



ETÜSBED



Erzurum Teknik Üniversitesi

Sosyal Bilimler Enstitüsü Dergisi

Erzurum Technical University Journal of Social Sciences Institute

E-ISSN 2717-8706

OCAK | JANUARY

18



ETÜSBED

Erzurum Teknik Üniversitesi Sosyal Bilimler Enstitüsü Dergisi
(ETÜSBED)

International Journal of Social Sciences
Uluslararası Sosyal Bilimler Dergisi

Issue/Sayı: 18
January/Ocak 2024

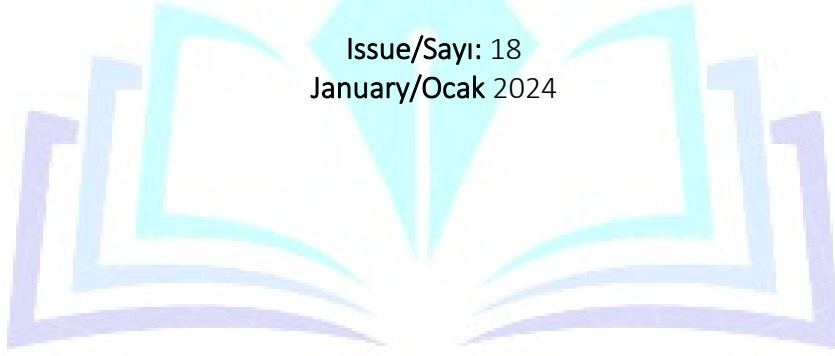

ETÜSBED

EISSN: 2717-8706
<https://dergipark.org.tr/tr/pub/etusbed>

CHIEF EDITOR / BAŞ EDİTÖR**Murat KILIÇ (Ph.D.)**

Erzurum Technical University, Faculty of Letters, Department of History, TÜRKİYE

EDITOR / EDİTÖR**Zeynep KARACA (Ph.D.)**

Faculty of Economics and Administrative Sciences, Department of Economics, TÜRKİYE

ENGLISH LANGUAGE EDITOR / İNGİLİZCE DİL EDİTÖRÜ**Yavuz DAŞDEMİR (Lect.)**

School of Foreign Languages, Erzurum Technical University, TÜRKİYE

EDITORIAL BOARD / YAYIN KURULU**Abdülkadir KAYA**

Bursa Technical University / TÜRKİYE

Ali UTKU

Atatürk University / TÜRKİYE

Ali İhsan YAPICI

Adnan Menderes University / TÜRKİYE

Büşra CEVHEROĞLU

Erzurum Technical University / TÜRKİYE

Ceyhan YÜKSELİR

Osmaniye Korkut Ata University / TÜRKİYE

Derya Gürcan YILDIRIM

Atatürk University / TÜRKİYE

Fatma SEVİNÇ ERBAŞI

Osmangazi University / TÜRKİYE

Göksal ALVER

İstanbul University / TÜRKİYE

Haldun ÖZKAN

Atatürk University / TÜRKİYE

Hanife Yasemin MUMCU

İzmir Kâtip Çelebi University / TÜRKİYE

Hatice Çeçen ÇELİK

Erzurum Technical University / TÜRKİYE

Hüseyin ÖZER

Atatürk University / TÜRKİYE

Hüseyin YURTTAŞ

Atatürk University / TÜRKİYE

İbrahim Ethem ATNUR

Milli Savunma University / TÜRKİYE

İbrahim Halil EKŞİ

Gaziantep University / TÜRKİYE

Kubilay GECİKLİ

Atatürk University / TÜRKİYE

Mevlüt YÜKSEL

Atatürk University / TÜRKİYE

Mustafa YILDIRIM

Erzurum Technical University / TÜRKİYE

Muharrem DAYANÇ

İstanbul Medeniyet Üniversitesi

Murat KACIROĞLU

Erzurum Technical University / TÜRKİYE

Murat KÜÇÜKUĞURLU

Erzurum Technical University / TÜRKİYE

Müjdat AVCI

Osmaniye Korkut Ata University / TÜRKİYE

Ömer AKSOY

Trakya University / TÜRKİYE

Ömer YILMAZ

Atatürk University / TÜRKİYE

Özkan DAŞDEMİR

Binali Yıldırım University / TÜRKİYE

Rıfat KÜTÜK

Atatürk University / TÜRKİYE

Serkan YAZICI

Sinop University / TÜRKİYE

Salahaddin BEKİ

Kırşehir Ahi Evran University / TÜRKİYE

Serdar SAYGILI

Erciyes University / TÜRKİYE

Tevfik Şükrü YAPRAKLI

Atatürk University / TÜRKİYE

Yasin TOPALOĞLU

Atatürk University / TÜRKİYE

Yunus BERKLİ

Atatürk University / TÜRKİYE

ETÜSBED

Contact Publisher:

Asst. Prof. Murat KILIÇ (Ph.D.) / Erzurum Technical University Faculty of Letters, Department of History, Erzurum / TÜRKİYE

murat.kilic@erzurum.edu.tr<https://dergipark.org.tr/tr/pub/etusbed>

ADVISORY BOARD / DANIŞMA KURULU

Abamüslim AKDEMİR

Uludağ University / TÜRKİYE

Ahmet İNAMOrtadoğu Teknik University -Emekli /
TÜRKİYE**Ahmet SARI**

Atatürk University / TÜRKİYE

Ali İhsan ÖBEK

Trakya University / TÜRKİYE

Ali Osman GÜNDOĞAN

Muğla Sıtkı Koçman University / TÜRKİYE

Alpaslan DEMİR

Gaziosmanpaşa University / TÜRKİYE

Alper GÜVEL

Çukurova University / TÜRKİYE

Besim ÖZCAN

Atatürk University / TÜRKİYE

Beyhan KANTER

Mardin Artuklu University / TÜRKİYE

Bilgehan Atsız GÖKDAĞ

Kırıkkale University / TÜRKİYE

Cengiz ALYILMAZ

Uludağ University / TÜRKİYE

Cezmi ERASLAN

İstanbul University / TÜRKİYE

Feridun EMECEN

İstanbul 29 Mayıs University / TÜRKİYE

Gülhan ATNUR

Atatürk University / TÜRKİYE

Halit DURSUNOĞLU

Atatürk University / TÜRKİYE

Haluk SELVİ

Sakarya University / TÜRKİYE

Hikmet ÖKSÖZ

Karadeniz Teknik University / TÜRKİYE

Hüseyin Gazi TOPDEMİR

Muğla Sıtkı Koçman University / TÜRKİYE

Kazım KÖKTEKİN

Atatürk University / TÜRKİYE

Kemal ÜÇÜNCÜ

Karadeniz Teknik University / TÜRKİYE

Kenan İNAN

Karadeniz Teknik University / TÜRKİYE

Mehmet TEZCAN

Karadeniz Teknik University / TÜRKİYE

Mehmet TÖRENEK

Atatürk University / TÜRKİYE

Mevlüt ÖZBEN

Atatürk University / TÜRKİYE

Muammer YAYLALI

Erzurum Teknik University / TÜRKİYE

Muharrem DAŞDEMİR

Atatürk University / TÜRKİYE

Murat KOÇ

Marmara University / TÜRKİYE

Nuray KARACA

Atatürk University / TÜRKİYE

Orhan Kemal TAVUKÇURecep Tayyip Erdoğan University /
TÜRKİYE**Osman KARATAY**

Ege University / TÜRKİYE

Osman KÖSE

Polis Akademisi

Sebahattin ÇEVİKBAŞMuğla Sıtkı Koçman University /
TÜRKİYE**Selami BAKIRCI**

Atatürk University / TÜRKİYE

Selami ECE

Atatürk University / TÜRKİYE

Sinan ÖZBEK

Kocaeli University / TÜRKİYE

Süleyman ÇİĞDEM

Atatürk University / TÜRKİYE

Süleyman EFENDİOĞLU

Atatürk University / TÜRKİYE

Şahmurat ARIK

Kastamonu University / TÜRKİYE

Uğur ÜÇÜNCÜKaradeniz Teknik University /
TÜRKİYE**Ümit KILIÇ**

Atatürk University / TÜRKİYE

Vedat KAYA

Atatürk University / TÜRKİYE

Veyis DEĞİRMENÇAY

Atatürk University / TÜRKİYE

Yavuz ASLAN

Atatürk University / TÜRKİYE

Ahmet DOĞAN

Ahi Evran University / TÜRKİYE

Bahadır GÜCÜYETER

Atatürk University / TÜRKİYE

Melike GÖKCANEskişehir Osmangazi University /
TÜRKİYE**Ogün COŞKUN**

Atatürk University / TÜRKİYE

Oktay KIZILKAYA

Kafkas University / TÜRKİYE

Süleyman ÖZBEK

Gazi University / TÜRKİYE

Şakir DIZMAN

Erzurum Teknik University / TÜRKİYE

ABOUT/ HAKKINDA

Erzurum Technical University Journal of Social Sciences Institute (ETUSBED), which started its publication life in print in 2015, is a peer-reviewed and scientific journal that continues its publication life electronically as of the 11th issue (e-ISSN: 2717-8706). It aims to publish original and scientific studies that will contribute to the accumulation of social sciences in the fields of Philosophy, Economics and Administrative Sciences, Psychology, Sociology, History and Turkish Language and Literature. ETÜSBED is published thrice a year (January, May and September). Authors bear the sole legal responsibility for their published works in the ETÜSBED. The ETÜSBED has the sole ownership of copyright to all published works. No part of this publication shall be produced in any form without the written consent of the ETÜSBED. The Editorial Board reserves the right to publish or not to publish the manuscripts. No article is returned to authors.

2015 yılında basılı olarak yayın hayatına başlayan Erzurum Teknik Üniversitesi Sosyal Bilimler Enstitüsü Dergisi (ETÜSBED), 11. sayıdan itibaren (e-ISSN: 2717-8706) elektronik olarak yayın hayatına devam eden hakemli ve bilimsel bir dergidir. Sosyal bilimlerin İktisat, İşletme, Felsefe, Psikoloji, Sosyoloji, Tarih, Türk Dili ve Edebiyatı ve İngiliz Dili ve Edebiyatı alanlarındaki birikime katkıda bulunacak, özgün ve bilimsel yöntemlere uygun çalışmalarını yayınlamayı kendine amaç edinmiştir. ETÜSBED yılda üç defa (Ocak, Mayıs ve Eylül) yayımlanır. ETÜSBED Dergisi'nde yayınlanan tüm yazıların dil, bilim ve hukuki açıdan bütün sorumluluğu yazarlarına, yayın hakları ETÜSBED Dergisi'ne aittir. Yayınlanan yazılar yayıncının yazılı izni olmaksızın kısmen veya tamamen herhangi bir şekilde basılamaz, çoğaltılamaz. Yayın Kurulu dergiye gönderilen yazıları yayınlayıp yayınlamama hakkını saklı tutar. Dergiye gönderilen yazılar iade edilmez.

INDEXES / İNDEKSLER



ETÜSBED

AIMS AND SCOPE

ETÜSBED is a scientific, open access, online-only periodical published in accordance with independent, unbiased, and double-blinded peer-review principles. The journal published thrice a year in January, May and September. The publication languages of the journal are Turkish and English.

ETÜSBED aims to contribute to the literature by publishing manuscripts at the highest scientific level in Turkish language. The journal publishes original articles, reviews, care reports, and letters to the editors that are prepared in accordance with ethical guidelines. The scope of the journal includes all Social Sciences in general.

The target audience of the journal includes researchers and specialists who are interested or working in all fields of all Social Sciences.

ETÜSBED is currently indexed in TUBITAK ULAKBIM TR Dizin, MLA, Sherpa Romeo, Scilit, MIAR, Erih Plus, DRJI, ESJI.

The editorial and publication processes of the journal are shaped in accordance with the guidelines of the Council of Science Editors (CSE), Committee on Publication Ethics (COPE), European Association of Science Editors (EASE) and National Information Standards Organization (NISO). The journal is in conformity with the Principles of Transparency and Best Practice in Scholarly Publishing (doaj.org/bestpractice).

Disclaimer

Statements or opinions expressed in the manuscripts published in the journal reflect the views of the author(s) and not the opinions of the editors, editorial board, and/or publisher; the editors, editorial board, and publisher disclaim any responsibility or liability for such materials.

Open Access Statement

ETÜSBED is an open access publication, and the journal's publication model is based on Budapest Access Initiative (BOAI) declaration. All published content is available online, free of charge at <https://dergipark.org.tr/tr/pub/ETUSBED>. The journal's content is licensed under a Creative Commons Attribution-Noncommercial (CC BY-NC) 4.0 International License which permits third parties to share and adapt the content for non-commercial purposes by giving the appropriate credit to the original work.

You can find the current version of the Instructions to Authors at <https://dergipark.org.tr/tr/pub/ETUSBED>

Editor in Chief : Asst. Prof. Murat KILIÇ (Ph.D.)

Address : Erzurum Technical University Faculty of Letters, Department of History, Erzurum / TÜRKİYE

E-mail : мурат.килич@erzurum.edu.tr, sbedergi@erzurum.edu.tr

Webpage : <https://dergipark.org.tr/tr/pub/ETUSBED>

AMAÇ ve KAPSAM

ETÜSBED; bağımsız, tarafsız ve çift-kör hakem değerlendirme ilkelerine bağlı yayın yapan, Erzurum Teknik Üniversitesi Türkiyat Sosyal Bilimler Enstitüsü'nün açık erişimli bilimsel elektronik yayın organıdır. Dergi Ocak, Mayıs ve Eylül aylarında olmak üzere yılda üç sayı olarak yayınlanmaktadır. Derginin yayın dilleri Türkçe ve İngilizce'dir.

ETÜSBED, Türkçe dilinde en yüksek bilimsel düzeyde makaleler yayınlayarak literatüre katkı sağlamayı amaçlamaktadır. Dergi, etik kurallara uygun olarak hazırlanmış özgün makaleler, derlemeler, bakım raporları ve editörlere mektuplar yayınlar. Derginin Sosyal Bilimler gibi alanları kapsamakla birlikte bununla sınırlı değildir.

Derginin hedef kitlesi, Sosyal Bilimler ve yakın alanlarda çalışan araştırmacı ve uzmanlardır.

ETÜSBED, TUBITAK ULAKBIM TR Dizin, MLA, Sherpa Romeo, Scilit, MIAR, Erih Plus, DRJI, ESJI gibi indeksler tarafından taranan uluslararası alan indeksli bir dergidir.

Derginin editöryal ve yayın süreçleri Council of Science Editors (CSE), Committee on Publication Ethics (COPE), European Association of Science Editors (EASE) ve National Information Standards Organization (NISO) kılavuzlarına uygun olarak biçimlendirilmiştir. ETÜSBED, dergisinin editöryel ve yayın süreçleri, Akademik Yayıncılıkta Şeffaflık ve En İyi Uygulama (doaj.org/bestpractice) ilkelerine uygun olarak yürütülmektedir.

Sorumluluk Reddi

Dergide yayınlanan yazılarda ifade edilen ifadeler veya görüşler, editörlerin, yayın kurulunun ve/veya yayıncının görüşlerini değil, yazar(lar)ın görüşlerini yansıtır; editörler, yayın kurulu ve yayıncı bu tür materyaller için herhangi bir sorumluluk veya yükümlülük kabul etmemektedir.

Açık Erişim Bildirimi

ETÜSBED yayınlanma modeli Budapeşte Açık Erişim Girişimi (BOAI) bildirgesine dayanan açık erişimli bilimsel bir dergidir. Derginin arşivine <https://dergipark.org.tr/tr/pub/ETUSBED> adresinden ücretsiz olarak erişilebilir. ETÜSBED'in içeriği, Creative Commons Alıntı-Gayri Ticari (CC BY- NC) 4.0 Uluslararası Lisansı ile yayınlanmaktadır.

Yazarlara Bilgi'nin güncel versiyonuna <https://dergipark.org.tr/tr/pub/ETUSBED> adresinden ulaşabilirsiniz.

Baş Editör : Asst. Prof. Murat KILIÇ (Ph.D.)

Adres : Erzurum Teknik Üniversitesi Edebiyat Fakültesi, Tarih Bölümü Erzurum/ TÜRKİYE

E-posta : мурат.килич@erzurum.edu.tr, sbedergi@erzurum.edu.tr

Web : <https://dergipark.org.tr/tr/pub/ETUSBED>

İÇİNDEKİLER / CONTENTS (ETÜSBED 18, January-Ocak 2024)

- Öykü ŞAFK ÇUBUKÇU**
Construction of the Neoliberal Subject through Rural Development Planning in Turkey
Türkiye’de Kırsal Kalkınma Planlaması Aracılığıyla Neoliberal Öznenin İnşası 1-17
Makale Türü/Article Type: Araştırma Makalesi /Research Article
- Tevfik Şükrü YAPRAKLI, Muhammet MUTLU**
The Mediator Role of Brand Image in the Effect of After-Sales Services on Repurchase Intention: An Application for The White Goods and Furniture Industries
Satış Sonrası Hizmetlerin Tekrar Satın Alma Niyetine Etkisinde Marka İmajının Aracı Rolü: Beyaz Eşya ve Mobilya Sektörüne Yönelik Bir Uygulama 18-33
Makale Türü/Article Type: Araştırma Makalesi /Research Article
- Nazan KORUCUK, Filiz ASLAN ÇETİN**
Coğrafi İşaretli Ürünlere Yönelik Tutumun Destinasyon İmajına ve Tekrar Satın Alma Niyetine Etkisi
The Effect of Attitude to Geographical Indications Products on Destination Image and Repurchase Intention 34-58
Makale Türü/Article Type: Araştırma Makalesi /Research Article
- Mehmet ÇINAR, Fitnet FİDAN CEBECİOĞLU, Canan TAŞ**
Finansal Gelişme ve Ekonomik Büyüme Arasındaki Nedensel İlişki: Karşılaştırmalı Panel Veri Analizi
The Causal Relationship Between Financial Development and Economic Growth: Comparative Panel Data Analysis 59-77
Makale Türü/Article Type: Araştırma Makalesi /Research Article
- Vildan Saba AKTOP**
Genç İstihdamı, Dış Ticaret ve Ekonomik Büyüme: Todo-Yamamoto Nedensellik Analizi
Youth Employment, Foreign Trade And Economic Growth: Todo-Yamamoto Causality Analysis 78-93
Makale Türü/Article Type: Araştırma Makalesi /Research Article
- Elif Dilara GERGİN**
İklim Değişikliğine Dirençli Kentler: Dünya’da ve Türkiye’de İyi Yerel Yönetim Uygulama Örnekleri
Cities Resistant to Climate Change: Examples of Good Local Governance Practice in The World and In Turkey 94-111
Makale Türü/Article Type: Araştırma Makalesi /Research Article
- Feyzi YAŞAR, Selahattin YAVUZ**
Bist100 İmalat İşletmelerinin Malmquist Toplam Faktör Verimlilik Endeksi ile Analizi
Analysis of Bist100 Manufacturing Companies with Malmquist Total Factor Efficiency Index 112-127
Makale Türü/Article Type: Araştırma Makalesi /Research Article
- Ruveyda ÖZ, Hesna Serra AKSEL DURMUŞ**
Judith Butler’a Göre Kadının Özneliği Problemi
The Problem of Women's Subjectivity According to Judith Butler 128-139
Makale Türü/Article Type: Araştırma Makalesi /Research Article
- Ali POLAT, Mehmet SOĞUKÖMEROĞULLARI**
Namık Kemal’in Şiirlerinin Bağlamsal Dizini ve Tahlili
Contextual Index and Analysis of Namık Kemal's Poems 140-161
Makale Türü/Article Type: Araştırma Makalesi /Research Article
- Cafer ÖZDEMİR**
Kâtibî'nin Şiirlerinde 17. Yüzyıl Toplum Eleştirisi
17th Century Social Criticism in Katibi's Poems 162-178
Makale Türü/Article Type: Araştırma Makalesi /Research Article
- Yasemin ÇAKIR, Hatice KUMCAĞIZ**
Yaşlıların Yalnızlık Düzeylerinin Çeşitli Demografik Değişkenler Açısından İncelenmesi
Investigation of the Loneliness Levels of The Elderly in Terms of Various Demographic Variables 179-192
Makale Türü/Article Type: Araştırma Makalesi /Research Article
- Özden AYDIN**
Balizade Hasan Bey’in Midilli Vakfiyesi
The Midilli Waqfiyya of Balizade Hasan Bey 194-215
Makale Türü/Article Type: Araştırma Makalesi /Research Article

- Pınar ÜLGEN, Esra ÖZLÜK 216-229
Orta Çağ'ın Entellektüelliğinde İz Bırakan Doğu ve Batı Dünyasının Ünlü Bilim Kadınları
Famous Female Scientists of The Eastern and Western World Who Left Their Mark on The Intellectuality of The Middle Ages
Makale Türü/Article Type: Araştırma Makalesi /Research Article
- Özay YILDIRIM 230-242
Rize'de Kaçakçılık Faaliyetleri (1891-1911)
Smuggling Activities in Rize (1891-1911)
Makale Türü/Article Type: Araştırma Makalesi /Research Article
- Derya ÇİNİ ŞİMŞEK 243-256
Adalet Partisi'nin Cumhuriyet Senatosundaki Kadın Siyasetçileri (1961-1980)
Women Politicians of The Justice Party in the Republican Senate (1961-1980)
Makale Türü/Article Type: Araştırma Makalesi /Research Article



Construction of the Neoliberal Subject through Rural Development Planning in Türkiye

Türkiye'de Kırsal Kalkınma Planlaması Aracılığıyla Neoliberal Öznenin İnşası

Öykü ŞAFAK
ÇUBUKÇU



Ankara Yıldırım Beyazıt Üniversitesi, Siyaset Bilimi
ve Kamu Yönetimi, Ankara, Türkiye
e-mail: oykusafakcubukcu@aybu.edu.tr

Geliş Tarihi/Received: 14.11.2023
Kabul Tarihi/Accepted: 20.12.2023

Sorumlu Yazar/Corresponding Author:
Öykü ŞAFAK ÇUBUKÇU
oykusafakcubukcu@aybu.edu.tr

Atrf /Cite this article:
Şafak Çubukçu, Ö. (2024). Construction of
the Neoliberal Subject through Rural
Development Planning in Türkiye. *Erzurum
Teknik Üniversitesi Sosyal Bilimler Enstitüsü
Dergisi*, 18, 1-17.

Öz

Türkiye'de tarım sektöründe neoliberal politikaların uygulanması kırsal nüfus açısından olumsuz sonuçlar doğurmuş ve bu durum kırsal kalkınma politikalarında değişiklik yapılmasını zorunlu kılmıştır. Bu çalışma, yeni politika biçiminin kırsal alanda neoliberal öznenin inşasını içerdiğini ileri sürerek literatüre katkı sağlamaktadır. Çalışmanın amacı bu süreçte planlamanın dinamiklerini analiz etmektir, çalışmanın yöntemi ise neoliberal öznellik odaklı eleştirel bir bakış açısıyla ulusal ve bölgesel kalkınma planlarının niteliksel analizini içermektedir. Ayrıca, ortaya çıkan kırsal aktörler olarak kadınların yeri de incelenmektedir. Yeni politikalar, kırsal aktörleri ekonomik açıdan daha gelişmiş bölgelere göç etmeye zorlamak yerine, bireylerin kendi bağlamları içerisinde dönüşümlerini teşvik etmektedir. Bu, kırsal kesimdeki bireyleri, bu çalışmada da gösterildiği gibi, piyasa dinamikleriyle uyumlu gerekli becerileri kazanmaya itmektedir. Beşerî sermayelerine yatırım yaparak istihdam edilebilirliklerini ve girişimcilik kapasitelerini geliştirmeleri beklenmektedir. Çalışma aynı zamanda devletin sorumluluğu hem bireylere hem de yerel kurumlara devrederek ve aynı zamanda farklı bölgesel uygulamaların ulusal düzeyde uyumlaştırılmasını sağlayarak kolaylaştırıcı bir rol oynadığını da ortaya koymaktadır.

Anahtar Kelimeler: Kırsal Kalkınma, Neoliberal Özne, Planlama, Türkiye, Toplumsal Cinsiyet

Abstract

The implementation of neoliberal policies in the agricultural sector in Türkiye has yielded adverse consequences for rural population, which necessitated a change in rural development policies. This study contributes to the literature by asserting that the new form of policies involves construction of the neoliberal subject in rural areas. The objective is analysing the dynamics of planning in this process, the method includes a qualitative analysis of national and regional development plans from a critical lens focused on neoliberal subjectivity. Furthermore, it examines the place of women, as emerging rural actors. Under new policies, rather than compelling rural actors to migrate to economically more developed regions, individuals are encouraged to transform within their own context. This leads rural individuals to acquire the requisite skills aligned with market dynamics, as evidenced in this study. They should enhance their employability and entrepreneurial capacities, by investing in their human capital. The study also reveals that the state plays a facilitating role, by shifting responsibility to both individuals and local institutions, while also ensuring the harmonization of diverse regional practices at the national level.

Keywords: Rural Development, Neoliberal Subject, Planning, Türkiye, Gender

This article checked by



Content of this journal is licensed under a
Creative Commons Attribution-
Noncommercial 4.0 International License.

Introduction

The implementation of neoliberal policies has found its reflection in rural Türkiye, increasingly since 2000s. Privatisations and retrenchment of populist support mechanisms provided by the state resulted in a change in rural relations, as many peasants finding it challenging to maintain agricultural production have quit farming (Aydın, 2010). Migration to urban areas, combined with a decline in agricultural production, necessitated the introduction of a new set of development policies targeting agricultural sector and rural places, following the second half of 2000s.

The new development policies are compatible with neoliberalism¹, both in its content and its targeted population. While the meaning of the term development changes in line with neoliberalism, the rural population is also in the process of gaining a new agency. The public sector has left its place to the private sector, through privatisation of state economic enterprises in agricultural markets, and increasing domination of multinational companies in both inputs and outputs of farming, namely seed, fertilizers and agricultural crops (Keyder & Yenil, 2011). The vacuum resulting from the changing role of the state is now needed to be filled by the rural people themselves as actors in the market, equipped with those characteristics fitting to market rules that have increasingly become influential in agricultural production process and rural relations.

Moving from this, the main argument put forward in this study is that the new rural development policies involve a significant process of construction of a neoliberal subject. In addition, the state still plays an important role in shifting responsibility to rural population. This process is not limited to domestic policies, which have themselves been shaped in line with the international context and institutions. However, changes in the legal structure, the institutional structure, the policymaking, and implementation processes at the domestic level should be scrutinized to observe how the creation of a neoliberal agency in Turkish rural places has been planned. Another important component of these changes is the increasing emphasis on female agency. Therefore, it is further argued in this work that a new framework under the discourse of women's empowerment has been developed, fitting perfectly to the broader attempt of construction of the neoliberal subject.

Understanding to what extent this attempt has been realized requires an accumulation of literature based on fieldworks in rural areas conducted with a perspective of construction of subjectivity. This, in return, requires development of the necessary conceptual tools for such further research. The objective of this study is to evaluate the official documents recently published mainly with regards to rural development, in terms of the impact of the above-mentioned set of development policies on formation of a new subjectivity. The method applied here includes a qualitative analysis of development plans and selected regional plans, with a lens built upon the contribution of existing literature on neoliberal subject. An additional emphasis is given on the place of rural women.

The next section, which will provide an introduction of the conceptual framework used here, focuses on the issue of the construction of the neoliberal subject. Following that, the actors of rural development policies in their neoliberal form are identified. Then, changing image of rural women is discussed. A detailed analysis of development plans and regional plans, in terms of how this construction process has been planned, is made in the fifth and sixth sections, respectively. The article concludes by a summary of the arguments, findings and contributions, and suggestions for further research.

1. Construction of a Neoliberal Subject

During his lectures on 21 February 1979, Foucault mentioned "the formalization of society on the model of the enterprise" (2008: 160), for which the government becomes "a provider of rules for an economic game in which

¹ A detailed theoretical discussion on neoliberalism is beyond the scope of this paper. Here, the term refers to the practices of privatizations, deregulation, and restructuring of state-market relations, which have been applied in capitalist countries 1980s onwards; see (Harvey, 2005: 2-3).

the only players, the only real agents, must be individuals, or [...] enterprises" (ibid: 173); necessitating the emergence of "a new art of government" (ibid: 176). Later, on March 14th, he defined the "*homo oeconomicus*" as "an entrepreneur of himself" (Foucault, 2008: 226).

Building on Foucault's work, a literature on governmentality emerged discussing how this term, referring to the "conduct of conduct", involves leading actors to govern themselves (Burchell, Gordon, & Miller, 1991; Dean, 1999). In this way, governments shift the responsibility to individual agents (Pyysiäinen, Halpin, & Guilfoyle, 2017), by "liberating individual entrepreneurial freedoms and skills" (Harvey, 2005: 2). Under neoliberalism, these freedoms and skills become instruments of directing individuals towards an appreciated subjectivity (Lorenzini, 2020). By developing their market-driven skills, individuals become themselves their own capital, own producer, and the source of their income (Foucault, 2008: 226). In other words, they become entrepreneurs of themselves by investing in their human capital.² Therefore, the individual subject of a neoliberal society should be not only free -to act in line with his will and from the protection of the state-, but also well-equipped with the desired capacity to reproduce himself. This subject is "required to exercise increased self-control" and engage in "continual self-improvement" (Spohrer, Stahl & Bowers-Brown, 2017: 329). The emphasis on the self shows that the process backed by the state institutions is a transitional one. In a way, rather than being directly shaped by the state, the neoliberal subject is assumed to be constructing himself as an active subject (Houghton, 2019: 617), although the institutional mechanisms through which this self-construction takes place also matter (Weidner, 2011: 29).³

The success of the institutional mechanisms applied in the creation of a neoliberal subject is associated with the proliferation of the neoliberal discourse. The quick reflection of the paradigmatic shift in development-related discourse on the rural areas owes to the fact that neoliberalism has been accepted as the dominant framework in the country for over four decades. The effective use of media plays an important role in bringing the discourses to a larger audience. Türken et al. argue that media becomes a technology of neoliberal subjectification, through conveying the messages of the dominant discourse, with regards to different frameworks including rationality, responsibility, and entrepreneurship (Türken, Nafstad, Blakar, & Roen, 2015). Individuals' investment in their self-development to become autonomous, responsible, entrepreneurial subjects increasingly becomes "a prerequisite for success" (ibid: 36).⁴ The neoliberal subject can be hesitant in agreeing with the neoliberal discourse, can even be critical of it at the personal level, however the discourse has proven to be successful in terms of changing the behaviours of the individuals in line with the idea of responsibility-shifting (Pyysiäinen, Halpin & Guilfoyle, 2017: 230).

Responsibility in turn has its own limits, as the neoliberal subject is constructed as a financialized, financially literate, and financially responsible one (Gilbert, 2021). In this sense, the investments into own human capital should be compatible with the requirements of neoliberalism, involving increasing financialization at the global level. The rational, economically thinking subject, is expected to form his life within monetary boundaries; however, the responses vary (Verdouw, 2016). In addition, the multiplicity of entrepreneurial acts (Christiaens, 2019), that also enables the rural reflection of entrepreneurialism, cannot be denied. In the rural contexts, provision of microcredits for the new subject responsive to the new developmental discourse has been influential in the Third World (Brigg, 2006), also in Turkish rural areas.⁵ This underlines the range of entrepreneurial acts, including the institutions through which the microcredits targeting rural population are

² See (Becker, 1992).

³ Although political opposition of the individual against neoliberalism is beyond the scope of this paper, it should be noted that the understanding of the self as enterprise in Foucault's work enables us to overcome the simplified dichotomy of domination vs. resistance (McNay, 2009). Also, see (Chandler & Reid, 2016).

⁴ Through social media, the neoliberal subject involves in objectivization of the self as well (Flisfeder, 2015: 556).

⁵ The influence on construction of the subject is not in parallel with the influence on alleviating poverty. See, for example, (Ari & Diner, 2016) for women's experiences under microcredits in Batman.

provided or women's agricultural development cooperatives established by a handful of women. The common characteristic is responsibility-shifting, leading local communities, as well as organizations and individuals, to take up the responsibility for local or regional issues (Nousiainen & Pylkkänen, 2013).⁶ Among the issues to be resolved, an important one is unemployment. Self-development is an instrument of achieving individual success, as stated above. Intersecting with different class positions, the interpretation of success varies. For white collar workers, it can be associated with gaining a promotion or self-realization in social life. For rural-to-urban migrants, finding a job, in other words turning into a wage labourer, can be perceived as an accomplishment; and developing entrepreneurial characteristics increases employability.⁷ For the rural population, no longer engaging in agricultural production, moving to a different sector such as tourism or going back to farming through the above-mentioned mechanisms can be regarded as success. In either way, success is defined at the individual level and becoming a neoliberal subject has become a major criterion of it.

In addition to different class positions, gender becomes a factor affecting experiences of the neoliberal subjectivity. The critique of the development theory for its exclusion of gender dynamics (Boserup, 2013) has created responses emphasizing continued gender inequalities as an obstacle for achieving development. However, as the content of development changes under neoliberalism; including women as targets or actors of development does not result in a decline in gender inequality. The mechanisms like microfinance, used to "empower" women and thereby contribute to gender equality, in fact, deepen already existing hierarchies (Wilson, 2015: 809). In other words, rather than eradicating social inequalities, development, and rural development in specific, targets achieving economic growth, with increased levels of financialization and entrepreneurship. Therefore, the gender-sensitive policies of development are limited with the general framework, this limitation is inevitably reflected in the construction of the female neoliberal subject.

The neoliberal subject assumedly rational, entrepreneurial, self-regulating finds its reflection in the to be empowered women, gaining even a new femininity (Gill, 2008: 436). Under neoliberal governmentality, the subjects are increasingly homogenized; and alongside the characteristics fitting the broad neoliberal subjectivity, the femininity is also regarded as a tool of investing in human capital (Oksala, 2011: 115). Responsibility-shifting to individuals for self-regulation through becoming entrepreneurs of themselves is also related to class dynamics, because this enables upward mobility for lower-class women (Walkerdine, 2003: 241-2).⁸ More importantly, it is perceived as enabling mobility by women, and they carry individual responsibility for achieving success by empowering themselves. In a way, their *feeling empowered* matters more than their *being empowered* (Rutherford, 2018: 624). Consequently, the gender-sensitive development policies target making women feel empowered as well; this feeling feeds the female neoliberal subject, even if the outcomes of these policies fail to eliminate gender inequality.

To sum up, implementation of neoliberal policies goes hand in hand with discourses effective in the construction of the neoliberal subject. This subject needs to act rationally, to invest in his own human capital, to be responsible for his own actions, and to become the entrepreneur of himself. In line with the changing understanding of development at the broad level, the new set of rural development policies are compatible with both implementation of neoliberal policies, and construction of subjectivity. The specific emphasis on the place of rural women is also shaped within the same framework. As already underlined above, the neoliberal subject is not a passive recipient of the overall transformation, but the mechanisms preparing the socio-economic environment where the self-construction takes place define and strengthen the rules of subjectification. The rest

⁶ Increasing use of governance mechanisms point to the fact that responsibility-shifting is happening in urban contexts as well. For example, see (Sletto & Nygren, 2016).

⁷ See (Deuchar & Dyson, 2019).

⁸ Walkerdine warns us against the fiction of the possibility of achieving success through these means, but also states that it is "constantly held up as possible" (ibid).

of the article focuses on Turkish rural context and takes a closer look at the dynamics of neoliberalism and of the formulation and formation of the neoliberal subject in this context.

2. Actors Involved

While the rural individuals are gaining a new subjectivity, many actors were involved in the formation of a new understanding of rural development under neoliberalism. Changing international context with increasing emphases on privatization, individualization, and decentralization, has played a role in the reshaping of the domestic rural context, and worked well in construction of a new subjectivity through capacity-building mechanisms (Phillips & Ilcan, 2004: 397). Although the framework was defined by the international institutions, restructuring of existing domestic institutions or establishment of new ones helped in the management of the process of responsibility-shifting.

In 2001, the World Bank started the Agricultural Reform Implementation Project (ARIP) in Türkiye. The main objective of the project was “reducing subsidies”, in this way retrenching the role of the public sector in agriculture; as well as increasing the “institutional capacity” of the Ministry of Agriculture and Rural Affairs⁹, by strengthening local and provincial offices, and taking legal measures for the restructuring of cooperatives (WorldBank, 2001). Provision of training is not limited to relevant local institutions but extended to the local communities, as well documented in the co-publication of Food and Agriculture Organization (FAO) and the World Bank. In the new understanding of rural development, it is necessary that the rural population is trained, or in other words, “the community members” are “empowered” so that they can “take responsibility for their own future by assuming ownership of the development process” (Dixon, Gulliver & Gibbon, 2001: 331). This requires a rise in investment in human capital at the local level through effective training programmes that would target a higher level of entrepreneurship (Aerni, 2007: 438).

Although Aerni argues that Türkiye’s EU accession process lacks an emphasis on these aspects (ibid), the contribution of the EU-funded programmes developed later in the construction of neoliberal subjects in rural areas cannot be ignored. The report published following the EU-Türkiye Joint Consultative Committee states that measures should be taken to promote “entrepreneurship”, “education and training”, and “gender equality”, among others (Allen & Özcan, 2006: 3). The solution suggested here is implementation of the IPARD¹⁰ programme, upon the preparation of a Rural Development Plan by Türkiye. Rural Development Strategies based on the National Development Plans, which will be examined below, were prepared. As the implementing agency, the Agricultural and Rural Support Institution (TKDK), affiliated to the Ministry of Food, Agriculture and Livestock, was established in 2007. The institution directs the granting of financial support in various areas by announcing calls for application and organizes meetings and training sessions. Through its emphasis on regional development projects, the programme introduces a “project culture” in rural areas (Olgun & Sevilmiş, 2017). “Enhancing entrepreneurial capacity” in rural areas is among the main objectives of the IPARD programme (MoFAL, 2014: 51). Accordingly, this theme comes forward in the activities of TKDK (Yontar & Söztutar, 2018; Gülçubuk, Köksal, Ataseven, Gül, & Kan, 2016; Uslu & Kaya, 2015). In addition to IPARD, the Ministry itself conducts projects of rural development including funding agricultural development cooperatives or providing social support in rural areas (MoAF, 2023a).

Another important institutional structure is the Development Agencies, established in 2006, as affiliated to the Ministry of Industry and Technology. There are currently 26 Development Agencies in Türkiye, responsible for contributing to regional development and thereby to a better integration at the national level (DAs, 2023a). The fact that rural development constitutes a significant pillar within the scope of these institutions underlines how

⁹ In 2011, The Ministry of Food, Agriculture, and Livestock was established. In 2018, it was merged with the Ministry of Forestry and Water Affairs and was called the Ministry of Agriculture and Forestry.

¹⁰ Instrument for Pre-Accession Assistance for Rural Development. IPARD I covers the years 2007-2013, IPARD II covers the years 2014-2020, started to be implemented in 2017, and IPARD III was approved in 2022.

the specific target of IPARD regarding agriculture-industry integration (MoFAL, 2014: 51) has effectively been institutionalized. “Increasing innovation and entrepreneurship” is among the rural development goals pursued by Development Agencies (DAs, 2023b). This creates a limited perception of rural development based on entrepreneurship and competition, documented by the projects and statements of the experts working in these agencies (Işıkçı, 2018: 438). The Development Agencies play an important role in enhancing cooperation among public sector, private sector, and civil society organizations, and improving the effective use of local resources (MoIA, 2023); facilitating, on the one hand, the involvement of the private sector in regional investments, and responsibility-shifting, on the other hand, to local communities. Put differently, the Development Agencies have become effective instruments of the processes of decentralization, privatization, and individualization, mentioned above.

The regional planning is done in accordance with the national Five-Year Development Plans. Whereas these plans had been made by State Planning Organization previously, the Ministry of Development took over this task after 2011. From 2018 onwards, with the transition to the new presidential system, the office of Strategy and Budget has been authorized for drafting the plans. This office is directly affiliated to the Turkish Presidency. Therefore, decentralization goes, in practice, hand in hand with further centralization of decision-making, as the executive has been strengthened. To prevent any discrepancies between the local and national activities, National Rural Development Strategies are prepared by the Ministry of Agriculture and Forestry, which balance IPARD programme with national development plans (MoAF, 2023b).

In short, there are many institutions involved in rural development, and thereby in construction of rural actors. The process of self-construction of subjectivity has thus been supported by institutional actors, which have already been equipped with the required characteristics of neoliberalism. Whether this complexity of institutions facilitate or create obstacles for rural development can be understood by looking at their activities more closely. The documents of national and regional planning will be analysed below, with an emphasis of construction of new subjects. However, before that, the place of women in this overall picture is described in the next section, to consider the gendered dynamics of the process and other institutions/actors involved.

3. Women as Emerging Rural Actors

October 15th is celebrated as the International Day of Rural Women. On this occasion, TKDK opened a stand in Ankara and invited women from all provinces of Türkiye this year, to promote the institutional activities for rural entrepreneurship (TKDK, 2023). The neoliberal policies implemented in the agricultural sector, like further liberalization of trade, increasing emphasis on export crops and competitiveness, have negatively affected small peasantry in general and necessitated “corrective policies”, however, this impact has also been unevenly distributed among genders (Önder et al, 2022: 677). Self-exploitation of women is deepened, as the pressures of market are also combined with unpaid family labour in rural areas (ibid). Furthermore, other global developments like climate change, too, unevenly affect men and women, because of the social reproductive duties of women. The “feminization of poverty” is a widely accepted term by international institutions, and accordingly, they have suggested solutions for this problem (UN, 2000). The strategies used for fighting against feminization of poverty, in developing countries, include microcredits for enterprises owned by women, agricultural projects targeting rural women, funding for the establishment of commercial enterprises (ibid.) Among the indexes used to measure feminization of poverty are Gender Development Index and Gender Empowerment Measure. This shows that, on the one hand, development policies should take into consideration the ongoing gender inequality; on the other hand, women are perceived as actors in need of being empowered. Therefore, the new rural development policies cannot be fully grasped without paying attention to the gender aspect. The activity organized by TKDK makes sense only if it is contextualized in the rising global attention to rural women.

In collaboration with the EU and the UN, ILO conducted a project to promote women’s economic empowerment

in both public and private sector in G7 countries (ILO, 2017). The objectives of this project include “women’s skills development”, “facilitate women’s labour force participation”, and “stimulate women’s entrepreneurship” (ibid). The OECD Guidance Handbook on this issue underlines the interdependence of women’s empowerment and gender equality and the importance of policy frameworks, stating that “support for gender equality starts with the planning and design of development programmes” (OECD, 2022). The World Bank emphasizes the significance of helping women releasing their “human capital” and turning into “leaders, entrepreneurs, and agents of change”, and of supporting their “empowerment” for effective development (WorldBank, 2023). The international context is compatible with the attempt of creating the neoliberal subject reflected in rural development policies. Empowerment of women is mostly understood as economic empowerment with a focus on entrepreneurship, to increase employability. A Foucauldian perspective of investing in human capital and of subjects becoming their own entrepreneurs come forward in the discourse of the necessity of self-development in line with the market-appreciated skills.

The status of women in agricultural sector in Türkiye is characterized by harsher working conditions and lower payment, plus ongoing responsibilities stemming from the gender roles in the existing social structure; and increasing “access to resources and credits” has been defined as a means for encouraging women’s entrepreneurship in rural areas (Gülçubuk, 2010: 148). The microcredits in this context have been a widely used and influential method, in both empowering women economically and contributing to their social status (Özmen, 2012; Yıldız & Özbey, 2022). In touristic rural places, new investments in agro-tourism or eco-tourism provide opportunities for increased female participation in the labour market and improvement of women’s conditions (Boyacıoğlu, 2014; Başaran & Ateş, 2019; Civelek, Dalgın, & Çeken, 2014; Fidan & Nam, 2012; Yönet & Yirmibesoglu, 2022). As part of villages becoming touristic destinations, the local food is commercialized, on the one hand, and the traditional female wisdom regarding both the content and production methods of these food gains a new value, on the other. Although this have a potential of creating entrepreneurs among rural women, a “multidimensional planning” is required for more effective implementation of these policies (Gençler & Artukoğlu, 2010: 11). Furthermore, while involving in local food production for the market, the task of producing food traditionally assigned to women reproduces the perception of women as “rural mothers” (Bilgiç, 2020: 89). While women become more visible in the public sphere through these activities and feel themselves liberated and happier, the obstacles to take active part in decision-making processes underline persisting male agency (ibid: 104-105). The recent phenomenon of women’s agricultural development cooperatives can be considered as a positive step towards increasing the agency of women at the organizational level.¹¹ Having a say in administration strengthens women’s status, which is beyond the provision of economic independence (Yıldırım, 2020: 166).¹²

The common objective of these different mechanisms of women’s involvement is achieving a higher level of entrepreneurship in rural areas. Women’s entrepreneurship has been a popular term among studies focusing on rural development, and rural women have become a new research interest for management studies (Karaturhan, Ünsal, Issabek, & Güler, 2017; Yavuz, Güler, & Engindeniz, 2022; Bakay, Müftüoğlu, Nalbantoğlu, & Çoçan, 2020; İltar, Kundak, & Cenikli, 2019; Acar, 2018). While the limitations in practice have been addressed, like problems stemming from lack of sufficient education or of financial resources, entrepreneurship itself is mostly perceived as an important target, which would assumedly be positive for improving rural women’s status.¹³ In this sense, for the grants provided by TKDK as well, rural female entrepreneurship is considered both as an objective and as a precondition for further grants (Acar & Çağlar, 2019; Aslan, Demirhan, & Ertaş, 2016; Demirbük & Ayyıldız, 2021). Among the projects, provided by the actors that were defined in the previous

¹¹ For the contribution of women’s associations in this respect, see (Erdoğan, 2021; Kasap & Eroğlu, 2021).

¹² See also (Ozdemir, 2013; Kustepeli, Gülcan, Yercan, & Yıldırım, 2019; Özdoğan & Kesgin, 2021; Kutay, 2022).

¹³ For critical analyses of the terms women’s empowerment and entrepreneurship, see (Ecevit, 2007; KurtegeSefer, 2020).

section, the mechanisms of construction of the neoliberal subject are promoted. The gender-sensitive rural development projects are not immune from this overall process. The following sections are devoted to the analysis of the main documents of national and regional planning within this context, which also includes references to women's place.

4. Development Plans under the New Mentality

To begin with, the relations among the planning strategies at varying scales should be clarified, to understand both the broader framework and the specificities of certain areas. In this sense, looking at the Five-Year Development Plans (FYDP) is useful, as they constitute the general framework, within which the national rural development policies are determined. As already discussed above, rising decentralization, through which local actors gain control over the processes in their regions, goes hand in hand with further centralization of decision-making to produce balanced policies country wide.

Reflecting the early phase of neoliberal restructuring of the agricultural sector, the 8th FYDP targets reducing government intervention in line with the commitments given to international actors (SPO, 2001: 148). Enhancing productivity and competitiveness and decreasing dependency on state support are among the main aims (ibid: 257), and to achieve these, the need for the restructuring of administrative organization is underlined (ibid: 76). This restructuring involves responsibility-shifting, as the state intervention becomes limited. The objective of the consideration of "participation and responsibility of the producer" in rural development projects (ibid: 149) shows initial steps of the construction of individually responsible actors in rural areas. To take an active part and carry responsibility, individuals should be equipped with the desired characteristics. In this sense, "development of human capital resources" is emphasized, which also requires coordination of actors at varying scales (ibid: 76). Specifying the desired characteristics further, the plan states that "entrepreneurs shall be supported" (ibid: 76), and encouraging female entrepreneurship is suggested for increasing women's status (ibid: 102).

In the 9th FYDP, in addition to improving productivity and competitiveness, food security and sustainability emerge as the main aims (SPO, 2007: 90). The plan states that the inclusion of "young and women farmers by producer organizations" will be emphasized (ibid: 91). Rather than including these sections as they are, the necessary investments in their education should be made. Active labour policies will be developed, according to the plan, and several trainings, "primarily entrepreneurship and employment guaranteed programs", will be provided (ibid: 99). To increase the employability of rural population, their human capital should be reshaped in line with the neoliberal context.¹⁴ As a continuation of the administrative restructuring, "coordination among relevant institutions" is targeted in achieving the objectives of the plan (ibid: 92). In this sense, integration of actors at different scales is highly important to "ensure regional development" (ibid: 105). The local dynamics will be taken into consideration, and development agencies become leading actors in the drafting and implementation of regional plans (ibid: 106). The basis of the development projects will be "participation and cost sharing" (ibid: 108), reflecting the strategy of responsibility-shifting.

The regional projects constitute a turning point in rural development planning. Starting from the 10th FYDP, the construction of the neoliberal subject in rural areas becomes a full-fledged process. The previous plan also overlaps with significant developments like the establishment of Development Agencies, that of TKDK and implementation of IPARD programmes. The context, within which the 10th plan is drafted, is therefore differs from the previous terms. The objectives of the plan firstly include achieving "qualified people, strong society", "maximization of the participation of all individuals and all regions" is targeted (MoD, 2014: 29). This view underlines the need for empowering the human capital as a precondition for the development of the country. As

¹⁴ In rural areas, "human resources and social capital" will be developed, so that "specialization at the local scale" is achieved to meet the requirements of the labour market; "special training programs to develop entrepreneurship will be supported" (SPO, 2007: 106).

part of empowering individuals, “entrepreneurial culture will be further improved”, through mechanisms like qualified education and rewarding of the role models, and women are among the prioritized groups in this respect (ibid: 93). Ironically, there is also an emphasis on cooperatives, but they are considered as tools for “the culture of doing business together, accumulation of capital and income distribution” (ibid: 92), rather than as the institutional form of solidarity and sharing. “Strengthening of the rural economy and employment” and “developing human resources” are among the main pillars of the rural development policy; and diversification of economic activities comes to the fore, explaining the current trend in rural areas towards tourism or food industry (ibid: 135-136).

In the 11th FYDP, agriculture is among the priority development areas. Given the weakness of data collection on the impact of rural transformation in general, one interesting point is the attempt to develop information systems for the sector, with “digitalization, artificial intelligence and data-based business models” (PSB, 2019: 95). In a way, the state institutions create a role model for rural actors in the use of technology. Provision of trainings “for the reduction of production costs, use of technology, production of high-quality and healthy products, especially for women and young farmers” is planned (ibid: 100). Embracing the technological developments is added to the remaining objectives of productivity and competitiveness. Targeting female and younger rural population particularly points to how planners attempt to have immediate access to the most crucial actors for the construction of the neoliberal subjects. Education of especially younger and female “entrepreneurs” appears as a method of investment in the “human capital of the rural community (ibid: 185-186). These groups also utilize from positive discrimination in terms of the “institutional and local capacity” (ibid: 185). While shifting responsibility to rural actors themselves and local institutions, unity of different programmes applied nationwide is also of concern (ibid). In the drafting of regional plans, local dynamics are taken into consideration. Protection of “cultural assets in the villages” through supporting traditional crafts, geographically marked goods or agro-tourism is also targeted; however, the local products are regarded as valuable to the extent that they are “high value added” goods (ibid: 186). More importantly than the development of rural areas themselves, transformation of the activities and actors in these places so that they can be more compatible with the national economic environment, and thus contribute to it better, is the goal of regional planning.

In line with the Development Plans at the national scale, and as required by the IPARD programmes, National Rural Development Strategy (NRDS) documents have been prepared as to cover each consecutive planning duration. Because these documents directly deal with the rural development field, they provide focused information about the dynamics of the construction of neoliberal subjects in the rural context. NRDS I was prepared during the 9th FYDP (2007-2013), NRDS II was prepared during the 10th FYDP (2014-2018) as to cover the time until 2020, NRDS III covers the years 2021-2023. The main objective of the first strategy document is eliminating the gap between urban and rural places and thereby reducing migration (SPO, 2006: 4). Achieving a wholistic approach regarding rural development activities, which will be crucial in later harmonization of regional and national policies, is also underlined (ibid: 3). In the second strategy document, modernization of farming and increasing efficiency in agricultural production come to the agenda (MoFAL, 2015: 16). This reflects the tendency toward transformation of rural actors in their own context, as increased productivity would motivate them to remain and take active part in improvement of their own regions. Whereas NRDS I mostly defines the existing structural problems in rural areas, NRDS II sets a more concrete framework for the restructuring that also includes construction of the neoliberal subject, evident in the emergence of concepts like entrepreneurship, in the second document (ibid). The strategic objectives of the last NRDS include “development of rural economy and increasing employment opportunities”, “human capital development in rural society” and “institutional capacity enhancement for local development” (MoAF, 2020: 42-52). Although the general framework is consistent over the years, with each new document, the mechanisms to achieve the overall objectives are further detailed. Regarding the economic measures, enhancing competitiveness, diversification,

and entrepreneurship are prominent (ibid: 44); in terms of human capital, provision of training and consultancy services, creation of an awareness for rural development and digitalization are on the agenda (ibid: 49); and concerning institutional capacity, collaboration with private sector and NGOs comes to the fore (ibid: 51). In this sense, the objectives are in parallel with the overall process of responsibility-shifting and empowering individuals by investing in appreciated skills under neoliberalism. The more specific emphasis on women is clear only in the last NRDS, as a reflection of the proliferation of the concept of economic empowerment of women.

5. A Critical Analysis of the Regional Plans

The role of Development Agencies in rural development had been mentioned above. They contribute to local development by designing plans specific to their own regions, and thereby to the overall development of the country. In this section, selected regional plans are analysed in the light of the conceptualization of the construction of neoliberal subjectivity, and of the strategies followed at the national scale.

As part of the national economic goal of enhancing employment, different mechanisms have been put into practice in rural areas. The responsibility-shifting argument put forward above underlines a transition from the state providing more employment opportunities towards facilitating individuals becoming more employable. Accordingly, local actors invest in those areas, which will help individuals to increase their own employability. After all, the neoliberal subject strives toward becoming more employable, rather than being dependent on the state support in terms of creating job opportunities with high wages. This perspective is reflected in regional documents, as insufficient levels of employment is expressed as the failure of local population in meeting the requirements of the labour market. İzmir Development Agency defines the need for qualified human capital (İZKA, 2010: 33) and the insufficiency of vocational education for labour market demand (İZKA, 2015: 34). Similarly, Bursa, Eskişehir, Bilecik Development Agency points to the insufficient level of vocational trainings to meet the labour demands of the firms in the region (BEBKA, 2011: 59). Low labour force participation in Eskişehir is explained by the fact that university students constitute a significant part of the population in the city (BEBKA, 2015: 52). Ironically, an indicator of development, higher education, turns into an obstacle for the labour market. For improvement of employment opportunities in Konya region, investments in human capital are regarded as necessary, and education should be restructured as to meet the labour market demands (MEVKA, 2010: 120-121). Eastern Black Sea Development Agency states that the employability of disadvantaged groups should be increased, to alleviate poverty in the region, and to achieve social integration (DOKA, 2011: 6). Being employable -not simply being employed- becomes a criterion for integrating with the social life, it is then dependent on the success/failure of the individual in complying with the rules of the market.

While making himself more employable, the neoliberal subject also needs to turn into an entrepreneur. Development of the entrepreneurship skills of the local population is among the main objectives defined in all regional plans. Karacadağ Development Agency, covering the cities Şanlıurfa and Diyarbakır, complains about the failure of small enterprises in the region to achieve a desired level of entrepreneurship in the preliminary plan (KKA, 2010: 105). This limitation of the region is addressed in the regional plans later, firstly, “construction of an entrepreneurship culture” is suggested to enhance the employment capacity (KKA, 2015: 8), and then the ongoing need for increasing awareness about entrepreneurship is underlined (KKA, 2020: 15). Serhat Development Agency, that covers the cities Ağrı, Ardahan, Iğdır and Kars, also addresses the insufficient level of “entrepreneurship infrastructure and culture” in the region, and the need for increasing access to financial resources or providing training services targeting entrepreneurs (SERKA, 2014: 58-59). Central Anatolia Development Agency, that covers Kayseri, Yozgat, Sivas, has similar goals (ORANKA, 2015: 26). Whereas for eastern parts of the Türkiye, lack of an entrepreneurship culture creates an obstacle to development, existence of it in the western parts is regarded as an opportunity, but still, improving entrepreneurial activities is an objective (İZKA, 2015: 69).

As already discussed above, female entrepreneurship is among the goals of the new understanding of development. This perspective is reflected in the regional plans. Eastern Black Sea Development Agency states that women are mostly employed in the agricultural sector in the region (DOKA, 2015: 44). The younger population and women should be prioritized in having access to entrepreneurship funds (ibid: 199). According to the regional plan by Serhat Development Agency, support mechanisms will be developed to proliferate female entrepreneurship (SERKA, 2014: 43). In addition, entrepreneurship is perceived as a means of economic diversification in rural areas (ibid: 46). Support for the female entrepreneurship is also on the agenda of other Agencies (MEVKA, 2010: 132; BEBKA, 2015: 235). Women and the youth are crucial actors in the emergence of a new form of agency.

The use of innovative methods in agricultural production is another common emphasis of the regional plans. Karacadağ Development Agency prioritizes the use of recent technology in farming and modernization of the agricultural enterprises (KKA, 2015: 52). For the Eastern Black Sea Development Agency, innovative methods would create a significant progress in tea and hazelnut production (DOKA, 2015: 85). For Bursa, Eskişehir, Bilecik Development Agency, there already is a growing tendency for innovative production, proliferating among sectors (BEBKA, 2015: 96-97). This means that the rural people, who remain in farming, should adapt to the new technologies, should engage in sustainable farming, with an increased environmental awareness. All these new requirements play a role in the construction of a new subjectivity.

As more and more people quit farming, diversification of the economic activities is crucial for preventing further migration from rural areas. The regional plans aim to keep the rural population in their own locations, while improving these places. At this point, again entrepreneurship comes to the fore. Zafer Development Agency, covering the cities Kütahya, Afyon, Manisa, Uşak, published a commodification guideline for the products with geographical indication, mostly local food, that thus create opportunities like establishment of women's cooperatives (ZAFER, 2021: 23). Geographical indication also supports traditional production processes, which are highly dependent on female labour (DOKA, 2019: 47), as the exotic products are commodified so does the labour power, as another step towards becoming the neoliberal subject. Another method of economic diversification is the improvement of the tourism capacity of the regions. In addition to agro-tourism, which was discussed above, there are alternative ventures. The new trend of "green tourism" in the Black Sea region even creates expectations for remigration (DOKA, 2015: 172). Karacadağ Development Agency supports thermal tourism in the district of Çermik, with the hope of improving entrepreneurship here (KKA, 2020: 66); their plan also involves making a village called Sinek a destination for ecotourism (ibid: 44). In this way, new employment opportunities emerge for the rural population, so long as they invest well in their human capital and act entrepreneurial enough.

The discussion about the national strategy of development had shown that making the most of local dynamics and resources is the main pillar of the new form of rural development. Turning rural areas into attractive places to prevent migration will assumedly provide a more balanced development nationwide. This new perspective is also reflected in the regional plans. In this sense, the plans emphasize the sustainability of rural life (BEBKA, 2015: 151), and considers rural development investments as mechanisms of preventing migration (ibid: 127). Sustainability also includes protection of the environment, which redirects rural development policies in line with the new emphases at the global scale. The use of environment-friendly farming techniques or strengthening the legal structure in accordance with international standards for new fields like organic farming (İZKA, 2015: 252) are among the strategies for the maintenance of the rural life. It should be noted that the implementation of neoliberal policies had had devastating effects for the rural population. In a way, the new understanding of rural development is an attempt to reverse the negative impacts of neoliberalism. However, the process of the construction of the neoliberal subject is ongoing, it is only happening on-site now.

At this point, the balance between centralization and decentralization should be revisited, since national actors

have transferred their authority to local, regional, private sector actors. In addition to the institutional actors, individuals themselves must carry a higher responsibility. This, on the one hand, creates opportunities for increased accountability, participation into decision-making processes, strengthening through the cooperation of many actors; but results in the need of a better coordination, on the other. Institutional capacity of local agents should be improved for more effective functioning, a relation of trust should be established between individuals and institutions (KKA, 2015: 69); and coordination among different actors involved in agriculture and rural development should be achieved (BEBKA, 2015: 124). Effective governance requires stronger institutional capacity and human capital (ORANKA, 2015: 20), both of which should be compatible with the requirements of the market, and thus again point to the construction of the neoliberal subjectivity, at the individual and institutional levels.

There are undeniably distinctions among the regions and specific characteristics of each, ranging from geographical variety and climate conditions to economic opportunities and the level of human capital. All these factors cause differences in terms of rural development. This affects the volume and sequence of the policies and strategies. However, the common characteristics in regional plans portray how the construction of the neoliberal subject is, in fact, centrally planned. The planning at the national scale, which was examined in the previous section, plays an important role in the integration of policies and mechanisms of their implementation at the regional scale. As importantly, though, the rules of the market under neoliberalism leads different rural people to gain similar characteristics, like becoming responsible, employable, highly entrepreneurial, able to divert traditional assets into high value products.

Conclusion

This article focuses on the new form of rural development under neoliberalism in Türkiye. It is suggested that this new form involves a process of the construction of neoliberal subjects in rural areas. Through a critical analysis of the major documents of rural development planning at the national and regional scales, it showed that rural population are reframed as individual actors, who should be equipped with the desired skills under neoliberalism.

The neoliberal subjects are responsible from their self-development. They should increase their own employability, by investing in their human capital. In other words, they should become entrepreneurs of themselves in the Foucauldian sense. To facilitate this process, the state aims to achieve an integrated understanding of rural development nationwide, while transferring its authority to local institutions. By utilizing from local dynamics, increasing the attractiveness of rural places is attempted, to prevent further migration due to the negative impacts of neoliberal policies. Instead, the rural population gains a new agency that is compatible with neoliberalism in their own locations.

As the actors of rural areas in need of empowerment, women have a distinct place in this construction process. Their individual transformation would assumedly trigger proliferation of neoliberal subjectivity. Prioritizing women in providing educational services point to their disadvantaged status especially in rural areas; however, it also stems from ongoing gender inequality, resulting in the portrayal of women as raisers of future generations.

The skills a neoliberal subject should obtain are usually considered as preconditions for overall development of the society. This perspective is clear in the national and regional development plans. By looking at this new mentality with a critical lens and operationalizing the concept of neoliberal subject in the rural development planning context, the article contributes to the literature. Analysing the experiences of these subjects through fieldworks, conducted with the conceptualization provided here, could be the work of further studies.

References

- Acar, S. (2018). Kırsal Bölge Kadın Girişimciliği Bağlamında Bartın Kadınlar Pazarı (Galla Bazarı). *İnsan ve Toplum Bilimleri Araştırmaları Dergisi*, 7(2), pp. 1097-1123.
- Acar, Z. M., & Çağlar, N. (2019). Kırsal Alanda Kadın Girişimciliği: Batı Akdeniz Bölgesinde TKDK'dan Hibe Alan Kadınlar üzerinde bir Araştırma. *MAEÜ Sosyal Bilimler Enstitüsü Dergisi*, 11(30), pp. 902-920.
- Aerni, P. (2007). Editorial: Agriculture in Turkey - Structural Change, Sustainability and EU-compatibility. *International Journal of Agricultural Resources, Governance and Ecology*, 6(4/5), pp. 429-439.
- Allen, F., & Özcan, N. (2006). *Synthesis Report on Rural Development in EU - Turkey*. Retrieved from https://www.eesc.europa.eu/sites/default/files/resources/docs/a_di_ces77-2006_di_en.pdf
- Aslan, S., Demirhan, Y., & Ertaş, M. (2016). Avrupa Birliği Katılım Öncesi Mali Yardım Aracı Kırsal Kalkınma Bileşeni (IPARD I) ve Mardin İline Etkileri. *Akademik Yaklaşımlar Dergisi*, 7(1), pp. 232-254.
- Aydın, Z. (2010, April). Neo-liberal Transformation of Turkish Agriculture. *Journal of Agrarian Change*, 10(2), pp. 149-187.
- Bakay, M. E., Müftüoğlu, M., Nalbantoğlu, A., & Çoçan, E. (2020). Kırsal Kesimlerdeki Kadın Girişimciliği ve Girişimci Kadınların Karşılaştıkları Sorunlar Üzerine Nitel Bir Araştırma: Manisa-Demirci Örneği. *Journal of Yasar University*(15), pp. 295-306.
- Başaran, M., & Ateş, A. (2019). Kırsal Kalkınmanın Sağlanmasında Kadın İstihdamı: Afyonkarahisar Gazlıgöl Termal Turizm Bölgesi Araştırması. *Journal of Yasar University*, 14(54), pp. 87-95.
- BEBKA. (2011). *Bursa Eskişehir Bilecik Kalkınma Ajansı - Bursa Eskişehir Bilecik Bölge Planı 2010-2013*. Retrieved from Kalkınma Kütüphanesi: <https://www.kalkinmakutuphanesi.gov.tr/>
- BEBKA. (2015). *Bursa Eskişehir Bilecik Kalkınma Ajansı - Bursa Eskişehir Bilecik Bölge Planı (2014-2023)*. Retrieved from Kalkınma Kütüphanesi: <https://www.kalkinmakutuphanesi.gov.tr/>
- Becker, G. S. (1992). Human Capital and the Economy. *Proceedings of the American Philosophical Society*, 136(1), pp. 85-92.
- Bilgiç, D. N. (2020). Yeni Bir Kırsal Kalkınma, Bilindik Bir Kırsal Annelik: Ticarileşen Yöresel Yemeklerin Toplumsal Cinsiyet Rollerine Etkisi. *İstanbul Üniversitesi Sosyoloji Dergisi*, 40(1), pp. 79-108.
- Boserup, E. (2013). *Woman's Role in Economic Development*. Routledge.
- Boyacıoğlu, E. Z. (2014). Kırsal Turizmde Kadın Girişimciliği: Edirne Örneği. *Uluslararası Sosyal ve Ekonomik Bilimler Dergisi*, 4(2), pp. 82-90.
- Brigg, M. (2006). Disciplining the Developmental Subject: Neoliberal Power and Governance through Microcredit. In J. L. Fernando (Ed.), *Microfinance: Perils and Prospects* (pp. 66-84). London: Routledge.
- Burchell, G., Gordon, C., & Miller, P. (Eds.). (1991). *The Foucault Effect: Studies in Governmentality*. University of Chicago Press.
- Chandler, D., & Reid, J. (2016). *The Neoliberal Subject: Resilience, Adaptation and Vulnerability*. Rowman & Littlefield Publishers.
- Christiaens, T. (2019). The Entrepreneur of the Self beyond Foucault's Neoliberal Homo Oeconomicus. *European Journal of Social Theory*, 20(10), pp. 1-19.
- Civelek, M., Dalgın, T., & Çeken, H. (2014). Agro-Turizm ve Kırsal Kalkınma İlişkisi: Muğla Yöresindeki Agro-Turizm Alanlarında Bir Araştırma. *Turizm Akademik Dergisi*, 1(1), pp. 15-28.
- DAs. (2023a). *Bölgesel Kalkınma*. Retrieved from Development Agencies - Kalkınma Ajansları: <https://www.ka.gov.tr/sayfalar/bolgesel-kalkinma-ve-ulkemizde-bolgesel-kalkinma-politikalarinin-gelisim-sureci--22>
- DAs. (2023b). *Tarım ve Kırsal Kalkınma*. Retrieved from Development Agencies - Kalkınma Ajansları: <https://ka.gov.tr/sayfalar/tarim-ve-kirsal-kalkinma--29>
- Dean, M. M. (1999). *Governmentality: Power and Rule in Modern Society*. Sage.
- Demirbük, M., & Ayyıldız, B. (2021). Kırsal Kalkınma Projelerinde Hibe Programından Yararlanmayı Etkileyen Faktörlerin Değerlendirilmesi: Karaman İli Sarıveliler Örneği. *Anadolu Tarım Bilimleri Dergisi*(36), pp. 34-44.
- Dixon, J., Gulliver, A., & Gibbon, D. (2001). *Farming Systems and Poverty: Improving Farmers' Livelihoods in A Changing World*.
- DOKA. (2011). *Doğu Karadeniz Kalkınma Ajansı - TR90 Doğu Karadeniz Bölge Planı 2010-2013*. Retrieved from Kalkınma Kütüphanesi: <https://www.kalkinmakutuphanesi.gov.tr/>
- DOKA. (2015). *Doğu Karadeniz Kalkınma Ajansı - TR90 Doğu Karadeniz Bölge Planı (2014-2023)*. Retrieved from Kalkınma Kütüphanesi: <https://www.kalkinmakutuphanesi.gov.tr/>

- DOKA. (2019). *Doğu Karadeniz Kalkınma Ajansı - Doğu Karadeniz Coğrafi İşaret Stratejisi Araştırma Raporu ve 2020-2022 Eylem Planı*. Retrieved from Kalkınma Kütüphanesi: <https://www.kalkinmakutuphanesi.gov.tr/>
- Ecevit, Y. (2007). *A Critical Approach to Women's Entrepreneurship in Turkey*. Ankara: ILO.
- Erdoğan, Z. (2021). Eşikler ve Değerler Bağlamında Kırsalda Kadın Örgütlenmeleri: Bursa Üreten Kadın Dernekleri Federasyonu Örneği. *Planlama*, 31(1), pp. 63-77.
- Fidan, F., & Nam, D. (2012). Kırsal Turizmde Yeni Dinamikler: Kadın Girişimciler-Taraklı Örneği. *KMÜ Sosyal ve Ekonomik Araştırmalar Dergisi*, 14(23), pp. 51-57.
- Flisfeder, M. (2015). The Entrepreneurial Subject and the Objectivization of the Self in Social Media. *South Atlantic Quarterly*, 114(3), pp. 553-570.
- Foucault, M. (2008). *The Birth of Biopolitics: Lectures at the College de France, 1978-79*. Palgrave Macmillan.
- Gençler, F., & Artukoglu, M. M. (2010). Food Production; Can it be Used as a Tool in Empowerment of Rural Women? A Case Study from Turkey. *The Annals of "Dunarea de Jos" University of Galati Fascicle I - Economics and Applied Informatics*, XVI(1), pp. 5-12.
- Gilbert, C. (2021). Debt, Accounting, and the Transformation of Individuals into Financially Responsible Neoliberal Subjects. *Critical Perspectives on Accounting*, 77.
- Gill, R. (2008). Culture and Subjectivity in Neoliberal and Postfeminist Times. *Subjectivity*(25), pp. 432-445.
- Gülçubuk, B. (2010). The Dimensions of Women's Contribution to the Workforce in Agriculture: The Turkish Case. *International Business & Economics Research Journal*, 9(5), pp. 143-150.
- Gülçubuk, B., Köksal, Ö., Ataseven, Y., Gül, U., & Kan, M. (2016). Kırsal Kalkınma Desteklerinin Ulusal Düzeyde Etkileri: Tarım ve Kırsal Kalkınmayı Destekleme Kurumu (TKDK) Projelerinin İncelenmesi. *Tarım Ekonomisi Araştırmaları Dergisi*, 2(1), pp. 32-41.
- Harvey, D. (2005). *A Brief History of Neoliberalism*. Oxford University Press.
- Houghton, E. (2019). Becoming a Neoliberal Subject. *Ephemera: Theory & Politics in Organization*, 19(3), pp. 615-626.
- ILO. (2017). *Promoting women's economic empowerment at work through responsible business conduct in G7 countries*. Retrieved from ILO - Projects: https://www.ilo.org/empent/Projects/WCMS_646572/lang--en/index.htm
- İlter, B., Kundak, S., & Cenikli, V. S. (2019). Sürdürülebilir Kırsal Kalkınmada Bir Alternatif Olarak Kadın Girişimciliği: Afyonkarahisar Örneği. *Girişimcilik İnovasyon ve Pazarlama Araştırmaları Dergisi*, 3(5), pp. 30-37.
- Işıkçı, Y. M. (2018). Türkiye'de Kırsal Kalkınmada Kalkınma Ajanslarının Rolü. *Akademik İncelemeler Dergisi*, 13(1), pp. 417-445.
- İZKA. (2010). *İzmir Kalkınma Ajansı - İzmir Bölge Planı 2010-2013*. Retrieved from Kalkınma Kütüphanesi: <https://www.kalkinmakutuphanesi.gov.tr/>
- İZKA. (2015). *İzmir Kalkınma Ajansı - İzmir Bölge Planı (2014-2023)*. Retrieved from Kalkınma Kütüphanesi: <https://www.kalkinmakutuphanesi.gov.tr/>
- Karaturhan, B., Ünsal, G., Issabek, B., & Güler, D. (2017). İzmir İlinde Kırsal Kadın Girişimciliği ve Bunu Etkileyen Faktörler. *Tarım Ekonomisi Dergisi*, 23(1), pp. 85-91.
- Kasap, F., & Eroğlu, D. (2021). Kırsal Kadın Örgütlenmesinin Yarattığı Güçlenme Dinamiği: Ravandalı Kadınlar Derneği. *Atatürk Üniversitesi Kadın Araştırmaları Dergisi*, 3(2), pp. 54-63.
- Keyder, Ç., & Yenal, Z. (2011, January). Agrarian Change under Globalization: Markets and Insecurity in Turkish Agriculture. *Journal of Agrarian Change*, 11(1), pp. 60-86.
- KKA. (2010). *Karacadağ Kalkınma Ajansı - TRC2 (Diyarbakır-Şanlıurfa) Bölgesi 2010 Yılı Ön Bölgesel Gelişme Planı*. Retrieved from Kalkınma Kütüphanesi: <https://www.kalkinmakutuphanesi.gov.tr/>
- KKA. (2015). *Karacadağ Kalkınma Ajansı - TRC2 Diyarbakır Şanlıurfa Bölgesi Bölge Planı (2014-2023)*. Retrieved from Kalkınma Kütüphanesi: <https://www.kalkinmakutuphanesi.gov.tr/>
- KKA. (2020). *Karacadağ Kalkınma Ajansı - Çermik Termal Turizm Master Planı*. Retrieved from Kalkınma Kütüphanesi: <https://www.kalkinmakutuphanesi.gov.tr/>
- KurtegeSefer, B. (2020). A Gender- and Class-sensitive Explanatory Model for Rural Women Entrepreneurship in Turkey. *International Journal of Gender and Entrepreneurship*, 12(2), pp. 191-210.
- Kustepeli, Y., Gülcan, Y., Yercan, M., & Yıldırım, B. (2019). The Role of Agricultural Development Cooperatives in Establishing Social Capital. *The Annals of Regional Science Special Issue Paper*.
- Kutay, T. (2022). Kırsal Kalkınmada Kadın Kooperatiflerinin Önemi: Türkiye Özelinde Bir Değerlendirme. *Politik Ekonomik Kuram*, 6(1), pp. 119-150.
- Lorenzini, D. (2020). Governmentality, Subjectivity, and the Neoliberal Form of Life. In A. Cole, & E. Ferrarese (Eds.), *How Capitalism Forms Our Lives*. Routledge.

- McNay, L. (2009). Self as Enterprise: Dilemmas of Control and Resistance in Foucault's The Birth of Biopolitics. *Theory, Culture & Society*, 26(6), pp. 55-77.
- MEVKA. (2010). *Mevlana Kalkınma Ajansı - TR52 Düzey 2 Bölgesi 2010-2013 Bölge Planı*. Retrieved from Kalkınma Kütüphanesi: <https://www.kalkinmakutuphanesi.gov.tr/>
- MoAF. (2020). *Ulusal Kırsal Kalkınma Stratejisi (2021-2023)*. Retrieved from Ministry of Agriculture and Forestry: <https://ipard.tarimorman.gov.tr/hdetay-en/78>
- MoAF. (2023a). *The Ministry of Agriculture and Forestry - Kırsal Kalkınma - Projeler*. Retrieved from Tarım ve Orman Bakanlığı: <https://www.tarimorman.gov.tr/Konular/Kırsal-Kalkınma/Projeler>
- MoAF. (2023b). *The Ministry of Agriculture and Forestry - National Rural Development Strategy*. Retrieved from Tarım ve Orman Bakanlığı - IPARD Programme Web Portal: <https://ipard.tarimorman.gov.tr/hdetay-en/78>
- MoD. (2014). *The Tenth Development Plan 2014-2018*. Retrieved from Ministry of Development - Development Plans: <https://www.sbb.gov.tr/kalkınma-planlari/>
- MoFAL. (2014). *Ministry of Food Agriculture and Livestock - Instrument for Pre-Accession Assistance Rural Development (IPARD) Programme (2014-2020)*. Retrieved from Agriculture and Rural Development Support Institution (ARDSI): <https://www.tkd.gov.tr/ipard/ipardprogrami>
- MoFAL. (2015). *Ministry of Food, Agriculture and Livestock National Rural Development Strategy II Ulusal Kırsal Kalkınma Stratejisi II*. Retrieved from Official Gazette: www.resmigazete.gov.tr/eskiler/2015/02/20150221-12-1.pdf
- MoIA. (2023). *Ministry of Internal Affairs - Kalkınma Ajansları*. Retrieved from İçişleri Bakanlığı Sivil Toplumla İlişkiler Genel Müdürlüğü: <https://www.siviltoplum.gov.tr/bilgimerkezi/kalkınma-ajanslari>
- Nousiainen, M., & Pylkkänen, P. (2013). Responsible Local Communities – A Neoliberal Regime of Solidarity in Finnish Rural Policy. *Geoforum*(48), pp. 73-82.
- OECD. (2022). *Gender Equality and the Empowerment of Women and Girls: DAC Guidance for Development Partners*. Retrieved from OECD Library: <https://www.oecd-ilibrary.org/sites/0bddfa8f-en/index.html?itemId=/content/publication/0bddfa8f-en>
- Oksala, J. (2011). The Neoliberal Subject of Feminism. *Journal of the British Society for Phenomenology*, 42(1), pp. 104-120.
- Olgun, F. A., & Sevilmiş, G. (2017). AB Katılım Öncesi Yardım Aracı Kırsal Kalkınma Programı (IPARD) ve Türkiye Açısından Değerlendirilmesi. *Turkish Journal of Agricultural Economics*, 23(1), pp. 25-36.
- ORANKA. (2015). *Orta Anadolu Kalkınma Ajansı - TR 72 Bölgesi Bölge Planı 2014-2023*. Retrieved from Kalkınma Kütüphanesi: <https://www.kalkinmakutuphanesi.gov.tr/>
- Ozdemir, G. (2013). Women's Cooperatives in Turkey. *Procedia - Social and Behavioral Sciences*(81), pp. 300-305.
- Önder, Z. K., Rojo, T., Dudu, S., & Huelva, D. C. (2022). Is the Globalization of Agriculture Changing the Role of Women? Cases of Turkey and Spain. In *DESAFÍOS, NECESIDADES Y OPORTUNIDADES PARA EL MUNDO RURAL. LA LLAMADA A LA APLICACIÓN DE LOS DERECHOS DE LOS CAMPESINOS Y OTRAS PERSONAS QUE TRABAJAN EN EL ÁMBITO RURAL* (pp. 672-703). Madrid: Dykinson, S.L.
- Özdoğan, E., & Kesgin, M. T. (2021). Women's empowerment for rural economic development: Bolu SS Demirciler Gelincik Women Agricultural Development Cooperative model. *Zeugma Sağlık Araştırmaları Dergisi*, 3(2-3), pp. 81-87.
- Özmen, F. (2012). Türkiye'de Kadın İstihdamı ve Mikro Kredi. *Süleyman Demirel Üniversitesi Vizyoner Dergisi*, 3(6), pp. 109-130.
- Phillips, L., & Ilcan, S. (2004). Capacity-Building: The Neoliberal Governance of Development. *Canadian Journal of Development Studies*, 25(3), pp. 393-409.
- PSB. (2019). *Eleventh Development Plan 2019-2023*. Retrieved from Presidency of Strategy and Budget - Development Plans: <https://www.sbb.gov.tr/kalkınma-planlari/>
- Pyysiäinen, J., Halpin, D., & Guilfoyle, A. (2017). Neoliberal Governance and 'Responsibilization' of Agents: Reassessing the Mechanisms of Responsibility-shift in Neoliberal Discursive Environments. *Distinktion: Journal of Social Theory*, pp. 215-235.
- Rutherford, A. (2018). Feminism, Psychology, and the Gendering of Neoliberal Subjectivity: From Critique to Disruption. *Theory & Psychology*, 28(5), pp. 619-644.
- SERKA. (2014). *Serhat Kalkınma Ajansı - TRA2 Bölgesi (Ağrı, Ardahan, Iğdır ve Kars) 2014-2023 Bölge Planı*. Retrieved from Kalkınma Kütüphanesi: <https://www.kalkinmakutuphanesi.gov.tr/>
- Sletto, B., & Nygren, A. (2016). Unsettling Neoliberal Rationalities: Engaged Ethnography and the Meanings of Responsibility in the Dominican Republic and Mexico. *International Journal of Urban and Regional Research*, 39(5).

- SPO. (2001). *Long-Term Strategy and Eighth Five Year Development Plan 2001-2005*. Retrieved from State Planning Organization - Development Plans: <https://www.sbb.gov.tr/kalkinma-planlari/>
- SPO. (2006). *State Planning Organization National Rural Development Strategy Ulusal Kırsal Kalkınma Stratejisi*. Retrieved from Official Gazette: www.resmigazete.gov.tr/eskiler/2006/02/20060204-9-2.pdf
- SPO. (2007). *Ninth Development Plan 2007-2013*. Retrieved from State Planning Organization - Development Plans: <https://www.sbb.gov.tr/kalkinma-planlari/>
- Spohrer, K., Stahl, G., & Bowers-Brown, T. (2017). Constituting Neoliberal Subjects? 'Aspiration' as Technology of Government in UK Policy Discourse. *Journal of Education Policy*, pp. 327-342.
- TKDK. (2023). "ARDSI Opens A Stand for Rural Women from 81 Provinces of the Country". Retrieved from Tarım ve Kırsal Kalkınmayı Destekleme Kurumu - Announcements: <https://www.tdkk.gov.tr/Duyuru/tdkk-81-ilden-kadin-ciftci-icin-stant-acti-11321>
- Türken, S., Nafstad, H. E., Blakar, R. M., & Roen, K. (2015). Making Sense of Neoliberal Subjectivity: A Discourse Analysis of Media Language on Self-development. *Globalizations*, pp. 32-46.
- UN. (2000). *The Feminization of Poverty*. Retrieved from UN WOMEN - UN Entity for Gender Equality and the Empowerment of Women: <https://www.un.org/womenwatch/daw/followup/session/presskit/fs1.htm>
- Uslu, Ö. S., & Kaya, A. R. (2015). *International Journal of Social and Economic Sciences*, 5(2), pp. 17-24.
- Verdouw, J. J. (2016). The Subject Who Thinks Economically? Comparative Money Subjectivities in Neoliberal Context. *Journal of Sociology*, pp. 1-18.
- Walkerdine, V. (2003). Reclassifying Upward Mobility: Femininity and the Neo-liberal Subject. *Gender and Education*, 15(3), pp. 237-248.
- Weidner, J. R. (2011). Governmentalist, Capitalism, and Subjectivity. In N. J. Kiersey, & D. Stokes (Eds.), *Foucault and International Relations: New Critical Engagements* (pp. 25-49). Routledge.
- Wilson, K. (2015). Towards a Radical Re-appropriation: Gender, Development and Neoliberal Feminism. *Development and Change*, 46(4), pp. 803-832.
- WorldBank. (2001). Agricultural Reform Implementation Project. Retrieved from <https://projects.worldbank.org/en/projects-operations/project-detail/P070286>
- WorldBank. (2023). *International Women's Day 2023: Accelerating Equality and Empowerment*. Retrieved from The World Bank: <https://www.worldbank.org/en/topic/gender/brief/international-women-s-day-2023-accelerating-equality-and-empowerment>
- Yavuz, N., Güler, D., & Engindeniz, S. (2022). Kırsal Kesimdeki Kadınların Girişimcilik Eğilimlerinin Saptanması: İzmir'in Kemalpaşa İlçesi. *ADÜ Ziraat Dergisi*, 19(2), pp. 191-198.
- Yıldırım, P. D. (2020). Kırsal Kalkınmada Kadın Kooperatiflerinin Rolü: Ahatlı Kadın Kooperatifi Örneği. *ETÜ Sosyal Bilimler Enstitüsü Dergisi*(11), pp. 159-170.
- Yıldız, A., & Özbey, M. D. (2022). Sürdürülebilir Kırsal Kalkınmada Mikro Kredinin Kadın Girişimciliğine Etkisi: İzmir Örneği. *Bitlis Eren Üniversitesi Sosyal Bilimler Dergisi*, 11(1), pp. 121-142.
- Yontar, İ. G., & Söztutar, M. (2018). Kırsal Alanda Girişimcilik, Üretim ve Kalkınma Boyutlarıyla Tarım ve Kırsal Kalkınmayı Destekleme Kurumu (TKDK) - Manisa İl Koordinatörlüğü Örneği. *Sayıştay Dergisi*(111), pp. 43-77.
- Yönet, N. A., & Yirmibesoglu, F. (2022). Ecotourism as a Rural Development Model: As a Women Ledged Ecotourism Process of Piraziz Şeyhli Village (the Black Sea Region of Turkey). *Planlama*, 32(2), pp. 256-268.
- ZAFER. (2021). *Zafer Kalkınma Ajansı - TR 33 Bölgesi Coğrafi İşaretili Ürünler Ticarileşme Yol Haritası*. Retrieved from Kalkınma Kütüphanesi: <https://www.kalkinmakutuphanesi.gov.tr/>

Hakem Deęerlendirmesi: Dış baęımsız.

Çıkar Çatışması: Yazar, çıkar çatışması olmadığını beyan etmiştir.

Finansal Destek: Yazar, bu çalışma için finansal destek olmadığını beyan etmiştir.

Peer-review: Externally peer-reviewed.

Conflict of Interest: The author have no conflicts of interest to declare.

Financial Disclosure: The author declared that this study has received no financial support.

The Mediator Role of Brand Image in the Effect of After-Sales Services on Repurchase Intention: An Application for The White Goods and Furniture Industries

Satış Sonrası Hizmetlerin Tekrar Satın Alma Niyetine Etkisinde Marka İmajının Aracı Rolü: Beyaz Eşya ve Mobilya Sektörüne Yönelik Bir Uygulama

Tevfik Şükrü YAPRAKLI ¹

Muhammet MUTLU ²

¹ Atatürk Üniversitesi, İktisadi ve İdari Bilimler Fakültesi, Erzurum-Türkiye
e-mail sukruyaprakli@atauni.edu.tr

² Erzurum Teknik Üniversitesi İktisadi ve İdari Bilimler Fakültesi
e-mail
muhammet.mutlu@erzurum.edu.tr



Geliş Tarihi/Received: 2.6. 2023
Kabul Tarihi/Accepted: 21.8. 2023

Sorumlu Yazar/Corresponding Author:
Muhammet MUTLU
muhammet.mutlu@erzurum.edu.tr

Atf /Cite this article:

Yapraklı, T. Ş., & Mutlu, M. (2024). Satış Sonrası Hizmetlerin Tekrar Satın Alma Niyetine Etkisinde Marka İmajının Aracı Rolü: Beyaz Eşya ve Mobilya Sektörüne Yönelik Bir Uygulama. *Erzurum Teknik Üniversitesi Sosyal Bilimler Enstitüsü Dergisi*, 18, 18-33.

This article checked by



Content of this journal is licensed under a Creative Commons Attribution-Noncommercial 4.0 International License.

Öz

Satış sonrası hizmetler, işletmelerin rekabet güçlerini artırarak, güçlü müşteri ilişkileri kurarak, müşteri memnuniyetini, sadakatini ve marka imajını geliştirerek, potansiyel müşterileri yeni ürünler satın almaya ikna ederek ve tüketicilerin yeniden satın almalarını doğrudan etkileyerek rakiplerinden farklılaşmalarına yardımcı olmaktadır. Güçlü bir marka imajı, markayı rakiplerinden farklılaştırarak ve tüketicilerin satın alma davranışını olumlu yönde etkileyip tekrar satın alma davranışına yol açmaktadır. Bu çalışma, beyaz eşya ve mobilya sektörlerinde satış sonrası hizmetlerin yeniden satın alma niyeti üzerindeki etkisine marka imajının aracılık rolünün olup olmadığını araştırmaktadır. Bu amaçla 200 beyaz eşya ve 200 mobilya kullanıcısı 18 yaş üstü bireylerden anket formu aracılığıyla 400 veri toplanmıştır. Verilerin analizinde SPSS 25.0 programı kullanılmış, regresyon analizi ile aracılık analizi uygulanmıştır. Elde edilen bulgulara göre, marka imajının beyaz eşya kullanıcıları için satış sonrası hizmetler ile tekrar satın alma niyeti arasında kısmi, mobilya kullanıcıları için ise satış sonrası hizmetler ile tekrar satın alma niyeti arasında tam aracı etkiye sahip olduğu görülmüştür.

Anahtar Kelimeler: Satış Sonrası Hizmet, Marka İmajı, Tekrar Satın Alma Niyeti

Abstract

After-sales services help businesses differentiate themselves from their competitors by increasing their competitiveness, building strong customer relationships, improving customer satisfaction, loyalty and brand image, persuading potential customers to purchase new products and directly influencing customers' repurchases. A strong brand image differentiates the brand from its competitors and positively impacts consumers' purchasing behaviour, leading to repeat purchase behaviour. This study investigates whether brand image has a role in mediating the effect of after-sales services on repurchase intention in the white goods and furniture industries. For this goal, 400 data were collected from 200 white goods users and 200 furniture users via a survey form to individuals over the age of 18. The SPSS 25.0 software was used for data analysis, and mediator analysis was applied via Regression Analysis. According to the findings, brand image has a partial mediator effect between after-sales services and repurchase intention for white goods users and a full mediator effect between after-sales services and repurchase intention for furniture users.

Keywords: After Sales Service, Brand Image, Repurchase Intention

Introduction

Rapid change and technological development have improved the business's products and increased product alternatives for consumers. Several criteria in purchase behaviours have emerged as the variety of options has increased (Bengül, 2018: 240). After-sales services have become an indispensable factor for businesses (Ashfaq, 2019: 32) which is a strategic power to reveal customer needs and retain customers (Fazlzadeh, Bagherzadeh & Mohamadi, 2011: 7659) and differentiate businesses from their competitors (Pakdil, Işın & Genç, 2012: 1401).

The fact that it becomes more and more challenging to identify the different features of products that are similar to each other or have similar features has brought the concept of brand to the forefront for consumers and has caused it to become an important factor in product and service purchases (Çağlıyan, Şahin & Selek, 2018: 188).

Brands that have a positive image among consumers and are thought to have less perceived risk or higher perceived value (Onurlubaş & Altunışık, 2019: 285) have a positive effect on customers' purchasing behaviour and cause repeat purchase behaviour (Marangoz, 2006).

Repurchasing behaviour is a commitment consumers hear after purchasing products or services. It stems from their positive brand impressions (Arif, 2019: 348). This purchasing behaviour is an individual's willingness to make another purchase from the same business based on previous experiences (Kim, Galliers, Shin, Ryoo & Kim, 2012: 378).

This study aims to discover if the brand image moderates the effect of after-sales services on repurchase intention in the white goods and furniture industries. A survey was shared with 200 white goods and 200 furniture users over the age of 18 for this purpose. The SPSS Statistics 25.0 package software was applied to data analysis, including reliability, descriptive, correlation, and mediator analysis.

1. Conceptual Framework

1.1. After-Sales Services

Rapid technological change and development have improved businesses' products both qualitatively and quantitatively. So, the number of product alternatives available to customers has risen, as have the criteria consumers use to make product selections. Particularly for long-lasting consumer products, it has been shown that business after-sales services, product features, brand, and price significantly affect purchasing decisions (Bengül, 2018: 240). As a result, after-sales services have become essential for firms that use various strategies for improving customer satisfaction and loyalty and combine various marketing mix elements in this objective (Ashfaq, 2019: 32).

After-sales services are expressed as services supplied to the consumer throughout the life cycle of a product after its sale (Shokouhyar, Shokoohyar & Safari, 2020: 2; Balinado, Prasetyo, Young, Persada, Miraja & Perwira Redi, 2021: 1). These services include complementary services such as customer, product and technical support (Shokouhyar et al., 2020: 2). It is seen that after-sales services are also expressed in the literature as all actions that support product-centred operation and activities that must be provided to consumers in order to use a product without any problems during its lifetime (Rigopoulou, Chaniotakis, Lymperopoulos & Siomkos, 2008: 514; Shaharudin, Yusof, Elias & Mansor, 2010: 12).

After-sales services are a factor that differentiates businesses from their competitors (Pakdil et al., 2012: 1401) and contribute significantly to increasing the competitiveness of businesses (Shaharudin et al., 2010: 12; Balinado et al., 2021: 1-2). According to Fazlzadeh et al. (2011: 7659), after-sales services are a method for revealing customer needs and a strategy for customer retention. According to Rahman (2022: 25), after-sales services include ongoing interaction between the business and the customer throughout the post-purchase product lifecycle.

After-sales services are important factors that impact establishing good customer relations (Kurata & Nam, 2010: 136). They are critical in supporting marketing efforts in boosting long-term profitability (Saccani, Songini & Gaiardelli, 2006: 263). After-sales service quality is important in impacting consumers' purchase decisions (Nemati,

Khan & Iftikhar, 2010: 299). Businesses can boost customer satisfaction, loyalty, and company/brand image via strong after-sales services, persuade potential customers to purchase their new items, and directly affect consumer repurchasing (Murali, Pugazhendhi & Muralidharan, 2016: 70; Pakdil et al., 2012: 1401).

Bengül (2018: 240) states that after-sales services consist of sub-variables such as warranty, installation, technical training, maintenance and repair services, spare parts supply, authorised service networks, and customer complaints.

Warranty services; The manufacturer's warranty policies also play a vital role in attracting customer attention in the competitive market (Kurata & Nam, 2010: 136). Guarantees are commitments businesses make to customers that a good performance will be obtained from the purchased product or service (Aydin & Mermertaş, 2020: 847).

Installation and Technical Training Services; This service includes informing the consumers about the transportation system and product packaging of the products by the dealers and authorised services, conveying the product to the customer, installing the product, and training the customer on product use and safety of use (Çelik ve Bengül, 2008: 107; Bengül, 2018:240).

Maintenance/repair services and spare parts supply; Maintenance/repair services are the provisions of periodic maintenance provided by the authorised service networks of the enterprises, the repair of defective products, and the provision of spare parts for the products. Customers can easily obtain spare parts, meaning products' long-term and efficient use. For a quality maintenance/repair service, it is necessary to have an inventory of spare parts according to the amount of demand (Çelik & Bengül, 2008: 107; Bengül, 2018: 241).

Customer complaints; Customer complaints are expressed as a set of actions or actions resulting from customer dissatisfaction (Lam & Tang, 2003: 71). Businesses can solve their problems before they cause more significant problems and retain customers (Alabay, 2012: 143). With the effective complaint management techniques the businesses offer, appropriate solutions are obtained for the consumers' complaints. The customers who complain are converted into satisfied customers, and the businesses can retain them and maintain their market shares (Halstead, 2002: 1).

Authorised service networks; These are the independent enterprises that carry out maintenance and repair for the products belonging to the manufacturer company, according to the conditions determined on behalf of the manufacturer. (Çelik & Bengül, 2008: 108). The ability of the authorised services, which act as an intermediary in establishing contact with the customer, as well as maintenance-repair and delivery-installation services, have a positive effect on the success of the after-sales services (Özgüner & Kurtuldu, 2015: 571).

1.2. Brand Image

Brand image is the concept that expresses how consumers perceive a brand (Kurtoğlu & Sönmez, 2016: 1129; Kazim & Durmaz, 2020: 4845). According to Özdemir, Kayhan & Özer (2021: 121), brand image is a subjective and perceptual phenomenon formed logically or emotionally by consumers. Brand image is defined as a concept that emerges as a result of the positive or negative experiences of consumers toward a brand (Çağliyan et al., 2018: 188; Onurlubaş & Altunışık, 2019: 285).

The main function of brand image is to answer questions about how consumers choose between alternative brands (Ketut, 2018: 173). Brand image is known as a criterion that highlights the features of products or services that are different from competitors in a saturated market (Onurlubaş & Altunışık, 2019: 285) and has an impact on the evaluation of products for consumers (Torlak, Doğan & Özkara, 2014:150).

A successful brand image differentiates the brand from its competitors and increases consumers' probability of buying it (Hsieh, Pan & Setiono, 2004: 252). Given that the perceived risks of brands with a positive brand image are fewer or consumers' perceived values are higher, this positively impacts their purchasing behaviour and leads to repeat purchases. If the perception is negative, the current brand can be replaced with another brand closest to it and has a positive brand perception (Marangoz, 2006: 111).

1.3. Repurchase Intention

Repurchasing behaviour is loyalty that results from a consumer's positive impressions after purchasing a good or service. It is a success criterion for service-based organisations (Arif, 2019: 348). This buying behaviour is expressed as an individual's willingness to make another purchase from the same business based on previous experiences (Kim et al., 2012: 378).

Several factors influence repurchase behaviour. According to Meilatinova (2021: 3), factors such as customers' purchasing experience, the performance of retail businesses, product prices, product quality, customer service, delivery time and delivery on time, payment methods, and payment method security have an impact on this behaviour. According to Işık (2021: 19), repurchasing behaviour is affected by customer satisfaction, brand image, and brand loyalty.

According to Ketut (2018: 173), consumer satisfaction with previous purchases and consumption is a significant element in repeat purchasing behaviour. A satisfied customer is likely to buy again from the same brand and store (Arslan, 2020: 3390) because a high satisfaction level increases the probability of the customer returning (Çavuşgil & Ayhün, 2021: 2072). Therefore, customer satisfaction is a concept that positively affects business profitability and repurchasing behaviour (Arslan, 2020: 3390). Moreover, repeated purchases will occur thanks to satisfied individuals, and long-term benefits will be obtained for businesses (Safa & Von Solms, 2016: 2).

Another factor that influences repurchasing behaviour is brand image. Individuals with a positive brand image tend to display repurchasing behaviour (Wijayajaya & Astuti, 2018: 921). Repurchase intention is likely higher if price perception, experience, brand, and satisfaction match what customers pay and receive (Yasri, Susanto, Hoque & Gusti, 2020: 2).

2. Methodology

2.1. Research Purpose

In this study, the white goods and furniture sectors have been examined because the products in the white goods and furniture sectors are purchased infrequently and at high prices, the competition for the products in these sectors is high, and individuals are more selective for the products of these sectors.

The purpose of this study is to determine if the brand image has a mediator role in the effect of after-sales services in the white goods and furniture industries on repurchase intention, and the results are compared across these industries.

The study's data was obtained by sending out surveys to 400 people, 200 of whom were white goods users, and 200 of whom were furniture users over the age of 18. The ethics committee approval document for this study was obtained from Atatürk University Social and Human Sciences Ethics Committee (Permission Date: 22.04.2022, Number of Sessions: 8, Decision No: 122)

2.2. Hypotheses Development and Research Model

According to Gaiardelli, Cavalieri & Sacconi (2008: 265), after-sales services positively affect businesses' future product sales. According to Sacconi et al. (2006: 263), after-sales services have an essential role in strengthening loyalty and increasing profitability in the long run. Nemati et al. (2010: 299) state that the supplied quality after-sales service to the customer is an essential factor affecting the purchasing decision of the customers, and Pakdil et al. (2012: 1401) state that it can directly affect the repurchasing behaviour of customers. When the studies on the effect of after-sales services on purchasing behaviour are reviewed, Fazlzadeh et al. (2011), Ahmed & Sanatullah (2011), Aydin and Mermertaş (2020), Güllü & Tarhan (2021) reveal that after-sales services have a positive and significant effect on repurchase intentions.

Jalilvand & Samiei (2012) state that the brand image will be improved by providing good quality after-sales services. According to Gaiardelli et al. (200: 2658), after-sales services are an investment centre that maintains the brand image and increases product sales in the long run. When the studies on the effect of after-sales services on the brand image are examined, Wu, Yeh & Hsiao (2011: 464) emphasised that service quality is effective on brand image. Sallam & Wahid (2015) state that quality services increase satisfaction, while increased satisfaction is

associated with a strong brand image and loyalty.

According to Wijayajaya & Astuti (2018: 921), the first evaluation criterion in purchasing decisions for customers is the brand. Individuals with positive brand perceptions are more likely to repurchase from the same businesses. Many studies show that brand image affects consumer purchase intention. Esch, Langner, Schmitt & Geus (2006) found that brand image is effective on current sales. Bhakuni, Rajput, Sharma & Bhakar (2021) found that brand image is effective on repurchase intention.

The research model was designed in accordance with the information mentioned above.

Figure 1: Research Model

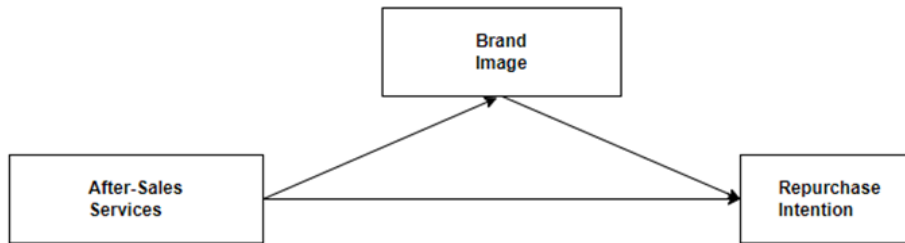

The study model contains three variables, as seen in Figure 1: after-sales services, brand image, and repurchase intention.

The research hypotheses developed by considering the research model and the above information are as follows:

H₁: After-sales services in the white goods industries are effective on the white goods brand image.

H₂: After-sales services in the white goods industries are effective with the intention to repurchase the same brand.

H₃: White goods brand image is effective in repurchasing the same brand.

H₄: After-sales services in the furniture sector are effective on the furniture brand image.

H₅: After-sales services in the furniture industry are effective in furniture repurchase behaviour.

H₆: Furniture brand image is effective in repurchasing the same brand.

H₇: White goods brand image has a mediator role in the effect of after-sales services in the White goods industries on the repurchase intention of the same brand.

H₈: Furniture brand image has a mediator role in the effect of after-sales services in the furniture industries on the repurchase intention of the same brand.

2.3. Scales Used in the Study

In this study, the after-sales services scale of 22 items was adapted from Bengül (2018), the brand image scale of 8 items was adapted from Salinas & Pérez (2009), and the repurchase intention scale of 3 items was adapted from Turgut (2014).

3. Data Analysis and Findings

The SPSS Statistics 25.0 package program was applied to perform reliability, descriptive, correlation, and mediator analyses on the data. Table 1 shows the reliability analysis results.

Table 1: Reliability Analysis

White Goods			Furniture Industry		
Variables	N	Cronbach's Alpha	Variables	N	Cronbach's Alpha
After-Sales Services	22	0.957	After-Sales Services	22	0.960
Brand Image	8	0.926	Brand Image	8	0.924

Repurchase Intention.	3	0.925	Repurchase Intention.	3	0.928
Overall Reliability	33	0.970	Overall Reliability	33	0.969

According to Table 1, the general reliability of the questionnaire for white appliance users is 0.970, and the general reliability of the questionnaire for furniture users is 0.969. These values indicate a high level of overall reliability. When the variables' reliability is checked, it is discovered that the reliability of all variables is high.

3.1. Participants' Demographic Profiles

Table 2 shows the participants' demographic profiles as a frequency and percentage.

Table 2: Participants' Demographic Profiles

White Goods Industry				Furniture Industry			
D.Variables		F.	%	D.Variables		F.	%
Gender	Female	114	57.0	Gender	Female	106	53.0
	Male	86	43.0		Male	94	47.0
M.Status	Married	117	58.5	M.Status	Married	84	42.0
	Single	83	41.5		Single	116	58.0
Age	18-24	15	7.5	Age	18-24	30	15.0
	25-34	100	50.0		25-34	111	55.5
	35-44	48	24.0		35-44	36	18.0
	45-54	27	13.5		45-54	18	9.0
	55+	10	5.0		55+	5	2.5
Income	4250 TL and Less	41	20.5	Income	4250 TL and Less	50	25.0
	4251 -5750	21	10.5		4251 -5750 TL	36	18.0
	5751-7250 TL	62	31.0		5751-7250 TL	57	28.5
	7251-8750 TL	39	19.5		7251-8750 TL	24	12.0
	8751-10250 TL	16	8.0		8751-10250 TL	15	7.5
	10251 TL and Above	21	10.5		10251 TL and Above	18	9.0
E. Level	Primary school	2	1.0	E. Level	Primary school	3	1.5
	Middle School	8	4.0		Middle School	7	3.5
	High school	39	19.5		High school	34	17.0
	College degree	24	12.0		College degree	27	13.5
	Undergraduate	88	44.0		Undergraduate	83	41.5
	Mater's-PhD	39	19.5		Mater's-PhD	46	23.0
Job	Student	26	13.0	Job	Student	44	22.0
	Civil servant	103	51.5		Civil servant	78	39.0
	Private sector	31	15.5		Private sector	41	20.5

	Retired	1	.5		Retired	1	.5
	Housewife	26	13.0		Housewife	21	10.5
	Self-employment	9	4.5		Self-employment	10	5.0
	Other	4	2.0		Other	5	2.5

According to the information obtained from Table 3, it is seen that the participants for white goods are generally between the ages of 25-34, have bachelor's degrees, and have an income of 5751-7250 TL, married female civil servants. For the furniture sector, it is seen that the participants are generally between the ages of 25-34, have a bachelor's degree, and have an income of 5751 TL-7250 TL, single female civil servants.

Table 3 presents the white goods and furniture brands in the participants' homes.

Table 3: White goods and Furniture Brands Used by Participants

White Goods			Furniture Industry		
Brands	N	%	Brands	N	%
Arçelik	93	46.5	İstikbal Mobilya	90	45.0
Beko	85	42.5	Bellona Mobilya	73	36.5
Bosch	74	37.0	Ankara Mobilya	40	20.0
Samsung	58	29.0	Ikea	35	17.5
Vestel	49	24.5	Others (Doğtaş. Weltew. Çetmen. etc)	32	16.0
Profilo	47	23.5	Ayhan Park Mobilya	30	15.0
Altus	20	10.0	Enza Home	19	9.5
Siemens	14	7.0	Gündoğdu Mobilya	16	8.0
Others (Uğur, Indesit, etc)	13	6.5	Kırkıncioğlu Mobilya	15	7.5
			Serince Mobilya	14	7.0
			Mondi Mobilya	13	6.5
			Kelebek Mobilya	5	2.5

According to Table 3, Arçelik, Beko, and Bosch are the first three brands the participants use most as white goods. İstikbal, Bellona, and Ankara Furniture are used most in the top three furniture brands. Table 4 presents the Participants' favourite brands for white goods and the furniture industry.

Table 4: Favourite White Appliance and Furniture Brands

White Goods			Furniture Industry		
Brands	N	%	Brands	N	%
Bosch	56	28.0	İstikbal Mobilya	51	25.5
Arçelik	54	27.0	Bellona Mobilya	49	24.5
Beko	30	15.0	Ankara Mobilya	25	12.5
Samsung	20	10.0	Ikea	20	10.0
Profilo	13	6.5	Others	17	8.5

Siemens	13	6.5	Enza Home	9	4.5
Vestel	9	4.5	Ayhan Park Mobilya	7	3.5
Altus	4	2.0	Gündoğdu Mobilya	7	3.5
Others	1	.5	Kelebek Mobilya	6	3.0
			Mondi Mobilya	4	2.0
			Kırkinciöğlü Mobilya	3	1.5
			Serince Mobilya	2	1.0

According to Table 4, it is seen that the favourite white goods brands for the participants are Bosch and Arçelik. At the same time, Istikbal and Bellona Furniture are the favourite furniture brands.

3.2. Correlation Analysis of the Variables in the Research Model

The relationship between after-sales services, brand image, and repurchase intention was discovered using Pearson correlation analysis. The correlation results are shown in Table 5.

Table 5. Correlation Results For After-Sales Services, Brand Image, and Repurchase Intention Variables

White Goods				Furniture Industry			
Variables	ASS	BI	RI	Variables	ASS	BI	RI
ASS	1			ASS	1		
BI	0.719**	1		BI	0.797**	1	
RI	0.599**	0.739**	1	RI	0.623**	0.781**	1
Mean	3.6825	3.8100	3.9117	Mean	3.4141	3.5369	3.5317
S.D	0.80618	0.88264	1.02915	S.D	0.86253	0.91477	1.04883
Skewness	-0.947	-1.225	-1.084	Skewness	-0.693	-0.833	-0.834
Kurtosis	1.614	1.700	0.834	Kurtosis	0.304	0.344	0.177
*p<.001							
ASS= After-Sales Services. BI=Brand Image. RI= Repurchase Intention							

According to Table 5, it was seen that there is a strong, positive significant relationship between after-sales services and brand image ($r= 0.719$, $p<.001$). A moderate, positive, and significant relationship exists between after-sales Services and repurchase intention ($r= 0.599$, $p<.001$). A strong and positive significant relationship exists between brand image and repurchase intention ($r=0.739$, $p<.001$).

The overall mean of the white goods users' responses to the statements on the after-sales service is 3.68. On this scale, the statement " Shortly after purchasing the product, I received the product immediately." has the highest mean value with 4.01, and the statement " The warranty period given by the company is longer than the warranty period of other businesses." has the lowest mean value with 3.21. The overall mean of the furniture user's responses to the statements on the after-sales service is 3.41. On this scale, the statement " All the technical personnel gave me explanations regarding the use of the product." has the highest mean value with 3.67, and the statement " Even if the product has completed the warranty period, I believe the company will provide me with some convenience." has the lowest mean value with 2.93.

The overall mean of the white goods users' responses to the statements on the brand image scale is 3.81. On the

customer satisfaction scale, the statement " The brand I use is very consolidated in the market." has the highest mean value with 4.04, and the statement " The competitors of the product of the brand I use are usually cheaper." has the lowest mean value with 3.17. The overall mean of the furniture user's responses to the statements on the brand image is 3.91. On this scale, the statement " The product of the brand I use is nice." has the highest mean value with 3.79. and the statement " The competitors of the product of the brand I use are usually cheaper." has the lowest mean value with 2.97.

The overall mean of the white goods users' responses to the statements on the repurchase scale is 3.91. On this scale, the statement " I plan to buy this brand in the future as well." has the highest mean value with 3.94, and the statement " I intend to purchase this brand in the future as well." has the lowest mean value with 3.89. The overall mean of the furniture user's responses to the statements on the after-sales service is 3.53. On this scale, the statement " I intend to purchase this brand in the future as well." has the highest mean value with 3.58, and the statement " I plan to buy this brand in the future as well. " has the lowest mean value with 3.50.

Furthermore, the kurtosis and skewness values are between the two criteria for normality. This means that the distribution of all variables is normal George and Mallery (2010).

3.3. Testing the Regression Model

Regression analysis was applied to evaluate the expected effects of the variables in the research model, and the findings are presented below. The ANOVA table in Table 6 shows whether the regression model is significant in predicting the dependent variable for the white goods and furniture sectors.

Table 6: Testing the Regression Model

Causal Steps	White Goods		Furniture Industry	
	Anova		Anova	
	F	p	F	p
Step 1 Independent V: After Sales Services Dependent V: Repurchase Intention	110.871	0.000	125.853	0.000
Step 2 Independent V: After Sales Services Dependent V: Brand Image	212.233	0.000	344.833	0.000
Step 3 Independent V: Brand Image Dependent V: Repurchase Intention	238.039	0.000	310.136	0.000
Step 4 Independent V1: After Sales Services Independent V2: Brand Image Dependent V: Repurchase Intention	123.050	0.000	154.286	0.000

According to Table 6, it is seen that the model is significant with F values and p-values ($p < 0.00$). In other words, it can be stated that independent variables are meaningful predictors of dependent variables.

3.3.1. The Mediator Role of Brand Image in the Effect of After-Sales Services on White Goods and Furniture Repurchase Intention

A four-step regression analysis established by Baron and Kenny was used to see if brand image plays a mediator role in the effect of after-sales services on repurchase intention for white goods and furniture users.

Table 7 shows the results of the 4-step regression analysis for white goods.

Table 7: The Effect of After-Sales Services on White Goods Repurchase Intention: The Moderator Role of Brand Image

Causal Steps	Unstd. B	Std. Beta	F	R ²	P
Step 1 Independent V: After Sales Services Dependent V: Repurchase Intention	0.765	0.599	110.871	0.359	0.000
Step 2 Independent V: After Sales Services Dependent V: Brand Image	0.787	0.719	212.233	0.517	0.000
Step 3 Independent V: Brand Image Dependent V: Repurchase Intention	0.862	0.739	238.039	0.546	0.000
Step 4 Independent V1: After Sales Services Independent V2: Brand Image Dependent V: Repurchase Intention	0.179 0.744	0.140 0.638	123.050	0.555	0.042 0.000

In the first step, it was observed that after-sales services in white goods firms positively affect the intention to repurchase the same brand ($\beta=0.599$, $p<0.05$). Therefore, the H₂ hypothesis was accepted. In the second step, it is seen that after-sales services in white goods industries have a positive effect on the white goods brand image ($\beta=0.719$, $p<0.05$). Therefore, the H₁ hypothesis was accepted. In the third stage, it is seen that the white goods brand image has a positive effect on the same brand repurchase intention ($\beta=0.739$, $p<0.05$). Therefore, the H₃ hypothesis was accepted. In the fourth step, multiple regression analysis was performed to see if after-sales services and brand image variables are effective on repurchase intention. The analysis shows that white goods brand image and after-sales services in white goods have a positive effect on the same brand repurchase intention ($\beta=0.140$, $0.042<0.05$), ($\beta=0.638$, $p<0.05$). However, when the brand image is added to the model, it is seen that the effect of after-sales services on repurchase intention decreases ($\beta=0.599$, $p<0.05$), ($\beta=0.140$, $0.042<0.05$). According to these findings, white goods brand image partially mediates the effect of after-sales services in white goods on the same brand repurchase intention. Therefore, the H₇ hypothesis was accepted.

Table 8 shows the results of the 4-step regression analysis for furniture industries.

Table 8: The Effect of After-Sales Services on Furniture Repurchase Intention: The Moderator Role of Brand Image

Causal Steps	Unstd. B	Std. Beta	F	R ²	P
Step 1 Independent V: After Sales Services Dependent V: Repurchase Intention	0.758	0.623	125.853	0.389	0.000
Step 2 Independent V: After Sales Services	0.845	0.797	344.833	0.635	0.000

Dependent V: Brand Image					
Step 3 Independent V: Brand Image Dependent V: Repurchase Intention	0.896	0.781	310.136	0.608	0.000
Step 4 Independent V1: After Sales Services Independent V2: Brand Image Dependent V: Repurchase Intention	0.002	0.002	154.286	0.610	0.979
	0.894	0.780			0.000

In the first step, it was observed that after-sales services in furniture firms positively affect the intention to repurchase the same brand ($\beta=0.623$, $p<0.05$). Therefore, the H_5 hypothesis was accepted. In the second step, it is seen that after-sales services in furniture industries have a positive effect on the furniture brand image ($\beta=0.797$, $p<0.05$). Therefore, the H_4 hypothesis was accepted. In the third stage, it is seen that furniture brand image has a positive effect on the same brand repurchase intention ($\beta=0.781$, $p<0.05$). Therefore, the H_6 hypothesis was accepted. In the fourth step, multiple regression analysis was performed to see if after-sales services and brand image variables are effective on repurchase intention. The analysis shows that furniture brand image has a positive effect on repurchase intention ($\beta=0.780$, $0.00<0.05$), but after-sales services in the furniture industry have no effect on repurchase intention ($\beta=0.002$, $979 > 0.05$). According to these findings, furniture brand image has a full mediator effect on the effect of after-sales services on repurchase intention. Therefore, the H_8 hypothesis was accepted for the furniture industry.

4. Conclusion

The study's aim is to determine whether the brand image has a mediator role in the effect of after-sales services on repurchase intention for white goods and furniture. users. Data were obtained by applying a questionnaire to 18-year-old individuals for this purpose.

Considering the means of the responses given to the statements on the scales, it is clear that white goods and furniture users are satisfied with the after-sales services. For the participants, the white goods and furniture companies they use are brands that have a strong position in the market, that they like, that is their first preference, and that they plan to buy in the future.

The white goods and furniture companies used by the participants are the brands that have a strong position in the market, are the first choice, and are considered to be purchased again. So, it can be stated that the participants' impressions of the white goods and furniture brands they have used are strong, and they are more likely to purchase products from this brand in their white goods purchases. It can be stated that the warranty service terms for white goods and furniture users are shorter than those of competing companies, that the belief that companies would assist after the product warranty expires is weak, and that it is not inexpensive compared to competitors.

With the conducted mediator analyses, it is seen that the brand image has a partial mediator role in the effect of after-sales services on repurchase intention for the white appliance's users, and the brand image has a full mediator role in the effect of after-sales services on repurchase intention for the furniture users. It has been reached for white appliance users and furniture users by the regression analysis that after-sales services affect brand image and repurchase intention, and brand image affects repurchase intention.

In light of the above, the following suggestions can be made in the research;

It is considered that people more extensively search for white goods and furniture products due to their price and features and that multiple factors are effective in their purchases. Among these factors, it is seen that after-sales services such as warranty period and scope, authorised service networks, assembly maintenance and repair, spare parts, customer relations, and technical support have an important place. In addition, after-sales services can give

these sectors strategic importance in gaining a competitive advantage, differentiating from their competitors, and creating a brand image. Therefore, companies operating in these sectors should have a stronger brand image than rival companies. In this, the expectations of the consumers should be analysed well. Companies in these sectors should be aware that a solid brand image will have an impact on brand loyalty and repurchase intention. In this case, it will be reflected in their sales and increase their profitability.

Nowadays, it is seen that individuals use the internet and social media platforms for purposes such as searching for products and seeing user evaluations for the product before purchasing. Şikayetvar.com is one of the most visited sites to search for brands. This website has included these two sectors among the most complained sectors in recent years. Positive evaluations of after-sales services for products on this website and similar platforms will strengthen the image of white goods and furniture brands and increase their sales. However, it is possible to lose reputation and sales when users in these sectors share their negative after-sales service experiences. Therefore, companies operating in the white goods and furniture sectors should have effective customer relationship management and complaint management to have stronger customer relations and fix any possible undesired situations. White goods and furniture companies should be aware that their brand image is damaged due to negative word-of-mouth communication or negative internet and social media sharing of customers whose complaints are not considered and lost for any reason. In addition, companies should remember that customers whose complaints are considered will be more loyal and will be able to purchase again. Sharing positive messages between their groups or positive posts on social media platforms strengthens companies' brand image.

The most important limitation of this study is that the study was conducted with surveys conducted in Erzurum province. In future studies, similar studies can be carried out in different regions, and the study can be compared with the results obtained from this study. In the study, mediator analysis was performed using Baron and Kenny's 4-stage causal steps method. In future studies, mediator analysis can be made with structural equation modelling or Hayes Modelling.

References

- Ahmed, D., & Sanatullah, S. (2011), "After Sales Service and Consumer Buying Behavior: An Empirical Investigation in Automobile Industry of Pakistan", *Market Forces*, 7(3).
- Alabay, M. N. (2012), "Müşteri Şikâyetleri Yönetimi", *Uluslararası Yönetim İktisat ve İşletme Dergisi*, 8(16), 137-157.
- Arif, M. E. (2019), "The Influence of Electronic Word of Mouth (EWOM), Brand Image, and Price on Repurchase Intention of Airline Customers", *Jurnal Aplikasi Manajemen*, 17(2), 345-356.
- Arslan, B. (2020), "Materyalizm ve Marka Rezonansının Tüketicilerin Tekrar Satın Alma Davranışına Etkisi", *OPUS Uluslararası Toplum Araştırmaları Dergisi*, 16(29 Ekim Özel Sayısı), 3387-3410.
- Ashfaq, M. (2019), "After Sales Service, Customer Satisfaction and Loyalty in Telecom Sector", *Journal of Applied Structural Equation Modeling*, 3(1), 31-41.
- Aydin, S., & Mermertaş, K. (2020), "E-Perakende Sektöründe Satış Sonrası Hizmetlerin Müşteri Tatmini ve Tekrar Satın Alma Niyetine Etkisi", *Kafkas Üniversitesi İktisadi ve İdari Bilimler Fakültesi Dergisi*, 11(22), 840-863.
- Balinado, J. R., Prasetyo, Y. T., Young, M. N., Persada, S. F., Miraja, B. A., & Perwira Redi, A. A. N. (2021), "The effect of service quality on customer satisfaction in An Automotive After-Sales Service", *Journal of Open Innovation: Technology, Market, and Complexity*, 7(2), 116.
- Bengül, S. S. (2018), "Otomotiv Sektöründe Sunulan Satış Sonrası Müşteri Hizmetlerinin Müşterilerin Marka Bağlılıkları Üzerindeki Etkisi: Kütahya İlinde Bir Uygulama", *Dumlupınar University Journal of Social Science/Dumlupınar Üniversitesi Sosyal Bilimler Dergisi*, (57).
- Bhakuni, P., Rajput, S., Sharma, B. K., & Bhakar, S. S. (2021), "Relationship Between Brand Image and Store Image As Drivers of Repurchase Intention in Apparel Stores", *Gurukul Business Review*, 17(1), 63-73.
- Çağliyan, V., Şahin, E., & Selek, N. (2018), "Öğrencilerin Marka Farkındalığının, Marka İmajı ve Marka Güvenine Etkisi: Selçuk Üniversitesi, İİBF Örneği", *Selçuk Üniversitesi Sosyal Bilimler Enstitüsü Dergisi*, (40), 186-198.
- Çavuşgil, B., & Ayhün, S. E. (2021), "Hizmet Kalitesi ve Müşteri Tatmininin Tekrar Satın Alma Niyetine Etkisi: Z Kuşağı Kahve Dükkânı Müşterileri Üzerine Bir Araştırma", *Türk Turizm Araştırmaları Dergisi*, 5(3), 2067-2085.
- Çelik, H., & Bengül, S. S. (2008), "Satış Sonrası Hizmetler ve Ürün Garantilerinin Müşteri Tatmini, Memnuniyeti ve Marka Sadakati Üzerindeki Etkileri", *Hacettepe Üniversitesi İktisadi ve İdari Bilimler Fakültesi Dergisi*, 26(2), 105-134.
- Dağ, K. & Durmaz, Y. (2020), "Marka Özgünlüğünün Marka İmajı ve Marka Tercihindeki İlişkinde Marka Güveninin Aracılık Rolü", *OPUS International Journal of Society Researches*, 16 (32) , 4840-4874.
- Esch, F. R., Langner, T., Schmitt, B. H., & Geus, P. (2006), "Are Brands Forever? How Brand Knowledge and Relationships Affect Current and Future Purchases", *Journal of Product & Brand Management*, 15(2), 98-105.
- Fazlzadeh, A., Bagherzadeh, F., & Mohamadi, P. (2011), "How After-Sales Service Quality Dimensions Affect Customer Satisfaction", *African Journal of Business Management*, 5(17), 7658-7664.
- Gaiardelli, P., Cavalieri, S., & Sacconi, N. (2008), "Exploring The Relationship Between After-Sales Service Strategies and Design for X Methodologies", *International Journal of Product Lifecycle Management*, 3(4), 261-278.
- George, D., & Mallery, P. (2010), *SPSS for Windows Step By Step: A Simple Guide and Reference 17.0 Update*,
- Güllü, K., & Tarhan, M. (2021), "Satış Sonrası Hizmetler ve Tüketicilerin Yeniden Satın Alma Niyetleri Arasındaki İlişkiye Yönelik E-Perakende Sektöründe Bir Uygulama", *Turkish Journal of Marketing*, 6(3), 192-205.
- Halstead, D. (2002), "Negative Word of Mouth: Substitute for or Supplement to Consumer Complaints?", *Journal of Consumer Satisfaction, Dissatisfaction and Complaining Behavior*, 15, 1.
- Hsieh, M. H., Pan, S. L., & Setiono, R. (2004), "Product-, Corporate-, and Country-Image Dimensions and Purchase Behavior: A Multicountry Analysis", *Journal of the Academy of Marketing Science*, 32(3), 251-270.
- Işık, S. (2021), Tüketici Temelli Marka Değerinin Tekrar Satın Alma Niyetine Etkisi: Dijital Yayın Platformları Üzerine Bir Araştırma. Yayınlanmamış Yüksek Lisans Tezi, Bahçeşehir Üniversitesi, Sosyal Bilimler Enstitüsü, İstanbul.
- Jalilvand, M.R. and Samiei, N. (2012), "The Effect of Electronic Word of Mouth on Brand Image and Purchase Intention: An Empirical Study in the Automobile Industry in Iran", *Marketing Intelligence & Planning*, Vol. 30 No. 4, pp. 460-476.
- Ketut, Y. I. (2018), "The Role of Brand Image Mediating the Effect of Product Quality on Repurchase Intention", *Russian Journal of Agricultural and Socio-Economic Sciences*, 83(11).
- Kim, C., Galliers, R. D., Shin, N., Ryoo, J. H., & Kim, J. (2012), "Factors Influencing Internet Shopping Value and Customer Repurchase Intention", *Electronic Commerce Research and Applications*, 11(4), 374-387.

- Kurata, H., & Nam, S. H. (2010), "After-Sales Service Competition in A Supply Chain: Optimisation of Customer Satisfaction Level or Profit or Both?", *International Journal of Production Economics*, 127(1), 136-146.
- Kurtođlu, R. & Sönmez, A. (2016), "Marka İmajı ve Marka Faydasının Marka Sadakati ve Pozitif Ağızdan Ağıza İletişim (WOM) Üzerindeki Etkisi", *Süleyman Demirel Üniversitesi İktisadi ve İdari Bilimler Fakültesi Dergisi*, 21 (4) , 1127-1138.
- Lam, T., & Tang, V. (2003), "Recognising Customer Complaint Behavior: The Case Of Hong Kong Hotel Restaurants", *Journal of Travel & Tourism Marketing*, 14(1), 69-86.
- Marangoz, M. (2006), "Tüketicilerin Marka Fonksiyonu Algılamaları İle Satın Alma Sonrası Davranışları Arasındaki İlişki", *Dokuz Eylül Üniversitesi İktisadi İdari Bilimler Fakültesi Dergisi*, 21 (2) , 107-128.
- Meilatinova, N. (2021), "Social Commerce: Factors Affecting Customer Repurchase and Word-Of-Mouth Intentions", *International Journal of Information Management*, 57, 102300.
- Murali, S., Pugazhendhi, S., & Muralidharan, C. (2016), "Modelling and Investigating the Relationship of After Sales Service Quality With Customer Satisfaction, Retention and Loyalty-a Case Study of Home Appliances Business", *Journal of Retailing and Consumer Services*, 30, 67-83.
- Nemati, A. R., Khan, K., & Iftikhar, M. (2010), "Impact of Innovation on Customer Satisfaction and Brand Loyalty, A Study of Mobile Phones Users in Pakistan", *European Journal of Social Sciences*, 16(2), 299-306.
- Onurlubaş, E., & Altunışık, R. (2019), "Tüketici etnosentrizmi ve Marka İmajının Satın Alma Niyeti Üzerindeki Etkisi: Gıda Tüketicileri Üzerine Bir Uygulama", *OPUS Uluslararası Toplum Araştırmaları Dergisi*, 10(17), 277-307. <https://doi.org/10.26466/opus.515217>
- Özdemir, S., Kayhan, R., & Özer, İ. A. (2021), "Pandemi (Covid-19) Döneminde Kaynak Güvenilirliği Boyutlarının, Elektronik Ağızdan Ağıza İletişimin ve Marka İmajı Boyutlarının Tüketici Satın Alma Niyeti Üzerindeki Etkisi: Instagram Fenomenleri Üzerine Bir Araştırma", *Pazarlama ve Pazarlama Araştırmaları Dergisi*, 14(1), 113-146.
- Özgüner, Z. & Kurtuldu, H. S. (2015), "Yetkili Servislerde Verilen Satış Sonrası Hizmetlerin, Müşteri Memnuniyetine Etkisi: İstanbul İli Otomotiv Sektöründe Bir Uygulama", *Çankırı Karatekin Üniversitesi İktisadi ve İdari Bilimler Fakültesi Dergisi*, 5 (2) , 569-589.
- Pakdil, F., Işın, F. B., & Genç, H. (2012), "A Quality Function Deployment Application Using Qualitative and Quantitative Analysis in After Sales Services", *Total Quality Management & Business Excellence*, 23(11-12), 1397-1411.
- Rahman, M. A. (2022), "Aftersales Service Factors Affecting Customer Satisfaction of Mobile Phones", *Journal of Business*, 7(01), 25-36.
- Rigopoulou, I. D., Chaniotakis, I. E., Lymperopoulos, C., & Siomkos, G. I. (2008), "After-Sales service quality as an antecedent of Customer Satisfaction: The Case Of Electronic Appliances", *Managing Service Quality: An International Journal*.
- Saccani, N., Songini, L., & Gaiardelli, P. (2006), "The Role and Performance Measurement of After-Sales in The Durable Consumer Goods Industries: An Empirical Study", *International Journal of Productivity and Performance Management*. Vol. 55 No. 3/4, pp. 259-283.
- Safa, N. S., & Von Solms, R. (2016), "Customers Repurchase Intention Formation in E-Commerce", *South African Journal of Information Management*, 18(1), 1-9.
- Salinas, E. M., & Pérez, J. M. P. (2009), "Modeling the Brand Extensions' Influence on Brand Image", *Journal of Business Research*, 62(1), 50-60.
- Sallam, M. A., & Wahid, N. A. (2015), "The Effects of Satisfaction and Brand Identification on Brand Love and Brand Equity Outcome: The Role of Brand Loyalty", *European Journal of Business and Social Sciences*, 4(9), 42-55.
- Shaharudin, M. R., Yusof, K. M. M., Elias, S. J., & Mansor, S. W. (2010), "Factors Affecting Customer Satisfaction in After-Sales Service of Malaysian Electronic Business Market", *Canadian Social Science*, 5(6), 10-18.
- Shokouhyar, S., Shokoohyar, S., & Safari, S. (2020), "Research on the Influence of After-Sales Service Quality Factors on Customer Satisfaction", *Journal of Retailing and Consumer Services*, 56, 102139.
- Torlak, Ö., Dođan, V., & Özkara, B. Y. (2014), "Marka Farkındalığı, Marka İmajı, Markadan Etkilenme ve Markaya Güvenin Marka Bağlılığı Üzerindeki Görece Etkilerinin İncelenmesi: Turkcell Örneđi", *Bilgi Ekonomisi ve Yönetimi Dergisi*, 9(1), 147-161.
- Turgut, M. Ü. (2021), Marka Sevgisinin Marka Güveni, Olumsuz Bilgiye Karşı Direnç ve Tekrar Satın Alma Niyeti Çerçevesinde İncelenmesi. Yayınlanmamış Yüksek Lisans Tezi, Hacettepe Üniversitesi, Sosyal Bilimler Enstitüsü, Ankara.

- Wijayajaya, H. R., & Astuti, S. T. (2018), "The Effect of Trust and Brand Image to Repurchase Intention in Online Shopping", *KnE Social Sciences*, 915-928.
- Wu, P. C., Yeh, G. Y. Y., & Hsiao, C. R. (2011), "The effect of store image and Service Quality on Brand Image and Purchase Intention for Private Label Brands", *Australasian Marketing Journal (AMJ)*, 19(1), 30-39.
- Yasri, Y., Susanto, P., Hoque, M. E., & Gusti, M. A. (2020), "Price Perception and Price Appearance on Repurchase Intention of Gen Y: Do Brand Experience and Brand Preference Mediate?", *Heliyon*, 6(11), e05532.

Yazar Katkıları: Fikir- %50-50; Tasarım-% 50-50; Denetleme-%50-50; Kaynaklar-%50-50; Veri Toplanması ve/veya İşlemesi-%50-50; Analiz ve/ veya Yorum-%50-50; Literatür Taraması-%50-50; Yazıyı Yazan-%50-50; Eleştirel İnceleme-%50-50

Hakem Değerlendirmesi: Dış bağımsız.

Çıkar Çatışması: Yazarlar, çıkar çatışması olmadığını beyan etmiştir.

Finansal Destek: Yazarlar, bu çalışma için finansal destek almadığını beyan etmiştir.

Etik Kurul Belgesi: Evet- E.88656144-000- 2200125309

Author Contributions: Concept -%50-50; Design-%50-50; Supervision-%50-50; Resources-%50-50; Data Collection and/or Processing-%50-50; Analysis and/or Interpretation-%50-50; Literature Search-%50-50; Writing Manuscript-%50-50; Critical Review-%50-50

Peer-review: Externally peer-reviewed.

Conflict of Interest: The authors have no conflicts of interest to declare.

Financial Disclosure: The authors declared that this study has received no financial support.

Ethical Committee Approval: Yes- E.88656144-000- 2200125309

Coğrafi İşaretli Ürünlere Yönelik Tutumun Destinasyon İmajına ve Tekrar Satın Alma Niyetine Etkisi

The Effect of Attitude to Geographical Indications Products on Destination Image and Repurchase Intention

Nazan KORUCUK¹

Filiz ASLAN ÇETİN²

¹Kafkas Üniversitesi, Sankamış Turizm Fakültesi, Kars-Türkiye

e-mail: nazan3634@gmail.com

²Kafkas Üniversitesi, İktisadi ve İdari Bilimler

Fakültesi, İşletme Kars-Türkiye

e-mail: nazan3634@gmail.com



Geliş Tarihi/Received: 16.5.2023

Kabul Tarihi/Accepted: 7.8.2023

Sorumlu Yazar/Corresponding Author:

Nazan KORUCUK

nazan3634@gmail.com

Atrf /Cite this article:

Korucuk, N. & Aslan Çetin, F. (2024). Coğrafi İşaretli Ürünlere Yönelik Tutumun Destinasyon İmajına ve Tekrar Satın Alma Niyetine Etkisi. *Erzurum Teknik Üniversitesi Sosyal Bilimler Enstitüsü Dergisi*, 18, 34–58. Bu çalışma Kafkas Üniversitesi Sosyal Bilimler Enstitüsü İşletme Anabilim Dalı'nda Filiz ASLAN ÇETİN danışmanlığında Nazan KORUCUK tarafından "Coğrafi İşaretli Ürünlere Yönelik Tutumun Destinasyon İmajına ve Tekrar Satın Alma Niyetine Etkisi" başlığı ile tamamlanarak 16.03.2023 tarihinde savunulan Doktora tezinden üretilmiştir.

This article checked by

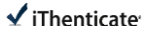

Content of this journal is licensed under a Creative Commons Attribution-Noncommercial 4.0 International License.

Öz

Bu çalışmada coğrafi işaretli ürünlere yönelik tutumun destinasyon imajı ve tekrar satın alma niyetine olan etkisi incelenmiştir. Bunun yanı sıra çalışmada destinasyon imajının tekrar satın alma niyetine etkisi de ele alınmıştır. Karma yöntemli bu araştırmanın nicel verileri ilişkisel tarama modeli kullanılarak elde edilirken, nitel verileri ise durum çalışması deseni kullanılarak elde edilmiştir. Nicel boyutta çalışma evreni 2022 yılında Kars'ı ziyaret eden 1272 kişiden oluşmaktadır. Çalışmanın nitel boyutunda 12 katılımcı ile görüşme yürütülmüştür. Araştırmanın nicel verileri "Coğrafi İşaretli Ürünlere Yönelik Tutum Ölçeği", "Destinasyon İmajı Ölçeği" ve "Tekrar Satın Alma Niyeti Ölçeği" ile toplanmıştır. Araştırmada kullanılan nitel veri toplama aracı ise yarı yapılandırılmış görüşme formudur. Çalışma sonucunda coğrafi işaretli ürünlere yönelik tutum, destinasyon imajı ve tekrar satın alma niyeti arasında pozitif yönlü anlamlı düşük-orta düzey ilişkiler tespit edilmiştir. Bunun yanında coğrafi işaretli ürünlere yönelik tutumun destinasyon imajı üzerinde ve tekrar satın alma niyeti üzerinde pozitif yönlü bir etkiye sahip olduğu; destinasyon imajının tekrar satın alma niyeti üzerinde pozitif yönlü bir etkiye sahip olduğu sonucuna ulaşılmıştır. Çalışma sonuçları değerlendirilerek çeşitli öneriler sunulmuştur.

Anahtar Kelimeler: Coğrafi İşaretli Ürün, Destinasyon İmajı, Tekrar Satın Alma Niyeti

Abstract

In this study, the effect of attitude towards geographically indicated products on destination image and repurchase intention was examined. In addition, the effect of destination image on repurchase intention is also discussed in the study. The quantitative data of this mixed-method research were obtained using the relational survey model, while the qualitative data were obtained using the case study design. The quantitative scale of the study consists of 1272 people who visited Kars in 2022. In the qualitative aspect of the study, interviews were conducted with 12 participants. Quantitative data of the research were collected with "Attitude Scale Towards Geographically Indicated Products", "Destination Image Scale" and "Repurchase Intention Scale". The qualitative data collection tool used in the research is a semi-structured interview form. As a result of the study, positive and significant low-medium level relationships were determined between attitudes towards geographically indicated products, destination image and repurchase intention. In addition, the attitude towards geographically indicated products has a positive effect on the destination image and repurchase intention; It was concluded that destination image has a positive effect on repurchase intention. Various suggestions were presented by evaluating the results of the study.

Keywords: Geographical Indication Product, Destination Image, Repeat Purchase Intention

Giriş

Nüfusun ve kentleşmenin her geçen gün artması ile ortaya çıkan bireysel ve toplumsal ihtiyaçların giderilebilmesi için niceliksel olarak yüksek miktarda ancak niteliksel olarak düşük kalitede ürünlerin sıklıkla tüketime sunulduğu görülmektedir. Diğer bir ifadeyle artan insan ihtiyaçlarının giderilebilmesi için genetiği değiştirilmiş, kimyasallar ile kirletilmiş gıda vb. ürünler ile hem insanlık hem de diğer çevresel aktörler olumsuz şekilde etkilenmektedir (Toklu, Ustaahmetoğlu ve Öztürk-Küçük, 2016: 146; Topçu, 2015: 2). Bu durumun bir sonucu olarak 21. yüzyılda tüketicilerin doğal ve sağlıklı, kaynağı belli ve sürdürülebilir ürünleri satın almaya daha istekli oldukları görülmektedir (Baran ve Topçu, 2018: 192; Erciş, Deligöz ve Gül, 2019: 947). Tüketicilerin doğal ve sağlıklı ürünlere yönelik talebi bölgesel ve yöresel ürünlerin önemini arttırmış ve coğrafi işaret kavramını ortaya çıkarmıştır (Galtier, Belletti ve Marescotti, 2013: 598; Şahin ve Meral, 2012: 88; Teuber, 2011: 901). Öyle ki; coğrafi işaretli ürünlere verilen önem ve artan tüketici talepleri özellikle gelişmekte olan bölge veya yörelerin tanıtım ve kalkınmasında önemli bir rol oynayabilmektedir (Smith ve Ripp, 2020). Özellikle her geçen gün artarak devam eden turizm talebi kapsamında turistlerin turistik ürün tercihlerinde sadece iklimsel ve coğrafi özellikler etkili olmamakta; bunun yanında destinasyonların sahip oldukları kültürel ve yöresel özellik/ürünlerin de ülke-bölge veya yönelim yeri seçiminde etkili olduğu bilinmektedir (Yıldırım-Saçılık ve Toptaş, 2017: 107-110). O halde Kars gibi derin bir kültürel potansiyele sahip bir destinasyonun ulusal ve/veya uluslararası turizm pastasından daha fazla pay alabilmesi kendi kültürel ürünlerini tanıtmasıyla sağlanabilir. Bu sebeple Kars iline ait coğrafi işaretli ürünlerin önemi yöresel tanıtım ve kalkınma ile gün geçtikçe artmaktadır. Kars ilinin sahip olduğu sosyo-ekonomik ve doğal yapı ile tarihi ve kültürel derinlik bölgeye ait ürünlere etki etmiş ve Kars yöresine ait çeşitli ürünlerin ortaya çıkmasına sebep olmuştur. Bu ürünlerden bazıları; Kaz Eti, Kaşar Peyniri, Çeçil Peyniri, Gravyer Peynir, Hangel, Feselli, Kars Böreği, Kars Balı, Kağızman Uzun Elması, Kağızman Uzun Kayısı, Sulu Köfte, Umaç Helvası ve Kars El Halısı olarak sıralanabilir (Acar, 2018: 172; Demir, 2017: 139; www.serka.gov.tr). Ancak bu ürünlerden sadece 6 tanesi coğrafi işaretli ürün olarak tescil edilebilmiş (Kars Balı, Kars Kaşarı, Kağızman Uzun Elması, Kars El Halısı, Sümer Kars El Halısı ve Kars Türk Çoban Köpeği) ve 6 ürün (Kars Kaz Eti, Kars Kavılcısı, Kars Ketesi, Kars Malakan Peyniri, Kars Sarı Yağ ve Kars Tipi Gravyer Peyniri) için de tescil başvurusunda bulunulmuştur.

Bu çalışmada coğrafi işaretli ürünlere yönelik tüketici tutumlarının destinasyon imajına ve tekrar satın alma niyetlerine etkileri üzerinde durulduğundan dolayı; araştırmanın diğer değişkenleri destinasyon imajı ve tekrar satın alma niyetidir. Destinasyon imajı; bireylerin herhangi bir yer hakkındaki tutum, inanç ve fikirlerinin toplamıdır (Dursun, 2021: 24); tekrar satın alma niyeti ise, turistlerin ilgili destinasyona ait ürünleri tekrar satın alma olasılığıdır (Levent, 2020: 67).

1. İlgili Literatür

Çalışmanın alanyazındaki yerinin daha iyi anlaşılabilmesi amacıyla ilgili alanyazın taranmıştır. Şekil 1'de değerlendirmeye alınan çalışmaların yıllara göre dağılımları yer almaktadır. Şekil 1'de yer alan pasta grafik oluşturulurken son on yıl içerisinde ilgili değişkenlere (Coğrafi işaretli ürünlere yönelik tutum, destinasyon imajı ve tekrar satın alma niyeti) odaklı çalışmaların seçilmesine önem verilmiştir. Tablo 1'de ise son üç yıl içerisinde yapılan ilgili çalışmalar sunulmuştur. Burada hem yerli hem de yabancı literatürden örneklere yer verilmiştir. Çalışmaların seçiminde çalışmaların ulusal ya da uluslararası dergilerde yayınlanmış olmasına dikkat edilmiştir.

Şekil 1. İlgili Araştırmaların Yıllara Göre Dağılımı

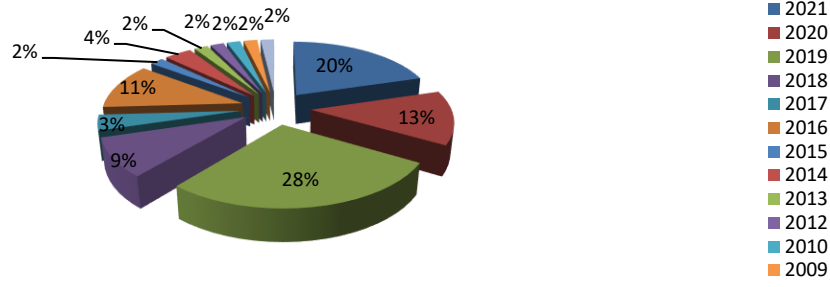

Şekil 1’de görüldüğü gibi çalışma kapsamında birçok araştırma incelenmiş ve çalışma ile ilgisi olan 52 araştırmanın değerlendirilmesi uygun görülmüştür. Tablo 1’de ise son yıllardaki 20 çalışmaya (güncel olanlar sunulmuştur) yer verilmiştir.

Tablo 1. Yerli ve Yabancı Literatürde İlgili Araştırmalar

Yazar	Yıl	Sonuç
Alves vd.	2021	Coğrafi işaretli ürünlerin kırsal kalkınmaya katkıda bulunabileceği ortaya konmuştur.
Atmari ve Putri	2021	Çalışmada turistlerin deneyimlerinin destinasyon imajını ve destinasyon imajının tekrar ziyaret niyetini doğrudan etkilediği tespit edilmiştir.
Denk ve Sanalan-Bilici	2021	Bu çalışmada dikkat çeken diğer bir husus bölge turizmi ile coğrafi işaretli ürünlerin bir bütün olarak ele alınmasıdır. Çalışmada bölgesel turizmin geliştirilmesi ve çeşitlendirilebilmesi için coğrafi işaretli ürünlere daha fazla önem verilmesi gerektiğine vurgu yapılmaktadır.
Güler ve Öztürk	2021	Çalışma sonucunda katılımcıların coğrafi işaretli ürünlere yönelik algıları ile coğrafi işaretli ürünlerin satın alınmasına yönelik tutumlarının yüksek olduğu tespit edilmiştir.
Kamel	2021	Bu çalışmada turistlerin edindikleri destinasyon imajının tekrar ziyaret niyetlerini arttırdığı sonucuna ulaşılmıştır.
Marlizar, Lubis, Utami ve Chan	2021	Bu çalışmada turistlerin bir destinasyonu ilk ziyaretlerinde elde ettikleri destinasyon imajının daha sonraki ziyaretlerini etkilediği sonucuna ulaşılmıştır. Diğer bir ifadeyle ilk ziyaretleri esnasında olumlu bir destinasyon imajı edinen turistlerin daha sonraki seyahatlerinde olumlu imaja sahip destinasyonu tercih etmelerinin anlamlı şekilde arttığı görülmüştür.
Natasia ve Tunjung Sari	2021	Çalışmada destinasyon imajının tekrar ziyaret etme niyetlerini etkilediği sonucuna ulaşılmıştır.
Prayogo	2021	Bu çalışmada destinasyon imajı ile tekrar ziyaret arasında pozitif yönlü ve anlamlı düzeyde bir ilişkinin olduğu tespit edilmiştir.
Priyanka ve Vimala	2021	Bu çalışmada üreticilerin coğrafi işaretli ürünlere önem vermesi ve doğru pazarlama adımları ile bölgesel kalkınmanın desteklenebileceği; hatta kırsaldaki küçük üreticilerin bile bu kalkınmadan oldukça önemli bir pay alarak gelişimlerini sürdürebilecekleri sonucuna ulaşılmıştır.
Savaşçı ve Yıldırım	2021	Bu çalışmada destinasyon imajının turistlerin davranışsal niyetleri üzerinde olumlu ve anlamlı bir etkiye sahip olduğu sonucuna ulaşılmıştır.
Chilla, Fink, Balling, Reitmeier ve Schober	2020	Bu çalışmada Avrupa Birliği’nde korunan coğrafi işaretli ürünlerin ekonomik etkilerinin incelenmesi amaçlanmıştır. Elde edilen veriler değerlendirildiğinde; coğrafi işaret olarak pazarlanan ürünlerin satışlarının hem ulusal hem de uluslararası pazarlarda arttığı ve dolayısıyla coğrafi işaretin hem kırsal bölge ekonomisine hem de ülke ekonomisine olumlu katkıları olduğu sonucuna ulaşılmıştır.
Nurazizah ve Marhanah	2020	Bu çalışmada destinasyon imajının turistlerin tekrar ziyaret niyetlerini anlamlı derecede etkilediği sonucuna varılmıştır.
Ruhamak, Puspita ve Putra	2020	Çalışmada destinasyon imajının tekrar ziyareti olumlu ölçüde etkilediği sonucuna varılmıştır. Diğer bir ifadeyle bir destinasyonun imajı ne kadar iyi olursa ilgili destinasyonu ziyaret eden turistlerin bu ziyaretlerini tekrarlama niyetlerinin de o kadar yüksek olduğu görülmüştür.
Yılmaz	2020	Çalışmada katılımcıların coğrafi işaretli ürünlere yönelik bilgi düzeylerinin artmasıyla bu ürünlere yönelik tutumlarının da olumlu yönde etkilendiği görülmüştür. İster yerel halk olsun ister ziyaretçi tüm tüketicilere coğrafi işaretli ürünlerin yeteri miktarda tanıtılması gerektiğine vurgu yapılmaktadır.

Derinalp-Çanakcı, Çanakcı & Geçgin	2019	Çalışma sonucunda Kars ili destinasyon imajının çeşitli değişkenlere (cinsiyet, yaş grubu ve eğitim durumu) göre farklılaştığı tespit edilmiştir.
---------------------------------------	------	---

Tabloda yer alan ve ulaşılabilen çalışmalar değerlendirildiğinde; bu çalışmanın konusu olan turistlerin coğrafi işaretli ürünlere yönelik tutumlarının destinasyon imajına ve tekrar satın alma niyetine etkisi üzerine yeterli düzeyde bir araştırma yürütülmediği görülmektedir. Bununla beraber çalışma kapsamında yapılan alanyazın taraması sonucunda yerli ve yabancı alanyazında coğrafi işaretli ürün, destinasyon imajı ve tekrar satın alma niyeti arasındaki ilişkiye bir bütün olarak odaklanan karma desenli bir yeterli düzeyde bir çalışmanın olmadığı kolaylıkla görülebilmektedir. Hem literatürdeki bu boşluğun doldurulabilmesi hem kent/bölge/ülke kalkınmasına katkıda bulunulabilmesi hem de daha sonra yapılacak ilgili çalışmalarda araştırmacılara destek olunabilmesi için yürütülen bu çalışmanın soruları, ele alınan çalışmalardan hareketle oluşturulmuştur.

2. Araştırmanın Amacı, Önemi, Modeli ve Sorular

Bireylerin ikamet ettikleri ve ihtiyaçlarını giderdikleri bir yerden başka bir yere gerçekleştirdikleri seyahatlerini, konaklamalarını ve diğer faaliyetlerini kapsayan turizm (Kozak, Kozak ve Kozak, 2009: 3); bir şehrin, yöre, bölge ya da ülkenin kalkınması ve hedeflenen ekonomik, sosyo- kültürel seviyeye ulaşılmasında gün geçtikçe önemini arttırmaktadır (Castellani ve Sala, 2010: 873; Mendola ve Volo, 2017: 544). Bu durumun farkında olan yöre, şehir, bölge ya da ülke yöneticileri turizme yönelik yatırımları teşvik etmekte ve/veya desteklemektedirler. Bu destek ve teşvikler doğrudan alt yapı ve üst yapı yatırımlarına verilen maddi- manevi katkılar olabildiği gibi; ilgili şehir, yöre ya da bölgeye ait coğrafi, tarihi ve kültürel öğeler ile bir çekicilik yaratılmasıyla da olabilmektedir (Dwyer, Forsyth ve Rao, 2000: 9-22; Hazar, 2000, 71-75; İbiş, Çöp ve Kızıldemir., 2020: 37-44).

Türkiye'nin kuzeydoğusunda yer alan Kars ili gerek tarihi gerek coğrafi zenginliği ile geniş bir turizm potansiyelini bünyesinde barındırmaktadır. Bunun yanında Kars'ın kendisine has kültürel zenginliği bu bölgeye özgü çeşitli ürünlerde de kendini göstermektedir. Özellikle turistlerin ilgisini oldukça fazla çeken bu ürünlerin başında Kars Kaşarı, Kars Balı, Kağızman Uzun Elması, Kars El Halısı, Sümer Kars El Halısı ve Kars Türk Çoban Köpeği gibi coğrafi işaretli ürünler gelmektedir (Acar, 2018: 172; Demir, 2017: 139; www.serka.gov.tr). Bu noktada turistlerin coğrafi işaretli ürünlere yönelik tutumlarının, Kars destinasyonunun sahip olduğu imajın ve turistlerin Kars'a yönelik turistik ürünleri tekrar satın alma niyetlerinin belirlenebilmesi önem taşımaktadır. Bu sebeple bu çalışmada öncelikle Kars'ı ziyaret eden turistlerin coğrafi işaretli ürünlere yönelik tutumları, Kars destinasyonunun imajı ve turistlerin Kars'a yönelik turistik ürünleri tekrar satın alma niyetlerinin hangi düzeyde olduğunun belirlenmesi amaçlanmıştır. Bunun yanında Kars'ı ziyaret eden turistlerin coğrafi işaretli ürünlere yönelik tutumları ile Kars destinasyonunun imajı ve turistlerin Kars'a yönelik turistik ürünleri tekrar satın alma niyetleri arasındaki ilişkinin belirlenmesi amaçlanmıştır. Çalışmanın bu amacına ek olarak çalışmada coğrafi işaretli ürünlere yönelik tutumun destinasyon imajı ve tekrar satın alma niyetine olan etkisi ile destinasyon imajının tekrar satın alma niyetine etkisi de incelenmiştir. Diğer taraftan turistlerin Kars'ın coğrafi işaretli ürünlerine, destinasyon imajına ve Kars'a yönelik turistik ürünleri tekrar satın alma niyetlerine yönelik görüşlerinin incelenmesi de amaçlanmıştır. Çalışmanın hem nicel hem de nitel desenlerin birlikte kullanıldığı karma desenli bir araştırma olmasının temel avantajları kullanılmış ve çalışma sonucunda elde edilen nicel bulguların nitel bulgular ile çözümlenerek derinlemesine analiz etme fırsatı yaratılmıştır. Çalışma kullandığı yöntem bakımından da ilgili literatüre katkıda bulunmayı amaçlamaktadır.

Bu çalışma ile Kars'ı ziyaret eden turistlerin coğrafi işaretli ürünlere yönelik tutumları, Kars destinasyon imajı ve turistlerin Kars'a yönelik turistik ürünleri tekrar satın alma niyetleri belirlenebilecektir. Diğer taraftan çalışmada coğrafi işaretli ürünlere yönelik tutumun destinasyon imajı ve tekrar satın alma niyetine olan etkisi ile destinasyon imajının tekrar satın alma niyetine etkisinin de incelenmesiyle elde edilen sonuç ve değerlendirmeler ile Kars'ın tanıtımına ve turizm kapasitesinin geliştirilmesine yönelik öneriler sunulmasına katkıda bulunulabilecektir. Bu araştırma geniş bir turizm potansiyeline sahip olan Kars'ın coğrafi işaretli ürünler bağlamında destinasyon

imajına ve Kars'a gelen turistlerin turistik ürünleri tekrar satın alma niyetlerine ait mevcut durumunun ortaya konulabilmesi açısından önemlidir. Bunun yanında bu çalışma ile alanyazında yeteri düzeyde yer bulamayan coğrafi işaretli ürünler ile destinasyon imajı ve turistik ürünlerin tekrar satın alınması değişkenlerine de katkıda bulunmuştur. Araştırma modeline Şekil 2'de yer verilirken; bu kapsamda cevap aranan araştırma soruları aşağıdaki şekilde sıralanmıştır:

Şekil 2. Araştırma Modeli

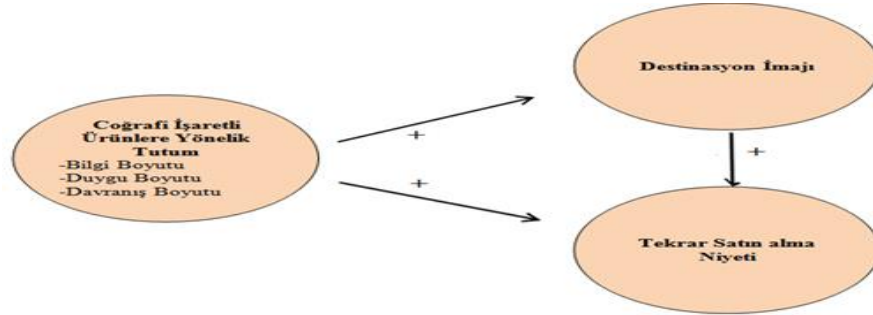

Araştırma Soruları

1. Turistlerin coğrafi işaretli ürünlere yönelik tutumları ne düzeydedir?
2. Turistlerin Kars'a yönelik sahip oldukları destinasyon imajı ne düzeydedir?
3. Turistlerin Kars'a yönelik turistik ürünleri tekrar satın alma niyetleri ne düzeydedir?
4. Coğrafi işaretli ürünlere yönelik tutum ile destinasyon imajı arasında bir ilişki var mıdır?
5. Coğrafi işaretli ürünlere yönelik tutum ile turistlerin tekrar satın alma niyeti arasında bir ilişki var mıdır?
6. Destinasyon imajı ile turistlerin tekrar satın alma niyeti arasında bir ilişki var mıdır?
7. Coğrafi işaretli ürünlere yönelik tutumun destinasyon imajı üzerine bir etkisi var mıdır?
8. Coğrafi işaretli ürünlere yönelik tutumun tekrar satın alma niyeti üzerinde üzerine bir etkisi var mıdır?
9. Destinasyon imajının tekrar satın alma niyeti üzerinde üzerine bir etkisi var mıdır?
10. Turistlerin Kars'a ait coğrafi işaretli ürünlere yönelik görüşleri nelerdir?
11. Turistlerin Kars'ın destinasyon imajına yönelik görüşleri nelerdir?
12. Turistlerin Kars'a ait turistik ürünleri tekrar satın almaya yönelik görüşleri nelerdir?

2. Yöntem

2.1. Araştırma Deseni

Bu araştırmada sadece nicel veriler ile ulaşılabilecek sonuçların yetersiz kalacağı ve elde edilen sonuçların derinlemesine açıklanması amaçlandığından dolayı karma desenlerden ardışık açıklayıcı desen tercih edilmiştir. Araştırmanın nicel verileri ilişkisel tarama modeli kullanılarak elde edilirken, nitel verileri ise durum çalışması deseni kullanılarak elde edilmiştir. İlişkisel tarama modeli değişkenler arasındaki ilişkinin varlığının ve yönünün tespit edilmeye çalışıldığı bilimsel bir araştırma yöntemidir (Fraenkel ve Wallen, 2006: 45). Durum çalışması ise diğer yöntemler ile gözden kaçabilecek detayların ortaya çıkarılmasına imkân tanır (Punch, 2014). Bunun yanında durum çalışması nicel yöntemler ile açıklanması oldukça güç olan durum ve olayları açıklamada, tanımlamada ve keşfetmede oldukça etkilidir (Yin, 1984). Çalışmada öncelikle nicel veri toplama araçları ile veri elde edilmiş ve daha sonra ise nicel bulguların detaylı bir biçimde açıklanabilmesi için nitel veri toplama aracı ile veri elde edilmiştir.

2.2. Araştırma Grupları

2.2.1. Nicel Boyut Araştırma Grubu

Nicel boyutta çalışma evrenini 2022 yılında Kars'ı ziyaret eden turistler oluşturmaktadır. Kars'ı 2022 yılında ziyaret edecek turist sayısı önceden belirlenemediğinden dolayı Yazıcıoğlu ve Erdoğan (2004) tarafından geliştirilen formül kullanılarak örneklem hesaplama yoluna gidilmiştir. Örneklem hesaplaması yapılırken anlamlılık düzeyi "p değeri" .05 olarak belirlenmiştir. Diğer bir ifadeyle araştırma örneklem büyüklüğü %95 güvenilirlik düzeyinde %5 hata payı ile aşağıdaki formül (Erkorkmaz ve Günay, 2002: 37; Işıktaş, 2018: 123-124; Kerse, 2019: 88) vasıtasıyla hesaplanması uygun görülmüştür.

$$n = \frac{t^2 pq}{d^2} = \frac{(1.96)^2 (0.5)(0.5)}{(0.5)^2} = 384 \quad 392(\text{Yüz yüze}) + 880 (\text{Uzaktan}) = 1272$$

Nihai olarak bu çalışmada belirlenmesi gereken örneklem büyüklüğü %95 güvenilirlik düzeyinde %5 hata payı ile en az 384'tür. Ancak bu çalışmada olabildiğince fazla kişiye ulaşılmaya çalışılmıştır. Çalışmada 1341 kişiden veri elde edilse de 69 ölçek formu hatalı ya da eksik doldurulduğu için dikkate alınmamıştır. Nihai aşamada ise 392'si yüz yüze 880'i uzaktan olmak üzere toplam 1272 kişiden elde edilen veriler ile analizler yürütülmüştür. Örneklem belirlenme aşamasında ise seçkisiz (rastgele) bir şekilde hareket edilmiştir. Bunun temel nedeni olarak seçkisiz bir şekilde belirlenen örneklemdeki bireylere eş değerde seçilme hakkı tanınmasıdır (Bustami, Corabime ve Suarsini, 2017: 18).

2.2.2. Nitel Boyut Araştırma Grubu

Bu çalışmanın nitel boyutunda amaçsal örnekleme yöntemlerinden maksimum çeşitlilik örnekleme yönteminin kullanılması tercih edilmiştir. Bu örnekleme türünde çalışma amacı doğrultusunda olabildiğince fazla çeşitlilikte bireye ulaşılması hedeflenir (Grix, 2010). Bu çalışmanın nitel boyutunda maksimum çeşitliliğin yakalanabilmesi için 2022 yılında Kars'ı ziyaret eden turistlerin arasından cinsiyet, yaş ve geliş amacına (kış-dağ turizmi ve kültür turizm gibi) göre sınıflandırılarak seçilen 12 katılımcı ile görüşme yürütülmüştür. Nitel araştırmalarda sıklıkla kullanılan görüşme tekniği ile veri elde edilirken örneklemin 6 ile 12 kişilik gruplar olarak belirlenmesi önemlidir. Bunun temel sebebi bu miktardaki görüşmenin daha açık, hatasız ve kolay bir şekilde analiz edilebilmesidir. Aksi halde görüşme ile elde edilen verilerin gözden kaçırılması veya yanıltıcı sonuçlara ulaşılabilme olasılığı artabilmektedir (Başkale, 2016). Her bir katılımcı ile ayrı ayrı olmak üzere ortalama 40'ar dakikalık görüşmeler gerçekleştirilmiştir. Nihai olarak bu çalışmanın nitel boyutundaki 12 kişilik araştırma grubu 6 kadın 6 erkek; 6 40 yaş ve altı, 6 40 yaş ve üstü; 6 kış-dağ turizmi, 6 kültür turizmi için Kars'ı ziyaret eden toplam 12 turistten oluşmaktadır.

2.3. Veri Toplama Araçları

Araştırmada kullanılan veri toplama araçlarının belirlenmesinde öncelikle araştırma amacı doğrultusunda ilgili yerli ve yabancı literatür değerlendirilmiştir. Daha sonra belirlenen alternatif ölçme araçları alan uzmanlarına (en az doktor unvanına sahip üç işletme bilimleri alan uzmanı, iki ölçme ve değerlendirme alan uzmanı ve bir Türk Dili uzmanı) sunulmuş ve nihai olarak veri toplama araçlarına karar verilmiştir. Bu noktadan sonra araştırmanın geçerliğinin ve güvenilirliğinin desteklenebilmesi amacıyla geçerlik ve güvenilirlik çalışmaları yapılmıştır.

2.3.1. Coğrafi İşaretli Ürünlere Yönelik Tutum Ölçeği

Kars'ı ziyaret eden turistlerin coğrafi işaretli ürünlere yönelik tutumlarının belirlenebilmesi için "Coğrafi İşaretli Ürünlere Yönelik Tutum Ölçeği-CİÜYTÖ" kullanılmıştır. Bu ölçek 2019 yılında Yüce ve Korucuk tarafından Kars'ta yürütülen bir ölçek geliştirme çalışması sonucunda oluşturulmuştur. Coğrafi İşaretli Ürünlere Yönelik Tutum Ölçeği 33 ifadeden ve 3 alt boyuttan meydana gelmektedir. Ölçeğe ait alt boyutlar bilgi boyutu (7 madde: 1, 2, 3, 4, 5, 6, 7 numaralı ifadeler), duygu boyutu (15 madde: 8, 9, 10, 11, 12, 13, 14, 15, 16, 17, 18, 19, 20, 21, 22

numaralı ifadeler) ve davranış boyutu (11 madde: 23, 24, 25, 26, 27, 28, 29, 30, 31, 32, 33 numaralı ifadeler) olarak belirlenmiştir. CİÜYTÖ'nün sahip olduğu yapı geçerliğinin sınanabilmesi amacıyla Doğrulayıcı Faktör Analizi (DFA) uygulanmıştır. Uyum indeks değerlerinden hareketle CİÜYTÖ'nün DFA sonuçlarının iyileştirilebilmesi için "s30tutum" maddesi ölçekten çıkartılmış ve "s1tutum-s2tutum", "s5tutum-s7tutum", "s8tutum-s9tutum" ve "s9tutum-s10 tutum" maddeleri arasında modifikasyon yapılması uygun görülmüştür. Uygulanan modifikasyon sonrası elde edilen DFA diyagramı ile uyum indeks değerleri Şekil 3 ve Tablo 2' de yer almaktadır.

Şekil 3. Modifikasyon Sonrası CİÜYTÖ'ye Ait DFA Diyagramı

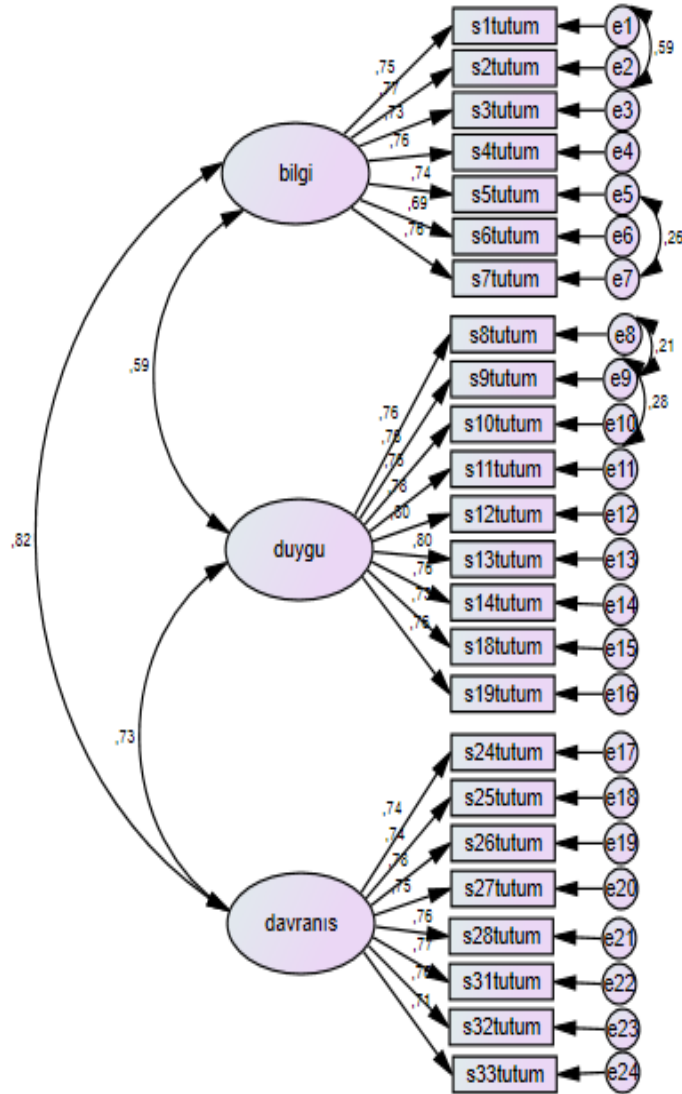

DFA diyagramı ile Tablo 2'deki uyum indeks değerleri incelendiğinde; alt boyutlarda herhangi bir maddenin madde faktör yükünün .50'den küçük olmadığı ve uyum indekslerinin referans değerleri karşıladığı görülmüştür. Jöreskop ve Sörbom (1996) .50 üstünde faktör yükü olan maddelerin ölçek için anlamlı olduğunu ifade etmektedir. Bu verilerden hareketle CİÜYTÖ'ye ait DFA sonuçlarının ölçeğin 24 maddeli ve üç boyutlu yapısının doğrulandığı sonucuna ulaşılabilir. CİÜYTÖ'nün güvenilirliği için Cronbach alfa iç tutarlılık katsayısı hesaplanmış ve alfa değeri .961 olarak belirlenmiştir. Özdamar'a (1997) göre bu değer ($.00 \leq \alpha \leq .40$ =güvenilir değil; $.40 \leq \alpha \leq .60$ =düşük; $.60 \leq \alpha \leq .80$ =orta; $.80 \leq \alpha \leq 1.00$ =yüksek) CİÜYTÖ ile elde edilen veriler yüksek derecede güvenilirdir.

2.3.2. Destinasyon İmajı Ölçeği

Kars'ı ziyaret eden turistlerin sahip oldukları Kars'a yönelik destinasyon imajının belirlenebilmesi için

“Destinasyon İmajı Ölçeği-DİÖ” kullanılmıştır. “Destinasyon İmajı Ölçeği” 1999 yılında Baloğlu ve McCleary tarafından geliştirilmiş ve Kazancıoğlu tarafından 2020 yılında Kapadokya Bölgesi’nde uyarlama çalışmaları yapılarak Türkçe’ye uygun hale getirilmiştir. Destinasyon İmajı Ölçeği tek boyuttan ve 14 ifadeden oluşmaktadır. DİÖ’nün sahip olduğu yapı geçerliğinin sınanabilmesi amacıyla DFA uygulanmıştır. Uyum indeks değerlerinden hareketle DİÖ’nün DFA sonuçlarının iyileştirilebilmesi için “s3imaj, s5imaj ve s12imaj” maddelerinin ölçekten çıkartılması ve “s9imaj-s13imaj” maddeleri arasında modifikasyon yapılması uygun görülmüştür. Uygulanan modifikasyon sonrası elde edilen DFA diyagramı ile uyum indeks değerleri Şekil 4 ve Tablo 2’de yer almaktadır

Şekil 4. Modifikasyon Sonrası DİÖ’ye Ait DFA Diyagramı

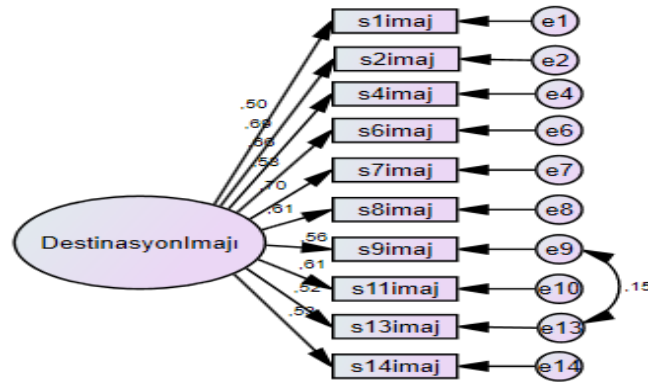

DFA diyagramı ile Tablo 2’deki uyum indeks değerleri incelendiğinde; herhangi bir maddenin madde faktör yükünün .50’den küçük olmadığı ve uyum indekslerinin referans değerleri karşıladığı görülmüştür. Jöreskop ve Sörbom (1996) .50 üstünde faktör yükü olan maddelerin ölçek için anlamlı olduğunu ifade etmektedir. Bundan dolayı DİÖ’ye ait DFA sonuçlarının ölçeğin 10 maddeli ve tek boyutlu yapısını doğruladığı sonucuna ulaşılabilir. DİÖ’nün güvenilirliği için Cronbach alfa iç tutarlılık katsayısı hesaplanmış ve alfa değeri .856 olarak belirlenmiştir. Özdamar’a (1997) göre bu değer ($.00 \leq \alpha \geq .40$ =güvenilir değil; $.40 \leq \alpha \geq .60$ =düşük; $.60 \leq \alpha \geq .80$ =orta; $.80 \leq \alpha \geq 1.00$ =yüksek) DİÖ ile elde edilen veriler yüksek derecede güvenilirdir.

2.3.3. Tekrar Satın Alma Niyeti Ölçeği

Kars’ı ziyaret eden turistlerin Kars’a yönelik turistik ürünleri tekrar satın alma niyetlerinin belirlenebilmesi için “Tekrar Satın Alma Niyeti Ölçeği-TSANÖ” kullanılmıştır. TSANÖ 2018 yılında Şahin tarafından Türkiye genelinde turizm eğitimi veren bölümlerdeki akademisyenler ile yürütülen bir doktora tez çalışması kapsamında geliştirilmiştir. Tekrar Satın Alma Niyeti Ölçeği tek boyuttan ve 6 ifadeden oluşmaktadır. TSANÖ’nün sahip olduğu yapı geçerliğinin sınanabilmesi amacıyla DFA uygulanmıştır. Uyum indeks değerlerinden hareketle TSANÖ’nün DFA sonuçlarının iyileştirilebilmesi için “s2satınalma ve s6satınalma” maddelerinin ölçekten çıkartılması ve “s4satınalma-s5satınalma” maddeleri arasında modifikasyon yapılması uygun görülmüştür. Uygulanan modifikasyon sonrası elde edilen DFA diyagramı ile uyum indeks değerleri Şekil 5 ve Tablo 2’de sunulmuştur.

Şekil 5. Modifikasyon Sonrası TSANÖ'ye Ait DFA Diyagramı

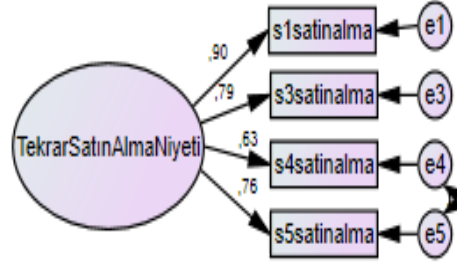

DFA diyagramı ile Tablo 2'deki uyum indeks değerleri incelendiğinde; herhangi bir maddenin madde faktör yükünün .50'den küçük olmadığı ve uyum indekslerinin referans değerleri karşıladığı görülmüştür. Jöreskop ve Sörbom (1996) .50 üstünde faktör yükü olan maddelerin ölçek için anlamlı olduğunu ifade etmektedir. Bundan dolayı TSANÖ'ye ait DFA sonuçlarının ölçeğin 4 maddeli ve tek boyutlu yapısını doğruladığı ifade edilebilir. TSANÖ'nün güvenilirliği için Cronbach alfa iç tutarlılık katsayısı hesaplanmış ve alfa değeri .866 olarak belirlenmiştir. Özdamar'a (1997) göre bu değer ($.00 \leq \alpha \leq .40$ =güvenilir değil; $.40 \leq \alpha \leq .60$ =düşük; $.60 \leq \alpha \leq .80$ =orta; $.80 \leq \alpha \leq 1.00$ =yüksek) TSANÖ ile elde edilen veriler yüksek derecede güvenilirdir.

DFA işe koşulduğunda elde edilen yapının karşılaması gereken birtakım referans değerler vardır. Bunlar ilgili literatürde sıklıkla uyum indeksleri olarak ifade edilmektedir. Bu çalışmada ele alınan uyum indeksleri, Artık Temelli Uyum İndeksi (RMR), Karşılaştırmalı Uyum İndeksi (CFI-IFI-TLI), Yaklaşık Hatalar Ortalama Karekökü (RMSEA), Uyum İyiliği İndeksi (GFI), Düzeltilmiş Uyum İyiliği İndeksi (AGFI) ve Ki-Kare Uyum Testi (CMIN/DF) şeklinde sıralanabilir (Çapık, 2014: 199; Hooper, Coughan & Mullen, 2008: 58-59; Kerse, 2019: 93; Yıldırım ve Naktiyok, 2017). Tüm ölçeklere ait uyum indeks sonuçları ve sonuçların değerlendirilmesine ait veriler Tablo 2'de sıralanmıştır.

Tablo 2. Ölçeklere Ait Uyum İndeks Sonuçları ve Değerlendirme

İndeks	Referans Değer		Sonuçlar			Değerlendirme		
	İyi	Kabul Edi. (KE)	CIÜYTÖ	DiÖ	TSANÖ	CIÜYTÖ	DiÖ	TSANÖ
CMIN/DF	$0 < \chi^2 / sd \leq 3$	$3 < \chi^2 / sd \leq 5$	4.88	4.28	4.88	KE	KE	KE
TLI	$.95 < TLI \leq 1$	$.90 < TLI \leq .94$.95	.96	.98	İyi	İyi	İyi
RMSEA	$0 \leq RMSEA \leq .05$	$.05 \leq RMSEA \leq .08$.05	.05	.07	İyi	İyi	KE
GFI	$.95 < GFI \leq 1$	$.90 < GFI \leq .94$.93	.98	.98	KE	İyi	İyi
AGFI	$.95 < AGFI \leq 1$	$.90 < AGFI \leq .94$.91	.96	.97	KE	İyi	İyi
RMR	$0 \leq RMR \leq .05$	$.05 \leq RMR \leq .10$.03	.02	.01	İyi	İyi	İyi
CFI	$.95 < CFI \leq 1$	$.90 < CFI \leq .94$.95	.97	.99	İyi	İyi	İyi
IFI	$.95 < IFI \leq 1$	$.90 < IFI \leq .94$.95	.97	.99	İyi	İyi	İyi
Sd			245	34	1			
CMIN			1194.97	145.66	4.88			

Tablo 2'de yer alan uyum indeks değerlerinin referans aralıklarda olduğu ve bu sebeple ölçeklerin DFA sonucunda sahip oldukları yapıların doğrulandığı ifade edilebilir.

2.3.4. Yarı Yapılandırılmış Görüşme Formu

Turistlerin Kars'a ait coğrafi işaretli ürünlere, Kars'ın destinasyon imajına ve Kars bünyesinde bulunan turistik ürünleri tekrar satın alma niyetlerine yönelik görüşlerinin belirlenebilmesi için yarı yapılandırılmış görüşme formu hazırlanmıştır. Çalışmada kullanılan yarı yapılandırılmış görüşme formu hazırlanmadan önce Tablo 1'de örnekleri verilen ilgili literatür taranmış ve uzman görüşlerine başvurulmuştur. Ardından görüşme soruları

belirlenmiş ve formun kapsam geçerliğinin değerlendirilebilmesi için alanında en az beş yıl kıdeme ve Doktor unvanına sahip altı ilgili alan uzmanına, iki Eğitim Bilimleri uzmanına ve bir Türk Dili uzmanına başvurulmuştur. Uzman görüşleri sonucunda ilgili soru ve ifadeler düzeltilerek formun anlaşılabilirliğinin sınanabilmesi için beş kişi ile ön görüşme yapılmıştır. Yarı yapılandırılmış görüşme formu Kars'a ait coğrafi işaretli gıda ürünleri (*Kars Kaşarı, Kars Balı ve Kağızman Uzun Elması*), el sanatları ürünleri (*Kars El Halısı ve Sümer Kars El Halısı*) ve "*Kars Türk Çoban Köpeği*" ile coğrafi işaretli ürünlere yönelik tutum, destinasyon imajı ve tekrar satın alma niyeti ekseninde oluşturulan temaları içeren üç soru ve sekiz sondaj soru olmak üzere toplam 11 sorudan oluşmuştur.

2.4. Veri Analizi

2.4.1. Nicel Veri Analizi

Çalışmada nicel veri toplama araçları ile ulaşılan verilerin analizinde istatistik paket programlarından (SPSS 22 ile AMOS 20) yararlanılmıştır. Veri analiz sürecinde uygulanacak analiz tekniklerine doğru karar verilebilmesi için verilerin sahip olduğu varyans homojenliği ve dağılımın normalliği kontrol edilmiştir. Bu sebeple varyans homojenliğinin kontrolü için araştırma verileri Levene testi ile sınanırken; dağılım normalliğinin belirlenebilmesi için ise Kolmogorov-Smirnov (K-S) ve Shapiro-Wilk (S-W) testleri ile çarpıklık-basıklık değerlerinden yararlanılmıştır. Bunun yanında araştırma verilerine ait Q-Q plot, boxplot, histogram gibi dağılım grafiklerine bakılmıştır. Veriler değerlendirilirken ilgili literatüre göre ölçüt olarak kullanılan referans veriler çarpıklık-basıklık için +1, -1 aralığındayken, K-S ve S-W normallik testleri ile Levene varyans homojenlik testi için ($p > .05$) olarak belirtilmektedir (Büyüköztürk, Çokluk ve Köklü, 2010; Pallant, 2017; Shapiro ve Wilk, 1965). Elde edilen K-S ve S-W testleri ile çarpıklık-basıklık değerleriyle Levene test değerleri Tablo 3'te yer almaktadır.

Tablo 3. Normallik Verileri

Ölçekler/ Alt Boyutlar	K-S			S-W			Çarpıklık	Basıklık	Levene Test Değeri
	İst.	Sd	p	İst.	Sd	p			
ÇİÜYTÖ	.181	1272	.000	.839	1272	.000	-1.851	5.955	.000
Bilgi B.	.183	1272	.000	.911	1272	.000	-1.129	1.702	.000
Duygu B	.186	1272	.000	.836	1272	.000	-1.930	7.046	.000
Davr. B	.196	1272	.000	.847	1272	.000	-1.777	5.089	.000
DİÖ	.134	1272	.000	.932	1272	.000	-.941	2.677	.000
TSANÖ	.140	1272	.000	.868	1272	.000	-1.423	3.721	.000

Tablo 3 değerlendirildiğinde; Kolmogorov-Smirnov ve Shapiro-Wilk testlerine ait p değerinin .000, çarpıklık-basıklık değerlerine ait uç noktaların 1.930 ile 5.955 aralığında ve Levene varyans homojenlik testi değerinin .000 olduğu tespit edildiğinden dolayı verilerin normal dağılmadığı ve varyansların homojen olmadığı tespit edilmiştir. Bu sebeple araştırma verilerinin çözümlenmesi için nonparametrik tekniklerden yararlanılması uygun görülmüştür. Nihai aşamada çalışmada coğrafi işaretli ürünlere yönelik tutum, destinasyon imajı ve tekrar satın alma niyeti arasındaki ilişkinin belirlenmesinde (4., 5. ve 6. araştırma sorularının cevaplanmasında) Spearman Sıra Korelasyon Katsayısı (r_s) tercih edilmiştir. Spearman Sıra Korelasyon Katsayısı 1 ile +1 aralığında bir değere sahiptir. Spearman Sıra Korelasyon Katsayısı değerlendirmesi; güçlü-negatif ilişki= $-1 \leq r_s < -0,7$; orta negatif ilişki= $-0,7 \leq r_s < -0,3$; zayıf negatif ilişki= $-0,3 \leq r_s < 0$; zayıf pozitif ilişki= $0 < r_s \leq 0,3$; orta pozitif ilişki= $0,3 < r_s \leq 0,7$ ve güçlü pozitif ilişki= $0,7 < r_s \leq 1$ şeklindedir (Gürbüz ve Şahin, 2015: 256). Diğer taraftan 7., 8. ve 9. araştırma sorularının yanıtlanabilmesi için yol analizi ve Yapısal Eşitlik Modellemesinden (YEM) yararlanılmıştır. Yol analizi son yıllarda sıklıkla kullanılan ve değişkenler arasındaki ilişkileri ortaya koyabilme imkânı sunan bir analiz

teknikçiyken; YEM ise tasarlanan bir teorinin sınanmasında kullanılan bir analiz tekniğidir (Bayram, 2013: 41). Bu sebeple araştırma modeli YEM analizi ile sınanmıştır. Araştırma verilerinin normal dağılım varsayımlarını karşılamamasından dolayı çalışmada bootstrap yönteminden yararlanılmıştır. Çalışmada anlamlılık düzeyi “.05” olarak belirlenmiş ve öncelikle ölçeklerin güvenilirliği ve geçerliği sınanmıştır.

Diğer taraftan nicel veri toplama araçları beşli likert tipindedir. Ölçeklerin derecelendirmesinde beş seçenek ile dört aralık olduğundan dolayı ölçek derecelendirmesi $5/4=0.8$ 'lik aralıklarla hesaplanmıştır. Diğer bir ifadeyle ölçeklerden elde edilebilecek değerler en düşük 1, en yüksek 5'tir. Aralıklar ise 0.8'lik artışlarla şu şekildedir: 1-1.80=çok düşük, 1.81-2.60=düşük, 2.61-3.40=orta, 3.41-4.20=yüksek ve 4.21-5.00 çok yüksek.

2.4.2. Nitel Veri Analizi

Durum çalışması desenine sahip bu çalışmanın nitel verilerine içerik analizi uygulanmıştır. İçerik analizinde elde edilen nitel verilerin detaylı bir şekilde açıklanabilmesi amacıyla elde edilen nitel veriler tema, alt tema ve kodlar kullanılarak okuyucuya sunulmaktadır. Buradaki temel amaç, karışıklığı ortadan kaldırmaktır. Bu çalışmada içerik analizi sürecinde öncelikle “Coğrafi İşaretli Ürünler Yönelik Tutumun Destinasyon İmajına Etkisi”, “Coğrafi İşaretli Ürünler Yönelik Tutumun Tekrar Satın Alma Niyetine Etkisi”, “Destinasyon İmajının Tekrar Satın Alma Niyetine Etkisi” ve “Tespit Edilen Olumsuzluklar/Öneriler (Genel)” temaları oluşturulmuştur. Ardından “Coğrafi İşaretli Ürünler Yönelik Tutumun Destinasyon İmajına Etkisi” ve “Coğrafi İşaretli Ürünler Yönelik Tutumun Tekrar Satın Alma Niyetine Etkisi” temalarının alt temaları olarak “Genel”, “Kars Kaşarı, Kars Balı ve Kağızman Uzun Elması”, “Kars El Halısı ve Sümer Kars El Halısı” ve “Kars Türk Çoban Köpeği” alt temaları oluşturulmuştur. Tema ve alt temaları ilişkin toplam 31 adet kod belirlenerek nitel veriler raporlanmıştır. Bu süreçte dış geçerliğin korunabilmesi için doğrudan alıntılara sıklıkla yer verilmiştir. Doğrudan alıntılama sürecinde katılımcılar K₁, K₂, K₃, K₄ K₁₂ (K: Katılımcı) olacak biçimde isimlendirilmiştir. Katılımcıların kimliklerini açık edecek bilgiler paylaşılmamıştır.

3. Bulgular

Bulguların sunumunda anlaşılabilirliğin desteklenebilmesi amacıyla araştırma sorularının sırasına göre hareket edilmiş ve her bir araştırma sorusu sıra ile çözümlenmiştir. Bu kapsamda “1.Turistlerin coğrafi işaretli ürünlere yönelik tutumları ne düzeydedir?”, “2.Turistlerin Kars'a yönelik sahip oldukları destinasyon imajı ne düzeydedir?” ve “3.Turistlerin Kars'a yönelik turistik ürünleri tekrar satın alma niyetleri ne düzeydedir?” şeklinde belirtilen araştırma sorularının cevaplanabilmesi amacıyla yapılan analizlere ve ulaşılan bulgulara Tablo 4'te yer verilmiştir.

Tablo 4. Düzey Belirlemeye İlişkin Bulgular (1., 2. ve 3. Araştırma Soruları)

		BOYUTLAR	n	\bar{x}	S.S.	Anlamı
ÖLÇEKLER	CİÜYTÖ	Bilgi Boyutu	1272	3.88	.70	Yüksek
		Duygu Boyutu		4.31	.54	Çok Yüksek
		Davranış Boyutu		4.20	.59	Yüksek
		Genel		4.14	.75	Yüksek
	DİÖ	Genel	1272	4.15	.50	Yüksek
		Genel	1272	4.33	.65	Çok Yüksek
	TSANÖ	Genel	1272	4.33	.65	Çok Yüksek

Tablo 4'te CİÜYTÖ Bilgi Boyutu ($\bar{x}=3.88$ ve $ss=.70$), Davranış Boyutu ($\bar{x}=4.20$ ve $ss=.59$) ve ölçeğin bütününe ($\bar{x}=4.14$ ve $ss=.75$) “Yüksek Düzey” olduğu belirlenirken; Duygu Boyutu'nun ($\bar{x}=4.31$ ve $ss=.54$) “Çok Yüksek Düzey” olduğu belirlenmiştir. Bu verilerden hareketle Kars'ı ziyaret eden turistlerin coğrafi işaretli ürünlere yönelik bilgi düzeylerinin diğer tutum öğeleri olan duygu ve davranış düzeylerinden daha düşük olduğu; duygu düzeylerinin ise bilgi ve davranış düzeylerinden daha yüksek olduğu ifade edilebilir. DİÖ'nün tamamına ait ortalama ve standart sapma verileri ise ($\bar{x}=4.15$, $ss=.50$) ile “Yüksek Düzey” aralığındadır. Bu verilerden hareketle Kars'ın destinasyon imajının yüksek olduğu ifade edilebilir. TSANÖ'nün tamamına ait ortalama ve standart sapma

verileri ise ($\bar{x}=4.33$, $ss=.65$) ile “Çok Yüksek Düzey” aralığındadır. Bu verilerden hareketle Kars’ı ziyaret eden turistlerin Kars’ı tekrar ziyaret etme ve Kars’a ait turistik ürünleri tekrar satın alma niyetlerinin çok yüksek düzeyde olduğu ifade edilebilir.

Çalışmanın 4. 5. ve 6. soruları olan “4. Coğrafi işaretli ürünlere yönelik tutum ile destinasyon imajı arasında bir ilişki var mıdır?”, “5. Coğrafi işaretli ürünlere yönelik tutum ile turistlerin tekrar satın alma niyeti arasında bir ilişki var mıdır?” ve “6. Destinasyon imajı ile turistlerin tekrar satın alma niyeti arasında bir ilişki var mıdır?”ın cevaplanabilmesi amacıyla yapılan analizlere ve ulaşılan bulgulara Tablo 5’te yer verilmiştir.

Tablo 5. İlişki Belirlemeye Yönelik Bulgular (4., 5. ve 6. Araştırma Soruları)

Ölçekler/Alt Boyutlar		1	1-a)	1-b)	1-c)	2-	3-
1-Coğrafi İşaretli Ürünlere Yönelik Tutum Ölçeği (CİÜYTÖ)	r_s	1					
	Sig.	-					
	n	1272					
1-a) Bilgi Boyutu	r_s	.776**	1				
	Sig.	.000	-				
	n	1272	1272				
1-b) Duygu Boyutu	r_s	.842**	.485**	1			
	Sig.	.000	.000	-			
	n	1272	1272	1272			
1-c) Davranış Boyutu	r_s	.871**	.591**	.654**	1		
	Sig.	.000	.000	.000	-		
	n	1272	1272	1272	1272		
2-Destinasyon İmajı Ölçeği (DİÖ)	r_s	.394**	.377**	.267**	.382**	1	
	Sig.	.000	.000	.000	.000	-	
	n	1272	1272	1272	1272	1272	
3-Tekrar Satın Alma Niyeti Ölçeği (TSANÖ)	r_s	.294**	.279**	.197**	.300**	.404**	1
	Sig.	.000	.000	.000	.000	.000	-
	n	1272	1272	1272	1272	1272	1272

Tablo 5 değerlendirildiğinde; Kars’ı ziyaret eden turistlerin coğrafi işaretli ürünlere yönelik tutum düzeyleri ile Kars’ın sahip olduğu destinasyon imajı arasında pozitif-orta düzey-anlamlı bir ilişki vardır ($r_s = .394$, $n=1272$, $p<.01$). Bu verilerden hareketle, Kars’ı ziyaret eden turistlerin coğrafi işaretli ürünlere yönelik olumlu tutumlarının, Kars’ın sahip olduğu destinasyon imajını olumlu yönde destekleyebileceği ifade edilebilir. Bu bulgu doğrultusunda, tutumun öğeleri olan bilgi, duygu ve davranış açısından olumlu yönde desteklenebilen turistlere ait coğrafi işarete yönelik tutum düzeyinin destinasyon imajını arttırabileceği şeklinde bir çıkarımda bulunulabilir.

Kars’ı ziyaret eden turistlerin coğrafi işaretli ürünlere yönelik tutum düzeyleri ile Kars’a ait turistik ürünleri tekrar satın alma niyetleri arasında pozitif-zayıf düzey-anlamlı bir ilişki vardır ($r_s=.294$, $n=1272$, $p<.01$). Bu verilerden hareketle, Kars’ı ziyaret eden turistlerin coğrafi işaretli ürünlere yönelik olumlu tutumları, Kars’a ait turistik ürünleri tekrar satın alma niyetlerini pozitif şekilde etkileyebilir. Bu değerlendirmeye ek olarak, tutumun alt öğeleri olan bilgi, duygu ve davranışın pozitif yönde farklılaşması sonucunda turistlerin turistik ürünleri tekrar satın alma niyetlerinin arttırılabileceği söylenebilir.

Kars’ın sahip olduğu destinasyon imajı ile turistlerin Kars’a ait turistik ürünleri tekrar satın alma niyetleri arasında pozitif-orta düzey-anlamlı bir ilişki vardır ($r_s=.404$, $n=1272$, $p<.01$). Bu verilerden hareketle, Kars’ın sahip olduğu destinasyon imajının geliştirilmesi ile turistlerin Kars’a ait turistik ürünleri tekrar satın alma niyetlerinin arttırılabileceği ifade edilebilir. Başka bir ifadeyle bu veriler, olumlu şekilde geliştirilen destinasyon imajının

turistlerin turistik ürünleri tekrar satın alma niyetlerini arttırabileceği şeklinde yorumlanabilir.

Çalışmanın 7. 8. ve 9. soruları olan “7. Coğrafi işaretli ürünlere yönelik tutumun destinasyon imajı üzerine bir etkisi var mıdır?”, “8. Coğrafi işaretli ürünlere yönelik tutumun tekrar satın alma niyeti üzerinde üzerine bir etkisi var mıdır?” ve “9. Destinasyon imajının tekrar satın alma niyeti üzerinde üzerine bir etkisi var mıdır?”ın cevaplanabilmesi amacıyla yapılan analizlere ve ulaşılan bulgulara Şekil 5-6 ile Tablo 6-7’de yer verilmiştir. Araştırma modelinin anlaşılabilirliğinin sağlanması ve araştırma sorularının daha açık şekilde çözümlenebilmesi için araştırma modelinin iki ayrı şekil olarak analiz edilmesi uygun görülmüştür.

Şekil 5. Etki Belirlemeye Yönelik Bulgular (7. ve 8. Araştırma Soruları)

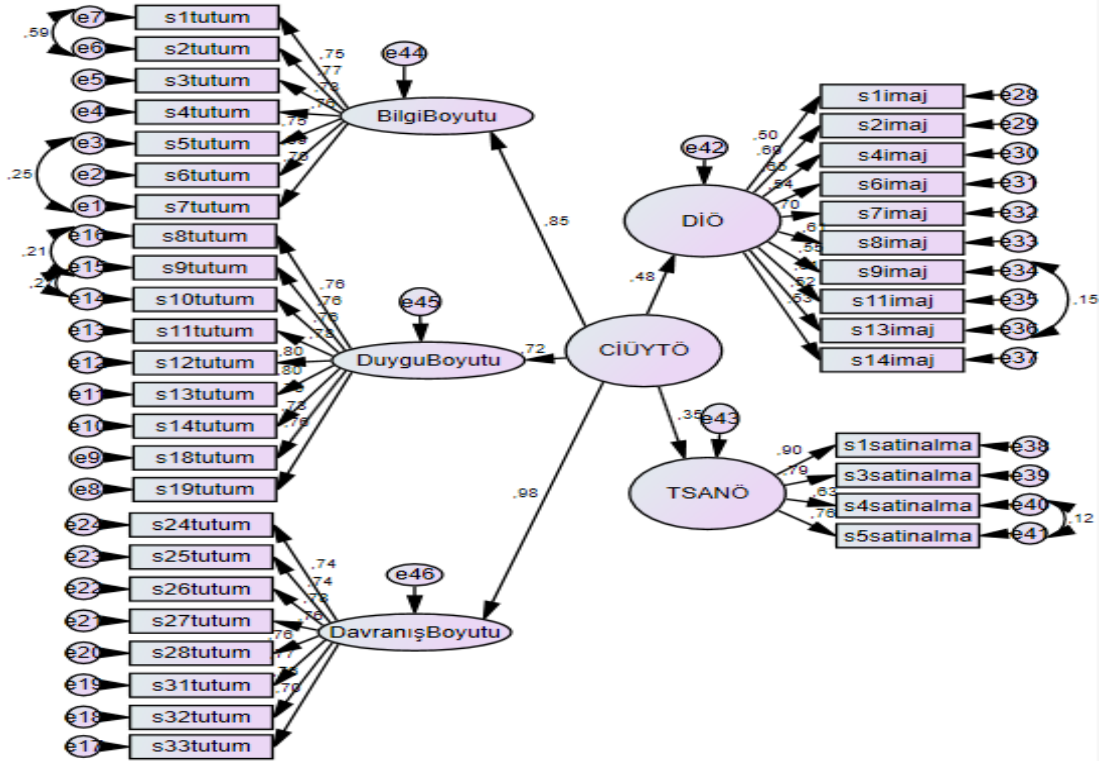

Tablo 6. Modele Ait (7. ve 8. Araştırma Soruları) Uyum İndeksleri

İndeks	Referans Değer		Ölçüm	Sonuç
	İyi Uyum	Kabul Edilebilir (KE)		
CMIN/DF	$0 < \chi^2/sd \leq 3$	$3 < \chi^2/sd \leq 5$	3.930	KE
TLI	$.95 < TLI \leq 1$	$.90 < TLI \leq .94$.925	KE
RMSEA	$0 \leq RMSEA \leq .05$	$.05 \leq RMSEA \leq .08$.048	İyi
GFI	$.95 < GFI \leq 1$	$.90 < GFI \leq .94$.911	KE
AGFI	$.95 < AGFI \leq 1$	$.90 < AGFI \leq .94$.901	KE
RMR	$0 \leq RMR \leq .05$	$.05 \leq RMR \leq .10$.044	İyi
CFI	$.95 < CFI \leq 1$	$.90 < CFI \leq .94$.930	KE
IFI	$.95 < IFI \leq 1$	$.90 < IFI \leq .94$.930	KE
Sd			654	
CMIN			2.570	

Şekil 5’te yer alan model incelendiğinde, coğrafi işaretli ürünlere yönelik tutum destinasyon imajı üzerinde %48’lik pozitif yönlü bir etkiye sahipken, tekrar satın alma niyeti üzerinde %35’lik pozitif yönlü bir etkiye sahip olduğu anlaşılmaktadır. Diğer bir ifadeyle turistlerin coğrafi işaretli ürünlere yönelik tutum düzeylerindeki artışın

destinasyon imajını ve turistlerin turistik ürünleri tekrar satın alma niyetlerini arttırdığı sonucuna varılabilir.

Şekil 6. Etki Belirlemeye Yönelik Bulgular (9. Araştırma Sorusu)

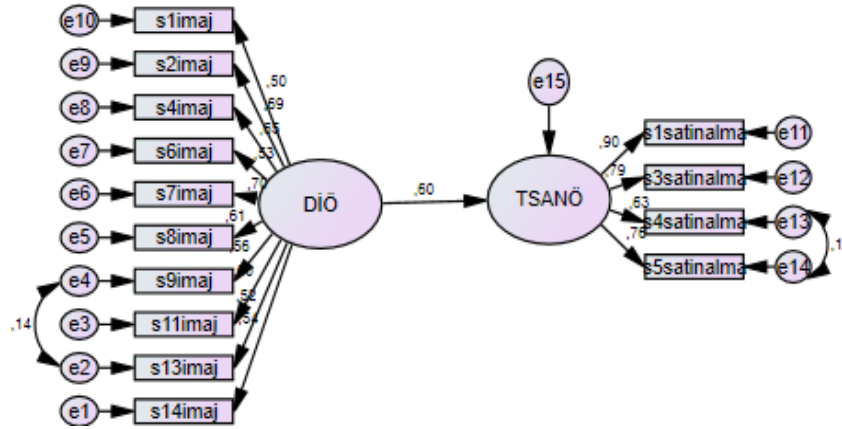

Tablo 7. Modele Ait (9. Araştırma Sorusu) Uyum İndeksleri

İndeks	Referans Değer		Ölçüm	Sonuç
	İyi Uyum	Kabul Edilebilir (KE)		
CMIN/DF	$0 < \chi^2/sd \leq 3$	$3 < \chi^2/sd \leq 5$	3.576	KE
TLI	$.95 < TLI \leq 1$	$.90 < TLI \leq .94$.962	İyi
RMSEA	$0 \leq RMSEA \leq .05$	$.05 \leq RMSEA \leq .08$.045	İyi
GFI	$.95 < GFI \leq 1$	$.90 < GFI \leq .94$.971	İyi
AGFI	$.95 < AGFI \leq 1$	$.90 < AGFI \leq .94$.959	İyi
RMR	$0 \leq RMR \leq .05$	$.05 \leq RMR \leq .10$.019	İyi
CFI	$.95 < CFI \leq 1$	$.90 < CFI \leq .94$.969	İyi
IFI	$.95 < IFI \leq 1$	$.90 < IFI \leq .94$.969	İyi
Sd			74	
CMIN			264.632	

Şekil 7'de yer alan modele göre destinasyon imajının tekrar satın alma niyeti üzerinde %60'lık pozitif yönlü bir etkiye sahip olduğu anlaşılmaktadır. Diğer bir ifadeyle turistlerin sahip oldukları destinasyon imajı düzeyindeki artışın turistlerin turistik ürünleri tekrar satın alma niyetlerini arttırdığı sonucuna varılabilir.

Çalışmanın 10. 11. ve 12. soruları olan "10. Turistlerin Kars'a ait coğrafi işaretli ürünlere yönelik görüşleri nelerdir?", "11. Turistlerin Kars'ın destinasyon imajına yönelik görüşleri nelerdir?" ve "12. Turistlerin Kars'a ait turistik ürünleri tekrar satın almaya yönelik görüşleri nelerdir?"in çözümlenebilmesi amacıyla 12 katılımcı ile 3 temel soru ve 8 sondaj sorudan (sondaj sorular ile ilgili konuda derinlemesine bilgi elde edilme fırsatı bulunabilir.) meydana gelen yarı yapılandırılmış görüşme formu kullanılarak görüşmeler yürütülmüştür. Görüşmelerde elde edilen verilerin açık, net ve anlaşılır bir şekilde sunulabilmesi için yarı yapılandırılmış görüşme formunda yer alan sorulara sırasıyla içerik analizi uygulanmış elde edilen katılımcıların cevaplarından hareketle oluşturulan tema ve kodlar kullanılarak oluşturulan şekil ve tabloya Şekil 7 ile Tablo 8'de yer verilmiştir.

Şekil 7. Katılımcı Görüşlerinin Dağılımı

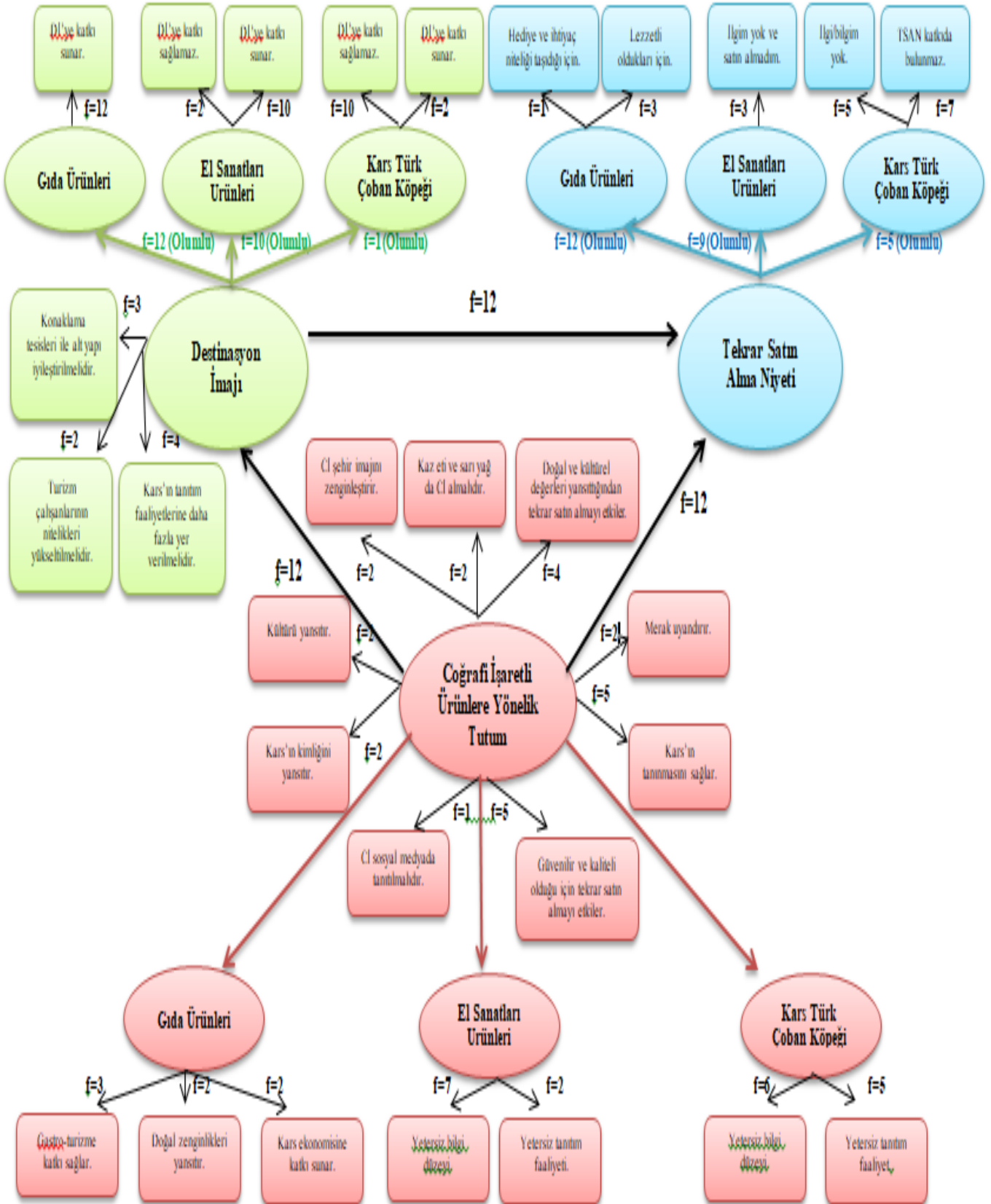

Kısaltmalar: f: frekans, Dİ: Destinasyon İmajı, TSAN: Tekrar Satın Alma Niyeti.

Tablo 8. Elde Edilen Tema, Alt Tema, Kod ve Frekanslar

TEMA	ALT TEMA	KOD	f
Coğrafi İşaretli Ürünlerin Yönelik Tutumun Destinasyon İmajına (Dİ) Etkisi	Genel	Şehir kimliğini yansıtır.	2
		Şehir kültürünü yansıtır.	2
		Şehir hakkında merak uyandırır.	2
		Şehrin tanınmasını/sevilmesini sağlar.	7
		Olumlu etkiler.	12
	Kars Kaşarı, Kars Balı ve Kağızman Uzun Elması	Doğal güzellikleri yansıtır.	2
		Kars ekonomisine katkı sunar.	2
		Kars'ın gastronomi açısından tanınmasını sağlar.	3
	Kars El Halısı ve Sümer Kars El Halısı	Kars'a yönelik turistik talebi artırır.	5
		Daha fazla tanıtım yapılmalıdır.	6
		Yeteri düzeyde bilgi yok.	7
	Kars Türk Çoban Köpeği	Destinasyon imajına bir katkı sağlamaz.	2
		Yeteri düzeyde bilgi yok.	6
		Destinasyon imajına bir katkı sağlamaz	4
	Coğrafi İşaretli Ürünlerin Yönelik Tutumun Tekrar Satın Alma Niyetine (TSAN) Etkisi	Genel	Daha fazla tanıtım yapılmalıdır.
Doğal ve kültürel değerleri yansıttığı için tekrar satın almayı etkiler.			4
Daha güvenilir ve kaliteli olduğu için tekrar satın almayı etkiler.			5
Kars Kaşarı, Kars Balı ve Kağızman Uzun Elması		Olumlu etkiler.	12
		Hediye ve ihtiyaç olabildiği için TSAN artar ve tekrar Kars'a gelebilirim.	1
Kars El Halısı, Sümer Kars Halısı		Lezzetli oldukları için TSAN artar ve tekrar Kars'a gelmek isterim.	3
		Kars Kaşarı ve Balı TSAN Kağızman Uzun Elması'ndan daha fazla etkiler.	1
Kars Türk Çoban Köpeği		Bu ürünlere yönelik ilgim yok.	3
	Daha önce bu ürünleri satın almadım.	3	
	Bu ürün hakkında yeterli ilgilim/bilgim yok.	4	
Dİ'nin TSAN Etkisi	Bu ürün Kars'a ait turistik ürünlerin TSAN'ne bir katkıda bulunmaz.	7	
	Kars'ın olumlu destinasyon imajı ekonomik kalkınma sağlayabilir.	3	
Tespit Edilen Olumsuzluklar/Öneriler (Genel)	Olumlu yönde etkiler.	12	
	Turizm çalışanlarının niteliklerinin yükseltilmesi gereklidir.	2	
	Kars'ın tanıtım faaliyetlerine daha fazla yer verilmelidir.	4	
	Sarı yağ ve kaz eti gibi ürünler de coğrafi işaret olabilir.	2	
		CİÜ yeterli tanıtım ve pazarlama faaliyetiyle bölge kalkınmasına katkı sağlayabilir.	2

Şekil 7 ve Tablo 8'de görüldüğü gibi katılımcı görüşlerinin araştırmanın amacı doğrultusunda 4 tema, 8 alt tema ve 31 kod altında sınıflandırılması uygun görülmüştür. Bulguların sunumunda anlaşılabilirliğinin desteklenebilmesi amacıyla temalar koyu, alt temalar ise koyu-italik yazı stili kullanılarak yazılmıştır. Belirlenen ilk tema "**Coğrafi İşaretli Ürünlerin Yönelik Tutumun Destinasyon İmajına Etkisi (f=67)**"; "*Genel (f=25)*", "*Kars Kaşarı, Kars Balı ve Kağızman Uzun Elması (f=12)*", "*Kars El Halısı ve Sümer Kars El Halısı (f=15)*" ve "*Kars Türk Çoban Köpeği (f=15)*" olmak üzere dört alt temaya ayrılmıştır. "**Genel (f=25)**" alt temasında katılımcı yanıtları "*Şehir kimliğini yansıtır. (f=2)*", "*Şehir kültürünü yansıtır. (f=2)*", "*Şehir hakkında merak uyandırır. (f=2)*", "*Şehrin tanınmasını/sevilmesini sağlar. (f=7)*" ve "*Olumlu etkiler. (f=12)*" şeklinde kodlanmıştır. Bu veriler coğrafi işaretli ürünlere yönelik pozitif tutumun bir şehrin tanınmasında etkili olduğunu, şehir hakkında merak uyandırdığını ve şehrin destinasyon imajını olumlu yönde etkilediğini ortaya koymaktadır. İlk temanın ikinci alt temasındaki "*Kars Kaşarı, Kars Balı ve Kağızman Uzun Elması (f=12)*" katılımcı yanıtları "*Doğal güzellikleri yansıtır. (f=2)*", "*Kars ekonomisine katkı sunar.*

($f=2$)", "Kars'ın gastronomi açısından tanınmasını sağlar. ($f=3$)" ve "Kars'a yönelik turistik talebi artırır. ($f=5$)" şeklinde kodlanmıştır. Bu verilerden hareketle Kars'ın coğrafi işaretli gıda ürünlerinin (Kars Kaşarı, Kars Balı ve Kağızman Uzun Elması) Kars'ın doğal güzelliklerini yansıttığı, Kars'a yönelik turizm talebini arttırdığı, Kars ekonomisine katkı sağladığı ve Kars'ın gastronomi açısından tanınırlığını desteklediği ifade edilebilir. İlk temaya ait üçüncü alt temaya "Kars El Halısı ve Sümer Kars El Halısı ($f=15$)" ait katılımcı yanıtları "Daha fazla tanıtım yapılmalıdır. ($f=6$)", "Yeteri düzeyde bilgi yok. ($f=7$)" ve "Destinasyon imajına bir katkı sağlamaz ($f=2$)" şeklinde kodlanmıştır. İlk temanın dördüncü alt temasındaki "Kars Türk Çoban Köpeği ($f=15$)" katılımcı yanıtları ise üçüncü alt temayla benzer olarak "Yeteri düzeyde bilgi yok. ($f=6$)", "Destinasyon imajına bir katkı sağlamaz ($f=4$)" ve "Daha fazla tanıtım yapılmalıdır. ($f=5$)" şeklinde kodlanmıştır. Bu veriler Kars'ın coğrafi işaretli el sanatı ürünleri (Kars El Halısı ve Sümer Kars El Halısı) ile coğrafi işaretli Kars Türk Çoban Köpeği'nin turistler tarafından yeterince tanınmadığını, bu ürünlerin Kars'ın destinasyon imajına katkı sunmada daha etkin olabileceği ve bu sebeple bu ürünlere odaklı gerekli tanıtım faaliyetlerinin yapılması gerektiğini gösterebilir. Bu kapsamda katılımcı görüşlerinden yapılan doğrudan alıntı örnekleri şunlardır:

Coğrafi işaretli ürünlerin özellikle kamusal imkânlarla daha fazla tanıtımı yapıp duyurularak, insanlarda merak uyandırılması sağlanabilir. Bu şekilde bir girişimin Kars'ın destinasyon imajına olumlu yönde etki edebileceğini düşünüyorum. **K₇**

Turistik açıdan etkili olacağını zannetmiyorum. Kars'ın bu köpeğini açıkçası bilmiyorum ve tanımıyorum. Her ürünün coğrafi işaret alması o şehre bir imaj katacak anlamına gelmemektedir. Van kedisi veya Sivas kangal köpeği gibi bilindiğini düşünmüyorum. **K₁₂**

Ele alınan ikinci tema "**Coğrafi İşaretli Ürünlere Yönelik Tutumun Tekrar Satın Alma Niyetine (TSAN) Etkisi**"; "Genel ($f=21$)", "Kars Kaşarı, Kars Balı ve Kağızman Uzun Elması ($f=5$)", "Kars El Halısı ve Sümer Kars El Halısı ($f=6$)" ve "Kars Türk Çoban Köpeği ($f=11$)" olmak üzere dört alt temaya ayrılmıştır. "Genel ($f=21$)" alt temasında katılımcı yanıtları "Doğal ve kültürel değerleri yansıttığı için tekrar satın almayı etkiler. ($f=4$)", "Daha güvenilir ve kaliteli olduğu için tekrar satın almayı etkiler. ($f=5$)" ve "Olumlu etkiler. ($f=12$)" şeklinde kodlanmıştır. Bu veriler coğrafi işaretli ürünlerin doğal ve kültürel mirası yansıttığı, daha güvenilir ve kaliteli olduğu için katılımcıların Kars'a ait turistik ürünleri tekrar satın alma niyetlerini olumlu yönde etkilediğini ortaya koymaktadır. İkinci temanın ikinci alt temasındaki "Kars Kaşarı, Kars Balı ve Kağızman Uzun Elması ($f=12$)" katılımcı yanıtları "Hediye ve ihtiyaç olabildiği için tekrar satın alma niyetim (TSAN) artar ve tekrar Kars'a gelebilirim. ($f=1$)", "Lezzetli oldukları için TSAN artar ve tekrar Kars'a gelmek isterim. ($f=3$)" ve "Kars Kaşarı ve Balı tekrar satın alma niyetimi (TSAN) Kağızman Uzun Elması'ndan daha fazla etkiler. ($f=1$)" şeklinde kodlanmıştır. Bu verilerden hareketle Kars'ın coğrafi işaretli gıda ürünlerinin (Kars Kaşarı, Kars Balı ve Kağızman Uzun Elması) Kars'a ait turistik ürünlerin çeşitli nedenlerle (lezzetli oldukları, hediyelik veya ihtiyaç amacıyla satın alınabildikleri için) tekrar satın alınmasını olumlu yönde etkilediği, ancak Kars Balı ile Kars Kaşarı'nın tekrar satın alma niyetine etkisinin Kağızman Uzun Elması'ndan daha fazla olduğu ifade edilebilir. İkinci temaya ait üçüncü alt temaya "Kars El Halısı ve Sümer Kars El Halısı ($f=6$)" ait katılımcı yanıtları "Bu ürünlere yönelik ilgim yok. ($f=3$)" ve "Daha önce bu ürünleri satın almadım. ($f=3$)" şeklinde kodlanmıştır. İkinci temanın dördüncü alt temasındaki "Kars Türk Çoban Köpeği ($f=15$)" katılımcı yanıtları ise üçüncü alt temayla benzer olarak "Bu ürün hakkında yeterli ilgim/bilgim yok. ($f=4$)" ve "Bu ürün Kars'a ait turistik ürünlerin TSAN'ne bir katkıda bulunmaz. ($f=7$)" şeklinde kodlanmıştır. Bu veriler Kars'ın coğrafi işaretli el sanatı ürünleri (Kars El Halısı ve Sümer Kars El Halısı) ile Kars Türk Çoban Köpeği'nin turistler tarafından yeterince tanınmadığını, bu ürünlerin Kars'a ait turistik ürünlerin tekrar satın alınmasında etkili olmadığını ortaya koymaktadır. Bu kapsamda katılımcı görüşlerinden yapılan doğrudan alıntı örnekleri şunlardır:

Kars'ı ziyaretimde merak ettiğim şeylerin başında tarihi dokusu gelmekteydi. Ancak Kars'a geldikten sonra Kars'a ait coğrafi işaretli ürünler olan kaşar ve bal başta olmak üzere diğer coğrafi işaretli ürünlerden de tekrar satın almak ve dolayısıyla Kars'a bir kez daha gelmek isterim. **K₈**

Ele alınan üçüncü temadaki “**Destinasyon İmajının (Dİ) Tekrar Satın Alma Niyetine (TSAN) Etkisi (f=15)**” katılımcı yanıtlarından hareketle iki kod belirlenmiştir. Bu kodlar; “*Kars’ın olumlu destinasyon imajı ekonomik kalkınma sağlayabilir. (f=3)*” ve “*Olumlu yönde etkiler. (f=12)*” şeklinde sıralanabilir. Bu verilerden hareketle Kars’ın sahip olduğu destinasyon imajının Kars’a ait turistik ürünlerin turistler tarafından tekrar satın alınmasını olumlu yönde etkilediği ve Kars’ın olumlu destinasyon imajının ekonomik kalkınma yaratabileceği ifade edilebilir. Bu kapsamda katılımcı görüşlerinden yapılan doğrudan alıntı örnekleri şunlardır:

Destinasyon imajının olumlu olması turistik ürünleri tekrar satın alma eğilimini arttıracaktır. Bu ikisinin doğru orantılı olduğunu düşünmekteyim. Kars’ ı ziyaret eden turistler üzerinde pozitif bir izlenim bırakacağını düşünmekteyim. Aynı zamanda şehre ticari ve ekonomik anlamda da katkıları kaçınılmazdır. **K₄**

Son tema olan dördüncü temadaki “**Tespit Edilen Olumsuzluklar/ Öneriler (Genel) (f=10)**” katılımcı yanıtlarından hareketle dört kod belirlenmiştir. Bu kodlar; “*Turizm çalışanlarının niteliklerinin yükseltilmesi gereklidir. (f=2)*”, “*Kars’ın tanıtım faaliyetlerine daha fazla yer verilmelidir. (f=4)*”, “*Sarı yağ ve kaz eti gibi ürünler de coğrafi işaret alabilir. (f=2)*” ve “*Coğrafi işaretli ürünlerin yeterli tanıtım ve pazarlama faaliyetiyle bölge kalkınmasına katkı sağlayabilir. (f=2)*” şeklinde sıralanabilir. Bu veriler Kars’ta turizm sektörü çalışanlarının niteliklerinin iyileştirilmesi, Kars ile ilgili tanıtım-pazarlama faaliyetlerine daha fazla önem verilmesi ve sarı yağ-kaz et gibi yöresel ürünlerin de coğrafi işaret olarak tescil edilmesi gerekliliğini ortaya koymaktadır.

Kars’ın genel olarak turistlerin iyi karşılandığı ve birçok yönden memnun kalarak ayrıldığı bir şehir olduğunu düşünüyorum. Aynı ürüne ait fiyatların ve kalitenin farklı üreticilerdeki değişkenliğinin kontrol altında alınması gerektiğini düşünüyorum. Ürünler hakkındaki olumsuz gözlemim bu yönde oldu, bu durumun giderilmesinin bölgeye kısa zamanda büyük katkı sağlayacağını düşünüyorum. Diğer taraftan turizm çalışanları daha iyi olabilir. Kars’ın destinasyon imajı bu olumsuzluklar düzeltildiği takdirde satın alma niyetimi olumlu etkiler. **K₆**

4. Sonuç, Tartışma ve Öneriler

Çalışmada ele alınan **ilk araştırma sorusu** olan “*1. Turistlerin coğrafi işaretli ürünlere yönelik tutumları ne düzeydedir?*”in çözümlenebilmesi için yapılan analizler sonucunda; Kars’ı ziyaret eden turistlerin coğrafi işaretli ürünlere yönelik tutumlarının genel olarak yüksek düzeyde olduğu belirlenmiştir. Bunun yanında turistlerin coğrafi işaretli ürünlere yönelik tutumlarının sadece duygu düzeyinde çok yüksek olduğunu, diğer boyutlar olan davranış ve bilgi düzeyinde ise yüksek olduğu sonucuna ulaşılmıştır. Diğer bir ifadeyle turistlerin coğrafi işaretli ürünlere yönelik duygu seviyesinin çok yüksek olmasına rağmen, bu ürünlere ilişkin bilgi ve satın alma davranışına dönüşme seviyesinin daha düşük olduğu sonucuna ulaşılmıştır. Çalışmanın **ikinci araştırma sorusu** olan “*2. Turistlerin Kars’a yönelik sahip oldukları destinasyon imajı ne düzeydedir?*”in çözümlenebilmesi uygulanan istatistiki teknikler sonucunda; Kars’ın destinasyon imajının yüksek olduğu sonucuna ulaşılmıştır. Diğer bir ifadeyle Kars’ın sahip olduğu destinasyon imajının beş üzerinden yaklaşık dördünlük bir ortalamaya sahip olduğu söylenebilir. Bu bulguya ek olarak Destinasyon İmajı Ölçeği’nde yer alan ifadeler verilen yanıtlar incelendiğinde turistlerin Kars’ı ziyaret etme nedenlerinin başında dinlenme-rahatlamanın geldiği ve bu sebeple Kars’ın destinasyon imajında dinlenme-rahatlamanın önemli bir yer kapladığı sonucuna ulaşılmıştır. Bunun yanında Kars’ın ulaşım olanaklarının değerlendirildiği ifadeler verilen yanıtlar değerlendirildiğinde; ulaşım olanaklarının Kars’ın destinasyon imajına ait unsurlar (sosyo-kültürel etkinlikler, macera, spor, tarihi-kültürel yapı, tanıtım, bölge halkının cana yakınlığı, dinlenme-rahatlama gibi) arasında en düşük düzeyde yer aldığı da ifade edilebilir. Bu sonuçlardan hareketle Kars’ın destinasyon imajının sosyo-kültürel etkinlikler, macera, spor, tarihi-kültürel yapı, tanıtım, bölge halkının cana yakınlığı, dinlenme-rahatlama gibi destinasyon imajı unsurları açısından değerlendirildiğinde çok yüksek olduğu görülmüştür. Ancak Kars’ın sahip olduğu ulaşım imkânları değerlendirildiğinde ise Kars’ın destinasyon imajının diğer destinasyon imajı unsurlarından daha düşük olduğu

sonucuna ulařılmıştır. Çalışmadaki **üçüncü araştırma sorusu** olan “3. Turistlerin Kars’a yönelik turistik ürünleri tekrar satın alma niyetleri ne düzeydedir?”in çözümlenebilmesi için yapılan analizler sonucunda; turistlerin Kars’a ait turistik ürünleri tekrar satın alma niyetlerinin çok yüksek düzey olduđu sonucuna ulařılmıştır. Tekrar Satın Alma Niyeti Ölçeği’nde yer alan ifadelere verilen yanıtlar incelendiğinde; Kars’ı ziyaret eden turistlerin Kars’ı ekonomik bulduđu ve bu sebeple tekrar ziyaret edebileceđi sonucuna da ulařılmıştır. Nihai aşamada üçüncü araştırma sorusunun çözümlenmesi sonucunda; turistlerin Kars’ı tekrar ziyaret etme ve Kars’a ait turistik ürünleri tekrar satın alma niyetlerinin çok yüksek düzeyde olduđu ifade edilebilir.

Çalışmanın **dördüncü araştırma sorusu** olan “4. Coğrafi işaretli ürünlere yönelik tutum ile destinasyon imajı arasında bir ilişki var mıdır?”a cevap verilebilmesi amacıyla uygulanan analizlerde; Kars’ı ziyaret eden turistlerin coğrafi işaretli ürünlere yönelik tutum düzeyleri ile Kars’ın sahip olduđu destinasyon imajı arasında pozitif-orta düzey-anlamalı bir ilişki olduđu tespit edilmiştir. Bu bulgu Kars’ı ziyaret eden turistlerin coğrafi işaretli ürünlere yönelik olumlu tutumlarının, Kars’ın sahip olduđu destinasyon imajını olumlu yönde destekleyebileceđi sonucunu ortaya koyabilir. Çalışmada ele alınan **beşinci araştırma sorusu** olan “5. Coğrafi işaretli ürünlere yönelik tutum ile turistlerin tekrar satın alma niyeti arasında bir ilişki var mıdır?”in cevap verilebilmesi amacıyla uygulanan analizlerde; Kars’ı ziyaret eden turistlerin coğrafi işaretli ürünlere yönelik tutum düzeyleri ile Kars’a ait turistik ürünleri tekrar satın alma niyetleri arasında pozitif-zayıf düzey-anlamalı bir ilişki olduđu tespit edilmiştir. Elde edilen bu sonuç, Kars’ı ziyaret eden turistlerin coğrafi işaretli ürünlere yönelik olumlu tutumları, Kars’a ait turistik ürünleri tekrar satın alma niyetlerini pozitif şekilde etkileyebileceđini ortaya koyabilir. Bu sonuçtan hareketle, tutumun alt öğeleri olan bilgi, duygu ve davranışın pozitif yönde farklılaşmasıyla turistlerin turistik ürünleri tekrar satın alma niyetlerinin arttırılabileceđi sonucuna ulařılmıştır. Çalışmadaki **altıncı araştırma sorusu** olan “6. Destinasyon imajı ile turistlerin tekrar satın alma niyeti arasında bir ilişki var mıdır?”in cevap verilebilmesi amacıyla uygulanan analizlerde; Kars’ın sahip olduđu destinasyon imajı ile turistlerin Kars’a ait turistik ürünleri tekrar satın alma niyetleri arasında pozitif-orta düzey-anlamalı bir ilişki olduđu tespit edilmiştir. Bu bulgudan hareketle; Kars’ın sahip olduđu destinasyon imajının geliştirilmesi ile turistlerin Kars’a ait turistik ürünleri tekrar satın alma niyetlerinin arttırılabileceđi sonucuna ulařılmıştır. Başka bir ifadeyle bu sonuç, olumlu şekilde geliştirilen destinasyon imajının turistlerin turistik ürünleri tekrar satın alma niyetlerini arttırabileceđi şeklinde yorumlanabilir.

Çalışmadaki **yedinci, sekizinci ve dokuzuncu araştırma soruları** olan “7.Coğrafi işaretli ürünlere yönelik tutumun destinasyon imajı üzerine bir etkisi var mıdır?”, “8.Coğrafi işaretli ürünlere yönelik tutumun tekrar satın alma niyeti üzerinde üzerine bir etkisi var mıdır?” ile “9.Destinasyon imajının tekrar satın alma niyeti üzerinde üzerine bir etkisi var mıdır?”in çözümlenebilmesi için yapılan analizler sonucunda; Coğrafi işaretli ürünlere yönelik tutum destinasyon imajı üzerinde %48’lik pozitif yönlü bir etkiye sahipken, tekrar satın alma niyeti üzerinde %35’lik pozitif yönlü bir etkiye sahip olduđu görülmüştür. Diğer bir ifadeyle turistlerin coğrafi işaretli ürünlere yönelik tutum düzeylerindeki artışın destinasyon imajını ve turistlerin turistik ürünleri tekrar satın alma niyetlerini arttırdığı sonucuna ulařılmıştır. Bunun yanında destinasyon imajının tekrar satın alma niyeti üzerinde %50’lik pozitif yönlü bir etkiye sahip olduđu belirtilebilir. Başka bir ifadeyle turistlerin sahip oldukları destinasyon imajı düzeyindeki artışın turistlerin turistik ürünleri tekrar satın alma niyetlerini arttırdığı söylenebilir.

Bu çalışmada çözümlenmesi amaçlanan, “10. Turistlerin Kars’a ait coğrafi işaretli ürünlere yönelik görüşleri nelerdir?”, “11. Turistlerin Kars’ın destinasyon imajına yönelik görüşleri nelerdir?” ve “12. Turistlerin Kars’a ait turistik ürünleri tekrar satın almaya yönelik görüşleri nelerdir?” şeklinde belirtilen **onuncu- on birinci- on ikinci araştırma sorusu** kapsamında turistlerle yürütölen görüşmeler bir bütün olarak değerlendirilmiş ve turistlerin Kars’a ait coğrafi işaretli ürünlere ve Kars’ın destinasyon imajına yönelik pozitif bir tutum içerisinde oldukları görülmüştür. Turistler Kars’a ait turistik ürünleri tekrar satın alma niyetlerinin de yüksek olduğunu ifade etmişlerdir. Katılımcılar Kars’ın coğrafi işaretli ürünlerine yönelik tutumlarının Kars’ı destinasyon imajını olumlu yönde etkilediđini ve böylelikle Kars’a ait turistik ürünlerin tekrar satın alınmasına/Kars’ın tekrar ziyaret edilmesine

katkı sağlandığını da ifade etmişlerdir. Yapılan görüşmelerde Kars'ın coğrafi işaretli ürünlerinin Kars'ın kimliğini-kültürünü yansıttığı, şehir hakkında merak uyandırdığı, Kars ekonomisine katkı sağladığı, Kars'a yönelik turistik talebi arttırdığı, bu ürünlerin daha güvenilir-kaliteli olduğu ve şehrin tanınmasını/sevilmesini sağladığı anlaşılmıştır. Bunun yanında Kars'ın coğrafi işaretli gıda ürünlerinin (Kars Kaşarı, Kars Balı ve Kağızman Uzun Elması) diğer coğrafi işaretli ürünler olan Kars Türk Çoban Köpeği, Kars El Halısı ve Sümer Kars El Halısı'nda daha fazla tanındığı görülmüştür. Görüşmelerde ulaşılan bir diğer sonuç ise Kars'ın coğrafi işaretli gıda ürünlerinden Kars Balı ile Kars Kaşarı'nın Kağızman Uzun Elması'ndan daha fazla tanındığıdır. Öyle ki; yapılan görüşmelerde Kars Kaşarı ve Kars Balı dışındaki coğrafi işaretli ürünlerin Kars'ın destinasyon imajına ve turistik ürünlerin tekrar satın alınma niyetine önemli ölçüde etki etmediği görülmüştür. Diğer taraftan katılımcılar sarı yağ ve kaz eti gibi Kars'a ait yöresel ürünlerin de coğrafi işaret alması; Kars ile ilgili daha fazla tanıtım-pazarlama faaliyeti yürütülmesi ve turizm çalışanlarının niteliklerinin artırılması yönünde önerilerde bulunmuşlardır. Bunun yanında Kars'ın destinasyon imajının turistlerin Kars'a ait turistik ürünleri tekrar satın alma niyetlerini olumlu yönde etkilediği de yapılan görüşmelerden ulaşılan bir diğer sonuçtur. Sonuç olarak yürütülen görüşmelerde katılımcıların Kars'a ait coğrafi işaretli ürünlere yönelik olumlu bir tutuma sahip oldukları; bu tutumlarının Kars'ın destinasyon imajına ve Kars'a ait turistik ürünleri tekrar satın almalarına/Kars'ı tekrar ziyaret etmelerine katkı sağladığı görülmüştür.

Özetle çalışma sonucunda Kars'ı ziyaret eden turistlerin Kars'ın coğrafi işaretli ürünlerine yönelik tutumlarının, Kars'ın destinasyon imajının ve Kars'a ait turistik ürünleri tekrar satın alma/Kars'ı tekrar ziyaret etme niyetlerinin yüksek ve çok yüksek düzey olduğu anlaşılmıştır. Çalışmada coğrafi işaretli ürünlere yönelik tutum, destinasyon imajı ve tekrar satın alma niyeti arasında pozitif yönlü anlamlı düşük-orta düzey ilişkiler tespit edilmiştir. Bunun yanında coğrafi işaretli ürünlere yönelik tutumun destinasyon imajı üzerinde ve tekrar satın alma niyeti üzerinde pozitif yönlü bir etkiye sahip olduğu; destinasyon imajının tekrar satın alma niyeti üzerinde pozitif yönlü bir etkiye sahip olduğu sonucuna ulaşılmıştır. Çalışmada nicel veri toplama araçları ve uygulanan nicel analiz teknikleri ile ulaşılan bu sonuçlarının nitel veri toplama araçları ve uygulanan nitel analiz teknikleri ile ulaşılan sonuçlar ile tutarlı olduğu görülmüştür. Yapılan görüşmelerde turistlerin Kars'a ait coğrafi işaretli ürünlere ve Kars'ın destinasyon imajına yönelik pozitif bir tutum içerisinde olduğu; Kars'a ait turistik ürünleri tekrar satın alma niyetlerinin yüksek olduğu; Kars'ın coğrafi işaretli ürünlerine yönelik tutumlarının Kars'ı destinasyon imajını olumlu yönde etkilediği ve böylelikle Kars'a ait turistik ürünlerin tekrar satın alınmasına/Kars'ın tekrar ziyaret edilmesine katkı sağlandığı sonucuna ulaşılmıştır. Çalışmada ulaşılan bu sonuçlar cevaplanması amaçlanan araştırma sorularının çözümlendiğini ortaya koymaktadır. Aynı zamanda ilgili alanyazın derinlemesine incelenmiştir. Yapılan çalışmalarda alanyazında ele alınan değişkenler (coğrafi işaretli ürünlere yönelik tutum, destinasyon imajı ve tekrar satın alma niyeti) ile ilgili ulaşılan sonuçların, araştırma sonuçları ile örtüştüğü görülmüştür.

Çalışma sonuçlarıyla ilintili sonuçlara alanyazındaki diğer araştırmalarda da ulaşıldığı görülmüştür. Alanyazındaki ilgili araştırmalar yıllara (güncelden geçmişe) göre sıralanmıştır: Atmari ve Putri'nin (2021) yapmış olduğu çalışmada turistlerin deneyimlerinin destinasyon imajını doğrudan etkilediği ve destinasyon imajının ise tekrar ziyaret niyetini doğrudan etkilediği sonucuna ulaşılmıştır. Güler ve Öztürk (2021) çalışmasında katılımcıların coğrafi işaretli ürünlere yönelik algılarının yüksek seviyede olduğu ve böylelikle coğrafi işaretli ürünlerin satın alınmasına yönelik tutumlarının da yüksek olduğu sonucuna ulaşılmıştır. Kamel (2021) çalışmasında turistlerin edindikleri destinasyon imajının tekrar ziyaret niyetlerini arttığı sonucuna ulaşılmıştır. Marlizar, Lubis, Sutami ve Chan'ın (2021) çalışmalarında turistlerin bir destinasyonu ilk ziyaretlerinde elde ettikleri destinasyon imajının daha sonraki ziyaretlerini etkilediği sonucuna ulaşılmıştır. Diğer bir ifadeyle ilk ziyaretleri esnasında olumlu bir destinasyon imajı edinen turistlerin daha sonraki seyahatlerinde olumlu imaja sahip destinasyonu tercih etmelerinin anlamlı şekilde arttığı sonucuna ulaşılmıştır. Savaşçı ve Yıldırım'ın (2021) çalışmalarında destinasyon imajının turistlerin davranışsal niyetlerinde olumlu bir etki yarattığını ortaya koymuştur. Yılmaz'ın (2020)

çalışmasında coğrafi işaretli ürünlere yönelik bilgi ile satın alma niyeti arasında anlamlı-negatif bir ilişki tespit etmiştir. Setiawan, Shihab, Marwa ve Wahab (2019) çalışmasında destinasyon imajının tekrar satın alma niyetini etkilediği sonucuna ulaşmıştır. İşsever (2018) çalışmasında tüketicilerin algıladıkları hizmet kalitesi ile tekrar satın alma niyetleri arasında pozitif ilişki olduğu sonucuna ulaşmıştır. Yönet-Eren'in (2018) yapmış olduğu çalışmada turistlerin coğrafi işaretli ürünler hakkında bilgi düzeylerinin yüksek olduğu görülmüştür. Çuhadar (2017) çalışmasında hizmet kalite algısı ile tekrar satın alma niyeti arasında pozitif-anlamlı düzeyde ilişki olduğu sonucuna ulaşmıştır. Karaçar (2016) çalışmasında turistik ürünlerin tekrar satın alınmasının turistlerin seyahat amaçlarına, cinsiyetlerine, medeni durumlarına, yaşlarına ve mesleklerine göre anlamlı düzeyde farklılaştığını tespit etmiştir. Karaçar'ın (2016) çalışmasının bir diğer sonucu olarak ise; turistlerin tekrar satın alma niyetlerinin ilgili destinasyonun sahip olduğu imajdan etkilendiği sonucuna ulaştığı görülmüştür. Timur (2015) çalışmasında destinasyon imajı ve turistik ürünlerin tekrar satın alınması arasında anlamlı düzeyde ve pozitif düzeyde bir ilişki olduğu sonucuna ulaşmıştır. Sevim, Seçilmiş ve Görkem (2013) çalışmasında destinasyon imajı ile turistlerin tavsiye etme davranışları arasında pozitif ilişki olduğu tespit edilmiştir. İlgili araştırmalar değerlendirildiğinde; araştırma sonuçlarının alanyazın tarafından desteklendiği ifade edilebilir.

Çalışma sonuçları doğrultusunda geliştirilen öneriler şu şekildedir: Kars'ı ziyaret eden turistlerin coğrafi işaretli ürünlere yönelik tutumlarını olumlu yönde etkileyebilecek etkinlikler (Yöresel ürün festivalleri, fuarlar vb.) ve tanıtım (broşür, sosyal medya, vb.) yapılabilir. Kars'ın sahip olduğu destinasyon imajının kitle iletişim araçları (televizyon-sinema, gazete-dergi, internet yayınları vb.), çeşitli organizasyonlar (seminer, konferans, fuar, panel vb.) ve pazarlama faaliyetleriyle desteklenebilir. Kars'ın ulaşım imkânlarının iyileştirilebilmesi için kamu/özel kurum ve kuruluşların gerekli önlemleri alması önerilebilir. Coğrafi işaretli ürünlere yönelik tutum ve Kars'a ait destinasyon imajı konusunda dikkat çekecek çeşitli etkinlik (festival, şenlik vb.), uygulama, tanıtım ve pazarlama faaliyetlerinin sosyal medya uygulamaları yürütülebilir. Kars'ın sahip olduğu kültürel öğelerinin tanıtımına, düzenlenmesine, restorasyonuna ve kısaca turizme kazandırılmasına daha fazla önem verilebilir. Turizm çalışanlarının meslek öncesi ve hizmet içi eğitimler vasıtasıyla gerekli mesleki yeterliğe kavuşturulması ve bu konudaki eksikliklerin giderilmesi önerilebilir. Kars yöresine ait diğer ürünlerin de coğrafi işaret alabilmeleri için gerekli girişimlerin (tescil başvuruları) yapılabilir. Coğrafi işaretli ürünlerden özellikle Kars Türk Çoban Köpeği, Kars El Halısı ve Sümer Kars El Halısı'nın hem yerel halk hem de turistler tarafından bilinirliğinin artırılabilmesi için gerekli tanıtım faaliyetlerinin düzenlenebilir. Kars el halısı için eğitim destekli projelerle, yöre insanına katkı sağlayacak üretim faaliyetleri yürütülebilir. Coğrafi işaret alan ürünlerin üretimleri için yerel halkı destekleyecek ulusal ve uluslararası (Avrupa Birliği-AB ve Tarımsal ve Kırsal Kalkınmayı Destekleme Kurumu-TKDK) destekli projeler geliştirilebilir. Coğrafi işaretli ürünlere yönelik tutum ve destinasyon imajının bu çalışmada değinilmeyen farklı değişkenlere yönelik etkilerinin ele alındığı araştırmalar yapılması önerilebilir. Bu çalışma turistler ile yürütülmüştür. Farklı araştırma grupları ile benzer çalışmaların yapılması önerilebilir. Bu çalışmanın nicel ve nitel verilerinin tamamı 2022 yılında Kars'ı ziyaret eden turistlerden edinilmiştir. Bu sebeple farklı evren ve örneklem üzerinde de ilgili konu kapsamında çalışmalar yürütülebilir. Çalışma karma desenlidir. Farklı araştırma desen ve modelleri kullanılarak da benzer çalışmalar yapılması önerilebilir.

Kaynaklar

- Acar, Y. (2018). "Türkiye'deki Coğrafi İşaretli Ürünlerin Destinasyon Markalaması Kapsamında Değerlendirilmesi." *Journal of Tourism and Gastronomy Studies*, 6 (2), 163-177.
- Alves, E. R., Chagas, A. H., Basquerotto, C. H. C. C., Silva, F. J. S., Silva M. G. D. & Moura, T. R. S. (2021). "Geographical Indication as Regional Development Strategy: Potential of Dom Eliseu-PA Guava Culture." *Brazilian Journal of Development*, 7 (5), 46.075-46.097.
- Atmari, N. V. & Putri, V. W. (2021). "The Effect of Tourism Experience on Revisit Intention through Destination Image and Satisfaction." *Management Analysis Journal*, 10 (1), 85-94.
- Baloğlu, Ş. & McCleary, K. W. (1999). "A Model of Destination Image Formation." *Annals of Tourism Research*, 26 (4), 868-897.
- Baran, D. & Topçu, Y. (2018). "Coğrafi İşaretli Erzurum Küflü Peyniri'nin Tüketici Tercihlerine Dayalı Pazarlama Taktik ve Stratejileri." *KSÜ Tarım ve Doğa Dergisi*, 21 (2), 191-202,
- Başkale, H. (2016). "Nitel Araştırmalarda Geçerlik, Güvenirlik ve Örneklem Büyüklüğünün Belirlenmesi." *Dokuz Eylül Üniversitesi Hemşirelik Fakültesi Elektronik Dergisi*, 9 (1), 23-28.
- Bayram, N. (2013). *Yapısal Eşitlik Modellemesine Giriş: Amos Uygulamaları*. Bursa: Ezgi Kitabevi.
- Bustami, Y., Corabime, A. D. & Suarsini, E. (2017). "The Social Attitude Empowerment of Biology Students: Implementation Jirqa Learning Strategy In Different Ethnic." *International Journal of Instruction*, 10 (3), 15-30.
- Büyüköztürk, Ş., Çokluk, Ö. & Köklü, N. (2010). *Sosyal Bilimler için İstatistik*. Ankara: Pegem Akademi.
- Castellani V. & Sala S. (2010). "Sustainable Performance Index for Tourism Policy Development." *Tourism Management*, 31 (6), 871-880.
- Chilla, T., Fink, B., Balling, R., Reitmeier, S. & Schober, K. (2020). "The EU Food Label 'Protected Geographical Indication': Economic Implications and Their Spatial Dimension." *Sustainability*, 12 (5503), 3-21.
- Çapık, C. (2014). "Geçerlik ve Güvenirlik Çalışmalarında Doğrulayıcı Faktör Analizinin Kullanımı." *Anadolu Hemşirelik ve Sağlık Bilimleri Dergisi*, 17 (3), 196-205.
- Çuhadar, U. (2017). "Hizmet Kalitesi ve Hizmeti Tekrar Satın Alma Niyeti Arasındaki İlişki ve Sağlık Bilimleri Üniversitesi Güllhane Eğitim ve Araştırma Hastanesinde Bir Araştırma (Yayınlanmamış Yüksek Lisans Tezi)". Gazi Üniversitesi, Sosyal Bilimler Enstitüsü, Ankara.
- Demir, M. (2017). "Doğal ve Beşerî Özellikleriyle Kars İlindeki Turizm Faaliyetlerinin Durumu." *Marmara Coğrafya Dergisi*, 35, 134-154.
- Derinalp-Çanakçı, S., Çanakçı, T. & Geçgin, E. (2019). "Kars İlinin Destinasyon İmajı ve Doğu Ekspres'i Deneyimi." *OPUS-Uluslararası Toplum Araştırmaları Dergisi*, 11 (18), 1876-1896.
- Denk, E. & Sanalan-Bilici, N. (2021). "Erzurum İlinin Coğrafi İşaret (Ci) Almış Ürünlerinin Gastronomi Turizmi Kapsamında Değerlendirilmesi." *Gastroia: Journal of Gastronomy and Travel Research*, 5 (1), 102-122.
- Dursun, Z. Ş. (2021). "Aksaray İlinin Alternatif Turizm Destinasyon İmajının İncelenmesi (Yayınlanmamış Yüksek Lisans Tezi)". Aksaray Üniversitesi, Sosyal Bilimler Enstitüsü, Aksaray.
- Dwyer, L. Forsyth, P. & Rao, P. (2000). "The Price Competitiveness of Travel and Tourism: A Comparison of 19 Destinations." *Tourism Management*, 21, 9-22.
- Erciş, A., Deligöz, K., & Gül, B. (2019). "Yeşil Pazarlama Faaliyetlerinin Tüketici Satın Alma Davranışına Etkileri: Erzurum İli Örneği." *Journal of Academic Value Studies*, 5 (5), 942-956.
- Erkorkmaz, Ü. & Günay, O. (2002). "Örnekleme Yöntemleri ve Bir Uygulama." *Erciyes Üniversitesi Sağlık Bilimleri Dergisi*, 11 (1), 36-44.
- Fraenkel, J. R. V. & Wallen, N. E. (2006). *How to Design and Evaluate Research in Education*, (6th Edition). New York: McGraw-Hill.
- Galtier, F., Belletti G. & Marescotti, A. (2013). "Factors constraining building effective and fair geographical indications for coffee: In sights from a Dominican case study." *Development Policy Review*, 31 (5), 597-615.
- Grix, J. (2010). *The Foundations of Research*. London: Palgrave Macmillan.
- Gürbüz, S., & Şahin, F. (2015). *Sosyal Bilimlerde Araştırma Yöntemleri Felsefe – Yöntem – Analiz* (2. Baskı). Ankara: Seçkin Yayıncılık.
- Güler, O. & Öztürk, M. (2021). "Pazarlama Karmasından Hareketle Coğrafi İşaretli Ürün Algısı: Mersin Örneği." *Gastroia: Journal of Gastronomy and Travel Research*, 5 (2), 277-301.
- Hazar, A. (2000). *Turizm Ders Kitabı*. Ankara: Tutibay Yayınları.
- Hooper, D., Coughlan, J., & Mullen, M. R. (2008). "Structural Equation Modelling: Guidelines for Determining Model

- Fit." *The Electronic Journal of Business Research Methods*, 6 (1), 53 – 60.
<https://www.serka.gov.tr/cografisi-aretili-urunlerimiz> Erişim Tarihi: 06.04.2021.
<http://www.terekemekarapapakturkleri.com/?pnum=65&pt=TEREKEME+VE+MALAKANLAR>
 Erişim Tarihi: 05.04.2020.
- Işıktaş, S. (2018). *Türkiye’de Reklam Tarihi Gelişimi ve Televizyon Reklam Araştırmaları*. İstanbul: Hiperlink Yayınları.
- İbiş, S., Çöp, S. V & Kızıldemir, Ö. (2020). *Turizmde İnovasyon ve Bölgesel Kalkınma*. Ankara: Detay Yayıncılık.
- İşsever, İ. (2018). “Algılanan Hizmet Kalitesi ve Tekrar Satın Alma Niyeti Arasındaki İlişki Havayolu Sektöründe Bir Araştırma (Yayınlanmamış Yüksek Lisans Tezi)”. Marmara Üniversitesi, Sosyal Bilimler Enstitüsü, İstanbul.
- Jöreskog, K. G., & Sörbom, D. (1996). *LISREL 8 User’s Reference Guide*. Chicago: Scientific Software.
- Karaçar, E. (2016). “Rekreatif Faaliyetlerde Çevreye Yönelik Tutumların ve Destinasyon İmajının Tekrar Ziyaret Niyetine Etkisi: Ilgaz Dağı Milli Parkı Örneği (Yayınlanmamış Doktora Tezi)”. Gazi Üniversitesi, Sosyal Bilimler Enstitüsü, Ankara.
- Kamel, N. A. (2021). “Role of Tour Guides in Tourism Promotion and Impact on Destination Image and Tourist Revisit Intention in Egypt: A PLS-SEM Model.” *Journal of Association of Arab Universities for Tourism and Hospitality- JAAUTH*, 20 (1), 78-110.
- Kazancıoğlu, E. R. (2020). “Destinasyon Seçiminde Destinasyon İmajı ve Kent Markalama: Kapadokya Üzerine Bir Araştırma (Yayınlanmamış Yüksek Lisans Tezi)”. Marmara Üniversitesi, Sosyal Bilimler Enstitüsü, İstanbul.
- Kerse, Y. (2019). “Müşteri Güveni ve Müşteri Memnuniyeti Bağlamında Lojistik Hizmet Kalitesinin Müşteri Vatandaşlık Davranışına Etkisi. (Yayınlanmamış Doktora Tezi)”. Kafkas Üniversitesi, Sosyal Bilimler Enstitüsü, Kars.
- Kozak, N., Kozak, M. A. V & Kozak, M. (2009). *Genel Turizm İlkeler-Kavramlar*. Ankara: Detay Yayıncılık.
- Levent, S. (2020), “Otel Atmosferinin Turistik Tüketicilerin Tekrar Satın Alma Niyetine Etkisi (Yayınlanmamış Yüksek Lisans Tezi)”. Kocaeli Üniversitesi Sosyal Bilimler Enstitüsü, Kocaeli.
- Marlizar, M., Lubis, A. R., Sutami, U. & Chan, S. (2021). “The Effect of Sharia Destination Image on Developing Post-Visit Behavior: A Case Study in Indonesia. *Journal of Asian Finance. Economics and Business*, 8 (4), 959-969.
- Mendola, D. & Volo S. (2017). “Building Composite Indicators in Tourism Studies: Measurements and Applications in Tourism Destination Competitiveness.” *Tourism Management*, 59, 541-553.
- Natasia, N. & Tunjungsari, H. K. (2021). “Country Image, Destination Image, Self-Congruity, and Revisit Intention to Singapore: The Mediating Role of Memorable Tourism Experience.” *Advances in Social Science, Education and Humanities Research*, 570, 1450-1455.
- Nurazizah, G. R. & Marhanah, S. (2020). “Influence of Destination Image and Travel Experience Towards Revisit Intention in Yogyakarta as Tourist Destination.” *Journal of Indonesian Tourism, Hospitality and Recreation*, 3 (1), 28-39.
- Özdamar, K. (1997). *Paket Programlar ile İstatistiksel Veri Analizi*. Eskişehir: Anadolu Üniversitesi Yayınları.
- Pallant, J. (2017). *SPSS Kullanma Klavuzu SPSS ile Adım Adım Veri Analizi*, (S. Balcı, B. Ahi, Çev. Edt.). Ankara: Anı Yayıncılık.
- Prayogo, R. R. (2021). “Exploring of e-WOM, Destination Image and Perceived Value toward Return to Visit.” *International Journal of Applied Sciences in Tourism and Events*, 5 (1), 32-43.
- Priyanka, U. & Vimala, V. (2021). “Geographical Indicated (GI) Products of the Regional Ethnocentrism of Kerala Prudently Influences Consumer Behaviour.” *Revistageintec*, 11 (4), 2008-2018.
- Punch, F. K. (2014). *Sosyal Araştırmalara Giriş Nicel ve Nitel Yaklaşımlar*, (Çev. Dursun Bayrak, H. Bader Arslan, Zeynep Akyüz). Ankara: Siyasal Kitabevi.
- Ruhamak, M. D., Puspita, N. V. & Putra, Y. P. (2020). “E-WoM and Destination Image: How Does It Affect the Revisit Intention at English Village. *Advances in Economics. Business and Management Research*, 175, 55-60.
- Shapiro, S. S. & Wilk, M.B. (1965), “An Analysis of Variance Test for Normality (Complete Samples)”. *Biometrika*, 52(4), 591-611. <https://pdfs.semanticscholar.org/1f1d/9a7151d52c2e26d35690dbc7ae8098beee22.pdf>. Erişim Tarihi: 02.11.2021.
- Savaşçı, U. & Yıldırım, H. M. (2021). “Destinasyon İmajı ve Algılanan Riskin, Davranışsal Niyete Etkisi: Bodrum Örneği.” *GSI Journals Serie A: Advancements in Tourism, Recreation and Sports Sciences (ATRSS)*, 4 (2), 17-36.
- Sevim, B., Seçilmiş, C. & Görkem, O. (2013). “Algılanan Destinasyon İmajının Tavsiye Davranışı Üzerine Etkisi: Safranbolu’da Bir Araştırma.” *Uluslararası Yönetim İktisat ve İşletme Dergisi*, 9 (20), 115-129.
- Setiawan, H., Shihab, M. S., Marwa, T. & Wahab, Z. (2019), “Exploring Linkage Among Experiential Value, Image of Destination, and Intention to Revisit in Nature Tourism.” *Advances in Social Science, Education and Humanities*

- Research*, 431, 127-132.
- Smith, B. & Ripp, M. (2020). *Guidelines For Sustainable Cultural Tourism*. European Association.
- Şahin, S. (2018). "Konaklama İşletmelerinde İlişkisel Pazarlama Uygulamaları ile Müşteri Şikâyet Davranışı ve Tekrar Satın Alma Niyeti Arasındaki İlişkinin Belirlenmesi: Turizm Akademisyenleri Tarafından Bir Değerlendirme (Yayınlanmamış Doktora Tezi)." Atatürk Üniversitesi, Sosyal Bilimler Enstitüsü, Erzurum.
- Şahin, A. & Meral, Y. (2012). "Türkiye'de Coğrafi İşaretleme ve Yöresel Ürünler." *Türk Bilimsel Derlemeler Dergisi*, 5 (2), 88-92.
- Timur, B. (2015). "Termal Turizmde Hizmet Kalitesi, Algılanan Destinasyon İmajı ve Tekrar Ziyaret Niyeti Arasındaki İlişkilerin İncelenmesi (Yayınlanmamış Yüksek Lisans Tezi)." Eskişehir Osmangazi Üniversitesi, Sosyal Bilimler Enstitüsü, Eskişehir.
- Toklu, İ. T., Ustaahmetoğlu, E. & Öztürk-Küçük, H. (2016) "Tüketicilerin Coğrafi İşaretleme Ürün Algısı ve Daha Fazla Fiyat Ödeme İsteği: Yapısal Eşitlik Modellemesi Yaklaşımı." *Yönetim ve Ekonomi*, 23 (1), 145-161.
- Teuber, R. (2011). "Consumers' and Producers' Expectations Towards Geographical Indications: Empirical Evidence for A German Case Study." *British Food Journal*, 113 (7), 900-918.
- Topçu, Y. (2015). "Turkish Consumer Decisions Affecting Ice Cream Consumption." *Italian Journal of Food Science*, 27 (2), 1-11.
- Yıldırım, F., & Naktiyok, S. (2017). "The Mediating Role of Organizational Support in the Effect of Transformational Leadership on Employee Empowerment." *Polish Journal of Management Studies*, 16 (1): 292-303.
- Yıldırım-Saçılık, M. & Toptaş, A. (2017). "Kültür Turizmi ve Etkileri Konusunda Turizm Öğrencilerinin Algılarının Belirlenmesi." *Turizm Akademik Dergisi*, 4 (2), 107-119.
- Yılmaz, M. (2020). "Coğrafi İşaretleme ve Organik Ürünler ile İlgili Tüketicilerin Bilgi Seviyeleri, Tutumları ve Tüketim Davranışları: Samsun İli Örneği (Yayınlanmamış Yüksek Lisans Tezi)." Ondokuz Mayıs Üniversitesi, Fen Bilimleri Enstitüsü, Samsun.
- Yazıcıoğlu, Y. & Erdoğan, S. (2004). *SPSS Uygulamalı Bilimsel Araştırma Yöntemleri*. Ankara: Detay Yayıncılık.
- Yin, R. (1984). *Case Study Research: Design and Method*. (3rd Edition), California: Sage Publications.
- Yönet-Eren, F. (2018). "Coğrafi İşaretleme ile Tescilli Ürünlerin Gastronomik Destinasyonlara Etkisi: Kapadokya Bölgesi'nde Bir Araştırma (Yayınlanmamış Yüksek Lisans Tezi)." Gazi Üniversitesi, Sosyal Bilimler Enstitüsü, Ankara.
- Yüce, A. & Korucuk, N. (2020). "Coğrafi İşaretleme Ürünleri Satın Almaya Yönelik Tutum Ölçeği; Geçerlik ve Güvenirlik Çalışması." *İşletme Araştırmaları Dergisi*, 12 (4), 3569-3581.

Yazar Katkıları: Fikir-%50-50; Tasarım-%50-50; Denetleme-%50-50; Kaynaklar-%50-50; Veri Toplanması ve/veya İşlemesi-%50-50; Analiz ve/veya Yorum-%50-50; Literatür Taraması-%50-50; Yazıyı Yazan-%50-50; Eleştirel İnceleme-%50-50.

Hakem Değerlendirmesi: Dış bağımsız.

Çıkar Çatışması: Yazarlar, çıkar çatışması olmadığını beyan etmiştir.

Finansal Destek: Yok

Etik Kurul Onayı: 31.01.2022 E-3558

Author Contributions: Concept-50-50%; Design-50-50%; Supervision-50-50%; Resources-50-50%; Data Collection and/or Processing-50-50%; Analysis and/or Interpretation-50-50%; Literature Search-50-50%; Writing Manuscript-50-50%; Critical Review-50-50%.

Peer-review: Externally peer-reviewed.

Conflict of Interest: The authors have no conflicts of interest to declare.

Financial Disclosure: Yok

Ethical Committee Approval: 31.01.2022 E-3558

Finansal Gelişme ve Ekonomik Büyüme Arasındaki Nedensel İlişki: Karşılaştırmalı Panel Veri Analizi

The Causal Relationship Between Financial Development and Economic Growth: Comparative Panel Data Analysis

Mehmet ÇINAR¹



Fitnet FİDAN



CEBECİOĞLU²

Canan TAŞ³



¹ Bursa Uludağ Üniversitesi, Ekonometri, Bursa-Türkiye,
e-mail: mcinar@uludag.edu.tr

² Adnan Menderes Üniversitesi, İktisat, Aydın-Türkiye,
e-mail: fitnet.fidan@hotmail.com

³ Bursa Uludağ Üniversitesi, İktisat, Bursa-Türkiye,
cnn.tas@outlook.com
e-mail: cnn.tas@outlook.com

Geliş Tarihi/Received: 26.5.2023

Kabul Tarihi/Accepted: 23.7.2023

Sorumlu Yazar/Corresponding Author:

Fitnet FİDAN CEBECİOĞLU
fitnet.fidan@hotmail.com

Atıf /Cite this article:

Çınar, M., Fidan Cebecioğlu, F., & Taş, C. (2024). Finansal Gelişme ve Ekonomik Büyüme Arasındaki Nedensel İlişki: Karşılaştırmalı Panel Veri Analizi. *Erzurum Teknik Üniversitesi Sosyal Bilimler Enstitüsü Dergisi*, 17, 59-77.

Jel Kodu/Code: E44, O16, O11

Öz

Finansal gelişme ve ekonomik büyüme arasındaki nedensellik ilişkisi hakkında literatürde farklı birçok görüş yer almaktadır. Mevcut görüşlerin önemli bir kısmı söz konusu iki kavramın birbiriyle ilişkili olduğunu açıkça ortaya koymaktadır. Fakat, nedenselliğin varlığı ve yönü hakkında farklı hipotezler geliştirilmiştir. Bunlar; arz öncüllü hipotez, talep takipli hipotez, Patrick hipotezi (geri bildirim hipotezi) ve Lucas hipotezi (yansızlık hipotezi)'dir. Bu çalışmada, finansal gelişme ve ekonomik büyüme arasındaki nedensellik ilişkisi ve buna bağlı olarak hangi hipotezi desteklediği; 39 Afrika, 34 Asya ve Pasifik, 41 Avrupa, 25 Orta Doğu ve Orta Asya ve 34 Batı Yarımküre ülkelerinin 1995-2020 dönemi verilerinden yararlanılarak panel veri analizi ile test edilmiştir. Finansal gelişmişliği temsilen IMF finansal gelişmişlik endeksi kullanılırken, ekonomik büyüme göstergesi olarak ülkelerin büyüme rakamları kullanılmış ve veriler Dünya Bankası'ndan temin edilmiştir. Elde edilen bulgular; finansal gelişme ile ekonomik büyüme arasında çift yönlü nedensel ilişki olduğunu göstermektedir. Bu sonuç, söz konusu ülke panelleri ve ele alınan dönem için Patrick hipotezinin geçerliliğini doğrulamaktadır.

Anahtar Kelimeler: Finansal Gelişme, Ekonomik Büyüme, Nedensellik, Panel Veri Analizi

Abstract

There are many different views in the literature on the causality relationship between financial development and economic growth. A significant portion of the existing views clearly show that these two concepts are related. However, different hypotheses, have been developed regarding the existence and direction of causality. These are the supply-led hypothesis, demand-following hypothesis, Patrick hypothesis (feedback hypothesis), and Lucas hypothesis (neutrality hypothesis). In this study, the causality relationship between financial development and economic growth and, accordingly, which hypothesis it supports; has been tested with panel data analysis using data from the 1995-2020 period of 39 Africa, 34 Asia and Pacific, 41 Europe, 25 Middle East, and Central Asia and 34 Western Hemisphere countries. The IMF financial development index was used to represent financial development, While the country's growth figures were used as an indicator of economic growth, and data were obtained from the World Bank. The findings obtained show that there is a two-way causal relationship between financial development and economic growth. This result confirms the validity of the Patrick hypothesis for the country panels and period in question.

Keywords: Financial Development, Economic Growth, Causality, Panel Data Analysis

This article checked by



Content of this journal is licensed under a
Creative Commons Attribution-
Noncommercial 4.0 International License.

Giriş

Finansal gelişme ile ekonomik büyüme arasındaki ilişki sıklıkla ele alınan bir konudur. Ekonomik büyüme kavramı en temel anlamıyla, bir ülkede mal ve hizmet üretim kapasitesinin genişlemesini ifade etmektedir (Dinler, 2020: 657). Bir ekonominin büyüme hızı, o ülkedeki gayri safi yurt içi hasılanın (GDP) artış oranıdır. Ekonomideki kaynak miktarının değişmesi ve üretim faktörlerinin etkinliğinin değişmesi GDP'nin değişmesine yol açacaktır (Dornbush, Fischer ve Startz, 2014: 10-11). Ülkelerin ekonomi politikalarının en temel hedeflerinden biri olan ekonomik büyümeyi etkileyen birçok unsur bulunmakla birlikte, büyüme süreci her şeyden önce yatırımların artırılmasını gerektirir. Yatırımların artırılması ise onları gerçekleştirebilecek tasarrufların, dolayısıyla da gelişmiş bir finansal sistemin varlığına bağlıdır. Ancak tasarrufların finansal sistemde toplanması ve yatırımlara yönlendirilmesinin önemi 1960'lardan sonra dikkatleri çekmeye başlamıştır (Türkoğlu, 2016: 85).

Finansal gelişme ise; finansal hizmetlere erişimin, bu hizmetlerin kullanımının, yeni finansal kurumların oluşturulmasının ve genişletilmesinin ayrıca finansal sistemin verimliliğinin ve büyüklüğünün artması olarak ifade edilmektedir (Beck vd., 2008: 4-5).

1960'lı yıllar, finansal kurumların, marketlerin ve enstrümanların oluşturduğu finansal yapının, ekonomik büyümeye nasıl katkı sağlayacağına tartışılmaya başlandığı yıllar olarak kabul edilmektedir. Finansal kurumların gelişmesi ve büyümesi, finansal gelişme sürecine katkıda bulunmakta ve tasarrufların artmasında önemli rol oynamaktadır. Tasarruf artışı, yatırımların kalitesini ve miktarını artıracığından, ilk çalışmalarda daha çok finansal araçların iyileştirilmesine önem verilmiştir. Çünkü artan tasarruflar, daha yüksek ve daha verimli yatırımlara dönüştüğü zaman ülkenin büyüme performansının da artması kaçınılmaz olacaktır (Kar ve Tunçer, 1999: 211-212).

Ekonomistler arasında finansal sistemin ekonomik büyüme için önemi konusunda oldukça farklı görüşler mevcuttur. Walter Bagehot (1873) ve John Hicks (1969)'e göre İngiltere'de sanayileşmenin ortaya çıkmasının ardında, sermaye kullanımının kolaylaştırılması yatmaktadır. Buna karşılık John Robinson (1952), ekonomik gelişmenin belirli finansal düzenleme türleri için talep yaratacağını, finansal sistemin ise bu talebe otomatik olarak yanıt vereceğini savunmaktadır. Tüm bunların dışında Robert Lucas (1988)'a göre iktisatçılar, ekonomik büyümede finansal faktörlerin rolünü çok fazla vurgulamaktadırlar ancak büyüme ve finans ilişkisi iktisatçıların vurguladıkları kadar önemli değildir (Levine, 1997: 688).

Bu çalışmanın amacı, IMF tarafından yapılan ülke sınıflandırmasına göre; 39 Afrika, 34 Asya ve Pasifik, 41 Avrupa, 25 Ortadoğu ve Merkez Asya ve son olarak 34 Batı Yarımküre ülke grupları olmak üzere toplam 173 ülke bağlamında, ekonomik büyüme ile finansal gelişme arasında var olan nedensel ilişkiyi karşılaştırmalı olarak test etmektir. Literatür çalışmalarında ekonomik büyüme ile finansal gelişme ilişkisi farklı zaman, ülke ve yöntemler kullanılarak analiz edilmekte ve bütün olarak konunun yorumlanması eksik kalmaktadır. Bu çalışmanın 173 ülkenin 1995-2020 dönemini kapsamaya yönüyle literatüre katkı sağlaması beklenmektedir. Ayrıca çalışmada çok sayıda ülke açısından durumun bir arada ele alınması, elde edilecek sonuçların karşılaştırılması açısından da önem arz etmektedir. Çalışma beş bölümden oluşmaktadır. Giriş bölümünün ardından, finansal gelişme ve ekonomik büyüme ilişkisine literatür çalışmaları bağlamında değinilmiştir. Üçüncü bölümde veri, model ve yöntem yer verilmiş, dördüncü bölümde veri analizinin ampirik bulguları ortaya konulmuştur. Çalışmanın sonuç kısmı ise beşinci bölümde yer almaktadır.

2. Finansal Gelişme ve Ekonomik Büyüme İlişkisine Yönelik Literatür Araştırması

Finansal gelişme ile ekonomik büyüme ilişkisi, ekonomistlerin ilgi gösterdikleri konuların başında gelmektedir. Adam Smith "Milletlerin Zenginliği" adlı kitabında, İskoçya'da ticaret hacminin artmasında bankaların katkısının tartışmasız gerçek olduğunu ileri sürmektedir. Ekonomi literatürü incelendiğinde gerek eski gerekse yeni anlayışlar, finansal sistemin ekonominin performansını nasıl etkilediğini ortaya koymaya çalışmışlardır. Geleneksel anlayışlar, finansal sistemin reel ekonomi üzerindeki rolünün pasif olduğunu ileri sürse de çağdaş

anlayışlarda bunun aksine, finansal sistemin büyüme üzerinde etkili olduğu görüşü hakimdir (Ergeç, 2004: 55).

Ekonomik büyüme ile finansal gelişme ilişkisi ilk kez 1911 yılında Joseph Schumpeter tarafından incelenmiştir. Schumpeter'e göre, ekonomideki birimler arasında tasarruf aktarımını gerçekleştiren, yatırım fikirlerini değerlendiren, riskleri yöneten, yöneticilerin performanslarını izleyen ve finansal işlemlerin hayata geçirilmesini kolaylaştıran ana faktör finansal araçlardır. Schumpeter'e göre, finansal araçlarca sağlanan bu hizmetler büyüme ve teknolojik ilerleme için son derece gereklidir (King ve Levine, 1993: 717). Schumpeter'in finansal sistemin ekonomik büyümeyi beslediği yönündeki bu görüşü tüm araştırmacılarca destek görmemiş olsa da yapılan çalışmaların çoğu, söz konusu ilişkinin varlığını açıkça ortaya koymaktadır.

Literatürde çok sayıda çalışma olması sebebiyle, finansal gelişme ve ekonomik büyüme arasındaki ilişkiyi nedensellik yönünden inceleyen çalışmalar bu çalışmanın odak noktası olacaktır. Finans ve büyüme nedenselliği literatürüne dört önemli görüş hakimdir. Bunlardan ilki finansa dayalı büyüme hipotezi de denilen "arz öncüllü hipotez" dir. Bu görüş, finansal gelişmeden ekonomik büyümeye doğru tek yönlü nedensellik olduğunu savunur. İkinci görüş, ekonomik büyümeden finansal gelişmeye doğru tek yönlü nedensel ilişkinin olduğunu savunan "talep takipli hipotez" diğer adıyla büyümeye dayalı finans hipotezidir. Üçüncü görüş, "geri bildirim hipotezi" olarak adlandırılır ve finansal gelişme ile ekonomik büyüme arasında çift yönlü nedensel ilişkinin olduğunu ileri sürer. Son ve en popüler olmayan "Lucas yansızlık hipotezi" ise, finansal gelişme ile ekonomik büyüme arasında nedensel ilişkinin olmadığını öne sürmektedir (Nyasha ve Odhiambo, 2018: 248).

Finansal gelişme ve ekonomik büyüme arasındaki nedenselliğin varlığı ve yönü hakkındaki farklı görüşler aşağıda özetlenmiştir:

Schumpeter (1911), teknolojik gelişmenin ekonomik büyümeyi beslediğini ileri sürmektedir. Fakat teknolojik yenilikler kendiliğinden ortaya çıkmamaktadır. Yenilikler, teknoloji odaklı ar-ge yatırımlarını gerektirmektedir. Söz konusu yatırımların yapılması için de finansal araçlar etkin rol oynamaktadır. Dolayısıyla teknolojinin ilerlemesine katkı sağlayan finansal aracılık hizmetleri ekonomik büyümeyi de hızlandıracaktır (King ve Levine, 1993: 717). Schumpeter tarafından geliştirilen, finansal gelişmenin büyüme üzerinde olumlu bir etkisi olduğunu savunan bu görüşe "arz öncüllü hipotez" denilmektedir (Al-Yousif, 2002: 132).

Tablo 1. Finansal Gelişmeden Ekonomik Büyümeye Doğru Tek Yönlü Nedensel İlişki Bulan Çalışmalar

Yazar	Dönem	Ülke	Yöntem
Acaravcı (2007)	1986-2006	Türkiye	Granger
Caporale, vd (2009)	1994-2007	AB Üyesi 17 ülke	Granger
Ağayev (2012)	1995-2009	20 Geçiş Ekonomisi	Holtz-Eakin ve Diğerleri Nedensellik Testi
Bozoklu ve Yılandı (2013)	1988-2011	Gelişmekte Olan Ekonomiler	Granger
Mercan ve Peker (2013)	1992-2010	Türkiye	Granger
Aydın vd., (2014)	1988-2012	Türkiye	Toda-Yamamoto

İnançlı vd., (2016)	1997-2014	D8 Ülkeleri	Westerlund-Edgerton
Kılıç (2018)	2003-2017	Türkiye	Granger
Pata ve Ağca (2018)	1982-2016	Türkiye	Granger ve Hacker Hatami-J
Yağlı ve Topçu (2019)	2005-2015	G7 Ülkeleri	Panel Vektör Hata Düzeltme
Bağcı (2020)	1980-2015	Türkiye	Toda-Yamamoto

Nedensellik yönünden ifade edilecek olursa, bu hipotez finansal gelişmeden ekonomik büyümeye doğru tek yönlü bir nedensel ilişki olduğunu ifade etmektedir. Acaravcı (2007), Caporale vd., (2009), Mercan ve Peker (2013), Aydın vd., (2014), Kılıç (2018), Pata ve Ağca (2018), Bağcı (2020) yaptıkları çalışmalarda arz öncüllü hipotezi doğrular nitelikte sonuçlara ulaşmışlardır.

Robinson'un, reel girişimin finansal gelişmeye yön verdiğini söylemesinden sonra gelişen ve "talep takipli hipotez" olarak adlandırılan bu hipoteze göre, ekonomik büyümede aktif rolü reel sektör üstlenmektedir. Reel sektörde yaşanan teknolojik gelişmeler ve işgücündeki verimlilik artışı, finansal aracılık görevi üstlenen kurumlar üzerinde baskı oluşumuna yol açmaktadır. Böylece finansal aracılık görevi üstlenen bu kurumlar oluşan baskıya karşılık vererek finansal gelişmeyi sağlamaktadır (Altıntaş ve Ayriçay, 2020: 74).

Litaratürde; Öztürk (2008), Ceylan ve Durkaya (2010), Akıncı, vd., (2014), Ak, vd., (2016), Helhel (2018) ve Korap (2019)'ın yaptıkları çalışmalar talep takipli hipotezi destekleyen çalışmalar arasında yer almaktadır.

Tablo 2. Ekonomik Büyümeden Finansal Gelişmeye Doğru Tek Yönlü Nedensel İlişki Bulan Çalışmalar

Yazar	Dönem	Ülke	Yöntem
Öztürk (2008)	1975-2005	Türkiye	Granger
Ceylan ve Durkaya (2010)	1998-2008	Türkiye	Granger
Akıncı, vd., (2014)	1980-2011	OECD Ülkeleri	Granger
Ak, vd., (2016)	1989-2011	Türkiye	Toda-Yamamoto
Helhel (2018)	2002-2016	Kırılgan Beşli Ülkeleri	Panel eş bütünleşme, VECM, DOLS ve FMOLS
Korap (2019)	2005-	Türkiye	Granger, Toda-

	2018		Yamamoto
--	------	--	----------

Patrick (1966), ekonomik büyüme ve finansal gelişme arasında çift yönlü bir ilişkinin var olduğunu öne sürmektedir. Patrick'e göre, arza dayalı finansal gelişme, ekonomik gelişmenin başlangıç aşamasında sermaye yaratılmasını teşvik edebilir. Finansal hizmetlerin yenilenip geliştirilmesi, tasarruf sahipleri ve yatırımcılara yeni fırsatlar doğurur ve böylece kendi kendine yeten ekonomik büyüme başlamış olur. Finansal ve ekonomik büyümenin ilerlemesine bağlı olarak, finansal gelişmenin arza dayalı yönü kademeli olarak azalır ve talep takipli finansal gelişmenin hakimiyeti başlar (Calderon ve Liu, 2003: 322-323). Kısaca söylemek gerekirse, reel sektördeki ilerleme finansal gelişme için fon transferini kolaylaştırır ve benzer şekilde finansal ürünlerdeki ilerleme, reel sektörün ilerlemesini teşvik ederek iki yönlü nedensel ilişki yaratır (Güneş, 2013: 76). Bu durum "Patrick hipotezi" ya da "geri bildirim hipotezi" olarak adlandırılır.

Tablo 3. Finansal Gelişme ve Ekonomik Büyüme Arasında Çift Yönlü Nedensel İlişki Bulan Çalışmalar

Yazar	Dönem	Ülke	Yöntem
Al-Yousif (2002)	1970-1999	30 Gelişmekte Olan Ülke	Granger
Ünalımsı (2002)	1970-2001	Türkiye	Granger, VECM
Calderon ve Liu, (2003)	1960-1994	109 Gelişmekte Olan Ülke	Granger
Shan ve Jianhong (2006)	1988-1994	Çin	Granger
Musamali vd., (2014)	1980-2008	50 Afrika Ülkesi	Granger
Adeyeye (2015)	1981-2013	Nijerya	Granger Pairwise
Çeştepe ve Yıldırım (2016)	1986-2015	Türkiye	Granger
Türkoğlu (2016)	1960-2013	Türkiye	Granger
Temelli ve Şahin (2018)	1990-2014	APEC Ülkeleri	Granger

Al-Yousif (2002), Ünalımsı (2002), Calderon ve Liu, (2003), Shan ve Jianhong (2006), Musamali vd., (2014), Adeyeye (2015), Çeştepe ve Yıldırım (2016), Türkoğlu (2016), Temelli ve Şahin (2018) yaptıkları çalışmalarda geri bildirim hipotezini desteklemişlerdir.

Robert Lucas (1988), uzun dönemde finansal gelişme ve ekonomik büyüme arasında hiçbir nedensel ilişki olmadığını, literatürdeki finansal gelişmenin büyüme üzerinde temel belirleyici olduğu şeklindeki bulguların gerçekçi olmadığını savunmaktadır. Benzer şekilde Nicholas Stern (1989), finansal sistemin gelişmesine yönelik

politikaların kaynak israfına sebep olacağını, reel sektörde verimli olan kaynakların finansal sektörlere aktarılmasının ekonomik büyümeye olumlu etkisinin olmayacağını öne sürmektedir (Çeştepe ve Yıldırım, 2016: 16). Lucas'ın finansı ekonomik büyümenin temel belirleyicisi olarak görmediği bu görüşü "Lucas hipotezi" ya da "yansızlık hipotezi" olarak adlandırılmaktadır (Canbaloglu ve Gürgün, 2019: 444).

Tablo 4. Finansal Gelişme ve Ekonomik Büyüme Arasında Nedensel İlişki Bulamayan Çalışmalar

Yazar	Dönem	Ülke	Yöntem
Perera ve Paudel (2009)	1955-2005	Sri Lanka	Granger
Shan ve Morris (2010)	1985-1998	19 OECD Ülkeleri ve Çin	Toda-Yamamoto
Güneş (2013)	1988-2009	Türkiye	Granger
Tuna ve Bektaş (2013)	1998-2012	Türkiye	Granger
Karamelikli ve Kesgingöz (2017)	1998-2014	Türkiye	Granger, Toda-Yamamoto
Sakızlı (2019)	1982-2017	İngiltere	Granger

Perera ve Paudel (2009), Shan ve Morris (2010), Güneş (2013), Tuna ve Bektaş (2013), Karamelikli ve Kesgingöz (2017) ve Sakızlı (2019) yaptıkları çalışmalarda Lucas'ın hipotezini desteklemişlerdir.

3. Veri, Model ve Yöntem

Bu çalışmada, ekonomik büyüme ile finansal gelişme arasındaki ilişki karşılaştırmalı bir şekilde ele alınmaktadır. Bu amaçla, karşılaştırılacak paneller IMF (International Money Fund) tarafından yapılan sınıflandırmalardan oluşmaktadır. Söz konusu IMF sınıflandırmaları; 39 Afrika, 34 Asya ve Pasifik, 41 Avrupa, 25 Ortadoğu ve Merkez Asya son olarak ise 34 Batı Yarımküre ülkelerini kapsamaktadır. Çalışmada, verilerine ulaşılabilen en fazla sayıdaki ülke dikkate alınmış ve toplam 173 ülkenin 1995-2020 dönemi yıllık verileri kullanılmıştır.

Finansal gelişmişlik kavramı çok boyutlu bir kavramdır. Bu nedenle, yapılan çalışmalarda finansal gelişmişliğin göstergesi olarak birçok değişken kullanılmaktadır. İlgili çalışmalar incelendiğinde en fazla kullanılan değişkenlerin başında bankaların özel sektöre verdiği krediler ve özel sektöre verilen yurtiçi krediler yer almaktadır. Bazı literatür çalışmalarında ise birçok gösterge bir arada kullanılarak bu değişkenlere temel bileşenler analizi uygulanıp, elde edilen değişken finansal gelişmişlik göstergesi olarak alınmaktadır. Ancak yine de birçok ülke için çok sayıda değişkenin elde edilmesi oldukça zordur.

Finansal gelişmişliğin çoklu yapısının en iyi şekilde temsil edilebilmesi için Uluslararası Para Fonu (IMF) tarafından finansal gelişmişlik endeksi oluşturulmuştur. Finansal piyasaların ve kurumların ilerlemesini ölçen 20 farklı göstergeden oluşan bu endeksin, Svirydzenka (2016) tarafından yapılan araştırmaya göre finansal gelişmenin etkili bir ölçüsü olduğu kanıtlanmıştır (Bölükoğlu, 2020: 391). Bu çalışmada, finansal gelişmişlik göstergesi olarak IMF tarafından oluşturulan endeks kullanılmıştır. Ekonomik büyüme göstergesi olarak ise ülkelerin yıllık reel büyüme rakamları Dünya Bankası'ndan temin edilmiştir.

Çalışmada kullanılan model Denklem (1)'de sunulmaktadır.

$$GRW_{it} = \beta_0 + \beta_1 FDI_{it} + \varepsilon_{it} \quad (1)$$

Burada GRW_{it} : Ekonomik büyüme (%), FDI_{it} : Finansal gelişme endeksi (%) ve $\varepsilon_{it} \sim NID(0, \sigma^2)$ özelliklerine sahip hata terimini göstermektedir. Bu modelin kullanılabilir olması için ekonometrik olarak bazı hususların dikkate alınması gerekmektedir. Bu hususların başında birimler arasında yatay kesitsel bağımsızlık varsayımı gelmektedir.

Birimler arası yatay kesitsel bağımsızlık varsayımı, bağımsız değişkenlerin tüm gözlem değerlerinin koşulu altında, hata teriminin diğer birimlerin hata terimleri ile ilişkisiz olduğunu varsaymaktadır (Çınar, 2021: 461). Buna göre birimler arası korelasyonsuzluk varsayımını $i = 1, 2, 3, \dots, N$, $j = 1, 2, 3, \dots, N$ ve $t = 1, 2, 3, \dots, T$ için matematiksel olarak şu şekilde göstermek mümkündür:

$$\text{Corr}(\varepsilon_{it}, \varepsilon_{jt}) = 0 \text{ veya } E(\varepsilon_{it} \varepsilon_{jt}) = 0 \text{ (} i \neq j \text{)} \quad (2)$$

Birimler arası yatay kesitsel korelasyon varsayımının ihlal edilip edilmediğini ortaya koymak için kurulan hipotez aşağıdaki gibidir:

$$H_0 : \rho_{ij} = \rho_{ji} = 0$$

$$H_1 : \rho_{ij} \neq \rho_{ji} \neq 0$$

Buradaki i ve j farklı birim (birimler arası) gözlemlerini temsil etmektedir. ρ_{ij} korelasyon katsayısı ise şu şekilde hesaplanmaktadır:

$$\hat{\rho}_{ij} = \hat{\rho}_{ji} = \frac{\sum_{t=1}^T \varepsilon_{it} \varepsilon_{jt}}{\left(\sum_{t=1}^T \varepsilon_{it}^2 \right)^{1/2} \left(\sum_{t=1}^T \varepsilon_{jt}^2 \right)^{1/2}} \quad (3)$$

Breusch-Pagan (1980) tarafından $T > N$ için geliştirilen LM testi

$$LM = T \sum_{i=1}^{N-1} \sum_{j=i+1}^N \hat{\rho}_{ij}^2 \quad (4)$$

şeklinde hesaplanmaktadır. Pesaran (2004) çalışmasında Breusch-Pagan (1980) LM istatistiğinin standartlaştırılmış (ölçeklendirilmiş) şekli olan LM_S testini önermektedir:

$$LM_S = \sqrt{\frac{1}{N(N-1)}} \left(\sum_{i=1}^{N-1} \sum_{j=i+1}^N (T \hat{\rho}_{ij}^2 - 1) \right) \quad (5)$$

$T < N$ için Pesaran (2004)'ün yatay kesitsel bağımlılık testini N ve T büyük olması durumunda şu şekilde yeniden düzenlemiştir:

$$CD = \sqrt{\frac{2T}{N(N-1)}} \left(\sum_{i=1}^{N-1} \sum_{j=i+1}^N \hat{\rho}_{ij} \right) \quad (6)$$

Baltagi, Feng ve Kao (2012) ve Pesaran (2004), standartlaştırılmış (ölçeklenmiş) LM_S istatistiğindeki sapmayı düzeltmek için basit bir dönüşüm önermektedirler. Buna göre LM_{BC} istatistiği şu şekilde düzenlenmektedir:

$$LM_{BC} = \sqrt{\frac{1}{N(N-1)}} \left(\sum_{i=1}^{N-1} \sum_{j=i+1}^N (T_{ij} \hat{\rho}_{ij}^2 - 1) - \frac{N}{2(T-1)} \right) \quad (7)$$

Sıfır hipotezi reddedilemediğinde birimler arasında yatay kesitsel korelasyon probleminin olmadığı, aksine sıfır hipotezi reddedildiğinde ise birimler arasında yatay kesitsel korelasyon probleminin olduğu sonucuna

ulaşılmaktadır (Çınar, 2021: 460-477). Çalışma sonuçlarında olduğu gibi yatay kesitsel bağımlılık probleminin olması durumunda serilerin durağanlığının incelenmesi amacıyla ikinci nesil panel birim kök testlerinin kullanılmasını gerekli kılmıştır. Çünkü yatay kesitler arasında bağımlılık varken, herhangi bir birimde meydana gelen şok karşısında diğer birimlerin bundan etkilenmediğini varsaymak gerçekçi bir yaklaşım olmayacaktır. Bu amaçla, Pesaran (2007) çalışmasında, zaman serisi analizinde bir serinin durağanlığının araştırılmasında referans sayılabilecek Genişletilmiş Dickey-Fuller testini panel verilerin her bir kesiti için revize ederek CADF (Cross-sectional Augmented Dickey Fuller) birim kök testini önermektedir.

Buna göre Pesaran CADF sınavasını gerçekleştirmek için denklem (8) ile verilen model kullanılmaktadır:

$$\Delta Y_{it} = a_i + b_i Y_{i,t-1} + \sum_{j=1}^{p_i} c_{ij} \Delta Y_{i,t-j} + d_i t + h_i \bar{Y}_{t-1} + \sum_{j=0}^{p_i} g_{ij} \Delta \bar{Y}_{i,t-j} + \varepsilon_{it} \quad (8)$$

Paneldeki her bir i birimi için CADF regresyonu tahmin edildikten sonra, her bir birim için hesaplanan b_i parametrelerinin t -istatistiklerinin ortalaması alınmaktadır. Daha açık bir ifadeyle CIPS istatistiği şu şekilde hesaplanmaktadır:

$$CIPS = \frac{1}{N} \sum_{i=1}^N t_i(N, T) = \frac{1}{N} \sum_{i=1}^N CADF_i \quad (9)$$

Hesaplanan CIPS istatistiği kritik değerlerden daha küçük ise serinin durağan olduğu sonucuna ulaşılmaktadır. Paneli oluşturan birimler heterojen bir yapıya sahip olabilirler. Diğer bir ifadeyle, her bir birimin eğim parametresi değişkenlik gösterebilmektedir. Eğim parametrelerinin heterojen olup olmadığını ortaya koymak amacıyla Pesaran & Yamagata (2008) sınavası kullanılabilir. Pesaran & Yamagata (2008) çalışmalarında Swamy (1970) S testinin standartlaştırılmış şeklini geliştirmişlerdir. Bu sınamaya göre hem büyük örneklerde Delta ($\tilde{\Delta}$) hem de küçük örneklerde Delta-adj ($\tilde{\Delta}_{Adj}$) testleriyle modelin eğim katsayılarının homojenliği incelenmektedir. Test istatistikleri şu şekilde hesaplanmaktadır:

$$\tilde{\Delta} = \sqrt{N} \left(\frac{N^{-1} \tilde{S}_2 - k_2}{\sqrt{2k_2}} \right) \quad (10)$$

$$\tilde{\Delta}_{Adj} = \sqrt{N} \left(\frac{N^{-1} \tilde{S}_2 - E(\tilde{z}_{it})}{\sqrt{\text{Var}(\tilde{z}_{it})}} \right) \quad (11)$$

Burada k_2 kısıt sayısını tanımlayan bağımsız değişkeni, \tilde{S}_2 ise Swamy testinin modifiye edilmiş versiyonunu göstermektedir. Pesaran & Yamagata (2008) sınavasında kullanılan hipotez, eğim parametrelerinin homojen veya heterojen olması şeklinde olduğundan, elde edilen sonuçlara göre sonraki analizin gerçekleştirilmesi gerekmektedir. Diğer bir ifadeyle, Delta testi panellerin heterojen olduğunu ortaya koyarsa, bu durumda heterojenliği dikkate alan yaklaşımlar üzerinde durulması gerekmektedir. Çalışmada da panel nedensellik sınavasını ele alınırken homojen ve heterojen panellerde kullanılabilen Dumitrescu & Hurlin (2012) panel nedensellik testine yer verilmektedir.

Dumitrescu & Hurlin (2012), Clive W. J. Granger tarafından geliştirilen ve zaman serilerinde değişkenler arasındaki nedensellik yönünü ortaya koyan Granger (1969) sınavasını panel verilere uyarlamışlardır. Buna göre, Dumitrescu & Hurlin (2012) nedensellik sınavasını gerçekleştirmek için panel vektör otoregresif model şu şekilde kurulmaktadır:

$$Y_{it} = a_i + \sum_{k=1}^K b_{ik} Y_{i,t-k} + \sum_{k=1}^K c_{ik} X_{i,t-k} + \varepsilon_{it} \quad (12)$$

$$X_{it} = d_i + \sum_{k=1}^K e_{ik} X_{i,t-k} + \sum_{k=1}^K f_{ik} Y_{i,t-k} + u_{it} \quad (13)$$

Denklem (12) ve (13)'te uygun gecikme sayısı; Akaike, Schwarz & Hannan-Quinn bilgi kriterleri yardımıyla belirlenebilmektedir. Değişkenler arasındaki nedenselliği ima eden parametrelerin ortalamaları $\bar{W} = \frac{1}{N} \sum_{i=1}^N W_i$ üzerinden hesaplanan iki sınamayı içermektedir. Bu sınamalar standart normal dağılım özelliği gösteren \bar{Z} ve \tilde{Z} sınamalarıdır.

$$\bar{Z} = \sqrt{\frac{N}{2K}} \cdot (\bar{W} - K) \xrightarrow{\cdot} N(0,1) \quad (14)$$

$$\tilde{Z} = \sqrt{\frac{N}{2K} \times \frac{T-3K-5}{T-2K-3}} \cdot \left(\frac{T-3K-3}{T-3K-1} \times \bar{W} - K \right) \xrightarrow{\cdot} N(0,1) \quad (15)$$

Hesaplanan \bar{Z} ve \tilde{Z} istatistikleri standart normal kritik değerlerden büyükse nedensellik ilişkisinden bahsedilmektedir. Aksi durumda ise nedenselliğin olmadığı sonucuna ulaşılır. Dumitrescu & Hurlin (2012) yatay kesit bağımlılığı söz konusu olduğunda, asimptotik kritik değer kullanılarak nedensellik sınamasının yapılabileceğini ortaya koymaktadırlar. Ayrıca Dumitrescu & Hurlin (2012) çalışmalarında nedensellik sınamasının küçük N ve T durumunda da kullanılabileceğini de göstermektedirler.

4. Ampirik Bulgular

Çalışmada ekonomik büyüme (%) ve finansal gelişme (%) arasındaki ilişki karşılaştırmalı panel veri yaklaşımı ile analiz edilmektedir. Öncelikle her bir değişkenin yatay kesitsel bağımlılık yapısının belirlenmesi gerekmektedir. Bu kısımda Breusch-Pagan (1980) ve Pesaran (2004) sınamalarıyla yatay kesit bağımlılığı belirlenmektedir. Daha sonra yatay kesit bağımlılığı sonuçlarını dikkate alan ikinci nesil panel birim kök testlerinden Pesaran (2007) CIPS testi dikkate alınmaktadır. Pesaran & Yamagata (2008) $\tilde{\Delta}$ ve $\tilde{\Delta}_{Adj}$ testleri yardımıyla değişkenlerin heterojenliği incelenmiştir. Son aşamada ise homojen olan paneller için panel Granger nedenselliği, heterojen paneller için ise Dumitrescu & Hurlin (2012) panel nedensellik sınaması üzerinde durulmaktadır.

Çalışmada kullanılan değişkenlere ilişkin betimsel istatistikler Tablo 5'te verilmektedir:

Tablo 5. Değişkenlere İlişkin Betimsel İstatistikler

	GRW _{it}	FDI _{it}
Ortalama	3.504223	0.299780
Medyan	3.700000	0.230000
Maksimum	149.9730	1.000000
Minimum	-54.23590	0.000000
Standart Sapma	5.593792	0.226648
Çarpıklık	4.831867	1.053673
Basıklık	132.2472	3.206025
Jarque-Bera	3148267.	840.2552

Olasılık	0.000000	0.000000
Gözlem Sayısı	4498	4498

Tablo 5'te tüm panel bağlamında ekonomik büyüme değişkeninin ortalamasının %3.5 ve medyan ortalamasının ise %3.7'ye sahip olduğu görülmektedir. Ülkeler bağlamında en yüksek büyüme oranının %149.97 olduğu görülmektedir. Bu değer Afrika panelinde yer alan Ekvator Gine'sinin 1997 yılına ait değerini göstermektedir. Benzer şekilde tüm panel bağlamında FDI değişkeninin ortalamasının %0.30 (%0.299) ve medyan ortalamasının ise %0.23'a sahip olduğu görülmektedir. Ülkeler bağlamında en yüksek finansal gelişme oranının %1.00 olduğu görülmektedir. Bu değer Avrupa panelinde yer alan İsviçre'sinin 1998 ve 2007 yıllarına ait değerlerini göstermektedir.

4.1. Yatay Kesit Bağımlılığı

İlk olarak çalışmada kullanılan değişkenler için yatay kesit bağımlılığının test edilmesi gerekmektedir. Bu doğrultuda, her bir ülke paneli için değişkenler ve model bağlamında yatay kesit bağımlılığının varlığı araştırılması gerçekleştirilmiş ve ulaşılan bulgular Tablo 6'da gösterilmiştir.

Tablo 6. Yatay Kesit Bağımlılık Test Sonuçları

Panel	Değişken	Breusch-Pagan LM	Pesaran scaled CD _S	Bias-corrected scaled LM _{BC}	Pesaran LM _S
Avrupa Paneli (N=41)	GRW _{it}	6091.781* ** (0.0000)	130.1774*** (0.0000)	129.3574*** (0.0000)	69.98274* ** (0.0000)
	FDI _{it}	8573.949* ** (0.0000)	191.4701*** (0.0000)	190.6501*** (0.0000)	78.24768* ** (0.0000)
	Denk. 1	5941.930* ** (0.0000)	126.4771*** (0.0000)	125.6571*** (0.0000)	68.81533* ** (0.0000)
Afrika Paneli (N=39)	GRW _{it}	1501.909* ** (0.0000)	19.76554*** (0.0000)	18.98554*** (0.0000)	19.30089* ** (0.0000)
	FDI _{it}	4355.103* ** (0.0000)	93.88072*** (0.0000)	93.10072*** (0.0000)	39.76037* ** (0.0000)

	Denk. 1	1479.516* ** (0.0000)	19.18384*** (0.0000)	18.40384*** (0.0000)	19.03376* ** (0.0000)
Asya Paneli (N=34)					
Asya Paneli (N=34)	GRW _{it}	2351.659* ** (0.0000)	53.45847*** (0.0000)	52.77847*** (0.0000)	38.38740* ** (0.0000)
	FDI _{it}	4154.008* ** (0.0000)	107.2659*** (0.0000)	106.5859*** (0.0000)	44.44587* ** (0.0000)
	Denk. 1	2345.444* ** (0.0000)	53.27291*** (0.0000)	52.59291*** (0.0000)	38.30914* ** (0.0000)
Batı Yarımküre (N=34)					
Batı Yarımküre (N=34)	GRW _{it}	4696.711* ** (0.0000)	123.4678*** (0.0000)	122.7878*** (0.0000)	56.06648* ** (0.0000)
	FDI _{it}	6095.384* ** (0.0000)	165.2239*** (0.0000)	164.5439*** (0.0000)	58.70029* ** (0.0000)
	Denk. 1	4617.825* ** (0.0000)	121.1127*** (0.0000)	120.4327*** (0.0000)	55.41573* ** (0.0000)
Ortadoğu Paneli (N=25)					
Ortadoğu Paneli (N=25)	GRW _{it}	935.9369* ** (0.0000)	25.96202*** (0.0000)	25.46202*** (0.0000)	22.21158* ** (0.0000)
	FDI _{it}	2419.203* ** (0.0000)	86.51608*** (0.0000)	86.01608*** (0.0000)	30.69351* ** (0.0000)
	Denk. 1	931.3250* ** (0.0000)	25.77374*** (0.0000)	25.27374*** (0.0000)	22.12711* ** (0.0000)

		(0.0000)			(0.0000)
Tüm Ülkeler Paneli (N=173)	GRW _{it}	59216.10* ** (0.0000)	257.0335*** (0.0000)	253.5735*** (0.0000)	174.9328* ** (0.0000)
	FDI _{it}	116949.8* ** (0.0000)	591.7228*** (0.0000)	588.2628*** (0.0000)	223.8997* ** (0.0000)
	Denk. 1	51224.82* ** (0.0000)	210.7071*** (0.0000)	207.2471*** (0.0000)	157.2819* ** (0.0000)

Not:*** %1 anlamlılık düzeyini göstermektedir. Olasılık değeri parantez içinde sunulmuştur.

Tablo 6'da görüldüğü üzere, tüm paneller ve tüm testlere göre hesaplanan istatistiklerin olasılık değerleri %1 anlamlılık düzeyinden küçük olduğu için, sıfır hipotezi reddedilmektedir. Başka bir deyişle, değişkenlerin ve modelin yatay kesit bağımlılığı sergilediği bulunmuştur.

4.2. Panel Birim Kök Testi

Çalışmada kullanılan değişkenler için paneldeki ülkeler arasında yatay kesit bağımlılığı tespit edildiğinden, serilerin durağanlığının belirlenmesi amacıyla yatay kesit bağımlılığını dikkate alan panel birim kök testi uygulanmalıdır. Bu nedenle çalışmada ikinci kuşak panel birim kök testlerinden Pesaran (2007) CIPS testi ele alınmaktadır. CIPS panel birim kök testine ait bulgular Tablo 7'de gösterilmektedir.

Tablo 7. Panel CIPS Birim Kök Test Sonuçları

Paneller	GRW _{it}		FDI _{it}	
	Sabitli	Sabitli ve Trendli	Sabitli	Sabitli ve Trendli
Avrupa Paneli (N=41)	-3.6290***	-3.6860***	-2.8075***	-3.0063***
Afrika Paneli (N=39)	-3.5808***	-3.7442***	-3.3500***	-3.4669***
Asya Paneli (N=34)	-3.2765***	-3.4710***	-2.7750***	-2.8600***
Batı Yarımküre Paneli (N=34)	-3.4120***	-3.3434***	-2.2810**	-2.4494

Ortadoğu Paneli (N=25)	-3.8600***	-3.6557***	-2.3846***	-3.0369***
Tüm Ülkeler Paneli (N=173)	-3.2501***	-3.3483***	-2.7819***	-3.1303***

Not:***, ** sırasıyla %1 ve %5 anlamlılık düzeylerini göstermektedir. Testlerde optimum gecikme uzunluğu Schwarz bilgi kriteri (SIC) doğrultusunda belirlenmiştir. Tablonun karmaşıklaşmaması için kritik değerler tabloda verilmemiştir. CIPS istatistiği kritik değerleri Pesaran (2007)'den alınmıştır. Sabitli model için TabloII (b), sabitli ve trendli model için TabloII (c) kritik değerler yer almaktadır.

Tablo 7'de elde edilen sonuçlar incelendiğinde, sadece sabitli ve trendli model için finansal gelişme endeksi batı yarımküre panelinde durağan-dışı bulunmuştur. Bunun dışında diğer tüm paneller için test sonuçları %5 ve %1 anlamlılık düzeylerine göre sıfır hipotezinin reddedildiğini göstermektedir. Diğer bir ifadeyle, tüm ülke panellerinde ekonomik büyüme ve finansal gelişme serileri durağandır.

4.3. Homojenlik Sınaması

Eğim parametrelerinin homojen olup olmadığının belirlenmesi amacıyla Pesaran ve Yamagata (2008) tarafından geliştirilen $\tilde{\Delta}$ ve $\tilde{\Delta}_{Adj}$ testleri kullanılmaktadır. $\tilde{\Delta}$ istatistiği büyük örneklem için homojenliği sınarken, $\tilde{\Delta}_{Adj}$ istatistiği küçük örneklem için homojenliği test etmektedir (Küçükaksoy ve Akalın, 2017: 27).

Tablo 8. $\tilde{\Delta}$ ve $\tilde{\Delta}_{Adj}$ Homojenlik Test Sonuçları

Paneller	$\tilde{\Delta}$ İstatistiği	$\tilde{\Delta}_{Adj}$ İstatistiği
Avrupa Paneli (N=41)	-0.217 (0.828)	-0.231 (0.817)
Afrika Paneli (N=39)	5.289*** (0.000)	5.623*** (0.000)
Asya Paneli (N=34)	2.127** (0.033)	2.261** (0.024)
Batı Yarımküre (N=34)	-0.232 (0.817)	-0.246 (0.806)
Ortadoğu Paneli (N=25)	9.327*** (0.000)	9.917*** (0.000)
Tüm Ülkeler Paneli (N=173)	7.191*** (0.000)	7.646*** (0.000)

Not:*, **** sırasıyla %1 ve %5 anlamlılık düzeylerini göstermektedir. Parantez içerisindeki değerler olasılık değerleridir. Testlerde optimum gecikme uzunluğu Schwarz bilgi kriterine (SIC) göre belirlenmiştir.

Tablo 8 incelendiğinde, Avrupa ve batı yarımküre ülkelerinden oluşan panellerde eğim parametrelerinin homojen olduğu sonucuna ulaşılmıştır. Asya panelinde %5 anlamlılık düzeyine göre eğim parametrelerinin heterojen olduğu görülmektedir. Diğer tüm panellerde ise %1 anlamlılık düzeyinde sıfır hipotezi reddedilmektedir. Yani eğim parametreleri heterojen bir yapıya sahiptir. Tablo 7 sonuçları genel olarak değerlendirildiğinde, ikisi hariç diğer panellerin heterojen olduğu görülmektedir.

4.4. Nedensellik Analizi

Önceki başlıklarda elde edilen sonuçlarla; çalışmada kullanılan değişkenlerin yatay kesitsel bağımlılık problemi içerdiği, değişkenlerin her ikisinin de durağan olduğu ve son olarak panellerin genel olarak heterojen oldukları ortaya konulmuştur. Çalışmanın bu aşamasında ekonomik büyüme ve finansal gelişme arasındaki ilişki, Dumitrescu ve Hurlin (2012) panel nedensellik testi ile analiz edilmektedir. Dumitrescu ve Hurlin (2012) panel nedensellik sınamasına yönelik bulgular Tablo 9’da gösterilmektedir.

Tablo 9: Panel Nedensellik Test Sonuçları

Paneller	Testler	$H_0: FDI_{it}, GRW_{it}'nin$ Nedeni Değildir	$H_0: GRW_{it}, FDI_{it}'nin$ Nedeni Değildir
Avrupa Paneli (N=41)	F-stat	19.0046*** (0.0000)	0.11237 (0.7375)
	Ki-kare	18.5950*** (0.0000)	8.9358*** (0.0030)
Afrika Paneli (N=39)	\bar{Z} İstatistiği	4.5341*** (0.0000)	2.1249** (0.0336)
	\tilde{Z} İstatistiği	3.4445*** (0.0006)	1.4167 (0.1566)
Asya Paneli (N=34)	\bar{Z} İstatistiği	3.1363*** (0.0017)	1.7605* (0.0783)
	\tilde{Z} İstatistiği	2.2926** (0.0219)	1.1347 (0.2565)
Batı Yarımküre (N=34)	F-stat	3.8550** (0.0499)	6.9991*** (0.0083)
	Ki-kare	3.8663* (0.0501)	48.3630*** (0.0000)
Ortadoğu Paneli (N=25)	\bar{Z} İstatistiği	3.0827***	5.5632***

		(0.0021)	(0.0000)
	\tilde{Z} İstatistiği	2.2970** (0.0216)	4.3847*** (0.0000)
Tüm Ülkeler Paneli (N=173)	\bar{Z} İstatistiği	7.5195*** (0.0000)	5.1042*** (0.0000)
	\tilde{Z} İstatistiği	5.5461*** (0.0000)	3.5132*** (0.0004)

Not:***, **, * sırasıyla %1, %5 ve %10 anlamlılık düzeylerini göstermektedir. Parantez içerisindeki değerler olasılık değerleridir. Testlerde optimum gecikme uzunluğu Schwarz bilgi kriterine (SIC) göre belirlenmiştir.

Tablo 9’da, Avrupa ve Afrika paneli için elde edilen sonuçlar incelendiğinde, finansal gelişme ile ekonomik büyüme arasında çift yönlü nedensellik olduğu görülmektedir. Nedensellik yapısı incelendiğinde, ekonomik büyümeden finansal gelişmeye doğru %5 anlamlılık düzeyine göre nedensellik bulunmuşken, finansal gelişmeden ekonomik büyümeye doğru olan nedenselliğin daha güçlü olduğu görülmektedir. Asya paneli için elde edilen sonuçlar Afrika paneline benzer şekilde olmasına rağmen ekonomik büyümeden finansal gelişmeye doğru %10 anlamlılık düzeyine göre nedensellik ilişkisine ulaşılmıştır.

Batı yarımküre ülkeleri için elde edilen sonuçlar incelendiğinde, aynı değişkenler arasında çift yönlü nedensellik olduğu görülmektedir. Nedensellik yapısı incelendiğinde finansal gelişmeden ekonomik büyümeye doğru %5 anlamlılık düzeyine göre nedensellik bulunmuşken, ekonomik büyümeden finansal gelişmeye doğru olan nedenselliğin daha güçlü olduğu görülmektedir.

Ortadoğu ve tüm ülkeler panelleri için elde edilen sonuçlar da aynı batı yarımkürede olduğu gibi, nedenselliğin yönünün çift taraflı olduğu sonucu elde edilmiştir.

Tüm bu sonuçlar genel olarak değerlendirildiğinde, finansal gelişme ile ekonomik büyüme arasında çift yönlü nedensellik olduğu söylenebilir. Dolayısıyla da sonuçlar, ilgili dönem için gerek ülke panelleri gerekse tüm ülkeler açısından Patrick hipotezinin geçerliliği yönünde bulgular ortaya koymaktadır.

5. Sonuç

Finansal gelişme ve ekonomik büyüme arasındaki ilişki, ekonomi yazınında uzun yıllardır tartışılan konulardan biridir. Söz konusu değişkenler arasındaki nedenselliğin yönünün tespit edilmesi, ülkelere politika seçimi konusunda kolaylık sağlamaktadır. Günümüzde de geliştirilen yeni veri setleri ve teknik analiz yöntemleri ile farklı ülke gruplarına yönelik nedensellik analizi konusunda ampirik araştırmalar devamlılık göstermektedir. Ele alınan konunun literatürde sıklıkla çalışılması bu makalenin zayıf tarafını oluşturmaktadır. Ancak bu makalede araştırma alanı olarak IMF tarafından oluşturulan ülke panellerinin seçilmesi ve bu panellerde yer alan toplam 173 ülkenin her birinin ayrı ayrı ele alınması ve ayrıca, finansal gelişmişliği temsil etmesi amacıyla IMF finansal gelişmişlik endeksini kullanan çok az sayıda çalışma olması bu çalışmayı farklı kılmaktadır. Bu bağlamda, çalışmanın literatüre katkı sağlayacağı ön görülmektedir.

Çalışmada, finansal gelişme ile ekonomik büyüme ilişkisi IMF’nin ülke sınıflandırmasında yer alan; 39 Afrika, 34 Asya ve Pasifik, 41 Avrupa, 25 Ortadoğu ve Merkez Asya ve 34 Batı Yarımküre ülke grupları ve bu ülke gruplarında yer alan her bir ayrı ülke için, 1995-2020 dönemi verileri kullanılarak karşılaştırmalı olarak analiz edilmiştir. Analiz kapsamında yatay kesit bağımlılığı ve homojenlik testlerinin ardından, nedensellik ilişkilerinin ortaya konulması amacıyla söz konusu ülke panellerine panel nedensellik analizi uygulanmıştır.

Nedensellik testi sonuçlarına göre; Avrupa ve Afrika paneli için finansal gelişme ve ekonomik büyüme arasında çift yönlü nedensellik olduğu tespit edilmiştir. Bununla birlikte, finansal gelişmeden ekonomik büyümeye doğru olan nedenselliğin daha güçlü olduğu görülmüştür. Diğer bir deyişle, söz konusu paneller için arz öncüllü nedensellik ilişkisi, talep takipli nedensellik ilişkisinden daha güçlüdür. Finansal derinleşme arttıkça ülkelerin ekonomik büyümelerinin daha güçlü şekilde artacağını söylemek mümkündür. Asya paneli için, ekonomik büyümekten finansal gelişmeye doğru nedensellik ilişkisine ulaşılmıştır. Bu sonuç Asya panelinde talep takipli hipotezin geçerli olduğunu dolayısıyla ekonomik büyümenin finansal sektörü geliştirdiğini ortaya koymaktadır. Batı yarımküre ülkeleri için finansal gelişme ve ekonomik büyüme arasında çift yönlü nedensellik olduğu görülmüş fakat Avrupa ve Afrika panelinin aksine burada ekonomik büyümekten finansal gelişmeye doğru olan nedenselliğin daha güçlü olduğu tespit edilmiştir. Ortadoğu ve tüm ülkeler panelleri için ise finansal gelişme ve ekonomik büyüme arasında çift yönlü nedensellik olduğu güçlü bir şekilde elde edilmiştir.

Tüm bu sonuçlar göstermektedir ki; finansal gelişme ve ekonomik büyüme arasında hem finansal gelişmeden ekonomik büyümeye hem de ekonomik büyümekten finansal gelişmeye doğru çift yönlü nedensel ilişki vardır. Bu bilgiler ışığında, yapılan bu çalışmanın Patrick hipotezini doğruladığı ve literatürde yer alan; Al-Yousif (2002), Ünalımuş (2002), Calderon ve Liu (2003), Shan ve Jianhong (2006), Musamali vd., (2014), Adeyeye (2015), Çeştepe ve Yıldırım (2016), Türkoğlu (2016) ve Temelli ve Şahin (2018) çalışmalarını desteklediği görülmüştür.

Gelişmekte olan ülkeler, gelişmiş ülkelere oranla daha az etkin finansal piyasalara sahiptir. Dolayısıyla gelişmekte olan ülkelerde kalıcı büyümenin sağlanması, finansal piyasaların gelişmiş ülkelerdeki seviyeye çıkmasına yardımcı olacaktır. Bu hususta; bir ülkedeki politika yapıcılarını için amaç ekonomik büyüme ise, bankacılık sistemindeki yolsuzlukları ve siyasi müdahaleleri ortadan kaldırarak finansal sektörün iyileştirilmesiyle ekonomik büyümeye katkıda bulunacaklardır. Aynı şekilde finansal gelişmeyi sağlamak isteyen bir ülkedeki politika yapıcılarını açısından güvenilir ve sürdürülebilir büyümenin sağlanması finansal gelişmenin sağlanması için son derece önemlidir. Bu şekilde ülkeler, finansal gelişme ve ekonomik büyümelerini daha ileri düzeylere taşıyabilecektir.

Kaynaklar

- Acaravcı, A., Öztürk, İ., ve Kakilli Acaravcı, S. (2007). Finance Growth Nexus: Evidence from Turkey. *International Research Journal of Finance and Economics* (11), 40-30.
- Adeyeye, P. O., Fapetu, O., Aluko, O., ve Mihiro, S. (2015). Does Supply-Leading Hypothesis hold in a Developing Economy? A Nigerian Focus. *Procedia Economics and Finance*, 30, 30 – 37.
- Ağayev, S. (2012). Geçiş Ekonomilerinde Finansal Gelişme ve Ekonomik Büyüme İlişkisi. *Marmara Üniversitesi İ.İ.B.F Dergisi*, 22(1), 155-164.
- Ak, M. Z., Altıntaş, N., ve Şimşek, A. (2016). Türkiye'de Finansal Gelişme ve Ekonomik Büyüme İlişkisinin Nedensellik Analizi. *Doğuş Üniversitesi Dergisi*, 17 (2), 151-160.
- Akıncı, G. Y., Akıncı, M., ve Yılmaz, Ö. (2014). Financial Development-Economic Growth Nexus: A Panel Data Analysis Upon Oecd Countries. *Hitotsubashi Journal of Economics*, 55, 33-50.
- Altıntaş, H., ve Ayrıçay, Y. (2020). Türkiye'de Finansal Gelişme ve Ekonomik Büyüme İlişkisinin Sınır Testi Yaklaşımıyla Analizi: 1987-2007. *Anadolu Üniversitesi Sosyal Bilimler Dergisi*, 10 (2), 71-98.
- Al-Yousif, Y. K. (2002). Financial Development and Economic Growth Another Look at The Evidence from Developing Countries. *Review of Financial Economics* (11), 131 – 150.
- Aydın, M. K., Ak, M., ve Altıntaş, N. (2014). Finansal Gelişmenin Büyümeye Etkisi: Türkiye Özelinde Nedensellik Analizi. *Maliye Dergisi* (167), 149-162.
- Bağcı, A. (2020). Türkiye'de Tasarruf, Finansal Gelişmişlik ve Ekonomik Büyüme İlişkisi: Asimetrik Nedensellik Yaklaşımından Yeni Kanıtlar. *Gaziantep Üniversitesi Sosyal Bilimler Dergisi*, 19 (1), 220 - 237.
- Beck, T., Feyen, E., Ize, A., ve Moizeszowicz, F. (2008). Benchmarking Financial Development. *World Bank Policy Research Working Paper*, No:4638.
- Bozoklu, Ş., & Yılcı, V. (2013). Finansal Gelişme ve İktisadi Büyüme Arasındaki Nedensellik İlişkisi: Gelişmekte Olan Ekonomiler İçin Analiz. *Dokuz Eylül Üniversitesi İktisadi ve İdari Bilimler Fakültesi Dergisi*, 28(2), 161-187.
- Bölüköçü, A. (2002). Finansal Gelişme ve Ekonomik Büyüme Arasındaki Doğrusal Olmayan İlişki: IMF Finansal Gelişmişlik Endeksi ile Yeni Bulgular. *Ekonomi, Politika & Finans Araştırmaları Dergisi*, 6(2), 385-402.
- Calderon, C., ve Liu, L. (2003). The Direction of Causality Between Financial Development and Economic Growth. *Journal of Development Economics*, 72 (1), 321-334.
- Canbaloglu, B., ve Gürgün, G. (2019). Finansal Sektör Gelişimi, Ticari Açıklık ve Ekonomik Büyüme İlişkisi: Yükselen Piyasa ve Gelişmekte Olan Ekonomiler Panel-Var Örneği. *Yönetim ve Ekonomi Araştırmaları Dergisi*, 17(1), 441-457.
- Caporale, G. M., Rault, C., Sova, R., ve Sova, A. (2014). Financial Development and Economic Growth:Evidence from Ten New EU Members. *Uluslararası Finans ve Ekonomi Dergisi*, 20 (1).
- Ceylan, S., ve Durkaya, M. (2010). Türkiye'de Kredi Kullanımı-Ekonomik Büyüme İlişkisi. *Atatürk Üniversitesi İktisadi ve İdari Bilimler Dergisi*, 24 (2), 21-35.
- Çeştepe, H., ve Yıldırım, E. (2016). Türkiye'de Finansal Gelişme ve Ekonomik Büyüme İlişkisi. *Uluslararası Yönetim İktisat ve İşletme Dergisi*, 12 (12), 12-26.
- Çınar, M. (2021). Panel Veri Ekonometrisi: Stata ve EViews Uygulamalı (1.Baskı b.). Bursa: Ekin Yayınevi.
- Dinler, Z. (2020). İktisada Giriş (26. baskı). Bursa: Ekin Yayınevi.
- Dornbusch, R., Fischer, S., ve Startz, R. (2014). Makroiktisat. (çev.:Salih Ak).The McGraw-Hill Education.
- Ergeç, E. H. (2004). Finansal Gelişme ile Ekonomik Büyüme Arasındaki Nedensellik İlişkisi ve Türkiye Örneği: 1988-2001. *Osmangazi Üniversitesi Sosyal Bilimler Dergisi*, 5 (2), 51-66.
- Güneş, S. (2013). Finansal Gelişmişlik ve Büyüme Arasındaki Nedensellik Testi: Türkiye Örneği. *Doğuş Üniversitesi Dergisi*, 14 (1), 73-85.
- Helhel, Y. (2018). Financial Development and Economic Growth Relationship:An Analysis with Credit Based Financial Index. *Business and Economics Research Journal*, 9 (4), 761-771.
- İnançlı, S., Altıntaş, N., & İnal, V. (2016). Finansal Gelişme ve Ekonomik Büyüme İlişkisi: D-8 Örneği. *Kstamonu Üniversitesi İİBF Dergisi*(14), 37-49.
- Kar, M., ve Tunçer, M. (1999). Finansal Kalkınma ve Ekonomik Büyüme :Teorik Görüşler, Ampirik Sonuçlar ve Yeni Gelişmeler. *Uludağ Üniversitesi İktisadi ve İdari Bilimler Fakültesi Dergisi*, 18 (1-2), 209-228.

- Karamelikli, H., ve Kesgingöz, H. (2017). Finansal Gelişme Bileşenlerinin Ekonomik Büyüme Üzerindeki Etkisi: Türkiye Örneği. *İnsan ve Toplum Dergisi*, 6 (1), 683-701.
- Khan, M. S., ve Senhadji, A. S. (2020). Financial Development and Economic Growth: An Overview. IMF Working Paper.
- Kılıç, M. (2018). Kredi Hacminin Ekonomik Büyüme Üzerindeki Etkisi: Türkiye Üzerine bir Analiz. *Social Sciences Studies Journal (SSSJournal)*, 4(15), 1036-1043.
- King, R. G., ve Levine, R. (1993). Finance and Growth: Schumpeter Might be Right. *The Quarterly Journal of Economics*, 108 (3), 717-737.
- Korap, L. (2019). Finansal Gelişme ve Ekonomik Büyüme İlişkisi: Türkiye Ekonomisi İçin Bir Uygulama. *Erciyes Üniversitesi İktisadi ve İdari Bilimler Fakültesi Dergisi* (54), 75-88.
- Küçükaksoy, İ., ve Akalın, G. (2017). Fisher Hipotezi'nin Panel Veri Analizi ile Test Edilmesi: OECD Ülkeleri Uygulaması. *Hacettepe Üniversitesi İktisadi ve İdari Bilimler Fakültesi Dergisi*, 35 (1), 19-40.
- Levine, R. (1997). Financial Development and Economic Growth: views and Agenda . *Journal of Economic Literature* (35), 688-726 .
- Mercan, M., ve Peker, O. (2013). Finansal Gelişmenin Ekonomik Büyüme Etkisi: Ekonometrik Bir Analiz. *Eskişehir Osmangazi Üniversitesi İİBF Dergisi*, 8 (1), 93-120.
- Musamali, R. A., Nyamongo, E. M., ve Moyi, E. D. (2014). The Relationship between Financial Development and Economic Growth in Africa. *Research in Applied Economics*, 6 (2), 190-208.
- Nyasha, S., ve Odhiambo, N. (2018). Finance-Growth Nexus Revisited: Empirical Evidence from Six Countries. *Scientific Annals of Economics and Business*, 65 (3), 247-268.
- Öztürk, İ. (2008). Financial Development and Economic Growth: Evidence from Turkey. *Applied Econometrics and International Development*, 1 (8), 85-98.
- Pata, U. K., ve Ağca, A. (2018). Finansal Gelişme ve Ekonomik Büyüme Arasındaki Eşbütünleşme ve Nedensellik ilişkisi: Türkiye Örneği. *Osmaniye Korkut Ata Üniversitesi İktisadi ve İdari Bilimler Fakültesi Dergisi*, 2 (2), 115-128.
- Perara, N., ve Paudel, R. (2009). Financial Development and Economic Growth in Sri Lanka. *Applied Econometrics and International Development*, 1 (9), 157-164.
- Sakızlı, A. (2019). Bankaların Kredi Hacminin Ekonomik Büyüme ile İlişkisinin Araştırılması: İngiltere Örneği. *Niğde Ömer Halisdemir Üniversitesi Sosyal Bilimler Enstitüsü Dergisi*, 1 (3), 42-53.
- Shan, J., ve Jianhong, Q. (2006). Does Financial Development 'Lead' Economic Growth? The Case of China. *Annals of Economics and Finance* (1), 197-216.
- Shan, J., ve Morris, A. (2010). Does Financial Development 'Lead' Economic Growth? *International Review of Applied*, 16 (2), 153-168.
- Temelli, F., ve Şahin , D. (2018). APEC Ülkelerinde Finansal Gelişme ve Ekonomik Büyüme İlişkisinin Analizi. *Hitit Üniversitesi Sosyal Bilimler Enstitüsü Dergisi*, 11 (1), 305-324.
- Tuna, K., ve Bektaş, H. (2013). Kredi Hacminin Ekonomik Büyüme Üzerindeki Rolünün İncelenmesi: Türkiye Örneği. *Finansal Araştırmalar ve Çalışmalar Dergisi*, 5 (9), 139-150.
- Türkoğlu, M. (2016). Türkiye'de Finansal Gelişmenin Ekonomik Büyüme Etkileri: Nedensellik Analizi. *Nevşehir Hacı Bektaş Veli Üniversitesi SBE Dergisi*, 6 (1), 84-93.
- Ünalmuş, D. (2002). The causality between financial development and economic growth: the case of Turkey. *The Central Bank of the Turkish Republic, Research Department Working Paper* (3), No 3.
- Yağlı, İ., & Topçu, E. (2019). Finansal Gelişme ve Ekonomik Büyüme Arasındaki Nedensellik İlişkisi: G7 Ülkeleri Örneği. *Afyon Kocatepe Üniversitesi Sosyal Bilimler Dergisi*, 21(3), 888-898.

Yazar Katkıları: Fikir-%30-40-30; Tasarım-%30-30-40; Denetleme-%40-30-30; Kaynaklar-%30-40-30; Veri Toplanması ve/veya İşlemesi-%80-10-10; Analiz ve/ veya Yorum-%80-10-10; Literatür Taraması-%30-30-40; Yazıyı Yazan-%40-40-20; Eleştirel İnceleme-%40-30-30.

Hakem Değerlendirmesi: Dış bağımsız.

Çıkar Çatışması: Yazarlar, çıkar çatışması olmadığını beyan etmiştir.

Finansal Destek: Yazarlar, bu çalışma için finansal destek almadığını beyan etmiştir.

Author Contributions: Concept -%30-40-30; Design-%30-30-40; Supervision-%40-30-30; Resources-%30-40-30; Data Collection and/or Processing-%80-10-10; Analysis and/or Interpretation-%80-10-10; Literature Search-%30-30-40; Writing Manuscript-%40-40-20; Critical Review-%40-30-30.

Peer-review: Externally peer-reviewed.

Conflict of Interest: The authors have no conflicts of interest to declare.

Financial Disclosure: The authors declared that this study has received no financial support.

Genç İstihdamı, Dış Ticaret ve Ekonomik Büyüme: Todo-Yamamoto Nedensellik Analizi

Youth Employment, Foreign Trade And Economic Growth: Todo-Yamamoto Causality Analysis

Vildan Saba AKTOP¹

¹ Afyon Kocatepe Üniversitesi, İktisadi ve İdari Bilimler Fakültesi, Afyonkarahisar-Türkiye
e-mail: saktop@aku.edu.tr



Geliş Tarihi/Received: 30.5.2023
Kabul Tarihi/Accepted: 1.9.2023

Sorumlu Yazar/Corresponding Author:
Vildan Saba AKTOP
tarhan@baskent.edu.tr

Atrf /Cite this article:
Aktop, V. S. (2024). Genç İstihdamı, Dış Ticaret ve Ekonomik Büyüme: Todo-Yamamoto Nedensellik Analizi. *Erzurum Teknik Üniversitesi Sosyal Bilimler Enstitüsü Dergisi*, 18, 78-93.

Öz

Günümüzde dünya ekonomisindeki gelişmeler nedeniyle genç istihdamı, dış ticaret ve ekonomik büyüme açısından önem kazanmıştır. İşgücünün niteliğinin, verimliliğinin artırılmasına, istihdam olanaklarının genişletilmesi ve istihdam için özel politika gerektiren gruplar içinde yer alan gençler için atılan adımlar ekonomik büyümeyi ve dış ticareti olumlu etkilemektedir. Dış ticaret teorilerinde dış ticaret ve istihdam ilişkisi farklı açılardan ele alınmıştır. İş gücüne yapılan yatırım düzeyi ülkeler arasında farklılık göstermesi nedeniyle işgücünün niteliği ülkeler arasında farklılaşmakta ve bu farklılık uluslararası ticareti de belirlemektedir. Özellikle mesleki ve teknik lise ve yükseköğretim mezunu ne eğitimde ne de istihdamda olan gençlerin sayısının artması ve bu kesimin aktif iş hayatı içerisinde olmaması ülkenin üretim ve ihracat potansiyelinin altında kalmasına neden olacaktır. Bu nedenle katma değeri yüksek, ihracata yönelik üretim yapan sektörlerde nitelikli ve eğitilmiş gençlerin istihdam edilmesi ve gençlerin girişimciliğe yönlendirilmesi gerekmektedir. Çalışmada Türkiye'ye ait 2005:1-2022:4 dönemindeki üç aylık verilerle genç istihdamı ile ihracat, ithalat ve Gayrisafi Yurtiçi Hasıla değişkenleri arasındaki nedensellik ilişkisi Todo-Yamamoto nedensellik testiyle incelenmiştir. Todo-Yamamoto nedensellik testi sonuçlarına göre genç istihdamı ile ihracat, ithalat ve Gayrisafi Yurtiçi Hasıla değişkenleri arasında çift yönlü nedensellik ilişkisi tespit edilmiştir.

Anahtar Kelimeler: Genç İstihdamı, Dış Ticaret, Ekonomik Büyüme, Todo-Yamamoto Nedensellik Analizi

Abstract

Because of the developments in the world economy, youth employment has gained importance in terms of foreign trade and economic growth nowadays. The steps taken for the youth, who are among the groups that require special policies for increasing the quality and productivity of the workforce, expanding employment opportunities and employment, have a positive effect on economic growth and international trade. In foreign trade theories, the relationship between foreign trade and employment has been discussed from different perspectives. Since the level of investment in labor differs between countries, the quality of the labor force differs between countries and this difference also determines international trade. For this reason, it is necessary to employ qualified and educated young people in sectors with high added value and produce for export and to direct them to entrepreneurship. In the study, the causality relationship between youth employment and export, import and gross domestic product variables was examined with the Todo-Yamamoto causality test, with quarterly data in the 2005:1-2022:4 periods for Turkey. According to the results of the Todo-Yamamoto causality test, a bidirectional causality relationship was found between youth employment and export, import and gross domestic product variables.

Keywords: Youth Employment, Foreign Trade, Economic Growth, Todo-Yamamoto Causality Analysis

This article checked by



Content of this journal is licensed under a
Creative Commons Attribution-
Noncommercial 4.0 International License.

Giriş

Genç istihdamı kavramı, 15-24 yaş grubundaki istihdamı ifade etmekte olup gençlerin iş gücü piyasalarındaki ve sosyal hayattaki durumlarının ortaya konulması açısından önemlidir. Ekonomik büyüme ve ihracat artışı ülke ekonomisini özellikle genç istihdamı olumlu yönde etkilemekte olup ülkeler genç istihdamın artırılması yönünde stratejiler geliştirmekte ve politikalar yürütmektedir. Bu yaş grubundaki gençlerin potansiyellerinin, güçlerinin ülkelerin ekonomik ve sosyal gelişimi sağlamak için eğitimlerine uygun bir şekilde değerlendirilmesi gerekmektedir. İstihdam, büyüme, ihracat artışları birbirlerini olumlu yönde etkilediği için ekonomilerin öncelikli hedefleri arasında ekonomik büyüme, istihdamının artırılması ve ihracatın artırılması başlıca ekonomik hedefleri arasında yer almaktadır.

Ulusal Genç İstihdam Stratejisi 2021-2023 raporuna göre Türkiye ekonomisindeki gelişme ve ilerlemelerin işgücü piyasalarına olumlu yansımaları, işgücü verimliliğinin ve istihdam edilenlerin sayısının artması söz konusudur. Ancak Türkiye'nin yüksek gelir düzeyine sahip ülkeler arasına girebilmesi açısından nitelikli işgücünün üretim sürecinde yer almasının sağlanması ve işgücü verimliliğinin artırılması için güçlü istihdam politikalarına ihtiyaç vardır. Dolayısıyla özel politika gerektiren grupların istihdam olanaklarının artırılması kapsamında genç istihdamı ele alınmakta olup gençlere yönelik politikalar yürütülmektedir.

İstihdam ve işsizlik, sosyal ve ekonomik boyutları itibarıyla aynı gerçekliğin iki farklı boyutunu göstermektedir. Uygulanan iktisat politikaları sonucunda işsizliğin azaltılması hedeflenirken aynı zamanda istihdamın artırılması hedeflenmektedir. Uluslararası Çalışma Örgütü (International Labor Organization-ILO)'ne göre "genç işsizlik" 15-24 yaş arasındaki bireylerin işsizliği olarak tanımlanmaktadır. Ekonomik İşbirliği ve Kalkınma Örgütü (OECD genç işsizleri, "15-24 yaş arasında, çalışmaya hazır ve son dört hafta içerisinde aktif olarak iş bulmak için çabaladığını ama işsiz olduğunu bildiren kişiler" olarak ifade etmiştir. Dünya genelinde genç işsizlik önemli bir sorun teşkil edip genç işsizliğin azaltılması ve istihdamının artırılmasına yönelik politikalar yürütülmektedir.

Bu çalışmada genç istihdamı, dış ticaret ve büyüme arasındaki ilişkiler ele alınmıştır. İstihdam, büyüme ve dış ticaret ilişkilerini ele alan birçok çalışma yapılmakta olup literatürde özellikle genç istihdamın dış ticaret ile olan ilişkisini ortaya koyan çalışmanın oldukça az sayıda olması dikkat çekicidir. Bu çalışmada genç istihdamı, dış ticaret ve büyüme arasındaki ilişkiler Todo-Yamamoto nedensellik testi ile analiz edilerek bu konuda literatüre katkı sağlanması amaçlanmıştır.

1. Genç İstihdamı, Dış Ticaret ve Büyüme İlişkisi Teorik Arka Planı

Gençlerin topluma ve işgücü piyasalarına başarılı bir şekilde katılım sağlaması, kendi refahlarının artması ve kişisel ekonomik beklentilerinin karşılanması anlamında önemlidir. Gerek iş yapma potansiyelleri gerekse dinamik iş hayatına uyum kapasitelerinin yüksekliği, gençlerin iş dünyasına aktif katılımının stratejik önemini artırmaktadır. Genç işsizliği ülkenin potansiyel üretimini, ihracatını olumsuz etkilemektedir. Diğer taraftan ekonomik büyüme ve ihracat sayesinde yeni iş alanları ve istihdam olanakları da artmaktadır. Bu anlamda küreselleşen dünyada istihdam ve ihracat ilişkisi üzerinde önemle durulması gereken bir konudur.

Küreselleşme süreci, ülkelerin uyguladığı ekonomi politikalarının değişmesine neden olmuştur. Ülkeler daha önceden ithal ikameci sanayileşme politikaları uygulanırken ihracata yönelik büyüme stratejilerine ve politikaları uygulamaya başlamıştır. İhracata yönelik büyüme stratejilerinde ülkelerin karşılaştırmalı üstünlüğe sahip olduğu ürünlerin üretiminde uzmanlaşması gerektiği ve uluslararası talep göz önünde bulundurularak üretim yapılması gerektiği ortaya konulmuştur (Kazgan, 1998: 136). Heckscher-Ohlin Samuelson yaklaşımında ticaret engellerinin azaltılması ve kaldırılması sonucunda ithal ikameci sektörlerde üretim miktarı ve istihdam düzeyi azalırken ihracata yönelik üretim yapan sektörlerin üretim miktarının ve istihdam düzeyinin artacağı öngörülmektedir. Yani istihdam, ithal ikameci sektörlerden ihracata yönelik üretim yapan sektörlerle doğru hareket edecektir (Greenaway, 1999: 488).

Ekonomik büyüme ile ihracat arasında iki taraflı bir ilişki vardır. Yani büyüme-ihracat arasındaki nedensellik ilişkisi çift yönlüdür. Uzun dönemde ihracattaki artışlar ekonomik büyümeyi olumlu etkilemektedir. Ayrıca ekonomik büyüme ile ortaya çıkan üretim artışı ve ölçek ekonomileri nedeniyle tekrar ihracat artışı ortaya çıkmaktadır (Dawson ve Sanjuán-López, 2013: 48). İçsel büyüme teorisinde ihracatın pozitif dışsallıklara yol açarak daha verimli üretim yöntemlerinin ortaya çıkmasına neden olduğu vurgulanmaktadır. Bu da verimlilik ve ekonomik büyümeyi sağlamaktadır (Grossman ve Helpman, 1993). İhracata dayalı büyüme teorisine göre kısa vadede Keynesyen ihracat büyümesinin ardından dış ticaret çarpanı yoluyla gelir artışına yol açmaktadır. İhracat sonucunda elde edilen döviz, büyümeye katkıda bulunacak olan ithal mamul ve teknolojiyi finanse etmek için kullanılmaktadır (Chenery ve Strout, 1966). Yani ihracattaki artış hem geliri hem de ithalatı artırmaktadır.

Literatürde dış ticaret ve istihdam ilişkisi farklı açılardan ele alınmıştır. Eli Heckscher ve Betil Ohlin ticaretin temeli olarak faktör donatılarının rolünü ilk keşfeden kişiler olmuştur. Ülkelerdeki üretim faktörlerinin göreceli fiyatlarının farklı olması ve üretim faktörlerinin farklı oranlarda olması nedeniyle ülkelerarası ticaret yapılmaktadır (Heckscher ve Ohlin, 1991: 48). Stolper-Samuelson teorisinde emek yoğun ürün ithalatının gelişmekte olan ülkelerde emek talebinin, istihdamın ve ücretlerin azaltacağı görüşünden yola çıkılarak istihdam ve dış ticaret ilişkisi ele alınmıştır. Ayrıca endüstri düzeyinde emek verimliliği/maliyetindeki ülkelerarası farklılığı dikkate almaktadır.

İki ülkeli iki mallı ve iki üretim faktörlü bir modelde taşıma maliyetlerinin sıfır olduğu varsayımı ve tam rekabet koşulları altında Heckscher-Ohlin (H-O) teorisi ülkeler arasındaki göreceli faktör donanımları farklılıkları ve fiyat farklılıklarının ticaretin en önemli nedeni olduğunu savunmaktadır. Bu teoriye göre bir ülkede hangi üretim faktörü daha bol ve ucuz ise bu faktörün yoğun olarak kullanıldığı ürünlerin üretilmesi ve ihraç edilmesi gerekmektedir. Bir ülkede bir üretim faktörü diğerine göre daha az ve pahalı ise bu faktörün yoğun olarak kullanıldığı ürünlerin ithal edilmesi gerekmektedir. Eğer dış ticaret bu şekilde gerçekleşirse ticaret sonrasında ülkeler arasındaki fiyatlar eşitlenecektir. Yani bu teori emek faktörünün bol ve ücretlerin düşük olduğu ülkelerin emek yoğun mallarda uzmanlaşması gerektiğini, sermaye faktörünün bol olduğu ülkelerin ise sermaye yoğun mallarda uzmanlaşması gerektiğini savunmaktadır (Carbaugh, 2000: 74).

Stolper-Samuelson gelir dağılımı hipotezi tam rekabet koşulları altında emek ve sermaye olmak üzere iki üretim faktörünün olduğunu varsaymaktadır. Bu hipoteze göre bir ülke dışa açıldığında karşılaştırmalı üstünlüklere sahip olduğu ürünlerde yoğun olarak kullanılan üretim faktörünün geliri artmaktadır. Gelişmekte olan ülkelerde emek faktörü bol olduğu için işgücü geliri olan ücretlerin artacağı, diğer üretim faktörü olan sermayenin gelirin ise azalacağı öngörülmektedir (Litwin, 1998: 2). Gelişmiş ülkelerde ise sermaye faktörü bol olduğu için sermaye faktörünün geliri olan faizin artacağı ve diğer faktör olan emeğin geliri olan ücretlerin düşeceğini öngörmektedir.

Yeni dış ticaret teorileri arasında dış ticaret ve istihdam arasında bağlantı kuran teori D.B. Keesing tarafından geliştirilen "Nitelikli İşgücü Teorisi" olmuştur. Nitelikli işgücü teorisine göre sanayileşmiş ülkelerin karşılaştırmalı üstünlüğünün kaynağı nitelikli işgücüdür. Nitelikli işgücü açısından zengin olan ülkeler üretimi nitelikli işgücüne bağlı olan malların üretiminde uzmanlaşmaktadır (Dura, 2000: 5). Nitelikli işgücü teorisi, Hecker-Ohlin teorisine beşerî sermaye unsurunu da ekleyerek dış ticareti açıklamıştır (Öztürk, 2009: 24-26).

2. Genç İstihdamının Türkiye ve Dünyadaki Durumu

İhracata yönelik üretim yapan sektörlerin gelişmesi dış rekabetin etkisiyle verimliliğin artmasını, maliyetlerin düşmesini, ürün kalitenin yükselmesini ve uluslararası rekabet gücünün artmasını sağlayacaktır. Uluslararası piyasalarda rekabet gücü sağlamak için teknoloji yoğun ve katma değeri yüksek üretim ve nitelikli işgücü stratejik öneme sahiptir. Bu noktada gençlerin eğitimlerine uygun bir şekilde, geleceğin işlerinin gerektirdiği becerilerle donatılmış olarak istihdam edilmesi, üretim sürecine aktif katılımının sağlanması oldukça önemlidir.

11. Kalkınma Planı'nda gençlerin istihdamının artırılması, karar alma mekanizmalarına, sosyal ve iktisadi hayata aktif katılımının sağlanması hedefine ulaşılması için Ulusal Genç İstihdam Stratejisi ve Eylem Planı (2021-2023)

hazırlanarak Çalışma ve Sosyal Güvenlik Bakanlığı'nun koordinasyonunda uygulamaya konulmuştur. İstihdam eğitim bağlantısının kuvvetlendirilmesi, eğitim almadığı hâlde istihdamda yer almayan gençlerin istihdamının artırılması ülke geleceği açısından önemlidir (Zafer Kalkınma Ajansı). Bunun yanı sıra gençlerin girişimciliğinin teşvik edilmesi için fırsat sunan Avrupa Birliği projeleri yürütülmektedir.

Gençlerin mevcut işlerde istihdam edilmesinin yanında girişimci olarak da desteklenmesi genç işsizliğin sorununa bir çözüm sunmaktadır. Özellikle genç nüfuslu gelişmekte olan ülkelerde gençlerin girişimci olmaları yönünde atılan adımlar genç istihdamını artıracaktır. Günümüzde gençler yeni girişimler için gerekli olan cesaret ve güce sahiptir. Girişimcilik sayesinde çok iyi eğitilmiş gençler, iş zekâsı ve yeteneklerini geliştirmektedir (Alan, 2020: 1001). Gençlerin girişimcilik eğitimlerini almaları ve yaratıcı iş fikirlerinin olması başarılarını artırmaktadır. Yaratıcı iş fikirlerine sahip ve eğitimleri doğrultusunda araştırmalar yapan genç girişimciler, devlet desteği alarak ve girişimlerine yatırımcı bularak girişimlerini geliştirmekte ve birçok ülkeye ihracat yapabilecek duruma gelmektedir.

Tablo 1'de Türkiye'de 15-25 yaş grubuna ait istihdam verileri yer almaktadır.

Tablo 1: 15-24 Yaş Temel İşgücü Göstergeleri

Gösterge	2017	2018	2019	2020	2021	2022
Genç Nüfus (15-24)	11.874.000	11.869.000	11.691.000	11.646.000	11.796.000	12.122.000
İşgücü	4.858.000	4.845.000	4.975.000	4.925.000	4.738.000	5.038.000
İşgücüne Katılma Oranı %	40,9	40,8	42,6	42,3	40,2	41,6
İstihdam	3.601.000	3.874.000	3.642.000	3.730.000	3.569.000	3.972.000
İşsiz	1.258.000	972.000	1.333.000	1.195.000	1.246.000	1.066.000
İşsizlik oranı	25,9	20,1	26,8	24,3	24,7	21,2

Kaynak: TÜİK Temel işgücü göstergeleri

Tablo 1'e göre Türkiye'de genç işsizlik oranı 2017 yılında %25,9 iken 2022 yılında %21,2'e gerilemesine rağmen hâlâ oldukça yüksektir. Ülkede 2022 yılında 5 milyon genç işgücü, 1 milyon genç işsiz mevcuttur. Şekil 1'de genç işsizliğin 15-24 yaş toplam işgücüne oranı yüzdesi Türkiye ile OECD ülkeleri ve Avrupa Birliği'yle karşılaştırılmıştır.

Şekil 1: 15-24 Yaş genç işsizliğin 15-24 yaş toplam işgücüne Oranı (%): Türkiye ile Avrupa Birliği ve OECD Karşılaştırması

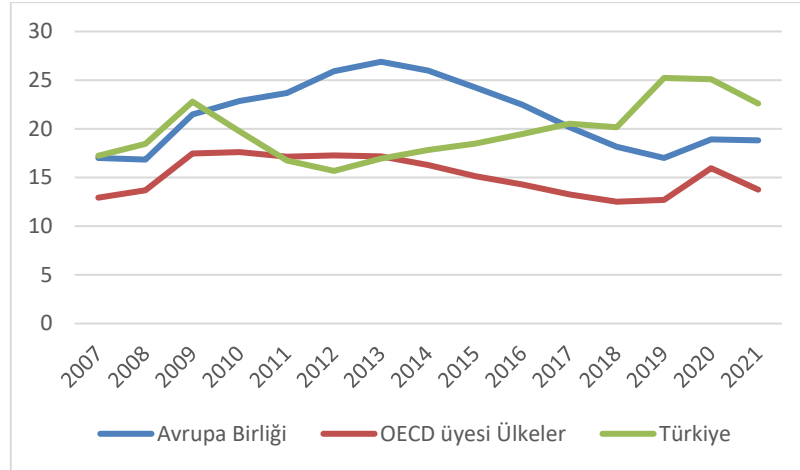

Kaynak: Dünya Bankası Veri Tabanı

2011-2013 yılları arasında Türkiye'nin genç işsizliğinin 15-24 yaş toplam işgücüne oranı yüzdesi OECD ülkeleri ve Avrupa Birliği ortalamasının altında seyrederken 2017 yılından itibaren OECD ülkeleri ve Avrupa Birliği ortalamasının üzerinde seyretmeye başlamıştır. Tablo 2'de ne eğitimde ne istihdamda olan 15-24 yaş grubundaki genç nüfusun aynı eğitim düzeyindeki toplam nüfus içerisindeki yüzde payı gösterilmiştir.

Tablo 2: Ne eğitimde Ne istihdamda olan 15-24 Yaş grubundaki Genç Nüfusun Aynı Eğitim Düzeyindeki Toplam Nüfus İçindeki Yüzde Payı

	2015	2016	2017	2018	2019	2020
15-24 yaş grubundaki nüfus	23,9	23,5	24,3	23,1	25,5	25,7
Okur yazar olmayanlar	78,6	82,9	81,5	81,1	85	81,6
Lise altı eğitilmişler	24,1	23,3	23,3	22	23,5	23,5
Lise	16	17,4	17,2	18,3	17,6	19,7
Mesleki veya teknik lise	19,9	19,1	22,8	22,8	29,2	29,6
Yükseköğretim	26	24,8	31,1	25,8	32,6	33,3

Kaynak: TÜİK İşgücü İstatistikleri

2020 yılında 11,6 milyon 15-24 yaş grubundaki nüfusun %25,7'si yani 3 milyona yakın genç ne eğitimde ne de istihdamdadır. Okuryazar olmayan 179 bin gencin %81,6'sı ne eğitim ne de istihdamdadır. Bu eğitim düzeyindeki gençlerin içerisinde ne eğitimde ne istihdamda olanların payı oldukça yüksektir. 2015-2020 yılları arasında mesleki ve teknik lise mezunlarının ne eğitimde ne istihdamda olanların payı %19,9'dan %29'a yükselmiştir. Sayıları ise

282 binden 601 bine yükselmiştir. Mesleki ve teknik eğitim olarak iş dünyası için erken yaşlarda yetiştirilen gençler için bu orandaki artışın incelenmesi gerekmekte olup gerekli önlemler alınmalıdır. 2015-2020 yılları arasında yükseköğretim mezunlarının içerisinde ne eğitimde ne istihdamda olanların payı %26'dan %33'e yükselmiştir. Sayıları ise 311 bin kişiden 543 bine yükselmiştir. Yükseköğretim mezunlarının istihdam içerisinde yer almaması ülkenin ekonomik ve sosyal anlamda gelişimini yavaşlatmakta ve potansiyelinin altında kalmasına yol açmaktadır. Tablo 3'te Türkiye'de 2013-2022 yılları arasında dış ticaret verileri yer almaktadır.

Tablo 3: Toplam İhracat ve İthalat Rakamları

Yıl	İhracat Dolar	İthalat Dolar	Yıl	İhracat Dolar	İthalat Dolar
2013	151.802.637.087	251.661.250.110	2018	167.920.613.455	223.047.094.482
2014	157.610.157.690	242.177.117.073	2019	171.464.944.593	202.704.319.533
2015	143.838.871.428	207.234.358.616	2020	160.656.652.087	209.534.324.904
2016	142.529.583.808	198.618.235.047	2021	213.598.368.958	260.682.217.185
2017	156.992.940.414	233.799.651.234	2022	235.279.223.566	342.211.450.931

Kaynak: TÜİK Dış Ticaret İstatistikleri

Tablo 3'e göre 2013-2022 yılları arasında dış ticaret hacminde artış meydana gelmiştir. 2013 yılında 151,8 milyar dolar olan ihracat 2022 yılında 235,2 milyar dolara yükselmiştir. 2013 yılında 251,6 milyar dolar olan ithalat 2022 yılında 342,2 milyar dolara yükselmiştir.

3. Literatür Taraması

Dış ticaret ve istihdam ile ilgili yapılan çalışmalar incelendiğinde literatürde genç istihdamı ve ihracat ilişkisi bağlamından ziyade konunun ağırlıklı olarak genel istihdam üzerinden tartışıldığı görülmektedir. Dış ticaretin genç istihdam üzerindeki etkilerini analiz eden çalışma sayısı oldukça azdır. Literatürde istihdam ve dış ticaret arasındaki ilişkiler Heckscher-Ohlin teorisi ve Stolper-Samuelson gelir dağılımı hipotezi kapsamında ele alınmıştır. Farklı çalışmalarda bu teorilerin geçerliliği ampirik olarak test edilmiştir. Heckscher-Ohlin-Samuelson (H-O-S) teorisinin geçerliliği Trefler (1995) tarafından 30 ülke ve 9 faktör için; Bowen, Leamer ve Sveikauskas (1987) tarafından 27 ülke ve 12 faktör için araştırılmış ve ampirik sonuçların teoriyi sınırlı doğruladığı bulunmuştur. Nitelikli işgücü teorisi Heckscher-Ohlin teorisine beşerî sermaye eklenerek dış ticareti açıkladığı için yine H-O teorisine çelişmemiştir.

Freeman ve Revenga (2004), 1970-1992 yılları arasında OECD ülkelerinin az gelişmiş ülkelerle yaptığı dış ticaretin sektörel düzeyde ve ülke genelinde işgücü piyasaları üzerindeki etkisini incelemiştir. Dış ticaretin OECD ülkelerindeki işgücü piyasalarını ve istihdamı olumsuz etkilediği sonucuna ulaşmıştır. Sonuç olarak dış ticaretin batılı ülkelerdeki işgücü üzerinde hiçbir etkisinin olmayacağı şeklindeki argümanı desteklemeyen sonuçlara ulaşmıştır.

Sakurai (2004), 1980-1990 yılları arasında dış ticaretin Japon imalat sektöründeki ve farklı beceri düzeylerindeki işgücü talebini nasıl etkilediğini Faktör İçeriği yöntemi (Factor Content) ile analiz etmiştir. Bu yaklaşımda iş gücü piyasalarının rekabetçi olduğu varsayılmıştır. Analiz sonuçlarına göre artan ticaretin istihdamı olumsuz etkilediği ancak bu etkinin çok büyük olmadığı sonucuna ulaşmıştır.

Kien ve Heo (2009), 1999-2004 yıllarında Vietnam'da ticaret serbestleşmesinin istihdam üzerindeki etkisini Sistem

Genelleştirilmiş Momentler yöntemi (Sistem GMM) kullanarak araştırmıştır. İhracat artışının türetilmiş işgücü talebi üzerindeki etkisinin pozitif ve istatistiksel olarak anlamlı olduğu saptanmıştır. İthalatın ise Vietnam'daki istihdam seviyesini olumsuz etkilemediği sonucuna ulaşılmıştır.

Polat ve Uslu (2010), 1988:1-2007:3 döneminde Türkiye imalat sanayi için dış ticaret ve istihdam arasındaki ilişkiyi Dağıtılmış Ototregresif yaklaşımı (ARDL) ile analiz etmiştir. Çalışma sonuçlarına göre kısa dönemde ihracat ve ithalatın istihdam üzerindeki etkisi anlamlı ve pozitifdir. Uzun dönemde ise dış ticaretin istihdam üzerinde bir etkiye sahip olmadığı sonucuna ulaşılmıştır.

Kiyota (2012), çalışmasında 1975-2006 döneminde Japonya'nın artan mal ve hizmet ihracatının ne kadar istihdam yarattığını girdi-çıkıtı tablolarından yola çıkarak analiz etmiştir. İhracatın bir endüstrinin istihdamı üzerindeki etkisini (dolaylı etki) ve diğer endüstrilerin istihdam üzerindeki etkisini (dolaylı etki) tahmin etmiştir. Dolaylı etkinin doğrudan etkiyi neredeyse tüm dönem boyunca aştığı sonucuna ulaşılmıştır.

Anyanwu (2014), 1980-2010 yılları arasında Afrika ülkeleri için yapmış olduğu çalışmada Afrika içi ticaretin genç işsizliğe etkisini analiz etmiştir. Ampirik çalışma sonuçları Afrika içindeki dış ticaret arttığında bu kıtadaki toplam, erkek ve kadın genç işsizliğin azaldığını göstermektedir. Ayrıca Afrika ülkelerinde yerel yatırımlar, kurumsallaşmış demokrasi, orta öğretim eğitimi, kişi başına düşen reel gelir arttıkça genç işsizliğin azaldığı sonucuna ulaşılmıştır.

Karakuş ve Atabey (2021) tarafından 1988-2019 yılları arasında Türkiye ekonomisi için yapılan çalışmada genç işsizlik, ihracat ve ekonomik büyüme arasındaki nedensellik ilişkisini Toda-Yamamoto nedensellik testi ile analiz etmiştir. Nedensellik testi sonuçlarına göre genç işsizlikten ihracata bir nedensellik ilişkisi tespit edilmemiştir. Ancak ihracattan genç işsizliğe doğru nedensellik ilişkisi tespit edilmiştir.

Oksak ve Sarıtaş (2021), 2000-2018 yılları arasındaki dönemde OECD üyesi 36 ülke için İki Aşamalı Genelleştirilmiş Momentler (GMM) yöntemiyle dış ticaret ve büyümenin toplam işgücü üzerindeki etkisini araştırmıştır. Analiz sonuçları ihracat, ithalat ve büyümenin işgücünü pozitif şekilde etkilediği sonucuna ulaşılmıştır. Nüfus artışının ve brüt sermaye oluşumunun işgücü üzerinde pozitif yönlü bir etkisinin olduğu bulunmuştur.

Ersungur, Özdemir ve Tığtepe (2021), 1980-2018 yılları arasında 20 OECD üyesi ülke için dış ticaretin istihdama etkisini CCEMG tahmincisi ve Emirmahmutoğlu ve Köse Nedensellik testi ile araştırmıştır. Çalışmanın sonucuna göre uzun dönemde ihracat ve istihdam arasında anlamlı bir ilişki tespit edilmemiştir. Sabit sermaye ve ithalata istihdam arasında ise pozitif ve anlamlı bir ilişki tespit edilmiştir.

Demir (2022), 2013:1-2020:2 arasında çeyrek dönem verileri ile Türkiye ekonomisinde dış ticaret, genç işsizlik ve ekonomik büyüme arasındaki ilişkiyi analiz etmiştir. Zamanla Değişen Nedensellik Testi sonuçlarına göre Türkiye ekonomisinde 2015:4, 2016:1 ve 2016:2 dönemlerinde ekonomik büyümeden genç işsizliğe, ihracata ve ithalata nedensellik ilişkisi bulunmuştur. Aynı zamanda genç işsizlikten ihracata, ithalata ve ekonomik büyümeye doğru nedensellik ilişkisi bulunmaktadır.

Türkiye imalat sanayisini dikkate alarak istihdam ve dış ticaret ilişkisini inceleyen çalışmalara Polat, Uslu ve Aydemir (2011) ve Akkuş (2014) çalışmaları örnek olarak verilebilir. Akkuş (2014), Türk imalat sanayiinde verimlilik ve uluslararası ticaretin istihdam üzerindeki etkilerini 2003-2010 yılları arasındaki dönem için panel veri yöntemiyle analiz etmiştir. Çalışmada uluslararası ticaretin istihdam üzerine doğrudan etkileri ve verimliliğe dayalı dolaylı etkileri tahmin edilmiştir. Ampirik sonuçlar ihracat ve ithalatın istihdam üzerindeki doğrudan etkisinin anlamlı olduğu bulunmuştur. İhracattaki artışın emek talebini artırdığı, ithalattaki artışın emek talebini azalttığı sonucuna ulaşılmıştır. Polat, Uslu ve Aydemir (2011), 2003-2008 yılları arasında Türkiye ekonomisine ait 22 imalat sanayi sektörü için panel veri yöntemiyle dış ticaretin istihdam üzerindeki etkisini analiz etmiştir. Panel veri analizi sonuçlarına göre üretimin istihdam üzerindeki etkisi pozitif ve ücretlerin istihdam üzerindeki etkisi negatif bulunmuştur. Dış ticaretin istihdam üzerinde anlamlı bir etkiye sahip olmadığı sonucuna ulaşılmıştır.

Genç istihdamı ile ilgili yapılan çalışmalara bakıldığında literatürde genç işsizlik konusu dikkat çekmektedir. Çondur ve Bölükbaş (2014), Türkiye ekonomisinde 2000:Q1 ve 2010:Q4 yılları için yapmış oldukları çalışmada genç işsizlik ve ekonomik büyüme ilişkisini analiz etmiştir. Çalışmanın sonuçlarına göre GSYİH ve genç işsizlik arasında nedensellik ilişkisi bulunmuştur. Günaydın ve Çetin (2015), Türkiye ekonomisinde 1988-2013 dönemi için Granger nedensellik testi ile yapmış oldukları çalışmada enflasyon, reel gelir, doğrudan yabancı sermaye ve enflasyonun genç işsizlik üzerindeki etkisini araştırmıştır. Çalışmanın sonuçlarına göre kısa ve uzun dönemde diğer değişkenlerin genç istihdamı üzerinde negatif ve anlamlı bir etkiye sahip olduğu sonucuna ulaşılmıştır. Yavaş (2021), 2000’li yıllarda genç erkek ve kadın işsizliğini karşılaştırmış ve genç kadın işsizliğinin nedenlerini ve genç kadın işsizliğine yönelik işgücü politikalarını analiz etmiştir. Setyanti ve Wahyudi (2021), yapmış oldukları çalışmada Güneydoğu Asya Ülkeler Birliği (ASEAN) üyesi 5 ülkede genç istihdamı ile doğrudan yabancı yatırımlar arasındaki ilişkiyi incelemiştir. Granger nedensellik testine göre Tayland dışındaki ülkelerde doğrudan yabancı girişi ile genç istihdamı arasında nedensellik ilişkisi bulunmuştur. Omoyele, Oloke, Olabisi ve Aderemi (2022), Nijerya ekonomisinde 1990-2019 yıllarında ekonomik büyüme, yoksulluk ve genç işsizlik arasındaki nedensellik ilişkisini incelemiştir. Çalışmanın sonuçlarına göre yoksullukla genç işsizlik arasında nedensellik ilişkisi olduğu sonucuna ulaşılmıştır.

4. Veriler ve Yöntem

Çalışmada 2005:1 ve 2022:4 dönemleri arasında Türkiye ekonomisine ait genç istihdamı, GSYİH (Harcama Yöntemiyle-Cari fiyatlarla), toplam ihracat ve toplam ithalat verileri kullanılmıştır. Genç istihdam (15-24 yaş) verileri Türkiye İstatistik Enstitüsü (TÜİK) İşgücü istatistiklerinden alınmış olup mevsim etkisinden arındırılmış temel işgücü göstergeleridir. Toplam ihracat ve ithalat verileri yine TÜİK veri tabanından sağlanmıştır. GSYİH (harcama yöntemiyle-cari fiyatlarla) verileri Türkiye Cumhuriyeti Merkez Bankası EVDS’den alınmıştır. Serilerin logaritmik dönüşümü yapılmıştır. Türkiye’de genç istihdamı, toplam ihracat, toplam ithalat ve Gayrisafi Yurtiçi Hasıla arasındaki ilişki Toda-Yamamoto nedensellik testi ile analiz edilmiştir.

Toda-Yamamoto nedensellik testinin çalışmada kullanılmasının nedeni Granger (1969) tarafından geliştirilen nedensellik testinde durağan olmayan serilerin durağan hâle getirilmesi gerekirken, Toda-Yamamoto (1995) testinin farklı durağanlık seviyesindeki seriler ile çalışma imkânı sunmasıdır. Granger nedensellik testinde seriler durağan hâle getirilirken ortaya çıkan bilgi kayıplarının da önüne geçilerek daha sağlıklı analizlerin yapılması sağlanmaktadır. Ayrıca Toda-Yamamoto nedensellik testinde değişkenler arasında eşbütünleşme ilişkisinin varlığı dikkate alınmamaktadır. Bu testin sonuçları uzun dönemli ilişkileri yorumlaya imkân tanımaktadır.

Todo-Yamamoto testi yapılması için öncelikle VAR modeli ile uygun gecikme uzunluğu (m) ve en yüksek bütünleşme derecesi (dmax) belirlenmektedir. Daha sonrasında (m+dmax) ile VAR modeli tahmin edilmelidir. Todo-Yamamoto testi modeli aşağıdaki gibidir (Gazel, 2017: 292);

$$Y_t = \omega + \sum_{i=1}^m \alpha_{1i} X_{t-i} + \sum_{i=1}^m \beta_{1i} Y_{t-i} + \sum_{j=m+1}^{dmax} \delta_{1j} X_{t-j} + \sum_{j=m+1}^{dmax} \theta_{1j} Y_{t-j} + \varepsilon_{1t} \quad (1)$$

$$X_t = \varphi + \sum_{i=1}^m \alpha_{2i} X_{t-i} + \sum_{i=1}^m \beta_{2i} Y_{t-i} + \sum_{j=m+1}^{dmax} \delta_{2j} X_{t-j} + \sum_{j=m+1}^{dmax} \theta_{2j} Y_{t-j} + \varepsilon_{2t} \quad (2)$$

(1) ve (2) nolu eşitlikte m, uygun gecikme uzunluğunu; dmax en yüksek bütünleşme derecesini göstermektedir. ε_{1t} ve ε_{2t} hata teriminin ortalamasının sıfır olduğu ve sabit bir kovaryans matrisine sahip olduğu varsayılmıştır. Değişkenler arasında nedensellik ilişkisinin varlığının test edilmesi için $H_0: \alpha_{1i} = 0$ ve $H_0: \alpha_{2i} = 0$ hipotezleri modified wald testiyle incelenmektedir. Bulunan MWald istatistik değerinin k serbestlik derecesi χ^2 tablo değerinden büyük olması durumunda H_0 hipotezi reddedilmektedir.

5. Bulgular

Çalışmanın uygulama kısmında öncelikle değişkenlere ait birim kök testleri yapılmıştır. Augmented Dickey-Fuller (ADF) ve Phillips-Perron (PP) birim kök testi sonuçları Tablo 4'te yer almaktadır.

Tablo 4: Augmented Dickey-Fuller (ADF) ve Phillips-Perron (PP) Birim Kök Testi Sonuçları

Augmented Dickey-Fuller (ADF)						
	Sabitsiz ve Trendsiz		Sabitli		Sabitli ve trendli	
	Düzeyde	Farkı alındığında	Düzeyde	Farkı alındığında	Düzeyde	Farkı alındığında
lnemp	1.254 (0.945)	-7.209 (0.000)	-0.586 (0.866)	-7.296 (0.000)	-3.076 (0.12)	-7.297 (0.000)
lnexp	1.506 (0.966)	-10.043 (0.000)	-1.813 (0.371)	-10.363 (0.000)	-3.413 (0.057)	-10.3 (0.000)
lnimp	1.242 (0.944)	-8.621 (0.000)	-2.267 (0.185)	-8.724 (0.000)	-2.917 (0.163)	-8.66 (0.000)
lngdp	0.58 (0.839)	1.079 (0.925)	1.883 (0.999)	0.274 (0.975)	1.259 -1.000	-0.673 (0.97)
Phillips-Perron (PP)						
	Sabitsiz ve Trendsiz		Sabitli		Sabitli ve trendli	
	Düzeyde	Farkı alındığında	Düzeyde	Farkı alındığında	Düzeyde	Farkı alındığında
lnemp	1.004 (0.915)	-7.407 (0.000)	-1.044 (0.733)	-7.468 (0.000)	-2.171 (0.497)	-7.466 (0.000)
lnexp	2.694 (0.998)	2.694 (0.998)	-1.629 (0.462)	-10.725 (0.000)	-3.39 (0.06)	-10.667 (0.000)
lnimp	1.616 (0.973)	-8.647 (0.000)	-2.258 (0.188)	-8.911 (0.000)	-2.962 (0.15)	-8.835 (0.000)
lngdp	-4.714 (1.000)	-7.237 (0.000)	2.757 -1.000	-8.158 (0.000)	1.387 (1.000)	-8.916 (0.000)

Tablo 4'de ADF birim kök testleri sonucunda ihracat (lnexp), ithalat (lnimp), genç istihdam (lnemp)

değişkenlerinin I(1) düzeyinde durağan olduğu görülmektedir. PP birim kök testine göre Gayrisafi Yurtiçi Hasıla (Ingdp), genç istihdam, ithalat (Inimp) I(1) düzeyinde durağan olduğu tespit edilmiştir. Serilerin en yüksek entegre olma derecesi $d_{max}=1$ olduğu sonucuna ulaşılmıştır. Optimal gecikme uzunluğunun belirlenmesi için farklı bilgi kriterlerinin göstermiş olduğu gecikme uzunlukları tablo 5'te gösterilmiştir.

Tablo 5: VAR Modelinde Bilgi Kriterine Göre Optimal Gecikme Uzunlukları

Lag	LogL	LR	FPE	AIC	SC	HQ
0	1.288.199	NA	2.68e-07	-3.782.421	-3.649.715	-3.729.983
1	3.775.125	4.597.045	2.32e-10	-1.083.371	-10.17018*	-1.057.152
2	3.961.971	3.227.336	2.15e-10	-1.091.506	-9.720.706	-1.044.312
3	4.266.237	4.886.697	1.41e-10	-1.135.223	-9.627.050	-1.067.053
4	4.483.622	3.227.846	1.22e-10	-1.152.613	-9.270.120	-1.063.467
5	4.877.356	5.369.092	6.26e-11	-1.223.441	-9.447.578	-1.113.320
6	5.134.959	32.00530*	4.98e-11*	-12.53018*	-9.212.521	-11.21922*

Not: LR: ardışık modifiye edilmiş LR test istatistiğini, FPE: Son tahminci hatası, AIC: Akaike bilgi kriteri, SC: Schwarz bilgi kriteri, HQ: Hannan-Quinn bilgi kriteridir.

Tablo 5'te VAR modelinin gecikme uzunlukları içinde en düşük Akaike ve Schwarz bilgi kriterinin altıncı gecikme uzunluğu olduğu tespit edilmiştir ($m=6$). Tablo 6'da optimal gecikme uzunluğuna göre kurulan VAR modelinin değişen varyans ve otokorelasyon testi sonuçları yer almaktadır.

Tablo 6: Otokorelasyon, Değişen Varyans, Normallik Test Sonuçları

White Değişen Varyans Testi	
Test İstatistiği	Olasılık Değeri
570.539	0.369
Lagrange Çarpanı (LM) Otokorelasyon Testi	
LM-Test İstatistiği	Olasılık Değeri
16.190	0.442
Normallik Testi	
Test İstatistiği	Olasılık Değeri
4,846	0,303

Tablo 6'ya göre "otokorelasyon yoktur" şeklindeki H_0 hipotezi olasılık değeri 0,05'ten büyük olduğu için reddedilemez. Yani VAR analizinde otokorelasyon sorunu yoktur. Aynı şekilde "değişen varyans yoktur"

şeklindeki H_0 hipotezi olasılık değeri 0,05'ten büyük olduğu için reddedilemez. LM test sonuçları modelde değişen varyans olmadığını göstermektedir. Normallik testi olasılık değeri 0.05'ten büyük olduğu için "hatalar normal dağılıma sahiptir" şeklindeki H_0 hipotezi reddedilemez. Yani hata terimleri normal dağılımlıdır. Elde edilen $m+d_{\max}=7$ seviyesi Todo-Yamamoto nedensellik testinde dikkate alınmıştır.

Tahmin edilen modelin durağan olup olmadığını incelenmesi gerekmektedir. VAR modelinin durağanlığının test edilmesi için AR karakteristik polinomunun ters kökenlerinin birim çember içerisindeki konumu incelenmiştir. Katsayı matrisine ait özdeğerler, birim çemberin içerisinde ise sistem durağan ve istikrarlı olduğu kabul edilmektedir. Ancak özdeğerlerin en az bir tanesi birim çemberin üzerinde ya da dışında ise sistem durağan değildir ve genişleyen bir özellik göstermektedir (Hendry ve Juselius, 2000:10). Tablo 7'de VAR modelinin durağanlığı test edilmiştir.

Tablo 7: AR Karakteristik Polinomunun Ters Kökenlerinin Birim Çember İçerisindeki Konumu

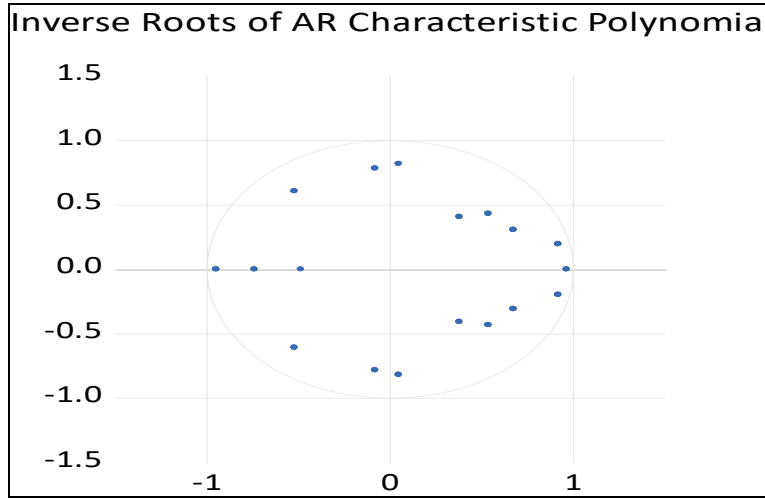

Tablo 7'de ters kökenlerinin birim çemberin içerisinde yer aldığı saptanmıştır. Tahmin yapılan model durağan yapı sergilemektedir. Tablo 8'de Todo-Yamamoto nedensellik test sonuçlarına yer verilmiştir. Todo-Yamamoto testinin hipotezleri aşağıdaki gibidir;

H_0 : X'ten Y'ye doğru nedensellik ilişkisi yoktur. H_1 : X'ten Y'ye doğru nedensellik ilişkisi vardır.

Tablo 8: Todo-Yamamoto Nedensellik Testi Sonuçları

Bağımlı Değişken	Bağımsız Değişken	İstatistik Değeri	Olasılık Değeri	Karar
lnemp	lnexp	17.498	0.014	İhracattan genç istihdamına doğru nedensellik ilişkisi vardır.
lnemp	lnimp	24.019	0.001	İthalattan genç istihdamına doğru nedensellik ilişkisi vardır.
lnemp	lngdp	24.025	0.001	Gayrisafi Yurtiçi Hasıla'dan genç istihdamına doğru nedensellik ilişkisi vardır.
lnexp	lnemp	24.937	0.000	Genç istihdamından ihracata doğru nedensellik ilişkisi vardır.

Inexp	Inimp	24.798	0.000	İthalattan ihracata doğru nedensellik ilişkisi vardır.
Tablo 8 Devamı				
Inexp	Ingdp	42.340	0.000	Gayrisafi Yurtiçi Hasıla'dan ihracata doğru nedensellik ilişkisi vardır.
Ingdp	Inexp	16.003	0.0251	İhracattan Gayrisafi Yurtiçi Hasıla'ya doğru nedensellik ilişkisi vardır.
Ingdp	Inimp	13.606	0.058	İthalattan Gayrisafi Yurtiçi Hasıla'ya doğru nedensellik ilişkisi yoktur.
Ingdp	Inemp	74.085	0.000	Genç istihdamından Gayrisafi Yurtiçi Hasıla'ya doğru nedensellik ilişkisi vardır.
Inimp	Inexp	22.632	0.002	İhracattan ithalata doğru nedensellik ilişkisi vardır.
Inimp	Ingdp	38.900	0.000	Gayrisafi Yurtiçi Hasıla'dan ithalata doğru nedensellik ilişkisi vardır.
Inimp	Inemp	48.094	0.000	Genç istihdamından ithalata doğru nedensellik ilişkisi vardır.

Tablo 8'deki Todo-Yamamoto nedensellik testi sonuçlarına göre genç istihdamı ile ihracat arasında, genç istihdamı ile ithalat arasında ve genç istihdamı ile Gayrisafi Yurtiçi Hasıla değişkenleri arasında çift yönlü nedensellik ilişkisi tespit edilmiştir. Aynı şekilde ihracat ile ithalat arasında, ihracat ve Gayrisafi Yurtiçi Hasıla arasında çift yönlü nedensellik tespit edilmiştir. İthalat ile Gayrisafi Yurtiçi Hasıla arasında tek yönlü nedensellik ilişkisi tespit edilmiş olup ilişkinin yönünün Gayrisafi Yurtiçi Hasıla'dan ithalata doğru olduğu saptanmıştır.

Sonuç ve Tartışma

Gençlerin eğitimlerine uygun bir şekilde, geleceğin işlerinin gerektirdiği becerilerle donatılmış olarak istihdam edilmesi kendi refahlarının artması anlamında önemli olup ekonomik büyüme, ihracatın artması anlamında da stratejik bir öneme sahiptir. Genç işsizliği ülkenin potansiyel üretimini ve ihracatını olumsuz etkilemektedir. Başta genç istihdamı olmak üzere istihdam düzeyinin artması sonucunda ülkenin üretim seviyesi artacaktır. Ekonomik büyüme ve ihracat sayesinde yeni iş alanları ve istihdam olanakları da artacaktır. Bu anlamda küreselleşen dünyada istihdam ve ihracat arasındaki karşılıklı ilişki, üzerinde önemle durulması gereken bir konudur.

Genç istihdamı, dış ticaret, büyüme oranları arasında nedensellik ilişkisiyle ilgili çalışmalara bakıldığında öncelikle istihdam ve dış ticaret arasındaki ilişki Heckscher-Ohlin teorisi ve Stolper-Samuelson gelir dağılımı

hipotezinin geçerliliğini araştıran çalışmalar (Bkz. Bowen, Leamer ve Sveikauskas (1987), Trefler (1995)) çerçevesinde ele alınmıştır. Nitelikli işgücü teorisi, Heckscher-Ohlin teorisine beşerî sermaye unsurunu da ekleyerek dış ticareti açıklamıştır. Literatürde Freeman ve Revenga (2004) ve Sakurai (2004) gibi çalışmalar dış ticaretin istihdam üzerindeki etkisini negatif bulmuştur. Polat ve Uslu (2010); Polat, Uslu ve Aydemir (2011); Ersungur, Özdemir ve Tığtepe (2021) gibi çalışmalarda uzun dönemde ihracat ve istihdam arasında anlamlı bir ilişki tespit edilmemiştir. Kien ve Heo (2009), Okşak ve Sarıtaş (2021), Akkuş (2014) ise istihdamla dış ticaret arasında pozitif bir ilişkinin olduğu sonucuna ulaşmıştır. Karakuş ve Atabey (2021); Demir (2022) çalışmalarında ihracat ile genç işsizlik arasında nedensellik ilişkisi tespit edilmiştir.

Bu çalışmada 2005:1 ve 2022:4 dönemleri arasında Türkiye’de genç istihdamı, toplam ihracat, toplam ithalat ve Gayrisafi Yurtiçi Hasıla arasındaki ilişki Toda-Yamamoto nedensellik testi ile analiz edilmiştir. VAR modelinin optimal gecikme uzunluğu altıncı gecikme uzunluğu olduğu tespit edilmiştir yani $m=6$ ’dır. ADF ve PP birim kök testi sonuçlarına göre serilerin en yüksek entegre olma derecesi $d_{\max}=1$ olduğu sonucuna ulaşılmıştır. Optimal gecikme uzunluğuna göre kurulan VAR modelinin değişen varyans ve otokorelasyon testi sonuçlarına göre modelde değişen varyans ve otokorelasyon sorununun olmadığı tespit edilmiştir. Elde edilen $(m+d_{\max})=7$ Toda-Yamamoto nedensellik testinde dikkate alınmıştır. Toda-Yamamoto nedensellik test sonuçlarına göre genç istihdamı ile ihracat arasında, genç istihdamı ile ithalat arasında ve genç istihdamı ile Gayrisafi Yurtiçi Hasıla değişkenleri arasında çift yönlü nedensellik ilişkisi tespit edilmiştir. Aynı şekilde ihracat ile ithalat arasında, ihracat ve Gayrisafi Yurtiçi Hasıla arasında çift yönlü nedensellik tespit edilmiştir. İthalat ile Gayrisafi Yurtiçi Hasıla arasında tek yönlü nedensellik ilişkisi tespit edilmiş olup ilişkinin yönünün Gayrisafi Yurtiçi Hasıla’dan ithalata doğru olduğu saptanmıştır. Bu çalışmada saptanan nedensellik ilişkilerinden yola çıkılarak Türkiye’de genç istihdamının, dış ticaretin ve ekonomik büyümenin karşılıklı olarak birbirini beslediği bir sürecin yaşandığı söylenebilir.

Çalışmadaki nedensellik ilişkilerinden yola çıkılarak genç istihdamının artırılması için ekonomik büyümeyi ve ihracatı artırıcı politikaların uygulamaya konulması gerektiği söylenebilir. Yine aynı şekilde ekonomik büyümenin ve ihracatın artması için gençlerin istihdam olanakları iyileştirilmelidir. İhracatın gelişmesi ve ekonomik büyümenin artması için yeni pazarlara açılmak, markalaşmak, katma değeri yüksek ürünler üreterek bunları ihraç etmek gerekmektedir. Uluslararası rekabet gücünün artması için nitelikli işgücü ve teknoloji kullanımı önemli bir role sahiptir. Bu nedenle gençlerin mesleki eğitimler almaları yanında dünyadaki trendleri ve teknolojik gelişmeleri yakından takip edebilecek durumda olmaları da oldukça önemlidir. Gençlerin eğitim içerikleri hazırlanırken özel sektörün ve kamu sektörünün beklentileri ile iş dünyasının ihtiyaçları göz önünde bulundurulmalıdır. Bu doğrultuda gerek devlet kurumlarının gerekse çeşitli uluslararası kurumların genç istihdamına yönelik daha fazla projeyi hayata geçirmesi önemlidir. Ayrıca Türkiye gibi genç ve dinamik nüfusa sahip bir ülke için girişimciliğin desteklenmesi, genç işsizlik sorununa da bir çözüm sunacaktır. Genç işgücünün niteliğinin ve verimliliğinin artırılması, istihdam olanaklarının genişletilmesi için daha etkili adımların atılması stratejik bir öneme sahiptir.

Kaynaklar

- Akkuş, G. E. (2014). The Effects of Trade and Productivity on Employment in the Manufacturing Industry of Turkey. *İktisat Fakültesi Mecmuası*, 64(2), 1-44.
- Alan, H. (2020). Genç Girişimciliği ve Sosyal Girişimcilik: Üniversite Öğrencileri Üzerine Bir Araştırma. *Uluslararası Toplum Araştırmaları Dergisi*, 10(16). <https://doi.org/10.26466/opus.679627>
- Anyanwu, J. C. (2014). Does Intra-African Trade Reduce Youth Unemployment in Africa?. *African Development Review*, 26(2), 286-309. <https://doi.org/10.1111/1467-8268.12082>
- Bowen, H. P., Leamer, E. E. & Sveikauskas, L. (1987). Multicountry, Multifactor Tests of the Factor Abundance Theory. *American Economic Review*, 77 (5): 791-809.
- Carbaugh, R. (2000). *International Economics*. 7.Edition. Ohio: South-Western College Publishing.
- Chenery, H.B. & Strout, A. (1966). Foreign Assitance and Economic Development. *American Economic Review*, 56, 680-733.
- Çondur, F. & Bölükbaş, M. (2014). Türkiye’de İşgücü Piyasası ve Genç İşsizlik- Büyüme İlişkisi Üzerine Bir İnceleme. *Amme İdaresi Dergisi*, 47(2), 77-93.
- Dawson, P.J. & Sanjuán-López, A. I. (2013). The Export-Income Relationship in Developing Countries: Evidence from Panel Cointegration. *The Journal of Developing Areas*, 47(1), 47-62.
- Demir, Y. (2022). Türkiye’de Genç İşsizliği ve Dış Ticaret Arasındaki Zamanla Değişen Nedensellik İlişkisi. *Journal of Yasar University*, 17(66), 401-414.
- Dura, C. (2000). Yeni Dış Ticaret Teorileri: Genel Bir Bakış. *Erciyes Üniversitesi İktisadi ve İdari Bilimler Fakültesi Dergisi*, 16, 1-16.
- Ersungur, Ş. M., Özdemir, D. & Tığtepe, E. (2021). Dış Ticaretin İstihdama Etkisi: OECD Ülkeleri Üzerine Panel Veri Analizi. *Journal of Economics and Administrative Sciences*, 35(4), 1335-1358. <https://doi.org/10.16951/atauniiibd.883397>
- Freeman, R. & Revenga, A. (2004). How Much Has LDC Trade Affected Western Job Markets?. M. Dewatripont, A. Sapir ve K. Sekkat (Yay. Haz), *Trade and Jobs in Europe: Much Ado About Nothing?* içinde (Oxford: Oxford Academic. <https://doi.org/10.1093/0198293607.003.0002>
- Gazel, S. (2017). BİST Sınai Endeksi ile Çeşitli Metaller Arasındaki İlişki: Toda- Yamamoto Nedensellik Testi. *Akademik Sosyal Araştırmalar Dergisi*, 52, 287-299. <https://doi.org/10.16992/ASOS.12637>
- Granger, C.W.J. (1969). Investigating Causal Relations by Econometric Models and Cross-Spectral Methods. *Econometrica*, 37(3), 424-438. <https://doi.org/10.2307/1912791>
- Greenaway, D., Hine, R. C. & Wright, P. (1999). An Empirical Assessment of the Impact of Trade on Employment in the United Kingdom. *European Journal of Political Economy*, 15(3), 485-500. [https://doi.org/10.1016/S0176-2680\(99\)00023-3](https://doi.org/10.1016/S0176-2680(99)00023-3)
- Günaydın, D. ve Çetin, M. (2015). Genç İşsizliğin Temel Makroekonomik Belirleyicileri: Ampirik Bir Analiz. *Pamukkale Üniversitesi Sosyal Bilimler Enstitüsü Dergisi*, 22, 17-34.
- Heckscher, E. F. & Ohlin, B. (1991) *Heckscher-Ohlin Trade Theory*. (Çev. ve Yay. Haz. H. Flam ve J. Flanders. Cambridge, MA: MIT Press.
- Helpman, E. & Krugman, P. (1985). *Market Structure and Foreign Trade*. Cambridge: MIT Press.
- Hendry, D. F. & Juselius, K. (2001), Explaining Cointegration Analysis:Part II, *The Energy Journal*, 22, 76-120.
- Karakuş, M. & Özen Atabey, A. (2021). Genç İşsizlik, İhracat ve Büyüme Arasındaki İlişki: Türkiye için Ampirik Bir Analiz. *Alanya Akademik Bakış Dergisi*, 5(2), 865-882. <https://doi.org/10.29023/alanyaakademik.889070>
- Kazgan, G. (1998). *İktisat Kuramı-Politikası ve Büyüme Stratejisi*. Serin, V. (Yay. Haz). İktisat Politikası, İstanbul: Alfa Basım Yayım Dağıtım Ltd. Şti.
- Kiyota, K. (2011). Exports and Jobs: The Case of Japan, 1975-2006. *Contemporary Economic Policy*, 30(4), 566-583. <https://doi.org/10.1111/j.1465-7287.2011.00274.x>
- Kien, T. N. & Yoon, H. (2009). Impacts of Trade Liberalization on Employment in Vietnam: A System Generalized Method of Moments Estimation. *The Developing Economies*, 47(1), 81-103. <https://doi.org/10.1111/j.1746-1049.2009.00077.x>
- Kuvvetli-Yavaş, H. (2021). Türkiye’de Genç Kadın İşsizliği ve İşgücü Politikaları. *Çalışma ve Toplum*, 1(68), 151-180.
- Litwin, C. (1998). Trade and Income Distribution in Developing Countries. *Working Papers in Economics* 9, University of Gothenburg, Department of Economics.

- Okşak, Y. & Sarıtaş, T. (2021). OECD Ülkelerinde Büyüme ve Dış Ticaretin Toplam İşgücüne Etkisi: İki Aşamalı GMM Yöntemi. *Kahramanmaraş Sütçü İmam Üniversitesi Sosyal Bilimler Dergisi*, 18(2), 1322-1345. <https://doi.org/10.33437/ksusbd.735435>
- Omoyele, O. S., Oloke, E., Olabisi, F. ve Aderemi, T. A. (2022). Economic Growth, Youth Unemployment and Poverty in Nigeria. *Business and Administration and Business Economics, A. Granger Causality Approach*, 18(4).
- Öztürk, N. (2009). *Dış Ticaret Kuram Politika Uygulama*. Ankara: Palme Yayıncılık.
- Polat, Ö., Uslu, E. E. & Aydemir, C. (2011). İmalat Sanayinde Dış Ticaret ve İstihdamın Panel Veri Analizi. *Business and Economics Research Journal*, 2(3), 161-171.
- Polat, Ö. & Uslu, E. E. (2010). Türkiye İmalat Sanayinde Dış Ticaretin İstihdam Üzerindeki Etkisi. *Gaziantep Üniversitesi Sosyal Bilimler Dergisi*, 9(3), 489-504.
- Sakurai, K. (2004). How Does Trade Affect the Labor Market? Evidence From Japanese Manufacturing. *Japan and the World Economy*, 16(2), 139-161. [https://doi.org/10.1016/S0922-1425\(03\)00023-9](https://doi.org/10.1016/S0922-1425(03)00023-9)
- Setyanti, A. M. & Wahyudi, S. T. (2021). Foreign Direct Investment and Youth Employment Causality: Evidence From ASEAN-5 Countries. *Jurnal Economia*, 17(2), 208-2019.
- Toda, H. Y. & Yamamoto, T. (1995). Statistical Inference in Vector Autoregressions with Possibility with Integrated Processes. *Journal of Econometrics*, 66(1-2), 225-250. [https://doi.org/10.1016/0304-4076\(94\)01616-8](https://doi.org/10.1016/0304-4076(94)01616-8)
- Trefler, D. (1995). The Case of the Missing Trade and other Mysteries. *American Economic Review*, 85(5): 1029-1046.
- İnternet Kaynakları
- <https://data.oecd.org/unemp/youth-unemployment-rate.htm>
- <https://legalinstruments.oecd.org/en/instruments/OECD-LEGAL-0474>
- <https://zafer.gov.tr/tr-tr/Kaynaklar/Bakanlık-Temaları/Genç-İstihdamı-2022-2023>
- <https://www.csgb.gov.tr/media/86869/ulusal-genc-istihdam-stratejisi-ve-eylem-plani-2012-2023.pdf>

Yazar Katkıları: Tek Yazar

Hakem Değerlendirmesi: Dış bağımsız.

Çıkar Çatışması: Yazarlar, çıkar çatışması olmadığını beyan etmiştir.

Finansal Destek: Yazarlar, bu çalışma için finansal destek almadığını beyan etmiştir.

Etik Kurul Belgesi: Yok

Author Contributions: Sole Author

Peer-review: Externally peer-reviewed.

Conflict of Interest: The authors have no conflicts of interest to declare.

Financial Disclosure: The authors declared that this study has received no financial support.

Ethical Committee Approval: None

İklim Değişikliğine Dirençli Kentler: Dünya'da ve Türkiye'de İyi Yerel Yönetim Uygulama Örnekleri

Cities Resistant to Climate Change: Examples of Good Local Governance Practice in The World and In Turkey

Elif Dilara
GERGİN



Gümüşhane Üniversitesi, İktisadi ve İdari Bilimleri
Fakültesi, Siyaset ve Sosyal Bilimler, Gümüşhane-
Türkiye,
e-posta: elifdilarakaba@gumushane.edu.tr

Geliş Tarihi/Received: 13.3.2023
Kabul Tarihi/Accepted: 10.5.2023

Sorumlu Yazar/Corresponding Author:
Elif Dilara GERGİN
elifdilarakaba@gumushane.edu.tr

Atrf /Cite this article:

Gergin, E. D. (2024). İklim Değişikliğine Dirençli Kentler: Dünya'da ve Türkiye'de İyi Yerel Yönetim Uygulama Örnekleri. *Erzurum Teknik Üniversitesi Sosyal Bilimler Enstitüsü Dergisi*, 18, 94-111.

Bu makale Ondokuz Mayıs Üniversitesi Lisansüstü Eğitim Enstitüsü Kamu Yönetimi Ana Bilim Dalı bünyesinde 2020 yılında Dr. Öğretim Üyesi Aslı YÖNTEN BALABAN Danışmanlığında hazırlanan "İklim Değişikliğine Dirençli Kentler Oluşturulmasında Yerel Politikaların Rolü" adlı Yüksek Lisans Tezinden üretilmiştir.

This article checked by



Content of this journal is licensed under a
Creative Commons Attribution-
Noncommercial 4.0 International License.

Öz

Nüfus artışı, kentleşme ve sanayileşme faaliyetleri başta sayılmak üzere çeşitli insan faaliyetlerinin atmosfere yaydığı gazlar, küresel iklim değişikliğine yol açmaktadır. Özellikle kentler, barındırdıkları yoğun nüfuslarına sundukları hizmetler ile sera gazı üretimini tetiklemekle birlikte iklim değişikliğinin yıkıcı etkilerine daha fazla maruz kalmaktadırlar. Bu çift yönlü etki, iklim değişikliği kaynaklı olumsuzlukların azaltılması ve uyum faaliyetlerinin gerçekleştirilmesi için kentsel politikalara duyulan ihtiyacı artırmaktadır. Kentsel politikalar ile kentlerde iklim değişikliğine karşı direnç oluşturmak, sürdürülebilir gelişimi destekleyecektir. Halka en yakın birimler olan yerel yönetimler, izleyecekleri kentsel politikalarla iklim değişikliğiyle mücadelede etkin rol alacaklardır. Çalışmanın amacı, iklim değişikliğine karşı dirençli kentler oluşturulmasında yerel düzeyde oluşturulan politikaların önemini ortaya koymak, iklim değişikliğine ilişkin mevcut yerel politikaların sorgulanmasını sağlamak ve politika önerilerinin geliştirilmesine katkıda bulunmaktır. Bu kapsamda, dünyada ve Türkiye'deki öncü kent örnekleri ışığında yerel yönetimlerin iklim değişikliğiyle mücadelede oluşturabileceği kentsel politikalar üzerinden önerilerde bulunulmuştur. İklim değişikliği ile dirençli kent kavramlarının birlikte ele alınması çalışmanın özgün değerini oluşturmaktadır.

Anahtar Kelimeler: İklim Değişikliği, Dirençli Kent, Yerel Politika, Yerel Yönetim

Abstract

Population growth, urbanization and industrialization activities, and the gases emitted into the atmosphere by various human activities lead to global climate change. Especially cities trigger the production of greenhouse gases and are more exposed to climate impacts. This bidirectional effect increases the need for urban policies for mitigation impacts of climate change and adaptation activities. Building climate resilience in cities with policies will support sustainable development. local governments will take an active role in combating climate change with the urban policies they will follow. The aim of the study is to reveal the importance of policies created at the local level in creating climate-resilient cities, to question the existing local policies on climate and to develop policy recommendations. In this context, in the light of the examples of pioneering cities in the world and in Turkey, proposals have been made through urban policies that local governments can create in the fight against climate change. The fact that the concepts of climate change and resilient cities are discussed together constitutes the unique value of the study.

Keywords: Climate Change, Resilient City, Local Policy, Local Government

Giriş

Tarihsel süreç içerisinde iklim değişikliği doğal bir olgu olmasına rağmen Sanayi Devrimi'nden bu yana artan insan faaliyetlerinin de etkisiyle, sera gazı miktarlarında meydana gelen büyük artış günümüzde kendini daha da hissettirir hale gelmiştir. Hızla artan dünya nüfusunun kentsel alanlarda yoğunlaşması üretim ve tüketim ihtiyaçlarını artırmaktadır. Kent halkının artan ihtiyaçlarının karşılanması için yerel yönetim birimleri tarafından sunulan; bina, atık yönetimi, ulaşım gibi hizmetler yenilenemez enerji kaynaklarının kullanımını ve sera gazı miktarını artırmaktadır. Kentsel faaliyetlerin tetiklediği iklim değişikliği sonucu görülen; aşırı hava olayları, sel, taşkın, fırtına gibi afetlerin sayı ve şiddetinin artması, deniz suyu seviyesinde yükselme, kuraklık, gıda krizi, insan ve diğer canlılar için ciddi boyutta risk oluşturmaktadır. Daha fazla miktarda sera gazı üretimine neden olan söz konusu hizmetler, iklimle mücadelede kentlere odaklanılmasını gerekli kılmıştır. Yerel yönetimler ulaşımdan atığa kadar çok geniş bir görev alanına sahip birimlerdir. Bu nedenle hizmetlerini gerçekleştirirken uyguladıkları politikalarla iklim değişikliği üzerinde olumlu ve olumsuz katkıda bulunma potansiyeline sahiptir. İklim değişikliğiyle mücadelede sera gazı azaltımı ve uyum çalışmalarında yerel düzeyde hazırlanan iklim eylem planları önemli bir yere sahiptir. İklim eylem planları, kentleri iklim değişikliğine dirençli hale getirmek amaçlı yerel boyuttaki çözüm mekanizmaları olarak işlev görmektedirler. Ulusal ya da uluslararası hazırlanacak tek tip eylem planlarının her kent için uygun olmayacak olması yerel yönetimlerin her kentin özgün koşullarının göz önünde bulundurularak eylem planı hazırlamalarını gerektirmektedir.

İklim değişikliği ve dirençlilik kavramını konu alan birçok çalışma mevcuttur ancak bu çalışmada, iklim değişikliği ile dirençli kent kavramları birlikte ele alınmaktadır. Sosyal bilimler alanında dirençlilik kavramının araştırma konusu edildiği çalışmaların fazla olmaması çalışmanın özgünlüğünü oluşturmaktadır. Ayrıca iklim değişikliği ile mücadele çalışmalarında somut çıktı olarak değerlendirilen yerel eylem planlarının Türkiye'de hazırlanması çok yeni bir süreçtir. Bu çerçevede 2020 yılı itibariyle eylem planlarını hazırlayan dokuz büyükşehir toplu olarak ele alınmaktadır.

Bu çalışma doküman analizi yöntemi ile hazırlanmış bir nitel araştırma niteliğindedir. İncelenen dokümanlar arasında ulusal ve uluslararası rapor, bilimsel kitap, makale ve tezler bulunmaktadır. Ayrıca iyi uygulama örneği kapsamında incelenen Dünyada; Jakarta, Rotterdam, Kopenhag, New York, Hamburg, Türkiye'de; Gaziantep, Bursa, Denizli, İstanbul, İzmir, Kahramanmaraş, Kocaeli, Antalya, Muğla büyükşehir belediyelerinin internet sayfaları, stratejik planları, faaliyet raporları ve eylem raporları da incelenerek aktarılmıştır.

Bu çalışmanın araştırma soruları; iklim değişikliğinin etkilerine karşı kentler nasıl dirençli hale getirilebilir? Yerel yönetimlerin bu konudaki önemi ve konumu nedir? Türkiye'deki kentler iklim değişikliğine dirençlilik konusunda ne durumdadır? Dünyadaki iyi uygulama örneklerinden Türkiye için ne gibi politika önerileri çıkarılabilir? şeklinde oluşturulmuştur. Bu bağlamda çalışmada önce iklim değişikliğinin kentler üzerindeki etkisi vurgulanarak aralarındaki çift yönlü etkileşim ele alınmıştır. İklim değişikliğine çözüm mekanizması olarak kentlerin iklim değişikliğine dirençlerinin artırılması gerektiğine dikkat çekilerek iklim değişikliğine dirençli kent kavramı açıklanmıştır. Daha sonra iklim değişikliğine dirençli kent oluşturulmasında yerel yönetimlerin rolü açıklanmıştır. Ardından dünyada iklim değişikliğine dirençli kent oluşturma konusunda öncü kentlerin örnek uygulamaları yer almıştır. Son olarak ise Türkiye'de iklimle mücadelede dirençli kent oluşturmak için yerel eylem planı hazırlama şartını sağlayan dokuz büyükşehir belediyesinin iklimle mücadele programları incelenerek yorumlanmıştır. İklim değişikliği ile mücadelede öncü olan bu kentlerdeki politikaların aksayan yönlerin tespiti ve dünyada iyi uygulama örneği olan kentlerden de hareketle yerel yönetimlere politika önerileri sunulmuştur. İklim değişikliğine karşı dirençli kentlerin oluşturulmasında uygulanan politika önerilerinin sunulması uygulama ve değişimi sürdürülebilir hale getirmesi açısından önem teşkil etmektedir.

1. Kentler ve İklim Değişikliği

İklim değişikliği küresel bir çevre sorunu olmakla birlikte, ortaya çıktığı ve etkilerinin en fazla hissedildiği yerler kentlerdir. Kentlerin iklim değişikliği ile arasında bulunan karşılıklı ilişki dolayısıyla sorunların tespit edilip

çözülebilmesi için bu iki kavramı beraber ele almak gerekmektedir. İklim değişikliğinden kaynaklanan nedenlerle yaşanılması öngörülen sel ve taşkınlar, deniz suyu yükselmeleri, aşırı iklim olayları kentleri ve kent sistemlerinin varlığını tehdit ederken kentler ise nitelikleri itibarıyla iklim değişikliğinin sebepleri irdelendiğinde ana parametre olarak ifade edilmektedir. İklim değişikliğine karşı dirençli kentlerin oluşturulması da bu nedenle çift yönlüdür. Bu bakımdan iklim değişikliğinin etkilerinden korunmak ve bu süreci yavaşlatmak hedeflenmektedir (Akşit, 2018: 20).

1.1. İklim Değişikliğinin Kentler Üzerindeki Etkisi

Günümüzde ve gelecekte iklim değişikliği kaynaklı risklerin kentleri her geçen gün daha fazla etkilemesi beklenmektedir (Aşıcı, 2017). Birleşmiş Milletler Dünya Nüfus Fonu 2022 verilerine göre dünya nüfusu 8 milyar kişiye ulaşmıştır (Birleşmiş Milletler Dünya Nüfus Beklentileri 2022 Raporu). Her geçen gün yükselme eğiliminde olan kentleşme oranları da günümüzde oldukça yüksek seviyelere ulaşmıştır. Böylelikle yirminci yüzyıla kadar hep fazla olan kırsal nüfus tarihte ilk defa kent nüfusun gerisinde kalmıştır (UN World Cities in 2018 Data Booklet, 2018)

İklim değişikliği sonucu ortaya çıkan etki ve tehlikelere en fazla maruz kalan alanlar; milyonlarca nüfusu barındıran, ekonomik, sosyal ve kültürel faaliyetlerin yoğunlaştığı kentsel alanlardır. İklim değişikliğinin kentler üzerindeki olumsuz etkileri ise sağlık, sosyal yaşam, ekonomi ve çevre üzerine odaklanmaktadır. İklim değişikliğinin çevresel etkileri olan sıcak hava dalgaları, aşırı hava ve iklim olayları, yağışların düzensizleşmesi, kontrol edilemeyen yangınlar, su kıtlığı, deniz seviyesinin yükselmesi, rüzgâr hızlarının değişmesi, fırtınalar, kasırga ve seller gibi afet olaylarının kentler üzerinde yıkıcı etkiler yaratmaktadır (Genç, 2007: 349).

Dünyadaki tüm kentler, iklim değişikliğine karşı oldukça kırılgan ve zayıf alanlar olmaları nedeniyle iklim değişikliği tehdidiyle karşı karşıyadır. İklim değişikliğinin mağduru olan kentlerde; kentsel ısı adası, sıcak hava dalgalarının etkisini artırmakta ve kent nüfusunun sağlığını tehlide maruz bırakmakta, aşırı hava olaylarının etkisiyle kentler, yıkıcı sonuçlara maruz kalmakta, deniz seviyesinin yükselmesi sonucu kıyı kentleri zarar görmekte, düzensiz yağışların neden olduğu sel ve taşkın gibi felaketler su varlığının azalmasına ve gıda krizine yol açmaktadır (Baysal, 2019: 4).

Sıcak veya soğuk gün sayılarındaki önemli boyutlardaki artış veya azalmalar kentleri bekleyen risklerin en başında gelmektedir. Normalin üstünde seyreden soğuk-sıcak gün sayılarındaki değişmelerin, kentlerin turizm, yapı, ulaşım gibi farklı sektörlerinde değişik boyutlarda etkiye yol açması beklenmektedir. Beklenen etkilerden biri de kentsel yaşam kalitesi, konfor ve sağlık açısından risk teşkil eden sıcak hava dalgalarının daha sık görülmesidir (Peker & Aydın, 2019: 17).

Kentin konumu, fiziki altyapısı, demografik yapısı, sosyo-ekonomik yapısı, yapılı çevresinin özelliği, kurumsal yapılanması ve afetlere karşı hazırlık durumu bahsi geçen etki ve tehlikelerin boyutlarını belirleyen etkenlerdir (Demirel & Velibeyoğlu, 2017: 214). Dünya genelinde kentlerin yüzde 70'i iklim değişikliğinin doğrudan etkilerini farklı şekillerde yaşamaktadır (Aşıcı, 2017: 20). Söz konusu tehditlere karşı kentlerin afetler karşısında ekonomik, sosyal ve fiziki yapısının direnç seviyesinin belirlenmesi gerekmektedir. Böylece kent ve kentte yaşayanların olası iklim değişikliğine bağlı afetlere ve onun getirdiği değişimlere hazırlıklı olmaları sağlanmalıdır (Çobanyılmaz & Duman Yüksel, 2013: 40).

1.2. Kentlerin İklim Değişikliğine Etkileri

Kentler iklim değişikliğinden etkilendikleri ölçüde iklim değişikliğine sebep olurlar. İçlerindeki yoğun nüfusları, ekonomik faaliyetlerin yoğunlaşması ve artan hizmet tüketimi ile kentler iklim değişikliğini daha fazla tetiklemeye başlamıştır (UN-HABITAT, 2011: 4). Yirminci yüzyıl süresince kentler; ticaret, sanayi ve iletişim merkezleri olarak sürekli büyümekte ve sera gazı emisyonlarını artıran bir etkiye yol açmaktadır (The World Bank, 2009: 157)

Kentsel nüfusun artmasıyla verilen hizmetler artarak daha fazla endüstriyel, ticari ve ulaşım servisi hizmetleri gelişmekte ve bu durum kentte bulunan doğal kaynaklar üzerindeki baskıyı artırmaktadır. Kentleşme ve sanayileşme, atmosferdeki ısı ve su döngüsünü etkileyerek kentleri iklim değişikliğine karşı kırsal alanlardan daha savunmasız hale getirmektedir (Yüksel, 2005: 30). Nüfus artışına bağlı olarak insanın, doğal kaynaklara olan onları ele geçirme, üretim, tüketim ve kullanma ihtiyacının artması bu durumun sebebi olarak değerlendirilmektedir (Mackenzie, 2003). Enerji kullanımı, tarım, kentleşme, sanayi ve ormansızlaşma gibi alanlarda artan insan faaliyetleri sonucunda atmosferdeki sera gazı emisyonları yükselmektedir (UNEP, 2001: 22)

Sürekli artan kentleşme oranları günümüzde oldukça yüksek seviyelere ulaşmış durumdadır. Tüm dünyada kentlerde yaşayanların oranı 1600'lü yıllardan önce yüzde 5'i geçmezken, bu oran 1800'lü ve 1900'lü yıllarda sırasıyla yüzde 7 ve yüzde 16 olmuştur (Ritchie & Roser, 2018). BM tarafından 2018 yılında nüfusun yüzde 55,3'ünün kentlerde yaşadığı saptanmıştır. 2050'de dünya nüfusunun 9,7 milyara ulaşacağı ve bu nüfusunda yüzde 70'ini kent nüfusunun oluşturması beklenmektedir (UN, 2018: 3; UN, 2019: 27).

Dünyanın toplam yüzölçümünün sadece yüzde 2'sini oluşturmasına rağmen kentler, gerek barındırdıkları nüfus gerek gerçekleştirdikleri üretim ve tüketim faaliyetleriyle sosyal ve ekonomik hayatın merkezi durumundadır (Baysal, 2019: 17). Kentsel kaynaklar dünyadaki toplam karbon emisyonlarının yüzde 75'ini oluşturmaktadır. Her kent küresel sera gazı emisyonlarına katkısı, ülkenin gelişmişlik durumuna, ekonomik-coğrafi yapısına ve nüfus yoğunluğuna göre değişmektedir (UN-HABITAT, 2011: 4). Küresel boyutta en fazla karbon ayak izine sahip yüz kent karbon salımının yüzde 20'sinden sorumludur. Dünya genelindeki bu sıralamada, yirmi altıncı sırada İstanbul, sekseninci sırada ise Ankara yer almaktadır (Moran, 2018).

Kentler, fosil yakıtlara bağımlı enerji kullanımlarında ısrarcı olmaya devam ettikleri sürece, kent kaynaklı karbon salım miktarında 2050 yılında 2005 yılına kıyasla üç kat artış beklenmektedir. Ülkelerin karbon salımları içerisindeki payları, kentlerin iklim değişikliğine olan doğrudan katkısını algılamak bakımından önemlidir. Örneğin; New York, Los Angeles ve Chicago, ABD'de oluşan toplam ulusal karbon salımının yüzde 10'undan, Manchester, Londra ve Birmingham Birleşik Krallık'taki toplam karbon salımının yüzde 20'sinden, Seul ise Güney Kore'nin toplam karbon salımının yüzde 45'inden sorumludur (Moran, 2018).

Çok sektörlü yapılar olan kentler, yenilenemeyen enerji kaynaklarının tüketiminden kaynaklanan sera gazı emisyonlarının oluşumunda aktif bir rol oynamaktadır. Dünyadaki toplam genel tüketimin çoğunluğunun gerçekleştiği kentlerin sera gazı salımları ağırlıklı olarak ulaşım, yapı sektörü, atık, tarımsal faaliyetler gibi kent içi faaliyetlerden kaynaklanmaktadır. Küresel olarak enerji kullanımı, insan kaynaklı faaliyetler sonucu ortaya çıkan sera gazı emisyonları arasında en büyük paya sahiptir. Küresel sera gazı emisyonlarının yaklaşık üçte ikisi, ısınma, taşımacılık, elektrik ve sanayide kullanılacak olan enerji için fosil yakıtların tüketilmesiyle ilişkilendirilmektedir. Avrupa'da da enerji süreçlerinde sera gazı emisyonu en büyük unsur olarak yer almaktadır. Kentler, yenilenemeyen enerji kaynaklarının tüketimi dolayısıyla sera gazı emisyonlarının meydana gelmesinde aktif bir göreve sahiptir (EEA, 2019).

Kentlerin motorlu taşıt ulaşımına olan bağımlılıkları kentlilerin de ulaşım alışkanlıklarına yön vermiştir. Ulaşım sektörü, dünya petrol tüketiminin üçte ikisinden sorumludur (Slocat, 2018). Yine enerji kullanımı kaynaklı küresel karbondioksit salımının yüzde 24'ü ve toplam küresel sera gazlarının yüzde 14'ü ulaşım sektörü temellidir. Ulaşım sektörü temelli sera gazı salımları yüksek bir hızda artmaktadır (IEA, 2019). Dünya çapında kat edilen toplam mesafenin yüzde 60'ının kentlerde gerçekleşmesi, ulaşım sektöründe yaşanması gereken dönüşümde kentlerin payını artırmaktadır (Baysal, 2019: 33).

Yapı sektörü en fazla sera gazı emisyonu yaratan sektörler arasındadır. (Peker & Aydın, 2019: 5). Yapı sektörü, 2017 yılı verilerine göre, küresel enerji tüketiminin yüzde 36'sı binaların yapımı ve kullanımı çalışmalarında gerçekleşmektedir. Binalardaki enerji tüketiminin temel kaynaklarını; aydınlatma, ısıtma, pişirme, soğutma ve iç donanım kullanımı gibi faaliyetler oluşturmaktadır (Global Alliance for Buildings and Construction, 2018: 11).

Dünya genelinde yaşanan nüfusun artışı, kentlerdeki büyüme ve tüketim alışkanlıklarında değişimle birlikte, katı atık miktar ve içeriğinde devamlı bir artış bulunmaktadır. Katı atıklardan kaynaklanan ve en kirletici sera gazlarından biri olan metan gazı; atmosferdeki sera gazlarının dörtte birini oluşturmaktadır ve karbondioksit gazına göre yirmi yedi kat daha fazla oranda ısı tutmaktadır. Katı atık üretiminde de en önemli kota kentlerdedir. Küresel insan temelli sera gazı salımının yüzde 3-4'lük bir bölümü kentsel atıklardan oluşmaktadır. Dolayısıyla, kentlerde katı atık yönetiminin çevreci ve sürdürülebilir olması adına iklim değişikliği ile mücadeledeki yeri önemlidir (Marquez, 2017).

Tarımsal faaliyetler esnasında hayvancılık, fermantasyon, anızların yakılması, azotlu gübre kullanımı, sera gazı emisyonuna neden olan başlıca faaliyetlerdir. Tarım kaynaklı sera gazı emisyonlarının alt sektörler göre rakamsal dağılımında genel toplama göre, enterik fermantasyon yüzde 47'lik oranla tarımdaki en önemli emisyon salınım kaynağını oluştururken, yüzde 40 ile tarımsal topraklar ikinci sırada, yüzde 11 ile gübre kaynaklı emisyonlar üçüncü sırada yer almaktadır (Ağaçayak & Özdemir, 2017: 8).

İklim değişikliğine en çok katkıda bulunan kentler aynı zamanda içlerinde barındırdıkları tüm canlı türlerinden, insan aktivitelerinden ve afetlerden etkilenen en büyük yapılardır. Bu etkilerin en aza indirilmesinde kentsel politikalar önem taşımaktadır. Kentler, iklim değişikliği kaynaklı afet risklerinin artan etkilerine uyum sağlamalıdır. Bu durum karşımıza dirençli kent kavramını çıkarmıştır.

2. İklim Değişikliğine Dirençli Kent ve Yerel Yönetimler

İklim değişikliği ve kentler arasında ele alınan iki yönlü etkileşim, iklim değişikliğine yönelik eylemlerde azaltım ve uyum politikaları bakımından kentlerin öncelikli olarak ele alınmasını gerektirmektedir. Geleceğe yönelik bilimsel tahminler göstermektedir ki kentler iklim değişikliğinden giderek artan bir şekilde etkilenmeye devam edecektir. Bu noktada, kentlerin iklim değişikliğine dirençliliğinin artırılması için aralarındaki ilişkinin bilimsel bilgi ışığında detaylıca ele alınması ve bu doğrultuda kentsel politikaların oluşturulması gerekmektedir. Kentlerin iklim değişikliği karşısında dirençlilik düzeyini artırmak ve iklim değişikliğinin kent kaynaklı olumsuz etkilerini azaltmak, kentleşme politikalarının etkinleştirilmesiyle sağlanabilecektir (Peker & Aydın, 2019: 15).

2.1. İklim Değişikliğine Dirençli Kent Kavramı

"Resilience" kavramının Türkçe karşılığı dayanıklı, esnek, dirençli olmak gibi anlamlar taşımaktadır. Dirençlilik kavramı; iklim değişikliği, ekoloji, sürdürülebilirlik ve risk yönetimi gibi çeşitli araştırma alanlarıyla doğrudan ilişkilendirilmektedir (Folke vd., 2004: 76). Dirençlilik kavramının sosyal bilimlerde kullanılmaya başlaması, Holling'in (1973) ekosistemler üzerinde yürüttüğü çalışmalarla başlamıştır (Yılmaz Börekçi & Gerçek, 2019: 200). Holling dirençliliği, "bir sistemin değişime ve olumsuz etkiye maruz kalmasına rağmen, durum değişkenleri veya popülasyonları arasında aynı ilişkileri devam ettirebilmesi" olarak tanımlamıştır (Holling, 1973: 14). Sosyal bilimlerde, toplumların direnç düzeylerini inceleyen Timmerman (1981) dirençlilik kavramını en belirgin biçimde kullanan ilk araştırmacı olmuştur. Yazara göre dirençlilik; bir sistemin ya da parçasının, riskli bir olayın meydana gelmesinin ardından hayatta kalma yeteneğinin bir kriteridir (Yılmaz Börekçi & Gerçek, 2019: 200).

1976'da Birleşmiş Milletler İnsan Yerleşimleri Konferansı (BM-Habitat) ile sürdürülebilir nitelikte bir kentsel ortamın sağlanarak iklim değişikliğinin etkilerine dirençli kentlerin oluşturulması gündeme gelmiştir. Söz konusu hedefler BM 2030 Sürdürülebilir Kalkınma Hedefleri'nde ele alınmaktadır. 2015 yılında hazırlanan ve on yedi maddeden oluşan BM Sürdürülebilir Kalkınma Hedeflerinin, Paris İklim Anlaşmasıyla ve Sendai Afet Riski Azaltma Çerçevesi ile ortak paydada buluşarak iklim değişikliğiyle mücadeleye, sağlıklı suya erişim, sürdürülebilir ve dirençli kent gibi konulara dikkat çektikleri görülmektedir (sürdürülebilirlikalkınma.gov.tr, 2017).

Kentsel dirençlilik kavramı, aslında sabit bir özellikten çok, dönüşebilen ve değişen koşullar karşısında kentsel sistemin geliştirilmesini kapsamaktadır (Galderisi, 2013: 53). Kentlerde bu şekilde bir gelişmeyi mümkün kılacak ekonomi, altyapı, beceri, yenilikçilik, sosyal kaynak ve ağlar gibi farklı imkânlar mevcuttur (UN Habitat, 2015).

İklim değişikliğine dirençli kent, genel olarak bir kentin; iklim değişikliğinin getirdiği dış baskılar karşısında stresleri emme, işlevini sürdürme, daha arzulan bir hale getirme, yeniden düzenleme ve evrim geçirme kapasitesi olarak tanımlanabilir (Folke, 2006). İklim değişikliğine dirençli kentte; yürünebilir mesafede merkezler oluşturulması, tüm şehri birbirine bağlayan bir demiryolu ağının geliştirilmesi, yeşil bina ve altyapının en verimli şekilde düzenlenmesi amaçlananlar arasındadır (Cirit, 2014). Bununla beraber yenilenebilir enerji üretimi, su, atık geri dönüşümü gibi kentin ekolojik yönetimini kolay hale getiren işlevler; yeşil altyapı, gelişmiş ulaşım merkezlerinin ve koridorların arasına eko köylerin kurulması; temizlik kontrol sistemi ve yerel yönetim dirençli kent kapsamında desteklenmektedir (Çiğdem & Akyol 2016: 245). Tüm bu olumlu göstergelerin hayata geçirildiği bir model henüz hazır değildir. Kentsel stratejik planların çoğu beklenen nüfus artışına dayanmakta ve sürdürülebilirlik planları çevreye duyarlı bir şekilde yürütülmektedir (Newman & Jennings 2008: 118).

İklim dirençli bir kent; toprak, su, enerji, hammadde ve petrol gibi temel kaynakların hatalı kullanımı ve aşırı tüketiminden kaynaklanan ekolojik sorunları minimuma düşürürken; çevre, sağlık, iş ve toplum gibi kavramları iyileştirerek yaşam kalitesinin artırılmasını desteklemektedir. Böylece kentin kapasitesi yerel, bölgesel ve küresel ekosistemle daha uyumlu hale gelmektedir (Kundak, 2017; Tosun 2017). Dirençlilik; kentte var olan tüm doğal kaynaklar üzerinde geçerli olmalıdır. Kentin doğal kaynaklar üzerindeki baskı ve bağımlılığı azaltılıp, küresel boyutta dirençliliğe talep artırılmalıdır. Kentlerin dirençliliği, dayanma gücü, esneklik ve uyum sağlama becerisi ile değerlendirilmektedir (Zoral & Varol, 2016).

Son zamanlarda artan doğal afetler, çoğalan teknolojik zararlar, açıkça belirlenen iklim değişikliğinin olumsuz etkileri kentsel direnç kavramının önemini daha da hissettirmiştir. Dirençlilik kavramı günümüzde bu kadar önem arz ederken iklim değişikliğine ilişkin önemli uluslararası sözleşmeler olan BMİDÇS ve Kyoto Protokolü içeriklerinde 'direnç' kavramı yer almamıştır. Bununla birlikte direnç kavramı ilk olarak Paris Anlaşması'nda iklim değişikliğine uyum kapasitesinin ve iklim direncinin artırılması hedefiyle gündeme gelmiştir (csb.gov.tr, 2020).

Kentlerde iklim değişikliğiyle mücadelede sera gazı azaltım hedefleri oluşturmak ve uyum eylemleri geliştirmek önemli stratejiler arasında yer alır. Sera gazı azaltımı ile; arazi kullanımından atık yönetimine, enerji üretiminden sanayi ve ulaşım sektörlerine kadar geniş kaynağa sahip atmosferde bulunan sera gazı artışını önlemek amaçlanırken; iklim değişikliğine uyum faaliyetleriyle ise sel, deniz seviyesindeki yükselme, fırtına, kuraklık gibi etkilere karşı direnç oluşturarak ve kentleri iklim değişikliğinin hali hazırdaki sonuçlarıyla mücadele ederek etkilerini azaltmak amaçlanmaktadır (Abeygunawardena vd., 2003: 9).

İklim değişikliğine dirençli kentlerde, iklim değişikliği nedeniyle oluşabilecek riskler göz önünde bulundurulur ve riskler azaltılarak, gerekli önlemler alınır. Bir kentin iklim dirençli olması, o kentin doğal ya da insan kaynaklı afetlere karşı direnebilme, sonuçlara karşı uyum sağlayabilme ve hızlı hareket edebilme yetenekleriyle ilişkilidir. Dirençliliğin ortaya çıkması, doğru ve sürdürülebilir kentsel planlama ve altyapıyla birlikte, toplumun ortak gayretleri konusunda gerekli sorumlulukları üstlenmiş bir yerel yönetimle mümkündür (Türkoğlu, 2014).

Bir kentin nasıl bir baskı ögesine maruz kaldığını anlamak ve o konuda direnç oluşturmak kent sakinlerinin ve yerel birimlerin tecrübelerinden faydalanmakla oldukça bağlantılıdır. Çünkü kent sakinleri ve yerel birimler; o kentin tarih boyunca hangi afetle mücadele ettiğinden, hangi tehditlere karşı kırılgan olduğundan en iyi ve sağlıklı şekilde haberdar olanlardır. Bununla birlikte söz konusu tehdit ve risklere karşı harekete geçmek için de en uygun idari birimi de kentler temsil etmektedir (Figueiredo vd., 2018: 41). Bu anlamda yerel yönetimler, kentlerin iklim değişikliği ile mücadelede dirençli olabilmelerini mümkün kılacak kurumlardır. Bununla birlikte yerel yönetimler son dönemlerde azaltım ve uyum faaliyetlerinin haricinde bir dirençlilik kavramı kapsamında iklim değişikliği çalışmalarını gerçekleştirmekte ve politika geliştirmektedirler (Godschalk, 2003).

2.2. İklim Değişikliğine Dirençli Kent Oluşturulmasında Yerel Yönetimlerin Rolü

Enerji tüketimi, atık, su, ulaşım, sanayi ve binalar kapsamında sunulan kentsel hizmetler iklim değişikliğine yol açmaktadır. Bu hizmeti sunma görevi kentlerde yerel yönetimlerin sorumluluğundadır.

5393 sayılı Belediye Kanunu'nda¹ tanımlanan belediyenin görev ve sorumluluklarına bakıldığında, yerel yönetimler mevcut kanunları dahilinde iklim değişikliğiyle mücadele için atık, bina, enerji vb. hizmet alanlarındaki iklimle bağlantılı sektörlerde hedef belirlemek, bu konularda yerel teşkilatlarında yasal düzenlemeler yapmak, farklı uygulama araçları oluşturarak ve bizzat uygulamak üzere çeşitli yetki ve görevlere sahiptir. Hizmet alanlarındaki sektörlerle ilişkin de kanun yönetmelik ve tebliğlerle desteklenmektedirler² (Algedik, 2013: 21). Belirtildiği üzere belediyeler, mevcut yerel yönetim mevzuatı çerçevesinde iklimle kendi sınırları ve yetkileri dahilinde mücadele edebilmekte, bu alanda çeşitli imkanlar elde edebilmekte, iklim değişikliği konusunda hedef belirleyebilmekte, belediye ile ilgili iklim kararlarını alabilmekte ve katılımcı araçlar oluşturarak bünyesinde uygulayabilmektedir. Yerel yönetimler, yerel kamu yönetimine ilişkin yetkileri çerçevesinde, benzer mevzuata, hedefe, araç ve uygulama koşullarına sahiptir. Yerel iklim planları ise bu süreçlerin en somut çıktısıdır (Algedik, 2013: 22). Kentte yerel yönetimler dışındaki paydaşların da iklim değişikliği konusunda sürece dahil olarak katkı sunması gerekmektedir. Fakat örneğin kent konseylerinin çalışma gruplarına bakıldığında iklim değişikliği özelinde bir çalışma grubu mevcut olmaması bu konuda geri planda kaldıklarını göstermektedir.

Kentlerin iklim değişikliği ile karşılıklı bağı dolayısıyla kentsel iklim değişikliği politikalarının hayata geçirilmesi gerekmektedir. Kentsel iklim politikaları; konutlar, ticari binalar, ulaşım ağları ve limanlar gibi uzun ömürlü altyapıların iklim değişikliğinin olumsuz sonuçlarına dirençli olarak tasarlanmasını sağlaması açısından özellikle önemlidir. Kentsel ekonominin enerji ihtiyacını artıran kentsel yatırımlar emisyonları da artırabilme özelliğine sahiptir. Kent yönetiminden sorumlu birimler olan yerel yönetimlerin, merkezi yönetimlere kıyasla kentlerin fiziki, sosyal ve ekonomik yapıları hakkında daha fazla bilgiye sahip olmaları ve halka daha yakın olmaları, iklim değişikliği ile mücadelede sahip oldukları avantajlardır. Bununla birlikte, tek tip bir azaltım veya uyum politikasının tüm kentlere uygulanabilirliğinin mümkün olmaması yerel yönetim birimlerinin iklim değişikliği politikalarındaki önemini artırmaktadır (UN-Habitat, 2011: vii). Kent yönetiminden sorumlu birimler olan yerel yönetimlerin, merkezi yönetimlere kıyasla kentlerin fiziki, sosyal ve ekonomik yapıları hakkında daha fazla bilgiye sahip olmaları ve halka daha yakın olmaları, iklim değişikliği ile mücadelede sahip oldukları avantajlardır.

Yerel yönetimler, ülkelerinin geçmişine, idari gelişimine ve tecrübesine bağlı olarak farklı seviyelerde iş birliği ve politikalar geliştirebilmektedir. Yerel yönetimler, özellikle 2000'li yıllardan bu yana iklim değişikliği mücadelesinde yaşama geçirdikleri hedef ve stratejiler konusunda hükümetlerinden çok daha aktif durumdadırlar. Son zamanlarda yerel yönetimler arasında iklim değişikliğine yönelik yerel yönetim bildirgeleri, uluslararası yapılanmalar ve belediyeler arası sözleşmelerde önemli derece artış göze çarpmaktadır (Demirci, 2015: 110). Kentler, iklim değişikliği ile mücadelelerini kendi aralarında küresel düzeyde bağlar oluşturarak yürütmektedir. Bu küresel dayanışma ağları sayesinde bilgi ve deneyim aktarımı sağlayan dünya kentleri, Kentlerin İklim Liderliği Grubu (C40), Uluslararası Sürdürülebilirlik için Yerel Yönetimler Ağı (ICLEI), Başkanlar

¹ Madde 14-Belediye, mahalli müşterek nitelikte olmak şartıyla;

a) İmar, su ve kanalizasyon, ulaşım gibi kentsel alt yapı; coğrafi ve kent bilgi sistemleri; çevre ve çevre sağlığı, temizlik ve katı atık; şehir içi trafik; ağaçlandırma, park ve yeşil alanlar; konut hizmetlerini yapar veya yaptırır.

e) Müktesep haklar saklı kalmak üzere; içme, kullanma ve endüstri suyu sağlamak; atık su ve yağmur suyunun uzaklaştırılmasını sağlamak; bunlar için gerekli tesisleri kurmak, kurdurmak, işletmek ve işlettmek; kaynak sularını işletmek veya işlettmek.

g) Katı atıkların toplanması, taşınması, ayrıştırılması, geri kazanımı, ortadan kaldırılması ve depolanması ile ilgili bütün hizmetleri yapmak ve yaptırmak (Belediye Kanunu, 2005).

² Yerel yetkiler açısından mevzuata bakıldığında, Belediye Kanunu Md. 15-b'ye göre belediyeler "Kanunların belediyeye verdiği yetki çerçevesinde yönetmelik çıkarmak, belediye yasakları koymak ve uygulamak, kanunlarda belirtilen cezaları vermek" ile görevlidir. Bu konuda büyükşehirlerin yetkileri kendi kanunları olan 6360 sayılı Büyükşehir Belediyesi Kanunu çerçevesinde daha kapsamlıdır.

Sözleşmesi gibi birçok çatı altında birleşerek farklı konular üzerine oluşturulan programlarla birbirlerine destek vermektedirler (Baysal, 2019: 5).

3. İklim Değişikliğine Dirençli Kentleşmeye İlişkin Dünyadan İyi Uygulama Örnekleri

Bu bölümde dünyadan iklim değişikliğiyle mücadelede dirençli kent oluşturma mücadelesi veren iyi yerel yönetim uygulamalarına yer verilmektedir. Bu bağlamda Jakarta, Rotterdam, Kopenhag, New York ve Hamburg ele alınacaktır. Seçilen kentler, yoğun nüfuslarıyla ülkelerinin en gelişmiş kentlerindedir. Bu kentlerde alınan önlemler hem ulusal hem de küresel ölçekte olumlu etkilere sahip olacaktır.

3.1. Jakarta

Endonezya'nın başkenti ve aynı zamanda ülkenin en büyük kenti olan Jakarta'nın nüfusu 10,2 milyondur. Ülke; düz bir topografya ve çok sayıda nehir deltası arasında kurulmuş olmasından dolayı kent iklim değişikliğine kırılgan bir yapıdadır. Kıyı bölgelerinde ve nehir kenarlarında taşkınlar, kentin yıl boyunca 24°C' ile 33°C' aralığında seyreden yüksek hava sıcaklıkları, fırtınaları ve aşırı yağışları kentin dirençliliğini tehdit eden en önemli problemlerdir. İklim değişikliğinin çevresel etkileri beraberinde sosyo-ekonomik hayatı da etkilemiş ve salgın hastalıklar da kentte yaygın hale gelmiştir (UN Habitat, 2015: 60).

İklim değişikliği kaynaklı bu afetlerin etkilerini en aza indirmek, iklim değişikliğine uyum sağlamak kapsamında taşkından korunma ve sürdürülebilir bir kente ulaşmak amaçlanmıştır. Bu kapsamda kentin dirençlilik stratejisini oluşturmak amacıyla; "Jakarta 2030 Mekânsal Planı, Jakarta Su Yönetim Stratejisi ve İklim Değişikliğine Uyum 2030 Yol Haritası" hazırlamışlardır. Aynı zamanda "Kentsel Canlandırma İçin Sosyal Kapsayıcı İklim Değişikliğine Uyum Projesi" gerçekleştirilmiştir. Söz konusu proje çalışmaları çerçevesinde nehir yatağı çalışmaları gerçekleştirilerek taşkınların azaltılmasına katkı sağlanmış ve hastalıkların yayılmasının da önüne geçilmiştir. Bu çalışmalarda Endonezya hükümeti de çalışmalara destek vermiş; projelere ilişkin bilinç oluşturma faaliyetleri gerçekleştirmiştir (UN Habitat, 2015: 60).

3.2. Rotterdam

Rotterdam kentinin, en önemli tedbirleri kentin dirençliliğini en çok zayıflatan deniz suyu seviyesinde yükselme tehditlerine karşı aldığı görülmektedir. Kentte oluşan taşkınlar ve mevcut eski altyapılar, kentsel dirençliliğe sorun teşkil eden diğer alanlardır. Aynı zamanda kent ısı dalgalarında da etkilenmektedir. Kentte fosil yakıt kullanımı üst seviyelerdedir. İklim değişikliğine dirençli kent oluşturma bağlamında Rotterdam'ın stratejisi, iklim değişikliğine uyum, afet riski azaltma faaliyetleri, su yönetiminin planlanma çalışmaları ve halkın aktif olarak sürece katılımının teşvik edilmesi ile yönetişimin geliştirilmesi olarak belirlenmiştir. Bu kapsamda kent öncelikle "100 Dirençli Kentler Ağı" na üye olmuştur. Ardından kentin bütününe kapsayan bir "Kentsel Dirençlilik Stratejisi" hazırlanmıştır. Bütün bu çalışmalarda paydaş katılımını önemseyen bir yönetim yaklaşımı benimsenmiştir (UN Habitat, 2015: 40). İklim Uyum Stratejisi'ne göre Rotterdam kent yönetimi, karbon emisyonlarını yarı yarıya azaltmayı ve 2025 yılında yüzde 100 iklim değişikliğine dirençli hale getirmeyi amaçlamaktadır. Bu amaçla yatırımların yüzde 80'inin belediye tarafından yapılması öngörülmüştür (World Bank & Korea Green Growth Trust Fund, 2018).

3.3. New York

ABD'nin kuzeydoğusunda yer alan New York, şiddetli hava olaylarının daha sık ve yoğun şekilde yaşandığı bir kenttir. Günümüzde New York, yaşadığı iklim değişikliği kaynaklı deniz seviyesindeki artışlar ve yüksek sıcaklıklar ile mücadele etmektedir. Önemli boyutlara ulaşan iklim kaynaklı bu olumsuzluklar kentin özellikle ekonomik altyapısına zarar vermektedir. Bu kent aşırı iklim olayları karşısında; sürekli planlar geliştirerek, yeni politikalar ve stratejiler belirleyerek uyumu sağlayabilmek ve dirençliliğini arttırabilmeyi amaçlamaktadır. Sürdürülebilir bir kent planı olarak oluşturulan "PlanNYC (New York City/New York Şehri)" dahilinde 2030 yılına kadar kentin emisyon seviyesini yüzde 30'un altında değerlere indirecek yerel düzeyde birçok girişim

başlatılmıştır. Bu yönde Bloomberg yönetimi, “Daha Yeşil, Daha Büyük Yapılar Planı (The Greener, Greater Buildings Plan)”, “Temiz Isı Programı (The Clean Heat Program)” ve “İklim Dayanıklılığı Girişimleri (The Climate Resilience Initiatives)” gibi 132 yenilikçi girişimi hayata geçirmektedir. Geçmişe kıyasla New York, girişimleriyle daha enerji etkin hale gelmiş bunun yanı sıra azaltım ve uyum hedefleriyle ilişkili olarak altyapı yatırımlarını gerçekleştirmiştir (The NYC Mayor’s Office of Sustainability, 2017)

3.4. Kopenhag

Kopenhag İskandinav ülkesi olan Danimarka’nın başkenti ve en kalabalık kentidir. İklim değişikliğine uyum sağlama üzerine uzun yıllardır çalışmakta olan Kopenhag, dünyanın en sürdürülebilir ve yeşil kentlerinden biri olarak bilinmektedir. Kentin geçmişinde meydana gelen gelişmeler, iklim bağlamında belirli tedbirler almayı gerektirmiştir. Bununla birlikte 2011 ve 2014 yıllarında iklim kaynaklı hızlı değişiklikler dolayısıyla yaşanan sel olaylarının yarattığı milyonlarca dolarlık maddi zarar, gelecekteki iklim projeksiyonlarına dayalı yeni bir strateji geliştirmeyi gerekli kılmıştır (Gerdes, 2012; The Local, 2014). Bu kapsamda 2011 yılında alınan bir karar doğrultusunda “Kopenhag İklim Uyum Planı (Copenhagen Climate Adaptation Plan)” kabul edilmiştir. Bu Plan’da benimsenen stratejiye bağlı olarak iklimle ilgili oluşabilecek herhangi bir sorunun meydana gelmesi halinde yeni verinin, geliştirilen teknolojiye entegre olmasıyla belirsizliklerle mücadele edebilen bir esneklik mekanizması oluşturulmuştur (Gerdes, 2012). Bu plan doğrultusunda yerel yöneticilerin kenti korumak amacıyla aldığı bir dizi önlemler şu şekildedir: Kentte kanalizasyonun yağmur suyundan ayrılması ve sürdürülebilir kentsel drenaj sisteminin oluşturulması amaçlanmıştır. Zararın yaşanmayacağı ya da az olacağı yerlere fazla yağmur sularının taşınması seçenekleri gündeme gelmiştir. Yaşanan bu sel olayları, kent yönetiminin asfalt alan ve parkları da iklime uyumlu hale getirme kararı almalarında etkili olmuştur. Kentte kurulacak olan yeni bir ısıtma sistemi ile geleneksel yöntemlere kıyasla yüzde 70 tasarruf sağlamayı hedeflemektedirler. Kentsel ısı adası etkisinden korunmak için ise, mevcut yeşil yapıların korunmasını ve iyi bir planlama ile yenilerinin oluşturulması istenmektedir (Miljø Metropolen, 2011). Böylece 2025’te dünyanın ilk nötr karbon başkenti olmayı hedeflemektedirler.

3.5. Hamburg

Hamburg, Almanya'nın ikinci büyük kenti ve ayrıca bir eyalettir (Hamburg Municipality, Urban Development and the Environmet Department, 2009). Kentteki yoğun nüfusun sera gazı salım miktarını arttırma riski, kenti iklim değişikliğine kırılgan hale getirmektedir. Işıldar Yüce’ye göre (2011) “Hamburg; atık su, iklim ve çevre yönetimi konularında Avrupa’nın en iyi kenti durumundadır” (Yüce, 2011: 255). Ulaşım sistemi kentin tamamına entegre edilerek trafik sorunları çözüme kavuşmuştur. Kentte bireysel araç kullanımından ziyade elektrikli otobüsle sağlanan toplu taşıma tercih edilmektedir. Kentin coğrafi özelliklerine göre tasarlanan bisiklet yolları tüm ulaşım sistemiyle bütünleştirilmiştir. Kentin arazi kullanımında ise orman ve yeşil alan miktarının yoğunluğu dikkat çekmektedir. Mevcut yeşil alanlara kentlilerin ulaşabilirliği yüksek seviyelerdedir (Ecocity Builders, 2011). Bununla birlikte Hamburg, 2011 Avrupa Yeşil Başkenti seçilmiştir.

Hamburg 1997 yılından bu yana iklim politikasında aktif rol oynamaktadır ve 2008 yılından bu yana iklim değişikliğiyle mücadeleye ilişkin Başkanlar Sözleşmesine taraftır. 2007-2012 Hamburg İklim Eylem Planı’nı hazırlayan kentin 2030 yılı için uyum çalışmalarına da başlamıştır. Hedef olarak ortaya konan yüzde 40 azaltım hedefi ile iklim eylemi tüm kentin tamamı için görev kabul edilmiştir. İzleme programı olarak “Master Plan İklim Eylemi”, 2013’te senato tarafından onaylanmıştır (covenantofmayors.eu, 2018).

Dünya’nın güneş enerjisi üreten en önemli firmaları Hamburg’da bulunmaktadır ve en büyük fotovoltaik çatı sistemleri ise yerel bir firma tarafından kurulmuştur. Etraftaki park ve bahçelerdeki organik atıklardan biyo-kütle enerjisi de üretilmektedir. Hamburg’un ihtiyacı olan enerjinin tamamı yerel bir şirket tarafından 2009 yılından beri karşılanmaktadır (Hamburg, 2011: 32-33). Hamburg, iklim değişikliği azaltım hedefleri doğrultusunda; 2020 yılı için ulusal CO2 miktarını yüzde 40, 2030 yılı için yüzde 50 ve 2050 yılına kadar da yüzde 80 azaltmayı hedeflemiştir. Uyum kapsamında ise yönetim ve sivil toplum örgütleri için iklime uyumu daima gündemde

tutmak, eylemlerin kentle bütünleşmesini sağlamak ve en nihayetinde ise iklim değişikliğine dirençli bir kent oluşturmak amaçlanmıştır. Özetle 21. yüzyılın en önemli sorunu olan küresel iklim değişikliği sorunu ile ilgili sorumlulukların farkındalığıyla önemli adımlar atılmıştır (Hamburg, 2011: 20-21).

4. İklim Değişikliğine Dirençli Kentleşmeye İlişkin Türkiye’de İyi Uygulama Örnekleri

Türkiye’de kentlerin yerel iklim eylem planlarının hazırlanması adına ilk resmi hamle, Çevre ve Şehircilik Bakanlığı’nın Stratejik Planı’nda (2018-2022) ele alındığı üzere; 2022 yılına kadar ilk aşamada 30 Büyükşehir Belediyesi’nin iklim değişikliğine yönelik eylem planlarını hazırlaması öngörülmüştür (Talu, 2019: 61). Bunun haricinde yerel yönetim birimlerinin iklim eylem planı hazırlama ve uygulama mecburiyetine dair de doğrudan bir yasal düzenleme bulunmamaktadır.

Otuz büyükşehir içinde 2020 yılı itibariyle Gaziantep, Bursa, Denizli, İstanbul, İzmir, Kahramanmaraş, Kocaeli, Antalya, Muğla; sera gazı envanterinin çıkarılması, strateji belirlenmesi, etkilerin tespitini kapsayan iklim eylem planlamasını hazırlayan kentler arasındadır. Nüfus yoğunluğu ve iklim değişikliği ilişkisi ele alındığında büyükşehir belediyeleri diğer kentlere oranla çok daha büyük bir sorumluluk taşımaktadır. Ayrıca belediyelere kıyasla kendi kanunlarındaki yetkilerin de geniş olması uyguladıkları kentsel politikalarda daha özgür kılınmalarını sağlamıştır. Bu öncü büyükşehir belediyelerinin politika ve uygulamaları diğer il ve ilçe belediyelerine örnek teşkil edebilecek boyuttadır. Aşağıda söz konusu büyükşehir belediyelerinin iklimle mücadelelerinde yürüttüğü çalışmalar iklim eylem planları, stratejik planları ve faaliyet raporları doğrultusunda ele alınmıştır.

4.1. Gaziantep Büyükşehir Belediyesi

Gaziantep Büyükşehir Belediyesi (GBB) Türkiye’de İklim Değişikliği Eylem Planı (Gaziantep İklim Değişikliği Eylem Planı-GİDEP) hazırlayan ilk büyükşehir yönetimidir. Sanayi bölgelerinde bireysel araç kullanımını azaltmaya yönelik olarak hafif raylı sistemin getirilmesi öngörülmüştür (GBB, 2016). Sanayi sektörünü yüzde 28 ile ulaşım sektörü takip etmektedir (csb.gov.tr-Gaziantep, 2020; g.antep.bel.tr, 2020). Bu bağlamda doğalgazlı (CNG)³ otobüslerin alımı ve Yeşil Filo Planı gibi eylemler daha somut olarak karşımıza çıkmaktadır⁴ (GBB, 2016). Enerji verimliliği bağlamında seçilen pilot bölgelerde akıllı enerji uygulamalarının hayata geçirilmesi sağlanacaktır. Yine bir diğer yenilenebilir enerji türü olan biyogaz üretimi için tesis ihalesi yapılmıştır⁵. Bu iklimle mücadele atık yönetimi ve enerji kullanımının entegre olduğu bir çalışma olarak ele alınabilir (GBB, 2020). Ayrıca belediye meclisi tarafından yeni inşa edilecek binalarda yapı kullanım belgesi için 10 adet ağaç dikme mecburiyeti getirilmesi ağaçlandırmayı destekler yapıdadır (GBB, 2016).

4.2. Bursa Büyükşehir Belediyesi

Eylem Planı’ndaki oranı azaltmak adına tarımsal sulamada güneş enerjisi sistemlerinin kurulması, tarım ve hayvansal atıklardan enerji üretimi gibi eylemlerle öne çıkmaktadır (BBB, 2017). Azaltım politikalarının yanı sıra BBB, kentin iklim değişikliğine bağlı oluşan afetlere karşı direncini artırmasına yönelik iklim değişikliği uyum stratejileri geliştirilmiştir. Bu çerçevede Bursa, ulusal düzeyde iklim değişikliğine uyum stratejilerini geliştiren ilk kent olmuştur. Bu kapsamda kentsel ısı adası etkilerinin azaltılması, kent içi su alanları, halk sağlığı ve yeşil alanlar başlıklarında uyum hedefleri belirlenmiştir (BBB, 2017).

³ Bu hedef kapsamında 56 adet CNG’li otobüs 08.11.2018 tarihinde teslim alınmıştır.

⁴ GBB’nin 2018 yılı faaliyet raporuna bakıldığında ise araç alımındaki hedeflerin yetersiz bütçe kaynaklı olarak beklenenden az gerçekleşmesine neden olduğu belirtilmiştir.

⁵ Gaziantep Büyükşehir Belediyesi Oğuzeli Merkezi Biyogaz Tesisi Yapım İşi kapsamında hayvansal atıklardan elektrik enerjisi üretilmektedir.

4.3. Denizli Büyükşehir Belediyesi

2016-2030 yıllarını kapsayan eylem planının vizyonu: "Denizli'yi düşük karbonlu ve iklim değişikliğine dirençli örnek bir kent yapmak" şeklinde belirlenmiştir. Kentte en fazla sera gazı salımı yapan bina sektörü alanında Denizli, binaların inşasında yenilenebilir malzeme kullanımını teşvik ettiği görülmektedir. Enerji verimliliği uygulamalarında jeotermal kaynakların ısınma amaçlı kullanımının teşvik edilmesi kentin yerel kaynaklarını verimli kullanmaya yönelik eylemlerde bulunduğunu göstermektedir (REC, 2019). Uyum planına sahip bir diğer kent olan Denizli, tarım ve ekosistemde yerel sorunlara değinerek bu sorunları iyileştirmeyi hedeflemiş, yerli tohum ve sulama yöntemleriyle verimliliği artırmaya çalışmış, kent halkının bilinçlendirilme faaliyetlerini önemsemiştir (REC, 2019).

4.4. İstanbul Büyükşehir Belediyesi

Ulaşım sektöründe yayalaştırmaya yönelik bisiklet yollarının yaygınlaştırılması ve toplu taşımalarda kullanılan yakıt tercihlerinde yenilenebilir enerjiye geçiş uygulamalarının desteklendiği görülmektedir. Kent, atık toplama hizmetlerinin optimizasyon çalışmaları ve atık yönetiminde sıfır karbon hedefleriyle dikkat çekmektedir. Diğer kentlerin eylem planlarında bulunmayan "kamu altyapısı" başlığı ile doğalgaz şebekesinin tüm kente ulaştırılması hedeflenmektedir. Diğer sektörlerde de dirençli kent unsurlarına uygun hedef ve eylemler belirlediği görülmektedir (İstanbul, 2018). Uyum planına sahip son kent olan İBB, İİDEP'nda çok sayıda uyum başlığı belirlemiş olduğu görülmektedir. Alt başlıklardan öne çıkanlara bakıldığında; halk sağlığına yönelik evde sağlık hizmetlerini geliştirecek yönde çalışmalar, tarımda su tasarrufu gibi uygulamalar, kent içi yeşil alanların sulanmasında arıtılmış suyun kullanımıyla bu alanların iklime direncini artırmak hedeflenmiştir (İstanbul, 2018).

4.5. Kocaeli Büyükşehir Belediyesi

Kocaeli Büyükşehir Belediyesi Eylem Planının vizyonunu, "Kocaeli'yi iklim değişikliği ile sistematik şekilde mücadele eden, model bir 'İklim Dostu' kent haline getirmek" şeklinde belirlenmiştir. (REC, 2018). Kocaeli Büyükşehir Belediyesi, enerji tüketiminin azaltılmasına yönelik olarak; binaların enerji kimlik belgelerinin tamamlanması, ısı yalıtımı ve yeşil çatı uygulaması, bölgesel ısıtma/soğutma sistemleri, akıllı bina uygulamalarının teşvik edilmesi uygulamalarıyla iklim değişikliğine dirençli kent uygulama örneği sunmaktadır. Enerji verimliliğinin artırılması, düşük karbonlu yakıt tüketimine yönelik çatılarda güneş panellerinin yaygınlaşması ve sanayi alanlarındaki piezo sensörleri ile titreşimden elektrik üretimi enerji konusundaki etkin faaliyetleridir. Yeni orman alanları oluşturularak karbon yutaklarının artırılması önemli bir faaliyettir. Arazi toplulaştırması ve kimyasal gübre kullanımının azaltılması gibi kısa ve orta vadede uygulanabilecek faaliyetlerle verimliliğin artırılması ve bu hayvansal atıkların tarım alanlarında gübre olarak kullanılması veya biyolojik arıtma teknolojileri ile biyogaz üretilmesi ile enerji eldesi tarım konusunda sürdürülebilirliği destekleyerek direnç oluşturmak hedeflenmiştir (Demir enerji, 2017).

4.6. İzmir Büyükşehir Belediyesi

Toplu taşımının yaygınlaştırılması ile trafikte kullanılan motorlu taşıt kullanımının azaltılması hedeflenmektedir. Bu amaçla sera gazı emisyonunu düşürmek ve kentteki araçları alternatif teknolojiye yöneltmek hedeflemiştir. Toplu taşımada ise raylı ve diğer sistemleri entegre ederek verimlilik artışı sağlanmak istenmiştir. Enerji konusunda ise yenilenebilir enerji uygulamaları dikkat çekmektedir. Belediye ve iştirak binalarında fotovoltaiik uygulaması yapılmıştır. Katı atık sahası enerji tesisinden elektrik eldesi ve kırsal kesimde biyokütle kullanılması İzmir Büyükşehir Belediyesi'nin bu konuda yaptığı özgün çözümlerdir (İzmir, 2016).

4.7. Kahramanmaraş Büyükşehir Belediyesi

Kahramanmaraş Büyükşehir Belediyesi ve Kahramanmaraş İli Karbon Ayakizi Envanteri'nde⁶, daha çok güneş ve atıklardan enerji eldesi ile sera gazı salımlarını azaltma potansiyeli ele alınmaktadır. Mevcut binalarda enerji verimlilik uygulamaları dolayısıyla enerji tüketimlerinde azalma hedeflenmiştir. Hayvan ve tarım atıklarından enerji üretiminin hedeflenmesi kentin yerel kaynaklarının kullanımını desteklediğini göstermektedir. Atık çamurundan biyogaz ve enerji eldesi sayesinde sera gazı salımının azaltılması atık konusunda dirençli kent unsurları ile uyum içindedir (Demir enerji, 2017).

4.8. Antalya Büyükşehir Belediyesi

Türkiye'de AB Başkanlar Sözleşmesi çerçevesinde hazırlanan ilk "Büyükşehir Sürdürülebilir Enerji Eylem Planı (SEEP)" olan Antalya SEEP, ülkenin en aktif ve yeniliğe açık kentlerinden birini iklim değişikliğinin tehdit ettiği geleceğe hazırlayacak ilk ve önemli bir kademe niteliğindedir (Demir enerji, 2013).

Tarım faaliyetleri için güneş enerji sistemleri yerleştirmek, evlerde ve ticari yapılarda çatıların üzerine yapılan fotovoltaik uygulamalar, hayvan ve bitki atıklarından sağlanan biyoenerji üretimi tarım şehri olmasından dolayı Antalya'nın bu konudaki çalışmaları önemli görülmektedir. Vahşi depolama alanlarını düzenli depolama alanlarına dönüştürerek atıktan enerji eldesi temini, atık su arıtma tesislerinin sera gazı salınım oranının azaltılmasını sağlamak ta atık konusunda mevcut kaynağın verimli kullanımına örnek oluşturmaktadır (Demir enerji, 2013).

4.9. Muğla Büyükşehir Belediyesi

Muğla Büyükşehir Belediyesi, "Sonsuz Enerji Kaynağımız Güneş Projesi" kapsamında şebekeye bağlı elektrik üretimini yapmış ve bu üretim ile mezbahanenin elektriğini üretip arta kalanı şebekenin kullanımına sunmuştur. Muğla ili EPESUS çevre destek sistemi yazılımı kullanarak Muğla genelinde belirlenmiş mevcut bina tiplerinin saatlik enerji modellemesi yapılmış ve enerji simülasyonları ile ulaştıkları sonuçlar neticesinde binalarda doğalgaz kullanımını artırarak sera gazı emisyonunda 2012 yılına göre 2017 yılında yüzde 20 azaltım sağlayacağını öngörmektedirler (GEKA, 2013).

5. İklim Değişikliğine Dirençli Kentler Oluşturulmasına İlişkin Yerel Politika Önerileri

Kentlerde iklim değişikliği ile mücadelede azaltım-uyum politikalarının uygulanacağı sektör ve alanlar; atık, enerji, bina, ulaşım, gıda güvenliği, yeşil alan ve su kaynaklarının yönetimidir. Yerel yönetim birimleri, sundukları mevcut hizmetler kapsamına bu konuları dahil etmeleri durumunda iklim değişikliğiyle mücadeleyi özyönetim süreçleriyle bütünleştirmiş olacaktır.

Sera gazını artırarak küresel ısınma ve iklim değişikliğine neden olan kentsel faaliyetlerin gerçekleştiği sektörlerde eylem planlarında bulunan hedeflere ek olarak şu öneriler verilebilir:

- Yerel yönetimler, öncelikle iklim değişikliğine dirençli kentler oluşturma vizyonunu benimsemelidirler. İklim değişikliği kaynaklı afetler için farkındalık oluşturarak kırılğanlıklar konusunda güçlü bir algı yaratmalıdırlar.
- Azaltım politikalarında; temel hedef enerji kullanımında verimlilik ve tasarruf olmalıdır. Enerji kaçakları önlenmelidir. Enerji etkin mimari (pasif ısınma ve soğutma, vb.) öne çıkartılmalıdır.
- Yüzey yansıtıcılığını arttıracak malzemeler kullanılmalı, nefes alan yeşil cepheler ve yeşil çatılar yapılarda termal konforun sağlanması için tercih edilebilecek azaltım politikalarıdır.
- Ulaşım sektöründe planlanan ulaşım kolaylığı ile yaya kapasitesini artırmak için yeşil, yenilenebilir,

⁶ Bu rapor, Demir Enerji tarafından "Kahramanmaraş Büyükşehir Belediyesi için Kurumsal ve Kentsel Sera Gazı Karbon Ayakizi Envanteri ile Kahramanmaraş İklim Değişikliği Eylem Planı" projesi için yürütülen çalışmaların ikinci raporudur.

sürdürülebilir yapıların kullanımı teşvik edilmelidir.

- Atık depo sahalarının yerine atık önleme, yenilenebilir bir enerji olan biyogaz üretimi için organik atıkların ayrıştırılması ve toplanmasına yönelik altyapı faaliyetleri geliştirilmeli, organik atıklardan kompost üretimi sağlanarak tarımda kullanılmaları yaygınlaştırılmalı, kimyasal gübrelerin zararları konusunda çiftçiler bilgilendirilmelidir.
- İklim değişikliğine uyum konusunda yerel yönetimler, iklim değişikliği konusunda bilinç artırma programları, su yönetimi planlaması ve koordinasyonu sağlama, dirençli altyapı inşası, kıyı altyapısını geliştirme, tohum bankalarını iyileştirme, sıcak ve kuraklığa dayanıklı ürünlerin teşvik etme gibi politikalar üretebilir.
- Bir kentin sorunları içinde bulunduğu şartları ve fırsatları en iyi çözümleyen orada yaşayanlardır. Yerel yönetim birimlerinin bu bilinçle ortak paydada buluşarak çözüm üretmeleri gerekmektedir. Bu kapsamda yerel yönetim birimleri, günümüzde oldukça etkin olan sosyal medya aracılığıyla her kesimden vatandaşa kolayca ulaşma imkanına sahiptir.
- Kent Konseylerinin çalışma gruplarında iklim değişikliğine dirençli kentler oluşma vizyonuyla hareket eden birimler oluşturularak aktif hale getirilmesi sağlanmalıdır.
- Tüm bu faaliyetlerin etkin biçimde gerçekleşmesi için yerel yönetim birimlerinin bütçe konusunda desteklenmesi gerekmektedir. Nitekim ele alınan Büyükşehir Belediyelerinin faaliyet raporları incelendiğinde hedeflerdeki sapmaların çoğunda 'yetersiz bütçeden dolayı sonraki yıllara ertelenmiştir.' ibaresi görülmüştür.

Sonuç

Dünyamızın ısınmasının doğal etkenlerin yanında insan faaliyetlerinin de etkisi oldukça yüksek olduğu IPCC Beşinci Değerlendirme Raporu'nda da vurgulanmıştır. İnsanlar, sanayi devriminden bu yana çeşitli faaliyetlerle atmosferde sera gazı miktarını artırarak iklim değişikliğine neden olmaktadır Beşinci Değerlendirme Raporu'na göre iklim değişikliği bugün görülen etkileri ile sınırlı kalmayacak ve her geçen gün ciddiyetini artıracaktır.

Kentlerin iklim değişikliği ile arasında bulunan karşılıklı ilişki dolayısıyla iklim değişikliği ile mücadelede kentlerin sorumluluğu gündeme gelmektedir. Bu sorumluluk kent yöneticileri konumunda olan yerel yönetimler vasıtasıyla gerçekleşmektedir. İklim değişikliği ile mücadelede yavaş ve zorlu ilerleyen bir süreç olan küresel müzakereler, her geçen gün artan nüfus karşısında yerel yönetimlerin önemine işaret etmektedir. Yerel yönetimler bu süreçte o kadar önemli bir yerdedir ki burada yürütülen siyasal süreç ulusal siyaset sürecine yön vermelidir. Tüm bu veriler ışığında iklim değişikliği gerçeği ele alındığında; iklim değişikliğinin olumsuz etkilerini en aza indirmek ve meydana getirdiği sorunlardan sakınmak adına kentlere güç kazandırmak dirençlerini arttırılmak amacıyla eylemler geliştirilmelidir. Bünyesinde birçok dinamiği barındıran kentlerde, kentlerin sürdürülebilirliğini sağlamak için birbiriyle temas halinde olan sistemlerin iklim değişikliğinin sonuçlarıyla baş etme kapasitelerinin belirlenmesi elzemdir.

İklim değişikliğine dirençli kentler oluşturma hususunda dünya çapında iyi uygulama örneği sergilemiş olan kentlerdeki (Jakarta, Rotterdam, New York, Kopenhag ve Hamburg) yerel yönetim birimlerinin çabaları incelenmiştir. Genellikle konumlarından ötürü deniz seviyesindeki yükselme sonucu su taşkını, sel ve kasırga gibi afetlere maruz kalan iklim değişikliği kaynaklı bu sorunlara çözüm yolu mekanizması olarak azaltım ve uyum stratejileri geliştirmişlerdir. Daha çok su yönetimi stratejileri ve alt yapı düzenlemelerinin öne çıktığı bu kentlerde yönetişimin önemi vurgulanmıştır. New York kentinin yoğun yeşillendirme faaliyetleri, temiz enerji ile tasarruf hedefleri öne çıkarken; Hamburg'ta bina çatılarındaki güneş enerji sistemleri, yerel kaynakların etkin kullanımı ve yeşil alanları koruma politikaları gibi birçok konu iklim değişikliğine dirençli kentler oluşturma bağlamında örnek girişim olarak değerlendirilmiştir.

İncelenen eylem planlarında ortak olan bina, enerji, atık ve ulaşım sektörlerinde genel olarak birbirine yakın hedefler belirlendiği görülmektedir. Eksik yön olarak değerlendirilebileceğimiz hususlar; her kentin iklim değişikliğine dirençli kentler oluşturma vizyonunu benimsememiş olması, iklim değişikliği sonucu meydana çıkabilecek tehlikeler, kırılmalıklar ve diğer riskler konusunda yeteri kadar güçlü algının yaratılmamış olması, yerel iklim eylem planlarında hedeflenen uygulamaların hayata geçirilip geçirilmediği hususunda bir kontrol mekanizmasının olmaması, paydaşlar arasındaki yönetim ve koordinasyon eksikliği, azaltım ve uyum politikalarının entegre edildiği iklim planlarının azlığı, iklimle mücadelede çok paydaşlı katılım ve işbirliğinin önemine binaen halkı bilinçlendirme faaliyetlerinin her kentte önemsenmemesi, eylem planlarındaki hedefler ile faaliyet raporlarında gerçekleşen eylemlerin kapsamının paralellik göstermemesi, her kentte kente özgü yerel kaynakların değerlendirilmesine gereken özenin gösterilmemesi ve mali kapasitelerdeki yetersizlik gibi sonuçlara varılmıştır.

Dünya'dan iyi uygulama örneklerinin ele alındığı yerel yönetim girişimleri ile Türkiye'de ele alınan yerel yönetim birimleri olan büyükşehir belediyelerinin politikaları kıyasladığında; dünyadaki örnek kent uygulamaların daha kente özgü uygulamalar olduğu görülmektedir. Kentlerin mevcut kırılmalıkları tespit edilerek bu yönde iyileştirmelerle kentler iklimle dirençli duruma getirilmeye çalışılmıştır. Türkiye'deki söz konusu kentlerin eylem planlarında daha genel hedefler olduğu kente özgü spesifik uygulama hedeflerinin nadir olduğu görülmektedir. Hamburg'taki enerji tasarrufu girişimleri, yerel kaynakların etkin kullanımı faaliyetleri, Jakarta ve Rotterdam'da önemi vurgulanan çok katılımcı yönetim anlayışı ve bilinçlendirme faaliyetleri Türkiye için de örnek teşkil edebilir. Dünya'dan verilen kent örneklerinde sera gazı azaltım hedeflerinin Türkiye'deki büyükşehir belediyelerinin hedeflerinden yüksek olması da dikkat çeken noktalardır.

Otuz büyükşehirden yalnızca dokuz büyükşehirin azaltım hedefinin bulunması ve sadece üç kentin uyum planının bulunması azaltım ve uyum planlarının entegre bir biçimde her kentte olmaması kentlerin handikapı olarak değerlendirilebilir. Nitekim iklim değişikliği ile mücadelede uygulanacak azaltım ve uyum politikalarının dengeli şekilde yürütülmesi gerekmektedir. Ayrıca Türkiye'de otuz büyükşehirden yalnızca dokuz tanesinin kentleri güçlendirerek dirençli hale getirme çabasında olması yerel yönetimlerin iklimle mücadelede dirençli kentler oluşturma konusunda çok geride kaldığını göstermektedir. Bu durum yeni kurulan büyükşehirler (Denizli, Kahramanmaraş, Muğla) için beklenebilir bir durumken bu dokuz kentten Antalya, Bursa, Gaziantep, İzmir, İstanbul ve Kocaeli kentleri 2014 öncesinde de büyükşehir statüsünde oldukları göz önüne alınırsa bu durum biraz daha olumsuz yorumlanabilmektedir.

Kentlerin eylem planlarının yanında faaliyet raporları da incelenmiştir. Faaliyet raporlarının performans sonuçları çoğunlukla olumlu olup hedeflenenlerin çoğunun eyleme geçirildiği vurgulanmaktadır. Fakat görülmüştür ki faaliyetler eylem raporu hedeflerinde olduğu gibi iklim değişikliğini etkileyen her başlık için ayrı ve somut olarak değerlendirilmemiş, "çevre düzeni ve ulaşım" başlıkları altında genel olarak değerlendirilmiştir. Bu durum eylem raporları için ayrı bir değerlendirme mekanizmasının şart olduğunu göstermektedir. Çevre ve Şehircilik Bakanlığı'nın büyükşehirler getirdiği iklim eylem planı hazırlama koşulu hakkında hangi kentlerin eylem planını hazırladığı, hangi kentlerde azaltım planının bulunduğu, hangi kentlerde uyum planı mevcut sorularına doğru ve güvenilir verilere ulaşma zorunluluğu yine denetim mekanizmasının eksikliğini hissettirmiş olup önem ve gerekliliğini pekiştirmiştir.

İklim değişikliği ile mücadelede dirençli kentler oluşturulmasında ancak yerel yönetim birimlerinin oluşturacakları politikalar aracılığıyla belirlenen eksiklikler tamamlanarak, sorumluluklarının yerine getirilmesi suretiyle ilerleme kat edilebilecektir. Bu ise ulusal siyasette ilerlemeyi sağlamaya yönelik gerçekleştirilecek gerek anayasal düzende gerek kurumsal yapılanmada ve gerekse bütçe tahsisindeki iyileştirmeler ile mümkün olabilecektir.

References

- Abeysunawardena, P., Vyas, Y., Knill, P., Foy, T., Harrold, M., Steele, P., ... Sperling, F. (2003). Poverty and climate change: reducing the vulnerability of the poor through adaptation. Washington, DC: World Bank.
- Ağaçayak, T. ve Öztürk, L. (2017). Türkiye’de Tarım Sektöründen Kaynaklanan Sera Gazı Emisyonlarının Azaltılmasına Yönelik Stratejiler. İstanbul Politikalar Merkezi Sabancı Üniversitesi-Stiftung Mercator Girişimi.
- Akşit, A. (2018). Türkiye’de Çevre Koruma ve Ekonomik Büyüme İlişkisi. (Yayımlanmamış yüksek lisans tezi). Eskişehir Teknik Üniversitesi/Fen Bilimleri Enstitüsü, Eskişehir.
- Algedik, Ö. (2013). Yerel Yönetimlerin İklim Değişikliği ile Mücadelede Rolü. Sivil İklim Zirvesi
- Aşıcı, A. A. (2017) İklim İçin Yeşil Ekonomi politikaları: Nasıl Bir kent? Nasıl Bir Enerji Sistemi? Nasıl Bir Toprak Kullanımı? <https://bit.ly/2OZomct>;
- Baysal, E. (2019). İklim İçin Kentler, Yerel Yönetimlerde İklim Eylem Planı, İstanbul
- Bursa Sürdürülebilir Enerji ve İklim Değişikliği Uyum Planı BUSECAP (2017). Bursa Büyükşehir Belediyesi Çevre Koruma ve Kontrol Dairesi Başkanlığı.
- Cirit, F. (2014). Sürdürülebilir Kent İçi Ulaşım Politikaları ve Toplu Taşıma Sistemlerinin Karşılaştırılması. (Yayımlanmamış uzmanlık tezi). T.C. Kalkınma Bakanlığı, İktisadi Sektörler ve Koordinasyon Genel Müdürlüğü, Ankara.
- Çiğdem, A. ve Akyol, D. (2016). Ekolojik Sürdürülebilir Kentsel Yönetim Bağlamında Türkiye’de Yerel Yönetimlerin Yasal Olanakları Ve 2014 Sonrasındaki Değişimi. TURAN-SAM Uluslararası Bilimsel Hakemli Dergisi, 8(32), 244-250
- Çobanyılmaz, P., ve Duman Yüksel, Ü. (2013). Kentlerin İklim Değişikliğinden Zarar Görebilirliğinin Belirlenmesi: Ankara Örneği. Süleyman Demirel Üniversitesi Fen Bilimleri Enstitüsü Dergisi, 17(3), 39-5
- Daniel Moran 1,5, Keiichiro Kanemoto 2, Magnus Jiborn 3, Richard Wood 1, Johannes Tobben 1 and Karen C Seto 4 Environ. Res. Lett. 13 (2018) 064041 <http://citycarbonfootprints.info/>
- Demir Enerji Danışmanlık (2013). Sürdürülebilir Enerji Eylem Planı, Antalya Büyükşehir Belediyesi.
- Demir Enerji Danışmanlık (2017). İklim Değişikliği Eylem Planı, Kahramanmaraş Büyükşehir Belediyesi
- Demirci M (2015). Kentsel İklim Değişikliği Yönetimi. Erciyes Üniversitesi İktisadi ve İdari Bilimler Fakültesi Dergisi 46: 75-100.
- Demirel, Ö. ve Velibeyoğlu, K. (2017). Yeni Kentsel Gündem: Çevresel Sürdürülebilirlik, 212-225 Türkiye Peyzajları II. Ulusal Konferansı: Peyzaj Politikaları, 20-21 Kasım, İstanbul Teknik Üniversitesi, 1-16, İstanbul.
- Ecocity Builders. (2011). International Ecocity Framework and Standards, Ecocity Builders. Erişim: 21 Mayıs, 2018 <http://www.ecocitybuilders.org/whatwe-do/ecocity-standards/>
- EEA, (2019). Enerji ve iklim değişikliği .<https://www.eea.europa.eu/tr/isaretler/isaretler-2017-avrupa2019da-enerjinin-gelecegi/makaleler/enerji-ve-iklim-degisikligi> 12.05.2020
- Figueiredo, L., Honiden, T., Schumann, A. (2018). OECD regional development working papers 2018/02- Indicators for resilient cities. <https://www.oecdilibrary.org/docserver/6f1f6065en.pdf?expires=1571223262&id=id&accname=guest&checksum=A4F5DED2A3F513FA12F2A1EC225BE6CC>
- Folke, C. (2006). "Esneklik: Sosyal-ekolojik sistem analizleri için bir perspektif ortaya çıkması". Küresel Çevresel Değişim. 16 (3): 253-267.
- Folke, C., Carpenter, S., Walker, B., Elmquist, T., Gunderson, L., ve Holling, C. (2004). Regime Shifts, Resilience, and Biodiversity in Ecosystem Management. Annu. Rev. Ecol. Evol. Syst. , 35, 557.
- Galderisi, A. (2014). Urban resilience: A framework for empowering cities in face of heterogeneous risk factors. Z magazine (Boston, Mass.), 11(1), 36-58.
- Gaziantep Büyükşehir Belediyesi İklim Değişikliği Eylem Planı, <https://gantep.bel.tr/Gaziantep-CCAP-TR-final-20111102.pdf>, (17.01.2020)
- Gaziantep Büyükşehir Belediyesi (2016). Gaziantep İklim Değişikliği Eylem Planı Yönetici Özeti, Çevre Koruma ve Kontrol Daire Başkanlığı
- GEKA (Güney Kalkınma Ajansı) (2013). Muğla İli İklim Değişikliği ve Sürdürülebilir Enerji Eylem Planı, Muğla Büyükşehir Belediyesi.

- Genç, F. N. (2007), "Türkiye'de Kentleşme ve Doğal Afet Riskleri ile İlişkisi", TMMOB Afet Sempozyumu, Ankara, 349- 358
- Gerçek, M.ve Yılmaz Börekçi, D. (2019). " RESILIENCE" KAVRAMINA ÖRGÜT BAĞLAMINDA TÜRKÇE KARŞILIK ÖNERİLERİ. Journal of the Cukurova University Institute of Social Sciences, 28(2). 198-213
- Gerdes, J. (2012). What Copenhagen Can Teach Cities About Adapting To Climate Change. <https://www.forbes.com/sites/justingerdes/2012/10/31/what-copenhagen-can-teach-cities-about-adapting-to-climatechange/#5fae9d371e89>
- Global Status Report.Towards a zero-emission, efficient and resilient buildings and construction sector.(2018) https://wedocs.unep.org/bitstream/handle/20.500.11822/27140/Global_Status_2018.pdf?sequence=1&isAllowed=y
- Godschalk, DR, Brody, S. ve Burby, R. (2003). Halkın Doğal Tehlike Azaltma Politikası Oluşumuna Katılımı: Kapsamlı Planlama İçin Zorluklar. Çevre Planlaması Ve Yönetimi Dergisi, 46 (5), 733-754.
- Hamburg Municipality, Urban Development and the Environment Department. (2009). Application for European Green Capital Award. Hamburg.
- Hamburg Municipality. (2011). The Hamburg Climate Action Plan. Hamburg.
- Holling, C., S. (1973). Resilience and stability of ecological systems. <https://www.annualreviews.org/doi/10.1146/annurev.es.04.110173.000245>
- <http://www.mfa.gov.tr/surdurulebilir-kalkinma.tr.mfa>
- IEA,(2019);Takip taşımacılığı; <https://www.iea.org/reports/tracking-transport-2019>
- İstanbul,(2018). Final rapor. https://www.iklim.istanbul/wp-content/uploads/Final_Raporu.pdf (07.03.2020)
- İzmir Büyükşehir Belediyesi (2016). Sürdürülebilir Enerji Eylem Planı, Çevre Koruma Ve Kontrol Dairesi Başkanlığı Sağlıklı Kentler Ve Temiz Enerji Şube Müdürlüğü
- Kundak, S.(2017). Dirençliliğin temelleri. Dirençlilik Dergisi, 1(1), 55-69.
- Mackenzie, Fred T.,(2003). Our Changing Planet-An Introduction to Earth System Science and Global Environmental Change, Pearson Education, Inc., Third Edition, USA,
- Márquez,R.C.,(2017) C40 Cities,Atıklardan Kaynaklara: Sera gazı emisyonlarını azaltmak ve toplulukları dönüştürmek için inanılmaz bir fırsat
- Miljø Metropolen, (2011). Copenhagen Carbon Neutral by 2025: Copenhagen Climate Adaptation Plan. https://en.klimatilpasning.dk/media/568851/copenhagen_adaption_plan.pdf adresinden erişildi
- Newman, S.P. and Jennings, I.(2008). Cities as Sustainable Ecosystems. Island Press, 296p., Washington.
- Peker, E.ve Aydın, C. İ., (2019). Değişen İklimde Kentler: Yerel Yönetimler İçin Azaltım ve Uyum Politikaları. İstanbul
- REC/ Bölgesel Çevre Merkezi Türkiye(2018). Kocaeli İklim Değişikliği Eylem Planı, Kocaeli Büyükşehir Belediyesi.
- REC/ Bölgesel Çevre Merkezi Türkiye(2019). Denizli İklim Değişikliği Eylem Planı. Denizli Büyükşehir Belediyesi
- Ritchie, H. ve Roser, M. (2018). Urbanization, our world in data. <https://ourworldindata.org/urbanization>
- Slocat, (2018). Ulaşım Ve İklim Değişikliği Küresel Durum Raporu. <https://slocat.net/tcc-gsr/> (18.05.2020)
- T.C. Çevre ve Şehircilik Bakanlığı (2018a). Birleşmiş Milletler ve Türkiye. <http://iklim.csb.gov> (28 Şubat 2020).
- Talu,N.(2019). T.C. Çevre ve Şehircilik Bakanlığı (2019)YEREL İKLİM EYLEM PLANLAMASI VE TÜRKİYE PRATİKLERİ. (T.C. Çevre ve Şehircilik Bakanlığı Çevre Yönetimi Genel Müdürlüğü, Ankara). http://www.iklimin.org/wpcontent/uploads/egitimler/seri_10.pdf
- The Local, (2014). Flash Floods Cause Chaos in Southern Sweden. <https://www.thelocal.se/20140831/flashfloods-cause-chaos-in-southern-sweden> adresinden erişildi
- The NYC Mayor's Office of Sustainability, (2017). 1.5°C Aligning New York City with the Paris Climate Agreement. <https://www1.nyc.gov/assets/sustainability/downloads/pdf/publications/1point5-AligningNYCwithParisAgmtFORWEB>
- The World Bank, (2009) "Climate Resilient Cities A Primer on Reducing Vulnerabilities to Disasters", WB, Washington D.C.,

- Tosun, E. K. (2017). Sürdürülebilirlik Bağlamında Ekolojik Kent Söylemi. AİBÜ Sosyal Bilimler Enstitüsü Dergisi, 4(17), 169-189.
- UN Habitat. (2015). Local governments' pocket guide to resilience. <http://urbanresiliencehub.org/wp-content/uploads/Local-Governments-Pocket-Guideto-Resilience.pdf> adresinden erişildi
- UN.(2018). World cities in 2018 data booklet. https://www.un.org/en/events/citiesday/assets/pdf/the_worlds_cities_in_2018_data_booklet.pdf
- UN.(2019). World population prospects 2019 highlights, https://population.un.org/wpp/Publications/Files/WPP2019_Highlights.pdf
- UNEP (2001), "Climate Change Information Kit", <http://unfccc.int/resource/iuckit/cckit2001en.pdf>, 30.05.2009
- United Nations Human Programme Settlements Programme, (2011), "Global Report on Human Settlements 2011 Cities and Climate Change: Policy Directions", UNHABITAT, London-Washington D.C,
- World Bank & Korea Green Growth Trust Fund, (2018). Case Study: Rotterdam Climate Change Adaptation Strategy (Rotterdam - The Netherlands). India - ICT Enabled Integration for Green Growth Project
- Yüksel, Ü., (2005) Ankara Kentinde Kentsel Isı Adası Etkisinin Yaz Aylarında Uzaktan Algılama ve Meteorolojik Gözlemlere Dayalı Olarak Saptanması ve Değerlendirilmesi Üzerinde Bir Araştırma, Doktora Tezi, Ankara Üniversitesi, Fen Bilimleri Enstitüsü, Ankara,
- Zoral, P. ve Varol, Ç.(2016). Sürdürülebilirlik Değerlendirmesi Yaklaşımının Mekânsal Planlama Pratiğine Uyarlanması: Türkiye İçin Yeni Bir Öneri. In: Seksen Sonrası Mekan ve Planlama Uğurlar A., Erol, D., Öcalır Akünal, E.V., Erdoğanaras, F., Cihangir Çamur, K., Alkan, L., Görer Tamer, G., Yenigül, S.B., Duman Yüksel, Ü. ve Özdemir, Z. (eds), Gazi Üniversitesi Mimarlık Fakültesi, Şehir ve Bölge Planlama Bölümü, 51-78, Ankara.

Yazar Katkıları: Tek Yazar

Hakem Değerlendirmesi: Dış bağımsız.

Çıkar Çatışması: Yazar, çıkar çatışması olmadığını beyan etmiştir.

Finansal Destek: Yazar, bu çalışma için finansal destek almadığını beyan etmiştir.

Author Contributions: Sole Author

Peer-review: Externally peer-reviewed.

Conflict of Interest: The author have no conflicts of interest to declare.

Financial Disclosure: The author declared that this study has received no financial support.

Bist100 İmalat İşletmelerinin Malmquist Toplam Faktör Verimlilik Endeksi ile Analizi

Analysis of Bist100 Manufacturing Companies with Malmquist Total Factor Efficiency Index

Feyzi YAŞAR¹

Selahattin YAVUZ²

¹Kahramanmaraş Sütçü İmam Üniversitesi
Göksun Meslek Yüksekokulu,
Kahramanmaraş- Türkiye
e-mail: feyziyasar1246@gmail.com

²Erzincan Binali Yıldırım Üniversitesi, İktisadi ve
İdari Bilimler Fakültesi İşletme Bölümü, Erzincan-
Türkiye
e-mail: syavuz@erzincan.edu.tr



Geliş Tarihi/Received: 1.5.2023

Kabul Tarihi/Accepted: 8.6.2023

Sorumlu Yazar/Corresponding Author:

Feyzi YAŞAR
feyziyasar1246@gmail.com

Atıf /Cite:

Yaşar, F., & Yavuz, S. (2024). Bist100 İmalat İşletmelerinin Malmquist Toplam Faktör Verimlilik Endeksi ile Analizi. *Erzurum Teknik Üniversitesi Sosyal Bilimler Enstitüsü Dergisi*, 18, 112–128.

Bu çalışma Erzincan Binali Yıldırım Üniversitesi Sosyal Bilimler Enstitüsü İşletme Anabilim Dalında yapılan "Veri Zarflama Analizi ile BIST100'de İşlem Gören İmalat İşletmelerinin Etkinliklerinin Ölçümü" başlıklı doktora tezinden türetilmiştir.

This article checked by



Content of this journal is licensed under a
Creative Commons Attribution-
Noncommercial 4.0 International License.

Öz

Bu çalışmada, Borsa İstanbul BİST 100'de işlem gören imalat işletmelerinin toplam faktör verimlilikleri, Malmquist toplam faktör verimlilik (MTFV) endeksi ile ölçülmüştür. 2010-2017 yıllarını kapsayan çalışma döneminde 37 işletmeye ait cari oran, aktif devir hızı, alacak devir hızı, stok devir hızı, finansal kaldıraç oranı, uzun vadeli borçlar/özsermaye oranı ve duran varlıklar/devamlı sermaye oranı girdi değişkenleri olarak; net kâr marjı, faaliyet kâr marjı, özsermaye kârlılığı ve aktif kârlılık oranı da çıktı değişkenleri olarak kullanılmıştır. Elde edilen sonuçlara göre imalat işletmelerinin ortalama toplam faktör verimlilik değerleri, 2012-2013 ve 2016-2017 dönemlerinde azalış, diğer dönemlerde ise artış göstermiştir. İşletmelerin en etkin çalıştıkları dönem 2013-2014 dönemi olmuştur. Malmquist toplam faktör verimliliği endeksine göre imalat işletmeleri 2010-2017 döneminde yıllık ortalama %26,9 verimlilik artışı göstermiştir. İşletmelerin bu verimlilik artışı, teknik etkinlikteki artıştan ve teknolojik ilerlemeden kaynaklanmıştır. İşletme bazında yapılan değerlendirmede verimlilik artışı en yüksek olan KARSN (%221,1), GEREL (%79,1) ve AFYON (%64,0) işletmelerinin ilk üç sırayı aldığı tespit edilmiştir.

Anahtar Kelimeler: BİST 100 İmalat İşletmeleri, Etkinlik, Malmquist Toplam Faktör Verimlilik Endeksi

Abstract

In this study, the total factor productivity of manufacturing enterprises traded in Borsa Istanbul BIST 100 was measured with the Malmquist total factor productivity (MTFV) index. In the working period covering the years 2010-2017, the current ratio, asset turnover, receivables turnover, inventory turnover, financial leverage ratio, long-term debts/equity ratio and fixed assets/permanent capital ratio of 37 enterprises as input variables; net profit margin, operating profit margin, return on equity and return on assets were also used as output variables. According to the results obtained, the average total factor productivity values of manufacturing enterprises decreased in 2012-2013 and 2016-2017 periods, and increased in other periods. The period in which the enterprises worked most effectively was the period of 2013-2014. According to the Malmquist total factor productivity index, manufacturing enterprises showed an average annual productivity increase of 26.9% during the 2010-2017 period. This increase in productivity of enterprises resulted from the increase in technical efficiency and technological progress. In the evaluation made on the basis of enterprises, it was determined that KARSN (221.1%), GEREL (79.1%) and AFYON (64.0%) enterprises with the highest productivity gains took the first three places.

Keywords: BIST 100 Manufacturing Enterprises, Efficiency, Malmquist Total Factor Productivity Index.

Giriş

Teknolojik gelişmelerin hızla ilerlediği günümüzde işletmeler arasındaki rekabette her geçen gün artmaktadır. Hususan üretim sektöründe faaliyette bulunan işletmelerin rakip işletmelere üstünlük sağlamak ve başarılı olabilmek için performanslarını değerlendirip, geliştirmek zorundadırlar. Bundan dolayı performans ölçümünde kullanılan verimlilik ve etkinlik analizlerinin önemi her geçen gün daha da artmaktadır.

İşletmeler amaç ve görevlerini gerçekleştirmek için hedefleri doğrultusunda faaliyetlerini yerine getirerek varlıklarını sürdürürler. İşletmelerin amaç ve görevlerini gerçekleştirme oranına performans olarak tanımlanır (Dereköy, 2012: 16). Diğer bir ifadeyle performans, işletmelerin amaçlarını yerine getirebilmesi için yapılan planlı tüm çabaların nicel ya da nitel olarak değerlendirilmesi şeklinde ifade edilebilir (Yiğiter, 2009: 9).

Performans ölçümü; kaynakların kullanımını, üretilen hizmet veya ürünlerin, elde edilen çıktılarının takibi için düzenli ve sistematik olarak veri toplanmasını, analiz edilmesini ve raporlanmasını diğer bir deyişle yapılan işlerin sayısal olarak tanımlanmasını gerektirmektedir (Erpolat, 2011: 5).

İşletmelerde gerçekleştirilen işlerin, işletmenin amaçlarına ne kadar uygun olduğu, elde edilen çıktılarının hedefe ne kadar ulaştığı, hedeflere ulaşırken mevcut kaynakların savrulup savrulmadığı, hizmetlerin etkin ve verimli bir biçimde yapılıp yapılmadığının değerlendirilmesi performans ölçümü ile gerçekleştirilmektedir. Optimal bir performans ölçümü söz konusu faaliyetlerin istenen çıktıları hangi oranda yerine getirdiğine dair bir değerlendirmeyi mümkün kılar (Dinçer, 2011: 43).

İşletmelerin performansını ölçmede kullanılan önemli ölçütlerden birisi etkinliktir. Etkinlik, iktisat biliminde; “en az gayret veya maliyet ile en fazla çıktı elde etme” şeklinde ifade edilmektedir. İşletme bakımından etkinlik, belirlenen amaçlar doğrultusunda malzeme, hammadde işçilik ve diğer kaynakların kullanımının ne oranda etkin ya da yeterli olduğunu belirten bir değerlendirme ölçütüdür. Diğer bir deyişle etkinlik, firmaların üretim sürecinde kullandıkları tüm faktörlerin gerçekleştirme oranını gösterir (Erpolat, 2011: 11). Kısaca etkinlik, mevcut girdileri kullanarak en iyi çıktıyı elde etme başarısı olarak tanımlanabilir (Özden, 2008: 168).

İşletmelerin performansını ölçmede kullanılan önemli ölçütlerden bir diğeri de verimliliktir. Verimlilik, “belirli bir dönemde üretilen ürün veya hizmetler (çıktılar) ile bu çıktıları elde etmek için aynı dönemde kullanılan kaynaklar (girdiler) arasındaki ilişki” olarak ifade edilmektedir (Keçek, 2010: 14). Buna göre teknik anlamda verimlilik “üretilen ürün ve hizmet miktarı ile bu ürün ve hizmet miktarının üretilmesinde kullanılan girdiler arasındaki oran” (Erpolat, 2011: 13) şeklinde tanımlanabilir. Bu tanıma göre verimlilik aşağıdaki gibi formüle edilebilir.

$$\text{Verimlilik} = \frac{\text{Çıktı}}{\text{Girdi}} \quad (1)$$

Bir tek girdi ve çıktının olduğu üretim sürecinde verimliliğin tespit edilmesi veya hesaplanması son derece kolay olmaktadır. Ancak birden çok girdi ve çıktının olduğu üretim süreçlerinde verimliliğin hesaplanması karmaşık ve zor olmaktadır. Bu durumda tüm girdi ve çıktı değişkenleri bir araya getirilerek tek bir sanal girdi ve tek bir sanal çıktı elde edilir ve sanal çıktının sanal girdiye bölünmesiyle toplam faktör verimliliği elde edilir (Noyan, 2012: 158-159). Toplam faktör verimliliği (TFV); “üretim sürecinde yer alan tüm üretim faktörlerinin verimliliklerinin toplamını ifade etmekte ve teknik etkinlikteki değişme (TED) ve teknolojideki değişme (TD) şeklinde iki unsurdan oluşmaktadır” (Lorcu, 2010: 277). Bu unsurlardaki değişmeler (ilerlemeler), işletmelerin hem yüksek ekonomik performans seviyelerine ulaşmalarını hem de yüksek ve etkin bir rekabet gücüne sahip olmalarını sağlayabilir (Deliktaş, 2002: 248). Verimlilik artışı, işletmeler için hem üretim artışını hem de üretim faktörlerinin etkin bir biçimde kullanıldığının da göstergesi olmaktadır (Karabulut, Okka ve Başel, 2006: 110). Bundan dolayı verimlilik artışının olumlu etkisiyle ülkenin refah düzeyi artacak ve toplumun yaşam seviyesinin gelişimine de pozitif katkı sağlayacaktır (Keçek, 2010: 19).

İmalat sektöründe faaliyet gösteren işletmelerin performanslarını değerlendirmek için farklı yaklaşımlar kullanmak mümkündür. Bu çalışmada, BİST 100’de işlem gören imalat işletmelerinin toplam faktör verimliliklerindeki değişimi tespit etmek için Malmquist toplam faktör verimlilik (MTFV) endeksi kullanılmıştır.

1. Literatür Taraması

İmalat sektöründe bulunan işletmelerin etkinlik ve toplam faktör verimliliğini değerlendiren birçok çalışma literatürde mevcuttur. Bu çalışmalardan bazıları aşağıda verilmiştir.

Mahadevan (2002), Malezya’da 28 imalat sanayisinin 1981-1996 yılları arasındaki verimliliklerini veri zarflama analizi ile hesaplamış ve elde ettiği analiz sonucuna göre imalat sanayi büyümesinin yıllık toplam faktör verimliliğinin %0,8 altında olduğunu saptamıştır.

Deliktaş (2002), Türkiye özel sektör imalat sanayiinin 1990-2000 döneminde sektörel bazda illerin performans düzeyini ölçmek için Veri zarflama analizi-Malmquist verimlilik endeksi metodlarını kullanarak değerlendirmiştir. Çalışma sonucunda sektör bazında performansı en yüksek olan alt sektörün kağıt ve kağıt ürünleri sanayii ve performansı en az olan sektörün ise taş ve toprağa dayalı sanayiinin olduğu tespit edilmiştir. Etkinlik ve toplam faktör verimlilik skorlarına göre performansı en yüksek illerin Marmara Bölgesi'nde yer aldıkları ve en düşük performanslı illerin Ege Bölgesi ile İç Anadolu Bölgesi'nde yer aldıkları görülmektedir.

Yıldız (2007) çalışmasında, 2005 yılında İMKB'ye kote olan ve imalat sanayiinde faaliyet gösteren 105 işletmenin etkinliğini veri zarflama analizi ile ölçmüştür. İşletmelerin maliyet etkinliğini ölçmek için sermaye ve toplam aktif girdi değişkeni net satışlar ve net karları da çıktı değişkeni olarak belirlenmiş olup hem işletme bazında hem de sektörel bazda analiz yapılmıştır. Analiz sonucuna göre mevcut firmaların %70'nin etkinlik seviyesine ulaştığı ve kâğıt-kâğıt ürünleri sektörünün ise en etkin sektör olduğu tespiti yapılmıştır. Ayrıca işletmelerin ölçek etkinliği incelenmiş olup %50'den fazlasının etkin olabilmeleri için ölçek büyüklüklerini azaltmaları gerektiğine işaret edilmiştir.

Yalama ve Sayım (2008) çalışmalarında, 2005 yılı Aralık ayı itibariyle İMKB'ye kayıtlı imalat sektöründe işlem gören 157 işletmenin veri zarflama yöntemini kullanarak performanslarını değerlendirmişlerdir. Değerlendirme sonucunda bu işletmelerin ortalama etkinlik puanı %83,94 olarak bulunmuştur. Ayrıca etkin olmayan işletmelerin potansiyel iyileştirme yüzdeleri hesaplanmış ve gerekli önerilerde bulunulmuştur.

Diñçer (2008), İstanbul Menkul Kıymetler Borsası (İMKB)'na kayıtlı "Dokuma, Giyim Eşyası ve Deri" sektöründe bulunan 31 işletmenin 2005-2006 dönemine ait Malmquist Toplam Faktör Verimlilik (TFV) endeksi yöntemiyle etkinliklerini incelemiştir. Söz konusu dönemlere ait işletmelerin etkinlik artışlarının teknik etkinlikten olumsuz etkilendiği teknolojideki değişimlerden ise olumlu etkilendiği belirtilmiştir.

Kula, Kandemir ve Özdemir (2009) çalışmalarında, 2001-2007 yılları arasında İstanbul Menkul Kıymetler Borsası (İMKB)'a kayıtlı çimento sektöründeki firmaların etkinliklerini Veri Zarflama Analizi (VZA) ile etkinlik skorlarının zamanla değişimi ise Malmquist Toplam Faktör Verimlilik (TFV) yöntemi ile ölçmüşlerdir. Çalışma sonucunda analize tabi olan 16 işletmeden 3 tanesinin bütün dönemlerde etkin bir şekilde faaliyet gösterdiği belirlenmiştir. 2005 yılı çimento sektörünün dönemler bazında en etkin çalıştığı yıl olmuştur. TFV endeksi sonucuna göre çimento sektöründe faaliyet gösteren işletmelerin 2001-2007 dönemindeki yıllık ortalama verimlilik artışı %1,9 olarak bulunmuştur. Çimento sektöründeki bu verimlilik artışı teknolojik ilerlemeden kaynaklanmıştır. Saranga (2009), Hindistan'da oto yedek parça alanında faaliyet gösteren 50 işletmenin verimliliğini VZA yöntemi ile incelemiştir. Buna göre, kısa zaman periyodunda çalışma sermayesi yönetiminin verimliliği endüstride operasyonel verimliliği artırdığı, teknolojinin kullanılmasının ise verimlilikte önemli bir etki göstermediği sonucuna ulaşılmıştır.

Lorcu (2010), İstanbul Sanayi Odasının (İSO) her yıl açıkladığı 500 büyük işletme içinde bulunan, otomotiv ve yan sanayi faaliyet gösteren 14 işletmenin 2003-2007 dönemine ait toplam faktör verimliliklerini, Malmquist toplam faktör verimlilik endeksini kullanarak hesaplamıştır. Çalışma sonucunda işletmelerin ortalama toplam faktör verimlilik artışlarında dikkatte değer bir gelişmenin olmadığı, ancak büyük kayıplarının da olmadığı görülmektedir.

Floros, Voulgaris ve Lemonakis (2014), 2003-2011 dönemi itibariyle Yunanistan'ın 13 bölgesinde faaliyet gösteren 3600 imalat firmasının etkinliklerini karşılaştırmışlardır. Çalışmanın sonuçlarına göre 2008 ekonomik krizi bütün bölgelerdeki işletmelerin etkinliğini 2010'dan 2011 yılına kadar olumsuz bir şekilde etkilemiştir. 2003 yılı tüm işletmelerin etkinlik düzeylerinin maksimum seviyeye çıktığı, 2004'ten sonra işletmelerin etkinlik seviyelerinde hızlı bir düşüş olduğu tespiti yapılmıştır. Çalışmada ayrıca kurulan ekonomik modelin sonucuna göre etkinlik skorları ile firma büyüklüğü arasında pozitif, ihracat ile negatif bir ilişki olduğu sonucuna ulaşılmıştır.

Özek (2015) çalışmasında, 2005-2013 döneminde Borsa İstanbul'da bulunan 105 imalat firmasının etkinlik analizini yapmıştır. Firmaların etkinliklerini hem sektörel bazda hem de alt sektör bazında veri zarflama analizinin CCR (Charnes, Cooper, Rhodes) ve BCC (Banker, Charnes, Cooper) yöntemleri kullanılarak ölçülmüş ve elde edilen puanlar, sektör ve yıllar itibariyle karşılaştırılmıştır. Çalışmanın sonucuna göre söz konusu sektörde bulunan birçok firmanın etkin olmadığı, özellikle 2011'den sonra etkinliğin azaldığı tespit edilmiştir. Ayrıca etkinlik seviyesi ile firma değeri arasındaki ilişki incelenmiş, ancak anlamlı bir ilişkinin olmadığı sonucuna varılmıştır.

Osamwonyi ve Imafidon (2016), 2004-2010 döneminde Nijer'ya Menkul Kıymetler Borsası'nda kayıtlı 58 imalat firmasının hem teknik hem de ölçek etkinliğini analiz etmişlerdir. Analiz sonucunda bu firmaları, ortalama teknik etkinlik puanı %85 ve ölçek etkinlik puanı ise %76 olarak tespit edilmiştir. Bu firmaların 31 tanesinin üretim imkânı sınırında çalıştığı, 27'sinin ise çalışmadığı tespit edilmiştir. Çalışmada ölçeğe göre azalan bölgede faaliyette

bulunan firmaların girdi değişkenlerini küçültmeleri, ölçek artışının arttığı bölgelerde ise girdi değişkenlerini artırmaları gerektiği önerilmiştir.

Yaşar ve Yavuz (2017), 2012-2014 yılları arasında BİST 100’de bulunan 39 imalat işletmesinin etkinliklerini ölçmek için veri zarflama analizi yöntemini kullanmışlardır. Analiz sonucunda CCR (Charnes, Cooper, Rhodes) yöntemine göre 2012 yılında 23 işletmenin, 2013 yılında 19 işletmenin 2014 yılında 24 işletmenin etkin olduğu tespit edilmiş ve üç yılın ortalama etkinlik değeri de %88,94 olarak bulunmuştur. BCC (Banker, Charnes, Cooper) yöntemine göre 34 işletmenin her üç yılda da etkin olduğu ve üç yılın ortalama etkinlik değeri de %99,01 olarak tespit edilmiştir.

Ünal, Keçek ve Kestane (2017), Borsa İstanbul kimya sektöründe faaliyet gösteren 5 firmanın 2010-2015 dönemi itibariyle kârlılık performanslarının etkinliğinin, Malmquist Toplam Faktör Verimliliği Endeksi ile değerlendirilmesini yapmışlardır. Analiz sonucunda kimya sektöründeki işletmelerin kârlılık etkinliği, 2011-2013 yılları hariç, diğer yıllarda genel bir artış eğilimini gösteren bulgular ortaya koymaktadır.

Türkiye’de BİST 100’de işlem gören imalat işletmeleri hakkında Malmquist toplam faktör verimliliği kullanımını içeren herhangi bir çalışmaya rastlanmamıştır. Bundan dolayı bu çalışma imalat işletmelerinin verimlilik değişim analizinin Malmquist toplam faktör verimlilik endeksi ile yapılmasının literatüre katkı sağlayacağı düşünülmektedir.

2. Araştırmanın Yöntemi

Çalışmada, işletmelerin toplam faktör verimlilik değişimini ve bunun bileşenleri olan teknolojik değişimi ve etkinlikteki değişimi analiz etmek için Malmquist Toplam Faktör Verimlilik Endeksi kullanılmıştır.

2.1. Malmquist Toplam Faktör Verimliliği (MTFV) Endeksi

İlk kez 1953 yılında Malmquist tarafından ortaya konan ve daha sonra 1982 yılında Caves, Christensen ve Diewert tarafından geliştirilen Malmquist toplam faktör verimlilik (MTFV) endeksi, her bir veri noktasının ortak bir teknolojik sınıra olan nisbi uzaklık oranını hesaplayarak iki veri noktası arasındaki toplam faktör verimlilik değişimini ölçmektedir (Tutkavul, 2019: 53). Uzaklık fonksiyonlarına dayalı olarak oluşturulan MTFV Endeksi, diğer endekslerin (Fischer, Törnqvist vb.) ihtiyaç duyduğu fiyat verilerine ihtiyaç duymaksızın (Lorcu, 2010) “malijet minimizasyonu veya kâr maksimizasyonu gibi herhangi bir davranışsal varsayımı gerektirmeksizin birden fazla çıktı ve girdinin söz konusu olduğu durumlarda üretim teknolojisini belirleyebilmektedir” (Deliktaş, 2002: 252). Uzaklık fonksiyonları girdi tabanlı olabildiği gibi çıktı tabanlı da olabilmektedir. “Girdi tabanlı uzaklık fonksiyonu, çıktı vektörü veriyken, girdi vektörünün minimum oransal daralmasını dikkate alan üretim teknolojisini ifade eder. Çıktı tabanlı uzaklık fonksiyonu, girdi vektörü veriyken, çıktı vektörünün maksimum oransal artışını dikkate alır” (Tarım, 2001: 152-153).

İşletmeler arasında ya da bir işletmenin iki dönemi arasındaki verimlilik farklılıkları, sadece teknik etkinlikteki değişmeye değil aynı zamanda teknolojiye de dayanmaktadır. Teknik etkinlikteki değişim üretim sınırını yakalama etkisi olarak tanımlanırken; teknolojiye de dayanmaktadır. Teknik etkinlikteki değişim üretim sınırının yer değiştirmesi olarak tanımlanmaktadır (Lorcu, 2010: 279). Teknik etkinlikteki değişim ile teknolojik değişim, toplam faktör verimliliğindeki değişimin ana unsurlarını oluşturmaktadır. Bu iki unsurun çarpımı toplam faktör verimliliğindeki (TFV) değişmeyi, diğer bir deyişle Malmquist toplam faktör verimliliğini vermektedir (Lorcu, 2010: 279; Benli, 2012: 372).

Çıktı eksenli uzaklık fonksiyonu, girdi x vektörü ile üretilebilecek mümkün çıktı y vektörleri kümesi $P(x)$ ile gösterilirse;

$$d_o(x, y) = \min \{D : (y/D) \in P(x)\} \quad (2)$$

şeklinde tanımlanır.

Uzaklık fonksiyonu $d_o(x, y)$ nın alacağı değerler, y vektörü $P(x)$ sınırı üzerinde ise 1’e eşit, y vektörü $P(x)$ içindeki teknik olmayan bir noktayı tanımlıyor ise 1’den büyük ve y vektörü $P(x)$ dışındaki mümkün olmayan bir noktayı tanımlıyorsa 1’den küçük olacaktır (Cingi ve Tarım, 2000: 10).

Fare, Grosskopf, Norris ve Zhong (1994) çalışmalarında, baz alınan t dönemi ve bir sonraki $t+1$ dönemi arasındaki çıktıya göre MTFV değişim endeksi,

$$M_0(x^t, y^t, x^{t+1}, y^{t+1}) = \sqrt{\frac{d_0^t(x^{t+1}, y^{t+1})}{d_0^t(x^t, y^t)} \times \frac{d_0^{t+1}(x^{t+1}, y^{t+1})}{d_0^{t+1}(x^t, y^t)}} \quad (3)$$

şeklinde hesaplanır. Denklem (3), t ve $t+1$ dönem endeks değerlerinin geometrik ortalaması olarak tanımlanmaktadır. Bu denklemde $d_0^t(x^t, y^t)$, $t+1$ dönemi gözleminin t dönemi teknolojisinden olan uzaklığını

göstermektedir (Deliktaş, 2002: 253). $M_0 > 1$ ise t periyodundan t+1 periyoduna toplam faktör verimliliğinde büyümenin olduğunu, $M_0 < 1$ ise azalmanın olduğunu, $M_0 = 1$ ise toplam faktör verimliliğinde herhangi bir değişimin olmadığını (sabit olduğunu) göstermektedir (Dinçer, 2011: 89).

MTFV endeksinin bileşenleri olan teknik etkinlikteki değişme ve teknolojiye bağlı değişme ile toplam faktör verimliliğini ölçmek mümkündür. Söz konusu bileşenlerin çarpımını veren formül aşağıdaki gibi gösterilebilir (Fare vd., 1994; 71).

$$M_0(x^t, y^t, x^{t+1}, y^{t+1}) = \underbrace{\frac{d_0^{t+1}(x^{t+1}, y^{t+1})}{d_0^{t+1}(x^t, y^t)}}_{TED} \times \sqrt{\underbrace{\frac{d_0^t(x^{t+1}, y^{t+1})}{d_0^t(x^t, y^t)}}_{TD}} \quad (4)$$

Denklem (4)'deki eşitliğin sağ tarafındaki ilk terim, teknik etkinlikteki değişimin (TED) ölçüsünü, ikinci terim ise teknolojiye bağlı değişimi (TD) göstermektedir.

MTFV endeksinin teknik etkinlik ve teknolojik değişim olarak ayrıştırılması, her iki unsurun toplam faktör verimliliğine (TFV) olan katkısının belirlenmesine yardımcı olmaktadır. Buna göre, (4)'te verilen denklem aşağıdaki gibi iki kısma ayrıldığında hem teknik etkinlikteki değişim (TED) hem de teknolojik değişim (TD) ayrı ayrı hesaplanabilmektedir (Deliktaş, 2002: 253).

$$TED = \frac{d_0^{t+1}(x^{t+1}, y^{t+1})}{d_0^{t+1}(x^t, y^t)} \quad (5)$$

$$TD = \sqrt{\frac{d_0^t(x^{t+1}, y^{t+1})}{d_0^t(x^t, y^t)} \times \frac{d_0^t(x^t, y^t)}{d_0^{t+1}(x^t, y^t)}} \quad (6)$$

Burada teknik etkinlikteki değişim, üretim sınırını yakalama etkisi olarak tanımlanırken, teknolojik değişim ise üretim sınırları eğrisinin kayması olarak tanımlanmaktadır (Benli, 2012: 372).

3. Araştırmanın Amacı ve Verileri

Bu çalışmanın amacı, 2010-2017 döneminde BİST100'de işlem gören 37 imalat işletmesinin verimlilik performanslarının zaman içerisinde nasıl değiştiğini belirlemektir. Bu bağlamda verimliliğin zaman içindeki değişimini analiz etmek için Malmquist toplam faktör verimlilik endeksi kullanılmış ve periyodun tümünü kapsayan endeks skorları DEA-Solver LV paket programı ile hesaplanmıştır.

Çalışmada, 2019 Ocak ayı itibarıyla BİST100'de bulunan 37 imalat işletmesinin 2010-2017 dönemine ait verileri kullanılmıştır. Bu işletmelerin alfabetik olarak isim ve borsa kodları Tablo 1'de verilmiştir.

Tablo 1. BİST100'deki İmalat İşletmelerinin İsim ve Borsa Kodları

İşletmeler	Borsa Kodu	İşletmeler	Borsa Kodu
Anadolu Efes Biracılık ve Malt Sanayii A.Ş.	AEFES	Hektaş Ticaret T.A.Ş.	HEKTS
Afyon Çimento Sanayi ve Ticaret A.Ş.	AFYON	Kardemir Karabük Demir Çelik Sanayi ve Ticaret A.Ş.	KRDMD
Aksa Akrilik Kimya Sanayii A.Ş.	AKSA	Karsan Otomotiv Sanayii ve Ticaret A.Ş.	KARSN
Anadolu Cam Sanayi ve Ticaret A.Ş.	ANACM	Kartosan Karton Sanayi ve Ticaret A.Ş.	KARTN
Arçelik A.Ş.	ARCLK	Kordsa Teknik Tekstil A.Ş.	KORDS
Borusan Mannesman Boru Sanayi ve Ticaret A.Ş.	BRSAN	Otokar Otomotiv ve Savunma Sanayi A.Ş.	OTKAR
Coca-Cola İçecek A.Ş.	CCOLA	Petkim Petrokimya Holding A.Ş.	PETKİM
Çemaş Döküm Sanayi A.Ş.	CEMAS	Sasa Polyester Sanayi A.Ş.	SASA
Çemtaş Çelik Makina Sanayi ve Ticaret A.Ş.	CEMTS	Soda Sanayii A.Ş.	SODA
Deva Holding A.Ş.	DEVA	Tat Gıda Sanayi A.Ş.	TATGD
Doğtaş Kelebek Mobilya Sanayi ve Ticaret A.Ş.	DGKLB	Tofaş Türk Otomobil Fabrikası A.Ş.	TOASO
Ege Endüstri ve Ticaret A.Ş.	EGEEN	Trakya Cam Sanayii ve Ticaret A.Ş.	TRKCM
Ereğli Demir ve Çelik Fabrikaları T.A.Ş.	EREGL	Tümosan Motor ve Traktör Sanayi A.Ş.	TMSN
Ford Otomotiv Sanayi A.Ş.	FRTO	Türkiye Petrol Rafineleri A.Ş.	TUPRS
Gentaş Genel Metal Sanayi ve Ticaret A.Ş.	GENTS	Türk Traktör ve Ziraat Makineleri	TTRAK
Gersan Elektrik Ticaret ve Sanayi A.Ş.	GEREL	Ülker Bisküvi Sanayi A.Ş.	ULKER
Goodyear Lastikleri T.A.Ş.	GOODY	Vestel Elektronik Sanayi ve Ticaret A.Ş.	VESTL
Göllaş Göller Bölgesi Çimento Sanayi ve Ticaret A.Ş.	GOLTS	Yataş Yatak ve Yorgan Sanayi ve Ticaret A.Ş.	YATAS

İşletmelerin verimlilik analizinde üretim sürecini en iyi şekilde temsil eden girdi ve çıktıların belirlenmesi gerekmektedir. Bu girdi ve çıktı değişkenleri TFV modelinin ayrıştırma yeteneğini maksimum edecek şekilde seçilmelidir. Dolayısıyla seçilen girdi ve çıktı değişkenleri verimliliği hesaplamada en iyi şekilde temsil etme gücüne sahip olmaları gerekir (Ata ve Yakut, 2009: 84). Bu bağlamda BİST100 imalat işletmelerinin 2010-2017 dönemine ait mali tablolarından faydalanılarak hesaplanan finansal oranlar ile analiz gerçekleştirilmiştir. Buna göre analizde kullanılan girdi ve çıktı değişkenleri Tablo 2’de verilmiştir.

Tablo 2. Girdi-Çıktı Değişkenleri ile Değişkenlerin Kısaltma ve Açıklamaları

Girdi Değişkenleri		
Cari Oran	GR-1	Dönen varlıklar, kısa vadeli borçlara bölünmüştür.
Aktif Devir Hızı	GR-2	Net satışlar, toplam aktiflere bölünmüştür.
Alacak Devir Hızı	GR-3	Net satışlar, ortalama ticari alacaklara bölünmüştür.
Stok Devir Hızı	GR-4	Satışların maliyeti, ortalama stoklara bölünmüştür.
Finansal Kaldıraç Oranı	GR-5	Toplam borçlar, toplam aktiflere bölünmüştür
Uzun Vadeli Borçlar / Özsermaye	GR-6	Uzun vadeli borçlar, öz sermayeye bölünmüştür.
Duran Varlıklar / Devamlı Sermaye	GR-7	Duran varlıklar, öz sermaye ile uzun vadeli borçların toplamına bölünmüştür.
Çıktı Değişkenleri		
Net Kâr Marjı	ÇK-1	Net kâr, net satışlara bölünmüştür.
Faaliyet Kâr Marjı	ÇK-2	Faaliyet kârı, net satışlara bölünmüştür.
Özsermaye Kârlılığı	ÇK-3	Net kâr, öz sermayeye bölünmüştür.
Aktif Kârlılık	ÇK-4	Net kâr, toplam aktiflere bölünmüştür.

Analizde araştırmanın güvenilirliği açısından karar verme birim (KVB) sayısı ile değişken (girdi ve çıktı) sayısı arasındaki ilişki önemli olmaktadır. Karar birim sayısı belirlenirken dikkate alınacak kısıtlar için literatürde farklı görüşler yer almaktadır. Buna göre KVB sayısı K, çıktı sayısı p ve girdi sayısı r ile gösterilirse,

1. $K \geq (p+r+1)$ (Boussofiane, Dyson ve Rhodes, 1991)

2. $K \geq 2(p+r)$ (Akyüz, Yıldırım ve Balaban, 2015)

3. $K \geq 3(p+r)$ (Vassiloglu ve Giokas, 1990)

şeklinde gösterilebilir. Buna göre, $K=37$, $r=7$ ve $p=4$ olduğundan $37 > (7+4) + 1 = 12$, $37 > 2(7+4) = 22$ ve $37 > 3(7+4) = 33$ olup her üç şartı da sağlamaktadır.

Çıktılardan bazılarının negatif olması, analiz yönteminin değişkenlere dair pozitif olma varsayımını sağlamadığından söz konusu değerler pozitif olacak şekilde revize edilmiştir. Revize işlemi en büyük negatif değer en küçük pozitif değer olacak şekilde yapılmış olup, bütün çıktı değişkenlerine uygulanmıştır. Yalama ve Sayım (2006), Kula, Kandemir ve Özdemir (2009), Yaşar ve Yavuz (2017) çalışmalarında benzer şekilde revize işlemi kullanmışlardır.

4. Araştırmanın Bulguları

Analiz kapsamında ele alınan 37 imalat işletmesinin 2010-2017 yıllarına ait teknik etkinlikteki değişim (TED), teknolojik değişim (TD) ve toplam faktör verimlilik değişim (TFVD) skorları hesaplanmış ve sırasıyla Tablo 3, 4 ve 5’de gösterilmiştir. Buna göre, Malmquist toplam faktör verimlilik endeksi ve bileşenlerindeki değişim skorunun 1’den büyük olması performanstaki ilerlemeyi (artışı), 1’den küçük olması performanstaki gerilemeyi (azalışı) ve 1 olması ise herhangi bir değişimin olmadığını göstermektedir (Kula, Kandemir ve Özdemir, 2009: 197).

Tablo 3. İşletmelerin Teknik Etkinlik Değişim Skorları

İşletme Kodu	Dönemler						
	2010-2011	2011-2012	2012-2013	2013-2014	2014-2015	2015-2016	2016-2017
AEFES	0,863	1,164	1,000	0,910	1,025	0,970	0,860
AFYON	0,319	0,572	3,093	2,027	1,000	1,000	1,000
AKSA	1,065	1,436	0,954	1,048	1,000	1,000	0,899
ANACM	1,192	1,019	0,543	1,404	1,324	1,000	0,792
ARCLK	0,805	1,125	0,934	1,183	0,999	1,001	0,658

BRSAN	1,401	0,935	0,870	1,380	1,069	1,097	0,895
COLLA	0,821	1,372	0,993	0,959	1,009	1,004	0,866
CEMAS	1,000	1,000	1,000	1,000	1,000	0,949	0,046
CEMIS	1,018	0,961	0,783	0,989	1,169	1,150	1,000
DEVA	1,121	1,060	0,976	1,024	1,000	1,000	0,864
DGKLB	1,000	1,000	0,714	1,065	0,797	0,956	1,725
EGEEN	1,000	1,000	1,000	1,000	1,000	1,000	1,000
EREGL	1,000	0,802	1,234	1,010	0,984	1,016	1,000
FROTO	0,869	1,283	1,030	0,882	1,134	1,000	1,000
GENTS	1,000	1,000	1,000	1,000	1,000	1,000	0,949
GEREL	1,146	1,372	0,462	3,315	1,022	1,000	0,765
GOLTS	1,061	1,292	1,000	1,000	0,928	1,078	0,795
GOODY	1,335	0,953	1,076	0,994	1,184	1,003	0,972
GUBRF	1,000	1,000	1,000	1,000	1,000	1,000	0,901
HEKTS	1,000	1,000	1,000	1,000	1,000	1,000	1,000
KARSN	8,374	0,874	0,904	0,219	5,557	1,514	0,904
KARTN	1,000	1,000	1,000	1,000	1,000	1,000	1,000
KORDS	0,997	1,123	0,601	1,608	1,096	1,084	0,985
KRDMD	1,366	1,082	0,755	1,324	1,000	1,000	0,884
OTKAR	1,114	1,244	1,000	1,000	1,000	1,000	1,000
PETKM	0,768	1,041	0,616	1,439	1,520	1,000	1,000
SASA	0,832	1,029	0,645	1,811	1,000	1,000	0,820
SODA	1,159	1,000	0,900	1,111	1,000	1,000	1,000
TATGD	0,733	1,688	0,637	2,003	0,945	1,019	1,039
TMSN	1,000	1,000	1,000	1,000	1,000	1,000	0,789
TOASO	0,936	1,146	0,988	1,084	1,090	1,000	0,993
TRKCM	1,000	1,000	0,970	1,031	1,000	1,000	0,912
TTRAK	1,000	1,000	1,000	1,000	1,000	1,000	0,957
TUPRS	0,927	1,121	0,992	1,207	1,000	0,950	1,052
ULKER	1,000	1,000	1,000	0,879	0,931	1,221	0,885
VESTL	1,088	0,814	0,694	2,302	0,952	1,066	0,923
YATAS	1,282	1,014	0,899	0,963	1,109	1,041	1,000
Ortalama	1,205	1,068	0,953	1,221	1,158	1,030	0,922

İşletmelerin teknik etkinlikteki değişim skorları Tablo 3'te verilmiştir. Buna göre, incelenen dönemler boyunca işletmelerin ortalama teknik etkinlik skorları; 2012-2013 ve 2016-2017 dönemlerinde azalış gösterdiği ve diğer dönemlerde ise artış gösterdiği görülmektedir.

2010-2011 döneminde teknik etkinlikte ortalama %20,5 oranında bir artış olduğu gözükmektedir. Bu dönemde en büyük artış gösteren işletmenin KARSN olduğu, en büyük düşüş gösteren işletmenin ise AFYON olduğu görülmektedir. Bunun yanı sıra, ULKER, TRKCM, TTRAK, TMSN, GENTS, GUBRF, HEKTS, KARTN, CEMAS, DGKLB, EGEEN, EREGL işletmelerinin teknik etkinlik skorlarında herhangi bir değişim olmamıştır. Analize tabi olan işletmelerin 14 tanesinin teknik etkinlik skorlarında ilerleme olduğu, 11 tanesinin teknik etkinlik skorlarında ise gerileme olduğu görülmüştür.

2011-2012 döneminde teknik etkinlikte ortalama %6,8 oranında bir artış olduğu görülmektedir. Bu dönemde %68,8 artışla TATGD işletmesi en büyük artışı gösterirken, %42,8 azalışla AFYON işletmesi en büyük azalışı göstermiştir. Analize tabi olan işletmelerin %48,65'inin teknik etkinlik skorlarında ilerleme olduğu, %18,92'sinin teknik etkinlik değerlerinde gerileme olduğu ve 12 (%32,43) işletmenin teknik etkinlik skorlarında ise herhangi bir değişim olmadığı görülmektedir.

2012-2013 dönemi itibariyle teknik etkinlikte ortalama %4,7 oranında bir azalış olduğu görülmektedir. Bu

dönemde en büyük artış gösteren işletmenin AFYON olduğu, en büyük düşüş gösteren işletmenin ise GEREL olduğu görülmektedir. Bunun yanı sıra, ULKER, TTRAK, TMSN, KARTN, HEKTS, OTKAR, CEMAS, EGEEN, GENTS, GOLTS, GUBRF ve AEFES işletmelerinin teknik etkinlik skorlarında herhangi bir değişim olmamıştır. Analize tabi olan 4 işletmenin teknik etkinlik skorlarında ilerleme olduğu, 21 işletmenin ise teknik etkinlik skorlarında gerileme olduğu görülmüştür.

2013-2014 döneminde ortalama teknik etkinlik artış değeri %22,10 olup, diğer dönemlere göre artışın en yüksek olduğu dönem olmuştur. Bu dönemde %231,5 artışla GEREL işletmesi en büyük artışı gösterirken, %78,1 azalışla AFYON işletmesi en büyük azalışı göstermiştir. Analize tabi olan işletmelerin %51,35'inin teknik etkinlik skorlarında ilerleme olduğu, %21,62'sinin teknik etkinlik skorlarında gerileme olduğu ve bunun yanı sıra 10 (%27,03) işletmenin de teknik etkinlik skorlarında herhangi bir değişimin olmadığı görülmektedir.

2014-2015 döneminde teknik etkinlikte ortalama %15,8 oranında bir artış söz konusudur. Bu dönemde KARSN işletmesi, teknik etkinlikte en büyük artışı (%455,7) yakalarken, DGKLB işletmesi ise en büyük düşüşe (%20,3) maruz kalmıştır. Bunun yanı sıra, TRKCM, TTRAK, TUPRS, TMSN GENTS, KRDM, OTKAR, SASA, SODA, GUBRF, HEKTS, KARTN, AFYON, AKSA, CEMAS, DEVA ve EGEEN işletmelerinin teknik etkinlik değerlerinde herhangi bir değişim olmamıştır. Analize tabi olan işletmelerin 13 (%35,14) tanesinin teknik etkinlik değerlerinde ilerleme olduğu, 7 (%18,92) tanesinin teknik etkinlik skorlarında gerileme olduğu görülmüştür.

2015-2016 döneminde teknik etkinlikte ortalama %3 oranında bir artış olduğu görülmektedir. Bu dönemde %51,4 artışla KARSN işletmesi en büyük artışı gösterirken, %5,1 azalışla CEMAS işletmesi en büyük azalışı göstermiştir. Analize tabi olan işletmelerin 13 tanesinin teknik etkinlik skorlarında ilerleme olduğu, 4 tanesinin teknik etkinlik skorlarında gerileme olduğu ve 20 işletmenin ise teknik etkinlik skorlarında herhangi bir değişimin olmadığı görülmektedir.

2016-2017 dönemi, teknik etkinlik ortalama değerinin diğer dönemlere göre en düşük olduğu dönem olup bu düşüş %7,8'dir. Bu dönemde %72,5 artışla DGKLB işletmesi en büyük artışı gösterirken, %95,4 azalışla CEMAS işletmesi en büyük azalışı göstermiştir. Analize tabi olan işletmelerin %8,11'inin teknik etkinlik skorlarında ilerleme olduğu, %62,16'sının teknik etkinlik skorlarında gerileme olduğu ve 11 (%29,73) işletmenin ise teknik etkinlik skorlarında herhangi bir değişim olmadığı görülmektedir.

Sonuç olarak, teknik etkinlikte artış gösteren işletmelerin üretim ölçeklerini genişlettikleri ve yönetsel olarak etkinliklerini artırdıkları söylenebilir.

Analiz kapsamında ele alınan 37 imalat işletmesinin 2010-2017 dönemlerine ait hesaplanan teknolojik değişim (TD) değerleri Tablo 4'te verilmiştir.

Tablo 4. İşletmelerin Teknolojik Değişim Skorları

İşletme Kodu	Dönemler						
	2010-2011	2011-2012	2012-2013	2013-2014	2014-2015	2015-2016	2016-2017
AEFES	1,337	1,167	0,934	1,103	1,134	1,516	0,636
AFYON	0,989	0,899	0,748	1,968	1,637	2,123	0,588
AKSA	1,222	1,155	0,463	1,916	0,963	1,254	0,850
ANACM	1,242	1,045	0,652	1,437	1,252	1,814	0,642
ARCLK	1,620	0,958	0,609	1,813	1,229	1,485	0,898
BRSAN	1,334	1,207	0,530	1,907	0,985	1,521	0,714
COLLA	1,312	1,007	0,583	1,713	0,979	1,489	0,689
CEMAS	0,834	1,378	0,990	1,036	1,307	1,830	0,773
CEMST	1,335	0,860	0,651	2,186	0,773	1,729	0,889
DEVA	1,325	1,569	0,438	1,979	1,298	0,954	0,870
DGKLB	1,168	1,007	0,480	1,715	0,746	0,919	1,326
EGEEN	1,395	0,981	0,639	2,005	0,789	1,172	0,834
EREGL	1,255	0,987	0,567	1,913	1,078	1,600	0,673
FROTO	1,117	0,919	0,518	1,632	0,926	1,323	0,778
GENTS	1,042	0,837	0,837	1,667	0,872	1,560	0,737
GEREL	1,313	1,070	0,522	1,916	1,133	1,194	0,809
GOLTS	1,140	1,076	0,623	1,654	1,234	1,378	0,734

GOODY	1,004	1,155	0,582	1,728	1,174	1,282	0,879
GUBRF	1,130	1,130	0,510	1,918	0,957	1,247	0,689
HEKTS	1,119	1,232	0,613	1,873	1,107	0,942	0,912
KARSN	1,251	1,143	0,514	1,511	1,335	1,381	0,773
KARTN	1,253	1,031	0,600	2,230	0,830	1,370	0,773
KORDS	1,211	1,097	0,542	1,900	0,938	1,361	0,762
KRDMD	1,231	1,101	0,528	2,103	1,051	1,691	0,675
OTKAR	1,147	1,107	0,626	1,642	1,095	1,406	0,690
PETKM	1,200	1,125	0,471	1,860	0,946	1,416	0,801
SASA	1,202	1,167	0,432	2,055	1,060	1,224	0,761
SODA	1,349	1,022	0,552	1,678	1,196	1,407	0,668
TATGD	1,366	1,034	0,520	2,147	0,994	1,255	0,745
TMSN	1,445	1,141	0,811	1,342	1,123	1,279	0,443
TOASO	1,252	1,097	0,521	1,813	0,950	1,389	0,744
TRKCM	1,217	0,903	0,600	1,703	1,192	1,589	0,629
TTRAK	1,044	0,935	0,634	1,779	1,064	1,301	0,729
TUPRS	1,134	1,054	0,484	1,788	0,937	1,307	0,742
ULKER	2,041	0,702	0,660	1,538	1,378	1,505	0,627
VESTL	1,328	1,168	0,487	1,737	1,133	1,489	0,729
YATAS	1,261	1,009	0,512	2,195	0,998	1,303	0,828
Ortalama	1,248	1,067	0,594	1,787	1,075	1,406	0,758

Tablo 4'e göre, incelenen dönemler boyunca işletmelerin teknolojik değişim ortalama değerleri; 2012-2013 ve 2016-2017 dönemlerinde azalış gösterdiği ve diğer dönemlerde ise artış gösterdiği görülmektedir.

2010-2011 dönemi itibariyle teknolojik değişim değerinde ortalama %24,8 oranında bir artış olduğu görülmektedir. Bu dönemde en büyük artış (%104,1) gösteren işletme ULKER olurken, en büyük düşüş (%16,6) gösteren işletme ise AFYON olmuştur. Analize tabi olan işletmelerin 35 (%94,60) tanesinin teknolojik değişim değerlerinde ilerleme olduğu, 2 (%5,40) tanesinin teknolojik değişim değerlerinde ise gerileme olduğu görülmüştür.

2011-2012 dönemi itibariyle teknolojik değişim değerinde ortalama %6,7 oranında bir artış olduğu görülmektedir. Bu dönemde %56 artışla DEVA işletmesi en büyük artışı gösterirken, %29,8 azalışla ULKER işletmesi en büyük azalışı göstermiştir. Analize tabi olan işletmelerin %72,97'sinin teknolojik değişim skorlarında ilerleme (artış) olduğu, %27,03'ünün teknolojik değişim skorlarında gerileme (azalış) olduğu saptanmıştır. Teknolojik değişimde ilerlemeyi yakalayamayan işletmelerin üretim sınırını yukarı hareketini gerçekleştiremediklerinden dolayı kayıplarının olduğu söylenebilir.

2012-2013 dönemi, teknolojik değişim ortalama değerinin diğer dönemlere göre en düşük olduğu dönem olup bu düşüş %40,6' dır. Bu dönemde hiçbir işletme teknolojik değişimde ilerleme sağlayamamıştır. Bu işletmeler, teknolojiden etkin bir şekilde yararlanamadıkları için üretimlerinde düşme olduğu söylenebilir.

2013-2014 dönemi, teknolojik değişim ortalama değerinin diğer dönemlere göre daha fazla artış gösterdiği dönem olup bu artış %78,7'dir. Bu dönemde bütün işletmeler teknolojik ilerlemeyi sağlamış ve üretim noktasında teknolojiden etkin bir şekilde yararlandıkları söylenebilir.

2014-2015 dönemi itibariyle teknolojik değişim değerinde ortalama %7,5 oranında bir artış olduğu görülmektedir. Bu dönemde %63,7 artışla AFYON işletmesi en büyük artışı gösterirken, %25,4 azalışla DGKLB işletmesi en büyük azalışı göstermiştir. Analize tabi olan işletmelerin %56,76'sının teknolojik değişim skorlarında ilerleme olduğu, %43,24'ünün teknolojik değişim skorlarında gerileme olduğu tespit edilmiştir. Böylece teknolojiden faydalanan işletmelerin daha fazla olduğu ve endeksin ortalama değerine olumlu katkı sağladıkları söylenebilir.

2015-2016 döneminde teknolojik değişim değerinde ortalama %40,6 oranında bir artış olduğu ve bu artışın bir önceki döneme göre büyük bir artış olduğu söylenebilir. Bu dönemde en büyük artış (%112,3) gösteren işletme AFYON olurken, en büyük düşüş (%8,1) gösteren işletme ise DGKLB olmuştur. Analize tabi olan işletmelerin %91,90'ının teknolojik değişim skorlarında ilerleme olduğu, %8,10'unun teknolojik değişim skorlarında gerileme olduğu görülmüştür. İşletmelerin tamamına yakını teknolojik değişimde ilerleme sağladıkları için üretim sınırını

yukarı taşımada başarılı oldukları söylenebilir.

2016-2017 dönemi itibariyle teknolojik değişim değerinde ortalama %24,2 oranında bir azalış olduğu görülmektedir. Bu dönemde en büyük artış (%32,6) gösteren işletme DGKLB olurken, en büyük düşüş (%55,7) gösteren işletme ise TMSN olmuştur. Analize tabi olan işletmelerin 36 (%97,30) tanesinin teknolojik değişim değerlerinde gerileme olduğu, 1 (%2,70) tanesinin teknolojik değişim değerinde ilerleme olduğu tespit edilmiştir. Bu dönemde işletmelerin %97,30'u teknolojik değişimi sağlayamadıkları için üretim sınırını yukarıya taşıyamamışlardır.

Tablo 3 ve Tablo 4'deki değerler kullanılarak hesaplanan işletmelere ait Malmquist toplam faktör verimlilik (MTFV) endeks skorları Tablo 5'te verilmiştir.

Tablo 5. Malmquist Toplam Faktör Verimlilik Endeks Skorları (TFV Değişimleri)

İşletme Kodu	Dönemler						
	2010-2011	2011-2012	2012-2013	2013-2014	2014-2015	2015-2016	2016-2017
AEFES	1,154	1,358	0,934	1,003	1,163	1,471	0,548
AFYON	0,316	0,514	2,313	3,989	1,637	2,123	0,588
AKSA	1,302	1,658	0,442	2,008	0,963	1,254	0,764
ANACM	1,480	1,065	0,354	2,017	1,657	1,814	0,508
ARCLK	1,304	1,077	0,569	2,145	1,227	1,486	0,591
BRSAN	1,869	1,128	0,461	2,632	1,053	1,668	0,639
CCOLA	1,076	1,382	0,579	1,642	0,987	1,496	0,597
CEMAS	0,834	1,378	0,990	1,036	1,307	1,736	0,036
CEMTS	1,359	0,826	0,510	2,162	0,903	1,988	0,889
DEVA	1,485	1,662	0,428	2,027	1,298	0,954	0,752
DGKLB	1,168	1,007	0,343	1,827	0,594	0,879	2,288
EGEEN	1,395	0,981	0,639	2,005	0,789	1,172	0,834
EREGL	1,255	0,792	0,699	1,933	1,061	1,626	0,673
FROTO	0,971	1,180	0,533	1,439	1,050	1,323	0,778
GENTS	1,042	0,837	0,837	1,667	0,872	1,560	0,700
GEREL	1,505	1,469	0,241	6,353	1,157	1,194	0,618
GOLTS	1,209	1,390	0,623	1,654	1,144	1,486	0,583
GOODY	1,341	1,101	0,626	1,718	1,390	1,286	0,854
GUBRF	1,130	1,130	0,510	1,918	0,957	1,247	0,621
HEKTS	1,119	1,232	0,613	1,873	1,107	0,942	0,912
KARSN	10,472	0,999	0,465	0,331	7,417	2,091	0,699
KARTN	1,253	1,031	0,600	2,230	0,830	1,370	0,773
KORDS	1,208	1,232	0,326	3,056	1,028	1,476	0,750
KRDMD	1,682	1,191	0,399	2,784	1,051	1,691	0,597
OTKAR	1,278	1,378	0,626	1,642	1,095	1,406	0,690
PETKM	0,921	1,171	0,291	2,676	1,437	1,416	0,801
SASA	1,000	1,201	0,279	3,721	1,060	1,224	0,624
SODA	1,563	1,022	0,497	1,864	1,196	1,407	0,668
TATGD	1,001	1,746	0,331	4,298	0,940	1,279	0,774
TMSN	1,445	1,141	0,811	1,342	1,123	1,279	0,350
TOASO	1,172	1,257	0,515	1,965	1,036	1,389	0,739
TRKCM	1,217	0,903	0,582	1,756	1,192	1,589	0,574
TTRAK	1,044	0,935	0,634	1,779	1,064	1,301	0,697
TUPRS	1,051	1,181	0,480	2,158	0,937	1,242	0,781
ULKER	2,041	0,702	0,660	1,352	1,283	1,839	0,554

VESTIL	1,445	0,951	0,338	3,998	1,078	1,587	0,673
YATAS	1,617	1,023	0,460	2,114	1,107	1,357	0,828
Ortalama	1,506	1,141	0,582	2,219	1,275	1,450	0,712

Tablo 5'e göre, incelenen dönemler boyunca işletmelerin toplam faktör verimlilik ortalama değerleri; 2012-2013 ve 2016-2017 dönemlerinde azalış ve diğer dönemlerde ise artış göstermiştir. Dönemler itibariyle en büyük artışın %121,9'luk bir değerle 2013-2014 döneminde olduğu, en büyük düşüşün ise %41,8'lik değerle 2012-2013 dönemine ait olduğu görülmektedir.

2010-2011 dönemi itibariyle toplam faktör verimlilik (TFV) değişim değerinde ortalama %50,6 oranında bir artış olduğu görülmektedir. Bu artış işletmelerin hem teknik etkinlik değişim skorlarının hem de teknolojik değişim skorlarının olumlu katkılarından kaynaklanmaktadır. Bu dönemde en büyük artış (%947,2) gösteren işletme KARSN olurken, en büyük düşüş (%68,4) gösteren işletme ise AFYON olmuştur. Analize tabi olan işletmelerin %86,49'unun TFV değişim skorlarında ilerleme olduğu, %10,81'inin TFV değişim skorlarında gerileme olduğu ve SASA işletmesinin TFV değerinde ise herhangi bir değişimin olmadığı görülmektedir.

2011-2012 dönemi itibariyle TFV değişim değerinde ortalama %14,1 oranında bir artış olduğu görülmektedir. Bu artış, işletmelerin hem teknik etkinlik değişim değerlerinin hem de teknolojik değişim değerlerinin olumlu katkılarından kaynaklanmaktadır. Bu dönemde %66,2 artışla DEVA işletmesi en büyük artışı gösterirken, %48,6 azalışla bir önceki dönemde olduğu gibi AFYON işletmesi en büyük azalışı göstermiştir. Analiz edilen firmaların %72,97'sinin TFV değişim skorlarında ilerleme olduğu, %27,03'ünün TFV değişim skorlarında ise gerileme olduğu görülmüştür. Yani, bu dönemde işletmelerin %72,97'sinin üretim ölçeklerini genişleterek yönetsel olarak etkinlik düzeylerini artırdıkları ve aynı zamanda üretimde teknolojiden verimli ve etkin bir şekilde yararlandıkları söylenebilir.

2012-2013 dönemi itibariyle toplam faktör verimlilik (TFV) değişim değerinde ortalama %41,8 oranında bir azalış olduğu görülmektedir. Bu azalış, işletmelerin hem teknik etkinlik değişim değerlerinin hem de teknolojik değişim değerlerinin olumsuz etkilerinden kaynaklanmaktadır. Bu dönemde en büyük artış (%131,3) gösteren işletme AFYON olurken, en büyük düşüş (%72,1) gösteren işletme ise SASA olmuştur. Analize tabi olan işletmelerden AFYON işletmesi dışında diğer tüm işletmelerin TFV değişim değerlerinde gerileme olduğu tespit edilmiştir. TVF değişim değerleri düşük olan işletmelerin üretimde teknolojiden verimli ve etkin bir şekilde yararlanamadıkları için üretim ölçeklerini genişletemedikleri ve yönetsel olarak etkinlik seviyelerini arttıramadıkları söylenebilir.

2013-2014 dönemi itibariyle TFV değişim değerinde ortalama %121,9 oranında bir artış olduğu görülmektedir. Bu artış, işletmelerin hem teknik etkinlik değişim değerlerinin hem de teknolojik değişim değerlerinin olumlu katkılarından kaynaklanmaktadır. Bu dönemde %535,3 artışla GEREL işletmesi en büyük artışı gösterirken, %66,9 azalışla KARSN işletmesi en büyük azalışı göstermiştir. Analize tabi olan işletmelerden KARSN işletmesi hariç diğer bütün işletmelerin TFV değişim değerlerinde ilerleme olduğu tespit edilmiştir. Yani, işletmelerin %97,30'unun üretim ölçeklerini genişleterek yönetsel olarak etkinlik seviyelerini artırdıkları ve aynı zamanda üretimde teknolojiden etkin ve doğru bir şekilde faydalandıkları söylenebilir.

2014-2015 dönemi itibariyle TFV değişim değerinde ortalama %27,5 oranında bir artış olduğu görülmektedir. Bu artış işletmelerin hem teknik etkinlik değişim değerlerinin hem de teknolojik değişim değerlerinin olumlu katkılarından kaynaklanmaktadır. Bu dönemde en büyük artış (%641,7) gösteren işletme KARSN olurken, en büyük düşüş (%40,6) gösteren işletme ise DGKLB olmuştur. Analiz edilen firmaların %72,97'sinin TFV skorlarında ilerleme olduğu, %27,03'ünün TFV değişim skorlarında ise gerileme olduğu görülmüştür. İşletmelerin %72,97'sinin teknolojiden doğru ve verimli bir şekilde yararlandıkları için üretim ölçeklerini genişlettikleri, yönetsel olarak etkinlik düzeylerini artırdıkları söylenebilir.

2015-2016 dönemi itibariyle TFV değişim değerinde ortalama %45,0 oranında bir artış olduğu görülmektedir. Bu artış, işletmelerin hem teknik etkinlik değişim değerlerinin hem de teknolojik değişim değerlerinin olumlu katkılarından kaynaklanmaktadır. Bu dönemde %112,3 artışla AFYON işletmesi en büyük artışı gösterirken, %12,1 azalışla bir önceki dönemde olduğu gibi DGKLB işletmesi en büyük azalışı göstermiştir. Analize tabi olan işletmelerin %91,89 TFV değişim değerlerinde ilerleme olduğu, %8,11'nin TFV değişim değerlerinde ise gerileme olduğu tespit edilmiştir.

2016-2017 dönemi itibariyle TFV değişim değerinde ortalama %28,8 oranında bir azalış olduğu görülmektedir. Bu azalış, işletmelerin hem teknik etkinlik değişim değerlerinin hem de teknolojik değişim değerlerinin olumsuz etkilerinden kaynaklanmaktadır. Bu dönemde %128,8 artışla DGKLB işletmesi en büyük artışı gösterirken, %96,4 azalışla CEMAS işletmesi en büyük azalışı göstermiştir. Analize tabi olan işletmelerden DGKLB işletmesi hariç diğer bütün işletmelerin TFV değişim değerlerinde gerileme olduğu tespit edilmiştir. TVF değişim değerleri

düşük olan işletmelerin, üretimde teknolojiye verimli ve etkin bir şekilde yararlanamadıkları için üretim ölçeklerini genişletemedikleri ve dolayısıyla yönetsel olarak etkinlik seviyelerini arttıracak politikalar geliştiremedikleri söylenebilir.

2010-2017 yılları arasında işletmelerin ortalama Malmquist toplam faktör verimlilik endeksindeki değişim skorları ile bu endeksi oluşturan ana bileşenlere ait skorlar Tablo 6'da gösterilmiştir.

Tablo 6. Malmquist Toplam Faktör Verimlilik ve Bileşenlerinin Ortalama Değişim Skorları

İşletme Kodu	TED	TD	TFVD
AEFES	0,970	1,118	1,090
AFYON	1,287	1,279	1,640
AKSA	1,058	1,117	1,199
ANACM	1,039	1,155	1,271
ARCLK	0,958	1,230	1,200
BRSAN	1,092	1,171	1,350
CCOLA	1,003	1,110	1,109
CEMAS	0,856	1,164	1,045
CEMTS	1,010	1,203	1,234
DEVA	1,006	1,205	1,229
DGKLB	1,037	1,052	1,158
EGEEN	1,000	1,117	1,117
EREGL	1,007	1,153	1,148
FROTO	1,028	1,030	1,039
GENTS	0,993	1,079	1,074
GEREL	1,297	1,137	1,791
GOLTS	1,022	1,120	1,156
GOODY	1,074	1,115	1,188
GUBRF	0,986	1,083	1,073
HEKTS	1,000	1,114	1,114
KARSN	2,621	1,130	3,211
KARTN	1,000	1,155	1,155
KORDS	1,071	1,116	1,297
KRDMD	1,059	1,197	1,342
OTKAR	1,051	1,102	1,159
PETKM	1,055	1,117	1,245
SASA	1,019	1,129	1,301
SODA	1,024	1,125	1,174
TATGD	1,152	1,152	1,481
TMSN	0,970	1,083	1,070
TOASO	1,034	1,110	1,153
TRKCM	0,988	1,119	1,116
TTRAK	0,994	1,069	1,065
TUPRS	1,036	1,064	1,119
ULKER	0,988	1,207	1,204
VESTL	1,120	1,153	1,438
YATAS	1,044	1,158	1,215
Ortalama	1,080	1,133	1,269

Not: (TED: Teknik Etkinlikteki Değişim; TD: Teknolojik Değişim; TFVD: Toplam Faktör Verimlilik Değişimi)

Tablo 6'a göre, analize tabi olan işletmelerin %67,57'sinin teknik etkinliğinde ilerleme, %24,32'sinin teknik

etkinliğinde gerileme olduğu ve işletmelerin %8,11'nin teknik etkinliğinde ise bir değişme olmadığı görülmektedir. Teknik etkinlikte ortalama %162,1 artışla KARSN işletmesi en büyük artışı gösterirken, %14,4 azalışla CEMAS işletmesi en büyük düşüşü göstermiştir. Teknik etkinlikte değişim göstermeyen işletmelerin, EGEEN, HEKTS ve KARTN işletmeleri olduğu görülmektedir. Teknik etkinlik ilerlemesi en yüksek olan ilk üç işletmenin ise, KARSN (%162,1), GEREL (%29,7) ve AFYON (%28,7) olduğu görülmüştür.

Teknolojik değişim değerleri incelendiğinde; analize tabi olan işletmelerin yıllık ortalama teknolojik ilerlemeleri %13,3 olarak ölçülmüştür. İşletme bazında bakıldığında, işletmelerin tamamının teknolojik ilerlemeyi sağladığı görülmektedir. Bu işletmeler arasında teknolojik ilerlemesi en yüksek olan ilk üç işletme, AFYON (%27,9), ARCLK (%23) ve ULKER (%20,7) işletmeleri olmuştur.

Toplam faktör verimlilik değişim skorları incelendiğinde; analiz edilen firmaların toplam faktör verimlilik değişim değerlerine göre yıllık ortalama büyüme %26,9'dur. Bu büyüme hem teknik etkinlikten hem de teknolojik değişimden kaynaklanmaktadır. İşletmelerin tamamının toplam faktör verimliliğinde ilerleme sağladığı görülmektedir. Bu işletmeler arasında toplam faktör verimlilik değişim ilerlemesi en yüksek olan KARSN (%221,1), GEREL (%79,1) ve AFYON (%64,0) işletmeleri ilk üç sırayı almıştır.

İşletmelerin 2010-2017 yılları arasında dönemlere göre ortalama Malmquist toplam faktör verimlilik endeksindeki değişim skorları ile bu endeksin temel bileşenlerine ait skorlar Tablo 7'de verilmiştir.

Tablo 7. Dönemlere Göre Malmquist Toplam Faktör Verimlilik ve Bileşenlerinin Ortalama Değişim Skorları

Dönemler	TED	TD	TFVD
2010-2011	1,205	1,248	1,506
2011-2012	1,068	1,067	1,141
2012-2013	0,953	0,594	0,582
2013-2014	1,221	1,787	2,219
2014-2015	1,158	1,075	1,275
2015-2016	1,030	1,406	1,450
2016-2017	0,922	0,758	0,712
Ortalama	1,080	1,133	1,269

Not: (TED: Teknik Etkinlikteki Değişme; TD: Teknolojik Değişme; TFVD: Toplam Faktör Verimlilik Değişimi)

Tablo 7'deki değerler incelendiğinde, analize tabi işletmelerin yıllık ortalama teknik etkinliğindeki artış %8,0 olmuştur. Teknik etkinlikteki ilerlemenin en yüksek olduğu dönem ortalama %22,1 artışla 2013-2014 dönemi olurken, teknik etkinlikteki gerilemenin en yüksek olduğu dönem ise ortalama %7,8 azalışla 2016-2017 dönemi olmuştur. Teknolojik değişimdeki ilerlemenin en yüksek olduğu dönem ortalama %78,7 artışla 2013-2014 dönemi olurken, teknolojik değişimdeki gerilemenin en yüksek olduğu dönem ise ortalama %40,6 azalışla 2012-2013 dönemi olmuştur. Diğer taraftan, toplam faktör verimliliğindeki ilerlemenin en yüksek olduğu dönem ortalama %121,9 artışla 2013-2014 dönemi iken, toplam faktör verimliliğindeki gerilemenin en yüksek olduğu dönem ise ortalama %41,8 azalışla 2012-2013 dönemi olmuştur. Sonuç olarak işletmelerin toplam faktör verimliliği, teknik etkinlikteki ortalama %8,0 artış ile teknolojik değişimdeki ortalama %13,3'lük artışa bağlı olarak ortalama %26,9 oranında artış göstermiştir.

Sonuç

Her geçen gün kaynakların tükendiği dünyamızda, işletmeler mevcut kaynaklarını en uygun şekilde kullanarak en çok çıktıyı üretmek zorundadırlar. Küreselleşme olgusunun yoğunlaşmasıyla rekabetin artması işletmeleri, öncelikli olarak kendi durumlarını daha sonra rakiplerinin durumlarını tespit edip ve sonuç olarak gerekli karşılaştırmaları yaparak, en uygun üretim şartlarına ulaşabilmek için gerekli tedbirleri almaya yöneltmiştir. Bundan dolayı verimlilik ve etkinlik ölçümleri her geçen gün daha da önem kazanmaktadır.

Bu çalışmada; BIST100'de işlem gören 37 imalat firmasının 2010-2017 yıllarına ait 7 girdi ve 4 çıktı değişkeni kullanılarak Malmquist toplam faktör verimlilik endeksi yöntemi ile göreceli verimlilik performanslarının tespiti amaçlanmıştır. Bu amaç doğrultusunda, işletmelerin teknik etkinlik, teknolojik ve toplam faktör verimliliğindeki değişim değerleri hesaplanmış ve elde edilen sonuçlar aşağıdaki gibi değerlendirilmiştir.

Analizin uygulandığı dönemlerde işletmelerin teknik etkinlik, teknolojik değişim ve toplam faktör verimliliklerinde; 2012-2013 ve 2016-2017 dönemleri hariç diğer dönemlerde artış sağladıkları görülmektedir.

2013-2014 dönemi teknik etkinliğin (ortalama %22,1 artışla), teknolojik değişimin (ortalama %78,7 artışla) ve toplam faktör verimliliğindeki ilerlemenin (ortalama %121,9 artışla) en yüksek olduğu dönemdir.

Toplam faktör verimliliği ve unsurlarında azalışın olduğu 2012-2013 döneminde AFYON, 2016-2017 döneminde

ise DGKLB işletmesi hariç diğer bütün işletmelerin TFV değişim değerlerinde gerileme olduğu tespit edilmiştir. TVF değişim değerleri 1'den düşük olan işletmelerin, üretimde teknolojiye verimli, etkin ve doğru bir şekilde yararlanamadıkları için üretim ölçeklerini genişletemedikleri ve dolayısıyla yönetsel olarak etkinlik seviyelerini arttıracak politikalar geliştiremedikleri söylenebilir.

2010-2017 dönemi arasında analiz edilen işletmelerin toplam faktör verimlilik ve bileşenlerinin ortalama değişim skorlarına göre, işletmelerin tamamının hem toplam faktör verimliliğinde hem de teknolojik değişimde ilerleme sağladıkları, %67,57'sinin ise teknik etkinlikte ilerleme sağladıkları görülmüştür. Teknik etkinlikte %162,1 artışla KARSN işletmesi en büyük artışı gösterirken, %14,4 azalışla CEMAS işletmesi en büyük düşüşü göstermiştir. Teknolojik değişimde en yüksek ilerlemeyi AFYON (%27,9) işletmesi sağlarken, toplam faktör verimliliğinde ise KARSN (%221,1) işletmesi en yüksek ilerlemeyi sağlamıştır.

Tüm dönemlere ait ortalamalara bakıldığında; toplam faktör verimliliğinde %26,9 oranında bir ilerleme olduğu görülmektedir. Bu ilerleme hem teknik etkinlikteki artıştan hem de teknolojik değişimdeki artıştan kaynaklanmıştır. Dolayısıyla işletmeler üretim sınırlarını yukarıya çekebildikleri gibi uygun ölçek büyüklüğünde çalışma başarısını da gösterebildikleri söylenebilir.

Analiz kapsamında elde edilen sonuçlar, ilgili dönemde bulunan işletmelerin belirlenen girdi ve çıktıları açısından değerlendirilmiştir. Ancak, girdi ve çıktı değişkenlerinin ya da işletmelerin farklılaşması durumunda analiz sonuçlarının değişeceği unutulmamalıdır. Sonraki araştırmalarda, farklı sektörlerde işletme sayısı ve zaman aralığı genişletilerek yeni çalışmalar yapılabilir.

Kaynaklar

- Akyüz, K. C., Yıldırım, İ. ve Balaban, Y. (2015). Kâğıt sektöründe yer alan firmaların veri zarflama analizi yardımıyla etkinliklerinin ölçümü, *Uluslararası İktisadi ve İdari İncelemeler Dergisi*, 7(14), 23-38.
- Ata, H. A. ve Yakut, E. (2009). Finansal performansa dayalı etkinlik ölçümü: imalat sektörü uygulaması, *Kocaeli Üniversitesi Sosyal Bilimler Enstitüsü Dergisi*, 18(2), 80-100.
- Benli, Y. K. (2012). Veri zarflama analizi (VZA) ve Malmquist toplam faktör Verimliliği (TFV): konaklama işletmelerinde bir uygulama, *Ege Akademik Bakış Dergisi*, 12(3), 369-382.
- Bussofiane, A., Dyson, R. & Rhodes, E. (1991). Applied data envelopment analysis. *European Journal of Operational Research*, 2(6), 1-15.
- Caves, D.W., Christensen, L.R. ve Diewert, W.E. (1982). The economic theory of index numbers and the measurement of input, output and productivity. *Econometrica*, 50(6), 1393-1414.
- Cingi, S. ve Tarım, A. (2000). Türk banka sisteminde performans ölçümü DEA-Malmquist TFP endeksi uygulaması, *Türkiye Bankalar Birliği Araştırma Tebliği Serisi*, 1(2000), 1-34.
- Deliktaş, E. (2002). Türkiye özel sektör imalat sanayiinde etkinlik ve toplam faktör verimliliği analizi, *ODTÜ Gelişme Dergisi*, 29(3-4), 247-284.
- Dereköy, F. (2012). *Hastane işletmelerinde performans ölçümü ve muhasebe bilgi sistemi ile ilişkilendirilmesi temelinde bir uygulama*. Doktora Tezi, Çanakkale Onsekiz Mart Üniversitesi, Sosyal Bilimler Enstitüsü, Çanakkale.
- Diñer, S. E. (2008). Veri zarflama analizinde Malmquist endeksiyle toplam faktör verimliliği değişiminin incelenmesi ve İMKB üzerine bir uygulama, *Marmara Üniversitesi İktisadi ve İdari Bilimler Dergisi*, 25 (2), 825-846.
- Diñer, S. E. (2011). *Stratejik planlama ve veri zarflama analizinde etkinlik ölçümü*. İstanbul: Der Yayınları.
- Erpolat, S. (2011). *Veri zarflama analizi (ağırlık kısıtlamasız, ağırlık kısıtlı, şans kısıtlı, bulanık), Türkiye'deki özel bütçeli idarelerin etkinlik analizi*. İstanbul: Evrim Yayınevi.
- Fare, R., Grosskopf, S., Norris, M. & Zhong, Z.Y. (1994). Productivity growth technical progress and efficiency change in industry, *American Economic Review Combine With Journal of Economic Literature and Journal of Economic Perspec*, 84, 66-80.
- Floros, C., Voulgaris, Z. & Lemonakis, C. (2014). Regional firm performance: the case of Greece", *Procedia Economics and Finance*, 14, 210-219.
- Karabulut, T., Okka, Ö. F. ve Başel, H. (2006). Bireysel performansa dayalı ücret ve verimlilik ilişkisi: bankacılık sektöründe örnek uygulama, *Selçuk Üniversitesi Karaman İ.İ.B.F. Dergisi*, (11), 104-118.
- Keçek, G. (2010). *Veri zarflama analizi teori ve uygulama örneği*. Ankara: Siyasal Kitabevi.
- Kula, V., Kandemir, T. ve Özdemir, L. (2009). "VZA Malmquist toplam faktör verimlilik ölçüsü: İMKB'ye koteli çimento şirketleri üzerine bir araştırma", *Sosyal ve Ekonomik Araştırmalar Dergisi*, 9 (17), 2009, s. 187-202.
- Lorcu, F. (2008). *Veri zarflama analizi (DEA) ile Türkiye ve Avrupa Birliği ülkelerinin sağlık alanındaki etkinliklerinin değerlendirilmesi*. Doktora Tezi, İstanbul Üniversitesi, Sosyal Bilimler Enstitüsü, İstanbul.
- Lorcu, F. (2010). Malmquist toplam faktör verimlilik endeksi: Türk otomotiv sanayi uygulaması, *İstanbul Üniversitesi İşletme Fakültesi Dergisi*, 39 (2), 276-289.
- Malmquist, S. (1953). Index numbers and indifference curves. *Trabajos De Estatistica*, 4, 209-242.
- Mahadevan, R. (2002). A DEA approach to understanding the productivity growth of Malaysia's manufacturing industries, *Asia Pacific Journal of Management*, 19(4), 587-600.
- Noyan, A. (2012). *Türkiye'de işsizlik olgusu ve çözümüne ilişkin politikaların etkinliği*. Doktora Tezi, İstanbul Üniversitesi, Sosyal Bilimler Enstitüsü, İstanbul.
- Osamwonyi, I.O. & Imafidon, K. (2016). The technical efficiency of manufacturing companies on the Nigerian stock exchange, *Journal of Applied Finance & Banking*, 6(1), 127-138.
- Özden, H. Ü. (2008). Veri zarflama analizi (VZA) ile Türkiye'deki vakıf üniversitelerinin etkinliğinin ölçülmesi, *İstanbul Üniversitesi İşletme Fakültesi Dergisi*, 37 (2), 167-185.
- Özek, P. (2015). İmalat firmalarının etkinlik analizi: 2005-2013 dönemi, *Gaziosmanpaşa Üniversitesi Sosyal Bilimler Araştırmaları Dergisi*, 10(1), 100-120.
- Saranga, H. (2009). The Indian auto component industry - Estimation of operational efficiency and its determinants using DEA, *European Journal of Operational Reserach*, 196, 707-718.
- Tarım, A. (2001). *Veri Zarflama Analizi, Matematiksel Programlama Tabanlı Görel Etkinlik Ölçümü Yaklaşımı* (1. Basım). Ankara: Sayıştay Yayın İşleri Müdürlüğü.
- Tutkavul, K. (2019). Malmquist toplam faktör verimlilik endeksini kullanarak finansal etkinlik ve verimlilik

- ölçümü: Borsa İstanbul sınaı endeksi'nde bir uygulama, *Verimlilik Dergisi*, (2), 49-93.
- Ünal, S., Keçek, G. ve Kestane, A. (2017). Kârlılık etkinliđi: BIST kimya sektörünün Malmquist toplam faktör verimliliđi endeksi ile analizi, *Yüziüncü Yıl Üniversitesi Sosyal Bilimler Enstitüsü Dergisi Afro-Avrasya Özel Sayısı*, ISSN: 1302-6879, 236-247.
- Yalama, A., ve Sayım, M. (2006). Veri zarflama analizi (VZA) yöntemi ile temel analiz: Türkiye'de İMKB'ye kote imalat sektörü üzerine ampirik bir uygulama, 10. Ulusal Finans Sempozyumu, İzmir, 01-04 Kasım.
- Yalama, A. ve Sayım, M. (2008). Veri zarflama analizi ile imalat sektörünün performans deđerlendirmesi, *Dokuz Eylül Üniversitesi İktisadi ve İdari Bilimler Fakültesi Dergisi*, 23(1), 89-107.
- Yaşar, F. ve Yavuz, S. (2017). İmalat işletmelerinde etkinlik ölçümü: BIST100 örneđi, *Bingöl Üniversitesi Sosyal Bilimler Enstitüsü Dergisi*, 7, 193-220. doi: 10.29029/busbed.364139
- Yıldız, A. (2007). İmalat sanayi şirketlerinin etkinliklerinin ölçülmesi, *Gazi Üniversitesi İktisadi ve İdari Bilimler Fakültesi Dergisi*, 9 (2), 91-103.
- Yiđiter, Ş. Y. (2009). *Finansal ve finansal olmayan performans ölçümleri müşteri memnuniyeti ve finansal göstergeler arasındaki ilişkinin İMKB'de test edilmesi*. Doktora Tezi, Hacettepe Üniversitesi, Sosyal Bilimler Enstitüsü, Ankara.
- Vassiloglu, M. & Giokas, D. (1990). A study of the relative efficiency of bank branches: an application of data envelopment analysis, *Journal of the Operational Research Society*, 41(7), 591-597.

Yazar Katkıları: Fikir %50-50; Tasarım %50-50; Denetleme%50-50; Kaynaklar %70-30; Veri Toplanması ve/veya İşlemesi %70-30; Analiz ve/ veya Yorum %70-30; Literatür Taraması %65-35; Yazıyı Yazan %70-30; Eleştirel İnceleme %50-50

Hakem Değerlendirmesi: Dış bağımsız.

Çıkar Çatışması: Yazarlar, çıkar çatışması olmadığını beyan etmiştir.

Finansal Destek: Yazarlar, bu çalışma için finansal destek almadığını beyan etmiştir.

Author Contributions: Concept %50-50; Design %50-50; Supervision %50-50; Resources %70-30; Data Collection and/or Processing--%70-30; Analysis and/or Interpretation- %70-30; Literature Search %65-35; Writing Manuscript %70-30; Critical Review %50-50; Other-*

Peer-review: Externally peer-reviewed.

Conflict of Interest: The authors have no conflicts of interest to declare.

Financial Disclosure: The authors declared that this study has received no financial support.

Judith Butler'a Göre Kadının Özneliği Problemi

The Problem of Women's Subjectivity According to Judith Butler

Ruveyda Öz

Hesna Serra

AKSEL DURMUŞ

Hitit Üniversitesi Lisansüstü Eğitim Enstitüsü,
Felsefe ve Din Bilimleri, Dinler Tarihi, Çorum-
Türkiye

e-mail: ruveydaoozz@gmail.com

Hitit Üniversitesi İlahiyat Fakültesi, Felsefe ve Din
Bilimleri, Dinler Tarihi, Çorum- Türkiye
e-mail: hesnaserra@gmail.com



Geliş Tarihi/Received: 2.2.2023

Kabul Tarihi/Accepted: 8.8.2023

Sorumlu Yazar/Corresponding Author:

Ruveyda Öz

ruveydaoozz@gmail.com

Atf /Cite:

Öz, R., & Aksel Durmuş, E. S. (2024). Judith
Butler'a Göre Kadının Özneliği Problemi.
Erzurum Teknik Üniversitesi Sosyal Bilimler
Enstitüsü Dergisi, 18, 128-139.

This article checked by



Content of this journal is licensed under a
Creative Commons Attribution-
Noncommercial 4.0 International License.

Öz

Bireylerin hayatları, doğdukları andan itibaren içerisinde buldukları kültürün kabullerine göre şekillenir. Birey, öncesinde cinsiyet rol dağılımlarının yapıldığı bir ortama doğar ve hayata dair anlamlandırmalarını bu düzlemde gerçekleştirir. İnsanın hayatını şekillendiren bu kültürel kodlar, ataerkil yapıları dolayısıyla kadınların sosyal, siyasal vb. birçok yaşam alanından soyutlanmasına sebebiyet vermiştir. Bu durum uzun dönemler toplumun normali olarak karşılansa da modern dönemin getirdiği değişim ve gelişimlerle beraber sorgulanması gereken bir hal almıştır. Kadınlar bu sayede toplumsal hayatta kadın erkek arasındaki eşitsizliklerin bilincine varmış ve konularının iyileştirilmesine yönelik taleplerde bulunmuşlardır. Kadınların meşru hakları için verdikleri mücadele, feminizm hareketini başlatmıştır.

Bu çalışmada, Judith Butler'ın düşüncesi çerçevesinde cinsiyet ve toplumsal cinsiyet meselesi, cinsiyet eşitsizliğinin temelinde yatan normlar ve bu normların üretim biçimleri ele alınmıştır. Diğer bölümlerde Butler'ın, sadece ortak özelliklere sahip bir kadın özne grubunun savunusunu yapan klasik feminist harekete dair getirdiği eleştirilere değinilmiş ve kadın özneyi niteleyen "ortak kimlik" algısı sorunsallaştırılarak, sınırlılıkları irdelenmiştir. Son olarak, dışlayıcı kimlikler ve normların olmadığı bir gelecek için önerilere yer verilmiştir.

Anahtar Kelimeler: Norm, Performatif, Feminizm, Yapısöküm, Toplumsal Cinsiyet

Abstract

The lives of individuals are shaped by their acceptance of the culture they live in from the moment they are born. The individual is born into an environment where gender role distributions were made before and realizes her meanings about life. These cultural codes that shape people's life, due to their patriarchal structures, women's social, political roles, etc., cause isolation in many areas of life. Although this situation is seen as the normal of society for long periods, it has become a situation that needs to be questioned with the changes and developments brought by the modern period. In this way, women became aware of the inequalities between men and women in social life and demanded improvements of their positions. The struggle of women for their legitimate rights sparked the feminism movement.

In this project, within the framework of Judith Butler's thought, the issue of sex and gender, the norms underlying gender inequalities and the production forms of these norms are discussed. Butler's criticisms of the classical feminist movement, which defends a specific group of female subjects with common characteristics, are illustrated. Then, the perception of "common identity" that characterizes the female subject is problematized and examined in terms of its limitations. Finally, suggestions for a future where there are no exclusionary identities and norms are pointed out.

Keywords: Norm, Performative, Feminism, Deconstruction, Gender

Giriş

Kadına dair toplumsal cinsiyet kalıpları, kadın olmanın getirdiği görevler ve sınırlar her devirde ve her toplumda tartışılmıştır. Pek çok toplumda kadınların statüsünü konu edinen tartışmalarda dikkatimizi çeken en önemli ortak nokta, kadının ikinci sınıf olarak görülmesi ve kötülükle özdeşleştirilmesidir. Dünya tarihinde birçok toplumda yer edinerek meşruiyet kazanan ataerkil yapı, erkekliği norm olarak kabul edip, kadını erkeğe göre ikincil sığraya yerleştirmiş ve kadınlardan erkek normlarına itaat etmesini veya bu normlara ulaşmada araç olmasını beklemiştir. Kadınlar ve erkekler ataerkil zihniyetin kendilerine biçtiği rolleri içselleştirmiş ve hayatlarını bu doğrultuda şekillendirmişlerdir.

Din, hukuk, tıp ve siyaset gibi birçok alanda hâkim söylemler bu ataerkil düşünme şekline etkilenmiştir. Tarafsız ve objektif olma iddiasında olan modern bilim dahi, ataerkil yapının etkisinden kurtulamamış, hatta bazı durumlarda bu yapıya hizmet etmiştir. Bunun sonucu olarak bilimsel araştırmalar erkeğin yaşam kalitesini artırmaya odaklanırken, kadının modernite ile birlikte değişmiş gibi görünen kaderi yine ataerkil kodlar ile sınırlanmıştır. Örneğin, erkeğin cinsel performansını artırmaya yönelik araştırmalara cömertçe bütçe ayrılabilirken aile planlaması yapmak isteyen kadınlar mali desteklerden yoksun bırakılabilmektedir. (Şimşek, 2012: 4) Hatta seküler olduğu iddia edilen yönetim yapıları, bazı muhafazakâr dünya görüşleri ile aynı doğrultuda, kadınların doğum kontrol seçeneğine başvurmalarını önleyecek politikalar üretmiştir. Öyle ki kadınlar doğum kontrol sistemindeki eksikliklere ve bu konudaki baskıcı yasalara karşı mücadele vermek zorunda kalmıştır. (Taş, 2016: 170)

Dolayısıyla modernite öncesi toplumlarda olduğu gibi modern toplumlardaki ataerkil söylemin oluşturduğu “kadın” kategorisine baktığımızda da kadının ikincil konumun devam ettirildiğini görmekteyiz. Bu da kadına biçilen rolün, modern dünyanın idealleştirdiği bireylerin eşitliği savunusu ile örtüşmediğini ve eşit haklar verilmesi amaçlanan bireylerin erkekler, hatta beyaz erkekler ile sınırlı kaldığını göstermektedir. Bunun sonucu olarak 19. yüzyılın ikinci yarısında, kadınlar eşit haklara sahip olmak için ciddi mücadeleler vermeye başlamıştır. Kadın hareketlerinin başlamasından bu yana, ataerkil sisteme getirilen eleştirilerin yer aldığı zengin bir literatür oluşmuştur. Bu tarihsel süreç genel olarak, birinci, ikinci ve üçüncü dalga feminizm olmak üzere üç tarihsel dönem şeklinde özetlenmektedir. (Taş, 2016: 166) Bu çalışmanın konusu olan Judith Butler, üçüncü dalga feminizm içine dâhil edilmiştir. Dolayısıyla Judith Butler hem kendisinden önceki kadınların ortaya koyduğu eleştirel yaklaşımlardan faydalanmış hem de bu eleştirel yaklaşımların geliştirilmesine katkıda bulunmuştur. Kendisinin gerek bireysel hayatında deneyimlediği dışlanmalar gerekse dış dünyada gözlemlediği cinsiyetçi yaklaşımlara çözüm olmasını umduğu analizleri mevcuttur.

Bu çalışmanın amacı, dünyada kadın olmanın ne anlama geldiğini, kadınların ne tür dayatmalara maruz kaldığını Butler’ın perspektifinden değerlendirmektir. Aynı zamanda Butler’ın, kadın kategorisine yeni ve geniş anlamlar yükleyerek feminizmi düalist kimliklerin sınırlılıklarından kurtarmaya çalışmasını resmetmek amaçlanmıştır. Butler’ın cinsiyet ve toplumsal cinsiyet ayrımına dair eleştirileri ele alınmış ve kendisinden önceki feminist dalgadan ayrıştığı noktalar belirtilmiştir. Sonrasında, Butler’ın, kurgusal bir inşa olarak gördüğü feminizmdeki kadın öznenin kısıtlayıcı yönlerini tartışmaya açtığına dikkat çekilmiştir. Kendisinden önceki feminist siyasi kuramda kadına atfedilen özneliğin kısıtlayıcı bir yapıya sahip olduğunu, aslında bizzat temsil ettiğini iddia ettiği kesimleri dışladığını savunan Butler’ın, feminist söylemi dilsel/edimsel tekrarlar üzerinden yapı sökümü tabi tutarak yeniden anlamlandırma, böylece toplumsal hiyerarşiyi sorunlu hale getirme amacını irdelemek için, çalışmamızda performatiflik kuramının temel noktalarına değinilmiştir.

1. Toplumsal Cinsiyet Normlarının İşlevi

Her dönemin ve her toplumun kendine has normları vardır. Bu normların belirlediği kurallar, her zaman çağın insanına belirli sorumluluklar ve zorunluluklar yüklemiştir. Butler'a göre daha iyi yaşamak ve sosyal düzeni sağlamak adına her ne kadar normlara ihtiyaç duyulsa da, normların insanları maruz bıraktığı sınırlılıklar

dolayısıyla normlar, bir problem olarak üzerinde düşünülmesi gereken bir konudur. Butler, bu noktada kadın ve erkek normlarının çift yönlülüğünden bahseder. Bir yanda bize rehberlik eden ve eylemlerimize yön veren bir norm varken diğer yanda bizi erkek ya da kadın kategorisine sığdırmaya çalışan, bizi zorunlu ölçütlere tabi tutan bir norm vardır. Dahası eğer kişi bu zorunlulukları yerine getirmezse, toplumun normal ve gerçek kabul ettiği ideal bir kadın ya da erkek kategorisine karşı çıkarsa, o toplumdaki dışlanma kaçınılmaz olacaktır. Bu yüzden Butler, toplumsal cinsiyet şiddetini başlatan normların, yaşanabilir bir gelecek için dönüştürülmesinin mümkün olduğunu, şayet değilse bile bu normların reddedilebileceğini savunmaktadır. (Saliya, 2013: 65)

Butler'a göre bireyler, nasıl ki içinde bulunduğu toplumun inançlarını, değerlerini ve normlarını öğrenip içselleştiriyorsa, aynı şekilde toplumdaki şiddeti ve ayrımcılıkları da öğrenmektedir. Zaten cinsiyet veya toplumsal cinsiyet dediğimiz şey de tarih boyunca kültür tarafından yapılan dilsel ve edimsel tekrarlar ile oluşmuş inşalardan öteye gidememektedir. Zaman içerisinde kendi zeminini hazırlayarak inşasını başlatan ve inşasına devam eden cinsiyetçi zihniyet, tam olarak bu ayrımcılıkların ve şiddetin temelini oluşturmaktadır. Özellikle dilsel yönden baskın olan cinsiyetçi yaklaşımlar, kadınların nasıl ikincil bir konumlandırılmaya tabi tutulduğunu açık bir şekilde gözler önüne sermektedir. (Kiliç, 2010)

Konuya Türk toplumundan örnekler vermek gerekirse, "Saçı uzun aklı kısa.", "Kızını dövmeyen dizini döver.", "Oğlan doğuran övünsün, kız doğuran dövünsün." gibi atasözlerinde kadınları çifte standarda tabi tutan bir yaklaşım söz konusudur. Yine aynı şekilde deyimlerimizde de bu ataerkil zihniyetin yansımaları görülebilmektedir. Örneğin Türk Dil Kurumu sözlüklerinde "karı gibi" deyiminin anlamına baktığımızda, "sözünde durmayan, döneke" gibi aşağılayıcı ifadelerle tanımlandığı görülmektedir. (Ersöz, 2010) Konuya dair yapılan çalışmalarda "kız çocuğu" ile ilgili olan atasözleri ve deyimlerin genellikle evlilik, yardımcı olma hatta baskı ile ilişkilendirilmesi, erkek çocuğundan ise yiğitlik ve övünç kaynağı olma bağlamında söz edilmesi de aradaki ayrımı resmeder niteliktedir. Bu durumda söz konusu ayrım, her alanda olduğu gibi atasözleri ve deyimlerde de net bir şekilde kendini görünür kılmıştır. (Özkan ve Gündoğdu, 2011)

Türk toplumunun atasözleri ve deyimlerinden verdiğimiz örneklerde de görüldüğü gibi söylemsel tekrarların desteğiyle birlikte erkek egemen bir toplum inşa eden kültür, kadın deneyimlerini değersiz görerek onların yerinin ev olduğundan bahsetmiş, erkek deneyimlerini sorgusuz sualsiz en iyi ve en doğru kabul etmiştir. Kültürle var olan ve şekillenen toplumsal cinsiyet, kadın bedeninin zayıflığını vurgulamış, anne olup çocuk yetiştirmeyi ve kocasına itaati emrederek kadının özgürleşmesinin önüne geçmiştir. Dolayısıyla kadın, kendi istek ve arzularıyla hareket eden bir "özne" olmak yerine, kaderi toplumun ellerine bırakılmış bir "nesne" olarak varlık bulmuştur. Bu zihniyetin hâkim olduğu dünyada, erkekler güçlü pozisyonlarla ilişkilendirilirken, kadınların biyolojik özelliklerine atıfta bulunularak onların "doğaları gereği" duygusal ve nahif oldukları söylenmiş ve kadınların aktif olabilecekleri alanlarda sınırlamalara gidilmiştir. Bu yüzden iş sahasında güçlü pozisyonlardan uzak tutulan kadın, uzunca bir süre ancak emir içeren ve itaat gerektiren hizmet sektöründe yer edinebilmiştir. (Vatandaş, 2011: 35) Meslek seçimlerine kadar yansıyan bu cinsiyetçi bölünmelerde olduğu gibi birçok alanda erkeklerin lehine olan, kadınları ise ikincilliğe iten davranışlara şahit olmak mümkündür. Öyle ki toplumsal barışı amaçlayan hukuk sisteminde dahi kadınların nasıl konumlandırıldığını erkekler için nasıl imtiyazlı tavırlar sergilendiğini, verilen kararlar ve uygulanan yaptırımlar üzerinden net bir şekilde görmek mümkündür. Mesela bedenlerini satan kadınlar, ahlaksız ve zanlı olarak gösterilirken; o bedeni talep eden erkekler gizli tutularak kayırılırlar. Dolayısıyla hukuk da, bedeni satan ve alan üzerinden değil de, bedenini satan üzerinde kovuşturma yürüterek böyle bir erkeklik biçimini ve ticaret ilişkisini onaylar nitelikte hareket eder. (Şimşek, 2012: 8) Yine aynı şekilde basına yansıyan örneklerde de gördüğümüz üzere kadına yönelik çoğu suçta mahkeme, haksız tahrik ve iyi hal indirimine gider. Buradan yola çıkarak diyebiliriz ki şahit olduğumuz pek çok kadın cinayetinde hukuk, kadınlığı ve erkekliği tanımlayan, yani onlar hakkında karar veren ve değer biçen bir merci olarak karşımıza çıkmaktadır. Bunu yaparken, biyolojik olarak erkeği güçlü kabul eden ve onu değerli kılan toplumsal kalıpların devamlılığını sağlamaktadır.

Dahası toplumsal cinsiyet normlarını devam ettirmede hukukun yetersiz kalması durumlarında devletler tarafından daha şiddetli ve tahrip edici araçlar da kullanılabilir. Örneğin 13 Eylül 2022 tarihinde İran'ın başkenti Tahranda, İran Rejiminin "başörtüsü kurallarına uymadığı" gerekçesiyle 22 yaşındaki Mahsa Amini ahlak polisleri tarafından gözaltına alınmış ve kafasına aldığı darbeler sonucu 16 Eylül'de yaşamını yitirmiştir. Her ne kadar İran rejimi bunu reddetse de, Mahsa Amini'nin ölümünden sonra yapılan protestolarda onun gibi birçok kadın, iktidarın düzenleyici yapısı sonucu şekillenmiş din kategorisiyle kendilerini sınırlamak istemedikleri ve sadece özgür bir yaşam talep ettikleri için gösterilerde darp edilerek veya vurularak öldürülmüştür ("İran'da Mahsa Amini protestolarında hayatını kaybeden genç kadınlar - BBC News Türkçe" t.y.) Bildiğimiz üzere bu vaka gibi, ardında kırılğanlıklar ve ölümler bırakan olaylar tarih boyunca yaşanmıştır. Zaman zaman isimler değişmiş, mekânlar değişmiş fakat yaşananlar değişmemiştir. Butler'ın da eleştirilerinde belirttiği üzere bu gibi yıkıcı durumları ortadan kaldırabilmenin en önemli yolu ötekileştirmenin, ayırıştırmanın önüne geçebilmek ve bireylere özgür bir yaşam alanı sağlayabilmektir. Sonuç olarak bu sağlıklı ortam koşullarını oluşturabilmek adına Butler, toplumsal cinsiyet kuramını anlamının önemini vurgulamıştır. Bu noktada Foucault'nun cinsiyet ve iktidar ilişkileri üzerine yaptığı çalışmalar, Butler'ın cinsiyet kuramının zeminini hazırlamıştır. Butler cinsiyet kuramında, ikilik yaratarak cinsiyetçi yaklaşımların nedeni olan, kadın erkek ayrımının temelini sorgulamış ve cinsiyetin iktidarla olan ilişkisine değinmiştir. Butler'a göre bireyin tanımlanabilmesi ancak, iktidarın kendi çıkarları doğrultusunda bireyi konumlandırmasıyla kazanılabilecek bir varoluştur. Diğer bir ifadeyle bireyler, toplumda kadın ya da erkek kategorilerine yerleştirilmiş ve bu belirlenimci çizgiye uygun düşecek şekilde varlığını kayıtlara geçirebilmiştir. Böylece kendilerine verilen tanımlamalara uygun davranmaları şartıyla, hukuki ve siyasi haklara sahip olabilmişlerdir. Fakat yukarıdaki verilen örneklerde de görüldüğü üzere kadın kategorisinin erkek kategorisine nazaran daha dezavantajlı olduğu aşikârdır. Bu konuda Butler, bir cinsiyetin diğer cinsiyeti ötekileştiremeyeceğini ve birinin diğerine üstünlüğünün söz konusu olmadığını belirtmiştir. Çünkü kadın ya da erkek kendi kendisini istediği şekilde inşa etmemiştir. (Kiliç 2010) Doğduğu andan itibaren kendisinin konumlandırıldığı kategori hangisiyse ona göre şekillenmiştir. Sonuç olarak bu durumda kimse dezavantajlı bir kategoride olmak istemeyecektir. Butler'ın savunusunu yaptığı bu görüşlerin dayanak noktasını toplumsal cinsiyete dair getirdiği eleştiriler oluşturur. Butler'a göre toplumsal cinsiyet, bir yapma edimidir. (Butler 2014, 77) Dolayısıyla toplumsal cinsiyet, ontolojik bir referansa sahip değildir. Kişilerin eylemleri ve söylemlerinden ibarettir. Öyle ki Butler için bu söylemler, toplumdaki şiddetin başlıca nedenlerindedir. Çünkü toplumsal/cinsiyetlendirmeler dilin yarattığı ve nesilden nesile aktardığı kurgulardır. Diyebiliriz ki dil, sürekli devinim halindedir ve böylece kadınlığa, erkekliğe dair sorunlu dilsel aktarımlar gerçekleştirir. Butler buradan şu sonuca ulaşır: Şayet toplumda yaşanan bu kargaşanın sebebi, sorunlu söylemlerse, o halde bu kargaşayı sona erdirecek olan da dilde yapılabilecek düzenlemelerdir. (Kiliç 2010) Yani bireyler daha çocukken dilsel aktarımlar sayesinde, içinde bulunduğu toplumun değerlerini ve kabullerini benimsedikleri için, Butler buradaki en büyük rolü dile yüklemiştir. Bu yüzden Butler'a göre dilin, barışçıl ve kucaklayıcı bir yapıya dönüştürülmesi, cinsiyetler arası ayrımcılığın önüne geçilmesinde ve toplumun huzura kavuşmasında önemli bir etkidir. (Butler 2014, 233-41)

2. Butler'a Göre Cinsiyet Normları

Butler'dan önce cinsiyetin verili olduğu yani doğal ve doğuştan geldiği, toplumsal cinsiyetin ise toplumsal yapının normlarıyla şekil aldığı düşüncesi hâkimdir. (Işık, 2021: 104) Yani cinsiyet ve toplumsal cinsiyet kavramları birbirlerinden farklı anlamlara sahiptirler. Bu anlayışa göre cinsiyet, biyolojik bir bedene karşılık gelirken toplumsal cinsiyet, "erkeksi" ve "kadınsı" başlıkları altında kategorize edilen kültürel bir inşaya tekabül etmektedir. (Saliya, 2013: 37-38)

Bu düşünceye katılmayan Butler, ne cinsiyet ne de toplumsal cinsiyet kavramlarının doğamızın bir parçası olmadığını, her ikisinin de sonradan biçilmiş/kurgulanmış kimlikler olduğunu ileri sürmektedir. Dolayısıyla Butler'a göre cinsiyet ve toplumsal cinsiyet kavramları birbirinin aynı olan kavramlardır. Ona göre bu kavramların birbirlerinden farklı olduğunu düşünmek, cinsiyet ve toplumsal cinsiyet bağlamında kurulmuş yanlış bir neden-

sonuç ilişkisidir. Çünkü Butler'a göre toplumsal cinsiyet, erkek ve kadın kategorilerinin doğallaştırıldığı bir alandır. (Başaran, 2016: 39) Bu yüzden cinsiyet toplumsal cinsiyetin koşulu olamaz. Tam aksine cinsiyet toplumsal cinsiyetin sonucu olarak ortaya çıkar. Butler'a göre cinsiyet ile toplumsal cinsiyeti birbirinden ayırmak "anatomik kaderi" kabul etmek demektir. (Butler, 2014: 52-53) Oysa kişinin dünyaya gelirken içinde bulunduğu beden, cinsiyeti veya toplumsal cinsiyeti belirleyen bir yapı değildir. Sadece kişilerin kimliklerinin sergilendiği bir sahnedir. Dolayısıyla doğuştan verilmiş bir cinsiyet söz konusu değildir. Tüm bedenler ancak, dâhil oldukları toplumsal yapıyla tanıştığı ilk andan itibaren cinsiyetlendirilmiştir. (Işık, 2021: 132) Bu durumda Butler için dişil ya da eril olmak özgür bir iradenin getirisi değil, yalnızca dayatmadan ibarettir. Kısacası kişi doğduğu andan itibaren kendi bedenini kültürel bir yorumlama içerisinde bulmaktadır. (Oralgül, 2016: 54) Dolayısıyla bir zorunluluk olarak beden, maddeleşmiş bir yapıya dönüşür. Bedenin maddeselliği tekrarlar ve ritüeller yoluyla kurulur. (Butler, 2011: 61-62) Bu da egemen ataerkil sistemin "geçerli beden" algısını bedenlerin maddeleşmesi üzerinden tetkik etmeyi gerektirmektedir.

Butler'ın toplumsal cinsiyetin performatifliğine ve maddeleşen bedenlere dair görüşlerine Foucault'un bazı fikirleri ışık tutmuştur. Örneğin Butler, Foucault'un söylem analizlerine paralel olarak, bedenlerin söylemsel olarak inşa edildiğini savunmuştur. Dolayısıyla bedenlere cinsiyet atayan söylemler olmadan önce, herhangi bir cinsiyetin varlığından söz edilemez. Beden, ancak iktidar sayesinde ve söylem dâhilinde cinsiyetli bir varlık haline gelmiştir. (Kineşçi, 2018: 48) Özetle Butler'ın perspektifinden cinsiyet dediğimiz şey, kadın ve erkek kategorilerinin doğallaştırıldığı (ama asla doğal olmayan) politik bir alandan ibarettir.

Butler, cinsiyet ve toplumsal cinsiyete dair görüşlerini şekillendirirken ikinci dalga feminizmin gündemini belirleyen önemli isimlerden olan Simone de Beauvoir'un konuyla ilgili görüşlerini eleştirmekle işe başlamıştır. Simone de Beauvoir, Butler'ın aksine cinsiyetleri biyolojik veriler olarak kabul eder ve cinsiyetler arasında biyolojik, fizyolojik ve psikolojik farklılıkların olduğunu vurgular. Fakat ataerkil toplum sisteminde cinsiyetler arasındaki farklılıkların kadını baskılayıp onları annelik gibi rollere mahkûm etmesi, Beauvoir'u kadınların özgürlüğünü kısıtlayan her türlü yaklaşıma itiraz etmeye sevk eder. (Aydinalp, 2020: 473) Bu bağlamda yaptığı "Kadın doğulmaz, kadın olunur." tespitiyle birlikte kültürel inşalar olarak tarihte yer edinen şeyin, cinsiyetler değil kadınların ikincil konumlarının olduğunu savunmuştur. (Aydinalp, 2020: 468) Beauvoir'e göre kadınlar "mutlak" olan erkeğin karşısında "başka" olarak konumlandırılmış ve bu "başkalık" her dönem erkekler tarafından dayatılmıştır. Yani kadınların varoluşu, erkek tarafından kadınların ikincil konuma indirgenmesiyle kültürel bir zeminde tanımlanmıştır. (Aydinalp, 2020: 469) Dolayısıyla, varoluşçu felsefenin de etkisiyle Beauvoir, kadın olma deneyiminin anlamı üzerine düşünmüştür. Varoluş felsefesindeki "Varoluş özden önce gelir." düşüncesinden yola çıkarak "Kadın doğulmaz kadın olunur." tespitinde bulunmuş ve cinsiyetli kimlik algısına karşı çıkmıştır. (Aydinalp, 2020: 472) Bundan hareketle Beauvoir, her insanın bir cinsiyetle doğduğunu ve dolayısıyla toplumsal cinsiyetin, cinsiyetin kültürel bir inşası olduğunu ileri sürerek, cinsiyet ve toplumsal cinsiyet ayrımını öne çıkarmıştır. Butler ise bu konuda Beauvoir'u eleştirerek kişinin cinsiyetle doğmadığını sonradan atanan bir cinsiyetin söz konusu olduğunu, ayrıca cinsiyet ve toplumsal cinsiyet kavramlarının aynı üretim mekanizmasının çıktısı olduğunu savunur. Fakat Butler aynı zamanda "Kadın doğulmaz, kadın olunur." ifadesinin toplumsal cinsiyetin inşa sürecine işaret ettiğini ve yeniden anlamlandırılmaya müsait bir ifade olduğunu da söyler. (Işık, 2021: 11)

Butler ve Beauvoir, cinsiyet konusunda farklı fikirlere sahip olsalar da toplumsal cinsiyetin ne bir kökeni ne de bir sonu olmadığı konusunda hemfikirdirler. Bu yüzden onlara göre toplumsal cinsiyet aslında "olduğumuz" şey değil, "yaptığımız" şeydir. Her ikisine göre de kadının kendisi ya da diğer cinsiyet kategorileri, tamamlanmamış ve tamamlanamayacak bir inşa halidir. Onların görüş ayrılığı yukarıda belirttiğimiz gibi Beauvoir'un cinsiyeti biyolojik bir gerçeklik olarak kabul ettiği noktada başlar. (Barutçu, 2020: 439) Bu doğrultuda diyebiliriz ki Butler, Beauvoir ve diğer düşünürlerin klasik cinsiyet ve toplumsal cinsiyet algılarını eleştirirken aynı zamanda onlardan etkilenmiş ve yeni teoriler geliştirmiştir. Bununla birlikte unutmamak gerekir ki feminist düşünürlerin cinsiyet algıları, kendi deneyimlerinden ve bedenleriyle kurdukları ilişkilerin yansımalarından bağımsız

düşünülmemelidir.

Özetlemek gerekirse, Butler'a göre, diğerlerinin aksine, herhangi tözsel bir kategori inşa etmek söz konusu olamaz. Çünkü cinsiyet ve toplumsal cinsiyet gibi düalist inşalar toplumsal yıkımlara sebebiyet verecektir. O yüzden ihtiyacımız olan şey kategorileşmiş bir toplumdaki ziyade, nötralize bir toplumsal yapıdır. En başından itibaren bizim algılarımızda ve yaşantımızda bizi eşitsizliğe sürükleyen, kısıtlayan şeyin "cinsiyet" ve "toplumsal cinsiyet" ayrımı olduğunu söylemek mümkündür. Zaten Butler'a göre insanların cinsiyet kalıpları ile kategorize edilmesi de, iktidar ve güç uygulayabilmek için inşa edilmiştir. (Durğun, 2019: 162) Biyolojik cinsiyet anlayışını zorunlu kılan tözsel yapı, sadece kadınların eşitlik haklarını ellerinden almakla kalmamış daha da ileri giderek erkek ve kadın kategorisi dışında kalana şiddet ve dışlamayı dahi reva görmüştür. Butler'ın fikirleri doğrultusunda denilebilir ki hangi bedene sahip olduğumuz ya da bedenimizi nasıl ortaya koyduğumuz bizim şiddet biçimleriyle olan ilişkimizi etkilemektedir. Dolayısıyla standart bedensel kalıplara uyulmadığı takdirde şiddet ve dışlanma kaçınılmaz olacaktır. Bu etki alanı göz önünde bulundurulduğunda toplumsal cinsiyet eşitsizliği sadece bir kadın sorunu değil, aynı zamanda bir insanlık sorunu haline gelmiştir. Bunun çözümü ise bütüncül bir toplumsal kurtuluş mücadelesinden geçmektedir. (Işık, 2021: 106)

3. Normatife Karşı Performatif

Butler için iktidar, toplum veya kültür, adına her ne denirse densin, kendine ne referans (biyolojik, dini vb.) gösterirse gösterebilir, kişinin değerini tek bir elden belirleyen, kişinin doğuştan geldiği iddia edilen cinsel kimliğini öne sürerek ona göre bir yaşam biçim hiçbir kurum kabul edilebilir değildir. Bu yüzden özgürlük, huzur ortamı ve eşit bir yaşam hakkı sağlayabilmek adına toplumsal cinsiyet kuramında da bahsettiğimiz üzere çoğulculuk anlayışının kabulü şarttır. Çoğulculuk fikrini anlayabilmemiz için ise öncelikle cinsiyet, toplumsal cinsiyet, iktidar ilişkileri ve bireylerin bedenlerine cinsiyet yükleyen mekanizmaların üretim biçimini bilmemiz gerekmektedir. Butler'ın performatiflik kuramı da bedenlerin nasıl cinsiyetlendirildiğini ve toplumsal cinsiyet duygusunun nasıl ortaya çıktığını açıklamayı ve aydınlatmayı amaçlamaktadır.

Butler'a göre bedenlerin şekillerinden tutun, o bedenin hareketlerine, tavırlarına, işgal edebileceği alan biçimlerine kadar her şey güç rejimleri tarafından kurgulanır ve doğallaştırılmaya çalışılır. Mesela hemşireler, yeni doğan bir bebeği "bu bir kız" ya da "bu bir oğlan" diyerek rapor ederken aynı zamanda bebeğe bir cinsiyet/toplumsal cinsiyet ataması yaparlar. Böylece kurgulardan, biçimlendirmelerden ibaret olan "kızlaşma" ve "erkekleşme" sürecini de başlatmış olurlar. (Işık, 2021: 132) Yeni doğan bebek örneğinde de gördüğümüz üzere, Butler'a göre cinsiyet kimlikleri, dil ve söylem tarafından oluşturulurken, dil ve söylem öncesine kadar, var olan herhangi bir cinsiyet ya da ona mukabil bir ölçütün varlığından bahsedilemez. (Butler, 2014: 231)

Butler için cinsiyet ve toplumsal cinsiyet, bir tekrarlama alanından ibarettir. O'na göre kadın ve erkekliğe dair tüm davranışlar, doğal bir özden türememiş, aksine dur durak bilmeyen performans edimleri sayesinde meydana gelmiştir. Yani dil ve eylem, sürekli birbirini üreten bir devinim içerisinde dirler. Performatif pratikler, bu devinimle beraber heteroseksüel yapılar inşa ederek tözsel yanlısamlar oluşturur. Bu da insanlar arasında kimlik krizlerine sebebiyet verir. Bu yüzden Butler, performatif pratiklerin oluşturduğu meşru kalıpları yıkmak için yine performatif bir kuramın gerekliliğinden bahseder. Çünkü performatif pratikler nasıl ki toplumsal cinsiyeti kurabiliyorsa, aynı zamanda onu alt üst etmeyi de sağlayabilir. Böylece iktidarların söylemsel olarak ürettiği kalıplardan insanları kurtararak onları özgürlüklerine kavuşturmak mümkün olacaktır.

Anlattığımız üzere cinsiyetin ve toplumsal cinsiyetin sonradan inşa edilmiş kurgular olması, inşa edenin de inşa edilenin de inşa sırasında performatif edimlerle ortaya çıktığı bir anlayışa dayanmaktadır. (Başaran, 2016: 54) Fakat bu edimler ve eylemler, tekrar eden aynılıklar olarak düşünülmemelidir. Dolayısıyla tekrarlanan eylemler, yaratıcı ve yenilikçidir. Örneğin kadın ve erkek kavramlarının, toplumların kabulleri doğrultusunda değişkenlik göstermesi bu durumu açıklar niteliktedir. Tıpkı Derrida'nın yapısökümündeki metinlerin anlamlarının, koşullara bağlı olarak sürekli değişkenlik göstermesi gibidir. Çünkü Derrida'nın yapısökümünde amaç, anlamları geçersiz

kılmak değil, onları farklı yorumlarla yeniden konumlandırmaktır. (Ayaz 2016, 62) Diğer deyişle, bir şeyi yapı söküme uğratmak, o şeyi tamamen ortadan kaldırmaz, sadece o şeyi yeniden inşa eder. Dolayısıyla sürekli bir eylem değişikliği söz konusudur. Buna göre, yapısöküm, yeni bir anlam inşa etmeye yönelik ilk adımdır. (Yanık, 2016: 94) Bununla birlikte Derrida, yapısökümde, tıpkı erkek ve kadın gibi bütün ikircikli yapıların sorunlu olduğunu, çünkü bu yapıların birinin diğerine daha üstün konumlandırıldığını (Bilgili, 2017: 12) bu yüzden de düalist yapıların yapısöküme tabi tutulmasının ve mevcut olan düzenin altüst edilmesinin gerekliliğinden bahseder. (Kaplan, 2018: 453-54) Ona göre krizler, doğruların çoğalmasıyla birlikte, tek ve değişmez bir doğrunun olmamasından dolayı ortaya çıkar. (Yanık, 2016: 92) Özetle Butler, Derrida'nın yapısökümünden etkilenerek kurgulanmış cinsiyetleri altüst etmek adına, içselleştirilmiş normları tekrar eden pratikler olarak görmüş ve cinsiyetlerin yapısöküme tabi tutulması gerektiğinden bahsetmiştir.

Sonuç olarak, Butler'a göre normatif kimliklerin hepsi baskıcı ve dışlayıcıdır. Bu yüzden Butler, kendilerini meşrulaştırılmış kimliklere ait hissetmeyenlerin ötekileştirilmesinin ve "yası tutulmaya değmez hayatlar" olarak görülmesinin bir nevi şiddet olduğunu söyler. (Özkazanç, 2013: 125) Burada nefret söylemine sebep olan şey, doğal ve hakikat olarak kabul edilen cinsiyet ile kültürel bir yorumlama olarak bilinen toplumsal cinsiyet ayrımının neden olduğu yanlış bir kavrayıştan ibarettir. (Özkazanç, 2013: 126) Bireyler çocukluklarından itibaren mensubu oldukları toplumun kabullerini ya da nefret söylemlerini dilsel aktarımların tekrarıyla öğrenirler. Bunun için Butler dil ve eylemin her bir yeni tekrarında dilsel/edimsel değişime gidilerek, ayrıcalıkların ve dışlanmaların giderilebileceğini savunmaktadır. (Kiliç, 2010) Butler'ın buradaki asıl amacı söylemin yarattığı düalist kimlik politikalarını yıkararak, dışarıda bırakılanları da kapsayacak yeni bir politika anlayışı geliştirmektir. Bu da ancak iktidarın belirlediği kimlikleri yapısöküme tabi tutulmasıyla gerçekleştirilebilir. (Uçak, 2017: 58) Butler'ın deyimiyle, "Kurgulanmış kimlikleri yapısöküme tabi tutmak, inkâr etmek ya da tamamen bir kenara atmak değil, sorgulamak ve belki de en önemlisi, özne gibi bir terimi şimdiye dek verilmemiş bir kullanım alanına açmaktır." (Uçak, 2017: 60-61) Yani, bahsettiğimiz yapay normların altını oymak ve bu normların yeniden anlamlandırılmasını sağlamak için yeni dilsel/edimsel şekiller inşa etmek gerekir ki, Butler'ın performatiflik kuramı ile kastedilen de budur. Bu sayede eril, dişil ve bunun dışındaki kimliklerin hiçbirinin diğerine üstün olmadığı gösterilebilir.

Butler'ın hedefi, daha öncede anlattığımız üzere fallogosantrizm (fallus merkezli söz) gibi konum belirleyici ve kimlik tanımlayıcı kuramları sahip oldukları merkezi konumdan etmektir. (Butler 2014, 35) Çünkü fallus merkezcilik dediğimiz yapı, düalist versiyondaki iki cinsiyetten birini, diğerine daha üstün tutarak birisine temsilcilik işlevini atfeder. Böylece temsil edilen cinsiyet, temsil eden cinsiyet içerisinde yok olmaya mahkûm edilir. Dolayısıyla böyle bir sistemde temsil edilen cinsiyetin sesi de duyulmamaktadır. (Kaplan, 2018: 454) Farklılıkların varlığını vurgulayan ve kadınların seslerini duyurmak isteyen Butler, performatiflik üzerinden söylemlerin ötekileştirici tavrının dönüştürülebileceğini savunmaktadır. (Işık, 2021: 131) Buna göre performatif inşaları kabul etmek de cinsiyet ve toplumsal cinsiyeti inşa etmektir. Ancak, cinsiyet performanslarına yönelik inşaların hangisinin doğru, hangisinin yanlış olduğuna dair belirlemede bulunulmamalıdır. Buna göre, performatiflik kuramı, salt bir belirlenime dayanmadan, değişime kendini açmayı ve anlamı farklı şekillerde ifade etmeyi içermektedir. (Oralgül, 2016: 53) Nasıl ki cinsiyet ve toplumsal cinsiyet inşaları, toplumsal normların sürekli tekrarlarıyla meydana geliyorsa, bu tekrarlar aynı şekilde değişim ve dönüşüme tabi tutularak içselleştirilmiş iktidarın yıkılmasına da imkân sağlayabilecektir. Bundan dolayı da Butler'ın performatiflik kuramını değiştirici bir güç olarak gördüğü söylenebilir. (Başaran, 2016: 53)

4. Feminist Öznenin İnşası ve Problemleri

Feminizm, ataerkil düşünce ile mücadele ederken, 1980'li yıllardan itibaren, cinsiyet ve toplumsal cinsiyet ayrımları üzerinde durmaya başlamıştır. Yukarıda da ele alındığı gibi, Butler bu ayrımın, kültür öncesinde bir beden var olduğu varsayımına dayandığına işaret etmiştir. Yani bu ayrımlar, dışlama ve baskılardan kurtarmayı amaçladığı kadın kategorisini biyolojik bir kökene dayandırır. Sonrasında kadın kategorisi toplumsal olarak

ikincil konuma yerleştirilerek ezilmelere, dışlanmalara ve sömürüye maruz bırakılır. (Saliya, 2013: 71) Butler, feminizmde yapılan bu ayrımların dışlayıcı olduğunu düşünür. Feminizmin hareket noktası olan kadın kategorisinin ortak bir kimlik olarak varsayılmasını reddeder ve feminizmin bütün kadınları temsil ettiği iddiasını sorunlu görür. Bu yüzden kadın kategorisini tartışmaya açar ve şu soruları yöneltir: “Kadınlar kategorisini ne oluşturur? Feminizm kadın kategorisine ait varsayımlarını neye dayandırır? Yasa önünde temsil edilebilecek ontolojik bütünlüğe sahip öznelerden bahsedilebilir mi?” (Butler, 2014: 63-65)

Butler, bu sorularının cevabını Foucault’un fikirlerinden yararlanarak bulmaya çalışmıştır. Dolayısıyla, Butler, insan öznelerinin iktidar tarafından üretildiğini, onlara kadın ve erkek cinsiyetleri atandığını, sonrasında cinsellik ve cinsiyet arasındaki ilişkisinin sabitlendiğini vurgular. Feminizmin öznesi olan kadın kategorisinin bir kurtuluş politikası olarak üretildiğini ancak kendini tutsak eden bağları kuvvetlendirdiğini ileri sürer. Yani feminist özne, aslında kendisini kurtaracağını düşündüğü siyasi sistemin ta kendisi tarafından söylemsel olarak üretilmiş olmaktadır. Bu durumda bahsettiğimiz politik süreçler, her ne kadar var olanı temsil ediyor gibi görünse de aslında temsil iddiasında buldukları özneleri bizzat yaratmışlardır diyebiliriz. Butler, feminizmdeki bu özne varsayımını “doğal durum kuramına” dayandırır ve onu doğal sayan iddiaları söylemsel bir kurgu olarak düşünür. Buna göre, ontolojik bütünlüğe sahip olan özne, söylemler yoluyla doğallaştırılır. Bu anlayışta doğal olan özne sabit bir cinsiyete sahiptir ve bu yönde şekillenen ikircikli cinsiyet yapıları da doğallaştırılarak güvence altına alınmış olur. Fakat burada Butler’ın dikkat çektiği bir nokta vardır. Butler’a göre bu tür bir iktidarın işleyişi gizlilik dâhilinde çalışır yani üretilen bu meşrulaştırıcı ve dışlayıcı özne politikaları, dışlayıcı ve üretici fonksiyonlarını örtük tutar. Bu şartlar altında insan oluşun yeniden düşünülmesinin gerekliliğinden bahseden Butler, aslında insanın kendisinin belirlemediği, seçmediği şartlar içerisinde var olduğunu vurgular. Dolayısıyla Butler’a göre cinsiyetten önce insan oluşu yeniden düşünmek gerekir. Bu da, ilk olarak kişinin içine doğduğu sosyal ve psikik şartları göz önünde bulundurmaya gerektirir. Butler, bu doğrultuda, insanı bir özne olarak inşa eden söylemsel koşulların izini sürer ve feminizmin kullandığı kadın kategorisinin evrenselliğini sorgular. Bu sayede kadın kategorisinin nasıl dışlayıcı bir işleve sahip olduğunu ve normların, bu kategorilerin düzenlenmesinde ve normalleştirilmesinde önemli bir yeri olduğunu göstermeyi amaçlamaktadır. (Saliya, 2013: 68-74)

Bu yüzden Butler’a göre kurtuluş politikasında kullanılan kadınlar kategorisi, dışlayıcı sonuçlardan kaçınabilmek adına, sınırları çizilmemiş ve dayatma bir kimlikten azat edilmiş daha kapsayıcı bir kategoriye evrilmek zorundadır. Böylece daha adil ve daha çok ses getiren feminist politikalar mümkün olacaktır. (Saliya, 2013: 69) Bu doğrultuda, daha kapsayıcı bir kategorinin gerekliliğinden söz eden Butler, soykütüksel eleştiriler yaparak iktidar yapılarının üretici ve düzenleyici özelliklerini ortaya çıkarır. Fakat bunu yaparken cinsiyetin ve toplumsal cinsiyetin kökenlerini arayarak ya da cinsel kimliği arayarak tarihsel verilerin çözümlemesini amaçlamaz. Soykütüksel eleştiri ile ancak “Edimsel ve söylemsel pratikler sonucu ortaya çıkan kurgusal varoluşların tarihsel koşulları irdelenerek, kimlik kategorilerinde ne tür siyasi hesapların döndüğü araştırılır..” (Saliya, 2013: 70) Bu yaklaşıma göre özne kavramı, yeni bir kullanım alanına açılır. Fakat soykütüksel analizlere tabi tutulan özne hakkında unutulmaması gereken önemli bir konu daha vardır. Butler, soykütüksel eleştirileri yaparken hiçbir zaman özneleri toptan reddetme amacı gütmemiştir. O sadece öznenin kurulumunu irdelenmiş ve her türlü sabitliği ve değişmezliği giderebilmek adına bu yola başvurmuştur. En nihayetinde Butler için özneyi irdeme olayı mühimdir. Çünkü ancak bu sayede özne terimi yeni bir kullanım alanına açılacak ve böylece kapsayıcı bir anlama ulaşabilecektir. (Barutçu 2020, 438)

Butler’a göre, burada sorulması gereken soru kişinin neden özne olma gereği hissettiğidir. Bu sorunun cevabının ise bireyin yaşamı boyunca anlaşılabilme, tanınmaya ve görülmeye ihtiyaç duymasında yattığına inanmaktadır. Birey bu arzusunu yerine getirebilmek amacıyla içinde bulunduğu toplumun kurallarına uyum sağlar. Dolayısıyla normların etkisiyle beraber varlığı inşa olunan özne, birtakım yasakları ve engelleri varlığının koşulu olarak kabul etmek durumunda bırakılır. (Uçak 2017, 15) Bu yüzden Butler özneleşme sürecinde bir tabi oluşun ortaya çıktığını ve özne var olduğu sürece bu bağlılığın devam ettiğini söyler. Süreç içerisinde öznenin tabiiyetini oluşturan

normlar her ne kadar bireyin yaşamını ve sosyal dünyasını düzenlemeye ve dönüştürmeye çalışsa da aynı zamanda bireyin şiddete maruz kalmasına ve sınırlandırılmasına sebebiyet de verir. (Saliya 2013, 65)

Butler'ın, öznenin inşası hakkındaki düşüncelerine baktığımızda yine birçok konuda olduğu gibi Foucault'un etkisinde kaldığı görülmektedir. Butler, Foucault'un özne- iktidar anlayışından hareketle, öznenin iktidar tarafından kurulduğunu ve onun iktidarın denetimi altında tutulduğunu söyler. Dolayısıyla özne ve iktidar arasında bir sınırdan bahsetmek ya da birini diğzerinin dışında, önünde veya ötesinde bir yerde görmek imkânsızdır. Butler'ın eleştirdiği iktidar yapısı, aynı zamanda bireyleri kimliklere bağlayarak onları tanımlayan ve kategorileştiren, bireylere hakikat yasası dayatarak onlara gündelik yaşamda dahi müdahale eden bir yapıdadır. (Başaran, 2016: 44-45)

İktidarın öznel üzerindeki gücünün göstergelerinden bir tanesi de yaptığı adlandırmalardır. Adlandırmalar iktidar için önemlidir, çünkü bu sayede iktidar, özneli kendi istediği gibi şekillendirerek onları kontrol altında tutabilir. Öznenin kendisine verilen bu adlandırılmaldan kaçması da neredeyse imkânsızdır. Örneğin, "Kadın" iktidar tarafından yapılmış en güçlü adlandırmalardan bir tanesidir. Dolayısıyla iktidarın tekelinde gelişen kadın, erkek gibi adlandırmalar, bazı bireylerin cezalandırılmalarına yol açarken bazı bireylerin de gurur kaynağı haline gelebilmektedir. İktidarın adlandırmaları bir nevi, bedene kazınan ve bedensel olana ilişkin kalıp algılar yaratarak hiyerarşik bir düzenlemeye tabi tutan bir zemindir. (Özkazanç, 2013: 133)

Bilindiği üzere iktidarın özneli şekillendirmek ve cinsiyetlendirmek için kullandığı adlandırmalar, beden üzerinden yapılmaktadır. Bu şekilde temel teşkil etme işlevinden dolayı, bedenin nasıl tanımlandığına değinmek önemlidir. Butler iktidarların, hatta kendisinden önceki feminist düşünürlerin savunduğu evrensel bir biyolojik temel olarak düşünülen beden algısına karşı çıkmıştır. Butler'a göre, beden, sabit bir tözsel yapıya sahip olmayan, herhangi bilimsel bir gerçekliği ve mutlaklığı olmayan ve tamamen kültürel söylemler ile üretilen bir yapıdır. Beden üzerinde yapılan cinsiyetlendirmeler ya da ikili sınıflandırmalar ancak, "Ben bir erkeğim." ya da "O bir kadın." gibi dilsel ifadelerin tekrarları sayesinde mevcudiyet kazanır. Sonuç olarak, Butler, bedenin cinsiyetlendirilişinin ontolojik ve doğal bir referansa dayandırılmayacağını savunur. Butler'a göre biyolojik beden, aslında toplumun inşası olan toplumsal bedenden ayrı düşünülemez. (Butler 2014, 58) Butler'ın, "Kendi bedenlerimiz üzerinde hak sahibi olmak için mücadele etsek de, uğrunda mücadele ettiğimiz bedenler hiçbir zaman tam anlamıyla sadece bize ait değildir." (Butler, 2013: 41) ifadesi, bu konudaki görüşünü çok net bir şekilde yansıtmaktadır.

Butler için üretilen bedenlerin ve yapılan cinsiyetlendirmelerin evrensel bir forma evrilmesi, özne-iktidar ilişkisine dayanmaktadır. Dolayısıyla, sabit gibi görünen temel dinamikleri sorgulayarak onların içini boşaltıp birer kurgudan ibaret olduklarını ortaya çıkarmak önem arz etmektedir. Özneyi sorgulamaya açarak kuir kimliklere kapı aralayan Butler, ortaya koyduğu eleştirileri ve fikirleriyle özne, kimlik ve beden üzerinden yürütülen her çeşit siyasetin işlevsizliğini vurgulamaya çalışmıştır. (Barutçu, 2020: 436) Bunun göz ardı edilmesi halinde, doğduğu andan itibaren var oluşu başkasının yasalarına bağlı kalışı gerektiren bireylerin, başkası karşısında her zaman kırılğan olacağını iddia etmiştir. (Uçak, 2017: 25) Zaten Butler'ın en başından beri verdiği mücadele de bunun içindir. Hayatlarında birçok kırılğanlığa maruz bırakılan kadınlar her zaman ötekileştirmenin kurbanı olmuşlardır. Oysaki Butler'a göre kimsenin kimseye üstünlüğü söz konusu değildir. Burada ötekileştirilen grup sadece kadınlar olmak zorunda da değildir. Dolayısıyla Butler, sadece kadın kategorisine değil, birini diğzerine üstün tutan her türlü sınıflandırmaya karşı çıkmıştır. (Işık, 2021: 95)

Sonuç

1980'li yıllarda kadınların doğasıyla ilgili yapılan tartışmalar ışığında kadınları, "belli ortak deneyim ve özelliklere sahip olan" bir özne grubu olarak kabul eden feminist teoriler ortaya atılmıştır. Fakat Butler gibi çoğulculuktan yana olan bazı feministlerce bu "ortak kimlik" kabulü eleştirilmiş ve kadın kategorisi ile feminizm arasındaki ilişki sorgulanmıştır. Butler'ın performatiflik kuramına göre, kadın kavramı üzerinden özne statüsü kazanmaya çalışmak anlamsızdır, çünkü burada özne zannedilen şey aslında dilsel bir kategori olup dil ile var olan tarihsel

bir olgudur. Butler'ın feminizmine baktığımızda, her ne kadar feminizm içerisindeki kadın özne politik bir gereklilik olarak kabul edilse de kadın kategorisinin kimi temsil ettiğinin sorgulanması bir zorunluluk olarak karşımıza çıkmaktadır. Bir özne olarak kadın, kendi içinde bölünmeleri olan ve kendi ötekileştirme alanlarını oluşturan bir kategoriye dönüşebildiğinden, oluşturulan "biz" algısı da problemlidir. Dolayısıyla Butler, feminist özneyi, mutlak "değişmez bir özne kategorisi olarak kurmanın imkânsızlığına işaret eder." (Hidir, 2014: 4) Diğer türlü kadın özneyi savunan hiçbir feminizm tanımı, dünya çapında kapsayıcı bir yapıya ve algıya sahip olduğunu iddia edemez.

Cinsiyet ve toplumsal cinsiyet normlarının kısıtlayıcı ve dışlayıcı yönlerine dikkat çeken Butler, bu normların dönüştürülmesi gerektiğini vurgulamıştır. Bu yüzden yıllardır feministlerce kabul gören cinsiyet ve toplumsal cinsiyet ayrımını eleştirmiştir. Bu kavramların yeniden düşünülmesine dair yaptığı çalışmalarda, Foucault'un performatiflik kuramından, Derrida'nın yapı sökümünden ve Beauvoir'in toplumsal cinsiyetin inşasına dair görüşlerinden etkilenmiş ve bu teorilerden feminist düşünceyi geliştirmeye çalışmıştır. Butler'ı diğer feministlerden ayırtan en önemli nokta, toplumsal yıkımların sebebi olarak gördüğü tözsel kategori algısına getirdiği eleştirilerdir. Diğerlerinin aksine Butler, cinsiyeti biyolojik bir gerçeklik olarak kabul etmez. Fakat bunun da ötesinde, birinin diğerine üstün konumlandırıldığı bütün düalist yapıların altüst edilmesinin gerekliliğinden bahseder ve bunun için ikircikli yapıları yapı söküme tabi tutar.

Tıpkı Butler gibi feministlerin istediği de temel yaşamsal haklarda eşitliğin sağlandığı, kimsenin kimseye üstün tutulmadığı ideal bir dünya düzenidir. Fakat Butler'a göre diğer feministlerin, kurtuluş politikalarında göz ardı ettikleri bazı durumlar vardır. Butler, Feminist hareketin kullandığı kadın kategorisinin, biyolojik varoluşlara dayanarak ayrımcılıkları meşrulaştırdığını ve dolayısıyla dışlayıcı fonksiyonlara zemin hazırladığını düşünür. Bu durumda Butler'a göre feminizmin öznesi olarak görülen kadın kategorisi, kendisini sınırlandırmaya mahkûmdur. Feminizmin, kendine çizdiği sınırlardan ve maruz kaldığı dayatmalardan kurtuluşu ancak, "kadın öznenin" varlığını doğal bir zemine oturtmaktan vazgeçerek, cinsiyet kimliklerinin yeniden anlamlandırma sürecine tabi tutmasıyla mümkün olabilir.

Kaynaklar

- Andrews, A. C. (1938). "Pliny the Younger, Conformist" *The Classical Journal*, 34(3), 143-154.
- Ayaz, Bahar. 2016. "Jacques Derrida, Richard Rorty ve Doğruluk". *Abant Kültürel Araştırmalar Dergisi* 1 (2): 57-68.
- Aydinalp, Esra Başak. 2020. "Varoluşçu Özgürlük Bağlamında Kadın: Simone de Beauvoir ve İkinci Cinsiyet". *Litera: Dil Edebiyat ve Kültür Araştırmaları Dergisi* 30 (2): 465-88.
- Barutçu, Atilla. 2020. "Judith Butler Felsefesinde Kimlik Siyasetinin Reddi: Özne ve Cinsiyet Tartışmaları Üzerinden Bir Okuma". *DEÜ Edebiyat Fakültesi Dergisi* 7 (2): 431-49.
- Başaran, Burcu. 2016. "Radikal Demokrasi Kuramı Bağlamında Toplumsal Cinsiyet Meselesi Judith Butler'ın Kuramsal Yaklaşımının Değerlendirilmesi". Yüksek Lisans Tezi, BURSA: Uludağ Üniversitesi Sosyal Bilimler Enstitüsü.
- Butler, Judith. 2011. "Maddeleşen/Sorunlaşan Bedenler (Bela Bedenler)". *Yapı Kredi Yayınları*, sy 65-66 (Bahar).
- Butler, Judith. 2013. *Kırılğan Hayat: Yasın ve Şiddetin Gücü*. Çeviren Başak Ertür. 2. basım. İstanbul: Metis Yayınları.
- Butler, Judith. 2014. *Cinsiyet Belası*. İstanbul: Metis Yayınları.
- Durğun, Serpil. 2019. "Performatif Pratiklerin Tekrarı Olarak Toplumsal Cinsiyet". *İçinde*, 157-67. Mersin: Ubak Uluslararası Bilimler Akademisi.
- Ersöz, Aysel Günindi. 2010. "Türk Atasözleri ve Deyimlerinde Kadına Yönelik Toplumsal Cinsiyet Rollerini". *Gazi Türkiyat* 1 (6): 167-82.
- Hidir, Naz. 2014. "Queer Olmayan Bir Feminizmin İmkansızlığı Üzerine". *Kaos GL Dergisi*, 2014.
- Işık, Mehmet Fatih. 2021. "Judith Butler'da Feminist Söylem ve İktidar". Doktora Tezi, Malatya: İnönü Üniversitesi Sosyal Bilimler Enstitüsü.
- "İran'da Mahsa Amini protestolarında hayatını kaybeden genç kadınlar - BBC News Türkçe". t.y. Erişim 26 Kasım 2022. <https://www.bbc.com/turkce/articles/cyx500k71rqo>.
- Kaplan, Merve. 2018. "Post-Yapısalcı Kuram İlişkisinde Feminizm". *International Journal of Disciplines In Economics and Administrative Sciences Studies (IDEAStudies)* 4 (9): 452-62.
- Kiliç, Nilgün Sofuoğlu. 2010. "Butler'ı Schutz ile Okumak: Toplumsal Cinsiyet Kavramı ve Cinsiyet Ayrımcılığının Bazı Göstergeleri Üzerine Bir Değerlendirme". *Toplum Bilimleri Dergisi* 4 (8): 83-93.
- Kineşçi, Erdinç. 2018. "Queer Kurama Katkıları Bağlamında Judith Butler Düşüncesi". *ETHOS: Felsefe ve Toplumsal Bilimlerde Diyaloglar* 11 (1): 27.
- Oralgül, Ezgi. 2016. "Judith Butler'ın Kimlik ve Siyaset Anlayışı". *ETHOS: Felsefe ve Toplumsal Bilimlerde Diyaloglar* 9 (1): 47-62.
- Özkan, Bülent, ve Ayşe Eda Gündoğdu. 2011. "Toplumsal Cinsiyet Bağlamında Türkçede Atasözleri ve Deyimler". *Turkish Studies* 6 (3): 1133-47.
- Özkazanç, Alev. 2013. "Butler'ın Feminizmi: Siyasi bir Okuma için Kılavuz". *Mülkiye Dergisi* 37 (4): 118-38.
- Saliya, Derya Aybakan. 2013. "Judith Butler ve Post-Modern Feminizm". Yüksek Lisans Tezi, Bursa: Uludağ Üniversitesi Sosyal Bilimler Enstitüsü.
- Şimşek, Leyla. 2012. "Tarih, Toplum, Siyaset, ... ve Kadın Olmak". *Tiyatro Eleştirmenliği ve Dramaturji Bölümü Dergisi* 0 (4): 3-18.
- Taş, Gün. 2016. "Feminizm Üzerine Genel Bir Değerlendirme: Kavramsal Analizi, Tarihsel Süreçleri ve Dönüşümleri". *Akademik Hassasiyetler* 3 (5): 163-73.
- Uçak, Damla. 2017. "Judith Butler ve Öznellik". Yüksek Lisans Tezi, İstanbul: Yıldız Teknik Üniversitesi Sosyal Bilimler Enstitüsü.
- Vatandaş, Doç. Dr. Celalettin. 2011. "Toplumsal Cinsiyet ve Cinsiyet Rollerinin Algılanışı". *İstanbul Journal of Sociological Studies* 0 (35): 29-56.

Yazar Katkıları: Fikir %30-70; Tasarım %50-50; Denetleme%50-50; Kaynaklar %30-70; Veri Toplanması ve/veya İşlemesi %70-30; Analiz ve/ veya Yorum %70-30; Literatür Taraması %50-50; Yazıyı Yazan %60-40; Eleştirel İnceleme %40-60

Hakem Değerlendirmesi: Dış bağımsız.

Çıkar Çatışması: Yazar, çıkar çatışması olmadığını beyan etmiştir.

Finansal Destek: Yazar, bu çalışma için finansal destek olmadığını beyan etmiştir.

Author Contributions: Concept %30-70; Design %50-50; Supervision %50-50; Resources %30-70; Data Collection and/or Processing-%70-30; Analysis and/or Interpretation- %70-30; Literature Search %50-50; Writing Manuscript %60-40; Critical Review %40-60; Other-*

Peer-review: Externally peer-reviewed.

Conflict of Interest: The author have no conflicts of interest to declare.

Financial Disclosure: The author declared that this study has received no financial support.

Namık Kemal'in Şiirlerinin Bağlamsal Dizini ve Tahlili

Contextual Index and Analysis of Namık Kemal's Poems

Ali POLAT¹

Mehmet

SOĞUKÖMEROĞULLARI²

¹Gaziantep Millî Eğitim Müdürlüğü, Türk Dili ve Edebiyatı, Gaziantep- Türkiye
e-mail: yavuz_polat31@hotmail.com

²Gaziantep Üniversitesi, Fen-Edebiyat Fakültesi, Türk Dili ve Edebiyatı Bölümü, Gümüşhane-Türkiye
e-mail: sogukomeroogullari@gantep.edu.tr



Geliş Tarihi/Received: 11.3.2023

Kabul Tarihi/Accepted: 1.6.2023

Sorumlu Yazar/Corresponding Author:

Ali POLAT

yavuz_polat31@hotmail.com

Atrf /Citehisarticle:

Polat, A., & Soğukömeroğulları, M. (2024). Namık Kemal'in Şiirlerinin Bağlamsal Dizini ve Tahlili. *Erzurum Teknik Üniversitesi Sosyal Bilimler Enstitüsü Dergisi*, 18, 140-161.

This article checked by



Content of this journal is licensed under a Creative Commons Attribution-NonCommercial 4.0 International License.

Öz

Türk edebiyatında "Vatan ve Hürriyet Şairi" olarak ünlenen Tanzimat sonrası Türk edebiyatının önemli sanatçılarından biri Namık Kemal'dir. Şiire önceleri klasik Türk şiiri ve Encümen-i Şuara şairlerini taklit ile başlayan Namık Kemal, daha sonra zamanla kendi üslubunu oluşturur. Encümen-i Şuara topluluğuna katılan sanatçı, topluluk içinde bulunan şairlerle birlikte eski tarzda şiirler söylemeye devam eder. Tercüme Odası'nda çalışması, gazetecilikle uğraşması, Fransızca'yı öğrenip Batı'ya ait eserleri okuması, Avrupa'da yaşayıp Avrupa kültürünü yakından tanınması, ülkenin içinde bulunduğu durum onun şiirlerine toplumsal temaların da yansımaya neden olur. Şairin şiir anlayışı iki döneme ayrılır. Birinci döneminde din ve tasavvufun ön planda olduğu, bireysel temaların kullanıldığı ve eski şiirin tema, şekil ve dil olarak örnek alındığı dönemdir. İkinci dönemde ise vatanın içinde bulunduğu koşulların belirlediği durumdan dolayı bireysel temaların yanında sosyal temalar işlenir. Sanatçı bu dönemde yeniyi yerleştirmek için eskiyi yıkmaya çalışır. Bu çalışmada Namık Kemal'in şiirlerinin "Din ve Tasavvuf, Sosyal Hayat, İnsan, Tabiat, Sosyal Temalar, Namık Kemal'in Şiirlerinde Eski Yeni Meselesi ve Üslup" bölümleri tahlil edilerek şairin şiirlerinin yakından tanınmasına bir kapı aralanması amaçlanmaktadır.

Anahtar Kelimeler: Namık Kemal, Tasavvuf, Toplumsal Temalar, Eski-Yeni, Üslup

Abstract

Namık Kemal is one of the important artists of Turkish literature after the Tanzimat, who has become famous as the "poet of homeland and freedom" in Turkish literature. Namık Kemal, who starts poetry by imitating classical Turkish poetry and the poets of the Encümen-i Şuara, later forms his own style over time. The artist, who joins the Encümen-i Şuara community, continues to sing old-style poems with the poets in the community. Working in the Chamber of Translation, dealing with journalism, learning French and reading Western works, living in Europe and knowing this culture closely, the situation in the country causes social themes to be included in his poems. During this period, he continues to sing old-style poems as well as social themes. The poet's understanding of poetry can be examined in two periods. In the first period, religion and mysticism are at the forefront, individual themes are used and old poetry is taken as an example as theme, form and language. In the second period, due to the situation determined by the conditions of the homeland social themes are treated alongside individual themes. In this period, the artist tries to destroy the old to accommodate the new. In this study, it is aimed to open a door to the closer recognition of the poet's poems by analyzing the sections of "Religion and Sufism, Social Life, Human, Nature, Social Themes, Old-New Issue and Style" in Namık Kemal's Poems.

Keywords: Namık Kemal, Mysticism, Social Themes, Old-New, Style

Giriş

Namık Kemal, hem Doğu'yu hem de Batı'yı tanıyan şair, münekkit, yazar, gazeteci, tarihçi ve devlet adamı kimliğiyle yaşadığı ve daha sonraki dönemlerde Türk milletini pek çok yönden etkileyen aydınlardan biridir. Yaşadığı zaman dilimi devletin çöküş dönemidir. Sanatçı, devleti ve milleti uykusundan uyandırıp tekrar eski günlere dönmeyi amaçlar ve bu doğrultuda eserler kaleme alır.

Devletin ileri gelenleri Karlofça ile başlayan yenilgiler serisine son vermek için çareler arar. Modernleşmenin kurtuluş için bir çare olduğu inancı oluşur. Devlette başlayan yenileşme hareketleri akabinde edebiyata yansır. Eski bir divan şairi olan Namık Kemal, bir zaman sonra eski anlayışını değiştirerek edebiyatta ve özellikle de şiirde yenilik yapılması gerektiğini savunur. Bu sebeple eski şiiri kıyasıya tenkit eder. Yeniyi yerleştirmek ve eskiyi yok etmek onun temel amacıdır. Bu doğrultuda eleştiri eserleri yazar. Eski edebiyatı hakikate ve tabiata uygun olmadığı ve hayali önelediğini düşündüğü için tenkit eder. Münekkit fikirlerini nesir alanında uygulayarak başarı kazanır. Fakat şiirde istediği başarıyı kazanamaz. Bunda eski anlayışla eğitim alması ve zevkinin yeniden ziyade eskiye meyilli olmasının etkisi bulunur. Yeni tarzda yazdığı şiirleriyle eski tarzda yazdığı şiirleri arasındaki miktar bunu kanıtlar. Zira Divan'ının büyük bir çoğunluğunu eski tarzda yazılmış şiirleri oluşturur. Yeni tarzda yazılan şiirleri eskiye nazaran çok azdır. Lakin edebiyat tarihçileri onun şiirlerini göz ardı ederek nesir alanındaki yenilikçiliğini şiirlerine de yayarak onu şiir alanında yenilikçi ilan ederler. Şiirleri tahlil edilince görülecektir ki Namık Kemal tema, şekil ve dil yönüyle genel olarak eski şiir tarzını benimser. Şiir alanında yapmak istedikleriyle şiirleri arasında fark bulunur. Makalelerinde tenkit ettiği her bir unsur, şiirlerinden örnekler verilerek göz önüne serilir. Klasik Türk şiirinin temalarını şiirlerinde kullanan şair, buna ek olarak toplumsal temaları da şiirlerine konu edinir. Makalede Namık Kemal'in şiirleri "Din ve Tasavvuf, Sosyal Hayat, İnsan, Tabiat, Sosyal Hayat, Namık Kemal'in Şiirlerinde Eski Yeni Meselesi ve Üslup"¹ şeklinde incelenecektir.

1.Din ve Tasavvuf

Namık Kemal'in şiirlerinde "Din ve Tasavvuf" gelenekte olduğu gibi yoğun bir şekilde söz konusu edilir. Din başlığı altında "Allah, melekler, kutsal kitaplar, ayet ve hadisler, peygamberler, dört halife, Ehl-i Beyt, ahiret ile ilgili mefhumlar, cehennem, İblis, diğer itikadî mefhumlar, ibadetle ilgili mefhumlar, çeşitli dinler ile ilgili mefhumlar" şiirlerinden örnekler verilerek aydınlatılmaya çalışılır.

Klasik Türk edebiyatında, Allah'ın rahmet sıfatı bol miktarda kullanılır. Bu medeniyetin kaynaklarını iyi bilen Namık Kemal, rahmet kavramına şiirlerinde yer verir. Yaraticının rahmet ve azap sıfatları bulunur. Lakin o, rahmetiyle insanlara nazar etmeyi yeğler. Sanatçı, yaratılmışlara merhamet etmeyenlere Hak Teâlâ'nın rahmet etmesini istemez:

Görmesin imdād yâ Rab rahmetinden tā ebed

Sarf-ı makdūr etmeyen hem-cinsinin imdādına (G. 37/4)²

Sanatkârın bütün eserlerinde güçlü bir din duygusu hâkimdir (Emiroğlu, 2009: 41). O, beyitte görüldüğü gibi bir yakarıшта bulunur. Esirgeyen ve bağışlayan Rab, rahmet ile canlı ve cansız tüm yaratılmışlara nazar eder. Şiirin anahtar kelimesi "rahmet" kavramıdır. Rahmet, ahirette günahların affı suretiyle kullarını cehennem azabından kurtaran bir ihsan olmasının yanında; aynı zamanda dünyada canlı, cansız tüm varlıkların yaşamlarını devam ettirmelerini sağlar. Alınan ve verilen nefes, yenen nimet rahmetin eseridir (Kuzu, 2010: 24). Bütün bu nimetleri karşılıksız veren kerem sahibi Yaraticının insandan beklediği şey, kişinin özünü unutmadan insan gibi davranmasıdır. Sanatçı, zor durumda olan insana yardım etmeyip merhamet göstermeyene, Allah'ın sonsuza

¹ "Namık Kemal'in Şiirlerinin Bağlamsal Dizini ve Tahlili" adlı çalışma, Gaziantep Üniversitesi, Sosyal Bilimler Enstitüsü, Yeni Türk Edebiyatı'nda Doktora tezi olarak sunulmuştur.

² Namık Kemal'in şiirlerinden yapılan alıntılar Önder Göçgün'ün 1999 yılında yayımladığı *Namık Kemal'in Şairliği ve Bütün Şiirleri* adlı eserinden alınmış olup parantez içinde nazım şekillerinin kısaltması ve birim sayısı verilecektir.

kadar rahmet göstermemesini diler.

Şiirlerde Cibril, Kiramen Kâtibin, İsrâfil, Rıdvan ve Harut adlı melekler değişik yönlerden ele alınır. Divan'da Kur'an-ı Kerim (Mushaf) dışındaki semavi kitaplar söz konusu edilmez. Kur'an sözcüğü yerine daha çok Mushaf kelimesi kullanılır. Namık Kemal, şiirlerinde ayet ve hadislerden bol miktarda faydalanarak şiirlerinin içinde dini maharetle işler. O, İslam dininin iki temel kaynağı olan ayet ve hadislerden pek çok yerde iktibaslar yaparak şiirlerini zenginleştirir:

Der melâ'ik haşre dek Yâ leytenî küntü türâb

Reh-güzâr-ı devletinde hâksâr oldukça ben (G. 152/5)

Kur'an-ı Kerim'de geçen *Keşke toprak olsaydım!* (en-Nebe 78/40) ifadesi Allah'ın dünyadaki kullarını uyarmak için gönderdiği ayettir. Şair, Hz. Peygamber'in hadislerinden de zaman zaman yararlanır:

Devr-i menhûs-ı cehâlet bitdi

Geldi tahsîl-i kemâlin hîni

Şark u garba dökülün sa'y ederek

Utlubul-ilme velevo bi's-sîn (K. 19).

Sanatçı, birçok şiirinde Hz. Muhammed'e övgü dolu sözler söyleyip onun hadislerini iktibas eder. Bu şiirinde *İlim Çin'de dahi olsa gidip alınız* hadisiyle Hz. Peygamberin ilme ne kadar kıymet verdiğini aktarır. Sünni bir Müslüman olan şair, Ehl-i Beyt'e coşkun bir aşkla bağlıdır:

Hüseynî-meşreb ol bir cânî çün havf u recâdan geç

Fezâ-yı Kerbelâ-yı aşka var merdâne merdâne (G. 88/2)

Namık Kemal pek çok beytinde Ehl-i Beyt'e olan muhabbetini dile getirir. *Hayderî-meşrebim (...)* *Hüseynî-mezhebim* (G. 137/1) diyerek onlara sevgisini gösterir. Kutlu aileden övgü ile bahsedip onlar gibi olduğunu ve onların yolundan gittiğini vurgular.

Ahret, dünyadan sonra yaşanacak olan âlem diye ifade edilir. Namık Kemal'in şiirlerinde ahiretle ilgili hususlar İslam inancı çerçevesinde işlenir. Şiirlerde genelde âşığın gönlü ile cehennem ateşi arasında ilgi kurulur. İbadet ile ilgili namaz ve hac söz konusu edilir. Mani, zünnar, büt ve deyr gelenekte olduğu gibi tasavvufî yönüyle mecazi olarak söz konusu edilir:

Mazhar-ı dîdâr-ı yârim zülfüne dil-besteyim

Nûr-ı imân-ı hakîkî zir-i zünnârımdadır (G. 247/4).

Beyitte iman ve küfür yan yana kullanılır. Sevgilinin yüzü vahdeti simgeler. Âşık ona ulaşmaya çalışır. Onun zülfü ise kesreti simgeler ve âşığın gönlü onun saçına bağlıdır.

Sanatçı, klasik Türk edebiyatında kullanılan tasavvufa ait remizlere, mazmunlara, yerlere, kişilere ve olaylara şiirlerinde çokça yer verir; ayet ve hadislerden alıntılar yapar. Fakat o mutasavvıf bir şair değildir (Göçgün, 1999: XXXVII-XL). Gelenekten gelen tasavvuf anlayışını şiirlerinde işler. Şair, zahidi kuraldan başka bir şey bilmeyen, duygusuz ve ruhsuz bir softa olarak görür:

Mücâzât-ı kabâyihde nedir bu hırsın ey zâhid

Şerî'ât nasb ederdî âleme cellâd lazımsa (G. 27/5)

Ham sofu olan zahit, herhangi biri hata işlediğinde onun hemen ceza almasını ister. Sanatçı, acımasız olan zahide kızar. Zira biri kusur işlediğinde ceza işini şeriat fazlasıyla yerine getirir. İnsan bir hata yapınca hemen ceza görmemesi gerekir. O, bir zaman sonra yaptığı yanlışını anlayıp pişman olabilir. Hak Teâlâ tövbe kapısını her zaman

açık bırakır. Böyle olmasına rağmen zahit her vakit kabahatlinin cezalandırılmasını talep eder.

Namık Kemal'in herhangi bir tarikata intisap ettiğine dair elde bir belge veya delil bulunmaz. Her ne kadar şiirlerinde yoğun olarak tasavvufi remizlere rastlansa da ona mutasavvıf şair demek uygun değildir. Şiirlerinde Mevlevilik, Alevi-Bektaşılık ve Nakşibendilik ile ilgili unsurlara rastlanır. Şair fena, beka, zikir, terk, sabır, hayran, hayret, bezm-i elest, vahdet ve kesret kavramlarını gelenekte olduğu gibi ele alır.

İslam kültürünün hâkim olduğu bir medeniyette doğup büyüyen şair, şiirlerini oluştururken İslam dinini ve bu din etrafında doğup büyüyen tasavvuf öğretisini, şiirlerinde özellikle de gazellerinde başat öge olarak işler. Klasik Türk şiirini kıyasıya eleştirdiği dönemde dahi şiirlerinin omurgasında tasavvuf bulunur. Sanatçı, şiirlerinde din ve tasavvufa bolca yer vererek eski şiirin beslenme kaynaklarından faydalanır.

2. Sosyal Hayat

Genelde edebiyat, özelde şiir; toplumun dili, dini, kültürü, gelenek ve göreneği, yaşayışı, ekonomik durumu vb. birçok unsurla etkileşim hâlinindedir. Sanatçılardan şiirlerini oluştururken toplumda meydana gelen sosyal değişimleri veya meseleleri görmeleri beklenir. Onlar, mutlaka az veya çok toplumla ilgili hususlara değinirler (Kuzu, 2010: 63). "Sosyal Hayat" bölümünde Namık Kemal'in yaşadığı dönemde toplumsal hayatın nasıl olduğu ve onun şiirlerine ne şekilde yansıdığı üzerinde durulur.

Şair, Osmanlı sultanları ve devlet adamlarının adlarına Divan'ında yer verir. O, Osmanlı sultanları içinde Yavuz Sultan Selim'i takdir eder ve onunla ilgili bir kaside yazar. Sultan Abdülaziz'in tahta çıkışı üzerine bir kaside ve iki tarih kaleme alır. Onunla ilgili şiirlerinde olumlu görüşleri bulunur. Sultan II. Abdülhamid'den pek hoşlanmayıp hakkında olumsuz düşüncelere sahiptir. Kimi devlet adamları hakkında olumlu kimileri hakkında ise olumsuz fikirleri olan sanatçı bunu mısralara yansıtır. Yavuz ile ilgili;

Hatâ değil mi anı Şems-i asra benzetmek

Egerçi sâye-i memdüdu sürdü az müddet (K. 6/12)

Yavuz Sultan Selim için yazılan kasidede baştan sona kadar memduh methedilir. İnsani değerlere ve meziyetlere sahip bir kişi olarak verilen Sultan, çeşitli benzetmeler içinde anılır. Şairin şiirine Türk ve İslam tarihinden misyon sahibi olan Yavuz'u seçmesi dikkat çekicidir. Bu *millî romantik* yaklaşımdır (Aktaş, 1993: 97). Klasik Türk şiirinde övülen kişi çoğunlukla güneşe benzetilir. Padişahlık gök gibi yüksek bir makam, Yavuz Sultan Selim o gökyüzünde güneş hüviyetindedir (Macit, 2014: 52). Fakat bu beyitte Sultan batmak üzere olan ikinci güneşine teşbih edilir. O, çok kısa bir zaman diliminde insanüstü başarılarla imza attığı için böyle bir benzetme yoluna gidilir.

Sanatçı, şiirlerinde Türk, Arap ve Fars şairlerine yer verir. O, Türk şairlerinin bazılarını olumlu bazılarını olumsuz, Arap şairlerine olumlu, Fars şairlerine ise genellikle olumsuz bir gözle bakar. Münekkit, kimi şairleri hayallerinin abartılı olması ve dillerinin anlaşılmasında yönleriyle "Tahrib-i Harâbât"ta eleştirir. Encümen-i Şuara şairlerini beğenip onlarla birlikte şiir söyleyen şair, zamanla onların şiirlerine nazireler yazar. Bunlar içinde en fazla Leskofçalı Galib'i takdir eder:

Cenâb-ı Mîr Gâlib İşî-yi devrân-ı himmetdir

Eder her bir nefesde hâmesi ihyâ-yı istiğnâ (G. 2/12)

Namık Kemal'in Divan'ına bakılınca Leskofçalı Galib'e karşı duyduğu ilgi daha iyi fark edilir. Şiirleri arasında onunla aynı kafiyede birkaç gazeli bulunur (Tansel 2013a: 9). Şiir vadisinde yetişmesinde önemli katkısı bulunan Leskofçalı Galib için *cenab* ve *mir* kelimelerini kullanarak ona olan saygısını ifade eder.

Klasik Türk şairlerinin tarihî ve efsanevi şahsiyetler olarak beslendiği kaynaklardan sanatçı da faydalanır. Şiirlerde Cemşid genellikle şarap ile, Feridun tacı ile, Behram savaş ile, Sam ve Rüstem sevgilinin kılıcı ile, İskender ordu ile, Sokrat akıl ile, Eflatun irfan ile, Nemrut ateş ile, Firavun taht ile, Kisra saray ile, Hülâgû taş yüreği ile,

Kayser harabe binası ile, Haccac zulmü ile birlikte anılır.

Namık Kemal'in şiirlerinde Veysel Karanî himmet ile, Hâtem-i Tâî cömertlik ile, Şeyh San'ân Hristiyan bir güzele tutulması ile, Hallâc-ı Mansûr Enel Hakk ve dar ağacı ile, İbrahim Edhem padişahlığı terki ile, Şiblî ise hayret ile birlikte zikredilir.

Olayların geçtiği yer olarak ülke veya şehir isimlerinin şiirde yer alması okuyucuya bahsedilen konunun daha iyi anlaşılması için imkânlar sunar. Kenan, Hz. Yusuf'un doğduğu mekân ile, Çin resim, saç ve misk ile, Mısır Hz. Yusuf ile, Nişabur sabah ile, Babil kuyu ve Harut ile, Hind ve Yemen uzak oluşları ile, İstanbul düşman askerleri ile, Kırım hanları ile, Midilli şairin valiliği ve at ile, Mekke, Medine, Kudüs, Meşhed dinî mekânlar olması yönü ile, Kербela Hz. Hüseyin'in şehadeti ile, Plevne Gazi Osman Paşa ile birlikte ele alınır. Van, Erzurum, Amid ve Bağdat şiirde sadece isim olarak bulunur. Mekânlar içinde özellikle de Kербela şiirlerde bol miktarda işlenir.

Gelenekte sevgilinin âşığın kanını dökmek için kullandığı ok, kılıç ve yay Namık Kemal'in Divanı'nda bolca yer alır. Türk'ün sevdiği kız aynı zamanda mahir bir savaşçıdır. Bezm konusu şiirlerde çokça işlenir. Şarapla İlahi aşk, bezm ile de Elest Bezmi kastedilir. Şair, semboller kullanarak tasavvufî remizleri ifade eder. Onun iştretle veya şarapla söylemek istediği şey, maddi anlamdaki yiyip içme veya sarhoşluk veren şarap değil, tasavvufî anlamda kullanılan İlahi aşkın ifade edildiği durumdur.

Şiirlerde alışveriş ile ilgili ifadeler yer verilir. Bu ifadeler genellikle soyut kavramlarla birlikte kullanılır. Bunların bazıları *bâzâr-ı murâd*, *bâzâr-ı sun'*, *bâzâr-ı fenâ*, *çârşû-yı aşk* tamlamalarıdır. Yazı ile ilgili olarak "hatt, nokta, kalem, kâğıt" kelimeleri bulunur. Şair genelde kendisini ve şiirini övmek için sözünün veya kaleminin kıymetini çeşitli şekilde ifade eder. Bazı tipler ve meslek erbabı içinde birçok kişi anılır. Bu kişiler içinde en önemlisi sakidir. O, mecliste olanlara şarap ikram ederek onların İlahi aşk sarhoşu olmalarını sağlar. Onun sunduğu şarabın gerçek mi mecaz mi olduğu bazen bilinmemekle birlikte çoğu zaman İlahi aşk şarabı olduğu tahmin edilir.

Namık Kemal, içinde yaşadığı toplumun sosyal hayatını şiirlerine yansıtır. Divan'da yaşanan dönemle ilgili şahsiyetler, toplumsal olaylar, coğrafi mekânlar, içtimai hayat ve o dönem insanların yaşayışıyla ilgili hususlar, eski geleneğin sınırları içinde verilir.

3. İnsan

İnsan yaratılmışların en şerefli ve kıymetlisi olduğu için her şey onun emrine sunulur. Yaratılış gayesine uyan insan *ahsen-i takvim* ile meleklerin dahi kıskanacağı bir seviyeye ulaşır. Lakin aksi durumda *esfel-i safilin* seviyesine de iner. İnsanoğlunun iki tarafı bulunur. Bir tarafı fiziki yönüdür ki bu tarafı yiyecek ve içeceklerle beslenir diğer tarafı ise onun ruhî yönüdür ki bu yönü aşk ve güzel hasletlerle doyuma ulaşır. Klasik Türk şiiri geleneğinde olduğu gibi Namık Kemal'in şiirlerinde de üç tip insana rastlanır. Bunlar sevgili, âşık ve rakiptir. (Kuzubaş, 2020: 1-53; Kurnaz, 2012: 129-264; Tolasa, 2001: 197-399; Kuzu, 210: 95-96; et-Tin 95/4-5) İnsan kavramı içinde yer alan sevgili, âşık ve rakip şiirlerde çeşitli yönlerden ele alınır.

3.1. Sevgili

Dost, yâr, hub, mahbub, can, canan, nigar, nazende, güzel, şah, fattan, afet, katil, kâfir, zalim, nev-cevan, dilber, dildar, bîmar, sultan, peri, mah (meh), afitab, saki, melek, huri, büt vb. kelimeler sevgili yerine kullanılır. Sevgilinin en belirgin özelliği zalim olmasıdır. Gönlü âşığa karşı katıdır. Rakibe yüz vererek âşığını üzer. Ona merhameti yoktur. Onun canına kastedip yaralar ve öldürür. Âşık, sevgilinin naz göstererek kendisine eziyet etmesini dört gözle bekler. Sevgili güzellik bakımından idealize edilen biridir. Onun bir eşi veya benzeri bulunmaz. O, her türlü eksiklikten münezzehtir. Klasik Türk şiiri ve bu gelenekten beslenen sanatçıda, dinî olanla dinî olmayan unsurlar iç içe verildiği için, bazen sevgilinin gerçek mi yoksa hayal mi olduğu şüphesi oluşur. Fakat şairin verdiği ipuçlarıyla bu mesele çözülür (Kurnaz, 2012: 133-134; Taş, 2018: 1-2). Sanatçının şiirlerinde sevgili, çoğunlukla İlahi aşkın terennüm edildiği sevgili olup ona ulaşmak için âşık, maddi yönünü yok ederek gönlünden dünyaya ait hırsları atar.

Tasavvufi aşkın söz konusu edildiği şiirlerde sevgili Hak Teâlâ'dır. Konusu beşeri aşk olan şiirlerde sevgili ete kemiğe bürünmüş bir kadındır. Vatanın önemini belirtildiği şiirlerde ise sevgili üzerinde yaşanan kutsal vatan toprağıdır. O, geleneğe olduğu gibi sevgilinin kanlı gamzesine can vermeyi arzular:

Cân-fedâ-yı gamze-i hûn-hâr-ı cânânım bana

Bir hayât için sipihrin minneti bjhûdedir (G. 230/3)

Klasik Türk şiiri geleneğinde ve bu gelenekten etkilenen sanatçın şiirlerinde sevgili daima sultana teşbih edilir. Adalet, zulüm, ihsan, bağışlanma ve hediye sultana mahsustur. O ne buyurursa kulları kabul edip ona karşı gelemeler (İpekten, 2018: 171). Yukarıdaki beyitte sevgilinin âşığına cevretmesine neden, onun kan dökücü bir sultan olmasıdır. Eski edebiyatta sevgili taş kalpli olduğu için âşığına devamlı eziyet ederken; bu işte göz, kirpik ve bakışları sevgiliye yardımcı olup onun kanını akıtır. Âşık, sevgiliye aşkını kanıtlamak veya dünyaya ait en önemli varlığı olan canını, onun katil gamzelerine feda etmekten geri durmaz. Onun tek arzusu bir an önce sevgiliye ulaşmaktır. Çünkü o, alçak dünyaya minnet etmeyi beyhude görür. Zira dünyaya güvenilmez. Masivaya ait olan dünya geçicidir. Ona güvenilmez. Dolayısıyla bir can için geçici olana değil, ebedî olan sevgiliye (Hak Teâlâ'ya) cismine feda etmek gerektiği belirtilir.

3.2.Âşık

Âşık, sürekli aşk ve ayrılık acısıyla dert çeken, ah ve feryat eden, kanlı gözyaşı döken, vücudu ve ciğeri kanlar içinde zayıf ve güçsüz düşmüş, yüzü sararıp solmuş, beli bükülmüş olarak verilir. Şair çoğunlukla kendini âşık yerine konumlandırır. Âşığın tasavvufi anlamda ele alındığı örnekler epey fazladır (Kurnaz, 2012: 193). Onunla ilgili şiirlerde kullanılan bazı kelimeler ve tamlamalar şunlardır: *Ehl-i dil, mübtela-yı gam, erbab-ı aşk, hasret-i didar, âşık-ı can-suz, ehl-i istiğna, ehl-i terk, dil-teşne-i aşk...* Klasik Türk şiiri geleneğinde olduğu gibi Namık Kemal'in şiirlerinde de sevgilinin yüzüne hasret olan âşık çaresizdir:

Her lâhzada bin kerre ölür âşık-ı nâcâr

Yâ Rab ne yaman âfet imiş hasret-i didâr (G. 242/7)

Âşık, sevgiliye âşık olduğu günden beri dertlidir. O, sevdiğine kavuşmayı arzulası da böyle bir şey mümkün değildir. Çaresiz âşık durumunu her an bin kere ölmekle eş değer görür. Sevdaya tutulan birinin en çok isteyeceği şey sevgilisiyle bir arada bulunmaktır. Bir zaman sonra âşık, her an onu düşünerek yemekten içmekten kesilir; uykusuz kalarak takatten düşüp rengi solar. Onun derdinin tek çaresi, sevgilinin yanında olmasıdır. Lakin klasik edebiyatın çizdiği sevgili tipinde âşık ile maşuk hiçbir zaman birbirine vasıl olamaz. Sürekli sıkıntı ve eziyetler devam edip gider. Sevgilinin yüzünün özleminin ne yaman bir durum olduğunu âşık, Hak Teâlâ'ya seslenerek arz eder. Elest Bezmi'nde âşığın bir kere gördüğü Hüsn-i Mutlak olan sevgilinin daha sonra görülememesi onu çıldırtır. Bir defa göz görüp gönül sevince âşık onu sürekli görmeyi arzular. Fakat onu dünya gözüyle görmek mümkün değildir. Çaresiz kalan âşık, sevgiliye seslenerek bu durumun çok zor olduğunu ifade eder.

3.3. Rakip

Sevgili ve âşıktan sonra ele alınan üçüncü kişi rakiptir. Rakip, âşığın baş düşmanı olduğu için sürekli olumsuz gösterilir. Âşık onu daima çirkin, kötü, zararlı ve zalim biri olarak görür. Fakat sevgili onun gibi düşünmez. Âşığı asıl üzen şey, sevgilinin rakibe yüz vererek ona çok fırsatlar sunmasıdır. Bütün meseleler buradan çıkar. Böylece âşık feryat figan edip talihine küser (Tolasa, 2001: 393). Şiirlerinde sevgili, âşık ve rakibi gelenekteki gibi veren şair, aşağıdaki beyitte ise bu durumdan farklı tutum takınır:

Ağyâr ile ülfet etmek ister

Ben ölmeden ihtimâli yokdur (G. 265/2)

Âşık, sevgiliyi çok sever ve ona hiç kimsenin yaklaşp onunla sohbet etmesini arzulamaz. Klasik Türk şiirinde sevgili, âşığına yüz vermeyip rakiple ilgilenir ve o buna müdahale edemez. Lakin yukarıdaki beyitte âşık, sevgilinin

rakibe yüz verip onunla dostluk kurmasına engel olacağını vurgular.

Namık Kemal “insan” kavramını genelde klasik Türk şiiri geleneğine uygun olarak verir. Sevgili, âşık ve rakibin söz konusu edildiği bu bölümde aşk (f. 428), hüsn (f. 125), yâr (f. 120) ve muhabbet (f. 74) kelimeleri yoğun olarak kullanılır. Bu gelenekte sevgili, âşığa daima eziyet eder; âşık, sevgiliden zulüm görür; rakip ise âşığın sevgiliye kavuşmasına engel olur.

4.Tabiat

Hak Teâlâ, bilinmek ve kendi güzelliğini göstermek için kâinatı ve içindekileri yaratır. Tasavvuf anlayışında kâinatın ve tabiatın yaratılmasının özünde aşk olduğu görüşü bulunur. Kozmik unsurlar gökte ve uzak olmaları yönleriyle pek çok benzetme içinde ele alınır. Zaman genellikle geçici olması yönüyle işlenir. Dört unsur içinde yer alan su, toprak, hava ve ateş değişik şekilde verilir. Hayvanlar ve bitkiler çeşitli benzetmeler içinde sunulur. Şiirlerde hayvan ve bitkiler içinde ahu, bülbül, pervane, servi ve gül bol miktarda ele alınır (Kurnaz, 2012: 265-337; Pala, 2018: 149-150; Tolasa, 2001: 401-496; Kuzu, 2010: 129; Şentürk, 1984: 131-180). Namık Kemal kozmik unsurları ve özellikle de feleği gelenekte olduğu gibi şiirlerine yansıtır. Felek yörüngesinde ters döner ve diğer gökleri de kendi istikametinde dönmeye zorlar. Bu nedenle insanların bahtlarının aksi olmasına neden olur. Aşağıdaki beyit bu durumu örneklendirir:

Bize vâcib KEMÂL eفزâyîş-i sabr u metânetdir

Felek de her cefâsın eylesün müzdâd lazımsa (G. 26/9)

Atlas feleği dönerken diğer gökleri de kendi istikametinde dönmeye zorlar. Kendi istikameti dışında dönüş zorlanan felekler, insanların bahtları, sevinç ve refahları üzerinde değişken ve ters durumlar ortaya çıkarır. Felekler üzerinde şikâyet edilmesinin nedeni budur. *Dönek felek, kahpe felek* gibi şikâyetin temeli dokuzuncu felek olan Atlas feleğinin ters dönüşü nedeniyledir (Pala, 2018: 149). Şair, felekten gelen her türlü cefaya dayanıp tahammül göstererek ona cevap verir. Çünkü felek ters döndüğü için insanlara ve özellikle de şairlere zulmeder. Namık Kemal, beyitte feleğe boyun eğmeyeceğini dile getirir. Bela ve eziyet ne kadar çok olursa olsun, şair hiçbir zaman bu duruma boyun eğip kendini acındırmayacağını belirtir. Ona göre felekte ne kadar cefa varsa, kendisinde de o kadar sabır ve metanet bulunmaktadır. Gelenekte olduğu gibi şair de bela ve musibetleri kadere yükleyip günah kazanma durumuna düşmek istemez ve bu nedenle feleği suçlar.

Dört unsur (anasır-ı erbaa) yani su, ateş, hava ve toprak Namık Kemal’in şiirlerinde gelenekte olduğu gibi işlenir. Şair, aşk yüzünden yanan gönlünden hâsıl olan ateşi gözünden yaş olarak döker:

Ne âteş hâsıl etmiş aşk bilmem kalb-i pâkimde

Ki âbı nâr eder te’sîri çeşm-i girye-nâkimde (G. 82/1)

Ham maddesi su olan gözyaşı, âşığın aşk ile yanan gönlünü söndürmek için durmadan akar. Lakin gönlün ateşi bir türlü sönmez (Abbasoğulları, 2017: 131). Klasik âşık tipinin özelliklerinden biri de sevgiliye kavuşamamanın verdiği hüznle kanlı gözyaşını sürekli dökmesidir. Seven insanın yüreği temizdir. Çünkü orada sevilenden gayrı hiçbir varlık bulunmaz. Âşık, sevdiğinden yüz göremeyip ona ulaşamayınca, kavuşma iştiağı yerine aşkın vermiş olduğu ıstırapla ateşli ahlar gönülde kendine yer bulur. Aşk iki kişiliktir. Biri çok sevip diğeri ona yüz vermezse, aşk yüz göremeyeni yakıp yıkar. Yürek ateş yeridir. O, sevgilinin yumuşamayan gönlünü yumuşatmak veya içindeki aşk ateşinin hararetini dışarıya atmak için ağlar. Gözyaşı yürekten geldiği için ateşli ve sıcaktır.

Sanatçı şiirlerinde kuşlardan bülbül, Hüma, Anka, kumru, papağan, karga, şahbaz, tavus, ukab; dört ayaklı hayvanlardan ahu, at, aslan, köpek, deve ve eşek; böcek ve sürüngenlerden pervane, örümcek, karınca, yılan, semender ve nehengi söz konusu eder. Namık Kemal, klasik Türk şiiri geleneğinde olduğu gibi kendisini bülbüle, sevgiliye de güle benzetir:

Bülbül-i tab’ım o gül-rû eyleyince nağme-sâz

Tutdu NĀMIK bāğ-ı dehri güft ü gū-yı nevbahār (G. 257/9)

Klasik Türk edebiyatında kuşlar içinde adı en çok anılan bülbüldür. Bu edebiyatın en önemli iki motifinden biri olan gül ile bülbül, âşık ile sevgiliyi sembolize eder. O inleyen, ağlayan, feryat figan eden, gözyaşı dökken bir âşık gibidir. Gül ise nazlı, vefasız ve zalimdir (Kurnaz, 2012: 315). Şair bu beytinde geleneğe uygun şekilde hareket eder.

Pervane, örümcek, semender, yılan, karınca, neheng şiirlerde böcek ve sürüngen olarak yer alır. Bunlar içinde özellikle de pervane çokça anılır. Şiirlerde kendisini ateşte yakması yönüyle âşık ile ilgi kurulmasına neden olur. Şair, gelenekte bolca kullanılan pervane, çerağ misaliyle kendisinin de sevgilinin güzelliği karşısında tıpkı pervane gibi yandığını iddia eder:

Şevk-i dîdârıyla mahv-ı cân edüp pervâne-vâr

Ol çerâğ-ı hüsne yana yana kıldım elvedâ (G. 418/3)

Beyitte Türk şiirinde bolca bahsi geçen şem ve pervane aşkı anılır. Âşığa karşılık gelen pervane, geceleri ışık veya ateşe ilgi gösterdiği için yanarak can veren küçük kanatlı böcektir. O, ateşten çıkan ışığın cezbisine tutularak ona ulaşmak için canını verir. Sevgilinin yüzünün ışığına vasıl olmak için âşık da pervane gibi canını onun yoluna feda eder (Şenödeyici, 2014: 13). Fakat yanışta tıpkı mumun pervaneye ilgisiz kalması gibi sevgili de âşığa ilgi göstermez. Âşık, sevgiliden gelecek her türlü eza ve cefaya sabırla tahammül etmesine rağmen, sevgili bazen âşığa cevretmekten dahi uzak durup ona ilgi göstermez. Âşık, sevgilisi uğrunda maddi varlığı olan canından vazgeçerek onda kendisini yok eder.

Türk edebiyatında tabiatla görülen ve şiire yansıyan çiçeklerin ve ağaçların estetik birer kullanıma kavuşması, Türklerin göçebe yaşam tarzından yerleşik yaşam tarzına geçmeleriyle mümkün olur. Bu geçişin maddi göstergesi de yerleşik hayatla birlikte görülmeye başlanan ve sosyal hayatın ayrılmaz bir parçası hâline gelen bahçe kültürüdür (Açıl, 2015: 5). Kaplan, bitkiyi statik bir varlık olarak görüp yerleşik medeniyetle ilgili olduğunu vurgular. İslamiyet'in kabulünden sonra Türkler yerleşik medeniyete geçtiği zaman hareketin yerini bitki ve plastik sanatların durgunluğu alınca varlık gözlemlenen, üzerinde fikredilen bir nesneye dönüşür (Kaplan, 1996c: 148). *Göçebe devrine ait eserlerde hayvanın oynadığı role karşılık, yerleşik medeniyet devrine ait eserlerde bitkiler ön plana gel(ir)* (Kaplan, 1995b: 208). Ağaçlar içinde servi, çiçekler içinde ise gül şiirlerde çokça kendisine yer bulur. Şiirlerde ağaçlar içinden servi, sidre, tuba, söğüt ve sanevber üzerinde durulur. Namık Kemal, sevgilinin boyunun uzun olmasını klasik Türk şiiri geleneğinde bolca kullanılan servi ağacı üzerinden verir:

Kâmetin ol serv-i serkeşdir ki ermez tâ ebed

Dest-i âşüb-ı kıyâmet güşe-i dâmânına (G. 42/4)

Şair, ağacı bilinen fiziksel varlığıyla verme fikrinde değildir. Onu tecride tabi tutarak yansıtır. Ağaç müşahhas bir varlık olarak değil mücerret bir motif olarak verilir. Servi sadece bir ağaç olarak mücerret bir motif olarak sunulur (Çetin, 2012: 14). Servi, Allah'ın birliğini yansıtır veya mecazen boy olarak sevgilinin boyu yerine kullanılır. Sevgilinin başı dik ve servi ağacı olarak resmedilen boyu uzundur. Onun boyunun uzunluğuna hiçbir varlık ulaşamaz. Kıyametin karışıklık eli dahi onun eteğinin ucuna yetişemez. Çünkü onun boyu kimsenin yetişemeyeceği uzunluktadır. Burada kastedilen sevgili hakiki sevgilidir ki onun boyunun uzunluğuna hiçbir varlık yetişemez. Âşık, onun boyunun uzunluğunu sürekli erişilmez olarak görür.

Türk milleti çiçeklere değer verip onu hemen her alanda kullanarak eşyaya zarafet katar. Şiirlerde gül, gonca, nergis, lale ve sümbül üzerinde durulur. Türk toplumunda olduğu gibi her toplumda gül sevilerek kendine özel bir yer edinir. Böylece sanatçıların eserlerinde ilk akla gelen çiçek olur. Şair, Divan'ında gelenekte olduğu gibi gülü çokça kullanır. Pek çok nedenle şiire söz konusu olan gül, genelde bülbül ile birlikte anılır:

Handesi bîdâr eder ol gül görünse hâbda

Gülşen-i hasretde NÂMIK nâle-ger bir bülbülüm (G. 151/6)

Şair, sevgiliyi resmederken benzetme unsurunu bitkiler dünyasından alır. Servi, gül, lale, nergis vb. çiçeklerden faydalanır. Bu sadece Namık Kemal'e has bir tutum değildir. Bütün klasik Türk şiirinde bitkiler âleminde alınma hayaller mevcuttur. Bitki statik bir nesnedir ve yerleşik medeniyetle ilgilidir (Kaplan, 1996c: 148). Yukarıdaki beyitte gül ile bülbül aşkına gönderme yapılır. Şiirin başlıca mekânı gül bahçesidir. Çiçek bahçesinde en nadide çiçekler yetişir. Bunlar arasında en kıymetlisi güldür. Birçok yönden gül ile sevgili arasında ilgi kurulur. Sevgilinin güzel yüzü güle benzetilir. Âşık, gül gibi pürüzsüz al ve taze olan yanağa vurgundur. O, gül yüzlü sevgiliyle görüşemediği için onu sürekli hayalinde canlandırır.

Namık Kemal, şiirlerinde kâinatta ve tabiatta bulunan unsurları Klasik Türk şiiri geleneğinde olduğu gibi verir. Onun şiirlerinde felek insanların talihlerini olumsuz yönde etkiler. Sevgilinin yüzünün parlaklığı ve ulaşılmazlığı ay veya güneşe teşbih edilir. Anasır-ı erbaa gelenekte olduğu gibi işlenir. Şiirlerde hayvanlar ve bitkiler de söz konusu edilir. Kuşlardan bülbül, dört ayaklılardan ahu, böceklerden pervane, çiçeklerden gül, ağaçlardan servi çokça anılır. Bu da sanatçının kendisinden önceki edebiyat geleneğini iyi bildiği ve eleştirmesine rağmen bu gelenekten yararlanmaya devam ettiğini gösterir. Bülbülün hürriyete âşık olması eski gelenekte görülmeyen bir kullanım olarak yer alır.

5. Sosyal Temalar

XIX. yüzyılda Osmanlı Devleti'nin içinde bulunduğu durum bazı sanatçıların şiirlerinde sosyal temaları işlemelerini sağlar. Devletin yıkılma tehlikesiyle baş başa kalması vatana bakışı değiştirir. Vatan, sevgilinin bulunduğu yerden ziyade artık uğruna ölünecek kutsal bir varlık olarak değerlendirilir. Hürriyet ise bir başkasının hakkına girmeden kişinin özgürce iş görmesidir. İslam medeniyetinde din temel alındığı için milliyet kavramı çoğunlukla göz ardı edilir. Fransız İhtilali ile birlikte milletlerin kendi millî çıkarlarını öne çıkarmaları, aynı topraklar üzerinde yaşayan insanların millî birlik içinde olmalarını kolaylaştırır. Klasik Türk edebiyatı döneminin insanı genelde aciz, kadercî ve kendini olayların akışına bırakarak mücadele edemeyen bir özelliğe sahiptir (Emiroğlu, 2019: 238-242; Birinci, 1998: 47-58; Emil, 1988: 11-24). Namık Kemal, ilk döneminde eski insan tipini şiirlerine yansıtırken ikinci döneminde ise eskinin uyuşuk insanından farklı olarak isteyen, çalışan, mücadele eden ve olumsuz durum karşısında geriye dönmeyen insan fikrini şiirlerine yansıtır.

Şair vatan, millet, hürriyet ve iradeli insan kavramlarıyla klasik Türk şiiri geleneğinden farklı olarak toplumsal gayeleri şiire yansıtıp milleti uyandırmayı amaç edinir. O, bu konuları şiir dışında diğer edebî türlerde de ele alır. Sanatçının, *daha genç yaşta devrinin meselelerine karşı uyanık olduğunu, şiiri sosyal fikirlerini ifade için bir vasıta olarak* (Kaplan, 2014d: 55) gördüğü müşahede edilir. Onun Londra yıllarında olgunlaşan vatan, millet ve özgürlük duyguları yurda dönünce meyve vermeye başlar (Mardin, 1974: 264). Bu bölümde *tarihimizde vatan, millet, hürriyet gibi sözlerden ilk defa söz eden ve ölünceye kadar da mukaddes bildiği bu değerlerin mücadelesini yapan Namık Kemal(de)* (Uçman, 1988: 225) vatan, hürriyet, millet ve iradeli insan kavramlarının şiirlerine ne şekilde yansıdığı üzerinde durulacaktır.

5.1. Namık Kemal'in Şiirlerinde Vatan

Klasik Türk şiirinde vatan, daha ziyade sevgilinin doğduğu ve bulunduğu yer olarak bilinir. XIX. asırda toprak kayıplarının artmasıyla birlikte vatan üzerinde yaşanan ve uğruna ölünecek kadar kıymet verilen bir toprak parçası olarak görülmeye başlanır. Bu dönem sanatçıların özellikle de Namık Kemal'in ikinci dönem şiirlerinde vatan konu olarak önem kazanır. Şair, "Vatan Şarkısı"nda vatani söz konusu eder:

*Âmâlimiz efkârımız ikbâl-i vatandır,
Serhaddimize kal'a bizim hâk-i bedendir,
Osmanlılarz ziyetimiz kanlı kefendir,
Gavgâda şehâdetle bütün kâm alıruz biz,*

Osmanlılarız can veririz nâm alırsız biz (Ş. 1/1)

Bolayır, Namık Kemal'in vatana verdiği önemi şöyle vurgular: *Vatan yolunda hayatın, ailenin, namın, şöhretin, hiçbir mevcudiyetin zerre kadar hüküm ve ehemmiyeti yoktu. Kemal vatanın en küçük hayrı için her şeyini birden fedaya daima hazır idi* (Bolayır, 1992: 107). Yukarıdaki mısralarıyla şair, Türk milletine bir vatan sevgisi bilinci aşlamayı amaçlar. Osmanlı erlerinin en büyük amaçlarının vatanın ikbali olduğu ve bunun için gerektiğinde kanlı kefenlerini giyebileceklerini belirtir. O, yazdığı bir mektubunda *Gayret edin ki Osmanlı gibi dünyayı titreten bir millettense olduğumuzu ispat edelim! Analarımız bizi bugün için doğurmuştur. Ölümden niçin korkmalı, fani dünyada kim kalmış ki biz kalalım* (Tansel, 2013a: 63). Gazi Mustafa Kemal, *Vatanın kurtuluşu ve istiklali için ölmeyi bu günkü nesle Namık Kemal öğretti* (Sav, 2001: 17) diyerek sanatçının gelecek nesle vatan uğruna ölme ülküsünü kazandırdığını ifade eder.

5.2. Namık Kemal'in Şiirlerinde Hürriyet

Tasavvufi anlamda hürriyetin kişinin nefsinin öldürdükten sonra kendisini Allah'a teslim etmekle olacağı inancı bulunur. Namık Kemal, ikinci döneminde temel hak ve hürriyete dayalı kişisel ve siyasi özgürlüklerin hepsini ister (Önberk, 1993: 110). O, Batı'da olduğu gibi kendi vatanında da insan hak ve hürriyetinin yerleşmesini arzular (Banarlı, 2004: 894). Çünkü *kanunların geçerliliği olmayan bir yerde insan hürriyetinden söz etmek mümkün değildir* (Kanter, 2001: 621). Hürriyet ile zalimliğin yan yana olamayacağına, zulümle hürriyetin yok edilemeyeceğine inanan şair, aşağıdaki beyitte hürriyetin âşığı olduğunu dile getirir:

Ne efsünkârımişsin âh ey dîdâr-ı hürriyet

Esîr-i aşkın olduk gerçi kurtulduk esâretten (K. 1/27)

Sanatçı, kendisini mukaddes bir davaya adayan birinin (Kolcu, 2014b: 36) üslubuyla konuşur. *Kansız, ihtilâlsiz hürriyete kavuşma özlemini dile getirdiği* (Göçgün, 1999: XXXII) "Rüya" sında belirttiği hürriyetle ilgili benzetmelerde; *Bir rüya gördüm, öyle hayale bin hakikat fedadır. Pek az zaman sürdü, öyle temaşanın her dakikasına bir ömr-i beşer kurban olsun* (Kaplan vd., 1993a: 254) diye övdüğü hürriyet onun için önemli bir kavramdır. Bu beyitte hürriyetin yüzü istiare yoluyla genç bir kıza karşılır. Daha önceki şiir geleneğinde Leyla, Şirin veya Züleyha için var olan güzel yüz kavramı, artık hürriyet için kullanılır. Sanatkâr, bu dönemde bireysel temaların yanında sosyal meseleleri de ele alır. Bu sebeple hürriyet şiirde güzel bir kız olarak resmedilir ve o da yeni yetme genç gibi ona âşık olur.

5.3. Namık Kemal'in Şiirlerinde Millet Fikri

Türk milleti ile ilgili birçok unsur klasik Türk şiirinde bulunur. Bu unsurlar olumlu olduğu gibi olumsuz olarak da kendisine yer bulur. Milliyetçilik fikrinin bütün Avrupa'yı sardığı ve el altından imparatorlukları tehdit ettiği bir zamanda, Namık Kemal'in kavmiyetçi bir milliyetçilik yapması veya bunu ondan beklemek pek akıl kârı değildir. Doğrudan milliyetçilik olmasa da onun yazılarının iç âleminde dışarıdan Osmanlı milliyetçiliği gibi görünen bu heyecanın ruhunda, bir Türk milliyetçiliği bulunduğu ortaya çıkar. Sanatçının en büyük amacı parçalanmak üzere olan devleti, bir arada tutmak ve tekrar güçlü olunan dönemlere dönmektir. Bunun için Osmanlılık siyasetini güder. Her ne kadar sanatkâr, Osmanlı sözünü bol miktarda ele alsada fırsat düştükçe Türk ismini kullanır. Türk'ün ve Türklüğün büyüklüğünden bahsetmesi gözden kaçırılmaması gerekir (Banarlı, 2004: 893). Rıza Nur'a göre Namık Kemal Türkçüdür. Anadolu'ya Türkistan adını verir. Dilin sadeleşmesine, hece vezninin kullanılmasına bilfiil çalıştığı gibi bunu da öğütleyen yazılar yazar. Tiyatro ve romanlarının konusunu Türk tarihinden ve yaşayışından alır. O dönemde millet kelimesi resmi ve genel olarak Osmanlıları ifade etse de o, birçok defa Türk kelimesini kullanır. Hikâye ve tiyatrolarına Acem ve Arap mevzularını almayıp Emir Nevruz, Harzemşah, Cezmi, Fatih, Yavuz gibi kişileri *Zavalı Çocuk, Vatan Yahut Silistre* vb. Türk hayatından olayları alışı ve Türk mevzularını seçişi onun Türkçü olduğunun delilleridir (Rıza Nur, 2017: 548). O, her vakit şiirlerinde Türk milletine kıymet verir:

Biz ol âli-himem erbâb-ı cidd ü ictimâdız kim

Cihân-girâne bir devlet çıkardık bir aşiretten (K. 1/16)

Biz zamirini kullanan şair, kolektif bilinçle devletini över. O, beyitte kullandığı biz zamiriyle şiire samimiyet katar. Milletin hamiyetli, çalışkan ve güçlü kişiler oldukları için küçük bir aşiretten dünyaya hükmeden büyük bir devlet çıkardığını vurgular. Bu devlet kurulurken yaşanan zamanın ve çevrenin olumsuzluğuna rağmen, Osmanlı Türkleri samimiyetle çalışarak bıkmadan yollarına devam ederler. Sanatçı, geri planda nereden gelinip nereye gidildiğinin bilinmesini ister. *Geçmiş, ancak kendisiyle ilişki içinde olunması hâlinde ortaya çıkar* (Assmann, 2018: 39). Devir yıkılmaya doğru gidilen dönemdir. O da Türk milletinin nereden geldiğini unutmaması için halkı uyandırmaya çalışır. O, yükselme dönemine nasıl ulaşıldığını bir kez daha hatırlatır. Tembelliği ve boş vermeyi bir kenara bırakarak bir Türk'e yaraşır şekilde davranılması gerektiğini düşünür.

5.4. Namık Kemal'in Şiirlerinde İradeli İnsan

Klasik Türk şiiri geleneğinde âşığın iradesini sevgili için yok etmesi beklenir. Bu şiir geleneğinde insan sevgili karşısında iradesi elinde olmayan biri olarak sunulur. Âşığın iradesi sevgilidir ve o ne isterse âşık onu yapar. Âşığa düşen sevgiliden gelen her türlü cevr ve cefaya katlanmak ve aşkında ısrar etmektir (Batislam, 2016: 82; Kurnaz, 193-195: 2012; Tolasa, 298-308: 2001). Namık Kemal, ilk dönem şiirlerinde kendisinden önceki insan telakkisini şiirlerinde işlemeye devam eder. Lakin o, ikinci döneminde insan iradesinin önemini anlayıp şiirlerinde önceki gelenekten farklı bir anlayışla iradeli ve kendisine inanan insanı göz önüne serer. Davasına inanan ve bu davaya milletini inandıran insan, iradeli ve iradesinin semeresini en sonunda elde eder. O, insan iradesine veya insanın tabiata hükmetmesine dikkat çeker:

Felekden intikâm almak demekdi rehl-i idrâke

Ediüp tezyîd-i gayret müstefid olmak nedâmetden (K. 1/9)

Çalışmanın önemi üzerinde duran şaire göre iradeli insan boş boş oturup hayaller kurmaz. Tembel veya miskin değildir. İradeli insan, planlarına sadık kalır ve hata yaptığı zaman dahi pes edip geriye adım atmaz; hatadan dersler çıkarıp çalışarak hedefine dosdoğru gitmeye çalışır. Sanatkâr miskinlikten haz etmez. *Ona kadar Türk edebiyatında insanın acizliği ve çaresizliği yahut zayıflığı vurgulanırken, o yeni bir sesle insanın güçlü olduğunu, tek başına büyük işler başarabileceğini haykırır* (Emiroğlu, 2019: 241). Daha önceki insan tipinde felekten intikam almaya insanın gücünün yetmeyeceği anlayışı eserlere yansır. Felek aksi ve ters olduğu için kişinin her işinin ters gitmesinin sebebi olarak görülür. O ise feleğe kafa tutarak elinden geldiği kadar gayret gösterir. Herhangi bir hatada ise nedamet gösterip geriye adım atmaz.

Vatanın zor durumda olduğunu gören Namık Kemal, beşeri ve ilahi aşk kadar olmasa da vatan aşkını şiirlerinde ele alır. Sosyal temalar içinde leksikolojik verilere göre en yüksek frekans değeri vatan (f. 108) kelimesine aittir. Hürriyete ehemmiyet veren sanatçı, bu sözcüğü (f. 18) defa işler. Şiirlerinde millet ve millet ile kelimeleri (f. 46) defa kullanır. Şairin millet kelimesinden Türk'ü, Osmanlı Devleti'nde bulunan milletleri ve Müslümanları kastettiği görülür.

6. Namık Kemal'in Şiirlerinde Eski Yeni Meselesi

Osmanlı sultanları ve devlet adamları, Osmanlı Devleti'nin Viyana bozgunuyla başlayan gerilemesini sonlandırmak için kendilerinden daha ileride bulunan Avrupa'yı örnek alma yolunu seçerler. Yeni medeniyetin birçok alanda varlığını hissettirmesi ile eskinin yıkılması gerektiği düşüncesi hâsıl olur. Bu sebeple eskiye ait ne varsa tenkit edilmeye başlanır. Şeyh Galib'den sonra duraklayan klasik Türk edebiyatı, yeni bir atılım yapamadığı için eski gücünü kaybeder. Bu durumu gören Namık Kemal, eski edebiyatı muhteva, şekil ve dil yönüyle eleştirir. Tenkitlerinde söyledikleriyle şiirlerine yansıyanların doğru orantıda olmadığı, şiirleri muhteva, şekil ve dil yönünden incelenince açığa çıkar (Özgül, 2014; Bilgegil, 2014; Erbay,1997).

Tanzimat edebiyatı ile birlikte yeni şiirin ilk örneklerini verenlerin hepsi klasik Türk edebiyatı kültürüyle yetişip o gelenek içinde şiir yazan ve ona karşı çıkan kişilerdir (Enginün-Kerman, 2011: 27). Bu bölümde Namık Kemal'in

şiiir hakkındaki görüşleri muhteva, şekil ve dil açısından incelenecektir.³

6.1. Muhteva

Namık Kemal, klasik Türk şiirinde akla ve mantığa uygun olmayan tarzda abartma yapıldığını savunur. Böyle demekle birlikte münekkit bizzat kendisi eleştirdiği duruma düşer:

Baht-ı siyâha gelmedi bir zerre incilâ

Etdim cihânişu 'le-i âhımdan âfitâb (G. 48/4)

Sanatçı, klasik Türk şairleri gibi kötü bahtından şikâyetçi ve talihinin hiçbir zaman kendisine gülmediğinden mustarıptır. Âşık, siyah bahtından dolayı ahından çıkan alevin ışığının adeta dünyayı aydınlattığını söyleyerek gulûv seviyesinde abartma yapar.

Eski edebiyattaki akla ve mantığa uygun olmayan benzetmeleri tenkit eden Namık Kemal, şiirlerinde akıl ve mantığa uymayan pek çok teşbih kullanır:

Dil nâzır olur kûyına dağ-ı tenimizden

Firdevs-i tecellâ görünür revzenimizden (G. 173/1)

Âşık, yaralı gönül penceresinden sevgilisinin cennet gibi mahallesini gözlemler. Sevgilinin semti cennete, yaralı gönlü ise pencereye benzetilir. Münekkidin şiddetle eleştirdiği benzerlik ilgisinin tabiata ve mantığa uygun olmaması hususunu bu beyitte çığnediği görülür. Aynı zamanda yukarıdaki beyitte gulûv derecesinde mübalağa mevcuttur.

Sanatçı, eski ve yeni tarzda yazdığı şiirlerinde eski hayal sistemini kullanır. Lakin eleştirilerinde *eski edebiyatın her şeyden önce hayal sistemine karşı çıkmıştır. (...) Bu bakımdan hayata ve hakikate uyan şiir(den)* (Kolcu, 2010: 26) yana olan şair, klasik Türk şairlerinin hayallerini şiddetli bir şekilde eleştirir. Fakat pek çok beytinde savunduğu fikre aykırı davranır:

Reng alur gonca-i Cennet leb-i handânından

Havf eder nâr-ı cahîm âteş-i hicranından (G. 171/1)

Beyite göre cennetin goncası, sevgilinin gülen dudağından renk alır. Cehennemın şiddetli yanan ateşi ise ayrılık ateşinden korkar. Cennetin goncasının sevgilinin dudağına benzetilmesi, ayrılık ateşinin cehennemın ateşinden şiddetli olması hayalde aşırılığa gidildiğini gösterir. Bütün bunlar şairin hayallerinde bahsettiği gibi akla, mantığa ve tabiata uygun hayalleri seçmediğini kanıtlar.

Münekkit, klasik Türk edebiyatının mazmunlarını akla ve fenne uygun bulmayarak deli saçması olarak görür. Lakin bizzat kendisi Divan'ı boyunca bu edebiyatın ortak mazmunlarını işlemekten geri durmaz:

Ben ol feyz-i neşîm-i gülşen-i berd ü selâmım kim

Halîlullah alur büy-i mahabbet gül-sitânımdan (K. 7/3)

Bu beyitte Hz. İbrahim'in (a.s.) Nemrut tarafından ateşe atılma olayına telmih yapılır. Şiirde *berd ü selâm* mazmunu kullanılır. Hak Teâlâ'nın buyruğu neticesinde ateş Allah dostuna "serin ve selametli" olur.

Münekkit, sanatçıların şahsi emelleri için methiye yazmalarını doğru bulmaz. Fakat kendisi doğru bulmadığı yanlışa düşer. Sultan Abdülaziz'in tahta çıkışına iki tarih düşürür:

Eyleyüp bir şâh-ı kudşî-tıyneti şâh-ı cihân

Etdi ihya âlemi lutfi Hudâ-yı Müste'ân

³ Bu bölümde Erdoğan Erbay'ın kullandığı tasnif örnek alınacaktır. bk. (Erbay, 1997).

Ben de bir târih-i bî-hemtâ düşürdüm NÂMIK'â

Kıldı izzetle cülûs Abdülazîz-i kâ-m-rân (T. 3)

Şair, Sultan hakkında yazdığı tarihinde övgüde ileri gider ki bu iddia ettiği duruma düştüğünü gösterir. Fahriye yazmayı *edepsizlik* olarak gören sanatçı pek çok beyitte özellikle de “Kıta-i Fahriye” adlı kasidesinde kendisini bolca över:

Benim ol mîzbân-ı bezm-i Hakk-cüyân-ı hikmet kim

Verir mîhr-i tecellî şü 'le şem '-i hanedanımdan (K. 7/38)

Namık Kemal, şiirlerde şarap ile ilgili kelimelerin kullanılmasını hoş karşılamaz. Fakat şiirlerinde bu sözcük ile ilgili kelimeleri pek çok defa ele alır:

Bir aceb meyhâne-i aşkım ser-â-pâ neş 'eyim

Âb ü hâk-i rûzgârımdan gelür bû-yi şerâb (G. 57/4)

Şair, “Sâkinâme” kasidesinde *meyhane* ve *şerâb* kelimelerini sürekli tekrarlar. O, şarap ile ilgili kelimeleri ele alarak tenkit ettiği durumu çiğnemiş olur. Muhteva bölümünde münekkidin klasik Türk edebiyatında eleştirdiği tüm hususları kendi şiirinde kullandığı görülür.

6.2. Şekil

Münekkit, klasik Türk edebiyatını tenkit ettiği dönemlerde aruz veznini Acem vezni olarak görüp şiirlerinde hece veznini dener. Fakat hecede istediği müzikaliteyi bulamayınca tekrardan çok iyi bildiği aruz veznine döner. Şair, aruz veznini şiddetle eleştirmesine rağmen birkaç şiiri dışında geri kalanlarını aruz ile yazar. Serbest ölçüyle herhangi bir şiiri bulunmaz.

Namık Kemal, kafiye'nin şiiri ve şairi sınırladığını iddia edip kafiye'yi eleştirir:

Bugünkü fikrime göre, bizi, Türkçede istediğimiz gibi şiir söylemekten men eden vezin değil, kafiye'dir; çünkü lisanın istidâdı, efâ'il ü tefâil tarzında şiire ne kadar mügayir ise, redifsiz kafiye bulmağa, andan kırk kat ziyade mugayyir. Mahbûs bulunduğum sırada kafiye'yi terk ile vezni ihtiyaç yolunda çığır açmak istedim (Tansel, 2013b: 378).

Sanatçı, Türkçede istenen şekil ve seviyede şiir yazılamamasının nedeni olarak kafiye'yi görür. Arap alfabesinin bütün harfleriyle gazel yazma geleneğine uyan şair, eleştirdiği redif ve özellikle de kafiye kullanımına geleneğin belirlediği tarzda şiirlerinde yer verir.

Münekkit, “Tahrib-i Harâbât”ta nazım şekillerini tenkit eder. O, eleştiriye kasideden başlar. Ona göre eski edebiyatta yer alan kasideler fenne uygun değildir. Kasidelerde bulunan mazmunları *vehm* ve *zünûn* olarak görüp akla uygun olmayan saçma sapan sözler diye niteler:

Türkîde kaside görmedim ben

Beş beyti bile mutâbık-ı fen

Mazmûnları vehmdir zünûndur

Akla göre âdetâ cünûndur (T.H. 26-27)

Kasidenin ardından mesnevi nazım şeklini eleştirmeye geçen münekkit, kasidedeki sert üslubunu mesnevi için kullanmaz. O, mesneviden sonra gazele geçer ve gazel hakkında olumsuz ifadesi bulunmaz.

Namık Kemal, belli tarihten sonra klasik Türk şiirini acımasızca eleştirir ve onun yerine yeni bir edebiyatın bina edilmesi gerektiğine inanır. Lakin nazım şeklinde çığır açmak yerine Hamit'e *peyrevilik* yapmak amacıyla olduğunu belirtir. Çok az sayıda Batı tarzı nazım şekilleri ve hece ile yazılan şiirleri bulunur. Neredeyse Divan'ının

tamamına yakınında eski nazım şekillerini kullanır.

Nazire yazmayı hoş karşılamayan sanatçının pek çok şiirinin nazire olduğu görülür. Aşağıdaki “bana” redifli gazelini Nailî’den tanzir eder:

Böyle bin cevr ile kasdın n'olsun ey hünî bana

Kendi lutfundur veren bu cân-ı mahzûnu bana (G. 9/1)

gazeli de Nailî’nin;

Sen verüp sünâriyet bu cân-ı mahzunu bana

Senden ayrılmak hemen ölmekdir ey hünî bana

gazeline naziredir.

Soğukömeroğulları, *edebiyat(ın) dış öğelerle değil, bizzat eserin iç dinamikleri ile incelenme(si)* (Soğukömeroğulları, 2010: 173) gerektiğini belirtir. Namık Kemal’in şiirlerinin şekline bakılınca birçok araştırmacının ifade ettiği gibi o, şiir alanında genel olarak yenici bir şair değildir. Belki birkaç şiirinde yeni nazım şekillerini ve hece ölçüsünü denemiştir. Fakat bu onu şekilde yenici yapmaz.

6.3. Dil

Münekkit, klasik Türk şiirinde sanat gayesiyle kelimenin süslenmesine karşıdır. Şairlerin Acem şiirini taklit etmelerinden dolayı anlaşılamadıklarını savunur. Onları Arapça ve Farsça dillerinden kelime alıp dili ağırlaştırdıkları için tenkit eder. Her ne kadar klasik Türk şiirinin dilini, ağır olduğu için eleştirse de kendi şiirinde çoğunlukla dilinin sade olmadığı görülür:

Bahr-i mevvâc-ı kiramı güher-i şefkat ü cûd

Mihr-i Feyyâz-ı ma'âlî eser-i lutfu kerem (K. 2/23)

Namık Kemal, şiir dilinde Farsça kelime ve tamlamaların yoğun olarak kullanılmasını hoş karşılamaz. Fakat kendisi yakındığı durumdan kaçınmaz, beyitlerde ikili veya üçlü Farsça tamlamaları yoğun olarak ele alır. Yukarıdaki beyitte Farsça tamlamaları bolca kullandığı görülür. Bu durum onun şiirinin yeterince anlaşılamamasına neden olur.

Tanzimat Dönemi’nde klasik Türk şiirinin dilinin sade olmadığına dönük ilk eleştiri yapan kişi Namık Kemal’dir. Ona göre sadeliği bozan en önemli unsur gereksiz yere yapılan süslemelerdir. Eski şiir ilhamını Arapça ve Farsçadan aldığı için gerekli gereksiz her fırsatta sözü süsleme lüzumu hisseder. Gelişimini bitirmiş bu iki edebiyattan ne olursa olsun alınan amacına uyan veya uymayan tarzda kullanılan sanatlar sonucunda eski Türk şiiri sadelikten uzaklaşır (Erbay, 1997: 287). Onun birçok kasidesinde veya gazelinde bu anlayışa aykırı hareket ettiği görülür:

Ebrüvânındır nişân-ı Kabe Kavseyin-i Cemâl

Âsitânındır harîm-i kurb-ı Ev-ednâ bana (G. 5/8)

Klasik Türk şiirinin dilini eleştiren münekkidin bizzat kendisinin şiirlerinde genellikle sade bir dili kullanmadığına şahit olunur. Hece vezniyle yazılmış az sayıdaki şiirlerinin aruz ile yazılan eski tarz ve Batı tarzı nazım şekilleriyle yazılmış şiirlerine göre daha sade olduğu görülür. Kasideler diğer nazım şekillerine göre daha ağır bir dille yazılır. Sosyal içerikli bir şiir olan “Besâlet-i Osmaniyye ve Hamiyyet-i İnsaniyye” (Hürriyet Kasîdesi) adlı kasidesinde dahi sanatçı, eski şiir anlayışıyla örtüşen bir dil kullanarak klasik Türk şiirinin söyleyişinden kurtulamadığını kanıtlar.

Münekkit, klasik Türk şiirinin tabii ve samimi olmamasını Türk şiirinin İran şiirini örnek almasına bağlar. Yeni tarz şiirlerinde dahi kötülediği Acem edebiyatından gelme benzetmeleri kullanması kendisiyle çelişmesine neden

olur:

Feminin rengi aks edüp tenine

Yeni açmuş güle misâl olmuş

În'itâfiyle bak ne âl olmuş

Sero-i şimin safalı gerdenine (Vâveylâ, Nevha 1)

Şair, edebiyat için düşündüğü yeniliklerin büyük bir kısmını düzyazıda gerçekleştirmiş olup şiirde istediği yeniliği başaramaz (Özgül, 2014: 107) Klasik Türk şiiri ve özellikle de *Harâbât* ile ilgili tenkitlerinde “sübjektif” (Bilgegil, 2014: 189) ve hissi davranır.

Namık Kemal, klasik Türk edebiyatını mübalağa, teşbih, hayal, mazmun, konu tekrarı, methiye, şarap, ahlak, dil ve şekil yönünden kıyasıya eleştirir. Münekkit, tenkit eserlerinde eski edebiyatı yıkmak için görüşlerini sıralar. Lakin o, tenkitlerine rağmen şiirlerinde çok iyi bildiği klasik Türk şiiri geleneğine devam eder.

7. Üslup

Şairi diğer şairlerden ayıran unsur olan üslup, sanatçının dili kendine özgü şekilde kullanma biçimidir. Namık Kemal'in üslubunu ortaya çıkarmak için onun söz varlığını yani isim, sıfat, zarf, zamir, edat, bağlaç, ünlem ve fiili hangi sıklıkta kullandığı üzerinde durulması gerekir. Böylece onun sözcük türlerini hangi sıklıkta işlediği görülüp şiirlerinin genel özelliği üzerinde çıkarım yapılırken sayısal verilerden yararlanılır. Sanatçı eski edebiyatı kıyasıya eleştirir. Tenkit ettiği eskinin nazım şekillerini, ölçüsünü, kafiyesini, redifini ne şekilde kullandığı veya kullanmadığı, bunları ele alırken eleştirdiği eski edebiyattan yararlanıp yararlanmadığı şiirleri üzerinden verilir.

Şairin iki türlü şiir anlayışı bulunur: İlk dönem şiirlerinde gerek klasik Türk şiirinin gerekse Encümen-i Şuara şairlerinin etkisi altında kalıp (özellikle de nazirelerinde) bu doğrultuda üslubunu oluşturduğu dönemdir. İkinci dönemde ise şiirleri genel olarak vatani şiirler olup üslubunu daha çok vatanın içinde bulunduğu zor koşullardan duyulan ıstırapın yansıdığı üslup belirler. Her iki dönemde de sanatçının kendine ait bir söyleyiş tarzı bulunmakta olup kendisinden sonra gelen şairleri etkileyen biri olarak tarihteki yerini alır.

7.1. Söz Varlığı

Namık Kemal'in şiirlerinde kullandığı kelime kadrosu, yaşamının değişik devirlerinde içinde bulunduğu hâle göre değişir (Kaplan, 2017e: 214). Olgunluk yıllarına kadar klasik Türk şiirinin ve Encümen-i Şuara şairlerinin ortak lügati ile taklit ettiği şairlerin şiir dili şiirlerinin özünü oluşturur. *Namık Kemal, gençlik yıllarından itibaren yazdığı ilk şiirlerinde tamamıyla denebilecek ölçüde eski şiir anlayışına bağlı kalmıştır* (Çetin, 2017: 27). Batı edebiyatını tanınması, Batı'da yaşaması ve şiirlerinde başat öge olarak tasavvufî aşktan ziyade vatanın önem kazanmasından dolayı bazı kelime ve kavramlar daha önemli duruma gelir. Yine de şiirlerinin tamamında eski edebiyatın kelime kadrosu -hece vezni ile yazdığı şiirleri hariç- yer alır. Tasavvufî aşkın başat öge olduğu çeşitli nazım şekillerinde, kullanmış olduğu kelimelerin ortak özelliği dönüp dolaşıp tasavvufa gelmesidir. Aşk, şarap, tabiat, feleğin acımasızlığı, kozmik unsurlar, ayrılık, vatan, sevgilinin güzellik unsurları vb. konuları şiirlerinde işleyerek bu doğrultuda kelimeleri ele alır.

Sanatçı ilk döneminde klasik Türk edebiyatı şairlerini örnek aldığı için dili ağırdır. Fakat zamanla şiir dili sadeleşir. İkinci döneminde bireysel temaların yanına sosyal temaları da ele alarak toplumu ön plana çıkarır.

Sâf ü lâtif ü elfâzı câmmânend

Bikr-i ferîh ü rengin ma'nâsı bâde-vârî (K. 8/44)

Dağlara karlar yürümüş

Her yanın kanlar bürümüş

Ölü ölüyü sürümüş

Issız dağlar kanlı dağlar

Dört yanı ormanlı dağlar (H.V.İ.Y.Ş. 5)

Namık Kemal, hece veznini kullandığı şiirlerinde halk şairleri gibi sade bir dili tercih eder. Batı tarzı nazım şekilleriyle yazılmış şiirlerinde ise yabancı kökenli kelime ve tamlamalar olmakla birlikte, kaside ve gazellerine nazaran daha sade bir dili seçer. Toplumsal içerikli şiirlerinde bazen anlaşılmasız kelime ve tamlamalar kullanmaktan geri durmaz. Bunda onun eski alışkanlıklarının payı vardır. "Hürriyet Kasidesi"nde, *münharif, mürüvvent-mend, sayyâd, denâ'et, tedvir, batâ'et, âlî-himem, hevl, ulvî-nihâdân, müberrâ* kelimelerini ele alarak eski alışkanlıklarından bir türlü sıyrılmadığını gösterir.

7.2. Sözcük Türleri

Önder Göçgün'ün hazırladığı Namık Kemal'e ait şiirlerde kullanılan toplam 41466 kelimenin 25093'ü isimdir. Ayrıca 4513 fiil, 5947 sıfat, 1553 zarf, 1370 zamir, 1093 edat, 1649 bağlaç ve 248 ünlem de bulunur. Özetle sanatçı, tasavvufî duygu ve düşüncelerin ön planda olduğu bir kelime dünyasına sahiptir. Bu kelimeler içinde özellikle dinî ve tasavvufî remizler, ışıkla ilgili kelimeler, şarap ve meyhane ilgili kavramlar, sevginin özellikle yüz güzelliği ile ilgili sözcükler, Kербela ve şehitlik ile ilgili dinî hisler, tabiat ile ilgili sözcükler ve vatanın içinde bulunduğu durumdan dolayı vatana duyulan hislerin terennüm edildiği kelimeler bol miktarda kendine yer bulur.

Şairliğin her döneminde edebî sanatları -kaside ve gazellerinde diğer nazım şekillerine göre daha yoğun olarak kullanan şair, her ne kadar bu sanatlara makalelerinde karşı olsa da bunları ele almaktan asla vazgeçmez.

7.3. Vezin

Namık Kemal şiire ilk başladığı andan itibaren aruz veznini kullanır. Divan'ında bulunan şiirlerin tamamına yakını bu vezin ile oluşturur. Buna ek olarak az da olsa hece ölçüsüyle yazdığı şiirleri de mevcuttur. Lakin serbest ölçüyle yazdığı şiiri bulunmaz. Hece ölçüsünden istediği müzikaliteyi bulamadığını belirterek bu vezni kullanmaktan vazgeçer.

Divan'da en fazla %37.21 oran ve 205 kez fâ'ilâtün fâ'ilâtün fâ'ilâtün fâ'ilün kalıbı tercih edilir. İkinci sırada mefâ'ilün mefâ'ilün mefâ'ilün mefâ'ilün kalıbı % 14,7 oranında 81 kez kullanılır. Üçüncü sırada mef'ülü mefâ'ilü mefâ'ilü fe'ülün kalıbı % 7,8 oranında 43 defa ele alınır. Dördüncü sırada ise fe'ilâtün fe'ilâtün fe'ilâtün fe'ilün % 7,44 oranında 41 kez işlenir. Şair, fâ'ilâtün fâ'ilâtün fâ'ilâtün fâ'ilün kalıbını 205 defa en fazla kullanarak geleneğe uygun bir tavır takınır. Sanatkârın ele aldığı dört kalıp da klasik Türk şiirinin gözde kalıplarıdır. Bu da Namık Kemal'in geleneksel manada aruz ölçüsüne vakıf olduğunu ve Türk şairlerince benimsenen kalıpları şiirlerinde işlediğini gösterir.

7.4. Kafiye ve Redif

İstediği tarzda şiir yazmasına engel olarak gördüğü kafiyenin kurallarını bir türlü kıramayan şair, klasik Türk şiirinin kafiye anlayışını devam ettirir ve her harfle kafiye oluşturarak kafiyesiz şiir yazmaz. Redif kullanmayı gelenek hâline getiren sanatçı; "bana, lazımsa, bî-pervâ, nâ-peydâ, bulunmaya, elvedâ, kazâ, âftâb, şeb, mevc, nâ-bedîd, hurşîd, şühûd" gibi pek çok redifi klasik Türk şiiri geleneğinde olduğu gibi şiirlerinde yer verir. O, redifi hem ek hem de kelime olarak kullanır.

7.5. Yinelemeler

Namık Kemal şiirlerinde yinelemeleri ses, ek, kelime, kelime grubu ve mısra olarak ele alır. Amaç hem müzikalite ile ahengi hem de anlamın okuyucunun zihninde kalmasını sağlamaktır. Ünlü ve ünsüz harflerin tekrarıyla oluşan armoniyi anlamı hissettirecek tarzda verir. *Şiirde, içerik ile seslerin uyuşması yeni renkler ve değerler kazandırır sözcüklere* (Bayrav, 1999: 39). O, ünlü ve ünsüzlerin hepsinden faydalanır. Fakat bazı sesleri daha fazla kullanarak

bunlardan ahenk elde edip söyleyişi kuvvetlendirmeyi arzular. Şiirlerinde sessiz harflerden r, n, m, d ve l harflerini yoğun olarak ele alır.

Divan'ında a ve e ünlülerinin çok fazla işlendiği görülür. A ve â sesinin toplamı 26920 olup % 11.69, e ise 25897 olup % 11.25 oranına tekabül eder. Bu da onun a ve e seslerinden hoşlandığını, söz konusu harflerin tekrarından elde edilen müzikalitenin bütün bir şiire yayılarak hem şiirin ahengine hem de anlamına katkı sağlamayı amaçladığını gösterir.

Şair, ünsüzlerin musikisine daha çok önem vermekle birlikte, bazen bilinçli veya bilinçsiz olarak ünlüleri de armonize eder. Bunlar da çoğunlukla onun ruh durumuna uygundur. Örneğin kalın ünlüleri, özellikle yuvarlakları (yuvarlağın incesi dâhil), çoğunlukla karanlık bir atmosfer ve ruh hâli vermek için seçer (Kaplan, 2017e: 200). Aşağıdaki dördlükte a sesi yoğun olarak kullanılır:

Ağla âşık kanlar ağla

Coşkun sular gibi çağla

Gönlünü âteşle dağla

Yâr el koynunda yatıyor

Kolu boynunda yatıyor (H.V.Y.Ş. 5)

Namık Kemal yukarıdaki şiirde ruh hâline uygun olarak ünlülerin büyük bir kısmını kalın ünlülerden seçer. Kırk ünlünün otuz iki tanesi kalındır. O, ünlü ve ünsüzlerin hepsinden faydalanır. Fakat bazı sesleri daha fazla kullanır ve bunlarla ahenk sağlamaya çalışır.

Sanatçı, şiirlerinde sözcük ve mısra tekrarlarıyla hem ahenk oluşturur hem de anlamın pekişmesini sağlar.

İşte adû karşıda hazır silah

Arş yiğitler vatan imdâdına

Arş ileri arş bizimdir felâh

Arş yiğitler vatan imdadına (Vatan Türküsü, 1)

Bu şiirde arş kelimesi anahtar rol oynar. Böylece şair, arş kelimesini dört defa işleyerek Türk yiğitlerine hedefi gösterir.

Sanatçının şiirleri üslup ve tema yönüyle iki döneme ayrılır. İlk dönem şiirlerinde eski şiirin etkisi görülür. Bireysel konuları işlediği bu dönemde dil genel olarak ağırdır. İkinci dönemde ise vatanın içinde bulunduğu durumdan dolayı ilk dönem şiirlerine göre daha sade bir dil kullanılır. Divan'ında hem eskinin hem de yeninin örneklerine rastlanır. Lakin o daha ziyade eski nazım şekillerini ve aruz ölçüsünü ele alır. Batı tarzı nazım şekilleri ve hece vezni ile yazılmış az sayıdaki şiirleri de bulunur.

Sonuç

Namık Kemal şair, münekkit, romancı, tiyatro yazarı, gazeteci, tarihçi ve devlet adamı olarak tanınır. Onun şairlik yönü iki döneme ayrılır. Birinci döneminde tasavvufî aşkın başat öge olduğu dönemdir ki, tamamıyla klasik Türk şairi hüviyetine sahip olup şiirlerinde tasavvufî ve beşeri aşk, tabiat, şarap, talihten şikâyet vb. konular sanatlı bir dille işlenir. İkinci döneminde ise vatani şiirleri ön plandadır. Vatan, hürriyet, millet, bağımsızlık, iradeli insan eşitlik vb. konular toplumsal fayda göz önünde tutularak verilir. Ayrıca sosyal temaların yanında daha önce işlenmiş temalar da şiirlerde yer alır.

“Din ve Tasavvuf” bölümünde din ve tasavvufun Namık Kemal'in şiirlerine ne şekilde yansıdığı üzerinde durulur. Onun birinci döneminin en önemli muhtevası tasavvufî aşktır. Şair, İslam'la ilgili her türlü bilgiye vakıf olduğu gibi tasavvufu da iyi bilir. O, din dışı konularda dahi tasavvufa ait remizlerden yararlanır. Şiirlerini

oluştururken İslam dinini ve bu din etrafında doğup büyüyen tasavvuf düşüncesini, özellikle de gazellerinde başat öge olarak kullanır.

XIX. yüzyılda yaşamış olan sanatçı, “Sosyal Hayat” bölümünde kendi estetik anlayışı içinde devrin siyasi, sosyal, ekonomik ve askerî hadiselerini şiirlerine yansıtır. Toplumun bir ferdi olduğu için şair, toplumda yaşanan hadiselerden etkilenir ve bu etkiyi şiirlerine yansıtır. O, gazel ve kasidelerinde sosyal meselelere birkaç şiirinin dışında değinmez, sosyal konuları diğer nazım şekillerinde daha fazla ele alır.

“İnsan” bölümü sevgili, âşık ve rakipten oluşur. Namık Kemal’in şiirlerinde sevgili, ister İlahi ister beşeri isterse vatani güzel olsun, söz mutlaka ona getirilir. Sevgili ile ilgili pek çok sıfat kullanan şair, sevgilinin katı yürekli oluşu, âşığa yüz vermeyişi, onun canına kast edişi vb. nitelikleri sevgilinin özellikleri olarak verir. Ona göre sevgili idealize edilmiş, eşi ve benzeri bulunmayan sultandır. Âşık ise sürekli hor görülen ve kul seviyesine indirgenen biridir. Şiirlerde âşık, sevgilinin eziyetleri neticesinde yüreği yangın yeri, gözleri kanlı gözyaşı dökken, saç ağarmış, beli bükülmüş olarak verilir. Bütün sıkıntılı durumuna rağmen âşık, sevgiliye olan aşkıdan hiçbir zaman vazgeçmez. Onun sevgiliye ulaşmasında en önemli engel rakiptir. Rakip, âşığı sevgiliden dolayı kıskanır ve onun baş düşmanı olur. O, âşığın yoluna çok çeşitli engeller çıkarır.

“Tabiat” bölümünde Namık Kemal, kozmik unsurları, zamanı, anasır-ı erbaayı, hayvanları ve bitkileri klasik Türk şiirinde olduğu gibi işler. Kozmik âlem içinde en fazla güneş ve ay söz konusu edilir. Bu cisimler ışık ve parlaklık yönleriyle söz konusu edilir. Şairin genel olarak zamandan sürekli şikâyet ettiği görülür. Çünkü zaman hiçbir vakit âşığın (kendisinin) yüzüne gülmez. Toprak, hava, su ve ateş anasır-ı erbaa olarak bilinir. Şair, su ve ateşi diğer unsurlara göre daha fazla kullanır. O, şiirlerinde kuşlardan bülbül, Hüma, Anka, kumru, papağan, karga, şahbaz, tavus, ukab; dört ayaklı hayvanlardan ahu, at, aslan, köpek, deve ve eşek; böcek ve sürüngenlerden pervane, örümcek, yılan, semender, karınca ve nehengi söz konusu eder. Ağaçlar içinde servi, çiçekler içinde ise gül bol miktarda ele alınır.

Beşinci bölüm “Sosyal Temalar” adını taşır. Bu bölümde “vatan, hürriyet, millet ve iradeli insan” söz konusu edilir. Klasik Türk şiirinde vatan genel olarak doğulan veya sevgilinin yaşadığı mekân olarak yer alır. Namık Kemal, ikinci döneminde modern anlamda kullanılan vatan toprağı için canını verme anlayışını şiirlerinde ele alır. Ona göre hiçbir güç kişinin en doğal hakkı olan özgürlüğünü sınırlandıramaz. O, hürriyetin zulüm ile yok edilemeyeceğine inanır. Sanatçı, Türk milletine kıymet verip bu milletin hiçbir zaman değerinden bir şey kaybetmediğine inanır. Ona göre bu millet şanlıdır ve her zaman devleti için fedakârlık yapar. Şair, şiirlerinde Osmanlı kelimesini kullanır. Fakat bununla ifade etmek istediği husus Türk’tür. Kısaca o, milletiyle her zaman övünür. Eski şiirlerinde iradesini sevgili için yok eden kişi, ikinci döneminde ise iradeli insana evrilir. Namık Kemal, olumsuzluk karşısında yılmayan, çalışan, irade sahibi ve inançlı bir insan tipini arzular.

Altıncı bölümde “Namık Kemal’in Şiirlerinde Eski Yeni Meselesi” üzerinde durulur. İkinci döneminde Namık Kemal, yeniyi bina etmek için eskiyi muhteva, şekil ve dil yönüyle kıyasıya eleştirse de onun hiçbir zaman alışkanlıkları peşini bırakmaz. Tenkit ettiği tüm hususları şiirlerinde kullanır. Ölümüne doğru eleştirilerinde yumuşama görülür.

“Üslup” bölümü yedinci bölümdür. Bu bölümde şairin dili kullanım tarzı üzerinde durulur. Sanatçı, eski edebiyatın kelime kadrosunu ele aldığı gibi sosyal temaların söz konusu edildiği şiirlerinde eskiden farklı olarak yeni kavramları da işler. İlk dönem şiirlerinin özellikle de kasidelerin dili diğer şiirlerine göre daha ağırdır. Namık Kemal, şiirlerinde sözcük türleri içinde en fazla ismi kullanır. Bu kelimeler içinde özellikle dinî ve tasavvufî remizler, ışıkla ilgili kelimeler, şarap ve meyhane ilgili kavramlar, sevgilinin özellikle yüz güzelliği ile ilgili sözcükler, Kerbela ve şehitlik ile ilgili dinî hisler, tabiat ile ilgili sözcükler ve vatanın içinde bulunduğu durumdan dolayı vatana olan hislerin terennüm edildiği kelimeler bol miktarda kendine yer bulur. O, birçok şiirinde şekil ve dil yönüyle eskiyi devam ettiren, şairane söyleyişten hoşlanan ve edebî sanatları kullanan bir anlayışı benimser. Kıyasıya eleştirmesine rağmen o gerek eski gerekse yeni şiirlerinde yoğun olarak edebî sanatları ele alır. Genelde

vezin olarak aruzu kullanan şair, az da olsa heceyi dener. O, ünlü ve ünsüzlerin hepsinden yararlanır. Fakat bazı sesleri daha fazla kullanarak bunlardan ahenk sağlamaya çalışır. Sesli harfler içinde “a ve e”, sessiz harflerde ise sırasıyla “r, n, m, d, l” seslerinden ahenk elde edip söyleyişi kuvvetlendirmek için yararlanır.

Nesir ve şiir alanında eserleri bulunan Namık Kemal, Türk edebiyatında şair olarak ünlenir. Şiirlerinde genel olarak aşk, tasavvuf, tabiat, sevgilinin güzellik unsurları, kozmik âlem, feleğin acımasızlığı gibi bireysel temaları işleyen sanatçı, vatanın içinde bulunduğu zor şartlardan dolayı vatan, hürriyet ve millet temalarını da ele alır. Mutasavvıf bir şair olmamasına rağmen, hem bireysel hem de toplumsal temalı şiirlerinde tasavvuftan devamlı yararlanır. O, ikinci döneminde klasik Türk şiirini kıyasıya eleştirse de şiirlerinde bu gelenekten ölünceye kadar faydalanır. Eski şiirin hayal dünyasını, söz sanatlarını, şeklini ve dilini şiirlerinde ustaca ele alır. Sanatçının bireysel temalı şiirlerinde duygulu, coşkulu, sanatlı ve kıvrak bir dili bulunur. Toplumsal içerikli şiirlerinde ise Türk milletinin içinde bulunduğu duruma üzülen heyecanlı ve ateşli hitabet havası taşıyan şiirler kaleme alır. O, bu eserleriyle Türk milletini derinden etkiler. Şiirlerinin büyük çoğunluğunda eski nazım biçimlerini ve aruz ölçüsünü kullanan Namık Kemal, Batı tarzı nazım şekilleriyle ve hece vezni ile kaleme aldığı şiirleri dener. O, eski tarz şiiri ikinci dönemde tenkit eder. Lakin alışkanlıkları onu hiçbir zaman bu zevkten uzaklaşmasına fırsat vermez. Az sayıdaki şiirleri muhteva ve şekil yönüyle yeni olmasına rağmen, şiirlerinin büyük çoğunluğu pek çok bakımından eskinin devamı olarak görülmektedir.

Kaynaklar

- Abbasoğulları, G. (2017). *Divan Edebiyatında Su İmgesi ve Muhtelif Tezahürleri*. Doktora Tezi. Erzurum: Atatürk Üniversitesi.
- Açıl, B. (2015). "Klasik Türk Şiirinde Estetik Bir Unsurlar Olarak Çiçekler". *FSM İlmî Araştırmalar İnsan ve Toplum Bilimleri Dergisi*, (5), 1-28.
- Aktaş, Ş. (1993). "Namık Kemal ve İnsan", *Doğumunun Yüzzellinci Yılında Namık Kemal*. Ankara: Atatürk Kültür Merkezi Yayınları.
- Assmann, J. (2018). *Kültürel Bellek*. Çev. Ayşe Tekin. İstanbul: Ayrıntı Yayınları.
- Banarlı, N. S. (2004). *Resimli Türk Edebiyatı Tarihi*. İstanbul: Milli Eğitim Bakanlığı Yayınları.
- Batıslam, H. D. (2016). *Divan Şiirinin Benzetme ve Hayal Dünyasından*. İstanbul: Kesit Yayınları.
- Bayrav, S. (1999). *Dilbilimsel Edebiyat Eleştirisi*. İstanbul: Multilingual.
- Birinci, N. (1998). "Namık Kemal'den Önce Şiirimizde Vatan Teması Üzerine", *Namık Kemal Sempozyumu Bildirileri*. Gazimağusa: Doğu Akdeniz Üniversitesi Basımevi, 47-58.
- Bilgegil, M. K. (2014). *Harâbât Karşısında Namık Kemal*. Erzurum: Salkımsöğüt Yayınları.
- Bolayır, A. E. (1992). *Namık Kemal*. İstanbul: Milli Eğitim Bakanlığı Yayınları.
- Çetin, N. (2012). *Yeni Türk şiirinde Geleneğin İzleri*. Ankara: Akçağ Yayınları.
- Çetin, N. (2017). *Tanzimat Dönemi Türk Edebiyatı*. Ankara: Nobel Yayınları.
- Emil, B. (1988). "Hürriyet-Medeniyet-İrade", *Ölümünün 100. Yılında Namık Kemal*. İstanbul: Marmara Üniversitesi Yayınları, 11-24.
- Emiroğlu, Ö. (2019). *Türk Edebiyatında Gelenekten Moderne Değişim(1718-1895)*. İstanbul: Kesit Yayınları.
- Enginün İ-Kerman Z. (2011). *Yeni Türk Edebiyatı Metinleri 1*. İstanbul:Dergâh Yayınları. en-Nebe 78/40.
- Erbay, E. (1997). *Eskiler ve Yeniler*, Erzurum: Akademik Araştırmalar. Et-Tin 95/4-5.
- Göçgün, Ö. (1999). *Namık Kemal'in Şairliği ve Bütün Şiirleri*, Ankara: Atatürk Kültür Merkezi Başkanlığı.
- İpekten, H. (2018). *Fuzuli Hayatı-Sanatı-Eserleri Bazı Şiirlerinin Açıklamaları*. Ankara: Akçağ Yayınları.
- Kanter, M. F. (2001). "Şinasi'nin Şiirinde Yeni İnsan Tipi", *Türk Kültürü* (462), 616-623.
- Kaplan, M. vd. (1993). *Yeni Türk Türk Edebiyatı Antolojisi II*. İstanbul: Marmara Üniversitesi Yayınları.
- Kaplan, M. (1995). *Türk Edebiyatı Üzerine Araştırmalar 1*. İstanbul: Dergâh Yayınları.
- Kaplan, M. (1996). *Türk Edebiyatı Üzerine Araştırmalar 3 Tip Tahlilleri*. İstanbul: Dergâh Yayınları.
- Kaplan, M. (2014). *Edebiyatımızın İçinden*. İstanbul: Dergâh Yayınları.
- Kaplan, M. (2017). *Tevfik Fikret Devir-Şahsiyet-Eser*. İstanbul: Akçağ Yayınları.
- Kolcu, A. İ. (2010). *Namık Kemal'in Poetikası*. Erzurum: Salkımsöğüt Yayınları.
- Kolcu, A. İ. (2014). *Modern Türk Şiiri Şiir Tahlilleri*. Erzurum: Salkımsöğüt Yayınları.
- Kurnaz, C. (2012). *Hayali Bey Divanının Tahlili*. Ankara: Kurgan Edebiyat Yayınları.
- Kuzu F. (2010). *15. Yüzyıl Şairlerinden Çâkerî Divânının Tahlili*. Yüksek Lisans Tezi. Elazığ: Fırat Üniversitesi.
- Kuzubaş M. (2020). *Klasik Türk Şiirinde İdeal İnsan*. Ankara: Gece kitaplığı.
- Macit, M. (2014). *Nedim Hayatı-Sanatı-Eserleri Bazı Şiirlerinin Açıklamalar*. Ankara: Akçağ Yayınları.
- Mardin, Y. (1974). *Namık Kemal'in Londra Yılları*. İstanbul: Milliyet Yayınları.
- Önberk, N. (1993). "Namık Kemal'de Özgürlük Fikri", *Doğumunun Yüzzellinci Yılında Namık Kemal*, Ankara: Türk Tarih Kurumu Basımevi.
- Özgül M. K. (2014). *Kemal'le İhtimal Namık Kemal'in Şiirlerine Tersten Bakmak*. İstanbul: Dergâh Yayınları.
- Pala İ. (2018). *Ansiklopedik Divan Şiiri Sözlüğü*. Ankara: Akçağ Yayınları.
- Rıza Nur. (2017). *Namık Kemal, Hayatı, Divanı, Eserleri*, haz. Mehmet Soğukömeroğulları. İstanbul: Doğu Kütüphanesi.
- Sav, E. (2001). *Atatürk ve İki Büyük Türk Düşünürü Namık Kemal Ziya Gökalp*. İstanbul: Bilgi Yayınevi.
- Soğukömeroğulları, M. (2010). "Fuat Şükrü Dilbilen'in Şiirlerinde Toplumsal Hafıza", *Karadeniz Araştırmaları* (27), 161-179.
- Şenödeyici, Ö. (2014). *Gazeller ve Güzeller Üzerine*. İstanbul: Kesit Yayınları.
- Şentürk, A. A. (1984). *Osmanlı Edebiyatında Felekler, Seyyare ve Sabiteler (Burçlar)*, *Türk Dünyası Araştırmaları*, 131-180.
- Tansel, F. A. (2013). *Namık Kemal'in Hususi Mektupları I*. Ankara: Türk Tarih Kurumu Yayınları.
- Tansel F. A. (2013). *Namık Kemal'in Hususi Mektupları II*. Ankara: Türk Tarih Kurumu Yayınları.

Taş M. E. (2018). *Güzellik Unsurlarıyla Divan Şiirinde Sevgili*. İstanbul: Kitabevi.

Tolasa, H. (2001). *Ahmed Paşa'nın Şiir Dünyası*, Ankara: Akçağ Yayınları.

Uçman, A. (1988). "Namık Kemal Üzerine Bir Biyografi Denemesi". *Ölümünün 100. Yılında Namık Kemal*. İstanbul: Marmara Üniversitesi Yayınları, 219-228.

Yazar Katkıları: Fikir %30-70; Tasarım %50-50; Denetleme%50-50; Kaynaklar %30-70; Veri Toplanması ve/veya İşlemesi %70-30; Analiz ve/ veya Yorum %70-30; Literatür Taraması %50-50; Yazıyı Yazan %60-40; Eleştirel İnceleme %40-60

Hakem Değerlendirmesi: Dış bağımsız.

Çıkar Çatışması: Yazar, çıkar çatışması olmadığını beyan etmiştir.

Finansal Destek: FEF.DT.21.17

Author Contributions: Concept%30-70; Design %50-50; Supervision %50-50; Resources %30-70; Data Collection and/orProcessing--%70-30; Analysis and/orInterpretation- %70-30; LiteratureSearch %50-50; WritingManuscript %60-40; Critical Review %40-60; Other-*

Peer-review: Externallypeer-reviewed.

Conflict of Interest: Theauthorhavenoconflicts of interesttodeclare.

Financial Disclosure: FEF.DT.21.17

Kâtibî'nin Şiirlerinde 17. Yüzyıl Toplum Eleştirisi 17th Century Social Criticism in Katibi's Poems

Cafer

ÖZDEMİR

Ondokuz Mayıs Üniversitesi, Eğitim Fakültesi,
Türkçe ve Sosyal Bilimler Eğitimi Bölümü,
Samsun-Türkiye
e-mail: cafer.ozdemir@omu.edu.tr



Geliş Tarihi/Received: 19.5.2023
Kabul Tarihi/Accepted: 24.1.2024

Sorumlu Yazar/Corresponding Author:
Cafer ÖZDEMİR
cafer.ozdemir@omu.edu.tr

Atrf /Cite:
Özdemir, C. (2024). Kâtibî'nin Şiirlerinde 17.
Yüzyıl Toplum Eleştirisi. *Erzurum Teknik
Üniversitesi Sosyal Bilimler Enstitüsü
Dergisi*, 18, 162–178.

This article checked by



Content of this journal is licensed under a
Creative Commons Attribution-
Noncommercial 4.0 International License.

Öz

Âşıklık geleneği, Türk toplumunda yaşanan olayların geleceğe taşınması ve toplumsal yapının incelenmesinde araştırmacılara önemli veriler sunmaktadır. Gelenek çerçevesinde üretilen şiirlerin estetik yönü kadar bilgilendirici yönü de göz ardı edilmemelidir. 17. yüzyılın en dikkat çekici âşıklarından olan Kâtibî, şiirlerinde ağırlıklı olarak sevgi konusunu işlese de bugün elimizde olan üç destanında toplumsal ve bireysel taşlamaların iç içe olduğu eleştiri konusuna yer vermiştir. Çalışmamızda 17. yüzyıl toplum yaşantısına ışık tutması bağlamında onun üç şiiri incelenmiştir. Kendisini ordu şairi olarak tanımlayabileceğimiz bu sanatçı taşlamalarında sert bir dille insanı merkeze alan eleştirilerde bulunmuştur. Bu taşlamalarda ağırlıklı olarak dinî kavramlar ekseninde insan davranışlarını sorgulamış ve nihâyetinde bireylerin, toplumsal değerlerin tam aksine hareket ettiği sonucuna varmıştır. Ona göre insan davranışlarının bu durumu ahir zamanın yaklaşması olarak açıklanmaktadır. Bütün âşıklar gibi tasavvurlarında ideal bir insan hayal etmiş ve bunu “er, yiğit tipi” insan modelinde ortaya koymaya çalışmıştır. Bu tip, toplumun temel değerleri ve dini, ahlaki ve kültürel normlarına uygun bir tavır sergilemektedir. Oysa bu modelin Kâtibî'nin taşlamalarında 17. yüzyıl toplum değerlerinden çok uzak olduğu anlaşılmaktadır.

Anahtar Kelimeler: Âşıklık Geleneği, Kâtibî, 17. Yüzyıl, Eleştiri

Abstract

The tradition of minstrelsy offers important data to researchers in carrying the events experienced in Turkish society to the future and examining the social structure. The informative aspect of the poems produced within the framework of tradition should not be ignored as well as the aesthetic aspect. Katibi, one of the most remarkable minstrels of the 17th century, although he mainly deals with the subject of love in his poems, he has included the subject of criticism in which social and individual satires are intertwined in his three epics that we have today. In our study, three of his poems were examined in the context of shedding light on the social life of the 17th century. This artist, who we can define as an army poet, made criticisms that put people in the center with a harsh language in his satires. In these satires, he questioned human behavior mainly on the axis of religious concepts and finally concluded that individuals act in the opposite direction of values in social life. According to him, this state of human behavior is explained as the approach of the End Times. Like all lovers, he imagined an ideal human being in his imaginations and tried to reveal this in the model of "her, valiant type" human. This type exhibits an attitude in accordance with the basic values and religious, moral and cultural norms of the society. However, it is understood that this model is far from 17th century social values in Katibi's satires.

Keywords: Minstrel tradition, Katibi, 17th Century, Criticism

Giriş

Türk toplumunda önemli bir kültür unsuru olan ve ozanlık geleneğinin değişim ve dönüşümü ile ortaya çıkarak kendine özgü karakteristik özellikler taşıyan Âşık edebiyatı, 16 ve 17. yüzyıldan günümüze zenginleşerek devam etmiştir. Türk toplumunun temel dinamikleri, din anlayışı, kültürel yapısı ve mitolojisi ile yakın ilişki kurulabilen bu sanat dalında estetik anlayışın toplum beklentilerine paralel geliştiği görülmektedir. Edebî ilkeler çerçevesinde sanatını icra eden âşıkların içinde yaşadıkları topluma bakışları bir aydın perspektifinde şekillenmektedir. Çünkü toplumun başından geçen önemli olaylarda, açlık, göç, savaş ve deprem gibi büyük buhranlarda bakışını toplumun üzerinden ayırmayan âşıklar, gördüklerini, düşündüklerini ve hissettiklerini yine toplumsal belleğin kendilerinde şekillendirdiği aidiyet duygusu ekseninde dile getirmişlerdir. Bu açıdan onların şiirleri toplumun kültür yapısının, düşünme tarzının ve yaşadığı olayların aynası konumundadır. Çobanoğlu'na göre halk felsefesi ve etik unsurlar bu gelenek içinde bir devamlılık arz etmektedir: “Âşık şiirleri ve anlatımlarıyla şekillenen âşıklık geleneği; Türklerin en eski tarihi dönemlerinden itibaren nesilden nesile aktarmak suretiyle muhafaza ettikleri halk felsefelerinin, etik davranışlarının, etik eylemlerinin, etik değerlerinin ve bunların tümünü ifade eden etik anlayışlarının asırlar boyunca devamlılığını sağlamıştır.” (2022: 145)

Âşıkların toplumsal yapıyı yansıtmaya en elverişli tür şüphesiz destanlardır. Toplumun genelini etkileyen önemli olayların âşıkların bakış açısıyla sunulduğu bu türde, hacim avantajının da etkisiyle, olaylar karşısında toplum nabzını tutmak mümkündür. Ahmet Talât Onay destanların bir vak'a üzerine kurulduğunu, halk arasında bu isimle cöklere kaydedildiğini ve bu şekilde telaffuz edildiğini belirtir. Ona göre bir vak'ayı hikâye eden destanların tarihin karanlık noktalarının aydınlatılmasında önemli bir işlevi vardır (1996:135). Özkul Çobanoğlu değerlerin geleceğe taşınması konusunda destanın önemini şöyle ortaya koymaktadır: “Destanın mesajı yaşanan hayatta yer alan olaydan, bir nesneden ve bir kavramdan hareketle geleneksel kültürün söz konusu hususlarda verdiği değer hükümünün güncelleştirilerek tekrarından ve tasdikinden ibarettir. Bu konuda en ucu açık gibi görünen sosyo-kültürel değişmeden yana tavır alışları yahut devletin yaptığı mecburi kültür iktibaslarını yansıtan destanlarda bile âşıklar toplumun değer hükümlerini tasdikleyen bir tavır içerisindedirler... Kısaca âşık destanlarında geniş toplum kesimlerinin benimseyip sürdürdüğü değerlerin yeni örnek vak'alar etrafında işlenerek topluma geri dönmelerinin ve bu yolla da söz konusu değerlerin daha da yaygınlaşıp güçlenmesi esastır.” (2000: 313)

Anadolu destanlarında toplum hayatına dair mevzular söz konusu edilir. Savaşlar, isyanlar, doğal yıkıntılar, ekonomik bozukluklar, sosyal dengesizlikler ve toplumsal eleştiriler gibi konular başta gelmektedir. Bu konular belli bir olaydan kaynaklandıkları için destanlarda bir olayı hikâye etme söz konusudur. Destanlar işledikleri konulara göre sınıflandırılmıştır. Anadolu destanlarının sınıflandırılmasıyla ilgili bir başlığı da “Toplumsal yergi ve eleştiri niteliğinde destanlar” oluşturmaktadır (Esen, 1999: 30-33). Hikmet Dizdaroğlu destanların uzunluğu konusunda bir sınır çizilemeyeceğini, konunun özelliği ve âşığın yaratma gücüne göre hacmin artabileceğini belirtmektedir. Destanda temel öge savaş, deprem, salgın, yiğitlik olayları, güldürücü konular, toplumsal yergi ve eleştiri gibi toplumda yankı uyandıran belirli olaylardır. Genel bir sınıflandırmada destanları on başlık altında incelemek mümkündür. Bunlardan birisi de “Toplumsal yergi, taşlama ya da eleştirme niteliğinde destanlar”dır (Dizdaroğlu, 1969: 93-95). Âşık edebiyatı destanlarda kimi zaman yermeye yönelik işleyiş göze çarpmaktadır. Taşlama anlatım tutumu olarak da ifade edilebilecek bu işleyiş biçiminde seçilen bir olayın, kişinin, nesnenin veya kavramın tenkit edilerek yerilmesi söz konusudur (Çobanoğlu, 2000: 98). Bu satırlardan anlaşılacağı üzere toplumsal yergi ve eleştiri içerikli destanların bulunması sosyo-kültürel yapının anlaşılması hususunda bu tarz şiirleri daha anlamlı hale getirmektedir. Bu nedenle taşlama türü üzerinde bazı noktalara dikkat çekmek gerekmektedir.

Kendisinden önce yapılan tematik sınıflandırmanın tam anlamıyla kapsayıcı olmadığını belirten Nilgün Çıblak Coşkun, taşlamaları on bir başlık altında yeniden sınıflandırmıştır. Bunlar sosyal, siyasi, ekonomik, askeri, dini ve ahlaki hayatla ilgili olanlar, bürokrasi, sevgili, felek, hayvanlar, doğa olayları ile ilgili olanlar ve bireysel

taşlamalardır (2008: 70). Taşlamaları güldürücü şiirler ve sosyal hicviyeler şeklinde betimleyen Eflatun Cem Güney, halk şairlerinin bu tarz şiirlerde realizme yaklaştıklarını ifade eder. Ona göre sanatı toplumun aynası olarak görenler haksız da değildirler: “Halk şairleri yalnız canlarını sıkın şeyleri değil, kendilerine benzer durumda olanlara da dokunan bozuk düzeni, rüşvet ve israfı, döneklilik ve namertliği en ağır sözlerle kınamışlar; hele imparatorluğun çöküş zamanlarındaki gidişattan, ortalığın halinden acı acı yakınmışlardır.” (1971: 266)

Âşıklar içinde yaşadıkları toplumda gördükleri aksaklıkları ve kişilerin aksayan yönlerini şiirlerinde mevzu ederek toplum değerlerini koruma ve geleceğe aktarma görevlerini yerine getirirler. Toplum içinde sanatlarının icrası vasıtasıyla çoğu bilgiye sahip olan ve bunu iletişim kanallarında kullanan âşıklar, taşlama içerikli eserleri ile iyi, güzel ve doğrudan yana tavrı almışlardır. Nilgün Çıblak Coşkun’a göre “Âşıkların taşlama türünde şiir söylemesinin temel nedeni, yolsuzlukların, rüşvetin, fakirliğin, adam kayırmanın yer almadığı; herkesin görevini hakkıyla yerine getirdiği; yöneticilerin halkı düşünerek ülkeyi yönettiği; dini duyguların istismar edilmediği; insana değer verildiği daha rahat, daha huzurlu bir yaşama kavuşma isteğidir.” (2008: 135) Aynı yazar taşlamaların işlevlerini şöyle sıralamaktadır: toplumsal yapıyı yansıtmaya, toplum değerlerinin korunup yaşatılmasını sağlama, bilgilendirme ve eğitime, iktidarı yıpratma, psikolojik rahatlama sağlama, eğlendirme ve hoşça vakit geçirme, âşıkların birbirlerine karşı tutumlarını ve ustalıklarını belirleme. Genel manada taşlamalar hem toplum değerlerini koruyup yaşatma hem de aksaklıkları ve düzensizlikleri zikrederek bunları değiştirme ve düzeltme işlevlerini yerine getirmektedir (2008: 131-133).

Taşlamalarda eksiklikleri ortaya koyma yani tespit kadar bunların bertaraf edilmesi anlayışının da yaygın olduğu görülür. Bülent Arı taşlamalarda görevini kötüye kullanan memurların, düzenden sorumlu tuttuğu devlet adamlarının, toplumca uygun görülmeyen, hoş karşılanmayan davranışlarda bulunan insanların eleştirildiklerini ifade eder. Ayrıca, âşıkların halkın sıkıntılarını, şikâyetlerini, kendi yaşadıkları olaylarla da özdeşleştirerek, toplumdaki yanlışlıklara, bozukluklara karşı toplumun tepkisini dile getirdiklerini; böylelikle onları iyiye, güzele ve doğru olana yönlendirmeye çalıştıklarını belirtmektedir (2015: 264-283). Dolayısıyla taşlamalarda hatalı eylemler ve düşünceler nedeniyle insanın merkeze alındığı, toplumsal çarpıklıkların insan eylemleri üzerinden eleştirildiği görülmektedir.

Âşıklar toplumun kültürel, dini, ahlaki ve sosyal değerleri ile örtüşmeyen eylemler ve davranışları eleştirmekle hem toplum nezdinde görevlerini ifa etmekte hem de toplumun genel yapısına aykırı bu olumsuzlukların ortadan kaldırılmasında harekete geçirici güç olmaktadır. Dolayısıyla taşlamalarda ifade edilen ayrıntıların dahi belirli işlevi olduğunu söylemek mümkündür. Begüm Kurt âşıkların bu misyonlarını şöyle vurgulamaktadır: “Toplum kılavuzu olan âşıklar olumsuzlukları, akla, vicdana uymayan hadiseleri taşlamalarıyla ortadan kaldırmaya çalışırlar. Sorun giderici yöntemler sunan, iyiyi salık veren, yol gösteren taşlamalar bu şekilde iş görme yetisine sahiptirler. Topluma ve bireye doğru bildikleri yolu göstererek yarar sağlarlar. Değerli-değersiz, çirkin-güzel, iyi-kötü, olumlu-olumsuz ayrımında taşlanan konu aşığın sivri dilinden nasibini alır. Taşlamalar, haklılığın, farkındalığın sesidir. Var olanı, yaşananı düzeltmek, geliştirmek temel amaçları olmasa da nitelikleri itibari ile topluma yol göstericidirler. Olumsuzluğu öne çıkararak olumluyu değerlendirir, yüceltirler. Âşık taşlamaları yapıcı eleştiri türünden değer taşır. Kırıcı sözler mizah havasıyla yumuşatılmıştır. Aşığın söz konusu çirkinliği, kötülüğü, olumsuzluğu taşlamak için geçerli gördüğü bir sebebi vardır.” (2019: 705-706)

Taşlamalarda yerginin yanında alay, şaka, iğneleme, güldürme ve nükte gibi unsurları da görmek mümkündür. Âşıklar olumsuz yönleri tespit edilen kişi, olay veya herhangi bir durumu alay etmekten başlayıp en ağır sözlerle hakaret etmeye varabilecek şekilde doğrudan eleştirmişlerdir. Bunları da insanları güldürürken ve eğlendirirken gerçekleştirmişlerdir. Konu açısından taşlamalarda yalanlar, haksızlıklar, kötülükler, yoksulluklar, olumsuzluklar gibi toplumsal ve bireysel sorunlar ele alınmıştır. Âşıklar halkın sorunlarını gerçekçi ve samimi bir üslupla onların dili ve estetik anlayışı çerçevesinde gerçekleştirmişlerdir. Toplumdaki aksaklıkların göz önüne serilerek eleştirilmesi, alaya alınması bu davranış ve olayların tekrarlanmaması açısından önemli bir işleve sahiptir (Çıblak Coşkun, 2008: 3-4).

Taşlamalarda toplum ve kültürel değerlerin sıklıkla zikredilmesi âşığın duyarlılığının göstergesidir. Toplumsal aidiyet duyguları âşıkların gözlem gücü ile birleşince ideal dünya ve yaşama ait bir tablo çizilmektedir. Bu tabloyu olumsuz etkileyen durumlar ve şahsiyetler ise eleştirilerek ortadan kaldırılmaya çalışılmaktadır. Eleştirmek hayatın realitesinden kaynaklanmaktadır, âşıklar bu olumsuzluğu bertaraf edip hayal dünyalarındaki ideal insanı ve yaşamı estetik biçimde anlatmaya devam etmektedir.

1.17. yüzyıl Âşık edebiyatı ve Kâtibi

Âşık edebiyatı 17. yüzyılda oluşumunu tamamlamış, kendine özgü kuralları yerleşerek bir gelenek halini almıştır. Bu yüzyılda en güçlü temsilcileri yetişmiş, biçim ve içerik açısından mükemmeli yakalamış ve sonraki yüzyılları da etkileyecek nitelikli ürünler ortaya konulmuştur (Çıblak Coşkun, 2008: 27). 17. yüzyıldan günümüze kadar etkileri devam eden güçlü âşıklar yetişmiştir. Nilgün Çıblak Coşkun bu yüzyıl taşlamalarında âşıkların, genellikle dini ve ahlaki hayattaki aksaklıkları, sosyal yapıdaki bozulmaları, bazı değerlerin kaybedilmesini, bireysel sorunlardan kaynaklanan olumsuzlukları, yakınma ve şikâyet tarzında dile getirdiği yüzeysel şiirler meydana getirdiklerini belirtmiştir. Felekle, sevgiliyle, dini, ahlaki ve sosyal hayatla ilgili taşlamalar ile bireysel taşlama örnekleri verilmiştir (2008: 76).

Âşık edebiyatının 17. yüzyıl temsilcilerinden biri olan Kâtibî'nin hayatı hakkında fazla bilgi yoktur. Elimizde sınırlı sayıda şiiri mevcuttur. Fuat Köprülü'ye göre Kâtibi, 17. yüzyılın ilk yarısındaki saz şairlerinin en meşhuru ve edebî bakımdan da en kıymetlisidir. Kendi dönemindeki ve sonraki yüzyıldaki âşıklar üzerinde büyük tesiri vardır. Şiirlerinde kuvvetli bir lirizm, derunî bir ahenk mevcuttur. Aruz ölçüsünü sınırlı olarak kullanmış olsa da asıl başarısını hece vezni tekniğinde göstermiştir. Didaktik mahiyette bazı şiirleri mevcut olmakla birlikte onu özellikle aşk şairi olarak betimlemek mümkündür. IV. Murat döneminde padişahın saz şairlerine göstermiş olduğu alaka ve himayeden nasibini almış olmalıdır (2004: 118). Sadeddin Ergun, Evliya Çelebi'nin ifadelerinden de hareketle Kâtibî'nin 17. asrın saz ve sözüyle şöhret kazanan âşıklardan biri olduğu söyler. Onun ifadesine göre koyun ticareti ile meşgul olan âşığın müreffeh bir hayat geçirdiği söylenebilir. Kendisinden önce yapılan çalışmalarla birlikte aruz ve hece ile söylenen toplam 62 şiiri tespit edilmiştir. Az çok tahsili olduğu muhakkaktır. Tasavvufî ve ahlaki bazı kavramları şiirlerinde zikretmesi bunun ispatıdır (1933: XII-XV). Fuad Köprülü'nün Saz Şairleri adlı eserinde Kâtibî'ye ait 14 koşma, 4 semai olmak üzere 18 şiir bulunmaktadır (2004: 129-142).

Sadeddin Ergun onunla ilgili şu önemli değerlendirmeyi yapmıştır: “Şairin millî Türk zevkini ihtiva eden lirik veya didaktik eserleri, cidden muvaffakiyetli parçalardır. Billhassa teşbihlerinde, büyük bir samimiyet göze çarpar. Gönül verdiği güzellerden heyecanla bahseden bu mühim şair, aynı zamanda mütefekkir bir adamdır. Didaktik mahiyette çok güzel ve değişmez kıymetleri haiz esaslı düsturları canlı bir ifadeyle terennüm edebilmiştir.” (1933: XXI)

Kâtibî'de belli bireylere yönelik taşlamalar yoktur. Onun eleştiri ağırlıklı şiirlerinde toplumsal değerlerin yitirilişi ve sosyal hayattaki aksaklıklar, bozulmuş insan modeli üzerinden dile getirilmiştir. Bu manada onun açtığı çığır 19. yüzyılda Seyrânî ile devam ettirilmiştir. Suat Umagan'a göre Seyrânî'nin ferde yönelik şiirleri yok denecek kadar azdır. O, toplumsal problemlere kendi şiir anlayışı çerçevesinde yaklaşmış, yaşadığı ve gördüğü haksızlıkları ve kötülükler karşısında tepkisini bu yolla vermiştir. Şiirlerindeki yergi, toplum içinde yaşayan insanlarda olması gereken güzel hasletlerin yok olmasından duyduğu sıkıntı eksenindedir (2002: 165). Kâtibi, toplumdaki makam sahibi insanların çocuklarının bahtlarının açık olması, buna karşın maneviyatı temsil eden pir ve derviş gibi dini şahsiyetlerin gözden düşmesini günümüz halk diliyle şöyle dile getirmiştir: “Kişizadenin devlet konar başına/Uymazsa müddeilerin işine/Herkes sevdiğini almış peşine/Dervişe gedayı pire kim bakar” (Ergun, 1933: 27). “Gaziyiz daim çeküp nefis üzre tig u teberi/Hâdî'den erdi hidâyet biz hüdâyilerdeniz” mısralarını gerçek anlamda düşündüğümüzde orduda çeşitli seferlere katılıp yaralanmış olma ihtimalini düşünmek mümkündür. Fakat bu mısraların mecaz anlamda tasavvufî bağlamda söylendiğini varsaydığımızda gerçek hayatında kendisini hidayet olunanlardan biri olarak ifade etmesi dini bağlamda mertebesini göstermesi

bakımından dikkat çekicidir.

Pertev N. Boratav'ın ifade ettiği üzere saz şairleri üzerinde çalışma yapılırken “kültür tarihi ve sosyal tarih için lüzumu olan eser ve şahısları ayırmak ve tetkik etmek” (2017: 31) gerekmektedir. Bu manada çalışmada Kâtibî'nin taşlama niteliğindeki üç şiiri incelenmiştir. Bunlar Kâtibî'nin yaşadığı dönemde toplumun dini, ahlaki ve toplumsal yapısını yansıtması bakımından günümüze önemli veriler sunmaktadır. Şiirler Cahit Öztelli'nin 1976 yılında basılan “Uyan Padişahım” adlı eserinden alınmıştır. “Beğenmez” redifli şiir Sadeddin N. Ergun'un 1933 yılında yayımlanan çalışmasında 58 numaralı şiir olarak yer almıştır. Dolayısıyla Öztelli'nin eserine aldığı fakat Sadeddin N. Ergun'un eserinde yer almayan “eylediler” ve “kaldı” redifli şiirleri muhtemelen daha sonra okunan cönklerden alınmıştır.

2. Şiirlerin incelenmesi

2.1. “Beğenmez” redifli şiir

Eleştiri amacıyla oluşturulan şiirlerde asıl amaç insana ve bunların eylemlerine dikkat çekmektir. Çünkü toplumsal düzeni bozan, kültürel yapıyı yozlaştıran ve ideal toplum düzeninden uzaklaşılmasının asıl etkeni insandır. Bu nedenle taşlama türünün merkezinde insanın yer aldığı görülür. Nilgün Çınlak Coşkun taşlamaların insan odaklı yaklaşımını şu cümlelerle ifade etmektedir: “Hiciv türünde yazılan eserlerin büyük çoğunluğu bireysel anlaşmazlıklardan kaynaklanan ürünler olmakla birlikte topluma ait bazı sorunların da zaman zaman üzerinde durulduğu görülmektedir. Bu tarz örneklerde toplumun kurulu düzeninden sapmak isteyenler, hakkı olmadığı halde mevki elde etmeye çalışanlar, ekonomik sıkıntılar ve eğitimsizlikten kaynaklanan sosyal yozlaşmalar, rüşvet alan kadılar, yetim hakkı yiyenler, halkın hakkını çalan yöneticiler hicvedilmiştir. Bununla birlikte toplumsal sorunları ele almakla birlikte söz konusu hiciv örnekleri de aslında genellikle bireyi hedef almıştır.” (2008: 9)

Âşıkların taşlama tarzı şiirlerinin arka planında toplumun değer ve kurallarına uymayan tipler vardır. Âşıklar toplumun aksayan yönlerini yalın ve dolaysız bir dille aktarırlar. Bireysel taşlama örneği arz eden şiirler hiciv özelliği gösterir, bunlar kızgınlık, kırgınlık ve eleştiri gibi amaçlarla söylenir. Kişilerin aksayan yönleri dile getirilir. Bu çerçevede âşık toplumdan yana tavır almaktadır. Oysa toplumsal taşlamalarda toplumun değerlerinin değişmesi, yapılan haksızlıklar, toplumun aksayan yönleri söz konusu edilir (Artun, 2011: 171-172). Literatürde toplumsal ve bireysel taşlamalar olarak bir sınıflandırma yapılmış olsa da bu şiirlerin ortaya çıkışında toplum beklentilerine aykırı davranan bir insan tipi yer almaktadır. Kimliği belirli bir birey veya genel manada bütün olumsuz tipleri kapsayacak bir insandan söz edilmiş olsa da âşığın zihninde bunlar toplumun değerlerine ve beklentilerine aykırı hareket ettikleri için eleştirilmişlerdir. Âşığın eleştiri oklarının hedefindeki kanlı canlı insana kızılması ve çıkışılmasında da şahsî değil toplumsal normların etkili olduğu görülür. Âşıklar sadece taşlama türü şiirlerinde değil, övgü ve nasihat içeren şiirlerinde de insanı merkeze alırlar. Taşlamalarda toplumsal, kültürel ve ahlaki değerlerin savunuculuğu olumsuz insan tipi üzerinden ifade edilmeye çalışılır, oysa nasihat içerikli şiirlerde bu durum olumlu insan tipi üzerinden gerçekleştirilmektedir. Bu nedenle âşığın zihnindeki ideal insan tipine aykırı davranışların gerçekleşmesini taşlamaların çıkış noktası olarak görmek gerekir. Cafer Özdemir'in hazırladığı “Âşık Edebiyatında İdeal İnsan Tasavvuru Olarak Yiğit Tipi” adlı çalışmada bu konu ayrıntılı olarak incelenmiştir. Toplum tasavvurunda ve değer yargılarında gördüğümüz ideal insan gerçekliği, âşıkların şiirlerinde sınırları çizilmiş bir olgu olarak sunulmaktadır.

Tüm kültürlerin ideal insan modelleri vardır ve toplumlar eğitim sistemlerini, sözlü ve yazılı normlarını, sosyal yaşamlarını bu insan modelinin ortaya çıkması üzerine bina ederler. Çünkü bu insan tipi, kültürün yaşatılması ve toplumun gelecekte var olmasının teminatı olarak görülmektedir. Âşıklar da Türk toplumunun yetiştirmek istediği ideal insanı yiğit tipi ifadesiyle ortaya koymuşlardır (Özdemir, 2015: 292). Âşıklar ideal insan portresi çizme yanında bu vasıflara sahip olmayan, olumsuz davranışlar sergileyen bir insan tasavvuru da ifade etmişler ve bu kişileri “muhannet, namert insan tipi” olarak adlandırmışlardır. Bu adlandırmada kuşkusuz ki toplum yaşantısının büyük etkisi vardır. “Muhannet kavramı gelenek içinde âşıkların şiirlerinde bir kalıp olarak ifade

edilmiş ve kelimenin anlamına uygun olarak kullanılmıştır. Bunlar âşık şiirinde daha çok insanlara yardım etmeyen, dünya malı peşinde koşan, insanları kendisine minnet ettiren ve bundan zevk alan, cimri, misafirperver olmayan, sofrasını kimseye açmayan, zorda kalınca kaçan, yiğitlerin yaşamasını istemeyen, sevgi yoluna layık olmayan, çoğu insana zararı dokunan, sözleriyle insanları inciten, sözünde durmayan ve kibirli bir tip olarak betimlenmiştir. Âşıkların taşlama türü şiirlerinde gördüğümüz bu örnekler Türk toplumunun hayat felsefesiyle de paralellik göstermektedir." (Özdemir, 2020: 61) Nasihat türü şiirlerde olumlu insan tipinin, taşlama türü şiirlerde olumsuz tiplerin zikredilmesi genel manada aynı işleve hizmet etmektedir: toplum değerlerini koruyacak ideal insan vasıflarını ortaya çıkarmak.

Çalışmamızda ilk önce 11'li hece vezninin kullanıldığı, sekiz dörtlükten oluşan "beğenmez" redifli koşma incelenecektir. Nilgün Çıblak Coşkun, Kâtibî'nin "beğenmez" redifli şiirini dini ve ahlaki hayatla ilgili taşlamalar sınıfında değerlendirmiştir. Kâtibî, bu şiirinde büyük ile küçük arasında sevgi ve saygının ortadan kalkmasını, toplum içinde dindar görünmekle birlikte her kötülüğü işleyen ikiyüzlülerin varlığını, kibrin giderek yaygınlaşmasını, kendini Tanrıya adanmış gerçek aşk sahibi insanların değerinin bilinmemesini eleştirmiş ve bu tür olumsuzluklar nedeniyle dünyanın sonunun yaklaşması üzerinde durmuştur (Çıblak Coşkun, 2008: 77).

Kâtibî'nin 17. yüzyılda yaşadığı tahmin edilen Kazak Abdal ile çağdaş olma ihtimali çok güçlüdür. Bu manada her iki âşığın toplumsal eleştiri içerikli "beğenmez" redifli taşlamasının bulunması bu şiirlerin birbirlerine nazire söylenmiş olabileceğini düşündürmektedir. Dörtlüklerin benzer bir üslûpla söylenmesi ve her iki şiirin de sekiz dörtlükten oluşması bu savı kuvvetlendirmektedir. İki şiir arasında benzer ifadelerin olmaması şiirin diğer şaire ait olma ihtimalini imkânsız kılmaktadır. Bu nedenle nazire olma ihtimali çok daha güçlüdür.

"Kazak Abdal taşlamasında; toplum içindeki bireylerin kibirli olmaktan ve kendini beğenmekten uzak durmaları gerektiği, bu olumsuz etik eylemlerin yakışık almayan davranışlar olduğu, bu davranışların bireyin yetersizliği ve özgüvensizliğinden kaynaklandığını ifade etmektedir. Kibir sahibi bireyin akıl ve muhakeme yeteneğinin kaybolduğuna vurgu yapan âşık, kibirli insanların komik duruma düşeceklerini, bu kişilerin toplum tarafından kifayetsiz muhteris olarak nitelendirilerek dışlanacaklarını dile getirmektedir. Kazak Abdal'ın taşlamasında sekiz farklı bağlamda olumsuz etik eylemleri örnekleyerek olumlu etik değere dikkat çektiği esaslarla yapılandırılan bir halk felsefesinin varlığı görülmektedir." (Çobanoğlu, 2022: 164-165) Kâtibî de benzer şekilde kibir duygusu üzerinden toplumla bütünleşemeyen, değerler sisteminin tersine döndüğü bir toplumda çarpık insan davranışlarını yadırgayarak sorgulamasını yapmaktadır. Toplumsal yargılara aykırı hareket edilmesi ve yapılanların normal görülmesi yadırgamanın temel nedeni olarak karşımıza çıkmaktadır.

Çobanoğlu'na göre "gaziler" şeklindeki hitap tarzı, icranın başında dinleyicilerle sıcak bir ilişkiye dayalı iletişim kurmayı sağlamaktadır. Bu durum destanın mesajının kabulünü kolaylaştırmaktadır. Ayrıca dinleyicinin dikkatini destanın icrasına çekme gibi bir işlevi de vardır. Ordu şairi olarak bilinen Kâtibî'nin şiirlerinde "ey gaziler" hitabının bulunması şiirlerinin kaydedildiği icra bağlamı ile ilgilidir. Bu hitap tarzı, destanın yaratılıp icra edildiği veya cönlere kaydedildiği icra bağlamında en azından askerlerin çoğunluğunu oluşturduğu bir dinleyici kitlesinin varlığını göstermektedir (Çobanoğlu, 2000: 276-285). Gaziler vatan, bayrak ve dini değerler uğruna ölümü göze olan bir grup olduğu için değerleri temsil eder konumundadır. Oysa şiirde değerlerden uzaklaşmış bir insan grubunun davranışları ortaya konulmuştur. Bu manada şiirde anlatıcının şahsında değerleri savunanlar ile değerlere aykırı davranışlar tezat bir şekilde bir bağlam oluşturmuştur.

Destanın birinci dörtlüğünde gazilere ahir zamanın gelmiş olma ihtimali sorulmuştur. Çünkü âşık yaşadığı dönemde insan davranışları ve durumlarında öyle inanılmaz şeylere şahit olmuştur ki bu durum onun zihninde sadece kıyametin gelmesi ile açıklanabilmektedir. Çünkü kıyamet bütün dini, ahlaki ve toplumsal değerlerin alt üst olduğu bir dönemin göstergesidir. Şunu da unutmamak gerekir ki bahsettiğimiz değerleri önemseyen ve topluma bu manada bakan insanlar her dönem kıyamet zamanının gelmiş olduğunu ifade etmişlerdir. Ali Özdemir Kur'an-ı Kerim'de ve Hz. Muhammed'in hadislerinde ahir zamanla ilgili açık bir bilgi mevcut olmadığını, sadece bazı olayların ve alametlerin ahir zamanın yaklaşmakta olduğuna dair işaretler taşıdığını

ifade etmiştir. İnsanların davranışları, tavırları, yaklaşımları, Allah'ın emirlerine olan isyan dereceleri bu zamanın işareti olarak algılanmaktadır (2021: 189-190). Doğru sözün ortadan kalkması, yalanın artması, iyiliğin ortadan kalkıp kötülüğün yaygınlaşması nasıl kıyamet alameti ise âşiğa göre büyük ve küçük arasındaki sınırların kalkması ve birbirlerini beğenmemeleri, eylemlerine dikkat etmedikleri halde münafıkların da cenneti istemeleri ve Allah'ın verdiği nimetlere kanaatkârlık edilmeyip nasiplerin beğenilmemesi de onun gözlemlediği alametler olarak karşımıza çıkmaktadır. Yaşa bağlı saygı ve sevginin ortadan kalkması, herkesin ameline bakmadan cennet arzularları ve rızkı beğenmeyip daha fazla mal isteme ve dünya hırsı kıyamet alameti olarak ortaya konulmuştur. Bu mısralar 17. yüzyılda insanların davranışlarının bozulduğunu, dini hassasiyetin azaldığını ve maddiyatın öne çıktığını göstermektedir. Bu açıdan ilk dörtlük dini perspektiften bir değerlendirmeyi içermektedir.

İkinci dörtlükte âşık menfaat, namus ve olumsuz kadın rolü bağlamında eleştirilerde bulunur. İlk mısralarda menfaat kavramını kedi ve köpek metaforları üzerinden dile getirmektedir. Köpek uysal ve sahibine bağlı bir hayvan iken kediler insanlara ne zaman zarar vereceği belli olmayan, arzuları peşinde koşan bir hayvandır. Bu manada kendilerinden mevki olarak büyük konumda olan insanlarla gereksiz mücadeleye girişen, menfaat elde etmek amacıyla gezen insan manzarası çizilmiştir. Uğursuz olan bazı insanlar da toplum içindeki namuslu ve vakarlı insanlara musallat olmuşlardır. Namuslu ve vakarlı insanların olumsuz yöne çekilmeye çalışılması toplum içi çatışmaları beraberinde getireceği için büyük tehlike arz etmektedir. Doğru yoldan çıkmış bazı kadın tiplerin kendi erlerini/eşlerini beğenmemesi eleştirilmiştir. Bu dörtlükte namus kavramı ile birlikte aile içindeki kuralları alt üst eden olumsuz kadın tipi ortaya konulmuştur. Türk aile yapısının temelini oluşturan kadın ve anne imajının sarsılması toplum adına daha büyük felaketleri getirecektir. Bu nedenle bu tip, âşiğın perspektifinde Türk toplumunun istemediği, beğenmediği ve eleştirdiği bir konumda yer alır. Bu bize Dede Korkut hikâyelerinin giriş bölümünde eşinin sözünü dinlemeyen, ona muhalif olan inatçı ve kural tanımaz; kendisinden aile olarak uzak durulması gereken kadın örneğini anımsatmaktadır. Bağlamdan hareketle dörtlüğün tamamını kadın perspektifinden düşündüğümüzde kadının erkekle mücadele edip sürekli sokaklarda gezmesi, namuslu insanlara musallat olması ve kendi eşlerini beğenmemesi şeklinde yorumlamak mümkündür.

Üçüncü dörtlük bülbül-gül ve pervane-şem'a mazmunlarına ayrılmıştır. Bülbül ve pervane âşiği temsil ederken, gül ve şem'a sevgiliyi temsil etmektedir. Sevgi mevzusunda âşık arayan, sevgili ise talep edilen konumdadır. Toplumsal yargılara uygun olan, âşiğın karşıdan bir teklif gelmeden sevgiliye talip olmasıdır. Çünkü sevgili naz, niyaz makamıdır ve kolaylıkla elde edilemez. Oysa burada sevgilin teklif etmesi ve bülbülün kabulü söz konusudur. Yani toplumdaki sevgi anlayışında talep eden ile edilen arasındaki yön tersine dönmüştür. Bu durum yaşanan dönemde sevginin değerini yitirmesi ve yapmacık sevgilerin varlığı olarak açıklanabilir. Son iki mısra ata binmeye hazırlanan oğlanlara ayrılmıştır. Hayattaki memnuniyetsizlik onlara da sirayet etmiş ve bindikleri kır atı beğenmeyip doru at istemektedirler. Doru atlar daha güçlü ve savaşçıların tercih ettiği bir at çeşididir. Layık olmadıkları bir şeyi isteyen insanlar, yeni at binmeye başlayan oğlan çocuklarının istek ve tavırları ile anlatılmak istenmiştir. Bir işte olgunlaşma belli bir süreyi gerektirmektedir. Bu süreden önce olgunlaştığını iddia eden ve buna göre yeni isteklerde bulunan ham ruhlu insanların kendilerinden beklenen davranışları göstermesinin mümkün olmayacağı anlatılmak istenmektedir.

Kırsal kesimde yaşam bazı zorlukları ve yoksunlukları beraberinde getirmektedir. Buralarda kavalını öttürerek çobanlık yapan insanların tıraş olmak için berber bulması da imkânsızdır. Dolayısıyla ilkel aletlerle tıraş olmak zorunda kalmaktadır. Bu şekilde yaşayan insanlar berber bulunca onları da beğenmemektedir. Sınırlı imkânlarla sahip insanlar yaşadıkları yerden uzaklaşıp belli mahrumiyetleri sona erince içinde buldukları durumun değerini bilmeyip onu eleştirmekte veya burun bükmektedir. Oysa insan daha önce sahip oldukları ile yeni imkânlarını karşılaştırmalı, nerden geldiğini unutup nankörlük etmek yerine şükretmesini bilmelidir. Burada mekânını ve makamını değiştiren insanların kıymet bilmeme ve geçmişini unutma üzerine kurulu davranış bozukluğu göstermesi eleştirilmektedir.

İçinde kötülük barındıranlar bunlardan uzaklaşmadıkça ne yaparsa yapsın içlerindeki ağırlıktan kurtulamazlar. İyi niyetli olmayan bu insanlar fiziksel olarak dertlerine çare arasalar da bulamayacaklardır. Çünkü onların fesatlık olarak adlandırılabilir dertleri kendi iç dünyalarına aittir. Hatta bu kişiler manevi yönden arınmış “sofular” gibi davranış da sergilerler. Dini kimliğe bürünerek âşıkların sanatlarını da küçümsemektedir. Bu dörtlükte sofuluk ve âşıklık geleneğinin birlikte kullanımı Türk toplumunda kimi mutaassıp insanların geleneğin “şeytan işi” şeklinde betimlenmesinden de kaynaklanmaktadır. Âşık burada içi ve dışı birbirine uymayan, “olduğu gibi görünmeyen” bir insan tipini eleştirmekte, hatta onları sofulardan rol çaldıkları için “eşek başlı hırsız” olarak sert biçimde taşlamaktadır.

Altıncı dörtlükte bir şeye talip olan insanın talip olduğu durum karşısında yeterliliğinin olması gerektiği üzerinde durulmuştur. İnsan eğer hastalığa talipse hastalığın devasını araştırıp ortadan kaldıracak yetkinlikte olmalıdır. Aynı şekilde işittiği sözlerden istifade edip yararlanmayı da bilmelidir. Söylenilen sözlerden anlam çıkarabilmek için insanın dil yeterliliğinin olması kaçınılmazdır. Dinlediklerini anlayamayacak durumda olan insanların âşıkların şiirlerinde bahsettikleri manayı kavramaları, sırlara vâkıf olmaları mümkün değildir. Burada insanın sorunlarla baş edebilmesi ve âşıklık geleneğinin sırlarını çözebilmesi için sahip olunması gereken niteliklerden bahsedilmektedir. Oysa bazı insanlar bu özelliklere sahip olmadıkları halde geleneği küçümsemektedirler. Sırlara vâkıf olabilmek, dertlere deva bulabilmek için yolun gereklerini yerine getirmek gerekir.

Yukarıda âşıkların olumlu ve ideal bir insan modeli olarak zikrettikleri yiğit tipinden bahsetmiştik. Âşık Kâtibi yedinci dörtlükte aynı bağlamda yiğit kişiliğinin birkaç özelliğine değinmiştir. Fakat burada yiğit olarak adlandırılan şahsiyetin dini ve manevi özellikleri öne çıkarılmıştır. “Marifet, mağrur olma ve nefis” kavramları düşüncemizi destekleyen ifadelerdir. Marifet tasavvuf kültüründeki şeriat, tarikat ve hakikat ile birlikte dört kapıdan biridir. İnsanın manevî bağlamda olgunlaşması için bu dört kapıdan geçmesi ve her kapının gerekliliğini yerine getirmesi gerekmektedir. Son kapı marifet ise artık insanın olgunlaştığının ve insan-ı kâmil mertebesine yükseldiğinin göstergesidir. Âşık burada bu mertebede “kâmil” niteliği kazanan bir insanın gurur ve kibri olmayacağını ve öncelikle kendi nefisine nasihatlerde bulunması gerektiğini söyler. Kendisini kâmil yerine koyan insanların nasihatleri öncelikle başkalarına vermeleri eleştirilmelerini zorunlu kılmıştır. Hatta ilim talep eden öğrenciler, üstadından değil sağdan soldan öğrendikleri ile üstatlarını ve pirlerini de beğenmemeye başlamışlardır. Oysa tasavvuf kültüründe kâmil mertebesine yükselen insan öncelikle kendi nefisini terbiye etmiş ve kendisine ilahi ilimleri öğreten pirine saygı ve sevgide kusur etmeyecek konumda olmalıdır. Bu dörtlük tekkelerde dini kimliğe uygun yetiştirilmesi gereken insan modelinin yozlaştığını göstermektedir.

Son dörtlük yine ideal insan modeli olan yiğit tipine ayrılmıştır. Burada yiğit değil “er” ifadesi kullanılmıştır. Âşığa göre kalbinde en ufak bir şüphe veya kötü düşünce taşıyan kişi nereleri gezmiş olursa olsun er olarak nitelendirilemez. İçinde kötü düşünceler barındıran kişi, olduğu gibi görünmeyeceği için toplum içinde makbul bir insan olarak kabul edilmez. Âşık kendisini, kişiliğini, sanatını beğenmeyenlerin olacağını; onları da kendi gönlünün beğenmeyeceğini söyler. Aslında âşık “beğenmemek” eylemini kendisine yakıştıramamaktadır. Olumsuz insan tipini beğenme durumunu gönlüne havale etmiştir. Bu durum beğenmeme eyleminin içte kaldığını, dışarıda söz konusu edilmediğini göstermektedir.

2.2. “Eylediler” redifli şiir

İkinci şiir altı dörtlükten oluşmaktadır. 11’li hece vezni ile söylenmiştir. Hitap edilen kitle ve şiirin konusu ilk dörtlükte zikredilmiştir. Şiir toplumsal normlara, dini ilkelere, ahlaka ve değerler sistemine aykırı davranışta bulunan insanlar hakkında söylenmiştir. Âşık bu şiirde nitelikli ve niteliksiz ayrımını çeşitli semboller ile anlatmaktadır.

Kâtibi’nin birinci şiiri toplum beklentilere uygun olmayan insan davranışları üzerine söylenmişti. Oysa bu şiir belli bireyler üzerine değil, toplumun genelini kapsayacak bir söyleme sahiptir. Bunu ilk mısradaki “zamane halkı” ifadesinden çıkarmak mümkündür. Ayrıca değerlendirmelerin ve eleştirilerin dini kavramlar üzerinden

yapıldığı görülür. Yukarıdaki şiirde olduğu gibi âşığın hitap ettiği kitle yine “gaziler”dir. Zamane halkı akıl sır ermeyen işler yapmıştır. Bunlardan birincisi dinin emirlerini içeren ayet ve hadislere iman etmemişlerdir. İman etmek, kabul etme ve yerine getirmeyi gerektirmektedir. Oysa zamane halkı bu dini söylemleri ve ifadeleri kulak ardı ederek boş sözlere kulak vermektedir. Toplumlara çekidüzen veren dini kurallar insanların itibar ettikleri, inandıkları, ilahi kaynaklı bilgiler olduğu için öncelikle yerine getirilmesi icap eder. Oysa bir toplumda insanların bu kurallara uymaması ve kaynağı, nereden geldiği bilinmeyen faydasız sözlere kulak verilmesi yadırganması gereken bir durumdur. Bu şiir, 17. yüzyılda insanların dini hassasiyetinin azaldığını yansıtmaya bakımdan dikkate değer bir eleştiri örneğidir.

İlk dördütlükteki dini içerikli söylemin ikinci dördütlükte “sırr-ı Muhammet, fitne, iman” kelimeleri bağlamında devam ettiğini görmekteyiz. Âşığa göre toplum yaşantısında Hz. Muhammed’in sırrından bir işaret kalmamıştır. Bu sır İslâm’ın emirlerine uygun olarak yaşamaktır. Dini emirlere uyulmadığı için toplumun her tarafında fitne ortaya çıkmıştır. Fitne toplumdaki insanlar arasındaki birliği yıkar ve insanları birbirinden uzaklaştırır. Fitnenin çoğalması da imanın ortadan kalktığının göstergesidir. Âşık İslâm’a uymayan yaşantının fitneyi, fitnenin de imanı ortadan kaldırmasını gösteren bir sıralama ortaya koymuştur. “İman” kelimesini ilk dördütlükteki gibi, fakat farklı bir bağlamda tekrar etmiştir. Son mısra toplumda değerler sisteminin altüst olduğunu açıkça ortaya koymaktadır. Çünkü kıymetli olan nesne ile kıymetsizler, insanların nazarında eşit muamele görmektedir. Oysa insan seçici ve ayırt edici olmalıdır. Bilgili, akıllı, geleneklere bağlı, dini kurallara riayet eden insanlarla bunların zıddı olanları söylemleri ve davranışları ile birbirinden ayırmalıdır. Bunu yaptığı sürece olumlu tipler çoğalacak ve olumsuz örnekler azalacaktır.

Dini, siyasi ve sosyal hayatta liyakat sahibi ve nitelikli insana ihtiyaç duyulmaktadır. Adaleti ve doğruluğu tesis etmek ancak layık olanların hak ettiği makama gelmesi ile gerçekleşir. Üçüncü dördütlükte âşık toplumda şeyhlerin niteliğini sorgulamaktadır. Gözünün önünü görmeyen, dirilik emaresi göstermeyen; kısaca insanlara dini önderlik edemeyecek olan kişiler şeyh kimliğine bürünmüş ve insanların karşısına geçmiştir. Aynı durum siyasette de vardır. Tecrübe yoksunu, âşığın deyimi ile “çaylak” insanlar karar verme makamı olan vezirlik rütbesi elde etmişlerdir. Baykuş güç ve makamın sembolüdür. Karar verici insanlar değersiz kişilere gereksiz ve haksız payeler vermişlerdir. Bu durum şiirde “serçenin Anka kuşu gibi değer görmesi” ifadesi ile aktarılmıştır. Zümrüdü Anka kuşunun Kaf Dağı’nda yaşadığına inanılır. Bu kuş ölümsüzlük, olgunluk, hakkaniyet gibi bazı kavramları sembolize etmektedir. Bu ifade ile eşine az rastlanır ve değerli kişilerin sıradan insanlarla aynı kefeyle konulamayacağı anlatılmak istenmiştir.

Dördüncü dördütlüğün ilk mısraları muhabbet ve aşk kavramlarına ayrılmıştır. Muhabbet yani sevgi tohumu ham değil, işlenmiş, uygun bir toprağa atıldığında filizlenip ortaya çıkmaktadır. Oysa insanlar bunu ham yüze ekmişlerdir. Aşk bâdesi de ancak içilirse etkisini gösterir. Bu bâdenin kehriz gibi uygun olmayan yerlere dökülmesi hiçbir fayda vermeyecektir. Bu ifadeler toplumda sevgi ortamının ortadan kalktığını anlatmaktadır. Oysa toplumdaki bireyleri bir araya getirecek, birliği sağlayacak yegâne maya sevgidir. Küheylan hızlı, çevik ve soylu bir attır. İnsanlar katır ve beygir gibi yavaş ve sadece gücünden faydalanılan sıradan hayvanlara küheylan muamelesi yapmışlardır. Bu durum değersiz değer vermek, hak etmeyenlerin makam sahibi olmaları anlamında yorumlanabilir.

Beşinci dördütlükte âşık yine dini kavramlar üzerinden bireyleri eleştirmiştir. Öncelikle dini ve tasavvufi kimliğe sahip kişiler zikredilmiştir. Postnişin olan tekke şeyhleridir, gezenler ise dervişlerdir. Dini kimliğe sahip bazı kişiler ayet ve hadislere göre değil, kendi akıllarınca fetva vermektedir. Bazılarının yol göstericiliğini de diğeri bozmaktadır. Burada doğruluğun şahsi fikirlere indirildiği anlatılmak istenmiştir. Fakat en önemlisi tasavvuf ehli olduğunu iddia eden insanların evliya sırlarını, yani ledün ilmi sırlarını ortaya dökmeleridir. Oysa bu sırlar sadece ehline emanet edilmelidir. Âşığın bu satırlarında toplumda gerek tekke mensuplarının gerekse fetva yetkisine sahip makamların yozlaştığını görmek mümkündür.

Son dördütlükte “ahd ü aman ve vâde” kelimeleri kullanılmıştır. Ahd ü aman, söz verme anlamı taşır. Bu söz

verme ruhlar âleminde, Allah'ın ruhlara hitaben sorduğu "Ben sizin Rabbiniz değil miyim?" hitabının cevabı olarak düşünülebilir. Burada yaratıcıya verilen söz neticesinde insana bir ömür verilmiştir. Fakat insan bu ömürde verdiği sözü unutarak yanlışlar yapmış ve âlemin bozulmasına neden olmuştur. Son iki mısırda yine dini kimlik olan "şeyh" ve "dede"ler eleştirilmiştir. Bu şahsiyetler sahip oldukları dini değer ve kurallar gereği haram ve helal konusunda duyarlı olmaları gerekirken tam tersi bunlara dikkat etmeden menfaat sağlama derdindedirler. Burada "dede" kimliğinin kullanımı üzerinde durmak gerekir. Alevi geleneğinde "dede" kavramı din önderi kimliğine sahiptir. Burada şeyhlerle birlikte kullanılarak toplumdaki bütün dini kimliğe sahip insanların yozlaşmış olduğuna dikkat çekilmiştir.

2.3. "Kaldı" redifli şiir

Üçüncü örneğimiz beş dörtlükten oluşmaktadır. 11'li hece vezni ile söylenmiştir. Yukarıdaki örneklerde olduğu gibi yine hitap edilen kitle "gaziler"dir. Şiir "kaldı" ana redifi üzerine kurulmuştur. Bu ifade istenilen bazı eylemlerin gerçekleşmemesi veya ileri bir zamana ertelenmesi anlamı taşımaktadır.

İlk dörtlükte âşık, gazilere dünyanın sonunun geldiğini "cihanın menzili doldu" ifadesi ile anlatmaktadır. Birinci şiirin ilk dörtlüğünde bu durum benzer şekilde "ahir zaman" kavramıyla dile getirilmişti. Yaşanılan olumsuzluklar ve değerlerin yozlaşması her dönem kıyametin yaklaşması şeklinde yorumlanmaktadır. Kâtibî benzer şekilde dünyanın "acayip bir zamana" kaldığını belirterek bu yargısını pekiştirmektedir. Yaşanılan zamanın "acayip" kelimesi ile yadırganması insan davranışlarının yozlaşması ile ilgilidir. Ona göre bu acayip zamanın insanlarında büyüklere, bilenlere, yol göstericilere itaat etme anlayışı kalmamıştır. Burada "riâyet" kelimesinden sonra "itikât" kelimesi kullanıldığı için bunu din büyüklerine itaat anlamında yorumlamak da mümkündür. İtaat etme, belli davranışlar sergilemeyi gerektirmektedir. İtikât ise inanma anlamına gelmektedir ve bireyin iç dünyası, gönlü ile ilgilidir. Âşığa göre insanlarda hem din büyüklerinin sözünü dinleme hem de inanma olgusu kalmamıştır. Bunlar ortadan kalktığı için kötü düşünme ve şüphe her yeri istila etmiştir. Dini hassasiyetlerin zayıflaması her zaman kıyametin yaklaşmakta olduğu anlayışını beraberinde getirmektedir.

İkinci dörtlük "gerçek er" ifadesi ile başlamaktadır. Burada er, yiğit anlamında değil "eren/ermiş" manalarında kullanılmaktadır. Asıl olması kaydıyla gerçek er olana birçok ihsan nasip olur. Burada gerçekliğe vurgu yapılması sahtesinin çokluğu ile alakalıdır. Âşık dört kapı kırk makamın hak, yani gerçek olduğunu dile getirmiştir. Bu öğretisi Alevi-Bektaşî düşüncesinde de yer almaktadır. Âşığın Yeniçeri Ocağı'na mensup bir asker olduğunu ve Yeniçerilerde Bektaşîliğin yaygın olduğunu göz önüne aldığımızda bu ifadenin âşığın düşünce dünyasına uygun olduğunu rahatlıkla söyleyebiliriz. Âşık gerçek er ve dört kapı, kırk makamın üstünlüğünü ikrar etmiştir, fakat yaşadığı toplumda "ehlullah" olarak adlandırdığı Allah dostlarının kıymetinin olmadığını ifade etmektedir. İnsanlar bu tip insanlara hürmet gösterip onların sözlerini dinlemeleri gerekirken aksine fesat şeytana itibar etmektedirler. Dini gerçeklerden ve doğru yolu gösterenlerden uzaklaşmak insanları şeytanlara yaklaştırmıştır. Dolayısıyla bu şekilde düşünen insanlardan her türlü kötülük beklemek olağandır.

Âşık üçüncü dörtlükte kadın düşkünün zamparaların "meydan ehli" olduğunu dile getirmiştir. Meydan ehli ifadesinin toplum içine rahatça çıkma ve değer görme anlamına gelebileceğini düşünmekteyiz. İnsanların derdine deva olan tabipler ise yanlış merhem verdiği için yaralar daha da azmıştır. Bu nedenle onları "yüzü kara" şeklinde betimlemiştir. Onları düzeltecek olan Lokman Hekim'den başkası da değildir. Burada tabip ifadesi ile insanlara faydalı olması gerekenlerin yeterli bilgi ve tecrübeye sahip olmadıkları için insanları yanlış yönlendirmeleri nedeniyle onları daha kötü duruma düşürdükleri anlatılmaktadır. Onları doğru yola getirecek olan, hastalıkları gerçekten iyileştirecek olan Lokman Hekim'dir. Lokman Hekim'i, insanlara şifa verme ve onları sıkıntılarından kurtarma bağlamında mutlak yaratıcı ve yardımcı anlamında düşünmek mümkündür.

Dördüncü dörtlük toplumun genel insan tavrı ile alakalıdır. İnsanlar işe yaramayan bir sözün ardı sıra giderler, fakat ağızdan değerli sözler çıkan, insanlara doğru yolu gösteren kâmil insanın yanına gitmezler. Dolayısıyla bu toplumda değerli ve faydalı söz itibardan düşmüş, faydasız laflar değer görür olmuştur. İnsanın kâmil insan olması, çevresine faydalı hale gelecek bilgi ve tecrübe birikimi için uzun bir zamana ve mücadeleye ihtiyaç

vardır. Aynı zamanda dünya hayatında kötülüklerle savaşmak ve insanın kendisini koruması da büyük bir azmi ve mücadeleyi gerektirmektedir. Bu mücadelede olan insan, dünyada değer verilme dahi kıyamet günü kurulan “ulu divan”da mükâfatını alacaktır. Âşık burada insana faydalı sözlerin ve buna sahip insanların yaşadığı dönemde her ne kadar değeri olmasa da zamanı geldiğinde bunların değerinin anlaşılacağını savunmaktadır.

Tasavvufta insanı kötülüklerle sevk eden nefistir. Bu nedenle insanın olgunlaşma mücadelesi öncelikle kendi nefis mücadelesi ile başlamaktadır. Bu nedenle Kâtibî insanın nefisini öldürmesinin çok zor olduğunu belirtmiştir. Ardından erlik/yiğitlik üzerine özlü söz söylemiştir. İnsanın koymadığı bir şeyi kaldırmasının yiğitlikle bağdaşamayacağını belirtmiştir. Bu ifade ile insanın kendisini ilgilendirmeyen şeylerle uğraşmaması gerektiğini ifade etmeye çalışmış olabilir. Devamında değerler sisteminden uzaklaşmış bu topluma hakkı/doğruyu bildirmenin imkânsız hale geldiği, onları ancak kıyamete yakın gelip insanlara adaletle hükmedecek olan Mehdi'nin hakkı öğretebileceği söz konusu edilmiştir. Mehdi haricinde zamane halkına yol gösteren birinin bulunamayacağı ifadesi âşığın toplumu adına ne kadar ümitsiz olduğunu göstermektedir. Mehdi inancı, adaletin kalmadığı, toplumsal düzensizliklerin arttığı dönemlerde insanların geleceğe ümit bağlamaları ve kıyametten önce tüm olumsuzlukların giderileceği bağlamında toplumlara moral kaynağı olmaktadır. Türk toplumunda bu inanışın oldukça yaygın olduğu görülür.

Sonuç

Dini, ahlaki ve kültürel değerleri benimseyen ve bunların savunuculuğunu yapan âşıklar, ideal bir toplum tasavvur etmişlerdir. Bu nedenle toplumsal kurallara ve kabullere aykırı davranışları sert bir dille eleştirmekten geri durmamışlardır. Genellikle aşk konuları ile ilgili şiirler söyleyen Kâtibî'nin incelediğimiz üç destanında 17. yüzyıl Osmanlı toplumunda insan eylemlerinin ve düşüncelerinin siyasi, dini ve kültürel değerler bağlamında eleştirildiği görülmektedir. Bu manada âşık, yaşadığı dönemde toplumun genel durumunu başarıyla yansıtmıştır.

Kâtibî'nin taşlama türündeki ilk şiiri “beğenmez” redifi ile oluşturulmuştur. Bu şiirde insan davranışlarındaki bozukluklar âşığa ahir zamanı hatırlatmaktadır. Kanaat ortadan kalkmış, herkes kendisini Cennet'e layık görmektedir. Uğursuzların namuslulara musallat olması ve kötü yollu kadınların erlerini beğenmemesi namus kavramını ayaklar altına almıştır. Sevgide arayan-aranılan dengesi bozulmuş ve olgunlaşmaya engel olan bir acelecilik türemiştir. Mekânını ve makamını değiştiren insanlar geçmişi unutup elindekilerin değerini kavrayamamıştır. Sofuluk taslayanlar âşıkların şiirlerini beğenmemekte ve olduğu gibi görünmeyen insanlara rastlanmaktadır. Sırlara vâkıf olmak ve dertlere deva bulabilmek için yolun gereklerini yerine getirmek gerekmektedir, fakat bu manada bir talibe rastlamak oldukça güçtür. Marifet mertebesinde olan kişiler önce kendisine nasihat etmeli ve pirlerine saygı göstermelidir. İçinde şüphesi ve kötü düşüncesi olan kişi er kişi olmaya layık değildir. Genel hatları ile burada ifade edilenler gerek sosyal hayatta, gerekse dini hayatta bazı kavramların yozlaştığını göstermektedir. Namus, kanaat, olgunlaşma, marifet, er kişi bu kavramlardan bazılarıdır.

İkinci örnek “eylediler” redifi ile oluşturulmuştur. Bu şiir dini hayatla ilgilidir. Dini hassasiyetin azalması, ayet ve hadislere göre amel edilmemesi, peygamber öğütlerinin ortadan kalkması, şeyhlik ve vezirlik gibi söz söyleme ve hüküm verme makamlarına liyakatsiz kişilerin gelmesi, hak etmeyene değer verilmesi, şeyhler, dervişler ve fetva yetkisine sahip kişilerin yoldan çıkması, ruhlar âleminde verilen sözün unutulup helal ve haramın önemsenmemesi üzerinde durulmuştur. Bu şiirde helal haram, dini emirlere uygun davranış sergileme, şeyh ve dervişlerin durumları, Hakk'a verilen sözlerin unutulması ana mevzulardır.

Üçüncü örnek “kaldı” redifi üzerine kurulmuştur. Kıyametin yaklaşmakta olması, büyüklere riayet ve itikatın kalmaması, şüphe ve olumsuz düşüncelerin artması, Allah dostlarına kıymet verilmemesi, şeytana hürmet edilmesi, dört kapı ve kırk makamın hak olduğunun bilinmemesi, kadın düşünülerinin değer görmemesi, makam ve mevki sahiplerinin insanların dertlerine çare bulmamaları, kâmil insanların sözlerinin dinlenmemesi,

doğruluk ve iyiliğin değerinin âhirete kalması, nefis terbiyesi ve insanları doğru yola sadece Mehdi'nin getirebilecek olması üzerinde durulmuştur. Kıyamet, riayet ve itikat, Allah dostları, kâmil insan, nefis terbiyesi, ahiret ve Mehdi gibi kavramlar ana mevzular olarak ortaya konmuştur.

Örneklerin hepsinde "gazilere" hitap edilmesi âşîğin kimliği ve icra bağlamı ile ilgili bilgi vermektedir. Her üç şiirde ağırlıkları değişmekle birlikte dini kavram ve şahsiyetler ekseninde insan davranışları değerlendirmeye tabi tutulmuştur. Bu durum Kâtibî'nin Bektaşî düşüncesine mensup olması ve bu konudaki samimiyeti ile açıklanabilir. Din ve inançlar ortaya koyduğu kurallarla insanları belli şekilde davranmaya zorlayacağı için toplumda düzen sağlamada önemli bir konuma sahiptir. Bunun yanında toplumda yaşayan sıradan insanların davranış değişiklikleri de ortaya konulmuştur. Bütün bu olumsuzluklar âşîğa kıyametin yaklaşmakta olduğu ve Mehdi'nin geleceğini düşündürmektedir. Âşîk bütün bu olumsuz tipleri ortaya koyarak aslında hayalindeki ideal insan sınırlarını çizmeye çalışmıştır. Kâtibî'ye göre Türk toplumunun geleceği ve mutluluğu ancak bireylerin dini, ahlaki ve sosyal alanlarda olumlu davranışlar sergilemeleri ile mümkündür.

İncelenen Şiirler

BEĞENMEZ

Acep âhir zaman oldu gaziler
Büyük küçük birbirini beğenmez
Her mümin, münafık cennet arzular
Tanrı nasip etiğini beğenmez

Kediler köpekler ile savaşır
Emcik deyü çarşı çarşı dolaşır
Nekbetlisi ehl-i ırza ulaşır
Oruspular kendi erin beğenmez

Teklif ister bülbül güle ko(n)mağa
Pervâneler düşüp şem'a yanmağa
Oğlancıklar iştahından binmeğe
Doru ister atın kırın beğenmez

Babası anası koyun güttüren
Dağ başında kavalını öttüren
Kazma ile başın tıraş ettiren
Âhirkâr ayak berberin beğenmez

Ot kökü balta sapının eğrisi
Yine gitmez yüreğinin ağrısı

Sofuluk satar başı eşek uğrusu
Âşıkların aşk eserin beğenmez

Tâlip olmaz derde devâ bilmeyen
Her bir sözden birer hisse almayan
Petrepetin Türkçesini bilmeyen
Âşıkların gizli sırrın beğenmez

Mârifette kâmil olan yiğitler
Mağrur olmaz, kendi nefsin öğütler
El içinde bilip gören şagirtler
Üstâdını dahi pîrin beğenmez

Er olmaz kalbinde tutan gümanı
İsterse dolaşsın Hind ü Yemen'i
Der Kâtibî bizi beğenmeyeni
Deli gönül beğen derim beğenmez
(Öztelli, 1976: 581)

ANKAYI KUŞ EYLEDİLER
Hey gaziler şimdi zamane halkı
Her biri bir türlü iş eylediler
Âyete hadîse iman etmeyip
Beyhûde sözleri gûş eylediler

Sırr-ı Muhammed' den kalmadı eser
Âlem fitne ile doldu serteser
Yitmiş ile iman oldu beraber
Kılı ibrişime koş eylediler

Kör ölü şeyh oldu, çıktı huzura
Çaylak vezir oldu, geçti mühüre
Çok virane verdi baykuş sefile
Serçeyi bir anka kuş eylediler

Muhabbet tohumun ham yüze ekip
 Aşkın bâdesini kehrize döküp
 Katırı, beygiri tavlaya çekip
 Sarı güheylana eş eylediler

Kimisi postnişin, kimisi gezer
 Kimi kendi aklınca fetva yazar
 Kimi yol gösterir, kimisi bozar
 Evliyanın sırrın fâş eylediler

Kâtibî'm der ahd u aman vâdeler
 Âlem bozuldu da döndü caddeler
 Haram-hor demeyip şeyhler, dedeler
 Eline geçeni nûş eylediler
 (Öztelli, 1976: 580)

FESAT ŞEYTANA KALDI

Gaziler cihanın menzili doldu
 Dünya bir acayip zamana kaldı
 İnsandan riâyet, itikat gitti
 Heman bir zânîle gümana kaldı

Gerçek er olmanın ihsanı çoktur
 Bildim ki dört kapı kırk makam haktır
 Ehlullah olanın kıymeti yoktur
 Şimdi hürmet, fesat Şeytan'a kaldı

Meydan ehli oldu hep zamparalar
 Ben tabibim derler yüzü karalar
 Yanlış melhem çaldı azdı yaralar
 Şimdi her bir tabib Lokman'a kaldı

Ardına düşerler bir kuru kalın
Yanına varmazlar ehl-i kemâlin
İnsanın ettiği cenk ü cidâlin
Hemen de bir ulu divâna kaldı

Kâtibî'yim pek güçtür nefis öldürmek
Erlik değil koymadığı kaldırmak
Zemana halkına hakkı bildirmek
Mehdî gibi âdil bir hana kaldı

(Öztelli, 1976: 582)

Kaynaklar

- Akman, E. (2018). "Türk Halk Hikâyelerinde Tevrat Kaynaklı Motifler." 9. Milletlerarası Türk Halk Kültürü Kongresi Bildirileri, Türk Halk Edebiyatı. Ankara: T.C. Kültür ve Turizm Bakanlığı Yayınları. ss: 17-26.
- Arı, B. (2015). "Âşık Şiirinde Toplumsal Eleştiri", *Mustafa Kemal Üniversitesi Sosyal BilimlerEnstitüsü Dergisi*, 12 (32): 262- 284.
- Artun, E. (2011). *Âşıklık Geleneği ve Âşık Edebiyatı*, Adana: Karahan Kitabevi.
- Boratav, P. N. (2017). *Folklor ve Edebiyat I*, Ankara, Bilgesu Yayınları.
- Çıblak Coşkun, N. (2008). *Âşık Şiirinde Taşlamalar*, Ankara: Ürün Yayınları.
- Çobanoğlu, Ö. (2000). *Âşık Tarzı Kültür Geleneği ve Destan Türü*, Ankara: Akçağ Yayınları.
- Çobanoğlu, S. (2022). "Halkbilimsel Metaetik Kuram ile Kazak Abdal Taşlamalarında Kültürel Ergonomi Çerçevesinde Etik Kodlar", *Hacettepe Üniversitesi Türkiyat Araştırmaları*, ss. 37, 143-168.
- Dizdaroğlu, H. (1969). *Halk Şiirinde Türler*, Ankara: Türk Dil Kurumu Yayınları.s
- Ergun, S. (1933). *XVII'nci Saz Şairlerinden Kâtibî*, İstanbul: Semih Lütfi Sühulet Kütüphanesi.
- Esen, A. Ş. (1999). *Anadolu Destanları*, (Haz. P. Naili Boratav ve Fuat Özdemir), Ankara: Kültür Bakanlığı Yayınları.
- Güney, E. C. (1971). *Folklor ve Halk Edebiyatı*, İstanbul: Milli Eğitim Basımevi.
- Köprülü, M. F. (2004). *Saz Şairleri*. Ankara: Akçağ Yayınları.
- Kurt, B. (2019). "Türk Saz Şiirinde Taşlamalar ve Âşık Hanifi Ünver'in Taşlamalı Şiirleri", *Turkish Studies*, V. 14, S. 2, 701-714.
- Onay, A. T. (1996). *Türk Halk Şiirlerinin Şekil ve Nev'i*, (Haz. Prof. Dr. Cemal Kurnaz), Ankara: Akçağ Yayınları.
- Özdemir, C. (2015). "Âşık Edebiyatında İdeal İnsan Tasavvuru Olarak Yiğit Tipi", *Uluslararası Sosyal Araştırmalar Dergisi*, C. 8, S. 41, 292-300.
- Özdemir, C. (2020). "Âşık Edebiyatında Muhannet Tipi", *Turkologia-Türkoloji*, S. 100, 61-81.
- Öztelli, C. (1976). *Uyan Padişahım*, İstanbul: Milliyet Yayınları.
- Umagan, S. (2002). "Hikmet ve Hiciv Şairi Olarak Seyrânî", *Atatürk Üniversitesi Türkiyat Araştırmaları Enstitüsü Dergisi*, S. 19, 153-169.

Hakem Deęerlendirmesi: Dış baęımsız.

Çıkar Çatışması: Yazar, çıkar çatışması olmadığını beyan etmiştir.

Finansal Destek: Yazar, bu çalışma için finansal destek olmadığını beyan etmiştir.

Peer-review: Externally peer-reviewed.

Conflict of Interest: The author have no conflicts of interest to declare.

Financial Disclosure: The author declared that this study has received no financial support.

Yaşlıların Yalnızlık Düzeylerinin Çeşitli Demografik Değişkenler Açısından İncelenmesi

Investigation of the Loneliness Levels of The Elderly in Terms of Various Demographic Variables

Yasemin ÇAKIR¹

Hatice KUMCAĞIZ²

¹ Samsun Ondokuz Mayıs Üniversitesi, Lisansüstü Eğitim Enstitüsü, Samsun-Türkiye,
e-mail: psk.dan.yasemincakir@gmail.com

² Samsun Ondokuz Mayıs Üniversitesi, Eğitim Fakültesi, Samsun-Türkiye,
e-mail: haticek@omu.edu.tr



Geliş Tarihi/Received: 18.5.2023

Kabul Tarihi/Accepted: 26.1.2024

Sorumlu Yazar/Corresponding Author:

Yasemin ÇAKIR
psk.dan.yasemincakir@gmail.com

Atrf /Cite this article:

Çakır, Y., & Kumcağız, H. (2024). Yaşlıların Yalnızlık Düzeylerinin Çeşitli Demografik Değişkenler Açısından İncelenmesi. *Erzurum Teknik Üniversitesi Sosyal Bilimler Enstitüsü Dergisi*, 18, 179-194.

This article checked by

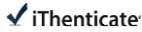

Content of this journal is licensed under a Creative Commons Attribution-Noncommercial 4.0 International License.

Öz

Türkiye’de yaşlı nüfusun giderek artmasına rağmen, yaşlı bireyler üzerinde yürütülen çalışmalar oldukça sınırlıdır. Bu çalışmanın temel amacı yaşlıların yalnızlık düzeylerinin çeşitli demografik değişkenler açısından incelenmesidir. Yaşlıların yalnızlık düzeylerini etkileyen değişkenlerin belirlenmesinin, yaşlı bireyler üzerinde çalışmalar planlanarak yaşlıların yalnızlık düzeylerini azaltmada etkili olacağı düşünülmektedir. Bu çalışmada nicel araştırma yöntemlerinden biri olan betimsel tarama modeli uygulandı. Çalışma grubu 65 yaş üzeri yaşlı bireylerden meydana gelmektedir. Araştırmada veri toplama araçları olarak ‘Yaşlılar İçin Yalnızlık Ölçeği’ ve araştırmacılar tarafından hazırlanan ‘Kişisel Bilgi Formu’ kullanılmıştır. Verilerin analizinde güvenilirlik analizi, tanımlayıcı istatistikler, bağımsız örneklem için t testi ve ANOVA testi analiz yöntemleri uygulanmıştır. Analiz sonucunda, yaşlıların kabul edilebilir seviyede yalnız oldukları sonucuna ulaşılmıştır. Yaşlıların yalnızlık düzeyleri ve cinsiyetleri arasında istatistiksel olarak anlamlı bir farklılık olmadığı tespit edilmiştir. Yaşlıların yalnızlık düzeyleri ile eğitim düzeyi, sosyo-ekonomik düzey, arkadaşlar/komşular ve torunlar ile zaman geçirme durumları ve başkaları ile birlikte ya da tek başına yaşama değişkenlerine göre istatistiksel olarak anlamlı bir fark bulunmamaktadır. Araştırmanın sonuçları literatür eşliğinde tartışılmıştır.

Anahtar Kelimeler: Yaşlılar, Yalnızlık, Yalnızlık Düzeyi, Demografik Değişkenler

Abstract

Despite the gradual increase in the elderly population in Turkey, studies on elderly individuals are quite limited. The main purpose of this study is to examine the loneliness levels of the elderly in terms of various demographic variables. It is thought that determining the variables affecting the loneliness levels of the elderly will be effective in reducing the loneliness levels of the elderly by planning studies on elderly individuals. In this study, descriptive survey model, which is one of the quantitative research methods, was applied. The study group consists of elderly individuals over 65 years of age. The 'Loneliness Scale for the Elderly' and the 'Personal Information Form' prepared by the researchers were used as data collection tools in the study. In the analysis of the data, reliability analysis, descriptive statistics, t test for independent samples and ANOVA test analysis methods were applied. As a result of the analysis, it was concluded that the elderly were alone at an acceptable level. It was determined that there was no statistically significant difference between the loneliness levels and genders of the elderly. There is a statistically significant difference between the loneliness levels of the elderly and their education level, socio-economic level, spending time with friends/neighbors and grandchildren, and living alone or with others. The results of the research were discussed in the light of the literature.

Keywords: Elderly, Loneliness, Loneliness Level, Demographic Variables

Giriş

Dünyada yaşlı nüfusu giderek artmaktadır. Yaşam standartlarının iyileşmesi ve sağlık hizmetlerinin gelişmesi insan ömrünü uzatmıştır (Demirdiç, 2010). Türkiye'deki demografik gelişmeler birçok ülkenin demografik gelişmeleri ile paraleldir (Tufan, Kılavuz, Özgür, Ayan, Gürdal ve Engin, 2019). Tüm dünyada olduğu üzere Türkiye'de de yaşlı nüfusun oranı diğer yaş gruplarındaki nüfusa oranla daha hızlı bir şekilde artış göstermektedir (Akgül ve Yeşilyaprak, 2015).

Toplumda yer alan 65 yaş ve üzerindeki kişilerin sayısının, toplam nüfus sayısına oranının hesaplanması sonucunda toplumlar için genç nüfus, olgun nüfus ve yaşlı nüfus tanımları kullanılmaktadır. Yaşlı nüfusun toplam nüfusa oranının %4'ten az olduğu durumlarda "genç nüfus"; %4-%6,9 arasında olduğu durumlarda "olgun nüfus", %7 -%10 arasında olduğu durumlarda "yaşlı nüfus" ve % 10'un üzerinde olduğu durumlarda ise "çok yaşlı nüfus" ifadesi kullanılmaktadır (Hablemitoğlu ve Özmete, 2010). Türkiye 1965 ile 2000 yılları arasında "olgun nüfus" kategorisinde yer alırken 2007 yılından itibaren "yaşlı nüfus" kategorisinde yer almaya başlamıştır (Kalkınma Bakanlığı, 2014). Türkiye'de 2007 yılında 65 yaş ve üzeri yaştaki bireylerin sayısının, toplam nüfus içindeki oranı %7,1 iken bu oran 2021 yılında %9,7'ye yükselmiştir (TÜİK, 2021). Ayrıca Türkiye'nin 2023 yılında yaşlı nüfus oranının %10.2 seviyesine kadar gelerek "çok yaşlı nüfus" kategorisinde olacağı tahmin edilmektedir (TÜİK, 2013).

Türkiye'de yaşlı nüfusun gittikçe artış göstermesine rağmen, yaşlı bireyler üzerinde yürütülen araştırmalar oldukça sınırlıdır. Oysaki, gittikçe artış gösteren yaşlı nüfus ile birlikte bireyler yaşamlarının uzun yıllarını yaşlılık döneminde geçirmektedir (Siviş ve Demir, 2004). Yaşlılık, hayatın 65 yaş ve sonraki dönemi olarak tanımlanmaktadır (Ağırman, Gençler, Arıca, Kaya ve Eğici, 2017). Yaşlılık bir hastalık değildir; fizyolojik bir süreçtir. Yaşlanan bireyin fiziksel ve ruhsal durumları tekrar geri gelmeyecek bir biçimde yavaş yavaş kaybolmaktadır (Yertutan, 1991).

65 yaşından sonra yaşlılık döneminin kapılarının aralanması ile birlikte yaşlı bireyler bu dönemde çeşitli problemler yaşamaktadır (Kumcağız ve Demir, 2021). Birçok yaşlının yaşadığı önemli problemlerin başında ise yalnızlık gelmektedir (Danış, 2009). Yalnızlık, yaşlılıkta önemli bir araştırma ve uygulama alanıdır (Arslantaş, Adana, Abacıgil Ergin, Kayar ve Acar 2015). Yaşlı bireylerin aile üyelerini ve arkadaşlarını kaybetme ve aynı zamanda yalnızlığa sahip olma olasılıkları daha fazladır (Demir Erbil, 2022). Yaşlı bireyler yalnızlığı yaşlılığın en olumsuz yönlerinden biri olarak değerlendirmektedir (Aközer, Nuhurat ve Say, 2011). Ancak yalnızlık her birey için doğal bir duygudur. Bireyler hayatlarının her döneminde çocukluğunda, yetişkinliğinde veyahut yaşlılığında yalnızlık duygusu yaşayabilmektedir. Yalnızlık ortak bir deneyimdir (Akgül ve Yeşilyaprak, 2018; Öz, 2010; Yaşar, 2007). Pek çok insan ya yalnız yaşamının bir sonucu olarak ya da yakın aile bağlarının azalması nedeniyle yalnızlık yaşar (Singh ve Misra, 2009). Literatür incelendiğinde yalnızlığın çeşitli tanımları ile karşılaşılmaktadır. Sullivan yalnızlığı, kişilerarası ilişkilerden kaynaklanan problemler nedeni ile bireyde rahatsızlık oluşturan istenmeyen durum olarak tanımlamıştır (Öz, 2020). Kozaklı'ya (2006) göre yalnızlık, "kişiye acı ve sıkıntı veren, kişinin psikolojik, fiziksel ve sosyal bütünlüğüne karşı oluşan bir tehlikedir". Young'a göre (1981) yalnızlık, tatmin edici sosyal ilişkilerin olmamasıdır (Akt., Şar, Göktürk, Tura ve Kazaz, 2012). Weiss (1973) yalnızlığı sosyal yalnızlık ve duygusal yalnızlık olarak iki boyutta belirtmiştir. Sosyal yalnızlık bir topluluğa veya arkadaş çevresine sahip olamamaktır. Duygusal yalnızlık ise eş veya yakın arkadaş gibi bağlanma figürleri ile derin ilişkilerin olmaması tanımlanmaktadır. Duygusal ve sosyal ihtiyaçların karşılanmaması sonucunda bireylerde yalnızlık duygusu oluşmaktadır (Kılavuz, 2005). Yalnızlık fiziksel olarak başkalarından izole olsun ya da olmasın, diğer bireylerden soyutlanma duygusu olarak da tanımlanabilir (Akt., Hazer ve Aydın Boylu, 2010). Yalnızlık duygusunun en yaygın görüldüğü dönem yaşlılık dönemidir (Akgül ve Yeşilyaprak, 2018). Yaşlılar arasındaki yalnızlık ciddi bir sorundur (Chow, Wong ve Choi, 2021). Yalnızlık ve yaş raporunda, yalnızlık duygusunun %80 oranında 65 yaş ve üzerindeki bireylerde görüldüğü ifade edilmektedir (Akgül ve Yeşilyaprak, 2018). Yaşamı süresince çalışma faaliyeti gösteren bireylerin emekli olması ile birlikte kendini artık iş yapmaya yaramayan biri

olarak görmesi ve kendini ölüme her zamankinden daha yakın hissetmesi yaşlıları yalnızlığa itmektedir (Yaşar, 2007). Yaşamdan yeterli doyum alamayan ve yaşamından memnun olamayan yaşlılar yaşlılık dönemini mutsuz bir biçimde ve yalnız olarak geçirmektedirler (Öz, 2010). Yalnızlık bireye acı verir. Aynı zamanda psikolojik iyi oluşu da olumsuz yönde etkilemektedir (Akgül ve Yeşilyaprak, 2018).

Türkiye geliştirmekte olan bir ülke statüsünde yer almaktadır. Gelişmiş ülkelerde gelişmişliğin getirisi olarak yalnızlık ve yaşlılık kavramları ile karşılaşmaktadır (Akgül ve Yeşilyaprak, 2015). Yaşamın en yalnız dönemi yaşlılıktır (Polat ve Karasu, 2020). Yalnız yaşayan bireyler, olumlu beklentilerden çok kendi olumsuz düşüncelerine odaklanma eğilimindedir (Ünal, Bilge, 2005). Yaşlı bireyler yalnızlık yaşadıklarında; yaşam kalitesinde düşme, ruhsal ve fiziksel sağlıkta problemler, düşük benlik saygısı, stres ve depresyon, uyku kalitesinde bozulma ve kalp rahatsızlıkları gibi alanlarda sorunlar ortaya çıkmaktadır (Osborn, Fletcher, Smeeth, Stirling, Bulpitt, Breeze, ve Tulloch, 2003; Heinrich ve Gullone, 2006; Crewdson, 2016; Erzen ve Çikrikci, 2018; Luo, Hawkey, Waite, Cacioppo, 2012; Yanguas, Pinazo-Henandis, ve Tarazona-Santabalbina, 2018; Kotwal, Holt-Lunstad, Newmark, Cenzer, Smith, Covinsky ve Perissinotto, 2021; Kumcağız, Demir, 2021). Peerenboom, Collard, Naarding ve Comijs 2015; Van Baarsen (2002) yaşlılar üzerinde yürüttükleri araştırmada duygusal yalnızlığın depresyon ile ilişkili olduğu sonucuna ulaşmışlardır. Badcock ve arkadaşlarının (2015) yürüttükleri çalışmada yalnızlık ve ruhsal rahatsızlıklar arasında anlamlı bir ilişkinin bulunduğu ve bilhassa psikotik belirtileri içeren depresyonda yalnızlık duygusunun yüksek seviyede olduğu ortaya koyulmuştur. Aylaz ve arkadaşlarının (2012) çalışmalarında da yaşlı bireylerin yalnızlık düzeyleri ile depresyon düzeyleri arasında anlamlı bir ilişki olduğu bulunmuştur. Yaşlıların yalnızlık düzeyleri arttıkça depresyon düzeyleri de artış göstermektedir (Polat ve Geçici, 2020). Petersen ve arkadaşlarının çalışmalarında (2016) yaşlı bireylerin yalnızlık düzeylerinin artış göstermesi ile birlikte sosyal izolasyon düzeylerinin de artış gösterdiğini belirtmişlerdir. Yaşlıların yaşamış oldukları yalnızlık düzeyleri, yaşlı bireyler üzerinde bu derece olumsuz etkilere sahip iken yalnızlık ve yaşlılık üzerine yapılan çalışmaların özellikle sosyal bilimlerde literatüründe oldukça sınırlı olduğu görülmüştür. Yaşlılık döneminde, diğer yaş dönemlerine/gruplarına oranla daha fazla yalnızlık duygusu hissedilmektedir (Çoksüer, 2020). Yaş ile yalnızlık arasında doğrusal bir ilişki vardır (Akt. Hazer ve Aydın Boylu, 2010). Bu çalışmanın temel amacı yaşlıların yalnızlık düzeylerinin çeşitli demografik değişkenler açısından incelenmesidir. Literatür incelendiğinde, yaşlıların yalnızlık düzeylerinin arkadaşlar/komşular ve torunlar ile zaman geçirme durumlarına göre incelendiği bir çalışmaya rastlanılmamıştır. Bu sebeple çalışma literatürdeki bu eksikliği gidermektedir. Yaşlıların yalnızlık düzeylerini etkileyen değişkenlerin belirlenmesinin, yaşlı bireyler üzerinde çalışmalar (psikoeğitim, grupla psikolojik danışma veya bireyle psikolojik danışma) planlanarak yaşlıların yalnızlık düzeylerini azaltmada etkili olacağı düşünülmektedir. Bu kapsamda aşağıda yer alan alt problemlere cevap aranmıştır:

1. Yaşlıların yalnızlık düzeyi hangi seviyededir (1. Seviye: yalnız değil/yalnızlık hissetmiyor; 2. Seviye: kabul edilebilir yalnızlık; 3. Seviye: çok yalnız; 4. Seviye: çok yoğun yalnızlık)?
2. Yaşlıların yalnızlık düzeyleri cinsiyete göre farklılaşmakta mıdır?
3. Yaşlıların yalnızlık düzeyleri eğitim durumlarına göre farklılaşmakta mıdır?
4. Yaşlıların yalnızlık düzeyleri sosyo-ekonomik durumlarına göre farklılaşmakta mıdır?
5. Yaşlıların yalnızlık düzeyleri arkadaşlar/komşular ile zaman geçirme durumlarına göre farklılaşmakta mıdır?
6. Yaşlıların yalnızlık düzeyleri torunları ile zaman geçirme durumlarına göre farklılaşmakta mıdır?
7. Yaşlıların yalnızlık düzeyleri başkaları ile birlikte ya da tek yaşadığı durumlara göre farklılaşmakta mıdır?

1. Yöntem

1.1. Araştırmanın Modeli

Bu çalışma, nicel araştırma yöntemlerinden biri olan betimsel tarama modeli ile yürütülmüştür. Betimsel tarama modeli, çalışmaya konu olan olayı, bireyi ya da nesneyi, içerisinde bulunduğu koşullarda olduğu gibi tanımlamayı temel almaktadır (Büyüköztürk, 2014).

1.2. Çalışma Grubu

Türkiye’de yaşlı nüfus oranı %9,9’dur (TÜİK, 2022). Popülasyon içerisindeki yaşlı nüfus oranı göz önünde bulundurulduğunda 65 yaş ve üzerindeki bireylerle çalışma yapılırken büyük bir örnekleme ulaşılamamaktadır. Bu sebeple çalışma grubu 65 yaş ve üzerindeki 104 yaşlı bireyden oluşmaktadır. Çalışma grubu tesadüfî örnekleme yöntemi kullanılarak oluşturulmuştur. Tesadüfî örnekleme yönteminde katılımcılar, şansla veya gelişigüzel olarak seçilmektedir (Metin, 2015, s. 34).

Araştırmanın örneklemini 65 yaş ve üzerindeki yaşlı bireyler oluşturmaktadır. Çalışma kapsamında 104 bireyden veri toplanmıştır. Katılımcılara ait betimsel istatistik değerleri Tablo 1’de sunulmaktadır.

Tablo 1: Katılımcıların Sosyodemografik Özellikleri

Değişken	Kategori	N	%
Cinsiyet	Kadın	55	52,9
	Erkek	49	47,1
	Toplam	104	100,0
Eğitim Durumu	Okur-Yazar Değil	18	17,3
	İlkokul	7	6,7
	Ortaokul	32	30,8
	Lise	30	28,8
	Üniversite	17	16,3
	Toplam	104	100,0
Sosyo-Ekonomik Düzey	Düşük	31	29,8
	Orta	64	61,5
	Yüksek	9	8,7
	Toplam	104	100,0
Arkadaşlar/komşular ile Zaman Geçirme Durumları	Evet	64	61,5
	Hayır	40	38,5
	Toplam	104	100,0
Torunlar ile Zaman Geçirme Durumları	Evet	72	69,2
	Hayır	32	30,8
	Toplam	104	100,0
	Tek Başına	23	22,1

Tek Başına ya da Başkaları ile Birlikte Yaşama Durumları	Eşi ile	46	44,2
	Çocukları ile	20	19,2
	Eşi ve Çocukları ile	15	14,4
	Toplam	104	100,0

Tablo 1 incelediğinde, yaşlı bireylerin eğitim düzeyleri değerlendirildiğinde 7'si (%6.7) ilkokul; 32'si (%30.8) ortaokul; 30'u (%28.8) lise ve 17'si (%16.3) üniversite eğitim düzeyine sahip oldukları görülmektedir. Katılımcıların 18.3'ü (%17.3) okur-yazar olmadığı; 31'i (%29.8) düşük; 64'ü (%61.5) orta ve 9'u (%7) yüksek sosyo-ekonomik düzeye sahip oldukları tespit edilmiştir. Katılımcıların 64'ü (%61,5) arkadaşları/komşuları ile zaman geçirirken 40'ı (%38.5) arkadaşları/komşuları ile zaman geçirmediği; 72'si (%69.2) torunları ile zaman geçirirken 32'si (%30.8) torunları ile zaman geçirmediğini belirttikleri görülmektedir. Yaş ortalaması 73.94 olan katılımcıların 23'ü (%2.1) tek başına; 46'sı (%44.2) eşi ile; 20'si (%19.2) çocukları ile ve 15'i (%14.4) eşi ve çocukları yaşadıklarını belirtmişlerdir.

1.3. Veri Toplama Araçları

Bu çalışmanın verileri, araştırmacılar tarafından hazırlanan 'Kişisel Bilgi Formu' ve 'Yaşlılar İçin Yalnızlık Ölçeği' aracılığı ile toplanmıştır.

1.3.1. Kişisel Bilgi Formu

Kişisel bilgi formunda; yaş, cinsiyet, eğitim düzeyi, sosyo-ekonomik düzey, arkadaşları/komşuları ile zaman geçirme durumu, tek ya da başkaları ile birlikte yaşama durumlarına ait bilgiler yer almaktadır.

1.3.2. Yaşlılar İçin Yalnızlık Ölçeği

Yaşlılar İçin Yalnızlık Ölçeği (YİYÖ), yaşlıların yalnızlık düzeylerini ölçmek amacıyla 1985 yılında JongGierveld ve Kamphuis tarafından geliştirilmiştir. 1999 yılında JongGierveld ve Tilburg tarafından revize edilmiştir. Ölçekte toplamda 11 madde yer almaktadır. Ölçek duygusal ve sosyal yalnızlık olmak üzere 2 alt boyuttan meydana gelmektedir. Ölçek aracılığı alt boyutlardan elde edilen puanlar toplanarak toplam yalnızlık puanı da hesaplanabilmektedir. Ölçek maddeleri 3'lü Likert tipindedir. Maddeler Evet (0), Olabilir (1) ve Hayır (2) şeklinde kodlanmaktadır. Ölçekten en az 0 puan; en çok 22 puan alınmaktadır. Ölçekten alınan puan baz alındığında Yalnızlık Duygusu; Yalnız değil, yalnızlık hissetmiyor (0-4 puan); Kabul edilebilir yalnızlık (5-14 puan); Çok yalnızlık (15-18 puan) ve Çok yoğun yalnızlık (19-22 puan) olmak üzere dört kategoriye ayrılmaktadır (Akgül ve Yeşilyaprak, 2015). Ölçeğin Türk kültürüne uyarılma çalışması Akgül ve Yeşilyaprak (2015) tarafından gerçekleştirilmiştir. Uyarılma çalışmasında ölçeğin tamamı için Cronbach's Alpha değeri .85, duygusal yalnızlık alt boyutu için .79 ve sosyal yalnızlık alt boyutu için .81 olarak hesaplanmıştır. Ölçeğin Türkçe formunun, duygusal yalnızlık, sosyal yalnızlık ve toplam yalnızlık boyutları olmak üzere ölçmeyi amaçladığı yapıları, geçerli ve güvenilir bir biçimde ölçtüğü ortaya koyulmuştur (Akgül ve Yeşilyaprak, 2015). Bu çalışmada Yaşlılar İçin Yalnızlık Ölçeği'nin tamamı için Cronbach's Alpha değeri .89, duygusal yalnızlık alt boyutu için .83 ve , sosyal yalnızlık alt boyutunda .92 olarak hesaplanmıştır.

1.4. Verilerin Toplanması

Araştırma için Ondokuz Mayıs Üniversitesi Etik Komisyonu'ndan Etik Kurul İzni alınmıştır. (Etik kurul karar no: 2022-370). Araştırmanın verileri 65 yaş ve üzerindeki yaşlı bireylerden toplanmıştır. Ölçeklerin uygulanması, farklı günlerde, yaşlıların bulunduğu çay bahçeleri, pazar yerleri, kahvehaneler ve dernekler gibi yerlere gidilerek gerçekleştirilmiştir. Ölçek uygulanması yaklaşık 6-7 dakika sürmüştür.

1.5. Verilerin Analizi

Araştırmanın verileri SPSS 21 paket program kullanılarak analiz edilmiştir. Analiz öncesi hatalı veri girişi kontrol

edilmiştir. Analizlere normallik testi yapılarak devam edilmiştir.

Yaşlıların yalnızlık olgusuna ilişkin ölçek formundan aldıkları puanlarının cinsiyet, arkadaşlar/komşular ile zaman geçirme, torunlar ile zaman geçirme, boş zamanın değerlendirildiği aktivitenin varlığı, teknolojiyi aktif kullanma değişkenlerine göre fark gösterip göstermediğini belirleyebilmek amacı ile bağımsız örneklem için t testi; eğitim düzeyi, sosyo-ekonomik durum, başkaları ile birlikte ya da tek yaşama değişkenlerine göre farklılık gösterip göstermediğini tespit edebilmek amacı ile ANOVA testi uygulanmıştır. Anlamlı bir farklılık tespit edilmesi durumunda farklılığın hangi gruptan/gruplardan kaynaklandığını belirleyebilmek amacı ile Tukey testi uygulanmıştır.

Verilerin normal dağılım gösterip göstermediği çarpıklık ve basıklık değerlerinin incelenmesi sonucunda tespit edilmiştir. Çalışmaya ait betimsel istatistik değerleri Tablo 2’de sunulmuştur.

Tablo 2. Ölçme Aracına Ait Betimsel İstatistikler

Ortalama-	Medyan-	Varyans-	Standart-- Sapma-	Çarpıklık-- Katsayısı-	Basıklık- Katsayısı-
12,7115	12,50	24,05	4,90	,075	-1,22

Tablo 2’de yer alan Yaşlılar İçin Yalnızlık Ölçeği’ne ait betimsel istatistikler incelendiğinde ortalama ve ortanca değerler birbirine oldukça yakındır. Bu sebeple dağılımın simetrik olduğu söylenebilir.

Tabloda çarpıklık değeri .075, basıklık değeri -1.22 olduğu görülmektedir. Bu sonuçlara göre basıklık ve çarpıklık değerlerinin -3 ile +3 arasında olduğundan (Jondeau ve Rockinger, 2003), çalışmanın verilerinin normal dağılım gösterdiği söylenebilir.”

2. Bulgular

2.1. Yaşlıların Yalnızlık Seviyesine İlişkin Bulgular

Yaşlıların yalnızlık seviyelerini belirleyebilmek için betimleyici istatistik analizi yapılmıştır ve sonuçlar Tablo 3’de sunulmuştur.

Tablo 3. Yaşlıların Yalnızlık Seviyesini Belirlemek için Yapılan Betimleyici İstatistik Analizi Sonuçları

Değişken	N	X	SS
Yalnızlık Düzeyi	104	12,71	4,90

Tablo 3 incelendiğinde yaşlıların yalnızlık puanının 12.71 olduğu görülmektedir. Yalnızlık dört seviyeye ayrılmaktadır. Ölçek alınan 0-4 puan 1. Seviye yalnızlık (yalnız değil/yalnızlık hissetmiyor); 5-14 puan 2. Seviye yalnızlık (kabul edilebilir yalnızlık); 15-18 puan 3. Seviye yalnızlık (çok yalnız) ve 19-22 puan ise 4. Seviye yalnızlık (çok yoğun yalnızlık) düzeyine denk gelmektedir (Akgül ve Yeşilyaprak, 2015). Buna göre yaşlıların yalnızlık seviyesi 2. Seviye yani kabul edilebilir yalnızlık seviyesindedir.

2.2. Cinsiyete Göre Yaşlıların Yalnızlık Düzeyine İlişkin Bulgular

Yaşlıların cinsiyetine göre yalnızlık düzeyleri arasında anlamlı bir farklılığın olup olmadığına dair gerçekleştirilen bağımsız örneklem t-testi analizine ilişkin sonuçlar Tablo 4’te sunulmuştur.

Tablo 4. Yaşlıların Cinsiyetine Göre Yalnızlık Düzeylerine İlişkin t - Testi Analizi Sonuçları

Gruplar	N	Ortalama	Standart Sapma	T	P
Kadın	55	12,58	4,92	-,28	,77
Erkek	49	12,85	4,93	-,28	

*p<.05

Tablo 4 incelendiğinde; yaşlıların cinsiyetlerine göre yalnızlık düzeyleri ($p=.77$, $p>.05$); arasında istatistiksel olarak anlamlı bir farklılık görülmemektedir.

2.3. Yaşlıların Eğitim Düzeylerine Göre Yalnızlık Düzeylerine İlişkin Bulgular

Yaşlıların eğitim düzeylerine göre yalnızlık düzeyleri arasında anlamlı bir farklılığın olup olmadığı Tek Yönlü Varyans Analizi (ANOVA) ile incelenmiştir ve sonuçlar Tablo 5’de sunulmaktadır.

Tablo 5. Yaşlıların Eğitim Düzeyine Göre Yalnızlık Düzeylerine İlişkin ANOVA Sonuçları

Eğitim Düzeyi	N	X	Ss	Varyansı n Kaynağı	KT	Sd	KO	F	P
Okur-Yazar Değil	18	15,77	2,41	G. Arası	317,15	4	79,28	3,63	,008
İlkokul	7	15,85	4,56	G. İçi	2160,19	99	21,82		
Ortaokul	32	11,81	5,73	Toplam	2477,34	103			
Lise	30	11,86	4,86						
Üniversite	17	11,35	3,77						
Toplam	104	12,715	4,90						

*p<.05

Tablo 5 incelendiğinde; yaşlıların eğitim düzeylerine yalnızlık düzeylerine göre yalnızlık için ($F=3.63$, $p=.008$) $p < .05$ ’dir. Yaşlıların eğitim düzeyine göre yalnızlık düzeyleri arasında istatistiksel olarak anlamlı bir farklılık bulunmaktadır. Anlamlı farklılığın olduğu grupları tespit edebilmek amacı ile Tukey çoklu karşılaştırma testi yapılmıştır. Okur-yazar olmayanların yalnızlık düzeyleri ortalaması (15,77); ortaokul (11,81), lise (11,86) ve üniversite mezunu (11,35) olan yaşlıların yalnızlık düzeyleri ortalamasından daha yüksektir.

2.4. Yaşlıların Sosyo-Ekonomik Durumlarına Göre Yalnızlık Düzeylerine İlişkin Bulgular

Yaşlıların sosyo-ekonomik durumlarına göre yalnızlık düzeyleri arasında anlamlı bir farklılığın olup olmadığı Tek Yönlü Varyans Analizi (ANOVA) ile incelenmiştir ve sonuçlar Tablo 6’da sunulmaktadır.

Tablo 6. Yaşlıların Eğitim Düzeyine Göre Yalnızlık Düzeylerine İlişkin ANOVA Sonuçları

Sosyo-Ekonomik Durum	N	X	Ss	Varyansın Kaynağı	KT	Sd	KO	F	P
Düşük	31	16,25	3,82	G. Arası	571,25	2	285,62	15,13	,000

Orta	64	11,03	4,53	G. İçi	1906,0	101	18,87
					9		
Yüksek	9	12,44	4,58	Toplam	2477,3	103	
					4		
Toplam	104	12,71	4,90				

*p<.05

Tablo 6 incelendiğinde; sosyo-ekonomik durumlarına göre yalnızlık için ($F=15.135$, $p=.00$) $p < .05$ 'dir. Yaşlıların sosyo-ekonomik durumlarına göre yalnızlık düzeyleri arasında istatistiksel olarak anlamlı bir fark bulunmaktadır. Anlamlı farkın olduğu grupları tespit edebilmek amacı ile Tukey çoklu karşılaştırma testi yapılmıştır.

Düşük sosyo-ekonomik düzeye sahip yaşlıların yalnızlık düzeyleri ortalaması (16,25); orta sosyo-ekonomik düzeye sahip yaşlıların yalnızlık düzeyleri ortalamasından (11,03) ve yüksek sosyo-ekonomik düzeye sahip yaşlıların yalnızlık düzeyleri ortalamasından (12,44) daha yüksektir.

2.5. Yaşlıların Arkadaşlar/komşular ile Zaman Geçirme Durumlarına Göre Yalnızlık Düzeylerine İlişkin Bulgular

Yaşlıların arkadaşlar/komşular ile zaman geçirme durumlarına göre yalnızlık düzeyleri arasında anlamlı bir farklılık olup olmadığına ilişkin gerçekleştirilen bağımsız örneklem t-testi analizine ilişkin sonuçlar Tablo 7'de sunulmuştur.

Tablo 7. Arkadaşlar/Komşular ile Zaman Geçirme Durumlarına Göre Yalnızlık Düzeylerine İlişkin T - Testi Analizi Sonuçları

Arkadaşlar/komşular ile zaman geçirme	N	Ortalama	Standart Sapma	T	P
Evet	64	10,81	4,24	-5,71	,00
Hayır	40	15,75	4,35		

*p<.05

Tablo 7 incelendiğinde; yaşlıların arkadaşlar/komşular ile zaman geçirme durumlarına göre yalnızlık düzeyleri ($p= .00$, $p<.05$) arasında istatistiksel olarak anlamlı bir fark görülmektedir. Diğer bir ifade ile yaşlıların yalnızlık düzeyleri ve arkadaşlar/komşular ile zaman geçirme durumları arasında anlamlı bir farklılık olduğu bulunmuştur. Arkadaşları/komşuları ile zaman geçirmeyen yaşlıların yalnızlık puan ortalamaları ($x= 15,75$), arkadaşları/komşuları ile zaman geçiren yaşlıların yalnızlık puan ortalamalarından ($x=10,81$) anlamlı düzeyde yüksektir. Anlamlı farklılığın arkadaşları/komşuları ile zaman geçiren yaşlılar lehine olduğu görülmektedir. Arkadaşları/komşuları ile zaman geçirmeyen yaşlılar daha fazla yalnızlık yaşamaktadır.

2.6. Torunlar ile Zaman Geçirme Durumlarına Göre Yaşlıların Yalnızlık Düzeyine İlişkin Bulgular

Yaşlıların torunları ile zaman geçirme durumlarına göre yalnızlık düzeyleri arasında anlamlı bir farklılık olup olmadığına ilişkin gerçekleştirilen bağımsız örneklem t-testi analizine ilişkin sonuçlar Tablo 8'de sunulmuştur.

Tablo 8. Torunlar ile Zaman Geçirme Durumlarına Göre Yalnızlık Düzeylerine İlişkin T - Testi Analizi Sonuçları

Torunlar ile zaman geçirme	N	Ortalama	Standart Sapma	T	P
Evet	72	11,41	4,45	-4,38	,000
Hayır	32	15,62	4,67		

*p<.05

Tablo 8 incelendiğinde; yaşlıların torunlar ile zaman geçirme durumlarına göre yalnızlık düzeyleri ($p=.00$, $p<.05$) arasında istatistiksel olarak anlamlı bir fark görülmektedir. Diğer bir ifade ile yaşlıların yalnızlık düzeyleri ve torunlar ile zaman geçirme durumları arasında anlamlı bir farklılık olduğu bulunmuştur. Torunları ile zaman geçirmeyen yaşlıların yalnızlık puan ortalamaları ($x=15,62$), torunları ile zaman geçiren yaşlıların yalnızlık puan ortalamalarından ($x=11,41$) anlamlı derecede yüksektir. Anlamlı farklılık, torunları ile zaman geçiren yaşlılar lehinedir. Torunları ile zaman geçirmeyen yaşlılar daha fazla yalnızlık yaşamaktadır.

2.7. Yaşlıların Başkaları ile Birlikte ya da Tek Yaşadığı Kişilere Göre Yalnızlık Düzeylerine İlişkin Bulgular

Yaşlıların başkaları ile birlikte ya da tek yaşadığı durumlara göre yalnızlık düzeyleri arasında anlamlı bir farklılık olup olmadığı Tek Yönlü Varyans Analizi (ANOVA) ile incelenmiştir ve sonuçlar Tablo 9'da sunulmaktadır.

Tablo 9. Yaşlıların Başkaları ile Birlikte ya da Tek Yaşadığı Durumlara Göre Yalnızlık Düzeylerine İlişkin ANOVA Sonuçları

Birlikte ya da Tek Başına Yaşama durumu	N	X	Ss	Varyansı n Kaynağı	KT	Sd	KO	F	P
Tek Başına	23	16,26	4,75	G. Arası	598,75	3	199,58	10,62	,00
Eşi ile	46	10,60	4,15	G. İçi	1878,59	100	18,78		
Çocukları ile	20	14,60	3,56	Toplam	2477,34	103			
Eşi ve Çocukları ile	15	11,20	5,10						
Toplam	104	12,71	4,90						

*p<.05

Tablo 9 incelendiğinde; yaşlıların başkaları ile birlikte ya da tek başına yaşadığı durumlara göre yalnızlık düzeyleri yalnızlık için ($F=10,62$, $p=.00$) $p < .05$ ' dir.

Bu durumda başkaları ile birlikte ya da tek başına yaşadığı durumlara göre yaşlıların yalnızlık düzeyleri arasında anlamlı bir farklılık bulunmaktadır. Anlamlı farklılığın olduğu grubu saptayabilmek amacı ile Tukey çoklu karşılaştırma testi yapılmıştır.

Tek başına yaşayan yaşlıların yalnızlık düzeyleri ortalaması (16,2609); eşi ile yaşayan yaşlıların yalnızlık düzeyleri

ortalamasından (10,6087) ve eşi ve çocukları ile yaşayan yaşlıların yalnızlık düzeyleri ortalamasından (11,2000) daha yüksektir. Çocukları ile yaşayan yaşlıların yalnızlık düzeyleri ortalaması (14,6000); eşi ile yaşayan yaşlıların yalnızlık düzeyleri ortalamasından (10,6087) daha yüksektir.

3. Sonuç, Tartışma ve Öneriler

Yaşlılık hayatın doğal bir dönemidir. Yaşlılık döneminde yalnızlık duygusu, diğer dönemlere göre daha fazla yaşanmaktadır (Dereli, Koca, Demircan, Tor, 2010). Kullanılan ölçeğin kesme puanlarına göre yalnızlık 1. Seviye yalnızlık (yalnız değil/yalnızlık hissetmiyor), 2. Seviye yalnızlık (kabul edilebilir yalnızlık), 3. Seviye yalnızlık (çok yalnız) ve 4. Seviye yalnızlık (çok yoğun yalnızlık) olmak üzere dört seviyeye ayrılmaktadır (Akgül ve Yeşilyaprak, 2015). Bu çalışmada yaşlıların yalnızlık seviyesi 2. Seviye yalnızlık yani kabul edilebilir yalnızlık seviyesindedir. Kabul edilebilir yalnızlık yaratıcılığı ve üretkenliği içerisinde barındırmaktadır. Pozitif yalnızlık olarak da nitelendirilmektedir (Paula, 2011). Göksu'nun (2021) yürüttüğü çalışmanın sonuçları, bu çalışmanın sonuçları ile paralellik göstermektedir. Çalışmanın sonucunda yaşlıların kabul edilebilir seviyede yalnız oldukları ortaya koyulmuştur (Göksu, 2021). Yalnızlık, yaşlı bireylerde önemli bir sorundur (Rocha-Vieira, Oliveira, Couto, ve Santos, 2019). Rocha-Vieira, Oliveira, Couto, ve Santos (2019) yürüttükleri çalışmada on yaşlı bireyden dokuzunun yalnızlık yaşadığını saptamıştır. Çalışmaya göre yaşlıların 1/3'ten fazlası orta ile şiddetli yoğunlukta yalnızlık yaşamaktadır. Dereli, Koca, Demircan ve Tor'un (2010) yürüttüğü çalışmanın sonucunda yaşlıların %22,9'unun kendini yalnız hissetmediği, %64,6'sının kendini bazen yalnız hissettiği ve %12,5'inin ise kendini her zaman yalnız hissettiği saptanmıştır. Yaşlılar Türk kültüründe önemli bir yere sahiptir (Özmen, 2013). Bu sebeple yaşlıların yalnızlık düzeyinin kabul edilebilir seviyede olması, içerisinde buldukları kültürün kendilerine yönelik tutumlarından dolayı olabilir. Literatürde yaşlıların yalnızlık seviyesinin düşük olduğunu ortaya koyan çalışmaların (Akgün, 2001; Liu ve Rock, 2013) yanı sıra yaşlıların yalnızlık seviyesinin yüksek olduğunu ortaya koyan çalışmalar (Genç ve Dalkılıç, 2013; Ağırman ve Gençer 2017) da yer almaktadır.

Yaşlıların cinsiyetlerine göre yalnızlık düzeyleri arasında istatistiksel olarak anlamlı bir farklılık bulunmamaktadır. Yaşlıların yalnızlık düzeyleri ve cinsiyetleri arasında anlamlı bir farklılık olmadığını ortaya koyan çeşitli çalışmalar literatürde yer almaktadır (Dereli, Koca, Demircan ve Tor, 2010; Luo, Hawkey, Waite ve Cacioppo, 2012; Arslantaş, Adana, Abacıgil, Kayar ve Acar, 2015; Erol, Sezer Balcı, Şişman, Öztürk, 2016; Saltan, Kalındemirtaş Küçük ve Mert Boğa, 2018). Yalnızlık duygusunda cinsiyet tek başına etkili bir değişken değildir (Hoşoğlu ve Ümmet, 2021). Bu durumun nedeni yaşlı kadınların ve yaşlı erkeklerin yalnızlığı algılama ve yalnızlığa bakış tarzının benzer olması olabilir. Ponizovsky ve Ritsner (2004) yalnızlık, yaş ve cinsiyet gibi değişkenlere bakılmaksızın her insanın, hayatının belli bir döneminde yaşadığı evrensel bir duygudur ve en çok yaşlılık döneminde hissedilmektedir (Hoşoğlu ve Ümmet, 2021). Arpacı'nın (2008) aktardığına göre yaşlıların psikolojik durumu cinsiyete göre değişmemektedir. Kadın ve erkek yaşlıların aynı psikolojik problemleri yaşamaktadır. Literatürde kadınların erkelere göre daha fazla yalnızlık hissettiğini ortaya koyan çalışmaların (Pinquart ve Sörensen, 2001; Aközer, Nuhurat ve Say, 2011; Domenech-Abella, Lara, Rubio-Valera, Olaya, Moneta, Rico-Urbe, Ayuso Mateos, Mundo ve Haro, 2017) yanı sıra erkelerin kadınlara göre daha fazla yalnızlık hissettiğini ortaya koyan çalışmalar (Hazer ve Aydın Boylu, 2010; Korkmaz, 2019; Hoşoğlu ve Ümmet, 2021) da yer almaktadır.

Yaşlıların eğitim düzeyine göre yalnızlık düzeyleri arasında istatistiksel olarak anlamlı bir farklılık olduğu tespit edilmiştir. Okur-yazar olmayanların yalnızlık düzeyleri ortalaması; ortaokul, lise ve üniversite mezunu olan yaşlıların yalnızlık düzeyleri ortalamasından daha yüksektir. Eğitim seviyesi arttıkça yalnızlık azalmaktadır (Domenech-Abella vd, 2017; Korkmaz, 2019). Eğitim düzeyinin, yaşlıların yalnızlık duygusunu ne kadar yaşadığı, yaşlıların kendini ne kadar yalnız hissettiği üzerinde önemli bir faktör olduğu düşünülmektedir. Eğitim düzeyinin yüksek olması öğrenme ve diğer insanlarla iletişim kurma isteğini arttırmaktadır (Şar, Göktürk, Tura ve Kazaz, 2012). Ernst ve Cacioppo (1999), Pinquart ve Sorensen (2001) ve Routasalo ve Pitkala (2003) da eğitim düzeyi arttıkça yalnızlık düzeyinin azaldığını saptamıştır. Şapkıran'ın (2016) 110 yaşlı birey üzerinde yürüttüğü

çalışmada yaşlıların yalnızlık düzeyi, eğitim düzeyi ilköğretim, ortaöğretim ve lise düzeyinde olanların, eğitim düzeyi üniversite olanlara göre daha fazladır. Eğitimli bireylerin yaşlandıklarında, eğitim almayan bireylere oranla sosyal hayata uyum sağlama ve başarılı yaşlanma bilincine sahip oldukları görülmektedir (Genç ve Dalkılıç, 2013).

Yaşlıların sosyo-ekonomik durumlarına göre yalnızlık düzeyleri arasında istatistiksel olarak anlamlı bir fark bulunmaktadır. Düşük sosyo-ekonomik düzeye sahip yaşlıların yalnızlık düzeyleri ortalaması; orta sosyo-ekonomik düzeye sahip yaşlıların yalnızlık düzeyleri ortalamasından ve yüksek sosyo-ekonomik düzeye sahip yaşlıların yalnızlık düzeyleri ortalamasından daha yüksektir. Bireyler yaşlandıkça iş hayatından ayrılmakta ve kazanç sağlamaktan uzaklaşabilmektedir. Bu sebeple yaşlılık sürecinde barınma ihtiyacının karşılanmasında, ulaşım, sağlıkta ve sosyal ilişkiler gibi aktivitelerin devam ettirilmesinde birtakım sorunlar ortaya çıkabilmektedir (Karadeniz ve Öztepe, 2013). Göksu'nun (2021) yaşlı bireyler üzerinde yürüttüğü çalışmada, gelir miktarı gider miktarından az olan yaşlıların gelir miktarı gider miktarına eşit olan ve gelir miktarı gider miktarından fazla olan yaşlılardan yalnızlık düzeyleri anlamlı düzeyde yüksek olduğunu; gelir miktarı gider miktarına eşit olan yaşlıların yalnızlık düzeyleri gelir miktarı gider miktarından fazla olan yaşlıların yalnızlık düzeylerinden anlamlı düzeyde yüksek olduğunu ortaya koymuştur. Gelir seviyesi azaldıkça, yalnızlık artmaktadır (Aylaz, Aktürk, Erci, Öztürk ve Aslan, 2012; Domenech-Abella vd, 2017). Düşük sosyo-ekonomik düzeye sahip yaşlılar, maddi olanak gerektirecek aktivitelere ve etkinliklere katılım sergileyemeyebilirler. Bu sebeple de düşük sosyo-ekonomik düzeye sahip yaşlılar daha az sosyalleşebilmekte ve daha fazla yalnızlık duygusu hissedebilmektedir.

Yaşlıların arkadaşlar/komşular ve torunlar ile zaman geçirme durumları ve yalnızlık düzeyleri arasında anlamlı bir farklılık görülmektedir. Arkadaşları/komşuları ve torunları ile zaman geçirmeyen yaşlıların yalnızlık puan ortalamaları, arkadaşları/komşuları ve torunları ile zaman geçiren yaşlıların yalnızlık puan ortalamalarından anlamlı düzeyde yüksektir. Anlamlı farklılığın arkadaşları/komşuları ve torunları ile zaman geçiren yaşlılar lehine olduğu görülmektedir. Arkadaşları/komşuları ve torunları ile zaman geçirmeyen yaşlılar daha fazla yalnızlık yaşamaktadır. Literatürde yaşlıların yalnızlık düzeylerinin çocuk sahibi olma, eşini kaybetme ve evli olma gibi değişkenlere göre incelenmiştir (Arslantaş ve Ergin, 2011, Erbatu, 2017; Göksu, 2021, Tel ve Sabancıoğulları, 2006). Ancak literatür incelendiğinde yaşlıların yalnızlık düzeylerinin arkadaşlar/komşular ve torunlar ile zaman geçirme durumlarına göre incelendiği bir çalışmaya rastlanılmamıştır. Yaşlıların sosyal katılımı sağlıklı yaşlanmanın önemli yönlerinden biridir (Kemperman, vanden Berg, Weijs-Perree ve Uijtdelegen, 2019). Yalnızlığın önlenmesinde sosyal ağların varlığı önemli bir faktördür (Crewdson, 2016). Arkadaşları/komşuları ve torunları ile zaman geçiren yaşlılar daha az yalnızlık duygusuna sahip olmasının nedeni daha sosyal ve çevresi ile daha etkileşimli bir yaşam sürdürüyor olması olabilir.

Yaşlıların başkaları ile birlikte ya da tek başına yaşadığı durumlara göre yalnızlık düzeyleri anlamlı düzeyde farklılaşmaktadır. Tek başına yaşayan yaşlıların yalnızlık düzeyleri ortalaması; eşi ile yaşayan yaşlıların yalnızlık düzeyleri ortalamasından ve eşi ve çocukları ile yaşayan yaşlıların yalnızlık düzeyleri ortalamasından daha yüksektir. Çocukları ile yaşayan yaşlıların yalnızlık düzeyleri ortalaması; eşi ile yaşayan yaşlıların yalnızlık düzeyleri ortalamasından daha yüksektir. Bu durumun nedeni, tek yaşayan yaşlı bireylere kıyasla çocukları, eşi veya yakınları ile birlikte yaşayan yaşlı bireylerin, birlikte yaşadığı kişilerin yanında kendini güvende hissettiği, sevgi-saygı gördüğü, yanında her zaman ulaşabilecek kişilerin varlığı gibi değişkenler doğrultusunda daha az yalnızlık hissettikleri söylenebilir. Eşi veya çocukları ile yaşayan yaşlıların yalnızlık düzeyi arasındaki farklılığın nedeni yaşlıların kendini eşlerinin yanında daha fazla açtığı, daha saydam ve daha içten olduğu ve bu sebeple çocukları ile birlikte yaşayan yaşlılara oranla eşleri ile birlikte yaşayan yaşlıların daha az yalnızlık hissettiği söylenebilir. Yaşlı bireyler hayatını; tek başına, huzurevinde veya ailesi ile birlikte devam ettirmektedir. Bu üç grup içerisinde en fazla yalnızlık hisseden grup hayatını tek başına sürdüren yaşlılardır. İkinci sırada hayatını huzurevinde devam ettiren yaşlılar yer almaktadır. En az yalnızlık hisseden grup ise hayatını aile bireyleri ile

birlikte evde devam ettiren yaşlılardır (Ağırman, Gençler, Arıca, Kaya, Eğici, 2017; Kemperman, vanden Berg, Weijs-Perree ve Uijtewilegen, 2019). Tek başına yaşayan yaşlıların yalnızlık düzeyleri daha yüksektir (Şar, Göktürk, Tura ve Kazaz, 2012). Erbatu (2017) huzurevinde veya evde yaşamını sürdüren yaşlıların yalnızlık düzeylerini incelediği çalışmasında evli ve çocuğu olan yaşlıların daha az yalnızlık duygusu yaşadığını tespit etmiştir. Erol, Sezer Balcı, Şişman, Öztürk (2016) yürüttükleri çalışmada, yaşlıların birlikte yaşadığı kişiler ile yalnızlık düzeyleri arasında anlamlı bir fark olmadığını ortaya koymuşlardır. Hazer (2010) de yaşlıların birlikte yaşadığı kişiler ile yalnızlık düzeyleri arasında anlamlı bir fark olmadığını saptamıştır.

Öneriler

1. Yaşlılarda yalnızlık oldukça önemli bir faktördür. Bu çalışmada yaşlıların yalnızlık düzeyi kabul edilebilir yalnızlık düzeyinde yer almaktadır. Ancak kendini oldukça yalnız hisseden yaşlılar da çalışmaya katılmışlardır. Yaşlıların yalnızlık seviyelerini azaltmak amacı ile bu çalışmanın sonucunda ortaya koyulan ve yaşlıların yalnızlık düzeyi üzerinde etkili olan değişkenleri ele alan psikoeğitim programları düzenlenebilir.
2. Bu araştırmada eğitim düzeyi azaldıkça yaşlıların yalnızlık seviyesinin artış gösterdiği ortaya koyulmuştur. Bu kapsamda yaşlıların eğitim almasına yönelik olarak faydalanabilecek oldukları Halk Eğitim Kursları'nda yer alan faaliyet alanları genişletilebilir, yaşlı okulları açılabilir.
3. Bu araştırmada düşük sosyo-ekonomik duruma sahip olan yaşlıların daha yalnız olduğu ortaya koyulmuştur. Yaşlıların emekli maaşlarında veya emekli olmayan yaşlıların aldıkları yaşlılık maaşlarında iyileştirmelere/düzenlemelere gidilebilir.
4. Bu çalışmada yaşlıların yalnızlık düzeyleri ve cinsiyetleri arasında anlamlı düzeyde bir farklılığın bulunmadığı sonucuna ulaşılmıştır. Dolayısı ile yapılacak olan uygulamalarda bir cinsiyet grubuna ağırlık verilmemesi, çalışmalara yaşlı bireylerin tamamının dâhil edilmesi önerilmektedir.

Kaynaklar

- Ağırman, E., Gençer, M. Z., Arıca, S., Kaya, E., Eğici, M.T. (2017). Huzurevinde, evde ailesiyle ve yalnız yaşayan yaşlı bireylerde depresyon, yalnızlık hissi düzeylerinin karşılaştırılması. *Çağdaş Tıp Dergisi*, 7(3), 234-240.
- Akgül, H., Yeşilyaprak, B. (2018). Yalnızlığı azaltma psiko-eğitim programının yaşlıların yalnızlık düzeyine etkisi. *OPUS Uluslararası Toplum Araştırmaları Dergisi*, 8(14), 11-52.
- Akgül, H., Yeşilyaprak, B. (2015). Yaşlılar İçin Yalnızlık Ölçeği'nin Türk Kültürüne Uyarlaması: Geçerlilik ve Güvenirlik Çalışması. *Yaşlı Sorunları Araştırma Dergisi*, 8(1), 34-45.
- Akgün, E., (2001). *Huzurevlerinde Yaşayan Yaşlı Bireylerin Algıladıkları Yalnızlık Duyguları ve Yaşam Kaliteleri Üzerine Etkileri*. (Yüksek Lisans Tezi). Sağlık Bilimleri Enstitüsü, Psikiyatri Hemşireliği Anabilim Dalı, İstanbul Üniversitesi, İstanbul.
- Aközer, M., Nuhrat, C., Say, Ş. (2011). Türkiye'de yaşlılık dönemine ilişkin beklentiler araştırması. *Sosyal Politika Çalışmaları Dergisi*, 27(27), 203-128.
- Arpacı, F. (2008). Ankara'da huzurevlerinde yaşayan yaşlıların yaşam kalitesinin incelenmesi. *Yaşlı Sorunları Araştırma Dergisi*, 1(1), 1-13.
- Arslantaş, H., Adana, F., Abacıgil Ergin, F., Kayar, D., Acar, G. (2015). Loneliness in elderly people, associated factors and its correlation with quality of life: a field study from western turkey. *Iranian Journal of Public Health*, 44 (1). 43-50.
- Arslantaş, H., Ergin, F. (2011). 50-65 yaş arasındaki bireylerde yalnızlık, depresyon, sosyal destek ve etki eden faktörler. *Türk Geriatri Dergisi*, 14 (2). 135-144.
- Aylaz, R., Aktürk, Ü., Erci, B., Öztürk, H., Aslan H. (2012). Relationship between depression and loneliness in elderly and examination of influential factors. *Archives of Gerontology and Geriatrics*. 55 (3), 548-554.
- B. S., Karen, S., Rook, K. S., (2013). Emotional and Social Loneliness in Later Life: Associations With Positive Versus Negative Social Exchanges. *Journal of Social and Personal Relationships*, 30, 813-832.
- Badcock, J. C., Shah, S., Mackinnon, A., Stain, H. J., Galletly, C., Jablensky, A., Morgan, V. A. (2015). Loneliness in psychotic disorders and its association with cognitive function and symptom profile. *Schizophrenia research*, 169(1-3), 268-273.
- Büyüköztürk, Ş. (2014). *DeneySEL Desenler: Öntest-Sontest, Kontrol Grubu, Desen ve Veri Analizi*. Ankara: Pegem A.
- Crowdson, J. A. (2016). The effect of loneliness in the elderly population: a review. *Healthy Aging & Clinical Care in the Elderly*, 8-1.
- Çoksüer, G. T. (2020). *Yaşlı Bireylerde Yalnızlık, Yaşamı Sürdürme Nedenleri, Mutluluk ve Ölüm Kaygısının İlişkisi ve Bazı Demografik Özellikler ile Karşılaştırılması* (Yüksek Lisans Tezi). Yakın Doğu Üniversitesi Sosyal Bilimler Enstitüsü Klinik Psikoloji Anabilim Dalı, Lefkoşa.
- Danış, M. Z. (2009). Türkiye'de Yaşlı Nüfusun Yalnızlık ve Yoksulluk Durumları ve Sosyal Hizmet Uygulamaları Açısından Bazı Çıkarımlar. *Toplum ve Sosyal Hizmet*, 20(1), 67-84.
- Demir Erbil, D. (2022). Yaşlıların aktif yaşlanma düzeylerini etkileyen faktörlerin belirlenmesi. (Doktora Tezi) Hacettepe Üniversitesi, Sosyal Bilimler Enstitüsü, Aile ve Tüketici Bilimleri Anabilim Dalı, Ankara.
- Demirdiş, E. (2010). Yaşlıların rehberlik ve psikolojik danışma ihtiyaçlarının farklı değişkenler açısından incelenmesi. (Doktora Tezi) Ondokuz Mayıs Üniversitesi, Sosyal Bilimler Enstitüsü, Eğitim Bilimleri Ana Bilim Dalı, Samsun.
- Dereli, F., Koca, B., Demircan, S., Tor, N. (2010). Bir Huzurevinde Kalan Yaşlıların Yalnızlık Düzeylerinin İncelenmesi. *Yeni Tıp Dergisi*, 27, 93- 97.
- Domènech-Abella, J., Lara, E., Rubio-Valera, M., Olaya, B., Moneta, M. V., Rico-Uribe, L. A., Ayuso Mateos, J. L., Mundo, J., Haro, J. M. (2017). Loneliness and depression in the elderly: the role of social network. *Social psychiatry and psychiatric epidemiology*, 52(4), 381-390.
- Erbatu, B. (2017). *Huzurevi ve evde yaşayan yaşlıların yalnızlık düzeylerinin karşılaştırılması*. (Yüksek Lisans Tezi). Kırklareli Üniversitesi Sağlık Bilimleri Enstitüsü Halk Sağlığı Anabilim Dalı, Kırklareli.
- Ernst, J. M. & Cacioppo, J. T. (1999). Lonely hearts: Psychological perspectives on loneliness. *Applied & Preventative Psychology*, 8, 1-22
- Erol, S., Sezer Balcı, A., Şişman, F., Öztürk, S. (2016). Yaşlılarda yalnızlık Algısı ve Yaşam Doyumu The perception of loneliness and life satisfaction at older people. *Gümüşhane University Journal of Health Sciences*, 5.
- Erzen, E., & Çikrikci, Ö. (2018). The effect of loneliness on depression: A meta-analysis. *International Journal of Social Psychiatry*, 64(5), 427-435.
- Genç, Y., Dalkılıç, P. (2013). Yaşlıların sosyal dışlanma sendromu ve toplumsal beklentileri. *The Journal of Academic*

- Social Science Studies*, 6 (4). 461-482.
- Göksu, Ö. (2021). *Yaşlı Bireylerin Kendini İhmal, Yalnızlık ve Depresyon Düzeyleri Arasındaki İlişki*. (Yüksek Lisans Tezi). Lisansüstü Eğitim Enstitüsü, Eğitim Bilimleri Anabilim Dalı, Ondokuz Mayıs Üniversitesi, Samsun.
- Gürbüz, S. ve Şahin, F. (2018). *Sosyal Bilimlerde Araştırma Yöntemleri Felsefe Yöntem Analiz* (5. Baskı). Ankara: Seçkin Yayıncılık.
- Hablemitoğlu, Ş., Özmete, E. (2010). *Yaşlı Refahı*. Ankara: Kilit Yayınları, 2010.
- Hazer O, Aydın Boylu A. (2010). The examination of the factors affecting the feeling of loneliness of the elderly. *Procedia Social and Behavioral Sciences*. 9, 2083-2089.
- Heinrich, L.M., & Gullone, E. (2006). The clinical significance of loneliness: A literature review. *Clinical Psychology Review*, 26, 695-718
- Hoşoğlu, T. K., Ümmet, D. (2021). Huzurevinde Bulunan Yaşlıların Yalnızlık Algısı ve Yaşam Kaliteleri Arasındaki İlişkinin İncelenmesi. *Manas Journal of Social Studies*, 10(1), 463-475.
- Jondeau E., Rockinger M. (2003). Conditional volatility, skewness, and kurtosis: existence, persistence, and comovements. *Journal of Economic Dynamics & Control*, 27, 1699 - 1737.
- Kalkınma Bakanlığı (2014), Yaşlanma Özel İhtisas Komisyonu Raporu, Onuncu Kalkınma Planı 2014-2018, Ankara.
- Karadeniz, O., Öztepe, N. D. (2013). Türkiye'de yaşlı yoksulluğu. *Çalışma ve Toplum Dergisi*, 38(3), 77-102.
- Karasu, F. G. Yaşlı Bireylerin Algıladığı Yalnızlık Düzeyi ile Depresyon Arasındaki İlişki. *İnönü Üniversitesi Sağlık Hizmetleri Meslek Yüksek Okulu Dergisi*, 8(1), 72-82.
- Karasar, N. (2012). *Bilimsel Araştırma Yöntemi*. Ankara: Nobel Yayıncılık.
- Kemperman, A., vanden Berg, P., Weijs-Perrée, M., & Uijtdewilegen, K. (2019). Loneliness of older adults: Social network and the living environment. *International journal of environmental research and public health*, 16(3), 406.
- Kılavuz, M. A. (2005). Batı kültüründe yaşlanma dönemi yalnızlık duygusunu azaltma ve arkadaş ilişkilerini geliştirme açısından dinî etkilerin önemi. *Uludağ Üniversitesi İlahiyat Fakültesi Dergisi*, 14(2), 25-39.
- Korkmaz, T. (2019). *Huzurevinde Kaan Yaşlılarda Yalnızlık Algısının ve Yaşam Kalitesinin Bazı Değişkenlere Göre İncelenmesi*. (Yüksek Lisans Tezi). Sosyal Bilimler Enstitüsü, Psikoloji Anabilim Dalı, Maltepe Üniversitesi, İstanbul.
- Kotwal, A. A., Holt-Lunstad, J., Newmark, R. L., Cenzer, I., Smith, A. K., Covinsky, K. E., ... & Perissinotto, C. M. (2021). Social isolation and loneliness among San Francisco Bay Area older adults during the COVID-19 shelter-in-place orders. *Journal of the American Geriatrics Society*, 69(1), 20-29.
- Kozaklı, H., (2006). Üniversite öğrencilerinde yalnızlık ve sosyal destek düzeyleri arasındaki ilişkilerin karşılaştırılması. (Yüksek Lisans Tezi) Mersin Üniversitesi, Sosyal Bilimler Enstitüsü, Mersin
- Kumcağız, H., Demir, Y. (Ed.) (2021). *Yaşlılık Psikolojisi Bütüncül Yaklaşım*. Ankara: Pegem Akademi.
- Loneliness in Old Age, the Related Factors, and Its Association with Demographics and Districts of Residence. *International Journal of Environmental Research and Public Health*, 18(17), 9398.
- Luo, Y., Hawkey, L. C. Waite, L. J. and Cacioppo, J. T. (2012). Loneliness, health and mortality in old age: A national longitudinal study. *Social Science & Medicine*, 74 (6), 907-914.
- Metin, M. (Ed.) (2015). *Kuramdan Uygulamaya Eğitimde Bilimsel Araştırma Yöntemleri*. Ankara: Pegem Akademi.
- Osborn, D. P., Fletcher, A. E., Smeeth, L., Stirling, S., Bulpitt, C. J., Breeze, E., ... & Tulloch, A. (2003). Factors associated with depression in a representative sample of 14 217 people aged 75 and over in the United Kingdom: results from the MRC trial of assessment and management of older people in the community. *International journal of geriatric psychiatry*, 18(7), 623-630.
- Öz, F. (2010). *Sağlık Alanında Temel Kavramlar*, Ankara: Mattek Matbaacılık.
- Özmen, Ş. Y. (2013). Türk kültüründe yaşlının yeri ve medyayla yaşlılığın değişen konumu. *Milli Folklor Dergisi*, 12(100), 110-119.
- Paula, K., Zengin, S., & Kizilgeçit, M. U. H. A. M. M. E. D. (2011). Yalnızlık hissi: Teorik yaklaşımlar. *Dinbilimleri Journal*, 11(3), 217-229.
- Peerenboom, L., Collard, R. M., Naarding, P., & Comijs, H. C. (2015). The association between depression and emotional and social loneliness in older persons and the influence of social support, cognitive functioning and personality: A cross-sectional study. *Journal of affective disorders*, 182, 26- 31.
- Petersen, J., Kaye, J., Jacobs, P. G., Quinones, A., Dodge, H., Arnold, A., Thielke, S. (2016). Longitudinal relationship between loneliness and social isolation in older adults: Results from the cardio vascular health study. *Journal of Aging and Health*, 28(5), 775-795.

- Pinquart, M., & Sorensen, S. (2001). Influences on loneliness in older adults: A meta-analysis. *Basic and applied social psychology, 23*(4), 245-266.
- Rocha-Vieira, C., Oliveira, G., Couto, L., ve Santos, P. (2019). Impact of loneliness in the elderly in health care: a cross-sectional study in an urban region of Portugal. *Family Medicine & Primary Care Review, 2*(2), 138-143.
- Routasalo, P., Pitkala, K.H. (2003). Loneliness among older people. *Reviews in Clinical Gerontology, 13*(4), 303-311
- Saltan, A., Kalındemirtaş Küçük, M., Mert Boğa, S. (2018). Yaşlı bireylerde yaşanan yer ile yalnızlık durumu arasındaki ilişkinin araştırılması. *Yaşam Becerileri Psikoloji Dergisi, 2*(4), 191-198.
- Singh, A., & Misra, N. (2009). Loneliness, depression and sociability in old age. *Industrial psychiatry journal, 18*(1), 51.
- Siviş, R. ve Demir, A., (2004). Küresel yaşlanma ve Türkiye’de yaşlılarda psikolojik danışma ve rehberlik. *Türk Psikolojik Danışma ve Rehberlik Dergisi, 3*(21), 43-48.
- Şar, A. H., Göktürk, G. Y., Tura, G., ve Kazaz, N. (2012). Is the Internet use an effective method to cope with elderly loneliness and decrease loneliness symptom?. *Procedia-Social and Behavioral Sciences, 55*, 1053- 1059.
- Tel, H., Sabancıoğulları, S. (2006). Evde ve kurumda yaşayan 60 yaş ve üzeri bireylerin günlük yaşam aktivitelerini sürdürme ve yalnızlık yaşama durumu. *Türk Geriatri Dergisi, 9* (1). 34-40.
- Tufan, İ., KILAVUZ, A., Özgür, Ö., AYAN, F. S., Gürdal, F. Y., & Engin, B. (2019). Türkiye'de gerontoloji atlası: Yaşlı yoksulluğu ve yalnızlık üzerine bulgular. *Geriatik Bilimler Dergisi, 2*(1), 1-7.
- TÜİK, (2021). Türkiye İstatistik Kurumu, İstatistiklerle Yaşlılar, <http://www.tuik.gov.tr>(Erişim Tarihi: 15.04.2022).
- TÜİK, (2022). Türkiye İstatistik Kurumu, İstatistiklerle Yaşlılar, <https://data.tuik.gov.tr/Bulten/Index?p=%C4%B0statistiklerle-Ya%C5%9F%C4%B1lar-2022-49667&dil=1#:~:text=T%C3%9C%C4%B0K%20Kurumsal&text=Ya%C5%9F%C4%B1%20n%C3%BCfus%20olarak%20kabul%20edilen,9%2C9'a%20y%C3%BCkseldi.> (Erişim Tarihi: 20.11.2023).
- Ünal, G., ve Bilge, A. (2005). İleri yaş grubunda yalnızlık, depresyon ve kognitif fonksiyonların incelenmesi. *Türk Geriatri Dergisi, 8* (2), 89-93.
- Van Baarson, B. (2002). Theories on coping with loss: The impact of social support and self-esteem on adjustment to emotional and social loneliness following a partner's death in later life. *Journal of Gerontology: Social Sciences, 57*, 33-42
- Weiss, R. S. (1973). *Loneliness: The experience of emotional and socialisolation*. The MIT Press
- Yanguas, J., Pinazo-Henandis, S., & Tarazona-Santabalbina, F. J. (2018). The complexity of loneliness. *Acta Bio Medica: Atenei Parmensis, 89*(2), 302.
- Yaşar, M. R. (2007). Yalnızlık. *Fırat Üniversitesi Sosyal Bilimler Dergisi, 23*7-256.
- Yertutan, C. (1991). Yaşlılıkta ortaya çıkan fiziksel değişiklikler. *Sosyal Politika Çalışmaları Dergisi, 2*(2).

Yazar Katkıları: Fikir-%50-50; Tasarım-%50-50; Denetleme-%50-50; Kaynaklar-%50-50; Veri Toplanması ve/veya İşlemesi-%50-50; Analiz ve/veya Yorum-%50-50; Literatür Taraması-%50-50; Yazıyı Yazan-%50-50; Eleştirel İnceleme-%50-50.

Hakem Değerlendirmesi: Dış bağımsız.

Çıkar Çatışması: Yazarlar, çıkar çatışması olmadığını beyan etmiştir.

Finansal Destek: Yok.

Etik Kurul Onayı: E-2022-370

Author Contributions: Concept-50-50%; Design-50-50%; Supervision-50-50%; Resources-50-50%; Data Collection and/or Processing-50-50%; Analysis and/or Interpretation-50-50%; Literature Search-50-50%; Writing Manuscript-50-50%; Critical Review-50-50%.

Peer-review: Externally peer-reviewed.

Conflict of Interest: The authors have no conflicts of interest to declare.

Financial Disclosure: None.

Ethical Committee Approval: E-2022-370

Balizade Hasan Bey'in Midilli Vakfiyesi *The Midilli Waqfiyya of Balizade Hasan Bey*

Özden
AYDIN

Cumhuriyet Üniversitesi, Atatürk İlkeleri ve İnkılap
Tarihi Bölümü, Sivas-Türkiye,
e-mail: ozdenaydin@cumhuriyet.edu.tr



Geliş Tarihi/Received: 9.5.2023
Kabul Tarihi/Accepted: 4.7.2023

Sorumlu Yazar/Corresponding Author:
Özden AYDIN
ozdenaydin@cumhuriyet.edu.tr

Atrf /Cite this article:
Aydın, Ö. (2024). Balizade Hasan Bey'in
Midilli Vakfiyesi. *Erzurum Teknik Üniversitesi
Sosyal Bilimler Enstitüsü Dergisi*, 18, 194-
215.

This article checked by



Content of this journal is licensed under a
Creative Commons Attribution-
Noncommercial 4.0 International License.

Öz

Midilli, antik çağlardan itibaren Yunanlılar, Persler, Araplar, Makedonya Krallığı, Türkler, Bizanslılar, Venedik ve Cenevizliler gibi pek çok devletin hâkimiyet sahası haline gelmiştir. Fatih Sultan Mehmet'in 16 Eylül 1462'deki fethiyle yaklaşık olarak 450 yıl Türk hâkimiyetine kavuşmuştur ve artık Kaptan Paşa eyaletinin bir sancağı haline gelmiştir. Osmanlı hâkimiyeti boyunca adada pek çok vakıf eseri tesis edilmiştir. Pek çok hayır sahibi arasında yer aldığını gördüğümüz Balizade Hasan Bey'in Midilli merkezde kurmuş olduğu vakıflar, adada bayındırlık hizmetlerine ve ibadet mekânlarına kadar toplumsal hayata büyük katkı sağlamıştır.

Bu çalışmada, derya beylerinden Balizade Hasan Bey'in Cumhurbaşkanlığı Osmanlı Arşivi'nde bulunan Midilli Vakfiyesi incelenecektir. Vakfiyesinden yola çıkarak evkafına ait menkul ve gayrimenkul mallarının dökümü yapılmaya çalışılacaktır. Daha sonra bunların nasıl ve ne şekilde işletildiği, hangi yollarla hizmet edeceği, varlığını devam ettirdiği süre boyunca burada hizmet verecek ve hizmet alacak kişiler arasındaki düzen ve ilişkiye dair şartların tespiti yapılmaya çalışılacaktır. Bu açıdan vakfiyesinin tahlilini yapacağımız, Midilli'de ikamet eden Balizade Hasan Bey vakfının içtimai, iktisadi ve kültürel açıdan bir tanıtımı yapılacaktır.

Anahtar Kelimeler: Osmanlı İmparatorluğu, Midilli, Vakfiye, Balizade Hasan Bey

Abstract

Since ancient times, Mytilene has become the domain of many states such as Greeks, Persians, Arabs, Macedonian Kingdom, Turks, Byzantines, Venetians and Genoese. With the conquest of Fatih Sultan Mehmet on September 16, 1462, it gained Turkish domination for approximately 450 years and now it has become a sanjak of Kaptan Pasha province. During the Ottoman rule, many foundation works were established on the island. The foundations established by Balizade Hasan Bey, who we see as one of the many benefactors, in the center of Lesbos, made a great contribution to the social life on the island, including public works and places of worship.

In this study, the Midilli Waqf of Balizade Hasan Bey, one of the lords of the sea, in the Presidency Ottoman Archives will be examined. Based on the foundation, it will be tried to make a breakdown of the movable and real estate properties belonging to the foundations. Then, it will be tried to determine how and in what way they are operated, in what ways they will serve, the conditions regarding the order and relationship between the people who will serve and receive service here as long as they continue to exist. In this respect, a social, economic and cultural presentation of the Balizade Hasan Bey foundation, residing in Lesbos, whose foundation we will try to analyze, will be made.

Keywords: Ottoman Empire, Mytilene, Waqfiyya, Balizade Hasan Bey

Giriş

Yunanistan'ın üçüncü büyük adası olan Midilli, Ege Denizi'nin kuzeydoğusunda, Doğu Sporatları ya da Saruhan Adaları olarak da bilinen adalar grubu içerisinde yer alır. Anadolu sahillerine doğudan 12 km, kuzey yönünden 8 km mesafede bulunmaktadır. Yüzölçümü ise yaklaşık 1630 kilometre kare olup, nüfusu da 100 bin civarındadır (Kiel, 2020: 11).

Batı kaynaklarında *Lesvos* ya da *Lesbos* ismini, ünlü bir Grek şair olan Saffo'ya atfen adaya verildiği belirtilmektedir (Kiel, 2020: 11). Bundan başka *Mitylene*, *Metelin* adlarıyla da anılan Midilli, bugünkü adını Ortaçağ'dan itibaren adanın merkezi konumunda bulunan Grekçe Mytilene Kasabası'ndan almıştır. Adanın yerli halkı kasabasına "Kale" demek olan "Kastro" demeyi tercih etmiştir (Sami, 1996: 4242; Kiel, 2020: 11).

Üçgen şeklini andıran görünümü ile Midilli adası, Kalonya ve Yera adlı iki büyük körfezi ile oldukça verimli ovalarla çevrelenmiş ve üç bölgeye ayrılmıştır. Ticaret ve savaş gemileri, güvenli bir sığınak olan Sığırı Limanı'nı tercih ederlerdi (Doğan, 2008: 67). 18. yüzyılda adanın belli başlı limanları Kastron/Midilli, Kalonya, Yera ve Sığırı'dır (Piri Reis, 2002: 115-121).

Evliya Çelebi Midilli'den bahsederken, çevresinin 180 mil civarında olduğunu, limanlar ve kalelerden müteşekkil, akarsu kaynakları açısından oldukça zengin bir yer olarak tarif eder (Evliya Çelebi, 2005: 136). Adanın yarısına yakını zeytin ağaçlarıyla kaplıdır. Ziraata elverişli tarım alanları doğu ve kuzeydoğu bölgelerinde yoğunluk kazanmıştır. Orta kısmında meşelik, batı kesiminde ise ovalık alanlar vardır. Çam ağaçlarıyla örtülü olmasından dolayı Osmanlılar tarafından Çamlık diye adlandırılan bölge, Kalonya Körfezi'nin doğusunda yer almaktadır (Kiel, 2020: 11).

Midilli adasının bilinen en eski yerleşim tarihi, M.Ö. 3000-2750 tarihleri olarak tespit edilmiştir. Adayı M.Ö. 1050 tarihinde ilk kez koloni haline getiren Yunanlılardır. M.Ö. 527'de ise Persler imparatorluklarının bir parçası haline getirmişlerdir. Ada Makedonya Kralı İskender tarafından istila edilmesinin ardından Ptolemaeus hanedanlığı, sonrasında da Roma İmparatorluğu egemenliği altına girmiştir. Antikçağ'da Midilli beş antik kent (Mytilene, Methymna, Antissa, Eressos ve Phyrria) içinde yer almıştır (Kiel, 2020: 11).

Ada, 821, 881 ve 1055 yıllarında mütemadiyen Arap korsanlarınca saldırılara maruz kalmıştır. Türklerin adaya ilk gelişleri 1091 yılında Çaka Bey'in kısa bir süre de olsa hâkimiyeti ile başlamıştır. Çaka Bey'in öldürülmesinden sonra Bizans hâkimiyeti adada tesis edilmiştir (Darkot, 1993: 283).

Roma İmparatorluğu'nun ikiye ayrılışından sonra Midilli, Bizans'ın sınırları içerisinde yer almıştır. Bu dönemde bilhassa Doğu Akdeniz ticaretinde uzun ömürlü ve etkin bir politika sürdürmek isteyen Venedik ve Ceneviz ada üzerinde baskısını arttırmıştır (Demircan, 2002: 36). Böylelikle Midilli iki devlet arasındaki rekabetin merkezi haline gelmiştir. Bu rekabetten Ceneviz kârlı çıkmıştır. Nitekim 1354'te Cenevizli Francesco Gattilusio, Bizans tahtında meydana gelen kavgadaki desteğinden ötürü V. Ioannes'in kız kardeşi ile evlenerek, çeyiz karşılığında Midilli ve Enez hâkimi olmuştur. Bu türden bir mirasın sonucunda Midilli'de 1354-1462 yılları arasında devam edecek olan Signora (Senyörlük) dönemi başlamış oldu (Yücel ve Sevim, 2020: 36-37).

Gattilusio hanedanının, Osmanlılarla ilk teması I. Murad (1362-1389) devrine denk gelir. Hanedan prensleri Osmanlı Devleti'ne karşı başarılı bir denge politikası yürütmüşlerdir. Bazen vergi ödeyerek, bazen de Osmanlı'nın siyasi pozisyonuna göre hareket ederek rasyonel bir tavır takınmayı tercih etmişlerdir (Mirmiroğlu, 1946: 99). Böylelikle Osmanlı'yı II. Murad (1421-1451) dönemine kadar Midilli'den uzak tutmayı başarmışlardır. 1450 yılında Sultan Murad, Baltacıoğlu Süleyman Paşa komutasındaki donanmayı Midilli'ye sevk etmiştir. Kuşatma sonucunda Prens Dorino 200 dukalık vergi vermeyi kabul ederek ada üzerindeki hâkimiyetini uzatmayı başarmıştır. Bu vergi miktarı İstanbul'un fethinden sonra 3000 dukaya çıkartılmıştır (Uzunçarşılı, 2001: 35).

Prens Dorino'nun rahatsızlığı döneminde yerine naib olarak atanan Dominico, Osmanlı ile ilişkileri iyi tutmak amacıyla sık sık İstanbul'a ziyaretler düzenlemiştir. Hatta 1455'te Hamza Paşa komutasındaki Osmanlı donanması Rodos Adası'na giderken Midilli'de limanda durduğunda Dominico sekreteri ünlü

Bizans tarihçisi Ducas'ı türlü hediyelerle Hamza Paşa'ya göndermiştir (Tansel, 1999: 233).

Fatih Sultan Mehmet (1451-1481) İstanbul'un fethinden sonra, Karadeniz ve Doğu Akdeniz'in Osmanlı egemenliğine girmesi için art arda fetihler gerçekleştirdi. Özellikle Doğu Akdeniz'deki korsanlık faaliyetleri fetihlerinin rotasının belirlenmesi için itici bir güç olmuştur. Çünkü ticaret yollarının güvence altına alınmasında en büyük engel korsan saldırıları idi. Çanakkale Boğazı'ndan sonra Doğu Akdeniz üzerinde hâkimiyet kurması için sonraki adım adaların ele geçirilmesi olmuştur (Tansel, 1999: 231).

Midilli'nin fethi Fatih Sultan Mehmet devrine rastlar. Bu tarihlerde Midilli'ye hâkim olan Prens Dorino Gattiluso'dur. Fatih'in Midilli'ye sefer düzenlemesini tetikleyen etmenlerden biri Dorino Gattiluso'nun adayı İtalyan ve İspanyol korsanların amaçları doğrultusunda kullanmasına izin vermesidir. Bir diğer sebep ise Papa tarafından Doğu Akdeniz adalarına hâkim olmak amacıyla gönderilen donanmanın, Osmanlı aleyhine faaliyet göstermek için Prens Dorino ile anlaşma yapmasıydı. Hatta Papa, Osmanlı saldırılarından korumak amacıyla adada bir miktar Latin askeri bırakmayı da ihmal etmemiştir (Yücel ve Sevim, 2020: 36-37). Bu sayede Latinler siyasi arenada Midilli üzerinde söz sahibi olmayı başarmışlardır.

Midilli prensinin Latin askerlerine Midilli kapılarını açması ve bilhassa da papalık ile işbirliği yapması üzerine Osmanlı müdahalesi gecikmedi. Gelibolu Sancak Beyi ve donanma komutanı Hadım İsmail Bey, 150 parçadan müteşekkil bir donanmayla Midilli'ye sevk edildi. İsmail Bey, Latinleri Sakız adasına çekilmeye mecbur bıraktı ise de Midilli üzerinde tam bir hâkimiyet kurulamadı. Bunun üzerine Latinler adaya tekrar ayakbastılar (Yücel ve Sevim, 2020: 36-37). Sonuçta bir süreliğine de olsa Latinler Midilli içerisinde söz sahibi olmayı başarmış oldular.

Nihayet 1462 yılında adaya hâkim olan bu kez Osmanlı olmuştur. Nitekim Eylül ayında Fatih Sultan Mehmet komutasındaki Osmanlı ordusu ile Mahmut Paşa 200 gemiden oluşan donanmasının etkin ve şiddetli kuşatması sonucunda ada kısa süre içinde ele geçirilmiştir. Fethin akabinde Mahmut Paşa ada idaresini sağlamakla görevlendirildi (Danişmend, 1971: 299-300; Yücel ve Sevim, 2020: 37-38).

Fatih, ada üzerindeki hâkimiyetini pekiştirmek için yakaladığı korsanları idam ettirmiş, genç olan bir kısmını ise saray hizmetlerinde kullanmak üzere yanına almıştır. Ayrıca İstanbul'un fethinden sonra tenhalaşan şehri Midilli'den getiren halkla doldurmak amacıyla, Midilli'de ikamet etmeyi isteyenlere arsa vereceğini garanti ederek İstanbul'a göç ettirmiştir. Buna mukabil Anadolu ve Rumeli'den Türk nüfusu getirilerek adanın demografik çehresi değiştirilmiştir. Bu sayede çeşitli toplumsal katmanlardaki insanlar Midilli'nin sosyo-kültürel yapısını değiştirmiş oldu. Rumeli'den adaya iskân edilenler arasında, Makedonya'nın Yenice-i Vardar'ında sipahi olan ünlü Kaptan-ı Derya Barbaros Hayreddin Paşa'nın babası Yakup da vardır (Kiel, 2020: 11).

Midilli'deki Osmanlı hâkimiyeti yerleşir yerleşmez bu kez 1464 yılında Venedik donanması askeri bir manevra ile Ayo Teodoro Kalesi'ni zapt etmiştir. Venedik donanması adayı bir buçuk ay kadar kuşatmıştır. Bu sırada Mora'da bulunan Mahmut Paşa Midilli'yi Venedik saldırısından kurtarmaya memur edilmiştir. Mahmut Paşa 150 gemiden oluşan donanması ile adayı kuşatmıştır. Venedik donanmasının geri çekilmesinin ardından Midilli ve Molova kadılık merkezi olmuştur. Kalede bulunan Metropolitan Katedrali ve pek çok kilise camiye çevrilmiş, savaş süresince harap olan yerler tamir edilerek şehir ciddi ölçüde eski görünümüne kavuşturulmuştur (Âşık Paşa-zade, 1332: 114).

Midilli on yıl sonra yani 1474'te Osmanlı-Venedik savaşında Venedikliler tarafından yağma edildi. Akabinde ada bu kez Sultan II. Bayezid devrinde 1501 yılında, Kont Ravenstein komutasındaki 200 gemiden oluşan Hıristiyan donanması tarafından kuşatıldı. Saruhan Sancak Beyi olan Şehzade Korkut tarafından bölgeye sevk edilen kuvvetler ile Hersekzade Ahmet Paşa ve Sinan Paşa idaresindeki donanma adanın kontrolünü tekrardan ele geçirdi (Kiel, 2020: 11).

Midilli'nin 1568 tarihli Tahrir Defteri'nde, kiliseden camiye çevrilen Metropolitan Katedrali'nin yanında Gelibolu Sancak Beyi Mahmut Paşa, Malkaralı Mustafa ile Mahmut Ağa tarafından inşa ettirilen mescitlerin adları kayıtlıdır. Barbaros Hayreddin Paşa adada on odadan müteşekkil bir medrese, bir dergâh ve imaret yaptırmıştır (Kiel, 2020: 12).

Midilli’de 1544 yılından itibaren Derviş Hamidi tarafından Mevlevilik yerleşmiştir. Balizade Hasan Bey tarafından Halveti Sivasî Şeyhi Abdülehad Nuri’ye vakıf gelirlerinden bir kısmı tahsis edilmiştir. 1699’dan itibaren ise bir Bektaşî tekkesinin varlığı kayıtlarda yer almıştır (Kiel, 2020: 12).

Midilli adası XVI. yüzyılın başlarından itibaren Gelibolu merkez olmak üzere Cezâyir-i Bahr-i Sefîd veya Kaptan Paşa (Bostan, 2011: 65; Şakiroğlu, 1993: 500) eyaletine (Gelibolu, Eğriboz, Karlı-ili, İnebahtı, Rodos, Midilli, Sakız ve Cezâyir-i Mağrib) bağlı bir sancak olarak idare edilmiştir. Balkan Savaşları sırasında Yunanlılar tarafından 1913 yılında işgal edilmiştir. 30 Mayıs 1913 tarihindeki Londra Konferansı ile Midilli’nin idaresi Yunanlılara verilmiş, Lozan Antlaşması ile de adada yaşayan 14.000 kadar Türk-Müslüman halk, Anadolu Rumlarına karşılık Türkiye’ye getirilmiştir (Darkot, 1993: 282-284).

Midilli’nin Osmanlı hâkimiyetine girdiği 1462 yılından itibaren adada vakıfların tesis edilmeye başlandığı görülmektedir. Kayıtlarda Osmanlı dönemine ait adada 607 vakıf tespit edilmiştir. Adaya ait en eski vakıf kaydı 1522 tarihlidir (Oğuz, 2014: 267-267).

1. Balizade Hasan Bey Vakfiyesi

Derya beylerinden olduğunu vakfiyedeki ifadelerden anladığımız Balizade Hasan Bey’in zevcesi Zeyni Hatun’dur. Vakfiyede Zeyni Hatun için fahrü’l-muhadderat yani kadınlar içerisinde en iffetli, namuslu olanını karşılayan bir ifade kullanılmıştır. Hasan Bey’in kardeşi, Mehmet Kethüda ibn Bali’dir. Lakabı ise Kabasakal’dır. Bu unvan sakallarının çokluğu ya da uzunluğu ile alakadar olabilir. Vakfiyede Mehmet Kethüda ibn Bali için kullanılan bir diğer unvan er-Racil’dir. Mehmet Bey’in kethüdalığına ek olarak piyade olduğunu da görmekteyiz.

Balizade Hasan Bey’in vakfiyesi, Cumhurbaşkanlığı Osmanlı Arşivi’nde EV. VKF. No: 5 Gömlek: 76 numarasında kayıtlıdır. Vakfiyenin bir sureti de Vakıflar Genel Müdürlüğü Arşivi’nde 987 numaralı defterin 187. sayfa, 61. sırasında kayıtlıdır. Bu suret ise 17 Cemaziye’l-evvel 1262/12 Haziran 1846 tarihinde müteveli el-Hac Mehmet Kamil tarafından oluşturulmuştur.

Ta’lik hat ile kayıtlı bu vakfiye her ne kadar 14 sayfa (4 sayfa boş) olarak verilmiş ise de 12 sayfadan ibarettir ve sayfalar arasında konu bütünlüğünü bozacak mahiyette bir boşluk söz konusu değildir. Balizade Hasan Bey vakfiyeyi Rebi’ü’l-evvel 1032/Ocak-Şubat 1623 tarihinde tanzim ettirmiştir. Daha sonra 1035/1626, 1036/1627 yıllarında altı adet mübayaa hücceti yazdırarak ilavelerde bulunmuştur. Bunlar birer vakfiye zeyli niteliğindedir.

Vakfiyenin ikinci kısmı olarak ayırabileceğimiz 6. sayfadan itibaren Balizade Hasan Bey’in vakfının mübayaa hücceti kayıt altına alınmıştır ve bu işlemler ilgili kadı tarafından tasdik edilmiştir. İlki 15 Şubat 1820 tarihine ait olmak üzere 6 adet satış sözleşmesinin sonuncusu 23 Mayıs 1821 tarihine aittir. Defterde bir de 28 Mayıs 1748 tarihli bir vakıf davası verilmiştir. Burada müteveli el-Hac İbrahim Çavuş’a ait vakıf hamamının su kaynağı, Numan Çelebizade Mustafa Ağa’nın menzil ve bahçesine akması ile ilgilidir.

Balizade Hasan Bey’in vakfın hukuki durumunun tasdiki kadı Mısırî Ali bin Hüseyin tarafından yapılmıştır. Vakfiyenin *hamdele ve salve* kısmında besmele-i şeriften sonra “*Seçkin kullarını, mallarını hayır yollarına harcamakla aziz kılan, çeşitli iyilik ve övgüleri kazanmalarına yardım eden Allah’a hamd olsun. Onun elçisi, Peygamberi ve kâinatın en hayırlısı olan Hz. Muhammed’e, âl ve ashabına, kıyamete kadar salât u selam olsun.*” (Öztürk, 2005: 22) girizgâhından sonra da Arapça vakfın kurucusundan uzun övgü ve durumu hakkında malumat verilmiş ve “...bu vakfiye-i sahîha-i şer’iyyenin tâlibi ve hayrât ve hasenâtın sahibi mahrûse-i Midillü Varoşu sakinlerinden mefhurü’l-emasil ve’l-âli Hasan Beğ ibn Bâli...” ifadeleriyle vakfiyeye giriş yapılmıştır (BOA, EV. VKF. 5/76, vr. 1a) Meşrutasında ise, vakfettiği cami, zaviye, hamam, değirmenler, çeşme ve köprüünün bakım ve onarımının yapılması, arta kalan fazlalıkların da müteveli olanlara verilmesi şart kılınmıştır.

Vakfın idaresine dair açıklama yapılan bölümde ise hayatta olduğu sürece vakfın her türlü işlerinin kendi tasarrufunda olduğunu, vefatından sonra da nesli devam ettikçe çocuklarının müteveli olmalarını şart koşturmuştur. Bu durumda Balizade Hasan Bey’in vakfının hayri ve yarı zürri/evlatlık olduğunu görmekteyiz¹.

¹Vakıflar genel olarak mahiyeti bakımından hayri ve zürri olmak üzere iki kısma ayrılmaktadır. Hayrî vakıflar sevap kazanmak

Balizade Hasan Bey neslinin kesilmesi durumunda ise kardeşi Mehmet Efendi'nin müteveli olmasını, vefatı halinde ise çocuklarının tevliyyete mutasarrıf olmasını şart koşmuştur. Eğer Mehmet Efendi'nin çocukları arasında müteveli olacak kişinin ehliyeti yok ise bu durumda şeyh Abdülehad Nuri Sivasî'nin reyî ile tevliyyetin bir başka kişiye verilmesi şart kılınmıştır (BOA, EV. VKF. 5/76, vr. 5b). Vakfın kuruluşuna dair Hanefî fıkıh imamlarının hükümleri delil gösterilerek, vakfın sahih olduğu ifade edilmiş ve vakfa hâle gelmemesi için beddua metni de ilave edilmiştir (BOA, EV. VKF. 5/76, vr. 5b).

2. Vakıf Mevkufatı

Arşiv vesikalarında Midilli kazası için “Kaza-i Midilli”, “Nefs-i Midilli”, “Kasaba-i Midilli”, “Medine-i Midilli” ya da “Midilli Varoşu” terimleri kullanıldığı görülür (Oğuz, 2014: 88). Varoş, Macar kökenli bir kelimedir ve “kenar mahalle” anlamına gelmektedir (Pakalın, 1993: 684).

Balizade Hasan Bey vakfının kuruluş yeri olarak “Midilli Varoşu haricinde” ifadesi de kullanılmıştır. Bu ifadeden mezkûr vakfın Midilli varoşu dışına taşmış olması ve vakfın sınırlarının genişlediğini düşünmemize salık vermiştir. İbrahim Oğuz tarafından yapılan “Midilli’de Osmanlı Vakıfları” adlı doktora tezinde “Midilli Varoş Mahallesi” kaydını içeren belgeler tespit edilmiştir. Bu kayıt içerisinde 1702 tarihine ait Balizade Cami-i şerif ve Zaviye ve İcrâ-i Yâsîn Vakfı olduğunu görmekteyiz (Oğuz, 2014: 89). Bu kayıt Balizade Hasan Bey’in para vakıfları ile ilgili bir kayıttır.

Tablo 1. Balizade Hasan Bey’in Midilli’deki Vakıf Hayratı ve Mevkufatı

	Hayratı	Cami
1	Yeri	Abdi Bey Mahallesi
	Müştemilatı/Özelliği	Cami görevlileri Şeyh Abdülehad Nuri Sivasî'nin halife ve müritleridir.
	Vakıf Hayratı	Zaviye
2	Yeri	Abdi Bey Mahallesi
	Müştemilatı/Özelliği	Halveti tarikatı şeyhi Abdülehad Nuri Sivasî'ye tahsis edilmiştir.
	Mevkufat	Mülk menzil
3	Yeri/Sınırları	Bir tarafı Kapıcı tarlası, bir tarafı boş arazi, bir tarafı Kanune adlı mezra, bir tarafı da kendi iki katlı evi ile çevrili.
	Müştemilatı/Özelliği	Bir adet kiler, bir hamam, bir tek katlı hane, bir ahır, bir fırın, bir çeşme ve su havuzu, meyveli ve meyvesiz ağacı olan bahçe, 27 kilo (1,5 mud) tohum ekili tarla Şeyh Abdülehad Nuri Sivasî'ye tahsis edilmiştir.

maksadıyla bütün insanlara ya da özelde fakirlere yardım için kurulan vakıflardır. Bu şekilde toplumun tamamı ya da belli bir kesiminin istifade ettiği cami, okul, kütüphane ve aşevi gibi hayır kurumları ile bu kurumlara akar sağlayan nakit para, emlak, işhanı, dükkân, çarşı ve ev gibi menkul ve gayrimenkuller bu türden vakıflardır. Bu şekilde evlatlık vakıf dâhilinde bulunan mülkler, vâkıfın belirlediği şartlar içinde, nesilden nesile bütünlüğünü koruyabilecektir. Bu sayede vâkıf devletin her türlü müdahale ve müsaderesine karşı mal ve mülkünün bütünlüğünü koruma, mallarının tasarrufu için istediği gibi davranma ve aile geleceğini garanti altına almak amacıyla hareket ettiği görülmüştür. Zürrî ya da evlatlık vakıflar vakfedenin zürriyetinden yani evlatlarından olanlarının istifade etmesi için kurulan vakıflardır. Bkz. Ö. Lütfi Barkan, “Şer’î Miras Hukuku ve Evlatlık Vakıflar”, *İstanbul Üniversitesi Hukuk Fakültesi Mecmuası*, C. 6, S. 1, 165-181; Ali Açık, “Rum Eyaleti Vakıflarından Bir Örnek Abdülvehhab Oğulları Evlatlık Vakfı”, *Sosyal Bilimler Araştırmaları Dergisi*, S. 2, Tokat 2016, s. 2

4	Mevkufat	İki katlı evi
	Yeri/Sınırları	Bir tarafı ana yol, bir tarafı Ahmet Çelebi ve diğer tarafı da Mehmet mülkleri ve bir tarafı Musalli Çelebi tarlasıyla çevrilidir.
	Müştemilatı/Özelliği	Balizade Hasan Bey'in oturduğu ev vefatından sonra zevcesi Zeyni Hatun'un vefatına kadar oturması, vefatından sonra da müteveli tarafından kiraya verilmesi şart koşulmuştur.
5	Mevkufat	2 çift fevkani ve tahtani evler
	Yeri/Sınırları	Cami yakınında, bir tarafı ana yol, bir tarafında mescit ve hücreler, öteki tarafı da kendi mülkü ile çevrilidir.
	Müştemilatı/Özelliği	Abdülehad Nuri Sivasî ve ondan sonra gelen şeyhlere verilecek. Harabe olması halinde müteveli tamir edecek, eğer şeyh kendi isteğiyle çıkarsa evler kiraya verilecek.
6	Mevkufat	Fevkani ve tahtani odalar
	Yeri/Sınırları	Bir tarafı ana yol, bir tarafı Karabayır tarlası, bir tarafı Musalli Efendi tarlası ve bir tarafı da şeyhin hanesi ile çevrilidir.
	Müştemilatı/Özelliği	Su kuyusu ve bahçe, Balizade Hasan Bey'in vefatından sonra müteveli tarafından kiraya verilmesi gerekir.
7	Mevkufat	5 adet hücre
	Yeri	Zaviye içinde
	Müştemilatı	Zaviye içinde sürekli kalacak olan müritlere tahsis edilmiştir.
8	Mevkufat	2 adet hamam
	Özelliği	Zeyni Hatun tarafından vakfedilmiştir
	Satış usulü	Zeyni Hatun tarafından vakfedilen, icare-i şer'îye ile kiraya verilmiştir. Diğer Komi adlı köyde mülk menzil müştemilatı içerisinde yer almaktadır.
9	Mevkufat	Rüzgâr değirmeni
	Yeri/Sınırları	Abdi Bey mahallesinde, deniz kenarında
10	Mevkufat	2 adet yağ değirmeni, 1 adet göz değirmeni
	Yeri	Komi ve Balya adlı köyler sınırında
	Hayrat	2 adet çeşme

11	Yerleri	Biga ve Komi adlı köyde
	Özelliđi	Harap olması durumunda yıllık tamirati için 300 akçe ayrılmalı
12	Mevkufat	Köprü
	Yeri	Makri Yolu

Balizade Hasan Bey hazırlattığı vakfiyenin giriş kısmında vakfedilen yerler hakkında bilgi verilmiştir. Yukarıdaki tabloda görüldüğü üzere vakfın mevkufatları; Midilli merkezde Abdi Bey Mahallesi' de yaptırdığı cami ve zaviye, 5 adet derviş hücresi, aynı mahallenin denize bakan kenarında bir adet hamam, hamamın yanında bir adet su değirmeni, Ayamina denilen yerde dört tarafı Kanune adlı ekili alan ile çevrili, bir adet altlı üstlü ev, evin müstemilatına ait bir kiler, bir adet hamam, bir ahır, bir fırın, bir çeşme, bir su havuzu, meyveli ve meyvesiz ağaçlı, yaklaşık 27 kilo (1,5 mud) tohum ekilebilir tarla, çok sayıda zeytin ağacı, zeytin ağaçları yanında 2 adet yağ değirmeni, 2 adet çeşme ve köprüden oluşmaktadır (BOA, EV. VKF. 5/76, vr. 1b-3b).

Din ve Su Hizmeti ile İlgili Hayratları

Balizade Hasan Bey ehl-i İslâm'ın vakit namazlarını kılması için ve Halveti tarikatının şeyh ve müritleri tasarrufunda kullanılmak üzere bir cami ve zaviye inşa ettirmiştir. Her iki yapı da Abdi Bey mahallesinde bulunmaktadır.

Cami ve Zaviye

Balizade Hasan Bey'in eşi Zeyni Hatun cami ve zaviyeye birçok gelir tahsis etmiştir. Bunlar arasında Kelemye adlı köyde bulunan ve kardeşinden satın aldığı bir bahçe, Komi adlı köyde bulunan 100 adet zeytin ağacını caminin kandilinin yakılması için vakfetmiştir. Bunlardan başka kendi mülkünden ayrı olarak 250 bin akçe nakit para, bir adet ev ve hamamı Balizade Hasan Bey'in kardeşi Mehmet Kethüda şahitliğinde vakfın mütevellisi Mustafa Çelebi'ye teslim etmiştir (BOA, EV. VKF. 5/76, vr. 2a-2b).

Balizade Hasan Bey'in eşi Zeyni Hatun tarafından bir de para vakfedilmiştir. Ayrıca vakfettiği zeytin ağaçları ve hamam kiraya verilip, toplanan para ve ürün müteveli tarafından satılacaktır. Sonuçta elde edilen paranın her yıl 1200 dirhem olduğu görülmektedir. Bu miktarın müteveli eliyle %12 ribh ile borç verilmesi esastır. Borç verilecek kişilerde belli şartlar aranmasını istemiştir. Buna göre yüzlerine bakıldığında emanet ehli oldukları anlaşılan, hal ve hareketleri ile doğru yolda oldukları belli olan, zengin ve güç sahibi tüccar ile muamele yapılması gerektiği vurgulanmıştır. Bu kişilerin aksine faizle iş gören, heva ve hevesinin peşinde koşan, fakir, müflis, misafir ile kadı ve müderris gibi ilmiye mensupları veya sultanın askerleri, sadattan olanlar (seyyid ve şerifler) ile kadınların ve vakıf malını zayi etme ihtimali kuvvetli olan kimselerden ve yerlerden uzak durulması istenen şartlar arasındadır. Bunlardan başka kuvvetli rehin ve zengin kefil ya da her ikisinden biri olmayınca kimseye verilmemesi istenmiştir (BOA, EV. VKF. 5/76, vr. 3a).

Balizade Hasan Bey camide, görevlendirdiği kişiler Şeyh Abdülehad Nuri Sivasî ve müritleridir. Cuma günü Balizade Hasan Bey, Şeyh Sivasî'den Kur'an-ı Kerim'i çok iyi okuyan halifelerinden birinin Kur'an'dan veya Hadis'ten ihtisas olduğu ilme göre müritlerine vaaz ve nasihat etmesini talep etmiştir (BOA, EV. VKF. 5/76, vr. 3b).

Balizade Hasan Bey, Abdülehad Nuri Sivasî'ye duyduğu muhabbetin bir göstergesi olarak, 1621 yılında vakıf gelirlerinin bir kısmıyla kendi vakıfları haricinde adanın kuzeyinde yer alan limanın yanında susuz mevkide olduğu anlaşılan bölge içerisinde beş odalı bir dergâh ve mektepten oluşan bir külliye inşa ettirmiştir. Kurduğu vakıf ile de Abdülehad Nuri Sivasî ve ondan sonra irşat vazifesini yürütecek halifelerine tekkenin idaresini şart koşmuştur.

Dergâhın gelirleri kasabanın dışında bulunan konak, su veya rüzgârla çalışan değirmen ve 1630 adet zeytin ağacından sağlanıyordu. Sadece bu ağaçların geliri 100.000 akçenin üzerindedir (Payzın, 2008: 61). Ayrıca

Şeyh Abdülehad Nuri'ye ve vefatından sonrada evlatlarına zeytin ağacı mahsulünden her sene 20 bardak zeytinyağının verilmesi gerektiği belirtilmiştir. Neslinin kesilmesinden sonra da bu miktarın vakfın ihtiyaçlarına sarf edilmesini şart koşturmuştur (BOA, EV. VKF. 5/76, vr. 4a).

Osmanlı tarihinde Sivasîler adıyla nam salmış bir aileden gelen Abdülehad Nuri Sivasî, Halveti tarikatına mensuptur. Kurucu şeyhi Ömer Halveti'ye nispet edilen (Tayşi, 2007: 65) Halvetiyye tarikatı 14. asırda Azerbaycan'da kurulmuştur. Tarikat Seyyid Yahya Şirvani zamanında gelişerek Anadolu'da en yaygın tarikatlardan birisi olmuştur. Halvetilik dört ana kol ile bu kolların da pek çok şubeye ayrılmasından dolayı tasavvuf tarihinde tarikat fabrikası ya da tarikat kuluçkası olarak da anılmıştır. Bu dört ana kol Rüşeniyye, Cemâliyye, Ahmetiyye ve Şemsiyye'dir.

Şemsiyye kolu kurucusu olan Şeyh Şemseddin Sivasî'dir (1520-1597) (Vicdanî, 1995; Hulvî, 1996; Gölpınarlı, 1970: 423). Şemsiyye kolu Sivasîyye şubesi kurucusu Şeyh Abdülmecid Sivasî (1563-1639) ve Nuriyye şubesinin önderi Şeyh Abdülehad Nuri Sivasî (1595-1651) gerek Sivas ve gerekse İstanbul'daki dergâh, medrese, kütüphane, köprü, cami ve çeşmeden oluşan büyük yapı toplulukları inşa etmişlerdir (Aydın, 2019). Özellikle Abdülehad Nuri Sivasî'nin halifeliği ile birlikte Midilli'ye kadar uzanan vakıflı tekke yapılarının fonksiyonları burada varlık göstermiştir. Şeyh Şemseddin Sivasî ile birlikte padişahlarla olan yakın temaslar, Şeyh Abdülmecid Sivasî ve Şeyh Abdülehad Nuri Sivasî ile de devam etmiştir. Her iki şeyhin III. Murad (1574-1595), III. Mehmet (1595-1603), I. Ahmet (1603-1617), I. Mustafa (1617-1618/1622-1623), I. Osman (1618-1622), IV. Murad (1623-1640) ve I. İbrahim (1640-1648) IV. Mehmet (1648-1687) gibi padişahlarla olan münasebetleri ve dönemlerinin siyasi olaylarına etkileri çalışmalara konu olmuştur.

Abdülmecid Sivasî ve Abdülehad Nuri Sivasî, yaşadıkları dönemde siyasi, iktisadi ve içtimai bir takım sorunların yanında dini ve fikri yönden hizipleşmenin yaşandığı bir dönemde tartışmalara müdahil olmuşlar ve tasavvuf ehline karşı yürütülen mücadelenin karşısında yer almışlardır. Nitekim Osmanlı Devleti 17. yüzyılda IV. Murad'ın (1623-1640) saltanat devrinden IV. Mehmet'in (1648-1687) saltanatının sekizinci yılına kadar Kadızâdeliler-Sivasîler tartışmalarıyla bir hayli meşgul olmuştur (Kâtip Çelebi, 2008; Naima, 1967).

Abdülehad Nuri Sivasî, 1594 senesinde Sivas'ta dünyaya gelmiştir Sivas'ta dünyaya gelmesinden dolayı da Sivasî olarak anılmaktadır. Abdülehad Nuri Sivasî, şeyhi Abdülmecid Sivasî'nin yeğenidir. Babasını çok küçük yaşta kaybetmiş olan Abdülehad Nuri Sivasî, henüz üç yaşında iken önce babasının amcası olan Şemseddin Sivasî'nin daha sonra da dayısı Abdülmecid Sivasî'nin manevi koruması altında olmuştur (Türer, 2011: 498-499).

Abdülehad Nuri Sivasî, yirmili yaşlarına geldiğinde dayısı Abdülmecid Sivasî'ye intisap etmiştir. Tasavvuf tarihinde eşine az rastlanır bir süre yaklaşık 1600 gün üst üste halvet etmiştir. Bu süreyi tamamlamasının ardından icazet ile Midilli adasına halife tayin edilmiştir (Türer, 2011: 507-508).

Abdülehad Nuri Sivasî, 1618 veya 1619 yılında Midilli adasına ulaştığı bilinir. Fatih Sultan Mehmet tarafından yaptırılan Fethiye Camii'nde vaazlarına başlamış ve bir yandan da taliplilerine irşat ve rehberlik etmiştir. Kısa süre içinde Midilli halkının sevgisini kazanmış ve bu sayede etrafında derviş ve muhibbanı artmıştır. Hatta bir rivayete göre ada halkından yaklaşık yetmiş kişi Müslüman olmuştur (Türer, 2011: 508; Baz, 2007: 85). Abdülehad Nuri Sivasî 1651 yılında vefat etmiştir. Türbesi Eyüp Nişanca'daki Sivasî Tekkesi haziresindedir (Baz, 2007: 90-96).

Abdülehad Nuri Sivasî Midilli'den ayrılırken yerine halifesi Alimî Efendi'yi bırakmıştır. Alimi Efendi Midilli doğumludur ve Abdülehad Nuri Sivasî Midilli'de olduğunda ona intisap etmiştir. Alimi Efendi 1040/1630-31 senesinde vefat etmiş ve vefatına kadar yaklaşık yedi yıl boyunca Midilli'de şeyhlik yapmıştır. Alimi Efendi'nin vefatının ardından Şeyh Mustafa Efendi tayin olmuştur. Mustafa Efendi, Edirne yakınlarında bir köyde dünyaya gelmiştir. Abdülehad Nuri Sivasî'ye biat ettikten sonra hilafetini almasının ardından Midilli'ye gönderilmiştir. 1050/1640-41 yılında vefat etmiştir. Kabri Midilli'de Alimi Efendi'nin kabri yanındadır (Türer, 2011: 608-609). Şeyh Mustafa Efendi'nin vefatından sonra Midilli'ye Abdülehad Nuri Sivasî'nin İstanbul'daki halifesi Esircizade Hüseyin Efendi Midilli'ye halife tayin edilmiştir. İki sene kadar Midilli'de talipleri irşat ettikten sonra İstanbul'a şeyhinin yanına dönmüştür. 1111/1699-1700 senesinde vefat etmiştir (Türer, 2001: 639-640).

Esircizade'den sonra tekke şeyhi olarak kimin geçtiğine dair bir bilgiye rastlanılmamıştır. Fakat tespit ettiğimiz bir belgeden sonraki tarihlerde Abdülehad Nuri Sivasî'nin Midilli'deki dergâhında 27 Ağustos 1729 tarihinde şeyhlik vazifesini Mustafa Halife kendi rızasıyla el-Hac Mustafa ibn el-Hac Ali Efendi'ye bıraktığını öğrenmekteyiz (İE, EV, 61/6709).

Çeşme

Biga ve Komi adlı köylerde bulunan iki lüle çeşmenin senelik masrafı için 300 akçe verileceği belirtilmiştir. Bütün bu masrafların giderilmesi sonrasında fazlalığın Balizade Hasan Bey'in çocuklarına ve onların çocuklarına verilmesi şart koşulmuştur (BOA, EV. VKF. 5/76, vr. 4a).

İkamet Yapıları

Balizade Hasan Bey'in vakfiyesinde ikamet yapıları olarak hücre ve mülk menzil geçmektedir. Hücre terimi, Arapça'da "küçük ve dar oda" anlamına gelmektedir (Tanman, 1998, 456). Bu odalar içerisinde Halveti tarikatına ait zaviyede bulunan beş adet hücre zaviyenin müritlerine tahsis edilmiştir. Vakfiyenin ilk sayfasında kendi mülk menzilin tasvir etmiştir. Her iki mülkü menzili de birbirine yakın mesafede bulunmaktadır. Ayrıca mülküne ait odalar kiraya verilmiştir (BOA, EV. VKF. 5/76, vr. 3b).

Balizade Hasan Bey vakfiyesinde bahsedilen ilk mülk menzilin sınırlarını belirtmiştir. Buna göre bir tarafı Kapıcı tarlası, bir tarafı boş bir arazi, bir tarafı Kanune adlı mezra ile çevrilidir. İki katlı olan evinin, müştemilatında bir adet kiler, bir hamam, bir adet tek katlı hane, bir ahır, bir fırın, bir çeşme ve su havuzu ile meyveli meyvesiz ağacı olan bahçe vardır. Ayrıca 27 kilo (1,5 mud) tohum ekilebilir tarla vakfedilmiştir (BOA, EV. VKF. 5/76, vr. 1b).

Balizade Hasan Bey'in yaşadığı iki katlı evinin bir tarafı ana yol, bir tarafı Ahmet Çelebi ve diğer tarafı Mehmet mülkleri ile bir tarafı da Musalli Çelebi tarlasıyla çevrilidir (BOA, EV. VKF. 5/76, vr. 1b).

Vakfiyenin sonraki sayfalarında Hasan Bey'in bir diğer mülk menzili cami yakınında, bir tarafı kamuya ana yola (tarîk-i âmm), bir tarafı da mescit ve öteki tarafları kendi mülkü ile çevrilidir. Bu evi Şeyh Abdülehad Nuri Sivasî'ye tahsis emiştir (BOA, EV. VKF. 5/76, vr. 3b).

Balizade Hasan Bey'in bir tarafı ana yol, bir tarafı Karabayır tarlası, bir tarafı Musalli Efendi tarlasıyla ve bir tarafı da şeyhin hanesiyle çevrili iki katlı evi, su kuyusu ve bahçesiyle birlikte vakfedilmiştir. Bu mülkü hayatta olduğu sürece kendi oturmuş vefatından sonra ise mütevellî tarafından kiraya verilmesi ve vakıf şartnamesi gereği masrafı vakfa aktarılması şart koşmuştur (BOA, EV. VKF. 5/76, vr. 4a).

Zeytinlikler

Balizade Hasan Bey'in vakfettiği gelirleri arasında çok sayıda zeytin ağacının kayıtlı olduğunu görmekteyiz. Özellikle adadaki gayrimüslimlerden satın aldığı zeytin ağaçlarının sayısı oldukça fazladır. Günümüzde olduğu gibi Osmanlı döneminde de Midilli, Ege Adaları içerisinde en fazla zeytin ve zeytinyağı üretimine sahiptir (Berbercan, 2014: 15).

Zeytinlikler, tarımsal ve sanayi faaliyetlerinin kolektif yürütüldüğü, mütevellinin statüsü ve tesis etmiş olduğu vakfın büyüklüğüne göre, hacmi ve ağaç sayısına bağlı olarak değişen tarım işletmeleri arasındadır (Yediyıldız, 1984: 7). Bu tesislerin içinde zeytinyağı üretimi için gerekli olan mengene, değirmen taşları gibi aletler ile su değirmenleri yer alırdı (Öztürk, 2005: 130).

Tablo 2. Vakıf Zeytinlikler

Satıcı	Mahall	Adet/kit'a
Sevasto	Varnariye adlı bir yer yakınında	100
Sevazto'nun kızından	Varnariye adlı bir yer yakınında	20

Mihaliç	Varnariye adlı bir yer yakınında	40
Hırsoderki'nin oğullarından		40
Elki binti Kostantin	Balya adlı mevkide	40
Kostantin		70
Züvelzunzâde		20
	Komi adlı köyde	500
	Beği köyünde	300/2 kıt'a zeytin bağı
	Biga köyü sınırında	500/2 kıt'a zeytin bağı
TOPLAM: 1630 adet zeytin ağacı/ 4 kıt'a zeytin bağı		

Midilli adasında Balizade Hasan Bey'in satın alarak vakfettiği zeytin ağaçları; Varnariye yakınında bulunan mevzide Sevasto'dan satın aldığı 100 adet zeytin ağacı, Sevasto'nun kızından 20 adet, aynı mevkide Mihaliç'ten 40 adet, Hırsoderki oğullarından satın aldığı 40 adet, Balya adlı mevkide Elki binti Kostantin'den satın aldığı 40 adet zeytin ağacı, Kostantin'den 70 adet zeytin ağacı, Züvelnunzade adlı kişiden satın aldığı 20 adettir. Yine Komi adlı köy sınırında 500 adet zeytin ağacı, Beği köyü sınırında 300 adet zeytin ağacı, iki kıta zeytin bağı, Biga adlı köy sınırında 500 adet zeytin ağacı, iki kıta zeytin bağı vakfetmiştir. Böylelikle Hasan Bey toplamda 1630 adet zeytin ağacında oluşan 4 adet bahçenin zeytin mahsulü vakıf gelirlerindedir.

Hamam

Balizade Hasan Bey'in vakfının mevkufatı arasında zevcesi Zeyni Hatun tarafından vakfedilen mülk menzil müstemilatına dâhil edilen bir adet hamam bulunmaktadır. Hamam vakfın akarları arasında yer alıp, "icare-i şer'iyye" ile kiraya verilecektir. Burada "icare-i şer'iyye" teriminin vakfa ait nadir bir kullanımı vardır. Kiralama şekli "icare-i vahide" olması gerekir. Kira bedelinin ise mütevellî Mustafa Çelebi'ye teslim edilmesi şart koşmuştur (BOA, EV. VKF. 5/76, vr. 1b). Diğer bir hamam ise Komi adlı köyde mülk menzil müstemilatı içerisinde yer almaktadır (BOA, EV. VKF. 5/76, vr. 2a).

Değirmen ve Köprü

Osmanlı coğrafyasına dağılan her bir değirmen etrafında yeni yapıların, yerleşmelerin oluşması anlamına geldiğinden bu durum yeni bir takım gelir kapılarının açılmasına ön ayak olmuştur (Köç, 2020: 31).

Balizade Hasan Bey'in evkafındaki taşınmazlar arasında küçük sanayi işletmelerinden sayılan değirmenler de yer almaktadır. Bunlardan biri Abdi Bey mahallesinde deniz kenarında bulunmaktadır.

Balizade Hasan Bey'in vakfettiği çok sayıda zeytin ağacının yanında zeytinyağı üretmek için kurmuş olduğu yağ değirmeni de mevcuttur. Bu amaç doğrultusunda vakfettiği Komi adlı köy sınırında iki adet yağ değirmeni, bir göz su değirmeni, Balya adlı köy sınırında ise bir adet su değirmeni bulunmaktadır (BOA, EV. VKF. 5/76, vr. 1b-1a). Makri Yolu olarak bilinen yerde iki mahalde köprü inşa ettirmiştir (BOA, EV. VKF. 5/76, vr. 4a).

3. Vakfın Şartları ve Görevlileri

Balizade Hasan Bey evkafının kaydedilmiş bütün gelir kaynakları, vakfedilmiş gayrimenkul malları kiraya verilmiştir. Bütün bunlar için şartlar belirtilmiştir. Menkul ve gayrimenkul mallarda elde edilen kira gelirleri, nakit paradan sağlanan gelirlerden ve diğer gelirlerden vakfın tamir masrafları ve çalışanların maaşlarının ödenmesi şart edilmiştir. Vakfın tamir ve diğer tüm gerekli masrafların yürütülmesi ise şeyh efendinin reyî

ile mümkün kılınmıştır (BOA, EV. VKF. 5/76, vr. 5a).

Vakfiyede evkafta görev alacak kişilerde olması gereken özellikler hakkında bilgi verilmiştir. Vakfın en önemli görevlisi ve yöneticisi konumunda olan mütevellide önemli özellikler aranmaktadır. Vakfiyesinde hayatta olduğu sürece mütevellî ve nazır olduğunu ifade eden Balizade Hasan Bey, bu süre zarfında kimsenin vakfiyeyi değiştirme, kısaltma, çoğaltma ve vakfiyede her hangi bir eksiklik görme gibi bir yetkisinin olmadığını dile getirmiştir. Yani bütün bu hususların kendi tasarrufunda olduğunu belirtmiştir. Ayrıca bu konuda kimsenin kendisine mani olmaması, şartların yerine getirilmesi esnasında her hangi bir sıkıntı ile karşılaşmamayı ve kimsenin kendisiyle kavga etmemesi gerektiğini de vurgulamıştır (BOA, EV. VKF. 5/76, vr. 4b-5a).

Balizade Hasan Bey evkafının idari kadrolarını kendi neslinden gelenlere vermiş böylece aile ve akrabalarının geleceğini garanti altına almak istemiştir. Vakıf gelirleri de bu sayede nesiller boyu parçalanmadan devam ettirilmiştir. Böyle bir düşünce ile kendisinden sonra evlad-ı meşrutiyet üzere çocuklarının mütevellî tayin edilmesini şart koymuştur. Neslinin kesilmesi durumunda ise kardeşi Mehmet'in mütevellî tayin olunması ve maaş olarak da günlük 10 akçe verilmesini istemiştir. Mehmet Efendi'nin vefatından sonra onun evladının mütevellî olunmasını, fakat Mehmet Efendi'nin evladı mütevellî olmaya değer bir kişi değil ise tevliyetin devam ettirilmesi işi vakfın nazırı olan Abdülehad Nuri Sivasî'ye ve sonraki şeyhe verilmiştir. O da mütevellînin tayini konusunda karar verecektir (BOA, EV. VKF. 5/76, vr. 5a-5b).

Balizade Hasan Bey ikamet ettiği evini, vefatından sonra zevcesi Zeyni Hatun hayatta olduğu sürece bu evde oturması, zevcesinin vefatından sonra ise mütevellî tarafından kiraya verilip vakıf şartları gereği gelirin vakfa verilmesi şart koşmuştur (BOA, EV. VKF. 5/76, vr. 3b).

Balizade Hasan Bey mülk menzili olan iki katlı evinin birini Abdülehad Nuri Sivasî'ye tahsis etmiştir. Bu mülkün tasarrufu için bazı şartlar ileri sürmüştür. Buna göre Şeyh Abdülehad Nuri'den sonra da zaviyede şeyh olanların bu evde ikamet etmeleri istenmiştir. Bu yapıların harabe olması halinde mütevellî tamir etmelidir. Eğer ki şeyh kendi rızasıyla çıkıp, bir başka yerde evde oturmak isterse, bu ev kiraya mütevellî tarafından verilmelidir. Şeyh bu evde oturmak isterse kimse buna mani olmamalıdır (BOA, EV. VKF. 5/76, vr. 3b). Ayrıca Şeyh Abdülehad Nuri'ye ve vefatından sonrada evlatlarına zeytin ağacı mahsulünden her sene 20 bardak zeytinyağının verilmesi gerektiği belirtilmiştir². Dolayısıyla bu miktar senelik 166 kg'a denk gelmektedir. Neslinin kesilmesinden sonra da bu miktarın vakfın ihtiyaçlarına sarf edilmesini şart koşmuştur (BOA, EV. VKF. 5/76, vr. 4a). Burada şunu eklemek gerekir ki, bilindiği kadarıyla Abdülehad Nuri'nin Midilli'den ayrılmasının ardından sadece yol evlatları yani halife ve dervişleri orada kalmıştır (Aydın, 2019: 127).

Camide Abdülehad Nuri Sivasî halifelerinden vaiz ve tefsire hâkim olan bir şeyhin, her cuma günü tefsir veya Mesnevi'deki hadiselerden birini bahsetmesi istenmiştir. Ayrıca şeyh efendinin Halveti tarikatına girmek isteyen kişiler ve ilme talip olmak isteyen müritlere ara sıra vaaz ve nasihat etmesini talep etmiştir. Vaizin günlüğü 20 akçe olarak tespit edilmiştir (BOA, EV. VKF. 5/76, vr. 3a).

Zaviyede sürekli olarak bulunan şeyh efendi ve müritlerinin yemek ücretinin 20 akçe olması gerektiği ifade edilmiştir. Cami imamına günlük 5 akçe, hatibe günlük 3 akçe verilmesi istenmiştir. İmamın her gün sabah namazından sonra Yasin suresini, öğle namazından sonra Tebareke suresini ve ardından Tebbet suresi ve bir cüz okumasını şart koşmuştur. Bu vazifesi karşılığında kendisine 4 akçe daha verilecektir. Bundan başka camide beş vakit ezan okuyan iki müezzin vardır. Bu kişilere günlük 5'er akçe verilmesi bildirilmiştir. Müezzinlerin ayrıca bir görevi daha belirtilmiş olup, vazifelerine ek olarak her Cuma namazdan sonra sırayla birer cüz okumaları ve vazife ücreti olarak da her biri günlük yarım akçe (0,5) verilmesi istenmiştir (BOA, EV. VKF. 5/76, vr. 3b).

Cami içinde olan 5 adet hücrelerde kalan tarikat müritlerine günlük 1'er akçe verileceği belirtilmiştir. En fazla

² Yağ ölçümünde kullanılan bardak ölçüsü 8,3 kg'dır. Bkz. Ünal Taşkın, *Osmanlı Devleti'nde Kullanılan Ölçü ve Tartı Birimleri*, Fırat Üniversitesi Sosyal Bilimler Enstitüsü Tarih Anabilim Dalı, Yayınlanmamış Yüksek Lisans Tezi, Elazığ 2005, s. 15.

bir veya 2 kişi arasında değişen sayıda müridin kaldığı hücrelerde, halife veya mürit ayrımı net olmadığından hücre sakinleri hakkında yorum yapmak güç olacaktır. Halifelerin tek kişi kaldığı, müritlerin de ikişer kişi kaldığı düşünülebilir. Bu durumda 5 adet hücrede ortalama 1 veya 2 kişinin kaldığını düşünürsek toplamda 10 akçe arasında bir miktar verilmiş olabilir. Ayrıca halifelerin aynı zamanda vaiz, imam, müezzin ya da vakıf görevlileri olması durumunda bu ücret değişecektir.

Bu durumda 3-5 akçe arasında bir ücret veriliyor olmalıdır. Fakat burada sürekli kalan kişiler için bu ücret geçerli olup, ara sıra kalanların bundan istifade etmemesi istenmiştir. Ayrıca vazifeleri hakkında net bir açıklama yapmayıp, cami içerisinde kim olursa olsun hizmeti karşılığında 4 akçe verilmesi gerektiği belirtilmiştir (BOA, EV. VKF. 5/76, vr. 3b).

Balizade Hasan Bey, zaviye şeyhi ve müritlerinin vazife ücretleri hakkında öngördüğü miktara daha sonra zam yapmıştır. Buna göre, şeyhin meşihat ücreti olan 20 akçeye daha sonra 10 akçe zam yapılmıştır. Ayrıca şeyh ve müritlerinin yemek ücreti için günlük 20 akçe verileceğini şart koşmuştur. Halveti tarikatı zikrini tatbik eden 5 adet hücrede kalan müritlerin yevmiyelerine 1'er akçe daha verilerek 2 akçeye çıkartılmıştır. Müteakip sayfalarda ise müritlerin günlüklerine 2'şer akçe daha zam yapılarak 4 akçe olduğu görülmüştür (BOA, EV. VKF. 5/76, vr. 5a). Müritlerin her birinin günlük bir cüz Kur'an okuyarak, sevabını Balizade Hasan Bey'in ruhuna hediye etmeleri şart koşmuştur. Hatibe 1 akçe zam yapıp, günlüğü 4 akçeye çıkartılmıştır. İmamın ise vazife ücretine iki akçe daha zam yapılmış ve toplamda günlüğü 7 akçe olmuştur (BOA, EV. VKF. 5/76, vr. 4b).

Zeyni Hatun'a ise 10 akçe daha verilmiş ve vefatından sonra ise bu meblağ şeyhin meşihat maaşına ilave edilmesi istenmiştir. Balizade Hasan Bey kölelerini de unutmamış ve Yakup'a günlük 5 akçe verilmesini, vefatının ardından ise bu miktarın çocuklarına kalmasını istemiştir. Şayet nesli tükenirse şeyh efendinin reyî ile geliri vakfa devredilmesi gerekmektedir. Hasan Bey kardeşi Mehmet Bey'e günlük 15 akçe, kız kardeşi Kerime Hatun'a ise günlük 7 akçe verilmesini ve vefatlarından sonra da çocuklarının bundan istifade etmesini istemiştir. Şayet nesilleri tükenirse vakıf şartı gereği vazifenin vakfa dönmesi istenmiştir (BOA, EV. VKF. 5/76, vr. 4b).

Kâtip olarak kölesi Yakup'u öneren Balizade Hasan Bey, vazife ücreti olarak günlük 5 akçe öngörmüştür. Vakıfta görev yapacak câbînin günlük 5 akçe yevmiye ile doğru, dürüst birine bu vazifenin verilmesini şart koymuştur. Günlüğü 2 akçe olan vakfın nazırının vefatından sonra şeyh efendiye verilmesi ve bütün evkafa nezaret etmesi istenmiştir. Azatlı kölelerinin hakkı olan gayrimenkullerin yabancılara verilmemesi, eğer hakları değil ise bu durumda şeyh efendinin reyî ile hak edenlere verilmesi şart koşmuştur. Bunlara ilave olarak vakfından yararlanacak kölelerin her birine günlük 1'er akçe vazife verilmesi istenmiştir (BOA, EV. VKF. 5/76, vr. 4b).

Tablo 3. Balizade Hasan Bey Vakfının Görevlileri ve Yevmiyeleri

Cihet	Günlük Ücreti	Ek Geliri	Özelliği
Mütevellî	10	Vakıf masraflarının karşılanmasından sonra fazlalığın verilmesi	Oğulları ve onların neslinden gelen oğulları, nesli tükenirse mütevellî tayini nazırının kararına bırakılmıştır.
Şeyh	20		Mütevellî tayin edilemediği durumlarda şeyhin tasarrufu ile tevliyeti bir başka kişiye verme yetkisi

Nazır	2		Balizade Hasan Bey vefatından sonra nazırın şeyh efendi olmasını istemiştir.
Vaiz	20		Şeyh Abdülehad Nuri Sivasî halifelerinden biri, her Cuma tefsir ve Mesnevi'deki hadiselerden bahsetmesi, tarikata girmek isteyenlere ara sıra nasihat etmesi istenmiştir.
İmam	5+4		Günlük vazifesine ek olarak, her gün sabah namazından sonra Yasîn sûresini, öğle namazından sonra Tebareke suresini ve ardından Tebbet suresi ve bir cüz okuması.
Hatib	3		
Müezzin/2 kişi	5'er +0.5		Her Cuma namazdan sonra sırayla birer cüz okumaları ve vazife ücretlerine yarım nim eklenmesi.
Müritler	1'er		Zaviyede sürekli olarak ikamet etmeleri gerekir.
Kâtip	5		Balizade Hasan Bey, kâtip olarak kölesi Yakup'u önermiştir.
Câbî	5		Doğru, dürüst birine bu vazifenin verilmesi
Belirsiz	4		Cami içerisinde kim olursa olsun vazifesi karşılığı ücret alması
Şeyh ve müritlerinin yemeklik ücreti 20 akçe			
TOPLAM: 84,5 akçe ya da 90,5 akçe arasında değişiyor			

Cihet	Zamlı ücreti/akçe	Özelliği
Şeyh/nazır	20	
İmam	7	
Hatib	4	
Müritler	4	Her biri günlük bir cüz Kuran okuyup, sevabını Balizade Hasan Bey'in ruhuna hediye etmeleri
Balizade Hasan Bey'in aile fertleri ve köleleri için		
Eşi Zeyni Hatun	10	Vefatının ardından bu meblağ şeyhin meşayih ücretine dâhil

		edilecek
Kardeşi Mehmet Efendi	15	Vefatının adından çocuklarına verilmesi, nesli tükenirse gelirin vakfa aktarılması
Kızı Kerime Hatun	7	Vefatının adından çocuklarına verilmesi, nesli tükenirse gelirin vakfa aktarılması
Kölesi Yakup	5	Vefatının adından çocuklarına verilmesi, nesli tükenirse şeyhin reyi ile geliri vakfa aktarılması
Köleler	1'er	Vakıftan yararlanacak köle sayısı belli değildir.
TOPLAM: 71 akçe		

Bütün vakıf binalarının tamiri için günlük 10 akçe verilmesi ve kalan masrafın fazlası ise şeyh reyi ile hayrata aktarılması şart koşulmuştur (BOA, EV. VKF. 5/76, vr. 5a). Bu durumda Balizade Hasan Bey'in zam yapıldıktan sonra 155,5 ya da 161,5 akçe arasında değişen miktarda gideri vardır. Müezzin ve köleler için net bir sayı verilmemiştir. Bu da giderlerin doğru hesap edilmesini engellemektedir.

4. Para Vakıfları

Osmanlı döneminde para vakıfları vakfedilen diğer akarlar arasında ayrı bir yeri vardır. Vakfın mal varlığının tamamının yahut bir kısmının nakit para olarak vakfedilmiş olması ayırt edici özelliğidir (Özcan, 2003: 10). Bu dönemdeki tartışmaların ekserisinin merkezinde hukuki yönü ve uygulaması aşamasında karşılaşılan bazı idari ve tasarruf usulleri yer almıştır. Dönemin İbn Kemal (öl.1534), Çivicizâde (öl.1547) ve Ebussuud (öl.1575) gibi şeyhülislamı para vakıflarının meşruiyeti tartışmalarında fikirlerini beyan eden fetvalar vermişlerdir (Özcan, 2000: 31-41).

Balizade Hasan Bey'in vakfiyesinde vakfın esas malı yani sermayesi, müteveli tarafından işletilecek ve elde edilen gelir, vakfın kuruluş şartlarına göre harcanacaktır. Vakıf paranın nasıl işletileceği hususunda ise istiğlâl (bir malın gelirinden yararlanma, galleden yararlanma), istirbâh (kâr istemek), murâbaha (peşin alım, taksitle kârlı satım) olunacak şekilde yer almış, bununla da vakıf paranın gelir getirecek şekilde işletilmesi amaçlanmıştır. Vakfiyede paranın Para vakıfların hepsinde paranın işletim usulü *muâmele-i şer'iyye*³ ve *murâbaha-i mer'iyye* olduğu görülür. Karz (borç) işlemleri için de şart koşulan teminatlar ise bütün para vakıflarında da olduğu gibi "rehn-i kavî (kuvvetli teminat)" ve "kefil-i mâlî (borcunu ödemeye yeterli gücü olan)" dir (BOA, EV. VKF. 5/76, vr. 5a).

Balizade Hasan Bey'in para vakfının harcama alanları; cami aydınlatması ve tamir masrafları, imam, hatip, müezzin gibi cami görevlilerinin maaşları gibi ödemelerden oluşmaktadır. Bu amaçla Balizade Hasan Bey'in zevcesi Zeyni Hatun tarafından Balizade Hasan Bey vakfına 250 bin akçe nakit para vakfedilmiştir (BOA, EV. VKF. 5/76, vr. 2b).

18. yüzyılda Bâlizâde Hasan Bey Camii Zaviye ve İcrâ-i Yâsin Vakfı, Midilli dâhilindeki vakıflar içerisinde

³ *Mu'amele-i şer'iyye*de amaç, finansman açığı bulunan kişilere istediği aracı sağlamak ve bunu temin eden kimsenin de doğrudan faiz alması yerine bazı meşru işlemleri uygulayarak dolaylı yoldan kâr elde etmesini temin etmektir. Örneğin, ihtiyacı olan birine belirli bir vade içinde verilen para karz-ı hasen (karşılıksız) olarak verilir. Bu sözleşmede hiçbir faiz şart bulunmamaktadır. Bu anlaşmaya ek olarak herhangi bir mal karz-ı hasenin vadesiyle aynı vadeye sahip bir satış sözleşmesiyle borçluya vadeli olarak satılır. Sonrasın da bu satılan mal, satıcıya tekrar hibe edilir. Ayrı ayrı yapılan bu işlemlerde karz, vadeli satış ve hibe sözleşmeleri birleştirilerek sonuçta karz verilen bir borçludan kâr görüntüsü adı altında bir fazlalık alınmaktadır. Bkz. İshak Emin Aktepe, *İslam Hukuku Çerçevesinde Finansman ve Bankacılık*, (İstanbul: Erkam Matbaası, 2012), 64; Mehmet Ali Ünal, *Osmanlı Sosyal ve Ekonomik Tarih*, (İstanbul: Paradigma Yay., 2012),164-165.

en fazla kredi dağıtan vakıf olarak kayıtlara geçmiştir. 1735-36 senesinde toplam 90 kişi kredi kullanmıştır (MŞS, No: 61, s. 138, 1 Muharrem 1149/M. 12 Mayıs 1736; Oğuz, 2014: 236).

Bâlizade Hasan Bey'e ait para vakfından kredi kullanan kişilerin toplumsal statülerine baktığımızda; Bâlizâde Mahallesi'nde eskiden kahve sattığı anlaşılan tahmişçi Salih Ağa aldığı kredi karşılığında zeytinliğini rehin göstermiştir. Rehin zeytinliğine 7.700 kuruş değer biçildiği anlaşılmaktadır (BOA, Ev.d. G. nu: 32485, H. 29 Cemaziyelahir 1271 (M. 18 Mart 1855). Aldığı kredi muhtemelen yaptığı işle alakalıdır.

5. Vakfın Satış İşlemleri

Vakfiyenin ikinci kısmı olarak ayırabileceğimiz 6. sayfadan itibaren Balizade Hasan Bey'in vakfının satış işlemleri (mübayaa hüccetleri) kayıt altına alınmıştır ve bu işlemler ilgili kadı tarafından tasdik edilmiştir. Burası, taraflardan birinin satışla ilgili bilgi vermesini (ikrâr) diğerinin de kendisi dâhil mahkeme heyeti önünde ilgili satışı tasdikini içeren kısımdır. Alım satım işlemleri alıcı ve satıcı aracılığıyla, kadı ve şahitler karşısında yapıyordu. Ayrıca verilen bilgilerden her şeyin teferruatıyla yapıldığı ve alım-satım işlemleri dışında konuyla ilgili hiçbir şeyin muğlak kalmamasına özen gösterildiği görülüyor. Alışverişi yapılacak olan mülkü alıcı olan Balizade Hasan Bey tanıtıcı mahiyette olan lakabı *-sahibü'l-hayrat ve ragibü'l-hasenât fahrü'l-eâsil ve'l-ileyh Hasan bin ibn Bâli-* ile verilerek bir kimlik tespiti yapılmıştır. Ardından satıcı mahkeme heyeti önünde söz konusu mülkünün nerede olduğuna, çevresinde şahıslara ait mülk var ise bunun kimlere ait olduğunu ve her bir tarafı tek tek zikredilerek ayrıntılı bilgi vermiştir.

Tablo 4: Balizade Hasan Bey'in satın aldığı mülkler

Satıcı	Mahalli	Mülkün sınırları	Müştemilatı	
Ali bin Balî	Gelmina adlı köyde	Bir tarafı Hasan bin Yahya bahçesi ve üç tarafı ana yol ile çevrili	Meyve bahçesi	8.000
Hanım binti Turmuş	Komi adlı köyde yakınında bulunan Karve adlı mahallde	İki tarafı David adlı kişinin bağıyla, bir tarafı da Balizade Hasan Bey bağıyla, öteki tarafı da bir vadi ile çevreli	20 adet zeytin ağacı, meyveli ve meyvesiz ağaçlar	1.900
Belkın bin Mehmet Reis	Bire nahiyesine bağlı Sabuni	Gelmina adlı köy yakınında	44 adet zeytin ağacı	1.300
Ayşe Hatun ibnite Marufzâde Mehmet Çelebi	Aydıncık kazası, Liman mahallesinde	İki tarafı deniz ve bir tarafı Hüseyin Bey mülkü, bir tarafı da Lalîzâde mülkü	Fırın, hamam camekânlı 4 adet avlu, 2 adet sofalı hane, odalar olarak anılan 7 adet avlu, üç adet sofalı odalar ve bir mahzen mülk menzil,	50.000

		Zindan önünde	Avlu ve bahçesiyle 110 adet incir ve 60 adet badem ağacı, su kuyusu ve ayazmasını içine alan bahçesi	
	Midilli merkez	Bir tarafı Murad Ağa fırını, bir tarafı Hasan Çavuş dükkânları, bir tarafı Cezayirler mülkü ve bir tarafı da yola açılan ekmekçi fırını ve yakınında harabe halde bulunan bozahane		
	Gelmina adlı köyde	Bir tarafı Hasan Çavuş bahçesiyle, iki tarafı ana yol ile çevrili	2 adet tek katlı ev, su kuyusu, meyveli ve meyvesiz ağaçlı bahçesi	
Mehmet bin Hasan	Ayman adlı mahallde	İki tarafı Balizade Hasan Bey'in vakıf zeytinliği ve iki tarafı da dere ile çevrili	300 adet zeytin ağacı, yaklaşık 40 mesirlik tarla	2.000
Hasan bin Bici	Bire nahiyesine bağlı Sabuni adlı köyde	Gelmina adlı köyde bulunan bir tarafı Hasan Bey mülkü ve üç tarafı ana yol ile çevrili	Bir kıt'a meyveli ve meyvesiz ağaçlı bahçe	2.500
TOPLAM: 65,700				

Satışı yapılan mülkler Midilli kazası dâhilinde bulunmaktadır. Satıcılar arasında dört erkek ve üç kadın vardır. Ali bin Balî adlı satıcının Balizade Hasan Bey'in akrabası olma ihtimali yüksektir. En yüksek mülk satışı Ayşe Hatun ile yapılmıştır. Meyve bahçeleri, meyveli ve meyvesiz ağaçlar ile cinsi belli ağaçlardan oluşan bahçe satışlarının oldukça fazla olduğu görülür. Bunlar içerisinde 428 adet zeytin ağacının satışı yapılmıştır. Bütün bu satın alınanlar vakfın gelirlerine dâhil edilmiştir. Bu durumda ilki 1035/1626, 1036/1627 yıllarında altı adet mübayaa hücceti yazdırarak ilavelerde bulunmuştur. Bunlar birer vakfiye zeyli niteliğindedir. Bu satış sözleşmesi ile vakfa toplamda 65,700 akçe gelir sağlandığı anlaşılmaktadır.

Balizade Hasan Bey'in cami ve zaviyesi vakfında müteveli olan el-Hac İbrahim Çavuş, Midilli varoşu sakinlerinden Numan Çelebizade Mustafa Ağa'ya açtığı 28 Mayıs 1865 tarihli davada, cami akarından deniz kenarında bulunan hamamın su kaynağı, Mustafa Ağa'nın menzil ve bahçesinden geçmektedir. Bu durum hamamın ve caminin masrafların karşılanmasını engellemektedir. Mehmet Ağa'nın ise suyun hamam ve caminin akarlarından olduğunu inkâr etmektedir. Fakat Gurebân ağası Halil Ağa'nın mahkemedeki şahitliğine göre, Mehmet Ağa'nın menzil ve bahçesinde akan suyun eskiden beri Balizade Hasan Bey'in vakıf

akarlarından olduđu Balî hamamına ve Yassıyol adlı yerde bulunan çeşmeye de dâhil olduğuna dair şahitliğinden sonra bahsi geçen suyun Balizade Hasan Bey'in vakıf akarı olduğuna karar verilmiştir (BOA, EV. VKF. 5/76, vr. 12a-12).

Sonuç

Bir şahıs mülkiyeti kendisine ait olan menkul ve gayrimenkul mallarının tamamını ya da bir kısmını Allah rızasını kazanmak amacıyla dini veya sosyal amaçlarla istediği gibi tahsis edebilirdi. Dolayısıyla vakıf kurmanın temelinde Allah'ın rızasını kazanma ve Resulullah'ın şefaatine nail olma düşüncesi yatmaktadır. Yani vakıf kurmak ahirette kurtuluşa ermenin motivasyon aracıdır.

Osmanlı Devleti idaresinde 450 yıl kadar kalan Midilli, vakıf kurumu ve eserleri bakımından öteki adalar içerisinde önemli bir yere sahiptir. 1620'li yıllarda adada vakıf kuran Balizade Hasan Bey de diğer pek çok hayır sahibiyle aynı düşünceyi paylaşmış ve vakfını tesis etmiştir. Osmanlı derya beyleri arasında olduğunu bildiğimiz Balizade Hasan Bey'in toplumsal statüsüne göre tahakkuk ettirdiği vakfı zürri vakıf statüsünde olup, para vakıfları akarlar arasında önemli bir yere sahiptir. Bu bakımdan vakfının genişliği, vakfiyesinin on iki sayfadan müteşekkil olması ile ilişkilidir.

Balizade Hasan Bey'in Midilli'de yaptırmış olduğu cami, zaviye, mektep, hamam, değirmen, köprü Osmanlı Devleti zamanında uzun süre hizmet vermiş, kıymetleri bakımından önemli iktisadî, sosyal ve dinî kurumlardır. Bu yapılar ne yazık ki günümüze kadar gelebilmiş değildir.

Balizade, mevkufatının büyük bir kısmını Halveti Şeyhi Abdülehad Nuri Sivasî'ye tahsis ettiği görülür. Bu bağlamda da Abdülehad Nuri'ye duyduğu muhabbetin bir göstergesi olarak, Midilli'de büyük bir külliye inşa ettirmiştir. Kurduğu vakıf ile de Abdülehad Nuri Sivasî ve ondan sonra irşat vazifesini yürütecek halifelerine buranın idaresini şart koşmuştur.

Balizade Hasan Bey'in vakfının şartlarına bakıldığında, klasik Osmanlı vakıflarından uygulana gelen usullerin bir benzerinin burada uygulandığı söylenebilir. Dua edilmesi, Kur'an-ı Kerim'den belli surelerin belli zamanlarda okunması, verilen vazifelerin yerine getirilmesinin şart edilmesi bu usullerden bazılarıdır. Vakıf bünyesinde görevlendirilen 10-15 kişinin istihdam edilmesi ki bu kişilerin ailelerinin de hesaba katılarak düşünüldüğünde çok sayıda insanın geçim kapısı olduğu görülür.

Bâlîzâde Hasan Bey, her Cuma, camide yapılacak vaaz ve meşihat mukabelesi için günlük 50 ile 20 akçe arasında, şeyh ve müritlerin yemek masrafları için 20, her bir hücredeki müritler için yaklaşık 1-10 akçe arasında değişen vazife ücreti tayin etmiştir. Tevliyet, cibâyet, kitabet, imamet, evrâd ve ezkâr, hitabete ve sair hizmete dair harcamalar Abdülehad Nuri Sivasî'nin reyine bırakılmıştır.

Menkul ve gayrimenkul mallarından elde edilen yıllık gelir hakkında net bir fikir yürütemesek de bu malların kiraya verilmesi ile vakfın sürekliliği sağlanmaya çalışılmıştır. Bilhassa ticari kârı yüksek olan ve sayıları verilen zeytin ağacı ile üretimi yapılan zeytinyağı hakkında bilgi sahibi değiliz.

Balizade Hasan Bey'in vakfı, Midilli'de verdiği hizmetlerle dönemin sosyal hizmet anlayışını yerine getirdiği ve insanların hayatlarını kolaylaştırıcı izler bıraktığını söyleyebiliriz.

Kaynaklar

Arşiv Belgeleri

Cumhurbaşkanlığı Devlet Arşivleri Başkanlığı Osmanlı Arşivi (BOA)
Evkaf Defterleri (EV. d) 5/76, 32485, Rebî'ü'l-evvel 1032/Ocak-Şubat 1623.
İbnül Emin Evkaf (İE. Evkaf), 61/6709.

Araştırma ve İnceleme Eserleri

- Açikel, A. (2016). "Rum Eyaleti Vakıflarından Bir Örnek Abdülvehhab Oğulları Evlatlık Vakfı", Tokat: Sosyal Bilimler Araştırmaları Dergisi, 2, 1-23.
- Aktepe, İ. E. (2012). *İslam Hukuku Çerçevesinde Finansman ve Bankacılık*. İstanbul: Erkam Matbaası.
- Aydın, Ö. (2019). "Eğri Seferinde Bir Şeyh: Şemseddin Sivâsî". *Gaziosmanpaşa Üniversitesi Sosyal Bilimler Araştırmaları Dergisi*, 14/1, 331-341.
- Aydın, Ö. (2019). *Halveti Tarikatı Şeyhlerinin Osmanlı Padişahları ve Devlet Ricâli ile İlişkileri: Şemsiyye, Sivâsiyye ve Nûriyye*, İstanbul: Kitabevi Yayınları.
- Âşık Paşa-Zâde (1332). *Âşık Paşa-zâde Tarihi*. İstanbul: Matbaa-i Amire.
- Bostan, İ. (2011). "Cezayir-i Bahr-i Sefid Eyaletinin Kuruluşu". *Tarih Dergisi*, 38, 61-78.
- Barkan, Ö. L. (1940). "Şer'î Miras Hukuku ve Evlatlık Vakıflar", İstanbul Üniversitesi Hukuk Fakültesi Mecmuası, 6/1, 165-181.
- Baz, İ. (2007). *Abdülehad Nûrî-i Sivâsî Hayatı Eserleri Görüşleri*. İstanbul: İnsan Yayınları.
- Berbercan, Mehmet T. (2014). "Yunan Adalarındaki Eski Türk Varlığını Ebedî İzleri". *Karaatekin Edebiyat Fakültesi Dergisi (KAREFAD)*, 4/4, 13-32.
- Çelikbağ E. (2017). Semanur ve Atmaca Can, Aynur. "Osmanlı Şehrinin Araştırılmasında Vakfiyeler". *Kent Akademisi Dergisi*, 29/1, 48-74.
- Danişmend, İ. H. (1971). *İzahlı Osmanlı Tarihi Kronolojisi*. 1, İstanbul: Türkiye Yayınevi.
- Darkot, B. (1993). "Midilli". *İslam Ansiklopedisi*, 8, İstanbul: Milli Eğitim Basımevi, 282-284.
- Demircan, Y. (2002). "Ege Adalarında Osmanlı Hâkimiyeti". *Türkler*, 9, Ankara: Yeni Türkiye Yayınları, 363-372.
- Doğan, G. (2008). *İngiliz ve Fransız Seyyahlarına Göre 17. ve 18. Yüzyıllarda Ege Adaları (Midilli, Sakız, Sisam, Rodos) ve Çevresi*. Yayınlanmamış Yüksek Lisans Tezi, Ankara Üniversitesi Sosyal Bilimler Enstitüsü.
- Evlîya Çelebi. (2005). *Evlîya Çelebi Seyahatnamesi*. Haz. Yücel Dağlı, Seyit Ali Kahraman ve Robert Dankoff, 9, İstanbul: Yapı Kredi Yayınları.
- Gölpınarlı, A. (1970). "Halvetiyye". *Türk Ansiklopedisi*, 18, İstanbul: Milli Eğitim Basımevi, 420-425.
- Heyd, W. (2000). *Yakın Doğu Ticaret Tarihi*. Çev. Enver Ziya Karal, Ankara: Türk Tarih Kurumu Basımevi.
- Hulvî, M. Cemaleddin. (1996). *Lemezât-ı Hulvîyye Ez-Lemezât-ı Hulvîyye, (Halveti Büyüklerinin Tatlı Sohbetleri)*. Haz. Mehmet Serhan Tayşi, İstanbul: Marmara Üniversitesi İlahiyat Fakültesi Vakfı Yayınları.
- İlgürel, M. (1977). "Kösem Sultan". *DİA*, 26, İstanbul, 273-75.
- Kâtip Çelebi. (2008). *Mizanü'l-Hakk fi İhtiyarri'l-Ehakk*. Haz. Süleyman Uludağ, İstanbul: Dergâh Yayınları.
- Kiel, M. (2020). "Midilli". *DİA*, 30, Ankara: Diyanet Vakfı Yayınları, 11-14.
- Köç, A. (2010). "Mülkiyet Bakımından Silistre Sancağı'nda Değirmenler (XVI. ve XVII. Yüzyıllar)". *Vakıflar Dergisi*, 53, 29-45.
- Mirmiroğlu, V. (1946). *Fatih'in Donanması ve Deniz Savaşları*. İstanbul: Belediye Matbaası.
- Naîmâ Mustafa Efendi. (1967). *Naîmâ Tarihi (Raovatü'l-Hüseyn fi Hülsat-ı Ahbârî'l-Hafikâyn)*. Çev. Zuhuri Danışman, İstanbul: Zuhuri Danışman Yayınevi.
- Oğuz, İ. (2014). *Midilli'de Osmanlı Vakıfları*. Yayınlanmamış Doktora Tezi, Mersin Üniversitesi Sosyal Bilimler Enstitüsü.
- Oğuz, İ. (2015). "Osmanlı Vakıflarında İstibdal Problemi (Midilli Örneği)", *Tarih Araştırmaları Dergisi*, 34/58, 583-601.
- Oğuz, İ. (2015). "Osmanlı Midilli'ndeki Şahıs Vakıflarının Amaçlarına Dair", *Tarih Okulu Dergisi (TOD)*, 8/XXI, 263-230.
- Özcan, T. (2000). "İbn Kemal'in Para Vakıflarına Dair Risalesi". *İslâm Araştırmaları Dergisi*, 4, 31-41.
- Özcan, T. (2003). *Osmanlı Para Vakıfları Kanûnî Dönemi Üsküdar Örneği*, Ankara: Türk Tarih Kurumu Yayınları.
- Öztürk, N. (1985). *Vakıf Sistemi ve Türk Şehirciliği*. Ankara: I. Vakıf Şurası.
- Öztürk, N. (1995). *Türk Yenileşme Tarihi Çerçevesinde Vakıf Müessesesi*, Ankara: Türkiye Diyanet Vakfı Yayınları.
- Payzın, L. (2008). *XVIII. Yüzyılda Midilli Adası*. Yayınlanmamış Yüksek Lisans Tezi, Adnan Menderes Üniversitesi Sosyal Bilimler Enstitüsü.
- Receb-üs Sivâsî (2010). *Hidayet Yıldızı Şems-ed-dîn-i Sivâsî Hazretlerinin Menkıbeleri*. Haz, M. Fatih Güneren, İstanbul:

- Seçil Ofset.
- Pakalın, M. Z. (1993). *Osmanlı Tarih Deyimleri ve Terimleri Sözlüğü*. 3, İstanbul: MEB Yayınları.
- Piri Reis (2002) *Kitab-ı Bahriye*. T.C. Denizcilik Müsteşarlığı Araştırma, Planlama ve Koordinasyon Dairesi Başkanlığı, 115-121.
- Şakiroğlu, Mahmut H. (1993). "Cezâyir-i Bahr-i Sefid", *DİA*, 7, İstanbul, 500-501.
- Şemseddin Sami. (1996). *Kamusu'l-A'lam*, 6, Ankara: Kaşgar Neşriyat, 4242.
- Tanman, M. B. (1998). "Hücre", *DİA*, 18, İstanbul, 455-456.
- Tansel, S. (1999). *Fatih Sultan Mehmet'in Siyasi ve Askeri Faaliyeti*. İstanbul: MEB Yayınları.
- Tayşi, M. S. (2007). "Ömer el-Halveti". *DİA*, 34, İstanbul, 65.
- Temizer, N. C. & Öztürk, S. (2020). "19. Yüzyılda Osmanlı Vakıf Tarım İşletmeleri (Edremid, Kemeredremid, Ayvalık ve Ayvacık Örneği". *Vakıflar Dergisi*, 54, 139-159.
- Türer, O. (2011). *Osmanlılarda Tasavvufî Hayat Halvetilik Örneği Mustafa Nazmî Efendi'nin Hediyelediği'l-İhvan'ı*. İstanbul: İnsan Yayınları.
- Vicdanî, M. S. (1995) *Tarikatler ve Silsileleri (Tomâr-ı Turûk-ı 'Aliyye)*, Haz. İrfan Gündüz, İstanbul: Enderun Yayınları.
- Taşkın, Ü. (2005). *Osmanlı Devleti'nde Kullanılan Ölçü ve Tartı Birimleri*. Yayınlanmamış Yüksek Lisans Tezi, Fırat Üniversitesi Sosyal Bilimler Enstitüsü Tarih Anabilim Dalı, Elazığ.
- Uzunçarşılı, İsmail H. (2001) *Osmanlı Tarihi: İstanbul'un Fethinden Kanuni Sultan Süleyman'ın Ölümüne Kadar*. 2, Ankara: Türk Tarih Kurumu Yayınları.
- Ünal, A. A. (2002). *XVI Yüzyılda Cezâyir-i Bahr-i Sefid Eyaletinde Midilli Sancağı*. Yayınlanmamış Doktora Tezi, Erciyes Üniversitesi Sosyal Bilimler Enstitüsü.
- Ünal, M. A. (2012). *Osmanlı Sosyal ve Ekonomik Tarihi*, İstanbul: Paradigma Yayınları.
- Yediyıldız, B. (1984) "XVII. Asır Türk Vakıflarının İktisâdi Boyutu". XVIII, *Vakıflar Dergisi*, 5-41.
- Yılmaz, N. (2020) "Abdülehad Nûrî-i Sivâsî'nin Midilli'deki Faaliyetleri", *İlim ve Kültür Tarihinde Sivâsîler Ulusal Sempozyumu Tebliğleri*, Sivas: 30 Nisan-1 Mayıs, 291-306.
- Yücel, Y. & Sevim, A. (2020). *Osmanlı Klasik Döneminin Üç Hükümdarı Fâtiḥ Yavuz Kanûnî*, Türk Ankara: Türk Tarih Kurumu Yayınları.

Ekler

Ek.1 Vakfiye örnek sayfa



EV.VKF.00005.00076.001

...dâhî eşcar-ı mesfur ve akarat- mezkûrdan hâsıl olan nemâ ve galâl mütevellî evkaf-ı mezbur yediyle bey' olunub ve derahim menkûde-i mezbureyi dahi her yılda onu on iki olmak vechi üzere mütevellisi eliyle muamele-i şer'iyeye ve murabaha-i mer'iyeye ile ale'l-vechî'l-helal istirbah ve istiglal için simularında asar-ı emanet-i zahire ve beşerelerinde envâr-ı istikamet bahire olan tüccar-ı kaviyyü'l-iktidar ve ehl-i zâd u yesâr ile muamele olunub muhalete-i ribâ ve asar-ı nevâdan ve muamele-i fakîr ve müflis-i ve misafir ve kadı ve müderris vesair erbab-ı Divan-ı cüyüş-ı sultan ve sadat ve nisvandandan ve bi'l-cümle ziyâ' ihtimali olan yerlerden kemal mertebe hazer idüb rehn-i kavî ve kefil-i mel'î veyahud ikisinden biri olmayınca kimesneye verilmeyüb vech-i meşrûh üzere muamele olundukdan sonra hâsıl olan nema ve galle ve mahsul-i halelden cihet-i tevliyet yevm on akçe verile ve şurt eyledik ki câmi'-i mezkûrda tarik-i Halvetiyyeden Kutbu'l-aktâb eş-Şeyh Sivâsî Efendi Hazretlerinin Sellemallâhu Te'âlâ hulefâsından veyahut hulefâsının hulefâsından husûsen mezkûr 'azîzin hulefâsından olub bu câmi'-i şerîfin binasına bâ'is ü bâdî ve sebeb-i âdî olan eş-Şeyh Abdülehad Efendi hulefasından va'iz ve tefsire kâdir bir şeyh her cum'a günü tefsir-i şerîfden ve ehâdis-i mesnevîden mi olur ma'lûmu olduğı ulûmdan va'iz ve nasihat idüb ahyânen tâlib-i ilm olan fukarasına ders vire mukâbele-i va'iz ve tedrisde yevmî yirmi akçe vazifeye mutasarrıf ola ve şeyh-i merkûme ve zaviye-i mezkûrede ma'an hizmetinde olan sûfiyyûna yemeklik yirmi akçe dâhî virile ve câmi'-i mezkûr kurbunda vâkî' olub bir tarafı tarik-i 'amm ve bir tarafı mescid ve ibnâ olunan hucurâta ve tarafeyn kendü mülküm ile mahdûd olan iki çift fevkânî ve tahtânî evlerde şeyh sâkin olub harâbe müşrif olursa mütevellî-i zaviyeden ta'mîr ide eğer şeyh kendü ihtiyârıyla çıkub âhar yerde sakîn olub mezkûr evler kirâyâ virilmek lâzım gelürse mütevellî kiraya vire ve her bâr ki zikr olunan evlerde şeyh sakîn olmak isteye süknâsına kimesne mâni' ve müzâhim olmaya ve câmi'-i mezkûrda imâmete kâdir olub beş vakitte imamet iden imâma yevmî beş akçe vazife virile ve hitâbet uhdesinden gelür hatibe dahî yevmî üç akçe vazife verile ve şurt eyledim ki imâm olan kimesne be-her yevm salatü'l-sabah bir sûre-i Yasîn-i şerîf ve akib salatü'l-zuhur bir sûre-i tebareke ve bade'l'-asr bir sûre-i Tebbet ve bade'l-aşayir-i aşr-ı şerîf ve kıraat-ı tilâvet idüb mukâbelesinde yevmi dört akçe vazifeye mutasarrıf ola ve câmi'-i mezkûrda beş vakit ezan okuyan iki müezzin dahi yevmi beşer akçe vazifeye mutasarrıf ola ve müezzinler her cum'a günü kible-i Salatü'l-cum'a birer aşer okuyub cihet-i devr için her biri yevmi nim akçe vazifeye mutasarrıf olalar ve câmi'-i mezkûrda muttasıl (aralıksız) olan beş bab hucurât sakîn

olanlara yevmi birer akça vazife verile sakîn olmadıkları eyyâmda bir akçe vermeye ve hidmete kadîr bir kimesne câmi'-i mezkûrda kim olub hizmeti mukabelesinde yevmi dört akçe vazifeye mutasarrıf ola ve halâ sakîn olduğum fevkânî ve tahtânî müteadid hanelerim ki bir tarafı yola açılan ve bir tarafı Ahmet Çelebi ve taraf-ı âheri Mehmet Çelebi mülkleriyle ve bir tarafı Musalli...

Yazar Katkıları: Tek Yazar

Hakem Deęerlendirmesi: Dış baęımsız.

Çıkar Çatışması: Yazarlar, çıkar çatışması olmadığını beyan etmiştir.

Finansal Destek: Yok

Etik Kurul Onayı: Yok

Author Contributions: Sole Author

Peer-review: Externally peer-reviewed.

Conflict of Interest: The authors have no conflicts of interest to declare.

Financial Disclosure: None

Ethical Committee Approval: None

Orta Çağ'ın Entellektüelliğinde İz Bırakan Doğu ve Batı Dünyasının Ünlü Bilim Kadınları

Famous Female Scientists of The Eastern and Western World Who Left Their Mark on The Intellectuality of The Middle Ages

Pınar ÜLGEN¹

Esra ÖZLÜK²

¹Tokat Gaziosmanpaşa Üniversitesi, Tarih

Bölümü, Tokat-Türkiye

e-mail: ulgenpinar@gmail.com

²Tokat Gaziosmanpaşa Üniversitesi Lisansüstü

Eğitim Enstitüsü, Tokat-Türkiye

e-mail: esraozluk60@gmail.com:



Geliş Tarihi/Received: 16.5.2023

Kabul Tarihi/Accepted: 4.7.2023

Sorumlu Yazar/Corresponding Author:

Pınar ÜLGEN

ulgenpinar@gmail.com

Atıf /Cite this article:

Ülgen, P., & Özlük, E. (2024). Orta Çağ'ın Entellektüelliğinde İz Bırakan Doğu ve Batı Dünyasının Ünlü Bilim Kadınları. *Erzurum Teknik Üniversitesi Sosyal Bilimler Enstitüsü Dergisi*, 18, 216-229.

This article checked by



Content of this journal is licensed under a Creative Commons Attribution-Noncommercial 4.0 International License.

Öz

Orta Çağ hem Doğu dünyasının hem Batı dünyasının yapısını değiştiren bir dönemdir. Özellikle toplumsal statüler ve kişiliklerin oluşumu açısından düşündüğümüzde kadın ve erkek açısından farklı bir dünya ortaya çıkmaktadır. Kadınların toplum içindeki konumlarındaki farkındalıklar çok dikkat çekmektedir. Orta Çağ'da kadınlara olan farklı ve ikincil bakış açısı, onların Orta Çağ'da daha az öneme sahip olmalarını sağlamıştır. Ancak yetenekleri ile başarılı olmayı başarmış bu bilim kadınları hakkında da çok fazla bilgi bulunmamaktadır. Tüm bu sıkıntılara rağmen bilim kadınları, Orta Çağ'da bir iz bırakmayı başarmışlardır diyebiliriz. Orta Çağ'ın sonlarına doğru kadınların entelektüel hayatta daha fazla görünür konuma geldiklerini söyleyebiliriz. Bu aydınlanma sürecini hem Doğu'da hem de Batı'da hissetmekteyiz çünkü bu dönemde bilim ve edebiyat alanlarında adlarını yaptıkları çalışmalarıyla tarihe yazdıran pek çok ünlü bilim kadını bulunmaktadır. Bu bilim kadınları, Orta Çağ'da kadınlara karşı olan genel yargılara rağmen kendilerini gösterebilmişlerdir. Bu Çalışmamızda hem Doğu hem de Batı dünyasında bu kadar dikkat çeken bilim kadınlarını tanıtıp o dönem itibarıyla kadına olan bakış açısı bağlamında da bu bilim kadınlarının etkilerini anlatmaya çalışacağız.

Anahtar Kelimeler: Orta Çağ, Kadın, Avrupa, İslam Dünyası, Doğu, Batı, Bilim.

Abstract

The Middle Ages is a period in which both the Eastern world and the Western world existed. A different world domination for men and women, especially in terms of social status and the upbringing of personalities. Intelligence in the internal positions of women's societies attracts a lot of attention. The different and point of view that was women in the Middle Ages produced them to have less separation in the Middle Ages. However, there is not much information about these women scientists who have succeeded in being successful. Despite all these questions, the women's sciences say they have managed to leave a mark in the Middle Ages. To find that towards the end of the Middle Ages women were more visible in their lives. We feel these enlightenment processes both in the East and in the West. Because in this period and in the literary circles, there are many famous examples of science that have written their names in history with their works. These scientists were able to demonstrate despite the general judgments against women in the Middle Ages. In this study, introducing such remarkable women of science in both the Eastern and Western world and examining the point of view of the women of that period makes us think that these sciences reflect women's women..

Keywords: Middle Ages, Women, Europe, Islamic World, East, West, Science.

Giriş

“Neden sürekli erkeklerle ve hatta onların savaşlarıyla ilgilenmemiz gerektiğini anlamıyorum; kadınların tarihi genellikle çok daha ilginç.”

Theodor Fontane, Unwiederbringlich, 1891 (Bock, 2004:1).

Bu söz, çok doğru olmakla birlikte aynı zamanda Orta Çağ için de geçerliydi çünkü Orta Çağ, büyük umutların ve de umutsuzlukların yaşandığı bir dönemdir. Orta Çağ açısından baktığımızda Doğu ve Batı olarak çok belirgin iki dünya ile karşılaşırız. Burada hem Doğu dünyasında hem de Batı dünyasında anlaşılabilirlik kaygısı taşıyan çeşitli denemeler yapılmaktaydı. Bu iki dünyada da kendisini kabul ettirmeye çalışan kadın faktörü, hemen dikkatimizi çekmektedir. Peki bu kadınlar, daha doğrusu her iki tarafta da tarihe adını yazdıran bilim kadınları, kendi rönesanslarını yaratabildiler mi? (Novikoff, 2005: 104-116; Brotton, 2006:20-22) ya da şöyle diyelim onlar, yarattıkları sanat eserleriyle bu rönesansın bir parçası oldular mı?

Genel anlamda düşünülürken bu çok önemli ve içerik açısından da oldukça kapsamlı bir sorudur çünkü eski zamanlardan beri hatta Roma İmparatorluğu zamanından itibaren kadınlar, özgürlük ve statü bakımından büyük kazanımlar elde etmişlerdir. Batı dünyasına baktığımızda ise Roma İmparatorluğu'nun yıkılmasıyla birlikte Batı Avrupa'nın çoğunda kadınlar, evlilik, mülkiyet hakları ve hatta boşanma gibi bazı konularda erkeklerle eşitlik düzeyine ulaşmaya başlamışlardı. Bazı durumlarda kadınların ekonomik olarak bile bağımsız oldukları söylenebilir; hatta bazı tarihçiler, Roma İmparatorluğu'nun çöküşünün bir dereceye kadar kadınların yükselişiyle bir ilgisi olduğuna inandıklarını dahi belirtmişlerdir (Gies ve Gies, 1991:12). Sınıfı ne olursa olsun kadınların çoğunluğu için durum aynıydı ve bu tür eşitsizliklerin fark edilmesi, şöyle bir soruyu gündeme getirmişti: “Kadınlar, entelektüel hayatın içinde nasıl bir yer edinmişlerdi?” Burada amaç, aslında hem Doğu hem de Batı dünyasındaki kadın ve erkek denklemine entelektüel hayata bir de kadınların penceresinden bakabilmektir.

Çok eski dönemlerden itibaren kadınların durumunu ya da onlara olan bakış açısına bakacak olursak İslam öncesi dönemden başlayarak Arap toplumunda kendi varlığını ticaretten edebiyata, yöneticilikten tıbbaya kadar pek çok bilim alanında kanıtlayan kadınlar vardı (Zeydan, 2012:940).

Emeviler dönemine gelindiğinde ise kadının, İslam sonrası dönemde kazandığı kimlikten uzaklaşmaya başladığı görülmektedir (Aksu, 2001a:270) ancak bu durumun kadın açısından değeri ne olmuştur ya da toplumda kadına bakış açısını nasıl etkilemiştir, zira bu dönemlerde kadının görünür olmasının temelinde neler vardı? gibi sorulara da cevap aramak gerekmektedir. Burada kadın, bir tür cazibe merkezi olarak görülmüştür (Genc Ali, 2013/1392:5). Bununla birlikte Endülüs de bu noktada önemli bir merkezdir çünkü burada hem Doğu hem de Batı dünyasının izleri olduğundan kültürel çeşitlilik ve renkliliğin bir sonucu olarak kadın, daha farklı ve etkili bir yere sahipti (Şeyban, 2014:132). Ayrıca Endülüs'te kadın şairler, çok dikkat çekmekteydiler. Bunların başında da şair, Ummu'l-Kiram bint el-Mutasım gelmektedir (İshakoğlu, 2017:163).

Bunun yanı sıra kadınlar hakkında bazı filozoflar da farklı fikirler ileri sürmüşlerdir. İbn Rüşd, kadınlardan bazılarının yetenekleri ve eğitimleri sayesinde filozof ve yönetici olabileceklerini söylemiştir. Erkeklerin yapabileceği her türlü işi de yapabileceklerine dair düşünceleri de vardı (Cabiri, 2019:192; Özlük, 2019:27).

Selçuklu dönemindeki kadınlara baktığımızda ise özellikle Türk örf ve adetlerinin kadına tanıdığı özgürlük ile kadınlar yeniden doğmuşlardır denilebilir. Bazıları da siyasette varlıklarını göstermişlerdir (Seyyadzade, 2011/1390:1). Selçuklularda ise kadının yerini ve önemini anlamak noktasında Bacıyan-ı Rum teşkilatı dikkat çekmektedir. Bu hareket, tasavvufi özellikler taşımaktadır (Döğüş, 2015:145). Bacıyan-ı Rum teşkilatındaki kadınlar, burada eğitim görmeyen yanı sıra sanat da öğrenirlerdi. Aynı zamanda üretim, dokuma ve örgü işleri de yapılırdı (Bayram, 2002:374-375).

Zamanla gerek Doğu gerekse de Batı Orta Çağ'ında kadınlar, kentleşmeden de faydalanmaya başlamışlardı. Bunun yanı sıra kadınlara yönelik hem bakış açılarında farklılıklar olurken hem de onlara yönelik söylem ve davranışlar da değişmeye başlamıştı. Bunun en ilginç örneği de kadınların giyinme şekillerine göre değerlendirilmeye başlanması idi. Saint Bernardino, bir vaazında kadınların giydikleri kıyafetlerle alçakgönüllü

ve iffetli olmanın ve de görünmenin bir kadının görevi olduğunu belirtmiş ve şöyle demiştir: “İyi bir kadın nasıl tanınır? Giyinme biçiminden.... Dış görünüş, içeride ne olduğunu gösterir. Yani farklı amaçları olan kadınlar gibi görünmek için giyinmeyin ya da yürümeyin, bunun yerine iyi ve iffetli olduğunuzu gösteren uygun giysiler giyin” (Rogers ve Tinagli, 2006:146).

Anlaşıldığı üzere hem Doğu hem de Batı dünyasında değişime başlanan bu süreçte XII. yüzyılın sonlarına doğru kadınlar, her alanda aktif olarak görülmeye ve dikkat çekmeye başlanmışlardı. Özellikle de kültürel alanda adlarını duyurdular. Örneğin şiirler ve kitaplar yazdılar. Peki Doğu dünyasındaki bu bilim kadınları kimlerdi. İşte Orta Çağ’a damga vuran Doğu dünyasındaki bilim kadınları ve dönemin entelektüel hayatına olan katkıları:

Bibi Müneccime

Bibi Müneccime, astroloji alanında çalışmalar yapmış özellikle de savaş dönemlerinde yıldızların hareketlerini gözlemleyerek gelecekte yaşanacak durumlarla ilgili tahminlerde bulunmuştur.

Zerringis

X. yüzyılda yaşamış olan Zerringis ise İbni Sina’nın öğrencilerindendir. Yıldız bilimi ile ilgilenmiştir. Ayrıca yıldızlar ve yıldız gözlemleri hakkında bir risale yazmıştır (Özlük, 2019:40).

Puranduht

Asıl ismi Hatice olan Puranduht veya Buranduht, Abbasiler döneminde yaşamış olup yıldız bilim ve matematik konularında da çalışmalar yapmıştır. Aynı zamanda Bağdat’ta birkaç büyük medrese ve birkaç kadın hastanesi dahi inşa ettirmiştir (Özlük, 2019:40).

Ayşe binti Talha

Ayşe binti Talha ise şiirle de ilgilenen bir kadındı. Şairlerle de arasında iyi ilişkiler vardı. Örneğin güzelliğini öven bir şiir yazmış olan Nümeysi’ye 1000 dirhem hediye etmiştir. Nümeysi’nin Ayşe binti Talha için yazdığı şiir ise şöyledir (Fevvaz, 1895/1312 h.:102).

ظعن الأمير بأحسن الخلق	وغدوا بلبك مطلع الشرق
وتنوء تثقلها عجيزتها	نهض الضعيف بنوء بالوسق
ما صبحت زوجا بطلعتها	إلا غدا بكواكب الطلق
قرشية عبق العبير بها	عبق الدهان بجانب الحق
بيضاء من تيم كلفت بها	هذا الجنون وليس بالعشق

Padişah en iyi insanlarla göç etti.

Senin gönlün ile

Güneşin doğuşuna gittiler.

O, güçsüz olan testiye kaldırı gibi,

Kalçasını zorlayarak kaldırıyor.

Hangi koca onun güler yüzü ile uyanırsa,

Muhakkak ılık gezegenlere gider.

Mis gibi kokunun ona bulaştığı Kureyşli,

Hakkın yanında mis gibi yağlar ona bulaştı.

Aklımı başımdan alan beyaz,

Bu aşk değil bu delilik.

Bahriye Üçok, Ayşe bint Talha’nın eski Arap tarihi ve kozmografya alanında da çalışmalar yaptığını, aynı zamanda çok akıllı ve güzel bir kadın olduğunu ve kesinlikle peçe takmadığını belirtmektedir (Üçok:135). Buradan da Ayşe bint Talha’nın o dönemde özgürlük kavramını dile getirircesine davranışlarına yansıttığını söyleyebiliriz.

Bezl

Doğu dünyasında müzik alanında da çok başarılı kadınlar vardı. Çünkü müzik de onlar için bir bilim idi. Abbasiler döneminde yaşamış olan Bezl, güzel sesli bir şarkıcıydı ve arp çalıyordu. Bezl, müzik eğitimi almıştır (Zihni Efendi,1982:144). Kendisi de müzik üstatlarından biri sayılırdı. Bu nedenle Bezl-i Kebire veya Bezl-i Bozorg

olarak da anılmaktadır. Bezl'in 12 bin müzik makamını konu alan bir kitap yazdığı rivayet edilmektedir (Ferruhzad, 1999/1378:393).

Fatıma Saati

Fatıma Saati, fıkıh, temel İslami ilimler ve usul konularında da iyi bir bilim kadını olarak tanınmaktaydı (Es-Safadi, 2000:5). Pek çok kadına okuma-yazma öğretmiştir ve onları temel İslami ilimler konusunda da eğitmiştir. Fatıma Saati'nin en önemli eseri, "Mecme'ül Bahreyn" (İki Denizin Birleştiği Yer) idi (Ferruhzad, 1999/1378:1228).

Firuze Şirazi

VII. yüzyılda yaşamıştır. İrfan adabı konusunda çalışmalar yapmıştır. En önemli eserleri arasında "Kitab'ul Erbain" (Kırk Konu) ve "Rivayat es-Salihah Anı's-Salihin" (Salih Kadınların Salih Erkeklerden Rivayetleri) yer almaktadır (Özlük, 2019:43).

Fatıma el-Fihri

Fatıma el-Fihri'nin Fas'ta açtığı Karaviyyin Medresesi, "İslam dünyasında bilinen ilk üniversite ve en önemli dini kurum" olarak anılmaktadır. Caminin külliyesinde Karaviyyin Kütüphanesi yer alıyordu ve bu kütüphane, sadece dini eserler değil; tıp, felsefe, matematik gibi diğer alanlarda da eserleri bulundurması açısından önem taşımaktaydı (Skalli, 2007:314).

Hatice Hatun

IV. yüzyılda yaşamış olan Hatice Hatun, Nişabur'un önemli hattatlarından biri sayılır. Pek çok kadına da bu konuda eğitim verdiği için kadın eğitimi alanında iz bırakan kadınlardan biri olarak kabul edilebilir (Ferruhzad, 1999/1378:771; Kehhale, 1984:341).

Azra Hatun Eyyubi

VII. yüzyılda yaşamış olan Azra Hatun'un ise Şam'da büyük bir dersliği vardı ve orada da çok sayıda kadına eğitim veriyordu. Azra Hatun'dan geriye Şam'da Azraviyye adında bir medrese kalmıştır (Özlük, 2019:45).

Tizkarpay Hatun

"Şeyhiyye" diye de anılan Tizkarpay Hatun, zamanının büyük bir kısmını yaptırdığı Beytü'l Bağdadiyye adını taşıyan ribatta kadınlara ders vererek geçirmiştir. Ömrünü kadınların eğitimine adanmış bu kadın, saray yaşamından uzak bir hayat yaşamıştır (Ferruhzad, 1999/1378:625).

Shaika

Shaika ise yine çok etkili eğitici kadınlardan biriydi. Abbasi halifesi Muntasır tarafından dört ayrı hukuk mektebi, hastanesi, hamamı ve kütüphanesi olan bir kız okulunda ders veren bir hoca idi (Durrant, trz: 235).

Er-Riyad bint el-Feth

Er-Riyad bint el-Feth, lakabı "Bintu Yaktin" olan önemli bilim kadınlarından biriydi. Döneminin önemli isimlerinin arasına girmeyi başaran bu âlim kadın, İbni Haccac'ın divanını da istinsah etmiştir (Ocak, 2011:448).

Ayşe Kurtubiyye

Ayşe Kurtubiyye, IV. yüzyılda Kurtuba'da yaşamış bir edebiyatçı ve hatiptir (Ferruhzad, 1999/1378:1196). Ayşe el-Kurtubiyye'ye ait olan şiirlerden biri şöyledir (Fevvaz, 1895/1312 h.: s.292).

أراك الله فيه ما تريد	ولا برحت معاليه تزيد
فقد دلت مخابله على ما	تؤمله وطالعه سعيد
تشوقت الجياد له وهز ال	حسام له وأشرقت البنود
وكيف يخيب شبل قد نمته	إلى العليا ضراغمة أسود
فسوف نراه بدار في سماء	من العليا كواكبه الجنود
فأنتم آل عامر خير آل	زكا الأبناء منكم والجدود
وليدكم لدى رأي كشيخ	وشيخكم لدى حرب وليد

Allah onun üzerinde sana istediğini gösterecek,

Yüksek makamları devam etsin,

Özellikleri mutluluk verici, hayalleri de arzulanmış işaret ediyor.

Asil atlar onu özledi,
Onun için kılıç sallanmıştı ve sancaklar parladı,
Aslanlar tarafından yüksek makama ulaştırılan bir yavru nasıl kazanmaz,
Askerleri onu gökyüzünde makamı olan bir hilal gibi görecektir,
Siz Amir ailesi en iyi hanedir torunlar ve atalarınız tertemiz çıkmış,
Çocuklarınız ilimde büyük adamlar gibi,
Büyük adamlarımız ise savaşta gençleriniz gibidir.

Şühde el-Kâtibe

Şühde bint Ebi Nasr Ahmed b. El-Ferec b. Ömer el-Ebri Şühde, “Katibe”, “Muammere” ve “Fahrünnisa” gibi lakaplarla anılırdı. Aynı zamanda Şühde, hitabet yeteneği güçlü Müslüman kadınlardan biridir. (Kurt, 2017:198)

Vellade

Vellade de ünlü kadın şairlerden biridir. Döneminin diğer kadın şairlerinden üstün tutan en önemli özelliği, tarihçilerin ona göstermiş olduğu ilgidir. Her ne kadar Vellade müstakil olarak araştırmalara konu olmasa da Endülüs edebiyatı/şiiri denildiğinde adı mutlaka zikredilmektedir (Kadiri, 2009/1388:107). Vellade için “Arap edebiyatının Batı’da parlayan kadın şairi” gibi ifadeler de kullanılmaktadır. Zevk sahibi ve iyi eğitim almış bir kadın olan Vellade, düzenlediği şiir meclislerinde dönemin erkek şairleriyle şiirler okumuş ve söyleşilere katılmıştır (Özlük, 2019:54).

Hamdune

Hamdune, IX. yüzyılda Kurtuba’da yaşamış bilim kadınlarından biridir. O, şiir, edebiyat ve müzik bilgisiyle Endülüs’te eşsiz bir yere sahipti (Ferruhzad, 1999/1378:750). Hamdune’den kalan ya da onun için yazılan iki önemli şiir vardır (Er-Rumi, 1993:1211):

له في الحسن آثار بوادي	أباح الدمع أسراراي بوادي
ومن روض يرف بكّل وادي	فمن نهر يطوف بكّل روض
سببت لبي وقد ملكت فوادي	ومن بين الطباء مهاة أنس
وذاك الأمر يمنعي رقادي	لها لحظ ترقّده لأمر
رأيت البدر في أفق السواد	إذا سدلت نوائبها عليها
فمن حزن تسربل بالسواد	كأن الصبح مات له شقيق

وما لهم عندي وعندك من ثار	ولما أبي الواشون إلا فراقنا
وقلّ حماتي عند ذاك وأنصاري	وشنّوا على أسمعنا كلّ غارة
من نفسي بالسيف والسيل والنار	غزوتهم من مقلتيك وأدمعي

Gözyaşı bir vadide gözlerimi ifşa etti,
O vadinin belli güzellikleri vardır,
Bir taraftan her bahçede dolaşan ırmak,
Diğer taraftan her vadide açıp yaylayan bahçe vardır,
Geyiklerden gönlümü çalan, yüreğimi esir eden sevimli bir geyik dişi,
Göz bebeğini bir sebep için uyutuyor,
O sebep benim uykumu engelliyor,
Perçemlerini serbest bırakırsa karanlık ufukta ayı görürsün,
Sabahın bir öz kardeşi ölmüş gibi görünüyor,
Bu üzüntüden dolayı siyah ile örtüldü.
Dedikoducu ne bende ne sende, intikam sebebi olmasa bile ayrılmamız için ısrar edip
Kulaklarımıza her türlü saldırı ile hücum edip o durumda destekçi ve koruyucularım azaldıysa,

İki göz pınarı gözyaşlarım ve nefsimden kılıç, sel ve ateş vasıtasıyla onlarla savaştım.

Şavane

Bu dönemin kadın şüfilerinden biri de Şavane'dir (Kul, 2003:163). Şavane'nin şüirleri genelde Arapça olup, buna örnek olarak onun Arapça şüirlerinden birinin Farsçasını verebiliriz.

Şüirin Farsçası şu şekildedir (Hüseyni, 2004/1383:46).

امید دارد که دنیا برای او بماند، اما مرگ پیش از آرزو او را در می‌یابد. بسرعت ریشه های
نهل خرما را آبیاری می‌کند اما نهال می‌ماند و مرد می‌میرد.
و بی‌تی دیگر که گفته‌اند شعوانه مرتب آن را در خانه می‌خواند و می‌گریست و زاهدان نیز
با وی می‌گریستند(ابن جوزی، همان؛ مناوی، همان).

شخص فریفته دنیا، محل اقامتش در دنیا را جایگاه امنی تصور کرده است در حالی که
روزی که باید از آن بترسد همچون روزگار امنیتش نزدیک است.

Dünyanın ona kalmasını istemekteydi
Ama ölüm o arzudan daha önce ulaştı
Hızlıca hurma fidanlarının köklerine su verdi
Hurma büyüdü ama adam öldü
Dünyanın kendisini kandırıldığı kimse, dünyayı kendisi için emniyetli zannetti
Oysa ondan emin olduğu gün, ondan kokması gerektiği gündür.

Doktor Zeyneb

Zihni Efendi, Meşahirü'n-Nisa adlı eserinde tıp alanında yalnızca bir kadın doktorun adından bahseder. Bu kadın doktorun adı Doktor Zeyneb'dir. Hakkında ayrıntılı bilgi mevcut değildir (Akgül, 2006:173).

Corci Zeydan da Zeyneb isimli bir kadın, doktordan bahsederek "Şam bölgesinde, Emeviler döneminde, Beni Hud kabilesinden Zeyneb adında bir kadın, cerrahi ve göz alanında uzmanlığıyla şöhret bulmuştur" demektedir. Corci Zeydan da Endülüslü iki kadın doktordan şu şekilde söz eder: "Endülüs'ün ünlü hekimlerinden Ebu Bekir bin Zühr'ün kız kardeşi ve kızı Endülüs'te yetişen ünlü kadın doktorlardandı. Bunlar yalnızca kadın hastaları muayene ederdi" (Zeydan, 2007/1386:143). Taberi de savaşlarda yaralıları tedavi eden Rufeyde isimli bir kadının adını zikretmiştir (Taberi,1991:498). Ku'aybe binti Said el-Eslemi de savaşlarda yaralanan askerlerin tedavisinde görev alan hemşire kadınlardan biridir (Gözütok, 2016:181).

Şifa Bint Abdullah

Şifa, Medine'ye hicretten önce Mekke'de Müslüman olmuştur. İslam toplumunda çalışkan, akıllı ve iş bilir bir kadın olarak bilinirdi (Başar, 2011:35). Gerçek adı Leyla olmakla birlikte sonradan tıp alanındaki bilgisi ve bu alanda yaptığı hizmetler sebebiyle şifacı olarak şöhret kazandı (Uraler, 2010:139).

Kurtubalı Lübna

Lübna, şair, müstensih, yazar, kraliyet ailesinin kütüphanesinin kitap satın alma sorumlusu olup, özel sekreterlik ve matematik ise onun uzmanlık alanıdır (Frederique, 2015: 1). Meşahirü'n-Nisa" adlı eserinde Lübna'dan şu şekilde bahsedilmektedir:

"Endülüs Edibelerinden güzel, sarf ilmi, hesap ilmi, şüir ve inşada akranlarından üstün, özellikle hüsn-i hat ve kitabette Abdulhamid'e denk, İbnu'l-Amid'e benzer paha biçilmez bir 'Yakut' idi. 'Yakut' tabiri 600 yılının ortaları meşhurlarından olan Yakut el-Musta'sımı'ye işaret eder ki bu yakut, hüsn-i hatta gününün yeganesi idi (Zihni Efendi, 1982:176).

Bu isimlerin dışında şair, hatip ve filozof olan Sare el-Halebiyye sayılabilir (Çınar, 2015:35). Sare, aynı zamanda iyi

bir edip, şair ve mutasavvıftır (El-Meknasi, 1973:522-529). Ayrıca VIII. yüzyılda yaşamış olan Fatıma Hoşab kendi döneminin önemli hatip ve sanatkârlarındandır (Ferruhzad, 1999/1378:1229). Fatıma, ise çok fazla tanınmasa da o dönemlerde pek çok kişiye ders vermiş ve birçok kişinin eğitimine de katkı sağlamış eğitimci bir kadındır (Ferruhzad, 1999/1378:1226; Özlük, 2019:45).

Doğu dünyasındaki bilim kadınlarından sonra şimdi de Batı dünyasında bilim ve kültür alanındaki ünlü kadınları tanıyalım:

Marie de Vantardorn ve Castelloza

Marie de Vantardorn, romantik şiirler yazan tek kadın ozandı. Marie de Vantardorn, saray edebiyatının esasen eril tonuna kadınsı bir bakış getirmişti denilebilir. Genelde erkek meslektaşlarıyla aynı şiirsel gelenekleri kullanmalarına rağmen günümüze kadar gelen eserlerinin çoğu, Orta Çağ yazarlarının benzer şiirlerine göre daha özel ve doğaldı. Buna örnek olarak XII. yüzyılın başlarında yaşayan ünlü şair Castelloza ise sevgilisine şu dizeleri yazdı: "Senin dışındaki hiçbir mutluluk kaynağı beni ayakta tutamaz". "Benim büyük ölçüde ve açgözlülükle özlem duyduğun seni öpeceğim ve kucaklayacağım bir yer, yeni yaşamla birlikte bedenime girebilir" (Bogin, 1976:121).

Azalais de Porcairques ve Florencia

Azalais de Porcairques ise 1140'lı yıllarda yaşamış bir şairdi ve kederini şu şekilde dile getiriyordu: "Avunmanın sevincini kaybettim." Kur yapan sevgilisinin kaybı, kalbinde kış gibiydi: "Şimdi soğuk zamanlara geldik... buz, kar, çamur." Üç yüz yıldan fazla bir süreden sonra, Florencia adlı İspanyol şair de sert bir şekilde kasıtlı biçimde kadınları aldatan ve onları ihtiraslı tuzaklarına düşüren duygusuz adamlara çok sinirliydi. Florencia, sadakatsiz erkekleri seven kadınları ise kafesli kekliliklerle karşılaştırarak şöyle tasvir ediyordu:

Şimdi ağlar, bir zamanlar hiç
Yakalanmayacağını düşünenler,
Bunun yerine aldatılmış tuzakla yaşarlar,
Ki onlar çoğunu kaçınmak için aradılar.

Aslında bu sadakatsiz aşık motifi konulu şiirler yazan kadınlar, birçok edebi türe de farkında olmadan katkıda bulunmuşlardı. 840'lı yıllara kadar erken bir dönemde Dhuoda adında soylu bir kadın oğlu William'ın isteğiyle "The Manual Dhudo" olarak bilinen eğitici hikâyeler de yazmıştı. Onun metni de birçok kadın yazar gibi sadece yenilikçi değil aynı zamanda kendi samimi duyguları ile doluydu.

Gandersheimli Hroswitha ve Bingenli Hildegard

İşte yaklaşık bir yüzyıl sonra bir başka açık sözlü ve yaratıcı kadın olan Gandersheimli Hroswitha (935-999) ise Orta Çağ oyun yazarı olarak tanınmaktaydı (Evans,2001:169; Tarr, 1991:445). Oyunlarını muhtemelen bu eserleri sahnelemek yerine yüksek sesle okuyan rahibeler için yazmıştı. Dramalarının temelini İncil'deki öykülere ve efsanelere dayandıran Hroswitha ya da Hrotsvit, sık sık kadın merkezli olarak çalışmalarını yapmaktaydı. Sıra dışı bir üsluba sahip olan Hrotsvit, ilk kadın oyun yazarıdır. Özellikle de klasik dönem sonrası mevcut dönemin ilk tanınan Batılı oyun yazarı olup ilk Sakson şairidir. Aynı zamanda bize dramada var olan en eski feminist perspektifi sağlamaktadır (Sheid, 1913:504; Brocket ve Hildy, 2014:76; Nagel, 1965:7-8). Bir feminist olarak kadın figürlerini o zamanki sıradan rolde değil, kahraman olarak tanımlayan hikayeleri vardır (Finger ve Wagner, 2012:1). Hildegard ise bilinen Hristiyan erdem felsefesinin ahlaksızlığa karşı zafer kazanmasını öğreten karakter olarak İncil figürlerini veya azizleri kullanmayan en eski ahlaki oyunu yazarak hem dramaya hem de edebiyata katkıda bulunmuştu. *Ordo Virtutum* adlı eserinde ruhani kadın kahramanlar da bulunmaktadır. Bunlar, baş kahraman olan ve cennete gidiş yolunu arayan ruh olan Anima; dünyevi şeytan olan Diabolues ve Almanya'nın bilinen ilk kadın şairi olan Ava Melk (1127) idi. Ayrıca Başrahibe Herrad Landsburg da *Hortus Deliciarum* adlı güzel bir şekilde aydınlatılmış yenilikçi bir kitap da bestelemiş ve tasarlamıştır (Williams ve Echols, 1994:225).

Trotula

Bu çağın az sayıdaki kadın hekimlerinden farklı olarak Trotula, özellikle de öğrencileri tarafından Salerno'nun tıp fakültesinde okumuş en bilgili öğretmen olarak kabul edilmiştir (Mahaffey, trz:2). Hatta Trotula'nın Rönesans

kaderi Orta Çağ döngüsü ile paralellik göstermektedir. Bu konuda aşağıdaki metinde olduğu gibi Trotula'nın tıp alanındaki çalışmaları oldukça önemlidir.

“Trotula seu Trottola de Ruggiero, multae doctrina matrona Salernitana, quae librum scripsit de moribus mulierum et eorum cura, et alterum de compositione medica mentarum-

Trotula veya Trottola de Ruggiero, pek çok bilginin (Salernitana) anası ki; o, kadınların yapıları ve onların bakımı ile ilgili kitap yazdı, bir de tedavi ile ilgili bir kompozisyon yazdı” (Renzi, 1852:151).

De curismulierum, De Passionibus Mulierum Curandorum, De Mulierum Passionibusante, in et postpartum en önemli eserleridir (Ferraris ve Ferraris, 1997:64; Nockels, 2002: 353-5; Cavolla, Proto, Patruno, 2008:79-86; Faguet, 2014:2027; Green, 1999:53).

Bavyeralı İmparatoriçe Judith

Özellikle Orta Çağ'ın başlarında manastırın hem içinde hem dışında soylu kadınlar, güzel dokuma veya işlemeli sanat eserleri de üretiyorlardı. Örneğin Bavyeralı Judith (802-843), çeşitli yaratıcı ve çekici işlemeli eşyalar yapma becerisiyle ün kazanmıştır (Williams-Echols, 1994:232).

Roesia Burford

Londralı Roesia Burford adında zanaatkâr bir kadın, 1300'lü yılların başlarında İngiltere Kraliçesi Fransalı Isabella'nın büyük sanatsal başarı olarak kabul ettiği mercanla süslenmiş bir papaz cübbesi yaptı. Bunu Roesia'dan son derece büyük bir meblağ karşılığında satın aldı ve daha sonra papaya bağışlamıştı. Altın ve gümüş ipliklerin, giysinin üzerinde parlayacak şekilde kumaş üzerine serilmesi gerekiyordu (Williams-Echols, 1994:232). *Opus Anglicanum* (1300) olarak bilinen İngiliz stili, Orta Çağ sanatsal nakışlarının doruk noktasıydı. (Parker-Pollack, 1981:16-17).

Anna Komnena

Kadınların seküler biyografileri ve anıları da çok samimi bakışlarını içeriyordu. Örneğin Anna Comnena (1083-1148), babasının çok kapsamlı bir biyografisi olan *Alexiad* adlı eseri, imparator Aleksios Comnenus ve saltanatının tarihi bu tür birçok ayrıntıyı içeriyordu. Anna, çağdaş tıp bilgisi, Bizans protokolü ve Birinci Haçlı Seferi gibi önemli güncel olaylar hakkında bilgi veriyordu (Comnena, 1969:511-512; Buckler, 1968:117-119; Williams-Echols, 1994:227).

Bazı kadın sanatçılar da insan sevgisi ve acısıyla ilgili yazılar da yazmışlardı. Diğer kadın yazarlar da kendilerini ahlaki öğrenime ve Tanrı'ya taşımaya adanmışlardı. Bazı kadınlar da aşk şiirleri, dramalar, aşk romanı, nezaket kuralları kitapları, hayali yolculuklar ve politik panarjiler yazmışlardı. Orta Çağ'da Avrupalı kadın yazarlar arasında, kalemini zevk ve kazanç için kullanan dört kadından bahsedebiliriz:

Kontes Dia

Kontes Dia, XII. yüzyılda yaşayan bir kadın ozandı. Fransa'nın güneyindeki Occitanie'de şiir yazan 20'ye yakın zeki, okur-yazar, sanatsal olarak üretken en iyi gruplar vardı (Cosman, 2000:2).

Tibor

Tibors, ilk kadın ozandır. Provence'in en güçlü ailelerinden birinin lordu ve ozanların önemli bir başı olan Bertrand de Baux'un karısı ve ozan Raimbaut d'Orange'ın kız kardeşidir (Bogin, 1980:80).

Marie de France

İkinci önemli yazar olup şiirsel *laileri* ve masalları ile büyüleyici bir şekilde saray aşkının sihir, harikalar ve kurt adamlarla tamamlanmış en abartılı hayallerini zekice tasvir eden Marie de France idi (France, 1987). Marie, ayrıca kendi zekâları ve erkekler üzerindeki güçleriyle yeniden birleşirken kocalarını aldatan eşlerin komik ve kaba masallarını da yazardı.

Christine de Pizan

Bu başarılı kadın yazarlardan biri de Christine de Pizan idi. Bazı kadın yazarlar, sadık bir şekilde kadınların ününü savunurdu. Bazı kadınlar da feminizm karşıtı kadınları lanetleyen komik hikayeler yazardı. Orta Çağ kadın yazarlarını okumanın zevkli yönleri arasında konularının ve edebi türlerinin çeşitliliği vardır. Christine de Pizan gibi fevkalade yetenekli bir yazar herhangi bir erkek meslektaşısı kadar popüler ve kabiliyetlidir (Cosman, 2000:1).

Christine de Pizan, XV. yüzyılın üretken profesyonel yazarı olup evcil köpeği onu gözlemlerken, çalışmalarını yüksek arkalıklı bir sandalyede otururken ve eğimli bir masada çalışma odasında yazıyor. Şapkası kafasında ve kalemi elinde. Kalem uçlu bir kutu ve mürekkebi kitabının yanında duruyor. Christine'nin mükemmel bir hattat olduğu ve yayınlanan 20 kitabı arasında bazı el yazmaları için kendi yazmanlarının olabileceği söyleniyordu (Cosman, 2000:2).

Christine de Pizan, mükemmel bir şekilde anlaşmalar, tarihler, alegoriler, mektuplar, rüya vizyonları, talimat kitapları, aşk şarkıları, siyasi denemeler ve özellikle kadın ütopyası *Kadınların Şehri* de dahil olmak üzere kadınlara adanmış beş büyük kitap yazdı. Christine kendisini, üç çocuğunu, annesini ve çeşitli akrabalarını da yazılarında destekledi. Christine de Pizan sadece o dönemde ve Avrupa'da popüler değildi, aynı zamanda uluslararası bir entelektüel figür olarak da takdir edildi, mükemmellik ve öğrenim için övgü aldı. İngiltere'nin ilk matbaacısı olan William Caxton, Christine de Pizan'ın eserini, İngilizce bastığı ilk ciltler arasında sundu. Caxton ilk olarak İncil'i yayınladı. Sonrasında da Christine de Pizan'ın eserlerini çevirdi (Cosman, 2000:2; McCormick, 2003:149-171).

Christine de Pizan ise zeki, yaratıcı, üretken kadınlar için şaşırtıcı derecede etkili bir özür dileyen profesyonel bir Orta Çağ yazarıdır. 20 büyük eserinden beşi kadın tarihine adanmıştı. Uluslararası bir kültür figürü olan Christine, birçok ülkedeki kadınların hayatını etkilemekteydi. Christine'in eserleri Fransızcadan İngilizce ve Portekizceye çevrildi (Cosman, 2000:13).

Aslında kadınlar, keyfi bir özellik algısıyla değil de, erdemleri sayesinde tarihte yer alırlardı. Christine de Pizan'la *querelle des femmes* (kadınlar tartışması) adı verilen bir dönem başlamıştı. Bu tartışma, yaklaşık olarak üç yüzyıl kadar sürecek olan cinsiyetler arası eşitlik veya farkları konu alan tartışmalar, inceleme yazıları, diyaloglar ve hicivsel yazılar gibi sayısız eserin yayımlanmasına da neden olmuştur (Valerio, 2014:260). Örneğin *Kadınların Şehri* kitabı müthiş bir mimari, sosyal, politik, entelektüel ve pratik bir kadın ütopyasıdır. Burada 3 önemli unsur vardır: Akıl, Doğru Düşünme ve Adalet (Cosman, 2000:18). Christine, çok sayıda örnekle kadınların yönetme kabiliyetine sahip olduğunu ve de erkekler kadar akıllı ve erdemli olduklarını gösterir. Ona göre Aristo, din adamları ve kadınların toplumsal açıdan ikincil düzeyde olduğuna inananlar yanılmaktadırlar. Christine, eşsiz bir eleştiri kabiliyeti sergilerler. Erkekler göre ikincil derecedeki konumunu tersine çevirme iradesine sahip olan tek kadındır. Christine, kendini her zaman kadınlara eğitim verildiği takdirde her şeyi başarabileceklerine ve ulaşabileceklerine örnek olarak gösterirler (Varela-Rodríguez, 2016: 61).

Marguerite de Navarre

Dördüncü önemli kadın yazar ise Alençon'un düşesi ve Navarre'ın kraliçesi Marguerite de Navarre idi (Navarre, 1967). Aynı şekilde Marguerite, yurttaşı Rabelais gibi esprili, skatolojik hikayelerde de zekasını iyi bir şekilde kullanmaktaydı. Heptameron adlı eser de kısmen Boccaccio'nun *Decameron*'u taklit etmeyi amaçlıyordu. Bu hikâyeye, her masaldan sonra felsefi ve gerçekçi yorumlarda bulunan 10 *kurban* ya da hikâyeye anlatıcısı tarafından anlatılan 72 masaldan oluşuyordu. Kontes Dia, Marie de France, Christine de Pizan ve Marguerite de Navarre işte bunların hepsi ya doğuştan ya da evlilik dolayısıyla iyi doğmuş eğitilmiş entelektüel bir aristokrasiyi oluşturuyordu. Bu dört kadın, kadınların sesi mi olmuşlardı artık? (Boccaccio, 2013:521; Cosman, 2000:4).

En iyi *trobaritzlerden* (yani kadın ozan) biri olan yukarıda da bahsettiğimiz Kontes Dia, acısını teselli etmek için ya da saray aşkının geleneklerinin gerekliliklerinden dolayı şarkı da söylüyordu. XII. yüzyılda Occitania'da, Povençal'daki ozanların sözleri, sahte bir tutkuyu dile getiriyordu. Kadın ozanlar, güçlü, zeki ve minnettar kadınların yaşadığı veya yönettiği yerlerde çalışırlardı. Şiir yazımı, malikanelerde kalelerde ve saraylarda Akitanyalı Eleanor, kızı Marie of Champagne gibi sanatsever kadın patronlar ve Narbonnelu Ermengarde gibi daha az bilinen kadın destekçiler tarafından geliştiriliyordu (Cosman, 2000:4-5).

Kontes Dia, bununla ilgili şöyle demiştir: "Son aşk, çok güzel olup bana neşe ve büyük bir mutluluk getiriyordu. Bu da daha neşeli şekilde şarkı söylememe neden oluyordu. Ozanların sözlerinde sevgili, genellikle güvendiği araçlar, bazen arkadaşlar, hizmetçiler veya sinsi aşıklar arasında mesajlar taşıyan sadık köpek gibi evcil hayvanlar aracılığıyla da sevdiklerine hitap ediyorlardı. Bir diğer kadın ozan Castellanza da bu konuda şunları yazmıştır: "Tanrı biliyor, şarkıya doymam gerekirdi. Ne kadar çok şarkı söylersem o kadar kötü âşık oluyorum". Ve devam

etti: “Dostum, alçakgönüllülüğü ve insanlığı önemsemiş olsaydın, seni hiç tereddüt etmeden severdim. Yine de bu şarkıyı övgülerinizi her yere yaymak için besteliyorum çünkü adınızın söylenmemesine katlanamam”. Kadın ozanlar, birkaç gizli aşk, sevgi sanatı ve sevgilileri hakkında doğrudan konuşurlardı. Genel anlamda bakıldığında bazı Orta Çağ kadın şairleri ise nitelikli eserler yazmış olsalar da az sayıda bilgili, zeki kadın, bu dizelerin, karmaşık kafiye şemalarının olduğu şarkılarda, katı ritmik kalıplar, kelime oyunları ve ozanın değerliliğinin sanatsal tuzağı olan kalp özelemleri hissedilmektedir. Kadın şairler de ayrıca kadınların şöhretinden övgüyle bahsederlerdi (Cosman, 2000:5-6).

Ayrıca Marie de France, bir zamanlar şarkı ve ilahiler içeren şiirsel kısa öyküleriyle de ünlüydü. Bugün en çok, erkeklerin ve kadınların ahlaki zaaflarını, çılgınlıklarını ve başarısızlıklarını tasvir eden hoş fablları ile tanınıyordu (Favier, 1967).

Bunların yanı sıra kadınlar, XV. yüzyılda çok popüler hale gelen eğitim kılavuzları gibi çeşitli kurgu dışı türde kitaplar da yazdılar. Bu el yazmalarını kaleme alan kadın yazarlar, tartışmak için sıklıkla geleneksel olarak eril konuları seçmişlerdi. *Aziz Albus* kitabı olarak bilinen popüler bir incelemede Juliana Berners, avcılık, şahinlik, balıkçılık ve hanedanlık armaları hakkında bilgileri derlemişti. Savaş ise soylular için önemli bir etkinlik olduğu için, Christine de Pizan’ın le livre des fais d’armes et de chivalerie (Silah ve Şövalyelik Kahramanlıkları Kitabı) gibi askeri kılavuzlar da kitaplardan sonra en çok aranan eserlerdi (Williams-Echols, 1994:227).

Örnek kadın yazarlar, Countess de Dia, Marie de France, Christine de Pizan ve Marguerite de Navarre, Orta Çağ ve Rönesans dünyasının çoğunlukla çalışmalarıyla yaşayan profesyonel kadınları idiler.

Bu arada sanatçılar, kendilerini destekleyenler olmadan üretmeyecekleri için sanat eserleri üretmeleri için onları kiralaayan sayısız kadın, bu yaratıcı evrimin önemli bir parçasını oluşturuyordu. 14. yüzyılda Fransız kraliçesi Jeanne d’Evreaux, Aziz Denis manastırı için Bakire ve Çocuk’un sofistike bir yaldızlı heykelini yaratmak için bir sanatçı kiraladı (Heer, 1962). O yüzyılın sonlarında başka bir Fransız kraliçe olan Isabeau of Bavaria, mücevherlerle süslenmiş altın bir heykel yapması için bir sanatçı görevlendirdi (Paribeni, 2014:739). Hampshire’daki Wherwell’in başrahibi Euphemia, mimari tasarıma ve inşaatla belgelenmiş bir katkı yapan az sayıdaki kadınlardan biriydi. Bir şapel ve yeni bir salon için yaptığı yenilikçi tasarımlar, bu yapıları yangından daha güvenli ve manastırdaki önceki binalardan daha kalıcı hale getirdi. Euphemia, ayrıca geniş bir bahçe ve meditasyon alanı tasarlamıştı (Barber, 1984:233; Williams-Echols, 1994:229). Sabina Von Steinbach adlı XIII. yüzyılda Alman kadın da muhtemelen bir inşaatçı ve heykeltıraş olan Erwin adında bir erkek ustaya yardım ediyordu. Ayrıca Sabina’nın Erwin’in Strasburg katedralinde yapmaya başladığı heykeli tamamladığına inanılıyordu. Aziz John heykelinin üzerindeki bir parşömende şöyle yazıyordu: “Bu sert taştan bana şekil veren bu kadın Sabina’nın kutsal varlığına minnetlerimle”. Hatta resim bile, özellikle de zengin soylu kadınlar için kabul edilemez bir meslek olarak görülen bir zanaattı. XV. yüzyılın sonlarında Flanders ve Brülj’deki ressam loncası, kadınların sayısı üyelerin yüzde yirmi beşini kadınlar oluşturana kadar artmaya devam etmiştir. Frankfurt’ta on beşinci yüzyılın sonunda Juttchen adlı bir kadından sık sık kukla ressamı olarak bahsediliyordu. On dördüncü yüzyıldan beri Paris’in uzun süredir devam eden bir kadın sanatçı geleneği vardı (Williams-Echols, 1994:230-231).

Sonuç

Doğu ve Batı dünyasında entelektüel hayatı canlandıran ve adlarını tarihe yazdıran şair, yazar ve daha pek çok alanda önemli yer edinmiş olan bu kadınlar, acaba hak ettikleri değere ulaşabildiler mi? Ya da şöyle diyelim, bu kadar önemli kadın yazarların edebiyat ve sanatın bazı alanlarında eserler vermiş olmalarına rağmen Rönesans sırasında kadınlarda neyin değiştiği sorulduğunda inanın buna da pek verilememiştir. Hatta kadınların tarihine baktığımızda, erkek egemen bir atmosferin, onlarla birlikte yaşayan kadınlar üzerindeki etkisini görmek çok daha ilginç idi.

Kadınların geçmişte onurlu bir hayat yaşayabilmek için yaşam boyunca rehberlik edilmesi gerektiği inancına dayanıyordu. Bu onurlu hayatı yaşamak temasıyla birlikte kadınları ve kadınların hayatındaki önemli olayları, hamilelik, doğum, evlilik gibi anlatan yeni bir düzen ortaya çıkmaktaydı ancak kadınların hayatlarının gerçeklerini tasvir etmemişlerdi (Tinagli, 1997:187). Bu da kadınların gerçek yeteneklerinin gölgelemesine sebep

olmaktaydı.

Genel olarak baktığımızda tarihsel düşüncelerin çoğunda, kadınların ve sanatın aslında pek çok hem statik ilham kaynakları olarak hem de uygar olanların yetiştirdiği lükslerdir.

Özellikle Batı dünyasında kadınların bir varlık mücadelesi vardı. Pizan'ın mücadelesi, takipçileri için büyük önem taşımaktadır. Onun karanlık içinde ışığı bulmaya yönelik olarak yaptıklarıyla tarihte büyük bir önem taşımaktadır. Sonraki yüzyıllarda feminist yazarlar ve eşitlikçiler tarafından takip edilmekte ve sevilmektedir. Bu da Orta Çağ'daki fikir ve düşüncelerin sonraki yüzyıllara yansımaları oluşturmaktadır.

“Cherchez les femmes-kadınları aramak” bu nokta da slogan olarak kabul edilebilir.

Kaynaklar

- Akgül, Ş. (2006). *İslam Tarihçiliğinde Meşahirü'n-Nisa Geleneği ve Mehmed Zihni Efendi'nin Meşahirü'n-Nisa Adlı Eserinin İncelenmesi* (Yayımlanmamış yüksek lisans tezi). Ankara: Ankara Üniversitesi Sosyal Bilimler Enstitüsü.
- Aksu, A. (2001a). "Emeviler Döneminde Kadının Durumu", *Cumhuriyet Üniversitesi İlahiyat Fakültesi Dergisi*. 5 (1), 263-279.
- Anna Comnena. (1969). *The Alexiad* (Çev.: E.R.A). New York: Sewter, 511-512.
- Barber, R. (1984). *Penguin Guide to Medieval Europe*. New York.
- Başar, S. (2011). *Kur'an'ın İlk Kadın Yorumcuları*. İstanbul: İz Yayıncılık.
- Bayram, M. (2002). "Bacıyân-ı Rum (Anadolu Bacıları) ve Fatma Bacı". *Türkler Ansiklopedisi*, C. 6. Ankara: Yeni Türkiye Yayınları, 374-375.
- Boccaccio, G. (2013). *Decameron*. Norton Press.
- Bock, G. (2004). *Avrupa Tarihinde Kadınlar* (Çev.: Zehra Aksu Yılmaz). Literatür Yayınları.
- Bogin, M. (1976). *The Women Troubadours*. New York.
- Brockett, Oscar G. ve Hildy, Franklin J. (2014). *History of the Theatre* (10.Baskı). USA: Pearson Education.
- Brotton, J. (2006). *The Renaissance*. UK: Oxford University Press.
- Buckler, G. (1968). *Anna Comnena: A Study*. London.
- C. M. B. C., T. (1991). *Milletler ve Hükümdarlar Tarihi/ Cilt 5*. (Çev.: Zakir Kadiri Ugan ve Ahmet Temir). Ankara: MEB Yayınları.
- Cabiri, M.A. (2019). *Arap-İslam Medeniyetinde Entelektüeller*. İstanbul: Mana Yayınları.
- Cavolla, P. Proto, MC. ve Patruno, C. (2008). "The first cosmetic treatise of history. A female point of view". *Int J CosmetSci*, 79-86.
- Cosman, M. P. (2000). *Woman at work in Medieval Europe*. New York: Facts on File Books.
- Çınar, F.M. (2015). *Astronomdan Gramer Uzmanına, Doktordan Kâtibe Endülüslü Kadınlar, Derin Tarih*. Özel sayı 4, 32-37.
- Döğüş, S. (2015). "Kadın Alplardan Bacıyân-ı Rum'a (Anadolu Bacıları Teşkilatı); Türklere Kadının Siyasi ve Sosyal Mevkii". *Kahramanmaraş Sütçü İmam Üniversitesi Sosyal Bilimler Dergisi*, 12 (1), 127-150.
- Durant, W. (trz). *İslam Medeniyeti*. (Çev.: Orhan Bahaddin), İstanbul: Tercüman 1001 Temel Eser.
- El-Meknasi, A. (1973). *Cozvet el-İktibas fi Zikr min Hall min el-İ'lam Mudun Fas*. Erribat: Dar el-Mansur Li't Tabaat Ve'l Varaka.
- Er-Rumi, Y. H. (1993). *Mu'cam el-Udaba – İrşad el-Erib ile Ma'rifat el-Edib*, C. 3. Beyrut: Dar el-Ğarb el-İslami.
- Es-Safadi, S. (2000). *El-Vafi Bilvafayat*, C.22. Beyrut: Dar İhya' et-Turas el-Arabi.
- Evans, D. D. (2001). "Hrotsvit of Gandersheim (c.935-c.975)". *Catholic Women Writers: A Bio- Bibliographical Sourcebook*, (Ed. Mary R. Reichard), Westport: Greenwood Press, 169-175.
- Faguet, Guy B. (2014). "A brief history of cancer: Age old miles tone sunderlying our current knowledge database". *International Journal of Cancer*.
- Favier, M. (1967). *Christine de Pisan: Muse des Cours Souveraines*, Lausanne.
- Ferraris, Z. A. ve Ferraris, V.A. (1997). "Women of Salerno: contribution to the origins of surgery from Medieval Italy". *Ann Thorac Surg*.
- Ferruhzad, P. (1999). *Danışname-i Zenan-i Ferhengsaz-i İran ve Cihan/Zen Ez Ketibe Ta Tarih*. Tahran: İntişarat-i Zeryab.
- Fevvaz, Z. (1895/1312). *ed-Davr el-Manşur fi Tabakat Rubbat el-Hudur*. Mısır: el-Matbaat'ul Kubra el-Emiriyye.
- Finger, A. ve Wagner, G. (2012). "Frauen des Mittelalters: Die Dichterin Roswitha von Gandersheim". *Schulfernsehen*, 1-7.
- Frederique, P. (2015). *Forgotten Women- Lubna of Corboda. Al Miraah: Reflections on the Middle East and North Africa*.
- Genc Ali, Z. (2013/1392). *Berresiye Cahyegah İctima'i ve Siyasi-i Zenan Dar Dovre-i Tasallut-i Turkan Gaznevi (351-446 h.) ve Selçukiyen (429-590 h.)*. (Yayımlanmamış Yüksek Lisans Tezi). Danışag-i Azad-i İslami Vahud-i Tahran-i Danışkede-i Edebiyat ve Ulum-i İnsani.
- Gies, F. ve Gies, J. (1991). *Women in the Middle Ages*. New York: Harper Perennial.
- Gözütok, Ş. (2016). "Rasulullah Döneminde Kadın ve Kadın Eğitimi". *Dini Araştırmalar Kadın Özel Sayısı*, 175-196.
- Green, M. H. (1999). In Search of an "authentic" Women's Medicine: The Strange Fates of Trota of Salerno and Hildegard of Bingen". *Dynamis, Actahisp. Med. Sci. Hist. Illus.*, 19, 25-54.
- Heer, F. (1962). *The Medieval World: Europe, 1100-1500*, New York.
- Hüseyni, M. (2004/1383 ş.). Şavane Parsa: Zan-i Arif-i Şair-i İranî-i Karn-i Dovvam-i Hicri, Faslname-i Pejoheşha-i Edebî, 5 (Sonbahar), 39-54.

- İshakoğlu, Ö. (2017). Endülüs Arap Edebiyatının Gelişmesinde Kadın Şairlerin Rolü. *Nüşa*, 17 (45), 2017, 149-172.
- Kadiri, F. (2009/1388). "Nakş-i Zan dar Adabiyat-i Endülüs, ba Te'kid bar Vellade". *Mutalaat-i İctimai-Revaşinahti Zenan*. 22 (yaz), 97-114.
- Kul, S. (2003), *İlk Dönem Tasavvuf Tarihinde Kadın*. (Yayımlanmamış yüksek lisans tezi), Ankara: Ankara Üniversitesi, Sosyal Bilimler Enstitüsü.
- Kurt, R. (2017). "Münzirî'nin (v. 656/1258) Hadis Aldığı Kadın Hocaları Hakkında Bir Değerlendirme (et-Tekmile Özelinde)". *Kahramanmaraş Sütçü İmam Üniversitesi İlahiyat Fakültesi Dergisi*, 29, 193-225.
- Mahaffey, A. M. (trz). *Women Scientists of The Middle Ages & 1600s*.
- Marguerite de Navarre (1967). *Nouvelles*, (Ed. Yves le Hir), Paris.
- Marie de France. (1987). *Fables*. (Çev.: Harriet Spiegel), Toronto.
- McCormick, B. (2003). «*Building the Ideal City: Female Memorial Praxis in Christine de Pizan's "Cité des Dames."*», *Studies in the Literary Imagination*, Vol.36, Issue.1. Georgia State University, 149-171.
- Nagel, B. (1965). *Hrotsvit von Gandersheim*. Stuttgart: J. B. Metzlersche Verlagsbuchhandlung.
- Nockels, C. (2002). "The Trotula: a medieval compendium of women's medicine", *J HistMed*.
- Novikoff, A. (2005). "The Renaissance of the Twelfth Century Before Haskins". *The Haskins Society Journal*, 16, 104-116.
- Ocak, A.Y. (2011). "Selçuklu İlim ve Tefekkür Hayatında Kadınların Yeri". *Ortaçağ'da Kadın*, (Ed. Altan Çetin), Ankara: Lotus Yayınevi.
- Özlük, E. (2019). *Orta Çağ İslam Dünyasında İz Bırakan Müslüman Kadınlar*. (Yayımlanmamış Yüksek Lisans Tezi), Tokat: Tokat Gaziosmanpaşa Üniversitesi.
- Paribeni, A. (2014). "Doğu'da İktidar Sembolleri". *Ortaçağ, Katedraller-Şövalyeler-Şehirler*, (Ed. Umberto Eco), (Çev.: Leyla Tonguç Basmacı), İstanbul: Alfa Yayınları.
- Parker, R. ve Pollack, G. (1981). *Old Mistresses: Women, Art and Ideology*. New York.
- Rogers, M. ve Tinagli, P. (2006). *Women in Italy 1350-1650*. Manchester University Press.
- Salvatore De Renzi. (1852). *Collectio Salernitana*, C. I, Napoli.
- Seyyadzade, S. (2011/1390 ş.). *Movkiiyet-i Siyasi ve İctimai-i Zan Dar Dovre-i Selaçike ve Harzemsahiyan*. (Yayımlanmamış Yüksek Lisans Tezi), Huzistan: Ahvaz Şehit Çamran Üniversitesi Edebiyat ve Sosyal Bilimler Fakültesi.
- Sheid, N. (1913). "Hroswitha" *The Catholic Encyclopedia*, (Ed. Charles G. Herbermann, Edward A. Pace, Conde P. Ballen vd.), Vol. VII, New York: The Encyclopedia Press, 504-505.
- Skalli, L.H. (2007). "Poverty: North Africa". *Encyclopedia of Women & Islamic Cultures*, Vol.4, Economics, Education, Mobility and Space. Boston: Brill.
- Şeyban, L. (2014). *Endülüs*. İstanbul: Albaraka Türk Katılım Bankası A.Ş.
- Tarr, J. (1991). "Hrotsvit of Gandersheim". *An Encyclopedia of Continental Women Writers*, (Ed. Katharina M. Wilson), Vol. I, New York: Garland Publishing.
- Tinagli, P. (1997). *Women in Italian Renaissance Art: Gender Representation Identity*. New York: Manchester University Press.
- Uraler, A. (2010). *Şifâ Bint Abdullah, TDV İslâm Ansiklopedisi*, 39, TDV İslâm Araştırmaları Merkezi.
- Üçok, B. (trz). *İslam Tarihi Emeviler-Abbasiler*. Ankara: Ankara Üniversitesi İlahiyat Fakültesi Yayınları.
- Valerio, A. (2014). "Kadınların Gücü". *Ortaçağ, Keşifler-Ticaret İlişkileri-Ütopyalar*, (Ed. Umberto Eco), (Çev.: Leyla Tonguç Basmacı), İstanbul: Alfa Yayınları.
- Varela-Rodríguez, M^a E. (2016). "The Conception of Authority and Power in the Works of Christine de Pizan, Mediation and Consensus in her Work". *International Journal of Art and Art History*, C. 4, No. 1, 60-78.
- Williams, M. N. ve Echols, A. (1994). *Between Pit and Pedestal- Woman in the Middle Ages*. Princeton, New Jersey: Markus Wiener Publishers.
- Zeydan, C. (2012). *İslam Uygarlıkları Tarihi/Cilt 2*. (Çev.: Necdet Gök), İstanbul: İletişim Yayınları.
- Zeydan, C. (2007/1386). *Tarih-i Temeddun-i İslam*, (Çev.: Ali Cevahir Kelam), Tahran: Emir Kebir Yayınları.
- Zihni Efendi, M. (1982). *Tarihte İz Bırakan Meşhur Kadınlar*, (Çev.: Bedrettin Çetiner), C. 2, İstanbul: Şamil Yayınevi

Yazar Katkıları: Fikir-%50-50; Tasarım-%80-20; Denetleme-%80-20; Kaynaklar-%50-50; Veri Toplanması ve/veya İşlemesi%50-50; Analiz ve/veya Yorum-%50-50; Literatür Taraması-%50-50; Yazıyı Yazan-%50-50; Eleştirel İnceleme-%60-40.

Hakem Değerlendirmesi: Dış bağımsız.

Çıkar Çatışması: Yazarlar, çıkar çatışması olmadığını beyan etmiştir.

Etik Kurul Onayı: Yok

Author Contributions: Concept--%50-50%; Design-80-20%; Supervision-50-50%; Resources-50-50%; Data Collection and/or Processing-50-50%; Analysis and/or Interpretation-50-50%; Literature Search-50-50%; Writing Manuscript-50-50%; Critical Review-60-40%.

Peer-review: Externally peer-reviewed.

Conflict of Interest: The authors have no conflicts of interest to declare.

Ethical Committee Approval: None

Rize’de Kaçakçılık Faaliyetleri (1891-1911) *Smuggling Activities in Rize (1891-1911)*

Özay

YILDIRIM¹

¹Bağımsız Araştırmacı Dr. Muğla-Türkiye
e-mail: ozaykochanoglu69@gmail.com



Geliş Tarihi/Received: 4.5.2023
Kabul Tarihi/Accepted: 26.1.2024

Sorumlu Yazar/Corresponding Author:
Özay YILDIRIM
ozaykochanoglu69@gmail.com

Atf /Cite this article:
Yıldırım, Ö. (2024). Rize’de Kaçakçılık Faaliyetleri (1891-1911). *Erzurum Teknik Üniversitesi Sosyal Bilimler Enstitüsü Dergisi*, 18, 230-242.

This article checked by

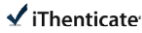

Content of this journal is licensed under a
Creative Commons Attribution-
Noncommercial 4.0 International License.

Öz

XIX. yüzyılda Karadeniz ticaretinin uluslararası boyut kazanması ve deniz ulaşımındaki teknolojik gelişmeye bağlı olarak Karadeniz liman kentlerinde ticaret artış göstermiştir. Bu dönemde liman kentlerindeki ticaretin yanı sıra kaçakçılık da artmıştır. Osmanlı Devleti’nin XIX. yüzyılda Karadeniz kıyılarındaki en önemli ticaret merkezlerinin başında Samsun ve Trabzon limanları gelmekteydi. 1877-1878 Osmanlı-Rus Savaşı’ndan sonra Batum’un Rusların eline geçmesiyle Trabzon vilayetine bağlı Lazistan sancağının merkezi Rize kazası oldu ve böylece Rize kazası Rusya ile sınır haline geldi. Trabzon limanına ve civarına göre denetimi daha zayıf olan Rize kazası sahilleri kaçakçıların faaliyet gösterdikleri başlıca merkezlerden biri haline gelmiştir. Özellikle Rizeli kayıkçılar bu kaçakçılık faaliyetlerinde ön plana çıkmışlardır. Bu çalışmada 1891-1911 yılları arasında Osmanlı Arşiv Belgelerine yansıdığı kadarıyla Rize kazası dâhilinde meydana gelen kaçakçılık faaliyetleri üzerinde durulmuştur. Bu faaliyetlerden en önde gelenleri; Komiteci Ermenilerin kaçakçılar vasıtasıyla Rize sahillerinden Osmanlı topraklarına giriş yapması, silah ve patlayıcı madde kaçakçılığı ile tütün kaçakçılığıdır. Bunlardan ilk ikisi devletin güvenliğini tehdit etmişken sonuncusu ise ekonomik kayıplara yol açmıştır.

Anahtar Kelimeler: Rize, Silah ve Patlayıcı Madde Kaçakçılığı, Tütün Kaçakçılığı, Ermeni Komitecileri

Abstract

In the 19th century, the trade in the Black Sea port cities increased due to the international dimension of the Black Sea trade and the technological development in sea transportation. In addition to the trade in port cities, smuggling has also increased in this period. Samsun and Trabzon ports were at the forefront of the most important trade centers of the Ottoman Empire on the Black Sea coast in the 19th century. After the Ottoman-Russian War of 1877-1878, when Batumi fell into the hands of the Russians, the center of the Lazistan sanjak of the Trabzon province became the Rize district and so the Rize district became the border with Russia. The coasts of Rize, which are less controlled than the Trabzon port and its surroundings, have become one of the main centers where smugglers operate. Especially the boatmen from Rize came to the fore in these smuggling activities. In this study, the smuggling activities that took place within Rize town between 1891-1911, as reflected in the Ottoman Archive Documents, were emphasized. The most prominent of these activities are; the entry of the Armenian Committee members into the Ottoman lands from the Rize coasts through smugglers, weapon and explosive ammunition smuggling and tobacco smuggling. While the first two of them threatened the security of the state, the last one caused economic losses.

Keywords: Rize, Weapon and Explosive Ammunition Smuggling, Tobacco Smuggling, Armenian Committee Members

Giriş

Kaçakçılık bir emtiayı yasalara veya kanunlara aykırı olarak gizli bir şekilde bir devletin sınırları içerisine sokmak veyahut çıkarmak şeklinde tanımlanabilir. Bu işi yapanlara kaçakçı denilmektedir. Kaçakçılık tarihi, ekonomik değere sahip emtiyanın ticaret sonucunda ilk defa vergilendirildiği tarihe kadar götürülebilir. Zira vergi kaçırmak yoluyla kâr elde etmek kaçakçıların en temel amaç ve yöntemidir (Hamzaoğlu, 2019: 4). Bir devletin herhangi bir emtiaya uyguladığı ihracat yasağı da kaçakçılık faaliyetlerinin oluşmasındaki bir diğer etkidir. Bu yasaklamalardan dolayı fazla kâr ve sermaye biriktiremeyen üretici, tacir ve esnaf kesimi çareyi kaçakçılarla işbirliği yapmakta bulur. Her bölgede en fazla kâr getiren ve üretimi yapılan metaya göre kaçakçılık faaliyeti yoğunlaşır. İncelediğimiz dönemde Karadeniz bölgesi için en önemli ekonomik ürün tütündür. Dolayısıyla kaçakçılık da en fazla bu meta üzerinden gerçekleşmiştir.

XIX. yüzyılda Avrupa ekonomik yayılcılığının bir örneği olarak 1881 yılında Düyûn-ı Umumiye İdaresi kurulmuş; kendisine bırakılan altı gelir kaynağından olan tuz ve tütün işletmeciliğiyle Karadeniz’de etkin bir rol oynamaya başlamıştır. Bu dönemde aynı zamanda Reji İdaresi’nin tütün tekeline alması ve Ereğli Maden Şirketi’nin kurulması gibi gelişmelere bölge halkının kaçakçılık, boykot, grev gibi karşılıklarla tepki göstermesi Karadeniz’de aktif bir dönemin yaşanmasına sebebiyet vermiştir (Çakır, 2019: 45).

Rize’nin coğrafi konumu kaçakçılar için bir çıkış kapısı niteliğinde olup bu hususta en önemli güzergâhlardan birisidir. Rize, 93 Harbi’nden sonra Rusya ile sınır olan Lazistan sancağının merkezi olmuştur. Rize’nin engebeli sahil kesimi ve dağlık iç bölgeleri denetimi oldukça zor bir coğrafi yapıya sahiptir. Bu nedenle hem deniz hem de karada yapılan kaçakçılık faaliyetlerinde Rize kaçakçılar için vazgeçilmez bir konumdadır. Bu yönüyle Rize’deki kaçakçılık faaliyetleri sadece ziraat ürünleriyle sınırlı kalmamıştır. Özellikle küçük tekne ve kayıklarla balıkçılık veya yük taşımacılığı yapan Rizeli kayıkçılar zamanla kendilerine daha fazla kazanç sağlayan kaçakçılık işine girmişlerdir. Öyle ki ülkeye girip çıkması yasaklanan Ermenileri kaçak olarak ülkeye sokmak dahi kaçakçılık faaliyetlerinin bir dalı haline gelmiştir. Kaçakçılar için Rize’de görülen diğer bir karlı iş ise silah kaçakçılığı olmuştur. Bu çalışmada 1891-1911 yılları arasında Osmanlı Arşiv belgelerine yansıdığı kadarıyla Rize kazası sahillerinde ve dâhilinde görülen yukarıda belirttiğimiz üç çeşit kaçakçılık türü üzerinde durulacaktır.

1. Ermenilerin Rize Sahillerinden Kaçak Olarak Osmanlı Topraklarına Sokulması

Ermeniler 1890’lı yıllara gelindiğinde büyük devletlerin dikkatini çekmek için İstanbul ve Anadolu’da ardı ardına isyanlar çıkarmaya başladılar. Ermeni stratejisinin en önemli unsurlarını propaganda, şiddet eylemleri ve dış müdahalenin sağlanması oluşturmaktaydı. Başta İngiltere olmak üzere Rusya ve Fransa Osmanlı Devleti’nin Berlin Antlaşması’nın 61. maddesi uyarınca Doğu Anadolu’da Ermenilerin yaşadıkları yerlerde gerekli ıslahatları yapması hususunda baskı kurmaktaydı. Bu baskılar sonucunda Anadolu Islahatı Umum Müfettişliği kuruldu ve başına padişahın yaveri olan Müşir Ahmet Şakir Paşa getirildi. Müşir Ahmet Şakir Paşa’nın Anadolu’ya geçmesiyle, onun güzergâhı üzerinde bulunan yerleşim merkezlerinde yirminin üzerinde Ermeni isyanı meydana geldi (Karaçavuş, 2015: 79). Ermenilerin Batı desteği ve teşvikiyle Osmanlı Devleti sınırları içinde çıkardıkları benzer isyanlardan biri de 1895’te Trabzon’da gerçekleşti (Şahin, 2006: 125).

Bu isyan hareketinde Rusya’dan gelen komiteci Ermenilerin de büyük bir payı vardı. Bunlar Osmanlı tebaası Ermenileri kıskırtıp isyana teşvik ediyordu. Ayrıca Rusya, Osmanlı topraklarından ülkesine iltica eden Ermenileri genel olarak Kafkasya’da Osmanlı hududuna yakın yerlerde iskân ettiriyor ve onlara askeri eğitim vererek onları silahlandırıyor (Osmanlı Belgelerinde Ermeni-Rus İlişkileri I “1841-1898”, 2006: 113). Rusların bunu yapmaktaki gayeleri Doğu Anadolu’nun işgalini kolaylaştırmaktı. Bunun üzerine Osmanlı Hükümeti Osmanlı tebaası Ermenilerin Osmanlı topraklarından Rusya’ya; Rusya’daki Ermenilerin de Rusya’dan Osmanlı topraklarına girip çıkmalarını yasaklamıştır.

Osmanlı Hükümeti Rusya hududundaki sınır kapılarında da denetimi artırma yollarına başvurmuştur. Rusya hududundaki Osmanlı memurlarının çoğu sadece Türkçe biliyordu. Bu durumdan faydalanan Ermeni komitecileri Rus tüccarı gibi davranarak ülkeye kolayca girmektedirler. Bu Ermeni komitecileri sınırdan geçtikten sonra Ermeni tedhiş faaliyetlerine başlamış ve Ermeni gazetelerine ve dünya kamuoyuna aslı olmayan sayısız

ihbarda bulunmuşlardı. Bu durumu engellemek için Osmanlı Hükümeti ilk olarak sınırdaki denetimi artırmak adına hudut kapılarında çalışan memurların okuryazar olup en az bir yabancı dil bilmeleri şartını getirdi. Bunun yanı sıra hudut kapılarının korunması ile gerekli görülen yerlerde yeni kapıların inşasına karar verildi. Ayrıca Trabzon vilayeti başta olmak üzere diğer sınır bölgelerine ikisi İslam biri Rum olmak üzere Türkçe ve Fransızca bilen memurların yerleştirilmesi ve bunların yetersiz görülmesi üzerine hudut kapılarına Rusçaya aşına kişilerin yerleştirilmesine karar verildi. Bundan başka hudut kapılarında binbaşı veya kolağası rütbesinde birer zabitanın çalıştırılması gibi önlemlerle huduttan geçip karışıklık çıkarmaya çalışan Ermenilerin faaliyetlerine engel olunmaya çalışıldı (BOA. A. MKT. MHM. 533/44:3, 6 Ocak 1895).

Alınan bu sıkı tedbirler sonucunda Ermeniler Osmanlı topraklarına girip çıkmak için artık sınır kapısı ve kara yolundan ziyade deniz yolunu kullanmaya yöneldiler. Bu hususta Trabzon ve Rize sahillerinde küçük tekneleriyle balıkçılık ve yük taşımacılığı yapan kayıkçılar devreye girerek aldıkları ücret karşılığı Ermenileri Rize'nin tenhada kalmış sahillerine çıkarmayı bir ticaret haline getirdiler. Her ne kadar 19. yüzyılda Avusturya, Fransa, İngiltere gibi devletlerin buharlı gemi kumpanyaları Karadeniz'de düzenli seferler yapmaya başlamış ve Karadeniz'de yelkenli seferleri düzenleyen Osmanlı tebaasından denizciler buharlılarla rekabet edememiş ise de; (Kılıçaslan, 2012: 224) Osmanlı denizcilerinin kullandıkları gemiler işlevlerini tam olarak kaybetmemişlerdir. Şöyle ki, büyük tonajlı buharlı gemiler Karadeniz'deki küçük limanlara yanaşamayıp limanın biraz açığında demirmek zorunda kalıyorlardı. Bu durumda gemilerin yüklerini limana taşımak için Osmanlı denizcilerinin yelkenli gemileri devreye girmektedir. Yani Osmanlı denizcilerinin kullandıkları yelkenli gemiler küçük iskelelerden büyük buharlı gemilere mal taşıyan ikinci vasıtalara dönüşmüşlerdir. Bu durum yelkenlilerin hızla küçülerek tepki vermelerine neden olmuştu. Yani Osmanlı denizcileri ve deniz ticareti Avrupa ekonomisi karşısında, yabancı vapur kumpanyalarının liman hizmetlerine, hamallığa, mavna ve kayıkçılığa doğru bir dönüşüm geçirmiştir (Çakır, 2019: 44).

Dönemin Trabzon Valisi Reşat Bey konuyla ilgili Babıalî'ye gönderdiği telgrafta: Rusya bandırası taşıyarak Rusya iskelelerinden Trabzon vilayeti sahillerine gelip gitmeye başlayan küçük vapurların, zaptiye memuru bulunmayan mahallere şahıs ve silah taşımalarının ihtimal dâhilinde olduğunu bildirmiştir. Trabzon vilayeti bu tür zaptiye ve polis memurundan yoksun yerlerin muhafazası için Trabzon limanında bulunan bir adet vapurun eski ve dayanıksız olduğunu belirttiikten sonra, hükümetten vilayet dâhilinde sürekli surette yüzdürülecek sağlam ve süratli bir vapur göndermesini talep etmiştir (BOA. DH. TMIK. M. 139/37:2, 17 Şubat 1903).

Ermeniler özellikle Batum limanında toplanarak buraya sık sık uğrayan Rizeli kayıkçılar vasıtasıyla Osmanlı sınırlarına kaçak yollardan kolayca giriş çıkış yapabilmişlerdir. Batum'da bulunan Osmanlı Başşehbenderliği, Rizeli kayıkçıların Ermenileri Batum'dan Hopa'ya kaçırdıklarını Osmanlı Hükümeti'ne defaten bildirmiştir.¹

Bunun üzerine Sinop'ta bulunan "Trabzon" vapuru sağlam ve hızlı olduğu düşüncesiyle Trabzon'a gönderilmiş ve Trabzon'da bulunan eski "Yalıköşkü" vapuru buna karşılık Sinop'a gönderilmiştir. Ancak Trabzon vilayeti bu yeni gelen vapurun da eskisinden hiçbir farkı olmadığını bildirmiştir (BOA. DH. TMIK. M. 139/37:8, 18 Mayıs 1903). Buna karşılık Hükümet, karakol görevine elverişli olan bilcümle vapur ve gambotların görülen lüzum üzerine bazı Osmanlı sahilleri ile adalara gönderildiğini ve elde mevcut başka bir vapur olmadığından dolayı Trabzon sahillerinin denetiminin "Trabzon" vapuruyla idare edilmesi gerektiğini Trabzon vilayetine bildirilmiştir. Trabzon vilayeti ise artan kaçakçılık faaliyetleri karşısında vilayet dâhilindeki sahillerin adeta bir abluka altına alınması gerektiğini savunmuştur.

Bunun üzerine Bahriye Nazırı, Osmanlı kıyılarında görevli vapurların tesadüf eyledikleri tüm deniz araçlarını

¹ Bu sırada Ermeniler sadece deniz yoluyla değil karadan da Osmanlı sınırlarına kaçak olarak girmeye devam etmekteydiler. Batum Başşehbenderliği'nin bildirdiğine göre Kiskim tarafından Osmalı sınırlarına girmeye çalışan 44 Ermeni, Osmanlı askerleri tarafından gördükleri tazyik üzerine sınırdan geri dönerlerken Rus jandarmaları tarafından ele geçirilerek Batum'da tevkif altına alınmışlardır. Bu Ermenilerin reisi, aslen Tiflisli olup Berlin'de üniversite öğrencisi bulunan Kirkor Andriyeviç Abramyan'dır. Yakalanan Ermenilerin üzerinde külliyetli miktarda cephane, dinamit ve kapaklı Rus tüfeği bulunmuştur. Ele geçirilen eşyalar arasında Osmanlı askerine mahsus beş takım elbise bulunması da dikkat çekicidir. Muhtemeldir ki bu şahıslar Osmanlı askeri kılıfına girip Ermenilerin çoğunlukla meskûn olduğu köyleri basacaklardır. Bulunanlar arasında ayrıca bir adet Ermenice harita ve bayrak da vardır. Haritada Ermenilerin Batum'dan Muş sancağına kadar gidecekleri yol güzergâhı kırmızı mürekkeple çizilmiştir (BOA. DH. TMIK. M. 162/33:7, 12 Ekim 1903).

tevkif ve muayene etmenin ancak Devlet tarafından resmen abluka ilan edilmesi halinde mümkün olduğundan bahisle bunun dışında bu tür bir uygulamanın mahalli ticareti sekteye uğratacağını beyan ederek Trabzon vilayetinin bu talebini geri çevirmiştir. Nazır, bunun yerine Osmanlı topraklarına girişi yasak olan kimselerin hüviyetlerinin ve mahiyetlerinin tayin olunarak mahalli zaptiyelerce tespit edilmelerinin mümkün olduğunu ve bu tür şahısların karaya çıktıklarında herhangi bir yerde ikamet etmelerinin men edilmesi gerektiğini ifade etmiştir (BOA. DH. TMIK. M. 139/37:9, 8 Haziran 1903).

Bu sırada Rizeli kayıkçıların bazıları kaçakçılık hususunda bölgede nam salmışlardı. Bunların önde gelenlerinden biri olan Rizeli Kanbur Mustafa filikasıyla Batum'dan gelirken yanında getirdiği beşi Bayburtlu, biri Kiğili ve diğeri de Harputlu olmak üzere yedi Ermeni alınan ihbar üzerine yakalanmış, Kanbur Mustafa ise yanındaki iki diğer Ermeni ile zabıtaya yakalanmadan firar etmiştir. Yakalanan Ermeniler derhal sınır dışı edilerek geldikleri mahale iade edilmişlerdir. İki firari Ermeni'nin de buldurulup aynı şekilde sınır dışı edilecekleri, Kanbur Mustafa'nın ise yakalanarak adliyeye sevk edileceği Dâhiliye tarafından Sadaret'e bildirilmiştir (BOA. A. MKT. MHM. 664/17:3, 17 Şubat 1904).

Bir diğer meşhur Rizeli kaçakçı Haşim Reis ise otuz kadar Ermeni'yi kaçak olarak taşımıştır. Haşim Reis 64 numaralı ve tek direkli kotarasına (yük gemisi) Akçaabat'ın Kalanüma karyesinin boş olan sahilinde Akçaabat kazasından 33 kadar Ermeni'yi bindirerek bu kaçaklarla birlikte Sohum'a firar etmiştir. Bunun üzerine kaçakların Sohum iskelesine iner inmez yakalanarak iade edilmeleri Batum Başşehbenderliği'ne bildirilmiştir. Bu olay üzerine İstanbul'dan bölgeye gönderilen özel memur vasıtasıyla yapılan tahkikat sonucu bu şahısların kaçmalarına yardımcı olan bazı kimseler tevkif edilmiştir (BOA. DH. TMIK. M. 174/9:1, 18 Mayıs 1904).

Kaçaklar ve kaçakçılar Trabzon vilayetinin geniş sahil kesiminde karaya çıkmak için boş ve kendileri için güvenli olan noktaları bulmakta zorlanmamaktaydılar. Bölgenin coğrafi yapısı ve iklim örtüsü de onlar için oldukça elverişliydi. Rize ve Of kazaları arasında zabitanın bulunmadığı bir yere Bayburtlu sekiz ve Trabzonlu iki olmak üzere toplam on Ermeni çıkarıldığı haber alınınca derhal yapılan takibat sonucu Bayburtlu sekiz Ermeni Of kazasında, Trabzonlu bir Ermeni de Rize'de yakalanarak geldikleri yerlere iade edilmişlerdir (BOA. DH. TMIK. M. 199/63:1, 12 Haziran 1905).

Bu arada Rusya'ya Ermeni getirip götürmek maddesinden dolayı zanlı olarak Ordu kazasında tutuklu bulunan Rizeli meşhur kaçakçı Haşim Reis, kaza bidayet mahkemesinde görülen davasında beraat etmiştir. Trabzon Valisi Reşat Bey ise bu karara itiraz ederek Haşim Reis'in, diğer kaçakçılardan Baltaoğlu Hasan, Kanberoğlu Hurşit ve Fethi ile beraber başka mahallere sürgün edilmelerini talep etmiştir. Reşat Bey'in Dâhiliye Nezareti'ne bildirdiğine göre Haşim Reis kaçak şahıs ve yasak eşya taşımayı kendisine sanat edinmiş birisi olarak kaçakçıların en şerhilerindedir. Bu şahsın Batum'a seyrüsefer etmesinin men edilmesi gerektiği hakkında Batum Başşehbenderliği dahi defalarca hükümeti uyarmıştır. Vali Reşat Bey bu gibi kaçakçıların şiddetli bir şekilde cezalandırılmamaları halinde Trabzon vilayetinde kaçakçılığın önünün alınamayacağı ikazında bulunmuştur (BOA. DH. TMIK. M. 209/46:2, 1 Kasım 1905).

Vali Reşat Bey'in bu uyarısında haklı olduğu kısa süre sonra anlaşılmıştır. Rize kazası adeta kaçakçılığın merkezi haline gelmiştir. Hatta kazanın önde gelenlerinden bazıları ufak yelkenli gemi kaptanlarıyla ittifak kurarak kaçakçılık faaliyetlerinde bulunmuş ve ayrıca Ermenilerin Osmanlı topraklarına girmelerini kolaylaştırmışlardır. Rize mutasarrıfı ile zabıtası ise bu duruma seyirci kalmıştır (BOA. BEO. 2749/206105:1, 23 Ocak 1906).

Ermenileri taşımak yoluyla vuku bulan kaçakçılık faaliyetleri o kadar yaygın bir boyuta gelmiştir ki Rize'de sırf bu faaliyeti yürüten üç adet kumpanya (şirket) kurulmuştur. Rize'den Babiâli'ye gönderilen 16 Eylül 1908 tarihli bir ihbarname varakası bölgede gerçekleşen bu kaçakçılık faaliyetleri hakkında tafsilatlı bilgiler vermektedir.

Kimliğini belirleyemediğimiz İhbarname sahibi; öteden beri Osmanlı Devleti'ne fesat tohumu ekerek zararlı fikirler yaymaya teşebbüs ettiklerini belirttiği Ermenilerin, Rusya'ya gidip gelmelerinin irade-i seniyye ile men edilmesine rağmen bu yasağa konu olan Ermenilerin ne suretle ve hangi yollarla Rusya'ya gidip geldikleri ve bunlara kimlerin yardımcı olduğu hakkında aşağıdaki layihayı hazırlamıştır. Ayrıca layihayı hazırlarken her türlü kin ve garazdan arınmış olarak müşahedelerini on iki madde halinde sıraladığını ifade etmiştir. İhbarnamede sunulan on iki madde şu şekildedir (BOA. DH. TMIK. M. 274/5:2, 16 Eylül 1908)²:

² İlgili İhbarname, büyük oranda sadeleştirilerek burada verilmiştir.

1- Erzurum'un Kiskim³ kazasına bağlı Hodiçur⁴ nahiyesinin yedi sekiz karyeden oluşan Hristiyan ahalisi öteden beri Lazistan yoluyla ticaret amacıyla Rusya'ya gidip gelmektedirler. Ancak Ermeniler'in Rusya'ya gidip gelmelerini yasaklayan irade-i seniyyeden sonra Ermeniler Rize ahalisinin yardımına müracaat ederek ödedikleri ücret karşılığında Rusya'ya gidip gelmeye devam etmektedirler.

2- Ermenileri Rusya'ya Rize'de bulunan üç kumpanya götürüp getirmektedir. Bunlardan birincisini, Rizeli Mamuşoğlu Abdullah ve kardeşi Sultan ve Kamil ile maiyyetlerinde gezdirdikleri yirmiye aşkın aveneleri; ikincisini, Çalmasırzâde Memiş ve biraderi Mirza Ali ve oğlu Bekdaş ile yataklık ve himâye etmekte oldukları Rize'nin Kamboz karyesinden meşhur eşkiya Ömer Bayrakdar ve oğulları ile Makratoğlu Ali ve aveneleri; üçüncüsünü, Rize eşrafından Mataracızâde Mehmed Efendi ve biraderleriyle aveneleri oluşturmaktadır.

3- Hodoçürlü Ermenilerin hamisi Mamuşoğlu Abdullah'tır. Bu şahıs Rusya'ya ticaret maksadıyla gideceğine dair hükümetten pasaport çıkartmış ve bu suretle yılda çeşitli defalar Rusya'ya gidip gelmektedir. Rusya'ya gittiğinde Osmanlı topraklarına girmek isteyen Ermenileri etrafına toplayarak kaçakçı kayıkları vasıtasıyla Batum'dan Rize sahillerine taşır ve oradan da Hodoçür'e sevk eder. Hodoçürlü Ermeniler kendisini tanıdıkları için Rusya'dan gelmek istemeyenler ise para ve emanetlerini adeta bir posta tatarı gibi kendisine teslim eder ve o da bunları hanelerine bizzat eliyle dağıtır.

4- Çalmasırzâde Memiş ise oğlu Bekdaş'ı Batum şehrine göndermiş ve güya orada kahvecilikle iştigal ettirmekte ise de, merkum Bekdaş Batum'da her ay sonunda topladığı otuz beş kırk kadar Ermeni'yi aynı şekilde filikalarla Rize'ye ve oradan da Hodoçür'e götürür. Bunun dışında Ermeni götürüp getirmek suretiyle Ermenilere yolda rehberlik etmek isteyenler Rize'de ticaretle meşgul olan Mataracızadelere önceden müracaat ederler. Mataracızadeler ise Hodiçor nahiyesi müdürü olup Kiskim'de dördüncü bir kumpanyayı açan Karabet Ağa ile iletişime geçerler. Mataracızadeler ile Karabet Ağa aralarında anlaşarak kimlerin rehberlik için uygun olduğunu belirlerler. Karabet Ağa Rusya'ya gidenlerden üç lira, Rusya'dan gelenlerden ise beş lira "hakk-ı sükût" ister. Karabet Ağa rehberlik hizmetine karşılık Rusya'dan gelip kendisine sükût payı vermeyenleri hem devlete karşı görevini yapıyor şeklinde görünmek maksadıyla hem de onlardan öç almak duygusuyla ihbarla yakalatıp geri göndertmektedir. Hatta Hodoçür murahasının Rusya'dan gelmiş olan oğlunu dahi kendisine para ödemediği için ihbar ederek Rusya'ya iade ettirmiştir.

5- Rehberler Ermenileri Rize sahillerine çıkardıktan sonra ilk olarak içlerinden zengin olanlar için Rize katırcılarından bin adet hayvan tedarik ederler. Sevkiyat hangi kumpanyanın ise önceden belirlenen mevkiye hayvanları saklayıp rehberlik edecekleri yolcuları alarak Lazistan dağları üzerinden Hodoçür'e ulaşırlar. Yolda yiyecek ihtiyaçlarını uğradıkları karyelerden karşılarlar. Hodoçür'e geldiklerinde ise Hodoçür nahiyesi müdürünün Rusya'ya gitmek üzere topladığı Ermenileri alarak aynı şekilde Rusya'ya gitmek üzere yola çıkarlar.

6- Gelip giden Ermeniler sırf Hodoçürlü değildir. Bunların içerisinde Van, Muş, Bitlis ve Erzurum taraflarından da Ermeniler bulunmakta olup bunlar dahi Hodoçürlüyüz diyerek Rusya'dan buraya gelmekte ve buradan da peyderpey istedikleri yerlere gitmektedirler. Rusya'ya gidecek olanlar ise çeşitli bölgelerden gelerek Hodiçur'da bir araya gelmekte ve buradan Hodiçürlü namıyla Rusya'ya gitmektedirler.

7- Rusya'dan gelen Ermenilerin büyük bir kısmı silahlıdır. Bazen de kişi başı iki tüfek getirildiği işitilmiştir. Bunlar taşıdıkları silahlar için de kaçakçılara ayırı bir ücret vermektedirler.

8- Mamuşoğlu Abdullah Ermenilere rehberlik etmekten başka külliyyetli miktarda silah da satar. Kendisi Ermenilerle beraber Hodoçür'e gider, kardeşleri ise Erzurum civarlarına Rusya'dan getirdikleri silahları pahalı fiyatla Ermenilere ve başkalarına satar.

9- Hodoçür'de bugün tahminen beş-altı bini aşkın yasak silah bulunmaktadır. Bunların müsaderesine tayin olunmam halinde en az iki bin kadarını ele geçirebileceğimi kuvvetle vaat ederim.

10- Hodoçür'de ve diğer yerlerde erbâb-ı fesadın ellerinde bulunan silahların hemen tamamı yukarıda arz ettiğim üç kumpanyanın; küçük bir kısmı ise Mamuşoğlu'nun vasıtasıyla sevk olunup satılmıştır. Erzurum civarındaki silah yatakları Ovacak nahiyesinin Canker karyesiyle Aynakaya karyesi ve Erzurum ovasında Üzitri (?) ile Kân karyeleridir.

11- Mamuşoğlu'nun Hodoçür'e gittiğini ve Hodoçürlü götürdüğünü Rize hükümeti pekâlâ biliyor. Bekdaş'ın defalarca Batum'dan gelerek Ermenilerle Hodoçür'e gittiği mükerreren Rize hükümetine ihbar edilmişken şimdiye kadar asla dikkate alınmamıştır.

12- Rusya'dan Rize'ye çıkarılan Ermenilerin her bir kaflesi kırk kişiden aşağı olmaz. Bunlara rehberlik eden silahlı eşkiya ile kiraladıkları hayvan sahipleri de katılınca her bir kafilenin toplamı yaklaşık yetmiş seksen kişiyi bulmaktadır. Rize'ye yarım veya bir saat mesafeden hareketle üç gün devam ederek Lazistan hududunu geçinceye kadar bu kalabalık kaçakçı kafileleri

³ Günümüzdeki Yusufeli ilçesinin o dönemdeki adı (Sezen, 2017: 471).

⁴ Günümüzde Erzurum'un İspir ilçesine bağlı Sarıkönak Köyü (Sezen, 2017: 353). İncelediğimiz belgelerde bu nahiyenin ismi daha çok "Hodoçür" şeklinde telaffuz edilmektedir.

yürüyüşlerinde uğradıkları köylerin ahalilerine zahmet vererek hanelerinde misafir olmaktadır. Böyle kalabalık kabilelerin hareketlerinden Rize hükümetinin haberdar olmaması imkânsızdır. Ayrıca yapılan ihbarlara itibar edilmeyerek görmezden gelinmesi de Rize hükümeti tarafından kaçakçılara gösterilen müsamahayı ispat etmektedir. Bunun gibi önemli bir meseleyi hükümete ihbar eden sadık ahaliye ise dehşetlice ve düşmanca muamele edilip hatta eşkiyaların bu kimselere musallat edildiği vakidir. Bu ihbarname metnimde garaz, riya veya uydurma haberler bulunursa mesuliyetini üstüme almaya ve cümlesini ispata her zaman hazırım. Bunun için ihbarnamenin altında mührümü takdim eyledim.

2. Rize’de Silah ve Patlayıcı Madde Kaçakçılığı

İncelediğimiz dönemde Rize sahillerinde revaçta olan kaçakçılık kalemlerinden biri de silah ve patlayıcı madde, bir başka deyişle cephaneye, kaçakçılığı idi. Silah ve cephaneye kaçakçılığına her türlü askeri mühimmat, silah, top, barut, güherçile ve türevlerini dâhil edebiliriz. Kaçakçılığı yapılan diğer metallerden farklı olarak silah kaçakçılığı şahısları ve devletleri ekonomik olarak güç kaybına uğratmanın yanı sıra can ve mal kaybına neden olmaktadır. Eşkiyalık hareketlerinde kullanılarak kargaşaya sebebiyet vermesi, şiddetli yıkıcı ve yakıcı tahribatlara yol açarak nüfus hareketliliğine neden olması ve kitleleri bir imha gücüne dönüştürmesi hasebiyle bu kaçakçılık türünün engellenmesi elzem ve bir o kadar da zordu. Osmanlı Devleti’nin geniş sınırlara, pek çok liman ve kıyıya sahip olması da silah kaçakçılığının farklı bölgelerde yapılma olanaklarını arttıran bir durum oluşturmuyordu (Hamzaoğlu, 2020: 215).

Osmanlı Devleti’nde silah kaçakçılığı hem kara hem de deniz yoluyla gerçekleşmekteydi. XIX. yüzyılda buharlı gemi teknolojisinin gelişmesi, gemi şirket ve kumpanyalarının kurulması ve Karadeniz limanlarının uluslararası ticarete açılmasıyla (Yılmaz, 2009: 359-382) Karadeniz bölgesinde yapılan silah kaçakçılığında deniz yoluyla yapılan kaçakçılıkta artış görüldü. Osmanlı tebaası olan şahısların başka devletlerin bandıralarını çekip ticarete yönelmeleri de deniz yoluyla yapılan kaçakçılığın artmasındaki bir diğer etkeni (Hamzaoğlu, 2020: 217).

Osmanlı Devleti iç güvenliğini tehdit eden ve 19. Yüzyılın özellikle ikinci yarısında artış gösteren silah kaçakçılığını önlemek için bazı tedbirlere başvurmuştur. 21 Şubat 1872 tarihinde bir Barut Nizamnamesi düzenlendi. Bu nizamnamenin on beşinci maddesinde belirtildiğine göre doğrudan veya gizli olarak Osmanlı memleketlerine ithal olunan yanıcı ve patlayıcı maddelere bedelsiz el konulacak ve müsadere edilecek, bedelinin iki misli para cezası olarak alınacaktı (Uygun, 2016: 1349). 1906 tarihli Fabrikalar Nizamnamesi’nde ise “Her türlü silah ve patlayıcı madde, barut, fişek ve türevleri devlet tekelindedir.” şeklindeki hükme yer verilerek silah kaçakçılığının önlenmesine ve kişisel silahlanmanın önüne geçilmeye çalışılmıştır (Boyacıoğlu, 2015: 478). Bu nizamnamelere ve yasaklara rağmen incelediğimiz dönemde Doğu Karadeniz’de özellikle Rize sahillerinde silah kaçakçılığı artış göstermiştir. Rize sahillerinin engebeli, dağlık ve ormanlık yapıda olması bu bölgenin denetimini zorlaştırmaktaydı. Ayrıca bölgede yeterli sayıda jandarma kuvveti bulundurulmaması ve deniz devriye araçlarının yetersizliği de deniz yoluyla yapılan silah ve diğer kaçakçılık faaliyetlerinin önüne geçilememesine yol açmaktaydı. Rize sahillerinin Rusya ile sınır olması da bu bölgede kaçakçılık faaliyetlerini arttıran bir diğer etkeni.

Batum Başşehbenderliği, Rize limanına mensup “Kuşboğan” namındaki otuz dört numaralı bir sandalda 30 adet Rusya askerine mahsus Dan tüfeği ve buna ait 6500 adet fişek, birkaç revolver ile yine bunlara mahsus 550 adet dumansız fişek ve 350 okka barut bulunduğunu ihbar etmiştir. Bunun üzerine mahalli hükümet bu silah ve cephaneyi ele geçirmiş ancak sandaldaki reis ve tayfaları firar etmiştir. Firariler vilayetçe aranıp bunlardan sandalın sahibi ile sandal idare eden Hasan Reis ve tayfalardan ikisi ele geçirilmiştir (BOA. DH. SFR. 233/93:1, 28 Mart 1899).

Kaçakçılar Rize sahillerine çıkardıkları kaçak silahları Rizeli katırcılar vasıtasıyla iç kesimlere nakil etmekteydiler. Rize katırcılarından bazılarının hayvanlarına yükleyerek Of kazası tarafına nakil eyledikleri portakal sandıkları içinde yasak silah taşıdıklarının ihbar olunması üzerine kaza kaymakamlığınca yapılan aramada 182 adet Karadağ revolveri ve 581 adet Amerikan yapımı ufak revolver fişegi bulunmuştur. Bu silah ve fişeklerin ne suretle ve hangi vasıtayla ithal edildiği ve bu işe kalkışanlar hakkında Tranzon valiliği ve Lazistan mutasarrıflığı tarafından acilen tahkikat yapılmıştır (BOA. DH. SFR. 258/20:1, 18 Nisan 1901). Trabzon valisi Kadri Bey Rize sahillerinde gerçekleştirilen silah ve eşya kaçakçılığının takip ve teftişinin, bölgenin dağlık ve ormanlık yapısından dolayı oldukça müşkül bir mesele olduğunu ifade etmiştir (BOA. DH. SFR. 259/92:1, 3 Mayıs 1901).

Rize katırcılarının portakal sandıklarında silah taşımaları üzerine Sadaret, Rüsumat emanetinden konuyla alakalı bilgi istemiştir. Bu silahların kimler tarafından ne suret ve maksatla nakil olundukları ve gümrükten geçirilirken Rüsumat idarelerince muayene edilip edilmediğinin tahkik edilmesi istenilmiştir (BOA. BEO. 1655/124108:1, 5 Mayıs 1901). Aynı konu hakkında daha önce Dâhiliye nazırı da Sadaret’i bilgilendirmiştir. Dâhiliye nazırına göre

silahların bu şekilde gümrükten geçirilmesi gümrükte gerekli teftişin yapılmadığını göstermektedir. Nazır, bunların kimler tarafından ve ne maksatla nakil olunduğunun ve gümrükten geçirilirken Rüsumat idarelerince muayene edilip edilmediğinin tahkik edilerek adı geçen silah ve fişeklerin Rize'ye teslim edilip edilmediği hakkında Trabzon vilayetinden cevap beklediğini bildirmiştir (BOA. BEO. 1655/124108:2, 3 Mayıs 1901).

Bu konunun ortaya çıkarılması için gerekli tahkikatı yapmak üzere Rize'ye, "me'mûr-ı mahsûsa" (özel memur) gönderilmiştir. Yapılan tahkikat sonucu Rize'de birtakım kimselerin silah, mühimmat ve barut kaçakçılığını meslek edindiği ortaya çıkarılmıştır. Tahkikat sonucu hazırlanan layihada bu şahısların isimlerine de yer verilmiştir. Hatta bunlardan bazılarının devlet memuru olduğu anlaşılmıştır. Kaçakçılık fiilinin Rize'de sanat hükmüne girmiş olması mahalli memurlar tarafından inzibat kaidelerine layıkıyla dikkat olunmadığı sonucunu ortaya çıkarmıştır. Bunun üzerine konuyla ilgili Sadaret'ten, Dâhiliye ve Adliye nazırlıkları ile Rüsumat Emaneti'ne gerekli tedbirleri almaları ve kaçakçılığa göz yuman memurlar hakkında şiddetli cezalar uygulamalarına dair tahrirat gönderilmiştir (BOA. BEO. 1945/145802:1, 1 Kasım 1902).

Kaçakçılık maddesini araştırmak üzere Rize'ye gönderilen özel memur Padişah yaverlerinden Bahriye Yüzbaşı Hasib Hasbi'dir. Yüzbaşı Rize'de gördüklerini sunduğu bir layiha ile Sadaret'e özetle şu şekilde ifade etmiştir (BOA. DH. MKT. 610/43:1, 20 Ekim 1902):

"Trabzon vilayeti dâhilinde Rize kazasında bir gizli cemiyet teşekkül ederek Dersaadet ve Tuna'dan silah ve patlayıcı madde getirerek Erzurum ve Kürdistan cihetine sevk edip sattıkları ve bu cemiyette Rize divan-ı harb kâtibi Mülazım Ahmed Efendi'nin de eli olduğuna dair vaki olan ihbar üzerine bu meselenin tahkiki zımında memur buyurularak 2 Ekim 1902 tarihinde Rize'ye muvasalatla gerekli tahkikata başladım. Haber verildiği gibi bir cemiyet-i hainanenin mevcuduna rastlamadım ve bir seneden beri Ordu kazasında Rize divan kitabetine nakl-i memuriyet eylediği anlaşılan Mülazım Ahmet Efendi'nin dahi dahlinin olduğuna dair bir delil mevcut değildir. Bunlara rağmen Rize'nin Batum ve Rusya sahillerine komşu bulunmasından istifade eden herkesin öteden beri kendi hesabına kaçakçılığı sanat edinerek küçük ve büyük binek hayvanlarıyla silah ve patlayıcı madde taşıyıp sattıkları anlaşılmıştır. Rize kasabasında silah ve barut ve sair patlayıcı madde getirip satmakta en meşhur olanlarının kasabanın itibarlı tüccarlarından Dervişzade Hacı Hafız Osman ve Hacı İbrahim efendiler ile esnaftan Suyabatmaz Bağcı Sadık, berber Mahmut Usta ve posta kayıkçısı dükkâncı esnafından Ali reislerle Gaffur Efendi oldukları yaptığım tahkikat sonucu ortaya çıkmıştır. Bu şahısların cezalandırılıp yola getirilmeleri şarttır. Rusya'dan getirilen barutların gazyağı tenekeleriyle; Romanya'dan getirilen fişeklerin ise bal tenekeleriyle aşırılamakta olduğu rivayet edilmiştir. Hatta Kanun-i Sani 1317 tarihinde (Ocak-Şubat 1902) yukarıda adı geçen berber Mahmut bal tenekesi içerisinde Tuna'dan 700 martini fişeği getirmiş ancak bunların geçişine gümrükçe izin verilmeyip el konulmuştur. Memurlar içerisinde iskelede görevli komiser-i salis Hakkı ve zabtiye Kürt Süleyman ile Rize rüsumat müdüriyeti başkâtibi Hacı İbrahim Efendi'nin kaçakçılıkta paylarının olduğu kesindir. Cihet-i askeriyyeden kanun neferi Ethem bin Berhan'ın da silah kaçakçılığıyla bilindiği resmen müspettir."

Rize'deki kaçakçılık faaliyetlerini tahkik etmek için bölgeye özel memur olarak gönderilen Hasan Hasbi'nin yukarıda geçen layihısından sonra Rize'den çeşitli kaçakçılık ihbarları gelmeye devam etmiştir. Bu ihbarlardan birinde Rizeli meşhur kaçakçılardan Dervişoğlu'nun Romanya'dan getirdiği içlerinde yasak silahların da olduğu yüklerini boşalmak için Trabzon'un Polathane limanına uğrayacağı haber alınmıştır. Bunun üzerine Trabzon Vilayet Polis Başkomiseri ile Trabzon Vilayeti Merkez Tabur Ağası Polathane limanına giderek gerekli tedbirleri almışlardır. Kaçakçı reisi Dervişoğlu'nun alınan tedbirleri fark edip silahları denize atması ihtimali göz önüne alınarak teyakkuz halinde bulunulmuştur (BOA. DH. TMIK. M. 159/10:2, 11 Aralık 1903).

Alınan bir diğer istihbarata göre ise eski elbise ticareti bahanesiyle Batum, Rize, Trabzon arasında sürekli seyahat etmekte olup büyük cüsseli, sağlam bünyeli ve dış görünüşü şüphe uyandıran bir Kürt'ün Batum'dan kaçak eşya getirerek ülkeye soktuğu bildirilmiştir. Bunun üzerine bu şahıs hakkında acil olarak tahkikat yapılması, şahsın gözetim altına alınması ve tahkikatın sonucunun bildirilmesi istenmiştir (BOA. DH. TMIK. M. 161/39:1, 26 Ocak 1904).

Rize kazasında görülen bir diğer silah kaçakçılığı vakası ise Rize'de bulunan Redif askerlerine ait askerî depodan silah kaçırılmasıdır. Rize Redif kumandanlığı vekâletinin bildirdiğine göre Rize Redif deposundan 14 adet martini tüfeği çalınmıştır. Bunun üzerine yapılan tahkikatta bu silahların Rizeli Ömer Usta, Karamustafaoğlu Memiş, Osman Reis, Nizamiye bölüğü askerlerinden Ordulu Tefvik ve Abdurrahman isimli şahıslar tarafından çalındığı anlaşılmıştır. Bu şahısların evleri aranarak tüfeklerden altısı bulunmuş ve şahıslar yakalanmıştır. Kalan tüfeklerin bulunması için de tahkikata devam edilmiştir (BOA. BEO. 2323/174164:1, 30 Nisan 1904).

Yapılan tahkikat sonucu tüfeklerin kalanları da bulunarak Rize Redif deposuna teslim edilmiştir. Yapılan tahkikat sonucu ayrıca bu olaydan önce yine aynı depodan değişik zamanlarda toplam on dokuz tüfeğin daha çalındığı

tespit edilmiş ve bunların tamamı dahi ele geçirilerek aynı şekilde Redif deposuna teslim edilmiştir. Trabzon Valisi Reşat, bunların faillerinin şiddetli cezalara çarptırılmalarını hükümetten talep etmiştir (BOA. DH. TMIK. M. 169/6:6, 28 Nisan 1904).

Rize’de ve ülke genelinde kaçakçılığa karşı uygulanan sıkı denetim sonucunda kaçakçılar bu defa farklı bir yola başvurmuştur. Gümrük kolcuları adet üzere gümrüğe gelen kadınların üzerlerini aramamaktaydılar. Bundan istifade eden kaçakçılar kadınları silah kaçakçılığında kullanmayı akıl etmekte geç kalmadılar. Bu durum kadın kolluk görevlilerinin gümrüklerde istihdam edilmesine kadar o dönemde tüm Osmanlı limanlarında kaçakçılar tarafından revaçta olan bir yöntemdi (Çelik, 2015: 1018-1020).

6 Ağustos 1904 Salı günü Rize’den İstanbul’a gelen “Hudeyde” isimli vapurun yolcuları arasındaki üç kadının üzerinde silah ve cephane bulunmuştu. Bu kadınlardan Trabzon’un Eksünha (?) mahallesinden Osmanoğlu kızı Mürüvvet’in bir kadın vasıtasıyla üstü arandığında üzerinde 14 adet revölver ile 97 adet Amerikan yapımı mihli revölver fişeği bulunmuştur. Trabzon’un Faros mahallesinden Mikdat’ın kızı Zehra’nın üzerinde bir beze sarılı halde ve bir bohçanın içerisinde 3855 adet kapsüllü revölver fişeği kovarı bulunmuştur. Sakine isimli bir kadının üzerinde ise 14 adet revölver ile 50 adet mihli revölver fişeği ve 4720 adet kapsüllü revölver fişeği bulunmuştur. Bu silah ve cephaneler ele geçirilerek bu kadınlar ile bunlara aracılık eden üç şahıs daha tevkif edilmiştir (BOA. DH. TMIK. M. 252/49:1, 7 Ağustos 1907).

İncelenen dönemde Rize’de yoğun şekilde yapılan silah kaçakçılığı bölgedeki asayiş de olumsuz yönde etkilemiştir. Bu dönemde kaçak olarak elde edilen özellikle martini ve mavzer tüfekleri çeteci eşkiyaların ve aynı zamanda kaçakçıların silah gücü olarak hükümet güçlerine ve reji kolcularına karşı üstünlük kurmalarını sağlamıştır. Eşkiya çetelerinin mensuplarının sayısı da güvenlik güçlerine oranla oldukça fazladır. Bu eksikliği gidermek adına diğer illerden toplanıp eşkiyaların bastırılması için kullanılan geçici askerler ise kısmen başarılı olup memleketlerine dönünce bölgede eşkiyalık faaliyetleri tekrar zuhur edegelmiştir (Yıldırım, 2022: 130). Bu dönemde Rize kazasındaki asayiş sorunuyla ilgili hükümete sunulan bir ihbarname (BOA. DH. MUİ. 134/106, 20 Ekim 1909) ile asayiş sorununu yerinde inceleyerek bunun hakkında bir layiha (BOA. DH. İD. 15/16, 14 Eylül 1911) hazırlayan dönemin Rize Mutasarrıfı Reşit Bey, bölgedeki silah kaçakçılığının ve buna bağlı olarak kişisel silahlanmanın asayiş bozan en önemli unsurlardan olduğu görüşünde birleşmişlerdir.⁵

3. Rize’de Tütün Kaçakçılığı

16. yüzyılın sonlarından itibaren Osmanlı topraklarında üretilen tütün, kısa zaman içinde önemli ölçüde bir ekonomik değer kazanarak önde gelen ihrac malları arasında yerini aldı. XIX. yüzyılın ortalarından sonra tütün ekimi Karadeniz Bölgesi’nde Sinop’tan Trabzon’a kadar büyük bir gelişme gösterdi (Dıgıroğlu, 2007: 20). XIX. yüzyılda tütün tarım ve ticaretinin genişlemesiyle sayıları artan tütün gümrükleri 1861’de Rüsûmat Emaneti gümrüklerine dâhil edildi. Daha sonra 1880’de Rüsûm-ı Sitte’ye bağlanan tütün gümrükleri 1883’ten itibaren ise Reji İdaresi altına girdi (Yılmaz, 2012: 2). Tütün gümrüklerinin Reji idaresine intikalinden sonra Reji şirketinin güvenlik endişesi ve ekonomik gerekçeler nedeniyle uyguladığı yaptırımlar neticesinde tütün kaçakçılığında artış görülmüştür. Reji şirketinin tütün deposu inşa etmemesi, üreticinin ürünü nakil edecek depo bulamaması üzerine rejinin üreticiye kaçakçı gözüyle bakması, tütün ekimi için gerekli ruhsatın reji tarafından herkese verilmemesi ve rejinin düşük fiyatlarla üreticinin tütününü almaya çalışması gibi sebepler üreticinin zarara uğramasına ve dolayısıyla kaçakçılığa başvurmasına yol açıyordu (Keskin ve Yaman, 2013: 170).

Rize, Trabzon vilayetinde en az tütün üretilen kaza merkezlerinden birisidir.⁶ Buna rağmen tütün kaçakçılığının sıklıkla yaşandığı yerlerden biri de Rize kazası idi. Rize sahilleri ve dağları tütün kaçakçıları için de en önde gelen güzergâhlar arasındaydı. Bunun yanı sıra Rize’nin Rusya hududunda bulunması kaçakçılar için burayı adeta bir ihracat ve ithalat kapısı yapmaktaydı. Rize kazasında da bölgenin tütün gelirlerini toplayan Reji şirketine bağlı görevliler bulunmaktaydı. Rize’de bulunan Dûyûn-ı Umûmiye memurları mahalli hükümet tarafından yeterince himaye edilmediklerine dair şikâyetlerde bulunmaktaydılar. Ayrıca zaptiye efradı ve kolculara silah çekme

⁵ İlgili ihbarname ve layihanın transkripti için bkz. (Yıldırım, 2022: 120 vd.).

⁶ Trabzon Vilayet salnamesindeki verilere göre 1899-1902 yılları arasında Trabzon vilayeti dâhilinde tütün üretiminin yapıldığı yerler arasında en az üretimin yapıldığı yer Rize kazasıdır. 1899-1900 yılları verilerine göre vilayetteki toplam 6.498.447 kilo tütünün yalnızca 875 kilosu Rize kazasında üretilmiş ve bu ürünün tamamına Tütün Rejisi tarafından el konulmuştur (TSV, 1903: 479). Yine 1901-1902 yıllarına ait verilere göre ise Trabzon sancağı dâhilinde üretilen toplam tütün miktarı 3.055.152 kilo iken, Rize kazasında bu miktar sadece 479 kilodur ve bu kez ürünün tamamı üretici tarafından Reji ambarına teslim edilmiştir (TSV, 1904: 436); Bu dönemde Trabzon vilayetinde üretilen tütünle ilgili istatistikler hakkında bkz. (Hamzaoğlu, 2019: 48-49).

cüretinde bulunan kaçakçıların yakalanmalarına rağmen mahkemece serbest bırakıldıklarını ileri sürmekteydiler (BOA. DH. MKT. 1816/82:1, 7 Mart 1891).

Trabzon Reji Nezareti'nin 14 Eylül 1903 tarihli telgrafnamesinden anlaşıldığına göre martini tüfekleriyle silahlanmış 150 kaçakçı, 140 yük tütünle beraber Reji muhafaza korvetine tecavüzle Erzurum'a doğru hareket etmiştir. Bundan bir gün sonra ise 60 yükten ibaret diğer bir kafilenin daha yola çıktığı bildirilmiştir. Ancak mahalli hükümetten Reji idaresine verilen 20 kadar jandarma neferiyle kaçakçılara karşı hiçbir şey yapılamamıştır. Hatta geçen Temmuz ayında hareket eyledikleri arz edilmiş olan kaçakçıların dahi tütünlerini sattıktan sonra Trabzon'a avdetle kordonu muhafaza eden kolcuları darp ettikleri ve iki büyük kaçakçı kafilesinin daha yola çıkacağı bildirilmiştir. Tütün kaçakçılığı neticesinde tütünden elde edilen gelirden azalma olmuştur. Memalik-i Devlet-i Aliyye-i Osmaniyye Duhanları (tütünleri) Müşterekü'l-Menfaa Reji Şirketi Nezaret-i Umumisi konuyla ilgili Tütün Rejisi Komiserliği'ne gönderdiği tezkirede kaçakçılık sonucu tütün gelirlerinde aylık 3000 kuruş düşüş yaşandığını ifade etmiştir. Nezaret-i Umumi, jandarma hatta asakir-i Şahane'ye karşı silah kullanmaktan dahi çekinmeyen kaçakçılara karşı mahalli idarelerce alınan tedbirlerin yetersiz olduğunu ve bunların hakkından gelecek yegâne tedbirin silahla karşılık vermek olduğunu bildirmiştir. Nezaret, kaçakçıların asıl merkezini ise Akçaabat kazası olduğunu belirtmiştir (BOA. DH. TMIK. M. 162/33:1, 16 Eylül 1903).

Bu sırada Nezaret-i Umumi, yukarıdaki tezkiresine ek olarak, Trabzon nezaretinden öğrenildiğine göre mahalli hükümet tarafından terfik edilen 30 piyade jandarmasına karşılık 100 adet kaçakçı muhafazasında 170 yük tütünün kordondan Erzurum'a geçirildiğini ve başka bir mühim çetenin de teşekkül etmek üzere bulunduğunu Tütün Rejisi Komiserliği'ne haber vermiştir (BOA. DH. TMIK. M. 162/33:2, 21 Eylül 1903). Bunu takiben iki kolcunun, kaçakçılardan Kara Osman isimli şahıs tarafından katledildiği bildirilmiştir (BOA. DH. TMIK. M. 162/33:3, 26 Eylül 1903).

Bundan sonra Reji şirketi Nezaret-i Umumisi ile Reji Komiserliği arasındaki yazışmalar devam etmiştir. Bu yazışmalarda dikkat çeken nokta kaçakçıların çoğunluğunu Lazların teşkil etmesidir. Kaçakçılıkla meşgul olan bütün bu Lazlar Palu, Muş ve Çapakçur dolaylarına yasak silah ve yakıcı madde nakil ederek, avdetlerinde elleri boş dönmek üzere oradan da kaçak tütün tedarik ile beri taraflara getirmektedirler. Trabzon vilayetinin Gümüşhane sancağına bağlı Selmankas karyesi ahalisinden Yusuf ile refakatindeki 30 nefer Laz'ın Mamuretülaziz vilayetine bağlı Palu kazasından 30 yük kaçak tütün alarak Tercan'a doğru gitmekte oldukları bildirilmiştir. Ancak Tercan'da bulunan kolcular Trabzon'dan tecavüz eden kaçakçıların takibiyle meşgul buldukları için bu ikinci kafilenin hareketlerinin engellenmesi mümkün olamamıştır (BOA. DH. TMIK. M. 162/33:4, 7 Ekim 1903).

Reji İdare-i Umumisi'nin ifade ve uyarıları Erzurum vilayetince de tasdiklenmiş ve dikkate alınmıştır. Erzurum valisi tarafından Dâhiliye nezaretine sunulan tahriratta Reji idaresinin tezkiresinin mütalaa edildiği ve gerçekten de Trabzon'dan Erzurum vilayeti dâhiline martini ve mavzer tüfekleriyle silahlanmış yüz kişiyi bulan gruplar halinde tütün kaçakçıların dolaşmakta oldukları bildirilmiştir. Ayrıca bunların sadece tütün kaçakçılığıyla kalmadıkları ve uğradıkları yerlerde cinayet işleyip, kendi belirledikleri fiyat üzerinden halka zorla tütün sattıkları ifade edilmiştir. Vali ifadelerinin devamında kaçakçıların engellenmesi adına vilayetçe her türlü tedbirin alınmasına rağmen askerlerin kaçakçılara silahla karşılık veremedikleri için bir netice alınmadığını beyan ederek askerlerin kaçakçılara karşı silah kullanmalarına ruhsat verilmesini talep etmiştir (BOA. DH. TMIK. M. 162/33:5, 19 Eylül 1903).

Reji şirketinin, Reji komiserliğine gönderdiği bir başka telgrafta Trabzon havalisinde türeyen tütün kaçakçılığı hakkında daha önceden verilen maruzata ilave olarak yeni bilgilere yer verilmiştir. Buna göre 40 yükten oluşan bir kaçak kafilesi ve bunların reisleri hakkında Reji tarafından Osmanlı Hükümeti'ne bilgi verildiği halde Hükümet tarafından bunlar için herhangi bir tedbir alınmadığı ifade edilmiştir. Tamamı martini veya mavzer silahları kullanan 100-200 kadar kişiden oluşan bir haydut çetesine bölgede bulunan az sayıdaki jandarma ile mukavemet gösterilemediği bildirilmiştir. Bu çetenin merkezi Akçaabat kazası olduğu için bunların burada dağıtılmaması durumunda çetenin harekete geçmesinden sonra ancak külliyetli asker sevkıyla durdurulabileceği uyarısı yapılmıştır.

Telgrafın devamında yedi aydan beri Trabzon'da zuhur eden bu silahlı çete yüzünden bölgede asayişin kalmadığı ve bunların icra eylediği kaçakçılık gayr-ı meşru ticaretinden dolayı da tütün varidatında düşüş yaşandığı bildirilmiştir. Satışlarda hâsıl olan düşüşün altı ay zarfında 9000 liraya ulaştığı, Temmuz ayındaki 2500 liraya varan düşüş de buna eklenince toplamda yedi aylık zararın 11500 liraya çıktığı belirtilmiştir. Reji idaresi ileride daha vahim bir hal alacağı öngörülen bu kaçakçılık faaliyetlerinin önüne geçilebilmesi için kendilerinin imkân ve

iktidarlarının yetersiz olduğundan bahisle ancak hükümetin yardımıyla bunun önüne geçilebileceğini ifade etmiştir (BOA. DH. TMIK. M. 162/33:10, 26 Ekim 1903).

4. Rize’de Kaçakçılığın Önlenmesine Yönelik Alınan Tedbirler

Reji idaresinin talebi üzerine kaçakçılarla mücadele etmek adına Osmanlı hükümeti tarafından ilk uygulanan tedbir kolcuların sayısını artırmak olmuştur. Bu doğrultuda Sürmene, Of ve Rize sahillerinin muhafazası için her sene beş buçuk ay müddetle Rüsûm-ı Sitte idaresiyle müştereken kol sandalları gezdirilmesi için bu sandallarda görev alacak olan reis ve tayfalara 6600 kuruş ayrılmıştır (BOA, I.DH. 22 Eylül 18839).

Rize kıyılarında kaçakçılığı önlemek adına uygulanan bir başka tedbir Osmanlı Devleti’nin deniz araçlarının Rusya sahillerine yaklaşmasını kısıtlaması olmuştur. Rize ve civar ahalisi küçük deniz araçlarıyla Rusya sahiline kadar giderek oralarda balık avcılığı ve ticaretle iştigal etmekte idiler. Ancak daha sonra bu tür deniz araçlarının Rusya sahiline yaklaşabilmesi için içlerinde en az dört Rus ve bir Osmanlı tebaası bulundurulması şartı getirilmiştir. Bu yeni durum Osmanlı vatandaşlarının o taraflarda dolaşmalarını men etmiş ve kendilerini bu ticarettten mahrum bırakmıştır (BOA, DH.MKT. 2419/42:1, 25 Ekim 1900). Alınan tedbirlerden bir diğeri ise Sinop’tan başlayarak Rize’ye kadar olan sahilde sürekli şekilde gözetlemede bulunup devriye atması beklenen “*Nasr-ı Hüddâ*” gambotunun bölgeye gönderilmesi olmuştur (BOA. DH. MKT. 1189/7:1, 3 Ağustos 1907).

Bu tedbirlerden başka Rize ve Batum arasında seyrüsefer eden gemilerde kaçakçılığın önlenmesi için gümrük kontrollerinin daha sıkı şekilde yapılması kararlaştırılmıştır (BOA. DH. ID. 94/1:23;1, 16 Ekim 1910). Buna ilaveten çıkarılan yeni gümrük talimname-i umumiyesinin beşinci maddesinde: “*Yabancı memleketlerden gelen yelkenli gemi ve kayıkların ibraz olunan orijinal manifestoları ve yük listeleri çıkış yaptıkları gümrük idaresinin tasdikinden başka o memlekette bulunan Osmanlı şebhenderinin vizesine de hamil olacak. Şebhender bulunmayan mahaller için çıkış yapılan gümrüğün tasdiknamesini gümrük idaresi kabul edecektir. İstenilen evrakta yüklerin sayı ve ağırlıklarının ve isimlerinin bildirilmesi şarttır.*” şeklindeki hükümlere yer verilerek deniz ticareti sıkı bir denetim altına alınmıştır. Böylece artık Batum’dan Rize’ye ve diğer Karadeniz sahillerine gelen yelkenli deniz araçları yük varakalarını gümrükten başka Batum şebhenderine de tasdik ettirmek zorunda bırakılmıştır. Ayrıca gemilerin yük varakalarında belirtilenden fazla eşya bulundurulması halinde ise bu gemilerden iki kat fazla ithalat resmi alınması kararlaştırılmıştır (BOA. DH. ID. 94/1:23;6, 22 Ekim 1911).

Sonuç

XIX. yüzyılla birlikte buharlı gemi taşımacılığının deniz nakliyesini daha güvenli ve daha yüksek tonajlarda gerçekleştirmesi sonucunda eskiden cüzi miktarlarda yapılan kaçakçılık artık büyük miktarlara yükselmiştir. Osmanlı Devleti’nin Karadeniz’i uluslararası ticarete açması, kapitülasyon sistemi ve yapılan ticaret anlaşmalarıyla uygulanan ihracat yasaklamaları da kaçakçılığı artıran diğer unsurlar olmuştur. Ayrıca XIX. yüzyılda Osmanlı Devleti’nde, Avrupa mali denetiminin araçları olan Düyûn-ı Umûmiye İdaresi ve Reji Şirketi’nin, tütün ve tuz tekellerinde getirdikleri yasaklamalar, üreticiyi ürünü kaçak yoldan temin etmeye sevk etmiştir. Rize özelinde baktığımızda en fazla kaçakçılık yapılan kalemler silah ve tütün kaçakçılığı olmuştur. İncelediğimiz dönemde özellikle 1903-1907 yılları arasında Rize’deki kaçakçılık faaliyetlerinin artış gösterdiği görülmektedir. Bu dönemde Trabzon Valisi Reşat Bey ve Rusya’nın Batum şehrindeki Osmanlı Başşebhenderliği Rize’deki kaçakçılarla ilgili Osmanlı Hükümeti’ne defalarca uyarılarda bulunmuşlardır. Ancak bu uyarılar yeterince dikkate alınmamış ve Rize kazası adeta kaçakçılığın merkezi haline gelmiştir.

Bölgede sıklıkla görülen silah ve tütün kaçakçılığının yanı sıra Ermenilerin kaçak olarak Osmanlı topraklarına giriş çıkışlarını sağlamak üzere yeni bir kaçakçılık çeşidi oluşmuş ve sırf bu iş için Rize kazasında üç adet çete kurulmuştur. 1890’larda yaşanan Ermeni ayaklanmaları sonrasında komitecilerin ülkeye girişinin engellenmesi için Ermenilerin Rusya’ya gidip gelmesi yasaklanmıştır. Bunun için sınır kapılarında güvenlik önlemleri artırılmıştır. Buna rağmen özellikle Rusya’nın Batum şehrinde toplanan Ermeniler, buraya ticaret amacıyla sıklıkla uğrayan Rizeli kayıkçılar vasıtasıyla Rize’nin tenha ve denetimsiz kıyılarından kaçak olarak Osmanlı topraklarına girip çıkma şansı yakalamışlardır. Ermeniler özellikle Erzurum’un Kiskim kazasına bağlı Hodoçür nahiyesini adeta bir toplanma ve dağılım merkezi haline getirmişlerdir. Buraya da en kolay yoldan Rize sahilleri ve dağları vasıtasıyla ulaşmışlardır.

Sonuç olarak Rize sahillerinin engebeli, dağlık ve ormanlık yapıda olması bu bölgenin denetimini

zorlaştırdığından dolayı bölge kaçakçılar için uygun bir güzergâh haline gelmiştir. Ayrıca Rize'nin Rusya ile sınır teşkil etmesi de burada ticaret ve balıkçılıkla uğraşan birçok kişiyi kaçakçılık yoluyla kolay para kazanma yoluna sevk etmiştir. Bununla birlikte bölgede yeterli sayıda jandarma kuvveti bulundurulmaması ve deniz devriye araçlarının yetersizliği de kaçakçılık faaliyetlerinin önüne geçilememesine yol açmıştır. Osmanlı Hükümeti'nin kaçakçılığa karşı gösterdiği tutum ise Düyûn-ı Umûmiye İdaresi ve Reji Şirketi tarafından tatmin edici seviyede bulunmamıştır. Uygulanan tüm denetim ve kontrollere rağmen bölgede kaçakçılık tamamıyla önlenememiştir.

Kaynaklar

1. Arşivler

Cumhurbaşkanlığı Devlet Arşivleri Başkanlığı Osmanlı Arşivi (BOA)

Bâb-ı Âli Evrak Odası (BEO): 1655/124108:1, 1655/124108:2, 1945/145802:1, 2323/174164:1, 2749/206105:1.

Dâhiliye İdare (DH. ID.): 94/1:23:1, 94/1:23:6, 15/16.

Dâhiliye Mektubî Kalemî (DH. MKT.): 610/43:1, 1189/7:1, 1816/82:1, 2419/42:1.

Dahiliye Nezâreti Tesrî-i Muamelât ve Islahat Komisyonu, Muamelât (DH. TMİK. M.): 139/37:2, 139/37:8, 139/37:9, 159/10:2, 161/39:1, 162/33:1, 162/33:2, 162/33:3, 162/33:4, 162/33:5, 162/33:7, 162/33:10, 169/6:6, 174/9:1, 199/63:1, 209/46:2, 252/49:1, 274/5:2.

Dâhiliye Muhaberât-ı Umûmiye Dairesi (DH. MUI.): 134/106.

İrade Dâhiliye (I. DH.): 897/71364:1.

Sadâret Mektubî Kalemî Mühimme Odası (Kalemî) Belgeler (A. MKT. MHM.): 533/44:3, 664/17:3.

Şifre Kalemî Belgeleri (DH. SFR.): 233/93:1, 258/20:1, 259/92:1.

Trabzon Salname-i Vilayet (TSV): 1903, 1904.

2. Yazılı Kaynaklar

Boyacıoğlu, D. (2015). "Tanzimat'tan Cumhuriyet'e Osmanlı Fabrika Yapılarının İnşasına Dair Yapılan Düzenlemeler", *Uluslararası Sosyal Araştırmalar Dergisi*, 8/38, 471-486.

Çakır, D. (2019). *Osmanlı Devleti'nin Son Döneminde Karadeniz'de Tuz Kaçakçılığı*, Yayınlanmamış Yüksek Lisans Tezi, Ordu: Ordu Üniversitesi Sosyal Bilimler Enstitüsü.

Çelik, B. (2015). "Osmanlı Gümrüklerinde Kadın İstihdamı: Kadın Gümrük Kolcuları (1901-1908)", *Bellekten*, 79/286, 1003-1038.

Dığıroğlu, F. (2007). *Memalik-i Osmaniye Duhanları Müşterekü'l Menfaa Reji Şirketi Trabzon Reji İdaresi (1883-1914)*, İstanbul: Osmanlı Bankası Arşiv ve Araştırma Merkezi.

Hamzaoğlu, K. (2020). "XIX. Yüzyılda Trabzon Vilayeti'nde Kaçakçılık ve Kaçırılan Emtialar", *Near East Historical Review*, 10/2, 205-225.

Hamzaoğlu, K. (2019). *Trabzon Vilayeti'nde Kaçakçılık (1855-1908)*, Yayınlanmamış Yüksek Lisans Tezi, Samsun: Ondokuz Mayıs Üniversitesi Sosyal Bilimler Enstitüsü.

Karaçavuş, A. (2015). "1895 Trabzon Ermeni İsyanı ve İsyancıların Sosyo-Ekonomik, Siyasi, Kültürel Kökenleri", *Karadeniz İncelemeleri Dergisi*, 19, 75-118.

Keskin, N. E. ve Yaman, M. (2013). *Türkiye'de Tütün: Reji'den Tekel'e Tekel'den Bugüne*, Ankara: Notabene Yayınları.

Kılıçaslan, M. E. (2012). "Bandıra Usulsüzlüklerine Bir Örnek: Trabzon Kayıklarındaki Rusya", *Türk Deniz Ticareti Tarihi Sempozyumu IV*, İstanbul, 219-230.

Osmanlı Belgelerinde Ermeni-Rus İlişkileri I (1841-1898), (2006). Ankara: Başbakanlık Arşivleri Genel Müdürlüğü Osmanlı Arşivi Daire Başkanlığı.

Sezen, T. (2017). *Osmanlı Yer Adları*, Ankara: Başbakanlık Devlet Arşivleri Genel Müdürlüğü.

Şahin, E. (2006). "Arşiv Belgelerine Göre 1895 Trabzon Ermeni Olayları", *Uluslararası Karadeniz İncelemeleri Dergisi*, 5, 123-140.

Uygun, S. (2016). "Paquet Vapur Nakliyat Kumpanyası (Compagnie De Navigation Paquet) ve Osmanlı Ermenileri", *Atatürk Üniversitesi Türkiyat Araştırmaları Enstitüsü Dergisi*, 56, 1339-1363.

Yıldırım, Ö. (2022). "Rize'de Yaşanan Asayiş Sorunuyla İlgili Birer İhbarname ve Layiha Örneği", *Akademik Tarih ve Düşünce Dergisi*, 9/1, 107-135.

Yılmaz, F. (2012). "Tütün", *TDV İslâm Ansiklopedisi*, İstanbul: TDV İslâm Araştırmaları Merkezi, 42, 1-4.

Yılmaz, Ö. (2009). "Karadeniz'in Uluslararası Ticarete Açılması ve Trabzon", *Uluslararası Sosyal Araştırmalar Dergisi*, 2/7, 359-382.

Yazar Katkıları: Tek Yazar

Hakem Değerlendirmesi: Dış bağımsız.

Çıkar Çatışması: Yazarlar, çıkar çatışması olmadığını beyan etmiştir.

Etik Kurul Onayı: Yok

Author Contributions: Sole Author

Peer-review: Externally peer-reviewed.

Conflict of Interest: The authors have no conflicts of interest to declare.

Ethical Committee Approval: None

Adalet Partisi'nin Cumhuriyet Senatosundaki Kadın Siyasetçileri (1961-1980)

Women Politicians of The Justice Party in the Republican Senate (1961-1980)

Derya

ÇİNI ŞİMŞEK¹

¹Başkent Üniversitesi İletişim Fakültesi Radyo, Televizyon ve Sinema Bölümü, Ankara-Türkiye
e-mail: dsimsek@baskent.edu.tr



Geliş Tarihi/Received: 22.5.2023
Kabul Tarihi/Accepted: 15.1.2024

Sorumlu Yazar/Corresponding Author:
Derya ÇİNI ŞİMŞEK
dsimsek@baskent.edu.tr

Atıf /Cite this article:
Çini Şimşek, D. (2024). Adalet Partisi'nin Cumhuriyet Senatosundaki Kadın Siyasetçileri (1961-1980). *Erzurum Teknik Üniversitesi Sosyal Bilimler Enstitüsü Dergisi*, 18, 243-256.

This article checked by



Content of this journal is licensed under a
Creative Commons Attribution-
Noncommercial 4.0 International License.

Öz

1961 Anayasası ile Millet Meclisi ve Cumhuriyet Senatosu'ndan oluşan çift meclisli bir sistem uygulamaya konulmuş, yetkileri birbirinden farklı olsa da yasa yapma yetkisi bu iki meclise paylaştırılmıştır. 1961-1980 yılları arasında varlığını sürdüren Cumhuriyet Senatosunda; 6 tanesi seçimle, 4 tanesi ise Cumhurbaşkanı tarafından görevlendirilmiş 10 kadın senatör üye görev yapmıştır. Seçimle gelen 6 kadın üyeden ikisi, 1961 tarihinde Adalet Partisi (AP)'den Senatoya seçilerek giren Nazire Özel Şahingiray ve Hatice Mualla Akarca'dır. 27 Mayıs 1960 Darbesi'nin doğurduğu siyasal ve toplumsal koşullar sonucu aktif siyasete atılıp Cumhuriyet Senatosu'na seçilen Şahingiray ve Akarca'nın Senatodaki faaliyetlerini açık ve objektif bir durumda ortaya koyarak Türk siyasi yaşamının anlaşılmasına katkı sağlamayı amaçlayan çalışma, 2 kadın senatörün görev yaptığı yıllarda sunduğu kanun teklifleri, önermeleri ve konuşmaları ile sınırlandırıldı. Çalışmada; Cumhuriyet Senato zabıtları ve TBMM Arşivi'nden yararlanılarak, TBMM'de kişisel verilerinin bulunduğu Tercüme-i Hal belgeleri çalışmaya önemli katkı sağladı.

Anahtar Kelimeler: Nazire Özel Şahingiray, Hatice Mualla Akarca, Cumhuriyet Senatosu, Adalet Partisi

Abstract

With the 1961 Constitution, a bicameral system consisting of the National Assembly and the Senate of the Republic was put into practice, the power to make laws was shared between these two chambers, although their powers were different from each other. 10 female senator members, 6 of whom were appointed by election and 4 of them by the president, served. Two of the six elected members are Nazire Özel Şahingiray and Hatice Mualla Akarca, who were elected to the Senate from the Justice Party (AP) in 1961. The study, which aims to contribute to the understanding of Turkish political life by presenting the activities of Şahingiray and Akarca, who were elected to the Senate of the Republic, in a clear and objective situation, as a result of the political and social conditions caused by the coup d'état of 27 May 1960, includes the legislative proposals submitted by the two female senators during their term of office. limited to his proposals and speeches. In the study; By making use of the minutes of the Senate of the Republic and the Archives of the Grand National Assembly of Turkey, the documents of Tercüme-i Hal, in which the personal data of the Grand National Assembly of Turkey are located, made a significant contribution to the study.

Keywords: Nazire Özel Şahingiray, Hatice Mualla Akarca, Republican Senate, Justice Party

Giriş

Demokratik idarenin genel hedefi ve temel ilkesi olan siyasal katılım, çağdaş sanayileşmiş cemiyet yapısının demokratik bir işaretidir (Kapani, 2006:144). Tarihte uzun müddet politik katılım ve temsilde cinsiyetler arasında hukuksal yönden eşitlik konusu kadınların uğraş verdiği önemli sorunlardan birisi olmuştur. Tüm toplumlarda en önemli içtimai birlik olan ailenin temeli vazifesini gören kadın, toplum içinde çok yönlü roller üstlenmiştir. Türk toplumunun eski çağlardan İslamiyet'in kabulüne, göçebe hayat tarzından yerleşik hayatı benimsemesine kadar geleneksel ve ulusal kültürlerin kadına kazandırdığı kişilik çok yönlü ve çok boyutlu olmuştur. Türkler, İslamiyet'i kabul ettikten sonra bir taraftan kendi örf ve geleneklerini korumaya çalışırken, diğer taraftan yayılmış oldukları coğrafyada karşılaştıkları Arap Fars, Bizans ve Avrupa ülkelerinin kültürlerinin etkisi ile bir kültür karışımı yaşamıştır. Bu karışım zamanla Türk kadınının statüsünü de etkileyerek değişmelere sebep olmuştur (Sağ, 2001:12-14).

Dünyada kadınların siyasal alandaki eşitsizliklere ve toplum içindeki rollerine karşı yaptıkları mücadele Aydınlanma Dönemi'nden sonra başlamıştır. Aydınlanma ideallerini temel alan Batı modernleşmesiyle paralel olarak Osmanlı Devleti'nde II. Meşrutiyet döneminde gündeme gelen kadın hareketi, Erken Cumhuriyet Dönemi'nin özgün koşulları gereği ulus devlet kurma projesinin içerisinde yer almıştır (Şimşek, 2021:285). 29 Ekim 1923'te yeni rejime geçilmesi ile birlikte kadınların politika öncelikli olmak üzere bütün alanlara iştiraki konusunda önemli adımlar atılmıştır. Kadınların erkeklerle eşit sosyal, siyasal ve hukuksal hakları elde etmeleri aşamalı bir şekilde gerçekleşmiş, bunun ilk adım, 1924 yılının 3 Mart günü TBMM tarafından onaylanarak yürürlüğe giren Tevhid-i Tedrisat Kanunu olmuştur (Feyzioğlu, 1987:204-205).

Aile içinde kadının statüsündeki eksikleri gidermeyi amaçlayan 'Medeni Kanun Tasarısı' 17 Şubat 1926 tarihinde yapılan görüşmelerin ardından TBMM'de onaylanarak yürürlüğe girmiştir (TBMMZC, D.2, C.22, B.57, 17.02.1926:230-234). Medenî Kanun'un kabulünün ardından 3 Nisan 1930 tarihinde mecliste yapılan görüşmelerden sonra kabul edilen Belediye Kanunu ile Türk kadını, belediye seçimlerine katılma hakkını kazanmıştır (TBMMZC, D.1, C.17, B.37, 20.03.1930:3-10). Ardından; 'Köy Muhtarlığına ve İhtiyar Heyeti Azalığına' aday olabilmesine ait olan yasa tasarısı 26 Ekim 1933 tarihinde (TBMMZC, C.17, D.4, B.76, 26.10.1933:26-10), milletvekili olabilmek için gerekli yasal değişiklik ise 5 Aralık 1934 tarihinde gerçekleşmiş ve kadınlar, milletvekili olarak seçilme ve seçme hakkı sahip olmuşlardır (TBMMZC, D.4, C.25, B.12, 05.12.1934:82-84).

Bu hakka sahip olan Türk kadınının katıldığı ilk seçim 8 Şubat 1935 tarihinde gerçekleşmiştir. 1935 tarihinde gerçekleşen seçimlerde (Milletvekili Genel Seçimleri, 2012: 5) 17 kadın Milletvekili Meclis'e girmiş, 1936'da açılan milletvekillikleri için gerçekleşen ara seçimde 1 tanesinin daha eklenmesi ile Meclis'te kadın milletvekili (Gökçimen vd., 2009: 445; TBMM Albümü, 2010:237-294) rakamı 18'e yükselmiştir. Kadınların, Meclisteki erkek milletvekillerine göre %4,5 olan oranı ile Türkiye, dünyada 2. sırada yer almıştır (Duroğlu, 2007:60-66). 10 Kasım 1938 tarihinde Atatürk'ün ölümü ile Türkiye'de yeni bir devre girilmiş, 11 Kasım 1938 günü TBMM acilen toplanmış ve İsmet İnönü, Cumhurbaşkanlığına seçilmiştir (Ahmad, 2005: 127). İnönü, 26 Aralık'ta toplanan CHP'nin olağandışı kongresinde, Genel Başkanlığın yanında Değişmez Genel Başkan ve Milli Şef unvanlarını almış (Aydemir, 2000:37-39), Cumhurbaşkanı olarak Türkiye Cumhuriyeti Devleti'ni 12 yıl temsil etmiş ve 1945 yılına kadar olan süreç içerisinde devleti tek parti rejimi ile yönetmeye devam etmiştir (Şimşek, 2015:5).

Çok partili siyasi hayata geçtikten sonra 1960 tarihine kadar Türk siyasi tarihine tesir eden en mühim siyasi parti Demokrat Parti (DP) olmuş (Çolak, 2008:95-108), 14 Mayıs 1950 tarihinde yapılan seçimlerle iktidara gelmiş ve 27 Mayıs 1960 Darbesi'ne kadar ülkeyi idare etmiştir (Ahmad ve Ahmad, 1976:66). Atatürk'ün ölümünün ardından gerçekleşen seçimlerde; 1939'da %3,7, 1946'da %1,9, 1950'de %0,6, 1954'te %0,7, 1957'de %1,3 oranları ile kadınlar mecliste temsil edilmiş, 1960'lı yıllara gelinceye kadar sadece Atatürk'ün döneminde yapılan 1935 tarihindeki seçimlerde en yüksek temsil edilme oranına ulaşmıştır (Şimşek, 2021, s. 285).

27 Mayıs 1960 Darbesi'nin gerçekleşmesinin ardından Anayasayı yazmak için toplanan Kurucu Meclis 258 üyeden oluşmuştur. Bu üyelerden dördü kadındır. Darbe sonrası yeni anayasa çalışmaları yapılırken kanun etkinliğinin daha iyi olması için ek bir meclise gerek duyulmuş, çift meclis sistemini Türk siyasetine getirmiş ve Cumhuriyet Senatosu kurulmuştur (Çoker, 1999:9).

Halkın egemenliği temeline dayanan ve kökeni Fransızca *démocratie* kelimesinden gelen Demokrasi mefhumundan söz edildiğinde devlet organı olarak ilk düşünülen güç yasamadır (Özer, 2005:217-218). Öncelikli yetkileri yasama, hükümeti denetleme, ülke bütçesini çıkarma olan ve azaları halkoyu ile sınırlı bir süre için seçilen kanun yapıcı kurullarına verilen isim olan Parlatentonun kökeni Fransızca "konuşmak" anlamına gelen "parlare" ve İngilizce "parliament"den gelir. Latince kökeni "senatus" olan Senato ise müzakere ve özellikle yasama görevleri olan parlamentolara verilen isimdir (Altuğ, 2003:50-53). Çift meclis sistemi ise Parlamento yetkilerinin iki farklı meclisin ortak olarak kullanılmasını ve yasama görevinin bu iki meclis tarafından gerçekleştirilmesini sağlayan sistemdir (Doğan, 2011:379). Şu an dünya üzerinde bulunan ülkelerin yaklaşık üçte birinde çift meclis sistemi uygulanmaktadır (Uran, 2008:24).

Türk Parlamento Tarihi'nde bakıldığında 1876-1920 ve 1961-1980 yılları arasında çift meclis sistemi uygulanmıştır. 23 Aralık 1876 tarihinde hazırlanan ilk yazılı Anayasa olan "Kanun-ı Esasi"ye göre; (32. madde) Meclisi Umumi ismini alan iki meclisli bir parlamento kurulmuş, çift meclis sistemi de ilk kez Türk politik hayatında yer almıştır. 40 üyeden oluşması ve bir senato gibi icraata bulunması öngörülen Heyet-i Ayan adını taşıyan meclis azaları, ülkenin yöneticisi olan Padişah tarafından belirlenmekte (Ezerli, 1998:167), geri kalan ise kısmi bir seçimle mebus olan 130 kişilik Heyet-i Mebusan azalarıdır. Yürütme ve yasama kuvvetleri TBMM'de toplanmış 1921 Anayasasına göre, tek meclisli bir yapı kurmuştur (Özbudun, 2004:28). 1924 Anayasası da yasama organını tek meclisli olarak düzenlemiştir (Yavuz ve Bülbül, 2012:227). Bu Anayasası'nın hükümete tanıdığı arttırılmış olan gücün negatif etkisi ile 1950-1960 yılları arasında hem parti programlarında hem de Akademik çevrelerde, mevcut meclise ek olarak yeni bir meclisin oluşturulması arzusu kendisini göstermiştir (Özgişi, 2011:296).

27 Mayıs 1960 Darbesi'nin ardından da 1961 Anayasası ile kuruluş ve yetkileri itibariyle birbirinden ayrı ve farklı birincisi Millet Meclisi, diğeri ise anayasanın 70, 71, 72 ve 73. maddelerine göre (Tanör ve Beygo, 1981:163-164) Cumhuriyet Senatosu'ndan oluşan çift meclis sistemi uygulamaya konulmuştur. Anayasasının 70. maddesi; Cumhurbaşkanı seçilen 15 üye, Cumhuriyet Senatosu'nun genel oyla seçilen 150 üye, Milli Birlik Komitesi (MBK) Başkanı ve üyeleri ile önceki Cumhurbaşkanı'ndan oluşacağı, bu doğal üyelerin hangi yaşta olduğuna bakılmaksızın, Cumhuriyet Senatosu'nun üyesi olarak görev yapacakları şeklinde düzenlenmiştir (Yavuz ve Bülbül, 2012:229). Cumhuriyet Senatosu üyeliğinin süresi 6 yıl ile sınırlanırken süresi biten üyelerin yeniden seçilebileceği de belirlenmiştir (Resmi Gazete, 31.05.1961:10816).

1961-1980 arası dönemde Cumhuriyet Senatosu için yapılan seçimlerde ülke 3 (A, B, C) seçim bölgesine bölünmüş ve 1980 yılına kadar Senato'ya toplam 498 senatör seçilmiştir (Çakırbaş, 2020:1528). Seçim sistemi olarak Senato seçimlerinde basit çoğunluk usulü uygulanırken milletvekilliğinde nispi sistem kullanılmış (Eroğul, 1977:17), seçim usulünde iki meclisteki farklılıkların giderilmesi ise 1964 tarihinde yapılan değişiklikle mümkün olmuştur (Uran, 2008:222). 1970'lere gelindiğinde politik şiddet hadiseler artmış ve bu hadiseler mevcut hükümetler tarafından önlenememiştir. Ordu tarafından 12 Mart 1971 tarihinde verilen "muhtıra" ile Demirel Hükümeti görevini bırakmış ve ara rejim devri yaşanmıştır (Yazıcı, 1997: 101-134).

1971 ve 1973 tarihlerinde anayasa iki önemli değişikliğe uğramıştır. 1975 tarihinden itibaren şiddet ve terör olaylarının artması ve iktidarın bu olayları önleyememesi sonucunda siyasal sistemde ciddi tıkanmalar yaşanmış ve ardından 12 Eylül 1980 tarihinde Türk Silahlı Kuvvetleri (TSK)'nin yönetimi ele geçirmesi ile Türk demokrasisi bir kez daha kesintiye uğramıştır. 1982 Anayasasının yürürlüğe girmesiyle Cumhuriyet Senatosu kaldırılmış, Yasama organı yeniden tek meclisli hale getirilmiştir (Yavuz ve Bülbül, 2012:229).

Seçme seçilme hakkını elde ettikten sonra 1935 seçimleri ile ülke yönetiminde söz sahibi olmaya başlayan Türk kadını, 1961 tarihinde Cumhuriyet Senatosu'nun kurulmasının ardından Senato'da da yer almaya başlayarak ülke ile ilgili kararların alınmasında söz sahibi olmuştur. 1961-1980 yılları arasında varlığını sürdüren Cumhuriyet Senatosu'nda görev yapan kadın senatörler de erkek senatörler gibi bir kısmı seçimle, bir kısmı da Cumhurbaşkanlığı kontenjanıyla üyeliğe atananlardır. Senatoda 6 tanesi seçimle, 4 tanesi ise cumhurbaşkanınca görevlendirilmiş 10 kadın senatör üyeden seçimle gelen altı üyeden 2'si Adalet Partisi (AP)'den seçilmiş olan Nazire Özel Şahingiray (15.10.196-17.06.1964) ve Hatice Mualla Akarca (15.10.1961-5.06.1966)'dir (Candeğer ve Coşkun, 2018:259).

1. Nazire Özel Şahingiray (13.10.1916- 09.10.1990)

15 Ekim 1961 tarihinde gerçekleşen seçimlerde Cumhuriyet Senatosu'na girmeye hak kazanan kadın üyeler arasında yer alan Nazire Özel Şahingiray, AP temsilcisi olarak Cumhuriyet Senatosu İstanbul üyesi olarak 15 Ekim 1961 ile 7 Haziran 1964 yılları arasında Senato'da görev yaptı.

1.1.Nazire Özel Şahingiray'ın Biyografisi

13 Ekim 1916'da İstanbul Üsküdar'da dünyaya gelen Nazire Özel Şahingiray'ın babası Ali Rıza (İnanlı) Bey, annesi Hatice Hanım'dır (Cumhuriyet Senatosu Üyelerine Mahsus Hal Tercümesi Kâğıdı (CSÜMHT):97). İlkokul eğitimine İstanbul Moda'da başlayıp ardından Ankara İsmet Paşa ilkokulunda devam eden Şahingiray, lise eğitimini Ankara Koleji'nde 1939'da tamamladı. Aynı yıl girdiği Dil ve Tarih - Coğrafya Fakültesi Sümeroloji Bölümü'nden 1944'de diploma aldı (Çoker, 1998:284). 28 Nisan 1945'te Ankara Üniversitesi Dil-Tarih ve Coğrafya Fakültesi Sümeroloji Enstitüsü'ne İlmi Yardımcı olarak göreve başlayıp, 30 Nisan 1948'de Okutman kadrosuna alındı. Kadroya alındığı yıl Zafer Gazetesi'nde arşivci ve muhabir görevini de sürdürdü (Gökçimen vd., 2009: 359). 1950'de Fakültedeki görevinden ayrılarak Yüksek Murakabe Heyeti İstatistik Servisi'nde görev aldı ve 7 Ağustos 1950 tarihinde Cumhurbaşkanlığı Kütüphanesi'nde devlet memurluğu görevine atandı. 1960 tarihine kadar da; Cumhurbaşkanlığı Kitaplığı dışında, Cumhurbaşkanı Celal Bayar'ın kitaplık ve arşivi ile Atatürk Arşivi'ni oluşturdu. Kitaplık Memurluğu sırasında Celal Bayar'ın bütün ilmi çalışmalarına katılan Şahingiray, 10 Ağustos 1956 tarihinde önce yazı işlerinde, ardından 27 Kasım 1959 tarihinde Kâtip olarak atanmış olduğu Özel Kalem Müdürlüğü'nde istifa ettiği 1 Temmuz 1960 tarihine kadar görev aldı (CSÜMHT: 97). İstifasının ardından aktif siyasete atılan Nazire Özel Şahingiray, 15 Ekim 1961 tarihinde gerçekleşen genel seçimlerde İstanbul'dan TBMM XII. Dönem AP adayı olarak Cumhuriyet Senatosu Üyeliği'ne seçildi ve 15 Ekim 1961 ile 7 Haziran 1964 yılları arasında AP temsilcisi olarak Cumhuriyet Senatosu İstanbul üyesi olarak görev yaptı (Şahin, 2008:99).

27 Mayıs 1960 Darbesi'nin doğurduğu siyasal ve toplumsal koşullar sonucu siyasete atılan Şahingiray, 7 Haziran 1964'teki üçte bir yenileme seçimlerinde üyeliğinin sona ermesinin ardından aktif siyaseti bıraktı. AP temsilcisi olarak Cumhuriyet Senatosu İstanbul üyesi olarak görev yaptığı XII. Dönemde Millî Eğitim ve Kitaplık Komisyonlarında görev aldı (Çoker, 1998:284-285). Siyasi hayatının sona ermesinin ardından müşavir görevi ile Enerji ve Tabii Kaynaklar Bakanlığı, Enerji Dairesi'nde yeniden memuriyete döndü ve bakanlıktan emekli oldu (Gökçimen vd., 2009:360). İngilizce bilen Filolog, Sümerolog ve aynı zamanda yazar olan Şahingiray: Celal Bayar'ın Söylev ve Demeçleri, (1933-1955) Dış Politika, Atatürk'ün Nöbet Defteri (1931-1938), Sümerlinin Dünya Görüşü ve Babil Edebiyatına Toplu Bir Bakış ve Atatürk'ün Son Nöbet Defteri (01 Ekim 1938-10 Kasım 1938) kitaplarını yazdı. Gazeteci Cehdi Şahingiray ile evlenmiş olan Şahingiray, 1963'de Uğur Güler'i evlat edinmiş, Ankara'da 9 Ekim 1990 tarihinde vefatının ardından Karacaahmet Mezarlığı'nda defnedilmiştir (Şahin, 2010:151).

1.2.Nazire Özel Şahingiray'ın Senato Faaliyetleri (15.10.1961-07.06.1964)

1961-1964 yılları arasında Senato'da, kısa olmasına rağmen aktif olan 3 yıllık siyasal yaşamı süresince; AP Cumhuriyet Senatosu İstanbul üyesi olarak görev yaptı. Görev yaptığı yıllarda, 2 yazılı soru önerge ile 1 kanun

teklifi veren Şahingiray, Senatör olduğu dönemde en çok kürsüye çıkan kadın üyeler arasında yer alıp, farklı konulara ilişkin toplamda 12 defa söz aldı.

1.2.1. Kanun Teklifleri

Nazire Özel Şahingiray, 1961-1964 yılları arasında XIII. Dönem AP (Demirci, 2003:30) İstanbul Cumhuriyet Senatörü olarak görev yaptığı dönemde verdiği tek kanun teklifi, Türkiye Cumhuriyeti Emekli Sandığı Kanunu'na geçici bir madde eklenmesine dairdir. 15 arkadaşı ile birlikte teklif, TBMM'nin 30 Nisan 1962 Pazartesi günü 82. Birleşiminde gündeme alınmış ardından Maliye ve Bütçe komisyonlarına görüşülmek üzere gönderilmiştir (MMTD) D.1, C. 5, B.82, 30.04.1962:42). Teklif ile ilgili komisyon raporları ilk olarak 1 Ocak 1964 Çarşamba günü 22. Birleşimde meclisin gündemine alınarak okunmuş fakat salonda yeter çoğunluğun bulunmamıştır (MMTD, D.1, C.24, B.22, 01.01.1964:96). 9 Ocak 1964 Perşembe günü 29. Birleşimde yeniden meclis gündemine gelen teklif bu kez de Plân Komisyonu üyelerinin salonda olmadığı gerekçesiyle görüşülememiştir (MMTD, D.1, C. 24, B.29, 09.01.1964:362). 6 Temmuz 1964 Pazartesi günü 120 Birleşimde (MMTD, C.31, D.1, B.120, 06.07.1964: 563:566) yapılan görüşmelerin ardından teklif önce mecliste, ardından Cumhuriyet Senatosu'nda reddedilmiştir (CSTD, D.1, C.23, B.20, 24.12.1964: s.44).

1.2.2. Önergeleri

Mecliste verdiği kanun teklifinin yanı sıra 2 soru önergesi bulunan Şahingiray'ın, 'Bazı suç ve cezaların affı' hakkındaki kanun tasarısının 2. maddesi ile alakalı olarak verdiği ilk yazılı önergesi, 22 Şubat 1963 Cuma günü Cumhuriyet Senatosu'nun 49. Birleşiminde gündeme geldi. Konu, İsmet İnönü'nün 30 Nisan 1959 tarihinde ziyaret ettiği Uşak'ta meydana gelen olaylar ile ilgiliydi. (Karayaman, 2010: 19-49). Anayasa Mahkemesine intikal edip henüz dâvası neticelenmemiş Uşak Olayları'na katılmakla itham edilen kişilerin, af kapsamı dışında bırakılmasına itiraz etmek üzere vermiş olduğu yazılı önergesi senatoda yapılan oylama sonucunda kabul edilmemiştir (CSTD, D.1, C.10, B.49, 22.02.1963: s.359). İstanbul Senatörü Bere Turan ve 5 arkadaşı ile birlikte verdiği diğer yazılı önergesi 27 Ekim 1957 tarihli Cumhuriyet Senatosu Geçici Tüzüğü'nün değiştirilen 22. Maddesi ile ilgilidir. Senatoda bulunan Bayındırlık, Ulaştırma, İmar ve İskân Komisyonlarının görev ve üye sayısını belirleyen 22. Madde ile ilgili verdiği önerge 16 Kasım 1961 Perşembe günü Cumhuriyet Senatosu'nun 6. Birleşiminde gündeme gelmiş, yapılan görüşmeler sonucunda oylamaya sunulmuş ve kabul edilmemiştir (CSTD, D.I, C.1, B.6, 16.11.1961:70-74).

1.2.3. Konuşmaları

1961-1964 yılları arasındaki 3 yıllık süre içerisinde zamanının çoğunu komisyon çalışmalarına ayıran ve bu dönemde 2 yazılı soru önerge ile 1 kanun teklifi veren Şahingiray, Senatör olduğu dönemde en çok kürsüye çıkan kadın üyeler arasında yer alıp, farklı konulara ilişkin toplamda 12 defa söz aldı. İsmet İnönü'nün liderliğinde kurulan Hükümetin programının görüşüldüğü 29 Kasım 1961 Cuma günü, yapmış olduğu ilk konuşması, hükümet programda yer alan 'Cumhuriyet Hükümeti, bütün üyeleriyle Atatürk ıslahatının ilkeleri üzerinde kararlıdır' cümlesinde geçen 'Atatürk ıslahatı' ifadesine itiraz etmek içindir. İslahat yerine 'Atatürk inkılâbı' denmesinin daha uygun olacağını belirterek başladığı konuşmasını: 'Millî kalkınmanın önündeki iki önemli engel olarak gördüğü Ekonomi ve Millî Eğitim konuları' ile ilgili görüşlerini ekleyerek devam etmiştir. Konuşmasını, kendilerine büyük görevler düşen bu iki Bakanlığa, politik düşüncelerden uzak bir zihniyetle çalışmalarını temenni ederek sonlandırmıştır (CSTD, D.1, C.1, B.10, 29.11. 1961: 151-152).

İkinci kez kürsüye gelme sebebi hükümetin, Albay Talat Aydemir ve arkadaşları tarafından gerçekleştirilen 22-23 Şubat 1962 olayları ile ilgili senatoya getirdiği kanun tasarısını eleştirmektir. Hem olaylar sırasında hem de öncesinde bu vakalara temel teşkil edebilecek esas işlenen fiil ve davranışlar için ceza soruşturması yapılmaması konusunda Millet Meclisi'nce kabul olunan kanun tasarısı görüşmelerinde konuşmasına; 'Hükümetin olayları Meclise, resmî ve hakiki bir araştırma ve aynı zamanda inceleme yaparak getirmediği' yönünde tenkitle başlamıştır. Devamında: "Millî iradenin İcra organı olan Hükümetin çekindiği bir tarafın mevcut olduğu

görülmektedir” diyerek verilen kanun teklifi için çekimser oy kullanacağını belirterek konuşmasını sonlandırmıştır (CSTD, D.1, C.4, B. 61, 10.05.1962: 152-154).

Devlet Plânlama Teşkilatı (DPT)'nin bütçe müzakerelerinde 31 Ocak 1963 Perşembe günü Senatonun 35. Birleşimi sırasında AP grubu adına kürsüye geldi. DPT'nin kuruluş amaçlarını belirleyen 91 sayılı Kanun maddelerini okuyup, kurumun tarihçesinden bahsederek konuşmasına başladı. Sözlerine: “1939 yılına kadar devletçilik politikasıyla kalkınmaya ulaşan milletin, ondan sonra memleket içinde hususi teşebbüs şahsiyetinin belirmesini tarihinin tabîi bir seyri olarak kabul etmek mecburiyetindeyiz” diyerek devam etti. Konuşmasını: “AP'nin daima plânlı kalkınmanın ve plânlı çalışmanın lüzumuna inanmış bir parti” olduğunu belirtip, o günlerde uygulanan mevcut plâna, metoduna ve plânu hazırlayanların görüş ve temayüllerine karşı olduğunu da ilave ederek sonlandırdı (CSTD, D.1, C.8, B.35, 31.01.1963: 403-406). Aynı gün Diyanet İşleri Başkanlığı bütçesi münasebetiyle yeniden söz alan Şahingiray konuşmasına: “Gerek yetişkinlerin ve gerek yetişmekte olanların ruhlarına din ve ahlâkı yerleştirecek olan bu müessese bugün hâlâ bir otorite olarak din ve ahlâk anlayışını efkârı umumiyyeye açıkça izah etmiş değildir” diyerek Diyanet İşleri Müessesesini eleştirerek başladı. Devamında Başkanlığı: “Eskiden kalma dar din kalıplarının tesiri ve hükümetlerin baskısı altında camilere imam tayinciliğinden ileri gidemeyen bir kurum” olarak nitelendirmiştir. Ona göre; toplumun manevi değerler alanında ahlâkî olduğu kadar medeniyeti de din üzerine bir mimar gibi oturtacak kurum da burasıdır. Bu yüzden, “Başkanlığın anânevi âlemi, mânevi değerleri yaşanan asrın icaplarına göre değerlendirecek, milleti bir yöne eğitecek olan bu zümrenin; vakıflarıyla, fikir ve tekâmülleriyle bir teşekkül haline ve cemaat tarafından yaşatılan bir teşekkül haline getirilmelidir” (CSTD, D.1, C.8, B.35, 31.01.1963: 456-458).

1963 yılı MEB bütçe kanun tasarısı sebebiyle 3 Şubat 1963 Pazar günü yapılan görüşmeler sırasında bu sefer Millî Eğitim Bakanı Şevket Raşit Hatipoğlu'na “Dünya çapında fikir adamları yetiştirmek için Türk çocuklarına ayrı olarak uzmanlık bilgisi verebilecek okullar” konusu ile ilgili soru sormak üzere söz aldı. Kürsüye gelen Bakan Şevket Raşit Hatipoğlu, Şahingiray'ın sorusuna: “Şimdiye kadar okullarımızda üstün zekâlılar üzerinde durulmadı. Önümüzdeki sene üstün zekâlılar üzerinde çalışmalara başlayacağız. Fen lisesi diye açmaya başlayacağımız ve Amerikan yardımıyla kurmak istediğimiz lise de yüksek kabiliyetli çocukları seçme olarak oraya alıp yüksek ilim adamı olarak yetiştirecek liselerden biri olacak. Oradan yüksek tahsile gidecekler. Bunu bu yüksek zekâlı insanlar için düşünüyoruz” şeklinde cevap verdi (CSTD, D.1, C.9, B.38, 03.02.1963: 150-151).

‘Bazı suç ve cezaların affı’ hakkındaki kanun tasarısının 2. maddesi ile alakalı olarak, 22 Şubat 1963 Cuma günü Cumhuriyet Senatosu'nun 49. Birleşiminde kürsüye gelip bir konuşma yaptı ve ardından bir önerge verdi (CSTD, D.1, C.10, B.49, 22.02.1963: 359). 27 Mayıs'ın Millî Bayram günleri içine alarak ulusal bayram ilan edilmesi yönünde verilen kanun teklifinin 9 Nisan 1963 Salı günü yapılan görüşmeleri sırasında bu sefer teklife itiraz etmek için söz aldı. Konuşmasına, hem Atatürk'ün ağzından dinleyen hem de onun nutuklarından okuyan bir tarihçi olarak Türkiye'de İnkılâp hareketlerinin Atatürk devrinde tamamlanmış olduğunu söyleyerek başladı. Ardından, bu inançla 29 Ekim 1923 Cumhuriyet Bayramı ile 23 Nisan 1920 tarihli Hâkimiyet Bayramı'ndan başka hürriyet bayramı tanımadığını belirtti. Şahingiray'a göre, ülkede Atatürk ile İnkılâplar dönemi sona ermiştir. Ayrıca 27 Mayıs ile ilgili belgeler de iyi şekilde tasnif edilerek kadere terk edilmemelidir. Şahingiray'ın desteklemediği kanun teklifi görüşmelerin sonunda Mecliste bulunan bütün partilerin lehte oyuyla geçti (CSTD, D.1, C.10, B.56, 09.04.1963: 551-553). 13 Nisan 1963'de 11381 sayılı Resmi Gazete'de yayınlanan ‘Genel Tatiller ve Ulusal Bayram Günleri’ ile alakalı 2739 sayılı yasanın ikinci maddesine ek fırka eklenerek “Hürriyet ve Anayasa Bayramı” olarak kabul edildi (Resmi Gazete (RG), 1963:11381).

1963 yılında kurulacak olan Sosyal ve İktisadi Araştırma Enstitüsü, çocuklarla ilgili yayınların takibi ve Atatürk'e Bursa konuşması ile ilgili atfedilen beyanat ile ilgili Millî Eğitim Bakanı İbrahim Öktem'e soru sormak üzere 23 Ocak 1964 Perşembe günü Cumhuriyet Senatosu'nun 31. Birleşimi sırasında kürsüye gelmiştir. Millî Eğitim Bakanı İbrahim Öktem'e, Enstitü ile yayınlar konusunu dışında, Atatürk'ün Bursa konuşması ile ilgili bazı okul kitaplarında atfedilen beyanat ile ilgili şu soruyu yöneltmiştir; “‘Mustafa Kemal Atatürk, Bursa'da

cereyan eden bir gerilik hareketine karşı Türk gençliğine demiştir ki 'başlığını taşıyan konuşmayı yapmış mıdır? Kimlerin yanında yapmıştır? Hangi gazete, dergi veya başka bir neşir organında, o zaman neşredilmiştir? inkılâp Enstitüsünde bu konuşmanın metni var mıdır? Tarihi ve belgenin adı nedir?"

Millî Eğitim Bakanı İbrahim Öktem, Sosyal ve İktisadi Araştırma Enstitüsü ile ilgili Şahingiray'ın ilk sorusunu; "kendi bakanlığı ilgili alakalı olmayıp DPT'ye bağlı olarak kurulacağını" çocuklarla ilgili yayınların konusundaki ikinci soruyu da 'kurulan bir komisyon aracılığı ile çocuklar için zararlı görülen yayınlar hakkında gerekli kanuni tedbirlerin alındığı' şeklinde cevap verdi. Atatürk'ün Bursa konuşması hakkındaki Şahingiray'ın üçüncü sorusuna da İnkılâp Tarihi Enstitüsü Müdürlüğü'nden alınan bilgiyi aynen okuyarak yanıtladı. Yeniden kürsüye gelen Şahingiray, Bakan Öktem'e: "Atatürk, hâdise için milletine söylemek istediğini Anadolu Ajansı ile bildirmiştir. Asıl kaynak bulununcaya kadar Atatürk'e atfedilmiş olan bu sözlerin bir uydurmadan başka bir şey olmadığını buradan tekrar ifade ediyorum" diyerek cevap vermiştir (CSTD, D.1, C.17, B.31, 23.01.1964: 516,519).

1964 yılı DPT bütçesi münasebetiyle yapılan görüşmeler sırasında DPT Müsteşarı Ziya Müezzinoğlu'na; 1963 yılında yurt dışına staj ve öğrenim gönderilen elemanlar, ücretleri ve aynı yıl ülke genelinde açılan sergiler konusunda cevaplaması amacıyla sorularını yöneltmek üzere söz almıştır. Ardından soruları cevaplamak üzere DPT Müsteşarı Ziya Müezzinoğlu kürsüye gelmiştir (CSTD, D.1, C.18, B.35, 02.02.1964:171). 3 Aralık 1963 tarihinde kürsüye gelme sebebi: "Amerika Birleşik Devletleri Başkanı John F. Kennedy'nin yüksek şahsiyet ve insaniyete yaptığı büyük hizmetlerden sebebiyle İstanbul'da bronz heykelinin dikilmesini" teklif etmektir. Senato başkanı, Şahingiray'ın bu teklifini 'divanın gereğini düşüneceği' şeklinde yanıtlamıştır (CSTD, D.1, C.16, B.10, 03.12.1963: 110).

Meclis çalışmaları ile ilgili de üç kez söz almış, 6 Temmuz 1962 Cuma günü ilk konuşması, Cumhuriyet Senatosu'nun yaz tatiline girmesi hakkında verilen önergeye karşı çıkmaktır. Ona göre, mecliste kabul edilmeyen kanun tasarıları, çıkmayan içtüzükler ve diğer eksik kalan çalışmalar sebebiyle senato tatile çıkmamalıdır. Önergenin mecliste okunmasının ardından Şahingiray'ın da aralarında bulunduğu 20 ye karşı 45 oyla önerge kabul edilmiştir (CSTD, D.1, C.4, B.78, 06.07.1962: 462-463). Senato'nun Cuma günleri de çalışması yönünde Başkanlığın verdiği kanun teklifi ile ilgili 26 Eylül 1963 Perşembe günü yapılan görüşmeler sırasında, Senato üyelerinin Cuma günlerinde katılım sağlayamayacağı yönündeki fikrini söylemek için ikinci kez söz almıştır (CSTD, D.1, C.15, B.113, 26.09.1963: 12,300). Cumhuriyet Senatosu Başkanlık Divanı seçimi için yapılan görüşmeler sırasında da Malatya üyesi Nüvit Yetkin'in oturuma ara verilmesi teklifinin aleyhinde olduğunu belirtmek üzere söz almıştır (CSTD, D.1, C.16, B.1, 01.11.1963:4).

2. Hatice Mualla Akarca (1923- 08.08.2008)

15 Ekim 1961 tarihinde gerçekleşen seçimlerde Cumhuriyet Senatosu'na girmeye hak kazanan kadın üyeler arasında yer alan Hatice Mualla Akarca, AP temsilcisi olarak Cumhuriyet Senatosu Muğla üyesi olarak 15 Ekim 1961 ile 5 Haziran 1966 yılları arasında Senato'da görev yaptı.

2.1.Hatice Mualla Akarca'nın Biyografisi

1923'de Bursa'da dünyaya gelen Hatice Mualla Akarca'nın babası Mehmet Ali Bey, annesi Fatma Becile Hanım'dır. İstanbul'da ilk ve orta eğitimine Saint George'da başlayan Akarca, lise eğitimini 1939'da Alman Lisesi'nde tamamladı. (CSÜMHT:891; TBMM Albümü, 2010: 943). Aynı yıl Ankara Yüksek Ziraat Enstitüsü'ne girdi ve 1942 tarihinde Yüksek Ziraat Mühendisi olarak mezun oldu. İş hayatına tarım öğretmeni olarak Kocaeli Tarım İl Müdürlüğü'nde başlasa da 24 Ağustos 1944 tarihinde Milas'ta çiftçilik yapmak için görevinden istifa etti. Üç yıllık çiftçilik döneminin ardından 28 Ocak 1947'de Tarım Öğretmeni olarak yeniden eski görevine döndü (Çoker, 1998:393-394). 30 Ocak 1951'de Maryland Üniversitesi'nde Gıda Teknolojisi üzerine ihtisas yapmak için Amerika'ya gitti ve döndüğünde Ankara Üniversitesi Dil ve Tarih Coğrafya Fakültesi, Alman Dili ve Edebiyatı bölümünde lisansını tamamladı (Gökçimen vd., 2010:38).

Ev Ekonomisi ve Gıda Teknolojisi konusunda ihtisası bulunan Akarca, 23 Mart 1953'te Kocaeli İl Tarım

Müdürlüğü'ndeki görevine dönmesinin ardından 5 Nisan 1954'te Uzman kadrosu ile Ankara Teknik Tarım Müdürlüğü'ne atandı ve Milas'ta tarım ile uğraşmak için bu görevden istifa ettiği 21 Eylül 1957 tarihine kadar görevini sürdürdü (Şahin, 2010:150). Demokrat Parti Muğla il teşkilatında aktif siyasete başlayan (Çoker, 1998, 394) Akarca, 27 Mayıs 1960 tarihinde gerçekleşen askeri darbenin ardından 15 Ekim 1961'de yılında yapılan seçimlerde Cumhuriyet Senatosu'na AP Muğla adayı olarak (Şahin, 2010:150-151) katılmak için Ana Çocuk Sağlığı Uzmanı olarak görev aldığı Sosyal Hizmetler Enstitüsü'ndeki görevinden ayrıldı. 15 Ekim 1961 tarihinde AP'den Muğla senatörü olarak girdiği Cumhuriyet Senatosu'nda 5 Haziran 1966 tarihine kadar görev yaptı (Çoker, 1998, 394).

AP'den Cumhuriyet Senatosu Muğla Üyesi olarak Senato'ya giren Hatice Mualla Akarca, 22 Haziran 1963 Salı günü verdiği bir önerge ile partisinden ayrıldı (CSTD, D.I, C.29, B.101, 22.06.1965:70:71). 17 Haziran 1964 tarihinde yeniden AP'ye katılan Akarca, 22 Haziran 1965 tarihinde tekrar AP'den istifa ederek CHP'ye geçti. Senato'da bulunduğu dönemde Tarım ve Sanayi Komisyonlarında başkanlık yaptı (Şahin, 2010:150). 5 Haziran 1966 tarihinde gerçekleşen senato seçimleri ile senato üyeliği son bulan Akarca, Milas'a dönerek yeniden tarımla meşgul olsa da aktif siyaseti bırakmamış 12 Ekim 1969 tarihinde gerçekleşen genel seçimlerde Cumhuriyet Halk Partisi Adayı olarak Muğla Milletvekilliğine seçilmiş, ardından partisinden istifa ederek Millî Güven Partisi'ne katılmıştır. Birkaç defa istifa ederek parti değiştiren Hatice Mualla Akarca, 14 Ekim 1973 tarihinde Meclis'ten ayrılarak aktif siyaseti bırakmış, 6 Mart 1975 ile 7 Mayıs 1979 arası dönemde Sağlık Bakanlığı Sosyal Hizmetler Genel Müdürlüğü'nde Uzman olarak görev yapmış ve ardından emekli olmuştur. Bir daha aktif siyasete dönmeyen Akarca'ya neden tekrar aday olmadığını soranlara 'yeni bir partide seçilme şansım yoktu' şeklinde cevap vermiştir (Tekeli, 1982:284-322).

Emeklilik yaşamını Muğla ve İzmir bölgesinde çiftçilik yaparak geçiren Akarca, genel başkan ve genel sekreter olarak Türkiye Kadınlar Birliği'nde, kurucu üye olarak Türkiye Ev Ekonomisi Cemiyeti'nde ve Avrupa Federasyonu yöneticiliği görevlerinde bulunmuştur (Gökçimen vd., 2010: 39). İngilizce ve Almanca bilen (CSÜMHT:891) Akarca, 17 Eylül 1944 tarihinde Ömer Faruk Akarca ile evlenmiş, bu evlilikten Mehmet Umur (1945) ve Ali Tarık (1947) adlarında iki çocukları olmuştur (Çoker, 1998:393-394). Hatice Mualla Akarca, 8 Ağustos 2008'de vefat etmiştir (Candeğer ve Coşkun, 2018:246).

2.2. Hatice Mualla Akarca'nın Senato Faaliyetleri (15.10.1961-05.06.1966)

1961-1966 yılları arasında Senato'daki siyasal yaşamı süresince; AP Cumhuriyet Senatosu Muğla üyesi olarak görev yaptı. Görev yaptığı yıllarda; 2'si yazılı olmak üzere 4 soru önergesi ile 1 kanun teklifi veren Akarca, Senatör olduğu dönemde en çok kürsüye çıkan kadın üyeler arasında yer alıp, farklı konulara ilişkin toplamda 11 defa söz aldı.

2.2.1. Kanun Teklifleri

Hatice Mualla Akarca'nın 1961-1966 yılları arasında XIII. Dönem AP Muğla Cumhuriyet Senatörü olarak görev yaptığı dönemde Cumhuriyet Senatosu İçel Milletvekili Celâl Kılıç ile birlikte verdiği tek kanun teklifi, '6831 sayılı Orman Kanunu'nun geçici I. maddesinin değiştirilmesine' dairdir. Teklif, TBMM'nin 13 Nisan 1962 Cuma günü 74. Birleşiminde gündeme alınmış, ardından Tarım, Adalet ve Bütçe komisyonlarına görüşülmek üzere gönderilmiştir (MMTD, D.1, C. 4, B.74, 13.04.1962:446).

2.2.2. Önergeleri

Mecliste verdiği kanun teklifinin yanı sıra 2'si yazılı olmak üzere 4 soru önergesi bulunan Akarca'nın, 'Cumhuriyet Senatosu Geçici Tüzüğü'nün 22. maddesinde bahsi geçen Tek bir çatı altında toplanmış olan Sanayi ve Ziraat Komisyonunun ayrı komisyonlar haline getirilmesi ile ilgili olarak verdiği ilk yazılı önergesi, 16 Kasım 1961 Perşembe günü Cumhuriyet Senatosu'nun 6. Birleşiminde gündeme geldi. Yazılı önergede Sanayi ve Ziraat Komisyonu'nun birbirinden ayrılmasının sebebi, Ziraat konusunun memleketin ana dâvalarından birisi

olmasıdır. Bu yüzden ya sanayi ile ayrılmalı veya müstakil bir komisyon olarak bırakılmalıdır. Bu mümkün olmadığı takdirde Ziraatın imar ve iskânla birleştirilmesi teklif edilmiştir. Önerenin senatoda okunmasının ardından yapılan oylama sonucunda kabul edilmemiştir (CSTD, D.I, C.1, B.6, 16.11.1961:71-74.).

Muğla'nın Bodrum İlçesi'ndeki üç şirkete ait (Mobil-Oil, Shell, Petrol Ofisi) akaryakıt istasyonları konusunda İçişleri Bakanı Hıfzı Oğuz Bekata'nın yanıtlanması için verdiği ikinci yazılı önerge 8 Temmuz 1963 pazartesi günü Cumhuriyet Senatosu'nun 88. Birleşiminde gündeme geldi. Yazılı önerge: "Muğla'nın Bodrum ilçesinde 3 şirkete ait (Mobil-Oil, Shell, Petrol Ofisi) akaryakıt pompaları Trafik Kanunu'na aykırı olduğu ileri sürülerek 2 sene evvel kapatılmış, pompalarını kurmaları için yeni yerler gösterilip müsaade edilmesine rağmen sadece Mobil-Oil'e izin çıkması hususuna mağduriyetin giderilmesi" şeklindeydi (CSTD, D.I, C.12, B.88, 08.07.1963:808:809). Cumhuriyet Senatosu Başkanlığı'na verdiği üçüncü önerge AP Grubu ile hiçbir bağlantısı kalmadığına dairdir. 15 Ekim 1961 tarihinde gerçekleşen seçimler sonucunda AP'den Cumhuriyet Senatosu Muğla Üyesi olarak Senato'ya giren Hatice Mualla Akarca verdiği bu önerge ile 22 Haziran 1963 Salı günü ile partisinden ayrılmıştır (CSTD, D.I, C.29, B.101, 22.06.1965:70:71). AP'den ayrılmasının ardından 14 Aralık 1965 Salı günü verdiği son önergede de Sağlık ve Sosyal İşler Komisyonundan istifa etmiştir (CSTD, D.I, C.31, B.20, 14.12.1965:248).

2.2.3. Konuşmaları

Yüksek Ziraat Mühendisi olan Akarca, Cumhuriyet Senatosu'nda 1961-1966 yılları arasındaki 5 yıllık görevi sırasında zamanının çoğunu başkanlığını yaptığı Sanayii ve Tarım komisyonu çalışmalarına ayırdı. Bu süre içerisinde meclis konuşmaları da kendi çalışma alanı ile ilgili; sekizi kanun teklifi, ikisi gündem dışı, biri genel görüşme önermeleri hakkında olmuş, Senato'da en çok söz alan kadın milletvekilleri arasında yer almıştır. Hatice Mualla Akarca'nın ilk konuşması: "27 Ekim 1957 tarihli Cumhuriyet Senatosu Geçici Tüzüğü'nün değiştirilen 22. Maddesi" ile ilgili verdiği kendi yazılı önergesi ile ilgilidir (CSTD, D.I, C.1, B.6, 16.11.1961:66-67). Cumhuriyet Senatosu Bursa Üyesi Baki Güzey'in, zirai meseleler ve Zirai Gelir Vergisi hakkında Senato'da genel görüşme açılmasına dair vermiş olduğu önerge münasebetiyle 30 Ocak 1962 Salı günü Cumhuriyet Senatosu'nun 26. Birleşiminde de, tarım konusunda yaşanan sorunların temel sebeplerini ifade etmek üzere kürsüye gelmiştir. Akarca, Tarım konusunda ki en büyük sıkıntının sebebini; 'üretim yapan çiftçinin yeterince toprağa sahip olamaması' olarak görmektedir. Akarca'ya göre: "% 71 i zirai sektörde çalışan Türkiye nüfusunun bu oranı, Avrupa'nın iktisaden geri kalmış bölgeleriyle mukayese edildiği takdirde dahi çok yüksektir. Takriben üç milyon ziraat işletmesi olarak kabul edilen bu nüfusun büyük bir kısmı, yeteri miktar araziye sahip bulunmamakta veya hiç araziye sahip değildir. Tarım konusunda düzeltilmesi gereken iki önemli sorun; Ziraatın geri ve istihsalin az olmasıdır" (CSTD, D.I, C.1, B.26, 30.01.1962:459-467).

8 Şubat 1962 Perşembe günü Cumhuriyet Senatosu'nun 34. Birleşiminde, 1962 yılı Tarım Bakanlığı bütçe görüşmeleri sırasında AP Grubu adına söz aldığı da Tarım sektörünün kalkınması için önerilerde bulunmuştur. Akarca'ya göre: "Sermaye ve entelektüel yatırım, prodüktivitenin artırılması, Zirai kredi, istikrarlı bir fiyat politikası ve elde edilen mahsullerin kıymetlendirilmesi kalkınmayı arttıracaktır (CSTD, D.I, C.2, B.34, 08.02.1962:380-383). 27 Şubat 1962 Salı günü Senato'nun 40. Birleşiminde, kürsüye gelme sebebi ise, '193 sayılı Gelir Vergisi Kanunu'nun, Zirai Gelir Vergisininin tatbikinin tehirine dair kanun tasarısına' itiraz etmektir (CSTD, D.I, C.3, B.40, 27.02.1962:72 -84). 03 Mayıs 1962 Perşembe günü Senato'nun 58. Birleşiminde ise 'DİE'nin kuruluş, yetki ve görevler ile ilgili kabul edilen yasa tasarısı' görüşmeleri sırasında söz almıştır (CSTD, D.I, C.3, B.58, 03.05.1962:615). 27 Kasım 1962 Salı günü Senato'nun 10. Birleşiminde bu sefer, 'Fethiye ve Marmaris deprem bölgesinde imar işlerinde çalışan işçilerin birikmiş alacakları' konusunda yaşanan mağduriyetin giderilmesi ile ilgili gündem dışı söz alarak konuşmuştur (CSTD, D.I, C.7, B.10, 27.11.1962:40:42).

İmar, İskân ve Çalama Bakanları tarafından sözlü olarak cevaplandırılması amacıyla Akarca, 2 Nisan 1963 Salı günü Senato'nun 54. Birleşiminde kürsüye gelmiş ve ilgili bakanlara şu soruları yöneltmiştir;

“1. Fethiye ve Marmaris deprem evleri inşaatında çalışan 400 işçinin bugüne kadar 7 aylık emekleri karşılığı ücretlerinin neden ödenmediği?

2. ödenmesi hususunda kanuni mesuliyet kimdedir?

3. İşçilerin paraları ne zaman ödenecektir?

4. Mağdur olan işçilerin haklarının verilmesi hususunda Çalışma Vekâleti her hangi bir işlem düşünüyor mu?”
Dönemin İmar ve iskân Bakanı Fahrettin Kerim Gökay ve Çalışma Bakanı Bülent Ecevit Akarca'nın sorularına cevap vermek üzere kürsüye gelmiş ve tümünü yanıtlamıştır. (CSTD, D.I, C.10, B.54, 02.04.1963, Salı, s.510) 20 Ağustos 1963 Salı günü Senato'nun 99. Birleşiminde kürsüye gelme sebebi; 'Sanayi Bakanı Fethi Çelikbaş tarafından görevinden alınan bürokratlardır'. Kürsüde; Sanayi Bakanlığı Teftiş Heyeti Reisi Naci Gürol'un ile Sümerbank eski Genel Müdürü Selâhattin Akyol'un mahkeme kararı olmasına rağmen hala görevine neden iade edilmediğini sorgulayan Akarca kürsüden ayrılmıştır. Ardından Akarca'ya cevap vermek üzere Sanayi Bakanı Fethi Çelikbaş kürsüye gelmiş ve bu iki bürokratin neden göreve iade edilmediğini açıklamıştır (CSTD, D.I, C.13, B.99, 20.08.1963:841- 845, 852).

Akarca'nın, Akdeniz, Marmara ve Ege bölgelerinde palamut işi ile uğraşan halkın geçimini temin ettiği palamut ücretlerinin düşmesi ile ilgili gündem dışı konuşması ise 23 Haziran 1964 Salı günü Senatonun 78. Birleşiminde olmuştur. Akarca'ya göre: “Dış piyasalarda palamut fiyatlarının 35-55 dolar gibi yüksek bir oranda bulunmasından dolayı Mısır, Macaristan, Bulgaristan, Polonya, Rusya, Romanya ve İsrail'e, serbest dövizle ise Amerika Birleşik Devletleri'ne, İngiltere ve Almanya, Lübnan, İspanya ve Portekiz'e takas usulü ile ihracat yapılabilir.” (CSTD, D.I, C.21, B.78, 23.06.1964:61:62). 1966 yılı Bayındırlık Bakanlığı Bütçesi münasebetiyle yapılan görüşmeler sırasında Köy İşleri Bakan Vekili Cihat Bigehan'a soru sormak için söz almıştır. Bakana sorusu: 'Ege Üniversitesi Ziraat Fakültesi'nde kapatılan ve Ankara Üniversitesinden de kapatılma hazırlıkları yapılan 'Ev Ekonomisi Bölümü' ile ilgilidir. Köy İşleri Bakan Vekili Cihat Bigehan, senatörleri daha fazla meşgul etmemek için yazılı olarak arzı cevap vereceğini ifade etmiştir (CSTD, D.I, C.32, B.42, 05.02.1966:554).

22 Haziran 1965 tarihinde ikinci kez AP'den istifa ederek, Cumhuriyet Halk Partisi (CHP)'ne geçen Akarca, 1966 yılı Tarım Bakanlığı Bütçesi görüşmeleri sırasında bu kez CHP Grubu adına söz aldığı anda, hedefinde istifa ettiği AP'nin hükümet programındaki tarım ve toprak politikası vardır. Akarca, AP'nin hükümet programında ifade ettiği tarım ve toprak politikasına yönelik eleştirilerine; “tarım sektöründe nüfusunun % 75 i çalışan bir memlekette on senelik bir devre zarfında bir tek tarım okulu yapılmamış olmasını” şeklinde başlamıştır. Devamında; “Tarım, icraat, aksiyon isteyen taviz vermeyen politikaya dayanan ve hiçbir zaman bu sektörde millî bir politikadan başkası geçmeyecek olan bir sektördür. Eğer bu iş bugüne kadar başarılamamışsa, sebebi de politikacıların kısır çekişmeleridir.” diyerek konuşmasına son vermiştir (CSTD, D.I, C. 33, B.43, 06.02.1966:39-43).

22 Haziran 1965'te tekrar AP'den istifa ederek CHP'ye geçen ve 5 Haziran 1966 tarihindeki senato seçimleri ile senato üyeliği son bulan Akarca, aktif siyaseti bırakmamış, 12 Ekim 1969 tarihinde gerçekleşen genel seçimlerde CHP Muğla Milletvekili seçilmiştir. 1966-1973 arasında CHP'den XVI. Dönem Muğla Milletvekili olarak görev yaptığı yıllarda; turistik yerlerin (özel sektördeki) durumuna ait 1 önergesi (MMTD, D.3, C. 20, B.34, 02.02.1972, Çarşamba:462) ve farklı konulara dair 4 konuşması bulunmaktadır. (MMTD, D.3, C. 11, B.60, 26.02.1971:816:822; MMTD, D.3, C. 20, B.37, 09.02.1972:634; MMTD, D.3, C. 22, B.50, 26.02.1972:433; MMTD, D.3, C. 12, B.1, 24.11.1972:11)

Sonuç

1921 Anayasası'na göre yasama ve yürütme kuvveti TBMM'de toplanmış, tek Meclisli bir yapı oluşturulmuş, bu yapı 1924 Anayasası'nda da devam ettirilmiştir. 27 Mayıs 1960 Darbesi'nin ardından 1961 Anayasası ile kuruluş ve yetkileri itibarıyla birbirinden ayrı ve farklı birincisi Millet Meclisi, diğeri ise Cumhuriyet Senatosu'ndan oluşan çift meclis sistemi uygulamaya konulmuştur. 1961-1980 yılları arasında varlığını sürdüren Cumhuriyet

Senatosu'nda 6 tanesi seçimle, 4 tanesi ise cumhurbaşkanınca görevlendirilmiş 10 kadın senatör üye görev yapmıştır. Seçimle gelen altı üyeden ikisi, 1961 tarihinde AP'den Senato'ya seçilerek aktif siyasete giren Nazire Özel Şahingiray ve Hatice Mualla Akarca'dır. 1961-1980 yılları arasında Türkiye'de en yüksek iki karar alma organından birisi olan Cumhuriyet Senatosu'na AP'den seçilerek üst seviyede siyasi faaliyette bulunmayı başaran Şahingiray ve Akarca, 1960 Darbesi'nin getirdiği şartlar sebebiyle 1961 tarihinde aktif siyasete girdi. AP adına Senato'da buldukları dönemde akademik eğitim aldıkları çalışma alanlarında faaliyette bulunarak, komisyon çalışmalarını sürdürürken en çok söz alan Senatörler arasında yer almış, kanun teklifi sunmuş ve önerge vermiş görevleri süresince çok değerli hizmetler vermiştir.

Filolog, Sümerolog, Yazar olan Şahingiray'ın 1961'de başlayan siyasi hayatı 1964 tarihine kadar devam etti. Senato'daki kısa olmasına rağmen aktif siyasi yaşamında Milli Eğitim ve Kitaplık komisyonlarında etkin çalışmalarında bulunup, sadece siyasi değil, sosyal, iktisadi ve kültürel yaşamın gelişmesine de ciddi katkıları sağlamayı amaçladı. 1961'de Senato'ya giren Hatice Mualla Akarca, 1961-1966 yılları arasında Senato'daki aktif siyasi yaşamında Tarım ve Sanayi Komisyonu Başkanlığı ve Türkiye-Avrupa Ekonomik Topluluğu (AET) Karma Parlamento Komisyonu üyeliği görevlerinde etkin çalışmalarda bulunup, bütçe ve güncel görüşmeler sırasında söz alarak tarım ile sanayi konusundaki sorunların çözümü için mücadele etmiştir. Akarca, Cumhuriyet Senatosu'nda bulunduğu dönemde verdiği önerge ile 22 Haziran 1963 tarihinde partisinden ayrılma da 17 Haziran 1964'te partisine yeniden katılmıştır. 22 Haziran 1965'te tekrar partisinden istifa ederek CHP'ye geçen ve Senato'daki görevinin bitmesinden ardından XIV. Dönem TBMM milletvekilliği seçimine katılan Akarca, Muğla Milletvekili olarak meclise girmiş, 1973 tarihine kadar aktif siyaset içinde kalmıştır.

Kaynaklar

Arşiv Kaynakları

- Cumhuriyet Senatosu Tutanak Dergisi.
Türkiye Büyük Millet Meclisi Tutanak Dergisi.
Türkiye Büyük Millet Meclisi Zabıt Ceridesi.

Araştırma Eserler

- Ahmad, F. (2005). *Modern Türkiye'nin Oluşumu*, Kaynak Yayınları.
- Ahmad, F. ve Ahmad B. (1976). *Türkiye'de Çok Partili Politikanın Açıklamalı Kronolojisi 1945- 1971*. Bilgi Yayınevi.
- Aydemir, Ş.S. (2000). *İkinci Adam*, Remzi Kitabevi.
- Candeğer, Ü. ve Coşkun, M.B. (2018). "Cumhuriyet Senatosu Dönemi Kadın Siyasetçilerin Türk Kamu Bürokrasisindeki Yeri ve Önemi Üzerine Bir İnceleme". *Toros Üniversitesi İİSBF Sosyal Bilimler Dergisi*, 5(8), 259.
- Cumhuriyet Senatosu Üyelerine Mahsus Hal Tercümesi Kâğıdı: 97.
- Cumhuriyet Senatosu Üyelerine Mahsus Hal Tercümesi Kâğıdı:891.
- Çakırbaş, A. (2020). "Cumhuriyet Senatosu'nda Nevşehir'in Temsili". *History Studies*, 12(4), 1525-1528.
- Çoker, F. (1998). *Türk Parlamento Tarihi Cumhuriyet Senatosu Üyelerinin Özgeçmişleri I, (1961-1964)*, Ankara: Türkiye Büyük Millet Meclisi Vakfı Yayınları.
- Çolak, F. (2008). "Türk Siyasi Tarihinde Beyaz İhtilal: 14 Mayıs 1950 Genel Seçimleri (İzmir Örneği)." *Türk İslam Medeniyeti Akademik Araştırmalar Dergisi*, 6 (1), 95-108
- Doğan, O.K. (2011). "Yasa Yapımında Bir Alternatif: Çift Meclis Sistemi". *Türkiye Barolar Birliği Dergisi*, 1(94), 379.
- Duroğlu, S. (2007). *Türkiye'de İlk Kadın Milletvekilleri*, Ankara Üniversitesi Sosyal Bilimler Enstitüsü.
- Eroğul, C. (1977). "Türk Anayasa Düzeninde Cumhuriyet Senatosunun Yeri". *AÜSBF Yayınları* 398 (1), 17.
- Ezherli, İ. (1998). *Türkiye Büyük Millet Meclisi (1920-1992) ve Osmanlı Meclisi Mebusanı (1877-1920)*, (2. Baskı), Ankara: TBMM Kültür, Sanat ve Yayın Kurulu Yayınları.
- Feyzioğlu, T. (1987). "Eğitimin Laikleştirilmesi ve Eğitim Birliği." *Atatürk Yolu*, 1(1), 204-205.
- Gökçimen vd. (2009). *Türk Parlamento Tarihinde Kadın Parlamenterler (1935-2009)*, Ankara: Türkiye Büyük Millet Meclisi Başkanlığı Yayınları.
- Güler, F.D. (2003). *Türkiye'nin Yakın Siyasetinde Bir Örnek Olay Adalet Partisi*, Ankara: Türkiye ve Orta Doğu Amme İdaresi Enstitüsü.
- Kapani, M. (2006). *Politika Bilimine Giriş*, İstanbul: Bilgi Yayınları.
- Karayaman, M. (2010). İsmet İnönü'nün Uşak'ta Taşlanması Olayının Sebebi ve Sonuçları, *Tarih Okulu*, 8(1), 19-49.
- Özbudun, E. (2004). *Türk Anayasa Hukuku*, (8.Baskı), Ankara: Yetkin Yayınları.
- Özer, A. (2005). *Anayasa Hukuku*, (2. Baskı), Ankara: Turhan Kitabevi.
- Özgişi, T. (2011). "Türk Parlamento Tarihinde Cumhuriyet Senatosunun Yeri". *Türkiyat Mecmuası*, 21(2), 296.
- Resmi Gazete, 31.05.1961, S.10816.
- Resmi Gazete, 13.04.1963, S.11381.
- Sağ, V. (2001). Tarihsel Süreç İçerisinde Türk Kadını ve Atatürk, *Cumhuriyet Üniversitesi İktisadi ve İdari Bilimler Dergisi*, 2 (1), 12-14.
- Şahin, A. (2008). "Türkiye'deki Kadın Milletvekilleri ve Meclisteki Çalışmaları (1935-2002)". *Niğde Üniversitesi Sosyal Bilimler Enstitüsü*.
- Şahin, C. (2010). "Türk Parlamentosundaki Kadın Milletvekilleri (1935-2007)". *Atatürk Üniversitesi Tarih Ana Bilim Dalı*.
- Şahingiray, N.Ö. (1955). *Atatürk'ün Nöbet Defteri (1931-1938)*, Ankara: Türk İnkılap Tarihi Enstitüsü Yayınları.
- Şahingiray, N.Ö. (2018). *Atatürk'ün Son Nöbet Defteri (01 Ekim 1938-10 Kasım 1938)*, Ankara: Alaca Yayınları.
- Şahingiray, N.Ö. (1999). *Celal Bayar'ın Söylev ve Demeçleri, (1933-1955) Dış Politika*, Ankara: İş Bankası Yayınları.
- Şahingiray, N.Ö. ve Tansuğ, K. (1949). *Sümerlinin Dünya Görüşü ve Babil Edebiyatına Toplu Bir Bakış*, , Ankara: Türk İnkılap Tarihi Enstitüsü Yayınları.
- Şimşek, Ç. D. (2015). *Süleyman Sami Demirel'in Hayatı ve Siyasi Faaliyetleri*, Türkiye Alim Kitapları.
- Şimşek Ç. D. (2021). "Türkiye'de Kadının Siyasal Temsili: Çok Partili Döneme Geçişten 2000'e", *Türkiye'de Kadının Tarihi ve Talihi*, Ankara: Libra Yayınevi.
- Şirin, T. (1982). *Kadınlar ve Siyasal Toplumsal Hayat*, İstanbul: Birikim Yayınları.
- Tokgöz, O. (1994). "Kadın Seçmen İmgesi: Türkiye'de Kadının Bireysel Siyasal Katılımı Üzerine Bir Deneme." *Amme İdaresi Dergisi*, 27(4), 101
- Tanör, B. (2006). *Osmanlı-Türk Anayasal Gelişmeleri (1789-1980)*, (14. Baskı), İstanbul: Yapı Kredi Yayınları.

- Tanör, B. ve Beygo, T. (1964). *Türk Anayasaları*, İstanbul: Filiz Kitapevi.
- Uran, P. (2008). *Yasama İşlevinin Yerine Getirilmesinde Çift Meclis Sistemi ve Türk Siyasal Tarihindeki Yeri*, Ankara: Yetkin Yayınevi.
- Yavuz, B. ve Bülbül, M. (2012). "Çift Meclis Sistemi ve Türkiye". *Gazi Üniversitesi Hukuk Fakültesi Dergisi*. 16(1), 227-229.
- Yazıcı, S. (1997). *Türkiye'de Askeri Müdahalelerin Anayasal Etkileri*, Ankara: Yetkin Yayınları.
- Yılmaz, A. (2003). *Parlamento Hukuku*, İstanbul: Çağlayan Kitabevi.

Yazar Katkıları: Tek Yazar.

Hakem Değerlendirmesi: Dış bağımsız.

Çıkar Çatışması: Yazarlar, çıkar çatışması olmadığını beyan etmiştir.

Finansal Destek: Yok

Etik Kurul Onayı: Yok

Author Contributions: Sole Author

Peer-review: Externally peer-reviewed.

Conflict of Interest: The authors have no conflicts of interest to declare.

Financial Disclosure: None

Ethical Committee Approval: None