

**Journal of
Humanities and Tourism
Research**



Year : 2023

Volume : 13

Issue : 4

JoHUT
Journal

ISSN: 2717-7092



Journal of Humanities and Tourism Research

ISSN: 2717-7092

Cilt: 13

Sayı: 4

2023

Vol.13

No.4

<http://johut.karabuk.edu.tr/>

DERGİ HAKKINDA

Journal of Humanities and Tourism Research (JoHUT) açık erişimli, hakemli, yılda dört kere Mart, Haziran, Eylül ve Aralık aylarında yayımlanan bilimsel bir dergidir. Karabük Üniversitesi süreli yayını olan dergi 2010 yılından beri yayımlanmaktadır. 2020 yılı 10 cilt itibarıyla eski adı Karabük Üniversitesi Sosyal Bilimler Enstitüsü Dergisi (Karabük University Journal of Institute of Social Sciences / JOISS) olan derginin adı Journal of Humanities and Tourism Research olarak değiştirilmiştir. JoHUT uluslararası bir dergi olup uluslararası endekslerde taranmaktadır. Beşeri bilimler ve turizm alanında yapılan araştırmaları yayımlama ve bilim insanlarının hizmetine sunmayı amaçlayan JoHUT, Türkçe ve İngilizce dillerinde yayın yapmaktadır.

ABOUT THE JOURNAL

The Journal of Humanities and Tourism Research (JoHUT) is an open-access, peer-reviewed scientific journal published quarterly in March, June, September and December. The Journal, which is a periodical of Karabük University, has been published since 2010. Starting from the 10th volume of 2020, the Journal has changed its name from Karabük University Journal of Institute of Social Sciences (JOISS) to Journal of Humanities and Tourism Research. JoHUT is an international journal and indexed internationally. JoHUT, which aims to distribute research in humanities and tourism for the service of scientists, publishes manuscripts in Turkish and English.

EDITOR

Prof. Dr. Nuray TÜRKER nturker@karabuk.edu.tr

EDİTÖR YARDIMCILARI / ASSOCIATE EDITORS

Assoc. Prof. Dr. Can BIÇER canbicer@karabuk.edu.tr

Assoc. Prof. Dr. Önder DENİZ (Uşak University) onder.deniz@hotmail.com.tr

GÜZEL SANATLAR BÖLÜM EDİTÖRÜ / SECTION EDITOR OF FINE ARTS

Assoc. Prof. Dr. Muhammet BİLGİN mbilgen@kastamonu.edu.tr

YAYIN KURULU / SCIENTIFIC COMMITTEE

Prof. Dr. Faruk ALAEDDİNOĞLU (Van Yüzüncü Yıl University)

Prof. Dr. Rainer M. CZICHON (Uşak University)

Prof. Dr. Dilşen İnce ERDOĞAN (Aydın Adnan Menderes University)

Prof. Dr. İzzet GÜMÜŞ (İstanbul Gelişim University)

Prof. Dr. Ilze IVANOVA (University of Latvia/Latvia)

Prof. Dr. Iveta KOVALCIKOVA (University of Presov/Slovakia)

Prof. Dr. Karl KUNST (Vienna Institute for Archeological Science/Austria)

Prof. Dr. Voon Chin PHUA (Gettysburg College/USA)

Prof. Dr. Dirk WICKE (Goethe University/Germany)

Assoc. Prof. Dr. Eka DEVIDZE (European University/Georgia)

Dr. Maria PRODROMOU (European University/Cyprus)

Printing Assistants

Mehmet UÇAR - R.A İbrahim YILMAZ

The journal was previously entitled as Karabuk University Journal of the Institute of Social Sciences

Derginin önceki ismi: Karabük Üniversitesi Sosyal Bilimler Enstitüsü Dergisi

Journal of Humanities and Tourism Research is indexed in;

DRJI, Türk Eğitim İndeksi, SOBIAD, CiteFactor, ESJI, İSAM, ResearchBib, UDL EDGE, Bilgindex, ROOTINDEXING, Türkiye Turizm Dizini, ROAD, Crossref, CABI, EBSCO

Journal of Humanities and Tourism Research aşağıdaki indekslerde taranmaktadır;

DRJI, Türk Eğitim İndeksi, SOBIAD, Cite Factor, ESJI, İSAM, ResearchBib, UDL EDGE, Bilgindex, ROOTINDEXING, Türkiye Turizm Dizini, ROAD, Crossref, CABI, EBSCO



Journal of Humanities and Tourism Research

ISSN: 2717-7092

Cilt: 13

Sayı: 4

2023

Vol.13

No.4

<http://johut.karabuk.edu.tr/>

İçindekiler / Contents

Mengü Ertel'in Opera ve Bale Afişlerinin İkonografik ve İkonolojik Eleştiri Yöntemine Göre Çözümlemesi

Analysis of Mengü Ertel's Opera and Ballet Posters According to Iconographic and Iconological Criticism Method

Ozan EMEN, Merve ERSAN 701-717

Mültecilere Verilen İşbaşı Eğitimlerin Girişimcilik Boyutlarına Etkisi Üzerine Bir Araştırma

A Research on the Effect of on the Job Training Given to Refugees on the Dimensions of Entrepreneurship

Ömer DULKADIR, Abdullah KARAKAYA 718-730

İnsan-Mekân Etkileşimi Kapsamında Kentsel Meydanların Rolü ve Önemi Üzerine Servqual Tekniği ile Bir Değerlendirme

An Evaluation on the Role and Importance of Urban Square with Human-Space Interaction with Servqual Technique

Dilara YILMAZ, Sevgi ÖZTÜRK, Cansel ÇAKIR, Öznur İŞINKARALAR 731-746

Ağırlama, Turizm ve Spor Alanındaki (WoS) Kariyer Başlıklı Makalelerin Bibliyometrik Haritalama Tekniği ile İncelenmesi

Examination of Career Titled Articles in the Hospitality, Tourism and Sport Field (WoS) using Bibliometric Mapping Technique

Harun ÇALHAN, Fadime ERTAN 747-763

Medikal Turizm Kapsamında Alanya'daki Hastanelerin Web Sitelerine Yönelik Bir Araştırma

A Research on the Websites of Hospitals in Alanya within the Scope of Medical Tourism

Miray ÜRKMEZER, Beyza SARGIN 764-777

Kayseri Raşit Efendi Yazma Eser Kütüphanesi'nde Korunan 1303/2, 1303/3 ve 1303/4 Envanter Numaralı El Yazmalarının Tezhipli Sayfalarının İncelenmesi

Analysis of the Illuminated Pages of Manuscripts with Inventory Numbers 1303/2, 1303/3 And 1303/4 Protected in Kayseri Raşit Efendi Manuscript Library

Bedriye ÖZBEK, Muhammet BILGEN 778-793

Safranbolu Pencerelerinin Sanatsal ve Sosyolojik Açından İncelenmesi

Examination of Safranbolu Windows from Artistic and Sociological Perspectives

Sebahat KILIÇ BÜLBÜL 794-810

Kıbrıs'ta Elefteria Meydanı'nın Yenilenmesinin Tarihsel Bağlamı İçinde Kapsamlı Bir Değerlendirmesi

A Comprehensive Appraisal of Elefteria Square's Renovation within its Historical Context in Cyprus

Doğa ÜZÜMCÜOĞLU, Gizem GÜVENBAŞ 811-826

Otel Çalışanlarının Sosyal Destek Algısı, Benlik Saygısı ve Sabır İlişkisi: Antalya Örneği
The Relationship between Hotel Employees' Perception of Social Support, Self-Esteem and Patience: Antalya Example

Emre AYKAÇ, Özden ÖZDEMİR, Hasan CINNIOĞLU 827-846



Mengü Ertel'in Opera ve Bale Afişlerinin İkonografik ve İkonolojik Eleştiri Yöntemine Göre Çözümlemesi

Analysis of Mengü Ertel's Opera and Ballet Posters According to Iconographic and Iconological Criticism Method

Merve ERSAN¹, Ozan EMEN²

Özet

Sanatın doğasını anlamak için, sanat eserlerini analiz etmek en iyi yollardan biri olarak kabul edilmektedir. Bu analizler, bir sanat eserinin estetik özelliklerini, temalarını, tekniklerini ve mesajlarını incelemek için kullanılır. Bu süreç, sanatçının niyetini anlamak ve izleyiciye daha derin bir anlayış sunmak için önemlidir. Bir grafik tasarım ürünü olan afiş, hem plastik açıdan estetik bir değer taşıyan sanat eseri, hem de görsel iletişim açısından etkili mesajlar içeren bir grafik tasarım ürünüdür. Kültürel afişlerin bir türü olan opera afişleri ise sahne tasarımının ve opera temalarının görsel bir yansıması olup seyircilere ilgili performansın atmosferini, hikâyesini ve karakterlerini görsel öğelerle aktarmaktadır. Bu çalışmada, Mengü Ertel'in 1960-1974 yılları arasında yaptığı opera ve bale afiş tasarımları Erwin Panofsky'nin İkonografik ve İkonolojik Sanat Eleştirisi yöntemi ile analiz edilmiştir. Bu analiz yöntemiyle opera afişlerinde kullanılan semboller, imgeler ve renkler çözümlenmiş ve afişlerin içsel anlamı daha ayrıntılı bir şekilde incelenmiştir. Sanat ve estetik kaygısının ön planda tutulduğu afişlerde opera sahnelerinin büyüleyici atmosferi ve görsel ihtişamının yansıtıldığı, geleneksel motiflerin ve sembollerin modern unsurlarla uyumlu bir şekilde birleştirilerek tasarımlara estetik bir karakter kazandırıldığı gözlemlenmiştir. Mengü Ertel'in opera afişlerine kattığı sanatsal kimliğin, opera sanatının yayılmasına ve seyirci tabanının genişlemesine katkı sağlamıştır.

Anahtar Sözcükler: Opera afişleri, kültürel afişler, Mengü Ertel, ikonografik ve ikonolojik analiz, Erwin Panofsky

Abstract

Understanding the nature of art is commonly accepted to involve the analysis of artworks as one of the most effective approaches. These analyzes are used to examine the aesthetic characteristics, themes, techniques and messages of a work of art. This process is important to understand the artist's intention and offer a deeper understanding to the viewer. An advertising poster, as a graphic design product, is both an art piece carrying aesthetic value in a plastic sense and a graphic design item containing effective messages in terms of visual communication. Opera posters, a type of cultural posters, serve as visual reflections of stage design and opera themes, conveying the atmosphere, narrative, and characters of the respective performance through visual elements. In this study, Mengü Ertel's opera and ballet poster designs from 1960 to 1974 were analyzed using Erwin Panofsky's Iconographic and Iconological method. With this analysis method, the symbols,

¹Hacı Bayram Veli Üniversitesi, Sanat ve Tasarım Fakültesi Grafik Tasarımı Bölümü, Ankara

²Hacı Bayram Veli Üniversitesi, Lisansüstü Eğitim Enstitüsü Grafik Anasanat Dalı, Ankara

ORCID:

M.E.: 0000-0003-0587-7875

O.E.: 0009-0003-8491-0860

Corresponding Author:

Ozan EMEN

Email:

emen.ozan@hbv.edu.tr

Citation: Ersan M. ve Emen, O. (2023). Mengü Ertel'in opera ve bale afişlerinin ikonografik ve ikonolojik eleştiri yöntemine göre çözümlemesi. *Journal of Humanities and Tourism Research*, 13 (4): 701-717.

Submitted: 23.08.2023

Accepted: 27.11.2023

images and colors used in the opera posters were analyzed and the inner meaning of the posters was examined in more detail. It has been observed that the posters, where art and aesthetic concerns are prioritized, reflect the fascinating atmosphere and visual magnificence of opera scenes, and traditional motifs and symbols are harmoniously combined with modern elements, giving the designs an aesthetic character. The artistic identity that Mengü Ertel added to the opera posters contributed to the spread of opera art and the expansion of the audience base.

Keywords: Opera posters, cultural posters, Mengü Ertel, iconographic and iconological analysis, Erwin Panofsky

1. GİRİŞ

Sanatın çeşitli formları, insanların duygusal deneyimlerini ifade etme ve iletişim kurma araçları olarak kullanılır. Bu araçlardan biri olarak sahne sanatları, insanların duygu ve düşüncelerini ifade etmek, eğlendirmek ve bilgilendirmek amacıyla sahnede gerçekleştirilen performansları kapsayan geniş bir sanat dalıdır. Tiyatro, dans, müzikal, opera ve bale gibi farklı disiplinleri içeren sahne sanatları; insanlığın binlerce yıllık geçmişi boyunca kültürel bir ifade aracı olarak var olmuştur. "Sahne sanatları, toplumsal ve kişilerarası iletişimsizliği giderebilmek adına, insan insana etkileşimli iletişimin önemli ve eğlenceli bir kısmını oluşturmaktadır. Sahne üzerinde yapılan tüm performanslar, ekrandan izlemeye oranla çok daha etkileyici ve akılda kalıcıdır" (Aşkar, 2011: 5). Bu nedenle, sahne sanatlarını anlamak ve analiz etmek, bir toplumun geçmişini, değerlerini ve duygularını anlamak için son derece değerlidir. Bu bağlamda, sahne sanatlarının bir parçası olan opera ve bale afişleri, sadece sanatın kendisi değil, aynı zamanda toplumların tarihini ve kültürel kimliğini anlamamıza yardımcı olmaktadır. Opera, sahne sanatları dünyasının en etkileyici ve büyüleyici türlerinden biridir. Genellikle bir müzikal tiyatro formu olarak kabul edilen opera, dans, müzik, drama ve sahne efektlerinin birleşimiyle kendine özgü bir sanat deneyimi sunmaktadır. Operalar genellikle libretto olarak adlandırılan metinlerle sahnelenmektedir. Bu metinler, besteciler tarafından müziğe uyarlanır ve performans sırasında solistler tarafından seslendirilir.

Opera gibi çeşitli sahne sanatları etkinliklerinin tanıtımında afişler kullanılmaktadır. Bu tür afişler bir toplumun değerlerini, geleneklerini ve kimliğini yansıtan önemli bir kültürel etkileşim kaynağıdır. Bu afişlerde yer alan tasarımlar, yerel folklor, geleneksel kostümler, dans figürleri veya bölgenin ikonik yapıları gibi öğeleri kullanabilir. Böylece sahne sanatları afişleri, bir toplumun kültürel mirasını vurgulayan ve izleyicilere sahne sanatlarının kültürel bir deneyim olduğunu hatırlatmaktadır. Ülkemizde de kültürel afişler yapan birçok sanatçı bulunmaktadır. Bu sanatçılardan biri olarak Mengü Ertel, Türkiye'de birçok opera ve bale afişi tasarlamıştır. Ertel'in afişleri, görsel olarak çekici ve etkileyici olmasının yanı sıra, izleyiciye opera hikâyesi hakkında ipuçları vermektedir. Bu nedenle, Ertel'in opera, bale afişlerinin ikonografik ve ikonolojik eleştiri yöntemiyle çözümlenmesi, sanatın ve görsel iletişimin anlamının daha iyi kavranmasına katkı sağlayacaktır. İkonografik analiz, görsel imgelerin ve sembollerin anlamını inceleyen bir yöntemdir. Bu analiz yönteminde eserde kullanılan görsel öğelerin sanatsal, kültürel veya tarihsel bağlamlarını değerlendirerek eserdeki gizli anlamlar açığa çıkarılmaktadır (Cömert, 2008). İkonografik analiz yöntemi, Ertel'in afişlerinde kullanılan imgelerin ve sembollerin anlamının açıklanması için bir çerçeve sunmaktadır. İkonolojik analiz ise, görsel imgelerin derinlemesine anlamını araştıran bir yöntemdir. Bu yöntem, afişlerde kullanılan imgelerin kökenlerini ve referanslarını inceleyerek anlam düzeyini derinleştirmektedir. Örneğin, afişlerde kullanılan mitolojik figürler veya edebî karakterler, izleyicilere görsel bir anlatı sunabilir ve performansın felsefi veya sembolik temalarını vurgulayabilir. İkonolojik analiz, bu imgelerin kültürel veya entelektüel bağlamlarını göz önünde bulundurarak anlam düzeyini açığa çıkarmaktadır (Tükel ve Arsal, 2014).

Mengü Ertel'in opera ve bale afişlerinin ikonografik ve ikonolojik analizinin yapıldığı bu çalışmada, sadece sanatsal açıdan değil, aynı zamanda toplumun o dönemdeki duygusal ve

kültürel durumunu da yansıttığını göstermektedir. Afişlerde kullanılan semboller, renkler, figürler ve tasarım elemanları, o döneme ait bilinçaltı mesajları taşımaktadır ve bu mesajlar, o dönemin toplumsal, siyasi ve kültürel olaylarına ışık tutmaktadır. Bunun yanı sıra, Ertel'in afiş çalışmalarında tasarım anlayışını ve estetik tercihlerini nasıl ifade ettiği hakkında yeni analizler sunulmaktadır. Bu analizler, görsel imgelerin sembolik dilini ve anlatısını inceleyerek performansın içeriği ve temasıyla ilgili bilgi vermektedir. Ayrıca, Ertel'in tasarım tercihleri ve görsel stratejileri hakkında bilgi edinmemizi sağlayarak, onun sanatsal yaklaşımını ve estetik anlayışının daha doğru anlaşılmasına katkı sağlamaktadır.

2. MENGÜ ERTEL'İN TASARIM ÜSLUBU

Türkiye'de henüz grafik sanatının yeterince tanınmadığı yıllarda Mengü Ertel, afiş sanatının gelişmesine önemli katkılar sağlayarak, yurt dışındaki sanat etkinliklerinde ve yarışmalarda ödüller kazanarak ülkemizin adını duyurmuştur. Ertel'in afiş tasarımlarını yoğunlukla 1965-1970 yılları arasında ürettiği görülmektedir. Bu dönemde Türk grafik tasarımında Polonya, Almanya ve Avusturya etkisi hissedilmektedir. Yapılan afişler sayesinde sanatçıların sahne sanatlarına olan ilgisi artmış, yurt dışında da adından söz ettiren afişler üretilmiştir (Bektaş, 2011; Kaplan, 2015:77).

Mengü Ertel'in Türkiye'deki grafik tasarıma en büyük katkısı, grafik tasarımın bir meslek olarak tanınmasına yardımcı olmasıdır. Ayrıca, Mengü Ertel, San Organizasyon adıyla açtığı reklam ofisini bir grafik tasarım atölyesine dönüştürerek, Türkiye'de grafik tasarımı alanında genç tasarımcıların yetişmesine olanak sağlamıştır. Bu sayede, tasarım eğitiminin ne olduğu tam olarak bilinmezken, öğrenci yetiştiren ve tasarım yaptırmak isteyenler için başvuracakları bir adres hâline gelerek grafik tasarımın ülkemizde gelişmesine büyük katkı sağlamıştır (Gökalan ve Sevindik, 2022). Mengü Ertel, 1960'lı yıllarda yaptığı afiş çalışmalarıyla beğeni toplamaya başlamış ve aynı dönemi paylaştığı diğer sanatçılarla birlikte "grafik sanatçısı" olarak anılmaya başlanmıştır (Akt: Gökalan ve Sevindik, 2022). Ertel'in özellikle sahne sanatları afişleri tasarlamaya ilgi duyduğu görülmektedir. Devlet Opera ve Balesi ile Devlet ve Şehir Tiyatroları oyun afişlerinin yanı sıra Dostlar Tiyatrosu, Karaca Tiyatrosu ve Kenter Tiyatrosu için de afiş tasarımları yapmıştır (Bektaş, 2011).

Mengü Ertel'in sanat anlayışına göre afiş tasarımının temel ilkesi, mesaj iletmesidir. Bu nedenle opera, bale, tiyatro afişleri gibi açık bir mesaj içermesi gereken afişler için, tasarım fikri geliştirilirken belirlenmeli ve görüntü ile tipografi mesajı doğrudan aktaracak şekilde tasarlanmalıdır. Mengü Ertel'in afiş çalışmalarında tasarımın bir mesaj içerdiği açıkça görülmektedir. Afiş çalışmalarında opera veya tiyatronun içeriğindeki konuyla ilişkili olarak izleyiciler üzerinde etki bırakan benzetmeler ve çağrışımlar yoluyla tasarımlarını düzenlemektedir. Mengü Ertel, opera afişlerinde genellikle opera izlediğinden yola çıkarak görsel anlatımını oluşturmuş ve kağıdı bir opera sahnesi gibi kullanarak afişte oyunu betimleme yaparak yansıtmıştır.

3. YÖNTEM

Bu araştırmanın amacı, Mengü Ertel'in opera ve bale afişlerinde, sanatın ve görsel iletişimin derinliklerinde örtülü anlamları ikonografik ve ikonolojik çözümleme yöntemiyle açığa çıkarmaktır. Mengü Ertel'in opera ve bale afişlerinin ikonografik ve ikonolojik eleştiri yöntemiyle çözümlenmesi, toplumun o dönemdeki sosyal ve kültürel durumunu yansıtmalarının yanı sıra, sahne performansının temalarını ve afişteki anlatılarını görsel imgeler aracılığıyla daha iyi anlamamıza yardımcı olmaktadır. Bu analiz yöntemiyle, sanatçının niyetlerini ve ifade biçimini daha iyi anlamamıza olanak tanır ve sanatın evrensel bir iletişim biçimi olduğunu vurgular. Böylece farklı kültürler ve dönemlerdeki sanat eserlerini anlama yeteneğini artırmaktadır.

3.1. Erwin Panofsky'nin İkonografik ve İkonolojik Analiz Yöntemi

Erwin Panofsky, Alman asıllı Amerikalı bir sanat tarihçisi ve kültür eleştirmenidir. 20. yüzyılın en etkili sanat tarihçilerinden biri olarak kabul edilir. Sanat tarihi çalışmalarına büyük katkıları olan Panofsky'nin en önemli katkılarından biri ikonografik ve ikonolojik analiz yöntemlerini geliştirmesidir. Panofsky, ikonografik çözümleme yöntemini 3 başlık altında incelemektedir. Bunlar birincil veya doğal anlam, ikincil veya uzlaşımsal anlam, içsel anlam veya içerik şeklindedir.

Panofsky, ön-ikonografik incelemeyi birincil veya doğal anlam olarak tanımlamaktadır. Ön-ikonografik incelemenin, olgusal anlam ve ifadesel anlam olmak üzere iki alt gruba ayrıldığını belirtir. Olgusal anlam, gördüğümüz bir resimdeki şekilleri tanıdığımız nesnelere benzeterek ve bu şekiller arasındaki ilişkileri inceleyerek, yani şekillerin hangi hareketler içinde olduğunu belirleyerek elde ettiğimiz anlamı ifade eder. İfadesel anlam ise belirli nesnelere benzeyip adlandırdığımız ve ardından hangi hareketler içinde olduklarını belirlediğimiz bu şekillerin ifadesel niteliklerini bulma yoluyla elde edilen anlamı temsil etmektedir (Panofsky, 1995).

Panofsky, ikincil veya uzlaşımsal anlamı ikonografik çözümleme olarak tanımlamaktadır. Bu uzlaşımsal anlama "anlaşmalı anlam" da denilmektedir. Sanat eserinin, ilk bakışta kapanan, görülemeyen ve günlük pratik deneylerle açıklanamayan anlamı, eserin anlaşmalı anlamıdır (Panofsky, 1995). Bu anlam, günlük pratik deneylerin ötesine geçerek, onları farklı bilgilerle açıklamakla ortaya çıkar. Yapıtın anlaşmalı anlamını ortaya çıkarabilmek için, yapıtın işaret ettiği noktaları keşfetmek, yazılı ve görsel kaynaklara başvurmak gereklidir. Anlaşmalı anlam, bir anlamda sanatçının bilinçli olarak yapıtında kullandığı anlamdır.

Panofsky'nin yönteminin son aşaması, eserin içsel anlamını veya içeriğini belirleyen ikonolojik yorum olarak bilinir. İçsel anlam, bir sanat eserine gerçek anlamını veren unsurdur. Sanat eserinin gerçek anlamı, eserin yaratıldığı dönem ve sanatçının yaşadığı ülke gibi faktörler dikkate alınarak belirlenir (Panofsky, 2012). Eserin ortaya çıktığı dönem, o dönemin kültürünü ve sanatçının bu süreçteki psikolojisini ve kişiliğini göz önünde bulundurarak analiz edilir. Bu aşama, Panofsky'nin yönteminin en üst seviyesidir. Eserin oluşturulduğu dönemin sosyal, dini, ekonomik, siyasi ve felsefi koşulları ve anlayışı, gerçek anlamı keşfetme açısından da önemlidir. Bu anlam evresi, doğal anlam ve uzlaşımsal anlamının aksine, daha kapsamlı bir bilgi birikimini gerektirir.

Sanat tarihinde ikonografik yöntem, eğitimsel hedeflerin yanı sıra, çeşitli eleştirilere karşı dayanıklı olması ve anlam sorunlarını çözmede etkili bir yol sunması nedeniyle günümüzde de yaygın bir şekilde kullanılmaktadır. Erwin Panofsky, sanat tarihine yaptığı önemli katkılar ve analitik yaklaşımıyla tanınan bir bilim insanıdır. Eserleri hâlâ sanat tarihi alanında okunan ve değerlendirilen önemli kaynaklar arasında yer almaktadır.

4. MENGÜ ERTEL'İN OPERA VE BALE AFİŞLERİNİN İKONOGRAFİK VE İKONOLOJİK YÖNTEMLE ÇÖZÜMLENMESİ

Mengü Ertel, Türkiye'de opera ve bale afişlerinin gelişmesine önemli katkılar sunan öncü bir sanatçıdır. 1959'dan sonra opera afişleri yapmaya başlayan Ertel, uluslararası afiş sergilerine ve bienallere katılarak ülkemizi temsil etmiştir. Sanatçının opera ve bale afişleri dalındaki çalışmalarında, afişin iletişimsel yönü ve estetik değerleri ön planda tutulmuştur. İlk kişisel tiyatro afişleri sergisi 1969'da Türk Alman Kültür Merkezi'nde açılan Ertel, sonrasında yurtiçi ve yurtdışında birçok kişisel afiş sergisi düzenlemiştir. Ayrıca, 1973 yılında 1. İstanbul Festivali'nin afişini de hazırlamıştır. Mengü Ertel'in tasarladığı 150'den fazla opera, bale, tiyatro afişleri uluslararası sergilerde yer almış ve ödüller kazanmıştır (Özpolat, 2020). Afişlerindeki iletişimsel mesajlar ve estetik değerler, sanatçının uluslararası alanda da tanınmasını sağlamıştır.

4.1. Madam Butterfly Operası / Giacomo Puccini

Madam Butterfly, Giacomo Puccini tarafından bestelenen, librettosunu Luigi Illica ve Guisepppe Giacosa'nın yapmış olduğu 3 perdelik bir opera eseridir (Şekil 1). Opera'nın konusu Nagasaki, Japonya'da geçmektedir. Amerikalı bir deniz subayı olan Pinkerton ile Japon bir genç kız olan Cio-Cio-San (Madam Butterfly) arasındaki dramatik aşk hikâyesi anlatılmaktadır.

Pinkerton, Japonya'da görevlendirildiğinde, Madam Butterfly ile evlenir ancak evlilikleri resmi değildir ve Pinkerton görev süresini tamamladığında Amerika'ya geri dönerken Madam Butterfly'ı geride bırakmıştır. Madam Butterfly, Pinkerton'un geri döneceğine inanarak çocuğunu büyütme başlamıştır. Aradan üç yıl gibi bir zaman geçtikten sonra Madam Butterfly, Pinkerton'un geri döneceğini öğrenir. Ancak Pinkerton, geri döndüğünde artık başka bir kadınla evlenmiştir ve bunu öğrenen Madam Butterfly hayatına trajik bir şekilde son vermiştir (T.C. Kültür ve Turizm Bakanlığı, t.y.a) Dünya opera sahnelerinin en tanınmış operalarından biri olan Madam Butterfly, Cumhuriyet döneminde gösterime giren ilk opera olma özelliği taşımakta olup, ilk kez 1941 yılında Ankara'da sahnelenmiştir (Katoğlu ve Ayhan, 2014). Araştırmada ele alınan konuda 1960 yılında gösterime giren Mengü Ertel'in yapmış olduğu Madam Butterfly afişi görülmektedir (Şekil 1).



Şekil 1. Madam Butterfly Opera Afişi, Mengü Ertel, 1960 (Katoğlu ve Ayhan, 2014).

4.1.1. Doğal Anlam (Ön-İkonografik İnceleme)

- Olgusal Anlam:** Madam Butterfly opera afişinde, ön planda gözleri kapalı genç bir kadın görülmektedir. Kadının üzerinde Japonya'nın geleneksel kıyafeti olan kimono bulunmaktadır. Benzer şekilde, Madam Butterfly yazı tipi Japon alfabesini anımsatan keskin köşeli hatlara sahiptir. Arka planda kahverengi tonlarında mat bir renk kullanılmış olup, Japonya bitki örtüsüne özgü Sakura ağacından dökülen yapraklar bulunmaktadır.
- İfadesel Anlam:** Afişin ifadesel anlamı incelendiğinde, sağ alt kısımda yer alan kadın figürünün operanın başrol oyuncularından olan Madam Butterfly görülmektedir. Bu figürde, opera konusuyla bağlantılı olarak Madam Butterfly'ın, Pinkerton'u beklerken ki yalnızlık ve çaresizlik hissi yüz ifadesine yansımaktadır.

4.1.2. Uzlaşımsal Anlam (İkonografik İnceleme)

Madam Butterfly opera afişinin uzlaşımsal anlamı incelendiğinde, Japon kültüründe kelebeklerin genellikle ölüm ve ruhani dönüşüm sembolü olarak kullanıldığı görülmektedir. Butterfly ismi de Türkçe'de "kelebek" anlamına gelmektedir. Ayrıca Japon kültüründe çiçekler de önemli sembolik anlamlar taşımaktadır. Operada ve opera afişinde de sık sık çiçek motifleri görülmektedir. Örneğin, afişte Sakura ağacından dökülen kiraz çiçekleri bulunmaktadır. Sakura ağacı, Japon kültüründe birden çok anlamı temsil etmektedir. Fakat yaygın olarak kullanılan anlamlar arasında, mükemmel güzellik, hızlı ve acısız ölümü temsil ettiği söylenmektedir (Ohnuki-Tierney, 2010). Afişteki tüm sembolik görsel ifadeler operanın konusuyla bağlantılıdır. Özellikle, Sakura ağacından dökülen yapraklar operanın son perdesinde gerçekleşen olayın temsili yaklaşımıdır. Bu olay, Madam Butterfly sevdiği kişinin başka biriyle olduğunu öğrenince hayatına trajik bir şekilde son vermesidir.

4.1.3. İçsel Anlam (İkonolojik İnceleme)

Opera afişinin içsel anlamı incelendiğinde sanatçı Mengü Ertel'in opera librettosuyla ilişkili bir afiş çalışması yaptığı söylenebilir. Operadaki hüzünlü aşk hikâyesini sanatçı Mengü Ertel'in dramatik bakış açısıyla afişte yansıtmak istediği görülmektedir. Arka planda yer alan kahverengi ton, karamsar bir atmosfer oluşturduğu izlenimi vermekle birlikte Madam Butterfly figürünün yüz ifadesi de afişteki karamsar havayı desteklemektedir.

Afişteki başka bir içsel anlam da, kullanılan tüm görsel objeler ve yazı tipi dâhil olmak üzere Japon kültürünün yansıtılmak istenmesidir. Sakura ağacının çiçekleri, figürün giyindiği kimono giysisi, keskin ve köşeli hatlı yazı tipi buna örnek olarak gösterilebilir. Sakura ağacı sadece mart ve nisan aylarında çiçek açtığından dolayı olay örgüsünün bu zamanlarda geçtiği söylenilebilir. Sanatçı Mengü Ertel, opera konusuyla ilişkili olarak duygusallık, karamsarlık, çaresizlik gibi kavramları olayın geçtiği mekân boyutunu da ele alarak esere yansıtmak istemiş, kullanılan tüm imgeleri sembolist bir yaklaşımla anlatmıştır.

4.2. Konsolos Operası / Gian Carlo Menotti

Gian Carlo Menotti'nin yazdığı Konsolos operası (Şekil 2), 20. yüzyılın ortalarında yaşanan bir totaliter rejim altında ezilen insanların hikâyesini anlatır (Benjamin, 1951). Opera librettosu, demokratik hakların ve özgürlüklerin tümüyle baskı altında tutulduğu bir devlette geçmektedir. Demokratik bir devlet anlayışı isteyen, siyasi bir muhalif olarak görülen John Sorel'i istemeyen devlet adamları tarafından görevlendirilen gizli polisler, onu ülkeyi terk etmeye zorlamaktadır. John Sorel, eşi Magda'yı da yanında götürmek ister, ancak vize alması gerektiğinden birçok sorunla karşılaşmıştır. Bu nedenle eşi olmadan ülke dışına gitmiştir. Sonraki aylarda Magda Sorel'in bebeği ve kayınvalidesi ölür. John Sorel bu durumu bir haberci olan Assan'dan öğrenmiştir ve ülkesine geri dönmeyi istemektedir. John Sorel'in geri dönmesi hâlinde yakalanacağını bilen Magda, bunu engellemek için ona kendisini öldüreceğini belirten bir not yazar ve Magda Sorel evinde gaz soluyarak intihar eder. John Sorel notu gördüğü hâlde ülkeye girer ve konsoloslukta gizli polis tarafından tutuklanır (All Music, t.y.). Konsolos operası, hem müzikal hem de dramatik anlamda etkileyici bir eserdir. Sözleri ve müziğiyle izleyiciye duygusal bir deneyim sunar ve insanların özgürlük, umut ve adalet arayışındaki mücadelelerini anlatmaktadır.

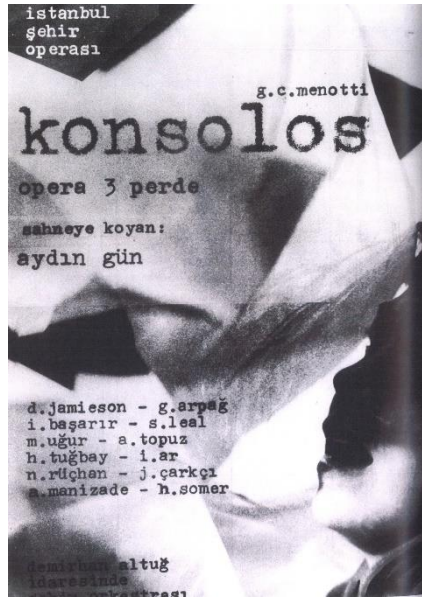

Şekil 2. Konsolos Opera Afişi, Mengü Ertel, 1960 (Katoğlu ve Ayhan, 2014)

4.2.1. Doğal Anlam (Ön-İkonografik İnceleme)

- Olgusal Anlam:** Konsolos opera afişinde, tasarımın genel yapısı kırık cam formunda gösterilmiştir. Bu sayede afişte her farklı parçada farklı betimlemeler yer almaktadır. Tasarımın sağ alt kısmında sadece başı görünen bir kadın figürü yansıtılmıştır. Ayrıca kompozisyonun genelinde gri ve siyah renkler hâkimdir.
- İfadesel Anlam:** Afişte kullanılan gri, siyah renklerle karamsar bir hava yaratılmak istenmiştir. Ayrıca afişin soyut bir çalışma olduğunu söylemek mümkündür. Afişin ifadesel anlamı incelendiğinde, ilk bakışta kadın figürünün ağızından kan damlaması, opera librettosundaki Magda Sorel'in hayatına trajik bir şekilde son vermesini betimlemektedir.

4.2.2. Uzlaşım Anlam (İkonografik İnceleme)

Afişin uzlaşım anlamında, opera konusuyla da bağlantılı olarak Magda Sorel'in eşi için hayatına son vermesi, eşi John Sorel'in ise ülkenin içinde bulunduğu totaliter rejim yüzünden eşinden ayrı kalması anlamı çıkarılmaktadır. Konunun oldukça dramatik bir olay olması afiş görseline de yansımıştır. Kullanılan renkler ve biçimin bozuk formda olması afişteki dramatik havayı desteklemektedir. Afişin diğer bir uzlaşım anlamında, kadın figürünün arkasındaki göz ve kaş imgesi görülmektedir. Gözün içinin boş olmasının Magda Sorel'in eşi John Sorel'i simgelediği düşünülmektedir. Magda Sorel eşi için hayatına son verirken, John Sorel'in bunu görmemesi dramatik bir anlam içermektedir.

4.2.3. İçsel Anlam (İkonolojik İnceleme)

Sanatçı Mengü Ertel'in bu afişinde, opera konusunun içerdiği temayı afişte hissetmek mümkündür. Afişin genel yapısına bakıldığında ilk başta soyut bir çalışma olduğu görülmektedir. Afişin buruşturulmuş bir kâğıt formunda olması eserin karamsar yapısına katkı sağlamaktadır. Sanatçı Mengü Ertel'in kullandığı renkler de karamsar yapıyı desteklemektedir. Örneğin siyah renk, ölüm ve yas ile bağlantılıyken, beyaz ise saf ve temizliği temsil etmektedir.

4.3. Sevil Berberi Operası / Gioacchino Rossini

Sevil Berberi, İtalyan besteci Gioacchino Rossini tarafından 1816 yılında bestelenen eser romantik opera türünün en önemli örneklerinden biri olarak kabul edilmektedir (Şekil 3). Bir aşk hikâyesine dayanan opera, İspanya'nın Sevilla şehrinde geçmektedir. Konusu, soylu bir aileden gelen genç bir aşçı olan Lindoro ile Sevil Berberi Rosina arasındaki aşk hikâyesini anlatır. Ancak

Rosina'nın velayetçisi Doktor Bartolo, Rosina'yı evlendirmek istemektedir ve onun Lindoro'ya olan ilgisini engellemeye çalışmaktadır. Bu sırada, Rosina'nın yardımına Lindoro'nun aslında soylu bir kişi olduğunu iddia eden Kont Almaviva yetişir. Kont, birçok kılık değiştirerek Rosina ile iletişim kurar ve sonunda onu kurtarmayı başarır. Bartolo'nun planları bozulur ve Lindoro ile Rosina evlenir (T.C. Kültür ve Turizm Bakanlığı, t.y.b).

Sevil Berberi operası, şarkıları ve koreografileriyle ünlüdür. Özellikle Rosina'nın "Una voce poco fa" adlı aryası, operanın en ünlü parçalarından biridir. Opera, aynı zamanda Rossini'nin en ünlü eserlerinden biridir ve günümüzde dünya çapında birçok opera evinde sahnelenmektedir (Fisher, 2005). Eser, Rossini'nin dönemi için birçok yenilikçi teknik kullanması ve dinleyiciyi oldukça etkileyen müzikal ve dramatik unsurlarla dolu olması nedeniyle günümüzde de popülerliğini korumaktadır.

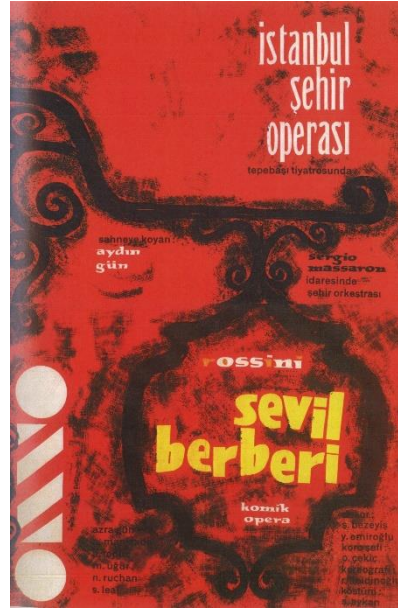

Şekil 3. Sevil Berberi Opera Afişi, Mengü Ertel, 1961 (Katoğlu ve Ayhan, 2014)

4.3.1. Doğal Anlam (Ön-İkonografik İnceleme)

- Olgusal Anlam:** Kırmızı rengin hâkim olduğu Sevil Berberi opera afişinde, ön planda bir tabela objesi görülmektedir. Tabelanın içinde operanın ismi ve tabela dışındaki yazılarda opera hakkında genel bilgiler yer almaktadır. Sol alt tarafta bulunan görsel öge ve diğer tüm çizgisel ifadeler afişin soyut tarafını desteklemektedir.
- İfadesel Anlam:** Afişte, ön planda görülen tabelanın, Sevil berberinin tabelası olduğu anlaşılmaktadır. Afişin geneline hâkim olan kırmızı renk, opera konusunda geçen aşk hikâyesinin afişteki ifadesel anlamını oluşturmaktadır. Ayrıca sol alt tarafta bulunan görsel öge berberlerin kullandığı bir simgedir.

4.3.2. Uzlaşımsal Anlam (İkonografik İnceleme)

Sevil Berberi opera afişinin uzlaşımsal anlamına bakıldığında, berberlik mesleğiyle ilgili göndermeler yer almaktadır. Operanın ana teması, İspanya'da geçen bir aşk hikâyesi olması nedeniyle, başta operanın afişi olmak üzere, sahneleri ve kostümleri İspanyol kültürüne ve mimarisine uygun yapılmıştır. Opera afişinde hâkim olan kırmızı rengin tonu operadaki aşk hikâyesinin uzlaşımsal anlamını da içermektedir. Kırmızı rengin anlamı genellikle tutku, aşk, enerji ve güç ile ilişkilendirilir. Aynı zamanda, duygusal bir renk olarak kabul edilir ve dramatik etki yaratmak için sıklıkla kullanılır. Opera, genellikle yoğun duygusal deneyimlerin sahnelendiği bir tür olduğu için, kırmızı renk bu duygusal yoğunluğu vurgulamak amacıyla tercih edilmiştir.

4.3.3. İçsel Anlam (İkonolojik İnceleme)

Sanatçı Mengü Ertel'in 1961 yılında yayınlanan Sevil Berberi opera afişinde, soyut imgeler görülmektedir. Kırmızı rengin hâkim olduğu çalışmada sanatçının opera konusuna uygun bir çalışma yaptığı izlenilmiştir. Sanatçının afişte kullanmış olduğu yazı tiplerinde, opera librettosunun son sahnesinde yer alan mutlu ve coşkulu kalabalığa ithafen yapıldığı söylenebilir. Sanatçı ayrıca, aşkın gücü, cesaretin önemi, toplumun sınıf ayrımları ve toplumsal normların eleştirisi gibi kavramları afişte betimlemiştir. Bu sayede afişte görsel kontrastlık yaratılarak, seyircilerin dikkatini çekmek ve onların operaya olan ilgisini sürdürmeyi amaçlamıştır.

4.4. Aida Operası / Giuseppe Verdi

Aida, İtalyan besteci Giuseppe Verdi tarafından bestelenmiş bir opera eseridir (Şekil 4). Operanın librettosu Antonio Ghislanzoni tarafından yazılmıştır ve ilk kez 1871 yılında Kahire'deki İtalyan Opera Evi'nde sahnelenmiştir. Aida Mısır Firavunu II. Ramses döneminde geçen bir hikâyeyi anlatmaktadır. Habeşistan kralının kızı ve aynı zamanda bir prenses olan Aida kendi ülkesinde gerçekleşen savaşlar sonucu savaş esiri olarak yakalanmış ve bir köle olarak Mısır'a getirilmiştir. Radames ise Mısır ile Habeşistan arasında geçen savaşta, Mısır ordusunun komutanıdır. Radames, Aida'ya olan aşkı ile Firavuna olan sadakati arasında seçim yapamamaktadır. Aynı zamanda Firavun'un kızı Amneris de Mısır başkomutanı Radames'e âşıktır fakat karşılık bulamamaktadır. Aida Operası'nın librettosu, antik Mısır'ın Krallığı dönemlerinde geçmektedir ve genel olarak Mısır komutanı Radames, Habeşistan kralının kızı, savaş esiri Aida, Mısır Firavunu ve kızı Amneris arasındaki aşk hikâyesini konu almaktadır (Price, 1997).

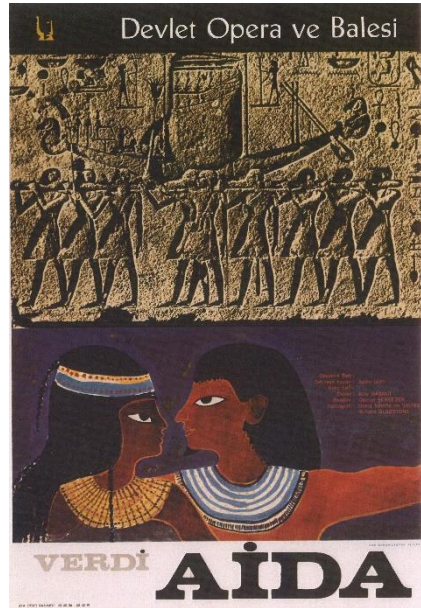

Şekil 4. Aida Opera Afişi, Mengü Ertel, 1969 (Katoğlu ve Ayhan, 2014)

4.4.1. Doğal Anlam (Ön-İkonografik İnceleme)

- Olgusal Anlam:** Aida Opera afişinin olgusal anlamı incelendiğinde, afişin iki ayrı parçaya bölünmüş şekilde olduğu görülmektedir. Afişin üst tarafında, Mısır'ın Karnak Tapınağındaki Kızıl Hatşepsut Şapeli'nde bulunan, M.Ö. 15. yüzyıla ait bir kabartma görülmektedir (Poveda, 2019). Afişin alt tarafında ise duvar üzerine kazılarak yapılmış iki firavun figürü göze çarpmaktayken, alt kısımda ise köleler ve taşıdıkları bir tekne imgesi görülmektedir. Görselin en alt kısmında operayı tanıtım amaçlı olarak yazılan opera bestecisi Verdi ve operanın konusunu oluşturan Aida yazısı görülmektedir.

b) İfadesel Anlam: Bu afişte özellikle görselin alt kısmında operanın ana konusunu oluşturan iki ana figürü betimsel bir yaklaşımla görmekteyiz. Mısır ordusunun başkomutanı Radames ile Habeşistan Kralının kızı Aida'nın arasındaki ilişki sanatçı Mengü Ertel tarafından betimlenmiştir. Afişin yukarı kısmında görülen kabartmada, Antik Mısır'da kutlanan Opet Festivalinde rahiplerin tanrı Amun'un kutsal kabuğunu omuzlarında taşıdığı görülmektedir. Opet Festivali, M.Ö. 1539-1075 civarında Antik Mısır'da kutlanan bir festivaldir. Nil Vadisi'nin kuzey kesimini 200 yıl boyunca işgal eden Hiksos istilacılarına karşı kazanılan zaferden sonra 18. hanedan iktidara geldiğinde halk tarafından coşkuyla karşılanmıştır. Mısır'ın yeni yöneticileri hiç vakit kaybetmeden iktidarın sağlamlaşmasını kutlamak için geniş bir festival düzenlenmiş ve Opet Festivali halkın ilgi odağı hâline gelmiştir (Poveda, 2019).

4.4.2. Uzlaşım Anlam (İkonografik İnceleme)

Sanatçının eski Mısır tarihini, firavunları ve köleleri keskin bir sınırla ayırmak istediği görülmektedir. Aida operasının librettosunda da anlatılmak istendiği üzere, savaş esiri olarak ele geçirilen Habeşistan kralının kızı Aida ve Mısır başkomutanı Radames ile arasında geçen gerçekleşmesi mümkün olmayan bir aşk hikâyesi konunun dramatizmini oluşturmaktadır. Operanın sembollerinde de antik Mısır kültürüne atıfta bulunmaktadır. Örneğin afişe bakıldığında, Mısır firavunu, sembolik olarak gösterilmektedir. Ayrıca, Mısır sanatı ve mimarisi afişte ve operada sembolik olarak kullanılmaktadır. Opera boyunca, Firavun'un tahtının yanında bulunan iki heykel, sembolik olarak kullanılır ve operanın sonunda heykeller arasında bulunan gizli geçitten çıkan Aida ve Radames, bu sembolik anlatımın çağdaş yorumu olarak görülebilir. Aida opera afişindeki sembolik anlatım, Mısır tarihine ve kültürüne duyulan saygının yanı sıra, insanlığın ortak acısına ve mücadelesine de atıfta bulunmaktadır.

4.4.3. İçsel Anlam (İkonolojik İnceleme)

Afişin merkezinde, operanın başroldeki karakterlerini temsil eden Aida ve Radames'in tasvirleri bulunmaktadır. Aida, Mısır'da esir olarak yaşayan bir Etiyopyalı prensesken, Radames Mısır ordusunun komutanıdır ve bu iki karakter arasında yasak bir aşk hikâyesi anlatılır. Mengü Ertel, afişte bu karakterlerin duygusal bağlantısı ve iç çatışmalarını vurgulamak istemiştir. Ayrıca, Aida operasının ana mekânlarından biri olan Mısır'ın antik mimarisi ve tapınakları da afişte yansıtılmıştır. Piramitler, tapınak sütunları veya diğer antik yapılar, operanın Mısır kültürüne ve atmosferine atıfta bulunmaktadır. Bu unsurlar, izleyiciye olayların geçtiği dönemi ve mekânı hatırlatırken, aynı zamanda epik ve büyülü bir ortamın hissini yaratmaktadır. Mengü Ertel'in bu afişte renk ve biçimleri bir ifade aracı olarak ele aldığı görülmektedir. Bu sayede mesajını kültürel yapıyla harmanlayıp izleyiciye ulaştırmayı hedeflemiştir.

4.5. Figaro'nun Düğünü Operası / Wolfgang Amadeus Mozart

Figaro'nun Düğünü, Wolfgang Amadeus Mozart tarafından bestelenen ünlü bir opera eseri olup, İspanyol oyun yazarı Pierre Beaumarchais'ın "Figaro'nun Düğünü" adlı komedi oyunundan uyarlanmıştır (Şekil 5). Opera, 18. Yüzyılın sonlarında geçen bir hikâyeyi anlatmaktadır. Operanın konusu, Kont Almaviva'nın uşağı Figaro ve nişanlısı Susanna'nın evlilik hazırlıkları etrafında dönen olayları konu almaktadır. Ancak Kont Almaviva, Figaro'nun gelinini kendi gözdesi yapmak için her türlü entrikayı çevirmektedir. Kont'un niyetlerinden şüphelenen Figaro, Susanna ve Kontes Almaviva'nın yardımıyla planlar yapar ve durumu düzeltmek için komik ve entrika dolu bir yolculuğa çıkar (T.C. Kültür ve Turizm Bakanlığı, t.y.c).

Opera; aşk, sadakat, entrika ve sınıf farkları gibi temaları işlerken, karakterler arasındaki ilişkileri ve olay örgüsünü ustalıkla birleştirmektedir. Mozart'ın besteleriyle desteklenen

“Figaro’nun Düğünü”, zarif ve sofistike bir komedi olarak kabul edilmekte, sanatçının en popüler operalarından biri olarak dünya çapında sıkça sahnelenmektedir.

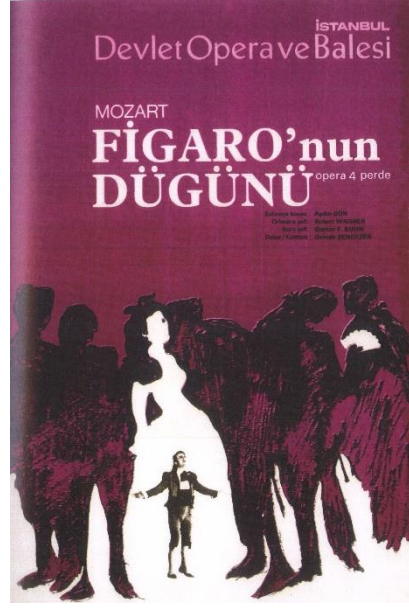

Şekil 5. Figaro’nun Düğünü Opera Afişi, Mengü Ertel, 1973 (Katoğlu ve Ayhan, 2014)

4.5.1. Doğal Anlam (Ön-İkonografik İnceleme)

- Olgusal Anlam:** Afişte ardışık şekilde dizilmiş ve birbirlerinden farklı yönlere bakan bir insan topluluğu görülmektedir. Ortadaki kadın figür beyaz renkle gösterilerek ön plana çıkarılmıştır. Bu figürün elbisesindeki negatif alanın içine ise bir erkek figür yerleştirilmiştir. Kadın figürün üzerinde düğün elbisesi, erkek figürün üzerinde ise smokin görülmektedir. Erkek figürün diğer figürlerden daha küçük boyutta olduğu dikkat çekmektedir.
- İfadesel Anlam:** Afişte opera librettosuna dayanarak, Figaro, Susanna, Kont ve Kontes Almaviva gibi ana karakterlerin tasvir edildiği düşünülmektedir. Karakterlerin yüz ifadeleri ve beden dili, opera afişinin ana temasını ve duygusal atmosferini yansıtmaktadır.

4.5.2. Uzlaşım Anlam (İkonografik İnceleme)

Afişte, opera librettosunda görülen düğün ve etrafında gelişen olaylar betimlenmiştir. Figaro’nun düğününde gelişen olaylar zinciri farklı bakış açıları ile figürlerde yansıtılmıştır. Gelin elbisesi giymiş beyaz figür Susanna’yı temsil etmektedir. Her bir figürün farklı bir olay içinde durduğu ve beyaz gelin elbisesi ile Susanna’nın diğer figürlere karşı bir zıtlık içinde olduğu görülmektedir. Ayrıca Figaro ve opera bestecisinin afişte oldukça zıt büyüklüklerde resimlenmesi buradaki güç ilişkisini göstermektedir.

4.5.3. İçsel Anlam (İkonolojik İnceleme)

Mengü Ertel 1973 yılında yayınlanan bu afişte, düğün sahnesinin bir anını göstermektedir. Bu sahnede birbirinden bağımsız figürler kullanan sanatçı ortadaki beyaz figürün içinde görülen opera bestecisi ile Figaro’nun opera sahnesinde gerçekleşen olayları müzikal bir dille anlatmak istemiştir. Kullandığı renkler ve ışık düğün sahnesinin atmosferini yansıtmaktadır. Ayrıca afişte kullanılan mor renk, düğün sahnesiyle ilişkili olarak neşe, heyecan ve coşku gibi ifadelerin yanı sıra lüks, güç, zenginlik ve kraliyet gibi anlamları yansıtmaktadır.

4.6. Andre Chenier Operası / Umberto Giordano

Andre Chenier, Umberto Giordano tarafından bestelenen ünlü bir opera eseridir. Opera, Fransız Devrimi döneminde yaşayan, Fransız şair André Chénier'in hayatından esinlenmiştir. Andre Chenier operası, Fransız Devrimi'nin çalkantılı zamanlarında geçen bir aşk hikâyesini anlatır. Hikâye, aristokrat bir aileden gelen Chénier'in devrimci idealleriyle savaştığı bir şair olarak kendini bulmasını konu alır. Aynı zamanda idealist bir gazeteci olan Chénier, adalet, özgürlük ve eşitlik için mücadele etmektedir. Opera, Chénier'in hayatına etki eden üç ana karakter etrafında döner: Chénier, aristokrat kökenli sevgilisi Maddalena de Coigny ve devrimci lider Gérard. Maddalena, Chénier'e âşıktır ve devrimin getirdiği zorluklarla yüzleşirken aşkını ve sadakatini gösterir. Gérard ise Chénier'in idealist görüşlerine sempati duyan bir devrimcidir, ancak sonradan Chénier'i ölüme mâhkum eden bir siyasi figür hâline gelmiştir (T.C. Kültür ve Turizm Bakanlığı, t.y.d). Opera, tutku dolu aşk, politik çatışma, entrika ve sonuçta trajedi ile dolu bir hikâye sunmaktadır. André Chénier'in gerçek hayat hikâyesine dayanmasa da, opera Chénier'in tutkulu şiirleri ve Fransız Devrimi döneminin atmosferiyle izleyicilere duygusal bir deneyim içermektedir.

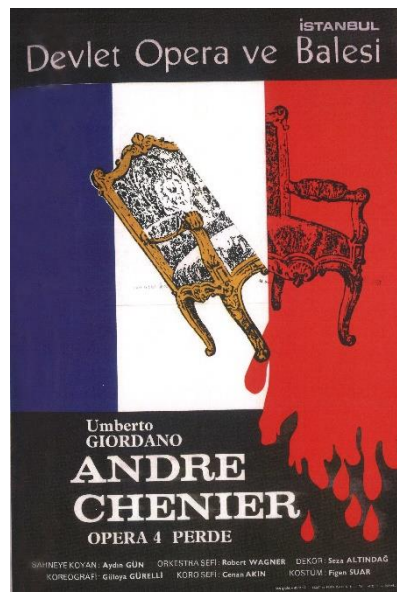

Şekil 6. Andre Chenier Opera Afişi, Mengü Ertel, 1973 (Katoğlu ve Ayhan, 2014)

4.6.1. Doğal Anlam (Ön-İkonografik İnceleme)

- Olgusal Anlam:** Afişin büyük bir kısmını lacivert, beyaz ve kırmızı renklerde bir arka plan kaplamaktadır. Renklerin önünde süslü ve oymalı bir koltuk bulunmaktadır. Koltuğun bir yarısı kesik ve eğik biçimde ortada, diğer yarısı ise kırmızı alanda dik bir şekilde durmaktadır. Afişin alt ve üst kısımlarında operayla ilgili genel bilgiler yer almaktadır. Kırmızı renkte leke, alt tarafta siyah zemin üzerine damlalar şeklinde akıyor görülmektedir.
- İfadesel Anlam:** Güçlü ve dikkat çekici bir renk olan kırmızı kan, tehlike ve uyarı gibi anlamlar içermektedir. Kırmızı renk ve kesik koltuk, afişte trajedi ve dram gibi ifadeleri çağrıştırmaktadır. Kırmızı renkteki alanın alt kısımda damlıyor görünmesi bu ifadeyi güçlendirmektedir.

4.6.2. İkincil veya Uzlaşımsal Anlam (İkonografik İnceleme)

André Chénier opera afişi, görsel tasarım ve içeriği bir araya getirerek izleyicilere birçok bilgi ve duygu aktarmaktadır. Fransız Devrimi'nin konu alındığı opera afişinde, arka planda bulunan renklerin Fransız bayrağını ifade ettiği anlaşılmaktadır. Fransız Devrimi'nde görülen siyasi olaylar, mücadeleler ve operadaki dramatik aşk hikâyesinin trajik bir şekilde bitmesi afişin

uzlaşım sal anlamlarını oluşturmaktadır. Opera librettosunda yer alan siyasi koltuk mücadelesi afişte koltuğun kesik formda gösterilmesiyle yansıtılmak istenmiştir. Fransa bayrağının kırmızı kısmının kan dökülüyormuş gibi gösterilmesi opera konusunun son sahnesinde yer alan trajediye vurgu yapmaktadır. Ayrıca opera afişinde Fransız Devrimi dönemine ait renkler ve dekoratif unsurlar da kullanılmıştır.

4.6.3. İçsel Anlam (İkonolojik İnceleme)

Mengü Ertel'in 1973 yılında yayınlanan opera afişinde, Fransız Devrimi ön planda tutularak siyasi entrikalar, aristokratlar ve halk arasındaki sınıf ayrımı afişte kesik koltuk formunda yansıtılmak istenmiştir. Sanatçı ayrıca opera librettosunun son sahnesinde yer alan Andre Chenier'ı ölüme mâhkum eden siyasi kararları kan imgesi biçiminde göstermiştir. Mengü Ertel az sayıda kullandığı görsel öğeleri opera konusunun anlatımını sadeleştirerek afişte yansıtmıştır.

4.7. Alayın Kızı Operası / Gaetano Donizetti

Alayın Kızı, Gaetano Donizetti tarafından bestelenmiş bir opera eseridir. Opera, 19. yüzyıl Fransa'sında geçmektedir ve öyküsü, komedi ve romantik unsurları birleştirirken, belli bir mizansen içerisinde ilerlemektedir. Operanın kurgusu, Fransız Alayı'na bağlı olan Marie adlı bir genç kızın etrafında dönmektedir. Marie, savaş meydanında büyümüş ve Alay tarafından evlat edinilmiş bir yetimdir. Marie'nin biyolojik annesi hakkında bilgiye sahip olmaması durumu da dikkate değerdir. Hikâyenin gelişimi, genç çiftçi Tonio'nun Marie ile karşılaşmasıyla tetiklenir. Tonio, Marie'ye karşı bir aşk beslemekte ve Marie de zamanla karşılık vermektedir. Ancak, Marie'nin Alay tarafından, kendisini aristokrat bir aileyle evlendirmesi üzere bir düzenleme yapılır. Marie, aşkının engellenmesine karşı direnir ve Alay Kızı kimliğine bürünerek askeri hayatına geri döner. Tonio, Marie'yi elde etmek için Alay'a katılır ve sonunda Marie'yi kazanır. Bu opera, askeri hiyerarşi, sınıf ayrımları ve aşkın gücü gibi temaları ele alırken, komik olaylar ve canlı müzik eşliğinde izleyicilere eğlenceli bir atmosfer sunmaktadır (Opera Türkiye, 2009)

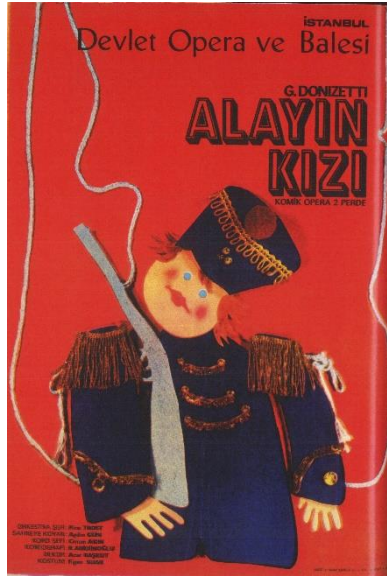

Şekil 7. Alayın Kızı Opera Afişi, Mengü Ertel, 1974 (Katoğlu ve Ayhan, 2014)

4.7.1. Birincil veya Doğal Anlam (Ön-İkonografik İnceleme)

- Olgusal Anlam:** Opera afişinde ilk göze çarpan unsur, Fransa askeri üniformasında bir kız figürü görülmektedir. Figürün üzerinde üniformaya bağlı tüfek ve tüfeğe bağlı olan ipin afişin dışına kadar taşıdığı izlenilmiştir. Ayrıca kırmızı zeminin üzerine lacivert renkli asker üniforması kompozisyonda zıtlık oluşturmuştur.

- b) **İfadesel Anlam:** Afişteki görülen figür opera librettosunda yer alan Fransız Alayına bağlı Marie adlı genç kızdır. Figürün çizgi karakter tarzında yansıtılması operanın komedi unsuruna vurgu yapmaktadır. Operadaki komik durumlar, karakterlerin davranışlarından kaynaklanmaktadır. Bu komik unsurlar, operanın eğlenceli ve neşeli atmosferini yaratmaktadır.

4.7.2. İkincil veya Uzlaşımsal Anlam (İkonografik İnceleme)

Alayın Kızı opera afişi, toplumsal sınıflar arasındaki ayrımı ve farklılıkları yansıtmaktadır. Opera konusunda askeri personel ile sivil köylüler arasında bir karşıtlık ve çatışma vardır. Bu sınıf farklılıkları, opera boyunca karakterlerin sosyal ilişkilerini ve çatışmalarını şekillendirmektedir. Ayrıca opera afişi, milliyetçilik ve vatanseverlik duygularını da vurgulamaktadır. Hikâye, bir kızın asker birliğinde büyümesini anlatır ve askeri birlikle olan bağlılığını gösterir. Bu yüzden afişte kızın askeri üniforma giydiği görülmektedir. Askeri semboller olarak bayraklar ve silahlar, operanın sahnelerinde sık sık kullanılmaktadır. Afişte asker kızın üstünde Fransız üniforması ve elinde silah görülmektedir. Askeri üniforma, ulusal kimliği ve vatanseverliği simgelerken, silahlar güç, savaş ve çatışmayı temsil etmektedir. Bu semboller, operanın askeri temasını vurgulamaktadır.

4.7.3. İçsel Anlam veya İçerik (İkonolojik İnceleme)

Mengü Ertel'in 1974 yılında yayınlanan Alayın Kızı afişinde, zıt renkler kullanılmıştır. Zeminde kullanılan kırmızı renk ile ön plandaki figürün üniforması lacivert renginde görülmesi zıtlık oluşturur. Kırmızı renk duygusallık ve aşk gibi kavramları simgelerken, lacivert renk ciddiyeti, büyüklük ve güveni vurgulamaktadır. Ayrıca afişte figürle yazı tipi arasında boyut farkı bulunmaktadır. Bu sayede afişin sadece renklerde değil, kompozisyonun genelinde zıtlık görülmektedir.

4.8. Coppelia Bale Operası / Leo Delibes

Coppélia, Charles Nuitter tarafından yazılan libretto ve Léo Delibes tarafından bestelenen klasik bir baledir. Başlangıçta 1870 yılında Paris'teki Paris Opera Tiyatrosu'nda sahnelenen bu bale, günümüzde dünya genelinde sıkça sahnelenen popüler bir eserdir.

Coppélia'nın hikâyesi, genç bir çift olan Swanilda ve Franz etrafında döner. Eser, Orta Avrupa'da bir köyde geçmektedir. Franz, güzel bir genç kız olan Coppélia'yı görmüş ve ona âşık olmuştur. Ancak gerçekte, Coppélia bir oyuncaktır ve Dr. Coppélius onu yaratmıştır. Dr. Coppélius köydeki eski bir evin balkonunda oturan ve insanların yanından geçerken onları izleyen tuhaf bir adamdır. Swanilda, Franz'ın ilgisini geri kazanmak için planlar yapar. Dr. Coppélius'un evine girer ve Coppélia'nın gerçek bir kız olmadığını keşfeder. Bu sırada Dr. Coppélius da evdedir ve Swanilda'ya yakalanır. Ancak Swanilda, Dr. Coppélius'a yardım etmek için onun yerine Coppélia kostümü giyer ve oyuncak gibi davranır. Bir süre sonra köylüler toplanır ve düğünleri kutlamak için bir araya gelir. Franz, gerçek Coppélia'nın hareket etmediğini fark eder ve Swanilda'nın kendisi olduğunu anlar. Swanilda ve Franz, sevgilerini yeniden birleştirir ve köy halkı tarafından kutlanır. Coppélia, sevgi, illüzyon ve gerçeklik arasındaki temaları ele alan eğlenceli bir hikâyeye sunar. Bale operası, zarif danslar, etkileyici müzik ve renkli kostümlerle canlanır. Swanilda ve Franz'ın hikâyesi, bale severlerin keyifle izlediği bir klasik olarak günümüzde sahnelerdeki yerini korumaktadır (Devlet Opera ve Balesi Genel Müdürlüğü, t.y.).

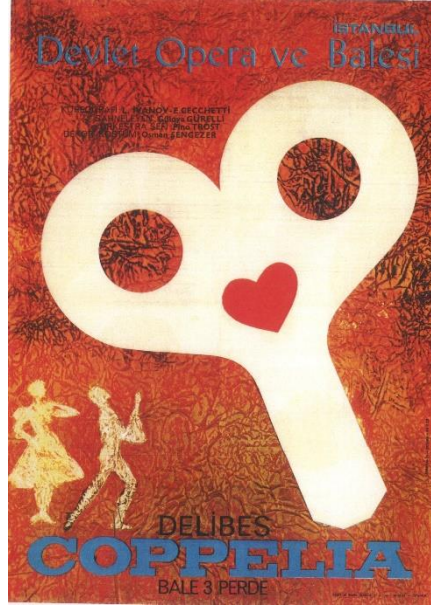

Şekil 8. Coppelia Bale Afişi, Mengü Ertel, 1974 (Katoğlu ve Ayhan, 2014)

4.8.1. Doğal Anlam (Ön-İkonografik İnceleme)

- Olgusal Anlam:** Yoğun dokuların görüldüğü Coppelia bale afişinde, ön planda anahtar ve ortasında kalp görülmektedir. Afişin sol alt kısmında dans eden iki figür yer almaktadır. Afiş kompozisyonunda sıcak renklerin hâkim olduğu görülmektedir.
- İfadesel Anlam:** Coppelia bale afişinde, ön planda görülen anahtar ve ortasındaki kalp opera librettosunda yer alan aşk hikâyesine vurgu yapmaktadır. Sol altta yer alan iki figürün dansları, karakterlerin duygularını, ilişkilerini ve hikâyeyi anlatmada önemli bir araçtır. İki figürün dansları arasındaki etkileşimler, opera konusuyla bağlantılı olarak romantik ve komik anlar içermektedir.

4.8.2. Uzlaşım Anlam (İkonografik İnceleme)

Coppelia balesindeki karakterler, farklı sembolik anlamlara sahiptir. Örneğin, Coppelia oyuncak bebek olarak gösterilir ve gerçek bir insan olmadığı için bazen düş ile gerçek arasındaki sınırları temsil etmektedir. Operada Swanilda, gençlik, sevgi ve cesaretin sembolü olarak görülmektedir. Franz ise genç âşık ve meraklı bir karakterdir. Ayrıca balede kullanılan kostümler, karakterlerin kişiliklerini ve rollerini yansıtmaktadır. Ana karakterler arasında Swanilda, Franz ve Coppelia bulunur. Swanilda'nın kostümü genellikle genç, enerjik ve coşkulu bir kızı temsil edecek şekilde tasarlanır. Franz'ın kostümü, bir delikanlıyı ve âşık bir karakteri temsil ederken, Coppelia'nın kostümü genellikle zarif ve gizemli bir havaya sahiptir. Afişte yer alan dans eden iki figür operadaki bu karakterlere vurgu yapmaktadır.

4.8.3. İçsel Anlam (İkonolojik İnceleme)

Mengü Ertel'in üslubunun oluşumunda etkili olan önemli unsurlardan biri de yaptığı tasarımların reproduksiyonunda kullandığı teknolojidir. Afiş tasarımı alanında yoğun olarak üretim yaptığı 1965-1970 yılları arasında o günün şartlarında kullanılan baskı sistemlerinin olanaklarından faydalandığı görülmektedir. Özellikle tasarımlarındaki dokuları oluştururken, baskı teknolojilerinin baskı sırasında ortaya çıkardığı tesadüfi doku, çizgi ve desenlerini kendi bakış açısıyla yeniden yorumlayarak bunları afiş tasarımlarında kullanmıştır (Gökalan ve Sevindik, 2022).

1974 yılında yayınlanan Coppelia bale afişi çalışması, sahne tasarımı, kostüm tasarımı ve karakterlerin sembolik anlamları gibi unsurları analiz ederek bale operasının estetik ve anlatsal

özelliklerini gösterme amacı taşımaktadır. Her bir unsurdaki seçimler, bale operasının genel temasını ve duygusal etkisini güçlendirmeye yardımcı olmaktadır. Sanatçı afişte yoğun olarak doku etkisini yansıtmış, sıcak renkler kullanarak bale operasının konusunu afişte göstermek istemiştir.

SONUÇ

Bir grafik tasarım ürünü olarak afiş yalnızca ürün, hizmet ya da duyuruların tanıtımını yapması açısından değil, grafik sanatının gelişimine katkı sağlaması sebebiyle de önemlidir. Afiş tasarımlarının sürdürülebilir olarak gelişmesi, hedef kitle ile sanat arasında açık bir etkileşim kurulması beklenen bir sonuçtur. Bu nedenle grafik tasarımda iz bırakan eserleri doğru bir şekilde değerlendirmek önemlidir. Türkiye'de grafik sanatının gelişiminde opera, bale, tiyatro gibi kültürel afişlerin önemli bir katkısı bulunmaktadır. Kültürel afiş türlerinden biri olan opera ve bale afişlerinin ülkemizde sanatsal bir kimlik kazanmasında Mengü Ertel'in tasarımlarının yeri büyüktür. Ertel, afiş tasarımını Cumhuriyetin ilk dönemlerinden kalma duyuru niteliğinin ötesine taşıyarak, bir görsel iletişim unsuru olmanın yanı sıra estetik değere sahip bir sanat eserine dönüşmesinde önemli bir rol oynamıştır.

Mengü Ertel'in 1960-1974 yılları arası yaptığı opera ve bale afiş tasarımlarının Erwin Panofsky'nin ikonografik ve ikonolojik eleştiri yöntemi ile incelendiği bu çalışmada, tasarımlardaki görsel ve dilsel mesajlar açıklanmış, opera ve balede geçen olay örgüsünün afişteki anlamları çözümlenmiştir. Sanat ve estetik kaygısının ön planda tutulduğu afişlerde, opera sahnelerinin büyüleyici atmosferi ve görsel ihtişamı yansıtılmıştır. Afiş tasarımları incelendiğinde, özellikle 2. Dünya Savaşı'ndan sonra grafik tasarım alanında kendini hissettiren Polonya merkezli diyebileceğimiz bir Orta Avrupa akımı ve deneyimidir. Resim kökenli grafik tasarımcılarının aktif olduğu bu alanda daha çok fotoğrafın ön planda olduğu görülmektedir (Gökalan ve Sevindik, 2022). Bu alanda görülen desen, doku ve illüstrasyon gibi unsurları, Ertel'in kendi özgün fikirleri ve stili dâhilinde afiş tasarımlarına uyguladığı görülmektedir. Yine bu alanda sıklıkla görülen tipografiyi plastik bir unsur olarak ele almak Ertel'in benimsediği bir yaklaşımdır. Tasarımcı, afişlerinde hazır fontlar kullanmak yerine tasarımının görsel yapısına uygun harflemeler oluşturarak afiş tasarımlarının estetik değerini yükseltmiştir.

Mengü Ertel'in opera afişleri, güçlü mesajları ve çarpıcı tasarımlarıyla dikkat çekmektedir. Afişler, operanın konusuna dikkat çekmenin yanı sıra, operanın duygusal atmosferini de yansıtmaktadır. Ertel'in bu çalışmadaki tüm afiş tasarımlarında sahne performanslarını yorumlaması, afiş tekniği içinde sunmaktadır. Bazı afişlerinde tipografiyi ilgi çekici ana öğe olarak kullanırken, bazılarında da tipografiyle biçimler arasında uyum sağlamaya çalışmıştır (Yeraltı, 2005). Bu sayede Ertel'in afişteki estetik anlayışı, operaların ruhunu ve temalarını etkileyici bir şekilde yansıtan görsel kompozisyonlar oluşturmasına olanak sağlamıştır. Her bir afiş detaylı bir araştırma, kavrayış ve sanatsal vizyon gerektiren karmaşık bir sürecin ürünüdür. Mengü Ertel'in opera afişleri, estetik bir bütünlük sunarak izleyicilere söz konusu gösterimin bir ön izlemesini sunmaktadır. Sonuç olarak, Mengü Ertel'in tasarım dili, afişleri yapılan opera ve bale sanatlarını daha anlamlı ve izleyici için çekici hâle getirmekte ve tasarımın geçmişle gelecek arasında bir köprü kurmasına olanak tanımaktadır.

KAYNAKÇA

- All Music (t.y). *Gian Carlo Menotti The Consul, opera*. AllMusic: <https://www.allmusic.com/composition/mc0002394002> adresinden alındı
- Aşkar, F. (2011). Sanatsal iletişim modeli: Sahne (performans) sanatları üzerine bir inceleme. *Akademik Bakış Dergisi Uluslararası Hakemli Sosyal Bilimler E-Dergisi*, (25), 1-23.
- Benjamin, A. (1951). *The consul*. Oxford University Press.
- Cömert, B. (2008). *Mitoloji ve ikonografi* (2.Baskı). De Ki Basım Yayım.
- Devlet Opera ve Balesi Genel Müdürlüğü, (t.y). *Coppelia Bale*. <https://web.archive.org/web/20160320143434/http://secure.dobgm.gov.tr/opera2013/weser2013.aspx?EserKodu=1168>.
- Fisher, B. D. (2005). *Rossini's the barber of seville*. Opera Journeys Publishing.
- Gökalan, M., ve Sevindik, O. (2022). Mengü Ertel's design style (sample of poster designs). *Meriç Uluslararası Sosyal ve Stratejik Araştırmalar Dergisi*, 6(17), 259-279.
- Katoğlu, M., ve Ayhan, A. (2014). *Operanın Türkiye'deki hikâyesi: Opera bale afişleri (1941-2011)*. Deniz Kültür Yayınları.
- Ohnuki-Tierney, E. (2010). *Kamikaze, cherry blossoms and nationalisms: The militarization of aesthetics in Japanese history*. University of Chicago Press.
- Opera Türkiye (2009). *La Figlia Del Reggimento - Alayın Kızı*. <https://web.archive.org/web/20130311144221/http://www.operaturkiye.com/wp1/?p=1116>.
- Özpolat, K. (2020). Mengü Ertel'in tiyatro afişleri üzerine bir inceleme. *Akademik Sosyal Araştırmalar Dergisi*, (103), 208-219.
- Panofsky, E. (1995). *İkonografi ve ikonoloji rönesans sanatının incelenmesine giriş*. (E. Akyürek, Çev.) Afa Yayınları.
- Panofsky, E. (2012). *İkonoloji araştırmaları: Rönesans sanatında insancıl temalar*. (O. Düz, Çev.) Pinhan Yayıncılık.
- Poveda, M. E. (2019). *Egypt's pharaohs welcomed summer with this fabulous festival*. National Geographic: <https://www.nationalgeographic.com/history/history-magazine/article/ancient-egypt-royal-feast>.
- Price, L. (1997). *Aida*. Houghton Mifflin Harcourt.
- T.C. Kültür ve Turizm Bakanlığı (t.y.a). *Madama Butterfly Opera*. Devlet Opera ve Balesi: <https://www.operabale.gov.tr/tr-tr/Sayfalar/workdetail.aspx?EserKodu=1240>.
- T.C. Kültür ve Turizm Bakanlığı (t.y.b.). *Sevil Berberi Opera*. Devlet Opera ve Bale: <https://www.operabale.gov.tr/tr-tr/Sayfalar/workdetail.aspx?EserKodu=532>.
- T.C. Kültür ve Turizm Bakanlığı (t.y.c). *Figaro'nun Düğünü Opera*. Devlet Opera ve Bale: <https://www.operabale.gov.tr/tr-tr/Sayfalar/workdetail.aspx?EserKodu=2474>.
- T.C. Kültür ve Turizm Bakanlığı (t.y.d). *Andre Chenier Opera*. Devlet Opera ve Bale: <https://www.operabale.gov.tr/tr-tr/Sayfalar/workdetail.aspx?EserKodu=2686>.
- Tükel, U., ve Arsal, S. Y. (2014). *Sözden imgeye batı sanatında ikonografi*. Kabalıcı Yayıncılık.
- Yeraltı, G. (2005). *Grafik sanatı içerisinde afiş sanatımızın gelişimi*. Anadolu Üniversitesi.



Mültecilere Verilen İşbaşı Eğitimlerin Girişimcilik Boyutlarına Etkisi Üzerine Bir Araştırma

A Research on the Effect of on the Job Training Given to Refugees on the Dimensions of Entrepreneurship

Ömer DULKADİR¹, Abdullah KARAKAYA²

Özet

Bu çalışmanın amacı "Mülteciler ve Sığınmacılar Yardımlaşma ve Dayanışma Derneği" ile "Karabük Üniversitesi Sürekli Eğitim ve Uygulama Merkezi" iş birliğinde, uluslararası talepler de dikkate alınarak düzenlenen ve mültecilerin kaynak, elektrik ve tasarım-mobilya alanlarındaki mesleki yeterliliklerini artırmayı hedefleyen işbaşı eğitimlerin girişimciliğin boyutları üzerine etkisini ortaya koymaktır. Yüzyıllardır gerçekleşen fakat son yıllarda daha da fazlalaşan göçler tüm dünya için büyük bir sorun haline gelmeye başlamıştır. Yardımlar sürekli ve hayatlarını idame edecek düzeyde olmadığından mülteci ve sığınmacıların da çalışması gerekmektedir. Mülteci ve sığınmacıların bazı iş kollarında çalıştıracak eleman bulamayan ülkeler tarafından kabul edilerek bu açığın kapatılması her iki tarafın da yararına olacaktır. Bu kapsamda uluslararası iş birliği ile oluşan talepler değerlendirilerek toplam 113 Afgan mülteciye kaynak, elektrik ve tasarım-mobilya alanlarında iki dönem halinde üçer aylık eğitim verilmiştir. Çalışmada mülteci ve sığınmacıların aldıkları işbaşı eğitimleri girişimciliğin yatırım, düşünce ve proje boyutları üzerinden incelenmiştir. Eğitime katılan 113 Afgan mültecinin 102'sine uygulanan anket verilerine öncelikle kayıp değer analizi ve normallik testleri uygulanmıştır. Normal dağılım gösteren veriler, regresyon analizi yöntemi ile analiz edilmiştir. Bulgular, işbaşı eğitim etkinliğinden alınan puanlar arttıkça düşünce ve proje boyutu puanlarının da artacağını, yatırım boyutu içinse anlamlı bir ilişki olmadığını ortaya koymuştur. Verilen eğitimlerin girişimcilik düşüncesine ve projelerin hazırlanmasına katkı sağladığı fakat girişimi doğrudan etkileyecek olan müşteri, pazar, örgüt, ürün ve sermaye gibi unsurları içeren yatırım boyutunu etkilemediği tespit edilmiştir.

Anahtar Kelimeler: Mülteciler, Sığınmacılar, Göç, Girişimcilik, İşbaşı Eğitimleri

Abstract

The aim of this study is to examine the effects of on-the-job training to the dimensions of entrepreneurship which is organized in cooperation with the "Refugees and Asylum Seekers Assistance and Solidarity Association" and "Karabuk University Continuing Education Research and Application Center" aiming to increase the professional competencies of refugees in the fields of welding, electricity and design-furniture by taking international demands into account. Migrations, which have been occurring for centuries but have increased in recent years, have become a major problem for the whole world. Refugees and asylum seekers also need to work, as the aid is not continuous and not at a level that will

¹Karabük Üniversitesi, Safranbolu Şefik Yılmaz Dizdar Meslek Yüksekokulu, Karabük

²Karabük Üniversitesi, İktisadi ve İdari Bilimler Fakültesi, Karabük

ORCID:

Ö.D.: 0000-0003-2069-2860

A.K.: 0000-0002-3214-6771

Corresponding Author:

Ömer DULKADİR

Email:

odulkadir@karabuk.edu.tr

Citation: Dulkadir, Ö. ve Karakaya, A. (2023). Mültecilere verilen işbaşı eğitimlerin girişimcilik boyutlarına etkisi üzerine bir araştırma. *Journal of Humanities and Tourism Research*, 13 (4): 718-730.

Submitted: 03.09.2023

Accepted: 29.10.2023

enable them to survive. It would be to the benefit of both sides, for countries those cannot find employees to employ in some business lines by accepting refugees and asylum seekers to close this lack. In this context, the demands arising from international cooperation were evaluated and a total of 113 Afghan refugees were given three-month training in two periods in the fields of welding, electricity and design-furniture. In the study, on-the-job training of refugees and asylum seekers was examined through the investment, idea and project dimensions of entrepreneurship. Firstly, missing value analysis and normality tests were performed on the survey data applied to 102 of the 113 Afghan refugees who participated in the training. Normally distributed data were analyzed by using the regression analysis method. The findings revealed that as the scores obtained from the on-the-job training activity increase the thought and project dimension score will also increase, and there is no significant relationship for the investment dimension. It has been determined that the training provided contributes to the idea of entrepreneurship and preparing project, but does not affect the investment dimension which includes elements such as customer, market, business idea, organization, product and capital, which will directly affect the entrepreneurship.

Keywords: *Refugees, Asylum Seekers, Migration, Entrepreneurship, On the Job Training*

1. GİRİŞ

Savaşlar, diktatör yönetimler, refah düzeyi düşüklüğü, ekonomik kriz ve benzeri sorunlar nedeni ile yüzyıllardır gerçekleşen göç olgusu 1980'lerden sonra daha fazla ön plana çıkmış ve dünya gündeminin önemli maddelerinden olmuştur. Soğuk savaşın bitiminden önce Sovyet birliklerinin, ardından da Amerika'nın Afganistan'ı işgal etmesi ile başlayan iç karışıklıklar nedeni ile ülke uzun süre göç veren ülkeler listesinin başında yer almıştır. 2014 yılına kadar dünyadaki sığınmacı ve mültecilerin %55'ini başta Afganistan, Somali, Irak ve Sudan'dan göç edenler oluşturmuştur (Tunç: 2015). Mülteci sayısında Afganistan'dan sonra gelen ülkelere Somali, Sudan ve Irak'ta ise insanların darbe ve iç karışıklık gibi sebeplerle yerinden edilmesi mülteci akınının temelini oluşturmuştur (Özdemir ve Kantar, 2023). Resmi kayıtlara göre Suriyeli mülteci/sığınmacı göçünden önce dünyada en fazla mülteciye (1,6 milyon Afgan) Pakistan ev sahipliği yapmıştır. Suriyeli sığınmacı/mülteci sayısı ise Suriye iç savaşının üçüncü yılında Afgan mülteci/sığınmacı sayısını geçmiştir (Tunç: 2015). Geldikleri ülkelerde ciddi bir eğitim alamamış olmaları, hukuki yapı, belirsizlik, çalışma heveslerinin olmaması, dil ve benzeri unsurlar mültecilerin çalışmalarının önünde bir engeldir. Fakat sosyal yardımlar sürekli ve bireyin hayatını refah içinde idame edeceği boyutta olmayacağından mülteci ve sığınmacıların da çalışması gerekmektedir. Ayrıca pek çok gelişmiş veya gelişmekte olan ülke de bazı iş kollarında çalıştıracak eleman bulamamaktadır. Mültecilerin bu açığı kapatması her iki tarafın da yararına olacaktır. Bu kapsamda çeşitli iş birlikleri ile mültecilere mesleki eğitimler verilerek hem girişimcilik hem de yetkinliklerinin artırılması amaçlanmaktadır. Verilen eğitimlerin girişimcilik boyutlarına katkı sağlama derecesi, mültecilerin yeni fikirler ortaya koyup ekonomik ve sosyal hayata katkı sağlama hevesine olumlu etki sağlayacaktır.

Mülteci ve sığınmacıların sosyal hayata uyum sağlaması ve iş sahibi olabilmesi için destek veren kuruluşlardan biri de "Mülteciler ve Sığınmacılar Yardımlaşma ve Dayanışma Derneği (MSYD)" dir. Derneğin misyonu "Uluslararası insancıl hukuka uygun olarak mülteci ve sığınmacıların sosyal uyumunu sağlamak için hukuki, sosyo-ekonomik ve psiko-sosyal ihtiyaçlara yönelik etkin ve çok yönlü destek vermek" şeklindedir. Bu kapsamda akademisyenler ve uzmanlar aracılığıyla çeşitli alanlarda iş geliştirme ve girişimcilik eğitimlerinin verilmesi sağlanmaktadır. Eğitimler sonucunda mülteciler için çeşitli ulusal-uluslararası kuruluşlarla bağlantı kurulması ve mültecileri işgücü ihtiyacı olan işletmelerle bir araya getirerek her iki taraf için de katkı sağlayacak çalışmalar yapılması hedeflenmektedir. Ayrıca kendi girişimlerini kurmayı hedefleyen mültecilere teknik destek ve danışmanlık desteği verilmektedir (Mülteciler ve Sığınmacılar Yardımlaşma ve Dayanışma Derneği Faaliyet Raporu: 2022). Mülteciler ve Sığınmacılar Yardımlaşma ve Dayanışma Derneği'nin projelerinden biri de Karabük'te ikamet eden Afgan mültecilere Karabük

Üniversitesi Sürekli Eğitim ve Uygulama Merkezi (KABÜSEM) iş birliği ile işbaşı eğitimler verilmesidir. Bu kapsamda 113 Afgan mülteciye eğitimler verilmiştir.

Bu çalışmada, Afgan mültecilerin MSYD projesi ile KABÜSEM bünyesinde aldıkları işbaşı eğitimin girişimcilik anlayışına etkisi; girişimciliğin yatırım, düşünce ve proje boyutları açısından incelenmiştir. Çalışma sonucunda işbaşı eğitimlerin girişimcilik boyutlarını ne seviyede etkilediği belirlenerek girişimcilik kültürünün işbaşı eğitimlerle oluşturulmasına yönelik önerilerde bulunulmuştur. Ayrıca çalışmanın öğrenciler, dezavantajlı gruplar, kadınlar, engelliler gibi kitlelere verilecek işbaşı eğitimlerle girişimcilik kültürü oluşturulmasına yönelik veri sağlayacağı ve yol gösterici olacağı düşünülmektedir.

2. KAVRAMSAL ÇERÇEVE

Bu bölümde mülteci/sığınmacı/kaçak göçmen kavramları, işbaşı eğitimlerini projelendiren Mülteciler ve Sığınmacılar Yardımlaşma ve Dayanışma Derneği, işbaşı eğitimleri veren Karabük Üniversitesi Sürekli Eğitim ve Uygulama Merkezi, eğitim programının içeriği, kazanımlar ve girişimcilik kavramı hakkında kısa bilgiler verilmiştir. Ayrıca literatürde yer alan ve çeşitli kitlelere farklı alanlarda beceri kazandırmak için verilen eğitimlerin etkinliğini ortaya koyan çeşitli çalışmalar ele alınmıştır.

2.1. Mülteci, Sığınmacı ve Kaçak Göçmen Kavramları

Mülteci, sığınmacı ve kaçak göçmen kavramları toplumda aynıymış gibi kullanılsa da bu üç kavram hem hukuki hem de kavramsal olarak birbirinden tamamen farklıdır (Kocadağ: 2018). Vatandaş olduğu ülkede ikamet etmeyen, çeşitli haklı sebeplerle (din, ırk, siyasi düşünce, sosyal statü, vb.) zulme uğramaktan korkan ve bu nedenlerden dolayı ülkesine dönemeyen/dönemeyen kişilere mülteci denir (United Nations General Assembly, 1951). Sığınmacı ise savaş, zulüm, kuraklık ve benzeri zarar verici unsurlardan korunmak için güvenli olan başka bir yere sığınan fakat mülteci olmak için yaptığı başvurunun onayını bekleyen kişiler olarak tanımlanır. Sığınmacı statüsünde bir başka ülkeye giriş yapan kişilerin durumlarını beyan etmeleri ve mülteci statüsü elde etmek için gereken koşullara sahip olması gerekmektedir. Kaçak göçmen ise ülkeye kanuni olmayan yollarla girmiş, herhangi bir statü için başvuruda bulunmamış ve ülkenin resmi kayıtlarında varlığı görülmemiş kişiler için kullanılan bir kavramdır (International Organization for Migration (IOM): 2019).

Son yıllarda Türkiye'nin maruz kaldığı göç hareketi mülteci değil sığınmacı göçüdür. Sığınmacılar yasal bir statü sahibi olsalar da mülteci başvuru yapana kadar kaçak statüsünde yer alırlar. Başvuruları kabul edilirse statüleri mülteciye döner, kabul edilmezse kaçak kabul edilirler. Bu durumda çoğunlukla geri gönderilmeleri için işlemler yapılır (Şahin, 2020).

2.2. Mülteciler ve Sığınmacılar Yardımlaşma ve Dayanışma Derneği (MSYD)

2014 yılında kurulan dernek, çeşitli sebeplerden dolayı ülkesini terk etmek zorunda kalan ve korunma ihtiyacı olan insanlara yardım etmeyi hedeflemektedir. Birçok farklı ülkeden oluşan çalışanları ile bu insanlara destek vermektedir. Bu kapsamda yerel ve uluslararası çeşitli kuruluşlarla mültecilerin çeşitli konularda eğitilmesi ve uyum içinde hayatlarını sürdürmelerini hedeflemektedir. Temel ilkesi "insan onuruna saygılı, etik değerlere bağlı, ayrımcılık yapmayan, güvenilir, şeffaf, doğru, tutarlı ve liyakatli sosyal sorumluluk bilincine sahip personellerle mültecilere nitelikli hizmet sunmak" şeklindedir. Temel politikalarının biri olan "istihdam sağlanması" kapsamında çeşitli kurumlarla iş birliği yaparak mültecilerin işbaşı eğitimlerle buluşması ve bir alanda beceri sahibi olmasını sağlamaktadır (Mülteciler ve Sığınmacılar Yardımlaşma ve Dayanışma Derneği Faaliyet Raporu, 2022).

2.3. Karabük Üniversitesi Sürekli Eğitim ve Uygulama Merkezi (KABÜSEM)

Karabük Üniversitesi bünyesinde faaliyet gösteren merkezin amacı Karabük Üniversitesi'nin uzmanlaştığı ve bilgi birikiminin olduğu tüm alanlarda sürekli eğitim, uygulama ve araştırma programları ile; iş birliğini geliştirmek, Ar-Ge çalışmaları yapmak, yetişkinlere bilgi ve beceri kazandırılmak ve ülke kalkınmasına hizmet etmektir. Bunların yanı sıra teorik eğitim ile uygulamalı eğitimi birleştirerek katılımcıların bilgi ve beceri kazanmalarını sağlamayı amaçlamaktadır. Bu kapsamda çok sayıda alanda uzman akademik personeli ile iş birliğini ve işbaşı eğitimlerini devam ettirmektedir (Karabük Üniversitesi Sürekli Eğitim, Uygulama ve Araştırma Merkezi Yönetmeliği, 2011).

2.4. İşbaşı Eğitimlerin Kapsamı

Bir girişimcilik arayışında olan kişiler için doğru iş, işle ilgili bilgiler, uygulamalı eğitim ve bu bilgileri kazanmasını sağlayacak yol göstericiler önemlidir. Bu kararda saklı bilgilere bireyler üzerinden ulaşmak zor olduğundan yol gösterici kamu politikaları önem arz etmektedir (Sayın ve Sayın, 2013, 88). MSYD ve KABÜSEM iş birliği ile Afgan uyruklu mültecilere çeşitli birimlerde kaynak, elektrik-elektronik ve tasarım-mobilya alanlarında eğitim verilmiştir. Eğitimler Karabük Üniversitesi bünyesindeki Safranbolu Şefik Yılmaz Dizdar Meslek Yüksekokulu ve TOBB Teknik Bilimler Meslek Yüksekokulu uygulama atölyelerinde gerçekleştirilmiştir. Elektrik-elektronik ve kaynak eğitimi 640 saat, tasarım-mobilya eğitimi ise 480 saat şekilde planlanmıştır. Eğitimler uygulama ağırlıklı gerçekleştirilmiştir. Eğitimlerin sonunda katılımcıların dönem içindeki performansları; eğitimlere devam yüzdesi, uygulama becerisi, kazanım ve ürün gibi çıktılar üzerinden eğitimciler tarafından değerlendirilmiştir. Değerlendirme sonucunda 85 ve üzeri alan katılımcılar başarılı kabul edilmiş ve eğitim alanı ile ilgili sertifika verilmiştir.

Eğitimlerin kapsamı belirlenirken özellikle birçok gelişmiş ülkede kendi vatandaşlarının çeşitli nedenlerle tercih etmediği meslekler öne çıkarılmıştır. Verilen eğitimlerin; mültecilerin iş bulmalarına, kendi işini kurma fikrinin gelişmesine, gelişmiş ülkelerin çalışan açığını kapatmasına, mültecilerin başka ülkeler tarafından kabulüne ve refah düzeylerinin artmasına katkı sağlayacağı değerlendirilmektedir.

2.5. Girişimcilik ve Girişimcilik Boyutları

Girişimcilik, üretim kavramını meydana getiren unsurların verimli ve uyumlu kullanılması sonucu üretim yapılarak işletme amaçlarının yerine getirilmesi süreci olarak tanımlanır (Yılmaz ve Sünbül, 2009). Girişimcilik, değişik kaynaklarda çok sayıda yapı ile anılmış olsa da ortaklaştırıldığında ortaya düşünce boyutu, proje boyutu ve yatırım boyutu şeklinde 3 düzey çıkmaktadır. Bu boyutlar kısaca tanımlanacak olursa;

Düşünce Boyutu: Yatırım yapma fikrinin temelinde genellikle girişimcilerin gerçekleştirmek istediği hedefler yer alır. Küreselleşen dünyanın etkileri ile oluşan bir fikrin ele alınarak değerlendirilmesi ve ortaya çıkan düşüncenin üretim süreçlerine yansıtılması eylemi düşünce boyutu olarak adlandırılır. Girişimciler yeni iş fikri oluşturarak veya mevcut girişimlerine bir takım eklemeler yaparak üretim yapmayı amaçlamaktadırlar. Bu düşünce ile iş hayatında çeşitlenme ve gelişime katkı sağlanır (Nakiboğlu, 2023).

Proje Boyutu: Girişimcilerin ortaya koydukları proje fikirlerinin uygulanabilir olup olmadığını belirlemek için bir takım araştırmalar yapılmalıdır. Ön proje ve nihai proje çalışmalarının gerçekleştirilmesi için bu araştırmaların olumlu sonuçlanması gerekmektedir (Şimşek ve Çelik, 2012). Proje aşamasında girişimciliğe konu olan faaliyetin sermaye, maliyet, teknoloji ve pazar gibi unsurları detaylı incelenmelidir. Proje hazırlama tüm unsurları ile bütünsel bir süreçtir. Bu süreç olmadan uygulanan bir girişimin yol göstericisi olmayacağından

kullanacakları yol ve varacakları hedefler bilinmeden hareket edilecek ve işletmenin sağlam temeller üzerinde bir başlangıç yapma ihtimali zayıflayacaktır (Gürdoğan, 2011).

Yatırım Boyutu: Düşünce boyutu ve proje boyutu tamamlandıktan sonraki aşamadır. Bu boyutta; yatırımı gerçekleştirecek kişi, yürütecek kişi, sorumluluk alanları, sorumlular ve faaliyetin kapsamı ortaya konulur (Dinçer ve Fidan, 2009). Girişimcilerin yatırım kararları piyasanın durumu, sosyal faktörler ve ulusal-uluslararası siyaset gibi pek çok unsurdan etkilenmektedir. Girişimcilerin yatırıma teşvik edilebilmesi için kararlarını olumlu etkileyecek kolaylıkların çeşitli politikalarla gündeme alınması ve hayata geçirilmesi gerekmektedir (İmamoğlu, 2022).

Girişimciler için yerel düzeyde irtibat ve bilgi birikimi ile kamu politikaları önemli unsurlardan biridir. Bölge ekonomisine yön veren aktörlerin meydana getirdiği çevre koşulları girişimcinin kararına etki eder (Sayın ve Sayın, 2013, 88).

2.6. Literatür Özeti

Literatürde; mülteciler, ülke ekonomisine etkileri, işbaşı eğitimleri ve girişimcilik konuları ile ilgili birçok araştırma yer almaktadır. Bu bölümde yapılan bazı çalışmalar değerlendirilmiş ve çalışmaların sonuçları hakkında bilgiler verilmiştir.

Duruel (2017) sığınmacıların Türkiye'deki emek pazarı üzerindeki etkisini değerlendirmiştir. Araştırmada işletmeler, vatandaşlar ve sığınmacılarla yapılan görüşmeler sonucunda çeşitli bulgulara ulaşılmıştır. Araştırma sonucunda sürecin iyi yönetilmesi ve isabetli politikalar geliştirilmesi durumunda sığınmacıların emek pazarını tehdit eden yönlerinin ortadan kaldırılabileceğini, durumun katma değer sağlayan bir fırsata dönüştürülebileceğini ve bu fırsatın önemli öğelerinden birinin iş eğitimi olduğunu ortaya koymuştur.

Kalkınma Bakanlığı Onuncu Kalkınma Planı'na (2014) göre emek piyasasının kalifiye işgücü ihtiyacını karşılamak için eğitimin önemli bir unsur olduğu belirtilmiştir. Ayrıca emek vasfından beklentiler de teknolojik gelişmelerle sürekli değişmektedir. Bu değişimi karşılayabilmek için eğitim veren kuruluşların içeriklerini gelişen sisteme göre güncellenmesi, uygulamalı eğitime daha fazla özen göstermesi, işbaşı eğitimlerine önem vermesi gerekmektedir. Ayrıca eğitim verenlerin de gelişmeleri takip etmesi ve uygulaması gerekmektedir.

Gül ve Yürekli (2020) piyasanın ihtiyaç duyduğu nitelikli ara eleman ihtiyacını karşılamada önemli rol oynayan MYO'larda öğrenim gören öğrencilerin işbaşı eğitimi modeli ile girişimcilik alanındaki kazanımları ele almıştır. Çalışma sonucunda işbaşı eğitimi ve benzeri uzun dönemli uygulamaların öğrencilerinin girişimcilik eğilimlerini olumlu yönde etkilediğini ortaya koymuştur.

Tanrıverdi, Bayram ve Alkan (2016), girişimcilik konusunda verilen eğitimlerin, kişilerin girişimcilik eğilimleri üzerindeki etkisini incelemiştir. 2014'te İstanbul'da KOSGEB girişimcilik kurslarına katılan 255 kişiye uygulanan ve ilişkisel tarama modelinin kullanıldığı çalışmada girişimcilik eğitime yönelik tutum ve girişimcilik eğilimi arasındaki ilişki incelenmiştir. Araştırma sonucunda girişimci adayların eğitime yönelik tutumlarının yüksek düzeyde, genel girişimcilik eğilimlerinin ise orta düzeyde olduğu belirlenmiştir. Alt boyut olan girişimciliğe yönelik heveslilik düzeyi yüksek olsa da etkinin sadece heveslilik düzeyinde kaldığı, bunun eğilimi açığa çıkarmada tek başına yeterli olmadığı ortaya konulmuştur. Bu nedenle girişimcilik eğitimlerinin tekrar gözden geçirilmesini ve bazı düzenlemeler yapılmasını önermişlerdir.

Literatürde bir alanda beceri kazandırmak için uygulanan eğitimlerinin önemini ve girişimcilik boyutuna etkisini ortaya koyan çalışmalar bulunmaktadır fakat dünyanın önemli gündem maddelerinden biri olan ve kalifiye olmayan mültecilere işbaşı eğitim verilerek çeşitli alanlarda beceri kazanmasını sağlayan eğitimlerin girişimcilik üzerine etkisini ortaya koyan bir

çalışma bulunmamaktadır. Bu çalışma ile verilen eğitimlerin girişimcilik anlayışı üzerine etkisi mülteciler özelinde ortaya konularak literatüre özgün katkı sağlanması hedeflenmiştir.

3. METODOLOJİ

Bu bölümde mültecilere 2022 yılı Temmuz ayı ile 2023 yılı Ocak ayı arasında verilen işbaşı eğitimin girişimcilik boyutlarına etkisini belirlemek amacı ile uygulanan yöntemler tanımlanmıştır. Anketler 2 grup halinde verilen eğitimlerin son ayında uygulanmıştır. Eğitimlerin tekrarlanması ihtimali nedeni ile örneklem değişeceğinden bir süre beklenilmiş, yeni eğitim verilmeyeceği netleşince ilk iki eğitim grubundan elde edilen bulgularla veri analizleri hayata geçirilmiştir. Bu kısımda öncelikle araştırmanın amacı, önemi, modeli ve hipotezler ortaya konulmuştur. Devamında, veri elde etmek için kullanılan evren, örneklem ve araçlar hakkında bilgi verilerek elde edilen verilerin analiz yöntemi açıklanmıştır.

3.1. Araştırmanın Amacı ve Önemi

Savaşlar, diktatör yönetimler, refah düzeyi düşüklüğü, ekonomik kriz ve benzeri sorunlar nedeni ile yüzyıllardır gerçekleşen göçler tüm dünya için büyük bir sorun haline gelmeye başlamıştır. Sosyal yardımlar sürekli ve bireyin hayatını refah içerisinde idame edeceği boyutta olmayacağından mülteci ve sığınmacıların da çalışması gerekmektedir. Bununla birlikte hedef göç ülkeleri de bazı iş kollarında çalıştıracak eleman bulamamaktadır. Mültecilerin bu açığı kapatması her iki tarafın da yararına olacaktır. Verilen eğitimlerin mültecilerin girişimcilik anlayışına ne ölçüde katkı sağladığı ortaya konulduğunda amacına ulaşma durumu ile ilgili verilere ulaşmak mümkün olacaktır.

3.2. Hipotezler

Literatürde çeşitli grupların aldıkları eğitimlerin girişimcilik eğilimleri etkisine yönelik çok sayıda çalışma bulunmaktadır. Bu çalışmaların amacı işbaşı eğitim almış grupların girişimcilik eğilimlerinin derecesini belirleyebilmektir. Bu çalışmada ise mültecilere beceri kazandırmak amacı ile yürütülen işbaşı eğitimlerinin girişimcilik boyutlarına etkisini ortaya konmak hedeflenmiştir.

Bu kapsamda projenin hipotezleri aşağıda sunulmuştur:

- **H₁:** Mültecilere verilen işbaşı eğitimlerin girişimciliğin yatırım boyutu üzerine etkisi vardır.
- **H₂:** Mültecilere verilen işbaşı eğitimlerin girişimciliğin düşünce boyutu üzerine etkisi vardır.
- **H₃:** Mültecilere verilen işbaşı eğitimlerin girişimciliğin proje boyutu üzerine etkisi vardır.

3.3. Evren ve Örneklem

Çalışmanın evreni Mülteciler ve Sığınmacılar Yardımlaşma ve Dayanışma Derneği'nin projelendirmesi ile Karabük Üniversitesi Sürekli Eğitim ve Uygulama Merkezi'nde eğitim alan mültecilerden oluşmaktadır. Eğitimler farklı gruplara farklı 2 periyotta verilmiş olup ilk periyotta 60, ikinci periyotta 53 olmak üzere toplam 113 mülteciye elektrik eğitimi, kaynak eğitimi ve tasarım-mobilya eğitimi verilmiştir. Çalışmada 113 öğrenciden 102'sine ulaşılabilmektedir. Örneklem oranı %90,2'dir.

Tablo 1. Katılımcıların Demografik Özelliklerine Göre Dağılımları

Demografik Özellikler	Değişkenler	n	%
Cinsiyet	Kadın	5	4,9
	Erkek	97	95,1
Yaş	30 Yaş ve Altı	80	78,4
	31 – 45 Yaş Arası	17	16,7
	46 Yaş ve Üstü	5	4,9
Medeni Durum	Bekar	75	73,5
	Evli	27	26,5
Eğitim Durumu	Lise ve Altı	41	40,2
	Önlisans	27	26,5
	Lisans	19	18,6
	Lisansüstü	15	14,7
Gelir Durumu	5000 TL ve altı	91	89,2
	5001 – 10000 TL arası	6	5,9
	10001 TL ve üstü	5	4,9
Eğitim Alınan Program Türü	Elektrik	33	32,4
	Kaynak	31	30,4
	Mobilya	38	37,3
Aynı Programda Eğitim Alma Durumu	Evet	9	8,8
	Hayır	93	91,2
Genel Toplam		102	100

Çalışmaya 97 erkek (%95,1) ve 5 kadın (%4,9) olmak üzere toplam 102 Afgan kursiyer katılmıştır. Yaş grupları açısından dağılım incelendiğinde 80 katılımcının (%78,4) 30 yaş ve altında, 17 katılımcının (%16,7) 31 – 45 yaş aralığında, 5 katılımcının ise (%4,9) 46 yaş ve üstünde olduğu görülmüştür. 75 katılımcı (%73,5) bekar, 27 katılımcı ise (%26,5) evlidir. Eğitim düzeyi sorusuna 41 kişinin (%40,2) lise ve altı, 27 kişinin (%26,5) önlisans, 19 kişinin (%18,6) lisans ve 15 kişinin (%14,7) lisansüstü mezunu olduğu görülmüştür. Katılımcılar gelir düzeyi açısından incelendiğinde 91 kişinin (%89,2) 5000 TL ve altı, 6 kişinin (%5,9) 5001 – 10000 TL arası, 5 kişinin ise (%4,9) 10001 TL ve üstü gelire sahip olduğu görülmüştür. 33 katılımcı (%32,4) elektrik, 31 katılımcı (%30,4) kaynak, 38 katılımcı ise (%37,3) mobilya eğitimi almıştır. 9 katılımcı (%8,8) eğitim aldığı alanda önceden benzer bir eğitim aldığını, 93 katılımcı ise (%91,2) almadığını bildirmiştir. Katılımcıların demografik özelliklerinin dağılımı Tablo 1’de verilmiştir.

3.4. Ölçme Araçları

Çalışmada veri toplamak için anket yöntemi kullanılmıştır. Anket, 2 bölümden oluşmaktadır. İlk bölümde “Demografi Bilgi Formu” ile katılımcılara cinsiyet, yaş, medeni durum, eğitim durumu, gelir düzeyi, uyruk, eğitim alınan program türü ve aynı programda daha önce eğitim alma durumu sorulmuştur. İkinci bölümde ise *İşbaşı Eğitim Etkinliği Ölçeği ve Girişimcilik Ölçeği* yer almaktadır.

Katılımcıların işbaşı eğitim hakkında tutumlarını ölçmek amacıyla Özdemir ve Yiğit (2018) tarafından geliştirilen İşbaşı Eğitim Etkinliği Ölçeği kullanılmıştır. 13 maddeden oluşan ölçek tek boyutlu ve 5’li Likert tipindedir (1: Kesinlikle Katılmıyorum, 5: Kesinlikle Katılıyorum). Orijinal çalışmada ölçeğin Cronbach’s Alfa güvenirlik katsayısı 0,87’dir.

Girişimcilik hakkında bilgi edinmek amacıyla Büyükyılmaz, Karakaya ve Yıldırım (2016) tarafından geliştirilen Girişimcilik Ölçeği kullanılmıştır. 27 maddeden oluşan ölçeğin 3 alt boyutu vardır. Bunlar; yatırım (örnek madde: “Bir iş kurmak için finansal sermaye önemlidir.”), düşünce

(örnek madde: “Bildiğim iş konularında başarılı olurum.”) ve proje (örnek madde: “Günümüzde bir girişimci için önemli bir özellik yenilikçiliktir.”) alt boyutlarıdır. Ölçek 5’li Likert tipindedir (1: Kesinlikle Katılmıyorum, 5: Kesinlikle Katılıyorum). Orijinal çalışmada ölçeğin Cronbach Alfa güvenirlik katsayıları yatırım, düşünce ve proje alt boyutları için sırasıyla 0,95, 0,92 ve 0,88 şeklindedir.

3.5. Veri Analizi

Analizler için öncelikle kayıp değer analizi ve normallik testleri yapılmıştır. Kayıp değerlerin olmadığı veri setinde çarpıklık ve basıklık değerleri ± 1 değerleri aralığında çıkmıştır. Bu sonuçlar çalışmada elde edilen verilerin normal olarak dağıldığını göstermektedir (Gravetter ve Wallnau, 2014). İşbaşı eğitim ölçeği ile girişimcilik ölçeği arasındaki doğrusal ilişkileri ortaya koymak için doğrusal regresyon analizleri yapılmıştır.

4. BULGULAR

Bu bölümde işbaşı eğitimin etkinliğine yönelik tutumların girişimcilik üzerinde etkili olup olmadığı araştırılmıştır. Bu amaçla İşbaşı Eğitim Etkinliği Ölçeği’nden alınan puanların bağımsız, Girişimcilik Ölçeği’nin Yatırım, Düşünce ve Proje alt boyutlarının bağımlı değişken olduğu üç regresyon analizi yürütülmüştür.

4.1. İşbaşı Eğitimlerin Girişimcilik Boyutları Üzerindeki Etkinliği Bulguları

İşbaşı eğitim ölçeğinin yapı geçerliği belirlemek için açımlayıcı faktör analizi (AFA) yapılmıştır. Bu çerçevede veri setinin faktör analizine uygunluğunu tespit etmek için Kaiser Meyer Olkin (KMO) örneklem yeterliği katsayısı ve Barlett Küresellik testi anlamlılık değeri hesaplanmıştır. KMO değeri 0.50’nin altında yer alırsa örneklem yeterlik düzeyi zayıf, 0.50-0.70 arası yeterli ve 0.70 üzeri iyi olarak kabul edilmektedir. KMO’nun 0.70’ten yüksek olması ölçek içerisinde yer alan her bir maddenin öteki maddeleri yordadığı anlamına gelir (Can, 2014; Field, 2013). AFA sonucunda ulaşılan alt boyutların özdeğerleri ve varyansları Tablo 2’de gösterilmiştir.

Tablo 2. İşbaşı Eğitim Etkinliği Ölçeğinin AFA ve Güvenirlik Sonuçları

Maddeler	İşbaşı Eğitim Etkinliği	α
Madde 11	0,977	
Madde 8	0,977	
Madde 2	0,971	
Madde 7	0,966	
Madde 4	0,959	
Madde 13	0,958	
Madde 1	0,958	0,891
Madde 5	0,956	
Madde 3	0,955	
Madde 6	0,949	
Madde 12	0,940	
Madde 10	0,930	
Madde 9	0,918	
Özdeğer		11,858
Varyans Açıklama Oranı		91,219
Kümülatif Varyans Açıklama Oranı		91,219
Kaiser-Meyer-Olkin (KMO)		0,949
Bartlett Testi	3059,157	0,000

Yapılan faktör analizi sonucunda; toplam 13 madde için ulaşılan 102 kişiden toplanan verilerin belli bir yapıyı gösterdiği KMO (0,949) ve Bartlett ($\chi^2 = 3059,157$; $p=0,000$) değerinden anlaşılmaktadır. Ölçeğin toplam varyans açıklama oranının $\geq 0,55$ 'in üzerinde olmasından dolayı çalışmada elde edilen verilerin araştırma problemini yeterince ölçebildiği belirlenmiştir (Tabachnick ve Fidell, 2013). Literatürde faktör yük değerleri ile ilgili olarak farklı değerler ortaya konulmuş olsa da sosyal bilimlerde genel olarak kabul edilen değer $\geq 0,35$ 'tir (Büyüköztürk, 2002). Bu çerçevede ölçeğin faktör yük değerlerinin 0,91-0,97 arasında değiştiği ve kabul edilen sınır üzerinde olduğu ortaya tespit edilmiştir. Ölçek güvenilirliği için Cronbach's Alpha katsayılarına bakılmıştır. Literatürde güvenilirlik katsayısının $\geq 0,70$ olması beklenmektedir (Kalaycı, 2010). Bu çerçevede, işbaşı eğitim etkinliği ölçeği $\alpha=0,891$ oranında güvenilir bulunmuştur. Alfa katsayısı dikkate alınarak ölçeğin yüksek güvenilirlikte olduğuna karar verilmiştir (Akgül ve Çevik, 2003).

Girişimcilik ölçeğinin yapı geçerliği belirlemek için AFA yapılmıştır. AFA'dan önce veri setinin faktör analizine uygunluğunu tespit etmek için Kaiser Meyer Olkin (KMO) örneklem yeterliği katsayısı ve Barlett Küresellik testi anlamlılık değeri hesaplanmıştır. KMO değeri .50'nin altında yer alırsa örneklem yeterlik düzeyi zayıf, 0.50-0.70 arası yeterli ve .070 üzeri iyi olarak kabul edilmektedir. KMO'nun 0.70'ten yüksek olması ölçek içerisinde yer alan her bir maddenin öteki maddeleri yordadığı anlamına gelir (Can, 2014; Field, 2013). Girişimcilik ölçeğinin AFA sonuçları ve güvenilirlik oranları Tablo 3'te verilmiştir.

Tablo 3. Girişimcilik Ölçeğinin AFA ve Güvenirlik Sonuçları

Maddeler	Yatırım Boyutu	Düşünce Boyutu	Proje Boyutu	α
Madde 4	0,955			0,985
Madde 1	0,953			
Madde 2	0,950			
Madde 3	0,949			
Madde 5	0,939			
Madde 7	0,935			
Madde 6	0,930			
Madde 8	0,930			
Madde 9	0,929			
Madde 10	0,925			
Madde 16		0,909		0,961
Madde 12		0,905		
Madde 11		0,901		
Madde 17		0,887		
Madde 13		0,872		
Madde 14		0,866		
Madde 18		0,836		
Madde 15		0,819		
Madde 19		0,814		
Madde 20			0,841	
Madde 21			0,819	
Madde 23			0,815	
Madde 22			0,797	
Özdeğerler	9,181	7,150	2,359	0,917
Varyans Açıklama Oranı	39,917	31,089	10,256	
Kümülatif Varyans Açıklama Oranı			88,321	
Kaiser-Meyer-Olkin (KMO)			0,893	
Bartlett Testi		$\chi^2 = 3305,150; p = 0,000$		

Araştırmaya katılan kişilerden toplanan veriler doğrultusunda varimax rotasyonlu AFA uygulanmıştır. Ancak çapraz yüklenme sonucu ölçekteki (madde 24, madde 25, madde 26, madde 27) bazı maddeler ölçekten çıkarılmıştır. İkinci ölçümde girişimci ölçeğinin KMO değeri $0,893 > 0,70$ ve Bartlett küresellik testi $p < 0,01$ düzeyinde anlamlı çıkmıştır. Ölçek üç boyutlu bir yapı göstermekte ve toplam varyansın %88,321'ini açıklamaktadır. Bu değer; $\geq 0,55$ olmasından dolayı (Scherer vd., 1988) girişimcilik ölçeğinin varyans oranının oldukça yeterli olduğu söylenebilir. Ölçeğin faktör yük değerinin $\geq 0,35$ (Çokluk vd., 2016) olmasına dikkat edilerek, faktör yük değerlerinin 0,79-0,95 arasında değiştiği tespit edilmiştir. Ayrıca ölçeğin güvenilirlik katsayısı $\alpha = 0,755$ olarak belirlenmiş olup $\geq 0,70$ kuralına göre; ölçeğin yüksek güvenilirlikte olduğu tespit edilmiştir (Kalaycı, 2010).

Birinci hipotez için yapılan regresyon analizi sonucu üretilen modelin anlamlı olmadığı görülmüştür [$F = 0,727, p > 0,05, R^2 = 0,003$]. Buna göre, işbaşı eğitim etkinliği, girişimciliğin yatırım boyutunu pozitif yönde yordamaktadır; fakat istatistiksel açıdan anlamlı değildir. Katsayılar, işbaşı eğitim etkinliğinden alınan puanlar arttıkça, girişimciliğin yatırım alt boyut puanlarının da artacağına işaret etse de bu iki değişken arasındaki ilişki istatistiksel açıdan anlamlı değildir ($\beta =$

0,085, $p > 0,05$). Bu bulgular kapsamında “H₁: Mültecilere verilen işbaşı eğitimlerin girişimciliğin yatırım boyutu üzerine etkisi vardır” hipotezi reddedilmiştir. Analiz sonuçlarına dair detaylı bilgi Tablo 4’te verilmiştir.

Tablo 4. İşbaşı Eğitimlerin Girişimciliğin Yatırım Boyutu Üzerine Etkisine İlişkin Bulgular

	B	SH	β	t	p
Sabit	3,445	0,323		10,655	0,000
İşbaşı Eğitim Etkinliği	0,077	0,090	0,085	0,852	0,396

$F = 0,727, p > 0,05, R^2 = 0,003$

İkinci hipotez için yapılan regresyon analizi sonucu üretilen modelin anlamlı olduğu ve bağımlı değişkendeki varyansın %34,6’sını açıkladığı görülmüştür [$F = 54,486, p < 0,05, R^2=0,346$]. Buna göre, işbaşı eğitim etkinliği ile girişimciliğin düşünce boyutu arasında anlamlı ilişki bulunmaktadır. Katsayılar incelendiğinde işbaşı eğitim etkinliğinin düşünce boyutunu pozitif yönde yordadığı görülmüştür ($\beta = 0,594, p < 0,05$). Dolayısıyla işbaşı eğitim etkinliğinden alınan puanlar arttıkça, girişimciliğin düşünce alt boyut puanlarının da artacağı söylenebilir. Bu bulgular kapsamında “H₂: Mültecilere verilen işbaşı eğitimlerin girişimciliğin düşünce boyutu üzerine etkisi vardır” hipotezi kabul edilmiştir. Analiz sonuçlarına dair detaylı bilgi Tablo 5’te verilmiştir.

Tablo 5. İşbaşı Eğitimlerin Girişimciliğin Düşünce Boyutu Üzerine Etkisine İlişkin Bulgular

	B	SH	β	t	p
Sabit	1,033	0,248		4,173	0,000
İşbaşı Eğitim Etkinliği	0,509	0,069	0,594	7,381	0,000

$F = 54,486, p < 0,05, R^2 = 0,346$

Üçüncü hipotez için yapılan regresyon analizi sonucu üretilen modelin anlamlı olmadığı görülmüştür [$F = 16,626, p < 0,05, R^2 = 0,134$]. Buna göre, işbaşı eğitim etkinliği ile girişimciliğin proje boyutu arasında istatistiksel açıdan anlamlı bir ilişki vardır. Katsayılar incelendiğinde işbaşı eğitim etkinliğinin proje boyutunu pozitif yönde yordamıştır ($\beta = 0,378, p < 0,05$). Katsayılar, işbaşı eğitim etkinliğinden alınan puanlar arttıkça, girişimciliğin proje alt boyut puanlarının da artacağına işaret etmektedir. Bu bulgular kapsamında “H₃: Mültecilere verilen işbaşı eğitimlerin girişimciliğin proje boyutu üzerine etkisi vardır” hipotezi kabul edilmiştir. Analiz sonuçlarına dair detaylı bilgi Tablo 6’da verilmiştir.

Tablo 6. İşbaşı Eğitimlerin Girişimciliğin Proje Boyutu Üzerine Etkisine İlişkin Bulgular

	B	SH	β	t	p
Sabit	2,936	0,223		12,588	,000
İşbaşı Eğitim Etkinliği	0,253	0,062	,125	1,260	,211

$F(1, 100) = 1,587, p > 0,05, R^2 = 0,016$

SONUÇ ve TARTIŞMA

Özellikle gelişmiş ülkelerin uzun süredir gündeminde yer alan mülteci/sığınmacı/kaçak göçmen konusu giderek daha ciddi bir sorun haline gelmektedir. Çoğu eğitimsiz ve çalışma hevesi olmayan bireyler, ülkeler için günden güne daha fazla sorun yaratmaktadır. Göç edilmeye çalışılan ülkeler ise bazı iş kollarında çalıştıracak eleman bulmakta sorun yaşamaktadır. Bu kapsamda mültecilere ihtiyaç duyulan alanlarda eğitim verilmesi bu açığı kapatacak ve her iki tarafın ihtiyaçları karşılanabilecektir. Karşılıklı yararlanmayı sağlamak amacı ile mülteciler için birçok aracı veya yardımcı kuruluş/dernek/vakıf tarafından çeşitli projeler hazırlanmakta ve uygulanabilir olanlar çeşitli ülkelerin/kurumların fonlaması ile gerçekleştirilmektedir. Eğitimsizlik, toplumsal bakış, hukuki engeller, çalışma hevesizliği gibi çeşitli sebeplerle düşük refah seviyesinde yaşayan mültecilerin hayatlarını idame edebilmesi için önemli eğitimlerden biri de

işbaşı eğitimler ve bu eğitimlerin sağlayacağı girişimcilik çabalarıdır. İşbaşı eğitimin doğru uygulanması hem mültecilere hem de çalışacakları ülkenin ekonomisine katkı sağlayacaktır.

Bu kapsamda Mülteciler ve Sığınmacılar Yardımlaşma ve Dayanışma Derneği ile Karabük Üniversitesi'nin iş birliğinde mültecilere beceri kazandırmak amacı ile yürütülen işbaşı eğitimlerin girişimcilik boyutlarına etkisini ortaya koymak için hazırlanan bu çalışmada girişimcilik boyutları olarak yatırım, düşünce ve proje boyutları kullanılmıştır. Verilerin analizi ile elde edilen bulgulara göre işbaşı eğitim etkinliğinden alınan puanlar arttıkça düşünce ve proje boyut puanlarının da artacağı, yatırım boyutu içinse anlamlı bir ilişki olmadığı tespit edilmiştir. Verilen eğitimler girişimcilik düşüncesine ve projelerin hazırlanmasına katkı sağlamış fakat bir girişimi doğrudan etkileyecek olan ve müşteri, pazar, örgüt, ürün ve sermaye gibi unsurları içeren yatırım boyutuna katkı sağlamadığı tespit edilmiştir. Çeşitli sebeplerle ülkelerinden ayrılmak zorunda kalan ve Türkiye'de mülteci statüsüne kavuşmuş olan Afganistan uyruklu kursiyerlerin işbaşı eğitimi önemsedikleri, bu eğitimlerle girişimcilik düşüncesine sahip oldukları, proje oluşturabilecek durumda oldukları tespit edilmiş olsa da çeşitli nedenlerden dolayı yatırıma dönüştüremedikleri ortaya konulmuştur. Girişimcilik düşüncesinin altında yatan temel unsur refah düzeylerinin artması beklentisidir. Fakat girişimcilik kavramının tam olarak kavranması için düşünce ve proje boyutuna ek olarak yatırım boyutunu da geliştirecek eğitimlerin iş başı eğitim müfredatına eklenmesi yararlı olacaktır. Ayrıca yatırım boyutunun temel unsuru olan sermaye ile ilgili desteklerin verilmesi de eğitimlerin anlamlı olmasına katkı sağlayacaktır.

Eğitimin girişimciliğe etkisi hakkında Duruel (2017) ve Gül & Yürekli (2020) tarafından benzer araştırmalar yapılmış ve benzer şekilde girişimciliğe hevesin eğitimlerle artacağı sonucuna ulaşılmıştır. Mülteciler özelinde yapılan bu çalışmanın da mevcut hali ile literatüre katkı sağlayacağı ve aynı konunun farklı eğitim türleri, eğitim konusu, müfredat, örneklem (sektör, eğitim düzeyi, cinsiyet, uyruk, dezavantajlı bireyler, yaşlılar, boşanmış bireyler, gençler vb.) bazında tekrar ele alınarak bulguların güçlendirilebileceği ve alan yazına katkı yapılabileceği değerlendirilmektedir. Bu katkının mülteci, işbaşı eğitim ve girişimcilik kavramlarının farklı yönlerini açığa çıkarabileceği düşünülmektedir.

KAYNAKÇA

- Akgül, A. ve Çevik, O. (2003). *İstatistiksel analiz teknikleri, SPSS'te işletme yönetimi uygulamaları*. Ankara: Emek Ofset Ltd. Şti.
- Büyüköztürk, Ş. (2002). Faktör analizi: Temel kavramlar ve ölçek geliştirmede kullanımı. *Kuram ve Uygulamada Eğitim Yönetimi*, (32), 470-483.
- Büyükyılmaz, O., Karakaya, A. ve Yıldırım, C. (2016). Girişimcilik eğitimi alan bireylerin demografik özellikleri açısından girişimcilik eğilimleri arasındaki farklar. *Girişimcilik ve Kalkınma Dergisi*, 10(2): 105-125.
- Can, A. (2014). *SPSS ile bilimsel araştırma sürecinde nicel veri analizi*, (3. Baskı), Ankara: Pegem Akademi.
- Çokluk, Ö., Şekercioğlu, G. ve Büyüköztürk, Ş. (2016). *Sosyal bilimler için çok değişkenli istatistik SPSS ve LISREL uygulamaları*. 4. Baskı, Ankara: Pegem Akademi.
- Dinçer, Ö. ve Fidan, Y. (2009). *İşletme yönetimine giriş*. İstanbul: Alfa Yayınları.
- Duruel, M. (2017). Suriyeli sığınmacıların Türk emek piyasasına etkileri, fırsatlar ve tehditler. *International Journal of Economic Studies*, 3(2): 207-222.
- Field, A. (2013). *Discovering statistics using IBM SPSS statistics*, (4th Edition), Sage.
- Gravetter, F., ve Wallnau, L. (2014). *Essentials of statistics for the behavioral sciences*. (8. bs.), Belmont, CA: Wadsworth.

- Gül, H. ve Yürekli, E. (2020). MYO'lardaki 3+1 işbaşı eğitimlerinin girişimcilik eğilimine etkisi: PAÜ örneği. *MANAS Sosyal Araştırmalar Dergisi*, 9(4): 2407-2417.
- Gürdoğan, N. (2011). *Girişimcilik ve girişim kültürü*. İstanbul: İGİAD Yayınları.
- International Organization For Migration (IOM). (2019). Glossary on migration no: 34.
- İmamoğlu, İ. K. (2022). Yönetişim, girişimcilik ve ekonomik büyüme: Bir panel nedensellik analizi. *Ekonomi Maliye İşletme Dergisi*, 5(2): 304-317.
- Kalaycı, Ş. (2010). *SPSS uygulamalı çok değişkenli istatistik teknikleri*. 5. Baskı, Ankara: Asil Yayın Dağıtım.
- Kalkınma Bakanlığı. (2014). *İstihdam ve çalışma hayatı, Özel İhtisas Komisyonu Raporu*, Onuncu Kalkınma Planı (2014-2018), Ankara.
- Karabük Üniversitesi Sürekli Eğitim, Uygulama ve Araştırma Merkezi Yönetmeliği. 26 Ağustos 2011 Cuma, Resmî Gazete Sayı: 28037.
- Kocadaş, B. (2018). Suriyeli sığınmacılar ve çalışma hayatı: Sorunlar, tespitler ve öneriler. *Sosyolojik Düşün Dergisi*, 3(1-2): 1-13.
- Mülteciler ve Sığınmacılar Yardımlaşma ve Dayanışma Derneği (2022). *2021 faaliyet raporu*.
- Nakiboğlu, A. (2023). Girişimcilik düşüncesinin evrimi. *Balkan ve Yakın Doğu Sosyal Bilimler Dergisi*, 09(03): 113-148.
- Özdemir, M. Ç. ve Yiğit, Y. (2018). İŞKUR işbaşı eğitim programlarının analizi: Sakarya ili örneği. *Bilgi Sosyal Bilimler Dergisi*, 20(1): 179-206.
- Özdemir, M. D. ve Kantar, G. (2023). Mültecilerin geri dönüşü ve Birleşmiş Milletler Yüksek Komiserliği. *Humanities-Uluslararası Sosyal Bilimler Dergisi*, 11(8): 212-230.
- Sayın, M. ve Sayın, E. (2013). Girişimcilik ve inovasyon'un küme oluşumunda önemi ve devlet yardımlarının etkisi. *Karabük Üniversitesi Sosyal Bilimler Enstitüsü Dergisi*, 3(1): 86-94.
- Scherer, R. F., Wiebe, F.A., Luther, D. C. ve Adams, J. S. (1988). Dimensionality of coping: Factor stability using the ways of coping questionnaire. *Psychological Reports*, 62(3), 763-770.
- Şahin, Ç., (2020). *Türkiye'de kayıt-dışı göçmen işçi istihdamına yönelik göç yönetimi ve dünya kapitalizminin emek piyasalarını kontrolü ile bunun bağlantısı*. Dünyada Göç Yönetimi ve Türkiye'nin Göçmenleri, 681-715, İstanbul: Akademik Kitaplar.
- Şimşek M. Ş. ve Çelik A. (2012). *Genel işletme*. Konya: Eğitim Yayınevi.
- Tabachnick, B. G. ve Fidel, L. S. (2013). *Using multivariate statistics*. USA: Pearson Education Limited.
- Tanrıverdi, H., Bayram, G. N. ve Alkan, M. (2016). Girişimcilik eğitiminin girişimcilik eğilimi üzerine etkisinin incelenmesi. *Girişimcilik ve Kalkınma Dergisi*, 11(1): 1-29.
- The United Nations Refugee Agency, General Assembly (1951). *Convention relating to the status of refugees*. Geneva: United Nations High Commissioner for Refugees.
- Tunç, A. Ş. (2015). Mülteci davranışı ve toplumsal etkileri: Türkiye'deki Suriyelilere ilişkin bir değerlendirme. *Tesam Akademi Dergisi*, 2(2): 29-63.
- Yılmaz, E. ve Sünbül, A. (2009). Üniversite öğrencilerine yönelik girişimcilik ölçeğinin geliştirilmesi. *Selçuk Üniversitesi SBE Dergisi*, 21, 195-203.



İnsan-Mekân Etkileşimi Kapsamında Kentsel Meydanların Rolü ve Önemi Üzerine Servqual Tekniği ile Bir Değerlendirme

An Evaluation on the Role and Importance of Urban Square with Human-Space Interaction with Servqual Technique

Sevgi ÖZTÜRK¹, Cansel ÇAKIR², Öznur İŞINKARALAR³, Dilara YILMAZ⁴

^{1,3}Kastamonu Üniversitesi,
Mühendislik ve Mimarlık Fakültesi,
Kastamonu

^{2,4}Kastamonu Üniversitesi, Fen
Bilimleri Enstitüsü, Kastamonu

ORCID:

S.Ö.: 0000-0002-3383-7822

C.Ç.: 0000-0001-5105-8630

Ö.I.: 0000-0001-9774-5137

D.Y.: /0000-0002-9151-0529

Corresponding Author:

Dilara YILMAZ

Email:

dlara.yilmaz94@gmail.com

Citation: Öztürk, S., Çakır, C., İşinkaralar, Ö. ve Yılmaz, D. (2023). İnsan-mekân etkileşimi kapsamında kentsel meydanların rolü ve önemi üzerine servqual tekniği ile bir değerlendirme. *Journal of Humanities and Tourism Research*, 13 (4): 731-746.

Submitted: 15.03.2023

Accepted: 24.12.2023

Özet

Kentte yaşayanların sosyal, kültürel gibi birçok amaç doğrultusunda bir araya geldikleri kamusal alanlardan birisi olan kent meydanları aynı zamanda kentsel yaşantı ve yaşam kalitesine de önemli oranda katkı sağlamaktadır. Meydanlar sahip oldukları işlevler ve özellikler sayesinde, kent belleğinde önemli bir temsil gücüne sahiptir. Bu nedenle meydanların temsil gücünü belirleyen fiziksel düzen, çevresel ilişkileri, insanların memnuniyet düzeylerinin belirlenmesi önemli bir gereklilik haline gelmektedir. Çalışma, puanlandırma sistemi çerçevesinde katılımcıların beklenti ve memnuniyet düzeylerini karşılaştırmaya yönelik olarak, GAP analizi ile kamusal alanlara yeni bir bakış açısı sunmaktadır. Bu kapsamda, İzmir kentinde tarihsel ve kültürel açıdan önem taşıyan mekân kurgusu temelinde öne çıkan Konak ve Gündoğdu meydanları ele alınmıştır. Kullanıcı beklentileri ve memnuniyet düzeylerinin belirlenmesi amacıyla, erişilebilirlik, planlama-tasarım ve erişim parametreleri çerçevesinde 26 alt kriterden oluşan bir değerlendirme ölçeği geliştirilmiştir. 967 kullanıcı ile anket uygulaması yapılarak kriterlerin puanlandırma sistemi ile değerlendirilmiştir. Değerlendirme sonuçları, SERVQUAL değerlendirme araçlarından biri olan GAP analizi ile karşılaştırmalı bir şekilde analiz edilmiştir. Analiz sonuçlarında Konak ve Gündoğdu meydanlarının insanların beklenti düzeylerinin az olmasına rağmen yüksek performans düzeyine sahip olduğu tespit edilmiştir. Memnuniyet düzeylerinde ise her iki meydan da birbirine yakın bir puan alsa da Konak Meydanı'nın daha ön planda olduğu sonucuna ulaşılmıştır.

Anahtar Kelimeler: GAP analizi, kentsel kimlik, kentsel bileşen, kullanıcı beklentisi, kullanıcı memnuniyeti

Abstract

City squares, which are public spaces where the people living in the city come together for many purposes such as social and cultural, also contribute significantly to urban life and quality of life. Squares have an important representation power in the memory of the city, thanks to their functions and features. For this reason, it becomes an important requirement to determine the physical order, environmental relations, and satisfaction levels of people that determine the representation power of the squares. The study offers a new perspective on public spaces with the GAP analysis to compare the expectations and satisfaction levels of the participants within the framework of the scoring system. In this context, Konak and Gündoğdu squares, which stand out based on

the historical and culturally important space set up in the city of Izmir, are discussed. To determine user expectations and satisfaction levels, an evaluation scale consisting of 26 sub-criteria was developed within the framework of accessibility, planning design, and access parameters. A questionnaire was applied to 967 users and evaluated with the scoring system of the criteria. Evaluation results were analyzed comparatively with GAP analysis, one of the SERVQUAL evaluation tools. As a result of the analysis, it has been determined that Konak and Gündoğdu squares have high-performance levels despite the low expectation levels of the people. In terms of satisfaction, it was concluded that Konak Square was more prominent, although both squares received close scores.

Keywords: GAP analysis, urban identity, urban component, user expectation, user satisfaction

1. GİRİŞ

Tarihsel süreç içerisinde kentler, sürekli olarak bir değişim dönüşüm süreci içerisinde olarak her dönemde farklı şekillerde tanımlanmıştır. Kentler çevresel, fiziksel, sosyal ve kültürel özellikleri ile önemli olarak, kentte yaşayanların yaşam biçimleri ile şekillenerek toplum ile bir bütün olarak değerlendirilmektedir (Köse ve Dönmez, 2021). 21. yüzyıla gelindiğinde kentler, doğrusal olmayan karmaşık bir olgu olarak tanımlanmaya başlamıştır (Çufalı ve Dönmez, 2022; Yılmaz vd., 2022). Günümüzde küreselleşmenin de etkisiyle kentler trafik yoğunluğu, aşırı nüfus artışına maruz kalmakta ve kentlerde kamusal açık alanlar azalmaktadır. Kamusal alanların azalması sonucunda ise kentler fiziksel ve psikolojik olarak zorlu, zararlı ve stresli ortam olarak kabul edilmektedir (Corcoran vd., 2017; Subiza-Perez vd., 2020). Kamusal alanlar insanların fiziksel ve psikolojik açıdan daha sağlıklı olmalarına katkı sağlamaktadır (Matsuoka and Kaplan, 2008; Carmona vd., 2010). Kamusal açık alanlar sokak, park, meydan ve yeşil alan olarak sınıflandırılmaktadır (Shirvani, 1985). Kentlerdeki doğal alanlardan en önemlileri olan açık ve yeşil alanlar kentsel çevre kalitesi, insanların yaşam kalitesi ve refahının temel göstergelerinden birisidir (Öztürk ve Özdemir, 2013; Shang vd., 2022).

Kentleşmenin artması sonucunda insanların yaşam standartlarındaki değişimler, daha kaliteli boş zaman aktivite arayışını da beraberinde getirmiştir. Bu durum sonucunda açık ve yeşil alanlarda zaman geçirmek, insanların yaşantısında önemli bir rekreasyonel aktivite haline gelmiştir (Lyu vd., 2017; Yan vd., 2019; Öztürk ve Işınkaralar, 2019; Shang vd., 2022). İnsanlar genellikle boş zamanlarında kendilerini şehir hayatının stresinden uzaklaştıran, zihinlerini rahatlatan faaliyetleri ifade eden rekreasyon ve dinlenmeye daha fazla önem vermektedir. Başka bir ifade ile "boş zaman turizmi" olarak adlandırılan turizmin bu özel biçimi, insanların yaşam kalitesi, kent ekonomisi ve turizm planlaması için önem taşımaktadır (Öztürk vd., 2017; Shang vd., 2022). Açık ve yeşil alanların insan yaşantısı, kentlerin özelliklerinin yanı sıra iklimsel açıdan da birçok faydaları bulunmaktadır. Sürdürülebilirliği sağlamak için kentsel iklimi iyileştirmede önde gelen uygulama araçları bitki örtüsünden elde edilmektedir. Bu alanlar aynı zamanda, kentsel sıcaklığın bir denge içerisinde olmasını da sağlamaktadır (Xiao and Yuizono, 2022; Boğenç vd., 2023). Açık ve yeşil alanlar, kentsel yaşantı ve insanların yaşam kalitesi açısından büyük bir potansiyele sahiptir. Planlama alanında, alan yetersizliği, yanlış uygulamalar gibi çeşitli nedenlerle kentsel alanlara yeni yeşil alan veya altyapılar eklenmesi her zaman mümkün olmamaktadır. Bu nedenle, orman alanları, park alanları sağlıkla ilgili birçok fayda sunan tek kentsel ortamlar olmamalıdır. Yapılan veya yapılacak tüm uygulamaların ilk amacı kentlerdeki yeşil altyapıların iyileştirilmesine yönelik olması gerekmektedir. Bu sayede mevcut durumun şartları iyileştirilerek daha kaliteli ortamlar oluşturulması mümkün olacaktır (Subiza-Perez vd., 2020; Hüsam vd., 2021).

Tarih boyunca birçok açıdan önemli mekanlar olan meydanlar, kentsel yaşantıda insanlar tarafından en yaygın biçimde kullanılan kamusal alanlardan birisidir ve aynı zamanda kentlerin önemli bir yeşil altyapısını da oluşturmaktadır. Kent meydanları, insanlar tarafından özel günlerde sosyal, kültürel, siyasal, ticari birçok amaç için kullanılmaktadır. Kent kültürü ve kent kimliğinin

önemli bir parçası olan meydanlar, Türkiye’de 1950’li yıllardan başlayarak hızlı kentleşme sonucunda yapılaşmış alanların baskısı altında kalarak önemlerini yitirmektedir. Geçmişte sokak, avlu, gibi kenti tanımlayan öğeler olarak ve kent kültürünün önemli bir bileşeni olarak değerlendirilen kentsel meydanlar, bu yoğun baskıların sonucunda kimliksiz, niteliksiz ve benzer özelliklere sahip mekanlar olarak ortaya çıkmaktadır (Özer ve Ayten, 2005). Özellikle son yıllarda kamusal alanların önemlerinin artması sonucu, insanlar birçok faaliyeti içerisinde barındıran çok yönlü alanlarda daha fazla vakit geçirme ihtiyacını hissetmektedir. Bu doğrultuda ise buldukları konum itibarıyla, sahip oldukları işlevler nedeniyle meydanlar daha sık tercih edilmeye başlanmıştır. Bu konuda yapılan birçok çalışma bulunmaktadır. Açık yeşil alanlarda vakit geçirmenin kentsel yaşantıda, insanların yaşam kalitelerinin artırılmasında ve sağlık konusunda çok fazla faydası bulunmaktadır (Villanueva vd., 2015; Corcoran vd., 2017; Páramo, 2017; Subiza-Perez vd., 2020). Kamusal alanları bağlantı noktası olarak değerlendirilen çalışmalar meydanların bu anlamda önem taşıdıklarını ortaya koymuştur. Aynı zamanda bu çalışmalarda kamusal alanların planlama ve tasarım ilkelerinin, sahip oldukları işlevlerin, aktivite çeşitliliğinin kullanıcıların algısı ve orada vakit geçirme sıklıklarıyla da doğrudan ilişkili olduğu tespit edilmiştir (Lévy, 2012; Zakariya vd., 2014; Zakariya vd., 2015; Kariminia vd., 2015; Zawidzki, 2016; Kim and Kim, 2019; Subiza-Perez vd., 2020; Massaro vd., 2021).

Günümüzde sosyal, kültürel, ekonomik açıdan önemli olan meydanların çoğu Cumhuriyet döneminde yapılmıştır. Günümüzde ise kaliteli kentsel meydanların eksikliği bulunmaktadır. Kentsel kimlik ve yaşam kalitesini artıracak kentsel mekanların oluşturulması için ilk olarak, mevcut mekanların iyileştirilmesi gerekmektedir. Bu sayede sürdürülebilirlik çerçevesinde planlama anlayışı benimsenerek, etkili politikaların üretilmesi kolaylaşacaktır. Çalışmada Türkiye’ nin hem kentleşme hem de turizm açısından önemli olan İzmir kentinin Konak ilçesinde bulunan Konak ve Gündoğdu meydanlarına odaklanılmıştır. İnsan-mekân etkileşimi çerçevesinde kullanıcıların meydanlardan beklentileri ve memnuniyet düzeyleri sorgulanmıştır. GAP analizinin kullanıldığı çalışmada geliştirilen değerlendirme ölçütü ile kentsel meydanların önemi ve rolü nicel olarak değerlendirilmiştir.

2. İNSAN-MEKÂN ETKİLEŞİMİ VE KENTSEL MEYDANLAR

Meydanlar, kentlerin tarihi ve kültürel özelliklerinin anlaşılmasında, kent kimliğinin belirlenmesinde ve kentlerin özgün karakter dokusunun oluşmasında etkili olan sosyal yaşama hizmet eden kamusal açık alanlardır. Kentin ayrılmaz bir parçası olarak değerlendirilen meydanlar, insanlar için kamusal yaşamı, sosyal hayatı ve birbirleri veya çevresiyle etkileşimi destekleyen sosyal ve fiziksel boyutları olan kentsel mekanlardır (Mongomery, 1998; Carmona vd., 2010). En sık tercih edilen kamusal alanlardan birisi olan meydanlar, mekân ve insanlar arasındaki ilişkinin kurulmasına doğrudan etki etmektedir. Bu ilişkilerde üç ana tasarım ilkesi öne çıkmaktadır. Birinci ilke, insanların kentsel mekanlara çok yönlü bağlanmalarını sağlamaktır. İkincisi, tüm kullanıcı grupları için eşit imkân sağlamaktır. Üçüncüsü ise, insanlara erişilebilirlik ve hareket özgürlüğü sağlamaktadır (Carmona vd., 2010).

İnsan-mekân etkileşiminde kent meydanları, buldukları kentin özgün karakteri ve burada yaşayan insanların kültürel özellikleri arasında çok yönlü karmaşık bir ilişkinin olmasını sağlamaktadır. Mekân, insan-mekân etkileşiminin oluşturulmasıdır ve o mekânı kullanan insanlarla ilişkilendirilmektedir. Kent ise, insanların yerleşimleri için üretilmiş, çeşitli sosyal, kültürel unsurların iç içe geçtiği bir mekandır. Bu durum, herhangi bir kamusal alan, insanların ona bağlılığını yansıttığından, kentlerdeki açık mekanların oranının kimliğiyle yakından ilgili olduğunu göstermektedir. Kentler ve kentte yaşayanlar için çeşitli yönlerden önem taşıyan meydanların, kentteki önemi, işlevleri, insanların bakış açılarıyla nasıl bir anlama sahip olduklarının belirlenmesi insan-mekân etkileşimi kapsamında önem taşımaktadır (Campbell, 2018; Timalina, 2021).

3. MATERYAL ve YÖNTEM

3.1. Çalışma Alanı

Çalışma İzmir kentinin Konak ilçesinde yürütülmüştür. Türkiye' nin Ege Bölgesi'nde yer alan İzmir kenti, nüfus açısından Türkiye' nin en kalabalık üçüncü ilidir. 2022 TÜİK verilerine göre İzmir kenti nüfusu 4,462,056 kişidir. İzmir yatlar ve gemilerle çevrili uzun ve dar bir körfezde yer almaktadır. Çalışma alanı olarak seçilen Konak ilçesinin nüfusu ise 2022 TÜİK verilerine göre 332,277 kişidir. 9 meydan bulunan ilçede, çalışma kapsamında, sosyal, kültürel, turizm, ekonomik açıdan önem taşıyan Konak ve Gündoğdu meydanları değerlendirilmiştir (Şekil 1).



Şekil 1. Konak ve Gündoğdu Meydanı Konumları

Türkiye'nin yaz turizmi açısından önemli bir kenti olan İzmir tarihsel ve kültürel açıdan da önem taşımaktadır. Konak Meydanı, bulunduğu konum özellikleri ve tarihsel önemi açısından 1800'lü yıllardan itibaren kentin odak noktası olma özelliğini taşımaktadır. Meydan oluşturulduğu dönemde yakın çevresinde bulunan Kemeraltı Çarşısı ve özel kamusal yapılar nedeniyle kent ölçeğinde belirgin bir etki yaratarak etkisini göstermiştir (Erin vd., 2017). 2005 yılında Hürriyet Gazetesi tarafından bir araştırmada, Türkiye'nin en güzel 10 meydanı arasında yer alan Konak Meydanı, günümüzde köklü tarihi, çevresinde bulunan yapılar ile kent için önemli bir sembol ve popüler bir turizm noktasıdır (Özer ve Ayten, 2005). Kentin en eski kamusal mekanlarından biri olarak kent ve ülke gündemindeki olayların yansımalarının görüldüğü bir meydandır tarihten günümüze pek çok mekânsal düzenleme yapılan alan temsil gücü ve simgesel odak özelliğini sürdürmektedir. Yapılan düzenlemeler ile tarihi referanslar verilerek oluşan tasarımı meydan tarihsel bir odak olarak öne çıkarmıştır. Başka yönden kent içinde önemli konumuyla yoğun bir kullanım diğerine de sahiptir özellikle de önemli aktarma istasyonları ve durakları mı bölgedeki varlığı ile meydan yoğun yaya kullanımları için bir geçiş güzergahı haline gelmiştir (Erin vd., 2017). Konak Meydanı ve çevresinde, tarih boyunca yapılan binalar dönemin modernleşme sürecinde

meydanın kamusal nitelik kazanmasında etkili olmuştur. Toplum tarafından sıklıkla tercih edilen meydan, kutlamaların ve gösterilerin yapıldığı bir alan olarak günümüzde etkisini sürdürmektedir.

Günümüzde tarihi, kültürel açıdan önemli olan bir diğer meydan ise Gündoğdu Meydanı'dır. Meydan, 1860'lı yıllardan itibaren İzmir kentinin prestijli bir bölgesi olan ve eğlence ve kültürel faaliyetlerin yoğunlaştığı ulaşım aksı olarak kullanılan Kordon'da bulunmaktadır. Gündoğdu Meydanı'na, kurulduğu dönemde güzel manzara anlamına gelen "Belvü" denilmiştir. Zaman içerisinde günümüzdeki adını alan Gündoğdu Meydanı, sosyal aktivitelerin yoğun olduğu, çevresinde ticari kullanımların yoğunlaştığı ve özellikle akşam gezintilerinde kullanılan bir kamusal mekândır. Gündoğdu Meydanı, Konak Meydanı'ndan farklı olarak açık bir yeşil alan içerisinde yer almaktadır. Kuzeyinde deniz ve güneyinde apartman bloklarının yer almasından dolayı iki yönlü genişleme avantajına sahip bir alandır. Bu nedenle katılımcı sayısının fazla olduğu gösteri ve toplantılarda daha fazla tercih edilmektedir (Erin vd., 2017).

3.2. Yöntem

Çalışmanın amacına uygun olarak kullanıcıların meydanlardan beklenti ve memnuniyet düzeylerinin sorgulanması ve sayısal olarak değerlendirilebilmesi için anket tekniği ve SERVQUAL tekniği olarak bilinen GAP analizi kullanılmıştır. *Çalışma kapsamında yapılacak anket uygulaması için, "Etik Kurul İzni, Kastamonu Üniversitesi Fen ve Mühendislik Bilimleri Bilimsel Araştırmalar Etik Kurulu tarafından uygun bulunarak verilmiştir".*

Literatürde, SERVQUAL, SERVPERF, GRÖNROOS Modeli gibi hizmet kalitesini ölçmek için geliştirilen farklı birçok yöntem bulunmaktadır. Bu yöntemlerden en sık kullanılanı olan SERVQUAL modeli, geçerliliği ve güvenilirliği test edilerek, kabul görmüş ölçeklerden birisidir (Parasuraman vd., 1988; Shafiq vd., 2017; Haming vd., 2019). Hizmet kalitesi perspektifinden bakıldığında, kullanıcıların belirli bir mekandan veya alandan beklenti ve memnuniyet durumlarının ölçülebilmesi amacıyla geliştirilen SERVQUAL modeli memnuniyet düzeyinin, algılanan hizmet kalitesi ve beklenen hizmet düzeyi arasındaki fark puanlarına dayalı olarak ölçülebilmesini sağlamaktadır (Parasuraman vd., 1988). Kullanıcıların beklentileri ve algılanan hizmet arasındaki fark hizmet kalitesini belirlemektedir. GAP analizi olarak bilinen bu yöntemde, önem değerinin memnuniyet değerinden büyük olması istatistiksel açıdan negatif yönde anlamlı bir boşluk olduğunu yani alandaki deneyimin bu özellikler ile ilgili beklentileri karşılamadığını göstermektedir (Ammigan ve Caro, 2021).

Bu kapsamda çalışmada hazırlanan anket 3 bölümden oluşmaktadır. İlk bölümde katılımcıların demografik profillerine yönelik sorular (cinsiyet, yaş, eğitim ve meslek) bulunmaktadır. İkinci bölümde ilk olarak katılımcıların meydan kullanım amaçları sorgulanmıştır. Daha sonra, katılımcıların meydanlara yönelik beklenti düzeylerini ölçmeye yönelik erişilebilirlik (6 kriter), planlama-tasarım (10 kriter) ve hizmet (10 kriter) ana başlıkları altında toplamda 26 kriter bulunmaktadır (Tablo 1). Katılımcılardan bu kriterleri 1'den 5'e kadar puanlandırmaları istenmiştir (1: düşük düzeyde beklenti, 5: Yüksek düzeyde beklenti). Üçüncü bölümde ise, katılımcıların Konak ve Gündoğdu meydanlarına yönelik olarak memnuniyet düzeylerini ölçmeye yönelik kriterleri tekrar puanlandırmaları istenmiştir. Kullanıcıların beklenti ve memnuniyet düzeylerini ölçmek için kriterler belirlenirken literatürdeki çalışmalardan yararlanılmıştır (Lévy, 2012; Zakariya vd., 2014; Zakariya vd., 2015; Kariminia vd., 2015; Zawadzki, 2016; Kim and Kim, 2019; Subiza-Perez vd., 2020; Massaro vd., 2021). Anket "Google Forms" aracılığıyla online olarak uygulanmıştır. Örneklem sayısı belirlenirken kartopu örneklem yöntemi kullanılmıştır. Zincirleme örnekleme olarak da bilinen kartopu örneklem modeli, nitel araştırmalarda en yaygın olarak kullanılan örnekleme yöntemidir. Çalışmalarda bilgi kaynaklarına erişim sağlayan ana araç olarak veya araştırmacıların örnekleme kümelerini zenginleştirmesine olanak sağlayan bir yöntemdir (Noy, 2006). Kartopu örnekleme yönteminde, araştırma kapsamında görüşme yapılması planlanan birisiyle bağlantı kurulur. Daha

İnsan-Mekân Etkileşimi Kapsamında Kentsel Meydanların Rolü ve Önemi Üzerine Servqual Tekniği ile Bir Değerlendirme

sonra bağlantı kurulan kişinin yardımıyla bir başkasıyla, yine aynı yolla bir başkasıyla da bağlantı kurularak, örneklem zincirleme bir şekilde büyütülür (Etikan vd., 2016). Daha önce Konak ve Gündoğdu meydanlarını ziyaret eden katılımcılarla iletişim kurulup, onların ziyaret eden başka insanlara ulaşmaları ile toplamda 967 kişi ile anket uygulaması yapılmıştır.

Tablo 1. Beklenti ve Memnuniyet Düzeyi Değerlendirme kriterleri

Kriterler		
ERİŞİLEBİLİRLİK	E1	Merkezi bir konumda bulunması
	E2	Meydan ve çevresinde insan yoğunluğunun düşük/yüksek olması
	E3	Toplu taşıma ile ulaşım
	E4	Kolay erişim
	E5	Yaya ve bisiklet ulaşım imkanları
	E6	Uygun ulaşım maliyeti
PLANLAMA-TASARIM	P1	Tarihi yapıların cephe tasarımlarının bölge ile uyumu
	P2	Heykel ve anıtların bulunması
	P3	Mimari yapıların ve tasarımın kentin özgün dokusu ile uyumu
	P4	Alışveriş birimlerinin veya mekanlarının tasarımı
	P5	Yeme-içme alanlarının tasarımı
	P6	Su öğelerinin kullanımı
	P7	Peyzaj tasarımı (farklı form ve türde bitki ve ağaçların kullanılması vb.)
	P8	Oturma birimlerinin mevcudiyeti ve tasarımı
	P9	Yönlendirici ve bilgilendirici unsurlar
	P10	Aydınlatma birimleri
HİZMET	H1	Müzelerin bulunması
	H2	Güvenlik
	H3	Konser, sergi vb. Sanatsal faaliyetler
	H4	Alışveriş birimleri (hediye eşya, vb.)
	H5	Yerel halkın turistlere karşı tutum ve davranışları
	H6	Yürüyüş yolu, bisiklet yolu vb. çeşitli aktiviteler olması
	H7	Dini alanların bulunması
	H8	Belediye hizmetleri (WC, temizlik vb.)
	H9	Rehberlik hizmetleri
	H10	Yerel turlarla erişim

Anket sonuçları bilgisayar ortamına aktarıldıktan sonra GAP analizi ile grafiksel bir sunum tekniğiyle değerlendirilmiştir. SERVQUAL değerlendirme araçlarından biri olan GAP analizi, hizmet kalitesinin düzeyini ölçmek için hizmetteki boşlukların nerede ve ne ölçüde olduğunun belirlenmesinde tercih edilmektedir (Parasuraman vd., 1985; Zeithaml vd., 1990; Kaur vd., 2012; Shpetim, 2012; Veloso vd., 2017; Dam and Dam, 2021).

Grafiksel anlatım tekniklerinde, "hata çubukları" önemli bir gösterim tekniğidir. Hata çubukları yapılan ölçümlerin, analizlerin veya değerlerin ne kadar hassas olduğu noktasında genel bir fikir vermek için tahmini hatayı veya belirsizliği göstermeye yardımcı olmaktadır. Kısa hata çubukları değerlerin yoğunlaştığını ve ortalama değerler daha olası olduğunu gösterirken, uzun hata çubuğu ise değerlerin daha yaygın ve daha az güvenilir olduğunu göstermektedir. *Çalışma kapsamında hata çubukları standart sapmayı temsil etmektedir.*

4. BULGULAR

Konak ve Gündoğdu meydanlarını ziyaret eden katılımcıların demografik profilleri Tablo 2’de verilmiştir. Bu verilere göre; katılımcıların %53,5’i erkek, %46,5’i kadınlardan oluşmaktadır. Katılımcıların çoğunlukla 26-35 yaş aralığında (%57,5) olduğu görülmektedir. Çoğunlukla özel sektör çalışanlarının (%63,6) olduğu katılımcıların eğitim durumları üniversite düzeyindedir (%77).

Tablo 2. Katılımcıların Demografik Bilgileri

Değişkenler		n	%
Cinsiyet	Kadın	450	46,5
	Erkek	517	53,5
	18-25	331	34,2
	26-35	556	57,5
	36-45	67	6,8
	46-55	13	1,3
	56+	0	0
	Meslek	Öğrenci	155
Kamu sektörü		188	19,4
Özel sektör		615	63,6
Emekli		1	1
Ev hanımı		8	8
Eğitim Durumu	İlkokul	12	1,2
	Ortaokul	0	0
	Lise	180	18,6
	Üniversite	745	77
	Lisansüstü	30	3,1

Meydanları kullanımlarında, buluşma-toplanma ve rekreasyon amaçları ön plana çıkmaktadır. Katılımcılar Konak Meydanı’nı daha çok buluşma-toplanma ve rekreasyon amacıyla tercih ettiklerini belirtmişlerdir. Gündoğdu Meydanı’nı ise daha çok mitingler ve siyasi olaylar amacıyla tercih etmektedirler (Şekil 2).

İnsan-Mekân Etkileşimi Kapsamında Kentsel Meydanların Rolü ve Önemi Üzerine Servqual Tekniği ile Bir Değerlendirme

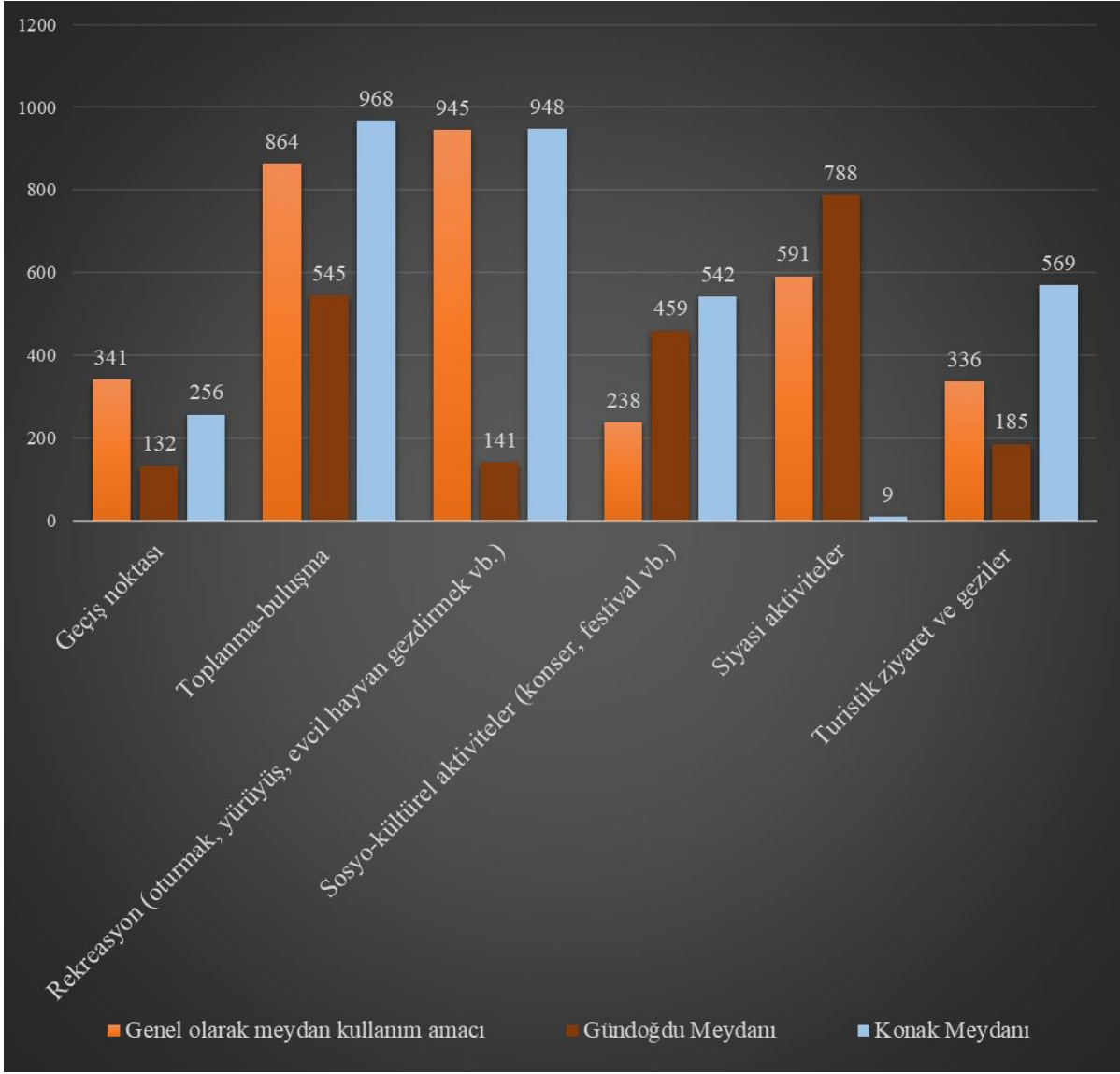

Şekil 2. Katılımcıların Meydanları Kullanım Amaçları

Çalışma kapsamında, elde edilen verilerin ortalama puanları hesaplanarak, değerlendirmeler yapılmıştır. Ortalama puan hesaplamasında aşağıdaki formül kullanılmıştır.

$$S_a = T_{Cs} / T_{Sn} \quad (1)$$

Formülde;

S_a : Ortalama puan,

T_{Cs} : Toplam kriter puanı

T_{Sn} : Toplam anket sayısı

Bu kapsamda kriterlerin her birinin ortalama puanları hesaplanmıştır. Daha sonra, İzmir Konak Meydanı ve Gündoğdu Meydanı'nın "erişilebilirlik, planlama-tasarım ve hizmet alanında eksiklikleri ve potansiyellerinin belirlenmesi amacıyla GAP değerleri hesaplanmıştır. GAP değerlerinin hesaplanmasında ise aşağıdaki formül kullanılmıştır:

$$GAP_v = E_a - S_{Ga, Ka} \quad (2)$$

Formülde;

GAP_v : GAP değeri,

S_{Ga} : Gündoğdu meydanı ortalama memnuniyet puanı

S_{Ka} : Konak meydanı ortalama memnuniyet puanı

Şekil 3'te verilen ortalama puan hesaplamalarına göre; katılımcıların ortalama beklenti düzeylerinde en yüksek ortalama planlama-tasarım alanındadır. Genel olarak ortalama memnuniyet düzeyi Konak Meydanı'nda daha fazladır. GAP değerlerine bakıldığında Gündoğdu Meydanı'nda erişilebilirlik ve hizmet alanında beklenti düzeyleri düşük olmasına rağmen yüksek performans potansiyeli sayesinde memnuniyet düzeyleri yüksektir. Konak Meydanı'nda ise erişilebilirlik, planlama-tasarım ve hizmet alanlarının tümünde memnuniyet düzeyleri yüksek olmuştur.

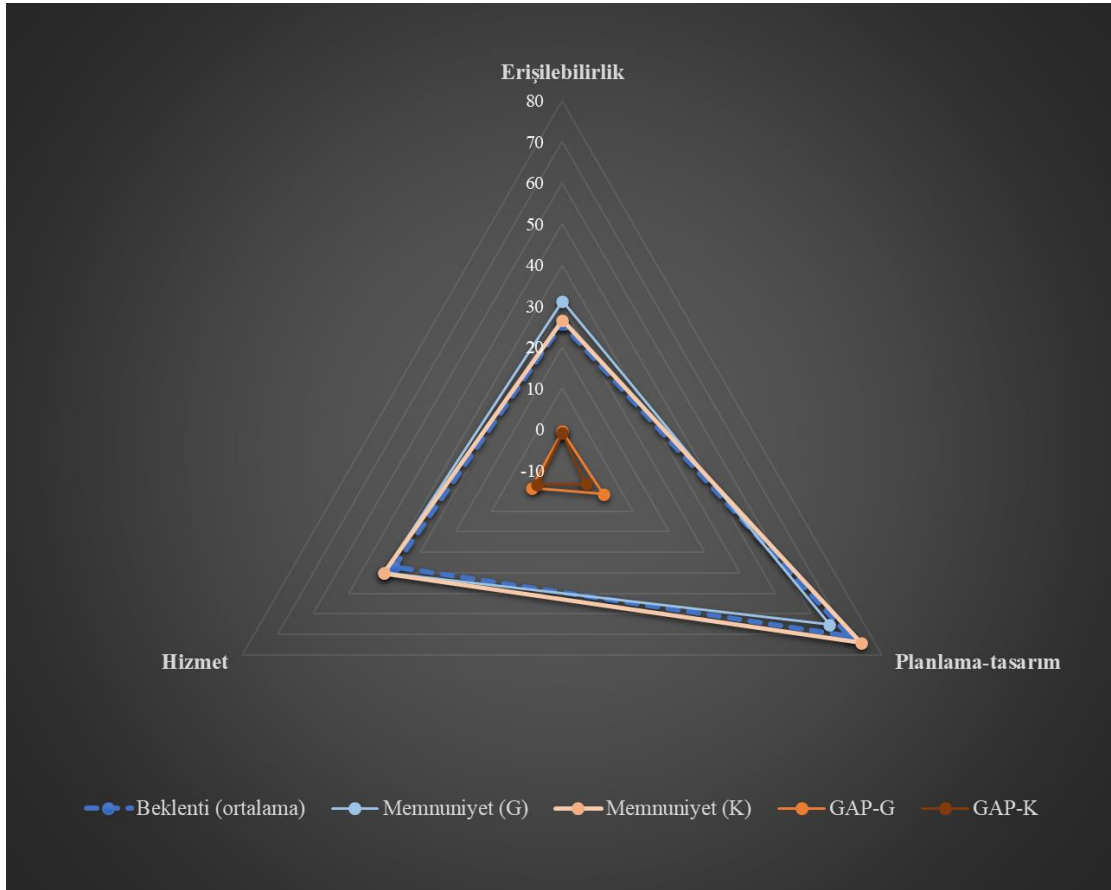

Şekil 3. Ortalama Derecelendirme Puanları

Kriterlerin ortalama puanları ve GAP analizi sonuçları Şekil 4'te verilmiştir. Grafiklerde gösterilen noktadaki belirsizliği görselleştirmek amacıyla hata çubukları da eklenmiştir. Örneklem sayısı ile ilgili olan hata çubuklarının küçük olması olası hata oranının az olduğunu göstermektedir. Erişilebilirlik, planlama-tasarım ve hizmet başlıkları altında değerlendirilen kriterlerde Konak Meydanı'nın ön planda olduğu görülmektedir.

Analiz sonuçlarına göre;

- **Erişilebilirlik** başlığı altında değerlendirilen beklenti düzeyi en fazla olan E1 (Merkezi bir konumda yer alması) memnuniyet düzeyinin de en fazla olduğu kriterdir. Beklenti düzeyinin en az olduğu E2 (Meydan ve çevresindeki insan yoğunluğunun düşük/yüksek olması) kriterinin memnuniyet düzeyi yüksek olmuştur. Katılımcılar, meydan ve çevresi için insan yoğunluğu konusunda yüksek oranda beklenti düzeyi olduğunu belirtmezken, meydanları değerlendirdikleri zaman memnuniyet oranlarının ise yüksek olduğunu belirtmiştir. Bu durum aynı zamanda GAP değerlerini de etkilemiştir. Toplamda 6 kriter arasından 5 tanesinin GAP değerleri negatiftir. GAP değerlerinin negatif olması

meydanların bu kriter kapsamında yüksek bir performansa sahip olduğunu göstermektedir. Bu kriterler arasından öne çıkan E2 kriterinin beklenti düzeyinin en az olduğu kriterdir. GAP değerlerinde öne çıkan bir diğer kriter ise E3 (Toplu taşıma ile erişilebilirlik) kriteridir. Beklenti düzeyi düşük fakat memnuniyet oranının yüksek olduğu yani bir diğer ifade ile beklenti düzeyi düşük olmasına rağmen yüksek performans oranına sahip bu kriterde, her iki meydanda da yakın memnuniyet düzeyi olmasına rağmen Konak Meydanı daha ön plana çıkmaktadır.

- **Planlama-tasarım** başlığı altında değerlendirilen kriterlerde en yüksek beklenti düzeyine sahip kriter P2 (Heykel ve anıtların olması)'dir. P2 kriterinde en fazla memnuniyet oranının İzmir Saat Kulesi'nin bulunduğu Konak Meydanı'nda olduğu görülmektedir. Beklenti düzeyinin en az olduğu kriter ise P4 (Alışveriş birimlerinin veya mekanları tasarımı)'tür. Yine bu kriterin GAP değerlerine bakıldığında meydanların yüksek performans özelliğine sahip olduğu görülmektedir. Planlama-tasarım başlığı altında bulunan 6 kriter (P3, P4, P5, P6, P7, P8, P9 ve P10) beklenti düzeyleri düşük olmasına rağmen yüksek düzeyde performansa sahip olmuştur.
- **Hizmet** başlığı altında değerlendirilen kriterlerde ise genel olarak beklenti düzeyinin düşük olmasına rağmen yüksek düzeyde memnuniyet değerlerinin olduğu görülmektedir. Beklenti düzeyinin en fazla olduğu kriter H6 (Yürüyüş yolu, bisiklet yolu vb. aktivite çeşitliliği)' dir. Beklenti düzeyinin en az olduğu kriterler ise S1 (Müzelerin bulunması), H5 (Yerli halkın turistlere davranışları) ve H7 (Dini mekanların olması)'dir. Hizmet başlığı altında bulunan 9 kriterin (H2, H3, H4, H5, H6, H7, H8 ve H9) beklenti düzeyleri düşük olmasına rağmen yüksek düzeyde performansa sahip olduğu tespit edilmiştir. GAP değerleri açısından en fazla farkın olduğu erişilebilirlik başlığında öne çıkan kriterler H4 (Alışveriş birimleri (hediyelik eşya, vb.)) ve H5 (Yerli halkın turistlere davranışları) olmuştur.

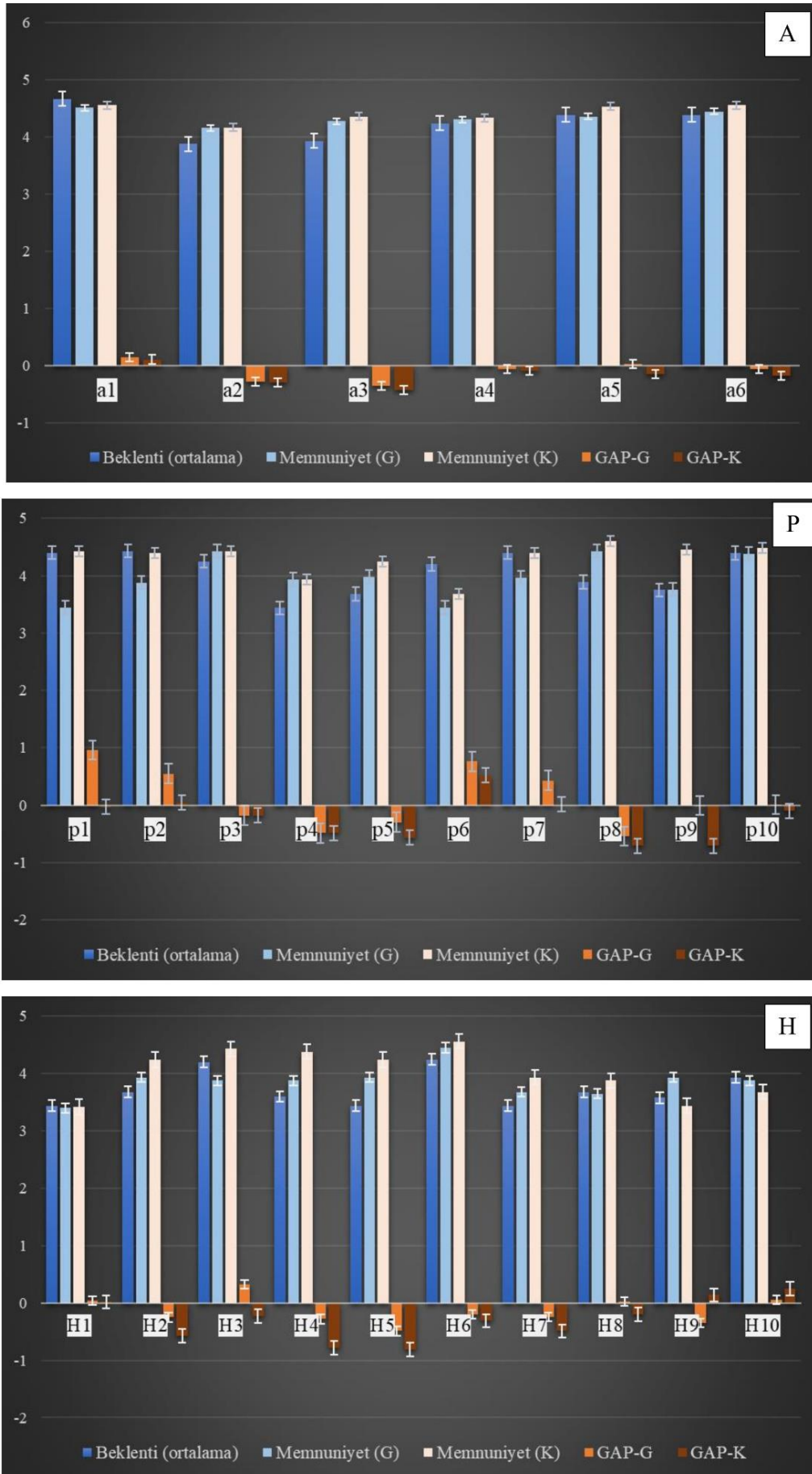

Şekil 4. Kriterlerin Ortalama Puanları ve GAP analizi (E: Erişilebilirlik, P: Planlama-tasarım-H: Hizmet)

İnsan-Mekân Etkileşimi Kapsamında Kentsel Meydanların Rolü ve Önemi Üzerine Servqual Tekniği ile Bir Değerlendirme

Katılımcıların beklenti düzeyleri belirlendikten sonra ziyaret sonrası memnuniyet düzeylerinin belirlenmesi amacıyla, Konak Meydanı'nı ve Gündoğdu Meydanı'nı puanlandırmaları istenmiştir. Puanlandırma sonrasında kriterlerin her birinin ortalama puanları ve puanların yüzdesel dağılımları hesaplanmıştır. Şekil 5'te verilen ortalama memnuniyet düzeyi puanları ve puanların yüzdesel olarak dağılımlarına göre;

- Konak ve Gündoğdu Meydanı memnuniyet düzeyi ortalama puanlarının birbirine yakın değerlerde olduğu görülmektedir. Dikkat çekici bir puan farkının olmaması ve genel anlamda memnuniyet düzeyi puanlarının yüksek olması ulaşılan önemli bir sonuçtur. Kriterler arasında en fazla puanlamanın ise Planlama-Tasarım alanında verildiği görülmektedir. Memnuniyet düzeyi puanlarının dağılımlarında ise erişilebilirlik ve planlama-tasarım kriterlerinde Konak Meydanı'nın daha yüksek dağılıma sahip olduğu görülmektedir.
- Erişilebilirlik kriterlerinde puanlar birbirine yakın olmakla beraber çok az bir farkla (-/+0,07) Konak Meydanı (26,63) daha yüksek puan almıştır.
- Planlama-Tasarım kriterlerinde ise, Gündoğdu Meydanı ortalama puanından daha fazla puan (+1,51) alarak, toplamda 42,64 puanla Konak Meydanı ön plana çıkmaktadır.
- Service başlığı altındaki kriterlerin toplam puanları her iki meydanda aynıdır.
- Tüm değerlendirmeler sonucunda toplam memnuniyet puanları hesaplandığında ise Konak Meydanı'nın daha yüksek memnuniyet düzeyine (108,15) sahip olduğu görülmektedir.

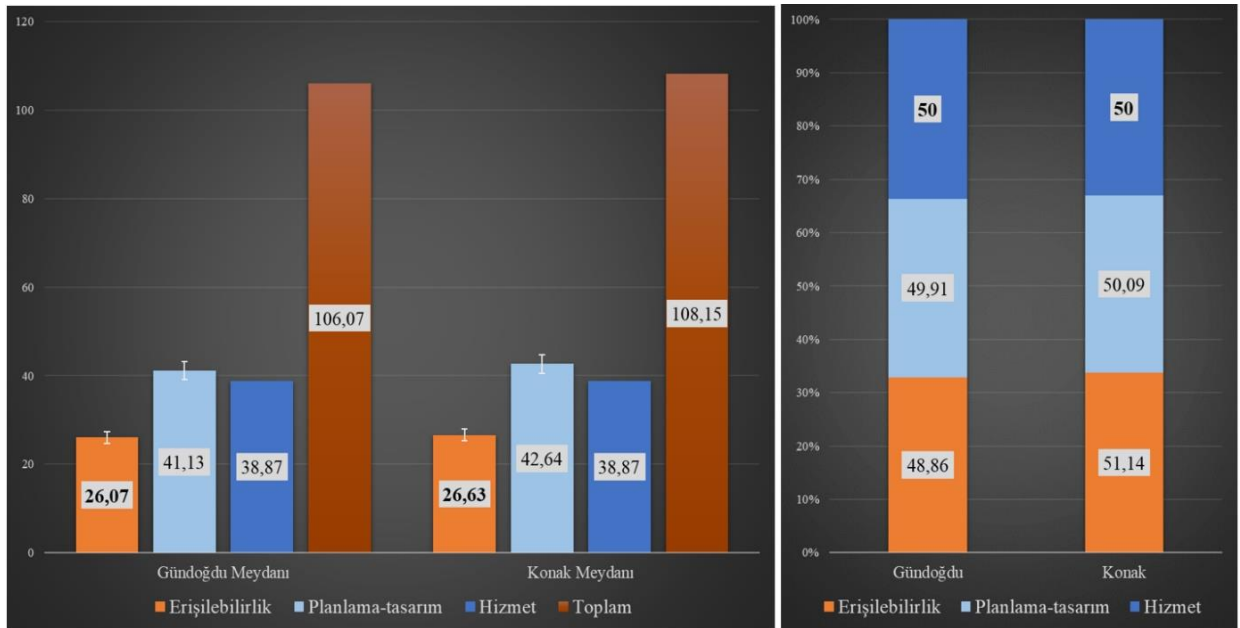

Şekil 5. Katılımcıların Ortalama Memnuniyet Düzeyi Puanları (T: Toplam puan, D: Toplam puanların dağılımı- %)

TARTIŞMA ve SONUÇ

Kamusal mekân olarak meydanlarda, herkes için erişilebilirlik ve sosyalleşmenin sağlanabilmesi ön plana çıkmaktadır. Kent meydanları, insanların bir araya gelmesi ve birbirleri ile iletişimi açısından önemli bir yere sahiptir. Meydanların kalitesi, tasarımları, işlevlerinde yer alan farklı estetik özellikler kentlilerin yaşamlarını etkilemektedir. Aynı zamanda meydanlar, kentlerin sosyo-kültürel özelliklerinin ve tarihi geçmişlerinin anlaşılmasında, kimliklerinin belirlenmesinde önemlidir. Meydanlar kullanıcılar tarafından ticari, sosyal, kültürel, yönetsel ve rekreasyon gibi farklı amaçlar doğrultusunda tercih edilmektedir. Fakat insanların meydanları tercih etmesinin en

önemli nedenlerinden birisi bir arada bulunma isteği ve sosyalleşmesidir. Bu nedenle, meydanlar kentte yaşayanlar için en önemli ihtiyaçlardan birisidir. İnsanların etkin olarak kullanabildikleri başarılı bir meydanın en önemli özellikleri erişilebilirlik, aktivite çeşitliliği, sunduğu hizmet bakımından iyi bir imaj ve sosyal ortam niteliklerine sahip olmasıdır.

Çalışma kapsamında İzmir kentinde bulunan Konak ve Gündoğdu meydanları ele alınmıştır. Kullanıcılar ile yapılan anket uygulaması sonucunda, meydanları ziyaret etmeden önceki beklentileri ve ziyaret sonrası memnuniyet düzeyleri tespit edilmiştir. Beklenti ve memnuniyet düzeyleri karşılaştırılarak değerlendirilmiştir. İlk olarak meydanların kullanım amaçları sorgulanmıştır. Gündoğdu Meydanı mitingler ve siyasi olaylar kullanım amacı ile ön plana çıkarken, Konak Meydanı ise rekreasyon kullanım amacı ile ön plana çıkmıştır. Erişilebilirlik, planlama-tasarım ve hizmet, meydanların kullanım amaçlarını etkileyen başlıca özelliklerdendir. Bu kapsamda, erişilebilirlik, planlama-tasarım ve hizmet ana başlıkları altında toplamda 26 kriter kapsamında yapılan GAP analizine göre; Konak ve Gündoğdu meydanlarının memnuniyet düzeylerinin yüksek olması ulaşılan önemli bir sonuç olmuştur. Meydanlar, sahip oldukları fiziksel özellikler ve işlevler sayesinde insanların beklenti düzeyleri düşük olmasına rağmen yüksek performans değerlerine sahiptir. Bu da insanların yaşam kalitelerini ve kentsel yaşantının daha canlı olmasına katkı sağlayan önemli bir özelliktir. Konak ve Gündoğdu meydanları buldukları konumlarından dolayı merkezi yol bağlantıları sayesinde daha güçlü kamusal alan özelliği göstermektedir. Tasarım özellikleri bakımından Konak Meydanı daha ön plandadır. Meydanın çevresi ile estetik açıdan uyumlu olması, kentin önemli simgelerden birisi olan Saat Kulesi'nin burada yer alması, insanların rahat bir şekilde yürüyüş, spor vb aktivitelerini gerçekleştirebilmeleri bu meydanı planlama-tasarım anlamında daha öne çıkarmaktadır. Konak meydanı içerisinde bulunan oturma birimleri, peyzaj tasarımı ve ağaç varlığı ile daha avantajlı bir konumdadır.

Literatürde benzer konuda yapılmış birçok çalışma bulunmaktadır. Bu çalışmalar daha çok kamusal alanların özelliklerinin kullanıcılar tarafından değerlendirilmesi veya yerinde gözlem ve analiz sonuçlarının değerlendirilmesine yöneliktir (Lévy, 2012; Zakariya vd., 2014; Zakariya vd., 2015; Kariminia vd., 2015; Zawidzki, 2016; Erin vd., 2017; Kim and Kim, 2019; Subiza-Perez vd., 2020; Subiza-Pérez vd., 2020; Massaro vd., 2021; Gölbey, 2022; Balçık ve İnceoğlu, 2022; Altay vd., 2022). GAP analizi ile yapılan çalışmalar daha çok turizm alanında hizmet kalitesi konusuna yöneliktir (Parasuraman vd., 1985; Zeithaml vd., 1990; Brown and Swartz, 1998; Kaur vd., 2012; Shpetim, 2012; Veloso vd., 2017; Khayal vd., 2019; Dam and Dam, 2021; Ozturk vd., 2021). Literatürdeki çalışmalar ile kamusal alanların özellikleri, sahip oldukları işlevler, kullanım amaçları kapsamında benzer sonuçlar elde edilen bu çalışma, puanlandırma sistemi çerçevesinde katılımcıların beklenti ve memnuniyet düzeylerini karşılaştırmaya yönelik olarak, GAP analizi ile kamusal alanlara yeni bir bakış açısı sunmaktadır. Elde edilen sonuçlar, Konak ve Gündoğdu meydanlarının çalışma kapsamında ele alınan nitelikler açısından beklenti ve memnuniyet seviyelerinin benzer düzeyde olduğunu göstermektedir. Bu nedenle bu özelliklerin günümüzde ve gelecekte de korunması ile meydanların daha fazla kullanıcı tarafından tercih edilmesini sağlayacaktır. Bu sayede sosyal, kültürel, ekonomik açıdan kente önemli oranda katkı sağlanacağı düşünülmektedir.

GAP analizi, kentsel mekanların sahip oldukları işlev ve özelliklerin daha iyi anlamak için güçlü bir değerlendirme aracı sunmaktadır. Kullanıcıların beklentileri ve memnuniyetleri doğrultusunda tasarım iyileştirmelerinin ve müdahalelerin tüm insanların yararına en uygun olacak şekilde uygulanmasının belirlenmesinde yardımcı olmaktadır. Çalışmanın farklı kentlerde farklı kamusal mekanlara uygulanabilecek benzer çalışmalara önemli bir kaynak değeri oluşturacağı düşünülmektedir. Çalışma, birçok kamusal alanın erişilebilirlik, planlama-tasarım ve hizmet kalitesi düzeyini tanımlayarak analitik bir planlama yaklaşımına yardımcı olabilir.

KAYNAKÇA

- Ammigan, R., & Caro, C. E. (2022). The international visiting scholar experience: insights from an importance-satisfaction study. *Higher Education Research & Development*, 41(6), 1773-1789. <https://doi.org/10.1080/07294360.2021.1962813>
- Balçık, S., İnceoglu, M. (2022). Evaluation of Urban Space Quality Within The Scope of Antalya Cumhuriyet Square. *Journal of Architecture and Life*, 7(2), 669-683. <https://doi.org/10.26835/my.1103137>
- Bogenc, Ç., Dönmez, Y., & Çufalı, A. B. (2023). İklim Dostu Şehirler ve İyi Uygulama Örneklerinin Kentsel Peyzaja Katkıları. *Peyzaj Araştırmaları ve Uygulamaları Dergisi*, 5(1), 31-38. <https://doi.org/10.56629/paud.1212408>
- Brown, S. W., & Swartz, T. A. (1989). A gap analysis of professional service quality. *Journal of marketing*, 53(2), 92-98. <https://doi.org/10.1177/002224298905300207>
- Campbell, C.J. (2018). Space, place and scale: Human Geography and spatial history. *Past and Present*. 239 (1), e23–245. <https://doi.org/10.1093/pastj/gtw006>
- Carmona, M., Tiesdel, S., Heath, T., and Oc, T. (2010). Public Places Public Spaces: The Dimensions of Urban Design. *Architectural Press, UK*, 137-209. <https://doi.org/10.4324/9780080515427>
- Çufalı, A., Dönmez, Y. (2022). Kent İçi Otopark Çözümlerine Akıllı Yaklaşımlar: Safranbolu Kent Örneği. *Bartın Orman Fakültesi Dergisi*, 24(1), 177-193. <https://doi.org/10.24011/barofd.981978>
- Dam, S. M., & Dam, T. C. (2021). Relationships between service quality, brand image, customer satisfaction, and customer loyalty. *The Journal of Asian Finance, Economics and Business*, 8(3), 585-593. doi:10.13106/jafeb.2021.vol8.no3.0585
- Ender, E., Batman, Z. P., Şengül, S., & Yıldız, M. C. (2022). Urban Squares and Design Process: Şanlıurfa Kızılay Square Sample. *Journal of Architecture and Life*, 7(3), 853-870. <https://doi.org/10.26835/my.1127471>
- Erin, İ., Tezcan, S., & Çelik, H. Z. (2017). Value of the Changing Use and Representation of İzmir's Urban Squares in Terms of Social Movements: An Evaluation Through Konak, Cumhuriyet and Gündoğdu Squares. *İletişim Kuram ve Araştırma Dergisi*, (44). <https://www.researchgate.net/publication/319103445>
- Etikan, I., Alkassim, R., & Abubakar, S. (2016). Comparison of snowball sampling and sequential sampling technique. *Biometrics and Biostatistics International Journal*, 3(1), 55. <http://dx.doi.org/10.15406/bbij.2015.03.00055>
- Gölbey, A. G. (2022). The Understanding Process of Landscape Spaces: Semiotic Analysis of İzmir Konak Square and its Environment. *Turkish Journal of Forest Science*, 6(1), 209-228. <https://dergipark.org.tr/tr/pub/aarch/issue/54740/747932>
- Haming, M., Murdifi, I., Syaiful, A. Z., & Putra, A. H. P. K. (2019). The application of SERVQUAL distribution in measuring customer satisfaction of retails company. *Journal of Distribution Science*, 17(2), 25-34. <http://dx.doi.org/10.15722/jds.17.02.201902.25>
- Hüsam, A., Öztürk, S., & Dönmez, Y. (2021). Parkların peyzaj mimarlığı açısından incelenmesi: Karabük kent merkezi örneği. *Journal of Humanities and Tourism Research*, 11(2), 339-346. <https://dergipark.org.tr/tr/download/article-file/1884605>
- Kariminia, S., Ahmad, S. S., & Saberi, A. (2015). Microclimatic Conditions of an Urban Square: Role of built environment and geometry. *Procedia-Social and Behavioral Sciences*, 170, 718-727. <https://doi.org/10.1016/j.sbspro.2015.01.074>
- Kaur, M., Sharma, N., & Kapoor, S. (2012). Customer satisfaction in banking industry: A gap analysis approach. *Asia-Pacific Journal of Management Research and Innovation*, 8(4), 399-406. <https://doi.org/10.1177/2319510X13481894>

- Khayal, M., Paveh, M., & Ala, O. (2019). Provider-customer perceptions in service quality: A Gap analysis at Ishik University, Sulaimani. *Economics, Management and Sustainability*, 4(2), 49-60. <http://dx.doi.org/10.14254/jems.2019.4-2.5>
- Kim, J., Kim, S. (2019). Finding the optimal D/H ratio for an enclosed urban square: Testing an urban design principle using immersive virtual reality simulation techniques. *International journal of environmental research and public health*, 16(5), 865. <https://doi.org/10.3390/ijerph16050865>
- Köse, B., Dönmez, Y. (2021). Mahalle Ölçeğinde Kültürel Değerlerin Kent Kimliğine Etkileri: Kale Mahallesi-Samsun. *Kent Akademisi*, 14(4), 1156-1190. <https://doi.org/10.35674/kent.955281>
- Lévy, B. (2012). Urban square as the place of history, memory, identity. *Memory of the City*, 156-173.
- Lyu, J., Hu, L., Hung, K., & Mao, Z. (2017). Assessing servicescape of cruise tourism: The perception of Chinese tourists. *International Journal of Contemporary Hospitality Management*. 29(10), 2556-2572. <http://dx.doi.org/10.1108/IJCHM-04-2016-0216>
- Massaro, A., Birardi, G., Manca, F., Marin, C., Birardi, V., Giannone, D., & Galiano, A. M. (2021). Innovative DSS for intelligent monitoring and urban square design approaches: A case of study. *Sustainable Cities and Society*, 65, 102653. <https://doi.org/10.1016/j.scs.2020.102653>
- Mongomery, J. (1998). Making a city: Urbanity, Vitality and Urban Design. *Journal of Urban Design*, 3, 93-116. <https://doi.org/10.1080/13574809808724418>
- Özer, M. N., Ayten, M. A., & Kuntay, O. (2005). Urban Squares as Public Nodes. *Planlama*, 3, 96-103. https://www.spo.org.tr/resimler/ekler/66d856ef1a6b02f_ek.pdf
- Öztürk, S., & Işınkaralar, Ö. (2019). Eğlence Parklarında Ziyaretçi Memnuniyet Düzeyinin Belirlenmesi: Wonderland Eurasia Tema Parkı Örneği. *Yüzyüncü Yıl Üniversitesi Sosyal Bilimler Enstitüsü Dergisi*, 31-52. <https://dergipark.org.tr/tr/download/article-file/927602>
- Öztürk, S., & Özdemir, Z. (2013). The effects of urban open and green spaces on life quality; a case study of Kastamonu. *Kastamonu Üniversitesi Orman Fakültesi Dergisi*, 13(1), 109-116. <https://dergipark.org.tr/tr/pub/kastorman/issue/17231/179963>
- Ozturk, S., Isinkaralar, O., Yilmaz, D., & Cicek, E. (2021). Tourists' Perspective of Cultural Heritage Areas: Importance-Performance Analysis of Safranbolu. *Research&Reviews in Architecture, Planning and Design*, Gece Akademi, 133, 155. <https://www.researchgate.net/publication/352778475>
- Öztürk, S., Umdü, D. Ç., Pişkin, Y., & Hüsam, A. (2017). Ulugöl Tabiat Parkı Ziyaretçi Memnuniyeti. *Karabük Üniversitesi Sosyal Bilimler Enstitüsü Dergisi*, 3, 160-167. <https://www.researchgate.net/publication/322357457>
- Parasuraman, A., Zeithaml, V. A. & Berry, L. L. (1988). SERVQUAL: A multiple-item Scale for Measuring Consumer perception, *Journal of retailing*, 64(1), 12. <https://psycnet.apa.org/doi/10.1037/t09264-000>
- Parasuraman, A., Zeithaml, V.A. & Berry, L.L. (1985). A conceptual model of service quality and its implications for future research. *Journal of Marketing*, 49, 41-50. <https://doi.org/10.2307/1251430>
- Shafiq, M., Naem, M.A., Munawar, Z., Fatima, I. (2017). Service Quality Assessment of Hospitals in Asian Context: An Empirical Evidence From Pakistan. *INQUIRY: The Journal of Health Care Organization, Provision, and Financing*, 54, 1-12, <https://doi.org/10.1177/0046958017714664>
- Shang, Y., Wen, C., Bai, Y., & Hou, D. (2022). A Novel Framework for Exploring the Spatial Characteristics of Leisure Tourism Using Multisource Data: A Case Study of Qingdao, China. *IEEE Journal of Selected Topics in Applied Earth Observations and Remote Sensing*, 15, 6259-6271. <https://doi.org/10.1109/JSTARS.2022.3196002>
- Shirvani, H. (1985). The Urban Design Process. *Van Nostrand Reinhold Company*, N.Y. <https://www.scirp.org/reference/referencespapers?referenceid=1131926>
- Shpetim, C. (2012). Exploring the relationships among service quality, satisfaction, trust and store loyalty among retail customers. *Journal of Competitiveness*, 4(4), 16-35. <https://doi.org/10.7441/joc.2012.04.02>

İnsan-Mekân Etkileşimi Kapsamında Kentsel Meydanların Rolü ve Önemi Üzerine Servqual Tekniği ile Bir Değerlendirme

- Subiza-Perez, M., Vozmediano, L., & San Juan, C. (2020). Welcome to your plaza: Assessing the restorative potential of urban squares through survey and objective evaluation methods. *Cities*, 100, 102461. <https://doi.org/10.1016/j.cities.2019.102461>
- Timalsina, K. P. (2021). People, place, and space: Theoretical and empirical reflections in studying urban open space. *Geographical Journal of Nepal*, 14, 171-188. <http://dx.doi.org/10.3126/gjn.v14i0.35558>
- Veloso, C. M., Magueta, D. M., Fernandes, P. O., & Ribeiro, H. (2017). The effects of customer satisfaction, service quality and perceived value on behavioural intentions in retail industry. *Economic and Social Development (Book of Proceedings)*, 23rd International Scientific Conference on Economic and Social, September, 330-342. <http://hdl.handle.net/10198/17841>
- Xiao, J., & Yuizono, T. (2022). Climate-adaptive landscape design: Microclimate and thermal comfort regulation of station square in the Hokuriku Region, Japan. *Building and Environment*, 212, 108813. <https://doi.org/10.1016/j.buildenv.2022.108813>
- Yan, L., Duarte, F., Wang, D., Zheng, S., & Ratti, C. (2019). Exploring the effect of air pollution on social activity in China using geotagged social media check-in data. *Cities*, 91, 116-125. <https://doi.org/10.1016/j.cities.2018.11.011>
- Yılmaz, D., Öztürk, S., & Işınkaralar, Ö. (2022). Kent İmgesinin Yapıtışı Olarak Sokaklarda Mekânsal Zenginliğin Fraktal Geometri İle Analizi. *Kent Akademisi*, 15(3), 1341-1358. <https://doi.org/10.35674/kent.996119>
- Zakariya, K., Harun, N. Z., & Mansor, M. (2014). Spatial characteristics of urban square and sociability: A review of the City Square, Melbourne. *Procedia-Social and Behavioral Sciences*, 153, 678-688. <https://doi.org/10.1016/j.sbspro.2014.10.099>
- Zakariya, K., Harun, N. Z., & Mansor, M. (2015). Place meaning of the historic square as tourism attraction and community leisure space. *Procedia-Social and Behavioral Sciences*, 202, 477-486. <https://doi.org/10.1016/j.sbspro.2015.08.196>
- Zawidzki, M. (2016). Evaluation of the Quality of an Urban Square. In *Discrete Optimization in Architecture*. Springer, Singapore. https://link.springer.com/chapter/10.1007/978-981-10-1106-1_2
- Zeithaml, V.A., Parasuraman, A. & Berry, L.L. (1990). Delivering quality service: Balancing customer perceptions and expectations. New York, NY: The Free Press. <https://www.researchgate.net/publication/238685068>



Examination of Career Titled Articles in the Hospitality, Tourism and Sport Field (WoS) using Bibliometric Mapping Technique

Ağırlama, Turizm ve Spor Alanındaki (WoS) Kariyer Başlıklı Makalelerin Bibliyometrik Haritalama Tekniği ile İncelenmesi

Harun ÇALHAN¹, Fadime ERTAN²

Abstract

The purpose of this study is to determine the bibliometric profile and network structures of the "career" titled articles published in international tourism and sport journals. Articles in the category of "hospitality, tourism and sports" of the Web of Science database were examined. In this study, without any year or other limitations, 488 career titled articles in 133 journals were detected. Articles were analyzed using VOSviewer in terms of publication year, keywords, journals, authors, universities of authors, countries of authors and co-citations of authors and journals. Citation and co-citation networks of the articles were visualized using bibliometric mapping technique. As a result of the study, it is revealed that the first "career" titled article was published in 1982, and the number of articles is considerably increased after 2020. In addition, the most cited journals are "Psychology of Sport and Exercise" and "International Journal of Hospitality Management". Moreover, "career development", "dual career" and "gender" were the most used keywords in the articles. Additionally, the most productive countries in terms of publishing "career" titled articles are the USA, UK, China, and Sweden.

Keywords: Career, Bibliometric Mapping, VOSviewer, Tourism and Sport

Özet

Bu çalışmanın temel amacı, ağırlama, turizm ve spor alanında (WoS) yayımlanan "kariyer" başlıklı makalelerin bibliyometrik profilinin ve ağ bağlantılarının tespit edilmesidir. Web of Science veri tabanı kullanılarak, başlığında "kariyer" kelimesi geçen makaleler tespit edilmiştir. Çalışma kapsamında, yıl veya başka herhangi bir sınırlama yapılmaksızın 133 adet dergide 488 makale tespit edilmiş ve incelemeye tabi tutulmuştur. Makaleler VOSviewer kullanılarak yıl, anahtar kelimeler, dergi, yazarlar, yazarların kurumları, ülkeleri ve yapılan ortak atıflar bakımından bibliyometrik analiz yöntemi ile incelenmiş ve ağ analizi ile de görselleştirilmiştir. Çalışmanın bulguları doğrultusunda kariyer ile ilgili makalelerin 1982 yılı itibarıyla başladığı ve 2020 yılından sonra ciddi artış gösterdiği anlaşılmıştır. En çok atıf alan dergilerin "Psychology of Sport and Exercise" ve "International Journal of Hospitality Management" olduğu saptanmıştır. Ayrıca, incelenen makalelerde en sık "kariyer gelişimi", "çifte kariyer" ve "cinsiyet" anahtar kelimelerinin yer aldığı, kariyer konusunda en üretken ülkelerin sırasıyla ABD, İngiltere, Çin ve İsveç olduğu tespit edilmiştir.

Anahtar Sözcükler: Kariyer, Bibliyometrik Haritalama, VOSviewer, Turizm ve Spor

¹Erciyes University, Tourism Faculty, Kayseri

²Erciyes University, Institute of Social Sciences, Kayseri

ORCID:

H.Ç.: 0000-0002-7256-2411

F.E.: 0000-0001-7444-4251

Corresponding Author:

Harun ÇALHAN

Email:

hcalhan@erciyes.edu.tr

Citation: Çalhan, H. ve Ertan, F. (2023). Examination of career titled articles in the hospitality, tourism and sport field (WoS) using bibliometric mapping technique. *Journal of Humanities and Tourism Research*, 13 (4): 747-763.

Submitted: 28.09.2023

Accepted: 28.11.2023

1. INTRODUCTION

The hospitality and tourism sector is a dynamic sector and grows rapidly. The sector offers many employment opportunities for every age group (Pablo-Romero & Molina, 2013). The tourism sector encompasses a variety of businesses such as hotels, restaurants, travel agencies, tour operators, conference and event management businesses and offers many career development opportunities, especially for youths (Medina-Munoz & Gutierrez-Perez, 2016). The tourism sector requires a high level of communication and interaction capability. Therefore, the tourism sector has great advantages for employees in terms of personal and professional career development (Nickson, 2013). In addition, people working in the tourism sector also have travel opportunities. Tourism employees have the opportunity to work in different destinations. Employees also have the opportunity to seize valuable work opportunities to explore the world and gain new experiences (Sharpley, 2000; Baum, 2002). The tourism sector offers many opportunities for qualified individuals aiming for an international career. The nature of tourism and the strong international connections of businesses make the sector more advantageous for career development than many other sectors (Baum, 1995; ILO, 2001).

There are various paths of career development for young people who want to pursue a career in tourism. Factors such as internships, on the job training, professional certification programs, mentoring, and networking contribute to career development. While internships and on the job training provide young people with the opportunity to experience business life and transform theoretical knowledge into practical skills, professional certificate programs can also provide industry-specific knowledge and expertise. Through mentoring and networking, young employees can connect with experienced tourism professionals and gain support for their career progression (Savickas, 2005). Career studies also contribute significantly to increasing academic success, improving the skills of publishing and conducting research projects, and creating academic networks (Tran et al. 2020). Career management applications in academia are also of great importance for academic institutions. Career programs support the career development of students and academics and contribute to the reputation of academic institutions. In addition, career-oriented practices increase students' and academics' satisfaction level in academic institutions. Career-oriented practices support youths to achieve their career goals, and contribute to institutions' sustainability of leadership position in expertize area (Lent et al., 1994).

Tourism researchers emphasize that career in tourism is an important issue and research field (Kılıç & Öztürk, 2009; Soysal & Kılınc, 2016; Işık et al., 2018; Ilgaz & Güzel, 2019; Ünüvar et al., 2021; Işık et al., 2022). Moreover, there is a need for new studies on career issue in tourism (Türkay & Eryılmaz, 2010; Soysal & Kılınc, 2016; Kendir & Özkoç, 2018; Soybalı & Ak, 2019; Çeşmeci et al., 2020; Karacaoğlu & Cankül, 2021). It is also noted in previous studies that there is a great lack of research on career topic in the national tourism literature (Çalhan et al., 2022). In this context, the main purpose of this study is to examine career titled articles published in the field of hospitality, tourism and sport in the Web of Science (WoS) database and determine the profile and network maps of the articles. In the study, 488 international career related articles that were detected without year or any other limitations in the WoS database, in the field of hospitality, leisure, tourism and sport were examined by bibliometric mapping technique.

2. LITERATURE REVIEW

2.1. Concept of Career

Career is defined as an individual's advancement, development, and promotion to a higher position in a job (Granrose & Portwood, 1987). Career refers to all regulated work within a particular job process (Riley & Ladkin, 1994). In general, career refers to the high level that a person wants to

reach in professional life and the development he/she wants to achieve within a certain period of time (Orpen, 1994). In the literature, career topic is examined in two different contexts: individual career management/development and organizational career management. Individual career examines a series of activities related to the personal preferences and orientations of individuals in their current and future working life (Weber & Ladkin, 2008). In the career planning process, people discover themselves and determine their goals by analyzing environmental factors. Therefore, every individual plans his/her future while planning career (Werner & DeSimone 2006). Individual career is essential for a person to continue his/her professional development, to set his/her goals, and to achieve success by using personal abilities (Hoekstra, 2011). Individual career involves assessing one's own abilities, setting goals, and creating appropriate action plans (Wesarat et al., 2014). The individual career development process is extremely important for job satisfaction, motivation, and personal development (Adekola, 2011).

Individual career development encourages continuous development, and allows a person to discover his/her own potential, develop talents, and evaluate future opportunities (Hoekstra, 2011). Career management constantly encourages people to gain new abilities to have a competitive advantage in the work environment (Lent et al., 1994). The success of individual career management depends on increasing self-awareness, determination of personal life goals, and long-term planning (Wesarat et al., 2014). Organizational career is important for employees to develop their abilities, increase their performance, and progress in accordance with organizational goals (Cuic-Tankovic et al., 2023). Businesses need employees who understand environmental factors, discover themselves, and plan their future. Organizational career is the process of considering the future needs of employees in an organization and ensuring the development and promotion of employees within the organization in parallel with their personal career planning (Werner & DeSimone 2006). Organizational career is defined as a person's process of determining a path in an organization that enables him/her to reach future goals and objectives (Balta & Aydın, 2007). From an organizational perspective, career is the result of the organizational opportunities that a business offers to its employees (Weber & Ladkin, 2008).

Organizational career refers to the progress and development of an employee within a particular business or organization (Hoekstra, 2011). In the organizational career development process, employees generally have vertical development, progressing through promotion or higher responsibilities (Orpen, 1994). Organizational career management contributes to employees' setting goals, evaluating development opportunities, and creating strategic plans for personal development (Hoekstra, 2011). In addition, organizational career management increases both the motivation of employees and their job satisfaction levels (Preko & Anyigba, 2022). Successful organizational career management is important for attracting and retaining talented employees and maintaining a high level of work performance (Creed & Hood, 2009). Organizations can support their employees' career progress by providing mentorship, training, and development opportunities (Adekola, 2011).

2.2. Career-Oriented Bibliometric Studies

Peritz (1984) examined how the career and terminology of bibliometric have been shaped and developed from the past to the present. She revealed that bibliometric terminology is constantly evolving and gaining different meanings. She also found that the term bibliometric is used in different ways in different disciplines and that these uses have changed over time. Mahlck (2001) conducted a study aimed at bibliometric mapping of gender differences in academic careers. The method of the study involved combining a social network analysis with bibliometric data. First, she examined the relationships between authors in scientific articles using network analysis and investigated how these relationships were distributed in terms of gender. In her research, the number of publications by gender, the number of citations and collaborations were analyzed. The

findings of her study revealed gender differences in academic career. She found that men generally submit more articles and receive more citations. In addition, she determined that there is more intense cooperation among men and that the level of cooperation among women is lower.

Selva et al. (2011) conducted a bibliometric analysis to examine articles based on the career development of female managers. They revealed some important findings that the number of articles published on the career development of female managers has increased over the years; women's access to management positions is still limited; and the articles are mostly published in developed countries. In their study, the necessity for more research on women's career development is also emphasized. Lee et al. (2014a) analyzed career related articles to classify studies using bibliometric visualization method. As a result of their study, they found that career related studies generally focus on individual career development, career decision making process and organizational career management. In addition, they determined that the articles were mostly conducted in developed countries. Lee et al. (2014b) mapped the current status and development of career studies. The authors analyzed career related articles using bibliometric analysis method. Their findings specified that career articles are generally clustered in four main areas which are career development, career planning, career satisfaction and career success. In their study, they also emphasized that career-oriented articles have increased in recent years. Santos et al. (2015) examined scientific research production of academics and citation rates of their articles in Spain using bibliometric method. Their study parameters included the number of publications, number of citations, rate of citations, and interaction of the publications. They determined that the scientific output of academics is mostly high.

Boekhout et al. (2021) made a bibliometric analysis of gender differences in scientific careers, covering all scientific disciplines and many countries around the world. Their study revealed that there is an increasing trend in the percentage of women from 33% in 2000 to approximately 40% in recent years. They also found that women are less likely to continue their careers as publishing researchers than men. Pico-Saltos et al. (2021) conducted a bibliometric research on publications indexed in the Scopus database, to investigate research trends in career management between 1990 and 2020. In their study, articles were examined in terms of publication trends, citation numbers, journals, keywords, and leading research subtopics. The authors revealed that publications are mostly in the fields of business, management, and psychology, and research topics such as career planning, career development, job satisfaction, and leadership are prominent topics in career management publications. They also determined that the USA, UK, and Canada contributed the most to the study area.

Jiang et al. (2022) conducted a research on career proactivity articles using the bibliometric method. The authors searched articles in the WoS database and examined them in terms of conceptual clusters. They revealed that career development, career adaptability, career empowerment, career success, exploration, and performance were the most frequently used keywords in the articles. Jansen et al. (2022) made a study examining career success related articles in the Scopus database using bibliometric method. The authors have clarified the citation evolution of their research subject. As a result of their study, they revealed that most of the articles' average citation is between 1 to 39, and career success articles started to be published since 1960s. They also found that the most cited articles are published between 1994 and 2009, and the most productive journals are "Journal of Vocational Behavior" and "Career Development International". Vidal-Vilaplana et al. (2022) examined dual career related articles in the WoS database using bibliometric analysis. They found that the number of articles increased considerably after 2015 and most prolific and cited researchers in the subject were N.B. Stambulova, T.V. Ryba and P. Wylleman. They also

found that the highest number of articles on the related subject was published in "Psychology of Sport and Exercise" journal. Moreover, they revealed that the most productive countries are Spain, the UK, Finland, Italy, and Germany on the dual career subject.

Çalhan et al. (2022) examined "career" titled articles published in Turkish tourism journals to clarify bibliometric structure of the related topic. The authors analyzed articles according to years of publication, journals, keywords, citation number, analysis methods, and sample size. The authors found that publications on career in Turkish academic tourism journals began in 1999 and the highest number of articles was published in 2019. They also revealed that the number of articles has increased in the last 15 years. They emphasized that there is still a great lack of empirical research in the field. Atacan and Genç (2023) examined master and doctorate thesis, which their main study theme is glass ceiling as career obstacles, published between 2007 and 2022 in the database of the National Thesis Center of the Higher Education Institution using the bibliometric analysis method. In their study, 83 postgraduate theses were examined in terms of universities, publication types, publication year, institute, department, focused subtopic, research methods, target groups, and data collection technique. They revealed that there is an increasing interest in related subjects, especially in recent years, and most of thesis is in the field of business management. Moreover, they found that career problem variables were mostly studied with career management, burnout, organizational commitment, and work motivation.

3. METHODOLOGY

The main purpose of this study is to determine career titled articles published in the field of hospitality, tourism, and sport included in the WoS database and to reveal the basic profile and network maps of these articles. In this study, the bibliometric mapping technique was used. Bibliometrics is a type of research method in which publications in different fields of study of a particular branch of science are examined, classified, and the scientific patterns of these publications are revealed. This method has been widely used in social sciences and tourism recently (Köşker, 2020). The bibliometric technique analyzes scientific publications based on publication trends, citation numbers, and other metrics (Boyack et al., 2005). This method is used to evaluate the development and impact of academic research (Waltman & van Eck, 2013). Bibliometric studies evaluate publishing activities on a scientific topic or discipline by analyzing the content of published articles, leading authors, and journals (Bornmann & Leydesdorff, 2014). The bibliometric method is used in fields such as science and research management, information policy, and scientific discovery (Boyack et al., 2005). Bibliometric analysis of scientific publications provides researchers, institutions, and policy makers information on research trends and published scientific studies (Waltman & van Eck, 2013).

WoS is a selective citation index database that includes scientific journals, conference proceedings, books, and reviews (Somoza-Fernandez et al., 2018). WoS is the oldest academic database developed by Eugene Garfield on behalf of the Institute for Scientific Information in 1964 (Garfield, 1964; Birkle et al., 2020). The database was initially launched as the Science Citation Index (SCI) and, was originally designed as an information retrieval tool containing citation data. It has grown over time and new citation indexes have been added (Singh et al., 2021). Indexes such as SCI, SSCI, and A&HCI were combined worldwide in 1997 and started to be published as WoS (Birkle et al., 2020). In 2015, WoS expanded its scope with new indexes, such as the Emerging Sources Citation Index (ESCI). As of 2016, WoS has become a database belonging to Clarivate Analytics. If a journal is indexed by one of the citation indexes, all its articles are included in the WoS database. According to 2020 data, the WoS covers more than 74.8 million scientific data and datasets and classifies scientific studies in 254 different subject areas (Singh et al., 2021).

Examination of Career Titled Articles in the Hospitality, Tourism and Sport Field (WoS) using Bibliometric Mapping Technique

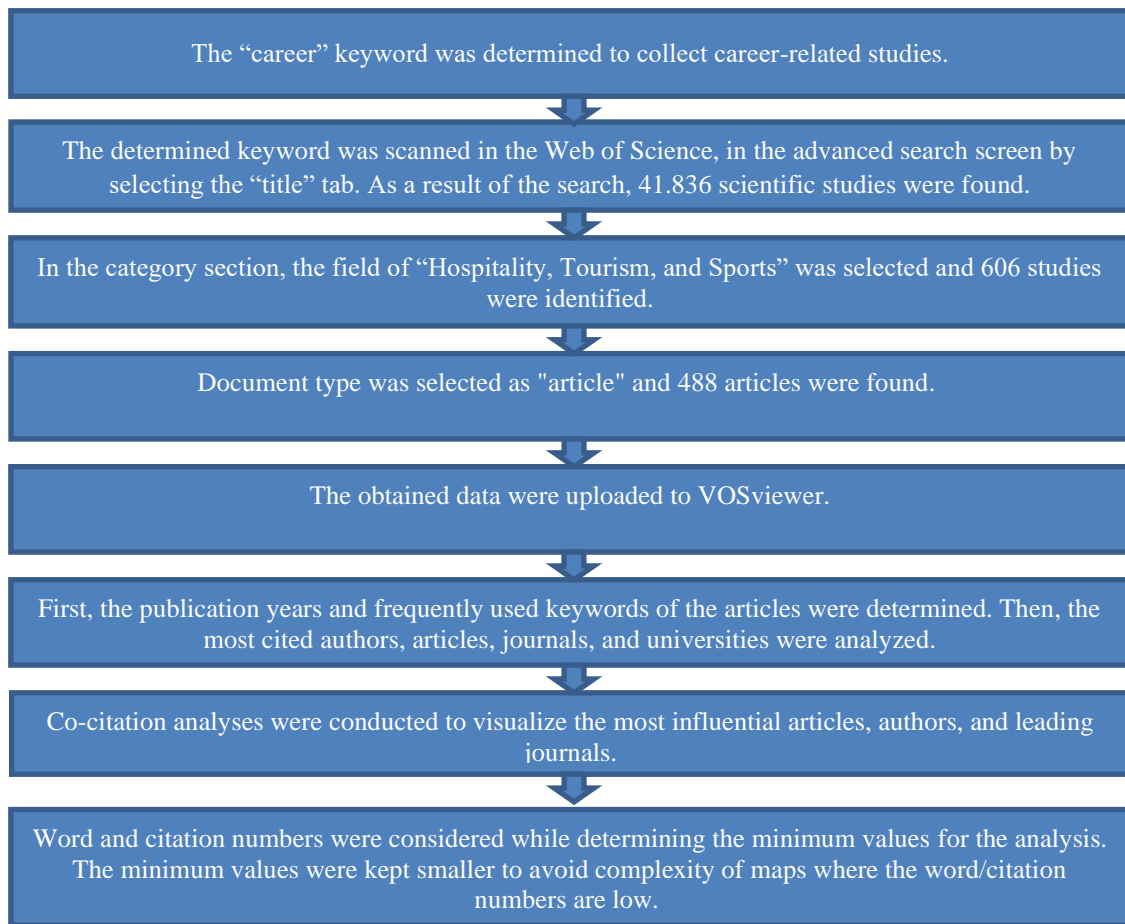

Figure 1. Data Analysis Process of the Study

A search was made in the WoS database on 27.04.2023 with the word of "career" according to the title tab. As a result of the search, 41.836 studies were found. Afterwards, the scope of the search was narrowed down by choosing "Hospitality, Tourism and Sports" as the WoS category. As a result of this narrowing process, 606 studies were identified. "Article" was chosen as the document type and 488 articles were determined as the final result. Apart from the narrowing process, the search process is not limited by the year or any other limitations. The bibliometric review process was conducted for 488 articles. Within the scope of this study, career titled international articles in the WoS database were examined using Visualization of Similarities Viewer (VOSviewer) that creates network maps according to the following criteria; a) keyword analysis, b) author citation analysis, c) document citation analysis, d) journal citation analysis, e) organization citation analysis, f) country citation analysis, g) author co-citation analysis, and h) journal co-citation analysis.

4. FINDINGS

4.1. Publication Years of Career Studies

In the study, a total of 488 career titled articles in the WoS database which are between 1986 and 2023 were examined. According to the results, it is seen that a low number of articles were published between 1986 and 2003, and 2021 was the year with the highest article number. The number of articles generally progressed slowly until 2004, and it was understood that there was a fluctuating increase after 2004. Although there was a decrease in the number of articles published in 2010, the number of articles increased to a high level after 2011. This shows that career topic in tourism has gained more importance, especially in the last decade.

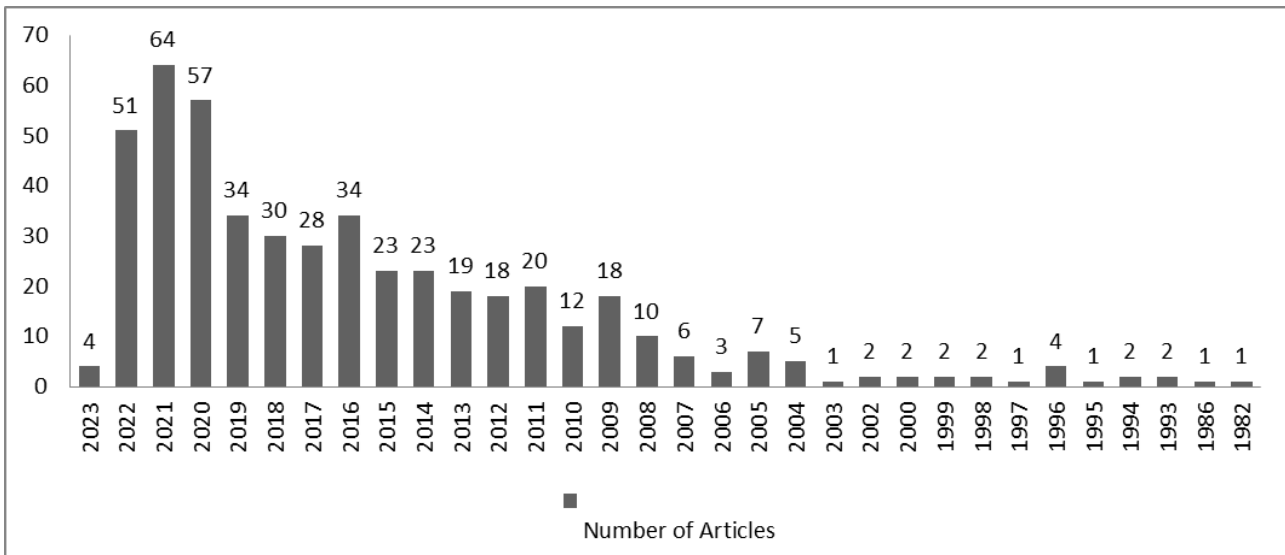

Figure 2. Career Titled Articles by Years

4.2. Keywords Mostly Used in Career Studies

Keywords were analyzed using VOSviewer. The requirement to repeat at least twice for each keyword is defined. The number of keywords repeated at least twice in the articles was 247. A visual map of the most used keywords in career articles is presented in Figure 2. According to the map, the most frequently used keywords are “career development (f=34)”, “double career (f=26)”, “gender (f=21)”, “hospitality (f = 18)”, “career satisfaction (f = 16)” and “career adaptability (f = 14)” respectively. This result shows the specific topics that researchers focus on in career studies and the changes in research topics over time.

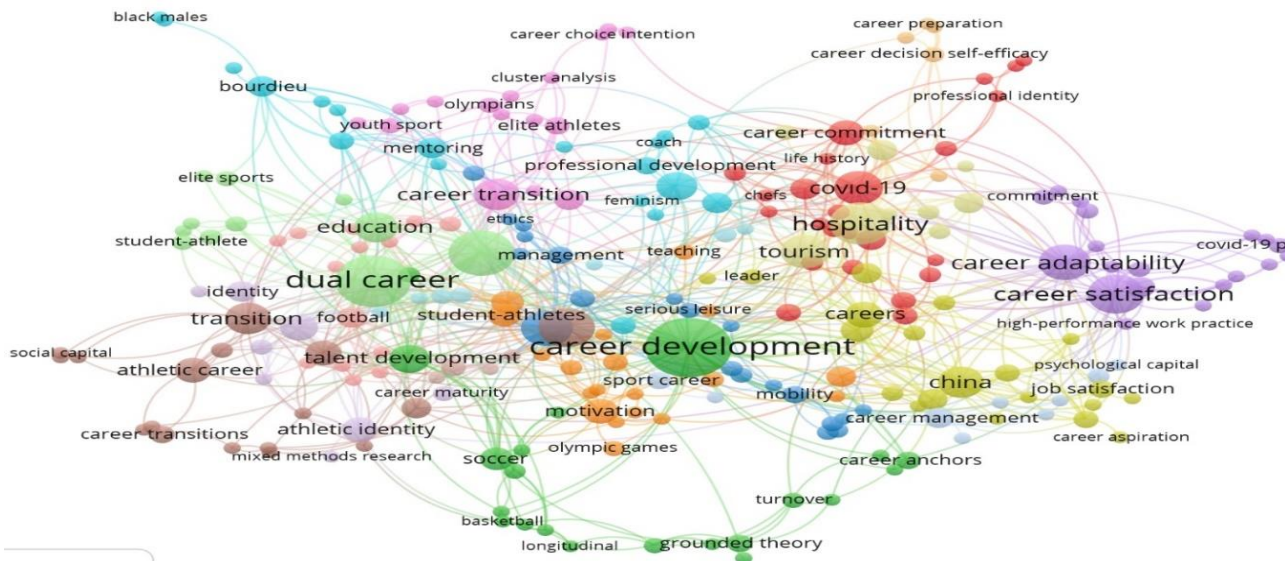

Figure 3. Mostly Repeated Keywords

4.3. Citation Analyzes

4.3.1. The Most Cited Authors

The most cited authors were identified using VOSviewer. The map of authors was created by marking the least number of articles is "1" and the least number of citations is "2". As a result, 140 authors were defined and analyzed. The visual map is presented in Figure 3. According to the results of the author citation analysis, the most frequently cited authors in tourism career studies are; Natalia B. Stambulova (23 articles, 1021 citations) and Tatiana V. Ryba (17 articles, 412 citations). The most cited other authors are Paul Wylleman (6 articles, 241 citations), Noora J. Ronkainen (5 articles,

Examination of Career Titled Articles in the Hospitality, Tourism and Sport Field (WoS) using Bibliometric Mapping Technique

114 citations), Scott Richardson (5 articles, 241 citations), and Haiyan Kong (10 articles, 398 citations). Natalia B. Stambulova, Tatiana V. Ryba, Paul Wylleman, and Noora J. Ronkainen are mainly sport researchers, while Scott Richardson and Haiyan Kong are hospitality and tourism researchers.

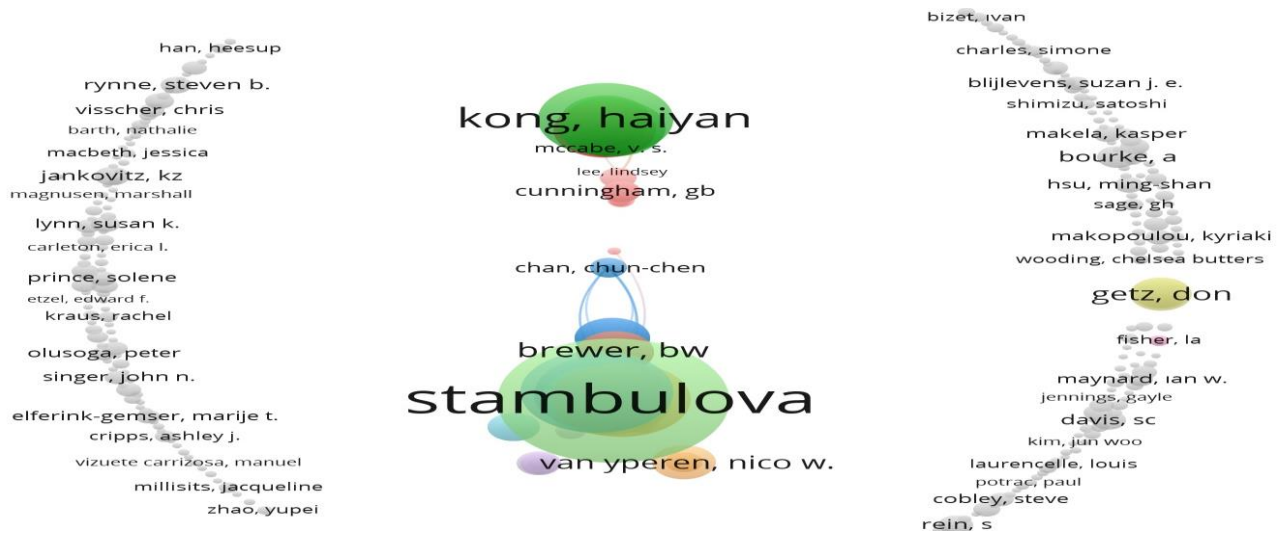

Figure 4. The Most Cited Authors

4.3.2. The Most Cited Documents

Citation analysis was conducted to identify the most frequently cited articles. The minimum number of citations for the analysis was chosen as “50” and a map of 43 articles was created using VOSviewer. The visual map is shown in Figure 4. According to the results, (i) Stambulova et al. (2009), (ii) Wylleman et al. (2004), (iii) Richardson (2009), (iv) Murphy et al. (1996), and (v) Keegan et al. (2009) were the five most cited articles. The number of citations received by the related articles supports this result (Stambulova, $f=271$; Wylleman, $f=225$; Richardson, $f=151$; Murphy, $f=145$ and Keegan, $f=144$). In addition, four of the five most cited articles are on the sport field and only one is on the tourism field.

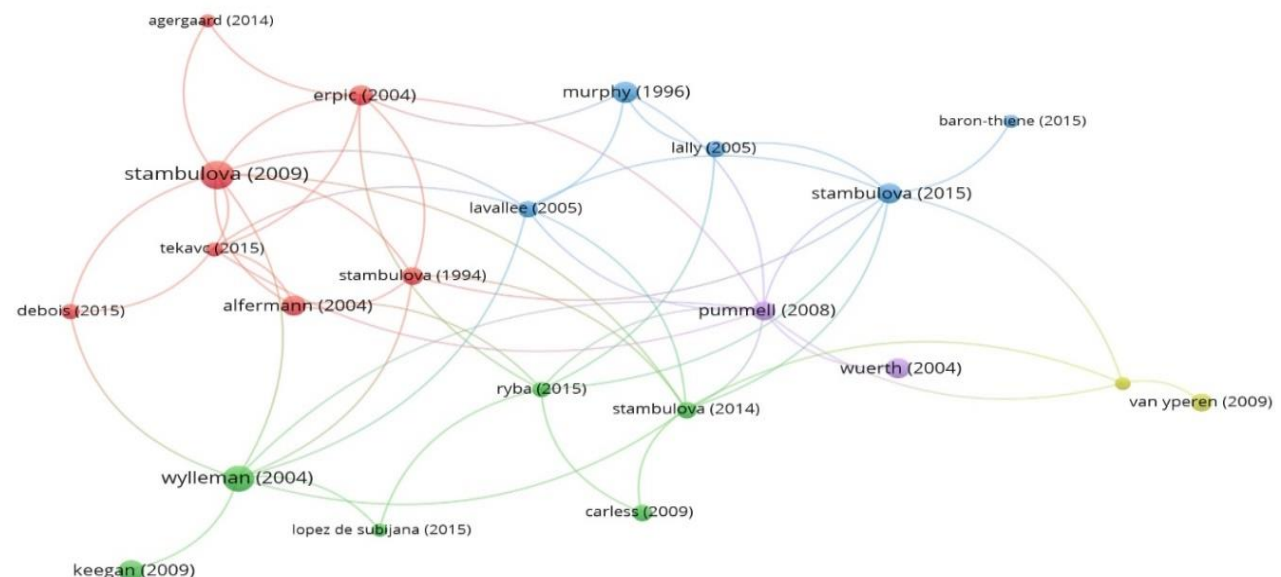

Figure 5. The Most Cited Documents

4.3.3. The Most Cited Journals

In order to visualize the most cited journals analyzed by VOSviewer, the minimum number of document source was selected as “1” and the minimum number of citation as “2”. The number of

journals resulted as “57”. Figure 5 shows the created map. The most cited five journals based on citation analysis results are (i) “Psychology of Sport and Exercise”, (ii) “International Journal of Hospitality Management”, (iii) “International Journal of Contemporary Hospitality Management”, (iv) “Journal of Hospitality Leisure Sport & Tourism Education” and (v) “Sport Psychologist” journals. Psychology of Sport and Exercise has published 29 articles on the related topic and received 1.072 citations. The International Journal of Hospitality Management has published 29 articles and received 867 citations. The International Journal of Contemporary Hospitality Management has published 26 articles and received 822 citations. The Journal of Hospitality Leisure Sport & Tourism Education has published 33 articles and received 579 citations. The Sport Psychologist has published 13 articles and received 533 citations. As it can be seen three of the five journals are in the tourism field and two are in the sport field.

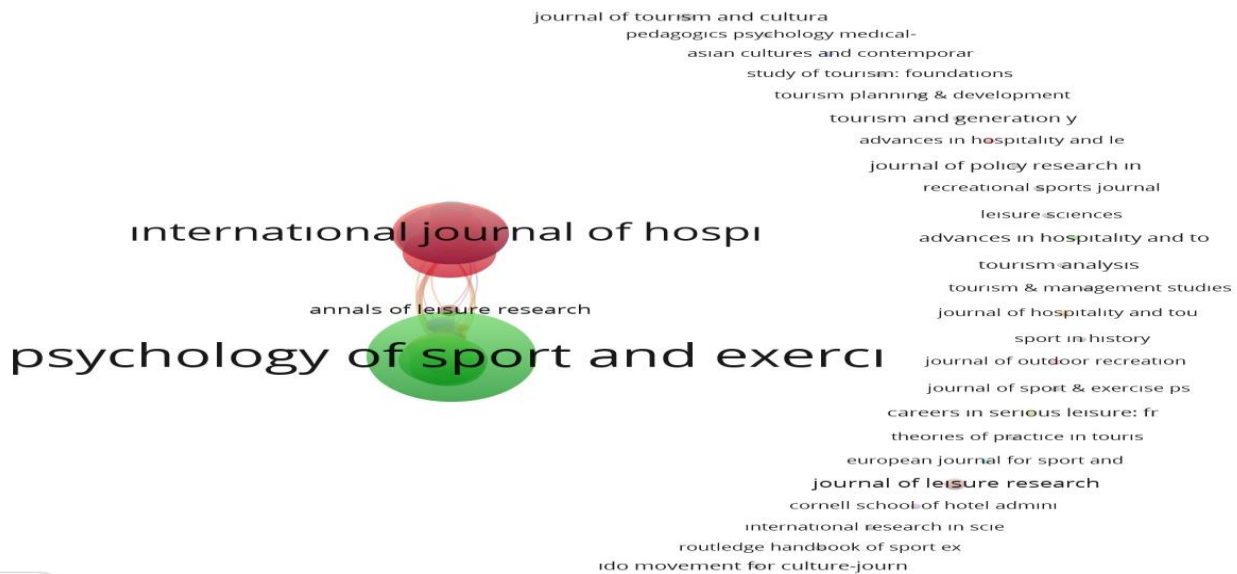

Figure 6. The Most Cited Journals

4.3.4. The Most Cited (Productive) Universities

Bibliometric analysis is of great importance for evaluating universities' contributions to the field. In the analysis to determine the most productive universities in the career topic, the minimum number of articles of a university was identified as “5” and the minimum number of citations as “20”. As a result, the number of universities was determined to be “28”. Figure 6 is presents the map created. The five most productive universities for career studies in hospitality, tourism, and sport are (i) the University of Leipzig (Germany), (ii) Halmstad University (Sweden), (iii) Hong Kong Polytechnic University, (iv) Aarhus University (Denmark), and (v) Brussels Vrije University (Belgium). The University of Leipzig ranks first among 28 universities with 7 articles and 861 citations. The Halmstad University produced 21 articles and received 792 citations, whereas The Hong Kong Polytechnic University produced 24 articles and received 486 citations. The Aarhus University has 9 articles and 313 citations as fourth and the last one The Brussels Vrije University produced 10 articles and got 283 citations. It is understood that four of the five universities that are the most productive on career topic is European universities.

Examination of Career Titled Articles in the Hospitality, Tourism and Sport Field (WoS) using Bibliometric Mapping Technique

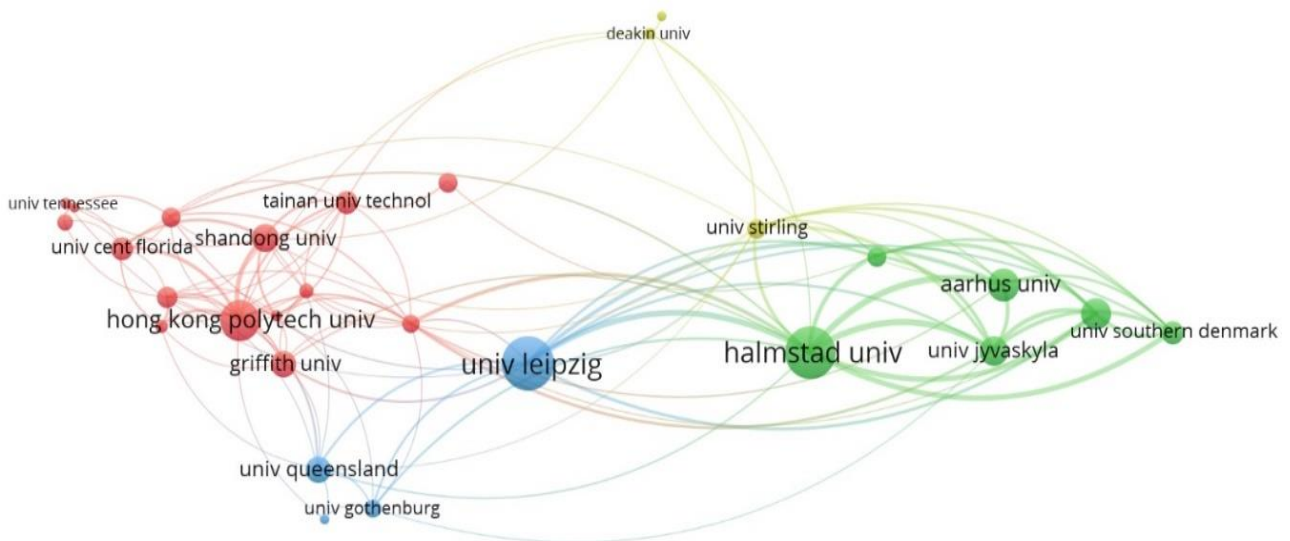

Figure 7. The Most Cited Universities

4.3.5. The Most Cited (Productive) Countries

The country's minimum number of articles and citations set to "2" in VOSviewer to find out the most productive countries. In total "45" countries were selected automatically. The most productive countries in terms of career studies in the hospitality, tourism, and sport field are presented in Figure 7. According to the results, the most productive countries in terms of career studies are the USA, UK, China, Sweden and Germany. The USA comes first in the ranking of the most productive country among 45 countries with 113 articles and 1.708 citations. The UK comes second with 64 articles and 1.360 citations. China came third with 62 articles and 1.195 citations, while Sweden came fourth with 32 articles and 982 citations. The fifth country is Germany, with 19 articles and 924 citations.

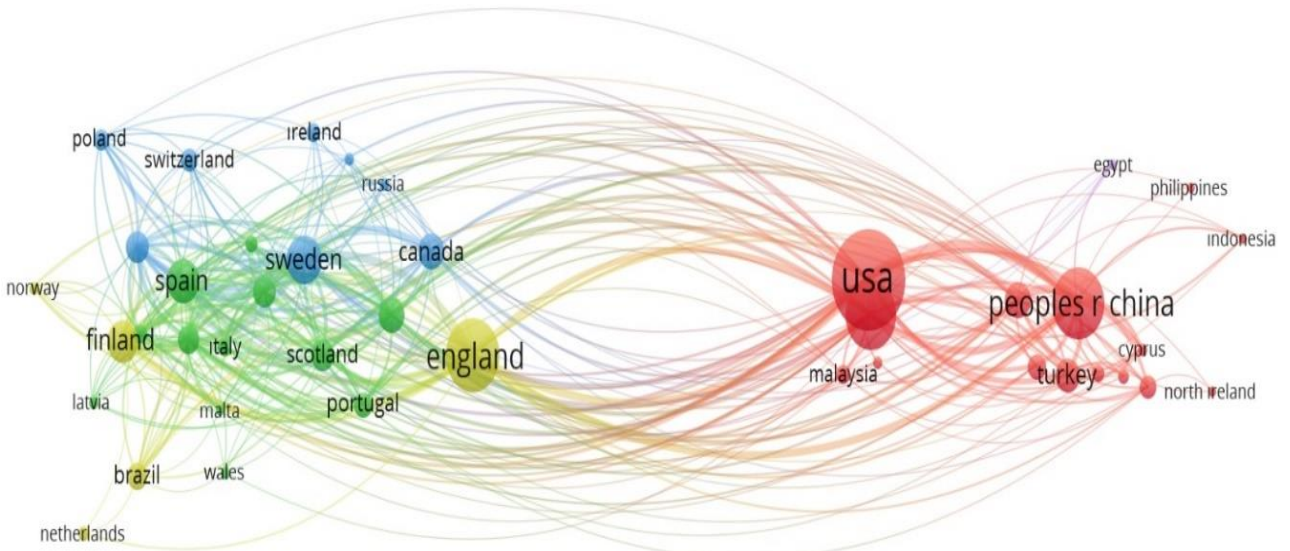

Figure 8. The Most Cited Countries

4.4. Co-citation Analyzes

4.4.1. Authors' Co-Citation Analysis

The co-citation analysis shows the frequency of two articles being cited simultaneously by other articles. As the frequency of citation of these articles that are cited together increases, their

strength also increases. Co-citation analysis is used to clarify subfields within a discipline and to explain conceptual relationships. It also provides for changes in the relevant literature over time. Co-citation is a subcategory representing articles and authors that have a high impact on the research topic (Pelit & Katircioglu, 2022).

In this study, author co-citation analysis was conducted to identify the leading authors in career studies in the hospitality, tourism, and sports field and the relationships between authors. At the beginning of the analysis, the minimum number of citations for an author was set as “50” and accordingly the number of authors was determined as “23” by the VOSviewer. Figure 8 shows the intellectual connections among the authors. According to the results of the author co-citation analysis, Natalia B. Stambulova is the most co-cited author among 23 authors with 283 citations. In addition, Paul Wylleman (f=184), Tatiana V. Ryba (f=113), Osman M. Karatepe (f=78) and Brett Smith (f=76) were the most commonly cited authors. The group of red linked authors in red dots have co-citations among themselves and the green cluster of authors have co-citations among themselves on the map. The map shows the links more clearly about which authors are cited together.

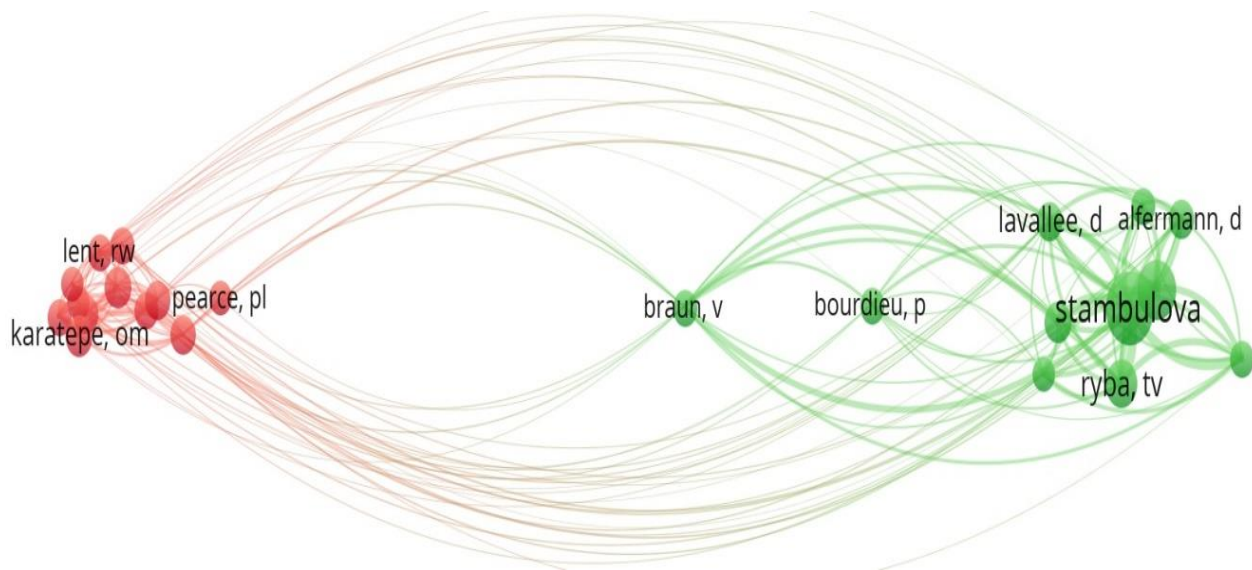

Figure 9. Author Co-Citation Analysis

4.4.2. Journal Co-Citation Analysis

In order to perform co-citation analysis for journals, the minimum journal citation count was set to “50” and “59” journals automatically determined by the VOSviewer. The created map is presented in Figure 9. The figure shows that there are four colored clusters. According to the results, “Journal of Vocational Behavior” and “International Journal of Hospitality Management” are the two most cited journals. Moreover, “Psychology of Sport and Exercise” was the most influential journal with 711 citations and 10.259 total link strength. “Journal of Vocational Behavior” was the second most influential journal with 667 citations and 17.665 total link strength while “International Journal of Hospitality Management” was the third most influential journal with 520 citations and 15.479 total link strength. “International Journal of Contemporary Hospitality Management” was the fourth most influential journal with 419 citations and 12.061 total link strength, and “Tourism Management” was the fifth most influential journal with 304 citations and 7.045 total link strength.

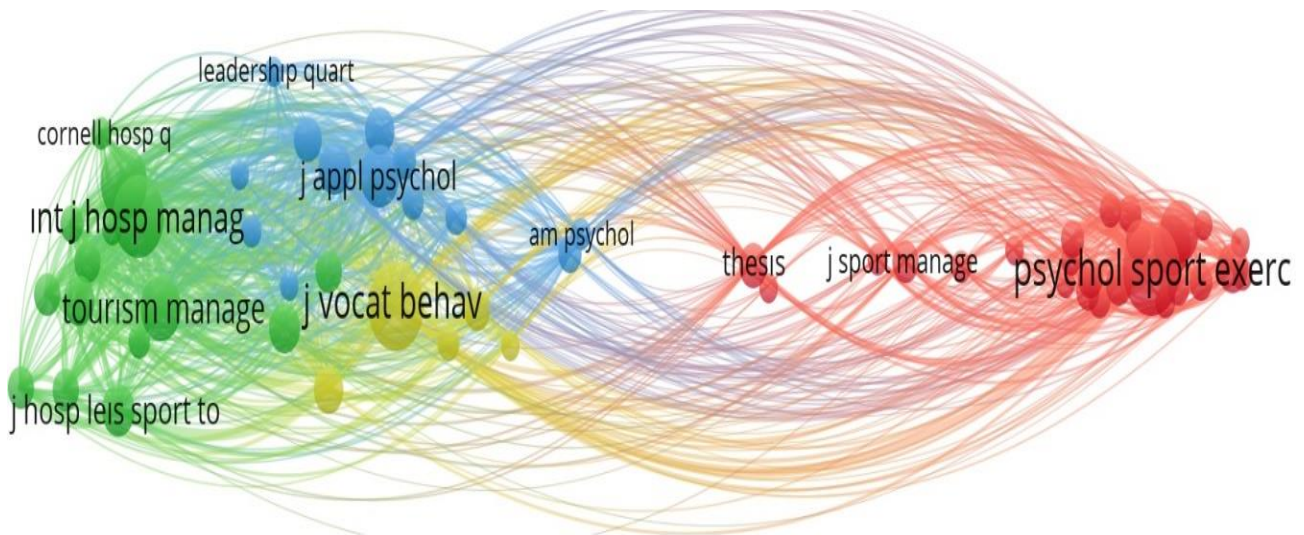

Figure 10. Journal Co-Citation Analysis

CONCLUSION

In this study, career titled articles in the hospitality, tourism, and sport field of the WoS database are examined using bibliometric analysis. In this context, 488 career titled articles which published in 133 journals between 1982 and 2023 were analyzed using VOSviewer. Articles were examined in terms of publication year, keywords, citation of authors, journals, universities, authors' countries, and co-citations. The findings were visualized using network analysis of VOSviewer. In this study, it is understood that the publication years of the articles generally fluctuated over the years. However, the number of articles significantly increased after 2020. Lee et al. (2014b), Jansen et al. (2022), Vidal-Vilaplana et al. (2022), Çalhan et al. (2022), and Atacan & Genç (2023) emphasize that there is an increasing interest in career topic, especially in recent years. It can be said that the findings of this study support previous studies.

Keyword analysis results show that researchers' frequently used keywords are career, career development, dual career, gender, hospitality, career satisfaction and career compatibility. Pico-Saltos et al. (2021), Jiang et al. (2022), and Çalhan et al. (2022) recently determined that researchers frequently used concepts such as career development, career planning, job satisfaction, leadership, and career success factors. In this context, when the Turkish literature on career is compared with the international literature, it is understood that the main variables used in the studies also show similarities. The bibliometric results of the author analyses revealed that the most cited and most influential author is Natalia B. Stambulova (1021 citations). Natalia B. Stambulova is an important sport researcher whose main research area includes career, health, and sport psychology of athletes. In addition, Stambulova et al. (2009) was determined to be the most cited article. It should be noted that the main variable examined in the related study is career development. It is thought to be an important finding for researchers who will conduct research on career. It also supports the results of keyword analysis that career development keyword is one of the most used keyword in the articles. The results also support Vidal-Vilaplana et al. (2022) who revealed N.B. Stambulova, T.V. Ryba and P. Wylleman were the most productive and cited authors.

Bibliographic analysis of journals revealed that "Psychology of Sport and Exercise" is the most important journal in career literature, having the highest numbers in terms of both the number of articles and citations. This result is compatible with Vidal-Vilaplana et al.'s (2022) study results that they found the same journal as the highest numbered article publisher on dual career subject. The

journal is declared as an open access official journal of the European Federation of Sport Psychology (FEPSAC) and has a 7.5 citesscore and 3.4 impact factor. It is a Science Citation Index Expanded (SCIE) indexed journal, and its main subject areas are orthopedics, sports medicine and rehabilitation, applied psychology, neuropsychology and physiological psychology. Moreover, tourism journals which "International Journal of Hospitality Management" and "International Journal of Contemporary Hospitality Management" are the other prominent journals. "International Journal of Hospitality Management" started publishing in 1982 and is an extremely important journal indexed in the Social Science Citation Index (SSCI) and has 9.23 impact factor. "The International Journal of Contemporary Hospitality Management" is also an important journal that started in 1989 and is currently indexed in SSCI and has an impact factor of 9.32. Mulet-Forteza et al. (2019) conducted a bibliometric study in the tourism, leisure, and hospitality fields and found that "International Journal of Contemporary Hospitality Management" and "International Journal of Hospitality Management" are some of the most influential journals. Pelit and Katircioglu (2022) made a bibliometric study on HRM studies and found that "International Journal of Hospitality Management" and "International Journal of Contemporary Hospitality Management" are the most cited journals. Therefore, it can be said that the study results support previous findings.

The most cited universities are the University of Leipzig (Germany), Halmstad University (Sweden), Hong Kong Polytechnic University, Aarhus University (Denmark), and Brussels Vrije University (Belgium). The countries where these universities are located can be considered as developed countries and/or countries with higher economic welfare. In addition, when the citation numbers of countries are examined, it is understood that the most influential country in the related topic is the USA, and the second is UK. On the other hand, Malaysia, Indonesia, Egypt, Netherlands, Norway, and Russia were the last countries in terms of citation numbers in career topic. It can be said that the results support Pico-Saltos et al. (2021) and Vidal-Vilaplana et al. (2022). In addition, Selva et al. (2011), and Lee et al. (2014a) also found that studies on career are mostly conducted in developed countries. In this respect, it can be said that the findings of the study support the results of previous studies. Furthermore, studies on career in Turkish tourism literature started in 1999 (Çalhan et al. 2022), but it was determined that in the international tourism literature, career related articles started to be published in 1982. This situation shows that Turkish literature began to be interested in the subject 17 years later compared to the international literature.

RECOMMENDATIONS AND LIMITATIONS

Boekhout et al. (2021), Atacan & Genç (2023) determined that career-related studies are generally conducted in social sciences, business, and management fields. It will be instructive for researchers who will study on career, they should search related areas for publications and read the studies of Natalia B. Stambulova, Tatiana V. Ryba, Paul Wylleman, Noora J. Ronkainen, Scott Richardson, and Haiyan Kong. Moreover, researchers should read the most cited studies that Stambulova et al. (2009), Wylleman et al. (2004), Richardson (2009), Murphy et al. (1996), and (v) Keegan et al. (2009). In addition, articles in the Psychology of Sport and Exercise, International Journal of Hospitality Management, International Journal of Contemporary Hospitality Management on the relevant subject can make great contributions to researchers.

This study has some limitations. First, only the WoS database was used to obtain the data. Therefore, only articles indexed in the WoS database were examined. Therefore, some related articles indexed only in other different databases were not included in the study. Researchers may add other databases in future studies. Second, in the study during the research process, only articles were chosen as the source type. Future studies may include other types of resources such as books, book chapters, papers, and research notes to provide a broader view of the subject area.

REFERENCES

- Adekola, B. (2011). Career planning and career management as correlates for career development and job satisfaction. A case study of Nigerian Bank Employees. *Australian Journal of Business and Management Research*, 1(2), 100-112.
- Atacan, T. & Genç, K. Y. (2023). Kadın çalışanların kariyer gelişimlerinde cam tavan sendromunun etkisi: Türkiye’de “cam tavan sendromu” konusunda yapılan lisansüstü tezlerin bibliyometrik analiz yöntemiyle incelenmesi. *Asya Studies*, 7(24), 275-298. <https://doi.org/10.31455/asya.1215280>
- Balta-Aydın, E. (2007). *Örgütlerde kariyer yönetimi, kariyer planlaması, kariyer geliştirmesi ve bir kariyer geliştirme programı olarak koçluk uygulamaları* (Yayımlanmamış Yüksek Lisans Tezi). Pamukkale Üniversitesi Sosyal Bilimler Enstitüsü, İşletme Anabilim Dalı, Yönetim ve Organizasyon Bilim Dalı, Denizli.
- Baum, T. (1995). *Managing Human Resources in the European Hospitality Industry: A Strategic Approach*. London: Chapman & Hall.
- Baum, T. (2002). Skills and training for the hospitality sector: a review of issues. *Journal of Vocational Education and Training*, 54(3), 343-364. <https://doi.org/10.1080/13636820200200204>
- Birkle, C., Pendlebury, D. A., Schnell, J. & Adams, J. (2020). Web of Science as a data source for research on scientific and scholarly activity. *Quantitative Science Studies*, 1(1), 363-376. https://doi.org/10.1162/qss_a_00018
- Boekhout, H., van der Weijden, I. & Waltman, L. (2021). Gender differences in scientific careers: A large-scale bibliometric analysis. <https://doi.org/10.48550/arXiv.2106.12624>
- Bornmann, L. & Leydesdorff, L. (2014). Scientometrics in a changing research landscape: Bibliometrics has become an integral part of research quality evaluation and has been changing the practice of research. *EMBO Reports*, 15(2), 122-125. <https://doi.org/10.15252/embr.201439608>
- Boyack, K. W., Klavans, R. & Börner, K. (2005). Mapping the backbone of science. *Scientometrics*, 64(3), 351-374. <https://doi.org/10.1007/s11192-005-0255-6>
- Çalhan, H., Tüfek, H., Irk, N. & Tantalkaya, Z. (2022). Turizm dergilerinde yayınlanan “kariyer” başlıklı makalelerin bibliyometrik profili. *Journal of Tourism & Gastronomy Studies*, 10(3), 2490-2514. <https://doi.org/10.21325/jotags.2022.1102>
- Çeşmeci, N., Çalışkan, N. & Özsoy, A. (2020). Turizm rehberliği öğrencilerinin bireysel kariyer hedefleri ve mesleğe yönelik tutumları. *Journal of Tourism & Gastronomy Studies*, 8(2), 852-869. <https://doi.org/10.21325/jotags.2020.584>
- Creed, P. & Hood, M. (2009). Career development, planning, and management from the organisational perspective. A. Collin and W. Patton (Ed.). In *Vocational psychological and organisational perspectives on career* (pp. 39-62), Rotterdam: Sense Publishers. https://doi.org/10.1163/9789087909178_005
- Cuic Tankovic, A., Kapes, J. & Benazic, D. (2023). Measuring the importance of communication skills in tourism. *Economic Research-Ekonomska Istrazivanja*, 36(1), 460-479. <https://doi.org/10.1080/1331677X.2022.2077790>
- Garfield, E. (1964). Science Citation Index-A new dimension in indexing science. *Science*, 144(361), 649-654. <https://doi.org/10.1126/science.144.3619.649>
- Granrose, C. S. & Portwood, J. D. (1987). Matching individual career plans and organizational career management. *Academy of Management Journal*, 30(4), 699-720. <https://doi.org/10.5465/256156>
- Hoekstra, H. A. (2011). A career roles model of career development. *Journal of Vocational Behavior*, 78(2), 159-173. <https://doi.org/10.1016/j.jvb.2010.09.016>
- Ilgaz, B. & Güzel, Ö. (2019). Turist rehberliği bölümü öğrencilerinin kariyer devamlılığı: Çoklu uyum analiz çalışması. *Turizm Akademik Dergisi*, 6(2), 61-74.

- ILO (2001). Human Resources Development, Employment and Globalization in the Hotel, Catering, and Tourism Sector. Geneva: ILO.
- Işık, M. F., Tokgöz, L., & Işık, Z. (2022). Öğrencilerin kariyerleri ile ilgili karar verme süreçlerinde kariyer günleri etkinliklerinin rolü: Atatürk Üniversitesi Turizm Fakültesi örneği. *Journal of Humanities and Tourism Research*, 12 (2), 300-316. <https://doi.org/10.14230/johut1214>
- Işık, N., Pektaş, Ç. & Atılğan, E. (2018). Turizm ön lisans eğitiminde kariyer planlaması: Gaziantep örneği. *Türk Turizm Araştırmaları Dergisi*, 2(2), 10-20. <https://doi.org/10.26677/tutad.2018.28>
- Jansen, A., Dima, A. M., Biclesanu, I. & Point, S. (2022). Career success through the past six decades: A bibliometric analysis. *Sciendo*, 16(1), 750-761. <https://doi.org/10.2478/picbe-2022-0070>
- Jiang, Z., Wang, Y., Li, W., Peng, K. Z. & Wu, C. H. (2023). Career proactivity: A bibliometric literature review and a future research agenda. *Applied Psychology*, 72(1), 144–184. <https://doi.org/10.1111/apps.12442184>
- Karacaoğlu, S. & Cankül, D. (2021). Turist rehberliği öğrencilerinin mesleki kariyer algılarının belirlenmesi: Yükseköğrenim düzeylerine göre bir karşılaştırma. *Türk Turizm Araştırmaları Dergisi*, 5(3), 1616-1634. <https://doi.org/10.26677/TR1010.2021.810>
- Keegan, R. J., Harwood, C. G., Spray, C. M. & Lavalley, D. E. (2009). A qualitative investigation exploring the motivational climate in early career sports participants: Coach, parent and peer influences on sport motivation. *Psychology of Sport and Exercise*, 10(3), 361-372. <https://doi.org/10.1016/j.psychsport.2008.12.003>
- Kendir, H. & Özkoç, A. G. (2018). Otel işletmelerinde çalışanların kariyer tatmini ve kariyer bağlılığı ilişkisinde öz yeterliliğin rolü. *Journal of Tourism and Gastronomy Studies*, 6(4), 78-112. <https://doi.org/10.21325/jotags.2018.299>
- Kılıç, G. & Öztürk, Y. (2009). Kariyer yönetimi: Beş yıldızlı otellerde bir uygulama. *Anatolia: Turizm Araştırmaları Dergisi*, 20(1), 45-60.
- Köşker, H. (2020). Coğrafi işaret konusunda yazılmış lisansüstü tezlerin bibliyometrik analizi. *Journal of Humanities and Tourism Research*, 10(4), 775-787. <https://doi.org/10.14230/johut916>
- Lee, C. I. S., Felps, W. & Baruch, Y. (2014b). Mapping career studies: A bibliometric analysis. S. Taneja (Ed.), *Academy of management proceedings*, p. 14214. <https://doi.org/10.5465/ambpp.2014.284>
- Lee, C. I., Felps, W. & Baruch, Y. (2014a). Toward a taxonomy of career studies through bibliometric visualization. *Journal of Vocational Behavior*, 85(3), 339-351. <https://doi.org/10.1016/j.jvb.2014.08.008>
- Lent, R. W., Brown, S. D. & Hackett, G. (1994). Toward a unifying social cognitive theory of career and academic interest, choice, and performance. *Journal of Vocational Behavior*, 45(1), 79-122. <https://doi.org/10.1006/jvbe.1994.1027>
- Mahlck, P. (2001). Mapping gender differences in scientific careers in social and bibliometric space. *Science, Technology & Human Values*, 26(2), 167-190. <https://doi.org/10.1177/016224390102600203>
- Medina-Munoz, D. R., Medina-Munoz, R. D. & Gutierrez-Perez, F. J. (2016). The impacts of tourism on poverty alleviation: An integrated research framework. *Journal of Sustainable Tourism*, 24(2), 270-298. <https://doi.org/10.1080/09669582.2015.1049611>
- Mulet-Forteza, C., Genovart-Balaguer, J., Mauleon-Mendez, E. and Merigo, J. M. (2019). A bibliometric research in the tourism, leisure and hospitality fields. *Journal of Business Research*, 101, 819-827. <https://doi.org/10.1016/j.jbusres.2018.12.002>
- Murphy, G. M., Petitpas, A. J. & Brewer, B. W. (1996). Identity foreclosure, athletic identity, and career maturity in intercollegiate athletes. *The Sport Psychologist*, 10(3), 239-246. <https://doi.org/10.1123/tsp.10.3.239>
- Nickson, D. (2013). Human Resource Management for Hospitality, Tourism Industries. NY: Elsevier.
- Orpen, C. (1994). The effects of organizational and individual career management on career success. *International Journal of Manpower*, 15(1), 27-37. <https://doi.org/10.1108/01437729410053617>

Examination of Career Titled Articles in the Hospitality, Tourism and Sport Field (WoS) using Bibliometric Mapping Technique

- Pablo-Romero, M. D. P. & Molina, J. A. (2013). Tourism and economic growth: A review of empirical literature. *Tourism Management Perspectives*, 8, 28-41. <https://doi.org/10.1016/j.tmp.2013.05.006>
- Pelit, E. & Katircioglu, E. (2022). Human resource management studies in hospitality and tourism domain: A bibliometric analysis. *International Journal of Contemporary Hospitality Management*, 34(3), 1106-1134. <https://doi.org/10.1108/IJCHM-06-2021-0722>
- Peritz, B. C. (1984). On the careers of terminologies; the case of bibliometrics. *Journal of Libri*, 34(3), 233-242. <https://doi.org/10.1515/libr.1984.34.1.233>
- Pico-Saltos, R., Carrión-Mero, P., Montalván-Burbano, N., Garzías, J. & Redchuk, A. (2021). Research trends in career success: A bibliometric review. *Sustainability*, 13(9), 4625. <https://doi.org/10.3390/su13094625>
- Preko, A. & Anyigba, H. (2022). The tourism and hospitality career progression pathway. *International Hospitality Review*, 2516-8142. <https://doi.org/10.1108/IHR-02-2022-0005>
- Richardson, S. (2009). Undergraduates' perceptions of tourism and hospitality as a career choice. *International Journal of Hospitality Management*, 28(3), 382-388. <https://doi.org/10.1016/j.ijhm.2008.10.006>
- Riley, M. & Ladkin, A. (1994). Career theory and tourism: The development of a basic analytical framework. *Progress in Tourism, Recreation & Hospitality Management*, 6(2), 225-237.
- Santos, P. B., Miro, O., Martin-Sanchez, F. J., Perez, C. F. & Casademont, J. (2015). Scientific production and bibliometric impact of a representative group of Spanish internists with established research careers. *Revista Clínica Española (English Edition)*, 215(7), 371-379. <https://doi.org/10.1016/j.rceng.2015.06.001>
- Savickas, M. L. (2005). The theory and practice of career construction. S. D. Brown & R. W. Lent (Eds.). In *Career development and counseling: Putting theory and research to work* (pp. 42-70), New Jersey: Wiley.
- Selva, C., Sahagun, M. A. & Pallares, S. (2011). Studies on careers and women's access to management positions: A bibliometric analysis. *Revista de Psicología del Trabajo y de las Organizaciones*, 27(3), 227-242. <https://doi.org/10.5093/tr2011v27n3a6>
- Sharpley, R. (2000). Tourism and sustainable development: Exploring the theoretical divide. *Journal of Sustainable Tourism*, 8(1), 1-19. <https://doi.org/10.1080/09669580008667346>
- Singh, V. K., Singh, P., Karmakar, M., Leta, J. & Mayr, P. (2021). The journal coverage of Web of Science, Scopus and dimensions: A comparative analysis. *Scientometrics*, 126, 5113-5142. <https://doi.org/10.1007/s11192-021-03948-5>
- Somoza-Fernandez, M., Rodriguez-Gairin, J. M. & Urbano, C. (2018). Journal coverage of the emerging sources citation index. *Learned Publishing*, 31(3), 199-204. <https://doi.org/10.1002/leap.1160>
- Soybalı, H. H. & Ak, S. (2019). Kariyer platosunun iş tatmini ve işten ayrılma niyetine etkisi üzerine bir araştırma: Otel işletmeleri örneği. *Turizm Akademik Dergisi*, 6(2), 169-183
- Soysal, A. & Kılınç, E. (2016). İşletmelerde stratejik insan kaynakları yönetimi sürecinde performans değerlendirme ve kariyer yönetimi uygulamaları. *Sosyal Ekonomik Araştırmalar Dergisi*, 31, 326-347. <https://doi.org/10.30976/susead.302170>
- Stambulova, N., Alfermann, D., Statler, T. & Cote, J. (2009). ISSP position stand: Career development and transitions of athletes. *International Journal of Sport and Exercise Psychology*, 7(4), 395-412. <https://doi.org/10.1080/1612197X.2009.9671916>
- Tran, N., Pham, T., Tomlinson, M., Medica, K. & Thompson, C. (2020). *Developing and Utilizing Employability Capitals: Graduates' Strategies across Labour Markets*. New York: Routledge. <https://doi.org/10.4324/9781003004660>
- Türkay, O. & Eryılmaz, B. (2010). Kariyer değerleri ve kariyer yolu tercihleri ilişkisi: Türk turizm sektöründen örnekler. *Muğla Üniversitesi Sosyal Bilimler Enstitüsü Dergisi*, 24, 179-199.

- Ünüvar, Ş., Sarı, Ş. & Dağhan, M. (2021). Eysenck kişilik özelliklerinin kariyer yapma isteği üzerine etkisi: Turizm eğitimi alan öğrenciler üzerine bir araştırma. *Turizm ve İşletme Bilimleri Dergisi*, 1(1), 30-49.
- Vidal-Vilaplana, A., Valantine, I., Staskeviciute-Butiene, I., González-Serrano, M. H., Capranica, L., & Calabuig, F. (2022). Combining sport and academic career: Exploring the current state of student-athletes' dual career research field. *Journal of Hospitality, Leisure, Sport & Tourism Education*, 31, 100399.
- Waltman, L. & van Eck, N. J. (2013). A systematic empirical comparison of different approaches for measuring scholarly impact. *Journal of Informetrics*, 7(2), 1-12. <https://doi.org/10.1016/j.joi.2013.08.002>
- Weber, K. & Ladkin, A. (2008). Career advancement for tourism and hospitality academics: Publish, network, study, and plan. *Journal of Hospitality & Tourism Research*, 32(4), 448-466. <https://doi.org/10.1177/1096348008321365>
- Werner, J. M. & DeSimone, R. L. (2006). Human Resource Development. Ohio: Thomson South-Western. <https://doi.org/10.1007/s11575-013-0197-9>
- Wesarat, P. O., Sharif, M. Y. & Majid, A. H. A. (2014). A review of organizational and individual career management: A dual perspective. *International Journal of Human Resource Studies*, 4(1), 101-113. <https://doi.org/10.5296/ijhrs.v4i1.5331>
- Wylleman, P., Alfermann, D. & Lavallee, D. (2004). Career transitions in sport: European perspectives. *Psychology of Sport and Exercise*, 5(1), 7-20. [https://doi.org/10.1016/S1469-0292\(02\)00049-3](https://doi.org/10.1016/S1469-0292(02)00049-3)



Medikal Turizm Kapsamında Alanya'daki Hastanelerin Web Sitelerine Yönelik Bir Araştırma

A Research on the Websites of Hospitals in Alanya within the Scope of Medical Tourism

Miray ÜRKMEZER¹, Beyza SARGIN²

Özet

Modern dünyada, teknoloji her alanda olduğu gibi sağlık alanında da önemli değişimlere yol açmıştır. Özellikle seyahat imkânlarının artması ve ulaşımın ucuzlamasıyla birlikte sağlık turizmi küresel boyuta taşınmış, uluslararası seyahat ve çevrimiçi sağlık bilgilerine anlık erişimlerin önünü açarak yeni sağlık uygulamalarının gelişmesine olanak sağlamıştır. Aynı zamanda hastalar açısından karar verme süreçlerini hızlandırarak medikal turizme yeni bir yön vermiştir. Özellikle uygun fiyat ve hızlı erişilebilirlik, gelişmiş ülkelerdeki orta gelir ve üzeri ekonomik güce sahip olan kişiler için sağlık amaçlı seyahati yaygınlaştırmıştır. Turizmin ön plana çıktığı Alanya'da da "Sağlık Turizmi Sertifikası" almış, medikal turizm hizmeti veren 1 kamu, 3 özel hastane bulunmaktadır. Bu çalışmada sağlık turizminin bir dalı olan medikal turizmin Alanya'da Sağlık Bakanlığı Yetki Belgesi bulunan kurumların yabancı hastalara web siteleri üzerinden sağlık hizmetleri hakkında yeterli bilgi verip vermediğinin araştırılması amaçlanmaktadır. Turizm sertifikası almış hastanelerin tümü çalışmaya dahil edilmiş olup hastanelerin web sitelerinin medikal turizmin gelişmesi açısından yeterli olup olmadığı, Web İçerik Çözümlemesi yöntemi kullanılarak açığa çıkarılmaya çalışılmıştır. Dört hastanede yabancı dillerde sağlık hizmetlerine yönelik bilgilerin yer aldığı ve yabancı dil seçeneğine en fazla kamu hastanesinde yer verildiği görülmüştür. Buna karşın hastanelerin tamamında medikal turizmin gelişmesinin sağlanması açısından web sitelerinin güçlendirilmesi gerektiği sonucuna varılmıştır.

Anahtar Sözcükler: Medikal Turizm, Dijital Pazarlama, Pazarlama, Dijital İletişim, Alanya

Abstract

In the modern world, technology has led to significant changes in the field of health as well as in every field. Especially with the increase in travel opportunities and the cheaper transportation, health tourism has moved to a global dimension, paving the way for instant access to international travel and online health information, allowing the development of new health applications. At the same time, it has given a new direction to medical tourism by accelerating the decision-making processes for patients. Especially affordable price and fast accessibility have made health travel popular for people with middle income and above economic power in developed countries. At the forefront of tourism, there are 1 public and 3 private hospitals in Alanya that have received the "Health Tourism Certificate" and provide medical tourism services. In this study, it is aimed to investigate whether medical tourism, a branch of health tourism, in Alanya, which has the Ministry of Health authorization certificate, provides sufficient information about health services to foreign patients over the internet. All of the

^{1,2}Alanya Üniversitesi, Sanat ve Tasarım Fakültesi, Antalya

ORCID:

M.Ü.:0000-0002-6970-8854

B.S.: 0000-0002-2229-2652

Corresponding Author:

Miray ÜRKMEZER

Email:

miray_466@hotmail.com

Citation: Ürkmezer, M. ve Sargin, B. (2023). Medikal turizm kapsamında alanya'daki hastanelerin web sitelerine yönelik bir araştırma. *Journal of Humanities and Tourism Research*, 13 (4): 764-777.

Submitted: 16.06.2023

Accepted: 28.11.2023

hospitals that have received tourism certificates were included in the research and it was tried to reveal whether the websites of the hospitals were sufficient for the development of medical tourism by using the web content analysis method. It has been observed that four hospitals have information on health services in foreign languages, and the foreign language option is mostly used in public hospitals. On the other hand, it was concluded that web sites should be strengthened in order to ensure the development of medical tourism in all hospitals.

Keywords: Medical Tourism, Digital Marketing, Marketing, Digital Communication, Alanya

1. GİRİŞ

Medikal turizm, son yıllarda ekonomik değeri yüksek bir turizm bölümü olarak ön plana çıkmaya başlamıştır (Tengilimoğlu, 2013). Ekonomik Kalkınma ve İş Birliği Örgütü (OECD) medikal turizmi, bireylerin sağlığına kavuşmak adına tedavi ve bakım hizmeti almak amacıyla farklı ülkelere seyahat etmesi olarak tanımlamaktadır (Lunt vd., 2011). Kişilerin medikal turizmden faydalanma amaçları, buldukları ülkelerin sağlık sistemlerinin koşullarına, yaşadıkları dönemlerin sosyal, politik ve ekonomik özel şartlarına göre farklılık gösterebilir. Bekleme sürelerinden kaçınmak, maliyetleri azaltmak, kaliteyi artırmak ve kendi ülkesinde mevcut/yasal olmayan ya da bireyin uygun olmadığı tedavilere erişim gibi zorluklar farklılıklardan bazılarıdır (Horowitz vd., 2007). Dünya çapında milyonlarca insan, yaşadıkları ülkelerde sağlık sistemine ulaşmada yaşadıkları güçlükleri, sağlık sisteminde bulunan katı hukuki düzenleme ve uygulamalardaki zorlukları aşabilmek için tedavinin görece kolay erişilebilir olduğu yerlere yolculuk yapmaktadır (Kurar ve Baltacı, 2021). Bunun en önde gelen sebeplerinden biri gelişmekte olan ülkelerde tıbbi hizmetlerin genellikle gelişmiş ülkelere daha ucuz olmasıdır (Karagülle, 2021). Medikal turizmin gerçekleşmesinde dijitalleşmenin de payı büyüktür. Medikal turizm endüstrisinde dijitalleşmeye geçilmesiyle turizm endüstrisine farklı bir yön verilmiş, kurumlar web ve internet teknolojilerini kullanarak dünyanın her köşesine tanıtım ve pazarlama faaliyetlerini yapabileceği şansı elde etmiştir (Doolin, Burgess ve Cooper, 2002). Bu durum aynı zamanda pazarlama ve hasta ilişkilerinin geliştirilmesi açısından maliyeti minimuma indirerek (Huang ve Dunbar, 2013) sağlık kurumlarının web siteleri ve sosyal medya araçları aracılığıyla kurum iletişim bilgileri, görsellere yer verme, sağlık hizmetleri hakkında detaylı bilgilendirme, kullanıcı yorumları gibi çoklu tanıtım ve iletişim faaliyetlerini tek bir sayfa altında toplanmasına olanak sağlamıştır (Tengilimoğlu, Parılı ve Yar, 2014).

Dijital değişimlerin hızla yaşandığı günümüzde web sayfaları firmaların bir şubesi, bir satış noktası olarak konumlanmıştır (Rowley, 2004). Etkin bir iletişim ve pazarlama aracı olarak kullanılan kurumsal web sayfaları, belli hizmet ve ürünleri arayan, bunlar hakkında daha çok bilgi toplamak isteyen, seçenekler arasında karşılaştırma, değerlendirme ve satın alma yapmak isteyen kişilere olanak sağlamıştır. Bu bağlamda satın alma olayının gerçekleşmesi, satış sonrası hizmetlere kolay ve hızlı ulaşılması açısından da önemli bir unsurdur (Simmons, 2007). Dijitalleşmeyle yeniden şekillenen günümüz ekonomisinde hem özel hem de kamu sektör girişimleri, müşteri ilişkileri ve küreselleşme ile bir değişim sürecine girmiştir (De Kare-Silver, 2000). İnternet ve enformasyon teknolojilerinin insanlara sunduğu hizmetlerin pozitif etkisiyle birlikte tüketiciler mal ve hizmetlere kolayca erişebileceği farklı ortamlara sahip olmuştur (Boyd ve Ellison, 2007). Gelişen iletişim teknolojileri, iletişimde aracı ortamların sayısını artırmış ve çeşitlilik sağlamıştır. Sonuç olarak, gelişen ulaşım teknolojileriyle de zaman ve mekân algısı dönüşüme uğramıştır. Tüm bunlar, ülkelerin hem siyasi hem de coğrafi sınırlarını ortadan kaldırmış ve dünyayı tek bir pazar haline dönüştürmüştür (Yaylagül, 2018). Böylece gelişmekte olan ülkeler medikal turizmin cazibe merkezleri haline dönüşmeye başlamıştır.

Türkiye'nin coğrafi konumu, alternatif turizm türleri açısından zenginliği, rakip ülkelere göre maliyet avantajı medikal turizminin gelişmesinde önemli faktörlerdir (Kurçer ve Civelek, 2022). Türkiye, 2022 yılında yapılan dünya medikal turizm destinasyon sıralamasında toplam 46

ülke içinde 30'uncu olmuştur. Türkiye'ye 2022 Ocak-Aralık döneminde gelen yabancı turistlerin sayısı 44 milyon 564 bin 395'tir ve toplam turizm geliri 46.284,907 dolardır (TUİK, 2023). Rekabetçi bir alanda, sağlık ticareti gün geçtikçe artmakta, küreselleşmenin güçlü güncel unsurlarını oluşturmaktadır. Başarılı bir şekilde birleştirilen destekleyici unsurlarla medikal turizmi önemli bir pazar haline getirmektedir (Connel, 2006).

Türkiye'de medikal turizminin önemli destinasyonlardan biri olan Alanya'da Sağlık Bakanlığı'ndan "Sağlık Turizmi Yetki Belgesi" almış olan bir kamu hastanesiyle üç adet özel hastane bulunmaktadır (Sağlık Turizmi Dairesi Başkanlığı, 2023). Alanya'da bulunan hastanelerin yetki belgesine sahip olması, medikal turizm sektörüne pozitif etkisinin olduğu görüşünü güçlendirmektedir. Alanya'daki bu hastanelerin dijital değişimlere ne derece uyum sağladığı ve dijital pazarlamasını etkin bir şekilde gerçekleştirip gerçekleştirmediği sorusu bu araştırmada önem kazanmaktadır. Beylik ve Turan (2023)'ın, medikal turizmde akredite hastane sayısı baz alınan aralarında Türkiye'nin de ilk on ülkenin toplam 25 hastanesi üzerine web sitelerinin analizini gerçekleştirdiği çalışmasında, hastanelerin web sitelerinin hasta bilgilendirmesi hususunda yetersiz olduğu kanısına varmışlardır. Bu bağlamda çalışma, Alanya'daki 'Turizm Yetki Belgesi'ne sahip hastanelerin web sitelerinin medikal turizmin gelişmesi açısından yeterli olup olmadığını ortaya koymaya çalışacaktır.

Literatüre bakıldığında Türkiye'de medikal turizme yönelik değerlendirmeleri içeren çalışmalar (Özkan, 2019; Buzcu ve Birdir, 2019), medikal turizm pazarlaması (Yılmaz, 2022), medikal turizmde sağlık uygulamalarına (Çam ve Çılgınoğlu, 2021) yönelik çalışmalara rastlanmış, Alanya'ya ilişkin medikal ve rehabilitasyon turizminin sürdürülebilirliği (Büyükşahin, 2022), medikal turizmin destinasyona yönelik rekabetçiliği (Yılmaz, 2021), medikal turizmin dış ticaret açısından teşviği (Kahveci, 2014) ve hasta memnuniyetine yönelik (Yazan, Şengül ve Girgin, 2018) gerçekleştirilen çalışmalara rastlanmış, medikal turizme yönelik yapılan çalışmaların sınırlı olduğu gözlenmiştir. Alanya'da yetki belgesine sahip hastanelerin web sitelerine yönelik daha önce yapılmış bir çalışmaya rastlanmadığından bu çalışmanın medikal turizmin dijital iletişim yönüne katkı sağlayacağı düşünülmektedir.

2. KAVRAMSAL ÇERÇEVE

Turizm, sanayileşmeye adapte olan toplumların hem beden sağlığı hem de ruh sağlığının sağlanması için boş zaman gereksinimini gideren çok yönlü bir hizmettir. Ayrıca, insan doğası gereği monotonluktan kurtulmak için bulunduğu yerden uzaklaşma ihtiyacı duyar (Akat, 2000). Modern yaşamın ekonomik ve sosyal koşulları turizmin biçiminin değişmesine yol açmıştır. Şehir merkezlerindeki hava kirliliği oranının fazla olması, hastalıkların artması, hali hazırda var olan hastalıkların tedavisi ve benzeri etkenler, çeşitli turizm ihtiyaçlarını gündeme getirmiş, bu durum sağlık turizminin turistik bakımdan değerini artırmıştır (Çam ve Çılgınoğlu, 2021).

Sağlık turizmi kişinin sağlığını korumak, iyileştirmek üzere yaşadığı yerden farklı bir yere seyahat etmesi ve vardığı noktada yirmi dört saatten fazla kalmasıyla sağlık hizmetlerinden yararlandığı bir turizm çeşididir (Kördeve, 2016). Detaylı olarak incelendiğinde sağlık turizminin hastalara koruyucu sağlık hizmetleri, hastalıkları için gerekli tedavileri ya da rehabilite olanaklarını sağlayan bir yanı vardır ve tüm bu hizmetlerin ulaşım, konaklama ve boş zaman seçenekleri ile birlikte sunulduğu faaliyetler bütünüdür (Taş, 2010). Sağlık turizmine olan ilginin artmasıyla bu alan otelciler, tatil köyleri ve turistik destinasyonların yöneticileri için önemli bir ekonomik pazar haline gelmektedir (Bennet vd., 2004). Sağlık hizmetlerinin yanı sıra, kozmetik/estetik operasyonları, alternatif sağlık hizmetleri ve tamamlayıcı sağlık uygulamalarını da bünyesine dâhil ederek sektörün geniş bir alana yayılmasının önünü açmıştır ve tüm bunlar turizmdeki hizmet sektörünün hacmini artırmaktadır (Kostak, 2007). Sağlık turizmini, amaçları ve

uygulamaları bakımından dört alt başlık altında toplamak mümkündür: SPA-Wellness turizmi, termal turizm, yaşlı ve engelli turizmi, medikal turizm (Tengilimoğlu, 2013).

2.1. Medikal Turizm

Medikal turizm kavramı yeni olmaktan uzak olsa da değişen hasta akış kalıpları ve ortaya çıkardığı karmaşık etik, sosyal, ekonomik ve politik sorunların giderek daha fazla tanınması, bu olguyu anlamak için yenilenen çabaları ortaya çıkarmaktadır (Daykhes vd., 2020). Niş (sınırlı sayıda tüketiciye sunulan mal ve hizmetler) bir pazar olarak ortaya çıkan medikal turizm (Lunt ve Carrera, 2010), hastalar tarafından tıbbi tedavi almak için gerçekleştirilmektedir (Caballero-Danell ve Mugomba, 2007). Benzer bir görüşü destekleyen Cohen (2006) medikal turizmi, hastaların tıbbi operasyonlar için ikamet ettikleri yerden ayrılarak farklı bir ülkeye seyahat ettikleri bir turizm türü olarak tanımlamıştır. Medikal turizm; diyaliz, göz ve diş tedavileri, kozmetik / estetik operasyonlar, cinsiyet değiştirme ameliyatları, kısırlık (infertilite) tedavileri, organ nakli, çeşitli kanser tedavileri, kardiyovasküler cerrahi, radyo-terapi gibi ileri tanı ve tedavi süreci ve sonrası gibi alanları içermektedir (Kızıldağ, 2018), insanların özellikle tıbbi, diş sağlığı hizmetleri ve cerrahi bakım olmak üzere sağlık hizmetleri elde etmek için diğer ülkelere seyahat ettikleri niş bir pazardır. Medikal seyahat, sağlık turizmi veya sağlıklı yaşam turizmi olarak da adlandırılan medikal turizm, ağırlıklı olarak bireylerin gönüllü olarak sağlık hizmetleri aramak için diğer ülkelere gittikleri seyahatlerini tanımlamak için kullanılan bir terimdir (Tontuş, 2018). Hastalar yaşadıkları ülkelerde kalp-damar, ortopedi, diş ve plastik cerrahi gibi tedavilere hızlı ve rahat ulaşamadıklarında, uluslararası hastalara bakım sağladığı bilinen ve sağlık turizmi imkânı sunan ülkelere gitmektedir (Unti, 2009). Son yıllarda medikal turizm kullanıcılarının yarısından fazlası, kozmetik müdahaleler amacıyla veya üremeye ilgili sorunlar nedeniyle tıbbi hizmetler arayan kadınlardan oluşmaktadır (Cesario, 2018). Ayrıca kimi ülkelerin bazı ameliyatları, tedavileri ve kürtaj, ötenazi gibi uygulamaları yasaklamış olması insanları medikal turizme yönlendirmektedir. Örneğin; İsviçre ötenazi isteyen turistler için önemli bir hedef noktası haline gelmiştir (Şengül ve Çora, 2020).

Medikal turizm sosyal ve ekonomik fırsat olmak üzere iki farklı fırsat sunmaktadır. Ekonomik fırsatlar tasarrufla beraber anılırken; sosyal fırsatlar medikal turizm seçeneklerinin genel sosyal faydalarıyla beraber anılmaktadır (Seyyar ve Serdar, 2008). Medikal turizm yıl boyunca mevsim ayırmaksızın yapılabiliyor olması ve ekonomik olarak getirilerinin yüksek olması sebebiyle gelişmiş ve gelişmeye devam eden ülkelerde göze çarpan bir pazar payına sahiptir (Denizli, 2022). Tüm dünyada medikal turizm, diğer turizm türlerine göre en hızlı büyüyen sektörler arasında yer almaktadır (Singh, 2019). Medikal turizmde önemli bir yer sahibi olan ülkeler arasında; Hindistan, Tayland, Singapur, Filipinler, Macaristan, Türkiye yer almaktadır. Küresel pazarda rekabet güçlerini sürdürmek için yeni politikalar ve stratejiler uygulamaya koymuşlardır (Aktepe, 2013). Türkiye de medikal turizm ile yıllık olarak milyonlarca turist ağırlamaktadır ve bundan büyük bir miktar kazanç elde etmektedir.

2.2. Medikal Turizm ve Dijitalleşme

Günümüzde global bir köy haline gelen dünyamızda tüm ihtiyaç duyan hastalara erişebilmek, yüksek önem taşımaktadır. Mevcut istatistikler, medikal turizmi destekleyen gelişmekte olan ülkelerin daha önceki dönemlerle kıyaslandığında gelirlerinde artış söz konusudur (Henderson, 2004). Bu ülkeler dünyanın dört bir yanından hastalara hizmet sunarak sektörde küresel liderler haline gelmiştir. Hazırlanan broşürler, web siteleri ve diğer pazarlama materyalleri uluslararası hastaları çekmek isteyen bu ülkelerdeki hastanelerin hizmetlerini tanıtarak medikal turizmi canlı tutmaktadır (Howze, 2007).

Teknolojideki gelişmeler ve hareket özgürlüğü medikal turizm sektörünün büyümesine katkı sağlamaktadır (Crush, 2015). Turizm destinasyonu web sitelerinin içeriği, destinasyonun algılanan imajını doğrudan etkilediği ve tüketici için sanal bir deneyim yarattığı için oldukça önemlidir. Özellikle web siteleri turistlere çevrim içi etkileşim sağladığında, turizme olan ilgi büyük ölçüde artmaktadır (Gretzel vd., 2000). Hastalar teknolojinin imkânlarından faydalanıp hızla bilinçlendikçe, sigorta kuruluşlarıyla hükümetleri sağlık turizmi alanında farklı ve güncel uygulamaları bulmaya yönlendirmişlerdir. Yaşananlar sonunda, bu pazar gitgide büyümekte ve bir yatırım sektörü olarak ön plana çıkmaktadır (Aydın, 2012).

3. YÖNTEM

3.1. Araştırmanın Amacı ve Önemi

Sağlık kurumları için yalnızca sundukları hizmetlerin kalitesinin iyi olması, sağlık turizmi alanında güçlü bir yer edinmesi için tek başına yeterli değildir. Aynı zamanda güçlü bir tanıtım yapılmasına gereksinimi vardır (Kuzkaya, 2022). Dijitalleşmeyle birlikte çevrim içi hizmetler iletişimi kolaylaştırmak, hastalarla ilişki kurmak ve sağlık hizmeti almak isteyenlere yönelik hastanelere çok çeşitli olanaklar sunarak dünyanın dört bir yanına pazarlama ve tanıtımlarını yapma olanağı sunmaktadır. Bu bilgiler doğrultusunda Alanya'da "Turizm Yetki Belgesi"ne sahip medikal turizm hizmeti veren hastanelerin yabancı hastalara web siteleri üzerinden nasıl bilgi verebildiklerine ve bu dijital iletişim kanalının medikal turizm alanında etkin olup olmadığının araştırılması amaçlanmaktadır. Daha önce turizmin önemli destinasyonlarından biri olan Alanya'daki medikal turizmin dijital iletişim yönüne dikkat çeken bir çalışmaya rastlanmaması bu çalışmanın önemini oluşturmaktadır.

3.2. Araştırma Deseni

Bu çalışmada, sağlık hizmetlerinin web tabanlı ve diğer kanallar aracılığıyla uzaktan ulaşılabirlikleri üzerine bir çalışma yapılması amaçlandığı için araştırma kapsamında nitel bir araştırma modeli benimsenmiştir Alanya'da "Turizm Yetki Belgesi" bulunan hastanelerin resmi web sitelerinden toplanan verilere web içerik analizi gerçekleştirilmiştir. Çalışmada içerik analizi yönteminin uygulanma nedeni, bu çözümlemenin nitel veri toplama yöntemi ve özellikle sosyal bilimler alanında sıkça kullanılan bir yöntem olmasıdır. Bu yöntem metin öğelerinin önceden saptanmış kategorilere göre sınıflandırılmasına dayanmaktadır (Duverger, 1980). İçerik çözümlemesiyle sözel veya yazılı verilerin (metin, kitap, belge, kayıt) belirlenmiş problem ya da amaca dönük olarak özelliklerine göre sınıflandırma, özetlenme, belirli değişken ya da kavramların ölçülüp ve elde edilen verilerden bir anlama ulaşıması amacıyla taranıp kategorilere ayrılmasıdır (Karasar, 1995). Bu çözümleme yapılan araştırma sonucunda ulaşılan metin veya kayıtların gerek yazılı gerekse görsel medya mesajları vasıtasıyla sonuçlar elde edilmesiyle yapılan biçimci bir araştırma tekniğidir (Olgun, 2008). Son zamanlarda çevrim içi veriler ile **hazırlanan** araştırmalar sosyal bilim araştırmalarına katkı sağlamaktadır (Christians ve Chen, 2004). Bu araştırma kapsamında çözümlemesi yapılan hastanelerin web sitelerine yönelik araştırmanın amacına uygun olarak üç kategori belirlenmiştir. Hastane web sitelerinde yer alan yabancı dil seçenekleri ve iletişim bilgilerini içeren birinci kategori; hastanelerin web sitelerine yönelik doktor bilgileri, ücret bilgisi, hastanelerin tedavi öncesi ve sonrasında verilen hizmetlere ilişkin genel bilgileri içeren ikinci kategori; genel bilgilerin daha ayrıntılı incelendiği hasta hakları, tedavi seçeneklerini içeren üçüncü kategori oluşturularak hastane web sitelerinin dijital iletişim bağlamında yeterli olup olmadığı ortaya konmuştur.

Bu araştırmada medikal turizmin Alanya'da Sağlık Bakanlığı Yetki Belgesi olan kurumların yabancı hastalara internet üzerinden nasıl bilgi verebildiklerine ve bu dijital iletişim kanalının medikal turizm alanında etkin olup olmadığının araştırılması amaçlanmaktadır. Fiziki olarak Alanya'da olmayan, uzakta yaşayan birinin Alanya'ya gelmeden önce sağlıkla ilgili her türlü

bilgiye web siteleri aracılığıyla ulaştığı ve sağlık kuruluşlarının da pazarlamasını bu şekilde gerçekleştirdiği varsayılmaktadır. Bu doğrultuda Alanya'da Sağlık Turizmi Sertifikası almış 4 hastanenin medikal turizmin gelişmesine yönelik sağladığı çevrim içi hizmetler nelerdir, hastanelerin sağladığı medikal turizm kapsamındaki hizmetleri arasındaki farklar nelerdir, medikal turizmin gelişmesine katkı sağlaması açısından hastanelerin web siteleri hastalara yönelik yeterli bilgilendirme yapmakta mıdır? sorularına yanıt aranacaktır.

Sağlık kuruluşlarının medikal turizme yönelik internet sitelerinde sundukları hizmetler, elde edilen güncel bulgular ile karşılaştırılmış ve değerlendirilmiştir. Ayrıca bu çalışma, 1-10 Şubat 2023 tarihleri arasında çalışmanın evreninde yer alan kurumların resmi web sayfalarında yer alan verileriyle sınırlıdır.

3.3. Çalışma Grubu

Sağlık Bakanlığı verileri incelendiğinde, Türkiye'de medikal turizm alanında tercih edilen şehirler arasında Antalya birinci sıradadır (Kaya, 2013). Bu bilgiler ışığında Alanya'da hizmet veren sağlık kuruluşlarının, verdiği hizmetler doğrultusunda internet sayfalarının incelenmesi, medikal turizm alanında yapılan çalışmalar açısından önem taşımaktadır. Alanya'da bir adet "Kamu Hastanesi" ve üç adet "Özel Hastane" statüsünde Sağlık Bakanlığı'ndan "Sağlık Turizmi Yetki Belgesi" alma şartlarını sağlayıp belge almış olan toplamda dört adet sağlık turizmi belgeli sağlık kuruluşu bulunmaktadır ve hepsinin de internet sayfası mevcuttur. Bu kurumlar, Sağlık Bakanlığı'na ait resmi internet sayfası üzerinden belirlenmiştir (Sağlık Hizmetleri Daire Başkanlığı, 2023). Alanya'daki sağlık turizmi belgeli sağlık kuruluşlarının web sitelerine yapılan çözümleme araştırma evreninin tümüne (1 kamu, 3 özel hastane) gerçekleştirilmiştir. Bu kapsamda Alanya ilçesinde sağlık hizmeti veren hastanelere yönelik resmi çevrim içi sayfalarının içeriklerinin incelenmesi amaçlanmış, böylece medikal turizmin gelişmesine yönelik hastanelerin web sitelerinin tanıtımı ve içeriklerinin yeterli olup olmadığı araştırılmıştır.

4. BULGULAR

Alanya'da yer alan ve Sağlık Turizmi Belgesi'ne sahip 1'i kamu 3'ü özel hastanenin web sitelerine yönelik gerçekleştirilen çözümleme sonucunda, bulgular ana 3 kategori altında toplanmıştır: İlk olarak hastanelerin web sitelerinde yer alan iletişim bilgileri ve dil seçeneklerine yönelik alt kategoriler oluşturulmuştur. İkinci olarak, bu hastanelerin medikal turizme yönelik web sitelerinde verilen sağlık hizmetlerine yönelik bilgilerin olup olmadığı, doktor bilgilerine yer verilip verilmediği, ücret bilgisi, tedavi sonrası hasta kontrolüne ilişkin veriler kategorileştirilerek karşılaştırılmıştır. Son olarak hasta haklarına ilişkin bilgilendirme, anlaşmalı olunan sigorta şirketlerine yönelik bilgilerin yer alıp almadığı, seyahat süreci hakkında bilgilendirme, medikal turistlerin hastaneye yönelik bilgi edinmesini sağlamak amacıyla hazırlanan e-broşürün olup olmadığı alt kategorileri oluşturularak hastanelerin karşılaştırılmaları yapılmıştır.

Tablo 2'de yer alan bilgiler doğrultusunda kamu hastanesi ve 2 özel hastanenin kendi web siteleri bulunmaktadır. Özel hastanelerin 1'inde ise sağlık gurubuna bağlı hizmet verdiği için dolayı kendi web sitesi bulunmamakta, bağlı bulunduğu sağlık gurubunun web sitesi üzerinden açılan sekme üzerinden hastane bilgilerine ulaşılmaktadır. Hastane web siteleri, sağlık turizmine yönelik doğrudan hizmet verdiği için dolayı, turistlerin ihtiyaçları doğrultusunda kolaylaştırıcı nitelikte olmalıdır (Şafak vd., 2022). Dolayısıyla hastanelerin kendi web siteleri üzerinden kolay ve ulaşılabilir olmalıdır.

Kamu hastanesinin web sitesi İngilizce, Rusça, Almanca ve Azerice olmak üzere dört yabancı dili desteklemektedir. Başkent Hastanesi yalnızca İngilizce dilinde çevrim içi hizmet verirken; Anadolu Hastanesi İngilizce, Almanca ve Rusça, Yaşam Hastanesi ise İngilizce ve Rusça dillerinde çevrim içi hizmet vermektedir. Bu doğrultuda en kapsamlı dil seçeneği kamu hastanesinde

bulunurken; özel hastanelerin dil seçenekleri daha azdır. Dijital iletişim teknolojilerinin en önemli özelliği küresel erişime imkân sağlamasıdır. O yüzden bir web sitesinin erişilebilir olması dil seçeneğinin olup olmadığıyla bağlantılıdır (Uğurluoğlu, 2009). Kurar ve Baltacı'nın 2021 yılında yaptığı araştırmada, özellikle düşük sezon tabir edilen dönemlerde turizm tesislerinin sağlık turizmi için yatırım yapması gerektiği, kurumların garantörlüğüne güvenen turistler için ülkeler arası karşılıklı kolaylaştırıcı çalışmaların yürütülmesi gerektiği belirtilmiştir. Hastaların en fazla şikayetçi oldukları hususun iletişim kuramama ve kendi dillerinde hizmet alamama olduğunun altı çizilmiştir. Bu hususta, hastanelerin dil seçeneklerini geliştirmesi gerekmektedir. Kunwar (2019) da, sağlıklı yaşam turizminde iletişim engellerine dikkat çekmekte, iletişim engelinin medikal turizmi sekteye uğrattığını belirtmektedir.

Tablo 1. Alanya'daki "Sağlık Bakanlığı Sağlık Turizmi Sertifikalı" Hastanelerin Web Sitelerinde Yer Alan İletişim Bilgileri

Alanya'daki Hastaneler	Resmi Web Sayfası	Web Sitesi Son Güncelleme Tarihi	Yabancı Dil Seçenekleri	Lokasyon Bilgisi	Randevu Oluşturma
Alanya Alâaddin Keykubat Üniversitesi Eğitim ve Araştırma Hastanesi (ALKÜ)	✓	11 Şubat 2020	İngilizce Rusça Almanca Azerice	✓	Antalyadhs2.Hilet@Saglik.Gov.Tr Tel: +90 242 513 48 41 Fax: +90 242 513 48 40 E-Mail: Alanyaeah.Uhb@Saglik.Go v.Tr
Başkent Hastanesi	✓	11 Ocak 2018	İngilizce	✓	Call Center: 0242 510 25 25 Sayfada açılan bir mail penceresinden kişisel bilgiler sisteme yükleniyor ve hastane hastaya dönüş yapıyor.
Anadolu Hastanesi	✓	Son güncelleme tarihine yer verilmemiştir	İngilizce Almanca Rusça	✓	Contact@Anatoliahospital. Com Call Center: 4449112
Yaşam Hastanesi	Yaşam Hastaneleri Grubu ana sayfasında Alanya Yaşam Hastanesi sekmesi mevcut	Son güncelleme tarihine yer verilmemiştir	İngilizce Rusça	✓	Call Center: 4447744 Call Center: 08507770777 Sayfada açılan bir mail penceresinden kişisel bilgiler sisteme yükleniyor ve hastane hastaya dönüş yapıyor.

ALKÜ Eğitim ve Araştırma internet sayfası, "www.alanyaeah.saglik.gov.tr/?_Dil=1" adresi üzerinden hizmet vermektedir. Sayfada sol başta hizmet verdikleri yabancı diller belirtilmiştir. Bu diller, İngilizce, Rusça, Almanca, Azerice olarak sıralanmıştır. Randevu almak için hastaları "antalyadhs2.hilet@saglik.gov.tr" adresine yönlendirmekte ve telefonla ulaşmak için "+90 242 513 48 41" numarasını vermektedir. Ayrıca sayfada faks iletileri için de bir numara olduğu görülmüştür. "+90 242 513 48 40" numaradan faks gönderilebilir. Hastalar elektronik posta yoluyla iletişim kurmak isterse adres "E-Mail: alanyaeah.uhb@saglik.gov.tr" olarak belirtilmiştir.

Medikal Turizm Kapsamında Alanya'daki Hastanelerin Web Sitelerine Yönelik Bir Araştırma

Başkent Hastanesi resmi internet sayfasına “www.alanya.baskenthastaneleri.com/tr/” adresinden ulaşılabilmektedir. Sayfa açıldığında üst ortada “International Patient Department” başlıklı düğme (buton) tıklandığında İngilizce hizmet veren bir yan sayfa açılmaktadır. Çağrı Merkezi numarası “0242 510 25 25”dir. İngilizce sayfada bu numara görülmemiştir. Bu çağrı merkezi numarasında yabancı dilde hizmet verilmektedir/verilmemektedir. Başvuran hastalara işlemlerin ücretleri ile bilgilerin kişisel finans bilgileri hastalara mail ile ulaştırılacağı belirtilmiştir.

Anadolu Hastanesinin resmi internet sayfasına “www.anatoliahospital.com/hastane-detay.asp?awid=3” adresinden ulaşılmaktadır. Sayfa açıldığında sağ üstte üç ülke bayrağı göze çarpmaktadır. Bu ülkeler, Birleşik Krallık, Almanya Federal Cumhuriyeti, Rusya Federasyonu’dur. Sorusu olan hastaların “contact@anatoliahospital.com” elektronik posta adresinden ulaşabilmektedirler. Ayrıca sayfada “Call center: 4449112” numarası bulunmaktadır. Ücret ve finansal bilgiler hakkında bilgi yer almamaktadır. Sayfada çevrim içi doktora ulaşma imkânı vardır.

Yaşam Hastaneleri resmi internet sayfası “www.yasamhastaneleri.com” adresinden ulaşıldığında “Call center: 4447744” ve “Call center: 08507770777” iki farklı telefon numarası üzerinden müşterilerine hizmet verdiği görülmektedir. Elektronik posta ile hastaneye ulaşmak isteyen yabancı hastalar için sayfada açılan bir mail penceresinden kişisel bilgiler sisteme yüklenmekte ve hastane hastaya dönüş yapar şeklinde bir sonuca varılmaktadır. Sayfada çevrim içi doktora ulaşma imkânı da vardır. Hastanelerin etkin bir dijital pazarlama faaliyeti yürütebilmesi için web sitesi tasarımının potansiyel ve mevcut hastaların ihtiyaçlarına yönelik kolay içerik sağlamalıdır (Gruca ve Wakefield, 2004). Araştırmaya dahil olan sağlık kuruluşlarının iletişim bilgilerine ulaşmak kolayken, web siteleri yeterince güncel değildir. Her işletmede olduğu gibi sağlık turizminde de yeterli bilgiye sahip ve güncel web siteleri sağlık turizmi tercihlerini etkileyebilmektedir (Çavuşgil vd., 2018).

Tablo 2. Alanya’da Bulunan Hastanelerin Web Sitelerinde Medikal Turizme Yönelik Yer Alan Genel Sağlık Bilgileri

Alanya’daki Hastaneler	Verilen Sağlık Hizmetlerine İlişkin Bilgiler	Doktor Bilgileri	Ücret Bilgisi	Tedavi Sonrası Çevrim İçi Bilgi Paylaşımı/Hasta Kontrolü
Alanya Alâaddin Keykubat Üniversitesi Eğitim ve Araştırma Hastanesi (ALKÜ)	✓	-	Var (TL Bazında)	-
Başkent Hastanesi	✓	✓	Kişisel finans bilgileri hastalara mail ile ulaştırılıyor.	-
Anadolu Hastanesi	✓	✓	Bu konu hakkında bilgi yer almamaktadır.	✓
Yaşam Hastanesi	✓	✓	-	✓

Tablo 2’de görüldüğü gibi, Alanya’daki dört hastanede de medikal turizm kapsamında hizmet veren bölümlerin yer aldığına ilişkin bilgiler mevcuttur. Kamu hastanesinde bölümlerde görev yapan doktorlara ilişkin bilgi yer almazken; özel hastanelerin tümünde doktor bilgisine yer

verilmiştir. Kamu hastanesinde verilen hizmetlere ilişkin ücret bilgisi yer alırken, özel hastanelerde fiyat bilgisi web sitesi üzerinden paylaşılmamaktadır. Başkent Hastanesi'nde hasta tarafından talep edildiği takdirde mail aracılığıyla ücret bilgisi verilmektedir. Diğer iki özel hastanede ücret politikasına ilişkin herhangi bir bilgi mevcut değildir. Bir sağlık kuruluşunun web sitesinde yer alan medyada çıkan haberler, ücret bilgilerinin yer alması, sağlık kuruluşuna verilen sertifikalar, doktor bilgileri vb. özellikler, sağlık kuruluşunun tanıtımı ile hastaların ihtiyaç duydukları bilgilere ulaşması ve o hastaneyi tercih etmesi açısından son derece önemlidir (Yurdakul ve Öksüz, 2007).

Kamu hastanesinde ve Başkent Hastanesi'nde Alanya'ya medikal turizm kapsamında tedavi için gelen hastalara yönelik tedavi sonrası herhangi bir online kontrol bilgisine yer verilmezken; Anadolu ve Yaşam Hastanelerinde tedavi sonrası doktora çevrim içi ulaşma imkanı sağlanmaktadır.

Tablo 3. Alanya'da Bulunan "Sağlık Bakanlığı, Sağlık Turizmi Sertifikalı" Hastanelerin Web Sitelerinde Medikal Turistlere Yönelik Bilgilendirme

Alanya'daki Hastaneler	Hasta Hakları Bilgilendirmesi	Başka Ülkelerde Anlaşmalı Olduğu Sigorta Şirketleri	Medikal Seyahat Süreci Hakkında Bilgilendirme	E-broşür
Alanya Alâaddin Keykubat Üniversitesi Eğitim ve Araştırma Hastanesi (ALKÜ)	-	-	-	-
Başkent Hastanesi	✓	✓	✓	✓
Anadolu Hastanesi	-	-	-	-
Yaşam Hastanesi	-	-	-	-

Tablo 3'e bakıldığında, Kamu hastanesi ve iki özel hastanede medikal turizm kapsamında ülkemize gelen medikal turistlerin hasta haklarına ilişkin bilgiler yer almazken; Başkent Hastanesi'nde ülkemize gelen medikal turistlerin alacağı sağlık hizmetlerine yönelik haklarına ilişkin bilgilendirilmeye yer verilmiştir. Bookman (2007), medikal turizmde ekonomik ve yasal sorunlar temel konular olarak ele almış, medikal turistlerin tedavi sürecinde fiyat bilgilendirmesi yapması ve tedavi gördükleri ülkede hasta hakları bilgilendirilmesi yapılarak yasal hakları hakkında bilgi sahibi olması gerektiğini belirtmiştir.

Başkent Hastanesi'nde diğer ülkelerde anlaşmalı olduğu özel sağlık sigorta şirketleri, medikal seyahat süreci boyunca izleyeceği adımları içeren bilgilendirme ve departmanlara yönelik bilgi sunan e-broşür yer alırken; diğer hastanelerde bu bilgilere yer verilmemiştir.

SONUÇ

Son yıllarda gerçekleştirilen araştırmalar, web sayfalarının bir reklam ve pazarlama aracı olarak kullanılması durumunda firmalar adına oldukça etkin bir pazarlama mecrası olacağını göstermektedir (Wan, 2002). Etkileşimli web siteleri, tüketicilerin hizmet planlamasına, sağlık personeli veya diğer uzmanlarla iletişim kurmasına, uçak bileti ve konaklama rezervasyonu yapmasına ve turistik geziler düzenlemesine olanak tanımaktadır (Cortez, 2008). Çevrim içi sayfalarda bulunan bilgiler tüketiciler için fayda ve anlam taşıması, ürünleri satın almadan önce bilgilerin toplanması aşamasında büyük önem taşımaktadır (Karaosmanoğlu vd., 2013).

Araştırma sonucuna göre, Alanya'da bulunan biri kamu, üçü özel hastane statüsünde bulunan Sağlık Bakanlığı Sağlık Turizmi Sertifikalı hastanelerin her birinin internet sayfalarında yabancı dil seçeneği bulunmaktadır. Kamu Hastanesi dil seçeneği en fazla olan sağlık kuruluşudur. Özel hastanelerin ise medikal turizmi geliştirmesi bağlamında daha fazla dil seçeneğine yer vermesi gerekmektedir.

Sağlık kuruluşlarının telefon ve elektronik mail adreslerinden randevu alma olanaklarına ulaşılabilirken Anadolu Hastanesi ve Yaşam Hastanesi'nde doktora çevrim içi ulaşmak mümkündür ve tedavi sonrasında ülkelere dönen medikal turistlere de tedavi sonrası hizmet çevrim içi hizmet verilmektedir. Başkent Hastanesi'nde ise harita üzerinden konum gösteren bir bilginin bulunmaması her şeyin dijitalleştiği bir dünyada Alanya'yı bilmeyen birinin hastanenin haritadaki konumunu görememesi, medikal turizm bağlamında büyük eksikliklerdir. Sağlık turizmi gerçekleştirecek olan hastalar, sağlık hizmeti alacağı ülke hakkında bilgi sahibi olmak için dijital iletişim teknolojilerini kullandıklarından (Öksüz ve Altıntaş, 2017), tedavi olacakları hastanenin haritadaki yeri, hastaneye ulaşımı, şehir merkezine ve konaklayacağı yere olan uzaklığı hakkında bilgi sahibi olmak isterler.

Sağlık kuruluşlarının son güncelleme tarihleri Kamu Hastanesi ile Başkent Hastanesi'nde verilmiştir. Fakat her iki sağlık kuruluşunun da son güncelleme tarihleri oldukça eskidir. Diğer iki özel hastane ise son güncelleme tarihlerine sitelerinde yer vermemiştir. İnternet sayfaları, anlaşılması kolay ve ayrıntılı bilgi vermeli ve bu bilgileri güncel tutmalıdır (Santos, 2003). Dolayısıyla sağlık turizmin dalı olan medikal turizmi geliştirmesi adına Alanya'daki hastanelerin web sitelerinin güncel olması gerekmektedir

Özel hastaneler verdikleri hizmet, departmanlar ve doktorlarına yönelik tanıtımlarına web sitelerinde yer verirken kamu hastanesinde böyle bir bilgiye yer verilmemiştir. Bunlara ek, Başkent Hastanesi hasta hakları, departmanların ayrıntılı bilgilerini içeren İngilizce broşürler, medikal tedavi seyahat kılavuzu gibi medikal turistlere yönelik ayrıntılı bilgilendirme gerçekleştirmiş, diğer hastanelerde bu bilgilendirmeye rastlanmamıştır. Fakat Başkent Hastanesi medikal turizme yönelik en ayrıntılı bilgileri hastalarına sunan tek hastane olmasına rağmen yalnızca İngilizce dilinde hizmetlerinin tanıtımını gerçekleştirmiştir. Bulut ve Şengül (2019)'un yaptığı çalışmada, medikal turizmde ülkeler arasında kolaylaştırıcı anlaşmalar yapılması gerektiği, hizmeti sunanların iletişim problemlerine sebep olmamak için dil engelini çözmesi gerektiği ve bu turizm çeşidi için pazarlama faaliyetlerine dikkat etmeleri gerektiğinin altı çizilmiştir.

Kuzkaya (2022)'nin Alanya'da yaptığı çalışmada da sağlık konusunda kongre sempozyum ve çalıştay gibi organizasyonların sayısı arttırmalı, sağlık alanında bilinen bir destinasyon olmak için çalışılmalıdır. Verilen hizmetlerin kaliteli olması sağlık turizmi için tek başına yetmezken arayış içinde olan kitlelere ulaşmak için çok yönlü ve etkili bir tanıtım stratejisine gerek vardır. Ülkeler arası geliştirilecek olan politikalar ile ücretlendirmeler belirlenmeli ve tüm paydaşlar birlikte hareket etmelidir. Sağlık çalışanlarının yabancı dil konusunda donanımının artırılması amacıyla kamusal destek olmalıdır. Yurtdışında artan yaşlı nüfusun sağlık gereksinimleri değerlendirildiğinde bu sayılan hususlarda acele edilmelidir.

Alanya'da medikal turizmin geliştirilmesi bağlamında hem kamu hem de özel hastanelerin web sitelerinin güncel tutulması gerekmektedir. Dijitalleşen çağda işletmelerin ayakta kalabilmesi ve rekabet edebilmesi için internete uyum sağlaması zorunludur (Şimşek, 2006). Özellikle de web sitelerindeki dil seçenekleri medikal turizmin gelişinde son derece önem taşımaktadır. Ayrıca web sitelerinde tanıtım, hasta hakları, ücret politikası, medikal turizm seyahati için gerekenleri içeren kılavuzlarla daha çok bilgilendirme yapılması sağlanmalıdır. Her türlü sektörel iyileşme faaliyetleri şehir ve ülkeler için olumlu imajlar çizmekte ve markalaşmanın yolunu açmaktadır. Markalaşma medikal turizm alanında çok önemli bir faktördür (Sunita ve Kumar, 2013).

Çalışma, medikal turizmin gelişmesinde “Turizm Yetki Belgesi”ne sahip hastanelerin web sitelerinin yeterli bilgi sağlayıp sağlamadığına yönelik yapıldığından, yalnızca hastanelerin web siteleri araştırma kapsamında değerlendirilmiştir. İleride yapılacak olan çalışmalarda hastanelerin uluslararası hasta birimleriyle görüşmeler yapılarak, hastaneye gelen medikal turistlerin milletleri ve hangi iletişim kanallarıyla hastaneye ulaştığına yönelik bir çalışma yapılabilir. Böylece hastanelerin çevrim içi sayfalarının medikal turizmin gelişmesi açısından ne derece etkili olduğu, hastaneden alınan veriler ışığında değerlendirilebilir.

KAYNAKÇA

- Akat, Ö. (2000). *Pazarlama Ağırlıklı Turizm İşletmeciliği*. Motif Matbaa, 3. Baskı, Bursa.
- Aktepe, C. (2013). Sağlık Turizminde Yeni Fırsatlar ve Türkiye’de Yerleşik Sağlık İşletmelerinin Pazarlama Çabaları, *İşletme Araştırmaları Dergisi*, 5(1), 170-188.hen
- Aydın, O. (2012). Türkiye’de Alternatif Bir Turizm; Sağlık Turizm. *KMÜ Sosyal ve Ekonomik Araştırmalar Dergisi*, 14 (23): 91-96
- Bennet, M., King, B., Milner, L. (2004). The Health Resort Sector İn Australia: A Positioning Study. *Journal of Vacation Marketing*, 10(2), 122-137.
- Beylik, U. ve Turan, H. (2023). Medikal Turizm Faaliyetinde Bulunan Akredite Hastanelerin Karşılaştırmalı Web Sitesi İçerik Analizi. *Pearson Journal of Social Sciences & Humanities*. 8 (24), 247-259.
- Boyd, D. M., ve Ellison, N. B. (2007). Social Network Sites: Definition, History, and Scholarship. *Journal of Computer-Mediated Communication*, 13(1), 210–230.
- Bulut, A. ve Şengül, H. (2019). Dünya’da ve Türkiye’de Sağlık Turizmi. *Yönetim, Ekonomi ve Pazarlama Araştırmaları Dergisi*, 3(1), 45-62.
- Buzcu, Z. ve Birdir, K. (2019). Türkiye’de Medikal Turizm İncelemesi: Özel Hastanelerde Bir Çalışma. *Gaziantep University Journal of Social Sciences*, 18 (1), 311-327.
- Bookman, M. Z. ve Bookman, K. R. (2007). *Medical Tourism in Developing Countries*, Palgrave Macmillan, New York.
- Büyükhahin, M. (2021). Alanya’da Ekolojik Çevrenin Medikal ve Rehabilitasyon Turizmi Sürdürülebilirliği Üzerine Etkisi (Basılmamış Yüksek Lisans Tezi). Alanya: Alaaddin Keykubat Üniversitesi.
- Caballero-Danell, S., ve Mugomba, C. (2007). *Medical tourism and its entrepreneurial opportunities: A conceptual framework for entry into the industry*. Master Thesis No. 2006.
- Cesario, S. K. (2018). Implications of Medical Tourism. *Nurs. Womens. Health*. 22, 269–273.
- Christians, C. D. ve Chen, S. S. (2004). Introduction: Technological environments and the evolution of social research methods. *Online Social Research: Methods, Issues & Ethics*. 15-23.
- Crush, J. (2015). South–South Medical Tourism and The Quest for Health in Southern Africa. *Soc. Sci. Med.* 124, 313–320.
- Cohen, E. (2006). Medical Tourism in Thailand, Turk-Kazakh International Tourism Conference: New Perspectives and Values in World Tourism and Tourism Management in the Future, 20-26 November 2006, *Alanya, Turkey, Conference Proceedings*. 87-117.
- Cortez, N. (2008) Patients Without Borders: The Emerging Global Market for Patients and The Evolution of Modern Health Care. *Indiana Law Journal*. 83: 71–132.
- Connell, J. (2006). Medical Tourism: Sea, Sun, Sand and Surgery. *Tourism Management*. 27, 1093-1100.
- Çam, O. ve Çilginoğlu, H. (2021). Sağlık Turizmi Kapsamında Medikal Turizmde Öne Çıkan Sağlık Uygulamaları. *Oğuzhan Sosyal Bilimler Dergisi*. 3 (2). 197-216
- Çavuşgil K., B., Karalar, S. ve Usta, I. (2018). Sağlık Turizmine Yetkili Kuruluşların Web Sitelerinin Kalite Yönetimi ve Turizm Perspektifinde Değerlendirilmesi, 19. *Ulusal Turizm Kongresi*, Afyonkarahisar.

- Daykhes A. N, Jakovljevic M., Reshetnikov V. A. ve Kozlov V. V. (2020) Promises and Hurdles of Medical Tourism Development in the Russian Federation. *Front. Psychol.* 11. 1-9.
- Denizli, F. (2022). Medikal Turizm Kapsamındaki Sağlık Çalışanlarının Memnuniyet ve Örgütsel Bağlılık Düzeyleri: Kayseri Örneği. *Pamukkale Üniversitesi Sosyal Bilimler Enstitüsü Dergisi*, 51. 165-186.
- De Kare-Silver, M. (2000), *E-Shock: The Electronic Shopping Revolution: Strategies for Retailers and Manufacturers*, 2nd ed., MacMillan Business, Basingstoke.
- Doolin, B., Burgess, L. ve Cooper, J. (2002). Evaluating the use of the web for tourism marketing: A case study from New Zealand, *Tourism Management*, 23 (5). 557 –561.
- Duverger, M. (1980). *Metodoloji Açısından Sosyal Bilimlere Giriş*, Çev: Ünsal Oskay, İstanbul: Bilgi Yayınevi
- Gretzel, U., Yuan, Y. ve Fesenmaier, D. R. (2000). *White Paper on Advertising and Information Technology in Tourism*. Champaign: National Laboratory for Tourism and eCommerce, University of Illinois, Champaign.
- Gruca, T. S. ve Wakefield, D. S. (2004). Hospital Web Sites Promise and Progress. *Journal of Business Research*. 57. 1021-1025.
- Henderson, J. C. (2004). Health Care Tourism in South East Asia, *Tourism Review International*, 7(3-4), 111-121.
- Horowitz, Michael D., Rosensweig, Jeffrey A. ve Jones, C. A. (2007). Medical Tourism: Globalization of the Healthcare Marketplace, *Medscape General Medicine*, 9(4): 33
- Howze, K. S. (2007). Medical Tourism: Symptom or Cure? *Georgia L Rev.* 41:1013-1052.
- Huang, E. ve CL Dunbar, C. L. (2013). Connecting to patients via social media: A hype or a reality? *Journal of Medical Marketing*. 13 (1), 14-23.
- Kahveci, A. (2014). Dış ticaret kapsamında medikal turizm ve medikal turizm teşviklerinin etkinliğinin incelenmesi: Alanya örneği.
- Karagülle, M., Z. (2021). *Sağlık Turizminde Güncel Gelişmeler ve Gelecek*, [Current Developments and Future in Health Tourism], <http://www.termalspasaglik.com/saglik-turizminde-guncelgelistmeler-ve-gelecek/>
- Karaosmanoğlu, E., Nacar, R. ve Uray N., (2013). Websiteleri Firmalara Ne Kazandırabilir? Websitesi Kalitesi, Tüketici-Odaklı Marka Değeri ve Satın alma Eğilimi Arasındaki İlişki *Anadolu Üniversitesi Sosyal Bilimler Dergisi*. 16 (1). 159-174.
- Karasar, N. (1995). *Bilimsel Araştırma Yöntemi*. Ankara: 3A Araştırma Eğitimi Danışmanlık Ltd.
- Kaya, S., Yıldırım, H. H., Karsavuran, S. Ve Özer, Ö. (2013). *Türkiye Medikal Turizm Değerlendirme Raporu 2013*. [Evaluation Report on Medical Tourism in Turkey 2013] Türkiye Cumhuriyeti Sağlık Bakanlığı Sağlık Hizmetleri Genel Müdürlüğü Sağlık Turizmi Daire Başkanlığı, Ankara: Pozitif Matbaa.
- Kızıldağ Ç., G. (2018). *Hekim Dışı Sağlık Personeli ve Sağlık Yöneticilerinin Medikal Sağlık Turizmi Konusunda Farkındalıklarının Değerlendirilmesi* (Basılmamış Yüksek Lisans Tezi). Ankara: Ufuk Üniversitesi.
- Kostak M. (2007). Hemşirelik Bakımının Spiritüel Boyutu. *Fırat Sağlık Hizmetleri Dergisi* 6, 105–115.
- Kördeve, M. (2016). Sağlık Turizmine Genel Bir Bakış ve Türkiye'nin Sağlık Turizmindeki Yeri. *Uluslararası Sağlık Yönetimi ve Stratejileri Araştırma Dergisi*, 2(1), 51-61.
- Kunwar, R. (2019). Medical Tourism and Hospitality in Hospital. The Gaze: *Journal of Tourism and Hospitality*, 10(1), 67-123.
- Kurar, İ. ve Baltacı, F. (2021). Medikal Turizm Potansiyeli Üzerine Nitel Bir Araştırma: Antalya Örneği. *Türk Turizm Araştırmaları Dergisi*, 5(1), 176–199.
- Kurçer, D., Civelek M., (2022). The Determination of the Status of Turkey in the Medical Tourism Market in Accordance with the Demands of Health Tourist. 7(1). *Uluslararası Türk Dünyası Turizm Araştırmaları Dergisi*. 27 – 42.

- Kuzkaya, Ü. (2022). Sağlık Turizmi Paydaşlarının Sağlık Turizmi Potansiyel ve Uygulamalarına Yönelik Tutum, Yaklaşım ve Önerileri: Alanya Örneği (Basılmamış Yüksek Lisans Tezi). Alanya: Alaaddin Keykubat Üniversitesi.
- Lunt, N. ve Carrera, P. (2010). Advice for Prospective Medical Tourists: Systematic Review of Consumer Sites. *Tourism Review*, 66(1/2), 57-67.
- Lunt, N., Smith R., Exworthy M., Green S., Horfsall D. ve Mannion R. (2011). *Medical Tourism: Treatments, Markets and Health System Implications, A Scoping Review*. Paris: OECD.
- Olgun, C., K. (2008). *Nitel Araştırmalarda İçerik Analizi Tekniği*. Sosyoloji Notları. Ankara: İdeal Copy.
- Özkan, M. E. (2019). Sağlık Turizmi Kapsamında Türkiye'nin Medikal Turizm Potansiyeline Yönelik Bir Değerlendirme. *Turizm Ekonomi ve İşletme Araştırmaları Dergisi*, 1(1),50-64.
- Öksüz, B. ve Altıntaş, V. (2017). Sağlık Turizminde Dijital İletişim Kanallarının Kullanımı, *Seyahat ve Otel İşletmeciliği Dergisi*, 14 (1): 59-75
- Rowley, J. (2004). Online branding, *Online Information Review*, 28(2), 131-138.
- Sadr M. N. ve Agharahimi Z. (2011). Medical tourism industry in Iran: Strategies for development. *Health Inf Manag.* 7(4):524-30.
- Sağlık Turizmi Dairesi Başkanlığı (2023, Ocak, 16). *Sağlık Turizmi Yetki Belgesi Sağlık Tesisleri*. 06.02.2023 tarihinde https://shgmturizmdb.saglik.gov.tr/Eklenti/45569/0/yetkilihastanelerpdf.pdf?_tag1=4ECBAE72562E31000C2D69EF8CAE693F2DDF5D47 adresinden alındı.
- Santos, J. (2003). E-service quality: a model of virtual service quality dimensions. *Managing Service Quality*, 13(3), 233-246.
- Seyyar, A., Serdar, O. (2008). Sağlık Turizminde Yeni Küresel Eğilimler: Bakıma muhtaç yaşlı Almanların sosyal bakım hizmetlerinin Türkiye'den sağlanması. III. Balıkesir Ulusal Turizm Kongresi, *Balıkesir: Congress Proceedings* (5-11)
- Simmons, G.J. (2007). i-Branding": developing the internet as a branding tool. *Marketing Intelligence & Planning*, 25(6), 544-562
- Singh, L., (2019). Medical Tourism Motivations: The Driving Force. *Journal of Multidisciplinary Academic Tourism*. 4 (2): 77-86
- Sunita, D. ve Kumar, P. P. (2013). Influence of Branding In Medical Tourism (With Special Reference to India). *International Journal of Multidisciplinary Management Studies*, 3(4): 33-39.
- Şafak, K., Yılmaz, M. ve Karamustafa, K. (2002). Sağlık Turizmi Yetki Belgeli Sağlık Tesislerinin Web Sitelerinin İçerik Analizi ile Değerlendirilmesi. *Eskişehir Osmangazi Üniversitesi Sosyal Bilimler Dergisi*. 23(2), 320-344.
- Şengül, C. ve Çora, H. (2020). Healthcare Tourism in Second Decade of 21st Century- A Review of Turkey as the New Global Center for International Patients. *Journal of Health Systems and Policies*, Vol.2, No:1, 2020.
- Şimşek, S. (2006), Küreselleşme Sürecinde Çok Uluslu Şirketler ve İnternetin Önemi, *Selçuk İletişim Dergisi*, 4(3), s.166-175.
- Taş, İ. (2010). *Avrupa Birliği'nde Sağlık Turizmi Kapsamında Sınır Ötesi Hasta Hareketliliği* (Basılmamış Doktora Tezi). İzmir: Dokuz Eylül Üniversitesi.
- Tengilimoğlu, D. (2013). *Dünya'da ve Türkiye'de Sağlık Turizmi*. 2.Baskı, Ankara: Siyasal Kitabevi.
- Tengilimoğlu, E., Parlıtı, N. ve Yar, C.E. (2014, 10-12 Eylül). Hastane ve Hekim Seçiminde Sosyal Medyanın Kullanım Düzeyi: Ankara İli Örneği, 8. *Sağlık ve Hastane İdaresi Kongresi*, Lefke.
- Tontuş, Ö. H. (2018). Sağlık Turizmi Tanıtımı ve Sağlık Hizmetlerinin Pazarlanması İlkeleri Üzerine Değerlendirme. *Disiplinlerarası Akademik Turizm Dergisi*. 3(1). 67-88.

Medikal Turizm Kapsamında Alanya'daki Hastanelerin Web Sitelerine Yönelik Bir Araştırma

- TUİK (2023, Ocak, 31). *Turizm İstatistikleri, IV. Çeyrek: Ekim-Aralık ve Yıllık, 2022*. 06.02.2023 tarihinde <https://data.tuik.gov.tr/Bulten/Index?p=Turizm-Istatistikleri-IV.Ceyrek:-Ekim-Aralik-ve-Yillik,-2022-49606> adresinden alındı
- Uğurluoğlu, Ö. (2009). İstanbul'daki hastanelerin web sitesi özellikleri üzerine bir inceleme. *Hacettepe Sağlık İdaresi Dergisi*, 12(1), 87-104.
- Unti J. A. (2009) Medical and Surgical Tourism: The New World of Health Care Globalization and What It Means for The Practicing Surgeon. *Bull Am Coll Surg*. 94(4):18-25.
- Wan, C. S. (2002). The Web Sites of International Tourist Hotels and Tour Wholesalers in Taiwan. *Tourism Management*. 23 (2). 155-160.
- Yaylagül, L. (2018). Enformasyon Toplumunun Ekonomi Politikası. *İletişim Kuram ve Araştırma Dergisi*.46. 20-40.
- Yazan, T., Şengül, S. ve Girgin, A. (2018). Sağlık Hizmetleri ve Hasta Memnuniyeti. *Acta Medica Alanya*. 2(1), 24 – 29.
- Yılmaz, V. (2022). Medikal Turizmin Pazarlama Karması Unsurları Açısından Bir Analizi. *Süleyman Demirel Üniversitesi Vizyoner Dergisi*. 13 (35). 1056-1078.
- Yurdakul, N. ve Öksüz, B. (2007). Hastanelerde Bir Tanıtım Aracı Olarak Web Siteleri: İzmir İli Eğitim Hastaneleri ve Özel Hastanelerin Kurumsal Web Sitelerinin Kıyaslamalı Analizi. *Selçuk İletişim Dergisi*. 5(1). 118 – 134.



Kayseri Raşit Efendi Yazma Eser Kütüphanesi'nde Korunan 1303/2, 1303/3 ve 1303/4 Envanter Numaralı El Yazmalarının Tezhipli Sayfalarının İncelenmesi

Analysis of the Illuminated Pages of Manuscripts with Inventory Numbers 1303/2, 1303/3 And 1303/4 Protected in Kayseri Raşit Efendi Manuscript Library

Bedriye ÖZBEK¹, Muhammet BİLGEN²

Özet

Yüzyıllar boyunca kitaba verilen önem, geleneksel Türk sanatlarının gelişmesine katkı sağlamıştır. Kur'an'ı Kerim'ler başta olmak üzere dini, edebi ve tarihi konulu el yazması kitapların cilt, tezhip, ebru ve minyatür sanatlarıyla bezenmeleri, kitapları daha da değerli hale getirmiştir. Bu değerli el yazması eserler, günümüzde müze, özel koleksiyon ve kütüphanelerde muhafaza edilmektedir. Araştırma konumuz olarak da Kayseri Raşit Efendi Yazma Eserler Kütüphanesinde korunan 1303/2, 1303/3 ve 1303/4 envanter numaralı üç adet eserin tezhipleri seçilmiştir. Tezyinat bakımından incelenen 1303/2 ve 1303/3 envanter numaralı eserlerde ikişer sayfa 1303/4 envanter numaralı eserde ise sekiz adet olmak üzere toplam on iki tezhipli sayfa bulunmaktadır. Eserlerde yer alan tezhipli sayfaların üslup, motif, kompozisyon, renk, işçilik ve desen tasarımı açısından klasik dönem özellikleri gösterdiği görülmektedir. Hazırlanan çalışmanın Türk tezhip sanatı ve özellikle Türk tezhip sanatının klasik dönemi ile ilgili araştırma yapan araştırmacılara kaynak oluşturması, müze, kütüphane ve arşivlerimizde yer alan Türk kültürüne ait bu tür maddi kültür ürünlerinin gelecek nesillere sağlıklı bir şekilde aktarılması hedeflenmiştir.

Anahtar Kelimeler: Kayseri Raşit Efendi Yazma Eserler Kütüphanesi, Tezhip, Yazma Eser

Abstract

The importance attributed to the book over the centuries has contributed to the development of traditional Turkish arts. The binding, illumination, marbling and miniature decoration of manuscripts on religious, literary and historical subjects, especially the Qur'an, have made them even more valuable. Today, these valuable manuscripts are protected in museums, private collections and libraries. The illuminations of three works with inventory numbers 1303/2, 1303/3 and 1303/4 protected in Kayseri Raşit Efendi Manuscript Library were chosen as our research subject. In terms of illumination, there are twelve illuminated pages in total, two pages each in the works with inventory numbers 1303/2 and 1303/3 and eight pages in the work with inventory number 1303/4. It is seen that the illuminated pages in the works show classical period characteristics in terms of style, motif, composition, color, workmanship and pattern design. It is aimed that this study

¹Kastamonu Üniversitesi, Sosyal Bilimler Enstitüsü, Sanat ve Tasarım Anasanat Dalı, Kastamonu

²Kastamonu Üniversitesi, Güzel Sanatlar ve Tasarım Fakültesi, Kastamonu.

ORCID:

B.Ö.:0000-0002-8652-1434

M.B.: 0000-0002-9132-3950

Corresponding Author:

Bedriye ÖZBEK

Email:

ozbkbbedriye@gmail.com

Citation: Özbek, B. ve Bilgen, M. (2023). Kayseri Raşit Efendi Yazma Eser Kütüphanesi'nde korunan 1303/2, 1303/3 ve 1303/4 envanter numaralı el yazmalarının tezhipli sayfalarının incelenmesi. *Journal of Humanities and Tourism Research*, 13 (4): 778-793.

Submitted: 27.11.2023

Accepted: 24.12.2023

will serve as a source for researchers researching Turkish illumination art and especially the classical period of Turkish illumination art, and that such material culture products of Turkish culture in our museums, libraries and archives will be transferred to future generations in the right way.

Keywords: Kayseri Raşit Efendi Manuscript Library, Illumination, Manuscript

1. GİRİŞ

Sanat, insanoğlunun iç dünyasında hissettiği duygularını dışavurum ve bir anlatım şekli olarak ortaya çıkmıştır, aynı zamanda toplumların değer verdiği eserleri güzelleştirmek ve çekici hale getirmek için de kullanılmıştır. Geçmiş kültürlerin sanat anlayışını en güzel şekilde anlatan bu kıymetli eserlerin birçoğu korunarak günümüze kadar gelebilmiştir (Biol, 2017: 15). Bu sanat eserleri içinde kitap sanatlarının da önemli bir yeri vardır. Kitapların el ile yazılmalarından dolayı tek ve biricik olma özelliği onları daha kıymetli hale getirmiştir (Anameriç, 2015: 29). Aynı zamanda yazılmış olan eseri güzelleştirme, değerli kılma duygusu Türk tezhip sanatının da gelişmesini sağlamıştır. Kelime anlamı olarak Tezhip; altınlamak, altınla tezyin etmek anlamına gelen (Taşkale, 1997: 110), Arapça “zehep” sözcüğünden türemiştir. El yazması eserler, Hüsnü Hat (güzel yazı) levhaları, albümler ve padişah tuğralarını (Ersoy, 1988: 12), süsleyen, motiflerden oluşturulmuş kompozisyonları, özel ince kıl fırçalarla, altın varak ve çeşitli renkte boyalar kullanılarak, kâğıt ya da kâğıt nevi malzeme üzerine hat sanatı ile birlikte ya da tek başına uygulanan, doğa ve doğaüstü motif, desen ve şekiller kullanılarak tasarlanan, mutlak güzellik arayışının temelleri üzerine şekillendirilen, işçiliğin ön planda olduğu çalışmalardır diyebiliriz. Önceki yüzyıllarda Hat sanatı ile birlikte gelişen tezhip, başta Kur'an-ı Kerim nüshaları olmak üzere daha çok el yazması kitap bezemelerinde karşımıza çıkmaktadır (Kaçar ve Bilgen, 2020: 327; Özbek ve Bilgen, 2022: 695). Ancak günümüzde daha çok hat, ebru ve minyatür, levhalarında uygulama alanı bulmuş bir yüzey süsleme sanatı olarak yorumlanması daha uygun bir tanımlama olacaktır (Meriç, 1998: 53). Tezhip sanatını yapan kadın sanatçıya “müzehhibe” erkek sanatçıya ise “müzehhip” denilmektedir (Baysal, 2019: 421).

Bir yazma eserin tezhip yapılan alanlarını sıralayacak olursak, ilk olarak iç kapakta kitabın adı, yazarı, sunulduğu kişinin unvanını belirten “temellük” kitabesinin yer aldığı, süslemeler açısından oldukça zengin olan “zahriye” sayfası karşımıza çıkar. Daha sonra baş sayfa olarak anılan zahriye sayfasından hemen sonra gelen “Serlevha” sayfası yer alır ve bu sayfalar zengin süslemeleriyle yazılı olduğu gibi bazen de yazısız olabilir. Kur'an-ı Kerim'lerde sûrelerin başladığı sayfalarda “sûre başı tezhibi”, edebi, ilmi vb. konulu yazmalarda bölüm başlarına yapılan “fasıl başı tezhibi” yer alır. Kur'an-ı Kerim'lerde secde ibaresinin geçtiği satırın hizasında, sayfa kenarındaki “secde” yazısının etrafına yapılan, yine Kur'an cüzlerinin bitişine her yirmi sayfada bir veya on sayfada bir konulan ve “hizip gülü, secde gülü, cüz gülü” gibi isimlerle adlandırılan gül motifleri bulunur. Ayetlerin baş kısımları “vakfe” ve bitim noktaları olan “durak” larda, hattatın adının yer aldığı, eserin yazıldığı tarihin belirtildiği, hatime duasının da bulunduğu “ketebe” sayfasında, satır aralarında (beynessutur), yazı kenarlarındaki koltuk alanlarında, sayfa kenarlarında tezhip örnekleri karşımıza çıkar (Meriç, 1998: 53).

Türk tezhip sanatının kökeni Uygur'lara kadar uzanır. Orta Asya'da Karahaç'daki kazılarda bulunan minyatürlerdeki stilize edilmiş bitkisel motiflerin, hatayilerin prototipleri olduğu söylenebilir. Türk tezhip sanatının en erken örnekleri XII. ve XIII. yüzyıl Selçuklu eserlerinde bulunur. XIII. yüzyılda birçok anlamda zirveye ulaşan Selçukluların saraya bağlı sanatçıların sade ve olgun eserler verdikleri bilinmektedir (Taşkale, 2010: s.7). Tezhip sanatında çok kullanılan motiflerden biri olan, hayvan kökenli olduğu düşünülen, “Rumi” motifi Selçuklular, tarafından Anadolu'ya getirilmiştir. Selçuklu tezhiplerinde daha çok geçmeler, geometrik motif ve formlar ve münhani'ler kullanılmıştır. Bu dönemde motiflerin oldukça iri ve

dolgun olarak kullanıldığını görmekteyiz (Esiner Özen, 2003: 6). XIII. yüzyıl Selçuklu tezhibinin en güzel örnekleri daha önce Selçukluların başkenti olan Konya'daki Mevlana müzesinde bulunan "Mesnevi" ve "Divan-ı Kebir" deki tezhiplerdir (Cunbur, 1990:161). Selçuklu devletinin dağılmasıyla 1300'lerden 1454'lere kadar devam eden Beylikler dönemi başlamıştır. Beylikler devrindeki sanat anlayışı Selçuklu sanatının devamı niteliğindedir (Taşkale, 1994: 4). XIV. yüzyıl Selçuklu dönemine göre daha verimli olmuştur. Bu dönemde Kur'an-ı Kerim'ler ve din konulu eserler başta olmak üzere, diğer konulardaki eserlerde tezhiplenmiştir (Demircan Aksoy, 2014:266-267). XV. yüzyıl Selçuklu ve Osmanlı tezhibi arasında bir köprü teşkil eden Anadolu beylikleri tezhiplerinde, işleme tekniği pek ince değil, fakat üslup itibariye hoştur (Aslanapa, 1977:56). Üslupların Osmanlıların merkezlerine getirilmesi XV. yüzyıl'ın başlarından itibaren Semerkant, Şiraz ve Herat' dan Edirne ve Bursa 'ya gelen müzehhipler aracılığı ile olmuştur (Küpeli, 2009:478).

İstanbul'un fethiyle birlikte başlayan XV. yüzyılın ikinci yarısı ve XVI. yüzyılın başı olarak tarihlendirdiğimiz Fatih dönemi, altının farklı şekillerde kullanılması, zengin kompozisyonlar, çeşitlenen renkler, yoğun kullanmaya başlanan kobalt mavi, pastel tonları ile klasik çizgilerini belirlemeye başlamıştır. Geometrik desenlerin yerine bitkisel motiflerin yoğun kullanıldığı görülür. Fatih Sultan Mehmet'in İstanbul ve Edirne saraylarında kurduduğu nakkaşhanelerde, kendi kütüphaneleri için hazırlanan nadide eserler dönemin en güzel örnekleridir (Didinal, 1990:36). Bu dönemin en erken tarihli eseri Sultan II. Murad adına yapılmış olan "Makasid'ül-Elhan" adlı bir musiki kitabıdır (Derman, 2002: 292-293). Fatih devrinin nakkaşbaşılığını yapan Baba nakkaş bu dönemin ünlü sanatçılarından (Cunbur, 1990:162). XV. yüzyıl sonu ve XVI. yüzyıl başlarında II. Bâyezid döneminde İran ve Tebriz'den gelip saray nakkaşhanesine katılan müzehhipler ve Usta Hattat Şeyh Hamdullah'ın yazdığı eserler Osmanlı tezhip sanatının gelişmesinde önemli rol oynamıştır (Taşkale, 2010:8) Bu dönemde, tezhip sanatı daha olgunlaşmış, incelmış, detaylandırılmıştır. Tezhiplendirilen eserlerin birçoğu Kur'an-ı Kerim'lerdir. İlk yıllarında kullanılan iri motifler terk edilmiş, yerini çok çeşitli küçük ve ince motifler almıştır. Detaylarda kullanılan renkler oldukça zengindir (Duran, 1990, s.14). Bu dönemin önemli eserleri Hasan bin Abdullah'ın tezhiplendiği Kur'an'lardır. Sanatçı tezhiplerin tasarımında, geleneğin taşıyıcısı durumundadır (Tanındı, 1993:402). Bu dönemde son şeklini alan Mushaf tezhibi ve sayfa düzeni sonraki yıllarda da aynı şekilde korunmuştur (Deman, 1999:112). Aynı zamanda Nakkaşhanenin Topkapı Sarayında teşkilatlanması da Sultan II. Bayezid döneminde gerçekleşmiştir (Küpeli, 2009:476).

Yavuz Sultan Selim'in 1514 yılında Çaldıran zaferi Tezhip sanatının gelişmesinde önemli bir dönüm noktası olmuştur. Tebriz, Şiraz ve Herat'tan getirilen sanatçılar sanatın gelişmesinde önemli rol oynamıştır (Deman, 1999:112). Getirilmiş olan sanatçılardan en önemlisi Acem kökenli Şahkulu'dur, onu farklı kılan Saz Üslubundaki çalışmalarıdır (Mahir, 2015:381). Tebrizli Ağa Mir'in öğrencisi olduğu belirtilen Şahkulu'nun yarattığı bu yeni üslup, önce mürekkep resimlerinde görülmüştür. Sanatçı ustaca kullandığı fırçasıyla, sivri uçlu, kıvrık hançeri yapraklar içerisine ancak büyüteçle seçilebilecek peri resimleri, çeşitli hatayiler, simurg ve ejderler gibi ayrıntılar resmetmiştir (Mahir, 1988:28-37). Bu tarzın temel ilkesi tasarımda tekrarlamamanın olmayışıdır (Derman Çiçek, 2002:294). Şahkulu İstanbul'daki nakkaşhanenin başına getirilmiş, ölümüne kadar da Sernakkaşlık yapmıştır. Kanuni Sultan Süleyman döneminin en yetenekli nakkaşı olmuştur. Saz üslubundaki resimlerin konuları, orman dünyasıyla ilişkili olan Zümrüdüanka, ejderha, kilin(ch'i-lin) gibi efsanevi yaratıklar, vahşi hayvanlar, periler, kuşlar, hatayi ve hançeri yaprak kompozisyonlarıyla oluşturulmuş bitkilerdir (Mahir, 2015: 381). Bu yeni üslupla birlikte bölüğün sahip olduğu üslup harmanlanarak, yeni bir üslup ortaya çıkarılmıştır (Kaçar ve Bilgen, 2021: 333).

Osmanlı'nın en güçlü ve parlak devri XVI. yüzyıl olmuştur. Kanuni Sultan Süleyman, 1520-1566 yılları arasındaki hükümdarlığı boyunca sanata ve sanatkâra verdiği önemden dolayı tezyinatın her dalında klasik dönemin doğuşu olmuştur. Topkapı Sarayı nakkaşhanesinde Şahkulu'nun vefatından sonra kendi yetiştirdiği öğrencisi olan Karamemi Sernakkaşlığı devralmıştır. Türk süslemesine yepyeni bir anlayış ve ruh getiren Karamemi (Mesara ve Can, 1997: 108), saray hasbahçelerinde yetiştirilen çiçekleri izlenimci bir anlayışla, yeniden yorumlanarak yarı üslûplaştırılmış çiçek motifleri olarak bezeme sanatlarında kullanmıştır (Duran, 2018: 179). Karamemi'nin Türk süslemeciliğine getirdiği bu yenilik, gözlemci yaklaşımla çizilmiş natüralist üsluptaki çiçekler, önceleri kitap süslemesinde uygulama alanı bulmuş giderek tüm Osmanlı süslemeciliğinin ana teması olmuştur (Çağman, 1983: 102). Aynı zamanda bu dönemde klasik motiflerin ustalıklı kullanılması yanı sıra (Taşkale, 1996:54), renk, motif ve kompozisyon zenginliği uygulanan tekniğin mükemmelliği, desende görülen çeşitlilik, altının bol fakat renklerle uyumlu bir şekilde kullanılışı bu devir tezhibinin başlıca özelliğidir (Özen 1986: 47). Tığlarda buna paralel olarak gelişip zenginleşmiş, rumi ve çiçek motiflerinin katılmasıyla en güzel biçimini almıştır (Özen, 2003; Çavuşoğlu ve Bilgen, 2022: 884). Bu dönemin en önemli eseri Kanuni Sultan Süleyman'a ait olan 1565 tarihli Karamemi imzalı Muhibbi Divanı'dır. Baştan sona her sayfası tezhiplenmiştir (Didinal, 1990: 38). XVII. yüzyılın ikinci yarısından itibaren Batı etkileri görülmeye başlar. Bir yandan klasik motifler, bir yandan da Avrupa sanatının etkisi ile oluşturulan yeni motifler kullanılır (Çağman, 1983: 103). XVIII. Yüzyıla hâkim olan Batı sanatının barok, rokoko, ampir, üslupları bu dönemin bezeme anlayışına büyük değişiklikler getirmiştir. Batı etkisi ile geleneksel karakterlerin birbirlerine kaynaştırılması sonucu Türk Rokokosu diye adlandırılan yeni bir stil ortaya çıkmıştır (Mesara, 1996: 21). Dönemin en sevilen motifleri çiçek buketleridir. Çiçekli girlandlar, iri kıvrımlı yapraklar, güllerle dolu sepetler, fiyonklar ve kurdelelerin yer aldığı süsleme üslubu, birçok alanda uygulanmıştır (Çağman, 1983: 104). Bu dönemin en önemli sanatçısı Ali Üsküdarı'dır bu batı üslubunu, klasik üslup içinde eriterek kendine özgü bir tarz oluşturmuştur (Bodur, 1984: 45). XIX. yy sonlarına doğru, saray çevrelerinde görülen, genellikle rumi motiflerin kullanıldığı neo-klasik bir akımla, Osmanlı dönemi Türk sanatı son bulur (Çağman, 1983: 105).

2. KURAMSAL ÇERÇEVE

Çalışmamızın konusunu, Kayseri Raşit Efendi Yazma Eser Kütüphanesi'nde Korunan 1303/2, 1303/3 ve 1303/4 Envanter Numaralı Eserlerin Tezhip Sanatı Açısından İncelenmesi oluşturmaktadır. Günümüzde kütüphanede 2052'si el yazması 18'i Müteferrika Baskısı olmak üzere toplamda 8520 eser bulunmaktadır (<http://www.rasitefendi.yek.gov.tr/>). İncelemiş olduğumuz eserler Edebiyat konulu eserlerdir. Kütüphaneden alınan bilgiye göre ayrı ayrı yazılmış olan aynı konulu eserler zaman içinde tek cilt altında toplanmıştır. Tezhipleri çoğunlukla çift sayfada bulunmaktadır. Fasil başı tezhibi olup karşılıklı iki sayfada yazı etrafına halkâr tezhibi yapılmıştır. Bu eserlerin, tezhip sanatı açısından motif, tasarım, renk ve kompozisyon özelliklerinin incelenip analizlerinin yapılması çalışmanın kuramsal çerçevesini oluşturmaktadır. Tezhip sanatı ile ilgili yapılan literatür taraması sonucunda ulaşılan çalışmaların, yayınların bir bölümü aşağıdaki gibidir.

- ✓ Birol, İ. (2017), "Klasik Devir Türk Tezyini Sanatlarında Desen Tasarımı Çizim Tekniği ve Çeşitleri" adlı kitapta ilk bölümde farklı bakış açılarıyla sanatın tanımını, sanatta geleneği, tezyini sanatların tanımını, nakkaşhane geleneği ve ehl-i hiref örgütünden detaylı bir şekilde bahsedilmiştir. İkinci bölümde ise kitabın asıl konusu olan tasarım, desen çizim tekniklerini, motif çizimlerini, üçüncü bölümde ise cetvel, zencirek, tığ gibi yardımcı unsurları görsellerle aktarmıştır.

- ✓ Cunbur, M. (1969) “Kayseri Raşit Efendi Kütüphanesi ve Vakfiyesi” adlı yayınında Mehmet Raşit Efendi, kütüphanenin nasıl kurulduğu, binanın mimari yapısı, sonra eserlerin oraya nasıl getirtildiği ile ilgili bilgi verdikten sonra kütüphaneyle ilgili detaylı bilgi vermiştir. Araştırmacılar için kütüphaneyle ilgili iyi bir kaynak oluşturmaktadır.
- ✓ Ersoy, A. (1988), “Türk Tezhip Sanatı” adlı kitabında, Türk tezhip sanatının uzun ve köklü geçmişine değinilmiş. Sonrasında tezhibin sanatının tanımı, tarihçesi, çeşitleri, yapılışı, kullanılan motifler ve müzehhipler hakkında bilgiler vermiştir.
- ✓ Özbek, Y. (2005), “Kayseri Raşit Efendi Kütüphanesindeki Kitap Kapakları” adlı kitabında Kayseri ili, Raşit Efendi Kütüphanesi, Türk cilt Sanatı ile ilgili bilgiler ve kütüphane de yer alan el yazmalarının bir bölümünün cilt resimleri ve süslemeleri ile ilgili açıklamalar yer almaktadır.
- ✓ Özbek ve Bilgen, (2022), “Kayseri Raşit Efendi Yazma Eser Kütüphanesi’nde Korunan 18. Yüzyıla Ait Beş Adet Yazma Eserin Tezyini Açısından İncelenmesi” adlı makalede Türk cilt ve tezhip sanatı tanımı ve tarihçesi ile ilgili bilgiden sonra kütüphanede korunan beş adet eserin, cilt ve tezhip sanatı açısından incelemeleri yapılmıştır.
- ✓ Özcan A. R. (2009), “Hat ve Tezhip Sanatı” Ali Rıza Özcan’ın aynı zaman da editörlüğünü yapmış olduğu bu kitap iki bölümden oluşmaktadır. İlk bölümde, Başlangıçtan günümüze kadar Hat sanatı ile ilgili detaylı bilgiler verilmiştir. İkinci bölüm ise tezhip sanatının detaylı tarihçesi, üslup özellikleri, tasarım, kurgu ve desen özellikleri farklı yazarların kaleminden oldukça detaylı bilgiler verilmiştir. Araştırmacılara tezhip sanatıyla ilgili iyi bir kaynak sağlamaktadır.
- ✓ Taşkale, F. (1997), “Tezhip Sanatı” adlı makalede tezhibin tanımı, tarihçesi, kullanılan motif ve renkler, kullanım alanları sade bir dil kullanılarak sunmuştur.

3. YÖNTEM

Kayseri Raşit Efendi Yazma Eserler Kütüphanesi’nde korunan 1303/2, 1303/3 ve 1303/4 Envanter Numaralı Eserlerin Tezhip Sanatı Açısından İncelenmesi adlı araştırmamız, nitel araştırma yöntemi doğrultusunda; literatür taraması yapılmış olup, seçilmiş olan eserlerin tezhiplerinin incelenmesi ve analizlerinin yapılması yoluyla gerçekleştirilmiştir. Tezhiplerindeki motif, renk, tasarım ve kompozisyon özelliklerinin incelenmesi, kataloglarının oluşturulması, geçmişte yapılmış olan bu çalışmaların gün yüzüne çıkarılarak yeni yapılacak olan çalışmalara örnek teşkil etmesi ve araştırmacılara kaynak oluşturması amaçlanmıştır. Kayseri Raşit Efendi Yazma Eserler Kütüphanesi’ndeki el yazması eserler ve bu eserlerin tezhip süslemeleri bu araştırmanın evrenini oluşturmaktadır. Bu eserler içerisinden seçmiş olduğumuz üç adet yazma eserde bu çalışmanın örneklemini oluşturmaktadır. Seçmiş olduğumuz eser Urff’ye ait olan farklı risale kitaplarının (külliyyat) tek cilt altında toplanmış şeklidir. Eserin toplamı 1303 Envanter numarasıyla belirtilmiş, risaleler ayrı ayrı 1303/1, 1303/2, 1303/3, 1303/4 envanter numaralarıyla numaralandırılmıştır. Eserin cildi ve 1303/1 envanter numaralı olan risale tez çalışmasına konu olduğu için 1303/2, 1303/3 ve 1303/4 envanter numaralı eserler seçilmiştir. Öncelikle eserlerin görselleri (Fotoğrafları) kütüphane arşivinden edinilerek incelenmiş, motiflerin daha anlaşılır olmasını sağlamak amacıyla kütüphanede gerekli izinler ve koruma tedbirleri alınarak yerinde birebir yapılan incelemede eserlerin tezhiplerinin, tasarım, kompozisyon, desen, renk ve boyama özellikleri belirlenmeye çalışılmıştır. Aşağıda, incelenen eserlerin analizleri ve elde edilen veriler yer almaktadır.

4. BULGULAR

4.1. 1303/2 Envanter Numaralı Yazma Eser

Kitabın adı: Mecmaul-Ebkâr. Tarih: Belirtilmemiş. Dil: Belirtilmemiş. Yazı: Talik. Ölçüler: Cilt ve Kâğıt: 225x135, (165x80) mm. Sayfa: 11b- 53a Satır:16. Müellifi: Urî, Seyyid Muhammed b. Mevlânâ Zeynüddîn Alî b. Cemâlüddîn eş-Şirâzî Yazıldığı Yer: Belirtilmemiş. Konu: Manzum (Edebiyat, Ahlâk). "Nizâmî'nin "Mahzenü'l-Esrâr" adlı eseri taklîd ederek yazılmış ahlâkî, tasavvufî 1332 beyitlik bir mesnevidir." (Karabulut, 1995: 76). Eserin "10 b ve 11 a" varâğında tezhip yapılmıştır (Resim 1).

4.1.1. 1303/2 Envanter Numaralı Yazma Eserin Tezhiplerinin İncelenmesi

Eserin "10 b" varâğında fasıl başı tezhibi görülmektedir. Unvan alanı turuncu renkte dendan ile ayrılarak oluşturulmuş zeminde altın kullanılmış, üzerine beyaz renkte üstübeç mürekkebi ile yazı yazılmıştır. Yazının etrafında sade bitkisel bir bezeme görülür. Unvan alanının iki yanında dendanlar ile zemin ayırma yapılmış zemininde altın, kalan kısımda ise kobalt mavi renk kullanılmıştır. Bu alanın bezemesinde bitkisel motiflerden penç, gonca ve yaprak tercih edilmiş, renk olarak ise mor, yeşil, turuncu, mavi, sarı uygulanmıştır. Unvan alanının etrafı üç pervaz alanı ile çevrelenmiştir. İlki, iki yeşil cetvel arasında zemini mor, üstünde "+" ile süsleme yapılmış olan, ikincisi, altın zemin üzerine kalın zencirek yapılmış olan ve son olarak da iki turuncu cetvel arası mavi üstü beyaz ile "+" işareti ile bezenmiş olan pervaz alanıdır.

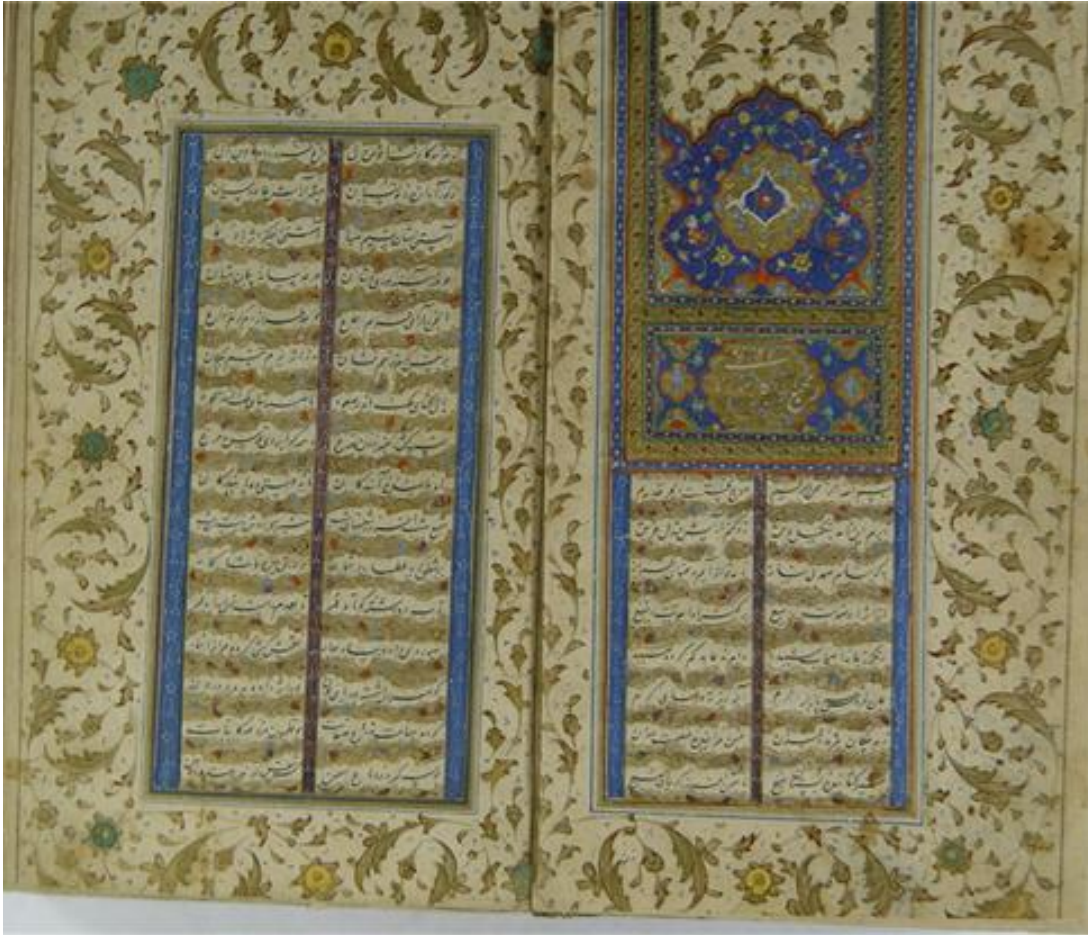

Resim 1. 1303/2 Envanter Numaralı Yazma Eserin "10 b" varâğında yer alan fasıl başı tezhibi ve "11 a" varâğında yer alan tezhipli sayfa (Kayseri Raşit Efendi Yazma Eser Kütüphanesi Arşivi)

Taç alanında dendan ve rumi kapalı formlarıyla zemin ayırmalar yapılmış, orta alandaki rumi kapalı formunun içi mavi dendan ve kenardaki rumi kapalı formlarının içi ise altınla renklendirilmiştir. Kalan diğer zemin de yine mavi uygulanmıştır. Taç alanının tamamında penç, gonca, hatayi ve yapraktan oluşan bitkisel bezeme hâkimdir. Motif renklendirmesinde sarı, turuncu, mor, yeşil, beyaz, mavi görülür. Taç alanının üst tarafı turuncu, altın ve siyah renkten oluşan dendanlarla kapatılmış, üstüne kenar pervaz da yapılmış olan halkâr bezemesi tiğ alanına da uygulanmıştır. Unvan alanının etrafında yapılmış olan üç sıra pervaz alanı taç alanında da devam ettirilmiştir. Yazı alanı iki sütundan oluşmaktadır. Sütun ortası zemini mor renkte olup üzerine beyaz ile sade bir bezeme yapılmış, kenar sütunlarda ise zeminde mavi kullanılmış aynı bezeme bu alanlara da uygulanmıştır. Yazı etrafı beyne's-sütur tekniğinde çevrelenmiş aralarına mor, mavi, turuncu, sarı renkte bitkisel bezeme görülmektedir. Yazı ve taç alanı kalın turuncu, altın ve mavi cetvelle çevrelenmiş, dış kısmında kalın bir pervaz alanı oluşturulmuştur. Zemin boyanmadan hatayi, penç ve hançer yapraklardan oluşan halkâr tekniğinde süslemeyle sayfa tamamen bezenmiştir. Hatayi içleri sarı ve yeşil renkte diğer motifler altın ile boyanmıştır. "11 a" varağında gelindiğinde yine yazı iki sütundan oluşmaktadır. Sütun ortası, kenarlardaki bezeme ve yazı arasındaki beyne's-süturlar bu sayfada da aynı şekilde yapılmıştır. Aynı şekilde yazı ve taç alanını çevreleyen dış pervaz alanında halkâr bezemesi "10 b" varağında ile aynı şekilde görülmektedir.

4.2.1303/3 Envanter Numaralı Yazma Eser

Kitabın adı: Ferhad ve Şîrîn. Tarih: Belirtilmemiş. Dil: Belirtilmemiş. Yazı: Talik. Ölçüler: Cilt ve Kâğıt: 225x135, (165x80) mm. Sayfa: 53b - 67a Satır: 16. Müellifi: Urfî, Seyyid Muhammed b. Mevlânâ Zeynüddîn Alî b. Cemâlüddîn eş-Şîrâzî Yazıldığı Yer: Belirtilmemiş. Konu: Edebiyat, "Nizâmî'nin "Hüsrev ve Şîrîn" isimli mesnevisi vezninde yazılmış olup, Ferhad ve Şîrîn'in aşk mâcerâlarını anlatan 375 beyitlik tamamlanmamış bir mesnevidir. (Karabulut, 1995: 69). Eserin "53 b ve 54 a" varağında tezhip bezemesi vardır (Resim 2).

4.2.1. 1303/3 Envanter Numaralı Yazma Eserin Tezhiplerinin İncelenmesi

Eserin "53 b" varağında fasıl başı tezhibi uygulanmıştır. Unvan alanı turuncu renkte dendan ile ayrılarak zemini altın ile boyanmış olup, beyaz renkte üstübeç mürekkebi ile yazı yazılmıştır. Yazı etrafında sade bitkisel bir bezeme vardır. Unvan alanının iki yanında rumi ve dallar ile zemin ayırmaya gidilmiş dallar ile ayrılan kısmın zemininde siyah rumiler de ise altın kullanılmıştır. Kalan kısımda ise mavi renk uygulanmıştır. Bu alanın bezemesinde turuncu, yeşil, sarı, pembe, mor, mavi renkte penç, gonca ve yapraktan oluşan bitkisel bir kompozisyon tercih edilmiştir. Unvan alanı üç sıra pervaz ile çevrelenmiştir. İlk olarak, yeşil ve turuncu cetvel arasında zemini mürdüm rengi üstünde "-" ile bezenme yapılmış, ikincisi ise altın zeminli kalın zencirek uygulanmış olan ve son olarak da turuncu ve yeşil cetvel arası siyah zeminli üstü beyaz renkte "-" işareti ile bezeme yapılmış pervaz alanıdır.

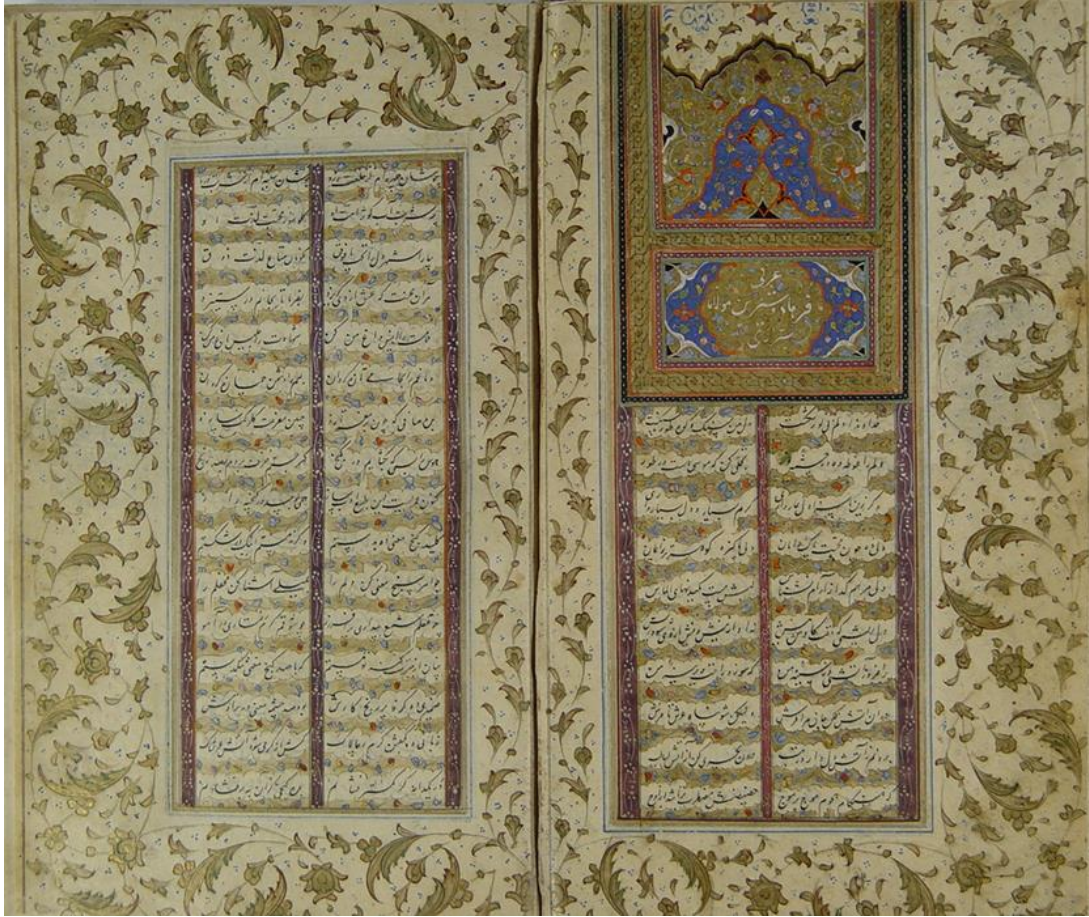

Resim 2. 1303/3 Envanter Numaralı Yazma Eserin "53 b" varağında yer alan fasıl başı tezhibi ve "54 a" varağında yer alan tezhipli sayfa (Kayseri Raşit Efendi Yazma Eser Kütüphanesi Arşivi)

Taç alanında rumi kapalı formları, dendan ve dallarla zemin ayırmaya gidilmiş, orta alandaki rumi kapalı formunun içi altın dal ile ayrılan kısmın zemininde siyah, dendan ile ayrılan alanda mavi, kenarlarda beyaz renkteki rumi kapalı formlarının içi siyah kalan kısımlar ise altın ile renklendirilmiştir. Taç alanının tamamında bitkisel bir kompozisyon uygulanmıştır. Penç, hatayi, gonca ve yapraktan oluşan bezeme, altın zeminli alanda iri motifler mavi zeminli alanda ise daha küçük olarak tercih edilmiştir. Motif renklerinde sarı, turuncu, beyaz, mor, pembe, mavi görülür. Taç alanının üst tarafı turuncu, beyaz, altın ve siyah renkten oluşan dendanlarla tamamlanmış, üst kısımda alışılmış tığlar yerine halkâr tekniğinde bezeme ve mavi renkte rumili bir süsleme tığ alanına uygulanmıştır. Unvan alanının etrafında yapılmış olan üç sıra pervaz alanı aynı şekilde taç alanında da devam ettirilmiştir. Yazı alanı iki sütundan oluşmaktadır. Sütun zeminleri mürdüm renkte olup üzerine beyaz noktalar ile sade bezeme yapılmıştır. Yazı etrafı beyne's-sütur tekniğinde çevrelenmiş, aralarına mavi, turuncu, sarı renkte bitkisel bezeme uygulanmıştır. Yazı ve taç alanı, kalın altın ve mavi cetvelle çevrelenmiş, etrafında ise zemin boyanmadan penç, hatayi, ve hançer yapraklarından oluşan halkâr tekniğinde bezeme yapılmıştır. "54 a" varağında yine yazı iki sütundan oluşmaktadır. Sütunlardaki bezeme ve yazı arasındaki beyne's-süturlar bu sayfada da aynı şekilde uygulanmıştır. Yazı ve taç alanını çevreleyen dış pervaz alanında halkâr bezemesi "54 a" varağında da aynı şekilde yapılmıştır.

4.3. 1303/4 Envanter Numaralı Yazma Eser

Kitabın adı: Kasâ'id, Mukattaât, Gazeliyyât ve Rubâiyyât. Tarih: Belirtilmemiş. Dil: Belirtilmemiş. Yazı: Talik. Ölçüler: Cilt ve Kâğıt: 225x135, (165x80) mm. Sayfa: 67b - 270b. Satır: 16.

Müellifi: Urfî, Seyyid Muhammed b. Mevlânâ Zeynüddîn Alî b. Cemâlüddîn eş-Şirâzî Yazıldığı Yer: Belirtilmemiş. Konu: Edebiyat, Manzum. "Münacât, Nât, Kasîde, Gazel Rubâileri ihtivâ etmektedir." (Karabulut, 1995: 72). Yapmış olduğumuz incelemeler ve kütüphaneden aldığımız bilgi doğrultusunda 1303/4 envanter numaralı eserin de içinde 4 adet risale olduğu görülmüştür. Bunlar; Kasâyid, Mukattaât, Gazeliyyât ve Rubâiyyât adlı dört farklı risale olmasına rağmen kütüphanedeki kataloglamayı yapan Ali Rıza Karabulut 4 risaleyi de tek bir envanter numarasıyla belirtmiştir. İncelemiş olduğumuz eserlerde, tezhipler risalelerin başlangıç sayfalarında fasıl başı tezhibi olarak uygulanmıştır. Bu yüzden 1303/4 envanter numaralı eserde 4 adet fasıl başı tezhibi görülmektedir. Bu eserde "67 b-68 a", "131 b-132 a", "142 b-143 a" ve "256 b- 257a" varaklarında tezhip bezemesi görülmektedir (Resim 3).

4.3.1. 1303/4 Envanter Numaralı Yazma Eserin Tezhiplerinin İncelenmesi

Eserin "67 b" varağında fasıl başı tezhibi görülmektedir. Unvan alanı turuncu renkte rumi kapalı formu ile ayrılarak oluşturulmuş, zeminde altın kullanılmış, üzerine beyaz renkte üstübeç mürekkebi ile yazı yazılmıştır. Yazının etrafında mavi, sarı, turuncu renkte sade bitkisel bir bezeme yapılmıştır. Unvan alanında da penç, gonca ve yapraktan oluşan yine bitkisel bir bezeme görülmektedir. Unvan alanını üç pervaz alanı çevreler. İlk olarak, turuncu ve yeşil cetvel arasında mürdüm renginde, üstü "+" ile süslenmiş olan, ikincisi, altın zemin üzerine kalın zencirekli olan ve son olarak da yeşil ve turuncu renkteki cetveller arası siyah zeminli üstü beyaz renkte "+" işareti ile bezenmiş olan pervaz alanıdır.

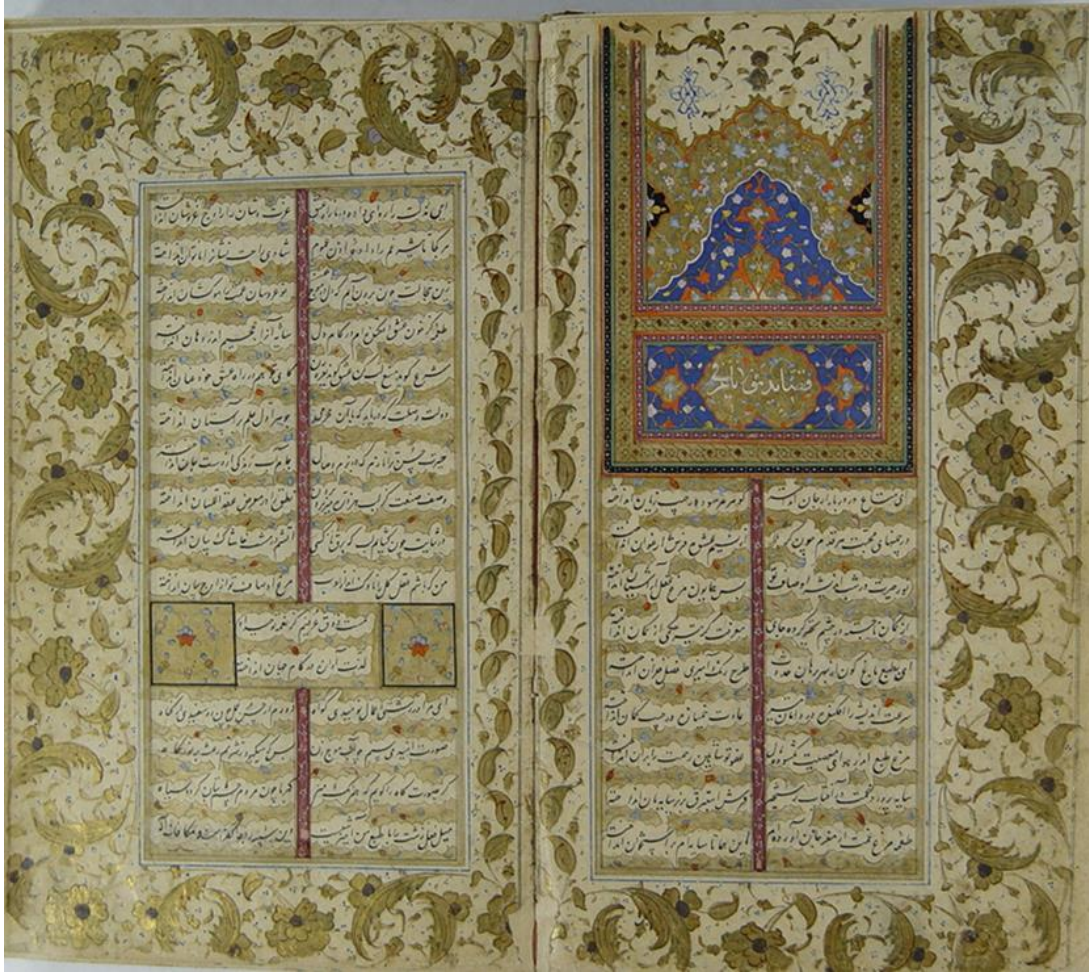

Resim 3. 1303/4 Envanter Numaralı Yazma Eserin "67 b" varağında yer alan fasıl başı tezhibi ve "68 a" varağında yer alan tezhipli sayfa (Kayseri Raşit Efendi Yazma Eser Kütüphanesi Arşivi)

Taç alanında dendan ve rumi kapalı formlarıyla zemin ayırma yapılmıştır. Orta kısımdaki rumi kapalı formunun zemini altın, dendan ile ayrılmış alanda mavi, kenar kısımlardaki rumi kapalı formlarının içi ise siyah ile renklendirilmiştir. Kalan diğer zeminde de altın görülmektedir. Taç alanının tasarımında bitkisel bezemelerden penç, hatayi, gonca ve yaprak kullanılmıştır. Motif renklendirilmesinde beyaz, sarı, turuncu, mavi görülür. Taç alanı turuncu ve altın renkten oluşan dendanlarla kapatılmış, boyuna tığlar yerine, mavi renkte geometrik bir bezeme ve dış pervaz alanında yapılmış olan bezemenin devamı niteliğinde halkâr tekniğinde süsleme uygulanmıştır. Unvan alanının çevresinde yapılmış olan üç sıra pervaz alanı burada da devam ettirilmiştir. Yazı alanı iki sütundan oluşmaktadır. Yazıyı ikiye bölen orta sütun zemini mürdüm rengi olup üzerine beyaz noktalar ile çift tahrir tekniğinde bezeme uygulanmıştır. Yazı etrafı beyne's-sütur tekniğinde çevrelenmiş, aralarına mavi, turuncu, renkte yapraklardan oluşan sade bitkisel bir bezeme yapılmıştır. Yazı ve taç alanı etrafına kalın altın cetvel ve mavi renkte kuzu çekilmiştir. Dış kısımda oluşturulmuş olan kalın pervaz alanında zemin boyanmadan hatayi, penç ve hançer yapraklardan oluşan halkâr tekniğinde bezeme yapılarak tasarım tamamlanmıştır. Sayfanın dip kısımlarında kalan alanda daha küçük yapraklarından oluşan bir kompozisyon yapılmıştır. Hatayi ve pençlerde motifin dala bağlandığı noktaları siyah boya ile daha belirgin hale getirilmiş, diğer tüm motifler altın ile boyanmıştır. "68 a" varağına gelindiğinde yine yazı iki sütundan oluşmaktadır. Sütun ortası, dış pervaz alanındaki halkâr bezeme ve yazı arasındaki beyne's-süturlar bu sayfada da aynı şekilde uygulanmıştır. Yalnızca bu sayfada yazı alanında dikdörtgen bir form oluşturulmuş yazı sütunu bölecek şekilde orta alana yazılıp, iki kenarda kare içine alınacak şekilde turuncu, mavi, pembe renkte hatayi, yaprak ve goncadan oluşan sade bitkisel bir koltuk bezemesi yapılmıştır.

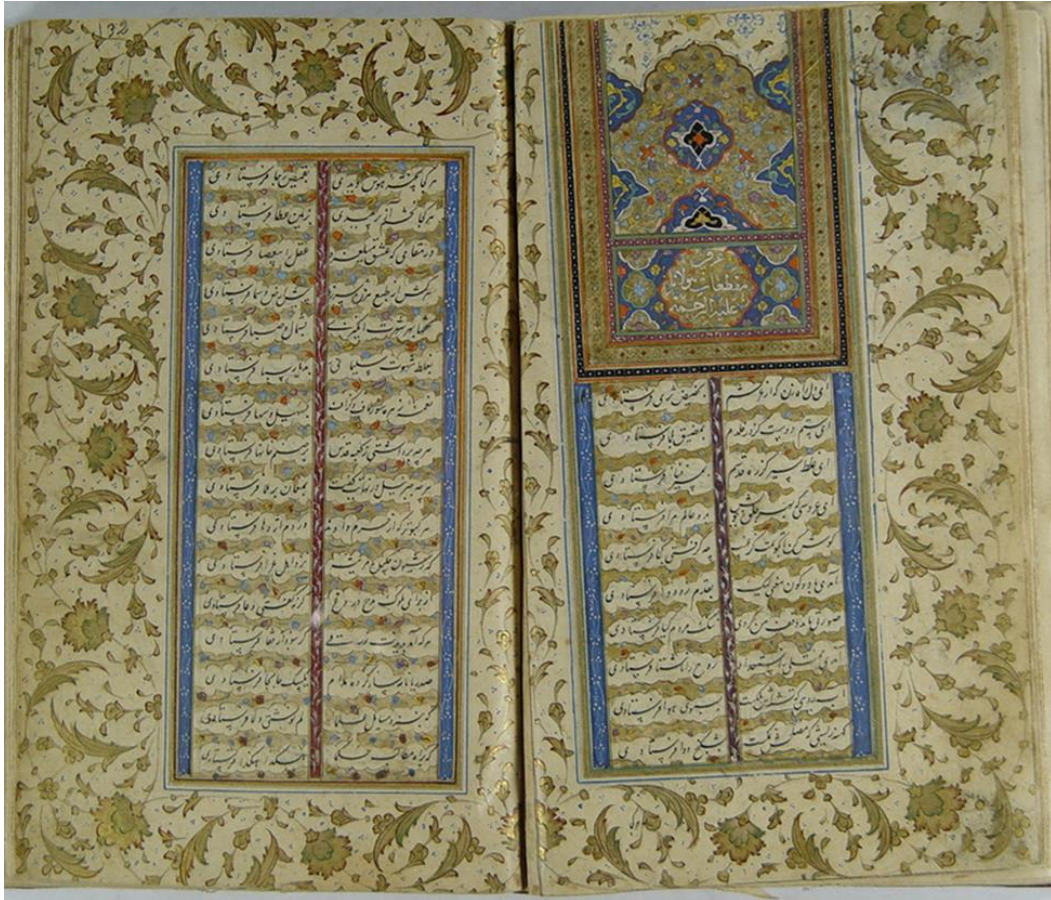

Resim 4. 1303/4 Envanter Numaralı Yazma Eserin "131 b" varağında yer alan fasıl başı tezhibi ve "132 a" varağında yer alan tezhibi sayfa (Kayseri Raşit Efendi Yazma Eser Kütüphanesi Arşivi)

Eserin “131 b” varağında fasıl başı tezhibi uygulanmıştır (Resim 4). Unvan alanı turuncu renkte dendanlarla ayrılarak oluşturulmuş olup, zeminde sıvama altın kullanılmıştır. Yazı beyaz renkte üstübeç mürekkebi ile yazılmıştır. Yazının etrafında mavi, sarı ve turuncu ile renklendirilmiş sade bitkisel bir bezeme görülmektedir. Unvan alanının iki yanına dendan ile paftalar oluşturulmuş zeminlerinde altın kalan kısımlarda ise kobalt mavi kullanılmıştır. Bezemesinde penç, gonca ve yapraktan oluşan bir kompozisyon tercih edilmiş, motif rengi olarak mor, mavi, turuncu, sarı uygulanmıştır. Unvan alanı üç pervaz alanı ile çevrelenmiştir. Birincisi, zemini mürdüm rengi, üstünde “+” ile süsleme yapılmış olan ikincisi, altın zeminli üzerine kalın zencirek yapılmış olan ve sonuncusu da siyah zemin üzerine beyaz “+” işareti ile bezenmiş olan pervaz alanıdır. Taç alanında dendanlarla zemin ayırmalar yapılmış, ayrılan zeminlerde kobalt mavi, kalan kısımda ise altın tercih edilmiştir. Dendan ile ayrılan orta kısımda rumi ve bitkisel motifler bir arada kullanılırken kenarlardaki ayrılan kısımların içlerine ise yalnızca rumi motifi ile bezeme yapılmıştır. Rumi motifinin ortabağ kapalı formunun kullanıldığı tasarımda ortadaki iki alanda bu ortabağ formlarının içleri siyah ile renklendirilmiştir. Rumi dışında hatayi, penç, gonca ve yapraktan oluşan bitkisel bir tasarım uygulanmıştır. Taç alanındaki motif rengi olarak mor, sarı, turuncu, pembe, mavi ve yeşil renkleri tercih edilmiştir. Taç alanının üst kısmı turuncu renkte dendanlarla kapatılmış, mavi renkte havalı tahrirden sonra hançer yaprak ve hatayiden oluşan halkâr tekniğinde bezeme ve rumilerden oluşan tığlar yapılmıştır. Unvan alanının etrafındaki üç sıra pervaz alanı taç alanında da devam ettirilmiştir. Bu eserimizde de yazı alanının iki sütundan oluştuğu görülmektedir. Orta alandaki sütunda mürdüm rengi zemin üzerine beyaz renk ile yapraktan oluşan sade bir bezeme, kenardaki iki sütunda ise mavi zemin üzerine beyaz ile çift tahrir tekniğinde bitkisel bir bezeme uygulanmıştır. Yazılar iki sütunda yazılıp etrafı beyne’s-sütur tekniğinde çevrelenmiş aralarına bitkisel bezeme yapılmıştır. Yazı alanı kalın altın cetvelle çevrelenmiş, dış kısmında kalın bir pervaz alanı oluşturulmuştur. Bu pervazda zemin renklendirilmeden hatayi, penç, gonca ve hançer yapraklardan oluşan halkâr tekniğinde süslemeyle sayfa tamamen bezenmiştir. Aynı şekilde “132 a” varağında “131 b” varağındaki gibi yazı alanı iki sütundan oluşmakta yazı çevresi beyne’s-sütur’ larla çevrelenmiş ve kalın pervaz alanındaki halkâr bezeme burada da uygulanmıştır.

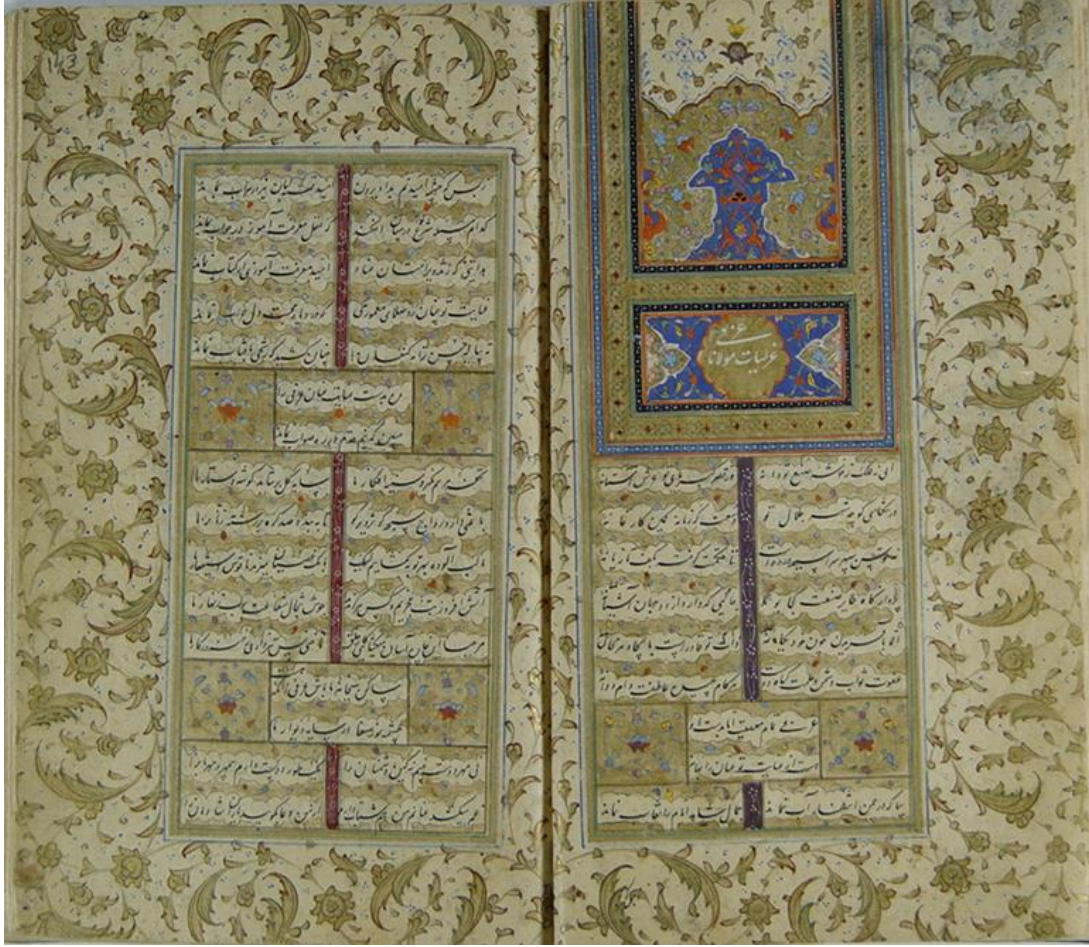

Resim 5. 1303/4 Envanter Numaralı Yazma Eserin "142 b" varlığında yer alan fasıl başı tezhibi ve "143 a" varlığında yer alan tezhipli sayfa (Kayseri Raşit Efendi Yazma Eser Kütüphanesi Arşivi)

Eserin "142 b" varlığında fasıl başı tezhibi vardır (Resim 5). Unvan alanı turuncu renkte dendan ile ayrılmış olup zemini altın ile boyanmıştır. Yazı beyaz üstübeç mürekkebi ile yazılmıştır. Unvan alanının iki yanında beyaz renkte rumi kapalı formları ile zemin ayırmaya gidilmiş, zemin rengi olarak altın kullanılmıştır. Kalan kısımda ise mavi renk uygulanmıştır. Bu alanın bezemesinde turuncu, mavi, yeşil, pembe, sarı renkte gonca, penç ve yapraktan oluşan bitkisel bir kompozisyon tercih edilmiştir. Unvan alanı üç sıra pervaz ile çevrelenmiştir. İlk olarak, turuncu ve yeşil cetvel arasında zemini siyah ile renklendirilmiş üstünde "+" ile bezenme yapılmış olan, ikincisinde altın zeminli kalın zencirek uygulanmış olan ve üçüncüsü ise iki turuncu cetvel arasında mavi zeminli üstü beyaz renkte "+" işareti ile süslenmiş olan pervaz alanıdır. Taç alanında orta kısımda dendanlar ile kenar kısımlarda ise rumi kapalı formları ile zemin ayırmalar yapılmış, ayırma yapılmış alanlarda zeminde mavi tercih edilirken kalan kısımlarda altın kullanılmıştır. Taç alanında dendanlar ile ayrılmış olan kısımda rumi ve bitkisel motifler bir arada kullanılırken diğer alanlarda hatayi, penç, gonca ve yapraktan oluşan bitkisel motifler tercih edilmiştir. Motif renklerinde mavi, sarı, pembe, turuncu görülür. Taç alanının üst tarafı turuncu renkte dendan ile tamamlanmış, üzerine mavi renkte havalı tahrir çekildikten sonra rumi motifleriyle iri tığlar ve aralarına halkâr bezemesi yapılmıştır. Unvan alanının kenarına uygulanmış olan üç sıra pervaz alanı aynı şekilde taç alanında da devam ettirilmiştir. Yazı alanı iki sütundan oluşmaktadır. Orta sütun zemini mürdüm renkte olup üzerine beyaz ile çift tahrir tekniğinde sade bir bezeme yapılmıştır. Yazı etrafı beyne's-sütur tekniğinde çevrelenmiş, aralarına bitkisel bezeme uygulanmıştır. Sayfa sonuna doğru yazı sütunu böylecek şekilde ortaya yazılmış iki yanına kare koltuk alanları oluşturulup zemini altın ile renklendirilip içerisi sade bitkisel bezeme

ile süslenmiştir. Yazı ve taç alanı, kalın altın ve mavi cetvelle çevrelenmiş, etrafında kalın bir pervaz alanı oluşturularak, zemin boyanmadan penç, hatayi, ve hançer yapraklarından oluşan halkâr tekniğinde süsleme yapılmıştır. “143 a varağında” yine yazı iki sütundan oluşmaktadır. Sütunlardaki bezeme ve yazı arasındaki beyne’s-süturlar bu sayfada da aynı şekilde uygulanmıştır. Bu sayfada da yazı alanında iki defa tekrarlanacak şekilde yazı sütunu bölüp ortaya yazılmış iki yanda kare koltuk alanları oluşturulup sade bitkisel bezemeler yapılmıştır. Yazı ve taç alanını çevreleyen halkâr bezemeli dış pervaz aynı şekilde uygulanmıştır.

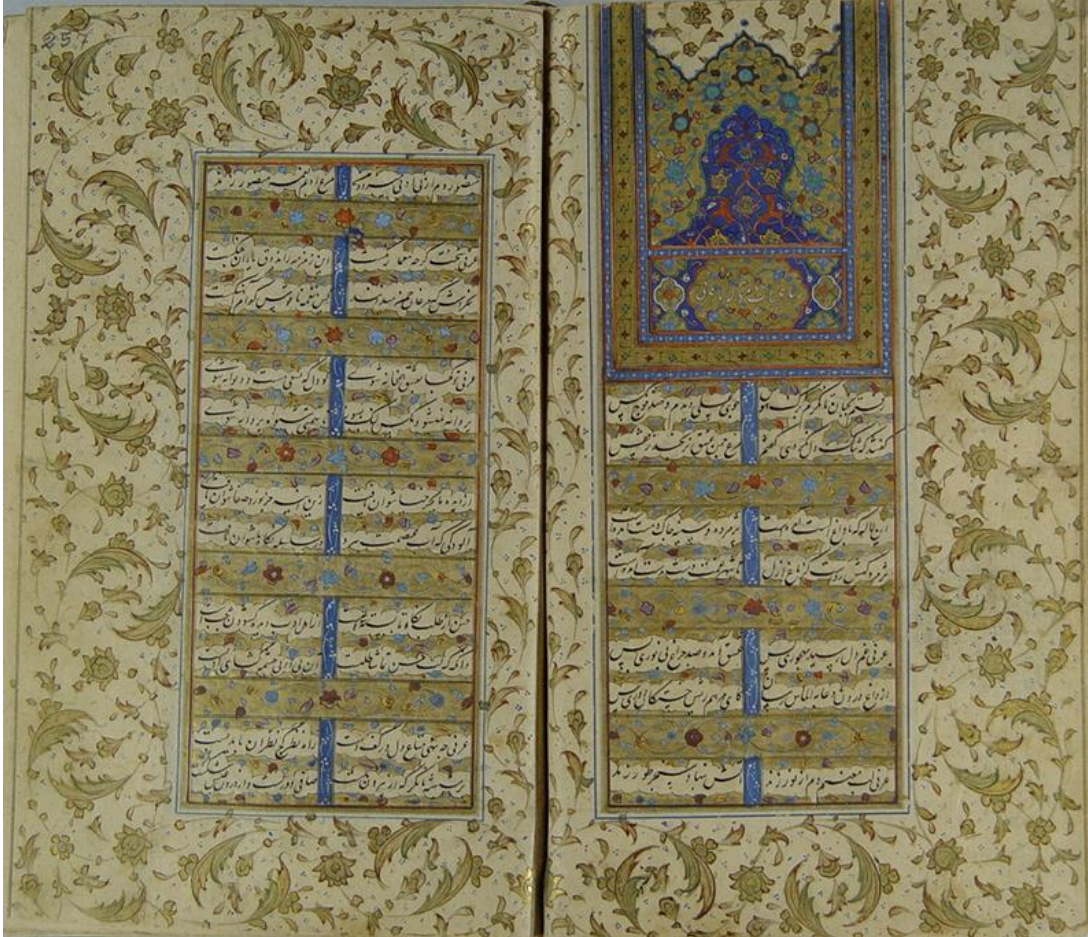

Resim 6. 1303/4 Envanter Numaralı Yazma Eserin “256 b” varağında yer alan fasıl başı tezhibi ve “257 a” varağında yer alan tezhipli sayfa (Kayseri Raşit Efendi Yazma Eser Kütüphanesi Arşivi)

Eserin “256 b” varağında, fasıl başı tezhibi yapılmıştır (Resim 6). Unvan alanı dendanlarla ayrılarak zemini sıvama altın ile renklendirilmiş, üzerine beyaz üstübeç mürekkebiyle yazı yazılmıştır. Yazının etrafı penç ve yapraktan oluşan mavi, turuncu, sarı ve açık mor renkte bitkisel bir bezeme ile süslenmiştir. Unvan alanının iki kenarında dendan ile paftalar oluşturulmuş olup zemininde altın, kalan kısımlarda ise kobalt mavi tercih edilmiştir. Bezemesinde yine penç ve yapraktan oluşan bitkisel motifler kullanılmıştır. Motif renkleri olarak mavi, beyaz, açık mor, turuncu, sarı uygulanmıştır. Unvan alanı üç pervaz ile çevrelenmiştir. İlk baştaki ve sondaki pervaz da mavi zemin üzerine “+” ile süsleme uygulanmış, ortada kalan pervazda ise altın zemin üzerine kalın zencirek yapılmıştır. Taç alanına gelindiğinde orta kısımda dendan ile zemin ayırma yapılmış, ayrılan zeminde kobalt mavi, kalan kısımda ise altın tercih edilmiştir. Dendan ile ayrılan kısımda rumi ve bitkisel motiflerin bir arada kullanıldığı görülmektedir. Rumi motifinde turuncu renk, hatayi, penç ve yapraktan oluşan bitkisel motiflerde ise sarı, açık mor, beyaz ve yeşil renk tercih edilmiştir. Taç alanının diğer kısımlarında ise yalnızca hatayi, penç ve yapraktan oluşan bitkisel motifler kullanılmıştır. Unvan alanına göre motiflerin burada daha iri bir şekilde

uygulandığı görülmektedir. Taç alanı dendanlar ile kapatılmış, tiğ yerine halkâr bezeme yapılmıştır. Unvan alanının etrafındaki üç sıra pervaz alanı taç alanını da çevrelemiştir. Yazı alanı iki sütuna bölünmüş ancak aralarında dikdörtgen alanlar ince cetvellerle yazı alanından ayrılıp, zemini altın ile renklendirilerek sade bitkisel bezemeler yapılmıştır. Orta alandaki sütunda mavi renk zemin üzerine beyaz ile çift tahrir tekniğinde bitkisel bir bezeme uygulanmıştır. Yazılar iki sütunda yazılıp etrafı beyne's-sütur tekniğinde çevrenmiş olup aralarına bitkisel bezeme yapılmıştır. Yazı alanı kalın altın cetvelle çevrelemiş, kenar kısmında kalın bir pervaz alanı oluşturulmuştur. Bu pervaz alanında zemin renklendirilmeden hatayi, gonca, penç ve hançer yapraklardan oluşan halkâr tekniğindeki bezemeye sayfa tamamen süslenmiştir. Aynı şekilde "257 a" varağında "256 b" varağındaki gibi yazı alanı iki sütundan oluşturulmuş ve burada da sütun araları dikdörtgen formlar ile bölünmüştür. Bu formların içerisine bitkisel bezeme yapılmıştır. Yazı iki sütuna yazılıp etrafı beyne's-sütur' larla çevrenmiştir. Dış pervaz alanındaki halkâr bezeme burada da aynı şekilde uygulanmıştır.

SONUÇ VE ÖNERİLER

Bu çalışmada Kayseri Raşit Efendi Yazma Eserler Kütüphanesi'nde korunan 1303/2, 1303/3 ve 1303/4 envanter numaralı eserlerin tezhipleri incelenmiştir. Toplam da oniki sayfa tezhibi olan bu eserlerin sayfa düzeni, kompozisyon özellikleri, motif anatomileri ve işçilikleri hemen hemen hepsinde aynıdır. Buda bize eserlerin aynı müzehhibin elinden çıkmış olabileceğini göstermektedir. Eserlerdeki renk, desen, kompozisyon özelliklerine bakıldığında, altının dengeli kullanımı, işçiliğin kalitesi eserlerin klasik dönemde yapıldığını göstermektedir. Fasilbaşı tezhibi ile başlayan sayfaların karşılıklı olarak aynı kompozisyon özelliklerine sahip halkâr tasarımları ile süslandikleri görülmektedir. Tüm sayfalarda yazılar iki sütunda yazılıp beyne's-sütur tekniğinde çevrenmiş ve aralarına sade bitkisel bezemeler yapılmıştır. Ayrıca bütün sayfaların etrafında yoğun olarak hançer yapraklarının kullanıldığı halkâr tekniğinde bezemeler görülmektedir. Halkâr kompozisyonunda altının yanı sıra bazı motiflerde renk kullanımı da söz konusudur. Halkâr bezemeler sayfanın dış kenarlarında daha kalın pervaz ölçülerinde dip kenarlarda (sayfanın kitap sırtına tutturulduğu kenar) ise daha dar pervaz ölçülerinde uygulanmıştır. Halkâr kompozisyonları on altıncı yüzyılın ser nakkaşı olan Karamemi'nin çalışmalarını hatırlatmaktadır.

İncelenmiş olan tezhipli sayfalarda görülen küçük lekelenmeler dışında eserlerin oldukça iyi durumda oldukları gözlenmiştir. 1303/2 Envanter numaralı eserin "10 b" varağında sayfada kahverengi lekelenmeler olduğu görülmektedir, fakat tezhibi kapatacak nitelikte değildir. Eserlerin daha sonrasında tek cilt altında toplatılıp birleştirilmesinden dolayı sayfaların dip kısımlarında tezhiplerin bir kısmının içeride kalıp yapıştırıldığı gözlenmiştir. Ayrıca kenar pervaza uygulanmış olan halkâr kompozisyonları incelendiğinde, sayfa kenarlarına denk gelen halkâr kompozisyonu kayıpları, farklı eserlerin tek cilt içinde birleştirilip aynı ebatta getirilirken kenarlarının kesilmiş olabileceğini düşündürmektedir.

Kütüphanelerde korunan bu el yazması eserlerin araştırılıp, incelenmesi, kompozisyon özelliklerinin analiz edilmesi, tahmini dönemlerinin belirlenmesi ve elde edilen bulguların sanat dünyasına sunulması kayıt altına alınması kitap sanatlarımız açısından büyük önem taşımaktadır. Yapılan bu çalışma ayrıca söz konusu eserlerin ileride yapılacak koruma-onarım çalışmalarına belge oluşturacaktır. Çalışma kapsamında incelenen eserler kitap sanatları açısından, kompozisyon özellikleri, sayfa düzeni, motif, renk ve işçilik özellikleri ile önemli veriler barındıran eserlerdir. Bu tür araştırma ve incelemeler kültürün devamlılığını ve yaşatılmasını sağlamakta, kitap sanatları ile uğraşan sanatçılara ise geleneğe bağlı güncel tasarımlar oluşmaları için fikir vermektedir.

KAYNAKÇA

- Anameriç, H. (2015). Yazma Eserlerin Kataloglanmasında Marc Standardı 500 Genel Notlar Alanı ve Bileşenlerinin Kullanımı. Ankara: *Ankara Üniversitesi Dil ve Tarih-Coğrafya Fakültesi Dergisi*. C. 55. S:2
- Aslanapa, O. (1977). *Kitap sanatları, yüzyıllar boyunca Türk sanatı (14. yüzyıl)*, M.E.B. Devlet Kitapları, Tifdruk matbaacılık Sanayi A.Ş.
- Baysal, A. F. (2019). Tezhip Sanatı, *Türk İslam Sanatları Tarihi*, A. Dünder (Ed.) Grafiker Yayınları.
- Bodur, F. (1984). 18. Yüzyılın Ünlü Müzehibi Ali Üsküdarı, *Bahar dergisi*, (3) 45-49.
- Biröl, A.İ. (2017). *Türk Tezmini sanatlarında desen tasarımı çizim tekniği ve çeşitleri*, (9. Baskı) Kubbealtı Yayınları.
- Cunbur, M. (1990). *Milli kültürümüzde kitap sanatları, milli kültür unsurlarımız üzerinde genel görüşler*, Atatürk Kültür ve Merkezi yayınları.
- Çağman, F. (1983). Avrupa Konseyi 18. Avrupa sanat sergisi, *Anadolu medeniyetleri III. Selçuklu/Osmanlı Sanatı Topkapı Sarayı Müzesi*, İstanbul /22-5/30-10, Türkiye Cumhuriyeti Turizm Bakanlığı
- Çavuşoğlu, Ü. ve Bilgen, M. (2022). Diyanet İşleri Başkanlığı Merkez Kütüphanesi'nde korunan üç adet Kur'an-ı Kerim'in tezhiplerinin incelenmesi, *Journal of Humanities and Tourism Research*, 12 (4) 882-895
- Derman, Ç. (1999). Osmanlı asırlarında üslup ve sanatkârlarıyla tezhip sanatı, *Osmanlı, Yeni Türkiye Yayınları Semih Ofset*.
- Derman, Ç. (2002). Türk Tezhip sanatının asırlar içindeki değişimi, *Türkler, Yeni Türkiye Yayınları*.
- Demircan Aksoy, Z. (2014). İlhanlı ve Memlûk etkileşiminde XIV. yüzyıl Anadolu Türk Tezhip Sanatı, *Uluslararası Sosyal Araştırmalar Dergisi* 7 (29)266-267.
- Didinal, T. (1990). Bir süsleme sanatı Osmanlı Tezhipleri. *Türkiye İş Bankası Kültür ve Sanat Dergisi*, (8) 35-38.
- Duran, G. (1990). Süleymaniye Kütüphanesindeki Türk mushaflarında 16. yy. Serlevha Tezhipleri, [Yayınlanmamış Yüksek Lisans Tezi]. Marmara Üniversitesi.
- Duran, G. (2018). Osmanlı Tezhip Sanatında Natüralist Üslûpta Çiçekler, *Süleyman Demirel Üniversitesi Sosyal Bilimler Enstitüsü Dergisi*, (31)177-199.
- Esiner Özen, M. (1986). *Tezhipte tığ*, Antika.
- Esiner Özen, M. (2003). *Türk Tezhip Sanatı*, Özen Kitap ve Yayınevi.
- Ersöy, A. (1988). *Türk Tezhip Sanatı*, AK yayınları.
- Kaçar, U. ve Bilgen, M. (2020). Diyanet İşleri Başkanlığı Merkez Kütüphanesi'nde Korunan 000717-(1-30) Envanter Numaralı Kur'an-ı Kerim Cüzlerinin Tezminat Açısından İncelenmesi. Karabük: *Journal of Humanities and Tourism Research*, S.10 (2):326-341
- Kaçar, U. ve Bilgen, M. (2021) Sûrebaşı tezhiplerinde desen çeşitliliğini sağlayan unsurların Alanya Müzesi 487 envanter numaralı Kur'an-ı Kerim örneğinde incelenmesi, *Art Sanat* (16) 329-254.
- Karabulut, A.R. (1995). *Kayseri Râşid Efendi Eski Eserler Kütüphanesindeki Türkçe, Farsça, Arapça Yazmalar Kataloğu, I-II*, Ankara
- Küpeli, G. (2009). Saray Nakkaşhanesi ve XV. yüzyılda Osmanlı Tezhip sanatını şekillendiren üslûplar, *Baki Devlet Üniversitesi İlahiyat Fakültesi İlmî Mecmuası*, No:11.
- Mahir, B. (1988). Kanuni döneminde yaratılmış yaygın bezeme üslubu saz yolu, *Türkiyemiz, Kültür ve Sanat Dergisi*, 18 (54) 28-37.
- Mahir, B. (2015). Osmanlı Bezeme Sanatında Saz Üslubu, Özcan, R. A. (Ed.), *Hat ve Tezhip Sanatı*, Ankara: Kültür ve Turizm Bakanlığı Yayınları, s.370-393
- Mesara G. (1996). 18. ve 19.yüzyıl Osmanlı fermanlarından çiçekler, *Kültür ve Sanat*, (30) 21-23.

Kayseri Raşit Efendi Yazma Eser Kütüphanesi'nde Korunan 1303/2, 1303/3 ve 1303/4 Envanter Numaralı El Yazmalarının Tezhipli Sayfalarının İncelenmesi

- Meriç, A. (1998). Geleneksel Türk Süsleme Sanatları (Minyatür-Tezhip-Hat), *Vakıf Ve Kültür Dergisi*, yıl:1 cilt: 1, Sayı:2 Ağustos, Ankara Plaka yayıncılık
- Mesara, G. ve Can, Ş. (1997). Müzehhip karamemi, *Art Decor*, (49).
- Özbek, B. ve Bilgen, M. (2022). Kayseri Raşit Efendi Yazma Eser Kütüphanesi'nde korunan 18. yüzyıla ait beş adet yazma eserin tezyini açıdan incelenmesi, *Journal of Humanities and Tourism Research*, 12 (4) 692-710.
- Tanırdı, Z. (1993). Türk tezhip (kitap süsleme) Sanatı, *Başlangıçtan Bugüne Türk sanatı*, Türkiye İş Bankası Kültür Yayınları.
- Taşkale, F. (1994). Tezhip sanatının kullanım alanları, [*Sanatta Yeterlilik Tezi*]. Mimar Sinan Üniversitesi.
- Taşkale, F. (1996). Hattın giysisi tezhip, *Mozaik Dergisi*, (6).
- Taşkale, F. (1997). Tezhip Sanatı. *Skylife*. S. 173
- Taşkale, F. (2010). Gelenekten geleceğe tezhip sanatında bir yolculuk, *El Sanatları Dergisi*, (9).
- <http://www.rasitefendi.yek.gov.tr/>



Safranbolu Pencerelerinin Sanatsal ve Sosyolojik Açıdan İncelenmesi

Examination of Safranbolu Windows from Artistic and Sociological Perspectives

Sebahat KILIÇ BÜLBÜL¹

Özet

Safranbolu geleneksel konut mimarisinde pencereler, en iyi şekilde planlanmış birer tasarım ürünüdür. Safranbolu pencereleri aydınlatma, dış etkenlerden korunma, mahremiyet gibi işlevselliklerinin yanı sıra sanatsal açıdan da önem arz eden son derece estetik mimari elemanlardır. Odanın konumuna göre güneş ışığından olabildiğince yararlanmak için her duvarına, üçer pencere olmak üzere en az altı pencere ve ayrıca köşe pencereleri yerleştirilmiştir. Oda pencereleri genellikle 2/1 oranında 100-110 cm yüksekliğinde, 50-55cm genişliğindedir. Pencerelerin estetik açıdan güzel görünmesi ve odanın dışarıdan görülmemesi için, yastık ve sedir örtülerine uyumlu bir şekilde hazırlanmış ucu dantelli veya beyaz iş desenli beyaz perdelerle süslenmiştir. Safranbolu penceresi ve perdesi sanatsal açıdan bütünleşmiş ince bir zarafet örneğidir. 1937 yılında Karabük'te Demir çelik fabrikasının açılması ile Safranbolu bağlar bölgesinde modern yapılara yerleşen halk tarafından ahşap evler el değiştirmiş satılmış ve bilinçsizce tahrip edilmiştir. Bu tahribattan en çok zarar gören elemanlar da pencereler olmuştur, Koruma kurulu kararlarına kadar asri pencere modasına uyarak pencereleri değiştirip üçlü pencereler yerine asri pencereler yapılmıştır. Çalışmada Safranbolu konut mimarisinde yer alan birbirinden farklı pencereler ele alınarak sınıflandırılmış ve fotoğraflanmıştır. Kafesli pencere, tepe penceresi(revzenler), tömek, kim geldi penceresi, muşabak(giliste), kara kapaklar, cihannüma pencereleri, ahşap parmaklıklıklı pencere, giyotin pencere, ferforjeli dükkân pencereleri ve resmi binaların pencereleri işlevsellikleri ile anlatılmıştır.

Anahtar Kelimeler: Safranbolu Penceresi, Revzen, Geleneksel Konut Mimarisi, Tömek, Cihannüma, Giyotin

Abstract

In Safranbolu traditional residential architecture, windows are products of well-planned design. Safranbolu windows are extremely aesthetic architectural elements that are important from an artistic point of view as well as their functionality such as lighting, protection from external factors and privacy. Depending on the location of the room, at least six windows, three windows each, and corner windows are placed on each wall to benefit from sunlight as much as possible. Room windows are generally 100-110 cm high and 50-55 cm wide at a ratio of 2/1. In order for the windows to look aesthetically pleasing and the room not to be seen from the outside, it is decorated with white curtains with lace or white work patterns, prepared in harmony with pillows and cedar covers. Safranbolu window

¹Karabük Üniversitesi, Safranbolu Şefik Yılmaz Dizdar Meslek Yüksekokulu, Karabük

ORCID:

S.K.B.: 0000-0001-7498-2551

Corresponding Author:

Sebahat KILIÇ BÜLBÜL

Email:

skilic@karabuk.edu.tr

Citation: Kılıç-Bülbül, S. (2023). Safranbolu pencerelerinin sanatsal ve sosyolojik açıdan incelenmesi. *Journal of Humanities and Tourism Research*, 13 (4): 794-810.

Submitted: 18.12.2023

Accepted: 24.12.2023

and curtain are an example of artistically integrated fine elegance. With the opening of the iron and steel factory in Karabük in 1937, wooden houses were changed hands, sold and unconsciously destroyed by the people who settled in modern buildings in the Safranbolu Bağlar region. The elements that suffered the most from this destruction were the windows. Until the decisions of the Preservation Board, the windows were changed in accordance with the modern window fashion and modern windows were made instead of triple windows. In the study, different windows in Safranbolu residential architecture were classified and photographed. Lattice windows, skylights (revzen), tömek, who came window, musabak (giliste), black covers, world windows, windows with wooden bars, guillotine windows, wrought iron shop windows and windows of official buildings are explained with their functionality.

Keywords: Safranbolu Window, Revzen, Traditional House Architecture, Tömek, Cihannüma, Guillotine

1. GİRİŞ

İnsan kendini korumak ve yaşamak için kurmuş olduğu mekâna, aydınlık sağlamak, dış dünya ile psikolojik ve fiziki bağlantı kurmak için farklı boyutlarda açıklıklar oluşturmuştur. Tarihi süreç içerisinde bu açıklıklar ihtiyaca göre boyutlandırılmış, şekillendirilmiş ve sanatsal açıdan bezenerek gelişim göstermiştir (Uluengin, 1982).

İlk örnekleri Mısır'da Karnak Tapınağında görülen taş kafeslerle kapatılmış pencereler olarak gösterilebilir. Boşluklarda görülen pencere camının ise ilk kez Romalılar tarafından kullanıldığı ileri sürülmektedir (Battal vd 2023). Romalılar 3. yüzyılın sonlarında, camın sıvı malzemesini büyük düz bir taş üzerine dökerek ilk pencere camını yapmış, ancak büyük levha şeklindeki camlar 11. yüzyılda gerçekleştirilebilmiş, zaman içerisinde kuzeye ve tüm Avrupa ülkelerine yayılmıştır. Önceleri sadece kiliselerde görülen cam, 16. yüzyılda üretimin artması ve halkın ekonomik durumunun iyileşmesi ile orta hali evlerde de kullanılmaya başlamıştır (Erdoğan, 2015). Teknolojinin gelişimiyle birlikte ahşap ve metal malzeme kullanımı ile yapının strüktürünü oluşturmaya başlayarak sadece açıklıkları kapatmanın ötesine geçmiştir. Süreç içerisinde renkli camların bulunuşuyla vitray pencereler ve Osmanlıda revzen-i menkuş olarak adlandırılan tepe pencereleri de sivil ve dini mimaride yerini almıştır.

Pencere olarak adlandırılan boşluklar, yapının yer aldığı coğrafyada bulunan malzeme çeşitliliğine ve iklim şartlarına göre karakter kazanır. Osmanlı- Türk sivil mimarisinin önemli bir ögesi olan pencere açıklıkları yapıya estetik açıdan değer katmasının yanı sıra cephe özelliklerini de yansıtmaktadır. Geleneksel Türk konut mimarisinde yöresel malzeme farklılıkları olmakla birlikte ortak özelliklerde çoğunluktadır.

Geleneksel Türk evi genellikle iki veya üç kattan oluşur. Evin temelini oluşturan zemin katlar, içerinin görünmemesi için mahremiyet ve korunma gereği penceresiz olup, taş duvarlarla örülüdür. Bu katlarda sadece havalandırma ve aydınlatma için kullanılan temek adı verilen küçük açıklıklar mevcuttur. Orta katta daha az ve küçük olan pencere sayısının üst katta arttığı görülmektedir (Günay,1981). Her odada genellikle yan yana üçerli dizilmiş şekilde altı veya köşe penceresiyle yedi pencere yerleştirilmiştir.

Safranbolu'nun da içinde yer aldığı Doğu ve Batı Karadeniz bölgelerindeki evlerin pencere sistemleri bölgenin bitki örtüsüyle uyumlu ahşap kullanımını geliştirmiştir (Yıldız, 2023). Ahşap malzeme kullanılarak yapılan pencerelerde çeşitli kafes ve parmaklıklar, kapaklar da cepheye sanatsal açıdan değer katmaktadır. Pencere ölçüleri ½ oranında,100-110cm yüksekliğinde, 50-55cm genişliğinde olup, insan ölçüsünün kullanımına uygun göz hizasına yerleştirilmiştir (Uşma, 2021).

Safranbolu geleneksel konut mimarisinde pencereler, birbirinin ışığını kesmeyecek şekilde planlanmış, odanın konumuna göre güneş ışığından olabildiğince yararlanmak için her duvarına, üçer pencere olmak üzere en az altı pencere ve ayrıca köşe pencereleri yerleştirilmiştir.

Çalışmada, UNESCO tarafından dünya miras listesine alınmış Safranbolu evlerinin pencereleri incelenmiştir. Revzenli tepe pencereleri, kara kapakları, ahşap kafes ve parmaklıkları, temek pencereleri görsellerle sınıflandırılarak anlatılmıştır.

2. YÖNTEM

UNESCO tarafından koruma altına alınmış Safranbolu evlerinin kendine özgü pencere yapısı estetik, sanatsal ve sosyal açıdan önemli birer mimari öğeyi oluşturmaktadır. Geleneksel Türk konut mimarisine göre düzenlenmiş pencere elemanları çeşitlilik açısından da önem arz etmektedir. Mimari özelliklerinin yanı sıra sosyal anlamdaki şekillenışı de oldukça dikkat çekicidir. Modern hayata geçiş döneminde, yeni düzen asri pencere modasına öykünmeler olmuş, koruma kararları alınana kadar pencerelerin bir kısmında bozulmalar ve tahribatlar meydana gelmiştir. Özellikle revzen (tepe pencereleri) pencerelerin korunamadığı gözlemlenmiştir.

Çalışma kapsamında alan araştırması yöntemi uygulanarak, Safranbolu evlerinin pencere fotoğrafları çekilmiş, çeşitliliğine göre sınıflandırılmıştır.

Aynı zamanda tarihi süreç içerisinde pencere oluşumu ve geleneksel Türk evi yapısındaki pencerelerle ilgili literatür taraması yapılarak, çalışma konusu tez, makale, kitap ve bildiri metinleri ile desteklenmiştir.

3. BULGULAR

3.1. Temek (Tömek) Pencereleri

Safranbolu evleri kalabalık aile yapısı sebebi ile geniş, iki veya üç katlı ve çok odalıdır. Hayat bölümü, 60-80 cm kadar yükselen taş duvarlarla örülü giriş kısmıdır. Bu katta yer alan pencereler *temek* olarak adlandırılır. Dışarıdan dar ve küçük görülen pencere açıklığı içeriye doğru genişleyerek ışığın içeriye daha fazla gelmesini sağlar, aynı zamanda evi nemden koruma ve havalandırma işlevini de üstlenen temek pencereler güvenlik açısından da işlevsel olarak planlanmış mimari elemanlardır. Bazı temek pencerelerinde güvenlik amaçlı metal kapaklar bulunmaktadır. (Resim 1, 2, 3, 4, 5, 6, 7, 8).



Resim 1. Temek Penceresi Safranbolu Eski Belediye Binası



Resim 2. İzzet Mehmet Paşa Camii Şadırvan Temek Penceresi Dış Görünüş -Sol

Resim 3. İzzet Mehmet Paşa Camii Şadırvan Temek Penceresi İç Görünüş-Sağ



Resim 4. Bezemesiz ve Kapaksız Temek Penceresi

Resim 5. Demir Kapaklı Temek Pencereleri

Bazı Safranbolu evlerinin ve dükkanların giriş kapılarının üstünde havalandırmak ve aydınlatmak amaçlı, üzeri dökme demir parmaklıklı veya sade temek pencereler yer alır.



Resim 6. Camsız ve Ferforjesiz Temek Pencere Örneği-Sol

Resim 7. Camsız Ferforjeli Temek Pencere Örneği-Sağ



Resim 8. Dükkân Temek Pencere Örneği

3.2. Cihannüma Penceresi

Osmanlı mimarisinde farklı tipolojilerle karşımıza çıkan cihannüma Farsçada “dünyayı gören” anlamına gelmektedir. Çatı katına manzaraya hâkim konumda yerleştirilmiş, etrafı seyretmek için camekanla çevrilmiş odalar, aynı zamanda cephe ve sokağa da estetik bir görünüş sağlamaktadır (Çetin, 2008). (Resim 9, 10).



Resim 9. Dört Etrafı Camekanla Çevrili Cihannüma-Ata Efendiler Evi

Resim 10. Tek Cepheli Cihannüma Örneği

3.3. Kim Geldi Penceresi

Üst kattan inmeden gelen misafirin kim olduğunu görebilmek için mükemmel bir açıyla planlanmış ve içerideki insanın görünmemesi için kafes içine alınmış pencerelere verilen addır. Mahremiyet konusuna tüm pencere düzenlerinde önem verilmiş, dini, sosyal ve estetik açıdan mükemmel bir şekilde planlanmıştır (Resim 11, 12, 13, 14).



Resim 11. Kim Geldi Pencersi Alttan Görünüş



Resim 12. Yan Görünüş



Resim 13. Yatay Kafesli Kim Geldi Penceresi



Resim 14. Çapraz Kafesli Kim Geldi Penceresi

3.4. Giyotin (Sürme) Pencere

Safranbolu evlerinde sıkça görülen, yukarı-aşağı yönde hareket ederek açılan yani düşey sürme pencere tipine "giyotin pencere" adı verilir. Batı etkilerinden sonra ise düşey sürme pencereler görülmeye başlar (Saralioğlu, 2008). Bu pencerelerde kanatlar menteşe yardımıyla açılmayıp, yukarı aşağı veya sağa sola sürülerek açılıp kapanırlar. Güvenli ve modern aksesuarlar ile kullanımı çok rahattır. Tarihi yapılarda sıkça rastlanmasının yanı sıra, mimari üslup gereği yeni binalarda da giyotin pencereler kullanılabilir. Ülkemizde olduğu kadar Avrupa'nın çeşitli ülkelerinde de kullanılan oldukça yaygın ve şık bir pencere tipidir (Resim 15, 16).



Resim 15. Asmazlar Çarşı Evi Kafesli Giyotin Pencereleri-Havuzlu Salon



Resim 16. Bezemesiz ve Kafesiz Giyotin Pencere Modeli

3.5. Revzen (Tepe) Pencereleeri

Avrupa'da özellikle kiliselerde kurşun kayıtlar kullanılarak oluşturulan vitraylar, Osmanlı'da alçı kayıtlar kullanılır şekilde revzen adı altında karşımıza çıkmaktadır. Müzeyyen pencere olarak da adlandırılan tepe pencereleri, köşk, kasır, yalı ve varlıklı insanların konaklarında görülen nadide örneklerdir. Safranbolu evlerinde beş evde revzen pencere tespit edilmiştir. Odanın normal dizideki pencere düzeninin üst sırasına yerleştirilen pencereler içlik ve dışlık parçalardan oluşur ve açılıp kapanmayan sabit pencerelerdir. Kara kapakların kapandığı zamanlarda ay ve gün ışığını içeriye alan aydınlatma aracı olmasının yanı sıra estetik ve sanatsal açıdan da muhteşem örneklerdir.

3.5.1. Emir Hoca Zade Ahmet Bey Evi

1974 yılında Safranbolu'da ilk onarım ve restorasyonu yapılan ev, künde-kâri tekniği ahşap işçilik ve revzenleri ile ayrıcalıklı özelliklere sahiptir. Yaklaşık 380 yıllık olduğu bilinen evin baş odası İzzet Mehmet Paşa'nın kız kardeşi Fatma Hanım'ın yazlık gelin odasıdır.

Tepe pencerelerindeki revzenler Safranbolu'daki en usta işçilikli örneklerdir. Revzenlere restorasyon sırasında dokunulmamış sadece çerçevelerle desteklenmiştir. Baş odada tepe penceresi olarak 4 bir cephede, 4 bir cephede olmak üzere 8 adet revzen bulunmaktadır (Kılıç, 2011). (Resim 17, 18, 19, 20)



Resim 17. Emir Hoca Zade Ahmet Bey Evi Başoda Tepe Pencereleeri

Resim 18. Emir Hoca Zade Ahmet Bey Evi Tepe Pencereleeri Ahşap Kafesli Dışlıklar

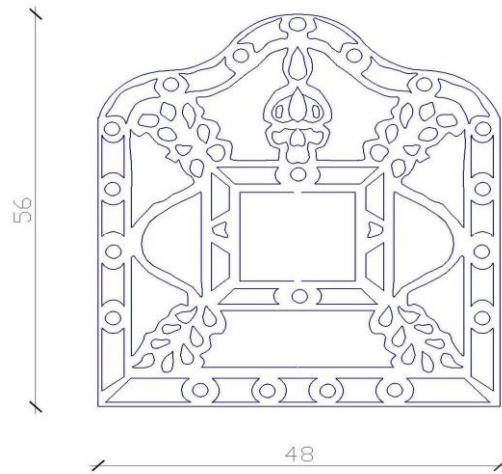
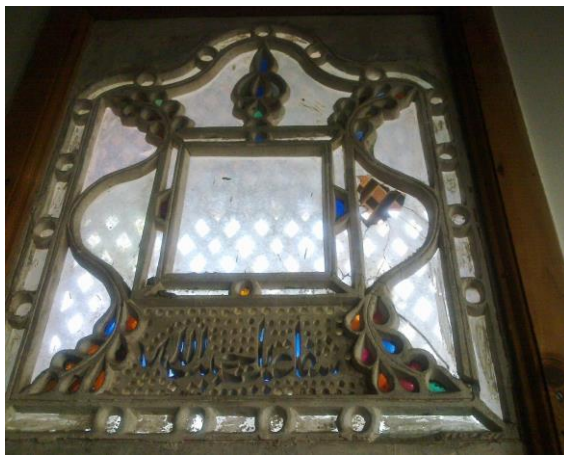

Resim 19. "Şefa'at Ya Habibullah" Yazılı Tepe Pencere Detayı

Resim 20. Tepe Pencere Çizimi

3.5.2. Hacı Kadıların Evi (Şekerci Osman Evi)

Hacı Kadıların Evi 1905 tarihinde yapılmış, Safranbolu Çarşı merkezin Akçasu mahallesinde, Akçasu deresinin yanında yer alan önemli yapılardan biridir. Başodası ve tepe pencereleri orijinaldir ama dış cephesi uygun olmayan bir şekilde sıvanmıştır. Tepe pencereleri 3'ü bir, 3'ü bir cephede olmak üzere 6 adet olarak orijinalliğini korumaktadır. Bütün pencerelerin ölçü ve yapım tekniği aynıdır (Kılıç, 2011). (Resim 21, 22, 23, 24).



Resim 21. Hacı Kadıların Evi Dış Görünüşü



Resim 22. Hacı Kadıların Evi Baş Oda



Resim 23. Tepe Pencere Detay

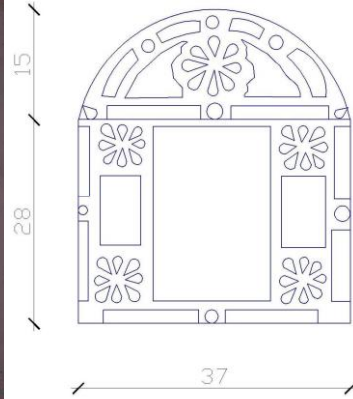

Resim 24. Tepe Pencere Çizimi

3.5.3. Mektepçiler Evi (Safranbolu Medresesi)

Yapı, Safranbolu'ya müderris olarak tayin edilen Kürt Mehmet Efendi tarafından 1786-7 yılında yaptırılmıştır. Medrese bugün 225 yaşındadır. Cephede 3 adet tepe penceresi bulunmaktadır (Resim 25, 26, 27, 28).



Resim 25. Mektepçiler Evi (Safranbolu Medresesi) Cephe



Resim 26. Baş Oda Tepe Pencereleri



Resim 27. Tepe Penceresi Detay

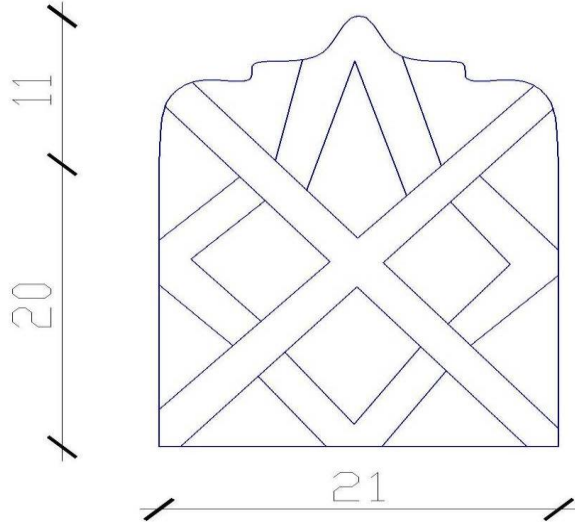

Resim 28. Tepe Pencere Çizimi

3.5.4. Asmazlar Bağ Evi

Asmazlar bağ evi Safranbolu'nun bağlar semtinde (hicri 1237-miladi 1821-1822) inşa edilmiştir. Baş odanın tepe pencereleri alçı vitraydır. Ne yazık ki 2003-2007 yılları arasında yapılan restorasyon aşamasında bozulan tepe pencereleri, renkli vitray camları yerine plastik bir malzeme ile kaplanmıştır. Orijinal tepe pencerelerinin eski resimlerine bütün çabalara rağmen ulaşılamamıştır (Resim 29, 30).



Resim 29. Asmazlar Bağ Evi Genel Görünüş Resim 30. Asmazlar Bağ Evi Baş Oda Tepe Pencereleri

3.5.5. Saraçlar Evi

Saraçlar evi 2009 yılında 2.yangınına yaşamış olduğu için orijinal yapım tarihine ulaşılamamıştır Tepe pencereleri 3. katta baş odada bulunmaktadır. Ön kuzey cephede 3 adet doğu batı ve güney cephelerinde de 2 'şer adet tepe penceresi bulunmaktadır. 2009 tarihinde geçirmiş olduğu yangında ikinci ve üçüncü katları yanmış durumdadır. Şu an da ise ev tamamen yok olmuştur. Kalıntılarından ve eski fotoğraflarından elde edilen bilgi ve belgeler dâhilinde çizimler en doğru şekilde yapılmıştır (Resim 31, 32, 33, 34).

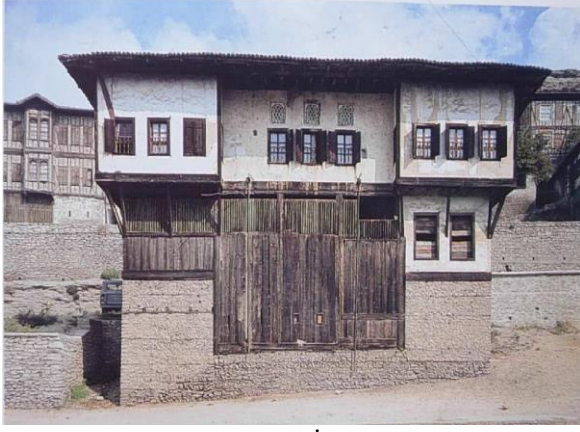

Resim 31. Saraçlar Evi İlk Görüntüsü



Resim 32. Saraçlar Evi Restorasyon Sonrası



Resim 33. Tepe Pencelerinin İçerden Görünüşü

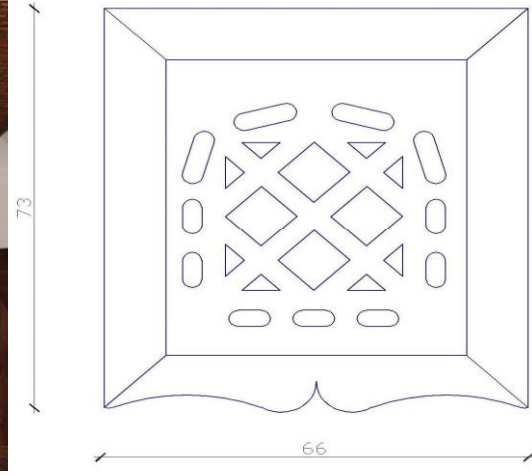

Resim 34. Tepe Penceresi Çizimi

3.6. Kafesli Pencereler

Toplumsal ve dini yaşam kuralları gereği evin içinin görünmemesi için planlanmış ahşap pencere kafesleri estetik açıdan da uyum içerisinde planlanmış mimari elemanlardır. Genellikle evlerin yola bakan cephelerinde görülen, gliste veya muşabak adı da verilen kafesler pencere tiplerine göre şekillenmiştir (Resim 34, 35, 36, 37, 38, 39).



Resim 35. Yatay Çizgili Panjur Şeklinde Kafesler



Resim 36. Çapraz Kafesler



Resim 37. Taç Detaylı Kafesler



Resim 38. Ortada Baklava Dilimli Çapraz Kafes



Resim 39. Alt Sıralara Yerleştirilmiş Çapraz Kafesler



Resim 40. Gliste Örneği

3.7. Parmaklıklar

Evlerin güvenliği için planlanmış ahşap parmaklıklar, bazen sadece pencerenin alt kısmına bazen alt ve üst kısımlarına farklı şekillerde estetik bir biçimde yerleştirilmiştir (Resim 40, 41, 42, 43, 44, 45, 46, 47, 48, 49)



Resim 41. Alt Sırada Yerleştirilmiş Parmaklıklar



Resim 42. Mekân İçi Görünüş



Resim 43. Pencereye Bütün Olarak Uygulama



Resim 44. Alt Sıra Yerleşimi



Resim 45. Alt ve Üst Sıraya Üçerli Yerleştirilmiş Parmaklık -Sol
Resim 46. Alt Sıraya İkişerli Yerleşmiş "S" Kıvrımlı Parmaklık -Sağ



Resim 47. Alt Sıraya Üçerli Yerleştirilmiş Parmaklık -Sol
Resim 48. Üst Sıraya Üçerli Yerleştirilmiş Parmaklık -Sağ





Resim 49. Alt ve Üst Kısma Tekli Olarak Yerleştirilmiş Köşe Penceresi-Sol



Resim 50. Kafes, Parmaklık ve Kara Kapakların Birlikte Görüntüleri-Sağ

3.8. Kara Kapaklar

Geleneksel Türk evi mimarisinde olduğu gibi Safranbolu evlerinde de kara kapaklar, güneşten, soğuktan ve güvenlik amacıyla yapılmış ahşap elemanlardır. Özellikle yazın bağlar bölgesine göç eden ev halkı evin korunması için kara kapakları tamamen kapatır. Demirden yapılmış özel kancalarla kara kapaklar açık veya kapalı tutulur. Açık tutmak için yapılmış ince uzun yel demiri, pencere topundaki düğmeye takılır (Resim 50, 51, 52).



Resim 51. Yel Demiriyle Açık Tutulmuş Kara Kapaklar



Resim 52. Kara Kapakların Kapanmış Görüntüsü

Resim 53. Açık ve Kapalı Görüntüler

3.9. Cumba Pencereleeri

Geleneksel Türk evi mimarisinde dolayısıyla Safranbolu evlerinde de görülen en önemli özellik cumbalardır. Yapının cephesindeki çıkmaların üzerine yapılan üstü örtülü, üç tarafı pencerele bir nevi kapalı balkon olarak nitelendirebileceğimiz cumba, Safranbolu evlerinin vazgeçilmez en estetik ve fonksiyonel birimleridir. Safranbolu pencerelelerinde önemli bir ayrıntıda dantelli ve patiska perdeleridir. Perdeler pencerelelerle bütünleşmiş bir şekilde estetik bir görüntü sağlamaktadır (Resim 53, 54, 55,56).



Resim 54. Cumba Pencereleeri



Resim 55. Cumbalı Pencereleinin İçten Görünüşü



Resim 56. Dantel Anglez Modeli



Resim 57. Dantelli Patiska Perde Modeli

4.10. Kamu Binaları Pencereleeri

Safranbolu'da kamu binaları pencereleeri daha büyük boyutlu ve sadedir. Kara kapaklar, parmaklık ve kafeslerin görülmediği pencereleer ahşap çerçevesidir. Kenarları dikdörtgen veya oval taş işçiliği ile çevrili görkemli ve estetik görünüşle dikkat çekicidir (Resim 57, 58).



Resim 58. Eski Hastane Binası



Resim 59. Eski Hükümet Konağı-Kent Tarihi Müzesi

4.11. Ferforjeli Pencereleler

Safranbolu mimarisinde bazı evlerin alt katlarında, kapı girişlerinin üstünde ve özellikle dükkân pencerelerinde, ahşap öğeler dışında güvenlik amaçlı, camlı, camsız veya metal kapaklı ferforje uygulamaları da görülmektedir (Resim 59, 60,61,62,63,64).



Resim 60. Metal Kapaklı Ferforje



Resim 61. İç Görünüş



Resim 62. Ana Giriş Kapı Üstü Ferforje



Resim 63. Alt Katta Bulunan Ferforje Detayı



Resim 64. Birinci Katlarda Yer Alan Detay



Resim 65. Parmaklık Detaylı Ferforje

SONUÇ

UNESCO Dünya Miras Listesinde yer alan Safranbolu, tarihi ahşap evleriyle tanınan tarihi bir kenttir. Sanatsal açıdan ahşap, metal, cam, taş, alçı, kalemişi ve kendine özgü el sanatları ile oldukça zengin bir kültüre sahiptir. Safranbolu kültürü ve mimari yapılarının her birimi sanat değeri taşıyan araştırmalara konu olacak nitelikte özgün yapıya sahiptir. Çalışmada, dantel ve patiska perdeleriyle bütünleşmiş, ritmik bir yapıyla cepheye yerleştirilmiş, sokağa ve kente de bütünlük ve sanatsal açıdan değer katan pencereler ele alınmıştır.

Safranbolu pencerelerinin mahremiyeti dikkate alınarak planlanmış olması sosyolojik açıdan önem arz etmekte birlikte göze ve duygulara hitap eden ince bir zevkle kurgulandığı görülmektedir. Pencereler, evin en iyi şekilde aydınlatılmasını sağlayacak şekilde bir mimarlık harikası olarak planlanmıştır. Odanın konumuna göre güneş ışığından olabildiğince yararlanmak için her duvarına, üçer pencere olmak üzere en az altı pencere ve ayrıca köşe pencereleri yerleştirilmiştir. Oda pencereleri genellikle 2/1 oranında 100-110 cm yüksekliğinde, 50-55cm genişliğindedir.

1937 yılında Demir Çelik Fabrikasının kurulmasıyla sosyal yaşam tarzı değişmeye başlamıştır. 1960'lı yıllarda bağlarda yapılan yeni evlere taşınmakla beraber Safranbolu evleri satılmış el değiştirmiştir. Bir dönem asri pencere modasına öykünme sonucu birçok orijinal Safranbolu penceresi koruma kurulunca alınan önlemlere kadar tahrip olmuş ve bozulmuştur.

Bölgenin coğrafi özelliklerine göre şekil alan pencerelerde bölgede bulunan ahşap malzeme kullanılmıştır. Genellikle Geleneksel Türk evi pencere özelliklerine sahip olmakla birlikte Safranbolu pencerelerinin kendine özgü bir ahenge sahip olduğu gözlemlenmiştir.

Çalışmada alan araştırması yapılarak Safranbolu'da buluna bütün evlerin pencereleri fotoğraflanmış özelliklerine göre sınıflandırılarak belgelenmiştir. İlçe merkezinde 800 kadarı yasal koruma altında olan yaklaşık 2000 geleneksel Türk evi bulunmaktadır. Pencereler sınıflandırılırken sadece birer adet farklı örneğe yer verilmiştir.

Pencereler, temek penceresi, kafesli pencereler, ferforjeli pencereler, kamu binaları, Parmaklıklar, cihannüma pencereleri, revzenler, kara kapaklar, cumba pencereleri, kim geldi penceresi, giyotin (sürme) pencere olarak 11 ana başlık altında sınıflandırılarak belgelenmiştir.

KAYNAKÇA

- Battal, C., Kazanasmaz, T., İpekoğlu, B., (2023), Evaluation of daylight illuminance in traditional dwellings: Main room/living room of Kula traditional dwellings. *Mühendislik Mimarlık Dergisi*, 28 (3), 1519-1531.
- Çetin, Y. (2008). Osmanlı konut mimarisinde cihannümalara (seyir köşkleri). *Sanat Tarihi Dergisi*, XVII (2), 43-58.
- Gökmen-Erdoğan, B. (2015). Korunması gerekli taşınmaz kültür varlıklarında cam malzeme kullanımı üzerine bir araştırma. 5. *Tarihi Eserlerin Güçlendirilmesi ve Geleceğe Güvenle Devredilmesi Sempozyumu*, s.347-359.
- Günay, R. (1981). *Geleneksel Safranbolu evleri ve oluşumu*. Ankara: Kültür Bakanlığı.
- Kılıç, S. (2011). *Safranbolu'daki alçılı vitrayların desen, teknik ve renk bakımından özellikleri* [Yayınlanmamış yüksek lisans tezi]. Gazi Üniversitesi Eğitim Bilimleri Enstitüsü, Ankara.
- Sarılioğlu, C. (2008). *Historiyografik bir sorunsal olarak: "Türk Evi" (1928-1995)* [Yayınlanmamış yüksek lisans tezi]. Yıldız Teknik Üniversitesi Fen Bilimleri Enstitüsü, İstanbul.
- Uluengin, N. (1982). *Osmanlı sivil mimarisinde pencere açıklıklarının gelişimi* [Yayınlanmamış doktora tezi]. Mimar Sinan Güzel Sanatlar Üniversitesi Fen Bilimleri Enstitüsü, İstanbul.
- Uşma, G (2021). Anadolu'daki geleneksel Türk evlerinin plan, cephe ve süsleme özellikleri bağlamında incelenmesi. *Artuklu Sanat ve Beşerî Bilimler Dergisi*, (6), 227-259.
- Yıldız, M. (2023). Geleneksel Türk evinde ahşabın sanata dönüşümü. *Bâb Mimarlık ve Tasarım Dergisi*, 4 (1), 64-77.

KAYNAK KİŞİLER:

- Aytekin Kuş. *Kişisel Görüşme*. 2021.
- Fatma Şehirli. *Kişisel Görüşme*. 2021.
- İsmail Alca. *Kişisel Görüşme*. 2021.
- Mustafa Şehirli. *Kişisel Görüşme*. 2021.
- Nihan Alca. *Kişisel Görüşme*. 2021.
- Selin Sütpınar. Çetinbaş, *Kişisel Görüşme*. 2021.
- Şefik Dizdar. *Kişisel Görüşme*. 2021.
- Şerife Asmaz. *Kişisel Görüşme*. 2021.



A Comprehensive Appraisal of Elefteria Square's Renovation within its Historical Context in Cyprus

Kıbrıs'ta Elefteria Meydanı'nın Yenilenmesinin Tarihsel Bağlamı İçinde Kapsamlı Bir Değerlendirmesi

Doğa ÜZÜMCÜOĞLU¹, Gizem GÜVENBAŞ²

^{1,2}Rauf Denktas University, Department of Architecture, Nicosia, North Cyprus

ORCID:

D.Ü.: 0000-0001-8968-5103

G.G.: 0000-0003-1059-321X

Corresponding Author:

Doğa ÜZÜMCÜOĞLU

Email:

doga.uzumcuoglu@rdu.edu.tr

Citation: Üzümcüoğlu, D. and Güvenbaş, G. (2023). A comprehensive appraisal of Elefteria Square's renovation within its historical context in Cyprus. *Journal of Humanities and Tourism Research*, 13 (4): 811-826.

Submitted: 01.12.2023

Accepted: 25.12.2023

Abstract

This research examines the comprehensive assessment of the revival initiatives implemented for Elefteria Square, a significant historical site in Cyprus's central region. This study thoroughly analyzes the various aspects of the square's renovation, considering its cultural importance, architectural authenticity, and involvement with the community. By thoroughly examining the Elefteria Square example, this study aims to elucidate the complex relationship between contemporary restoration methods and to conserve of a culturally significant historical environment. This study illuminates the intricate equilibrium between contemporary functioning and preserving historical elements by integrating architectural analysis, cultural heritage preservation, and stakeholder perspectives. The results offer valuable insights into the successful revitalization of Elefteria Square and present a broader framework for integrating cultural preservation with the modern requirements of urban spaces in historical settings.

Keywords: Square Design, Square Renovation, Historical Context, Elefteria Square, Lefkoşa (Nicosia)

Özet

Bu araştırma, Kıbrıs'ın merkez bölgesindeki önemli bir tarihi alan olan Elefteria Meydanı için uygulanan yenileme girişimlerinin kapsamlı değerlendirmesini incelemektedir. Bu çalışma, meydanın kültürel önemini, mimari özgünlüğünü ve toplumla ilişkisini göz önünde bulundurarak meydanın yenilenmesinin çeşitli yönlerini derinlemesine analiz ediyor. Ayrıca, Elefteria Meydanı örneğini derinlemesine inceleyerek, çağdaş yenileme yöntemleri arasındaki karmaşık ilişkiyi aydınlatmayı ve kültürel açıdan önemli bir tarihi çevredeki farklı yaklaşımları ortaya koymayı amaçlamaktadır. Bu çalışma, mimari analiz, kültürel mirasın korunması ve paydaş bakış açılarını bütünleştirerek, çağdaş işlevsellik ile tarihi unsurların korunması arasındaki karmaşık dengeyi aydınlatmayı hedeflemektedir. Sonuçlar, Elefteria Meydanı'nın yeniden canlandırılmasına dair değerli bilgiler sunmakla birlikte, kültürel korumayı, tarihi ortamlardaki kentsel alanların modern gereklilikleriyle bütünleştirmek için daha geniş bir çerçeve göstermektedir.

Anahtar Sözcükler: Meydan Tasarımı, Meydan Yenileme, Tarihi Bağlam, Elefteria Meydanı, Lefkoşa

1. INTRODUCTION

Historic squares, with their amalgamation of architectural grandeur, cultural heritage, and community significance, stand as living testaments to a bygone era's elegance. These urban gems bear witness to the evolution of societies, reflecting the dynamic interplay between tradition and modernity (Mehan, 2016; Sanetra-Szeliga, 2022). Cyprus, a land rich in historical narratives, is home to Elefteria Square, a captivating space nestled within the heart of its capital city, Lefkoşa (Nicosia). Elefteria Square embodies the essence of Cypriot history, serving as a touchstone for its cultural identity.

In recent years, Elefteria Square has undergone a transformative journey of renovation, propelled by a desire to restore its former glory while catering to the contemporary needs of a bustling urban environment. This endeavor prompts a fundamental question: Can a historic square be revitalized to harmoniously coexist with the demands of the present while preserving its historical essence?

This article embarks on a multidimensional inquiry, employing a mixed-methods research approach to address this question comprehensively. Our methodology is structured to encompass a variety of investigative tools, including architectural analysis and cultural heritage assessments. This multifaceted approach enables triangulating data from diverse sources, ensuring a holistic understanding of Elefteria Square's renovation within its historical context.

The primary aim of this study is to provide a comprehensive appraisal of Elefteria Square's renovation within its historical context. The following objectives were outlined to achieve this aim:

Architectural assessment: to evaluate the architectural changes made during the renovation process, focusing on their impact on the square's historical integrity; Cultural heritage preservation: to examine the measures taken to preserve the cultural heritage embodied by Elefteria Square and assess their effectiveness; and balancing tradition and modernity: to explore how the renovation strikes a balance between preserving the square's historical identity and meeting contemporary urban functionality requirements.

In pursuit of these objectives, this study poses the following research questions: what does the literature say about the new settings in a historical context? What are the principles for evaluating this kind of setting? What architectural alterations were made during the renovation of Elefteria Square, and how do these changes impact the square's historical authenticity? What measures were implemented to preserve and celebrate the cultural heritage embedded in Elefteria Square, and to what extent have they succeeded? To what extent has the renovation project achieved the delicate equilibrium between honoring historical tradition and meeting the functional requirements of a modern urban space?

Through this comprehensive investigation, the aim is to shed light on the intricate interplay between historical preservation and contemporary urban development, offering insights that extend beyond the boundaries of Elefteria Square to inform similar endeavors worldwide.

2. THEORETICAL FRAMEWORK

Contemporary urban design in historical contexts is a complex and delicate undertaking that aims to strike a balance between preserving the historical fabric of a place and accommodating the evolving needs of contemporary society.

Several fundamental principles guide such designs, like respecting historical context. Contemporary urban designs in historical settings must respect and respond to the existing historical context (Ragheb et al., 2022; Palermo & Ponzini, 2015). It includes understanding the architectural styles, materials, and spatial layouts of the area and ensuring that new developments

harmonize with these elements. Besides, the preservation of cultural heritage is paramount. Historical structures, landmarks, and artifacts should be protected, restored, or adaptively reused whenever possible (Bandarin & Oers, 2012). It not only maintains the area's cultural identity but also contributes to its uniqueness. In addition, urban designs should prioritize inclusivity and accessibility for all residents and visitors. It includes ensuring that historic sites and public spaces are easily accessible to people with disabilities and that they accommodate diverse communities (Akkar Ercan & Memlük, 2015; Szaszák & Kecskés, 2020). Also, sustainability is a crucial principle of contemporary urban design. It includes sustainable building materials, energy-efficient infrastructure, and green spaces (Yawer & Bakr, 2023). Sustainability efforts can both preserve the historical context and contribute to a healthier urban environment. Besides, design should prioritize the needs and experiences of the people who will use the space. It involves creating walkable neighborhoods, providing green spaces for recreation, and fostering a sense of community (Chitrakar, 2023). In addition, historical structures should be adaptively reused for contemporary purposes, which is more feasible. This approach honors the past while reducing the need for new construction and preserving embodied energy (Stone, 2023). Apart from this, contemporary urban design should integrate modern amenities such as public transportation, technology, and infrastructure while being mindful of how these elements visually and functionally fit into the historical context (González et al., 2023). Aside from this, promoting mixed-use development can create vibrant, dynamic urban environments. Combining residential, commercial, and cultural spaces can revitalize historic districts and reduce the need for car-dependent suburbs (Furlan et al., 2023). Besides, involving the local community in the design and decision-making process is crucial. It ensures that the design meets the needs and aspirations of the people who live in and around the historical area (Swapan, 2016; Baffoe & Roy, 2022). Also, designs should be flexible and adaptable to accommodate changing needs over time. Historical contexts can evolve, and urban design should allow for adjustments without compromising the area's integrity (Milojević & Kuvač, 2021). In addition, leveraging the historical context for heritage tourism can contribute to the economic vitality of an area (Yawer & Bakr, 2023; Lucia & Pashkevich, 2023). Careful planning can ensure that tourism benefits the community and keeps the historical site manageable. Apart from this, effective zoning and regulatory frameworks should be in place to guide urban development in historical contexts (Carmona et al., 2023). These regulations should be flexible enough to allow for innovation while preserving historical character.

In summary, contemporary urban design in historical contexts requires a nuanced approach that respects history while meeting the needs of the present and future. Successful designs integrate the principles of preservation, sustainability, inclusivity, and community engagement to create vibrant, livable, and culturally rich urban spaces.

The historical context of a place or situation carries significant implications that can shape how it is understood, managed, and developed. These implications can affect various aspects of society, culture, and decision-making.

Historical context is fundamental to a region's cultural identity. It influences traditions, values, and practices, shaping the collective memory of a community or nation (Al-Hammadi & Grchev, 2023; Neill, 2004). Recognizing and preserving this identity can foster a sense of continuity and pride. Besides, historical context often includes physical structures, artifacts, and sites of cultural significance (Megeirhi et al., 2020). Preserving these elements is crucial for maintaining a connection to the past and for passing on cultural heritage to future generations. Also, historical context plays a pivotal role in urban planning and development. It can influence zoning regulations, architectural styles, and land use policies (Wang et al., 2019). Urban planners must balance modernization with the preservation of historical character. In addition, historical sites

and contexts can be a magnet for tourism and economic development. They can provide opportunities for job creation, revenue generation, and the revitalization of local economies (Shahzad et al., 2017). Apart from this, historical context serves as a valuable educational resource. It helps people understand the evolution of societies, political movements, technological advancements, and more (Bahar & Kurak Açııcı, 2021). Historical knowledge can inform decision-making and social progress. Aside from this, historical context often includes events, figures, and experiences that are commemorated through memorials, museums, and monuments (Hussein et al., 2020). These serve as reminders of past achievements, struggles, and sacrifices. Besides, understanding historical context can foster a sense of social cohesion and shared identity (Izadi et al., 2020). It can help communities come to terms with past injustices, reconcile differences, and build a more inclusive society. Also, historical context is frequently at the core of conflicts, as disputes over territory, resources, and identities often have deep historical roots. Understanding these historical factors is crucial for effective conflict resolution (Lindblom et al., 2022). In addition, legal systems often consider historical context when addressing issues related to property rights, reparations, and cultural preservation (Clark, 2021). Ethical considerations, such as restitution of cultural artifacts, are also influenced by historical context. Aside from this, historical land use practices can have enduring environmental consequences. Recognizing historical context is vital when addressing issues like land contamination or the protection of ecologically sensitive areas (Ukabi & Akçay, 2023). Apart from this, historical context is central to archaeological and anthropological research. It guides excavations, helps interpret findings, and contributes to our understanding of ancient civilizations and cultures (Khayutina, 2021). Besides, historical context informs policy development in areas such as heritage preservation, education, and urban planning. Policies that acknowledge historical significance can help guide responsible decision-making (Clark, 2021).

In summary, historical context is a multidimensional concept with far-reaching implications for society, culture, and governance. Recognizing and respecting historical context is essential for preserving cultural heritage, fostering social cohesion, making informed decisions, and understanding the complex tapestry of human history.

Contemporary urban design has profound implications for the way cities and communities' function, develop, and evolve. These implications touch on various aspects of urban life and development.

Contemporary urban design places a strong emphasis on sustainability, with implications for environmental, social, and economic factors. It can lead to reduced carbon emissions, energy efficiency, and improved resource management (Sodiq et al., 2019). Well-designed urban spaces enhance the quality of life for residents. They can provide green spaces, recreational opportunities, and safe and walkable neighborhoods, contributing to physical and mental well-being (Vogt et al., 2020). Urban design can stimulate economic growth by attracting businesses, tourism, and investment. It can also lead to job creation and increased property values in well-designed areas (Rahmafritria et al., 2020). Besides, accessibility is a crucial implication of contemporary urban design (Mandeli, 2019). Well-designed cities prioritize public transportation, pedestrian and cyclist-friendly infrastructure, and reduced dependence on cars, making urban areas more accessible to all residents (Knowles & Ferbrache, 2019). Also, inclusivity is a central theme in contemporary urban design. It aims to create cities that accommodate diverse populations, including people of different ages, abilities, and socioeconomic backgrounds (Madanipour, 2021). In addition, contemporary urban design can foster community cohesion by creating public spaces that encourage social interaction, cultural exchange, and a sense of belonging (Ellery & Ellery, 2019). Apart from this, urban design can have significant implications for public health. Well-

designed cities promote physical activity, reduce pollution, and provide access to healthcare services (Fathi et al., 2020). Aside from this, designing cities to be resilient to natural disasters and climate change is a critical implication of contemporary urban design. It involves considerations such as flood-resistant infrastructure and climate-responsive planning (Shi, 2020). Urban design can celebrate and preserve cultural identity by incorporating local aesthetics, historical references, and cultural symbols into the built environment (Jiang et al., 2022). Thoughtful urban design can enhance public safety by reducing crime through measures like improved lighting, clear sightlines, and well-designed public spaces (Abdul-Kadhüm Al-Ghiyadh & Neamah Al-Khafaji, 2021). Besides, efficient land use is an essential implication of urban design. It involves minimizing urban sprawl, optimizing land for various purposes, and preventing the overuse of resources (Lazaro Peter & Yang, 2019). Also, contemporary urban design often integrates technology into city planning, leading to smart cities with advanced infrastructure for communication, transportation, and energy management (Sánchez-Corcuera et al., 2019). Urban design can have significant environmental implications. Sustainable design practices aim to reduce the ecological footprint of cities, including energy consumption, water usage, and waste production (Sodiq et al., 2019). Urban design can either exacerbate or alleviate economic inequalities within a city. It has the potential to create opportunities for all residents or contribute to disparities in access to resources and services (Meerow et al., 2019). In addition, well-designed public spaces can facilitate civic engagement and participatory governance, encouraging residents to take an active role in shaping their communities (Li et al., 2020). Contemporary urban design often promotes efficient and environmentally friendly transportation systems, which can reduce congestion, improve air quality, and enhance mobility (Shah et al., 2021).

In conclusion, contemporary urban design has far-reaching implications that extend beyond the physical appearance of cities. It influences the way people live, work, and interact in urban environments. It plays a crucial role in addressing the challenges of the 21st century, from sustainability and resilience to inclusivity and quality of life.

3. A FRAMEWORK FOR NEW DESIGNS IN HISTORIC CONTEXTS

Theoretical research on historical context, contemporary urban design, and novel design in historical context led to the development of a number of indicators. Figure 1 illustrates that each of these aspects possesses both shared and distinct focal points. The theoretical investigation of this study reveals that in order to achieve a more comprehensive understanding of contemporary urban design approaches in historical contexts, it is necessary to consider each of them prior to, during, and subsequent to the application process.

Undoubtedly, every urban design has its own set of concerns, priorities, hesitations, issues, and requirements. However, these indicators will illuminate the need to identify resilient, sustainable, and all-encompassing urban development strategies.

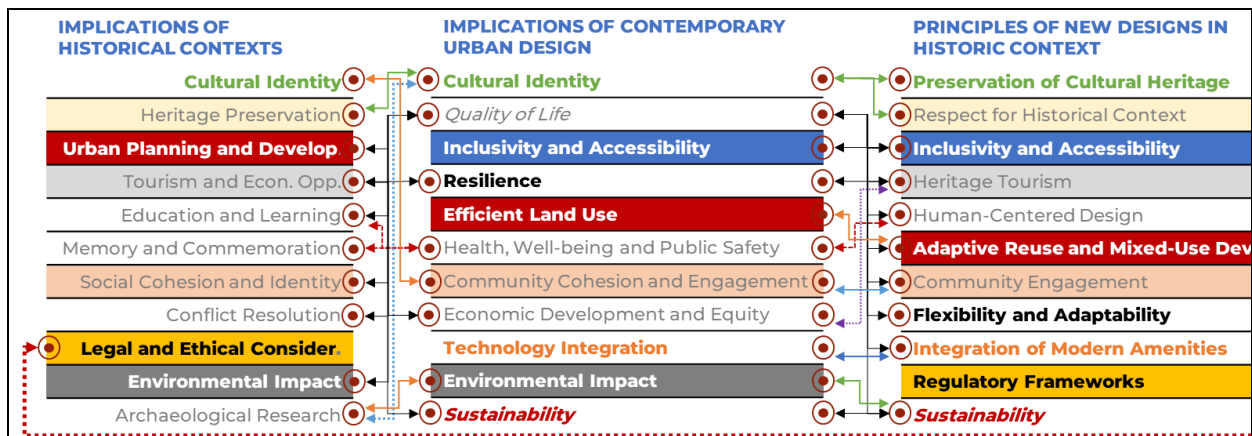

Figure 1. The Correlation Between Theoretical Indicators of Historical Context and Contemporary Urban Design (Authors)

4. MATERIAL AND METHOD

Study Site and Contextual Background; Elefteria Square, Lefkoşa (Nicosia): The primary focus of this study is Elefteria Square, located in the historic heart of Lefkoşa (Nicosia), Cyprus. The square's historical context, including architectural heritage and cultural significance, forms the basis for the comprehensive appraisal.

Architectural Documentation: An extensive review of historical archives, including architectural plans, photographs, and documents related to Lefkoşa (Nicosia) and Elefteria Square, was conducted. This archival research provides insights into the evolution of Lefkoşa (Nicosia) and its impact on Elefteria Square over time.

Literature Review on Contemporary Urban Design Principles in Historical Context: A thorough literature review was undertaken to establish theoretical frameworks and best practices in urban design within historical settings. It includes scholarly articles, books, and international guidelines related to the preservation of historic urban spaces.

Visual Documentation: Detailed visual documentation, including photographs and architectural drawings, was compiled to analyze the physical changes in the city and Elefteria Square. This documentation serves as a basis for evaluating alterations in architectural elements and spatial configurations.

Cultural Preservation Strategies: The study examined the strategies employed to preserve the cultural heritage of Elefteria Square. It involved assessing the conservation of historical elements, artworks, and cultural symbols present within the square.

Qualitative Analysis: Qualitative data from architectural analyses was subjected to thematic analysis to identify recurring patterns, key themes, and insights.

Scope: The study acknowledges limitations, particularly regarding the availability of historical records. The scope is limited to the information accessible up to the date of the study.

The outlined methodology provides a comprehensive approach to appraising the renovation of Elefteria Square, combining archival research, architectural analysis, and cultural heritage assessment. This multifaceted methodology aims to offer a holistic understanding of the square's transformation within its historical context in Cyprus.

5. FINDINGS AND DISCUSSIONS

5.1. Lefkoşa (Nicosia) Walled City

The capital city of Cyprus, Lefkoşa (Nicosia), possesses a substantial historical background and holds great importance. Throughout its historical periods, the city underwent substantial transformations. Figure 2 illustrates that during the Lusignan Period, the city was enclosed by walls that differ in appearance from the walls that surround it today. During the Venetian era, however, the fortifications were reconstructed in the form of bastions and circular forms, reflecting the architectural style of the Venetians. Moreover, during the British era, new structures began to be constructed outside the walled city as the city's interior became densely populated. Figure 2 further illustrates the rapid evolution of Lefkoşa (Nicosia) in the vicinity of the walled city.

Each era's imprint is discernible in the fortified city of Lefkoşa (Nicosia), which is an asset for the city. Contemporary structures and renovations, in addition to Lusignan houses, Venetian fortifications, columns, squares, Ottoman bazaars, houses, and British structures, are contributing to the formation of a cultural mosaic that defines the identity of the city.

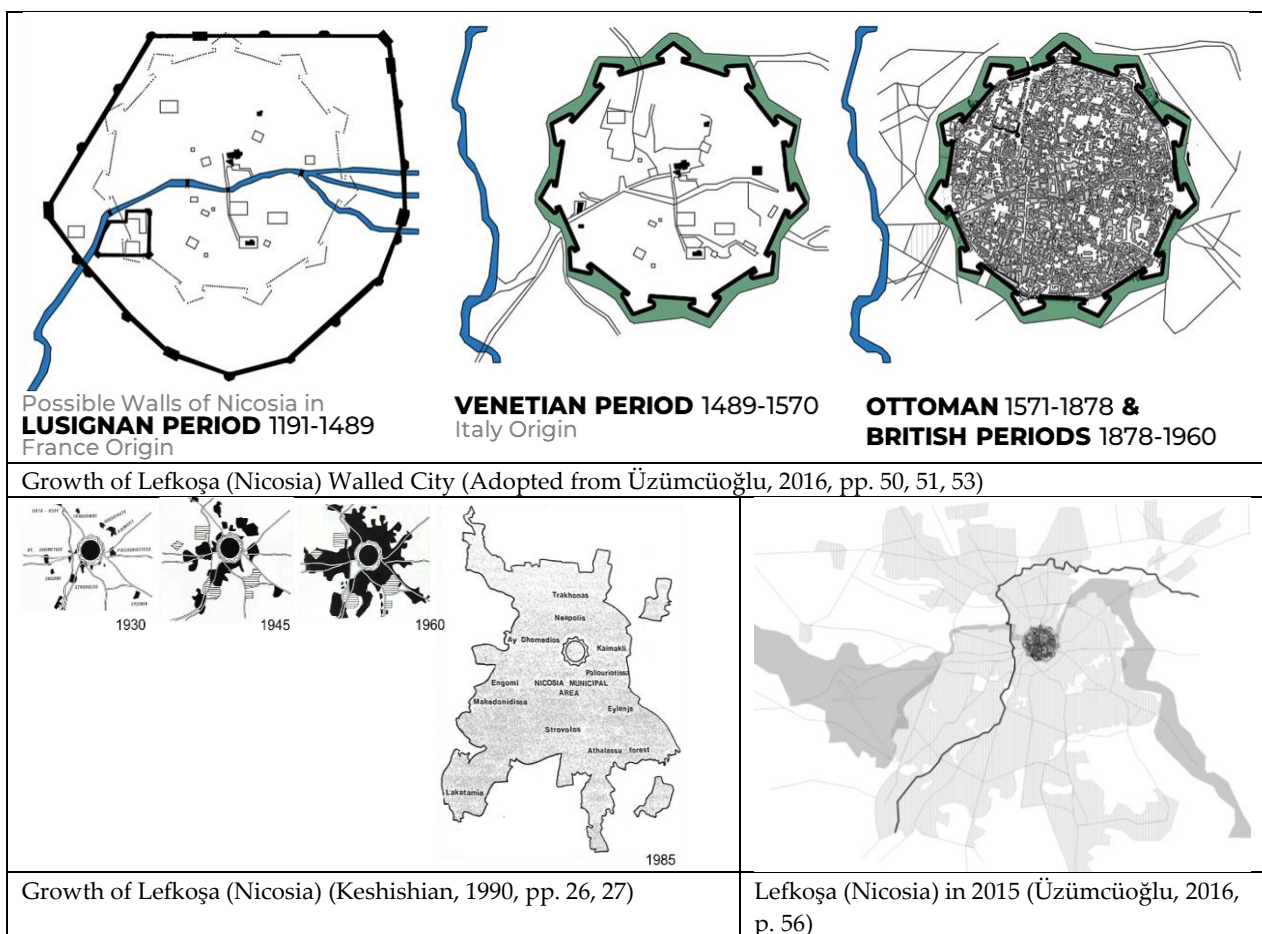

Figure 2. Evolution of Lefkoşa (Nicosia)

In the ever-evolving tapestry of today, the city stands as a dynamic canvas undergoing rapid transformations. Notably, Lefkoşa (Nicosia) holds a unique global distinction as the last divided capital in the world. The poignant legacy of division is manifest in the buffer zone that currently bisects the walled city, a tangible testament to the complex historical and political narratives that have shaped the region. The buffer zone, acting as a spatial demarcation, splits the heart of the city into two halves (Güvenbaş & Polay, 2023). Crossing points within the buffer zone play a crucial role in fostering communication and mobility between the Greek Cypriot and Turkish Cypriot communities. They serve as conduits of connection and provide avenues for interaction and understanding. One such pivotal crossing point is the Ledra Crossing Point, strategically situated

within the historic confines of the walled city of Lefkoşa (Nicosia). This crossing links Eleftheria Square to the significant arterial pathway commencing at Kyrenia Gate, which symbolizes a metaphorical bridge between communities (Figure 3).

5.2. Elefteria Square

Initially, Elefteria Square needed to be integrated into the construction of the Venetian wall. During the late 19th century period, known as the British Cyprus era, its initial form was that of a bridge. As the city expanded beyond its medieval walls, transportation was facilitated through the construction of wooden bridges. The Hajisavvas Opening, which was initially built of wood in 1882, underwent a subsequent replacement with a resilient concrete structure, which remains in good condition to this day.

Over the past few decades, the municipality has experienced an expansion of initiatives that prioritize the restoration of historic structures, the safeguarding of cultural heritage, and the development of new conceptualizations along the perimeter and the historic fortification walls. The renovation of Elefteria Square, a vital connection between the old town and the contemporary city beyond the fortifications, serves as an illustration. International renowned Zaha Hadid Architecture Studio won the project in 2005 following an architectural competition. Their contemporary solution involved the integration of the Venetian walls, the moat, and the demarcation lines that separated the two parts of the city. Under the direction of relevant authorities, the project effectively converted the moat into a verdant park that complemented the refurbished Venetian walls (Cozzolino et al., 2020). The upper portion of the park was reconfigured into the central core, featuring a contemporary pedestrianized plaza and areas designated for cultural events, sports, and art exhibitions (Figure 3).

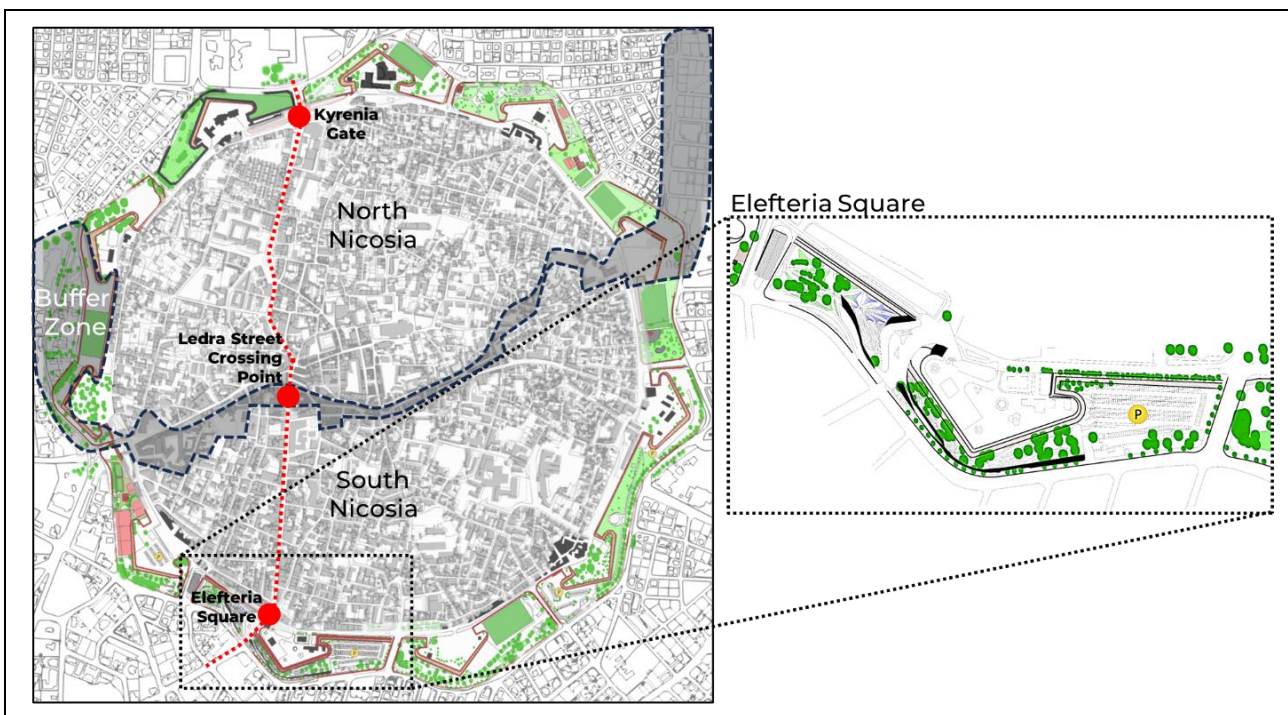

Figure 3. Current Condition of Lefkoşa (Nicosia) Walled City and Elefteria Square (Adopted from Üzümcüoğlu, 2016)

Within the enchanting expanse of the moat area, a myriad of amenities await, creating a dynamic and inviting environment for residents and visitors alike. These amenities are not merely functional but are meticulously adorned with distinctive landscaping elements, transforming the space into a harmonious blend of nature and human ingenuity. Seating areas are strategically placed, providing tranquil spots for contemplation or social interaction amidst the beauty of the

surroundings. Water features, carefully integrated into the landscape, add a soothing and aesthetically pleasing dimension to the environment. The gentle murmur of water complements the visual richness of the surroundings, creating a serene atmosphere that invites individuals to immerse themselves in the sensory experience of the space. A diverse array of plants further enhances the natural beauty, introducing colors, textures, and fragrances that contribute to the overall vibrancy of the moat area. Informational plaques strategically positioned throughout the space serve as educational touchpoints, providing insights into the historical significance and cultural context of the surroundings. These plaques not only contribute to the intellectual enrichment of visitors but also foster a deeper connection with Lefkoşa (Nicosia)'s heritage. Shading elements, as depicted in Figure 4, are incorporated to offer respite from the sun, ensuring that the moat area remains a comfortable and inviting destination throughout the day. These elements not only serve a practical purpose but also add to the visual allure of the space, creating a play of light and shadow that enhances the overall aesthetic. In alignment with the vision for a comprehensive urban renewal, the restoration of eastern Solomon Square introduces a new bus station and parking structure. These additions not only address practical considerations related to transportation but also seamlessly integrate into the broader revitalization efforts, enhancing the functionality and connectivity of the area. At the core of this transformative project lies a central concept inspired by the current condition of Lefkoşa (Nicosia). This capital city stands as the last city to be partitioned on the continent. The project is a testament to the commitment to preserving and celebrating the city's unique identity, weaving together its historical tapestry with the contemporary aspirations of its inhabitants. Through this thoughtful integration of amenities and restoration efforts, the moat area becomes a living testament to the city's resilience and the continuous evolution of its urban landscape.



Within the moat area, one will find an information center, a playground for children, a cafeteria, kiosks, an espresso bar, an open-air amphitheater, and additional amenities adorned with distinctive landscaping components such as seating areas, water features, diverse trees, informational plaques, and shading elements.

Figure 4. Elefteria Square and the Moat Landscaping (Authors)

Navigating the city is made effortlessly convenient with the inclusion of informational plaques strategically placed to guide residents and visitors alike. These plaques not only offer unambiguous directions to vital services within the city but also provide a comprehensive overview of the Lefkoşa (Nicosia) Municipality. Detailed information about the Central Business District of Lefkoşa (Nicosia) is also featured, ensuring that individuals can quickly locate and access critical economic and commercial areas. In addition to textual guidance, a thoughtfully designed map accompanies the informational plaques, offering a visual representation of the city's

essential services and their precise locations within the moat vicinity. This map serves as a valuable resource, aiding individuals in understanding the layout of operational facilities, thereby enhancing their overall experience of navigating Lefkoşa (Nicosia). The panorama within the moat vicinity is a harmonious blend of modernity and history. A contemporary bridge spans across the landscape, connecting various parts of the city and symbolizing the seamless integration of the old and the new. Surrounding this bridge is a unique arrangement of landscaping, creating an aesthetically pleasing environment that adds to the city's charm. Functional facilities strategically situated in this area contribute to the overall efficiency and accessibility of essential services. Moreover, the fortification of historic walls, standing as a testament to the city's rich cultural heritage, serves as a captivating backdrop to contemporary developments, creating a captivating juxtaposition that encapsulates the essence of Lefkoşa (Nicosia) (Figure 5). Together, these elements form a captivating vista that not only facilitates practical navigation but also provides a visual feast for those exploring the city's diverse facets.



Plaques of information contain directions to the city's fundamental services, a synopsis of the Lefkoşa (Nicosia) Municipality, and details about the Central Business District of Lefkoşa (Nicosia). In addition, the supplied map indicates the precise locations of existing functions within the moat area.



The panorama encompasses a modern bridge, a distinctive landscaping arrangement, utilitarian facilities, and the fortification of historic walls.

Figure 5. The Bridge that Connects the Modern and Historical Districts of the City (Authors)

The architectural design of the area is thoughtfully crafted with inclusivity in mind, seamlessly integrating universal design principles to ensure accessibility for all. Tactile paving, strategically incorporated into the ground surface, provides a sensory guide for individuals with visual impairments, enhancing their ability to navigate the surroundings independently. Ramps, carefully integrated into the bridge's structure and pathways, not only comply with accessibility standards but also facilitate easy movement for individuals with mobility challenges. The commitment to inclusivity extends to the realm of urban lighting, where a diverse array of lighting options is employed. These options not only serve practical purposes, illuminating pathways and

critical areas for safety and visibility, but also cater to the varied needs of different users, including those with sensory sensitivities. The interplay of light and shadow enhances the aesthetic appeal of the space while maintaining a user-friendly environment for everyone.

In Figure 6, the visual representation highlights the seamless integration of historical and contemporary elements within the landscape. The bridge, acting as a symbolic link between the past and the present, becomes a focal point that embodies the interconnectedness of Lefkoşa (Nicosia)'s rich history and its vibrant modernity. The landscaping surrounding the bridge further accentuates this harmonious blend, creating a visual narrative that celebrates the city's evolution over time. This commitment to universal design not only ensures physical accessibility but also fosters a sense of community and belonging by creating spaces that are welcoming to individuals of all abilities. The incorporation of these thoughtful design elements not only serves a practical purpose but also contributes to the overall aesthetic and cultural richness of the urban landscape.

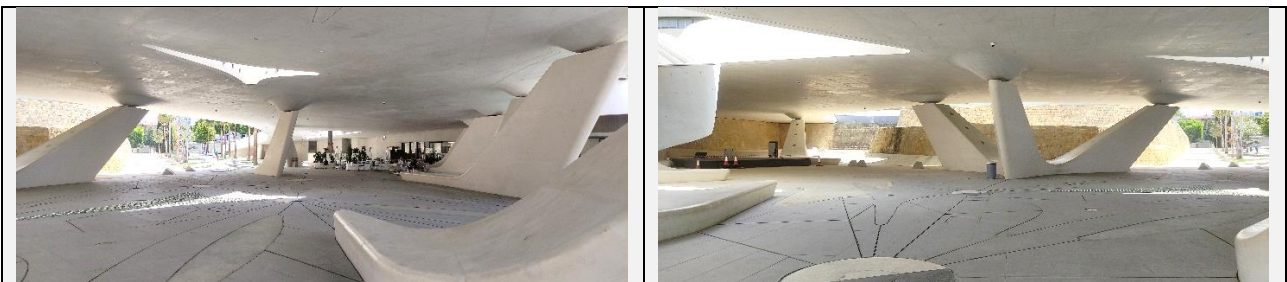

An appealing vista of historical walls, an original landscaping arrangement, and functions can be observed from beneath the bridge.



An aerial perspective of the bridge's landscaping composition offers insight into the convergence of the historical and contemporary sections of the city.



Visible are distinctive seating elements, ground lighting elements, street lighting elements, observation balconies, staircases, ramps, and tactile paving designed to accommodate disabled pedestrians.

Figure 6. The Eleferia Square and the Bridge's Landscaping from an Overall View (Authors)

The renovation of Elefteria Square involved significant architectural transformations, including the introduction of modern structures and alterations to the spatial layout. While some changes aligned with contemporary design principles, others raised questions about their compatibility with the historical aesthetics of the square. Visual documentation and comparative analysis revealed that certain architectural elements of historical significance were carefully restored during the renovation. The study identified commendable efforts in cultural heritage preservation, notably in the conservation of historical artifacts and the integration of modern interpretative elements explaining the cultural significance and contemporary richness of the square. It contributed to creating a sense of continuity between the historical and contemporary aspects of Elefteria Square. Architectural analysis revealed instances where the renovation successfully incorporated modern elements without compromising the integrity of existing cultural heritage. New design in historic context strategies was observed, showcasing a thoughtful approach to repurposing historical structures for contemporary functions. Challenges encountered during the renovation included balancing diverse stakeholder interests, ensuring the seamless integration of modern amenities, and addressing concerns related to the preservation of historical authenticity. These challenges highlighted the complex nature of urban design in historical settings. Lessons learned from Elefteria Square's renovation emphasized the need for adaptive strategies, continuous community dialogue, and a nuanced approach to modernization. The case study contributes insights applicable to future urban design projects seeking to balance historical preservation with contemporary functionality.

These case-based findings offer a nuanced understanding of Elefteria Square's renovation, incorporating architectural, community, and cultural perspectives within its historical context in Cyprus.

CONCLUSION

Theoretical findings regarding new urban designs in historical settings are derived from research, analysis, and urban planning principles. These findings help shape the theoretical framework for approaching urban design in historical contexts. New urban designs in historical settings should demonstrate a high degree of contextual sensitivity. It means understanding and respecting the historical, architectural, and cultural context of the area. The theoretical principle is that new developments should be in harmony with the existing fabric. Besides, theoretical findings stress the importance of considering scale and proportion in new urban designs. Buildings and spaces should relate to each other in terms of size and scale, preserving the historical sense of place. Also, mixed-use development is often advocated in theoretical approaches to urban design. Combining residential, commercial, and cultural spaces fosters a vibrant, active, and sustainable urban environment. In addition, the creation of well-designed public spaces is a theoretical cornerstone. Public squares, parks, and pedestrian-friendly areas contribute to community well-being and social interaction. Apart from this, theoretical findings emphasize inclusivity in new urban designs. Inclusive design principles promote accessibility for all, regardless of age, ability, or background. Aside from this, theoretical findings often suggest phasing new developments and incorporating flexibility into designs. This allows for incremental changes over time while maintaining the historical character of the place. Besides, theoretical discussions acknowledge the role of technology in urban design, particularly in preserving and interpreting historical contexts. Digital tools, augmented reality, and historical databases can enhance the understanding and presentation of history in urban spaces. These theoretical findings provide a foundation for approaching urban design in historical settings. While the specific application of these principles may vary based on the unique characteristics of each historical context, they serve as guiding principles for creating sustainable, culturally rich, and contextually sensitive urban environments.

Eleftheria Square, centrally located in Lefkoşa (Nicosia), the capital city of Cyprus, holds significance as a historically crucial public space. Playing a pivotal role in the city's development over the years, the square, designed by Zaha Hadid Architects, is a crucial addition to the area, complementing the historic Venetian Walls of Lefkoşa (Nicosia). Positioned within a portion of the dry moat dividing the oldest district from newer neighborhoods, Eleftheria Square features multi-levels, incorporating tree-lined promenades, paved plazas, green spaces, and water features. Zaha Hadid Architects aimed to transform this once inaccessible space into a vibrant park, intending for it to serve as the cornerstone of a "green belt" encircling the old city. The organization describes its work as a synthesis of Lefkoşa (Nicosia)'s rich history and an optimistic vision for the city's future.

ACKNOWLEDGEMENT

We want to express our sincere gratitude to the Keshishian family for generously granting permission for the use of the visuals included in this study. Their support and cooperation have been invaluable, and we are truly thankful for their involvement to this study.

This study was presented as an abstract at the 4th Congress on Architecture and Cultural Heritage in Tourism held in the Faculty of Tourism, Karabük University, Safranbolu, Türkiye, October 12-14, 2023.

REFERENCES

- Abdul-Kadhüm Al-Ghiyadh, M., & Neamah Al-Khafaji, S. J. (2021). The Role of Urban Planning and Urban Design on Safe Cities. *IOP Conference Series: Materials Science and Engineering*, 1058, 012065. <https://doi.org/10.1088/1757-899X/1058/1/012065>
- Akkar Ercan, M., & Memlük, N. O. (2015). More inclusive than before?: The tale of a historic urban park in Ankara, Turkey. *Urban Design International*, 20, 195–221. <https://doi.org/10.1057/udi.2015.5>
- Al-Hammadi, N. A., & Grchev, K. (2023). Aspects of contextual architecture regarding traditional/contemporary architecture, physical/cultural and place identity: a systematic literature review. *Open House International*, 48(1), 119-140. <https://doi.org/10.1108/OHI-01-2022-0007>
- Baffoe, G., & Roy, S. (2022). Colonial legacies and contemporary urban planning practices in Dhaka, Bangladesh. *Planning Perspectives*, 38(1), 173-196. <https://doi.org/10.1080/02665433.2022.2041468>
- Bahar, Z., & Kurak Açıcı, F. (2021). Refunctioning of Historical Buildings: Case of Kayseri High School. *Artium*, 9(2), 68-78. <https://doi.org/10.51664/artium.880347>
- Bandarin, F., & Oers, R. V. (2012). *The Historic Urban Landscape: Managing Heritage in an Urban Century*. John Wiley & Sons. <https://doi.org/10.1002/9781119968115>
- Carmona, M., Bento, J., & Gabrieli, T. (2023). *Urban Design Governance: Soft powers and the European experience*. UCL Press. <https://doi.org/10.2307/j.ctv2w61bbq>
- Chitrakar, R. (2023). Kathmandu Valley; Unrealised proposals, decades of urban chaos, and planning for a better future. In R. Hu, *Routledge Handbook of Asian Cities* (pp. 257-269). London: Routledge. <https://doi.org/10.4324/9781003256533>
- Clark, K. (2021). Power of Place - Heritage Policy at the Start of the New Millennium. In H. Morel, & M. Dawson, *Engaging with Heritage and Historic Environment Policy; Agency, Interpretation and Implementation* (pp. 11-37). Routledge.
- Cozzolino, M., Gentile, V., Mauriello, P., & Peditrou, A. (2020). Non-Destructive Techniques for Building Evaluation in Urban Areas: The Case Study of the Redesigning Project of Eleftheria Square (Nicosia, Cyprus). *Applied Sciences*, 10(12), 4296. <https://doi.org/10.3390/app10124296>
- Ellery, P. J., & Ellery, J. (2019). Strengthening Community Sense of Place through Placemaking. *Urban Planning*, 4(2), 237-248. <https://doi.org/10.17645/up.v4i2.2004>

- Fathi, S., Sajadzadeh, H., Mohammadi Sheshkal, F., Aram, F., Pinter, G., Felde, I., & Mosavi, A. (2020). The Role of Urban Morphology Design on Enhancing Physical Activity and Public Health. *International Journal of Environmental Research and Public Health*, 17(7), 2359. <https://doi.org/10.3390/ijerph17072359>
- Furlan, R., Al-Mohannadi, A., Major, M. D., & Paquet, T. N. (2023). A planning method for transit villages in Qatar: Souq Waqif historical district in Doha. *Open House International*, 48(2), 425-446. <https://doi.org/10.1108/OHI-05-2022-0121>
- González, V., Cáceres, C., & Andrés López, G. (2023). The Marmaray Railway Infrastructure: The Challenges of the Heritage Protection before the Growth of Istanbul's Urban Areas. *Preprints*, 2023061527. <https://doi.org/10.20944/preprints202306.1527.v1>
- Güvenbaş, G., & Polay, M. (2023). The Social Impacts of Pedestrianization on Tourist Public Space Usage Case Study: Nicosia Walled City, North Cyprus. *Journal of Humanities and Tourism Research*, 13(1), 58-70. <https://doi.org/10.14230/johut1347>
- Hussein, F., Stephens, J., & Tiwari, R. (2020). Cultural Memories and Sense of Place in Historic Urban Landscapes: The Case of Masrah Al Salam, the Demolished Theatre Context in Alexandria, Egypt. *Land*, 9(8), 264. <https://doi.org/10.3390/land9080264>
- Izadi, A., Mohammadi, M., Nasekhian, S., & Memar, S. (2020). Structural Functionalism, Social Sustainability and the Historic Environment: A Role for Theory in Urban Regeneration, The Historic Environment. *Policy & Practice*, 11(2-3), 158-180. <https://doi.org/10.1080/17567505.2020.1723248>
- Jiang, J., Zhou, T., Han, Y., & Ikebe, K. (2022). Urban Heritage Conservation and Modern Urban Development from the Perspective of the Historic Urban Landscape Approach: A Case Study of Suzhou. *Land*, 11(8), 1251. <https://doi.org/10.3390/land11081251>
- Keshishian, K. K. (1990). *Nicosia Capital of Cyprus Then and Now* (2nd ed.). Nicosia, Cyprus: The Moufflon Book and Art Center.
- Khayutina, M. (2021). Western Zhou Cultural and Historic Setting. In E. Childs-Johnson, *The Oxford Handbook of Early China* (p. 10.1093/oxfordhb/9780199328369.013.18). 364–400.
- Knowles, R. D., & Ferbrache, F. (Eds.). (2019). *Transit-Oriented Development and Sustainable Cities. Economics, Communities and Methods*. Cheltenham, UK: Edward Elgar Publishing. <https://doi.org/10.4337/9781788971713>
- Lazaro Peter, L., & Yang, Y. (2019). Urban planning historical review of master plans and the way towards a sustainable city: Dar es Salaam, Tanzania. *Frontiers of Architectural Research*, 8(3), 359-377. <https://doi.org/10.1016/j.foar.2019.01.008>
- Li, X., Zhang, F., Hui, E. C., & Lang, W. (2020). Collaborative workshop and community participation: A new approach to urban regeneration in China. *Cities*, 102, 102743. <https://doi.org/10.1016/j.cities.2020.102743>
- Lindblom, J. W., Legg, E., & Vogt, C. A. (2022). Diving Into a New Era: The Role of an International Sport Event in Fostering Peace in a Post-Conflict City. *Journal of Sport for Development*, 10(2), 72-88. Retrieved November 18, 2023, from <https://jsfd.org/2022/11/01/diving-into-a-new-era-the-role-of-an-international-sport-event-in-fostering-peace-in-a-post-conflict-city/>
- Lucia, M. D., & Pashkevich, A. (2023). A sustainable afterlife for post-industrial sites: balancing conservation, regeneration and heritage tourism. *European Planning Studies*, 31(3), 641-661. <https://doi.org/10.1080/09654313.2022.2154141>
- Madanipour, A. (2021). Whose Public Space? International Case Studies in Urban Design and Development. In M. Mitrašinović, & V. Mehta, *Public Space Reader* (pp. 436-443). New York: Routledge. <https://doi.org/10.4324/9781351202558>
- Mandeli, K. (2019). Public space and the challenge of urban transformation in cities of emerging economies: Jeddah case study. *Cities*, 95, 102409. <https://doi.org/10.1016/j.cities.2019.102409>

- Meerow, S., Pajouhesh, P., & Miller, T. R. (2019). Social equity in urban resilience planning. *Local Environment*, 24(9), 793-808. <https://doi.org/10.1080/13549839.2019.1645103>
- Megeirhi, H. A., Woosnam, K. M., Ribeiro, M. A., Ramkissoon, H., & Denley, T. J. (2020). Employing a value-belief-norm framework to gauge Carthage residents' intentions to support sustainable cultural heritage tourism. *Journal of Sustainable Tourism*, 28(9), 1351-1370. <https://doi.org/10.1080/09669582.2020.1738444>
- Mehan, A. (2016). Investigating the Role of Historical Public Squares on Promotion of Citizens' Quality of Life. *Procedia Engineering*, 161, 1768-1773. <https://doi.org/10.1016/j.proeng.2016.08.774>
- Milojević, B., & Kuvač, I. (2021). Recognizing Principles of Integrated Urban Planning in Historical Development of the City: A Case Study of Banja Luka. *Journal of Urban History*, 49(2), 290-308. <https://doi.org/10.1177/00961442211030624>
- Neill, W. (2004). *Urban Planning and Cultural Identity* (1st ed.). Routledge. <https://doi.org/10.4324/9780203402245>
- Palermo, P. C., & Ponzini, D. (2015). *Place-making and Urban Development: New Challenges for Contemporary Planning and Design*. Routledge.
- Ragheb, A., Aly, R., & Ahmed, G. (2022). Toward sustainable urban development of historical cities: Case study of Fouh City, Egypt. *Ain Shams Engineering Journal*, 13(1), 101520. <https://doi.org/10.1016/j.asej.2021.06.006>
- Rahmafritria, F., Pearce, P. L., Oktadiana, H., & Putro, H. P. (2020). Tourism planning and planning theory: Historical roots and contemporary alignment. *Tourism Management Perspectives*, 35, 100703. <https://doi.org/10.1016/j.tmp.2020.100703>
- Sánchez-Corcuera, R., Nuñez-Marcos, A., Sesma-Solance, J., Bilbao-Jayo, A., Mulero, R., Zulaika, U., . . . Almeida, A. (2019). Smart cities survey: Technologies, application domains and challenges for the cities of the future. *International Journal of Distributed Sensor Networks*, 15(6). <https://doi.org/10.1177/1550147719853984>
- Sanetra-Szeliga, J. (2022). Culture and heritage as a means to foster quality of life? The case of Wrocław European Capital of Culture 2016. *European Planning Studies*, 30(3), 514-533. <https://doi.org/10.1080/09654313.2021.1959724>
- Shah, K. J., Pan, S.-Y., Lee, I., Kim, H., You, Z., Zheng, J.-M., & Chiang, P.-C. (2021). Green transportation for sustainability: Review of current barriers, strategies, and innovative technologies. *Journal of Cleaner Production*, 326, 129392. <https://doi.org/10.1016/j.jclepro.2021.129392>
- Shahzad, S. J., Shahbaz, M., Ferrer, R., & Kumar, R. R. (2017). Tourism-led growth hypothesis in the top ten tourist destinations: New evidence using the quantile-on-quantile approach. *Tourism Management*, 60, 223-232. <https://doi.org/10.1016/j.tourman.2016.12.006>
- Shi, L. (2020). From Progressive Cities to Resilient Cities: Lessons from History for New Debates in Equitable Adaptation to Climate Change. *Urban Affairs Review*, 57(5), 1442-1479. <https://doi.org/10.1177/1078087419910827>
- Sodiq, A., Baloch, A. A., Khan, S. A., Sezer, N., Mahmoud, S., Jama, M., & Abdelaal, A. (2019). Towards modern sustainable cities: Review of sustainability principles and trends. *Journal of Cleaner Production*, 227, 972-1001. <https://doi.org/10.1016/j.jclepro.2019.04.106>
- Stone, S. (2023). Notes towards a Definition of Adaptive Reuse. *Architecture*, 3(3), 477-489. <https://doi.org/10.3390/architecture3030026>
- Swapan, M. S. (2016). Who participates and who doesn't? Adapting community participation model for developing countries. *Cities*, 53, 70-77. <https://doi.org/10.1016/j.cities.2016.01.013>

A Comprehensive Appraisal of Elefteria Square's Renovation within its Historical Context in Cyprus

- Szaszák, G., & Kecskés, T. (2020). Universal Open Space Design to Inform Digital Technologies for a Disability-Inclusive Place-Making on the Example of Hungary. *Smart Cities*, 3(4), 1293-1333. <https://doi.org/10.3390/smartcities3040063>
- Ukabi, E. B., & Akçay, A. Ö. (2023). Conserving the Historical Identity of North Nicosia Walled City: Exploring Design Approaches and Implications from 1983 to 2003. *Buildings*, 13(9), 2199. <https://doi.org/10.3390/buildings13092199>
- Üzümçüoğlu, D. (2016). *Analyzing the Moat of Walled City of Nicosia as a Public Open Space*. Eastern Mediterranean University, Department of Architecture. Famagusta: Eastern Mediterranean University Press. Retrieved November 16, 2023, from <http://i-rep.emu.edu.tr:8080/xmlui/handle/11129/4577>
- Vogt, C. A., Andereck, K. L., & Pham, K. (2020). Designing for quality of life and sustainability. *Annals of Tourism Research*, 83, 102963. <https://doi.org/10.1016/j.annals.2020.102963>
- Wang, J., Li, Y., Wang, Q., & Cheong, K. C. (2019). Urban–Rural Construction Land Replacement for More Sustainable Land Use and Regional Development in China: Policies and Practices. *Land*, 8(11), 171. <https://doi.org/10.3390/land8110171>
- Yawer, A. S., & Bakr, A. F. (2023). Sustainable urban development of historical cities: Historical Mosul City, Iraq. *Alexandria Engineering Journal*, 67, 257-270. <https://doi.org/10.1016/j.aej.2022.12.042>



Otel Çalışanlarının Sosyal Destek Algısı, Benlik Saygısı ve Sabır İlişkisi: Antalya Örneği

The Relationship between Hotel Employees' Perception of Social Support, Self-Esteem and Patience: Antalya Example

Emre AYKAÇ¹, Özden ÖZDEMİR², Hasan CİNNİOĞLU³

^{1,3}İskenderun Teknik Üniversitesi, Turizm Fakültesi, Hatay

²Adıyaman Üniversitesi, Sosyal Bilimler Meslek Yüksekokulu, Adıyaman

ORCID:

E.A.: 0000-0003-1700-0122

Ö.Ö.: 0000-0003-4938-4597

H.C.: 0000-0001-7826-619X

Corresponding Author:

Emre AYKAÇ

Email: emreaykac1@hotmail.com

Citation: Aylaç, E., Özdemir, Ö. ve Cinnioğlu, H. (2023). Otel Çalışanlarının Sosyal Destek Algısı, Benlik Saygısı ve Sabır İlişkisi: Antalya Örneği. Journal of Humanities and Tourism Research, 13 (3): 827-846.

Submitted: 24.12.2023

Accepted: 31.12.2023

Özet

Bu araştırmanın temel amacı, otel çalışanlarının sosyal destek algısı, benlik saygısı ve sabır düzeyleri arasındaki ilişkileri tespit etmektir. Araştırmanın evrenini Antalya da bulunan beş yıldızlı otel çalışanları oluşturmaktadır. Araştırmanın verileri kolayda örneklem yöntemi ile seçilen 512 otel çalışanından anket tekniği ile toplanmıştır. Verilerin analizinde yapısal eşitlik modeli kullanılmıştır. Araştırma sonucunda katılımcılar, algılanan sosyal destek, benlik saygısı ve sabır düzeylerini değerlendiren ölçekleri tamamlamışlardır. Uygulanan analizler neticesinde, otel işletmesi çalışanlarının algıladıkları sosyal destek ile benlik saygısı arasında orta düzeyde bir ilişki bulunurken, algılanan sosyal destek ile sabır arasında düşük düzeyde bir ilişki olduğu saptanmıştır. Benlik saygısı ile sabır arasında ise orta düzeyde anlamlı bir ilişkinin olduğu görülmüştür. Bunun yanı sıra algılanan sosyal destek sabrı küçük düzeyde etkilerken, benlik saygısı sabrı orta düzeyde etkilediği tespit edilmiştir. Bu çalışmanın sonuçları, otel işletmelerinde yöneticilere, çalışanların psikolojik iyi oluşunu artırmak ve işletme performansını iyileştirmek amacıyla potansiyel stratejiler geliştirmelerinde rehberlik edebilir. Çalışanların sosyal destek düzeyini artırmak, benlik saygısını güçlendirmek ve sabır becerilerini desteklemek, iş yerindeki genel memnuniyeti ve etkinliği olumlu yönde etkileyebilir. Bu nedenle, işletme yöneticileri, çalışanların psikolojik iyi oluşunu teşvik etmek için bu faktörlere odaklanan stratejileri göz önünde bulundurabilirler.

Anahtar Kelimeler: Algılanan Sosyal Destek, Benlik Saygısı, Sabır, Turizm İşletmeciliği

Abstract

The main purpose of this research is to determine the relationships between hotel employees' perception of social support, self-esteem and patience levels. The population of the research consists of five-star hotel employees in Antalya. The data of the research were collected by survey technique from 512 hotel employees selected by convenience sampling method. Structural equation model was used to analyze the data. As a result of the research, participants completed scales assessing their perceived social support, self-esteem and patience levels. As a result of the applied analyses, it was determined that there was a moderate relationship between perceived social support and self-esteem of hotel employees, while a low level relationship was found between perceived social support and patience. It was observed that there was a moderately significant relationship between self-esteem and patience. In addition, it was determined that perceived social support affected patience at a small level, while self-esteem affected patience at a moderate level. The results of this study can guide managers in hotel businesses to develop potential strategies to increase the psychological well-being of employees and improve business performance. Increasing employees' level of social support, strengthening self-esteem, and supporting patience skills can positively impact

overall satisfaction and effectiveness at work. Therefore, business managers may consider strategies that focus on these factors to promote employees' psychological well-being.

Keywords: *Perceived Social Support, Self respect, Patience, Tourism management*

1. GİRİŞ

İnsanın varoluşu, sosyal bağlamdaki ilişkileri aracılığıyla şekillenir ve bireyin sağlıklı gelişimi, başkalarının varlığına olan bağımlılığıyla yakından ilişkilidir. Hayatın erken dönemlerinden itibaren, birey öncelikle ebeveynleriyle etkileşim içerisinde; ancak zaman içinde bu etkileşim ağı genişleyerek aile bireyleri, akranlar, öğretmenler ve iş arkadaşları gibi çeşitli kişileri içerir. Sosyal ağ, bireyin olumlu deneyimler yaşamasına ve kabul edilen roller aracılığıyla destek görmesine olanak tanır. Bu destek, bireyin kendini kabul etmesini, yaşamdan tatmin duymasını ve subjektif iyilik halini artırır (Çakır ve Palabıyıkoglu, 1997). Algılanan sosyal destek, genel veya özel destekleyici algıları içerir ve bireyin olumsuz sonuçlardan korunmasına yöneliktir (Demaray ve Malecki, 2002). Zimet ve diğerleri (1990) tarafından belirtildiği gibi, algılanan sosyal destek, aile, özel insanlar ve arkadaşlar gibi çeşitli kaynaklar temelinde sınıflandırılabilir. Bu algılanan destek, bireyin psikolojik sağlığıyla doğrudan ilişkilidir (Cohen ve Wills, 1985). Ayrıca, sosyal destek, bireyleri zorlu yaşam olaylarına karşı koruyan bir faktör olarak işlev görür (Cassel, 1976; Cobb, 1976; Kaplan vd., 1977). Bu bağlamda, sosyal ilişkilerin ve algılanan destek sistemlerinin bireyin yaşamındaki önemli bir rol oynadığı açıkça ortaya çıkmaktadır.

Benlik kavramı, bireyin kendisini tanımlama ve algılama sürecini ifade ederken, benlik saygısı ise bu algıya yönelik duygusal değerlendirmeleri içermektedir (Videbeck, 2001; Woolfolk, 2004). Bu bağlamda, bireyin nötr bir şekilde kendisini tanımlaması ve algılaması benlik kavramını oluştururken, bu algıya duygusal yönlerin dahil edilmesi benlik saygısını oluşturur. Benlik saygısı, bireyin duygu, düşünce ve inançlarını içeren bir yapı olarak tanımlanmaktadır (Rosenberg, 1986). İnsanın dış dünyaya yönelik tutumlarıyla birlikte, kendi benliğine yönelik bir tutumu da bulunmaktadır. Multidisipliner çalışmalar, benlik saygısının anlaşılmasında önemli adımlar atmış ve bu kavramın bireyin aile hayatından başlayarak hayat boyunca değişebilen bir olgu olduğunu vurgulamıştır. Benlik saygısının nedenleri ve sonuçlarını araştırmak amacıyla birçok çalışma gerçekleştirilmektedir. Bireylerin gerçek benlikleri ile ideal ve olması gereken benlikleri arasındaki farklar, düşük veya yüksek benlik saygısına yol açabilmektedir. Bu durum, genel bir benlik saygısını yansıtabileceği gibi özel durumları da ifade edebilir. Benlik saygısını etkileyen faktörler arasında, bireylerin bu saygıya duydukları ihtiyaç da önemli bir rol oynamaktadır. Benlik saygısının etkilerinin anlaşılması, olumsuz etkilerinden korunma açısından önemli bir bilinç oluşturmaktadır.

Manevi iyi oluşun bir belirleyicisi, sabır gösterme kapasitesidir. Hökelekli (2013), sabrı, kişinin karşılaştığı herhangi bir problem, sıkıntı veya musibeti soğukkanlılıkla, kızgınlık ve isyan yaşamadan karşılaması olarak tanımlamıştır. Bireyin hayatına anlam ve amaç kazandırması, onun direncini artırarak zorluklar karşısında yenilgiye uğramamasına katkı sağlar. Terzi (2016) tarafından belirtilene göre, zorluklarla başa çıkabilen, sabır gösteren ve anlam dolu bir yaşamı hedefleyen bireyler, psikolojik açıdan daha dayanıklıdırlar. Bireylerin dini inançlarının ve üstün bir güce duyulan inancın, hayatlarında karşılaştıkları zorlukları aşmalarına yardımcı olduğunu vurgulamıştır. Bu bağlamda, manevi iyi oluşun bir yansıması olarak sabır, bireyin psikolojik sağlığına olumlu katkılarda bulunan önemli bir faktördür (Bilgin, 2023: 3).

Yukarıdaki bilgiler ışığında hizmet sektörü içerisinde yer alan Antalya'da faaliyet gösteren otel işletmeleri özelinde çalışanların üzerine odaklanarak bu alandaki ilişkileri ilgili kavramlar çerçevesinde anlamak önem arz etmektedir. Otel işletmelerinde çalışan bireylerin sosyal destek algıları, benlik saygıları ve sabır düzeyleri arasındaki dinamikleri anlamak, hem bireylerin psikolojik sağlığına yönelik bir perspektif sunabilir hem de sektördeki iş performansını etkileyen

faktörleri ortaya koyma potansiyeline sahip olabilir. Antalya örneği, bu çalışmanın birinci elden ve yerel bir perspektiften veri toplama imkânı sağlayarak, elde edilen sonuçların bölgesel özelliklere uygunluğunu göz önüne sermek açısından önemli bir referans olacaktır. Otel çalışanlarının sosyal destek algısı, benlik saygısı ve sabır düzeyleri üzerindeki etkileşimleri değerlendirmek hem bu bireylerin iş yaşamlarına hem de genel yaşam kalitelerine yönelik çeşitli önerilerin geliştirilmesine olanak tanıyabilir. Bu bağlamda, Antalya'daki otel sektöründeki çalışanların sosyal destek, benlik saygısı ve sabır ilişkisi hem akademik alanda hem de iş dünyasında önemli bir anlam taşıyacağı düşünülmektedir.

2. KAVRAMSAL ÇERÇEVE

2.1. Algılanan Sosyal Destek

Algılanan sosyal destek kavramı, 1970'lerde sosyal psikologlar tarafından geliştirilmeye başlanmıştır. Bu konuda yapılan ilk önemli çalışmalardan biri, Sheldon Cohen ve Thomas A. Wills tarafından 1985 yılında yayımlanan "Stress, Social Support, and the Buffering Hypothesis" adlı makaledir. Bu makalede, Cohen ve Wills, sosyal destek kavramını tanımlamış ve stresle başa çıkma mekanizmaları üzerindeki etkisini araştırmışlardır. Algılanan sosyal destek, bir bireyin çeşitli kaynaklardan aldığı duygusal, bilgi sağlayıcı veya enstrümantal destekle ilgilidir ve bireyin bu destekleri algılayıp değerlendirmesine dayanır. Cohen ve Wills'in çalışması, algılanan sosyal destek kavramının insan sağlığı ve stresle başa çıkma üzerindeki önemini vurgulayarak, birçok araştırmacının dikkatini çekmiş ve sosyal destek konusu üzerinde daha fazla çalışmalar yapılmasına yol açmıştır. Bu çalışmalar, algılanan sosyal destek ile fiziksel ve psikolojik sağlık arasındaki ilişkileri inceleyerek, sosyal destek sağlayan ilişkilerin insanların iyilik hali ve uyum düzeyi üzerindeki etkilerini daha iyi anlamamıza katkı sağlamıştır (Cohen ve Wills, 1985).

Algılanan sosyal destek kavramı, özellikle pozitif psikoloji odaklı çalışmaların bir parçası olarak, son yıllarda önemli bir konu olarak ele alınmaktadır. Farklı araştırmacılar tarafından çeşitli bakış açılarıyla incelenmiş olan sosyal destek kavramına dair literatürde birçok tanım bulunmaktadır. Yapılan çalışmalar genel olarak, bireylerin ruh sağlığı ile sosyal bağlam arasındaki ilişkiyi anlamayı amaçlamaktadır (Yıldırım, 2022: 22).

Bireyin sosyal destek çevresi, temel olarak ailesi, arkadaşları, öğretmenleri, iş arkadaşları, etnik ve dini grup gibi yapılardan oluşmaktadır. Zamanla ortaya çıkan değişiklikler veya destek kaynaklarının değişimi, bireyin sosyal destek düzeyini etkileyebilir (Yıldırım, 1997). Ayrıca, farklı yaşam evrelerinde farklı sosyal destek kaynakları öne çıkabilir. Örneğin, çocukluk döneminde aile ve öğretmenlerden alınan sosyal destek önemlidir, ancak ergenlik döneminde arkadaş gruplarından alınan destek daha belirgin hale gelebilir (Betus, 2022: 38).

Sosyal destek, farklı araştırmacılar tarafından çeşitli yönleriyle tanımlanmış ve hem destek sunan hem de alan bireyleri olumlu şekilde etkileyen bir sistem olarak ortaya çıkmıştır (Işıksan, 2007). Cobb (1976) tarafından yapılan bir tanıma göre, sosyal destek bireyin değer gördüğü, sevildiği, saygı duyulduğu ve karşılıklı sorumluluklar içeren bir ilişki ağına dahil olduğuna inanmasını sağlayan bilgileri kapsamaktadır. Yine Yıldırım (2015) tarafından yapılan bir tanıma göre, sosyal destek kişinin sevgi, saygı, aidiyet gibi psikolojik ihtiyaçlarının karşılandığı bir sistemdir.

2.2. Benlik Saygısı

Benlik saygısı terimi, psikolojide ve sosyal bilimlerde kullanılan bir kavramdır. Ancak, bu terimin ortaya atılmasıyla ilgili belirli bir kişiyi veya olayı göstermek zor olabilir, çünkü psikolojik ve sosyal kavramlar genellikle birden çok kişinin çalışmalarının bir sonucu olarak gelişir. Bununla birlikte, benlik saygısı kavramıyla ilişkilendirilen ilk önemli çalışmalardan biri Amerikalı psikolog

ve sosyal teorisyen William James'e (1842-1910) atfedilebilir. James, "Principles of Psychology" (Psikoloji İlkeleri) adlı kitabında, insanların kendilerini nasıl değerlendirdikleri ve kendileri hakkındaki düşüncelerinin nasıl bir etkisi olduğu konusunda önemli gözlemlerde bulunmuştur.

James, "benlik saygısı" kavramını kullanmamış olsa da insanların kendi kendine değer verme, saygı gösterme ve kendilerine güven duyma eğilimleri üzerine odaklanmıştır. Daha sonraki yıllarda, benlik saygısı kavramı üzerinde çalışmalar yapan diğer önemli psikologlar ve sosyal bilimciler arasında Sigmund Freud, Carl Rogers, Abraham Maslow, Albert Bandura ve Nathaniel Branden gibi isimler bulunmaktadır. Bu bilim insanlarının çalışmaları, benlik saygısı kavramının gelişimine ve anlamına katkıda bulunmuştur (James, 1980).

M. Rosenberg, Schooler, Schoenbach ve F. Rosenberg (1995) tarafından gerçekleştirilen araştırmalara göre, benlik saygısı bir tutum olarak nitelendirilmekte ve bireyler genellikle bu tutumu kendilerine genel olarak ya da belirli yönleriyle ilgili olarak taşımaktadırlar. Benlik saygısı tutumu, bilişsel ve duygusal unsurları içermektedir. Bilişsel yönü, belirli bir varlık (kişi, nesne, grup vb.) hakkındaki düşünceleri temsil ederken, duygusal yönü ise belirli bir varlığa karşı pozitif veya negatif bir eğilim içerdiği kabul edilmektedir.

Rosenberg (1965), bireyin kendi değerine bağlı bir biçimde genel olarak olumlu veya olumsuz bir tutum geliştirdiği şeklinde benlik saygısını tanımlamıştır. James (1890), benlik saygısını tutarlı bir özellik olarak değerlendirirken, farklı durumlarda tutarsızlık gösterebileceğini öne sürmüştür. Ayrıca, James (1890), bireylerin hangi olayların benlik saygısını etkilediği konusunda seçici olduklarını belirtmiştir. Tarih boyunca, hem James (1890) hem de Rosenberg (1965), benlik saygısının bireyin algılanan yeteneklerine dayalı olarak belirli yaşam hedeflerine ulaşma ile bağlantılı olduğunu vurgulamışlardır.

2.3. Sabır

"Sabır" kelimesi, Arapça kökenli olan "saber" kökünden Türkçeye geçmiştir. Arapçada "sabr" olarak kullanılan bu kelime, gerekli durumlarda nefsi kontrol etmek, zorluklarla karşılaşıldığında kendini tutmak ve iradesini yönetmek anlamına gelmektedir. Türk Dil Kurumu'na göre, "acı, yoksulluk, haksızlık gibi istenmeyen durumlarla karşılaşıldığında sessiz bir şekilde bu olumsuzlukların sona ermesini bekleyebilme erdemi ve dayanıklılık" olarak tanımlanan sabır, aynı zamanda "olası olayları telaşlanmadan bekleyebilme" anlamında da kullanılmaktadır (TDK, 2023).

"Sabır" kelimesi, Latince kökenli "pati" kelimesinden türetilmiştir (Balcı, 2022: 142). İngilizcede "patience" kelimesiyle karşılık bulan sabır, bekleyebilme, zorluklara rağmen devam etme, şikayet etmeden veya sinirlenmeden dayanabilme yeteneği olarak ifade edilir (Cambridge Sözlük, 2022). "Patience" kelimesinin İngilizcede hem sabır hem de tedavi gören hasta anlamında kullanılması dikkat çekicidir. Çünkü bir hastalıktan dolayı tedavi görmek, hayatın zorluklarıyla başa çıkmak için sabırlı olmayı gerektiren bir durumdur (Doğan, 2016: 58).

Schnitker (2012: 263)'e göre, sabır, bireyin farklı koşullar ve zaman dilimlerinde ortaya çıkan hayal kırıklığı, sıkıntı veya acı ile karşılaştığında sakin bir şekilde bekleyebilme eğilimini ifade eder. Sabır, duygusal olarak sakin kalma ve davranışsal olarak beklemeyi içerir. Basit günlük aktivitelerde, örneğin trafikte beklemekten daha karmaşık durumlarla başa çıkmak için, ebeveynlik yapmak veya ciddi bir hastalıkla mücadele etmek gibi daha önemli ve uzun vadeli durumlarda da sabıra ihtiyaç duyulabilir. Sabır genellikle zamanla ilişkilendirilse de (örneğin, bekleme süresi), zamana odaklanmayan durumlarda (örneğin, zor bir kişiyle başa çıkmak) da sabır önemli bir rol oynayabilir.

Sabır, Lavelock'un ifadesiyle sadece bir "davranışsal bekleme eylemi" olarak değil, aynı zamanda bireyin karşılaştığı zorluklara karşı direnç gösterme, sıkıntılı durumları nazik ve sessiz bir tavırla karşılama ve sorunlara çözüm bulma amacıyla soğukkanlı bir çaba sarf etme olarak tanımlanır (Lavelock, 2015: 1). Sabırla yaşamak, mevcut zorluklara dayanmanın yanı sıra gelecekte ortaya çıkabilecek olumsuzluklara karşı önceden tedbirli olmayı içerir (Hökelekli, 2013: 117). Bu bağlamda, sabır duyguları ve dürtüleri kontrol etme yeteneğini içerir, özellikle zorlayıcı veya sinir bozucu durumlarla karşılaşıldığında sakin bir şekilde ilerleme yeteneği demektir (Balcı, 2022: 142).

Mehrabian (1999) ve Schnitker (2012) tarafından gerçekleştirilen çalışmalarda, sabrın sınıflandırılması için üç boyutlu bir yaklaşım benimsenmiştir. Sabır, sadece bir kişilik özelliği olarak değil, aynı zamanda zamanla ilişkili ve davranışsal yönleri de içeren bir kavram olarak incelenmiştir. Mehrabian (1999), sabrı kararlı ve planlı bir eğilim olarak tanımlayarak üç farklı tipi belirtmiştir: Kısa süreli sabır, günlük yaşamda sıkça karşılaşılan bekleme durumlarını kapsarken; uzun süreli sabır, bireylerin zorlu durumlarla başa çıkma yeteneğini yansıtmaktadır; kişiler arası sabır ise bireyin sosyal ilişkilerinde diğer kişilere karşı gösterdiği tahammülü ifade eder. Schnitker (2012) ise benzer bir sınıflandırma yaparak sabrı üç ayrı grupta ele almıştır: Günlük yaşamda sabır, yaşamın zorluklarına karşı sabır ve kişiler arası sabır. Mehrabian'ın kısa süreli sabır tanımlaması, Schnitker'ın günlük yaşamda sabır olarak karşılık bulmaktadır. Uzun süreli sabır ise Schnitker'ın yaşamın zorluklarına karşı sabır kavramıyla örtüşmektedir. Her iki araştırmacı da kişiler arası sabrı benzer şekilde tanımlamışlardır.

2.4. Algılanan Sosyal Destek, Benlik Saygısı ve Sabır İlişkisi

2.4.1. Algılanan Sosyal Destek ve Benlik Saygısı İlişkisi

Koç ve Arslan (2019)'nın yapmış oldukları çalışma, algılanan sosyal desteğin doğrudan bir etkisinin benlik saygısı üzerinde olduğunu ortaya koymaktadır. Yani bireylerin algıladıkları sosyal destek seviyeleri arttıkça, benlik saygısı düzeyleri de yükselmektedir. Aile ve arkadaş çevresinden gelen sosyal desteğin bireyin benlik saygısı üzerinde olumlu etkilerini gösteren çeşitli araştırmalar bulunmaktadır (Lacković Grgin ve Dekovic, 1994; Franco ve Levitt, 1998; Akt. Saygın ve Arslan, 2009). Sosyal destek, bireyin kendisini değer verilen kişilerin çevrelediği hissini ifade eder (Cohen, Underwood, ve Gottlieb, 2000). Bu destekle çevrili hisseden bireyler, kendi değer ve yetkinliklerini daha fazla hissetme eğilimindedir. Dolayısıyla, algılanan sosyal desteğin benlik saygısı üzerinde anlamlı bir etkisi olduğu beklenir. Bu çalışmanın doğrultusunda bazı araştırmalar da sosyal destek ile benlik saygısı arasındaki ilişkiyi incelemiştir (Hoffman, Ushpiz ve Levy-Shiff, 1988; Sherkat ve Reed, 1992; Axelsson ve Ejlertsson, 2002; Waters ve Moore, 2002; Symister ve Friend, 2003; Lakey ve Scoboria, 2005; Williams ve Galliher, 2006; Wang ve Castaneda-Sound, 2008; Arslan, 2009; Çakar ve Karataş, 2012; Kong, Ding ve Zhao, 2014; Çivitçi, 2015; Bum ve Jeon, 2016). Konu ile ilgili incelenen çalışmaların sonuçları genel olarak algılanan sosyal destek ile benlik saygısı arasında pozitif bir ilişkinin olduğunu göstermektedir. Yani algılanan sosyal desteğin benlik saygısını etkilediği söylenebilir.

2.4.2. Algılanan Sosyal Destek ve Sabır İlişkisi

Literatürde, algılanan sosyal desteğin bireyin zorlayıcı durumlarla başa çıkma gücünü artırdığı belirtilmektedir (Tusaie vd., 2007; Dayıoğlu, 2008; Hartley, 2008; Hartley ve MacLean, 2008; Wilks ve Croom, 2008; Dodd, 2010; Wilks ve Spivey, 2010; Terzi, 2013; Deterte, Stephens ve Hudleston, 2014; Bariola vd., 2015; Turgut, 2015). Bu nedenle, zorlu yaşam koşullarına karşı dayanıklılığı yüksek olan bireyler, diğerlerine göre daha sakin bir şekilde bekleyebilme yetisine sahip olabilirler. Bu anlamda, algılanan sosyal desteğin sabır üzerinde anlamlı bir etkisi olduğu beklenir. Bu çalışmanın doğrultusunda bazı araştırmalar algılanan sosyal desteğinin sabır üzerindeki etkisini inceleyen birçok çalışma bulunmaktadır (Stone vd., 2004; Schnitker ve Emmons,

2007; Curry, Price ve Price, 2008; Rummel-Kluge vd., 2008; Daire vd., 2012; Al-Ubaydli, Jones ve Weel, 2013; Bright vd., 2013). Çalışmaların sonuçları genel olarak algılanan sosyal desteğin sabır üzerinde etkisinin olduğunu göstermektedir.

2.4.3. Benlik Saygısı ve Sabır İlişkisi

Araştırmalar, benlik saygısının sabır üzerinde doğrudan bir etkisi olduğunu göstermekte ve benlik saygısı ile sabır arasında pozitif bir ilişki olduğuna işaret etmektedir. Benlik saygısı arttıkça, bireylerin sabır seviyelerinin de arttığı gözlenmiştir. Benlik saygısı, bireyin kendi güvenine dayalı bir özelliktir (Avşaroğlu ve Üre, 2007). Kendine güvenen bireyler, karşılaştıkları zorluklarla başa çıkma yeteneğiyle sabırla bekleyebilme eğilimindedirler. Bu nedenle, benlik saygısı yüksek olan bireylerin daha sabırlı olma eğiliminde olduğu belirtilmektedir. Ayrıca, benlik saygısı yüksek olan bireylerin stresli durumlarla daha kolay başa çıkabildiği de vurgulanmıştır (Gecas ve Scwalbe, 1983; Leary, Tambor, Terdal, ve Downs, 1995; Parmaksız ve Avşaroğlu, 2012). Benzer şekilde, benlik saygısı ile sabır arasındaki ilişkiyi inceleyen diğer çalışmalar da bulunmaktadır (Matsuoka, 2006; Schnitker ve Emmons, 2007; Schnitker, 2012; Sayın, 2012; Eliüşük ve Arslan, 2016).

Literatürdeki çalışma sonuçlarına göre araştırmada araştırma hipotezleri şu şekilde geliştirilmiştir:

H₁: Otel çalışanlarının benlik saygıları ve sosyal destek algıları arasında anlamlı bir ilişki vardır.

H₂: Otel çalışanlarının sosyal destek algısı, sabır düzeylerini etkilemektedir.

H₃: Otel çalışanların benlik saygıları, sabır düzeylerini etkilemektedir.

Bu hipotezlere bağlı olarak araştırmanın simgesel modeli aşağıda şekil 1 de verilmiştir.

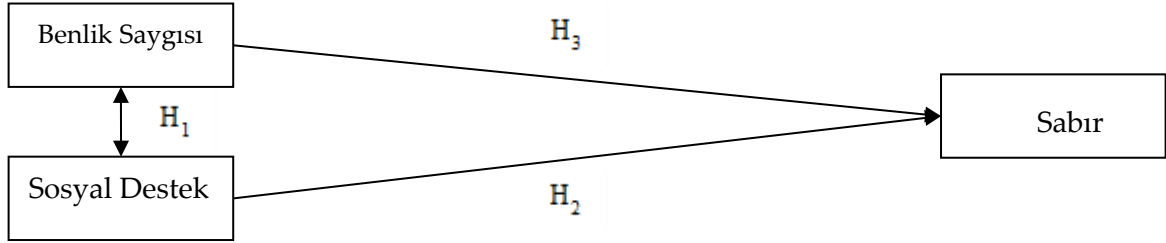

Şekil 1. Araştırmanın Simgesel Modeli

3. Yöntem

Bu araştırmanın ana hedefi, otel işletmelerinde çalışanların algıladıkları sosyal destek, benlik saygısı ve sabır arasındaki ilişkileri incelemektir. Bu çerçevede, algılanan sosyal destek ve benlik saygısının sabır üzerindeki etkileri araştırılmıştır. Bu araştırmanın evrenini Antalya'daki beş yıldızlı otel çalışanları oluşturmaktadır. Bu otellerde çalışan kişi sayısı net olarak bilinmediğinden dolayı evren sınırsız olarak kabul edilmiştir. Bu durumda %95 güven ve 0,5 anlamlılık düzeyinde örneklem büyüklüğü 384 kişi olarak belirlenmiştir (Ural ve Kılıç, 2013). Araştırmada tesadüfi olmayan örneklem yönteminden kolayda örneklem yöntemi kullanılmıştır. Etik Kurul İzni, 06.11.2023 tarihinde İskenderun Teknik Üniversitesi'nden alınmış olup, araştırma, Aralık 2023 tarihinde Antalya da gönüllü beş yıldızlı otel çalışanları arasından anket yöntemiyle veri toplamak için gerçekleştirilmiştir. Bu kapsamda online olarak dağıtılan anketlerden geçerli 512 anket değerlendirmeye alınmıştır. Araştırmanın sınırlamaları, mevcut literatür ve anket katılımcılarıyla sınırlıdır.

Anket toplamda iki bölümden oluşmaktadır. İlk bölümde demografik sorular bulunurken, ikinci bölümde katılımcıların algılanan sosyal destek, benlik saygısı ve sabır düzeyini ölçmeye yönelik ifadeler yer almaktadır. Araştırmada, katılımcıların algıladıkları sosyal destekleri belirlemek amacıyla Zimet ve diğerleri (1990) tarafından geliştirilen, Eker, Arkar ve Yıldız (2001) tarafından Türkçeye uyarlanan Çok Boyutlu Algılanan Sosyal Destek Ölçeği (ÇBASDÖ) kullanılmıştır. Bu ölçek 12 maddeden ve 3 alt boyuttan oluşmaktadır: aile, arkadaşlar ve özel bir kişi şeklinde oluşmaktadır. Algılanan sosyal desteğin ölçümü için kullanılan ölçek aslen 7'li Likert formatında tasarlanmıştır ancak bu çalışmada diğer ölçeklerle uyumlu olması için 5'li Likert ölçeğine dönüştürülmüştür. Benlik saygısını ölçmek için Rosenberg tarafından 1965 yılında geliştirilen ölçek kullanılmıştır. Bu ölçek aslen 63 madde ve 12 alt ölçekten oluşmaktadır, ancak bu çalışmada sadece benlik saygısını ölçen 10 maddelik alt ölçek kullanılmıştır. Ayrıca, Schnitker (2012) tarafından geliştirilmiş ve Eliüşük ile Arslan (2016) tarafından Türkçeye uyarlanan 11 maddeden ve 3 alt boyuttan oluşan sabır ölçeği kullanılmıştır. Alt boyutlar kişilerarası sabır, uzun süreli sabır (yaşam zorluklarında sabır) ve kısa süreli sabır (gündelik yaşamda sabır) şeklindedir.

Verilerin analizine geçilmeden önce normallik dağılımının test edilmesi için basıklık çarpıklık değerleri hesaplanmıştır. Bu kapsamda algılanan sosyal destek, benlik saygısı ve sabır ölçeklerine ilişkin ölçek ifadelerinin sırasıyla basıklık ve çarpıklık (-0,367;-0,574; -0,223 ve -0,619; 0,504; -0,447) değerlerinin +1,500 ile -1,500 arasında olduğu tespit edilmiştir. Bu sonuçlar, verilerin normal bir dağılım sergilediğini göstermektedir (Altunışık vd., 2012). Elde edilen verilerin normal bir dağılıma sahip olması ve örneklem sayısının yeterli olması, parametrik testlerin uygulanması için uygun bir zemin oluşturmuştur. Araştırmanın ilk aşamasında keşfedici faktör analizi gerçekleştirilmiş ve ardından doğrulayıcı faktör analizi ile ölçüm modeli doğrulanmıştır. Ölçeklerin güvenilirliğini değerlendirmek amacıyla içsel tutarlılık analizi yapılmıştır. Yanı sıra algılanan sosyal destek, benlik saygısı ve sabır arasındaki ilişkilerin anlaşılması için Pearson korelasyon analizi uygulanmıştır. Algılanan sosyal destek ve benlik saygısının sabır üzerindeki açıklayıcı etkisini belirlemek için ise yol analizi kullanılmıştır.

Araştırmanın örneklemini içerisinde yer alan 512 otel işletmesi çalışanının %61,7'sinin kadın, %38,3'ünün erkek olduğu tespit edilmiştir. Katılımcıların yaşlarına göre dağılımına baktığımızda, %13,3'ünün 18-19 yaş, %38,3'ünün 20-21 yaş, %34,4'ünün 22-23 yaş, %7'sinin 24-25 yaş ve %7'sinin 26 yaş ve üzerinde olduğu görülmüştür. Medeni durumlarına göre bekâr olanların oranı %96,1 iken evli olanların oranı %3,9'dur. Eğitim düzeylerine bakıldığında, katılımcıların %52,3'ü lise, %39,1'i lisans, %8,6'sı ön lisans eğitime sahiptir. Yaşam yerlerine göre dağılıma bakıldığında %20,3'ünün köyde, %30,5'inin ilçede, %24,2'sinin ilde ve %25'inin büyükşehirde yaşadığı belirlenmiştir. Katılımcıların okudukları bölüme göre dağılımına bakıldığında, %64,8'inin gastronomi ve mutfak sanatları, %19,5'inin turizm işletmeciliği, %11,7'sinin turizm rehberliği, %3,9'unun diğer bölümlerde eğitim aldığı saptanmıştır. Baba meslekleri bazında %10,9'u memur, %13,3'ü işçi, %9,4'ü esnaf, %10,9'u çiftçi, %22,7'si serbest meslek sahibi, %28,1'i emekli, %4,7'si diğer meslek gruplarına mensuptur. Baba eğitim düzeylerine göre %11,7'si okur yazar değil, %4,7'si okur yazar, %43'ü ilkökul mezunu, %14,8'i ortaokul mezunu, %14,1'i lise mezunu, %2,3'ü önlisans mezunu, %7'si lisans mezunu, %2,3'ü lisansüstü eğitim almıştır. Anne meslekleri bazında %2,3'ü memur, %6,3'ü işçi, %2,3'ü emekli, %85,9'u ev hanımı, %3,1'i turizmci olarak belirlenmiştir. Anne eğitim düzeylerine göre %25'i okur yazar değil, %7,8'i okur yazar, %35,2'si ilkökul mezunu, %16,4'ü ortaokul mezunu, %10,9'u lise mezunu, %0,8'i önlisans mezunu, %3,9'u lisans mezunu olarak belirlenmiştir. Aile aylık gelir seviyelerine göre %21,1'i 11402 ve altında, %19,5'i 11403-12402 TL arasında, %13,3'ü 12403-13402 TL arasında, %46,1'i 13403 TL ve üzerinde aile gelirine sahiptir. Katılımcıların aylık gelir seviyelerine göre dağılımına baktığımızda ise %48,4'ünün 11402 TL ve altında, %19,5'inin 11403-12402 TL arasında, %12,5'inin 12403-13402 TL arasında, %19,5'inin ise 13403 TL ve üzerinde gelire sahip olduğu tespit edilmiştir.

Bulgular

Tablo 1. Algılanan Sosyal Destek Ölçeğine İlişkin KFA ve Güvenirlilik Analizi Sonuçları

İfadeler	Aile	Arkadaş Desteği	Özel İnsan
1. Ailem (örneğin, annem, babam, eşim, çocuklarım, kardeşlerim) bana gerçekten yardımcı olmaya çalışır.	875		
2. İhtiyacım olan duygusal yardımı ve desteği ailemden (örneğin, annemden, babamdan, eşimden, çocuklarımdan, kardeşlerimden) alırım.	796		
3. Sorunlarımı ailemle (örneğin, annemle, babamla, eşimle, çocuklarımla, kardeşlerimle) konuşabilirim.	765		
4. Kararlarımı vermede ailem (örneğin, annem, babam, eşim, çocuklarım, kardeşlerim) bana yardımcı olmaya isteklidir.	856		
5. Ailem ve arkadaşlarım dışında olan ve ihtiyacım olduğunda yanımda olan bir insan (örneğin, flört, nişanlı, sözlü, akraba, komşu, doktor) var.		836	
6. Ailem ve arkadaşlarım dışında olan ve sevinç ve kederlerimi paylaşabileceğim bir insan (örneğin, flört, nişanlı, sözlü, akraba, komşu, doktor) var.		900	
7. Ailem ve arkadaşlarım dışında olan ve beni gerçekten rahatlatan bir insan (örneğin, flört, nişanlı, sözlü, akraba, komşu, doktor) var.		756	
8. Ailem ve arkadaşlarım dışında olan ve duygularıma önem veren bir insan (örneğin, flört, nişanlı, sözlü, akraba, komşu, doktor) var.		777	
9. Arkadaşlarım bana gerçekten yardımcı olmaya çalışırlar.			871
10. İşler kötü gittiğinde arkadaşlarıma güvenebilirim.			893
11. Sevinç ve kederlerimi paylaşabileceğim arkadaşlarım var.			898
12. Sorunlarımı arkadaşlarımla konuşabilirim.			900
Öz değerler (eigenvalues)	6,066	2,281	1,284
Varyansı açıklama oranı	28,229	26,103	25,935
Kümülatif varyans	28,229	54,332	80,267
Genel Ölçek Güvenirliği (Cronbach's Alpha)	0,908		

Kaiser-Meyer-Olkin (KMO)=0,873

Bartlett testi: $\chi^2=5030,454$; $p=0,000$

Tablo 1, algılanan sosyal destek ölçeği için yapılan faktör analizi ve güvenilirlik analizi sonuçlarını içermektedir. Analizlerden elde edilen verilere göre, mesleğe yönelik tutum ölçeği için yapılan güvenilirlik analizi sonucunda Cronbach Alfa Katsayısı değeri (α) 0,908 olarak belirlenmiştir. Bu yüksek Alfa Katsayısı değeri, kullanılan ölçeğin yüksek derecede güvenilir olduğunu göstermektedir ($1,00 \geq \alpha \geq 0,80$) (Kayış, 2009: 405). Ayrıca, yapılan analizlerde ortaya çıkan Kaiser-Meyer-Olkin (KMO) değeri 0,873 olarak belirlenmiştir, bu da örneklem hacminin yeterliliğini gösterir (" $0,80 \geq KMO \geq 0,90 = \text{iyi}$ ") (Field, 2000). Bartlett küresellik testi sonucuna göre ise faktör analizinin uygulanabilir olduğu görülmüştür ($\chi^2 = 5030,454$; $p=0,000$, $p<0,001$). Bu bağlamda, yapılan faktör analizi sonucunda algılanan örgütsel destek ölçeğinin üç faktörlü bir yapıya sahip olduğu ortaya çıkmıştır. Elde edilen faktörlerden aile alt boyutu, toplam varyansın %28,229'unu açıklarken, arkadaş desteği alt boyutu %26,103 ve özel insan alt boyutu ise %25,935 açıklama oranına sahiptir. Araştırmada kullanılan üç boyutlu algılanan sosyal destek ölçeğine yönelik analizlerde, her bir madde için yük değerlerinin 0,60'ın üzerinde olduğu ve ölçeğin iyi düzeyde bir ölçek olduğu gözlemlenmiştir (Gürbüz ve Şahin, 2016: 312)

Tablo 2. Benlik Saygısı Ölçeğine İlişkin KFA ve Güvenilirlik Analizi Sonuçları

İfadeler	Benlik Saygısı
1. Kendimi en az diğer insanlar kadar değerli buluyorum.	0,737
2. Bazı olumlu özelliklerim olduğunu düşünüyorum.	0,640
3. Genelde kendimi başarısız bir kişi olarak görüyorum. (R)	0,701
4. Bende diğer insanların birçoğunun yapabildiği kadar bir şeyler yapabilirim.	0,617
5. Kendimde gurur duyacak kadar fazla bir şey bulamıyorum. (R)	0,681
6. Kendime karşı olumlu bir tutum içindeyim.	0,857
7. Genel olarak kendimden memnunum.	0,801
8. Kendime karşı daha fazla saygı duyabilmeyi isterdim. (R)	0,365
9. Bazen kesinlikle kendimin bir işe yaramadığını düşünüyorum. (R)	0,745
10. Bazen kendimin hiç de yeterli bir insan olmadığını düşünüyorum. (R)	0,736
Öz değerler (eigenvalues)	4,894
Kümülatif varyans	48,940
Genel Ölçek Güvenirliği (Cronbach's Alpha)	0,871

Kaiser-Meyer-Olkin (KMO)=0,857

Bartlett testi: $\chi^2=2636,08$; $p=0,000$

Tablo 2, benlik saygısı ölçeği ile ilgili faktör analizi ve güvenilirlik analizi sonuçlarını içermektedir. Yapılan güvenilirlik analizi sonucunda, benlik saygısı ölçeği için Cronbach Alfa Katsayısı değeri (α) 0,871 olarak belirlenmiştir. Bu yüksek Alfa Katsayısı değeri, ölçeğin yüksek derecede güvenilir olduğunu göstermektedir ($1,00 \geq \alpha \geq 0,80$) (Kayış, 2009, s.405). Analizlerde elde edilen Kaiser-Meyer-Olkin (KMO) değeri 0,857 olarak belirlenmiştir, bu da örneklem hacminin yeterliliğini gösterir (" $0,80 \geq KMO \geq 0,90 = \text{iyi}$ ") (Field, 2000). Bartlett küresellik testi sonucuna göre ise faktör analizinin uygulanabilir olduğu görülmüştür ($\chi^2 = 2636,08$; $p=0,000$, $p<0,001$). Bu bağlamda, yapılan faktör analizi sonucunda benlik saygısı ölçeğinin tek faktörlü bir yapıya sahip olduğu ortaya çıkmıştır. Elde edilen faktör, toplam varyansın %48,940'ını açıklamaktadır. Araştırmada kullanılan tek boyutlu benlik saygısı ölçeğine yönelik analizlerde, her bir madde yük değerlerinin 0,60'ın üzerinde olduğu ve ölçeğin iyi düzeyde bir ölçek olduğu gözlemlenmiştir (Gürbüz ve Şahin, 2016: 312).

Tablo 3. Sabır Ölçeğine İlişkin KFA ve Güvenirlilik Analizi Sonuçları

İfadeler	Kişilerarası Sabır	Yaşam Zorluklarında Sabır	Gündelik Yaşamda Sabır
1. Her ne kadar rahatsız edici olsa da trafik sıkışıklığı beni çok fazla sınırlendirmez.	0,822		
4. Arkadaşlarım (a sorsanız) benim çok sabırlı bir insan olduğumu söylerler	0,776		
7. Yeni bir şeyi öğrenmekte güçlük çeken birisine, kızmadan veya sınırlenmeden yardım edebilirim.	0,638		
9. Zor zamanlarda gerekirse çok uzun süre bekleyebilir, sabredebilirim.	0,746		
11. Hayatın zorluklarına karşı sabırlıyım.	0,576		
2. Alışveriş veya başka nedenlerle kuyrukta beklemek beni rahatsız etmez.		0,783	
5. Diğer insanlara karşı sabırlıyım.		0,716	
8. İnsanlara karşı sabırlı olmakta zorluk çekmem.		0,735	
3. Doğruluğuna inandığım kurallar gereği de olsa bir şey yaparken durdurulmak (kırmızı ışıkta beklemek gibi) çok sınıma dokunur. (R)			0,563
6. Ailem ve yakın arkadaşlarıma karşı sabırlı olmakta zorlanırım. (R)			0,464
10. Hastalık veya güç bir yaşam sorunu karşısında sabretmekte güçlük çekmem.			0,701
Öz değerler (eigenvalues)	3,834	1,398	1,366
Varyansı açıklama oranı	26,994	17,158	15,823
Kümülatif varyans	26,994	44,152	59,975
Genel Ölçek Güvenirliği (Cronbach's Alpha)	0,961		

Kaiser-Meyer-Olkin (KMO)=0,761 Bartlett testi: $\chi^2=1711,596$; $p=0,000$

Tablo 3'te, sabır ölçeğiyle ilgili faktör analizi ve güvenilirlik analizi sonuçlarına yer verilmektedir. Güvenirlilik analizi sonucunda Sabır ölçeğinin Cronbach Alfa Katsayısı değeri (α) 0,961 olarak belirlenmiştir, bu da ölçeğin yüksek derecede güvenilir olduğunu göstermektedir ($1,00 \geq \alpha \geq 0,80$) (Kayış, 2009: 405). Ayrıca, yapılan analizlerde elde edilen Kaiser-Meyer-Olkin (KMO) değeri 0,761 olarak saptanmıştır ve bu, örneklem hacminin yeterli düzeyde olduğunu gösterir (" $0,80 \geq KMO \geq 0,70 =$ orta düzey") (Field, 2000). Bartlett küresellik testi sonucu ise faktör analizinin uygulanabilir olduğunu ortaya koymuştur ($\chi^2 = 1711,596$; $p=0,000$, $p<0,001$). Faktör analizi sonucunda, Sabır ölçeğinin üç faktörlü bir yapıya sahip olduğu tespit edilmiştir. Elde edilen faktörlerden "kişiler arası sabır" alt boyutunun toplam varyansı açıklama oranı %26,994, "yaşam zorluklarında sabır" alt boyutunun %17,158 ve "gündelik yaşamda sabır" alt boyutunun ise %15,823 olduğu belirlenmiştir. Eroğlu (2005: 330) tarafından veri sayısının 350 ve üzerinde olduğu durumlar için faktör yüklerinin 0,30 ve üzerinde olması gerektiği belirtilmiştir. Bu kapsamda, üç boyutlu Sabır ölçeğine yönelik yapılan analizler sonucunda, ölçeğe ait faktör yüklerinin tümünün sosyal bilimler için kabul edilebilir eşik değerinin üzerinde olduğu tespit edilmiştir.

Analizlerin temeli, yapısal modellerin test edilmesi için benimsenen iki aşamalı bir yaklaşıma dayanmaktadır. İlk aşama, analize dahil edilen değişkenlerden oluşan ölçüm modelinin test edilmesidir. Bu aşamada, ölçüm modelinin doğrulanması için Doğrulayıcı Faktör Analizi (DFA) kullanılmaktadır. İkinci aşama ise değişkenler arasındaki nedensel ilişkilerin test edildiği yapısal modelin incelenmesine yöneliktir (Gürbüz, 2019: 96).

NNFI(TLI)	≥ 0,95	0,94-0,90	0,913	Kabul Edilebilir Uyum
IFI	≥ 0,95	0,94-0,90	0,903	Kabul Edilebilir Uyum
CFI	≥ 0,95	0,94-0,90	0,901	Kabul Edilebilir Uyum
RMSEA	≤ 0,05	0,06-0,08	0,074	Kabul Edilebilir Uyum
GFI	≥ 0,90	0,89-0,85	0,859	Kabul Edilebilir Uyum
AGFI	≥ 0,90	0,89-0,80	0,805	Kabul Edilebilir Uyum

Kaynak: Meydan ve Şeşen, 2015: 37

Tablo 4'te yer alan doğrulayıcı faktör analizi sonuçlarına ilişkin uyum indeks değerleri özetlenmiştir. Yapılan DFA analizi, değişkenler arasındaki ilişkilerin istatistiksel olarak anlamlı olduğunu ortaya koymuştur. Model uyum indeksleri detaylı bir şekilde incelenmiş ve daha uygun bir seviyeye getirilebilmesi amacıyla model uyum iyiliği değerlerinin yükseltilmesi için program tarafından öneriler doğrultusunda, aynı faktör altında yer alan e1-e4, e5-e6, e7-e8, e9-e10, e11-e12, e18-e19, e20-e21, e21-e22, e30-e31 ve e32-e33 hata terimleri arasında kovaryanslar eklenmiştir. Yapılan ek kovaryans analizi sonuçları, model uyum indeks değerlerinin arttığını göstermektedir. Analiz sonuçlarına göre uyum indeks değerleri ($\chi^2/sd=2,328$, NFI=0,908, NNFI(TLI)=0,913, IFI=0,903, CFI=0,901, RMSEA=0,074, GFI=0,859, AGFI=0,805), önerilen modelin veri ile uyumlu ve kabul edilebilir düzeyde olduğunu göstermektedir. Bu bulgular, önceden belirlenen teorik yapıya ait ölçüm modelinin desteklendiğini ortaya koymaktadır.

Tablo 5. Ölçüm Modeline İlişkin Faktör Yükleri ve C.R. Değerleri

Faktörler	İfadeler	Faktör Yükleri	C.R.
Aile	Asd3	0,777	-
	Asd4	0,855	11,167
	Asd8	0,874	10,872
	Asd11	0,769	12,599
Arkadaş	Asd6	0,789	-
	Asd7	0,791	14,840
	Asd9	0,879	9,519
	Asd12	0,845	9,163
Özel İnsan	Asd1	0,960	-
	Asd2	0,740	17,338
	Asd5	0,627	2,292
	Asd10	0,661	2,182
Benlik Saygısı	Bs1	0,720	-
	Bs2	0,655	7,707
	Bs3	0,665	7,195
	Bs4	0,580	6,608
	Bs5	0,618	6,742
	Bs6	0,850	9,514
	Bs7	0,770	8,845
	Bs8	0,392	3,343
	Bs9	0,653	7,260
	Bs10	0,648	7,238
Kişilerarası Sabır	S1	0,316	-
	S4	0,438	3,126
	S7	0,528	3,198
	S9	0,691	3,400
	S11	0,570	3,172
Uzun Süreli Sabır	S2	0,323	-

	S5	0,655	3,314
	S8	0,749	3,374
Kısa Süreli Sabır	S3	0,303	-
	S6	0,361	3,260
	S10	0,628	3,191

Tablo 5’te, her bir faktör altındaki ifadelerin faktör yükleri ve C.R. (critical ratio) değerleri detaylı bir şekilde sunulmuştur. Analiz sonuçlarına göre, ölçüm modelinde yer alan ifadelerin faktör yükleri 0,303 ile 0,960 arasında değişmektedir. Ayrıca, bu ifadelere ait hesaplanan C.R. değerleri istatistiksel olarak anlamlıdır ($p \leq 0,001$) ve bu nedenle her bir ifadenin ilgili faktörün ölçülmesine anlamlı bir katkı sağladığı söylenebilir.

Tablo 6. Algılanan Sosyal Destek, Benlik Saygısı ve Sabır Arasındaki İlişkinin İncelenmesi (Korelasyon Matrisi)

Değişkenler	Algılanan Sosyal Destek	Benlik Saygısı	Sabır
Algılanan Sosyal Destek	1.00		
Benlik Saygısı	0,327	1.00	
Sabır	0,095	0,252	1.00

Tablo 6’da katılımcıların verdiği cevaplar temel alınarak gerçekleştirilen korelasyon analizi sonuçları, algılanan sosyal destek, benlik saygısı ve sabır arasındaki ilişkileri incelemektedir. Bulgulara göre, algılanan sosyal destek ile benlik saygısı arasında orta düzeyde ve pozitif yönlü, anlamlı bir ilişki mevcuttur ($r=0,327$; $p<0,01$). Algılanan sosyal destek ile sabır arasında ise düşük düzeyde pozitif yönlü ve anlamlı bir ilişki belirlenmiştir ($r=0,095$; $p<0,01$). Benlik saygısı ile sabır arasında ise orta düzeyde pozitif yönlü ve anlamlı bir ilişki tespit edilmiştir ($r=0,252$; $p<0,01$). Bu elde edilen bulgular, “**H₁**: Otel çalışanlarının benlik saygıları ve sosyal destek algıları arasında anlamlı bir ilişki vardır” temel hipotezini desteklemektedir. Araştırmanın kuramsal çerçevesine dayanarak elde edilen verilerin modeli doğrulayıp doğrulamadığını test etmek amacıyla yol analizi uygulanmıştır. Yol analizi sürecinde önce model test edilmiş, ardından gerekli modifikasyonlar yapılmış ve son olarak iyileştirilmiş model tekrar test edilmiştir. Şekil 3’te gösterilen ölçüm modeline ilişkin uyum iyiliği sonuçları Tablo 5’te detaylı olarak sunulmuştur.

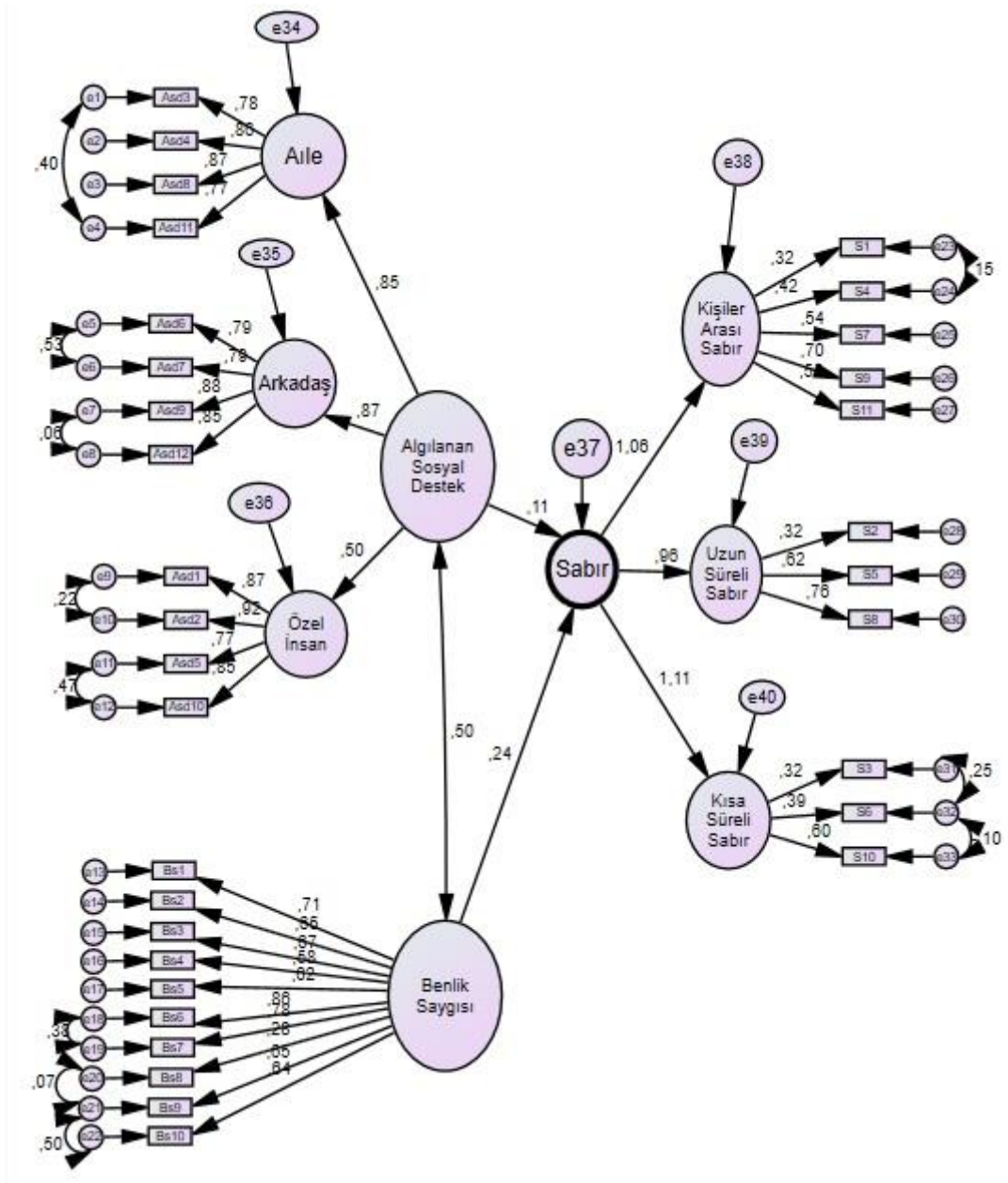

Şekil 3. Örtük Değişkenlerle Yol Analizi Modeli

Tablo 7. Örtük Değişkenlerle Yol Analizine İlişkin Uyum İndeksleri

Ölçüm (Uyum İstatistiği)	İyi Uyum	Kabul Edilebilir Uyum	Değerler	Sonuç
(χ^2/sd)	≤ 3	$\leq 4-5$	2,303	İyi Uyum
NFI	$\geq 0,95$	0,94-0,90	0,904	Kabul Edilebilir Uyum
NNFI(TLI)	$\geq 0,95$	0,94-0,90	0,974	Kabul Edilebilir Uyum
IFI	$\geq 0,95$	0,94-0,90	0,900	Kabul Edilebilir Uyum
CFI	$\geq 0,95$	0,94-0,90	0,906	Kabul Edilebilir Uyum
RMSEA	$\leq 0,05$	0,06-0,08	0,074	Kabul Edilebilir Uyum
GFI	$\geq 0,90$	0,89-0,85	0,807	Kabul Edilebilir Uyum
AGFI	$\geq 0,90$	0,89-0,80	0,841	Kabul Edilebilir Uyum

Tablo 7’de yer alan uyum indeks değerleri, örtük değişkenlerle gerçekleştirilen yol analizinin sonuçlarını sunmaktadır. Analiz sonrasında, model uyum indeksleri titizlikle incelenmiş ve daha uygun bir seviyeye getirilebilmesi için Modifikasyon İndeksleri (MI) değerleri detaylı bir şekilde değerlendirilmiştir. Bu çerçevede, aynı faktör altında yer alan e1-e4, e5-e6, e7-e8, e9-e10, e11-e12, e18-e19, e20-e21 ve e21-e22 hata terimleri arasında kovaryanslar çizilmiştir. Yapılan bu düzenlemeler sonucunda tekrar yapılan analizler, model uyum indeks değerlerinin arttığını göstermiştir. Örtük değişkenlerle yapılan yol analizi sonuçlarına göre uyum indeks değerleri ($\chi^2/sd=2,303$, $NFI=0,904$, $NNFI(TLI)=0,974$, $IFI=0,900$, $CFI=0,906$, $RMSEA=0,074$, $GFI=0,807$, $AGFI=0,841$), önerilen modelin veri ile uyumlu ve kabul edilebilir olduğunu ortaya koymaktadır. Bu sonuçlara dayanarak, oluşturulan modelin uygun olduğu söylenebilir. Modeldeki değişkenler arasındaki yol katsayılarının anlamlı olduğu tespit edilmiştir. Anlamlılık kontrolünden sonra değişkenlere ait Beta değerleri incelenerek dışsal değişkenlerin içsel değişkenler üzerindeki etkisi değerlendirilmiştir. Tüm değişkenlere ait anlamlılık ve Beta değerleri Tablo 6’da detaylı olarak sunulmaktadır.

Tablo 8. Değişkenlere İlişkin Yol Katsayıları ve Etki Büyüklükleri

Etkilenen © Etkileyen	p	Beta (β)	Etki Büyüklüğü
Sabır © Algılanan Sosyal Destek	0,004	0,106	Orta Etki
Sabır © Benlik Saygısı	***	0,244	Orta Etki
**Tüm Katsayılar için: $p < 0,01$			

Tablo 8’de sunulan sonuçlara göre, algılanan sosyal destek sabrı ($p < 0,05$; $\beta = 0,106$) ve benlik saygısı sabrı ($p < 0,05$; $\beta = 0,244$) doğrusal olarak etkilemektedir. Başka bir deyişle, algılanan sosyal destekte meydana gelen bir birimlik değişim, sabır üzerinde %0,106 oranında bir değişime neden olurken, benlik saygısındaki bir birimlik değişim de sabırda %0,244 oranında bir değişime yol açmaktadır. Etki büyüklükleri değerlendirilirken Kline (2010) tarafından önerilen ölçütler dikkate alınmıştır. Kline’a göre, yol katsayısı 0,10’den düşükse küçük etki, 0,30 civarında ise orta etki, 0,50 veya daha yüksekse büyük etki olarak yorumlanabilir. Bu çerçevede, algılanan sosyal destek sabrı küçük etki düzeyinde etkilerken, benlik saygısının sabrı orta düzeyde bir etki göstermektedir. Bu elde edilen bulgular, “**H₂**: Otel çalışanlarının sosyal destek algısı, sabır düzeylerini etkilemektedir” ve “**H₃**: Otel çalışanların benlik saygıları, sabır düzeylerini etkilemektedir” temel hipotezlerini desteklemektedir.

5. SONUÇ VE ÖNERİLER

Günümüz iş hayatının yoğunluğu ve stresi, çalışanların psikolojik iyi oluşunu belirleyen kritik faktörlerden biridir. Bu sebeple, işletmelerde çalışanların psikolojik sağlığını ve duygusal refahını artırmak hem çalışan motivasyonunu hem de performansını yükseltmek ve işletmelerin başarısına olumlu katkılarda bulunmak için önemli bir konudur. Bu bağlamda, algılanan sosyal destek, benlik saygısı ve sabır gibi psikolojik değişkenlerin, çalışanların psikolojik iyi oluşu üzerindeki etkileri giderek daha fazla ilgi görmektedir.

Otel işletmelerinde çalışanların psikolojik iyi oluşu ve duygusal refahı, müşteri memnuniyeti ve kaliteli hizmet sunumu gibi kritik faktörleri doğrudan etkileyebilir. Bu nedenle, bu değişkenler arasındaki ilişkilerin anlaşılması, işletmelerin çalışanların refahını artırmak ve performanslarını iyileştirmek için etkili stratejiler geliştirmesine olanak tanır. Bu çalışma, otel işletmeleri çalışanlarının sabır düzeyini etkileyen algılanan sosyal destek ve benlik saygısını incelemeyi amaçlamıştır.

Analizlerin sonuçlarına göre, algılanan sosyal destek, benlik saygısı ve sabır arasında anlamlı ilişkiler belirlenmiştir. Algılanan sosyal destek ile benlik saygısı arasında orta düzeyde ve pozitif bir ilişki tespit edilmiştir. Benzer şekilde, algılanan sosyal destek ile sabır arasında düşük düzeyde

pozitif bir ilişki olduğu görülmüştür. Benlik saygısı ile sabır arasında ise orta düzeyde pozitif bir ilişki saptanmıştır. Bu bulgular, yüksek algılanan sosyal destek ve benlik saygısına sahip otel işletmesi çalışanlarının genellikle yüksek bir sabra sahip olduğunu veya düşük algılanan sosyal destek ve benlik saygısına sahip çalışanların sabırsız olma eğiliminde olduğunu göstermektedir.

Elde edilen bulgular, otel işletmelerinde çalışanların sabrını etkileyen unsurlar arasında algılanan sosyal destek ve benlik saygısının belirleyici bir rol oynadığını göstermektedir. Bu çerçevede, sonuçlar, otel işletmesi çalışanlarının sabrının %10'unun algılanan sosyal destekten ve %24'ünün benlik saygısından kaynaklandığını ortaya koymaktadır. Bu bulgular, Antalya'da faaliyet gösteren otel işletmeleri için önemli bir bilgi kaynağı olup, işletme yöneticilerine çalışanların algılanan sosyal destek ve benlik saygısı düzeylerini değerlendirme ve sabır üzerindeki etki düzeylerini anlama konusunda katkı sağlamaktadır.

Bu bağlamda işletmeler açısından, çalışanların algıladığı sosyal destek ağını güçlendirmesi ve iş ortamında dayanışmayı teşvik edebilmesi önerilmektedir. Sosyal destek, çalışanların stresle başa çıkma mekanizmalarını geliştirebilir ve bu sayede iş memnuniyetini artırabilir. Bununla birlikte benlik saygısı geliştirme programları düzenlemek, çalışanların kendine güvenini artırabilir ve iş performansına olumlu etkiler sağlayabilir. Sabrı teşvik eden eğitim ve farkındalık çalışmaları yapılmasıyla da çalışanların zorluklarla daha etkili bir şekilde başa çıkmasına yardımcı olabilir ve işletmelerdeki stres düzeylerini azaltabilir.

Çalışmanın analizleri, psikolojik değişkenler arasındaki ilişkileri net bir şekilde göstermiştir ve bu konudaki bilgilerin anlaşılmasına katkıda bulunduğu düşünülmektedir. Akademik araştırmacılar, bu çalışmanın sonuçlarına dayanarak, psikolojik refahı artırmaya yönelik daha geniş kapsamlı çalışmalar yapabilirler. Araştırmanın sonuçları çalışanların iş tatmini ve motivasyonunu artırmak için odaklanılacak alanları belirlemede işletmelere yol gösterebilir. Bu bağlamda, otel sektöründe çalışanların iyi oluşunu desteklemek ve işletmelerin rekabet gücünü artırmak açısından katkı sağlaması beklenmektedir.

Benzer çalışmaların farklı sektörlerde ve farklı kültürlerde tekrarlanması, daha genellemeler yapılmasına ve bu konudaki bilgilerin çeşitlendirilmesine olanak sağlayacaktır. Bu çalışmanın verileri sadece otel işletmelerindeki çalışanlardan alınmıştır. Gelecekteki çalışmalarda daha kapsamlı ölçüm araçları kullanılabilir. Bu çalışma, kesitsel bir tasarıma dayanmakta olup gelecekte yapılacak çalışmalarda farklı araştırma tasarımları kullanılabilir. Algılanan sosyal destek, benlik saygısı ve sabır gibi değişkenlerin işletmelerdeki çalışanların performansını ve memnuniyetini etkileyebileceği göz önünde bulundurulmalıdır. Bu konudaki daha kapsamlı araştırmalar, işletmelerin çalışanların psikolojik sağlığını iyileştirmek için daha etkili stratejiler geliştirmelerine yardımcı olacaktır. Ayrıca, bu alanda yapılacak ileri çalışmalar, işletmelerdeki insan kaynakları politikalarının ve uygulamalarının daha iyi anlaşılmasına ve geliştirilmesine katkı sağlayacaktır.

Tablo 2 incelendiğinde, DFA neticesinde belirlenen uyum indeksleri [$X^2[244]= 387.244$, $p<0.01$], $X^2/sd=1.58$, $RMSEA= 0.046$, $GFI=0.95$, $IFI=0.95$, $NFI=0.96$, $NNFI=0.97$ ve $CFI= 0.96$ olarak tespit edilmiştir. DFA sonuçlarından hareketle X^2/sd oranının 3'ten düşük olması modelin kabul edilebilir olduğunu; 2'den az olmasıysa modelin kuramsal yapı ile mükemmel bir uyuma sahip olduğunu belirlemektedir (Hu ve Bentler, 1999). Bu çalışmada X^2/sd oranı 1.58 olarak hesaplanmıştır. Ayrıca analiz sonucunda belirlenen ve örneklem büyüklüğünün yeterliliğine vurgu yapan GFI değeri ile kovaryans matrislerinin kendi arasındaki uyumunu belirleyen NNFI, CFI ve NFI değerleri, mükemmel uyuma işaret etmektedir. Sonuç olarak ölçeğin AFA ile oluşturulan üç faktörlü yapısının DFA ile doğrulandığı ve ölçeğin Türkçe formunun, orijinal forma mükemmel bir şekilde uyum sağladığı tespit edilmiştir. Ölçeğe ilişkin yapısal model Şekil 1'de görülmektedir.

KAYNAKÇA

- Altunışık, R. Coşkun, R., Bayraktaroğlu, S. & Yıldırım, E. (2012). *Sosyal bilimlerde araştırma yöntemleri: Spsss uygulamalı*. Sakarya: Sakarya Yayıncılık.
- Al-Ubaydli, O., Jones, G. & Weel, J. (2013). Patience, cognitive skill, and coordination in the repeated stag hunt. *Journal of Neuroscience, Psychology, and Economics*, 6(2), 71-96.
- Arslan, C. (2009). Anger, self-esteem, and perceived social support in adolescence. *Social Behavior and Personality*, 37(4), 555-564.
- Avşaroğlu, S. & Ömer, Ü., (2007). Üniversite öğrencilerinin karar vermede özsaygı, karar verme ve stresle başa çıkma stillerinin benlik saygısı ve bazı değişkenler açısından incelenmesi. *Selçuk Üniversitesi Sosyal Bilimler Enstitüsü Dergisi*, (18), 85-100.
- Axelsson, L. & Ejlertsson, G. (2002). Self-reported health, self-esteem and social support among young unemployed people: a population-based study. *International Journal of Social Welfare*, 11(2), 111-119.
- Balcı, A. (2022). *İrade Eğitimi: Teori, Araştırma, Strateji ve Teknikler*. Ankara: Pegem.
- Bariola, E., Lyons, A., Leonard, W., Pitts, M., Badcock, P. ve Couch, M. (2015). Demographic and psychosocial factors associated with psychological distress and resilience among transgender individuals. *American Journal of Public Health*, 105(10), 2108-2116.
- Betus, Ş. B. (2022). *Ergenlerde Ayrışma-Bireyleşme, Çok Yönlü Eylemli Kişilik Özellikleri ve Algılanan Sosyal Destek Arasındaki İlişkinin İncelenmesi*. Muğla Sıtkı Koçman Üniversitesi, Eğitim Bilimleri Enstitüsü.
- Bilgin, M. (2023). *Özel Eğitim Gereksinimli Çocuğu Olan Ebeveynlerin Yaşama Anlam Verme Düzeylerinin, Manevi İyi Oluş ve Sabır Düzeyleri Açısından İncelenmesi*. Konya: Selçuk Üniversitesi, Eğitim Bilimleri Enstitüsü (Doctoral dissertation, Yüksek Lisans Tezi).
- Bright, M. A., Franchi-Ray, C., Anderson, V., Northam, E., Cochrane, A., Menahem, S. & Jordan, B. (2013). Infant cardiac surgery and the father-infant relationship: Feelings of strength, strain, and caution. *Early Human Development*, 89(8), 593-599.
- Bum, C. H., and Jeon, I. K. (2016). Structural Relationships Between Students' Social Support and Self-esteem, Depression and Happiness. *Social Behavior and Personality*, 44(11), 1761-1774.
- Cassel, J. (1976). The Contribution of the Social Environment to Host Resistance: The Fourth Wade Hampton Frost Lecture. *American Journal of Epidemiology*, 104(2), 107-123.
- Cobb, S. (1976). Social support as a moderator of life stress. *Psychosomatic Medicine*, 38(5), 300-314.
- Cohen, S. & Wills, T. A. (1985). Stress, Social Support, and The Buffering Hypothesis. *Psychological Bulletin*, 98(2), 311.
- Cohen, S., Underwood, L. G. & Gottlieb, B. H. (2000). *Social Support Measurement and Intervention: A Guide For Health and Social Scientists*. Oxford: Oxford University Press.
- Curry, O. S., Price, M. E. & Price, J. G. (2008). Patience is a Virtue: Cooperative People Have Lower Discount Rates. *Personality and Individual Differences*, 44(3), 780-785.
- Çakar, F. S. & Karataş, Z. (2012). Ergenlerin Benlik Saygısı, Algıladıkları Sosyal Destek ve Umutsuzluk Düzeyleri: Bir Yapısal Eşitlik Modeli Çalışması. *Educational Sciences: Theory & Practice*, 12(4), 2397-2412.

- Çakır, Y. & Palabıyıkoglu, R. (1997). Gençlerde Sosyal Destek Çok Boyutlu Algılanan Sosyal Destek Ölçeğinin Güvenirlik ve Geçerlik Çalışması. *Kriz Dergisi*, 5(1), 15-24.
- Çakır, Y. & Palabıyıkoglu, R. (1997). Gençlerde Sosyal Destek Çok Boyutlu Algılanan Sosyal Destek Ölçeğinin Güvenirlik ve Geçerlik Çalışması. *Kriz Dergisi*, 5(1), 15-24.
- Çivitci, A. (2015). Sürekli Öfkenin Yordayıcıları Olarak Benlik Saygısı ve Sosyal Destek: Sosyal Desteğin Aracı Ve Düzenleyici Rolü. *Abant İzzet Baysal Üniversitesi Eğitim Fakültesi Dergisi*, 15(1), 66-81.
- Daire, A. P., Harris, S. M., Carlson, R. G., Munyon, M. D., Rappleyea, D. L., Beverly, M. G. & Hiett, J. (2012). Fruits of Improved Communication: The Experiences of Hispanic Couples in a Relationship Education Program. *Journal of Couple and Relationship Therapy*, 11(2), 112-129.
- Dayıoğlu, B. (2008). *Resilience in University Entrance Examination Applicants: The Role Of Learned Resourcefulness, Perceived Social Support and Gender*. (Yayımlanmamış yüksek lisans tezi). Orta Doğu Teknik Üniversitesi Sosyal Bilimler Enstitüsü, Ankara.
- De Terte, I., Stephens, C. & Huddleston, L. (2014). The Development of a Three Part Model of Psychological Resilience. *Stress and Health*, 30(5), 416-424.
- Demaray, M. K. & Malecki, C. K. (2002). Critical Levels Of Perceived Social Support Associated with Student Adjustment. *School Psychology Quarterly*, 213-241.
- Demaray, M. K. & Malecki, C. K. (2002). Critical Levels of Perceived Social Support Associated with Student Adjustment. *School Psychology Quarterly*, 213-241.
- Dodd, Z. (2010). *Effects of Adult Romantic Attachment and Social Support on Resilience and Depression in Patients with Acquired Disabilities*. (Unpublished Doctoral Dissertation). University Of North Texas, Texas.
- Doğan, M. (2016). Sabır Psikolojisi, Pozitif Psikoloji Bağlamında Bir Araştırma. *İstanbul: Çamlıca Yayınları*, 1
- Eker, D., Arkar, H. & Yıldız, H. (2001). Factorial Structure, Validity, and Reliability of Revised Form of The Multidimensional Scale of Perceived Social Support. *Turkish Journal of Psychiatry*, 12(1), 17-25.
- Eliüşük, A. & Arslan, C. (2016). Sabır Ölçeğinin Türkçe'ye Uyarlanması: Geçerlilik ve Güvenirlik Çalışmaları. *Değerler Eğitimi Dergisi*, 14(31), 67-86.
- Eroğlu, A. (2009). Faktör analizi. İçinde Ş. Kalaycı (Ed.), *Spss uygulamalı çok değişkenli istatistik teknikleri* Ankara: Asil Yayın Dağıtım.
- Field, A. (2000). *Discovering Statistics Using Spss for Windows*. London, Thousand Oaks, New Delhi: Sage Publications.
- Franco, N. & Levitt, M. J. (1998). The Social Ecology of Middle Childhood: Family Support, Friendship Quality, and Self-Esteem. *Family Relations*, 47, 315-321.
- Gecas, V. & Schwalbe, M. L. (1983). Beyond The Looking-Glass Self: Social Structure and Efficacy-Based Self-Esteem. *Social Psychology Quarterly*, 46(2), 77-88.
- Gürbüz, S. & Şahin, F. (2016). *Sosyal Bilimlerde Araştırma Yöntemleri*. Ankara: Seçkin Yayıncılık.
- Gürbüz, S. (2019). *Amos ile Yapısal Eşitlik Modellemesi*. Ankara: Seçkin Yayıncılık.

- Hartley, M. T. (2008). *Resilience in Undergraduate College Students With Self-Reported Psychological Problems: A Closer Look at Success* (Unpublished Doctoral Dissertation). University of Iowa, Iowa.
- Hartley, S. L., & MacLean Jr, W. E. (2008). Coping Strategies of Adults With Mild Intellectual Disability for Stressful Social Interactions. *Journal Of Mental Health Research In Intellectual Disabilities*, 1(2), 109-127.
- Hoffman, M. A., Ushpiz, V., & Levy-Shiff, R. (1988). Social Support and Self-Esteem In Adolescence. *Journal of Youth and Adolescence*, 17(4), 307-316.
- Hökelekli, H. (2013). *Din Psikolojisi*. Ankara: Türkiye Diyanet Vakfı.
- Işıkkhan, V. (2007). Kanser ve Sosyal Destek. *Toplum ve Sosyal Hizmet*, 18(1), 15-29.
- James, W. (1890). *Principles of Psychology*. Henry Holt.
- Kaplan, B. H., Cassel, J. C. & Gore, S. (1977). Social Support and Health. *Medical Care*, 15(5), 47-58.
- Kayış, A. (2009). Güvenirlilik Analizi. İçinde Ş. Kalaycı (Ed.), *Spss Uygulamalı Çok Değişkenli İstatistik Teknikleri* (pp. 403–419). Asil Yayıncılık.
- Kline, R. B. (2010). *Principles and Practice of Structural Equation Modeling*. New York: The Guilford Press.
- Koç, H. & Arslan, Ç. (2019). Üniversite Öğrencilerinde Algılanan Sosyal Destek, Benlik Saygısı ve Sabır Arasındaki İlişkiler. *Türk Psikolojik Danışma ve Rehberlik Dergisi*, 9(54), 821-840.
- Kong, F., Ding, K. & Zhao, J. (2015). The Relationships Among Gratitude, Self-Esteem, Social Support and Life Satisfaction Among Undergraduate Students. *Journal of Happiness Studies*, 16(2), 477-489.
- Lackovic-Grgin, K. & Dekovic, M. (1994). "Pubertal Status, Interaction with Significant Others, and Self-Esteem of Adolescent Girls". *Adolescence*, 29 (115), 691-701.
- Lahey, B. & Scoboria, A. (2005). The Relative Contribution of Trait and Social Influences to The Links Among Perceived Social Support, Affect, And Self-Esteem. *Journal of Personality*, 73(2), 361-388.
- Lavelock, C. R. (2015). *Good Things Come to Those Who (Peacefully) Wait: Toward a Theory of Patience*. (Doctoral Dissertation). Virginia Commonwealth University/ Department of Psychology, Richmond.
- Leary, M. R., Tambor, E. S., Terdal, S. K. & Downs, D. L. (1995). Self-Esteem As An Interpersonal Monitor: The Sociometer Hypothesis. *Journal of Personality and Social Psychology*, 68(3), 518.
- Matsuoka, M. (2006). Ideal self across the lifespan: Roles and Regulation Process. *Japanese Journal of Educational Psychology*, 54(1), 45-54.
- Mehrabian, A. (1999). *Manual for the Revised Achieving Tendency (MACH) and Disciplined Goal Orientation (CGO) Scales*. Monterey, California: Alta Mesa.
- Meydan C.H., Şeşen H (2015) *Yapısal Eşitlik Modellemesi AMOS Uygulamaları* Ankara: Detay Yayıncılık.
- Özdamar K. (2001) *Spss ile Biyoistatistik*, Eskişehir, Kaan Kitabevi
- Parmaksız, İ. & Avşaroğlu, S. (2012). Öğretmen Adaylarının Benlik Saygısı Düzeylerine Göre İyimserlik ve Stresle Başa çıkma Stillerinin İncelenmesi. *İlköğretim Online*, 11(2).
- Rosenberg, M. (1965). *Society and the adolescent self-image*. Princeton University Press.

- Rosenberg, M., Schooler, C., Schoenbach, C. & Rosenberg, F. (1995). Global Self-Esteem and Specific Self-Esteem: Different Concepts, Different Outcomes. *American Sociological Review*, 60(1) 141-156.
- Rummel-Kluge, C., Stiegler-Kotzor, M., Schwarz, C., Hansen, W. P. & Kissling, W. (2008). Peer-counseling in Schizophrenia: Patients Consult Patients. *Patient Education and Counseling*, 70(3), 357-362.
- Saygın, Y. & Arslan, C. (2009). "Üniversite Öğrencilerinin Sosyal Destek, Benlik Saygısı ve Öznel İyi Oluş Düzeylerinin İncelenmesi". *Selçuk Üniversitesi Ahmet Keleşoğlu Eğitim Fakültesi Dergisi*, 28, 207-222.
- Sayın, E. (2012). Tasavvuf kültüründeki "Sabır" Kavramının Psikolojik Etkileri. *Batman Üniversitesi Yaşam Bilimleri Dergisi*, 1(1), 413-422.
- Schnitker, S. A. (2012). An Examination of Patience and Well-Being. *The Journal of Positive Psychology*, 7(4), 263-280.
- Schnitker, S. A. & Emmons, R. A. (2007). Patience As a Virtue: Religious and Psychological Perspectives. In *Research in the Social Scientific Study of Religion*. Leiden: BRILL.
- Sherkat, D. E. & Reed, M. D. (1992). The Effects of Religion and Social Support on Self-Esteem and Depression Among The Suddenly Bereaved. *Social Indicators Research*, 26(3), 259-275.
- Stone, J., Townend, E., Kwan, J., Haga, K., Dennis, M. S. & Sharpe, M. (2004). Personality Change After Stroke: Some Preliminary Observations. *Journal of Neurology, Neurosurgery & Psychiatry*, 75(12), 1708-1713.
- Symister, P. & Friend, R. (2003). The Influence of Social Support and Problematic Support on Optimism and Depression in Chronic Illness: A Prospective Study Evaluating Self-Esteem As A Mediator. *Health Psychology*, 22(2), 123.
- Sabır. (t.y.). Türk Dil Kurumu güncel Türkçe sözlük içinde. Erişim adresi: <https://sozluk.gov.tr/>, Erişim: 02.12.2023
- Terzi, Ş. (2013). Üniversite Öğrencilerinin Psikolojik Dayanıklılıkları ve Algıladıkları Sosyal Destek Arasındaki İlişki. *Türk Psikolojik Danışma ve Rehberlik Dergisi*, 3(29), 1-11.
- Turgut, Ö. (2015). *Ergenlerin Psikolojik Sağlık Düzeylerinin Önemli Yaşam Olayları, Algılanan Sosyal Destek ve Okul Bağlılığı Açısından İncelenmesi* (Yayımlanmamış Yüksek Lisans Tezi). Anadolu Üniversitesi Eğitim Bilimleri Enstitüsü, Eskişehir.
- Tusaie, K., Puskar, K. & Sereika, S. M. (2007). A Predictive and Moderating Model of Psychosocial Resilience in Adolescents. *Journal of Nursing Scholarship*, 39(1), 54-60.
- Videbeck SL (2001). *Psychiatric Mental Health Nursing*. Lippincott: Williams ve Wilkins.
- Wang, C. C. D. & Castañeda-Sound, C. (2008). The Role of Generational Status, Self-Esteem, Academic Self-Efficacy, and Perceived Social Support In College Students' Psychological Well-Being. *Journal of College Counseling*, 11(2), 101-118.
- Waters, L. E. & Moore, K. A. (2002). Predicting Self-Esteem During Unemployment: The Effect of Gender, Financial Deprivation, Alternate Roles, And Social Support. *Journal of Employment Counseling*, 39(4), 171-189.

- Wilks, S. E. ve Croom, B. (2008). Perceived Stres and Resilience In Alzheimer's Disease Caregivers: Testing Moderation And Mediation Models Of Social Support. *Aging&Mental Health*, 12(3), 357-365.
- Wilks, S. E. & Spivey, C. A. (2010). Resilience In Undergraduate Social Work Students: Social Support and Adjustment to Academic Stress. *Social Work Education*, 29(3), 276-288.
- Williams, K. L. & Galliher, R. V. (2006). Predicting Depression and Self-Esteem From Social Connectedness, Support, And Competence. *Journal of Social and Clinical Psychology*, 25(8), 855-874.
- Woolfolk, A. (2004). *Educational Psychology* (9th Ed.). New Jersey: Pearson Internationa Edition.
- Yıldırım, H. Ç. (2022). *Üniversite Öğrencilerinin Affetme ile Yılmazlık ve Algılanan Sosyal Destek Düzeylerinin İncelenmesi*. Mersin Üniversitesi Eğitim Bilimleri Enstitüsü.
- Yıldırım, İ. (1997). Algılanan Sosyal Destek Ölçeğinin Geliştirilmesi Güvenirliği ve Geçerliği. *Hacettepe Üniversitesi Eğitim Fakültesi Dergisi*, 13, 81-87.
- Zimet, G. D., Powell, S. S., Farley, G. K., Werkman, S. & Berkoff, K. A. (1990). Psychometric Characteristics of The Multidimensional Scale of Perceived Social Support. *Journal of Personality Assessment*, 55(3-4), 610-617.
- Zimet, G. D., Powell, S. S., Farley, G. K., Werkman, S. & Berkoff, K. A. (1990). Psychometric Characteristics of The Multidimensional Scale of Perceived Social Support. *Journal of Personality Assessment*, 55(3-4), 610-617.