



# DOKUZ EYLÜL ÜNİVERSİTESİ SOSYAL BİLİMLER ENSTİTÜSÜ DERGİSİ

DOKUZ EYLÜL UNIVERSITY  
THE JOURNAL OF GRADUATE SCHOOL OF  
SOCIAL SCIENCES

Cilt / Volume: 26

Sayı / Issue: 2

E-ISSN: 1308-0911

Yıl/Year: 1 Nisan 2024 - 30 Haziran 2024 / April 1, 2024 - June 30, 2024



# DOKUZ EYLÜL ÜNİVERSİTESİ SOSYAL BİLİMLER ENSTİTÜSÜ DERGİSİ

DOKUZ EYLÜL UNIVERSITY  
THE JOURNAL OF GRADUATE SCHOOL OF  
SOCIAL SCIENCES

**Cilt / Volume: 26**

**Sayı / Issue: 2**

**E-ISSN: 1308-0911**

**Yıl/Year: 1 Nisan 2024 - 30 Haziran 2024 / April 1, 2024 - June 30, 2024**

**DOKUZ EYLÜL ÜNİVERSİTESİ YAYINLARI**

**SOSYAL BİLİMLER ENSTİTÜSÜ**

**DERGİSİ** Cilt: 26 Sayı: 2 Yıl: 2024

E-ISSN: 1308-0911

**Derginin Sahibi** : Dokuz Eylül Üniversitesi Sosyal Bilimler Enstitüsü adına Prof. Dr. Asuman ALTAY

**Sorumlu Müdür** : Prof. Dr. Asuman ALTAY

**Editörler** : Prof. Dr. Asuman ALTAY  
Doç. Dr. Levent YILMAZ  
Prof. Dr. Olca SURGEVİL DALKILIÇ

**Yönetim Yeri** : T.C. Dokuz Eylül Üniversitesi  
Sosyal Bilimler Enstitüsü  
Tınaztepe Yerleşkesi 35390 Buca, İZMİR

**Yayının Türü** : Yılda En Az Dört Kez Yayınlanan Akademik Hakemli Dergidir.

**Ulakbim (Dergi Park) Online Yayın Tarihi** : 15.06.2024

**Yönetim ve Yazışma Adresi** : Dokuz Eylül Üniversitesi, Sosyal Bilimler Enstitüsü,  
Tınaztepe Yerleşkesi 35390 Buca/İZMİR  
Tel: (232) 301 87 60  
Faks: (232) 453 02 66  
E-posta: sbdergi@deu.edu.tr

**Sekreter & Dizgi** : Araş.Gör. Aybüke İrem ŞAHİN

Dergide yayınlanan makalelerin bilim, içerik ve dil bakımından sorumluluğu yazarlarına aittir. Dergide yayınlanan makaleler kaynak gösterilmeden kullanılamaz.

© Tüm Hakları Saklıdır.

**DOKUZ EYLÜL UNIVERSITY PUBLICATIONS**

**DOKUZ EYLÜL UNIVERSITY JOURNAL OF GRADUATE SCHOOL**

**OF SOCIAL SCIENCES** Volume: 26 Issue: 2 Year: 2024

**E-ISSN:** 1308-0911

**Journal Owner** : Prof. Dr. Asuman ALTAY, The owner on behalf of Dokuz Eylül University  
Graduate School of Social Sciences

**Director** : Prof. Dr. Asuman ALTAY

**Editors** : Prof. Dr. Asuman ALTAY

Assoc. Prof. Dr. Levent YILMAZ

Prof. Dr. Olca SURGEVİL DALKILIÇ

**Place of Management** : Dokuz Eylül University Graduate School of Social Sciences  
Tınaztepe Yerleşkesi 35390 Buca/İZMİR/TURKEY

**Publication Type and**

**Period** : Journal is a peer-reviewed and published at least four times a year.

**Ulakbim Online Date of Issue** : 15.06.2024

**Management and Correspondence Address** : Dokuz Eylül University, Graduate School of Social  
Sciences, Tınaztepe Campus 35390 Buca/İZMİR/TURKEY  
Tel: +90 (232) 301 87 60  
Fax: +90 (232) 453 02 66  
E-mail: sbedergi@deu.edu.tr

**Secretary & typesetting** : Aybüke İrem ŞAHİN

The academic and content responsibility of the articles published in our journal exclusively belongs to the authors. The articles published in our journal cannot be used without giving reference to the relevant article.

© All Rights Reserved

**DOKUZ EYLÜL ÜNİVERSİTESİ**  
**SOSYAL BİLİMLER ENSTİTÜSÜ DERGİSİ**  
**Hakemli Dergi**

**Cilt: 26 Sayı: 2 Yıl: 2024**

**Dergi Yayın Komisyonu**

Prof. Dr. Asuman ALTAY – Dokuz Eylül Üniversitesi  
Prof. Dr. Ali DEVECİ - Dokuz Eylül Üniversitesi  
Prof. Dr. Erkan GÖKSU - Dokuz Eylül Üniversitesi  
Prof. Dr. Mehmet Cem ŞAHİN- Dokuz Eylül Üniversitesi  
Prof. Dr. Pınar SÜRAL ÖZER - Dokuz Eylül Üniversitesi  
Doç. Dr. Atalay GÜNDÜZ - Dokuz Eylül Üniversitesi  
Doç. Dr. Serdar NART - Dokuz Eylül Üniversitesi

**DANIŞMA KURULU**

Prof. Dr. Abbas TÜRNÜKLÜ	Dokuz Eylül Üniversitesi
Prof. Dr. Ahmet TAŞAĞIL	Yeditepe Üniversitesi
Prof. Dr. Aynur KOÇAK	Yıldız Teknik Üniversitesi
Prof. Dr. Binnur GÜRLER	Dokuz Eylül Üniversitesi
Prof. Dr. Birsen KARACA	Ankara Üniversitesi
Prof. Dr. Erhan DEMİRELİ	Dokuz Eylül Üniversitesi
Prof. Dr. Fatih TOKTAŞ	Dokuz Eylül Üniversitesi
Prof. Dr. Güner GÜLSEVİN	Ege Üniversitesi
Prof. Dr. Hatice ŞİRİN	Ege Üniversitesi
Prof. Dr. İlber ORTAYLI	Galatasaray Üniversitesi
Prof. Dr. İlseyar ZAKİROVA	Galimcan İbrahimov Dil, Edebiyat ve Sanat Enstitüsü, Tataristan, Rusya
Prof. Dr. İpek DEVECİ KOCAKOÇ	Dokuz Eylül Üniversitesi
Prof. Dr. Kamil İŞERİ	Dokuz Eylül Üniversitesi
Prof. Dr. Karl REICHL	Bonn Üniversitesi, Almanya
Prof. Dr. Mehmet AÇA	Marmara Üniversitesi
Prof. Dr. Mustafa DAŞ	Dokuz Eylül Üniversitesi
Prof. Dr. Mustafa ÖNER	Ege Üniversitesi
Prof. Dr. Mustafa SEVER	Ankara Hacı Bayram Veli Üniversitesi
Prof. Dr. Nadim MACİT	Ege Üniversitesi
Prof. Dr. Nafize Sibel GÜZEL	Dokuz Eylül Üniversitesi
Prof. Dr. Nevzat ŞİMŞEK	Dokuz Eylül Üniversitesi
Prof. Dr. Nikolay YEGOROV	Çuvaş Devlet Sosyal Bilimler Enstitüsü, Çuvaşistan, Rusya
Prof. Dr. Nurettin ÖZTÜRK	Pamukkale Üniversitesi
Prof. Dr. Olcobay KARATAYEV	Kırgızistan Manas Üniversitesi, Kırgızistan
Prof. Dr. Ömür N. T. ÖZMEN	Dokuz Eylül Üniversitesi
Prof. Dr. Özkul ÇOBANOĞLU	Hacettepe Üniversitesi
Prof. Dr. Recep KÖK	Dokuz Eylül Üniversitesi
Prof. Dr. Şakir İBRAYEV	L.N. Gumilev Avrasya Milli Üniversitesi, Kazakistan
Prof. Dr. Tufan GÜNDÜZ	Hacettepe Üniversitesi
Prof. Dr. Turgay UZUN	Muğla Sıtkı Koçman Üniversitesi
Prof. Dr. Yusuf KILDİŞ	Dokuz Eylül Üniversitesi
Prof. Dr. Z. Nilüfer KARACASULU	Dokuz Eylül Üniversitesi
Prof. Dr. Zeki ERDUT	Dokuz Eylül Üniversitesi
Prof. Dr. Zeki KAYMAZ	Ege Üniversitesi
Prof. Dr. Zerrin Toprak KARAMAN	Dokuz Eylül Üniversitesi

## ALAN EDITÖRLERİ

Prof.Dr. Ali ÖZDEMİR	Dokuz Eylül Üniversitesi
Prof.Dr. Ali Şevket OVALI	Dokuz Eylül Üniversitesi
Prof.Dr. Asuman ALTAY	Dokuz Eylül Üniversitesi
Prof.Dr. Burçak Müge VURAL	Dokuz Eylül Üniversitesi
Prof.Dr. Engin AKDENİZ	Dokuz Eylül Üniversitesi
Prof.Dr. Gökhan TENİKLER	Dokuz Eylül Üniversitesi
Prof.Dr. Gülperi SERT	Dokuz Eylül Üniversitesi
Prof.Dr. Gülüzar KURT GÜMÜŞ	Dokuz Eylül Üniversitesi
Prof.Dr. Hacı CAN	Dokuz Eylül Üniversitesi
Prof.Dr. Hakkı UYAR	Dokuz Eylül Üniversitesi
Prof.Dr. Hüseyin Avni EGELİ	Dokuz Eylül Üniversitesi
Prof.Dr. Işıl ÖZGEN	Dokuz Eylül Üniversitesi
Prof.Dr. İkbal Sibel SAFİ	Dokuz Eylül Üniversitesi
Prof.Dr. Kamil İŞERİ	Dokuz Eylül Üniversitesi
Prof.Dr. Mehmet Cem ŞAHİN	Dokuz Eylül Üniversitesi
Prof.Dr. Nevzat KAYA	Dokuz Eylül Üniversitesi
Prof.Dr. Nilten GÖKÇEN ULUK	Dokuz Eylül Üniversitesi
Prof.Dr. Özlem ÇAKIR	Dokuz Eylül Üniversitesi
Prof.Dr. Pınar Evrim MANDACI	Dokuz Eylül Üniversitesi
Prof.Dr. Pınar Narin EMİRHAN	Dokuz Eylül Üniversitesi
Prof.Dr. Rabia Ece OMAV	Dokuz Eylül Üniversitesi
Prof.Dr. Remzi YAĞCI	Dokuz Eylül Üniversitesi
Prof.Dr. Selma GÜLSEVİN	Dokuz Eylül Üniversitesi
Prof.Dr. Senem CEYLAN	Dokuz Eylül Üniversitesi
Prof.Dr. Şenay ÖZGÜR	Dokuz Eylül Üniversitesi
Prof.Dr. Türkmen TÖRELİ	Dokuz Eylül Üniversitesi
Prof.Dr. Vahap TECİM	Dokuz Eylül Üniversitesi
Prof.Dr. Yıldız AKPOLAT	Dokuz Eylül Üniversitesi
Prof.Dr. Zeynep ARIKAN	Dokuz Eylül Üniversitesi
Doç.Dr. Ali Cemal TÖZ	Dokuz Eylül Üniversitesi
Doç.Dr. Behiye EKER KAZANCI	Dokuz Eylül Üniversitesi
Doç.Dr. Derya Durusu EMEK SAVAŞ	Dokuz Eylül Üniversitesi
Doç.Dr. Gamze ARABELEN	Dokuz Eylül Üniversitesi
Doç.Dr. Levent YILMAZ	Dokuz Eylül Üniversitesi
Doç.Dr. Tolga ŞAHİN	Dokuz Eylül Üniversitesi
Doç.Dr. Turgay BUCAK	Dokuz Eylül Üniversitesi

**DOKUZ EYLÜL UNIVERSITY**  
**JOURNAL OF GRADUATE SCHOOL OF SOCIAL SCIENCES**  
**Refereed Journal**

**Vol: 26 Issue: 2 Year: 2024**

**Publishing Commission of Journal**

Prof. Dr. Asuman ALTAY – Dokuz Eylül University  
Prof. Dr. Ali DEVECİ – Dokuz Eylül University  
Prof. Dr. Erkan GÖKSU – Dokuz Eylül University  
Prof. Dr. Mehmet Cem ŞAHİN- Dokuz Eylül University  
Prof. Dr. Pınar SÜRAL ÖZER – Dokuz Eylül University  
Assoc. Prof. Dr. Atalay GÜNDÜZ – Dokuz Eylül University  
Assoc. Prof. Dr. Serdar NART – Dokuz Eylül University

**ADVISORY BOARD**

Prof. Dr. Abbas TÜRNÜKLÜ	Dokuz Eylül University
Prof. Dr. Ahmet TAŞAĞIL	Yeditepe University
Prof. Dr. Aynur KOÇAK	Yıldız Teknik University
Prof. Dr. Binnur GÜRLER	Dokuz Eylül University
Prof. Dr. Birsan KARACA	Ankara University
Prof. Dr. Erhan DEMİRELİ	Dokuz Eylül University
Prof. Dr. Fatih TOKTAŞ	Dokuz Eylül University
Prof. Dr. Güner GÜLSEVİN	Ege University
Prof. Dr. Hatice ŞİRİN	Ege University
Prof. Dr. İlber ORTAYLI	Galatasaray University
Prof. Dr. İlseyar ZAKİROVA	Institute of Galimcan İbrahimov Language, Literature and Art, Tatarstan / Russian Federation
Prof. Dr. İpek DEVECİ KOCAKOÇ	Dokuz Eylül University
Prof. Dr. Kamil İŞERİ	Dokuz Eylül University
Prof. Dr. Karl REICHL	University of Bonn, Germany
Prof. Dr. Mehmet AÇA	Marmara University
Prof. Dr. Mustafa DAŞ	Dokuz Eylül University
Prof. Dr. Mustafa ÖNER	Ege University
Prof. Dr. Mustafa SEVER	Ankara Hacı Bayram Veli University
Prof. Dr. Nadim MACİT	Ege University
Prof. Dr. Nafize Sibel GÜZEL	Dokuz Eylül University
Prof. Dr. Nevzat ŞİMŞEK	Dokuz Eylül University
Prof. Dr. Nikolay YEGOROV	Chuvash State Social Science Institute, Chuvashia / Russian Federation
Prof. Dr. Nurettin ÖZTÜRK	Pamukkale University
Prof. Dr. Olcubay KARATAYEV	Kyrgyz-Turkish University of Manas, Kyrgyz Republic
Prof. Dr. Ömür N. T. ÖZMEN	Dokuz Eylül University
Prof. Dr. Özkul ÇOBANOĞLU	Hacettepe University
Prof. Dr. Recep KÖK	Dokuz Eylül University
Prof. Dr. Şakir İBRAYEV	L.N. Gumilyov Eurasian National University, Republic of Kazakhstan
Prof. Dr. Tufan GÜNDÜZ	Hacettepe University
Prof. Dr. Turgay UZUN	Muğla Sıtkı Koçman University
Prof. Dr. Yusuf KILDİŞ	Dokuz Eylül University
Prof. Dr. Z. Nilüfer KARACASULU	Dokuz Eylül University
Prof. Dr. Zeki ERDUT	Dokuz Eylül University
Prof. Dr. Zeki KAYMAZ	Ege University
Prof. Dr. Zerrin Toprak KARAMAN	Dokuz Eylül University

## FIELD EDITORS

Prof.Dr. Ali ÖZDEMİR	Dokuz Eylül University
Prof.Dr. Ali Şevket OVALI	Dokuz Eylül University
Prof.Dr. Asuman ALTAY	Dokuz Eylül University
Prof.Dr. Burçak Müge VURAL	Dokuz Eylül University
Prof.Dr. Engin AKDENİZ	Dokuz Eylül University
Prof.Dr. Gökhan TENİKLER	Dokuz Eylül University
Prof.Dr. Gülperi SERT	Dokuz Eylül University
Prof.Dr. Gülizar KURT GÜMÜŞ	Dokuz Eylül University
Prof.Dr. Hacı CAN	Dokuz Eylül University
Prof.Dr. Hakkı UYAR	Dokuz Eylül University
Prof.Dr. Hüseyin Avni EGELİ	Dokuz Eylül University
Prof.Dr. Işıl ÖZGEN	Dokuz Eylül University
Prof.Dr. İkbal Sibel SAFİ	Dokuz Eylül University
Prof.Dr. Kamil İŞERİ	Dokuz Eylül University
Prof.Dr. Mehmet Cem ŞAHİN	Dokuz Eylül University
Prof.Dr. Nevzat KAYA	Dokuz Eylül University
Prof.Dr. Nilsen GÖKÇEN ULUK	Dokuz Eylül University
Prof.Dr. Özlem ÇAKIR	Dokuz Eylül University
Prof.Dr. Pınar Evrim MANDACI	Dokuz Eylül University
Prof.Dr. Pınar Narin EMİRHAN	Dokuz Eylül University
Prof.Dr. Rabia Ece OMay	Dokuz Eylül University
Prof.Dr. Remzi YAĞCI	Dokuz Eylül University
Prof.Dr. Selma GÜLSEVİN	Dokuz Eylül University
Prof.Dr. Senem CEYLAN	Dokuz Eylül University
Prof.Dr. Şenay ÖZGÜR	Dokuz Eylül University
Prof.Dr. Türkmen TÖRELİ	Dokuz Eylül University
Prof.Dr. Vahap TECİM	Dokuz Eylül University
Prof.Dr. Yıldız AKPOLAT	Dokuz Eylül University
Prof.Dr. Zeynep ARIKAN	Dokuz Eylül University
Doç.Dr. Ali Cemal TÖZ	Dokuz Eylül University
Doç.Dr. Behiye EKER KAZANCI	Dokuz Eylül University
Doç.Dr. Derya Durusu EMEK SAVAŞ	Dokuz Eylül University
Doç.Dr. Gamze ARABELEN	Dokuz Eylül University
Doç.Dr. Levent YILMAZ	Dokuz Eylül University
Doç.Dr. Tolga ŞAHİN	Dokuz Eylül University
Doç.Dr. Turgay BUCAK	Dokuz Eylül University



### **DERGİ HAKKINDA**

*Dokuz Eylül Üniversitesi Sosyal Bilimler Enstitüsü Dergisi yılda en az dört defa yayınlanan hakemli bir dergidir. Dergi alanında disiplinlerarası ulusal ve uluslararası çalışmaları yayınlar. Derginin yayım dili Türkçe'dir. Ancak İngilizce yazılan makaleler de yayımlanır. Dergi, içeriği tüm kullanıcılara açık, serbestçe/ücretsiz "açık erişimli" bir dergidir. Kullanıcılar yayıncıdan ve yazar(lar)dan izin almaksızın, dergideki makaleleri tam metin olarak okuyabilir, indirebilir, dağıtabilir, makalelerin çıktısını alabilir ve kaynak göstererek makalelere bağlantı verebilir.*

*Dokuz Eylül Üniversitesi Sosyal Bilimler Enstitüsü Dergisi uluslararası bir dergi olup aşağıdaki veri tabanlarında yer almaktadır.*



# TRDİZİN



**EBSCO**  
PUBLISHING

Provider of EBSCOhost®



**ULRICHSWEB™**  
GLOBAL SERIALS DIRECTORY

**DOAJ** DIRECTORY OF  
OPEN ACCESS  
JOURNALS

**Academic Journals Database**

disseminating  
quality controlled scientific knowledge



**arastirmax**  
Bilimsel Yayın İndeksi

**SÖBIAD**

### **ABOUT JOURNAL**

*Dokuz Eylül University Journal of Graduate School of Social Sciences is a peer-reviewed and international journal published at least four times a year. The journal publishes multidisciplinary national and international articles. The language of the journal is Turkish, but, articles in English may also be published. This is an open access journal which means that all content is freely available without charge to the user or his/her institution. Users are allowed to read, download, copy, distribute, print, search, or link to the full text of the articles in this journal without asking prior permission from the Publisher or the author.*

*Dokuz Eylül University Journal of Graduate School of Social Sciences is an international journal and indexed by these databases;*





Cilt/Volume: 26 Sayı/Issue: 2

1 Nisan 2024- 30 Haziran 2024 / April 1, 2024- June 30, 2024

## İÇİNDEKİLER/CONTENT

SAYFA/PAGE

### DAVRANIŞSAL FİNANS

COVID-19 DÖNEMİNDE TWİTTER İLE HİSSE SENEDİ FİYATLARI ARASINDAKİ İLİŞKİNİN İNCELENMESİ 507-525

*EXAMINATION OF THE ASSOCIATION BETWEEN TWITTER AND STOCK PRICES DURING THE COVID-19 PERIOD*

Fatma YILMAZ

### DUYGULAR SOSYOLOJİSİ

DUYGULAR SOSYOLOJİSİ VE CİNSİYET ÇALIŞMALARI KESİŞİMİNDE DUYGULAR VE ERKEKLİK TEŞİSİ 526-556

*THE CONSTRUCTION OF MASCULINITY AND EMOTIONS IN THE INTERSECTION OF SOCIOLOGY OF EMOTIONS AND GENDER STUDIES*

Gül ÖZATEŞLER ÜLKÜCAN

### DÜNYA DİLLERİ VE EDEBİYATLARI

HERMANN HESSE'DE BILDUNGSROMAN İZLEĞİNİ ARAMAK: "GENÇLİK GÜZEL ŞEY" 557-570

*LOOKING FOR THE BILDUNGSROMAN THEME IN HERMANN HESSE: "YOUTH IS A BEAUTIFUL THING"*

Başak ÖNER GÜNDÜZ

### FELSEFE TARİHİ

EPİKÜROS'UN HAZCILIK ÖĞRETİSİNDE ERDEM KAVRAMININ YERİ 571-587

*THE PLACE OF THE CONCEPT OF VIRTUE IN HEDONISM TEACHING OF EPICURUS*

Zeki AKTAŞ

### GAZETECİLİK VE MEDYA ÇALIŞMALARI

İKİNCİ MEŞRUTİYET DÖNEMİ MİZAH DERGİLERİNDEN "HANDE" DERGİSİ 588-604

*ONE OF THE HUMOR MAGAZINES OF THE SECOND CONSTITUTIONAL ERA, "HANDE" MAGAZINE*

Neslihan KILIÇ

### İKTİSADİ DÜŞÜNCE

WHAT CHANGED IN PERSONAL DEBT ENFORCEMENT SINCE ANCIENT TIMES? 605-616

*ANTİK ÇAĞLARDAN BU YANA KİŞİSEL BORÇ İCRASINDA NE DEĞİŞTİ?*

Cem EYERCİ

### İLETİŞİM ÇALIŞMALARI

ULUSAL BASINDA BİLİM KADINLARI: TOPLUMSAL CİNSİYET PERSPEKTİFİNDEN BİLİM HABERLERİNE YÖNELİK BİR İÇERİK ANALİZİ 617-645

*FEMALE SCIENTIST IN THE NATIONAL PRESS: A CONTENT ANALYSIS OF SCIENCE NEWS FROM A GENDER PERSPECTIVE*

Çağla KUBİLAY

SOSYAL BİLİMLERDE TOPLUMSAL KANAAT, EĞİLİM VE BEKLENTİYİ ÇÖZÜMLEYİCİ BİR 646-675  
TEKNİK OLARAK ÖLÇEK GELİŞTİRME

*SCALE DEVELOPMENT AS A TECHNIQUE FOR ANALYZING SOCIAL OPINION, TREND AND EXPECTATION IN SOCIAL SCIENCES*

**Rabia ZAMUR TUNCER**

#### MİKRA İSTİSAT

MAKSİMİZE ETME EĞİLİMİ İLE KAYIPTAN KAÇINMA, RİSKTEN KAÇINMA, MUTLULUK VE 676-698  
BİLİŞSEL ÖNYARGIYA DÜŞME EĞİLİMİ ARASINDAKİ İLİŞKİNİN CİNSİYETE GÖRE ANALİZİ

*ANALYSIS OF THE RELATIONSHIP BETWEEN MAXIMIZING TENDENCY AND LOSS AVERSION, RISK AVERSION, HAPPINESS AND COGNITIVE BIAS TENDENCY BY GENDER*

**Asena Gizem YİĞİT**

#### OSMANLI TARİHİ

II. ABDÜLHAMİD HİZMETİNDE MISIRLI BİR YAHUDİ: YA'KÛB SANNÛ', İSTANBUL SEYAHATI 699-725  
VE AVRUPA'DA SULTAN PROPAGANDASI (1891-1908)

*AN EGYPTIAN JEW AT ABDULHAMID II' SERVICE: YA'KÛB SANNÛ', HIS ISTANBUL TOUR AND SULTAN PROPAGANDA IN EUROPE (1891-1908)*

**İsmail ASOĞLU**

16. YÜZYILIN İKİNCİ YARISINDA OSMANLI DEVLETİ'NDE CEZA VE CEZALANDIRMA 726-761  
YÖNTEMLERİ

*PUNISHMENT AND PUNISHMENT METHODS IN THE OTTOMAN EMPIRE IN THE SECOND HALF OF 16TH CENTURY*

**Ahmet ERDOĞAN**

#### PSİKOLOJİ

FLÖRT İLİŞKİLERİNDE ŞİDDETİN NEDENLERİ: BİR ÖLÇEK UYARLAMA ÇALIŞMASI 762-784

*REASONS FOR VIOLENCE OF DATING RELATIONSHIPS: A SCALE ADAPTATION STUDY*

**Güleycan AKGÖZ AKTAŞ, Arzu AYDIN**

SEÇİM MÜLAKATLARINDA KAYGI ÖLÇEĞİ (MASI)'NİN TÜRKÇEYE UYARLANMASI: GEÇERLİK 785-814  
VE GÜVENİRLİK ÇALIŞMASI

*ADAPTATION OF THE MEASURE OF ANXIETY IN SELECTION INTERVIEWS (MASI) TO TURKISH: A STUDY OF VALIDITY AND RELIABILITY*

**Dilara TURGUT, Burcu KÜMBÜL GÜLER, Demet VURAL YÜZBAŞI**

YAŞLI İHMAL VE İSTİSMARINA YÖNELİK SOSYAL HİZMET UYGULAMALARINDA 815-832  
GÜÇLENDİRME YAKLAŞIMI

*EMPOWERMENT APPROACH IN SOCIAL WORK PRACTICES TOWARDS ELDERLY NEGLECT AND ABUSE*

**Hilal KÖK**

## SİYASAL AKIMLAR

EKOLOJİZM VE ELEŞTİRİLERİ: İDEOLOJİLER ÜZERİNDEN BİR MUKAYESE 833-861

*ECOLOGISM AND ITS CRITICISMS: A COMPARISON VIA IDEOLOGIES*

**Mehmet Emin GÜVEN**

## SOSYAL MEDYA ANALİZİ VE YÖNETİMİ

SOSYAL MEDYA KÜLTÜRÜNE KAVRAMSAL BAKIŞ: TÜRKİYE VE FRANSA KARŞILAŞTIRMASI 862-890

*CONCEPTUAL VIEW OF SOCIAL MEDIA CULTURE: COMPARISON OF TURKEY AND FRANCE*

**İbrahim DURMUŞ**

## TÜKETİCİ DAVRANIŞLARI

FOMO'NUN SOSYAL MEDYA SADAKATI ÜZERİNDEKİ ETKİSİNİN AKIŞ DENEYİMİ VE MARKA-BENLİK UYUMU ÇERÇEVESİNDE İNCELENMESİ 891-914

*EXAMINING THE EFFECT OF FOMO ON SOCIAL MEDIA LOYALTY WITHIN THE FRAMEWORK OF FLOW EXPERIENCE AND BRAND-SELF CONGRUENCE*

**Hilal CENGİZ, Öznur ÖZKAN TEKTAŞ**

HOW COVID-19 CHANGED CONSUMER BEHAVIOR TRENDS IN TÜRKİYE? 915-945

*COVID-19 TÜRKİYE'DE TÜKETİCİ DAVRANIŞI EĞİLİMLERİNİ NASIL DEĞİŞTİRDİ?*

**Cansu KAYA, Merve KARTAL, Sinem GEMALMAZ, Suzan CEYLAN BATUR, Yeşim ÜZÜMCÜOĞLU**

## ULUSLARARASI POLİTİK İKTİSAT

ŞEKİLLENDİRİLEN GELECEK: KATAR ULUSAL KALKINMA STRATEJİSİ 2030'UN EKONOMİK VİZYONU VE KAZANIMLARI 946-969

*SHAPING THE FUTURE: ECONOMIC VISION AND ACHIEVEMENTS OF QATAR NATIONAL DEVELOPMENT STRATEGY 2030*

**Tahsin YAMAK**

Yayın Geliş Tarihi: 24.11.2023  
Yayına Kabul Tarihi: 04.04.2024  
Online Yayın Tarihi: 15.06.2024  
<http://dx.doi.org/10.16953/deusosbil.1395764>

Dokuz Eylül Üniversitesi  
Sosyal Bilimler Enstitüsü Dergisi  
Cilt: 26, Sayı: 2, Yıl: 2024, Sayfa: 507-525  
E-ISSN:1308-0911

*Araştırma Makalesi*

## COVID-19 DÖNEMİNDE TWİTTER İLE HİSSE SENEDİ FİYATLARI ARASINDAKİ İLİŞKİNİN İNCELENMESİ

Fatma YILMAZ\*

**Öz!**

*Bu çalışmada amaç Covid-19 döneminde Twitter ile hisse senedi fiyatları arasındaki ilişkiyi incelemektir. Bunun için kısıtlamaların yaşandığı 01.10.2020 ile 01.07.2021 tarih aralığında BIST Yıldız Pazar’da yer alan ve imalat-sanayi sektöründen üç şirketin (Akçansa Çimento Sanayi ve Ticaret A.Ş., Coco-Cola İçecek A.Ş., Goodyear Lastikleri T.A.Ş.) hisse senedi günlük kapanış fiyatları ve Twitter üzerinden bu şirketlerle ilgili paylaşılan Türkçe tweetlerin günlük duygu durumu (negatif ve pozitif) dikkate alınmıştır. Tweetlerin duygu analizinde Turkish Bert modelinden yararlanılmıştır. Turkish Bert modeli bir metni negatif ve pozitif olarak duygulara ayırmada %95’in üzerinde bir başarıya sahiptir. Duygu analizi sonucunda şirketler ile ilgili elde edilen negatif ve pozitif tweet sayıları ile günlük hisse senedi kapanış fiyatları arasındaki ilişki Granger nedensellik testi ile analiz edilmiştir. Analizin sonucunda AKCNS hisse senedi getirisi ile negatif tweetler arasında çift yönlü bir ilişki dolayısıyla bu değişkenlerin birbirini etkilediği saptanmıştır. AKCNS hisse senedi getirisi pozitif tweetleri etkilediği fakat pozitif tweetlerden etkilenmediği gözlenmiştir. CCOLA ve GOODY hisse senedi getirilerinin ise sadece pozitif ve negatif tweetleri etkilediği tespit edilmiştir. Çalışma, daha önce yerli literatürde Covid-19 dönemi için Twitter ile hisse senedi fiyatları arasındaki ilişki incelenmemesi bakımından yatırımcılara ve işletmelere önemli bilgiler sunmaktadır.*

**Anahtar Kelimeler:** Covid-19, Hisse Senedi Fiyatı, Twitter, Duygu Analizi, Turkish Bert, Granger Nedensellik Testi.

---

*Bu makale için önerilen kaynak gösterimi (APA 6. Sürüm)*

Yılmaz, F. (2024). Covid-19 döneminde Twitter ile hisse senedi fiyatları arasındaki ilişkinin incelenmesi. *Dokuz Eylül Üniversitesi Sosyal Bilimler Enstitüsü Dergisi*, 26 (2), 507-525.

\*Doktora öğrencisi, Dokuz Eylül Üniversitesi Sosyal Bilimler Enstitüsü İşletme ABD, ORCID: 0000-0002-1125-2313, [fmymz35@gmail.com](mailto:fmymz35@gmail.com)

<sup>1</sup>Bu çalışma, Dokuz Eylül Üniversitesi Sosyal Bilimler Enstitüsünde Prof. Dr. N. Mine Tükenmez’in danışmanlığında Fatma Yılmaz tarafından “Sosyal Medya Kanalları ve Dijital Platformların Hisse Senedi Fiyatlarına Etkisi” başlıklı doktora tez çalışmasından üretilmiştir. Etik kurul onayı gerektiren bir çalışma değildir.

## EXAMINATION OF THE ASSOCIATION BETWEEN TWITTER AND STOCK PRICES DURING THE COVID-19 PERIOD

### Abstract

The purpose of this study is to examine the relationship between Twitter and stock prices during the Covid-19 period. Therefore, the daily closing prices of the stocks of three companies (Akçansa Cement Industry and Trade Inc., Coca-Cola Beverages Joint Stock Company, Goodyear Tires T. Joint Stock Company) from the manufacturing-industry sector, in the BIST Star Market between the dates of 01.10.2020 and 01.07.2021, when the restrictions were experienced, and the daily mood (negative and positive) of the Turkish tweets shared about these companies on Twitter was taken into account. Turkish Bert model was used in sentiment analysis of tweets. The Turkish Bert model has a success rate of over 95% in classifying texts into negative and positive emotions. The relationship between the number of negative and positive tweets about companies as a result of sentiment analysis and daily stock closing prices was analyzed with the Granger causality test. As a result of the analysis, it was determined that these variables affected each other due to a bidirectional relationship between AKCNS stock returns and negative tweets. It has been observed that AKCNS stock returns affected positive tweets but not vice versa. CCOLA and GOODY stock returns were found to influence only positive and negative tweets. The study provides important information to investors and businesses, as the relationship between Twitter and stock prices for the Covid-19 period has not been examined in the domestic literature before.

**Keywords:** Covid-19, Stock Price, Twitter, Sentiment Analysis, Turkish Bert, Granger Causality Test.

### GİRİŞ

İlk olarak 2019 yılının Aralık ayında Çin'in yedinci büyük şehri olan Wuhan'da ortaya çıkan Yeni Tip Koronavirüs (Covid-19) çok hızlı bir şekilde dünyayı etkisi altına almıştır. Çıkış yeri Çin olmasına rağmen 10 Ekim 2020 tarihinde 200 ülkede 37 milyondan fazla vaka ve bir milyondan fazla ölüm sayısı gerçekleşmiştir (İlgın & Sarı, 2020, s. 435). Yayılma hızı ve insanlar üzerindeki ciddi etkisinden dolayı Covid-19 son yüzyılda yaşanan büyük salgınlardan daha tahrip edici ve yıkıcı bir tehlike olmuştur (Ölmez & Ekinci, 2020, s. 226).

Dünya Sağlık Örgütü'nün Covid-19'u pandemi olarak tanımladıktan sonra ülkemiz dahil çok sayıda ülkenin hem sosyal hem ekonomi yaşamı bu durumdan olumsuz etkilendi. Bu dönemde alınan karantina önlemleri yüzünden bazı şirketler faaliyetlerini durdurdu, temerrüde düştü, bilanço yapıları bozuldu. Bu da finansal başarısızlığa zemin hazırladı. Bunun sonuçlarının ekonomiye yansımaları şirketlerin faaliyetlerini yavaşlatması ya da durdurması ve işsizliğin artması şeklinde gerçekleşti (Reis, 2021, s. 88). Kamu gelirlerinin azalması ve yardım paketlerine bağlı olarak giderlerin artması da pandeminin ekonomiye etkisinin kötü olmasına ve bu etkinin uzun sürmesine neden oldu. Tüm bunlar, insanların tüketim ve tasarruf



alışkanlığında değişimler yaşattı (Reis, 2021, s. 88). Bu değişimlerden biri borsaya giren yatırımcı sayısındaki artış ile kendini gösterdi. Uzun yıllar Borsa İstanbul (BIST)'da işlem yapan yerli gerçek yatırımcı sayısı 1 milyon civarında iken pandemi döneminde 782 bin kişi artarak bu sayı iki milyona yaklaşmıştır (Nas & Vural, 2021: 3). BIST'te işlem yapan yatırımcı sayısındaki bu denli artış bilim insanlarını pandemi dönemini özel bir dönem olarak adlandırmasına sebep oldu (Nas & Vural, 2021, s. 1).

Pandemi döneminin insanların tasarruf eğiliminde yaptığı değişimler sosyal yaşamlarında da kendini gösterdi. Bu dönemde salgını azaltmak için eğitime bir süre ara verildi ve uzaktan eğitime geçildi. Şirketlerin birçoğu evden çalışma sistemine geçti, yurt içi ve yurt dışı seyahatler iptal edildi. Alışveriş merkezleri, kafeler, restoranlar ve eğlence yerleri kapatıldı, konser vb. etkinlikler iptal edildi. Maske kullanma zorunluluğu ve sokağa çıkma yasağı getirildi (Kılıç, 2020, s. 67). Bu yüzden evde kalan insanlar vakitlerinin çoğunu sosyal medya araçları ile geçirmeye başladılar. Yapılan araştırmalar normal zamanda sosyal medya araçlarını 1-2 saat kullanan insanların pandemi döneminde bu süreyi iki katına çıkardığını belirtmektedir (Oktay, 2020, s. 215).

Sosyal medya için sosyalleşmenin dijital hali denilebilir. Burada insanlar sanal bir topluluk üzerinden duygu ve düşüncelerini paylaşmakta ve yanıt almaktadır. Bu tepki kombinasyonu takipçilerin fikirleri ve duyguları hakkında değerli bir veri kaynağı oluşturmaktadır (Chatterjee & French, 2022, s. 2). Pandemi döneminde insanlar sadece pandemi ile ilgili haber kaynaklarını değil borsa, politika, magazin gibi konuları da takip edip, yorum ve paylaşımlarda bulundular. Bilgi paylaşım hızı yüksek, düşük maliyet ve kolay erişim ile sosyal medya yatırımcıların yatırım kararlarını etkilemede önemli bir kaynak olmaktadır (Erdoğan & Bursa, 2021, s.364). Özellikle Twitter (yeni adıyla X) yatırımcıların en çok tercih ettiği bir platform olup pandemi döneminde getiri elde eden kullanıcı sayısının %34 oranında arttığı tespit edilmiştir (Chatterjee & French, 2022, s. 1).

2006 yılında Amerika'da piyasaya sürülen Twitter popüler bir sosyal medya aracıdır. Tweet denilen metin tabanlı iletiler ile iletişim sağlanmaktadır. Twitter üzerinden yapılan sohbetler "ürün tezgahında bağırarak tükacıların modern versiyonu" olarak ifade edilmektedir (Sprenger & Welp, 2010, s. 1). Twitter'da tweet atmak için bir hesabın olması yeterlidir. İstenilen tweetlere hashtag (#) ve şirketlerin borsa kodunun yazılması ile ulaşmak mümkündür. Ayrıca istenilen kullanıcıları takip etme seçeneği ile bunların paylaştığı anlık iletilerden haberdar olunmaktadır (Tamdoğan, 2019, s. 52).

Covid-19 pandemi sürecinde BIST'te işlem yapan yerli gerçek yatırımcı sayısının artması, sosyal medyanın bu dönemde çok kullanılması ve yatırımcıların yatırım kararını etkilemesi üzerine bu çalışmanın araştırma sorusu "Covid-19 pandemisi boyunca Twitter üzerinden yapılan paylaşımlar ile hisse senedi fiyatları arasında bir ilişki var mıdır?" olarak belirlenmiştir. Ayrıca bilindiği kadarıyla yerli

literatürde sosyal medya ya da Twitter ile hisse senedi fiyatları arasındaki ilişkiyi pandemi dönemi için inceleyen çalışmanın olmaması bu çalışmanın özgün değerini ortaya çıkarmaktadır. Bu yüzden yapılan analizin ve bu analizden elde edilen sonuçların literatürdeki boşluğu doldurması ve konuyla ilgili daha sonra yapılacak çalışmalara yol göstermesi bakımından önemli olduğu düşünülmektedir.

Çalışmanın kapsamında, BIST Yıldız Pazar’da işlem gören ve imalat-sanayi sektöründe faaliyet gösteren üç şirket (Akçansa Çimento Sanayi ve Ticaret, Coca-Cola İçecek, Goodyear Lastikleri) için Twitter üzerinde paylaşılan Türkçe tweetlerin duygu durumu (negatif, pozitif) ile ilgili şirketlerin hisse senedi fiyatları arasındaki ilişki pandemi süreci özelinde incelenmiştir. Burada amaç Twitter’ın hisse senedi fiyatları üzerinde etkisinin olup olmadığını tespit etmektir. Bu yüzden Gayri Safi Yurtiçi Hasıla’ya en fazla katkı sağlayan sektörden piyasa değeri yüksek üç farklı şirket üzerinden bu amaç gerçekleştirilmiştir. Zaman dilimi olarak, salgını azaltmak için yapılan kısıtlamaların yaşandığı dönemi kapsayan 01.10.2020 ile 01.07.2021 tarihleri arası alınmıştır. Çalışmada kullanılan BIST Yıldız Pazar’da işlem gören işletmelerin seçimi 01.10.2020 tarihine göre belirlenmiştir. Panik havasının yoğun yaşandığı bu dönemde yatırımcı duyarlılığını en iyi yansıtan sosyal medya kanalı Twitter olduğundan burada yapılan paylaşımlar dikkate alınmıştır. Paylaşımların duygusunu ortaya çıkarmada duygu analizinden yararlanılmıştır. Duygu analizinin yapılmasında Turkish Bert modeli kullanılmıştır. Negatif ve pozitif şeklinde sınıflandırılan tweetler ile ilgili şirketlerin hisse senedi fiyatları arasındaki ilişkiyi ilgili dönem için analiz etmede ise Granger nedensellik testinden faydalanılmıştır. Çalışmanın sonucunda AKCNS hisse senedi getirisi ile negatif tweet sayıları arasında çift yönlü bir nedensellik ve getiriden pozitif tweet sayılarına doğru tek yönlü bir nedensellik saptanmışken COLA ve GOODY hisse senetlerinin getirisinden pozitif ve negatif tweet sayılarına doğru tek yönlü bir nedensellik tespit edilmiştir.

Çalışma, giriş bölümünden sonra sırasıyla sosyal medyanın hisse senedi fiyatları üzerindeki etkisini inceleyen çalışmaların karşılaştırmalı bir şekilde ele alındığı literatür taraması; çalışmada kullanılacak veri seti ve yöntemin detaylı açıklamasının yapıldığı yöntem; bulgular; genel değerlendirmelerin ve önerilerin yapıldığı sonuç kısımlarından oluşmaktadır.

## **LİTERATÜR TARAMASI**

Literatürde sosyal medya ile hisse senedi fiyatları arasında ilişkiyi inceleyen çalışma sayısı günden güne artmaktadır. Çalışmalarda sosyal medya kanalı olarak Twitter, Facebook, Instagram, Youtube, Telegram vb. kullanılırken ilgili ilişkiyi incelemeye en çok Twitter verilerinden yararlandığı gözlenmiştir. Çalışmaların çoğunluğunda Twitter verilerine duygu analizi uygulanmıştır. Ayrıca Twitter değişkeni çalışmalarda takipçi sayısı; toplam tweet sayısı, olumlu, olumsuz, nötr tweetler; duygu polaritesi ya da duygu skoru şeklinde ele alınmıştır. İncelenen

çalışmalarda genel olarak Twitter ile hisse senedi fiyatları arasındaki ilişki tespit edildiği gibi aralarında hiç ilişki tespit edilemeyen çalışmalar da bulunmaktadır.

Literatürde konuyla ilgili yapılan çalışmaların sayıca ağırlığı yabancı literatüre ait olmakta ve ilk olarak karşımıza Wysocki (1999)'nin çalışması çıkmaktadır. Çalışmada 1 Temmuz 1998 yılında Yahoo üzerinden 3000'den fazla hisse senedi ile ilgili paylaşılan mesajlar incelenmiş ve bu mesajların büyük bir kısmının geçmişte aşırı hisse senedi getirisi ve iyi muhasebe performansına, yüksek piyasa değerine, yüksek işlem hacmi ve oynaklığına, yüksek fiyat/kazanç oranına ve yüksek piyasa değeri/defter değerine sahip teknoloji, sağlık hizmet sektörlerinde faaliyet gösteren firmalara ait olduğu saptanmıştır. Ayrıca günlük paylaşılan mesajların sayısındaki değişimin firmaların kazanç duyurularıyla, günlük işlem hacmindeki ve hisse senedi getirilerindeki değişim ile ilişkili olduğu da tespit edilmiştir.

Soo-Liew ve Wang (2016), New York ve Nasdaq borsasında işlem gören 325 işletmeye ait ilk halka arzların (IPO'ların) ilk işlem günündeki getirileri ile bu şirketler ile ilgili paylaşılan olumlu ve olumsuz tweetleri arasındaki ilişkiyi doğrusal regresyon testi ile analiz etmeleri sonucunda eş zamanlı olarak olumlu tweetlerin getirileri olumlu yönde, olumsuz tweetlerin ise getirileri olumsuz yönde etkilediği ve tersi için de aynı durumun söz konusu olduğunu bulmuşlardır.

Pagolu vd. (2016), 31 Ağustos 2015-25 Ağustos 2016 tarihleri arasında Microsoft firması hakkında Twitter üzerinden paylaşılan 250 bin tweetten 3216'sı manuel olarak olumlu, olumsuz ve nötr şeklinde sınıflandırılırken geri kalan tweetlerin duygu sınıflandırılmasında Word2vec ve N-gram modellerinden yararlanmışlardır. Büyük veri setlerinde daha iyi performans göstermesi bakımından Word2vec modeli tercih edilmiştir. Bu modele göre duyguları sınıflandırmada rassal orman algoritması %70.18, lojistik regresyon %62.42, SMO %62.42 başarıya sahip olduğu saptanmıştır. Tweetlerin duygu durumu ile Microsoft hisse senedi fiyatı arasındaki ilişkinin belirlenmesinde kullanılan LibSVM modeline göre aradaki ilişki %71.82 olarak bulunmuştur. Çalışmada olumlu tweetlerin hisse senedi fiyatlarında artışa neden olduğu da gözlenmiş dolayısıyla bu sonuç Soo-Liew ve Wang (2016) tarafından yapılan çalışmanın sonucuyla benzerlik gösterdiği tespit edilmiştir.

Buna karşılık Risius vd. (2015), üç aylık zaman dilimi içinde S&P 100 endeksinde yer alan 33 firma hakkında toplanan 5.5 milyon tweeti analiz ederek elde ettikleri yedi farklı duygu (sevgi, mutluluk, tatmin, korku, öfke, depresyon ve aşağılama) ile hisse senedi fiyatları arasındaki ilişkiyi panel veri analizi ile incelemişlerdir. Duygu analizi yapılırken SentiStrength aracı ile daha önce geliştirilen açık kaynaklı, duyguya özel bir sözlük birlikte kullanılmıştır. Çalışmalarında, sadece İngilizce ve New York Menkul Kıymetler Borsası (NYSE) hisse senedi fiyatlarına ait tweetlere özgü oluşturulmuş bu tekniğin zayıf tarafı, mikroblog platformlara ve batı kültürüne genellemeyi zorlaştırdığı belirtilmiştir. Sonuç olarak, mutlu tweetlerin artışı hisse senedi fiyatlarını düşürdüğü

belirlenmiştir. Murturi (2021) de iklim değişikliği, küresel ısınma vb. hakkında toplanan 230 bin tweet ile karbondioksit salınımı yapan üç firmanın (Exxon, Chevron ve BP) hisse senedi fiyatları arasındaki ilişkiyi 01.07.2020-31.08.2020 tarihleri arasında denetimli makine öğrenmesi yöntemleriyle (Bayesian Ridge Regresyon, Destek Vektör Regresyon, Kernel Ridge Regresyon) araştırmış ve bu firmaların hisse senedi fiyatları arttığında küresel ısınma ve iklim değişikliğine ilişkin negatif tweet sayılarının arttığını fiyatlar düştüğünde ise pozitif tweet sayılarının arttığını bulmuştur. Ayrıca çalışmada Destek Vektör Regresyonun diğer iki yöntemden daha iyi performans gösterdiği ve tüm tahminler için tercih edilen bir yöntem olduğu da belirtilmiştir.

Apple, Tesla ve Game Stop şirketleri ile ilgili 30 günlük tweet toplayarak bu tweetlerin duygu analizinde VADER (Valence Aware Dictionary and Sentiment Reasoner) modelini kullanan Gomathy vd. (2021), olumlu ve olumsuz şeklinde sınıflandırılan tweetlerin ilgili şirketlerin hisse senedi fiyatları üzerindeki etkisini uzun-kısa süreli bellek yöntemi ile araştırmışlardır. Sonuç olarak aralarında hiçbir ilişki tespit edememişlerdir. Benzer sonucu, Zhang (2013), 25 Borsa Yatırım Fonu fiyatları ile tweetlerin duygu durumu (olumlu, olumsuz) arasındaki ilişkiyi Pearson korelasyon testiyle, Nofer ve Hinz (2015) de Ocak 2011- Kasım 2013 zaman aralığında DAX endeksi ile Twitter ruh durumu arasındaki ilişkiyi en küçük kareler yöntemiyle inceledikleri çalışmalarında ortaya koymuşlardır.

Yabancı literatürde pandemi dönemini kapsayan çalışmalar sınırlıdır. Chatterjee ve French (2022), yeni Twitter tabanlı piyasa belirsizliği endeksi ile ABD hisse senedi piyasaları (S&P 500 getiri endeksi, VIX, Amihud'un likidite azlığı oranı) arasındaki ilişkiyi Covid-19 salgın öncesi ve salgın boyunca Granger nedensellik testi ve Bayes vektör otoregresyon (BVAR) modeliyle araştırmışlardır. Sonuçta, pandemi boyunca piyasaların önemli ölçüde belirsizlik içeren tweetlere karşı daha duyarlı ve belirsizlik endeksinin sadece pandemi boyunca getirilerin öncü göstergesi olduğunu bulmuşlardır. Ayrıca endeksin pandemi öncesi döneme kıyasla hisse senedi piyasalarının oynaklığı ve likiditesi üzerinde etkisinin daha büyük olduğuna da ulaşmışlardır.

Nathanael ve Nainggolan (2022), Endonezya'nın Java adasında Covid-19 salgını boyunca sosyal medya platformlarının borsa katılımı üzerindeki etkisini araştırmak için 362 katılımcıdan oluşan anket verilerini tanımlayıcı istatistik ve logit yöntemi ile analiz etmişlerdir. Çalışmada sosyal paylaşım sitelerinin ve çevrimiçi borsa topluluklarının sayısındaki artışın borsa katılımını teşvik ettiği, Twitter, Instagram, YouTube ve Telegram'ın borsa katılımını artırdığı Facebook'un ise borsa katılımını önemli ölçüde teşvik ettiğine dair yeterli kanıtın olmadığı vurgulanmıştır.

Dhar ve Bose (2020), Twitter duygu durumunun Fortune 1000 listesinde yer alan ve New York borsasında işlem gören 150 şirketin hisse senedi fiyatları üzerindeki etkisini Covid-19 krizi öncesi ve kriz süresince regresyon analizi ile

gerçekleştirmişlerdir. Twitter’ dan çekilen 189.303 tweetin pozitif (mutlu) ve negatif (korku, kızgın ve üzgün) şeklinde duygularına göre sınıflandırılmasında VADER aracından yararlanmışlardır. Çalışmanın sonucunda tweet sayılarının kriz boyunca hisse senedi fiyatları üzerindeki etkisini koruduğu, duygu skorlarının (mutlu, üzgün ve korku) fiyatlar üzerinde önemli bir etkiye sahip olduğu, pozitif (mutlu) duygunun fiyatlar üzerinde pozitif, negatif duygulardan korkunun fiyatlar üzerinde negatif, kızgınlığın negatif etkisinin sürekli olmadığı ve üzgün duygunun ise fiyatlar üzerinde pozitif etki yarattığı bulgularına ulaşılmıştır.

Yerli literatürde sosyal medya ile hisse senedi fiyatları arasındaki ilişkiyi inceleyen çalışmalardan ilki Şimşek ve Özdemir (2012)’in çalışmasıdır. Yaklaşık 1.9 milyon Twitter verileri ile İMKB 100 endeksi arasındaki ilişkiyi 16.12.2011 tarihinde saat 00:00 ile 31.01.2012 tarihinde saat 24:00 aralığında araştıran Şimşek ve Özdemir (2012), çalışmanın sonucunda mutlu ve mutsuz şeklinde ayrıştırılan tweetler ile borsa arasındaki ilişkiyi yaklaşık %45 olarak saptamışlardır.

Karabulut (2013), yatırımcı duyarlılığı ölçümü olarak kullandığı ve Facebook tarafından yaratılan Gayri Safi Milli Mutluluğun (bir nüfusun kolektif mutluluğunu ve refahını ölçen bir kavram) ABD hisse senedi piyasasında günlük getirileri ve işlem hacmindeki değişiklikleri tahmin etmede etkili olup olmadığını vektör otoregresif modeller kullanarak 1 Ocak 2008 ile 27 Nisan 2012 tarihleri arasında ölçmüştür. Piyasa verileri olarak Chicago Opsiyon Borsası, VIX ve S&P 100 endeksleri kullanılmıştır. Çalışmanın sonucunda Gayri Safi Milli Mutluluğun piyasa getirileri üzerinde istatistiksel olarak anlamlı bir etkiye sahip olduğu fakat etkinin geçici olduğu sonraki işlem haftasında tersine döndüğü ortaya çıkmıştır.

Ateş ve Güran (2021), üç farklı duygu polarite değerleri (57.933 etiketli ve 200 bin etiketsiz tweet kullanılmıştır) ile BIST 30 endeksi getirileri arasındaki ilişkiyi iki farklı dönem aralığı için (07.05.2018 – 30.07.2018 ile 07.05.2018 – 30.04.2019) araştırmışlardır. Korelasyon ve Granger nedensellik analizlerinin kullanıldığı çalışmada duygu polarite değerleri ile BIST 30 endeksi getirileri arasında anlamlı pozitif bir ilişki belirlenirken olağandışı olayların gerçekleştiği bir dönemde (07.05.2018 – 30.07.2018) duygu polarite değerlerinden BIST 30 getirilerine doğru tek yönlü bir nedensellik tespit edilmiştir. Buna karşılık Telekomünikasyon sektöründe yer alan ve BIST’te işlem gören bir şirketin hisse senedi fiyat hareket yönü ile bu şirket ile ilgili paylaşılan 5.509 tweetin olumlu ve olumsuz şeklinde ayrıştırılması sonucu elde edilen günlük duygu polarite değerleri arasındaki ilişkiyi 15.03.2017 ile 15.05.2017 dönemlerde Spearman korelasyon testi aracılığıyla inceleyen Yıldırım ve Yüksel (2017), iki veri seti arasında negatif orta düzeyde bir ilişki bulmuşlardır.

Yerli literatürde sosyal medya ile hisse senedi fiyatları arasındaki ilişkiyi özellikle pandemi döneminde inceleyen çalışmalara rastlanılmamıştır. Bu açıdan bu çalışma pandemi dönemini ele alması açısından literatüre katkı sağlayacağı düşünülmektedir.

## YÖNTEM

Çalışmada amaç BIST Yıldız Pazar'da işlem gören ve imalat-sanayi sektöründe faaliyet gösteren üç farklı şirket hakkında Twitter'da paylaşılan Türkçe tweetler ile hisse senedi fiyatları arasındaki ilişkiyi Covid-19 pandemi döneminde günlük veri kullanarak araştırmaktadır. Veri seti olarak 01.10.2020- 01.07.2021 tarihleri arasındaki üç şirketin hisse senedi günlük kapanış fiyatları kullanılmıştır. Şirketlerin hisse senedi kapanış fiyatları [www.isyatirim.com.tr](http://www.isyatirim.com.tr) adresinden alınmıştır. Hisse senedi fiyat getirisi aşağıdaki formülden faydalanarak hesaplanmıştır.

$$R_t = \frac{P_t - P_{t-1}}{P_{t-1}}$$

Burada  $R_t$  hisse senedinin t. gündeki getirisini,  $P_t$  t. gündeki kapanış fiyatını ve  $P_{t-1}$  ise t-1. gündeki kapanış fiyatını göstermektedir. Çalışmada yer alacak şirketler ve borsa kodu aşağıdaki Tablo 1'de listelenmiştir.

**Tablo 1:** Çalışmada Yer Alan Şirketler

Borsa Kodu	Şirketin Adı
AKCNS	Akçansa Çimento Sanayi ve Ticaret A.Ş.
CCOLA	Coca-Cola İçecek A.Ş.
GOODY	Goodyear Lastikleri T.A.Ş.

Çalışmada kullanılan negatif ve pozitif tweet sayılarını elde etme işlemi üç aşamada gerçekleşmiştir. Bunlar sırasıyla;

- Twitter üzerinden anlık tweet çekme
- Çekilen tweetlere metin madenciliği ile ön işlem yapma
- Ön işlem yapılan tweetlere duygu analizi uygulama işlemidir.

Twitter'dan anlık tweet çekme işlemi Twitter API ve Python üzerinden gerekli kütüphaneler (Json, pandas vd.) kullanılarak gerçekleştirilmiştir. Şirketler ile ilgili tweetler, # sembolü ile etiketlenme yapılarak #AKCNS, #CCOLA ve #GOODY şeklinde çekilmiştir. Çekilen tweetler Json (Java Script Object Notation) formatında kaydedilmiştir. 01.10.2020 ile 01.07.2021 tarihleri arasında ilgili şirketler hakkında çekilen anlık toplam tweet sayılarının ait oldukları borsa kodlarına göre dağılımı aşağıdaki Tablo 2'de gösterilmiştir.

**Tablo 2:** Toplam Tweet Sayısı

Etiket	Toplam Tweet Sayısı
#AKCNS	12564
#CCOLA	18285
#GOODY	17432

Tablo 2'ye göre ilgili dönemlerde #AKCNS etiketi ile anlık olarak toplamda 12564 tane #CCOLA etiketi ile toplamda 18285 tane ve #GOODY etiketi ile

toplamda 17432 tane tweet çekilmiştir. Çekilen anlık tweetlere metin madenciliği ile ön işlem yapılmıştır.

Metin madenciliği, veri kaynağı metin olan veri madenciliğinin bir alt dalı olarak karşımıza çıkmaktadır. Metin üzerinden yapılandırılmış veri sağlamayı hedeflemektedir. Metin madenciliğinin, doküman koleksiyonlarını ön işlemde geçirme, ara sonuçlarını saklama, ara sonuçlarının analiz edilmesi için çeşitli yöntemleri kullanma ve nihai sonuçları görselleştirme gibi aşamaları bulunmaktadır. Twitter'dan elde edilen veriler metin tabanlı olduğundan bu verilerin kullanılabilmesi için metin madenciliği yöntemi uygulanmaktadır (Üçükkartal, 2020, s. 11).

Çalışma için çekilen anlık tweetler söz dizimsel olarak doğru oluşmadığı için bazı ön işlemlerden geçirilmiştir. Bu ön işlemler, # sembolü ile birlikte kullanılan kelimelerin, @ karakterli kullanıcı isimlerin, URL formatındaki web sitesi adreslerin, sayısal ifadelerin, noktalama işaretlerin, emojiler ve satırbaşı boşlukların kaldırılmasıdır. Ayrıca RT ifadesi ve dili Türkçe olmayan tweetler de veri setinden elimine edilmiştir. (Retweetler veri setine dahildir). Bu işlemler yapılırken Python dilinin re, emoji, pandas ve numpy kütüphanelerinden faydalanılmıştır. Ön işlem yapıldıktan sonra #AKCNS, #CCOLA ve #GOODY ile ilgili geriye sırasıyla 9829, 12789 ve 12881 tane tweet kalmıştır. Bu tweetler üzerinden de duygu analizi yapılmıştır.

Duygu analizi insanların bir konu, olay, birey, ürün ya da hizmet hakkındaki olumlu, olumsuz görüşlerini ve tutumlarını ortaya çıkarma çalışmasıdır (Günyaktı & Bursa, 2022, s. 270). Literatürde fikir madenciliği, duygu durum analizi, duygu sınıflandırması, görüş madenciliği gibi isimler ile ifade edilen duygu analizi sosyal medya verilerinin incelenmesinde en çok kullanılan bir yöntemdir (Yavuz, 2019, s. 21). Çünkü duygu analizinin ana amacı metinlerden kişilerin ruh halini, davranışlarını ve fikirlerini tespit ederek sayısal bir kimlik kazandırmaktır (Tamdoğan, 2019, s. 65). Duygu analizi yapılırken sözlük tabanlı ve makine öğrenmesi yaklaşımlardan faydalanılmaktadır. Makine öğrenmesine dayalı duygu analiz yöntemlerinde makine öğrenmesi sınıflandırıcıları tarafından görüş kutbu etiketlenmiş veri seti ile eğitilen sınıflandırma modeli oluşturulmakta daha sonra bu model ile yeni örneklerle ilişkin görüş kutbu belirlenmektedir. Sözlük tabanlı duygu analizi yöntemlerinde ise görüş kelimeleri içeren bir sözlük oluşturularak duygu analizi yapılmaktadır (Onan, 2017, s. 3).

Duygu analizi çoğunlukla İngilizce metinler üzerinde uygulanmıştır. Önerilen yöntemlerin çoğu belirli bir dilin özelliklerine göre geliştirildiği için bu yöntemlerin farklı bir dil için kullanılması sorun yaratmaktadır. Türkçenin zengin morfolojik yapısı ve cümlelerdeki serbest sözcük sırası metinlerin anlamsal analizini zorlaştırmaktadır. Ayrıca Türkçe için doğal dil işleme kaynaklarının diğer dillere göre az olması da Türkçe duygu analizi için yapılan çalışma sayısını sınırlı tutmaktadır (Acikalın vd., 2020, s. 1). Bu açıdan çalışmada duygu analizinin

yapılmasında, günümüzde Türkçe metinlerin duygu analizinde kullanılan hem diğer geleneksel yöntemlere göre daha yüksek başarıya sahip hem de veri seti azlığında bile iyi performans gösteren Turkish Bert modelinden yararlanılmıştır (Masarifoglu vd., 2021, s. 1). Bir transfer derin öğrenme algoritma modeli olan Turkish Bert bir Türkçe veri seti üzerinde eğitilmiştir. Bu veri seti müşterilerin bir online alışveriş mağazasının kitap, DVD gibi ürünler ve beyazperde.com dan alınan sinema filmleri hakkındaki görüşlerini içermektedir. (Yildirim, 2020, s. 314). Transfer öğrenme daha önce öğretilmiş verinin benzer sorunları çözmek için farklı bir modele aktararak kullanımı yapılan yapay sinir ağları algoritmasıdır. Türkçe için doğal dil işleme tekniği olan bu model, bir metin içindeki sözcüğü ayrı ayrı değerlendirmek yerine kendinden önceki ve sonraki sözcükler ile ya da eş anlamlı sözcükler ile birlikte değerlendirmektedir. (Akdeniz & Cebeci, 2021, s. 130). Metinlerin pozitif ve negatif bir şekilde ayrıştırılmasında skor değeri de atanmaktadır. Hem pozitif hem negatif metinler için skor değeri 0 ile 1 arasında değer almaktadır. Değer 1'e yaklaştıkça pozitifliğin ya da negatifliğin gücü artmaktadır Turkish Bert modeli bir metnin pozitif ya da negatif bir şekilde sınıflandırılmasında %95'in üzerinde bir başarıya sahiptir (Dikkaya-Kavak, 2022, s. 92).

Çalışmada Turkish Bert modeli aracılığıyla AKCNS, COLA ve GOODY hisse senetlerine ilişkin anlık tweetler pozitif ve negatif şeklinde sınıflandırılarak 01.10.2020-01.07.2021 tarihleri arasında günlük veri olarak derlenmiştir. Aşağıdaki Tablo 3'te ilgili tarih aralığında ilgili şirketler hakkında paylaşılan günlük pozitif ve negatif tweet sayılarının toplamı ait oldukları borsa koduna göre dağılımı belirtilmiştir.

**Tablo 3:** Toplam Pozitif ve Negatif Tweet Sayıları

Etiket	Pozitif Tweet Sayısı	Negatif Tweet Sayısı
#AKCNS	3836	2732
#COLA	7480	5309
#GOODY	7936	4945

Tablo 3'e göre Twitter'da her üç şirket hakkında paylaşılan toplam pozitif tweet sayısı negatif tweet sayısından fazladır.

Aşağıdaki Şekil 1'de çalışmanın yöntem kısmında uygulanacak olan aşamaların özeti sunulmuştur.

**Şekil 1:** Çalışmada Kullanılan Yöntem



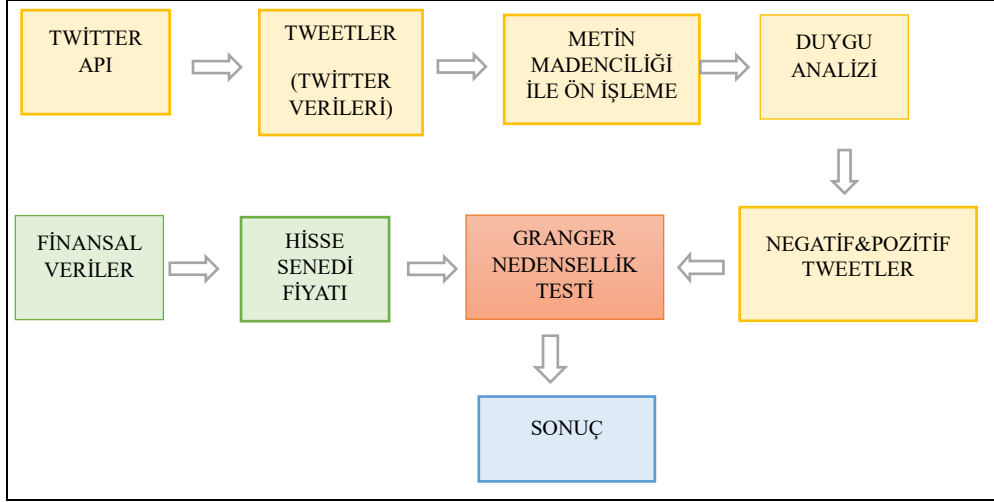

01.10.2020 ile 01.07.2021 tarih aralığındaki finansal veriler ile Twitter verileri arasındaki veri farkı aradaki ilişkinin analiz edilmesini engellemektedir. Hafta sonu ve resmî tatil günlerindeki tweetlerin fazla olmasından ötürü bu veriler silinmeyip bu günler ile tatilden sonraki ilk iş günündeki verilerin ortalaması alınarak tatilden sonraki ilk iş gününe karşılık getirilmiştir. Böylece tüm veriler eşitlenmiştir. Verileri analiz etmede Granger nedensellik testinden yararlanılmıştır.

Granger nedensellik analizinin yapılabilmesi için öncelikle değişkenlerin durağan olması gerekmektedir. Durağanlık bir değişkenin zaman boyunca sabit kovaryansa, varyansa ve ortalamaya sahip olması demektir. Zaman serilerinde durağanlık ile değişkenlerin belli bir değere yakınsaması test edilmektedir. Üzerinde çalışılan modellerin değişkenleri durağan değil ise sahte regresyon sorunu oluşabilmektedir. Diğer bir deyişle böyle bir modelin yorumlanması hatalı sonuçlara sebebiyet vermektedir (Kubar & Toprak, 2021, s. 237). Çalışmada durağanlığı test etmede literatürde en çok tercih edilen testlerden Genişletilmiş Dickey-Fuller (ADF) ve Phillips -Perron (PP) birim kök testleri kullanılmıştır. Granger (1969) tarafından belirtildiği üzere durağan olan iki değişken  $X_t$  ve  $Y_t$  arasındaki Granger nedensellik ilişkisi aşağıdaki VAR modeli ile tahmin edilmektedir.

$$X_t + b_0 Y_t = \sum_{i=1}^k a_i X_{t-i} + \sum_{i=1}^k b_i Y_{t-i} + \varepsilon_{1t} \quad (1)$$

$$Y_t + c_0 X_t = \sum_{i=1}^k c_i X_{t-i} + \sum_{i=1}^k d_i Y_{t-i} + \varepsilon_{2t} \quad (2)$$

Burada  $a_i, b_i, c_i$  ve  $d_i$  gecikme katsayılarını,  $k$   $X_t$  ve  $Y_t$  değişkenleri için ortak gecikme uzunluğunu ve  $\varepsilon_{1t}$  ve  $\varepsilon_{2t}$  birbirinden bağımsız hata terimlerini göstermektedir. Yukarıdaki Eşitlik (1) ve (2)'den hareketle (Ateş & Güran, 2021, s. 1694);

- Eğer  $b_i$  değerleri belirli bir anlamlılık düzeyinde sifıra eşit değilse ise  $Y_t$ 'den  $X_t$ 'ye doğru tek yönlü bir Granger nedensellik olduğu anlamına gelmektedir. Bu ifade  $Y_t \rightarrow X_t$  şeklinde gösterilmektedir. Belirli bir anlamlılık düzeyinde  $c_i$  değerleri sifıra eşit değilse  $X_t$ 'den  $Y_t$ 'ye doğru tek yönlü bir Granger nedensellik olduğu söylenmektedir ve bu ifade  $X_t \rightarrow Y_t$  şeklinde gösterilmektedir.
- $b_i$  ve  $c_i$  değerlerinin her ikisi belirli bir anlamlılık düzeyinde sifıra eşit değil ise  $X_t$  ile  $Y_t$  arasında çift yönlü bir Granger nedensellik ilişkisi olduğu anlaşılmaktadır ve bu ifade  $X_t \leftrightarrow Y_t$  şeklinde gösterilmektedir.
- $b_i$  ve  $c_i$  değerlerinin her ikisi belirli bir anlamlılık düzeyine sifıra eşit ise  $X_t$  ile  $Y_t$  arasında Granger nedensellik olmadığı dolayısıyla değişkenlerin birbirine bağımlı olmadığı ortaya çıkmaktadır.

Granger nedensellik analizi optimal gecikme uzunluğuna karşı duyarlı olduğu için gecikme uzunluğunun belirlenmesi önem taşımaktadır (Saritaş vd., 2018, s. 196). Granger nedensellik analizi ile " $H_0 = X_t$  değişkeni  $Y_t$  değişkenin Granger nedeni değildir" şeklinde kurulan yokluk hipotezi test edilmektedir.

## BULGULAR

Değişkenlerin durağanlığını test etmede kullanılan ADF ve PP birim kök testleri sonuçları Tablo 4'te yer almaktadır.

**Tablo 4:** ADF ve PP Birim Kök Testi Sonuçları

Değişkenler	ADF				PP			
	Sabitli		Sabitli& Trendli		Sabitli		Sabitli& Trendli	
AKCNS	İstatistik	P Değeri	İstatistik	P Değeri	İstatistik	P Değeri	İstatistik	P Değeri
Getiri	-7.2192	0.000	-7.484	0.000	-8.874	0.000	-8.470	0.000
NTS	-9.728	0.000	-9.828	0.000	-9.718	0.000	-9.807	0.000
PTS	-9.188	0.000	-9.246	0.000	-9.167	0.000	-5.833	0.000
<b>CCOLA</b>								
Getiri	-4.348	0.000	-4.562	0.001	-4.446	0.000	-4.563	0.000
NTS	-8.859	0.000	-8.841	0.000	-8.851	0.000	-8.834	0.000
PTS	-10.605	0.000	-10.608	0.000	-10.690	0.000	-10.693	0.000
<b>GOODY</b>								
Getiri	-5.831	0.000	-6.203	0.000	-5.833	0.000	-6.203	0.000
NTS	-8.716	0.000	-8.978	0.000	-9.047	0.000	-9.234	0.000
PTS	-8.984	0.000	-9.091	0.000	-9.096	0.000	-8.984	0.000

**Not:** NTS: Günlük negatif tweet sayıları; PTS: Günlük pozitif tweet sayılarını ifade etmektedir. ADF testinde uygun gecikme uzunluğu için “Schwarz Bilgi Kriteri (SC)” otomatik olarak belirlenmiştir. PP testi için de “Barlett Kernel” ve bant genişliği (bandwith) “Newey West Bandwith” methodları tercih edilmiştir.

Tablo 4’e göre ADF ve PP birim kök testi sonuçlarına  $H_0$ : Seri birim kök içermektedir şeklinde kurulan yokluk hipotezi tüm değişkenlerde olasılık değerleri %1’den küçük olduğu için reddedilmektedir. Dolayısıyla tüm değişkenler her iki test için (ADF, PP) sabitli ve sabitli&trendli modellerde düzeyde durağan (I(0)) olduğu saptanmaktadır.

**Tablo 5:** AKCNS Hisse Senedi için Granger Nedensellik Analizi Sonuçları

AKCNS		
Nedenselliğin Yönü	F-İstatistiği	P Değeri
Getiri → NTS	19.295	0.000
NTS → Getiri	5.995	0.014
Getiri → PTS	28.438	0.000
PTS → Getiri	1.349	0.245

**Not:** En uygun gecikme uzunluğu 1 olarak belirlenmiştir.  $H_{01}$ : Getiri değişkeni ilgili değişkenin (NTS/PTS) Granger nedeni değildir.  $H_{02}$ : NTS/PTS değişkeni Getiri değişkeninin Granger nedeni değildir.

Tablo 5 AKCNS hisse senedi için Granger nedensellik analizi sonuçlarını göstermektedir. Tablo 5’e göre %1 anlamlılık seviyesinde AKCNS hisse senedi getirisi negatif tweet sayılarının Granger nedeni iken ( $H_{01}$  red) %5 anlamlılık seviyesinde negatif tweet sayıları getirinin Granger nedenidir ( $H_{02}$  red). Buradan getiriden negatif tweet sayıları arasında çift yönlü bir ilişki olduğu bulgusuna ulaşılmaktadır. Fakat aynı durum pozitif tweet sayıları değişkeni için geçerli değildir. %1 anlamlılık seviyesinde getirinin pozitif tweet sayılarının Granger nedeni iken ( $H_{01}$  red) %10 anlamlılık seviyesinde pozitif tweetlerin getirinin Granger nedeni olmadığı ( $H_{02}$  kabul) saptanmaktadır. Diğer bir deyişle getiriden pozitif tweet sayılarına doğru tek yönlü bir nedensellik bulunmaktadır.

**Tablo 6:** CCOLA Hisse Senedi için Granger Nedensellik Analizi Sonuçları

CCOLA		
Nedenselliğin Yönü	F-İstatistiği	P Değeri
Getiri → NTS	4.105	0.042
NTS → Getiri	0.119	0.729
Getiri → PTS	7.698	0.005
PTS → Getiri	0.350	0.553

**Not:** En uygun gecikme uzunluğu 1 olarak belirlenmiştir.  $H_{01}$ : Getiri değişkeni ilgili değişkenin (NTS/PTS) Granger nedeni değildir.  $H_{02}$ : NTS/PTS değişkeni Getiri değişkeninin Granger nedeni değildir.

Tablo 6 CCOLA hisse senedi için Granger nedensellik analizi sonuçlarını göstermektedir. %5 anlamlılık seviyesinde CCOLA hisse senedi getirisinin negatif tweet sayılarının Granger nedeni iken ( $H_{01}$  red) %10 anlamlılık seviyesinde negatif tweetlerin getiri değişkeninin Granger nedeni olmadığı ( $H_{02}$  kabul) tespit

edilmektedir. Buradan getiri ile negatif tweet sayıları arasında tek yönlü bir ilişki ve ilişkinin yönü getiriden negatif tweet sayılarına doğru olduğu bulgusuna ulaşılmaktadır. Benzer şekilde %1 anlamlılık seviyesinde getirinin pozitif tweet sayılarının Granger nedeni iken ( $H_{01}$  red) %10 anlamlılık seviyesinde pozitif tweet sayılarının getirinin Granger nedeni olmadığı ( $H_{02}$  kabul) saptanmaktadır. Diğer bir deyişle, getiri ile pozitif tweetler arasında tek yönlü bir ilişki ve ilişkinin yönü getiriden pozitif tweet sayılarına doğrudur.

**Tablo 7:** GOODY Hisse Senedi için Granger Nedensellik Analizi Sonuçları

GOODY		
Nedenselliğin Yönü	F-İstatistiği	P Değeri
Getiri → NTS	10.512	0.005
NTS ↗ Getiri	0.628	0.730
Getiri → PTS	38.118	0.000
PTS ↗ Getiri	0.367	0.832

**Not:** En uygun gecikme uzunluğu 2 olarak belirlenmiştir.  $H_{01}$ : Getiri değişkeni ilgili değişkenin (NTS/PTS) Granger nedeni değildir.  $H_{02}$ : NTS/PTS değişkeni Getiri değişkeninin Granger nedeni değildir.

Tablo 7 GOODY hisse senedi için Granger nedensellik analizi sonuçlarını göstermektedir. Tablo 7'ye göre %1 anlamlılık seviyesinde GOODY hisse senedi getirisinin hem negatif tweet sayılarının hem de pozitif tweet sayılarının Granger nedeni olduğu ( $H_{01}$  red) %10 anlamlılık seviyesinde hem negatif tweet sayılarının hem de pozitif tweet sayılarının getirinin Granger nedeni olmadığı ( $H_{02}$  kabul) tespit edilmektedir. Buradan getiriden negatif tweetlere doğru tek yönlü bir ilişki olduğu anlaşılmaktadır. Getiri ile pozitif tweet sayıları arasında ise tek yönlü bir ilişki ve ilişkinin yönü getiriden pozitif tweetlere doğru olduğu görülmektedir.

## SONUÇ

Son yüzyılın en büyük küresel felaketi olan Covid-19 salgını toplum üzerinde ciddi ölçüde korku ve panik yaratmış, salgını azaltmak adına alınan önlemler toplumun iletişim kurma şekline tüketim ve tasarruf alışkanlığına kadar birçok alanda değişim yaşatmıştır. Bu değişimden etkilenen sosyal medya bu dönemde sadece iletişim kurma aracı değil bilgi sağlama görevini de üstlenmiş ve özellikle Twitter finansal bilgiye kolay ve hızlı erişim sağlaması bakımından yatırımcıların ilgi odağı olmuştur.

Hisse senetlerin fiyatları üzerinde yatırımcıların algı ve düşüncesi etkili olduğundan Twitter ile hisse senedi fiyatları arasındaki ilişkiyi inceleyen çalışmalar önem taşımaktadır. Buradan hareketle bu çalışma, Covid-19 salgını boyunca BIST Yıldız Pazar'da yer alan ve imalat- sanayi şirketlerinden Akçansa, Coco-Cola ve Goodyear'in hisse senedi fiyatları ile Twitter üzerinden bu şirketler ile ilgili paylaşılan Türkçe tweetlerin duygu durumu arasındaki ilişkiyi incelemeyi amaçlamıştır. Öncelikle Twitter üzerinden 01.10.2020 ile 01.07.2021 tarih aralığı

için çekilen tweetlere metin madenciliği ile ön işlem yapıldıktan sonra duygu analizi yapılmıştır. Duygu analizini yapmada Turkish Bert modelinden yararlanılmıştır. Daha sonra ilgili ilişkiyi belirlemede Granger nedensellik analizinden faydalanılmıştır.

Aşağıda belirtilen Granger nedensellik analizinin sonuçları araştırma sorusunun cevabını vermektedir.

- AKCNS hisse senedi getirisi ile negatif tweet sayıları arasında çift yönlü bir nedensellik ilişkisi (Getiri $\leftarrow$ NTS) saptanırken getiriden pozitif tweet sayılarına doğru tek yönlü bir nedensellik (Getiri $\rightarrow$ PTS) ortaya çıkmıştır. Bu sonuçlardan yola çıkarak sadece getirinin pozitif tweet sayılarını etkilediği negatif tweet sayılarıyla ise birbirini karşılıklı etkilediğini söylemek mümkündür. AKCNS'deki fiyat değişimlerinin negatif ve pozitif tweet sayılarını etkilemesi, yatırımcılar tarafından bu hisse senedinin ilgi gördüğü dolayısıyla düşüncelerini Twitter üzerinden negatif ve pozitif paylaşımlarda bulunarak dile getirdikleri şeklinde yorumlanabilir. Sadece negatif tweet paylaşımındaki değişimin fiyat değişimini etkilemesi ise davranışsal finans perspektifinde kötüyle karşılaşma riskinin iyiye göre daha tetikleyici olduğundan pandeminin yarattığı korku ve paniğin etkisi de dikkate alınarak yatırımcıların pozitif tweetlere kıyasla negatif tweetlere daha çok reaksiyon verdiği şeklinde açıklanabilir.
- COLA ve GOODY hisse senedi getirilerinden negatif ve pozitif tweet sayılarına doğru tek yönlü bir nedensellik (Getiri $\rightarrow$ PTS, Getiri $\rightarrow$ NTS) saptanmıştır. COLA ve GOODY'nin getirileri negatif ve pozitif tweet sayılarını etkilediği tersinin ise doğru olmadığı tespit edilmiştir. Bunun nedeni, yatırımcıların rasyonel davranıp Twitter üzerinden her konuşulana güvenmeyip paylaşılan tweetlerin manipülatif içerikli olabileceğini düşünmesi ile açıklanabilir.

Çalışmanın sonuçlarından pandemi dönemi için çıkarılan ilkeler ve genellemeler aşağıda ifade edilmiştir.

- Piyasa değeri yüksek olan AKCNS, COLA ve GOODY hisse senetlerine yatırımcıların ilgisi olduğu belirlenmiştir.
- Twitter'ın sadece sıradan sohbetlerin değil hisse senedi piyasası ile ilgili konuşmaların da yapıldığı bir platform olduğu anlaşılmıştır.
- Twitter'ın AKCNS hisse senedi fiyatları üzerinde etkisi olduğu saptanırken COLA ve GOODY hisse senetleri fiyatları üzerinde etkisi olmadığı tespit edilmiştir.

- Hisse senedi piyasasının Twitter'ı etkilediği gözlenmiştir.

Çalışmanın sonuçlarından yola çıkarak işletmeler hakkında paylaşılan negatif tweetlerin yatırımcıların yatırım kararını etkilediği göz ardı edilmemelidir. Pandemi döneminde her ne kadar yatırımcıların az da olsa temkinli hareket ettiği gözükse de işletmelerin gelecekte hisse senedi fiyatları üzerinde rol oynayacak negatif tweetleri takip etmeleri ve bunları olumluya çevirecek yanıtlar verebilmeleri için sosyal medyayı (özellikle Twitter'ı) kullanmalıdır. Yatırımcılar ise yatırım kararları alırken bilimsel analizlerin (temel/ teknik analizler) yanında Twitter üzerinden yapılan konuşmaları da dikkate almalıdır. Fakat her paylaşılan bilgiye güvenilmeden rasyonel hareket ederek detaylı araştırma yapmaları önerilmektedir.

Çalışmanın bazı kısıtları bulunmaktadır. Bunlardan ilki, çalışmada kullanılan şirket sayısının az olması genelleme yapmayı zorlaştırmasıdır. İkinci kısıt duygu analizi için kullanılan Turkish Bert modelinin Türkçe tweetleri duygu durumuna göre çok iyi sınıflandırmamasıdır. Fakat şu an Türkçe tweetleri daha iyi sınıflandıran gelişmiş bir model bulunmamaktadır (Masarifoglu vd., 2021, s. 1). Üçüncü kısıt API kısıtlamaları nedeniyle veri seti zaman aralığının başlangıç tarihinin ilk Covid-19 vakasının ülkemizde başladığı tarih 11.03.2020'de değil de 01.10.2020' de alınmasıdır.

**Yazar Katkı Oranı ve Çıkar Çatışması Beyanı:** Çalışma tek yazarlı olup katkı oranı %100' dür ve herhangi bir çıkar çatışması bulunmamaktadır.

## KAYNAKÇA

Acikalin, U. U. & Bardak, B. & Kutlu, M. (2020). *Bert kullanarak Türk duygu analizi*. <https://ieeexplore.ieee.org/stamp/stamp.jsp?tp=&arnumber=9302492> (Erişim Tarihi: 20.02.2024)

Akdeniz, F. N. & Cebeci, H. İ. (2021). Belediye hizmetlerin değerlendirilmesinde duygu analizi yaklaşımı: Sakarya ili örneği. *Zeki Sistemler Teori ve Uygulamaları Dergisi*, 4 (2), 127-135.

Ateş, E. & Güran, A. (2021). Pearson correlation and granger causality analysis of Twitter sentiments and the daily changes in BIST 30 index returns. *Journal of the Faculty of Engineering and Architecture of Gazi University*, 36 (3), 1687-1701.

Chatterjee, U & French, J. J. (2022). A note on tweeting and equity markets before and during the -19 pandemic. *Finance Research Letters*, 46, 1-8.

Dhar, S. & Bose, I. (2020). Emotions in Twitter communication and stock prices of firms: the impact of covid-19 pandemic. *Decisions*, 47 (4), 385-399.

Dikkaya Kavak, F. (2022). *Sosyal Medyada gıda sektörünün netnografi ve metin madenciliği yöntemi ile incelenmesi: Torqu Markasının Twitter Analizi*. (Yayımlanmamış Yüksek Lisans Tezi). Aksaray Üniversitesi, Sosyal Bilimler Enstitüsü, Aksaray.

Erdoğan, U. & Bursa, N. (2021). Covid-19 pandemi sürecinde Twitter yorumları ile altcoin kripto para piyasası arasındaki nedenselliğin duygu analizi ile incelenmesi: Ripple örneği. *Yönetim ve Ekonomi Araştırmaları Dergisi*, 19 (4), 362-381.

Gomathy, C. K. & Thumu, S. & Vandana, T. (2021). The analytical study on influencing stock market using Twitter data. *International Journal of Engineering Applied Sciences and Technology*, 5 (11), 238-242.

Granger, C.W.J. (1969). Investigating causal relations by econometric models and cross-spectral methods. *Econometrica*, 37 (3), 424-438.

Günyaktı, R.İ. & Bursa, N. (2022). Covid-19 pandemisinde sağlık çalışanları ve öğretmenlere yönelik algının duygu analizi ile Twitter verileri üzerinden incelenmesi. *Selçuk İletişim Dergisi*, 15 (1), 264 – 285.

Ilgın, K.S. & Sarı, S.S. (2020). COVID-19 pandemisinin hisse senedi piyasalarına etkisi: Vaka ve ölümlerin yoğun olduğu ülkeler ile Türkiye incelemesi. *Karadeniz Sosyal Bilimler Dergisi*, 12 (23). 434-453.

Karabulut, Y. (2013). *Can Facebook predict stock market activity?* [https://papers.ssrn.com/sol3/papers.cfm?abstract\\_id=2017099](https://papers.ssrn.com/sol3/papers.cfm?abstract_id=2017099) (Erişim Tarihi: 04.05.2023).

Kılıç, Y. (2020). Borsa İstanbul'da COVID-19 (Koronavirüs) etkisi. *Journal of Emerging Economies and Policy*, 5 (1), 66-77.

Kubar, Y. & Toprak, Y. (2021). Bitcoin ve Altcoin'ler arasındaki ilişkinin Granger nedensellik testi ile analizi. *Journal of Emerging Economies and Policy*, 6 (1), 233 – 247.

Soo-Liew, J. K. & Wang, Z. G. (2016). Twitter sentiment and IPO performance: A cross-sectional examination. *The Journal of Portfolio Management*, 42 (4),129-135.

Masarifoglu, M. & Tigrak, Ü. & Hakyemez, S. & Güven, G. & Bozan, E. & Buyuklu, A. H., & Özgür, A. (2021). *Bankacılık alanında müşteri yorumlarının BERT tabanlı yaklaşımlar ile duygu analizi*. <https://ieeexplore.ieee.org/stamp/stamp.jsp?tp=&arnumber=9477890> (Erişim Tarihi: 06.05.2023).

Murturi, B. (2021). *Top CO<sub>2</sub> emission firms stock market exchange rate prediction using twitter*”, (Diploma Thesis), Technische Universität Wien Faculty of Informatics, Vienna.

Nas, S. & Vural, G. (2021). Covid-19 küresel salgınının Borsa İstanbul'un çeşitlendirme potansiyeline etkisi: BIST 100 ve BIST 30'daki pay senetleri üzerine bir araştırma. *Tarsus Üniversitesi İktisadi ve İdari Bilimler Fakültesi Dergisi*, 2 (2), 1-16.

Nathanael, A. & Nainggolan, Y. A. (2022). The effect of interactive social media platforms on stock market participation during the covid-19 pandemic in Indonesia: Case study in the Java Island. *International Journal of Business and Technology Management*, 4 (3), 104-115.

Nofer, M. & Hinz, O. (2015). Using Twitter to predict the stock market. where is the mood effect? *Bus Inf Syst Eng*, 57 (4), 229-242.

Oktay, F. (2020). Pandemi döneminde sosyal medya kullanımı. 4th ECLSS International Online Conference Economics & Social Sciences. 8-9 Eylül 2020, Girne, Kıbrıs. (Erişim Tarihi: 06.05.2023)

Onan, A. (2017). Twitter mesajları üzerinde makine öğrenmesi yöntemlerine dayalı duygu analizi. *Yönetim Bilişim Sistemleri Dergisi*, 3 (2), 1-14.

Ölmez, U. & Ekinci, A. A. (2020). Koronavirüs (Covid-19) salgınının hisse senedi piyasasına etkisi: BIST 100 örneği. *Ekonomi, Politika & Finans Araştırmaları Dergisi*, 5 (Özel Sayı), 225-239.

Pagolu, V. S. & Reddy, K. N. & Panda, G. & Majhi, B. (2016). *Sentiment analysis of Twitter data for predicting stock market movements*. <https://arxiv.org/pdf/1610.09225.pdf> (Erişim Tarihi: 01.05.2023).

Reis, Ş. (2021). Covid-19 (Koronavirüs) pandemisi ve risk iştahı: borsa istanbul yerli ve yabancı yatırımcılar örneği. *Anadolu Üniversitesi İktisadi ve İdari Bilimler Fakültesi Dergisi*, 22(3), 87-98.

Risius, M. & Akolk, F. & Beck, R. (2015). *Differential emotions and the stock market- the case of company-specific trading*. <https://core.ac.uk/download/pdf/50528565.pdf> (Erişim Tarihi: 01.05.2023).

Sarıtaş, H. & Genç, A.A. & Tahsin, A. (2018). Türkiye'de enerji ithalatı, cari açık ve büyüme ilişkisi: Var ve Granger nedensellik analizi. *Ekonomik ve Sosyal Araştırmalar Dergisi*, 14 (2), 181 – 200.

Şimşek, M. U. & Özdemir, S. (2012). *Analysis of the relation between Turkish Twitter messages and stock market index*. <https://ieeexplore.ieee.org/stamp/stamp.jsp?tp=&arnumber=6398520> (Erişim Tarihi: 04.05.2023).

Sprenger, T. O. & Welpe, I, M. (2010) Tweets and trades: The information content of stock microblogs",



[https://papers.ssrn.com/sol3/papers.cfm?abstract\\_id=1702854](https://papers.ssrn.com/sol3/papers.cfm?abstract_id=1702854) (Erişim Tarihi: 01.07.2023).

Tamdoğan, F. (2019). *Sosyal medyadaki hisse paylaşımlarının yatırımcının alım satım kararları üzerindeki etkisi Twitter uygulaması*. (Yayımlanmamış Doktora Tezi). Başkent Üniversitesi, Sosyal Bilimler Enstitüsü, Ankara.

Üçükkartal, H. K. (2020). Twitter'daki verilere metin madenciliği yöntemlerinin uygulanması. *ESTUDAM Bilişim Dergisi*, 1 (2), 10-13.

Wysocki, P. D. (1999). *Cheap talk on the web: The determinants of postings on stock message boards*. [https://papers.ssrn.com/sol3/papers.cfm?abstract\\_id=160170](https://papers.ssrn.com/sol3/papers.cfm?abstract_id=160170) (Erişim Tarihi: 06.03.2023).

Yavuz, M. (2019). *Yatırımcı tweetleri ile finansal getiri arasındaki asimetric nedensellik ilişkisi: Nasdaq teknoloji sektöründe uygulama*. (Yayımlanmamış Yüksek Lisans Tezi). Pamukkale Üniversitesi, Sosyal Bilimler Enstitüsü, Denizli.

Yıldırım, M. & Yüksel, C. A. (2017). Sosyal medya ile hisse senedi fiyatının günlük hareket yönü arasındaki ilişkinin incelenmesi: duygu analizi uygulaması. *ÜİİİD-IJEAS (22. UPK Ahmet Hamdi İslamoğlu Özel Sayısı)*, 33-44.

Yıldırım, S. (2020). Comparing deep neural networks to traditional models for sentiment analysis in turkish language. J. C. Bansal, K. Deep and A. K. Nagar (Eds.), *Deep learning-based approaches for sentiment analysis* içinde (ss. 311-319). Singapore: Springer.

Zhang, L. (2013). *Sentiment analysis on Twitter with stock price and significant keyword correlation*. [https://repositories.lib.utexas.edu/bitstream/handle/2152/20057/Zhang\\_Linhao\\_The\\_sis.pdf?sequence=2&isAllowed=y](https://repositories.lib.utexas.edu/bitstream/handle/2152/20057/Zhang_Linhao_The_sis.pdf?sequence=2&isAllowed=y) (Erişim Tarihi: 05.05.2023).

*Araştırma Makalesi*

## DUYGULAR SOSYOLOJİSİ VE CİNSİYET ÇALIŞMALARI KESİŞİMİNDE DUYGULAR VE ERKEKLİK TESİSİ

Gül ÖZATEŞLER ÜLKÜCAN\*

Öz<sup>1</sup>

*Bu çalışma, erkeklik tesisi ile duygular arasındaki ilişkiyi duygular sosyolojisi ve cinsiyet çalışmaları kesişiminde analiz etmektedir. Çalışma, erkeklik çalışmalarına ve ülkemizde yeni gelişen bir alan olan duygu sosyolojisi ve cinsiyet çalışmaları kesişimine katkı sunmayı amaçlamaktadır. Bu amaçla, 18-25 ve 26-40 olmak üzere iki farklı yaş grubundan İzmir'de yaşayan toplam 50 erkekte oluşan örneklem üzerinden toplanan nicel ve nitel veriler sunulmaktadır. Çalışma, nicel verilerden yararlanmakla beraber tematik analize bağlı nitel yaklaşıma dayanmaktadır. Çalışma bulguları, iki yaş grubunda da duygusallığa bağlı erkeklik tesisinin etkilerinin olduğunu sunmaktadır. Buna karşın iki yaş grubunda geleneksel erkeklik tesisi ile farklı kurulan ilişkiler göze çarpmaktadır. Duygusal ifade ve erkeklik tesisi ilişkisinde duygusallığa duyulan mesafe, iletişim zorluğu, sert ifade baskısı, zayıf gözükme kaçınma, kalıp yargıyı içselleştirme ana temalar arasında olmaktadır. Aile ve arkadaşlardan oluşan toplumsal çevre, kuşaklar arası dönüşen erkeklik biçimleri ve yaşa bağlı farklı hissedilen baskı ve kontroller bu temaların deneyimlenmesinde farklar oluşturmaktadır. Toplumsallaşma ve aile içerisinde öğrenilen duygular, duygu ve ifade etme kuralları cinsiyete bağlı olarak anlam kazanmakta ve bu anlamlar, toplumsal çevre ile ilişki içerisinde kontrol, baskı, alay, dışlama gibi mekanizmalarla pekiştirilmektedir. Bu baskıyı ve buna bağlı olarak stresi hissetme, toplumsal dönüşüme, toplumsal konuma ve yaşa göre farklılaşabilmektedir; ergenliğe ve beliren yetişkinlik baskısını daha fazla hissetmeye yakın olan kuşakta daha fazla hissedilmektedir.*

**Anahtar kelimeler:** Erkeklik, Duygular Sosyolojisi, Cinsiyet Çalışmaları, Cinsiyetlendirilmiş Toplumsallaşma, Güç İlişkileri, İletişim Sosyolojisi.

---

*Bu makale için önerilen kaynak gösterimi (APA 6. Sürüm):*

Özateşler Ülkücan, G. (2024). Duygular sosyolojisi ve cinsiyet çalışmaları kesişiminde duygular ve erkeklik tesisi. *Dokuz Eylül Üniversitesi Sosyal Bilimler Enstitüsü Dergisi*, 26 (2), 526-556.

\* Doç. Dr., Dokuz Eylül Üniversitesi Edebiyat Fakültesi, Sosyoloji Bölümü, İzmir, ORCID ID: 0000-0002-8504-6926, gul.ozatesler@deu.edu.tr

<sup>1</sup>Bu çalışma, Dokuz Eylül Üniversitesi Sosyal ve Beşeri Bilimler Araştırma ve Yayın Etik Kurulunun 07.03.2023 tarihli toplantısında alınan 2 sayılı kararlar etik açıdan uygun bulunmuştur.

## THE CONSTRUCTION OF MASCULINITY AND EMOTIONS IN THE INTERSECTION OF SOCIOLOGY OF EMOTIONS AND GENDER STUDIES

### Abstract

*This study analyzes the relation between the construction of masculinity and emotions in the intersection of sociology of emotions and gender studies. The study aims to contribute to masculinity studies and newly developed are of study in the intersection of sociology of emotions and gender studies in Turkey. For this aim, qualitative and quantitative data collected through the sample comprised of 50 men from two different age groups; 18-25 and 26-40 in Izmir is presented. Although the study benefits from quantitative data, it bases on qualitative approach related to thematic analysis. The findings presents that construction of masculinity related to emotionality exists in both age groups. However, there appear different relations with traditional construction of masculinity in two age groups. In the relationship between the construction of masculinity and emotional expression, felt distance to emotionality, hardship in communication, oppression on being tough, avoiding weak image and internalization of the stereotype are among the main themes. Social environment consisting of family and friends, transforming ways of masculinities between generations and differently felt oppression and control depending on age make differences in experiencing these themes. The emotions, feeling and display rules taht gathered through socialization and within families gain meaning in relation to gender and these meaning are strenghtened through mechanisms as oppression, control, mocking and discrimination in the relationships with social networks. Feeling this oppression and stress related to it may differ according to social transformation, social positions and age; it is felt more among the generation that is closer to puberty and feeling the pressure of emerging adulthood.*

**Keywords:** *Masculinity, Sociology of Emotions, Gender Studies, Gendered Socialization, Power Relations, Sociology of Communication.*

### GİRİŞ

Duygular sosyolojisi ile cinsiyet çalışmalarının kesişiminde, duyguların cinsiyetlendirilmiş bireyler olmamızda nasıl rol oynadığı; cinsiyet düzeni ile duygularımız arasında nasıl bir bağlantı olduğu, toplumsal düzenle duyguların nasıl iç içe geçebildiği ve toplumsal süreçler içerisinde duygulanımlarımızla beraber nasıl cinsiyetlendirilmiş bireyler olduğumuz soruları yer almaktadır. Duygularımızın toplumsallaşmamızda nasıl rolleri olduğunu anlamak, cinsiyet kimlik ve rollerinin duygulara nasıl bağlandığı, korku, sevgi, acı, kızgınlık gibi bazı duyguların cinsiyet sistemlerine nasıl eklenildiği ve cinsiyete bağlı nasıl anlamlar aldığı duygular ve toplumsal sistem arasındaki ilişki ile ilgili ipuçları sağlamaktadır. Bu açıdan duygularımız, onlara verdiğimiz anlam ve toplumsal konumlanışlarımızda kullanılış biçimleri ve toplumsal düzenimizin inşa mekanizmalarına eklenmemizde kritik önem sahibidir.

Geleneksel olarak disiplin ayrımlarında, duygular akıl/mantık karşıtı olarak sunulup, çalışma alanı olarak daha çok psikoloji ve davranışsal patoloji alanlarında baskın olarak ele alınmaktadır (Shilling, 2002). Duygu ve beden bir tarafta akıl bir tarafta olarak kurgulanan ikilik, Aydınlanma düşüncesinden beslenmekte ve Aydınlanma düşünürü Descartes'ın izinde buna Kartezyen ikilik adı verilmektedir (Alsop, 2005). Shilling (2002) «Kesinlik Arayışı»nın 17. yüzyıl din savaşlarından sonra kesin, evrensel, zamansız ve duyguların aşırılığında bağımsız doğruların kurulmasının yolu olarak felsefeciler arasında gittikçe popülerleştiğini belirtmektedir. Aklın mantıksızlığına ve gücüne dayalı olan bu arayışı örnekleyen Descartes, insanlığımızın özünü düşünme kabiliyetine dayandırırken, duygularımız, bedenimizin bize yaptığı şeyler olarak belirlemekte ve bu ayrım iyi mantıksızlık ile kötü duygulanım ve güdüler arasında bir pratik çelişkiye dönüşmektedir (Shilling, 2002, p. 13). Beden ve aklın insana ait bir bütün olarak değerlendirilmesi yerine, insan, daha fazla düşünme kabiliyetiyle, rasyonaliteyle, akıl yürütme ile öne çıkan bir varlık olarak ele alınmakta ve duygular da kontrol edilmesi gereken bedenimize bağlı bir olgu olarak ortaya çıkmaktadır. 17. Yüzyıl sonrasında itibaren bu ikilik üzerinden kendimize ve dünyaya bakma geleneği ön plana çıkmaktadır. Duygu/akıl ikiliğinde hissetme, kalp, mantıksızlık, kaos, biyoloji ve doğaya ait olma, öznel olma bağlantılarının duyguyla kurulduğunu, tam tersi gibi düşünce, beyin, mantıklı olma, kontrol etme, düzen, kültüre ait olma ve nesnellik bağlantılarının da akıl tarafıyla kurulduğunu görmekteyiz. Duyguların sosyal ve kültürel olarak inşasını ve rollerini ortaya koymaya çalışan Ahmed duyguların özel alanda tanımlanmasının kamusal boyutlarının ve sosyal hayatı düzenlemedeki rollerinin gizlenmesi yönünde bir yanılısamaya neden olduğunu söylemektedir. Bu anlamda bu ikilik hem bir hiyerarşi oluşturmakta hem de düşünce ve duygu arasındaki bağı koparmaktadır (Ahmed, 2015, s. 30). Esasen, duygusal bağlılık kendilik algımızda ve toplumsal alana uyumumuzda başatır. (Barbalet, 2002, pp. 1-2) Duygular bir durumun değerlendirmesini sağlamanın yanı sıra, bu durumlara kişilerin cevapları için tavırlarını etkilerler. Bu nedenle Barbalet (2002), toplumsal yapı ile failliği birbirine bağlayanın duygular olduğunu öne sürmektedir.

Duyguların ne olduğundan ziyade ne yaptığına odaklanmamız gerektiğinin altını çizen Sara Ahmed (2015) bu ikiliklerin toplumsal hiyerarşileri kurmada ne kadar önemli olduğunu belirtmektedir. Özneler arasındaki hiyerarşilerin kurulmasında, ötekileştirme biçimlerinde, ırka ve cinsiyete dayalı inşalarda duygu ve düşünce ikiliğinin çokça kullanıldığına vurgu yapmaktadır (Ahmed, 2015, s. 214). Bu açılardan bu ikilik cinsiyetli bedenler olmamız açısından da önemli olmaktadır. Kadınlık ve erkeklik kurulurken kadınlar duygu/akıl ikiliğinin duygu/beden tarafına erkekler ise rasyonalite/mantıklı özneler tarafına yerleştirilmektedir. Duygusal kadın doğaya daha yakın, daha çok kontrol gerektiren, ne yapacağı bilinemeyen, kaosa daha eğilimli kurulurken, erkeklerin mantıklı, liderlik yapacak rasyonel özneler olarak kurulduğunu görmekteyiz. Schrock ve Knop (2014, p. 411) bu kökenlerin «kadını erkeğe göre daha şefkatli,

daha kolay ağlayabilen, daha kıskanç, daha şirret, ümitsizliğe daha eğilimli» olarak tanımlayan Aristo'ya dek takip edilebildiğini belirtmektedir.

Biyolojik olarak gösterilen duygu ve cinsiyetin toplumsal olarak ne şekilde inşa edildiğini ortaya koymak, cinsiyete dayalı hiyerarşiler dahil toplumsal düzenin inşası ile ilgili dinamikleri açığa çıkarmaktadır. Kemper (1978) duygu çalışmalarına katkı sağlayan çalışmasında toplumsal etkileşimin ve bu etkileşimler içerisindeki güç statü dengesinin insanların fizyolojik ve duygusal tepkilerini belirlediğini ortaya koymuştur. Bu bakımdan, insanların pek çok duygusu, içinde buldukları güç ve statü sistemlerine bağlı toplumsal ilişkilerden doğar (Kemper, 1991, p. 133). Bir ilişkide yetersiz güç hissediyorsanız korku duymanız olası iken fazla güç hissettiğinizde suçluluk duyabilirsiniz. Fazla statüye sahipseniz utanç duyabilirken yetersiz statüde sıkıntı, depresyon hissedebilirsiniz. (Barbalet, 2002, p. 4) Böylece, daha fazla güç ve statü gurur, suçluluk ve öfke gibi duygularla eşleşirken, daha az güç ve statü deneyimleri ise korku, depresyon ve utanma gibi duygularla eşleşebilmektedir. Duygu sosyolojisi içerisinde duyguların toplumsal alanda ne şekilde anlam buldukları, duyguları ifade etmeye dair nasıl kuralların biçimlendiği önem arz etmektedir. Turner (2009), duyguların biyolojik bağlantılarını gözden kaçırmamız gerektiğine dair bir uyarı ortaya koymakla beraber, duyguların nasıl ifade edileceğinin kültürden kültüre değişebileceğini vurgulamaktadır. Bununla beraber, duygular, kişilerin aldıkları olumlu ya da olumsuz yaptırımlar ve toplumsal beklentilerin karşılanıp karşılanmamasını içeren sosyo-psikolojik koşulları altında ortaya çıkmaktadır (Turner, 2009, p. 345).

Duygu sosyolojisi alanının önemli ismi Hochschild duyguların hissedilişinin ve ifade edilişinin toplumsal faktörlerle içiçeliğinin altını çizmektedir (Hochschild, 1979) Goffmann'ın hissediyormuş gibi yapma ve Freud'un bilinçsiz hissetme kurgularından farklı olarak Hochschild, insanların nasıl bilinçli, aktif ve sosyal dinamiklere -hissetme kurallarına, toplumsal yapıya ve duygusal emeğe-bağlı olarak duygu yönetimi kurduklarını tartışmaktadır. Bu anlamda duygusal emek kavramını diğer insanların ruhsal durumunun düzgünlüğü için bir duygunun ortaya konulması ya da bastırılarak dış görünüşün sürdürülmesinin gerekliliği ile birlikte düşünmektedir. Duygu yönetiminin ve duygusal emeğin de kadın ve erkek için farklı şekillerde işlediğini ortaya koymaktadır. Uçak hostesi örneği üzerinden hizmet sektöründe tercih edilen kadın çalışanların duygusal emek sarf etmelerinin de beklendiğini belirtmektedir. İşlerini iyi yapmaları için gülümsemeleri gerekirken, bu bazı durumlarda yorgunlukları ya da bıkkınlıklarını saklamalarını da gerektirmektedir. (Hochschild, 2007, pp. 85-86)

Duygular ve cinsiyet ilişkisine bakarken, kadınlık ve erkeklik arasında farklı rollere, güdülere, amaçlara ve benlik şemalarına göre toplumsallaşma biçimlerinin etkisi olduğunu gözden kaçırmamak gerekmektedir. Locke, duyguların kültürel toplumsallaşmamız üzerinden dışa vurup vuramayacağımızı öğrendiğimiz ve toplumsal cinsiyet ve içerisinde bulunduğumuz bağlamsallıkla bağlantılı olarak görülmesi gerektiğini belirtmektedir (Locke, 2011, p. 191).

Kadınlar özellikle geleneksel cinsiyetçi toplumsal düzenlerde bakım rolleri, yakınlık güdeleri, karşılıklı bağımlı benlik şemaları ile toplumsallaştırılırken erkekler daha ihtiyaç sağlayıcı, kontrol güdeleri, bağımsız benlik şemaları ile toplumsallaştırılmaktadır. (Brody & Hall, 2010, p. 429) Kadınlık ve erkeğin hangi duygularla değerlendirileceği de bu toplumsal arka planla beraber karşımıza çıkmaktadır. Bununla beraber duyguları ve duygularla kurduğumuz ilişkileri değerlendirirken kesişimselliği hesaba katmak gerekmektedir; farklı değişkenler, çoğul konular ve çoğul kategorileştirmelerin de duyguları anlamlandırmamızda ve ilişkilenebilirlikte etkisi olabilmektedir. Yaş, sınıf, etnisite, din, cinsel yönelim, mesleki ve kişiler arası roller ve kimliğe dayalı farklılıkların olduğunu görebilmekteyiz. Ek olarak, öznellik, öznel konuların, kişilerin bireysel değerlerinin ve deneyimlerinin, failliklerinin etkileriyle insanların nasıl duygularla eklemlendiği değişebilmektedir. Bunun yanı sıra, kültürel özgünlükler, ilişkisel ve bağlamsal farklar, tarihsel ve mekansal farklılıklar içinde duyguların ve duygulara atfedilen anlamların değişebileceğini de unutmamak gerekmektedir.

### **Cinsiyetlendirilmiş Duygular Ve Toplumsallaşma**

Denham, Bassett ve Wyatt (2007) çocukların duyguları üç temel toplumsallaşma biçimi üzerinden öğrendiklerini vurgulamaktadır; başka insanların duygularına tanıklık etmek, kendi duygularını ifade ettiklerinde aldıkları tepkiler ve duyguları ile ilgili onlara öğretilenler. Bu süreçte, çocukların toplumsallaşmasını sağlayan yakınları özellikle ebeveynleri büyük etki edebilmektedir. Ebeveynlerin çocuklarının duygularına tepkileri, duygular üzerine yaptıkları tartışmalar ve kendi duygularını nasıl ifade ettikleri duygu toplumsallaşmasında önemli faktörler olarak göze çarpmaktadır (Eisenberg, Cumberland & Spinrad, 1998, p. 245). Bu toplumsallaşma sürecinde, ebeveynlerin çocukları üzerinde farklı cinsiyet tanımları ile duygu beklentileri kurdukları görülebilmektedir. Bununla beraber, Root ve Denham (2010) ebeveynlerin kız ya da oğlan olmalarına göre çocuklarında farklı duygu gelişimlerini desteklediklerini vurgulamaktadır. Yani, ebeveynler cinsiyetlerine göre çocuklarının duygu tanımlarını oluşturmanın yanı sıra onları belirli duyguları hissetme yönünde bilinçli ve/ve ya bilinçsiz yönlendirebilmektedir.

Ebeveynler çocuklarının duygu toplumsallaşmasını sağlarken farklı biçimlerde konuşup davranabilmektedir. Örneğin, Cassano vd. (2007). annelerin kız çocukları ile oğlan çocuklarına nazaran daha fazla duygu bağlantılı bir dil kurduklarını ve üzüntü üzerine daha fazla konuştuklarını ortaya koymaktadır. Ebeveynlerin çocuklarının duygulanımları üzerine algıları ve beklentileri çocuklarının cinsiyetine göre değişebilmektedir (Cassano vd., 2007, p. 228); kız çocuklarını duygusal olarak daha kırılgan olarak algılayabilmektedirler. Aynı videoyu izleyen yetişkin deneklerin olumsuz duygu sergileyen bebeği kız olduğu söylendiğinde korku duyuyor oğlan olduğu söylendiğinde ise kızgınlık duyuyor diye algıladıklarını görebilmekteyiz (Condry & Condry, 1976, p. 817). Ebeveynlerin duyguları okumada, anlamlandırmada ve geri dönüş yapıp tepki

vermede çocukların duygularla ilişkilerini etkilemeleri düşünüldüğünde cinsiyet düzenine bağlı beklentilerin de ebeveynler tarafından duygu denetimi yoluyla aktarılabilceğini görebilmekteyiz. Cinsiyetlendirilmiş toplumsallaşma içerisinde çocukların duygularına cinsiyetlerine göre farklı anlamlar yüklenmekte ve farklı duygu ifadeleri teşvik edilebilmektedir. Bu süreçte, çocuklar, cinsiyet kalıp yargılarına uygun görülen duygulara yaklaşabilmekte ve kendilerini bu duygular içerisinde daha fazla ifade edebilmektedir. Yüzselsel, sesselsel, ve postürselsel dışa vurumları bütünleştiren bir ölçümün ortaya koyduğu üzere 4 ve 6 yaşlarında kızların oğlanlara göre daha fazla üzümlük ve endişe ifade ettikleri ortaya konulmuş, bu 2 yılda oğlanların bu duyguları ifadesi azalmıştır (Brody & Hall, 2010, p. 437). Kız çocukları, empati, üzümlük, korku duygularına daha fazla yönlendirilirken oğlan çocuklarında ise kızgınlık, gurur, hırs, iğrenme gibi duygular pekiştirilebilmektedir. Ebeveynlerin kız çocukları ile daha çok duygular üzerinden konuşup duygusal söylem geliştirmeye yönelttikleri görülürken oğlan çocukları üzerinde daha katı bir duygusal denetim uyguladıkları ortaya konmaktadır (Schrock & Knop, 2014, pp. 412-414). Ebeveynler kızgınlık gösteren kız çocuklarını daha az destekleyip cezalandırıcı olabilirken oğlan çocuklarının ise üzümlük olma durumlarını kontrol etmek daha yaygın olabilmektedir.

Toplumsal beklentiler bizim duygularımız üzerine nasıl konuştuğumuzu, onları nasıl anlamlandırdığımızı ve ifade ediş biçimlerimizi etkilemektedir. Toplumsal cinsiyet ve duygular arasında kurulan kalıp yargılar kişinin benlik ve ötekileri algısı ile beraber toplumsal cinsiyet algısını da etkilemektedir (Shields, 2013, p. 425). Shields (2013, pp. 426-428) duygular üzerine yapılan pek çok çalışmanın da popüler kültürden ve yaygın inançlardan beslendiğini belirtmektedir. Özellikle 1960ların sonlarında duygularını gösterememe ve duygusal katılık özelliklerinin bilimsel arenada Amerika'daki erkekliğin evrensel özellikleri olarak kullanıldığını vurgulamaktadır. Kelly ve Hutson-Comeaux (1999, pp. 117-118) 18-25 yaş arası 33 kadın ve 44 erkek öğrenci ile yaptıkları araştırmalarında kadınların erkeklerden daha duygusal olmalarından ziyade kişiler arası bağlamsallıkta daha duygusal olmalarının beklendiğini ortaya koymaktadır. Buna ek olarak, erkeklerin de duygusuz erkek kalıp yargısına karşın bağlam uygun görüldüğünde duygusal olaylara yoğun tepki vermeleri beklenmektedir. Özellikle, amaca ya da işe yönelik başarı bazlı bağlamlarda erkeklerin mutlu ve üzücü olaylara kadınlardan daha fazla tepki verdiklerini, insanlar arası ilişki ve etkileşimlerde ise bunun tam tersinin görüldüğünü belirtmişlerdir. Bu anlamda duygunun ne şekilde bağlamsallaştırıldığı, kadınlık ve erkeklik kalıp yargısıyla ne şekilde ilişkilendirildiği ifade edilmiş biçimini, yoğunluğunu ve sıklığını etkilemektedir.

Hemert vd. (2011) ülkeler arasında ağlama eğilimi ve davranışını karşılaştırdıkları çalışmalarında pek çok ülke için bir cinsiyet farklılığı etkisinden bahsetmektedir. Plant vd. (2000, p. 89) kadınların erkeklerden daha fazla duygu deneyimleyip ifade etmelerinin beklendiğini, duyguların ifade sıklığının cinsiyet kalıp yargılarına dayalı beklentilerle paralel olduğunu belirtmişlerdir. Bununla

beraber, Flynn vd. (2010) Kanada'da 328 lisans öğrencisiyle yaptıkları çalışmalarında erkeklerde duygu baskılama ile depresyon arasında anlamlı ve kadınlara göre daha fazla bir ilişki olduğunu belirtmektedir. Türkiye'de bu alandaki çalışmalarda da erkeklerin duygusallıklarını daha fazla baskıladıkları görülebilmektedir. Demirtaş (2018) Antalya'da 155 kadın 107 erkek üniversite öğrencisi ile yaptığı çalışmasında benzer bir şekilde erkeklerin kadınlara göre duygularını daha fazla baskıladıklarını bulgulamıştır. 13-17 yaş aralığında 422 öğrenci ile uyguladıkları çalışmalarında Ulaşan-Özgüle ve Sümer de (2017) duygu ifadesi bastırma stratejisinin erkekler tarafından daha sıklıkla kullanıldığını ifade etmektedir (s. 15).

Türkiye'de erkekliğin tesisi ve erkeklerin toplumsallaşma süreçlerine dair yapılan çalışmalar (Örn. Afşar, 2020, Haskan-Avcı, 2020, Sancar, 2011, Selek 2011) erkekliğin 'kazanılması gereken', 'kaybedilebilen', 'tehdit altında olabilen', sürekli ispat edilmesi için sınava sokulabilen bir şekilde inşa edildiğini ortaya koymaktadır. Bu anlamda çocukluktan itibaren kavgaya girip girememe, ağlayıp ağlamama, korkuyu saklayıp saklayamama gibi ölçütlerle beraber sert görünmenin, güçlü olmanın, kendini ve yanındakileri koruyabilmenin yüküyle de biçimlenen bir erkeklik tesisi görebilmekteyiz. Sünnet olma, askere gitme, işe girme, evlenme, baba olma gibi aşamalarla erkekliğin test edilip hegemonik erkeklik standartlarına yaklaşımda idealin oluturulduğunu görmekteyiz (Altınoluk-Düztaş, 2019, Barutçu, 2013, Selek 2011). Selek (2011, s.19) özellikle dört temel aşama olarak sünnet, askerlik, iş bulma ve evliliği 'erkekliğin durakları' olarak tanımlamaktadır. Sancar endüstriyel kapitalizmin de standartlarına uygun olarak çalışma hayatında var olmanın, risk alabilmenin Türkiye'deki erkeklik tesisinde önemli parametreler olduğunu belirtmektedir (Sancar, 2011, ss. 54-62). Bu şekilde, kendini çalışma hayatında gerçekleştirilememeye, erkeklik kaybı riskini de doğurmaktadır (s. 59).

Kağıtçıbaşı & Ataca (2016) Türkiye'de 1975 ve 2003 arası çocuğun değeri ve ailedeki yerine bağlı yaptıkları çalışmada çocuğa atfedilen materyal ve ekonomik değer azalırken psikolojik duygusal değer arttığı yönünde bulgularını yorumlamaktadır. Kentli ve daha genç kuşaklarda çocuğun değerinin ve ailenin dönüşümünün duygusal karşılıklı bağımlılık üzerinden daha fazla yorumlandığını ortaya koymuşlardır (Kağıtçıbaşı & Ataca, 2016, ss. 335-336). Sunar (2002) da Türkiye'de 3 ayrı kuşak kentli orta sınıf ailede ebeveyn çocuk ilişkisi dönüşümünü vurgulamış ve kuşaklar arası daha genç kuşağa doğru duygusal ifadeyi cesaretlendirmenin arttığını belirtmiştir (ss. 225-226). Buna karşın, kız çocukların oğlan çocuklara göre babalarını duygusal ifadeye daha hoşgörülü bulduklarını vurgulamıştır (Sunar 2002, s. 225).

Kuşaklar arası aile kurma, çocuk yetiştirme ve erkeklik tesisi açısından, Boratav vd. (2014) da Türkiye'nin farklı bölgelerinden yedi ilde 50 evli erkekle yaptıkları çalışmada, erkeklik otoritesiyle daha kapsayıcı eşitlikçilik arasında kalan erkeklik deneyimleri bulgulamıştır. Bu anlamda örneklemelerindeki tüm erkekler, daha yakın duygusal ilişkiler kurma eğiliminde ve kendi babalarından farklı



olduklarını vurgulamıştır (Boratav vd., 2014, s. 316). Barutçu & Hıdır (2016) Türkiye'de babalık deneyimlerindeki dönüşümlere vurgu yaparak özellikle pro(feminist) babaların kendi babalarıyla kuramadıkları duygusal yakınlığı sorguladıklarını ve çocuklarıyla sevgi ifadesi gibi duygu paylaşımlarına dikkat ettiklerini ortaya koymuştur. Yazarların da bulgularını yorumlarken katıldıkları Sancar (2011, ss. 146-147)'ın değindiği gibi, 'yeni babalık' tartışmalarında katılımcı ve paylaşımcı ebeveynlik pratikleri ile cinsiyet eşitliği yönünde olumlu bir rol görülürken, bunun hegemonik erkeklikle birleşen ve ayrıcalıklı konumlarını koruyan melez bir erkeklik formu olarak işleyebildiğini gözden kaçırmamak gerekir. Benzer bir şekilde, Altınoluk-Düztaş (2019, s. 124) erkek akademisyenlerle yaptığı çalışmasında babalarına kıyasla çocuklarıyla daha yakın ilişki kurmalarını kapsayacak biçimde babalık kurumunda bir dönüşüm olsa dahi hegemonik erkekliğin gerekliliklerini oğullarına aktarma gayretlerinin olduğunu belirtmiştir.

Bu çalışmada, duygu ifadesi ve ağlama ile erkeklik arasında kurulan kalıp yargı üzerinden erkeklik tesisi, duygusallık ve duygu ifade etme ilişkisi analiz edilecektir. Bu amaçla, 18-25 ve 26-40 olmak üzere iki farklı yaş grubundan İzmir'de yaşayan toplam 50 erkekte oluşan örneklem üzerinden toplanan nicel ve nitel veriler sunulacaktır. Modern, laik, ileri görüşlü ve eğitime verilen önem üzerinden kurulan kent kimliği ile beraber cinsiyet eşitliği vurgusunun da nispeten baskın temsil mekanlarından olan İzmir'de (CEID, 2022, Güney & Ecemiş-Kılıç, 2023) 1980'lerden sonra doğmuş olan genç erkeklerle yapılan görüşmeler üzerinden toplumsal dönüşümün yansımalarını açığa çıkarmak hedeflenmektedir. Çalışma, Türkiye'de genç erkeklerdeki erkeklik algısı ile duygu ifadeleri arasındaki ilişkiyi ortaya koymak, bu anlamda toplumsal dönüşüm ve bu dönüşüm içerisinde kadınlık ve erkeklik algıları ve rolleri ile kurulan ilişkileri açığa çıkarma potansiyeli taşımaktadır. Kuşaklar arası böyle bir analiz hem erkekliğin farklı deneyimlerini hem de duygularla ilişkilendirme biçimlerini ortaya koyarak erkeklik çalışmalarına ve ülkemizde yeni gelişen bir alan olan duygu sosyolojisi ve cinsiyet çalışmaları kesişimine katkı sunmayı amaçlamaktadır. Çalışma, nicel verilerden yararlanmakla beraber tematik analize bağlı nitel yaklaşıma dayanmaktadır.

## **YÖNTEM**

Bu çalışma sosyal araştırmalarda tavır ölçmek için yaygın bir araç olarak kullanılan likert tipi bir ölçeğe (Bryman, 2012, p. 166) bağlı geliştirilen bir nitel analize dayanmaktadır. Konuya dair verilerin zengin analizini mümkün kılan ve hem nicel hem nitel veri setlerinden beslenen karma yöntem yaklaşımını (Creswell & Clark, 2017) taşımakla beraber, çalışmanın temel analizi nitel veri seti üzerinden inşa edilmiştir. Araştırma örneklemini oluşturmak için, 1980'den sonra doğmuş iki yaş aralığında (18-25 ve 26-40) İzmir'de ikamet eden ölçek ve takip eden nitel soruları yüz yüze cevaplamaya rıza gösteren erkeklere karışık örnekleme yöntemiyle ulaşılmıştır. Anlam doygunluğuna ulaşmak için Hennick vd.'nin (2017)

nitel arařtırmalar için önerdiđi 16-24 grřme hedefi sađlanmaya alıřılmıř ve her iki kuřaktan da 25'er erkek rnekleme dahil edilerek toplam 50 erkeđin verisi analize alınmıřtır. Grřmeler tekrarlayan kodlarla beraber anlatıların ierik analizi ile erkeklik ve duygular sosyolojisi literatrnde bađlantılı temalarla iliřki kurularak analiz edilmiřtir. Bu alıřma, Dokuz Eyll niversitesi Sosyal ve Beřeri Bilimler Arařtırma ve Yayın Etik Kurulunun 07.03.2023 tarihli toplantısında alınan 2 sayılı kararla etik aıdan uygun bulunmuřtur.

Bayar, Avcı ve Ko (2018) tarafından geliřtirilip geerlik ve gvenirlik alıřmalarının sunulduđu Erkek Toplumsal Cinsiyet Rol Stresi leđinin duygusallık ve duygu ifadesine bađlı 2 maddesine dayalı bir nitel analiz hedeflenmiřtir. 27 maddeli lek 5'li likert tipinde (1=Benim iin hi stres verici deđil, 5= Benim iin ok stres verici) puanlanmaktadır. Duygulara bađlı 2 maddenin bir tanesi 5. madde olan "Toplumda var olan 'Erkekler ađlamaz' dřncesi", diđerisi ise 24. madde olan "Duygusal konulardan konuřma"dır. Bayar, Avcı ve Ko (2018) leđin gvenirliđi iin Cronbach Alpha i tutarlılık katsayısı 0.90 olarak belirtmiřlerdir. lek ncelikle yař ortalaması 28.78 olarak hesaplanan Trkiye'nin farklı yerlerinde yařayan 251 kiřilik bir rnekleme uygulanmıřtır. Bu rnekleme Cronbach Alpha katsayısı 0.87 olarak hesaplanmıřtır. 5. maddenin likert puanlama aritmetik ortalaması 2.57, standart sapması 1.48 iken; 24. maddenin likert puanlama aritmetik ortalaması 2.71, standart sapması 1.49 olmuřtur. Bu alıřmada, 251 kiřilik rneklemin ierisinden İzmir řehrinde ikamet eden 18-25 yař aralıđındaki 25 kiři ile 26-40 yař aralıđındaki 25 kiři olmak zere toplam 50 kiřinin verileri deđerlendirilmiřtir. 18-25 yař arası 25 kiřinin yař ortalaması 21.76; 26-40 yař arası seilen 25 kiřinin yař ortalaması ise 30.52 olarak hesaplanmıřtır. 18-25 yař arası bireylerin hepsi bekar, 26-40 yař arası bireylerin 8'i evli, 17'si bekarıdır. 18-25 yař arasındakilerin 8'i cret karřılıđı alıřmakta, 17 kiři ise niversite đrencisidir. 26-40 yař arasında ise 1 kiři iřsiz, 24 kiři eřitli mesleklerde cret karřılıđı alıřmaktadır. rnekleme, sınıfsal olarak, alt, orta-alt ve orta sınıftan bireyleri iermektedir. rnekleme kapsamında cinsel ynelim ve etnik kimlik sorularına yer verilmemiřtir. rneklemedekilerin %66'sı (33/50) İzmir'de dođup bymekle beraber rneklemin tamamında İzmir'de ikamet yıl ortalaması 20.84 yıl olmuřtur.

Bu alıřmada, likert puanlamasına dayalı cevaplarıyla beraber bu kiřilere sorulan nitel aıklama, anlam kurma ve deneyime odaklı anlatılarına tematik analiz uygulanmıřtır. Bu amala bireylerden lek maddelerine verdikleri cevabı aıklamaları, buna dayalı nasıl deneyimleri olduđunu aktarmaları, rnek vermeleri ve isterlerse ek aıklama yapmaları istenmiřtir. lek maddelerine bađlı yapılandırılmıř ve derinlemesine grřmelerin aıđa ıkardığı bu anlatılar, tekrarlanan ifadeler ve alanyazınla bađlantılı bir řekilde deđerlendirilerek kodlar oluřturulup temaların belirlenmesiyle analiz edilmiřtir (Braun ve Clarke, 2006, s. 79). Bu bakımdan bu alıřma, lek maddelerinin likert analizlerini sunmakla birlikte, temel analiz, grřlenlerin anlatılarına dayalı nitel yaklařımla tematik bir

biçimde tasarlanmıştır. Görüşülenlerin bilgileri şu şekilde sunulmuştur: Yaşı, Eğitim durumu (Ortaokul Mezunu-OM, Lise Mezunu-LM, Üniversite Öğrencisi-ÜÖ, Üniversite Mezunu-ÜM), Medeni durumu (Evlili-E, Bekar-B), Çalışma durumu, İlgili Maddeye dair likert puanlaması (M5LP:1-5-M24LP:1-5). Örneğin: K75, 25, ÜM, B, M24LP:3.

Kişi numarası	Yaşı	Eğitim durumu	Medeni durumu	Çalışma durumu	İlgili Maddeye dair likert puanlaması
K75	25	ÜM(Üniversite Mezunu)	B (Bekar)	Mühendis	M24LP:3

## BULGULAR

Aşağıda önce ölçekteki 24. madde olan “Duygusal konulardan konuşma”ya dair anlatılar, duyguların ifadesi, insani gereklilik olarak duyguların konumlandırılışı, duygusalığa olan vurgu ve ifade zorlukları ana temaları üzerinden değerlendirilmektedir. Sonrasında ölçekte 5. madde olarak yer alan “Toplumda var olan ‘Erkekler ağlamaz’ düşüncesi” üzerine açıklama ve deneyimlerin analizi sunulmaktadır. Bu analizde de kalıp yargıların etkileri çerçevesinde ağlamamayı öğrenme, sert ifadeye tehdit olarak ve zayıf algılanma tedirginliği duyarak ağlamayı konumlandırma, erkekliğin sorgulandığı kadınsılaştırılma ve eşcinselleştirilme deneyimleri ve kalıp yargının yarattığı gerginlik temaları rehber olmaktadır.

### Duygusal Konulardan Konuşma

Duygusal konulardan konuşma üzerine olan ölçek maddesi 18-25 ve 26-40 yaş aralıklarına paralel belirlenmiş kuşakların stres düzeylerinde farklı sonuçlar vermiştir. Örneklemdaki 18-25 yaş arası 25 erkek katılımcı, bu maddeyi 1.59 standart sapma ile aritmetik ortalaması 2.96 stres etkisi üzerinden değerlendirmiştir. Likert puanlamasına göre 26-40 yaş aralığındaki 25 kişi ise bu maddeyi standart sapma 1.57 ile aritmetik ortalaması 2.16 likert puanlaması ile stres belirtmiştir. Bu yaş arasındakilerden 18-25 yaş arasındakilere göre 2 kat daha fazla kişi (14'e 7) duygusal konuşmanın stres yaratmadığını belirtmiştir. Paralel bir şekilde 18-25 yaş arasındakilerden 15 kişi (%60) duygularını ifade etmeyi stres verici bir faktör olarak puanlarken (Likert puanı 3 ve yukarısı), 26-40 yaş aralığında 8 kişi (%32) bu yönde puanlama yapmıştır.

**Tablo 1:** Yaşa Göre 24. Madde Likert Puanlaması

18-25 Yaş	%	26-40 Yaş	%

Likert Puan 1	7	28	14	56
Likert Puan 2	3	12	3	12
Likert Puan 3	6	24	2	8
Likert Puan 4	2	8	2	8
Likert Puan 5	7	28	4	16
Toplam	25	100	25	100
Likert Ortalaması	2.96		2.16	
Standart Sapma	1.59		1.57	

**Şekil 1:** Yaşa Göre 24. Madde Likert Puanlaması Dağılımı

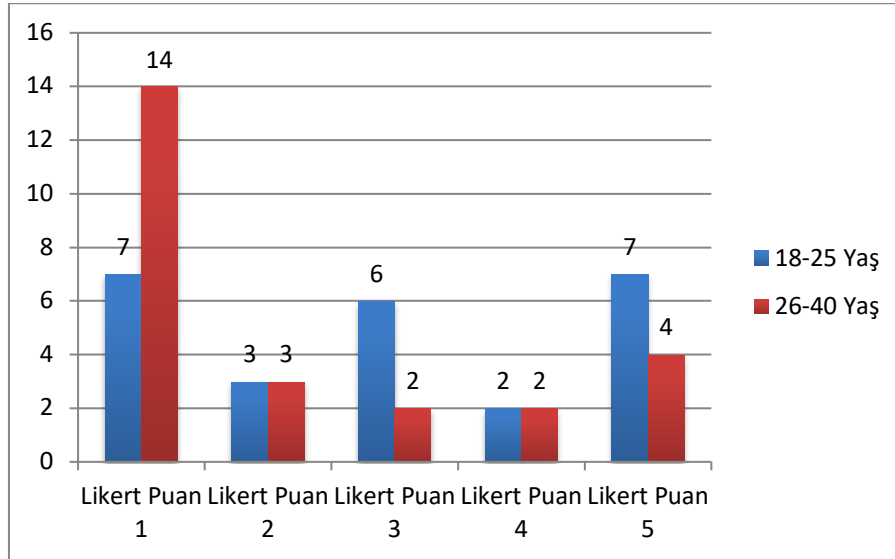

Görüşülenlerin açıklama ve deneyim paylaşımına dayalı nitel tematik analizinde ise farklı temalar da ortaya çıkmıştır. Katılımcılar açıklamalarını sunarken açık olarak duyguları üzerine konuşabildiklerini söyleyenler, bunun insani bir gereklilik ve ihtiyaç olduğunu belirtenler, duygusallığını vurgulayanlar ve ifade etme zorluğu çektiklerini ortaya koyanlar olmuştur. Yaş grupları arasında en anlamlı fark daha genç olan 18-25 yaş arası grupta ifade etme zorluğunun daha fazla belirtilmiş olmasıdır. Bu gruptaki katılımcıların yarıya yakını (12 kişi, %48) ifade etme zorluğunun altını çizerken daha büyük yaşta 26-40 yaş arası grupta bu sayı grubun %20'sinde (5 kişi) kalmıştır. Duygusallığını vurgulayanlara

bakıldığında da daha büyük yaştaki grupta daha fazla kişi ifadesine rastlanmaktadır (1 kişiye karşın 4 kişi). Duygusallığını vurgulayanlar olumlu ve olumsuz anlamlandırmalarıyla da farklılaşmıştır. Bu farklılık da göz önüne alındığında 18-25 yaş arasında olumlu anlamlandırmaya rastlanmazken 26-40 yaş grubunda 2 kişi olumlu anlamlandırmada bulunmuştur.

**Tablo 2:** Temalara Bağlı Dağılım

Temalar	18-25 Yaş	%	26-40 Yaş	%	Toplam	Toplam Örneklem Frekansı
İfade Edebilme	9	36	10	40	19	38
İnsani Gereklilik/İhtiyaç	2	8	3	12	5	10
Duygusallığı Vurgulama	1	4	4	16	5	10
İfade Etme Zorluğu	12	48	5	20	17	34
Belirsiz	1	4	3	12	4	8
Toplam	25	100	25	100	50	100

Belirtilen temalara ve bağlantılı alt temalara uygun olarak görüşülenlerin anlatı örnekleriyle tematik analizi aşağıda 4 tablo üzerinden sunulmaktadır (Tablo 3, 4, 5, 6). Bununla beraber, temaların farklı yansımalarını sunan anlatılar da birebir örnek verilerek sunulmaktadır.

**Tablo 3:** Rahat Duygu İfadesi Teması

Kişi Sayısı (18-25 Yaş)	Kişi Sayısı (26-40 Yaş)	Anlatı Örneği
9	10	“Yani annem olsun, arkadaşlarım olsun rahatça konuşuyorum strese sokmaz pek” (K31,19, LM, B, İşsiz, M24LP:1).
		“İstedğim her duyguyu rahatlıkla konuşabiliyorum” (K82, 29, LM,

Duygularını rahat ifade edebildiğini belirten kişiler arasında farklı likert puanlamalarına rağmen duygu ifadesinde rahatlıklarını ortaya koyanlar olmuştur. 18-25 yaş arası 5 kişi 1 likert puanlaması, 3 kişi 3 likert puanlaması, 1 kişi 5 likert puanlaması veren 9 kişinin anlatıları bu tema altında değerlendirilmiştir. 26-40 yaş arası ise 9 kişi 1 likert puanlaması, 1 kişi 3 likert puanlaması ile toplam 10 kişinin anlatısı bu tema içinde yer almıştır. Tablodaki anlatılarda görüldüğü gibi hem aile hem arkadaşlarla rahat duygu paylaşımında bulunabilenler olmaktadır. Duygusal konularda konuşmanın kendisi için yarattığı stresi 1 olarak en düşük seviyede ifade eden ve duyguları üzerine konuşmanın kolaylığını vurgulayan K43'ün anlatısında ailesinin baskı kurmamasının etkileri açığa çıkmaktadır:

“Benim için stres verici değil. Kolaylıkla duygularını ifade edebilen biriyim. Gerek ailemin gerekse arkadaşlarımın, sevgilimin yanında. Her zaman duygularım konusunda da kararlarım konusunda da beni yargılamayan yanımda olan insanlar var çevremde. Ailem duygularımı bastırmam gerektiğiyle alakalı hiçbir baskıda bulunmadı. Bunun etkisiyle beraber de çok rahatlıkla duygusal konularda içimden geldiği gibi olabiliyorum. Şanslıyım” (K43, 21, ÜÖ, B, Öğrenci, M24LP:1).

Rahatlıkla konuşabildiğini ifade eden başka bir katılımcı yine de bu maddeyi en üst seviye stres düzeyiyle ifade etmekte ve duyguları ile ilgili konuşabilmede aile ve ilişki biçimlerinin etkisini açığa çıkarmaktadır:

“Hem yetiştirilme tarzı hem de bağlanma şekliyle alakalı. Kendimi çok yakın hissettiğim kişilerin yanında rahatlıkla açarım” (K12, 22, ÜÖ, B, Öğrenci, M24LP:5).

Bu tema altında konumlandırılan kimselerden rahat ifadelerini belirtmelerine karşın duydukları bir takım rahatsızlıkları aktaranlar da olmuştur. Yine konuşma rahatlığını belirten K96 ise ailesi ile görüş farklılıklarından dolayı duygularını paylaşma rahatlığı duymadığını ancak arkadaşlarıyla konuşabildiğini paylaşmıştır:

“Rahatça konuşabilirim arkadaşlarımla. (...) Ailemin düşünce yapısıyla benim düşünce yapım uyuşmadığı için onlara duygularımı ifade etmeyi tercih etmiyorum. Ataerkil, dindar ve muhafazakar bir ailem var” (K96, 24, ÜM, B, Oyuncu, M24LP:1).

Akranlarla olumlu ya da olumsuz duygu paylaşımı duygu ifadesinde rahatlığı ve stres düzeyini etkileyebilmektedir. Örneğin, K 45 (21, ÜÖ, B, Öğrenci, M24LP:3) duygusal ifadede rahat hissetse dahi erkek arkadaşlarıyla duygu paylaşımında yaşadığı zorluğu dile getirmiştir:

“Bir keresinde evde tartışma olmuştu ve annem sinir krizi geçirmişti. Onu ilk defa öyle görmek beni çok derinden etkilemişti. Yakın bir erkek arkadaşımın oturduğumda da bu üzüntümü paylaşmak, duygusallığımı paylaşmak istemişim. Anlattığımda ise hiç ciddi bir karşılık alamadım. Ben duygusal konularda konuşabiliyorum sanırım ama karşımdaki erkek arkadaşlarım konuşmayı bilmiyor. Ciddiye alınmamak da bir daha duygusal konularda konuşmayı güçleştiriyor.”

Bununla beraber, duygu ifadesinde rahat olduğunu belirtmesine karşın erkekliğe dair kalıp yargılardan duyduğu rahatsızlığı açığa çıkaran K75 de erkeklerin duygu ifadesine dair toplumdaki algının yarattığı stresi vurgulamaktadır:

“Bu konunun stres yaratan kısmı ise erkekler duygularını dile getiremez algısı bana göre veya getirmekte zorluk çeker düşüncesi. Kendim adına konuşacak isem gayet de rahat bir şekilde duygusal konularda da konuşabilirim ve duygularımı da dile getirebilirim” (K75, 25, ÜM, B, Mühendis, M24LP:3).

Öne çıkan başka bir tema ise insani gereklilik ve ihtiyaç olarak duyguların algılanması ve dışa vurulmasıdır. Bu temayı belirten toplam 5 kişi olmuştur. Bu tema içerisinde insan olma gerekliliği olarak duyguların varlığını belirten toplam 3 kişi olmuştur (18-25 yaş arası 1 kişi-LP1, 26-40 yaş arası 2 kişi, LP1 ve LP2). Bu tema altında değerlendirilen 2 kişi de (18-25 yaş arası 1 kişi-LP2, 26-40 yaş arası 1 kişi, LP1) duyguları ifade etmenin ihtiyaç olduğunu vurgulamıştır.

**Tablo 4:** İnsani Gereklilik ve İhtiyaç olarak Duygu İfadesi Teması

Kodlar	Kişi Sayısı (18-25 Yaş)	Kişi Sayısı (26-40 Yaş)	Anlatı Örneği
İnsani Gereklilik	1	2	“Ben bir insanım ve benim de duygularım var” (K94, 23, LM, B, Öğrenci, M24LP:1). “Duyguları ifade etmek hiçbir zaman stres yaratmaz. Çünkü insan duygusal bir varlıktır ve duygularını gizlemek asıl stres nedenidir benim görüş açımına göre” (K97, 30, ÜM, B, Satış uzmanı M24LP:1).
İhtiyaç	1	1	“Ben bunun bir ihtiyaç olduğunu düşünüyorum” (K3, 22, ÜM, B, Öğrenci, M24LP:2). “Herkesin yapması gereken bir şey olduğunu düşünüyorum. Kendi içine atıp psikolojik olarak zarar görmektense dışa vurarak bu durum engellenebilir” (K79, 27, LM, B, İşsiz, M24LP:1).

Duygusallığı vurgulayanlar ise yoğunlukla daha büyük yaş grubunda çıkmıştır. 18-25 yaş arasında sadece 1 kişi yüksek stres değeri (LP5) belirterek ve olumsuz anlamlandırma ile duygusallığını vurgularken 26-40 yaş arasında 2 kişi (LP1) olumlu anlamlandırmayla 2 kişi (LP2, LP5) ise olumsuz anlamlandırmayla

duygusallığını vurgulamıştır. Olumlu anlamlandırma yapanların anlatılarında duygusallıklarına dair olumlu bir yaklaşım görülürken, olumsuz anlamlandırmada bireylerin duyguları tanıyıp kabul ederken bundan duyulan stres dikkat çekmektedir.

**Tablo 5:** Duygusallığını Vurgulama Teması

Kodlar	Kişi Sayısı (18-25 Yaş)	Kişi Sayısı (26-40 Yaş)	Anlatı Örneği
Olumlu Anlamlandırma	0	2	“Ya zaten duygusal bir aileyiz kimsenin kimseden çekincesi olmuyor. İkili ilişkilerimde de sakladığım çekindiğim bir şey olmuyor” (K28, 32, LM, B, Dükkan Sahibi, M24LP:1).
Olumsuz Anlamlandırma	1	2	“Duygusal bir insanım ama bunu dile getirmeyi pek sevmiyorum dile getirdiğimde de stres hissediyorum” (K49, 22, ÜM, B, Makine Teknisyeni, M24LP:5). “Duygusal konulardan konuşma” benim için yüksek derecede stres vericidir çünkü bu benim hassas kişilik yapımla alakalı bu nedenle çok stres veriyor” (K27, 32, ÜM, B, Memur, M24LP:3).

Belirtildiği gibi daha genç yaşta olan grupta daha sık ifade bulan duygu ifadesi zorluğu teması çoğunlukla yüksek stres belirten likert puanlamasıyla değerlendirilirken nitel analizde düşük likert puanlı (Likert puanı 2 olan 4 kişi) bireylerin de yerleştiği tema içi kodlarda analiz edilmiştir. Bu alt temalar, iletişimsel zorluk, sert ifadeye tehdit oluşturma, zayıf algılanma tedirginliği ve duygusallığa tepki olarak belirlenmiştir.

**Tablo 6:** Duygu İfadesi Zorluğu Teması

Kodlar	Kişi Sayısı (18-25 Yaş)	Kişi Sayısı (26-40 Yaş)	Anlatı Örneği
İletişimsel Zorluk	7	1	“Hayatımda genellikle duygularımı zor ifade ettiğim için duygusal konular beni her zaman germiştir”(K37, 21, ÜÖ, B, Öğrenci, M24LP:2).



			“Kendimi çok ifade edemem o konularda” (K26, 31, OM, E, Marangoz, M24LP:5).
Sert İfadeye Tehdit	3	2	“Sert olduğum ve o şekilde de gözüktüğüm için duygulardan konuşmak gardımı indirmeme neden oluyor” (K7, 18, ÜÖ, B, Öğrenci, M24LP:4). “Ben çok sevmem duygularımı açığa vurmaya. Mizaç olarak sert görünüyorum ve kötü hissetsem de bundan konuşmayı sevmiyorum” (K86, 37, LM, E, Esnaf, M24LP:4).
Zayıf Algılanma Tedirginliği	1	2	“Zayıf hissettiriyor. Bir psikoloji öğrencisi olarak evet insanların duygularını açması gerektiğini öğrendik iyi geldiğini biliyoruz ama gel gör ki ben de kötü hissediyorum” (K50, 22, ÜÖ, B, Öğrenci, M24LP:5). “Eşime bile bir şey anlatacakken çok kez düşünürüm. Rahat anlatamam. O da üzüldüğümü anladığında anlatmam konusunda baskı yapar. Ama güçsüz görünmekten korkarım. Ailemde de bu konularda benimle konuşmak isteyen olmadı. Hep dertlerimi kendi başıma atlattıma çalışırım” (K25, 29, ÜM, E, Mühendis, M24LP:5).
Duygusalığa Nefret/Tiksinme Tepkisi	1	0	“Duygusalıktan nefret ediyorum. Ağlayan bir insan gördüğümde sinirleniyorum. (...) Duygusal şeyler konuşmaktan rahatsız oluyorum ve ne konuşacağımı da bilmiyorum” (K54, 22, ÜÖ, B, Öğrenci, M24LP:5).

18-25 yaş aralığında 7 kişi (2 kişi LP 2, 1 kişi LP 3, 1 kişi LP 4, 3 kişi LP 5); 26-40 yaş aralığında 1 kişi (1 kişi LP 5) iletişimsel zorluk belirtmiştir. Erkekliğe atfedilen sert ifadeye tehdit oluşturmasından dolayı duygu ifadesinden kaçınanlar ise 18-25 yaş aralığında 3 (2 kişi LP 3, 1 kişi LP 4) 26-40 yaş aralığında 2 kişi (LP4, LP4) olmuştur. Duyguları göstermenin zayıf algılanma ile ilişkilendirildiğini ve bundan duydukları tedirginliği açığa vuran 18-25 yaş aralığında 1 kişi (LP 5) 26-40 yaş aralığında 2 kişi (LP2, LP5) olmuştur. Bunlardan daha genç olan kişinin anlatısında aldığı eğitime rağmen cinsiyet kalıp yargılarının etkisini aşamamasını ifade edişi görülmektedir. Daha büyük yaştaki gruptan olan kişinin anlatısı ise aile içi toplumsallaşma biçimlerine bağlı duygu ifade edememe ve duygular üzerinden kurulan güç ilişkilerine dair ipuçları sunmaktadır.

Özetle, duygu ifadesiyle ilişkilerinde iki yaş aralığından da rahat ifade, insani gereklilik ve ihtiyaç olarak duyguları ele alanlar olduğu kadar duygu ifadesi ve erkeklik arasındaki baskı ve kontrole dayalı ilişkiden dem vuranlar da bulunmaktadır. Bu anlamda, iletişimde zorlanma, sert görünme kaygısı ve zayıf algılanma tedirginliği göze çarpmaktadır. Bununla beraber, duygusallığa karşı tiksinti ve/ve ya nefret ifadelerine dahi dönüşebilen bir mesafe görünür olabilmektedir. Duygusallıkla olumsuz ilişkilene, 18-25 yaş arası erkeklerde 26-40 yaş arasındakilere göre daha fazla görülmüştür.

### “Erkekler Ağlamaz” Kalıp yargısını Değerlendirme

“Erkekler ağlamaz” kalıp yargısına bağlı stres puanlamalarında 26-40 yaş arası katılımcılar 18-25 yaş katılımcılara göre daha fazla stres belirtmişlerdir. Ortalama stres ve üstü 18-25 yaş arası 9 kişi tarafından belirtilmişken (4 kişi LP3, 3 kişi LP4, 2 kişi LP5) 26-40 yaş arasında daha fazla stres belirten 11 kişiye çıkmıştır (1 kişi LP3, 4 kişi LP4, 6 kişi LP5). Sadece ortalamasının üstü stres puanlaması değerlendirildiğinde 26-40 yaş aralığındaki katılımcılar 2 kat daha fazla (10-5) stres puanlamasında bulunmuşlardır.

**Tablo 7:** Yaşa Göre 5. Madde Likert Puanlaması

	18-25 Yaş	%	26-40 Yaş	%
Likert Puan 1	12	48	11	44
Likert Puan 2	4	16	3	12
Likert Puan 3	4	16	1	4
Likert Puan 4	3	12	4	16
Likert Puan 5	2	8	6	24
Toplam	25	100	25	100
Likert Ortalaması	2.16		2.64	
Standart Sapma	1.37		1.72	

**Şekil 2:** Yaşa Göre 5. Madde Likert Puanlaması Dağılımı

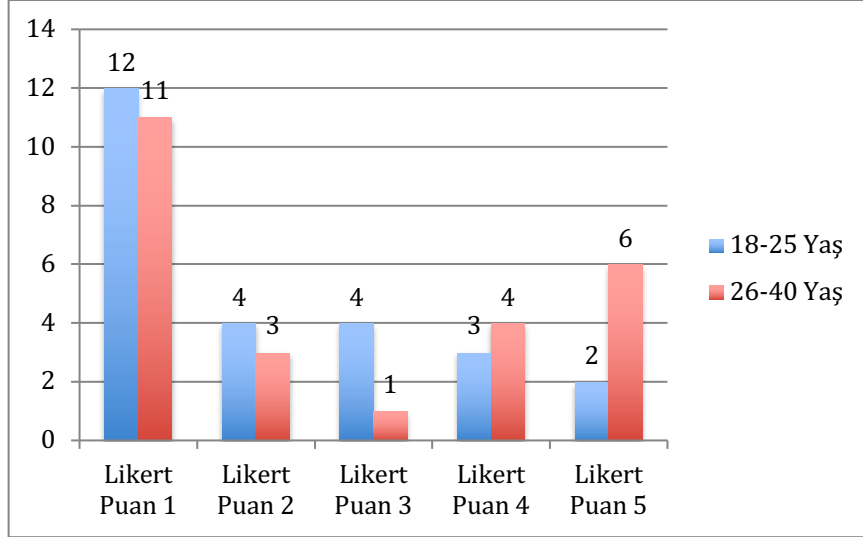

18-25 yaş arası 11 kişi ve 26-40 yaş arası 12 kişi erkeklerin ağlamaması beklentisinin etkilerini pek hissetmediklerine dair açıklamalarda bulunmuşlardır. Bu kişilerden 18-25 yaş aralığındaki 4 kişi (LP1) umursamadığını belirtmiş, 2 kişi insani gereklilik (1 kişi LP1, 1 kişi LP3) olarak ağlama ihtiyacı üzerinde durmuş, 3 kişi (1 kişi LP2, 2 kişi LP3) saçma bulduğunu, 2 kişi de (1 kişi LP2, 1 kişi LP4) bu algının kırılmaya başladığına dayalı bir değişim olduğunu ortaya koymuştur. 26-40 yaş arasındaki 9 kişi (5 kişi LP1, 2 kişi LP2, 2 kişi LP5) insani gereklilik olarak ağlama ihtiyacını vurgularken 2 kişi (LP1) kalıp yargısını umursamadıklarını, 1 kişi de (LP1) bu kalıp yargıyla karşılaşmadığını belirtmiştir. Bunlar arasında kalıp yargıyı saçma bulduklarını ve bu algının değiştiğini belirtenler olmuştur. 26-40 yaş grubundan 1 kişinin cevabı ise belirsizdir. Bu madde ile ilgili açıklama ve deneyimlere dayalı nitel tematik analizine bakıldığında ise her iki grupta da katılımcıların büyük çoğunluğu (18-25 yaş aralığında 14 kişi, 26-40 yaş aralığında 12 kişi) bu maddeye bağlı baskı, gerginlik ve bir şekilde etki hissettiklerini ortaya koymuştur. Her iki yaş aralığında 1'er kişi ise yargıyı desteklediğine dair anlatılarını paylaşmıştır. Açıklamalarında ağlama ile ilgili kalıp yargının etkisi görülenlerin anlatılarına belirlenen kodlar ağlama isteği duymama, sert ifadeye tehdit ve güçsüz hissetme, kadınsılaştırılma, eşcinselleştirilme, gizleme ihtiyacı duyma, yargıyı içselleştirerek ağlamamayı öğrenme, yargıyı savunma ve ağlamasına rağmen kalıp yargıdan gerilme olarak belirlenmiştir.

**Tablo 8:** “Erkekler Ağlamaz” Kalıp yargısının Etkileri

Kodlar	Kişi Sayısı (18-25)	Kişi Sayısı (26-40)	Anlatı Örneği

	Yaş)	Yaş)	
Ağlama İsteği Duymama ve Ağlamamayı Öğrenme	3	3	<p>“Zamanla alışıp ağlamamayı öğreniyorsun. Çok stres verici değil; zaten kolay ağlayabilen birisi değilim” (K13, 22, ÜM, B, Garson, M5LP:3).</p> <p>“Çok ağlayan biri değilim; daha mantıksal biri olduğumu düşünüyorum” (K26, 31, OM, E, Marangoz, M5LP:2).</p>
Sert İfadeye Tehdit ve Güçsüz Hissetme	2	2	<p>“Yapım sert olduğundan dolayı bazen duygusallaştığımda zorlanıyorum” (K7, 18, ÜÖ, B, Öğrenci, M5LP:5).</p> <p>“Yine toplumun oluşturduğu kalıplardan biridir. Yeri geldiğinde erkek kadından daha duygusal ve ağlamaklı olabiliyor ben de öyle hisseden insanlardan biriyim. Bu durumun yaşanması durumunda zayıf gözüyle bakılması hoş değil” (K91, 37, ÜM, B, Emlakçı, M5LP:5).</p>
Kadımsılaştırılma	2	3	<p>“Çocukken parkta futbol oynarken yere düşmüştüm ve arkadaşlarımda benimle karı gibi ağlama diye dalga geçmişti. Bu olaydan çok etkilenmişim” (K10, 20, LM, B, Garson, M5LP:5).</p> <p>“Toplumda var olan ‘Erkekler ağlamaz’ düşüncesi” benim için çok stres vericidir çünkü hassas biriyim ve bu benim için baskı yaratıcı bir şey. Bu konuda zorbalıklara da çokça maruz kaldım. ‘Kadın gibi ağlama’ sözlerini daha önceden duydum. Halbuki bunun cinsiyeti yoktur” (K22, 26, LM, B, Fotoğrafçı, M5LP:5).</p>
Eğcinselleştirilme	1	0	<p>“Yozgat’taki arkadaşlarım ağladığımı gördükleri zaman teselli etmek yerine 'gay misin sen' gibi şeyler söylüyor. Bu yüzden çok rahatsız hissediyorum”(K54, 22, ÜÖ, B, Öğrenci, M5LP:4).</p>
Gizleme ihtiyacı duyma	3	2	<p>“Ağlarım ama görmelerini istemem açıkçası” (K50, 22, ÜÖ, B, Öğrenci, M5LP:2).</p> <p>“Aile büyüklerinin yanında ağlamamak için kendimi tutmak zorundayımdır” (K2, 30, LM, E, Esnaf, M5LP:5).</p>
Yargıyı savunma	1	1	<p>“Ağlamak erkeklere yakışmaz. Aynı düşüncedeyim” (K36, 20, LM, B, Emlakçı, M5LP:3).</p>

			“Bir noktada erkek olarak ben de ağlamanın doğru olduğunu düşünmüyorum. Belki de bu şekilde yetiştirildiğim için şu an bana bu durum tuhaf geliyor. Ama bazen ağlamak istediğimde kendimi tutmak zorunda kalmak büyük stres yaratıyor bende” (K83, 30, LM, E, Turizmci, M5LP:4).
Ağlamasına rağmen kalıp yargıdan gerilme	3	2	“Ben ağlıyorum açıkçası ve erkeklerin duygusuzmuş gibi algılanması beni geriyor” (K12, 22, ÜÖ, B, Öğrenci, M5LP:1). “Ağlarım ama yerine göre de çekinebileceğim bir durum”(K25, 29, ÜM, E, Mühendis, M5LP:1).

18-25 yaş arası 3 kişi (LP1, LP3, LP4), 26-40 yaş arası 3 kişi (LP1, LP2, LP 3) ağlamamayı öğrendiklerini ve/ ve ya ağlama isteği duymadıklarını ifade etmiştir. Sert İfadeye Tehdit Oluşturma/Güçsüz Hissetme alt teması altında 18-25 yaş arası 2 (LP 4, LP5) 26-40 yaş arası 2 kişi (LP 5); kadınsılaştırılma alt temasında 18-25 yaş arası 2 kişi(LP5) 26-40 yaş arası 3 kişi(LP1,LP 4, LP 5), eşcinselleştirilme alt temasında 18-25 yaş arası sadece 1 kişi (LP4) bulunmaktadır. Ağlamasına rağmen klişeden gerilme beyan eden ise 18-25 yaş arası 3 kişi (LP 1, LP2, LP3) 26-40 yaş arası 2 kişi (LP1, LP 5); klişeden çekinerek gizleme ihtiyacı duyan 18-25 yaş arası 3 kişi (LP 2, LP3, LP5) 26-40 yaş arası 2 kişi (LP4, LP 5) ve yargıyı savunanlar 18-25 yaş arası 1 kişi (LP5) 26-40 yaş arası 1 kişi (LP4) olarak değerlendirilmiştir.

Kadınsılaştırılmadan bahseden ve tabloda anlatısı görülen K10 alay edilmenin kendi çekincesi üzerindeki etkisini şu şekilde açığa çıkarmaktadır: “Çocukluğumdan beri toplum içinde ağlamaktan çekinirim. Kendi başımayken bile bu durumu düşünüyorum.” Kalıpları umursamamasını belirtmesine rağmen alay edilmekten bahseden K37 (21, ÜÖ, B, Öğrenci, M5LP:5) ise, “Bu maddeye verebileceğim tek örnek erkek arkadaşlarımdan duygusal bir olaya verdiği tepki sonucunda arkadaş ortamında bunun alay konusu olması” şeklinde alay edilme deneyimini paylaşmıştır.

Açıklama ve deneyimlerini sunarken kadınsılaştırılmadan bahsetmemelerine karşın kadınlarla kıyaslayarak erkekliklerini ağlama üzerinden tesis eden katılımcılar da olmuştur.

“Her yerde ağlamak erkek için cıvık kaçıyor tabi biraz. Biz kadınlara nazaran daha soğuk ve duygusal dengemizi daha çok koruyabiliyoruz” (K78, 26, ÜM, B, E-ticaret yetkilisi, M5LP:1).

K 28 de kadınlarla kendini kıyaslarken toplumsal beklentilerle makbul erkekliğin tanımlanmasına dikkat çekmektedir:

“Çünkü gayet ağlayabiliriz. Biz de en az kadınlar kadar duygusal insanlarız ama toplum güçlü ve sert erkekleri seviyor. Ne yapalım?” (K28, 32, LM, B, Dükkan sahibi, M5LP:1 ).

Bununla beraber, duygu ifadesinde görüldüğü gibi aileye bağlı duygu ifadesi denetimi de anlatılarda görünür olabilmektedir:

“Öyle büyüdüğüm için ağlamak da bizim ailede garip karşılanırdı ben hiç babamı ağlarken görmemiştim. Ama babamın cenazesinde ağladım hem de çok çevremdekiler bu sefer de ‘güçlü durman gerekiyor’ ‘senin ailene sahip çıkman lazım’ dediler” (K86, 37, LM, E, Esnaf, M5LP:3).

“Ailemdeki büyükler çoğunlukla hep güçlü görünmeye, sert görünmeye, üzücü bir olay karşısında bile ağlamamaya direniyorlar” (K43, 21, LM, B, Öğrenci, M5LP:3).

“Çocukken bir keresinde düşmüştüm ve canım çok acımıştı. Anneannem erkek adam ağlar mı ağlama bakayım falan demişti. Şuanda toplum içinde ağlamaktan hoşlanmam” (K53, 22, LM, B, İşsiz, M5LP:1).

Özetle, erkekler ağlamaz kalıp yargısının etkileri ağlamamanın içselleştirilip öğrenilmesi, ağlamanın sert tavra tehdit olarak görülmesi ve zayıf algılanma tedirginliği ile beraber düşünülmesi, erkeklik sorgulamasına maruz kalma, alay edilme, dışlanma pratiklerini de içeren kadınsılaştırılma ve eşcinselleştirilme kodlar çerçevesinde dışa vurulmuştur. Bunun yanı sıra kalıp yargının, yargıya katılma, duygusallıktan tikslenme ve nefret etme, ağlamanın gizlenmesi gereken bir ifade olduğunu hissetme ve ağlama ifadesinde çekinme ve gerilme gibi tepkileri de pekiştirdiğini görmekteyiz. Ağlama ifadesinde toplumdaki genel kalıp yargının etkilerinin, yakın çevre ile etkileşim, aile içi yetiştirilme ve kontrol biçimlerinin ve diğer erkeklerle beraber akranların tepkileri ile biçimlendiğini de söylemek mümkün olmaktadır.

## **TARTIŞMA**

Kadınların erkeklerden daha duygusal olduğu cinsiyet kalıp yargısı, kadınların daha sık ve yoğun duygular yaşadıkları inancına karşıt olarak erkeklerin duygularını ifade etmeyen ve daha az yoğunlukta duygu deneyimine sahip oldukları inancına bağlanmaktadır (Kelly & Hutson-Comeaux, 1999, p. 107). Copenhaver, Lash ve Eisler (2000, p. 406) erkeklerin kendilerini duygusal olarak dışavurumsal bulmalarının en önemli cinsiyet rolü stres üretici durumdan biri olduğunun altını çizmektedir. Randell vd. (2016), erkeklerin duyguları ve erkekliklerini yönetme biçimlerinin iyi oluşlarını etkilediğini vurgulamaktadır. De Boise ve Hearn (2017, p. 791) de erkeklerin duygularını anlamamanın ve erkeklerin duyguları anlamasının cinsiyet eşitliği için ve erkeklerin iyi oluşları için can alıcı olduğunu belirtmektedir. Bu anlayışta, sadece erkeklerin duygularının olduğunu belirtmek değil duyguların nasıl anlamlandırıldığı ve hangi amaçlara

doğrultulduğu, erkeklerin ayrıcalıklarına meydan okuyup okumadıkları da önem taşımaktadır.

Bu çalışmanın bulguları, duygu ifadesi ve ağlamanın örneklemedeki erkekler üzerinde stres yarattığını ortaya koymakla beraber bunun nicelleştirildiği genel likert ortalaması 3'ün (orta-nötr) altında kalmıştır. Buna rağmen, anlatıların nitel analizleri bu alandaki toplumsal baskının, toplumsallaşma biçimlerinin, güçlü görünme isteği ve zayıf görünmekten kaçınmaya bağlı kurulan erkekliğin ve buna tezat olarak konumlandırılan kadınlığın izlerini ortaya çıkarmaktadır. İki kuşakta da duygusal ifadenin erkeklik tesisiyle ilişkilendirilmesinin sorgulandığı anlatılarla beraber duygu ifadesinde baskı ve kontrol deneyimi aktarımları yer almıştır. Baskı ve kontrolün, orta yaşa daha yakın olan ve çalışma hayatına girmiş olan kuşakta daha az stres yarattığı ortaya konmuştur.

Cinsiyet kalıp yargılarının yaygınlığı çoğu araştırmada kullanılan öz raporlama tekniğini de sorunsallaştırmaktadır. Kadınların erkeklere göre daha duygusal olduğu, duygu düzenleme yeteneklerinin ve yoğunluklarının fazla olduğu görüşleri öz raporlamaya dayalı olarak iddia edilmektedir. La France ve Banaji (1992) öz raporlamanın dolaylı ya da dolaysız, kamusal ya da özel, kişiler arası ya da kişinin kendi içinde, küresel ya da yerel olması gibi faktörlerin bulguları değiştireceğini tartışmaktadır. Öyle ki görüşülen kadınlar ve erkekler cinsiyet kalıp yargılarına ve toplum beklentilerine bağlı cevaplar verebilmektedir. Bu çalışmanın örnekleminde de likert puanlamasında yüksek stres belirtmemesine rağmen kendi deneyiminden bahsederken toplumsal baskı, çekinme ve stresi açığa çıkaran anlatıların analizi toplumsal kalıp yargıların etkisinden muaf olmayan öz raporlama içerisinden anlam bulabilmektedir. Bu açıdan, bu araştırmanın nitel analizinin likert puanlamasıyla tam olarak görülemeyecek toplumsal etkileri açığa çıkarttığı düşünülmektedir.

Bu çalışmanın bulgularının tematik analizi, geleneksel erkeklik tesisiyle farklı ilişkilerin kurulabildiğini ortaya koymaktadır. Bazı erkekler, duygusallık ve ağlamakla ilgili kalıp yargıları sorgularken, bazıları bu sorgulamaya rağmen toplumsal dışlanma ve/ve ya aşağılanmadan kaçınarak duygu ifadelerini kontrol etmektedir. Bazıları sert görünme ve zayıf algılanmaktan kaçınma adına stratejik olarak duygu ifadesini kontrol ederken bazıları kalıp yargıyı içselleştirmenin duygu ve ifadelerini şekillendirdiğini ortaya koymaktadır. Connell (2005, p. 24) cinsiyet ilişkilerinin toplumsal fark ve eşitsizliklerle biraradlığında erkeklik tesisinin farklı hayatlarda farklı deneyimleri olabileceğini belirtmektedir. Ergenlik döneminde eski erkeklik biçimleri uyumlaştırılıp sahiplenilebilirken tezatlıklar, uzaklaşmalar, pazarlıklar da kurulabilmekte ve nihayetinde yeni erkeklik biçimleri ortaya konulabilmektedir. Bu bakımdan Connell, ergenliğin erkeklikte bir geçiş olduğunu vurgulamaktadır (2005, p. 24). Matud vd. (2020) de 18-25 yaş aralığının daha fazla konumlandığı 'beliren yetişkinlik dönemi'nde dönüşen toplumsal rollere bağlı olarak yüksek stres oranlarından bahsetmektedir. Bu çalışmanın bulgularındaki 18-25 yaş aralığında daha fazla stres ve duygu ifade zorluğu deneyimi bu geçiş

sürecinin etkilerine bağlı değerlendirilebilir. Daha genç yaş grubu, özellikle tematik analizlerinde geleneksel erkeklik kalıp yargısının etkilerine dair daha fazla ifade sunmuştur. Randell vd. (2016) de cinsiyet eşitliği hassasiyeti vurgulanan toplumlardan biri olan İsveç'te 16-17 yaşlarındaki ergen oğlanlarla yaptıkları çalışmalarında duygu yönetiminin farklı erkeklik biçimleri içerisinde anlam bulduğunu ortaya koymaktadır. Geleneksel cinsiyet normlarını kabul eden ve etmeyen erkeklik biçimleri olarak yaptıkları ayırımıda ergen oğlanların duygu ifadelerinin bağlamsal, ilişkisel ve kişisel değerlere bağlı olarak değişebildiğini belirtmişlerdir. Bu çalışmanın örnekleminde de bağlanma ve ilişkilere bağlı duygu ifadesi farklılaşması örnekleri görülmüştür. Örneğin, K96 (24, ÜM, B, M24LP:1) ailesiyle değil ama arkadaşlarıyla rahat duygu ifadesini vurgulamaktadır.

Oransky ve Marecek (2009) ise kuzeydoğu Amerika'da 15-16 yaşlarındaki banliyöde yaşayan nispeten ayrıcalıklı orta sınıf ve beyaz 23 ergen oğlanla yaptıkları çalışmalarında duygu ifade kurallarının ve pratiklerinin genç beyaz erkekler için önemini altını çizmekte akranların duygu denetimindeki etkilerini ortaya koymaktadır. Oğlanların diğer oğlanlara duygusal ve fiziksel acılarını göstermekten kaçındıkları; aksi takdirde acı duyma, başkalarını önemseme ifadelerinde 'gay' ve 'kız gibi' nitelemelerle alay edildikleri görülmektedir. Araştırmalarındaki oğlanların erkeklik tesisine bağlı olarak duygularını göstermede, istenmeyen ve tabu haline gelmiş duyguları diğerlerinden saklamada karmaşık stratejiler geliştirdiklerini vurgulamaktadırlar (Oransky & Marecek, 2009, p. 237). Bununla beraber, alay etme, taklit etme, itip kakma gibi davranışların doğal ve erkek gibi davranmanın gündelik bir parçası olarak tanımlandığı; hem bir diğerinin erkekliğini ortaya çıkarma hem de meydan okuma işlevi olduğu söylenilmiştir. Oransky ve Marecek bu davranışların dışarıdan bakan biri tarafından zalimce görülebileceğini ancak oğlanların bunu birbirlerinin erkekliklerini geliştirme ve güçlendirme diye yorumladıklarını belirtmişlerdir. Cretser vd. (1982, p. 485) de kadın ve erkeklerin ağlayan insanları cinsiyetine göre nasıl algıladıkları üzerine Kaliforniya'da bir devlet üniversitesindeki 285 erkek 307 kadın öğrenciyle yaptıkları çalışmalarında kadınların ağlamasına tepkinin çok farklı olmadığını görürken erkeklerin ağlamasına erkeklerin kadınlara göre daha fazla olumsuz tepki verdiklerini görmüştür.

Boratav ve diğerleri (2017, ss. 253-260) Türkiye'de 34 erkekle derinlemesine görüşmeye dayalı çalışmalarının bulguları üzerinden, erkekliğin toplumsal çevreden öğrenildiğinin, bunda da aile büyüklerinin ve erkek arkadaşların etkili olduğunun altını çizmektedir. Bu çalışmanın bulgularında hem aile hem de akran etkileri ortaya konulmaktadır. Aile ve yetiştirilme etkisi farklı temaların (örneğin; rahat duygu ifadesi, duygusallığını vurgulama ve duygu ifadesi zorluğu) altında görülmektedir. Aileyle olumlu olarak kurulan duygu paylaşımları ve ailede görülen rahat duygu paylaşımı duygu ifadesini rahatlatırken ve bu maddeye dair stresi düşürürken (örneğin; Tablo 5-K28 anlatısı), ailede olumlu görülmeyen ve/veya baskılanan duygu paylaşımları duygu ifadesinde zorlanma ve



yüksek stres deneyimlerine (örneğin; Tablo 6-K25 anlatısı) yol açmaktadır. Aile etkileri düşünüldüğünde yetiştirilme biçimleri, aile içerisinde görülen tepkiler, rol model olarak alınan aile büyükleri ve ailenin dayattığı beklentiler öne çıkmaktadır. Akranlarla kurulan ilişkiler de rahat ifade belirtildiğinde dahi rahatsızlık duyulan durumlar arasında yer alabilmektedir (örneğin; Tablo 4 altı ek anlatılar). Akran etkilerinde arkadaşlık biçimleri, alaydan ve dışlanmadan kaçınma, erkeklik ispatı gibi anlatılarda yerini alabilen diğer erkeklerin tepkileri önemli bir referans noktası olarak göze çarpmaktadır. Bu etkilerde duyguları nasıl ifade etmenin öğrenilmesinin yanı sıra, özellikle kadınsılaştırılma ve eşcinselleştirilmeyi kapsayacak şekilde alaya alınmadan ve zayıf görünme tehdidinden kaçınma yer bulmaktadır. Reichbart (2006) Batı kültüründe baskın olan genel erkeklik kanısı içerisinde ağlamanın kadınsılıkla ve zayıflıkla eşleştirilmesinin bazı erkeklerde ağlamaya karşı içsel bir yasaklamaya neden olduğunu belirtmektedir. Bizim örneklemimizdeki bazı anlatılar ağlamanın zayıflık ve kadınsılıkla eşleştirildiğini ve görüşülenlerin bunun üzerinden ötekileştirilme deneyimlerine sahip olduklarını göstermektedir. Buna bağlı, ağlamamayı öğrenme, ağlamayı gizleme, duygusallıktan tikslenme/nefret ve ağladığı durumlarda da gerilme gibi deneyimler açığa çıkmaktadır. Kimmel (2013, s. 99) de erkeklerin duygularını göstermelerinin eşcinsel olarak algılanmalarını doğurduğunu ortaya koymaktadır. Buna paralel bir şekilde, deneyimlerini paylaşırken örneklemimizdeki bazı erkeklerin ağladıklarında 'kız gibi' olmakla ve eşcinsellikle itham edildiklerini görmekteyiz. Bununla beraber, kadınsılaştırılma iki yaş grubunda da belirtilirken eşcinselleştirilme sadece daha genç olan 18-25 yaş grubunda ifade edilmiştir. Bu farklılık, eşcinselliğin genç kuşaklar arasında daha fazla görünür ve konuşulur olduğuna dair bir ipucu olarak değerlendirilebilir.

Kuşaklar arası farklar görülmesi, toplumsal dönüşüme, toplumsal konumdaki farklılıklara ve erkekliğin tesisinin baskısının daha fazla hissedildiği ergenlik dönemine bağlı olabilmektedir. Sancar'ın (2011) vurguladığı gibi farklı toplumsal konumlar ve kuşaktan kuşağa olası erkeklik dönüşümü temsil, algılama ve ifade biçimlerini etkileme potansiyeline sahiptir. Sancar (2011, s.126), Türkiye'den 48 erkekle yapılan yüzyüze görüşmeleri kapsayan ve Türkiye'deki erkeklik literatürüne önemli katkı sunan çalışmasında erkeklik ve babalık biçimlerinin kırsal/kent ve sınıfsal farkları oluşturan eğitim ve aile ilişkilerini de kapsayan kültürel sermaye bağlantıları ile ortaya çıktığını bulgulamaktadır. Bununla beraber, babalarıyla çelişkili ve mesafeli ilişkilerini açığa çıkaran görüşmeler üzerinden, Sancar (2011, ss.124-128) erkeklik temsillerinin kuşaklar arası sorunsuz aktarılmadığını vurgulamaktadır. Ross & Mirowsky (1984, pp. 143-144) de geleneksel cinsiyet rollerine bağlı erkeklerin bağlı olmayanlardan daha az ağladıkları argümanını sunarak ağlamanın erkekler için üzüntü duymak yerine makbul cinsiyet rollerini algılayışlarına bağlı olduğunu ortaya koymaktadır.

Bunun yanı sıra, Connell (2016) daha güncel yazdığı bir gözden geçirme ile hegemonik erkekliğin kavramsallaştırmasının farklı deneyimlerini

değerlendirirken neoliberalizmin erkekliklerin yeniden kurgulandığı deneyimler ürettiğini tartışmaktadır. Bu süreçte cinsiyet ilişkileri, kadınlık ve erkeklik inşaları değişebilmektedir (Connell 2016, pp. 309-311) Neoliberalizmin de etkisiyle modern öznelik durumu duygusal açıklık ya da esnekliği de kapsayabilmektedir ve hegemonik birey özelliklerine eklenebilmektedir (Budgeon 2014, p. 329). Erkeklikler de cinsiyete ve yaşa dayalı hiyerarşilerin dönüşümüyle ilişkisel olarak neoliberal değerlerin bağlamı içerisinde yeniden tanımlanabilmektedir (Cornwall vd., 2018, p. 267). Özbay da (2013, s. 191) günümüzde neoliberal değerlerin Türkiye'de hegemonik erkekliği biçimlendirmede etkili olduğunu ve buna bağlı olarak geleneksel hegemonik erkekliğe bağlı yaşın düştüğünü; orta yaşlı sağlıklı eril bedenlerin hegemonikleştiğini vurgulamaktadır. Neoliberal reformlar ile dönüşen kültürel yapı içerisinde 1980'lerden itibaren Türkiye pek çok alanda önemli toplumsal dönüşümler yaşarken erkeklik ve kadınlık kurguları dahil yeni benlik anlayışları ve toplumsal bağlar kurulmaktadır (Özyeğin, 2011, s. 159). Bu dönüşümle paralel olarak, Yüce ve Tor (2023) erkeklik ve beden temsiline kuşaklar arası değişebildiğine ve özellikle 1980'den sonra doğanlara atfedilen Y (1980-1999) doğanlar ve Z kuşağı (2000 sonrası doğanlar) arasındaki cinsiyete dair rol ve bedensel pratiklere dair algılardaki farklılıklara örnekler sunmuşlardır. Bu çalışmada da 1980'lerden sonra doğan, Y ve Z kuşaklarına tekabül edebilen erkekler arası duygusal ifade ile erkeklik inşası arası ilişkinin deneyimlenme ve anlatı farkları görülmektedir. Bu anlatılar, genel olarak hegemonik erkeklik tesisinde duygusal ifadenin eskisi kadar bir karşıtlık olarak görülmebildiğini ortaya koymaktadır. Bununla birlikte, orta yaşa, çalışma hayatında bir konum edinmeye, aile kurmaya bağlı olarak neoliberal dönemde hegemonik olarak düşünülen kriterlere de yaklaşma, duygu ve duygu ifadesi denetimindeki baskı ve kontrole dayalı stresi de azaltabilmektedir.

## SONUÇ

Erkekliğe atfedilen toplumsal roller erkekleri belli bir kalıp içerisine sıkıştırmakla beraber makbul erkekliği tanımlayarak erkekliğe bağlı iktidarı tertiplemektedir. Erkeklik çalışmalarının öncü isimlerinden Connell (1995), hegemonik olan bir erkeklik tanımının sadece kadınlar üzerinde değil erkekler arasında da bir iktidar mekanizması olarak iş gördüğünü vurgulayarak bu tertibin altını çizmiştir. Erkeklik atfedilen bir ataerkil payla kadınlığa göre avantajlı olarak konumlandırılmasına karşın bu payın ne oranda dağıtılacağı kazanılan bir makbüllükten geçmektedir. Montes (2013), duygularla nasıl ilişki kurulduğunun bazı kültürlerde erkekliğin ne kadar başarılı olduğu ile bağlantılı görüldüğünün altını çizmektedir.

Bu bakımdan, erkeklerin duygusallıkla eşleşmesi; özellikle güçsüzlük, zayıflık olarak okunabilen duyguların ifade edilmesi erkekliklerini sorgulayan bir kalıp yargıya dönüşebilmektedir. Güç, statü ve iktidar kurma bu süreçte hakim

temalara eklenmektedir. Bu kalıp yargı içerisinde erkeklik, “kuvvetli, muktedir, güvenilir ve denetim sahibi olmakla” (Kimmel, 2013, s. 95) eşleştirilmekte ve kadınsı olarak tanımlanan olma ve davranma biçimlerinden ayrıştırılmaktadır. Bu araştırmanın bulgularında yer alan anlatılar ve deneyimlerin analizi, duygusallığın ifadesinin ve ağlamanın erkekliğin tesisinde ne şekilde etkili olduğunu göstermektedir. Hem 18-25 yaş hem de 26-40 yaş grubundaki bireyler duygu ifadelerinde ve ağlama deneyimlerini yorumlayışlarında değişen mesafelerle geleneksel erkeklik tesisinin etkilerine dair anlatı ve deneyimlerini açığa çıkarmaktadır.

Öte yandan, kuşaklar arası farklar, Türkiye’de 1980’lerden itibaren neoliberal kapitalizmin kriterlerine uygun bir erkeklik algısının yaygınlaşması (Özbay, 2013, Özyeğin, 2011, Yüce & Tor, 2023) yönünde değerlendirilebilir. Bu toplumsal dönüşüm içerisinde, geleneksel, mesafeli, yaşça büyük erkeklerin temsil ettiği hegemonik erkeklik yerine orta yaşlı, çalışma hayatında başarılı olmuş, esnek, sağlıklı, bakımlı bedenlerle temsil edilen ve kriterleri neoliberal değerlere göre akışkanlaşabilen bir hegemonik erkekliğin tesisi yer almaktadır. Bu anlamda, örneklem içerisinde daha genç (18-25 yaş) erkekler arasında duygular ve erkeklik tesisi açısından daha fazla stresin ve tedirginliklerin dile getirilişi, bu erkeklerin çalışma hayatında başarılı bir pozisyona henüz ulaşmamış, orta yaşa yaklaşmamış ve henüz evlenerek aile kurmamış olup bu hegemonik erkeklik standartlarına erişmemiş olmalarıyla bağlantılı olarak düşünülebilir. Her iki kuşakta da toplumsal dönüşüme paralel bir şekilde erkeklik tesisi ve duygu ifadesi üzerine olan baskı ve kontrole dair hoşnutsuzluklar belirtilmiştir. Buna karşın, 26-40 yaş arası kuşakta, duygularını ifade ve erkekliğe dair kalıp yargıları sorgulama daha rahat ifade bulabilmiştir. Bu kuşak erkeklerin geleneksel erkeklik göstergesi olarak duygularını ifade etmeden kaçınmamaları bu hegemonik erkeklikte duygu ifadeleri ile erkeklik tesisi arasında eskisine nazaran daha zayıf bir bağ kurulduğu yönünde veri sunmaktadır.

Sonuç olarak, bu çalışmanın bulguları, duyguları hissetme ve ifade etmenin erkeklik tesisinde önemli bir parametre olduğunu göstermektedir. Duygu ifadesi ile erkeklik arasındaki ilişki toplumsal dönüşümle beraber yumuşamış ve sorgulanır gözükmese de halen hegemonik erkeklik kriterlerine olan mesafeye göre değişen baskı ve kontrole tabi olabilmektedir. Hegemonik erkeklik kriterlerine daha yakın mesafede olanların duygu ifadesindeki baskıdan da daha az etkilendiği ve buna bağlı olarak daha az stres duyabileceği düşünülmektedir.

**Yazar Katkı Oranı ve Çıkar Çatışması Beyanı:** Çalışma tek yazarlı olup katkı oranı %100’dür ve herhangi bir çıkar çatışması bulunmamaktadır.

**Teşekkür Notu:** Dokuz Eylül Üniversitesi Sosyoloji bölümü 2022-2023 Güz dönemi Toplumsal Cinsiyet ve İktidar lisans dersi öğrencilerime görüşmeleri gerçekleştirme sürecindeki destekleri için teşekkür ederim.

**KAYNAKÇA**

Afşar, S. (2020) Erkeklikler. Ö. S. Özateş-Gelmez & S. Taşdemir-Afşar (Der.), *Toplumsal cinsiyet aktivizmi: Kuramdan uygulamaya* içinde (ss. 121-168). Ankara: Gazi Kitabevi.

Ahmed, S. (2015). *Duyguların kültürel politikası*. İstanbul: Sel Yayıncılık.

Alsop, S. (Der.). (2005). *Beyond Cartesian dualism: encountering affect in the teaching and learning of science*. The Netherlands: Springer.

Altınoluk-Düztaş, D. (2019). *Hegemonik erkekliğin akademiye yeniden inşası*. (Yayınlanmamış Doktora Tezi). Ege Üniversitesi, Sosyoloji Anabilim Dalı, İzmir.

Barbalet, J. (2002). Introduction: why emotions are crucial. J. Barbalet (Der.), *Emotions and sociology* içinde (ss.1-9). Oxford: Blackwell Publishing.

Barutçu, A. (2013). *Türkiye’de erkeklik inşasının bedensel ve toplumsal aşamaları*. (Yayınlanmamış Yüksek Lisans Tezi). Ankara Üniversitesi, Kadın Çalışmaları Anabilim Dalı, Ankara.

Barutçu, A. & Hıdır, N. (2016). Türkiye’de babalığın değişen rolleri: (Pro)Feminist babalar. *Fe Dergi*, 8 (2), 27-45.

Bayar, Ö., Haskan-Avcı, Ö. & Koç, M. (2018). Erkek toplumsal cinsiyet rolü stresi ölçeği’nin (etcrsö) geliştirilmesi: Geçerlik ve güvenirlik çalışması. *Abant İzzet Baysal Üniversitesi Eğitim Fakültesi Dergisi*, 18 (1), 57-76.

Boratav, H. B., Fişek, G.O. & Ziya, H.E. (2014). Unpacking Masculinities in the context of social change: Internal complexities of the identities of married men in Turkey. *Men and Masculinities*, 17 (3), 299-324.

Boratav, H. B., Fişek, G.O. & Ziya, H.E. (2017). *Erkekliğin Türkiye halleri*. İstanbul: İstanbul Bilgi Üniversitesi Yayınları.

Braun, V. ve Clarke, V. (2006). Using thematic analysis in psychology. *Qualitative Research in Psychology*, 3 (2), 77-101.

Brody, L. R. & Hall, J. A. (2010). Gender, emotion and eocialization. J. C. Chrisler & D. R. McCreary (Der.), *Handbook of gender research in psychology* içinde (ss.429-454). Boston: Springer.

Bryman, A. (2012). *Social research methods: 4th edition*. Oxford: Oxford University Press.

Budgeon, S. (2014) The dynamics of gender hegemony: femininities, masculinities and social change. *Sociology*, 48 (2), 317-334.

Cassano, M., Perry-Parrish, C. & Zeman, J. (2007). Influence of gender on parental socialization of children's sadness regulation. *Social Development, 16* (2), 203-231.

CEID (Cinsiyet Eşitliği İzleme Derneği) (2022) *Türkiye'de toplumsal cinsiyet eşitliğini izleme raporu*. İstanbul: CEID Yayınları.

Condry, J. & Condry, S. (1976). Sex differences: A study of the eye of the beholder. *Child development, 47* (3), 812-819.

Connell, R. W. (1995). *Masculinities*. Cambridge: Polity Press

Connell, R. W. (2005). Growing up masculine: rethinking the significance of adolescence in the making of masculinities. *Irish Journal of Sociology, 14* (2), 11-28.

Connell, R. W. (2016). Masculinities in global perspective: hegemony, contestation, and changing structures of power. *Theory and Society, 45*, 303-318.

Copenhaver, M. M., Lash, S. J. & Eisler, R. M. (2000). Masculine gender role stress, anger, and male intimate abusiveness: Implications for men's relationships. *Sex Roles, 42* (5/6), 405-414.

Cornwall, A., Karioris, F. G. & Lindisfarne, N. (2018) Masculinities under neoliberalism. *A Journal of Identity and Culture, 9* (10), 266-270.

Creswell, J.W. & Plano-Clark, V.L. (2017). *Designing and conducting mixed methods research*. New York: Sage Publishing.

Cretser, G. A., Lombardo, W. K., Lombardo, B. & Mathis, S. (1982). Reactions to men and women who cry: a study of sex differences in perceived societal attitudes versus personal attitudes. *Perceptual and Motor Skills, 55*, 479-486.

De Boise, S. & Hearn, J. (2017). Are men getting more emotional? Critical sociological perspectives on men, masculinities and emotions. *The Sociological Review, 65* (4), 779-796.

Demirtaş, A. S. (2018). Duygu düzenleme stratejileri ve benlik saygısının mutluluğu yordacılığı. *Turkish Studies Educational Sciences, 13* (11), 487-503.

Denham, S. A., Bassett H. H. & Wyatt, T. (2007). The Socialization of Emotional Competence. J. Grusec ve P. Hastings (Der.), *The handbook of socialization* içinde (ss. 614-637). New York: Guilford Press.

Eisenberg, N., Cumberland, A., & Spinrad, T. L. (1998). Parental socialization of emotion. *Psychological Inquiry, 9* (4), 241-273.

Flynn, J. J; Hollenstein, T. & Mackey, A. (2010). The Effect of suppressing and not accepting emotions on depressive symptoms: Is suppression

different for men and women? *Personality and Individual Differences*, 49 (6), 582-586.

Güney, M.E. & Ecemiş-Kılıç, S. (2023). Toplumsal cinsiyet eşitliği temelinde LGBT bireylerin kentle kurdukları ilişkiler ve kente yönelik beklentilerinin pandemi süreciyle değerlendirilmesi: İzmir örneği. *Turkish Studies - Economy*, 18 (4), 1381-1423.

Haskan-Avcı, Ö. (2020). Erkeklik Çalışmaları. Ö. Haskan-Avcı (Der.) *Toplumsal Cinsiyet içinde* (ss. 145-202). Ankara: Nobel Yayınları.

Hemert, D. D., Vijver, F. & Vingerhoets, A. (2011). Culture and crying: Prevalences and gender differences. *Cross Cultural Research*, 45 (4), 399-431

Hennink, M. M., Kaiser, B. N., & Marconi, V. C. (2017). Code saturation versus meaning saturation: How many interviews are enough. *Qualitative Health Research*, 27 (4), 591-608.

Hochschild, A. R. (1979). Emotion work, feeling rules, and social structure. *American Journal of Sociology*, 85 (3), 551-575.

Hochschild, A. R. (2007). Exploring the managed heart. H. Wulff (Der.) *The emotions: a cultural reader içinde* (ss. 83-91). Oxford, New York: Berg.

Kağıtçıbaşı, Ç. & Ataca, B. (2016) Value of children and family change: A three-decade portrait from Turkey. *Applied Psychology*, 54 (3), 313-337.

Kelly, J. R. & Hutson-Comeaux S. L. (1999). Gender-emotion stereotypes are context specific. *Sex Roles*, 40 (1/2), 107-120.

Kemper, T. D. (1978). Toward a sociology of emotions: some problems and some solutions. *The American Sociologist*, 13 (1), 30-41.

Kemper, T. D. (1991). Predicting emotions from social relations. *Social Psychology Quarterly*, 54 (4), 330-342.

Kimmel, M. (2013). Homofobi olarak erkeklik: Toplumsal cinsiyet kimliğinin inşasında korku, utanç ve sessizlik. *Fe Dergi*, 5 (2), 92-107.

La France, M. & Banaji, M. (1992). Toward a reconsideration of the Gender-Emotion Relationship. M.S. Clark (Der.), *Emotion and social behavior içinde* (ss. 178-201). Newbury Park, Sage Publication.

Locke, A. (2011). The social psychologising of emotion and gender: a critical perspective. *Critical Studies*, 34, 185-205

Matud, M.P., Diaz, A., Bethencourt, J.M. & Ibanez, I. (2020). Stress and psychological distress in emerging adulthood: A gender analysis. *Journal of Clinical Medicine*, 9 (9), 28-59.

Montes, V. (2013). The role of emotions in the construction of masculinity: Guatemalan migrant men, transnational migration and family relations. *Gender and Society*, 27 (4), 469-490.

Oransky, M. & Marecek, J. (2009) 'I'm not going to be a girl': Masculinities and emotions in boys friendships and peer groups. *Journal of Adolescent Research*, 24 (2), 218-241.

Özbay, C. (2013) Türkiye'de hegemonik erkekliği aramak. *Doğu Batı*, 63, 185-204.

Özyeğin, G. (2011). Arzunun nesnesi olmak: Romans, kırılğan erkeklik ve neoliberal özne. C. Özbay; A. Terzioğlu & Y. Yasin (Der.), *Neoliberalizm ve mahremiyet* içinde (ss.151-178). İstanbul: Metis Yayınları.

Plant, E. A., Hyde, J. S., Keltner, D. & Devine, P. G. (2000). The gender stereotyping of emotions. *Psychology of Women Quarterly*, 24, 81-92.

Randell, E., Jerden, L., Öhman, A., Starrin, B. & Flacking, R. (2016). Tough, sensitive and sincere: how adolescents manage masculinity and emotions. *International Journal of Adolescents and Youth*, 21 (4), 486-498.

Reichbart, R. (2006). On men crying: Lear's agony. *Journal of American Psychoanalytic Association*, 54 (4), 1061-1098.

Root, A. K. & Denham, S. A. (2010). The role of gender in the socialization of emotion: Key concepts and critical issues. A. K. Root & S. Denham (Der.), *New directions for child and adolescent development* içinde (ss. 1-9). San Francisco: Jossey-Bass.

Ross C. E. & Mirowsky, J. (1984). Men who cry. *Social Psychology Quarterly*, 47 (2), 138-146.

Sancar, S. (2011). *Erkeklik: İmkansız iktidar, ailede, piyasada ve sokakta erkekler*. İstanbul: Metis Yayınları.

Selek, P. (2011). *Sürüne sürüne erkek olmak*. İstanbul: İletişim Yayınları.

Shields, S. A. (2013). Gender and emotion: what we think we know, what we need to know, and why it matters. *Psychology of Women Quarterly*, 37 (4), 423-435.

Shilling, C. (2002). The two traditions in the sociology of emotions. J. Barbalet (Der.), *Emotions and sociology* içinde (ss.10-32). Oxford: Blackwell Publishing.

Shrock, D. & Knop, B. (2014). Gender and emotions. J. E. Stets, J. H. Turner (Der.), *Handbook of the Sociology of Emotions: Vol II, Handbook of Sociology and Social Research* içinde (ss. 411-428). Boston: Springer.

Sunar, D. (2002). Change and continuity in the Turkish middle class familyR. Liljeström & E. Özdalga (Der.), *Autonomy and dependence in the family* içinde (ss. 217-238). İstanbul: Swedish Research Institute.

Turner, J. H. (2009). The sociology of emotions: basic theoretical arguments. *Emotion Review, 1* (4), 340-354.

Ulaşan-Özgüle, E. T. & Sümer, N. (2017). Ergenlikte duygu düzenleme ve psikolojik uyum: duygu düzenleme ölçeğinin Türkçe uyarlaması. *Türk Psikoloji Yazıları, 20* (40), 1-18.

Yüce, T. G. & Tor, H. (2023). Postmodernizm ve erkeklerin değişen beden imajları: kuşaklar arası bir çalışma. *Sosyal, Beşeri ve İdari Bilimler Dergisi, 6* (5), 614-628.



Yayın Geliş Tarihi: 29.11.2024  
Yayına Kabul Tarihi: 04.04.2024  
Online Yayın Tarihi: 15.06.2024  
<http://dx.doi.org/10.16953/deusosbil.1397927>

Dokuz Eylül Üniversitesi  
Sosyal Bilimler Enstitüsü Dergisi  
Cilt: 26, Sayı: 2, Yıl: 2024, Sayfa: 557-570  
E-ISSN: 1308-0911

*Araştırma Makalesi*

## HERMANN HESSE'DE BILDUNGSROMAN İZLEĞİNİ ARAMAK: “GENÇLİK GÜZEL ŞEY”

Başak ÖNER GÜNDÜZ\*

Öz!

*Alman edebiyatında 18 ve 19. yüzyıllarda sık görülen bir tür olan Bildungsroman, başka ulusların edebiyatlarında da örnekleri sergilenen ve günümüze kadar etkisini sürdürebilmiş bir roman türüdür. Genel olarak bir kahramanın, çocukluk döneminden başlayarak nasıl olgunlaştığını kronolojik bir şekilde anlatan otobiyografik anlatımlı romanlardır. Eğitim, gelişim ve sanatçı romanları gibi alt türleri bulunan Bildungsromanda, kahramanın gelişimi diyalektik bir şekilde gerçekleşir. Kahramanın gelişmesinin kıstası toplumla uzlaşmayı öğrenmesidir. Dolayısıyla Bildungsromanlar genel olarak mutlu bir sonla biter. Bu çalışmada, Alman edebiyatının Nobel ödüllü yazarı Hermann Hesse'nin 'Gençlik Güzel Şey' isimli uzun öyküsü, Bildungsroman özellikleri çerçevesinde incelenmiştir. Hesse, 'Gençlik Güzel Şey' eserinde çocukluk döneminde çevresi tarafından onaylanmayan tavırlara sahip olan ve yıllar sonra evine ideal kimliğine kavuşarak dönen bir gencin hikâyesini anlatır. Çalışmanın amacı, edebi eserin okumasını Bildungsroman çerçevesinde yapabilmek ve geleneksel Bildungsromanın dışında gelişmiş bir Bildungsroman versiyonunu göstermektir. Nitekim bu edebi eserin, bazı özellikler açısından Bildungsromanın geleneksel çizgisinde olduğu; fakat bazı özellikler açısından da Bildungsromanın modern versiyonlarına dahil edilebileceği görülmüştür.*

**Anahtar Kelimeler:** Bildungsroman, Oluşum Romanı, 'Gençlik Güzel Şey', Hermann Hesse, Alman Edebiyatı.

## LOOKING FOR THE BILDUNGSROMAN THEME IN HERMANN HESSE: “YOUTH IS A BEAUTIFUL THING”

**Abstract**

*Bildungsroman, a genre frequently seen in German literature in the 18th and 19th centuries, is a type of novel whose examples are also exhibited in the literature of other*

---

*Bu makale için önerilen kaynak gösterimi (APA 6. Sürüm):*

Öner Gündüz, B. (2024) Hermann Hesse'de bildungsroman izleğini aramak: “Gençlik güzel şey”. *Dokuz Eylül Üniversitesi Sosyal Bilimler Enstitüsü Dergisi*, 26 (2), 557-570.

\*Dr., T.C. Millî Eğitim Bakanlığı, ORCID: 0000 0003 3053 0566  
[basakoner@windowslive.com](mailto:basakoner@windowslive.com)

<sup>1</sup>Bu çalışma için etik kurul onayı gerekmemektedir.

nations and has maintained its influence until today. In general, they are autobiographical novels that tell chronologically how a hero matures, starting from his childhood. In Bildungsroman, which has subgenres such as education, development and artist novels, the development of the hero takes place in a dialectical manner. The criterion of the hero's development is that he learns to compromise with society. Therefore, Bildungsromans generally have a happy ending. In this study, the long story 'Youth is a Beautiful Thing' by Hermann Hesse, the Nobel Prize-winning author of German literature, was examined within the framework of Bildungsroman features. In his work 'Youth is a Beautiful Thing', Hesse tells the story of a young man who had attitudes that were not approved by those around him during his childhood, and who returns home years later with his ideal identity. The aim of the study is to read the literary work within the framework of Bildungsroman and to show a developed version of Bildungsroman other than the traditional Bildungsroman. As a matter of fact, this literary work is in the traditional line of Bildungsroman in terms of some features; however, it has been seen that it can be included in the modern versions of Bildungsroman in terms of some features.

**Keywords:** Bildungsroman, Novel of Educational Development, 'Youth is a Beautiful Thing', Hermann Hesse, German Literature.

## GİRİŞ

Alman edebiyatının roman geleneğinde 18 ve 19. yüzyıllarda yaygın olarak örnekleri sergilenen Bildungsroman, ünü dünyaya yayılmış ve hatta günümüz edebiyatlarına farklı şekillerde sirayet etmiş bir türdür. Bildungsroman, sözcük açılımı olarak Almandaca üç kelimeyi işaret eder: Bild, Bildung ve Roman. 'Bild' sözcüğü en yaygın anlamından başlayarak 'resim', 'tablo', 'manzara', 'imaj', 'fikir', 'figür' anlamlarına gelir (Almanca Türkçe Sözlük, 1998). 'Bildung' sözcüğü ise Almanca- Türkçe sözlükte yine sırasıyla 'tesis', 'bünye', 'talim – terbiye', 'tahsil', 'adabımuaşeret' (Almanca Türkçe Sözlük 1998) anlamlarına karşılık gelirken; Almanca – İngilizce sözlükte 'eğitim', 'kültür', 'kurma', 'şekil verme', 'biçim verme' (Almanca İngilizce Sözlük, t.y.) anlamlarına gelir. Alman dili araştırmacısı Gero von Wilpert, 'Sachwörterbuch der Literatur' eserinde Bildungsroman kavramının ilk olarak Alman dilbilimci Karl Morgenstern tarafından 1803 yılında türetildiğini ve 1870'li yıllarda Alman filozof Wilhelm Dilthey tarafından yaygın olarak kullanıldığını belirtir. Ayrıca kavramın odak noktasının, sorumluluk sahibi olabilmesi için zihinsel yeteneklerini geliştirmesi gereken bir roman karakteri olduğunu anlatır. Wilpert, roman karakterinin gelişimini kapsayan üç aşamalı bir süreçten bahseder: Öznellik, bilincin aydınlanması ve uyum farkındalığı. Karakter bu süreci birtakım hatalar ve hayal kırıklarını da içeren deneyimlerden geçerek tamamlar (Wilpert, 2001, s. 91). Celal Kudat ise 'Deutsche Literatur' eserinde Christoph Martin Wieland'ın 'Geschichte des Agathon' (Agathon'un Hikayesi) romanının Alman edebiyatındaki ilk oluşum ve gelişim romanı (Bildungs- und Entwicklungsroman) olduğunu bildirir. Kudat'a göre Wieland bu romanıyla insanın ne tamamen hayvan ne tamamen ruhtan ibaret olduğunu gösterir ve toplumun iyiliği

için kahramanın doğal dürtülerini aklın yardımıyla kontrol altına alması gerektiğini öğrenir (Kudat, 2012, s. 68).

Gerçeğin romana yansıma biçimleri üzerine düşünüp roman türleri üzerine çalışmalar yapan Mihail M. Bahtin ise ‘Bildungsroman ve Gerçekçiliğin Tarihindeki Önemi’ başlığında toplanan yazısında, başkahramanın kuruluş biçimine göre romanı şöyle sınıflandırır: yolculuk romanı, sınanma romanı, yaşamöyküsel roman ve oluşum romanı (Bildungsroman). Yolculuk romanında kahraman hareket halindedir ve bu sayede kahraman dünyanın birbirinden farklı ve birbirine zıt unsurların bir araya gelişinden ibaret olduğunu anlar. Sınanma romanında, kahraman cesaret, inanç ya da bağlılık gibi bir özelliği itibariyle sınanır ve yolculuk romanından farklı olarak bu tür roman okura, insanın karmaşık bir yapısı olduğunu gösterir. Yaşamöyküsel roman ise özyaşamöyküsel ya da yaşamöyküsel aile romanı gibi alt türlere ayrılır. Yolculuk ve sınanma romanlarında olay örgüsü başkahramanın yaşamının sıradan bir şekilde ilerleyişinin durması ve işlerin değişerek başkahramanın farklı bir rotaya yönelmesi üzerine kuruluyken; yaşamöyküsel romanda olay örgüsü doğum – çocukluk – eğitim hayatı – evlilik gibi olağan bir yaşamın aşamaları üzerine kuruludur. Bildungsroman ise “romanda oluş süreci içinde insan”ı (Bahtin, 2016, s. 25) anlatır. Bahtin kronolojik olarak Bildungsroman örneklerini verir: Kyros’un Eğitimi (Ksenophon), Parzival (Wolfram von Eschenbach), Gargantua ve Pantagruel (François Rabelais), Simplicissimus (Grimmelhausen), Wilhelm Meister (Goethe), Yeşil Heinrich (Gottfried Keller), Oblomov (Gonçarov), Büyülü Dağ (Thomas Mann). Ancak Bahtin, isimlerine yer verdiği romanların bazı araştırmacılarca Bildungsroman kategorisine alınmadığını da belirtir. Çünkü sözü edilen romanların bazıları yaşamöyküsel iken bazıları özyaşamöyküsel ya da bazıları başkahramanın eğitim sürecine kronolojik olarak yönelmişken bazıları macera içeren daha karmaşık olay örgüsüne sahiptir. Bahtin bu sebeple Bildungsromanın özelliklerini tekrardan gözden geçirmek gerektiğini düşünür ve yeni bir isimlendirme daha yapar: “insanın belirişi romanı” (Bahtin, 2016, s. 28). *İnsanın belirişi romanında*, insan yaşıyla, eğitimiyle ya da tarihsel olarak belireceğinden Bahtin bu roman türünü de alt kategorilere ayırarak kapsamlı açıklamalar yapar (Bahtin, 2016, s. 15-30). Ancak kapsamının genişliğine rağmen Bildungsromanın bir özelliğinin öneminden şöyle bahseder:

“Dünyanın Bildungsroman’da deneyim ve okul olarak kavramsallaştırılması çok verimli oldu: İnsana dünyanın, romanın daha önce yabancı olduğu değişik bir yanını açmıştır. Romanda olay örgüsünün öğelerinin radikal bir yeniden değerlendirilmesine yol açtı ve dünyayı görmek için romana dönük yeni ve gerçekçi anlamda üretken bakış açıları keşfetti. Ama dünya bir deneyim ve okul olarak esasen hareketsiz ve olmuş-bitmiş, aynı kaldı; okuyup inceleyen için inceleme süreci içinde değişti” (Bahtin, 2016, s. 30).

Bahtin’e göre Bildungsroman ile birlikte okur edebi eserde *bir deneyim ve okul olarak dünya* ile karşılaştı. Böylelikle Bildungsromandan sonra edebi

metinlerin alımlama ve değerlendirilme biçimleri de değişmiş oldu. Bildungsroman kavramı, bazı kaynaklarda eğitim veya gelişim romanı olarak da ele alınabilmektedir. Ancak bu roman türleri olay örgüsünün merkezinde eğitim ve gelişimi tutarken; Bildungsromanın merkezinde manevi anlamda bir biçimlenme ve kültür yer alır (Duran, 2018, s. 32). Yine de eğitim ve gelişim romanlarının Bildungsromanların çok uzağında konumlanmadığını ve hatta onun alt türleri arasında olduğunu söylemek gerekir: Künstlerroman (sanatçı romanı), Entwicklungsroman (gelişim romanı), Erziehungsroman (eğitim romanı). Künstlerroman ise merkezinde bir sanatçının bulunduğu ve sanatçının sanatını icra edebilmesi ve gelişebilmesi uğruna çektiği sancılı süreci konu edinen sanatçı romanıdır (Sevinç, 2016, s. 111).

Bildungsroman, kahramanın “bilinçli bir girişim” (Özdemir, 2018, s. 501) ile giriştiği ve bazen “ruhsal bir krizle belirlenmiş olan çeşitli deneyimler” (Özdemir, 2018, s. 501) neticesinde gelişip kendisini yetiştirdiği romanlardır. Kahramanın dış dünyada edindiği deneyimleri ile ideal kişiliğine ulaşmasını konu edinen (Ünal, 2020, s. 50) Bildungsroman, genellikle kronolojik bir çizgide kahramanın yetişmesini çocukluk evresinden başlatır ve olgunlaşmayı hem zihinsel hem davranışsal olarak içerir. Ancak kahramanın dışarı çıkıp deneyim edindiği süre zarfında sorunsuz bir olgunlaşma ve gelişme evresi geçirdiğini düşünmemek gerekir. Kahraman gelişirken reddedebilir, bocalayabilir ve ardından uyum gösterebileceğini kavrar. Güzel Zeynep Tunçok’un da belirttiği gibi kahramanın gelişim serüveni “birey-toplum diyalektiği bağlamında” gerçekleşir ve “Kişi, içinde bulunduğu toplumda eğitim, ilişkiler, kurallar ve düzen çerçevesinde kendisine bir nokta arar” (Tunçok, 2019, s.44).

Bildungsromanda kahraman ve dünya arasında tek yönlü olmayıp birbirine akan ve birbirini etkileyen bir ilişki yaşanır. Kahraman, dünya karşısında çaresiz olmadığı gibi etkisiz bir rolde de değildir. Bu durum, Bildungsromanı geleneksel romandan farklılaştırır. Bahtin’in geleneksel roman ve Bildungsroman konusundaki görüşlerini yorumlayan Meltem Gürle, her iki roman türüne yönelik şöyle bir değerlendirme yapar: Geleneksel roman kahramanı, kendisini çevreleyen dünya karşısında durağan bir rolde olduğu için gelişme ve olgunlaşma şansı yakalayamazken; Bildungsroman kahramanı olaylar geliştikçe kendisini dönüştürme imkanına sahiptir (Gürle, 2018, s. 153). Bu tespit uyarınca, geleneksel roman ve Bildungsroman türlerine yansıyan dünya şablonlarının da farklı olduğunu söylemek mümkündür. Birinde statik bir dünya varken, diğesinde devinimli ve gelişimi destekleyen bir dünya vardır. Benzer bir bağlantı, Bildungsromanla birlikte ortaya çıkan kahraman açısından da yapılır:

“[...] oluşum romanı, tamamlanmış ve bitmiş bir karakterden ziyade, gelişmekte ve değişmekte olan bir kahraman yaratır kendine. Daha önemlisi, insanı natamam – yani oluşmakta olan, bir süreç içinde bulunan bir şey olarak görür ve öyle resmeder” (Gürle, 2018, s. 153).

Bildungsroman, kahramanın fiziksel enerjisinin en yüksek olduğu çocukluk ve gençlik dönemlerinde onu zengin deneyimlerden geçirip çeşitli sınavlara tabi tutarak, onun toplum tarafından sevimsiz kabul edilen ya da törpülenmesi uygun görülen aşırı davranışları üzerinde düşünmesini sağlar ve olgunlaşmasını mümkün kılar. Bu yönüyle Jale Parla'nın da belirttiği gibi, Bildungsroman büyümenin ve bilinçlenmenin romanıdır ve en kronolojik anlatı biçimidir (Parla, 2018a, s. 259 - 260). Kahraman, olaylar zinciri aracılığıyla kişiliği ile ilgili bir dönüşüm yaşar ve çocukluktan çıkmış olur. Bildungsroman geleneğinin belirgin bir ilk örneğini, Goethe'nin 'Wilhelm Meister'ı sayan Parla'ya göre büyüme için gerekli olan kıstas, bazen olgunlaşma iken; bazen yenilgiyle karşılaşmadır ve kimi zaman da yanılgılardan kurtulmaktır (Parla, 2018b, s. 97).

Türün en önemli eserleri arasında gösterildiği için Goethe'nin 'Wilhelm Meisters Lehrjahre' eseri hakkında kısa bir bilgilendirme yerinde olacaktır. Gürsel Aytaç tarafından 'Wilhelm Ustanın Çıraklık Yılları' ismiyle anılan eseri Goethe, Wieland'ın 'Geschichte des Agathon' (Agathon'un Hikayesi) eserinden ilham alarak yazar. Goethe bu eseri ilk olarak 1777 yılında, ardından Schiller'in teşvikiyle ve birtakım değişikliklerle 1796 yılında tekrardan yazar. Goethe'nin eserinden otobiyografik unsurlar da taşıyan eser, aynı zamanda arka planda 18. yüzyıl Almanya'sını yansıttığı için bir çağ romanıdır ve genel olarak bireyin bütünsel olarak gelişimini ele alır (Aytaç, 2001, s. 123). Eser kahramanı Wilhelm, zengin bir tüccar ailesinin mensubu olmanın sorumluluklarını yerine getirmektense tiyatro topluluklarına katılarak bir yaşam sürmeyi tercih eder; ancak başından geçen türlü olaylar vesilesiyle iş yaşantısının gerektirdiği sorumlulukları üstlenmeye karar verir. Wilhelm'in bireysel beklentisi ile toplumun ondan beklentisi arasında yaşadığı çekişme ve sonunda bir denge tutturması, bir nevi uzlaşmayı öğrenmesidir. Serap Yıldırım'ın da belirttiği üzere, toplum içerisinde uyumlu davranış sergilemek olarak ölçülen *normallik* beklentisi, bir Bildungsroman özelliğidir (Yıldırım, 2006, s. 15) Ancak burada Gürle'nin, Goethe'nin Wilhelm Meister karakterinin *itaatkâr bir köle* olmadığı ve toplum ile diyalektik bir ilişki kurup toplumun doğrularını sorgulamaksızın kabul etmediği yönündeki görüşüne yer vermek gerekir:

“Goethe romanının ana karakterini kurgularken, onu toplumsal bir birey olarak düşlemiş ve çıktığı bu zorlu yolculuğun sonunda kendisi ile iki dünya arasında bir uzlaşma sağlayacağını öngörmüştür. Bu uzlaşma yalnızca karakterin değil, toplumun da değişmesini talep eder. Onun için, bir yandan karakter 'ehlileşirken', diğer yandan toplum da esneyecek ve dönüşecektir” (Gürle, 2018, s. 156 – 157).

18 ve 19. yüzyıl Alman edebiyatının yaygın bir örneği olan Bildungsroman, zamanın ve mekânın sınırlarını aşarak farklı coğrafyalarda ve günümüze kadar edebi sahada var olmuştur. Bildungsromanın edebi anlamda kıdemini arttıran bu durum, kuşkusuz onun oluş biçiminde esneklikler talep eder. Dalım Çiğdem Ünal, tek anlamlılık döneminin bir ürünü olan geleneksel Bildungsromanın aksine günümüzde çok anlamlılığın ve çok katmanlılığın benimsendiği Bildungsroman anlayışının

hâkim olduğu metinlerin kaleme alındığını belirtir (Ünal, 2020, s. 55). Benzer şekilde, Nihan Simge Soyöz de Bildungsromanın çeşitli modernleşme bağlamlarında defalarca ve birbirinden farklı biçimlerde ortaya çıkan ve kurallara sıkı sıkıya bağlı bir tür olmadığını belirtir (Soyöz, 2016, s. 26). Bildungsroman yayılım gösterdiği geniş coğrafyalarda zamanla farklılıklar gösterse de ya da o bölgeye özgü niteliklere bürünse de genel olarak otobiyografik anlatım tarzını sürdürür. Dilthey'in bu konudaki görüşüne yer veren Hikmet Asutay, her otobiyografik anlatım tarzını benimseyen eserlerin Bildungsroman olmayacağını; fakat ideal olma sürecinin tamamlanmasını anlatan otobiyografik anlatım tarzını benimseyen eserlerin Bildungsroman sınıfına girebileceğini söyler (Asutay, 2012, s. 30).

Bu çalışmada Hermann Hesse'nin 'Gençlik Güzel Şey' isimli uzun öyküsü Bildungsroman çerçevesinde ele alınacaktır. Goethe üzerine yoğun çalışmalar yapmış olan ve edebiyatını kendini keşfetme biçimi olarak kuran (Metzler Autoren Lexikon, 2004) Hesse, bu eserinde otobiyografik anlatıcı olan genç bir kahramanın toplum idealini yakalama sürecini anlatır. Çalışmanın amacı, 'Gençlik Güzel Şey' isimli uzun öykünün Bildungsroman niteliklerini hangi açılardan taşıdığını göstermek ve roman sanatının bu türü ile birey ve dünya diyalektiğinin bir örneğini sunmaktır. Gençlik yıllarında sık sık bu roman türünde okumalar yaparak kendisini geliştirdiğini söyleyen Orhan Pamuk'un "Hayatın gizli anlamını, kayıp bir değeri araştırmaya, bulmaya uygun yapıları yüzünden, roman sanatının ruhuna ve biçimine en uygun tarz" (Orhan Pamuk, 2017, s. 22) olarak kabul ettiği Bildungsroman üzerine yapılan bu çalışma, Hesse'nin kahramanının gelişimine koşut olarak yaşamın genel bir arayış üzerine kurulu olduğunu göstermeye çalışacaktır.

### **'GENÇLİK GÜZEL ŞEY' KAPSAMINDA BILDUNGSROMAN İZLEĞİ**

Bildungsroman zamansal ve uzamsal olarak geniş bir yayılım gösterse de türünün ilk örneklerinin bazı ölçütlerine sadık kalmaya devam eder. Bu ölçütlerin başında yolculuk imgesi gelir. Genellikle kahramanın bir yolculuğa çıkarak olgunlaşması öngörülür. Asutay, Bildungsromanlardaki bu yolculuk imgesi ile Goethe'nin İtalya gezisi arasında bir bağ kurarak yolculuğun öze dair bir bilinçlenme olduğunu düşünür:

"Aynen Goethe'nin İtalya gezisi gibi eğitim ve olgunlaşma gezisidir. Gezi motifi, sosyolojik olarak Avrupa kültüründeki gezgin çırak geleneğinden kaynaklanmış, Goethe'nin gezileriyle yazınsallaşmıştır diyebiliriz. Zira gezgin çırak, eğitim gezilerini usta olarak tamamlamaktadır" (Asutay, 2012, s. 30).

Kahramanını yola çıkararak Bildungsroman, kahramana bir gezi ziyafeti sunmaktan ziyade onun zihninin diyalektik yönden gelişmesini amaçlar. Gürle bu amacı "kendin gibi olmayanla tanışmak ve bu sürecin sonunda değişip dönüşmek" (Gürle, 2018, s. 155) olarak tanımlar. Geleneksel Bildungsromanlarda yolculuk genel olarak evin uzaklarında bir yere doğru yapılırken (Özdemir, 2018, s. 501);

günümüz örneklerinde yolculuğun içsel olarak yapılabildiği de görülür (Duran, 2018, s. 33). Hesse’nin ‘Gençlik Güzel Şey’ eserindeki yolculuk imgesi ise kahramanı evden dışarı çıkaran bir yolculuk değildir. Zaten dışarıda olan kahramanı evine döndüren bir yolculuktur. Ancak eserin kurgusundan bilinir ki kahraman yıllar önce ideal kimliğine ulaşmak üzere evden dışarı ilk yolculuğuna çıkmıştır. Bu eserde okur, kahramanın dönüş yolculuğuna tanık olur. Kahraman çocukluk evine döndüğünde, dışarıda geçirdiği zamanları hatırlar. Kuşkusuz burada Parla’nın da değindiği, geriye ve ileriye dönük zaman kaymalarının Bildungsromanda sık rastlanmadığını (Parla, 2018a, s. 259) belirtmek gerekir. Kahraman ya geçmiş halini hatırlayarak ya da gecenin bir saatinde dışarı çıkıp yalnız yürüyüşler yaparak dışarı ve içeri sentezi yapar ve yeni bir ben yaratarak toplumsal rolünü benimsemiş olur.

‘Gençlik Güzel Şey’ eseri, genç bir delikanlının evine dönüş anı ile başlar. Amca Matthäus’un *bile* delikanlıyı gördüğüne memnun olduğuna dikkatler çekilir. Çünkü bu genç, evinden uzak kaldığı yıllarda bir dönüşüm geçirmiştir ve evine döndüğünde artık dürüst ve kibar bir insandır. Yanında taşıdığı yeni valizi ve valizinden çıkan takım elbise, kitap ve pipo gibi eşyaları onun “Bir Bey gibi” (Hesse, 2022, s. 31) döndüğünün işaretidir. Ayrıca göğüs cebinde tuttuğu ve sonbaharda geri döndüğünde işe alınacağını bildiren mektup da delikanlı için önemlidir. Gürle kahramanın “toplumun işlevsel bir parçası” olması ve nihayetinde “vatandaş” (Gürle, 2018, s. 154-155) haline gelmesinde gezi yılları boyunca geçirdiği değişik yaşam anlarının öğretici olduğunu savlarken; Serap Yıldırım çalışmanın öğrenmeyi pekiştirdiğini düşünür ve çalışma hayatına geçmenin Bildungsromanın esaslarından biri olduğunu belirtir (Yıldırım, 2006, s. 16). Bu minvalde denilebilir ki eser kahramanının cebinde taşıdığı iş mektubu, onu döndüğü kasabada saygın bir vatandaş yapacak kadar işlevseldir.

Bildungsroman özelliği olarak yolculuk bu eserde, delikanlıyı evine ulaştıran bir tren yolculuğudur. “Evden çıkmak oluşum romanının başlangıç noktası” (Gürle, 2018, s. 158) kabul edildiğinden, kahramanın dışarıdaki deneyimlerden geçip evine dönmüş olması, bu eseri Bildungsromanın bir nevi son evresi niteliğinde kılar. Çünkü yolculuğun evin uzağında bir yere doğru yapıldığı geleneksel Bildungsromanların aksine bu eserde karakter dışarı deneyimlerini edinmiş ve artık evine dönmüştür. Kasabaya yaklaştıkça burada yaşayan herkesin saygısını kazanma arzusunun yoğunluğu yerini özlem duygusuna bırakır. İstasyonda karşılanıp evine giderken kardeşlerinin büyüdüğünü görür ve küçük yaşlarda onlara kötü davrandığı anları aklından geçirip pişmanlık duyar. Evi, bıraktığı gibidir. Anne ve babasına başarılarını anlatırken aynı zamanda onu dikkatle süzdüklerinin farkındadır. Eve varışı sıkılarak dinlediği bir dua ile kutsanır. Bu esnada annesinin radarında olup gözlemlendiğini ve birazdan baş başa kaldıklarında kısa bir sorguya çekileceğini bilir. Dua edip etmediği sorusuna verdiği cevabı annesi koşullu bir cümleyle karşılar: “Ama dürüst bir adam olmak istiyorsun, değil mi?” (Hesse, 2022, s. 35).

Eve saygın bir ‘adam’ olarak dönmüş olmanın ikinci sınaması aşk üzerinden olur. Kız kardeşi Lotte’nin arkadaşı Helene Kurz ile evlerinin salonunda karşılaşır. Bir zamanlar âşık olduğu Helene’in ürkek çocuksu halinden eser kalmamıştır, serpilip bir genç kız olmuştur. Ancak duygularını ilkin kimseye açmaz, acele hareket etmeyip kendi hisleri ile dışarıdaki gerçeklikleri tartmayı öğrenmiştir. Ev halkının uykuya çekilmesinin ardından avluya bakan odasının penceresinden dışarıyı izler, çocukluğuna dair sayısız an geçer aklından. İlk günü ailesi ile geçirdikten sonra, şimdi sıra kasabaya gelmiştir. Saygın bir kimlikle döndüğünü herkesin duyması gerekir:

“Sabahleyin en güzel elbisemi giydim. Doğduğum kasabaya, pek çok eski tanıdığa kendimi beğendirmek, durumumun iyi olduğunu, yurduma yoksul dönmediğimi açıkça ispat etmek istiyordum” (Hesse, 2022, s. 38).

Kasabada uğranılacak ilk durak “en kıdemli yapı” (Hesse, 2022, s. 38) olan taş köprüdür. Köprünün altından akan ırmağa, üzerinde yüzen ördek ve kazlara bakarken eski okul arkadaşına rastlar. Arkadaşı onu tanımamıştır ama bu duruma hiç bozulmadan selam verip yoluna keyifle devam eder. Ancak arkadaşının üzerindeki turuncu önlük, gözüne çarpan ilk şey olmuştur. Bakırcı ve tornacıya selam verir, çocukken onun dedikodusunu yapan kitapçıya girip alışveriş yapar, bir zamanlar korku ile devam ettiği okuluna uğrar, oradan kiliseye geçer. Kendisini hatırlatmak ve yeni kimliğini göstermek üzere kasabayı arşınlarken soluğu berber dükkanında alır. Amcası Matthäus’u ziyaret etmeden kılık kıyafetini ve saçını gözden geçirir. Çünkü amcasının evinde hâkim olan anlayış ileri derecede gelenekseldir:

“Bu evde her şeyden etrafa temiz, tatlı bir eski zaman havası yayılıyordu; biraz sert, faydalıya yöneldiği biraz fazlaca belli, ama neşe ve güven dolu bir hava. Bu evde durmadan toz alınır, ortalık süpürülür, çamaşır yıkanır, dikiş dikilir, örgü örülür, yün eğrilir” (Hesse, 2022, s. 39).

Geleneğin ve kuralların evin her detayından belli olduğu bu evde, kahramanın nasıl karşılanacağı önem taşır. Yaşadığı toplumdan alacağı onayın en büyük dilimi bu evin sahibi amcasının kontrolündedir. Ancak korktuğu gibi olmayacağı, misafir odasında ağırlandığından hemen belli olmuştur. Yine de bir gün önce annesinin yarım bıraktığı sorgulama burada yengesi tarafından devam ettirilecektir. Yaşadığı şehirlerdeki kiliseler ve önemli din adamları ile ilgili sorgulamadan sonra bir uzlaşmaya varılıncasına “Altı yıl önce kim umardı bunu!” (Hesse, 2022, s. 40) der yengesi. “O vakit benden hiç ümit yok muydu?” (Hesse, 2022, s. 40) diye bir soru çıksa da kahramanın ağzından, uzlaşmayı bozmak ve eski anlaşmazlıkları açmak istemeyerek yengesini doğrular. Sıra 80 yaşlarındaki halasını ziyaret etmeye gelir. İleri yaşına rağmen, halanın şu cümlelerle anlatılan durumu birey ve toplum arasındaki uzlaşmanın önemi mahiyetindedir: “O kadar yaşlı olduğu, her şeyi gerilerde kalmış bir çağın görünüm ve kokusunu taşıdığı halde, iki yıl öncesine kadar hala sık sık yolculuklara çıkmış, bugünkü dünya üzerine doğru, güzel bulmasa bile belirgin ve iyicil fikirler edinmişti. Bunları taze tutuyor ve



tamamlıyordu” (Hesse, 2022, s. 41). Hala karakteri ile ilgili yapılan bu gözlemde dikkat çeken bir diğer unsur da yolculuktur. Bildungsromanda karakteri bir yolculuğa çıkarıp dönüştüren yapı, topluma ayak uydurmanın bir gereği olarak herkesin yolculuğa çıkması gerektiğini imler.

Kahraman *resmi ziyaretlerin* ardından evine dönüp kardeşleri ile vakit geçirir. Kendi dönüşümünü şimdi de aile içerisinde kanıtlamak gerekiyordu. Küçük kardeşi Fritz bir sırrını açıklarcasına içi küçük çapta etki gösteren patlayıcı maddelerin olduğu kutusunu gösterir. Kahraman, babasının bilmesi durumunda vereceği tepkiyi tahmin eder ancak hem çocukken maytap ve fişekler yüzünden atlattığı hayati tehlike gelir aklına hem de Fritz'in hevesini kırmak istemediğinden susar. Babası, Fritz'in akıllı uslu olup olmadığı ile ilgili görüşünü merak ettiğinde Fritz ile aralarındaki küçük sırrı olgunluk gösterircesine açıklamaz.

Kız kardeşi Lotte, eve birkaç haftalığına bir arkadaşının gelip gelmemesi konusunda onun fikrine danışır. Lotte'den iki yaş büyük olup öğretmen okulundan mezun olan Anna Amberg'in gelmesinde bir sakınca görmez. Zaten onun aklını meşgul eden isim Helene Kurz'dur. Evde kalacağı haftalar içerisinde bir yolunu bulup onun hakkında bazı bilgiler edinmek ister ki bir akşam yemeğinden sonra Helene ziyaretlerine gelir. Piyano eşliğinde söylenen şarkıya ve sonrasında yapılan sohbete katılır. Lotte ve ağabeyi evine kadar ona eşlik eder. Yol boyunca iki kızın konuşmalarını dinler, dönüş yolunda Helene'e dair türlü hayaller kurar. Helene'i düşünmekten uyuyamadığı bir gece, dışarı çıkıp gezinti yapmak ister. Ancak evin dış kapısının saat onda kilitlendiğini, bu saatten sonra dışarıya çıkmanın olağanüstü bir durum gibi karşılanacağını bilir. Üstelik bu kapının anahtarının yerini de bilmiyordu. Fakat dışarı çıkıp hava almak ona iyi geleceğinden eski zamanlardan alışkın olduğu bir yöntemi dener:

“Çiçeği burnunda bir delikanlıyken baba evimdeki hayatı esirlikten farksız bulur, haince ve bir serüven düşkünü gibi kendi kafamın dikine, geceleri evden sıvışır, gidip geç saatlere kadar açık bir meyhanede bir şişe bira içerdim” (Hesse, 2022, s. 51).

Eski eylemleri ve düşüncelerine dair bu itiraf önemlidir. Çünkü şu anda da evden çıkmak üzeredir ve buna uykuda olan evden ve kasabadan gizlice kalkışı. Ancak aynı eylemi yaparken dahi aynı kafa yapısında olmadığını farkındadır. Örneğin eskiden beri âşık olduğu Helene'in ona karşı aynı duyguları beslemediğini üzüntüyle karşılasa da bu durum karşısında yıkılmaz. Hayatın daha zor sınavları olduğunun bilincindedir:

“Sırlarla örülü bir hayatın genç bir adamın tatil acılarından daha karanlık geçitler, daha ağır kaderler gizlediğinden yana belli belirsiz bir sezgi vardı bende” (Hesse, 2022, s. 53).

Başkarakterin aile evine dönmeden önceki döneminde çeşitli insanlarla içki alemleri düzenleyip oradan oraya savrulduğunu ve bu esnada hem seyahatler yapıp

hem bir öğrenim hayatı sürdürdüğünü öğreniriz. Bu, çocukluk kasabasında hüküm süren yaşamın aksine, son derece hızlı bir yaşamdır. Haftalarca sürececek tatil için döndüğü evinde ise eskisi gibi sakin ve durgun kasaba yaşantısına birkaç hafta içerisinde uyum sağlamıştır. Evin günlük işlerine ve kasabanın durağan yaşantısına dahil olup “Ben de günün birinde adam olursam, yaşlanır, akıllanırsam nasıl olur diye” (Hesse, 2022, s. 54) kafa yorarak olgunlaşma konusuna nokta koymadığını, ucunu açık bırakarak gelişimini devam ettirdiğini sezdirir.

Bildungsromanın genel yapısının belirleyici yönleri şu şekilde sıralanabilir: İlk olarak bireysel kimlik bilincini oluşturan biyografik yön; ikinci olarak bireyin gelişmesini zıt unsurların çatışmasına bağladığı diyalektik yön; üçüncü olarak kimlik ediniminin çizgisel olarak aktarıldığı kronolojik yön; dördüncü olarak ise çeşitli deneyimlerle bir amaca ulaştıran teleolojik yön (Gürle, 2018, s. 154). Bu özellikler uyarınca Hesse’nin eserine bakıldığında, ‘Gençlik Güzel Şey’ eserinde kahramanın kendi biyografisini, içsel durumları ve toplumsal beklentiler arasında yaşadığı çatışmalara değinerek diyalektik bir şekilde verdiği ve bunu yaparken geriye dönüşler çok az gerçekleşse de kronolojik bir doğrultu izlediği ve nihayetinde yaşadıklarından tecrübeler edinerek daha olgun bir kimliğe ulaşmayı hedefleyerek teleolojik bir durum sergilediği için, eserin Bildungsromanın temel niteliklerini taşıdığını söylemek yanlış olmayacaktır.

Eserde Bildungsroman olarak değerlendirilebilecek başka detaylar da mevcuttur. Baş karakterin ‘Wilhelm Meister’i okuması, Goethe’nin bu eserin ilk Bildungsroman örneği olması açısından ilgi çekicidir. Ancak aile büyükleri ve kasaba esnafı tarafından saygıyla karşılanan delikanlının gece evinden gizlice çıkması ve arada kardeşi Fritz ile babası tarafından hoş karşılanmayacağını bildiği patlayıcı oyuncaklarla oynaması, onun hâlâ bir oluşum evresi yaşadığının bir göstergesi de sayılabilir. Eylemini hem serserilerin kalkışacağı bir “rezalet” (Hesse, 2022, s. 56) olarak nitelendirir hem de keyif almaktan kendisini alıkoyamaz.

Lotte’nin beklediği misafir Anna Amberg geldiğinde, başkarakterin daha önceki yaşamında kızlarla ilişkisinde edindiği deneyimlere istinaden edindiği düşünceler de dönüşüm geçirir: “Genç bir hanımla nazlanmaksızın, yapmacıksız görüşebilmek, onunla dengim olan biriyle konuşur gibi şu bu konu üzerinde konuşabilmek, şimdi yeni ve hoş bir şeydi benim için” (Hesse, 2022, s. 58) der. Anna, Helene kadar güzel değildir; ancak kendisi ile her konuda konuşulabilir olması, onunla ilgili güven telkin eder. Fakat Anna ile kurduğu sakin arkadaşlık ilişkisine rağmen, Helene’in fiziksel niteliklerinin cazibesine kapılmaktan kurtulamaz. Herhangi birisi ile kolayca iletişim kurmasına rağmen, etkilendiği bu kıza karşı kendisini anlatmayı beceremediğine şaşır. Çok geçmeden Helene ile ilgili kasabada bir söylenti dolaşır. Helene’nin bir başkasının evine yaptığı sık ziyaretlerin bir nişanlanma haberini getireceğinden emin olur. Onu kaybettiğini anladığında kabuğuna çekildiğini şöyle anlatır:

“Gençlerde olur ya; acımı, karşı koyan bir inat ve susmakla örülü bir koruma duvarıyla çevirmiştim” (Hesse, 2022, s. 61).

Acılı günlerini Anna ile geçirdiği eğlenceli ve dostça vakitler sayesinde atlatır. Hatta Anna ile o denli arkadaşlık ilişkisini ilerletir ki aralarında oluşan güven duygusuna dayanarak ona evlilik teklifinde bulunmaya hazırlanır. Anna ise hazırlığın farkında olup teklifi yapmamasını ve arkadaşlık ilişkilerinin zarar görmeden devam etmesini ister. Çünkü Anna'nın da imkânsız bir aşkı vardır ve evlilik teklifi, kurdukları dostluğa zarar verebilir. “Bir çeşit sosyal anlaşma olarak niteleyebileceğimiz evlilik, bu türde (Bildungsromanda) halkayı tamamlayan en önemli etmendir” (Duran, 2018, s. 32). Bu eserde ise kahraman evlenmemiştir. Evlilik kahramanın dönüşümünü tamamlayacak bir durum olarak beklenirken – türün bir gereği olarak – kahraman eser sonunda evli değildir. Evlilik ile “kahraman sosyal anlaşmaların en basitine imza atmış” (Yıldırım, 2006, YL Tezi, s. 16) olacakken, kahramanı evlendirmemiş olmak Hesse'nin eserini geleneksel Bildungsroman niteliklerinin dışında tutsa da, kahramanın başına gelen olayları olgunlukla karşılayıp yıkılmadan yoluna devam etmiş olması, bir tamamlanmışlık durumunun göstergesidir. Ve bu haliyle eser kahramanı, reddedilmiş evlilik teklifi vasıtasıyla da kendisini eğitmenin bir yolunu bulmuş olur. Goethe'nin Wilhelm Meister'i üzerine 'Roman Kuramı' eserinde değerlendirmeler yapan Georg Lukacs, Bildungsromandaki eğitim öğesinin ayırt edici rolünü şu sözlerle aydınlatır:

“Bir yandan toplumun hayat biçimlerine boyun eğip onları kabullenerek, öte yandan da kendi içine kapanıp, yalnızca ruhun içinde kavranabilecek içselliği tümüyle kendine saklayarak topluma ayak uydurur. Ulaştığı bu nihai nokta, dünyanın mevcut halini yansıtır; ama ne bir karşı çıkışı ne de bir onaylamayı ifade eder” (Lukacs, 2007, s. 138).

Lukacs'ın *nihai nokta* olarak değindiği iki karşıt tarafın deneyimlenmesi sonucu her iki tarafın da kendine has özelliklerinin olduğunun kabullenilmesi, kahramanı asıl olgunlaştıran mertebedir. Hesse'nin kahramanında görülen olgunlaşma da böyle değerlendirilebilir. Bir taraftan toplumsal gerçekliklerin dayatılması ve diğer yandan ancak kendi başına kalırsa algılayabileceği içselliği, kahramanı olgunlaştırır. Hem *dünyanın mevcut halini* anlamak hem ancak yalnız kendi içsellik değeri ile bir şeyleri kavrayabileceğini idrak edebilmek, kahramanın ulaşabileceği *nihai noktadır*. Bildungsromanda “Önemli bir ölçüt, olumlu/mutlu bir sonunun olmasıdır” (Asutay, 2012, s. 30). Hesse'nin karakteri açısından da kahramanın olumsuz durumları eskisinden farklı bir olgunlukla karşılıyor olması, Bildungsromanın gerekli ölçütü olan mutlu bir son olarak değerlendirmeye yeterlidir.

## SONUÇ

Bildungsroman, okuru kahramanının zihinsel gelişimine tanık eden bir türdür. Kahramanın gelişimi genellikle çocukluk yıllarından itibaren kronolojik bir

doğrultuda ve otobiyografik anlatım şekli benimsenerek verilir. Alman edebiyatının 18 ve 19. yüzyıllarda yaygın bir türü olan Bildungsroman, zamanla daha geniş coğrafyalarda farklı milletlerin anlatım ifadelerinde de karşılık bulur ve günümüz edebiyatını beslemeye devam eder. Edebi sahadaki bu kıdemlilik, türün birtakım özelliklerinin değişmesi ya da esnemesi durumlarını da kuşkusuz beraberinde getirir.

Hermann Hesse'nin 'Gençlik Güzel Şey' eserinin Bildungsroman özellikleri açısından incelendiği bu çalışmada, öncelikle Bildungsromanın bir sözcük olarak ne anlama geldiğine değinilmiştir. Ardından edebiyattaki ilk kullanım örneklerinden bahsedilerek bir roman türü olarak işaret ettiği anlamlara yer verilmiştir. Ayrıca çalışmada incelenen edebi eserden alınan bazı kesitler vasıtasıyla, türün kendine özgü nitelikleri aktarılmaya çalışılmıştır.

Önemli bir Bildungsroman niteliği sayılan yolculuk imgesi, 'Gençlik Güzel Şey' eserinin giriş sahnesinde okuru karşılar. Eser kahramanı, evinin dışında geçirdiği yıllardan sonra ailesine ve memleketine bambaşka bir insan olarak dönmektedir. Kahramanın kıyafeti, valizi ve hatta cebinde taşıdığı iş mektubu onun ideal kimliğine eriştiğinin bir işareti olarak gösterilir. Yolculuk, Bildungsromanın genel bir motifidir ve bu durum, türü yolculuk romanına dahil etmez. Çünkü Bildungsromandaki yolculuk okura bir seyir zenginliği sunmaz fakat dünya ile kendi içsel değerleri arasında gidip gelen kahramana bir düşünme aralığı sunar. Kahraman yolculuk vasıtasıyla kendisi gibi olmayanla karşılaşır, çatışır ve dönüşür. Dolayısıyla Bildungsromandaki yolculuğun- kahramana etkisi üzerinden düşünülecek olursa – daha uzun bir yolculuk olduğu söylenebilir. Kahraman ailesini ziyaret ettiği yaz tatilinde, eskiden sahip olduğu ve çevresince hoş karşılanmayan tavırlarından uzaklaştığını, artık saygın bir kişi haline geldiğini ailesine ve bütün kasabaya göstermek ister. Bunun için kahraman kısa ziyaretler gerçekleştirir. Dolayısıyla denilebilir ki yolculuk, bu eserde hem büyük hem küçük bir çember çizerek önemini gösterir.

Kahramanın dönüşümüne okuru tanık eden Bildungsroman, kahramanını ideal kimliğine ulaştırma biçimi olarak diyalektik yöntemi tercih eder. Kahraman, çıktığı yolculuk sayesinde bir nevi konfor alanından uzaklaşarak kendisi gibi olmayanla karşılaşır ve sancılı dönemler geçirir. Kahramanın karşılaştığı yeni dünya ve kendi dünyası arasında tespit ettiği farklılıklarla baş etmesi diyalektik bir yöntemle dengeye oturur. Toplumun beklentileri doğrultusunda gelişen yeni kimliği ile kahraman artık toplumun saygın bir üyesidir. Çalışmada, edinilen yeni kimliğin kahramanın boyun eğmesi olarak mı okunacağı sorusu da irdelenmiştir. Kahramanın diyalektik bir yöntemle olgunlaşmış ideal kimliğine ulaştığı bu sürecin anahtar kelimesinin 'uzlaşma' olarak okunması gerektiği anlaşılmıştır. Kahramanın olgunlaşması, toplumsal değerlerle uzlaşmasının bir sonucudur. Hatta önce kahramanın uzlaşarak topluma ayak uydurduğu ve ardından toplumun da bir dönüşüm geçirdiği söylenebilir.

Çalışmada Bildungsromanın şu özellikleri ile belirleyici olduğuna değinilmiştir: biyografik, diyalektik, kronolojik ve teleolojik yön. Hesse'nin eserinin bu nitelikler uyarınca Bildungsroman olarak okunabileceği sonucuna varılmıştır. Çünkü otobiyografik anlatımlı eserde, kahraman eski ve yeni davranışlarını kıyaslarcasına çevresi ile diyalektik bir ilişki geliştirir ve nasıl bir olgunlaşma evresinden geçtiğini genel olarak kronolojik bir şekilde anlatır. Yolculuğunun ve dönüşümünün teleolojik olduğunun farkında olan kahraman, ideal kimliğine erişmiş saygın bir insan olma amacındadır. Kahraman bu uğurda yıllarını geçirir ve sonunda saygın bir iş edinerek olgunlaştığını duyurmak ister. Ancak Bildungsromanın genel nitelikleri arasında gösterilen evliliğin bu eserde gerçekleşmediğini belirtmek gerekir. Kahraman sevdiği bir kadına açılmayı beklerken kadının başka biriyle evleneceğini duyar. Ardından güvenilir bir arkadaşlık ilişkisi kurduğu başka bir kadına evlilik teklif etmek üzereyken kadın tarafından susturulur. Kahramanın üst üste ve kısa sürede yaşadığı bu durumla baş etme şekli, onun olgunlaştığının bir göstergesi olarak okunup Bildungsromanın genel olarak mutlu sonla bitme eğiliminin bir örneği olarak değerlendirilebilir. Sonuç olarak denilebilir ki eser, okura, kahramanın ideal olmayan döneminden kesitler sunarak yolculuk ve uzaklaşma yılları arasından sonra kahramanın olgunlaşarak döndüğü bir dönüşüm ve olgunlaşma evresi sunmuştur.

**Yazar Katkı Oranı ve Çıkar Çatışması Beyanı:** Bu çalışma tek yazarlı olup yazar katkı oranı %100'dür ve herhangi bir çıkar çatışması bulunmamaktadır.

#### KAYNAKÇA

Almanca-Türkçe Sözlük. (1998). Das Bild. Die Bildung. İçinde *Karl Steuerwald Almanca – Türkçe Sözlük* (1. Baskı, s. 113).

Asutay, H. (2012). Oluşum romanı geleneği ile günümüzdeki izleri üzerine. *ZfWT: Zeitschrift für die Welt der Türken*, 4 (2) ss. 27 – 36.

Aytaç, G. (2001). *Yeni Alman Edebiyatı Tarihi*. İstanbul: Multilingual.

Bahtin, M. M. (2016). *Söylem Türleri*. Çev. Okan N. Çiftçi, İstanbul: Metis Yayınları.

Deutsch-Englisch Wörterbuch. (t.y.) Das Bild. İçinde *Englisch-Deutsch Deutsch-Englisch Wörterbuch* (1.Baskı, s. 623).

Duran, Z. (2018). Bir oluşum romanı olarak hiç. *Molesto: Edebiyat Araştırmaları Dergisi*, 1 (2), ss. 31 – 42.

Gürle, M. (2018). *Ölülerle Konuşmak: Shakespeare'den Joyce'a Tutunamayanlar'da Edebi Miras Meselesi*. 2. Baskı, Çev. Ümran Küçükislamoğlu, İstanbul: İletişim Yayınları.

Hesse, H. (2022). *Gençlik Güzel Şey*. 10. Baskı, Çev. Behçet Necatigil-Kamuran Şipal, İstanbul: Can Yayınları.

Kudat, C. (2012). *Deutsche Literatur: Arbeit mit Texten und Textausschnitten vom Mittelalter bis zum Naturalismus*. 2. Baskı, Bursa: Dora Yayıncılık.

Lukacs, G. (2007). *Roman Kuramı*. 2. Baskı, Çev. Cem Soydemir, İstanbul: Metis Yayınları.

Metzler Autoren Lexikon. (2004). Hermann Hesse, İçinde *Metzler Autoren Lexikon: Deutschsprachige Dichter und Schriftsteller vom Mittelalter bis zur Gegenwart* (3. Baskı, s. 314)

Özdemir, A. N. (2018). Tersine bir Bildungsroman: Tante Rosa. *Trakya Üniversitesi Sosyal Bilimler Dergisi*, 20 (2), ss. 497 – 507.

Pamuk, O. (2017). *Saf ve Düşünceli Romancı*. 2. Baskı, İstanbul: Yapı Kredi Yayınları.

Parla, J. (2018a). *Don Kişot'tan Bugüne Roman*. İstanbul: İletişim Yayınları

Parla, J. (2018b). *Orhan Pamuk'ta Yazıyla Kefaret*. İstanbul: Yapı Kredi Yayınları.

Sevinç, C. (2016). Sanatçı romanı (Künstlerroman) olarak Karartma Geceleri. *Trakya Üniversitesi Edebiyat Fakültesi Dergisi*, 6 (11), ss. 95 – 113.

Soyöz, N. S. (2016). *Cumhuriyet Öncesi Türk Edebiyatında Kadın Oluşum Romanı* (Yüksek Lisans Tezi). İhsan Doğramacı Bilkent Üniversitesi Türk Edebiyatı Bölümü

Tunçok, G. Z. (2019). Sevgi Soysal'ın “Yürümek” adlı romanını Bildungsroman ve kadın Bildungsromanı olarak okumak. *Söylem Filoloji Dergisi*, 4 (1), ss. 44 – 56.

Ünal, D. Ç. (2020). Bildungsroman türünde avangart dönüşümler. *Lacivert Dergi*, 16 (96), ss. 50 – 55.

Wilpert, G. v. (2001). Bildungsroman. İçinde *Sachwörterbuch der Literatur* (8. Baskı, s. 91)

Yıldırım, S. (2006). *İngiliz edebiyatında Bildungsroman geleneği: Henry Fielding'in Tom Jones, Charles Dickens'in Great Expectations (Büyük Umutlar), James Joyce'un A Portrait of The Artist As A Young Man (Genç Bir Adamın Sanatçı Portresi) adlı romanları* (Yüksek Lisans Tezi). Ankara Üniversitesi Sosyal Bilimler Enstitüsü Ankara

Yayın Geliş Tarihi: 29.10.2023  
Yayına Kabul Tarihi: 04.04.2024  
Online Yayın Tarihi: 15.06.2024  
<http://dx.doi.org/10.16953/deusosbil.1382943>

Dokuz Eylül Üniversitesi  
Sosyal Bilimler Enstitüsü Dergisi  
Cilt: 26, Sayı: 2, Yıl: 2024, Sayfa: 571-587  
E-ISSN: 1308-0911

*Araştırma Makalesi*

## EPİKÜROS'UN HAZCILIK ÖĞRETİSİNDE ERDEM KAVRAMININ YERİ

Zeki AKTAŞ\*

### Öz<sup>1</sup>

*Epiküros Helenistik Dönem hazcılık öğretisinin başlıca temsilcisidir. O, hazzın kendi başına bir iyi olduğu noktasında, Aristippos başta olmak üzere, birçok hazcı filozofla aynı görüştedir ancak mesele hazzın mahiyetini konuşmaya geldiğinde söz konusu filozofların çoğundan ayrılır. Nitekim Epiküros tek türden bedensel hazlar tasnifini yeterli görmemiş ve hazlar arasında niceliksel olanın yanında niteliksel bir sınıflamaya da yer vermiştir. Epiküros'a göre insan yaşamının amacı mutluluktur ve mutlu bir yaşam haz dolu bir yaşamdır, bununla birlikte yaşamın amacı olacak türden bir mutluluğa erişmek anlık doyumlar içeren salt bedensel hazlarla değil, daha çok yaşam boyu sürmesi beklenen kalıcı hazlarla mümkündür. İşte, bu çalışmada Epiküros'un hazcılık öğretisinin sınırlarını çizdiği türden mutlu bir yaşama erişmede erdemlerin rolünün ne olduğu araştırılmıştır. Epiküros erdemlerin mutlu bir yaşamın ayrılmaz bir parçası olduğunu iddia etmiştir ve dahası bu iddia bir yönüyle araştırmacılara Epiküros felsefesinde erdemli bir yaşamın kendi başına bir amaç olup olmadığını düşündürmüştür. Ne var ki Epiküros'un yaşamın nihai amacının mutluluk olduğu iddiası kesin bir dille ortadadır ve bu iddia teorisinin diğer unsurlarını mutluluğa göre araçsal bir konuma indirgemektedir. Dolayısıyla Epiküros'un hazcılık öğretisinde erdemler, kendilerine yüklenen anlam ne kadar güçlü olursa olsun, temelde araçsal bir değere sahiptir.*

**Anahtar Kelimeler:** Epiküros, Hazcılık, Erdem, Mutluluk, Ahlak.

## THE PLACE OF THE CONCEPT OF VIRTUE IN HEDONISM TEACHING OF EPICURUS

### Abstract

*In Hellenistic Period Epicurus was the main representative of the hedonism doctrine. He agrees with many hedonist philosophers, especially with Aristippos, on the point that pleasure is a good in itself, but he differs from most of the philosophers in question when it comes to the nature of pleasure. Hence, Epicurus did not satisfied with the clasification that based only on corporeal pleasures and included a qualitative classification as well as a*

---

Bu makale için önerilen kaynak gösterimi (APA 6. Sürüm):

Aktaş, Z. (2024). Epiküros'un hazcılık öğretisinde erdem kavramının yeri. *Dokuz Eylül Üniversitesi Sosyal Bilimler Enstitüsü Dergisi*, 26 (2), 571-587.

\*Dr. Öğr. Üyesi, Bitlis Eren Üniversitesi, ORCID: 0000 0002 9396 4698, [zaktas@beu.edu.tr](mailto:zaktas@beu.edu.tr)

<sup>1</sup>Bu çalışma için etik kurul onayı gerekmemektedir.

*quantitative one among the pleasures. According to Epicurus, the purpose of human life is happiness and a happy life is a life full of pleasure. At the same time, achieving the kind of happiness that could correspond to purpose of life would possible with permanent pleasures that are expected to last throughout life, not just with corporeal ones. In this study, the role of virtues in reaching to a happy life, framed by the doctrine of hedonism on the lines of epicureanism, has been investigated. Epicurus has claimed that virtues were an integral part of a happy life, and moreover, this claim, in a way, has made researchers think whether a virtuous life was an end in itself in the philosophy of Epicurus. However, the claim of Epicurus according to which the ultimate purpose of life is happiness is absolutely clear, and this claim reduces the other elements realitive to happiness in his theory to an instrumental position. Therefore, in hedonist theory of Epicurus virtues essentially have an instrumental value and the strenght attributed to them does not matter.*

**Keywords:** Epicurus, Hedonism, Virtue, Happiness, Morality.

## GİRİŞ

Erdem (*virtue*) kavramı yaygın bir kabulle Yunanca ‘arete’ kavramının karşılığı olarak çevirilir. Yunan etik düşüncesinin anahtar kavramlarından biri olan ‘arete’nin temel anlamı bir işlevin yerine getirilmesiyle ilişkili olan her türden mükemmelliktir. Dolayısıyla ‘arete’ canlı veya cansız her varlığın kendi işlevini en iyi şekilde yerine getirmesini veya yerine getirme yetkinliğini ifade eder. ‘Arete’, ‘agathos’ sıfatı ve türevleriyle birlikte, Homeros (MÖ 9/8. yy) şiirlerinden itibaren bir işlev için kullanılabilecek en güçlü övgü sözcüğüdür (Kerferd, 1972, s. 147-148). Söz gelimi toplumsal olarak üstüne düşen işlevi yerine getiren bir insan ‘arete’ sahibidir. Bununla birlikte ‘arete’ her türden üstünlüğü ifade etmek üzere kullanıldığı için her işlevin ‘arete’si farklı olmak durumundadır. Bir kralın ‘arete’sinin emretme yeterliğinde, bir savaşçınınkinin cesarete, bir eşinkinin sadakatte bulunması gibi... (MacIntyre, 2001, s. 12). ‘Arete’nin bu kök anlamı gösteriyor ki işlevini gerektiği gibi yerine getiren herhangi bir şey erdemli olabilir; burada insana ve eşyaya yüklenen ‘iyi’ farklı değildir, ‘ahlaki iyi’nin henüz özel bir anlamı yoktur.

Erdem kavramı felsefenin problem alanına dahil olmadan önce Antik Çağ Yunan kültürü içinde uzun bir gelişme süreci geçirir. Asıl ilgileri maddi doğaya yönelmiş olan Presokratikler ‘arete’ hakkındaki spekülasyonlara kayıtsızdır. Herakleitos (MÖ 544-484) ve Demokritos (MÖ 460-370) gibi kimi istisna filozoflarda konu hakkında bazı düşünceler olsa da Sokrates (MÖ 470-399) ve onun kuşağına kadar ‘arete’ye dair esaslı bir felsefi dikkat yoktur (Peters, 2004, s. 46-47). Diğer taraftan bu kuşağa, yani MÖ 5. ve 4. yüzyıllara gelindiğinde Antik Yunan’da artık Homeros modeli (Homerik değer dünyası) çökmüş olduğu için erdemlerin güçlü bir yorumuna olan ihtiyaç her zamankinden daha fazladır (Kerferd, 1972, 148).

Erdemlerin salt insana özgü bir yetkinliği kasteder şekilde kullanımı Sofistler (MÖ 5. yy) eliyle başlar. Sofistler ‘arete’ sözcüğünün kök anlamına sadık kalarak bir insanın erdeminin, insan olarak iyi işlevde bulunmasında yattığını öne



sürer (Kılıç, 2007, s. 616). Bununla birlikte Sofistler standart bir erdem anlayışı peşinde olmayıp, erdemleri sadece yaşamda başarılı olmanın araçları olarak kabul eder, dolayısıyla erdem kavramını felsefenin köklü problemlerinden biri hâline getiren ilk esaslı yorum Sokrates ile kendini gösterir.

Sokrates'i erdem tartışmasının önemli bir ismi yapan yorumu 'erdem ve bilginin özdeş olduğu' tezine dayanır. Buna göre tüm erdemler doğrudan bilgiye veya bilgeliğe dayanmaktadır, daha doğrusu erdemler bilgi ile birlikte varolur; insanı doğru eyleme bilgi, yanlış eyleme ise bilgisizlik götürür (Akarsu, 1998, ss. 38-40). Erdem kavramı, Sokrates sonrasında, özellikle Platon (MÖ 427-347) ve Aristoteles'in (MÖ 384-322) etik kuramlarında en önemli kavramlardan biri hâline gelir. Sokrates'in araştırmalarından yola çıkan Platon erdemini mutlu yaşamla, eylemlerle ilgili olduğuna; onun ruhun doğru niteliği, iç düzeni ve uyumundan başka bir şey olmadığına işaret ederken Aristoteles ise çok daha kapsamlı bir erdem araştırmasına girişerek erdemini neliğini açıklamaya ve mutlu yaşamla ilişkisini göstermeye çalışır; yanlış uçların arasındaki 'doğru olan orta'yı bulmak ve gerçek mutluluğun ne olduğunu bilmek için düşünce ve ahlak erdemlerini tanımak gerektiğini ifade eder (Akarsu, 1998, s. 103, 106, 137; Kılıç, 2007, s. 617-618).

Erdem ve mutluluk arasında kurulan bu bağ ve yaşamın nihai amacının mutluluk olduğu iddiası, esasında Sokrates'i izleyen tüm filozoflarda görülür, onlar sadece bu amaca götürecek yolda birbirlerinden ayrılır. Söz gelimi Kinik Okul'un kurucusu Antisthenes (MÖ 445-365) gereksinimlerin en aza indirgendığı, kendine yeterli ve sıkı bir çabayla erişilebilecek sert bir erdem öğretisini savunurken Kirene Okulu'nun kurucusu Aristippos (MÖ 435-355) ise her yaşama durumunda sevinç arayan haz öğretisini dile getirir. Başka bir deyişle hem Antisthenes hem de Aristippos için yaşamın nihai amacı mutluluktur ancak Antisthenes erdemle yürümeyen mutluluğu tanımaz ve erdemi biricik yaşama amacı ilan ederken Aristippos için haz kendi başına bir amaçtır ve erdem dahil her şey hazza araç olduğu ölçüde istenmeye değerdir (Akarsu, 1998, s. 56-57).

Görülüyor ki Sokrates'in mutluluğu aramak gerektiği ve bunun erdemli bir yaşamla mümkün olacağı iddiası birçok filozof tarafından kabul edilir ancak bu iddia, söz gelimi Kiniklerde olduğu gibi, insanlardan oldukça disiplinli bir yaşam beklemektedir. Diğer taraftan bu sıkı yaşam anlayışına tepkiler çok gecikmez ve Kireneli Aristippos ile gelenek içindeki ilk kırılma başlar (Ocak, 2011, s. 85). Aristippos, entelektüel beklentisi oldukça yüksek olan bu düşünce karşısında, mutlu bir yaşam için doğrudan duyularımıza dayanan hazza müracaat etmeyi yeterli bulur.

İşte, Aristoteles sonrası felsefenin başlıca isimlerinden biri olan Epiküros (MÖ 341-271) da bu kırılmaya ortak olur ve mutluluğu haz dolu bir yaşamı ifade etmesi koşuluyla yaşamın nihai amacı olarak kabul eder. Epiküros için de, tıpkı Aristippos'ta olduğu gibi, haz dolu bir yaşam nihai amaç konumundadır, erdemlerin bu öğreti içinde ancak koşullu bir değeri vardır; onlar hazza araç olduğu ölçüde değerlidir, salt kendileri için istenmez. Son tahlilde Epiküros'un da Sokratesçi

çizgiye uygun olarak ‘mutluluk ve iyi’ arasında bir bağ kurduğu ve erdemleri de bu bağ ile ilişkilendirdiği açıktır. Bununla birlikte Epikürosçu mutluluğun hazcı karakteri, söz gelimi Sokrates’in öğretisi ile örtüşmez, dahası Epiküros hazzın mahiyetine yaptığı gönderme ile Aristipposçu hazcılıktan da ayrılır.

### EPİKÜROS’UN HAZCILIK ÖĞRETİSİ

Epiküros yaşamın nihai amacının mutluluk olduğu noktasında gerek hazcılık karşıtı Sokratesçi gelenekle (Platon, Aristoteles, Kinikler) gerekse hazzın yegâne iyi olduğunu savunan Aristippos ve onun Kirene Okulu ile hemfikirdir. Epiküros’un gözünde felsefenin bizzat kendisi mutluluğu arama, mutlu yaşama ulaşma etkinliğinden başka bir şey değildir:

Felsefe ile uğraşmak için henüz çok erken, ya da çok geç olduğunu söyleyen, mutluluğu için uygun vaktin daha gelmemiş, ya da geçmiş olduğunu söyleyene benzer. Şu halde ihtiyar da, genç de felsefe ile uğraşmalıdır; birincisi bunu, geçmişin kendisine başladıklarını hatırlayarak bundan duyduğu zevkle genç kalmak, ikincisi de korkusuzca geleceğe bakmak . . . için yapmalıdır (Epiküros, 2014, s. 52).

Epiküros felsefeyi, diğer Helenistik okullar gibi, bir yaşama sanatı olarak görür ve hâliyle onun pratik işlevini daha çok önemser (Erlor & Schofield, 2002, s. 644). Felsefe bizi mutluluğa götüren bir eylemdir ancak felsefenin (bilginin, bilimin) kendisinde doğrudan bir mutluluk yoktur, o bizi sadece doğru eyleme götürür. Bir bütün olarak bilim (gramer, diyalektik, tarih, matematik vb.) bu amaca hizmet etmiyorsa değerli değildir. Bilgi ve bilim kendi başlarına değil, mutluluğa hizmet ettikleri ölçüde değerlidir. Bununla birlikte Epikürosçu sistemde doğa bilgisini veya fizik bilimini daha farklı bir yere koymak gerekir çünkü doğa öğretisi ruhu boş inançların korkusundan kurtarabilecek tek araçtır (Akarsu, 1998, s. 94-95). Başka bir deyişle Epiküros’a göre bilim boş korkulardan kurtulmanın en iyi yoludur. Tüm doğa incelemesinin amacı budur; ruhu, kendisini kuşatan boş korkulardan kurtarmak (Dumont, 2007, s. 100, 101).

Epiküros’a göre korku ve kaygılarımız mutluluğumuzun önündeki en büyük engeldir ve insan korkularından azade olmadan mutlu olamaz. İnsanın en büyük korkularından biri Tanrılar tarafından cezalandırılma korkusudur ve korkan insan doğal olarak huzursuzdur. Bununla birlikte Tanrıların doğası hakkında doğru bir bilgiye sahip olunursa cezalandırılma korkusu aşılabılır. Tanrılar ölümsüz ve mutlu varlıklar olarak insana, onun eylemlerine ve evrene ilgisizdir. İşte, bu husus bir kez kavranırsa cezalandırılma korkusunun yersiz olduğu anlaşılır. Epiküros Tanrıların varlığını tartışma konusu yapmaz. Tanrıların var olduğunu ancak çoğunluğun düşündüğü gibi olmadıklarını iddia eder. Çoğunluk insanların başlarına gelen iyi veya kötü şeylerin Tanrıların takdiri olduğuna inanır. Hâlbuki bu düşünce onlar hakkındaki yanlış tasarım ve sanılara dayanır. Bundan başka çoğunluk doğanın işleyişi hususunda da yanlış sanılara sahiptir. Söz gelimi gök cisimlerinin hareketleri, dönüşleri, tutulmaları, doğuşları, batışları ve benzer türden şeyler mutlu ve ölümsüz bir varlığın (Tanrının/Tanrıların) işi değildir (Epiküros, 2014, s. 53; Diogenes Laertios, X.76). Son tahlilde yıldırım düşmesi, Güneş veya Ay tutulması gibi insanları

derinden etkileyen tüm bu olaylar doğal karakterlidir, bunlardan esinlenerek korku içinde yaşamak anlamsızdır. Tanrılar insana ve evrene müdahale etmez, insanın merhametsizce cezalandırılacağını düşünmesi için sebep yoktur (Cogniot, 1992, s. 94).

Epikürosçu sistemde sözü edilen ikinci büyük korku türü ölüm korkusudur. Ölüm korkusu insan yaşamını iki bakımdan zehirler: Birincisi ölümden sonra karşılaşacağımızı düşündüğümüz cezalar; ikincisi ölümlerle birlikte kaybedeceğimizi düşündüğümüz hazlar yönündendir (Arslan, 2012, s. 136). Epiküros'un çözümü ölüm korkusunun temelsiz olduğunu göstermektedir. Ölüm korkusundan kurtulmak için dünyayı duyularımızla kavradığımız şekilde kabul etmemiz yeterlidir çünkü ölüm gerçeği maddi bir zemine dayanan duyularla ilgilidir (Dumont, 2007, s. 101). Bütün iyi ve kötü şeyler sadece duyularımıza dayanır ve ölüm duyularımızın (duygularımızın) ortadan kalkmasıdır. Bu nedendir ki insanın, esasında böyle bir bilgiye sahip olması geçici yaşamını tatlılaştırır. Elbette, bu bilgi varlığımızın zaman sınırını ortadan kaldırmaz ancak ölümsüzlük özlemini yatıştırır. Yaşamayışın korkunç bir şey olmadığını gören insanı artık hiçbir şey korkutamaz. O hâlde belaların en korkuncu sayılan ölüm bir hiçtir. Biz varken o yoktur, o varken de biz yokuzdur; ölüm ne dirileri ne de ölüleri ilgilendirir (Epiküros, 2014, s. 53-54). Daha açık bir deyişle Epiküros'un gözünde insan bir deneyim varlığıdır ve ölüm; deneyimin, duyumsamanın, maddi bir varoluş olarak bilincin tamamen ortadan kalkması demektir. Bu durumda ölümden korkmak yersizdir çünkü bu son deneyim yaşandığında bir başkası artık hiç yaşanmayacaktır.

Epiküros Tanrı ve ölüm korkusunun yanı sıra kader korkusunun da mutlu bir yaşama engel olduğuna inanır. Kader korkusu insanın tüm eylemlerinin mutlak bir belirlenmişlik içinde gerçekleştiği ve gerçekleşeceği düşüncesine dayanır. İnsan burada yaşamına herhangi bir dahli olmadığını düşünen ve çaresizce başına gelecek şeyleri bekler bir konumdadır. İrade özgürlüğünün olmadığını düşünen insan en iyi ihtimalle tedirgindir, dolayısıyla Epikürosçu sistem irade özgürlüğünü tanımayan ve mutluluğa engel teşkil eden kadercı bir yaklaşıma onay vermez, veremez. Nitekim Epiküros'a göre şunu asla unutmamak gerekir: "Her ne kadar gelecek bizim elimizde değilse de, gene büsbütün bizim gücümüzün dışında da değildir. Onun için ne beklediğimiz geleceğe güvenmeli; ne de hiç gelmeyecek diye tasalanmalıyız." (Epiküros, 2014, s. 55). Dahası Epiküros şöyle yazar:

Tabiat filozoflarının «mukadderat» dediklerine boyun eğmektense eski tanrı inancına saygı göstermek bile daha iyidir; çünkü ikincisinde hiç değilse, -eğer kendilerine saygı gösterecek olursak- tanrıların dualarımızı kabul edecekleri ümidi vardır, halbuki mukadderat, yolundan şaşmaz zorunluluktan başka bir şey değildir (Epiküros, 2014, s. 58).

Epiküros'un irade özgürlüğünü fiili olarak kabul ettiğinden şüphe yoktur (Arslan, 2012, s. 123). Öte taraftan Epiküros, bu fiili kabulü mekanik zorunluluk içeren atomcu sistemiyle de bağdaştırmaya çalışır ve problemi teorik düzlemde 'sapma teorisi' ile aşmayı dener. Bu hususta Epikürosçu öğretiye bağlı olduğu bilinen Lucretius'ta (MÖ 95-55) şu dizeleri buluruz:

Atomların azıcık saptıklarını kabulleneceğiz/Ama azıcık. Yoksa eğik devinim biçimleri/Varsaymak zorunda kalacağız ki, sonunda/Aykırı düşeceğiz sağlıklı felsefeye/Elle tutulur, gözle görülür bir gerçektir: ağırlıklar/Yoksundur eğik düşme olanağından/Ama kim diyebilir, bu düz çizgiden/Belli belirsiz bir sapma olamaz diye./Üstelik, devinimlerin tümü içten ilintiliyse doğada,/Yeni, belli bir düzenle eski'den doğuyorsa;/Atomlar, kaderin ağlarını koparacak/Kesecek neden-sonuç'un bitimsiz döngüsünü/Ve yepyeni bir devinim yaratacak/Esneklikten yoksunsa; canlılarda görülen/Özgür istemin kaynağı, ne olabilirdi ki?/. . .

Ama insan kafasında her edimini önceden saptama gibi/İçsel bir zorunluk yoksa, hepten edilgin değilse hele,/Gösterdikleri sapmaya<sup>1</sup> borçluyuz bunu/Atomların, belirsiz zamanlarda ve yerlerde (Lucretius, II.240-255, 290).

Epiküros'un mutluluğa engel olarak gördüğü söz konusu korku türlerini aşma denemesi, mutluluk kavramını yerleştirdiği başat konumla ilgilidir. İnsanın her şeyi mutluluktur ve kim mutlu değilse onu elde etmek için her tür zahmete katlanmalıdır. "Peki, peşine düşmemiz ve uğruna her türlü zahmete katlanmamız gereken mutluluk nasıl bir mutluluktur?" Epiküros için cevap açıktır: Mutluluğun karakterini tayin eden unsur 'haz'dır. İnsan, doğası gereği kendisine haz veren şeyleri isterken acı veren şeylerden kaçınır. O hâlde yapılması gereken bellidir; hazzı izlemek ve acıdan kaçınmak. Haz mutlu bir yaşamın başı ve sonudur. Bizimle en baştan gelen ve doğuştan bizim olan iyiliktir. Neyi seçmemiz ve neden kaçınmamız gerektiğini bize o gösterir. Karşımıza çıkan tüm iyiliklerin değerini onun ölçeği ile ölçeriz ve onunla bir sonuca varırız. İşte, o bizim her şeyin üstündeki ve 'doğa'dan gelen 'iyi'mizdir (Epiküros, 2014, s. 52, 56).

Epiküros insanın nihai amacının mutluluk olduğunu öne sürmüş ve bunu, mutluluğu hazza eşitleyerek yapmıştır; yaşamın nihai amacının mutluluk olduğu yerde haz doğal olarak en üstün amaçtır (Epiküros, 2014, s. 57). Cicero'nun *De Finibus* adlı eserinde Epikürosçu bir karakter olarak tanıttığı Torquatus bu argümanı şöyle doğrular:

O hâlde biz, kendisi başka hiçbir şeyin aracı olmadığı hâlde diğer tüm şeylerin ona araç olduğu . . . nihai ve en yüksek iyinin ne olduğunu araştırıyoruz. Epiküros bunu hazda bulur; o hazzı en yüksek iyi acıyı ise en büyük kötü olarak kabul eder. O, bunu şu şekilde kanıtlamaya çalışır: Her canlı doğar doğmaz en büyük kötü olarak acıdan kaçınmaya ve mümkün olduğu kadar uzaklaşmaya çalışırken hazzı ise arar ve ondan en yüksek iyi olarak keyif alır. Buna doğanın kendi tarafsız ve dürüst kararının yönlendirmesinde saptırılmadığı sürece devam eder. Bu nedenle Epiküros hazzın arzu edilir ve acının kaçınılması gereken bir şey olduğunu kanıtlamak için herhangi bir tartışma veya argüman zorunluluğunu kabul etmeye yanaşmaz. Ona göre bu gerçekler, ateşin sıcak, karın beyaz, balın tatlı olduğu gibi duyular tarafından

<sup>1</sup> Epiküros'un 'sapma teorisi'ne dair aynı tanıklık Cicero'nun (MÖ 106-43) *De Natura Deorum* adlı eserinde de mevcuttur: "Epicurus atomların sabit ve kaçınılmaz hareketlerinden dolayı aşağı düşmeleri durumunda hareketleri belirli ve zorunlu olacağından hiçbir hareket imkânımız kalmadığını anlayınca, zorunluluk ilkesinden kurtulacak bir yöntem bulur. . . . ve der ki: Atom ağırlığım etkisiyle aşağıya doğru hareket ederken yolundan biraz sapar." (Cicero, I.69).

algılanır ve bunların hiçbirinin ayrıntılı argümanlarla kanıtlanmasına gerek yoktur; onlara sadece dikkat çekmek yeterlidir (Cicero, I.29-30).

Epiküros'un, hazzı yaşamın nihai amacı olarak onayladığı açıktır, dahası o bir deneycidir ve aranan hazzın doğrudan deneyimlerimize dayanan bedensel veya ondan türetilmiş bir haz olarak anlaşılması gerektiğinde ısrar eder (Annas, 1995, s. 236). Bununla birlikte Epiküros'un bedensel hazlar konusundaki ısrarı deneyim ve duyuma dayanan doğal zemini gözden kaçırmamakla ilgilidir, yoksa salt maddi hazların kutsanmasıyla ilgili değildir. Mutlu bir yaşam ardı arkası kesilmeyen içki alemlerinden, şölenlerden, zengin sofralardan meydana gelmez. Hazzın nihai amaç olduğunu iddia etmek, her şeyin tadını çıkarmak isteyen sefihlerin hazlarını veya sadece maddi hazları kutsamak değildir, aksini düşünmek bu öğretiyi anlamayan veya anlamak istemeyenlerin işidir (Epiküros, 2014, s. 57). Kısacası, Epiküros bir taraftan hazların temelde maddi bir zemine dayandığını iddia ederken öte taraftan onların sadece kısa süreli doyumlar olarak anlaşılmasını istemez ve bu noktadan hareketle hazları iki gruba ayırır: “[S]arsılmazlık ve acısız olma durumu durgun [statik] hazlardır; sevinç ve neşe ise eylemlerle birlikte devinim [kinetik] içinde görülür” (Diogenes Laertios, X.136).

Epiküros'a göre her haz doğası gereği iyidir, hâliyle kinetik (dinamik, devinimsel, maddi, bedensel) hazlar değersiz değildir (Epiküros, 2014, s. 56). Bununla birlikte ikinci türden, yani statik (durgun, hareketsiz, manevi, zihinsel, ruhsal) hazlar kesin olarak birincilerden üstündür (Taylor, 2020, s. 88). Beden sadece içinde bulunduğu anın acısıyla altüst olurken ruh hem geçmişteki hem o andaki hem de gelecekteki bir acıyla sarsılabilir. Aynı mantıktan hareketle, bedene göre, ruhun hazları da daha büyüktür (Diogenes Laertios, X.137).

Statik hazlar herhangi bir bedensel veya zihinsel sorunumuzun bulunmaması, yani herhangi bir fiziksel engel veya ruhsal sorunla karşı karşıya olmama hâli olup, elde edilebilecek en büyük hazları ifade eder. Bu durumda Epikürosçu hazcılık bize, mutluluğa öncelikle kendimizi iyi hissettirecek (hazzı artıracak) eylemleri gerçekleştirerek değil, yaşamımızı huzur veya acının yokluğu ekseninde düzenleyerek erişebileceğimizi söyler (Annas, 2015, s. 76). Nitekim Epiküros'a göre hazdan anlaşılması gereken beden acı çekmemek ve ruhsal bakımdan hiçbir huzursuzluk duymamaktır; hazzın büyüklüğünün en son sınırı acı veren tüm şeylerin ortadan kalkmasıdır (Epiküros, 2014, s. 22, 57). Cicero aynı argümanı Torquatus'un ağzından şöyle ifade eder:

Peşinde koştuğumuz haz yalnızca fiziksel varlığımızı doğrudan hoş bir duyguyla, yani duyuların olumlu algısıyla etkileyen türden değildir; aksine bize göre en büyük haz acının tamamen ortadan kalkmasının bir sonucu olarak deneyimlenen hazdır. Acıdan kurtulduğumuzda, yalnızca huzursuzluktan kurtulma ve eksiksiz bir özgürleşme duygusu bile kendi başına bir tatmin kaynağı olur. Ancak tatmin sağlayan her şey bir hazdır (tıpkı sıkıntıya neden olan her şeyin bir acı olması gibi). Bu nedenle acının tamamen ortadan kalkması doğru bir şekilde haz olarak adlandırılmıştır. Söz gelimi açlık ve susuzluk; yiyecek ve içeceklerle giderildiğinde yalnızca huzursuzluktan kurtulma gerçeği bile peşinden bir haz meydana getirir.

Dolayısıyla, genel olarak, acının ortadan kalkması onun yerini hazzın almasına neden olur (Cicero, I.37-38).

Epiküros'un hazcılığının esas vurgusu haz peşinde koşmaktan çok 'acıdan kurtulmuş olma' saiki üzerindedir, dolayısıyla bu olumsuz (negatif) bir hazcılıktır. Burada haz bir çeşit acı çekmeme, acı karşısında özgür olma hâlidir. Öncelikli olan hazzı aramak değil, acıdan kurtulmaktır; bedenın ızdıraptan ruhun da huzursuzluktan azade olmasıdır. Makul bir yaşamın formülü budur; bedenın an içinde acı çekmemesi, geçmişe dair hoş anılara sahip olmak ve geleceğe dair güven içinde bulunmak (Gökberk, 2013, s. 90). Başka bir deyişle Epiküros'a göre insan ne yapıyor ne ediyorsa hepsi acı çekmemek ve korkudan bağışık olmak içindir. Bu duruma bir kez eriştiğinde onun ruhundaki tüm fırtınalar dıner çünkü artık ne kendinde eksik olanı ne de bu eksikliği giderecek başka bir şeyi arar. Dahası insan hazza karşı, onu ancak acı ile özlerse istek duyar; yoksa hazzın yokluğunu da duymaz (Epiküros, 2014, ss. 55-57).

Epiküros'un 'en yüksek iyi'yi öncelikle katestematik (statik) hazların oluşturduğu bir ataraksiya (dinginlik) hâli olarak görmesi (Rosenbaum, 1990, s. 24), onun hazcılığını kendi öncellerinden ayıran temel husustur. Başka bir deyişle haz dolu mutlu bir yaşam öncelikle acılardan bağışık olma anlamına gelen bir 'dinginlik' hâlidir. Epikürosçu hazcılığın referans aldığı bu hususun salt bedensel hazlar peşinde koşmayı onaylamayacağı açıktır, aksine bu tür bir anlayış hiçbir hazza rast gele sarılmamıza izin vermeyeceği gibi, bizden hazlara dair sistemli bir muhasebe talep edecektir:

[O] bizim her şeyin üstündeki . . . iyi'miz olduğu içindir ki öyle rastgele her çeşit hazza atılmamalıyız, aksine, kendilerinden aynı derecede büyük sıkıntı gelmesi tehlikesi olanlarla karşılaşırsak, onlardan kaçınmalıyız. Eğer uzun zaman katlandığımız acının sonucu daha üstün bir haz olursa, o zaman birçok acıları hazlardan daha üstün tutarız. Böylece her haz, kendi doğası gereğince bir, iyidir, ama her haz erişilmesine uğraşmaya değmez; nasıl ki, bunun aksine olarak, her acı bir kötüdür, ama bunun için mutlaka kaçınılması gerekmez. Bize düşen, faydalı ile zararlıyı tartarak ve ayırt ederek daima her şeyin değerini tam olarak vermektir; çünkü bazen iyiyi kötüymüş gibi, kötüyü de iyiymiş gibi kullanırız (Epiküros, 2014, s. 56).

İlk referansı acısız bir yaşam olan negatif hazcılık arzuların disipline edilmesi noktasında talepkârdır. Nitekim Epiküros da bu hususun bilincindedir ve tam da bu nedenden dolayı insan arzularını bir önem sırasına koymak gerektiğini düşünür çünkü "isteklerimizin bazıları doğadan gelme, bazıları ise boştur. Doğadan gelenlerin bazıları zorunlu, bazıları da sadece doğaldır" (Epiküros, 2014, s. 55). Daha açık bir deyişle Epiküros insan arzularını, doğal ve zorunlu olanlar; doğal ancak zorunlu olmayanlar; ne doğal ne de zorunlu olanlar şeklinde üç kategoriye ayırmıştır. Söz gelimi beslenmek birinci; gereğinden fazla beslenmek ikinci; mevki sahibi olmayı istemek üçüncü kategoride yer alır (Gökberk, 2013, s. 90). Bilge insan bu sonuncu kategorideki arzuları küçümser; ikinci kategorideki arzuları tatmin etmekten zaman zaman haz duyar ancak kendisini bunlar olmaksızın memnun etmek

için de eğitir; birinci kategoridekiler ise onun doğrudan ihtiyacı olup, doyurulmaları (Taylor, 2020, s. 90) mutluluk için yeter koşuldur. Bununla birlikte bu çıkarım yine de Epiküros'un doğal ve zorunlu olmayan arzuları (onları tatmin etmeyi mutlak olarak kötülediği anlamına gelmez. Onun işaret ettiği şey, hiç kimsenin ne hayatta kalmak ne de mutlu olmak için en temelde bunlara ihtiyacının olmadığıdır (Woolf, 2009, s. 168). O hâlde Epikürosçu hazcılık veya mutluluk ideali, öncelikle yaşamın gerektirdiği zorunluların giderilmesini esas alan bir kendine yeterlik anlayışı önerir. Kendi kendine yeterlik iyidir ancak bu; her zaman en azla yetinmemiz gerektiği için değil, çoğu bulamadığımız zaman aza kanaat getirebildiğimiz ve onu hoş görebildiğimiz içindir çünkü zenginlikten en büyük zevki, ona en az muhtaç olanlar alır. Yoksunluğun meydana getirdiği acılar ortadan kalktığında en kötü yemekler bile muhteşem bir sofranın hazzını verir. Elde edebilmek için büyük bir ihtiyaç duyduktan sonra arpa ekmeği ve su bile en üstün hazzı sunar. Bu nedendir ki gösterişsiz bir yaşam iyi bir sağlık için en sağlam garantidir. Böylesi bir yaşam insana kaçınılmaz zorlukları kolayca aşma imkânı verir ve onun ara sıra önüne çıkan zengin hazlardan daha fazla tat almasını sağlar (Epiküros, 2014, s. 56-57).

Son tahlilde Epiküros'a göre gereksiz/boş arzular hiçbir zaman tam olarak doyurulamaz. Bunları doyurma peşinde koşanlar sonunda doyumsuz kalır ve acı çeker. Hep daha fazlasını isteyenler, hâlihazırdaki durumlarından memnuniyetsizlik duydukları için huzursuzluk içindedir (Cevizci, 2014, s. 58). Mutlu yaşam hazcılığın nicel zeminini göz ardı etmeksizin niteliksel bir hazcılık programını izlemekle mümkündür. İnsanı mutlu kılacak olan şey, makul ve dengeli bir yaşamdır; peşinden koşulması veya koşulmaması gereken şeyleri uzun vadeli bir mutluluk idealine göre belirlemektir.

## **ERDEM KAVRAMININ ARAÇSAL ANLAMI**

Epikürosçu mutluluk, ölümle birlikte tüm bilincin sona ereceğinin ve Tanrı'nın yaptıklarımıza kayıtsız olduğunun kabulü ile basit bir rutini garanti eden ve kolayca doyurulabilen arzularımızın disipline edildiği bir yaşamı betimler (Taylor, 2020, s. 90). Dolayısıyla bu öğretilerde haz karakteristik bir şekilde insanın acıdan bağışık olarak kendi içinde dengede olması hâli olarak tanımlanır (Cevizci, 2014, s. 58).

Söz konusu şekliyle haz dolu (mutlu) bir yaşam sadece istenen veya kaçınılması gereken şeylerin nedenlerini etraflıca inceleyen ve ruhu kendisini sarsan boş hayallerden kurtaran uyanık bir aklın rehberliği ile mümkündür. Böylece Epikürosçu mutluluğu temin edecek olan araç, daha önce de belirtildiği üzere, felsefeyle edinilecek olan pratik bilgeliktir. Pratik bilgelik (ihtiyat, sağduyu, basiret, mantıklı düşünüş) felsefeden bile değerlidir çünkü o, tüm öteki erdemlerin kaynağı olarak en büyük zenginliğimizdir. Nitekim Epiküros'a göre akıllı, namuslu ve doğru yaşamadıkça mutlu olmanın; mutlu olmadıkça da akıllı, namuslu ve doğru yaşamının mümkün olmadığını bize pratik bilgelik öğretir. Pratik bilgelik veya erdemler mutlu bir yaşama sıkıca bağlıdır ve biri diğerinden koparılamaz (Epiküros,

2014, s. 58). Kısacası, Epiküros saf akıl ve Tanrısallıkla özdeşleştirilen ve insandan ayrı olarak var olan görkemli bilgelik anlayışına karşı açık bir şekilde pratik aklı (*phronesis*) yüceltmektedir (DeWitt, 1964, s. 291) çünkü mutlu bir yaşam bu ikincisinin imlediği pratik bilgelikten (erdemlerden) ayrılamaz.

Bununla birlikte Epiküros'un erdemler üzerindeki vurgusu onu bir erdem teorisyeni yapmaz çünkü Epiküros'a göre "[e]rdemler . . . kendileri için değil, haz için seçilir, tıpkı hekimliğin sağlık için seçil[mesi] gibi" (Diogenes Laertios, X.138). Dahası Epiküros şu özdeyişi not eder: "Haz sağlamayan güzelden seve seve vazgeçerim ve ona tapan budalaları hor görürüm." (Epiküros, 2014, s. 94). Epikürosçu öğretide, söz gelimi Mill felsefesinde olduğu gibi, erdemler 'kendinde iyi' olan amaç değerler değildir, aksine onlar 'en yüksek iyi'ye göre araç değerlerdir (Aktaş, 2022, s. 9). Epiküros, erdemler üzerindeki vurgusu nasıl olursa olsun, en temelde şu basit ve açık argümana bağlıdır; "haz iyi olduğuna göre erdemlerin tek meşru işlevi bu amaca giden araçları sağlamaktır" (Erlar & Schofield, 2002, s. 666). Cicero'nun Epikürosçu karakteri Torquatus bu argümanı şöyle savunur:

En yüksek iyi'yi yalnızca erdeme bağlayanlar, bir ismin cazibesine kapılmaktadırlar ve doğanın gerçek taleplerini anlamamaktadırlar. Eğer onlar Epiküros'u dinlemeye yanaşacak olurlarsa çok büyük bir hatadan kurtulmuş olacaklar. Ekolünüz [Stoa] erdemlerin üstün güzelliğini anlatıyor ancak onlar haz üretmiyor olsalardı kim onları övgüye değer ya da arzu edilir bulurdu? Biz tıp sanatına bir bilim olarak kendisi için değil, sağlığa olanak sağladığı için değer veririz; denizcilik sanatı bilimsel değeri için değil, pratik değeri için övülür çünkü o bir gemiyi başarılı bir şekilde yüzdürmenin kurallarını verir (Cicero, I.42).

Epiküros'un öğretisi baştan sona doğalcı kaynaklarına bağlıdır. Doğanın rehber duygular olarak sunduğu haz ve acı; yaklaşmamız ve kaçınmamız gereken şeyler hususunda davranışlarımız için ana referans kaynaklarımızdır. Bu öğretide eylemler hazza yaklaşmamızı veya acıdan kaçınmamızı sağladığı kadar anlamlıdır. Bir eylem kendi başına övgü veya yergiyi hak etmez; bilgelik, ölçülülük, cesaret ve adalet gibi erdemlerin tümü haz dolu mutlu bir yaşama araç oldukları ölçüde değerlidir. Nitekim Epikürosçu öğretinin söz konusu erdemleri sadece hazza aracı oldukları için değerli kabul ettiğine tanıklık eden Cicero, Torquatus'a şunları söyler:

[Y]aşama sanatı olarak düşünülmesi gereken bilgelik, hiçbir sonuç meydana getirmeseydi arzu edilmezdi ancak olduğu hâliyle arzu edilir çünkü o, hazzı üreten ve temin eden bir zanaatkârdır. . . . İnsanın yaşamındaki en büyük rahatsızlık etkeni iyi ve kötü hakkındaki cehalettir; bunlar hakkındaki yanlış düşünceler çoğu zaman bizi en büyük hazlardan mahrum bırakır ve bize en acımasız zihin acılarıyla eziyet eder. Bu nedenle korkularımızdan ve iştihalarımızın baskısından kurtulmak, tüm hatalarımızı ve önyargılarımızı kökünden söküp atmak ve hazza ulaşmada bize yanılmaz bir rehber olarak hizmet etmesi için bilgelik yardımına ihtiyacımız vardır. Yalnızca bilgelik kalplerimizden kederi kovabilir ve bizi endişe ve kaygıdan koruyabilir; onunla kendinizi eğitebilir, huzur içinde yaşayabilir ve arzunun parlayan alevlerini söndürebilirsiniz (Cicero, I.42-43).



Bilgeliğin veya daha belirli bir ifadeyle “[b]ilginin amacı; insanı bilgisizlik ve boş inançlardan, tanrı ve ölüm korkusundan kurtarmaktır. Ve bu olmadan mutlu olmaya imkan yoktur” (Epiküros, 2014, s. 96). Aklın, bilginin, kısacası bilgeliğin rehber olmadığı bir yaşam mutlu bir yaşam olamaz çünkü hazlar farklı değerlere sahiptir ve onların arasından kendimize uygun olanları seçmek için muhakemeye ihtiyacımız vardır. İşte, bu nedenle bilgelik doğal sınırlar içinde mutlu bir yaşama yön veren başlıca araç durumundadır. Epikürosçu öğretide bilgelik erdeminin yerleştiği bu araçsal konum; (yine Cicero'nun tanıklığına göre) ölçülülük, cesaret ve adalet başta olmak üzere, tüm diğer erdemler için de geçerlidir. Söz gelimi bu yaklaşım;

bizi ölçülülüğün de kendisi için değil, zihne huzur verdiği ve kalbi sakinleştirici bir uyum duygusuyla yatıştırdığı için arzu edilir olduğunu söylemeye götürecektir. Çünkü ölçülülük bizi arzuladığımız ve kaçındığımız şeylerde aklın rehberliğinde hareket etmemiz konusunda uyarır. . . . Bu, ölçsüzlüğün kendi için istenmeyen bir şey olmadığını, ölçülülüğün ise hazlardan vazgeçtiği için değil, daha büyük hazlar sağladığı için arzu edilir olduğunu açıkça kanıtlar (Cicero, I.47-48).

Bununla birlikte aynı yaklaşım veya açıklama cesaret erdemi için de geçerlidir:

Emek vermek, acılara katlanmak kendi başlarına çekici değildir; dayanıklılık, çalışkanlık, dikkatlilik, o çok övülen erdem, sebat ve hatta cesaret de öyle; ama bu erdemleri kaygı ve korku duymadan yaşamak ve mümkün olduğunca zihinsel ve bedensel acılardan azade olmak için amaçlarız. Ölüm korkusu yaşamın sakin ve dengeli havasını bozar; acıya boyun eğmek ve aciz bir şekilde katlanmak acınacak bir şeydir; böyle bir zayıflık pek çok insanın anne babasına veya arkadaşlarına, bazılarının ülkesine ihanet etmesine ve pek çoğunun da kendini tamamen mahvetmesine neden olmuştur. Öte yandan güçlü ve yüce bir ruh kaygı ve üzüntüden tamamen uzaktır. Ölümü hafife alır. . . . Büyük acıların ölümle sona erdiğini, hafif acıların sık aralıklarla sükün ettiğini hatırlayarak acıyla yüzleşmeyi öğrenir; orta şiddetteki acıların ise kendi kontrolümüz altında olduğunu bilir. . . . Bu düşünceler, çekingenlik ve korkaklığın suçlanmadığını, cesaret ve dayanıklılığın da kendi başlarına övülmediğini kanıtlar; birincisi acıya yol açtığı için reddedilir, ikincisi ise hazza yol açtığı için arzulanır (Cicero, I.49)

Epikürosçu öğretide keskin hazlardan sakınmayı telkin eden ölçülülük ve temelsiz korkulardan kurtulmaya yarayan cesaret erdeminin (Cevizci, 2014, s. 60) yerleştiği bu araçsal konuma, özellikle fayda unsuruna yaptığı vurgu bakımından adalet erdemi de dahil olur:

Adalet kimseye asla zarar vermemekle kalmaz, aksine kısmen zihin üzerindeki esaslı sakinleştirici etkisi, kısmen de bozulmamış doğanın gerçekten ihtiyaç duyduğu şeylerin hiçbir zaman eksik olmayacağına dair verdiği umut nedeniyle her zaman bir miktar fayda sağlar. Ve nasıl ki Acelecilik, Aşırılık (*Licence*) ve Korkaklık zihne her zaman eziyet eder, her zaman sorun ve uyumsuzluk yaratırsa, Haksızlık da kalpte sağlam bir şekilde kök saldıgında, sadece varlığıyla huzursuzluğa neden olur; ve bir kez kötülük eyleminde ifade bulursa, eylem ne kadar gizli olursa olsun, yine de her zaman fark edilmeden kalacağından asla emin

olamaz. Suçun olağan sonuçları, önce şüphe, sonra dedikodu ve söylenti, sonra suçlayıcı, sonra da yargıçtır. . . . Ve herhangi biri, hemcinsleri tarafından tespit edilmeye karşı kendini iyi çitle çevirip güçlendirdiğini düşünse bile, yine de cennetin gözünden korkar ve gece gündüz yüreklerini kemiren endişe sancılarının onları cezalandırmak için Tanrı tarafından gönderildiğini düşünür. . . . Adaletsizliğin doğasında, getirdiği kazançlardan daha fazla kayıp vardır. Bu nedenle Adaletin de kendi içinde ve kendisi için arzu edilir olduğu doğru bir şekilde söylenemez; böyle olmasının nedeni çok yüksek oranda haz üretmesidir. . . . Haksızlıktan, sadece haksızlıktan kaynaklanan dezavantajlar nedeniyle değil, dahası bir insanın kalbinde yaşadığında ona asla özgürce nefes aldırmadığı veya bir an bile dinlenmesine izin vermediği için kaçınılması gerektiğini düşünüyoruz (Cicero, I.50-53)

Epikürosçu öğretiyeye göre adaletin “faydayla ilgili dikkate alınacak unsurlar üzerine kurulan bir anlaşmadan daha derin bir temeli yoktur” (Taylor, 2020, s. 94). Adalet kendiliğinden iyi, adaletsizlik de kendiliğinden kötü değildir. Nitekim birbirlerine karşılıklı olarak kötülük etmemek için anlaşma yapmak ellerinden gelmeyen canlılar için ne adalet ne de adaletsizlik vardır, dahası aynı şey böyle bir anlaşmayı yapmak istemeyen veya yapmayan milletler için de geçerlidir. Adalet hiçbir vakit kendiliğinden var olmamıştır. Bütün hukuk herhangi bir yerde ve herhangi bir zamanda; insanların karşılıklı olarak birbirlerine kötülük etmemek ve birbirlerinden kötülük görmemek adına yapmış oldukları anlaşmadan başka bir şey değildir (Epiküros, 2014, s. 31, 45, 46). Böylece Epikürosçu öğretiyeye bakımdan adalet tamamen faydası için istenen bir ‘iyi’dir. Haksızlık veya haklılık kendi başlarına iyi veya kötü şeyler değildir. Adalet nominal bir içeriğe sahip olup, karşılıklı olarak kötülükten korunma; madden ve manen güvende olma hâlini karşılar. Onun amacı en nihayetinde mutlu bir yaşam deneyimine aracı olmaktır.

Epiküros’un adalet erdemi hakkındaki görüşü, erdemlerin araçsal konumuna işaret etmek bakımından oldukça tutarlı bir içerik sunar. Bu, adaletle dair son derece bilinçli bir yaklaşımdır ve adaletin, bir kendinde iyi olmadığını, aksine insanın doğal ve zorunlu ihtiyaçlarına bağlı olarak gelişen fayda temelli bir düşünce olduğunu gösterir (Arslan, 2012, s. 149). Bununla birlikte aynı kanıya adalet ile benzer temelde yorumlanan ‘dostluk’ erdemi üzerinden de varmak mümkündür. Epiküros’a göre “[o] kadar erişmeye değer olan dostluğun temeli . . . de faydaya dayanır” (Epiküros, 2014, s. 76). Dostluk özü itibarıyla faydalı olduğu, yani insana güven, huzur ve endişesiz bir yaşam imkânı sağladığı için değerlidir (Arslan, 2012, s. 147). Başka bir deyişle yalnız ve arkadaşsız bir yaşam içerdiği birçok tehditte dolayı hazzın engeldir; buna karşın dostlar, her şeyden önce, psikolojik güven kaynağı olup, hazzın koruyucusu ve artma vesilesidir (Ayrıca bkz. Cicero, I.66-68). Dolayısıyla, tıpkı diğer erdemler veya ahlaki ‘iyi’ler gibi, dostluğun da nihai amacı mutluluktur: “Dostluk dünyayı dolaşıyor ve bizi mutlu bir yaşayış için uyanmaya çağırıyor” (Epiküros, 2014, s. 79).

Epiküros’un erdem veya tek tek erdemlere dair tüm bu iddialarını topladığımızda karşımıza oldukça açık bir sonuç çıkar; “erdem basitçe haz sanatıdır” (MacIntyre, 2001, s. 121). Bu sonuç aynı zamanda Epiküros’un erdem öğretisinin

'doğru yaşamak' ilkesine göre ölçeklendiğini gösterir; erdemler burada doğru yaşamışın birer aracı olup, mutlu yaşama hizmet ettikleri ölçüde değerli şeylerdir (Gökberk, 2013, s. 90). Diğer taraftan 'haz sanatı' ve 'doğru yaşamak' ilkelerine yapılan bu gönderme Epiküros'un erdem öğretisini sonuçları bakımından, söz gelimi Stoacılar ile kesiştirir. Bununla birlikte bu kesişme sadece sonuçların benzerliği bakımındandır, yoksa Epiküros'un erdem temellendirmesi Stoacı anlayışa karşıt bir konumdadır. Nitekim Epiküros'a göre, Stoacıların yaptığı gibi, erdemi salt kendisi için istemek boş bir kuruntudan ibarettir; sadece hazzı amaç olarak belirlemiş kişilerin eylemleri için gerçek ve elle tutulur bir amacı vardır. Erdem kendi başına insanı mutlu edemez, mutluluk erdemden verdiği hazdır. Dahası bu hazzın kendisi, ödevin yerine getirilmesinde veya erdemli eylemin bilincinde aranmaz; erdemden sonucu olarak varılan korkudan ve huzursuzluktan kurtulma hâlinde aranabilir. İşte, bir bütün olarak erdem yalnızca bu şekilde haz ve mutluluk sağlar. Erdem bize bilgelikle kendimize hakim olmayı; cesaretle boş korkulardan kurtulmayı; ölçülülükle arzuların tahakkümünden arınmayı; adaletle insalardan güvende olmayı öğretir ve böylece mutlu bir yaşamın vazgeçilmez bir aracı olur (Akarsu, 1998, s. 100-101).

Epiküros ve Stoacıların erdem öğretisindeki benzerlik, esasında Epiküros'un haz kavramına yüklediği anlamla ilgilidir. Epiküros'a göre haz amaçtır ancak her türlü hazzın peşinden gitmek doğru değildir çünkü bazı hazlar peşi sıra acı getirir, buna karşın bazı acılar ise onlardan doğan veya onlara eşlik eden hazlardan dolayı katlanılmaya değerlidir; bundan da öte bizzat acının yokluğu pozitif hazlardan daha üstün bir 'iyi'dir. Başka bir deyişle Epikürosçu öğretilerde tüm uzlaşım erdemler haz aracı olarak konumlarını korur ancak bu söylem Epiküros ve Stoacılar arasındaki teorik farkı pratikte daraltmış olur (MacIntyre, 2001, s. 121-122). Bununla birlikte bu yorum Epiküros'un erdem öğretisi özelinde de yapılabilir ve böylece Epiküros'un haz ve erdem arasında teoride yaptığı ayrımı pratikte yapmaya yanaşmadığı söylenebilir (Taylor, 2020, s. 92). Nitekim tam da bu noktadan, yani mutluluk ve erdemden birbirini gerektirdiği argümanından hareketle Annas; Epiküros'un erdemlere araçsal olmayan bir konum vermeye yanaştığını, dolayısıyla onun teorisinin her eylemde hazzı neyin en üst düzeye çıkaracağını hesaplamak gerektiğini telkin eden bir teori olamayacağını, bunun daha çok nihai amacımızın hazzı ulaşmak olduğunu ancak bunu erdemlere göre yaşayarak başarabileceğimizi söyleyen bir teori olduğunu iddia eder. Bu hâliyle Epikürosçu öğreti bize eylemlerimize uygulayacağımız bir karar prosedürü vermez, sadece yaşamlarımıza uygulayabileceğimiz bir politika verir. Bu politikanın yine de nasıl davranacağımıza dair sonuçları olacaktır ancak bunlar eylemlerimize dair bir karar prosedürü etrafında değil, arzularımızı değiştirmemiz/yönlendirmemiz suretiyle gerçekleşecektir. Böylece Epiküros ne hazzın tamlığından ne de erdemlere olan bağlılığından ödün vermek ister; bir taraftan nihai amacımızın haz olduğunda ısrar ederken öte taraftan erdemlerin değerini göz ardı etmek istemez (Annas, 1987, s. 11-12, 16, 18).

Epiküros'un yaklaşımı, elbette eleştiriye açıktır; hazcılık öğretisini sonuçlarına vardığımızda erdemlerin mi, yoksa hazların mı öncelenmesi gerektiği

hususu yeterince açık görünmemektedir. Dahası bu öğreti, Annas'ın da dikkat çektiği gibi, nasıl davranmamız gerektiği konusunda açık bir eylem seti vermemekle de itham edilebilir. Diğer taraftan bu eleştiriler, en azından erdemlerin konumu bakımından, Epikürosçu öğretinin temel argümanını yıkmaya yetmez: “Tat alma duygularının verdiği zevkler olmasa, kulak müzik sesi duymasa, göz güzel biçimlerden hoş izlenimler almasa, kısaca bedeninin organlarının sağladığı duyular olmasa mutluluk ve gerçek iyi ne olabilirdi?” (Dumont, 2007, s. 102).

O hâlde Epiküros'un hazcılık öğretisi temelde doğalcı referanslarına bağlıdır; haz doğal 'iyi'miz ve nihai amacımızdır ancak onu körü körüne takip edemeyiz. Aklın muhakemesine tabi olmayan seçimlerimiz hazdan çok acı getirir, dolayısıyla erdemler bizi kontrolsüz bir haz arayışından korur. Epikürosçu öğretilerde erdemler sıradan araçlar değildir. Onlar araçsal ancak göz ardı edilemeyecek kadar önemli bir konumdadır. Epiküros'a göre bitimsiz arzularımızın peşinde durmaksızın hazzı kovalamaya uğraşırsak açık ve örtük birçok nedenden dolayı yıkıma uğrayacağımız kesindir buna karşın pratik bilgeliği kazanabilirsek gerçek mutluluğu deneyimlemek için bir şansımız var demektir.

## SONUÇ

Epiküros felsefesi “İnsan nasıl yaşmalıdır?” sorusu etrafında örgütlenir. Epiküros'un varlık ve bilgi başta olmak üzere felsefe disiplinleriyle ilişkisini bu temel soru belirler. Epikürosçu öğretisi bir mutlu yaşam öğretisidir, dolayısıyla tüm bilim mutlu bir yaşama aracı olduğu ölçüde değerlidir, hatta bizzat felsefenin kendisi mutlu yaşama sanatıdır. Antik Çağ'ın hemen hemen tüm ahlak öğretileri insanın nihai amacının mutluluk olduğu iddiasında birleşir, buna rağmen mesele mutluluğun mahiyetine geldiğinde ortaya birçok farklı görüş çıkar. Nitekim Epiküros, ilk bakışta Antik Çağ'ın ana akım mutluluk görüşlerinin dışında sayılabilecek bir yaklaşımla, mutlu yaşamı haz dolu bir yaşam olarak tarif eder. O, hazzı referans alan ilk filozof değildir, söz gelimi bunu daha önce Aristippos yapmıştır, ancak öncellerine göre çok daha rafine bir hazcılık öğretisi ortaya koymuştur.

Epikürosçu mutluluk özünde hazzı dayalıdır, haz yegâne 'iyi'dir ve bundan kuşku yoktur. Haz ve acı duyuları davranışlarımızın referans kaynakları olup, mutlu yaşamın doğal rehberleridir. Epikürosçu hazcılık buraya kadar tamamen doğal bir zeminde ilerler ve bu yaklaşım kendinden önceki hazcılık öğretileri ile örtüşür. Bununla birlikte Epiküros bu noktadan sonra kendi öncellerinden ayrılır çünkü haz doğal 'iyi'mizdir ancak sadece haz peşinden koşarak mutlu olmak imkânsızdır. İnsanın arzuları bitimsizdir, onları tamamlamaya çalışmak beyhude bir çabadır. Yapılması gereken öncelikle acıdan azade olmaya çalışmak ve daha kalıcı olan zihinsel hazları amaçlamaktır. İşte, Epiküros'un hazcılık öğretisi, öncelikle maddi ve manevi her tür acıdan bağışık bir 'dinginlik' hâlini amaçlaması bakımından bir tür negatif hazcılık öğretisidir. Bu, hazzın küçümsendiği anlamına gelmez, sadece acıdan azade olmanın haz elde etmekten daha önemli olduğunu gösterir. Diğer taraftan Epiküros'un statik (zihinsel) ve kinetik (bedensel) hazlar ayrımından sonra statik hazlara yönelmesi, yani anlık doyumlardan öte uzun vadeli keyifleri salık

vermesi, onun hazcılık öğretisini nicel olanın yanında nitel bir yapıya kavuşturur (Krş. Cevizci, 2014, ss. 53-55). Bu durumda Epikürosçu mutluluk hazzın nicel zeminini yok saymayan niteliksel bir hazcılık programıdır. Bu programa göre mutluluk, yapılması ve/veya yapılmaması gereken şeylerin uzun vadedeki sonuçlarının doğru muhakeme edilmesine bağlıdır.

Epikürosçu hazcılık öğretisinde erdemler sisteme tam bu noktada, yani olası sonuçların muhakemesi sırasında katılır. Epiküros erdemleri pratik bilgelikle ifade eder. Pratik bilgelik istenmesi veya kaçınılması gerekenleri nihai mutluluğumuz adına muhakeme etmemizi sağlar. İnsanın temelsiz korkularından kurtuluşu, haz ve acının doğru analizi hep ona bağlıdır. Başka bir deyişle pratik bilgelik veya bir bütün olarak erdemler bizi bir ideale, nihai mutluluk idealine ulaştırmak için vardır. Erdemler kendi başlarına, salt kendileri için istenen birer 'iyi' değildir. Onların koşullu değeri mutlu bir yaşam amacının 'vazgeçilmez' araçları olmasından gelir.

Son tahlilde Epiküros'un hazcılık öğretisi başlangıç noktasına sadıktır. Haz doğal 'iyi'miz ve nihai amacımızdır ancak bu çıkarım her türlü hazzı kontrolsüzce talep edebileceğimiz anlamına gelmez. Haz, her ne kadar doğası gereği iyi olsa da bu, onun her zaman mutluluk getireceğini göstermez. Aklın muhakemesinden geçmeyen veya erdemlerle ilişkilenemeyen hazlar nihai mutluluğumuz bakımından şüphelidir. Epiküros'un erdemleri vazgeçilemeyecek derecede önemli araçlar olarak gördüğü açıktır. Bu vurgunun bir noktaya kadar erdemleri kendisi için istenen 'iyi'ler olarak düşündürmesi de makuldür. Diğer taraftan bu durum yine de erdemlerin teorik olarak araçsal bir konumda bulunduğu gerçeğini değiştirmez; haz hâlen kesin nihai amaçtır. Buradaki mesele erdemlerin oldukça işlevsel araçlar olmalarından ibarettir.

**Yazar Katkı Oranı ve Çıkar Çatışması Beyanı:** Çalışma tek yazarlı olup katkı oranı %100'dür ve herhangi bir çıkar çatışması bulunmamaktadır.

## KAYNAKÇA

Akarsu, B. (1998). *Mutluluk ahlakı: Ahlak öğretileri-1*. İstanbul: İnkılâp Kitabevi.

Aktaş, Z. (2022). John Stuart Mill'in faydacılık teorisinde "ahlaki yaptırım" problemi. *Liberal Düşünce*, (107), 1-18. doi: 10.36484/liberal.1011521

Annas, J. (1987). Epicurus on pleasure and happiness [Ancient Greek Philosophy]. *Philosophical Topics*, 15 (2), 5-21. Erişim adresi: <https://www.jstor.org/stable/43154002>

Annas, J. (1995). *The morality of happiness*. New York: Oxford University Press.

Annas, J. (2015). *Antik felsefe* (T. T. Yiğit, Çev.). Ankara: Dost Kitabevi.

Arslan, A. (2012). *İlkçağ felsefe tarihi: Helenistik dönem felsefesi Epikürosçular, Stoacılar ve Septikler* (Cilt 4). İstanbul: İstanbul Bilgi Üniversitesi Yayınları.

Cevizci, A. (2014). *Etik-ahlak felsefesi*. İstanbul: Say Yayınları.

Cicero. (1931). *De finibus bonorum et malorum* (H. Rackham, Trans.). London: William Heinemann.

Cicero. (2012). *De natura deorum/Tanrıların doğası* (Ç. Menzilcioğlu, Çev.). İstanbul: Kabcacı Yayınevi.

Cogniot, G. (1992). *İlkçağ materyalizmi: Yunan-Roma* (S. Selvi, Çev.). İstanbul: Sarmal Yayınevi.

DeWitt, N. W. (1964). *Epicurus and his philosophy*. Minneapolis: University of Minnesota Press.

Diogenes Laertios (2015). *Ünlü filozofların yaşamları ve öğretileri* (C. Şentuna, Çev.). İstanbul: Yapı Kredi Yayınları.

Dumont, J. P. (2007). *Antik felsefe* (İ. Yerguz, Çev.). Ankara: Dost Kitabevi.

Epiküros. (2014). *Özdeyişler Mektuplar ve Aforizmalar* (G. Renas, Çev.). İstanbul: Arya Yayıncılık.

Erlor, M. & Schofield, M. (2002). Epicurean ethics. K. Algra, J. Barnes, J. Mansfeld & M. Schofield (Eds.), *The Cambridge history of Hellenistic philosophy* (ss. 642-674) içinde. Cambridge: Cambridge University Press.

Gökberk, M. (2013). *Felsefe tarihi*. İstanbul: Remzi Kitabevi.

Kerferd, G. B. (1972). Aretē/agathon/kakon. P. Edwards (Ed.), *The encyclopedia of philosophy* (Cilt 1, ss. 147-148) içinde. New York: Macmillian Publishing.

Kılıç, Y. (2007). Erdem. A. Cevizci (Ed.), *Felsefe ansiklopedisi* (Cilt 5, ss. 615-627) içinde. Ankara: Ebabil Yayınları.

Lucretius. (1974). *Evrenin yapısı* (T. Uyar & T. Uyar, Çev.). İstanbul: Hürriyet Yayınları.

MacIntyre, A. (2001). *Homerik çağdan yirminci yüzyıla etik'in kısa tarihi* (H. Hünler & S. Z. Hünler, Çev.). İstanbul: Paradigma Yayınları.

Ocak, H. (2011). Bir ahlak felsefesi problemi olarak erdem kavramına yüklenen anlamın İlkçağ'dan Ortaçağ'a evrimi. *FLSF Felsefe ve Sosyal Bilimler Dergisi*, (11), 79-101. Erişim adresi: <https://dergipark.org.tr/tr/pub/flsf/issue/48610/617549>

Peters, F. E. (2004). *Antik Yunan felsefesi terimleri sözlüğü: Tarihsel bir okuma* (H. Hünler, Haz. ve Çev.). İstanbul: Paradigma Yayıncılık.

Rosenbaum, S. E. (1990). Epicurus on pleasure and the complete life [Hellenistic Ethics]. *The Monist*, 73 (1), 21-41. Erişim adresi: <https://www.jstor.org/stable/27903167>

Taylor, A. E. (2020). *Epiküros: Madde, haz ve insan* (C. Üstünel, Çev.). Ankara: Fol Kitap.

Woolf, R. (2009). Pleasure and desire. J. Warren (Ed.), *The Cambridge companion to Epicureanism* (ss. 158-178) içinde. Cambridge: Cambridge University Press.

Yayın Geliş Tarihi: 17.11.2023  
Yayına Kabul Tarihi: 04.04.2024  
Online Yayın Tarihi: 15.06.2024  
<http://dx.doi.org/10.16953/deusosbil.1392389>

Dokuz Eylül Üniversitesi  
Sosyal Bilimler Enstitüsü Dergisi  
Cilt: 26, Sayı: 2, Yıl: 2024 Sayfa: 588-604  
E-ISSN: 1308-0911

*Araştırma Makalesi*

## İKİNCİ MEŞRUTİYET DÖNEMİ MİZAH DERGİLERİNDEN “HANDE” DERGİSİ

Neslihan KILIÇ\*

### Öz<sup>1</sup>

*Basın tarihimizde İkinci Meşrutiyet dönemi süreli yayın sayısının adeta patlama yaptığı bir dönemdir. Ancak bu dönemde yayın hayatına başlayan süreli yayınların çok büyük bir çoğunluğu kısa ömürlü olmuştur. İncelemeye konu olan Hande dergisi de dönemin özelliklerini yansıtır şekilde 4 Nisan/25 Nisan 1910 tarihleri arasında sadece dört sayı olarak yayımlanmıştır. Hande, kapak sayfasında kendisini “haftalık edebi mizah gazetesidir” şeklinde tanıtmıştır. Derginin müdürü Hüseyin Nazmi, başyazarı ise Cevdet Maşuk’tur. Hande her ne kadar kendisini mizah gazetesi olarak tanıtmış olsa da basın tarihimizdeki Karagöz, Akbaba vb. mizah dergileriyle mukayese edildiğinde edebi yönü mizah yönüne ağır basan bir dergi görünümündedir. Nitekim dergide çoğunlukla karikatür, latife vb. mizah unsurlarından ziyade hikâyelere, şiirlere, bilmecelere ve okurlardan gelen telgraflara yer verilmiştir. Hande’nin, kısa süreli bir yayın hayatına sahip olmasına rağmen basın tarihimiz açısından önemi Eşref/Musavver Eşref dergisinin devamı niteliğinde olmasıdır. Makalede, Hande dergisi niteliksel içerik analizi yöntemiyle incelenmiştir. Alanyazın taraması yapıldığında Hande dergisi hakkında akademik bir çalışma yapılmadığı görülmektedir. Bu çalışma Hande dergisi üzerine yapılan ilk akademik çalışma niteliğindedir. Derginin sayılarına Milli Kütüphane-Dijital Süreli Yayınlar kısmından ve Hakkı Tarık Us Dijital Kütüphanesinden ulaşılmıştır.*

**Anahtar Kelimeler:** Mizah Basını, Hande Dergisi, Eşref/Musavver Eşref Dergisi, Cevdet Maşuk, Hüseyin Nazmi.

---

*Bu makale için önerilen kaynak gösterimi (APA 6. Sürüm):*

Kılıç, N. (2024). İkinci Meşrutiyet dönemi mizah dergilerinden “Hande” Dergisi. *Dokuz Eylül Üniversitesi Sosyal Bilimler Enstitüsü Dergisi*, 26 (2), 588-604.

\*Doç. Dr., Dicle Üniversitesi, İletişim Fakültesi, Gazetecilik Bölümü, ORCID: <https://orcid.org/0000-0001-6742-6442>, e-posta: [nsevenkilic@gmail.com](mailto:nsevenkilic@gmail.com).

<sup>1</sup>Bu makale etik kurul onayı gerektirmemektedir.



## ONE OF THE HUMOR MAGAZINES OF THE SECOND CONSTITUTIONAL ERA, “HANDE” MAGAZINE

### Abstract

*In our press history, the Second Constitutional Era is a period in which the number of periodicals literally exploded. However, most of the periodicals that started broadcasting in this period were short-lived. The Hande magazine, which is the subject of the review, was published between April 4 and April 25, 1910 as only four issues, reflecting the characteristics of the period. On the cover page, Hande introduced itself as "a weekly literary humor newspaper." The editor of the magazine was Hüseyin Nazmi, and the editor-in-chief was Cevdet Maşuk. Although Hande introduced itself as a humor newspaper, when compared to humor magazines in our press history such as Karagöz and Akbaba, it seems to be a magazine whose literary aspect outweighs the humor aspect. As a matter of fact, the magazine mostly included stories, poems, riddles and telegrams from readers rather than humor elements such as cartoons and jokes. Although Hande had a short publication life, its importance in terms of our press history is that it is a continuation of Eşref/Musavver Eşref magazine. In this article, Hande magazine was analyzed by qualitative content analysis method. If the literature is scanned, it can be seen that there is no academic study about Hande magazine. This article is the first academic study on Hande magazine. Issues of the journal were obtained from the National Library-Digital Periodicals section and Hakkı Tarık Us Digital Library.*

**Keyword:** *Humor Press, Hande Magazine, Esref/Musavver Esref Magazine, Cevdet Maşuk, Hüseyin Nazmi.*

### GİRİŞ

23 Temmuz 1908 tarihinde meşrutiyetin ikinci kez ilan edilmesiyle başlayan İkinci Meşrutiyet dönemi Osmanlı modernleşme hareketinin önemli dönüm noktalarından biridir. Başta siyasi, hukuki, iktisadi ve kültürel alanda olmak üzere toplumsal hayatın hemen her alanında dönüşümün yaşandığı bu dönemde basın âleminde de tam bir özgürlük havası hâkim olmuştur. İkinci Meşrutiyet dönemi öncesinde yaklaşık otuz yıla yakın bir süre sansüre maruz kalan Osmanlı basını, 25 Temmuz 1908 sabahı sayfalarını sansür heyetinin denetimine sunmadan yayımlamış, böylece sansür, gazete sahiplerinin kendi eylemiyle ortadan kaldırmıştır (Odabaşı, 2017, s. 14). Bu konuda öncü olan dönemin iki büyük gazetesinden *İkdam* 25 Temmuz 1908 günü altmış bin, *Sabah* ise kırk bin nüsha basılmış, akşam baskıları ise piyasa fiyatının kırk misli üstünde satılarak elden ele dolaşmıştır (Lewis, 2020, s. 312).

İkinci Meşrutiyet dönemi aydınları arasında gazete çıkarmak en popüler uğraşılardan biri olmuş, yayıncılık faaliyeti ilgili ilgisiz pek çok kişiyi cezbetmiştir. Nitekim İkinci Meşrutiyet'in ilk yılında üç yüz on adet yayın imtiyazının alınması bu durumun en bariz göstergesidir (Gazel & Ortak, 2006, s. 226). Ancak bu yayınların büyük çoğunluğu saman alevi gibi kısa sürmüş, okurların ilgisine

mazhar olan uzun soluklu ve nitelikli yayın sayısı oldukça az olmuştur (Eşref, 3 Mart 1910, s. 1).

Gazete ve dergi sayısındaki artış yayın türlerinin çeşitliliğine de yansımıştır. Kadın dergileri, çocuk dergileri, spor dergileri ve mizah dergileri bu dönemde sayıları hızla artan yayın türleri olarak karşımıza çıkmaktadır.

Mizah unsuru toplumdaki değişimle birlikte toplumlarda her dönem bir şekilde var olmuştur. Sözlü kültürün baskın olduğu dönemlerde Nasrettin Hoca fıkraları, Karagöz-Hacivat gösterileri gibi unsurlarla kendisini gösteren mizah kültürü, yayın faaliyetlerinin artmasıyla yazılı hale gelerek daha geniş bir etki alanına kavuşmuştur. Basın tarihimizde mizah dergilerinin ilk örnekleri arasında İstanbul'da 1852 yılında yayınlanan *Boşboğaz Bir Adam* isimli yayının zikredilmesi mümkündür (Topuz, 2003, s. 405). Encüme-i Dâniş üyesi Hovsep Vartaryan Paşa tarafından Ermeni harfleriyle Türkçe yayımlanan ve kırk dört tasvirle süslenen eser, daha ziyade risale-roman tarzında bir yayın görünümündedir (Vartaryan, 2017, ss. 1-181).

Osmanlıca harflerle Türkçe yayımlanan ilk mizah dergisi *Terakki* gazetesinin 14 Mayıs 1870 tarihinde bir eki olarak çıkan *Terakki* dergisidir (Demirkol, 2016, s. 145). Herhangi bir yayının eki olmaksızın müstakil bir şekilde yayımlanan ilk mizah dergisi ise Teodor Kasap tarafından 1870 yılında çıkarılmaya başlanan ve Türkiye'de modern mizahın ilk örneklerinin yer aldığı *Diyojen*'dir. Dergi, ilk sayısında çıkış amacını halkın düşüncelerini ve hükümetin icraatlarını mizahi yoldan ortaya koymak olarak ifade etmiş (Çakır, 2006, s. 162), dönemin siyasi olaylarını, hükümetin yanlışlıklarını ve beceriksizliklerini mizahi bir üslupla sayfalarına taşımıştır. Bu durum derginin üç kez geçici olarak kapatılmasına yol açmış, 9 Ocak 1873'te ise dergi temelli olarak kapatılmıştır.

Çeşitli kapatma cezaları ve sansür uygulamalarına rağmen 1878 yılına kadarki zaman zarfında sayıları yirmiyi bulan mizah dergisi yayımlanmıştır (Koloğlu, 2006, s. 58). Bunlar arasında *Çingiraklı Tatar* (1873), *Hayal* (1873), *İbretnümâ-yı Âlem* (1873), *Latife* (1874), *Şarivâri Medeniyet* (1874), *Kahkaha* (1875), *Geveze* (1876) ve *Çaylak* (1876) dergilerini zikretmek mümkündür (Ünver, 2013, s. 44).

İkinci Meşrutiyet döneminde esen özgürlük rüzgârından mizah dergileri de payına düşeni almış ve sayıları doksanı aşan mizah dergisi bu dönemde yayın hayatına başlamıştır (Tanış, 2018, s. 2537). Ancak dönemin karakteristik özelliğini yansıtır şekilde *Karagöz* (1908), *Geveze* (1908) ve *Kalem* gibi birkaç mizah dergisi hariç bu yayınlar kısa ömürlü olmuştur.

Çalışmamıza konu olan *Hande* dergisi de İkinci Meşrutiyet döneminin mizah dergilerindedir. Hüseyin Nazmi'nin müdür, Cevdet Maşuk'un başyazar olduğu dergi, 4 Nisan-25 Nisan 1910 tarihleri arasında sadece dört sayı olarak yayımlanmıştır. Kısa süreli bir yayın hayatına sahip olmasına rağmen derginin

basın tarihimiz açısından önemi *Eşref/Musavver Eşref* dergisinin devamı niteliğinde olmasıdır.

Tespit edebildiğimiz kadarıyla basın tarihimizde *Hande* ismiyle yayımlanan bir başka dergi daha bulunmaktadır. İmtiyaz sahibinin Sedat Simavi olduğu, Feridun Fahri tarafından 31 Temmuz 1916 ile 6 Eylül 1917 tarihleri arasında çıkarılan *Hande* dergisi (Günay, 2008, s. 6) çalışmamızın kapsamı dışındadır. Makalemize konu olan *Hande*, Hüseyin Nazmi'nin müdür, Cevdet Maşuk'un başyazar olduğu 1910 tarihli dergidir.

Bu çalışmada, bir süreli yayın (*Hande*) iletişim bilimleri açısından ele alınarak niteliksel içerik analizi yöntemiyle incelenmiştir. Niteliksel içerik analizi yönteminde, belirlenen kavramlara veya içerikle ilgili bilinmek istenilenlere uygun olarak veri toplama birimleri oluşturularak içeriğin analizi yapılır (Erdoğan, 2012, s. 117-118). Böylece metinlerin içindeki bilgi yığını sistematik bir şekilde sunulur. Bu çerçevede araştırmaya konu olan *Hande* dergisi; yayımlandığı dönem, kurucu kadrosu, yayın politikası, yazar kadrosu, teknik özellikleri, içeriği, hedef kitlesi ve okur profili başlıklarında kategoriler oluşturularak sistematik bir şekilde okuyucuya tanıtılmaya çalışılmıştır. Toplamda dört sayı olarak yayımlanan derginin bütün sayılarına Milli Kütüphane-Dijital Süreli Yayınlar kısmından ve Hakkı Tarık Us Dijital Kütüphanesinden ulaşılmıştır.

## **HANDE DERGİSİNİN KİMLİK BİLGİLERİ**

Yukarıda *Hande* dergisinin *Eşref*'in devamı niteliğinde olduğunu ifade etmiştik. Bu sebeple *Hande*'nin ortaya çıkışına zemin olan *Eşref* dergisi hakkında kısa bir bilgi vermenin gerekli olduğu kanaatindeyiz.

İkinci Meşrutiyet'in getirmiş olduğu özgürlük ortamı süreli yayınların sayısının artmasına yol açmıştır. Aynı şekilde İkinci Abdülhamid döneminde çok da sıcak bakılmayan mizah dergilerinin sayılarında da hızlı bir artış yaşanmıştır. Bu dönemde yayınlanan dergilerden biri de Hüseyin Nazmi'nin imtiyaz sahibi olduğu *Eşref* dergisidir. İlk olarak *Eşref* ismiyle yayın hayatına başlayan dergi, 12. sayıya geldiğinde *Musavver Eşref* olarak ismini değiştirmiş, 22. sayısında ise "musavver" sıfatı kaldırılarak yine *Eşref* adıyla yayın hayatına devam etmiştir. Dergi kendisini tıpkı *Hande*'de olduğu gibi "*Haftalık edebî mizah gazetesidir*" şeklinde okura tanıtmıştır.

*Eşref*, 26. sayıdan itibaren tekrar *Musavver Eşref* ismiyle okurun karşısına çıkmıştır. *Eşref/Musavver Eşref*, Miladi 18 Mart 1909/10 Mart 1910 tarihleri arasında 52 sayı olarak yayımlanmıştır. İmtiyaz sahibi ve sorumlu müdürünün (müdür-i mesul) Hüseyin Nazmi, başyazarının (sermuharir) Şair Eşref, yazı kurulu üyelerinin ise Zevki ve Muhittin olduğu dergi 25(51). Sayısında "*Muhterem Kari ve Karielerimize*" başlıklı yazıyla bir duyuruya yer vermiştir;

*"Muhterem Kari ve Karielerimize*

*Şu buhran-ı matbuat içinde temin-i mevki ve hayata muvaffak olabilmek bir gazete için büyük bir şereftir. Çünkü devr-i cedid-i meşrutiyetimizi müteakip yüzlerce gazeteler saha-i intişara çıktı. Fakat hiçbirisi uzun müddet yaşayamadı. Gazetemiz karilerinden gördüğü teşvik sayesinde işte ikinci senesini idrak ediyor. Martın birinden itibaren hacmini tevsi, münderecatını tezyid edecek, şehrimizde en mükemmel edebi ve siyasi bir mizah gazetesi olacaktır.*

*Ancak gazetemizin ismi de mükemmeliyet münderecatıyla münasip bir tarza tahvil etmek zaruri olduğundan ikinci seneden itibaren Eşref'in ismi Hande olacaktır. Zaten biz bu tebdil-i nam meselesini uzun müddetten beri düşünmekteydik. Birçok abone ve karilerimizden aldığımız mektuplar gazetenin ismindeki münasebetsizliğe itiraz ediyordu. Fakat bir senelik koleksiyonun şeklini bozmak istemediğimizden Marta kadar o suretle devamı mecbur kaldık.*

*Marttan itibaren Hande muhterem karilerine demet demet tebessümler takdim edecektir. Her nüshasında mutlaka bir ilavesi bulunacak ve bu da milli ve mütercem en eğlenceli romanlar, hikâyeler ve piyeslerden intihap edilecektir.*

*Velhasıl Hande'nin en mükemmel Avrupa gazeteleri derecesinde güzel çıkacağı şimdi den tebsir ederiz" (3 Mart 1910, s. 1).*

Yukarıdaki alıntıdan da anlaşıldığı üzere *Eşref*, 1910 yılının Mart ayı itibariyle yayın hayatına son vereceğini, derginin bundan sonraki süreçte *Hande* ismiyle yayımlanacağını, hacminin genişletileceğini ve içeriğinin de zenginleştirileceğini okurlarına müjdelemektedir. Ayrıca mizah gazetesi olan *Eşref*'in mizaha çok da uygun olmayan bir isme sahip olduğunu, konuyla ilgili okurlardan gelen talepler doğrultusunda bir isim değişikliğine gidileceğini ve Türkçede gülme/gülüş anlamına gelen *Hande* ismiyle yayımlanarak, okura "demet demet tebessümler sunacağını" ifade etmektedir.

Esasen *Eşref*'in yayın hayatına son vereceğine dair ilk işaretler 25/51. sayısında değil 23/49. sayısında verilmiştir. "Abonelerimize" başlığıyla yapılan duyuruda;

*"Bazı abonelerimiz gazetemizi kabul ettikleri ve bir seneden beri kendilerine gazete gönderildiği ve bir seneyi ikmal etmeye üç nüsha kaldığı halde hala abone ücretini tesviye etmedikleri görülüyor. Bir gazetenin devam ve mükemmeliyet-i intişarı ancak kâriînin ve abonelerinin muâvenetine arz-ı iftikar ettiğinden lütfen alakadar olanların tesviye-i deyne himmet buyurmaları rica olunur. Abonelerimizden eksik numarası olanların idarehanemize şimdiden müracaat eylemeleri ve eksik numaraları şifahen yahut takriren bildirdikleri halde koleksiyonlarını ikmal için kendilerine takdim olunacağı beyan olunur." İfadeleriyle yıl bitmesine rağmen gazeteyi alıp da abonelik ücretini ödemeyen okurların bulunduğu, bu durumda olan abonelerin en kısa sürede abonelik borçlarını kapatmalarının rica edildiği görülmektedir (*Eşref*, 17 Şubat 1910, s. 1).*

Ancak bir sonraki sayıda “*Henüz tesviye-i deyn etmeyen abonelerimize açık mektup*” başlığıyla abonelerden hala abonelik ücretini ödemeyenlerin bulunduğu, gazetenin iki sayı sonrasında kapanacağı, abonelerden elde edilecek gelirle önümüzdeki yılın bütçe planlamasının yapılacağı, bu sebeple abonelerin mümkün olan en kısa sürede ücretlerini ödemesi gerektiği şu satırlarla ifade edilmiştir;

“*Henüz tesviye-i deyn etmeyen abonelerimize açık mektup*

*Gazetemizin hitâmına iki numara kaldığı halde bazı abonelerimiz hala tesviye-i deynden imtina ediyorlar. İkinci sene bütçemizin tanzimi için herhalde matlubâtımızı elde etmek mecburiyetinde bulunduğumuzdan bu gibi zevâtın suret-i mümkününe ile tesviye-i deyne himmet buyurmalarını şiddetle rica ederiz*” (Eşref, 24 Şubat 1910, s. 1).

Görüldüğü üzere *Eşref* 49 ve 50. sayılarında abonelik ücretini ödemeyen abonelerin en kısa sürede ödemelerini istemekte, 50. sayıda gazetenin iki sayı sonra kapanacağını duyurmaktadır. *Eşref*’in son sayısı olan 26/52. sayısında ise gazetenin bu sayıyla birlikte yayın hayatına son verdiği, bundan sonraki süreçte *Hande* ismiyle yayın hayatına devam edeceği okura bildirilmiştir (Eşref, 13 Mart 1910, s. 1).

10 Mart 1910 tarihinde 52. sayısıyla yayın hayatına son veren *Eşref* dergisi yaklaşık bir ay sonra 4 Nisan 1910 tarihinde *Hande* ismiyle yeniden okurlarıyla buluşmuştur. Dergisinin ilk sayısında “*İfade-i Meram*” başlığıyla yayınlanan yazıda yukarıda vermiş olduğumuz bilgileri özetler tarzda şu satırlara yer verilmiştir;

“*İfade-i Meram*

*Eşref*’in ikinci senesinden itibaren *Hande* ismiyle intişar edeceğini ilan etmiştik. Zaten sermuharririmizin infikakıyla beraber biz bu ismin tebdil-i lüzumunu düşündük. Fakat bir senelik koleksiyonun intizamını bozmamak için işte bu zamana kadar beklemeye mecbur olduk” (Hande, 4 Nisan 1910, s. 2).

*Hande*, kapak ve içeriğinde kendisini “*Haftalık edebi mizah gazetesi*” olarak tanıtmaktadır. Bu dönem yayınlanan pek çok süreli yayın, günümüzdeki örnekleriyle mukayese edildiğinde bir gazeteden ziyade dergi görünümündedir. Nitekim içeriği ve yayın periyodu dikkate alındığında *Hande*’yi bir gazete olarak değil dergi olarak kabul etmek daha uygun düşmektedir. Bu nedenle bu makalede *Hande* gazete olarak değil dergi olarak değerlendirilmiştir.

### **Hande’nin Yayınlandığı Tarih Aralığı**

*Hande* dergisi Rumi 22 Mart 1326/12 Nisan 1326 tarihleri arasındaki dört hafta boyunca düzenli olarak haftalık periyotta yayınlanmıştır. Bu tarihleri Miladi takvime çevirdiğimiz zaman 4 Nisan 1910/25 Nisan 1910 tarih aralığına tekabül

etmektedir. Dikkat çeken bir ayrıntı derginin dört sayısının tamamının kapağında miladi takvime dair bir kaydın bulunmamasıdır.

Derginin yayın hayatına başlaması, Osmanlı matbuatında da yankı bulmuş, dergi ikinci sayısında, yayın hayatına başlamasından dolayı kendisini tebrik eden diğer yayın organlarına;

“*Hande'nin intişarını tebrik eden Sabah, İkdam, Yeni Gazete, Tanin, Sada-i Millet, Tercüman-ı Hakikat, Arkadaş Tenkit, Yeni Edirne, Saadet Göze, Kâinat ve sair rüfekamıza en samimi kalbi teşekkür ederiz*” ifadeleriyle bir teşekkür notuna yer vermiştir (Hande, 11 Nisan 1910, s. 2).

**Tablo 1.** Hande Dergisinin Yayınlandığı Tarihler

Sayılar	Hicri	Rûmi	Miladi
1.Sayı	23 Rebiülevvel 1328	22 Mart 1326	4 Nisan 1910
2.Sayı	30 Rebiülevvel 1328	29 Mart 1326	11 Nisan 1910
3.Sayı	8 Rebiülahir 1328	5 Nisan 1326	18 Nisan 1910
4.Sayı	15 Rebiülahir 1328	12 Nisan 1326	25 Nisan 1910

*Hande* dergisi, *Eşref* dergisinin 25 Şubat 1325 tarihinde kapatılmasından yaklaşık bir ay sonra 22 Mart 1326 tarihinde yayın hayatına başlamıştır. Burada yıl bazında bir yıllık sürenin olması (1325/1326) bilindiği üzere Rumi takvimde Mart ayının, yılın ilk ayı olmasından kaynaklanan bir durumdur.

Sadece dört sayı olarak yaklaşık bir aylık bir yayın hayatına sahip olan *Hande'nin*, bu kadar kısa süreli olmasının sebebine dair dergide herhangi bir bilgi bulunmamaktadır. Hatta derginin son sayısının kapağında ve derginin iç sayfalarında yayınlanan bazı yazılarda devamının haftaya geleceği söylenmiştir. Bununla birlikte derginin 5. sayısı yayımlanmamış ve *Hande* basın tarihimizde kısa soluklu bir dergi olarak yerini almıştır.

### **Kurucu Kadrosu**

*Hande* dergisi ilk sayısında da ifade edildiği üzere *Eşref*'in devamı niteliğindedir. Buna göre *Eşref* dergisinin imtiyaz sahibi olan Hüseyin Nazmi, *Hande'nin* de müdürü konumundadır. Aynı şekilde *Eşref*'in sorumlu müdürü olan Cevdet Maşuk da *Hande'nin* başyazarı (sermuharriri) olarak gözükmektedir.

### **Amacı**

*Hande* dergisinin yayın amacını iki ayrı noktadan tespit etmek mümkündür. Birincisi, *Hande'nin* halefi konumunda olan *Eşref* dergisi yayın hayatına son verirken, bundan sonraki süreçte *Hande* ismiyle yayın hayatına devam edeceğini kamuoyuna duyurmuş ve bu çerçevede *Hande* dergisinin yayın amacını

da açıklamıştır. Buna göre *Hande* ismiyle çıkacak olan dergi içeriğinde çeşitli bilmeceler, fıkralar, eğlenceli yazıların olduğu bir dergi olacak ancak lakaytlığa da mahal vermeyecektir. Bu yönüyle *Eşref*'ten çok daha kaliteli bir derginin kamuoyuna takdim edileceği ifade edilmektedir. İkincisi de; *Hande*'nin ilk sayısında bizzat yer alan;

*“Hande, hacmini tevessü, müteaddit karikatürler ilave, münderecatını tezyid eylemekle beraber bu tezyid-i fiyat gibi bir tamahkârlıkta bulunmuyor. Çünkü maksat kâr değil hizmettir. Emelimize nail olabilirsek bize o bahtiyarlık yetişir”*(*Hande*, 4 Nisan 1910, s. 1) ifadeleridir. Buna göre dergi, hacmi itibarıyla daha geniş, içerik itibarıyla daha zengin bir dergi olarak yayımlanacak, bu yönüyle *Eşref*'ten daha kaliteli bir dergi olacaktır. Ancak kâr maksadı güdülmediğinden, amacın halka hizmet olmasından dolayı bu durum fiyat artışına yansımayacaktır.

### **Hedef Kitle ve Okur Profili**

Bilindiği üzere basın tarihimizde özellikle İkinci Meşrutiyet sonrası süreli yayın artışının en önemli sebeplerinden biri, çeşitli fikri, ilmi, siyasi düşüncelerin/akımların kendi fikir ve ideolojilerini süreli yayınlar yoluyla kamuoyuna duyurma gayretleridir. *Eşref* de bu kapsamda değerlendirilebilecek bir yayındır. Türk Edebiyatının tarihsel sürecinde çeşitli akımlar, ekoller ve topluluklar ortaya çıkmıştır. Belki bir ekol olarak değil ama en azından bir edebiyat akımı olarak kabul edilen “Fecr-i Âtî” hareketi de bu dönemin bir ürünü olarak ortaya çıkan edebi bir harekettir. İkinci Meşrutiyet döneminin ilk edebi hareketi olarak kabul edilen “Fecr-i Âtî” hareketi, 20 Mart 1909’da Hilal Matbaası’nda toplanan Şahabettin Süleyman, Yakup Kadri, Refik Halit, Cemil Süleyman, Köprülüzade Mehmet Fuat, Tahsin Nahit, Emin Bülent, Ali Süha, Faik Ali ve Müfit Ratib gibi genç yazar ve şairler tarafından başlatılmıştır. Bu gençler görüş ve düşüncelerini sayısı hızla artan dönemin süreli yayınlarında dile getirmişlerdir. *Eşref* dergisi de edebiyat tarihimizde çok kısa ömürlü (1909-1911) bir hareket olarak ortaya çıkan “Fecr-i Âtî” topluluğuna mensup kişilerin görüş ve düşüncelerini dile getirdiği bir yayın organı olmuştur. Benzer bir durum *Eşref*'in devamı niteliğinde olan *Hande* için de geçerlidir. Hareketin etki alanının sınırlı olmasından dolayı gerek *Eşref* gerekse *Hande*, hareketin resmi yayın organı olmamakla birlikte bu harekete mensup gençlerin her iki dergide de yazıları yayımlanmıştır. Nitekim aşağıda *Hande*'nin yazar kadrosundan söz edilirken de görüleceği üzere, *Hande*'de yazıları yayınlanan Fecr-i Âtî topluluğuna mensup şair ve yazar bulunmaktadır. Dolayısıyla hedef kitlenin edebiyatla iştigal eden veya edebiyata temayülü bulunan bir kitle olduğu düşünülebilir. Derginin kendisini “edebi bir gazete” olarak tanıtmaması da bu varsayımı destekler niteliktedir.

*Hande*'nin okur profiline dair bilgilere ise, dergide yayımlanan ödüllü bilmeceler için okurların dergiye gönderdikleri cevaplardan erişmek mümkündür. Buna göre dergi, her sayısında bir bilmece sormuş, okurlardan gelen doğru cevaplar arasında çekiliş yapmak suretiyle çeşitli ödüller vermiştir. Bilmeceyi doğru cevaplayıp da yapılan çekilişte ödül alan okurlar dergide duyurulmuştur.

Örneğin, birinci sayıdaki bilmeceyi doğru cevaplayıp da ödül kazanan isimler; Hendese-i Mülkiye talebesinden Vefalı Eşref Efendi, Aksaray'dan Kadriye Hanım, İzmir mutasarrıflığından Mehmet Seyfettin, Mercan İdadisinden Giritli Hüseyin Rahmi, Fererler Mektebi talebesinden Hasan Hikmet, Piyade mülazımlarından Mahmut Beylerdir. Ödül kazananların isim, meslek ve memleketlerine dikkat edilirse, derginin her yaşta kadın ve erkek okura ve İstanbul'un dışında da bir okuyucu kitlesine sahip olduğu görülecektir. Dönemin okur-yazar ve ulaşım imkânları dikkate alındığında, kısa süreli bir dergi olmasına rağmen *Hande*'nin geniş bir okur kitlesine sahip olduğunu ifade etmek mümkündür. Muhtemelen bu durumda, *Hande*'nin *Eşref* dergisinin bir devamı olmasının da payı büyüktür.

### **Yazar Kadrosu**

Kapak sayfasında yer alan bilgiye göre *Hande* dergisinin başyazarı (sermuharri) Cevdet Maşuk'tur. Dergide imzalı yazısı bulunmayan Cevdet Maşuk, 1886 yılında İstanbul'da doğmuştur. Orta öğrenimini Ayasofya Askerî Rüştiyesinde, lise eğitimini ise Bursa İdadisinde tamamlamıştır. 1909 yılında Mülkiye'den mezun olan Cevdet Maşuk mezuniyetinin hemen ardından muhabir olarak *Yeni Gazete*'de gazetecilik mesleğine ilk adımını atmıştır. *Musavver Hâle* ve *Eşref* dergilerinde sorumlu müdürlük, *Hande* dergisinde başyazarlık görevini üstlenen Cevdet Maşuk 1958'de İstanbul'da vefat etmiştir (Polat & Yaygın, 2019, s. 181).

Dönemin süreli yayınlarında sıklıkla gördüğümüz üzere dergide yazı ve şiirlerin büyük çoğunluğu imzasız olarak yayımlanmıştır. Bununla birlikte az sayıda da olsa dergide imzası bulunan isim ve rumuzlar ise şunlardır.

Edebiyat ve kültür tarihimizin tanınmış simalarından olan ve yazılarında kendi isminin dışında "Diyojen/Don Kişot" gibi müstear isimler de kullanan Hüseyin Kâmi Bey (Tanyıldız, 2020, s. 1), derginin hemen hemen bütün sayılarında "Melis, Sabık Diyojen" gibi rumuzlarla yazı ve şiirler kaleme almıştır (Hande, 18 Nisan 1910, s. 5). Dergide çeşitli yazı ve şiirlerinin altında yer alan "Celis, Selis" rumuzlarının da Hüseyin Kâmi Bey'e ait olması kuvvetle muhtemeldir.

Dergide İzmit'ten İzzet Ulvi'nin "*Gülmez Çehre*" (Hande, 4 Nisan 1910, s. 2); Bezmi Nusret'in "*Geceleyin*" (Hande, 4 Nisan 1910, s. 2); Hüseyin Rahmi'nin ise "*Fıkra*" (Hande, 11 Nisan 1910, s. 4-5) başlıklı yazılarına yer verilmiştir.

*Hande*'nin sayfalarında şiirlere de sıklıkla yer verildiği görülmektedir. Dergide şiirleri yayımlanan şair ve yazarların Fecr-i Âti akımına mensup olmalarının bir sonucu olarak, şiirler Fecr-i Âti akımının karakteristik özelliklerine uygun olarak genellikle mensur şiir tarzındadır. A. Rıfkı'nın "*Son Gecem*" (Hande, 4 Nisan 1910, s. 2); Yanyalı İsmail Hakkı'nın "*Bir Kabre Gömülsek*" (Hande, 25 Nisan 1910, s. 5) başlıklı şiirleri imzalı olarak yayımlanan şiirler arasındadır.



Dergi, okurlarına bazı sayılarında hikâyeler de sunmuştur. H. Hüsni'nün *Buhran-ı Sükut*" (Hande, 4 Nisan 1910, s. 3); Mehmet Ali'nin "*Ayşe Ninenin Pamuğu*" (Hande, 25 Nisan 1910, s. 5) başlıklı hikayeleri bunlar arasındadır.

## **HANDE DERGİSİNİN TEKNİK BİLGİLERİ**

### **Sayfa Sayısı**

Dört sayı olarak yayımlanmış *Hande* dergisinin bütün sayıları sekiz sayfa olarak çıkmıştır. Dönemin süreli yayınlarında belirli bir sayfa sayısı standardının olmadığı dikkate alındığında *Hande* dergisi bu yönüyle başarılı bir yayındır. Aynı şekilde dönemin yayınlarında görülen sayfa numaralandırmasının aksine her sayı 1'den 8'e kendi içinde müstakil olarak numaralandırılmıştır.

### **Mizanpajı**

*Hande* dergisinin düzenli bir mizanpaja sahip olmadığı görülmektedir. Bununla birlikte mizanpaj konusunda neredeyse tek standart birinci (kapak) sayfa ile son sayfasının aynı düzene sahip olmasıdır. Benzer durumu iç sayfalar için söylemek mümkün değildir.

*Hande*'nin ilk ve son sayfalarında resim, illüstrasyon ve karikatürlere yer verilmiş, fotoğraf ise hiç kullanılmamıştır. İç sayfalarda ise belirli bir standarda sahip olmayan kısmi resimlere yer verilmiştir.

### **Fiyatı**

Birinci sayıdan dördüncü sayıya kadar derginin kapağında yer alan tarifeye göre derginin fiyatı 20 paradır. Altı aylık abone kaydının yapılmayacağı ifade edilen derginin kapağında yabancı ülkeler (Memâlik-i ecnebiye) için yıllık abonelik ederinin 50 Frank olacağı ilk sayısında duyurulmuş ancak sonraki sayılarda yurt dışı için 50 Frank, 12 Franga indirilmiştir. İstanbul ve vilayetler için ise posta dâhil, yıllık abonelik fiyatı 40 kuruş olarak belirlenmiştir. Dönemin süreli yayınlarında genellikle üç ve altı aylık aboneliklere de yer verilirken *Hande*'nin yıllık abonelik yapması, hatta altı aylık aboneliğin olmayacağını özellikle belirtmesi dikkat çekicidir. Her ne kadar başaramamışsa da bu durum, derginin başlangıçta uzun süreli bir yayın olma hedefiyle yola çıktığını düşündürmektedir.

Derginin tirajıyla ilgili gerek dergide gerekse literatür araştırmasında herhangi bir kayda rastlanmamıştır.

### **Yayın Periyodu**

Kapağında yer alan "*Yalnız Pazartesi Günleri Neşrolunur*" ifadesine göre *Hande*, her hafta pazartesi günleri düzenli olarak dört sayı şeklinde yayımlanmıştır. Ancak burada dikkati çeken husus, derginin esasen bir yıllık yayın periyoduna sahip olan *Eşref*'in devamı olması dolayısıyla kapağında "Sene 2" şeklinde bir

ifadenin bulunmasıdır. Dergi yeni yayımlanmasına rağmen *Eşref*'in devamı niteliğinde olduğundan, yayın periyodunu ikinci sene olarak ifade etmiştir.

### **Hande'nin Adresi ve Basım Yeri**

Dergi, *Eşref*'in devamı niteliğinde olmasını idare adresinde de göstermiştir. Kapağında yer alan bilgiye göre derginin idare adresi; Bâb-ı Âlî Caddesinde Adliye Hanında Eşref İdarehanesi olarak belirtilmiştir.

Birbirinin devamı olan veya imtiyaz sahiplerinin aynı kişi olduğu yayınlar genellikle aynı matbaada basılmasına rağmen *Hande* dergisi *Eşref*'in devamı olmasına rağmen farklı bir matbaada basılmıştır. *Eşref* dergisi Selanik Matbaasında basılmışken *Hande*'nin ilk sayısı İstanbul Vezirhan'daki Bekir Efendi Karagöz Matbaasında, sonraki sayıları ise Ahmet Saki Matbaasında basılmıştır.

### **Reklam ve İlanlar**

Derginin son sayfasında reklamlara da yer verilmiştir. Ama reklamlar daha ziyade diğer gazetelerde olduğu üzere resimli değil reklam metni şeklinde ve kötü bir mizanpajla yer almıştır. Dört sayının tamamında oldukça az sayıda reklam ve ilan yayımlanmıştır. “*Bursalı Meşhur Muhallebici Ahmet Usta*” başlığıyla yer alan reklam (*Hande*, 4 Nisan 1910, s. 8), bel soğukluğu ve mesane hastalıklarının tedavisine dair ilan (*Hande*, 11 Nisan 1910:8) ve birinci sınıf dava vekillerine dair ilan (*Hande*, 25 Nisan 1910, s. 8), dergide yer alan ilanlardır. Bu duruma göre dergide dört sayının toplamında sadece üç farklı ilan yer almıştır.

### **HANDE DERGISİNİN İÇERİK ÖZELLİKLERİ**

*Hande* dergisi, kapağında da kendisini “*Haftalık Edebî Mizah Gazetesidir*” şeklinde tanıttığından, derginin içeriği ağırlıklı olarak edebiyat alanıyla ilgilidir. Yukarıda hedef kitleden söz ederken, Fecr-i Âti hareketine mensup şair ve yazarların dergide yazılarının yayımlandığından söz etmiştik. Derginin içeriğine bakıldığında Fecr-i Âti hareketiyle ilgili yazıların neredeyse her sayıda bulunduğu görülmektedir.

Dergide standart olarak yer alan köşeler bulunmaktadır. Bu çerçevede derginin bütün sayılarında “şiiirler”e yer verilmiştir. Dergide yayımlanan şiiirler genellikle, Fecr-i Âti hareketinin bir özelliği olan mensur şiiir türündedir (Bozdoğan, 2014, s. 56; *Hande*, 4 Nisan 1910, s. 2).

Derginin bütün sayılarında standart olan ender köşelerden biri “bilmece”dir. Dergi kapak resminde bir karikatür eşliğinde okuyucuya bilmece sormakta, bilmeceyi doğru cevaplayan okurlar arasında yapılan çekilişle, birinciye “*şık ve zarif bir kravat veya çarşaf iğnesi*, ikinciye “*Eşref’in altı aylık koleksiyonu*”, üçüncüye “*gayet zarif üçer kartpostal*” verileceği duyurulmuştur.

*Hande*, cevapların gazetede yer alan bilmece kuponuyla birlikte sonraki cumartesi gününe kadar gazete idarehanesine gönderilmesi gerektiğini ifade

etmektedir. Buna göre okur, bilmece kuponunu keserek cevabını dergiye gönderecek ve bu suretle çekilişe katılmaya hak kazanacaktır. Burada dikkati çeken husus Türk matbuatında daha ilk zamanlarda gazetede yayımlanan birtakım kuponlar vasıtasıyla okuyucunun gazeteyi satın alması ve takip etmesi amaçlanmış, bu sayede sürdürülebilir bir tiraj hedeflenmiştir.

Kapak resminde yer verilen ve okurun cevaplamasının istediği bilmeceler de genellikle güncel olaylara dairdir. Örneğin; 3. Sayının kapağında yer alan resimde bir şahıs ismi sorulmaktadır.

**Resim 1.** Hande Dergisinin 3. Sayısının Kapak Resmi

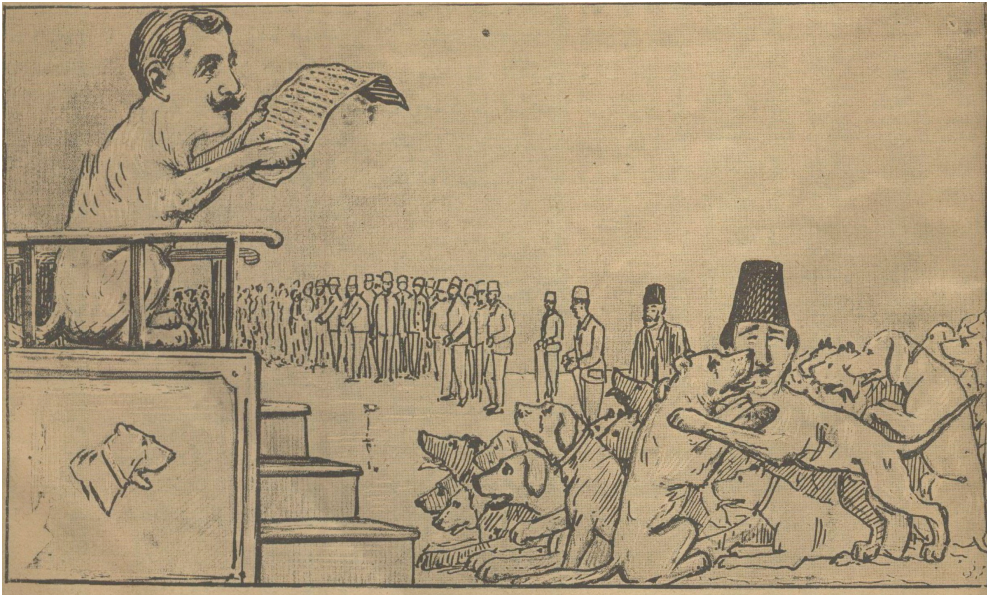

**Kaynak:** Hande, 18 Nisan 1910, s. 1

Kapak resminde okurun cevaplamasının istediği bilmecede sorulan şahıs, Hüseyin Kâmî Bey'dir. 1910 yılında İstanbul Şehremini (Belediye Başkanı) olan Suphi Bey, İstanbul'da sayıları seksen bine ulaşan sokak köpekleri sorununa nihai bir çözüm bulmak amacıyla bir genelge yayımlamış, bu çerçevede İstanbul sokaklarındaki başıboş köpekler toplanarak Hayırsızada'ya götürülmüştür. Şehrin sakini konumunda olan bu köpeklerin adaya götürülerek açlık ve susuzluğa terk edilmeleri ne yazık ki tarihimizin en müessif hayvan katliamlarından biri olarak kayda geçmiştir. *Hande* dergisinde Diyojen, Don Kişot, Melis gibi müstear isimleriyle yazılar kaleme alan Hüseyin Kâmî Bey, aynı zamanda dönemin önde gelen hayvan hakları savunucularındandır. İllüstrasyonda köpekler, iskelede İstanbul halkıyla vedalaşmakta, Hüseyin Kâmî Bey de kürsüde köpeklere bir veda konuşması yapmaktadır. Ayrıca derginin üçüncü sayısında imzasız olarak yayımlanan ve neredeyse derginin yarısını kaplayan “*Köpeklerin Râsime-i Veda*”

başlıklı yazıyı kaleme alan kişinin Hüseyin Kâmî Bey olması da kuvvetle muhtemeldir.

Dergide standart olarak yer alan köşelerden biri de “*Hafta-i İbtisam*”dır. Dergi “*muhterem karilerine demet demet tebessümler takdim edecektir*” iddiasıyla yayın hayatına başladığından her hafta okurlarına bu köşede nükteli ve eğlenceli bir yazı sunmuştur.

“*Udebâ Koleksiyonu*” başlıklı köşe de derginin her sayısında bulunan bir köşedir. Örneğin; 1. sayıda Fecr-i Âti hareketinin önemli simalarından Tahsin Nahit Bey’in resmine, 2. sayıda yine Fecr-i Âti hareketinin önemli simalarından Celal Sâhir Bey’in resmine, 4. sayıda yine Fecr-i Âti hareketinin önemli simalarından Refik Halid Bey’in resmine bu köşede yer verilmiştir.

“*Gazetelere Bir Nazar*” yine derginin standart köşelerindedir. Bu köşede Osmanlı matbuatında yer alan haberler ele alınarak mizahi bir dille değerlendirilmiştir. Derginin belki de mizah yönüne dair kabul edilebilecek tek köşesi de esasen bu köşedir. Örneğin; *Yeni Gazete*’den alıntılanan bir haberde “*muhterem mebuslarımızdan biri meclisi ikaz etti*” şeklinde bir cümleye yer verilerek “*meclis uykuda mıydı*” şeklinde mizahi bir dille cevap yazılmıştır. Aynı şekilde, *Sabah* gazetesinde yer alan bir haberde Haliç vapur şirketinin müşterilerinin konforu için Haliç iskelesinde bekleme salonları oluşturulacağına dair bir habere yer verilerek “*insanın bayağı inanacağı geliyor*” (Hande, 4 Nisan 1910, s. 6) şeklinde haberle alay edilmiştir.

Dergi Eşref’ten farklı bir yüzle kamuoyunun karşısına çıkacağını duyururken “*tecrübe-i tali için arzu eden kari ve karielerimizin falına bakılacaktır*” ifadesine yer vermiştir. Bu çerçevede tıpkı bilmece kuponunda olduğu üzere derginin son sayfasında “*Handenin Fal Kuponu*” şeklinde bir kupon yayımlanarak arzu eden okurların bu kuponu göndermeleri durumunda fallarına bakılacağı ifade edilmiştir. Ancak fal kuponu bilmece kuponundan farklı olarak sadece ilk iki sayıda yayımlanmıştır. Ayrıca dergide yer alan bilgiye göre;

“*Fala baktırmak için gönderilecek mektuplara fal kuponunun ilavesi ve yirmi parlak posta pulu lüff edilmesi meşruttur. Dâhili vilayetler için posta pulu kuruluşluk olmalıdır. Bundan başka mektupları münasip bir mahalline müracaat eden zatın parmağını mürekkebe batırıp basması lazımdır. Cuma günleri bizzat müracaat edenlere adem-i keşf ile de istihracatta bulunabilir*” şeklinde bilgi verilerek, fal baktırmak isteyenlerin takip etmesi gereken usul gösterilmiştir.

Derginin en dikkat çeken yönlerinden biri de okurlara dergi idarehanesinde manyetizma tedavisinin sunulmasıdır. “*Emrâz-ı Asabiyye ve Ruhâniyye Tedavihânesi*” başlıklı haberde arzu eden okurlara ücretsiz manyetizma tedavisinin uygulanacağı ifade edilmektedir. Bilindiği üzere manyetik alan tedavisi veya diğer adıyla magnetoterapi, vücudu saran hastalıkların, miknatıslar aracılığıyla ya da manyetizma aracılığı ile tedavisinin yapılmasıdır. Çok eski dönemlerden beri insanoglunun tecrübe ettiği bu tedavi yöntemini deneyimlemek isteyen okurların

pazartesi gününden itibaren gazete idaresine müracaat ederek isimlerini kaydettirmeleri istenmiş, abonelerin ise ücretsiz olarak bu tedaviden yararlanabilecekleri belirtilmiştir.

Dergide Fecr-i Âtî mensuplarının 10 puan üzerinden değerlendirildiği köşe de derginin Fecr-i Âtî hareketiyle yakın ilişkini göstermesi bakımından dikkat çekicidir. “*Fecr-i Âtî Mektebi İmtihanları*” başlıklı köşede; “*İmtihan mevsiminin hulûlü üzerine Fecr-i âtî mektebi imtihanları dahi icra edilmiş olmakla kazanılmış olan numaralar bervech-i âtîdir. Tam numara ondur*” (Hande, 11 Nisan 1910, s. 3) ifadelerine yer verilerek aşağıdaki tablo dergide yayınlanmıştır.

**Tablo 2.** Hande Dergisinde Yer Alan Fecr-i Âtî Mektebi İmtihanları Başlıklı Tablo

İsim	Aldığı Not
Faik Ali	9,5
Celal Sahir	7
Yakup Kadri	9
Refik Halit	9
Şahabettin Süleyman	9,5
Tahsin Nahit	2
Cemil Süleyman	0
Ali Süha	0
Ahmet Haşim	4
Köprülüzade Mehmet Fuat	6
Fazıl Ahmet	6
Emin Lami	3
Abdülhak Hayri	1
Mehmet Behçet	0
Ahmet Samim	4
Mehmet Reşit	Namevcut
İzzet Melih	1
Hamdullah Suphi	2
Müfit Ratip	0
Ali Canip	0

**Kaynak:** Hande, 11 Nisan 1919, s.3

Telgraf köşesi de neredeyse bütün sayılarda yer alan bir köşedir. Köşede memleketin farklı noktalarından dergiye gönderilen telgraflara yer verilmiştir. Gönderilen telgrafları adeta gazetenin haber kaynakları olarak değerlendirmek mümkündür. Örneğin; Kadıköy’den gelen bir telgrafta çayırarda gezinmenin

yasaklanmasına dair Üsküdar mutasarrıflığına kadınlar tarafından “protestoname” gönderildiğine dair bir bilgiye yer verilmiştir. Aynı şekilde Bandırma’dan gelen bir telgrafta ise Bandırma’daki balıkçı teknesiyle çarpışan bir vapurun baş tarafından büyük bir yara alarak delik deşik olduğuna dair bilgi bulunmaktadır.

“*Küçük Hikâye*” veya “*Hikâye*” de dergide sıklıkla yer verilen köşelerdendir. Köşede çeşitli hikâyeler yer almıştır.

Dergi yayın hayatına başlarken tercüme yazılar da yayınlacağını ifade etmesine rağmen, tespit edebildiğimiz kadarıyla herhangi bir tercüme yer verilmemiştir.

## SONUÇ

İkinci Meşrutiyet dönemi, basına uygulanan sansürün ortadan kalktığı bir dönem olduğundan sayıları yüzlerle ifade edilen yeni süreli yayınlar ortaya çıkmıştır. *Hande* dergisi de bu canlı dönemin bir süreli yayınıdır.

*Hande* dergisi esasen edebi ve mizahi bir dergi olan ve 18 Mart 1909-10 Mart 1910 tarihleri arasında elli iki sayı olarak yayınlanan *Eşref* dergisinin devamı mahiyetinde çıkmıştır.

Halefi olan *Eşref* dergisinden daha kaliteli bir yayıncılık yapacağı iddiasıyla ortaya çıkmasına rağmen gerek yayın hayatı gerekse içerik itibarıyla bu iddiasını ispatlayamamış ve dönemin pek çok süreli yayınında örneğini gördüğümüz üzere sadece dört sayı yayımlanarak oldukça kısa ömürlü olmuştur. Derginin basın tarihimiz açısından esas önemi de *Hande*’nin, *Eşref*’in devamı olmasından ileri gelmektedir.

*Hande* dergisi, kendisini her ne kadar “*Haftalık edebi mizah gazetesidir*” şeklinde kamuoyuna tanıtmış olsa da derginin edebi yönü, mizah yönüne göre oldukça ağır basmış, mizahi yönü neredeyse hiç gözükmemiştir. Bu durumda etkili olan hususlardan biri de muhtemelen derginin Fecr-i Âtı hareketiyle olan yakın ilişkisidir.

**Yazar Katkı Oranı ve Çıkar Çatışması Beyanı:** Çalışma tek yazarlı olup katkı oranı %100’dür ve herhangi bir çıkar çatışması bulunmamaktadır

## KAYNAKÇA

Bozdoğan, A. (2014). Fecr-i Âtı topluluğu ve “Musavver Muhit” mecmuası. *Türklük Bilimi Araştırmaları*, (35), 43-60.

Çakır, H. (2006). Tarihimizin ilk mizah dergisi Diyojen’in kapatma cezalarına yine mizahi yoldan gösterdiği tepkiler. *Selçuk Üniversitesi Sosyal Bilimler Enstitüsü Dergisi*, (15), 161-172.

Demirkol, G. (2016). Türkiye'nin ilk Türkçe mizah dergisi: Terakki. *Gazi Akademik Bakış*, 10 (19), 141-160.

Erdoğan, İ. (2012). *Pozitivist metodoloji ve ötesi, araştırma tasarımları: niteliksel ve istatistiksel yöntemler*. Ankara: Erk Yayınları.

Gazel, A. A. & Ortak, Ş. (2006). İkinci Meşrutiyet'ten 1927 yılına kadar yayın imtiyazı alan gazete ve mecmualar (1908-1927). *Atatürk Üniversitesi Sosyal Bilimler Enstitüsü Dergisi*, 7 (1), 223-256.

Günay, M. (2008). *Hande - tahlilî fihrist - inceleme – metin*. (Yayınlanmamış Yüksek Lisans Tezi). Selçuk Üniversitesi SBE, Konya.

Koloğlu, O. (2006). *Osmanlı'dan 21. yüzyıla basın tarihi*. İstanbul: Pozitif Yayınları.

Lewis, B. (2020). *Modern Türkiye'nin doğuşu*. Ankara: Arkadaş Yayınevi.

Polat, N. H. & Yaygın, E. Ö. (2019). "Musavver Hâle" dergisi üzerine bir inceleme. *Türklük Bilimi Araştırmaları*, 1 (45), 173-198.

Odabaşı, A. (2017). II. Meşrutiyet'te kitle iletişimi (1908-1918). K. Alemdar (Der.), *Türkiye'de kitle iletişimi dün bugün yarın 1* içinde (ss.14-23). Ankara: Gazeteciler Cemiyeti.

Tanış, C. (2018). II. Meşrutiyet döneminde mizah: Dalkavuk gazetesi. *İnsan ve Toplum Bilimleri Araştırmaları Dergisi*, 7 (4), 2535-2550.

Tanyıldız, A. (2020). Kâmi, Hüseyin Kâmi Bey. Türk Edebiyatı İsimler Sözlüğü. <https://teis.yesevi.edu.tr/madde-detay/kami-huseyin-kami-bey>. (Erişim Tarihi: 25.10.2023).

Topuz, H. (2003). *II. Mahmut'tan holdinglere Türk basın tarihi*. İstanbul: Remzi Kitabevi.

Ünver, M. (2013). *Eski Türkçe mizah dergilerinin açıklamalı bibliyografyası (1870-1928)*. (Yayınlanmamış Yüksek Lisans Tezi). Marmara Üniversitesi Türkiyat Araştırmaları Enstitüsü, İstanbul.

Vartanyan, Hovsep. (2017). *Boş boğaz bir âdem*. Çev. M. Cankara. İstanbul: Koç Üniversitesi Yayınları.

#### Sürelî Yayınlar

Eşref. 4 Şubat 1325 (Miladi 17 Şubat 1910). Numara: 23/49

Eşref. 11 Şubat 1325 (Miladi 24 Şubat 1910). Numara: 24/50.

Eşref. 18 Şubat 1325 (Miladi 3 Mart 1910). Numara: 25/51.

Eşref. 28 Şubat 1325 (Miladi 13 Mart 1910). Numara: 26/52.

Hande. 22 Mart 1326 (Miladi 4 Nisan 1910). Numara: 1.

Hande. 29 Mart 1326 (Miladi 11 Nisan 1910). Numara: 2.

Hande. 5 Nisan 1326 (Miladi 18 Nisan 1910). Numara: 3.

Hande. 12 Nisan 1326 (Miladi 25 Nisan 1910). Numara: 4.



Yayın Geliş Tarihi: 08.09.2023  
Yayına Kabul Tarihi: 04.04.2024  
Online Yayın Tarihi: 15.06.2024  
<http://dx.doi.org/10.16953/deusosbil.1357275>

Dokuz Eylül Üniversitesi  
Sosyal Bilimler Enstitüsü Dergisi  
Cilt: 26, Sayı: 2, Yıl: 2024 Sayfa: 605-616  
E-ISSN: 1308-0911

*Araştırma Makalesi*

## WHAT CHANGED IN PERSONAL DEBT ENFORCEMENT SINCE ANCIENT TIMES?

Cem EYERCI\*

### **Abstract**

*Debt default has various adverse effects on the parties of a loan transaction, namely the debtor, lender, market, and society. Many mechanisms have been developed for debt enforcement since ancient times. Unfortunately, the sanctions used in enforcement, especially for personal debts, have always been quite harsh. This paper evaluates the instruments used in personal debt enforcement. It presents that some sanctions used in ancient societies are still utilized in modern economies. While the traditional insolvency regulations focused only on protecting the lender by disregarding the humanitarian aspect, current laws also aim at the relief of defaulted individuals. Although there is no more death penalty and slavery, and are too few imprisonment practices today, the ancient instrument of seizing assets is still an essential sanction with some exemptions. Debt bondage is also not employed nowadays. However, confiscating the individuals' future income may be considered a modern form of debt bondage.*

**Keywords:** Debt Bondage, Enforcement of Personal Debt, Personal Debt Default, Sanctions for Default.

## ANTİK ÇAĞLARDAN BU YANA KİŞİSEL BORÇ İCRASINDA NE DEĞİŞTİ?

### **Öz**

*Bir borç işleminde karşılaşılan temerrüdün gerek borç alan ve veren taraflar ve gerekse piyasa ve toplum üzerinde olumsuz etkileri vardır. Antik çağlardan bu yana söz konusu borçların icrası için çok çeşitli yöntemler geliştirilmiştir. Maalesef bu araçlar, özellikle kişisel borçlar için kullanılanlar, oldukça sert olagelmıştır. Bu çalışmada kişisel borç icrasında kullanılan araçlar değerlendirilmiş ve antik toplumlarda kullanılan araçların bazılarının bugün de kullanılmaya devam ettiği ortaya konulmuştur. Eski*

*Bu makale için önerilen kaynak gösterimi (APA 6. Sürüm):*

Eyerci, C. (2024). What changed in personal debt enforcement since ancient times? *Dokuz Eylül Üniversitesi Sosyal Bilimler Enstitüsü Dergisi*, 26 (2), 605-616.

\*Dr., Türkiye Cumhuriyet Merkez Bankası, Ankara, ORCID: 0000-0002-9863-5957,  
[eyercicem@hotmail.com](mailto:eyercicem@hotmail.com)

Bu çalışma için etik kurul onayı gerekmemektedir. Çalışma tek yazarlı olup katkı oranı %100'dür, herhangi bir çıkar çatışması bulunmamaktadır.

*temerrüt düzenlemeleri konunun insani boyutunu göz ardı ederek sadece alacaklıları ve piyasayı korumayı amaçlamışken, modern yasalar, aynı zamanda, borçluların bu durumdan kurtulmalarını da gözetmektedir. Her ne kadar artık borç yüzünden ölüm ve kölelik gibi cezalar verilmiyor ve hapis cezasına çok nadir rastlanıyorsa da antik dönemlerin aracı olan borçlunun varlıklarının haczedilmesi, bazı istisnalarla, bugünün de ana yaptırım aracıdır. Günümüzde artık borç köleliği de başvurulan bir yöntem olmaktan çıkmıştır. Bununla birlikte, borçluların gelecekteki gelirlerinin haczedilmesi borç köleliğinin yeni bir formu olarak görülebilir.*

**Anahtar Kelimeler:** Borç Köleliği, Borç Temerrüdünün Yaptırımı, Kişisel Borç İcrası, Kişisel Temerrüt.

## INTRODUCTION

Borrowing has always been a remedy resorted to by human beings to get out of financial trouble since ancient times. Although there have also been charitable lenders that did not request any interest for the loan, most borrowings were interest-based. However, the legitimacy of interest has been controversial along with the known history due to its claimed negativities, such as being an income received without working, increasing the gap in wealth distribution, causing economic instability (Visser & McIntosh, 1998), wealth transfer from borrowers to lenders (Rougeau, 1996), and tendency to inflation (Lawal, 2016), guiding the capital owners to selfishness, inhumanity, and avarice (Farooq, 2012), overburdening the consumers with debt (Durkin, 1993), and decreasing the tendency to entrepreneurship (Sharawy, 2000). Besides these problems, it was asserted that the consequences of interest-based transactions might be fatal for low-income borrowers because lending at interest is benefiting from the poor (Visser & McIntosh, 1998) and causes a form of slavery (Erdem, 2018).

Although it is more difficult for the needy to pay the loan back, they have to bear higher interest rates due to being riskier than others (Lewison, 1999). However, the problem caused by interest-based loans is not only the burden of increased borrowing costs. Specifically, a high amount of debt, whether it is borrowed at interest or not, not only causes troubles for the loan and labor markets, public revenues, and judicial systems but also has adverse implications on the health, housing, education, welfare, employment, income, and social participation of the debtors and their families (Heuer, 2014).

Nevertheless, the trouble is tolerable as long as the debt is paid off. The main concern is about the case of default. The sanctions used for personal debt enforcement have always been quite harsh. Since poor people are more likely to go into default, such sanctions have usually been applied to them. More importantly, the consequences of debt default have been far more destructive for the needy.

The sanctions are not employed just for each overdue debt. If restructuring of debt accompanied by a payment plan convinces the lender, the maturity may be extended. The commitment of an appropriate guarantor, who vouches for the

payment, may also lead to an extension. In such cases, the amount of debt after the restructuring is expected to be higher than the original amount. The excess is considered compensation for the delayed payment. However, when there is not much hope of receiving all the debt back, the lenders may consent to a far smaller amount than the remaining total by considering that it is better than receiving nothing. Nevertheless, if the debtor ultimately defaults, the instruments are used.

The issue of personal debt enforcement in modern economics is studied in many aspects, such as the consequences of over-indebtedness, the economic and social effects of debt defaults on the debtors, lenders, society, and the market, the balance among the purposes of debt enforcement, the legal structure and procedures of enforcement, and the power and responsibilities of the parties, especially of the administrative authorities. However, this paper merely evaluates the instruments used in personal debt enforcement since ancient times. Section two summarizes the sanctions imposed on the defaulters by old societies. Section three evaluates the evolution of personal debt enforcement by comparing the past and present sanctions. And finally, the last section concludes the findings.

## **PERSONAL DEBT ENFORCEMENT IN THE PAST SOCIETIES**

The lenders have used various instruments to warrant the return of the loan. Pledges such as realty, moveable, and even people were used to compensate the credit in case of default. Besides, the defaulters were punished by imprisonment for being criminals. Moreover, the debt law allowed the lenders to kill the defaulted debtors in the ancient Roman Republic (Graeber, 2011). A different punishment was practiced in ancient Egypt. The court was receiving a commitment from the defaulter to discharge the debt until a fixed date. Otherwise, a penalty of a hundred blows was imposed on the debtor for not meeting the commitment (Lorton, 1977). Such punishments might have been a deterrent for the debtors, who did not worry enough about paying their debts back.

On the other hand, religions also developed principles that enforce the discharging of debt. In ancient Assyria, the dishonest defaulted debtors were excommunicated (Levinthal, 1918). According to the Hindu Law in medieval India, for example, the one who did not pay the debt back would be reborn as the lender's servant, horse, or ox (Graeber, 2011). There were similar beliefs also in Buddhism (Sharma, 1965). In Christianity, unpaying a debt is considered a sin that will be punished by God for being a kind of theft (Berggren, 1997). According to Islamic jurisprudence, a loan transaction is a form of contract, and it is a religious obligation to honor the agreement by repaying the debt on time (Yusoff et al., 2019). Therefore, defaulting is considered a crime, and the provided collateral or the debtor's other possessions may be liquidated (Fozia & Jamshaid, 2019).

Debt enforcement has not merely been provided by the religiosity of individuals, of course. There have been various earthly instruments used

prevalently that may be classified into four groups: Imprisonment, pecuniary compensation, seizing properties, and debt bondage and slavery.

### **Imprisonment**

The oldest loan transactions recorded are of the Sumerians. A law released the prisoners sentenced for insolvency in the twenty-fourth century BC, implying that the defaulters were imprisoned (Vincent, 2014). Imprisonment was also utilized in ancient Egypt to punish the defaulters in the eighth century BC. A relatively newer practice was observed in medieval England. Prisons exclusive for the defaulted debtors were utilized in the thirteenth century (Graeber, 2011). The defaulters had imprisonment risk also in Norway till the end of the nineteenth century (Poppe, 2008).

The imprisonment utilized against debt in England was not considered a punishment as it was for the crimes. It was a sanction to force the debt payment and could be terminated by paying the loan off or making an agreement on a redemption scheme. The agreement could be between the creditor and the debtor or friends of the debtor (Cohen, 1982).

### **Pecuniary Compensation**

In ancient Egypt, the debtors who failed to discharge their debt were swearing at a court to pay it until a fixed date. The punishment for oath-breaking was a double payment of the loan as an additional penalty of a hundred blows (Lorton, 1977). Similarly, in Pre-Islamic Arabia, the maturity of defaulted debt, which could be due to either a borrowed loan or a commercial transaction (Gül, 2017), was extended against an excessive increment in debt, such as doubling or tripling it (Uludağ, 1988).

### **Seizing Properties**

The defaulted debtor's property could be seized and sold to others to compensate for the receivable in China. In Babylonia, besides pledging people, the loans were secured by possessions such as land, houses, and doors that were allowed to be seized in case of default (Homer & Sylla, 2005). At the end of the sixteenth century BC, when most of the population of Athens became debtors, prohibition of slavery for debt was prohibited by law (Vincent, 2014), and it was stated that the loans should have been secured by cargoes, pawns, and real estate (Homer & Sylla, 2005). In general, Medieval Indian law allowed to pledge land, gardens, and houses for borrowing. However, the lenders could not sell out the pledge until a specified date, and the debtors had the chance to get their possessions back by clearing the debt in that period (Sharma, 1965).

### **Debt Bondage and Slavery**

The debt could be secured by family members and slaves in ancient Mesopotamia (Graeber, 2011). Specifically, in periods of bad harvest, the poor

could not pay their debts and lost their lands, becoming tenants of lenders. Moreover, the children became servants of the lenders (Houston, 2008). The assets and other things used to secure the loans in Babylonia were documented in detail. Lending was made against a pledge of people such as wives, bondwomen, children, and slaves, besides other assets. However, in some periods, such slavery was limited to three years (Homer & Sylla, 2005).

In ancient Athens, slavery due to insolvency was common. When a large part of its population were debtors at the end of the sixteenth century BC, many debts had been wiped off, debt slavery had been prohibited, and the debtors enslaved for unpaid loans had been freed by a legal arrangement (Vincent, 2014).

The main instrument used to secure the loans was slavery in Rome at the beginning of the fifth century BC. The defaulters were sold in foreign geographies. Twelve Tables, the Roman Law, took effect in the middle of the century and stated that the defaulted debtors should have been allowed an additional thirty days for payment. If the loan could still not be paid, the lender was free to seize and fetter the defaulter but had to feed him (Homer & Sylla, 2005).

*Riba* is considered the same as interest by mainstream Islamic jurisprudence. Before its prohibition by Islam in the seventh century, the lenders were enslaving the defaulters against the debt.

The default of debt was among the reasons for slavery in ancient India. Afterward, the practice changed in the early medieval period as the defaulter's obligation to work for the lender until the clearance of the debt. The successors of the debtor were also responsible for the payment of the debt, such that, in some cases, the time to meet such liability could take several generations (Sharma, 1965).

The consequences of default were similar in many other regions of the world. In Southeast Asia, for example, the main reason for slavery was debt during the fifteenth to eighteenth centuries. The insolvent debtors became the slaves of lenders. Some of these defaulters could be sold as commodities, while others were debt peons who worked for the lender until the debt was discharged (Boomgaard, 2009). In the sixteenth century, the defaulter and his family could be sold as slaves in West Africa (Graeber, 2011).

## **THE EVOLUTION OF SANCTIONS USED FOR PERSONAL DEBT DEFAULT**

Regarding its consequences for the lender and debtor, the debt default is not only about economics; it is also relevant to social, political, and cultural issues (Kilborn et al., 2014). Therefore, a reasoned treatment of such cases would serve the purpose more, especially in modern economies prone to systemic financial troubles.

Hence, the authorities of almost all systems regulate the enforcement of personal debt in various aspects. Prevalently, the present relevant laws are similar to the traditional ones. However, despite the emphasis of the old insolvency regulations on protecting the lenders' rights and the market by disregarding the humanitarian aspect, the current laws also consider the relief of individuals by focusing on rehabilitation (Kilborn et al., 2014; Heuer, 2014). Such a policy is beneficial not only for the suffering debtors but also for the whole society. Although the regulations on personal default are made within the general insolvency laws in many countries today, the procedures of personal debt enforcement are usually defined to be simpler than the ones for the bankruptcy of corporations. On the other hand, some other countries have legislated separate laws for personal default (Kilborn et al., 2014).

Considering the nature of the instruments used in personal debt enforcement, the sanctions employed in the past and present are effective, at least in either of the two channels. The consequence of debt default may be a punishment to deter, indemnification, or both.

Exogenous factors may cause personal default, such as fatal diseases, accidents, natural disasters, or economic crises that are impossible to control. In such cases, the disincentive sanctions may motivate the debtors to hedge against unforeseen problems. More importantly, the deterrence of sanctions may be effective on the defaults caused by debtors' laxity, slackness, ineptitude, or bad intentions. The death penalty for the defaulted debtors, an odd punishment in ancient Rome, might be an extreme example of deterrent sanctions.

Imprisonment, on the other hand, could have been a deterrent sanction that motivated the debtors to avoid defaulting. Although it was not employed as a punishment and was possible to get out by paying the loan off, before the abolishment of imprisonment for debt in the nineteenth century in England, for example (Cohen, 1982), the ones who could not manage to pay the debt did many years in prison. In such cases, the policy was described as "relief was not for debtors, but from debtors" (Tabb, 1995). When the imperativeness of the sanction did not work for the ones with dead loans, it served the opposite of the purpose by making it impossible for the debtor to find the required funds.

Today, the consideration regarding punishment for debt has changed. The prevalence of such sanctions has been diminished due to the loss of the importance of deterrence (Gessner et al., 1978). The current regulations on personal debt do not purpose to punish the defaulters (Reifner et al., 2003). Instead, some shaming (White, 2009) and other social sanctions employed by others are effective in some countries. The adverse social results of getting into default may be effective in society longer than the legal sanctions (Armour, 2004). In the United States, the names of the defaulters are made public, for example (White, 2009). Besides, the defaulters may face some restrictions during the period of insolvency, such as a ban

on voting, standing for election, involving in the management of a corporation, and traveling (Armour & Cumming, 2008).

The pecuniary compensation for going into default may also be a deterrent for the debtors. It is so, especially as it was practiced in ancient Egypt by doubling the debt that was not paid till the new date determined by a court or in pre-Islamic Arabia by increasing the debt excessively for an extension of the due date. However, considering its excessiveness, the increment of debt in such sanctions is not plausible to be regarded as the payment made against the loss for rescheduling. It seems to be compensation much higher than the loss, which arises from the lender's opportunistic attitude. More importantly, the increased debt that much, presumably, could rarely be paid off in practice. Hence, such a sanction might have mostly been a transition stage before the last phase of debt bondage or slavery.

On the other hand, seizing the property of defaulted debtors has been used as the main compensatory enforcement instrument since ancient times. Disregarding whether it was offered as collateral in the loan agreement or not, the defaulter's real estate and movables have been used to compensate for the receivable. Any asset possible to use or liquidate could be utilized for indemnification. Lands, houses, doors, household furniture, vehicles, animals such as horses, donkeys, cattle, sheep, goats, hand tools, agricultural instruments, commodities, jewelry, and intellectual property rights have been frequently used to clear the debt. Most of these assets are still in the scope of confiscation.

However, although their contribution to giving a new opportunity to debtors is limited (Kilborn et al., 2014), some exemptions from seizure are defined to prevent the defaulters from falling below the subsistence level in line with the current rehabilitation policy. Hence, the debtors are kept integrated into society (Reifner et al., 2003). Furthermore, by this means, there may be a possibility for an employed debtor with income to pay the remaining debt in the future.

Generally, the houses where their families live are the debtors' most valuable assets. Nevertheless, such houses are exempted from seizure in some countries. In some other economies, the defaulted debtors are entitled to use their dwellings for a fixed period before liquidation. Another exemption is for cars. When a car is the only vehicle used on the way to the workplace, it may be exempted not to cause the debtors to lose their jobs. Household furniture, professional books, and professional equipment may also be exempted from seizure for similar reasons (Kilborn et al., 2014).

The future income of the defaulters, such as salary, wage, pension, and termination indemnity, is also an essential source used in debt collection. However, the principles of protecting the debtor from falling below the subsistence level and keeping the debtor able to repay the remaining debt have implications on the rules of such income confiscation in many economies. Thus, some portion of the

debtor's future income is exempted. The rate of exemption varies by the type of income and country.

Even though the institutionalization of exemptions for humanitarian reasons is relatively new, there have been similar approaches in the past. In Islam, for example, the lenders are advised to renounce as a charity or at least to grant a delay to the debtors who have difficulty in repayment. Even so, according to Islamic jurisprudence, any lender has the right to receive the loan back, but is not allowed to confiscate the debtor's house, kitchenware, personal clothes, or professional equipment used for subsistence (Mevdudi, 1996).

As a contemporary example, in Türkiye, the equipment used in physical work, the indispensable household goods, the land, animals, and equipment of the farmers that are indispensable for subsistence, the equipment of craftspeople, the food and fuel sufficient for the debtor's family for two months, a house appropriate for the debtor, and student scholarship are exempted from confiscation (*Enforcement and Bankruptcy Law of Türkiye No:2004, 1932*). In Northern Ireland, another example, clothes, furniture, and equipment of the debtor's family living in the same household, the tools used for trade to the value of £200, and any properties defined by any other provision are exempted (Law Reform Commission, 2009).

Regarding the confiscation of future income, some portion of wages or salaries required for the subsistence of the debtor's family is exempted in many countries. The exempted part is defined as either a ratio or a fixed amount. For example, the allowed ratio of salary or wage to confiscate is one-quarter in Türkiye (Yavaş, 2009) and one-fifth in Italy. Up to 90% of the minimum wage is exempted in the Netherlands, while a minimum amount that meets basic needs is exempted in Spain and Sweden (Reifner et al., 2003). However, the confiscation of non-exempted future income is usually allowed for a fixed number of years. This period is 8-10 years in France, six years in Germany, and three years in the United Kingdom (White, 2009). On the other hand, the pension is fully exempted in Türkiye but is partly exempted in Germany and Switzerland (Topuz, 2016).

The seizure of assets that are not exempted is only possible for the debtors that possess any. If the debtor does not have enough properties, the debt is compensated by confiscating the debtor's future income. However, the defaulters with no income or income not higher than the subsistence level are a problem for both the lenders and the market.

The developed remedy for such cases was debt bondage or slavery of the debtors in old societies. The debtor had to work for the lender until the discharge of the debt in some of those societies. In some cases, the members of the debtor's family and his successors also were obliged to pay the remaining debt by working as debt peons. In some other societies, the debt was compensated by selling the debtor, his wife, bondwomen, or children as slaves.



In modern times, although slavery or bondage due to debt is not utilized anymore, there are still harsh penalties, such as forced labor (Poppe, 2008). The situation of a debtor obliged to work to pay the debt off is not much different from peonage (Gross, 1990).

The Twelve Tables in Ancient Rome stated that the lenders could seize the defaulted debtors but had to feed them (Homer & Sylla, 2005). Similarly, present laws do not allow the confiscation of a specified part of the defaulters' income required for subsistence. Although humanitarian concerns are influential in the emergence of such regulations, by this means, the debtors are also kept able to work and continue to pay their remaining debt. From a different point of view, the modern type of default management, namely the seizure of future income with exemption, may be regarded as a contemporary form of slavery in which the debtors take care of their daily bread themselves (Eyerici, 2021).

## **CONCLUSION**

Debt default has adverse implications for each debtor, lender, market, and overall economy. The pre-modern practices of the management of defaulted debt had primarily aimed at protecting the lender by collecting the receivables. Thus, quite harsh sanctions were used in debt enforcement, such as seizing properties, pecuniary compensation, imprisonment, debt bondage, slavery, and even the penalty of death.

Unlike the old practices, the regulations of the modern era also consider the humanitarian aspect of the problem and aim for the rehabilitation and relief of the defaulted debtors. Today, in the enforcement of debt, the death penalty and slavery are not used anymore, and imprisonment is rarely practiced. Instead, property seizure is still an essential enforcement instrument in various institutionalized forms. However, contrary to the old approach, there are exemptions from confiscation that help the debtor's family maintain their lives. Similarly, some portion of the debtor's future income required for subsistence is also exempted.

On the other hand, debt bondage is also not allowed today. However, since any obligation of the debtor to work against the debt is similar to peonage, the current practice of the confiscation of future income with an exemption may be a modern type of slavery.

## **REFERENCES**

- Armour, J. (2004). Personal insolvency law and the demand for venture capital. *European Business Organization Law Review (EBOR)*, 5 (1), 87–118.
- Armour, J., & Cumming, D. (2008). Bankruptcy law and entrepreneurship. *American Law and Economics Review*, 10 (2), 303–350.

Berggren, N. (1997). Rhetoric or reality? An economic analysis of the effects of religion in Sweden. *The Journal of Socio-Economics*, 26 (6), 571–596.

Boomgaard, P. (2009). Following the Debt: Credit and Debt in Southeast Asian Legal Theory and Practice, 1400–1800. In D. Henley & P. Boomgaard (Eds.), *Credit and Debt in Indonesia, 860-1930* (pp. 61–79). ISEAS Publishing.

Cohen, J. (1982). The History of Imprisonment for Debt and its Relation to the Development of Discharge in Bankruptcy. *The Journal of Legal History*, 3 (2), 153–171.

Durkin, T. A. (1993). An economic perspective on interest rate limitations. *Georgia State University Law Review*, 9 (4).

*Enforcement and Bankruptcy Law of Turkey No:2004*. (1932). <https://www.mevzuat.gov.tr/mevzuatmetin/1.3.2004.pdf>

Erdem, E. (2018). Kur'an'da riba (faiz) ayetlerinin kademeli nüzulü ve üslubu: İslam'ın ticaret, infak ve finans sistemi üzerinden bir inceleme [The gradual revelation and style of the riba (interest) verses in Quran: An enquiry regarding the trade, aid and finance system of Islam]. In T. Eğri & Z. H. Orhan (Eds.), *İslam iktisadi perspektifinden faiz [Interest from the perspective of Islamic economics]* (pp. 1–51). İktisat Yayınları.

Eyerci, C. (2021). *The Causes and Consequences of Interest Theory: Analyzing Interest through Conventional and Islamic Economics*. Palgrave Macmillan.

Farooq, M. (2012). Interest, usury and its impact on the economy. *Dialogue*, 7 (3), 265–276.

Fozia, B., & Jamshaid, F. (2019). Return of loan and responsibility of Islamic government. *Journal of Islamic Civilization and Culture*, 2 (2), 22–31.

Gessner, V., Rhode, B., Strate, G., & Ziegert, K. A. (1978). Three functions of bankruptcy law: The west german case. *Law and Society Review*, 12 (4), 499–543.

Graeber, D. (2011). *Debt: The first 5000 years*. Melville House Publishing.

Gross, K. (1990). Debtor as Modern Day Peon: A Problem of Unconstitutional Conditions. *Notre Dame Law Review*, 65 (2), 165–205.

Gül, A. R. (2017). İslâm'daki Faiz Yasağının Temeli Olarak Câhiliye Ribâsı Kavramı [The concept of jahiliyya usury (riba) as the basis of interest prohibition in Islam]. *Cumhuriyet Theology Journal*, 21 (1), 701–748.

Heuer, J. O. (2014). *Rules and norms of consumer insolvency and debt relief: A comparison and classification of personal bankruptcy systems in 15 economically advanced countries* [PhD Thesis]. Universität Bremen.

Homer, S., & Sylla, R. E. (2005). *A history of interest rates*. John Wiley & Sons.

Houston, W. (2008). *Contending for justice: Ideologies and theologies of social justice in the Old Testament*. A&C Black.

Kilborn, J. J., Garrido, J. M., Booth, C. D., Niemi, J., & Ramsay, I. D. C. (2014). *Report on the treatment of the insolvency of natural persons*. World Bank.

Law Reform Commission. (2009). *Consultation Paper: Personal Debt Management and Debt Enforcement*. Ireland Law Reform Commission.

Lawal, I. M. (2016). Riba (Usury); A Tool that Should Be Carved Out of Financial Transactions. *Turkish Journal of Islamic Economics*, 3 (2), 13–24.

Levinthal, L. E. (1918). The early history of bankruptcy law. *University of Pennsylvania Law Review*, 66 (5/6), 223–250.

Lewis, M. (1999). Conflicts of interest? The ethics of usury. *Journal of Business Ethics*, 22 (4), 327–339.

Lorton, D. (1977). The treatment of criminals in ancient Egypt: Through the New Kingdom. *Journal of the Economic and Social History of the Orient*, 2–64.

Mevdudi, E. A. (1996). *Tefhimul Kuran [Tafheem ul Quran]* (2nd ed., Vol. 1). İnsan.

Poppe, C. (2008). *Into the Debt Quagmire: How defaulters cope with severe debt problems* [PhD Thesis]. Faculty of Social Sciences, University of Oslo.

Reifner, U., Kiesilainen, J., Huls, N., & Springeneer, H. (2003). *Consumer overindebtedness and consumer law in the European Union* (p. 2017) [Final report to the Commission of the European Communities, Health and Consumer Protection Directorate-General].

Rougeau, V. D. (1996). Rediscovering usury: An argument for legal controls on credit card interest rates. *University of Colorado Law Review*, 67 (1), 1–46.

Sharawy, H. M. (2000). Understanding the Islamic prohibition of interest: A guide to aid economic cooperation between the Islamic and Western worlds. *Georgia Journal of International and Comparative Law*, 29 (1), 153–179.

Sharma, R. S. (1965). Usury in Early Mediaeval India (AD 400–1200). *Comparative Studies in Society and History*, 8 (1), 56–77.

Tabb, C. J. (1995). The history of the bankruptcy laws in the United States. *American Bankruptcy Institute Law Review*, 3, 5–51.

Topuz, G. (2016). The Rule Of Non-Seizability Of The Pension Prescribed By The Law No. 5510 and Thoughts On The Constitutionality Of This Rule [5510

sayılı kanunda öngörülen emekli aylığının haczedilmezliği kuralı ve bu kuralın anayasaya uygunluğu üzerine düşünceler]. *Ankara Üniversitesi Hukuk Fakültesi Dergisi*, 65 (4), 3017–3052.

Uludağ, S. (1988). *İslamda Faiz Meselesine Yeni Bir Bakış [A New View on the Issue of Interest in Islam]*. Dergah Yayınları.

Vincent, J. (2014). Historical, religious and scholastic prohibition of usury: The common origins of Western and Islamic financial practices. *Law School Student Scholarship. Paper 600*.

Visser, W. A., & McIntosh, A. (1998). A short review of the historical critique of usury. *Accounting, Business & Financial History*, 8 (2), 175–189.

White, M. J. (2009). Bankruptcy: Past puzzles, recent reforms, and the mortgage crisis. *American Law and Economics Review*, 11 (1), 1–23.

Yavaş, M. (2009). Confiscation of Salaries and Wages [Maaş ve Ücret Haczi]. *Türkiye Barolar Birliği Dergisi*, 84, 93–120.

Yusoff, S. S. M., Soh, T. B. H. T., & Hasan, R. (2019). Debt Management Program for Banking and Islamic Banking Facilities in Malaysia: From the Sharī'ah and Legal Perspective. In R. Haron & A. Abdullah (Eds.), *Islamic Fund and Wealth Management: A Way Forward* (pp. 315–326). Institute of Islamic Banking and Finance.

Yayın Geliş Tarihi: 03.12.2023  
Yayına Kabul Tarihi: 04.04.2024  
Online Yayın Tarihi: 15.06.2024  
<http://dx.doi.org/10.16953/deusosbil.1399623>

Dokuz Eylül Üniversitesi  
Sosyal Bilimler Enstitüsü Dergisi  
Cilt: 26, Sayı: 2, Yıl: 2024 Sayfa: 617-645  
E-ISSN: 1308-0911

*Araştırma Makalesi*

## ULUSAL BASINDA BİLİM KADINLARI: TOPLUMSAL CİNSİYET PERSPEKTİFİNDEN BİLİM HABERLERİNE YÖNELİK BİR İÇERİK ANALİZİ

Çağla KUBİLAY\*

Öz

*Bilim dünyasında toplumsal cinsiyet eşitliğini sağlamak üzere hayata geçirilen politikalara rağmen pek çok ülkede kadınlar bilimin çeşitli alanlarında yetersiz temsil edilmektedir. Kadınların bu dezavantajlı durumlarının gerisinde karmaşık toplumsal, kültürel, ekonomik ve yapısal bir dizi etken bulunmakla birlikte medya bu etkenler arasında öncelikli bir yere sahiptir. Zira medya, özellikle de gerçek hayattaki rol modellerinin yokluğunda, bilime ve bilim insanlarına dair tutum ve inançların şekillenmesinde rol oynayan temel bilgi kaynaklarından biridir. Bu bağlamda medya, kadınların ve kız çocuklarının bilime yönelmelerini teşvik edebileceği gibi onları bilimsel uğraşının dışında tutmaya ya da katılımlarını sınırlandırmaya da yol açabilir. Medyanın sahip olduğu bu potansiyelden hareketle, bu çalışmada Türkiye’de bilim haberlerinde bilim kadınlarının nasıl temsil edildiği incelenmektedir. Kadınların bilim dünyasına katılım oranlarının dünyanın pek çok ülkesine kıyasla yüksek olduğu Türkiye’de yazılı basında bilim kadınlarının görünürlük düzeyleri ile görünür oldukları alanları tespit etmek bu çalışmanın temel amacıdır. Bu kapsamda çalışmanın temel sorunsalı, farklı politik yönelimlere sahip BirGün, Hürriyet ve Yeni Şafak gazetelerinde yayımlanan bilim haberlerinin bilim dünyasındaki toplumsal cinsiyete dayalı eşitsizlikleri koruyup güçlendirmek mi, yoksa bu eşitsizliklere meydan okumak yönünde mi hareket ettiğinin belirlenmesidir. Çalışmada sözü edilen gazetelerin web sitelerinde 2019 yılının Ocak, Mayıs ve Eylül aylarında yayımlanan toplam 527 bilim haberi içerik analizi yoluyla incelenmiştir. Çalışmada gazetelerde yer alan bilim kadını oranının Türkiye’deki bilim kadını oranının oldukça altında olduğu; görünürlük düzeyleri ve bilimin farklı alanlarına katılımları konusunda farklı siyasal yönelimlere sahip gazeteler arasında küçük farklılıklar bulunmakla birlikte tümünün bilim kadınlarını yetersiz temsil ettiği sonucuna ulaşılmıştır.*

---

*Bu makale için önerilen kaynak gösterimi (APA 6. Sürüm):*

Kubilay, Ç. (2024). Ulusal basında bilim kadınları: toplumsal cinsiyet perspektifinden bilim haberlerine yönelik bir içerik analizi. *Dokuz Eylül Üniversitesi Sosyal Bilimler Enstitüsü Dergisi*, 26 (2), 617-645.

\* Doç. Dr., Ankara Üniversitesi İletişim Fakültesi Gazetecilik Bölümü, ORCID: 0000-0001-6247-7136, [kubilay@media.ankara.edu.tr](mailto:kubilay@media.ankara.edu.tr)  
Bu çalışma için etik kurul onayı gerekmemektedir.

**Anahtar Sözcükler:** Temsil, Bilim Kadınları, Bilim Haberleri, İçerik Analizi, Toplumsal Cinsiyet, Yazılı Basın.

## FEMALE SCIENTIST IN THE NATIONAL PRESS: A CONTENT ANALYSIS OF SCIENCE NEWS FROM A GENDER PERSPECTIVE

### Abstract

Despite policies aimed at ensuring gender equality in the scientific community, women are underrepresented in various fields of science in many countries. While there is a complex set of social, cultural, economic and structural factors behind women's disadvantage, the media has a prominent place among these factors. This is because the media are one of the main sources of information that play a role in shaping attitudes and beliefs about science and scientists, especially in the absence of real-life role models. In this context, the media can encourage women and girls to turn to science, but it can also exclude them from scientific endeavors or limit their participation. Based on this potential of the media, this study analyses how women scientists are represented in science news in Turkey. The main purpose of this study is to determine the level of visibility of women scientists in the print media in Turkey, where women's participation in the world of science is high compared to many countries in the world. In this context, the problematic of the study is to determine whether the science news published in the newspapers BirGün, Hürriyet, and Yeni Şafak, which have different political orientations, serve to protect and reinforce gender inequalities in the world of science or to challenge these inequalities. In the study, a total of 527 science news items published on the websites of the aforementioned newspapers in January, May, and September 2019 were examined through content analysis. The study concluded that the proportion of women scientists in the newspapers is well below the proportion of women scientists in Turkey; although there are small differences between newspapers with different political orientations regarding their level of visibility and participation in different fields of science, they all underrepresent women scientists.

**Key Words:** Representation, Female Scientists, Science News, Content Analysis, Gender, Printed Press.

### GİRİŞ

Bilim dünyasındaki mevcudiyetlerini desteklemeye yönelik çeşitli politikalara rağmen, kadınlar, başta fen, teknoloji, mühendislik ve matematik (STEM)<sup>1</sup> alanları olmak üzere bilimin pek çok alanında erkeklere oranla sınırlı bir biçimde temsil edilmekte,<sup>2</sup> daha az bilimsel ödül kazanmakta, daha düşük ücret ve

<sup>1</sup> Science (Fen), Technology (Teknoloji), Engineering (Mühendislik) ve Mathematics (Matematik) sözcüklerinin baş harflerinden oluşan STEM kısaltması, Türkçe literatürde de yaygın olarak kullanıldığından makalede bu kullanım biçimi benimsenmiştir.

<sup>2</sup> UNESCO'nun verilerine göre tüm dünyada araştırmacıların yalnızca %30'unu kadınlar oluşturmakta; dağılımları ise sektörlere ve bilim alanlarına göre önemli ölçüde

daha az atif almakta, araştırma fonlarından daha az yararlanabilmektedir (Cole & Zuckerman, 1984; Dion vd., 2018; Knobloch-Westerwick & Glynn, 2013; OECD, 2021). Kadınların bilim dünyasındaki bu ikincil konumları, bilim tarihçisi Margaret Rossiter'in ifade ettiği gibi ne tesadüftür, ne de kadınların liyakat eksikliğinden kaynaklanmaktadır (1984, s. xv). Kadınların bilimsel alanda karşı karşıya oldukları eşitsizlikleri inceleyen araştırmalarda, bilimin "sert, katı, rasyonel, gayrişahsi, erkeksi, rekabetçi ve duygusuz" gibi eril nitelikler üzerinden tanımlanmasına (Rossiter, 1984, s. xv); akademik/bilimsel çalışmalar ile hane içinde kadınlara yüklenen sorumluluklar arasında denge kurmadaki zorluklara; kız çocukları ile erkek çocukların sosyalleşme süreçlerinde farklı değerler ve beklentilerin etkili olmasına; kız çocuklarını bilime teşvik edebilecek rol modellerin yetersizliği ile bilime ve bilim insanlarına dair stereotiplerin varlığına (Cheryan vd., 2013; Eizmendi-Iraola & Peña-Fernández, 2023; Steinke, 1997) işaret edilmektedir.

Kadınların bilim dünyasındaki sınırlı var oluşlarının gerisinde karmaşık toplumsal, kültürel, ekonomik ve yapısal bir dizi etken bulunmakla birlikte bilim söz konusu olduğunda medya öncelikli etkenlerden biri olarak öne çıkmaktadır. Dikkatlerin medyaya yönelmesinin nedeni, medyanın bir yandan var olan toplumsal yapıyı koruyup güçlendirirken diğer yandan da ona meydan okuyabilecek bir potansiyele sahip olması yatmaktadır (Chimba & Kitzinger, 2010, s. 609; Kitzinger vd., 2008, s. 1). Medyanın sahip olduğu bu potansiyel nedeniyle 1980'lerin sonlarından itibaren bilim kadınlarının<sup>3</sup> medya metinlerinde temsil edilme biçimlerine yönelik çalışmalar gerçekleştirilmeye başlanmıştır. Bu çalışmalarda, gazete haberlerinden popüler dergilere, televizyon dizilerine, sinema filmlerine dek farklı mecralarda bilim kadınlarının ne oranda ve hangi stereotipler dolayısıyla

---

farklılaşmaktadır ("Women in Science", 2016). Örneğin Avrupa Birliği (AB) düzeyinde kadın araştırmacılar çoğunlukla kamu kurumları ile yükseköğretim alanında, erkekler ise özel sektörde istihdam edilmektedir. Yine AB verilerine göre, kadın profesörlerin bilim alanlarındaki dağılımları eşitsiz bir görünüm sergilemektedir: beşeri bilimlerde %35, sosyal bilimlerde %30,9, tıpta %30,1, zirai bilimlerde %28,5, doğa bilimlerinde %22, mühendislik ve teknolojiye %17,9 (Directorate-General for Research and Innovation (European Commission), 2021, s. 188). Bölgeler arasında da bilim kadınlarının oranı açısından dikkat çekici farklılıklar bulunmaktadır. Orta Asya %48,1, Latin Amerika ve Karayipler ise %45,4 ile kadın araştırmacı oranının yüksek olduğu bölgeler olarak öne çıkmaktadır. Kadın araştırmacı oranı Arap ülkelerinde %39,8, Doğu ve Orta Avrupa'da %39,5, Kuzey Amerika ve Batı Avrupa'da %32,3, Sahraaltı Afrika'da %31,3, Asya Pasifik'te %20 olarak saptanmıştır ("Siyasette ve bilim dünyasında dünyada kadınların oranı", t.y.).

<sup>3</sup> Yalnızca erkekleri bilimsel faaliyetle ilişkilendirmesi ve bilim dünyasındaki kadınları dışlaması nedeniyle son yıllarda "bilim adamı" yerine "bilim insanı" ifadesinin kullanılmaya başlandığı ve bunda da önemli bir yol kat edildiği görülmektedir. Bu bağlamda, cinsiyetçilik içermesi nedeniyle "bilim kadını" ifadesinden de kaçınılması gerektiği açıktır. Ancak bilim dünyasındaki kadınların yazılı basında ne oranda ve nasıl temsil edildiğini –erkeklerle karşılaştırmalı olarak- saptamayı amaçlayan bu çalışmada cinsiyet belirten "bilim kadını" ve "bilim adamı" ifadelerini kullanmak bir zorunluluk olarak ortaya çıkmaktadır.

temsil edildikleri incelenmiştir (Chimba & Kitzinger, 2010; Eizmendi-Iraola & Peña-Fernández, 2023; González vd., 2017; LaFollette, 1988; Mitchell & McKinnon, 2019; Shachar, 2000). Yakın tarihli çalışmalarda bu mecralara sosyal medya eklenmiş; sosyal medyanın bilim kadınlarının görünür hale gelmesinde ve toplumsal cinsiyet stereotipleriyle mücadele etmede sahip olduğu potansiyel incelenmiştir (Amarasekara & Grant, 2019; Huber & Baena, 2023; Phillips vd., 2022).

Kadınların medyada temsili, Türkiye’de medya ve iletişim çalışmaları alanında çalışan araştırmacıların oldukça ilgi duydukları bir konudur. Bununla birlikte araştırmacıların bilim kadınlarının medyada temsil edilme biçimlerinin incelenmesine yönelmediği görülmektedir. Nitekim medya ve kadın alanında yapılan lisansüstü tezler için bir çalışmada, incelenen kadının kimliği kategorisinde bilim kadınlarını konu alan hiçbir tezin olmadığı tespit edilmiştir (Kubilay vd., 2023). Diğer yandan bilim haberciliği alanında yapılan çalışmalarda da toplumsal cinsiyete duyarlı bir analiz yapılmamıştır (Can, 2023; Dursun, 2018; Erdoğan, 2007; Küçükvardar, 2020; Öztekin & Şahin, 2020). Oysa Türkiye özellikle bilimsel faaliyetin gerçekleştirildiği temel kurumsal yapılardan biri olan üniversitelerdeki kadın öğretim elemanlarının yüksekliği ile öne çıkmaktadır. Cumhuriyetin kuruluş yıllarından itibaren yukarıdan aşağı uygulanan devlet politikalarının ve ayrıca 1980 sonrasında üniversitelerdeki dönüşümün etkisiyle kadınların akademik ve bilimsel dünyaya katılımları sürekli bir artış göstermektedir (Acar, 1998, ss. 313-314; Günlük-Şenesen, 2015, s. 344). Öyle ki Yüksek Öğretim Kurulu’nun (YÖK) 2023 yılı verilerine göre, devlet ve vakıf üniversitelerinde istihdam edilen kadın akademisyen oranı %46’dır ("Erkek egemen akademi!", 2023) ve bu oran pek çok Batılı ülke ile karşılaştırıldığında dahi yüksektir. Ancak üniversitelerde kadın katılımının görece yüksekliği tek başına bir anlam ifade etmemektedir. Zira Türkiye’de bilim dünyasındaki kadınlar, dünyanın pek çok ülkesinde olduğu gibi, toplumsal cinsiyete dayalı ayrışmaların<sup>4</sup> getirdiği

---

<sup>4</sup> İşgücü piyasalarında toplumsal cinsiyete dayalı ayrışma; yatay, dikey ve içsel olmak üzere üç kategoride ele alınmaktadır ve bu kategoriler, yükseköğretim alanı için de geçerlidir (Berggren, 2008, s. 25). Yatay ayrışma, kadınların ve erkeklerin toplumsal cinsiyet rollerine uygun olarak farklı mesleklerde ve farklı sektörlerde yoğunlaşması anlamına gelir. Yükseköğretim alanı bağlamında yatay ayrışma, örneğin erkeklerin doğa bilimleri, kadınların ise sosyal ve beşeri bilimler ile tıp bilimlerine yönelmesi şeklinde ortaya çıkar. Dikey ayrışma ise, daha fazla sorumluluk gerektiren, daha yüksek ücretli ve prestijli üst düzey pozisyonlarda erkeklerin yoğunlaşmasına işaret eder. “Cam tavan” kavramı ile de ifade edilen dikey ayrışma, yükseköğretim alanında, rektörlük ve dekanlık gibi karar ve yönetim mekanizmaları ile profesörlük gibi kadrolara ulaşmada kadınların önündeki yapısal engelleri tanımlar. Son olarak içsel ayrışma, aynı mesleğe sahip kadın ve erkeklerin, toplumsal cinsiyet rollerine uygun farklı görev türlerine yönlendirilmesi ya da farklı uzmanlıklar seçmesi şeklinde ifade edilebilir. Örneğin tıp alanında erkeklerin genel cerrahi, kadınların ise göz, cildiye gibi alanları seçmesi içsel ayrışmanın sonucudur (Adak, 2018, s. 30; Directorate-General for Research and Innovation, 2021, s. 20; Öztan ve Doğan, 2017, s. 122)



eşitsizliklerle karşı karşıyadır. Bu konuda yapılan çalışmaların gösterdiği üzere bilim kadınları, bir yandan akademik hiyerarşinin güvencesiz alt basamaklarında diğer yandan da tıp ve sağlık bilimleri, beşeri bilimler, sosyal bilimler gibi “kadınlara uygun” olduğu düşünülen belirli alanlarda yoğunlaşmaktadır (Adak, 2018; Karakuş, 2016; Öztan & Doğan, 2015; Sağlamer vd., 2018; Şentürk, 2015).

Çalışma, kısaca sözünü ettiğimiz bu özgüllükler bağlamında, Türkiye’de medyanın bilim kadınlarını temsiline odaklanmaktadır. Bilimin ne olduğuna, nasıl işlediğine ve bilim insanlarının özelliklerine dair tutum ve inançların, kız çocuklarını ve kadınları bilimsel uğraşının dışında tutmaya ya da onların bilim dünyasına katılımlarını sınırlamaya yol açabildiği, bu bağlamda medyadaki bilim insanı temsillerinin önemli rol oynayabildiğine dair araştırma bulgularından hareketle (Vazquez-Cupeiro’dan akt. Eizmendi-Iraola & Peña-Fernández, 2023), bu çalışmada yazılı basında yer alan bilim haberlerinde bilim kadınlarının görünürlük düzeyleri ve görünür oldukları alanlar incelenmektedir. *BirGün*, *Hürriyet* ve *Yeni Şafak*<sup>5</sup> gazetelerinin web sitelerinde 2019 yılı Ocak, Mayıs ve Eylül aylarında yayımlanan bilim haberleri üzerinden yapılan incelemede gazetelerin toplumsal cinsiyete dayalı mevcut eşitsizlikleri koruyup güçlendirmek mi, yoksa bu eşitsizliklere meydan okumak yönünde mi hareket ettiği çalışmanın temel sorunsalını oluşturmaktadır. Bu kapsamda farklı politik ve ideolojik yönelimlere sahip gazeteler arasında bilim kadınlarının temsili konusunda farklılıklar olup olmadığı, eğer varsa bu farklılıkların hangi alanlarda tezahür ettiği çalışmanın yanıtlamaya çalıştığı sorular arasında yer almaktadır.

## **BİLİM İNSANLARI, TOPLUMSAL CİNSİYET VE MEDYA**

1950’li yılların sonlarından itibaren bilim insanlarına dair imajları belirlemek üzere araştırmalar yapılmaya başlanmış (Ağgül-Yalçın, 2012, s. 612); zaman içinde farklı araştırma yöntem ve tekniklerinin<sup>6</sup> uygulandığı bu çalışmalarda, bilim insanlarının tipik olarak “orta yaşlı veya yaşlı, dağınık saçlı, sosyal açıdan garip, laboratuvar önlüklü ve gözlüklü, laboratuvarlarda tehlikeli deneyler yürüten, tek başına çalışan beyaz erkekler” (Steinke & Tavarez, 2017, s. 245) olarak betimlendiği ortaya konmuştur. Dünyanın farklı ülkelerinde farklı yaş gruplarından çocuklar ve gençler üzerinde gerçekleştirilen bu araştırmaların bilim insanı imajlarının basmakalıp olduğuna ilişkin bulguları, meseleye toplumsal cinsiyet perspektifinden yaklaşan araştırmacılar açısından son derece çarpıcı iç görüler sağlamıştır. Zira bilim insanı imajlarına yönelik erken dönem araştırmalardan

<sup>5</sup> Bu gazetelerin seçilme nedeni “Amaç ve Yöntem” başlıklı bölümde açıklanmıştır.

<sup>6</sup> 1957 yılında Mead & Metraux tarafından yapılan ve lise öğrencilerinden bilim insanlarına dair yazılı bir anlatım yapmaları istenen çalışmadan sonra alanda farklı araştırma yöntem ve teknikleri ile (çizim testi, likert tipi ve anlamsal farklılık ölçekleri, 1990’larla birlikte ise görüşmeler, açık uçlu sorulardan oluşan anketler vb.) ile çok sayıda çalışma gerçekleştirilmiştir (Karaçam vd., 2015, s. 607).

başlayarak, hem kız hem de erkek öğrencilerin, bilimi erkeklerle ilişkilendirme ya da “tipik” bilim insanını erkek olarak görme oranlarının oldukça yüksek olduğu saptanmıştır. Örneğin Chambers’ın Amerikalı ve Kanadalı yaklaşık beş bin öğrenci üzerinde yaptığı 1983 tarihli araştırmada, yalnızca 28 öğrencinin (%0,6) bilim insanını kadın olarak tasvir ettiği tespit edilmiştir. Bilimin erkeklerle ilişkilendirilme oranlarında zaman içinde düşüş gözlemlenebilse<sup>7</sup> de araştırmalar, bilimin hâlâ “erkeksi bir faaliyet” olarak tahayyül edildiğini ortaya koymaktadır (Miller vd., 2015, s. 1). Bu bulgular, bilim dünyasına dâhil olma oranlarının artış göstermesine rağmen kadınların, hem sayısal olarak yetersizliği hem de belirli alanlara (fizik, matematik, mühendislik, jeoloji gibi) daha sınırlı olarak katılabilmeleri nedeniyle basit biçimde istatistiki verileri yansıttığı şeklinde değerlendirilebilir. Ancak LaFollette’in (1988, s. 262) işaret ettiği gibi sözü edilen araştırma sonuçlarının, bilimin kadınlara uygun bir faaliyet olduğu fikrine karşı olan oldukça köklü kültürel önyargıları gösterdiği de açıktır. Nitekim ilgili literatür, bu köklü önyargıların temelindeki sosyokültürel etkenleri incelemiş; aile bireyleri, akranlar, öğretmenler ve ders kitaplarının yanı sıra başta televizyon olmak üzere medyanın rolüne vurgu yapmıştır (Karaçam vd., 2015, s. 608).

Medyaya yapılan bu vurgunun gerisinde, medyanın “normal”, “doğal” ya da “tipik” olanı tanımlamaya yardımcı olurken aynı zamanda bir “rol model” kaynağı olması yatmaktadır. Özellikle de bireylerin yakın çevrelerinde rol modellerinin yokluğu durumunda medya, bir meslek olarak bilimi ve bilim kadınlarını anlamak için temel bilgi kaynağı olarak dikkat çeker (Chimba & Kitzinger, 2010, s. 178). Nitekim rol modeli teorisinden hareketle yapılan çeşitli araştırmalar, medyanın çocuklara mesleki bilgiler ve rollerle ilgili bilgi vermede etkili olduğunu; ayrıca geleneksel olarak “erkeksi” olduğu düşünülen bir meslekte başarılı olan kadınlara dair deneyimlerin, değerlendirme ve seçim kararlarında cinsiyet yanlılığını azalttığını göstermektedir. Bu çerçevede, *STEM* alanlarındaki kadınların medyadaki temsilleri, çocuklara ve gençlere, kadınların bu alanlarda başarılı kariyerler geliştirebileceklerini göstermek açısından önemli bulunmaktadır (Kitzinger vd., 2008, s. 1). Yakın tarihli çalışmalarda da bilim insanlarına ilişkin algı ve beklentilerin, onlarla doğrudan temastan ziyade medyadaki bilim kadınlarının temsillerine maruz kalma yoluyla şekillenme olasılığının daha yüksek olduğu sonucuna ulaşılmıştır (Eizmendi-Iraola & Peña-Fernández, 2023, s. 2). Elbette medya temsillerinin kariyer geliştirme üzerindeki olumlu etkilerinin yalnızca *STEM* alanlarıyla sınırlı olmadığını, sosyal ve beşeri bilimler için de geçerli olduğunu düşünmek makuldür.

Bilimin ne olduğuna, nasıl işlediğine ve bilim insanlarının niteliklerine dair tutum ve kanaatlerin şekillenmesindeki rolü nedeniyle medya içeriklerinde bilim

---

<sup>7</sup> Örneğin Farland-Smith’in 2009 yılında yayımlanan araştırmasının sonuçlarına göre, Amerikalı çocukların %35’i bilim insanını kadın olarak tasvir etmiştir (akt. Miller vd., 2015, s. 1)

kadınlarının temsil edilme biçimlerine yönelik ilgi Batılı literatürde 1980'li yıllarla birlikte ortaya çıkmıştır. Bu ilgi, 1960'lı ve 1970'li yıllardan başlayarak bir yandan medyanın önemli bir çözümleme alanı haline gelmesine diğer yandan da kadınların bilim dünyasındaki sınırlı var oluşlarına dair sorgulamaların artmasına koşuttur. Bu bağlamda medya metinlerinde bilim kadınlarının temsillerine dair sorgulamalar, birbirini tamamlayan iki ana soru etrafında şekillenmiştir: Bilim kadınlarının medya metinlerindeki görünürlük düzeyleri nelerdir? Bilim kadınlarına hangi nitelikler atfedilmektedir? Bu soruları yanıtlamak üzere medya metinlerindeki kadın ve erkek bilim insanlarının karşılaştırılarak hem nicelik hem de nitelik olarak farklılıklarının ortaya konduğu çalışmalar gazete haberlerinden dergi makalelerine, televizyon haberlerine, televizyon programlarına ve dizilerine, sinema filmlerine ve son olarak sosyal medyaya dek çeşitli medya metinlerine odaklanmıştır. Sonraki bölümde bu çalışmanın odağında yer alan yazılı basında bilim kadınlarının temsilini konu edinen literatür incelenmekte ve bu literatürün temel bulguları ekseninde Türkiye bağlamının anlaşılır kılınması için bir çerçeve oluşturulmaya çalışılmaktadır.

### **EKSİK VE STEREOTİPİK TEMSİL BAĞLAMINDA YAZILI BASINDA BİLİM KADINLARI**

Bilim kadınlarının yazılı basındaki temsillerine dair öncü çalışmalardan biri, Marcel LaFollette'in 1988 tarihli çalışmasıdır. 1910-1955 yılları arasında yayımlanan yüksek tirajlı Amerikan dergilerini içerik analizine tabi tuttuğu çalışmasında LaFollette, bilimle ilgili makalelerin yalnızca %6,4'ünün bilim kadınlarına ya da kadın gazetecilere ait olduğunu, üstelik 1930 öncesinde bu oranın daha da az olduğunu gösterir. Ayrıca incelediği 45 yıllık dönem boyunca, aktif olarak araştırma yapmalarına rağmen tek bir bilim kadınının ya da gazetecinin bile matematik, astronomi, arkeoloji veya paleontoloji üzerine bir makalenin yazarı olarak yer alamadığını ortaya koymuştur. Kadınlar ancak sosyal bilimlerle biyoloji alanındaki araştırmalarda yazar olarak görünürlük kazanabilmiştir (1988, ss. 263-264)). LaFollette'in çalışması, bilim dünyasındaki toplumsal cinsiyete dayalı yatay ayrışmayı medya metinlerinde de belirgin kılması açısından bu alandaki araştırmacılara önemli iç görüler kazandırmıştır.

Bilim kadınlarının basında temsiline odaklanan literatürde, haber metinlerinde görüşlerine başvuru uzmanların cinsiyetleri de incelenmiştir. Bu doğrultuda gerçekleştirilen çalışmalardan biri, Kitzenger vd.'nin İngiliz basınından altı gazetenin 2006 yılının ilk altı ayında yayımlanan fen, mühendislik ve teknoloji haberlerindeki uzmanları cinsiyetleri bağlamında ele aldıkları çalışmalarıdır. Araştırma, basında erkeklerin uzman bilimsel kaynak olarak kadınlardan çok daha fazla yer aldığını gösterirken, aynı zamanda kadın gazetecilerin bilim kadınlarının görüşlerine yer verme oranının erkek meslektaşlarından fazla olduğunu ortaya koymuştur. Bu çalışma da yatay ayrışma eğilimine dikkat çekmiş; genetik ve kök hücre araştırmaları gibi bazı alanlarda bilim kadınlarına yer verilmesinin bilgisayar, askeri teknoloji ve uzay keşiflerinden daha olası olduğunu saptamıştır (Kitzenger vd.,

2008). Chimba & Kitzenger da yine İngiliz basınına inceledikleri bir diğer çalışmada basında bilim insanı olarak erkeklerin hâlâ norm, kadınların ise istisna olarak görüldüğünü ortaya koymuştur (Chimba & Kitzinger, 2010, s. 621). Finlandiya gibi toplumsal cinsiyet eşitliğinin görece yüksek olduğu ülkelerde yapılan çalışmalarda da benzer bulgulara ulaşılmıştır. Örneğin Niemi & Pitkänen (2017), kadın ve erkek araştırmacıların haber kaynağı olarak kullanımını incelemiş ve Finli kadınların ancak %28 oranında temsil edilebildiklerini saptamıştır (s. 360). Benzer şekilde İspanya, Almanya, İsrail gibi ülkelerde gerçekleştirilen çalışmalar da gazete haberlerinde ve televizyon programlarında bilim kadınlarının erkeklerden daha az görünür olduğu sonucuna ulaşmıştır (González vd., 2017; Huber & Baena, 2023; Vico vd., 2014).

Bilim dünyasındaki kadınların temsilindeki tek sorun, medya metinlerindeki yetersiz mevcudiyetleri değildir. Çeşitli araştırmalarda, niceliksel varlıklarının ötesinde kadınlara toplumsal cinsiyet rollerine koşut davranıldığı ortaya konmuştur (Eizmendi-Iraola & Peña-Fernández, 2023, s. 2). Bu kapsamda Dorothy Nelkin'in *Bilim Nasıl Satılır?* başlıklı kitabı, bilim insanlarının basında yer alışlarında toplumsal cinsiyete dayalı farklılıkların vurgulanması bakımından öncü çalışmalardan biri olarak dikkat çeker. Nelkin'e göre başarılı bilim adamları, basında, "dünyadan elini eteğini çekip kendisini işine adanmış kişiler" olarak sunulurken, sayıca az olan Nobel ödüllü kadınlar ise toplumsal cinsiyete dayalı stereotipler üzerinden tanımlanmaktadır. Örneğin Nobel fizik ödülünü kazanan Maria Mayer, *Science Digest* dergisinde "Nobel ödülü kazanan ilk Amerikalı kadın bilimci ve eş" sözleriyle ve mutfakta çekilen fotoğrafıyla tanıtılmıştır. Benzer şekilde 1977 yılında tıp alanında Nobel kazanan Rosalyn Yalow da *Vogue* tarafından "harika bir kadın, olağanüstü, her şeyi yapabilen, haftada 70 saat çalışan, koşer yemekler yapan, mutlu bir evliliği olan, oldukça geleneksel bir eş ve anne" olarak nitelendirilmiştir. Popüler basının temel mesajı, başarılı bilim kadınlarının anne ve eş olarak da başarılı olduğu; ev ve iş yaşamlarını dengeleyebildikleri yönündedir (Nelkin, 1994, s. 32, 35).

LaFollette (1988) ise, bilim kadını tasvirlerinin dikmiş dikmek ya da yemek yapmak gibi "normal" faaliyetlere katılımları üzerinden yapıldığına, erkeklerin ise ev içi sorumluluklardan muaf tutulduğuna dikkat çeker. Yazara göre hane içine odaklanma, bir yandan kadınların bilimsel yeterliklerini önemsizleştirirken, diğer yandan ise başarılı bilim kadınlarının bile entelektüel çabalardan ziyade eş ve anne rolleriyle daha fazla doyuma ulaştığı fikrini yeniden üretir (ss. 267-268). Bilimsel araştırmanın eril nitelikler üzerinden tanımlandığına işaret eden LaFollette, kadınlara yer verildiğinde ise onların iki uç konumdan birine yerleştirdiğini, ya "asistan" ya da "süper bilim insanı" olarak tanımlandıklarını ileri sürmüştür (s. 270). Orly Shachar, 1996-1997 yıllarında *New York Times* gazetesinin "Science Times" adlı bölümünde bilim insanlarıyla yapılan röportajların retoriklerini incelemiş; kadınlarla yapılan röportajların erkeklerle kıyaslandığında oldukça az olduğunu aktarmıştır. Shachar'ın çalışmasının önemi, röportajlarda, kadınların araştırmacı rollerinin daha az vurgulanıp daha kişisel bir yaklaşımla tanımlandıklarına,

erkeklerin ise profesyonel kamusal rolleriyle tasvir edildiğine ilişkin tespittir. Araştırmacıya göre bilim adamlarıyla yapılan röportajlarda iş ve aile yaşamının dengelemesine dair sorunlardan hiç söz edilmemektedir. Oysa bilim kadınlarıyla yapılan röportajlarda onların yalnızca bilim insanı kimliği değil aynı zamanda eş ve anne kimlikleri de öne çıkarılmaktadır (Shachar, 2000). Yakın tarihli çalışmalarda bilim dünyasındaki kadınların yazılı basındaki sunumlarında eş ve anne rolleri ile ev içi sorumluluklarına yapılan vurgunun yanı sıra onların dış görünüşleri ile cinselliklerine yapılan vurguya da dikkat çekilmiştir. Örneğin Attenborough (2011) Birleşik Krallık'ta yayımlanan ulusal gazetelerdeki biri kadın diğeri erkek iki bilim insanını konu alan haberleri eleştirel söylem analizi yoluyla incelediği çalışmasında onların farklı stratejiler izlenerek cinselleştirildiğini ileri sürer. Yazara göre, gazete haberlerinde bilim adamının fiziksel görünümüne vurgu yapılmakla birlikte bu vurgu onun bilimsel yeteneğinin önüne geçirilmemektedir. Buna karşılık bilim kadını söz konusu olduğunda okuyucunun dikkati bilim insanı statüsünden ziyade kadınsı özelliklerine çekilmektedir. Benzer biçimde Chimba & Kitzenger (2010) ve Mitchell & McKinnon (2019) da analiz ettikleri medya içeriklerinde kadınlarının fiziksel görünümüne, erkeklerden daha fazla ve daha farklı biçimlerde odaklanıldığını belirtmektedir.

Her ne kadar sözü edilen araştırmalarda bilim kadınlarının temsillerindeki yetersizliğe ve stereotiplere dikkat çekilse de bazı çalışmalarda yazılı basında bilim kadınlarının temsiline hem niceliksel hem de niteliksel anlamda bir değişimin varlığına da işaret edilmektedir. Örneğin Mitchell & McKinnon (2019), bilim kadınlarının dış görünüşlerine ve cinselliklerine daha fazla odaklanıldığını vurgulamakla birlikte *New York Times* gazetesinde 2011-2018 yılları arasında yayımlanan bilim insanı profillerinin bilim kadınlarının gerçek oranından çok daha fazla olduğunu göstermiştir. Araştırmacılara göre bu yüksek temsil, fizik ve matematik bilimlerine göre daha fazla kadının bulunduğu biyoloji vb. bilimlere odaklanılmasından kaynaklanmaktadır. Kim vd. (2016) ise 2000-2010 yılları arasında *New York Times*'daki bilim insanı görsellerini değerlendirdikleri çalışmalarında görsellerin mevcut cinsiyet dağılımını doğru bir şekilde yansıttığını ortaya koymuştur. Husu & Tainio (2016) da Finlandiya yazılı basınında kadın araştırmacılarla yapılan röportajları inceledikleri çalışmalarında, ABD ve İngiltere'de yapılan çalışmalara kıyasla kadın araştırmacıların temsiline daha fazla çeşitlilik sergilediğini tespit etmiştir. Araştırmacılar, ayrıca, bilim kadınlarının aileleri ve dış görünüşleriyle ilgili yorumların fazla olduğunu, ancak genel imajlarında cinsel çekiciliklerine dair imaların bulunmadığını ifade etmektedir.

Sözü edilen araştırmalar, yazılı basında bilim kadınlarının temsili açısından görece olumlu bir değişime işaret etmekle birlikte araştırmaların sonuçları bir bütün olarak değerlendirildiğinde bilim dünyasındaki toplumsal cinsiyete dayalı ayrışmaların neden olduğu eşitsizliklerin yeniden üretimine neden olabilecek temsillerin sürdüğü anlaşılmaktadır. Bilim kadınlarının görünürlük oranlarında artış yaşanıyor olması tek başına yeterli ve anlamlı bir değişim göstergesi değildir. Zira

nicel artışa işaret eden çalışmalarda bu artışın “kadın yoğun” olarak değerlendirilen bilim dallarından kaynaklandığı da gösterilmektedir ve bu bulgu, toplumsal cinsiyete dayalı yatay ayrışmanın devamı anlamına gelmektedir. Diğer yandan bilim kadınlarının dış görünüşlerine ve cinselliklerine yapılan vurgunun çeşitli biçimlerde sürüyor oluşu da temsillerinin stereotipik niteliğinin hâlâ bir sorun olarak karşımızda durduğuna işaret etmektedir.

## AMAÇ VE YÖNTEM

Bu çalışmanın temel amacı, Türkiye’de ulusal gazetelerde yayımlanan bilim haberlerinde bilim kadınlarının görünürlük düzeyleri ile hangi alanlarda görünür olduklarını tespit edebilmektir. Çalışmada, bu genel amaç doğrultusunda aşağıdaki sorulara yanıt aranmıştır:

- Üç gazetenin bilim haberlerinde sözlerine ve/veya etkinliklerine yer verilen bilim insanları içerisinde kadın ve erkeklerin oranı nedir? Bilim kadınlarının görünürlüğü açısından farklı siyasal yönelimlere sahip gazeteler arasında farklılık bulunmakta mıdır?

- Bilim kadınları daha çok hangi bilim alanlarındaki söz ve/veya etkinlikleriyle temsil edilmektedir? Bu temsil, gerçek dünya verileriyle örtüşmekte midir?

- Haberlerde kullanılan görsellerde bilim kadınlarının temsil oranı nedir? Gazeteler arasında temsil oranları açısından farklılık var mıdır?

- Gazetecinin cinsiyeti ile haberlerde temsil edilen bilim insanının cinsiyeti arasında bir ilişki bulunmakta mıdır?

Bilim kadınlarının temsiline ilişkin bu soruları yanıtlamak üzere *BirGün*, *Hürriyet* ve *Yeni Şafak* gazetelerinin web sitelerinde 2019 yılının Ocak, Mayıs ve Eylül aylarında yayımlanan bilim haberleri incelenmiştir. Gazetelerin farklı ideolojik yönelimlere ve farklı mülkiyet yapılarına sahip olmaları ve dolayısıyla da farklı okur kitlelerine seslenmeleri örnekleme dâhil edilmelerindeki temel ölçüttür. *BirGün* gazetesi sol-sosyalist basını, *Hürriyet* gazetesi merkez sağ basını, *Yeni Şafak* gazetesi ise İslamcı-muhafazakâr basını temsilen seçilmiştir.<sup>8</sup> Farklı ideolojik

<sup>8</sup> 2004 yılında yayımlanmaya başlanan *BirGün* gazetesi çeşitli meslek odaları ve sendikaların çok ortaklı bir sermaye girişimi olarak kurulmuştur (Ongun, 2014, s. 86). Gazete, “Türkiye toplumsal muhalefetinin ve örgütlü sivil toplumun sesi” ve “nispeten eğitilmiş bir kesimin, orta ve üst orta sınıftan insanların ve emekçi kitlelerin örgütlü kesimleri ile önde gelenlerinin okuyacağı bir gazete olma” (Tılıç, 2003) şiarıyla yola çıkmıştır. 1948 yılından beri yayımlanan *Hürriyet* ise “Türkiye Türklerindir” sloganıyla sürdürdüğü yayın hayatı boyunca resmi ideolojinin, rejimin ve özellikle laiklik ilkesinin destekçisi olmuştur (Ongun, 2014, s. 86). *Hürriyet* bu özellikleri nedeniyle “devletin gazetesi” (Özkır, 2013, s. 59) olarak tanımlanmış olsa da gazetenin 2018 yılında hükümete yakın Demirören Holding’e satılmasıyla yayın politikası derinden etkilenmiştir. Bu el değiştirmenin gazeteyi “devletin

yönelimleri temsilen bu gazetelerin seçiminde ise tirajları dikkate alınmıştır.<sup>9</sup> Çalışmada yalnızca bilim ve teknoloji sayfalarındaki değil gazetelerin ekleri dışındaki tüm bölümlerinde yayımlanan bilimsel nitelikli haberler incelenmiş, ancak köşe yazıları kapsam dışı bırakılmıştır. Gerek fen, teknoloji, mühendislik ve matematik alanları gerekse sosyal ve beşeri bilimlerin tüm dallarıyla ilgili haberler incelemeye dâhil edilerek odak genişletilmiştir.

İncelenen dönemin belirlenmesinde güncellik başlıca ölçüt olarak alınmış olmakla birlikte 2019 yılının seçilmesinin nedeni, ulusal ya da küresel ölçekte meydana gelen olayların bilim haberlerine yön vermiş olmasının yarattığı yanlışlıktan kaçınma isteğidir. 2020 yılının başlarında ortaya çıkan ve küresel bir salgına dönüşen Covid-19'un ve 2023 yılının şubat ayında gerçekleşen Kahramanmaraş merkezli depremlerin uzun süre gündemde kalması nedeniyle sırasıyla tıp ve sağlık bilimleri ile yer bilimleri bu dönemlerde öne çıkmıştır. Bu nedenle çalışmada bilim haberlerinin analizi için gündemin daha rutin olarak aktığı 2019 yılı seçilmiş; ayların belirlenmesinde ise amaçlı örneklem tekniği kullanılarak farklı mevsimlerden aylar tercih edilmiştir.

---

gazetesi" olmaktan ziyade "hükümetin gazetesi" olmaya yaklaştırdığı açıktır. İlk olarak 1994'te Hekimler Vakıf tarafından yayımlanan ancak aynı yıl içinde kapanan, 1995 yılında ise İz Yayıncılık tarafından çıkarılmaya başlanan *Yeni Şafak* gazetesi, İslamcı-muhafazakâr medyanın günümüzdeki en etkili temsilcilerinden biridir. 1998 yılında Albayrak Grubu'na katılan *Yeni Şafak* gazetesi Adalet ve Kalkınma Partisi'ne (AKP) yakınlığıyla bilinmektedir. Öyle ki gazete AKP'nin iktidara geldiği 2002 yılından sonra giderek büyümüş, tirajını artırmış ve "siyasal erkin egemen söylemine dâhil olup onu yeniden üretmenin ötesinde söylemin tahkiminde de etkin biçimde rol oynamıştır" (Çarık, 2022, s.141).

<sup>9</sup> *BirGün* gazetesinin sol-sosyalist gazeteleri temsilen bu çalışmaya dâhil edilmesinin nedeni, aynı kategoride bulunan diğer gazetelerden daha yüksek bir tiraja sahip olmasıdır. Gazete, 2023 yılında günlük 4000-5000 bandında tiraja sahiptir. Buna rağmen yine sol-sosyalist basın kategorisinde değerlendirilebilecek *Evensel* gazetesinden daha yüksek bir tiraja ulaştığı görülmektedir. Örneğin 5-11 Haziran 2023'te *BirGün*'ün günlük tirajı 4658 iken, *Evensel*'in günlük tirajı 3486; 10-16 Temmuz 2023'te *BirGün*'ün günlük tirajı 4622, *Evensel*'in ise 3122 olarak tespit edilmiştir. Merkez sağ temsil etmek üzere seçilen *Hürriyet* de aynı kategoride yer alan diğer gazetelerle karşılaştırıldığında daha yüksek bir tiraja sahiptir. 5-11 Haziran 2023 haftasında *Hürriyet*'in günlük tirajı 145.566 iken, *Milliyet*'inki 101.204, *Akşam*'inki ise 100.699 olarak saptanmıştır. 10-16 Temmuz 2023 haftasında *Hürriyet* 129.717, *Milliyet* 99.611, *Akşam* ise 99.493 tiraja ulaşmıştır. 5-11 Haziran 2023'te *Yeni Şafak* günlük 51.226'lık tirajı ile benzer ideolojik yönelime sahip gazeteler arasında öncü konumdadır. Nitekim aynı dönemde *Milli Gazete*'nin günlük tirajı 12.285, *Yeni Asya*'nın ise 3133 olarak gerçekleşmiştir. 10-16 Temmuz 2023 haftasında *Yeni Şafak*'ın günlük tirajı 51.899, *Milli Gazete*'nin 12.090, *Yeni Asya*'nın tirajı ise 2.995 olmuştur (Medya Takip Merkezi, 2023a, 2023b).

*Hürriyet* ve *Yeni Şafak* gazetelerinin web siteleri belirli tarih aralıklarında detaylı arama yapmaya izin verdiği için bu gazetelerde “bilim”, “bilim insanı”, “bilim kadını”, “araştırma”, “araştırmacı”, “uzman” anahtar sözcükleri kullanılarak haberlere ulaşılmıştır. Bu şekilde *Hürriyet*’te 257, *Yeni Şafak*’ta ise 134 haber tespit edilmiştir. *BirGün* gazetesinin arama motorunda bu şekilde arama yapmak mümkün olmadığından farklı bir yol izlenerek #bilim, #teknoloji, #araştırma #tarih, #arkeoloji, #iklim değişikliği, #sağlık, #deprem gibi etiketler üzerinden ilgili tarih aralıklarında yayımlanmış 136 haber belirlenmiştir.

Haberlerin incelenmesinde, medya ve iletişim çalışmaları alanında yaygın kullanılan metin çözümleme tekniklerinden biri olan nicel içerik çözümlemesinden yararlanılmıştır. Bernard Berelson’un “iletişimin açık içeriğinin nesnel, sistematik ve nicel olarak tanımlanmasına yönelik bir araştırma tekniği” (akt. Krippendorff, 2004, s. 10) olarak tanımladığı içerik çözümlemesinin gerçekleştirilmesinde öncelikle örnekleme yer alan bilim haberlerinin bir bölümü incelenerek kategoriler oluşturulmuştur. Bu doğrultuda sekiz temel kategori ve bunlara ait 41 alt kategori belirlenmiş, her bir haber bu kategoriler doğrultusunda kodlanmıştır:<sup>10</sup>

**Haber kaynağı:** ulusal haber ajansı, ulusal medya kuruluşu, yabancı medya kuruluşu, kadın gazeteci, erkek gazeteci.

**Haberin konusu:** bilimsel yenilik/keşif/buluş/gelişme, bilimsel araştırma sonuçları/verileri, bilim insanı açıklaması, bilimsel kurum açıklaması, bilimsel toplantı/sempozyum/kongre, bilimsel eğitim/atölye/şenlik, bilimsel yarışma/ödül, bilim insanı biyografisi, bilimsel proje, bilimsel kitap tanıtımı.

**Haberin yer aldığı bölüm:** teknoloji, güncel/gündem, hayat/yaşam, dünya/Avrupa, eğitim, sağlık, çevre, ekonomi.

**Haberin bilim alanı:**<sup>11</sup> fiziki bilimler (astronomi ve uzay bilimleri, yer bilimleri, oşinografi, iklim bilim, meteoroloji, fizik, kimya); biyoloji/biyomedikal bilimler (biyokimya, biyofizik, moleküler biyoloji, botanik, genetik, mikrobiyolojik bilimler, fizyoloji, patoloji, zooloji, hayvan biyolojisi vb.); mühendislik/teknoloji (tüm mühendislik dalları, yapay zekâ, kriptoloji, programlama, enformatik vb.), sağlık bilimleri (tıp, farmakoloji, veterinerlik), sosyal ve beşeri bilimler (arkeoloji, tarih, sanat tarihi, edebiyat, dilbilim, iletişim, sosyoloji, siyaset bilimi, felsefe).

**Haberde yer alan ana görselin niteliği:** fotoğraf, illüstrasyon/grafik.

<sup>10</sup> Temel kategoriler ile alt kategorilerin belirlenmesinde gerek genel olarak bilim gazeteciliği/haberciliği gerekse toplumsal cinsiyet ve bilim gazeteciliği/haberciliği ile ilgili literatürden yararlanılmıştır. Bu bağlamda kullanılan başlıca kaynaklar: Dursun (2018), Öztekin ve Şahin (2020), Erdoğan (2007), Eizmendi-Iraola & Peña-Fernández (2023), Kitzinger vd. (2008), Kim vd. (2016), Vico vd., (2014).

<sup>11</sup> Bilim alanlarının tasnifinde kısmen Higher Education Research Institute at UCLA’nın yaptığı tasniften yararlanılmıştır (HERI, t.y.)



**Ana görselin içeriği:** bilim kadını, bilim adamı, bilim kadını ve bilim adamı.

**Görselde yer alan bilim insanının bulunduğu mekân:** ofis/derslik/toplantı salonu, laboratuvar, ameliyathane/hastane, araştırma sahası, dış mekân.

**Görselde yer alan bilim insanının giysisi:** mesleki, resmi, günlük.

## BULGULAR VE ANALİZ

Çalışmanın bu bölümünde bulgular iki kısım halinde sunulmuştur. İlk kısımda üç gazetenin web sitesinde yayımlanan bilim haberlerinin genel özellikleri değerlendirilmiş, böylece bilim kadınlarının temsiline dair bulgular için bir çerçevenin oluşturulması hedeflenmiştir. İkinci kısımda ise, çalışmanın esas odağı olan toplumsal cinsiyet perspektifinden bilim kadınlarının hem görünürlük düzeyleri hem görünür oldukları bilim alanları çeşitli parametreler etrafında gazeteler arasındaki farklılıklar da dikkate alınarak incelenmiştir.

### Bilim Haberlerinin Genel Özellikleri

2019 yılının Ocak, Mayıs ve Eylül aylarında *BirGün*, *Hürriyet* ve *Yeni Şafak* gazetelerinin internet sitelerinde yayımlanan toplam 527 bilim haberi saptanmıştır. Bu haberlerin 257'si *Hürriyet*'te, 136'sı *BirGün*'de, 134'ü ise *Yeni Şafak*'ta yer almaktadır. Haberlerin aylara ve gazetelere göre dağılımını gösteren Grafik 1'e göre, en çok haber *Hürriyet* gazetesinde Eylül ayında (n=105), en az haber ise *BirGün* gazetesinde Mayıs ayında yayımlanmıştır (n=31).

**Grafik 1.** Haberlerin Gazetelere ve Aylara Göre Dağılımı

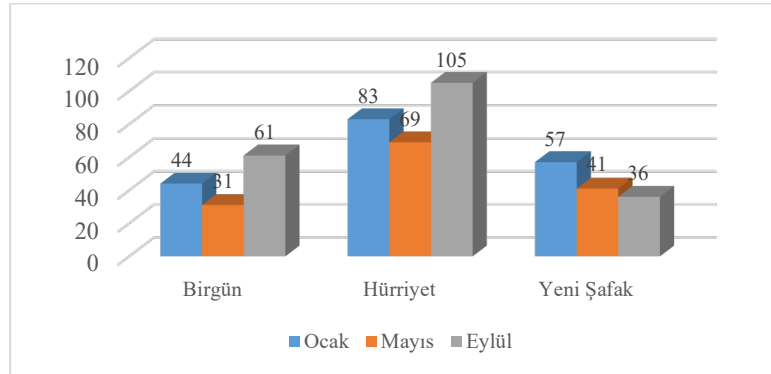

Bilim haberlerinin kaynaklarına göre dağılımına bakıldığında (Grafik 2), gazetelerin çoğunlukla ulusal haber ajanslarından yararlandığı göze çarpmaktadır. 235 haberde (%44,59), başta *Anadolu Ajansı* olmak üzere ulusal haber ajansları birincil haber kaynağı durumundadır. 59 haberde (%11,20) yabancı medya kuruluşları; 32 haberde (%6,07) kadın gazeteci, 18 haberde (%3,42) erkek gazeteci; 10 haberde (%1,90) ise ulusal medya kuruluşu haber kaynağı olarak kullanılmıştır.

Dikkat çekici bir bulgu, *Hürriyet*'te 74, *BirGün*'de 71 ve *Yeni Şafak*'ta 28 olmak üzere toplam 173 haberde (%32,83) herhangi bir kaynağın belirtilmemiş olmasıdır.

**Grafik 2.** Haber Kaynaklarının Dağılımı

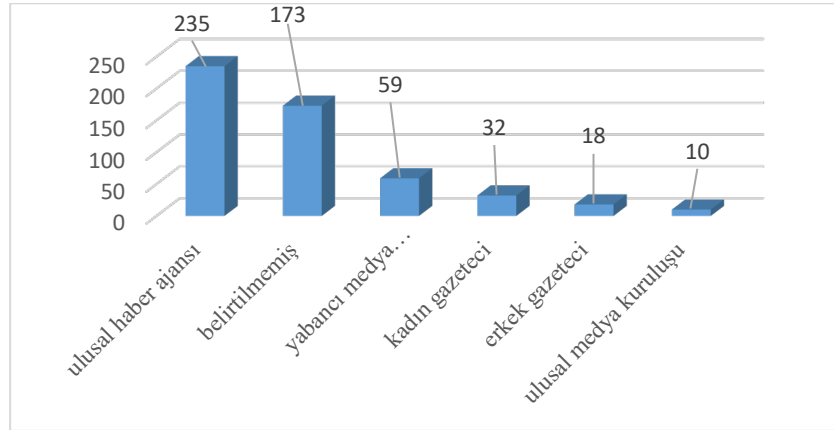

Haber kaynaklarına dair bulgular bütün olarak değerlendirildiğinde, öncelikle vurgulanması gereken kaynak gösterilmeyen haberlerin çokluğudur. Bu sorun, alanda yapılan başka çalışmalarda da ifade edilmektedir. Örneğin Öztekin & Şahin (2020, s. 191), inceledikleri haberlerin %77'sinde, Tiryaki (akt. Dursun, 2018, s. 93) ise haberlerin %68,5'inde kaynağın belli olmadığı sonucuna ulaşmıştır.<sup>12</sup> Kaynağı belirsiz haber sorununa ek olarak muhabir imzalı haberlerin oranının da oldukça düşük olduğu görülmektedir. Bilim haberciliğine dair literatürde Türkiye'de medya kuruluşlarının, ekonomik nedenlerle alanda uzman olan muhabirler yerine başka gazetecilik dallarında uzman olan muhabirleri bu alanda çalıştırdıklarına işaret edilmekle birlikte (Öztekin & Şahin, 2020, s. 186), bu çalışmada kadın ve erkek toplam muhabir oranının dahi oldukça düşük olduğu, gazetelerin muhabirler yerine haber ajanslarının sağladığı haberlere yaslandığı saptanmıştır.

Tablo 1, bilim haberlerinin gazetelerin hangi bölümlerinde yer aldıklarını göstermektedir. Buna göre haberlerin %40,61'i teknoloji, %18,03'ü güncel/gündem, %13,28'i hayat/yaşam, %12,33'ü ise dünya/Avrupa bölümlerinde bulunmaktadır. Bilim haberleri ayrıca eğitim (%3,80), sağlık (%2,66), çevre (%2,09), özel (%1,52) ve ekonomi (%1,14) bölümlerinde yer almaktadır. İncelenen gazetelerde bilim haberlerinin bilim değil teknoloji bölümlerinde bulunduğunu, ayrıca gazetelerin

<sup>12</sup> Bünyamin Ayhan vd. ise *Hürriyet* ve *Yeni Çağ* gazetelerinin internet sitelerinde yayımlanan bilim ve teknoloji haberleri üzerine yaptıkları araştırmada farklı bir sonuca ulaşmışlardır. Haberlerin yalnızca %19,6'lık kısmında kaynak tespit edemediklerini belirten yazarlar bilim ve teknoloji haberlerinde kaynak gösteriminin önemsendiğini belirtmektedir (Ayhan vd., 2018, s. 207).

başka bölümlerinde de bu haberlere yer ayrıldığı görülmektedir. Çalışmanın bu bulgusu, bilim gazeteciliği konusunda yapılan diğer çalışmaların sonuçlarıyla örtüşmektedir. Örneğin Dursun da (2018, s. 93) bilim haberlerinin büyük bir bölümünün bilim sayfaları dışındaki haber sayfalarında yayımlandığına işaret etmektedir. Bu durum, Türkiye’de bilim haberciliğinin uzmanlaşmamasının bir diğer sonucu olarak değerlendirilmelidir. Bilim haberciliği alanında uzmanlaşmış gazeteciler yerine haber ajanslarından alınan ve önemli bir bölümü çeviri olan haberler, bekleneceği üzere, gazetelerin bilimle doğrudan ilgili olmayan sayfalarında yer bulabilmektedir.

**Tablo 1.** Haberlerin Yayımlandıkları Bölümlere Göre Dağılımı

Bölüm	Sıklık	Yüzde
Teknoloji	214	40,61%
Güncel/Gündem	95	18,03%
Hayat/Yaşam	70	13,28%
Dünya/Avrupa	65	12,33%
Eğitim	20	3,80%
Belirtilmemiş	14	2,66%
Sağlık	14	2,66%
Çevre	11	2,09%
Özel	8	1,52%
Ekonomi	6	1,14%
Diğer	10	1,90%
<b>Toplam</b>	<b>527</b>	<b>100,00%</b>

Bilim alanlarına göre dağılımı gösteren Tablo 2’den haberlerin en çok fiziki bilimler (%38,52), sağlık bilimleri (%16,70) ve biyoloji/biyomedikal bilimler (%14,42) alanlarında yapıldığı anlaşılmaktadır. Sosyal ve beşeri bilimlerin oranı ise %12,14 olarak karşımıza çıkmaktadır. Bu bulgular, gazetelerin bilimi daha çok pozitif bilimlerle ilişkilendirdiğini göstermektedir. Nitekim bu saptama, bilim haberciliğinde pozitif bilimlerin ağırlıkta olduğunu ortaya koyan diğer araştırmalarla da (Dursun, 2018; Öztekin & Şahin, 2020) örtüşmektedir.

**Tablo 2.** Haberlerin Bilim Alanlarına Göre Dağılımı

Bilim alanı	Sıklık	Yüzde
Fiziki bilimler (astronomi ve uzay bilimleri, yer bilimleri, kimya, fizik)	203	38,52%
Sağlık bilimleri (tıp, eczacılık, veterinerlik)	88	16,70%

Biyoloji/biyomedikal bilimler (biyoloji, genetik,	76	14,42%
Sosyal ve beşeri bilimler	64	12,14%
Mühendislik/teknoloji	59	11,20%
Genel olarak bilim	29	5,50%
Diğer	8	1,52%
<b>Genel Toplam</b>	<b>527</b>	<b>100,00%</b>

Haberlerde ele alınan konular bağlamında yapılan incelemede ilk üç sırayı, bilimsel keşif/buluş/yenilik (n=129), araştırma sonuçları/verileri (n=121) ve bilim insanı açıklamasının (n=107) paylaştığı değerlendirilmiştir (Grafik 3). Bilim haberlerinde en az işlenen konular ise bilimsel toplantı/sempozyum/kongre (n=20), bilim insanı biyografisi (n=15) ve bilimsel kitap tanıtımıdır (n=8). En çok ve en az ele alınan konulara bakıldığında gazetelerin konu seçimlerinde okuyucunun ilgisini çekmenin temel bir kriter olduğunu söylemek mümkündür.

**Grafik 3. Haberlerin Konularına Göre Dağılımı**

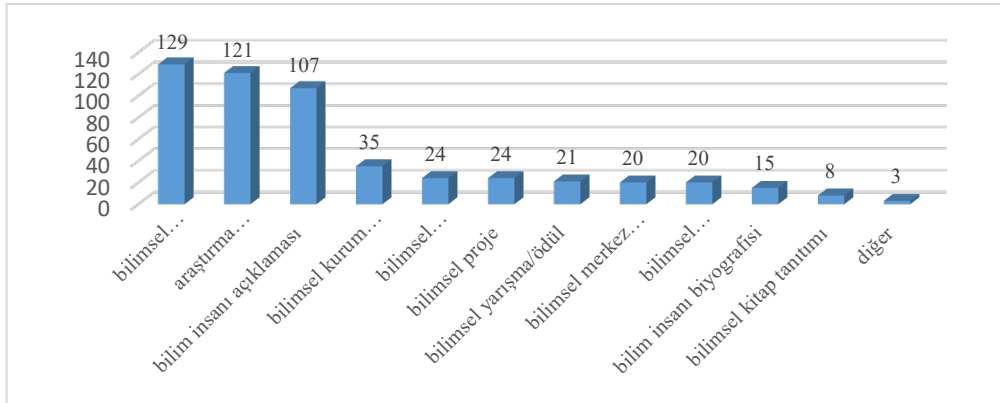

### Gazete Haberlerinde Bilim Kadınları

Bilim haberlerinin genel özelliklerine dair bulguların ardından çalışmanın bu bölümünde toplumsal cinsiyet perspektifinden yapılan analize yer verilmektedir. Bu kapsamda ilk olarak bilim insanların cinsiyetlerine göre dağılımı incelenmiş ve

örnekleme dâhil olan 527 haberin 87'sinde belirli bir bilim insanına referans vermeden "genel olarak bilim insanları"ndan (örneğin, "Amerikalı bilim adamlarına göre", "Bilim insanlarının açıklamalarına göre" vb.) bahsedildiği saptanmıştır. 6 haberde cinsiyeti belirlemek mümkün olmazken, 55 haberde ise herhangi bir bilim insanına referans verilmediği görülmüştür. Bu son kategori, genellikle araştırma sonuçlarının sunulduğu haberlerden oluşmaktadır.

Çalışmada, haberlerde (varsa) ilk üç bilim insanının cinsiyeti dikkate alınmış ve böylece cinsiyeti saptanabilen toplam 537 kişiye ulaşılmıştır. Bunların %72,81'i erkek (n=391), %27,19'u (n=146) ise kadındır (Grafik 4).

**Grafik 4.** Haberlerde Yer Alan İlk Üç Bilim İnsanın Cinsiyetlerine Göre Dağılımı

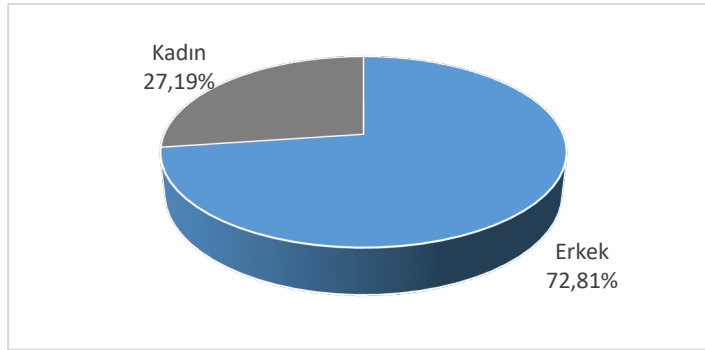

Kadın ve erkek bilim insanlarının yalnızca toplam içerisindeki payları değil aynı zamanda haberde söz ve/veya etkinliklerine yer verilme sırası da incelenmiştir. Tablo 3, ilk sırada yer verilenler açısından da erkeklerin üstünlüğünü ortaya koymaktadır. Birinci bilim insanı kategorisinde erkeklerin oranı %72,82 iken kadınların oranı %27,18'dir. İkinci bilim insanı kategorisinde erkeklerin oranı %66,98, kadınların oranı ise %33,02 olarak tespit edilmiştir. Yalnızca 52 haberde üçüncü bilim insanına yer verilmiş, burada da yine erkeklerin büyük ağırlığı olduğu saptanmıştır. 44 haberde bilim adamı, 8 haberde ise bilim kadını bulunmaktadır.

**Tablo 3.** Bilim İnsanlarının Cinsiyetlerine Göre Dağılımı

1. bilim insanı	Sıklık	Yüzde	2. bilim insanı	Sıklık	Yüzde	3. bilim insanı	Sıklık	Yüzde
Erkek	276	72,82%	Erkek	71	66,98%	Erkek	44	84,62%
Kadın	103	27,18%	Kadın	35	33,02%	Kadın	8	15,38%
<b>Toplam</b>	<b>379</b>	<b>100,00%</b>	<b>Toplam</b>	<b>106</b>	<b>100,00%</b>	<b>Toplam</b>	<b>52</b>	<b>100,00%</b>

Gazeteler arasında bilim insanlarının cinsiyetlerine göre yer verme oranı bakımından bir fark olup olmadığı da dikkate alınmıştır. Tablo 4'ten izlenebileceği üzere *BirGün* %30,58'lik payla bilim kadınlarının en fazla görünür olduğu gazetedir.

İkinci sırada %19,81 ile *Yeni Şafak* yer alırken, en az bilim kadınının bulunduğu gazete ise %18,83'lük pay ile *Hürriyet*'tir. Bilim kadınlarını temsil etme düzeyleri açısından gazeteler arasında anlamlı bir karşılaştırma yapabilmek için bilim kadınlarının payını incelemek yeterli değildir. Bu kapsamda gazetelerin hem bilim adamlarına hem de genel olarak bilim insanlarına atfı yaptığı haberlerin paylarına da bakmak gerekir. Bu durum özellikle *Hürriyet* açısından önemlidir. Zira *Hürriyet* bilim kadınlarının payları açısından son sırada görünse de bilim adamlarının temsilinde %60,25 ile ikinci sıradadır. Üstelik herhangi bir cinsiyete atfı yapmadan genel olarak bilim insanları kategorisinde en büyük pay da yine bu gazeteye aittir. *Yeni Şafak* gazetesi, bilim kadınlarının temsili açısından küçük bir farkla da olsa *Hürriyet*'ten daha iyi durumda görünmekle birlikte aynı zamanda %61,32 pay ile bilim adamlarına en çok yer veren gazetedir. *BirGün* gazetesi ise %55,37'lik payla bilim adamlarının temsili açısından son sırada yer almaktadır. Tablodaki veriler bir bütün olarak değerlendirildiğinde aralarındaki küçük farklılıklara rağmen gazetelerin bilim kadınlarını yetersiz temsil ettiği, bilimi erkeklerle ilişkilendirme eğiliminin üçü için de geçerli olduğu sonucuna ulaşılmaktadır.

**Tablo 4.** Bilim İnsanlarının Gazetelere Göre Dağılımı

	BirGün		Hürriyet		Yeni Şafak	
	Sıklık	Yüzde	Sıklık	Yüzde	Sıklık	Yüzde
Bilim kadını	37	30,58%	45	18,83%	21	19,81%
Bilim adamı	67	55,37%	144	60,25%	65	61,32%
Genel olarak bilim insanları	17	14,05%	50	20,92%	20	18,87%
<b>Toplam</b>	<b>121</b>	<b>100,00%</b>	<b>239</b>	<b>100%</b>	<b>106</b>	<b>100,00%</b>

Gazetecinin cinsiyeti ile haberde sözlere ve/veya etkinliklerine yer verdikleri bilim insanların cinsiyeti arasında bir ilişkinin olup olmadığı da sorgulanmıştır (Tablo 5). Buna göre kadın gazetecilerin yaptıkları toplam 32 haberin 22'sinde erkek, 9'unda kadın bilim insanının bulunduğu, 1 haberde ise genel olarak bilim insanlarına atfı yapıldığı tespit edilmiştir. Erkek gazetecilere ait 18 haberin 11'inde erkek, 5'inde ise kadın bilim insanı bulunduğu, 2 haberde ise herhangi bir bilim insanı referansı olmadığı görülmüştür. Gazeteci imzalı haberlerin sayısının azlığı nedeniyle gazetecinin cinsiyeti ve haberde yer verilen bilim insanının cinsiyeti arasındaki ilişkiye yönelik olarak yapılabilecek çıkarımların sınırlı olduğu açıktır. Ancak yine de kadın gazeteci olmanın bilim kadınlarına daha fazla yer verme bakımından bir etkisinin bulunmadığını söylemek mümkündür.

**Tablo 5.** Bilim İnsanlarının Gazetecinin Cinsiyetine Göre Dağılımı

	Kadın gazeteci	Erkek gazeteci
Bilim kadını	9	5
Bilim adamı	22	11

Genel olarak bilim insanları	1	-
Kodlanamıyor	-	2
<b>Toplam</b>	<b>32</b>	<b>18</b>

Haberlerin bilim alanlarına ve bilim insanının cinsiyetine göre dağılımını gösteren Grafik 5'e göre tüm bilim dallarında erkekler kadınlardan fazla sayıda temsil edilmektedir. Fiziki bilimlerde (astronomi ve uzay bilimleri, yer bilimleri, oşinografi, iklim bilim, meteoroloji, fizik, kimya) 97 erkek-33 kadın; sağlık bilimlerinde (tıp, farmakoloji, veterinerlik) 49 erkek-27 kadın; biyoloji/biyomedikal bilimlerde (biyokimya, biyofizik, moleküler biyoloji, botanik, genetik vb.) 48 erkek-11 kadın; mühendislik ve teknoloji (tüm mühendislik dalları ile yapay zeka, kriptoloji, programlama vb.) alanında 28 erkek-9 kadın; sosyal ve beşeri bilimlerde (arkeoloji, tarih, sanat tarihi, edebiyat, dilbilim, iletişim, sosyoloji, siyaset bilimi, felsefe) ise 36 erkek-18 kadın bilim insanının sözlerine ya da etkinliklerine birinci kişi olarak yer verilmiştir. Bilim kadınlarının çeşitli bilim alanlarındaki görünürlükleri oranlandığında en az biyoloji/biyomedikal bilimler (%18,64) ve mühendislik ve teknoloji (%24,32) alanlarında, en çok ise tıp ve sağlık bilimleri (%35,52) ile sosyal ve beşeri bilimler (%33,33) alanlarında temsil edildikleri sonucuna ulaşılmıştır.

**Grafik 5.** Bilim İnsanlarının Cinsiyetinin Bilim Alanlarına Göre Dağılımı

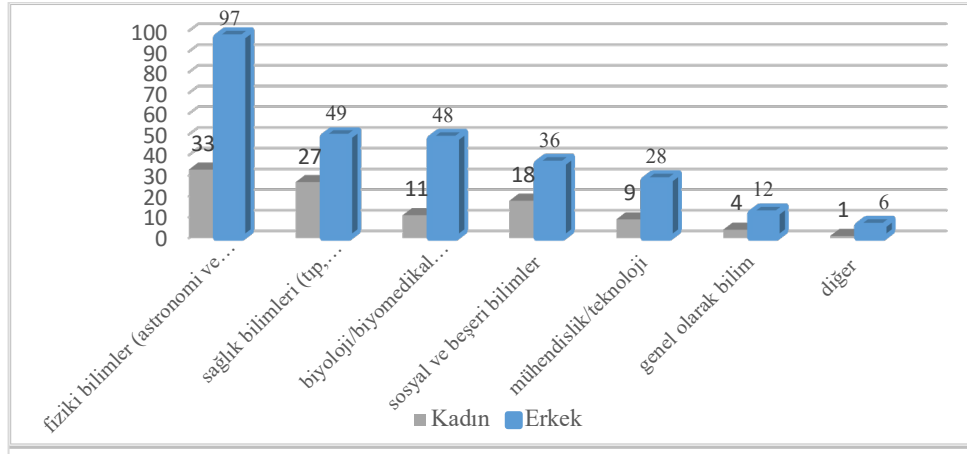

Görsellerin bir mesajın ya da duygunun aktarılmasında önemli araçlardan biri olduğu (González vd., 2017, s. 537) fikrinden hareketle, çalışmada haber görselleri de incelenmiştir. Bu bağlamda ilk olarak görsellerin niteliği saptanmış; 2 haberde görsel bulunamazken, 49 haberin görselinin illüstrasyon/grafik, 476 görselinin ise fotoğraf olduğu tespit edilmiştir. Birden fazla görselin bulunması halinde yalnızca ilkinin dâhil edildiği analizin bulgularına göre, toplam 129 haber görselinde bilim insanları yer almaktadır. Grafik 6'da görüldüğü gibi, görsellerin

%53,85’inde yalnızca bilim adamları, %25,38’inde bilim adamları ve bilim kadınları, %20,77’sinde ise yalnızca bilim kadınları vardır. Görsellerin haberin temel inandırıcılık unsurlarından biri olduğu göz önünde bulundurulduğunda, bilim haberlerinde ağırlıklı olarak bilim adamı görsellerinin varlığının, bilimin toplumsal tahayyüldeki “erkekler özgülü” niteliğini yeniden ürettiği sonucuna ulaşılabilir.

**Grafik 6.** Haber Görsellerinin Cinsiyete Göre Dağılımı

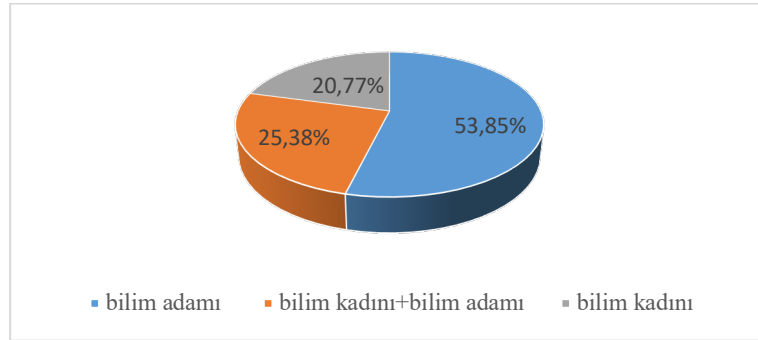

Bilim insanların cinsiyetlerine göre dağılımında gazeteler arasındaki farklılıklar da incelenmiştir (Tablo 6). Bilim insanı fotoğrafı bulunan toplam haberler içerisindeki bilim kadınlarının oranı hesaplanarak yapılan incelemede, bilim kadınlarına tek başlarına en fazla yer veren gazetenin *Hürriyet* olduğu saptanmıştır. %26,47’lik orana sahip *Hürriyet*’i %20,83 ile *BirGün* gazetesi takip etmektedir. Kadın bilimcilere en az yer veren gazete %10,81’lik orana sahip olan *Yeni Şafak*’tır.

**Tablo 6.** Bilim İnsanı Görsellerinin Gazetelere Göre Dağılımı

Gazete	Bilim insanının cinsiyeti	Sıklık	Yüzde
<b>BirGün</b>	Bilim adamı	10	41,67%
	Bilim kadını	5	20,83%
	Bilim kadını+bilim adamı	9	37,50%
<b>Toplam BirGün</b>		24	100,00%
<b>Hürriyet</b>	Bilim adamı	40	58,82%
	Bilim kadını	18	26,47%
	Bilim kadını+bilim adamı	10	14,71%
<b>Toplam Hürriyet</b>		68	100,00%
<b>Yeni Şafak</b>	Bilim adamı	19	51,35%
	Bilim kadını	4	10,81%
	Bilim kadını+bilim adamı	14	37,84%
<b>Toplam Yeni Şafak</b>		37	100,00%



En fazla bilim kadını görselinin bulunduğu gazete *Hürriyet* gibi görünmekle birlikte, diğer kategorilerle birlikte değerlendirildiğinde durum farklılaşmaktadır. Zira *Hürriyet*, aynı zamanda, bilim insanı görselleri bağlamında en çok bilim adamına yer veren gazete olma özelliğine de sahiptir. Öyle ki bilim insanları görsellerinin %58,82'si erkeklerden oluşmaktadır. En az bilim kadını görseline yer veren *Yeni Şafak*'ta ise yayımlanan bilim insanı görsellerinin %51,35'i erkektir. *BirGün* ise yine ağırlıklı olarak bilim adamlarına yer verse de bu oran %41,67 diğer gazetelerden daha azdır. Bu gazetede kadın ve erkek bilim insanlarının bir arada bulunduğu görsellerin, diğer gazetelerle kıyaslandığında daha fazla olduğu dikkat çekmektedir.

Kim vd.'nin (2016), bilim insanlarına dair profesyonellik göstergeleri olarak tanımladığı kategorilerden yararlanılarak bilim insanlarının bulunduğu görsellerin onları hangi mekânlarda ve hangi giysilerle sunduğu incelenmiştir. Tablo 7'den izlenebileceği gibi görsellerin çoğunda bilim insanları, ofis/derslik/toplantı salonlarında bulunmaktadır. En sık kullanılan mekân açısından kadınlar ve erkekler açısından anlamlı sayılabilecek bir farklılık yoktur. Esas fark en sık kullanılan ikinci mekânla ilgilidir: Kadınlar için en sık kullanılan ikinci mekân laboratuvar iken (%33,33), erkekler için dış mekânlardır (%21,74).

**Tablo 7.** Profesyonellik Kategorilerinin Bilim İnsanlarının Cinsiyetlerine Göre Dağılımı

Profesyonellik göstergeleri	Alt kategoriler	Kadın	Erkek	Kadın+Erkek
Mekân	Ofis/derslik/toplantı salonu	11 (%40,74)	30 (%43,48)	12 (%36,36)
	Dış mekân	3 (%11,11)	15 (%21,74)	6 (%18,18)
	Laboratuvar	9 (%33,33)	10 (%14,49)	2 (%6,06)
	Araştırma sahası	2 (%7,41)	6 (%8,70)	8 (%24,24)
	Ameliyathane/hastane	-	1 (%1,45)	5 (%15,15)
	Kodlanamıyor	2 (%7,41)	7 (%10,14)	-
	Toplam	27	69	33
Giysi	Mesleki	10 (%37,04)	13 (%18,84)	6 (%18,18)
	Resmi	3 (%11,11)	19 (%27,54)	9 (%27,27)
	Günlük	11 (%40,74)	34 (%49,28)	17 (%51,52)
	Kodlanamıyor	3 (%11,11)	3 (%4,35)	1 (%3,03)
	Toplam	27	69	33

Hem kadınlar hem de erkekler en çok günlük giysileriyle görüntülenmiştir (sırasıyla %40,74 ve %49,28). Mesleki giysilerle görüntülenme oranı açısından bakıldığında kadınların erkeklere üstünlüğü göze çarpmaktadır. Kadınlar için bu oran %37,04 iken, erkekler için %18,84'tür. Mesleki giysilerle görüntüleme erkeklerin oranının düşük, kadınlarınkinin yüksek olmasının dış mekânlarda görüntülenme oranlarındaki farklılıklarla ilişkili olduğu düşünülebilir. Bu kapsamda belirtilmesi gereken önemli bir diğer husus ise, kadınların dış görünüşlerine ya da cinselliklerine ilişkin herhangi bir vurgunun olmayışıdır.

## DEĞERLENDİRME VE SONUÇ

Üç gazetenin web siteleri üzerinden yapılan incelemede bilim haberlerinde temsil edilen bilim kadınlarının oranının, gerçek dünya verilerinin ötesinde bir eşitsizliğe işaret ettiği görülmektedir. Bu araştırmanın bulgularının toplandığı 2019 yılında Türkiye’de yükseköğretim kurumlarındaki kadın araştırmacı oranı %45 iken, üç gazetede bu oran ancak %27’dir. Bilim kadınlarının gazetelerdeki dağılımına bakıldığında birinci sırada *BirGün* (%30,58), ikinci sırada *Yeni Şafak* (%19,81) ve son sırada *Hürriyet*’in (%18,83) bulunduğu anlaşılmaktadır. Sol-sosyalist çizgide yayın yapan *BirGün* gazetesinin bilim kadınlarına en çok yer veren gazete olması beklenebilir bir sonuç olmakla birlikte merkez sağı temsil ettiği iddiasında olan *Hürriyet*’in İslamcı-muhafazakâr *Yeni Şafak* gazetesinin arkasından gelmesi şaşırtıcı görünmektedir. Bununla birlikte bilim adamlarının görünürlük oranlarına bakıldığında durum farklılaşmaktadır. Zira *Yeni Şafak*, *Hürriyet*’e kıyasla daha fazla bilim adamına yer vermektedir. *Hürriyet*’e dair bu durumun temel nedeni, gazetenin “genel olarak bilim insanı” kategorisindeki haberlerinin diğer gazetelerden daha fazla olmasıdır. Bilim insanların görünürlüğüne ilişkin veriler bir bütün olarak değerlendirildiğinde, politik ve ideolojik yönelimin kısmen de olsa bilim kadınlarının görünürlük düzeyini etkilediği, ancak her üç gazetenin de bilim kadınlarını olduğundan çok daha az oranda temsil ettiği sonucuna ulaşılmaktadır.

Haber görsellerindeki bilim kadını temsillerinin oranı ise haberde sözlere ve/veya etkinliklerine yer verilen bilim kadınlarının oranından da düşüktür. Bilim insanı görsellerinin ancak beşte birinde (%20,77) yalnızca bilim kadınları yer alabilmiştir. Yalnızca bilim adamlarının bulunduğu görseller ise toplam görsellerin yarısından fazladır (%53,85). Gazetelerdeki dağılımlara bakıldığında durum daha da çarpıcı hale gelmektedir. Zira bilim kadınlarının görsellerine en fazla yer veren gazetenin *Hürriyet* olduğu saptanmıştır. %26,47’lik orana sahip *Hürriyet*’i %20,83 ile *BirGün* gazetesi takip etmektedir. Kadın bilimcilerin görsellerine en az yer veren gazete %10,81’lik orana sahip olan *Yeni Şafak*’tır. Her üç gazetenin de hem sözlere ve/veya etkinliklerine hem de görsellerine yer verilen bilim kadınlarının oranları bir arada düşünüldüğünde gazetelerin bilimi erkeklerle ilişkilendirdiği görülmektedir. Bu bağlamda, elde edilen sonuçların, bilim dünyasında erkeklerin norm kadınların ise istisna olduğu sonucuna ulaşan diğer araştırma verileriyle (Chimba & Kitzinger, 2010; González vd., 2017; Kitzinger vd., 2008; Niemi & Pitkänen, 2017) uyumlu olduğunu söylemek mümkündür.

Bilim insanların bilim alanlarına göre dağılımı yine kadınların gerçekte olduğundan daha da az temsil edildiğini ortaya koymaktadır. Haberlerde konu edilen tüm bilim alanlarında erkeklerin yoğunluğu söz konusudur. Kadınların ve erkeklerin çeşitli disiplinlerde eşitsiz dağılımı olarak tanımlanan toplumsal cinsiyete dayalı yatay ayrışma (Adak, 2018, s. 29) konusunda yapılan çalışmalar, erkeklerin doğa bilimleri, matematik, mühendislik alanlarında, kadınların ise sosyal ve beşerî bilimlerde, eğitim bilimleri ile tıp ve sağlıkla ilgili diğer bilim alanlarında kendilerine daha fazla yer bulabildiklerini göstermektedir. Örneğin 2018 yılı AB

verileri, kadın arařtırmacıların yükseköğretim alanında sayısal olarak artış gösterdiklerini, ancak doğa bilimleri, mühendislik ve teknoloji alanlarında yetersiz, buna karşılık tıp ve sađlık bilimleri alanında yüksek düzeyde temsil edildiklerini ortaya koymaktadır (Directorate-General for Research and Innovation (European Commission), 2021, s. 118). Türkiye’de ise, Batı’da erkeklerin yüksek temsil oranına sahip olduđu alanlarda bile Cumhuriyet’in kuruluş yıllarından itibaren izlenen politikaların etkisiyle -her ne kadar zaman içinde gerileme eğilimine girmiş olsa da- kadınların katılımları yüksektir (Acar, 1998, s. 313). Bununla birlikte haberlerde yer alan bilim kadınlarının çalıştıkları alanlara göre temsil oranlarının, gerçek dünya verilerinden farklılaştığı görülmektedir. *She Figures* raporundan elde edilen verilere göre (Directorate-General for Research and Innovation (European Commission), 2021, s. 121), Türkiye’de tıp ve sađlık bilimlerinde bilim kadınlarının katılımı %48,72 iken, gazete haberlerinde bu oran %35,52; astronomi, fizik, yer bilimleri gibi alanlarda %44,59 iken gazete haberlerinde %25,38 olarak saptanmıştır. Yine sosyal bilimler ve beşeri bilimler açısından da kadınların gerçek dünyada olduğundan çok daha az oranda temsil edildikleri saptanmıştır. Sosyal ve beşeri bilimlerde kadınların katılımı sırasıyla %44,04 ve %41,70 iken, bu iki alanın bir arada değerlendirildiği gazete haberlerindeki oran %33,33’tür. Özetle, bilim kadınlarının katılımının %40’ın üzerinde olması nedeniyle cinsiyet dengeli sayılan alanlarda dahi gazeteler kadınları yetersiz temsil etmektedir.

Çalışmada, gazetecinin cinsiyeti ile haberde söz ve/veya etkinliklerine yer verilen bilim insanlarının cinsiyeti arasındaki ilişki de incelenmiştir. Zira kimi çalışmalarda, muhabirin cinsiyeti ile başvurduğu bilimsel kaynağın cinsiyeti arasında bir ilişkinin var olduğu gösterilmiştir (Zeldes vd., 2007; Zoch & Turk, 1998). Ancak bu çalışma kapsamında, kadın gazetecilerin imzasıyla çıkan haberler sınırlı sayıda olsa da (32/527), bu yönde bir ilişkinin varlığından söz etmenin mümkün olmadığı anlaşılmaktadır. Daha açık bir deyişle kadın gazetecilerin yaptığı haberlerde bilim kadınlarına daha fazla yer verilmemekte, onlar da tıpkı erkek gazeteciler gibi, çoğunlukla bilim adamlarına başvurmaktadır. Bu sonuç, kadın gazetecilerin kaynak kullanımında daha çok gazetecilik rutinlerinin etkili olduğunu ve dolayısıyla bu rutinlerin kadınların yetersiz temsillerine yol açtığını göstermektedir.

Türkiye’de bilim haberlerini toplumsal cinsiyet perspektifinden ele alan ve farklı ideolojik yönelimlere sahip basının bilim kadınlarını yetersiz temsil ettiğini ortaya koyan bu çalışma, şüphesiz ki, farklı medya organlarına odaklanan çalışmalarla geliştirilmeye ve ilerletilmeye ihtiyaç duymaktadır. Medyanın bilime ve bilim insanlarına dair tutum ve inançları şekillendirmedeki rolü göz önünde bulundurulduğunda, hem geleneksel hem de yeni medyada bilim kadınlarının görünürlük oranlarının ve hangi özellikleriyle temsil edildiklerinin çalışılmasının gerekliliği ortaya çıkmaktadır. Bu çerçevede gelecek arařtırmaların gerçekçi ve kurgusal medya metinlerinde (televizyon haberleri, televizyon programları, televizyon dizileri, sinema filmleri, sosyal medya platformları vb.) bilim kadınlarının

nasıl temsil edildiğini sorunlaştırması, bilim dünyasında toplumsal cinsiyet eşitliğini sağlama yönünde atılacak adımlar açısından son derece önemlidir. Nitekim bu konuda yapılacak araştırmaların, medyanın etkisine daha açık olduğu varsayılan kesimlerin toplumsal cinsiyet eşitliğine dair farkındalıklarını olumlu yönde değiştirebileceği de göz önünde bulundurulmalıdır. Diğer yandan temsil çalışmalarını desteklemek üzere bilim haberciliğinin üretim boyutunun da toplumsal cinsiyet perspektifinden incelenmesinin gerekliliğine dikkat çekilmelidir. Özellikle bilim gazetecileriyle yapılacak çalışmaların haber üretim sürecinde kullanılacak bilimsel kaynakların seçiminde cinsiyet eşitliğini sağlamaya dönük bir farkındalığın oluşturulmasına katkı sağlayacağı öngörülebilir.

**Yazar Katkı Oranı ve Çıkar Çatışması Beyanı:** Çalışma tek yazarlı olup katkı oranı %100'dür ve herhangi bir çıkar çatışması bulunmamaktadır.

#### **KAYNAKÇA**

Acar, F. (1998). Türkiye üniversitelerinde kadın öğretim üyeleri. *75 yılda kadınlar ve erkekler içinde* (1. bs., ss. 313-321). İstanbul: Tarih Vakfı Yayınları.

Adak, N. (2018). Akademide kadınlar: Yükseköğrenime giriş ve kariyerde ilerleme. *Akdeniz Kadın Çalışmaları ve Toplumsal Cinsiyet Dergisi, 1* (1), 23-38.

Ağgül-Yalçın, F. (2012). Öğretmen adaylarının bilim insanı imajlarının bazı değişkenlere göre incelenmesi. *İlköğretim Online, 11* (3), 611-628.

Amarasekara, I. & Grant, W. J. (2019). Exploring the YouTube science communication gender gap: A sentiment analysis. *Public Understanding of Science, 28*(1), 68-84. doi:10.1177/0963662518786654

Attenborough, F. T. (2011). Complicating the sexualization thesis: The media, gender and 'sci-candy'. *Discourse & Society, 22* (6), 659-676. doi:10.1177/0957926511411693

Ayhan, B., Baloğlu, E. & Livbe, T. (2018). Bilim ve teknoloji haberlerinin dijital medyada sunumu. *7. Uluslararası Çin'den Adriyatik'e Sosyal Bilimler Kongresi*, Baku, Azerbaycan, 2018. [https://www.researchgate.net/publication/330442357\\_BILIM\\_VE\\_TEKNOLOJI\\_HABERLERININ\\_DIJITAL\\_MEDYADA\\_SUNUMU](https://www.researchgate.net/publication/330442357_BILIM_VE_TEKNOLOJI_HABERLERININ_DIJITAL_MEDYADA_SUNUMU), (Erişim Tarihi: 23.08.2023).

Berggren, C. (2008). Horizontal and vertical differentiation within higher education-gender and class perspectives. *Higher Education Quarterly, 62* (1-2), 20-39. doi: 10.1111/j.1468-2273.2008.00381.x

Can, Y. C. (2023). Türkiye'de bilim haberciliği ve Twitter'da bilim haberciliği üzerine bir araştırma. *İletişim Bilimi Araştırmaları Dergisi, 3* (1), 58-73.

Cheryan, S., Drury, B. J. & Vichayapai, M. (2013). Enduring influence of stereotypical computer science role models on women's academic aspirations. *Psychology of Women Quarterly*, 37 (1), 72-79.

Chimba, M. & Kitzinger, J. (2010). Bimbo or boffin? Women in science: an analysis of media representations and how female scientists negotiate cultural contradictions. *Public Understanding of Science*, 19 (5), 609-624. doi:10.1177/0963662508098580

Cole, J. R. & Zuckerman, H. (1984). The productivity puzzle. *Advances in motivation and achievement*, 2, 217-258.

Çarık, Ş. (2022). *2000 sonrası muhafazakâr medyanın yapısal dönüşümü: Yeni Şafak ve Milli Gazete örnekleri*. (Doktora tezi, Marmara Üniversitesi, İstanbul). Erişim adresi: <https://www.proquest.com/docview/2725257127?pq-origsite=gscholar&fromopenview=true&sourcetype=Dissertations%20&%20These%20s>

Dion, M. L., Sumner, J. L. & Mitchell, S. M. (2018). Gendered citation patterns across political science and social science methodology fields. *Political Analysis*, 26 (3), 312-327. doi:10.1017/pan.2018.12

Directorate-General for Research and Innovation (European Commission). (2021). *She figures 2021: Gender in research and innovation: statistics and indicators*. LU: Publications Office of the European Union. <https://data.europa.eu/doi/10.2777/06090>, (Erişim Tarihi: 20.05.2023).

Dursun, O. (2018). Bilim gazeteciliğinde popülaritenin ve pozitif bilimlerin hegemonyası. *Galatasaray Üniversitesi İletişim Dergisi*, (29), 83-114. doi:10.16878/gsuilet.499532

Eizmendi-Iraola, M. & Peña-Fernández, S. (2023). Gender stereotypes make women invisible: The presence of female scientists in the media. *Social Sciences*, 12 (1), 30. doi:10.3390/socsci12010030

Erdoğan. (2007). *Türkiye'de gazetecilik ve bilim iletişimi: Yapısal özellikler, sorunlar ve çözüm önerileri*. Ankara: Gazi Üniversitesi İletişim Fakültesi 40. Yıl Kitaplığı.

Erkek egemen akademi!: YÖK'ün yükseköğretim istatistiklerine göre kadın profesör oranı sadece yüzde 33. (2023, 2 Mayıs). *Cumhuriyet*. <https://www.cumhuriyet.com.tr/siyaset/erkek-egemen-akademi-yokun-yuksekogretim-istatistiklerine-gore-kadin-profesor-orani-sadece-yuzde-33-2077041>

González, D., Mateu, A., Pons, E. & Domínguez, M. (2017). Women scientists as decor: The image of scientists in Spanish press pictures. *Science Communication*, 39 (4), 535-547. doi:10.1177/1075547017719074

Günlük-Şenesen, G. (2015). Üniversite üst yönetiminde kadınların konumu: Türkiye’de 1990’lardan 2000’lere ne değişti? A. Makal, G. Toksöz (Der.) *Geçmişten Günümüze Türkiye’de Kadın Emegi* içinde (ss. 335-362). Ankara: İmge.

Higher Education Research Institute (HERI). (t.y.). STEM disciplines. [www.heri.ucla.edu/PDFs/surveyAdmin/fac/Listing-of-STEM-Disciplines.pdf](http://www.heri.ucla.edu/PDFs/surveyAdmin/fac/Listing-of-STEM-Disciplines.pdf), (Erişim Tarihi: 08.05.2023).

Huber, B. & Baena, L. Q. (2023). Women scientists on TikTok: New opportunities to become visible and challenge gender stereotypes. *Media and Communication*, 11 (1), 240-251. doi:10.17645/mac.v11i1.6070

Husu, L. & Tainio, L. (2016). Representations of women researchers in Finnish print media: Top researchers, multi-talents and experts. *Investigaciones Feministas*, 7 (2), 203-224 <http://dx.doi.org/10.5209/INFE.53796>

Karaçam, S., Aydın, F. & Digilli, A. (2015). Fen ders kitaplarında sunulan bilim insanlarının basmakalıp bilim insanı imajı açısından değerlendirilmesi. *Ondokuz Mayıs University Journal of Education Faculty*, 33 (2), 606-627. doi:10.7822/omuefd.33.2.19

Karakuş, H. (2016). Delik boru: Türkiye’deki akademisyen kadınlar üzerine bir analiz. *The Journal of Academic Social Science Studies*, (53), 533-556. doi: 10.9761/JASSS3635

Kim, H., Kim, S.-H., Frear, C. & Oh, S.-H. (2016). News photos of scientists skew race but not gender. *Newspaper Research Journal*, 37 (3), 261-274. doi:10.1177/0739532916663210

Kitzinger, J., Chimba, M. D., Williams, A., Haran, J. & Boyce, T. (2008). Gender, stereotypes and expertise in the press: How newspapers represent female and male scientists. Monograph, UK Resource Centre for Women in Science, Engineering and Technology (UKRC) and Cardiff University. [http://cf.ac.uk/jomec/resources/Kitzinger\\_Report\\_2.pdf](http://cf.ac.uk/jomec/resources/Kitzinger_Report_2.pdf) (Erişim Tarihi: 22.08.2023).

Knobloch-Westerwick, S. & Glynn, C. J. (2013). The Matilda effect—role congruity effects on scholarly communication: A citation analysis of communication research and journal of communication articles. *Communication Research*, 40 (1), 3-26. doi:10.1177/0093650211418339

Krippendorff, K. (2004). *Content analysis: An introduction to its methodology* (2. bs.). Sage publications.

Kubilay, Ç., Ova, N. & Ceyhan, Ç. (2023). Türkiye’de medya ve kadın konulu çalışmalar üzerine bir değerlendirme. *İki Binli Yıllarda Medya ve Kadın* içinde (ss. 9-50). Çanakkale: Paradigma Akademi.

Küçükvardar, M. (2020). Bilim gazeteciliği: Haber siteleri üzerine bir araştırma. *İletişim Kuram ve Araştırma Dergisi*, 52, 166-186. doi:10.47998/ikad.825370

LaFollette, M. C. (1988). Eyes on the stars: Images of women scientists in popular magazines. *Science, Technology, & Human Values*, 13 (3-4), 262-275. doi:10.1177/016224398801303-407

Medya Takip Merkezi. (2023a, 20 Haziran). 12 Haziran 2023—18 Haziran 2023 19.06.2023 |908. Sayı | 18. Yıl. <https://medyatakkip.com.tr/nd/12-haziran-2023-18haziran-2023-19062023-908-sayi-18-yil-137.html> (Erişim tarihi: 20.01.2024).

Medya Takip Merkezi. (2023b, 8 Ağustos). 31 Temmuz 2023—6 Ağustos 2023 07.08.2023 |915. Sayı | 18. Yıl. <https://medyatakkip.com.tr/nd/31-temmuz-2023-6-agustos-2023-07082023-915-sayi-18-yil-144.html> (Erişim tarihi: 20.01.2024).

Miller, D. I., Eagly, A. H. & Linn, M. C. (2015). Women's representation in science predicts national gender-science stereotypes: Evidence from 66 nations. *Journal of Educational Psychology*, 107 (3), 631.

Mitchell, M. & McKinnon, M. (2019). 'Human' or 'objective' faces of science? Gender stereotypes and the representation of scientists in the media. *Public Understanding of Science*, 28 (2), 177-190. doi:10.1177/0963662518801257

Nelkin, D. (1994). *Bilim nasıl satılır?* (M. Çiftçi, Çev.) İstanbul: Şule.

Niemi, M. K. & Pitkänen, V. (2017). Gendered use of experts in the media: Analysis of the gender gap in Finnish news journalism. *Public Understanding of Science*, 26 (3), 355-368. doi:10.1177/0963662515621470.

OECD (2021). It's time to close the gender gap in research. <https://www.oecd.org/gender/data/it-is-time-to-close-the-gender-gap-in-research.htm>, (Erişim Tarihi: 20.09.2023).

Ongun, Ö. (2014). Uluslararası habercilik ve söylem: Türkiye'deki gazetelerin Suriye iç savaşını yansıtmaya biçimleri. *Galatasaray Üniversitesi İletişim Dergisi*, (20), 77-97.

Özkır, Y. (2013). Hürriyet Gazetesi'nin kimliği. *Iğdır Üniversitesi Sosyal Bilimler Dergisi*, (3), 45-70.

Öztan, E. & Doğan, S. N. (2015). Akademinin cinsiyeti: Yıldız Teknik Üniversitesi örneği üzerinden üniversite ve toplumsal cinsiyet. *Çalışma ve Toplum*, 3 (46), 191-222.

Öztan, E. & Doğan, S. N. (2017). Mühendislik, teknoloji ve iş yerinde cinsiyete dayalı ayrışma. *Sosyoloji Araştırmaları Dergisi*, 20 (1), 104-142.

Öztekin, H. & Şahin, M. (2020). Medyanın bilimle imtihanı: Türkiye’de gazetelerde yer alan bilim haberleri üzerine bir inceleme. *Akdeniz Üniversitesi İletişim Fakültesi Dergisi*, (33), 178-197. doi:10.31123/akil.694234

Phillips, A. A., Walsh, C. R., Grayson, K. A., Penney, C. E. & Husain, F. (2022). Diversifying representations of female scientists on social media: A case study from the women doing science Instagram. *Social Media + Society*, 8 (3), 1-17. <https://doi.org/10.1177/20563051221113068>

Rossiter, M. W. (1984). *Women scientists in America: Struggles and strategies to 1940*. JHU Press.

Sağlamer, G., Tan, M. G., Çebi, P. D., Çağlayan, H., Gümüšoğlu, N. K., Poyraz, B., ...& Adak, N. (2018). Gendered patterns of higher education in Turkey: Advances and challenges. *Women’s Studies International Forum* içinde (C. 66, ss. 33-47). Elsevier.

Shachar, O. (2000). Spotlighting women scientists in the press: Tokenism in science journalism. *Public Understanding of Science*, 9 (4), 347-358. doi:10.1088/0963-6625/9/4/301

Siyasette ve bilim dünyasında dünyada kadınların oranı | Almanya Bulteni—Almanya Haberleri. (t.y.). tarihinde <https://www.almanyabulteni.de/haberler/siyasette-ve-bilim-dunyasinda-dunyada-kadinlarin-orani>, (Erişim Tarihi: 27.08.2023).

Steinke, J. (1997). A portrait of a woman as a scientist: Breaking down barriers created by gender-role stereotypes. *Public Understanding of Science*, 6 (4), 409-428.

Steinke, J. & Tavarez, P. M. P. (2017). Cultural representations of gender and STEM: Portrayals of female STEM characters in popular films 2002-2014. *International Journal of Gender, Science and Technology*, 9 (3), 244-277.

Şentürk, B. (2015). Çokuz ama yokuz: Türkiye’deki akademisyen kadınlar üzerine bir analiz. *ViraVerita E-Dergi*, (2), 1-22.

Tılıç, D. (2003, 22 Kasım). Birgün: Neden ve nasıl bir günlük gazete. *BİANET*, <https://bianet.org/haber/birgun-neden-ve-nasil-bir-gunluk-gazete-26785> (Erişim Tarihi: 20.01.2024).

Vico, E. A., Castillo, G. P., Rey, P. R., Semova, D., Agustín, J. G., Nieto, M. T. G. & Abad, M. V. (2014). Presence and representation of female scientists in the Spanish press. *Revista Latina de Comunicación Social*, (69), 176-194.

Women in Science. (2016, 18 Kasım). <https://uis.unesco.org/en/topic/women-science>, (Erişim Tarihi: 27.08.2023).

Zeldes, G. A., Fico, F. & Diddi, A. (2007). Race and gender: An analysis of the sources and reporters in local television coverage of the 2002 Michigan



gubernatorial campaign. *Mass Communication and Society*, 10 (3), 345-363. doi:10.1080/15205430701407405

Zoch, L. M. & Turk, J. V. (1998). Women making news: Gender as a variable in source selection and use. *Journalism & Mass Communication Quarterly*, 75 (4), 762-775. doi:10.1177/107769909807500410

Yayın Geliş Tarihi: 21.11.2023  
Yayına Kabul Tarihi: 04.04.2024  
Online Yayın Tarihi: 15.06.2024  
<http://dx.doi.org/10.16953/deusosbil.1393972>

Dokuz Eylül Üniversitesi  
Sosyal Bilimler Enstitüsü Dergisi  
Cilt: 26, Sayı: 2, Yıl: 2024 Sayfa: 646-675  
E-ISSN: 1308-0911

*Derleme Makalesi*

## SOSYAL BİLİMLERDE TOPLUMSAL KANAAT, EĞİLİM VE BEKLENTİYİ ÇÖZÜMLEYİCİ BİR TEKNİK OLARAK ÖLÇEK GELİŞTİRME

*Rabia ZAMUR TUNCER\**

### Öz

*Sosyal bilimler ekseninde, bilimsel yöntemler kullanarak ölçme aracı geliştirmenin önemi her geçen gün daha fazla artmaktadır. Çünkü ancak geçerli, güvenilir ve kullanılabilir ölçme ve değerlendirme tekniklerinin kullanılmasıyla doğru bilgiye ulaşmak mümkün hale gelmektedir. Ölçek geliştirme araştırması ve geliştirilmiş ölçekle detaylı bilgi elde etmeyi amaçlayan saha uygulama çalışmasında doğru bilgiye ulaşmanın yolu, mümkün olduğunca hata payı azaltılmış verilerin toplanmasından geçmektedir. Veri toplamak için gerekli olan araçlardan biri de ölçeklerdir. Sosyal bilimler alanında araştırmacılar, bireylerin belli olaylar karşısındaki kanaat, eğilim ve beklentilerini ölçmek ve karşılaştırmak amacıyla ölçeklerden yararlanırlar. Bunun için de araştırmacılar tarafından bir ölçek geliştirilebilir ya da var olan bir ölçek uyarlanabilir. Ölçek geliştirme, ölçülmesi düşünülen düşünce, tutum ve davranışları ortaya çıkaracak maddeleri geliştirme sürecidir ve geliştirilmesi, uyarlanması ve çalışır olması sürecinde dikkat edilmesi gereken birtakım temel aşamalar vardır. Zira bu aşamalar göz önünde bulundurulmadan hazırlanan bir ölçeğin geçerliği ve güvenilirliği düşük olur. Bu odak noktasından yola çıkan çalışma, geçerli, güvenilir ve kullanılabilir bir ölçme aracının geliştirilme süreçlerini ayrıntılı olarak ortaya koymayı hedeflemektedir. Çalışma kapsamında bir ölçek geliştirilirken dikkat edilmesi gereken aşamalar, örneklem seçimi ve uygulamasının nasıl yürütüleceği, ölçek geliştirmede geçerlik ve güvenilirlik sürecinin nasıl işlediği ele alınmaktadır. Çalışmanın, ölçek geliştirmede dikkat edilmesi gereken aşamalar hakkında bilgi vererek, nitelikli ve özgün ölçek geliştirme çalışmalarının artmasına katkı sağlayacağı, bu yönde çalışma yapacak araştırmacılara nitelikli bir rehber oluşturacağı ve yöntemsel bir yol haritası sunacağı düşünülmektedir.*

**Anahtar Kelimeler:** Ölçek, Ölçek Geliştirme, Geçerlik, Güvenirlik.

---

*Bu makale için önerilen kaynak gösterimi (APA 6. Sürüm):*

Zamur Tuncer, R. (2024). Sosyal bilimlerde toplumsal kanaat, eğilim ve beklentiyi çözümlenici bir teknik olarak ölçek geliştirme. *Dokuz Eylül Üniversitesi Sosyal Bilimler Enstitüsü Dergisi*, 26 (2), 646-675.

\*Dr. Öğr. Üyesi, İstanbul Üniversitesi, İletişim Fakültesi, Gazetecilik Bölümü, ORCID: 0000-0001-9922-0334, [rabia.zamur@istanbul.edu.tr](mailto:rabia.zamur@istanbul.edu.tr)

Bu çalışma etik kurul onayı gerektirmemektedir.

## SCALE DEVELOPMENT AS A TECHNIQUE FOR ANALYZING SOCIAL OPINION, TREND AND EXPECTATION IN SOCIAL SCIENCES

### *Abstract*

*The topic of developing measuring instruments by using scientific methods is becoming increasingly important in the field of social science because accurate information can only be obtained by using valid, reliable, and useable measurement and assessment techniques developed by using scientific methods. The way to obtain accurate information in scale development research and field application studies that aim to acquire detailed information using advanced scales is to gather data that is error-free or with a margin of error that has been reduced as much as possible. Scale development is the process of developing items by revealing the thoughts, attitudes, and behaviors that are intended to be measured. Several fundamental stages need to be considered to develop a robust scale, adapt it, and make it work, particularly when the topic is social science. With this important point in mind, this study aims to reveal in detail the stages of developing valid, reliable, and useable measuring instrument. The study will discuss the stages that need to be considered when developing a scale, how sampling and implementation are conducted, and how the validity and reliability process works when developing a scale. It is thought that the study will help increase studies on the development of qualified and unique scales and constitute a competent guide for researchers who are going to make such studies and provide a methodological roadmap by providing information about the stages that need to be considered when developing scale.*

**Keywords:** Scale, Scale Development, Validity, Reliability.

### **GİRİŞ**

İçinde bulunulan bilgi çağında ölçme ve değerlendirmenin önemi her geçen gün artmaktadır. Bilimsel bir çalışma, ancak doğru ölçümler uygulandığı ve birtakım değerlendirme süreçlerinden geçtiği takdirde amacına ulaşır, benimsenir ve toplumsal katkı sağlar. Veri toplamak için gerekli olan araçlardan biri ölçme araçlarıdır. Özellikle dolaylı ölçmeler için geçerli ve güvenilir sonuçlar veren ölçme araçlarının geliştirilmesi gerekmektedir. Sosyal bilimler alanında ele alınan problemlerin doğrudan gözlenemeyen örtük yapılardan oluşan doğası fiziksel ölçüm sonuçlarına göre incelenemeyeceğinden geçerli ve güvenilir sonuçlar veren ölçme araçlarının geliştirilmesi bu alan için oldukça önemlidir.

İnsan davranışlarından yola çıkarak toplumu ve toplumsal davranışlardan yola çıkarak toplum içindeki insanı anlama sürecinde veri toplama aracı olarak ölçekler, insan davranış, tutum, kanaat ve beklentilerinin sebepleri ve amaçları ile sürecin özelliklerini bireysel ve toplumsal zeminde açıklayarak sosyal bilimlerin gelişimine katkıda bulunmaktadır. Zira Bolarinwa (2015) ve Miller'ın (2009) da ifade ettiği üzere sosyal bilimler açısından ölçeğin önemi, doğrudan gözlemlenmesi

mümkün olmayan yapılara niceliksel bir nitelik kazandırarak bu yapıların ölçülmesini mümkün hale getirmesinden kaynaklanmaktadır.

Araştırma probleminin ilgilendiği beklenti, eğilim, tutum, kaygı, ön yargı, psikolojik engeller, öfke gibi özelliklerin ölçülmesi dolaylı ölçmeye örnek olarak verilebilir. Çüm'ün de (2021, s.6-11) ifade ettiği üzere, bu tür özellikler doğrudan gözlemlenemediği için kişilerin özelliğe sahip oluş düzeyleri kendi tepkilerinden hareketle kestirilmeye çalışılmaktadır. Bu bağlamda ölçekler, doğrudan gözlemlenemeyen belli bir konu ile ilgili algı ve değerlendirmeleri, tutum, kanaat ve beklentileri araştırmak için önemli fırsatlar sunmaktadır. Kişilerin toplumsal kanaat, eğilim ve beklentiye ne ölçüde sahip olduğunu belirlemek için kullanılan ölçekler vasıtasıyla bireyi tanımak ve anlamak, kişilik özelliklerini bilmek, davranışını ortaya çıkaran ve etkileyen faktörleri tespit etmek, duygu ve düşüncelerini açık hale getirmek, olumlu ve olumsuz iletişim kalıplarından davranış örüntülerine ulaşmak mümkün hale gelmektedir. Ölçekte yer alan maddelere verilen tepkiler üzerinden kişilerin ölçülmesi istenilen özelliğe sahip oluş düzeyleri tespit edilmeye çalışılmaktadır. Böylece, bireyin kendisi ve dış dünya ile ilgili algı ve değerlendirmeleri, inançları, tutum, kanaat ve beklentileri, gerçeğin nasıl görüldüğü ortaya konabilmektedir.

Kişilerin duyguları, algılamaları, tutumları gibi sayısal olarak ölçülüp değerlendirilmeye elverişli olmayan tipik davranışlarının ölçülebilmesi amacıyla geliştirilen ölçeklere halihazırda ulusal ve uluslararası ölçekte yayımlanan araştırmalarda rastlanmaktadır. Sosyal bilimlerde toplumsal kanaat, eğilim ve beklentiye ortaya koymaya yönelik geliştirilen ölçeklerden birisi Karakaya Dohman ve Ömeroğlu (2023) tarafından geliştirilmiştir. Karakaya Dohman ve Ömeroğlu okulöncesi dönemde çocuğu bulunan anne-babaların çocukların sosyal medya kullanımlarına yönelik düşüncelerini ölçmek amacıyla bir ölçek geliştirmişler ve geliştirdikleri ölçek ile okulöncesi dönemde çocuğu bulunan anne-babaların çocuklarının sosyal medya kullanımlarına yönelik görüşleri ile farklı değişkenler arasındaki ilişkilerin incelenebileceğini öne sürmüşlerdir. Kılınç ve Sözer (2022) tarafından geliştirilen "Empatik Eğilim Ölçeği"nde ilkökul öğrencilerinin empatik eğilimlerini belirlemek amaçlanmış ve 5 maddesi bilişsel empati, 7 maddesi duygusal empati ve 5 maddesi davranışsal empati olmak üzere toplam 17 madde ve üç faktörden oluşan bir ölçek ortaya konmuştur. Çengel, Yıldız ve Alkan (2022) bir devlet üniversitesinin farklı fakülte ve yüksekokullarında çalışan 163 akademisyen ile birlikte yürüttüğü çalışma sonucunda "COVID-19 Salgını ile Acil ve Zorunlu Uzaktan Öğretime Geçişe Yönelik Akademisyen Tutum Ölçeği"ni geliştirmiş, Öğrenmeye Yönelik İstek, Öğrenmeyi Önemseme ve Öğrenmeden Kaçınma olmak üzere ölçeğe dair 3 boyut tespit etmiş, öğrenme öğretme faaliyetleri içerisinde aktif rol oynayan akademisyenlerin acil ve zorunlu öğretime geçişe yönelik görüş ve tutumlarının ortaya konulmasının süreci iyileştirmek adına önem arz edeceğini tartışmışlardır. Büyük (2023) tarafından geliştirilen ölçek ise dijital çalışmalarda kullanılan yakın dönem araştırmalardandır. Araştırmacı, 18 yaş ve üzerindeki bireylerin dijital medyadaki mahremiyet algıları ve dijital karnaval ortamındaki

davranışlarını belirlemek için toplam 857 kişiden veri toplamış, ölçümlerin yapı geçerliliğini sağlamak amacıyla Açıklayıcı Faktör Analizi (AFA) ve Doğrulayıcı Faktör Analizi (DFA) yapılmıştır. Şen ve Tekindal (2021) tarafından geliştirilen, soru havuzu ve nihai form oluşturulmasında Delphi Tekniğinin uygulandığı, “Klinisyenlerin Akademisyenliğe ve Akademik Üretkenlik Sürecine Dair Görüş ve Beklentilerinin Değerlendirilmesi Ölçeği”nde ise araştırmacılar akademisyenlerin %85’inin akademik yayın üretmedeki temel motivasyon kaynağının bilimsel meraktan çok akademik terfi ve puan kaygısı olduğu bulgusuna ulaşmışlardır.

Uluslararası çalışmalarda da toplumsal kanaat, eğilim ve beklentiyi çözümlmek için geliştirilen ölçeklerin varlığı dikkat çekmektedir (Dogan, Ozkara & Dogan, 2020; Ackermann, Schoormans & Mugge, 2021; Rocheleau, Parker, Bujold & Gaudet, 2023; Jumabaeva & Ismailova, 2024; Mendez-Meggison, Jackson & Hein, 2024). Elbette niceliksel olarak ölçülüp değerlendirmeye elverişli olmayan kavramların ölçülmesi için geliştirilen ölçekler ve ölçek geliştirme sürecinin birlikte anılabileği araştırmalar bahsedilen çalışmalarla sınırlı değildir. Fakat bahsedilen örnekler algı, tutum, kanaat, beklenti, eğilim gibi ölçülmesi güç kavramlar hakkında hem konunun uygulama örneklerini görmek açısından hem de ölçek geliştirme sürecine ilişkin adımların anlaşılmasında fayda sağlama potansiyeli bulundurmaları bakımından elzemdir. Bahsi geçen çalışmalarda ölçek geliştirmek için araştırmacılar tarafından ilgili alan yazın taramasının yapılması, madde havuzunun oluşturulması, alan uzmanlarından yararlanılması, en çok iç tutarlılık güvenilirlik belirleme yönteminin kullanılması noktasında benzerlikler olduğu gözlemlenmektedir. Ancak bazı çalışmalarda uyum geçerliği gibi yöntemlerin yanı sıra, yakınsama ve ayırt edici geçerlik ile ilgili değerlerden söz edilmediği gözlemlenmektedir.

Şahin ve Öztürk (2018), ölçek geliştirme sürecini belli ölçütler açısından inceledikleri çalışmalarında ölçek geliştirme süreciyle ilgili sıkıntıların halen devam ettiğini, doğru bir ölçek geliştirme sürecine sahip olmadan geliştirilen ölçeklerin hatalar barındırdığını, bu nedenle de ölçek geliştirme konusunun üzerinde önemle durulması gerektiğini tespit etmişlerdir. Benzer şekilde Acar Güvendir ve Özer Özkan da (2022), en çok kullanılan veri toplama aracı olarak ölçeklerin geliştirilme ve uyarlanma aşamalarında bir birlikteliğin olmadığını, sadece birkaç aşamada benzer yöntemlerin kullanıldığını tespit ederek ölçek geliştirme ve uyarlama sürecinde izlenen aşamaları belirlemenin önemine işaret etmektedirler.

Tüm bu bilgiler ışığında, bu çalışma, her türlü araştırmanın temelinde iyi bir ölçmenin var olması gerektiği kabulünden hareketle, yeni bir ölçek geliştirme sürecinin aşamalarını yeni baştan okumamızın gerekliliğini vurgulayacak şekilde hazırlanmıştır. Bir ölçme aracı geliştirmek, ölçeğin amacını belirlemeyle başlayan nihai ölçek formunu oluşturmaya kadar uzanan, güç ve tesadüfi olarak maddeler seçmekten daha çok çaba gerektiren sistematik bir süreçtir. Bu nedenle, ölçek geliştirme sürecini aşamalar üzerinden ayrıntılandırmak anlamlıdır. Zira sosyal bilimlerde veri toplama süreçlerinde ölçme aracı geliştirmenin kendine has birtakım

zorlukları bulunmaktadır. Özellikle ölçek geliştirme sürecini yürüten araştırmacılar, sürecin hemen her aşamasında farklı sorunlarla karşılaşmaktadırlar. Bu doğrultuda literatür taramasına dayalı olarak gerçekleştirilen çalışma kapsamında, ölçek geliştirme sürecinin bilimsel aşamaları ele alınmakta, bu aşamalarda izlenmesi gereken adımlara dair temel bilgilere yer verilmekte, ölçek geliştirmede gözetilmesi gereken ilkeler ve buna bağlı olarak uygulanması gereken aşamalar sürecinde alanda yaşanan karmaşıklığı yalın bir anlatımla açıklamak hedeflenmektedir.

Çalışma kapsamında, bir ölçek geliştirilirken dikkat edilmesi gereken aşamalar, örneklem seçimi ve uygulamasının nasıl yürütüleceği, ölçek geliştirmede geçerlik ve güvenilirlik sürecinin nasıl işlediği ele alınmakta, faktör analizi yöntemleri mümkün olduğunca basit ve sade bir dille ifade edilmektedir. İstatistiksel aşamaları detaylandırmaktan çok temel adımların kolaylıkla izlenebilmesi amaçlanmıştır. Bu adımları yerine getirmek ve aşamalarda teknik detayları derinlemesine incelemek ve istatistiksel gerekleri karşılamak için, istatistikle ilgili kaynaklardan ayrıca yararlanılması gerektiğini belirtmek gerekir. Zira istatistiksel aşamaları detaylandırmak bu çalışmanın kapsamı dışındadır. Eğer ölçme aracı hazır ve aynen alınıp kullanılacaksa veya ölçme aracı yabancı bir kültürden ve dilden alınacaksa birbiri ardı sıra gelen, birbirinin yerini alan, birbiri ile yer değiştiren aşamaların olduğunu bu noktada belirtmek gerekmektedir. Bu noktalar da bu çalışmanın kapsamı dışındadır.

## **ÖLÇEK GELİŞTİRME SÜRECİNE YÖNELİK KAVRAMSAL ÇERÇEVE**

Ölçme, bir konu hakkında yapılan çıkarımların doğruluğunun, hatasızlığının, genellenebilirliğinin ve bilimselliğinin dayanak noktasıdır (Çüm, 2021, s.4). Çünkü ölçme, tüm bilim alanlarının temel dayanağı, bilimsel bilginin ön koşuludur. İlgilenilen bir bilimsel çalışmayı, araştırmanın amaçları bağlamında ölçmek için çeşitli ölçme araç, yöntem ve tekniklerinden yararlanır.

Stevens (1946, s.677), en genel anlamıyla ölçmeyi, “bir nesne veya olayın cevap kategorilerine göre sayıların atanması” olarak tanımlamaktadır. Yine Kline (2005, s.4), ölçmenin tanımını Stevens’in tanımına paralel olarak, “toplanan verilerin türüne bağlı olarak atanan sayıların farklı anlamlar taşıması” şeklinde tanımlamaktadır. Ölçme, bireyler arasındaki farkların derecesini veya miktarını saptamaya çalışma işlemidir. Gerçekte ölçülen şey bireylerin kendileri değil onlara ait olan veya onlarda bulunduğu düşünülen birtakım özelliklerin var olma derecesi veya miktarıdır (Yaşar, 2020, ss.13-14). Sadece değişkenliklerin-farklılıkların belirlenmesi olarak değil, farklılığın derecesinin de belirlenmesini sağlaması bakımından ölçme araçlarının bilimsel çalışmalar için önemini ve kapsamının daha derin okumalarla incelenmesi gerekmektedir.

Kişilerin ilgi, tutum, kişilik gibi herhangi bir zorlanma olmaksızın ortaya koydukları tipik davranışlarının düzeylerinin belirlenmesi için ölçekler kullanılmaktadır. Ölçekler, bir psikolojik yapıyı ölçme iddiasında olan, ona göre

hazırlanıp uygulanan, çeşitli istatistiksel test ve modellemelerle bu iddiaya yönelik kanıtlar elde edilerek yapılandırılan (Çüm, 2021, s.6-7), cevaplayıcıların belli veriler baz alınarak sınıflandırıldıkları (Karaca, 2021, s.120) ölçme araçlarıdır.

Ölçmeyi yapmaya yarayan bir araç ile söz konusu nitelikleri ve bireyler arasındaki nitelik farklarını ortaya koyabilecek düzeyde standardize edilmiş, belirli sayıdaki uyarıcı, madde ya da sorular bütünü kastedilmektedir (Seçer, 2015, s.49). Bir ölçme aracı olarak ölçeklerin temel işlevi, ölçme konusu olan özellikler bakımından bireylerarası farklılıkları ortaya koymaktır. Toplumu, bireyi, toplumsal ve bireysel tutum, davranış ve inançların nedenlerinin ve bu nedenlere etki eden faktörlerin önem sırasının belirlenmesinde kullanılabilecek en uygun istatistiksel yöntem ölçeklemedir (Anderson, 1991, s.241). Ölçeklemede kullanılan yaklaşımlar, probleme uygulanan yaklaşıma göre “yargı yaklaşımı” ve “tepki yaklaşımı” olmak üzere iki grupta toplanmaktadır. Yargı yaklaşımında amaç, uyarıcıları, gözlemci ya da bilirkişi yargılarına dayalı olarak belirlenen bir boyutta ölçeklemek; tepki yaklaşımında ise K sayıda uyarıcıyı N kişilik gruba uygulayarak bireylerin tepkilerini toplamaktır. Bir başka deyişle, bireyler kendi yerlerini belirlerler. Thurstone yöntemleriyle yapılan ölçeklemeler bu anlamda “yargı yaklaşımına”, Likert yöntemi ile yapılan ölçek geliştirme yaklaşımı ise “tepki yaklaşımına” tipik örnek oluşturmaktadır (Turgut & Baykul, 1992; akt. Koçak & Çokluk Bökeoğlu, 2021, s.1582; Anıl & Güler, 2006, s.31). Tanımlanan bu yaklaşımlara göre hazırlanabilecek ölçme araçlarının türü ve teknik özellikleri, yapılacak işlemler, madde seçme ve analiz süreçleri hatta yorumları bile farklılık gösterecektir.

Her bir amaç doğrultusunda geliştirilecek ölçeklerin, kapsamı, madde tipleri ve formatları, cevaplanış biçimleri, puanlanışları, hesaplanacak madde istatistikleri ve yorumlanması değişiklik gösterecektir (Kan, 2020, s.243). DeVellis (2022, s.85), araştırmacının biçimin nasıl olacağına önceden karar vermesi gerektiğini belirtmekte ve ölçekleme yapılırken bu ölçek tiplerinden birini seçmesi gerektiğini ifade etmektedir. Örneğin, tutum ölçeği için tercih edilecek olan ölçekleme tekniği daha çok Likert tipi ölçekleme tekniği iken, daha çok % ve frekansın kullanıldığı, yanıtların sınıflamalı olduğu ölçekleme tipinde Bogardus Toplumsal Uzaklık Ölçeği tekniği kullanılabilir (Tavşancıl, 2018; Tezbaşaran, 2008).

Tüm bu bilgiler ışığında, ölçekleri hem seçerken hem de kullanırken iki önemli noktaya dikkat edilmesi gerekmektedir: (İslamoğlu & Almaçık, 2019, s.188)

1. Kullanılan ölçek, istenen bilgiyi tam, doğru ve objektif olarak ölçebilecek midir?
2. Kullanılan ölçek, araştırmanın hipotezlerini test etmeye hizmet edecek midir ve uygulanması düşünülen test tekniklerine elverişli midir?

Zira iyi bir ölçeğin bu sorulara yanıt vermesi gerektiği açıktır. Çünkü ölçme aracı geliştirildikten sonra, belirli bir kavramı ölçmek üzere geliştirilen söz konusu

aracın, değişkeni “doğru olarak ölçtüğünden” ve gerçekten “ölçmeyi amaçladığı kavramı ölçtüğünden” emin olmak gerekmektedir. Bu sorulara verilecek yanıtlar araştırmanın daha geçerli ve güvenilir olmasına katkı sağlayacaktır.

Araştırmacı, belli bir konu ile ilgili algı ve değerlendirmeleri, tutum, kanaat ve beklentileri araştırmak için ölçeklere ihtiyaç duyuyorsa ya hazır olan bir ölçeği kullanabilir ya başka bir dilde geliştirilen bir ölçeği uyarlayabilir ya da yeni bir ölçek geliştirebilir. Delamere ve diğerlerinin (2001, s.20) McDougall ve Munro’dan aktardığı üzere, ölçek geliştirmek için çeşitli yaklaşımlar mevcuttur. Bunlardan ilki daha önce geliştirilmiş bir ölçeğin seçimi ve kullanımı, ikincisi mevcut bir ölçeğin değiştirilmesi veya yeni maddelerin mevcut bir ölçeğe eklenmesi, üçüncüsü ve en zahmetlisi yeni bir ölçeğin geliştirilmesidir. Ölçek geliştirme, bireyin ölçülmesi amaçlanan sadece ilgili özelliğini uyaracak uyarıcılar takımını ve bu uyarıcılara uygun tepki kategorileri oluşturma süreci ve işleminin adıdır (Erkuş, 2019, s.15). Ölçek geliştirmede tek ve nihai amaç, bireyin doğrudan gözlenemeyen ölçülen özelliğinin ne ve nasıl olduğunu ortaya çıkarmak, ona en uygun madde ve yapıları belirleyip yapılandırılmaktır (Erkuş, 2012, s.280). Başka bir deyişle, ölçek geliştirmenin amacı belirli bir yapının farklı boyutlarını yakalayarak yapıyı bir bütün olarak yeterince ölçen bir araç geliştirmektir (Wymer & Alves, 2013). Her ne amaca hizmet ederse etsin ölçek geliştirmek net biçimde sınırların çizildiği, sistematik analizin temel alındığı bir sürece işaret etmektedir.

Ölçek geliştirmenin iki aşamalı bir iş olduğunu söylemek mümkündür. Birinci aşama, ölçülecek olanın kavramsallaştırılmasıdır, ikinci aşama işlemselleştirmedir (akt. İslamoğlu ve & Almaçık, 2019, s.168). Ölçülecek olgunun tanımlanması ve sınırlarının belirlenmesi (kavramsallaştırma) ve kavramın ölçüm türünün belirlenmesi (işlemselleştirme) için gerekli bazı koşullar bulunmaktadır. Gerek ölçek geliştirme sürecinde gerekse var olan bir ölçek kullanılacağında koşulların sağlamlığı çok önemlidir. Bu koşulların başında, ölçme aracının amaçladığı şeyi gerçekte ölçüp ölçmediği gelmektedir. İkinci koşul ise, ölçme aracının tekrar kullanıldığında aynı sonuçları vermesi, diğer bir ifade ile tutarlılık ve tekrar edilebilirlik ile ilgilidir.

Ölçülen yapının ne ve nasıl olduğunun ortaya çıkarılması hususunda geliştirilecek ölçek için belirli işlem adımlarının izlenilmesi yapıya uygun doğru, geçerli ve güvenilir bir çerçeve çizmek açısından oldukça önemlidir Türkiye Ölçme Araçları Dizini’nde (2024) 13.478 ölçek geliştirme ve uyarlama çalışması yer almakta ve bu sayı gittikçe artmaktadır. Burada dikkat edilmesi gereken nokta, ölçek geliştirme aşamalarının dikkatli bir şekilde takip edilmesidir. Çünkü bir ölçeğin geçerli ve güvenilir olması için, ölçeğin geliştirilmesi ve kullanılması aşamalarında bir çok kriter ve standarda uygun çalışılması ve yorum yapılması gerekmektedir. Aksi halde ölçeğin geçerlik ve güvenilirliği düşerek, ölçeğin ülke düzeyinde ve hatta uluslararası düzeyde kullanıldığı çalışmalarda bir takım hatalar ve taraf tutmalara zemin hazırlanmış olacaktır (Karakoç & Dönmez, 2014). Bir ölçeğin geliştirilmesi sürecinde literatürde kabul gören ölçek geliştirme kriterlerine uyulması beklenir



(Worthington & Whittaker, 2006; Gül, Çokluk & Doğan Gül, 2015; Erkuş, 2019; Cohen & Swerdlik 2020; Acar Güvendir & Özer Özkan, 2022). Hinkin (1995) 6 basamaklı; Yurdabakan ve Çüm (2017) 9 basamaklı; Çarkcı (2020) 14 basamaklı; Carpenter (2018) 10 basamaklı bir süreci önermektedir. Bu çalışmaların hemen hemen tümünde benzer bir mantığın takip edildiği görülmektedir. Yeni bir ölçek geliştirmek üzere araştırmacıların sunduğu basamaklar kimi noktalarda farklılık gösteriyor olsa dahi, aşamaların özü göz önünde bulundurulduğunda ölçek geliştirme sürecinin spesifik bir izleği takip ettiğini söylemek mümkündür. Önerilen modeller arasındaki fark daha çok izlenen adımlarda amaca uygun olarak kullanılan farklı yöntemlerden kaynaklanmaktadır. Örneğin, ölçek geliştirme çalışmalarında örneklem büyüklüğünün madde sayısının 10 katı (Nunnally & Bernstein, 1994), 5 katı (Bryman & Cramer, 2001) en az 3-4 katı (DeVellis, 2022) olmasına dair görüşlerin varlığı farklılıklara neden olmaktadır.

## **ÖLÇEK GELİŞTİRME SÜRECİNİN AŞAMALARI**

Daha önceden hazırlanmış hala geçerli bir ölçek yardımıyla veri toplamanın araştırmanın amacına hizmet etmediği durumlarda araştırmacı, çalışmanın amacına uygun bir ölçme aracını kendisi geliştirmek zorundadır. Araştırmanın amacına uygun bir ölçek geliştirme sürecinin nasıl yürütülmesi gerektiği ise bir dizi işlemsel ve kuramsal açıklımla açıklanır bir sürece işaret etmektedir.

Bir ölçeğin geliştirilmesi sürecinde literatürde kabul gören ölçek geliştirme kriterlerine uyulması beklenir. Bu bölümde, araştırmacıların nitelikli ölçme aracı geliştirmek, ölçme sürecinin geçerli ve güvenilir olmasını sağlayacak önlemleri almak için izlemeleri gereken temel aşamalara yer verilecektir. Ölçek geliştirme sürecinin aşamaları, sosyal bilimler bağlamında tanımlanan yerini mümkün olduğunca yalın bir anlatım ve açıklamalarla doğru biçimde okuyabilme hedefi gözetilerek aşağıdaki gibi oluşturulmuştur.

### **Geliştirilmek İstenen Ölçme Aracının Amacının Belirlenmesi**

Ölçek geliştirilmenin ilk adımı ölçeğin tam olarak neyi ölçeceğinin belirlenmesidir. Geliştirilecek ölçeğin mutlaka teorik arka planının sağlanması gerekmektedir. Ölçeği geliştirmeden önce her zaman ilgili olabilecek tüm sosyal bilimler teorileri göz önüne alınmalı, ölçülecek yapı ve ölçeğin kendisi spesifik olmalıdır. Ölçek geliştirme sürecine hedef yapının net bir kavramsallaştırılmasıyla başlamak esastır (Altunışık, 2022, s.227). Çarkcı (2020, s.28), ölçülecek olan kavram/yapının çerçevesinin ölçek geliştirme sürecinin en başında açık, net, ölçülebilir ve gözlemlenebilir şekilde ortaya konulması gerektiğini vurgulamaktadır. Zira bu vurgu, ölçek geliştirme süreci için genel çerçevenin çizilmesi açısından önemli ve gereklidir.

Ölçme aracının hangi amaca yönelik olarak geliştirileceğinin belirlenmesi, belirlenen amacı kapsayacak şekilde sınırlandırılması gerekmektedir. Bu noktadan itibaren sorulmaya başlanan sorular ise ölçeğin hedef grubunun kimler olduğu, ölçeğin ne derece kültürel özelliklere hitap ettiği, ölçme aracının nasıl yönetileceği, ölçeğin uygulama koşullarının neler olduğu, ölçeğin uygulama ve tamamlama sürecinin ne kadar olacağı, ölçme aracından elde edilen puanlara nasıl anlam verileceği şeklindedir (Seçer, 2015, s.61; Ocak, 2019, s.262; Dinçer, 2021, s.113) şeklindedir. Bu sorulara yanıt verebilmek için araştırmacı, ölçeği hazırlamaya başlamadan önce ölçülecek yapı hakkında derin okumalar ve incelemeler yaparak ölçülecek yapının tanımını yapmalı, spesifik bir şekilde nelerin kapsandığını ve nelerin hariç tutulduğunu belirlemelidir.

Ölçek geliştirme sürecinde ihtiyacın belirlenmesi aşaması hâlihazırda ilgili amaca yönelik bir veri toplama aracının olup olmadığını saptamakla başlar (Seçer, 2015, s.59). Bu aşamada, yeni bir ölçek geliştirme çalışmasının gerekliliğinin gerekçeleriyle birlikte ortaya konulması ve bu ölçeğin alanda hangi boşluğu dolduracağını belirtmesi gerekir. Gudekli ve diğerleri (2022, s. 65-66) tarafından geliştirilen “Haber Medyası Okuryazarlığı Ölçeği”nde araştırmacılar, yeni bir ölçek geliştirilmesine duyulan ihtiyacı, medya okuryazarlığı kavramını temel alan ölçekler geliştirilmesine rağmen Türkçe literatür tarandığında haber medyası okuryazarlığına ilişkin geliştirilmiş olan herhangi bir ölçme aracının bulunmayışı olarak açıklamaktadır. Ayrıca var olan ölçeklerin ölçülmek istenen kavram için yeterli olmadığını, ölçek geliştirme çalışmasına katılanların, haber medyası okuryazarlığının öneminin üst düzeye taşındığı Covid-19 salgını dönemini yaşamakta olan bireyler arasından seçilmesinin önemine vurgu yapmaktadırlar. Ölçme aracının amacının tanımlaması okuyucuyu ölçek geliştirmenin gereğine ikna etmelidir. Bu adımdaki kararsızlık ya da belirsizlik, geliştirilmiş ölçek ile elde edilen bilgilerin ihtiyacı karşılamamasına, geliştirilmiş ölçeğin ilgili konu ile alakalı hâlihazırda güvenilirliği ve geçerliği bulunan bir ölçme aracının tekrarı olmaktan öteye geçilememesine yol açacaktır.

### **Konuya İlişkin Literatür Taramasının Yapılması**

Ölçek geliştirme sürecinde mutlaka bir teorinin desteğinin olması beklenir. Bu açıdan yapılması gereken ilk adım incelenen yapının tam ve detaylı bir kavramsallaştırmasının ve teorik bağlamının geliştirilmesidir. İlgili alanda uygun bir teorinin bulunmaması durumunda araştırmacı yapacağı tanım ışığında yapıya ilişkin bir model geliştirmelidir (Altunışık, 2022, s.228).

Ölçek geliştirme sürecinde, uyarıcı oluşturmada hareket noktası, kuram ve kavramsal temeldir; bu temel hatalı (eksik, fazla, yanlış) ise ölçek de hatalı geliştirilmiş olur (Erkuş, 2019, s.16). Temel yapıyı ifade etmek için ilk olarak çalışma konusu ile ilgili kapsamlı bir literatür taraması yapılmalı, aynı soruna nasıl yaklaşıldığını görmek amacıyla konu hakkında daha önce geliştirilmiş veri toplama araçları varsa bunlar incelenmeli ve araştırmanın amacına/amaçlarına hizmet edecek bilgiler açıkça, eksik ya da fazla olmaksızın saptanmalıdır (İlhan, Güler & Taşdelen

Teker, 2020, s.87; Yılmaz, Altınkurt & Çokluk, 2011, s.345). Bu taramada öncelikli amaç, diğer araştırmacıların hem aynı yapıyı hem de yakından ilişkili yapıları nasıl kavramsallaştırdıkları ve değerlendirdiklerine yönelik önceki girişimlerin net bir şekilde anlaşılmasıdır. İyi bir literatür taraması hedef yapının doğasını ve kapsamını netleştirmeye hizmet ederken aynı zamanda önerilen ölçeğin gerçekten gerekli olup olmadığı konusunda da araştırmacıya yol gösterecektir (Altunışık, 2022, s.228). Özkaynar (2020, s.86-92) tarafından geliştirilen “Seçmen Aidiyet Ölçeği”nde, araştırmacı, literatür taraması ile ölçülecek niteliğin tüm yönlerini detaylı bir biçimde açıklamış, kuramsal dayanakları betimlemiş, sosyal psikoloji, siyaset sosyolojisi, siyaset felsefesi, siyasal iletişim, düşünceler tarihi, popülizm gibi konunun ilişkili olduğu diğer değişkenlerden farklılaştığı yanları ortaya koymuştur. Literatür taraması, amacı anlamlı bir şekilde ortaya koyma, ölçme sonuçlarını birtakım istatistiksel yöntem ve teknikler kullanarak analiz etme ve amaca bağlı olarak sonuçları yabancı ve yerli literatüre göndermeler yaparak tartışmanın ifadesi olarak önemlidir.

### **Madde Havuzunun Oluşturulması ve Maddelerin Yazılması**

Ölçülmek istenen niteliğe ilişkin kavram ya da değişkenler tanımlandıktan sonra hatasız ya da hata olasılıkları azaltılmış şekilde ölçme yapabilmenin temel bir diğer karakteristiği, ölçülecek özelliklere dair madde havuzu oluşturulmasıdır. Madde; ilgili özelliğin sadece ve sadece bir parçasını uyaran, kendi başına bir anlam ifade eden ve puanlanan, bir ölçeğin en küçük parçasıdır (Erkuş, 2022, s.16). Madde yazımında DeVellis (2022, ss.76-85) tarafından sunulan önermeler dikkate alınmalıdır. DeVellis’in belirttiği üzere madde havuzunun oluşturulması hususunda önemli olan, ölçeğin amacını yansıtan maddelerin seçilmesi, bir ölçeği güçlendiren ve zayıflatan madde özelliklerinin ayırt edilmesine olanak sağlayan artıklık durumu, havuzdaki madde sayısı, iyi ve kötü maddelerin özellikleri, olumlu ve olumsuz ifadeli maddelerin belirlenmesidir.

Madde havuzunun geliştirilmesi konusunda izlenebilecek iki yaklaşım bulunmaktadır. Bunlardan biri, tümdengelim yaklaşımıdır. Tümdengelim ile araştırmacı, ilgili konuda geniş bir literatür taraması yapmakta, mevcut ölçekleri taramakta ve geliştirilecek olan ölçeğin kuramsal yapısına ve amacına uygun bir şekilde taradığı benzer ölçeklere dayalı maddeler üretmektedir (Hinkin, 1995, s.96). Bu noktada hatırlatılması gereken bir ayrıntı da tablo halinde madde havuzuna dahil edilen maddeleri içeren ölçeklerin ve bu ölçeklerin içerdikleri yapıların verilmesi gerektiğidir.

İkinci olarak tümevarım yaklaşımı kapsamında ise nitel araştırma tekniklerinden yararlanılmaktadır. Araştırmacı, odak grup görüşmeleri, derinlemesine görüşmeler gibi tekniklerden yararlanarak hedef kitleye açık uçlu sorular sormakta ve onlardan elde ettiği nitel bilgilere dayalı olarak madde üretmektedir (Kapuscinski & Masters, 2010, s.196). Ölçülmek istenen yapıyı açıkça

belirlemek için ölçeğin uygulanacağı hedef kitleyi temsil eden bir grupta yapılacak derinlemesine görüşmeler ve odak gruplardan elde edilen sonuçlar madde yazımı sürecine destek olarak kullanılabilir. Zira her iki teknikle ölçülmek istenen özelliği derinlemesine açabilmek mümkün olmaktadır. Derinlemesine görüşmeler ile ölçülmek istenen konu hakkındaki algılamaları keşfetmek mümkündür. Derinlemesine görüşmeleri analiz ederek temaları belirlemek ve bu temalar üzerinden madde havuzunun çerçevesini belirlemek mümkündür. Benzer şekilde odak grup görüşmeleri ile ölçülecek özelliğe dair görüşlerin, tutumların ya da tercihlerin oluşma dinamiklerini gözlemek madde havuzunun hazırlık aşaması için önemli bir olanak sağlar. Odak gruplar ve derinlemesine görüşmelerin görüşülen kişinin gözünden bilgi sağlanması aynı zamanda literatür taraması sonucunda ortaya konulan olası boyutların ne kadar öne çıktığı hakkında da fikir verebilir. Aydın (2022, s.51), “Dijital Liderlik Ölçeği”nin geliştirilmesi sürecinde madde havuzunu oluşturmak için üç ayrı odak grup yapmış, bu görüşmelerden elde ettiği verileri içerik analizi tekniği kullanarak analiz etmiş ve böylece, ortaya çıkan kod ve temaları kuramsal yapının çerçevesi için kullanmıştır.

Ölçülecek özelliğe ilişkin maddeleri oluşturmak için hedef kitleyi temsil edecek şekilde bir örneklem grubundan konuya ilişkin bir kompozisyon yazmaları da istenebilir (Tavşancıl, 2018, s.141). Elde edilen kompozisyonlar analiz edilerek, ölçülecek özellikle ilgili çok sayıda madde derlenebilir. Genellikle bu teknikler bir arada kullanılarak kapsamlı bir madde havuzuna ulaşmak amaçlanır. Böylece, hem ölçülmek istenen konunun boyutları belli olur hem de maddeleri oluşturmak ve seçmek kolaylaşır.

Loevinger’in (1957, s.659) belirttiği gibi, havuzda yer alacak maddeler, ölçülmesi beklenen özellik ile ilgili bilinen tüm alternatif teorilerin öngördüğü özellikleri içerebilecek tüm olası içerikleri örnekleyecek şekilde seçilmelidir. Maddeler özünde yapıyla ilgili ifadelerdir. Bu nedenle her maddenin içeriğinin ilgililenilen yapıyı yansıtması gerekmektedir. Özellikle de başlangıç madde havuzunda yapının tüm içerik alanlarına ait çok sayıda ifadenin olması önemlidir. Yapıyı oluşturan tüm alt boyut veya yönlerin ölçekte yer alabilmesi için madde havuzunun büyük olması gerekir. Çünkü başlangıç madde havuzundaki madde sayısı ne kadar çok olursa, nihai ölçeğin kalitesi de o derece iyi olacaktır (Altunışık, 2022, s.229).

Bir madde ile birden fazla belirti ya da niteliğin ölçülmemesi gerektiğini ifade eden Seçer (2015, s.64), madde yazımında şu konulara dikkat edilmesi gerektiğini vurgulamaktadır: Ölçekte yer alan maddeler ilgili niteliğe ilişkin tutumun hem olumlu hem olumsuz yanını ölçmeye çalışmalı, madde içeriği geçmişten ziyade şimdiki duruma yönelik olmalı, her bir madde ilgili duruma ilişkin nötr ve uçlarda ifadeler içermemeli, maddelerde kullanılan kelimeler güncel ve ölçeğin hedef kitlesi tarafından anlaşılabilir nitelikte olmalı, Türkçe yazım ve dilbilgisi kurallarına uygun olmalı, maddeler soru cümlesi yerine düz cümle olarak yazılmalıdır.

Tavşancıl'ın da (2018, ss.117-119) aktardığı üzere, bir ölçeği oluşturacak madde veya ifadelerin seçiminde başvurulacak ölçütler vardır. Bu çerçevede maddelerin ilgililik, ayırıcılık ve yeterlik ölçütlerini karşılaması gerektiğini söylemek mümkündür. İlgililik, ölçek maddesinin üzerinde ölçüm yapılan nitelik ile ilişkisinin bulunması ya da söz konusu niteliğe ilişkin cevaplar elde edebilmesidir. Yeterlikte ise ilgili madde havuzundaki her belirti veya semptomların her birini kapsayacak şekilde ve bu belirtilerin her birinin en az üç katı kadar madde yazılması gerekmektedir (Seçer, 2015, s.69; Güler, 2019). Örneğin nihai ölçekte ölçülecek özelliğe yönelik iki madde olması isteniyorsa deneme formunda bu özelliğe ilişkin 4-6 soru yer almalıdır. Böylece deneme uygulaması sonucunda bazı maddeler ölçekten çıkarılsa dahi ilgili özelliği ölçen başka maddeler bulunabilecek ya da o özelliği en net şekilde ölçen madde nihai ölçüğe alınabilecektir.

Bir ölçekte ölçeğin amacı ve ilgili kavramsal yapıyı ve altyapıları temsil edecek sayıda madde olması gerekir. Deneme formunda yer alacak madde sayısına ilişkin kesin bir kural olmamakla birlikte esas ölçüğe konulması amaçlanan madde sayısının 3 veya 4 katı kadar fazla maddenin yer alması önerilmektedir (Atılğan, 2019, s.284; Tezbaşaran, 2008, s.14, DeVellis, 2022, s.81). DeVellis (2022, s.80) ilgili içeriğe dair maddeler oluşturmanın zor olduğu ya da iyi bir iç tutarlılık için çok fazla maddenin gerekmediği durumlarda, başlangıçtaki madde havuzunun, nihai ölçek formunun %50'sinden daha fazla olacak şekilde daha küçük olabileceğine işaret etmektedir.

Madde havuzu oluşturulurken hangi madde türünün ve derecelendirme sisteminin kullanılacağına da karar vermek gerekir. Araştırmacı ilgili niteliği ölçmek için iki seçeneğe maddeler (doğru/yanlış, evet/hayır, var/yok vb.), çoktan seçmeli maddeler, dereceleme türü maddeler, eşleştirmeli maddeler, sıralama gerektiren madde türlerinden en uygun olan madde türünü seçmelidir (Seçer, 2015, s.66). Örneğin, Likert tipi ölçeklerde kullanılan katılma derecesi, sıklık derecesi, önem derecesi gibi cevaplama seçeneklerinden biri tercih edilerek ölçeğin nasıl değerlendirileceği belirlenmelidir (Tavşancıl, 2018, s.146).

Altunışık (2022, s.229) ölçek geliştirme sürecinin tekrarlı işlemler süreci olduğunu altını çizmektedir. Süreç boyunca sürekli analizler ve değerlendirmeler ile zaman zaman havuzdaki bazı maddelerin çıkarıldığını veya düzeltildiğini bazen de yeni maddeler eklenerek yapının tanımını karşılayabilen bir maddeler havuzunun yaratıldığını vurgulamaktadır. Havuzda bulunan tüm maddeler araştırmacı tarafından belirlenen kriterlere göre ön değerlendirme ve ön elemeye geçirilir. Bu sürecin sonunda olası maddelerin yer alacağı ölçek taslak formu oluşturulur. Yazılan maddelerin gözden geçirilmesi ve ölçek taslak formunun değerlendirilmesi için uzman görüşü şarttır.

### **Uzman Görüşünün Alınması**

Ölçeğe konu olan niteliğe ilişkin daha önceden yapılan araştırmalar, geliştirilen benzer ölçekler yoluyla elde edilen ve hedef kitleye yöneltilecek maddelerin kapsam açısından uygunluğunun belirlenmesi için alanında uzman olan kişilerden görüş alınması sürecin ayrıncı bir diğer aşamasıdır. Literatür taramasının ardından hazırlanan maddelerin, ilgili amaca ne kadar uygun olduğu noktasında ölçülmesi hedeflenen nitelik ile ilgili daha önceden çalışmış uzman kişilerin görüşüne başvurmanın zaruri olduğu özellikle vurgulanmalıdır. Çünkü bu yolla, ölçek taslak formundaki maddelerin kapsam geçerliği de sağlanmış olur.

Bu aşamanın farklı alandan uzmanların iş bölümünü gerektiren bir süreç olduğu, ölçme değerlendirme, dil ve alan olmak üzere üç uzmanın desteğiyle yürütülmesi gerektiği vurgulanmalıdır. Uzman görüşü alınarak, ölçek maddelerinin “ölçek maddesinde olması gereken özellikler” bakımından uygun olup olmadığı, ölçek maddelerinin ilgili kavram/yapıyı ölçecek niteliğinin olup olmadığı, hedef kitlenin gelişimsel özelliklerine uygun olup olmadığı, dilsel, anlamsal ve yazımsal bakımdan uygunluğu çerçevesinde analiz edilir (Atılğan, 2019, s.284; Acar Güvendir & Özer Özkan, 2022, ss.27-28). Uzmanlardan, uzman değerlendirme formunda yer alan her bir maddenin uygunluğunu kendilerine verilen tanım çerçevesinde değerlendirmeleri istenir. Uzman grubu literatürde sıklıkla kullanılan Lawshe (1975) tekniği, Davis (1992) tekniği gibi çeşitli teknikler aracılığıyla maddelerin gerekliliğinin, anlaşılabilirliğinin ve özgüllüğünün değerlendirilmesini yapar. DeVellis (2022, s.100) uygunluğun her bir madde için yüksek, orta ya da düşük gibi değerlendirilebileceğini belirtmektedir. Özay ve Bayrakçı (2022, s.84) tarafından haber üreticilerinin veri gazeteciliği yetkinliklerini ortaya koyma amacıyla geliştirilen “Veri Gazeteciliği Ölçeği”nin kapsam geçerliliği için Davis tekniği kullanılarak yedi alan uzmanın görüşüne sunulması araştırmacıların saha bilgisine katkı sağlaması açısından önemli bir örnektir. Bayrakçı (2020, s.53) tarafından üniversite öğrencilerinin ve mezunlarının dijital okuryazarlık düzeylerini ortaya çıkartmak amacıyla geliştirilen “Dijital Okuryazarlık Ölçeği” 11 uzman tarafından hem Davis hem de Lawshe tekniğine göre değerlendirilmiş ve her bir maddenin temsil ettiği dijital okuryazarlık düzeyi ortaya konmuştur.

Araştırmacı uzmanların değerlendirdikleri maddelerde belirttiği öneri ve düzeltmelerin ardından ölçek maddelerini günceller ve ölçeğe ilk şekli verir. Araştırma ekibi ve uzman görüşleri ile maddelerin gözden geçirilmesinin ardından ölçeğin ilk taslağı oluşturulur.

### **Ölçek Uygulama Formunun Oluşturulması**

Ölçeğin ilk şekli oluşturulduktan sonra uygulama formu oluşturulurken ölçek metnin başına bir yönerge eklenmelidir. Bu yönergede ölçeğin amacına, elde edilen verinin hangi amaçla kullanılacağına, ölçeğin nasıl doldurulacağına ilişkin bilgilere yer verilmelidir (Seçer, 2015, ss.69-70). Açık, net ve anlaşılır bir yönerge, araştırmanın genel hatlarını, ölçeğin geliştirilme amacını, cevaplamanın ortalama kaç dakika süreceğini ortaya koymalıdır. Ölçek formu son halini almadan önce alan uzmanlarından görüş alınmalıdır.

### **Ön Deneme Uygulamasının Gerçekleştirilmesi**

Ön deneme, ölçeğin deneme uygulaması yapılmadan önce küçük bir grupta uygulamasıdır. Bu süreçte maddelerin açık, net ve anlaşılır olup olmadığının kontrolü yapılırken, ölçeğin ortalama cevaplama süresi de saptanır. Ön deneme uygulamasının, esas deneme uygulamasında yer alacak hedef kitleden özellikle uç grupları (ilgili yapının/değişkenin ranjı) temsil eden başka bir deyişle, mümkün olduğunca ölçülecek özelliğe farklı düzeylerde sahip oldukları düşünülen 10-15 kişi üzerinde yapılması yeterli olacaktır. Bu süreç mutlaka birebir ve mümkünse yüz yüze yapılmalıdır; çünkü araştırmacı sorular sormalı, katılımcıların davranışlarını gözlemeli ve notlar almalıdır (Acar Güvendir, 2022, s.38). Birebir uygulamada, cevaplayıcıların yüksek sesle bu konularda geri bildirim vermeleri istenerek anlaşılmayan yerler belirlenerek gerekli düzeltmeler yapılır. Bu aşama 8-10 kişiden toplanan veriler üzerinde analiz yapma amacı taşımaz; sadece aksayan, uygun olmayan noktaların saptanması amacına hizmet eder (Erkuş, 2022, s.22). Bu aşamada her formda katılımcıların ihtiyaç duydukları takdirde önerilerini yazabilecek bir alan da bırakılabilir. Taslak ölçeğin ilk ön denemesinin ardından ölçek yeniden düzenlenir ve gerekirse ikinci ön deneme farklı sosyo ekonomik gruplardan rastgele seçilen kişilerle yürütülür. Belirtilen problem ve görüşlere ilişkin düzenlemeler yapıldıktan sonra ölçeğin deneme uygulaması için hazır hale getirilmesi ve pilot uygulamanın gerçekleştirilerek ölçeğin geçerlik-güvenirlik çalışmasının yapılması gerekir.

### **Deneme Uygulamasının Gerçekleştirilmesi**

Deneme uygulaması, ölçeğin, gerçek koşullarda ve gerçek bir çalışma grubu üzerinde yürütülmesidir (Erkuş, 2022, s.38). Bu uygulama, bu aşamaya kadar yapılanların alanda test edileceği, verilerin toplandığı ve ölçek geliştiricinin en dikkatli olması gereken ve inisiyatifinin en az olduğu bir aşamadır (Acar Güvendir, 2022, s.22). Bu aşamanın temel amacı, taslak ölçeğin, esas uygulama öncesi sınanması başka bir deyişle, provasının yapılmasıdır. Bu aşamada, ölçme aracında yer alan maddelerin kavramsal yapıyı yansıtmayı yansıtmadığı, ölçülmek istenen niteliği ölçmede yeterli olup olmadığı, maddelerin birbirleriyle ne kadar ilişkili olduğu, verilerin amaca uygun olarak toplanıp toplanmadığı, verilerin planlandığı şekilde işlenmeye ve çözümlenmeye uygun olup olmadığı gibi soruların cevapları aranır.

Deneme uygulamasına kaç kişinin dahil edilmesi gerektiği başka bir deyişle, örneklem büyüklüğü oldukça önemli noktalardan biridir ve bu büyüklüğün ne kadar olması gerektiğine ilişkin kesin bir kural yoktur. Ancak literatürde ölçek geliştirme sürecinde kullanılacak olan grubun kaç kişi olması gerektiği yönünde madde sayısına, faktör sayısına, ortak varyanslar ve faktör doygunluğuna, ölçülen özelliğin temsiliyetine göre verilen öneriler bulunmaktadır (Acar Güvendir, 2022, ss.39-47).

Kan (2013), ölçeğin deneme formunun ne kadar çok kişiye uygulanırsa, uygulama sonrasında yapılacak olan analizde rastlantısal hata faktörünün o kadar azalacağına vurgu yapmaktadır. Bu noktada önemli olan araştırmacının, esas araştırma için planlanana benzer koşullarda ve onu temsil edecek bir örneklem grubu ile çalışması gerektiğidir.

Deneme uygulaması için Tabachnick ve Fidell (2012, s.613) ve Rouquette ve Falissard (2011, s.246) ise en az 300 kişilik örneklem sayısının uygun olduğunu belirterek örneklem büyüklüğüne ilişkin kesin bir sayı önerisinde bulunmaktadır. Konecnik ve Gartner (2007, s.410), esas uygulamaya geçmeden önce kullanılan ölçeğin güvenilirlik ve geçerlik testleri için, örneklem büyüklüğünün minimum %20'sinden veri toplanması gerektiğini ifade etmektedirler. Sayıyı belirlemenin ölçek ile ne tür analizlerin gerçekleştirileceğine de bağlı olduğunu vurgulayan Kline (2005, s.35) madde başına en az 20 katılımcı kullanmak gerektiğini belirtmektedir.

DeVellis (2022, s.102) faktör sayısının önemine ve çıkarılacak faktör sayısının örneklem büyüklüğünü belirlemedeki etkinliğine işaret ederek 20 maddelik bir havuzdan sadece tek bir faktör çıkarılacaksa 300'den az bir katılımcı sayısının yeterli olabileceğini ifade eder. Erkuş'a göre (2012, s.59) deneme uygulamasında örneklem büyüklüğünün ne kadar olması gerektiği ölçülen özelliğin öngörülen yapısına ve madde analizinde yapılacak analizlere bağlıdır. Ona göre, çok çeşitli ve ayırık özelliklerden oluşan kişilik, ilgi gibi değişkenler ölçülecekse, her bir alt özelliği örnekleyecek (bireyler evreni değil, özellik evrenini) şekilde kaçınılmaz olarak büyük örneklem gerekecektir.

### **İstatistiksel Teknikler ile Ölçeğe Son Şeklinin Verilmesi**

Deneme uygulamasının ardından elde edilen veriler işlenmek ve değerlendirilmek için analiz edilir ve bu analizden yola çıkılarak nihai ölçeğe alınabilecek en uygun maddeler seçilir. Bu aşamada, geliştirilen ölçeklerin madde ve test analizleri yapılarak ölçeğin faktör yapıları incelenir. Toplanan verilerin faktör analizine tabi tutulması, faktör analizi sonuçlarına göre madde havuzundan kimi ifadelerin çıkarılması, gerekliyse yeni ifadelerin eklenmesi ve yeniden veri toplanarak yeniden geçerlik-güvenirlik kontrollerinin yapılması ile devam edecek bu süreç, en nihayet ilgili kavramı tüm boyutları ile ölçen bir ölçek elde edene kadar sürdürülür (Tayşir, 2020, s.147).

Tezbaşaran (2008, s.21), deneme uygulaması sonrasında elde edilen verilerin puanlanması "madde puanları ve ölçek puanları" olmak üzere iki grupta toplanabileceğini ifade etmektedir. Madde puanları, ölçme aracını yanıtlayan kişilerin her bir maddeye verdiği yanıttan oluşurken; ölçek puanları, katılımcıların maddelere verdikleri yanıtların toplamından oluşmaktadır.

Benzer şekilde Seçer de (2015, s.71), deneme uygulamasının iki aşamalı olduğunu ifade eder. İlk uygulamaya dayalı olarak iç tutarlık düzeyi ölçülmeli ve hangi maddelerin daha uygun olduğunu ve hangi maddelerin madde toplam korelasyonu açısından problemliliğini belirlemek için madde analizleri



yapılmalıdır. Madde analizi, ölçüğe seçilecek maddelerinin kalitesi hakkında bilgi edinme aşamasıdır. Bu süreç sonunda maddenin ölçekte yer almasına, ölçekten çıkarılmasına ya da düzeltilerek kullanımına ilişkin kararlar verilmektedir. Bu nedenle madde analizi ölçek geliştirme çalışmaları için önemli bir aşamadır (Kilmen, 2019, s.328). Madde analizinde temel amaç, maddelerin ölçme konusunda ne derece işe yaradığını belirlemek ve her bir maddenin ölçülen özelliğe sahip olan bireyler ile sahip olmayan bireyleri ne kadar ayırt edebildiğini kestirmektir (Karagöz & Bardakçı, 2020, s.261).

Madde analizinde maddelerin güçlüğü, ayırt ediciliği, güvenilirliği gibi madde özellikleri hesaplanabilir ve seçenek analizleri yapılabilir. Bu analiz süreçleriyle ilgili daha detaylı bilgi için Erdem Kara (2021) incelenebilir.

Ölçek geliştirmede madde seçimi için en yaygın olarak kullanılan yöntem iç tutarlılık analizidir. Bu yöntem madde-toplam korelasyonuna bakılarak incelenen konuyla güçlü korelasyonu olmayan maddelerin havuzdan çıkarılması için kullanılır. Altunışık (2022, s.234) incelenen yapı çok boyutlu ise faktör analizi tabanlı yöntemlerin alt boyutları ortaya koymak için daha uygun bir seçenek olduğunun altını çizmektedir. Ayrıca daha karmaşık analizlere geçmeden önce maddelere verilen cevaplardaki çarpıklık düzeyi, madde varyansları ve aritmetik ortalama değerlerinin de irdelenmesi gerekmektedir.

Tüm bu incelemelerin sonunda ölçülecek özelliği yeterince doğru ölçmediği tespit edilen maddeler havuzdan çıkarılır, geçerlik-güvenirliği yüksek bulunan maddeler ile ölçüğe son hali verilir. Başka bir deyişle, deneme uygulamasından elde edilen verilere dayalı yapılan madde analizi ve madde seçimi sonucunda nihai ölçekte yer alacak maddeler belirlenir. Bu maddelerden oluşan nihai ölçek esas gruba uygulanır.

### **Esas Uygulamanın Yapılması**

Deneme uygulaması ile test edilmiş ve ölçülmek istenen kavramları ölçtüğü tespit edilmiş ölçme aracı esas çalışmaya uygulanabilir hale gelmiştir. Hazırlanan son taslak, planlanan zaman aralığında araştırmaya katılmayı kabul edecek tüm katılımcılara onam formu ve gerekli açıklamalarla birlikte uygulanır (Sayım, 2021, s.114). Yapılan iyileştirmeler ve düzeltmeler sonrasında denemesi yapılmış ölçekle detaylı bilgi elde etmeyi amaçlayan esas uygulama yapılır ve gerekli veriler toplanır. Esas çalışma sonucunda elde edilen veriler, amaca uygun istatistiksel analiz teknikleri kullanılarak analiz edilir, araştırma bulguları literatür taramasına gönderme yapılarak tartışılır ve bilimsel çalışma tamamlanır.

Yukarıdaki aşamalar, aslında, ölçek geliştirecek araştırmacının izlemesi gereken temel aşamalardır. Araştırmacı, ölçek geliştirme sürecini başlatmadan önce, tüm bu aşamaları yerine getirecek denli güvenilir bir planlama yapmalıdır. Her bir

adımın gerekçesinin, her verinin yanılğı miktarı ve olasılıklarının bilinmesi ve bunları önleyici adımların atılması nitelikli bir ölçme için son derece önemlidir.

## **ÖLÇEĞİN GEÇERLİĞİ**

Geçerlik ve güvenilirlik, ölçek geliştirmede göz önünde bulundurulması gereken en önemli noktalar. Zira ölçek geliştirme sürecinin birbiri ardına gelen aşamaları büyük ölçüde geçerlik ve güvenilirlik ölçümlerine dayanmaktadır. İster geliştirilmiş, ister uyarlama sonucu dilimize kazandırılmış bir ölçüm aracı olsun, her araştırmada yapılan ölçmenin geçerliğini ve güvenilirliği test etmek şarttır. Zira bir ölçme aracı, ölçmek istediğini doğru ölçtüğü ölçüde geçerli, ölçmek istediği özelliği duyarlı, tutarlı, hatalardan arınmış bir şekilde ölçtüğü ölçüde de güvenilir. Zira bir ölçme aracı, ölçmek istediğini doğru ölçtüğü ölçüde geçerli, ölçmek istediği özelliği duyarlı, tutarlı, hatalardan arınmış bir şekilde ölçtüğü ölçüde de güvenilir.

Geçerlik ölçme aracınızın ilgili konuyu ne düzeyde doğru olarak ölçtüğünü belirlemektir. DeVellis (2022, s.191) geçerliğin kümülatif ve devam eden bir süreç olduğunun altını çizmektedir. Ölçeğin geçerliği; genellenen topluluklar, ortamlar, belirli uygulama detayları ya da diğer boyutların çeşitliliğinden dolayı sınırlıdır.

Geliştirilen ölçeğin geçerliğinin yani yapılan ölçmenin amaca hizmet etme derecesinin de sınanması gerekir. Geçerli bir ölçek, ölçmek istediği ne ise onu ölçmelidir ve hedeflenen amaçlar için kullanılmalı ve başka bir amaçla kullanılmadan önce gerekli geçerlik kanıtları araştırılmalıdır (Özbek, 2020, s.81). Göçer Şahin'in (2021, ss.100-102) aktardığı üzere American Educational Research Association (AERA), American Psychological Association (APA), National Council on Measurement in Education (NCME) gibi kurullar, geçerlik yerine geçerlik kanıtlarını sınıflara ayırmıştır. Geçerlik, tek yönlü bir kavram değil; kapsamı, yapısı, diğer ilgili özelliklerle olan ilişkisi gibi birden çok boyutu olan bir kanıt toplama sürecidir ve sınıflanmasına ilişkin tartışmalar bulunmaktadır. Geçerliğin bir kanıt toplama süreci olduğu göz önünde bulundurulduğunda bu kanıtlar ölçme aracının kapsamına, bireylerin yanıtlama süreçlerine, testin içyapısına, ölçülen özelliğin diğer değişkenler ile ilişkisine dayalı olabilir.

Buna göre, geçerlik kanıtlarını kapsam geçerliği, ölçüt dayanaklı geçerliği ve yapı geçerliği olmak üzere üç gruba ayırmak mümkündür (Pallant, 2016, s.18; Özbek, 2020, ss.67-77). Kapsam geçerliği, ölçeğin kapsamının (madde örnekleminin) sonucun genelleneceği durum ya da niteliğe (davranış evrenine) yakınlığını gösterir (Özbek, 2020, s.81). Yurdabakan (2008) ölçüt geçerliğinde, ölçme aracının, geçerli olduğu bilinen başka bir ölçüt ile uyumuna bakıldığını ve bunu sağlamada iki yolun olduğunu ifade etmektedir. Bunlardan ilki, geçerliği test edilen araç ile aynı amaca hizmet eden ve daha önceden geçerliği sağlanmış bir araç ile karşılaştırmak, diğeri ise ölçme aracının ölçmeyi amaçladığı nitelik açısından iyi olan grup ile zayıf olduğu bilinen grubun karşılaştırılmasıdır. Bir ölçeğin geçerliğini incelemenin bir diğeri yolu, ölçme aracında yer alan maddelerin tamamen ölçülmek istenen özellik ile ilgili olup olmadığının incelenmesidir. Güler (2019, s.48), yapıyı, bireylerde var olduğu kabul edilen ancak gözle görülmeyen özellikler olarak

tanımlanmaktadır. Örneğin; “zekâ, tutum, ilgi, kaygı vb.” gibi özellikler bireylerde var olan ve doğrudan gözlenemeyen özellikler yani yapılardır. Bu yapılar gözlenemediği için bunlarla ilişkisi olduğu kabul edilen maddelere verilen cevaplarla, bireylerin bu yapıya sahip olup olmadıkları gözlenmeye çalışılır. Yapı geçerliği, geleneksel olarak bir ölçeğin ölçtüğünü iddia ettiği yapıyı ölçebilme derecesidir (Brown, 2000, s.9). Bu geçerlik türünde amaç, bu özelliği en iyi şekilde temsil eden, bu özellik ile ilgisi olmayan başka özellikleri karıştırmadan ölçme yapıp ölçme sonuçlarını yorumlamaktır. Yapı geçerliğini sınamada uzman yargılarına başvurma, iç tutarlığın incelenmesi, diğer ölçme araçlarıyla korelasyon, gruplar arası farkın incelenmesi, madde fonksiyonlarının incelenmesi, faktör analizi, kümeleme analizi, regresyon, yapısal eşitlik modelleri veya diğer istatistiksel yöntemler kullanılabilir (Göçer Şahin, 2021, ss.109-113).

Yapı geçerliği kanıtlarını sağlamak amacıyla ölçek geliştirme süreçlerinde sıklıkla kullanılan yöntem faktör analizidir. Bu çalışmada da bu teknik üzerinde durulmaktadır. Çünkü ölçek geliştirme çalışmalarında altta yatan gizil değişken (yapı) araştırmacılar tarafından hazırlanan maddelerle ölçülmeye çalışılmaktadır (Kılıç, 2022, s.69). Ölçeğin yapı geçerliğini belirleyebilmek ve faktör yapısını göstermek üzere Açıklayıcı Faktör Analizi (AFA); AFA sonucunda elde edilen faktör yapısının veriler ile tutarlı olup olmadığını test etmek üzere Doğrulayıcı Faktör Analizi (DFA) uygulanmalıdır. Her iki analiz öncesinde de veri setinin örneklem büyüklüğü, normallik, doğrusallık, uç değerler bakımından analizi anlamlıdır (Büyüköztürk, 2002, ss.480-482; Yaşlıoğlu, 2017, s. 75; Karaca, 2020, s.165).

Kılıç’ın (2022, ss.71-72) ifade ettiği gibi, faktör analizinin ölçeğin boyutluluğu hakkında çıkarım yapmaya imkân vermesi ve her bir maddenin psikometrik olarak ne kadar kaliteli olduğuna dair analizler sunması ölçeğin yapı geçerliliğini sağlayıp sağlayamadığına dair önemli kanıtlar sunmaktadır.

Ölçme araçlarının AFA’sı yapılırken değişkenler arasında yeterli ilişki olup olmadığını anlamak için önce Bartlett Küresellik Testi uygulanır. Bu test, genel olarak değişkenler arasında ilişkinin sıfırdan farklı olup olmadığını test etmeye yöneliktir. Faktör analizinin uygulanabilmesi için bu testin sonucunun anlamlı ( $p < 0,05$ ) çıkması beklenir. Örnekleme yeterliliğini ölçmek için, Kaiser-Mayer-Olkin (KMO) testi yapılır. KMO ölçümü, çalışmanın örneklem büyüklüğünün faktör analizi için uygun olduğunu göstermektedir. Field’ın da ifade ettiği üzere, KMO örneklem yeterliliği ölçütü 0 ile 1 arasında değişen bir katsayıdır. Bu katsayının 0,5’den küçük olması durumunda faktör analizi uygulanamaz; değer 0,6-0,7 arasındaysa kabul edilebilir; 0,7-0,8 arasındaysa iyi, 0,9-1,0 arasındaysa mükemmel olarak değerlendirilir (İslamoğlu & Alınacı, 2019, ss.430-437).

KMO ve Bartlett Küresellik testi, örneklem ölçümünün yeterliliğini, verilerin ölçülebilirliğini, örtük yapının bu veri seti üzerinde incelenebileceğini

gösterdikten sonra araştırmacı, maddelerin ortak bir bileşenle ifade edilip edilmeyeceğinin bulunması için temel bileşenler ve faktör belirleme yöntemini seçmeli, faktör sayılarını belirlemeli, analiz çıktılarının okunabilirliğini arttırmak ya da daha uygun bir yapı bulmak için rotasyon yöntemini kullanmalı ve maddeleri faktör yüklerine göre sıralamalıdır. Bu işlem adımları izlendikten sonra ölçekte yer alan maddelerin ölçeğin bütünüyle uyumlu olup olmadıkları, ölçeğin kaç faktörlü bir yapı ortaya koyduğu, maddelerin hangi faktöre ne kadarlık bir güç ile yüklendiği, hangi maddelerin ölçekten çıkarılması gerektiği belli olacaktır. Hangi maddelerin hangi faktörlere ait olduğu belirlendikten sonra maddelerin ölçtüğü nitelik de dikkate alınarak faktörler isimlendirilir ve böylece ölçeğin alt boyutları oluşturulmuş olur.

Ölçek geliştirme sürecinde, yapı geçerliği kanıtları elde etmek amacıyla kullanılan güçlü analiz tekniklerinden biri de genellikle AFA sonrasında kullanılan model-veri uyumu testi olarak da bilinen Doğrulayıcı Faktör Analizi (DFA) tekniğidir. Bu teknik, genellikle ölçek geliştirme ve geçerlik analizlerinde kullanılır veya önceden belirlenmiş bir yapının doğrulanmasını amaçlar (Karagöz & Bardakçı, 2020, s.37). Çarkcı (2020, ss.72-76), DFA'nın gerçekleştirilebilmesi için bazı varsayımların sağlanması ve koşulların yerine getirilmesi gerektiğini aktarmaktadır. DFA model sonuçlarının uygunluğunun testi uyum indeksleri ile değerlendirilmektedir. Test edilen ölçüm modelinin yeterliliğini değerlendirmek için modeldeki değişkenlere ilişkin faktör yüklerine, t-değerlerine, anlamlılık ile uyum iyilik değerlerine bakılması gerekmektedir. Doğrulayıcı bir teknik olarak DFA, ölçek uyarlama çalışmalarında, daha geniş bir hareket alanına ve kullanıma sahiptir (Demir, 2022, s.134). Çömlekçi ve Bozkanat (2021, s.113) tarafından geliştirilen "Dijital Ortamda Sağlık Bilgisi Edinme ve Teyit Ölçeği" ile Çetinkaya ve diğerleri (2022) tarafından geliştirilen "Dış Görünüşle İlgili Sosyal Medya Bilinci Ölçeği" ölçme aracının yapı geçerliğine ilişkin kanıtlar sunan örnek çalışmalardır. Açıklama bağlamında Henson ve Roberts (2006); Yong ve Pearce (2013) ölçek geliştirme ve doğrulama bağlamında ise Worthington ve Whittaker (2006) tarafından dile getirilen adımların gözden geçirilmesi önerilmektedir.

## **ÖLÇEĞİN GÜVENİRLİĞİ**

Ölçeğin güvenilirliğini açıklamadan önce güvenilirlik ve geçerlik arasındaki ilişkiye değinmekte yarar vardır. Güvenirlik, ölçme sonuçlarının tesadüfi hatalardan arınlık derecesi iken geçerlik her türlü hatadan arınlık derecesidir. Güvenirliği, geçerliğin bir alt kümesi olarak yorumlamak mümkündür. Güvenirlik, geçerliğin ön koşuludur. Bir ölçeğin geçerli olması için güvenirliliğinin sağlanmış olması gerekir. Ancak güvenirliliğin sağlanmış olması ölçeğin geçerliği için yeterli değildir (Göçer Şahin, 2021, s.101). Ölçeğin homojen, kendi içinde tutarlı ve yeteri sayıda madde içermesi güvenirliliğin yüksek olduğu anlamına gelir. Ancak ölçme amacının dışında maddeler içermesi ölçeğin kapsam bakımından temsil düzeyini düşürecektir. Bu şekilde de araştırmacının geliştirmiş olduğu ölçeğin geçerliği, ilgili konuyu tam ve

doğru olarak kapsamadığı için düşük olacaktır. Dolayısıyla bir ölçme aracının güvenilir olması her zaman geçerli olacağı anlamına gelmez.

Tamamen hatasız bir ölçüm yapmak mümkün olmamakla birlikte, güvenilirlik ölçme aracının ölçme hatalarından arınık olma derecesidir (Sönmez & Alacapınar, 2019, s.132). Burada hata ile kastedilen tesadüfi hatadır. Zira Özçelik'in (2013, s.122) de belirttiği gibi, ölçülen özellik ve kullanılan araç ne olursa olsun, elde edilen ölçülere bir miktar ölçme hatası karışır. Ancak burada dikkat çekici olan şey, ölçülere karışmış olabilecek hatanın miktarı ve bunun ne kadar olabileceğidir.

Ölçme sonuçlarına (a) ölçme aracından, (b) ölçmenin yapıldığı ortamdan, (c) ölçmeyi yapan kişiden, (d) ölçme yönteminden ve (e) ölçülen değişkenden gibi pek çok faktörden kaynaklı hata karışmış olabilir (Ellez, 2014, ss.168-169). Bu hataları; her ölçüme aynı ölçüde ve aynı yönde karışan puanların ortalamasını değiştiren ama standart sapmayı değiştirmeyen sabit hatalar; ölçülen büyüklüğe, araştırmacıya veya ölçme koşullarına bağlı miktarı değişen sistematik hatalar; ölçme sonuçlarına gelişigüzel karışan, kaynağı, yönü ve miktarı kesin olarak bilinmeyen, ölçme sonuçlarına bazen pozitif bazen de negatif yönde etki eden kontrol edilemez tesadüfi hatalar şeklinde özetlemek mümkündür. Ölçmenin standart hatası güvenilirlik katsayılarının yanında bir aracın güvenilirliğinin belirlenmesinde kullanılan bir başka istatistiktir. Tam da bu noktada, sözü edilen güvenilirlik kavramını açıklamak zaruridir.

Güvenirlik, bir ölçme aracının, kararlı, tutarlı, duyarlı ve hatalardan arınık ölçümler yapması olarak tanımlanmaktadır (Yurdabakan, 2008; Anandan, 2015, s.5). Başol (2019, ss.142-143), güvenilirliği yüksek ölçümler almanın dört aşamadan oluştuğunu belirtmektedir. Burada kullanılan aracın ve grubun aynı olması önemlidir:

1. Hatasızlık; ölçme aracının ortaya koyduğu sonuçlara hatanın karışmamasıdır. Ölçmeye karışan tesadüfi hataların miktarı ne kadar azsa o ölçüde ölçümler bireyin gerçek performansını yansıtır ve güvenilirlik artar.
2. Kararlılık; Ölçme aracı ile elde edilen sonuçların belli bir arayla tekrar uygulandığında aynı veya benzer kalabilmesidir.
3. Tutarlılık; ölçme aracı aynı gruba farklı kişiler tarafından uygulandığında aynı veya benzer sonuçların alınmasıdır.
4. Duyarlılık; ölçme aracının hassas ölçümler yaptığı ölçüde duyarlı sonuçlar vermesidir.

Ve bu noktada taslak ölçeğin güvenilirliğini tespiti yönelik olarak bazı analizler gerçekleştirilmelidir. Bu yöntemler test tekrar test, eşdeğer formlar ve iki yarı güvenilirliği olarak sınıflanabilir. Test tekrar test yönetiminde bir test bir gruba iki kez uygulanır ve iki uygulamadan alınan puanlar arasındaki korelasyon hesaplanır. Bu

yöntemde maddelerin yeni bir örnekleme izin verilmez. Eşdeğer formlar yönteminde aynı testin iki eşdeğer formu aynı gruba verilerek iki testin puanları arasındaki korelasyon hesaplanır. İki yarı güvenilirliğinde ise test iki eşdeğer yarıya bölünerek, iki yarıdan alınan puanlar arasındaki korelasyon hesaplanır. Güvenirliği hesaplamak için ayrıca Alfa, Kuder Richardson 20 ve 21 iç tutarlık katsayılarından da yararlanılır (Özbek, 2020, s.81).

Ölçme aracında ölçülen niteliklerin özelliklerine göre güvenilirlik belirleme yöntemlerinden en uygun olanı tercih edilmelidir. Ölçek geliştirme araştırmalarında, ölçeğin güvenilirliği için sık kullanılan iki gösterge, test-tekrar test güvenilirliği ve iç tutarlılıktır. Ölçeğin test-tekrar test güvenilirliği, aynı örnekleme, ölçeğin iki farklı durumda uygulanması sonucu elde edilen iki puan arasındaki korelasyon değeridir. Korelasyon katsayısının 1,00'e yakın olması ölçeğin güvenilirliğinin yüksek olduğu, 0,00'a yakın olması da ölçeğin güvenilirliğinin düşük olduğu anlamına gelir. Testin güvenilirliğinin yüksek olması, test puanlarına karışan hatanın az olduğunu, güvenilirliğin düşük olması da test puanlarına karışan hatanın fazla olduğunu gösterir (Özçelik, 2013, s.124).

Ölçeklerin güvenilirlik hesaplamalarında en önemli konu iç tutarlığının belirlenmesidir. Sosyal bilimler alanında genellikle, bir ölçeği oluşturan maddelerin birbirlerine ne derece bağlı olduklarını tespit etmek için Cronbach Alfa değerine bakılır. İç tutarlılık katsayısı anlamında güvenilirlik bilgisi veren Cronbach Alfa katsayısı, maddelerin ağırlıklı olarak puanlandığı veya dereceleme ölçeğine göre seçeneklerin hazırlandığı araçlarda kullanılan bir güvenilirlik katsayısıdır (Özbaşı, 2022, s.66). Bu noktada unutulmamalıdır ki, ölçek tek boyutlu değil ise tüm ölçek için Cronbach Alfa hesaplanamaz. Cronbach Alfa için kabul edilebilir değerin 0,70 ve üzerinde olması yeterlidir (Büyüköztürk, 2002, s.171; De Vellis, 2022, s.109).

Bu ölçütlere dayalı olarak maddeler gözden geçirildikten, gerekli düzenlemeler yapıldıktan sonra araştırmacı yeni bir form oluşturur. Form, ikinci bir örneklem grubu üzerinde uygulanır ve ilk denemede yapılan işlemler yapılarak madde uyumları gözden geçirilir. Bu aşamada madde toplam korelasyon değerleri düşük olan maddeler tekrar gözden geçirilir veya ölçekten çıkartılır. Gerekirse yeniden düzenleme yapılarak ölçeğe son hali verilir.

Yukarıda aktarılan tüm aşamaları içeren deneme çalışması, araştırmada karşılaşılabilecek sorunları, ele alınan değişkenler hakkında genel bilgiyi verebildiği gibi sonuçlar hakkında da bir öngörü sağlayabilmektedir (Dinçer, 2021, ss.25-26). Zira deneme uygulaması ile araştırma yöntemi uygulanmakta, veriler toplanmakta ve analiz edilmektedir. Deneme uygulaması ile yapılmaya çalışılan şey, ölçme aracının çelişkilerini ve varsayımlarını ortaya koyarak ölçme aracını iyileştirmek, düzeltmek ya da iyileştirmektir. Böylece, araştırmacının zaman, para ve değer kaybına uğramaması için, esas çalışma ile çatışmayan, yani esas çalışmaya uygulandığında sorun çıkarmayan bir araştırma kurgusu oluşturulacak ve araştırma daha nitelikli olabilecektir. Deneme çalışmasından sonra gerekli görülen iyileştirmelerin ardından esas çalışmaya geçilir ve veriler toplanır. Esas çalışmayı güçlendirebilmek için,

deneme uygulamasının verilerinin bilimsel bir platformda sunulabileceğini de belirtmekte yarar vardır.

## **SONUÇ**

Ölçme sürecini ve ölçekleri herhangi bir çalışmanın hem tarihsel hem düşünsel hem de yöntemsel üretiminde önemli bir dönüm noktası olarak tarif etmek mümkündür. Çünkü ölçme, bir araştırmanın bilimsel kriterlere uygun olarak gerçekleştirilmesini olanaklı kılmaya çalışan evrensel bir süreç ve bilimsel araştırmaların ise temel yapı taşıdır. Var olan bir ölçeği kullanma, yabancı dilde ve farklı bir kültürde geliştirilen bir ölçeği uyarlama ya da yeni bir ölçek geliştirmenin mantık ve yöntemleri, akademik metinlerin temel konusu olmuştur. Çünkü her üç alternatifin de kendine özgü avantajlı ve dezavantajlı yönleri bulunmaktadır.

Araştırmacılar belirli özellikleri ölçmek amacıyla birçok veri toplama aracına ihtiyaç duymaktadırlar. Ölçekler, bu ihtiyacı karşılamak üzere kullanılan veri toplama araçlarından biridir. Araştırma probleminin genel odağına ve ölçülmek istenilen yapıya bağlı olarak yeni bir ölçek geliştirme niyetindeki araştırmacılar, bu ölçeğin özgünlüğü, kapsam boyutları, evreni gibi birçok değişkeni göz önünde bulundurarak hareket etmek zorundadırlar.

Bu çalışmanın hedefi, ölçme aracı geliştirme gayretinde olan araştırmacılara bir kılavuz sunmaktır. Bu kılavuzda ise literatür taramasına dayalı olarak son yıllarda sosyal bilimlerde değişen araştırma paradigması ile birlikte daha da önem kazanan ölçek geliştirme konusunun teorik alt yapısı ele alınmaktadır. Bu yapı açıklanırken alanda ölçek geliştirmeye yönelik kavramsal çerçeveler ve izlenen aşamalar hakkında alanda yaşanan karmaşıklığı yalın bir anlatımla açıklamak, bu aşamalarda istatistiksel olarak yürütülmesi gereken aşamaların neler olduğuna dair temel bilgileri vermek ve takip edilmesi gereken aşamalarda bir birliktelik sağlamak hedeflenmiştir. Bu bağlamda çalışma kapsamında, ölçme aracı geliştirme sürecinde takip edilmesi gereken çeşitli aşamaların neler olduğuna yer verilmektedir. Bu yönüyle çalışma, eğitim, psikoloji, pazarlama yönetimi, tüketici davranışları, marka yönetimi alanları başta olmak üzere pek çok alanda sayıları giderek artan ölçek geliştirme sürecinde izlenmesi gereken adımlara dair yöntemsel bir yol haritası sunmaktadır.

Ölçek geliştirme, belli işlem süreçlerinden ve basamaklarından oluşan sistematik bir yapıyı ifade etmektedir. Bu basamakların genel çerçevesinin çizilmesi, ölçülmek istenen olgunun geçerli, güvenilir, kullanılabilir bir şekilde ölçüldüğünün ortaya konulması açısından önemli ve gereklidir. Bu nedenle, bu alanda çalışma yapan araştırmacıların ölçek geliştirme sürecinin aşamalarını bilmeleri ve bu bilgilerini etkin, kontrollü ve ekonomik bir şekilde çalışmalarına yansıtılabilmeleri bilimsel çalışmanın geçerliği ve güvenilirliği açısından çok önemlidir.

Araştırmacının ölçme aracı geliştirme ile başlattığı süreçteki temel hedefi, esas çalışmanın veri analizine, bulgularının ortaya konulmasına ve bu bulguların literatüre göndermeler yapılarak tartışılmasına objektif ve standart bir ölçme aracı ile katkı sunmaktır.

Ölçek geliştirmeye karar veren araştırmacı, çalışmasının ilk adımında, ölçek geliştirmenin bir gereklilik olduğuna dair ihtiyacı gerekçelendirir. Ardından, ölçülecek yapının kuramsal temellerini, konuya ilişkin daha önceki çalışmalarda geçerliliği ve güvenilirliği belirlenmiş ölçme araçlarını inceler. Araştırmanın amacı ve literatür incelemeleri doğrultusunda, ihtiyaç duyulduğunda derinlemesine görüşmeler de yaparak elde edilen verileri inceler ve madde havuzu oluşturma adımıyla ölçek geliştirme sürecini başlatır. Taslak ölçekte yer alan maddeler uzmanlar tarafından anlaşılabilirlik, açıklık ve özgünlük açısından incelenerek değerlendirilir. Uzmanların üzerinde görüş bildirdiği maddelerde gerekli değişiklikler yapılır ve geriye kalan maddelerden deneme uygulama ölçeği oluşturulur. Bu noktada araştırmacının ölçme biçimini de belirlemiş olması gerekir. Deneme uygulamasından elde edilen veriler analiz edilir; ilk aşamada ölçeği oluşturacak maddeler değerlendirilir. Bunun için madde toplam korelasyonlarına, madde varyanslarına, madde ortalamalarına bakılır. Böylece maddelerin ölçek bütünüyle anlamlı ilişkilere sahip olup olmadığı incelenir. Ölçekteki maddelerin kaç boyutlu bir yapı oluşturduğunu belirlemek için AFA; AFA ile ortaya konulan yapının doğrulanması için DFA yapılır. Ölçek güvenilirliği sıklıkla Cronbach Alfa katsayısının hesaplanmasıyla değerlendirilir. Buna ek olarak, çalışılan konu ve hedefe yönelik olarak test-tekrar test, eşdeğer formlar, test-yarılama benzeri yöntemlerin kullanılması da mümkün hatta gereklidir de.

Bu akışa uygun ölçme aracı geliştirmek ölçülecek davranışın ya da değişkenin doğasını açıklığa kavuşturmak açısından oldukça önemlidir. Yapısında kavramsal, yönetsel ya da izlenen yol açısından eksiklikler bulunan bir ölçek ile elde edilen araştırma sonuçlarının geçerli ve güvenilir olması mümkün değildir. Ölçme aracının neyi ölçtüğü, hangi araştırma sorusuna yanıt aradığı ve bu araca neden ihtiyaç duyulduğu çalışmada gerekçelendirilmelidir. Ölçeğin kendi değerlerinin üstünlüğünü kanıtlaması yolunda, geçerlik ve güvenilirlik testleri de önemli bir yere sahiptir. Araştırmacı çalışmasında ölçme aracının geçerli ve güvenilir olduğuna ilişkin kanıtlara detaylı bir biçimde yer vermelidir. Zira ölçeğin geliştirilmesi ve kullanılması aşamalarında belli standartların göz ardı edilmemek suretiyle uygulanması gerekmektedir.

**Yazar Katkı Oranı ve Çıkar Çatışması Beyanı:** Çalışma tek yazarlı olup katkı oranı %100'dür ve herhangi bir çıkar çatışması bulunmamaktadır.

#### **KAYNAKÇA**

Acar Güvendir, M. & Özer Özkan, Y. (2022). *Tüm yönleriyle ölçek geliştirme süreci*. Ankara: Pegem Akademi.



Acar Güvendir, M. (2022). Ölçek geliştirme sürecinde örneklem büyüklüğü. M. Acar Güvendir ve Y. Özer Özkan (Eds.). *Tüm yönleriyle ölçek geliştirme süreci* içinde (ss.37-52). Ankara: Pegem Akademi.

Ackermann, L., Schoormans, J.P.L & Mugge, R. (2021). Measuring consumers' product care tendency: Scale development and validation. *Journal of Cleaner Production*, 295, 1-13.

Altunışık, R. (2022). Sosyal bilimlerde ölçek geliştirme ve değerlendirme süreci. R. Altunışık, H. Boz, E. Gegez, E. Koç, Ü. Sığırı, E. Yıldız ve A. Yüksel (Eds.). *Sosyal bilimlerde araştırma yöntemleri: Yeni perspektifler* içinde (ss.225-274). Ankara: Seçkin.

Anandan, K. (2015). *Assessment for learning*. 16 Şubat tarihinde <https://www.bdu.ac.in/cde/docs/ebooks/B-d/I/ASSESSMENT%20FOR%20LEARNING.pdf> adresinden alındı.

Anderson, L.W. (1991). Tutumların Ölçülmesi. (Çıkrıkçı, N. Çev.). *Ankara Üniversitesi Eğitim Bilimleri Fakültesi Dergisi*, 24 (1), 241-250.

Anıl, D. & Güler, N. (2006). İkili karşılaştırma yöntemi ile ölçekleme çalışmasına bir örnek. *Hacettepe Üniversitesi Eğitim Fakültesi Dergisi*, 30, 30-36.

Atılgan, H. (2019). Test geliştirme. Çıkrıkçı, R. N. (Ed.) *Eğitimde ölçme ve değerlendirme* (ss.281-314). Ankara: Anı Yayıncılık.

Aydın, K. (2022). *Eğitim örgütlerinde dijital liderlik ve örgütsel bilgelik ilişkisi* (Yayımlanmış doktora tezi). Anadolu Üniversitesi Eğitim Bilimleri Enstitüsü, Eskişehir.

Başol, G. (2019). *Eğitimde ölçme ve değerlendirme*. Ankara: Pegem Akademi.

Bayrakçı, S. (2020). *Dijital yetkinlikler bütünü olarak dijital okuryazarlık: Ölçek geliştirme çalışması* (Yayımlanmış doktora tezi). Marmara Üniversitesi Sosyal Bilimler Enstitüsü, İstanbul.

Bolarinwa, O. A. (2015). Principles and Methods of Validity and Reliability Testing of Questionnaires Used in Social and Health Science Researches. *Nigerian Postgraduate Medical Journal*, 22 (4), 195-201.

Böyük, M. (2023). Dijital Karnaval Ortamında Mahremiyet Algısı Ölçeğinin Geliştirilmesi. *Uluslararası Kültürel ve Sosyal Araştırmalar Dergisi (UKSAD)*, 9 (1), s. 129-144.

Bryman, A., & Cramer, D. (2001). *Quantitative data analysis with SPSS release 10 for windows*. London: Routledge.

Brown, J. D. (2000). What is construct validity? *Shiken: JALT Testing & Evaluation SIG Newsletter*, 4 (2) Oct 2000 (pp.8 - 12).

Büyüköztürk, Ş. (2002). Faktör analizi: Temel kavramlar ve ölçek geliştirmede kullanımı. *Kuram ve Uygulamada Eğitim Yönetimi Dergisi*, 32, 470-483. 15 Şubat tarihinde <https://dergipark.org.tr/tr/download/article-file/108451> adresinden alındı.

Carpenter, S. (2018). Ten steps in scale development and reporting: a guide for researchers. *Communication Methods and Measures*, 12 (1), 25-44.

Cohen, R.J & Swerdlik, M.E. (2020). *Psikolojik Test ve Değerleme Testlere ve Ölçmeye Giriş*. (Tavşancıl, E. Çev.). Ankara: Nobel Akademik Yayıncılık.

Çarkıcı, J. (2020). *Sosyal bilimlerde ölçek geliştirme kılavuzu*. Konya: Çizgi Kitabevi.

Çengel M., Yıldız EP. ve Alkan A., (2022). Covid-19 salgını ile acil ve zorunlu uzaktan öğretime geçişe yönelik akademisyen tutum ölçeği: Bir ölçek geliştirme çalışması. *Yükseköğretim ve Bilim Dergisi*, 12 (2), 305-312.

Çetinkaya, A., Metin, A., Erbiçer, E. S. & Yavuz, E. (2022). Adaptation of appearance-related social media consciousness scale into Turkish: A validity and reliability study on adolescents. *International Journal of Social Sciences and Education Research*, 8 (1), 63-70.

Çömlekçi, M.F. & Bozkanat, E. (2021). İnfodemide dijital ortamda sağlık bilgisi edinme ve teyit davranışları. *İstanbul Üniversitesi Sosyoloji Dergisi*, 41, 103-125.

Çüm, S. (2021). Ölçme ve değerlendirmede temel kavramlar. Şahin, M.D. (Ed.). *Eğitimde ölçme ve değerlendirme*. (ss.1-21). Ankara: Nobel Akademik Yayıncılık.

Davis, L.L. (1992). Instrument review: Getting the most from a panel of experts. *Applied Nursing Research*, 5 (4), 194-197.

Delamere, T.A., Wankel, L.M., Hinch, T.D. (2001). Development of a scale to measure resident attitudes toward the social impacts of community festivals, Part I: Item generation and purification of the measure. *Event Management*, 7 (1), 11-24. <https://doi.org/10.3727/152599501108751443>

Demir, E. (2022). Ölçek Geliştirme Sürecinde Doğrulamalı Faktör Analizi, M. Acar Güvendir ve Y. Özer Özkan (Eds.). *Tüm yönleriyle ölçek geliştirme süreci* içinde (ss.127-154). Ankara: Pegem Akademi.

DeVellis, R. F. (2022). *Ölçek geliştirme kuram ve uygulamalar*. Ankara: Ankara: Nobel Akademik Yayıncılık.

Dinçer, S. (2021). *Akademik yazım ve araştırmacılara öneriler*. Ankara: Pegem Akademi.

Dogan, V., Ozkara, B. Y. & Dogan, M. (2020). Luxury Consumption Tendency: Conceptualization, Scale Development and Validation. *Current Psychology*, 39, 934–952

Ellez, M. (2014). Ölçme araçlarında bulunması gereken özellikler. Tanrıoğen, A. (Ed.). *Bilimsel araştırma yöntemleri*. (ss.167-190). Ankara: Anı Yayıncılık.

Erdem Kara, B. (2021). Test geliştirme ve madde analizi. Şahin, M.D. (Ed.). *Eğitimde ölçme ve değerlendirme* içinde (ss.295-325). Ankara: Nobel Akademik Yayıncılık.

Erkuş, A. (2012). Varolan ölçek geliştirme yöntemleri ve ölçme kuramları psikolojik ölçek geliştirmede ne kadar işlevsel: Yeni bir öneri. *Eğitimde ve Psikolojide Ölçme ve Değerlendirme Dergisi*, 3 (2), 279-290.

Erkuş, A. (2019). *Psikolojide ölçme ve ölçek geliştirme-I temel kavramlar ve işlemler*. Ankara: Pegem Akademi.

Erkuş, A. (2022). Ölçek geliştirmeye hazırlık. M. Acar Güvendir ve Y. Özer Özkan (Eds.), *Tüm yönleriyle ölçek geliştirme süreci* içinde (ss.1-25). Ankara: Pegem Akademi.

Göçer Şahin, (2021). Ölçme araçlarının temel özellikleri: Geçerlik ve Kullanışlılık. Şahin, M. D. (Ed.). *Eğitimde ölçme ve değerlendirme* içinde (ss.99-121). Ankara: Nobel Akademik Yayıncılık.

Gudekli, A., Deren Van Het Hof, S., Eser, M.T., & Oruc, M.S. (2022). Haber medyası okuryazarlığı ölçeği: Geçerlik ve güvenirlik çalışması. *Journal of Economy Culture and Society*, 65, 61-80.

Gül, E., Çokluk, Ö., Doğan Gül, Ç. (2015). Development of an attitudes scale toward online assessment. *Procedia - Social and Behavioral Sciences*, 174, 529-536.

Güler, S. (2019). *Eğitimde ölçme ve değerlendirme*. Ankara: Pegem Akademi.

Henson, R. K. & Roberts, J. K. (2006). Use of exploratory factor analysis in published research: Common errors and some comment on improved practice. *Educational and Psychological Measurement*, 66 (3), 393-416.

Hinkin, T.R. (1995). A review of scale development practices in the study of organizations. *Journal of Management*, 21 (5), 967-988.

İlhan, M., Güler, N., Taşdelen Teker, G. (2020). Nicel veri toplama araçları. Oral, B; Çoban, A. (Eds.). *Kuramdan uygulamaya eğitimde bilimsel araştırma yöntemleri* içinde (ss.77-111). Ankara: Pegem Akademi.

İslamoğlu, H., Alnıaçık, Ü. (2019). *Sosyal bilimlerde araştırma yöntemleri*. İstanbul: Beta.

Jumabaeva, C. & Ismailova, R. (2024). *Web 2.0 in higher education: Difference in usage and perception between Kazakh and Kyrgyz students*. 14 Mart 2024 tarihinde <https://journals.sagepub.com/doi/full/10.1177/20427530241239397> adresinden alındı.

Kan, A. (2013). Ölçme sonuçları üzerinde istatistiksel işlemler. Atılğan, H. (Ed.). *Eğitimde ölçme ve değerlendirme* içinde (ss.363-440). Ankara: Anı.

Kan, A. (2020). Ölçme aracı geliştirme. Tekindal, S. (Ed.). *Eğitimde ölçme ve değerlendirme* içinde (ss.241-277). Ankara: Pegem Akademi.

Kapuscinski, A.N. & Masters, K.S. (2010). The current status of measures of spirituality: A critical review of scale development. *Psychology of Religion and Spirituality*, 2 (4), 191–205.

Karaca, E. (2020). Ölçme sonuçları üzerinde yapılabilecek istatistiksel işlemler. Tekindal, S. (Ed.). *Eğitimde ölçme ve değerlendirme* içinde (ss.165-208). Ankara: Pegem Akademi.

Karaca, S. (2021). *Bilimsel araştırma yöntemleri*. Ankara: Gazi Kitabevi.

Karagöz, Y. & Bardakçı, S. (2020). *Bilimsel araştırmalarda kullanılan ölçme araçları ve ölçek geliştirme*. Ankara: Nobel Akademik Yayıncılık.

Karakaya Dohman, N. K. & Ömeroğlu, E. (2023). Anne-Babaların Çocukların Sosyal Medya Kullanımlarına Yönelik Görüşleri Ölçeği: Geçerlilik Güvenirlik Çalışması. *Gazi Üniversitesi Gazi Eğitim Fakültesi Dergisi*, 43 (2), 857-881.

Karakoç, F.Y. & Dönmez, L. (2014). Ölçek geliştirme çalışmalarında temel ilkeler. *Tıp Eğitimi Dünyası*, 40, 39-49. 31 Ocak 2023 tarihinde <https://dergipark.org.tr/tr/download/article-file/199275> adresinden alındı.

Kılıç, A.D. (2022) Ölçek geliştirme sürecinde açıklayıcı faktör analizi. M. Acar Güvendir ve Y. Özer Özkan (Eds.). *Tüm yönleriyle ölçek geliştirme süreci* içinde (ss.69-125). Ankara: Pegem Akademi.

Kılınc, Ş., & Sözer, M. A. (2022). Empatik eğilim ölçeği: geliştirilmesi, geçerlik ve güvenilirlik çalışması. *Dicle Üniversitesi Ziya Gökalp Eğitim Fakültesi Dergisi*, (42), 133-149.

Kilmen, S. (2019). Ölçme ve değerlendirmede temel kavramlar. Çıkrıkçı, R. N. (Ed.). *Eğitimde ölçme ve değerlendirme* içinde (ss.25-56). Ankara: Anı Yayıncılık.

Kilmen, S. (2019). Madde analizi, madde seçimi ve yorumlanması. Çıkrıkçı, R. N. (Ed.). *Eğitimde ölçme ve değerlendirme* içinde (ss.327-348). Ankara: Anı Yayıncılık.

Kline, T. J.B. (2005). *Psychological testing a practical approach to design and evaluation*. California: Sage Publications.

Koçak, D. & Çokluk Bökeolu, Ö. (2021). Üniversite tercih nedenlerinin ikili karşılaştırma ve sıralama yargıları yöntemleri ile ölçeklenmesi. *MANAS Sosyal Araştırmalar Dergisi*, 10 (3), 1580-1591.

Konecnik, M. & Gartner, W.C. (2007). Customer-based brand equity for a destination. *Annals of Tourism Research*, 34 (2), 400–421.

Lawshe, C.H. (1975). A quantitative approach to content validity. *Personnel psychology*, 28 (4), 563-575.

Loevinger, J. (1957). Objective tests as instruments of psychological theory. *Psychological Reports*, 3, 635-694.

Mendez-Meggison, A. C., Jackson, A.T. & Hein, M. B. (2024). Perceptions of ethical misconduct scale development. *Ethics & Behavior*, 34, 1-16.

Miller VA, Reynolds WW, Ittenbach RF, Luce MF, Beauchamp TL, Nelson RM. (2009). Challenges in measuring a new construct: Perception of voluntariness for research and treatment decision making. *Journal of Empirical Research on Human Research Ethics*, PP. 21–31.

Nunnally, J. C. & Bernstein, I. H. (1994). *Psychometric theory*. USA: McGraw-Hill.

Ocak, G. (2019). Bilimsel araştırmalarda kullanılan veri toplama yolları. Gürbüz, O. (Ed.). *Eğitimde bilimsel araştırma yöntemleri* içinde (ss.217-272). Ankara: Pegem Akademi.

Özay, S. & Bayrakçı, S. (2022). Data journalism in Turkey: Developing a scale and measuring journalists' skills. *İnsan ve Toplum*, 12 (4), 74-98.

Özbaşı, D. (2022). Ölçek geliştirme sürecinde madde analizi ve güvenilirlik. M. Acar Güvendir ve Y. Özer Özkan (Eds.). *Tüm yönleriyle ölçek geliştirme süreci* içinde (ss.53-68). Ankara: Pegem Akademi.

Özbek, Y. (2020). Ölçme araçlarında bulunması istenen nitelikler. Tekindal, S. (Ed.). *Eğitimde ölçme ve değerlendirme* içinde (ss. 41-82). Ankara: Pegem Akademi.

Özçelik, D.A. (2013). *Test hazırlama kılavuzu*. Ankara: Pegem Akademi.

Özkaynar, K. (2020). *Türkiye’de seçmen aidiyet düzeyinin tespitine yönelik bir ölçek geliştirme çalışması* (Yayımlanmış doktora tezi). Sakarya Üniversitesi İşletme Enstitüsü, Sakarya.

Pallant, J. (2016). *SPSS kullanma kılavuzu: SPSS ile adım adım veri analizi* (Çev: S. Balcı ve B. Ahi). Ankara: Anı Yayıncılık.

Rocheleau, X.P., Parker, S.K., Bujold, A. & Gaudet, M. (2023). Creation of the algorithmic management questionnaire: A six-phase scale development process. *Human Resource Management*, 63 (1), 25-44.

Rouquette, A. & Falissard, B. (2011). Sample size requirements for the internal validation of psychiatric scales. *International Journal of Methods in Psychiatric Research*, 20 (4), 235-249.

Sayım, F. (2021). *Sosyal bilimlerde araştırma ve tez yazım yöntemleri*. Ankara: Seçkin.

Seçer, İ. (2015). *Psikolojik test geliştirme ve uyarlama süreci Spss ve Lisrel uygulamaları*. Ankara: Anı Yayıncılık.

Sönmez, V. & Alacapınar, F. (2019). *Örneklendirilmiş bilimsel araştırma yöntemleri*. Ankara: Anı Yayıncılık.

Stevens, S.S. (1946). On the theory of scales of measurement. *American Association for the Advancement of Science*, 103 (2684), 676-680.

Şahin, M.G. & Boztunç Öztürk, N. (2018). Eğitim alanında ölçek geliştirme süreci: Bir içerik analizi çalışması. *Kastamonu Eğitim Dergisi*, 26 (1), 191-199.

Şen CA., & Tekindal MA., (2021). Klinisyenlerin akademisyenliğe ve akademik üretkenlik sürecine dair görüş ve beklentilerinin değerlendirilmesi ölçeği geçerlik güvenilirlik çalışması. *Yükseköğretim ve Bilim Dergisi*, 11 (3), 575-580

Tabachnick, B. G. & Fidell, L. S. (2012). *Using multivariate statistics* (6. bs.). Needham Heights, MA: Allyn ve Bacon.

Tavşancıl, E. (2018). *Tutumların ölçülmesi ve Spss ile veri analizi*. Ankara: Nobel Akademik Yayıncılık.

Tayşir, Eyüp Aygün (2020). *Bu tez nasıl bitecek?*. İstanbul: İletişim Yayıncılık.

Tezbaşaran, A. A. (2008). *Likert tipi ölçek hazırlama kılavuzu*. Ankara: Türk Psikologlar Derneği.

Turgut, M. F. & Baykul, Y. (1992). *Ölçekleme teknikleri*. Ankara: ÖSYM Yayınları.

Worthington, R. L., & Whittaker, T. A. (2006). Scale development research: A content analysis and recommendations for best practices. *The counseling psychologist*, 34 (6), 806-838.

Wymer, W., ve Alves, H. M. (2013). Scale Development Research in Nonprofit Management & Marketing: A Content Analysis and Recommendation for Best Practices. *International Review on Public and Nonprofit Marketing*, 10 (1), 65-86.

Yaşar, M. (2020). Ölçme ve değerlendirmeyle ilgili temel kavramlar. Tekindal, S. (Ed.). *Eğitimde ölçme ve değerlendirme* içinde (ss.10-38). Ankara: Pegem Akademi.

Yaşlıoğlu, M. M. (2017). Sosyal bilimlerde faktör analizi ve geçerlilik: Keşfedici ve doğrulayıcı faktör analizlerinin kullanılması. *İstanbul Üniversitesi İşletme Fakültesi Dergisi*, 46, 74-85.

Yılmaz, K., Altınkurt, Y., Çokluk, Ö. (2011). Developing the educational belief scale: The validity and reliability study. *Educational Sciences: Theory & Practice*, 11 (1), 343-350.

Yong, A. G. & Pearce, S. (2013). A beginner's guide to factor analysis: Focusing on exploratory factor analysis. *Tutorials in quantitative methods for psychology*, 9 (2), 79-94.

Yurdabakan, İ. (2008). Eğitimde kullanılan ölçme araçlarının nitelikleri. S. Erkan ve M. Gömleksiz (Eds.), *Eğitimde ölçme ve değerlendirme* içinde (ss.37-66). Ankara: Nobel Yayıncılık.

Yurdabakan, İ. & Çüm, S. (2017). Davranış bilimlerinde ölçek geliştirme (açıklayıcı faktör analizine dayalı). *Turkish Journal of Family Medicine and Primary Care*, 11 (2), 108-126.

Yayın Geliş Tarihi: 30.11.2023  
Yayına Kabul Tarihi: 05.06.2024  
Online Yayın Tarihi: 15.06.2024  
<http://dx.doi.org/10.16953/deusosbil.1383131>

Dokuz Eylül Üniversitesi  
Sosyal Bilimler Enstitüsü Dergisi  
Cilt: 26, Sayı: 2, Yıl: 2024, Sayfa: 676-698  
E-ISSN: 1308-0911

*Araştırma Makalesi*

## **MAKSİMİZE ETME EĞİLİMİ İLE KAYIPTAN KAÇINMA, RİSKTEN KAÇINMA, MUTLULUK VE BİLİŞSEL ÖNYARGIYA DÜŞME EĞİLİMİ ARASINDAKİ İLİŞKİNİN CİNSİYETE GÖRE ANALİZİ**

*Asena Gizem YİĞİT\**

**Öz'**

Sınırlı rasyonaliteden yola çıkarak ortaya konan maksimize etme-tatmin etme ayrımı Schwartz vd.'nin (2002) çalışmasıyla teorik temellere oturtulmuştur. Literatür incelediğinde konuyla ilgili çalışmaların çoğunlukla ölçek geliştirme çabalarında yoğunlaştığı görülmektedir. Bununla birlikte az sayıda çalışma maksimize etme eğiliminin farklı değişkenlerle ele alınmasını kapsamaktadır. Bu bakımdan, bu çalışma maksimize etme eğilimi ile kayıptan kaçınma, riskten kaçınma, mutluluk ve bilişsel önyargılara düşme eğilimi arasındaki ilişkileri araştırmaya yönelik gerçekleştirilmiştir. 272 kişilik örnekleme gerçekleştirilen çalışmada öncelikle maksimize etme eğilimi, kayıptan kaçınma ve riskten kaçınma ölçekleri Türkçe'ye uyarlanmış ve geçerlilik/güvenilirlik analizleri yapılmış, sonrasında ise oluşturulan hipotezler test edilmiştir. Elde edilen bulgular, maksimize etme eğiliminin sadece medeni duruma göre farklılık gösterdiği; kayıptan kaçınma, riskten kaçınma, mutluluk ve bilişsel önyargılara düşme eğilimleri ile ilişkilerinin ise cinsiyetler arasında farklılık gösterdiği şeklindedir. Buna göre kadınlarda maksimize etme eğilimi ile kayıptan kaçınma ve riskten kaçınma arasında istatistiksel olarak anlamlı bir ilişki tespit edilmiş olmasına karşılık erkeklerde her iki değişkenle de maksimize etme eğilimi arasında bir ilişki bulunmamaktadır. Yine kadınlarda maksimize etme eğilimi ile mutluluk ve batık maliyete düşme eğilimi arasında bir ilişki saptanmazken; erkeklerde maksimize etme eğilimi ile mutluluk arasında ve batık maliyete düşme eğilimi arasında anlamlı bir ilişki tespit edilmiştir. Burada kadın ve erkeklerin maksimize etme eğilimi noktasında motivasyonlarının farklı olduğu görülmektedir. Çalışma, maksimize etme eğilimini bahsi geçen değişkenlerle birlikte ele alan çalışmaya rastlanmaması bakımından özgün değer taşımaktadır. Ayrıca, Maksimizasyon Eğilimi Ölçeği, Kayıptan Kaçınma Ölçeği ve Riskten Kaçınma Ölçeği'nin

---

*Bu makale için önerilen kaynak gösterimi (APA 6. Sürüm):*

Yiğit, A.G. (2024). Maksimize etme eğilimi ile kayıptan kaçınma, riskten kaçınma, mutluluk ve bilişsel önyargıya düşme eğilimi arasındaki ilişkinin cinsiyete göre analizi. *Dokuz Eylül Üniversitesi Sosyal Bilimler Enstitüsü Dergisi*, 26 (2), 676-698.

\*Dr. Öğr. Üyesi, Süleyman Demirel Üniversitesi, Finans ve Bankacılık Bölümü, ORCID: 0000-0002-9791-2211, [asenayigit@sdu.edu.tr](mailto:asenayigit@sdu.edu.tr)

<sup>1</sup>Bu çalışma için Isparta Uygulamalı Bilimler Üniversitesi Araştırma ve Yayın Etik Kurulu'nun 24/08/2023 tarih ve 07 sayılı kararı ile etik kurul onayı alınmıştır.



Türkçe uyarlamalarının ve analizlerinin de ilk kez gerçekleştirilmesi bakımından da önem taşımaktadır.

**Anahtar Kelimeler:** Maksimizasyon, Maksimize Etme Eğilimi, Bilişsel Önyargılar, Davranışsal İktisat.

## ANALYSIS OF THE RELATIONSHIP BETWEEN MAXIMIZING TENDENCY AND LOSS AVERSION, RISK AVERSION, HAPPINESS AND COGNITIVE BIAS TENDENCY BY GENDER

### Abstract

*The maximizing-satisfying distinction, which is based on limited rationality, was established on theoretical grounds by Schwartz et al. (2002). When the literature is analysed, it is seen that the studies on the subject are mostly concentrated on scale development efforts. However, few studies have examined the maximizing tendency with different variables. In this respect, this study was conducted to investigate the relationships between maximizing tendency and loss aversion, risk aversion, happiness and tendency to cognitive biases. In the study with a sample of 272 people, firstly, the scales of maximizing tendency, loss aversion and risk aversion were adapted into Turkish and validity/reliability analyses were performed, and then the hypotheses were tested. The findings indicate that the maximizing tendency differs only according to marital status, whereas the relationships with loss aversion, risk aversion, happiness and tendency to cognitive biases differ between genders. Accordingly, while there is a statistically significant relationship between the maximizing tendency and loss aversion and risk aversion in women, there is no relationship between both variables and the maximizing tendency in men. Again, while there is no relationship between the maximizing tendency and happiness and the tendency to incur sunk costs in women, there is a significant relationship between the maximizing tendency and happiness and the tendency to incur sunk costs in men. Here, it is seen that the motivations of men and women are different in terms of the maximizing tendency. The study has a unique value in terms of the fact that there is no study that deals with the maximizing tendency together with the aforementioned variables. In addition, it is also important in terms of carrying out the Turkish adaptations and analyses of the Maximization Tendency Scale, Loss Aversion Scale and Risk Aversion Scale for the first time.*

**Keywords:** Maximization, Maximizing Tendency, Cognitive Biases, Behavioral Economics.

## GİRİŞ

Davranışsal iktisadın temel varsayımı olan “sınırlı rasyonel insan”, insanın sınırlı bilişsel becerileri olmasından yola çıkarak Herbert A. Simon tarafından teorik olarak kavramsallaştırılmıştır (Simon, 1955). Bu kavram doğrultusunda Simon, ilk kez, insanın her kararında maksimizasyon odaklı olmayacağını, bazen kişilerin “yeterince iyi” olanla da yetineceğini ortaya koymuştur (Misuraca vd., 2021). Bu durum Geleneksel İktisadın da temelini oluşturan Rasyonel Seçim Teorisi’ndeki tam bilgi sahibi, kararlarında bencil, fayda/maliyet analizini doğru yapan ve istikrarlı bir

karar verme becerisi ile kendisine en yüksek faydayı sağlama amacına sahip olarak tanımlanan “rasyonel insan” (Simon, 1955) varsayımını sarsmıştır. Aynı zamanda rasyonel seçim modellerinde tercihlerin sıklıkla dışsal değişken olarak tanımlanması da yapılan tercihlerin model üzerinde gücünü etkilemeyeceğini varsaydığından, modelin güvenilirliğinin sorgulanmasına neden olmuştur (Schwartz, 2000). Nitekim Kahneman ve Tversky’nin (1979, 1984) çalışmaları, durumların ifade edilmiş biçimlerindeki farklılıkların, seçimler üzerindeki etkisini göstererek ilk kez rasyonel seçim teorisindeki ihlalleri ortaya koymuştur.

Maksimize etmenin tersi olarak tanımlanan tatmin edicilik ise kapsamlı bir araştırmaya konu olmaksızın, referans noktasından hareketle “kabul edilebilirlik” eşliğini aşan ilk seçeneğin seçilmesi olarak tanımlanmaktadır (Dahling ve Thompson, 2012). Simon (1955) tarafından ortaya konan bu temelden yola çıkan Schwartz (2000), “maksimize ediciler” ve “tatmin ediciler” ayrımının üzerinde durmaktadır. Maksimize etme eğiliminin tespit edilebilmesi amacıyla ilk ölçeği geliştiren Schwartz vd. (2002), bireylerin maksimize etme eğilimlerinin artmasıyla, seçenekleri değerlendirmeleri sonrasında aldıkları kararlardan birtakım nedenlerden dolayı amaçladıkları faydayı elde edemeyeceğini savunmaktadırlar. Schwartz vd.’ne göre (2002), bir tatmin edici, kendisi için yeterince iyi olan şeyi seçtikten sonra geri kalan seçenekler göz ardı edilebilmektedir. Ancak maksimize edici için durum daha farklıdır. Bir maksimize edici kendisi için en yüksek faydayı sağladığını düşündüğü bir seçim sonrasında dahi farklı bir seçenekle karşılaşması durumunda seçimini sorgulamaktadır. Hatta seçeneklerin artması karar zorluğunu da beraberinde getirmektedir. Çünkü seçeneklerin artması maksimize ediciyi “her zaman daha iyi olabileceği” şüphesiyle baş başa bırakmaktadır. Bu durum da yaptığı seçimlerde, tatmin edicilere göre pişmanlık ve olumsuz duygu durumlar yaşamasına neden olmaktadır. Bununla birlikte maksimize edicilerin, tatmin edicilere göre daha az yaşam doyumu, mutluluk ve özsaygıya sahip oldukları da bulgular arasındadır. Ayrıca maksimize etme eğilimi yüksek kişilerin dışsal bilgi kaynaklarına daha fazla güvenmesi, seçimlerini devamlı sorgulaması ile sonuçlanmaktadır (Iyengar, Wells & Schwartz, 2006). Bu durum da beraberinde seçimlerinden elde etmek için çabaladığı tatmin düzeyini düşürebilmektedir.

Bu bilgiler göz önüne alındığında, modern dünyada sürekli artan seçenekler ve seçimlerle karşı karşıya kalındığı düşünülürse, maksimize etme eğiliminin çıktılarının daha derinlemesine araştırılması önem arz etmektedir. Schwartz vd.’nin (2002) çalışması alandaki diğer çalışmalar için önemli bir yol gösterici olmuştur. Ancak günümüze kadarki süreçte çalışmaların büyük kısmı ölçek geliştirme çabaları olmuştur (Cheek & Schwartz, 2016; Misuraca vd., 2021). Bu bilgilerden hareketle, bu çalışmada maksimize etme eğiliminin demografik değişkenlere göre değişimi ve kayıptan kaçınma, riskten kaçınma, mutluluk ve bilişsel önyargılara düşme eğilimi ile ilişkileri ele alınmaktadır. Literatür taraması sonucunda, maksimize etme eğilimini bahsi geçen değişkenlerle birlikte ele alan çalışmaya rastlanmamıştır. Bununla birlikte, Diab, Gillespie ve Highhouse (2008) tarafından geliştirilen Maksimizasyon Eğilimi Ölçeği, Li vd. (2021) tarafından geliştirilen Kayıptan

Kaçınma Ölçeği ve Mandrik ve Bao'nun (2005) geliştirdiği Riskten Kaçınma Ölçeği'nin Türkçe uyarlamalarının ve analizlerinin de ilk kez gerçekleştirilmesi bakımından çalışma önem ve özgün değer taşımaktadır. Ayrıca maksimize etme eğilimi ile bilişsel önyargılara düşme eğilimi arasındaki ilişkiye değinen iki çalışmaya rastlanmış (Parker, De Bruin & Fischhoff, 2007; Misuraca vd., 2021) ancak bu çalışmalar Türkiye örneğinde gerçekleştirilmemiştir. Bu açıdan da çalışma ilk olma özelliği taşımaktadır.

### **TEORİK BAKIŞ VE HİPOTEZLER**

Simon (1955) tarafından dile getirilen maksimize etme-tatmin etme ayrımı Schwartz vd.'nin (2002) çalışmasıyla birlikte teorik temele oturmuştur. Schwartz vd.'nin (2002) maksimizasyon farklılıklarını tespit etmek amacıyla geliştirdiği ilk ölçek olan 13 maddeli Maksimizasyon Ölçeği sonrasında yapılan çalışmalar genel olarak ölçüm aracı geliştirmeye yönelik olmuştur (Nenkov vd., 2008; Diab vd., 2008; Lai, 2010; Turner vd., 2012; Richardson vd., 2014; Dalal vd., 2015; Misuraca vd., 2015).

Maksimize etme eğilimi her zaman olumsuz sonuçlar ortaya çıkarmamaktadır. Literatürdeki araştırmalar maksimize etme eğilimi ile iç motivasyon ve öz yeterlilik değişkenleri arasında pozitif ilişkiler de elde etmektedir (Lai, 2010). Buradan hareketle doğru yönetilmesi durumunda maksimize edicilerin tatmin edicilere kıyasla yüksek başarı motivasyonuna sahip olması beklenen bir durumdur (Peng vd., 2018). Ancak yapılan çalışmaların sonuçları göz önüne alındığında, literatürdeki kabul görüş, maksimize edicilerin daha mutsuz (Larsen & McKibban, 2008; Polman, 2010), daha düşük benlik saygısına sahip ve yüksek derecede nevrotik (Schwartz, 2004; Purvis, Howell & Iyer, 2011), kararlarında daha fazla pişman (Schwartz vd., 2002) ve daha fazla karamsar oldukları yönündedir (Diab vd., 2008). Literatürde yer alan bu ikileme örnek olarak Iyengar vd. (2006) tarafından yapılan çalışma gösterilebilir. Çalışmanın sonuçlarına göre maksimize etme eğilimi yüksek olan üniversite mezunlarının, diğerlerine kıyasla %20 daha yüksek başlangıç maaşı karşılığında iş bulmuşlardır. Ancak bununla beraber devamlı alternatif arama ve verdiği kararlara şüphe taşıma özelliklerinden dolayı maksimize ediciler, tatmin edicilere göre elde ettikleri işlerden daha az memnun olmuşlardır ve iş arama süreci boyunca da daha fazla olumsuz etki yaşamışlardır. Buradan hareketle maksimize etme eğiliminin, süreç boyunca kişilere fayda sağladığı görülmesine rağmen, sürecin sonunda daha fazla olumsuz durum ve duyguyla karşılaşma ihtimali olduğunu göstermektedir. Bununla birlikte maksimize etme eğiliminin erkeklerde, kadınlara nazaran daha yüksek olduğunu tespit eden çalışmalar mevcuttur (Parker vd., 2007). Ayrıca yaşın maksimize etme eğilimi üzerinde etkisi olduğunu; yaş arttıkça maksimize etme eğiliminin düşmekte olduğunu tespit eden çalışmalar vardır (Purvis vd., 2011; Tanius vd., 2009). Maksimize etme eğiliminin medeni duruma ve

çalışma durumuna göre farklılaşıp farklılaşmadığını araştıran bir çalışmaya rastlanmamış olsa da, literatürde yapılan bir araştırma, maksimize etme eğilimi yüksek bireylerin daha geç evlendiği yönünde bulgular elde etmiştir (Besharat, Ladik & Carrillat, 2014). Bu bilgiler ışığında aşağıdaki hipotez geliştirilmiştir:

*H<sub>1</sub>: Maksimize etme eğilimi demografik değişkenlere göre (yaş, cinsiyet, çalışma durumu, medeni durum) farklılaşmaktadır.*

Benzer şekilde yapılan çalışmalardan hareketle, maksimize ediciler sosyal karşılaştırmanın etkilerine daha hassas olduklarından, tatmin edicilere göre daha fazla mutsuzluk yaşama eğilimindedirler (Schwartz vd., 2002). Bu durumda maksimize etme eğiliminin yükselmesi mutluluğun düşmesiyle ilişkilendirilebilir. Bu ilişkinin araştırılabilmesi için aşağıdaki hipotez kurulmuştur.

*H<sub>2</sub>: Maksimize etme eğilimi ile mutluluk arasında bir ilişki vardır.*

Kayıptan kaçınma ve riskten kaçınma kavramları birbirinden farklı anlamlar taşımaktadır. Kayıptan kaçınma, bireylerin kazançlardan ziyade kayıplara belirgin bir tepki vermesi durumudur. Riskten kaçınma ise, bireylerin belirsiz sonuçlara karşı geliştirmiş olduğu bir hassasiyettir (Klaus vd., 2020). Ayrıca kayıptan kaçınma, fayda fonksiyonunda bir sapmaya işaret etmektedir. Diğer bir deyişle, kazançlar da kayıplar da büyüklüğüne bakılmaksızın belirgin bir asimetriye neden olmaktadır. Ancak riskten kaçınma, kayıplara karşı duyarlılığın azalmasına sebep olmamaktadır (Tovar, 2009). Potansiyel kayıplara karşı duyulan hassasiyet nedeniyle kadınların erkeklere nazaran daha fazla riskten kaçındığı bulgulanmıştır (Byrnes, Miller ve Schafer, 1999; Eckel & Grossman, 2008; Croson & Gneezy, 2009). Bu bilgilerden hareketle maksimize etme eğilimi yüksek kişilerin kayıplardan kaçan ancak kazanç söz konusu olduğunda risk arama davranışına giren bireyler olabileceği fikri üzerinde durulmaktadır. Bu fikir doğrultusunda maksimize etme eğilimi ile kayıptan kaçınma ve riskten kaçınma davranışları arasında bir ilişkinin olup olmadığının araştırılabilmesi için aşağıdaki hipotezler kurulmuştur:

*H<sub>3</sub>: Maksimize etme eğilimi ile kayıptan kaçınma davranışı arasında bir ilişki vardır.*

*H<sub>4</sub>: Maksimize etme eğilimi ile riskten kaçınma davranışı arasında bir ilişki vardır.*

Bilişsel önyargı, insan muhakemesinde sıklıkla mantık ilkelerine uymayan sistematik olarak hata gösteren bilişsel eğilimler olarak tanımlanmaktadır (Korteling & Toet, 2022). Kahneman (2011) düşünce sistemini iki şekilde sınıflandırmaktadır. Hızlı, sezgisel, çaba gerektirmeyen ve otomatik yanıtlar veren Sistem 1; bilinçli düşünme, problem çözme gibi çaba gerektiren durumlarda devrede olan Sistem 2. Sezgisel sisteme bağlı kararların verilme noktasında bazı bilgiler göz ardı edildiğinden bilişsel önyargılar bu sistemle ilişkilidir (Ehrlinger, Readinger & Kim, 2016). Buradan hareketle maksimize etme eğilimi yüksek olan kişilerin sezgisel davranmalarından ziyade mantıksal hareket etmeleri temel beklentidir. Çünkü bu

kişiler daha önce de belirtildiği üzere, kapsamlı bir araştırma sonucunda elde edilen mevcut seçeneklerin içinden en iyisini aramaya meyillidirler (Schwartz vd., 2002). Dolayısıyla kararlarının Sistem 1'den ziyade Sistem 2'ye dayanması beklendiğinden, bilişsel önyargılar taşımaya daha az eğilimli olabilirler. Ayrıca yapılan çalışmalar kadınların daha sezgisel, erkeklerin ise daha rasyonel olduğu yönünde görüş bildirmektedir (Delaney vd., 2015). Bu durum da karşımıza kadınların daha fazla bilişsel önyargıya düşmeye eğilimli olduğunu söyleyebilmektedir. Çalışmada bilişsel önyargıları temsilen kullanılan batık maliyet etkisi, rasyonalite varsayımını ihlal eden seçimler yapmamıza neden olan yanlılıktır (Yiğit & Sezgin, 2020). Batık maliyet yanlılığı, herhangi bir konuda bir kez paraya, çabaya veya zamana yatırım yapıldığında, o konuda çabayı sürdürme eğilimi olarak tanımlanmaktadır (Arkes & Blumer, 1985). Literatürde bilişsel önyargılar ile maksimize etme eğilimi arasındaki ilişkileri araştıran 2 çalışmaya rastlamıştır: Parker vd. (2007) maksimize edicilerin sezgisel karar verme eğilimlerinin daha düşük olduğunu; Misuraca vd. (2021) ise maksimize edicilerin batık maliyete düşme olasılıklarının daha düşük olduğunu tespit etmiştir. Bu bakımdan bilişsel önyargılardan batık maliyet bu çalışma için de öne çıkan bir önyargı olmaktadır. Buna göre bilişsel önyargılara düşme eğilimi ile maksimize etme eğilimi arasında bir ilişkinin olabileceği öngörülmektedir:

*H<sub>5</sub>: Maksimize etme eğilimi ile bilişsel önyargıya düşme eğilimi arasında bir ilişki vardır.*

Literatürde yapılan çalışmalardan yola çıkılarak, araştırılan bu muhtemel ilişkilerin cinsiyete göre farklılık göstermesi de beklentilerdendir. Dolayısıyla bu ilişkilerin cinsiyete göre bir fark gösterip göstermediğinin in araştırılabilmesi için aşağıdaki hipotez kurulmuştur:

*H<sub>6</sub>: Maksimize etme eğilimi ile kayıptan kaçınma, riskten kaçınma, mutluluk ve bilişsel önyargıya düşme eğilimi arasındaki ilişkiler cinsiyete göre farklılık göstermektedir.*

## MATERYAL VE YÖNTEM

### Örneklem

Hipotez testlerine geçilmeden önce ölçeklere ilişkin doğrulayıcı faktör analizleri gerçekleştirilmiştir. Doğrulayıcı faktör analizinin (DFA) gerçekleştirilmesi için uygun örneklem büyüklüğü konusunda farklı görüşler bulunmaktadır. Guilford (1954) ve Kline (2005) uygun örneklem büyüklüğünün 200 kişiden az olmaması gerektiğini vurgulamaktadır. Genel olarak kabul görmüş görüşe göre ise, faktörlerin güçlü ve belirgin olduğu durumlarda, değişken sayısının fazla büyük olmamasına bağlı olarak, yeterli örneklem büyüklüğünün 100-200 kişi arasında olabileceği

belirtilmektedir (Büyüköztürk, 2002). Hu ve Bentler (1999) ise katılımcı sayısının minimum 250 olması gerektiğini savunmaktadır.

Bilimsel çalışmalarda kullanılan örneklemden elde edilen bulguların tüm popülasyona uygulanabilirliğinin saptanmasına olanak veren güç analizi, çalışma öncesinde, istenen gücü elde etmek amacıyla gerekli olan örneklem büyüklüğünü saptamak için yaygın olarak kullanılmaktadır (Jones, Carley & Harrison, 2003; Kahraman Kılbaş & Cevahir, 2023). Hipotez testlerinde yapılacak olan korelasyon analizi için uygun örneklem sayısı, yapılan güç analizi sonucu 0,05 anlamlılık, 0,95 güç ve orta düzey etki büyüklüğünde ( $d = 0,3$ ) 138 kişi olarak belirlenmiştir. Bu bilgiler doğrultusunda 300 kişiden veri toplanmış, sağlıklı olmayan veriler elenerek 272 kişiyle analizler gerçekleştirilmiştir. Çalışmadaki veriler, kolay toplanması, daha hızlı olması ve maliyetinin düşük olması bakımından kolayda örnekleme yöntemi ile ve çevrimiçi anketler aracılığıyla elde edilmiştir (Malhotra, 2004). Ölçeğe ait geçerlilik ve güvenilirlik analizleri için AMOS 20.0 programından, hipotezlerin test edilmesi için ise SPSS 20.0 programından faydalanılmıştır. Ölçek ve hipotez analizlerine geçmeden önce örnekleme ilişkin tanımlayıcı istatistikler Tablo 1’de verilmiştir.

**Tablo 1: Örnekleme İlişkin Tanımlayıcı İstatistikler**

	Kategori	Değişkenler		
		Frekans	%	Kümülatif %
<b>Eğitim</b>	İlköğretim	6	2,2	2,2
	Lise	22	8,1	10,3
	Lisans	131	48,2	58,3
	Yüksek Lisans	44	16,2	74,6
	Doktora	69	25,4	100,0
<b>Cinsiyet</b>	Kadın	171	62,9	62,9
	Erkek	101	37,1	100,0
<b>Çalışma Durumu</b>	Çalışıyor	206	75,7	75,7
	Çalışmıyor	66	24,3	100,0
<b>Medeni Durum</b>	Bekar	118	43,4	43,4
	Evli	154	56,6	100,0
	Ortalama	Minimum	Maksimum	Sh.
<b>Yaş</b>	34,41	15	62	8,89

Buna göre araştırmaya örneklemin yarısından fazlasını (%62,9) kadınlar oluşturmaktadır. Katılımcılardan yaklaşık %75’i bir işte çalışmakta, %56’sı ise evlidir. Örneklemin %90’ını en az lisans düzeyinde eğitimini tamamlamış kişiler oluşturmaktadır. Grubun yaş ortalaması ise 34’tür. Bundan sonraki kısımda ölçeklerin faktör analizlerinin sonuçları verilmektedir.

### Ölçekler ve Doğrulayıcı Faktör Analizleri

Çalışmada, maksimize etme eğiliminin tespiti amacıyla Diab vd. (2008) tarafından geliştirilen Maksimizasyon Eğilimi Ölçeği kullanılmıştır. Ölçek, Schwartz vd.’nin (2002) geliştirdiği ölçekten farklı olarak eğilimi ölçmekte olduğundan tercih edilmiştir. Kayıptan kaçınma eğilimi ölçüsü olarak Li vd. (2021)

tarafından geliştirilen Kayıptan Kaçınma Ölçeği, riskten kaçınmayı ölçümleyebilmek için ise Mandrik ve Bao'nun (2005) Riskten Kaçınma Ölçeği'nden yararlanılmıştır. Son olarak mutluluk ölçümü için Demirci ve Ekşi (2018) tarafından geliştirilen Mutluluk Ölçeği kullanılmıştır. Ölçeklerin tamamı 7'li likert içermektedir. Bilişsel önyargılara düşme durumunun saptanması için ise Batık Maliyet Önyargısına yönelik yazılan senaryo ise Ronayne, Sgroi ve Tickwell'in (2020) çalışmasından alınmıştır. Mutluluk Ölçeği dışındaki tüm ölçekler, her iki dildeki kültürler arası ve gramer farklılıkları göz önünde bulundurularak İngilizce'den Türkçe'ye çevrilmiş ve 3 uzman görüşüyle revize edilmiştir. Daha sonrasında ise tekrar orijinal diline çevrilerek Türkçesi ile kıyaslanmıştır. Dil tutarsızlıklarının giderilmesinin ardından ölçeklerin son hali ile 120 kişiye pilot çalışma uygulanmış, gerekli testler yapıldıktan sonra veri toplama işlemine devam edilmiştir. Çalışmanın yapılabilmesi için gerekli olan izinler ISUBÜ Etik Kurulu'ndan alınmıştır.

Ölçeklerin faktör analizlerine geçilmeden önce verilere ilişkin normallik sınaması yapılmıştır. Normallik analizi sonuçları aşağıdaki tabloda yer almaktadır:

**Tablo 2:** Ölçeklere İlişkin Normallik Sınamaları

	Gözlem	Çarpıklık		Basıklık	
		İstatistik Değerleri	Standart Hata	İstatistik Değerleri	Standart Hata
Maksimizasyon Ölçeği	272	-0,258	0,148	-0,488	0,294
Kayıptan Kaçınma Ölçeği	272	-0,313	0,148	-0,340	0,294
Riskten Kaçınma Ölçeği	272	-0,726	0,148	0,976	0,294
Mutluluk Ölçeği	272	-0,670	0,148	0,117	0,294

Ölçeklerin normal dağılıma uygun olup olmadığının sınanması amacıyla çarpıklık ve basıklık değerleri dikkate alınmıştır. Çarpıklık ve basıklık değerleri için, 50'den küçük örneklemlerde  $\pm 1.96$ ; 51-100 kişilik örneklemlerde  $\pm 2.58$ ; 100 üstü örneklemlerde ise  $\pm 3.29$  kesme değeri olarak kabul edilebilmektedir (Mayers, 2013, s.3). Buna göre çarpıklık ve basıklık değerleri incelendiğinde, ölçek verilerinin normal dağılıma uygun olduğu görülmektedir (Tabachnick & Fidell, 2013, s.68; Astar & Gürüş, 2014, s.155).

### Maksimizasyon eğilimi ölçeği

Schwartz vd. (2002) tarafından oluşturulan ölçek Diab vd. (2008) tarafından geliştirilmiştir. Kişinin maksimize etme eğilimini ölçen ölçeğin orijinali tek boyuttan ve 9 maddeden oluşmakta olup, ölçekte ters madde bulunmamaktadır. Eğilimi ölçmesi bakımından da literatürde yaygın olarak kullanılmaktadır. Çalışmada kullanılan ölçeğin doğrulayıcı faktör analizi sonuçları Tablo 3'teki gibidir:

**Tablo 3:** Maksimizasyon Ölçeğine İlişkin Doğrulayıcı Faktör Analizi Sonuçları

	İfadeler	Faktör Yükleri	Standart Hata	t Değerleri	p Değerleri
Maksimizasyon Ölçeği	M1	0,588			
	M2	0,611	0,173	7,840	***
	M3	0,525	0,128	7,006	***
	M4	0,687	0,151	8,491	***
	M5	0,742	0,175	8,901	***
	M6	0,698	0,200	8,559	***
	M7	0,569	0,152	7,419	***
	M8	0,566	0,155	7,398	***
	M9	0,534	0,183	7,029	***

Çalışmada yapılan DFA’da her bir maddenin kabul edilebilir bir ağırlık oluşturması açısından, faktör yükünün en az 0,40 olması gerekliliği; birden fazla faktöre yüklenmiş maddelerin hangi faktörde yer alacağı kararı için ise 0,10 farkından yararlanılmıştır (Büyüköztürk, 2002). DFA sonrasında değişkenler arası korelasyonlar incelendiğinde, maddelere ait faktör yüklerinin 0,40’ın üzerinde olduğu ve tüm korelasyon ilişkilerinin anlamlı olduğu görülmektedir ( $p < 0.05$ ). Bu bakımdan herhangi bir madde çıkarılmamıştır. Ölçeği oluşturan 9 maddelik model için uyum indeksi hesaplamalarında kabul edilen değerlerin sağlandığı görülmektedir. Modelin indeks değerleri  $\chi^2/df$  (CMIN/DF): 2,370; RMSEA: 0,071; GFI: 0,954; AGFI: 0,918; NFI: 0,929; IFI: 0,958; CFI: 0,957 ve SRMR: 0,042’dir. Bu değerlere göre model iyi bir uyum göstermektedir (Hu & Bentler, 1999; Browne & Cudeck, 1993; Simon vd., 2010; Gürbüz & Şahin, 2017, s.343). Modelin iç tutarlılığı ise iyi derecede güvenilirlik göstermektedir (Cr. Alpha: 0,850) (Bland & Altman, 1997; İslamoğlu & Alnıaçık 2014, s. 415). Maksimizasyon Ölçeği’nin tek faktörlü DFA’ya ilişkin modeli şekilde görülmektedir.

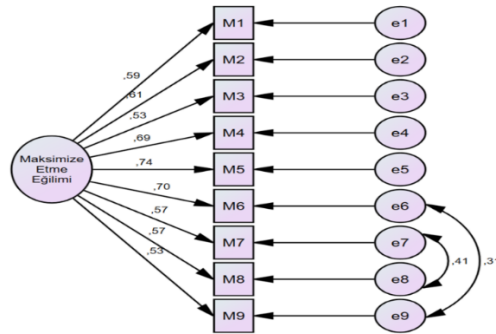
**Şekil 1:** Maksimize Etme Eğilimi Ölçeği İçin Tek Faktörlü Model

### Kayıptan kaçınma ölçeği

Çalışmada veri toplamak amacıyla kullanılan bir diğer ölçek ise Li vd. (2021) tarafından geliştirilen Kayıptan Kaçınma Ölçeği’dir. Ölçekte 7.madde ters



kodlanmış maddedir. 7 madde ve tek boyuttan oluşan ölçeğe ilişkin yapılan DFA sonucunda değişkenler arası korelasyonlar incelenmiş ve madde 7'nin (-0,22) eşik değerinin altında kalmasından dolayı (Büyüköztürk, 2002) analizden çıkarılmıştır ve 6 maddeli bir ölçek ortaya çıkmıştır. Yeni ölçek çarpıklık (stat.: -0,376, std.err.: 0,148) ve basıklık (stat.: -0,458; std. err.: 0,294) değerlerine göre normal dağılım göstermektedir. Tekrar edilen DFA'ya ait sonuçlar tablodaki gibidir:

**Tablo 4:** Kayıptan Kaçınma Ölçeğine İlişkin Doğrulayıcı Faktör Analizi Sonuçları

	İfadeler	Faktör Yükleri	Standart Hata	t Değerleri	p Değerleri
Kayıptan Kaçınma Ölçeği	KK1	0,522			
	KK2	0,732	0,212	8,083	***
	KK3	0,554	0,158	6,880	***
	KK4	0,819	0,213	8,504	***
	KK5	0,786	0,198	8,356	***
	KK6	0,749	0,195	8,174	***

Normallik analizinden sonra yapılan DFA sonrasında değişkenler arası korelasyonlar incelenmiştir. Maddelerin faktör yükleri dikkate alındığında faktör yüklerinin eşik değerinin üstünde olduğu ve tüm korelasyon ilişkilerinin istatistiksel olarak anlamlı olduğu görülmektedir ( $p < 0.05$ ). Kayıptan Kaçınma Ölçeği'nin 6 maddeli son hali için uyum istatistikleri  $\chi^2/df$  (CMIN/DF): 1,557; RMSEA: 0,045; GFI: 0,984; AGFI: 0,962; NFI: 0,978; IFI: 0,992; CFI: 0,992 ve SRMR: 0,023'tür. Bu değerlere göre model çok iyi bir uyum göstermektedir. Model iç tutarlılığının tespiti için yapılan analiz sonrasında ise Cronbach's Alpha katsayısı 0,848 olarak hesaplanmıştır. Buna göre ölçek iyi derecede güvenilirliğe sahiptir (Kılıç, 2016). Ölçeğin tek faktörlü DFA'ya ilişkin modeli şekilde yer almaktadır:

**Şekil 2:** Kayıptan Kaçınma Ölçeği İçin Tek Faktörlü Model

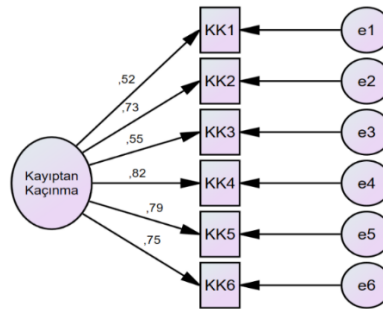

### Riskten kaçınma ölçeği

Çalışmada yararlanılan diğer bir ölçek ise Mandrik ve Bao'ya (2005) ait Riskten Kaçınma Ölçeği'dir. Bu ölçeğe ilişkin yapılan DFA sonrasında maddelerden birinin düşük faktör yüklemesine sahip olduğu görülmüş ve bu madde (RK5: 0,010)

analizden çıkarılmıştır. Çıkarılan madde sonrasında yapılan normallik sınavında ortaya çıkan yeni yapının da eski ölçekte olduğu gibi normal dağılıma sahip olduğu görülmüştür (çarpıklık: stat.: -0,734, std.err.: 0,148; basıklık: stat.: -0,683, std.err.: 0,294). Yeniden gerçekleştirilen DFA sonucunda elde edilen faktör yükleri tabloda görülmektedir:

**Tablo 5:** Riskten Kaçınma Ölçeğine İlişkin Doğrulayıcı Faktör Analizi Sonuçları

	İfadeler	Faktör Yükleri	Standart Hata	t Değerleri	p Değerleri
Riskten Kaçınma Ölçeği	RK1	0,522			
	RK2	0,732	0,167	7,190	***
	RK3	0,554	0,172	7,232	***
	RK4	0,819	0,170	7,109	***
	RK6	0,786	0,150	6,264	***

Yapılan analize göre tüm faktör yükleri anlamlı şekilde 0,40 değeri üstünde yüklenmiştir. Modelin uyum indeksleri ise  $\chi^2/df$  (CMIN/DF): 2,892; RMSEA: 0,084; GFI: 0,980; AGFI: 0,939; NFI: 0,963; IFI: 0,976; CFI: 0,975 ve SRMR: 0,036'dır. Bu değerlere göre model iyi ve kabul edilebilir uyum derecesine sahiptir (Schermelleh-Engel & Moosbrugger, 2003). Ölçeğe ait Cronbach's Alpha ise 0,78 olarak elde edilmiştir. Ölçeğe ait tek faktörlü DFA'ya ilişkin model şeklindeki gibidir:

**Şekil 3:** Riskten Kaçınma Ölçeği İçin Tek Faktörlü Model

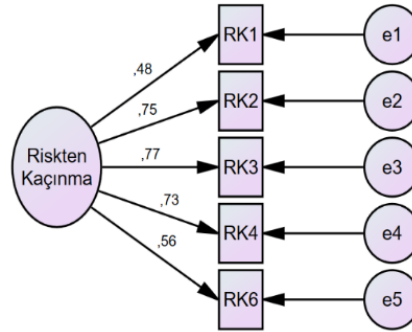

### Mutluluk ölçeği

Hipotez testleri öncesinde son DFA ise Demirci ve Ekşi (2018) tarafından geliştirilen Mutluluk Ölçeği için gerçekleştirilmiştir. Ölçeğe ilişkin analiz sonrasında faktör yüklerinin 0,40 üzerinde yüklendiği ve korelasyonların anlamlı olduğu görülmüştür. Analiz sonuçları tablodaki gibidir:

**Tablo 6:** Mutluluk Ölçeğine İlişkin Doğrulayıcı Faktör Analizi Sonuçları

	İfadeler	Faktör Yükleri	Standart Hata	t Değerleri	p Değerleri
Mutluluk Ölçeği	MUTO1	0,869			
	MUTO2	0,901	0,052	20,827	***

<b>MUTO3</b>	0,850	0,054	18,625	***
<b>MUTO4</b>	0,902	0,054	20,859	***
<b>MUTO5</b>	0,573	0,061	10,308	***
<b>MUTO6</b>	0,728	0,056	14,371	***

Modele ait uyum istatistikleri incelediğinde ise  $\chi^2/df$  (CMIN/DF): 1,862; RMSEA: 0,056; GFI: 0,983; AGFI: 0,955; NFI: 0,989; IFI: 0,995; CFI: 0,995 ve SRMR: 0,020 olduğu görülmektedir. Ölçeğin Cronbach's Alpha katsayısı ise 0,92 olarak elde edilmiştir. Ölçeğe ait tek faktörlü doğrulayıcı faktör analizine ilişkin model şekildeki gibidir:

**Şekil 4:** Mutluluk Ölçeği İçin Tek Faktörlü Model

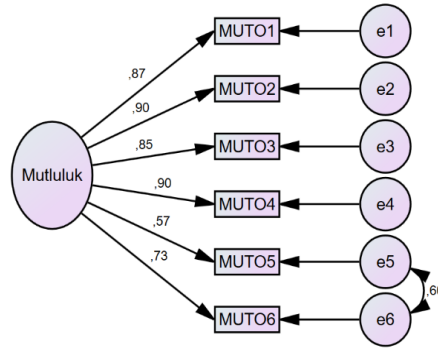

### Hipotezlerin Analizleri ve Tespitler

Çalışmada veri toplama amacıyla kullanılan anket formunda yer alan ölçeklerin<sup>1</sup> geçerlilik ve güvenilirlik analizlerinin yapılmasının ardından oluşturulan hipotezlerin sınamasına geçilmiştir. H<sub>1</sub> hipotezi gereği ilk olarak maksimize etme eğiliminin demografik değişkenlere göre farklılaşıp farklılaşmadığı sınanmıştır. Yaş değişkeni ortalamasının altı (34) ve ortalama ve üstü (34+) olarak kategorik hale getirilmiştir. Öncelikle maksimize etme eğiliminin yaş, cinsiyet, çalışma durumu, medeni duruma göre normal dağılıp dağılmadığı kontrol edilmiştir. Sonuçlar Tablo 7'de sunulmuştur:

**Tablo 7:** Demografik Değişkenlerin Maksimize Etme Eğilim Ölçeğine Göre Dağılımları

		Çarpıklık			Basıklık	
		Gözlem	İst. Değ.	St. Hata	İst. Değ.	St. Hata
Yaş	34 yaş altı	146	-0,389	0,201	-0,397	0,399
	34 yaş ve üstü	126	-0,082	0,216	-0,657	0,428
Cinsiyet	Kadın	171	-0,238	0,186	-0,537	0,369
	Erkek	101	-0,125	0,240	-0,786	0,476
Çalışma Durumu	Çalışıyor	206	-0,328	0,169	-0,548	0,337
	Çalışmıyor	66	-0,026	0,295	-0,119	0,582

<sup>1</sup> Anket formunda yer alan ve analiz sonucunda elde edilen ölçeklerin nihai hali Ek-1'de yer almaktadır.

<b>Medeni Durum</b>	<b>Bekar</b>	118	-0,493	0,223	-0,209	0,442
	<b>Evli</b>	154	-0,056	0,195	-0,757	0,389

Demografik değişkenlerinin tamamının maksimize etme eğilimine göre normal dağıldığı tespit edildiğinden parametrik testlerden Bağımsız Örneklem t-Testi uygulanmıştır. Demografik değişkenlere ilişkin t-testlerinin sonuçları Tablo 8'deki gibidir:

**Tablo 8:** Demografik Değişkenlere İlişkin Fark Testi Sonuçları

Değişken	Gruplar	n	$\bar{X}$	SS	t	p
Yaş	34 yaş Altı	146	4,797	1,111	-0,667	0,505
	34 yaş ve üstü	126	4,886	1,070		
Cinsiyet	Kadın	171	4,751	1,154	-1,724	0,086
	Erkek	101	4,986	0,964		
Çalışma Durumu	Çalışıyor	206	4,858	1,105	0,528	0,598
	Çalışmıyor	66	4,777	1,052		
Medeni Durum	Bekar	118	5,000	0,950	2,274	0,024*
	Evli	154	4,711	1,175		

\*\*p<0,01; \*p<0,05

Tablo 8'den de görüldüğü üzere maksimize etme eğilimi sadece medeni duruma göre farklılaşmaktadır. Buna göre bekar kişiler evlilere nazaran daha fazla maksimize etme eğilimine sahiptir. Yaş, cinsiyet ve çalışma durumu ile ilgili istatistiksel olarak anlamlı bir farklılık tespit edilmemiştir.

Beklentiyle uyumlu olarak, maksimize etme eğilimi ile kayıptan kaçınma, riskten kaçınma, mutluluk ve bilişsel önyargıya düşme eğilimi değişkenlerinin arasındaki ilişkinin araştırılabilmesi için öncelikle serilerin normal dağılıma uygunluğu test edilmiştir. Tablo 7'den de görüldüğü üzere seriler normal dağılıma uygundur. Ayrıca bilişsel önyargının tespiti için verilen batık maliyet senaryosuna ilişkin serinin de normal dağıldığı tespit edilmiştir. Buradan hareketle H<sub>2</sub>, H<sub>3</sub>, H<sub>4</sub> ve H<sub>5</sub> hipotezleri eş anlamlı olarak parametrik testlerden Pearson Korelasyon Testi'ne tabi tutulmuştur. Analiz sonuçları Tablo 9'da mevcuttur.

**Tablo 9:** Değişkenler Arası Korelasyon Analizi Sonuçları

Değişkenler	1	2	3	4	5
(1) Maksimize Etme	1				
(2) Kayıptan Kaçınma	0,264**	1			
(3) Riskten Kaçınma	0,189**	0,483**	1		
(4) Mutluluk	0,161**	-0,254**	-0,042	1	
(5) Batık Maliyet	0,107	-0,040	0,061	0,096	1
$\bar{X}$	4,838	4,583	5,136	5,333	4,930
SS	1,091	1,360	1,132	1,159	0,135

\*\*p<0,01; \*p<0,05

Analiz sonuçlarına göre, maksimize eğilimi ile kayıptan kaçınma, riskten kaçınma ve mutluluk arasında zayıf ancak istatistiksel olarak anlamlı ilişki vardır (Gürbüz & Şahin, 2017, s. 260). Bu ilişkiye göre maksimizasyon arttığında kayıptan kaçınma, riskten kaçınma ve mutluluk da artış göstermektedir. Bunun yanı sıra bilişsel önyargıya (batık maliyet) düşme eğilimi ile diğer değişkenler arasında

istatistiksel olarak anlamlı bir ilişki tespit edilmemiştir. Genel görüşten farklı olarak maksimize etme eğilimi ile mutluluk arasında doğru yönlü bir ilişkinin olması Lai (2010) ve Peng vd.'nin (2018) bulgularıyla örtüşmektedir. Ancak bu durum cinsiyete göre farklılık göstermekte midir? Literatürde maksimize etme eğilimi, risk alma ve mutluluk eğilimlerinin kadınlarda daha fazla görülebileceğine dair kanıtlar bulunmaktadır (Albaity & Rahman, 2012). Ayrıca kadınların daha sezgisel kararlar almasından (Delaney vd., 2015) hareketle de bu değişkenlere ait ilişkilerin cinsiyetlere göre farklılaşabileceği göz önünde bulundurulmaktadır. Bu sorunun araştırılması için kurulan  $H_6$  hipotezinin sınanması için öncelikle bu değişkenlerin cinsiyete göre normal dağılıp dağılmadığına bakılmıştır. Tüm değişkenlerin çarpıklık ve basıklık değerleri, serilerin normal dağıldığını göstermiştir. Buradan hareketle Pearson korelasyon analizi yapılmıştır ve sonuçlar tablodan incelenebilir:

**Tablo 10:** Cinsiyetler Arasında Değişkenler Arası Korelasyon Analizi Sonuçları

Kadın					
Değişkenler	1	2	3	4	5
(1) Maksimize Etme	1				
(2) Kayıptan Kaçınma	0,350**	1			
(3) Riskten Kaçınma	0,267**	0,502**	1		
(4) Mutluluk	0,104	-0,282**	-0,120	1	
(5) Batık Maliyet	0,059	0,048	0,135	0,119	1
$\bar{X}$	7,751	4,635	5,227	5,369	4,912
SS	1,154	1,439	1,778	1,247	2,259
Erkek					
Değişkenler	1	2	3	4	5
(1) Maksimize Etme	1				
(2) Kayıptan Kaçınma	0,082	1			
(3) Riskten Kaçınma	0,051	0,433**	1		
(4) Mutluluk	0,324**	-0,192	0,132	1	
(5) Batık Maliyet	0,206**	-0,223*	-0,082	0,049	1
$\bar{X}$	4,986	4,495	4,982	5,272	4,960
SS	0,964	1,216	1,039	0,995	2,181

\*\*p<0,01; \*p<0,05

Kadınlarda maksimize etme eğilimi ile kayıptan kaçınma, riskten kaçınma davranışları tüm örnekleme göre daha yüksek korelasyon göstermiş, bununla birlikte maksimizasyon ile mutluluk arasında istatistiksel olarak anlamlı bir ilişki saptanmamıştır. Erkeklerde ise tam tersi olarak kayıptan kaçınma ve riskten kaçınma ile maksimize etme eğilimi arasında istatistiksel bir ilişki tespit edilememiş, ancak mutluluk ile orta düzeyde pozitif bir ilişki görülmüştür. Benzer şekilde kadınlarda maksimize etme eğilimi ile bilişsel önyargıya düşme eğilimi arasında anlamlı bir ilişki tespit edilmezken; erkeklerde istatistiksel olarak anlamlı bir ilişki tespit edilmiştir. Buna göre, erkeklerde maksimize etme eğiliminin yükselmesine bağlı olarak bilişsel önyargıya düşme eğilimi artmaktadır. Benzer şekilde erkeklerin

maksimizasyon hedefini gerçekleştirmeye yönelik kararlarında kayıptan ve riskten kaçınma göstermediği tespit edilmiştir. Burada erkeklerin kayıptan kaçınma ve riskten kaçınma gibi davranışları ile maksimize etme eğilimleri arasında ilişkinin olmaması ve buna rağmen batık maliyet yanılıgısına düşmeleri, acaba erkeklerin sezgisel sistem olan sistem 1'lerini kadınlara göre daha fazla kullanmalarından kaynaklanıyor olabilir mi? sorusu akla gelmektedir. Diğer bir deyişle, bu durum maksimize etme eğiliminden bağımsız olarak bilişsel önyargıya düşme eğiliminin cinsiyetler arası farkından kaynaklanıyor olabilir mi? Bunun için bilişsel önyargılar düşme eğiliminin cinsiyete göre bir farklılık gösterip göstermediğine bakılmıştır. Seriler normal dağılım sergilediğinden parametrik testlerden yararlanılmıştır. Yapılan Bağımsız Örneklem t Testine göre sonuçları aşağıda sunulmuştur:

**Tablo 11:** Cinsiyete Göre Batık Maliyete Düşme Eğilimlerinin Karşılaştırılması

Cinsiyet	n	$\bar{X}$	SS	t	p
Kadın	171	4,912	2,259	-0,172	0.378
Erkek	101	4,960	2,181		

\*\*p<0,01; \*p<0.05

Buna göre bilişsel önyargıya düşme eğilimindeki görülen fark, cinsiyetten kaynaklanmamaktadır. Bu durumda erkeklerin maksimize etme eğilimleri ile bilişsel önyargılara düşme eğilimi ilişkisinde maksimizasyon eğiliminin önemli rol oynadığı görülmektedir.

## SONUÇ VE DEĞERLENDİRME

Maksimize etme eğilimi Schwartz vd.'nin (2002) çalışmasının ardından teorik temellere oturtulmuş ve literatürde yaygın olarak araştırılmaya başlanmıştır. Ancak alanda yapılan çalışmaların ölçek geliştirme özelinde yoğunlaşması, diğer faktörlerin maksimize etme eğilimi ile ilişkilerinin araştırılmasını kısıtlamıştır. Türkiye örneğinde yapılan çalışmalar ise sınırlı sayıdadır. Buradan hareketle yapılan bu çalışma hem yeni ölçeklerin Türkçe'ye uyarlanmasını hem de maksimize etme eğiliminin farklı davranışsal değişkenlerle ele alınmasını içermesi bakımından önem ve özgün değer taşımaktadır.

Bu çalışmada öncelikle ölçeklere ilişkin uyarlamalar ile geçerlilik ve güvenilirlik analizleri yapılmış daha sonrasında ise oluşturulan hipotezler test edilmiştir. 272 katılımcının yer aldığı örnekleme, maksimize etme eğilimi ile demografik değişkenler arasında yapılan analizlerin sonuçlarına göre, eğilimde yaş, cinsiyet, çalışma durumu değişkenleri istatistiksel olarak anlamlı bir rol oynamamaktadır. Ancak bununla beraber medeni durum maksimize etme eğiliminde anlamlı bir farklılığa neden olmaktadır. Bu sonuca göre, bekar kişiler evlilere nazaran daha fazla maksimize etme eğilimine sahiptir. Bu sonuca birkaç faktör neden olabilir. Bunlardan ilki bekar kişilerin daha fazla bireysel karar verebilmeleridir. Bireylerin kendi istekleri doğrultusunda ve herhangi bir durum veya kişiye bağlı olmaksızın karar alabilmeleri, kişileri daha fazla maksimize etmeye de sevk ediyor olabilir. Bu durum beraberinde risk alma eğilimini de gündeme getirmektedir. Ancak

çalışmanın sonuçlarına göre örnekleme yer alan bekar ve evli kişilere ait kayıptan kaçınma ve riskten kaçınma skor ortalamalarının birbirine oldukça yakın olması, medeni durumun maksimize etme üzerinde yarattığı farklılığın bunlardan farklı değişkenlerden kaynaklandığını göstermektedir. Buradan hareketle, sonucun yapılacak sonraki çalışmalarla derinlemesine analizi bulguyu daha farklı boyutlarda değerlendirmeyi mümkün kılabilir.

Literatürde yapılan çalışmaların tespitlerinden hareketle, maksimize etme eğilimi ile kayıptan kaçınma, riskten kaçınma, mutluluk ve bilişsel ön yargıya düşme eğilimi arasındaki ilişkilerin tespiti amacıyla korelasyon analizleri gerçekleştirilmiştir. Analiz sonuçlarına göre, maksimize etme eğilimi ile kayıptan kaçınma (0,264\*\*), riskten kaçınma (0,189\*\*) ve mutluluk (0,161\*\*) arasında istatistiksel olarak anlamlı ilişkiler tespit edilmiştir. Bu ilişkilere göre maksimize etme eğiliminin artmasıyla kayıptan kaçınma, riskten kaçınma ve mutluluk eğilimleri de artmaktadır. Kayıptan kaçınma ve riskten kaçınma arasında (0,483\*\*) tespit edilen ilişki ise kişilerin bir şeyi kaybetme olasılığında kaçınmak için risk alma konusunda daha temkinli olmasıyla açıklanabilir. Ancak bununla beraber risk alma ve kayıptan kaçınma eğilimleri kişilerin psikolojik durumuna ve daha önce kazanç/kayıplarından elde ettiği deneyimlerine göre değişiklik gösterebilmektedir (Atak & Kutukız, 2021). Davranışsal fayda teorisi olan Beklenti Teorisi'ne göre kişilerin beklenen kazanç noktası referans aldıkları noktanın üstündeyse, yani diğer bir deyişle beklenen fayda değeri kazanç bölgesindeyse risk almayı tercih edebilmektedirler (Kahneman & Tversky, 1979). Sonuçların maksimize etme eğilimi ile kayıptan ve riskten kaçınma eğilimleri ile doğru yönde olması, maksimize edicilerin elde ettikleri veya etmeyi bekledikleri kazançlardan tatmin olmamaları, süreklilik arz eden bir alternatif arama içinde olmaları ve seçimlerini sorgulamaları, elde edilen kazancın aslında kazanç olarak algılanamadığı anlamını taşıyor olabilir. Bu durumun, kişiyi kazanç bölgesinde olmadığını düşündürmesi ve riskten/kayıptan kaçınma noktasına taşınması muhtemeldir. Analizin diğer bir sonucu ise bilişsel önyargılara düşme eğilimi ile maksimize etme eğilimi arasında istatistiksel olarak anlamlı bir sonuç olmadığıdır. Bu sonuç, maksimize etme eğilimi ile sezgisel karar verme ve bilişsel önyargılara düşme eğilimleri arasında ilişki tespit eden Parker vd. (2007) ile Misuraca vd.'nin (2021) bulgularıyla aynı yönde yer almamaktadır. Bu tespitin ayrıntılı olarak araştırılabilmesi için yapılan çalışmalardan hareketle, bu ilişkinin kadınlarda görülme olasılığının daha yüksek olabileceği fikrinden hareketle, aynı analiz cinsiyet farkından hareketle tekrarlanmıştır.

Maksimize etme eğilimi ile analize konu olan değişkenler arasındaki ilişki cinsiyetler arasında önemli farklılıklar ortaya çıkarmıştır. Kadınlarda maksimize etme eğilimi ile kayıptan kaçınma ve riskten kaçınma eğilimleri arasındaki ilişki tüm örneklem üzerinde yapılan analizlere göre daha yüksek boyutta kendini göstermiştir. Buna göre kadınlarda maksimize etme eğilimi ile kayıptan kaçınma arasında istatistiksel olarak anlamlı ve orta düzeyde doğru yönlü bir ilişki (0,350\*\*) tespit

edilmiştir. Aynı şekilde maksimize etme eğilimi ile riskten kaçınma eğilimi arasında da istatistiksel olarak anlamlı bir ilişki saptanmıştır (0,267\*\*). Türk toplumunda kadınlara atfedilen roller ve beklentiler, her daim en iyi kararları alma yönünde hareket etmeyi beraberinde getiriyor olabilir. Aynı zamanda bu durum kayıptan kaçınmayı arttırarak risk alma eğilimini azaltıyor olabilir. Erkeklerde ise bunun tam tersi olarak her iki değişkenle de maksimize etme eğilimi arasında bir ilişki bulunmamaktadır. Yine kadınlarda maksimize etme eğilimi ile mutluluk ve batık maliyete düşme eğilimi arasında bir ilişki saptanmazken; erkeklerde maksimize etme eğilimi ile mutluluk arasında (0,324\*\*) ve batık maliyete düşme eğilimi arasında (0,206\*\*) anlamlı bir ilişki tespit edilmiştir. Burada kadın ve erkeklerin maksimize etme eğilimi noktasında motivasyonlarının farklı olduğu görülmektedir. Ayrıca bilişsel önyargıya düşme eğilimindeki farkın cinsiyetten mi kaynaklandığının tespiti için yapılan fark analizine göre bu eğilimdeki farkın cinsiyetten kaynaklanmadığını göstermektedir. Dolayısıyla erkeklerin maksimize etme eğilimleri ile bilişsel önyargılara düşme eğilimi ilişkisinde maksimizasyon eğiliminin önemli rol oynadığı görülmektedir. Bu sonuçtan yola çıkarak, kadınların geçmişteki kararlarının ve gelecek kararlarının daha analitik hesaplamadan geçtiği söylenebilir. Çünkü, maksimize etme eğilimi, gelecekteki faydayı en üst düzeye hedeflerken; batık maliyet, zaten yapılmış olan, yani geçmişteki kararı (harcamayı) temsil etmektedir. Dolayısıyla kadınlar, erkeklere nazaran kararların zamansal hesaplamasını daha iyi yönetiyor olabilir. Bunun yanı sıra maksimize etme eğilimi yüksek olan erkeklerin değişime karşı daha dirençli olabileceği, bu bakımdan da kendi fikirlerini veya bakış açılarını koruma eğilimine girebilecekleri yorumu yapılabilir. Dolayısıyla mevcut durumlarını koruma isteği bilişsel önyargıya düşme eğilimlerini arttırmış olabilir. Buradan çıkarılabilecek bir başka yorum ise toplumsal cinsiyet normlarıdır. Erkeğin daha güçlü ve kararlı olmalarını öne çıkaran normlar, erkeklerin, kendi fikirlerini savunma ve değişime direnme eğilimini arttırarak bilişsel önyargıya düşmesine neden olabilir.

Elde edilen bu sonuçlar, detaylı araştırmalara muhtaçtır. Ancak çalışmanın özgün sonuçları, gelecekte yapılacak çalışmalara da yol gösterici olabilir. Bununla beraber çalışmanın daha yüksek bir örneklem sayısı ile gerçekleştirilmesi, sonuçların daha genelleştirilebilir olmasına yardım edecektir. Benzer şekilde, farklı bilişsel önyargıların değişken olarak kullanılabilmesi yeni çalışmaların yapılması, her bilişsel önyargının benzer sonuçlar verip vermeyeceğinin tespit edilmesinde de önemli bir rol oynayacaktır. Örneklemin %90'ının lisans ve üstü dereceye sahip olması, sonuçlarda yanlılık ortaya çıkarmış olabilir. Dolayısıyla benzer çalışmanın farklı özelliklere sahip örneklem üzerinde yapılması daha farklı sonuçlar verebilir. Toplumsal normların, kişilerin kararları üzerinde yarattığı muhtemel farklılıkların saptanması için, kültürlerarası düzeyde yapılacak yeni çalışmalar da gerekmektedir.

**Yazar Katkı Oranı ve Çıkar Çatışması Beyanı:** Çalışma tek yazarlı olup katkı oranı %100'dür ve herhangi bir çıkar çatışması bulunmamaktadır.

#### **KAYNAKÇA**



Albaity, M. & Rahman, M. (2012). Behavioural Finance and Malaysian Culture. *International Business Research*, 5 (11), 65-76

Arkes, H. & Blumer, C. (1985). The Psychology of Sunk Cost. *Organizational Behavior and Human Decision Processes*. 35 (1), 124-140.

Atak, O. & Kutukız, D. (2021). Davranışsal Finans Eğilimlerinin, Bireysel Yatırımcıların Yatırım Tercihlerine ve Yatırımlarda Yararlandıkları Bilgi Kaynaklarına Göre Karşılaştırılması: Muğla İlindeki Turizm İşletme Yöneticileri Üzerinde Bir Uygulama. *Turizm Akademik Dergisi*, 8 (1), 231-248.

Astar, M. & Güriş S., (2014). *Bilimsel Araştırmalarda SPSS ile İstatistik*. 1.Baskı, İstanbul: DER Yayınları

Besharat, A., Ladik, D. M. & Carrillat, F. A. (2014). Are maximizers blind to the future? When today's best does not make for a better tomorrow. *Marketing Letters*, 25, 77–91.

Bland, J. & Altman, D. (1997). Statistics notes: Cronbach's alpha. *BMJ*, 314 (275), doi: 10.1136/bmj.314.7080.572

Browne, M. W. & Cudeck, R. (1993). Alternative ways of assessing model fit. in K. A. Bollen and J. S. Long (Eds.), *Testing structural equation models* (p. 136-162), Newbury Park, CA: Sage

Büyüköztürk, Ş. (2002). *Sosyal bilimler için veri analizi el kitabı*, (11. baskı). Ankara: Pegem Yayıncılık

Byrnes, J.P., Miller, D.C. & Schafer, W.D. (1999). Gender differences in risk taking: A meta-analysis. *Psychological Bulletin*, 125 (3), 367–383. doi.org/10.1037/0033-2909.125.3.367

Cheek, N. N. & Schwartz, B. (2016). On the meaning and measurement of maximization. *Judgment and Decision Making*, 11 (2), 126–146

Croson, R. & Gneezy, U. (2009). Gender Differences in Preferences. *Journal of Economic Literature*, 47 (2), 448-74.

Delaney, R., Strough, J., Parker, A.M. & de Bruin, W.B. (2015). Variations in Decision-Making Profiles by Age and Gender: A Cluster-Analytic Approach. *Personality and Individual Differences*, 85 (1), 19-24. doi: 10.1016/j.paid.2015.04.034.

Dahling, J.J. & Thompson, M.N. (2012). *Detrimental Relations of Maximization With Academic and Career Attitudes*. *Journal of Career Assessment*, 21 (2), 278-294

Dalal, D. K., Diab, D. L., Zhu, X. S. & Hwang, T. (2015). Understanding the construct of maximizing tendency: A theoretical and empirical evaluation. *Journal of Behavioral Decision Making*, 28, 437-450.

Demirci, İ. & Ekşi. H. (2018). Keep calm and be happy: A mixed method study from character strengths to well-being. *Educational Sciences: Theory & Practice*, 18 (29), 303–354. <http://dx.doi.org/10.12738/estp.2018.2.0799>

Diab, D. L., Gillespie, M. A. & Highhouse, S. (2008). Are maximizers really unhappy? The measurement of maximizing tendency. *Judgment and Decision Making*, 3, 364-370.

Eckel, C.C. & Grossman, P.J. (2008). Men, Women and Risk Aversion: Experimental Evidence, (Eds. Charles R. Plott ve Vernon L. Smith), *Handbook of Experimental Economics Results*, Elsevier, 1, 1061-1073, [doi.org/10.1016/S1574-0722\(07\)00113-8](https://doi.org/10.1016/S1574-0722(07)00113-8).

Ehrlinger, J., Readinger, W.O. & Kim, B. (2016). Decision-Making and Cognitive Biases. *Encyclopedia of Mental Health*, doi: 10.1016/B978-0-12-397045-9.00206-8.

Guilford, J. P. (1954). *Psychometric methods* (2nd ed.). New York: McGraw-Hill.

Gürbüz, S. & Şahin, F. (2017). *Sosyal bilimlerde araştırma yöntemleri felsefe- yöntem- analiz* (4. Baskı). Ankara: Seçkin Yayınları

Hu, L. & Bentler P.M. (1999). Cut off criteria for fit indexes in covariance structure analysis: conventional criteria versus new alternatives. *Structural Equation Modeling: A Multidisciplinary Journal*, 6 (1), 1-55. doi: 10.1080/10705519909540118

Iyengar, S. S., Wells, R. E. & Schwartz, B. (2006). Doing better but feeling worse. Looking for the “best” job undermines satisfaction. *Psychological Science*, 17, 143-150.

İslamoğlu, A. H. & Alnaçık, Ü. (2014). *Sosyal bilimlerde araştırma yöntemleri* (4. Bs.) İstanbul: Beta Basım Yayım Dağıtım A.Ş.

Jones, S.R., Carley, S. & Harrison, M.A. (2003). An introduction to power and sample size estimation. *Emergency Medicine Journal*, 20, 453-458.

Kahneman, D. & Tversky, A. (1979). Prospect theory: An analysis of decisions under risk. *Econometrika*, 47 (2), 263-291.

Kahneman, D. & Tversky, A. (1984). Choices, values, and frames. *American Psychologist*, 39, 341-350.

Kahneman, D. (2011). *Thinking, Fast and Slow*. Farrar, Straus and Giroux: NewYork

Kahraman-Kılbaş, E.P. & Cevahir F. (2023). Bilimsel Araştırmalarda Örneklem Seçimi ve Güç Analizi. *Journal of Biotechnology and Strategic Health Research*, 7 (1), 1-8.

Kılıç, S. (2016). Cronbach'ın Alfa Güvenirlik Katsayısı. *Journal of Mood Disorders*, 6 (1), 47-48.

Klaus, F., Chumbley, J.R., Seifritz, E., Kaiser, S. & Hartmann-Riemer, M. (2020). Loss Aversion and Risk Aversion in Non-Clinical Negative Symptoms and Hypomania. *Front Psychiatry*, 11, doi: 10.3389/fpsy.2020.574131.

Kline R.B. (2005). *Principles and Practice of Structural Equation Modeling*. Guilford Press: New York

Korteling, J.E. & Toet, A. (2022). Cognitive Biases, (Ed. Sergio Della Sala) *Encyclopedia of Behavioral Neuroscience* (2th Edition). Elsevier, 610-619, doi.org/10.1016/B978-0-12-809324-5.24105-9

Larsen, J. T. & McKibban, A. R. (2008). Is happiness having what you want, wanting what you have, or both? *Psychological Science*, 19, 371-377.

Lai, L. (2010). Maximizing without difficulty: a modified maximizing scale and its correlates. *Judgment and Decision Making*, 5, 164-175.

Li, j., Chai, L., Nordstorm, O., Tangpong, C., & Hung, K.-T., (2021). Development of a Loss Aversion Scale. *Journal of Managerial Issues*, 33 (1), 69-89

Malhotra, N. K. (2004). *Marketing research an applied orientation* (4th. Ed.). Pearson Prentice Hall: New Jersey

Mandrik, C.A. & Bao, Y. (2005). Exploring the Concept and Measurement of General Risk Aversion, in *-Advances in Consumer Research 32*, eds. Geeta Menon and Akshay R. Rao, Duluth, MN: *Association for Consumer Research*, Pages: 531-539.

Mayers, A. (2013). *Introduction to statistics and SPSS in psychology*. Harlow: Pearson Education Limited.

Misuraca, R., Faraci, P., Gangemi, A., Carmeci, F. A. & Miceli, S. (2015). The Decision Making Tendency Inventory: A new measure to assess maximizing, satisficing, and minimizing. *Personality and Individual Differences*, 85, 111-116.

Misuraca, R., Faraci, P., Ruthruff, E. & Ceresia, F. (2021). Are maximizers more normative decision-makers? An experimental investigation of maximizers' susceptibility to cognitive biases. *Personality and Individual Differences*, 183, 1-6, doi.org/10.1016/j.paid.2021.111123

Nenkov, G. Y., Morrin, M., Ward, A., Schwartz, B. & Hulland, J. (2008). A short form of the Maximization Scale: Factor structure, reliability and validity studies. *Judgment and Decision Making*, 3, 371-388.

Parker, A., De Bruin, W. & Fischhoff, B. (2007). Maximizers versus satisficers: Decision-making styles, competence, and outcomes. *Judgment and Decision Making*, 2 (6), 342-350.

Peng, J., Zhang, J., Zhang, Y., Gong, P., Han, B., Sun, H., Cao, F. & Miao, D. (2018). A new look at the impact of maximizing on unhappiness: Two competing mediating effects. *Frontiers in Psychology*, 9, 66.

Polman, E. (2010). Why are maximizers less happy than satisficers? Because they maximize positive and negative outcomes. *Journal of Behavioral Decision Making*, 23, 179-190.

Purvis, A., Howell, R. T. & Iyer, R. (2011). Exploring the role of personality in the relationship between maximization and well-being. *Personality and Individual Differences*, 50, 370-375

Richardson, C.M.E., Ye, H.J., Ege, E., Suh, G. & Rice, K.C. (2014). Refining the measurement of maximization: Gender invariance and relation to psychological well-being. *Personality and Individual Differences*, 70, 229-234.

Ronayne, D., Sgroi, D. & Tickwell, A. (2020). *Evaluating the Sunk Cost Effect*. CAGE Online Working Paper Series 475. Competitive Advantage in the Global Economy (CAGE).

Schermelleh-Engel, K. & Moosbrugger, H. (2003). Evaluating the fit of structural equation models: Tests of significance and descriptive goodness-of-fit measures. *Methods of Psychological Research Online*, 8 (2), 23-74.

Schwartz, B. (2000). Self determination: The tyranny of freedom. *American Psychologist*, 55, 79-88.

Schwartz, B., Ward, A., Monterosso, J., Lyubomirsky, S., White, K. & Lehman, D. R. (2002). Maximizing versus satisficing: Happiness is a matter of choice. *Journal of Personality and Social Psychology*, 83 (5), 1178-1197.

Schwartz, B. (2004). *The paradox of choice: Why more is less*. New York: Harper Perennial

Simon, H.A. (1955). A behavioral model of rational choice. *The Quarterly Journal of Economic*, 69 (1), 99-118.

Simon, D., Kriston, L., Loh, A., Spies, C., Scheibler, F., Wills, C. & Harter, M. (2010). Confirmatory Factor Analysis and Recommendations for Improvement of the AutonomyPreference-Index (API). *Health Expectations*, 13 (3), 234-243.

Tabachnick, B. G. & Fidell, L. S. (2013). *Using multivariate statistics* (6th ed.). Boston: MA: Pearson.

Tanius, B. E., Wood, S., Hanoch, Y. & Rice, T. (2009). Aging and choice: Applications to Medicare Part D. *Judgment and Decision Making*, 4, 92–101.

Tovar, P. (2009). The effects of loss aversion on trade policy: Theory and evidence. *Journal of International Economics*, 78 (1), 154-167

Turner, B. R., Rim, H. B., Betz, N. E. & Nygren, T. E. (2012). The Maximization Inventory. *Judgment and Decision Making*, 7, 48-60.

Yiğit, M. & Sezgin, A. (2020). Bilişsel Yansıma ve İsrraftan Kaçınma Davranışının Batık Maliyet Yanılgısındaki Rolü, içinde *Ekonomik Tercihlere Davranışsal Yaklaşım* (Eds.: Neslihan Koç, Mehmet Yiğit, Asena Gizem Yiğit), Ekin Yayınevi: Ankara.

**EK-1: Ölçekler**

<b>Maksimize Etme Eğilimi Ölçeği</b>									
1	Ne olursa olsun, her zaman herşeyin en iyisini seçmeye çalışırım.								
2	"Yeterince iyi" olan ile yetinmek zorunda kalmayı sevmiyorum.								
3	Seçimlerimin getirisini hep maksimuma çıkarmaya çalışırım.								
4	Ne yapıyor olursam olayım, kendim için her zaman en yüksek standartlara sahibim.								
5	Ne kadar uzun sürerse sürsün en iyi seçeneği beklerim.								
6	Asla ikinci en iyiye razı olmam.								
7	Tüm seçeneklerimi bilmeden karar vermekten rahatsız olurum.								
8	Ne zaman bir seçimle karşı karşıya kalsam, o anda mevcut olmayanlar da dahil olmak üzere diğer tüm olasılıkların neler olduğunu hayal etmeye çalışırım.								
9	Asla elimdekiyle yetinmem								
<b>Kayıptan Kaçınma Ölçeği</b>									
1	Bir karar verirken, kazanılabilecek şeylerden ziyade kaybedilebilecek şeyler üzerine düşünürüm.								
2	Belirli bir miktarda para kaybetmenin acısı, aynı miktarda para kazanmanın sevincinden daha fazladır.								
3	Bir kayba neden olabilecek bir karar vermeden önce gergin olurum.								
4	Benim için bir şey kaybetmenin acısı onu elde etmenin hazzından fazladır.								
5	Büyük bir kayıp yaşamam, aynı oranda bir kazançta göre kafamda daha fazla yer eder.								
6	Potansiyel bir kaybın korkusu, potansiyel bir başarının teşviğinden daha fazladır.								
<b>Riskten Kaçınma Ölçeği</b>									
1	Risk alma konusunda kendimi rahat hissetmiyorum.								
2	Öngörülebilir sonuçları olan durumları tercih ederim.								
3	Bir karar vermeden önce, işlerin nasıl sonuçlanacağından kesinlikle emin olmak isterim.								
4	Belirsiz sonuçları olan durumlardan kaçınırım.								
5	Belirsiz durumlarda karar vermek zorunda kaldığımda gerginlik hissederim.								
<b>Mutluluk Ölçeği</b>									
1	Günlük yaşamımda genellikle neşeliyimdir.								
2	Hayatta mutlu hissettiğim anlar çoğunluktadır.								
3	Yaşamımda keyif aldığım birçok şey vardır.								
4	Çoğu zaman canlı/enerjik hissederim.								
5	Küçük şeyler bile beni mutlu etmeye yeter.								
6	Hayatımdaki eksiklere rağmen neşeli olabilirim.								
*Ölçeklerde ters madde yoktur. *1-kesinlikle katılmıyorum; 7- kesinlikle katılıyorum									
<b>Batık Maliyet Senaryosu</b>		1	2	3	4	5	6	7	
Bir projeye zamanınızın çoğunu harcadınız ancak proje başarısız oluyor. Artık başarılı olma ihtimalinin daha yüksek olduğunu bildiğiniz farklı bir projeye başlama seçeneğiniz de var, ancak elinizdeki proje için harcadığınız zamanı geri alamayacağınızı da biliyorsunuz. Bu durumda ne yaparsınız?		Başladığım projeye devam ederim							Yeni ve farklı bir projeye başlarım

Yayın Geliş Tarihi: 29.11.2023  
Yayına Kabul Tarihi: 04.04.2024  
Online Yayın Tarihi: 15.06.2024  
<http://dx.doi.org/10.16953/deusosbil.1397698>

Dokuz Eylül Üniversitesi  
Sosyal Bilimler Enstitüsü Dergisi  
Cilt: 26, Sayı: 2, Yıl: 2024 Sayfa: 699-725  
E-ISSN: 1308-0911

*Araştırma Makalesi*

## II. ABDÜLHAMİD HİZMETİNDE MISIRLI BİR YAHUDİ: YA'KÛB SANNÛ', İSTANBUL SEYAHATI VE AVRUPA'DA SULTAN PROPAGANDASI (1891-1908)

*İsmail ASOĞLU\**

**Öz<sup>1</sup>**

*Bu çalışma, Mısır'daki muhalif hareketin öncülerinden Ya'kûb Sannû'nun (1839-1912) Avrupa'da yürüttüğü II. Abdülhamid sözcülüğüne odaklanıyor. Amaç Yahudi bir aktivistin Sultan ile bağını, bürokrasideki hizipleşmeler, Osmanlı hariciye politikaları ve diplomatik süreçler üzerinden anlamaya çalışmaktır. Sannû'nun Padişah ile görüşmeye başladığı 1891'den II. Meşrutiyet'in ilanına (1908) kadar geçen süre, çalışmanın sınırlılığında belirleyici olmuştur. Ya'kûb Sannû' Mısır'ın İtalyan kökenli Yahudi bir ailesine mensuptur. 1878'de Hidiv İsmail'e yönelttiği eleştiriler, Mısır'dan kovulup Paris'e yerleşmesi ile sonuçlanır. Avrupalı aydın ve siyasiler ile kurduğu temaslar sayesinde Osmanlı Padişah'ı nazarında itibar görür ve uzun yıllar Hazine-i Hassa'dan ödeme alır. Huzura çıktığı 1891 Haziran'ından itibaren Avrupa kamuoyunda Padişah'ın hasarlı imajını düzeltmeye çalışır. Yazı ve söylemleri her ne kadar "Sultan methiyesi" üzerine kurgulanmış olsa da esasında Mısır'ı işgal eden İngilizlere karşı pan-Islamizm siyasetini kullanışlı görmektedir. Kuzey Afrika Müslümanlarına Fransa'yı yüceltir, Sultan huzurunda ise Osmanlı kimliğine bürünür. İngilizlere karşı Osmanlı-Fransız yakınlaşması için çabalasa da bu politikası başarıya ulaşmaz. İtihat ve Terakki yönetimine yanaşmaya çalışır ancak itibar göremeyince aktif siyasetten çekilir. Sannû'üzerine literatürün pek çoğu onun edebi birikimine eğilirken, politik tutumları üzerine çalışmalar sayıca daha azdır. Sultan ile görüşmeleri tamamıyla Sannû'nun Fransa dönüşü demeçlerine dayandırılırken, İstanbul nazarındaki yerine ilişkin pek anlatı sunulmaz. Oysa Cumhurbaşkanlığı Osmanlı Arşivlerindeki Paris Sefareti yazışmaları, gezi ve seyahatlerinin betimlendiği gazete ve kitapçıklar onun İstanbul ile olan rabitasını detaylandırmaktadır.*

**Anahtar Kelimeler:** Osmanlı, II. Abdülhamid, Mısır, Ya'kûb Sannû'.

*Bu makale için önerilen kaynak gösterimi (APA 6. Sürüm):*

Asoğlu, İ. (2024).II. Abdülhamid hizmetinde Mısırlı bir Yahudi: Ya'kûb Sannû' İstanbul seyahati ve Avrupa'da Sultan propagandası., *Dokuz Eylül Üniversitesi Sosyal Bilimler Enstitüsü Dergisi*, 26 (2), 699-725.

\*Dr. Öğr. Üyesi, Harran Üniversitesi Fen-Edebiyat Fakültesi Tarih Bölümü, ORCID: 0000-0002-5418-0161, [iasoglu@harran.edu.tr](mailto:iasoglu@harran.edu.tr).

<sup>1</sup>Bu makale için etik kurul onayı gerekmemektedir.

## AN EGYPTIAN JEW AT ABDULHAMID II' SERVICE: YA'KÛB SANNÛ', HIS ISTANBUL TOUR AND SULTAN PROPAGANDA IN EUROPE (1891-1908)

### Abstract

*This study focuses on Ya'kûb Sannû' (1839-1912), one of the pioneers of the opposition in Egypt, who acted as Abdulhamid II's Spokesman in Europe. The study aims to understand the bond of a Jewish activist with the Sultan through schisms in the bureaucracy, Ottoman foreign policies, and diplomatic processes. The study is limited with a time span from 1891, when Sannû' started meeting the Sultan to 1908, the declaration of the Constitutional Monarchy. Ya'kûb Sannû' belonged to an Egyptian Jewish family of Italian origin. His criticisms for Khedive Ismail in 1878 resulted in his being expelled from Egypt and settling in Paris. Thanks to his contacts with European intellectuals and politicians, he was respected by the Ottoman sultan and received payments from the Treasury for many years. He had tried to repair the damaged image of the sultan in Europe since June 1891, when he first appeared in the court. Although his writings and discourses praise the Sultan, he actually used Pan-Islamism politics against the British who occupied Egypt. He spoke to the Sultan as if he had been a real Ottoman. Although he strived for Ottoman-French rapprochement against the British, he did not succeed. He sought to approach the CUP, but could not gain respect, so he withdrew from active politics. Most of the literature on Sannû' focuses on his literary knowledge, studies on his political attitudes are fewer. His meetings with the Sultan are based entirely on Sannû's statements after his return from France. Not much is presented about his place in the eyes of Istanbul. However, Paris Embassy correspondences in the Presidential Ottoman Archives, newspapers and booklets describing his trips and travels detail his connection with Istanbul.*

**Key Words:** Ottomans, Abdulhamid II, Egypt, Ya'kûb Sannû'.

### GİRİŞ

XIX. yüzyılda Avrupa'nın Avrupalı olmayanlar üzerinde kurduđu egemenlik (Bayly, 2022, s. 22), bir yandan da Dođu çevrelerinde Batı karřıtı reformist grupların dođuşuna vesile oldu. Dergiler ve gazeteler çıkararak, müzakere salonları ve tiyatrolar açarak bu yenilikçilerin pek çođu köylüsünden şehirlisine sıradan insanı uyandırmayı amaçlıyordu. Aralarında Cemaleddin Afgani gibileri, eğitimli genç, memur ve siyasilerce itibar görmüş; din, kültür ve siyaset toplantıları ile bir yığın taraftar toplamıştı. Garpçılar ya da İslamcılar fark etmeksizin çağın düşünürlerinin geleneksel düşünceyi ve mantığı tenkit etme, geleneksel kalıplara şüphe ile bakma, yüzyıllar içinde ortaya çıkmış hiyerarşi ve silsileleri reddetme, bunları, uygun çözümler üretmenin önünde geriletici bir unsur olarak görme gibi özellikleri vardı (Kara, 2018, s. 52). Düşünürlerin ilerici fikirlerine, yeni nesilce itibar edilse de bir özne olarak muhalif düşünürler iktidarlar için birer tehdit olarak algılanıyordu. Bu itibarla XIX. yüzyılın muhalif reformistleri, iktidarlar için daima göz hapsinde tutulması gereken kişiler olarak görüldü.



XIX. yüzyıl Osmanlı Devleti'nde de "Yeni Osmanlılar" olarak şöhret bulan aydın grubu, Jön Türk neslinin ilk temsilcileriydi ancak gerek Sultan Abdülaziz gerekse II. Abdülhamid dönemi, bu yeni kuşağın neredeyse sürgünleriyle özdeşleşti. Bu arada Avrupa'da da gruplar halinde sürgünler yaşanıyordu. Mesela XIX. yüzyıl boyunca, özellikle 1821 Carbonari hareketleri ile 1830 ve 1848 Mazzini hareketlerinin başarısızlığa uğramasının ardından birbirini izleyen göç dalgalarıyla çok sayıda İtalyan, Akdeniz'in güney kıyısına, özellikle de Mısır'a geçmişti. (Poli, 2022, s. 790). Sürgünlerle gelen bir grup İtalyan ve Fransız öğretmen Mısır'ın yönetici ve memurlarının eğitiminde önemli rol oynayıp Mısır'da önemli mevkilere gelmişlerdi. Bir yandan da Mısırlı öğrenciler eğitim amacıyla Fransa ve İtalya'ya gönderilmeye başlamıştı. Özellikle Mehmet Ali Paşa, Mısır'da modern bir eğitim sisteminin kurulması için gerekli alt yapıyı oluşturmak için çaba göstermişti. İlk olarak 1809'da Avrupa'ya öğrenciler gönderilmeye başlandı. 1820'li yılların ortası itibariyle de zikredilen göç dalgalarının etkisiyle bu sayı artış gösterdi (Kutluoğlu, 2022, ss. 64-65). Mısır'a dönen bu Batı tarzı eğitilmiş nesil; gazetecisinden, öğretmenine Mısır'daki milliyetçi muhalif kitlenin doğuşuna aracı olmuşlardı. Zamanla da Batılı fikirler, çok farklı tarzlarda da olsa muhafazakâr, liberal, radikal ve sosyalistleri fark gözetmeden cezbedi (Bayly, 2022, s. 323). Mısır için asıl kırılma noktası ve kültürel canlanma ise Süveyş Kanalı'nın 1869'da açılmasıyla olmuştu. Liberal güçler Fransa ve İngiltere'nin 1869 sonrası Mısır'ı çıkar odağı haline getirmeleriyle (Zürcher, 2019, s. 93) Batılı tarz binalar ve oyunlar Mısır'da boy göstermeye başladı. Kahire'deki büyük opera binası ve diğer daha küçük tiyatro salonları 1869 yılı itibariyle inşa edilerek (Landau, 2016, s. 63) Mısır'daki Avrupa kültürünün sembolik yapıları olmuşlardı.

Bu makaleye konu olan Mısırlı Yahudi Ya'kûb Sannû' da İtalyan kökenli Mısırlı Yahudi bir ailenin çocuğuydu. Mısır modernitesine kafa yormuş, nadir Mısır milliyetçilerinden biriydi. O da tıpkı Afgani gibi 1870'lerde Hidiv İsmail yönetimindeki Mısır'ın sosyal, ekonomik, siyasî ve idarî işlerinde Avrupa etkisinin yükselişiyse giderek kötüleşmesine tanıklık etmişti (Kudsi-Zadeh, 1972, s. 26). Mısır'ın haşhaş kahvelerinde oturup para karşılığı flüt çaldığı söylene (Allen, 2007, s. 47) de Livorno'daki eğitiminden sonra oyun yazarlığı, karikatürlük, gazetecilik yapıp dil dersleri vermişti. Başlangıçta Mısır'da ve daha sonra Paris çevrelerinde ona kamusal kimliğini sağlayan şey de bu yöndeki kabiliyetleri olmuş, siyasî çevrelerin dikkatini yine bu sayede çekmişti. Bu sebepten başarı ve kariyeri kadar ahlakî tutumları da tartışmalıydı. Doğulu reformistler için sömürgecilığe karşı pan-İslam siyaset savunuculuğu, tarihsel koşulların da yardımıyla Müslüman dünyada popülerlik kazanmıştı ama her muhalif yazar-çizerin nereye ve kime hizmet ettiği yönündeki tartışmalar her zaman devam etti.

Eğitilmiş, sosyo-kültürel yönden bilinçli ve aktif olan bu muhalefet grubunun aralarında subaylar, bürokratlar, öğretmenler ve eğitilmiş tüccarlar vardı. Bilhassa 1870-1880 arasında Mısır'da önemli ölçüde gazeteler ve dergiler çıkmaya başlamış ve geniş kitleleri kendine çekmişti (Toledanos, 1998, s. 281). Özellikle gazetecilik, Sannû' gibiler için bir siyasî muhalefet organı olmasının yanında bir eğitim alanı

işlevi de görmüştü (Starkey, 1998, s. 396). Çıkardığı gazetelerde hicivli karikatürleri öne çıkaran Sannû' 1870'lerin başında günlük konuşma dili Arapçasında (Ammice) bir dizi Arapça yapıt sahneye koydu (Starkey, 1998, s. 397). 1878'de hidivliğe yönelttiği eleştirilerden dolayı Mısır'dan kovulunca Paris'e yerleşti ve gazete çıkarmaya, oyunlar yazmaya devam etti. Okuyucu kitlesini genişletmek ve görüşlerini Mısır sorununun ötesine taşımak için Paris'e yerleşmesi onun kariyeri açısından bir dönemeç olmuştu (Selma, 2018, s. 84). İslam dünyasındaki birçok reform taraftarının yaptığı gibi o da Yıldız Köşküne yönelecekti (Kedourie, 2008, s. 37). II. Abdülhamid'in 1890'lardan itibaren imparatorluğun hem içinde hem de dışında kendisi ve rejimi hakkında kamuoyunda olumlu bir imaj yaratma arayışı (Georgeon, 2016, s. 381), Sannû'nun İngiliz karşıtı siyaset üretmesinde iyi bir fırsattı. Onun için İslam'a övgü ve Sultan'dan gelecek destek, hidivliğe ve anti-İngiliz politikalarına karşı kullanılabilecekti (Mestyran, 2014, s. 118).

Fransız Reisisumhuru François Sadi Carnot'dan pek çok Avrupalı prens ve diplomatlara kadar siyasilerle birebir görüşebilmesi ve şahsına gösterilen teveccüh, Sultan ve çevresinden ileri derecede hürmet görmesiyle beraber maddi destek almasını sağlayacaktı. Elde ettiği popülerliğin nimetlerinden istifade etmeyi çok iyi bilen Sannû', bir bakıma tarihin sağlaması gereken ahlakî sorular ve değerlendirmeler için uygun bir odak noktasıdır (Caine, 2019, s. 20). Yaşam öyküsü bu sebeple önemlidir. İlgi ve kaydedilmeyi hak etmektedir. Ancak kişisel hayatların sergisinde, öznenin her yönüyle sunumu mümkün olmadığından, böyle bir katı gerçekliğin peşine düşmenin, yaşam anlatısının yazınsal pratiğine aykırı olduğu da unutulmamalıdır (Gökınar, 2013, s. 69). Zira tarihî bir şahsiyetin hayat öyküsünü her açıdan değerlendirebilmek, biyografisine ilişkin net sınırlar çizmek mümkün olamayacaktır.

Sannû' üzerine bugüne kadar çok çeşitli çalışmalar yapıldı. Ortadođu, Arap tiyatrosu ve XIX. yüzyıl Mısır Yahudileri üzerine eserleri ile tanınan Jacob M. Landau, Sannû' hakkında ilk yazarlardandır (Landau, 1952, ss. 30-44; Landau, 1972, ss. 849-850; Landau, 2015; Landau, 2016). Irene L. Gendzier, Mısır milliyetçiliğinin doğuşunda Sannû'nun yerini irdeler (Gendzier, 1961, ss. 16-28). Dina Amin ise gazeteciliği ve oyun yazarlığına değinirken Sultan ile ilişkilerinden bahsetmez (Amin, 2010, ss. 291-292). Matti Moosa onun doğrudan Arap tiyatrosunun yükselişindeki yerini sorgulamaktadır (Moosa, 1974, ss. 404-433). Türkiye'de ise Rahmi Er, modern Mısır tiyatrosunun gelişimi üzerine yazdığı makalesinde Sannû'nun rolüne değinir (Er, 1990, ss. 123-140). Ophelie Arroues Ben Selma'nın yakın zamanlarda hazırladığı doktora tezi Sannû'nun çıkarmış olduğu *Ebû Nazzâra* (ya da *Abou Naddara* – ابو نظاره ) gazetesi üzerinden tiyatro yazarlığı, karakterler ve onun siyasî duruşunu tartışıyor. Ben Selma, Sultan'a karşı siyasî tutum ve bağlılığı ile onun propagandasını yapıyor oluşuna temas etse de pek ayrıntıya girmez (Selma, 2018). Turgay Gökğöz ise onun tiyatro kişiliği ve gazeteciliğine dikkat çeker (Gökğöz, 2021, s. 405-423). Yine yakın dönemde Adam Mestyran modern Mısır tiyatrosunda Sannû'nun etkinliğini yeniden sorgulamaya açmaktadır (Mestyran, 2014, ss. 117-137). Eliane Ursula Etmueller ise Sannû'nun pan-İslam ideolojije

katkısını ele alır. Ona göre Sannû'nun bu ideolojiye eğilimi 1881 Temmuz'undan Eylül'üne kadar, Mısır halkına uyarı niteliğinde yaptığı üç çağrı ile başlamıştır. Son çağrısında ulemayı, tüm Arapların birliğini savunmaları için teşvik eder ve İslamî milliyetçi bir propagandanın oluşmasını amaçlar. Hararetle arzuladığı şey, tüm Arapların İstanbul halifesine bağlı ulemanın liderliği altında birleşmesi, açıkça Osmanlı İmparatorluğu tarafından denetlenen muhafazakâr bir pan-İslamizm biçimini almasıdır (Ettmueller, 2013, ss. 934-939). Ancak Ettmueller de Sultan ile olan rabitasına değinmeden yazısını sonlandırır. Ziad Fahmy ise tıpkı Sannû' gibi İngiliz karşıtlığıyla bilinen Fransız hayranı Mısır milliyetçisi Mustafa Kâmil ile Sannû'yu karşılaştırır (Fahmy, 2008, ss. 170-183).

İlk incelemelerden yakın zamana değin yapılan çalışmaların geneli Ya'kûb Sannû'nun oyun yazarlığı, gazeteciliği ve tercih ettiği temaları irdelerken, politik duruşuna değinen çalışmalar daha ziyade Mısır merkezli Fransız-İngiliz rekabetinde, ona bir konum biçmeye çalışır. Onun siyasî yönüne, tiyatro ve gazeteciliğine ilişkin çalışmalar hayli fazla olmasına rağmen İstanbul gezisi, bürokrasideki hizipleşmeler ve Sultan ile görüşmelerini birebir konu alan çalışma neredeyse yok gibidir.

## 1. YA'KÛB SANNÛ' KİMDİR?

Ya'kûb Sannû'nun özel hayatına ilişkin bilgiler çok az olmasına rağmen, Mısır milliyetçiliği, Fransız hayranlığı ve farklı giyim tarzıyla 1880'ler sonrası Doğu ve Batı dünyasında popülerlik kazanmıştır. Babası Raphael, Mısır'a Livorno'dan gelmiş bir Sefarad Yahudi'siydi ve Mehmet Ali Paşa'nın yeğeni Ahmet Paşa'nın danışmanı olarak görev yapmıştı. Sannû'nun Livorno'daki eğitim masraflarını da Ahmet Paşa karşılamıştı (Mestyan 2014, s. 127).

Siyaset bilimi ve uluslararası hukuk üzerine aldığı buradaki eğitim (Poli, 2022, s. 800), onun entelektüel kişiliğinin oluşmasında oldukça etkili oldu. Burada İtalyan dramasından, Giuseppe Mazzini'nin başını çektiği Genç İtalya Hareketi'nden etkilenmiş (Gendzier, 1961, s. 18; Gökgöz, 2021, s. 408), hatta onun öğrencisi olmuştu (Johnson, 1995, s. 85). 1853'te bu şehre vardığında, her gece birkaç tiyatro açıldı ve çeşitli siyasî dergiler yeni fikirleri yayıyordu- örneğin hiciv dergisi *The Inferno*'da muhteşem karikatürler çıkmaktaydı.<sup>2</sup> Eğitim döneminde Carbonari gibi devrimci grupların içine çekilmiş olsa da geçimini sağlamak için Mısır'a dönmek zorunda kalmıştı (Johnson, 1995, s. 76). Kahire'ye dönüşünde prestijli modern okullardan Giza'daki Politeknik Enstitüsü'nde bir pozisyona getirildi (Gasper, 2009, s. 69). Kahire'ye dönüşünün ardından İtalya'da gördüğü eserlerden ve Kahire'deki gezgin bir İtalyan kumpanyasının temsillerinden etkilenerek önce Avrupa eserlerini Arapçaya çevirmeye başlayıp ardından komediler yazmaya karar verdi. Başarısı sayesinde 1870'te Hidiv İsmail onu Özbekiyye

<sup>2</sup> Eliane Ursula Ettmueller, "James Sanua's Ideological Contribution to Pan- Islamism, *A History of Jewish-Muslim Relations: From the Origins to the Present Day*, edited by Abdelwahab Meddeb, and Benjamin Stora, (Princeton University Press, 2013), 935.

bahçelerinde bir tiyatro kurmaya davet etti (Poli, 2022, s. 800). Böylelikle modern Mısır tiyatrosunun ortaya çıkışında önde çıkan isimlerden biri oldu (Snir, 2017, s. 221) ve “Mısır tiyatrosunun babası” olarak anıldı (Tapper, 2016, s. 128). Başlangıçta Hidiv onu “Mısır’ın Moliere’i” olarak görmüş, ancak çok evliliğın kötülüklerini sergilediğı bir oyunu, Mısır’ın harem sahibi son hükümdarı tarafından hoş karşılanmamıştı (Cuno, 2015, pp. 36-37; Mchugo, 2013, s. 68). Sannû’nun Hidiv’in yabancı danışmanlar zümresiyle yaptığı iğneleyici yorumu, kısa süre sonra Hidiv’in aşığılanmasına neden olunca Mısır tiyatrosundan kovuldu (Sedgwick, 2004, s. 68). Sürgüne gönderilmesinin başka bir nedeni de Fransa’yı hürriyet yurdu olarak yüceltip İngilizlere saldırmış olmasıydı. Her ne kadar vatan sevgisi, özgürlük ve bağımsızlık temalı oyunlar üretse de aklında her zaman komedi var oldu (Mchugo, 2013, s. 67).

Kur’an, Eski Ahit ve İncil’i okuyabilmek için Arapça, İbranice ve İngilizceyi çok erken yaşlarda öğrenmiş (Moosa, 1974, s. 402; Âmin, 2010, s. 286), hatta Cemalettin Afgani ve öğrencisi Muhammed Abduh Fransızca’yı kendisinden öğrenmişti (Kedourie, 2008, s. 18; Johnson, 1995, s. 285). Paris polis raporları da Afgani’nin yaşamı üzerinde Sannû’nun öneminin altını çiziyordu (Johnson, 1995, s. 85). Onu yeni basım teknolojisinin sunduğı fırsatları değerlendirmesi için teşvik eden yine Afgani olmuştu (Reid, 1998, s. 223). Irene Gendzier’e göre Sannû’yu “halk eğitiminin bir aracı” olarak tiyatroyu kullanmaya çağırın da Afgani’ydi. Afgani’nin sürgüne gönderilmesinden sonra, Sannû’yu yeteneklerini “reform davası”nda kullanmaya, toplumsal ve siyasî eleştirisini gazetecilik alanında sürdürmeye de teşvik etmişti. Ayrıca 1877’de etkili hiciv dergisi *Ebû Nazzâra ez-Zerkâ*’yı (Mavi Gözlüklü Adam) kurmasını telkin etmişti (Gasper, 2009, s. 69). Sannû, Mısır’da *Ebû Nazzâra*’nın yalnızca on beş sayısını yayımladıktan sonra 22 Haziran 1878’de sürgüne gönderilmişti.

Paris’e geçtikten sonra çoğunlukla Yahudilerin yaşadığı bir mahallede, 6. Cadde Geoffroy-Marie adresinde, Lodge du Centre adlı bir otele yerleşti (Ettmueller, 2013, s. 937). Bundan sonraki hayatı, Batılı çevrelerde yer edinme, sesini duyurma çabalarıyla geçecekti. *Ebû Nazzâra*’yı Fransa’da çıkarmaya devam etti. Gazetenin Mısır’a girişi yasaklansa da gizli gizli çıkmaya devam etmiş, senelerce Mısır’ın en popüler yayımlardan biri olmuştu. Kırsal yaşam hakkında haber yapan süreli yayımlar arasındaki *Ebû Nazzâra*’nın müstehcen ve hakaret içeren bir dili vardı (Gasper, 2009, s. 31). Her sayı karikatürler, klasik üslupta resmî makaleleri içerirken genellikle yerel/halk ağzı diyaloglularından oluşan keskin siyasî yorumlar da içeriyordu (Cachia, 2002, ss. 129-130). Paris’te yayımlarına devam eden gazete artık Mısır gazetesi olmaktan çıkmış, zamanla Arapça ve Fransızca olarak iki dilli, sütunlarını Fransızca ve uluslararası haberlere açın Parisli bir Doğu mecmuası haline gelmişti (Selma, 2018, s. 86). Gazete, Paris’te çeyrek asırdan fazla bir süre yayımlanmaya devam ederken özellikle “Mısır sorununu” Avrupalı izleyicilere göstermeye gayret etti (Gasper, 2009, s. 69).

Sannû'nun Paris'e sürgününden sonraki ikinci mühim dönemeç 1891 Haziranı'nda II. Abdülhamid ile görüşmesi oldu. Mısır'dan ayrılarak Paris'e yerleştiğinde kendisini her zaman Avrupa kıyafetleri ile çizmiş ve James Sanua olarak tanıtmıştı. Ancak daha sonra popülerliğin peşine düşmüş ve Arap bilim adamı kılığına girip kendisine Ya'kûb Sannû' adını vermişti (Cachia, 2002, ss. 129-130). Farklı kılıklar altında birçok kez dinî toplulukları bir araya getirmiş, hatta ilerlemenin, medeniyetin ve ülkesinin kurtuluşunun Yahudilerin, Hristiyanların ve Müslümanların iyi niyetine bağlı olduğunu savunacak kadar ileri gitmişti (Ettmueller, 2013, s. 937). Cole'e göre Mısırlılar arasında dinî hoşgörüyü teşvik edip, ülkeyi sömüren Avrupalılara karşı kışkırtıcı İslamî söylemler kullanmayı tercih etmişti (Cole, 1993, s. 148). Hayatı boyunca da İslam'a sempati duymuştu (Ettmueller, 2013, s. 934). Zamanla da yazıları ve verdiği konferansları sayesinde büyük bir ün kazandı. Öyle ki Victor Hugo'nun çok sevdiği kişiler arasına girebilmeyi başarmıştı (Lefebvre, 1890, s. 6). 25 Haziran 1885'te *La France*, "Victor Hugo'nun cenaze töreninde beyaz sarık, yeşil ceket ve kırmızı kuşaktan oluşan zengin kostümüyle" yer aldığını yazmıştı. Cenazede gür bir alkışla selamlanmıştı (Johnson, 1994, s. 53). Bu karşılıklı şekli onun Fransa kamuoyu nezdindeki yerine işaret etmesi açısından önemlidir.

Padişah ile görüştüğü 1891 Haziran ayından II. Meşrutiyet'in ilanına kadar Avrupa'da Sultan'ın imajını düzeltmekle meşgul oldu. Bu amaçla aylık bin frank maaş bağlandı. Onun İstanbul ile bağlantısı sadece bu imaj siyaseti ile ilintili değildi. Mısır hidivi olarak görmek istediği Mehmet Ali Paşa'nın oğlu Abdülhalim Paşa İstanbul'da yaşamaktaydı. Üstelik Halim tarafından maddi olarak desteklenmekteydi. Sannû'nun 1891 ve 1899 olmak üzere İstanbul'u iki kez ziyaret ettiği bilinir. Ancak 26 Ağustos 1901'de İstanbul'dan Paris'e Şark Sürat Katarı (Orient Express) ile giden yolcular arasında Ya'kûb Sannû' ve oğlunun yer alması (BOA. Y.PRK.ZB. 29/61-1), İstanbul'a birçok kez gelip-gittiğini gösteriyordu.

1904'ten ölümüne kadar geçen sürede siyaseten geri plana çekildiği bir evreydi. Mısır'ı işgal eden İngilizlere karşı Fransa ve Osmanlı'dan destek alma projesi başarısız olunca, ölümünden birkaç yıl önce siyasî faaliyetlerden çekilme kararı aldı (Landau, 1972, ss. 849-850). 1955'te İsraili yetkililer, ona ait el yazmalarını o zamanlar Fransa'da yaşayan kızı Leylâ Sannû'dan almaya çalışmıştı. Bir gazeteye verdiği demeçte; "Babam bir Yahudi değildi. O Mısırlı idi. Bu nedenle mirası Mısır'ındır" demiş ve İsrail'in isteğini reddetmişti (Beinin, 1998, ss. 82-83). 1910'da ise Kont Philippe de Tarrazi'ye yazdığı mektupta Sannû' hiçbir zaman İslam'ı kabul etmediğini ve kendisini hâlâ Yahudi olarak gördüğünü açıkça belirtti (Levy, 2013, s. 134). İslam'a adanmış görüntüsü, Cole'ün Afgani için belirttiği gibi "kişisel bir inanç meselesinden öte, siyasî ve araçsal olmuştu (Cole, 2002, s. 15). İlerleyen yaşı ve görme duyusundaki azalma, 1910'da yazıyı tamamen bırakmasına neden oldu. Onun yazılarını muhafaza eden, yayımlanmamış çalışmalarının yayımlanmasında XX. yüzyıl bilim adamlarına yardım eden kızı geride kaldı (Amin, 2010, ss. 291-292). İslam ve Osmanlı hesabına çalışıyor gözükse de bir Yahudi

tapmağında evlendiği gibi 1912’de Paris’te bir Yahudi mezarlığına gömüldü (Amin, 2010, s. 285).

Benlik arayışlarıyla ve yer yer çelişkileriyle Sannû‘, Gendzier’in ifade ettiği gibi “kendi tercihiyle bir dünya vatandaşı” (Gendzier, 1961, s. 17) imajı yaratmaya çalışmıştı. Lital Levy’e göre ise “öngörülü seküler bir milliyetçiydi” (Levy, 2013, s. 134). *Daily Telegraph*’ın muhabiriyle yaptığı görüşmede kendisi ile ilgili şöyle bir gözlemde bulunmuştu: “İngilizler beni Fransız olarak görüyor, Fransızlar ise İngiliz, Türkler de bana kâfir diyor”; ben sadece bir Mısırlıyım” demişti (Moosa, 1974, s. 404).

## 2. SULTAN II. ABDÜLHAMİD HİZMETİNDE YA‘KÛB SANNÛ‘

Ya‘kûb Sannû‘nun ilk dönem politik çıkışları kısa süreli olup, Mısır’daki Urabi isyanına (1882) kadar sürmüştü. Sultan ile görüşmelerini de kapsayan ikinci evre ise 1883’ten 1910’a kadar devam etmişti (Landau, 2015, s. 178). Padişah’ın huzuruna çıktığı 1891 Haziran ayı itibarıyla Sultan methiyesi üzerine yazıp, çizmeye başlamış, bu sayede de İstanbul’da seçkin bir konum elde etmişti. Bilhassa Babıali’deki hizipleşmeler ve Padişah’ın imaj merkezli yeni hariciye politikası onun yükselişinde oldukça etkili oldu. İngiltere’de Gladstone ve liberallerin yürüttüğü şiddetli Türk karşıtı kampanya (Georgeon, 2016, s. 381); Sultan’ın, dış siyaset aracı olarak yeni arayışlara yönelmesi onun için bir fırsattı. Bilhassa 1890’lar sonrası bu manada önemli bir geçiş safhasıydı. Sultan, çevre dünya gitgide küçüldükçe, hayatta kalmanın hayati bir yönünün dışarda olumlu bir imaj yaratmak olduğunu anlamıştı (Deringil, 2002, s. 151). Bu nedenle Avrupa parlamento ve kamuoyunda, Osmanlı terakkisini sahnelemek ve bizzat kendi imajını sunmak üzere çok sayıda gazeteci ve siyasiyi fonlamak zorunda kalmıştı. Sarayında yabancı gazetecileri ve muhabirleri kabul eden ilk Sultan da oydu; onların Batı ülkelerindeki kamuoyunun şekillenmesinde ne kadar belirleyici bir rol oynadıklarını biliyordu (Georgeon, 2016, ss. 386-387). İşte bu noktada Sannû‘nun anti-İngiliz, vatansever milliyetçi muhalif eğilimleri ile II. Abdülhamid’in imaj siyaseti bir bakıma karşılıklı menfaatler noktasında kesişmişti. Sultan onun faaliyetlerinin kendi pan-İslamcı planları açısından olası yararını öngörüyordu. Onun Avrupalı diplomatlardan, reisicumhurlara kadar kurmuş olduğu kişisel bağlantıları vardı. Sannû‘ ise İngilizleri Mısır’dan çıkarmaya yardımcı olabileceği gerekçesiyle Sultan’ın pan-İslamcı siyasetini desteklemeye hazır vaziyetteydi (Landau, 1952, 42).

XIX. yüzyıldan XX. yüzyıla geçerken tarihsel koşullar Sannû‘nun Sultan ile doğrudan temas kurmasını sağlayacak ortamı da yaratmıştı. 1881’e gelindiğinde, Mısır’daki siyasi durum Sannû‘ya o kadar tehlikeli görünüyordu ki, İngiliz işgali tehdidini savuşturmak için “milletini” İslam bayrağı altında birleştirmeye çalışan çok ciddi bir şeyhe dönüşmüştü (Ettmueller, 2013, s. 938) Bir yandan da Mısır milliyetçi hareketinin temel hedeflerinden biri olarak İngiliz işgaline karşı Avrupa kamuoyunu etkileyerek Mısır’ın bağımsızlığı için “sempati toplamaya” çalışıyordu (Fahmy, 2008, s.110). Ancak 1882’de İngilizler Mısır’a girmiş, bu işgal Babıali ile

İngilizler arasındaki ilişkileri ciddi şekilde gerginleştirmişti (Zürcher, 2019, s. 106). Ayrıca işgal ile İngiltere ve Fransa arasında yirmi yıl sürecek bir sorun da başlamış oldu (Armaoğlu, 2010, s. 772).<sup>3</sup>

Sannû' ise yabancılar tarafından sağlanacak askerî ve manevî bir destek olmaksızın Mısır için özgürlüğün imkânsız olduğunun farkında olduğundan, müttefik olarak Fransızlardan İtalyanlara ve hatta İspanyollara kadar yönelmiş, ancak Fransızlar üzerine yoğunlaşmış (Gendizer, 1961, s. 26) ve ömrünün sonuna kadar Fransa'yı yurt edinip, Paris'te yaşamıştı. Gezi ve konuşmalarını Fransa'nın çıkarlarını savunmak üzere düzenliyordu. Hatta Fransız basını, Kuzey Afrika'da Fransız sömürgeciliğinin reklamını, oradaki Fransız hükümet yetkilisinden daha iyi yaptığını not etmişti (Gendizer, 1961, s. 26). Fransız basınındaki yazılarında sık sık İslam inancı ve Doğulu yaşam tarzına ilişkin açıklamalara yer verirken, Mısır'ın Fransızlara duyduğu sevgiyi tekrar tekrar vurguladı (Landau, 1952, s. 39). Paris'e sürgününden sonra Mısır'ın İngiliz işgalinden kurtarılması için Fransa ve Türkiye'nin desteğini alabilmek adına sürekli lobi çalışmaları yaptı (Amin, 2010, s. 291). Yine de 1890'lara kadar Osmanlı nazarında kimliği şüpheli biri olarak kaldı.

Trablusgarb valisi Ahmet Rasim Paşa'nın Mart 1885 tarihli bir telgrafi, Sannû'nun yayınlarına ilişkin ilk resmî kaygıları yansıtmaktadır. *Ebû Nazzâra*'nın Trablusgarb'a girişi ve yayılması, o derece tedirgin edicidir ki şehre giren bütün Arapça gazeteler kontrolden geçirilmiştir (BOA. DH.ŞFR. 125/1). Mecmuanın ecnebi gazeteleri vasıtasıyla Beyrut'a, oradan da Suriye'nin iç kısımlarına girme ihtimaline karşı valilerin yaşadığı tereddüt dahi dikkate değerdir (BOA, DH.ŞFR. 125/2; Y.EE. 104/5). Mısırlı Abdülhalim Paşa<sup>4</sup> tarafından kurulduğuna işaret edilen *Ebû Nazzâra*, bu kaygılardan dolayı Osmanlı için ilk etapta son derece dikkat edilmesi gereken zararlı neşriyat kapsamına alınmıştı. Müfritlerce yayıldığı belirtilen gazetenin (BOA. Y.PRK.BŞK. 9/34) yasaklanması için İngiliz postanelerine emirler gönderilmişti. Gazete bu tarihlerde Hidiv yönetimi ve İngilizleri eleştirirken bir yandan da Sultan'ın dikkatini çekmeye çalışmaktaydı. Karikatür ve diğer yayınlarından bazılarında, Mısır Hidivi'nin yerine Prens Abdülhalim'in geçmesini savunurken, bazı sayılarında Mısır halkının İngilizler karşısındaki durumunu Sultan'a göstermeye çalışmıştı. (The Carrol Herald, 1885, 17/26). Sannû'nun Abdülhalim'e yönelmesinin iki sebebi vardır. Prens hem Fransa hayranıydı hem de bazı Türk çevrelerinde o sıralar popüler bir simaydı (Landau,

<sup>3</sup> Fransızlar için Mısır'ın önemini o zamanlar belki de en iyi ifade eden, filozof ve matematikçi Édouard Le Roy'du. Alfred Lamaitre'nin *Abou Naddara à Stamboul* adlı kitapçığının önsözünde, "Mısır, ufuktaki kurtuluş vaktine kadar, Alsace-Lorraine'den sonra en büyük ulusal üzüntümüzdür ve öyle kalacaktır" diye yazmıştı (Lamaitre, 1892, s. 4).

<sup>4</sup> Abdülhalim Paşa, Kavalalı Mehmed Ali Paşa'nın sekiz oğlundan yedincisiydi; ağabeyi İsmail Paşa'nın Mısır valisi olması üzerine vilayetin ikinci vârisi konumuna yükselmiş, ancak 1866 yılında Sultan Abdülaziz'in bir fermanıyla vilayetinin veraset sistemi değiştirilince diğer ağabeyi Mustafa Fazıl Paşa'ya ve ona valilik yolu kapanmıştı. Abdülhalim Paşa ise İstanbul'a yerleşerek yönetimle uzlaşmayı tercih edecek, vezir rütbesiyle önemli görevler üstlenecekti (Ayvazoğlu, 2012, ss. 23-24).

2015, s. 180). Bu arada Mısır'daki mason locaları da Mısır'ın yönetimine geçecek hidivin kim olacağı konusunda tartışma halindedir. Afgani ve Abduh gibi Sannû' da mason localarına üye Mısır entelektüellerinden biri olarak karşımıza çıkmaktadır.

Afgani'nin müritlerinin kaydedildiđi, Eastern Star isminde bir mason locası, Mısır'da Maltalı bir İngiliz diplomat olan Raphael Borg tarafından kurulmuştu. Sannû' bu locanın üyeleri arasındaydı (Johnson, 1995, s. 77). Masonlar, Hidiv İsmail'in deđiştirilmesi konusunda aynı fikirde olsalar da önerilen deđişiklik konusunda farklı görüşlere sahiptiler. Afgani ve Abduh, hidiv olarak İsmail'in ođlu Tevfik'i destekliyor, sürgünde olan Sannû' ise o sıralar İstanbul'daki Tevfik'in rakibi ve amcası Abdülhalim'i tercih ediyordu (Johnson, 1995, s. 77). Tevfik Paşa'nın hidiv olmasından sonra da bu görüşünü savunmaya devam etmişti.<sup>5</sup> Sannû'nun Abdülhalim'e desteđi esasında *Ebû Nazzâra*'nın onun tarafından finanse edilmesiyle ilgiliydi (Hatina, 2010, s. 46). Bu nedenle Hidiv İsmail'i olduđu gibi ođlu Tevfik'i de eleştirmeye devam etmişti. Hatta Tevfik Paşa'nın 7 Ocak 1892'de vefatından sonra *Figaro* gazetesinde Hidiv ailesini eleştiren bir yazı yayımlamıştı. 15 Ocak tarihli yazının başlığı "Tevfik" olarak atılmıştı. Sannû'ya göre Tevfik Paşa ne biraderi Prens Hüseyin'in akıl ve dirayetine ne de Prenses Tevhide'nin zekâsına sahipti. Sannû', Hidiv ailesine dönük eleştirilerinin yanında Sultan Abdülaziz ile II. Abdülhamid'i de kıyas etmişti. Ona göre Abdülaziz, "her şeyi görmek, tanımak ve tetkik eylemek, derinlemesine mütalaa etmek hususunda Sultan Abdülhamid hazretleriyle kıyas edilemezdi" (BOA, Y.PRK.TKM: 24/4). Tevfik'in vefatı sonrası hidivliğe geçmesi planlanan genç ve tecrübesiz ođlu Abbas'ın dostu olabilmesi için "dikkatini İstanbul'a tevcih eylemesi kafidir" diye yazmış, hilafet dairesi haricinde Mısırlılar için bir selamet görmediđini ileri sürmüştü (BOA, Y.PRK.TKM: 24/4).

### 3. İSTANBUL İLE TEMASLARIN BAŞLAMASI

Sannû'nun Madrid sefiri Turhan Bey'i ziyareti, İstanbul ile ilk bağlantılar açısından önemliydi. 1889 Aralık'ında Portekiz, Fas, Cezayir ve Tunus'a gitmek üzere Madrid'e geçtiđi sırada Sefir Turhan Bey'i ziyaret ederek onun vasıtasıyla Sultan'a karşı sadakatini beyan etmişti. Yanında büyük bir hanedanının son üyelerinden Dük Dö Şater isminde biri vardı. İlim ve edebiyat üzerine çıkardığı *Teveddüd* mecmuası Şater'in himayesi sayesinde yayımlanıyordu. Madrid'deki siyasilerle görüşmesini sağlayan, Lizbon'da hariciye ve bahriye nazırlarıyla onu buluşturan yine bu zattı. Lizbon'dan Sefir Turhan Bey'e yazdığı mektubunda, Padişah ve Osmanlı'ya karşı hissiyatının hükümete aktarılmasını ve Şater'e bir nişan verilmesini talep ederken aslında Avrupa'da sahip olduđu çevre ve imkânlarını korumaya çalışmaktaydı. Madrid Darülfünunu'nda Arap edebiyatı ve şarkın

<sup>5</sup> Mısır'daki bir kısım ulema da aynı fikirdeydi. Hatta Mehmet Ali Paşa döneminden beri hüküm süren Türk-Çerkez tekelini kırmaya çalışan (Kuneralp, 2011, s. 22) Mısır ordusunda görevli subaylardan Urabi Paşa'nın isyanı esnasında ulema, Urabi'ye destek vererek Hidiv Tevfik'in yerine İstanbul'da yaşayan amcası Abdülhalim Paşa'nın getirilmesi fikrini teşvik etmişlerdi.



ahlakından bahsedışı, İslam ve Kur'an'ın Avrupa medeniyetine muhalif olmadığını ispat arayışı tamamen pan-İslam siyasetine hizmet amacı taşıyordu. Osmanlı Devleti'nin köylere kadar açtığı okullara teması, çocukların talimine verilen öneme dair bahisleri tamamen Sultan'ın dikkatini çekmek içindi (BOA, HR.SYS. 749/2-28). Madrid'de iken kraliçe naibi onu nazikçe ağırlamış, konferanslarından birine Brezilya imparatoru başkanlık etmiş, prensler, diplomatlar kendisini dinlemeye gelmişti (Lamaitre, 1892, s. 12). Avrupa çevrelerinde itibar gören Sannû', tam da Sultan Hamid'in arzuladığı gibi imaj siyasetinde oldukça kullanışlı biriydi.

İngiltere gazetelerinin Osmanlı aleyhindeki diline karşı *Ebû Nazzâra* gazetesinin Osmanlı Sultanı'nı savunuyor olması sefir nazarında Sannû'nun güven kazanmasına yetmişti (BOA. HR.SYS. 749/2-28; BOA. HR.TO. 68/73). Ancak Sadrazamlık kendisi ve yayımlarını tehlikeli görmekteydi (BOA, HR.SYS. 749/2-16). Bu tarihlerde İngiltere yanlısı Kıbrıslı Kâmil Paşa'nın sadrazam olduğu<sup>6</sup> düşünülürse sadrazamlığın Sannû'ya neden itibar etmediği herhalde anlaşılacaktır.<sup>7</sup> Neticede sadrazamlığın itirazlarına rağmen 1890 Mayısının sonlarında kimliği üzerine bir tahkikat emri verildi. Sannû' gerçekte kimdi? Kahire'de muallimlik yapan bu şahıs Paris'e ne zaman ve ne sebeple gelmişti? Mısır'ı terk etme gerekçesi neydi? "münasip surette" araştırılacaktı. İlk tahkikatta on, on iki senedir Paris'te yaşadığı ve asıl isminin James Sanua olduğu öğrenildi. Musevi olduğu halde şeyh unvanını kullanıyor, İslam ulemasına mahsus elbiseler giyiyordu. Resmî cemiyetlerde ve özellikle Fransa cumhurbaşkanının suarelerinde entari giyip, sarık sarıyordu. Giydiği elbisenin üzerine dünya liderlerinden aldığı bir düzine dekoratif metal ve ödülleri iğnelemişti. Bu giyim tarzı ona bir özgünlük katarken dikkatleri üzerine çekmesini de sağlamıştı (Fahmy, 2008, s. 116) Bir defasında Paris sefiri giyim kuşamına ilişkin sohbet etmek istese de Paris'te yanlış anlaşılacağından geri adım atmıştı.

Sefir, Sannû'nun menfaat icabı Fransa'yı övdüğünün farkındaydı. İspanya, Fas, Cezayir ve Tunus taraflarındaki cemiyetlerde Fransız medeniyetinden ve müttefikliğinden bahsederek, gittiği her yerde Müslümanların Fransa'yı sevmelerini teşvik ediyordu. Ara sıra Paris sefaretini ziyaret edip, Osmanlı'ya sadakatini beyan etse de tam bir güven sağlayamamıştı (BOA. HR.SFR.4. 481/15). Yine de Fransa'daki popülerliği, Hidiv ve İngilizlere karşı hicivli yazıları, Sultan nazarında ona itibar kazandırdı. Paris Sefiri Mahmud Esad Paşa, Hidiv ve İngiltere hükümetinin dikkati çekme ihtimali de olsa Sannû'ya beşinci rütbeden mecidi nişanı verilmesini teklif ediyordu (BOA, Y.PRK.EŞA: 11/18-4). Tarafına yapılan ilk ödemeler gazetesini büyütme ve günlük yayımlatmak üzere artan masraflarına

<sup>6</sup> Kâmil Paşa, 1895'teki azlinden sonra İzmir'de görevde iken, Rodos adasına zorunlu ikamete memur edileceğini haber alınca, II. Abdülhamid'in kendisini tamamen gözden çıkardığı kanaatine vararak İngiliz konsolosluğuna sığınmıştı; (Çetin, 2022, s. 392).

<sup>7</sup> Ayrıca Kâmil Paşa, Salih Münir Bey'in yabancı basının zararlarını azaltmak için ihdas ettiği para vererek susturma yöntemini başarısız bulmaktaydı. Daha geniş bilgi için bkz; (Hızlı, 2021, ss. 46-56).

istinaden yapılmıştır. 1891'in Temmuz ayından itibaren Osmanlı Bankası üzerinden Sefaret namına aylık bin frank ödenmeye başlamıştır. Para geldikçe bir makbuz karşılığında Sannû'ya teslim edilerek ödeme yapıldığına ilişkin düzenlenen makbuz Başkitabet dairesine gönderilmiştir. 10 Ekim itibariyle de üç aylık ödemenin Osmanlı Bankası'nın Paris şubesinden bizzat Sannû'ya teslim edildiği anlaşılmaktadır (BOA. HR.SFR.4. 481/17; BOA. HR.SFR.4. 481/19). En son ödeme ise Aralık 1907 tarihidir. (BOA. ML.EEM. 639/29; BOA. ML.EEM. 643/61). Zaman zaman aylık ödemeler gecikince doğrudan Padişah'a hitapla biriken maaşlarının kaybolacağı endişesini paylaşır (BOA. Y.PRK.AZJ. 42/62). Bir ara matbaacıya olan borcundan dolayı Fransız mahkemesince eşyalarının satılacağından bahseder (BOA. Y.PRK.TŞF. 6/32). Ancak gecikmeler yaşansa da 1907 sonlarına kadar aylığının düzenli olarak gönderildiği anlaşılmaktadır (BOA. HR.SFR.4. 481/46; BOA. HR.SFR.4. 481/47; BOA. HR.SFR.4. 481/48).

II. Abdülhamid'in huzuruna çıkma şerefine nâil buyurulacağı (BOA. Y.PRK.SRN. 3/12) 1891 Haziran'ından bir yıl öncesine kadar "maksadımız, Mısır hakkında Fransa ile Osmanlı Devleti arasında fikir birliğinin husulünden ibarettir" diye açık açık yazmıştı. Bu arada *Times* gazetesinin İstanbul muhabirinin 9 Eylül 1890 tarihli nüshasında belirttiğine göre Salih Münir Bey, Paris ve Londra'ya doğru hareket etmişti. Münir Bey'in görevi saltanat aleyhinde yazan gazeteleri vazgeçirmeye çalışmaktı (BOA, YPRK.EŞA: 11/96). Bu sırada Sannû' ile görüşüp görüşmediği bilinmese de 1890'nın Ekim ayı içerisinde Sannû'; "Cenâb-ı Hak duamızı kabul buyurmuşlardır" diye yazacaktır. Çünkü Fransa ile Osmanlı Devleti arasında bir fikir birliği oluşmuş, Fransa Cumhurbaşkanı Carnot ile vekilleri Padişah'a dostluklarını bildirmişlerdir. Hatta Amiral Duperre Fransa'nın Padişah hakkındaki hislerini resmi arz üzere bizzat Akdeniz donanmasıyla İstanbul'a kadar gelmiştir (BOA, Y.A.HUS: 240/14; BOA, HR.SYS: 60/31).

Osmanlı-Fransız ilişkilerindeki bu yakınlık- her ne kadar kendisinin gördüğü bir rüyaya bağlasa da- Sannû'yu bir yıl sonra yapacağı İstanbul seyahati için teşvik etmiş olmalıdır. Verdiği demeçlere göre bir gece rüyasında Padişah'ın kendisini teselli ettiğini görmüş, bir yıl sonra da Mısır'daki dostlarından aldığı mektuplarda gördüğü kederi bu rüyaya bağlayarak İstanbul'a doğru yolu çıkmıştı (BOA. Y.PRK.TKM. 21/49). 6 Haziran 1891'de kimseye söylemeden Paris'ten hareket etmiş, ayın 14'ünde İstanbul'a varmıştı (BOA. Y.PRK.TKM. 21/49). Şehre girişinde dikkat çekmemek adına James Sanua ismiyle ve bir turist olarak kayıt yaptırmış, vakti gelene kadar tanınmamak için broşürlerine ve kitaplarına gümrükte el konulmasına izin vermişti (Lamaitre, 1892, s. 11). Ancak aldığı önlemler pek de işe yaramadı. İstanbul'a geldiği haberi duyulunca saraydan bir kişi otellerde onu bulmak üzere gönderilmişti. Lamaitre'ye göre Doğulu şeylere düşkün bir turist maskesi altında gizlenen bu "ünlü miyobu" bulmak çok da zor olmamıştı (Lamaitre, 1892, s. 13). Beyoğlu'ndaki Yeni Otele yerleştikten sonra 18 Haziran sabahı 13.30'da Mabeyn mütercimlerinden Zeki Veli Bey, İstanbul gezisinde ona eşlik etmek üzere otele gönderilmişti (BOA, Y.PRK.TKM: 21/28). Artık Sultan'ın misafiriydi. Padişah'ın konuğu olmak demek herkes tarafından saygı duyulması, en

yüksek rütbeli askerlerin karşısında selam durması ve korunması demektir. Dahası Beyoğlu'ndaki lüks otelde (Londra Otel) ağırlandı, meslektaşlarını ve dostlarını kabul etmekte tam bir özgürlük bahşedilmişti. Bütün bunlara ek olarak o andan itibaren Kadıköy'den Tarabya'ya kadar tüm boğazı istediği gibi izleyebileceği özel bir gezi teknesi; Eminönü'nden Fener'e, Galata'dan Pera'ya değin tüm çevreyi istediği gibi gezebileceği lüks bir araba da emrine verilmişti (Lamaitre, 1892, s. 13).

Bu arada gideceği yerlerin yöneticilerine, Sannû'ya kolaylık göstermeleri amacıyla ayrı ayrı emirler gönderiliyordu (BOA. TS.MA.e. 242/19). Topkapı Sarayı, Hazine-i Hümayun, Dolmabahçe, Beylerbeyi Sarayı, Ayasofya, Süleymaniye Camileri ve Mekteb-i Sanayi gezilmiş, fazlasıyla nezaket görmüştü. Hazine-i Hümayun ile Bağdat Köşkü onu hayrette bırakan yerlerdi. İnas mektebinde Türkçe, Arapça ve Farsça şiirlerin yorumlarını dinlemiş; yapılan dikiş nakışlar karşısında hayran kalmıştı. Sultan sayesinde kurulan tüm resmî okullar ve halk eğitim merkezleri arasında koşturup, ayrıntılı incelemeler yaparak (Lamaitre, 1892, s. 18), Paris'e döndüğünde Osmanlı maarifindeki ilerlemeyi Batı'daki çevrelere iletcek, onların yanlış kanaatlerini düzeltecekti (BOA. Y.PRK.TKM. 21/28). İstanbul ziyareti sonrası Sannû' artık Sultan'ın Avrupa'daki imajı hakkında bilgi temin edeceği yeni bir istihbaratçıydı.

19 Haziran 1891'de Padişah'ın selamlığından sonra huzura kabul edilmişti. Saat iki buçukta hakiki bir Parisli olarak tarif ettiği Münir Paşa otele gelerek “gel Şeyh Efendi, Yıldız'a gidiyoruz” diyerek saraya geçildi (Lamaitre, 1892, s. 14). Daha sonra sarayla aracısı olan, görgüsüne ve belagat yeteneğine hayran kaldığı Başkatip Süreyya Paşa ile tanıştı.<sup>8</sup> Sannû'un tasvirine göre Padişah'ın huzuruna bir sadelik ile kabul edilmişti. Geniş salonda ilerlerken Padişah ayağa kalkmış, yanına gelmiş ve elini uzatmıştı. Sannû' da saygıyla eli alınca götürmüş, Sultan'ın otur emrinden sonra ise konuşmaya geçmişti.<sup>9</sup> Sultan yeteri derecede Arapça ve Fransızca anlasa da tercüme için Münir Paşa hazır bulunmuştu. “Biz Mısırlılar Yıldız Sarayı'nın ağaç ve fidanları gibiyiz” diyen Sannû', Mısır'ın Osmanlı'ya kuvvetle bağlılığına dikkat çekmeye çalışır. Böylece işgal altındaki Mısır'a yönelik hükümdarın desteğini alabileceğini umar. Sultan ise “her vakit Nil vadisi ve ahalisini

<sup>8</sup> Ahmet Süreyya Paşa İstanbulluydu. Dârülmaarif mektebinden Meclis-i Vâlâ kalemine girip (1868/69) Şûrâ-yı Devlet teşekkülünde muavin oldu. Muhtelif görevlerde bulundu. Nisan/Mayıs 1877'de Mabeyn-i Hümayûn kâtib-i sânisî oldu. Eylül/Ekim 1885'te aynı bölümde başkâtipliğe yükseldi. Aynı yılın sonlarında vezir rütbesi ihsan buyuruldu. Şubat 1895'te aniden vefat etti; (Süreyya, 1996, s. 1554).

<sup>9</sup> 1898'de Beyrut maarif idaresinden ruhsat talep edilen *Kitâbi'l-Kevâkibi's-Seyyâre fî Tercemet-i Hali's-Şeyh Ebû Nazzâra* isimli kitabın bazı bölümlerinde Padişah ile konuşmalarına yer verildiğinden bahsedilir. Muayene ve teftiş encümenince incelenen kitapta belirli sayfaların çıkarılmasına karar verilir. Kitabın 22. sayfasında Padişah'ın huzurunda şaşırılmış haldeyken “işte Abdülhamid benim” diyerek Padişah'ın güçlü elleriyle elini tuttuğundan bahseder. Gafletinden dolayı mazeret beyanı üzerine Padişah; “beis yoktur” diye buyurmuştur. Sayfa 25'te ise sultanın yanından ayrılacağı esnadaki konuşmaya değinmiştir; (BOA. MF.MKT. 388/70).

düşünüyorum” şeklinde cevapla yetinir. Sultan Abdülhamid’in Saray ve Hazine-i Hümayun hakkındaki görüşlerini sorması üzerine “bin bir gece hikayelerinin bir fıkrası gibi zan eylediğini ve bunları şairlerin tasavvur edemeyeceklerini” belirtir. Ancak daha ziyade Türk mekteplerini ziyaret istediği üzerine derhal yerine getirilmek üzere bir ferman buyrulur, Paris’e dönmeden önce tekrar Padişah’ın huzuruna kabul edileceği söylenir.

Paris’e döner dönmez Padişah ile birebir görüşme anını ve İstanbul gezisini dramatik diyaloglar üzerinden gazetesine taşıdı (BOA, Y.PRK.TKM: 21/48). Bu kısa diyaloglar, modern Mısır’ın politika ve gazeteciliğine meyletmiş öğrenciler için ilgi çekiciydi ancak oyun olarak hiçbir değer taşımıyordu (Badawi, 1985, s. 135). Esasında Sannû’nun bu tip yazı ve senaryolardaki amacı Osmanlı, Mısır ve Fransız toplumu arasında, geleneksel bir dostluğun varlığını kanıtlamaktı. Temelde ise Mısır için Fransız korumasını garanti edecek bir müttefikliği sağlamaktı (Gendizer, 1961, s. 26). Bu itibarla Hidiv ve Mısır ileri gelenlerini eleştirmede fellah (köylü) figürü üzerinden kurgularıyla bir vizyon yaratmaya çalıştı. Böylece bilgiyi imtiyazlı bir çevreden daha aşağı tabakalara ulaştırmayı öngörmekteydi. Köylü tasvirleriyle “bilinçli kahkahayı” uyandıracak (Gasper, 2009, s. 136), sıradan insanın dikkatini çekecekti (McHugo, 2013, s. 68). İstanbul’da birkaç gün kalmış olsa da basında sürekli kendisinden bahsedilmişti (Allen, 2007, ss. 46-47). *Tercüman-ı Hakikat* gazetesinin 21 Haziran tarihli nüshasına göre Şeyh Ebû Nazzâra Sultan’ın Cuma selamlığını izleyenler arasındaydı (*Tercüman-ı Hakikat*, 14 Zilkade 1308, s. 1). Osmanlı Sultan’ı ile birebir görüşmesi ise Fransız çevrelerinde prestijini bir kat daha arttırdı. Paris’e döndükten sonra *Revue Diplomatique*’e gazetesine bir röportaj verdi. Bu röportaj “Türkiye- Mısır”, “Mısır’ın Hali”, “Padişah’ın Huzuruna Çıkma Şerefi”, “Mektepler” şeklindeki başlıklar altında İstanbul gezisinin detaylarını içermiştir.

Mabeyn mütercimi Zeki Veli Bey eşliğinde Mekteb-i Sultani’den, Sanayi-i Nefise’ye, İnas ve Dilsiz Mektebine kadar İstanbul’daki okullar tek tek ziyaret edilmişti. Fransa’yı iyi bilen Maarif nazırı Münif Paşa Sannû’nun mekteplere ilişkin fikirlerini merak ettiğinden gezi sonrası iki görüşme tertiplendi. Nazır amacı Osmanlı okul programlarının Fransız okullarına göre düzenlendiğini ve çoğu dersin Fransızcadan tercüme edildiğini Sannû’nun Fransız maarif nazırına iletmesiydi. Saraya ikinci defa yemeğe davet edildiğinde ise Salih Münir Paşa ve Mabeynci Nuri Paşa tarafından karşılanmıştı. Yemekten sonra saraya mahsus tiyatrodaki hazır bekleyen Padişah’ın huzuruna yeniden çıkılmıştı. Padişah ile ikinci görüşmenin tiyatrodaki tertiplenişi Sannû’ için ayrı bir öneme sahiptir (BOA, Y.PRK.TKM. 21/49). Birinci faslın bitimiyle Padişah onu sahnenin karşısındaki localara çağırır ve seneye tekrar gelmesini ister. Bilhassa Osmanlı mekteplerinin ilerleyişini müşahede etmesini bekler. Ardından Fransa cumhurreisine selamlarını iletir. Ertesi gün müsaade almak üzere saraya geldiğinde İkinci Mabeynci Nuri Paşa, isminin üzerine işlendiği bir mücevheri ona takdim eder.

Paris basınının ilgisini çeken bu anlatımı sayesinde bizzat Fransız cumhurbaşkanı tarafından kabul edilmiştir. Cumhurbaşkanı Carnot’ya seyahatini

anlattığı uzun bir mülakat verir (BOA. Y.PRK.TKM. 21/49). O artık Paris'in kamusal yüzlerinden biriyken, kendisiyle birebir görüşen Alfred Lamaitre'ye anlattığı II. Abdülhamid portresi ise dikkate değerdir;

“Sultan etrafına öyle bir zarafet ve incelik yayıyordu ki onun yanına yaklaşma şerefine nail olan herkes bu unutulmaz tesirden payını almaktaydı. Sultan'ın sohbetinde en çarpıcı olan şey muhatabının bam telini bulma konusundaki inanılmaz yeteneği, karşısındakinin hassas noktasını yakalamaktaki yeteneğidir. Öyle ki kalbe giden yolu anında bulur ve size dokunan şeye karşı gösterdiği ilgiyle sizi rahatlatır” (Lamaitre, 1892, ss. 15-16).

İstanbul'da ziyaret ettiği Fransız elçisi Kont Motebello'nun Sannû'ya ilişkin manidar yakıştırmaları da en az Sannû'nun Sultan Hamid tasviri kadar dikkate şayandır. Fransız elçiliğinin Tarabya'daki yazlık bölümünde imparatorluğa ait gemi ile geldiği sırada, subaylar, askerler, kavaslar verandada sıraya dizilmişlerdi. Elçi, onu nezaketle karşılayarak şu sözleri sarf etmişti: “Cumhurbaşkanı Carnot Bey'in şımarık çocuğu olduğunuzu biliyordum, ama görüyorum ki aynı zamanda Sultan'ın da biricik şehzadesi olmuştunuz.” Sannû'ise her ikisinin de sadık ve minnettar hizmetkârı olduğunu, Fransa'ya da Türkiye'ye de eşit derecede muhabbet beslediğini belirtir (Lamaitre, 1892, s. 19). Bu arada İstanbul dönüşünde Fransa dahiliye nazarı Ernest Constants (1890-1892) ile görüşür. Aynı zamanda Fransız Cumhurbaşkanı Carnot'ya *Servet-i Fünûn*'da yayımlanmış tasvirini içeren bir sayıyı teslim eder (*Servet-i Fünûn*, 12 Eylül 1307, 28/24.). Bu sıralarda İngiltere'nin Mısır politikalarına karşı yer yer örtüşen siyasetleri dolayısıyla Carnot ile Sultan arasında iyimser bir hava vardır. Hatta Cumhurbaşkanı Carnot'ya, Hz. Muhammed hakkında bir piyesin yasaklanmasında “olağanüstü iyi niyeti ve yardımı” için imtiyaz nişanı verilmiştir (Deringil, 2002, s. 158). Carnot sonrası diğer Fransız cumhurbaşkanları ile de görüşen Sannû', iki ülke arasındaki rabıtayı korumaya gayret gösterir (BOA. Y.PRK.TŞF. 6/32).

Bu arada Sannû'nun karşılaşış şekli İstanbul'daki Mısırlı çevreler arasında hayretle karşılanmıştır (Allen, 2007, s. 47). İbrahim el-Müveylihî (1846-1906) Sannû'gibi sürgünde olan Mısırlı bir siyasî gazeteciydi. İlk etapta Osmanlı'yı eleştiren yazıları dolayısıyla gazetesi yasaklanmıştı. Ancak İngiliz siyasetine yönelttiği eleştirilerden memnun kalan II. Abdülhamid, 1885'te kendisini İstanbul'a davet etmiş, üstelik maarif encümeni üyeliğine getirmişti. 1895'te Mısır'a dönünce *el-Mukattam* gazetesinde “Ahadü'l-fuzalâ” takma adıyla Osmanlı saray hayatını eleştiren yazılar yayımladı; bunları daha sonra “Edîb fâzıl mine'l-Mısıriyyîn” imzası ve *Mâ Hünâlik* adıyla bir kitap halinde neşretti (Ramıç, 2006, s. 231). Müveyhlihi, Sannû'nun İstanbul ziyaretine temas ederken hususiyetle saray yetkililerine ağır eleştirilerde bulunmaktaydı. Özellikle Mabeynin üst kademedeki çalışanlarına Avrupa'da casusluk yapan ve onların aylık çok yüksek maaş alan iş ortaklarına dikkat çekiyordu. İşte Sannû'nun (sefil ve zavallı olarak tarif eder) da bu

şekilde Mabeynden birilerinin araya girmesi ile Sultan'ı görebilmiş olduğuna dikkat çeker (Allen, 2007, ss. 46-47).

Paris dönüşünde İngilizlere karşı Osmanlı-Fransız müttefikliğini vurgulayıcı yazılarına devam eder. İngilizleri eleştirirken Mısır meselesinde Fransa'nın Osmanlı Padişah'ının haklarına saygılı duruşuna dikkat çeker (BOA. Y.PRK.TKM. 23/21). Bu arada İngiliz dostu Sadrazam Kâmil Paşa Eylül 1891 itibariyle azledilmiş, bu değişiklik İngiltere ile ilişkilerin soğukluğuna yorumlanmıştı. Ertesi yıl da Gladstone ve Liberal Parti İngiltere'de yeniden iktidara gelmişti (Georgeon, 2016, s. 370). İngiliz liberal partisinin önderi açık bir Türk düşmanıydı. Sultan ile arasında derin bir antipati vardı (Georgeon, 2016, s. 152). Aralık ayı itibariyle Padişah ile aracısı olan Salih Münir'in yerine yine onun vasıtasıyla tanıştığı Başkatip Süreyya Paşa geçmişti.

Sannû'nun Münir Bey ile Fransa'daki bağlantısını sağlayan Paris Sefareti matbuat memuru ve sergi komiserliği Fransızca başkâtibi Şenel (ya da Şinel) isminde biriydi (BOA. İ.TAL. 167/58). Şenel, Fransa'da Münir Bey adına çalışıyordu.<sup>10</sup> Avrupa gazetelerinin imtiyaz sahipleri ve yazarlarıyla tanışarak onlar ile haberleşmek, Matbuat-ı Ecnebiye Müdürlüğüne bağlı şubelerden birinin hususî göreviydi. Bu şekilde Avrupa'daki araçlar sayesinde Osmanlı lehine ve aleyhine bütün neşirler takip edilmekteydi (Kuşun, 1999, s. 104). Salih Münir Bey, Matbuat-ı Ecnebiye Müdürü olunca Fransa'daki matbuat işlerini takip etmesi için Mösyö Şenel ile anlaşmıştı. Zaten çok kısa süreliğine bu görevde bulunan Münir Bey bir süre sonra apar topar azledildi.<sup>11</sup> Sannû' Münir Bey'in azlını ve artık matbuat müdürü olmadığını Paris'te Şenel'den öğrendi. Münir Bey'den sonra sarayla aracısı olacak kişi Süreyya Paşa'ydı. 16 Aralık 1891 tarihli mektubunda İstanbul ziyareti esnasında kararlaştırıldığı üzere mektubunu Padişah'a arz edilmek üzere Süreyya Paşa'dan rica ediyordu. Mısırlılardan ve Wilfried Scaven Blunt gibi İngiliz gazeteci ve liberallerden duyduğuna göre Mısır'ın durumu ve ahalsinin Padişah'tan beklentileri konusunda Gladstone bizzat Sannû' ile görüşmek niyetindeydi. Gladstone ile Mısır'ın tahliye meselesini görüşmek ve Sultan hakkındaki olumsuz fikirlerini

<sup>10</sup> Ali Kemal ile Süleyman Nazif'in Jön Türklük devrelerinde, Murad Bey'e Avrupa'dan gönderdikleri mektuplarda Salih Münir Paşa ve Şenel'den iyi yönde bahsedilmez. Ali Kemal'in 1900 tarihli bir mektubunda; "vaktiyle Mal d'Orient'da yazan, devlete de Padişah'a da cidden hıyanet eden, Osmanlılığa tecavüz eyleyen, bundan başka memleketimizde dolandırıcılıkla mahkûm olarak senelerce hapislerde yatmış bulunan bir herif, Şenel gibi bir herif, bugün Devlet-i Aliyye Paris sergisinde murahhas, yegâne murahhas olsun. Münir'in bundan büyük alçaklığı olmaz...Paraları hep Şenel ve Münir çaldılar, yuttular..." şeklinde ağır ithamlarda bulunulur; (Emil, 1982, s. 54); Sadrazam Kâmil Paşa da Münir Bey'in yabancı gazete ve gazetecilere Babıali'nin haricinde para transfer edildiğini fark etmişti; (Hızlı, 2022, s. 58).

<sup>11</sup> II. Abdülhamid, yabancı basının takibi için Hariciye Nezaretine bağlı olarak 1884 yılında kurdurduğu Matbuat-ı Ecnebi Müdüriyetinin başına, 27 Ağustos 1890 senesinde Hariciye Mektupçusu görevine ilave görev olarak Salih Münir Paşa getirildi. Ancak görevde çok uzun süre kalmadı. 10 Aralık 1891'de apar topar azledildi; (Hızlı, 2022, s. 59).

değiştirebilmek için bu bir fırsattı. Mülakat için Padişah'tan izin istemiş ancak ne olduysa- Saray'dan izin çıkmamış olma ihtimaliyle- İngilizlerin kendisiyle görüşme talebini daha sonra reddetti. Bunun üzerine Kahire, Zagazig, Tantana ve Mısır-ı Ulya'da gazetesinin son üç bin nüshası müsadere ettirildi. Ancak nüshaları tekrar bastırıp, Paris'ten değil Cenevre üzerinden bölgeye gönderdi. Böylece Mısır'daki İngiliz posta memurları İsviçre'den gelen matbu eserlerin *Ebû Nazzâra* gazetesi olabileceğini düşünmeyeceklerdi. 1891 Aralık sonunda nüshalardan birini Fransa ve İngiltere parlamento üyelerine, birini II. Abdülhamid'e bir diğeri de yadigâr olmak üzere Süreyya Paşa'ya gönderecekti (BOA. Y.PRK.TKM: 23/50). Finanse ediliyor olsa da Matbuat-ı Ecnebiye'nin bir müzekkeresinde Sannû'nun İngilizlere karşı lisanında daha ihtiyatlı olması beklenir. Mısır meselesi hakkında Osmanlı ve Fransa'yı müttefik gibi gösteriyor, İngiltere aleyhinde edepsiz yazılar yazıyor, hakaretle karışık resimler yayımlamaya devam ediyordu. Tarafına nakdi yardım yapıldığının ortaya çıkmasından endişe duyulurken, üslubunun değişmesi tavsiye ediliyordu (BOA. HR.SFR.4: 481/23).

1893'te Chicago'da tertiplenen Dünya Dinler Parlamentosu Konseyi (World's Parliament of Religions), Sannû'nun "dünya vatandaşı" kimliğini rahatlıkla sergileyebileceği bir fırsat yaratmıştı. Alexander Russell Webb'ten (1846-1916)<sup>12</sup> aldığı davete icabet etmek üzere Padişah'tan Amerika'ya gitmek üzere izin istemiş ancak Sultan, konseyden önce tertiplenen Chicago Dünya Fuarına ilgi göstermiş fakat konseyin kendisine karşı çıkmıştı (Hussain, 2010, s. 265). Sannû Amerika'ya gidemese de kongrede okunmak üzere bir mektup gönderdi. Muhammed İskender adını alan Webb yeni Müslüman olmuş bir Amerikalı idi. Webb'in Bombay'daki bir konuşmasını *Sun* gazetesi yayınladığında yazı Washington Sefareti'nin dikkati çekmiş ve tercüme edilerek Hariciye Nezâreti'ne gönderilmişti. İslam ile Hristiyanlığı mukayese eden Webb, Amerika ve Avrupa'daki resmi kabullere giderek XIX. asrın adetlerinin Hristiyan kadınlarını nasıl bir hale dönüştürdüğünden bahseder. Ona göre bu halden kurtulmak ancak İslamiyet'in kabulüyle mümkün olacaktır. Webb Katolikliğe karşı yayılmaya çalışan Hristiyan misyonerlerinin İslam ülkelerinde daha serbest olduğuna da dikkat çeker. Haydarabat'taki konferansında ise hüküm ve kuralların layıkıyla izahı durumunda Amerikalıların İslamiyet'i kabul edeceklerini ifade eder. Dönemin sadrazamı Ahmed Cevad Paşa, Webb'in çabalarını önemli görür ve İslam'ın üstünlüğüne dair gazetelerdeki beyanatının İstanbul gazetelerinde de neşredilmesini talep eder (BOA, Y.A.HUS: 271/40-1-6-7). Amerika'da ve Hindistan İslam ahalisi arasında seçkin bir yer edinen Webb, New York'ta İslam lehine yazılar yazmaya başlamıştı. Hatta Avrupa gazeteleri siyasî ve ilmî makalelerinden bazılarını iktibas etmişti. Sannû',

<sup>12</sup> Presbiteryen mezhebine mensup olan Webb, çocukluğunda ve gençlik yıllarında kiliseye ve pazar okuluna devam etmiş ancak bu dinde umduğunu bulamadığından arayışlarını sürdürdü. İslâmiyet'i ve Müslümanları yakından tanımak amacıyla Doğu'ya gitmeye karar verdi, bu sebeple kendisine teklif edilen ABD'nin Manila Konsolosluğu görevini kabul etmişti (1887). Kendi ifadesine göre Filipinler'e tayin edildiği 1888 yılı başlarında Müslüman olmuş, karısı ve üç çocuğu da İslâm'ı seçmişti; (Ekinci, 2019, s. 659).

talebem dediđi Webb'in misafiri olarak Eylül 1893'te Amerika'ya gitmeyi planlayarak New York Müslümanlarına saltanatın yüceliđi ve hilafetin kutsallıđına dair propaganda yapacaktı. Amerika pahalı bir ülke olduđundan Padişah'tan yüz lira kadar bir yardımda bulunmasını talep etmişti (BOA. Y.PRK.MM. 1/72).

Kongreye İslam aleminden katılacak Müslüman bulunamamıştı. Webb doğrudan bulunmuş, Sannû'ise bahsedildiđi gibi kongreye bir mektup göndermişti. Sannû'nun kongreye gidemeyişinin nedeni muhtemelen Sultan'ın kongreye karşı çıkmış olmasıydı (Hussain, 2010, s. 265) Webb'in yaptıđı iki sunum parlamentoda İslam konusunda yapılan en uzun konuşmalar olmuştu (BOA, Y.A.HUS: 282/108-6). Sannû'nun "Kur'an ve Diđer Kutsal Metinler" başlıklı kısa bir mektubu kongre başkanı John Henry Barrows tarafından düzeltilerek orijinal yapısı deđiştirilmiş, giriş kısmından dört yüzden fazla kelime çıkarılmış ve sadece ilim, kadın ve diđer konulara övgü içeren birkaç Kur'an ayetini bırakılmıştı. Yazısında Kur'an'ın "hoşgörölü, insanî ve ahlakî" içeriđine ve "köleler için bir rahmet" olduđuna vurgu yapılmıştı. Muhammed ve onun takipçileri "bazılarının zannettiđi gibi eğitim düşmanı deđildi, tam tersi onlar bilginin büyük dostlarıydı (Abd-Allah, 2006, ss. 228-229; Borrow, 1893, ss. 1146-1148). Sannû', Sultan için olmasa da İslam adına sözcülük vazifesini böylece yerine getirmişti.

1890'lardan itibaren Sultan'a muhalefette birleşen Jön Türklerin Paris'teki faaliyetleri yakından takip edilirken, muhaliflerin konuşmalarını dinleyip rapor hazırlamak Sannû'ya havale edilen görevler arasındaydı. Türk-Suriye Komitesinin lideri Emir Emin Arslan, Halil Ganem ile muhalefetin Paris'teki önde gelen Arap üyelerinden biriydi. Emin Arslan, Lübnan'ın önde gelen Arap Dürzi ailelerinden birine mensuptu. 1893'te Paris'e gelmiş ve orada muhalif liderlerle temas kurmuştu. (Hanioglu, 1991, s. 35). Arapça *Keşfünnikab* isminde bir gazete çıkarıyordu. 1895 Mart'ında Doktor Mari Pier'in başkanlığında, "Nisvan-ı Şarkıye" başlıklı konferansı Paris Dokuzuncu Daire-i Belediyesinde sunan Emir Arslan'ın konuşması bizzat Sannû' tarafından izlenerek raporlanmıştı. Küçük bir salonda yüz kadar dinleyicinin büyük çoğunluđu Paris'teki "Hukuk-ı Nisvan" cemiyetine mensup kadınlardı. Sayıca az olan erkeklerin çođu ise şarklıydı. İslamiyet'ten önce Arap ve şarklı kadınların durumu ile erkekler tarafından nail oldukları hürmet ve riayete dönük açtığı bahsi bütün dinleyiciler arasında heyecan yaratmıştı. Harem ahvali, cariye ve hadım ağalarından dolayı yapılan masraflara yönelik ifadeleri izleyiciler arasında dedikodu yaratmıştı. Emir Arslan konuşmasını, "harem için hükümet gelirlerinin dörtte biri sarf olunuyor" sözleriyle bitirmişti. Konferanstaki dinleyicilerin büyük çoğunluđu Sannû'nun daha önce İslam, Osmanlı okulları ve Müslüman kadınların aldığı eğitimler üzerine verdiđi konferanslarda hazır bulunmuş kimselerdi. Kadınların tamamı Sannû'ya soru sormak üzere kapıda beklemişti. Mart ayı içerisinde Emir Arslan'ın konferansına karşı cevap olarak Rudi Darülfünununda "Edebiyat-ı Şarkıye"ye dair bir konferans vermeyi planlamıştı. (BOA, Y.U.HUS: 327/75).



Her ne kadar Sultan adına çalışıyor gözüke de Osmanlı yönetimi Sannû'nun hareketlerini yakından takip etmekteydi. 1898 ortalarında Mısır komiseri Ahmet Muhtar Paşa, Sannû'ya ilişkin bilgi verirken “eskiden beri Tefvîk Paşa'nın aleyhinde görünüyor ama şimdi oğluna muhalif değildir” diyordu. Fakat aralarında münasebet olup olmadığından haberi olmadığını ekliyordu. (BOA. Y.EE. 125/30). 1902 Temmuz'unda ise Paris'ten Londra'ya geçerek kendisine Osman ismini veren bir şahıs ile görüşüp geldiğini haber vermesi üzerine şahsın kim olduğu, Londra'da Osmanlı Devleti'nden kimlerin olduğu ve hangi gerekçelerle orada zaman geçirdiklerinin, Londra'dakilerin isimleri, meslek ve hareketleri sefaretten ivedi şekilde talep edilmişti. Osman adlı kişi Bükreş Yahudilerinden bir mühtedi idi. Abdullah Osman namını almış bir makinistti. Gayet sıradan bir adam olduğu anlaşılan Osman, tahkikat tarihinden bir iki hafta evvel Londra'yı terk etmiş ve nerede olduğu tespit edilememişti (BOA, HR.SFR.3. 513/22).

1904 senesi Sannû' için bir dönemeci ifade ediyordu. İngiltere ve Fransa arasında bir dostluk antlaşması imzalanmıştı. Ancak bu olay onun cesaretini kaybetmesine yol açmak şöyle dursun, İngiliz karşıtı çağrılarını diğer Avrupa ülkelerine, özellikle de İtalya, İspanya ve Portekiz'e yöneltmesine neden oldu. Bu arada da Türkiye'den yardım geleceğine ilişkin umutlarını korumaya devam ediyordu (Landau, 1952, s. 43). 1908'de Jön Türk devrimi gerçekleştiğinde, yeni rejimi ve özellikle de bu devrimin getirdiği anayasal değişiklikleri memnuniyetle karşıladı. Landau'nun belirttiğine göre II. Meşrutiyet'in ilanı vesilesiyle Fransızca “Türk Anayasası ve Kahramanları” konulu bir konuşma yapmıştı. Aynı konuda bir şiirini de Suriyeli müzisyen Wadi Sabra'nın müziği eşliğinde okumuştur (Landau, 1952, s. 43). 1908 Eylül'ünde Padişah'ın tahta çıkışının otuz üçüncü yıldönümü vesilesiyle Paris'teki Türk Büyükelçiliği'nde bir resepsiyon düzenlemişti. Landau'nun belirttiği şiir de burada okunmuş olmalıydı. Şiiri okuyan Sannû'Sultan'a övgüler düzerken son satırını “*Yaşasın İttihat ve Terakki*”! şeklinde bitirmişti (BOA, Y.EE.KP.41/4115-1). Bu son satır yeni rejime bir mesajdı. Zira yıllarca Sultan ve Fransız politikalarını savunmakla istediği sonuçları elde edememişti. Jön Türklerin Mısır lehine bir hareket sergileyeceklerini umuyordu ancak çok zaman geçmeden İttihat ve Terakki'den beklediği desteği alamayacağını anlamış ve aktif siyaset hayatından çekilmişti.

## SONUÇ

Ya'kûb Sannû', II. Abdülhamid'in imajını düzeltmek üzere Avrupa, Amerika ve Afrika'ya kadar geniş bir coğrafyada kamuoyu oluşturmaya çalışan nadir ve etkili gazetecilerden biri oldu. Hem Osmanlı hem de Fransız bürokratik ve yazın çevresinde bu nedenle kabul gören çok az kişi olmuştu. İngilizlerin Mısır'ı tahliyesi için birkaç kimliğe bürünebilen Sannû', Mısır'ın bağımsızlığı için Fransa'da azılı bir Fransız'a, Müslüman bir şeyhe veyahut Sultan karşısında “sarayın bir fidanı” olacak kadar ateşli bir İslam ve Osmanlı hayranı rollerine girebilmişti. Sultan'a mahsus “gözetim ve denetleme sisteminin” bir aracı olarak kullanılmış olsa

da Osmanlı yönetimi ikilemli halinin farkında olarak tedbiri elden bırakmamıştı. Sannû'da Sultan ile arasındaki ilişkinin menfaat icabı olduğunun farkına varmıştı. Neredeyse on yedi yıl bu birlikteliğe sadık kalarak yazı ve karikatürlerinde Sultan'a yer ayırmıştı. Sannû', Mısır'ın İngilizler tarafından tahliyesi hususunda Sultan'dan herhangi bir askerî destek göremeyeceğini bilse de "manevi" olarak İslam dünyası üzerinde etkili olacağını düşünmüştü. Onun farklı kimlikli yapısı veyahut kendine has bir libas arayışı, çağın sürgündeki Doğulu düşünürlerine münhasır eğilimlerdi. Sahip oldukları olanakları İslamî vurgularla, pan-İslam siyasete harcayan bir grup aydın benzer yolları tercih etmişlerdi.

**Yazar Katkı Oranı ve Çıkar Çatışması Beyanı:** Çalışma tek yazarlı olup katkı oranı %100'dür ve herhangi bir çıkar çatışması bulunmamaktadır.

#### KAYNAKÇA

Abd-Allah, U. F. (1893). *A Muslim in Victorian America: The Life of Alexander Russel Webb*. New York: Oxford University Press.

Allen, R. (2007). *Spies, Scandals, and Sultans: Istanbul in the Twilight of the Ottoman Empire*. New York: Rowman & Littlefield Publishers.

Amin, D. (2010). Ya'qûb Sannû'. *Essays in Arabic Literary Biography 1850-1950*. Ed. Roger Allen, (ss. 284-292). Wiesbaden: Harrassowitz Verlag.

Armaođlu, F. (2010). *19. Yüzyıl Siyasi Tarihi*, 6. Baskı, İstanbul: Alkım Yayınları.

Ayvazođlu, B. (2012). Mehmet Akif'in Prens Dostları. *Mehmet Akif Ersoy*. (ss. 23-34). İstanbul: Sultanbeyli Belediyesi Kültür Yayınları.

Badawi, M. M. (1985). The Father of the modern egyptian theatre: Ya'qub Sannu. *Journal of Arabic Literature*. 16 (1), 132-145.

Bayly, C. A. (2021). *Modern Dünyanın Doğuşu Küresel Bağlantılar ve Karşılaştırmalar 1780-1914*. Çev. M. Nevâ Şellâki. İstanbul: Ayrıntı Yayınları.

Beinin, J. (1998). *The Dispersion of Egyptian Jewry: Culture, Politics, and the Formation of a Modern Diaspora*. Colifornia: University of California Press.

Borrows, J. H. (1893). *The World's Parliament of Religions Vol. 2*. Chicago: The Parliament Publishing Company.

Caine, B. (2019). *Biyografi ve Tarih*. Çev. Müge Sözen. İstanbul: Türkiye İş Bankası Yayınları.

Cachia, P. (2002). *Arabic Literature An Overview*. New York: Routledge Curzon/Taylor&Francis Group.

Cole, J. R. I. (1993). *Colonialism and Revolution in the Middle East: Social and Cultural Origins of Egypt's Urabi Movement*, Princeton University Press.

Cole, J. R. I. (2000). New Perspectives on Sayyid Jamal al-Din al-Afghani in Egypt. *Iran and Beyond: Essays in Middle Eastern History in Honor of Nikki R. Keddie*. (ss. 13-34). Ed. Rudolph P. Matthee, Beth Baron, Nikki R. Keddie, Costa Mesa: Mazda Publisher.

Cuno, M. K. (2015). *Modernizing Marriage, Family, Ideology, and Law in Nineteenth - and Early Twentieth-Century Egypt*. Syracuse: Syracuse University Press.

Çetin, A. (2022). Kıbrıslı Kâmil Paşa, 25, 391-393, Türkiye Diyanet Vakfı Yayınları, Ankara: *Türkiye Diyanet Vakfı İslam Ansiklopedisi*.

Deringil, S. (2002). *İktidarın Sembolleri ve İdeoloji, II. Abdülhamid Dönemi (1876-1909)*. İstanbul: Doğan Kitap.

Ekinci, İ. (2019). WEBB, Muhammed Alexander Russell, Ek.2. 659-661, İstanbul: Türkiye Diyanet Vakfı Yayınları, *Türkiye Diyanet İslam Ansiklopedisi*.

Emil, B. (1982). *Jön Türklere Dair Vesikalar I, Edebiyatçı Jön Türklerin Mektupları*. İstanbul: İstanbul Üniversitesi Edebiyat Fakültesi Yayınları.

Er, R. (1990). Modern Mısır Tiyatrosu I. *Ankara Üniversitesi Dil ve Tarih-Coğrafya Fakültesi Dergisi*, 33 (1-2), 123-140.

Ettmueller, E. U. (2013). James Sanua's Ideological Contribution to Pan-Islamism. *A History of Jewish-Muslim Relations: From the Origins to the Present Day*. Ed. Abdelwahab Meddeb, and Benjamin Stora. (ss. 934-939). Princeton University Press.

Fahmy, Z. (2008). Francophone Egyptian Nationalists, Anti-British Discourse, and European Public Opinion, 1885- 1910: The Case of Mustafa Kamil and Ya'qub Sannu'. *Comparative Studies of South Asia, Africa and the Middle East*, 28 (1), 170-183.

Gasper, M. E. (2009). *The Power of Representation Publics, Peasants, and Islam in Egypt*. California: Stanford University Press.

Gendzier, I. L. (1961). James Sanua and Egyptian Nationalism. *Middle East Journal*, 15 (1), 16-28.

Georgeon, F. (2016). *Sultan Abdülhamid*, Çev. Ali Berktaş, İstanbul: İletişim Yayınları.

Gökgöz, T. (2021). Modern Mısır tiyatrosunda Ya'kûb Sannû' (Ebû Nazzâra) ve tiyatrocü kişiliği. *Rumelide Dil ve Edebiyat Araştırmaları Dergisi*, 23, 405-420.

Gökpınar, Bahar. (2013). Bir Yaratma Biçimi Olarak Biyografi: Bulgudan Kurguya, Mektupları Işığında Ayşe Leman Karaosmanoğlu. *Otur Baştan Yaz Beni*

*Oto/biyografiye Taze Bakışlar*. Haz. Abdülhamid Kırmızı, (ss. 59-88). İstanbul: Küre Yayınları.

Haniođlu, M. Ş. (1991). The Young Turks and the Arabs Before the Revolution of 1908. *The Origins of Arab Nationalism*. (ss. 31-49). Ed. Rashid Khalidi, Lisa Anderson, vd. New York: Colombia University Press.

Hatina, Meir. (2010). *'Ulama', Politics, and the Public Sphere An Egyptian Perspective*. Salt Lake City: The University of Utah Press.

Hızlı, K. (2021). Çorluluzâde Salih Münir Bey'in matbuat-ı ecnebiye müdürlüğü (1890-1891). *Bellek Uluslararası Tarih ve Kültür Araştırmaları Dergisi*. 3 (1), 46-56.

Hızlı, K. (2022). *Sultanın Sefiri Salih Münir Paşa II. Abdülhamid, Jön Türkler, Diplomasi*. İstanbul: Timaş Yayınları.

Hussain, A. (2010). Interfaith History in North America, 2, 264-265. *Encyclopedia of Muslim-American History*. Ed. Edward E. Curtis, ABD: Facts on File, Inc.

Johnson, K. P. (1995). *Initiates of Theosophical Masters*. Albany: State University of New York Press.

Johnson, K. P. (1994). *Masters Revealed, The: Madame Blavatsky and the Myth of the Great White Lodge*. The United States: State University of New York Press.

Kara, İ. (2018). *Din ile Modernleşme Arasında Çağdaş Türk Düşüncesinin Meseleleri*. 6. Baskı. İstanbul: Dergah Yayınları.

Kedourie, E. (2008). *Afghani and 'Abduh An Essay on Religious Unbelief and Political Activism in Modern Islam*. Landon: Routledge Frank Cass & Co. Ltd.

Kudsı-Zadeh, A. A. (1972). Afghani And Freemasonry in Egypt. *Journal of the American Oriental Society*. 92 (1), 25-35.

Kuneralp, S. (2011). Mısır Osmanlı İmparatorluğu İlişkileri: 1841-1914. *Nil Kıyısından Boğaziçi'ne Kavalalı Mehmed Ali Paşa Hanedanı'nın İstanbul'da'ki İzleri*. (ss. 14-26). İstanbul: İstanbul Araştırmaları Enstitüsü Yayınları.

Kurşun, Z. II. (1999). Abdülhamid döneminde batı basınında imaj düzeltme çabaları matbuat-ı ecnebiye müdüriyetinin kurulması ve faaliyetleri. *Türk Kültürü İncelemeleri Dergisi*, 1, 101-114.

Kutluođlu, M. Hanefi. (2022). Kavalalı Mehmed Ali Paşa, 62-65, Ankara: Türkiye Diyanet Vakfı Yayınları, *Türkiye Diyanet İslam Ansiklopedisi*.

Lamaitre, A. (1892). *Abou Naddara à Stamboul*, Paris: Administrative et Commerciale de Lefebvre.

Landau, J. M. (1952). Abu Naddara, an egyptian jewish nationalist. *The Journal of Jewish Studies*, 3 (1), 30-44.

Landau, J. M. (2015). *Middle Eastern Themes: Papers in History and Politics*. New York and London: Routledge, Taylor & Francis Group.

Landau, J. M. (1972). Sanū', Ya'qub or James", *Encyclopaedia Judaica*, 14, (ss. 849-850). Jaruselam: Keter.

Landau, J. M. (2016). *Studies in the Arab Theater and Cinema*. New York: Routledge Taylor & Francis Group.

Lefebvre. G. (1890). *Abou Naddara et son voyage en Espagne, Portugal, Maroc, Algérie, Tunisie*. Paris: Lefebvre.

Levy, L. (2013). Partitioned pasts: Arab Jewish intellectuals and the case of Esther Azharī Moyal (1873–1948). *The Making of the Arab Intellectual: Empire, Public Sphere and the Colonial Coordinates of Selfhood*. Ed. Dyala Hamzah, (ss. 128-163), New York and London: Routledge, Taylor & Francis Group.

Mestyan, A. (2014). Arabic theater in early khedivial culture, 1868–72: James Sanua revisited. *International Journal of Middle East Studies*, 46 (1), 117-137.

McHugo, J. (2013). *A Concise History of the Arabs*. New York: The New Press.

Moosa, M. (1974). Ya'qūb Sannū' and the rise of arab drama in Egypt. *International Journal of Middle East Studies*, 5 (4), 401- 433.

Poli, D. B. (2022). Italians, freemasons and the dawn of egyptian nationalism. *The Journal of North African Studies*, 27 (4), 786-813.

Ramıç, Yusuf. (2006). Müveyhlihi Ailesi, 32, 231-232, İstanbul: Türkiye Diyanet Vakfı Yayınları, *Türkiye Diyanet Vakfı İslam Ansiklopedisi*.

Reid, D. M. (1998). The Urabi revolution and the British conquest, 1879-1882. *The Cambridge History of Egypt*, Vol. 2, Ed. M. W. Daly. (ss. 217-238). Great Britain: Cambridge University Press.

Sedgwick, M. (2004). *Against the Modern World: Traditionalism and the Secret Intellectual History of the Twentieth Century*. New York: Oxford University Press.

Selma, O. A. B. (2018). *Ya'qūb Şannū', du théâtre au journalisme: L'écriture théâtrale dans Abū Nazzāra*. (Thèse doctorale). Soutenue à la Sorbonne, Paris.

Snir, R. (2017). *Modern Arabic Literature A Theoretical Framework*. Edinburg: Edinburg University Press.

Servet-i Fünûn, 12 Eylül 1307.

Starkey, P. (1998). Modern Egyptian Culture in the Arab World. *The Cambridge History of Egypt*, Vol. 2. Ed. M. W. Daly. (ss. 394-426). Great Britain: Cambridge University Press.

Süreyya, M. (1996). *Sicill-i Osmanî*. 5. Haz. Nuri Akbayar, İstanbul: Tarih Vakfı Yurt Yayınları.

Tapper, A. J. H. (2016). *Judaisms: A Twenty-First-Century Introduction to Jews and Jewish Identities*. California: University of California Press.

Tercüman-ı Hakikat, 14 Zilkade 1308.

The Carrol Herald, 1885, 17 (26).

Toledanos, E. R. (1998). Social and Economic Change in the “Long Nineteenth Century”. *The Cambridge History of Egypt*, Vol. 2, Ed. M. W. Daly. (ss. 252-284). Great Britain: Cambridge University Press.

Zürcher, E. J. *Modernleşen Türkiye'nin Tarihi*. 4. Basım. İstanbul: İletişim Yayınları.

**Cumhurbaşkanlığı Devlet Arşivleri/Osmanlı Arşivi (BOA)**

Hariciye Nezareti- Siyasi (HR.SYS): 60/31, 749/2-28, 749/2-16.

Hariciye Nezareti- Tercüme Odası (HR.TO): 68/73.

Hariciye Nezareti- Londra Sefareti (HR.SFR.3): 513/22.

Hariciye Nezareti- Paris Sefareti (HR.SFR.4): 481/15, 481/17, 481/19, 481/23, 481/46, 481/47, 481/48.

Dahiliye- Şifre Kalemi (DH.ŞFR): 125/1, 125/2.

İrade- Taltifat (İ.TAL): 167/58.

Maarif Nezareti- Mektubi Kalemi (MF.MKT): 388/70.

Topkapı Sarayı- Topkapı Sarayı Müzesi Arşivi Evrakı (TS.MA.e): 242/19.

Yıldız- Arzuhal Jurnal (Y.PRK.AZJ): 42/62.

Yıldız- Başkitabet Dairesi Maruzatı (Y.PRK.BŞK): 9/34.

Yıldız- Esas Evrak (Y.EE): 104/5, 125/30.

Yıldız- Elçilik, Şehbenderlik ve Ateşemiliterlik (Y.PRK.EŞA): 11/18-4, 11/96.

Yıldız – Hususi Maruzat (Y.A.HUS): 240/14, 271/40-6, 282/108-6, 327/75.

Yıldız- Kâmil Paşa Evrakı (Y. EE.KP): 41/4115-1.

Yıldız – Mabeyn Müşiriyeti (Y.PRK.MM): 1/72.

Yıldız- Serkuralık Evrakı (Y.PRK.SRN): 3/12.

Yıldız- Tahrirat-ı Ecnebiyye ve Mabeyn Mütercimliği (Y.PRK.TKM): 24/4, 21/48, 21/49, 21/28, 23/21, 23/50.

Yıldız- Teşrifat-ı Umumiye Dairesi (Y.PRK.TŞF): 6/32.

Yıldız- Zabtiye Nezareti Maruzatı (Y.PRK.ZB): 29/61-1.

## **EKLER**

### **EK 1: Ya'kub Sannû'nun Lyon'dan Hareketi**

Abou Naddara'nın ailesi ve arkadaşları onu Lyon garından uğurlarken...; Alfred Lamaitre, *Abou Naddara à Stamboul*, (Paris: Administrative et Commerciale de Lefebvre, 1892), 10.



**La famille et les amis d'Abou Naddara lui souhaitent bon voyage à la gare de Lyon.**

## EK 2: Ya'kub Sannû'nun II. Abdülhamid İçin Yazdığı Şiir

Sultan II. Abdülhamid Han Hazretleri'nin tahta çıkışının 33. Yıldönümü vesilesiyle 1 Eylül 1908 tarihinde Paris'teki Türk Büyükelçiliğinde verilen resepsiyonda sunulan şiir.



Y.EE.KP.00041.04115.001

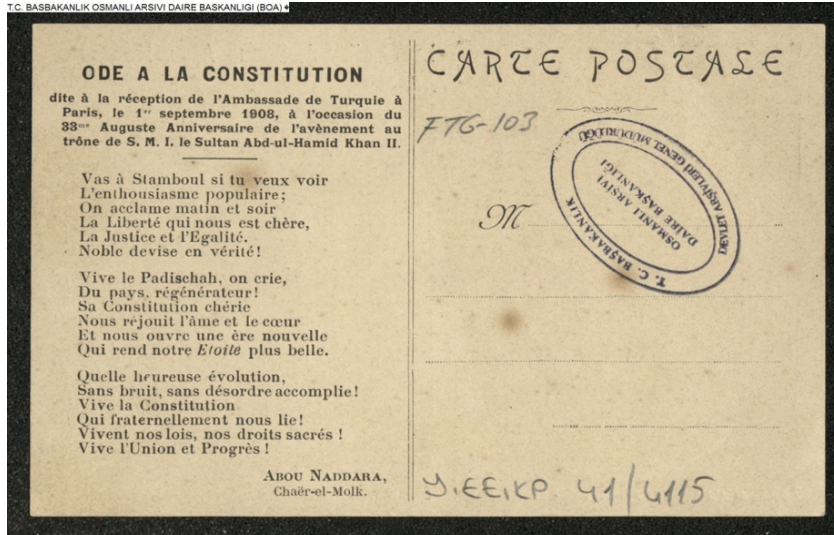

Y.EE.KP.00041.04115.001



**EK 3: Fransız Cumhurbaşkanı Sadi Carnot'nun Servet-i Fünûn'daki Tasviri**  
(Servet-i Fünûn, 12 Eylül 1307, 28/24).

۲۸
سودت فنون
۲۴

**ایکینچی باب**

مزایدہ

اعلاننامہ برجوابہ شایستہ ایدی . برکره نظر دقتہ الملیدرکه متشکل شرکت اقطار قطیبی اشتراک ایجابیک اولورسه اوراری شرکتک واونک دلائیلہ امرقا حکومت متحده سنک املاکندن بولنه جقدر . عجیبا امرقانک بوبه توسع ایستنه اورویا حکومتاری نظر بیکدی ایله باقاری ؟ فقط دیک یا ؟ دول مذکورمدن مجاور بولنمانلر کندیلرینه غریب کور . بیان برآلیش ویریشه مداخله ایجابیلر . جوار خلقی بولنسانلر دخی سرخص کوندرهکه قرار ویردی . بونلرک هیچ بریسی ده .

بالاخره هیچ ایسه یارایه خفتندن دولای اقطار قطیبی اوله بیسوک آچمه مقابلده اشتراکک هوستده دکل ایجابیلر . جزئی یاره ایله صانون آتی استیورلردی . بالکر انکلتزه دول مجاوره تک هیستندن زیاده سرخصه براعتبار آچدی . شمعی انکلتزه دایماقره . فلنکک واسوج مأمورلرله شرکتک مأموری آرمسته مزایدہ وقوعور له جقدی دیکدر . لکن ایشی کمال دقتله تدقیق ایستیکه نظام ایسیوریدی که اقطار قطیبی اشتراک واستتملاک دول مجاوره تک جمله سندن زیاده امرقبایه لازمدر . شو لزوم جهتی دخی اعتراضله اوغرادی ، آوروپا غزتلری برجوق مباحثه کیرشد . یاز . نهایت ایشی جل ایده میهرک سکوت ایسدیلر . محقق اولان ماده مزایدہ تک وقوعبوله جچی ، اثناسی مزایدده دول مجاوره مأمورلرینسک حاضر اوله جچی وقبض ایده جیک یارمک دول مجاوره آرمسته تقسیم ایله اقطار قطیبیه استما حقوقک ایجابیلرندن برینه ترکندن عبارت ایدی .

مابعدی وار



موسیو قارتو

معلوماترکه کشفیات اخیره آرمسته قطبه دوغری الک ایاری کیندنلر شو ۸۴ نجی دائره نیکه مامشاردر . ایسته شرکت کجیه میان ۸۴ درجه دن اعتباراً کره تک شمانده جوریلرجه کک دائره داخلده قالان اراضی فی استعمال ایلمک استیور . او دائره تک مرکزی قطبدر . مساحه سطحه سی دخی بروجه آتیدر :

۸۴ درجه دن قطب نقطه سی اولان ۹۰ درجه یه قدر ۶ درجه قالیر . بودرجه لریک بیری ده ۶۰ میل طولده اولدیفنندن طولی ۳۶۰ میلله مساوی اولور . محیطدن مرکزیته اولان بعدی ۳۶۰ میل میل اولان دائره تک مساحه سطحه سی ایسه بالحساب ۴۰۰۷ میل مربع اولدیفنندن شرکتک اشتراک ایتمک ارزوستده بولندی اراضیک مساحه سطحه سی نین آتمش اولورکه جسامتجه فرانسه تک ایکی مثله مساویدر .

برده اعلاننامه دینورکه اقطار قطیبیه کیمسه تک مالی بختدینی ایچون هرکسک مالیدر . بناه علیه دول موجوده دن هیچ بریسی استتملاک ادعاکنده بولنه من . فقط اقطار قطیبیه به حدود بولنان دوللر شال جهتده اولان حدودلریسک قطبه قدر تمدیدی لازم کله جکی بیاتیله اقطار قطیبیه تک بریارجه سنده حق تملکمز وارددر دبه بیلیرلر . برده شمعی به قدر نواحی قطیبیه اجرا ایدابیلر کشفیانک جمله سی او قطبه مجاور دوللر سایه سنده وجوده گلش اولدیفنندن بوقطعه نظرندن دخی برحق صاحبیدرلر . بناه علیه امرقا حکومتی نامنه حرکت ایندن شرکت قطبه مجاور دوللرک حقوقی نظر دقته آلهرق حق تملکلرندن فارغ اولوق اوزره برقیات دریمان ایتملری باخود مزایدده قیقتی آرتدیربرق سائر

لرک حقوقی اشتراک ایتمکی دول مذکوربه توصیه ایسیور .

قطبه مجاورتدن دولای قسماً صلاحیت ادعاکنده بولنان دول شمالیه الی ایدم : امریقا ، انکلتزه ، دانیمارقه ، اسوج ونوروج ، فلنکک روسیه .

قطبه مجاورتدن ماعدا برده اقطار قطیبیه سیاحت وکاشف ارسالی حقن معدود اولورسه سائر دوللر دخی علاقه دارلق دعواکنده بولنه بیلیرلر . مثلاً فرسه افرادندن سیاحلر مختلف زمانلرده قطره کیمشدر ؛ فقط فرانسه اعلانی او قوددن سکره ایسه مداخله ایتمک استمدی . فی اولمقندن زیاده تجاری اولان بومسئله فی ماده علاقه دار بولنانلره برآقدی .

ککک المالیای دخی قطب شمالی کف ایتمک ارزوستده بولنان وکندی فدا لدن برقاچ سیاحت مالک بولندی حالده فرانسه به تمیل حرکت ایله هرک مزایدیه قارشمی . سبریانک شمانده کی فرانسه زوف اراضیه تک مالک بولنان آوستریا و مجاریتان دخی مداخله ایتمدی .

Yayın Geliş Tarihi: 14.02.2023  
Yayına Kabul Tarihi: 02.05.2024  
Online Yayın Tarihi: 15.06.2024  
<http://dx.doi.org/10.16953/deusosbil.1251180>

Dokuz Eylül Üniversitesi  
Sosyal Bilimler Enstitüsü Dergisi  
Cilt: 26, Sayı: x, Yıl: 2024 Sayfa: 726-761  
E-ISSN: 1308-0911

*Araştırma Makalesi*

## 16. YÜZYILIN İKİNCİ YARISINDA OSMANLI DEVLETİ'NDE CEZA VE CEZALANDIRMA YÖNTEMLERİ

Ahmet ERDOĞAN\*

### Öz<sup>1</sup>

*Bu çalışma 16. Yüzyılın ikinci yarısında, Osmanlı Devleti'nde uygulanan cezaları ve cezalandırma yöntemlerini ortaya koymayı amaçlamaktadır. Ceza kavramı insanlık tarihi kadar eskidir. Cezalandırma hakkı, devletlerin ilk ortaya çıkışından günümüze kadar devletlere ait sayılmıştır. Osmanlı Devleti'nde cezalandırma yöntemlerinin kökenlerini İslam hukukunda, Roma İmparatorluğu'nda, Orta Asya Türk Devlet Geleneğinde ve ilkçağ devletlerinde bulmak mümkündür. Osmanlı padişahları, Fatih Sultan Mehmet'ten itibaren, ceza kanunları yaparak imparatorlukta uygulanacak ceza yöntemlerini belirlemişlerdir. Suçlulara verilen cezalar mühimme kayıtlarından tespit edilebilir. Osmanlı Devleti'nde genel olarak suçluların cezalandırılmasında hapis, sürgün, kürek cezası, teşhir, para cezaları, ölüm ve kısas cezaları kullanılmıştır.*

**Anahtar Kelimeler:** Hapis, Kürek, Sürgün, Para Cezası, Siyaseten Katl.

## PUNISHMENT AND PUNISHMENT METHODS IN THE OTTOMAN EMPIRE IN THE SECOND HALF OF 16TH CENTURY

### Abstract

*This study aims to reveal the punishments and punishment methods applied in the Ottoman Empire in the second half of the 16th century. The concept of punishment is as old as human history. The right to punish has been considered to belong to the states since the emergence of the first states. It is possible to find the origins of punishment methods in the*

---

*Bu makale için önerilen kaynak gösterimi (APA 6. Sürüm):*

Erdoğan, A. (2024). 16. Yüzyılın ikinci yarısında Osmanlı Devleti'nde ceza ve cezalandırma yöntemleri. *Dokuz Eylül Üniversitesi Sosyal Bilimler Enstitüsü Dergisi*, 26 (2), 726-761.

\*Öğr. Gör. Dr., Yozgat Bozok Üniversitesi, ORCID 0000-0002-4132-498X, [ahmeterdogan24@gmail.com](mailto:ahmeterdogan24@gmail.com).

Bu makale etik kurul onayı gerektirmemektedir.

<sup>1</sup>Bu çalışma yazarın doktora tezinden üretilmiştir. Bkz. Ahmet Erdoğan, Suç ve Ceza: Osmanlı Toplumunda Bireysel Suçlar ve Cezalar (1559-1609), Sivas 2019 (Yayınlanmamış Doktora Tezi).

*Ottoman Empire in Islamic law, the Roman Empire, the Central Asian Turkish state tradition and the ancient states. The Ottoman sultans, starting from Mehmet the Conqueror, made penal laws and determined the methods of punishment to be applied in the empire. Penalties given to criminals can be determined from the muhimme records. In the Ottoman Empire, imprisonment, banishment, penal servitude, exposure, fines, death penalties and corporal punishment were used to punish criminals in general.*

**Keywords:** *Imprisonment, Banishment, Penal Servitude, Fine Penalties, Death Penalties.*

## GİRİŞ

İnsanın yeryüzündeki varlığı kadar eski birer kavram olan suç ve ceza; çağdaş hukukçular tarafından kısaca yasak olan bir fiili yapmak şeklinde tanımlanmıştır (Cin & Akyılmaz, 2022, s. 224). Bir diğer tanımda ise suç kavramının toplum düzenini bozucu davranış, cezanın ise toplum düzenini bozan suç eylemine gösterilen tepki olduğu belirtilmiştir (Avcı, 2023, s. 302). Cezalandırma yöntemleri insanların topluluk halinde yaşamaya başladığı eski devirlerden beri bilinmektedir. Devletlerin ortaya çıkışı ile cezalandırma yetkisi devlet tekeline alınmış ve bu amaçla ceza kanunları yapılmaya başlanmıştır (Lyons, 2018, s. 7-18). İslamiyet öncesi Türk Devletleri'nde de-Hunlardan beridir- cezalandırma yetkisinin devlete ait olduğu görülmektedir (Cin & Akyılmaz, 2022, s. 30; Avcı, 2023, s. 52).

Modern zamanlar öncesinde ceza, kalabalıklara gözdağı vermenin en görkemli yöntemlerinden biriydi. 19. yüzyıla kadar Batı Avrupa'da -ve tabii ki dünyanın geri kalanında da- failler, şehir meydanlarında toplanan büyük kalabalıklar önünde şölene dönüştürülen ve bir ayın havasında geçen infaz yöntemleri ile en ağır şekilde cezalandırılmaktaydılar (Foucault, 1992, s. 3-12). Toplumla ibret olacak şekilde faili cezalandırmak ve bu yolla toplumu suç işlemekten caydırmak, Osmanlı hukukunun örfi hukukla birlikte iki temel dayanağından birini oluşturan, İslam hukukunda da yer almaktadır (Karaman, 2008, s. 185).

İslam hukuku ya da şer'i hukuk, müçtehitlerin İslam'ın temel kaynakları olan Kur'an ve Sünnete dayanarak yaptıkları içtihatlardan oluşurken; örfi hukuk devlet başkanının koyduğu kurallarla gelişmiştir. Dinin açıkça kural koymadığı alanlarda toplumun genelini ilgilendiren hususlar üzerine hüküm verme ihtiyacı (kamu yararı) ve eskiden beri sürdürülen toplumsal kabul gören ananeleri sürdürme düşüncesi ekseninde oluşan örfi hukuk; Osmanlı Devleti'nde özellikle II. Mehmed (1451-1481) döneminden itibaren önem kazanmıştır (Cin & Akyılmaz, 2022, s. 78-80; Avcı, 2023, s. 133).

Osmanlı hukuk sisteminin iki temel dayanağından biri olan İslam hukukunda suçlar had, kısas ve ta'zir suçları şeklinde gruplandırılmıştır. Had suçları; Allah hakkı olarak tanımlanan Kur'an'da açıkça yaptırımı belirtilmiş, cezanın miktarı kesin ve değiştirilemez suçları ifade eder (Cin & Akyılmaz, 2022, s. 225). Hırsızlık, zina, içki içme, zina iftirası, dinden dönme (irtidat), devlete isyan ve yol kesme suçları had sınıfına girmektedirler. Bu suçlara verilecek cezalar Kur'an

hükümleri ile belirlenmiştir. Dolayısı ile bu cezaların uygulanması kesindir, yerine başka ceza verilemez. Cana yönelik olarak işlenen cinayet ve darp gibi şiddet içeren suçlar kısas cezası gerektirmektedir. Kısas cezası mağdurun hayatına ve vücut bütünlüğüne karşı işlenen suçlara verilmekte olup, bu ceza yöntemi Kur'an ve Sünnet hükümleri ile belirlenmiştir, cezanın miktarı ve şekli değiştirilemez (Cin & Akyılmaz, 2022, s. 225).

Kısas, failin suç işlerken kullandığı yönteme denk bir metotla cezalandırılmasıdır. İslam hukukunda had ve kısas cezaları gerektiren suçların dışında kalan suçlara ise ta'zir cezaları verilmektedir. Ta'zir kapsamına giren suçlar; Kur'an'da ve Sünnette açıkça belirtilmemiş, ancak belli bir zaman sonra toplum sağlığı açısından sorun oluşturmaya başlayan fiillerin hükümdar tarafından suç sayılan eylemlerdir (Cin & Akyılmaz, 2022, s. 225-226). Ta'zir cezalarını tespit ve tatbik etme hakkı İslam hukukuna göre devlet başkanının takdirine bırakılmıştır (Akbulut, 2018, s. 173-188; Karaman, 2008, s. 170-182).

İslam hukukunda bir kişinin cezai ehliyete sahip olması için aklı başında olması ve ergenlik çağına girmiş olması gereklidir. Hanefilere göre kızlarda 9, erkeklerde 12 yaş cezai ehliyet için alt sınırdır (Cin & Akyılmaz, 2022, s. 237-238).

İslam hukukunda cezanın tespitinde şu prensiplere göre hareket edilir: faile verilen ceza caydırıcı olmalı, failin yol açtığı zararı telafi edebilmeli, suçlunun ıslahını sağlamalı, işlenen suça göre dengeli olmalı, aynı suçu işleyen herkese aynı ceza verilmelidir. Ceza keyfi şekilde uygulanamaz. Kanunda takdir edildiği biçimiyle ceza tatbik edilmez (Ekinci, 2008, s. 337-338). Osmanlı mahkemesinde yargılamayı yapan ve cezayı tayin eden kadılar bu prensiplere uymakla yükümlüydüler. Cezanın infazında kadılar başkente durumu izah ederek gelecek görüşe göre inisiyatif alırlardı (Akman, 2004, s. 117-118). Başkentten infazın uygulanması emri geldikten sonra durum kadının yetki sahasından çıkarak ehl-i örf geçirdi. Kadılar, cezayı uygulayacak ehl-i örf mensuplarına hüccet-i şer'iyeye adı verilen bir belge vererek yetkilendirmede bulunurlardı. İnfaz; subaşı, voyvoda veya başkentten gönderilen yasakçı, mübaşir gibi memurlar tarafından yerine getirilirdi (Aydın, 1993, s. 478-482; Heyd, 1973, s. 255, 266).

İslam hukukunda cezalar; hapis, sürgün gibi hürriyeti kısıtlayıcı, kısas gibi vücut bütünlüğünü hedef alan, idam gibi yaşamı sonlandıran cezalar şeklinde sınıflandırılabilirdiği gibi asli, bedeli, tebei ve tekmili ceza şeklinde de sınıflandırılabilir. Örneğin hırsızlık suçunda el kesme cezasının verilmesi asli cezadır. Bedeli cezalar, asli cezanın uygulanamaması durumunda onun yerini alan cezalardır. Örneğin kısas cezasının yerine diyetin verilmesi gibi. Zina iftirası suçunu işleyen bir kişinin şahitliğinin kabul edilmemesi tebei cezaya örnektir. Tebei ceza asli cezanın yanında ona ilave olarak verilen artırılmış cezayı tabir eder. Tekmili ceza ise hâkimin hükmü ile geçerlilik kazanan ve asli cezaya artı olarak verilen bir cezalandırma tanımıdır. Örneğin eli kesilen hırsızın, kesik elinin boynuna asılarak teşhir edilmesi tekmili bir cezadır (Cin & Akyılmaz, 2022, s. 247).

İslam hukukunda suça verilecek ceza suç ile orantılı olmalıdır (Avcı, 2023, s. 313). Bu bağlamda örneğin cinayete verilen kürek cezası cinayet ile denk bir ceza olmalıdır. Başka bir deyişle kürek cezası ağır şartları içeren bir ceza olmalıdır.

Mustafa Avcı'ya göre İslam hukukunda cezanın amacı faile acı çektirmek değildir. Had suçlarında temel amaç caydırıcı olma, kısas suçlarında onarma, ta'zir suçlarında ise uslandırmadır (Avcı, 2023, s. 367). Ancak Osmanlı uygulamasında failin çengele asılması ya da kazığa oturtulması gibi ceza uygulamalarının faile acı çektirerek toplumun ibret almasını sağlamak olduğu açıktır.

Bir Müslüman ülkesinde yaşamayı kabul eden gayrimüslim, İslam hukuku kaidelerine tabidir. Bazı istisnalar dışında İslam Hukuku gayrimüslimlere de uygulanır (Cin & Akyılmaz, 2022, s. 201). Örneğin kürek cezası suç işleyen gayrimüslimlere de verilmiştir (4 Numaralı Mühimme Defteri, Hüküm No: 1676; 45 Numaralı Mühimme Defteri, Hüküm No: 3262; 62 Numaralı Mühimme Defteri, Hüküm No: 41).

16. yüzyılın ikinci yarısında Osmanlıların cezalandırma yöntemlerini devletin ihtiyaçlarına göre kullandıkları görülmektedir. Donanmada kürekçiye ihtiyaç duyulduğu zamanlarda kısas gerektirmeyen suçları işleyenlerin küreğe konulmak üzere gönderilmesi payitahttan gönderilen emirlerde talep edilmektedir.<sup>2</sup> Merkezden gönderilen siyaset ya da kısas gerektirmeyen suçluların küreğe konulması emrini suistimal eden idareciler de bulunmaktaydı. Ağustos 1586 tarihli bir mühimme hükmünde Selanik Sancağında kısas ve siyaset gerektirecek suçluların, “*cezası siyaset ve kısas değildir*” diyerek küreğe konulduklarından bahsedilmektedir.<sup>3</sup>

Osmanlı ceza kanunnamelerinde yer alan bazı hükümler İslam ceza hukuku ile uyum içerisinde değildir (Üçok, Mumcu, & Bozkurt, 2023, s. 92). Osmanlıların kürek cezası gibi İslam hukukunda yer almayan cezalandırma yöntemlerini kullanmaları da bu görüşü desteklemektedir.

Osmanlı hukuk sisteminin temellerini İslam devlet geleneğinde, Türk Devlet geleneğinde bulmak mümkündür (Cin & Akyılmaz, 2022, s. 104-112). Bu bağlamda Osmanlılar kendilerinden önceki Türk-İslam devletlerinde sürdürülen cezalandırma

<sup>2</sup> “...şer’le kısas lazım olanların bade’s-sübut kadı ma’rifetiyle şer’le haklarından geldirip kısas lazım olmayan sair hürde ceraimi sabit ve zahir olanları sureti sicilleri ile küreğe gönderip...” (42 Numaralı Mühimme Defteri, Hüküm No: 308) Diğer örnekler için Bkz. 42 Numaralı Mühimme Defteri, Hüküm No: 340, 400; 46 Numaralı Mühimme Defteri, Hüküm No: 291; 49 Numaralı Mühimme Defteri, Hüküm No: 54; 60 Numaralı Mühimme Defteri, Hüküm No: 459; 72 Numaralı Mühimme Defteri, Hüküm No: 69).

<sup>3</sup> “...cürm-i galizi olup bais-i şer’ siyasete müstahak olanlardan ma’ada hürde ceraimi olup (-) bahane ile bir ferdün küreğe konulduğuna rıza-i hümayunum yokdur... bais-i şer’ kısas icab edenler küreğe verilmek bahanesiyle siyasetten halas olunup ve cürm-i galizi olmayıp hürde ceraimi olanları küreğe verilmekten hazer eylemeğin...” (61 Numaralı Mühimme Defteri, Hüküm No: 192).

yöntemlerini de kullanmış geliştirmişlerdir. Bununla birlikte çengele asma cezalarının Roma hukukunda da olması, Osmanlıların uyguladığı para cezası yönteminin Sırp kanunlarında da olması Osmanlı hukukundaki cezalandırma yöntemlerinin yalnızca İslam ve Türk devlet geleneği ile sınırlandırılmayacağı anlamına gelmektedir.

**Tablo 1:** Kullanılan Belgelere Ait Sayısal Veriler<sup>4</sup>

Mühimme Defteri/Şer'iyeye Sicili	Hapis	Sürgün	Kürek	Siyaset	Kazık	Çengel	El kesme	Kıyas	Teşhir	Toplam
Ankara 2 no'lu sicil	3	1								4
Ankara 3 no'lu sicil	1									1
Ankara 4 no'lu sicil	2									2
Ankara 9 no'lu sicil				1						1
Ankara 11 no'lu sicil	1									1
Bursa A-166 no'lu sicil	2			1						3
Bursa A-121 no'lu sicil	1									1
Edremit 1199 no'lu sicil	1			1						2
Kayseri 7 no'lu sicil	1									1
Kayseri 12 no'lu sicil	1			1						2
Manisa 11 no'lu sicil	2		1							3
Mühimme 2 no'lu defter			8	21				2		31
Mühimme 3 no'lu defter	38	6	38	27				1		110
Mühimme 4 no'lu defter	1		15	5			1	1		23
Mühimme 5 no'lu defter	23	7	41	22	2			2		97
Mühimme 6 no'lu defter	90	9	66	29				2		196
Mühimme 7 no'lu defter	69	20	33	51				5		178
Mühimme 8 no'lu defter			8							8
Mühimme 9 no'lu defter	3	4	10	2				2		21
Mühimme 10 no'lu defter	32	11	36	16						95
Mühimme 12 no'lu defter	11	1	13	7						32
Mühimme 14 no'lu defter	1	4	18	10						33
Mühimme 15 no'lu defter		1	8	1						10
Mühimme 16 no'lu defter	1	1	12	6						20
Mühimme 17 no'lu defter	1									1
Mühimme 18 no'lu defter		2	13	1						16
Mühimme 19 no'lu defter	2	7	17	1						27
Mühimme 21 no'lu defter	1	3	16	4						24
Mühimme 22 no'lu defter	2	2	17	1		1	1	2		26
Mühimme 23 no'lu defter	2	9	7					2		20
Mühimme 24 no'lu defter	3	3	15							21
Mühimme 25 no'lu defter			4	11				2		17
Mühimme 26 no'lu defter		5	10	4						19
Mühimme 27 no'lu defter		5	6	2				3		16
Mühimme 28 no'lu defter	2	11	10	2						25
Mühimme 29 no'lu defter			4							4
Mühimme 30 no'lu defter		7	12							19
Mühimme 31 no'lu defter		3	5		1			2		11
Mühimme 33 no'lu defter		3	9					1		13

<sup>4</sup> Tabloda yer alan veriler; incelenen arşiv kayıtlarına, yayımlanan mühimme defteri serilerine ve yüksek lisans/doktora tezi olarak çalışılmış mühimme defterlerine dayanmaktadır. İlgili defterlerin künyeleri kaynakça kısmında belirtilmiştir.

Mühimme 34 no'lu defter	14	10	17	1				2		44
Mühimme 35 no'lu defter	1	3	12				1	1		18
Mühimme 36 no'lu defter		3	12	1						16
Mühimme 37 no'lu defter	1		3							4
Mühimme 39 no'lu defter	1	1	5	1					1	9
Mühimme 40 no'lu defter		1	3							4
Mühimme 41 no'lu defter	1									1
Mühimme 42 no'lu defter		2	7					7		16
Mühimme 43 no'lu defter	1	4	7	1						13
Mühimme 45 no'lu defter	1		6							7
Mühimme 46 no'lu defter	2	1	2					1		6
Mühimme 47 no'lu defter			5							5
Mühimme 48 no'lu defter	1	3	7	1						12
Mühimme 49 no'lu defter	2		3					1		6
Mühimme 50 no'lu defter				1						1
Mühimme 51 no'lu defter			2							2
Mühimme 52 no'lu defter	1	1	3							5
Mühimme 53 no'lu defter			6	1						7
Mühimme 54 no'lu defter		3								3
Mühimme 55 no'lu defter	11	2	7	3						23
Mühimme 58 no'lu defter		6	2					1		9
Mühimme 60 no'lu defter		1	2					1		4
Mühimme 61 no'lu defter								1		1
Mühimme 62 no'lu defter	1	2	4							7
Mühimme 64 no'lu defter	1	1		1						3
Mühimme 65 no'lu defter				1						1
Mühimme 66 no'lu defter	1	3	3							7
Mühimme 67 no'lu defter	1		1							2
Mühimme 68 no'lu defter			1							1
Mühimme 69 no'lu defter		3								3
Mühimme 70 no'lu defter	1	1	2							4
Mühimme 71 no'lu defter			3				1			4
Mühimme 72 no'lu defter	2	1	4					1		8
Mühimme 75 no'lu defter	3	3		3						9
Mühimme 78 no'lu defter			5							5
Mühimme 79 no'lu defter			1							1
Tsmae 1288-64								1		1
Tsmae 302	1									1
Tsmae 321	1									1
Tsmae 969	1									1
Tsmae 970	1									1
<b>Toplam</b>	<b>348</b>	<b>180</b>	<b>587</b>	<b>242</b>	<b>3</b>	<b>1</b>	<b>4</b>	<b>44</b>	<b>1</b>	<b>1410</b>

Bu araştırmada 16. yüzyılın ikinci yarısında Osmanlı Devleti'nde ceza ve cezalandırma yöntemleri ele alınmıştır. Osmanlı hukuk sisteminin merkezinde bulunan kadılar -yukarıda bahsedildiği üzere- bir dava üzerinde karara varmadan önce başkentin görüşünü alırlardı. Bu açıdan mühimme defterleri merkezden gönderilen ceza emirleri ile doludur ve araştırmanın merkezinde mühimme defterlerinde bulunan belge örnekleri kullanılmıştır. Araştırma kapsamında şer'iyye sicilleri ile mühimme defterlerinde yer alan toplam 1410 örnek vaka incelenmiştir (Bkz. Tablo 1). Buna göre Osmanlılarda yaygın olarak uygulanan cezalandırma yöntemi mücrimlerin küreğe konulmasıdır (Tablo 1, 587). Kürek cezasından sonra uygulanan en yaygın cezalandırma yöntemleri sırası ile hapis (Tablo 1, 348), siyaset (Tablo 1, 242) ve sürgün cezasıdır (Tablo 1, 180).

## HAPİS CEZASI

Bir cezalandırma çeşidi olarak hapis cezasının; kökenlerinin ilkçağ uygarlıklarına kadar uzandığı, Babil, Asur ve Hitit Devletlerinde uygulandığı bilinmektedir (Riemsneider, 1991, s. 341-351). İslamiyet öncesi Türk Devletleri'nde hafif suçlar kısa süreli hapis cezası ile cezalandırılmıştır (Cin & Akyılmaz, 2022, s. 30). Örneğin, bu dönemde ebeveynlere isyan edenler hapsedilir; Göktürklerde hapis cezası 10 günü geçmezdi (Avcı, 2023, s. 53; Üçok vd, 2023, s. 23). 19. yüzyıla kadar asıl cezalandırma yöntemleri yukarıda da bahsedildiği gibi büyük kalabalıklar önünde topluma ibret olacak görüntülerin ortaya çıktığı beden bütünlüğüne yönelik işkenceyi de içeren eylemlerdi. Örneğin Foucault'un Hapishanelerin Doğuşu adlı eserinde anlattığı üzere 1757'de Fransa Kralına suikast girişiminde bulunan Damiens, dört parçaya bölünerek öldürülme cezasına çarptırılmıştı (Foucault, 1992, s. 3-6). Bu olaydan yaklaşık 75 sene sonra Avrupa'da hava değişmeye başladı ve bu türden cezalandırma yöntemleri terk edildi, hapis cezası asli ceza şeklini aldı (Lyons, 2018, s. 131-140).

İslam Tarihinde hapis cezasının ilk olarak ne zaman verildiğine dair bazı tartışmalar bulunmaktadır. Hapis cezalarının Hz. Peygamber döneminde verildiğini savunan görüşler olduğu gibi, (Ekinci, 2008, s. 340), ilk hapishanenin Hz. Ömer (634-644) döneminde yaptırılmasından yola çıkarak, hapis cezalarının Hz. Ömer (634-644) döneminden itibaren uygulanmaya başlandığını savunan görüşler de bulunmaktadır (Bardakoğlu, 1997, s. 55). İslam hukukunda hapis cezaları, İslam'ın ilk devirlerinden beri ağırlıklı olarak asli cezanın uygulanacağı zamana kadar failin tedbiren hapsedilmesi şeklinde uygulanmaktaydı (Ekinci, 2008, s. 340-341). Öte yandan hapis cezasının asli ceza olarak uygulandığı da görülmektedir (Yakut, 2011, s. 36-37).

Orta çağ Türk devletlerinde bir cezalandırma yöntemi olarak hapis cezası uygulanmakta ve kalelerin belli kısımları hapishane olarak kullanılmaktaydı. Kalelerin yanı sıra bazı suçlular derin kuyularda hapsedilirlerdi. Hapishanede zincire vurulan mahkumlar çok ağır şartlar altında hayatta kalmaya ve cezalarını doldurmaya çalışırlardı. Hapis cezasının mühleti konusunda ise Orta çağ Türk devletlerinde müebbetle varan hapis cezalarının verildiği görülmekteydi (Kanat, 2010, s. 36).

İslam ceza hukukunda da cinayete yardım etmek yani failin maktülü öldürmesine yardımcı olmak müebbet hapis cezası, cinayeti azmettirme durumunda ise azmettiren hapis gerektirir (Avcı, 2023, s. 352, 354, 373).<sup>5</sup> Osmanlı döneminde

---

<sup>5</sup> “Amasya beği Sinan Beğe hüküm ki mektup gönderüb nefsi Amasya'da Hacı Mehmed nam kimesnenin sulbi oğulları Muslu ve Hüseyin ve Hasan nam kimesneler babaların katli için iki nefer kimesneye yüz elli filori verdikleri mukarrer olup ve Emir Hüsam nam kimesne kefil-i bi'l-mal olup ikdam eyledikleri ecilden yatsu zamanında katli olunub bade ele getirülüb



uygulanan hapis cezalarına bakıldığında suça azmettirenin hapsedildiğini gösterir örneklere rastlamak mümkündür. Örneğin; suhtelerle iş birliği yaparak cinayet işleyen ve bir kadını yaralayan müderrise müebbet hapis cezası verilmişti.<sup>6</sup>

Hapis cezasının Osmanlı Devleti'nde uygulanışına bakıldığında; Fatih Sultan Mehmet'in (1451-1481) başlattığı kanunname yapma geleneğini sürdüren Yavuz Sultan Selim (1512-1520) ve Kanuni Sultan Süleyman (1520-1566) devirlerinde yapılan kanunnamelerde, ilk kez hapis cezasının hangi suçlara verileceğine dair hükümler yer almaktadır. Bu kanunnamelerde taciz ve ebeveynlerin darp edilmesi suçlarında hapis cezalarının verilebileceği vurgulanmış; hapis cezasının para cezası ile birlikte uygulanması istenmiştir (Heyd, 1973, s. 61, 72; Akgündüz, 1991, s. 89-91).

Kanunnamelerde asli ceza olarak uygulanması yönünde hükümler yer almasına rağmen hapis cezasının; 16. Yüzyılın ikinci yarısında, Osmanlı Devleti'nde -yaygın olarak- asli cezanın uygulanışına kadar tedbiren uygulanan bir ceza olduğu görülmektedir (Heyd, 1973, s. 301; 17 Numaralı Mühimme Defteri, Hüküm No: 40). Örneğin 1565 yılında Neretva kadısı İsa'yı katleden Hızır adındaki voyvoda önce hapse konulmuş daha sonra İstanbul'dan gönderilen emirle hapiste tutulan voyvodanın siyaseten katli emredilmişti (6 Numaralı Mühimme Defteri, Hüküm No: 774).

**Tablo 2:** Hapis Cezası Verilen Suçlar

Suç	Sayı	%	Suç	Sayı	%
Cinayet	46	14,4	İçki içme	9	2,8
Halka zulüm	38	11,9	Cinsel içerikli Suçlar	9	2,8
Hırsızlık	33	10,3	Görevi ihmal	8	2,5
Haneye tecavüz	25	7,8	İrtidat	8	2,5
Gasp	24	7,5	Dolandırıcılık	7	2,2
Görevi kötüye kullanma	19	5,9	İftira	6	1,9
Kalpazanlık	18	5,6	Yolsuzluk	4	1,3
Evrakta sahtecilik	17	5,3	Hakaret	3	0,9
Kaçakçılık	16	5,0	Tefecilik	3	0,9
Darp	13	4,1	Karaborsa	2	0,6
Borç	10	3,1	Rüşvet	2	0,6
Toplam				320	100

ikrarları sicil olunub katiller şer'le siyaset olunub oğlanları şer'an siyasete müstahak olmamağla habs olunub...(28 Numaralı Mühimme Defteri, Hüküm No: 740).

<sup>6</sup> “Seferhisar Medresesi'nde müderris olan Resul iki nefer ehli fesad suhte Anadolu Beğlerbeğisi Cafer dame ikbalehunun ademleri ile gavga edüb birini katl ve bir kadı mecruh eylediği sabit olub Kütahya kalesinde habs olunduğun bildirmişsin imdi mezbur müderris habs idi anla mahbus olunmak emr edüb buyurdum ki vusul buldukda mezburu habs-i ebedi ile habs eyleyüb emr-i şerifim olmadan itlak eylemeyesin” (24 Numaralı Mühimme Defteri, Hüküm No: 63).

16. yüzyılın ikinci yarısında hapis cezalarının ekseriyetle **cinayet** suçlarına verildiği görülmektedir (Tablo 2, %14,4). Şüphesiz ki cinayet suçlarında uygulanan haptisten kasıt, failin asli cezaya kadar tedbir amaçlı hürriyetinden yoksun bırakılmasıdır. İncelenen dönemde Osmanlı Devleti'nde hapis cezasının **hırsızlık** (3 Numaralı Mühimme Defteri, Hüküm No: 1418; 6 Numaralı Mühimme Defteri, Hüküm No: 30, 177, 296), **haneye tecavüz** (6 Numaralı Mühimme Defteri; Hüküm No: 1062, 1089), **iftira** (3 Numaralı Mühimme Defteri, Hüküm No: 1438), **din büyüklerine hakaret** (3 Numaralı Mühimme Defteri, Hüküm No: 1468; 7 Numaralı Mühimme Defteri, Hüküm No: 2205), **dinden dönme** (irtidat) (12 Numaralı Mühimme Defteri, Hüküm No: 996), **içki yasağına uymama** (6 Numaralı Mühimme Defteri, Hüküm No: 691; 7 Numaralı Mühimme Defteri, Hüküm No: 1691), **kalpazanlık** (6 Numaralı Mühimme Defteri, Hüküm No: 1225; 5 Numaralı Mühimme Defteri, Hüküm No: 1308), **kaçakçılık** (3 Numaralı Mühimme Defteri, Hüküm No: 420, 561; 6 Numaralı Mühimme Defteri, Hüküm No: 8, 568), **evrakta sahtecilik** (6 Numaralı Mühimme Defteri, Hüküm No: 380; 5 Numaralı Mühimme Defteri, Hüküm No: 530), **falcılık** (3 Numaralı Mühimme Defteri; Hüküm No: 1301), **kundakçılık** (6 Numaralı Mühimme Defteri, Hüküm No: 105) gibi suçlara verildiği görülmektedir.

İslam ceza hukukunda hapis cezası suçlu fiilinden pişman oluncaya veya pişmanlık emaresi gösterinceye kadar uygulanır. Şafilere göre ise hapis azami bir en çok 6 ay uygulanmalıdır (Avcı, 2023, s. 374). Ancak Osmanlılarda hapis cezasının mühleti; incelenen dönemde 2 ay ile 7 yıl arasında değişmekteydi. Örneğin; Aralık 1599 tarihli bir belgeye göre Siroz'da Saraç Sirmend'in miriye borcu olduğu için 7 yıldır haptiste olduğu belirtilmiştir (TS.MA.e 970/21).<sup>7</sup> Bununla birlikte; müebbet hapis cezasının Osmanlı Devleti'nde uygulandığını gösteren kayıtlar bulunmaktadır (12 Numaralı Mühimme Defteri, Hüküm No: 635).

Tıpkı Orta Çağ Türk Devlerinde olduğu gibi Osmanlı Devleti'nde de hapishane olarak kullanılan müstakil binalar bulunmamaktaydı. Hapis cezası verilen suçlular cezalarını kaleler ve kulelerde hapishane olarak kullanılan özel bölmelerde çekerlerdi (3 Numaralı Mühimme Defteri, Hüküm No: 1228, 1301). Bununla birlikte hapishane bulunmayan yerlerde hapis cezası verilen kişilerin tutulması için bir hapishane yaptırılmasını emreden örneklerle de rastlamak mümkündür (14 Numaralı Mühimme Defteri, Hüküm No: 522).

Mahkumların masrafları halkın adak ve bağışları yoluyla sağlanır, devlet mahkumlar için hiçbir ödeme yapmazdı (Özcan, 1991, s. 366). Osmanlı

---

<sup>7</sup> Devlete borcu olanlar borcun tamamını ödeyene kadar hapsedilirdi (19 Numaralı Mühimme Defteri, Hüküm No: 552; 49 Numaralı Mühimme Defteri, Hüküm No: 298). Miriye borcu olanların hapsinde işkenceye varacak metotlar uygulanabilirdi. Örneğin Mayıs 1574 tarihinde miriye 60 bin altın borcu olan Kara Emir ve Hacı Nasır'ın bir kuyuda hapsedilmesi ve ölmeyecek kadar yiyecek verilmesi emredilmişti (24 Numaralı Mühimme Defteri, Hüküm No: 581).

hapishaneleri hakkında seyahatnamesinde detaylı bilgi veren Friedrich Seidel mahkumlara sadece ekmek ve suyun verildiğini aktarmaktadır. Seidel'e göre; küçük hücrelere konulan mahkumlar firar etmeleri ihtimaline karşı geceleri zincire vurulurdu (Seidel, 2010, s. 41-48). Mühimme defterlerindeki örneklere göre hapishanelerdeki ağır yaşam şartlarından ötürü kendini zehirleyen veya hapiste vefat eden mahkumlar bulunmaktaydı (24 Numaralı Mühimme Defteri, Hüküm No: 870; 21 Numaralı Mühimme Defteri, Hüküm No: 45; 37 Numaralı Mühimme Defteri, Hüküm No: 1795)

Alınan önlemlere rağmen mahkumların hapisten firarı mümkündür. Kimi zaman görevlilere rüşvet vererek kimi zamansa başka yollar deneyerek failer kaçmayı başarmaktaydılar (3 Numaralı Mühimme Defteri, Hüküm No: 896, 1301; 16 Numaralı Mühimme Defteri, Hüküm No: 470; 23 Numaralı Mühimme Defteri, Hüküm No: 110, 298; 28 Numaralı Mühimme Defteri, Hüküm No: 994, 284).

Firar gibi gayrimeşru yollara sapmadan hapisten çıkabilmenin yolu tövbe etmektir. İslam hukukunda failin ıslah olması temel amaçlardan sayıldığı için, failin tövbe etmesi durumunda maksat hasıl olmuş sayılır ve fail serbest bırakılırdı (Bardakoğlu, 1997, s. 56). Hapisten kurtulmanın meşru yollarından bir diğeri padişaha mektuplar yazarak af talebinde bulunmaktır (67 Numaralı Mühimme Defteri, Hüküm No: 420; TS.MA.e 302/59; TS.MA.e 321/18). Örneğin; 1566 yılında Odunpazarı'nda 2 yıldır hapis yatan Sinan, padişaha arzuhal yazarak affını talep etmişti (TS.MA.e 969/40). 1599 tarihli mühimme kaydına göre ise Siroz'da miriye borcu olduğu için 7 yıldır hapis bulunan Saraç Sirmend padişaha bir arzuhal sunarak affını talep etmişti<sup>8</sup>. Padişahın affı ile mahkumlar hapisten serbest bırakılabilirdi. Örneğin Van kalesi inşaatına gitmediği için 4 yıldır hapis bulunan Ürkmez'in ailesi perişan olduğu için failin salıverilmesi emredilmişti.<sup>9</sup>

## SÜRGÜN CEZASI

<sup>8</sup> “sultanımız hazretlerinin haki payine bu bende-i fakirin arz-ı hal ettiği oldur ki bundan evvel (-) Siroz'un niyabet mukataya (-) yedi bin akçe deynim olub yedi yıldır ki hala kulları elinde mahbus olub Siroz zindanında kul ve kadı habs edüb şimdi hezar tazarru etmekle asitane-i sa'adet bahşa(?) gelem(?) imdi devletlü sadetlü aziz başın sadakasıçün ve rızayı hakçün ve iki cihan fenarı hazret-i resulün pak ruhuçün ben fukrayı bu beladan azad eyle eyyam-ı devletinde ber murad olayın hususan dört beş yıldır oğlancıklarım var bir pare nan pareye muhtaçlardır ümidim budur ki ben fukarayı dahi azad edesin baki ferman sultanımındır” (TS.MA.e 970/21).

<sup>9</sup> “Van beğlerbeğisine ve Van kadısına hüküm ki sen ki Van kadısının dergâh-ı muallama mektub gönderüb mukaddema Van kalesi binasına gelmedi deyü emirle habs olunan Ürkmez dört yıldan berü habs olub ehl-i iyali kemal-i müzayaka üzeredir deyü bildirmişsin mezbur merhameten itlak olunmasın emr edüb buyurdum ki mezbur gayri günah için habs olunmuş değil ise habsden itlak eylesesin” (22 Numaralı Mühimme Defteri, Hüküm No: 109).

Başlangıçta asillere uygulanan bir cezalandırma yöntemi olan sürgünün tarih boyunca Yahudilikten Antik Yunan'a, Roma İmparatorluğu'ndan Çin'e varıncaya değin farklı kültürlerde varlığı bilinmektedir. Antik Yunan'da sürgün edilen kişi sosyal haklardan mahrum edilir, tapınaklara giremezdi. Şayet sürgün yerini terk ederek eski ikametine dönerse idam cezasına çarptırılırdı. Roma İmparatorluğu'nda sürgün; hapis, idam, para cezası ve işkence ile birlikte beş temel cezalandırma yönteminden biriydi. Sürgün cezası verilen kişi vatandaşlıktan çıkarılır ve kişinin mal varlığına el konulurdu. Eski Çin hukukunda sürgün cezası ömür boyu verilen bir cezaydı. Örneğin bir devlet memurunu öldürmeyi tasarlamak ömür boyu sürgün cezası gerektiriyordu. (Lyons, 2018, s. 43, 72, 84,101, 104).

Orta çağ Türk Devletlerinde sürgün cezalarının başkentten uzak diyarlara sürülme şeklinde siyasi suçlarda uygulandığı görülmektedir (Kanat, 2010, s. 36-37).

Batı Avrupa'da sürgün, denizası sömürgeciliğin yaygınlık kazandığı dönemde, suçluların ele geçirilen topraklara yerleştirilmesi şeklinde, sıklıkla uygulanan bir cezalandırma yöntemi olmuştur (Roth, 2010, s. 51; Heyd, 1973, s. 304). İslam hukukunda sürgün cezası Kur'an ve Sünnetle sabittir. Buna göre yol kesme, zina, karaborsa, evrakta sahtecilik, tecavüz ve hakaret suçlarında sürgün cezası verilebilir (Bozkurt, 2010, s. 166-167; Yakut, 2011, s. 38-39).

Osmanlı Devleti'nde sürgün cezasına dair kesin hükümler Yavuz Sultan Selim (1512-1520) ve Kanuni Sultan Süleyman (1520-1566) devirlerine ait kanunnamelerde düzenlenmiştir. Bu kanunnamelerde; fuhuş, zina gibi cinsel içerikli suçları işleyenler ile hırsızlara sürgün cezası verilebileceği ifade edilmiştir (Akgündüz, 1991, s. 106; Heyd, 1973, s. 92).

Sürgün cezasının başlangıcında ve bitişinde padişah emri gerekliydi. Padişah emri olmadan bir kimse sürgün edilemez veya ceza sonlanamazdı (6 Numaralı Mühimme Defteri; Hüküm No: 955; Çakır, 2006, s. 145, Hüküm No: 480). Tıpkı kürek cezasında olduğu gibi sürgün cezası verilenler bir deftere kaydedilirdi. Bu defterin bir nüshası da payitahta bulunurdu.<sup>10</sup>

Sürüldüğü yerin kadısı veya sancakbeyi zanlının iyiliğine şahadet ederse, yine padişah emri ile olmak üzere, zanlı affedilebilirdi (6 Numaralı Mühimme Defteri, Hüküm No. 1039; 12 Numaralı Mühimme Defteri, Hüküm No: 1152). Örneğin failer sürgün edildikleri yerin havasına alışmamışlarsa affedilebilirdi. Kasım 1579 tarihinde Van'dan Kıbrıs'a sürülen on dört kişiden on birinin ada iklimine alışamadıkları için vefat etmesinden sonra hayatta kalan üç kişinin serbest bırakılması emredilmişti (40 Numaralı Mühimme Defteri, Hüküm No: 568). Ailesi ile birlikte sürgün edilen bir kişinin sürgünde ölmesi durumunda ailesi eski ikametine tekrar dönerdi (35 Numaralı Mühimme Defteri, Hüküm No: 209).

<sup>10</sup> "...südde-i sa'adetim'de olan sürgün defterine müracaat olundukda mezbur mevcud bulunmuştur..." (35 Numaralı Mühimme Defteri, Hüküm No: 705).

16. yüzyılın ikinci yarısında sürgün cezasının, mahalleden sürgün ve şehirden sürgün olmak üzere iki farklı şekilde uygulandığı görülmektedir. Mahalleden sürgün cezaları zina, fuhuş gibi suçlarda yaygın olarak uygulanmakta iken (Manisa 8 Numaralı Şer'iyye Sicili, s. 79); şehirden sürgün cezaları daha çok görevini kötüye kullanan askeri sınıf mensuplarına verilmekteydi (12 Numaralı Mühimme Defteri, Hüküm No: 457). Başka şehre sürgün edilenler bu dönemde çoğunlukla Kıbrıs, Rodos gibi nispeten yeni fethedilmiş adalara gönderilmekteydi (19 Numaralı Mühimme Defteri, Hüküm No: 353; 58 Numaralı Mühimme Defteri, Hüküm No 334, 400; 48 Numaralı Mühimme Defteri, Hüküm No; 528). Şüphesiz ki buradaki amaç bu adaların nüfusunu artırmaktı. Kıbrıs ve Rodos gibi adaların dışındaki sürgün yerleri; Afrika kıtasında Cezayir ve Tunus (28 Numaralı Mühimme Defteri, Hüküm No: 582; 58 Numaralı Mühimme Defteri, Hüküm No: 682), Balkanlarda Filibe, Üsküp, Budin, Aynaroz (15 Numaralı Mühimme Defteri, Hüküm No: 76; 30 Numaralı Mühimme Defteri, Hüküm No: 497; 33 Numaralı Mühimme Defteri, Hüküm No: 781; 52 Numaralı Mühimme Defteri, Hüküm No: 26), Asya'da Anadolu Eyaleti, Aydın ve Halep'ti (14 Numaralı Mühimme Defteri, Hüküm No: 66, Hüküm No: 1498; 27 Numaralı Mühimme Defteri, Hüküm No: 821). Bir başka şehre sürgün edilenler aileleri birlikte sürgün edildikleri yere gitmek zorundaydılar (19 Numaralı Mühimme Defteri, Hüküm No: 353; 26 Numaralı Mühimme Defteri, Hüküm No: 640). Meslek erbabı olanlar sürgün gittikleri yerde mesleklerini icra edebilmekteydiler. Aralık 1575 tarihli bir mühimme belgesine göre; Kıbrıs'ta sürgün bulunan David adlı Yahudi doktorun ada dahilinde mesleğini yapmasına izin verilmişti (27 Numaralı Mühimme Defteri, Hüküm No: 336). Herhangi bir sebepten ötürü sürgün edilen askeri sınıf mensuplarına da gittikleri yerde maaş bağlanır veya tımar verilir (21 Numaralı Mühimme Defteri, Hüküm No: 728; 26 Numaralı Mühimme Defteri, Hüküm No: 749; 27 Numaralı Mühimme Defteri, Hüküm No: 335; 35 Numaralı Mühimme Defteri, Hüküm No: 215).

Sürgün edilen bir kimse hacca gitmek gibi dini vecibelerini yerine getirmek için sürgün yerini terk etmek isterse padişah emri ile buna müsaade edilirdi. Örneğin Kasım 1581 tarihli mühimme hükmüne göre Kıbrıs'a sürgün edilen Mevlâna Muslihiddin'in hacca gitmesine izin verilmişti (46 Numaralı Mühimme Defteri, Hüküm No: 363). 1575 tarihli daha eski bir örnekte ise siyaset gerektiren bir suç olmasına rağmen Kıbrıs'a sürgün edilen Hüseyin Çavuş hacca gitmek istediğinde izin verilmemişti (27 Numaralı Mühimme Defteri, Hüküm No: 218). Bu örnekler gösteriyor ki işlenen suçun ağırlığına göre devletin tavrı değişiklik gösterebilmekteydi.

Sürgün gittiği yerde de uslu durmayan suçlular için iki alternatif yöntem uygulanmaktaydı. Eğer bir suçlu sürgün yerinde de suça bulaşırsa ya eski memleketine geri gönderilir (43 Numaralı Mühimme Defteri, Hüküm No: 13) ya da

başka bir yere sürgün edilirdi (43 Numaralı Mühimme Defteri, Hüküm No: 258). Sürgünden firar edenler yakalanarak tekrar sürgün yerine gönderilirdi.<sup>11</sup>

Sürgün cezası son bulanlar memleketlerine dönmeye hak kazanırlar ve bu gibi kimselerin eline bir icazetname verilirdi.<sup>12</sup>

**Tablo 3: Sürgün Cezası Verilen Suçlar**

Suç	Sayı	%	Suç	Sayı	%
Halka zulüm	25	23,6	Kaçakçılık	3	2,8
Cinsel içerikli suçlar	14	13,2	Dolandırıcılık	3	2,8
Darp	12	11,3	Karaborsa	3	2,8
Görevi kötüye kullanma	7	6,6	Borç	2	1,9
Yolsuzluk	6	5,7	Cinayet	2	1,9
Hakaret	5	4,7	Hırsızlık	2	1,9
Gasp	4	3,8	Görevi ihmal	2	1,9
Evrakta sahtecilik	4	3,8	Haneye tecavüz	2	1,9
Tefecilik	4	3,8	Kalpazanlık	2	1,9
İftira	3	2,8	İrtidat	1	0,9
<b>Toplam</b>				<b>106</b>	<b>100</b>

Sürgün cezaları ağırlıklı olarak **halka zulmeden** (Tablo 3, %23,6), reayaya suç isnat ederek mallarını alan, taşınır taşınmaz mallarını gasp eden, şikayetçi olanları katleden askeri sınıf üyelerine verilmekteydi (14 Numaralı Mühimme Defteri, Hüküm No: 1558; 18 Numaralı Mühimme Defteri, Hüküm No: 305; 19 Numaralı Mühimme Defteri, Hüküm No: 223). Sürgün cezalarının ağırlıklı olarak verildiği bir diğer suç çeşidi **zina, fuhuş ve tecavüz gibi cinsel içerikli suçlardı** (24 Numaralı Mühimme Defteri, Hüküm No: 19; 28 Numaralı Mühimme Defteri, Hüküm No: 387; 66 Numaralı Mühimme Defteri, Hüküm No: 487; 43 Numaralı Mühimme Defteri, Hüküm No: 29). Bununla birlikte **görevini kötüye kullanarak** devlet malını veya vakıf gelirlerini zimmetine geçiren, vakfı zarara uğratan kimselere (23 Numaralı Mühimme Defteri, Hüküm No: 383, 411; 69 Numaralı Mühimme Defteri, Hüküm No: 46), **adam kaçırmaya teşebbüs edene** (19 Numaralı Mühimme Defteri, Hüküm No: 353), **darp** suçlarına (58 Numaralı Mühimme Defteri, Hüküm No: 334; 69 Numaralı Mühimme Defteri, Hüküm No: 585), **dinden dönen mühlitlere** (28 Numaralı Mühimme Defteri, Hüküm No: 859), **haneye tecavüz ve gasp suçlarında** (28 Numaralı Mühimme Defteri, Hüküm No: 744), **evrakta sahtecilik** yapanlara (23 Numaralı Mühimme Defteri, Hüküm No: 76; 48 Numaralı Mühimme Defteri, Hüküm No: 233), **tefecilere** (21 Numaralı Mühimme Defteri, Hüküm No: 65; 23 Numaralı Mühimme Defteri, Hüküm No: 558), **hırsızlık**

<sup>11</sup> Anadolu beğlerbeğisine hüküm ki mukaddema emr-i şerifimle Kıbrıs'a sürgün olan Mezid Çavuş hala Kıbrıs'tan firar eylediği iş'ar olunmağın ele getirüp Kıbrıs'a gönderilmek emr edüb buyurdum ki..." (31 Numaralı Mühimme Defteri, Hüküm No: 626).

<sup>12</sup> "...emrim üzere mezbur Ali'ye icazet ve eline temessük veresin ki cezire-i mezbureden alakasın kat' edüb varup eski mekânında sakin ola..." (43 Numaralı Mühimme Defteri, Hüküm No: 544).

yapıp uslanmayan failere sürgün cezası verilebilirdi. 1576 senesinde Larende’de hırsızlık yaptığı için hapsedilen Deli Bayındır, hapisten kurtulduktan sonra yine hırsızlık yaptığı için Kıbrıs’a sürgün edilmişti (28 Numaralı Mühimme Defteri, Hüküm No: 284).

## KÜREK CEZASI

Osmanlı hukukunun temelini oluşturan örfi hukukta ve şer’i hukukta yer almayan, Osmanlıların Avrupalılardan görerek donanmada uygulamaya koyduğu kürek cezası; bir tür angarya cezası olarak düşünülebilir (Heyd, 1973, s. 304; Pike, 1983, s. 3). Özellikle Akdeniz’de Habsburglar ile egemenlik mücadelesine giren Osmanlı Devleti’nin 16. yüzyıl boyunca güçlü bir donanmaya ve kadırgalarda kürek çekecek pek çok insana ihtiyacı olduğundan, kürekçi ihtiyacının bir kısmı suçluların kürek cezasına çarptırılması ile sağlanmıştır.

Tıpkı sürgün cezalarında olduğu gibi kürek cezasında da ceza, padişah hükmü ile başlar ve bitirdi (3 Numaralı Mühimme Defteri, Hüküm No: 630, 1256; 5 Numaralı Mühimme Defteri, Hüküm No: 1454). Küreğe konulanlar işledikleri suçları da belirten ifadelerle birlikte mücrim defterlerine kaydedilir, gemilere konulurken bu kayıtlara bakılır, bu defterlerin bir sureti de başkente gönderilirdi (16 Numaralı Mühimme Defteri, Hüküm No: 449, 503; 18 Numaralı Mühimme Defteri, Hüküm No: 23)<sup>13</sup>. Yeni suçlular küreğe konuldukça eskiden beri kürek çekenler serbest bırakılırlardı.<sup>14</sup>

Mücrim defterine kaydı yapılmayan kimseler küreğe konulamazdı, kaydı yapılmadan veyahut da kadı marifeti olmadan küreğe konulanlar ise serbest bırakılırdı (25 Numaralı Mühimme Defteri, Hüküm No: 252; 30 Numaralı Mühimme Defteri, Hüküm No: 808). Ancak bazı mühimme kayıtlarından kadı mahkemesinde yargılanmadan küreğe konulanların bulunduğu anlaşılmaktadır. Örneğin Ekim 1581 tarihli mühimme hükmünde Ankara Sancakbeyinin, suhte olmamasına rağmen, suhte lideridir diye arz sunduğu Pir Mehmed Fakı küreğe konulmuştur.<sup>15</sup>

<sup>13</sup> “...küreğe konmak için gönderilen mücrimleri ale’l-esami defter eyleyüp ve her birinin cerimesi ne olub ne günah için küreğe konulub ve ne zamanda küreğe konub tarihleri ile müstakil yazub ve suret-i sicilleri her ismin dilinde(?) şerh olunub asitane-i sa’detimde olan mücrim defteri gibi bir müstakil defter eyleyüp...” (21 Numaralı Mühimme Defteri, Hüküm No: 402).

<sup>14</sup> “...Buyurdum ki vardıkda mukayyed olup anın gibi müceddeden mücrimler vaki’ oldukça eski mücrimlerden ıtlakı münasip olanları tedrici ile ıtlak ettiresin...” (36 Numaralı Mühimme Defteri, Hüküm No: 234).

<sup>15</sup> “Midillü Beğine ve kadısına hüküm ki hala Ankara Sancağı Beği Hüsrev dame izzihu ile Murtaza Abad kadısı südde-i sadetime mektup gönderip Ankara’ya tabi Semer nam karyede imam iken Pir Mehmed Fakı nam kimesne için sabıka Ankara Sancağı (beği) Mehmed dame izzihu ehl-i fesad suhteler başbuğu deyü arz etdikde mezbur Pir Mehmed Fakı küreğe konulmuş idi haliya ehli karyesi ve ayan-ı vilayet gelip mezbur için kendi halinde iken hilaf-

Bu dönemde hangi suçu işleyenlerin kürek cezasına çarptırılacağı donanmanın kürekçi ihtiyacına göre belirlenmekteydi (18 Numaralı Mühimme Defteri, Hüküm No: 23; 176). Aralık 1571 tarihinde Şam Beylerbeyine gönderilen hükümde neredeyse tüm suçluların küreğe konulmak üzere Kıbrıs'a gönderilmesi emredilmiştir.<sup>16</sup> Aynı tarihlerde Tırhala, Eğriboz ve Karlıil kadılarına hitaben yazılan bir başka hükümde ise siyaset gerekmeyen suçluların küreğe konulması emredilmekteydi.<sup>17</sup> Buradan hareketle Osmanlı Devleti'nde cezalandırma yöntemlerinin bölgeden bölgeye değişebildiği sonucuna ulaşmak mümkündür.<sup>18</sup>

Kürek cezasının mühleti 3-15 yıl arasında değişebilir (Avcı, 2023, s. 375). Ancak arşiv belgelerine göre donanmada daha uzun süreler kürek çekenler bulunmaktaydı. Örneğin Ekim 1576 tarihli Rodos beyine yazılan hükümde 30 yıldan beri kürek çeken mücrimlerin serbest bırakılması yerlerine düşman gemilerinden ele geçirilen esirlerin konması emredilmekteydi (28 Numaralı Mühimme Defteri, Hüküm No: 449). Donanmadaki esir kürekçiler ise daha uzun süreler kürek çekebiliyorlardı. Şubat 1587 tarihli mühimme hükmüne göre Marko v. Yasko adlı gayrimüslim esir 40 yıldan fazla kürek çektikten sonra yaşlılıktan ötürü affedilmişti (62 Numaralı Mühimme Defteri, Hüküm No: 41). Affedilen kürek mahkumlarının aksine müebbeden küreğe mahkûm edilen<sup>19</sup> hatta kürek çekerken vefat eden suçlular da bulunmaktaydı (21 Numaralı Mühimme Defteri, Hüküm No: 676).

1 vaki' isnad olunup mezbur zabt olunup üç yıldan beri kürekdedir deyü itlak olunmak rica etdiklerini bildirmeğin itak olunmasın emr edip buyurdum ki..." (46 Numaralı Mühimme Defteri, Hüküm No: 303).

<sup>16</sup> "Şam Beğlerbeğisine hüküm ki bundan akdem hüküm gönderüb beğlerbeğiliğinde bais-i şer' salb u siyasete müstahak olanları ve fesad u şena'ati sabit ve zahir olan mücrimleri ve şirret u şekavetle meşhur olub şer'le te'dib lazım olanları Kıbrıs'da olan gemilere küreğe gönderesin deyü ilam olunmuşdu ol emr-i şerifim kemakan mukarrerdir..." (18 Numaralı Mühimme Defteri, Hüküm No: 176).

<sup>17</sup> "...taht-ı kazanızda ele getirilen hırsız ve harami ve ehl-i fesaddan ki şer'le yerine salb u siyaset olunmak lazım gelmeyeler bu gibileri ve bu makule ehl-i fesaddan bi'l-fiil mahbus olanları küreğe konulmak için vaki' olan töhmetlerinin suret-i sicilleri ile Ağrıboza gönderilmesin..." (18 Numaralı Mühimme Defteri, Hüküm No: 186).

<sup>18</sup> Kimi hukuk tarihi araştırmacıları da farklı cezalandırma yöntemlerinde aynı sonuca işaret etmişlerdir. Örneğin, Recm, el kesme cezaları gibi cezalar padişah buyruğuna da aykırı olarak Arapların yoğunlukla yaşadığı yerlerde görev yapan kadılar tarafından sıklıkla uygulanan cezalandırma yöntemleridir. İmparatorluğun diğer kısımlarında recm ve el kesme cezalarının -Arapların yoğun bir şekilde yaşadığı bölgelere nispeten- nadiren uygulandığı görülmektedir (Üçok vd, 2023, s. 92).

<sup>19</sup> Mayıs 1574 tarihli mühimme hükmüne göre; ev basıp, cinayet ve tecavüz suçlarını işleyen kimselere müebbet kürek cezası verilmişti "...mezkurlar Samsad kürdlerinden olup donanmaya gelirken yolda Kotar kazasında Hızır nam kimesnenin evine konup esbabın garet ve hisarat edip ve Güleser nam hatunun cebren yasdık edip ....mezkurlardan Kalu dahi bir avreti bıçağ ile urup katl etdiğini itiraf etmeğin iki nefere siyaset baki yoldaşları müebbed küreğe..." (25 Numaralı Mühimme Defteri, Hüküm No: 1450).



Küreğe konulanlar arasında suçlular ve esirler<sup>20</sup> olabildiği gibi sahibinin rızası ile yola gelmesi için küreğe konulan köleler de bulunmaktaydı (18 Numaralı Mühimme Defteri, Hüküm No: 127; 48 Numaralı Mühimme Defteri, Hüküm No: 568; 78 Numaralı Mühimme Defteri, Hüküm No: 401). 9 Eylül 1581 tarihli hükme göre; İbrahim Çavuş kölesini akıllanması için 3 ay süreyle küreğe koydurmuştu.<sup>21</sup> Kürek cezası her ne kadar ağır bir cezalandırma yöntemi olarak görülse de daha önce kürek çeken bazı kişiler üzerinde ıslah edici bir etki bırakmadığı da oluyordu.<sup>22</sup> Ocak 1573 tarihli Silivri kadısına yazılan hükme göre; daha önce kemencilik yaptığı için küreğe konulan Hüseyin tövbe etmiş ve kürek cezası affedilmiştir. Ancak tekrar Silivri'ye dönem Hüseyin hırsızlık yaptığı ve halkın huzurunu bozduğu için yeniden küreğe konulması emredilmişti (21 Numaralı Mühimme Defteri, Hüküm No: 93). Aynı yıl Bafra'da kalpazanlık yaptığı için küreğe konulan ancak küreğten bir şekilde kurtularak tekrar Bafra'ya dönerek kalpazanlığa devam eden Nesimi için kürek cezası caydırıcı etkide bulunmamıştı (22 Numaralı Mühimme Defteri, Hüküm No: 322; 72 Numaralı Mühimme Defteri, Hüküm No: 826).

**Tablo 4:** Kürek Cezası Verilen Suçlar

Suç	Sayı	%	Suç	Sayı	%
Hırsızlık	56	14,8	Kaçakçılık	12	3,2
Halka zulüm	38	10,0	İçki içme	11	2,9
Darp	36	9,5	İftira	11	2,9
Gasp	33	8,7	Dolandırıcılık	11	2,9
Cinayet	29	7,7	Yolsuzluk	4	1,1
Haneyeye tecavüz	29	7,7	Borç	3	0,8
Görevi ihmal	26	6,9	İrtidat	3	0,8
Kalpazanlık	21	5,5	Hakaret	3	0,8
Cinsel İçerikli Suçlar	20	5,3	Karaborsa	2	0,5
Evrakta sahtecilik	15	4,0	Tefecilik	1	0,3

<sup>20</sup> Osmanlı vatandaşı olan kimseler de yabancılara esir düştüklerinde gemilerde kürek çekmek durumunda kalabiliyorlardı. "...Anadolu ağası Ali yeniçeri oğlanı için devşirdiği(?) Hızır nam acemi oğlanı Müslüman olmadın (evvel) ve kendinin adı Sutiri ve babasının adı Yorgi olup uzun boylu sarışın gök gözlü kumral kaşlı sağ kaş üzerinde yareciği ve sağ kulağında ve sağ ellerinde dahi benleri olup hala tahminen on yedi yaşında olup bundan akdem donanma-i hümayun muharebesinde küffara esir olmuş iken Rodos beği Kaya dâme izzihu aldığı küffar gemisinde kürekte bulunmağla ...." (24 Numaralı Mühimme Defteri, Hüküm No: 84).

<sup>21</sup> Rahimizade İbrahim Çavuş, Mercan nam abd-i memlûkunu bazı cürm-i zahir olmağla te'diben taş gemisine verüb üç ay miktarı kürek çeküb cezasın bulmuşdur deyü ıtlak olunmasın rica itdiğin taş gemisine kendü virmiş ise ıtlak buyruldu (45 Numaralı Mühimme Defteri, Hüküm No: 2091).

<sup>22</sup> ...kaza-i Üzümlü sakinlerinden şirret u şeka ile meşhur olan Emin oğlu Mustafa nice müddet fesad u şena'atten hali olmayub teviz ve telbisi zahir olmağın emr-i şerif ile üç defa küreğe konulmuş iken bir vechile halas olub yine vilayete varup..." (33 Numaralı Mühimme Defteri, Hüküm No: 247).

Görevi kötüye kullanma	14	3,7	Rüşvet	1	0,3
<b>Toplam</b>				<b>379</b>	<b>100</b>

İncelenen dönemde kürek cezası ağırlıklı olarak hırsızlık suçlarında verilmekteydi (Tablo 4, %14,8). Hırsızlık yapanlar genellikle 3 ay ile 5,5 ay arasında değişen sürelerle küreğe konuluyordu (2 Numaralı Mühimme Defteri, Hüküm No: 1771, 1772, 1773; 28 Numaralı Mühimme Defteri, Hüküm No: 907). Ancak hırsızlık yaptığı için 18 yıl kürek çekmek zorunda kalan mahkumlar da bulunmaktaydı (36 Numaralı Mühimme Defteri, Hüküm No: 305). Yaygın olarak kürek cezası verilen bir diğer suç türü halka zulümdü (Tablo 4, %10) ve genellikle görevini kötüye kullanan askeri sınıf üyeleri tarafından işleniyordu. Örneğin Eylül 1577 tarihli mühimme hükmüne göre Kili Sancağında, suçsuz bir gayrimüslimin elinin kesilmesine hükmeden, emirsiz avarız akçesi toplayan Naib Hacı Hüsam'ın küreğe konulması emredilmişti (31 Numaralı Mühimme Defteri, Hüküm No: 619). Mart 1584 tarihinde ise; Divriği'de naiplik yapan Hızır halktan bazı kimselere suç isnat ederek ehl-i örfe mallarını aldırıldığı ve zor kullanarak mallarını başkalarına sattırıldığı için küreğe konulmuştu (52 Numaralı Mühimme Defteri, Hüküm No: 733). Kürek cezası verilen askeri sınıf üyelerinin işledikleri suçlar arasında yer alan bir diğer kategori görevi ihmal suçlarıydı. Sefere gitmeyen, görev yerini terk eden, görevini yerine getirmeyen askerlere kürek cezası verilebilmekteydi (14 Numaralı Mühimme Defteri, Hüküm No: 1140, 1087, 1438).

Yolsuzluk yapan askerlere kürek cezası verildiği olurdu. Ağustos 1570 tarihli mühimme hükmüne göre Sipahi Nasuh tımarını oğluna devretmek istediğini belirten arz sunmuş, Ali adında bir kimseyi oğlumdur diyerek yanında getirmişti. Yapılan soruşturma neticesinde Ali'nin, Sipahi Nasuh'un oğlu olmadığı anlaşılmıştı. Bunun üzerine Sipahi Nasuh'un tımarının elinden alınarak küreğe konulması emredilmişti (8 Numaralı Mühimme Defteri, Hüküm No: 711).

Bu araştırmada gasp suçları içerisinde değerlendirilen adam kaçırma suçlarını işleyenlere de kürek cezası verilebilmekteydi (14 Numaralı Mühimme Defteri, Hüküm No: 901; 26 Numaralı Mühimme Defteri, Hüküm No: 76, 157).

Kürek cezası **içki yasağına uymama** (6 Numaralı Mühimme Defteri, Hüküm No: 630, 691), **darpa** (5 Numaralı Mühimme Defteri, Hüküm No: 22; 3 Numaralı Mühimme Defteri, Hüküm No: 660), **cinayet** (7 Numaralı Mühimme Defteri, Hüküm No: 178), **haneye tecavüz** (12 Numaralı Mühimme Defteri, Hüküm No: 736), **yalancı şahitlik** (3 Numaralı Mühimme Defteri, Hüküm No: 915), **iftira** (6 Numaralı Mühimme Defteri, Hüküm No: 346, 537), **kumar oynama** (6 Numaralı Mühimme Defteri, Hüküm No: 938), **dinden dönme (irtidat)** (6 Numaralı Mühimme Defteri, Hüküm No: 1070), **tecavüz** (35 Numaralı Mühimme Defteri, Hüküm No: 424), **kalpazanlık** (6 Numaralı Mühimme Defteri, Hüküm No: 136), **kaçakçılık** (6 Numaralı Mühimme Defteri, Hüküm No: 572), **karaborsacılık** (24 Numaralı Mühimme Defteri, Hüküm No: 457), **görevi ihmal** (Akçelik, 2013, s. 115, Hüküm No: 58), **görevi kötüye kullanma** (6 Numaralı Mühimme Defteri, Hüküm

No: 202), **evrakta sahtecilik** (3 Numaralı Mühimme Defteri, Hüküm No: 636) gibi suçları işleyenlere de verilebilmekteydi.

İşlediği suçun neticesinde kürek cezasına çarptırılan kişiler cezalarını çekmek için yaşadığı yere en yakın limana götürülerek oradaki gemilere teslim edilirdi (3 Numaralı Mühimme Defteri, Hüküm No: 50; 5 Numaralı Mühimme Defteri, Hüküm No: 984; Manisa 11 Numaralı Şer'iyye Sicili, s. 61). Denizlerde seyrüsefer halinde bulunan gemilerin acil kürekçiye ihtiyacının bulunmadığı durumlarda ise kürek mahkumları başkente gönderilirdi (5 Numaralı Mühimme Defteri, Hüküm No: 267).

Kürek cezasına çarptırılan suçlular cezalarını kadırgalarda, taş gemilerinde veya şeker gemilerinde kürek çekerek yerine getirirdi (40 Numaralı Mühimme Defteri, Hüküm No: 68; 45 Numaralı Mühimme Defteri, Hüküm No: 1576, 3262). Kürek cezası, mahkumları hem fiziken hem de psikolojik açıdan zorlayan çok ağır bir cezalandırma yöntemi idi. Bazı zamanlarda mahkumlar, gece gündüz ara vermeden, günlerce kürek çekmek zorunda kalabiliyorlardı (Seidel, 2010, s. 49). Yukarıda izah edildiği üzere hapis cezalarında mahkumların günlük besin ihtiyacının karşılanmasında devletin hiçbir dahli bulunmamaktaydı. Kürek cezasında ise mahkumların günlük besin ihtiyacının devlet tarafından karşılandığı, mahkumlara günlük 200 dirhem peksimet, buğday, nohut, mercimek, bakla gibi protein ihtiyaçlarını karşılayabilecekleri baklagiller ile tuz ve sirke verildiği görülmektedir. Mahkumların besin ihtiyacına ilaveten aylık 21 akçelik bir ücret ödemesi de yapılır, yıllık giyim ihtiyaçları için de bez ve çeşitli kumaşlar verilir (Bostan, 2003, s. 219-220, 250). Osmanlıların Akdeniz'de egemenlik yarışı içerisinde buldukları İspanyol donanmasında ise kürek mahkumlarına günlük olarak peksimet, galeta, sebze, pirinç yahnisi, fasulye, su, şarap, yıllık giyim masrafları için de çeşitli kumaşlar verilmekteydi (Pike, 1983, s. 21).

Kürek cezasının süresi işlenen suçun ağırlığına göre değişebilmekteydi. Cezanın süresi 3 ay ile müebbet arasında değişiklik göstermekteydi (Seidel, 2010, s. 51; 5 Numaralı Mühimme Defteri, Hüküm No: 1533). Aynı dönemde Akdeniz'de donanması bulunan Venedik Cumhuriyeti'nde kürek cezalarının süresi 1,5 yıl ile 12 yıl arasında (Bostan, 2003, s. 219); İspanya'da en az 2 yıl olmak üzere 4-6 yıl arasında değişmekteydi (Pike, 1983, s. 7).

Küreğe konulanlar affedilmeleri için padişah başta olmak üzere devlet görevlilerine mektuplar ve arzuhaller yazarak aflarını talep etmekteydiler (21 Numaralı Mühimme Defteri, Hüküm No: 14; 47 Numaralı Mühimme Defteri, Hüküm No: 386). Küreğe konulanlar padişah emri ile serbest bırakılırlardı (26 Numaralı Mühimme Defteri, Hüküm No: 863; 29 Numaralı Mühimme Defteri, Hüküm No: 114; 30 Numaralı Mühimme Defteri, Hüküm No: 125). Örneğin; Haziran 1582 tarihli Sakız Beyine yazılan hükme göre Yusuf oğlu Nuri'nin 10 yıldan fazla kürek çektiği ve kürekten affedildiği belirtilmektedir (47 Numaralı Mühimme Defteri, Hüküm No: 390). 15 Eylül 1582 tarihli mühimme kaydına göre ise; Osmanlı donanmasında suçsuz oldukları halde küreğe konulduklarını, 10 yılı aşkın kürek

çektiklerini ifade eden ve padişaha arzuhal sunan kimseler padişah emri ile kürekten affedilmişlerdi (47 Numaralı Mühimme Defteri, Hüküm No: 386). Kürek cezasını sonlandıran eylemlerden biri de mücrimin cezasını çekerken yaralanması durumunda serbest bırakılmasıydı (33 Numaralı Mühimme Defteri, Hüküm No: 253).

### SİYASETEN KATL CEZALARI

İnsanlık tarihinde idam cezası, ilk kez -kendisinden sonra yapılan tüm kanun metinleri üzerinde derin etkiler bırakan- Hammurabi Kanunlarında tanımlanmıştır. Yahudi hukukunda cinayet başta olmak üzere, adam kaçırma, anne babaya hakaret; Antik Yunan'da kasten adam öldürme, vatana ihanet; Roma İmparatorluğu'nda ise cadılık, zehir kullanarak öldürme, vatana ihanet, yalancı şahitlik gibi suçlara ölüm cezası verilmekteydi. 18. Yüzyıla kadar İngiltere'de içerisinde hırsızlık, ağaç kesme gibi suçları da ihtiva eden 222 ayrı suçun işlenmesi durumunda fail idam cezasına çarptırılmaktaydı (Lyons, 2018, s. 195-197).

Eski Türklerde vatana ihanet, isyan, cinayet, evli bir kadına tecavüz etme, evli bir kadınla zina, at hırsızlığı, soygun gibi suçlar idamla cezalandırılmış ayrıca suçluların malları müsadere edilmiştir (Cin & Akyılmaz, 2022, s. 30; Üçok vd, 2023, s. 31; Avcı, 2023, s. 55).

İslamiyet sonrası orta çağ Türk devletlerinde ölüm cezası ağırlık olarak kılıçla boynun vurulması şeklinde uygulanmakta olup, asarak öldürme, boğma, parçalarına ayırma, yakma, derisini yüzme, haşlama, aç bırakarak öldürme, kazığa vurma, diri diri toprağa gömme, taşlayarak öldürme (recm), zehirli hançerle öldürme, uçurumdan aşağı atma diğer infaz şekilleriydi (Kanat, 2010, s. 43-56; Avcı, 2023, s. 52-53).

Osmanlı Devleti'nde siyaset kelimesi padişahın, Türk devlet geleneğinden gelen, ölüm cezası verme yetkisini tanımlamak için kullanılmıştır (Heyd, 1973, s. 192, 259-260). Osmanlılarda siyaset adı verilen ölüm cezası padişah başta olmak üzere sadrazam ve diğer yüksek mevkiye sahip bürokratlar tarafından da verilebilirdi (Heyd, 1973, s. 192; Avcı, 2023, s.370; 7/2324).

**Tablo 5:** Siyaset Cezası Verilen Suçlar

Suç	Sayı	%	Suç	Sayı	%
Cinayet	85	42,1	Halka zulüm	5	2,5
Gasp	21	10,4	İçki içme	3	1,5
Haneyeye tecavüz	18	8,9	Yolsuzluk	3	1,5
Hırsızlık	13	6,4	Kaçakçılık	3	1,5
Cinsel İçerikli Suçlar	9	4,5	Dolandırıcılık	2	1,0
Görevi kötüye kullanma	8	4,0	Kalpazanlık	2	1,0
Hakaret	8	4,0	Borç	1	0,5

Görevi ihmal	7	3,5	İrtidat	1	0,5
Darp	6	3,0	Evrakta sahtecilik	1	0,5
İftira	6	3,0			
<b>Toplam</b>				<b>202</b>	<b>100</b>

İncelenen dönemde siyaset cezalarının ağırlıklı olarak cinayet,<sup>23</sup> gasp, haneye tecavüz ve hırsızlık suçlarında uygulandığı görülmektedir (Bkz. Tablo 5). Bu dönemde; kasten adam öldürene ve suçunu itiraf eden zanlılara siyaseten katl cezası verilmekteydi. 1556 senesinde Edirne'nin Muradiye Mahallesi Hüseyn adındaki kişi İskender Çavuş'un evinde iki kişiyi katlettiğini mahkemede itiraf etmiş ve hakkında siyaset cezası verilmişti (2 Numaralı Mühimme Defteri, Hüküm No: 1749).

İslam Hukukunun Hanefi Fıkına göre göre bir suçu birden fazla işleyen ve topluma zararı dokunan kimselere siyaset verilebilir (Avcı, 2023, s. 370). Arşiv belgelerine yansıyan örneklerde görüldüğü üzere 16. Yüzyılın ikinci yarısında hırsızlık yapmakta ısrar eden suçluların birinci suçta sağ elleri, ikinci suçta ayakları kesilir, üçüncü suçta ise idam edilirdi (4 Numaralı Mühimme Defteri, Hüküm No: 1960).

İslam hukukunda dinden dönenlere tövbe etme hakkı tanınır. Tövbe edene ta'zir cezası verilir, tövbe etmeyen suçunda ısrar edene ölüm cezası verilir (Avcı, 2023, s. 370). Ekim 1576 tarihli Nevrekop kadısına gönderilen hükme göre; Hz. Peygamber'e hakaret kabilinden sözler söyleyen Küçük Mehmed'in tövbe ettiyse kürekle cezalandırılması, tövbe etmediyse siyaset edilmesi emredilmiştir (28 Numaralı Mühimme Defteri, Hüküm No: 437).

Siyaset cezalarının verildiği suçlar arasında haneye tecavüz yaklaşık %9'luk bir orana tekabül etmektedir. Bu bağlamda devlete isyan olarak değerlendirilecek eylemlerde bulunan, ev basan, eşkıyalık yapan suhte ve leventlere siyaset cezası veriliyordu (4 Numaralı Mühimme Defteri, Hüküm No:214; 26 Numaralı Mühimme Defteri, Hüküm No: 710; 25 Numaralı Mühimme Defteri, Hüküm No: 2502).

Kılıç, bıçak gibi kesici delici harp aletleri ile bir kimsenin baş, göğüs gibi hayati organlarını ihtiva eden bölgelerine yapılan saldırılar siyasetle

<sup>23</sup> Cinayete azmettirme suçlarında siyaset cezasının verildiği de oluyordu. Ağustos 1574 tarihli Pasin Kadısına yazılan hükümlerden görüldüğü üzere tımar tasarruf eden Hüseyn'in kardeşini öldürtmesi üzerine siyaset edilmesi emredilmişti. "Pasin kadısı suret-i sicil gönderüb maktul bulunan Mahmud'un varisleri karındaşı Ali ve diğer karındaşı Hüseyn'i meclis-i şer'e ihzar edüb mezkûr Mahmud'u siz katl etdin deyü dava etdiklerinde mezkur Hüseyn'den suval olundukda hizmetkarım Beşir'i ve oğlum Demi(?) ve Süleyman ve Haydar Kulu'yu gönderüb katl etdurdüm katle sebep olan benim (--) olmuşdur deyü ikrar etdiğin bildirdiğin siyaset buyruldu (25 Numaralı Mühimme Defteri, Hüküm No: 2250)". "Erzurum beğlerbeğisine hüküm ki ve Erzurum ve Pasin kadılarına hüküm ki liva-i Pasin'de Horasan nam karyede on bin beş yüz akçe tımara mutasarrıf olan Hüseyn karındaşım Mahmud'u hizmetkarım Beşir ve oğlum Demi(?) ve Süleyman ve Haydar Kulu'ya katl etdurdüm katline ben sebep oldum benim (-) olmuşdur mezbur Hüseyn'e siyaset olunmasını emr edüb buyurdum ki..." (26 Numaralı Mühimme Defteri, Hüküm No: 476).

cezalandırılmaktaydı (25 Numaralı Mühimme Defteri, Hüküm No:1448). 1556 senesinde Edirne’de Abdullah, Hızır’ın kılıçla başını ve baldırını yaraladığı için siyasetle cezalandırılmıştı (2 Numaralı Mühimme Defteri, Hüküm No: 1724).

Siyaset cezaları; **içki yasağına uymama** (6 Numaralı Mühimme Defteri, Hüküm No: 251, 1343), **tecavüz** (3 Numaralı Mühimme Defteri, Hüküm No: 1291; 7 Numaralı Mühimme Defteri, Hüküm No: 225, 447), **kalpazanlık** (7 Numaralı Mühimme Defteri, Hüküm No: 57), **kaçakçılık** (67 Numaralı Mühimme Defteri, Hüküm No: 313), **görevi ihmal** (5 Numaralı Mühimme Defteri, Hüküm No: 657; 28 Numaralı Mühimme Defteri, Hüküm No: 450), **halka zulüm ve görevi kötüye kullanma** (15 Numaralı Mühimme Defteri, Hüküm No:719; 27 Numaralı Mühimme Defteri, Hüküm No: 222), **evrakta sahtecilik** (2 Numaralı Mühimme Defteri, Hüküm No: 141; 21 Numaralı Mühimme Defteri, Hüküm No: 760), **rüşvet** (25 Numaralı Mühimme Defteri, Hüküm No: 1570) gibi suçların işlenmesi durumunda verilebiliyordu.

İslam ceza hukukuna göre idam cezası kılıçla boynun vurulması şeklinde uygulanmalıdır (Mumcu, 2007, s. 101-102). Ayrıca devlete isyan edenler boyunları kılıçla vurulmak suretiyle infaz edilirler (Cin & Akyılmaz, 2022, s. 261). Ancak Osmanlılar idam cezasının tatbikinde kılıçla boynun vurulması yönteminin yanına başka yöntemler de eklemişlerdir. Aşağıda bu yöntemler hakkında ayrıntılı bilgi verilecektir. Askeri sınıfa mensup üst düzey idarecilerin infazında uyulması gereken belli başlı kurallar bulunmaktaydı. Örneğin padişahın ölüm emrini verdiği bürokrata kara kaftan giydirilir ve infaz çoğunlukla boğarak gerçekleştirilirdi (Mumcu, 2007, s. 99-114). Üst düzey idarecilerin infazları Topkapı Sarayı bahçesindeki siyaset çeşmesi denilen yerde uygulanırdı (İpşirli, 1993, s. 271). İnfazdan sonra failin başı vücudundan ayrılarak 3 gün boyunca teşhir edilirdi (Mumcu, 2007, s. 107-108).

Sıradan halktan olanlara verilen idam cezalarında asarak öldürme veya kılıçla boynun vurulması yöntemleri kullanılır, cezanın infazını subaşıya bağlı olarak hareket eden cellatlar sağlardı (Mumcu, 2007, s. 122). İnfazı gerçekleştiren cellat failin bedeninin ve kıyafetlerinin sahibiydi. Failin yakınları cesedi cellattan alabilmek için celladın talep ettiği ücreti ödemek zorundaydılar (Mumcu, 2007, s. 109, 128, 143).

Askeri sınıf mensubu dışındakilerin infazı aleme ibret olması maksadıyla halka açık yapılır, infazdan sonra da ceset belli bir müddet teşhir edilirdi (Mumcu, 2007, s. 123).<sup>24</sup> Ölüm cezaları çoğunlukla suçun işlendiği yerde infaz edilirdi (3

<sup>24</sup> Bununla birlikte siyaset gerektiren suç işlemiş yeniçerilerin görev yaptıkları yer, infazın ne şekilde gerçekleşeceğini belirleyen önemli bir unsurdur. Başkentte görev yapan yeniçerilerin infazı gizlice yapılırken, başkent dışında görev yapan yeniçerilerin infazı halka ibret olması için kalabalıklar önünde gerçekleştirilmekteydi. “...amma mezkurlar gururlarından südde-i sa’adet yeniçerileri gibi katle müstahak olanları aşikare katl olunmayıp na-bedid olmak murâd idinürler. Lakin sa’ir kul taifesi razı olmayup siyaset olanlar aşikaren siyaset olunub sa’irlere dahi mü’cib-i ‘ibret olunsun bu tarikte olmazsa eşkiyanın fesadı

Numaralı Mühimme Defteri, Hüküm No: 444, 1012; 12 Numaralı Mühimme Defteri, Hüküm No: 944). Bununla birlikte halkın gözü önünde infaz gerçekleştirildiği için şehrin belli yerlerindeki alanlarda ölüm cezalarının uygulandığı görülmektedir. Örneğin İstanbul'da ölüm cezaları Eminönü'nde *siyasetgâh* adı verilen yerde yapılmaktaydı (Selânikî, 1999, s. 291).

Bu dönemde; Osmanlı Devleti'nde ölüm cezaları genellikle dar ağacında asmak suretiyle gerçekleştirilmekteydi (24 Numaralı Mühimme Defteri, Hüküm No: 292; 25 Numaralı Mühimme Defteri; Hüküm No: 2738). İdam esnasında ipin kopması veyahut bir nedenle zanlının serbest kalması durumunda fail affedilmez, emir tekrarlanırdı (Selânikî, 1999, s. 283-284). Asarak öldürme arşiv vesikalarına yansıyan yaygın bir infaz çeşidi olmakla birlikte; adaletname, siyasetname gibi yine padişahın imzasını taşıyan resmî belgelerde dibekte döverek öldürme, yakma, kazığa oturtma gibi infaz yöntemleri de bulunmaktaydı. Örneğin 1595 senesinde kaleme alınan adaletnamede, görevini kötüye kullanan kadılar dibekte dövülmekle tehdit edilmiştir (İnalçık, 2005, s. 139-140).

Arşiv vesikalarında varlığı bilinen bir diğer infaz yöntemi, ilkçağlardan beridir uygulanan kazığa oturtmadır (Loon, 2014, s. 19, 54). Kazığa oturma cezası 16. Yüzyılın ilk çeyreğinde 1528 tarihli bir siyasetnamede geçmektedir. Siyasetnamede hırsızlık yapanların kazığa oturtulması emredilmekteydi (Akgündüz, 1993, s. 684). Kazığa oturtma cezası eşkıyalık yaparak toplum düzenini bozan kimselere ve görevini kötüye kullanan idarecilere de verilmekteydi. 1565 tarihli Midilli kadısına gönderilen hükümde dini vecibelerini yerine getirmeyen, kanun tanımaz Hüseyin'in (5 Numaralı Mühimme Defteri, Hüküm No: 351); Nisan 1578 tarihli bir başka mühimme hükmünde ise görevini kötüye kullanan ve halka zulmeden idarecilerin kazığa oturtulması emredilmişti (12 Numaralı Mühimme Defteri, Hüküm No: 441). 1580'li yılların sonlarında Osmanlı topraklarında bulunan Lubenau İznik'e doğru seyahati sırasında yol boyunca kazığa oturtulmuş eşkıyalar gördüğünden bahsetmektedir (Lubenau, 2012, s. 509). Sınır ihlali yapanlar da kazığa vurulmaktaydı. Eylül 1577 tarihli Klis Sancakbeyine gönderilen mühimme hükmüne göre; sınır ihlali yaparak Osmanlı topraklarına giren askerlerin ibret olması için sınır boyunda kazığa vurulması emredilmiştir (31 Numaralı Mühimme Defteri, Hüküm No: 700).

Yakarak öldürme, ilkçağ uygarlıklarından beridir uygulanan bir ölüm cezası şeklindedir (Roth, 2010, s. 5). Roma İmparatorluğu'nda ateşte yakma cezası devlete ihanet suçlarında uygulanmaktaydı. Hristiyanlığın ortaya çıktığı dönemde Romalılar, bu yeni inanış sistemini sapkın bir inanç olarak yaftalamış ve bu yeni dini takip edenlere, Roma dininden çıkarak mürtet oldukları düşüncesinden hareketle

---

ziyade olur ne tarikle haklarından gelinmek ferman olunursa emr-i şerif inayet oluna deyi bildirmişsin. İmdi dergâh-ı mu'allam yeniçerileri ecdad-ı izamım enerallahu serahihim(?) uğurlarında külli hizmet ve yoldaşlık edip her biri mahall-i saltanata cülus etdiklerinde nice inam u (-) ve himayet idegelüb ona binaen ol emrim mezkurlar hakkında olub..." (24 Numaralı Mühimme Defteri, Hüküm No: 492).

yakarak öldürme cezası vermişlerdir. Roma İmparatorluğu'ndaki dinden çıkanları yakarak cezalandırma anlayışı orta çağ Avrupa'sında aynen devam etmiştir. Avrupa'da ayrıca cadılar ve kundakçılar da diri diri yakılmak suretiyle infaz edilirdi (Lyons, 2018, s. 197-199). Osmanlı Devleti de tıpkı Roma İmparatorluğu'nda olduğu gibi vatana ihanet edenleri, dinden dönenleri veyahut kutsal değerlere hakaret edenleri diri diri yakarak cezalandırabilmekteydi. Örneğin 15. yüzyılın ortalarında yaygınlık kazanmaya başlayan Hurufilik inancı devlet tarafından sapkın bir öğreti olarak kabul edilmiş ve Hurufilerin diri diri yakılmasına karar verilmişti (Ocak, 2003, s. 132-133). Ekim 1567 tarihli mühimme hükmüne göre; Şehzade Bayezid'in taraftarı olan ve dine hakaretler eden Ergayip adındaki kişinin hem dine hakaret ettiği hem de vatan ihanet ettiği için yakılarak öldürülmesi emredilmişti (7 Numaralı Mühimme Defteri; Hüküm No: 226).

İncelenen dönemde, Osmanlı Devleti'nde varlığı bilinen ancak arşiv vesikalarına nadiren yansıyan çengele vurma adı verilen bir diğer infaz şekli bulunmaktaydı. Bazı araştırmacılar çengele vurma cezasının Orta Asya Türk geleneğinden alındığını iddia etmektedirler (And, 1969, s. 30-31). Buna karşın mahkûmun çengele geçirilerek sokaklarda dolaştırılması şeklinde de olsa Roma imparatorluğunda da çengel cezasının uygulandığı bilinmektedir (Scott, 1959, s. 141).

Bu dönemde çengel cezaları ağırlıklı olarak devlete isyan eden kişilere verilmekteydi. Bununla birlikte zina suçu işleyen failere de çengele asma cezasının verildiğini gösteren arşiv belgeleri bulunmaktadır. 23 Mayıs 1573 tarihli bir mühimme hükmünde bir sipahinin eşi ile münasebette bulunan bir Yahudi'nin çengele asılması, kadının ise denize atılması emredilmiştir (22 Numaralı Mühimme Defteri; Hüküm No: 27). Bu ceza şu şekilde tatbik edilmekteydi: Çengele vurma cezası verilen suçlular cezanın uygulanacağı alana eşek sırtında gezdirilerek getirilir, bu şekilde zanlı teşhir ve tahkir edilirdi (Selânikî, 1999, s. 846-847). Çengel cezasının uygulanışında iki farklı yöntem bulunmaktaydı. Birinci yöntemde zanlı kılıçla öldürüldükten sonra çengele asılır ve teşhir edilirdi (Selânikî, 1999, s. 780, 840). İkinci yöntemde ise zanlı bir makara sistemi ile çengellerin seviyesinin üzerine çıkarılır ve çengellerin üzerine bırakılırdı (And, 1969, s. 31).

İlk çağ uygarlıklarından beridir çeşitli kültürler tarafından uygulanmış failin diri diri derisini yüzme Osmanlı Devleti'nde nadiren uygulanan bir infaz şekliydi. (Scott, 1959, s. 216-217). Bu ceza şekli devlete karşı isyana liderlik edenlere verilmekteydi. 1594'te çıkan Temeşvar isyanında bu cezanın uygulandığını gösteren tarihi kanıtlar bulunmaktadır (Selânikî, 1999, s. 378-379). Ayrıca bu cezalandırma biçimi görevini kötüye kullanan bürokratlara da verilmekteydi. Örneğin; Fatih Sultan Mehmet (1451-1481), rüşvet alan Bursa kadısının derisini yüzdürmüştü (Spandounes, 1997, s. 54).

Çarmıha germe cezası ilk olarak milattan önce 10. yüzyılda Fenikeliler tarafından uygulanmıştır (Lyons, 2018, s. 203-204). Osmanlıların uyguladıkları çarmıh cezasında fail elleri ve kolları açık vaziyette büyük bir çarpı işareti



oluşturacak şekilde çarımha gerilirdi (Naima, 1864, s. 142, cilt 3; Koçu, 1971, s. 32-33).

Osmanlı Devleti'nde uygulanan diğer infaz biçimlerine bakılacak olursa denize atma, çuvala koyarak asma, topla havaya uçurma sayılabilir. Kuyuya atma madenlerde çalışan ve usulsüzlük yaptığı anlaşılan işçilere uygulanan bir cezalandırma biçimiydi (Heyd, 1973, s. 263). Kuyuya atma cezasına benzeyen bir ceza olarak değerlendirilebilecek denize atma cezası fuhuş yapan kadınlara verilmekteydi (Selânikî, 1999, s. 597, 715; 22 Numaralı Mühimme Defteri; Hüküm No: 27). Belki de ilk ve tek örneği olan topla havaya uçurma cezası bir imamın kızını taciz eden eski bir yeniçeriye uygulanmıştı (Selânikî, 1999, s. 622).

### KISAS CEZALARI

Cinayet ve yaralama suçlarında zanlının suçu işleme yönteminin aynısı ile cezalandırılması şeklinde tarif edilen kısas cezası (Dağcı, 2002, s. 488), ilk kez Hammurabi Kanunlarında kendisine yer bulmuştur (Mieroop, 2014, s. 101-102, 126). Antik Mısır'da faillere kulak ve burun kesme gibi vücut bütünlüğünü bozan ve faili toplum önünde damgalayan cezalar verilebilmekteydi (Roth, 2017, s. 55).

İslamiyet öncesi Türk Devletleri'nin hukuk sistemlerine bakıldığında cinayet ve yaralama suçlarında kısas cezası verildiği görülmektedir (Avcı, 2023, s. 54). Örneğin Asya Hunlarında cinayet suçu işleyen kısas edilirdi (Üçok vd, 2023, s. 22-23). Yine eski Türk Devletleri'nde hırsızlık yapanlara vücut bütünlüğünü bozucu el kesme, kulak kesme, göz çıkarma gibi cezalar verilmekteydi. (Avcı, 2023, s. 52-53).

Kısas suçlarının Osmanlı hukukundaki uygulamasına bakıldığında; cinayet suçlarında bilerek ve isteyerek suçun işlenmesi durumunda fail kısas cezasına çarptırılırdı.

Kasten adam öldürme suçlarında fail ile mağdur arasında herhangi bir statü farkı aranmaksızın kısas uygulanabilir. Cinayetin taraflarının erkek-kadın, Müslüman-gayrimüslim, hür-köle olmaları herhangi bir sorun teşkil etmez (Dağcı, 2002, s. 490).<sup>25</sup> Osmanlı Devleti'nde bir gayrimüslimi katleden Müslümana kısas cezası uygulanmıştır. Ayrıca mühimme defterlerinde sahibini öldüren kölenin kısas edilmesine yönelik emirler vardır. Örneğin 20 Ocak 1556 tarihli mühimme hükmüne göre muhtemelen ticaret amacıyla İstanbul'daki Abdüsselam hanında ikamet eden Tebrizli Mübaşir'in kendi kölesi tarafından öldürüldüğünün anlaşıldığı ve failin kısas edilmesinin emredildiği görülmektedir (2 Numaralı Mühimme Defteri, Hüküm No: 65). 20 Mart 1556 tarihli bir diğer örnekte ise Vize'de katiplik yapan Kâtip Ali, kölesi olan Haydar tarafından öldürülmüştü. Haydar mahkemede verdiği ifadesinde

<sup>25</sup> Ağustos 1573 tarihli bir mühimme kaydında ölü olarak bulunan Sipahi Eyüp'ün, eşi tarafından öldürüldüğüne dair kuvvetli kanıt bulunması halinde, Eyüp'ün eşinin kısas edilmesi emredilmiştir (22 Numaralı Mühimme Defteri, Hüküm No: 414).

sahibinin kendisini devamlı dövdüğünü ve nihayetinde, dayanamayarak sahibini öldürdüğünü ifade etmiştir. İlgili mühimme hükmünde katilin kısas edilmesi emredilmiştir (2 Numaralı Mühimme Defteri, Hüküm No:530).

Yukarıda da bahsedildiği üzere bir Müslüman ülkesinde yaşayan gayrimüslimler de İslam hukuku ilkelerine uymak durumundadır. İncelenen dönemde kısas cezası gayrimüslimler arasında vukua gelen cinayet suçlarında da uygulanmıştır. Haziran 1560 tarihli mühimme kaydına göre Marmara adasında ikamet eden iki gayrimüslim arasındaki kavgada taraflardan biri diğerini kalbine yakın bir noktadan bıçaklayarak ölümüne sebebiyet vermiştir. Petro v. İstemad'ı öldüren Mihayil'in kısas edilmesine hükmedilmiştir (4 Numaralı Mühimme Defteri, Hüküm No:835).

Kısas gerektiren cinayet olayları askeri sınıf üyeleri arasında da yaşanabiliyordu. Ağustos 1573 tarihli bir diğer mühimme hükmüne göre; Zaver(?) Sancakbeyi İskender Bey'in adamlarıyla birlikte, zeamet tasarruf eden bir sipahiye öldürdüğünün sabit olduğu belirtilmiş, İskender Bey'in kısas edilmesi emredilmiştir (22 Numaralı Mühimme Defteri, Hüküm No: 552). Ancak, askeri sınıf mensuplarının kısas edilebilmesi için padişahın izni ve onayı gerekiyordu (TSMA.E. 1288-64).

Kasten yaralama suçlarında ceza olarak kısas uygulanır (Cin & Akyılmaz, 2022, s. 269). Kasten yaralama suçlarında kısas, mağdurun hasar gören uzvu hangisi ise failin de aynı uzvunun işlevsiz hale getirilmesidir (Avcı, 2023, s. 371). Müessir fiillerde Hanefilere göre kısasta hür olma ve cinsiyet bakımından eşit olma şartı aranır (Cin & Akyılmaz, 2022, s. 269-270). Buna göre bir kadın bir erkeği darp etse kısas gerekmez. Bir köle bir hürü darp etse kısas gerekmez. Buna karşılık ilk dönem müctehitlerinden Ebul Leyla müessir fiillerde hürriyet bakımından eşitliğin aranmayacağını, karşılıklı suç işleyen hür ile kölenin kısas edilebileceğini belirtmiştir (Dağcı, 2002, s. 490).

Kısas cezası ehl-i örf sınıfına giren subaşı, voyvoda, yasakçı gibi memurlar tarafından icra edilirdi (Heyd, 1973, s. 267).<sup>26</sup> Ebu Hanife'ye göre kısas cezaları kılıçla başın kesilmesi şeklinde uygulanmalıdır (Üçok vd, 2023, s. 87).

Hatâen işlenen ve ölümle sonuçlanan suçlarda ise kısas uygulanmaz. Mağdurun ailesi faili affederse veya mağdur yakınları ile fail anlaşmaya varırsa, fail kısas edilemez (Akbulut, 2018, s. 175-177). Hatâen yaralamalarda fail diyet ödemek zorundadır. Aslında diyet herhangi bir sebepten ötürü kısasın uygulanamaması durumunda fail tarafından mağdura veya mağdur yakınlarına verilen bir tazminattır. Mağdur ve/veya mağdurun yakınları kısas cezası yerine diyet talep edebilirler. Nitekim payitahttan gönderilen emirlerde "*şerle sabit olmuş ise maktulün varisleri diyet talep ederler ise aliverip kısas isterlerse şerle kısas etdiresin*" denilerek suçun

<sup>26</sup> "...şer'le kısas olunmaları için hüküm-i şerif verilip sancakbeyi şer'le lazım geleni eda etmiş iken..." (31 Numaralı Mühimme Defteri, Hüküm No:728).

sabit olması durumunda kısas ve diyet arasından istediğini talep etme yetkisinin mağdurun yakınlarında olduğu vurgulanmıştır (27 Numaralı Mühimme Defteri, Hüküm No: 165, Hüküm No: 167).<sup>27</sup> Diyet 10 bin dirhem gümüş veya bin dinar altın veyahut da 100 devedir. Kasta benzer, hatâen, hata benzeri ve sebebiyet vererek adam öldürmenin cezası diyet ve kefarettir (Cin & Akyılmaz, 2022, s. 265-268; Ekinci, 2008, s. 362). Kefaret, köle azat etme veya 3 gün ile 2 ay arasında değişen sürelerde oruç tutmaktır (Üçok vd, 2023, s. 86). Kısas cezasının Osmanlı uygulamasında kısası gerektirecek şartlar oluşmamışsa başka bir deyişle suçun unsurlarında eksiklik bulunmaktaysa faillere sürgün,<sup>28</sup> kürek cezası<sup>29</sup> gibi cezalar verilmiştir.

Fatih Sultan Mehmet'ten (1451-1481) itibaren padişahların yaptığı kanunnamelerde vücut bütünlüğünü hedef alan cezaların da yer aldığı görülmektedir. Buna göre göz ve diş çıkaranların kısas edilmesi, hırsızlara ve müessir fiil suçunu işlemeyi adet haline getirenlere, evrakta sahtecilik yapanlara el kesme cezasının verilmesi, fuhuşa aracılık edenlere ve sefere katılmayan askerlere burun kesme cezasının verilmesi, adam kaçırma suçunu işleyenlerin hadım edilmesi gibi hususlar kanunnamelerde hükme bağlanmıştı (Akgündüz, 1991, s. 93; Akgündüz, 2006, s. 349-350; Akgündüz, 1990, s. 42, 44, 65, 169-170; Akgündüz, 1993, s. 490).

Osmanlı Devleti'nde kısas cezaları temayüllere uygun olarak **cinayet işleyen katillere** verilmekteydi (6 Numaralı Mühimme Defteri, Hüküm No: 625, 1450). Ayrıca **hırsızlık yapanlara**<sup>30</sup> (5 Numaralı Mühimme Defteri, Hüküm No: 1628), **kalpazanlara** (7 Numaralı Mühimme Defteri, Hüküm No: 1393; 35 Numaralı Mühimme Defteri, Hüküm No: 88), **evrakta sahtecilik yapanlara** (Eren, 2011, s. 132-133, Hüküm No: 236; 71 Numaralı Mühimme Defteri, Hüküm No: 246) el kesme cezası verilebiliyordu. Devlet yöneticilerine ve devlet yöneticileri tarafından alınan kararlara **hakaret** edenlere dil kesme cezası verilebiliyordu (Paşazade, 2006, s. 84, Hüküm No: 197).

<sup>27</sup> Maktulün mirasçılarının başka bir yerde olması durumunda ise, mirasçılar suçun işlendiği yere gelinceye kadar fail küreğe konulabilirdi (53 Numaralı Mühimme Defteri, Hüküm No: 731).

<sup>28</sup> "...mezburlar katl-i nefis etdikleri bais-i şer'i şerif sabit ve zahir olursa şer'le kısas lazım gelirse mahallinde kısas edip emrim yerine vardığın yazıp bildiresin şöyle ki katl olunmayıp ehl-i fesat u şenâ'at etdikleri sabit olursa ol yerden alakaların kat edip ehl ü iyalleri ile cezire-i Kıbrıs'a sürgün ederek bundan tamam-ı hak üzere olup...(27 Numaralı Mühimme Defteri, Hüküm No: 682)."

<sup>29</sup> "...şer'le kısas lazım olanı mahallinde icra edip şer'an kısas lazım olmayup sairlerin ceraimi sabit ve zahir olanları suret-i sicilleri ile küreğe gönderip ehli fesada asla ruhsat vermeyesin..." (42 Numaralı Mühimme Defteri, Hüküm No: 845, 232, 245, 262).

<sup>30</sup> Hırsızlık yapanın sağ eli, yol kesip eşkıyalık yapanların ise sağ el ve sol ayakları kesilir (Avcı, 2023, s. 372). Hırsızlık yapmakta ısrar eden suçluların birinci suçta sağ elleri, ikinci suçta ayakları kesilir, üçüncü suçta ise fail idam edilirdi (4 Numaralı Mühimme Defteri, Hüküm No: 1960).

## TEŞHİR CEZALARI

Suçlunun toplum önünde aşağılanması şeklinde izah edilebilecek teşhir cezaları ilkçağ uygarlıklarından itibaren hemen her toplumda uygulanan bir infaz yöntemidir. Bu yöntemde hedeflenen amaç, failin eyleminin toplum nazarında değersiz kılınmasıdır (Roth, 2017, s. 17, 56). İslamiyet öncesi Türk Devletleri'nde ebeveynlere karşı işlenen suçlarda yüzün damgalanması, kızdırılmış küple dağlama, saçından asma gibi teşhir cezalarının verildiği görülmektedir (Cin & Akyılmaz, 2022, s. 31; Avcı, 2023, s. 53; Üçok vd, 2023, s. 23). İslam tarihinde de ilk kez halife Hz. Ömer (634-644) zamanında yalancı şahitlik yapan bir kişi eşeğe ters bindirilerek teşhir edilmiştir (Yakut, 2011, s. 49). İslam hukukunda bir kural olarak on sekiz yaşından küçük, yetmiş yaşından büyük faillere teşhir cezası uygulanmaz (Avcı, 2023, s. 375).

Orta çağ Türk devletlerinde sıklıkla uygulanan teşhir cezaları arasında eşeğe ters bindirmek, burundan ip geçirerek sokaklarda gezdirmek, sakal kesme cezaları yer almaktaydı (Kanat, 2010, s. 33-34).

Teşhir cezasına dair Osmanlı dönemi kanunnamelerinde çeşitli tanımlamalar yapılmıştır. Buna göre kaçakçılara ve yasaklamalara uymayanlara sakal kesme cezası, burun yarma, burundan kıl geçirme cezaları; seferden kaçan askerlere sakal, burun veya kulak kesme cezalarının verilmesi bir yaptırım olarak yer alan teşhir yöntemleridir (Robert Anhegger, 2000, s. 29, 31, 61-63, 75; Akgündüz, 1990, s. 42-43, 65). Burundan kıl geçirme cezası arşiv vesikalarına göre görevini ihmal eden görevlilere de uygulanmaktaydı (5 Numaralı Mühimme Defteri, Hüküm No: 1716). Kanunnamelerde tanımı yapılan diğer teşhir yöntemleri arasında damgalama ve dağlama, zanlının uzuvlarına kesici bir aletin sokularak şehirde gezdirilmesi, kara çalma, eşeğe bindirerek şehirde dolaştırma yer almaktaydı. Özellikle evrakta sahtecilik yapanların alınları dağlanır, bu yolla zanlının toplum içerisinde rencide edici bir şekilde tanınır olması sağlanırdı (Heyd, 1973, s. 71, 76, 83). Kesici, delici aletle yaralama suçlarında zanlı koluna bıçak sokularak şehirde dolaştırılırdı (Heyd, 1973, s. 69). Kara çalma cezası ise fuhuş yapan kadınlara verilen cezaydı (Heyd, 1973, s. 300-301).

Eşeğe ters bindirerek şehrin sokaklarında gezdirmek Osmanlı Devleti'nde en bilindik teşhir yöntemidir. Eşeğe ters bindirme ağırlıklı olarak zina yapanlara ve fuhuşa aracılık edenlere uygulanan bir teşhir yöntemiydi (Spandounes, 1997, s. 130-131; Heyd, 1973, s. 60, 71, 76, 84). Eşeğe ters bindirerek teşhir etme hileli mal satan esnaflara da uygulanan bir cezalandırma biçimiydi. Ayrıca hileli mal sattığı tespit edilen esnaflar, ürettikleri hileli mal boyunlarına asılı şekilde de teşhir edilebilirlerdi (Lubenau, 2012, s. 332-333).

Sünni fakihler yol kesme suçunu işleyen faillerin öldürüldükten sonra asılarak teşhir edilmesi gerektiği görüşündedirler (Cin & Akyılmaz, 2022, s. 258).

Bu bakımdan devlete isyan eden kimselerin Osmanlı döneminde çengele asılması veya çarımha gerilmeleri de birer teşhir cezası niteliği taşımaktadır.

Teşhir cezalarının bir diğer versiyonu faillere kadı huzurunda hakaret etmektir. Örneğin 1 Haziran 1572 tarihli Gelibolu kadısına yazılan mühimme hükmüne göre; Derviş ve eşi Fahri, yabancılarla içki meclisi kurmuş ve sohbet esnasında “*ahali-i İslam yaramazlardır*” diyerek Müslümanlara hakaret ettikleri için Derviş’in küreğe konulması, Fahri’ye de kadı’nın hakaret etmesi emredilmiştir (19 Numaralı Mühimme Defteri, Hüküm No: 116).

### PARA CEZALARI

Sümerlilerden beridir bilinen ve çeşitli uygarlıklar tarafından uygulanan bir cezalandırma çeşidi olan para cezaları,<sup>31</sup> Osmanlı kanunnamelerinde kendisine en fazla atıf yapılan cezalandırma yöntemidir (Lyons, 2018, s. 7, 34). İslam hukukunda bir ceza metodu olarak para cezalarının uygulanamayacağını savunan yaygın görüşe rağmen Hanefilerin önemli fakihlerinden Ebu Yusuf, para cezalarının uygulanabilirliği yönünde cevaz vermiştir (Heyd, 1973, s. 194, 280-281). Nitekim Hz. Peygamberin sefere katılmayanların mallarının bir kısmını para cezası şeklinde aldığı, zekât vermeyenlerin mallarının bir kısmının alınabileceğini belirttiği bilinmektedir (Avcı, 2023, s. 376).

Osmanlıların para cezalarını nereden aldıklarına dair iki temel görüş bulunmaktadır. Bunlardan birincisi para cezalarının İslamiyet öncesi Türk devletlerinden başlayarak Orta Asya Türk hukuk geleneği yoluyla Osmanlılara intikal ettiği görüşüdür. Diğer görüşe göre ise para cezalarının kökenleri Sırp kanunlarına dayanmaktadır. Osmanlılar Sırp kanunlarından esinlenerek para cezalarını kendi hukuk sistemlerine dahil etmişlerdir (Heyd, 1973, s. 276, 282, 285).

Para cezaları suçun ispatının tam anlamıyla mümkün olmadığı durumlarda verilebilmekteydi. Örneğin suçun tam ispatı durumunda siyasete varan cezalar verilebilirken, ispatın tam manasıyla mümkün olmadığı durumlarda fail kanunnameye yazan bedeli ödemek suretiyle cezalandırılmış olurdu (Heyd, 1973, s. 283; Akgündüz, 1991, s. 88-89).

Osmanlıların uyguladığı para cezası sisteminde, ceza miktarı failin maddi durumuna göre değişiklik gösterebilmekteydi ve para cezaları dayak cezası ile birlikte uygulanmaktaydı (Heyd, 1973, s. 66, 69, 283, 285). Kanunnamelerde takdir edilen para cezaları Müslim, gayrimüslim ayırt etmeksizin imparatorluk dahilinde

<sup>31</sup> İslamiyet öncesi Eski Türk hukukunda para cezalarına rastlamak mümkündür. Buna göre; bekar bir kıza tecavüz eden erkek para cezası ödemek zorundaydı. Bağısız atı çalan atın değerinin 9-10 katını ödemek zorundaydı (Avcı, 2023, s. 54). Orta çağ Türk Devletleri’nden Selçuklularda ise affedilebilir derecedeki hafif suçlarda para cezası verilmekteydi. Timurluların para cezalarını uygulayış şekli Osmanlıları andırmaktadır. Timurlular para cezası ve dayak cezası birbirinin yerine uygulanmaktaydı (Kanat, 2010, s. 31).

yaşayan reayadan herkese uygulanabilirdi. Yalnız gayrimüslimler, Müslümanlara takdir edilen para cezalarının yarısını ödemekle mükellefler (Heyd, 1973, s. 56, 63). Para cezasını fail ödemek zorundadır. Ayrıca sadaka olarak failin para cezasının ödendiğini gösteren örnekler de rastlamak mümkündür. Para cezası ehl-i örf adı verilen idarecilere ödenmekteydi (Heyd, 1973, s. 289, 295).

Dayak cezası falaka şeklinde uygulanır, faile atılan dayak 200 ile 500 sopa arasında değişirdi (Heyd, 1973, s. 274).

## SONUÇ

Sonuç olarak Osmanlı Devleti'nde kanunnameler ve padişah emirleri ile tayin edilen cezalandırma yöntemlerinin devletlerin ilk inkişafından itibaren kabul gören infaz yöntemleri ile paralellik arz ettiği söylenebilir. Osmanlılardaki cezalandırma sistemlerinin bir kısmının Türk hukuk sisteminden devralındığı, Roma İmparatorluğu'ndan esinlendiği ve cezaların tayininde İslam hukukunun emirlerine riayet edildiği görülmektedir. Öte yandan kürek cezası örneğinde olduğu gibi gayet pragmatik çözümlerle Avrupa'da popüler olan bir cezalandırma yönteminin iktibas edilmesi, Osmanlı ceza sisteminin esnek bir yapıda olduğunu ve Osmanlıların çağın gereklerine uygun şekilde hareket ettiklerini göstermektedir. Kürek cezasının özellikle sefer zamanlarında uygulandığı, hapis cezalarının ise asli ceza olmaktan ziyade tedbiren hapis şeklinde uygulandığı anlaşılmaktadır. Öte yandan Osmanlı hukukunun zamana ve coğrafyaya göre esneklik gösteren bir yapısının olduğu görülmektedir.

Sürgün, kürek ve siyaset cezalarının padişah emri ile başlayıp bitmesi, kadıların nihai hükmü vermeden önce davayı padişaha arz etmeleri ceza sistemi üzerinde padişahın mutlak otorite olduğunun göstergesidir. Öte yandan yaptıkları kanunnameler yolu ile padişahlar para ve teşhir cezaları alanlarında da cezayı belirleyen unsur olarak öne çıkıyorlardı.

Ölüm cezasının infazında Osmanlıların çok farklı yöntemlerle infazı gerçekleştirdikleri görülmektedir. Bu yöntemlerin büyük kısmı İlkçağ Mezopotamya uygarlıklarından itibaren bilinen ve uygulanan infaz şekilleridir. Bu bakımdan Osmanlılar geleneksel Ortadoğu ceza hukuku mirasını sürdürmüşlerdir denilebilir. Benzer bir çıkarım Orta Asya Türk, Roma ve İslam ceza hukuku geleneği için de söylenebilir.

**Yazar Katkı Oranı ve Çıkar Çatışması Beyanı:** Çalışma tek yazarlı olup katkı oranı %100'dür ve herhangi bir çıkar çatışması bulunmamaktadır.

## KAYNAKÇA

### ARŞİV KAYNAKLARI

- Ankara Şer'iyye Sicilleri: 2 numaralı sicil (997-998/1588-1589)  
Ankara Şer'iyye Sicilleri: 3 numaralı sicil (1000-1001/1592-1593)  
Ankara Şer'iyye Sicilleri: 4 numaralı sicil (1001/1593)  
Ankara Şer'iyye Sicilleri: 9 numaralı sicil (1013-1014/1604-1605)  
Ankara Şer'iyye Sicilleri: 11 numaralı sicil (1016-1017/1607-1608)  
Bursa Şer'iyye Sicilleri: A 116 numaralı sicil (987-/1579-1581)  
Bursa Şer'iyye Sicilleri: A 121 numaralı sicil (990-993/1582-1585)  
Edremit Şer'iyye Sicilleri: 1199 numaralı sicil (983/1575)  
Kayseri Şer'iyye Sicilleri: 7 numaralı sicil (994-997/1586-1589)  
Kayseri Şer'iyye Sicilleri: 12 numaralı sicil (1015-1018/1606-1609)  
Manisa Şer'iyye Sicilleri: 8 numaralı sicil (973-974/1566-1567).  
Manisa Şer'iyye Sicilleri: 11 numaralı sicil (983-999/1575-1590).  
Devlet Arşivleri Başkanlığı Osmanlı Arşivi, 2 Numaralı Mühimme Defteri  
Devlet Arşivleri Başkanlığı Osmanlı Arşivi, 4 Numaralı Mühimme Defteri  
Devlet Arşivleri Başkanlığı Osmanlı Arşivi, 8 Numaralı Mühimme Defteri  
Devlet Arşivleri Başkanlığı Osmanlı Arşivi, 14 Numaralı Mühimme Defteri  
Devlet Arşivleri Başkanlığı Osmanlı Arşivi, 15 Numaralı Mühimme Defteri  
Devlet Arşivleri Başkanlığı Osmanlı Arşivi, 16 Numaralı Mühimme Defteri  
Devlet Arşivleri Başkanlığı Osmanlı Arşivi, 17 Numaralı Mühimme Defteri  
Devlet Arşivleri Başkanlığı Osmanlı Arşivi, 18 Numaralı Mühimme Defteri  
Devlet Arşivleri Başkanlığı Osmanlı Arşivi, 19 Numaralı Mühimme Defteri  
Devlet Arşivleri Başkanlığı Osmanlı Arşivi, 21 Numaralı Mühimme Defteri  
Devlet Arşivleri Başkanlığı Osmanlı Arşivi, 22 Numaralı Mühimme Defteri  
Devlet Arşivleri Başkanlığı Osmanlı Arşivi, 23 Numaralı Mühimme Defteri  
Devlet Arşivleri Başkanlığı Osmanlı Arşivi, 24 Numaralı Mühimme Defteri  
Devlet Arşivleri Başkanlığı Osmanlı Arşivi, 25 Numaralı Mühimme Defteri  
Devlet Arşivleri Başkanlığı Osmanlı Arşivi, 26 Numaralı Mühimme Defteri  
Devlet Arşivleri Başkanlığı Osmanlı Arşivi, 27 Numaralı Mühimme Defteri  
Devlet Arşivleri Başkanlığı Osmanlı Arşivi, 28 Numaralı Mühimme Defteri  
Devlet Arşivleri Başkanlığı Osmanlı Arşivi, 29 Numaralı Mühimme Defteri

Devlet Arşivleri Başkanlığı Osmanlı Arşivi, 30 Numaralı Mühimme Defteri  
Devlet Arşivleri Başkanlığı Osmanlı Arşivi, 31 Numaralı Mühimme Defteri  
Devlet Arşivleri Başkanlığı Osmanlı Arşivi, 32 Numaralı Mühimme Defteri  
Devlet Arşivleri Başkanlığı Osmanlı Arşivi, 33 Numaralı Mühimme Defteri  
Devlet Arşivleri Başkanlığı Osmanlı Arşivi, 35 Numaralı Mühimme Defteri  
Devlet Arşivleri Başkanlığı Osmanlı Arşivi, 36 Numaralı Mühimme Defteri  
Devlet Arşivleri Başkanlığı Osmanlı Arşivi, 37 Numaralı Mühimme Defteri  
Devlet Arşivleri Başkanlığı Osmanlı Arşivi, 40 Numaralı Mühimme Defteri  
Devlet Arşivleri Başkanlığı Osmanlı Arşivi, 41 Numaralı Mühimme Defteri  
Devlet Arşivleri Başkanlığı Osmanlı Arşivi, 42 Numaralı Mühimme Defteri  
Devlet Arşivleri Başkanlığı Osmanlı Arşivi, 43 Numaralı Mühimme Defteri  
Devlet Arşivleri Başkanlığı Osmanlı Arşivi, 45 Numaralı Mühimme Defteri  
Devlet Arşivleri Başkanlığı Osmanlı Arşivi, 46 Numaralı Mühimme Defteri  
Devlet Arşivleri Başkanlığı Osmanlı Arşivi, 47 Numaralı Mühimme Defteri  
Devlet Arşivleri Başkanlığı Osmanlı Arşivi, 48 Numaralı Mühimme Defteri  
Devlet Arşivleri Başkanlığı Osmanlı Arşivi, 49 Numaralı Mühimme Defteri  
Devlet Arşivleri Başkanlığı Osmanlı Arşivi, 50 Numaralı Mühimme Defteri  
Devlet Arşivleri Başkanlığı Osmanlı Arşivi, 51 Numaralı Mühimme Defteri  
Devlet Arşivleri Başkanlığı Osmanlı Arşivi, 52 Numaralı Mühimme Defteri  
Devlet Arşivleri Başkanlığı Osmanlı Arşivi, 53 Numaralı Mühimme Defteri  
Devlet Arşivleri Başkanlığı Osmanlı Arşivi, 58 Numaralı Mühimme Defteri  
Devlet Arşivleri Başkanlığı Osmanlı Arşivi, 60 Numaralı Mühimme Defteri  
Devlet Arşivleri Başkanlığı Osmanlı Arşivi, 61 Numaralı Mühimme Defteri  
Devlet Arşivleri Başkanlığı Osmanlı Arşivi, 62 Numaralı Mühimme Defteri  
Devlet Arşivleri Başkanlığı Osmanlı Arşivi, 64 Numaralı Mühimme Defteri  
Devlet Arşivleri Başkanlığı Osmanlı Arşivi, 65 Numaralı Mühimme Defteri  
Devlet Arşivleri Başkanlığı Osmanlı Arşivi, 66 Numaralı Mühimme Defteri  
Devlet Arşivleri Başkanlığı Osmanlı Arşivi, 67 Numaralı Mühimme Defteri  
Devlet Arşivleri Başkanlığı Osmanlı Arşivi, 68 Numaralı Mühimme Defteri  
Devlet Arşivleri Başkanlığı Osmanlı Arşivi, 69 Numaralı Mühimme Defteri



Devlet Arşivleri Başkanlığı Osmanlı Arşivi, 70 Numaralı Mühimme Defteri  
Devlet Arşivleri Başkanlığı Osmanlı Arşivi, 71 Numaralı Mühimme Defteri  
Devlet Arşivleri Başkanlığı Osmanlı Arşivi, 72 Numaralı Mühimme Defteri  
Devlet Arşivleri Başkanlığı Osmanlı Arşivi, 78 Numaralı Mühimme Defteri  
Devlet Arşivleri Başkanlığı Osmanlı Arşivi, 79 Numaralı Mühimme Defteri  
Devlet Arşivleri Başkanlığı Osmanlı Arşivi, Topkapı Sarayı Arşivi Evrak  
(T SMA.e) 1288-64

Devlet Arşivleri Başkanlığı Osmanlı Arşivi, Topkapı Sarayı Arşivi Evrak  
(T SMA.e) 302-59

Devlet Arşivleri Başkanlığı Osmanlı Arşivi, Topkapı Sarayı Arşivi Evrak  
(T SMA.e) 321-18

Devlet Arşivleri Başkanlığı Osmanlı Arşivi, Topkapı Sarayı Arşivi Evrak  
(T SMA.e) 969-40

Devlet Arşivleri Başkanlığı Osmanlı Arşivi, Topkapı Sarayı Arşivi Evrak  
(T SMA.e) 970-21

#### **YAYINLANMIŞ MÜHİMME DEFTERLERİ**

3 Numaralı Mühimme Defteri (966–968/1558–1560), Başbakanlık Devlet Arşivleri Genel Müdürlüğü Dîvân-ı Hümâyûn Sicilleri Dizisi I, Ankara 1993.

5 Numaralı Mühimme Defteri (973/1565–1566), Başbakanlık Devlet Arşivleri Genel Müdürlüğü Dîvânı Hümâyûn Sicilleri Dizisi II, Ankara 1994.

6 Numaralı Mühimme Defteri (972/1564-1565), Başbakanlık Devlet Arşivleri Genel Müdürlüğü Dîvânı Hümâyûn Sicilleri Dizisi III, Ankara 1995.

7 Numaralı Mühimme Defteri (975-976/1567–1569), Başbakanlık Devlet Arşivleri Genel Müdürlüğü Dîvân-ı Hümâyûn Sicilleri Dizisi V, Ankara 1998.

12 Numaralı Mühimme Defteri (978-979/1570–1572), Başbakanlık Devlet Arşivleri Genel Müdürlüğü Dîvân-ı Hümâyûn Sicilleri Dizisi IV, Ankara 1996.

#### **TELİF ESERLER**

Akbulut, İ. (2018). *Türk Hukuk Tarihi*. İstanbul.

Akçelik, E. (2013). *39 Numaralı Mühimme Defteri'nin Transkripsiyonu ve Değerlendirilmesi (s. 1-118)*. (Yayımlanmamış Yüksek Lisans Tezi). Atatürk Üniversitesi, Sosyal Bilimler Enstitüsü, Erzurum.

Akgündüz, A. (1990). *Osmanlı Kanunnâmeleri ve Hukukî Tahlilleri (Cilt II)*. İstanbul: Fey Yayınları.

Akgündüz, A. (1991). *Osmanlı Kanunnâmeleri ve Hukukî Tahlilleri (Cilt III)*. İstanbul: Fey Vakfı Yayınları.

Akgündüz, A. (1993). *Osmanlı Kanunnâmeleri ve Hukukî Tahlilleri (Cilt VI)*. İstanbul: OSAV Yayınları.

Akgündüz, A. (2006). *Osmanlı Kanunnâmeleri ve Hukukî Tahlilleri (2 b., Cilt I)*. İstanbul: OSAV Yayınları.

Akman, M. (2004). *Osmanlı Devleti'nde Ceza Yargılaması*. İstanbul: Eren Yayıncılık.

And, M. (1969). XVI: Yüzyılda Osmanlı'da Cezalar. *Hayat Tarih Mecmuası, I (3)*, s. 29-33.

Avcı, M. (2023). *Türk Hukuk Tarihi (12.Baskı b.)*. Ankara: Adalet Yayınevi.

Aydın, M. A. (1993). Osmanlı Ceza Hukuku. *Diyanet İslam Ansiklopedisi, VII*. İstanbul: İsam Yayınları.

Bardakoğlu, A. (1997). Hapis. *Diyanet İslam Ansiklopedisi, XVI*, 54-64. İstanbul: İsam Yayınları.

Bostan, İ. (2003). *Osmanlı Bahriye Teşkilatı: XVII. Yüzyılda Tersâne-i Âmire (2 b.)*. Ankara: TTK Yayınları.

Bozkurt, N. (2010). Sürgün-Tarih. *Diyanet İslam Ansiklopedisi, XXXVIII*, 166-167. İstanbul: İsam Yayınları.

Cin, H., & Akyılmaz, G. (2022). *Türk Hukuk Tarihi (14. Baskı b.)*. Konya: Sayram Yayınları.

Çakır, İ. E. (2006). *10 Numaralı Mühimme Defteri'nin (s.179-356) Transkripsiyon ve Değerlendirilmesi*. (Yayımlanmamış Yüksek Lisans Tezi). Atatürk Üniversitesi, Sosyal Bilimler Enstitüsü, Erzurum.

Dağcı, Ş. (2002). Kısas. *Diyanet İslam Ansiklopedisi, XXV*, 488-495. Ankara: İsam Yayınları.

Demir, S. (2008) *75 Numaralı Mühimme Defterinin Transkripsiyon ve Değerlendirmesi (s. 1-171) (1011-1013/1603-1604)*, (Yayımlanmamış Yüksek Lisans Tezi). Atatürk Üniversitesi, Sosyal Bilimler Enstitüsü, Erzurum.

Ekinci, E. B. (2008). *Osmanlı Hukuku Adalet ve Mülk*. İstanbul: Arı Sanat Yayınevi.

Eren, Y. (2011). *34 Numaralı ve H. 986/1578 Tarihli Mühimme Defteri (s. 1-164)*. (Yayımlanmamış Yüksek Lisans Tezi). Marmara Üniversitesi, Türkiyat Araştırmaları Enstitüsü, İstanbul.

Foucault, M. (1992). *Hapishanenin Doğuşu*. (M. A. Kılıçbay, Çev.) Ankara: İmge Kitapevi.

Günay, M. (1996). *55 Numaralı Mühimme Defteri*. Yayımlanmamış Yüksek Lisans Tezi, Samsun.

Heyd, U. (1973). *Studies in Ottoman Criminal Law*. London: Oxford Press.

İnalçık, H. (2005). *Osmanlı'da Devlet, Hukuk, Adalet*. İstanbul: Eren Yayıncılık.

İpşirli, M. (1993). Cellat. *Diyanet İslam Ansiklopedisi, VII*, 270-271. İstanbul: İsam Yayınları.

Kanat, C. (2010). *Ortaçağ Türk Devlerinde Suç ve Ceza*. İstanbul: Küre Yayınları.

Karaman, H. (2008). *Anahatlarıyla İslam Hukuku* (13. b.). İstanbul: Ensar Neşriyat.

Kaygusuz, Z. (2006). *10 Numaralı Mühimme Defteri'nin (1-178) Transkripsiyon ve Değerlendirmesi*. (Yayımlanmamış Yüksek Lisans Tezi). Atatürk Üniversitesi, Sosyal Bilimler Enstitüsü, Erzurum.

Keleş, A. (2011). *75 Numaralı Mühimme Defterinin Transkripsiyonu ve Değerlendirilmesi (s. 172-331) (1013/1604-1605)*. (Yayımlanmamış Yüksek Lisans Tezi). Atatürk Üniversitesi, Sosyal Bilimler Enstitüsü Erzurum.

Koçu, R. E. (1971). *Tarihimizde Garip Vakalar* (3 b.). İstanbul: Varlık Yayınevi.

Loon, A. J. (2014). *Law and Order in Ancient Egypt The Development of Criminal Justice From The Pharaonic New Kingdom Until the Roman Dominate*. MA Thesis, Leiden.

Lubenau, R. (2012). *Reeinhold Lubenau Seyahatnamesi (1585-1588)* (Cilt I-II). İstanbul: Kitap Yayınevi.

Lyons, L. (2018). *Cezalandırmanın Tarihi*. (S. Zengilli, Çev.) İstanbul: Paris Yayınları.

Mieroop, M. v. (2014). *Hammurabi*. (B. O. Doğan, Çev.) İstanbul.

Mumcu, A. (2007). *Osmanlı Devleti'nde Siyaseten Katl* (3 b.). Ankara: Phoenix Yayınları.

Naima, M. (1864). *Tarih-i Naima*. İstanbul.

Ocak, A. Y. (2003). *Osmanlı Toplumunda Zındıklar ve Mülhidler (15-17. Yüzyıllar)* (3 b.). İstanbul: Tarih Vakfı Yurt Yayınları.

Özcan, A. (1991). Baba Cafer Zindanı. *Diyanet İslam Ansiklopedisi, IV*, 366-367. İstanbul: İsam Yayınları.

Paşazade, O. (2006). *9 Numaralı Mühimme Defteri (977-978/ 1569-1570)*. Yayınlanmamış Yüksek Lisans Tezi, İstanbul.

Pike, R. (1983). *Penal Servitude in Early Modern Spain*. University of Wisconsin Press.

Riemsneider, K. K. (1991). Eski Anadolu'da Hapishane ve Ceza. *Ankara Üniversitesi Dil, Tarih-Coğrafya Fakültesi Tarih Araştırmaları Dergisi, XV*(26), s. 341-351.

Robert Anhegger, H. İ. (2000). *Kanunname-i Sultani Ber Muceb-i Örf-i Osmani* (2 b.). Ankara: TTK Yayınları.

Roth, M. P. (2010). *Crime and Punishment a History of the Criminal Justice System*. Belmont: Wadsworth Publishing.

Roth, M. P. (2017). *Göze Göz Suç ve Cezanın Küresel tarihi*. (B. Erdoğan, Çev.) İstanbul: Can Yayınları.

Scott, G. R. (1959). *The History of Torture Throughout the Ages*. London: Luxor Press.

Seidel, F. (2010). *Sultanın Zindanında Osmanlı İmparatorluğu'na Gönderilen Bir Elçilik Heyetinin İbret Verici Öyküsü (1591-1596)*. (T. Noyan, Çev.) İstanbul: Kitap Yayınevi.

Selânikî, M. (1999). *Tarih-i Selaniki* (Cilt I-II). (M. İpşirli, Çev.) Ankara: TTK Yayınları.

Sevilmiş, Ö. (2012). *54 Numaralı Mühimme Defteri'nin Transkripsiyon ve Değerlendirmesi (153-220) (992/1584)*, (Yayımlanmamış Yüksek Lisans Tezi). Atatürk Üniversitesi, Sosyal Bilimler Enstitüsü, Erzurum.

Spandounes, T. (1997). *On the Origin of the Ottoman Emperors*. (D. M. Nicol, Dü.) Cambridge University Press.

Üçok, C., Mumcu, A., & Bozkurt, G. (2023). *Türk Hukuk Tarihi* (25. Baskı b.). Ankara: Turhan Kitabevi.

Yakut, E. (2011). *Osmanlı Hukuku'nda Tazir Cezaları*. Ankara: Seçkin Yayıncılık.

Yazıcı, F. (2010). *54 Numaralı Mühimme Defteri'nin Transkripsiyon ve Değerlendirmesi (1-154) (992/1584)*, (Yayımlanmamış Yüksek Lisans Tezi). Atatürk Üniversitesi, Sosyal Bilimler Enstitüsü, Erzurum.



Yayın Geliş Tarihi: 11.04.2023  
Yayına Kabul Tarihi: 04.04.2024  
Online Yayın Tarihi: 15.06.2024  
<http://dx.doi.org/10.16953/deusosbil.1281311>

Dokuz Eylül Üniversitesi  
Sosyal Bilimler Enstitüsü Dergisi  
Cilt: 26, Sayı: 2, Yıl: 2024 Sayfa: 762-784  
E-ISSN: 1308-0911

*Araştırma Makalesi*

## FLÖRT İLİŞKİLERİNDE ŞİDDETİN NEDENLERİ: BİR ÖLÇEK UYARLAMA ÇALIŞMASI

Güleycan AKGÖZ AKTAŞ\*

Arzu AYDIN\*\*

### Öz<sup>1</sup>

*Bu çalışmanın amacı flört ilişkilerindeki şiddet nedenlerini çiftlerin öz-bildirimi ile değerlendiren bir ölçeğin Türkçeye uyarlanmasıdır. Bu kapsamda Yakın İlişkilerde Şiddetin Nedenleri Ölçeğinin psikometrik özellikleri incelenmiştir. Çalışmaya yaş ortalaması 22.34 (S=1.80) olan, 157'si kadın 132'si erkek toplam 289 üniversite öğrencisi katılmıştır. Ölçeğin faktör yapısı Açıklayıcı Faktör Analizi ile incelenmiş, iki faktörlü yapı (içe atfedilen nedenler ve dışa atfedilen nedenler) Doğrulayıcı Faktör Analizi ile doğrulanmıştır. Ölçüt bağıntılı geçerliğin incelenmesi için Çiftler Arası Şiddetin Kabulü Ölçeği kullanılmıştır. Güvenirliği test etmek amacıyla ölçeğin Cronbach Alfa güvenilirlik katsayıları hesaplanmıştır. Sonuçlar ölçeğin geçerlik ve güvenirliliğinin yeterli düzeyde olduğunu göstermiştir. Bununla birlikte çalışmada, kadın ve erkeklerin farklı nedenlerle şiddet gösterdiği bulunmuştur. Şiddetin nedenleri, şiddetin kabulü ve flört şiddeti arasındaki ilişkiler incelenmiştir. Katılımcıların bildirdiği şiddet nedenlerinin oranı arttıkça, şiddetin kabulü ve flört şiddetine maruz bırakma da artmaktadır. Ayrıca içe ve dışa atfedilen şiddet nedenlerinin, şiddetin kabulünün ve bazı flört şiddeti alt boyutlarının cinsiyete göre farklılaştığı bulunmuştur. Çalışma sonuçlarının, yakın ilişkilerde bildirilen şiddet nedenlerinin anlaşılması ve şiddetin önlenmesini hedefleyen çeşitli müdahale alanları için katkı sağlayacağı düşünülmektedir.*

**Anahtar Kelimeler:** Şiddetin nedenleri, Şiddetin kabulü, Flört şiddeti, Geçerlik, Güvenirlik.

---

*Bu makale için önerilen kaynak gösterimi (APA 6. Sürüm):*

Akgöz Aktaş, G. & Aydın, A. (2024). Flört ilişkilerinde şiddetin nedenleri: bir ölçek uyarlama çalışması. *Dokuz Eylül Üniversitesi Sosyal Bilimler Enstitüsü Dergisi*, 26 (2), 762-784.

\*Dr. Öğr. Üyesi, Karadeniz Teknik Üniversitesi, Psikoloji Bölümü, ORCID: 0000-0002-5681-7496, glycnakgoz@gmail.com

\*\*Prof. Dr., Mersin Üniversitesi, Psikoloji Bölümü, ORCID: 0000-0002-3047-0308, arzu.aydin@mersin.edu.tr

<sup>1</sup>Bu çalışma, 21. Ulusal Psikoloji Kongresinde 0138 özet numaralı bildiri olarak sunulmuştur. Araştırmanın etik kurul izni bilgileri, yöntem kısmında verilmiştir.

## REASONS FOR VIOLENCE OF DATING RELATIONSHIPS: A SCALE ADAPTATION STUDY

### Abstract

*This study aims to adapt a scale that evaluates the causes of violence in dating relationships with the couple's self-report. In this context, the psychometric properties of the Reasons for Intimate Partner Violence Scale were examined. A total of 289 university students, 157 female and 132 male, with an average age of 22.34 (SD = 1.80) participated in the study. The scale's factor structure was examined by exploratory factor analysis, and the two-factor structure (internalized and externalized reasons) was confirmed by confirmatory factor analysis. Acceptance of Couples Violence Scale was used for criterion-related validity. The scale's Cronbach Alpha reliability coefficients were calculated to determine internal consistency. The results showed that the validity and reliability of the scale were sufficient. However, it was found that men and women show violence for different reasons in the study. The relationships between causes of violence, acceptance of violence, and dating violence are also examined. As the rate of reasons for violence shown in close relationships increases, acceptance of violence and exposure to dating violence also increases. Also, it was found that internalized causes of violence, externalized causes of violence, acceptance of violence, and some dating violence sub-dimensions differ by gender. It is thought that the study's results will contribute to understanding the reasons for violence reported by an intimate partner and for valuable areas of intervention aimed at preventing dating violence.*

**Keywords:** *Reasons of violence, Acceptance of violence, Dating violence, Validity, Reliability.*

### GİRİŞ

Flört şiddeti, duygusal bir ilişki içindeki çiftlerin birbirlerine yönelttikleri fiziksel, psikolojik ve cinsel şiddet davranışlarını tanımlamak için kullanılan bir kavramdır (Ramisetty-Mikler vd., 2006; Roberts vd., 2005) ve özellikle yakın ilişkiler bağlamında incelenir (Jenning vd., 2017). Oldukça yaygın kişilerarası şiddet türlerinden biri olarak tanımlanan (Quinlan, 2011) flört şiddetini incelerken, saldırgan ve mağdur özelliklerini birbirinden ayırmanın kritik olduğu bilinmektedir. Bu nedenle öncelikli olarak flört şiddetinin cinsiyete göre ayrımının yapılması gereklidir (Lewis & Fremouw, 2001). Örneğin çalışmalar, partnerlerinin şiddetine maruz kalan kadınların, erkek mağdurlardan daha çok tıbbi yardım gerektiren fiziksel yaralanma yaşadıklarını göstermektedir (Tjaden & Thoennes, 2000). Bazı çalışmalar, erkek şiddetinin kadınlarda travma sonrası stres bozukluğu (Callahan vd., 2003), madde kötüye kullanımı (Lown & Vega, 2001) ve intihar girişimleri (Silverman vd., 2001) ile ilişkisini göstermektedir. Erkek şiddetinin kadınlar üzerindeki bu zarar verici etkisinin yanında, kadınların partnerlerine karşı gösterdikleri şiddetin varlığı da yadsınamayacak düzeydedir. Araştırmalar flört şiddeti sebebiyle artan kadın tutuklanmalarına dikkat çekmektedir (Stuart vd., 2006). Her ne kadar daha az araştırılmış olsa da kadınların yakın ilişkilerde gösterdiği şiddetin, partnerleri için utanç, depresyon, fiziksel yaralanma hatta ölüm gibi

sonuçlar doğurabileceği bildirilmiştir (Machado vd., 2018; Hines vd., 2001). Dolayısıyla cinsiyete göre flört şiddeti, ortaya çıkan sonuçlar açısından özellikle farklılaşıyor gibi görünmektedir.

Flört şiddetinin yaygınlığı ve yol açtığı olumsuz sonuçlar alanyazında geniş bir yer tutmasına karşın, şiddet gösterme nedenlerine ilişkin bilgilerimiz oldukça kısıtlıdır. Ayrıca yerel alanyazında sağlıkta (Deniz & Yüksel, 2020) ve ilkokuldaki (Gemici, 2008) şiddetin nedenlerine ilişkin çalışmalar bulunuyor olsa da özellikle flört ilişkisi içinde olan çiftlerin birbirlerine şiddet uygulama nedenlerine yönelik bir ölçme aracı olmaması dikkat çekicidir. Bu nedenle bu çalışmada Yakın İlişkilerde Şiddetin Nedenleri Ölçeğinin (Stuart vd., 2006) Türkçeye uyarlanması, geçerlik ve güvenilirliğinin sınanması amaçlanmıştır. Bununla birlikte yapılan alanyazın taraması sırasında flört şiddetinin nedenleri (reasons for dating violence) ve flört şiddeti motivasyonları (motivations for dating violence) olmak üzere iki ifadeye rastlanılmıştır (Elmqvist vd., 2016; Follingstad vd., 1991). Motivasyon kelimesi, Türkçe kelimelerde daha çok 'bir ihtiyacı gidermek amacıyla güdülenme' anlamına gelmekte ve içerik bakımından daha çok başarı odaklı kullanılmaktadır. Bu nedenle mevcut çalışma boyunca, çiftler arasındaki şiddeti meşrulaştırmamak adına, 'şiddetin nedenleri' ifadesine sadık kalınmıştır.

Monson ve Langhinrichsen-Rohling (2002), çiftlerin birbirlerine gösterdikleri şiddetin nedenleri açısından bir fark olup olmadığını belirlemek amacıyla, partnerleri ile şiddet geçmişi olan failleri incelemişlerdir. Yaptıkları araştırma sonucunda çiftlerin fail olma nedenleri üç farklı kategoride ortaya çıkmıştır: yalnızca çiftler arasındaki ilişki ile ilgili nedenler, genellikle şiddet yanlısı ve antisosyal olmaktan kaynaklanan nedenler ve son olarak histriyonik ve sapkın olma ile ilgili nedenler. Bu kategoriler cinsiyete göre değerlendirildiğinde ise kadın ve erkeklerin yalnızca aralarındaki ilişkinin özellikleri nedeni ile fail olma olasılıkları birbirine yakın olarak bildirilmiştir. Kadınlar daha çok histriyonik ve sapkın olma gibi nedenlere bağlı olarak fail olurken; erkekler daha çok şiddet yanlısı ve antisosyal olma gibi nedenlerle partner şiddeti göstermişlerdir. Araştırmacılar daha çok, flört şiddetini gösterme biçimleri ile ilgilenmişlerdir; ancak bazı kuramlar da çiftlerin birbirlerine şiddet uygulama nedenlerini anlamak için kullanılabilir. Örneğin Weiner'in (1972) Atıf Kuramı kapsamında düşünüldüğünde; şiddetin nedenleri üç boyutta açıklanabilir. Buna göre ilk boyutta kişi, flört şiddeti uygulama nedenini içsel birtakım sebeplerle (meşru müdafaa için) açıklayarak sorumluluğu kendine atfedebilir ya da aksine şiddetin sebebini birtakım dış kaynaklara (uyuşturucu etkisinde olduğu için) dayandırarak sorumluluğu üzerinden atabilir. İkinci boyut, flört şiddeti nedeninin şekillendirilebilir olup olmadığı ile ilgilidir. Bazı çiftler flört şiddetini geçici koşullara bağlarken (o gün çok yorgun olduğu için), bazıları doğrudan failin özelliklerine atfedebilir (kaba bir insan olduğu için). Dolayısıyla bu boyut flört şiddetinin sürekliliğine ilişkin bilgi vericidir. Üçüncü boyut ise tarafların davranış ve duygu kontrolü yapıp yapamadığı ile ilişkilidir. Davranışlarını ve duygularını kontrol edemeyen çiftlerin flört şiddeti gösterme olasılığı artacağından (Stappenbeck vd., 2016), bu boyut flört şiddetini önleme ile



ilgili çalışmaların başarısı için bir öngörü niteliğinde olabilir. Flynn ve Graham (2010), Atıf Kuramı'nın varsayımlarından yola çıkarak, çiftlerin flört şiddeti nedenlerine ilişkin üç düzeyli bir kavramsallaştırma sunmuşlardır. Araştırmacılara göre ilk düzeyde fail ya da kurbanın geçmiş yaşantısı, kişilik özellikleri, tutum ve inançları bulunmaktadır. Uzun süreli alkol ve madde kullanımı sorunları da bu düzeyde yer alır ve risk faktörleri arttıkça kişinin saldırganlığa eğiliminin artacağı düşünülür. İkinci düzey flört şiddetini artırabilecek günlük stres faktörleri ile ilişkilidir ve kaygı, depresyon, bozulan fiziksel sağlık gibi etkenleri kapsar. Üçüncü düzeyde ise ani flört şiddetine yol açan sebepler (öfke patlaması gibi), flört şiddetini hızlandıran olası sebepler, anlık duygudurum ve zihinsel durum (sarhoşluk gibi) tanımlanmıştır. Bu üç düzey flört şiddetinin nedenlerini açıklamada tek tek kullanılabilmesi gibi, flört şiddetinin oluşmasına aracılık eden faktörler olarak da görülebilir. Şiddetin nedenlerine ilişkin araştırmaların gözden geçirildiği aynı çalışmada (Flynn & Graham, 2010), flört şiddeti nedenlerini kişilerin geçmiş deneyimleri ve kişisel özellikleri bağlamında inceleyen çalışmaların kısıtlılığında bahsedilmiştir. Mevcut yaşam koşullarının tanımlandığı ikinci boyuta ilişkin geçmiş çalışmalarda ise stres faktörlerinin cinsiyete göre ve fail/kurban olma koşuluna göre farklılaşabileceği vurgusu yapılmış, cinsiyet farklarını ve stres faktörlerinin ayrıntılı değerlendirmesini içeren çalışmalara ihtiyaç olduğu bildirilmiştir. Flört şiddetinin tetikleyicilerini içeren üçüncü boyuta ilişkin ise nispeten daha çok çalışma bulunduğu ve çiftler arasındaki şiddet nedenlerinde özellikle meşru müdafaa, misilleme gibi nedenlerin öne çıktığı rapor edilmiştir. Ayrıca sadakatsizlik, ilişkiye yönelik tehditler ve partnere bağlı hissetmeme gibi sebeplerin oldukça sık bildirilen flört şiddeti nedenleri olduğu görülmüştür.

Yakın ilişkilerde şiddetin nedenlerine yönelik çalışmalarda, sıklıkla kadınlarla çalışılmış olmakla birlikte flört şiddeti nedenlerinin cinsiyete göre farklılaşması dikkat çekicidir. Stuart ve diğerleri (2006), tutuklu kadınların yakın ilişkilerde gösterdiği şiddetin nedenlerine ilişkin yaptıkları çalışmada, çiftler arasındaki şiddetin olası nedenlerini içeren bir liste kullanmışlardır. Araştırmalar, katılımcıların en sık bildirdiği şiddet gösterme nedeninin 'kendini savunma' olduğunu göstermiştir. Ayrıca çalışma kapsamında tutuklu kadınlar, fiziksel şiddete maruz kalma düzeylerine göre 'yoğun' ve 'görece daha az yoğun' olmak üzere iki gruba ayrılmış, ardından bu iki grubun 'kendini savunma' açısından bir farklılık gösterip göstermediğine bakılmıştır. Partnerinden yoğun fiziksel şiddet gördüğünü bildiren kadınların, görece daha az yoğun fiziksel şiddet gören kadınlara göre kendini savunma nedeniyle gösterdikleri flört şiddeti oranlarının daha yüksek olduğu bulunmuştur. Stuart ve diğerlerinin (2006) ölçüm aracı ile yürüttükleri çalışmada Elmquist ve diğerleri (2014), aile içi şiddet nedeniyle tutuklanmış kadınların en çok bildirdiği flört şiddeti sebebinin meşru müdafaa, erkeklerinkinin ise partnerlerinin kışkırtması ve dışlaması olduğunu bildirmiştir. Araştırmada ayrıca, olumsuz duyguları ifade etme ve misillemenin, kadınlar tarafından daha çok kullanıldığı bulunmuştur. Kadınların flört şiddeti uygulama nedenlerini araştıran bir çalışmada (Caldwell vd., 2009) olumsuz duyguları gösterme, meşru müdafaa, kontrol,

kıskançlık ve sert görünme kadınların şiddet uygularken bildirdiği ilk beş nedeni oluşturmuştur. ‘Olumsuz duyguları gösterme ve kontrol nedenleri’ fiziksel ve psikolojik şiddet ile ‘meşru müdafaa ve kıskançlık nedenleri’ fiziksel şiddet ile ‘sert görünme’ ise kadınların gösterdiği cinsel şiddet ile ilişkili bulunmuştur. Flört şiddeti sebebiyle tutuklanmış kadın ve erkeklerle yapılan bir çalışma (Ross, 2011), duygu düzenleme güçlüğünün hem kadınlar hem erkekler için flört şiddetine eğilimi artırdığını; ancak kadın ve erkeklerin flört şiddetini farklı nedenlere dayandırdığını ortaya koymuştur. Kadınların en sık bildirdiği şiddet nedeni meşru müdafaa iken erkeklerinki misilleme olmuştur. Kadın üniversite öğrencileri ile yapılan bir çalışmada ise (Leisring, 2013), en sık bildirilen şiddet nedenleri öfke, misilleme, dikkat çekme, kıskançlık ve stres olarak bildirilmiştir. Partnerlerinin şiddetine maruz kalan erkeklerin, partnerinin şiddet gösterme nedenlerine ilişkin algısını değerlendiren yakın tarihli bir çalışmada (Machado vd., 2018) erkekler, partnerlerinin şiddet gösterme nedenlerini daha çok ilişkinin zorluklarına ve partnerlerinin takıntısı ile misillemesine bağlamışlardır. Bazı erkekler gördükleri şiddeti, partnerlerinin ruh sağlığı ve geniş aile sorunları ile bazıları ise alkol ve madde kullanımı ile ilişkilendirmiştir.

Yerel alanyazında flört şiddetinin özellikle beliren yetişkinlik döneminde oldukça yaygın olduğu; ancak dönemin özellikleri sebebiyle gençlerin flört şiddetini ayırt edemediği ya da önemsemediği bildirilmiştir (Mihçioğur & Akın, 2015). Çiftler arasında fark edilmeyen, önemsenmeyen, normalleştirilen veya bildirilmeyen şiddet olaylarının şiddetin devamlılığına yol açtığı bilinmektedir (Koçak & Can, 2019). Üniversiteli genç yetişkinlerle yürütülen çalışmalar; çocukluk çağı travmaları, aile içi şiddete maruz kalma, akademik başarısızlık, depresyon, madde kullanımı, riskli cinsel ilişki gibi faktörlerin flört şiddeti için risk oluşturduğunu göstermektedir (Kaukinen, 2014). Bununla birlikte çalışmalar, flört şiddetinin birçok özellikten bağımsız olarak gerçekleşebileceğini gösterdiğinden (Öztürk & Gökkaya, 2022); yakın ilişkilerde şiddeti önlemek için çiftlerin birbirine karşı saldırganca davranma nedenlerini anlamak önemlidir. Fidan ve Yeşil (2018), şiddetin nedenlerine ilişkin 60 üniversite öğrencisi ile yaptıkları görüşmelerde, bildirilen flört şiddeti nedenlerinin bireysel ve grup görüşmelerinde farklılaşmasına dikkat çekmişlerdir. Bireysel görüşmelerde en sık bildiren şiddet nedeni ‘erkeğin öfkesi’ iken; grup görüşmelerinde ‘partnerlerin birbirlerini sahiplenme duygusu’ ön plana çıkmıştır. Bununla birlikte erkek öğrenciler partnerlerine gösterdikleri şiddeti ‘kadının söz dinlememesi’ nedeni ile açıklarken; kadın öğrenciler ‘partnerinin kendi istediğini dayatması’ ile açıklamışlardır.

Görüldüğü gibi özellikle yerel alanyazında çok az çalışma şiddete karışan çiftlerin birbirlerine gösterdikleri saldırgan davranışları hangi nedenlere dayandırdığını incelemiştir. Bu nedenle hem kadınların hem de erkeklerin hangi nedenlerle flört şiddeti gösterdiğini değerlendiren Türkçe bir ölçüm aracının alanyazına önemli katkı sağlayacağı düşünülmektedir. Çalışmanın amacı kapsamında, Yakın İlişkilerde Şiddetin Nedenleri Ölçeği Türkçeye uyarlanmıştır. Uyarlanan ölçeğin ölçüt bağımlı geçerliği için Çiftler Arası Şiddeti Kabul Ölçeği

kullanılmıştır. Bu noktada şiddetin nedenleri ile çiftlerin şiddeti kabul etme düzeyleri arasında pozitif yönlü ilişkiler beklenmiştir. Ayrıca beliren yetişkinlik dönemindeki çiftlerin şiddet gösterme eğilimleri ile şiddet gösterme nedenleri arasındaki ilişkiyi anlamak için Çatışmaların Çözümüne Yaklaşım Ölçeği kullanılmıştır. Şiddetin nedenleri ile şiddet gösterme eğilimleri arasında pozitif yönlü ilişkiler görüleceği düşünülmüştür. Son olarak, betimsel istatistikler başlığı altında flört şiddetinin cinsiyet, ilişki süresi gibi bazı demografik özellikler ile ilişkisi incelenmiştir.

## **YÖNTEM**

### **Katılımcılar**

Araştırmanın örneklemini, 18-25 yaş arasında olan ve en az bir yıldır flört ilişkisi bulunan 289 üniversite öğrencisi oluşturmaktadır. Türkiye'nin farklı şehirlerinde ikamet eden katılımcıların yaş ortalaması 22.34 ( $S = 1.80$ ) olup 157'si kadın (%54.3), 132'si erkektir (%45.7). İlk seferde ulaşılan 316 katılımcıdan 27'si çalışmanın yaş ve dışlama kriterlerini karşılamadığı için çalışma analizlerine alınmamıştır. Bir flört ilişkisi olma ve evli olmama araştırmanın dâhil edilme kriterleri olarak belirlenmiştir. Katılımcılar içinde buldukları flört ilişkisinin ortalama süresini 1.2 yıl ( $S = .82$ ), bu zamana kadarki en uzun ilişkilerinin ortalama süresini ise 2.7 yıl ( $S = 1.74$ ) olarak bildirmiştir.

Yakın İlişkilerde Şiddetin Nedenleri Ölçeğinin test-tekrar test güvenilirliğine, araştırmanın örnekleminde bağımsız olarak katılan 102 öğrencinin yaş ortalaması 21.04'tür ( $S = 1.95$ ). Katılımcıların 67'si (%65.68) kadın ve 35'i (%34.32) erkektir. Test-tekrar test güvenilirliği için çalışmaya katılan öğrenciler, içinde buldukları flört ilişkisinin ortalama süresini 0.8 yıl ( $S = 1.52$ ), bu zamana kadarki en uzun ilişkilerinin ortalama süresini ise 1.7 yıl olarak belirtmişlerdir ( $S = 1.42$ ). Ölçeğin test-tekrar test güvenilirliğini belirlemek için ölçek bu katılımcılara 60 gün ara ile iki kez uygulanmıştır.

### **Veri Toplama Araçları**

Araştırmanın verileri 18-25 yaş arasında olan ve en az bir senedir flört ilişkisi bulunan genç yetişkinlerden, "Yakın İlişkilerde Şiddetin Nedenleri Ölçeği" (Stuart vd., 2006), "Çiftler Arası Şiddeti Kabul Ölçeği" (Sezer, 2008), "Çatışmaların Çözümüne Yaklaşım Ölçeği" (Aba & Kulakaç, 2016) ve "Kişisel Bilgi Formu" aracılığıyla toplanmıştır.

### ***Yakın İlişkilerde Şiddetin Nedenleri Ölçeği (YİŞNÖ)***

Stuart ve diğerleri tarafından (2006) geliştirilmiş 29 maddelik ölçüm aracı, yakın ilişkilerde şiddet uygulama nedenlerini katılımcıların öz-bildirimi ile belirlemek amacıyla kullanılmaktadır. Her bir maddeye verilecek cevaplar 0 ile 100 arasında değişmekte ve katılımcılar verdikleri cevaplarla ilgili şiddet nedeninin yüzdesini belirlemektedir. Örneğin "öfkedenizi göstermek için" maddesine 40 yanıtı

verildiyse, şiddete neden olan faktörler içinde öfke göstermenin %40 oranında katkıda bulunduğu, geriye kalan faktörlerin ise %60'lık kısımda yer aldığı anlaşılmaktadır. Ölçeğin orijinalinde toplam puan bulunmamakta, her bir madde için ayrı ayrı değerlendirme yapılmaktadır. Orijinal çalışmacı amacını, 'bir kişinin tüm saldırgan eylemleri arasında, her bir şiddet nedenine ne kadar bağlı olduğunu bulmak' olduğunu bildirmiştir. Bu nedenle kişi saldırganlık sebeplerini birden fazla maddeye atfedebilir ve cevapların yüzdesi %100'ün üzerine çıkabilir (Kişisel görüşme, 18 Şubat 2021).

Ölçeğin Türkçeye uyarlanması ve geçerlik güvenirlik analizleri bu çalışma kapsamında araştırmacılar tarafından yapılmıştır. Ölçek maddeleri kapsamında, şiddet nedenlerinin sıklığına ilişkin bilgi alınması istendiğinden ve ölçek maddelerine verilen cevapları daha anlaşılır kılmak için, şiddet nedenlerini kullanma sıklığına verilen yanıtlar, orijinal ölçekteki yüzdeleri temsil eden 10'lu bir Likert (0-Hiç kullanmam/10-Her zaman kullanırım) şeklinde yeniden düzenlenmiştir. Böylece katılımcıların maddelere verdikleri yanıtlar, ordinal olarak, çiftlerin şiddetin nedenlerini son bir yıl içerisinde birbirlerine karşı hangi sıklıkta kullandıklarını ifade eden bir Likert dereceleme yöntemi ile değerlendirilmiştir.

#### ***Çiftler Arası Şiddeti Kabul Ölçeği (ÇAŞKÖ)***

Foshee ve diğerleri (1992) tarafından 11 madde olarak geliştirilen ölçeğin Türkçeye uyarlanması Sezer (2008) tarafından yapılmıştır. Ölçek 4'lü Likert tipi ile (1:Kesinlikle Katılmıyorum, 2:Katılmıyorum, 3:Katılıyorum, 4:Kesinlikle Katılıyorum) puanlanmaktadır (örn. "Çiftler arasındaki şiddetin kabul edilebilir olduğu zamanlar vardır."). 1., 3., ve 4. maddeleri yalnızca erkeğin kadına uyguladığı şiddeti kabul etme; 5., 6., ve 8. maddeleri yalnızca kadının erkeğe uyguladığı şiddeti kabul etme ve 2., 7., 9., 10. ve 11. maddeler genel olarak çiftler arasındaki şiddeti kabul etme ile ilgilidir. Ölçekten alınan puanlar arttıkça, şiddeti kabul etme düzeyinin de arttığı anlaşılmaktadır. Orijinal çalışmada Cronbach Alpha değeri .80, test-tekrar test güvenirlik katsayı .82 olarak rapor edilmiştir. Bu çalışmada ölçek, Yakın İlişkilerde Şiddetin Nedenleri Ölçeğinin ölçüt bağımlı geçerliğinin sınanması amacıyla kullanılmıştır. Çalışmada ölçeğin Cronbach Alpha iç tutarlık değeri .84 bulunmuştur.

#### ***Çatışmaların Çözümüne Yaklaşım Ölçeği***

Straus ve diğerleri (1996) tarafından gençlerde flört şiddetinin boyutlarını belirlemek amacıyla geliştirilmiş ölçek, toplam 78 maddeden oluşmaktadır. Ölçeğin Türkçeye uyarlanması Aba ve Kulakaç (2016) tarafından yapılmıştır. Ölçek flört eden, beraber yaşayan ya da evli olan çiftlere uygulanabilmektedir. Ölçekte uzlaşma (12 madde), psikolojik şiddet (16 madde), fiziksel şiddet (24 madde), cinsel şiddet (14 madde) ve yaralanma boyutu (12 madde) olmak üzere 5 alt ölçek bulunmaktadır. Tek sayılı maddeler şiddeti uygulamayı, çift sayılı maddeler ise şiddete maruz kalmayı ölçmektedir. Katılımcılar, ölçek maddelerinde belirtilen şiddet davranışlarını geçen sene içinde ne sıklıkta yaşadıklarını 8'li Likert tipi ile (1:

“Geçtiğimiz yıl içerisinde 1 kez”, 2: “Geçtiğimiz yıl içerisinde 2 kez”, 3: “Geçtiğimiz yıl içerisinde 3-5 kez”, 4: “Geçtiğimiz yıl içerisinde 6-10 kez”, 5: “Geçtiğimiz yıl içerisinde 11-20 kez”, 6: “Geçtiğimiz yıl içerisinde 20’den fazla kez”, 7: “Geçtiğimiz yıl içerisinde değil ama daha önce gerçekleşti”, 0: “Hiç gerçekleşmedi”) ile değerlendirmektedir (örn. “*Erkek/Kız arkadaşımı ittim ya da sarstım.*”). Orijinal çalışmada Ölçeğin Cronbach Alpha iç tutarlılık katsayısı .88 olarak raporlanmıştır. Bu çalışmada yalnızca şiddet uygulamayı ölçen tek sayılı maddeler kullanılmış ve 39 maddenin Cronbach Alpha iç tutarlılık katsayısı .87 olarak hesaplanmıştır.

### **Kişisel Bilgi Formu**

Bilgi formu, katılımcıların cinsiyeti, yaşı, ilişki süresi gibi bilgilerin elde edilmesi amacıyla araştırmacılar tarafından hazırlanmıştır.

### **İşlem**

Araştırma öncesinde Mersin Üniversitesi Sosyal ve Beşeri Bilimler Etik Kurulu’ndan çalışmanın etik açıdan uygunluğuna dair belge alınmış ve tüm süreç 05/04/2021-04 sayılı izin ile yürütülmüştür. Ardından Yakın İlişkilerde Şiddetin Nedenleri Ölçeğini geliştiren orijinal araştırmacının izni doğrultusunda ölçeğin Türkçeye uyarlaması gerçekleştirilmiştir. Yazarlar tarafından yapılan çevirinin uygunluğun tespiti amacıyla, toplamda beş uzmanın görüşü alınmıştır. Beş uzmandan dördünün ‘tamamen uygun’ olarak işaretlediği maddeler doğrudan kabul edilirken; en az dört uzmanın uygun bulmadığı maddeler için gerekli düzeltmeler yapılarak maddelere son hali verilmiştir. Araştırma kapsamında kullanılan ölçekler Google Formlar aracılığıyla oluşturulan link ile çevrim içi ve kartopu örnekleme yoluyla toplanmıştır. Katılımcılar ölçekleri doldurmadan önce bilgilendirilmiş onam aracılığıyla çalışmaya katılım için onay vermiş, katılım gönüllülük esası ile gerçekleştirilmiştir. Verilerin toplanması, bir katılımcı için yaklaşık 15 dakika sürmüştür. Elde edilen verilerin geçerlik güvenirlik analizleri, yapısal eşitlik modellemesi ile Lisrel8.15 paket programı kullanılarak yürütülmüştür. Uyarlanan ölçeğe son hali verildikten sonra ise tüm veriler SPSS20 paket programı ile analiz edilmiştir.

### **Verilerin Analizi**

İlk olarak ölçeğin geçerlik güvenirlik analizleri için Açıklayıcı ve Doğrulayıcı Faktör analizleri ile test-tekrar test analizleri yürütülmüş, ölçüt bağımlı geçerliği için Çiftler Arası Şiddetin Kabulü Ölçeği kullanılmıştır. Ardından değişkenler arasındaki ilişkiler ve değişkenlerin cinsiyete, ilişki süresine ve eğitim düzeyine göre farklılaşıp farklılaşmadığı incelenmiştir. Son olarak örnekleme, önceki bazı çalışmalardakine uygun biçimde (Stuart vd., 2006) düzenlenmiş ve gençlerin flört şiddeti uygulama sıklığına göre hangi şiddet nedenlerini daha çok bildirdiği araştırılmıştır. Tüm analizler Lisrel8.15 ve SPSS20 programları aracılığıyla yürütülmüştür.

**BULGULAR****Yakın İlişkilerde Şiddetin Nedenleri Ölçeğinin Faktöriyel Yapısı**

Yakın ilişkilerde şiddetin nedenleri ölçüm aracının faktöriyel yapısının incelenmesi amacıyla ilk olarak, 29 madde üzerinden Açıklayıcı Faktör Analizi (AFA) yürütülmüştür. Buna göre Kaiser-Meyer-Olkin (KMO) katsayısının .93 olduğu görülmüştür. Bartlett Küresellik Testi anlamlıdır ( $\chi^2 = 8080.07, p < .05$ ). Veri setinin faktörleşmeye uygun olduğu anlaşıldıktan sonra faktörler arası ilişkiye izin veren Direct Oblimin eğik eksen döndürme yöntemi kullanılmıştır. Maddelerin ortak yük değerleri (communality) .30'dan küçük olmadığından, herhangi bir madde analizden çıkarılmamıştır. İlk analizde dört faktörlü bir yapı elde edilmiştir; ancak serpilme diyagramı (scree plot) ve özdeğer (eigenvalue) incelendiğinde faktör sayısının ikiye düşürülmesine karar verilmiştir. Tekrar edilen analiz sonucunda elde edilen iki faktörlü bu yapı, yakın ilişkilerde şiddetin nedenleri toplam varyansının %61.38'ini açıklamıştır. Faktörler çiftlerin şiddet uygulama nedenleri dikkate alınarak *içselleştirilen nedenler* (12 madde) ve *dışsallaştırılan nedenler* (17 madde) olarak isimlendirilmiştir. Ölçeğin iki boyutlu faktör yapısının Cronbach Alfa iç tutarlık katsayısı alt boyutlar için sırasıyla .92 ve .94 olarak hesaplanmıştır. Ölçeğin faktöriyel yapısının belirlenmesinin ardından 29 maddeye ilişkin ortalama, standart sapma, madde toplam korelasyonları ve maddeler atıldığında oluşacak yeni Cronbach alfa iç tutarlık katsayısı değerleri hesaplanmıştır. Ölçeğin madde analizleri incelendiğinde, madde toplam korelasyonlarının .50 ile .82 arasında değiştiği görülmektedir. Ayrıca maddeler silindiğinde oluşacak yeni Cronbach Alfa değerlerinin .97 ile .98 arasında değiştiği görülmüştür. Ölçeğin Açıklayıcı Faktör Analizi bulguları ve madde analizleri Tablo 1'de verilmiştir.

**Tablo 1.** Yakın İlişkilerde Şiddetin Nedenleri Ölçeğinin Açıklayıcı Faktör Analizi ve Madde Analizleri

Maddeler	Madde Yükleri		Ort.	S	Madde Toplam Korelasyonu	Madde Atıldığında Cronbach Alfa Değeri
	1.Faktör	2.Faktör				
M2	.61		2.18	3.25	.67	.97
M3	.83		1.14	2.42	.58	.97
M5	.85		2.26	3.06	.69	.97
M7	.79		2.34	3.01	.80	.97
M8	.54		2.02	3.03	.54	.97
M14	.74		1.56	2.93	.82	.97
M15	.63		1.41	2.53	.80	.97
M18	.56		.90	2.12	.75	.97
M21	.74		.78	2.04	.71	.97
M22	.59		1.15	2.33	.72	.97
M23	.67		1.27	2.48	.78	.97
M24	.84		2.26	2.34	.75	.97
M1		.70	2.35	3.47	.66	.97
M4		.89	2.07	2.94	.80	.97
M6		.82	2.43	3.01	.80	.97
M9		.72	1.94	2.94	.80	.97
M10		.76	1.25	2.27	.74	.97
M11		.72	1.79	2.80	.75	.97
M12		.45	1.78	3.26	.65	.97

M13	.79	1.88	3.08	.76	.97
M16	.55	1.50	2.51	.69	.97
M17	.84	1.90	2.81	.76	.97
M19	.79	1.51	2.83	.75	.97
M20	.64	1.37	2.51	.80	.97
M25	.53	1.24	2.49	.76	.97
M26	.87	1.67	1.78	.60	.97
M27	.78	.35	1.53	.50	.97
M28	.71	1.25	2.52	.51	.97
M29	.73	.54	1.79	.64	.97
Özdeğer	7.36	15.74			
Açıklanan varyans %	27.84	33.54			
Cronbach Alfa	.92	.94			

Elde edilen iki boyutlu yapının doğrulanıp doğrulanmadığını test etmek amacıyla Lisrel8.51 programı yardımıyla Doğrulayıcı Faktör Analizi (DFA) yapılmıştır. Ölçeğin 29 maddelik iki boyutlu yapısı için uyum iyiliği değerleri  $\chi^2(364) = 1146.72$ ,  $p < .001$ ;  $\chi^2/df = 3.15$ , GFI = .82, CFI = .77., RMSEA = .10, SRMR = .08 olarak hesaplanmıştır. Modifikasyon önerileri dikkate alınarak 3 hata ilişkilendirilmesi yapılmış ve her bir düzeltmenin modele anlamlı katkı sunduğu görülmüştür. İlgili modifikasyonlar sonrasında iki boyutlu ölçeğin veriye daha iyi uyum sağladığı [ $\chi^2(364) = 982.86$ ,  $p < .001$ ;  $\chi^2/df = 2.70$ , GFI = .90, CFI = .86., RMSEA = .08, SRMR = .07] saptanmıştır. Model Şekil 1’de gösterilmiştir.

**Şekil 1.** Yakın İlişkilerde Şiddetin Nedenleri Ölçeğinin Doğrulayıcı Faktör Analizi Sonuçları

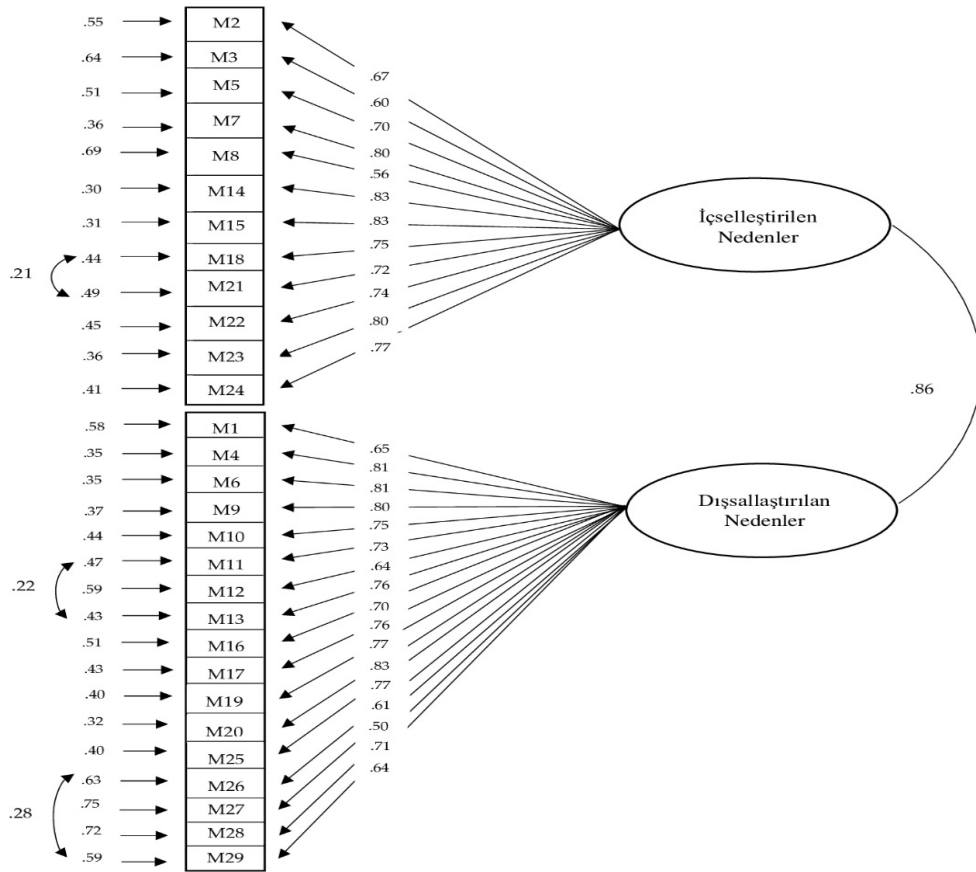



### Ölçeğin Ölçüt Bağıntılı Geçerliği

Yakın ilişkilerde şiddetin nedenlerinin ölçüt bağıntılı geçerliğinin saptanması amacıyla Çiftler Arası Şiddeti Kabul Ölçeği kullanılmıştır. İki ölçek arasındaki ilişkiler Pearson Moment Çarpımlar Korelasyon analizi ile incelenmiştir. Sonuçlara göre içselleştirilen şiddet nedenleri ( $r = .42, p < .001$ ), dışsallaştırılan şiddet nedenleri ( $r = .40, p < .001$ ) ve şiddet nedenleri toplamı ( $r = .42, p < .001$ ) çiftler arasında şiddetin kabulü ile orta düzeyde pozitif yönlü ilişkilidir. Diğer bir ifadeyle, yakın ilişkilerde şiddetin nedenleri arttıkça çiftler arasında şiddeti kabul etme düzeyi de artmaktadır.

### Ölçeğin Güvenirlik Bulguları

Yakın İlişkilerde Şiddetin Nedenleri Ölçeğinin (YİŞNÖ) güvenilirliğine ilişkin iç tutarlık katsayısı ve test-tekrar test güvenirliliği hesaplanmıştır. Buna göre YİŞNÖ'nün hesaplanan Cronbach Alfa iç tutarlık katsayıları içselleştirilen nedenler alt boyutu için .93, dışsallaştırılan nedenler alt boyutu için .94 ve ölçeğin toplam puanı için .97'dir. 102 kişilik bir katılımcı grubunun iki ay ara ile ölçeği doldurmasıyla hesaplanan test-tekrar test güvenirlilikleri ise alt boyutlar için sırası ile .90 ve .91, ölçeğin toplam puanı için .94 bulunmuştur.

### Değişkenlerin Betimsel İstatistikleri

Çalışmada kullanılan tüm değişkenlerin betimsel istatistikleri Tablo 2'de sunulmuştur. Çalışma değişkenlerinin tümünün  $\pm 7$  aralığında ve normal dağılıma uygun olduğu görülmektedir (West vd., 1995).

Değişkenler	Madde Sayısı	Ort.	S	Min.	Mak.	Çarpıklık	Basıklık
1. İçselleştirilen Nedenler	12	1.61	2.79	1	10	1.46	1.61
2. Dışsallaştırılan Nedenler	17	1.57	2.08	1	8.82	1.62	2.21
3. Şiddetin Nedenleri Toplam	29	1.59	2.52	2	9.31	1.54	1.91
4. Şiddetin Kabulü	11	.40	.49	1	2	.39	1.85
5. Flört Şiddeti Toplam	39	.32	2.49	.09	.79	2.99	2.95

### Değişkenler Arasındaki İlişkilere ve Demografik Özelliklere İlişkin Bulgular

YİŞNÖ'nün geçerlik güvenirlilik analizlerinin ardından, ölçeğin alt boyutları ve çalışmanın değişkenleri arasındaki ilişkileri incelemek için Pearson Momentler Çarpımı Korelasyon analizi yürütülmüştür. Yakın İlişkilerde Şiddetin Nedenleri Ölçeği alt boyutları, şiddetin kabulü toplam puanı ve Çatışmaların Çözümüne Yaklaşım Ölçeği alt boyutlarının birbirleri ile ilişkilerine ait sonuçlar Tablo 3'te sunulmuştur.

**Tablo 3.** Değişkenler Arasındaki İlişkiler

Değişkenler	1	2	3	4	5	6	7	8	9
1. İçselleştirilen Nedenler	1								
2. Dışsallaştırılan Nedenler	.87***	1							
3. Şiddetin Kabulü	.40***	.42***	1						
4. Uzlaşma	-.18**	-.17**	-.02	1					
5. Fiziksel Şiddet	.37***	.36***	.53***	.07	1				
6. Yaralama	.23***	.23***	.28***	-.02	.62***	1			
7. Psikolojik Şiddet	.12*	.16**	.28***	.45***	.54***	.22***	1		
8. Cinsel Şiddet	.18**	.20**	.28***	.06	.49***	.62***	.26***	1	
9. Flört Şiddeti Toplam Puanı	.14*	.16**	.35***	.66***	.71***	.50***	.84***	.53***	1

\* $p < .05$ ; \*\* $p < .01$ ; \*\*\* $p < .001$

İçselleştirilen şiddet nedenleri ile dışsallaştırılan şiddet nedenleri arasında yüksek düzeyde pozitif yönlü bir ilişki görülmektedir ( $r = .87, p < .001$ ). İçselleştirilen şiddet nedenlerinin, şiddetin kabulü ( $r = .40, p < .001$ ) ve fiziksel şiddet ( $r = .37, p < .001$ ) ile orta düzeyde pozitif; yaralama ( $r = .23, p < .001$ ), psikolojik şiddet ( $r = .12, p < .05$ ), cinsel şiddet ( $r = .18, p < .01$ ) ve flört şiddeti toplam puanı ( $r = .14, p < .05$ ) ile düşük düzeyde pozitif; uzlaşma ( $r = -.18, p < .001$ ) ile düşük düzeyde negatif yönlü ilişki gösterdiği bulunmuştur. Buna göre içselleştirilen şiddet nedenleri arttıkça şiddetin kabulü, fiziksel şiddet, yaralama, psikolojik şiddet, cinsel şiddet ve toplam flört şiddeti artmakta; uzlaşma ise azalmaktadır. Benzer olarak dışsallaştırılan şiddet nedenleri arttıkça şiddetin kabulü ( $r = .42, p < .001$ ), fiziksel şiddet ( $r = .36, p < .001$ ), yaralama ( $r = .23, p < .001$ ), psikolojik şiddet ( $r = .16, p < .01$ ), cinsel şiddet ( $r = .20, p < .01$ ) ve toplam flört şiddeti artmakta ( $r = .16, p < .01$ ); uzlaşma ( $r = -.17, p < .01$ ) azalmaktadır.

Üniversite öğrencilerinin şiddeti kabulü, uzlaşma ( $r = -.02, p > .05$ ) hariç diğer tüm flört şiddeti alt boyutlarıyla ilişkili bulunmuştur. Şiddetin kabulü arttıkça fiziksel şiddet ( $r = .53, p < .001$ ), yaralama ( $r = .28, p < .001$ ), psikolojik şiddet ( $r = .28, p < .001$ ), cinsel şiddet ( $r = .28, p < .001$ ) ve toplam flört şiddeti ( $r = .35, p < .001$ ) artmaktadır.

Flört şiddeti alt boyutları arasındaki ilişkiler incelendiğinde, uzlaşmanın yalnızca psikolojik şiddet ( $r = .45, p < .001$ ) ve toplam flört şiddeti ( $r = .66, p < .001$ ) ile ilişkili olduğu görülmektedir. Çiftlerin çatışmalardaki uzlaşma yaklaşımları arttıkça, psikolojik şiddet ve genel flört şiddeti gösterme eğilimleri artmaktadır. Bununla birlikte toplam flört şiddetinin en yüksek ilişki gösterdiği alt boyutun psikolojik şiddet ( $r = .84, p < .001$ ), en düşük düzeyde ilişkili olduğu alt boyutun ise yaralama ( $r = .50, p < .001$ ) olduğu görülmektedir.

Şiddetin nedenleri, şiddeti kabul etme ve flört şiddeti uygulamanın cinsiyete göre farklılaşıp farklılaşmadığını incelemek üzere bağımsız örneklem için t testi yürütülmüştür. Sonuçlara göre üniversite öğrencilerinin bildirdiği içselleştirilen şiddet nedenleri ve dışsallaştırılan şiddet nedenleri cinsiyete göre farklılaşmaktadır. Erkeklerle kıyasla kadınlar daha çok içselleştirilen neden  $[t(287) = 1.535, p > .05]$  bildirirken; erkekler daha çok dışsallaştırılmış neden  $[t(287) = 1.060, p > .05]$  bildirmiştir. Şiddeti kabul etmenin ise cinsiyete göre farklılaştığı ve erkeklerin kadınlara göre şiddeti daha çok kabul ettiği bulunmuştur  $[t(287) = -4.081, p < .001]$ . Benzer şekilde partnerle uzlaşma  $[t(287) = -2.617, p < .01]$ , cinsel şiddet gösterme  $[t(287) = -3.209, p < .001]$  ve flört şiddeti toplam puanının  $[t(287) = -1.918, p < .05]$  erkeklerde kadınlara kıyasla daha yüksek olduğu görülmüştür. Fiziksel şiddet  $[t(287) = -.018, p > .05]$ , yaralama  $[t(287) = .930, p > .05]$  ve psikolojik şiddet alt boyutlarında  $[t(287) = -.726, p > .05]$  ise cinsiyete göre bir farklılaşma bulunmamıştır.

Yakın ilişkilerde şiddetin nedenlerinin cinsiyete göre ortalama ve standart sapma değerleri incelenmiş, sonuçlar Tablo 4'te verilmiştir.

**Tablo 4.** Yakın İlişkilerde Şiddetin Nedenlerinin Cinsiyete Göre Ortalama ve Standart Sapma Değerleri

	Kadın (N=157)		Erkek (N=132)	
	M (%)	SD	M (%)	SD
1.Meşru müdafaa/kendinizi korumak için	25.80	38.43	18.71	21.68
2.Partnerinizden uzaklaşmak için	23.44	34.35	19.85	30.21
3.Partnerinize geri dönmek ya da ilk kavganın intikamını almak için	11.66	25.66	11.06	22.48
4.Öfkenizi göstermek için	25.61	33.53	14.85	22.32
5.Kelimelerle ifade edemediğiniz duygularınızı göstermek için	25.10	31.95	21.89	28.98
6.Stres nedeniyle	26.69	32.51	21.36	28.25
7.Duyularınızla ne yapacağınızı bilemediğinizden/baş edememenizden	25.67	32.27	20.61	27.34
8.Partnerinizi sevdiğinizi kanıtlamak için	19.94	29.47	20.53	31.46
9.Kıskançlıktan	19.94	31.10	18.76	27.44
10.Başkasına kızıp öfkenizi partnerinize yansıttığınızdan	15.29	25.80	9.09	18.09
11.Partneriniz sizi kızdırttığı veya dışladığı için	19.11	26.72	20.53	29.145
12.Partneriniz sizi aldattığı için	18.54	33.55	16.29	31.68
13.Partneriniz aranızdaki anlaşmazlık çözülmeden bırakıp gideceği için	17.26	32.04	19.17	29.37
14.Daha güçlü hissetmek için	16.37	30.68	13.71	27.69
15.Partneriniz üzerinde kontrol sağlamak için	16.18	27.41	11.36	22.40
16.Partnerinizi susturmak veya sizi yalnız bırakmasını sağlamak için	19.87	26.80	13.64	22.95
17.Partnerinizin bir şey yapmasını engellemek veya yaptığı şeyi bırakması için	9.36	28.77	17.95	27.37
18.Partnerinizi duygusal olarak yıpratmak için	17.07	22.35	8.48	19.86
19.Sizi duygusal açıdan kıran partnerinize misilleme yapmak için	16.05	30.64	12.80	25.24
20.Partnerinizin sizinle aynı fikirde olması için	9.55	27.24	10.83	22.07
21.Partnerinizi ürkütme veya korkutma için	12.48	23.43	5.61	16.07
22.Partnerinizin sizi terk edeceğinden korktuğunuz için	16.75	24.82	10.23	21.45
23.Partnerinizi cezalandırmak için	25.61	28.73	7.88	18.20
24.Partnerinizin sizi önemseydiğine inanmadığınız için	14.20	25.80	18.94	19.66
25.Partnerinizin dikkatini çekmek için	17.96	26.58	10.15	22.71
26.Alkolün etkisinde olduğunuz için	3.06	20.08	15.30	14.59
27.Uyuşturucu madde etkisinde olduğunuz için	10.64	14.03	4.09	16.71
28.Cinsel açıdan tahrik edici olduğu için	5.35	23.76	14.70	26.77
29.Siz seks yapmak isterken partneriniz istemediği için	19.11	18.82	5.53	16.91

Kadın üniversite öğrencileri arasında şiddet uygulamanın en yaygın beş nedeni stres (%26.69), meşru müdafaa/kendini koruma (%25.80), duygularla baş edememe (%25.67), öfkeyi gösterme (%25.61) ve partneri cezalandırma (%25.61) olmuştur. Erkekler arasında ise en yaygın beş neden kelimelerle ifade edilemeyen duyguları gösterme (%21.89), stres (%21.36), duygularla baş edememe (%20.31), partneri sevdiğini kanıtlama (%20.53) ve partnerin kışkırtması (%20.53) olarak sıralanmıştır. Alkolün etkisinde olma (%3.06) kadınların, uyuşturucu maddenin etkisinde olma ise erkeklerin (%4.09) en az sıklıkta bildirdikleri şiddet nedenleridir.

Katılımcıların tümü en az bir yıldır flört ilişkisi yaşamaktadır ve bu ilişkilerindeki ortalama ilişki sürelerini 1.2 yıl ( $S = .82$ ) olarak bildirmişlerdir. İlişki süresinin; şiddetin nedenleri, şiddeti kabulü ve flört şiddeti uygulama değişkenleri ile ilişkisine Pearson Moment Çarpımlar Korelasyon analizi ile bakılmıştır. İlişki süresi ile içselleştirilen şiddet nedenleri ( $r = .00, p > .05$ ), dışsallaştırılan şiddet nedenleri ( $r = .02, p > .05$ ), şiddeti kabul etme ( $r = -.02, p > .05$ ) ve flört şiddeti uygulama ( $r = .07, p > .05$ ) arasında anlamlı ilişkiler bulunmamıştır.

Tüm analizlere ek olarak, katılımcıların bildirdiği şiddet nedenlerinin flört şiddeti düzeyine göre farklılaşıp farklılaşmadığını anlamak için bağımsız t test analizi yürütülmüştür. Önceki çalışmalarda (Straus, 2004; Stuart vd., 2006) kullanıldığı bilinen bir yöntemle dayanılarak, katılımcıların flört şiddeti düzeyi minör ve ciddi olmak üzere iki gruba ayrılmıştır. Bu kapsamda flört şiddeti toplam puan ortalaması alınmış ve bu puandan düşük olanlar minör; bu puanda ve bu puandan yüksek olanlar majör olarak sınıflandırılmıştır. Analiz sonuçlarına göre katılımcıların bildirdiği altı şiddet nedeninin, minör ve ciddi flört şiddetine göre farklılaştığı görülmüştür. Buna göre partnerine ciddi düzeyde şiddet uygulayan üniversite öğrencilerinin; partnerine geri dönme ya da ilk kavganın intikamını alma [ $t(287) = -1.929, p < .05$ ; Ort. = 1.39,  $S = 2.81$ ], kelimelerle ifade edemediği duygularını gösterme [ $t(287) = -2.701, p < .01$ ; Ort. = 2.81,  $S = 3.29$ ], stres [ $t(287) = -2.665, p < .01$ ; Ort. = 2.14,  $S = 2.01$ ] ve partnerin kışkırtması ya da dışlaması [ $t(287) = -2.305, p < .05$ ; Ort. = 2.14,  $S = 2.89$ ] nedenlerini daha çok bildirdiği bulunmuştur. Partnerine görece daha az yoğunlukta, minör düzeyde şiddet uygulayan öğrencilerin ise daha çok partnerinin dikkatini çekme [ $t(287) = 3.308, p < .001$ ; Ort. = 1.75,  $S = 2.94$ ] ve alkolün etkisinde olma [ $t(287) = 2.904, p < .01$ ; Ort. = 2.00,  $S = 2.19$ ] nedenleri ile şiddet uyguladığını bildirdiği görülmüştür.

## TARTIŞMA

Yakın ilişkilerde şiddetine ilişkin oldukça kapsamlı bir alanyazın oluşmaya başlamış olsa da özellikle flört şiddetinin nedenlerine ilişkin bilgilerimiz halen sınırlıdır. Bu çalışmada flört ilişkisinde partner şiddetinin nedenlerini değerlendirmek için kullanılacak bir ölçüm aracının Türkçeye uyarlanması ve psikometrik özelliklerinin sınanması amaçlanmıştır. Bunun yanı sıra flört şiddeti nedenlerinin bazı demografik özelliklerle ilişkisi araştırılarak alanyazına katkı sunmak hedeflenmiştir.

Flört ilişkisinde şiddetin nedenlerini değerlendirmeye yönelik ölçek uyarlama aşamasında öncelikle Türkçe formun anlam ve içerik bakımından orijinaline uygun olmasına dikkat edilmiştir. Bu amaçla madde çevirileri araştırmacılar tarafından bağımsız biçimde yapılarak karşılaştırılmış ve ardından forma son hali verilmiştir. Ayrıca alanyazın taramasından hareketle maddeler, Atif Kuramının (Weiner, 1972) varsayımlarına uygun olarak daha işlevsel olacağı düşünülen iki kategoride incelenmiştir. Bu kategoriler oluşturulurken, araştırmacıların sınıflandırdığı maddeler, bir sosyal psikolog ve iki klinik psikolog tarafından kategori uygunluğu açısından değerlendirilmiştir.

Orijinal çalışmada araştırmacı, gerçek bir toplam puan kullanmamış, her bir şiddet nedeninin o kişinin sahip olduğu şiddet nedenleri arasındaki oranını bulmaya çalışmıştır. Daha farklı bir ifadeyle, katılımcılar tarafından onaylanan şiddet nedenleri, o şiddet nedeninin toplam nedenler arasındaki yüzdesini ifade etmiştir. Katılımcılar birden çok şiddet nedeni bildirdiğinde bu oran %100'ü aşmıştır. Dolayısıyla orijinal ölçek maddelerinden toplam bir ölçek puanı elde etmek mümkün olmamıştır. Bu nedenle ölçek maddelerinin orijinal hallerinin dışına çıkılmadan, ölçekten alınacak değerlendirme, gelecek çalışmalar için daha işlevsel olacağı düşünülen bir şekilde yeniden düzenlenmiştir. Mevcut çalışmada ölçeğe son şekli verilirken hem toplam puan olarak kullanılabilmesi, hem de şiddet nedenlerinin partnerlerin attığı içsel ya da dışsal nedenler olarak daha ayrıntılı incelenebilmesi hedeflenmiştir. Ayrıca faktör analizleri sonrasında elde edilen indekslerin, verilerle iyi düzeyde uyum sağladığı görülmüştür. Bununla birlikte ölçüt geçerliğini değerlendiren analiz sonuçlarının da beklenen pozitif yönde ilişkileri nispeten orta düzeylerde verdiği saptanmıştır.

Orijinal çalışmada Yakın İlişkilerde Şiddetin Nedenleri Ölçeğinin maddeleri, yakın ilişkide olduğu partnerine şiddet gösterme nedeniyle tutuklanan ve şiddete müdahale programlarına başvuran yetişkin kadınlara uygulanmıştır. Bu çalışmada, şiddet eğilimlerinin özellikle arttığı bilinen beliren yetişkinlik dönemindeki flört ilişkisi içinde olan gençlerle çalışılmış, erkekler de çalışmaya dâhil edilmiştir. Böylece ölçek maddelerinin kapsamı genişletilmiştir. Ayrıca ölçek, çalışma kapsamında flört ilişkisi temelinde uyarlanmış olsa da gelecekte yapılacak doğrulayıcı faktör analizi sonuçları doğrultusunda, diğer çiftlere de (evli vb.) uygulanabilir.

Geçmiş araştırma bulguları ile paralel olarak bu çalışmada, kadınların şiddet gösterme nedenleri arasında daha çok misilleme niteliğinde davranışlar görülmüş (Amar, 2007; Gratz vd., 2009); kadınlar partnerlerine karşı kendilerini savunma ve korumak için tepki verdiklerini bildirmişlerdir. Kadınların bu misilleme davranışları şiddete bir ilk yanıt olarak düşünülebilir; ancak faile karşılık verenler kadın olduğunda, erkeklere kıyasla daha çok yaralanma olasılıkları olduğu bildirilmiştir (Amar, 2007). Elbette bu noktada kadınların çatışmayı başlatan pozisyonunda olmadıklarını belirtmek önemlidir; ancak kadınların meşru müdafaa için kullandıkları stratejilerin işe yaramaması durumunda; fiziksel yaralanma, sağlık

sorunları ve psikolojik problemlerin görülebilmektedir. Dolayısıyla kadınlar şiddetin mağduru haline gelmektedir. Bu nedenle flört şiddeti gösteren kadınların davranış nedenlerinin araştırılması ve meşru müdafaa amacıyla şiddete karışan kadınların kendilerini flört şiddetinden nasıl koruyacakları konusunda bilgilendirilmesi önemli görünmektedir.

Flört şiddetinin nedenlerini araştıran kısıtlı sayıda çalışmanın örneklemini genellikle kadınlar oluşturduğundan, erkeklerin partner şiddetinin altında yatan nedenlere ilişkin bilgilerimiz yetersizdir. Bazı çalışmalar erkeklerin duygularını yönetme konusunda yaşadıkları zorluklara dikkat çekmiştir (Gratz, 2009; Shorey vd., 2011). Özellikle dürtü kontrolü konusundaki zorluklar erkeklerin cinsel dürtüleri ile de birleşerek partnerlerine karşı saldırganca davranmalarına yol açabilir (Purdie vd., 2010). Bu çalışmanın sonuçları da benzer şekilde, erkeklerin bildirdiği partner şiddeti nedenlerinin sıklıkla duygu içerikli olduğunu göstermiştir. Diğer bir deyişle çalışmanın sonuçları, duyguları ile baş edemeyen ve duygusal stres yaşayan erkeklerin, davranışlarını kontrol edemeyerek partnerlerine saldırdığını akla getirmektedir. Ancak davranış ve dürtü kontrolü ile ilgili bu varsayımın daha fazla çalışma ile desteklenmesi gerektiği açıkça belirtilmelidir.

Fail olma şiddet deneyimi ile ilişkilidir (Frederick, 2003); ancak mağdur olma ile şiddet uygulama arasında bir öncelik sonralık ilişkisi kurmak uygun olmaz. Kesin görülen şey, çatışmalı ilişkilerde failerin de mağduriyet yaşayabileceği ya da yaşamış olabileceğidir. Çift yönlü ve karşılıklı şiddet içeren ilişkilerdeki partnerler hem daha fiziksel yaralanma hem de daha fazla psikopatoloji için risk altındadır. Bu nedenle şiddetin nedenlerini anlamak için yapılacak değerlendirmelerde mağduriyet kadar partnere zarar verme biçimlerinin de sorulması önemlidir. Özellikle kadınların kullandığı meşru müdafaa ve kendini savunma nedenlerinin her ne kadar şiddeti başlatma amacı taşımasa da bazen çatışmanın sürekliliğine yol açtığı tahmin edildiğinden (Amar, 2007), çatışmanın zarar verici etkilerinden kaçınma stratejilerinin öğrenilmesi taraflar için hayat kurtarıcı olabilir. Çiftlerin flört şiddetini dayandırdıkları nedenlerin yanı sıra bu şiddetin sonucunda ne kazanacaklarına inandıkları, neyi amaçladıkları, nasıl bir başarı ve başarısızlık algısı ile böylesi bir şiddete başvurduklarının araştırılması gelecek önleme müdahale programlarının içeriğini şekillendireceğinden önemli görülmektedir. Son olarak; failliğin ve mağduriyetin meydana geldiği bağlamları incelemek, şiddet esnasında kendini koruyan ile çatışmayı başlatan taraf arasında ayırım yapmak ve partnerlerin geçmiş şiddet deneyimlerini araştırmak, çiftleri şiddet içeren ilişkilere girmekten koruyan faktörlerin artırılmasına yardımcı olabilir (Kaukinen, 2014). Bu açıdan bakıldığında özellikle sosyal destek önemli koruyucu faktörler arasındadır. Ebeveynlere olan bağlılık ve onlardan yardım istemenin daha düşük düzeylerde flört şiddeti maruziyeti ile ilişkili olduğu bilinmektedir (Folger & Wright, 2013; Gover vd., 2008). Özellikle üniversite öğrencilerinin gelişimsel dönem özellikleri göz önüne alındığında arkadaşlık ilişkilerinde algılanan şefkat ve sevgi, gençlerdeki stresi düşürerek, yakın ilişkilerdeki şiddetin azaltılmasında işlev görebilir (Richards & Branch, 2012).

Çalışmanın cinsiyetler arası farklılıklara işaret eden sonuçlarında, duygu düzenleme güçlüğüne işaret eden flört şiddeti nedenlerinin özellikle erkekler için dikkat çekici olduğu görülmüştür. İfade edilemeyen duygular, öfke ve kıskançlık gibi flört şiddetini alevlendiren anlık nedenler; kadınlara kıyasla erkeklerde daha büyük bir sıklıkta kullanılmıştır. Erkeklerin duygusal nedenlere bu denli atıfta bulunması, erken dönemlerden itibaren ebeveynlerin duygu sosyalleştirme pratiklerinin kız ve erkek çocukları için farklılaştığı bilgisini akla getirmektedir. Diğer bir deyişle ebeveynler, kız çocuklarını duygu ifadesi konusunda nispeten daha özgür yetiştirmeye meyilli iken; erkek çocuklar toplumun da beklentileri üzerine daha fazla kalıp yargı ile büyümektedir (Chaplin vd., 2005; Klimes-Dougan vd., 2007; Lytton & Romney, 1991). Erken dönemlerden itibaren ağlamanın ayıplanması, acının saklanması ve her koşulda güçlü durmaya çalışmanın öğütlenmesi, toplumsal cinsiyet rollerinin erkekler açısından getirdiği bir dezavantaj olarak görünmektedir. Bu nedenle ebeveynlere yönelik önleme müdahale programlarında çocuklara cinsiyetlerinden bağımsız duygu koçluğu yapmanın önemine ilişkin eğitimlerin planlanması önemlidir. Beliren yetişkinlik dönemindeki üniversite öğrencileri ile yürütülecek programlarda ise duygu düzenleme güçlüklerine ilişkin bilgilendirmeler, olumsuz davranışları provoke eden duyguları düzenlemeye ve kişiyi şiddete götüren ani sebeplerle baş etme konusunda yardımcı olabilir (Brem vd., 2021).

Sonuç olarak çalışma bulgularının geçmiş araştırma sonuçları ile benzer olduğu söylenebilir; yine de özellikle şiddetin nedenlerine ilişkin kısıtlı sayıda alanyazın bilgisi olduğunu vurgulamak önemlidir. Çalışmanın sonuçları genel olarak, stres ve kelimelerle ifade edilemeyen duyguları gösterme gibi günlük ve ani flört şiddetine sebep olan dış kaynaklı sebeplerin kadın ve erkekler için örtüştüğünü göstermiştir. Buna rağmen her iki cinsiyete özgü bağlamsal bir şiddet döngüsü olduğuna dair potansiyel ipuçları da bulunmaktadır. Örneğin kadınlar, uyguladıkları şiddetin nedenlerini daha çok içselleştirirken; erkekler bu nedenleri daha çok dış nedenlere atfetmektedir. Önceki çalışma bulgularından hareketle bu sonuçların beklendik olduğu söylenebilir. Araştırmalar erkeklerin kadınlara kıyasla daha fazla mağdur suçlamasında bulunduğunu göstermiştir (örn., Angelone vd., 2012). Ayrıca yetki, güç ve kontrole sahip taraf olunduğu ile ilgili geleneksel inançların, erkeklerin daha saldırganca davranması ve kurbanı daha çok suçlaması ile ilişkili olacağı tahmin edilmektedir. Bunun yanı sıra cinsiyet rolleri, heteroseksüel flört ilişkilerinde toplumsal norm ve beklentilere rehberlik edebilir (Angelone vd., 2015). Geleneksel toplumsal cinsiyet rollerini benimsemiş erkekler baskın ve saldırgan tutumlarına karşı partnerlerinin daha çekimser olmalarını beklerken, aynı zamanda gösterdikleri şiddeti dış etkenlere dayandırmaya daha meyilli olabilirler (Yamawaki, 2007).

Çalışma kapsamında bazı sınırlılıklar olduğunu belirtmek gerekir. İlk olarak, şiddet ölçümlerinde tarafların gerçek bilgiyi ne kadar verip vermediği ile ilgili olarak birtakım önlemler almak, gelecek çalışmalar için iyi olabilir. Örneğin çiftlerden birlikte veri toplanarak karşılaştırmalı uyuşmanın güvenilirliği incelenebilir. İkincisi, bu çalışmanın sonuçları yalnızca heteroseksüel çiftleri temsil etmektedir.

Genellenebilirliği artırmak ve kısıtlı alanyazın bilgisine katkı sunmak amacıyla, eşcinsel çiftlerle de çalışılması önemlidir. Son olarak, bu çalışma kesitsel bir desene dayandığından elde edilen sonuçlar şiddete ilişkin neden sonuç bilgisi sunmamaktadır. Gelecek çalışmalarda boylamsal yöntemler kullanılırsa konuyla ilgili hem neden sonuca dayalı bilgiler elde etmenin kolaylaşacağı hem de değişkenlerin yönüyle ilgili ayrıntılı bilgi elde edilebileceği açıktır.

Çeşitli sınırlılıklarına rağmen mevcut çalışmanın gelecek araştırmalar için bazı kullanışlı yönleri olduğu söylenebilir. Türkçeye uyarlanan Yakın İlişkilerde Şiddetin Nedenleri Ölçeği, uyarlanış aşamasında çeşitli kuramların ışığında yeniden düzenlenerek detaylandırılmıştır. Yapılan bu yeniden düzenleme ile birlikte dilimize kazandırılan ölçeğin, gelecek çalışmalarda şiddetin nedenlerini belirlemede yararlı olması beklenmektedir. Çiftler arasındaki şiddet nedenlerini belirlemek, pratikte de sağlayacağı potansiyel faydalar açısından önemlidir. Şiddetin engellenmesine yönelik müdahale programlarında kadın ve erkeklerin saldırganlık sebeplerinin ayırt edilmesi, cinsiyete dayalı özel yöntemler geliştirilmesi için yardımcı olabilir. Ayrıca ölçeğin, içsel ve dışsal nedenlerle partnerine saldırganca davranan taraflara müdahalede ihtiyaçların belirlenmesi aşamasında önemli rol oynayacağı düşünülmektedir. Şiddetin nedenlerinin belirlenmesi; duygu düzenleme, problem çözme gibi müdahale alanları için önemli ipuçları sağlayarak, önleme programlarının içeriklerini oluşturmada kolaylık sunabilir.

**Yazar Katkı Oranı ve Çıkar Çatışması Beyanı:** Yazarlar çalışmaya eşit katkı sunmuşur ve yazarlar arasında herhangi bir çıkar çatışması bulunmamaktadır.

## KAYNAKÇA

Aba, Y. A. & Kulakaç, Ö. (2016). Çatışmaların Çözümüne Yaklaşım Ölçeği: Geçerlik ve Güvenirlik Çalışması. *Bakırköy Tıp Dergisi*, 12 (1), 33-43. Doi: 10.5350/BTDMJB201612106

Amar, A. F. (2007). Dating violence: Comparing victims who are also perpetrators with victims who are not. *Journal of Forensic Nursing*, 3 (1), 35-41. Doi: 10.1111/j.1939-3938.2007.tb00090.x

Angelone, D. J., Mitchell, D., & Grossi, L. (2015). Men's perceptions of acquaintance rape: The role of relationship length, victim resistance, and gender role attitudes. *Journal of Interpersonal Violence*, 30 (13), 2278- 2303. <https://doi.org/10.1177/0886260514552448>

Angelone, D. J., Mitchell, D., & Lucente, L. (2012). Predicting perceptions of date rape: An examination of perpetrator motivation, relationship length, and gender role beliefs. *Journal of Interpersonal Violence*, 27 (13), 2582-2602. <https://doi.org/10.1177/0886260512436385>

Brem, M. J., Stuart, G. L., Cornelius, T. L., & Shorey, R. C. (2021). A longitudinal examination of alcohol problems and cyber, psychological, and physical



dating abuse: The moderating role of emotion dysregulation. *Journal of Interpersonal Violence*, 36 (19-20). Doi: 10.1177/0886260519876029

Caldwell, J. E., Swan, S. C., Allen, C. T., Sullivan, T. P., & Snow, D. L. (2009). Why I hit him: Women's reasons for intimate partner violence. *Journal of Aggression, Maltreatment & Trauma*, 18 (7), 672-697. Doi: 10.1080/10926770903231783

Callahan, M. R., Tolman, R. M., & Saunders, D. G. (2003). Adolescent dating violence victimization and psychological well-being. *Journal of Adolescent Research*, 18 (6), 664-681. <https://doi.org/10.1177/0743558403254784>

Chaplin, T. M., Cole, P. M., & Zahn-Waxler, C. (2005). Parental socialization of emotion expression: gender differences and relations to child adjustment. *Emotion*, 5 (1), 80. <https://doi.org/10.1037/1528-3542.5.1.80>

Deniz, S., Yüksel, O. (2020). A Study on the Determination of the Reasons for Violence Against Healthcare Workers. *Acıbadem Üniversitesi Sağlık Bilimleri Dergisi*, 11 (3), 483-487. <http://dx.doi.org/10.17719/jisr.2020.4031>

Elmquist, J., Hamel, J., Febres, J., Zapor, H., Wolford-Clevenger, C., Brem, M., ... & Stuart, G. L. (2016). Motivations for psychological aggression among dating college students. *Partner Abuse*, 7 (2), 157-168. <https://doi.org/10.1891/1946-6560.7.2.157>

Elmquist, J., Hamel, J., Shorey, R. C., Labrecque, L., Ninnemann, A., & Stuart, G. L. (2014). Motivations for intimate partner violence in men and women arrested for domestic violence and court referred to batterer intervention programs. *Partner Abuse*, 5 (4), 359-374. Doi: 10.1891/1946-6560.5.4.359

Fidan, F., & Yeşil, Y. (2018). Nedenleri ve sonuçları itibariyle flört şiddeti. *Balkan ve Yakın Doğu Sosyal Bilimler Dergisi*, 4 (1), 16-24.

Flynn, A., & Graham, K. (2010). "Why did it happen?" A review and conceptual framework for research on perpetrators' and victims' explanations for intimate partner violence. *Aggression and Violent Behavior*, 15 (3), 239-51. Doi: 10.1016/j.avb.2010.01.002

Folger, S., & Wright, M. O. (2013). Altering risk following child maltreatment: Family and friend support as promotive factors. *Journal of Family Violence*, 28, 325-337. Doi: 10.1007/s10896-013-9510-4

Follingstad, D. R., Wright, S., Lloyd, S., & Sebastian, J. A. (1991). Sex differences in motivations and effects in dating violence. *Family Relations*, 51-57.

Foshee, V. A., Fothergill, K., & Stuart, J. (1992). Acceptance of couple violence. (Unpublished). Chapelhill, NC: University of North Carolina.

Frederick, A. C. (2003). *Violence in the dating experiences of college women*. University of Pennsylvania.

Gemici, İ. (2008). *İlköğretim kurumlarında şiddetin nedenleri ve önlenmesine ilişkin yönetici ve öğretmen görüşleri (İzmir İli metropol ilçeleri örneği)*. (Yayınlanmamış Doktora Tezi). Dokuz Eylül Üniversitesi, İzmir.

Gover, A. R., Kaukinen, C., & Fox, K. A. (2008). The relationship between violence in the family of origin and dating violence among college students. *Journal of Interpersonal Violence, 23* (12), 1667-1693. Doi: 10.1177/0886260508314330

Gratz, K. L., Paulson, A., Jakupcak, M., & Tull, M. T. (2009). Exploring the relationship between childhood maltreatment and intimate partner abuse: Gender differences in the mediating role of emotion dysregulation. *Violence and Victims, 24* (1), 68-82. Doi: 10.1891/0886-6708.24.1.68

Hines, D. A., & Malley-Morrison, K. (2001). Psychological effects of partner abuse against men: A neglected research area. *Psychology of Men & Masculinity, 2* (2), 75. <https://doi.org/10.1037/1524-9220.2.2.75>

Jennings, W. G., Okeem, C., Piquero, A. R., Sellers, C. S., Theobald, D., & Farrington, D. P. (2017). Dating and intimate partner violence among young persons ages 15–30: Evidence from a systematic review. *Aggression and Violent Behavior, 33*, 107-125. <https://doi.org/10.1016/j.avb.2017.01.007>

Kaukinen, C. (2014). Dating violence among college students: The risk and protective factors. *Trauma, Violence, & Abuse, 15* (4), 283-296. Doi: 10.1177/1524838014521321

Klimes-Dougan, B., Brand, A. E., Zahn-Waxler, C., Usher, B., Hastings, P. D., Kendziora, K., & Garside, R. B. (2007). Parental emotion socialization in adolescence: Differences in sex, age and problem status. *Social Development, 16*(2), 326-342. <https://doi.org/10.1111/j.1467-9507.2007.00387.x>

Koçak, Y. Ç., & Can, H. Ö. (2019). Flört Şiddeti: Tanımı, Sınıflaması ve Değerlendirmesi. *Türkiye Klinikleri Obstetric-Women's Health and Diseases Nursing-Special Topics, 5* (3), 43-53.

Leisring, P. A. (2013). Physical and emotional abuse in romantic relationships: Motivation for perpetration among college women. *Journal of Interpersonal Violence, 28* (7), 1437-1454. <https://doi.org/10.1177/0886260512468236>

Lewis, S. F., & Fremouw, W. (2001). Dating violence: A critical review of the literature. *Clinical Psychology Review, 21* (1), 105-127. [https://doi.org/10.1016/S0272-7358\(99\)00042-2](https://doi.org/10.1016/S0272-7358(99)00042-2)

Lown, E. A., & Vega, W. A. (2001). Intimate partner violence and health: self-assessed health, chronic health, and somatic symptoms among Mexican American women. *Psychosomatic Medicine, 63* (3), 352-360. <https://doi.org/10.1097/00006842-200105000-00004>

Lytton, H., & Romney, D. M. (1991). Parents' differential socialization of boys and girls: A meta-analysis. *Psychological Bulletin*, 109 (2), 267. <https://doi.org/10.1037/0033-2909.109.2.267>

Machado, A., Hines, D., & Matos, M. (2018). Characteristics of intimate partner violence victimization experienced by a sample of Portuguese men. *Violence and Victims*, 33 (1), 157-175. Doi: 10.1891/0886-6708.33.1.157

Mihçioğur, S., & Akın, A. (2015). Flört şiddeti-“şiddet’li sevgi”. *Sağlık ve Toplum*, 25 (2), 9-15.

Monson, C. M., & Langhinrichsen-Rohling, J. (2002). Sexual and nonsexual dating violence perpetration: Testing an integrated perpetrator typology. *Violence and Victims*, 17 (4), 403-428. Doi: 10.1891/vivi.17.4.403.33684

Öztürk, M., & Gökkaya, V. B. (2022). Üniversite Öğrencilerinin Flört Şiddeti Mağduriyetleri ile Mücadele Stratejileri. *Fırat Üniversitesi Sosyal Bilimler Dergisi*, 32 (2), 795-806.

Purdie, M. P., Abbey, A., & Jacques-Tiura, A. J. (2010). Perpetrators of intimate partner sexual violence: are there unique characteristics associated with making partners have sex without a condom?. *Violence Against Women*, 16 (10), 1086-1097. Doi: 10.1177/1077801210382859

Quinlan, A. (2011). Dating violence. *Encyclopedia of School Crime and Violence*; Finley, LL, Ed.; ABC-CLIO: Santa Barbara, CA, USA, 1, 128-130.

Ramisetty-Mikler, S., Goebert, D., Nishimura, S., & Caetano, R. (2006). Dating violence victimization: associated drinking and sexual risk behaviors of Asian, Native Hawaiian, and Caucasian high school students in Hawaii. *Journal of School Health*, 76 (8), 423-429. Doi: 10.1111/j.1746-1561.2006.00136.x

Richards, T. N., & Branch, K. A. (2012). The relationship between social support and adolescent dating violence: A comparison across genders. *Journal of Interpersonal Violence*, 27 (8), 1540-1561. <https://doi.org/10.1177/0886260511425796>

Roberts, T. A., Auinger, P., & Klein, J. D. (2005). Intimate partner abuse and the reproductive health of sexually active female adolescents. *Journal of Adolescent Health*, 36 (5), 380-385. Doi: 10.1016/j.jadohealth.2004.06.005

Ross, J. M. (2011). Personality and Situational Correlates of Self-reported Reasons for Intimate Partner Violence among Women versus Men Referred for Batterers' Intervention. *Behavioral Sciences & The Law*, 29, 711-727. <https://doi.org/10.1002/bsl.1004>

Sezer, Ö. (2008). The adaptation of acceptance of couple violence scale into Turkish: validity and reliability studies. *Journal of the Faculty of Education*, 9 (16), 1-15.

Shorey, R. C., Brasfield, H., Febres, J., & Stuart, G. L. (2011). An examination of the association between difficulties with emotion regulation and dating violence perpetration. *Journal of Aggression, Maltreatment & Trauma*, 20 (8), 870-885. Doi: 10.1080/10926771.2011.629342

Silverman, J. G., Raj, A., Mucci, L. A., & Hathaway, J. E. (2001). Dating violence against adolescent girls and associated substance use, unhealthy weight control, sexual risk behavior, pregnancy, and suicidality. *Jama*, 286 (5), 572-579. Doi: 10.1001/jama.286.5.572

Stappenbeck, C. A., Gulati, N. K., & Fromme, K. (2016). Daily associations between alcohol consumption and dating violence perpetration among men and women: Effects of self-regulation. *Journal of Studies on Alcohol and Drugs*, 77 (1), 150-159. Doi: 10.15288/jsad.2016.77.150

Straus, M. A. (2004). Prevalence of violence against dating partners by male and female university students worldwide. *Violence Against Women*, 10 (7), 790-811. <https://doi.org/10.1177/107780120426555>

Straus, M. A., Hamby, S. L., Boney-McCoy, S., & Sugarman, D. B. (1996). The revised conflict tactics scales (CTS2) development and preliminary psychometric data. *Journal of Family Issues*, 17 (3), 283-316. <https://doi.org/10.1177/019251396017003001>

Stuart, G. L., Moore, T. M., Hellmuth, J. C., Ramsey, S. E., & Kahler, C. W. (2006). Reasons for intimate partner violence perpetration among arrested women. *Violence Against Women*, 12 (7), 609-621. Doi: 10.1177/1077801206290173

Tjaden, P., & Thoennes, N. (2000). Prevalence and consequences of male-to-female and female-to-male intimate partner violence as measured by the National Violence Against Women Survey. *Violence Against Women*, 6 (2), 142-161. <https://doi.org/10.1177/10778010022181769>

Weiner, B. (1972). Attribution theory, achievement motivation, and the educational process. *Review of Educational Research*, 42 (2), 203-215. <https://doi.org/10.2307/1170017>

West, S. G., Finch, J. F., & Curran, P. J. (1995). Structural equation modeling: Concepts, issues, and applications. Sage Publications, Inc.

Yamawaki, N. (2007). Rape perception and the function of ambivalent sexism and gender-role traditionality. *Journal of Interpersonal Violence*, 22 (4), 406-423. Doi: 10.1177/0886260506297210

Yayın Geliş Tarihi: 19.10.2023  
Yayına Kabul Tarihi: 09.05.2024  
Online Yayın Tarihi: 15.06.2024  
<http://dx.doi.org/10.16953/deusosbil.1378381>

Dokuz Eylül Üniversitesi  
Sosyal Bilimler Enstitüsü Dergisi  
Cilt: 26, Sayı: 2, Yıl: 2024 Sayfa: 785-814  
E-ISSN: 1308-0911

*Araştırma Makalesi*

## SEÇİM MÜLAKATLARINDA KAYGI ÖLÇEĞİ (MASI)'NİN TÜRKÇEYE UYARLANMASI: GEÇERLİK VE GÜVENİRLİK ÇALIŞMASI

*Dilara TURGUT\**

*Burcu KÜMBÜL GÜLER\*\**

*Demet VURAL YÜZBAŞI\*\*\**

### Öz<sup>1</sup>

*Bu çalışmanın temel amacı, Türkiye'deki bir örneklem grubunda MASI'nin (Measure of Anxiety in Selection Interviews) psikometrik özelliklerini belirlemektir. Araştırmada toplam 782 katılımcıya ulaşılmıştır. Anket sorularının %5'i ve daha fazlasını boş bırakan (n = 176) ve daha önce sta<sup>1</sup>/iş mülakatı deneyimi olmayan (n = 158) katılımcılar veri analizine dâhil edilmemiştir. Nihai örneklem, yaşları 18 ile 63 arasında değişen ( $\bar{X}$  = 29.04, SS = 9.99) 448 katılımcıdan (252 kadın, 196 erkek) oluşmaktadır. Katılımcılara Seçim Mülakatlarında Kaygı Ölçeği (MASI), Liebowitz Sosyal Kaygı Ölçeği ve İletişim Kaygısı Ölçeği (İKÖ-24) uygulanmıştır. Ölçeğin faktör yapısını belirlemek için açılımlayıcı ve doğrulayıcı faktör analizi uygulanmıştır. Açılımlayıcı faktör analizi bulguları, MASI-Türkçe (MASI-T)'nin 30 madde ve 4 faktörden oluştuğunu göstermiştir. Bu faktörler iletişim kaygısı, sosyal-görünüm kaygısı, performans kaygısı ve davranışsal kaygı olarak isimlendirilmiştir.*

*Bu makale için önerilen kaynak gösterimi (APA 6. Sürüm):*

Turgut, D., Güler Kümbül, B., & Yüzbaşı Vural, D. (2024). Seçim mülakatlarında kaygı ölçeği (MASI)'nin Türkçeye uyarlanması: Geçerlik ve güvenirlik çalışması. *Dokuz Eylül Üniversitesi Sosyal Bilimler Enstitüsü Dergisi*, 26 (2), 785-814.

\*Arş. Gör., İzmir Kâtip Çelebi Üniversitesi, Sosyal ve Beşeri Bilimler Fakültesi, Psikoloji Bölümü, ORCID: 0000-0002-7945-7585, [dilara.turgut@ikcu.edu.tr](mailto:dilara.turgut@ikcu.edu.tr)

\*\* Prof. Dr., İzmir Kâtip Çelebi Üniversitesi, Sosyal ve Beşeri Bilimler Fakültesi, Psikoloji Bölümü, ORCID: 0000-0002-6179-7557, [burcu.guler@ikcu.edu.tr](mailto:burcu.guler@ikcu.edu.tr)

\*\*\*Doç. Dr., İzmir Kâtip Çelebi Üniversitesi, Sosyal ve Beşeri Bilimler Fakültesi, Psikoloji Bölümü, ORCID: 0000-0002-6017-0875, [demet.vural.yuzbasi@ikcu.edu.tr](mailto:demet.vural.yuzbasi@ikcu.edu.tr)

<sup>1</sup>Bu çalışma, birinci yazarın “Yapay Zekâ, Teknoloji Aracılı ve Geleneksel İşe Alım Mülakatlarının Performans ve Kaygı Açısından Karşılaştırılması” başlıklı yüksek lisans tezinden üretilmiş olup, 2. Uluslararası Ege Sosyal ve Beşeri Bilimler Kongresi'nde bildiri olarak sunulmuştur. Tez İzmir Kâtip Çelebi Üniversitesi Bilimsel Araştırma Projeleri Koordinatörlüğü tarafından desteklenmiştir (Proje No: 2023-TYL-SOBE-0004). Araştırma İzmir Kâtip Çelebi Üniversitesi Sosyal Araştırmalar Etik Kurulu'nun kararı ile etik açıdan uygun bulunmuştur (Belge Doğrulama Kodu: H4FAPF9, Karar No: 2022/17-01, Tarih: 18.10.2022).

*Faktörlerin varyansın %58'ini açıkladığı tespit edilmiştir. Ölçek maddelerinin faktör yük değerlerinin ise .34 ile .78 arasında değiştiği görülmüştür. Açımlayıcı faktör analizinden sonra yapılan doğrulayıcı faktör analizinde verinin modele kabul edilebilir düzeyde uyum gösterdiği tespit edilmiştir (CFI = .91, NFI = .86, GFI = .86, IFI = .91, AGFI=.83, TLI = .90, ve RMSEA = .061). Ölçeğin ölçüt bağıntılı geçerliğinde diğer iki ölçek ile yüksek düzeyde korelasyon bulunmuştur. Ölçeğin Cronbach alfa iç tutarlık katsayısı .95 olarak bulunmuştur. Her kaygı boyutu için iç tutarlılık katsayıları şu şekildedir: iletişim = .81, sosyal-görünüm = .91, performans = .89 ve davranışsal =.85. Ayrıca bulgular, kadınların ve şu anda bir işte çalışmayan bireylerin erkeklere ve halen çalışmakta olan katılımcılara göre daha yüksek kaygı düzeyine sahip olduğunu göstermiştir. Yaş ve son mülakattaki öznel performans değerlendirmesi, kaygı puanları ile negatif ilişkilidir. Bu sonuçlar, MASI-T'nin geçerli ve güvenilir bir ölçme aracı olduğunu göstermektedir.*

***Anahtar Sözcükler:** Seçim Mülakatları, Mülakat Kaygısı, Ölçme, Psikometri, Uyarlama.*

## **ADAPTATION OF THE MEASURE OF ANXIETY IN SELECTION INTERVIEWS (MASI) TO TURKISH: A STUDY OF VALIDITY AND RELIABILITY**

### **Abstract**

*The main aim of this study is to determine the psychometric properties of MASI (Measure of Anxiety in Selection Interviews) in a sample group in Turkey. A total of 782 participants were reached in the research. Participants who left 5% or more of the survey questions blank (n = 176) and those who had no prior internship/job interview experience (n = 158) were not included in the data analysis. The final sample consisted of 448 participants (252 female, 196 male) with ages ranging from 18 to 63 ( $\bar{X}$  = 29.04, SD = 9.99). Participants were administered the Liebowitz Social Anxiety Scale, Communication Anxiety Scale (CAS-24), and Anxiety Scale in Selection Interviews (MASI). Exploratory and confirmatory factor analysis were applied to determine the construct validity of the scale. The findings of the exploratory factor analysis indicated that MASI-Turkish (MASI-T) consisted of 30 items and 4 factors. These factors were named communication anxiety, social-appearance anxiety, performance anxiety, and behavioral anxiety. It was found that the factors explained 58% of the variance. The factor loadings of the scale items ranged from .34 to .78. After the exploratory factor analysis, the confirmatory factor analysis showed that the model adequately fit a four-factor solution (CFI = .91, NFI = .87, GFI = .86, IFI = .91, AGFI=.83, TLI = .91, and RMSEA = .061). High levels of correlation were found between the scale and the other two scales in criterion-related validity. The internal consistency coefficient of the scale was found to be .95. The internal consistency coefficients for each anxiety dimension were as follows: communication = .81, social-appearance = .91, performance = .89, and behavioral = .85. Additionally, the findings indicated that females and individuals currently not employed exhibited higher levels of anxiety compared to males and currently employed participants. Age and subjective performance evaluation in the last interview were negatively correlated with anxiety scores. These results demonstrate that MASI-T is a valid and reliable measurement tool.*

**Keywords:** *Selection Interviews, Interview Anxiety, Measurement, Psychometrics, Adaptation.*

## **GİRİŞ**

Geçtiğimiz on yılda örgütler, piyasadaki rekabet koşulları ve yetenekli çalışan bulma kıtlığı sebebiyle zorluklarla karşı karşıya kalmıştır (Kaliannan vd., 2023, s. 1). Bu nedenle geleceğin başarılı örgütlerinin en temel niteliğinin yetenekli çalışanları çekme, geliştirme ve elde tutma olacağı öngörülmektedir (O’Leary vd., 2002, s. 321). Yetenekli çalışanlara yönelik artan bu rekabet; örgütlerin, seçim prosedürlerinin aday üzerindeki etkileri konusunda daha bilinçli olmasını sağlamıştır (Carless & Imber, 2007, s. 359).

Seçim prosedürleri içerisinde işe alım mülakatları, örgütler tarafından kullanılan en popüler seçim yöntemidir (Davies vd., 2023, s. 1747; Huffcut vd., 2011, s. 353). Yetenek seçiminde mülakatın yoğun kullanımı, adayların mülakat deneyimine ilişkin çalışmaların sayısında da artışa sebep olmuştur (Swider vd., 2011, s. 1275). Araştırmacılar, yalnızca şirketlerin çalışanları seçmediğini; adayların da nereye başvuracaklarını ve nerede çalışacaklarını seçtiğini fark ederek, seçimi adayın bakış açısından incelemeye ilgi duymuşlardır (Ryan & Ployhart, 2000, s. 567). Bu nedenle araştırmalar, seçim prosedürlerinin geçerliğini daha iyi tahmin etme hedefiyle devam ettikçe, ilgili bir sorun alanı da adayların seçim sürecini nasıl algıladıkları ve buna nasıl tepki verdiklerini anlamak olmuştur (Hausknecht vd., 2004, s. 640). Yapılan bu çalışmalar, adayların mülakatları diğer seçim yöntemlerine tercih etme eğiliminde olsalar da (Anderson vd., 2010, s. 296; Hülshager & Anderson, 2009, s. 338), birçok adayın aynı zamanda yüksek düzeyde mülakat kaygısı bildirdiğini göstermektedir (Feiler & Powell, 2016, s. 155). Öyle ki, seçim mülakatları en deneyimli ve sakin adaylarda bile kaygı yaratabilmektedir (Carless & Imber, 2007, s. 362). Nitekim, Amerika menşeli istihdam izleme şirketi JPD’nin araştırmasına göre, adayların %93’ü mülakat esnasında kaygı hissettiğini bildirmiştir (JPD, 2020). Benzer bir oran, Harris Interactive ve Everest College tarafından gerçekleştirilen çalışmada %92 olarak bulunmuştur (Wu, 2019). İstatistiki bulgulara paralel olarak stres ve kaygı üzerinde çalışan araştırmacılar, araştırmalarında stresli durumları tasarlarken “iş görüşmesi benzetmesi”ni bile kullanmışlardır (Melchers vd., 2021, s. 5).

### **Seçim Mülakatlarında Kaygı: Tanım ve Kavramsallaştırma**

Mülakat kaygısı daha geniş bir sosyal kaygı kategorisinin parçası olarak ele alınmaktadır. Bir diğer ifadeyle mülakat kaygısı da diğer sosyal kaygı türleri gibi (örn. topluluk önünde konuşma yapma veya kendini yabancı birine tanıtmaya) diğer insanların varlığında ortaya çıkan kaygıyı yansıtır (Schlenker & Leary, 1982, s. 641). Bununla birlikte, mülakatlarda kaygı görüşme boyunca devam eder. Bu nedenle mülakat kaygısı; topluluk önünde konuşma gibi fizyolojik ve psikolojik kaygının

genellikle önce ve başlangıçta ortaya çıktığı, ancak performans boyunca azaldığı diğer sosyal olaylardaki kaygı türlerinden farklıdır (Young vd., 2004, s. 54).

Mülakat kaygısına neden olan faktörlerin belirlenebilmesi için, “mülakat kaygı”sına özgü bir kavramsallaştırma ve “mülakat kaygısı”nı diğer kaygı biçimlerinden ayırma zorunluluğu doğmaktadır (Rockawin, 2012, s. 46). Tarihsel olarak bakıldığında, mülakat kaygısı, genel kaygının tek boyutlu özellik ölçümleri kullanılarak araştırılmıştır (örn. Cook vd., 2000, s. 872; Tross ve Maurer, 2008, s. 598). Bununla birlikte mülakat kaygısı, uzun vadeli kaygılı olma eğilimleriyle (örn. nevroitiklik) ilişkili olabilse de alana özgü çalışmalar mülakat kaygısını ayrı ve spesifik bir durum olarak konumlandırmaktadır (Huffcutt vd., 2011, s. 357). Bir diğer ifadeyle mülakat, normalde kaygı yaşamaya yatkın olmayan bireylerde kaygıyı tetikleyebilir.

Bu doğrultuda McCarthy & Goffin (2004) mülakat kaygısını 'işe başvuranlarda iş görüşmesi durumlarında nispeten istikrarlı olan gerginlik veya endişe duygularını' kapsayan “duruma özgü” bir özellik olarak tanımlamıştır (s. 616). Alanyazın incelendiğinde, mülakat kaygısının dört ana biçimi olduğu görülmektedir (Rockawin, 2012, s. 47). Durumu kontrol edememe korkusu, adayın durum üzerinde kontrol sahibi olmadığı algısının kaygıda artışa yol açabileceğini ileri sürmektedir (McCarthy & Goffin, 2004, s. 608). Bir diğer kaygı biçimi, istenilen sonuca ulaşamama korkusundan ileri gelmektedir. Tross & Maurer (2008), adayın bir şeylerin ters gidebileceğine, sonuçların başarılı olmayabileceğine, düşük performans göstereceğine veya utanç yaşayabileceğine ilişkin duygularının kaygı yarattığını iddia etmiştir (s. 593). Bir diğer mülakata özgü kaygı biçimi, diğerleri tarafından değerlendirilme korkusudur. Bir iş mülakatının temel amacı “değerlendirme” olduğundan, adaylar görüşmecinin kendileri hakkında, mülakat performansına dayalı olarak yargılarda bulunduğunun farkındadır. Seçim aracı olarak mülakatlar, aday ile görüşmeci arasında sürekli bir etkileşim içermektedir. Bu etkileşim esnasında adayların örgüte; bilgi, beceri, yetenek ve uyumlarını aktarması ve görüşmecinin adayı bu bilgilere göre değerlendirmesini sağlaması gerekmektedir (Powell vd., 2021, s. 830). Mülakatların doğasında var olan bu sosyal değerlendirici yapı adayda kaygı uyandırmaktadır (Behroozi vd., 2020, s. 481; Constantin vd., 2021, s. 234). Alanyazındaki bir diğer mülakat kaygısı biçimi de Ayres ve diğerleri (1998) tarafından tanımlanan iletişim kaygısıdır. Mevcut araştırmalar, insanların değerlendirilmeye atfettiği korkunun, başkalarıyla iletişim kurma zorunluluğundan kaynaklanan kaygıyla da ilişkili olduğunu ileri sürmektedir. Ayres ve diğerleri (1998), yabancılarla iletişim kurmak zorunda olma düşüncesinin bu durumu daha da artırdığını öne sürmüştür (s. 455). Mülakatı gerçekleştiren görüşmecinin bir yabancı olduğu düşünüldüğünde, mülakatta hissedilen iletişim kaygısının bir sebebinin de bu olduğu öne sürülebilir. Yanı sıra, mülakatların potansiyel işverenle ilk tanışma anı olması ve adayın gelecek kariyeri için önem arz etmesi de kaygı duygusunun tetiklenmesine neden olur (Borges vd., 2015, s. 5935; Judge vd., 2000, s. 384). Tüm bu hususlar bir arada değerlendirildiğinde, seçim mülakatlarının adaylar için çoğu



zaman kaygı uyandırması beklenen bir durumdur. Bu bağlamda, seçim mülakatlarının güçlü bir psikososyal stres etkeni olabileceğinin farkına varmak önemlidir.

### **Mülakat Kaygısı ve Mülakat Performansı**

Mülakat kaygısı çoğu adayın deneyimlediği olağan bir durum olsa da yapılan çalışmalar mülakat esnasındaki kaygının adayın gerçek performansını sergilemesinde olumsuz etki ettiğini göstermektedir (Feiler & Powell, 2016, s. 156). Lin-Stephensen & Manuguerra (2023)'nin vurguladığı üzere, mülakat kaygısı, mülakat performansının temel bir belirleyicisidir (s. 5).

Mülakat kaygısı, kişinin önceden kaygıya eğilim olup olmadığı fark etmeksizin adayları etkisi altına alabilmektedir (Powell vd., 2018, s. 195). Mülakat esnasında kaygı hisseden adaylar, görüşmeci tarafından daha az güvenilir, daha az görev odaklı algılanmakta ve işe daha az uygun oldukları düşünülmektedir (Ayles vd., 1998, s. 2). Bu nedenle mülakat esnasında kaygı yaşayan adayların daha düşük performans puanları aldığı ve pozisyon için işe alınma olasılıklarının daha düşük olduğu görülmektedir (Powell vd., 2018, s. 195). Benzer şekilde, kaygının ikinci görüşme davetleriyle negatif ilişkili olduğu (Cook vd., 2000, s. 879) ve iletişim kaygısının adayların aldığı iş tekliflerinin sayısı ile negatif ilişkili olduğu bulunmuştur (Ayles & Crosby, 1995, s. 141).

Yakın zamanda gerçekleştirilen bir meta-analiz çalışması, görüşme kaygısı ile görüşme performansı arasında orta düzeyde negatif etki ( $\rho = -.19$ ) tespit etmiştir (Powell vd., 2018, s. 195). Yazarlar, kaygının mülakat performansını düşürmesinin birkaç nedeni olduğunu öne sürmüştür. Birinci açıklama bilişsel performansa yönelik Eysenck ve diğerleri (2007) tarafından ortaya atılan dikkat kontrolü teorisi. Teori, öz-düşüncelerin bilişsel olarak zorlu görevlerde performansa nasıl zarar verebileceğini açıklamaktadır. Buna göre, mülakat bilişsel açıdan zorlayıcı olduğundan kaygı, dikkat odağının kaynağı yolu ile etkisini gösterebilir. Bir diğer deyişle, kaygılı adaylar dikkatlerini tehditle ilgili uyaranlara (örn. görüşmecinin aday hakkındaki izlenimleri konusunda endişelenmek) daha fazla dikkat ederek mülakatla ilgili görevlere (örn. sorulan sorulara verilecek yanıtları organize etme) odaklanmayı zorlaştırabilir. Yanı sıra, mülakat gibi sosyal iletişim içeren durumlara yönelik kaygılı hissetmek, adayların orantısız biçimde kendilerine odaklanmasına sebep olarak (Carver & Scheier, 1981, s. 223), adayın görevinden ziyade kendisine odaklanmasına ve daha az sıcak ve samimi görülmesine neden olabilir. Son olarak sosyal kaygı, kendini diğerine daha az açma ile de ilişkilidir (Clark & Wells, 1995, s. 223), bu durum adayın mülakat esnasında daha az ayrıntılı cevap vermesine neden olabilir.

Mülakat kaygısının performansa etkisine ilişkin benzer bir açıklamayı McCarthy ve diğerleri (2017) yapmıştır. Yazarlara göre, mülakat kaygısının performansa olan etkisinin altında yatan birincil mekanizma, bilişsel müdahaledir (McCarthy vd., 2017, s. 1698). Bu anlamda, yüksek düzeyde kaygı, performansla

ilgili bilgileri işleme becerisine müdahale ederek daha düşük performansa neden olmaktadır (McCarthy vd., 2013, s. 701).

Mülakat kaygısı ile mülakat performansı arasındaki ilişkiyi anlamının olası bir yolu ise, performansın bileşenlerini ele almaktır (Mastrella vd., 2023, s. 2). Huffcut ve diğerlerine (2011) göre, mülakat performansı, adayın sözel ifadelerinin içeriği (örn. cevaplar), bu içeriği nasıl sundukları (örn. ses tonu) ve sözsüz davranışları (örn. kıyafet, mimik) içermektedir (s. 354). Mülakat kaygısı hem sözlü hem de sözsüz davranışları etkiler ve dolayısıyla performans puanlarında düşüşe neden olur. Brunswik (1956) tarafından öne sürülen "Mercek Modeli"ne göre, gözlemcinin (örn. görüşmeci) bir hedef (örn. aday) hakkında yargılar oluştururken bilgileri (örn. sesli ipuçları) kullanır. Mercek modelinin merkezi "ipuçlarını" içerir. Kaygıya ilişkin ipuçları endişeli adaylar tarafından yayılır ve görüşmeciler tarafından tespit edilip kullanılır (Miller vd., 2018, s. 27). Nitekim, yapılan çalışmalar, bu fikri destekler niteliktedir (Dibner, 1956; Feiler & Powell, 2016; Freeman vd., 1997). Kaygı, görüşülen kişinin daha çekingen olmasına ve daha az olumlu bir kendini sunum tarzı sergilemesine neden olur. Örneğin adayın çekingenliği, sesinin bozulması, titremesi ve kendine dokunma faaliyeti, görüşmecilerin, adayın kaygılarını tespit etmesini sağlayan davranışsal göstergelerdir (Freeman vd., 1997, s. 179). Tüm bu kaygı göstergeleri, görüşmecinin, adayın daha az yetkin, daha az nitelikli ve diğer tüm rakip adaylardan daha az inisiyatif ve motivasyona sahip olduğuna inanmasına neden olur (Silvester vd., 2002, s. 59).

### **Mülakat Kaygısı ve İş Performansı**

Alanyazının da açık biçimde gösterdiği üzere, kaygının, mülakat sürecinin başarısı veya başarısızlığı üzerinde önemli bir etkisi vardır. Bununla birlikte önemli bir nokta, seçim mülakatlarında kaygılı olan adayların iş için daha az uygun olduğuna dair bilimsel bir kanıt bulunmamasıdır (McCarthy vd., 2013, s. 701; McCarthy vd., 2017, s. 1693; Schneider vd., 2019, s. 328). Bu durum; örgütlerin, seçim mülakatlarında kaygılı olan fakat aslında işe uygun bazı adayları reddetmelerine neden olarak, örgütlerin de verimini ve başarısını etkilemesi açısından problemlidir (Feiler & Powell, 2016, s. 169). Kaygının daha sonraki iş performansı ile önemli ölçüde ilişkili olmamasının yanı sıra, yüksek düzeyde kaygılı adaylar için mülakat performansı iş performansını öngörmemiştir (Schneider vd., 2019, s. 334). Bu sonuçlar, görüşme kaygısının, görüşmenin yordama aracı olarak etkinliğini azaltabileceğini göstermektedir.

Seçim mülakatlarında kaygının performansı doğrudan etkilemesi, bu durumun ise iş performansı ile ilişkisine dair bir kanıt bulunamaması hem örgüt hem insan kaynakları yönetimi hem de aday açısından problemlidir bir alanı teşkil etmektedir. Mülakat kaygısı, mülakat performans puanı üzerinde olumsuz bir etkiye sahip olabileceğinden (Ayres & Crosby, 1995, s. 141; Cook vd., 2000, s. 872) ve seçim mülakatlarının tahmin geçerliliğini saptırabileceğinden (Schmit & Ryan,

1997, s. 855) ciddi sonuçlara sahiptir. Buna göre, işe alım mülakatlarında kaygı adayın istihdam edilebilirliğini azaltır, örgüt açısından örgütsel çekiciliği, adayın adalet algısını ve kurumun tavsiye edilebilirliğini olumsuz etkiler; insan kaynakları yönetimi için ise en önemli işlevlerinden birini yerine getirememesine neden olur (Borges vd., 2015, s. 5935).

Örgütsel perspektiften bakıldığında, başvuruların tepkileri kurumsal imaj, üst düzey yeteneklerin işe alınması ve tüketici satın alma davranışlarıyla ilişkili olduğundan, adayların örgüte olumlu bir bakış açısıyla bakmalarını sağlamak önemlidir. Bakıldığında, adaylar, diğer seçim prosedürleriyle karşılaştırıldığında mülakatları daha adil olarak algılamakta (Hausknecht vd., 2004, s. 639) ve mülakatların seçim sürecinin bir parçası olmasını beklemektedir (Lievens vd., 2003, s. 67). Bununla birlikte mülakat kaygısı, adayların örgüte yönelik adalet algılarını ve tavsiye niyetlerini düşürebilir (McCarthy vd, 2017, s. 1693). Mülakat kaygısı, algılanan örgütsel çekiciliği ve daha sonraki iş kabul niyetlerini etkileyebilir. Mülakat sırasında sıkıntı ve huzursuzluk yaşayan adaylar, kurumu daha az çekici bulabilir ve sonuç olarak iş teklifini kabul etme olasılıkları daha düşük olabilir (McCarthy & Goffin, 2004, s. 608). 86 çalışmanın ele alındığı bir meta-analiz çalışmasına göre, seçim süreçlerine olumlu tepki veren başvuru sahiplerinin, kurumu daha olumlu görme olasılıklarının daha yüksek olduğunu ve iş tekliflerini kabul etme ve işvereni başkalarına tavsiye etme konusunda daha güçlü niyetler bildirdiklerini göstermiştir (Hausknecht vd., 2004, s. 639).

İnsan kaynakları yönetimini açısından bakıldığında, İKY'nin en önemli fonksiyonlarından biri olan işe alım, iş-birey arasındaki uyumu öngörmeyi, bir diğer ifadeyle doğru iş için doğru çalışanı işe almayı hedefleyerek örgütün başarısını sürdürmesinde önemli rol oynamaktadır. Bununla birlikte kaygı bir karıştırıcı değişken olarak mülakat derecelendirmeleri içine girdiğinde, mülakatın nihai amacı olan işe ve örgüte uyum açısından en uygun kişiyi almayı engellediği görülmektedir (Borges vd., 2015, s. 5935).

Sonuç olarak, görüşme kaygısı yalnızca bireyler için değil, aynı zamanda daha az uygun adayları tercih ederek nitelikli ancak kaygılı görüşmecileri devre dışı bırakan kuruluşlar ve insan kaynakları yönetimi için de sorun teşkil etmektedir. Bu nedenle, mülakat kaygısına özgü bir ölçme aracının varlığı, müdahale alanını genişletecektir. Bununla birlikte, mülakat kaygısı ve kaygının aday ve örgüt üzerindeki etkilerinin incelenmesi oldukça önemli olmasına rağmen bu alana ilişkin anlayış nispeten seyrek. Mülakat kaygısı deneyimini etkileyen faktörler hakkında çok az şey bilindiği gibi, aynı zamanda mülakat kaygısının başvuru sahipleri ve kuruluşlar için önemli olan sonuçlarla- yani mülakat performansı, mülakat algılarına ölçüde ilişkili olduğu konusunda da sağlam bir alanyazın oluşmamıştır (McCarthy vd., 2021, s. 1103).

Mülakatlara yönelik kaygının temellendirilmesinde teorik altyapının eksikliğinde, McCarthy & Goffin (2004) Seçim Mülakatlarında Kaygı Ölçeği'ni (MASI) oluşturmak için genel kaygı, sınava girme kaygısı ve etkileşim kaygısı

üzerine önceki araştırmalardan referans almıştır. Yazarlar bir iş görüşmesinde ortaya çıkan kaygının beş boyuttan oluştuğunu tespit etmiştir. Her boyut, görüşmenin belirli bir yönüne ilişkin gerginlik veya endişe duygularına odaklanmaktadır: İletişim kaygısı (sözlü ve sözsüz iletişim ve dinleme becerilerine yönelik kaygı), görünüm kaygısı (fiziksel görünümle ilgili kaygı), sosyal kaygı (sosyal davranışsal uygunluğa yönelik kaygı), performans kaygısı (başarısızlık korkusu gibi sonuca yönelik kaygı) ve davranışsal kaygı (huzursuzluk ve kıpırdanma gibi vücut belirtileri). Ölçek, Banki & Latham (2010) tarafından Farsçaya çevrilmiştir. Ancak yazarlar ölçüm için bir doğrulama yapmamış, yalnızca iç güvenirlik sonuçlarını bildirmiştir. Santos ve diğerleri (2021) ise ölçeği Portekizceye uyarlamış ve MASI'nin beş faktörlü yapısı Portekizcede doğrulanmıştır. Bu doğrultuda bu çalışma, Türkçe MASI'nin psikometrik özelliklerini incelemeyi ve MASI-T'nin demografik değişkenlerle olan ilişkisini analiz etmeyi amaçlamaktadır.

McCarthy & Goffin (2004) ve Santos ve diğerlerinin (2021) bulgularına dayanarak: beş faktörlü yapının geçerliği varsayılmıştır (H1). Ölçeğin iyi bir iç güvenirlik (H2) ve ölçüt bağlantılı geçerlik (H3) sergileyeceği varsayılmıştır. Demografik bilgilere ilişkin: kadınların (H4), hâlihazırda bir işte çalışmayanların (H5), daha genç katılımcıların (H6) ve son mülakata ilişkin öznel performans değerlendirmesi daha düşük olanların (H7) mülakatlarda daha yüksek kaygı bildireceği varsayılmıştır.

## YÖNTEM

### Katılımcılar

Kolayda örneklem (*convenience sampling*) yöntemiyle ulaşılan 782 katılımcı gönüllülük esasına dayalı olarak çevrimiçi anket üzerinden çalışmaya katılım göstermiştir. Anket sorularının %5'i ve daha fazlasını boş bırakan ( $n = 176$ ) ve daha önce staj/iş mülakatı deneyimi olmayan ( $n = 158$ ) katılımcılar veri analizine dâhil edilmemiştir. Bu nedenle araştırmanın son örnekleme 18-63 yaş aralığındaki ( $\bar{X} = 29,04$ ,  $SS = 9,99$ ) 448 katılımcıdan oluşmaktadır. Analize tabi tutulan ölçümün boyutları dikkate alındığında örneklem büyüklüğü önerilenden ( $n > 300$ ) daha yüksektir (Kyriazos, 2018; White, 2022). Katılımcılara ilişkin demografik bilgiler Tablo 1'de yer almaktadır.

**Tablo 1:** Katılımcılara İlişkin Demografik Veriler

Değişken	Gruplar	<i>n</i>	%
Cinsiyet	Kadın	252	56,3
	Erkek	196	43,7

Eğitim Seviyesi	Ortaokul	5	1,1
	Lise	48	10,7
	Lisans	294	65,6
	Yüksek Lisans	92	20,5
	Doktora	9	2,0
Çalışma Durumu	Şu an bir işte çalışıyorum	211	47,1
	Şu an bir işte çalışmıyorum	237	52,9
<b>Değişken</b>	<b>Min-Max</b>	<b>Ortalama (<math>\bar{x}</math>)</b>	<b>SS</b>
Yaş	18-63	29,04	9,99
<b>Son Mülakattaki Öznel Performans Değerlendirmesi</b>	20-100	82,22	13,11

Örneklemin %56,3'ü kadın ( $n = 252$ ), %43,7'si ise erkek ( $n = 196$ )'tir. Katılımcıların %65,6'sı ( $n = 294$ ) olmak üzere çoğunluğu üniversite mezunu olup, bu oranı %20,5 ( $n = 92$ ) ile yüksek lisans, %10,7 ( $n = 48$ ) ile lise, %2,0 ( $n = 9$ ) ile doktora ve %1,1 ( $n = 5$ ) ile ortaokul mezunu katılımcılar izlemektedir. Katılımcıların %52,9'u ( $n = 237$ ) şu an herhangi bir işte çalışmamaktadır. Katılımcıların son iş/staj görüşmesindeki performansını 100 üzerinden değerlendirdiği soruya ilişkin puan ortalaması 82,22 olarak bulunmuştur ( $SS = 13,11$ ).

### Veri Toplama Araçları

#### Seçim mülakatlarında kaygı ölçeği (MASI)

Seçim Mülakatlarında Kaygı Ölçeği [Measure of Anxiety in Selection Interviews (MASI)] McCarthy ve Goffin (2004) tarafından geliştirilmiştir. Ölçek 1-Kesinlikle Katılmıyorum'dan 5-Kesinlikle Katılıyorum'a olmak üzere beşli likert tipindedir. Ölçekte toplam 30 soru ve 5 alt boyut bulunmaktadır. Boyutlar, iletişim kaygısı (örnek madde: "İş görüşmelerinde o kadar endişelenirim ki düşüncelerimi açıkça ifade edemem"), görünüm kaygısı (örnek madde: "Bir iş görüşmesinde en iyi şekilde görünmüyorsam rahat hissetmekte çok zorlanırım"), sosyal kaygı (örnek madde: "İş görüşmecileri üzerinde ne tür bir kişisel izlenim bıraktığımdan korkarım"), performans kaygısı (örnek madde: "İş görüşmesi performansımın diğer adaylardan daha düşük olacağından endişelenirim") ve davranışsal kaygı (örnek madde: "İş görüşmeleri sırasında kalbim normalden daha hızlı atar") şeklindedir.

#### Liebowitz sosyal kaygı ölçeği

Liebowitz Sosyal Kaygı Ölçeği Heimberg ve diğerleri (1999) tarafından geliştirilmiştir. Ölçeğin amacı sosyal etkileşim ve performans içeren koşullarda sosyal kaygı bozukluğu bulunan bireylerin kaçınma ve korku seviyelerini belirlemek

olup sağlıklı toplumda da uygulanmaktadır. Ölçek toplam 24 maddeden oluşmaktadır ve “1-Kesinlikle Katılmıyorum”dan “5-Tamamen Katılıyorum”a olmak üzere dördümlük likert tipidir. Ölçekte kaygı ve kaçınma olmak üzere iki alt boyut bulunmaktadır. Bu çalışmada, çalışmanın amacına uygun olarak, ölçeğin yalnızca “kaygı” boyutu kullanılmıştır. Ölçeğin Türkçe uyarlaması Soykan ve diğerleri (2003) tarafından gerçekleştirilmiştir ve .96 gibi yüksek bir güvenilirlik oranı elde edilmiştir.

### **İletişim kaygısı ölçeği (İKÖ-24)**

Kişisel İletişim Kaygısı Raporu [Personal Report of Communication Apprehension (PRCA-24)], McCroskey (1982) tarafından geliştirilmiş olup ölçeğin güvenilirlik çalışmasında Cronbach alfa katsayısı .94 olarak bulunmuştur. Ölçeğin Türkçeye uyarlanma çalışması Çakmak (2018) tarafından yapılmıştır ve yazar tarafından “İletişim Kaygısı Ölçeği” olarak adlandırılmıştır. Toplam 24 maddeden oluşan ölçek, “1-Kesinlikle katılıyorum”dan, “5- Kesinlikle katılmıyorum”a olmak üzere beşli likert tipidir. Ölçekteki soruların boyutlara göre ayırımına bakıldığında, 1-6. sorular grup iletişim kaygısı (örnek madde: “Grup tartışmalarına katılırken kendimi genellikle rahat hissederim”), 7-12. sorular toplantı iletişim kaygısı (örnek madde: “Toplantılarda kendimi ifade etmekten korkarım”), 13-18. sorular bireylerarası iletişim kaygısı (örnek madde: “Diyalog kurma esnasında genellikle sakin ve rahatımdır”) ve 19-24. Sorular genel iletişim kaygısı (örnek madde: “Konuşma yaparken aklım karışır ve düşüncelerim karmakarışık olur”) alt boyutlarının olduğu görülmektedir.

### **Prosedür**

İzmir Kâtip Çelebi Üniversitesi Sosyal ve Beşerî Bilimler Etik Kurul’undan etik izin (Belge Doğrulama Kodu: H4FAPF9, Karar No: 2022/17-01, Tarih: 18.10.2022) alınmıştır. Ölçek maddelerinin Türkçe uyarlamasında Çeviri-Tersine Çeviri metodu kullanılmıştır. Orijinal ölçek maddeleri araştırmacılar tarafından Türkçeye çevrilmiş, ardından bir uzman tarafından incelenmiş ve geri çeviri gerçekleştirilmiştir. Katılımcılar araştırmacı tarafından sosyal medya platformlarında (WhatsApp, Facebook, LinkedIn vb.) paylaşılan bir link aracılığıyla çevrimiçi anket sitesi olan QuestionPro üzerinden çalışmaya katılmışlardır. Çalışmanın başında katılımcılar araştırmanın amacıyla ilgili bilgilendirilmiştir. Katılımcılar Bilgilendirilmiş Onam Formu’nu onayladıktan sonra sırasıyla Seçim Mülakatlarında Kaygı Ölçeği, Liebowitz Sosyal Kaygı Ölçeği ve İletişim Kaygısı Ölçeği’ni tamamlamışlardır.

### **Analiz**

Ölçeğin Türkçe formunun faktör yapısını keşfetmek için Açıklayıcı Faktör Analizi ve yapı geçerliğini tespit etmek için Doğrulayıcı Faktör Analizi (DFA) yürütülmüştür. DFA’da elde edilen değerler, alanyazında belirtilen uyum indeksleri dikkate alınarak değerlendirilmiştir. Ayrıca, MASI ile diğer ölçekler arasındaki

korelasyon katsayıları belirlenerek ölçüt bağıntılı geçerliğe ilişkin bilgiler elde edilmiştir. Ölçek ve alt ölçeklere yönelik güvenirlik analizleri iç tutarlılık katsayıları (Cronbach alfa) ile hesaplanmıştır. Son olarak, demografik değişkenlere yönelik; sürekli değişkenler için korelasyon analizi, gruplar arası karşılaştırma için ise bağımsız örneklem T-Testi analizleri yapılmıştır. Doğrulayıcı faktör analizi için AMOS 24 programı, diğer analizler için ise SPSS 25 paket programı kullanılmıştır.

## **BULGULAR**

### **Açımlayıcı Faktör Analizi Bulguları**

MASI-T'nin faktör yapısını test etmek amacıyla öncelikle Açımlayıcı Faktör Analizi (AFA) gerçekleştirilmiştir. Analiz öncesinde Kaiser-Meyer-Olkin (KMO) ve Barlett Testi uygulanmıştır. KMO değerinin .96 olduğu, bir diğer ifadeyle 448 kişiden oluşan bu örneklemin faktör analizi için uygun olduğu tespit edilmiştir. Barlett testi sonuçlarına bakıldığında elde edilen ki kare değerinin  $p < .001$  düzeyinde anlamlı olduğu ( $\chi^2(435, N = 450) = 7450,501$ ) gözlemlenmiştir; bu da verilerin çok değişkenli normal bir yapıdan geldiğini göstermektedir.

Açımlayıcı faktör analizinde faktör çıkarma tekniği olarak temel bileşenler analizi, döndürme tekniği olarak ise Direct Oblimin kullanılmıştır. AFA sonuçlarına göre, ölçeğin özdeğeri 1'den büyük olan 4 faktörden oluştuğu ve bu faktörlerin toplam varyansın %58'ini açıkladığı görülmüştür. Orijinal ölçekte ayrı boyutlar olan "sosyal kaygı" ve "görünüm kaygısı" boyutlarının MASI-T'de birleştiği tespit edilmiştir. Bu boyut "Sosyal-Görünüm Kaygısı" olarak adlandırılmıştır.

Döndürme işlemi sonrasında maddelerin faktör yüklerine bakıldığında 5, 14, 15 ve 22. maddelerin iki faktöre de yük verdiği tespit edilmiş, ancak kuramsal açıdan orijinal ölçeğe bağlı kalınarak madde orijinal faktöründe bırakılmıştır. Bu durumun doğrulayıcı faktör analizi aşamasında yeniden göz önünde bulundurulması planlanmıştır. Yapılan analizler sonucunda, 1. faktörün 6 madde (madde 19, 20, 21, 22, 23, 24), 2. faktörün 6 madde (madde 1, 2, 3, 4, 5, 6), 3. faktörün 12 madde (madde 7, 8, 9, 10, 11, 12, 13, 14, 15, 16, 17, 18) ve 4. faktörün 6 maddeden (madde 25, 26, 27, 28, 29, 30) oluştuğu gözlenmiştir. Açımlayıcı faktör analizinde elde edilen sonuçlar Tablo 2'de sunulmuştur.

**Tablo 2:** Açımlayıcı Faktör Analizi Bulguları

Maddeler	$\bar{X}$	SS	Bileşenler			
			1	2	3	4
1. İş görüşmelerinde o kadar kaygılı olurum ki düşüncelerimi açıkça ifade edemem.	2,56	1,130		.47		
2. İş görüşmelerinde o kadar endişelenirim ki bildiğim soruları cevaplamakta zorlanırım.	2,48	1,089		.52		
3. İş görüşmeleri sırasında çoğu zaman söyleyecek bir şey bulamam.	2,26	1,002		.52		
4. Sözlü iletişim becerilerimin güçlü olduğunu hissediyorum.	2,24	,970		.76		
5. İş görüşmeleri sırasında görüşmecinin bana ne sorduğunu anlamakta güçlük çekerim.	2,06	,889		.42	.46	
6. İş görüşmeleri sırasında kişisel başarılarımdan bahsetmek benim için kolaydır.	2,31	1,002		.63		
7. Bir iş görüşmesine gittiğimde, görünüşüm hakkında genellikle tedirgin hissedirim.	2,50	1,198			.65	
8. İş görüşmelerinden önce o kadar gergin hissedirim ki dış görünüşüm için aşırı zaman harcarım.	2,54	1,158			.69	
9. İş görüşmelerinde, görüşmecinin pek çekici bulmadığım fiziksel özelliklerime odaklanacağından endişelenirim.	2,39	1,159			.68	
10. Bir iş görüşmesinde en iyi halimde görünmüyorsam rahat hissetmekte çok zorlanırım.	3,08	1,221			.70	
11. Bir iş görüşmesine girdiğimde saçlarım mükemmel değilse huzursuz olurum.	2,85	1,226			.72	
12. Bir iş görüşmesi sırasında uygun giyinip giyinmediğim konusunda endişelenirim.	2,73	1,200			.60	
13. Bir iş görüşmesi yaparken, görüşmecinin beni sosyal açıdan garip algılamasından endişe duyarım.	2,95	1,180			.52	
14. İş görüşmesi yapan kişi ile sosyal etkileşime girmek zorunda olmaktan dolayı diken üstünde hissedirim.	2,54	1,114		.35	.39	



	2,63	1,181	.371				<b>.374</b>
15. İş görüşmesini yapan kişiler üzerinde ne tür bir kişisel izlenim bıraktığım konusunda korkarım.							
	2,04	1,039					<b>.49</b>
16. Bir iş görüşmesi sırasında, eylemlerimin sosyal olarak uygun görülmeceğinden endişelenirim.							
	2,92	1,202					<b>.42</b>
17. İş görüşmecilerinin benden kişisel olarak hoşlanmayacakları konusunda endişelenirim.							
	3,11	1,240					<b>.34</b>
18. Bir iş görüşmecisi ile görüşürken, doğru el sıkışamayacağımdan endişelenirim.							
	2,96	1,200	<b>.59</b>				
19. İş görüşmelerinde performansımın yeterince iyi olup olmadığı konusunda çok gergin hissedirim.							
	2,53	1,137	<b>.74</b>				
20. İş görüşmesi durumlarında başarısız olma düşüncesi beni bunaltır.							
	2,95	1,231	<b>.69</b>				
21. İş görüşmesi performansımın diğer adaylardan daha düşük olacağından endişelenirim.							
	2,78	1,188	<b>.40</b>		.38		
22. Bir iş görüşmesi sırasında, başarısız olma düşünceleri beni o kadar rahatsız eder ki performansım düşer.							
	2,49	1,198	<b>.67</b>				
23. Bir iş görüşmesi sırasında, işe alınmazsam ne olur diye endişelenirim.							
	3,22	1,217	<b>.66</b>				
24. İş görüşmesine giderken, iş için iyi bir aday olup olmadığım konusunda endişe duyarım.							
	2,75	1,227					<b>.70</b>
25. İş görüşmeleri sırasında ellerim titrer.							
	2,86	1,259					<b>.68</b>
26. İş görüşmeleri sırasında kalbim normalden daha hızlı atar.							
	2,57	1,176					<b>.77</b>
27. Bir iş görüşmesi sırasında kıpırdamadan durmak benim için zordur.							
	2,22	1,136					<b>.66</b>
28. İş görüşmeleri genellikle beni terletir (örneğin, terli avuç içi ve koltuk altları)							
	2,56	1,130					<b>.78</b>
29. İş görüşmelerinde ağzım çok kurur.							
	2,48	1,089					<b>.67</b>
30. Bir iş görüşmesine gittiğimde sıklıkla midem bulanır.							
Özdeğer (Eigenvalue)				12.67	1.84	1.51	1.36
Varyans (%)				42.21	6.16	5.04	4.54

Not: Bileşen 1: Performans Kaygısı, Bileşen 2: İletişim Kaygısı, Bileşen 3: Sosyal-Görünüm Kaygısı, Bileşen 4: Davranışsal Kaygı

### **Doğrulamalı faktör analizi bulguları**

MASI-T'nin faktör yapısını doğrulamak ve geçerliğini incelemek amacıyla Doğrulamalı Faktör Analizi (DFA) yürütülmüştür. Model uyum kriterlerini oluşturmak için standart yönergelere dayanarak şu uyum indeksleri dikkate alınmıştır: Ki-kare/serbestlik derecesi oranı ( $\chi^2 /df$ ), Karşılaştırmalı Uyum İndeksi (CFI), Goodnes-of-Fit Index (GFI), Ölçeklendirilmiş Uyum İndeksi (NFI), Artan Uyum İndeksi (IFI) (Bryne, 1994), Tucker-Lewis İndeksi (TLI); Düzeltilmiş Uyum İyiliği İndeksi (AGFI), Tahminin Kök Hata Kareler Ortalaması (RMSEA) (Hu & Bentler, 1999).

Öncelikle, McCarthy & Goffin (2004)'ün çalışmasında olduğu gibi, seçim mülakatlarında kaygının tek faktörlü bir yapı sunup sunmadığı analiz edilmiştir. MASI-T'nin tek boyutlu yapısı kabul edilebilir bir uyum sunmamıştır ( $\chi^2 /df = 4,54$ ,  $p < 0,001$ , CFI = .80, NFI = .76, GFI = .73, AGFI = .69, IFI = .80, TLI = .78, RMSEA = .089). Bu nedenle dört boyutlu faktörün uygunluğu için analiz tekrar yapılmıştır. Dört boyutlu olarak yürütülen analizlerde ki-kare değeri 1054,731 ve serbestlik derecesi 398 olarak hesaplanmıştır ( $p < .001$ ). Ki-kare değeri ile serbestlik derecesi oranı incelendiğinde ise bu değer ( $\chi^2 /sd = 2,65$ ) için (3) altında olduğu görülmüştür. Bu değer kabul edilebilir bir değer olduğu görülmektedir. Uyum iyiliği değerlerine bakıldığında CFI değerinin .91, NFI değerinin .86, GFI değerinin .86, AGFI değerinin .83, IFI değerinin .91 ve TLI değerinin .90 olduğu görülmektedir. Modele ilişkin hata indekslerine bakıldığında modelin standartlaştırılmış hatalarına ilişkin model uyumunu veren RMSEA değerinin .061 olduğu belirlenmiştir. Bu değerlerin model kabul edilebilir düzeyde uyum verdiğini göstermektedir (bkz. Tablo 3).

**Tablo 3:** Uyum İndeksi Değerleri

Uyum İndeksleri	Kabul Edilebilir Değerler	Elde Edilen Değerler
$\chi^2 /sd$ <sup>1</sup>	$2 \leq \chi^2 /sd \leq 3$	2,66
CFI <sup>2</sup>	$.90 \leq CFI \leq .95$	.91
NFI <sup>3</sup>	$.90 \leq NFI \leq .95$	.86
AGFI <sup>4</sup>	$.80 \leq AGFI \leq .90$	.83
GFI <sup>4</sup>	$.80 \leq GFI \leq .90$	.86
IFI <sup>5</sup>	$.90 \leq IFI \leq .95$	.91
TLI <sup>6</sup>	$.90 \leq TLI \leq .95$	.90

RMSEA<sup>7</sup>

.05 ≤ RMSEA ≤ .08

.061

<sup>1</sup>(Kline, 2011), <sup>2</sup>(Baumgartner & Homburg 1996); (Marsh vd., 2006), <sup>3</sup>(Baumgartner & Homburg, 1996); (Bentler, 1980); (Marsh vd., 2006), <sup>4</sup>(Forza & Filippini, 1997) <sup>5</sup>(Meyers vd., 2006) <sup>6</sup>(Hair vd., 2014) <sup>7</sup>(Byrne, 2010)

Doğrulayıcı faktör analizine ait 'Path Diyagramı' standartlaştırılmış katsayılarla Şekil 1'de sunulmuştur.

Şekil 1: MASI-T Doğrulayıcı Faktör Analizi Path Diyagramı

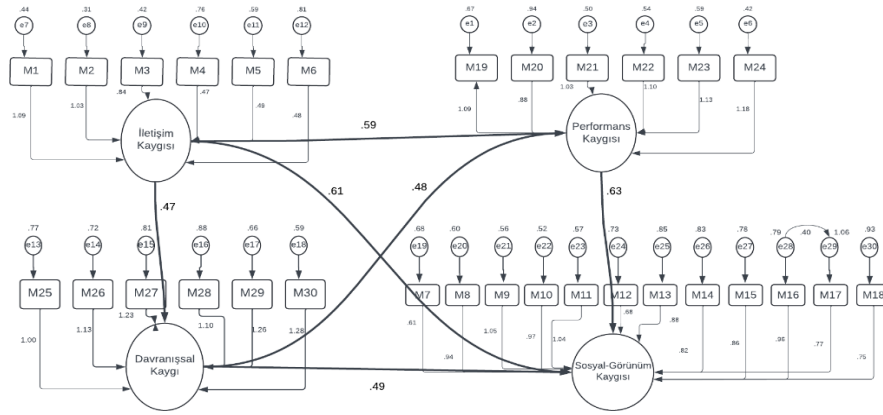

### İç tutarlık güvenilirlik bulguları

MASI'nın ve alt boyutlarının iç tutarlık güvenilirliğine ilişkin bilgi Cronbach alfa ( $\alpha$ ) değeri hesaplanarak elde edilmiştir. Ölçeğin geneli, orijinal İngilizce versiyonuna ( $\alpha = .94$ ; McCarthy & Goffin, 2004) benzer şekilde çok iyi bir iç güvenilirlik (H2) ( $\alpha = .95$ ) sunmuştur. Dört alt boyutun güvenilirliği yüksek olup .80 (iletişim) ile .91 (sosyal-görünüm) arasında değişmektedir (bkz. Tablo 4).

### Ölçüt bağımlı geçerliğe ilişkin bulgular

Seçim Mülakatlarında Kaygı Ölçeği'nin geçerliğinin incelenmesi amacıyla hem kendi alt boyutları hem de diğer ölçekler ile arasındaki korelasyon değerleri hesaplanmıştır (bkz. Tablo 4). MASI'nın alt faktörleri arasında orta ve yüksek düzeyde ve pozitif yönde olmak üzere  $p < .01$  düzeyinde anlamlı ilişkiler olduğu tespit edilmiştir. Ayrıca alt boyutların hepsinin, MASI genel toplam ile yüksek düzeyde ve pozitif yönde ilişkili olduğu bulgulanmıştır ( $p < .01$ ). Bu bulgular; iletişim, sosyal-görünüm, davranışsal ve performans kaygısı alt boyutlarının mülakat kaygısı ve birbirleri ile ilişkili olduğunu göstermektedir.

MASI-T ve alt boyutlarının çeşitli ölçüm araçlarıyla ilişkisi incelendiğinde ise İletişim Kaygısı Ölçeği ve tüm alt boyutları ve Sosyal Kaygı Ölçeği ile orta ve yüksek düzeyde pozitif ilişkili olduğu, dolayısıyla iyi bir ölçüt bağlantılı geçerliğe sahip olduğu (H3) görülmüştür ( $p < .01$ ).

**Tablo 4:** Ölçüt Bağlantılı Geçerliğe İlişkin Analiz Bulguları

	$\bar{X}$	SS	M AS I	İleti şim	Sosy al- Görü nüm	Perfor mans	Davr anış	İK Ö- 24	Gr up	Topl antı	Bireyle rarası	Ge nel	Sos yal Ka ygı
MASI- T*	2.63	.73	-										
<i>İletişim</i>	2.32	.73	.75 **	-									
<i>Sosyal- Görünü m</i>	2.66	.82	.93 **	.64* *	-								
<i>Perfor mans</i>	2.87	.96	.88 **	.59* *	.74* *	-							
<i>Davran ış</i>	2.68	.90	.84 **	.57* *	.68* *	.67**	-						
İKÖ- 24*	61.3 2	14. 88	.70 **	.67* *	.58* *	.58**	.61* *	-					
<i>Grup</i>	16.9 9	4.6 8	.41 **	.40* *	.32* *	.32**	.38* *	.74 **	-				
<i>Toplantı</i>	16.7 4	4.9 8	.66 **	.61* *	.55* *	.55**	.56* *	.89 **	.53 **	-			
<i>Bireyle rarası</i>	11.9 3	3.4 9	.56 **	.60* *	.49* *	.42**	.46* *	.75 **	.40 **	.56* *	-		
<i>Genel</i>	15.6 4	4.9 8	.68 **	.63* *	.55* *	.58**	.57* *	.88 **	.46 **	.76* *	.61**	-	
Sosyal Kaygı	1.88	.53	.69 **	.57* *	.63* *	.59**	.60* *	.64 **	.40 **	.55* *	.58**	.59 **	-
<b>Cronbach Alpha</b>			.95	.81	.91	.89	.85	.92	.79	.85	.75	.85	.92

\* MASI-T: Seçim Mülakatlarında Kaygı Ölçeği, İKÖ-24: İletişim Kaygısı Ölçeği,

\*\*p<.01

### Kaygının cinsiyet ve çalışma durumuna göre farklılaşmasına ilişkin t-testi bulguları

Cinsiyet ve çalışma durumuna göre MASI-T'den alınan puanları karşılaştıran analizler, bağımsız örneklem için t testi kullanılarak ayrı ayrı gerçekleştirilmiştir (bkz. Tablo 5 ve Tablo 6). Ölçeğin geneline ilişkin sonuçlarda cinsiyet (H4),  $t(448) = 5,44, p < .001$ , Cohen's  $d = 0.53$  ve çalışma durumu (H5),  $t(446) = 2.562, p < .001$ , Cohen's  $d = 0.34$  için istatistiksel farklılıklar elde edilmiştir.

**Tablo 5:** Cinsiyete Göre Seçim Mülakatlarında Kaygıya Yönelik T-Testi Analizi

Değişkenler	Kadın		Erkek		<i>t</i> (446)	<i>p</i>	Cohen's <i>d</i>
	$\bar{X}$	<i>SS</i>	$\bar{X}$	<i>SS</i>			
MASI Toplam	2.80	.73	2.42	.70	5.442	.000**	0.53
İletişim Kaygısı	2.40	.77	2.20	.64	2.916	.004**	0.28
Sosyal-Görünüm Kaygısı	2.81	.80	2.45	.80	4.776	.000**	0.45
Performans Kaygısı	3.11	.94	2.57	.90	6.100	.000**	0.59
Davranışsal Kaygı	2.85	.89	2.46	.87	4.502	.000**	0.44

\*\**p*<.01

Genel olarak kadınlar ( $\bar{X} = 2.80$ , *SS* = 2.42) erkeklere ( $\bar{X} = 2.42$ , *SS* = .70) kıyasla seçim mülakatlarında daha yüksek kaygı bildirmiştir. Alt boyutlara bakıldığında, iletişim kaygısı (*t*(446) = 2.916; *p* < .01), sosyal-görünüm kaygısı (*t*(446) = 4.776; *p* < .05), performans kaygısı (*t*(446) = 6,100; *p* < .01) ve davranışsal kaygı (*t*(446) = 4,502; *p* < .01) olmak üzere dört kaygı boyutunda kadınların erkeklere göre daha yüksek puan aldığı görülmüştür.

**Tablo 6:** Çalışma Durumuna Göre Seçim Mülakatlarında Kaygıya Yönelik T-Testi Analizi

Değişkenler	Çalışıyorum		Çalışmıyorum		<i>t</i> (446)	<i>p</i>	Cohen's <i>d</i>
	$\bar{X}$	<i>SS</i>	$\bar{X}$	<i>SS</i>			
MASI Toplam	2.51	.74	2.74	.73	-3.422	.001**	0.31
İletişim Kaygısı	2.21	.73	2.41	.72	-2.888	.004**	0.28
Sosyal-Görünüm Kaygısı	2.56	.87	2.74	.78	-2.476	.014*	0.22
Performans Kaygısı	2.70	.97	3.02	.93	-3.515	.000**	0.33
Davranışsal Kaygı	2.56	.87	2.80	.93	-2.827	.005**	0.26

\**p*<.05, \*\**p*<.01

Halihazırda çalışmayanların ( $\bar{X} = 2.51, SS = .74$ ), şu anda bir işte çalışanlara ( $\bar{X} = 2.74, SS = .73$ ) kıyasla seçim mülakatlarında daha yüksek kaygıya sahip olduğu tespit edilmiştir ( $p < .05$ ). Yapılan analiz neticesinde iletişim kaygısı ( $t(446) = -2.888; p < .05$ ), sosyal-görünüm kaygısı ( $t(446) = -2.476; p < .05$ ), performans kaygısı ( $t(446) = -3.515; p < .01$ ) ve davranışsal kaygı ( $t(446) = -2,827; p < .01$ ) olmak üzere dört alt boyutta şu an bir işte çalışmayanların, halihazırda bir işte çalışanlara göre anlamlı düzeyde daha yüksek kaygı puanı aldığı görülmüştür.

### **MASI-T ve yaş ve son iş/staj mülakatında öznel performans değerlendirmesi arasındaki ilişkiye yönelik korelasyon bulguları**

MASI-T'den alınan puanların yaş ve son iş/staj mülakatında öznel performans ile ilişkisi Pearson korelasyonu kullanılarak analiz edilmiştir.

**Tablo 7:** Yaş, Son İş/Staj Mülakatına İlişkin Öznel Performans Değerlendirmesi ve Mülakat Kaygısına Arasındaki İlişkiye Yönelik Korelasyon Bulguları

Değişken	Betimleyici İstatistikler		Pearson r korelasyon	
	$\bar{X}$	SS	Yaş	Öznel Performans
MASI Toplam	2.63	.74	-.133**	-.344**
İletişim	2.32	.73	-.056	-.419**
Sosyal-Görünüm	2.66	.82	-.126**	-.284**
Performans	2.69	.91	-.175**	-.300**
Davranışsal	2.63	.74	-.089	-.209**

\*\* $p < .01$

MASI-T puanlarının yaş ve son mülakatın öznel performans değerlendirmesi ile ilişkileri Pearson korelasyonu kullanılarak analiz edilmiştir. Tablo 7'de görüldüğü gibi, mülakatlardaki genel kaygı ile yaş (H6) ( $r = -.133, p < .01$ ), ve son mülakattaki öznel performans (H7) ( $r = -.344, p < .01$ ) arasında negatif ilişki bulunmaktadır. Yaş değişkeni için MASI'nin sosyal-görünüm ( $r = -.126, p < .01$ ) ve performans kaygısı alt boyutu ( $r = -.175, p < .01$ ) arasında negatif ilişki tespit edilmiştir. MASI-T'nin tüm alt boyutları ile öznel performans arasında negatif ilişki tespit edilmiştir ( $p < .01$ ). Bu sonuçlar, iş görüşmelerinde kaygının genç katılımcılarda ve son iş görüşmesinde performanslarına ilişkin algısı daha kötü olanlarda daha yüksek olduğunu göstermektedir.

## TARTIŞMA

Gerçekleştirilen çalışmanın temel amacı, Türkiye’deki bir örneklem grubunda Seçim Mülakatlarında Kaygı Ölçeği (MASI-T)’nin psikometrik özelliklerini tespit etmektir. İlk olarak gerçekleştirilen Açımlayıcı Faktör Analizinde, orijinal ölçekten farklı olarak model dört faktörlü bir yapı sergilemiştir. Orijinal ölçekte sosyal kaygı ve görünüm kaygısı ayrı boyutlar iken, MASI-T’de bu iki boyut tek bir faktör altında birleşmiştir. Orijinal ölçekte farklı olarak MASI-T’de sosyal kaygı ve görünüm kaygısının tek bir faktör altında toplanabilmesi kuramsal açıdan da mümkündür. Alanyazında yer alan “Sosyal Görünüş Kaygısı”, kişinin diğerleri tarafından değerlendirmeye maruz kaldığı sosyal/performans durumlarından duyulan kaygı olarak tanımlanan sosyal kaygı ile kişinin görünüşü nedeniyle olumsuz değerlendirilme kaygısını birleştiren bir yapıdır; bir diğer ifadeyle kişinin vücut şekli dahil, ancak bununla sınırlı olmamak üzere genel görünümünü çevreleyen sosyal kaygı düzeyini tanımlamaktadır (Hart vd., 2008, s.49).

Türkiye’deki bir örneklem grubunda sosyal kaygı ve görünüş kaygısı, kültürel etkiler sebebiyle birleştirilmiş olabilir. Türkiye, alanyazındaki temel iki sınıflandırma olan “bireyci” ve “toplulukçu” kültürden hangi sınıfa dahil olduğu konusunda değerlendirilmiştir. Yapılan çalışmalar Türkiye’nin bireyci nitelikler de taşımakla birlikte esas olarak toplulukçu kültüre sahip olduğunu göstermektedir (Gül, 2010, s.26).

Toplulukçu kültürlerde bireyin benlik algısı diğerlerinin gözünden şekillenir, grup norm ve beklentileri önemlidir ve ilişkisellik vurgulanır (Şah & Şah, 2022, s.110). Bu anlamda, Türkiye’de katı toplulukçu öğeler görülmesi de, benlik algısının diğerleri üzerinden değerlendirildiği toplulukçu kültüre ait izler olduğunu söylemek mümkündür. Bu bağlamda, toplumsal norm ve beklentiler, diğerleriyle etkileşime geçilen değerlendirici anlarda bireylerin kendilerini nasıl gösterdikleri ve nasıl algılandıklarını önemli kılmış ve bu durum Türk kültüründe sosyal kaygı ve görünüm kaygısının tek bir boyut olarak algılanmasında etkili olmuş olabilir. Nitekim ölçek maddeleri değerlendirildiğinde, sosyal kaygıyı ölçen maddelerin dış görünüş üzerinden değerlendirilebileceği görülmektedir. Örneğin, “iş görüşmesi yaparken, görüşmecinin beni sosyal açıdan garip algılamasından endişe duyarım” maddesi, sosyal açıdan garip algılanmanın dış görünüşten kaynaklı olabileceğini düşündürmektedir.

Açımlayıcı Faktör Analizinde elde edilen yapının doğrulanması için Doğrulayıcı Faktör Analizi yapılmıştır. İlk olarak McCarthy & Goffin (2004)’ün çalışmasında olduğu gibi, mülakat kaygısının tek boyutlu bir yapı sergileyip sergilemediği test edilmiş ve modelin iyi uyum sağlamadığı görülmüştür. Devamında gerçekleştirilen dört faktörlü analiz ise, MASI-T’nin dört faktörlü yapısının genel olarak kabul edilebilir bir uyum sağladığını göstermektedir. Ek olarak, MASI-T iyi bir iç güvenilirlik değeri (H2) göstermiştir ve sosyal kaygı ve

iletişim kaygısı ölçeğiyle yapılan analiz, dört boyutun her biri ve toplam puan (H3) ile orta düzeyde korelasyon göstermiştir.

Seçim mülakatlarında kaygı, sosyal kaygısı ve iletişim kaygısı yüksek olanlarda daha yüksek bulunmuştur. Elde edilen bu bulgu, seçim mülakatlarının temel niteliklerini -aday için yüksek riskli olan, yabancı biriyle iletişim kurmayı gerektiren, stres ve diğer duygusal maliyetleri yüksek olan bir sosyal değerlendirme durumu- doğrulamaktır (Ayres vd., 1998; Moynihan vd., 2003). Bununla birlikte, MASI'nin genel ve dört alt boyutunun iletişim kaygısı ve sosyal kaygı ölçekleriyle yalnızca orta derecede ilişkili olması, mülakat esnasında deneyimlenen kaygının sosyal kaygı ve iletişim kaygısından farklı bir yapıda olduğu hipotezini doğrulamaktadır.

Cinsiyet farklılıklarına ilişkin elde edilen bulgular kadınların seçim mülakatlarında erkeklere nazaran daha yüksek kaygı seviyesi bildirdikleri (H4) düşük ila orta etki büyüklükleriyle tespit edilmiştir. Elde edilen bulgular geçmiş çalışmalar ile uyumludur (Feeney vd., 2015; Sieverding, 2009). Bununla birlikte, alanyazında belirtildiği üzere, kadınlar erkeklere kıyasla daha etkili başa çıkma stratejileri uygulamaktadır (McCarthy & Goffin, 2005). Bu nedenle, kadınlar mülakatta daha fazla kaygı bildirirse de erkeklerin performansı mülakat kaygısından daha fazla etkilenmektedir (Feiler & Powell, 2013; Feeney vd., 2015). Bu sebeple, gelecekteki araştırmalar mülakat kaygısındaki kadın-erkek farklılıklarını mülakat performansı bağlamında ayrıntılı biçimde ele almalıdır. Yanı sıra yapılan çalışmalar; gülümseme, tevazu gösterme, iş birliği sağlama gibi mülakat esnasında sergilenen sözlü ve sözsüz davranışlar açısından da erkek ve kadınların farklılaştığını göstermektedir (Wijayanti vd., 2022; Woodzicka, 2008). Mülakat esnasında kullanılan sözlü/sözsüz iletişim ve davranışların kaygı belirtileriyle ilişkili olduğu düşünüldüğünde (Huffcut vd., 2011), bu farklılıkların görüşmeci tarafından nasıl algılandığı cinsiyet bağlamında ele alınmalıdır.

Çalışma durumuna göre elde edilen farklılıklar, hâlihazırda bir işte çalışmayan kişilerin, şu an bir işte çalışanlara kıyasla daha yüksek kaygı puanları aldığı (H5) düşük etki boyutlarıyla tespit edilmiştir. Şu anda bir işte çalışan kişilerin seçim prosedürleri sürecinden başarıyla geçtiği ve halihazırdaki işine sahip olduğu düşünüldüğünde, süreç üzerinde kontrol sahibi olduğunu hissetme (Tay vd., 2006) ve mülakata yönelik öz-yeterlik inançlarının yüksek olması (Petruzzello vd., 2022) sebebiyle daha az kaygılı hissetmesi şaşırtıcı değildir. Nitekim yapılan çalışmalar, değerlendirme durumlarında öz-yeterlik duygularının kaygıyı azalttığını (Chang & Edwards, 2015) ve içsel kontrol odağı yüksek olan bireylerde mülakat performansının yükseldiğini (Silvester vd., 2002) göstermektedir. Bu bağlamda, mülakat kaygısı ele alınırken öz-yeterlik, öz-düzenleme, başa çıkma stratejileri, kontrol odağı gibi psikolojik kavramların etkisi incelenmelidir.

Mülakat kaygısı ve yaş ilişkisiyle ilgili olarak, kaygı düzeyinin yaşla birlikte azaldığı (H6) tespit edilmiş olsa da elde edilen korelasyon zayıf düzeydedir.



Bulgular, genç bireylerin sosyal değerlendirme durumlarına karşı daha hassas olduğu (Somerville, 2013) ve negatif değerlendirilmeye yönelik daha yüksek kaygı bildirdiğini (Hoffman vd., 2021) gösteren önceki çalışmalarla uyumlu olsa da yaş ile mülakat kaygısı arasındaki ilişkiyi ele alan çalışmaların sayısı oldukça azdır. Genç bireylerin deneyim eksikliği nedeniyle iş bulma açısından daha riskli grupta olması (Damian vd., 2015), mülakat kaygısını artıran bir etken olabilir. Bu nedenle gelecekteki çalışmalarda yaşam döneminin mülakat kaygısı üzerindeki etkisi incelenmelidir.

Çalışma sonucunda elde edilen bir bulgu ise son görüşmede performanslarını daha iyi algılayanların (H7) kaygı puanlarının daha düşük olmasıdır. Her ne kadar elde edilen korelasyon zayıf düzeyde olsa da bu bulgu, geçmiş mülakattaki algılanan performansın gelecek performansı etkilediğini bildiren (Stumpf vd., 1984) ve mülakat öncesi hazırlık eğitiminin etkileri üzerine yapılan çalışmalar ile uyumludur (Langer vd., 2016; Macan, 2009). Mülakat kaygısının mülakat performansını bozmaması ve adayların mülakat sürecine bilişsel, fizyolojik ve sosyo-duygusal olarak yeterli katılımını sağlamak için adayları mülakatlara hazırlamak önemlidir (Tross & Maurer, 2008). Yapılan çalışmalar mülakat hazırlık eğitimlerinin mülakat kaygısını azaltmada ve performansı artırmada etkili sonuçlar sunduğunu göstermektedir (Damian vd., 2015; Grillon vd, 2006; Langer vd, 2016; Smith vd, 2022).

Adaylara mülakat süreci hakkında bilgi vermek, adayların işle ilgili gerekli bilgi, beceri ve yeteneklerini sunmasını ve güçlü bir sosyal izlenim bırakmasını sağlamak için verilen eğitimler; mülakat becerisini geliştirmekte, özgüveni artırmakta ve dolayısıyla kişinin mülakat performansını yükseltmektedir (Hall vd., 2011; Tay vd., 2006). Bu bağlamda MASI-T, adayların mülakat koşullarında hissettiği spesifik kaygıları (örn. performans kaygısı veya davranışsal kaygı) anlamak ve buna uygun mülakat eğitimleri gerçekleştirmede yardımcı olabilir. Gelecekteki çalışmalar, sanal gerçeklik eğitimleri gibi güncel eğitim yöntemleri de dâhil olmak üzere mülakat hazırlığı eğitimlerinin kaygı üzerindeki etkilerini karşılaştırmalı biçimde ele almalıdır.

Gerçekleştirilen çalışmanın birtakım sınırlılıkları bulunmaktadır. İlk olarak, örneklemin temsili olmaması bulguların genelleştirilmesini engellemektedir. İkincisi, çalışma yalnızca öz bildirim ölçeklerine dayanmaktadır. Gelecekteki çalışmalar, mülakat kaygısının fizyolojik kaygı göstergeleriyle ilişkisini de ele almalıdır. Çalışmanın bir diğer sınırlılığı, katılımcıların soruları genel olarak iş görüşmelerinde nasıl hissettiklerini doğru biçimde değerlendirerek cevaplamasına bağlı olmasıdır. Bu sınırlılığı aşabilmek için, yalnızca geçmişte bir iş/staj mülakatı tecrübesi olan katılımcılar örneklem grubuna dahil edilse de gelecekteki çalışmalarda ekolojik geçerliliğin artırılması için bireylerin gerçek seçim mülakatlarındaki kaygı düzeyleri ele alınmalıdır.

Teknolojideki ilerlemeler ve Covid-19'un bir sonucu olarak, mülakat ortamı yüz yüzedan çevrimiçi ortama taşınmıştır (Lukacik vd., 2022; Nikolaou, 2014). Öyle

ki, gerçekleşen son gelişmeler doğrultusunda mülakatın ikili doğası -görüşmeci ve aday- değişmiş, adaylar tek başlarına asenkron olarak mülakata katılım göstermeye başlamıştır. Güncel gelişmeler göz önünde bulundurularak, mülakat kaygısının senkron ve asenkron olmak üzere çevrimiçi ortamlardan nasıl etkilendiğini incelemek anlamlı olacaktır. Çevrimiçi işe alım mülakatlarının artan kullanımı, adayların çeşitli açılardan kaygı hissetmesine neden olabilir. Adaylar; fiziksel ortam ile ilgili endişeler (örn. kayıt esnasında arka planın yeterince profesyonel görünmemesi), teknik endişeler (örn. zayıf bir internet bağlantısına sahip olmak) ve sözel olmayan iletişimle ilgili dijital temelli endişeler (örn. ekranda nereye bakıldığıyla ilgili endişe duymak) duyabilmektedir (Constantin vd., 2021). Yanı sıra, adayın web kameraya aşına olmaması gibi sebeplerle video görüşme mülakatlarında daha kaygılı hissetmesi muhtemeldir (Toldi, 2011). Bu bağlamda, yapay zekâ teknolojilerinin gelişmesi ile birlikte, yapay zekânın yönlendirmesi ile yapılan mülakatların, zoom gibi çevrimiçi platformlar üzerinden gerçekleştirilen mülakatların ve geleneksel olarak yüz yüze mülakatların bir karşılaştırması yapılarak MASI-T'nin bu koşullar karşısında değişim gösterip göstermediği incelenmelidir.

Çalışmanın sınırlılıkları ile birlikte, birtakım güçlü yönleri de bulunmaktadır. Çalışma, Türkçe konuşulan bir örnekleme mülakat kaygısını değerlendirmek için geçerli ve güvenilir bir araç sunmaktadır. Seçim prosedürlerinin aday bakış açısından incelenmesine ilişkin bir alanyazın oluşmaya başlasa da (Anderson vd., 2002), mülakat kaygısına ilişkin çalışmalar oldukça azdır (McCarthy vd., 2021). Mülakat kaygısı deneyimini etkileyen faktörler hakkında çok az şey bilindiği gibi, mülakat kaygısının aday ve örgüt için önemli olan sonuçlarla (örn. mülakat performansı, iş performansı) ne ölçüde ilişkili olduğu konusunda da yeterli bir alanyazın oluşmamıştır (Constantin vd., 2021). Türkçe alanyazın incelendiğinde ise, mülakat kaygısına ilişkin herhangi bir çalışmaya rastlanmamaktadır. Geçmiş çalışmalarda genel kaygı (Cook vd., 2000; Hollandsworth vd., 1978; Jones & Pinkey, 1989; Tross & Maurer, 2008) ölçümleriyle ele alınan mülakat kaygısının; mülakata özgü bir yapı olarak geçerli ve güvenilir bir araçla ölçülmesi, uygulamalı bağlamlarda kullanılması açısından önemlidir. Mülakat kaygısının oldukça yaygın ve performans düşürücü bir etkiye neden olduğu göz önüne alındığında, Türkçe MASI'nin farklı sektörler ve iş tanımları bağlamında ele alınması olgunun daha iyi anlaşılmasını sağlayacaktır. Bunun yanı sıra, onaylanmış bir ölçüm aracı olan MASI-T'nin farklı ülkelerde kullanılması kültürler arası karşılaştırmayı artırmaya da katkı sağlayacaktır.

**Yazar Katkı Oranı ve Çıkar Çatışması Beyanı:** Yazarların çalışmaya katkısı birinci yazar %40, ikinci yazar ve üçüncü yazar %30 şeklindedir ve herhangi bir çıkar çatışması bulunmamaktadır.

## **KAYNAKÇA**

Anderson, N., Born, M. & Cunningham-Snell, N. (2002). Recruitment and selection: Applicant perspectives and outcomes. N. Anderson, D. S. Ones, H. K. Sinangil, C. Viswesvaran (Der.), *Handbook of industrial, work and organizational psychology (vol. 1 Personnel Psychology)* içinde (ss. 200–218). London: Sage.

Anderson, N., Salgado, J. F. & Hülshager, U. R. (2010). Applicant reactions in selection: Comprehensive meta-analysis into reaction generalization versus situational specificity. *International Journal of Selection and Assessment, 18* (3), 291-304. doi: 10.1111/j.1468-2389.2010.00512.x

Ayres, J. & Crosby, S. (1995). Two studies concerning the predictive validity of the personal report of communication apprehension in employment interviews. *Communication Research Reports, 12* (2), 145-151. doi: 10.1080/08824099509362050

Ayres, J., Keereetaweep, T., Chen, P. & Edwards, P. A. (1998). Communication apprehension and employment interviews. *Communication Education, 47* (1), 1–17. doi:10.1080/03634529809379106

Banki, S. & Latham, G. P. (2010). The criterion-related validities and perceived fairness of the situational interview and the situational judgment test in an Iranian organisation. *Applied Psychology, 59* (1), 124-142. doi: 10.1111/j.1464-0597.2009.00418.x

Baumgartner, H. & Homburg, C. (1996). Applications of structural equation modeling in marketing and consumer research: A review. *International Journal of Research in Marketing, 13* (2), 139-161. doi: 10.1016/0167-8116(95)00038-0

Behroozi, M., Shirolkar, S., Barik, T. & Parnin, C. (2020). Does stress impact technical interview performance? *Proceedings of the 28th ACM Joint Meeting European Software Engineering Conference and Symposium on the Foundations of Software Engineering (ESEC/FSE '20)* içinde (ss. 481–492). doi:10.1145/3368089.3409712.

Bentler, P. M. (1980). Multivariate analysis with latent variables: Causal modeling. *Annual Review of Psychology, 31* (1), 419-456. doi: 10.1146/annurev.ps.31.020180.002223

Borges, T., Ramos, S., Vilar, E., Noriega, P. & Rebelo, F. (2015). Interview anxiety narrative validation for a virtual reality-based study. *Procedia Manufacturing, 3*, 5934-5940. doi: 10.1016/j.promfg.2015.07.682

Brunswik, E. (1956). *Perception and the Representative Design of Psychological Experiments*. Berkeley, CA: University of California Press.

Byrne, B. M. (2010). *Structural equation modeling with AMOS*, (2nd ed.). New York: Routledge.

Carless, S. A. & Imber, A. (2007). The influence of perceived interviewer and job and organizational characteristics on applicant attraction and job choice intentions: The role of applicant anxiety. *International Journal of Selection and Assessment*, 15 (4), 359-371. doi: 10.1111/j.1468-2389.2007.00395.x

Carver, C. S. & Scheier, M. F. (1981). *Attention and Self-Regulation: A Control Theory Approach to Human Behavior*. New York: Springer. doi: 10.1007/978-1-4612-5887-2

Chang, Y. & Edwards, J. K. (2015). Examining the relationships among self-efficacy, coping, and job satisfaction using social career cognitive theory: An SEM analysis. *Journal of Career Assessment*, 23 (1), 35-47. doi: 10.1177/1069072714523083

Clark, D. M. & Wells, A. (1995). A cognitive model of social phobia. R. G. Heimberg, M. R. Liebowitz, D. A. Hope, F. R. Schneier (Der.), *Social phobia: Diagnosis, assessment, and treatment* içinde (ss. 69–93). The Guilford Press.

Constantin, K. L., Powell, D. M. & McCarthy, J. M. (2021). Expanding conceptual understanding of interview anxiety and performance: Integrating cognitive, behavioral, and physiological features. *International Journal of Selection and Assessment*, 29 (2), 234-252. doi: 10.1111/ijsa.12326

Cook, K. W., Vance, C. A. & Spector, P. E. (2000). The relation of candidate personality with selection-interview outcomes. *Journal of Applied Social Psychology*, 30 (4), 867–885. doi: 10.1111/j.1559-1816.2000.tb02828.x

Çakmak, V. (2018). *İletişim Kaygısı ve Sosyal Medya*. İstanbul: Eğitim Yayınevi.

Damian, I., Baur, T., Lugin, B., Gebhard, P., Mehlmann, G. & André, E. (2015). Games are better than books: In-situ comparison of an interactive job interview game with conventional training. *Artificial Intelligence in Education: 17th International Conference (June 22-26, 2015)* içinde (ss. 84-94). Springer International Publishing.

Davies, J., Heasman, B., Livesey, A., Walker, A., Pellicano, E. & Remington, A. (2023). Access to employment: A comparison of autistic, neurodivergent and neurotypical adults' experiences of hiring processes in the United Kingdom. *Autism: The International Journal of Research and Practice*, 27 (6), 1746–1763. doi:10.1177/13623613221145377

Dibner A. S. (1956). Cue-counting: a measure of anxiety in interviews. *Journal of Consulting Psychology*, 20 (6), 475–478. doi: 10.1037/h0045312

Eysenck, M. W., Derakshan, N., Santos, R. & Calvo, M. G. (2007). Anxiety and cognitive performance: Attentional control theory. *Emotion*, 7 (2), 336–353. doi:10.1037/1528-3542.7.2.336

Feeney, J. R., McCarthy, J. M., & Goffin, R. (2015). Applicant anxiety: Examining the sex-linked anxiety coping theory in job interview contexts. *International Journal of Selection and Assessment*, 23 (3), 295-305. doi: 10.1111/ijsa.12115

Feiler, A. R. & Powell, D. M. (2013). Interview anxiety across the sexes: Support for the sex-linked anxiety coping theory. *Personality and Individual Differences*, 54 (1), 12-17. doi: 10.1016/j.paid.2012.07.030

Feiler, A. R. & Powell, D. M. (2016). Behavioral Expression of Job Interview Anxiety. *Journal of Business and Psychology*, 31 (1), 155–171. doi: 10.1007/s10869-015-9403-z

Forza, C. & Filippini, R. (1998). TQM impact on Quality Conformance and Customer Satisfaction: A Causal Model. *International Journal of Production Economics*, 55 (1), 1-20. doi: 10.1016/S0925-5273(98)00007-3

Freeman, T., Sawyer, C. R. & Behnke, R. R. (1997). Behavioral inhibition and the attribution of public speaking state anxiety. *Communication Education*, 46 (3), 175-187. doi: 10.1080/10570310209374747

Grillon, H., Riquier, F., Herbelin, B. & Thalmann, D. (2006). Virtual reality as a therapeutic tool in the confines of social anxiety disorder treatment. *International Journal on Disability and Human Development*, 5 (3), 243-250. doi:10.1515/ijdh.2006.5.3.243

Gül, A. (2010). *Benlik Düzenleme Odakları, Otantiklik ve İlişkisel/özerk Benlik Ketlenmesi*, Yayınlanmamış yüksek lisans tezi, Mersin Üniversitesi, Mersin.

Hall, N. C., Jackson Gradt, S. E., Goetz, T. & Musu-Gillette, L. E. (2011). Attributional retraining, self-esteem, and the job interview: Benefits and risks for college student employment. *The Journal of Experimental Education*, 79 (3), 318-339. doi: 10.1080/00220973.2010.503247

Hart, T. A., Flora, D. B., Palyo, S. A., Fresco, D. M., Holle, C. & Heimberg, R. G. (2008). Development and examination of the social appearance anxiety scale. *Assessment*, 15 (1), 48-59.

Hausknecht, J. P., Day, D. V. & Thomas, S. C. (2004). Applicant reactions to selection procedures: An updated model and meta-analysis. *Personnel Psychology*, 57 (3), 639-683. doi: 10.1111/j.1744-6570.2004.00003.x

Heimberg, R. G., Horner, K. J., Juster, H. R., Safren, S. A., Brown, E. J., Schneier, F. R. & Liebowitz, M. R. (1999). Psychometric properties of the Liebowitz social anxiety scale. *Psychological Medicine*, 29 (1), 199-212. doi: 10.1017/s0033291798007879

Hoffman, Y. S. G., Grossman, E. S., Bergman, Y. S. & Bodner, E. (2021). The link between social anxiety and intimate loneliness is stronger for older adults

than for younger adults. *Aging & Mental Health*, 25 (7), 1246-1253. doi: 10.1080/13607863.2020.1774741

Hollandsworth, J. G., Jr, Glazeski, R. C. & Dressel, M. E. (1978). Use of social-skills training in the treatment of extreme anxiety and deficient verbal skills in the job-interview setting. *Journal of Applied Behavior Analysis*, 11 (2), 259–269. doi: 10.1901/jaba.1978.11-259

Hu, L. T. & Bentler, P. M. (1999). Cutoff criteria for fit indexes in covariance structure analysis: Conventional criteria versus new alternatives. *Structural Equation Modeling: A Multidisciplinary Journal*, 6 (1), 1-55. doi: 10.1080/10705519909540118

Huffcutt, A. I., Van Iddekinge, C. H. & Roth, P. L. (2011). Understanding applicant behavior in employment interviews: A theoretical model of interviewee performance. *Human Resource Management Review*, 21 (4), 353-367. doi:10.1016/j.hrmr.2011.05.003

Hülshager, U. R. & Anderson, N. (2009). Applicant perspectives in selection: Going beyond preference reactions. *International Journal of Selection and Assessment*, 17 (4), 335-345. doi: 10.1111/j.1468-2389.2009.00477.x

JDP (2020). *How to prepare for interviews*. <https://www.jdp.com/blog/how-to-prepare-for-interviews-2020/> (Erişim Tarihi: 18.06.2022)

Jones, D. B. & Pinkney, J. W. (1989). An exploratory assessment of the sources of job-interviewing anxiety in college students. *Journal of College Student Development*, 30 (6), 553-60.

Judge, T. A., Cable, D. M. & Higgins, C. A. (2000). The employment interview: A review of recent research and recommendations for future research. *Human Resource Management Review*, 10 (4), 383-406. doi: 10.1016/S1053-4822(00)00033-4

Kaliannan, M., Darmalinggam, D., Dorasamy, M. & Abraham, M. (2023). Inclusive talent development as a key talent management approach: A systematic literature review. *Human Resource Management Review*, 33 (1), 100926. doi: 10.1016/j.hrmr.2022.100926

Kline, R. B. (2011). Convergence of structural equation modeling and multilevel modeling. M. Williams & W. P. Vogt (Der.), *Handbook of Methodological Innovation* içinde (ss. 562–589) Thousand Oaks, CA: Sage. <https://doi.org/10.4135/9781446268261.n31>

Kyriazos, T. A. (2018). Applied psychometrics: sample size and sample power considerations in factor analysis (EFA, CFA) and SEM in general. *Psychology*, 9 (08), 2207-2230. doi:10.4236/psych.2018.98126

Langer, M., König, C. J., Gebhard, P. & André, E. (2016). Dear computer, teach me manners: Testing virtual employment interview training. *International Journal of Selection and Assessment*, 24 (4), 312-323. doi: 10.1111/ijsa.12150

Lievens, F., De Corte, W. & Brysse, K. (2003). Applicant perceptions of selection procedures: The role of selection information, belief in tests, and comparative anxiety. *International Journal of Selection and Assessment*, 11 (1), 67-77. doi: 10.1111/1468-2389.00227

Lin-Stephens, S. & Manuguerra, M. (2023). Using visual stimuli in narrative career interventions: effects of image-supported storytelling on interview anxiety and performance. *International Journal for Educational and Vocational Guidance*, 1-27. doi: 10.1007/s10775-023-09603-0

Lukacik, E. R., Bourdage, J. S. & Roulin, N. (2022). Into the void: A conceptual model and research agenda for the design and use of asynchronous video interviews. *Human Resource Management Review*, 32 (1), 100789. doi: 10.1016/j.hrmr.2020.100789

Macan, T. (2009). The employment interview: A review of current studies and directions for future research. *Human Resource Management Review*, 19 (3), 203-218.

Marsh, H. W., Hau, K. T., Artelt, C., Baumert, J. & Peschar, J. L. (2006). OECD's brief self-report measure of educational psychology's most useful affective constructs: Cross-cultural, psychometric comparisons across 25 countries. *International Journal of Testing*, 6 (4), 311-360. doi: 10.1207/s15327574ijt0604\_1

Mastrella, S. J., Powell, D. M., Bonaccio, S. & McMurtry, C. M. (2023). The impact of interviewees' anxious nonverbal behavior on interview performance ratings. *Journal of Personnel Psychology*, 22 (2), 99-110. doi: 10.1027/1866-5888/a000319

McCarthy, J. M. & Goffin, R. D. (2005). Selection test anxiety: Exploring tension and fear of failure across the sexes in simulated selection scenarios. *International Journal of Selection and Assessment*, 13 (4), 282-295. doi: 10.1111/j.1468-2389.2005.00325.x

McCarthy, J. M., Bauer, T. N., Truxillo, D. M., Anderson, N. R., Costa, A. C. & Ahmed, S. M. (2017). Applicant perspectives during selection: A review addressing "So what?," "What's new?," and "Where to next?". *Journal of Management*, 43 (6), 1693-1725. doi: 10.1177/0149206316681846

McCarthy, J. M., Truxillo, D. M., Bauer, T. N., Erdogan, B., Shao, Y., Wang, M., Liff, J. & Gardner, C. (2021). Distressed and distracted by COVID-19 during high-stakes virtual interviews: The role of job interview anxiety on performance and reactions. *Journal of Applied Psychology*, 106 (8), 1103-1117. doi: 10.1037/apl0000943

McCarthy, J. M., Van Iddekinge, C. H., Lievens, F., Kung, M. C., Sinar, E. F. & Campion, M. A. (2013). Do candidate reactions relate to job performance or affect criterion-related validity? A multistudy investigation of relations among reactions, selection test scores, and job performance. *Journal of Applied Psychology, 98* (5), 701-719. doi: 10.1037/a0034089

McCarthy, J. & Goffin, R. (2004). Measuring job interview anxiety: Beyond weak knees and sweaty palms. *Personnel Psychology, 57* (3), 607-637.

McCroskey, J. C. (1982). *An Introduction to Rhetorical Communication*. Englewood Cliffs: Prentice Hall. doi: 10.4324/9781315663791

Melchers, K. G., Petrig, A., Basch, J. M. & Sauer, J. (2021). A comparison of conventional and technology-mediated selection interviews with regard to interviewees' performance, perceptions, strain, and anxiety. *Frontiers in Psychology, 11*, 603632. doi: 10.3389/fpsyg.2020.603632

Meyers, L. S., Gamst, G. & Guarino, A. J. (2006). *Applied Multivariate Research: Design and Interpretation*. London: Sage.

Miller, R. O., Gayfer, B. L. & Powell, D. M. (2018). Influence of vocal and verbal cues on ratings of interview anxiety and interview performance. *Personnel Assessment and Decisions, 4* (2), 26-41. doi: 10.25035/pad.2018.02.003

Moynihan, L. M., Roehling, M. V., LePine, M. A. & Boswell, W. R. (2003). A longitudinal study of the relationships among job search self-efficacy, job interviews, and employment outcomes. *Journal of Business and Psychology, 18*, 207-233. doi: 10.1023/A:1027349115277

Nikolaou, I. (2014). Social networking web sites in job search and employee recruitment. *International Journal of Selection and Assessment, 22* (2), 179-189. doi: 10.1111/ijsa.12067

O'Leary, B.S., Lindholm, M.L., Whitford, R.A. & Freeman, S.E. (2002) Selecting the Best and Brightest: Leveraging human capital. *Human Resource Management, 41*, 325–340. doi: 10.1002/hrm.10044

Petruzzello, G., Chiesa, R., Guglielmi, D., van der Heijden, B. I., de Jong, J. P. & Mariani, M. G. (2022). The development and validation of a multi-dimensional Job Interview Self-efficacy scale. *Personality and Individual Differences, 184*, 111221. doi: 10.1016/j.paid.2021.111221

Powell, D. M., Bourdage, J. S. & Bonaccio, S. (2021). Shake and fake: The role of interview anxiety in deceptive impression management. *Journal of Business and Psychology, 36*, 829-840. doi: 10.1007/s10869-020-09708-1



Powell, D. M., Stanley, D. J. & Brown, K. N. (2018). Meta-analysis of the relation between interview anxiety and interview performance. *Canadian Journal of Behavioural Science, 50* (4), 195-207. doi: 10.1037/cbs0000108

Rockawin, D. (2012). Using innovative technology to overcome job interview anxiety. *Australian Journal of Career Development, 21* (2), 46-52. doi: 10.1177/103841621202100206

Ryan, A. M. & Ployhart, R. E. (2000). Applicants' Perceptions of Selection Procedures and Decisions: A Critical Review and Agenda for the Future. *Journal of Management, 26* (3), 565–606. doi:10.1177/014920630002600308

Santos, A. C., Arriaga, P. & Simoes, C. (2021). Psychometric validation of the Portuguese version of the Measure of Anxiety in Selection Interviews. *International Journal of Selection and Assessment, 29* (2), 285-292. doi: 10.1111/ijsa.12323

Schlenker, B. R. & Leary, M. R. (1982). Social anxiety and self-presentation: A conceptualization model. *Psychological Bulletin, 92* (3), 641–669. doi:10.1037/0033-2909.92.3.641

Schmit, M. J. & Ryan, A. M. (1997). Applicant withdrawal: The role of test-taking attitudes and racial differences. *Personnel Psychology, 50* (4), 855-876. doi: 10.1111/j.1744-6570.1997.tb01485.x

Schneider, L., Powell, D. M. & Bonaccio, S. (2019). Does interview anxiety predict job performance and does it influence the predictive validity of interviews?. *International Journal of Selection and Assessment, 27* (4), 328-336. doi: 10.1111/ijsa.12263

Sieverding, M. (2009). 'Be Cool!': Emotional costs of hiding feelings in a job interview. *International Journal of Selection and Assessment, 17* (4), 391-401.

Silvester, J., Anderson-Gough, F. M., Anderson, N. R. & Mohamed, A. R. (2002). Locus of control, attributions and impression management in the selection interview. *Journal of Occupational and Organizational Psychology, 75* (1), 59-76. doi: 10.1348/096317902167649

Smith, M. J., Smith, J. D., Blajeski, S., Ross, B., Jordan, N., Bell, M. D. ... & Razzano, L. A. (2022). An RCT of virtual reality job interview training for individuals with serious mental illness in IPS supported employment. *Psychiatric Services, 73* (9), 1027-1038. doi: 10.1176/appi.ps.202100516

Somerville, L. H. (2013). The teenage brain: Sensitivity to social evaluation. *Current Directions in Psychological Science, 22* (2), 121-127. doi: 10.1177/0963721413476512

Soykan, C., Özgüven, H. D. & Gençöz, T. (2003). Liebowitz social anxiety scale: the Turkish version. *Psychological Reports, 93* (3), 1059-1069. doi: 10.2466/pr0.2003.93.3f.1059

Stumpf, S. A., Austin, E. J., & Hartman, K. (1984). The impact of career exploration and interview readiness on interview performance and outcomes. *Journal of Vocational Behavior, 24* (2), 221–235. doi:10.1016/0001-8791(84)90008-3

Swider, B. W., Barrick, M. R., Harris, T. B. & Stoverink, A. C. (2011). Managing and creating an image in the interview: The role of interviewee initial impressions. *Journal of Applied Psychology, 96* (6), 1275. doi: 10.1037/a0024005

Şah, U. & Şah, D. E. (2022). Kültürel Bir Boyut Olarak “Bireycilik-Toplulukçuluk” ve Türkiye’deki Çalışmalar. *LAÜ Sosyal Bilimler Dergisi, 13* (2), 108-121.

Tay, C., Ang, S. & Van Dyne, L. (2006). Personality, biographical characteristics, and job interview success: a longitudinal study of the mediating effects of interviewing self-efficacy and the moderating effects of internal locus of causality. *Journal of Applied Psychology, 91* (2), 446-454. doi: 10.1037/0021-9010.91.2.446

Toldi, N. L. (2011). Job applicants favor video interviewing in the candidate-selection process. *Employment Relations Today, 38* (3), 19-27. doi: 10.1002/ert.20351

Tross, S. A. & Maurer, T. J. (2008). The effect of coaching interviewees on subsequent interview performance in structured experience-based interviews. *Journal of Occupational and Organizational Psychology, 81* (4), 589-605. doi: 10.1348/096317907X248653

White, M. (2022). Sample size in quantitative instrument validation studies: A systematic review of articles published in Scopus, 2021. *Heliyon, 8* (12), e12223. doi: 10.1016/j.heliyon.2022.e12223

Wijayanti, F. I., Djatmika, D., Sumarlam, S. & Sawardi, F. X. (2022). Portraying leader characters through speech acts and politeness strategies in job interview: A gender perspective. *International Journal of Society, Culture & Language, 10* (1), 41-57. doi: 10.22034/ijscsl.2022.549337.2549

Woodzicka, J. A. (2008). Sex differences in self-awareness of smiling during a mock job interview. *Journal of Nonverbal Behavior, 32* (2), 109-121. doi: 10.1007/s10919-007-0046-2

Wu, K. (2019, Temmuz 15). *Tangible tips to beat pre-interview anxiety*. <https://www.forbes.com/sites/theyec/2019/07/15/tangible-tips-to-beat-pre-interview-anxiety/?sh=7acc98a07778> (Erişim Tarihi: 15.06.2022).

Young, M. J., Behnke, R. R. & Mann, Y. M. (2004). Anxiety patterns in employment interviews. *Communication Reports*, 17 (1), 49-57.doi: 10.1080/08934210409389373

*Derleme Makalesi*

**YAŞLI İHMAL VE İSTİSMARINA YÖNELİK SOSYAL HİZMET  
UYGULAMALARINDA GÜÇLENDİRME YAKLAŞIMI**

Hilal KÖK\*

**Öz'**

*Sosyal hizmet mesleki uygulamalarının teorik zemininde yer alan pek çok kuram ve yaklaşım bulunmaktadır. Güçlendirme yaklaşımı, müracaatçının güçlü yanlarına odaklanan ve farklı sorun alanlarında kullanılabilen bir yaklaşımdır. Yaşlı ihmal ve istismarı, sosyal hizmetin ilgilendiği sorun alanlarından biridir. Derleme türündeki bu çalışmada yaşlı ihmal ve istismarı, güç ve güçlendirme kavramları, sosyal hizmet ve güçlendirme yaklaşımı konularına değinilmiştir. Daha sonra ihmal ve istismara maruz kalan yaşlı bireylere yönelik güçlendirme yaklaşımı temelinde, güçlendirmenin kişisel, kişilerarası ve kurumsal olmak üzere üç boyutuna yönelik stratejiler ele alınmıştır. Bu stratejiler; öz yeterliliğin geliştirilmesi, grup bilincinin artırılması, kendini suçlamanın azaltılması, kişisel sorumluluğun artırılması şeklinde belirtilmiştir. Güçlendirmenin üç farklı boyutunda her bir strateji için yaşlı bireyin güçlenme öncesi ve sonrasındaki bakış açısı ele alınmıştır. Böylece güçlendirme stratejilerinin mikro, mezzo ve makro boyutlarda nasıl bir fark yaratabileceği ortaya koyulmuştur. Bu çalışmada önceki derlemelerden farklı olarak sosyal hizmetin bilgi temelinde yer alan soyut bir yaklaşım olan güçlendirme yaklaşımının yaşlı ihmal ve istismarı sorununda hangi somut stratejiler ile ele alınabileceği hakkında fikir sunmak amaçlanmıştır.*

**Anahtar Kelimeler:** Yaşlı, Yaşlı İhmali, Yaşlı İstismarı, Sosyal Hizmet, Güçlendirme Yaklaşımı.

**EMPOWERMENT APPROACH IN SOCIAL WORK PRACTICES  
TOWARDS ELDERLY NEGLECT AND ABUSE**

**Abstract**

*There are many theories and approaches on the theoretical basis of social work professional practices. The empowerment approach is an approach that focuses on the client's strengths and can be used in different problem areas. Elderly neglect and abuse is*

---

*Bu makale için önerilen kaynak gösterimi (APA 6. Sürüm):*

Kök, H. (2024). Yaşlı ihmal ve istismarına yönelik sosyal hizmet uygulamalarında güçlendirme yaklaşımı. *Dokuz Eylül Üniversitesi Sosyal Bilimler Enstitüsü Dergisi*, 26 (2), 815-832.

\*Dr., T.C. Aile ve Sosyal Hizmetler Bakanlığı, ORCID: 0000-0002-5184-0320, [ture.hilal@gmail.com](mailto:ture.hilal@gmail.com)

<sup>1</sup>Bu çalışma etik kurul onayı gerektiren bir çalışma değildir.

one of the problem areas that social work deals with. In this review study, topics such as elderly neglect and abuse, concepts of power and empowerment, social work and empowerment approach are included. Then, based on the empowerment approach for elderly individuals exposed to neglect and abuse, strategies for three dimensions of empowerment: personal, interpersonal and institutional, are discussed. These strategies are stated as improving self-efficacy, increasing group awareness, reducing self-blame, and increasing personal responsibility. For each strategy in three different dimensions of empowerment, the perspective of the elderly individual before and after empowerment is discussed. Thus, it has been revealed what difference empowerment strategies can make at micro, mezzo and macro dimensions. In this study, unlike previous reviews, it is aimed to present an idea about which concrete strategies the empowerment approach, which is an theoretical approach in the knowledge base of social work, can be addressed in the problem of elderly neglect and abuse.

**Keywords:** Elderly, Elder Neglect, Elder Abuse, Social Work, Empowerment Approach.

## GİRİŞ

Yaşlılığın hangi yaşta başladığı üzerine birçok tartışma bulunmaktadır. Buna karşın yaşlanma, insan yaşamında geri dönülemez bir süreç olarak kronolojik, biyolojik ve sosyal boyutları barındırmaktadır (Altındağ, 2017, ss. 30-31). Yaşlı ihmal ve istismarı da yaşlılıkta görülebilen sorunlardan biridir. Geçmiş tarihlerde yaşlı ihmal ve istismarı konusu toplumsal bir sorun olarak ele alınmak yerine daha çok gizlenen ve özel olarak kabul edilen bir sorun olarak görülmüştür. Ancak yaşlı ihmal ve istismarı sorununun gelişmekte olan veya gelişmiş ülkelerde yani tüm dünyada yaygınlaşarak gün geçtikçe daha fazla görünür hale gelmesi, bu konunun sosyal bir sorun olarak değerlendirilmesini sağlamıştır (WHO, 2017, ss. 1-9).

Demografik tahminler, yaşlı bireylerin nüfusa oranlarının artmaya devam edeceğini, dolayısıyla 2050 yılına kadar Afrika hariç dünyanın tüm bölgelerinin nüfusunun neredeyse dörtte birinin veya daha fazlasının 60 yaş ve üzeri yaşta olacağını göstermektedir. Nüfusun yaşlanması ile tüm dünyada yaşlı ihmal ve istismarı oranlarının artacağı beklenmektedir (Van Royen vd., 2020, s. 1793). Bu nedenle yaşlı ihmal ve istismarı sorunu bir an önce ele alınması gereken küresel boyutta bir sosyal sorundur. Bununla birlikte yaşlı ihmal ve istismarı, Dünya Sağlık Örgütü'nün de vurguladığı üzere bir insan hakkı ihlalidir ve bu sorunla mücadele için multidisipliner bir yaklaşım benimsenmesi gerekmektedir (WHO, 2002).

Sosyal hizmet yaşlı ihmal ve istismarı sorun alanında çalışan meslek ve disiplinlerden biridir. Sosyal hizmet uzmanları mikro, mezzo ve makro boyutta gerçekleştirdikleri mesleki müdahaleleri ile yaşlı ihmal ve istismarının önleminde, ihmal ve istismara ilişkin risk faktörlerinin değerlendirilmesinde, rehabilitasyon çalışmalarında, istismarın tekrarlanmasını önüne geçilmesi gibi konularda önemli rollere sahiptirler. Sosyal hizmet uzmanları, mesleki müdahalelerinde sosyal hizmetin bilgi temelinde yer alan kuramsal yaklaşımlardan faydalanmaktadır. Bu yaklaşımlardan biri de güçlendirme yaklaşımıdır. Her birey, grup, aile ve toplumun

güce ve kaynaklara sahip olduğu anlayışından beslenen güçlendirme yaklaşımı, ihmal ve istismara uğrayan yaşlı bireyleri güçsüz ve edilgen görmek yerine onların sahip oldukları güce odaklanmayı vurgular.

Derleme türündeki bu çalışmada, yaşlı ihmal ve istismarı konusu, güç ve güçlendirme kavramları, sosyal hizmette güçlendirme yaklaşımı konuları ele alınarak sosyal hizmetin kullandığı teorik yaklaşımlardan olan güçlendirme yaklaşımının yaşlı ihmal ve istismarı konusunda nasıl kullanılabilirliği ortaya koyulmuştur. Bu kapsamda ihmal ve istismara maruz kalan yaşlı bireylerle güçlendirme odağında yapılan sosyal hizmet müdahalelerinde öz yeterliliğin geliştirilmesi, grup bilincinin artırılması, kendini suçlamanın azaltılması, kişisel sorumluluğun artırılması gibi somut stratejilerin mikro, mezzo ve makro boyutta yaşlı bireylerde nasıl bir değişime yol açabileceği ifade edilmiştir.

### **Yaşlı İhmal ve İstismarı**

Uluslararası Yaşlı İstismarının Önlenmesi Kuruluşu ve Dünya Sağlık Örgütü (DSÖ) Toronto Deklarasyonu'nun yaşlı istismarı tanımı; "Güven beklentisi olan herhangi bir ilişkide yaşlıya zarar veren veya yaşlıyı sıkıntıya sokan tek ya da tekrarlayan uygunsuz davranışlarda bulunulması veya yaşlı bireye uygun biçimde davranma konusundaki yetersizlik" şeklindedir (WHO, 2002). Bir başka tanıma göre yaşlı istismarı; yaşlıyla güven ilişkisi içinde olan bir bakım veren veya başka bir kişi tarafından yaşlıya zarar veren veya ciddi zarar verme riski oluşturan (zarar verme amaçlı olsun ya da olmasın) kasıtlı eylemler olarak ifade edilirken yaşlı ihmali ise, bakım veren tarafından yaşlının temel ihtiyaçlarının karşılanmaması veya yaşlının zarar görmekten korunmaması şeklinde tanımlanmıştır (National Research Council, 2003; Akt: Nerenberg, 2008, s. 24).

Yapılan araştırmalar yaşlı istismarının hem gelişmiş hem de gelişmekte olan ülkelerde görülen evrensel bir sorun olduğunu göstermektedir. Bununla birlikte istismarcı genellikle aile üyelerinden biri veya yaşlıya bakım veren kişi olmaktadır (WHO, 2002). Yaşlı istismarı ailesel, kurumsal ve kendi kendini ihmal olmak üzere üç ana grupta incelenmektedir. Buna göre ailesel yaşlı istismarı, yaşlı bireye kendi evinde veya bakım verenin evinde kötü muamelede bulunulmasıdır. Kurumsal istismar, yaşlı bireylerin barındıkları huzurevi gibi kurumlar içerisinde maruz kaldıkları istismardır. Kendi kendini ihmal ise yaşlı bireyin yalnız yaşarken sağlık veya güvenliğinin tehdit altında olmasıdır (Cyphers, 1999; Akt: Uysal, 2002). Yaşlı istismarı fiziksel, psikolojik, cinsel, ekonomik ve hak istismarı şeklinde sınıflandırılabilir.

**Fiziksel istismar:** Yaşlı bireyin güvendiği veya yaşlı bireye bakım veren tarafından güç kullanarak vücuda zarar verme, yetersizliğe yol açma, fiziksel güç kullanarak engel olma, zorla besleme ve yatakta tutma gibi eylemlerdir. Vurmak, dövmek, tokat atmak, yakmak, bağlamak, fazla ya da yanlış ilaç vermek fiziksel istismar örneklerindedir (Arpacı & Bakır, 2017, s. 694).

**Psikolojik istismar:** Yaşlının güven duyduğu kişi tarafından sözel veya sözel olmayan biçimde uygulanarak yaşlı bireye psikolojik olarak zarar veren, yaşlı bireyde sıkıntı, depresyon ve acıya yol açan eylemlerdir (Karadakovan, 2014, ss. 289-292). Duygusal veya sözel istismar olarak da adlandırılabilen bu istismar türü; tehdit, aşağılama, küçümseme, göz ardı etme gibi davranışları içermektedir (Nerenberg, 2008, s. 29).

**Cinsel istismar:** Yaşlı bireyin rızası dışındaki her türlü cinsel temas cinsel istismar olarak nitelendirilmektedir (Lachs & Pillemer, 2015, s. 1947). Bir diğer ifadeyle yaşlı bireylerin anlayamadıkları, rıza vermek istemedikleri, tehdit edildikleri veya fiziksel olarak bir eyleme zorlandıkları durumlarda onlarla rıza dışı dokunma veya cinsel faaliyetlerde bulunmadır (Dong, 2015, s. 1214).

**Ekonomik ve hak istismarı:** Bir yaşlının parasının veya malının kötüye kullanımını içeren davranışlar ekonomik istismarı nitelemektedir (Lachs & Pillemer, 2015, s. 1947). Ekonomik istismar, yaşlı bireyin kaynaklarının başka birinin kârı veya avantajı amacıyla yaşlı bireyin zararına olacak şekilde kullanılması veya alıkonulmasını içermektedir. Mal veya hizmetler için yaşlıdan fazla ödeme alınması, banka/emeklilik hesabının ya da diğer değerli varlıklarının kullanılması ve değiştirilmesi, vekâletname, vasiyetname veya yasal belgelerde yaşlının zararına olacak şekilde yapılan değişiklikler bunlara örnektir (Dong, 2015, s. 1214).

Yaşlı ihmali de bir istismar türü olarak ele alınabilmektedir (Yunus vd., 2019; De Donder vd., 2011). Bilinçli veya bilinçsiz bir şekilde yaşlı bireyin yiyecek, içecek, ilaç, tıbbi destek gibi ihtiyaçlarının karşılanmaması, bakım verenlerin sorumluluklarını yerine getirmeyi reddetmesi veya isteksiz davranması sonucu yaşlı bireyin duygusal ve fiziksel sıkıntı yaşamasıdır. Yaşlı bireyin ihmali daha çok yeme, içme, temiz giyinme, kişisel hijyen, ısınma ihtiyaçların giderilmemesi, yaşlı bireyin uzun zaman yalnız bırakılması vb. şeklinde kendini göstermektedir (Sayan & Durat, 2004; Altun, 2012; Karadakovan, 2014). Nedensiz bir şekilde aşırı zayıflama, dehidrasyon, tedavi edilmeyen rahatsızlıklar, demans veya demansla ilişkili davranış sorunları, ilaçların zamanında ve yeterli bir şekilde alınmaması da ihmalin sonuçları arasındadır (Hoover & Polson, 2014; Wang vd., 2015).

Aile içi yaşlı istismarının saptanmasına yönelik 65 yaş ve üzeri 275 kişi ile yapılan bir araştırmada, yaşlı bireylerin % 18.2'sinin aile içi istismara maruz kaldığı ortaya koyulmuştur. Bunların % 40.5'ini duygusal istismar, % 29.7'sini ihmali, % 20.3'ünü ekonomik istismar, % 9.5'ini ise fiziksel istismar oluşturmaktadır (İlhan, 2006). Ergöner ve arkadaşlarının (2007) jinekoloji polikliniğine başvuran kadınlarda yaşlı istismarını saptamaya yönelik çalışmalarında, araştırmaya katılan yaşlı kadınların %22.6'sının kendilerine yakın insanlar tarafından yaralanmaya veya zarar görmeye maruz bırakıldıkları ifade edilmiştir. Bu çalışmada ayrıca katılımcıların zamanla aile bireylerine güvenme oranlarının anlamlı derece azaldığı görülmüştür. Yaşlı istismarına yönelik bir başka çalışmada ise 253 yaşlının % 2.4'ünün fiziksel, % 22.1'inin duygusal, % 5.1'inin ekonomik ve % 0,4 ünün cinsel

istismara uğradığı saptanmıştır (Kendirli, 2016). Bu çalışmada istismar konusundaki risk faktörlerine de değinilerek diploma sahibi olmayan yaşlı bireylerin diploması olan yaşlılardan 2.6 kat, günlük yaşam aktivitelerinde bir başkasına bağımlı olan yaşlıların bağımsız olanlara göre 2,3 kat istismara maruz bırakıldığı belirtilmiştir.

Yaşlı ihmal ve istismarına dair çalışmalarda sağlıkla ilgili değişkenlerin (örneğin bilişsel durum, birden fazla hastalığa sahip olma) ve psikososyal değişkenlerin (örneğin depresyon, sosyal destek) yanı sıra sosyodemografik faktörlerin (örneğin yaş, cinsiyet, etnik köken ve gelir) önemli belirleyiciler olduğunu saptanmıştır (Olofsson vd., 2012). Yaşlı bireylerin ihmal ve istismarına dair risk faktörleri genel olarak yaşlı bireye ait özellikler, istismarcıya ait özellikler ve sosyokültürel özellikler olmak üzere sınıflandırılmıştır. Yaşlı bireyin ileri yaşta olması, dul veya boşanmış olması, yalnız ve izole bir hayat sürmesi, statü ve gücünü yitirmesi, mental yetersizliğinin bulunması, engelli olması gibi faktörler yaşlı bireye ait risk faktörleri arasında sıralanmaktadır. Bakım verenin düşük benlik saygısı, düşünce ve davranışlarının kontrol edememe gibi özelliklere sahip olması, bakım rolünü yerine getirme konusunda isteksiz olması, maddi sorunlar yaşaması, madde bağımlısı olması, şiddetli bir çözüm yolu olarak görmesi vb. faktörler istismarcıya ait risk faktörlerindedir. Yaşlı ihmal ve istismarında maddi sorunlar, aile içi şiddetin öğrenilmesi, sosyal destek yetersizliği, cinsiyet ayrımcılığı, özel bir yaşam alanının oluşturulamaması, yaşlıya bakım verme konusunda aile üyelerinin kültürel olarak koşullanması gibi sosyal ve kültürel özellikler de ihmal ve istismarda risk teşkil edebilmektedir (Kıssal & Beşer, 2009; Sayan & Durat, 2004; Yıldırım, 2005).

Yaşlı bireylerin ihmal ve istismarı; fiziksel sağlık sorunları, artan hastaneye kaldırılma, ölüm, çeşitli psikolojik sorunlar, mal kaybı, yaşının güvende hissetmemesi gibi çeşitli sonuçlara yol açabilmektedir (Dong, Simon, 2013; Yunus vd., 2019). İstismar ve ölüm arasındaki bağlantı ile ilgili yapılan çalışmalarda; istismar nedeniyle ölen yaşlıların depresyon düzeyinin daha yüksek ve sosyal ağı daha zayıf olan yaşlılar olduğu görülmüştür (Dong vd., 2011). Bu çalışma, ihmal ve istismara maruz kalan yaşlı bireylerin sosyal destek mekanizmalarıyla güçlendirilmeleri gerektiğini ortaya koymasından önemlidir.

### **Güç ve Güçlendirme Kavramları**

Sosyal hizmet literatüründe güç kavramı, bireylerin bağımsız şekilde bir şeyler yapabilmesi veya başkaları üzerinde kontrol yetkisine sahip olacak kaynakları elinde bulundurmak olarak tanımlanmaktadır (Barker, 1999).Güç kavramını üç düzeyde ele almak mümkündür. İlk olarak kişisel güç, bireylerin ulaşmak istedikleri sonuçlar için kullandıkları potansiyel ve becerileri işaret etmektedir. İkinci olarak otoriter sosyal güç ise ilişkilerdeki eşitsizlik ve baskın olma hali ile ilgilidir. Son olarak eşitlikçi sosyal güç, bireyler arası ilişkilerde diğerine saygı duyma ve değer vermeyi içermektedir. Güçlendirme yaklaşımında her birey için arzu edilen güç, kişisel güç olarak belirtilmektedir (Neath & Schriner, 1998, ss. 218-219).



Güç kökünden türeyen güçlendirme, sosyal hizmetin yanı sıra eğitim, psikoloji, sosyoloji, siyasal bilimler, hemşirelik vb. birbirinden farklı meslek ve disiplinde sıklıkla kullanılan bir kavramdır (Lincoln vd., 2002). Güç ile ilgili yapılan birbirinden farklı tanımlar ve açıklamalar güçlendirme yaklaşımını oluşturmaktadır. Güçlendirme kavramı ilk olarak 1960'lı yıllarda Paulo Freire tarafından dezavantajlı grupların güçlenmesi için ortaya atılmıştır. Freire, baskı altındaki grupların şartlarının değişmesi için kendilerini güçsüz duruma getiren koşulları anlamaları ve eleştirel bir bilinç geliştirmeleri gerektiğini savunmaktadır (Sadan, 2004). Güçlendirmeye dayalı uygulamaların temel çıkış noktası, baskı veya güçsüzlüğün algılanmasıdır (Hage & Lorensen, 2005, s. 237). Güçlendirme, insanların kendi kaderlerini kontrol etme ve yaşamlarını etkileyen kararları etkileme fırsatları yaratmaları veya onlara bu fırsatların verilmesi süreci olarak tanımlanmaktadır (Zimmerman, 1995, s. 583). Bir başka tanıma göre güçlendirme; bireylerin, ailelerin, grupların ve toplumların kendi içlerinde ve çevrelerinde bulunan kaynakları keşfederek bunları kullanma süreci olarak ifade edilmektedir (Saleebey, 1997). Anlaşılacağı üzere güçlendirme bir süreç olarak ele alınmıştır. Güçlendirme süreçleri, becerileri geliştirme ve uygulama, kaynak geliştirme ve yönetimi hakkında bilgi edinme, başkalarıyla ortak bir amaç doğrultusunda çalışma, kişinin sosyal destek ağını genişletme ve liderlik becerilerini geliştirme fırsatlarını içerebilmektedir. Kontrolü ele geçirme çabaları, kaynaklara erişim ve kişinin sosyopolitik bağlamını eleştirel bir şekilde anlaması, güçlendirme süreçlerinin temelini oluşturmaktadır (Zimmerman, 1995, ss. 583-584).

Güçlendirme, hümanist ve varoluşçu teori ve pratikle bağlantılıdır. Çünkü insanların kendi hayatlarını rasyonel, bilişsel araçlarla kontrol edebileceklerini kabul ederek öz bilgiyi ve öz kontrolü vurgular (Payne, 1991, s. 227). Güçlendirme bireylerin, grupların ve/veya toplulukların kendi koşullarının kontrolünü ellerine alabilmeleri ve kendi hedeflerine ulaşabilmeleri, böylece kendilerinin ve başkalarının yaşam kalitelerini en üst düzeye çıkarmalarına yardımcı olmak için çalışabilmeleri anlamında kullanılabilir (Adams, 2003, s. 8).

### **Sosyal Hizmet ve Güçlendirme Yaklaşımı**

Sosyal hizmet uygulamalarında güçlendirme yaklaşımı; bireylerin, ailelerin, grupların, organizasyonların ve toplumların mevcut güçlerine ve potansiyellerine işaret ederek bunların geliştirilmesi ile bireylerin kendi yaşamlarında kendi kararlarını vererek sahip oldukları güç ve kontrolün artırılması amacıyla kullanılmaktadır. Bu yaklaşımı benimseyen sosyal hizmet uzmanları, müracaatçı sistemlerinde sorunlar veya neyin yanlış olup olmadığıyla ilgilenmek yerine mevcut kaynakların fark edilmesi ve sahip olunan gücün ortaya çıkarılmasına yardımcı olur (Duyan, 2010, s. 176). Güçlendirme yaklaşımının temelinde müracaatçının yaşamının kontrolünün kendi elinde olduğu anlayışı yatmaktadır.

Güçlendirme yaklaşımı, bireylerin sahip oldukları güçlerini yaşamlarında kullanmalarını engelleyen sistemlerle mücadele ederek karar verme ve harekete

geçme yetilerini aktif kullanmalarını amaçlamaktadır (Taşci, 2020). Güçlendirme yaklaşımını tanımlamak zor olsa da, bu teorinin insanların hayatlarını iyileştirme kapasitesinin, çevrelerini kontrol etme, yani güce sahip olma yetenekleri tarafından belirlendiği varsayımına dayandığı konusunda bir fikir birliği vardır (Hasenfeld, 1987, s. 478). Güçlendirme yaklaşımına göre güçlü yanlarımız bizi sıkıntılı dönemlerimizde daha dayanıklı kılmaktadır. Dolayısıyla sosyal hizmet uzmanları, müracaatçıların güçlü yanlarını ortaya çıkarmalı ve bunları artırmalıdır (Norman, 2000). Bu model, müracaatçının mevcut kaynaklarını keşfetmeye ve ortaya çıkarmaya çalışır (Miley vd., 2007). Saalebey (2008, s. 124), güçlendirme yaklaşımının temelinde yer alan ilkeler arasında; herkesin kendi hedeflerine, sorunlarının çözümüne, ihtiyaçlarının karşılanmasına ve yaşam kalitesinin artırılmasına yönelik yapı taşı olarak kullanılabilmesi bilgi, yetenek, kapasite, beceri ve kaynaklara sahip olduğunu ifade etmiştir. Bununla birlikte uzun vadede iyi olma hali için olumlu yanlara yönelmenin olumsuz yanlara odaklanmaktan çok daha faydalı olacağını belirtmiştir.

Amerikan Ulusal Sosyal Hizmet Uzmanları Derneği (NASW) tarafından belirlenen sosyal hizmet ilkelerinde sosyal hizmet uzmanlarının ihtiyaç duyulan kaynakları elde etmek için müracaatçılara yardımcı olduklarına yer verilmiştir. İnsanlar, yaşamları boyunca yaşamın zorluklarını aşmak için ihtiyaç duydukları kaynaklara ve potansiyellerini gerçekleştirebilecekleri fırsatlara erişebilmelidir. Ancak bu kaynak ve fırsatlara erişim imkânı olmayan müracaatçıların güçlenmeleri ve kendi kaderlerini tayin etme hakları gerçekleşmemektedir (Hartman, 1993). Bu nedenle müracaatçının güçlenmesine yardımcı olan sosyal hizmet uzmanı kaynakları harekete geçirme başta olmak üzere farklı işlevleri yerine getirmektedir.

Müracaatçıların kendi potansiyellerini kullanabilmeleri için sosyal hizmet uzmanlarının güçler perspektifine ilişkin sıralanan aşağıdaki 5 temel ilkeyi yerine getirmeleri beklenmektedir (Saleebey, 1997; Akt: Duyan, 2010, s. 180):

- Her birey, grup, aile ve toplum güce sahiptir.
- İstismar, travma vb. sorunlarla mücadele etmek örseleyici olsa da bunların birer fırsat kaynağı olabileceği bilinmelidir.
- Büyüme ve gelişmenin varabileceği son nokta bilinmeyeceği için müracaatçının hedeflerinin dikkate alınması gerekir.
- Müracaatçı ile işbirliği ilkesi en iyi yöntemdir.
- Her çevrede kaynaklara rastlanır.

Bu ilkelere göre müracaatçının güçlerinin ortaya çıkarılmasında ona yardımcı olmak gerekmektedir. Ancak pek çok sosyal hizmet kurumunun genel politikasının güçlü yanlara odaklanmak yerine yetersizlik ve işlemsizliklerin çözüme kavuşturulması şeklinde olması, müracaatçının güçlü yanlarını keşfetmenin sorunları ortaya çıkarmaktan daha yüksek bir beceri seviyesi gerektirmesi, genel olarak patolojiye yönelik bir terminoloji kullanılarak teşhis etiketlerini kullanmaya yatkınlık gibi faktörler müracaatçının güçlü yanlarının ortaya konmasının önündeki

engellerdendir (Sheafor & Horejsi, 2015, s. 290). Sosyal hizmet uzmanlarının bu faktörlerin farkında olarak aksiyon almaları önemlidir. Güçlü yanların ortaya çıkarılmasına yardımcı olmak sosyal hizmet uzmanlarının bu yöndeki becerilerinin gelişmesine katkıda bulunacaktır. Diğer bir ilke, müracaatçıların hedeflerine yönelik olarak güçlenmelerini teşvik etmeyi gerektirir. Ayrıca tüm müdahalelerde müracaatçının kendi yaşamında güç ve kontrole sahip olduğu gözetilerek tek başına karar vermek yerine müracaatçı ile etkili bir işbirliği yürütmek esastır. Son olarak, birey ihmal ve istismara maruz kalmış olsa dahi her durumda güce ve kaynaklara sahip olduğunun farkına varılmalıdır.

Güçlendirmeye dayalı uygulamalarda Thompson'ın kişisel, kültürel ve yapısal düzeylerden oluşan PCS (Psychological Cultural Social) Modeli temel alınmaktadır. Bu modelde kişisel (psikolojik) düzey, benlik saygısının artırılması, güven ilişkilerinin ve becerilerin geliştirilmesinden oluşmaktadır. Kültürel düzey, içselleştirilmiş baskı ve ön yargılarla mücadele gibi konularda güçlenmeyi ele alırken politik düzey, yoksulluk, gücün konumlanması gibi yapısal sorunlara işaret etmektedir (Thompson, 2016, s. 42). Lee (2001, s. 49) ise güçlendirme yaklaşımının baskı yaşayan kişilerin kendilerini birbiriyle ilişkili şu üç düzeyde güçlendirmelerine yardımcı olduğunu ifade etmiştir: kişisel, kişilerarası ve politik. Kişisel düzeyde bireyin sahip olduğu farklılıklarından kaynaklı baskılarla baş etmenin bir takım başa çıkma becerileri gerektirdiği vurgulanmıştır. Bireye yönelik negatif değerlendirmeler benlik kavramını ve öz değer duygusunu etkileyebilmektedir. Bireysel kırılmalıklar ve toplumsal engeller bireylerin sahip olabilecekleri fırsatların önüne geçerek yaşam tercihlerini sınırlandırmakta böylece bireyde yetersizlik ve düşük düzeyde özsaygıya neden olmaktadır. Güçlendirme yaklaşımının kişilerarası boyutu, değişim hedeflerine yönelik planlama yapmanın ve kolektif eylemin bireylerin içinde buldukları gruptan etkilendiğini öne sürer. Dolayısıyla bireylerin içinde buldukları grup ile ilişkisi güçlenmelerinde rol oynamaktadır. Politik boyutta ise koalisyonlar kurmak ve baskı yaratan unsurlar hakkında farkındalık yaratan diğer kişilerle bir araya gelmenin belirli meseleler üzerindeki politik gücü artıracağı ileri sürülmektedir (Lee, 2001, s. 51-52).

**Şekil 1:** Politik ve Bireysel Değişime Transaksiyonel Bakış: Güçlendirme Yaklaşımında Mesleki Amaç ve Görevlerin Birlikteliği

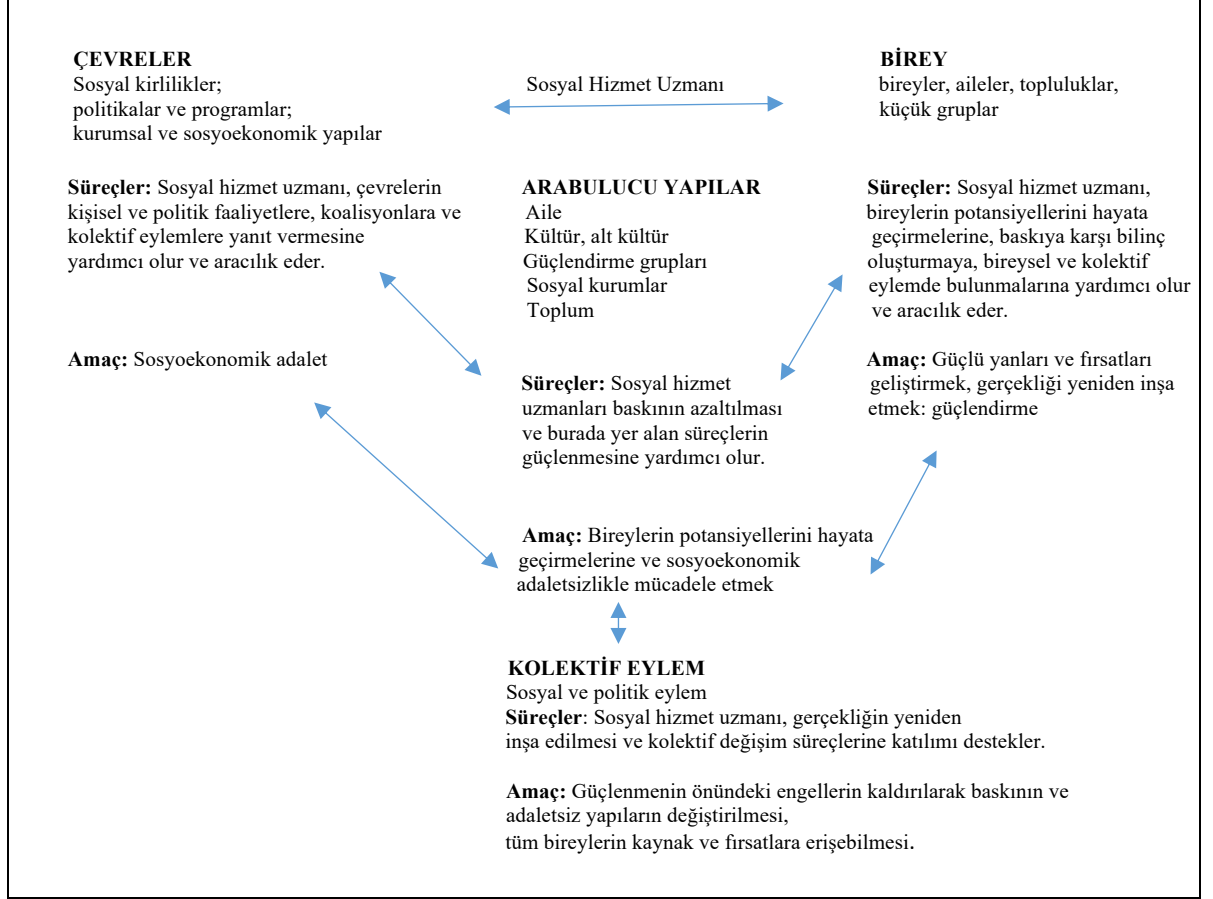

**Kaynak:** (Lee, 2001, s.47)

Güçlendirme yaklaşımını destekleyen değer temeline göre baskı altında ve damgalanmış gruplarla çalışmaya dayalı sosyal hizmet faaliyetlerine öncelik verilmelidir. Bu kapsamda bireysel uyum potansiyellerinin güçlendirilmesi, bireysel ve kolektif eylem yoluyla çevresel/yapısal değişikliklerin gerçekleştirilmesi, fırsat ve kaynaklara erişim eşitliğinin var olduğu bir toplum yaratan sosyal politikaların tercih edilmesi beklenmektedir (Lee, 2001, s. 48).

### Yaşlı İhmal ve İstismarına Yönelik Sosyal Hizmet Uygulamalarında Güçlendirme Stratejileri

Birleşmiş Milletler tarafından aktif yaşlanma doğrultusunda açıklanan yaşlılık ilkeleri (kendini gerçekleştirme, itibar, bağımsızlık, katılım, bakım ilkeleri); yaşlı bireylerin temel ihtiyaçlarını karşılayabilecek gelirlerinin olmasını, sosyal hizmetlere erişebilmelerini, yeteneklerini geliştirebilecek imkanlardan faydalanabilmelerini, politik ve toplumsal yaşama katılabilmelerini, ihmal, istismar

ve kötü muameleden korunmalarını amaçlamaktadır (Buz vd., 2018). Yaşlılar ile sosyal hizmet uygulamaları tüm bu amaçları içinde barındırmaktadır.

Güçlendirme yaklaşımı, bir bireyde, ailede ve toplumda mevcut olan güçlü yönleri ve kaynakları değerlendirmeyi ve sorunları veya zorlukları önlemek veya çözmek için bu güçlü yönleri ve kaynakları temel almayı amaçlamaktadır (Oliver & Charles, 2015). Prowle ve Hodgkins (2020, s. 21), güçlendirme yaklaşımını benimseyen uygulayıcıların bir takım yöntemler kullandıklarını ifade etmiştir. Yaşlı bireylerle çalışılırken de kullanılabilir bu yöntemler arasında; güven ve öz saygıyı geliştirmek, aile üyelerinin iyi giden şeyleri belirlemelerine ve bunları geliştirmelerine yardımcı olmak, etraflarındaki güçlü yönleri ve varlıkları fark etmelerine yardımcı olmak, öz bakımı teşvik etmek, çabayı takdir etmek, bilgi vermek, akran desteğini ve topluluk katılımını kolaylaştırmak ve karar alma süreçlerine anlamlı katılım sağlamak yer almaktadır. Bu strateji ve teknikler yaşlı bireylerin aile üleriyle ve çevreleriyle etkileşimlerini desteklemeye yöneliktir.

Yaşlı ihmal ve istismarına yönelik uygulamalarda kullanılan değerlendirme araçları yoluyla; bireyin yaşı, cinsiyeti, sağlık durumu, bilinç düzeyi, yaşlı bireylerin yaşadıkları ev ve yaşam koşulları, çevresel risk faktörleri, formal ve informal destek sistemleri, ihmal ve istismar geçmişi, mevcut ihmal ve istismar öyküsü, bakım verenin bakım verme becerileri ve ruh sağlığı gibi istismarcıya yönelik faktörler vb. hakkında bilgi edinilmelidir (Wolf, 2000; Akt: Nerenberg, 2008, s. 105). İhmal ve istismara uğrayan yaşlı bireylere yönelik müdahalelerin bağımsızlığı en üst seviyeye çıkarma, kriz ve acil durumları çözüme kavuşturma, yaşlı bireyin güvenliğini sağlama, yaşlı bireyi iyileşmesi ve güçlenmesini destekleme, koruma, adaleti sağlama gibi amaçlar taşıdığı belirtilmiştir (Nerenberg, 2008, s. 118). İhmal ve istismara uğrayan yaşlı bireylere yönelik güçlendirme yaklaşımı odağındaki sosyal hizmet uygulamalarında yaşlı bireyin mevcut durumu değerlendirilerek güçlenmelerini desteklemeye yönelik stratejiler belirlenmelidir.

Busch ve Valentine (2000), şiddete maruz kalan kadınlarla çalışırken güçlendirme yaklaşımının nasıl kullanılacağına yönelik stratejiler belirlemiştir. Bu çalışmada Busch ve Valentine'in (2000) belirlediği güçlendirme stratejileri ihmal ve istismara maruz kalan yaşlı bireylere yönelik sosyal hizmet uygulamalarına uyarlanmıştır. Busch ve Valentine'in (2000, ss. 89-90), çalışmasında kişisel ve kişilerarası boyutta güçlendirme çalışmaları için mikro ve mezo seviyede bazı stratejiler ortaya koymuştur. Bunlar öz yeterlilik duygusunun geliştirilmesi, grup bilincinin artırılması, kendini suçlamanın azaltılması, kişisel sorumluluk üstlenilmesi şeklindedir. Yaşlı bireylerle yapılacak güçlendirme yaklaşımı odağındaki çalışmalarda çeşitli sorunlar karşısında yaşlıların içinde buldukları koşulların iyileştirilerek kendilerini yaşamlarında daha etkin bir konuma getirmelerine yardımcı olmak için bu stratejiler kullanılabilir. Yaşlı bireylerin kendi hayatlarındaki yaşam olayları üzerinde kontrol gücüne sahip olmaları kendilerine olan güveni artırarak öz yeterlilik duygularını pekiştirecektir. Bunun için sosyal hizmet uygulamaları, yaşlı bireylerin öz yeterlilik duygusunu artırmaya yönelik

faaliyetleri içermelidir. Bir diğer strateji olarak yaşlı bireylerin grup bilinci geliştirmelerine, bir gruba ait hissetmelerine destek olunabilir. Benzer deneyim ve duyguları paylaşan yaşlı bireylerin bir araya gelerek bir grup bilinci oluşturulması güçlendirme çalışmaları için etkili bir faaliyettir. Bu sayede ihmal ve istismar deneyimleyen yaşlı bireylerin utanç, suçluluk, kendilerini yalnız hissetme gibi olumsuz duygularının değiştirilmesine katkıda bulunulur. Nerenberg (2008, s. 120) de benzer biçimde yaşlı istismarına yönelik güçlendirme odağındaki çalışmalarda, destek gruplarının yaşlı bireyler için zorluklarla mücadele, değişimle başa çıkma, yeni davranış kalıpları edinme ve sosyal ilişki ağı elde etmede belirgin öneme sahip olduğunu vurgulamıştır. Güçlendirme yaklaşımının uygulanmasında kritik bir yerde konumlanan kendini suçlamayı azaltma stratejisi, yaşlı bireylerin maruz kaldıkları ihmal ve istismarda sorumluluk hissetmelerinin önüne geçmeyi amaçlar. Bir diğer strateji de kişisel sorumluluğun artırılmasıdır. Sosyal hizmet uzmanı, kendilerini güçsüz ve desteksiz hisseden ihmal ve istismara maruz kalan yaşlı bireylerin içinde buldukları koşulların değiştirilmesi için sorumluluk almalarına yardımcı olabilir. Kendi yaşamları üzerinde söz sahibi olmaları ve yaşam şartlarının değiştirilmesinde yaşlı bireylere destek olunur.

Makro düzeydeki stratejilerin iki temel hedefi bulunmaktadır. Bunlardan ilki yaşlı ihmal ve istismarı hakkında toplumun bilinçlenmesine katkıda bulunmaktır. Diğer hedef ise ihmal ve istismara maruz kalan yaşlı bireylerin haklarının savunularak yaşam şartlarının iyileştirilmesidir (Busch & Valentine, 2000, s. 88). Bu seviyede sosyal hizmet uzmanının savunuculuk rolü görünür hale gelmektedir. İhmal ve istismarla mücadele çok boyutlu ve makro stratejiler gerektiren bir konudur. Makro sosyal hizmet uygulamalarında ihmal ve istismara maruz kalan yaşlılarla ilgili olarak; toplum eğitimi, toplum temelli bakım, toplum örgütlenmesi gibi konularla çalışılır. Güçlendirme yaklaşımını kullanılırken eğitim sistemi, sağlık sistemi, kurumsal bakım hizmeti, hukuki boyut gibi birbirinden farklı alanlarla çalışmak gerekebilmektedir. Yanardağ (2019, s. 181-187) tarafından belirtilen barınma ihtiyacını kendi evinde karşılamak isteyen yaşlıya yönelik toplum temelli bakım uygulamalarının sunulması, çalışma yaşamında baskı ve ayrımcılığa uğrayan yaşlılara yönelik savunuculuk çalışmalarının yapılması, yaşlıların toplumsal yaşama aktif şekilde katılımlarının sağlanması, sivil toplum örgütleri vb. kanalların harekete geçirilerek aktif yaşlanmalarının sağlanması gibi sosyal hizmet uygulamaları güçlendirme yaklaşımı odağındaki çalışmalar arasında sıralanabilir.

İstismar vakalarına yönelik sosyal hizmet uygulamalarında temel dinamik, bireyin özerkliğini en üst düzeye çıkarmaya çalışmak ile bireyin zarar görmesini engellemek arasındaki dengeyi sağlamaktır. Sosyal hizmet uzmanları, ihmal ve istismara maruz kalan yaşlı bireylerin güvende bir yaşam sürebilmelerini, güvenliklerinin tehdit edildiği durumlarda adli süreci yönetebilmelerini ve özerkliklerini koruyabilmelerini sağlamada önemli role sahiptir (Lyumbery, 2005, s. 45). İhmal ve istismara maruz kalan yaşlı bireylerle yürütülen sosyal hizmet uygulamalarında mikro, mezo ve makro düzeydeki stratejilerin uygulanması

sonucunda yaşlı bireylerin güçlenmeleri konusunda bir fark yaratılması amaçlanmaktadır. Şekil 2’de yaşlı bireylerin güçlenmelerine yönelik uygulanan stratejiler sonrası oluşabilecek değişime yer verilmiştir.

**Şekil 2: Güçlendirmenin Basamakları ve Düzeyleri: İhmal ve İstismara Maruz Kalmış Yaşlı Birey İfadeleri.**

Strateji	Güçlendirme öncesi	Kişilerarası (mikro düzey)	Kişilerarası (mezzo düzey)	Kurumsal (makro düzey)
Öz Yeterliliğin Geliştirilmesi	“Ben bir kurbanım”	“Mücadele edebilirim.”	“Üstesinden geleceğiz.”	“Bir fark yaratabiliriz.”
Grup Bilincinin Artırılması	“Yalnızım.” “Hiç kimse beni anlamıyor.”	“Yalnız değilim.”	“Birbirimize yardım edersek çok daha başarılı olacağız.”	“Yaşlı ihmal ve istismarı konusunda hizmet sunan pek çok kurum ve sistem var.”
Kendini Suçlamanın Azaltılması	“Bu benim suçum.” “Keşke onu kızdırmasaydım.”	“Bu benim suçum değil.”	“Pek çok ilişkide İstismar görülebiliyor.”	“Yasalar, istismara uğrayanı koruyacak biçimde değişmelidir.”
Kişisel Sorumluluğun Artırılması	“Durumumu değiştirmek için hiçbir şey yapamam.”	“Kendimi korumak zorundayım.”	“İstismara maruz kalan arkadaşşıma yardım etmem gerek.”	“Yaşlı ihmal ve istismarına yönelik farkındalık ve bilinci artırmalıyız.”

**Kaynak:** Busch ve Valentine (2000, s. 31) tarafından yürütülen çalışmadan uyarlanmıştır.

Bu dört temel güçlendirme stratejisi; kişisel, kişilerarası ve kurumsal düzeylerde ve güçlendirme sürecinin dört adımında (öz yeterliliği artırmak, grup bilincine ulaşmak, kendini suçlamayı azaltmak ve sorumluluk üstlenmek) istismara maruz kalan yaşlılarla birlikte ve onlar adına çalışmaya yönelik uygulama tekniklerine çevrilebilir. Güçlendirme yaklaşımına göre ihmal ve istismara maruz kalmak yaşlı bireylerin bir eksikliğinden kaynaklanmamaktadır. Bu nedenle yaklaşım, yaşlı bireylerin kendini suçlamalarını ve umutsuzluğa kapılmalarını engellemeyi amaçlar. Yaşlı bireylerin istismara maruz kalmalarının kendi seçimleri olmadığını, yeterli destek, kaynak ve fırsat sunulduğunda yaşlı bireylerin güçlenebileceklerini vurgulamaktadır.

Güçlendirme yaklaşımı doğrultusunda yaşlı istismarına yönelik gerçekleştirilecek sosyal hizmet müdahalelerinde, yaşlının müdahale planı üzerinde daha fazla kontrol sahibi olması ve karar verme süreçlerine katılımı sağlanmalıdır (Anetzberger, 2009). Bununla birlikte yaşlı istismarı konusunda güçlendirme yaklaşımı odağındaki çalışmalarda sosyal hizmet uzmanlarının savunuculuk rollerinin merkezi bir konumda yer aldığı söylenebilir.

Güçler perspektifini benimseyen sosyal hizmet uzmanının yönlendirici olmaktan uzak bir tutum benimseyerek kolaylaştırıcı ve fırsat verici rollerini açığa

çıkarması beklenmektedir (Boehm & Staples, 2002, s. 450). Bu roller daha çok mikro ve mezzo düzey uygulamalarda görünür hale gelirken toplumdaki farklı gruplar arasında güç ve kaynakların daha adil dağıtılması konusundaki çalışmaları makro düzey müdahaleler kapsamındadır.

İhmal ve istismara maruz kalan yaşlı bireylerle güçlendirme yaklaşımı doğrultusunda yürütülecek mesleki müdahale sürecinde sosyal hizmet uzmanlarının yaşlı bireylerin güçlü yönlerini keşfetmelerine yönelik bir takım stratejiler bulunmaktadır. Müracaatçıların güçlü yönlerinin ortaya çıkarılması için Sheafor ve Horejsi (2015, s. 292) tarafından belirtilen tavsiyeler şu şekildedir:

- Aksine bir kanıt yoksa müracaatçının dürüst ve güvenilir olduğuna, buldukları koşullar içinde yapabileceklerinin en iyisini yaptıklarına inanılmalıdır. Bununla birlikte destek ve kaynaklara erişimi sağlanan bireylerde olumlu değişikliklerin olabileceği bilinmelidir.
- Müracaatçının kendi yaşamında kontrol sahibi olduğu düşüncesiyle hareket edilerek değişim sürecinde nelerin işe yarayıp nelerin yaramayacağı hakkında en iyi kararı müracaatçının vereceği akılda tutulmalıdır. Sosyal hizmet uzmanı müracaatçının sorunlu olan durumu anlamasını sağlamada yardımcı olarak bunu değiştirmek için neler yapabileceğini sormalıdır. Ön değerlendirme ve müdahale sürecinin basamakları müracaatçı ile birlikte gözden geçirilmelidir.
- Müracaatçının ailesinde, sosyal ağlarında veya çevresinde potansiyel yardım kaynaklarının olduğu unutulmamalıdır.
- Müracaatçının yapmış olduğu veya yapabilecekken yapmadığı şeyler hakkında suçlanmaması gerekir. Suçlamanın hiçbir çözüm getirmeyeceği bilinmelidir.
- Müracaatçının sahip olduğu beceri, yeterlilik, motivasyon ve davranışları, güçlü yanlar perspektifinde değerlendirilmelidir.

Bunların yanı sıra sosyal hizmet uzmanları; müracaatçının özgüven ve özsaygısının geliştirmesinde, müracaatçıyı etkileyebilecek insanları, organizasyonları, sistemleri öğrenmesinde, müracaatçının güce sahip olduğunu hissettiğinde hedeflere ulaşmak için bu gücü nasıl kullanabileceği konusunda ona destek olmalıdır (Sheafor & Horejsi, 2003, ss. 416-418).

Sosyal hizmet uzmanlarına yönelik bu tavsiyelerin ihmal ve istismara maruz kalan yaşlı bireylerle çalışılırken onların güçlü yönlerinin keşfedilmesinde işe yarayacağı düşünülmektedir. Güçlendirme yaklaşımı, müracaatçının sorunlarına ve patolojiye yoğunlaşmak yerine olumlu yanlara, yeteneklere, fırsatlara ve potansiyel destek kaynaklarına odaklanarak aslında bir paradigma değişimine işaret etmektedir.

## **SONUÇ**



Bu çalışmada ihmal ve istismara uğrayan yaşlı bireylerin güçlenmelerine yönelik sosyal hizmet uzmanlarının uygulayabileceği bir takım stratejiler ele alınmıştır. Bu stratejiler ile yaşlı bireyde güçlenme öncesi ve sonrasında mikro, mezzo ve makro düzeylerde nasıl bir fark oluşabileceği gözler önüne serilmiştir. Böylece güçlendirme yaklaşımı uygulanan müracaatçılarda nasıl bir algı ve tutum değişimi yaşanabileceği hakkında fikir sunulmuştur. Bunun yanı sıra sosyal hizmet uzmanlarının güçlendirme yaklaşımını uygularken hangi rol ve görevlere sahip olduklarına değinilerek yaşlı bireylerin istismarı konusunda bunları nasıl uygulayacakları üzerinde durulmuştur.

Güçlendirme teması uzun yıllardır sosyal hizmet uygulamalarında kullanılmaktadır. Güçlendirme yaklaşımı müracaatçının sorunlarına ve yetersizliklerine odaklanmaktansa bu sorunların çözümünde kullanabileceği güçlü yanları ve kaynakları ortaya çıkarmaya çalışır. Çünkü bu yaklaşıma göre her birey güce ve kaynaklara sahiptir. Önemli olan, müracaatçının bu güce sahip olduğunun farkına varması ve sorunun çözümünde bu gücü kullanabilmesidir. Yaşlı ihmal ve istismarı sorunu ile çalışırken güçlendirme temelli uygulama yapan sosyal hizmet uzmanları gücün ve kaynakların ortaya çıkarılmasında yaşlı bireye destek olmaktadır. Bu yaklaşıma göre yaşlı birey edilgen ve pasif konumda değil, kendi yaşamı üzerinde kontrole sahip olan kişidir. Bu nedenle sosyal hizmet uzmanlarının kolaylaştırıcı, fırsat verici ve savunucu rolleri açığa çıkmaktadır. Güçlendirme yaklaşımının felsefesi gereği yaşlı birey, kendi yaşamında içinde bulunduğu durum ile ilgili en doğru kararı verebilecek kişidir. Burada sosyal hizmet uzmanı kendi kaderini tayin hakkı olan bireyin karar vermesini kolaylaştırıcı konumdadır. Ancak burada ihmal ve istismara maruz kalan yaşlı bireyin kendi yaşamı üzerinde kontrol yetkisine sahip olması ile kendi güvenliğini tehlikeye atması arasındaki sınırdaki sosyal hizmet uzmanları hassas bir şekilde devreye girebilmelidirler. Sosyal hizmet uzmanları ihmal ve istismara maruz kalan bireylerin hak savunuculuğunu üstlenirken aynı zamanda bireylerin kendi haklarını savunmalarını desteklemektedir. Güçlendirme yaklaşımı, ihmal ve istismara maruz kalan yaşlı bireyin öz güveninin gelişmesi ile birlikte kendi haklarını savunmasını amaçlamaktadır.

Bu çalışmada Busch ve Valentine (2000) tarafından aile içi şiddete maruz kalan kadınlara yönelik geliştirilen güçlendirme stratejileri, ihmal ve istismara maruz kalan yaşlı bireylere uyarlanarak ortaya konmuştur. Güçlendirme yaklaşımı odağındaki çalışmalarda kullanılacak mikro ve mezzo düzey stratejiler ile ihmal ve istismara uğrayan yaşlı bireylerde öz yeterlilik duygusunun geliştirilmesi, grup bilincinin artırılması, kendini suçlamanın azaltılması, kişisel sorumluluk üstlenilmesi, yaşam olayları üzerindeki öz kontrolün artırılması, sahip olunan olumsuz duyguların azaltılması gibi süreçlere katkıda bulunulabilir. Bunun yanı sıra yaşlı ihmal ve istismarı hakkında toplumun bilinçlenmesine katkıda bulunmak, ihmal ve istismara maruz kalan yaşlı bireylerin haklarından faydalanmaları ve yaşam koşullarının iyileşmesine yönelik çalışmalar, yaşlı bireylerin aktif yaşlanmalarının sağlanması gibi makro stratejiler de uygulanabilmektedir. Mikro, mezzo ve makro

düzeydeki stratejiler ile yaşlı bireyin kendini suçlama davranışı ve yaşamı üzerinde kontrole sahip olmadığı yönündeki algısının değişerek özgüven ve özsaygısının gelişmesi amaçlanır. Böylece yaşlı bireyin kendi yaşamı üzerinde kontrol yetkisine sahip olması ve karar alma süreçlerine katılımı kolaylaşacaktır.

Yaşlı ihmal ve istismarına yönelik sosyal hizmet uygulamalarında güçlendirmenin kişisel, kişiler arası ve kurumsal olmak üzere üç boyutuna yönelik stratejileri ele alan bu çalışmada, söz konusu boyutlarda her bir strateji için yaşlı bireyin güçlenme öncesi ve sonrasındaki bakış açısı değerlendirilmiştir. Güçlendirme yaklaşımı temelindeki stratejilerin geliştirilerek farklı sorun alanlarında sosyal hizmet uzmanları tarafından bu stratejilerin nasıl uygulanabileceği hakkında yapılacak çalışmaların uygulayıcılara ışık tutabileceği düşünülmektedir.

**Yazar Katkı Oranı ve Çıkar Çatışması Beyanı:** Çalışma tek yazarlı olup katkı oranı %100'dür ve herhangi bir çıkar çatışması bulunmamaktadır.

#### KAYNAKÇA

Adams, R. (2003). *Social work and empowerment*. (Third Edition). New York: Palgrave Macmillan.

Altındağ, Ö. (2017). *Diyarbakır'da yaşlı olmak: İhtiyaçlar, sorunlar ve hizmet beklentileri*. Doktora Tezi, Hacettepe Üniversitesi, Sosyal Bilimler Enstitüsü, Ankara.

Altun, Ş. Ö. (2012). *Yaşlı istismarı ve ihmali*. II. Uluslararası ve VI. Ulusal Psikiyatri Hemşireliği Kongresi; 4-7 Ekim 2012; Erzurum.

Anetzberger, G. J. (2009). Elder abuse prevention: Emerging trends and promising strategies by L. Nerenberg. *Journal of Elder Abuse & Neglect*, 21 (1), 86–88.

Arpacı, F. & Bakır, B. (2017). Yaşlı İstismarı ve İhmali. *Türkiye Sosyal Araştırmalar Dergisi*, 21 (3), 691-703.

Barker, R. (1999). *Social work dictionary*. Washington DC:NASW.

Boehm, A. & Staples, L.H. (2002). The functions of the social worker in empowering: The voices of consumers and professionals. *Social Work*, 47 (4), 449-460. doi:10.1093/sw/47.4.449

Busch, N. B. & Valentine, D. (2000). Empowerment practice: A focus on battered women. *Affilia*, 15 (1), 82–95.

Buz, S., Ertan Koçak, Y. & Gözen, Ö. (2018). Türkiye'de yaşlılara sunulan hizmetlerin birleşmiş milletler yaşlılık ilkeleri çerçevesinde değerlendirilmesi: Ankara örneği. *Akademik Sosyal Araştırmalar Dergisi*, 6 (77), 388-410.

De Donder, L., Luoma, M. L., Penhale, B. & et al. (2011). European map of prevalence rates of elder abuse and its impact for future research. *European Journal of Ageing*, 8 (2), 129. doi:10.1007/s10433-011-0187-3

Dong, X. Q. (2015). Elder abuse: Systematic review and implications for practice. *Journal of the American Geriatrics Society*, 63, 1214–1238.

Dong, X. & Simon, M. A. (2013). Elder abuse as a risk factor for hospitalization in older persons. *JAMA Internal Medicine*, 173 (10), 911–917. doi:10.1001/jamainternmed.2013.238

Dong, X. Q., Simon, M. A., Beck, T. T., Farran, C., McCann, J. J., Mendes de Leon, C. F., Laumann, E. & Evans, D. A. (2011). Elder abuse and mortality: The role of psychological and social wellbeing. *Gerontology*, 57 (6), 549-58. doi: 10.1159/000321881

Duyan, V. (2010). *Sosyal hizmet: Temelleri, yaklaşımları, müdahale yöntemleri*. Ankara: Sosyal Hizmet Uzmanları Derneği Yayın No:16.

Ergöner, A.T., Can, İ.Ö. & Toprak, G. (2007). Jinekoloji polikliniğine başvuran kadınlarda yaşlı istismarı. *Adli Psikiyatri Dergisi*, 4 (2), 13-18.

Hage, A. M. & Lorensen, M. (2005). A Philosophical analysis of the concept empowerment; The fundament of an education-programme to the frail elderly. *Nursing Philosophy*, 6 (4), 235-246.

Hartman, A. (1993). The professional is political. *Social Work*, 38 (4), 365-504.

Hasenfeld, Y. (1987). Power in social work practice. *Social Service Review*, 61, 469-483.

Hoover, R. M. & Polson, M. (2014). Detecting elder abuse and neglect: Assessment and intervention. *American Family Physician*, 89 (6),453-460.

İlhan, F. (2006). *Ankara ili Yenimahalle ilçesi Anadolu mahallesinde aile içi yaşlı istismarının saptanması*. Tıpta Uzmanlık Tezi, Gazi Üniversitesi, Tıp Fakültesi Halk Sağlığı Anabilim Dalı, Ankara.

Karadakovan A. (2014). *Yaşlı sağlığı ve bakım*. Ankara: Akademisyen Tıp Kitapevi.

Kendirli, B. (2016). *Yaşlılarda istismar varlığı ve etkileyen etmenler*. Tıpta Uzmanlık Tezi, Dokuz Eylül Üniversitesi, Tıp Fakültesi Halk Sağlığı Anabilim Dalı, İzmir.

Kıssal, A. & Beşer, A. (2009). Yaşlı istismar ve ihmalinin değerlendirilmesi. *TAF Prev Med Bull*, 8 (4), 357- 364.

Lee, J. A. B. (2001). *The empowerment approach to social work practice*. (2nd edition). New York: Columbia University Press.

Lincoln, N. D., Travers, C., Ackers, P. & Wilkinson, A. (2002). The meaning of empowerment: The interdisciplinary etymology of a new management concept. *International Journal of Management Reviews*, 4 (3), 271-290.

Lachs, M. S. & Pillemer, K. A. (2015). Elder Abuse. *The New England Journal of Medicine*, 373 (20), 1947-1956. doi: 10.1056/NEJMra1404688.

Lymbery, M. (2005). United we stand? Partnership working in health and social care and the role of social work in services for older people. *The British Journal of Social Work*, 36 (7), 1119–1134.

Miley, K. K., O'Melia, M. & Dubois, B. (2007) *Generalist social work practice: An empowering approach*. Boston, MA: Allyn and Bacon.

Neath, J. & Schriener, K. (1998). Power to people with disabilities: Empowerment issues in employment programming. *Disability & Society*, 13 (2), 217-228.

Nerenberg, L. (2008). *Elder abuse prevention: Emerging trends and promising strategies*. New York: Springer Publishing Company.

Norman, E. (2000) *Resiliency enhancement: Putting the strengths perspective into social work practice*. New York: Columbia University Press.

Oliver, C. & Charles, G. (2015). Which strengths-based practice? Reconciling strengths-based practice and mandated authority in child protection work. *Social Work*, 60 (2), 135–143.

Olofsson, N. K., Lindqvist, K. & Danielsson, I. (2012). Fear of crime and psychological and physical abuse associated with ill health in a Swedish population aged 65-84 years. *Public Health*, 126, 358-364.

Payne, M. (1991). *Modern social work theory: A critical introduction*. Basingstoke: Palgrave Macmillan.

Prowle, A., & Hodgkins, A. (2020). *Making a difference with children and families: Re-imagining the role of the practitioner*. United Kingdom: Red Globe Press.

Sadan, E. (2004). *Empowerment and community planning: Theory and practice of people-focused social solutions*. Tel Aviv: Hakibbutz Hameuchad.

Saleebey, D. (1997). *The strengths perspective in social work practice*. New York: Longman.

Saleebey, D. (2008). The strengths perspective: Putting possibility and hope to work in our practice. In *Comprehensive handbook of social work and social welfare: The profession of social work* (Vol. 1, ss. 123–142)

Sayan, A. & Durat, G. (2004). Yaşlı istismarı ve ihmali: Önleyici girişimler. *Atatürk Üniversitesi Hemşirelik Yüksekokulu Dergisi*, 7 (3), 97-106.

Sheafor, B.W & Horejsi, C.J (2003). *Techniques and guidelines for social work practice*. (6th Edition). Boston: Allyn and Bacon.

Sheafor, B.W. & Horejsi, C.J. (2015). *Sosyal hizmet uygulaması: Temel teknikler ve ilkeler* (D. B. Çifci, Çev. Ed). Ankara: Nika Yayınları.

Taşci, A. (2020). Güçlendirme ve savunuculuk. K. Karataş (Çev. Ed.), *Modern sosyal hizmet kuramı* içinde (ss. 379-409). Ankara: Nika Yayınevi.

Thompson, N. (2016). *Güç ve güçlendirme*. Ankara: Nika Yayınevi.

Uysal, A. (2002). Dünyada yaygın bir sorun: Yaşlı istismarı ve ihmali. *Aile ve Toplum*, 5 (2), 43-49.

Van Royen, K., Van Royen, P., De Donder, L. & Gobbens, R. J. (2020). Elder Abuse Assessment Tools and Interventions for use in the Home Environment: A Scoping Review. *Clinical Interventions in Aging*. 15, 1793-1807. doi: 10.2147/CIA.S261877.

Wang, X. M., Brisbin, S., Loo, T. & Straus, S. (2015). Elder abuse: An approach to identification, assessment and intervention. *Canadian Medical Association Journal*, 187 (8), 575–581.

WHO (2017). *Elder abuse*. <https://www.who.int/>, (Erişim tarihi: 09.10.2023).

WHO (2002). *Toronto declaration on the global prevention of elder abuse*. [https://eapon.ca/wp-content/uploads/2021/09/toronto\\_declaration\\_en.pdf](https://eapon.ca/wp-content/uploads/2021/09/toronto_declaration_en.pdf), (Erişim tarihi: 10.10.2023).

Yanardağ, U. (2019). Yaşlılarla hak temelli çalışma. Yanardağ, U., Zubaroğlu Yanardağ, M. (Der.), *Yaşlılarla sosyal hizmet* içinde (ss. 171-178). Ankara: Nika Yayınları.

Yıldırım, K.Y. (2005). Yaşlı istismarı ve önlenmesi. *Ege Üniversitesi Hemşirelik Yüksek Okulu Dergisi*, 21 (1), 167-74.

Yunus, R. M., Hairi, N. N. & Choo, W. Y. (2019). Consequences of elder abuse and neglect: A systematic review of observational studies. *Trauma, Violence, & Abuse*, 20, 197-213. doi:10.1177/1524838017692798

Zimmerman, M. A. (1995). Psychological empowerment: Issues and illustrations. *American Journal of Community Psychology*, 23 (5), 581-599.

Yayın Geliş Tarihi: 01.12.2023  
Yayına Kabul Tarihi: 15.04.2024  
Online Yayın Tarihi: 15.06.2024  
<http://dx.doi.org/10.16953/deusosbil.1399151>

Dokuz Eylül Üniversitesi  
Sosyal Bilimler Enstitüsü Dergisi  
Cilt: 26, Sayı: 2, Yıl: 2024 Sayfa: 833-861  
E-ISSN: 1308-0911

*Araştırma Makalesi*

## Ekolojizm ve Eleştirileri: İdeolojiler Üzerinden Bir Mukayese

Mehmet Emin GÜVEN\*

### Öz

Modern dönem öncesi insanoğlunun doğayla çift yönlü kurduğu ve uyum içerisinde sürdürdüğü alışveriş ilişkisi, doğa üzerinde bir hâkimiyet kurma düşüncesi meydana getirmemiştir. Aydınlanma dönemi ve sonrasında ise sanayi devriminin etkisiyle birlikte modern dönemde insan, aklını ve çıkarlarını önceleyerek doğayla kurduğu çift yönlü ilişkisini terk etmiştir. Kendisini doğadan ayrı bir yerde konumlandırmaya başlayan insan, doğadan yalnızca kendi çıkarları doğrultusunda yararlanma yoluna gitmiştir. Bu durum zamanla ciddi ekolojik problemlere neden olmuş ve insan, çözüm için parçası olduğu doğayla yeniden çift yönlü kuracağı ilişki zeminini aramaya başlamıştır. Ekolojizm, doğadan ayrıştırılmış insan merkezli yaklaşımlara post-modern bir tepki ve bu yaklaşımların sonucu ortaya çıkan ekolojik sorunların çözümü için arayışın bir yansımasıdır. Bu bağlamda çalışmada, ekolojizm ile ilişki korelasyonunun yüksek olduğu düşünülen; liberalizm ve sosyalizm gibi meta-ideolojilerin ve muhafazakârlık, anarşizm ve feminizm gibi temel ideolojilerin karşılaştırılması üzerinden ekolojizm vizyonunun anlaşılması amaçlanmaktadır. Bu doğrultuda; ekolojizmin ortaya çıkışı, gelişimi ve çevrecilikle ilişkisi irdelenerek açıklanmaktadır. Ekolojizmin; “özgürlük ve eşitlik”, “egemenlik ve siyasal sistem”, “mülkiyet ve üretim ilişkileri” ve “devlet” gibi siyasal alanın temel konularına yaklaşımı ortaya koyularak ve diğer ideolojilerle ilişkisi eleştirel açıdan tartışılmaktadır. Nitel araştırma yöntemlerinden literatür incelemesi yöntemine dayalı olarak hazırlanan çalışmada; ekolojizmin insanı doğanın bir parçası olarak konumlandırma ve doğayla eşitlikçi ilişki kurma çabasının diğer ideolojilerden farklı olarak ekolojizmin kurucu niteliği olduğu düşünülmektedir. Ayrıca ekolojizmin ekosentrik aşırılığının, insanı yalnızca sorunların parçası olarak değerlendirmesine, çözümün parçası olabileceğini görmezden gelmesine ve holistik bir anlayıştan uzaklaşarak eko-körlük yaşamasına neden olduğu sonucuna ulaşılmıştır.

**Anahtar Kelimeler:** İdeoloji, Ekolojizm, Çevrecilik, Eko-Körlük.

---

Bu makale için önerilen kaynak gösterimi (APA 6. Sürüm):

Güven, M. E. (2024). Ekolojizm ve eleştirileri: İdeolojiler üzerinden bir mukayese. *Dokuz Eylül Üniversitesi Sosyal Bilimler Enstitüsü Dergisi*, 26 (2), 833-861.

\*Arş. Gör., İnönü Üniversitesi, İktisadi ve İdari Bilimler Fakültesi, Siyaset Bilimi ve Kamu Yönetimi Bölümü, ORCID: 0000-0001-9863-5212, [mehmetemin.guven@inonu.edu.tr](mailto:mehmetemin.guven@inonu.edu.tr)

Bu makale etik kurul onayı gerekmektedir.

## ECOLOGISM AND ITS CRITICISMS: A COMPARISON VIA IDEOLOGIES

### *Abstract*

*In the modern era, with the effects of the Age of Enlightenment and afterwards the Industrial Revolution, man has abandoned his bidirectional deal with nature by prioritizing his mind and interests. The human beings, who started to position themselves in a separate place from nature, chose to benefit from nature only for their own interests. Ecologism is a post-modern response to human-centered approaches separated from nature and a reflection of the search for solutions to ecological problems that arise as a result of these approaches. In this context, the emergence and development of ecologism and its relationship with environmentalism along with other fundamental ideologies are explained in this study. The approach of ecologism to the basic issues of the political field such as "freedom and equality", "sovereignty and political system", "property and production relations" and "state" is discussed and its relationship with other ideologies is critically discussed. Based on the literature review method of qualitative research, it is considered that positioning humans as a part of nature and aiming to establish an egalitarian relationship with nature are distinctive features of ecologism compared to other ideologies. In this study, in addition, it has been concluded that the ecocentric excess of ecologism causes to evaluated people only as a part of the problems, to ignore that they can be a part of the solution, and to experience "eco-blindness" by moving away from a holistic understanding.*

**Keywords:** *Ideology, Ecologism, Environmentalism, Eco-Blindness.*

### **GİRİŞ**

Siyasetin doğasını, çatışma ve uzlaşma alanlarının varlığı oluşturmaktadır. Bu çatışma ve uzlaşma alanlarının uyum içinde optimum düzeyde sürdürülebilir kılınması, siyasetin temel konusunu ve amacını oluşturmaktadır. Ancak doğanın siyasetine baktığımız zaman; doğada çatışmadan ziyade uyumun esas olduğu, doğadaki mevcut çatışmaların ise uyum sürecinin belli bir döngü içinde devam etmesine katkı sağladığı görülmektedir. Doğanın sahip olduğu cömertlik, onun uyumlu yapısına katkı sağlarken siyasal alanın bencil yapısı çatışmaların kaynağını oluşturmaktadır. Tarihin en eski dönemlerinden itibaren insan davranışları üzerinde belirleyici etkiye sahip olan doğa ve doğa koşulları, insanoğlunun birbirleriyle ve çevresiyle olan iletişim ve etkileşim düzeyini şekillendirmektedir. Doğa; insanoğlunun yaşamını sürdürebilmesi için gerekli yaşam alanının oluşturulduğu siyasal, ekonomik, kültürel ilişkilerin ve sistemlerin geliştirildiği temel başlangıç ve mücadele zeminini meydana getirmektedir. Bu zeminde, insanoğlu binlerce yıldır süregelen bir mücadele alanı olan doğayı dönüştürme, değiştirme ve hükmetme çabası içinde olmuştur.

Kendisini doğanın sahibi olarak gören ve sahip olduğu teknolojik imkânlarla birlikte doğaya egemen olduğunu düşünen insanoğlu; bencil yapısından kaynaklanan

sınırsız isteklerinin doğaya karşı tutumunu, kontrolsüz olarak, özellikle sanayileşme ve kentleşme süreçleriyle birlikte hızla ortaya koymaya başlamıştır. İnsanın bu yapısı ve davranışı; havanın, suyun ve toprağın kirlenmesine, bitki örtülerinin tahrip edilmesine ve hayvan türlerinin yok olmasına neden olmakta, insanın kendisinin de içinde yaşadığı doğal yaşamın dengesini bozmaktadır. İnsanın zamanla doğa üzerinde neden olduğu sorunların sonuçlarına katlanmaya başlaması, geleceğe yönelik kaygıların oluşmasına ve mevcut sorunların çözümüne ilişkin eğilim gösterilmesine yol açmıştır.

Siyasal alana ilişkin tutarlı fikirler dizisi olan ideolojiler, iyi bir dünyanın meydana getirilmesi amacıyla farklı düşünce akımlarının ortaya koyduğu dünya görüşleridir. Doğanın ve doğa içindeki doğal dengenin korunması ve sürdürülebilir kılınmasına yönelik anlayış, ekolojizmin ortaya çıkmasına neden olmuştur. Yeni ideolojik akımlar içinde değerlendirilen ekolojizm, temelde sanayi devriminin meydana getirdiği olumsuz etkiler ve doğayı dönüştürme hızını artırmasına bağlı ortaya çıkan sorunlara ilişkin çözüm arayışları üzerine yoğunlaşmaktadır. Felsefi açıdan, “insan ve doğa” ilişkilerinin nasıl bir ahlaki zemine oturtulacağı konusundaki tartışmalar, ekolojizmin gelişiminde etkili olmuştur. Ekolojizm, insan ve doğa arasındaki düalist ilişkinin meydana getirdiği karşılıklı etkileşimlerin ve çatışmaların sonucu ve bu ilişkinin yeniden düzenlenmesi amacıyla ortaya çıkmıştır. Ekolojizm; modern siyaseti yönlendiren ideolojilerin, insanların diğer tüm canlı ve cansız varlıklarla eşit olduğunu öngören ve bütüncül bir anlayış ortaya koyan ekosentrik yaklaşım yerine insanların maddi ve manevi çıkarlarını önceleyen antroposentrik yaklaşım ile hareket etmelerinin ekolojik sorunların meydana gelmesinin ana nedenleri olduğunu ileri sürmektedir. Ekolojizm perspektifinin ana tartışma noktalarını ise insan merkezli-sığ ekolojik yaklaşım ile doğa merkezli-derin ekolojik yaklaşım oluşturmaktadır. Ekolojizm de diğer tüm ideolojiler gibi insanın doğasını ve dünyadaki yerini açıklamaya yönelik kendi penceresinden siyasi, ekonomik ve sosyal görüşler geliştirmiştir.

Ekolojizm ve eleştirileri üzerine nitel araştırma yöntemlerinden literatür incelemesi yöntemine dayalı olarak hazırlanan bu çalışma kapsamında; doğadan ayrıştırılmış insan merkezli yaklaşımlara yönelik post-modern bir tepki olarak modern dönemin sorunlarının ekolojik sorunlara yol açtığı ve bu sorunların çözümü için arayışın bir yansıması şeklinde ortaya çıkan ekolojizmin, değerlerinin ve vizyonunun anlaşılması amaçlanmaktadır. Bu doğrultuda, çalışmanın ana temasını oluşturan ekolojizm kavramı ele alınarak ekolojizme ilişkin tanımlamalar ve açıklamalar yapılmış, tarihsel süreçte gelişimi ve ortaya çıkış nedenleri üzerine durulmuştur. Çalışmanın, sınırlılıkları kapsamında belirlenen “özgürlük ve eşitlik”, “egemenlik ve siyasal sistem”, “mülkiyet ve üretim ilişkileri” ve “devlet” konularına ekolojizmin yaklaşımı ve eleştirileri ele alınmıştır. Ayrıca çalışmada belirtilen bu konu başlıkları etrafında ekolojizm ile ilişki korelasyonunun yüksek olduğu düşünülen farklı ideolojilerin, liberalizm ve sosyalizm gibi meta-ideolojilerin ve



muhafazakârlık, anarşizm ve feminizm gibi temel ideolojilerin ekolojizm ile ilişkisi incelenmeye çalışılmıştır. Çalışmanın sonunda, ekolojizm ve eleştirilerine ilişkin yapılan genel değerlendirmeye birlikte çalışma neticelendirilmiştir.

## DOĞANIN SAVUNUSU: EKOLOJİZM VE GELİŞİMİ

“Ekoloji” kavramı, canlı organizmaların yaşam ortamlarıyla kurdukları ve geliştirmiş oldukları ilişkileri inceleyen bir disiplini tanımlamak için, 1866 yılında Alman biyolog Ernst Haeckel tarafından “*Generelle Morphologie*” adlı eserinde ilk defa kullanılmıştır (Önder, 2003, s.4). Ekoloji kavramının etimolojik olarak kökeni incelendiği zaman; Yunanca, “yakın çevre, yaşanılan yer, yurt” anlamlarına gelen “*oikos*” sözcüğüyle yine Yunanca, “söz, anlatı, akıl yürütme, bilim” anlamlarına gelen “*logos*” veya “*logia*” sözcüklerinin bir arada kullanılmasıyla ortaya çıktığı görülmektedir (Keleş, vd., 2012, s. 46). Kavram, canlı organizmaların çevreleriyle kurdukları ilişkileri tanımlamak üzere biyoloji disiplinine ilişkin olarak kullanılmış olsa da bugün kavram, daha çok insan ve doğal yaşam çerçevesinde şekillenen ilişkileri -çevreci ve yeşil hareketlerin ortaya çıkmasıyla birlikte- ifade eden siyasi bir terime dönüşmeye başlamıştır.

Ekolojizm, çevreci varsayımlar temelinde özellikle doğal dünya ile insanlar arasındaki mevcut zorunlu ilişkiler üzerinden inşa edilen bir siyasi ideolojidir (Heywood, 2020, s.93). Bir siyasi ideoloji olarak ekolojizm, doğal dünyanın insanlarla birlikte insan olmayan diğer varlıkları ve cansızları kapsadığı, bunların birlikte ilişki içinde bir bütünün parçasını oluşturduğu inancı üzerine kuruludur (Heywood, 2019, s. 289). Bu noktada ekolojizm, insan dışındaki doğal dünya ile ilişkilerde, sosyal ve politik yaşam tarzlarında radikal değişiklikler gerektiren sürdürülebilir ve gerçekleştirilebilir bir varoluş biçimi (Dobson, 2007, s. 3) olarak tanımlanabilir. Bu açıdan insanı doğal yaşamın bir parçası olarak gören ekolojizm, doğadaki tüm canlı ve cansız varlıkların da insanlar kadar önemli olduğunu, onların da haklarının korunmasını vurgulamakta ve mevcut sorunların çözümünde insana ve doğaya eşit mesafeden bakmaktadır (Karatepe, 2014, s. 190).

Ekolojizmin doğa kavramsallaştırması, insan doğa ilişkisi içerisinde sosyal, kültürel ve ekonomik boyutlar taşımaktadır. İnsan ve doğa ilişkisi bu boyutlar içinde şekillendirilmekte ve doğa toplumsallaştırılmaktadır (Önder, 2003, s. 9). Bu yönüyle insanın doğayla ilişkisinde yalnızca insan odaklı bakış açısını reddeden ekolojizm, insanlar da dâhil olmak üzere diğer tüm canlılarla birlikte doğal çevreyi bir ağ olarak görmektedir (Tok, 2012, s. 183). Dolayısıyla ekolojistler, geleneksel sosyal ve kültürel yaklaşımların dünyayı insan merkezli olarak ele almalarını ve siyasi ideolojilerin ve doktrinlerin de doğayı dışlayıcı insan odaklı yaklaşım sergilemelerini uygun şekilde eleştirmektedir (Kılıç & Tok, 2013, s. 234).

Ekolojizm üzerine kavramsal olarak inceleme yaparken üzerinde durulması ve farklılıklarının vurgulanması gereken diğer kavram ise “çevrecilik”tir. Türkçe

literatürde sıklıkla birbirleri yerine kullanılan, ancak birbirinden farklı anlamlara sahip olan çevrecilik (*environmentalism*) ve ekolojizm (*ecologism*) kavramları arasında ayırım yapılmalıdır. Çevrecilik, doğal dünyaya ve doğaya yönelik geleneksel yaklaşımların insan merkezli tutumlarını sorgulamaksızın ekolojik sorunlara ilişkin ılımlı veya reformist yaklaşımı ifade etmektedir (Heywood, 2018, s. 62). Bu bakımdan çevrecilik, çevre sorunlarına kirlilik ve kirlenme boyutlarıyla yaklaşmakta ve ekolojizmden farklı olarak sorunları teknik düzeyde ele alarak çözmeye çalışmaktadır (Önder, 2003, ss. 10-11). Çevrecilik, mevcut değerler ve üretim ilişkilerinde köktenci değişiklikler yapılmaksızın çözümler geliştirileceği anlayışıyla çevre sorunlarının üstesinden gelinebileceği ve sorunların çözümüne ilişkin “yönetimsel” bir yaklaşım ortaya koymaktadır (Dobson, 2007, s. 2). Bu bağlamda, çevrecilik yaklaşımının bir bakıma “doğa mühendisliği” olduğu söylenebilir. Çevreci anlayış ekolojik bir ahlak kaygısı içermediğinden insan ve doğa arasında var olan uyumu, biyosfere yönelik saygıyı ve toplumun doğayla birlikte oluşturduğu ahengi göz önüne alamamaktadır. Bu yönüyle çevre ve insan ilişkisinde doğayı yalnızca insanların yaşam alanı için gerekli mekânlar ve toplumsal yaşam çevresi olarak değerlendirmektedir.

Çevreci yaklaşım belli bir çevre sorununun etrafında hareket ederek soruna ilişkin çözümler için “küresel düşün, yerel hareket” sloganının bir uygulamasını gerçekleştirmektedir. Çevre sorunlarını ele almak, çevre bilinci geliştirmek ve sorunların çözümüne yönelik noktasal somut çalışmalara öncelik vermek çevreci yaklaşımın karakteristik özellikleri arasındadır (Şahin, 2003). Toplum sağlığına asgari düzeyde zarar vermek, kaynakların sürdürülebilir kılınmasını sağlayarak gelecek kuşaklara aktarmak ve bu şekilde doğal kaynakların verimli ve etkili kullanımını gerçekleştirmek çabası içindedir (Bookchin, 1996a, s. 105). Dolayısıyla çevreci yaklaşımın doğayla ilişkisi, pragmatist kaygılarla şekillenen insan merkezli bir bakış ve doğanın amaç değil araç olarak değerlendirildiği bir anlayış etrafında şekillenmektedir.

Ekolojizm ise çevrecilikten farklı olarak çevreciliğin doğaya baktığı tarafın karşısından bakarak doğaya ilişkin yaklaşımlar sunmaya çalışmaktadır. Ekolojizm, doğayı ve tüm gezegeni öncelikli amaç olarak görmekte, çevre merkezci yaklaşımın insan odaklı bakış açısının aksine doğayı araç olarak değil ana amaç olarak değerlendirmektedir (Heywood, 2018, s. 62). Ekolojizm, insan dışı doğal dünyayla olan ilişkilerde radikal anlayışla köktenci değişiklikler ortaya koymaktadır (Dobson, 2007, s. 3). Bu yönüyle ekolojizmin geleneksel çevreci yaklaşımlardan daha fazlasını içerdiği söylenebilir. Ahlaki bir değeri olan doğanın sadece insanların çıkarları için kullanılmayacağını ve insan-dışı doğanın etik bir statüye sahip olduğu belirtilmektedir (Wall, 2010, s. 47). Ekolojizm, mevcut ekolojik sorunları çevrecilikten farklı olarak yalnızca kirlenme boyutuyla değil, sorunların tarihsel arka planı ve nedenleri üzerinde durarak modernlikten ayrı düşünmez. Mevcut sorunları sonuçlarından ziyade nedenleriyle birlikte ele almaktadır. Sorunların belli bir

tarihsel, bilimsel ve zihinsel dönüşüm sonucu ortaya çıktığını ve modern toplumun ürünü olduklarını öne sürmektedir (Görmez, 1997, ss. 25-26). Bu bağlamda bir analogi yapılacaksa, mevcut sorunlar için çevrecilik yaklaşımının insan merkezli olarak sürdürülebilirlik anlayışı içerisinde “bataklıktaki sinekleri yok etmeye” çalıştığını, ekolojizm yaklaşımının ise daha köktenci bir anlayış geliştirerek “bataklığı kurutmayı hedeflediği” düşünülebilir.

Ekolojizmin insanı doğanın bir parçası olarak gören doğa merkezli yaklaşımlarının ekolojinin farklı sorunlarına ilişkin olarak çeşitlendiği ve mevcut sorunların çözümüne yönelik yaklaşımlarının farklı ekoller ortaya çıkardığı söylenebilir. Bu ekollerin çevrecilik ve ekolojizm yaklaşımları içinde; derin ekolojisiğ ekoloji, radikal ekoloji-reformist ekoloji, koyu yeşiller-açık yeşiller gibi değişik şekillerde ortaya çıktığı söylenebilir. Bu farklılaşmayı en iyi yansıtan sınıflandırmalardan birini ise Arne Naess, “sığ ekoloji” ve “derin ekoloji” ayrımı<sup>1</sup> ile yapmaktadır (Karatepe, 2014, ss. 195-196).

Sığ ekoloji, doğanın ve doğal yaşamın genel döngüsü içinde kaynakların tükenmesine ve kirliliğin oluşmasına karşı olan ve temel amacının insanların sağlığını ve refahını güvenceye alan korumacı çevre hareketidir (Naess, 1995a, s. 151). Hümanist çevreciler olarak da adlandırılan sığ ekolojistler, insan doğa ilişkileri içinde ortaya çıkan mevcut sorunların yine insanlar tarafından düzeltilebileceğini ve yapılacak kurumsal ve yapısal düzenlemelerle sorunların çözülebileceğini ileri sürmektedirler (Naess, 1994, ss. 12-13). Sığ ekoloji, kirlenme ve kaynak tüketimi konularında ortaya çıkan sorunların önlenmesini, çevre sorunlarının çözümü için yeterli görmekte ve sanayileşmiş ülkelerin kontrollü büyümelerini ve gelişmelerini desteklemektedir (Kırışik, 2015, s. 34). Bu açıdan bazı düşünürler, sığ ekolojiyi ekolojizmin “zayıf” bir türü olarak ele alırken, bazı düşünürler ise sığ ekolojiyi ekolojizmden ayırt etmek için “çevrecilik” boyutuyla değerlendirmektedir (Heywood, 2019, ss. 294-295). Bu bağlamda sığ ekolojinin, insan odaklı bir yaklaşım içinde insan merkezli (antroposentrik) hareket ettiği ve doğa ve insan arasındaki ilişkinin sürdürülebilir kılınmasını hedeflediği görülmektedir.

Derin ekoloji, insan ve doğa ilişkisinden ortaya çıkan sorunları derinlemesine sorgulayan ve sorunların çözümü için köklü değişikliklerin olması gerektiğine inanan bir çevre hareketidir (Naess, 1995b, s. 76). Bu yönüyle derin ekoloji yaklaşımının felsefi altyapısında, tüm varlıklar arasında ekolojik bir bütünlük oluşturma çabasının olduğu söylenebilir (Uslu, 1995, ss. 118-119). Derin ekoloji,

---

<sup>1</sup> Diğer ekollerin, ekolojizm ve çevrecilik arasındaki farkı en iyi yansıtan “derin ekoloji ve sığ ekoloji” nin türevleri olduğu düşüncesiyle çalışmada yalnızca derin ekoloji ve sığ ekoloji ele alınmıştır. Bu bağlamda, radikal ekolojizmin ve koyu yeşillerin derin ekolojiye, reformist ekolojizmin ve açık yeşillerin de sığ ekoloji düşüncesine daha yakın olduğunu söyleyebiliriz. Kavramsallaştırılmalarında bu benzerlik dikkat çekerken politik, sosyal ve ideolojik nedenler kavramsal ayrışmalarında etkili olmaktadır.

kirlenmenin ve doğal kaynakların tükeniminin yalnızca insan sağlığı üzerinde etkilerinin olmadığını, bu nedenle de sorunların ortaya çıktıktan sonra ortadan kaldırılmasına değil, sorunların ortaya çıkmasına neden olan anlayışın değişmesi gerektiğini belirtmektedir. Ayrıca kirliliğin ve sorunların gelişmiş ülkeler tarafından üretildiğini, bunların doğaya salınması, başka bir deyişle diğer ülkelere ihraç edilmesiyle doğaya ve insanlığa karşı suç işlendiğini öne sürmektedir (Ünder, 1996, ss. 196-197). Dolayısıyla derin ekolojinin, çevre reformculuğunun ve insan merkezli yaklaşımın tam tersi bir yaklaşım sergilediği (Tamkoç, 1994, ss. 95-95) ve insan-doğa ilişkilerinde insanı ön plana çıkararak her türlü anlayışı reddederek eleştiren “güçlü ekolojizm” anlayışı ortaya koyduğu düşünülebilir (Heywood, 2019, s. 295). Bu bağlamda derin ekoloji, insan doğa ilişkisinde insanın da doğanın bir parçası olduğunu ve doğadaki tüm diğer canlılardan bir farkının olmadığını vurguladığı görülmektedir. Derin ekolojinin doğayı önceleyen bir yaklaşım sergilediği, sorunların çözümünde köktenci öneriler benimsediği ve doğa merkezli (ekosentrik) bir anlayış geliştirdiği söylenebilir.

Ekolojizmin temel yaklaşımı, doğanın yalnızca insan ihtiyaçlarını karşılamaya yönelik bir kaynak olarak görülmemesi temeline dayanan ekosentrik (doğa merkezli) bir dünya görüşüdür. İnsan ve insan-dışı doğal dünya arasındaki ilişkiye odaklanması ve ekosentrik kaygılar taşıması, ekolojizmi diğer ideolojilerden ayırmaktadır. Ekosentrizm, insan merkezci üretim ve tüketim ilişkileri içerisinde doğanın araçsallaştırılarak tahrip edilmesini eleştirmektedir (Şimşek, 2023, ss. 505-508). Ekosentrizm hayatı bütüncül olarak bir ağ gibi düşünmektedir ve insanların da en az keçiler veya çimler kadar bu ağın bir parçası olduğunu öne sürmektedir (Wall, 2010, ss. 47-48). Diğer taraftan ekolojizmin ekosentrik yaklaşımı, endüstriyalizm eleştirisiyle yakından ilişkilidir. İnsan temelli ekonomik büyümenin sürekliliğinin doğaya zarar verdiğine ve bilimsel teknolojiyle doğa üzerinde hâkimiyet kurmanın tehlikelerine dikkat çekilmektedir. Ekolojizm, kapitalist ve sosyalist sistemleri benzer yaklaşımlar olarak değerlendirmekte, sınırlı bir dünyada sınırsız insan ihtiyaçlarına odaklanılmasını ve karşılamak amacıyla endüstriyalizmin doğa üzerindeki tahakkümünü antiendüstriyalizm eleştirisi üzerinden kurgulamaktadır (Şimşek, 2023, ss. 501-504).

Aldo Leopold (Leopold, 2020, ss. 213-234) da insanın dünyadaki konumuna, doğayla ilişkisine ve nasıl yaşaması gerektiğine yönelik bütüncül bir anlayışın vurgusu özelinde toprağın sahipliğini bireylerden kurtararak bir tahakküm eleştirisiyle “toprak etiği” kavramını geliştirmiştir. Toprak etiğini sağlıklı bir gelecek için tek şans olarak gören Leopold’a göre, toprağı tahrip etmemizin başlıca nedeni, ekonomik açıdan metalaştırıldığımız toprağı bize ait bir mülk olarak görmemiz, eylemlerimizin sonuçlarını göremeyişimiz, toprakların evrimsel tarihinden ve ekolojik süreçlerden bihaber oluşumuzdur. Temelde toprağı ilişkin bilgisizliğimizi toprağı yabancılaşmamızdan ve teknolojik gelişmelerle birlikte yabancılaşma sürecinin şiddetlenmesinden kaynaklandığını belirtmektedir.

### Ekolojizmin Gelişimi

Tarihsel süreçte ideolojilerin ortaya çıkışında etkili olan nedenleri ve koşulları anlamak, ideolojinin yapısının ve ortaya koyduğu fikirlerin anlaşılmasına ışık tutmaktadır. Ekolojizmin ortaya çıkış nedenleri, insan ve doğa arasında kurulan ve farklı dönemlerde hafif veya yoğun olarak gerçekleşen ama kesintisiz olarak sürdürülen ilişkinin varlığına kadar götürülebilir. Mamafih, ekolojizmin insanoğlunun doğaya hükmetme çabasının ve doğal kaynaklara aşırı yönelimi ve tahribatının tarihin farklı dönemlerinde zirveye ulaşmasının, özellikle sanayi devrimi ve sonrası endüstrileşme döneminde, insan ve doğa arasındaki ikili ilişki dengesinin bozulmasının bir tepkisel sonucu (yeşil hareketler) olarak ortaya çıktığı söylenebilir.

Ekolojizmin gelişimine ilişkin üç farklı görüş ortaya konmaktadır. Bu görüşlerden ilki, insan türünün ortaya çıktığı ve doğayla ilk kez iletişime geçtiği dönemlere, paleolitik döneme veya insanların doğayı dönüştürmeye başladığı, tarım dönemine geçtikleri neolitik döneme götürme çabası içindedir. İkinci görüş, sanayi devriminin gerçekleştiği ve etkilerinin başladığı döneme vurgu yapmakta ve ekolojik düşünceye ilişkin yaklaşımların kökenlerini 19. yüzyılın içinde tespit etmeye çalışmaktadır. Üçüncü görüş ise, ekolojinin tarihsel kökenlerini, ekolojik siyasal hareketlerin ortaya çıkmaya başladığı ve ekolojinin gündeme taşınmasının sağlandığı 1960'lı ve 1970'li yıllara dayandırmaktadır (Dobson, 2016, ss. 52-54). Tarihin farklı dönemlerinde insan ve doğa arasında kurulan ilişkinin düzeyinden hareket eden yaklaşımlar olduğu gibi bu ilişki düzeyinin şekillenmesinde etkili olan zihinsel altyapının varlığını ve etkilerini ön plana çıkararak vurgulayan görüşler de mevcuttur. Bu bakımdan Alfred Crosby, "*Dünya Benimdir*" isimli kitabında ortaya koyduğu ekolojik emperyalizm kavramıyla, Avrupalı devletlerin son bin yıl içinde önce kendi kıtalarında daha sonra ise başka kıtalara doğru yayılmasının sonucu dünya nüfusunun artmasına ve doğal kaynakların azalmasına neden olduğunu ve Batılılar tarafından ele geçirilen topraklarda ekolojik durumların değiştiğini belirtmektedir (Şahin, Ü., 2017, s. 19). Benzer şekilde "*Tüfek, Mikrop ve Çelik*" kitabında Jared Diamond; Batı'nın, emperyalist zihin dünyasıyla istila ettiği topraklara zararlar verdiği, aynı zamanda bu sürecin bakteri ve virüsler taşıdığını ve dolayısıyla bağışıklık sistemleri bu mikroorganizmalara yabancı olan milyonlarca yerlinin ölümüne neden olmasıyla sonuçlandığını (Diamond, 2015) belirtmesi, sömürgeci dönemin ekoloji üzerinde meydana getirdiği tahribatı ve yıkıcı etkiyi göstermektedir.

Dinin, insan düşünce yapısı ve eylemleri üzerinde belirleyici bir faktör olarak etkisi göz önüne alındığında ise insanın doğayla ve çevresiyle kurduğu ilişki üzerinde de şekillendirici etkiye sahip olduğu düşünülebilir. Bu bakımdan ilahi iradenin yansımaları kutsal metinlerde/kitaplarda yer alan mesajların insan ve doğa arasındaki ilişkinin düzeyini etkilediği söylenebilir. Eski Ahit'te insanın doğaya

egemen olarak yaratıldığını<sup>2</sup>, doğadaki her canlı üzerinde egemen olarak onlardan yararlanması yönünde mesajlar vermesi örnek gösterilebilir (Keleş, vd., 2012, s. 91). Benzer şekilde Yahudi-Hristiyan gelenek içinde insanın tabiat üzerinde hükmedici otorite olması, bizzat Tanrı'nın muradı olduğu belirtilmektedir (Altunoğlu, 2017, ss. 150-151). Kuran-ı Kerim'de farklı yerlerde canlıların ve eşyaların insanların hizmetine sunulduğuna ilişkin benzer mesajların<sup>3</sup> bulunduğu söylenebilir. Ancak kutsal metinlerdeki bu yaklaşımların; insanın doğaya zarar vermesini emretmediği, insanların ise metinlerdeki mesajları tek yönlü olarak kendi çıkarlarına yönelik kullandığı ve çevre üzerinde egemenlik arayışına ve çevreye verdiği zararlara meşruluk sağlama çabası içinde kullandığı söylenebilir. Nitekim bu kutsal metinlerde verilen örneklerin dışında aynı metinlerde doğanın ve düzenin korunmasına yönelik mesajların<sup>4</sup> da yer aldığını belirtmek gerekmektedir. İslamiyet, Hristiyanlık ve Yahudilikte olduğu gibi Taoizm, Budizm, Konfüçyanizm ve Hinduizm doğu dinlerinde, doğa kutsal sayılarak insanın doğayla barış içinde yaşaması, ona zarar vermemesi ve doğanın bir parçası olarak onunla bütünleşmesi gerektiği vurgulanmaktadır (Erdoğan, 2015, s. 255).

Dinî öğretilerdeki bu bütünlükçü anlayış, Rönesans ve Reform süreçlerinin Aydınlanma Dönemi'ne ışık tutması, devamında insan aklının kilisenin (dinin) önüne geçirilmesi ve sanayi devrimi sonrası modernleşme süreci içerisinde insanın doğayla olan ilişkisinde insanın üstün gelme arayışı ile son bulmaya başlamıştır. Bu açıdan batı toplumlarında ortaya çıkan aydınlanmacı yaklaşımın öne sürdüğü anlayış, Newtoncu mekanik dünya anlayışıdır. Bu anlayış, dünyayı bir makine gibi görmekte ve ekolojik sorunların temel argümanlarını da ortaya koymaktadır (Sezer, 2015, s. 3). Newtoncu anlayışın bilimsel keskinliği sosyal, kültürel ve ekonomik ilişkilere yansımış ve geleneksel dünya görüşüyle modern dünya arasındaki kopuşu belirlemiştir (Önder, 2003, ss. 22-23). Böylelikle doğa, kutsallığından arındırılmış hâle getirilerek yalnızca kendisinden yararlanan ancak kendisine karşı hiçbir sorumluluk üstlenilmeyen bir meta hâline getirilmiştir (Nasr, 1988, s. 15). Diğer taraftan bilim ve teknolojide yaşanan değişimlerle birlikte "üretim" ilişkilerinde de değişiklikler yaşanmış ve değişen üretim ilişkileri sosyo-politik yapıyı şekillendirerek "tüketim" ilişkilerine dönüştürmüştür. Ekonomik, sosyal ve siyasal açılardan yaşanan bu değişimler, ekolojik açıdan da önem arz etmektedir. Dolayısıyla konut, sağlık, ulaşım ve iletişim ilişkileri etkilenmiş, sanayi kuruluşlarının artışıyla birlikte çevre kirlilikleri ve ekolojik problemler artık ele alınmaya başlanmıştır (Davies, 2006, ss. 810-830). Bu bağlamda ekolojizm, modernleşen ve sanayileşen dünyanın ortaya çıkarmış olduğu sorunların ve krizlerin bir neticesi ve tepkisi üzerinden şekillenmiştir.

<sup>2</sup> Eski Ahit, Yaratılış, Bölüm 1/19-30, Bölüm 2/5.

<sup>3</sup> Kur'an-ı Kerim, Bakara Suresi 2/22,29; Câsiye Suresi 45/13; Nebe Suresi 78/6-16.

<sup>4</sup> Kur'an-ı Kerim, Rûm Suresi, 30/41; Rahman Suresi, 55/7-8.

Ekolojiye ilişkin meydana gelen gelişmeler, küreselleşmenin etkileriyle birlikte yalnızca bir bölgeye münhasır olarak kalmamakta, ortaya çıkan sorunlar ve sorunlara yönelik çözüm arayışları tüm dünyayı ilgilendirmektedir. Sanayileşmenin, teknolojik gelişmelerin ve hızlı nüfus artışlarının doğa üzerinde neden olduğu bozulmalar ve kirlilikler, küreselleşmenin dinamik etkileriyle birlikte tüm dünyaya yayılmaya başlamış ve çevre sorunları küresel bir boyut kazanmıştır. Bu durum, toplumsal tepkileri ve hareketleri beraberinde getirmiş ve çevre sorunlarının yerel zeminden küresel düzleme, uluslararası sistemin gündemine taşınmasında etkili olmuştur.

20. yüzyılın ortalarından itibaren yüzyıl önce başlayan sanayi devriminin etkilerinin giderek çevre sorunlarına (çevre kirliliği, ziraii-kimyasal ilaçları, asit yağmurları, ozon tabakasının incelmeye, nükleer teknoloji, küresel ısınma vb.) neden olması ve daha yüksek düzeyde zarar vermeye başlaması, çevreci anlayışın ve ekolojist ideolojinin yükselişe geçmesini sağlamıştır. 1960'lı yıllarda post-materyalist etkilerle dünyada yükselmeye başlayan yeni toplumsal hareketlerin barış, insan hakları, kimlik ve çevre sorunları gibi temaları ele alması da çevre hareketinin ortaya çıkışında etkili olmuştur.

Ekolojik hareketlerin de içinde yer aldığı yeni toplumsal hareketlerin ortaya çıkışında 1968 öğrenci hareketlerinin temel ve simgesel bir önemi bulunmaktadır (Önder, 2003, s. 37). 1968 hareketlerini diğer hareketlerden ayıran önemli unsur, mevcut sorunlara çözümü ekonomik değişimler ve dönüşümlerde değil, yeni bir yaşam biçimi sunan zihniyet değişimi aramasında olmuştur (Touraine, 2002, s. 267). Bu bakımdan hareketin, esasında politik sisteme karşı değil, yerleşik değerlere, muhafazakârlığa, eski kuşağın hakimiyetine, ırkçılığa ve kimlik temelli ayrışmalara, savaşa ve paranın ve refahın tek değer olarak görülmesine karşı geliştiği vurgulanmaktadır. Bu yönüyle materyalist yaşam biçimine bir tepki olarak ortaya çıkmıştır (Şahin, Ü., 2017, s. 33-34). Sanayi Devrimi ile beraber ortaya çıkan sosyalizm ve liberalizm gibi geleneksel siyasal ideolojilerin mevcut kaynakların dağıtımında sorunlu ve eksik yaklaşımları da çevre sorunlarının temel nedeni olarak görülmektedir (Yürür, 2015, ss. 183-184). Bu bakımdan ekolojizmin ortaya çıkışında, insan ve doğa ilişkilerinin tanımlanmasında doğayı ve kaynaklarını göz ardı eden geleneksel ideolojilerin başarısızlıkları ve politik zeminde ise yeşil düşüncenin (yeşillerin-yeşil politikanın) yeşermesinde mevcut siyasal partilerin doğaya ve çevre sorunlarına ilişkin tutumlarındaki yetersizliklerinin etkili olduğu gözlemlenmektedir.

Ekolojik hareketlerin ortaya çıkışında dünyada yaşanan gelişmelerin etkisi oldukça fazla olmuştur. Bu bakımdan dönem içerisinde yaşanan ekonomik krizler nedeniyle ortaya çıkan petrol krizinin de önemli bir yere sahiptir. Avrupa hükümetlerinin petrol fiyatlarının aşırı yükselmesine bağlı olarak nükleer enerji konularını gündemlerine alması, nükleer karşıtlığı savunan sosyal hareketleri tetiklemiştir (Müller-Rommel, 1989, s. 6, aktaran; Göktolga, 2013, s. 131). Yaşanan

gelişmeler karşısında tepki olarak ortaya çıkan ekolojik hareketler, ekolojik siyasete doğru evrilmiştir. Bu durum, hareketin yeniden tanımlanmasına ve kendi içinde tartışmalara yol açarken, aynı zamanda ekolojik bilincin yükselmesine önemli katkılar yapmıştır (Göktolga, 2013, s. 128).

Ekoloji kavramının 1960'lı yıllardan itibaren yükselen toplumsal yeşil hareketlerle kullanılması, kavrama siyasal bir anlam kazandırmıştır ve geleneksel anlamından farklı bir yaklaşımı ifade etmek için kullanılmasına yol açmıştır. 1970'li yıllardan itibaren Alman Yeşilleri'nin yanı sıra diğer yeşil partiler tarafından benimsenen fikirleri ve politikaları ifade etmiştir. Bu bakımdan 1950'li yıllardan beri kullanılan çevrecilik kavramı, insan hayatının ancak doğal çevre bağlamında anlaşılabilceği inancına ve düşüncesine işaret edecek şekilde kullanılmıştır. Dolayısıyla çevrecilik kavramı, hem insan ve doğa ilişkisi kapsamında çevre sorunlarına ılımlı ve reformist yaklaşım sergileyen bir anlam içinde, hem de bu sorunlara ekoloji temelli yaklaşan köktenci (*fundamental*) bir anlayış içinde kullanılmıştır (Tok, 2012, s. 182). Bu açıdan, ekoloji ve çevrecilik kavramlarının birbirleri yerine kullanılmasında ve aralarındaki anlam kaymasında çevre sorunlarının toplumsal ve siyasal hareketlerle siyasal alana taşınmasının önemli etkileri bulunmaktadır.

Ekolojizmin ortaya çıkmasıyla birlikte çevreye ilişkin sorunlar, yeşiller veya çevreci partiler tarafından gündeme taşınırken aynı zamanda Greenpeace, Friends of the Earth, Worldwide Fund for Nature gibi doğanın ve çevrenin korunması konusunda ön plana çıkan çeşitli sivil toplum kuruluşları, ekolojik hareketlerin bir baskı grubu gibi örgütlenmesinde ve toplumsal hareket hâline gelmesinde etkili olmuştur (Tok, 2012, s. 183). Bu durum ekolojizmin genişleme sürecine katkı yaparken süreç içerisinde ekolojizmin gelişimi onun farklı konular üzerine yaklaşımlar geliştirmesine de imkân sağlamıştır.

## **DOĞANIN DOĞAL OLMAYANLARLA İLİŞKİSİ: EKOLOJİZMİN TEMEL YAKLAŞIMLARI**

### **Doğadaki Kapsayıcı Gerçeklik: Özgürlük ve Eşitlik**

Genel olarak liberal ideolojinin mütemmim cüzü görülen özgürlük ve eşitlik kavramları, diğer ideolojiler için de önemli bir yere sahiptir. Diğer ideolojilerin temelde insan merkezli yaklaşımlara sahip olması, özgürlük ve eşitlik kavramlarının da genel olarak insan odaklı değerlendirilmesinde etkili olmuştur. Ancak ekolojizmin doğa merkezci yaklaşımı insanı, doğanın eşit bir parçası olarak doğadaki diğer tüm canlılarla aynı yere konumlandırmaktadır. Bu nedenle ekolojizmin özgürlük ve eşitlik kavramlarına yaklaşımı, diğer ideolojilerden farklı olarak yalnızca insanlar arasında değil, insan ve diğer canlı yaşam formları arasındaki ilişki üzerinden değerlendirilmektedir. Peter Singer da insanların diğer



canlılarla aynı konuma sahip olduğu ve aynı duyguları ve benzer “acıları hissedebileceğini” ve onlarında korunması gerektiğini belirtmektedir (Singer, 2002). Kennet Boulding ise, “uzay gemisi” teorisiyle insanların da diğer tüm canlılarla birlikte aynı gemi içinde yer aldığını belirtmiş ve diğer canlıların da yaşanan sorunlardan eşit derecede etkileneceğini vurgulamıştır (Boulding, 1966). Bu bağlamda ekolojizmin bu görüşler çerçevesinde şekillendiği ve özgürlük ve eşitlik kavramlarını, ekolojizmin doğaya ve insan da dâhil olmak üzere tüm canlıların sahip olduğu sorumluluklar açısından eşitliği üzerinden değerlendirdiği düşünülebilir.

Özgürlük liberalizmin temel yönergesini oluşturmakta ve liberaller özgürlüğe yönelik herhangi bir tehdite büyük itimatsızlıklarla bakmaktadırlar. Bu bakımdan insan merkezci bir yaklaşım sergileyen çevreciliğin bireysellik, özgürlük, piyasa düzeni, şahsi kazanç ve sınırlı devlet anlayışı içinde olan liberalizmle uzlaşabileceği düşünülmektedir. Ancak doğa ve çevre sorunlarının çözümü için bireysel özgürlüklere ve ekonomik kısıtlamalara başvurmadan çekinmeyecek olan doğa merkezci köktenci yaklaşımlar sergileyen ekolojizmle ters düşecektir. Dolayısıyla çevrecilik, liberalizm ile bağdaşabilirken ekolojizmin liberalizmle bağdaşmadığı görülmektedir (Dobson, 2016, ss. 250-251). Bu açıdan en temelde iki ideolojinin özgürlük konusuna bakışlarında farklılıkların bulunduğu söylenebilir. Ekolojizmin insanı doğanın bir parçası olarak görmesi, onun eşitlik ve özgürlük düşüncesini şekillendirmektedir. Bu yönüyle ekolojizm; insanın çıkar ve ihtiyaçlarını göz önüne alan eşitsiz liberal ahlak anlayışını ve insanı emeğiyle ilişkilendiren, insan emeğini ve materyalist anlayışı ön plana çıkaran Marksist ahlak anlayışını reddetmekte ve insanı önceleyen eşitsiz yapıları nedeniyle eleştirmektedir.

Ekolojizmin eşitlik normunu “organizmik demokrasi” olarak niteleyen Merchant, ekolojinin siyaset alanına doğru genişlediğini belirtmektedir. Toplumsal ve siyasal bir eleştiri taşıyan kendini gerçekleştirme ilkesi, hem insanlar arasındaki hem de diğer türler içindeki eşitsizliğin, baskının ve sömürünün ortadan kaldırılmasına yöneliktir. Bu ilke bağlamında insandan bağımsız doğanın haklarından bahsetmenin, doğayı nesne olmaktan çıkartarak özne hâline taşımak anlamına geleceği belirtilmektedir (Önder, 2003, s. 178). Daha somut ifadeyle, doğayla bir sözleşme meydana getirmek belli bir adaleti yeniden oluşturacaktır. İnsanın doğa ile olan tek yönlü ve eşitsiz şekilde devam eden “asalak” ilişkisinden “ortak yaşayan” ilişkiselliğe geçmesi ve bu durumu kabul etmesi gerektiği ileri sürülmektedir (Ferry, 2000, s. 111). Bu bağlamda ekolojizmin, insan merkezli eşitlik ve özgürlük anlayışını reddettiği, insanın doğadaki diğer canlılar ile aynı eşit statüde olması gerektiğini ve diğer canlılardan daha fazla özgür hareket alanı ve saygıyı hak etmediğini savunduğu görülmektedir.

Ekolojizmin doğal yaşamı ve doğayı, doğa sözleşmesi kapsamı içinde bir hukuki taraf ve özne olarak kurumsallaştırma çabasının iki temel güçlüğü beraberinde getirdiğini de belirtmek gereklidir. Bunların ilki, doğanın etken bir

varlık ve hukuksal bir özne olarak kendisinden beklenen eylemleri yerine getirebilecek bir varlık olmayışıdır. İkincisi ise doğa, sözleşmenin tarafı olarak kabul edilse bile, doğanın öze ilişkin taşıdığı varsayılan değerlerin tam olarak kesinleştirilememesi, besbelli olamayışıdır. Bu bakımdan doğada yavru canlılarla birlikte virüslerin ve bakterilerin olduğu ve bu canlıların insanla aynı düzeyde hukukun öznesi olması durumunun ciddiyeti konusunda eleştirilmektedir (Ferry, 2000, s. 186).

### **Eşitsizliğin Doğası: Egemenlik ve Siyasal Sistem**

Ekolojizm geleneksel siyasi, sosyal ve kültürel yaklaşımların insan merkezci yaklaşımlarını ve herşeyin insan ihtiyaçları ve çıkarları odaklı değerlendirilmesini reddetmektedir. İnsanı doğanın bir üyesi sayarak insanla doğal çevre arasında karşılıklı uyumlu bir bağ olduğunu belirterek insanın doğa üzerinde kurmaya çalıştığı egemenlik ilişkisini eleştirmektedir. David Ehrenfeld, insan merkezli yaklaşımın getirmiş olduğu maddi refahı artırma ve egemenlik kurma çabalarının ekolojik felaketlere neden olduğunu belirtmekte ve insanlığın doğanın efendisi olma yolundaki hırsı nedeniyle düştüğü bu hatayı görememesini “hümanizmin kibirliliği/küstahlığı” olarak tanımlamaktadır (Heywood, 2019, s. 291). Bu açıdan ekolojizm; doğa sorunlarının kaynağı olarak gördüğü insanı önceleyen liberalizm ve komünizm ideolojilerinin meydana getireceği siyasal sistemlerin, doğaya verecekleri zararlar açısından da aralarında fark göremediği için iki ideolojinin de meydana getireceği siyasal sistemi eleştirdiği söylenebilir.

Ekolojizm benimsediği doğa merkezli yaklaşım nedeniyle diğer ideolojilerin benimsediği her şeyin insan merkezli ve insanların ihtiyaç ve çıkarlarına göre düzenlenmesi anlayışına karşı çıkmaktadır. Bu bağlamda insan merkezci yaklaşımı reddederek mevcut ekolojik ve sosyal sorunların da bu insan odaklı anlayışın ürünü olan tahakküm ilişkilerinin kurulması nedeniyle ortaya çıktığını belirtmektedir. Nitekim toplumsal ekoloji, insanın doğayı egemenliği altına alması ve sömürmesi gerektiği anlayışının, insanın insanı egemenliği altına alması ve sömürmesinden dolayı kaynaklandığını kabul etmektedir (İdem, 2017, s. 189). Toplumsal ekolojizm, insani etkilerin görülmediği başlangıç hâlindeki doğal dünyanın kendisini, organik bir şekilde bulunan doğayı “birinci doğa” olarak; insani etkilerin mevcut olduğu ve buradaki etkilerin birinci doğadaki sorunların kaynağını oluşturduğu doğayı ise “ikinci doğa” olarak kavramsallaştırmaktadır (Bookchin, 1996b, s. 11). Bu bağlamda toplumsal ekolojistler, insanın doğa üzerindeki kurduğu tahakküm ilişkisinin nedenini, insanın insan üzerinde kurmuş olduğu tahakküm ilişkisinden, tahakkümü oluşturan ve sürdürmesini sağlayan kurum ve ideolojilerin varlığından kaynaklandığını ileri sürmektedir. Toplumla doğayı karşı karşıya getiren sorunların toplum-doğa ilişkilerinden kaynaklanmadığını aslında ekolojik sorunların, toplumsal yapı içerisinde var olan tahakküm ilişkilerinden kaynaklandığını ve toplumda insanların kendi aralarında yaşadıkları çatışmaların doğaya yansıdığını vurgulamaktadır (Önder, 2003, ss. 187-188). Bu noktada Bookchin, ekolojinin

ekosistem içerisinde hiyerarşi tanımadığını ve hayvanlar kralı olmadığı gibi alt sınıf karıncaların da bulunmadığını, bu durumun doğal dünyayla olan ilişkilerimizin ve toplumsal tutumlarımızın bir yansıması olduğunu belirtmektedir (Bookchin, 1996a, s. 63).

Ekolojizm, hâkim kültür içinde tahakküm ilişkilerinin varlık gösterdiğini ileri sürmekte ve bunun insanın insan olmayanlar üzerine tahakkümü, zenginin fakire, batının doğuya ve erkeğin kadına tahakkümü şeklinde geliştiğini belirtmektedir. Bu bakımdan ekolojizmin, eşitlik, özgürlük, kendini gerçekleştirme, çoğulculuk ve çeşitlilik temelinde yükselen anlayışı tahakküme ve egemenlik ilişkilerine karşı bir eleştiridir (Önder, 2003, s. 179). Bu bağlamda ekolojizmin, insanı doğanın bir parçasından ayrı görmeyen yaklaşımı onun eşitlikçi bir doğa ve toplum yapısı tezahürü ortaya koyduğunu ve toplumsal yapı içerisinde holistik<sup>5</sup> anlayışla bu eşitlikçi yapıyı bozacak bir sınıf oluşumuna karşı olduğu söylenebilir. Toplumsal ekolojistlerin yaklaşımları açısından bakıldığında Marksizm düşüncesine benzer bir anlayışın ortaya koyulduğu düşünülebilir. Ancak aralarında farklılıklar olduğunu belirtmek gerekmektedir. Marksistler, sınıf çatışmasını toplumsal yapı içerisinde temel siyasal sorun olarak görürken, toplumsal ekolojistler hem kapitalist toplumlarda hem de sosyalist toplumlarda mevcut sorunların toplumların etkisi altında olduğunu düşündüğü hiyerarşi ve güç ilişkilerinden kaynaklandığını vurgulamaktadır (Garrard, 2016, s. 53). Toplumsal yapı içerisindeki bu egemenlik ilişkisi, ekolojistlere göre sorunların temel kaynağını oluşturmaktadır.

### **Doğanın Doğasına Aykırılık: Mülkiyet ve Üretim İlişkileri**

Ekolojizm, mülkiyet ve üretim ilişkilerine sosyalist bir açıdan yaklaşarak kapital dünyanın bireyleri özel mülkiyete sevketmesinin, bireylerde doğayı hakimiyeti altına alma düşüncesini ve güdüsünü güçlendirdiğini ve piyasa ekonomisinin de doğayı meta olarak görmesinin, doğanın yalnızca bir mübadele aracı hâline getirilmesinde etkili olduğunu ileri sürmektedir. Kapitalizm ve komünizmin mülkiyet ve üretim ilişkileri üzerinde kurduğu tahakküm ilişkisinin, endüstriyel büyüme ve üretim araçları üzerinden şekillendirilmesi ve zihniyetlerinin insan ihtiyaç ve çıkarlarını karşılamaya yönelik olarak insan merkezci olarak inşaa edilmesi, ekolojizmin temel eleştirileri içerisinde yer almaktadır. Dobson (2016, s. 46), bu ideolojilerin mülkiyet ve üretim ilişkilerini insan merkezci olarak oluşturmalarını ve sürekli olarak mevcut duruma göre yeniden uyarlamalarını, “Titanik üzerindeki şezlongları yeniden düzenlemeye” benzettiğini ifade etmektedir. Porritt (1989, ss. 56-58) de kapitalizm ve komünizmin birbirinden farksız olduğunu ve komünizmin kapitalizmin başka araçlarla geliştirilmesinden ibaret olduğunu ileri sürmektedir. Üretim araçları kimin elinde olursa olsun, üretim ve tüketimin azami düzeye

<sup>5</sup> Holizm kavramı, bir bütünün onu meydana getiren parçalarından daha önemli olduğuna dair düşüncedir. Bu açıdan holistik anlayış, doğal dünyanın tek tek parçalarından ayrılarak değil, her parçanın birlikte ancak bir bütünlükle anlaşılacağını ifade etmektedir.

çıkarılması ister planlı isterse pazar yoluyla olsun, büyüme ve endüstriyel gelişim süreci doğaya zarar verecektir. Dolayısıyla Porrit'in ifadesiyle "ister devlete ister özel bir kuruluşa ait olsun pis bir baca her zaman pis bir bacadır." Bu bakımdan sürekli olarak tahrip edilmesiyle büyük zararlar almaya başlayan doğanın, batmaya, kirlenmeye ve yok olmaya başladığı ve mülkiyet ilişkilerinde insan merkezli çözüm yaklaşımlarının yalnızca ufak düzenlemeler meydana getireceği ve sorunların çözümüne hiçbir fayda getirmeyeceği söylenebilir.

Ekolojizme göre toplum ve doğa arasında bir tahakküm ilişkisinin mevcudiyeti sorunludur. Çünkü ekolojizm doğal dünyada tahakküm ilişkilerinin olmadığını ve doğadaki yaşamın da bu tahakküm ilişkilerinden bihaber olduğunu iddia etmektedir. Nitekim, Dorothy Lee'nin Kızılderili kabileleri üzerinde yaptığı dil çalışmaları da bu iddiayı kanıtlar niteliktedir. Lee, bu kabile üyelerinin kullandıkları eşyalar üzerinde mülkiyet ilişkisini ortaya koyacak bir ifadeye, "elde etmek" ve "sahip olmak" gibi fiillerin olmadığını keşfetmiş, insanların "mülk edinmek" yerine "birlikte yaşamak" kavramlarını kullandığını belirtmiştir (İdem, 2017, ss. 198-199). Bu bağlamda ekolojizmin, doğadaki canlılar üzerindeki eşitlikçi yaklaşımı, doğadaki herhangi bir canlının insan da dâhil olmak üzere bir diğer şey<sup>6</sup> üzerinde mülkiyet ilişkisi kurmasını engellemektedir. Ekolojizmin mülkiyet ilişkileri açısından ortak mülkiyet ilişkisi geliştirdiği ve bireysel sahiplik ilişkisine karşı olduğu söylenebilir.

Ekolojizm, doğanın mülkiyet ve üretim ilişkileri içerisinde alınıp atılan ve harcanan bir duruma dönüşerek metalaştırılmasına karşı çıkmaktadır. Bu açıdan da doğaya ilişkin sorunların çözüme kavuşturulması ve ekolojinin iyileştirilmesine yönelik girişimlerin çevreci bir anlayışın ürünü olan yeşil kapitalist yollarla değil, ortak mülkiyet anlayışı içinde gerçekleşecek zihinsel devrimle ve radikal bir toplumsal dönüşümle gerçekleşeceğini savunmaktadır.

### **Tehlikeli Bir Doğa: Devlet**

Yaşanılan ekolojik sorunlara ilişkin çözümlerin yetersiz kalması, sorunların boyutlarının giderek ağırlaşması ve mevcut sorunların üzerine yeni sorunların eklenmesi, devletlerin ekolojik sorunlar karşısındaki konumunu gündeme getirmiştir. Locke'un sınırlı devlet düşüncesine karşı Hobbes'un güçlü devlet anlayışı, devlete ilişkin ekolojik yaklaşımların felsefi kaynağını da oluşturmaktadır. Locke, doğa durumunu eşitlik ve özgürlük ile özdeşleştirirken, Hobbes ise doğa durumunu sürekli bir savaş durumu olarak görmektedir ve iki düşünürün temel ayrım noktası ise devletin sınırları ve kapsamı konusundaki farklı yaklaşımlarından kaynaklanmaktadır (Tan Gülcan, 2018, ss. 49-52).

Locke'un bireysel özgürlükleri önceleyen, devletin küçültülmesi ve etkisiz kılınmasına yönelik liberal yaklaşımı, ekolojizmin insan merkezli yaklaşıma karşı

---

<sup>6</sup> "şey" kavramı burada 'eşya, madde, nesne' kavramlarının çoğul halini ifade edecek şekilde Arapça anlamıyla kullanılmıştır.

duruşuyla ters düşmektedir. Bu açıdan ekolojizm, insanın merkeze alınması nedeniyle doğanın ötekileştirildiği ve ekolojik sorunların kaynağı olan insanın dengelenmesinde önemli bir rol oynayacak olan devlete bakışının Hobbes'a yaklaştığı söylenebilir. Diğer taraftan devletin ekolojik sorunlar karşısında gerekli hamleleri yapmakta yetersiz kalması da ekolojik sorunların çözümü konusunda devletin rolünün sorgulanmasına neden olmaktadır. Yine de ekolojizmin devletin varlığına karşı olumsuz bir tutum içinde olduğunu söylemek oldukça güçtür. Çünkü devlet, insan ve doğa arasındaki dengenin sağlanması konusunda ve ekoloji sorunlarının çözümü noktasında önemli bir destek unsuru olarak görülmektedir.

İktidar, egemenlik ve güce bakış açısından toplumsal ekolojiyle anarşizm ve Marksizm arasında farklılıklar görülmektedir. Anarşizm, toplumda eşitsizliğe neden olacak olan iktidar ilişkilerinin ve gücün ele geçirilmesinin önlenmesi amacıyla devletin tamamıyla ortadan kaldırılmasını ileri sürmektedir. Marksizm ise, toplumsal yapıdaki mevcut eşitsizliklerin sınıfa dayalı bir toplum yapısı meydana getirdiğini ve bu eşitsiz yapının iktidarı ve gücü orantısız kullanmasına karşı devleti önce ele geçirip eşitliği sağlamak gerektiğini sonra ise eşit toplum düzeyinde devletin sönmülenerek kaldırılması gerektiğini vurgulamaktadır. Toplumsal ekolojistler ise iktidarın ve gücün toplumun dışında ortadan kaldırılmasını ve özgürlükçü bir toplumsal yapı içinde herkese eşit dağılımını savunmaktadır. Bu açıdan toplumsal ekolojistlere göre bu dağılımı sağlayacak olan devleti tamamen ortadan kaldırmak, Bookchin'in deyimiyle yer çekimini ortadan kaldırmak kadar saçmadır. Diğer taraftan ise bu devletin gücünün merkezileşmesinin mutlak surette denetlenmesi gerektiği de belirtilmektedir (İdem, 2017, s. 206).

Liberalizmi ekolojizmin doğrudan hedefi hâline getiren neden, liberalizmin bireysel özgürlüklere oldukça geniş yer vermesi ve devletin müdahalesini olabildiğince kısıtlamasının sonucu olarak devlet denetiminden uzak piyasa faaliyetlerinin çevre sorunlarının kaynağı olduğu düşüncesidir. Bu nedenle ekolojizm, piyasa ekonomisi koşulları altında giderilemeyen çevre maliyetlerini, devletin eliyle gidermekte ve bu açıdan devletin müdahalelerini gerekli görmektedir (Şahin, Y., 2017, s. 223). Bu bakımdan Eckersley, insanların çıkarları çerçevesinde hareket etmesi ve ekolojik kaygılar taşımaması nedeniyle sorunların ortaya çıktığını ve çözüme kavuşmadığını belirtmektedir. Benzer şekilde Olphus da ekolojik sorunlarla mücadelenin merkezinde devlet otoritesinin olması gerektiğini savunmakta ve bireysel özgürlükleri önceleyen liberal yaklaşımı, doğanın sınırsız bir şekilde sömürülmesinin temel nedeni olarak göstermektedir (Tan Gülcan, 2018, s. 54).

Ekolojizm, doğayı bütünlükçü bir yapı içinde ele aldığı için bireysel kimlikleri ön plana çıkaran yaklaşımların sosyal ilişkilerin dokusunu bozduğunu ileri sürmektedir. Dolayısıyla çevrenin içine düştüğü zor durumdan acil çıkma baskısı, bireysel çabanın sorunlu ve sonuçsuz olması nedeniyle otoritenin ve düzenlemelerin artması talebini ortaya çıkarmaktadır (Pilbeam, 2017, ss. 252-253). Bu bağlamda

toplumda eşitlikçi düzenin sağlanmasını ve doğanın korunmasını amaçlayan ekolojizmin, devlet eliyle çevre sorunlarına ilişkin standartlar koyarak çevrenin kirletilmesini önlemeye çalıştığı ve devlet otoritesi ve kontrolü altında -liberal anlayışa yakın uygulamalarla da olsa- doğayı kirletenlere “kirleten öder” anlayışı içinde cezalar vererek bu önlemi sürdürmeyi amaçladığı söylenebilir.

Devletin, toplum içindeki sorunları genel kamu yararı çerçevesinde ele alarak toplumsal fayda yönüyle çözmesi, ekolojizmin doğanın genel yararına ilişkin yaklaşımıyla benzerlik göstermesi bakımından uyuşmakta ve ekolojizmin devlete ilişkin tutumunda etkili olmaktadır. Diğer taraftan ise genel yarar ve eşitlik anlayışı Marksist anlayışla da benzerlik gösteren bu tutum, toplumda belli bir sınıfın -ki insan temelli- çıkarlarını önceleyecek bir araç olması hâline dönüşebilmesi nedeniyle, aynı zamanda Marksizmin devlet eleştirisiyle de örtüşmektedir. Bu yönüyle devletin insan faaliyetlerinin en yüksek amacı olması ve devletin doğa karşısında insan ve toplumu önceleyebilecek olması belirsizliği, devleti ekolojizmin karşısında da tehlikeli bir yerde konumlandırabilmektedir.

## **EKOLOJİZM VE DİĞERLERİ**

Ekolojizmin, bir düşünce ve bir hareket olarak ortaya çıkışında yeni toplumsal hareketleri meydana getiren 1968 hareketlerinin önemli etkileri bulunmaktadır. 1968 hareketleri, modernizmin sancılarını hissetmeye başlayan insanlığın temel kaygılarının değişmeye başladığı ve refahını yükselten insanın bir üst basamağa çıkabilme çabası olarak okunabilir. Post-modern etkilerin ön plana çıkmaya başladığı dönemde mevcut ideolojilerin, çevre sorunları, insan hakları, barış, özgürlük, kadın hakları gibi yeni toplumsal talepleri karşılamada yetersiz kalması ve maddi refahtan ziyade bu gibi yeni toplumsal ve küresel konuların gündeme gelmesi, ekolojizmin gelişiminde ve diğer ideolojilerle etkileşiminde belirleyici olmuştur.

Ekolojizm, diğer siyasi ideolojilerin insan merkezli yaklaşımları nedeniyle duyarsız kaldığı doğa ve çevre sorunları üzerine odaklanmıştır. Ayrıca ekolojizm, bu yönüyle diğer siyasi ideolojilerle etkileşime girerek çeşitli eleştireler ve yaklaşımlar geliştirmiştir. Bu bakımdan, diğer ideolojilerin düşüncelerinin doğayı merkeze alacak şekilde revize edilerek sorunlar karşısında çözüm sağlanabileceği düşüncesi eko-feminizm, eko-anarşizm, eko-muhafazakârlık, eko-sosyalizm gibi melez eko-ideolojik perspektiflerin gelişmesine de katkı sağlamıştır.

### **Ekolojizm ve Liberalizm**

Liberalizm, savunduğu bireysellik, özgürlük, akıl, serbest piyasa ve minimal devlet değerleriyle ön plana çıkan bir siyasi düşüncedir. Devlet, toplum ve birey arasındaki ilişkilerde bireyi önceyelen ve toplumsal yapı içerisinde bireyi ayrıcalıklı kılan bir yapıya sahiptir. Liberalizmin bu yönünün onu diğer

ideolojilerden farklı kılan en temel unsur olduğu söylenebilir. Nitekim liberalizmin dünya ekolojisine yönelik önemli bir tehdit olduğu ve felsefi düzeydeki eleştiriler, liberalizmin Aydınlanma Dönemi'nin bir çocuğu olarak ebeveyninin eksikliklerini miras aldığı öne sürmektedir (Wissenburg, 2006, s. 20).

Liberalizmin devletin etkinliğinden uzak olarak kurguladığı serbest piyasa ekonomisi, devletin sınırlılığı ve bireysel özgürlüğün alanına doğrudan etki yapmaktadır. Liberalizmin bireyi önceleyen, özgürlük ve piyasa ekonomisi sisteminin oluşturduğu rekabetçi durumu, ekolojizimin ön plana çıkardığı doğa merkezci yaklaşımla büyük ölçüde çatışmaktadır. Liberalizmin mevcut sisteminin devamını sağlaması adına birey/insan merkezci (antroposentrik) yaklaşımı, ekolojizmin insanı doğanın bir parçası olarak gören ve diğer canlılarla arasında fark gözetmeyen doğa merkezci (ekosentrik) yaklaşımının varlığı bu çatışmayı devamlı kılan nedenlerdir. Bu nedenle liberalizmle ekolojizm arasında gerilimler süreklilik taşıyacaktır.

Liberalizm, piyasa ekonomisinin oluşturduğu rekabet durumunun bireyleri daha fazla kazanç ve çıkar elde etmeye yöneltmesi ve mülkiyetin esas kılması, mevcut sorunların ve rekabetin doğaya taşınması ve doğanın daha yoğun şekilde tahrip edilmesine bireyleri yöneltmesi gibi nedenlerle ekolojistler tarafından yoğun olarak eleştirilmektedir. Liberal politik yaklaşımda ekolojizmle ters düşen noktalar oldukça fazladır. Liberalizmin, bireyin özgürlüğü ve mülkiyetini merkezi bir konuma getirmesi tüm sistemin bireyin çıkarlarına hizmet edecek şekilde dizayn edilmesini sağlamıştır. Bu durum liberalizmi, devleti doğa sorunlarının çözümünde ve toplumsal ilişkilerin düzenlenmesi temelinde merkeze koyan ekolojizmin sert şekilde eleştirilerine maruz bırakmaktadır. Wissenburg, liberal düşünce içerisinde doğanın oynayabileceği iki rol olduğunu belirtmektedir. Bunlardan birincisi, doğanın fiziksel olarak liberal sistemin işleyişi içinde bitmek tükenmez bir hazine olarak görülmesi, ikinci ise insanoğlunun sahip olduğu bilinç ve idrak düzeyi ile üstesinden geldiği doğa yasalarının cisimleşmiş bir hâli olmasıdır (Wissenburg, 2006, s. 26). Ancak bu yaklaşıma ekolojistler tarafından şiddetle karşı çıkılmaktadır. Diğer taraftan ekolojik düşünce, liberalizmin savunucuları tarafından ekonomik gelişmeyi ve serbest piyasayı engellemesi bakımından eleştirilmektedir. Diğer taraftan liberaller içinde yer alan John Stuart Mill ve Jeremy Bentham'ın öne sürdüğü faydacılık yaklaşımı, insanların ve diğer canlıların faydaya yönelme hareketi içinde olduklarını (Dobson, 2016, ss. 257-258; Wissenburg, 2006, s. 21) bu bakımdan acı çekme konusunda insanların ve canlıların benzer hislere sahip olması düşüncesi, liberalizmle ekolojizmi birbirine yaklaştıran bir nokta olduğunu belirtmek gereklidir. Bu açıdan, canlıların faydaya yönelmeleri ve acıdan kaçınmaya yönelik ortak hareketleri, insan ve diğer canlılar arasında benzer yönlerin kurulmasına yardımcı olmakta ve ekolojizmin savını da desteklemektedir.

### **Ekolojizm ve Sosyalizm**

Sosyalizm, 19. yüzyılda gerçekleşen sanayi devriminin, sosyal ve ekonomik yaşam dinamikleri üzerinde meydana getirdiği yıkıcı ve eşitsizlikçi etkiye bir tepki olarak ortaya çıkmıştır. Liberal düşüncenin ekonomik sistemi olan kapitalizmin bireysel çıkar ve piyasa ekonomisi anlayışının tersine sosyalizm, genel çıkarları, iş birliğini, eşitliği ve kamu-ortak mülkiyetini öncelikle toplumsal sınıf ayrımına karşı çıkmaktadır (Heywood, 2019, ss. 125-136). Ekolojizm ile sosyalizm arasındaki ilk ihtilafın, toplumsal yapıdaki sorunların kaynağına ilişkin ortaya koydukları düşünsel yaklaşımlarının içinde meydana gelmektedir. Sosyalizm mevcut sorunların kaynağı olarak kapitalizmi gösterirken, ekolojizm daha çok endüstrileşmeyi sorunların kaynağı olarak görmektedir (Dobson, 2016, s. 275).

Ekolojizm; sosyalizm ve liberalizm ideolojilerinin her ikisinin de kendi toplumlarına hizmet eden sistemler olduğunu ve her iki ideolojinin de insan merkezci bir yaklaşım içinde şekillendiği konusunda eleştiriler yönelmektedir. Diğer taraftan ise sosyalizm, ekolojizmin endüstrileşme yaklaşımına eleştiriler getirmektedir. Ekolojizmin insan merkezci yaklaşıma sahip olması nedeniyle her iki ideolojiyi de bir değerlendirmesini ve kapitalizmi sosyalizme denk tutan yaklaşımını Joe Weston, ekolojizmin değindiği temel sorunların aslında endüstrileşme sorunu olmadığını ve sorunların aslında kapitalizm kaynaklı olduğunu kabul etmeleri gerektiğini vurgulamaktadır (Dobson, 2016, s. 276). Kapitalizmin kendini var etmek için geliştirdiği rekabet odaklı yapısının aşılmadan, doğanın tahrip edilme sürecinin durdurulamayacağı ve dolayısıyla ekolojik krizlerin üstesinden gelinmesinin mümkün olamayacağı söylenebilir (Benlisoy, 2017, ss. 300-302). Bu bakımdan dünyayı kuşatan ekolojik sorunların ekonomik sistemin değil, patolojik bir ekonomik sistemi meydana getiren toplumların neden olduğunu belirtilmektedir (Kovel, 2011, s. 4). Bu açıdan sosyalizm, çevre sorunları da dâhil olmak üzere sorunların kaynağını endüstride değil, toplumda yoksulluğa ve ayrışmalara neden olan ve bunun üzerinden kendisini yeniden üreten kapitalizm olduğunu belirtmektedir.

Sosyalizm, ekolojizme yönelik bir diğer eleştirisini ekolojizmin orta sınıfların özel bir kesiminin sorunu olduğu düşüncesi üzerinden öne sürmektedir. Ekolojizmin, kapitalizmin piyasa odaklı eşitsizlikçi yapısını görmezden geldiğini ve Marksist materyalist çözümlenmeleri reddeden bir anlayış içinde olduğunu ve bu nedenle sorunların çözümü için lazım olan kitlesel hareket anlayışından gittikçe uzaklaştıklarını belirtmektedirler (Dobson, 2016, s. 283). Kapitalizmin eşitsizlikçi ve sınıfsal toplum yapısının meydana gelmesinde oynadığı rolü ve kaynakların tükenmesine neden olduğu yönündeki sosyalist eleştiri, kapitalizmin tüketim anlayışı içinde yeniden üretim için doğa kaynaklarını hızla sömürsüne karşı eleştiriler geliştiren ekolojizm ile benzerlikler taşımaktadır. Bu bağlamda Martin Ryle (1988, s. 48), sosyalizm ve ekolojizmin kapitalizmi, doğanın ve toplumun kaynaklarını hızla tükenmesinin nedeni olarak gördüğünü, eşitsiz toplum ve doğa ilişkisi kurduğunu vurgulamaktadır. Bu yönüyle ekolojizmin aynı zamanda



sosyalizmin zayıflayan ve itibarsızlaşan yönüne katkı sağlayarak anti-kapitalist ve anti-militarist değerlerle küresel dayanışma ve ekonomik hedeflerle örtüşen yeniden odaklanılmış sosyalizm olgusunu güçlendirdiği de belirtilmektedir (Mellor, 2006, ss. 35-36).

Marx'ın düşüncesinin temelini, insanın emeği aracılığıyla doğa ile geliştirdiği metabolik ilişki, özel mülkiyet ve kapitalizm nedeniyle kopmaların yaşanması ve bundan dolayı insanın bulunduğu ortama yabancılaşması süreci oluşturmaktadır (Benlisoy, 2017, s. 309). İnsanların kapitalist üretim ilişkileri içerisinde kendisine ve topluma yabancılaşma durumunun, doğanın bir parçası olan insanın aynı zamanda doğaya da yabancılaşmasına neden olacağı (Burkett, 2011, ss. 227-228) dolayısıyla kendisine ve doğaya yabancılaşan insanın kapitalist üretim ilişkilerinin parçası hâline geleceği söylenebilir. Marksizm, üretim araçlarına sahipliğin tekelliğinden kaynaklanan eşitsizliği ve yabancılaşma durumunu sınıfsız bir toplum oluşturmak adına ortadan kaldırmayı hedeflemektedir. Bu açıdan ekolojizmin doğada insanın öncelenmesiyle oluşan eşitsiz duruma karşı duruşuyla ve doğada sınıfsız bir toplum oluşturma düşüncesi içinde insanı doğadaki tüm diğer varlıklarla eşitleme gayreti, ekolojizmin Marksizmle ortak yanlarını ortaya koymaktadır.

### **Ekolojizm ve Muhafazakârlık**

Muhafazakârlık; Aydınlanma'ya, onun odağında yer alan akıl anlayışının ürünü olan siyasi projelere ve bu projeler doğrultusunda toplumun köktenci bir yaklaşımla dönüştürülmesine ilişkin uygulamalara karşı çıkan, toplumu devrimci dönüşüm projelerinden korumayı amaçlayan siyasi felsefeyi ve bu düşünce geleneğinde zaman içinde şekillenen siyasi ideolojiyi ifade etmektedir (Özipek, 2017, ss. 17-18). Muhafazakâr anlayışa göre insanın akıl sahibi ve bilinçle hareket eden bir varlık olması, onu diğer canlılardan ayırmakta ve bu yönüyle insana değer ve önem atfetmektedir. Ancak insanın aklının tarihsel süreç içerisinde meydana getirilen tecrübelerden, değerlerden ve kültürlerden üstün tutulması ve öncelenmesine karşı çıkmaktadırlar. Muhafazakârlığın ekolojizmle ilişkisinde her iki yaklaşımın da var olan değerleri koruma (*conservation*) düşüncesiyle hareket etmesi noktasında benzer ortak noktalar oluşturduğu söylenebilir.

Muhafazakârlık ve ekolojizm ideolojilerinin, aydınlanmanın ve sanayi devriminin olumsuz etkilerine karşı tepkileri o kadar benzerdir ki John Gray (1993, s. 123), ekolojizmi muhafazakâr ideolojiye mal etmek için güçlü girişimlerde bulunmuştur. Benzer şekilde çevreciliğin var olanı koruyarak doğanın sürdürülebilir kılınmasına ilişkin düşüncesinin, muhafazakârlığın mevcut durumu korumaya yönelik tavrı ve ılımlı bir değişiklikten yana olan anlayışıyla benzerlik göstermesinden dolayı Roger Scruton (2012, ss. 3-5), muhafazakârlığı ve çevreciliği birbirlerinin “yatak arkadaşı” olarak nitelendirmektedir.

Ekolojizm, doğal çevreyi kirletmeleri ve insanı aşağılamadaki rollerinden ötürü bilimsel ve teknolojik gelişmelere kuşkuyla yaklaşmaktadır. Bu açıdan Scruton, sanayileşmenin insansızlaştırıcı ve yabancılaştırıcı etkilerine dikkat çekmektedir. Gray ise ekolojizmin aslında bilimsel gelişim ve teknoloji karşıtı olmadığını, ancak bilimsel ilerlemenin abartısının ve köktencilik azaltılması gerektiğini belirtmiştir (Pilbeam, 2017, ss. 244-245). Bu açıdan, ekolojizm ve muhafazakârlık var olan değerlerin, geleneklerin korunması ve sürdürülmesi adına bilimsel ilerleme ve teknolojinin varlığına değil, radikal tavrına eleştiriler yönelttiği söylenebilir. Aydınlanma düşüncesinin aklı ön plana çıkarması ve sanayi devriminin gelişimiyle birlikte sosyal yaşamda meydana gelen radikal değişimlerin benzeri doğa üzerinde de yaşanmaya başlanmıştır. Bu yönüyle ekolojizmin muhafazakârlıkta olduğu gibi aydınlanma düşüncesinin aklı ön plana çıkarması ve sanayi devriminin yıkıcı etkisiyle birlikte insanın doğayı denetim altında tutma yaklaşımına karşı ortak tutum sergiledikleri görülmektedir. Bu temelde, ekolojizm ve muhafazakârlığın kesişim noktasını, ekosistemin bütünlüğünü korumaya yönelik ekolojik kaygının aynı zamanda muhafazakârlığın asli kabulleriyle örtüşmesi oluşturmaktadır (Türk, 2018, s. 246).

Muhafazakârlığın ayrıca kişisel akıl karşısındaki tutumu, bireylerin ancak toplum içinde belirlenimlerini ve toplumla birlikte var oldukları düşüncesini geliştirirken, ekolojizmin insanı doğanın bir parçası olarak ele alışı, insanı ancak doğanın içinde var etmesi ve doğadan bağımsız düşünmemesi, bu iki ideolojinin ortak yanlarından bir diğerini oluşturmaktadır. Ancak muhafazakâr ideolojinin de diğer ideolojilerde olduğu gibi özünde antroposentrik yaklaşımı benimsemesi, ekolojizmin ekosentrik yaklaşımıyla ters düşmektedir ve ekolojizm, muhafazakârlığın insan merkezci anlayış içerisinde insani değerleri öncelemesini ve yüceltmesini eleştirmektedir.

### **Ekolojizm ve Anarşizm**

1968 hareketleriyle birlikte insanları yeknesak bir çalışma düzenine sevk ve mahkûm eden endüstriyalizme ve teknolojiye, daha fazla çıkar ve kâr elde etmek için toplumsal yapı içerisinde meydana getirilen rekabete ve daha fazla tüketmeyle mutluluğun sağlanmasına çalışılan maddeci anlayışa karşı duruş sergilenmiştir. Bu durumların, romantik ve ütöpik nitelikler taşımasıyla birlikte aynı zamanda anarşist temalarla da yakınlık içerdiği söylenebilir (Demirağ, 2017, ss. 343-344). Ortaya çıkışında 68 hareketlerinin etkisinin olduğu ekolojizm hareketinin de bu bağlamda anarşist temayla benzerlikler taşıdığı görülmektedir.

Anarşistler, toplumda var olan uyumun, insanlar arasındaki sosyal dayanışma ve saygıdan kaynaklandığını belirtmektedirler ve bu nedenle de devletin varlığını gereksiz kötülük olarak görmektedirler. Ekolojistler de doğadaki dengenin ve uyumun bozulmaması için doğaya ilişkin müdahalelerin gereksiz ve yıkıcı olduğunu vurgulamaktadırlar. Dolayısıyla anarşizmin ve ekolojizmin müdahale

konusundaki tutumları arasında bazı paralellikler bulunmaktadır (Karatepe, 2014, s. 201). Anarşizmin savunduğu toplumsal düzende, hiyerarşik olmayan toplumsal yapı, bireysel özerkliğe açılan geniş alan ve katılımcı demokrasi temelli merkezsiz federatif topluluk bulunmaktadır (Demirağ, 2017, s. 345). Bu açıdan anarşizmin, merkezileşmeden dağıtım, çeşitlilik ve çoğulculuk, eşitlik ve tahakküme karşı olan yapısı bakımından ekolojik doğanın korunması konusunda ekolojizmin düşünsel yapısıyla benzerlikler göstermektedir.

Anarşizm, toplumsal tahakküme neden olan hiyerarşik ilişkilere ve bu ilişkilerin sürdürülmesine kaynaklık eden kurumlara karşı bir duruş sergilemektedir. Bu nedenle, toplumda eşitsizliğe neden olacak olan iktidar ve gücün ele geçirilmesini önlemek amacıyla devletin tamamıyla ortadan kaldırılması ve yok edilmesini istemektedir. Dolayısıyla anarşizm, toplumsal tahakküme karşı duran bir ideoloji olarak doğanın da benzer şeklide insanla doğa arasında gerçekleşecek bir hiyerarşik bölünümüne ve insan tarafından doğanın egemenlik altına alınmasına karşı çıkmaktadır (Demirağ, 2017, s. 355). Ayrıca doğadaki duruma benzer olarak hiyerarşi ve tahakküm ilişkilerinin olmadığı bir düşünsel alt yapıya sahip olan anarşistler; katılımcı demokrasi, doğrudan eylem gibi siyasi ve idari amaçlar çerçevesinde ademimerkeziyet esasına dayalı olarak kurulan köy ve komünlerin insanı doğayla daha fazla bütünleştireceğini öne sürmektedirler (Heywood, 2019, s. 310). Bu açıdan ekolojizmin anarşizme benzer olarak doğada tüm canlıların birbirleriyle olan ilişkilerinde eşit ve denk olduğu yaklaşımına sahip olduğu ve mevcut doğal düzenin ve dengenin korunması için doğaya dışarıdan ve hiyerarşik bir müdahalenin olmaması gerektiğini vurgulamaktadır.

Anarşizmin önemli temsilcilerinden olan Pyotr Kropotkin, doğada hayvanlarla insanlar arasındaki doğal iş birliğine dikkat çekmekte ve bu durumu “karşılıklı yardımlaşma” düşüncesiyle açıklamaktadır (Karatepe, 2014, s. 201). Bir diğer anarşizm temsilcisi Murray Bookchin de anarşizmle ekolojizmin fikirleri arasındaki benzerliğe dikkat çekmektedir. Bookchin, toplumda ve doğada denge ve uyumun esas olduğunu ve bu uyumun insanlar arasındaki eşitlikçi yapının sunduğu saygıdan kaynaklandığını belirtmektedir (Heywood, 2019, ss. 309-310). Nitekim Bookchin, “birinci/organik doğa” ve “ikinci doğa” betimlemesi üzerinden insani etkilerin görülmediği başlangıç hâlindeki doğal dünyanın kendisini, organik bir şekilde bulunan doğayı “birinci doğa” olarak; insani etkilerin mevcut olduğu ve buradaki etkilerin birinci doğadaki sorunların kaynağını oluşturduğu doğayı ise “ikinci doğa” olarak kavramsallaştırmaktadır (Bookchin, 1996b, s. 11). Toplumsal ve siyasi ilişkilerle doğa ilişkilerini değerlendirmektedir. Bookchin’in eko-anarşist anlayış içerisinde geliştirdiği toplumsal ekolojizm düşüncesi, toplum-doğa arasındaki ilişkinin temelini toplumsal yapıdaki sınıfsal, hiyerarşik, çatışmacı ve rekabetçi durumun neden olduğunu öne sürmektedir. Dolayısıyla ekolojistler ve anarşistler çeşitli araçlar ve kurumlar aracılığıyla kurulmuş olan tahakküm ilişkisine karşı çıkmaktadırlar. Toplumla doğa arasındaki sorunların aslında doğa ve toplum

üzerinde kurulan tahakküm ilişkilerinden kaynaklandığı ve bu ilişkilerin ortadan kaldırılmasıyla toplumda ve doğadaki sorunların giderileceği (Önder, 2003, ss. 187-188) düşüncesi ekolojizm ve anarşizmin ortak dünyasını oluşturmaktadır.

### **Ekolojizm ve Feminizm**

Feminist ve ekolojik düşünce son zamanlarda göz ardı edilen, dışlanan veya reddedilen ve baskın dünya görüşlerine meydan okumak noktasında önemli çıkışlar olarak değerlendirilmektedir. Feminizmin, erkek egemen bir sistemin toplumun genel yapısını bozduğu düşüncesi, insan merkezci yaklaşımın doğal dengeyi bozduğunu iddia eden ekolojizm ile benzeşmektedir. Ancak ekolojizmin eleştirisi cinsiyet temelli bir yaklaşımdan ziyade parçadan bütüne doğru değil, bütünü de kapsayıcı niteliktedir. Temelde ekolojizm, cinsiyet ayrımlı bir anlayış sunması yönüyle feminizmi eleştirmektedir.

Feminizm ve ekolojizm bazı yönleriyle birbirlerine meydan okuyabilmekte ve çatışabilmektedir. Aralarındaki ilişkiden ise diyalog için “ekolojik bir feminizm ve feminist bir ekoloji” geliştirme düşüncesini amaçlayan melez bir ekofeminizm alanı oluşmuştur (Plumwood, 2006, s. 51). Ekofeminizm, ekolojizmin “insan merkezci” yaklaşımı yerine kadın ve erkek düalizmi üzerinden şekillenen “erkek merkezci” yaklaşımı odak noktası olarak almakta ve mevcut ekolojik sorunların nedeni olarak görmektedir (Garrard, 2016, s. 45). Feminizm düşüncesinin ekolojik sorunlara çözüm sunabileceği anlayışının bir ürünü olarak ortaya çıkan ekofeminizm yaklaşımı, savlarını kadın ve doğayı birbiriyle özdeşleştirerek ilişkilendirmekte ve bu ikisi arasında var olan benzerliklerden yola çıkarak desteklemektedir.

Ekofeminizm, kadınların ezilmesiyle ve doğanın tahrip edilerek “tahakküm altına alınması” arasında teorik bağlantının oluşmasına ve kurumsallaşmasına önemli katkılar yapmaktadır (Plumwood, 2004, s. 9). Toplumda erkekler tarafından kadınların boyunduruk altına alınmaları ile doğanın egemenlik altına alınarak tahribatının arasında kuvvetli bir ilişki olduğu ekofeminizmin temel öncülleri arasındadır (Donovan, 2001, s. 389). Bu bağlamda ekofeminizm, doğanın sömürgeleştirilmesiyle kadınların sömürgeleştirilmesi arasında ilişki olduğunu, doğada ve toplumda tahakküm yapılarının varlığının -ki erkek temelli görmektedir- ve gerekçelerinin benzer olduğunu ileri sürmektedir. Bu açıdan Joyce Contrucci ve Andree Collard, “kadınların ve doğanın kimliğinin ve yazgısının birbirine karışmış halde olduğunu” belirtmektedir (Dobson, 2016, s. 291). Dolayısıyla kadınların ataerkil toplum içinde verdikleri özgürleşme mücadelelerinin, aynı zamanda doğanın sömürsününün de önüne geçeceği düşüncesi, feminizm ve ekolojizm düşüncesini birbirine yaklaştırmaktadır.

Ekofeministlere göre, Batı kültüründen kaynaklanan hiyerarşik ve düalist dünya düzeni kadınları; bedenleri, dişilikleri, cinsellikleri, madde ve doğayla, erkeği ise; akılla, erillikle, doğaüstülükleriyle ve ruhla ilişkilendirmektedir (Olgun, 2017, s. 390). Bu bakımdan bu düalist düzenin aynı zamanda tahakkümün de kaynağı

olduğunu belirtmekte, erkeğin tahakküm ilişkisi içerisinde kadın üzerinde her şeyi yapabilme isteğinin benzer şekilde doğa üzerine de yansıdığı vurgulanarak erkeğin hem kadın hem de doğa üzerindeki yıpratıcı ve yıkıcı etkisine dikkat çekilmektedir.

Kadınların yapıları ve doğaları gereği erkeklere göre doğayla daha yakın ve benzer yönlerinin bulunması, kadınların kendilerini doğayla özdeşleştirmelerinde etkili olmaktadır. Yapılan antropolojik çalışmalar kadının doğayla özdeşleştirilmesinin tarihini oldukça eskilere dayandırmaktadır. Bu özdeşleştirmede kadının sahip olduğu biyolojik özelliklerin önemli bir yeri bulunmaktadır. Buna göre, kadının gebelik süreci, doğum yapması, çocuk emzirmesi ve büyütmesi doğanın “hayat verici” yönüyle ilişkilendirilmektedir. Kadınların âdet görme özelliği ile doğada Ay’ın hareketleri ve med-cezir olayı arasında da yakın ilişkiler kurulmuştur (Buckingham-Hatfield, 2000, s. 36’dan aktaran: Olgun, 2017, s. 391). Bu açıdan doğaya ilişkin olarak kullanılan “Toprak Ana” veya “Ana Tanrıça” kavramları ve metaforunun bu özdeşliğin bir sonucu olduğu değerlendirilebilir. Ayrıca yapılan arkeolojik çalışmalar sonucu elde edilen heykelerde kadın figürlerinin kullanılması ve genellikle “bereket ve verimlilik” ile ilişkilendirilmesi de bu bağlamda düşünülebilir.

Kadınların doğaya ilişkin olarak doğayla benzer özelliklere sahip olması, kadının doğaya zarar veremeyeceği düşüncesine ve doğayla özdeşleşmesine katkı sağladığı söylenebilir. Ancak feminizmin doğaya ilişkin tüm sorunların kaynağı olarak eril zihniyeti görmesi ve çözüm yollarını da yine bunun üzerinden çözümlenmeye çalışması ve mevcut sorunlardan kadınları doğayla özdeşleştirerek soyutlamaları konusunda eleştirilebilir. Ayrıca feminizmin kadın-erkek düalizmi üzerinden geliştirdiği bu anlayışın, diğer ideolojilerde olduğu gibi insan merkezli (kadın odaklı) olması ekolojizm tarafından eleştiri noktası olmaktadır.

## **SONUÇ**

İdeoloji, insanoğlunun düşünsel sürecinin siyasal alana ilişkin yansımalarının tutarlı bütünlüğünü oluşturmaktadır. Ekolojizm de bu düşün sürecinin bir ürünüdür. Diğer ideolojilerin aksine ekolojizmin, insanı doğanın bir parçası olarak konumlandırma çabası ve insanla doğal çevre arasındaki ilişkiyi kurması, ekolojizmi farklı kılan kurucu niteliği oluşturmaktadır. Bu noktada ekolojizm, hiçbir ideolojiye indirgenemediği gibi ekolojizmin eleştirileri ve baskıları sonucu, siyasetin insan odaklı bakışının çevre ve doğaya yöneltmesinde önemli bir role sahip olduğu kesindir.

Ekolojizmin doğadaki tüm canlıları insanlar da dâhil olmak üzere doğanın eşit birer parçaları olarak görmesi, ekolojizmin özgürlük ve eşitlik konusuna yaklaşımını şekillendirmiştir. Benzer şekilde tüm canlıların doğanın bir parçası olarak görülmesi ekolojizmin, canlıların birbirleri üzerindeki egemenlik, hiyerarşi ve tahakküm ilişki sistemlerini reddetmesine ve bu tahakküm ilişkilerinin ise insan merkezci yaklaşımların suçu olarak görmesine neden olmaktadır. Ekolojizm, insanı

merkeze alan ve doğayı insanın ihtiyaçlarının hizmetine sunan geleneksel ideolojileri ve bu ideolojilerin değerlerini önceleyen yaklaşımları doğayla ilişkileri bozan temel sorun olarak değerlendirmektedir. Bireyselliğin ve endüstriyalizmin mülkiyet ve üretim ilişkileriyle olan sürekliliği, ekolojizm tarafından ekolojik sorunların kaynağı olarak görülmektedir. Mevcut ekolojik sorunların çözümünde ve doğal düzenin işleyişi ve korunmasında devletin öncelenmesi ve ancak doğa yararının kamu yararıyla eşleştirilmesi, ekolojizmin devlete ilişkin yaklaşımını şekillendirmektedir.

Liberalizm, sosyalizm, muhafazakârlık, anarşizm ve feminizm ideolojilerinin antroposentrik yaklaşımı nedeniyle insanı merkeze alan ve çıkarlarını önceleyen insan merkezci anlayışları, ekolojizmin doğayı ve doğa çıkarlarını önceleyen ekosentrik yaklaşımıyla temel çatışma noktasını oluşturmaktadır. Bu ideolojiler de liberalizm, sosyalizm ve muhafazakârlık başta olmak üzere insan merkezci anlayışa karşı hiçbir şekilde karşı duruş yoktur. Anarşizm ve feminizmin, düşünsel amaçları yönündeki eylem şeklinin ekolojizm ile benzeşme yönlerinin fazla olduğu söylenebilse de anarşizmin insanı devletin tahakkümünde kurtarmaya yönelik hedefi ve feminizmin de ataerkil toplum yapısı içinde kadının yerini yeniden konumlandırma çabası, -insan merkezci yaklaşımını daha çok erkek merkezci bir yaklaşıma evirmiş olsa da- sonuçta bu ideolojilerin odak noktasının insan olduğunu ve insan merkezci anlayışla hareket ettiğini ortaya koymaktadır. Bu noktada, ekolojik düşüncenin temel eleştirilerinin odak noktasını doğadan ayrı bir yaklaşımla sergilenen insan merkezci anlayışın yüceltilmesi olduğu söylenebilir.

Nihai olarak, liberalizmin devlet merkezçiliğini, sosyalizmin kapitalist düzeni ve piyasa merkezçiliğini, muhafazakârlığın radikal değişimleri, anarşizmin devlet tahakkümünü ve feminizmin ise erkek merkezçiliğini aşmaya çalışması gibi ekolojizm de sorunların temeli olarak gördüğü “insan merkezci” anlayışı aşmaya çalışmaktadır ve diğer ideolojileri bu anlayışa sahip olmaları nedeniyle eleştirmektedir.

Ekolojistlere göre doğa üzerindeki mevcut ekolojik sorunların kaynağı, kendini doğadan ayıştıran insandır. Sorunların kaynağını insan olarak kabul etmemiz hâlinde dahi, mevcut sorunların çözümü, ister çözüme yönelik insan müdahaleleriyle isterse de insanın müdahalesiz tavrıyla çözüme sunacağı katkılar şeklinde gerçekleşsin, yine insan tarafından gelecektir. Bilinç ve irade sahibi insanın eylem veya eylemsizlik durumu doğadaki sorunların kaynağı olduğu gibi çözümlerin de kaynağını oluşturacaktır. Bu açıdan ekolojizmin aşırı ekosentrik yaklaşımı; doğanın parçası olarak gördüğü insanı bu konumundan uzaklaştırarak doğadan ayıştırmasına, adeta sorunun bir parçası olarak değerlendirmesine, insanın mevcut sorunların çözümünde etkili araçlar olabilmeye kapasitesini iskalamasına ve insanı yalnızca bir sorun aracı olarak görmesine neden olmaktadır. Dolayısıyla ekolojizmin sahip olduğu ekosentrik dünya görüşünün “ekolojik körlük” meydana getirdiği, doğanın bir parçası olarak değerlendirdiği insanı aynı zamanda dışlamasının “eko-

körlüğe” yol açtığı, ekolojizmin de bu körlük durumu içinde sorunlar karşısında çözümsüz kaldığı ve “eko-körlük” yaşadığı söylenebilir.

**Yazar katkı oranı ve çıkar çatışması beyanı:** Çalışma tek yazarlı olup katkı oranı %100’dür ve herhangi bir çıkar çatışması bulunmamaktadır.

## KAYNAKÇA

Altunoğlu, M. (2017). Bir sosyal hareket olarak tinsel ekoloji: Çevre sorunlarına maneviyatçı çözüm. O. İmga, & H. Olgun (Der.), *Yeşil ve siyaset siyasal ekoloji üzerine yazılar* içinde (ss. 149-165). Ankara: Liberte Yayınları.

Benlisoy, S. (2017). Ekososyalist alternatif ve ekolojik devrim. O. İmga, & H. Olgun (Der.), *Yeşil ve siyaset siyasal ekoloji üzerine yazılar* içinde (ss. 295-330). Ankara: Liberte Yayınları.

Bookchin, M. (1996a). *Ekolojik bir topluma doğru*. İstanbul: Ayrıntı Yayınları.

Bookchin, M. (1996b). *Toplumsal ekolojinin felsefesi: Diyalektik doğalcılık üzerine denemeler*. İstanbul: Kabalcı Yayınları.

Boulding, K. (1966). *The economics of the coming spaceship earth*. İçinde H. Jarret (Ed.), *Environmental quality in a growing economy – Essays from the sixth RFF forum*. (ss. 3-14). New York: RFF Press.

Burkett, P. (2011). *Marksizm ve ekolojik iktisat: Kızıl ve yeşil bir ekonomi politiğe doğru*. İstanbul: Yordam Kitap Yayınları.

Davies, N. (2006). *Avrupa tarihi*. İstanbul: İmge Kitapevi.

Demirağ, D. (2017). Doğayı yardıma çağırmak: Anarşist ekolojizm. O. İmga, & H. Olgun (Der.), *Yeşil ve siyaset siyasal ekoloji üzerine yazılar* içinde (ss. 331-385). Ankara: Liberte Yayınları.

Diamond, J. (2015). *Tüfek, mikrop ve çelik* (26. Baskı). Ankara: Tübitak Popüler Bilim Kitapları.

Dobson, A. (2007). *Green political thought*. (4. Baskı). London: Routledge.

Dobson, A. (2016). *Ekolojizm*. (Çev. C. Yücel). İstanbul: Yeni İnsan Yayınevi.

Donovan, J. (2001). *Feminist teori*. (Çev. B. Aksu, M. Gevrek, & F. Sayılan). İstanbul: İletişim Yayınları.

Erdoğan, S. (2015). Modernizm bağlamında ekoloji problemi ve sufilere yaklaşımı. F. Kırışik, & Ö. Sezer (Der.), *Siyasal ekoloji* içinde (ss. 247-268). Ankara: Detay Yayıncılık.

Eski Ahit - Tevrat. (2023). Kutsal Kitap, Eski Anlaşma. <https://kutsal-kitap.net/bible/tr/index.php?mc=1&sc=4>. (Erişim tarihi: 10.05.23).

Ferry, L. (2000). *Ekolojik yeni düzen*. (Çev. T. Ilgaz). İstanbul: Yapı Kredi Yayınları.

Garrard, G. (2016). *Ekoeleşitiri -ekoloji ve çevre üzerine kültürel tartışmalar*. (Çev. E. Genç). İstanbul: Kolektif Yayınları.

Göktolga, O. (2013). Yeni siyaset ve ekolojik hareketler. *Birey ve Toplum*, 3(5), 127-136.

Görmez, K. (1997). *Çevre sorunları ve Türkiye*. Ankara: Gazi Kitabevi.

Gray, J. (1993). *Beyond the new right: Markets, government and the common environment*. London: Routledge.

Heywood, A. (2018). *Siyasetin ve uluslararası ilişkilerin temel kavramları* (4. Baskı.). (Çev. F. Bakırcı). Ankara: BB101 Yayınları.

Heywood, A. (2019). *Siyasi ideolojiler* (12. Baskı). (Çev. L. Köker). Ankara: Adres Yayınları.

Heywood, A. (2020). *Siyaset* (21. Baskı). (Çev.F. Bakırcı). Ankara: Felix Kitap.

İdem, Ş. (2017). Toplumsal ekoloji ve komünalizm. O. İmga, & H. Olgun (Der.), *Yeşil ve siyaset siyasal ekoloji üzerine yazılar* içinde (ss. 187-218). Ankara: Liberte Yayınları.

Karatepe, Ş. (2014). *Siyasi ideolojiler*. Ankara: İz Yayıncılık.

Keleş, R., Hamamcı, C., & Çoban, A. (2012). *Çevre politikası* (7. Baskı). Ankara: İmge Kitabevi.

Kılıç, S., & Tok, N. (2013). Çevrecilikte yeni bir kimlik: Ekolojizm. *Akademik İncelemeler Dergisi*, 8 (2), 223-250.

Kırışik, F. (2015). Ekolojik sorunların çözümünde derin ekoloji yaklaşımı. F. Kırışik, & Ö. Sezer (Der.), *Siyasal ekoloji* içinde (ss. 29-50). Ankara: Detay Yayıncılık.

Kovel, J. (2011). On Marx and ecology. *Capitalism Nature Socialism*, 22 (1), 4-17.

Kuran-ı Kerim. (2023). Diyanet İşleri Başkanlığı. <https://kuran.diyamet.gov.tr/mushaf>. (Erişim tarihi: 10.05.23).

Leopold, A. (2020). *Bir kum yöresi almanağı ve oradan buradan eskizler*. (Çev. Ufuk Özdağ). İstanbul: Türkiye İş Bankası Kültür Yayınları.



Mellor, M. (2006). Socialism. A. Dobson ve R. Eckersley (Der.), *Political theory and the ecological challenge* içinde (ss. 35-50). Cambridge: Cambridge University Press.

Naess, A. (1994). Derin ekolojinin temelleri. G. Tamkoç (Der.), *Derin ekoloji*. İçinde (ss. 10-28). İzmir: Ege Yayıncılık.

Naess, A. (1995a). The shallow and the deep, long-range ecology movements: A summary. G. Sessions (Der.), *Deep ecology for the twenty first century* içinde (ss. 151-155). Boston & London: Shambhala Publications, Inc.

Naess, A. (1995b). The deep ecological movement: Some philosophical aspects. G. Sessions (Der.), *Deep ecology for the twenty-first century* içinde (ss. 64-84). Boston & London: Shambhala Publications, Inc.

Nasr, S. (1988). *İnsan ve toplum*. İstanbul: İşaret Yayınları.

Olgun, H. (2017). Ekofeminizm: Kadın-doğa ilişkisi ve ataerkil tahakküm. O. İmga, & H. Olgun (Der.), *Yeşil ve siyaset siyasal ekoloji üzerine yazılar* içinde (ss. 387-421). Ankara: Liberte Yayınları.

Önder, T. (2003). *Ekoloji, toplum ve siyaset*. Ankara: Odak Yayınları.

Özipek, B. (2017). *Muhafazakarlık akıl, toplum, siyaset* (4. Baskı). Ankara: Liberte Yayınları.

Pilbeam, B. (2017). Doğal müttefikler mi? Muhafazakarlık ve çevrecilik ilişkisinin haritası. O. İmga, & H. Olgun (Der.), *Yeşil ve siyaset siyasal ekoloji üzerine yazılar* içinde (ss. 237-269). Ankara: Liberte Yayınları.

Plumwood, V. (2004). *Feminizm ve doğaya hükmetmek*. (Çev. B. Ertür). İstanbul: Metis Yayınları.

Plumwood, V. (2006). Feminism. A. Dobson ve R. Eckersley (Der.), *Political theory and the ecological challenge* içinde (ss. 51-74). Cambridge: Cambridge University Press.

Porritt, J. (1989). *Yeşil politika*. (Çev. Alev Türker), İstanbul: Ayrıntı Yayınevi.

Ryle, M. (1988). *Ecology and socialism*. Londra: Radius.

Scruton, R. (2012). *Green philosophy: How to think seriously about the planet*. Londra: Atlantic Books.

Sezer, Ö. (2015). Çevre korumacılıktan radikal ekolojiye. F. Kırışık, & Ö. Sezer (Der.), *Siyasal ekoloji* içinde (ss. 1-27). Ankara: Detay Yayıncılık.

Singer, P. (2002). *Animal liberation*. New York: Ecco Press.

Şahin, Ü. (2003). Ekolojizmi çevrecilikten ayırmak: Bir yeniden düşünme denemesi. <https://ecotopianetwork.wordpress.com/2009/10/27/ekolojizmi-cevrecilikten-ayirmak-bir-yeniden-dusunme-denemesi/>. (Erişim tarihi: 20.08.23).

Şahin, Ü. (2017). Yeşil düşünce. O. İmga, & H. Olgun (Der.), *Yeşil ve siyaset siyasal ekoloji üzerine yazılar* içinde (ss. 17-73). Ankara: Liberte Yayınları.

Şahin, Y. (2017). Çevre sorunları ve liberalizm. O. İmga, & H. Olgun (Der.), *Yeşil ve siyaset siyasal ekoloji üzerine yazılar* içinde (ss. 219-236). Ankara: Liberte Yayınları.

Şimşek, E. (2023). Yeşil siyasal düşüncenin özgül temaları üzerine kavramsal bir değerlendirme. *Politik Ekonomik Kuram*, 7 (2), 495-515.

Tamkoç, G. (1994). Derin ekolojinin temel çizgileri. G. Tamkoç (Der.), *Derin ekoloji* içinde (ss. 93-105). İzmir: Ege Yayıncılık.

Tan Gülcan, D. (2018). Ekolojik kriz karşısında devletin rolü üzerine ideolojik bir tartışma. *Uluslararası İlişkiler*, 15 (59), 49-63.

Tok, N. (2012). Siyasal ideolojiler. H. Çetin (Der.), *Siyaset bilimi* içinde (ss. 117-188). Ankara: Orion Kitabevi.

Touraine, A. (2002). *Modernliğin eleştirisi*. (Çev. H. Tufan). İstanbul: Yapı Kredi Yayınları.

Türk, S. (2018). Eko-muhafazakarlığın doğası. *Muhafazakâr Düşünce*, 14 (53), 243-257.

Uslu, İ. (1995). *Çevre sorunları*. İstanbul: İnsan Yayınları.

Ünder, H. (1996). *Çevre felsefesi*. Ankara: Doruk Yayıncılık.

Wall, D. (2010). *The no-nonsense guide to green politics*. Oxford: New Internationalist Publishing.

Wissenburg, M. L. J. (2006). Liberalism. A. Dobson ve R. Eckersley (Der.), *Political theory and the ecological challenge* içinde (ss. 20-34). Cambridge: Cambridge University Press.

Yürür, P. (2015). Küresel boyutlarıyla çevre sorunları ve çevresel adalet. F. Kırışik, & Ö. Sezer (Der.), *Siyasal ekoloji* içinde (ss. 183-206). Ankara: Detay Yayıncılık.

Yayın Geliş Tarihi: 18.11.2023  
Yayına Kabul Tarihi: 04.04.2024  
Online Yayın Tarihi: 15.06.2024  
<http://dx.doi.org/10.16953/deusosbil.1392657>

Dokuz Eylül Üniversitesi  
Sosyal Bilimler Enstitüsü Dergisi  
Cilt: 26, Sayı: 2, Yıl: 2024 Sayfa: 862-890  
E-ISSN: 1308-0911

*Araştırma Makalesi*

## SOSYAL MEDYA KÜLTÜRÜNE KAVRAMSAL BAKIŞ: TÜRKİYE VE FRANSA KARŞILAŞTIRMASI

İbrahim DURMUŞ\*

### Öz'

İnternet kullanım ağının sürekli genişlemesi, sosyal medya kullanıcılarına birçok olanak sağlamıştır. Sosyal medyanın kültürel etkileri, insanların faaliyetlerine yansımıştır. Sosyal medya kültürü, farklı kültürel özelliklere sahip bireylerin, kültürel değerleri ile etkileşim oluşturduğu yeni platformlara dönüşmüştür. Araştırmada sosyal medya kültürü araştırmalarında, yazarların en fazla vurgu yaptıkları anahtar kelimelere ve bu kelimelerin ilişki gücüne yer verilmesi amaçlanmıştır. Araştırmanın amacı çerçevesinde Türkiye ve Fransa adresli sosyal medya kültürü araştırmaları ayrı ayrı incelenmiştir. Araştırma örneklemini Web of Science veri tabanında yer alan sosyal medya kültürü yayınlarından oluşmuştur. Uygulamada bibliyometrik analiz yönteminden faydalanılmıştır. Araştırmada sosyal medya kültürü araştırmalarında, yazarlara, yayınlara, büyüme oranlarına ve vurgulanan anahtar kelimelere yer verilmiştir. Analiz sonucunda Türkiye adresli sosyal medya kültürü araştırmalarında yazarların en fazla vurguladığı kelimeler arasında, sosyal medya, kültür, Türkiye, medya, popüler kültür, covid-19, Twitter, Facebook, yeni medya, sosyal, cinsiyet, çok kültürlülük, dindarlık ve sürdürülebilirlik yer almıştır. Fransa adresli araştırmalarda ise, sosyal medya, kültür, medya, sosyal, covid-19, iletişim, cinsiyet, Fransa, gazetecilik, din, güven, Twitter, reklam, beden imajı ve ağlar kelimelerine vurgu yapılmıştır. Türkiye adresli araştırmalarda en güçlü ilişkiler, sosyal medya, Türkiye, kültür ve medya kelimeleri arasında olmuştur. Fransa adresli araştırmalarda ise, sosyal medya, kültür, medya ve sosyal kelimeleri arasında güçlü ilişkilere rastlanılmıştır.

**Anahtar Kelimeler:** Medya, Sosyal Medya, Kültür, Türkiye ve Fransa.

---

*Bu makale için önerilen kaynak gösterimi (APA 6. Sürüm):*

Durmuş, İ. (2024). Sosyal medya kültürüne kavramsal bakış: Türkiye ve Fransa karşılaştırması. *Dokuz Eylül Üniversitesi Sosyal Bilimler Enstitüsü Dergisi*, 26 (2), 862-890.

\*Doç. Dr., Bayburt Üniversitesi, Sosyal Bilimler Meslek Yüksekokulu, Ulaştırma Hizmetleri Bölümü, Posta Hizmetleri Programı, ORCID: 0000-0002-3872-2258, [ibrahimdurmus@bayburt.edu.tr](mailto:ibrahimdurmus@bayburt.edu.tr).

<sup>1</sup>Araştırma teorik çerçevesi ve uygulaması etik kurul izni gerektirmemektedir.

## CONCEPTUAL VIEW OF SOCIAL MEDIA CULTURE: COMPARISON OF TÜRKİYE AND FRANCE

### Abstract

The continuous expansion of the internet usage network has provided many opportunities for social media users. The cultural effects of social media are reflected in people's activities. Social media culture has transformed into new platforms where individuals with different cultural characteristics interact with their cultural values. The research aims to include the keywords that the authors emphasize most in social media culture research and the relationship power of these words. Within the scope of the purpose of the research, social media culture studies from Türkiye and France were examined separately. The research sample consisted of social media culture publications in the Web of Science database. The bibliometric analysis method was used in the application. In the research, authors, publications, growth rates, and highlighted keywords in social media culture research are included. As a result of the analysis, the words most emphasized by the authors in the social media culture research on Türkiye were social media, culture, Türkiye, media, popular culture, covid-19, Twitter, Facebook, new media, social, gender, multiculturalism, religiosity, and sustainability. In research on France, the words social media, culture, media, social, covid-19, communication, gender, France, journalism, religion, trust, Twitter, advertising, body image, and networks were emphasized. In research on Türkiye, the strongest relationships were between the words social media, Türkiye, culture, and media. In studies based in France, strong relationships were found between the words social media, culture, media, and social.

**Keywords:** Media, Social Media, Culture, Türkiye and France.

### GİRİŞ

Medya; gazete, radyo ve televizyon gibi kitle iletişim araçlarının en önemlilerini ifade eder. Kitle iletişim araçlarının sahip olduğu içerikler (eğlence, haber, eğitim, reklam ve çeşitli görseller) toplumsal yaşamın sürdürülmesinde veya zayıflatılmasında önemli rol oynar. Medya, iletişimde ne kadar etkili olur ise sosyal, politik, kültürel, hukuki, ekonomik, dini ve ahlaki istikrar ya da istikrarsızlık o kadar etkili olur (Ambirajan, 2000, s. 2141). Az sayıda kullanıcı ile başlayan sosyal medya, bir milyardan fazla insanın iletişim kurmak, bağlantı oluşturmak, bilgi, görüş ve öngörülerini paylaşmak için kullandığı bir alana dönüşmüştür. Çevrimiçi sosyal alanların, çok çeşitli kültürel zenginliği ve açıklığı, nitelikli sosyal bilim araştırmaları için önemli hale gelmiştir (Kozinets vd., 2014, s. 262). Bu durum sosyal medya kullanımında, sosyal medya kültürünün inceleme alanını genişletmektedir. Günümüz sosyal medya paylaşımları, iletişim ve bilginin kolay iletilmesi açısından bireyleri etkilemekte, farklı toplumsal olaylarda değerli kitle iletişim araçlarına ve kültürel etkileşime dönüşmektedir. Özellikle sosyal medya erişim kolaylığının hızı ve mekânsal bir kısıtlamanın söz konusu olmaması, sosyal medya kültürel ağını güçlendirmektedir.

İnsanlar yirminci yüzyılın sonlarında güçlü kültürel etkilere sahip olan görsel medya (film, TV ve video gibi) aracılığı ile günden güne kendi kültürlerini ve diğer ülke kültürlerini öğrenmeye başlamışlardır (Ginsburg, 1994, s. 5). Yirmi birinci yüzyılda ise sosyal medya etkinliğinin gelişimine bağlı olarak, kültürel açıdan toplumlar (Twitter ve Instagram gibi) çeşitli paylaşımlar ve kolektif eylemler ile daha geniş alanlara güçlü bir yayılım sergilemişlerdir (Alnaghaimshi & Pearson, 2023, s. 1101). Bu açıdan bireylerin sosyal medyada geçirdikleri zaman, gerçekleştirdikleri faaliyetler (ticaret, bilgi, eğitim, oyun-eğlence, film, boş zaman aktivitesi gibi) kültürel etkileşimin oluşmasına olanak sağlar. Bu durum sosyal medya kültürünün faaliyet alanına göre çocuk ya da yetişkin birçok kişiyi etkileyebileceğini gösterir. Sosyal medya kültürü açısından bireyler dünya üzerinde meydana gelen (politik, kültürel, ekonomik, sosyal veya psikolojik açıdan) bazı olaylara (savaş, ticari anlaşmalar, alışveriş, sanatsal faaliyetler ve diğer etkinlikler gibi) farklı sosyal medya platformlarından eleştiriler ya da övgüler yağdırabilmektedir. Bu durum sosyal medya kültürünün etki alanını genişletmekte, insanların birçok konuda fikir ya da bilgi sahibi olmalarına katkı sağlamaktadır.

Sosyal medya mantığı günden güne kitle iletişim ile iç içe geçmektedir. Aslında her ikisi de farklıdır. Sosyal medyanın mantığı, kitle iletişim araçlarındaki mantık ile aynı doğrultuda kamusal yaşamın her alanına yayılmaktadır. Sosyal medyayı belirleyen kültürel ve ticari dinamikler, ticaret ve reklamcılık ile harmanlanmakta ve onları değiştirmektedir. Tarafsız platform olmaktan çok uzak olan sosyal medya, sosyal etkileşime ilişkin koşulları ve kuralları etkilemektedir (Van Dijck & Poell, 2013, s. 3). Bu açıdan sosyal medyanın oluşumu ile internet kullanıcıları diğer insanlar ile benzeri görülmemiş bir şekilde bağlantı kurabilmektedir. Bu durum anıların, fikirlerin, deneyimlerin, görüşlerin ve gündemde olan konuların kolaylıkla ve maliyeti düşük bir şekilde paylaşılabilmesini sağlar (Biały, 2017, s. 72). Bu durum bireylerin sosyal medya kültüründen etkilenmelerine ve bu kültüre katkıda bulunmalarına yardımcı olur. Sosyal medyada yaşanan karşılıklı etkileşim bireylerin birçok faaliyetini bu platformlarda paylaşmalarına sebep olmaktadır. Culnan vd. (2010, s. 245) en popüler sosyal medya platformlarının (Twitter, Facebook, bloglar ve müşteri formları açısından) bazı endüstriler açısından müşteri ile etkileşim düzeylerini incelemişlerdir. Araştırmalarında sosyal medya platformları açısından en fazla benimsenen endüstrilerin; dağıtım, enerji, finansal hizmetler, genel hizmetler, sağlık, bilişim teknolojileri, üretim, perakendecilik, ulaşım ve diğer olduğunu ifade etmişlerdir.

Günümüz dünyasında teknolojik değişimlere bağlı olarak internet aracılığı ile dijital iletişim çok hızlı bir şekilde gelişmiştir. İnsanlar gündelik hayatta kullandıkları uygulamaların yanında, iş ve eğlence gibi faktörler açısından sosyal ağlarda aktif bir rol üstlenmektedir. Bu durum sosyal medyada bireysel ve toplumsal olarak kültürel değerlerin aktarılmasına ve yeni bir sosyal medya kültürünün oluşmasına katkıda bulunmaktadır. İletişim ve bilgiye erişim açısından oldukça hızlı etkileşim gücüne sahip olan sosyal medya, bireylerin alışkanlıklarını değiştirmiştir.

İnsanlar zamanlarının büyük bir kısmını sanal ortamlarda harcamaktadır. Ayrıca farklı kültürel özelliklere sahip bireylerin, kurumların (veya organizasyonların), toplulukların, markaların, bilim insanlarının ve politikacıların sosyal medya aracılığı ile yaptıkları paylaşımlar, birçok kültürel çatışmayı veya tanıtımı beraberinde getirmektedir. Bu çerçevede sosyal medya kültürü, yerel sınırları aşarak küresel ölçekte tüm insanlığı etkileyebilmektedir. Araştırmada sosyal medya kültürünün hem ulusal hem de uluslararası etkileri dikkate alınarak Türkiye ve Fransa adresli yayınlara ilişkin karşılaştırmalara yer verilmiştir. Fransa ve Türkiye'nin dili, tarihi, turistik alanları, politikaları, gelenekleri ve inançlarının benzerlikleri veya farklılıkları kültürel olarak değerlendirilebilir. Her iki ülkenin sahip olduğu özellikler sosyal medya kültürünün oluşumunda etkili olur. Farklı kültürel özelliklere ve inançlara sahip iki ülkenin 21. yy. değişimlerine bağlı olarak sosyal medya kültürü açısından yazarların araştırmalarında sıklıkla vurgu yaptıkları kavramlara ilişkin benzerlikler veya farklılıklar söz konusu olabilir. Dünyada yaşanan küresel değişimler sosyal medya kültürü açısından yenilikler oluşturur. Sosyal medya kültüründe, Türkiye ve Fransa adresli yayınların karşılaştırılarak önemli çıkarımlar elde edilebilir. Günümüz küresel medyasında, paylaşımlara yönelik kazanımlar, medya kültürünün gelişimine katkı sağlar. Araştırma sosyal medya kültürü incelemelerinin Türkiye ve Fransa adresli yayınlarda nasıl bir benzerlik ya da farklılık ortaya koyduğu tartışılmaktadır.

## **KAVRAMSAL ÇERÇEVE**

### **Kültür**

Kültür, her insanı sembolleştirmeye dayalı, beden dışı bir anlayış ile ele alınan tüm yaşam biçimi olarak ifade edilmektedir (White, 1959, s. 245). Günümüzde her kültürel nesne, potansiyel olarak küresel bir varlık oluşturmaktadır. Küresellik oluşturan bu kültür, medya kültürü olarak ifade edilebilir. Suatlı telefon faaliyetlerinden iletişim uydularına ve internete kadar dünyanın her yerinde insanlar, sürekli artan bir şekilde metinleri, görüntüleri ve sesleri, gönderme, alma, saklama ve dağıtma yeteneğine sahiptir. Kültür dil aracılığı ile sürekli bir şekilde aktarım yapabilmektedir. Ancak bilgi makinelerinin artan karmaşıklığı, çokluğu ve yaygınlığı tüm kültürel deneyimleri değiştirmiştir (Poster, 2008, s. 698). Sosyal medya açısından kültür aktarımı, insanların yaşam alanlarını, faaliyetlerini ve geleceğe yönelik beklentilerini değiştirebilir. Teknolojinin ve teknolojik ürünlerin hızlı bir şekilde iletişimin birçok alanına hakim olması, kültürel değişimi hızlandırmaktadır. Birçok alanda olduğu gibi sosyal medya ortamında da kültür aktarımı, yoğun bir şekilde yaşanmaktadır. Bu durum sadece sosyal medya kullanıcılarını değil doğrudan ya da dolaylı olarak tüm insanları etkileyebilir. Bu açıdan sosyal medya, kültürel değerlerin tanıtılmasına olanak sağladığı gibi kültürel yozlaşmayı da beraberinde getirebilir.

Yerel, ulusal ve kültürlerarası ortamlar açısından medyanın diğer kültürler ile olan etkileşiminde, kültür ve sosyal ilişkiler; sinema, televizyon ve videolar

aracılığı ile gerçekleşmektedir (Ginsburg, 1994, s. 6). Özellikle teknolojik değişim ve gelişime bağlı olarak son yıllarda internetin insanların hayatlarında ciddi değere sahip olması, medya kültürünün aktarımını hızlandırmıştır. Ayrıca günümüzde birçok sosyal medya platformunun bireyler tarafından aktif bir şekilde kullanılması, kültürel değerlerin aktarımını da kolaylaştırmıştır. Birçok farklı alanda kültür etkileşimi sağlanmıştır. Örneğin Sinclair & Jordan (2023, s. 522) sosyal medya tüketiminde, bireyler arası şehvete yönelik kültürün etkili olduğunu belirtmişlerdir. Sosyal medyanın bireyleri sosyal karşılaştırma yapmalarına ve bu durumun şehvet kültürü oluşturarak kişinin kendisini başkaları ile daha fazla karşılaştırmasına yol açtığını vurgulamışlardır.

### **Sosyal Medya**

Medya; modernlik, uyumsuzluk, kolektif kimlik, ötekilik, ekonomik değer ve sosyal alanın içerisinde yer alan herhangi bir olgu hakkında konuşmanın yollarını sağladığı gibi, bu olgular hakkında düşünme, deneyimleme ve bunlara göre hareket etmenin de yollarını sağlar (Spitulnik, 1999, s. 149). Bu açıdan sosyal medya, çok çeşitli çevrimiçi ve çevrimdışı iletişim pratiklerinden oluşan yoğun bir ağa sahiptir (Postill, 2018, s. 762). Sosyal medya, internetin sosyal ve iletişimsel amaçlar ile kullanımına dayanır. Sosyal medya gündelik sosyal hayata oldukça fazla odaklanmaktadır (Miller vd., 2016, s. 11). Bu açıdan sosyal medya günden güne insanların hayatında daha fazla ön plana çıkmaktadır. Bu durum daha fazla kişi, grup ve organizasyonun sosyal medya ağlarına katıldığını ve birincil iletişim aracı olduğunu göstermektedir (Jenkins-Guarnieri vd., 2013, s. 48). Bu açıdan sosyal medya kullanımı; bireyden-topluma, çalışandan-organizasyona ve ulusal kültürden-uluslararası kültüre birçok alanı içerisine almaktadır. Her ulusun kendi kültürel değerlerini paylaşabilme imkânı bulduğu sosyal medya, farklı kültürlerle ilişkin bilgilerin aktarıldığı bir alan oluşturmaktadır.

İnsanlar sosyal medyayı; erişim kolaylığı, hızı, etkinliği, belirli bir amaç için kullanımı, arkadaşlar ile diğer gruplar arasında iletişim ile bireyin kendisi hakkında olumlu bir duyguya sahip olabilmesinden ötürü kullanmaktadır (Rotman vd., 2011, s. 821). Yani günümüzde bilgisayarlar ve internet sayesinde bilgiye kolaylıkla, maliyeti düşük ve hızlı bir şekilde erişim sağlanması, iletişim ağlarının genişlemesi insanları sosyal medya kullanımına yönlendirmektedir (Kırık vd., 2015, s. 110). Bu açıdan sosyal medya bilgi alışverişine olanak sağladığı için herhangi bir organizasyonda çalışanların, bilgi düzeylerini artırmaya ve yeni bilgiler ile kendilerini güncellemelerine katkıda bulunabilir (Leftheriotis & Giannakos, 2014, s. 139). Bu durum sosyal medya kullanım oranlarının günden güne artmasına sebep olmaktadır. İnsanların iş, ticaret, fikir, eğlence ve boş zaman aktiviteleri gibi faaliyetlerinde sosyal medyayı kullanmaları söz konusudur. Literatürde Kirdemir (2020, s. 7) Türkiye'nin internet ve sosyal medya kullanımı açısından uluslararası düzeyde ilk sıralarda yer aldığını vurgulamıştır. Sosyal medyanın yasal ve siyasi kısıtlamalarına rağmen, siyasi iletişim aracı olarak düzenli bir şekilde kullanıldığını ifade etmiştir.

## **Sosyal Medya Kültürü**

Sosyal medya, insanları çeşitli sosyal roller ile karşı karşıya getiren, dünyanın anlamlandırıldığı kamusal bilgiler (haber, eğlence, kullanıcı içerikleri gibi) sağlayan bir yapıya sahiptir. Bu açıdan bilgi medyası, fikirleri kamuoyunda geniş kitlelere ulaştırır. Medyada kültürel içerik oluşturmak için, medya sistemi içerisinde çalışanlar bilgi kaynağı olarak çeşitli sosyal rollerde yer alan bireylere güvenmektedir. Sosyal medyada oluşturulan bilgi kaynakları politikacıların, hükümetlerin, partilerin, uzmanların, ünlülerin, firmaların, yöneticilerin ve toplumun bilgilenmesine yardımcı olur (Fuchs, 2014, s. 66). Bu durum sosyal medya yardımı ile kültürel faktörlerin aktarılmasına ve sosyal medyada yeni kültürel alanların oluşmasına katkıda bulunur. Günden güne sosyal medyadaki insan ağının genişlemesi, farklı kültürel değerlere sahip insanların bu platformlarda etkin olması, sosyal medya kültürünün oluşumuna katkı sağlamaktadır. Bu açıdan bireyin, grubun ya da toplumun kültürel değerleri, sosyal medya kültürünün şekillenmesini etkiler. Sosyal medya kültürü, insanların sosyal medya faaliyetlerini yönlendirebilir.

Bireyler arasındaki medya teknolojileri (dosya paylaşımı, Wikipedia, MySpace, Youtube, çevrimiçi oyunlar vb.) yerel olan bağlar ile küresel kültürü bir araya getirir. Bu durumda bilgi makineleri ile bir yakınlık sağlanmaktadır (Poster, 2008, s. 700). İnsanlar kültürel değerler açısından sosyal medyanın yardımı ile farklı kültürler hakkında bilgi sahibi olabilir. Bu açıdan sosyal medyada klişeleşmiş, kültür haline gelmiş kavramlar insanların bakış açılarında birtakım izlenimler oluşturur. Sosyal medyada selamlaşma şekilleri, insanlar ile olan diyalogun akışı ve birçok farklı platformda gerçekleştirilen fikir alışverişi bu durumlara verilebilecek birkaç örnektir.

Günümüz sosyal medya kullanıcıları kendilerine sosyal medya platformlarında yeni yaşam alanları oluşturmuşlardır. Bu yaşam alanları içerisinde birçok kültürel mekanizmanın etkisi söz konusudur. Literatürde Waters & Lo (2012, s. 315) Amerikalı, Çinli ve Türk kar amacı gütmeyen kuruluşların Facebook profillerinde, kültürün sosyal medyanın kurumsal kullanımı üzerindeki etkisini inceledikleri araştırmalarında; Facebook'un eğitim ve öğretim amacı ile stratejik bir şekilde kullanıldığını vurgulamışlardır. Yorgancılar (2018, s. 2525) sosyal medyada egemen olan kültürün diğer kültürler üzerinde daha fazla etki gücüne sahip olduğunu ifade etmiştir. Marbun vd. (2020, s. 2518) ise organizasyonlarda sosyal medya kültürünün bir kültür haline gelmesinin, çalışanların iş performansının artmasına katkıda bulunabileceğini belirtmişlerdir.

Sosyal medya kültürünün oluşumunda etkili olabilecek birçok faktör söz konusudur. Bu faktörler arasında bireylerin sosyal medya dili, sosyal medya davranış biçimleri ve sosyal medya iletişim yöntemleri (canlı, dil ile veya görsel) yer alabilir. Sosyal medya kültürünün oluşumunda, dijital uygulamalar ile birlikte yapay zekâ kullanım alanının gelişmesi, internet erişiminin neredeyse dünyanın her yerinden sağlanabiliyor olması ve insanların sanal gerçekliğe yönelik tercihleri etkili olabilmektedir. Toplumsal olarak sosyal medya alışkanlığının sosyal medya



bağımlılığına dönüşmesi de bu kültürel oluşuma etki edebilmektedir. Bu açıdan araştırmada literatürde üzerinde çok sınırlı araştırma gerçekleştirilen sosyal medya kültürünün ülkeler açısından değerlendirilmesine yer verilmiştir. Bunun için uluslararası literatürde (Web of Science - WoS) yer alan araştırmalar üzerinden yeni bir bakış açısı sunulmuştur.

## **AMAÇ ve METODOLOJİ**

### **Araştırma Amacı ve Hedeflerine Yönelik Sorular**

Sosyal medya kültürüne ilişkin, uluslararası farklılık arz eden ülke kıyaslamaları literatürde göz ardı edilen konular arasındadır. Araştırma bu boşluğu doldurmak için oluşturulmuştur. Araştırmanın amacı doğrultusunda aşağıdaki sorulara cevap aranmıştır.

- ✓ Soru 1’de sosyal medya kültürü araştırmalarında Türkiye ve Fransa adresli yayınların yılları, büyüme oranları, yazar sayıları, kullanılan anahtar kelimeler ve ortalama yıllara ilişkin sonuçlar nedir?
- ✓ Soru 2’de sosyal medya kültürü araştırmalarında Türkiye ve Fransa adresli yayınların yıllık araştırma oranları, referans-yazar ve anahtar kelime eşleşmelerine ilişkin bilgiler nelerdir?
- ✓ Soru 3’te sosyal medya kültürü araştırmalarında Türkiye ve Fransa adresli yayınlarda yoğun araştırma yürüten yazarların yıllara göre üretkenlikleri, yayın gerçekleştiren en ilgili kuruluşlar ve yazarların ülke adresleri nasıl bir sonuç vermiştir?
- ✓ Soru 4’te sosyal medya kültürü araştırmalarında Türkiye ve Fransa adresli yayınlarda yazarların en fazla vurgu yaptığı anahtar kelimeler, anahtar kelimelerin trend olma zamanları ve ilişkilerin ortaya koyulduğu birlik oluşum ağı nasıl bir değişim göstermiştir?
- ✓ Soru 5’te sosyal medya kültürü araştırmalarında Türkiye ve Fransa adresli yayınların yoğunluk ile merkeziliği açısından tematik haritası ve tematik gelişimine ilişkin sonuçlar nelerdir?

Araştırma sorularına ilişkin erişilen bilgiler literatür eşliğinde yorumlanmış, özellikle yazarların vurguladığı anahtar kelimelerin birbirleri ile ilişkilerine açıklık getirilmiştir. Sosyal medya kültürü araştırmaları Türkiye ve Fransa adresli yayınlar WoS veri tabanı kapsamında değerlendirilmiştir.

### **Metodoloji**

Bibliyometrik analiz WoS veya Scopus veri tabanlarında yer alan, akademik yayınların belirli bir alan için küresel araştırma eğilimlerini anlamaya yönelik araştırma yaklaşımı türüdür (Alsharif vd., 2020, s. 2949). Bibliyometrik analiz yöntemi ile küresel düzeyde araştırma eğilimleri ve popüler konuların takip edilmesi olanağı sağlanmaktadır (Shi vd., 2020, s. 2). Bu açıdan araştırmada son yıllarda

oldukça popüler olduğu düşünölen sosyal medya kültürü arařtırmalarına yer verilmiřtir. Arařtırmanın verileri WoS veri tabanında Türkiye ve Fransa adresli sosyal medya kültürü arařtırmalarından oluřmuřtur. Analizlerde R, R Studio ve bibliyometrik analiz programları kullanılmıřtır. Literatürde bu programların oldukça işlevsel yönlerinin olduđu, bibliyometrik analizler ile yeni fonksiyonların oluřturulabildiđi belirtilmiřtir. Ayrıca R’de programlanan bibliyometrik analizlerin esnekliđe, hızla yükseltilebilir özelliđe ve diđer R (R Studio gibi) paketleri ile entegre edilebildiđine vurgu yapılmıřtır (Aria & Cuccurullo, 2017, s. 960).

Bibliyometrik analiz yönteminde kullanılan veri tabanları ile tematik deđişimlere, yazar ađlarına, referans ađlarına, kelime bulutuna, evrim haritalarına ve verimlilik gibi faktörlere yer verilebilir (Moral-Muñoz vd., 2020, s. 15). Bibliyometrik analiz yönteminde, matematiksel ve istatistiksel yöntemlerin uygulandıđı ifade edilmektedir. Bibliyografik verilerin; çalıřma tasarımı, veri toplama, veri analizi, veri görselleřtirme ve yorumlama ařamaları ile gerçekleřtirildiđi vurgulanmaktadır (Derviř, 2019, s. 157). Bu açıdan bibliyometrik analiz yöntemi ile sosyal medya kültürü arařtırma tasarımı çerçevesinde, veriler toplanmıř, analiz edilmiř, görselleřtirmelere ve yorumlamalara yer verilmiřtir. Arařtırma Türkiye ve Fransa adresli yayınlar üzerinden 23.10.2023 tarihinde WoS veri tabanında yer alan sosyal medya kültürü arařtırmaları kapsamında deđerlendirilmiřtir. Türkiye ve Fransa adresli yayınlar ayrı ayrı analiz edilmiřtir. Arařtırmada eriřilen sonuçlar ile Türkiye ve Fransa adresli arařtırmalar karřılařtırılmıřtır. Arařtırma sonucu elde edilen bilgiler literatür eřliđinde tartiřılmıřtır.

## ANALİZ SONUÇLARI

Arařtırmada sosyal medya kültürü arařtırmalarında, Türkiye ve Fransa adresli yayınlara iliřkin genel bilgiler ařađıdaki gibidir.

**Tablo 1:** Sosyal Medya Kültürü Türkiye ve Fransa Genel Bilgiler

Ülkeler	Yıllar	Kaynak S.	Arařtırma	Büyüme O.	Yazar S.	Tek Y.
Türkiye	2001-2023	246	370	%17.69	3475	144
Fransa	1991-2023	392	474	%12.86	4498	128
Ülkeler	Uluslararası Ortak Y.	Ortak Yazar O.	Anahtar Kelimeler	Referans	Ortalama Yıl	Alıntı
Türkiye	%26.49	13	1419	16305	4.94	23.21
Fransa	%62.87	12.5	1885	27625	6	27.26

S=Sayısı, Y=Yazar, O=Oranı

Arařtırmanın soru 1’i řu řekilde cevaplanmıřtır. Sosyal medya kültürü arařtırmalarının Türkiye ölçeđinde 2001-2023’lü, Fransa’da 1991-2023’lü yıllarda gerçekleřtirildiđi görölmüřtür. Türkiye’de 246 ve Fransa’da 392 farklı kaynađın

sosyal medya kültürü arařtırmalarını yayınladıđı gözlemlenmiřtir. Sosyal medya kültürü Türkiye adresli yayın sayısı 370 iken Fransa adresli yayın sayısı 474 olmuřtur. Yıllık büyüme oranı aısından Türkiye’de sosyal medya kültürü yayınlarının (%17.69), Fransa yayın oranlarından (%12.86) daha yüksek değere sahip olduđu anlařılmıřtır. Türkiye adresli yayınlarda yazar sayısı 3475 ve tek yazarlı yayın sayısı 144 iken Fransa adresli yayınlarda 4498 yazarın ve 128 tek yazarlı yayınların olduđu gözlemlenmiřtir. Analizde sosyal medya kültürü uluslararası ortak yazar oranını Türkiye adresli yayınlarda %26.49, Fransa adresli yayınlarda ise %62.87 olduđu görülmüřtür. Arařtırma başına ortak yazar oranı Türk adresli yayınlar aısından 13 iken Fransa için 12.5 olmuřtur. Türkiye adresli yazarlar arařtırmalarında 1419 anahtar kelime ve 16305 referans kullanmıřken Fransa adresli yazarlar 1885 anahtar kelime ve 27625 referans kullanmıřlardır. Arařtırmada yayınların ortalama yılı Türkiye adresli yayınlar için 4.94 iken Fransa adresli yayınlarda 6 olduđu görülmüřtür. Uygulamada yayın başına ortalama atıf oranlarının Türkiye adresli yayınlarda 23.21, Fransa adresli yayınlarda ise 27.26 olduđu gözlemlenmiřtir. Eriřilen sonuçlar sosyal medya kültürü arařtırmalarının hem Türkiye hem de Fransa öleđinde yüksek atıf oranlarına sahip olduđu, Türkiye adresli tek yazarlı alıřmaların daha fazla olduđu, uluslararası ortak yazar oranının Fransa adresli yayınlarda oldukça yüksek olduđu ve Fransa adresli yayınların WoS literatüründe daha erken yer aldıđı görülmüřtür.

**řekil 1: Sosyal Medya Kültürü Yıllık Arařtırma Oranları**

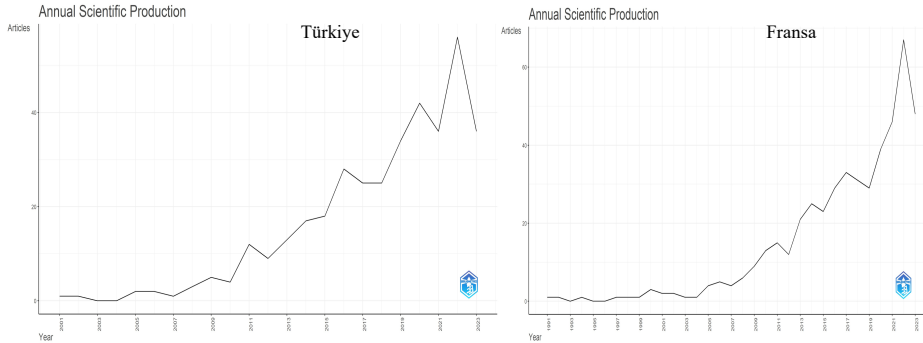

řekil 1’de sosyal medya kültürü arařtırmalarının genel olarak hem Türkiye hem de Fransa aısından yıllara göre dođrusal bir artış sergilediđi gözlemlenmiřtir. Arařtırmada her iki ölke arařtırmalarında 2022 yılı sosyal medya kültürü arařtırmalarının en fazla gerekleřtirildiđi yıl olmuřtur. řekil 1 konu üzerinde gelecek yıllarda da birok arařtırma gerekleřtirilebileceđini göstermektedir. Arařtırmanın analiz tarihi 23.10.2023 tarihini kapsamaktadır. Bu durum 2023 yılı sonu itibari ile daha fazla arařtırma gerekleřtirilebileceđini ortaya koymaktadır.



Şekil 3'te araştırmanın 3. sorusunda yer alan sosyal medya kültürü araştırmalarında Türkiye ve Fransa adresli yayınlarda sıklıkla yer alan yazarların verimliliklerine yer verilmiştir. Türkiye açısından yazarların verimlilikleri 2018 yılında başlamışken, Fransa için bu verimlilik oranları 2013 yılında oluşmaya başlamıştır. Türkiye ölçekli sosyal medya kültürü araştırmalarında Krupic D., Agadullina E. ve Balek M.'nin 2021-2023'lü yıllarda yoğun araştırmalar gerçekleştirmişlerdir. Ayrıca Jaeger B., Kacmar P., Lins S., Coles NA., Dalgar I., Davis WE. ve Gill T.'nin 2018-2023'lü yıllarda oldukça verimli oldukları gözlemlenmiştir. Fransa ölçekli sosyal medya kültürü araştırmalarında ise Krupic D., Agadullina E. ve Bialek M.'nin 2021-2023'lü yıllarda verimli oldukları görülmüştür. Araştırmada Koc-Michalska K.'nin 2017-2022'li yıllarda, Van'ın ise 2013-2022'li yıllarda yoğun araştırmalar gerçekleştirmişlerdir. Analizde Jaeger B., Kacmar P., Lins S., Coles NA. ve Davis WE.'nin 2018-2023'lü yıllarda birçok araştırma ortaya koydukları gözlemlenmiştir.

**Şekil 4: Sosyal Medya Kültürü En İlgili Kuruluşlar**

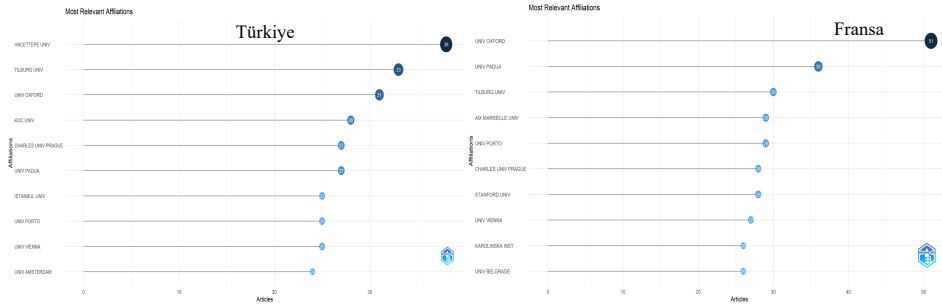

Şekil 4'te araştırma sorusu 3 içerisinde yer alan Türkiye ve Fransa adresli sosyal medya kültürü araştırmalarında yayın gerçekleştiren en ilgili kuruluşlara yer verilmiştir. Türkiye ölçekli araştırmalarda Hacettepe Univ., Tilburg Univ., Univ. Oxford, Koç Univ., Charles Univ. Prague, Univ. Padua, İstanbul Univ., Univ. Porto, Univ. Vienna ve Univ. Amsterdam şeklinde sıralanmıştır. Fransa ölçekli sosyal medya kültürü en ilgili kuruluşlar ise Univ. Oxford, Univ. Padua, Tilburg Univ., Aix Marseille Univ., Univ. Porto, Charles Univ. Prague ve Stanford Univ. olarak sıralanmıştır. Sonuçlar genel olarak hem Türkiye hem de Fransa ölçeğinde sosyal medya kültürü araştırmalarının üniversiteler tarafından yürütüldüğünü ortaya koymuştur.

**Şekil 5:** Sosyal Medya Kültürü En Fazla Araştırma Gerçekleştiren Sorumlu Yazarların Ülke Adresleri

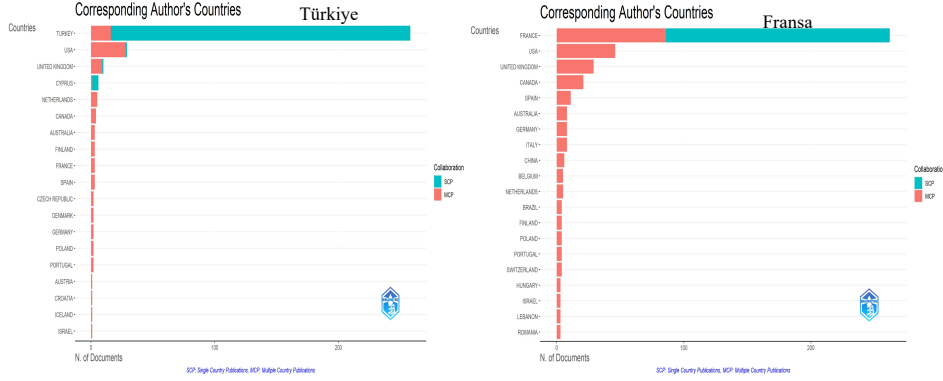

Şekil 5'te Türkiye ve Fransa adresli sosyal medya kültürü yayınlarında en yoğun araştırma gerçekleştiren sorumlu yazarların ülke adreslerine yer verilmiştir. Araştırma sorusu 3'te yer alan ülke adresleri Türkiye adresli yayınlarda sırası ile Türkiye, ABD, Birleşik Krallık, Kıbrıs Türk Cumhuriyeti, Hollanda, Kanada, Avustralya, Finlandiya, Fransa, İspanya, Çek Cumhuriyeti, Danimarka, Almanya, Polonya, Portekiz, Avusturya, Hırvatistan, İzlanda ve İsrail yer almıştır. Fransa adresli sosyal medya kültürü araştırmaları ise Fransa, ABD, Birleşik Krallık, Kanada, İspanya, Avustralya, Almanya, İtalya, Çin, Belçika, Hollanda, Brezilya, Finlandiya, Polonya, Portekiz, İsviçre, Macaristan, İsrail, Lübnan ve Romanya şeklinde sıralanmıştır. Analiz sonucu sosyal medya kültürü araştırmalarda Türkiye ve Fransa adresli yayınlarda kendi ülke yazarları dışında ABD ve Birleşik Krallık adresli yayınların oldukça etkili olduğu gözlemlenmiştir.

**Şekil 6:** Sosyal Medya Kültürü Araştırmalarında Yazarların En Fazla Vurguladığı Anahtar Kelimeler (Kelime Bulutu)

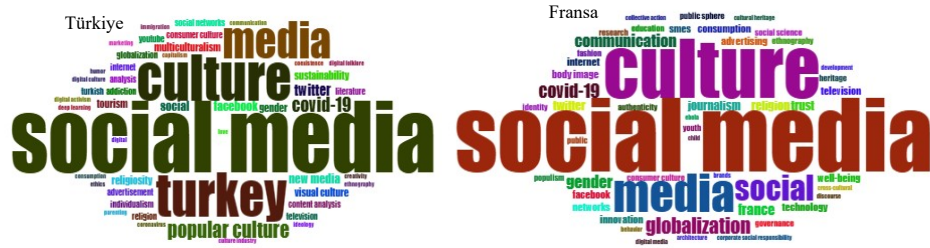

Literatürde bibliyometride kullanılan veri tabanlarındaki (WoS gibi) dökümanlar açısından kelime bulutunun görselleştirmeler ile ortaya koyulabileceği ifade edilmektedir (Moral-Muñoz vd., 2020, s. 15). Şekil 6'da kelime bulutu açısından Türkiye ve Fransa adresli sosyal medya kültürü yayınlarında yazarların en fazla vurguladıkları anahtar kelimelere yer verilmiştir. Araştırma soru 4'te yer alan sonuçlar incelendiğinde, Türkiye adresli yayınlarda en fazla vurgulanan anahtar kelimeler; sosyal medya, kültür, Türkiye, medya, popüler kültür, covid-19, Twitter,

Facebook, yeni medya, sosyal, cinsiyet, çok kültürlülük, dindarlık, sürdürülebilirlik, turizm, görsel kültür, analiz, tüketici kültürü, bağımlılık, reklamcılık, içerik analizi, küreselleşme, bireycilik, internet, edebiyat, din, sosyal ağlar, televizyon, Türkçe, youtube, kapitalizm, bir arada yaşamak, iletişim, tüketim, koronavirüs, yaratıcılık, kültür endüstrisi, derin öğrenme, dijital, dijital aktivizm, dijital kültür, dijital folklor, etik, mizah, göç, aşk, etnografya, ideoloji, pazarlama ve ebeveynlik şeklinde sıralanmıştır. Fransa adresli sosyal medya kültürü yayınlarında en fazla vurgulanan anahtar kelimeler ise sosyal medya, kültür, medya, sosyal, covid-19, iletişim, cinsiyet, Fransa, gazetecilik, din, güven, Twitter, reklam, beden imajı (vücut algısı), ağlar, KOBİ'ler, teknoloji, televizyon, refah, tüketim, Facebook, yenilik, internet, özgünlük, tüketici kültürü, eğitim, etnografya, moda, yönetim, halk, kamusal alan, araştırma, sosyal bilim, miras, gençlik, markalar, çocuk, kolektif eylemler, kimlik, popülizm, mimari, kültürel miras, gelişim, davranış, dijital medya ve söylem kelimelerinden oluşmuştur. Analiz sonuçları hem Türkiye hem de Fransa adresli sosyal medya kültürü araştırmalarında yazarların vurguladığı birçok benzer anahtar kelime olduğunu göstermiştir. Ortak vurguya sahip olan bu kelimeler arasında sosyal medya, kültür, medya, covid-19, Twitter, Facebook, sosyal, cinsiyet, iletişim ve tüketici kültürü yer almıştır.

**Şekil 7: Sosyal Medya Kültürü Vurgulanan Anahtar Kelimelerin Trend Zamanları**

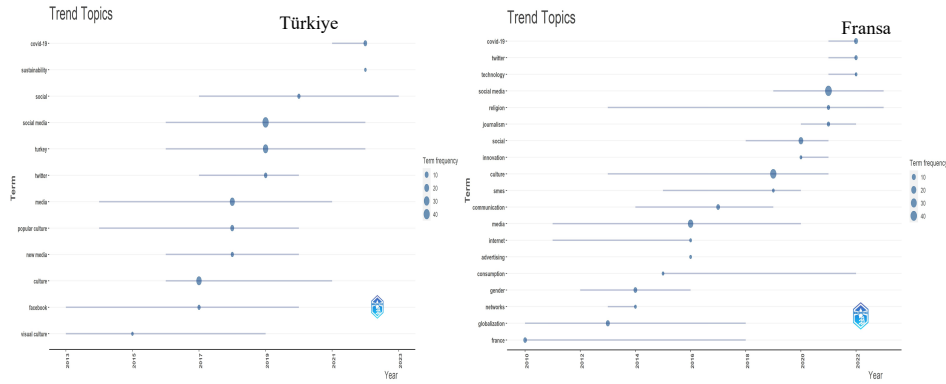

Şekil 7’de Türkiye ve Fransa adresli yayınlara ilişkin sosyal medya kültürü araştırmalarında, yazarların vurguladıkları anahtar kelimelerin trend oldukları zamanlara yer verilmiştir. Araştırma sorusu 4 şu şekilde cevaplanmıştır. Türkiye adresli yayınlarda covid-19 2021-2022 yıllarında, sürdürülebilirlik 2022 yılında, sosyal 2017-2023’lü yıllarda, sosyal medya ve Türkiye kavramları 2016-2022 yıllarında, Twitter 2017-2020 yıllarında, medya 2014-2021, popüler kültür 2014-2020, yeni medya 2016-2020, kültür 2016-2021, Facebook 2013-2020 ve görsel kültür 2013-2019’lu yıllarda oldukça popüler olduğu gözlemlenmiştir. Fransa adresli yayınların ise covid-19, Twitter ve teknoloji kelimeleri 2021-2022 yıllarında, sosyal medya 2019-2023, din 2013-2023, gazetecilik 2020-2022, sosyal 2018-2021, yenilik

2020-2021, kültür 2013-2021, KOBİ'ler 2015-2020, iletişim 2014-2019, medya 2011-2020, internet 2011-2016, reklam 2016, tüketim 2015-2020, cinsiyet 2012-2016, ağlar 2013-2014, küreselleşme ve Fransa 2010-2018'li yıllarda popüler olduğu görülmüştür.

**Şekil 8:** Sosyal Medya Kültürü Yazarların Vurguladığı Anahtar Kelimelerin Birlikte Oluşum Ağı

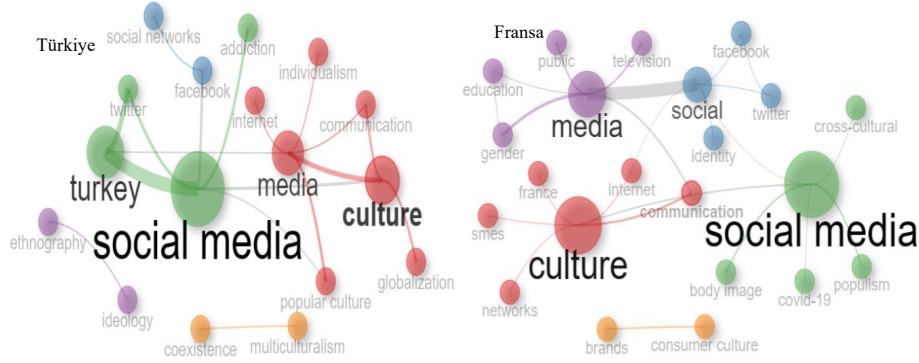

Literatürde bibliyometrik analizlerde görselleştirmelerin ve birlikte oluşum ağlarının, bibliyometrik haritalar oluşturmak için kullanılabilirliği ifade edilmektedir (Cobo vd., 2011, s. 164). Şekil 8'de Türkiye ve Fransa adresli sosyal medya kültürü araştırmalarında yazarların en fazla vurgu yaptıkları kelimelerin birbirleri ile ilişkileri (birlikte oluşum ağı) ortaya koyulmuştur. Araştırma sorusu 4'e cevap olarak Türkiye adresli araştırmalar sonucunda sosyal medya, Türkiye, kültür ve medya kelimelerinin birçok kavramla güçlü ilişkilere sahip olduğu görülmüştür. Analiz sonucunda sosyal medya, Türkiye, Twitter ve bağımlılık kelimeleri birlikte güçlü ilişkiler ortaya koymuşlardır. Ayrıca kültür, medya, iletişim, küreselleşme, popüler kültür, bireycilik ve internet kavramları da birlikte güçlü ilişkilere sahip olmuştur. Araştırmada bir arada yaşamak ve çok kültürlülüğün de birlikte ilişkilere sahip olduğu gözlemlenmiştir. Analizde ideoloji ve etnografya kavramları birlikte ilişkiler sergilemiştir. Uygulamada sosyal ağlar ve Facebook kelimeleri ilişki ağında yer almıştır. Araştırma sonucunda sosyal medyanın; Facebook, kültür ve popüler kültür kavramları ile ayrı ayrı ilişkilere sahip olduğu görülmüştür. Fransa adresli sosyal medya kültürü araştırmalarında birlikte güçlü ilişkilere sahip olan kavramlar sosyal medya, kültür, medya ve sosyal kelimelerinden oluşmuştur. Analiz sonucunda sosyal medya ile covid-19, beden imajı (vücut algısı), kültürlerarası ve popülizm kelimeleri güçlü ilişkiler ortaya koymuştur. Ayrıca kültürün iletişim, internet, KOBİ'ler, Fransa ve ağlar ile güçlü ilişkilere sahip olduğu anlaşılmıştır. Uygulamada medya ve sosyal kavramının çok güçlü ilişkilere sahip olduğu; cinsiyet, eğitim, televizyon, halk kavramlarının medya ile Facebook, Twitter ve kimlik kavramlarının ise sosyal ile güçlü ilişkilere sahip olduğu gözlemlenmiştir. Araştırmada markalar ve tüketici kültürü birbirleri ile ilişkili kavramlar olduğu görülmüştür. Araştırmada sosyal



medya, kültür ve sosyal kavramlarının birbirleri ile ilişkili olduğu sonucuna erişilmiştir.

Şekil 9: Sosyal Medya Kültürü Tematik Haritası

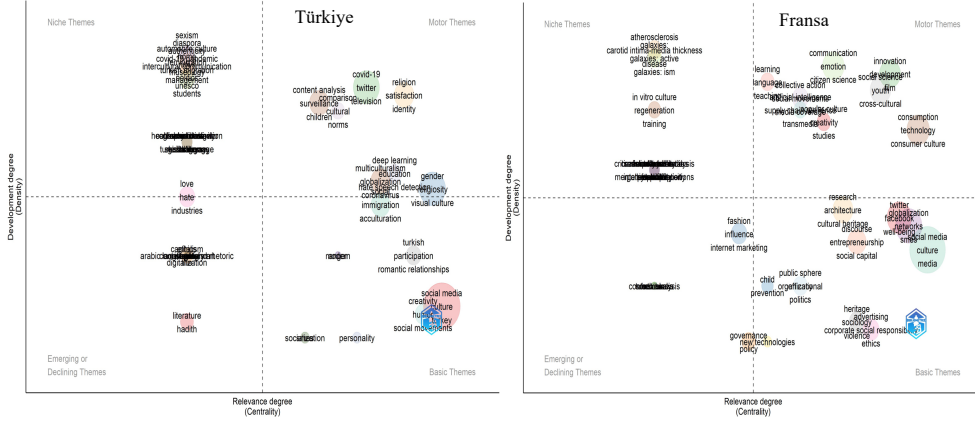

Tematik haritada ifade edilen kavramlarda; herhangi bir ağın diğer ağlar ile olan etkileşimin derecesi merkezilik olarak ifade edilmektedir. Literatürde merkeziliğe yönelik temanın tüm araştırma alanlarına ilişkin gelişimi ortaya koyduğu belirtilmektedir. Uygulamalarda ayrıca ağın iç gücünün ve temanın gelişiminin ise yoğunluk tarafından ölçüldüğü vurgulanmaktadır (Santana & Lopez-Cabrales, 2019, s. 1174). Araştırmalarda motor temaların (sağ üst kısım), iyi geliştirilmiş araştırma alanlarını yapılandırılmasına katkıda bulunduğu, yüksek yoğunluğa ve güçlü merkeziliğe sahip olduğu ifade edilmektedir. Niş temaların (sol üst kısım), önemsiz dış bağlara ve iyi gelişmiş iç bağlara sahip olduğu belirtilmektedir. Yeni ortaya çıkan ya da kaybolan temalarda (sol alt kısım), yoğunluk ve merkeziliğin düşük olduğu ifade edilmektedir. Temel temaların (sağ alt kısım) ise geliştirilmemiş, ancak bir araştırma alanı açısından önemli bir yerinin olduğu vurgulanmaktadır (Cobo vd., 2015, s. 8). Bu açıdan sosyal medya kültürü araştırmalarında merkezilik ve yoğunluk açısından motor temalar kısmında yer alan anahtar kelimelere daha fazla vurgu yapılacaktır.

Şekil 9'da yer alan temalar dikkate alındığında, sosyal medya kültürüne ilişkin hem Türkiye hem de Fransa adresli yayınlarda yazarların vurguladığı kavramların merkezilik ve yoğunluk açısından ilişkilere sahip olduğu gözlemlenmektedir. Araştırmanın 5'inci sorusuna cevap oluşturan yüksek yoğunluk ve güçlü merkeziliğe sahip Türkiye adresli yayınlar dikkate alındığında motor temaların birinci grubunda; covid-19, Twitter, televizyon, kaygı, otoriterlik, günlük hayat, dijital alan, gezi protestoları, küresel medya ve gazetecilik kavramları yer almıştır. İkinci grup motor temalar; cinsiyet, dindarlık, görsel kültür, youtube, tüketim, dijital kültür, etnografya, ideoloji, din sosyolojisi ve Türk kültürü kelimelerinden oluşmuştur. Motor temaların üçüncü grubu; içerik analizi, gözetim, çocuklar, mahremiyet, duygu analizi ve tematik analiz olarak sıralanmıştır.

Dördüncü grupta; çok kültürlülük, küreselleşme, korona virüs, bir arada yaşamak ve dini eğitim kelimeleri yer almıştır. Beşinci grup motor temalar; din, memnuniyet, kimlik, ilköğretim, nitel araştırma, öz ve teori kavramlarından oluşmuştur. Motor temaların altıncı grubunda ise derin öğrenme, eğitim ve nefret söylemi tespiti kelimeleri yer almıştır. Analizde birlikte ilişkilere sahip olan ve iyi gelişmiş iç bağları ifade eden niş temalar birinci grubunda; cinsiyetçilik, otomobil kültürü, kadınlaştırma, kendini yücelten erkek ve kadın sürücüler kavramları yer almıştır. İkinci grup; kültürlerarası iletişim, yönetmek, öğrenciler ve üniversiteler kavramlarından oluşmuştur. Üçüncü grupta; mutfakta yaratıcılık ve gastronomi kelimeleri yer almıştır. Dördüncü grup; dağılma, ev, Türk göçü ve Viyana kavramlarından oluşmuştur. Beşinci grupta; covid-19 pandemisi, müzecilik ve UNESCO kelimeleri yer almıştır. Analizde bir kısmı niş temalar bir kısmı kaybolan ya da yeni ortaya çıkan temalar kısmında yer alan kelime grubunda; sevgi, nefret, endüstriler ve İslam kavramları yer almıştır. Hem merkeziliğin hem yoğunluğun düşük olduğu kaybolan ya da yeni ortaya çıkan temaların birinci grubu; literatür ve hadis kelimelerinden oluşmuştur. İkinci grup içerisinde; etik ve dijitalleşme kavramları yer almıştır. Üçüncü grup ise hemşirelik kelimesinden oluşmuştur. Bir araştırma alanı için önemli olan temel temaların birinci grubu; sosyal medya, kültür, Türkiye, medya, popüler kültür, Facebook, yeni medya, sürdürülebilirlik, turizm ve bağımlılıktan oluşmuştur. İkinci grupta; sosyal, göç, kültürleşme, İngiliz basını ve refah kelimeleri yer almıştır. Üçüncü grup; Türkçe, katılım ve romantik ilişkilerden meydana gelmiştir. Dördüncü grupta kişilik, beşinci grupta KOBİ'ler ve altıncı grupta modern kelimeleri yer almıştır.

Araştırmanın sorusu 5'e cevap oluşturan Fransa adresli yayınlarda ise güçlü, geliştirilmeye müsait, merkezilik ve yoğunluğun yüksek olduğu birinci grup motor temalarda; iletişim, duygu, vatandaş bilimi, kriz, Donald Trump, etkileşim, yanlış bilgi, siyasi, gerçek ötesi ve halk sağlığı kavramları yer almıştır. İkinci grup; tüketim, teknoloji, tüketici kültürü, markalar, pandemi, katılım, çocuklar, deneyim, hayranlık ve risk algılaması kelimelerinden meydana gelmiştir. Üçüncü grupta; sosyal bilim, gençlik, kültürler arası, pazarlama, teori, kolektivizm, bireycilik ve materyalizm kavramları yer almıştır. Dördüncü grup; popüler kültür, yaratıcılık ve çalışmalardan oluşmuştur. Beşinci grupta; yapay zekâ, tedarik zinciri esnekliği ve transmedya kelimeleri yer almıştır. Altıncı grup; öğrenme, dil ve öğretim kavramlarından oluşmuştur. Yedinci grup kelimeler; yenilik, gelişim, film, sürdürülebilir performans, döngüsel ekonomi, liderlik, profesyonel roller ve radyo şeklinde sıralanmıştır. Sekizinci grup içerisinde; kolektif eylem, toplumsal hareketler, medya kapsamı ve siyasallaşma kelimeleri yer almıştır. Yoğunluğun yüksek merkezileşmenin düşük olduğu, niş temalar kısmını oluşturan birinci grup; damar sertleşmesi, karotis intima-medya kalıntısı, hastalık ve genetik kelimelerinden oluşmuştur. İkinci grupta; in vitro kültürü, yenilenme ve eğitim kavramları yer almıştır. Üçüncü grup; galaksiler, galaksiler aktif, galaksiler ism ve galaksiler yıldız patlaması olarak sıralanmıştır. Dördüncü grupta; hücre döngüsü ve hücre zehirlenmesi kavramları yer almıştır. Kaybolan ya da yeni ortaya çıkan temaların

birinci grubunda; moda, etkilemek, internet pazarlamacılığı ve medya kelimeleri yer almıştır. İkinci grup; yönetim ve politika kelimelerinden meydana gelmiştir. Üçüncü grupta Güney Kore kelimesi yer almıştır. Merkezileşme düzeyi yüksek ve bir araştırma alanı için önemli olan temel temalar kısmını oluşturan birinci grup kelime listesinde; sosyal medya, kültür, medya, sosyal, covid-19, cinsiyet, Fransa, din, güven ve gazetecilik kavramları yer almıştır. İkinci grup kelimeler; küreselleşme, ağlar, KOBİ'ler, televizyon, etnografya, yönetmek, kültürleşme, davranış, Brezilya ve tüketici kültürlenmesinden oluşmuştur. Üçüncü grup; Twitter, Facebook, refah, nefret söylemi, sağlık, sürdürülebilirlik, davranışsal bağımlılık, covid-19 pandemisi, dijital yöntemler ve maneviyat kavramları olarak sıralanmıştır. Dördüncü grup; reklam, kurumsal sosyal sorumluluk ve etik kelimelerinden oluşmuştur. Beşinci grupta; araştırma, mimari, kültürel miras, fotoğrafçılık, artırılmış gerçeklik, yiyecek, bilgi ve pazar kavramları yer almıştır. Altıncı grup; kamusal alan, etki ve politiklardan meydana gelmiştir. Yedinci grupta; söylem, girişimcilik, sosyal sermaye, sosyal temsil, metaforlar ve algı kavramları yer almıştır. Sekizinci grup; miras, sosyoloji ve şiddet kelimelerinden oluşmuştur. Dokuzuncu grupta; çocuk ve engelleme kavramları yer almıştır. Onuncu grup yeni teknolojiler kelimesinden oluşmuştur.

**Şekil 10: Sosyal Medya Kültürü Araştırmalarının Tematik Gelişimi**

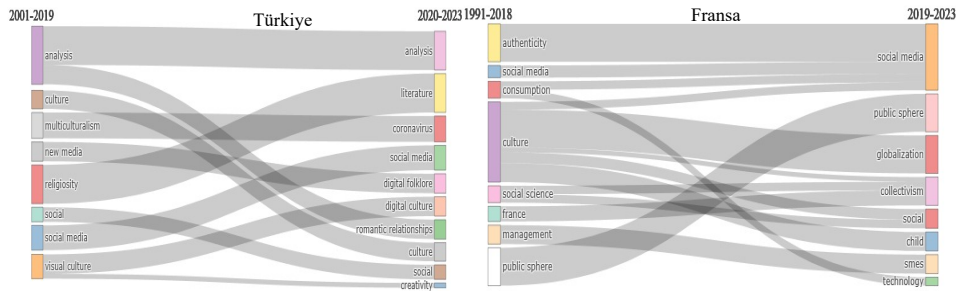

Şekil 10'da araştırmanın 5. sorusu içerisinde yer alan sosyal medya kültürünün Türkiye ve Fransa açısından tematik gelişimi ifade edilmiştir. Uygulamada herhangi bir yıl sınırlandırması yapılmamıştır. Analiz sonucunda Türkiye açısından sosyal medya kültürünün 2001-2019 ve 2020-2023 yıllarından yazarların vurguladığı anahtar kelimelere yer verilmiştir. Türkiye ölçeğinde yazarlar 2001-2019 yıllarında; analiz, kültür, çok kültürlülük, yeni medya, dindarlık, sosyal, sosyal medya ve görsel kültür kavramlarına sıklıkla vurgu yapmışlardır. Araştırmada 2020-2023'lü yıllarda ise analiz, literatür, koronavirus, sosyal medya, dijital folklor, dijital kültür, romantik ilişkiler, kültür, sosyal ve yaratıcılık kelimelerine daha fazla vurgu yapıldığı görülmüştür. Sonuçlar Türkiye adresli araştırmalarda, kültür, sosyal ve sosyal medyanın sürekli popüler bir niteliğe sahip olduğunu göstermiştir.

Analizde Fransa açısından sosyal medya kültürü araştırmalarında yazarların vurguladığı anahtar kelimelerin 1991-2018 ve 2019-2023 yıllarını kapsadığı

görülmüştür. Fransa ölçeğinde yazarlar 1991-2018’li yıllarda; özgünlük, sosyal medya, tüketim, kültür, sosyal bilimler, Fransa, yönetim ve kamusal alan kelimelerine vurgu yapmışlardır. 2019-2023’lü yıllarda ise sosyal medya, kamusal alan, küreselleşme, kolektivizm, sosyal, çocuk, KOBİ’ler ve teknoloji kavramlarını vurgulamışlardır. Sonuçlar sosyal medya kültürüne yönelik Fransa adresli araştırmalarda, sosyal medyanın ve kamusal alan kavramlarının popülerliğini sürekli koruduğunu göstermiştir.

### **TARTIŞMA ve SONUÇ**

Kültür, insanların faaliyetlerini, davranış şekillerini, algılarını, duygu ve düşünce yapıları gibi insana özgü birçok özelliği etkileyebilir. Birçok alanda olduğu gibi sosyal medya platformları da; insanların değerlerine, beklentilerine ve kültürel özelliklerine göre şekil alan bir mekanizmaya sahiptir. Kültür oluşumunun uzun yıllara ve toplumlar tarafından farklılık içeren özelliklere sahip olduğu anlaşılmaktadır. Bu durum sosyal medya kültürünün oluşumunda, uzun bir zamanın etkili olabileceğini göstermektedir. Bu açıdan araştırmada iki farklı ülke araştırmalarının incelenmesi, sosyal medya kültürüne yönelik incelenen konular ve erişilen sonuçlarda farklılıklar, benzerlikler ve yenilikler içerebileceğini gösterir. Araştırma sonucunda Türkiye adresli sosyal medya kültürü yayınlarında yazarların en fazla vurgu yaptığı kelimeler arasında; sosyal medya, kültür, Türkiye, medya, popüler kültür, covid-19, Twitter, Facebook, yeni medya, sosyal, cinsiyet, çok kültürlülük, dindarlık ve sürdürülebilirlik yer almıştır. Fransa adresli yayınlarda ise sosyal medya, kültür, medya, sosyal, covid-19, iletişim, cinsiyet, Fransa, gazetecilik, din, güven, Twitter, reklam, beden imajı ve ağlar yer almıştır. Türkiye adresli yayınlarda en güçlü ilişkiler sosyal medya, Türkiye, kültür ve medya kelimelerinden, Fransa adresli yayınlarda ise sosyal medya, kültür, medya ve sosyal kavramlarından oluştuğu gözlemlenmiştir. Erişilen sonuçlar her iki ülke yayınlarında da yazarların ortak vurguladığı kelimelerin olduğunu ve kültürel olarak ülke isimlerinin sıklıkla üzerinde durulduğu görülmüştür.

Sosyal medya kültürü incelemesinde cinsiyet kelimesinin hem Türkiye hem de Fransa adresli yayınlarda vurgulanan anahtar kelimelerde ve tematik haritalarda yer aldığı, ayrıca Fransa adresli yayınlarda 2012-2020’li yıllarda trend olduğu, birlikte oluşum aşında ilişkilere sahip olduğu gözlemlenmiştir. Sosyal medya kültüründe cinsiyet, bireylerin kişisel özelliklerinin yansıtılmasında etkin bir rol üstlenebilir. Kullanılan sosyal medya platformlarında merak uyandıran konular veya bilgiler cinsiyete göre değişkenlik gösterebilir. White (1959, s. 245) kültürün geniş bir kapsamı olduğuna vurgu yaparak, bir İngiliz’i Fransızlardan kendi kültürel özelliklerine göre ayırmak için insanları ‘karakterize eden özelliklerin’ etkili olduğunu vurgulamıştır. Ephraim (2013, s. 280) sosyal medyanın, cinsiyet, yaş ve dini yapıları tanımadığı, saygı duyulan gelenekleri ve sosyal kurumsal değerleri yok ettiğini ifade etmiştir. Sosyal medya açısından interneti kullanan herkes için bilgiye erişim özgürlüğü sağladığını vurgulamıştır.

Fransa adresli sosyal medya kültürü arařtırmalarında dil kavramının yoğun ve merkezi özelliklere sahip olduđu görülmüřtür. Dil, öğrenme ve öğretim kavramlarının motor temalar kısmında, birlikte ilişkilere sahip olduđu gözlemlenmiştir. Dil sosyal medya kültürü aktarımında etkili faktörlerden biridir. Günümüz küresel medya ortamında dil, bilgi aktarımında oldukça etkili bir kavramdır. Ayrıca dil kültür aktarımının en önemli kaynaklarından biridir. Spitulnik (1999, s. 149) dilin sadece toplumsal yaşam için değil aynı zamanda kültür, ideoloji ve kimlik oluşumu için etkili olduğunu, medyada dilin kullanımının ideolojik bir yapı oluşturduđunu, medyada ön plana çıkan ifadelerin kültürel ve deneysel açıdan yaşanabilir söylemlerin incelenmesi gerektiđini belirtmiştir. Hallinan vd. (2023, s. 775) sosyal medya paylaşımlarında diller arası çözümlenmelerde; çaba, benlik, kültür tüketimi ve üretimin etkili olduđunu vurgulamışlardır.

Sosyal medya kültürü arařtırmasında küreselleşmenin Türkiye adresli yayınlarda yazarların vurguladıđı anahtar kelimelerde, eş birliktelik ađında, motor temaların birinci grubunda (küresel medyanın) ve dördüncü grubunda yer almıştır. Fransa adresli yayınlarda ise 2019-2023 tematik gelişimde, temel temaların ikinci grubunda ve 2010-2018’li yıllarında oldukça trend olduđu gözlemlenmiştir. Küreselleşme birçok bireyin sosyal medya kullanım tercihlerini şekillendiren ve kültürel olarak davranışlarını etkileyen bir yapıya sahiptir. Küreselleşme, bireylerin sosyal medyayı (bilgi, ticaret, oyun, eğlence gibi) kullanım amacına yön verebilir. Küreselleşmenin etkin olduđu sosyal medya kültüründe bireyler kendi kültürel değerlerinin özelliklerini yansıtabilir. Günümüzün küresel dünyasında sosyal medya kültürü, haberleşme ve bilgi aktarımı için oldukça etkin bir konumdadır. Preston ve Kerr (2001, s. 122) medya üretim yapılarında meydana gelen küreselleşmenin, ulusal veya diđer kültürel farklılıkları otomatik olarak ortadan kaldırmadığını, birleşik veya homojenleştirilmiş bir küresel kültürün oluşmadığını ifade etmişlerdir.

Analizde eğitimin Fransa adresli yayınlarda yazarların vurguladıđı anahtar kelimelerde, birlikte oluşum ađında, niş temalarda; Türkiye adresli yayınlarda ise motor temalar içerisinde yer aldıđı gözlemlenmiştir. Eğitim, bireylerin sosyal medya kullanımlarında oldukça etkilidir. Özellikle sosyal medya paylaşımlarının inandırıcılıđının sorgulanmasında, sosyal medya kültürüne yönelik ilgi odađını oluşturan uygulamaların kullanımında ve diđer bireyler ile olan iletişimde etkili roller üstlenebilir. Çocuk ya da yetişkinlerin sosyal medya kullanım amaçları, eğitimlerine yönelik aktivitelere etki edebilir. Sosyal medya kullanımının eğitici yönleri de etkili olabilir. Sefton-Green (2006, s. 292) medya kültürünün gündelik yaşamda bir okuryazarlık öğrenim biçimi olarak kavramsallaştırıldığını, bilgisayar oyunları gibi etkenlerin ticari açıdan etkili olduđunu, akademik yönden eğitim kurumuna benzer şekilde medya kültürünü genişleterek bireylerin öğrenmesini şekillendirdiđini vurgulamıştır. Rampersad & Althiyabi (2020, s. 9) kültürün, sahte haberlerin sosyal medya aracılıđı ile yayılmasında çok önemli bir rolünün olduđunu, eğitimin yalan haberlerin yayılmasını büyük oranda azalttıđını vurgulamışlardır.

Sosyal medya kültürü araştırmalarında internet kavramının, Türkiye adresli yayınlarda birlikte oluşum aşında, Fransa adresli yayınlarda 2011-2016'da trend olduğu gözlemlenmiştir. İnternet, son yıllarda insanların kolaylıkla erişim sağladığı, dünyanın birçok yerinde kullanıldığı ve sosyal medya kullanımına imkân oluşturduğu önemli bir kaynaktır. Bu kaynak sosyal medya kültürünün oluşumunda başrole sahiptir. İnsanların faaliyetlerine (iş, oyun, eğlence, sağlık, spor, kültür vb.) kolaylık sağlaması için kullandıkları internet, yaşam biçimlerini ve alışkanlıklarını değiştirmiş, sosyal medya kullanıcıları açısından bu platformlarda yeni bir kültür oluşturmuştur. İnternet kullanım oranlarının sürekli artması, insanların geleceğe yönelik faaliyetlerinde sosyal medya kültürünün daha da etkin olabileceğini göstermiştir. Chen & Tsoi (2011, s. 240) Fransızların Çinlilerden daha fazla internet kullanımında gizliliğe önem verdiklerini ortaya koymuşlardır. Çinlilerin kullandıkları profillerde kişisel bilgilerini (cinsiyet, telefon, konum, biyografi, eğitim vb.) daha fazla açıkladıklarını ve profillerine erişime izin verdiklerini, Fransız kullanıcılarında ise aksi durumların söz konusu olduğunu ifade etmişlerdir. Fuchs (2015, s. 17-18) internetin; batıda, Çin'de ve dünyanın diğer bölgelerinde devlet ve kapitalist rejimlerin kontrolünde birleşen politik-ekonomik bir gerçeklik olduğunu vurgulamıştır. İletişim süreçlerini gerçekleştirmek için internetin öncelikle kamuya açık hale getirildiğini, daha sonra sermaye biriktirme amacı ile internet platformlarının özelleştiğini ve sonra kar amacı güden şirketler yardımı ile büyük miktarda veri kontrolünü sağlayan bir yapıya dönüştüğünü belirtmiştir.

Analizde sosyal medya kültürü araştırmalarında Türkiye ve Fransa adresli yayınlarda; kültür, medya, sosyal, sosyal medya, teknoloji gibi kavramlara sıklıkla vurgu yapıldığı, birçok kavram ile ilişkili oldukları gözlemlenmiştir. Sosyal medya kültürü, sosyal medya kullanıcısı olan bireylerin diyalog halinde olduğu; kişi, organizasyon ya da sosyal medya platformları ile güçlü etkileşimlere sahiptir. Bu durum sosyal medyada yeni birçok mekanizmanın oluşmasına katkıda bulunur. Van Dijck & Poell (2012, s. 5) bilgisayarlar aracılığı ile yaşanan teknolojik ve kültürel değişimlerin, sosyal medya platformlarının hızlı yükselişi ile birleştiğini, medya ortamının ve diğer sosyal alanların dönüşümü hızlandırdığını vurgulamışlardır. Araştırmacılar değişimler ile birlikte sosyal medya mantığı olarak ifade edilebilecek teknolojik, ekonomik ve sosyo-kültürel mekanizmaların ortaya çıktığını belirtmişlerdir.

Sosyal medya kültürü analizinde Türkiye adresli yayınlarda performansın sıklıkla vurgulandığı, Fransa adresli yayınlarda ise sürdürülebilir performansın, yenilik, gelişim, film, döngüsel ekonomi, liderlik, profesyonel roller ve radyo kavramları ile ilişkili olduğu gözlemlenmiştir. Sosyal medya kullanımı bireylerin gündelik hayatlarındaki performanslarını şekillendirir. Ayrıca sosyal medya aracılığı ile faaliyet yürütenlerde bu performansın kültürel etkileri daha yoğun yaşanabilir. Waters & Lo (2012, s. 311) kültürel olarak sosyal medya kullanımları açısından ABD'li kar amacı gütmeyen kuruluşların Türkiye kar amacı gütmeyen kuruluşlarından daha yüksek performans sergilediğini, bilgi, haber, tartışma duvarı sohbetleri, fotoğraflar ve Facebook'un sağladığı diğer bilgi programlarını daha

yoğun kullandıklarını belirtmişlerdir. Sosyal medya bilgi kullanımını açısından batı kültürünün (ABD) kendi başarılarına odaklandığını, Türk kar amacı gütmeyen kuruluşlarının ise başarı odaklı bilgi paylaşımlarının sınırlı olduğunu vurgulamışlardır. Leftheriotis & Giannakos (2014, s. 140) ise sigorta şirketinde çalışanların büyük çoğunluğunun sosyal medyayı, pazarı ya da rakipleri takip etmek için kullandıklarını ve bu durumun iş performanslarına katkıda bulunduğunu ortaya koymuşlardır.

Sosyal medya kültürü uygulamasında sürdürülebilirliğin hem Türkiye hem de Fransa adresli yayınlarda etkili bir role sahip olduğu gözlemlenmiştir. Sürdürülebilirlik, Türkiye adresli yayınlarda yazarların vurguladığı anahtar kelimelerde yer aldığı, 2022 yılında trend olduğu, temel temalar birinci grupta yer aldığı, sürdürülebilirliğin Fransa adresli yayınlarda ise temel temaların üçüncü grubunda yer aldığı, sürdürülebilir kelimesinin motor temaların yedinci grubunda olduğu görülmüştür. Sürdürülebilirlik birçok alanda bireylerin arzu ettiği pozitif yargıları içerisinde barındırmaktadır. Sosyal medya kültürünün etkisi ile sürdürülebilir faaliyetler gerçekleştirebilmek için toplumsal bilincin birçok alana yayılması gerekir. Reilly & Weirup (2012, s. 8) tüketiciler ve çalışanların bazı ürünlerin olumsuz etkileri açısından eğitim alabilmeleri için sosyal medyanın kullanılabilmesinin sürdürülebilirlik çabalarına destek sağlayacağını vurgulamışlardır. Sürdürülebilirlik ve sosyal medyanın bireysel davranış değişikliklerini başarmak için gerekli motivasyona katkıda bulunabileceğini belirtmişlerdir.

Araştırmada Facebook ve Twitter gibi sosyal paylaşım sitelerinin hem Türkiye hem de Fransa adresli sosyal medya kültürü araştırmalarında sıklıkla vurgulandığı görülmüştür. Son yıllarda insanlar bu tarz sosyal medya hesaplarında birçok paylaşımda bulunmakta ve çok fazla bilgi ile karşı karşıya kalmaktadır. Bu durum kültürel, sosyal, psikolojik açıdan genel olarak toplumları etkileyebilir. Sosyal medya platformlarının sağlamış olduğu erişim kolaylıkları, insanların iş ve özel amaçlar için bu paylaşım sitelerini kullanım oranlarını artırmıştır. Birçok insanda sosyal medya bağımlılığı oluşmuş, bu sitelerde geçirilen zaman yaşam biçimine dönüşmüştür. Bu durum kültürel açıdan olduğu gibi sağlık, eğitim, sosyal, ekonomik ve psikolojik açılardan da bireyleri etkilemektedir. Waters & Lo (2012, s. 315) kültürel açıdan sosyal medyada kar amacı gütmeyen kuruluşların Facebook kullanımlarına odaklandıkları araştırmada, Türk vatandaşlarının güncel olayları tartışmak için Facebook'u sıklıkla kullandıklarını ve geleneksel Türk kültürü değerlerinin bu duruma etki ettiğini belirtmişlerdir. Kırık vd. (2015, s. 121) Facebook, Twitter, Instagram, Google uygulamaları ve Youtube gibi sosyal paylaşım sitelerinin insanlar tarafından sıklıkla kullanıldığını, internet kullanımına bağlı olarak mobil cihazların ve sosyal ağ sitelerinin sosyal medya bağımlılığını tetiklediğini vurgulamışlardır. Miller (2015, s. 15) Twitter ve Facebook gibi sosyal medya araçlarına politik olaylar açıklık getirilebildiğini, olayların dışındaki bireylerin desteklerini ifade etme aracı olarak kullanılabildiğini belirtmişlerdir.

Miller vd. (2016, ss. 47-52) birçok ülke vatandaşının sosyal medya kullanımına ilişkin araştırmalarında, Türkiye'nin güneydoğusunda bireylerin çevrimiçi oyunları (özellikle Facebook'ta) çok kullandıklarını, katılımcıların %20'sinin yüzde 60 gibi ciddi bir oranda fotoğraflarını sosyal medyada paylaştıklarını ifade etmişlerdir. Ayrıca bireylerin arkadaşlarının sosyal medyada paylaşım yapma olasılığını %49 gibi bir orana sahip olduğunu gözlemlemişlerdir.

Analizde sosyal medya kültürü araştırmalarında Youtube'nin Türkiye adresli yayınlarda yazarların vurguladığı anahtar kelimelerde, Fransa adresli yayınlarda motor temalar ikinci grubunda yer aldığı gözlemlenmiştir. Youtube bireylerin sosyal medya kültürü alışkanlıklarında etkili bir role sahip olabilir. İnsanların birçok paylaşımına erişim sağladığı ve kendi paylaşımlarını gerçekleştirdiği bu alanlar, birçok takipçinin farklı konular hakkında bilgi elde ettiği ve bu bilgiyi yaydığı alanlara dönüşmüştür. Charmarkeh (2013, s. 48) Fransa'da yaşayan göçmenler üzerindeki araştırmalarında, Youtube'nin kolay kullanımı, video görüntüleme, yorum yapma, içerik arama olanakları sayesinde göçmenler tarafından kullanıldığını, ayrıca Facebook gibi sosyal medya araçlarının iletişim kopukluğu yaşayan mültecilerin arkadaşlarını bulmalarına yardımcı olduğunu vurgulamışlardır.

Analizde hayranlık kelimesinin, Fransa adresli yayınlarda sosyal medya kültürü açısından motor temalar kısmında yer aldığı gözlemlenmiştir. Sosyal medya kullanıcılarının çeşitli platformlarda gerçekleştirdikleri paylaşımlar ile hayranlık (şöhret) uyandırma çabası içerisinde olabilirler. Bu durum sosyal medya kültürü açısından, bireylerin zamanlarının büyük bir kısmını bu faaliyetlere ayırmasına yol açar. Bireyin çevresi veya hiç tanımadığı kişiler tarafından beğenilmek istemesi, sosyal medya kültürünün oluşumuna farklı bir katkı sağlayabilir. Greenwood (2013, s. 232) sosyal medya açısından medya figürlerinin sosyal etkileşime katkıda bulunduğunu, şöhretliğin Facebook'taki beğeni (arkadaşlar tarafından) sayısının artması ile pozitif ve anlamlı ilişkilere sahip olduğunu vurgulamıştır. Favori medya figürlerinin takip etmenin ve sosyal ağına dahil etmenin daha fazla kişisel ilgi ve şöhret oluşturduğunu belirtmiştir.

Sosyal medya kültürü analizinde gazeteciliğin Fransa adresli yayınlarda yazarların vurguladığı anahtar kelimelerde yer aldığı, 2020-2022'li yıllarda trend olduğu, temel temaların birinci grubunda var olduğu; Türkiye adresli yayınlarda ise motor temaların birinci grubunda yer aldığı gözlemlenmiştir. Gazetecilik sosyal medya kültürünün oluşumunda, son yıllarda dijital yayımlar ile etkili bir rol üstlenmektedir. Sosyal medyada yaşanan yoğun bilgi akışı, gazetecilerin faaliyet alanlarına ilişkin erişimlerine katkıda bulunur. Kozinets vd. (2014, s. 273) web sitelerinin gazete ve dergi siteleri ile entegrasyonu sonucunda, bireylerin sosyal ağ kimliği oluşturarak, sosyal medyaya yönelik eğilimlerinin arttığını vurgulamışlardır. Facebook ve LinkedIn gibi sosyal ağların insanları gerçek ya da yasal isimlerini kullanmaya teşvik ettiğini ifade etmişlerdir. Powers & Vera-Zambrano (2017, s. 2) hem Fransız hem ABD'li gazetecilerin sosyal medyayı, rutin görevleri yerine getirmek açısından bilgi toplama, kaynakları izleme ve fikir geliştirmek için



kullandıklarını vurgulamışlardır. Fransız gazetecilerin bu faaliyetleri arkadaşları ile etkileşim kurmak için yerine getirdiklerini belirtmişlerdir.

Sosyal medya kültürüne ilişkin Fransa adresli yayınlarda teknoloji kelimesinin yazarlar tarafından vurgulandığı, 2021-2022 yıllarında oldukça popüler olduğu, 2019-2023'lü yıllarda tematik gelişim içerisinde yer aldığı gözlemlenmiştir. Teknolojik değişim ve gelişim, bireylerin sosyal medya kullanım düzeylerini etkileyebilir. Teknoloji ile birlikte internetin çok geniş alanlarda yoğun bir şekilde kullanımı, sosyal medya kültürünün etkinliğine katkıda bulunmuştur. Teknoloji ile birlikte yaşanan dijitalleşme faaliyetleri, bireylerin sosyal medya kullanım amaçlarını çeşitlendirmiştir. Trainor vd. (2014, s. 1206) sosyal medya teknolojisinin kullanımının organizasyon düzeyinde yetenekler çerçevesinde müşteri ilişkileri performansını pozitif yönde etkilediğini ortaya koymuşlardır.

Türkiye adresli sosyal medya kültürü araştırmalarında yazarların dijital, dijital aktivizm, dijital kültür, dijital folklor kelimelerine vurgu yaptığı, dijital alan ve dijital kültürün motor temalar kısmında yer aldığı, kaybolan ya da yeni ortaya çıkan temalarda dijitalleşmenin olduğu, dijital folklor ve dijital kültürün 2020-2023'lü yıllarda tematik gelişimde yer aldığı gözlemlenmiştir. Fransa adresli sosyal medya kültürü araştırmalarında ise dijital medyanın yazarların vurguladığı anahtar kelimelerde ve dijital yöntemlerin temel temalar kısmında yer aldığı görülmüştür. Sosyal medya kültürünün oluşumunda dijitalleşmenin, dijital ortamların çok fazla etkisi olabilir. Sosyal medyada oluşan dijital alanlar bireylerin sosyal medya kullanım oranlarını ve zamanlarını değiştirmiştir. Günümüzde dijital yaşam hayatın bir parçası haline gelmiş, insanların kültürel alışkanlıklarına yön verebilir bir nitelik kazanmıştır. Miller (2015, s. 2) dijital medyanın bireyler açısından üretim ve dağıtımını kolaylaştırdığını, bilgi miktarının artmasına yol açtığını, bağlantı oluşturmada, politik faaliyetlerde, organize etmede ve bireyleri harekete geçirmede oldukça etkili olduğunu vurgulamıştır. Kirdemir (2020, s. 1) Türkiye'de internet ve sosyal medya kullanım oranlarının arttığını, bilgi kaynaklarının sayılarının artması ile dijital medya ortamının ve dijital haber kaynaklarının hızlı bir şekilde geliştiğini, geleneksel haber kaynaklarında azalmalar olduğunu belirtmiştir.

Sosyal medya kültürü araştırmalarında hem Türkiye hem Fransa açısından iletişim kavramının yazarlar tarafından sıklıkla vurgulandığı, yüksek ilişkiler ortaya koyduğu ve tematik haritalarda yer aldığı gözlemlenmiştir. Sosyal medya kültüründe iletişim oldukça etkilidir. Sosyal medya iletişimi, bireylerin iletişim ağlarını kullanma amacına göre şekil almıştır. Yüz yüze iletişimin sosyal medya kullanımı ile farklı bir boyuta taşınması, insanlar arasında kültürel ilişkilerde de değişimlerin yaşanmasını sebep olmuştur. Cao vd. (2016, s. 539) sosyal medyanın tek başına çalışanların iletişim performansını belirlemediğini, daha etkili iletişim performansı için sosyal sermayenin de önemli olduğunu vurgulamışlardır.

Araştırmada markaların Fransa adresli sosyal medya kültürü yayınlarında en fazla vurgulanan anahtar kelimeler içerisinde yer aldığı, markalar ve tüketici

kültürünün birbiri ile güçlü ilişkiler ortaya koyduğu ve tematik haritada yer aldığı gözlemlenmiştir. Sosyal medya kültürü incelemelerinde markalar, tüketiciler için etkili bir rol üstlenmektedir. Markaların sosyal medya reklamları, insanların satın alma davranışlarını etkileyebilmektedir. Khan vd. (2016, s. 710) marka hayranlığı olan sayfaların yöneticilerinin, uluslararası sosyal medya gönderilerini formüle ederken, düşük ve orta seviyede canlı gönderiler oluşturmalarının, aynı kültüre sahip tüm ülkelerde paylaşım sayısını artırabildiğini vurgulamışlardır. Gambetti & Biraghi (2023, s. 17) tüketici kültürü açısından markaların, sosyal medya platformlarını, satın alma davranışlarını, sosyal hareketlerini (boykotlar gibi) etkilediğini, iş ve sosyal motivasyonlarının birlikteliğine yönelik farkındalık oluşturduğunu ortaya koymuşlardır.

Fransa adresli sosyal medya kültürü araştırmalarında kaygının yazarlar tarafından sıklıkla vurgulandığı görülmüştür. Kaygı, sosyal medya kullanıcılarının birçok faaliyetinde onları rahatsız eden etkili bir faktördür. Özellikle sosyal medyada muhatap alınan kişi, kişiler veya organizasyonlara karşı gerçekleştirilen faaliyetler bireylerde kaygı oluşturabilir. Sosyal medya hesaplarının farklı kişiler tarafından ele geçirilmesi, kişinin sosyal medya aracılığı ile ticari faaliyetlerine yönelik endişeleri ve her türlü kişisel problem yaşama riski kaygının oluşumunda etkili olabilir. Wang (2016, s. 114) bireyler sosyal medya kurallarına uysa da, rol aldıkları her türlü sosyal medya faaliyetinde başkalarının olması itibar kaybetme riski oluşturduğunu ve çevrimiçi izlenme belirsizliğinin kaygıyı artırdığını ifade etmiştir.

Araştırmada hem Türkiye hem Fransa adresli sosyal medya kültürü araştırmalarında bilginin sıklıkla kullanılan kelimelerden biri olduğu gözlemlenmiştir. Bilgi, son yıllarda birçok sosyal medya kültürü platformunda bireylerin güven ve hayatlarını yönlendirme biçimleri açısından değerli bir yere sahiptir. Sosyal medya ortamlarında öğrenilen bilgiler, bireyin yaşamını şekillendirebilmektedir. Cao vd. (2016, s. 539) sosyal medyanın organizasyonlarda çalışanların ağ bağları, paylaşılan vizyon ve güven ile sosyal sermayenin oluşumunu desteklediğini, bu durumun bilgi aktarımını kolaylaştırdığını belirtmişlerdir. Marbun vd. (2020, s. 2518) sosyal medya kültürü ile bilgi aktarımı arasında pozitif ve anlamlı bir ilişkinin olduğunu ortaya koymuşlardır. Sosyal medyanın organizasyon kültürünün bir parçası olması durumunda, bilgi aktarımının daha da kolaylaşacağını ifade etmişlerdir.

Uygulamada katılımın hem Türkiye (temel temalarda) hem Fransa (motor temalarda) adresli yayınlarda güçlü ilişkilere sahip olduğu gözlemlenmiştir. Sosyal medya katılımı, insanların iletişim ağını genişletmek, ilgilendikleri konular hakkında bilgi elde etmek, iş ve eğlence amaçlı zaman geçirmek gibi sebeplerden ötürü kullanım amaçları olabilir. Bu açıdan katılım sosyal medya kültürünün oluşumunda etkili bir faktördür. Uluç & Yarcı (2017, s. 98) sosyal medyanın farklı alt kültürler ile insanları bir araya getirdiğini, sanatsal ve politik ağlar üzerinde karşılıklı etkileşim açısından farklı alt kültürlerde kapsayıcı veya katılımcı kültürün etkili olduğunu vurgulamışlardır.

Türkiye adresli sosyal medya kültürü araştırmalarında ebeveynlik kavramına vurgu yapıldığı gözlemlenmiştir. Ayrıca Facebook'un hem Türkiye hem de Fransa adresli yayınlarda oldukça fazla vurgulandığı, tematik haritada ve birlikte oluşum ağlarında yer aldığı gözlemlenmiştir. Özellikle genç sosyal medya kullanıcıları, ebeveyn kontrolünü hissettiklerinde sosyal medya kullanım alışkanlıklarında değişiklikler olabilir. Facebook gibi sosyal medya kullanım alanları ebeveyn kontrolünde bazı sınırlandırmalara yol açabilir. Oluwoye vd. (2017, s. 65) sosyal medyada ebeveyn varlığının, bireylerin hesaplarına erişme sıklığını sınırlandırdığını ve yayınlamayı düşündükleri içerik türünü değiştirdiklerini ortaya koymuşlardır. Bireylerin kendilerini daha iş odaklı ve çalışkan olarak sergilediklerini, Facebook gibi sitelerde fotoğraf yayınlamalarına dikkat ettiklerini belirtmişlerdir.

Uygulamada Türkiye adresli sosyal medya kültürü yayınlarında gözetimin motor temalar içerisinde yer aldığı gözlemlenmiştir. Sosyal medya kültüründe gözetim, hem gençler hem de yetişkinler için etkili bir kavram olabilir. İnsanların sosyal medyada gerçekleştirdikleri faaliyetlerin diğer bireyler tarafından takip edilebiliyor olması, gözetim kavramının önemini artırmaktadır. Gözetimin olduğu sosyal medya platformlarında kullanıcılar, paylaşımlarını ve faaliyetlerini bu bilince sahip bir şekilde yerine getirebilir. Uldam (2018, s. 44) sosyal medyada, görünürlük ve gözetimin günden güne birbirine bağlı bir şekilde artış gösterdiğini ifade etmiştir.

Araştırma WoS veri tabanında yer alan Türkiye ve Fransa adresli yayınlar çerçevesinde, 23.10.2023 tarihinde sosyal medya kültürü araştırmaları ile sınırlı tutulmuştur. Konu üzerinde farklı veri tabanlarında farklı sonuçlar ortaya koyulabilir. Araştırmada bibliyometrik analizler ile genel olarak sosyal medya kültürünün oluşum ve gelişimi, konu üzerinde araştırma gerçekleştiren yazarlar, araştırma oranları, yazarların incelemelerinde vurguladığı anahtar kelimeler ve anahtar kelimelerin birlikte ilişkilerine yönelik sonuçlara yer verilmiştir. Gelecek araştırmalarda insanların sosyal medya kültürünün oluşmasında, algıladığı toplumsal baskıların ve yaşam standartlarının etkileri araştırılabilir. Dijitalleşmenin sosyal medya kültürünün oluşumundaki rolleri incelenebilir. Geleneksel kültür, modern kültür ayrımında sosyal medya kültürünün gelişimine ilişkin değerlendirmelere ve sosyal kaygılara yer verilebilir.

**Yazar Katkı Oranı ve Çıkar Çatışması Beyanı:** Araştırma tek yazarlı olup katkı oranı %100'dür ve araştırmada herhangi bir çıkar çatışması bulunmamaktadır.

## KAYNAKÇA

Alnaghaimshi, N.I. & Pearson, E. (2023). Empowering Arab tribal culture in the twenty-first century: social media use in the Gulf States, *Information, Communication & Society*, 26 (6), 1087-1105. <https://doi.org/10.1080/1369118X.2021.1993956>

Alsharif, A.H., Salleh, N.Z.M. & Baharun, R. (2020). Research trends of neuromarketing: A bibliometric analysis. *Journal of Theoretical and Applied Information Technology*, 98 (15), 2948-2962.

Ambirajan, S. (2000). Globalisation, Media and Culture. *Economic and Political Weekly*, 35 (25), 2141-2147.

Aria, M., & Cuccurullo, C. (2017). Bibliometrix: An R-tool for comprehensive science mapping analysis. *Journal of Informetrics*, 11 (4), 959-975. <http://dx.doi.org/10.1016/j.joi.2017.08.007>

Biały, B. (2017). Social media—from social exchange to Battlefield. *The Cyber Defense Review*, 2(2), 69-90.

Cao, X., Guo, X., Vogel, D. & Zhang, X. (2016). Exploring the influence of social media on employee work performance. *Internet Research*, 26 (2), 529-545. <http://dx.doi.org/10.1108/IntR-11-2014-0299>

Charmarkeh, H. (2013). Social media usage, tahriib (migration), and settlement among Somali Refugees in France. *Refuge*, 29 (1), 43-52.

Chen, L. & Tsoi, K. (2011). Privacy concern and trust in using social network sites: A Comparison between French and Chinese Users. *13th International Conference on Human-Computer Interaction (INTERACT)*, Lisbon, Portugal, 234-241, [http://dx.doi.org/10.1007/978-3-642-23765-2\\_16](http://dx.doi.org/10.1007/978-3-642-23765-2_16)

Cobo, M.J., López-Herrera, A.G., Herrera-Viedma, E. & Herrera F. (2011). An approach for detecting, quantifying, and visualizing the evolution of a research field: A practical application to the Fuzzy Sets Theory field. *Journal of Informetrics*, 5, 146–166. <http://dx.doi.org/10.1016/j.joi.2010.10.002>

Cobo, M.J., Martinez, M.A., Gutierrez-Salcedo, M., Fujita, H. & Herrera-Viedma, E. (2015). 25 years at Knowledge-Based Systems: A bibliometric analysis. *Knowledge-Based Systems*, 80, 3–13. <http://dx.doi.org/10.1016/j.knosys.2014.12.035>

Culnan, M.J., Mchugh, P.J. & Zubillaga, J.I. (2010). How large U.S. companies can use Twitter and other social media to gain business value. *MIS Quarterly Executive*, 9 (4), 243-259.

Derviş, H. (2019). Bibliometric analysis using bibliometrix an R package. *Journal of Scientometric Res.*, 8 (3), 156-160. <https://doi.org/10.5530/jscires.8.3.32>

Ephraim, P.E. (2013). African youths and the dangers of social networking: A culture-centered approach to using social media. *Ethics Inf Technol*, 15, 275–284. <https://doi.org/10.1007/s10676-013-9333-2>

Fuchs, C. (2014). Social Media and the Public Sphere. *TripleC*, 12 (1), 57-101.

Fuchs, C. (2015). Baidu, Weibo and Renren: The global political economy of social media in China, *Asian Journal of Communication*, 1-28. <http://dx.doi.org/10.1080/01292986.2015.1041537>

Gambetti, R.C. & Biraghi, S. (2023). Branded activism: Navigating the tension between culture and market in social media. *Futures*, 145, 1-21. <https://doi.org/10.1016/j.futures.2022.103080>

Ginsburg, F. (1994). Culture/media: A (mild) polemic. *Anthropology Today*, 10 (2), 5-15.

Greenwood, D.N. (2013). Fame, Facebook, and Twitter: How attitudes about fame predict frequency and nature of social media use. *Psychology of Popular Media Culture*, 2 (4), 222–236. <http://dx.doi.org/10.1037/ppm0000013>

Hallinan, B., Kim, B., Mizoroki, S. Scharlach, R. vd. (2023). The value(s) of social media rituals: A cross-cultural analysis of New Year's resolutions, *Information, Communication & Society*, 26 (4), 764-785. <https://doi.org/10.1080/1369118X.2021.1983003>

Jenkins-Guarnieri, M.A., Wright, S.L. & Johnson, B. (2013). Development and validation of a social media use integration scale. *Psychology of Popular Media Culture*, 2 (1), 38-50. <https://doi.org/10.1037/a0030277>

Khan, I., Dongping, H. & Wahab, A. (2016). Does culture matter in effectiveness of social media marketing strategy? An investigation of brand fan pages. *Aslib Journal of Information Management*, 68 (6), 694-715. <https://doi.org/10.1108/AJIM-03-2016-0035>

Kırık, A.M., Arslan, A., Çetinkaya, A. & Gül, M. (2015). A Quantitative Research on the Level of Social Media Addiction among Young People in Turkey. *International Journal of Science Culture and Sport*, 3 (3), <https://doi.org/108-122.10.14486/IntJSCS444>

Kirdemir, B. (2020). *Turkey's Digital News Landscape Polarization, Social Media, And Emerging Trends*. Centre for Economics and Foreign Policy Studies, 1-36. <https://www.jstor.org/stable/resrep26092>

Kozinets, R.V., Dolbec, P-Y. & Earley, A. (2014). *Netnographic Analysis: Understanding Culture through Social Media Data*, in Uwe Flick, ed. Sage Handbook of Qualitative Data Analysis, Sage: London, 262-275.

Leftheriotis, I. & Giannakos, M.N. (2014). Using social media for work: Losing your time or improving your work? *Computers in Human Behavior*, 31, 134-142. <http://dx.doi.org/10.1016/j.chb.2013.10.016>

Marbun, D.S., Juliandi, A. & Effendi, S. (2020). The effect of social media culture and knowledge transfer on performance. *Budapest International Research*

and Critics Institute-Journal, 3 (3), 2513-2520.  
<https://doi.org/10.33258/birci.v3i3.1234>

Miller, D., Costa, E., Haynes, N., McDonald, T., Nicolescu, R., Sinanan, J., Spyer, J., Venkatraman, S. & Wang, X. (2016). *How the World Changed Social Media*. University College London, Gower Street, London WC1E 6BT, UCL Press. ISBN: 978-1-910634-47-9, <http://dx.doi.org/10.14324/111.9781910634493>

Miller, V. (2015). Phatic culture and the status quo: Reconsidering the purpose of social media activism. *Convergence: The International Journal of Research into New Media Technologies*, 1–19.  
<http://dx.doi.org/10.1177/1354856515592512>

Moral-Muñoz, Jose A., Enrique Herrera-Viedma, Antonio Santisteban-Espejo & Manuel J. Cobo. 2020. "Software Tools for Conducting Bibliometric Analysis in Science: An up-to-date Review." *El Profesional de la Información*, 29 (1), 1-20. <https://doi.org/10.3145/epi.2020.ene.03>

Oluwoye, O., Whembolua, G-L. S. & Merianos, A.L. (2017). Extending the reach: The influence of social media and culture on substance use among African and African American male college students. *A Journal on Black Men*, 6 (1), 59-75.  
<https://doi.org/10.2979/spectrum.6.1.03>

Poster, M. (2008). Global media and culture. *New Literary History*, 39 (3), 685-703.

Postill, J. (2018). Populism and social media: A global perspective. *Media, Culture & Society*, 40 (5) 754–765. <https://doi.org/10.1177/0163443718772186>

Powers, M. & Vera-Zambrano, S. (2017). How journalists use social media in France and the United States: Analyzing technology use across journalistic fields. *New Media & Society*, 1-17. <https://doi.org/10.1177/1461444817731566>

Preston, P. & Kerr, A. (2001). Digital media, nation-states and local cultures: The case of multimedia. *Media Culture Society*, 23, 109-131.  
<https://doi.org/10.1177/016344301023001006>

Rampersad, G. & Althiyabi, T. (2020). Fake news: Acceptance by demographics and culture on social media, *Journal of Information Technology & Politics*, 17 (1), 1-11. <https://doi.org/10.1080/19331681.2019.1686676>

Reilly, A., & Weirup, A. (2012). Sustainability initiatives, social media activity, and organizational culture: An exploratory study. *Journal of Sustainability and Green Business*, 1, 1-15.

Rotman, D., Preece, J., Vieweg, S. vd. (2011). From slacktivism to activism: Participatory culture in the age of social media. *CHI*, 819-822.

Santana, M. & Lopez-Cabrales, A. (2019). Sustainable development and human resource management: A science mapping approach. *Corporate Social*

Responsibility and Environmental Management, 26, 1171–1183. <https://doi.org/10.1002/csr.1765>

Sefton-Green, J. (2006). *Youth, Technology, and Media Cultures*. Review of Research in Education, Special Issue on Rethinking Learning: What Counts as Learning and What Learning Counts, 30, 279-306.

Shi, Y., Blainey, S., Sun, C. & Jing, P. (2020). A literature review on accessibility using bibliometric analysis techniques. *Journal of Transport Geography*, 87, 1-12. <https://doi.org/10.1016/j.jtrangeo.2020.102810>

Sinclair, G. & Jordan, D.G. (2023). Generation onlyfans: Examining the effects of “raunch culture” on depression via social media use and social comparisons. *Sexuality & Culture*, 27, 517–538. <https://doi.org/10.1007/s12119-022-10025-3>

Spitulnik, D. (1999). Media. *Journal of Linguistic Anthropology*, 9 (1/2), 148-151.

Trainor, K.J., Andzulis, J., Rapp, A. & Agnihotri, R. (2014). Social media technology usage and customer relationship performance: A capabilities-based examination of social CRM. *Journal of Business Research*, 67, 1201-1208. <http://dx.doi.org/10.1016/j.jbusres.2013.05.002>

Uldam, J. (2018). Social media visibility: Challenges to activism. *Media, Culture & Society*, 40 (1) 41–58. <http://dx.doi.org/10.1177/0163443717704997>

Uluç, G. & Yarcı, A. (2017). Sosyal medya kültürü. *Dumlupınar Üniversitesi Sosyal Bilimler Dergisi*, (52), 88-102.

Van Dijck, J. & Poell, T. (2013). Understanding social media logic. *Media and Communication*, 1 (1), 2-14.

Wang, X. (2016). Social media and social relationships. *Social Media in Industrial China*, 97-126. <https://doi.org/10.2307/j.ctt1g69xtj.9>

Waters, R.D. & Lo, K.D. (2012). Exploring the impact of culture in the social media sphere: A content analysis of nonprofit organizations’ use of Facebook, *Journal of Intercultural Communication Research*, 41 (3), 297-319. <https://doi.org/10.1080/17475759.2012.728772>

White, L.A. (1959). The concept of culture. *American Anthropologist*, 61 (2), 227-251.

Yorgancılar, S. (2018). Kültürün yeniden üretim aracı olarak sosyal medya’nın gençliğe etkisi. *OPUS–Uluslararası Toplum Araştırmaları Dergisi*, 9 (16), 2511-2532. <https://doi.org/10.26466/opus.480444>

Yayın Geliş Tarihi: 11.10.2023  
Yayına Kabul Tarihi: 04.04.2024  
Online Yayın Tarihi: 15.06.2024  
<http://dx.doi.org/10.16953/deusosbil.1374329>

Dokuz Eylül Üniversitesi  
Sosyal Bilimler Enstitüsü Dergisi  
Cilt: 26, Sayı: 2, Yıl: 2024 Sayfa: 891-914  
E-ISSN: 1308-0911

*Araştırma Makalesi*

## **FOMO’NUN SOSYAL MEDYA SADAKATI ÜZERİNDEKİ ETKİSİNİN AKIŞ DENEYİMİ VE MARKA-BENLİK UYUMU ÇERÇEVESİNDE İNCELENMESİ**

Hilal CENGİZ\*

Öznur ÖZKAN TEKTAŞ\*\*

**Öz!**

*Bu çalışmanın amacı, marka-benlik uyumunun, Gelişmeleri Kaçırma Korkusu (FOMO) ve sosyal medya sadakati üzerindeki etkisini; FOMO'nun sosyal medya sadakati üzerindeki etkisinde akış deneyiminin aracılık rolünü incelemektir. Çalışma, kullanıcıların sosyal medya sadakatinin oluşma sürecini marka-benlik uyumu, FOMO ve akış deneyimi kavramlarıyla birlikte aydınlatmaya yönelik tanımlayıcı ve nicel bir çalışmadır. Çalışmada, 322 sosyal medya kullanıcılarından çevrim içi anket yöntemi ile veri toplanmıştır. Çalışmanın hipotezleri, SPSS AMOS Yapısal Eşitlik Modellemesi yöntemi ile test edilmiştir. Yapılan analizler neticesinde, marka-benlik uyumunun tüketicilerin FOMO düzeyini ve sosyal medya sadakatini olumlu yönde etkilediği, FOMO'nun sosyal medya sadakati üzerinde doğrudan ve dolaylı olarak olumlu etkileri olduğu görülmüştür. Ayrıca FOMO'nun sosyal medya sadakati üzerindeki etkisinde akış deneyiminin kısmi aracılık etkisi olduğu sonucuna varılmıştır. Çalışmanın sonuçları, uygulayıcılara tüketiciler ile ilişkilerini marka-benlik uyumu çerçevesinde kurup, deneyim sürecini ise akış deneyimine uygun tasarladıklarında*

*Bu makale için önerilen kaynak gösterimi (APA 6. Sürüm):*

Cengiz, H. & Özkan Tektaş, Ö. (2024). FOMO'nun sosyal medya sadakati üzerindeki etkisinin akış deneyimi ve marka-benlik uyumu çerçevesinde incelenmesi. *Dokuz Eylül Üniversitesi Sosyal Bilimler Enstitüsü Dergisi*, 26 (2), 891-914.

\*Arş. Gör., Ondokuz Mayıs Üniversitesi, İktisadi ve İdari Bilimler Fakültesi, İşletme Bölümü, ORCID: 0000-0001-7541-6666, hilal.cengiz@omu.edu.tr

\*\*Prof. Dr., Hacettepe Üniversitesi, İktisadi ve İdari Bilimler Fakültesi, İşletme Bölümü, ORCID: 0000-0001-5703-6870, [oznuro@hacettepe.edu.tr](mailto:oznuro@hacettepe.edu.tr)

<sup>1</sup>Bu araştırma Hacettepe Üniversitesi, Sosyal Bilimler Enstitüsü, İşletme Anabilim Dalı bünyesinde hazırlanan yüksek lisans tezinden türetilmiştir.

Bu araştırma için Hacettepe Üniversitesi Senatosu Etik Komisyonu tarafından 03.12.2021 karar tarihli ve E-12908312-300-00001898602 sayılı etik komisyon izni alınmıştır.



kullanacakları FOMO stratejilerinin daha sürdürülebilir bir hale gelebileceği yönünde katkılar sunmaktadır. Çalışma, sosyal medya sadakatinin oluşma sürecini marka-benlik uyumu, FOMO ve akış deneyimi kavramlarını kullanarak kurgulayan ilk çalışma olması ile literatüre anlamlı katkılar sağlamaktadır.

**Anahtar Kelimeler:** Sosyal Medya Sadakati, FOMO, Akış Deneyimi, Marka-Benlik Uyumu.

## EXAMINING THE EFFECT OF FOMO ON SOCIAL MEDIA LOYALTY WITHIN THE FRAMEWORK OF FLOW EXPERIENCE AND BRAND-SELF CONGRUENCE

### Abstract

The aim of this study is to examine the effect of brand-self congruence on Fear of Missing Out (FOMO) and social media loyalty; to examine the effect of FOMO on social media loyalty with the mediating role of flow experience. The study is an descriptive and quantitative study aimed at demystifying the social media loyalty process of users with concepts of brand-self congruence, FOMO and flow experience. In the study, data were collected from 322 social media users by online survey method. The hypotheses of the study were tested with the SPSS AMOS Structural Equation Modeling method. As a result of the analyzes made, brand self congruence has a positive effect on consumers' FOMO level and social media loyalty, and FOMO has direct and indirect positive effects on social media loyalty. It was also concluded that, flow experience has a partial mediation role on the effect of FOMO on social media loyalty. The results of the study contribute to the notion that when practitioners establish their relationships with consumers within the framework of brand-self Congruence and design the experiential process according to Flow Experience, the FOMO strategies they employ can become more sustainable. The study makes significant contributions to the literature by being the first to conceptualize the formation process of social media loyalty using the concepts of brand-self Congruence, FOMO, and flow experience.

**Keywords:** Social Media Loyalty, FOMO, Flow Experience, Brand-Self Congruence.

## GİRİŞ

Dikkat, bilgi tarafından tüketilen sınırlı bir kaynaktır (Simon, 1971, s.40). Tüketicilerin dikkati, dijitalleşmeyle birlikte ortaya çıkan, kullanıcılarına ücretsiz hizmet veren ve reklam geliri ile kâr elde eden iş modelleri (Rothaermel & Sugiyama, 2001, s.299) için önemli bir gelir kaynağı haline gelmiştir (Bhargava & Velasquez, 2021, s.1). Sosyal medya bu iş modellerinin önemli bir ayağını oluşturmaktadır. We Are Social ve Meltwater (2023)'in yayınladığı "Digital 2023: Turkey" raporuna göre, Türkiye'deki sosyal medya kullanıcılarının sayısı 2023 yılı itibari ile 62,55 milyon olarak açıklanmıştır. Bu sayının, nüfusun yaklaşık yüzde yetmiş üçüne denk geldiği düşünüldüğünde, Türkiye'de sosyal medya markalarının mevcut kullanıcılarının sadakatini kazanmaya yönelik stratejiler geliştirmeye

giderek daha fazla kaynak ayırmaları gerektiği söylenebilir. E-sadakat olarak da ele alınabilecek sosyal medya sadakati, “tüketicinin tekrar ziyaret etme ile sonuçlanan, “çevrim içi kanala olan derin bağlılığı ve her ziyarette daha uzun süre kalmaya yönelik istekleri” olarak tanımlanmıştır (Gupta & Kabadayı, 2010, s.168).

Çevrim içi kanalların rekabetçi doğasında, birçok sektörde yeni müşterilere ulaşmanın maliyetli olması sebebiyle, işletmelerin müşteri ilişkilerine dair yatırımlarının büyük kısmını kendi müşterilerini elde tutmak için yaptığı görülmektedir (Anderson & Srinivasan, 2003, s.124). Diğer yandan, günümüzün dijital dünyasında, tüketicilerin marka değiştirme davranışının da kolaylaşması ile birlikte e-sadakat kavramının öneminin arttığı söylenebilir (Wu vd., 2014, s.94). Buradan hareketle, sosyal medya platformlarında sıkı rekabet ve yaygın marka değiştirme davranışı ile oluşan kaygan zeminde sosyal medya markaları, kullanıcıları ile sadakate giden yolda kendi kullanıcılarını bünyesinde tutmak ve yeni kullanıcıyla ilk etkileşimi kurmak için çeşitli stratejiler geliştirmektedir (Maicas vd., 2009, s.162). Dikkat ve sadakat kavramları bir araya geldiğinde, tüketicinin sınırlı dikkatini sadık olduğu sosyal medya platformunda sabit tutabilmesinin altında nasıl bir mekanizmanın yattığının incelenmesi kritik hale gelebilmektedir. Bu noktada, tüketicilerde giderek artan gelişmeleri kaçırma korkusu (Fear of Missing Out-FOMO) ve akış deneyiminin söz konusu mekanizmayı açıklayabileceği düşünülmektedir.

FOMO, bireyin dahil olmadığı bir aktiviteye yönelik hissettiği mahrum kalma duygusu sonucu oluşan kaygı durumudur (Good & Hyman, 2020, s.331; Przybylski vd., 2013, s.1841). Bu kavram, doğası gereği, tüketiciye işletme ile etkileşime geçme noktasında güçlü bir motivasyon sağlamaktadır. Sosyal medya platformları da kullanıcılarına, bir gruba ait olma ve popüler olma, sosyal medyada varlığını gösterme, bilgi paylaşma, kendini ifade etme ve etkileşime girme, kısa süreliğine paylaşılan içerikleri kaçırmama gibi birçok fırsat sunarak kullanıcıların söz konusu fırsatlara yönelik FOMO hissetmelerine neden olabilmektedir (Alutaybi vd., 2019, ss.3760-3762).

Pazarlama literatüründe, FOMO'nun sadakat üzerindeki etkilerini inceleyen çalışmaların birbiriyle çelişkili bulguları olduğu söylenebilir. Çalışmalardan bazıları (Örn. Argan & Tokay Argan, 2020, s.75; Blackwell vd., 2017, s.71; Classen vd., 2020, s.9; Przybylski vd., 2013, s.1846) FOMO ve sosyal medya sadakati arasında pozitif bir ilişki bulunduğunu öne sürerken; bazıları ise (Örn. Hayran vd., 2020, s.12; Rifkin vd., 2015, s.246) FOMO'nun pozitif çıktılarının yanı sıra, deneyim sürecini negatif etkilediğini ve bireyin o andaki eğlence yerine, kaçırıldığı deneyime odaklanması ile tüketici sadakatini negatif etkileyebileceğini belirtmektedir. Diğer yandan, Zhang (2018, s.60), tüketicilerin daha ilgi çekici ve heyecanlı deneyimler sunan markaların deneyimlerini kaçırma korkusu artacağından tüketicilerin FOMO hissedeceklerini, böylece tüketicilerine olumlu ve zengin deneyimler sunan markalara yönelik duygusal bağın daha yüksek olabileceğini belirtmiştir. Hayran vd. (2016, s.28) ise FOMO'nun sadakate olan negatif etkilerini minimize etmek için

tüketicilerin deneyimden aldıkları zevke odaklanmalarının sağlanması gerektiği yönünde pazarlama uygulayıcılarına tavsiyede bulunmuşlardır. Buradan hareketle, kullanıcılarına her defasında farklı deneyimler sunan sosyal medya kanallarında, kullanıcıların deneyime odaklanmasını sağlayan temel etkenin sosyal medya sadakati üzerinde etkili olabileceği ve bu etkenin keşfedilmesi gerektiği düşünülmektedir. Nitekim, sosyal medyada sürekli değişen ve gelişen içeriklerin ve kişiselleştirilmiş deneyimin kullanıcılara geleneksel kanallardan daha tatmin edici ve sürekli yenilenen bir deneyim sunduğu görülmektedir. Bu noktada, tüketicinin sosyal medyada yaşadığı tatmin edici deneyimin ve deneyime olan konsantrasyonunun “akış deneyimi” ile ortaya çıktığı düşünülebilir. Başka bir ifade ile tüketicinin sosyal medyada yaşadığı FOMO hissini, akış deneyimi ile desteklediğinde tüketici sadakati üzerinde etkisinin artabileceği öne sürülebilir.

Akış deneyimi, “yapılan aktiviteye odaklanma, zihinsel olarak tamamen dahil olma” şeklinde tanımlanabilecek, bir konsantrasyon durumudur (Csikszentmihalyi, 1990, s.53). Tüketicinin akışı deneyimlemesi, aktivite esnasında FOMO yaşamasına engel olabilecek ve tüketicinin tamamen markayla yaşadığı deneyime odaklanmasını sağlayabilecektir. Böylece, FOMO’nun sadakat üzerindeki etkisinin güçleneceği düşünülebilir. Diğer yandan, tüketicinin bir davranışı tekrar etmeye motive olması için ödüllendirici deneyim yaşaması gerektiğini öne süren Csikszentmihalyi (1990, s.46), bu motivasyonun akış deneyimi ile mümkün olduğunu savunmuştur. Böylece, tüketicinin markayla etkileşiminde yaşadığı akış deneyiminin, tüketiciyi bu deneyimi tekrar yaşaması için isteklendireceğini (Ettis, 2017, s.50; Hausman & Siekpe, 2009, s.10; Koufaris, 2002, s.207) ve FOMO ile başlayan tüketici-marka etkileşiminin sadık bir ilişkiye dönüşebileceğini söylemek mümkündür.

Öte yandan, FOMO kavramının tüketicilerin, deneyime yönelik subjektif değerlendirmeleri sonucu ortaya çıkabileceği düşünülmektedir. Nitekim bireyin deneyime yönelik FOMO hissetmesinin ön koşullarından birisinin bireyin söz konusu deneyime hissettiği kişisel ilgi olduğu görülmüştür (Hayran vd., 2016). Tüketicilerin, benlikleri ile uyumlu bir tüketim deneyimini kaçırmayı benliklerine yönelik bir tehdit olarak algılayabileceği söylenebilir (Zhang vd., 2020). Benlik kişinin kendine yönelik yargıları, inanışları ve kendini nasıl tanımladığı ile ilgilidir (Solomon, 2017, s.205). Aaker (1999, s.46), markaların da insanlar gibi bir kişiliği olduğunu ve tüketicilerin kendi benlikleri ile uyumlu markaları satın almayı tercih ettiğini belirtmiştir. Buradan hareketle, tüketicinin benliğini markaya yakın hissetmesi durumunda bireyin sosyal medya markasına yönelik hissettiği FOMO’nun pozitif yönde etkileneceği düşünülebilir. Markalar, tüketicilerin benlikleri ile uyumlu bir kişilik oluşturduklarında, tüketicilerin benlik tutarlılığı gibi psikolojik ihtiyaçlarını tatmin ederek, tüketicilerin marka ile sadık ilişkiler kurma motivasyonunu arttırabilmektedirler (Kressmann vd., 2006, s.956). Bu noktada, sosyal medya markasına yönelik marka-benlik uyumu hisseden tüketicilerin marka ile daha yakın ve sadık ilişkiler kurabileceği düşünülmektedir. Zhang vd. (2020, s.3), kişilerin benlik uyumu hissettikleri bir deneyimi kaçırmalarını benliklerini

geliştirmek veya sürdürmek için bir tehdit olarak algılayabileceğini ve bu deneyimlere karşı FOMO hissinin ortaya çıkabileceğini belirtmişlerdir. Bu bağlamda, sosyal medya markalarının kullanıcılarının benlikleri ile uyumlu bir imaj oluşturmaları ile FOMO stratejilerinin de etkililiğini arttırabileceği düşünülmektedir. Bununla birlikte, FOMO hissi ile sosyal medya kanalına gelen kullanıcı için tasarlanan akış deneyimi ile kullanıcıların deneyimden tatmin olması ve sosyal medya markası ile sadık ilişkiler kurması sağlanabilecektir. Sonuç olarak, pazarlama uygulamalarında, FOMO, akış deneyimi ve marka-benlik uyumu teorileri çerçevesinde planlanmış stratejilerin sadakat üzerinde olumlu etkileri olabileceği söylenebilir. Bu çalışma, tüketiciler ile yakın ilişkiler kurmak isteyen markaların, söz konusu kavramları bir arada ve senkronize bir şekilde kullandıklarında çok daha verimli sonuçlar ortaya çıkacağını göstermeyi amaçlamaktadır.

Bu amaç doğrultusunda yürütülen çalışmada, tüketicilerin sosyal medya sadakatinin oluşmasında, FOMO, akış deneyimi ve marka-benlik uyumu kavramlarının etkilerinin birlikte incelenmesi amaçlanmaktadır. Diğer bir ifade ile bu çalışmada marka-benlik uyumunun FOMO ve sosyal medya sadakati üzerindeki etkisi, FOMO'nun sosyal medya sadakati üzerindeki etkisinde akış deneyiminin aracılık rolü incelenecektir.

Bu kapsamda öncelikle, araştırmanın temel kavramlarına ilişkin literatür ve hipotezler sunulacaktır. Ardından, yöntem kısmında araştırmanın örnekleme, ölçümü ve tasarımına ilişkin bilgi verilerek hipotezler test edilecektir. Çalışmanın son kısmında araştırmanın bulguları tartışılarak, kısıtları ve gelecek çalışmalar için öneriler sunulacaktır.

## **LİTERATÜR VE ÇALIŞMANIN HİPOTEZLERİ**

### **Marka-Benlik Uyumu ve FOMO**

Benlik, “bireyin “Ben kimim?” sorusuna verdiği cevapların tamamı” olarak tanımlanabilir (Güler vd., 2022, s.365). Pazarlama literatüründe benlik kavramı “Tüketiciler, benzer fonksiyonel özelliklere sahip, muadil iki marka arasından neden farklı markaları seçer?” sorusuna cevap olarak ortaya çıkmıştır. Başlarda kişisel özelliklerin farklı olmasıyla ilişkilendirilen bu sorunun cevabı (Evans, 1959, s.342), sonraları marka-benlik uyumuyla açıklanmaya çalışılmıştır (Sirgy, 1982, s.289). Sirgy ve Samli (1985, s.268) marka benlik uyumunun gerçek benlik uyumu, ideal benlik uyumu, sosyal benlik uyumu ve ideal sosyal benlik uyumu olmak üzere dört boyutu olduğunu ifade etmişlerdir. Sosyal benlik uyumu bireyin çevresinin bireyi algılayış biçimi ile ilgili olduğu için bu çalışmada gerçek ve ideal benlik uyumu türleri ele alınmıştır. Buradan hareketle, gerçek benlik uyumu bireyin satın alma kararlarının gerçekten kendisini nasıl gördüğü ile tutarlı olması durumunda ortaya çıkarken, ideal benlik uyumu ise marka ile bireyin kendi idealindeki değerleri, özellikleri ve yaşam tarzı arasındaki uyum halinde oluşmaktadır (Sirgy, 1985, s.196).

FOMO, bireyin dahil olmadığı, eğlenceli olabileceğini düşündüğü bir aktiviteye yönelik hissettiği mahrum kalma duygusu sonucu oluşan kaygı durumu olarak tanımlanmaktadır (Przybylski vd., 2013, s.1841). FOMO, tüketicinin kişisel özelliğinden kaynaklanan eğilimleri ile ortaya çıkabileceği gibi, belli bir markaya yönelik durumsal veya anlık olarak da hissedilebilmektedir (Hayran vd., 2016, s.4; Hodkinson, 2019, s.65).

Tüketiciler ürün ve hizmetleri benlik konseptlerini geliştirmek veya korumak için satın alabilirler (Sirgy, 1982, s.289). Birey, benliğine uyumlu olarak gördüğü bir etkinliği kaçırmayı, benliğini korumaya yönelik bir tehdit olarak algıladığı için veya benliğini geliştirecek bir fırsatı kaçırmak ile ilişkilendirdiği için FOMO hissedebilir (Zhang vd., 2020, s.3). FOMO yaşayan bireylerin sosyal medyayı daha yoğun kullanması Öz Belirleme Teorisi kapsamında açıklanabilir (Przybylski vd., 2013). Öz Belirleme Teorisi'ne göre bireyin ruhsal gelişimi, iyi oluşu ve ruh sağlığı için karşılaması gereken üç temel psikolojik ihtiyacı vardır. Bunlar, özerklik, yeterlik ve ilgili olma ihtiyaçlarıdır (Ryan & Deci, 2000, s.74). Przybylski vd. (2013, s.1841), bu üç ihtiyacın karşılanmaması veya düşük seviyelerde karşılanmasının FOMO'ya sebep olabileceğini belirtmiştir. Bu bağlamda, bireylerin benliklerini geliştirdikleri süreçte özerklik, yeterlik ve ilgili olma gibi ihtiyaçlarını karşılamak için sosyal medya markalarına yönelik FOMO hissedebilirler. Sosyal medya platformları da ortak ilgilere sahip kullanıcıların buluşmasını sağlaması ile bireyin ilişkili olma ihtiyacını; kullanıcılara kendilerini istedikleri gibi yansıtabilme imkânı sunması ile özerklik ihtiyacını; sosyal medyada içerik üretme, başka içeriklerle etkileşime geçme ve kendi itibarını oluşturma gibi olanaklar ile de kullanıcıların yeterlik ihtiyacını karşılamaktadır (Demircioğlu 2018, s.311; Wei vd., 2022, s.58). Bu noktadan hareketle, kullanıcıların temel psikolojik ihtiyaçlarını karşılayarak benliklerini geliştirmek için tercih edeceği sosyal medya markalarının benlikleri ile uyumlu olmasını bekleyebilecekleri ve bu sosyal medya kanallarına karşı FOMO hissedebileceklerini söylemek mümkündür. Nitekim, Hayran vd. (2016, s.7), bireyin mahrum kaldığı deneyimi benliği ile ilgili olarak algılamasının FOMO'yu ortaya çıkaran etkenlerden olabileceğini ifade etmişlerdir. Çalışmada, benlikleri ile ilişkili aktiviteleri kaçırdıkları bilgisini aldığını imgeleyen katılımcıların daha yüksek seviyede FOMO hissettiği bulunmuştur. Dolayısıyla, bireyin benliği ile uyumlu gördüğü bir deneyimi kaçırmaya yönelik endişe hissetmesi beklenebilir. Bu bağlamda çalışmanın birinci hipotezi şu şekilde oluşturulmuştur:

*H1: Marka-benlik uyumunun yüksek olması, tüketicilerin FOMO hissini arttırır.*

### **Marka-Benlik Uyumu ve Sosyal Medya Sadakati**

Literatürde, e-sadakat, geleneksel müşteri sadakati kavramından yola çıkılarak tanımlanmaktadır (Anderson & Srinivasan, 2003, s.125). Bu bağlamda e-sadakat, tüketicilerin olumlu inanç ve düşüncelerle desteklenen, markanın çevrim içi mecrasını gelecekte tekrar ziyaret etme ve/veya çevrim içi mecradan ürün/hizmet

satın alma davranışında bulunma niyeti, olarak tanımlanmıştır (Toufaily vd., 2013, s.1439). Dolayısıyla sosyal medya sadakatinin kavramsal kökenlerinin e-sadakat kavramı çerçevesinde değerlendirilmesi gerektiği düşünülmektedir.

Bireyler günlük hayattaki sosyal alanları benliğini yansıtmak için çıktığı bir performans sahnesi gibi ve toplumu ise izleyiciler gibi algılayabilirler (Goffman, 1956, s.19). Sosyal medya kanalları da bireyin benliğini yansıtmak için günlük hayatta kullanılan bir sahne olarak düşünülebilir (Güler vd., 2022, s.366). Sosyal medya kanallarının kullanıcılarına tanıdığı “birçok kişiye aynı anda ulaşma” ve “ideal veya gerçek benliğini kolayca yansıtmak” gibi imkanların, kullanıcılar için sosyal medyayı “benlik performansı” göstermek açısından çekici kıldığı ifade edilebilir. Benliğini yansıtmak için birçok sosyal medya markası seçeneği olan kullanıcılar benliklerine en uygun sosyal medya markasını seçmeye eğilimli olabilir. Literatürde, kullanıcıların sosyal medya platformlarının hedonik ve fonksiyonel faydalarının yanı sıra kendini ifade etme faydası için de kullandıklarını ve bu bağlamda, sosyal medya platformlarının kullanıcılara sağladığı özel profil oluşturma ve kişiselleştirme gibi özelliklerin, marka benlik uyumunu arttırabileceğini ve sosyal medya kanalına yönelik kullanım niyetinin olumlu etkilenebileceğini ortaya koyan çalışmalar mevcuttur (Örn., Järvinen vd., 2016, s.2230; Kang vd., 2009, s.114; Özer vd., 2021, s.587). Schau ve Gilly (2003, s.387), tüketicilerin benliğine uyumlu tüketim eğilimini sosyal medya markaları kanallarında değerlendirmiş ve bu kanallarda kullanılan işaret ve sembollerin, tüketicinin kendini ifade etme ihtiyacını tatmin eden bir tüketim biçimi olduğunu belirtmişlerdir. Kourouthanassis vd. (2015, s.198) yaptıkları çalışmada, kullanıcıların sosyal medya platformlarındaki tatmin seviyeleri çok yüksek olmasa bile platforma yönelik yüksek benlik uyumu hissetmeleri durumunda, platformu kullanmaya devam etme niyetlerinin olumlu yönde etkilendiği belirtilmiştir. Tüm bu çalışmalardan hareketle çalışmanın ikinci hipotezi:

*H2: Marka-benlik uyumunun yüksek olması, kullanıcının sosyal medya sadakatini arttırır.*

### **FOMO ve Sosyal Medya Sadakati**

Literatürde, FOMO'nun sadakat üzerindeki etkilerini inceleyen çalışmalarda birbiri ile çelişen sonuçların olduğunu söylemek mümkündür. FOMO'nun geleneksel sadakat oluşturma stratejilerinde, etkisinin azalabileceği hatta negatif etki oluşturabileceğine yönelik çalışmalar (Hayran vd., 2020, s.12) mevcutken, sosyal medya sadakati ile ilgili yapılan çalışmalarda ise FOMO'nun sadakat üzerinde olumlu etkileri olabileceği görülmüştür (Argan & Tokay Argan, 2020, s.75; Classen vd., 2020, s.9).

Sosyal medya kanallarının kullanıcıları içerik üretmeye ve diğer kullanıcılar tarafından üretilen içerikleri takip etmeye yönelik motivasyon artırıcı unsurlarının kullanıcılara her defasında yeni bir deneyim sunulmasına yardımcı olduğu söylenebilir (Zheng, 2023, ss.2-3). Nitekim, bu unsurların kullanıcıların günden

güne gelişen sosyal mecraların yeni özelliklerini keşfetmeye yönelik motivasyonlarını arttırıp, platform ile daha bütüncül bir deneyim yaşamasına yardımcı olabileceği söylenebilir. Alutaybi vd. (2019, ss.3760-3762) kullanıcıların sosyal medya platformlarının karakteristik özelliklerinin FOMO düzeyleri üzerinde etkili olduğunu keşfeden çalışmalarında, diyalog halinde kalma, bir gruba ait olma ve popülerite, sosyal medyada varlığını gösterme, kendini ifade etme ve etkileşime girme, kısa süreliğine paylaşılan içerikleri kaçırmama gibi motivasyonlarla sosyal medya platformlarına yönelik FOMO hissedildiği ve böylece sosyal medya platformları ile daha çok vakit geçirildiği sonucuna varılmıştır. Dolayısıyla çalışmanın üçüncü hipotezi:

*H3: Hissedilen FOMO'nun yüksek olması, kullanıcının sosyal medya sadakatini arttırır.*

### **FOMO ve Akış Deneyimi**

“Bireyin bir deneyime tam anlamıyla dalıp gitmesi” (Csikszentmihalyi, 1975, s.65) olarak tanımlanan akış deneyimi en temelde insan ve çevre ilişkisini açıklamaya çalışan bir pozitif psikoloji teorisidir (Nakamura & Csikszentmihalyi, 2002, s.89). Akış deneyimini, sistematik olarak çalışan ilk araştırmacı olan Csikszentmihalyi (1975, ss.24-54), yaptığı mülakatlardan hareketle, akış deneyimini, katılımcıların deneyim esnasında hissettikleri dokuz karakteristik özelliklerle tanımlamıştır. Bu bağlamda, akış daha geniş anlamda “Bireyin yetenekleri ile dengeli zorlukların olduğu ve performansı ile ilgili anında geri bildirimler alarak düzeltmeler yapabildiği; dikkatinin yoğun bir şekilde deneyiminde olduğu; dışarıdan nasıl görüldüğüne ve başkalarının yargılarına dair endişelerinin olmadığı; eylemleri üzerinde tam kontrol hissine sahip; zamanın nasıl geçtiğini anlamadığı; deneyiminin kendisini ödüllendirici bir süreç olarak gördüğü ve sonucu önemsemediği; son derece keyifli bir zihinsel durum.” olarak tanımlamıştır (Nakamura & Csikszentmihalyi, 2002, s.90).

Bilgisayarların bireylerin günlük yaşamlarında yerini almaya başlamasıyla akış deneyimi, insan-bilgisayar etkileşimi çerçevesinde incelenmeye başlanmıştır. Çevrim içi kanalların yenilikçi ve etkileşimli doğasının kullanıcıların merakını ve dikkatini arttırdığını belirten Huang (2003, s.437), bu durumun kullanıcıların çevrim içi kanaldaki deneyimini olumlu yönde etkilediğini ve söz konusu deneyimi tekrar yaşamak için isteklendirdiğini belirtmiştir.

Bireyler hedonik bir deneyimi yaşamadan önce o deneyimin hissettireceği duyguyu hayal ederek o deneyimi yaşamaya motive olabilirler (Holbrook & Hirschman, 1982, s.135). Bireyin, yüksek FOMO hissetmesi o deneyimin hissettireceği yüksek haz ve mutluluktan mahrum kalması ile ilgilidir (Przybylski vd., 2013, s.1841). Kişinin hiçbir fikri olmadığı, hayal edemediği bir deneyim hakkında FOMO hissedemeyeceği söylenebilir (Good & Hyman, 2020, ss.3-4; Hayran vd., 2016, s.6; Zhang vd., 2020, s.3). Hayran vd. (2016, s.5) bireylerin FOMO'yu deneyimlemesi için kaçırdıkları alternatiflerin farkında olmalarının

yeterli olmayabileceğini, aynı zamanda, bireyin mahrum kaldığı deneyimi hoş, cazip, çekici olarak algılamasının FOMO'yu ortaya çıkaran etkenlerden olabileceğini ifade etmişlerdir. Bu durumda, bireylerin bir deneyime yönelik yüksek FOMO hissetmesi ile o deneyimde akış deneyimi yaşama ihtimalinin arttığı yorumunda bulunulabilir.

Hodkinson (2019, ss. 76-77)'a göre FOMO hisseden tüketici karar verme sürecinde, aktiviteden beklediği hazzıya yönelik umudu ile aktivite sonunda yaşayabileceği pişmanlığa yönelik kaygısı arasında değerlendirme yapabilir. Buna göre birey, kaçırıldığında en çok pişman olacağı ve deneyim esnasında en çok zevk alacağı deneyimi kendi kısıtlarını da gözetenek seçmeye çalışır. Bu durumda, tüketicilerin en yüksek FOMO ve akış deneyimi hissedebilecekleri seçeneği seçebileceği yorumunu yapmak mümkündür. Literatürde, FOMO'nun, "bireylerin başka bireylerle iletişim halindeyken dikkatini akıllı telefona vermesi algısını kişilerarası iletişimden kaçırmayı" (Karadağ vd., 2016, s.224) anlamına gelen sosyotelizm (phubbing) davranışını arttırdığını gösteren çalışmalar mevcuttur. Bu çalışmaların, FOMO'nun akış deneyimi üzerindeki olumlu etkisini de destekler nitelikte olduğu söylenebilir. Davey vd. (2018, s.40), FOMO'nun sosyotelizm davranışında en önemli öncüllerden biri olduğunu belirtmişlerdir. Tandon vd. (2022, s.5), bireylerin sosyal medya kanallarında yaşadığı FOMO sonucu kaygı düzeylerinin arttığını ve bu kaygıyı giderebilmek için sosyotelizm davranışlarında bulunarak dikkatlerini sosyal medya kanallarına verdiklerini ifade etmişlerdir. Sonuç olarak, FOMO'nun sosyotelizm davranışını artırıcı etkisine yönelik çalışmalar ve akış deneyiminin bireylerin deneyime olan konsantrasyonunu artırıcı doğası göz önüne alındığında (Csikszentmihalyi, 1975, s.36), FOMO'nun sosyal medyada yaşanan akış deneyimi üzerinde olumlu etkileri olabileceği çıkarımını yapmak mümkündür. Bu bağlamda çalışmanın dördüncü hipotezi:

*H4: Hissedilen FOMO'nun yüksek olmasının, akış deneyimi üzerinde olumlu etkisi vardır.*

#### **Akış Deneyimi ve Sosyal Medya Sadakati**

Tüketicinin bir davranışı tekrar etmeye motive olması için ödüllendirici deneyim yaşaması gerektiğini öne süren Koufaris (2002, s.207), bu motivasyonun akış deneyimi ile mümkün olduğunu savunmuştur. Hoffman ve Novak (2009, s.23) çevrim içi akış deneyiminin tüketici ve bilgisayar etkileşiminin başladığı ilk zamanlardan bu yana pazarlama uygulayıcıları için önemli bir strateji olduğunu belirtmişlerdir. Ertemel vd. (2021, s.6), çevrim içi kanallarda markaların tüketicilere dikkat çekici bir deneyim sunmasının tüketiciler ile uzun süreli ilişkiler kurma sürecinde önemli bir strateji olduğunu belirtmişlerdir.

Pelet vd. (2017, s.117), sosyal medya markalarının kullanıcılar için duygusal ve bilişsel anlamda olumlu deneyimler üreten platformlar olduğunu ve kullanıcıların platformlara entegre olması için akış deneyimi yaşamalarına yönelik çeşitli "fırsatlar" oluşturduklarını belirtmişlerdir. Lin vd. (2020, s.11), sosyal medyadaki



bilgi, iletişim ve sosyalleşme yoğunluğunun kullanıcılar üzerinde yorgunluğa sebep olmasına rağmen platformda yaşanan akış deneyiminin tampon etkisi yaratarak sosyal medyada hissedilen yorgunluk ve kullanmayı bırakma niyeti üzerinde azaltıcı etki edebileceği ortaya koymuşlardır. Zheng (2023, s.8), sosyal medya platformlarında yaşanan akış deneyiminin, kullanıcıların platformdaki içeriklere yönelik katılımlarını (içeriği beğenme, yorum yapma veya kaydetme gibi) ve kısa video paylaşma davranışını artırdığı sonucuna varılmıştır. Bu bağlamda, sosyal medya platformlarının kullanıcıları sunduğu akış deneyimi ile birlikte kullanıcıların içerik üretmesi ve üretilen içeriklere tepki vermesi sağlanarak kendi akışını kendi oluşturan bir ekosistem oluşturduğu yorumunda bulunulabilir. Bunun yanı sıra platformun geçmiş kullanıcı deneyimlerine göre kişiselleştirilmiş bir hizmet sunması her birey için öznel akış deneyimleri sunduğunu gösterebilir. Böylece sosyal medya deneyiminin üretim sürecine kullanıcıların da dahil olması ve yüksek kişiselleştirilmiş deneyim sunumu ile yaşanan akış deneyiminin sosyal medya sadakatine olumlu etki edebileceği öngörülebilir. Tüm bu çalışmalardan hareketle çalışmanın beşinci hipotezi:

*H5: Hissedilen akış deneyiminin yüksek olmasının, sosyal medya sadakati üzerinde olumlu etkisi vardır.*

#### **Akış Deneyiminin Aracılık Rolü**

Tüketicilerin deneyimden aldıkları zevke odaklanmalarının sağlanması sonucu, FOMO'nun sadakate olan etkilerinin olumlu yönde etkilenebileceği ileri sürülmüştür (Hayran vd., 2016, s.28). Bu bağlamda, FOMO'nun sadakat üzerindeki etkilerini güçlendirebilmek için tüketiciyi içinde bulunduğu deneyime odaklanmaya motive edebilecek ve deneyimden aldığı zevki arttırabilecek destekleyici stratejilerle çalışılması gerektiği düşünülmektedir. Arğan ve Tokay Arğan (2020, s.74), FOMO'nun sadakat üzerinde pozitif etkisinin tatmin aracılığı ile dolaylı olarak gerçekleşebileceğini sosyal medya platformlarına olan sadakat bağlamında çalışmışlardır. Buradan hareketle, FOMO'nun sadakate olan etkisini tüketicinin deneyimden aldığı tatmini arttıracak bir strateji ile güçlendirmenin mümkün olduğu söylenebilir. Buna göre, FOMO ile sosyal medya sadakati arasındaki pozitif ilişkiyi güçlendirebilecek unsurun akış deneyimi olabileceği tahmininde bulunmak mümkündür.

Hayran vd. (2020, s.5), FOMO'nun sadakati negatif etkilemesinin temel sebebini, FOMO eğilimli bireylerin söz konusu deneyime odaklanmak yerine kaçırılan deneyime odaklanmaları sonucu, deneyimden keyif alamamaları, olarak açıklamışlardır. Halbuki, FOMO ile başlayan davranış, akış deneyimi ile desteklendiğinde bireyin kaçırıldığı deneyimlere dikkatini ayırması akış esnasında söz konusu olmayabilir. Bu durumda FOMO'nun sadakat üzerindeki negatif etkisini ortaya çıkaran “deneyim esnasında kaçırılan diğer deneyimlere odaklanma” etkeninin akış deneyimi ile ortadan kalkabileceği ileri sürülebilir. Tüm bunlardan hareketle çalışmanın altıncı hipotezi:

H6: FOMO'nun sosyal medya sadakati üzerindeki olumlu etkisinde akış deneyiminin aracılık rolü bulunmaktadır.

## YÖNTEM VE ANALİZ

### Tasarım

Araştırma, marka benlik uyumunun FOMO üzerindeki etkisini ve FOMO'nun sosyal medya sadakati üzerindeki etkisinin akış deneyimi ile birlikte nasıl gerçekleştiğini aydınlatmaya yönelik nicel ve tanımlayıcı bir çalışmadır (Şekil 1). Çalışma, marka benlik uyumunun, akış deneyiminin ve FOMO'nun bir arada yaşanabileceği düşünülen yaygın kullanılan bir sosyal medya markası kapsamında planlanmıştır. Bu bağlamda, We Are Social reklam ajansının 2023 yılında yayınladığı rapora göre Türkiye'de 18 yaş üzeri internet kullanıcılarının %90,6'sının kullandığı sosyal medya markası ile yapılması tercih edilmiştir. Seçilen sosyal medya markasının geniş bir kullanıcı kitlesine sahip olması sebebiyle çeşitli kullanıcı profillerine sahip olabileceği ve bu durumun da çok daha geniş bir kitle ile marka benlik uyumu oluşturabileceği düşünülmektedir. Seçilen sosyal medya markasının, kullanıcılarına gelişmelerle ilgili bildirimler göndermesi, tanıyor olabileceği kişilerle bağlantı kurmasını sağlaması ve sürekli yenilenen içerikleri ile kullanıcılarının FOMO düzeyinin yüksek olabileceği düşünülmüştür. Diğer yandan, sosyal medya markasının kısa süreli eğlenceli videoları art arda gösterme, eğlenceli video ve fotoğraf efektleri ile kullanıcıların içerik üretmesini teşvik etme, diğer kullanıcılarla etkileşime girme gibi özellikleri ile akış deneyimi yaşayabilecekleri tahmin edilmektedir. Tüm bunlardan hareketle, söz konusu sosyal medya markasının, araştırmanın modeline uygun olabileceği düşünülmüştür. Çalışmada FOMO ve marka benlik uyumu bağımsız, akış deneyimi aracı ve sosyal medya sadakati bağımlı değişkenler olarak yer almaktadır.

Şekil 1. Araştırmanın Modeli

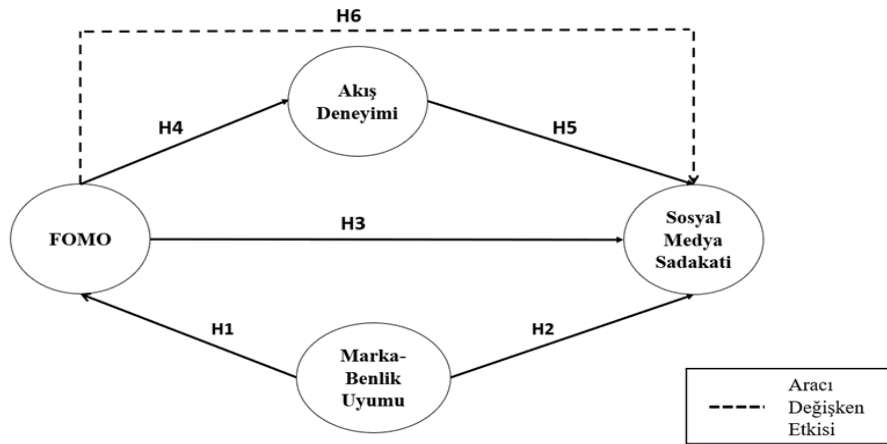

## **Ölçüm**

Araştırma hipotezlerinin test edilmesi için anket yöntemi ile birincil veri toplanmıştır. Gerekli etik izinler üniversite etik komisyonundan<sup>3</sup> alınmıştır. Araştırma için hazırlanan anket toplamda 5 bölümden oluşmaktadır. Ankete başlamadan önce çalışmaya katılanların gönüllü katılım onaylarını almak üzere hazırlanmış gönüllü katılım formu bulunmaktadır. Çalışmada kullanılan ölçekler, 5'li Likert tipi "1= Kesinlikle Katılmıyorum, 5= Kesinlikle Katılıyorum" olarak sunulmuştur. Çalışmada katılımcıların FOMO düzeyini ölçmek üzere Good ve Hyman (2020, s.7)'ın bir aktiviteye yönelik hissedilen 8 ifadeden oluşan FOMO Ölçeği kullanılmıştır. Katılımcıların sosyal medya platformuna yönelik sadakat düzeyleri Anderson ve Srinivasan (2003, s.134)'ın 7 maddeden oluşan E-Sadakat Ölçeği kullanılmıştır. Araştırmada akış deneyimini ölçmek üzere 4 ifade ile katılımcıların sosyal medya platformunu kullanırken yaşadıkları akış deneyimini ölçen, Bilgihan vd. (2015, s.671) tarafından Huang (2006)'dan esinlenerek oluşturulan tek boyutlu Akış Deneyimi Ölçeği'ne yer verilmiştir. Benlik uyumunu ölçmek üzere ise yedi ifadeden oluşan Escalas ve Bettman (2003, s.343)'ın Marka-Benlik Uyumu Ölçeği kullanılmıştır. Soru kağıdının son bölümünde ise katılımcıların demografik özelliklerini ölçen ifadeler yer verilmiştir. Ölçek ifadeleri Ek 1'de sunulmuştur.

Çalışmanın evrenini Türkiye'de ankette kullanılan<sup>4</sup> sosyal medya platformunu kullanan tüm bireyler oluşturmaktadır. Çalışmanın başında, katılımcılardan gönüllü katılım onayı alınmış ve katılımcılara sadece söz konusu sosyal medya platformunun kullanıcılarının katılabileceği bilgisi verilmiştir. Çalışma, çevrim içi ortamda yapılmış olup, katılımcılar kartopu örnekleme yöntemi ile seçilmiştir. Örneklem büyüklüğünün belirlenmesi için Bentler ve Chou (1987, s.91), Yapısal Eşitlik Modellemesi Yöntemi için önerilen formül kullanılarak 130 denek ile sosyal bilimlerde parametrik analizler için minimum örneklem büyüklüğüne ulaşılmıştır. Veri toplamak üzere, araştırmacıların yakın çevresinde yer alan tüketicilerden başlanarak her katılımcıdan 5 kişi tavsiye etmeleri istenmiştir. Veri çevrim içi yöntemle toplandığı için herhangi bir bölge veya il sınırlamasına gidilmemiştir. Anket formu ilk olarak araştırmacıların çevresindeki 120 kişiye ulaştırılmıştır. Ulaşılan 120 kişinin çevresinden 5 kişiye anketi ulaştırması ile anket formunun yaklaşık olarak 620 kişiye ulaştığı tahmin edilmektedir. Anket formuna geri dönüş oranı yaklaşık %68,5 olarak gerçekleşmiş ve 425 katılımcı anket formunu doldurmuş ve 4 kişi gönüllü katılım formunu onaylamayarak anketi sonlandırmıştır. Yapılan Uç Değerler Analizi ile sorulara aynı cevap verme oranı ve demografik açıdan dengeli dağılım kontrolleri yapılarak gerekli anketler elenmiş ve 322 veri ile

<sup>3</sup> Hacettepe Üniversitesi Senatosu Etik Komisyonu tarafından verilen 03.12.2021 tarihli ve E-12908312-300-00001898602 sayılı etik komisyon izni.

<sup>4</sup> Firma izni olmaması nedeni ile hangi sosyal medya markasının kullanıldığına makalede yer verilememiştir.

hipotez testlerine geçilmiştir. Çalışmanın katılımcıları 18 yaşından büyük, herhangi bir fiziksel veya zihinsel engeli bulunmayan, kadın ve erkeklerden oluşmaktadır. Bu kriterlerin dışında kalan bireyler çalışmaya dahil edilmemiştir. Katılımcıların çoğunluğunu 26-33 (%39,1) ve 18-25 (%24,8) yaş aralığında; aylık 18001-27000TL (%37,3) ve 0-9000 TL (%30,1) arası gelir durumuna sahip; üniversite mezunları (%58,7), lise mezunları (%20,2) ve yüksek lisans mezunları (%19,3); kadınlar (%58,1) oluşturmaktadır.

### Ön Analizler

Hipotezlerin test edilmesine geçilmeden önce, veri ön analizlere tabi tutulmuştur. Kullanılan ölçeklerin tamamının Cronbach Alpha değerleri 0,70 kritik değerinin üzerinde bulunmuştur (Nunnally & Bernstein, 1994, ss.264-265). Bu durumda çalışmada kullanılan FOMO ( $\alpha=0,92$ ), e-sadakat ( $\alpha= 0,84$ ), akış deneyimi ( $\alpha=0,86$ ), marka-benlik uyumu ( $\alpha= 0,91$ ) ölçeklerinin güvenilir olduğunu söylemek mümkündür. Tablo 1'de değişkenlerin birbirleri ile korelasyonları sunulmaktadır.

**Tablo 1** Çalışmanın Değişkenlerine Ait Korelasyon Matrisi

Çalışmanın Değişkenleri (N=322)	1	2	3	4
<b>FOMO</b>	1			
<b>Akış Deneyimi</b>	.458*	1		
<b>Marka Benlik Uyumu</b>	.576*	.376*	1	
<b>Sosyal Medya Sadakati</b>	.482*	.534*	.467*	1
*p< 0.01				

Tüm değişkenlerin ölçümleri farklı çalışmalardan alındığı için verinin uyum iyiliğini ölçmek amacıyla SPSS AMOS 23.0 yazılımı kullanılarak Doğrulayıcı Faktör Analizi yapılmıştır. Doğrulayıcı Faktör Analizi neticesinde uyum iyiliğini arttırmak için program tarafından önerilen düzeltme endekslerine bakılarak hata varyanslarını birleştirme işlemi sonrasında uyum iyiliği endekslerinin kabul edilebilir değerler içerisine girdiği görülmüştür. Buna göre, CMIN/df=1,68; CFI=0,96; GFI=0,90; RMSEA=0,046; IFI= 0,96; NFI=0,92 olarak sonuçlanmıştır. Çalışmada kullanılan ölçeklerin faktör yükleri, FOMO Ölçeği için 0,67 ile 0,85 arasında; akış deneyimi Ölçeği için 0,61 ile 0,93 arasında; Sosyal Medya Sadakati Ölçeği için 0,16 ile 0,84 arasında; Benlik Uyumu Ölçeği için 0,67 ile 0,81 arasında olduğu görülmüştür. Sosyal Medya Sadakati Ölçeğinde sadakat1 (*Başka bir sosyal medya platformuna abone olmayı nadiren düşünürüm.*) ve akış deneyimi ölçeğinde akis4 (*X sosyal medya markasını kullanırken tamamıyla odaklanırım.*) ifadesinin literatürde kabul gören 0,60 faktör yükünün (Gerbing & Anderson, 1988, s.189) altında kalması sonucu analizden çıkarılmasına karar verilmiştir.

### Hipotez Testleri

Çalışmanın hipotezleri, SPSS AMOS 23.0 yazılımı kullanılarak en yüksek olabilirlik yöntemi ile test edilmiştir. Araştırmanın modelini test eden Yapısal Eşitlik Modellemesi sonuçları, yapısal ilişkiler için regresyon katsayıları ( $\beta$ ), standart hata, çoklu belirleme katsayısı ( $R^2$ ) ve hipotez testi sonucu Tablo 2’de gösterilmektedir. Tablo 2 incelendiğinde sosyal medya kullanıcılarının hissettiği marka-benlik uyumunun FOMO düzeyleri üzerinde olumlu ve anlamlı etkisi olduğu sonucuna varılmıştır ( $\beta= 0,773$ ,  $p<0,05$ ). Yapılan analize göre sosyal medya kullanıcılarının FOMO hissindeki %41’lik varyansın marka-benlik uyumuna bağlı olduğu görülmektedir. FOMO’nun sosyal medya kullanıcılarının yaşadığı akış deneyimi üzerinde pozitif ve anlamlı etkisi olduğu sonucuna varılmıştır ( $\beta= 0,440$ ,  $p<0,001$ ) akış deneyimindeki %22’lik varyansın sosyal medya kullanıcılarının FOMO hissetmesine bağlı olduğu görülmektedir. Marka-benlik uyumunun ( $\beta= 0,217$ ,  $p<0,001$ ) ve akış deneyiminin sosyal medya sadakati üzerinde pozitif ve anlamlı etkisi olduğu görülmektedir ( $\beta= 0,328$ ,  $p<0,001$ ).

**Tablo 2** Hipotez Testi Sonuçları

Yapısal Model	$\beta_1^{**}$	$\beta_2^{***}$	Standart Hata	$R^2$	Hipotez Testi Sonucu
Marka-Benlik Uyumu → FOMO	0,773*****	0,642	0,086	0,41	H1 (+) Desteklendi
FOMO → Akış Deneyimi	0,440****	0,476	0,058	0,22	H4 (+) Desteklendi
Marka-Benlik Uyumu → S.M. Sadakati*	0,217****	0,235	0,066	0,41	H2 (+) Desteklendi
FOMO → S.M. Sadakati*	0,143****	0,186	0,051		H3 (+) Desteklendi
Akış Deneyimi → S.M. Sadakati*	0,328****	0,394	0,057		H5 (+) Desteklendi
*= Sosyal Medya Sadakati; **=Standartlaştırılmamış Regresyon Katsayısı; ***=Standartlaştırılmış Regresyon Katsayısı; ****= $p < .001$ ; *****= $p<.05$					

Ayrıca, FOMO’nun sosyal medya sadakati üzerinde olumlu ve anlamlı etkisi olduğu sonucuna varılmıştır ( $\beta= 0,143$ ,  $p<0,001$ ). Sosyal medya platformlarına yönelik sadakatin %41’lik kısmının akış deneyimi, FOMO ve marka-benlik uyumu ile açıklandığı görülmektedir.

Akış deneyiminin FOMO’nun sosyal medya sadakati üzerindeki etkisinde aracılık etki analizi ise Tablo 3’de sunulmaktadır. Araştırma hipotezlerinin test

edildiği Tablo 2 ve Tablo 3 değerlendirildiğinde FOMO’nun akış deneyimi aracılığı ile sosyal medya sadakatine dolaylı etkisi %95 güven aralığı, düşük (Lower Bounds=0,096) ve yüksek (Upper Bounds=0,246) Bootstrap güven aralıklarının 0’dan yüksek bulunması sonucu aracılık etkisi istatistiksel olarak anlamlı olduğu görülmektedir ( $\beta= 0,151$ ). Dolayısıyla çalışmanın altıncı hipotezi desteklenmektedir.

Tablo 3 Aracılık Etkisi Sonuçları

Aracı Etki	Dolaylı Etki ( $\beta$ )	%95 Bootstrap Güven Aralığı		p	Hipotez Testi Sonucu
		Düşük	Yüksek		
FOMO→Akış Deneyimi→Sosyal Medya.Sadakati	0,151	0,096	0,246	0,006	H6 (+) Desteklendi

Bu bağlamda, pazarlama faaliyetlerinde FOMO'nun kullanılmasının müşteri sadakati üzerinde olumsuz sonuçları olabileceğine yönelik kaygıların azalabileceği görülmektedir. Nitekim, deneyime yönelik yaşanan FOMO'nun, deneyim esnasında yaşanan akış deneyimi ile desteklendiğinde tüketicilerin sosyal medya platformlarına yönelik sadakati üzerinde olumlu etkileri olabileceği H6 hipotezinin kabul edilmesiyle ortaya konmuştur. Bu sonuç, FOMO'nun sadakate yönelik negatif etkilerinin akış deneyimi ile bertaraf edilebileceği konusunda literatüre katkı

Şekil 2 Araştırmanın Modelinin Standardize Yük Değerleri

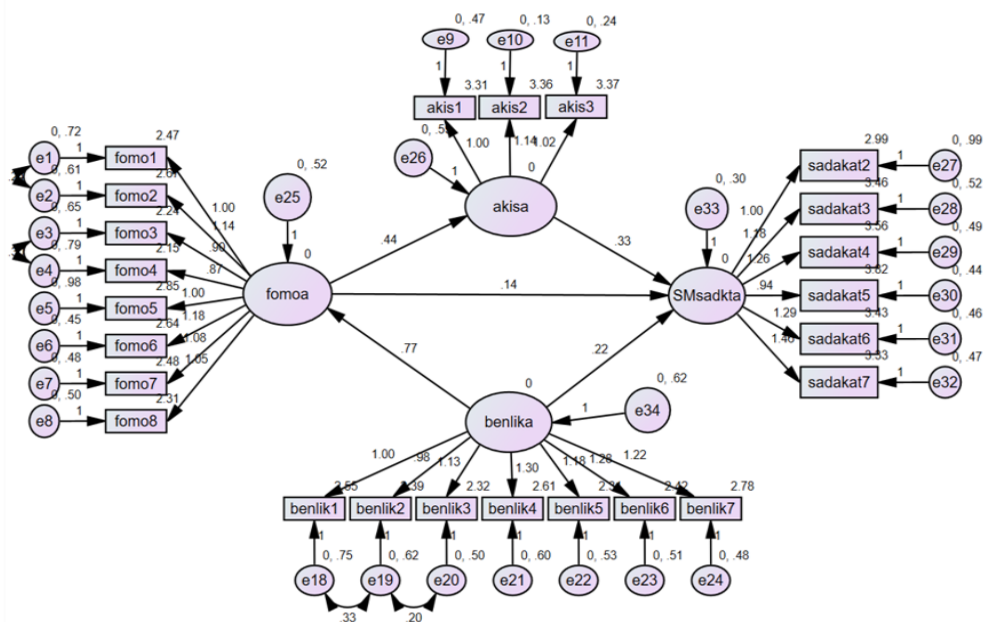

fomoa= FOMO; akisa=Akış Deneyimi; benlika= Marka Benlik Uyumu; SMSadakta= Sosyal Medya Sadakati

sağlayabilir. Araştırmanın Yapısal Eşitlik Modellemesi sonucu ulaşılan standardize yük değerlerini içeren model Şekil 2'de gösterilmiştir.

## **SONUÇ ve TARTIŞMA**

Bu çalışmanın amacı, marka-benlik uyumunun, FOMO ve sosyal medya sadakati üzerindeki etkisini ve FOMO'nun sosyal medya sadakati üzerindeki etkisini akış deneyimi aracılığı ile incelemektir. Çalışmada, kullanıcıların sosyal medya kullanmaya devam etme ve sosyal medya markalarına yönelik tutumları, marka-benlik uyumu, FOMO ve akış deneyimi ile bütüncül bir şekilde açıklanmaya çalışılmıştır.

Hayran vd. (2016, s.7), bireylerin benlikleri ile ilişkili olarak algıladıkları deneyimlere yönelik FOMO hissedebileceklerini belirtmişlerdir. Çalışmanın ilk hipotezi ile marka-benlik uyumunun FOMO üzerindeki etkisi incelenmiştir. Bu hipotez, literatürü destekler nitelikte sonuçlanmıştır. Buradan hareketle, tüketicinin markaya yönelik hissettiği benlik uyumunun tüketici için merak ve kaçırma endişesi duygularını ortaya çıkardığı ve marka ile daha yakın ilişkiler kurma isteği içerisinde olduğu sonucuna varılabilir. Çalışmanın ikinci hipotezinde marka-benlik uyumunun sosyal medya sadakati üzerindeki etkisi incelenmiştir. Sonuçlar, kullanıcıların benliği ile uyumlu olan sosyal medya markalarının, kullanıcıları ile daha yakın ilişkiler kurabileceğini göstermiştir. Bu sonuç, literatürdeki çalışmaların sonuçları ile paralel niteliktedir.

Pazarlama literatüründe, FOMO'nun sadakat üzerindeki etkilerini inceleyen çalışmalarda birbiriyle çelişkili sonuçlar olduğu söylenebilir. Çalışmalarda, FOMO'nun sosyal medyaya yönelik sadakat ve tutumları olumlu etkilediğini gösteren sonuçlar mevcutken (Argan & Tokay-Argan, 2020, s.75), FOMO'nun çevrimdışı kanallarda sadakat üzerinde olumsuz etkileri olabileceğini gösteren çalışmalar da mevcuttur (Hayran vd., 2020, s.12). Markaların tüketicilere geleneksel pazarlama kanallarında sunabilecekleri deneyimler sınırlı iken, çevrim içi kanallarda ise daha kişiselleştirilmiş ve zengin bir deneyim sunma imkanlarına sahip olması bu çelişkinin temel sebeplerinden olabileceği söylenebilir. Bu bağlamda, çalışmanın üçüncü hipotezi olan "FOMO'nun sosyal medya sadakati üzerinde olumlu bir etkisi vardır." hipotezi desteklenmiştir. Sosyal medya kanallarının çeşitli stratejilerle kullanıcıların içerik üretme ve üretilen içerikleri takip etme motivasyonunu arttırması ve platformun sürekli yenilenen içerik döngüsü ile kullanıcıların sürekli yenilenen bir deneyim yaşamalarına yardımcı olduğu söylenebilir (Zheng, 2023, ss.2-3). Böylece, kullanıcıların platformda her defasında farklı bir deneyim yaşamaları ile FOMO hislerinin canlı kalması sağlanarak platforma olan sadakatin arttırıldığı görülmektedir. Nitekim Zhang (2018, s.60), tüketicilerine zengin deneyimler sunan markaların, tüketicilerinin FOMO ve markaya yönelik duygusal bağ düzeyleri üzerinde olumlu etkiler sağlayabileceğini ifade etmiştir.

Çalışmanın dördüncü hipotezinde FOMO'nun akış deneyimi üzerindeki etkisi incelenmiştir. Civelek (2022, s.100), FOMO'nun akış deneyimi üzerinde olumlu etkisini gösteren çalışmasını satın alma davranışları çerçevesinde incelemiştir. Çalışmanın dördüncü hipotezinin sonucu literatürdeki çalışmayı destekler nitelikte bulunmuştur. Bu durum, uygulayıcılara FOMO hissi ile başlayan

marka-tüketici ilişkisinin akış deneyimi ile desteklenebileceği yönünde bir katkı sağlamaktadır. Ayrıca, FOMO'yu pazarlama stratejisi olarak kullanan uygulayıcıların sundukları deneyimi akış deneyimi çerçevesinde düzenlemelerinin müşteri deneyimine katkı sağlayacağı düşünülebilir.

Çalışmanın beşinci hipotezinin “Akış deneyiminin sosyal medya sadakati üzerinde olumlu etkisi vardır.” desteklenmesi, akış deneyiminin çevrim içi tüketici davranışlarındaki önemini altını tekrar çizmiştir. Nitekim, işletmenin çevrim içi kanalında yaşanan akış deneyiminin, tüketiciyi bu deneyimi tekrar yaşaması için isteklendireceğini ifade eden çalışmalar mevcuttur (Örn., Ettis, 2017, s.50; Hausman ve Siekpe, 2009, s.10; Koufaris, 2002, s.207). Literatürde, sosyal medya markalarının, düşük değiştirme maliyetlerine sahip olmaları nedeniyle kullanıcıların kolaylıkla marka değiştirme davranışları ile karşı karşıya kalabileceği belirtilmiştir (Maicas vd., 2009, s.162). Böylece, sosyal medya deneyiminin kullanıcılara akış deneyimi sunarak zenginleştirilmesinin sosyal medya sadakatine olumlu etkisi olabileceğini görülmüştür. Bu bağlamda uygulayıcılara, sosyal medya kullanıcılarının Akış Deneyimini derinleştirebilecek stratejilerin yanı sıra Akış Deneyimine zarar verecek etmenlerin minimize edilmesi önerilebilir.

FOMO'nun sadakat üzerinde olumlu etkilerini çevrim içi bağlamda destekleyen Argan ve Tokay Argan (2020, s.74), bu etkinin tatmin aracılığı ile gerçekleştiğini belirtmişlerdir. Diğer yandan, FOMO'nun sadakat üzerinde olumsuz etkilerini destekleyen çalışmalarda, bu duruma sebep olarak bireyin günümüz dijital dünyasında deneyime tam odaklanamaması kaçırılan deneyimlere daha çok değer atfetmesi gibi sebepler gösterilmiştir (Rifkin vd., 2015, s.246). Bu bağlamda, akış deneyiminin deneyime olan konsantrasyonu ve deneyimden alınan zevki artırıcı doğası ile FOMO'nun sosyal medya sadakati üzerindeki etkisinin artabileceği görülmektedir. Nitekim çalışmanın altıncı hipotezi olan “FOMO'nun sosyal medya sadakati üzerindeki olumlu etkisinde akış deneyiminin aracılık rolü bulunmaktadır.” hipotezi desteklenmiştir. Bu noktada, uygulayıcıların hem çevrim içi hem de çevrim dışı platformlarda akış deneyimini destekleyen stratejiler geliştirmesi FOMO'nun sadakat üzerindeki etkilerini güçlendirmeye yardımcı olabileceğine dair bir çıkarım yapılabilir.

Sosyal medya markaları arasında marka değiştirme maliyetinin düşük olması, sektördeki rakip firma sayısının fazla olması, hızlı değişen trendler ve teknolojik gelişmeler ile birlikte sosyal medya markaları arasında sıkı bir rekabet ortamı olduğu çıkarımı yapılabilir (Maicas vd., 2009, s.162). Bu bağlamda, bu çalışmanın sonuçları sosyal medya markalarının uygulayıcılarına çeşitli katkılar sunabilir. Sosyal medya markalarının trendleri ve teknolojik yenilikleri takip ederek kullanıcılara sürekli yenilenen bir deneyim sirkülasyonu oluşturması kullanıcıların kanalda daha sık akış deneyimi yaşamasına yardımcı olabilecektir. Dijital teknolojilerin avantajlarından birisi olan kişiselleştirme stratejilerinin ise sosyal medya markaları ile kullanıcıları arasında marka-benlik uyumunu arttırabileceği düşünülmektedir. Bu anlamda kullanıcıların sosyal medya platformunu kullanırken



sunulan kişiselleştirilmiş deneyim ile sosyal medya markasına hissedilen benlik uyumunu arttırabileceği düşünülebilir.

Sosyal medya bağlamında yapılan bu çalışmanın sosyal medya markalarının uygulayıcılarının yanı sıra FOMO stratejilerini uygulayan diğer sektörlerdeki uygulayıcılara da katkılar sağlayabileceği düşünülmektedir. FOMO'nun tanımı itibariyle temelinde kaygı ve endişe hissi barındıran bir duygu durumu olması ve tüketicinin bu hisle marka ile ilişkisini başlatmasının marka tüketici ilişkisine uzun dönemde zarar verebileceği düşünülmektedir. Nitekim Çelik vd. (2019, s.129), FOMO ile gerçekleşen satın alma davranışının, satın alma sonrası pişmanlık hissini arttırıcı etkileri olabileceğini belirtmişlerdir. Dolayısıyla, FOMO'nun davranış başlatıcı etkisinden dolayı pazarlama stratejilerinde tek başına kullanılmasının marka tüketici ilişkisi açısından uzun vadede riskler barındırdığı söylenebilir. Buradan hareketle, çalışmanın modeli alandaki uygulayıcılar için bir strateji süreci olarak ele alınabilir. Marka-benlik uyumu ile tüketici marka ilişkisi daha pozitif bir duygu ile başlatılabilir ve bu olumlu etkileşimin ardından FOMO hissine yönelik pazarlama çabaları uygulanabilir. Böylece, tüketicinin marka-benlik uyumu hissettiği bir markaya yönelik FOMO gibi bir kaygı durumunu hissetmesinin tüketici tarafından daha olumlu karşılanabileceği söylenebilir. Sürecin devamında ise FOMO hissini tüketiciye sunulan marka deneyiminde akış deneyimi ile desteklenmesinin çalışmanın sonuçları ile paralel şekilde tüketici sadakatine olumlu katkılar sunabileceği söylenebilir. Diğer bir ifade ile markaların tüketiciler ile ilişkilerini marka-benlik uyumu çerçevesinde kurup, deneyim sürecini ise akış deneyimi ile desteklediklerinde kullanacakları FOMO stratejilerinin daha sürdürülebilir bir hale gelebileceği söylenebilir.

### **Çalışmanın Kısıtları ve Gelecek Çalışmalar İçin Öneriler**

Literatürde akış deneyiminin ölçümü ile ilgili bir fikir birliği bulunmamaktadır. Dolayısıyla bazı çalışmalarda akış deneyimi çok boyutlu olarak ölçülürken bazı çalışmalarda tek boyutlu olarak ölçülmüştür. Buradan hareketle, çalışmanın bir kısıtının akış deneyiminin tek boyutlu olarak ele alınması olduğu söylenebilir. Bu durum, literatürde birçok farklı şekilde çalışılmış akış deneyiminin hangi boyutlarının sosyal medya sadakati üzerinde etkili olabileceğini tespit etmede engel teşkil etmektedir. Gelecekte yapılacak çalışmalarda akış deneyiminin çok boyutlu olarak ele alınması ile sosyal medya kanallarında tüketici davranışlarına yönelik daha detaylı sonuçlar elde edilebileceği beklenmektedir. Akış deneyiminin tek boyutlu olarak ele alınmasının bir diğer sonucu ise FOMO'nun akış deneyiminin hangi boyutu üzerinde daha etkili bir değişken olduğuna yönelik bir sonuca varılamamış olmasıdır. Gelecekteki çalışmalarda akış deneyimi kavramı çok boyutlu ele alınarak FOMO kavramının boyutlar üzerindeki etkilerinin detaylı bir şekilde tartışılması önerilebilir.

Gelecekteki çalışmalarda çevrim içi ve çevrim dışı kanallarda yaşanan akış deneyiminin FOMO ve sadakat çerçevesinde incelenip çevrim içi ve çevrim dışı kanallar için ortaya çıkan sonuçlar tartışılıp nedenleri üzerinde duran çalışmaların

yapılabileceği söylenebilir. Bununla birlikte, marka-benlik uyumunun hangi türlerinin FOMO üzerinde daha etkili olduğu ve bunların nedenleri üzerinde duran bir çalışma yapılması önerilebilir. Sosyal medya platformlarında kullanıcıların ideal benliklerini ön plana çıkarma motivasyonları ile birlikte sosyal medya markalarını kullanmaya yönelik gerçek benlik uyumlarının etkisi karşılaştırılarak çalışılabilir. Böylece gelecek çalışmalarda FOMO marka-benlik uyumu ilişkisi daha detaylı bir şekilde açıklanabilir.

Sosyal bilimlerdeki çalışmaların doğası gereği zaman kısıtı ve örneklem kısıtına sahip olabileceği söylenebilir. Nitekim bu çalışmanın verisi de belirli bir zaman aralığında, kartopu örnekleme yöntemi ile toplanmıştır. Dolayısıyla, çalışmanın sonuçları söz konusu zaman dilimi ve çalışmaya katılanlar için geçerlidir. Başka bir zaman diliminde farklı özelliklere sahip örneklem üzerinde çalışmanın tekrarlanması, sonuçların genellenebilirliğini arttıracaktır.

**Yazar Katkı Oranı ve Çıkar Çatışması Beyanı:** Yazarlar çalışmaya eşit katkı vermiştir ve herhangi bir çıkar çatışması bulunmamaktadır.

#### KAYNAKÇA

Aaker, J. L. (1999). The malleable self: The role of self-expression in persuasion. *Journal of Marketing Research*, 36 (1), 45-57.

Alutaybi, A., Arden-Close, E., McAlaney, J., Stefanidis, A., Phalp, K. & Ali, R. (2019). How can social networks design trigger fear of missing out?. *IEEE International Conference on Systems, Man and Cybernetics (SMC)* içinde (ss. 3758-3765). IEEE.

Anderson, R. E. & Srinivasan, S. S. (2003). E-satisfaction and e-loyalty: A contingency framework. *Psychology & Marketing*, 20 (2), 123-138. <https://doi.org/10.1002/mar.10063>

Argan, M. & Tokay Argan, M. (2020). Share or worry! Relationship among FOMO, social visibility and conspicuous sharing. *Journal of Internet Applications and Management*, 11 (2), 63-80.

Bentler, P. M. & Chou, C. P. (1987). Practical issues in structural modeling. *Sociological Methods & Research*, 16 (1), 78-117.

Bhargava, V. R. & Velasquez, M. (2021). Ethics of the attention economy: The problem of social media addiction. *Business Ethics Quarterly*, 31 (3), 321-359.

Bilgihan, A., Nusair, K., Okumus, F. & Cobanoglu, C. (2015). Applying flow theory to booking experiences: An integrated model in an online service context. *Information & Management*, 52 (6), 668-678.

Blackwell, D., Leaman, C., Tramposch, R., Osborne, C. & Liss, M. (2017). Extraversion, neuroticism, attachment style and fear of missing out as predictors of social media use and addiction. *Personality and Individual Differences*, 116, 69-72.

Classen, B., Wood, J. K. & Davies, P. (2020). Social network sites, fear of missing out, and psychosocial correlates. *Cyberpsychology: Journal of Psychosocial Research on Cyberspace*, 14 (3), 1-20.

Civelek, A.B., (2022). *FOMO'nun satın alma davranışlarına etkisi ve bir araştırma*. (Yayımlanmış Doktora Tezi). Marmara Üniversitesi, Sosyal Bilimler Enstitüsü, İstanbul.

Csikszentmihalyi, M. (1975). *Beyond boredom and anxiety*. San Francisco: Jossey Bass.

Csikszentmihalyi, M. (1990). *Flow: The psychology of optimal experience*. New York, Harper & Row.

Çelik, I. K., Eru, O. & Cop, R. (2019). The effects of consumers' FoMO tendencies on impulse buying and the effects of impulse buying on post-purchase regret: An investigation on retail stores. *Broad Research in Artificial Intelligence and Neuroscience*, 10 (3), 124-138.

Davey, S., Davey, A., Raghav, S. K., Singh, J. V., Singh, N., Blachnio, A. & Przepiórkaa, A. (2018). Predictors and consequences of "Phubbing" among adolescents and youth in India: An impact evaluation study. *Journal of Family & Community Medicine*, 25 (1), 35-42.

Demircioğlu, M. A. (2018). Examining the effects of social media use on job satisfaction in the Australian public service: Testing self-determination theory. *Public Performance & Management Review*, 41 (2), 300-327.

Ertemel, A. V., Civelek, M. E., Eroğlu Pektaş, G. Ö. & Çemberci, M. (2021). The role of customer experience in the effect of online flow state on customer loyalty. *PloS One*, 16 (7), 1-15.

Escalas, J. E. & Bettman, J. R. (2003). You Are What They Eat: The Influence of Reference Groups on Consumers' Connections to Brands. *Journal of Consumer Psychology*, 13 (3), 339-348.

Ettis, S. A. (2017). Examining the relationships between online store atmospheric color, flow experience and consumer behavior. *Journal of Retailing and Consumer Services*, 37, 43-55.

Evans, F. B. (1959). Psychological and Objective Factors in The Prediction of Brand Choice Ford Versus Chevrolet. *The Journal of Business*, 32 (4), 340-369.

Gerbing, D. W. & Anderson J.C. (1988). An updated paradigm for scale development incorporating unidimensionality and its assessment. *Journal of Marketing Research*, 25, 186-192.

Goffman, E. (1956). *The presentation of self in everyday life*. Garden City, NY.

Good, M. C. & Hyman, M. R. (2020). 'Fear of missing out': antecedents and influence on purchase likelihood. *Journal of Marketing Theory and Practice*, 28 (3), 330-341.

Gupta, R. & Kabadayı, S. (2010). The relationship between trusting beliefs and Web site loyalty: The moderating role of consumer motives and flow. *Psychology and Marketing*, 27(2), 166-185.

Güler, Ş., Şahin, Y. & Balcı, E. V. (2022). Sosyal medyada çevrimiçi benlik sunumunun öznel iyi oluş üzerine etkisi: Instagram kullanıcıları üzerine bir araştırma. *Erciyes İletişim Dergisi*, 9 (1), 361-380.

Hausman, A. V. & Siekpe, J. S. (2009). The effect of web interface features on consumer online purchase intentions. *Journal of Business Research*, 62 (1), 5-13.

Hayran, C., Anık, L. & Gürhan Canlı, Z. (2020). A threat to loyalty: Fear of missing out (FOMO) leads to reluctance to repeat current experiences. *PloS One*, 15 (4), 1-17.

Hayran, C., Anık, L. & Gürhan Canlı, Z. (2016). Feeling of missing out (FOMO) and its marketing implications. *Marketing Science Institute Working Paper Series*, 2016 (16), 16-131.

Hodkinson, C. (2019). 'Fear of Missing Out'(FOMO) marketing appeals: A conceptual model. *Journal of Marketing Communications*, 25 (1), 65-88.

Hoffman, D. L. & Novak, T. P. (2009). Flow online: lessons learned and future prospects. *Journal of Interactive Marketing*, 23 (1), 23-34.

Holbrook, M. B. & Hirschman, E. C. (1982). The experiential aspects of consumption: Consumer fantasies, feelings, and fun. *Journal Of Consumer Research*, 9 (2), 132-140.

Huang, M. H. (2003). Designing website attributes to induce experiential encounters. *Computers in Human Behavior*, 19 (4), 425-442.

Huang, M. H. (2006). Web performance scale. *Information & Management*, 42 (6), 841-852

Järvinen, J., Ohtonen, R. & Karjaluo, H. (2016). Consumer acceptance and use of Instagram. *2016 49th Hawaii International Conference on System Sciences (HICSS)* içinde (ss. 2227-2236). IEEE.

Kang, Y. S., Hong, S. & Lee, H. (2009). Exploring continued online service usage behavior: The roles of self-image congruity and regret. *Computers in Human Behavior*, 25 (1), 111-122.

Karadağ, E., Tosuntaş, Ş. B., Erzen, E., Duru, P., Bostan, N., Mızrak-Şahin, B., Çulha, İ. & Babadağ, B. (2016). Sanal dünyanın kronolojik bağımlılığı: Sosyotelizm (phubbing). *Addicta: The Turkish Journal on Addiction*, 3 (2), 223-269.

Koufaris, M. (2002). Applying the technology acceptance model and flow theory to online consumer behavior. *Information Systems Research*, 13 (2), 205-223.

Kourouthanassis, P., Lekakos, G. & Gerakis, V. (2015). Should I stay or should I go? The moderating effect of self-image congruity and trust on social networking continued use. *Behaviour & Information Technology*, 34 (2), 190-203.

Kressmann, F., Sirgy, M. J., Herrmann, A., Huber, F., Huber, S. & Lee, D. J. (2006). Direct and indirect effects of self-image congruence on brand loyalty. *Journal of Business Research*, 59 (9), 955-964.

Lin, J., Lin, S., Turel, O. & Xu, F. (2020). The buffering effect of flow experience on the relationship between overload and social media users' discontinuance intentions. *Telematics and Informatics*, 49, 1-18.

Maicas, J. P., Polo, Y. & Sese, F. J. (2009). The role of (personal) network effects and switching costs in determining mobile users' choice. *Journal of Information Technology*, 24 (2), 160-171.

Nakamura, J. & Csikszentmihalyi, M. (2002), The Concept of Flow. C.R. Snyder, S.J. Lopez (Der.) *Handbook of Positive Psychology* içinde (ss.89-105). New York: Oxford University Press

Nunnally, J. C. & Bernstein, I. H. (1994). *Psychometric theory*. New York: McGraw-Hill.

Özer, M., Özer, A. & Koçak, A. (2021). Sosyal Medya Katılımı Kullanıcıları Mutlu Eder Mi: Sosyal Medya Fenomenlerinin Takipçileriyle Olan İlişkilerinde Benlik-Uyumu ve Para-Sosyal İlişkinin Rolü. 25. *Pazarlama Kongresi Bildiri Kitabı*, içinde (ss.581-599). Ankara: Ankara Üniversitesi Basınevi.

Pelet, J. É., Ettis, S. & Cowart, K. (2017). Optimal experience of flow enhanced by telepresence: Evidence from social media use. *Information & Management*, 54 (1), 115-128.

Przybylski, A. K., Murayama, K., DeHaan, C. R., & Gladwell, V. (2013). Motivational, emotional, and behavioral correlates of fear of missing out. *Computers in Human Behavior*, 29 (4), 1841-1848. <https://doi.org/10.1016/j.chb.2013.02.014>

Rifkin, J., Cindy, C. & Kahn, B. (2015). Fomo: How the fear of missing out leads to missing out. K. Diehl & C. Yoon (Der.), *NA - Advances in Consumer Research Volume 43* içinde (s.246). Duluth, MN : Association for Consumer.

Rothaermel, F. T. & Sugiyama, S. (2001). Virtual internet communities and commercial success: individual and community-level theory grounded in the atypical case of TimeZone.com. *Journal of Management*, 27 (3), 297-312.

Ryan, R. M. & Deci, E. L. (2000). Self-determination theory and the facilitation of intrinsic motivation, social development, and well-being. *American Psychologist*, 55 (1), 68-78.

Schau, H.J. & Gilly, M. C. (2003). We are what we post? Self-presentation in personal web space. *Journal of Consumer Research*, 30 (3), 385-404.

Simon H. A. (1971). Designing organizations for an information-rich world. Greenberger M. (Der.), *Computers, communications, and the public interest* içinde (ss. 37-72). John Hopkins University Press

Sirgy, J. M. (1982). Self-concept in consumer behavior: A critical review, *Journal of Consumer Research*, 9, 287-300.

Sirgy, M. J. (1985). Using self-congruity and ideal congruity to predict purchase motivation. *Journal of Business Research*, 13 (3), 195-206.

Sirgy, M. J. & Samli, A.C. (1985). A path analytic model of store loyalty involving self-concept, store image, geographic loyalty, and socioeconomic status. *Journal of the Academy of Marketing Science*, 13 (3), 265-291.

Solomon, M. R. (2017). Consumer behaviour buying, having and being. *London: Prentice Hall*.

Tandon, A., Dhir, A., Talwar, S., Kaur, P. & Mäntymäki, M. (2022). Social media induced fear of missing out (FoMO) and phubbing: Behavioural, relational and psychological outcomes. *Technological Forecasting and Social Change*, 174, 1-15.

Toufaily, E., Ricard, L. & Perrien, J. (2013). Customer loyalty to a commercial website: Descriptive meta-analysis of the empirical literature and proposal of an integrative model. *Journal of Business Research*, 66 (9), 1436-1447.

We are Social & Meltwater (2023). Digital 2023: Turkey, <https://datareportal.com/reports/digital-2023-turkey>, (Erişim Tarihi: 05.05.2023).

Wei, S., Chen, X. & Liu, C. (2022). What motivates employees to use social media at work? A perspective of self-determination theory. *Industrial Management & Data Systems*, 122 (1), 55-77.

Wu, Y. L., Tao, Y. H., Li, C. P., Wang, S. Y. & Chiu, C. Y. (2014). User-switching behavior in social network sites: A model perspective with drill-down analyses. *Computers in Human Behavior*, 33, 92-103.

Zhang, Z. (2018). *Fear of missing out: Scale development and impact on brand loyalty*. (Yayımlanmış Doktora Tezi). The University of Texas at El Paso.

Zhang, Z., Jiménez, F. R. & Cicala, J. E. (2020). Fear of missing out scale: A self-concept perspective. *Psychology & Marketing*, 37 (11), 1619-1634.

Zheng, C. (2023). Research on the flow experience and social influences of users of short online videos A case study of DouYin. *Scientific Reports*, 13:3312 1-10.

### EK 1: Ölçek İfadeleri

İfadeler	İfadenin Kodlanma Biçimi	Kullanılan Ölçek
X sosyal medya markasına üye olmadığım için daha sonra pişman olacağıma dair endişelenirdim.	fomo1	<b>FOMO Ölçeği (Good &amp; Hyman, 2020)</b>
X sosyal medya markasına üye olmasaydım, kaçırdıklarım için endişelenirdim.	fomo2	
X sosyal medya markasına üye olmasaydım, diğer abonelerin benimkilerden daha dovurucu deneyimler yaşadığından korkardım.	fomo3	
X sosyal medya markasına üye olmasaydım, ben eğlenemiyorken, diğer abonelerin eğlendiklerine dair endişe duyardım.	fomo4	
X sosyal medya markasına üye olmasaydım, kendimi sosyal medyadaki trendlerin dışında kalmış hissederdim.	fomo5	
X sosyal medya markasına üye olmasaydım bu deneyimi yaşamadığım için üzülürdüm.	fomo6	
X sosyal medya markasına üye olmasaydım markanın içerikleri ile buluşamadığım için endişeli hissederdim.	fomo7	
X sosyal medya markasına üye olmasaydım platforma daha önce üye olma fırsatını kaçırdığım için rahatsız hissederdim	fomo8	
Başka bir sosyal medya platformuna abone olmayı nadiren düşünürüm.	sadakat1	<b>Sosyal Medya Sadakati Ölçeği (Anderson &amp; Srinivasan, 2003 E-Sadakat Ölçeğinden Uyarlanmıştır)</b>
X sosyal medya markası hizmet verdiği müddetçe, bu platformu değiştirmem.	sadakat2	
Dijital ortamda sosyalleşme, kısa videolar izleme veya içerik paylaşma ihtiyacı hissettiğimde, her zaman X sosyal medya markasını kullanmaya çalışırım.	sadakat3	
Dijital ortamda sosyalleşme, kısa videolar izleme veya içerik paylaşma ihtiyacı hissettiğimde ilk olarak X sosyal medya markasını tercih ederim.	sadakat4	
X sosyal medya markasını kullanmayı seviyorum.	sadakat5	
Bana göre, dijital ortamda sosyalleşme, kısa videolar izleme ve içerik paylaşma ihtiyacı hissettiğimde tercih ettiğim X sosyal medya markası, en iyisidir.	sadakat6	
Benim favori sosyal medya markamın bu sosyal medya markası olduğuna inanıyorum.	sadakat7	
X sosyal medya markası benim kim olduğumu yansıtır.	benlik1	<b>Marka-Benlik Uyumu Ölçeği (Escalas &amp; Bettman, 2003)</b>
X sosyal medya markası ile özdeşleşebilirim.	benlik2	
X sosyal medya markası ile aramda kişisel bir bağ olduğumu hissediyorum.	benlik3	
Kim olduğumu diğer insanlara anlatmak için X sosyal medya markasını kullanabilirim.	benlik4	
X sosyal medya markasının olmak istediğim kişi olmama yardımcı olabileceğini düşünüyorum.	benlik5	
X sosyal medya markasını ben olarak görüyorum (Bu platform kendimi nasıl biri olarak gördüğümü veya kendimi başkalarına nasıl tanıttığımı yansıtır.)	benlik6	
X sosyal medya markasını kullanmak benimle uyumlu bir davranıştır.	benlik7	
X sosyal medya markasını son kullanımında Akış Deneyimi yaşadım.	akis1	<b>Akış Deneyimi Ölçeği (Bilgihan vd., 2015)</b>
Genel olarak, X sosyal medya markasına kullandığımda Akış Deneyimi yaşıyorum.	akis2	
X sosyal medya markasını kullanırken çoğu zaman akışı deneyimlediğimi hissediyorum.	akis3	
X sosyal medya markasını kullanırken tamamıyla odaklanırım.	akis4	

Yayın Geliş Tarihi: 13.10.2023  
Yayına Kabul Tarihi: 30.04.2024  
Online Yayın Tarihi: 15.06.2024  
<http://dx.doi.org/10.16953/deusosbil.1375618>

Dokuz Eylül Üniversitesi  
Sosyal Bilimler Enstitüsü Dergisi  
Cilt: 26, Sayı: 2, Yıl: 2024 Sayfa: 915-945  
E-ISSN: 1308-0911

*Araştırma Makalesi*

## HOW COVID-19 CHANGED CONSUMER BEHAVIOR TRENDS IN TÜRKİYE?

Cansu KAYA\*  
Merve KARTAL\*\*  
Sinem GEMALMAZ\*\*\*  
Suzan CEYLAN BATUR\*\*\*\*  
Yeşim ÜZÜMCÜOĞLU\*\*\*\*\*

### *Abstract*

*COVID-19 has altered many aspects of daily life, notably impacting shopping methods. This study examines how these changes affect consumer behavior, focusing on norm sensitivity, risk perception, and digital advertising. The purpose of this research is to understand the role of norm sensitivity, risk perception, and digital advertising as mediators in the relationship between COVID-19 and changes in consumer behavior. Qualitative data is collected from online meetings with 41 participants aged between 19 and 52 and it is*

---

*Bu makale için önerilen kaynak gösterimi (APA 6. Sürüm):*

Kaya, C., Kartal, M., Gemalmaz, S., Ceylan Batur, S. & Üzümcüoğlu, Y. (2024). How Covid-19 changed consumer behavior trends in Türkiye? *Dokuz Eylül Üniversitesi Sosyal Bilimler Enstitüsü Dergisi*, 26 (x), x-x.

\*Cansu Kaya, TOBB Ekonomi ve Teknoloji Üniversitesi, Psikoloji Bölümü, <https://orcid.org/0000-0001-6084-0747>, 7kayacansu@gmail.com

\*\*Merve Kartal, TOBB Ekonomi ve Teknoloji Üniversitesi, Psikoloji Bölümü, <https://orcid.org/0000-0001-5223-1925>, mervekartaal97@gmail.com

\*\*\*Sinem Gemalmaz, TOBB Ekonomi ve Teknoloji Üniversitesi, Psikoloji Bölümü, <https://orcid.org/0000-0002-3557-6187>, s.sinemgemalmaz@gmail.com

\*\*\*\*Suzan Ceylan-Batur, TOBB Ekonomi ve Teknoloji Üniversitesi, Psikoloji Bölümü, <https://orcid.org/0000-0003-2073-7598>, scbatur@etu.edu.tr

\*\*\*\*\*Yeşim Üzümcüoğlu, TOBB Ekonomi ve Teknoloji Üniversitesi, Psikoloji Bölümü, <https://orcid.org/0000-0002-4905-5518>, yesimuzumcuoglu@gmail.com

<sup>1</sup>TOBB University of Economics and Technology, Human Research Evaluation Board, decision dated 11.08.2020 and numbered 27393295-100



*analyzed by using MAXQDA. The unique aspect of this study is its qualitative approach and having a relatively large sample size compared to typical qualitative studies. The findings indicate higher sensitivity towards online shopping during COVID-19, perceiving traditional face-to-face shopping as risky mostly due to virus transmission, increased trust in digital channels, the undeniable effects of digital advertisements on purchasing, and the importance of making research before shopping. Furthermore, the findings revealed that shopping methods shifted from traditional face-to-face to online shopping during COVID-19 even in the early times of the pandemic. Based on these findings, businesses should prioritize enhancing their online shopping experiences by improving website usability and security measures. They may also implement safety protocols in physical stores to alleviate consumer concerns. Leveraging targeted digital advertising strategies and investing in consumer research can help businesses adapt to evolving consumer preferences and behaviors.*

**Keywords:** COVID-19, Shopping Methods, Norm Sensitivity, Risk Perception, Digital Advertisement.

## **COVID-19 TÜRKİYE'DE TÜKETİCİ DAVRANIŞI EĞİLİMLERİNİ NASIL DEĞİŞTİRDİ?**

### **Öz**

COVID-19, günlük yaşamın birçok yönünü etkilemiş özellikle de alışveriş yöntemlerini değiştirmiştir. Bu çalışma, tüketici davranışı eğilimlerinin nasıl etkilendiğini norm duyarlılığı, risk algısı ve dijital reklamları odağına alarak incelemektedir. Bu araştırmanın amacı, COVID-19 ile tüketici davranışı eğilimlerindeki değişiklikler arasındaki ilişkide norm duyarlılığı, risk algısı ve dijital reklamların aracı rolünü anlamaktır. Bu bağlamda nitel veriler, 19 ile 52 yaş arasındaki 41 katılımcıdan çevrimiçi olarak toplanmış ve MAXQDA programı kullanılarak analiz edilmiştir. Bu çalışmanın özgün yanı konuyu nitel olarak ele alması ve nitel bir çalışmaya göre yüksek bir örneklem büyüklüğüne sahip olmasıdır. Bulgular, COVID-19 döneminde çevrimiçi alışverişe karşı artan duyarlılık olduğunu, geleneksel yüz yüze alışverişi virüs bulaşma riski nedeniyle genellikle riskli olarak algulandığını, dijital kanallara artan güveni, dijital reklamların satın almaya olan tartışmasız etkilerini ve alışveriş öncesi araştırma yapmanın önemini göstermektedir. Ayrıca, bulgular, alışveriş yöntemlerinin COVID-19'un erken dönemlerinde bile geleneksel yüz yüze alışverişten çevrimiçi alışverişe kaydığını ortaya koymuştur. Bu bulgulara dayanarak, işletmelerin çevrimiçi alışveriş deneyimlerini iyileştirerek web sitesi kullanılabilirliğini ve güvenlik önlemlerini artırmasının faydalı olabileceği düşünülmektedir. Ayrıca, tüketicilerin endişelerini hafifletmek için fiziksel mağazalarda güvenlik protokolleri uygulayabilir ve sürdürebilirler. Dijital reklam stratejilerini kullanmak ve tüketici araştırmasına yatırım yapmak, işletmelerin değişen tüketici tercihlerine ve davranışlarına uyum sağlamasına yardımcı olabilir.

**Anahtar kelimeler:** COVID-19, Alışveriş Yöntemleri, Norm Duyarlılığı, Risk Algısı, Dijital Reklamlar.

## **INTRODUCTION**

The COVID-19 pandemic is a milestone in many parts of the world. Researchers have started to focus on various areas to explain the new normal which is affected by COVID-19 (Celik, & Dane, 2020, p. 169-173; Holmes et al., 2020, p. 547-560; Khattar et al., 2020, p. 1191-1193; Leigh, 2020). Inevitably, it also has a crucial effect on consumer behavior (Celik & Dane, 2020, p. 169-173; Leigh, 2020). In the current study, we aimed to investigate the impact of COVID-19 on consumer behavior trends in Turkey. According to a study conducted by Netcomm Suisse Observatory and United Nations (2020) which included 3,700 participants from different countries such as Brazil, China and Turkey, COVID-19 seemed to create a more digital-based world and resulted in enduring transformations in online shopping behaviors. Participants from emerging economies including Turkey showed the greatest transition to online shopping. Considering that the study was conducted in many countries, including Turkey, the present study aims to investigate how COVID-19 affected the consumer behavior in Turkey considering the effects of norm sensitivity, risk perception, and digital advertisement. Firstly, the overall influence of COVID-19 on consumer behavior will be addressed. The area of consumer behavior focuses on how and when individuals or groups consume things for satisfaction of their needs and why they make decisions to consume (Jacoby, 1976, p. 332-334; Tetteh, 2019). Recently, COVID-19 has many effects on consumer behavior. In order to restrain the transmission of COVID-19, individuals have changed their consumption behavior in many ways. For instance, Caine (2020) showed that online grocery sales increased fivefold and became approximately 10 to 15 percent of total grocery sales in the U.S. Studies demonstrated that consumers changed their shopping method from traditional face-to-face to online during COVID-19 due to the risk of transmission of the virus (Ivanovic & Antonijevic, 2020, p. 37-40; Li et al., 2020, p. 578-581; Li & Li, 2020, p. 7-8; Shaikh, 2020), time-saving quality (Ivanovic & Antonijevic, 2020, p. 37), and accessibility of online shopping and home-delivery services (Li et al., 2020, p. 580-581). Danişmaz (2020) found that the rate of online shopping especially for the online grocery has increased during COVID-19 in Turkey. Likewise, social norms influence various types of consumer behaviors (Homburg et al., 2010, p. 163-164; Kim et al., 2012, p. 11-14; Pliner & Mann, 2004, p. 231-236). On the other hand, there is a study showing that social media advertisements have a significant impact on women's cosmetics purchasing behavior (Dwivedi & Kumar, 2021, p. 5484). Also, increase in healthy food shopping by consumers (Hesham et al., 2021, p. 8-12) and increase in satisfaction from online shopping experiences (Alaimo et al., 2020, p. 8-15) can be listed as examples of these changes. In the present study, changes in consumer behavior trends have been examined in relation to norm sensitivity, risk perception,

and digital advertising, driven by factors such as overall consumption preferences in society, risks caused by COVID-19, and an increase in companies using digital advertising.

Initially, the relationship between norm sensitivity and consumer behaviors will be examined. Social norms are related to social evaluations which include statements of should or should not, sanctions which include positive or negative feedback about a behavior in order to lead some changes or both of them (Gibbs, 1965, p. 586-591). Widespread changes in individuals' expectations about a social norm lead to non-compliance and thus abandonment of a norm (Bicchieri & Mercier, 2014, p. 37-54). One of the factors affecting the norm abandonment is the low sensitivity toward that norm (Bicchieri, 2016, p. 165-167). Norm sensitivity refers to one's personal beliefs about the norm and the extent that an individual is attached to what the norm stands for. Therefore, an individual with low sensitivity is likely to abandon a norm in the first place (Bicchieri, 2006, p. 221-228; Bicchieri, 2016, p. 163-171). Social norms influence various types of consumer behaviors, such as food preferences (Pliner & Mann, 2004, p. 231-236), eco-friendly consumerism (Kim et al., 2012, p. 11-14), and approach to new products (Homburg et al., 2010, p. 163-164). A meta-analysis study examining the impact of social norms on consumer behaviors has also shown that the effect of social norms on behavior remains stable across time and cultures (Melnyk et al., 2022, p. 107-115). Thus, in this study, changes in norm sensitivity will be investigated for different shopping methods. Norm sensitivity has been relatively underexplored in the context of consumer behavior, and researchers have sought to examine its impact on consumer behavior due to its perceived prominence by researchers during the early stages of COVID-19. Researchers have examined the relationship between norm sensitivity and consumer behaviors, noting the shift from traditional face-to-face shopping, which was more prevalent in society before COVID-19, to online shopping as observed by researchers when comparing the period before COVID-19, characterized by various concerns about online shopping, with the initial stages of COVID-19.

Another variable of the study is risk perception. From a marketing perspective, risk is mainly viewed as a consciously chosen expectancy of loss. Hence, it can be inferred that, the risk that is thought to exist for a person increases with loss probability (Stone & Grønhaug, 1993, p. 39-50). Risk perception is an important construct of major behavioral change theories (Duong et al., 2020, p. 18). More specifically, in the area of consumer behavior, perceived risk is defined as the experiences of uncertainty and consequences of it in a purchase decision (Cox & Rich, 1964, p. 33-34). Since consumers relate online shopping with the notion of risk (Bhatnagar et al., 2000, p. 99-101; Naiyi, 2004, p. 177-178; Tan, 1999, p. 163-

180), change in perceived risk is a crucial factor that may cause a paradigm shift from traditional face-to-face shopping to online shopping. Perceived risks about shopping methods have changed for some reasons. They are affected by various factors such as socio-cultural and socioeconomic issues (Spencer, 2016). Kaplan et al., (1974) suggested that overall perceived risk can be predicted well from five components which are financial, performance, physical, psychological and social risk. They not only investigated overall perceived risk, but they also examined the interrelationships between various types. Hong et al., (2019) mentioned 7 types of perceived risks in online shopping. In addition to financial risk, performance risk, psychological risk, social risk, they also consider time risk, delivery risk and privacy risk and exclude physical risk. Reviewing the marketing literature, Mwencha and Muathe (2019) categorized perceived risks associated with online shopping in 5 types: financial, performance/ functional, personal/ privacy, social, time/ convenience. While financial risk refers to losing money because of the internet usage in shopping, performance/ functional risk is related to the expectations of customers about the product in their purchasing decision. Personal/ privacy risk is associated with the concerns about personal information given during online shopping. Social risk consists of the concerns about others' disapproval. Last type of online risks, time/ convenience risk may be related to spending too much time during shopping or long lead times. In the current study, development of technology in financial systems, payment methods and web design are expected as crucial factors which cause revision of perceived risk with reducing the dimensions of financial risk and time/ convenience risk during the COVID-19 pandemic. COVID-19 is also expected to have a significant effect on the change of risk perception related to traditional face-to-face shopping and online shopping. One of the aims of the present study is to observe the alteration of perceived risk levels and note whether the change in perceived risk levels about shopping habits has an influence on the paradigm shift from traditional face-to-face shopping to online shopping with qualitative methods. Given that both the virus transmission risk during COVID-19 and consumers' risk perception related to the privacy of financial and personal information in online shopping are considered significant factors influencing norm sensitivity, thus risk perception has been examined in this study.

The last variable of this study is digital advertisement. Today, the internet has become a big part of individuals' lives with the increased use of the internet over the years. Turkish Statistical Institute (2019) announced internet access rates in households as 47.2% in 2012 and as 88.3% in 2019. This remarkable increase in internet use has opened new horizons for businesses such as human resources applications, remote working systems and online marketing. With increase in internet use, digital advertising has also shown an increasing trend (Davranova,

2019, p. 30-34). With digital transformation, there has been an increase in the number of digital audiences with the quick change in the social media environment and the increase in broadcast traffic (Fulgoni & Lipsman, 2017, p. 127-131). Considering that there are more than 3.78 billion social media users and more internet users around the world, the internet is fundamental in our lives (Statista, 2021). The impact of this internet use on advertisements and marketing is seen worldwide. For instance, customers browse products on social media platforms such as Youtube videos, forums and tweets (Giamanco & Gregoire, 2012, p. 89-93). According to Kostring's study (2012), it has been found that digital channels are effective in most of the purchasing stages. Digital advertising corresponds to the message of persuasion that interacts with the consumer regarding digital media tools, products, and services (Lee & Cho, 2019, p. 107-111). Promotional messages that are sent to consumers through online media are generally included in digital advertising (IBIS World, 2016). Also, advertisements made through platforms designed for mass media are called digital advertising (Virgile et al., 2016). The purpose of digital advertising is to reach potential customers through many channels (Davranova, 2019, p. 25). Digital advertising, internet advertising and online advertising are intertwined and often used together (Lee & Cho, 2019, p. 97-115). Today, even many brands that sell offline allocate a large portion of their company budget to advertising expenditures on online channels (Lobschat et al., 2017, p. 901). The fact that digital advertisements have low cost and can reach large audiences causes companies to use more digital advertising channels (Nielsen Media Research and the Interactive Advertising Bureau, 2012). In a similar vein, as the rate of use of mobile communication tools increases, advertisers' establishing consumer relations and getting direct feedback from customers increase opportunities in digital advertising (Andrews et al., 2016, p. 17-19). More personalized communication opportunities with the customer are seen as the future of digital advertising (Lee & Cho, 2020, p. 335). To emphasize the importance of digital advertisements on the transition of consumer behavior, the last factor investigated in this study is whether digital advertisements influence the consumers in the period of COVID-19.

The present study aims to explain norm sensitivity, risk perception and digital advertising relations in the transition from traditional face-to-face shopping to online shopping in the COVID-19 pandemic. In order to investigate these aspects which affect consumer behavior we made semi-structured interviews. This study, conducted during the initial phase of the COVID-19 pandemic—a situation new to many individuals—used qualitative methods to gain deeper insights into consumers' experiences, motivations, and behaviors since to date, there has been limited qualitative research investigating this topic. This qualitative study aimed to provide a more general framework regarding many aspects of the epidemic on consumer

behavior. First, since social norms influence various types of consumer behaviors (Homburg et al., 2010, p. 163-164; Kim et al., 2012, p. 11-14; Pliner and Mann, 2004, p. 231-236), we suggest that there has been a change in the norm sensitivity. Due to COVID-19, individuals' norm sensitivities towards traditional face-to-face shopping would decrease while it would increase towards online shopping, and therefore they would have a shopping trend which is online or mixed (both online and traditional face-to-face). Second, considering various types of perceived risks suggested by Jacoby et al., (1974) with the effect of COVID-19 pandemic and improved payment systems, we expect a decrease in the perceived risk of online shopping, and this would lead to a transition toward online shopping. Finally, we hypothesize that digital advertisements would affect the shopping behavior positively as found in Kostring (2012) but have a greater impact on online shopping than traditional face-to-face shopping.

## METHOD

In the current study, researchers conducted the research with 44 participants, considering the saturation point method used as a criterion for halting data collection and/or analysis in qualitative research (Yağar, 2023). The researchers determined that data collection reached saturation when participants began providing similar responses. Hence, a total of 44 participants were involved in this study, however 3 of them (participant 25, participant 26 and participant 38) were excluded because the answers of them were inappropriate to the content of the questions. After exclusion, the average age of the participants ( $N = 41$ ) was 31.31 ( $SD = 12.3$ ). Participants were asked to indicate their perceived income level on a three-point scale of low-moderate-high. Table 1 represents the participants' relevant demographic characteristics.

**Table 1.** Demographic Characteristics of Participants

Characteristics	Full sample	
	<i>n</i>	%
Gender		
Woman	21	51.21
Man	20	48.78
Income Level		
Low	5	12.19
Moderate	31	75.60

High	5	12.19
Education Level		
Primary school	1	2.43
High school	4	9.75
Bachelor's degree	29	70.73
Postgraduate degree	7	17.07
Employment		
Unemployed	27	65.85
Employed	14	34.14

*Note.*  $N = 41$ . Participants were on average 31.31 years old ( $SD = 12.3$ ).

### **Design and Procedure**

The main objective of the study is to understand how COVID-19 affected consumer behavior. In addition, investigating whether these effects are related with norm sensitivity, risk perception, and digital advertisement. Thus, the present study was conducted to interpret the consumer behavior according to the data collected from participants with semi-structured interviews and demographic forms. First, approval was obtained from the Human Research Evaluation Board of TOBB University of Economics and Technology, Human Research Evaluation Board, decision dated 11.08.2020 and numbered 27393295-100. The data was collected by using snowball sampling and potential participants were reached through social media and e-mail. Snowball sampling method was used due to reasons such as ease of reaching participants, cost-effectiveness, and potential challenges in data collection during the pandemic period. Also, the majority of participants are university students due to the ease of their accessibility. After the participants were reached, informed consent and demographic information were obtained from all the participants through an online survey platform called Surveyey.com before the semi-structured interviews. Because of the COVID-19 pandemic, most of the interviews were conducted through online platforms such as Zoom and Skype; face to face interviews were not preferred considering health measurements. After the data were collected, the analyses were carried out using the qualitative data analysis program called MAXQDA Standard (MAXQDA, 2020).

### **Materials**

In demographic form, gender, age, education level, income level and employment status were asked. After filling the demographic form, semi-structured interviews were conducted. Following a literature review (Danışmaz (2020) and Li

et al., (2020) etc.), researchers developed the interview questions. Table 2 represents the interview questions.

**Table 2.** Semi-structured Interview Questions

Type	Question
General	<p>How important is shopping for you to continue your life? If you give a score between 1 and 10, what score would you give?</p> <p>Which methods do you prefer for shopping?</p>
Norm Sensitivity	<p>What do you think about the advantages of traditional face-to-face shopping?</p>
R	<p>What do you think about the disadvantages of traditional face-to-face shopping? Do these disadvantages cause risks to you? Do you have any reservations about them? If yes, what are they?</p> <p>What do you think about the advantages of online shopping?</p>
R	<p>What do you think about the disadvantages of online shopping? Do these disadvantages cause risks to you? Do you have any reservations about them? If yes, what are they?</p>
Risk Perception	<p>Have there been any changes in your shopping habits recently?</p> <p>Do you think that there are changes in your shopping habits before and after COVID-19?</p> <p>Do you think that there are changes in risk factors in your shopping? For example, there were risks that you stated before, have they changed?</p>
Digital Advertisement	<p>Do you prefer to buy the products in the advertisements that you encounter while using digital tools such as phones, computers, tablets? If you prefer, do you do research about the product?</p> <p>If you decide to purchase the product after doing research, do you prefer to buy it online or buy it from the store? Why?</p> <p>Can you tell us about a product that you bought because you were influenced by a digital advertisement, the digital advertisement and how you purchased the product?</p>

*Note.* Some questions were related to both norm sensitivity and risk perception (starting with R).

## RESULTS

Data about the importance of shopping and the preferred shopping methods were obtained from the first two questions. In order to measure the importance of shopping, participants were asked to rate the first question from 1 (indicating less)



to 10 (indicating higher). The mean score was 7.39 for the importance of shopping ( $SD = 1.70$ ). The vast majority of the participants rated above the mean. When it comes to preferences about shopping methods, 46.3% ( $n = 19$ ) of the participants stated that their preferences are based on the content of the product. In general, participants prefer traditional face-to-face shopping for groceries while they prefer online shopping to purchase clothes and electronic devices. In detail, 41.4% ( $n = 17$ ) of the participants stated that they prefer online shopping more while 29.2% ( $n = 12$ ) prefer traditional face-to-face shopping more and 29.2% ( $n = 12$ ) prefer both online and traditional-face-to-face-shopping.

The 3 themes of the present study -norm sensitivity, risk perception and the effects of digital advertisements on consumer behaviors- were determined based on the literature review. However, extra 2 themes -consumer behavior and the COVID-19 related changes, making research about the product- emerged in the analysis. Thus, the data were analyzed under 5 themes: consumer behavior and the COVID-19 related changes (3 subthemes: changes in shopping frequency, transition in shopping methods, perceptions about risks), norm sensitivity/ comparing shopping methods (4 subthemes: online shopping-advantages, online shopping-disadvantages, traditional face-to-face shopping-advantages, traditional face-to-face shopping disadvantages), risk perception (4 subthemes: online shopping-risky, online shopping- risk-free, traditional face-to-face shopping-risky, traditional face-to-face shopping-risk free), the effects of digital advertisements on consumer behaviors (2 subthemes: having effects on purchasing process, indifference towards digital advertisements) and making research about the product (4 subthemes: methods used in research, making research before shopping, shopping method after research, the reasons behind research).

### **Consumer Behavior and the COVID-19 Related Changes**

Consumer behavior and COVID-19 related changes were the first theme of the present study. The 7<sup>th</sup> and 8<sup>th</sup> questions were related to this theme. The theme has 3 subthemes: changes in shopping frequency, transition in shopping methods, and perceptions about risk (see Figure 1).

#### **Changes in shopping frequency**

In this subtheme, the changes in shopping frequencies of the participants are examined under 3 codes: increase in shopping frequency, decrease in shopping frequency, and stability of shopping habits. COVID-19 seemed to change the shopping methods of the participants. Among the participants, 7.3% ( $n = 3$ ) of them stated that their frequency of both online and traditional face-to-face shopping increased due to COVID-19 while 31.7% ( $n = 13$ ) of them stated as decreased. P30

pointed out the changes as “We shop less due to COVID-19 although we used to shop every week before.” (*Male, 48*). In contrast, 12.1% ( $n = 5$ ) of them mentioned the stability in their shopping habits.

### **Transition in shopping methods**

In this subtheme, the transition in shopping methods is examined under 3 codes: transition from traditional face-to-face to online shopping, increase in risk of traditional-face-to-face shopping, and increase in online shopping. Among the participants, 68.2% ( $n = 28$ ) of them stated that they changed their shopping method online during COVID-19 pandemic and 65.8% ( $n = 27$ ) of them stated that COVID-19 made traditional face-to-face shopping riskier. Nearly 12.1% ( $n = 5$ ) of the participants mentioned that their risk sensitivity lowered. Participants mentioned that they prefer online shopping to traditional face-to-face shopping more than before because they think traditional face-to-face shopping is riskier than online shopping in the period of COVID-19 pandemic. Even if they usually prefer traditional face-to-face shopping, some participants emphasized that they prefer online shopping these days. P42 pointed out that “I used to prefer traditional face-to-face shopping from shopping centers and groceries. However, after COVID-19 emerged, we had to shop online.” (*Female, 43*). Nearly 19.5% ( $n = 8$ ) of them stated that they made online shopping more frequently and stated the effects of discounts companies offered. For example, in the words of P12:

“Well, these days, I do not need anything. I do not go outside, but I want to buy clothes or shoes. I guess the reason is also due to constant discounts and I think companies offer them a lot these days. Thus, I think I shop a lot when I am at home.” (*Female, 21*).

### **Perceptions about risks**

While some of the participants mentioned that they found online shopping risky for some reasons such as receiving missing/wrong items, unreliability of payment method, most of them still prefer online shopping which may sound contradictory with their risk perception of online shopping. This contradiction may be an indicator for risk sensitivity. P29 indicated low risk sensitivity as “These disadvantages are risks for me. I mean, for me it is not a big problem. In the end, I am shopping online considering these risks. I cannot say that it is a major problem.” (*Female, 20*). And P2 mentioned that as “Online shopping may be risky in some situations. However, it is not an obstacle for me to shop online.” (*Female, 21*). On the other hand, this uncertainty was apparent for some participants who answered the risk in online shopping question as “it is risk-free”. Even if they mentioned some risks previously or later, when it was asked if online shopping is risky, they answered

negatively. It can be caused by alteration of risk perception. While people are aware of the risks in online shopping, they may ignore these risks by comparing other risks related to traditional face-to-face shopping. On one hand, these results may indicate decreased perceived risk and risk sensitivity. On the other hand, COVID-19 risk which shades other risks may be the reason why the notions of risks have been changed. Notions of risk related to shopping behavior was investigated for online shopping and traditional face-to-face shopping and mostly mentioned aspects are reviewed under heading risk perception.

**Figure 1.** The Demonstration of the Effects of COVID-19 on Consumer Behavior

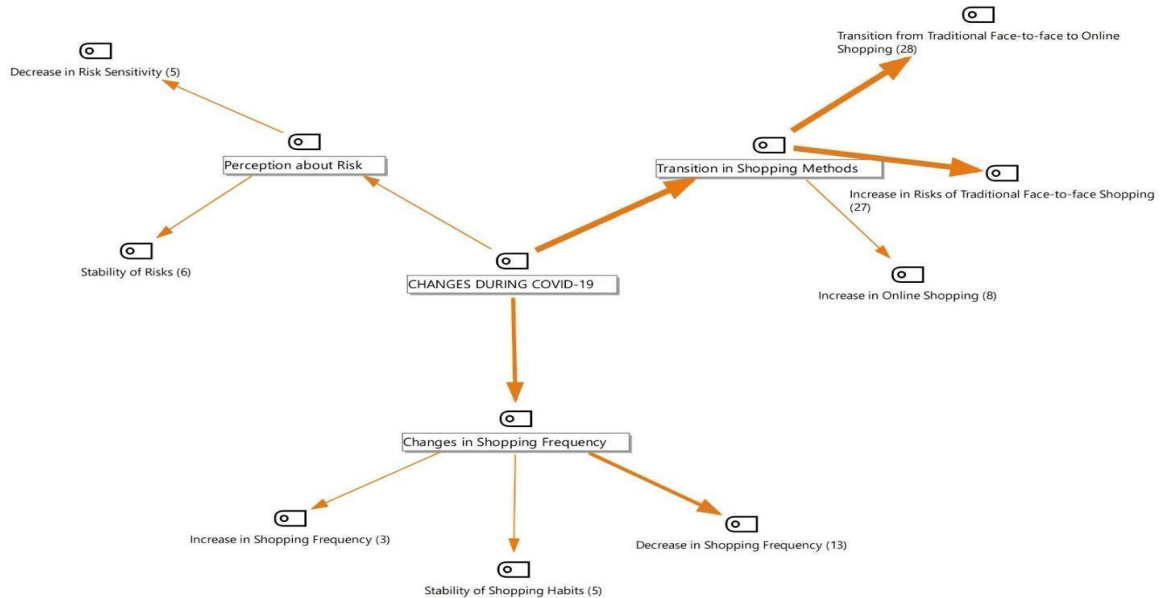

### Norm Sensitivity: Comparing Shopping Methods

As the second theme, norm sensitivity (comparing the shopping methods) was investigated with the 3<sup>rd</sup>, 4<sup>th</sup>, 5<sup>th</sup>, and 6<sup>th</sup> questions. This theme consisted of 4 subthemes: traditional face-to-face shopping (advantage and disadvantage) and online shopping (advantage and disadvantage). When the questions about the advantages and disadvantages of online and traditional face-to-face shopping were asked, they stated more advantages for online shopping while stating more disadvantages for traditional face-to-face shopping. Figure 2 demonstrates the four sub themes of the comparison of shopping methods.

**Online shopping – advantages**

When they were asked to tell the advantages and disadvantages of online shopping, participants mentioned advantages more compared to traditional face-to-face shopping. The most commonly stated advantages are saving time 51.2% ( $n = 21$ ), financial issues 48.7% ( $n = 20$ ) and adequate product alternatives 46.3% ( $n = 19$ ). For example, P14 described saving time as “The biggest advantage is definitely time because of the process of going to the shopping center and if we think about the time to get ready and time spent in transportation etc.” (*Female, 22*). Other advantages can be listed as performance/ price comparison 34.1% ( $n = 14$ ), spending less energy 46.3% ( $n = 19$ ), less risky during COVID-19 24.3% ( $n = 10$ ), return/ refund 14.6% ( $n = 6$ ) and a chance to look at comments and ratings 7.3% ( $n = 3$ ). To emphasize spending less time or being easy, participants mostly use the expression “with a click, it is at my door”. Compared with traditional face-to-face shopping, online shopping is perceived as cheaper and easier.

**Online shopping – disadvantages**

The most commonly stated disadvantages of online shopping are product experience which consists of unknown/ unseen products 60.9% ( $n = 25$ ), difficulty in return/ refund 43.9% ( $n = 18$ ) and purchasing wrong or broken products 36.5% ( $n = 15$ ). In general, participants who mentioned the unknown/ unseen products as a disadvantage exemplified it with problems about the size of the clothes 36.5% ( $n = 15$ ). Other disadvantages can be listed as reliability 36.5% ( $n = 15$ ) including financial issues 17.0% ( $n = 7$ ) such as unreliable payment options and other problems 19.5% ( $n = 8$ ), and problems with cargo 21.9% ( $n = 9$ ). The root of unreliable payment options is giving credit card information and thus a risk of being defrauded. P16 described this disadvantage as “If it is not a reliable company, the risk of being defrauded is high. In other words, I do not shop in all the websites by giving credit card information except certain reliable sites.” (*Male, 38*).

Cargo (shipping) problems have two main domains which are in the delivery and in the return/ refund process. While some participants mentioned late delivery issues when receiving the product is urgent, other participants mentioned that when they try to make a refund, they may have hard times and spend too much time and effort.

**Traditional face-to-face shopping – advantages**

The most commonly stated advantage of traditional face-to-face shopping is *product experience* which provides an opportunity to see, touch and know the product 92.6% ( $n = 38$ ). Other advantages are related to financial issues 12.1% ( $n = 5$ ), reliability 12.1% ( $n = 5$ ), return/ refund 7.3% ( $n = 3$ ), experiences during

shopping such as spending time 7.3% ( $n = 3$ ) and the immediate purchasing 7.3% ( $n = 3$ ). For instance, in the words of P33: “I put the clothes on me, I look at myself in the mirror. If the product is shoes, I try them. If I have any problem such as being big or small, you have a chance to buy one size bigger or one size smaller.” (*Male, 51*).

### **Traditional face-to-face shopping - disadvantages**

Two of the most stated disadvantages of traditional face-to-face shopping is wasting too much time 48.7% ( $n = 20$ ), energy 29.2% ( $n = 12$ ) and financial issues 24.3% ( $n = 10$ ). Wasting energy consists of not only the physical tiredness due to transportation but also carrying the products. Other disadvantages can be listed as return/ refund 12.1% ( $n = 5$ ), hygiene/ cleanliness 12.1% ( $n = 5$ ), inadequate product alternatives 12.1% ( $n = 5$ ), interactions with sales consultants 21.9% ( $n = 9$ ), and difficulty in performance/ price comparison 7.3% ( $n = 3$ ). As it can be seen, return/ refund was mentioned both as an advantage and as a disadvantage. While some participants stated that they can find someone in charge to solve their problems in the traditional face-to-face shopping, other participants stated that they may have hard times when they try to make a return/ refund. For example, in the words of the Shopping Methods.

P30: “Because you cannot make a refund. There is no sale contract, face-to-face sale contract. You went to a store and bought a t-shirt. Yes, you tried on clothes. Can you renege? Of course, you can. As you know, what is in the consumer rights? The duration is shorter (in traditional face-to-face shopping), they made the duration as 15 days because of COVID-19 pandemic (online shopping). It looks more attractive. You can renege without giving any reason within 15 days. However, in other (traditional face-to-face shopping), the shopkeeper may say that I tried on clothes et cetera and made the refund process harder. This is also a disadvantage.” (*Male, 48*).

**Figure 2.** The Map of the Evaluations about the Advantages and Disadvantages

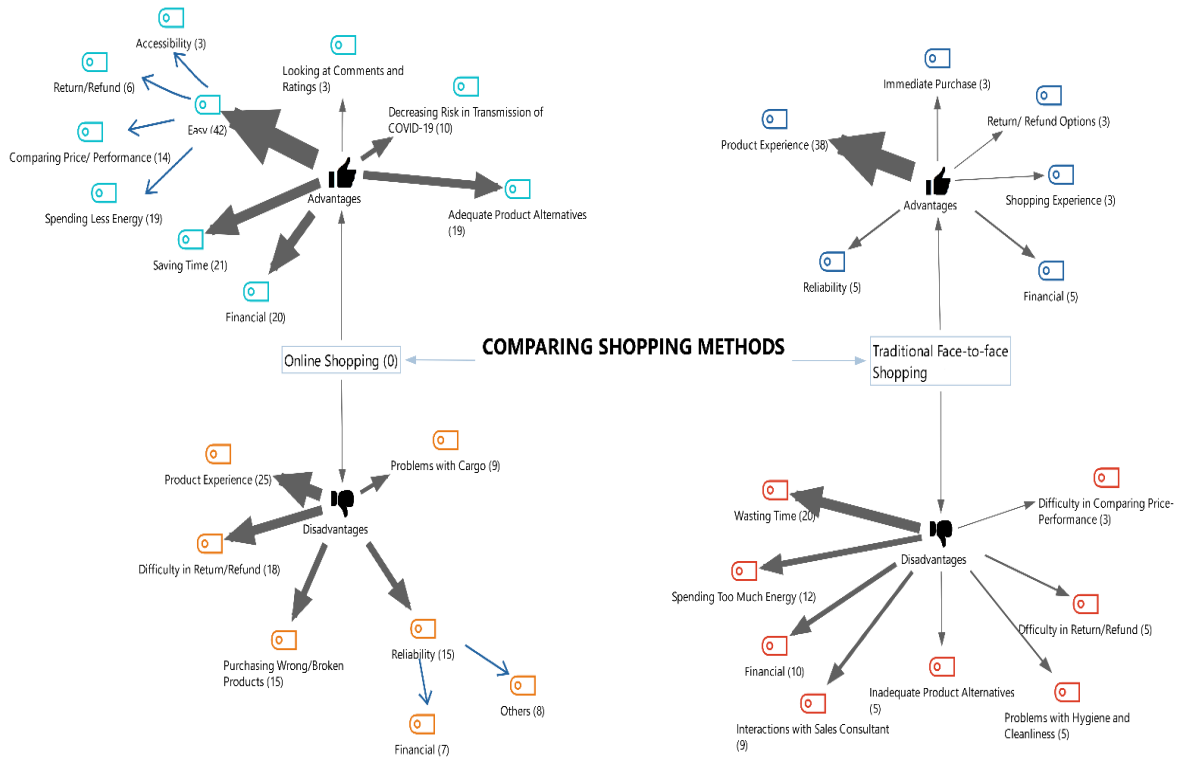

**Risk Perception**

Third theme emerged as risk perception. 4<sup>th</sup>, 6<sup>th</sup>, 8<sup>th</sup> and 9<sup>th</sup> questions are reviewed, and this theme consists of 4 subthemes: online shopping-risk free, online shopping-risky, traditional face-to-face shopping- risk free, traditional face-to-face shopping risky (see Figure 3).

**Online shopping – risk free**

Even if most of the participants stated that they think online shopping consists some uncertainties and risks such as personal risk 31.7% ( $n = 13$ ), financial risk 31.7% ( $n = 13$ ), performance/ functional risk 24.3% ( $n = 10$ ) and time risk 9.7% ( $n = 4$ ), some of them answered the question about risks of online shopping as it is not risky 21.9% ( $n = 9$ ). For instance, P19 stated that: “No it is not risky because

return is easy, and we can change the product. So, it is not impossible to solve the problems after all.” (*Female, 22*).

### **Online shopping – risky**

In this subtheme, 3 types of risk emerged in this study for the risks in online shopping were: financial risk 24.3% ( $n = 10$ ), performance/ functional risk 31.7% ( $n = 13$ ) personal/ privacy risk 31.7% ( $n = 13$ ) and time risk 9.4% ( $n = 4$ ). In the current study, time/ convenience was mostly mentioned by participants regarding return/ refund processes. Even if all disadvantages may not be a risk according to the definitions of risk and disadvantage in the literature, some participants evaluated the term risk as the same as disadvantage. For instance, when P32 was asked about disadvantages of online shopping answered as: “First of all, unreliability. Moreover, except for some well-known firms, products from other firms may be low quality and it may make me spend too much effort and time. When I hear negative feedback from others, I feel more insecure.” (*Male, 49*) and when the question was about risks asked to the same participant, the answer was: “I mean, as I said before, unreliability is a risk. There are no more risks.” (*Male, 49*).

### **Traditional face-to-face shopping – risk free**

Despite the worries about pandemic, 27% ( $n = 11$ ) of the participants stated that traditional face-to-face shopping is not risky for them. When risks of this shopping method were asked, P18 answered as “No, there are no risks. Since I can experience the product -I mean, I can see the product-, I think that traditional face-to-face shopping is more reliable.” (*Female, 22*).

### **Traditional face-to-face shopping – risky**

The sub themes of traditional face to face shopping were COVID-19 63.4% ( $n = 26$ ), time risk 12.9% ( $n = 5$ ) and others 14.6% ( $n = 6$ ). There were some concerns about price, hygiene, energy spent in the theme called others. The mostly mentioned risk in the whole study was related to COVID-19 63.4% ( $n = 26$ ). P43 emphasized the time risk in traditional face-to-face shopping as: “It causes too much waste of time. I mean in online shopping I can buy products quickly but in traditional face-to-face shopping I need to go a lot of stores and try on clothes...” (*Female, 22*)

**Figure 3. Demonstration of the Themes of Risk Perception**

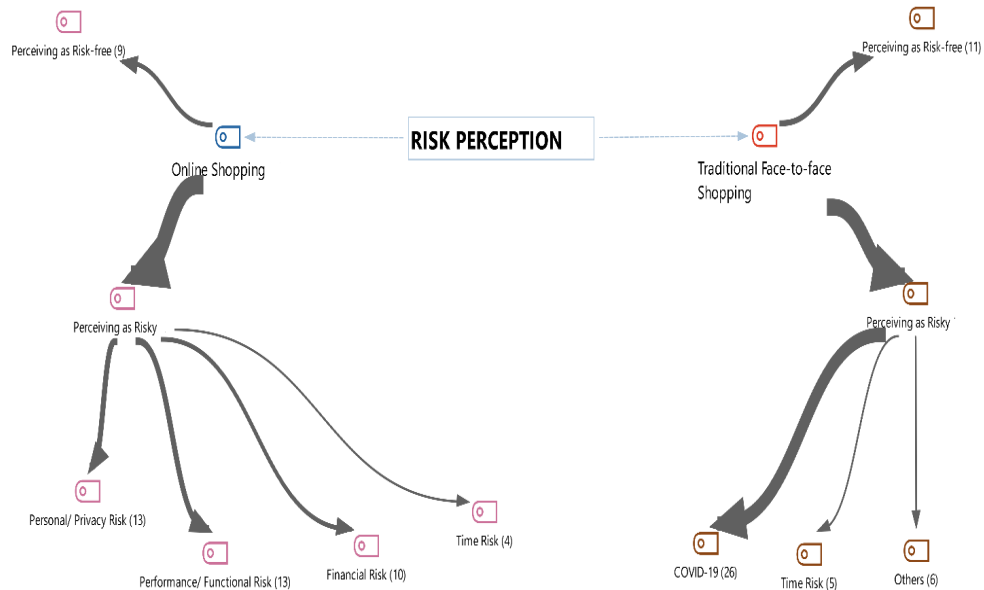

**The Effects of Digital Advertisements on Consumer Behaviors**

For the fourth theme, The Effects of Digital Advertisements on Consumer Behavior, questions 10<sup>th</sup>, 11<sup>th</sup> and 12<sup>th</sup> were examined. This theme consists of two subthemes: having effects on the purchasing process and indifference towards digital advertisements (see Figure 4).

**Having effects on purchasing process**

In the 8th question of the study, the participants were asked whether they prefer to buy the products in the advertisements they encounter while using digital tools such as phones, computers, and tablets. Later, in the 10th question, a question asking about a product that they had seen and influenced by a digital advertisement and the purchasing process was asked and the characteristics that affect their behavior were tried to be determined. According to the results of the analysis, 34.1% ( $n = 14$ ) of the participants stated that the digital advertisements they encountered were determined according to the sites and pages they searched or visited on the internet in the past. According to the responses of the participants about the product they are influenced by digital advertisements and shopping methods, two sub themes related to shopping methods are determined as "online shopping after digital advertisement", "traditional face-to-face shopping after digital advertisement".



While 26.8% ( $n = 11$ ) of the participants stated that they preferred to purchase the product they saw in a digital advertisement from online platforms, 12.1% ( $n = 5$ ) of them stated that they preferred to purchase the product by traditional face-to-face shopping method after seeing the product in digital advertisements. For example, P30 stated that: "You watch television, and you see campaign advertisements. After that, as I said, I bought this product from the store this time by researching it, provided that I do not shop online. I bought it but I did not buy it from the internet." (*Male, 48*). On the other hand, P19 said that: "The more research on such technological products, the more reliable it is, so I buy the product from its own store, especially from the online site. I do not go to the store." (*Female, 22*).

### **Indifference towards digital advertisements**

At the same time, although there were 60.9% ( $n = 25$ ) of the participants who said that they were interested in and examined digital advertisements, it was observed that there were 60.9% ( $n = 25$ ) participants who were not interested in or examined digital advertisements. It was observed that 21.9% ( $n = 9$ ) of the 41 participants who participated in this study gave contradictory answers according to the answers they gave to the first question when asked to explain a product that was influenced by digital advertisements and purchased in the past after saying that they are not interested in the first question. Those participants said that they are not interested in advertisements, but they buy products because they are influenced by advertisements. For this reason, this contradictory result has emerged and is thought to be a significant result. For example, P40's answers exemplified this in the 8th question as: "I generally do not prefer to purchase by being affected by digital advertisements." (*Female, 24*) while the answer to the 10th question was "As I said, I purchase from the advertisement, but if I like the product in the advertisement, I look at other sellers." (*Female, 24*).

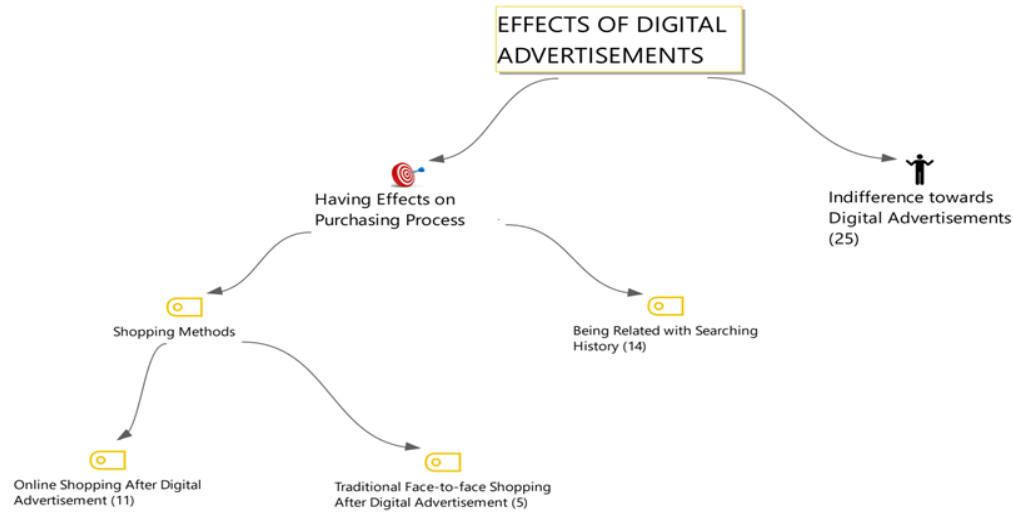
**Figure 4.** The Effects of Digital Advertisements

### Making Research about the Product

For the fifth theme, Making Research about Product, questions 10<sup>th</sup> and 11<sup>th</sup> were examined. This theme consists of four subthemes; methods used in research, making research before shopping, shopping method after research, the reasons behind research (see Figure 5).

#### Methods used in research

Afterwards, two codes related to the methods used while making research were formed: "looking at comments/ ratings" and "seeking advice from friends". Among the participants, 63.4% ( $n = 26$ ) of them stated that they looked at the comments and ratings of the individuals who bought and used the product in the past while doing research. At the same time, 29.2% ( $n = 12$ ) of the participants preferred to get the opinions of the people around them while doing research before shopping. For example, in the words of P36:

“Therefore, if a friend of mine is satisfied with a product and recommends it to me, it encourages me to shop on that website. So, for example, when shopping from a company online or not, I care a lot about the opinions of those who previously shopped there”. (Male, 51).

#### Making research before shopping

In the 8th question of the research, if they prefer to purchase a product they see in digital advertisements, they were asked whether they have done research before. Then, in the 9th question, when they decided to purchase the product after doing the research, they were asked whether they preferred online shopping or traditional face-to-face shopping methods, and their preferences regarding their purchasing behavior were examined. First of all, 82.9% ( $n = 34$ ) of the participants mentioned that they did research before purchasing the product. When P20 was asked about making research answered as: "I usually do research, compare prices, do detailed research to see if it is reliable or how it looks, and then I order." (*Female, 25*).

### **Shopping method after research**

After making research about the product, the participants were asked what method they preferred to purchase the product. According to the analysis, 39.0% ( $n = 16$ ) of the participants stated that they preferred online shopping methods after researching the product on the internet, and 19.5% ( $n = 8$ ) of them preferred to purchase the product through traditional face-to-face shopping methods after researching the product on the internet. P19 stated her thoughts on this subject as "I buy the product especially from the website, I do not go to the store." (*Female, 22*). Lastly, 9.7% ( $n = 4$ ) of the participants said that they prefer the cheapest method after doing research about the product.

### **The reasons behind research**

Two codes were formed as "researching the content and quality" and "price/performance comparison" as the reason for research on the product. Among these codes, 12.1% ( $n = 5$ ) of the participants said that they did research about the content of the product, and 31.7% ( $n = 13$ ) of them said that they did research for price/performance comparison of the product. For instance, P23 emphasized that "I make price evaluation and comparison of the products I will buy." (*Male, 25*).

**Figure 5.** Making Research about Product

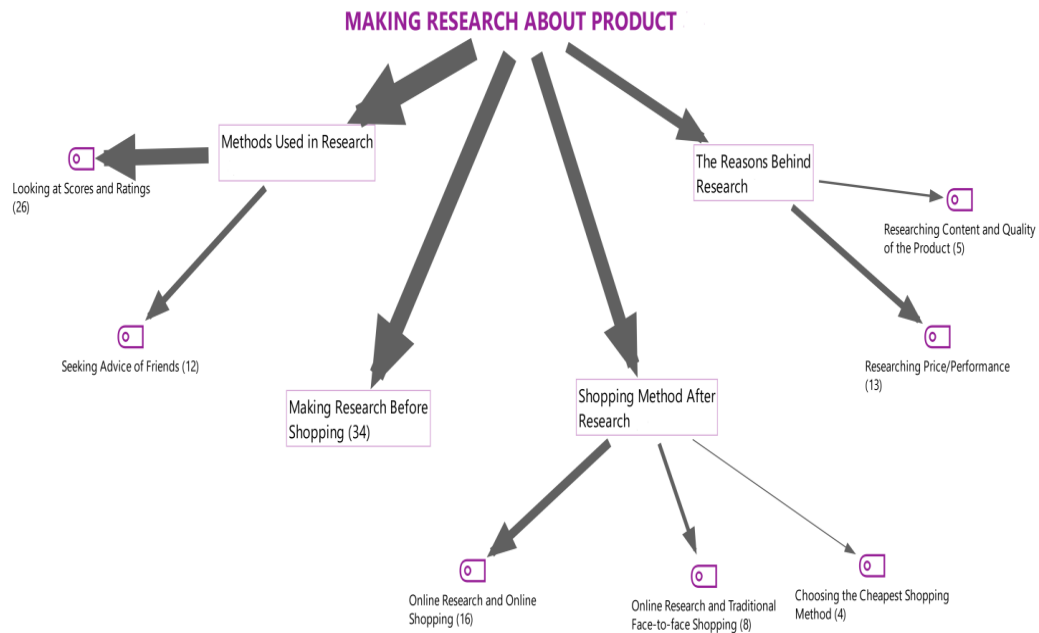

**DISCUSSION**

This present study aimed to understand changes in consumption behavior during COVID-19 and to explore these changes by focusing on norm sensitivity, risk perception, and digital advertisement. The results showed that participants evaluated shopping as an important aspect to continue their life. Almost half of them stated that their shopping preferences depended on the quality of the product and the other half stated that they preferred online shopping more frequently. These results are consistent with the claim that consumer behavior is affected by the risk of virus transmission (Forster & Tang, 2005; Ivanovic & Antonijevic, 2020, p. 37-40; Jung et al., 2016; Li et al., 2020, p. 578-581; Li & Li, 2020, p. 7-8; Shaikh, 2020). In addition, the present results are consistent with Danişmaz’s (2020) work that demonstrated an increase in the rates of online shopping during COVID-19. In contrast, whereas previous research showed an increase in online grocery shopping during COVID-19 in Turkey (Danişmaz, 2020, p. 83-90), the present study has shown that participants still prefer traditional-face-to-face shopping for grocery shopping. The difference between the findings may arise from the education level of the participants. Previous studies showed that education level can be crucial in terms

of online shopping behavior and adoption (Clemes et al., 2014, p. 365; Swinyard & Smith, 2003, p. 568-570). Since the education level of participants in Danişmaz's study consisted mostly of bachelor's and master's degree, this may facilitate this sample to prefer online shopping for grocery shopping which was not a salient category in Turkey before COVID-19.

The second focal theme of the study pertains to norm sensitivity. In this theme, commonly stated advantages of online shopping were related to saving time, financial issues, adequate product alternatives, and spending less energy; while disadvantages were unknown/ unseen products, difficulty in return/ refund, purchasing wrong or broken products, and reliability. On the other hand, the most stated advantage of traditional face-to-face shopping was the opportunity to see, touch and know the product. Commonly stated disadvantages were wasting too much time and energy, financial issues, and possible interactions with sales consultants. It was suggested that individuals who are highly sensitive towards a norm can find many positive aspects to follow that norm while individuals who are not sensitive follow the norm due to its prevalence in the society (Bicchieri, 2016, p. 1-49). In the present study, participants listed more advantages for online shopping while they listed more disadvantages for traditional face-to-face shopping. They also emphasized that there has been a transition from traditional face-to-face shopping to online shopping during COVID-19. This may indicate that individuals' norm sensitivities have changed during COVID-19 and became less sensitive towards traditional face-to-face shopping.

The third theme of the study pertains to risk perception. In accordance with the present results, Mwencha and Muathe (2019) found that there are 3 dimensions of risk perception in online shopping: personal/ privacy risk, performance risk and financial risk. However, unlike this study, time risk has not emerged as a component of risk in online shopping. A possible explanation for this inconsistency might be the cultural differences between Kenya and Turkey. The value given to time may be differential across cultures. Further study with more focus on cultural differences in risk perception is therefore suggested.

Previous research (Guru et. al., 2020, p. 137-152; Hille et. al., 2015, p. 1-19) suggested that individuals tend to perceive online shopping as riskier compared to traditional face-to-face shopping. However, as the present study showed, because of the health-threatening effects of COVID-19 pandemic, people began to perceive face-to-face shopping as a risky behavior. In addition, people are now likely to view face-to-face shopping as more time-consuming. These results provide further support for the hypothesis that shopping preferences are largely changed through COVID-19. Due to COVID-19 and as well as other improvements which decrease

financial risk, time risk and personal risk, there may be a shift from traditional face-to-face shopping to online shopping in the long term.

The fourth theme of this study is related to the effects of digital advertisements. Some of our participants stated that they bought the products they saw advertised on the internet, while most of them stated that they bought these products online. Also, most of our participants stated that the digital advertisements they encounter are for past internet searches. These results are an indication of customers' increasing trust in digital channels.

In the current study, two-thirds of our participants stated that they are not interested in digital advertisements. This finding is consistent with Zhang (2011) who found that consumers are highly concerned about inconvenience and privacy regarding advertisements and stated that they have not been affected by digital advertisement much and probably they will not be affected in the future either. However, when the follow-up questions about digital advertisements were asked, one third of those participants who gave negative responses said there have been times that they bought a product they have seen in advertisements. The reason for this contradiction may be that the participants are unaware of the fact that they trust digital advertisements even when they purchase products.

The last theme of this study pertains to researching the product before shopping. The observed high ratings in researching about the product could be attributed to increase in the internet use, and accessibility of information. Moreover, when deciding to purchase a product, consumers are now more likely to rely on other consumers' reviews about the product (Ludwig et al., 2013, p. 87). While most of the participants in our study made evaluations, especially by looking at their user ratings and scores, some of them stated that they preferred to get advice from the people around them. As a result, consumers care about other consumers' opinions.

Recently, the internet provided consumers the opportunity to compare products and services as well as fast and useful information (Keeney, 1999, p. 533-542). That is, it makes the purchasing process easy to compare various alternatives. It is also an important issue that consumers make research rather than the way they do research. Since some of the participants wanted to see the price/ performance comparison of the product and some stated that they did research to find out the content and quality of the product. Consumers save time with the comparison of price/ performance and product content by using technology (Özcan, 2010, p. 33-35). In this way, they have the opportunity to choose the most ideal product for them.

In the study conducted by Bilgiliier (2019) with generation Y, 77.7% of the participants shop online and the reasons for these participants to shop on the internet

were found to be advantages such as price suitability, product variety, quality, ease of transportation, speed, reliability and campaigns. In our study, some of the participants stated that they usually made their research on online platforms and when they decide to purchase the product after making online research, most of them make it online, some of them make it with traditional face-to-face methods, while a small part of the participants indicate that the cheapest purchasing method is the one they prefer. Choosing the cheapest method may reflect the price/ performance research, which is one of the reasons for making research. On the other hand, because the average age of our participants represents the generation Y, online shopping behavior may be found to be more common in general.

## **CONCLUSION**

The first theme of the present study was consumer behavior and COVID-19 related changes. Almost one third of the participants reported a decrease in the shopping frequency due to COVID-19. On the other hand, the majority of the participants stated a transition from traditional face-to-face to online shopping during COVID-19 and emphasized how COVID-19 transmission made traditional face-to-face shopping riskier. The second theme of the present study was norm sensitivity which consisted of four sub themes including advantages and disadvantages of traditional face-to-face shopping and online shopping. The results demonstrated that participants viewed online shopping more advantageous. The third theme of the current study was about consumers' perceived risks of shopping methods. The most common risks reported by the participants were financial risk, performance/ functional risk, personal/ privacy risk, and time risk. The fourth theme of the present study was related to digital advertisements. The findings of this study indicated that customers' trust in digital channels such as websites, brand social media accounts, and comments on community forums increases over time. In our study, one third of our participants stated that they usually shop online, and half of them stated that they use both online and traditional methods. The last theme of the present study was related to researching the product before shopping. Results showed that the majority of participants preferred to do research before shopping.

## **LIMITATIONS AND IMPLICATIONS**

There are three potential limitations concerning the results of this study. First, there may have been participant and interviewer biases or misunderstandings due to the qualitative nature of the study. Therefore, it could be also beneficial to use a mixed method rather than using only qualitative research methods. So that, we can

have a better understanding about the concepts related to the meanings of the terms such as risks and disadvantages of shopping methods.

Secondly, in this study, answers of participants to questions of disadvantages and risks showed that they do not differentiate risks and disadvantages well. Since “disadvantage” and “risk” are related terms, there can be confusion while answering the questions. So, defining terms in detail before asking the related questions may be beneficial.

Lastly, data were collected from participants at a single time. Since there is no previous data about our subject, we cannot observe the change in time. Comparing different research about the same subject (qualitative data that collected in this study may also be useful to compare for future studies) or using a longitudinal design may be crucial to interpret results better. So, making research afterwards may be beneficial to understand its effects in the long term in shopping methods. This study will also lead studies to be made after the end of COVID-19 in this sense.

In terms of applications, these results may be useful for the companies and producers. Based on these findings, businesses should prioritize enhancing their online shopping experiences by improving website usability and security measures. They may also implement safety protocols in physical stores to alleviate consumer concerns. Leveraging targeted digital advertising strategies and investing in consumer research can help businesses adapt to evolving consumer preferences and behaviors. For the segmentation analysis and advertisements campaigns, the qualitative data which are collected in this study may be an important source. They could try to decrease the most striking risks and disadvantages such as refund policy, privacy policy and COVID-19 related risks. It is also crucial to consider digital advertisements since consumers are affected without noticing. It can also be a good idea to focus on their impressions on social platforms. Last of all, this study proposed the transition from traditional face-to-face shopping to online shopping during COVID-19. Therefore, companies should make more effort to use online platforms effectively.

**Authors’ Contribution and Declaration of Conflicting Interests:** The authors declare that they have contributed equally to this work and declare that they have no conflict of interest.

#### **Funding Acknowledgement**

This research received no specific grant from any funding agency in the public, commercial, or not-for-profit sectors.

#### **Data Availability**



The dataset used in the current study is stored in the Open Science Framework (OSF) and can be accessed using this link: [https://osf.io/3k9ug/?view\\_only=6b5c3b756e8547448129cf425fde0345](https://osf.io/3k9ug/?view_only=6b5c3b756e8547448129cf425fde0345)

## REFERENCES

- Alaimo, L. S., Fiore, M., & Galati, A. (2020). How the COVID-19 pandemic is changing online food shopping human behaviour in Italy. *Sustainability*, 12 (22), 1-18. <https://doi.org/10.3390/su12229594>
- Andrews, M., Goehring, J., Hui, S., Pancras, J., & Thornswood, L. (2016). Mobile promotions: A framework and research priorities. *Journal of Interactive Marketing*. 34, 15–24.
- Bhatnagar, A., Misra, S., & Rao, H. R. (2000). On Risk, Convenience, and Internet Shopping Behavior. *Communications of the ACM*, 43 (11), 98–105.
- Bicchieri, C. (2006). *The grammar of society: The nature and dynamics of social norms*. Cambridge University Press.
- Bicchieri, C. (2016). *Norms in the wild: How to diagnose, measure, and change social norms*. Oxford University Press.
- Bicchieri, C., & Mercier, H. (2014). *Norms and beliefs: How change occurs*. In *The complexity of social norms* (pp. 37-54). Springer, Cham.
- Bilgili, H. A. (2019). Y Kuşuğunun İnternette Alışverişe Yönelik Tutumları: Nicel Bir Araştırma. *Erciyes İletişim Dergisi*, 6 (1), 487-512.
- Caine, S. (2020, May 1). As coronavirus pandemic pushes more grocery shoppers online, stores struggle to keep up with demand. Bain. <https://www.bain.com/about/media-center/bain-in-the-news/2020/covid-19-pushes-more-grocery-shoppers-online-stores-struggle-to-keep-up-with-demand/>
- Celik, B. & Dane, S. (2020). The effects of COVID - 19 Pandemic Outbreak on Food Consumption Preferences and Their Causes. *Journal of Research in Medical and Dental Science*, 8 (3), 169-173.
- Clemes, M. D., Gan, C., & Zhang, J. (2014). An empirical analysis of online shopping adoption in Beijing, China. *Journal of Retailing and Consumer Services*, 21 (3), 364-375.

Cox, D. F., & Rich, S. U. (1964). Perceived risk and consumer decision making: The case of telephone shopping. *Journal of Marketing Research*, 1 (4), 32-39.

Danışmaz, A. T. (2020). Covid-19 Salgınının Tüketicilerin Online Alışveriş Tercihine Etkisi. *Sosyal Bilimler Araştırma Dergisi*, 9 (2), 83-90.

Davranova, M. D. (2019). Internet Advertising: Perceptions of the Users. *International Journal of Marketing & Business Communication*, 8 (2&3), 25-36.

Dwivedi, N., & Kumar, R. (2021). Analysis on the Impact of Social Media Advertisement on the Consumer Buying Behaviour of Women for Cosmetic Goods in NCR Region. *Turkish Online Journal of Qualitative Inquiry*, 12 (6). 5476-5485.

Duong, H., Nguyen, L., & Vu, H. (2020). With whom do consumers interact?: Effects of online comments and perceived similarity on source credibility, content credibility, and personal risk perception. *Journal of Social Marketing*, 10 (1), 18-37.

Forster, P. W., & Tang, Y. (2005, January). The role of online shopping and fulfillment in the Hong Kong SARS crisis. In Proceedings of the 38th Annual Hawaii International Conference on System Sciences (pp. 271a-271a). IEEE.

Fulgoni, G. M., & Lipsman, A. (2017). The downside of digital word of mouth and the pursuit of media quality: How social sharing is disrupting digital advertising models and metrics. *Journal of Advertising Research*, 57 (2), 127-131.

Giamanco, B., & Gregoire, K. (2012). Tweet me, friend me, make me buy. *Harvard Business Review*, 90 (7), 89-93.

Gibbs, J. P. (1965). Norms: The problem of definition and classification. *American Journal of Sociology*, 70 (5), 586-594.

Guru, S., Nenavani, J., Patel, V., & Bhatt, N. (2020). Ranking of perceived risks in online shopping. *DECISION: Official Journal of Indian Institute of Management Calcutta*, 47 (2), 137. <https://ezproxy.etu.edu.tr:2262/10.1007/s40622-020-00241-x>

Hesham, F., Riadh, H., & Sihem, N. K. (2021). What have we learned about the effects of the COVID-19 pandemic on consumer behavior?. *Sustainability*, 13 (8), 1-23. <https://doi.org/10.3390/su13084304>

Hille, P., Walsh, G., & Cleveland, M. (2015). Consumer Fear of Online Identity Theft: Scale Development and Validation. *Journal of Interactive Marketing, 30*, 1–19. <https://ezproxy.etu.edu.tr:2262/10.1016/j.intmar.2014.10.001>

Holmes, E. A., O'Connor, R. C., Perry, V. H., Tracey, I., Wessely, S., Arseneault, L., Ballard, C., Christensen, H., Silver, R. C., Everall, I., Ford, T., John, A., Kabir, T., King, K., Madan, I., Michie, S., Przybylski, A. K., Shafran, R., Sweeney, A., ... Bullmore, E. (2020). Multidisciplinary research priorities for the COVID-19 pandemic: a call for action for mental health science. *Lancet Psychiatry, 7* (6), 547–560.

Homburg, C., Wieseke, J., & Kuehnl, C. (2010). Social influence on salespeople's adoption of sales technology: a multilevel analysis. *Journal of the Academy of Marketing Science, 38*, 159-168. <https://doi.org/10.1007/s11747-009-0157-x>

Hong, L. M., Che Nawi, N., & Zulkifli, W. F. W. (2019). Online store image towards perceived risks in online shopping. *Journal of Entrepreneurship and Business, 7* (1), 1-9. <https://doi.org/10.17687/JEB.0701.01>

IBIS World 2016. IBIS World's industry research reports. <https://www.ibisworld.com/industrytrends/> (accessed May 29, 2019).

Ivanovic, D., & Antonijevic, M. (2020). The Role of Online Shopping in the Republic of Serbia During COVID-19. *Economic Analysis, 53* (1), 28-41.

Jacoby, J. (1976). Consumer psychology: An octennium. *Annual review of psychology, 27* (1), 331-358.

Jung, H., Park, M., Hong, K., & Hyun, E. (2016). The impact of an epidemic outbreak on consumer expenditures: An empirical assessment for MERS Korea. *Sustainability, 8* (5), 454.

Kaplan, L. B., Szybillo, G. J., & Jacoby, J. (1974). Components of perceived risk in product purchase: A cross-validation. *Journal of Applied Psychology, 59* (3), 287-291. <https://doi.org/10.1037/h0036657>

Keeney, R. L. (1999). The Value of Internet Commerce to the Customer. *Management Science, 45* (4), 533-542.

Khattar, A., Jain, P. R., & Quadri, S. M. K. (2020). Effects of the Disastrous Pandemic COVID 19 on Learning Styles, Activities and Mental Health of Young Indian Students-A Machine Learning Approach. In 2020 4th International Conference on Intelligent Computing and Control Systems (ICICCS) (pp. 1190-1195). IEEE.

Kim, H., Lee, E. J., & Hur, W. M. (2012). The normative social influence on eco-friendly consumer behavior: The moderating effect of environmental marketing claims. *Clothing and Textiles Research Journal*, 30 (1), 4-18. <https://doi.org/10.1177/0887302X12440875>

Kostring, J. C. (2012). *Eight trends shaping digital marketing in the auto industry*. McKinsey & Company.

Lee, H., & Cho, C. H. (2019). An empirical investigation on the antecedents of consumers' cognitions of and attitudes towards digital signage advertising. *International Journal of Advertising* 38 (1), 97–115.

Lee, H. & Cho, C. H. (2020). Digital advertising: present and future prospects. *International Journal of Advertising*, 39 (3), 332-341.

Leigh, A. (2020). How COVID-19 Will Change Consumer Behavior Long-Term. Accessed April 27, 2020; Retrieved from [www.chaindrugreview.com/how-covid-19-will-change-consumer-behavior-long-term/](http://www.chaindrugreview.com/how-covid-19-will-change-consumer-behavior-long-term/)

Li, J., Hallsworth, A. G., & Coca-Stefaniak, J. A. (2020). The changing grocery shopping behavior of Chinese consumers at the outset of the COVID-19 Outbreak. *Age*, 6 (53), 574-583.

Li, K. J., & Li, X. (2020). COVID-19 Pandemic: Social Distancing, Public Policy, and Market Response. Available at <http://dx.doi.org/10.2139/ssrn.3593813>

Lobschat, L., Osinga, E. C., & Reinartz, W. J. (2017). What happens online stays online? Segment-specific online and offline effects of banner advertisements. *Journal of Marketing Research*, 54 (6), 901-913.

Ludwig, S., De Ruyter, K., Friedman, M., Brügger, E. C., Wetzels, M., & Pfann, G. (2013). More than words: The influence of affective content and linguistic style matches in online reviews on conversion rates. *Journal of Marketing*, 77 (1), 87-103. <https://doi.org/10.1509/jm.11.0560>

MAXQDA Standart [Computer Software]. (2020). <https://www.maxqda.com/>

Melnyk, V., Carrillat, F. A., & Melnyk, V. (2022). The influence of social norms on consumer behavior: A meta-analysis. *Journal of Marketing*, 86 (3), 98-120. <https://doi.org/10.1177/00222429211029199>

Mwencha, P. M., & Muathe, S. M. (2019). A principal component analysis of customers' perceived risks for online retailing services: Evidence from Kenya. *Journal of Customer Behaviour*, 18 (3), 167–190.

Naiyi, Y. E. (2004). Dimensions of consumer's perceived risk in online shopping. *Journal of Electronic Science and Technology of China*, 2 (3), 177-182.

Netcomm Suisse Observatory & United Nations Conference on Trade and Development (2020). COVID-19 and E-commerce: Findings from a survey of online consumers in 9 countries. [https://unctad.org/system/files/official-document/dtlstictinf2020d1\\_en.pdf](https://unctad.org/system/files/official-document/dtlstictinf2020d1_en.pdf)

Nielsen Media Research and Interactive Advertising Bureau (2012), "A Comprehensive Picture of Digital Video and TV Advertising: Viewing, Budget Share Shift and Effectiveness," Accessed January 20, 2013; retrieved from <http://www.iab.net/media/file/Digital-Video-and-TV-Advertising-ViewingBudget-Share-Shift-and-Effectiveness.pdf>.

Özcan, S. O. (2010). İnternet pazarlama faaliyetlerinde tüketici satın alma karar süreci. *İnternet Uygulamaları ve Yönetimi Dergisi*, 1 (2), 29-39.

Pliner, P., & Mann, N. (2004). Influence of social norms and palatability on amount consumed and food choice. *Appetite*, 42 (2), 227-237. <https://doi.org/10.1016/j.appet.2003.12.001>

Shaikh, A. (2020). Effective factors in changing the buying behavior of consumer due to Covid-19. *Studies in Indian Place Names*, 40 (68), 408-414.

Spencer, T. (2016). *Risk Perception: Theories and Approaches*. Nova Science Publishers, Inc.

Statista (2021). Number of social network users worldwide from 2017 to 2025(in billions). Retrieved from: <https://www.statista.com/statistics/278414/number-of-worldwide-social-network-users/>

Stone R. N., & Grønhaug K. (1993). Perceived Risk; Further Considerations for the Marketing Discipline. *European Journal of Marketing*, 27 (3), 39–50.

Swinyard, W. R., & Smith, S. M. (2003). Why people (don't) shop online: A lifestyle study of the internet consumer. *Psychology & marketing*, 20 (7), 567-597.

Tan, S. J. (1999). Strategies for reducing consumers' risk aversion in internet shopping. *Journal of Consumer Marketing*, 16 (2), 163-180.

Tetteh, V. A. (2019). *Consumer Behavior*. Salem Press Encyclopedia.

Turkish Statistical Institute (2019), "Information Society Statistics, Households with access to the Internet", Accessed July 29, 2019; available at <http://www.tuik.gov.tr/UstMenu.do?metod=temelist>.

Virgile, M., Vines, M., Bates, N. & Walejko, G. (2016). U.S. Census Bureau; Sam Hagedorn, Kiera McCaffrey and John Otmany, Reingold Inc., Accessed May 29, 2019; available at <https://www.census.gov/newsroom/blogs/researchmatters/2016/05/digital-advertising-encouraging-participation-in-the-decennial-census.html>

Yağar, F. (2023). Nitel Araştırmalarda Örneklem Büyüklüğünün Belirlenmesi: Veri Doygunluğu. *Aksaray Üniversitesi Sosyal Bilimler Enstitüsü Dergisi*, 7 (2), 138-152. <https://doi.org/10.38122/ased.1030365>

Zhang, P. (2011). What consumers think, feel, and do toward digital ads: a multi-phase study. ECIS 2011 Proceedings. 140. <https://aisel.aisnet.org/ecis2011/140>

Yayın Geliş Tarihi: 29.11.2023  
Yayına Kabul Tarihi: 04.04.2024  
Online Yayın Tarihi: 15.06.2024  
<http://dx.doi.org/10.16953/deusosbil.1398045>

Dokuz Eylül Üniversitesi  
Sosyal Bilimler Enstitüsü Dergisi  
Cilt: 26, Sayı: 2, Yıl: 2024 Sayfa: 946-969  
E-ISSN: 1308-0911

*Araştırma Makalesi*

## ŞEKİLLENDİRİLEN GELECEK: KATAR ULUSAL KALKINMA STRATEJİSİ 2030'UN EKONOMİK VİZYONU VE KAZANIMLARI

Tahsin YAMAK\*

### Öz<sup>1</sup>

*Katar, doğal kaynaklarının zenginliği sayesinde hızlı bir kalkınma süreci içerisinde bulunmaktadır. Bu durumun sürdürülebilirliği için ise Katar Ulusal Kalkınma Stratejisi 2030 gibi önemli adımlar atmaktadır. Bu strateji belgesi, ekonomik çeşitlendirme, eğitim reformu, sürdürülebilir şehircilik, ulaşım altyapısının güçlendirilmesi ile çevresel sürdürülebilirlik gibi kalkınmanın çeşitli yönlerine odaklanmaktadır. Ayrıca özgürlüklerin korunması, ahlaki ve dini değerlerin teşvik edilmesi, güvenlik, istikrar ve fırsat eşitliğinin garanti altına alınmasını hedeflemektedir. Bu çalışmanın amacı, Katar Ulusal Kalkınma Stratejisi 2030'un içeriğini detaylı bir şekilde irdelemek, ilerleme sürecini değerlendirmek ve ülkenin mevcut plan ile ortaya konulan hedeflere ulaşma noktasındaki performansını analiz etmektir. Araştırma, planın uygulamaya konulduğu 2008'den günümüze kadar geçen süreci ele almaktadır. Çalışmanın sınırlılığını Strateji Belgesinde yer alan temel sacayaklarındaki bütün unsurları bir arada ölçecek kapsamlı bir veri setinin bulunmaması oluşturmaktadır. Bu kapsamda "Beşeri Kalkınma", "Sosyal Kalkınma", "Ekonomik Kalkınma" ve "Çevresel Kalkınma" parametrelerini ölçebileceği düşünülen ve literatürde sıklıkla kullanılan veri setlerinden yararlanılmıştır. Analiz, Katar'ın QNV 2030 hedeflerine yönelik ilerleme kaydetmiş olmasına rağmen hala sorunlar ve iyileştirilmesi gereken alanlar olduğunu ortaya koymuştur.*

**Anahtar Kelimeler:** Katar, "Vizyon 2030", Kalkınma, Sürdürülebilirlik, Ekonomi Politik.

---

*Bu makale için önerilen kaynak gösterimi (APA 6. Sürüm):*

Yamak, T. (2024). Şekillendirilen gelecek: Katar ulusal kalkınma stratejisi 2030'un ekonomik vizyonu ve kazanımları. *Dokuz Eylül Üniversitesi Sosyal Bilimler Enstitüsü Dergisi*, 26 (2), 946-969.

\*Dr. Öğr. Üyesi, Eskişehir Osmangazi Üniversitesi, İktisadi ve İdari Bilimler Fakültesi, Uluslararası İlişkiler Bölümü, Eskişehir, ORCID: 0000-0001-8831-7448, [tahsin.yamak@ogu.edu.tr](mailto:tahsin.yamak@ogu.edu.tr)

<sup>1</sup>Bu çalışma etik onay gerektiren herhangi bir insan veya hayvan araştırması içermemektedir.

## SHAPING THE FUTURE: ECONOMIC VISION AND ACHIEVEMENTS OF QATAR NATIONAL DEVELOPMENT STRATEGY 2030

### Abstract

*Qatar is experiencing significant development as a result of its abundant natural resources. Qatar is taking crucial initiatives to ensure the sustainability of this position, such as the Qatar National Development Strategy 2030. This strategy paper focuses a variety of development issues, including economic diversification, education reform, sustainable urbanisation, transportation infrastructure strengthening, and environmental sustainability. It also seeks to safeguard liberties, promote moral and religious values, and provide security, stability, and equality of opportunity. The goal of this research is to thoroughly investigate the content of the Qatar National Development Strategy 2030, assess its development, and analyse the country's success in reaching the targets outlined in the existing plan. The analysis covers the period from the plan's implementation in 2008 to the present. The study's drawback is the lack of a complete data set to measure all of the pillars of the strategy document simultaneously. In this context, data sets that are commonly used in the literature to measure the dimensions of "human development," "social development," "economic development," and "environmental development" were used. The analysis revealed that, while Qatar has made progress towards the QNV 2030 goals, there are still problems and areas that require improvement.*

**Keywords:** Qatar, "Vision 2030", Development, Sustainability, Political Economy.

### GİRİŞ

Ekonomisi büyük ölçüde petrol ve doğalgaz gelirlerine dayalı bir rant devleti<sup>2</sup> olan Katar (Jong vd. 2019), doğal kaynaklarının zenginliği sayesinde hızlı bir kalkınma süreci içerisinde bulunmaktadır. Ülke yönetimi bu durumun uzun vadede sürdürülebilirliğini güvence altına almak için endüstriyel faaliyetlerini çeşitlendirmeyi ve petrol sonrası ekonomiye hazırlanmayı amaçlayan bilinçli bir dönüşüm programı başlatmıştır (Tok vd., 2016). Rantiyer rejimlerin temel özelliği esas gelir kaynaklarının yurtiçi vergilendirmeden ziyade doğal kaynak ihracatı gibi dış kaynaklardan elde edilmesidir (Sune & Özdemir, 2012). Dış menşeli gelire olan bu bağımlılık, devletin vatandaşlarıyla olan ilişkisi ve kamu mal ve hizmetlerini sağlama kabiliyeti üzerinde önemli etkilere sahip olabilmektedir. Rantiyer devletlerde hükümet ve vatandaşlar arasındaki ilişki, vergilendirmeye dayanan demokratik devlet yapılanmalarından farklıdır (Schubert, 2006). Bu sistem devlet ve toplum arasında doğal kaynaklardan elde edilen gelirin bir kısmının transfer harcamalarıyla halka/güç gruplarına dağıtıldığı buna karşılık halkın yönetim hakkından büyük ölçüde feragat ettiği *zımni bir toplumsal sözleşmeye*

<sup>2</sup> Rantiyer devlet teorisi hakkında detaylı bilgi için bkz. Mahdavy, H. (1970). The patterns and problems of economic development in rentier states: the case of Iran. *Studies in the economic history of the Middle East*, 428, 67 & Beblawi, H. (2015). The rentier state in the Arab world. In *The Arab State* (pp. 85-98). Routledge.



dayanmaktadır. Vergi-temsil ilişkisi gereği kurgulanmış katılımcı bir siyasal/toplumsal yapıdan bahsetmenin mümkün olmadığı bu durum ise rant devletinde, doğal kaynak gelirleri üzerindeki kontrolünü kaybetmemek ve iktidarını korumak maksadıyla, merkezi ve otoriter bir siyasi yapının şekillenmesine neden olabilmektedir (Cooper, 1998; Ünay, 2013; Gray, 2011).

Her ne kadar cazip özellikler olarak düşünülebilecekse de doğal kaynaklara bağımlı ekonomi ve katılımcı temsilin olmadığı bu sosyo-politik yapı, rant devletlerinin en önemli zorluklarından. Katar da bu durumu yarattığı negatif dışsallıklardan azade kalabilmiş değildir. Bunun yanında, 80'li yıllardan itibaren enerji fiyatlarındaki azalma, 90'lı yıllarda yaşanan dış borç krizleri ile Soğuk Savaş sonrası hakim küresel paradigmanın ortaya koyduğu neo-liberal ekonomik sistemin gerekliliklerine uyma endişesi gibi hususlar ülkede ekonomik/siyasal ilişkilerin sürdürülebilir bir zemine kavuşturulmasına yönelik çabaların artmasına neden olmuştur (Cammatt vd., 2015).

Bu süreçte karşı karşıya kalınan zorlukların aşılması için Katar Ulusal Kalkınma Stratejisi 2030 (Qatar National Vision 2030-QNV-2030) isimli stratejik planın devreye alındığı görülmektedir (Qatar-GSDP, 2008). 2008'de uygulamaya konulan bu çok yönlü ulusal kalkınma stratejisi, ekonomik çeşitlendirme, eğitim reformu, sürdürülebilir şehircilik, ulaşım altyapısı ve çevresel gelişim gibi kalkınmanın çeşitli yönlerini ele almayı; doğal kaynakların kamu mülkiyetinde olmasının yarattığı dışlama etkisi ile bu kaynakların bolluğunun yol açtığı "Hollanda hastalığı" olgusundan kaynaklanan olumsuz etkileri gidermeyi amaçlamaktadır (Hassen, 2020; Morakabati vd., 2014).

Bu çalışmanın amacı, Katar Ulusal Kalkınma Stratejisi 2030'un içeriğini detaylı bir şekilde irdelemek, ilerleme sürecini değerlendirmek ve ülkenin mevcut plan ile ortaya konulan hedeflere ulaşma noktasındaki performansını analiz etmektir. Araştırma, Katar'ın ekonomik kalkınma ve sürdürülebilirlik hedeflerine yönelik olarak benimsediği bu vizyon belgesinin;

- a) Odaklandığı alanlar ve sıklıkla vurguladığı hususlar nelerdir?
- b) Uluslararası politika metinleri ile ilişkisi nedir? Benzerlikler/farklılıklar nelerdir?
- c) Ortaya konulan hedefler nelerdir ve hangi alanları kapsamaktadır?
- d) Hedeflere ulaşılma noktasında ilerleme kaydedilmiş midir? Eksik kalan alanlar ve zorluklar nelerdir?
- e) Hedeflerin gerçekleşmesi için hangi alanlara odaklanılması ve neler yapılması gerekmektedir?

Şeklindeki sorulara cevap aramaktadır.

Bu hususlar perspektifinde çalışmanın yöntemi, öncelikle doküman analizini kullanacak şekilde tasarlanmıştır. Doküman analizi, mevcut yazılı veya elektronik kaynaklardan elde edilen bilgileri toplamak, sistematik olarak incelemek ve değerlendirmeye yönelik nitel bir araştırma yöntemidir. (Kıral, 2020) Kullanılacak

yöntem Katar Ulusal Kalkınma Stratejisi 2030’da yer alan hedeflerin, stratejilerin ve politikaların daha detaylı bir şekilde anlaşılmasına olanak sağlayacaktır. Bu noktada strateji belgesine ait doküman, içerik analizi yöntemiyle ve kelime bulutlarından faydalanılarak kapsamlı şekilde analiz edilecektir. Kelime bulutları oluşturulurken çeşitli yazılımların ve web sayfalarının ürünleri incelenmiş olup kelime bulutları, (<https://www.freewordcloudgenerator.com/>) web sayfası üzerinde yer alan araç yardımıyla, anlam bütünlüğünün korunması ve bağlamın daha iyi anlaşılabilmesi amacıyla *-dokümanın orijinal dilinden çeviri yapılmaksızın-* İngilizce olarak oluşturulmuştur. Elde edilecek bilgilerin akabinde ise Strateji Belgesinin 4 (dört) temel sacayağını oluşturan, “İnsani Gelişim/Kalkınma”, “Sosyal Kalkınma”, “Ekonomik Kalkınma” ve “Çevresel Gelişim/Kalkınma” başlıklarında yaşanan gelişmeler, literatürde bu değişkenleri temsil etmek amacıyla sıklıkla kullanılan nicel veri setlerinden yararlanılarak analiz edilecektir.

Literatürde Katar Ulusal Kalkınma Stratejisi 2030’un çeşitli yönlerdeki etki/kazanımlarına odaklanan çalışmalar bulunmaktadır. Cochrane ve Al-Hababi (2023) editörlüğünde hazırlanan “Sürdürülebilir Katar-Sosyal, Siyasi ve Çevresel Perspektifler” başlıklı kitap, sosyo-politik perspektiften, Ulusal Vizyon 2030’un 2008’de başlatılmasıyla Katar’da uygulama alanı bulan sürdürülebilir kalkınmanın farklı yönleriyle (sosyal, ekonomik ve çevresel) analiz edildiği ancak çevresel sürdürülebilirliğe odaklanılan kapsamlı bir eserdir. Tan, Al-Khalaqi ve Al-Khulaifi (2014) ise çalışmalarında, Katar’da ve daha geniş şekilde Körfez Bölgesi’nde sürdürülebilir kalkınmanın teşvik edilmesinde QNV 2030’un ilerlemesini, zorluklarını ve etkilerini değerlendirmiş ve kalkınma sorunlarının ele alınmasında bütüncül yaklaşımların ve stratejik planlamanın önemini vurgulamışlardır. Al-Kuvari (2012) tarafından kaleme alınan çalışmada, Körfez İşbirliği Konseyi (KİK) ülkelerinin vizyon ve stratejileri, reformlar açısından Katar örneğine odaklanarak ele alınarak analiz edilmiş ve sürdürülebilir kalkınma hedeflerine ulaşmak ve sosyo-ekonomik zorlukların üstesinden gelmek için sürekli reformların, etkili politikaların ve stratejik planlamanın önemi vurgulanmıştır. Scharfenort (2012) çalışmasında, Katar’ın ulusal vizyonu çerçevesinde kentsel gelişim, sosyal değişim ve 2022 FIFA Dünya Kupası gibi büyük etkinlikler arasındaki ilişkileri ele almış ve ülkenin devam eden dönüşümüne dair bir perspektif ortaya koymuştur. Furlan ve Al-Mohannadi (2020) çalışmalarında, Katar’daki kentsel dönüşüm ve mirasın korunması üzerine planın etkilerini ele almışlardır. Darwish (2014) çalışmasında, sürdürülebilir kalkınma için kapsamlı bir yol haritası olarak Katar Ulusal Vizyonu 2030 vurgulanmaktadır. Koc ve Mohamed (2017) ise çalışmalarında, Katar Ulusal Vizyonu 2030 gibi uzun vadeli kalkınma vizyonunun bir parçası olarak Katar’ın bilgi temelli bir ekonomi ve topluma dönüşme konusundaki hedeflerini ele almışlardır.

Bu çalışma ise literatürdeki çalışmalardan farklı olacak şekilde hem vizyon belgesinin içeriğini *-kelime bulutlarından da faydalanılarak-* detaylı bir şekilde analiz etmeye odaklanmakta hem de ülkenin plan ile tüm kalkınma başlıklarda belirlenen hedeflere ulaşma noktasındaki performansını nicel veriler yardımıyla

ortaya koymayı hedeflemektedir. Bu kapsamlı perspektif, araştırmanın özgün yanını ifade etmektedir.

Araştırma, planın uygulamaya konulduğu 2008'den günümüze kadar geçen süreci ele almaktadır. Çalışmanın sınırlılığını Strateji Belgesinde yer alan temel sacayaklarındaki bütün unsurları bir arada ölçecek kapsamlı bir veri setinin bulunmaması oluşturmaktadır. Bu nedenle, "İnsani Gelişim/Kalkınma", "Sosyal Kalkınma", "Ekonomik Kalkınma" ve "Çevresel Gelişim/Kalkınma" parametrelerini ölçme kabiliyetine haiz olduğu değerlendirilen ve literatürde sıklıkla kullanılan veri setlerine başvurulacaktır.

Çalışma, Giriş ile Sonuç ve Öneriler kısmı hariç, Katar Ulusal Kalkınma Stratejisi 2030'un içeriğinin detaylı bir şekilde analiz edildiği 1'inci bölüm ile ülkenin mevcut plan ile ortaya konulan hedeflere ulaşma noktasındaki performansının nicel verilerden faydalanılarak değerlendirildiği 2'nci bölümden oluşmaktadır.

## **1. KATAR ULUSAL KALKINMA STRATEJİSİ 2030: ÇEŞİTLENDİRİLMİŞ EKONOMİ, SOSYAL KALKINMA VE SÜRDÜRÜLEBİLİR ÇEVRE**

Şeyh Hamad bin Khalifa Al Thani'nin kansız bir saray darbesiyle 1995'te iktidara gelmesini müteakip Katar'da bir dizi siyasi reform ve modernleşme çabası ortaya konulmuştur. Şeyh Hamad 2003'te anayasal monarşinin ve Danışma Konseyi olarak bilinen bir yasama konseyinin kurulmasını öngören yeni bir anayasanın hazırlandığını ilan etmiştir. Halkoylamasına sunularak 2005'te yürürlüğe giren bu yeni anayasanın ardından ise 2007'de ulusal parlamento seçimleri yapılmıştır (Nonneman, 2006). Bu adımlar bir rant devleti olan Katar'ın analistler tarafından, "çoğulcu otokrasi", "kabile demokrasisi" veya "yumuşak otoriter" gibi kavramlar ile tanımlanmasına dahi neden olmuştur (Tok vd., 2016).

Bu durum ülkede küresel ekonomiye entegrasyon ve vatandaşların karar alma sürecine katılımının genişletilmesi yönünde önemli bir adım olmuştur. Katar'a hızlı bir ekonomik büyüme ve geçiş dönemi yaşatan Şeyh Hamad, 25 Haziran 2013 tarihinde görevini Veliaht Prens Şeyh Temim bin Hamed al-Shani'ye devretmiştir (Kamrava, 2015). Daha sonra Katar, bölgesel ve küresel meselelerde daha özerk ve proaktif bir pozisyon alırken hem Batılı hem de bölgesel nüfuz sahibi ülkelerle güçlü ilişkilerini sürdürmüştür. Katar ayrıca ittifaklarını ve ortaklıklarını genişletmek için de çaba sarf etmiştir. Katar, 2017'de Suudi Arabistan, Birleşik Arap Emirlikleri, Bahreyn ve Mısır gibi birçok Arap ülkesi tarafından teröre destek verdiği ve iç işlerine karıştığı iddialarıyla ablukaya maruz kalmasına rağmen bu krizden başarıyla çıkmayı da başarmıştır (Milton-Edwards, 2020).

Katar, bağımsızlığını kazandığından bu yana bir yandan bölgesel ve küresel bir aktör olarak kendini kabul ettirmek için sürdürülebilir kalkınma stratejileri uygularken, diğer yandan sorunlarını bertaraf etmek için değişen jeopolitik dinamiklere de uyum sağlamaktadır. Bu eylemler Katar'ı sadece dünya çapında

bağlantıları ve stratejik hareket etme kabiliyeti olan bir ülkeye dönüştürmekle kalmamış, aynı zamanda rantiyer bir devletin temel dinamiklerini oluşturan zımnî toplumsal sözleşmeye dayanan sistemini korumasına da olanak sağlamıştır (Jong vd. 2019).

Tüm bu aksiyonların alınmasında, ekonomik gücün konsolide edilmesi, toplumsal desteğin temin edilebilmesi ve sürdürülebilirliğinin de sağlanması için atılan en önemli adımlardan birisi 2008’de Şeyh Hamad tarafından yayımlanan Katar Ulusal Kalkınma Stratejisi 2030 (Vizyon 2030) isimli ulusal strateji/vizyon belgesidir (Akman & Ergün, 2019). Ülkenin uzun vadeli hedeflerini tanımlayan ve uygulama planları için bir çerçeve sunan Vizyon 2030, Katar’ın ekonomik, sosyal ve çevresel alanlarda ilerlemesini yönlendirmek amacıyla oluşturulmuş çok yönlü bir plandır.

Katar’ın petrol ve doğalgaz gibi enerji kaynaklarına bağımlılığını azaltmak, rekabetçi bir ekonomi kurmak, eğitim ve sağlık gibi sosyal sektörlerde kalkınmayı teşvik etmek, ulusal ve uluslararası iş birliğini geliştirmek maksatlı bu planın Qatar Government Communications Office-Hükümet İletişim Ofisinin resmi internet sitesinden erişilen -İngilizce- kopyası 40 sayfalık bir dokümandır.

Dokümanın ilk kısmı Şeyh Tamim bin Hamad Al-Thani tarafından Temmuz 2008’de kaleme alınan ve vizyonun gerekliliği, hedefleri, özgünlüğü, aitliği ve katılımcılığı gibi hususlara yönelik açıklamaların/değerlendirmelerin yer aldığı “Önsöz” kısmıdır (Qatar-GSDP, 2008). Bu kısmı, “Katar’ın Geleceğinin Tanımlayıcı Özellikleri & Fırsatlar ve Zorluklar” kısmı ile “Katar Ulusal Vizyonunun Yol Gösterici İlkeleri”nin ortaya konulduğu bölüm takip etmektedir (s.1-10). Dokümanın ilerleyen sayfalarında, Katar Ulusal Kalkınma Vizyonunun üzerine inşa edildiği, “İnsani Gelişim/Kalkınma”, “Sosyal Kalkınma”, “Ekonomik Kalkınma” ve “Çevresel Gelişim/Kalkınma” başlıklarına dair detayların/hedeflerin yer aldığı görülmektedir. (s.11-33).

Kategorik olarak tasnife konu olan vizyon belgesinin ilk kısmını, tüm vatandaşların refahını artırma hedefi çerçevesinde, eğitim, sağlık ve işgücü piyasası gibi alanlarda yapılması planlanan politikalara yer verilen “İnsani Gelişim/Kalkınma” başlığı oluşturmaktadır (s.13-18). İnsani kalkınma, A. Sen’in fikirlerine dayanan bir kavram olup (Fukuda-Parr, 2003) yalnızca ekonomik büyümeye odaklanmak yerine bireylerin ve toplumların refahını ve seçimlerini iyileştirmeyi de hedefleyen çok boyutlu bir kavramdır (Amorocho-Daza vd., 2023). Planda, eğitim sistemi iyileştirilerek nitelikli işgücü yetiştirilmesi (mühendis, doktor vb.) sağlık hizmetlerinin kalitesinin artırılması ve sosyal hizmetlerin genişletilmesi, bu başlık çerçevesinde ortaya konulan önemli hedefler olarak ön plana çıkmaktadır (Nasser, 2017).

Dokümanın “İnsani Gelişim/Kalkınma” başlığı kısmında (s.13-18) öne çıkan hususları/konuları tespit etmek maksadıyla oluşturulan kelime bulutu aşağıda yer almaktadır. Kelime bulutları, metinsel verilerin analiz edilmesi ve







Mevcut ve gelecek nesillerin yararı için doğal çevrenin sürdürülebilir kullanımını ve korunmasını teşvik eden vizyon belgesinde de kentsel dönüşüm projeleri, kamu parkları ile yeşil alanların geliştirilmesi yoluyla sürdürülebilir bir kentsel çevre yaratmaya yönelik hedefler yer almaktadır. Bu haliyle plan, enerji verimliliği, su yönetimi, atık yönetimi ve çevre koruması gibi alanlarda tedbirler almayı, yeşil teknolojilerin kullanımı ve çevre dostu uygulamaların teşvik edilmesi ile çevre bilincinin geliştirilmesini amaçlamaktadır (Furlan vd., 2022; Ibrahim & Shirazi, 2021).

**Şekil 4:** Planın “Çevresel Kalkınma” Başlığı Kısımında Yer Alan Kelimelerin Frekans Değerlerine Göre Kelime Bulutu Görseli



Planın “Çevresel Gelişme/Kalkınma” başlığı altında sıklıkla yer verilen kelimelere ilişkin hazırlanan Şekil 4 incelendiğinde en sık vurgulanan kelimelerin “çevre(sel)” “-etki-” (f=10) “Katar” ve “kalkınma” (f=5) oldukları görülmektedir. “Su”, “kentsel”, “kirlilik”, “koruma” ve “farkındalık” gibi çevrenin korunması bağlamında çevresel kalkınma ile ilişkili unsurların da sıklıkla vurgu yapılan kelimeler olarak öne çıktıkları görülmektedir.

**Şekil 5:** Planın Tamamında Yer Alan Kelimelerin Frekans Değerlerine Göre Kelime Bulutu Görseli





QNV-2030 dokümanının tamamında (s.1-34) yer alan kelimelerin frekans değerlerine göre hazırlanan Şekil 5 incelendiğinde ise plan genelinde en sık tekrarlanan kelimelerin, “Katar(lı)” (f=74) ve “kalkınma” (f=70) olduğu onları ise “ekonomi(nin)” (f=49) takip ettiği görülmektedir. “Sosyal”, “ulusal”, “vizyon”, “gelecek”, “çevre”, “ihtiyaç(lar)”, “toplum”, “sağlık”, “işgücü” ve “değerler” gibi kalkınma planının çok yönlü vizyonunu ifade eden kavramlar olduğu izlenmektedir. Buna karşılık planda, yönetim, ifade özgürlüğü, inovasyon, temiz enerji, insana yakışır iş, eşitsizliklerin azaltılması, politik istikrar, şeffaflık, yolsuzlukların önlenmesi, hukukun üstünlüğü ve cevap verebilirlik gibi kalkınma planlarında yoğunlukla yer verilen kavramlara ise hiç -ya da sadece bir kez yer verildiği- yer verilmediği görülmektedir.

Bu noktaya kadar ifade edilen hususlardan da anlaşılacağı üzere QNV-2030’un asıl hedefi Katar’ı sürdürülebilir toplum, rekabetçi ekonomi ve etkili devlet yapısıyla donatmak; vizyon belgesinde yer alan strateji doğrultusunda hayata geçirilecek uygulamalar ile ülkenin sosyal, ekonomik ve çevresel kalkınmasını sağlamaktır (Abulibdeh, 2021). QNV-2030, Katar Anayasasında yer alan özgürlüklerin korunması, ahlaki ve dini değerler ile geleneklerin teşvik edilmesi, güvenlik, istikrar ve fırsat eşitliğinin garanti altına alınması ilkelerini de somut bir düzleme taşımaktadır. Bu sürecin, özellikle İslam, toplumsal gelenekler ve modernite arasında bir denge sağlanması açısından çelişkiler ve gerilimler barındırdığını ise ifade etmek gerekmektedir (Tok vd., 2016).

Vizyon aynı zamanda bilgi temelli endüstrilerin önemini kabul etmekte ve petrol ekonomisinden bilgi temelli ekonomiye geçmeyi hedeflemektedir (Valdeolmillos vd., 2023). Bu haliyle Katar’da sürdürülebilir kalkınma vizyonunun odağında doğal kaynaklara bağımlılığın azaltılması maksadıyla ekonomik çeşitlenme hedefinin olduğunu ifade etmek gerekmektedir. Katar’ın kalkınma stratejisinin bir diğer önemli yönünü ise İslami değerlerin, ulusal kimliğin ve toplumsal yapının güçlendirilmesi, eşitsizliklerin azaltılması, sosyal gelişimin sağlanması gibi alanlar oluşturmaktadır (İbrahim & Shirazi, 2021; Sever & Tok, 2022).

İyi ve etkin işleyen bir devlet mekanizmasının kurulmasına yönelik bazı hedefler bulunmakla birlikte, eşitlik ve adaleti teşvik eden hesap verebilir ve şeffaf yönetim kurumlarının oluşturulmasına yönelik özel hedeflerin bulunmaması planın en büyük eksikliği olarak değerlendirilebilir. Ayrıca her düzeyde kapsayıcı, katılımcı ve temsili karar alma süreçlerinin uygulanmasına yönelik net hedeflerin bulunmaması da plana dair eksiklik vurgusu yapılacak alanlardır.

Vizyon belgesinin uluslararası politika metinleri ile ilişkisi incelenmek istenildiğinde, plan döneminde cari olan iki üst kalkınma programı ile karşılaşılmaktadır. Bunlardan ilki BM Binyıl Kalkınma Hedefleri (BKH) diğeri ise Birleşmiş Milletler Sürdürülebilir Kalkınma Hedefleri (SKH)’dir. Binyıl Kalkınma Hedefleri, 2000’de hazırlanmış olup yoksulluk, eğitim, toplumsal cinsiyet eşitliği gibi konuları ele almayı amaçlayan ve 2015 yılına kadar ulaşılması hedeflenen sekiz

hedefte oluşmaktadır. 2015’de kabul edilen ve Gündem 2030 olarak da bilinen SKH’de ise iklim değişikliği, sürdürülebilir şehirler, barış, adalet ve güçlü kurumlar gibi birbiriyle bağlantılı 17 hedef bulunmaktadır. Esasen her ikisi de küresel kalkınmayı teşvik etmek gibi ortak bir hedefi paylaştıklarına rağmen SKH sürdürülebilir kalkınmaya ilişkin gelişmiş bir anlayışı yansıtan daha kapsamlı bir çerçeveye sahip bulunmaktadır (Katila vd., 2019; Sachs, 2012).

Bu bağlamda BM Milenyum Kalkınma hedeflerinin cari olduğu dönemde (2000-2015) hazırlanan QNV-2030’un bu kalkınma hedefleriyle kısmi bir yakınlığı olduğunu ifade etmek mümkündür. Bunun yanı sıra, kalkınmanın sosyal, ekonomik ve çevresel boyutlarının birbiriyle bağlantılı olduğunu kabul eden ve daha bütüncül/kapsayıcı bir yaklaşıma sahip olan BM Sürdürülebilir Kalkınma Hedefleri ile daha uyumlu kurgusal bir yapı arz ettiğini söylemek ise yanlış olmayacaktır.

## 2. KATAR ULUSAL KALKINMA STRATEJİSİ 2030’UN İLERLEME SÜRECİ: NİCEL ANALİZ

Çalışmanın bu kısmında, Strateji Belgesinin 4 (dört) temel sacayağını oluşturan, “İnsani Gelişim/Kalkınma”, “Sosyal Kalkınma”, “Ekonomik Kalkınma” ve “Çevresel Gelişim/Kalkınma” başlıklarında yaşanan gelişmeler, literatürde bu değişkenleri temsil etmek amacıyla sıklıkla kullanılan nicel veri setlerinden yararlanılarak analiz edilecektir. Bu bağlamda, öncelikle bireylerin yaşam kalitesini artırmayı, refahlarını ve potansiyellerini en üst düzeye çıkarmayı amaçlayan bir kavram olan “İnsani Gelişim/Kalkınma” başlığında yaşanan gelişmeler değerlendirilecektir. Bahse konu değişkeni temsilen ise Birleşmiş Milletler Kalkınma Programı (UNDP) tarafından hazırlanan ve 1990’dan beri yayımlanan “İnsani Gelişim Endeksi-HDI<sup>3</sup>” verilerinden faydalanılacaktır (UNDP, 2022).

İnsani Gelişim Endeksi (İGE/HDI) insani gelişmenin üç temel boyutundaki (uzun ömür, bilgi ve yaşam standardı) ortalama başarıları ölçen bileşik bir endekstir. Endeks, ülkeleri insani gelişmişlik düzeylerine göre sıralamak için kullanılmakta ve bu da bir ülkenin çok yüksek (>0,800), yüksek (0,700-0799), orta (0,550-0,699) veya düşük (<0,550) insani gelişim düzeyinde bulunduğunu göstermektedir (Ransure, 2019).

---

<sup>3</sup> İnsani Gelişim Endeksi (İGE), bir ülkede insani gelişmenin üç (sağlık, eğitim ve yaşam standardı) temel boyutundaki ortalama başarılarını ölçen ve ülkenin genel sosyal ve ekonomik kalkınma durumuna ilişkin kapsamlı bir bakış sağlayan bileşik bir endekstir. İGE, farklı ülkelerin gelişmişlik düzeylerini değerlendirmek ve karşılaştırmak için yaygın olarak kullanılmaktadır. (Stanton, 2007)

Şekil 6: İnsani Gelişim Endeksi (2000-2021)

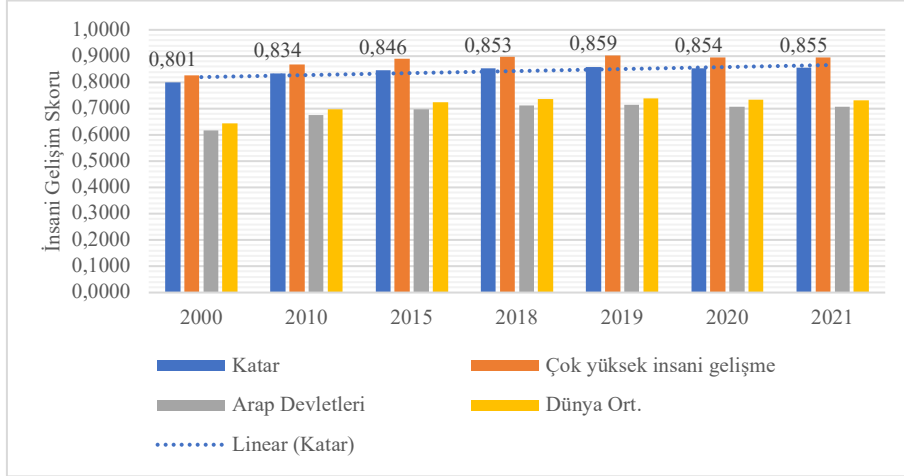

**Kaynak:** UNDP, Human Development Index, <https://hdr.undp.org/data-center/human-development-index#/indicies/HDI>

Katar'ın 2021 yılı için İGE değeri 0,855'tir ve bu değer ülkeyi *çok yüksek insani gelişme* kategorisine sokarak 191 ülke arasında 42. sıraya yerleştirmektedir. 1990 ile 2021 yılları arasında Katar'ın İGE değeri yüzde 12,8'lik bir değişimle 0,758'den 0,855'e yükselmiştir. 1990 ve 2021 yılları arasında Katar'ın doğumda beklenen yaşam süresi 5,3 yıl, ortalama okullaşma yılı 3,6 yıl ve beklenen okullaşma yılı 0,8 yıl değişmiştir. Katar'ın kişi başına düşen GSMH'si ise 1990 ile 2021 yılları arasında yaklaşık yüzde 45,7 oranında artış göstermiştir. Katar'ın insani gelişim skoru, plan dönemi içerisinde ise Dünya ve Arap ülkeleri ortalamasının üstünde ve bozulma göstermeksizin yukarı yönlü bir trend izlemiştir (UNDP, 2022). Bu verilerden hareketle inceleme konusu dönemde Katar'da insanların gelir düzeyinin yanı sıra eğitim ve sağlık gibi yaşam koşullarının daha da iyileştiğini söylemek mümkündür.

“Sosyal Kalkınma” başlığındaki gelişmeleri ortaya koyabilmek için ise sağlık, güvenlik, eğitim, teknoloji, sivil haklar gibi 3 ana başlık altında tasnif edilen 12 farklı bileşende 52 farklı alt gösterge kullanarak, 1990-2020'ye kadar 170 ülkede sosyal ve çevresel gelişmenin ölçüldüğü, “Sosyal İlerleme Endeksi-Social Progress Index” verilerinden faydalanılacaktır (Stern vd., 2022).

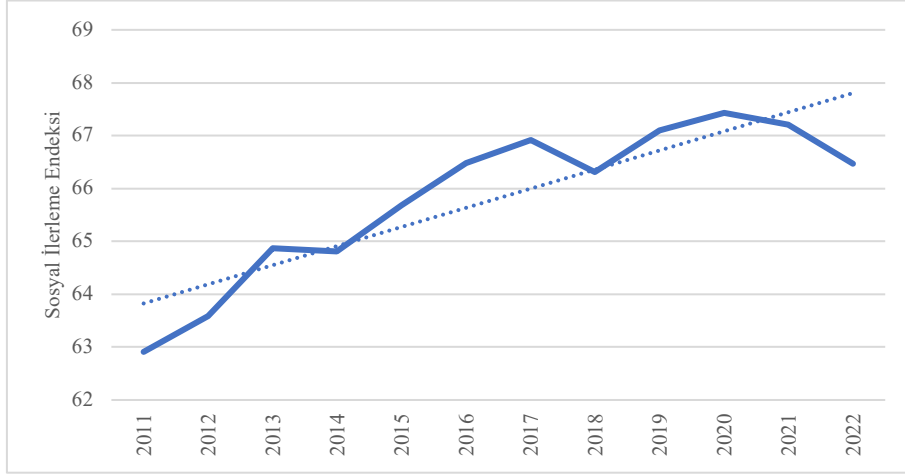
**Şekil 7:** Sosyal İlerleme Endeksi (2011-2022)

**Kaynak:** Harmacek, J., Krylova, P. & Htitch, M. (2022) Social progress index data. Social Progress Imperative. Washington, DC.

Katar Ulusal Vizyonu 2030 kapsamındaki sosyal kalkınma, tüm vatandaşlar için sosyal refah ve korumayı öncülleyen bir sistemi ve kadınların toplumdaki rolünü güçlendirmeyi kapsamaktadır. Sosyal kalkınmayı çok boyutlu olarak ölçmek ve ülkeler arası kıyaslama yapmak için geniş bir perspektif sunan Sosyal İlerleme Endeksi bağlamında ele alınacak olur ise inceleme konusu dönemde Katar’da sosyal kalkınma, bir önceki parametrede olduğu gibi yukarı yönlü bir eğilim izlemiştir. Katar 2022’de sahip olduğu 66,47 puan ile bahse konu endeks bağlamında 169 ülke içerisinde 90’ıncı sırada yer almaktadır. 62,91 skora sahip olduğu 2011’den bugüne %3,55 oranında bir artış eğilimi gösteren Katar, planın yürürlükte olduğu dönemde sosyal kalkınma düzeyini kısmen de olsa daha üst bir seviyeye taşımayı başarmış gözükmektedir (SPI, 2022). Bu durum Katar’ın sosyal kalkınma açısından önceki yıllara göre ilerleme kaydettiğini ancak halen gelişme sağlanabilecek alanları olduğunu ve daha fazla ilerleme potansiyelinin de bulunduğu işaret etmektedir.

Strateji belgesinde yer alan ve etkin/şeffaf/hesap verebilir ekonomi yönetimi ile rezervlerin uzun vadede korunması ve doğal kaynaklara olan bağımlılığın azaltılması ile ekonominin çeşitlendirmesi gibi değişkenlerin yer aldığı “Ekonomik Kalkınma” başlığındaki gelişmeleri ortaya koyabilmek için ise birden fazla veri setinden faydalanılmak durumunda kalınmıştır. Bu bağlamda, literatürde ekonomik kalkınmayı temsilen sıklıkla kullanılan *kişi başına düşen milli gelir*; doğal kaynaklara olan bağımlılığın nasıl bir trend izlediğinin takip edilmesi için *toplam doğal kaynak rantının gayri safi yurtiçi hasılaya (GSYİH) oranı*; ekonominin çeşitlendirilmesine ilişkin değişimleri izlemek için ise *GSYİH’nın sektörel dağılımına* dair veriler analiz edilmiştir (World Bank, 2022).

**Şekil 8:** Katar'da GSYİH (Sol-Mavi) ve Kişi Başına Düşen Milli Gelir (Sağ-Turuncu) (2008-2022)

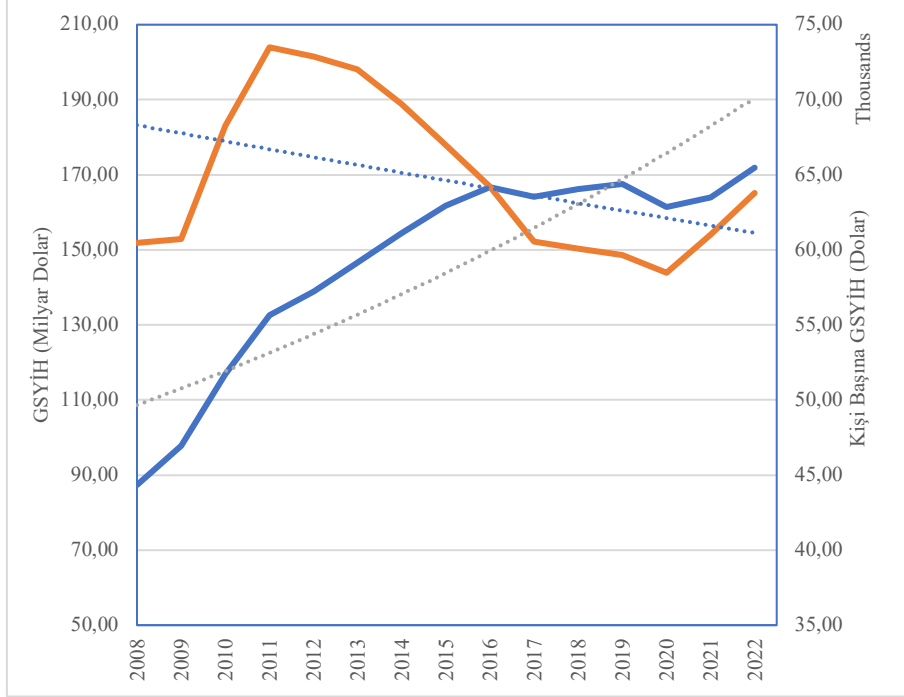

**Kaynak:** World Development Indicators – Dünya Kalkınma Göstergelerinden yararlanılarak hazırlanmıştır. <https://data.worldbank.org/indicator>

İki eksenli olarak hazırlanan Şekil 8'in sol ekseninde yer alan ve mavi trend çizgisi ile temsil edilen Katar'ın GSYİH verileri incelendiğinde plan döneminin başlangıcı olan 2008'de 87,3 milyar dolar seviyelerinde olan milli gelir büyüklüğü 2022 yılına gelindiğinde yaklaşık %97 oranında artış göstererek 171,9 milyar dolar düzeyine yükseldiği görülmektedir. 2008 Küresel Finans Krizi, Euro Bölgesi Krizi (2010-2012), Çin ekonomisinin asimetrik gelişimi, Covid-19 pandemisi ile enerji fiyatlarının 2008'deki krizden sonra yaşadığı dalgalanmalar gibi dünya ekonomisinin yaşadığı pek çok zorluğa ve dalgalanmaya rağmen Katar'ın GSYİH'sının 2008-2022 döneminde %97 oranında artması önemli bir ekonomik gelişmeyi temsil etmektedir.

Aynı dönemde kişi başına düşen milli gelir ise 60.478 dolar seviyesinden - 2011'de 73.493 dolar seviyesine yükselmişse de- %5,47'lik bir artış göstererek 63.782 dolar düzeyine kısmi bir artış göstermiştir. Aynı dönemde Katar'ın nüfusu ise 1,4 milyondan %85,7'lik bir artış ile 2,6 milyona yükselmiştir. Özellikle inşaat, altyapı ve hizmet sektörlerinde çalışan çok sayıda yabancı işçiye ev sahipliği yapan ve nüfusunun yaklaşık %88-90'luk kısmı yabancı uyruklu kişilerden oluşan Katar'da ekonomik büyüme, iş fırsatları ve işçi göçü politikaları ile yakından ilişkili olan bu

yüksek hızlı nüfus artışı, kişi başına düşen gelirdeki kısmi artışın en önemli nedenidir.

**Şekil 9:** Katar’da Doğal Kaynak Rantı (2008-2022)

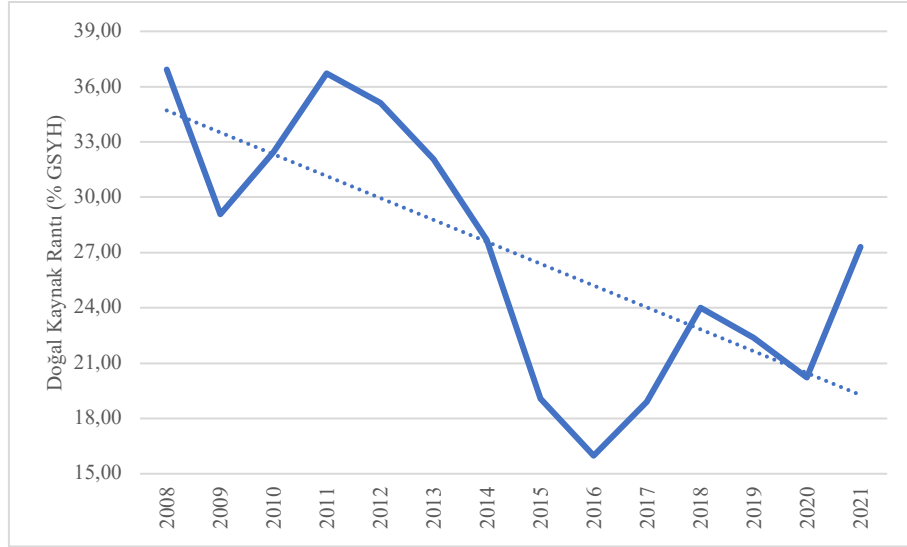

**Kaynak:** World Development Indicators – Dünya Kalkınma Göstergelerinden yararlanılarak hazırlanmıştır. <https://data.worldbank.org/indicator>

Şekil 9’da Katar’da doğal kaynak rantının plan dönemi içerisindeki trendi bulunmaktadır. Katar Ulusal Vizyonu 2030’un en önemli vurgularından birisi ülkenin doğal kaynaklara bağımlı ekonomik yapısının dönüştürülmesi, ekonominin çeşitlendirilmesi ve böylelikle sürdürülebilir kalkınmanın temin edilmesidir. Plan bu hususları sağlamak üzere söz konusu hedefle ilişkili çok sayıda amacı içermektedir. 2008-2020 döneminde Katar’da doğal kaynaklardan elde edilen rantın milli gelire oranı %36,9’dan %27,2 seviyesine yaklaşık %26’lık bir azalma göstermiştir. Esasen doğal kaynak rantındaki azalma ile bunun ekonomik sonuçları arasındaki ilişki ülkenin özel koşullarına bağlı olarak son derece karmaşıktır. Ancak doğal kaynak rantındaki azalma, kaynak laneti<sup>4</sup> etkilerinin olasılığını azaltarak ekonomik büyüme için faydalı sonuçlar doğurabilmektedir (Naomi & Akbar, 2021).

Diğer yandan rantın azalması, Hollanda hastalığı<sup>5</sup> etkilerinin bertaraf edilmesi için de önemlidir. Doğal kaynak rantının yüksek olduğu bir ekonomide, Hollanda Hastalığı’nın etkilerinin ortaya çıkması, ekonomik çeşitlendirmeyi

<sup>4</sup> Kaynak laneti hipotezi, doğal kaynak bolluğunun yavaş büyüme ve sivil çatışmalar gibi olumsuz ekonomik sonuçlara yol açabileceğini öne sürmektedir

<sup>5</sup> Hollanda hastalığı, doğal kaynak keşfi ve sektörel hakimiyetinin bir ülkenin imalat sanayi sektörü ve genel ekonomik rekabet gücü üzerindeki olumsuz etkisini tanımlayan ekonomik bir kavramdır.

engelleyerek ve doğal kaynak sektörüne aşırı bağımlılığa yol açarak, kaynak lanetini daha da kötüleştirebilmekte ve bu da ekonomik büyümenin yavaşlamasına neden olmaktadır. Bu haliyle planın da amaçları doğrultusunda doğal kaynak rantında yakalanan önemli azalış, Katar ekonomisinin rekabet gücü ve sürdürülebilirliği için önemli bir kazanım olarak görülmektedir.

**Şekil 10:** Katar'da GSYİH'nın Sektörel Dağılımı (2008-2022)

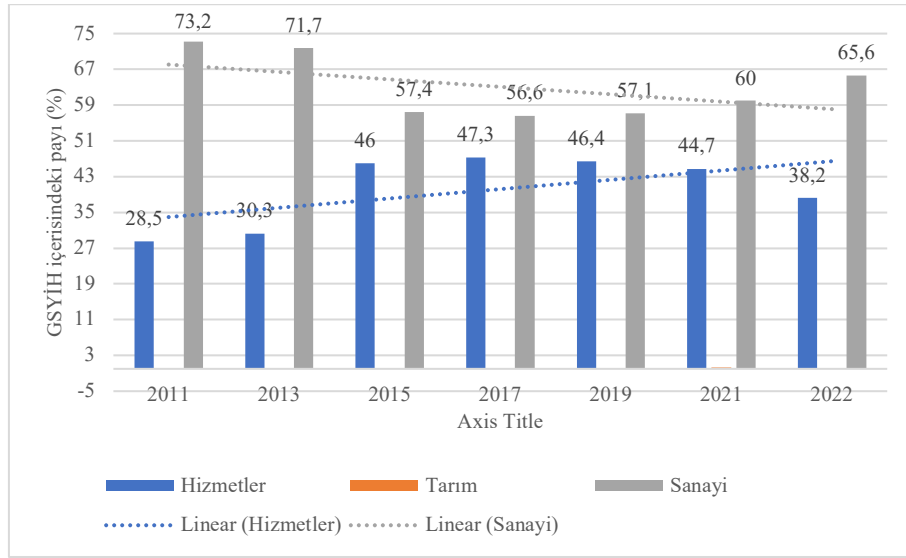

**Kaynak:** World Development Indicators – Dünya Kalkınma Göstergelerinden yararlanılarak hazırlanmıştır. <https://data.worldbank.org/indicator>

Ekonomik Kalkınma başlığında değerlendirmeye konu edilecek bir başka istatistik ise ekonominin çeşitlendirilmesine ilişkin değişmelerin izlenebileceği GSYİH'nın sektörel dağılımına ilişkin verilerin olduğu Şekil 10'dur. Plan dönemi içerisinde Katar'da hizmetler sektörünün payı %28,5'ten 38,2'ye yükselmiş; sanayinin payı ise %73,2'den 65,6'ya gerilemiştir. Esasen GSYH içinde sanayinin payının azalması ve hizmetlerin payının artması, ekonomide yapısal bir dönüşüme işaret etmektedir. GSYH'de sanayinin payının azalması ve hizmetlerin payının artması, daha üretim odaklı bir ekonomiden giderek daha fazla hizmet temelli faaliyetler tarafından yönlendirilen bir ekonomiye geçişi yansıtmaktadır. Bu değişim ise genellikle ekonomik kalkınmanın ilerleyen aşamalarında gözlemlenir ve olgunlaşan bir ekonominin göstergesi kabul edilir. Katar'da sanayi sektörünün payındaki düşüş doğal kaynak odaklı imalat sanayinin ekonomideki payının azalışına, hizmetlerin payındaki artış ise finans, sağlık, eğitim, turizm ve bilgi teknolojileri gibi sektörlerin genişlemesine işaret etmektedir. Plandaki hedeflerle uyumlu bir dönüşümü içeren bu geçiş, daha yüksek katma değerli ekonomik faaliyet, artan uzmanlaşma ve bilgiye dayalı hizmetlere odaklanma anlamına gelmektedir.

Ekonomik kalkınma başlığı, Katar Ulusal Vizyonu 2030'un önemli bir parçasıdır. Bu hedefe ulaşılması maksadıyla, petrole dayalı ekonomi ile bilgiye dayalı ekonomi arasında bir denge kurabilmesi, ülke ekonomisinin çeşitlendirilmesine yardımcı olunması ile istikrarlı ve sürdürülebilir bir iş ortamının garanti edilmesine yönelik önemli adımlar atılmış, analize konu edilen verilerden de anlaşılabilceği üzere vizyon belgesi ile uyumlu bir gelişim trendi yakalanmıştır (WB, 2023).

Son olarak, ülkenin kalkınma ihtiyaçları ile çevrenin korunması arasında bir denge temin etmeyi amaçlayan “Çevresel Gelişme/Kalkınma” başlığındaki gelişmeleri takip etmek için ise çevresel kalkınmayı temsil eden bir gösterge olarak sıklıkla atıf yapılan CO2 emisyonları (kişi başına (metrik) ton) verilerine başvurulmuştur. Bilindiği üzere sanayi devriminden bu yana karbon bazlı yakıtların kullanılması, atmosferin karbondioksit yoğunluğunu hızla artırmakta ve dünyanın radyoaktif dengesini bozmaktadır. Bu da dünyanın yüzey sıcaklığında artışa ve iklim, deniz seviyesinin yükselmesi ve dünya tarımı üzerinde ilgili etkilere yol açmaktadır (Nunes, 2023). Bu bağlamda, kişi başına düşen CO2 emisyonları, bir ülkenin veya bölgenin çevresel etkisini ölçmek ve çevresel sürdürülebilirlik performansını değerlendirmek için kullanılan kritik bir ölçüt olarak ön plana çıkmaktadır. Buna göre, düşük kişi başına CO2 emisyonları, daha az sera gazı salımı ve dolayısıyla çevreye daha az zarar verme anlamına gelmekte, buna karşın yüksek emisyonlar ise daha fazla çevresel etkiye ve potansiyel olarak küresel iklim değişikliği üzerinde daha olumsuz bir etkiye işaret etmektedir.

**Şekil 11:** Katar’da Kişi Başına Düşen Karbon Emisyonları- Kişi başına (metrik) ton (2008-2022)

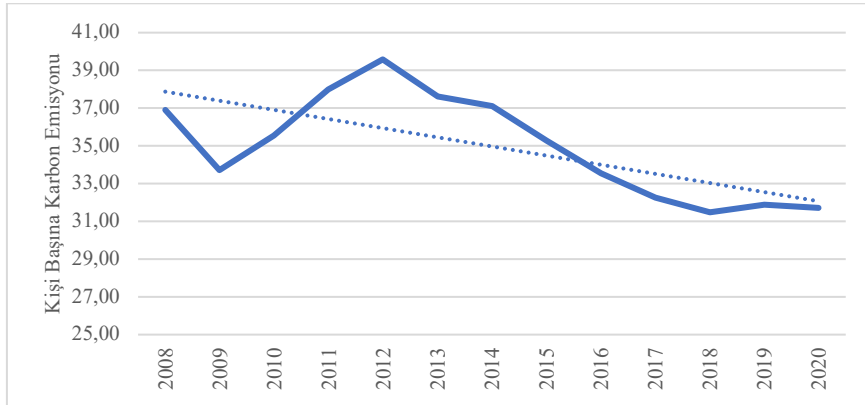

**Kaynak:** World Development Indicators – Dünya Kalkınma Göstergelerinden yararlanılarak hazırlanmıştır. <https://data.worldbank.org/indicator>

Katar’da planının devreye alındığı 2008’de 36,88 (metrik) ton düzeyinde olan karbon emisyon miktarı, 2020 yılına gelindiğinde yaklaşık %14 düzeyinde bir azalış ile 31,77 (metrik) ton seviyesine gerilemiş bulunmaktadır. Bilinmektedir ki



CO2 emisyonları daha çok enerji kullanımı için petrol, kömür ve doğalgaz kullanılmasından, odun ve atık maddelerin yakılmasından ve petro-kimya sanayi üretimi gibi endüstriyel süreçlerden kaynaklanmaktadır. Katar gibi petrol ve doğal gaz rezervlerinin önemli olduğu bir ülkede, enerji üretimi ve endüstriyel süreçler genellikle CO2 emisyonlarının ana kaynakları arasındadır. Ancak verilerden de anlaşılabilceği üzere Katar son yıllarda çevresel sürdürülebilirlik konusunda attığı adımlar ile sera gazı emisyonlarını azaltma noktasında kısmi bir iyileşme trendi yakalayabilmiştir. Ancak ekonomisi ve enerji üretimi büyük ölçüde fosil yakıtlara dayanan Katar'da çevresel etkilerin azaltılması ve kentsel kalkınmayla ilgili sosyal sorunların ele alınması konusunda yapılması gereken önemli işlerin olduğunu da belirtmek gerekmektedir (Talavera vd., 2019).

## **SONUÇ VE ÖNERİLER**

Katar Ulusal Kalkınma Stratejisi 2030'un içeriğini detaylı bir şekilde analiz etmek ve ülkenin mevcut plan ile tasarladığı hedeflere ulaşma noktasındaki performansını ortaya koymak amacıyla hazırlanan bu çalışma sonucunda önemli bulgulara erişilmiş bulunmaktadır.

Ülkenin uzun vadeli hedeflerini tanımlayan ve ulusal stratejileri ile uygulama planları için bir çerçeve sunan QNV-2030, Katar'ı sürdürülebilir toplum, rekabetçi ekonomi ve etkili devlet yapısıyla donatmayı amaçlayan, aynı zamanda anayasal özgürlükleri koruma, gelenekleri destekleme ve cinsiyet eşitliği gibi değerleri somutlaştıran önemli bir vizyon belgesidir (Furlan & Al-Mohannadi, 2020).

Yapılan doküman incelenmesiyle, belgenin odak noktalarının “Katar” ve “kalkınma” olduğu belirlenmiştir. Bu yoğunlukla kullanılan kavramları “ekonomi”nin takip ettiği, ardından ise “sosyal”, “ulusal”, “vizyon”, “gelecek”, “çevre”, “ihtiyaçlar”, “toplum”, “sağlık”, “işgücü” ve “değerler” gibi kavramların vurgulandığı tespit edilmiştir. Ancak belgede “yönetişim”, “ifade özgürlüğü”, “inovasyon”, “temiz enerji”, “insana yakışır iş”, “politik istikrar”, “şeffaflık”, “yolsuzlukların önlenmesi”, “hukukun üstünlüğü” ve “hesap verebilirlik” gibi kalkınma planlarında önemli olan kavramlara neredeyse hiç veya sadece bir kez yer verildiği görülmüştür.

QNV-2030 dokümanına yönelik kelime bulutlarından faydalanılarak yapılan içerik analizi çerçevesinde elde edilen bilgilerden de anlaşılabilceği üzere vizyon belgesinde temel odağın *Katar'ın ekonomik kalkınması* olduğu görülmektedir. Bu bağlamda belgede, etkin bir ekonomi yönetimi ile rezervlerin uzun vadede korunması, enerji sektörüne olan bağımlılığın azaltılması ile doğal kaynak ekonomisinden bilgi temelli bir ekonomiye geçiş için ekonomik çeşitlenmenin önemi hassaten vurgulanmaktadır. Bunun yanı sıra, belgenin önemsedığı diğer başlıkların İslami değerlerin güçlendirilmesi, toplumsal eşitsizliklerin azaltılması ve sosyal gelişimin teşvik edilmesi gibi hususlar olduğu göze çarpmaktadır. Ancak

belgede etkin devlet yapılanması ile hesap verebilir ve şeffaf yönetim mekanizmalarına dair somut hedeflere yer verilmemiş olmaması önemli eksiklikler olarak değerlendirilebilecektir.

BM Sürdürülebilir Kalkınma Hedefleri ile uyumlu kurgusal bir yapı arz eden strateji belgesinin yürürlüğe konulmasından sonra eğitim, sağlık, altyapı ve turizm gibi çeşitli sektörlerle odaklanan uygulama planları ile ülkede ekonomik kalkınma, sürdürülebilirlik ve toplumsal gelişim anlamında önemli değişimler yaşandığını ifade etmek gerekir.

Vizyon belgesinin yürürlükte olduğu süreç boyunca, kaliteli eğitim ve sağlık hizmetlerine erişimin iyileştirilmesi için çaba gösterilmiş ve ülkenin *İnsani Gelişme Endeksi* skorunda artış yakalanmıştır. Bu durum, ülkede yaşam standartlarının yükseldiğini, eğitim ile sağlık hizmetlerinin geliştiğini, nüfusun daha iyi yaşam standartlarına kavuştuğunu göstermektedir. *Sosyal İlerleme Endeksi* ile ölçümlenen sosyal kalkınma alanındaki gelişmeler ise sosyal refahın ve kadın haklarının güçlendirilmesi yönünde atılan adımların etkisini göstermektedir. QNV 2030, eğitim, sağlık, turizm ve teknoloji gibi petrol dışı sektörlerle yapılan yatırımlar yoluyla ekonomik çeşitlendirmeyi vurgulamaktadır. Ekonomik olarak, milli gelirdeki büyüme ve ekonominin sektörel kompozisyonundaki dönüşümü işaret eden ilerlemeler ise Katar'ın ekonomik dengesizlikleri azaltma yolunda elde ettiği kazanımları göstermektedir. Plan sürecinde çevresel etkileri azaltmak için yeşil altyapı, yenilenebilir enerji projeleri ve koruma çalışmaları gibi girişimler hayata geçirilmiş ve bu sayede karbon emisyonlarında azalış olmuştur. Bu husus çevresel kalkınmaya dair olumlu bir gelişme olarak ele alınabilecektir. Ancak doğal kaynaklara olan bağımlılığın daha da azaltılması, ekonomide hizmetler sektörünün payının yükseltilmesi ile çevresel sürdürülebilirlik konusunda daha fazla çalışma gerekliliği de ortadadır.

Sonuç olarak, Katar QNV 2030'un hedeflerini gerçekleştirme konusunda ilerleme kaydetmiş olsa da hızlı kentleşme, çevresel bozulma, sosyo-ekonomik eşitsizlikler ve sürdürülebilir kalkınma hedeflerine ulaşmak için hala çaba gerektiren zorluklar/alanlar bulunduğu görülmektedir. Ekonomik çeşitlendirme, eğitim reformu, sürdürülebilir şehircilik, ulaşım altyapısı ve çevresel sürdürülebilirlik, vizyonun istenen sonuçlara tam olarak ulaşmak için ele alınması gereken önemli yönleridir. QNV 2030'un başarısını temin etmek için devam eden yatırımların nihayete erdirilmesi ile planının bölgesel/küresel konjonktürel gelişmeler bağlamında yenilenmesi de önem arz eden hususlardır.

Bu hususlar göz önünde bulundurularak, planın eksik olduğu alanlarda revize edilmesi ve sürdürülebilirliğe yönelik koordinasyon ve tutarlılık sağlamak için dinamik yasal yeniliklere ihtiyaç duyulmaktadır. Daha fazla kaynak ayrılması ve/veya hedeflere ulaşmak için sürekli çaba, etkili politikalar ve paydaş katılımının güçlendirilmesi halinde Katar, küresel bağlantıları olan ve stratejik hareket etme kabiliyetine sahip bir devlet olmanın yanı sıra Orta Doğu bölgesindeki ülkeler için de önemli bir örnek/model ülke haline gelebilecektir.

**Yazar katkı oranı ve çıkar çatışması beyanı:** Çalışma tek yazarlı olup katkı oranı %100'dür ve herhangi bir çıkar çatışması bulunmamaktadır.

## KAYNAKÇA

Abulibdeh, A. (2021). Modeling electricity consumption patterns during the covid-19 pandemic across six socioeconomic sectors in the state of qatar. *Energy Strategy Reviews*, (38), 100733. <https://doi.org/10.1016/j.esr.2021.100733>

Akman, Ç. & Ergün, G. (2019). Bağımsızlık sonrası Katar'da yaşanan dönüşüm: yönetsel yapı üzerinden bir inceleme, *Üçüncü Sektör Sosyal Ekonomi Dergisi*, 54 (3), 1078-1094.

Al-Buenain, A., Al-Muhannadi, S., Falamarzi, M., Kutty, A. A., Kucukvar, M., & Onat, N. C. (2021). The adoption of electric vehicles in Qatar can contribute to net carbon emission reduction but requires strong government incentives. *Vehicles*, 3 (3), 618-635.

Al-Kuwari, K. (2012). The visions and strategies of the GCC countries from the perspective of reforms: The case of Qatar. *Contemporary Arab Affairs*, 5 (1), 86-106.

Amorocho-Daza, H., Zaag, P., & Sušnik, J. (2023). Access to water-related services strongly modulates human development. *Earth's Future*, 11 (4). <https://doi.org/10.1029/2022ef003364>

Beblawi, H. (2015). *The rentier state in the Arab world*. In *The Arab State* (pp. 85-98). Routledge.

Breda, A. (2015). Developmental social case work: a process model. *International Social Work*, 61 (1), 66-78. <https://doi.org/10.1177/0020872815603786>

Cammett, M., Diwan, I., Richards, A. & Waterbury, J. (2015). *A political economy of the Middle East*, Fourth Ed, USA: Westview Press

Cochrane, L., & Al-Hababi, R. (2023). *Sustainable qatar: social, political and environmental perspectives*. Springer Nature. <https://link.springer.com/book/10.1007/978-981-19-7398-7>

Cooper, R. N. (1998). [Review of the paradox of plenty: oil booms and petro-states, by T. L. Karl]. *Foreign Affairs*, 77 (2), 145-145. <https://doi.org/10.2307/20048806>

Darwish, B. (2014) The state of qatar: along the way to sustainable development. Paul Sillitoe (Der.). *Sustainable development: an appraisal from the gulf region* içinde (ss. 97-115). Berghahn Books,

Dima, S. (2017). Impact of globalisation on economic growth in Romania: an empirical analysis of its economic, social and political dimensions. *Studia Universitatis Economics Series*, 27 (1), 29-40. <https://doi.org/10.1515/sues-2017-0003>

Free Word Cloud Generator. (2023). <https://www.freewordcloudgenerator.com/> (11.10.2023)

Fukuda-Parr, S. (2003). The human development paradigm: operationalizing Sen's ideas on capabilities. *Feminist Economics*, 9 (2-3), 301-317. <https://doi.org/10.1080/1354570022000077980>

Furlan, R. & Al-Mohannadi, A. (2020). An urban regeneration planning scheme for the souq waqif heritage site of Doha. *Sustainability*, 19 (12), 7927. <https://doi.org/10.3390/su12197927>

Furlan, R., Grosvald, M. & Azad, A. (2022). A social-ecological perspective for emerging cities: the case of corniche promenade, “urban majlis” of Doha. *Journal of Infrastructure Policy and Development*, 2 (6), 1496. <https://doi.org/10.24294/jipd.v6i2.1496>

Gray, M. (2011). A theory of ‘late rentierism’ in the arab states of the gulf. *CIRS Occasional*, Paper no., 7, 18-24.

Harmacek, J., Krylova, P. & Htitch, M. (2022) *Social progress index data*. Social Progress Imperative. Washington, DC.

Hassen, T. (2020). The entrepreneurship ecosystem in the ict sector in Qatar: local advantages and constraints. *Journal of Small Business and Enterprise Development*, 2 (27), 177-195. <https://doi.org/10.1108/jsbed-04-2019-0119>

Heimerl, F., Lohmann, S., Lange, S., & Ertl, T. (2014). *Word cloud explorer: text analytics based on word clouds*. <https://doi.org/10.1109/hicss.2014.231>

Ibrahim, A. & Shirazi, N. (2021). Energy-water-environment nexus and the transition towards a circular economy: the case of Qatar. *Circ.Econ.Sust.*, 3 (1), 835-850. <https://doi.org/10.1007/s43615-021-00037-w>

Jong, M., Hoppe, T., & Noori, N. (2019). City branding, sustainable urban development and the rentier state. How do Qatar, Abu Dhabi and Dubai present themselves in the age of post oil and global warming?. *Energies*, 12 (9), 1657.

Kamrava, M. (2015). *Qatar: small state, big politics*. Cornell University Press.

Katila, P., Colfer, C. J. P., De Jong, W., Galloway, G., Pacheco, P., & Winkel, G. (Eds.). (2019). *Sustainable development goals*. Cambridge University Press.

Kıral, B. (2020). Nitel bir veri analizi yöntemi olarak doküman analizi. *Siirt Üniversitesi Sosyal Bilimler Enstitüsü Dergisi*, 8 (15), 170-189.

Koc, M., & Mohamed, B. H. (2017). Challenges and drivers for Qatar's transformation into a knowledge-based economy and society work in progress in education system reforms. *Pressacademia*, 4, 281-288.

Mahdavy, H. (1970). The patterns and problems of economic development in rentier states: the case of Iran. *Studies in the economic history of the Middle East*, 428, 67.

McGee, R. & McGee, L. (2011). A picture is worth a thousand words. *American Journal of Transplantation*, 11 (4), 871-872. <https://doi.org/10.1111/j.1600-6143.2011.03459.x>

Milton-Edwards, B. (2020). The blockade on Qatar: Conflict management failings. *The International Spectator*, 55 (2), 34-48.

Morakabati, Y., Beavis, J. & Fletcher, J. (2014). Planning for a Qatar without oil: tourism and economic diversification, a battle of perceptions. *Tourism Planning & Development*, 4(11), 415-434. <https://doi.org/10.1080/21568316.2014.884978>

Naomi, P. & Akbar, I. (2021). Beyond sustainability: empirical evidence from OECD countries on the connection among natural resources, ESG performances, and economic development. *Economics & Sociology*, 14 (4), 89-106. <https://doi.org/10.14254/2071-789x.2021/14-4/5>

Nasser, R. (2017). Qatar's educational reform past and future: challenges in teacher development. *Open Review of Educational Research*, 1 (4), 1-19. <https://doi.org/10.1080/23265507.2016.1266693>

Nonneman, G. (2006). *Political reform in the gulf monarchies: from liberalisation to democratisation? A comparative perspective*. <https://repository.library.georgetown.edu/handle/10822/713322>

Nunes, L. J. (2023). The rising threat of atmospheric CO2: a review on the causes, impacts, and mitigation strategies. *Environments*, 10 (4), 66. <https://doi.org/10.3390/environments10040066>

Qatar General Secretariat For Development Planning-GSDP, (2008). *Qatar national vision 2030*, <https://www.gco.gov.qa/wp-content/uploads/2016/09/GCO-QNV-English.pdf>

Peet, R. (2006). The end of poverty: economic possibilities for our time. *Annals of the Association of American Geographers*, 96 (2), 450-453. <https://doi.org/10.1111/j.1467-8306.2006.00493.x>

Ransure, P. (2019). Importance of human development. *International Journal of Research in Informative Science Application & Techniques*, 3 (11), 9-14. <https://doi.org/10.46828/ijrisat.v3i11.142>

Sachs, J. D. (2012). From millennium development goals to sustainable development goals. *The Lancet*, 379, 2206-2211. [https://doi.org/10.1016/S0140-6736\(12\)60685-0](https://doi.org/10.1016/S0140-6736(12)60685-0)

Scharfenort, N. (2012). Urban development and social change in Qatar: the Qatar national vision 2030 and the 2022 FIFA World Cup. *Journal of Arabian Studies*, 2 (2), 209-230.

Schubert, S. (2006). Revisiting the oil curse. *Development*, 49 (3), 64-70. <https://doi.org/10.1057/palgrave.development.1100291>

Sever, S. & Tok, M. E. (2022). Education for sustainable development in Qatar. *Sustainable Qatar*, 329-347. [https://doi.org/10.1007/978-981-19-7398-7\\_17](https://doi.org/10.1007/978-981-19-7398-7_17)

Social Progress Imperative-SPI (2022). *Social Progress Index*. Social Progress Imperative. Washington, DC.

Stanton, E. (2007). *The human development index: a history*. <https://doi.org/10.7275/1282621>

Stern, S., Harmacek, J., Krylova, P. & Htitich, M. (2022) *Social progress index methodology summary*. Social Progress Imperative. Washington, DC.

Sune, E. & Özdemir, A. M. (2012). Rantçı devlet yazını üzerine deneme, *Uluslararası İlişkiler*, 9 (35), 3-31.

Talavera, A., Al-Ghamdi, S. & Koç, M. (2019). Sustainability in mega-events: beyond Qatar 2022. *Sustainability*, 22 (11), 6407. <https://doi.org/10.3390/su11226407>

Tan, T., Al-Khalaqi, A., & Al-Khulaifi, N. (2014). Qatar national vision 2030. *Sustainable development: An appraisal from the Gulf Region*, 19 (1), 65-81.

Tok, M.E., Alkhater, L.R.M. & Pal, L.A. (2016). Policy-Making in a Transformative State: The Case of Qatar. Tok, M., Alkhater, L., Pal, L. (Der.) *Policy-Making in a Transformative State* içinde (ss.1-36). Palgrave Macmillan, London.

UNDP. (2022). *Human development report 2021/2022*. New York: United Nations Development Programme.

Ünay, S. (2013). *Kalkınmacı modernlik – küresel ekonomi politik ve Türkiye*. İstanbul: Küre Yayınları

Valdeolmillos, N., Furlan, R., Tadi, M., Sinclair, B. & Awwaad, R. (2023). Towards a knowledge-hub destination: analysis and recommendation for implementing tod for Qatar national library metro station. *Environment Development and Sustainability*. <https://doi.org/10.1007/s10668-023-03118-y>

World Bank. (2022). *World development indicators*. Washington, D.C. <https://data.worldbank.org/indicator/>