





# İNİJOSS

İNÖNÜ ÜNİVERSİTESİ ULUSLARARASI SOSYAL BİLİMLER DERGİSİ  
INONU UNIVERSITY INTERNATIONAL JOURNAL OF SOCIAL SCIENCES

<https://dergipark.org.tr/tr/pub/inijoss>

Cilt / Volume 13, Sayı / Number 1, YAZ / SUMMER 2024

## Genel Sayı / General Issue: 25

INIJOSS, İnönü Üniversitesi Sosyal Bilimler Enstitüsü tarafından yılda iki defa yayınlanan hakemli uluslararası bir dergidir. / INIJOSS is an international refereed journal published twice a year By Inonu University Institute of Social Sciences.

### Sahibi / Owner

Dr. Suzan ERGÜN

### Editörler / Editors

Dr. Tolga ORAL  
Dr. Murat ÖZTÜRK  
Dr. Serkan DEMİR  
Dr. Bilal GENÇ

### Alan Editörleri

Dr. Esra Canpolat GÖKÇE  
Dr. Handan BELLİ

### Yayın Kurulu / Editorial Board

Dr. Ali Şen (İnönü Üniversitesi) Dr. Ayman Hayajneh, (Yarmouk University/Jordan), Dr. Feriðd Ca'feri (University of Zanjan/IRAN), Dr. Ian Almond, (Georgetown University/Qatar), Dr. Jamal Al Shalabi, (Hashemite University/Jordan), Dr. Masood Kalyar (GC University Faisalabad, Pakistan) Dr. Mehmet KUBAT (İnönü Üniversitesi) Dr. Mehmet Önal (İnönü Üniversitesi), Dr. Oğuzhan Göktoğa (İnönü Üniversitesi), Dr. Ömer ESEN (Tekirdağ Namık Kemal Üniversitesi), Dr. Saim Kayadibi (International Islamic University/Malaysia), Dr. Şermin KALAFAT (İstanbul Medeniyet Üniversitesi), Dr. Ünal İmik (İnönü Üniversitesi)

### Yazı İşleri /Editorial Secretary

M. Cihad KUBAT

### Yayın ve Yönetim Yeri / Editorial Office

İnönü Üniversitesi Sosyal Bilimler Enstitüsü,  
(Elazığ Yolu 15. km.) Kat: 3, 44280, Malatya-TÜRKİYE,  
tel. 90 422- 377 30 70  
e-mail: sobe@inonu.edu.tr  
web: <https://dergipark.org.tr/tr/pub/inijoss>

INIJOSS'ta, her makale için en az iki hakemin görev aldığı çift taraflı kör hakemlik sistemi kullanılmaktadır. Hakem isimleri gizli tutulmakta ve yayımlanmamaktadır. / INIJOSS uses double-blind review fulfilled by at least two reviewers. Referee names are kept strictly confidential.

İnijoss'ta Araştırma makaleleri yayınlanmadan önce intihal programıyla taranmaktadır. / Research articles in INIJOSS are checked for plagiarism before publication.

INIJOSS, TR DİZİN, EBSCO ve SOBIAD tarafından taranmaktadır.

## DANIŞMANLAR / ADVISORY BOARD

- Dr. Abdullah Korkmaz (İnönü University/ TÜRKİYE)  
Dr. Abdülkadir Baharççek (İnönü University/ TÜRKİYE)  
Dr. Ahmet İncekara (İstanbul University/ TÜRKİYE)  
Dr. Ahmet Karadağ (İnönü University/ TÜRKİYE)  
Dr. Alhagi Drammeh (Al-Maktoum College of Higher Education-Scotland/ UK)  
Dr. Ali Şen (İnönü University/ TÜRKİYE)  
Dr. Amjad Hussain (Marmara University/ TÜRKİYE)  
Dr. Ayşe Kavuncu (Yıldırım Beyazıt University/TÜRKİYE)  
Dr. Bülent Güloğlu (İstanbul Technical University/ TÜRKİYE)  
Dr. Cafer Mum (İnönü University/ TÜRKİYE)  
Dr. Ejaz Ahmed (Brock University/CANADA)  
Dr. Elşen Memmedov (Azerbaycan Devlet İktisat Üniversitesi/AZERBAYCAN)  
Dr. Emin Çelebi (İnönü Üniversitesi/TÜRKİYE)  
Dr. Hakan Erkuş (İnönü University/ TÜRKİYE)  
Dr. Hakan Kahyaoğlu (Dokuz Eylül University/ TÜRKİYE)  
Dr. Hasan Ağan Karaduman (Yıldız Technical University/ TÜRKİYE)  
Dr. Hatice Esedova, (Azerbaijan National Museum of Fine Arts/ AZERBAYCAN)  
Dr. Hüseyin Subhi Erdem (İnönü University/ TÜRKİYE)  
Dr. Işıl Akgül (Marmara University/ TÜRKİYE)  
Dr. İbrahim AKSU (İnönü University/ TÜRKİYE)  
Dr. Jan Zygmunt (Wroclaw University, Wroclaw/ POLONYA)  
Dr. Levent Gökdemir (İnönü University/ TÜRKİYE)  
Dr. Mehmet Balcılar (Eastern Mediterranean University/ KKTC)  
Dr. Mehmet Güngör (İnönü University/ TÜRKİYE)  
Dr. Mehmet Karagöz (İnönü University/ TÜRKİYE)  
Dr. Mustafa Arslan (İnönü University/ TÜRKİYE)  
Dr. Mustafa Koç (Ryerson University/UAS)  
Dr. Mustafa Özer (Anadolu University/ TÜRKİYE)  
Dr. Naim Ürkmez (Erzurum Technical University/TÜRKİYE)  
Dr. Namık Kemal Öztürk (Muğla Sıtkı Koçman University/ TÜRKİYE)  
Dr. Nevzat Şimşek (Dokuz Eylül University/ TÜRKİYE)  
Dr. Nihat Akbıyık (İnönü University/ TÜRKİYE)  
Dr. Nurhodja Akbulaev (Azerbaycan Devlet İktisat Üniversitesi/AZERBAYCAN)  
Dr. Osman Zekai Orhan (İstanbul Rumeli University/ TÜRKİYE)  
Dr. Özlem Gökaş (İstanbul University/ TÜRKİYE)  
Dr. Philip Wilson (University of East Anglia/UK)  
Dr. Ramazan Korkmaz (Maltepe University/ TÜRKİYE)  
Dr. Serap Buyurgan (Başkent University/ TÜRKİYE)  
Dr. Sıdika Akdeniz (Şirnak University/TÜRKİYE)  
Dr. Súdabe Salihova (Azerbaycan Devlet İktisat Üniversitesi/AZERBAYCAN)  
Dr. Şahin Ekber (Azerbaycan Devlet İktisat Üniversitesi/AZERBAYCAN)  
Dr. Taner Akçacı (Gaziantep University/ TÜRKİYE)  
Dr. Veysel Bozkurt (İstanbul University/ TÜRKİYE)  
Dr. Zekai Özdemir (İstanbul University/ TÜRKİYE)



# İÇİNDEKİLER

## ARAŞTIRMA MAKALELERİ

### KAMU GÖREVLİLERİ ETİK KURUL KARARLARI ÜZERİNDEN KAMU YÖNETİMİNDE ETİK KÜLTÜRÜNÜ OKUMAK

Arzu YILDIRIM.....1-20

### AVRUPA YAKASI DİZİSİNDE AKIŞKAN MODERN AŞKLARIN BAUMAN SOSYOLOJİSİ PERSPEKTİFİNDEN DÜŞÜNDÜRDÜKLERİ

Mahmut KUTLU.....21-42

### SAVAŞÇI KAZAK (KOZAK) TOPLULUĞUNDA SOSYO-KÜLTÜREL KİMLİK VE MÜZİK

Samir MİRZAYEV.....44-61

### TÜRKİYE'DEKİ SURİYELİ GÖÇMENLERİN GÖÇ ÖNCESİ VE GÖÇ SONRASI TÜRKİYE ALGISI

Süleyman EKİCİ.....62-81

### BOĞA BOĞA FİLMİNDE KAHRAMANIN JUNG'UN GÖLGE ARKETİPİ BAĞLAMINDA ÇÖZÜMLENMESİ

Ece EROL.....82-100

### PHILIP RIDLEY'İN DİSTOPİK OYUNUNDAKİ ANARŞİNİN TRAVMA MAĞDURU KARAKTERLER ÜZERİNDEKİ GÜÇ ETKİSİ

Samet GÜVEN &Timuçin Buğra EDMAN ..... 101-123

### AVRUPA BİRLİĞİNE (AB) DOĞRUDAN YABANCI YATIRIM GİRİŞLERİNİN BELİRLEYİCİLERİ

Yunus GÜLCÜ..... 124-135

### 2023 CUMHURBAŞKANLIĞI SEÇİMİNDE SOSYAL MEDYA KULLANIMI: INSTAGRAM VE X ÜZERİNE BİR İNCELEME

Mehmet Fatih KARACA ..... 136-175

### MİHNE VE MEZHEPSEL ETKİLERİ

Mehmet ÇETİNKAYA & Mehmet KUBAT..... 176-197

### ALGILANILAN SERVİS KALİTESİNİN ÖĞRENCİ SADAKAT/BAĞLILIĞINA ETKİSİNDE GÜVEN/MEMNUNİYETİN ARACILIK ROLÜ: SAĞLIK BÖLÜMÜ ÖĞRENCİLERİNE YÖNELİK BİR UYGULAMA

Mustafa Filiz & Nurgül Erdal & Olkan Budak..... 198-226

**FAİZ VE ENFLASYON ORANLARININ HİSSE SENEDİ GETİRİLERİNE ETKİSİ: TÜRKİYE İÇİN KANTİL REGRESYON ANALİZİ**

Kadir KARAGÖZ ..... 227-244

**ERGENLİK DÖNEMİ DİNİ DENEYİMLERİ ÜZERİNE NİTEL BİR ARAŞTIRMA**

Mehmet Su..... 245-261

**STEPHEN CRANE'IN THE OPEN BOAT VE GUY DE MAUPASSANT'IN BALL OF FAT ESERLERİNDE SOSYAL DARWİNİZM TEMSİLLERİ**

Veysel İŞÇİ ..... 262-272

**OSMANLI TOPLUMUNDA KIZ ÇOCUKLARINA YÖNELİK CİNSEL İSTİSMAR VAKALARI ÜZERİNE BİR İNCELEME (19. YÜZYIL)**

Hacer YILMAZ..... 273-284

**KİTAP TANITIMI**

**FEMALE DESIRE IN CHAUCER'S LEGEND OF GOOD WOMEN AND MIDDLE ENGLISH ROMANCE**

Aslı Nur ÖNEM..... 285-288



## ARAŞTIRMA MAKALESİ | RESEARCH ARTICLE

# KAMU GÖREVLİLERİ ETİK KURUL KARARLARI ÜZERİNDEN KAMU YÖNETİMİNDE ETİK KÜLTÜRÜNÜ OKUMAK

Arzu YILDIRIM

Doç. Dr. Şırnak Üniversitesi, Sosyal Hizmet Bölümü,  
a.ucar@sirnak.edu.tr

ID: 0000-0002-8543-278X

**Atıf / Citation:** Yıldırım, A. (2024). Kamu görevlileri etik kurul kararları üzerinden kamu yönetiminde etik kültürünü okumak. *İnönü Üniversitesi Uluslararası Sosyal Bilimler Dergisi*, (INIJOSS), 13(1), 1-20

<https://doi.org/10.54282/inijoss.1129910>

### Öz

Kamu yönetiminde son dönemlerde yapılan reform düzenlemelerinin temelini açıklık, tarafsızlık, dürüstlük, şeffaflık gibi ilkeler oluşturmaktadır. Kamu yönetiminde hizmetlerin daha kaliteli sunulmasında, kamuya olan güvenin sağlanmasında etik konusu öne çıkmaktadır. Çünkü kamu yönetiminin etkin işlememesindeki en önemli engel etik dışı uygulamalar ve davranışlardır. Bu nedenle ülkemizde etik dışı uygulamaları engellemek, yönetimde etik değerlerin benimsenmesini sağlamak üzere kurumsal anlamda düzenlemeler yapılmaktadır. Bu konuda atılan en somut adımlardan birisi 5176 sayılı Kanun'un kabul edilmesidir. Bu kanun ile kamu yönetiminde etik kültürün benimsenmesini ve gelişmesini sağlamak için Kamu Görevlileri Etik Kurulu kurulmuştur. Böylece kamu çalışanlarının hizmetlerini yerine getirirken uymaları gereken etik ilkeler kapsamında hareket etmeleri beklenmektedir. Kamu kurumlarında etik kültürün gelişmesi aynı zamanda yeni kamu yönetimi anlayışının temel dinamikleri arasındadır. Kamuda etik anlayışın gelişmesi ile kamu kurumlarında yolsuzluk, kayırmacılık, rüşvet gibi yanlış uygulamaların önüne geçilebilecektir. Bu çalışmanın amacı, Kamu Görevlileri Etik Kurulu kararları üzerinden kurulun işlevselliğini kurul kararları üzerinden okumaya çalışmaktır. Çalışmada kamu yönetiminde etik kültürün geliştirilmesine katkıda bulunmak amacıyla öneriler getirilmiştir. Çalışmada Kurul'un aldığı kararların yıllara göre dağılımları incelendiğinde 2013 yılından sonra Kurul'a yapılan başvurularda düşüşler yaşandığı sonucuna ulaşılmıştır. Bunun da en temel nedeni olarak Kurul Kararlarının Resmi Gazete'de yayınlanması uygulamasının kaldırılması olarak düşünülmektedir. Vatandaşların kamu yönetimine olan güvenlerinin sağlanmasında Kurul'un etkisi göz ardı edilmemelidir. Kamu Görevlileri Etik Kurulu'nun kendisinden beklenen etkiyi oluşturması için dönemin şartları kapsamında genel yapısının ve etki alanının yeniden güncellenmesi gerektiği düşünülmektedir. Kurul'un yönetimde etik kültürün gelişmesi konusunda farkındalık çalışmaları yürüttüğü tespit edilmiştir.

**Anahtar Kelimeler:** Etik, Kamu Görevlileri Etik Kurulu, Etik Kültürü, Etik ilkeleri, 5176 sayılı Kanun

## READING THE THE ETHICAL CULTURE IN PUBLIC ADMINISTRATION THROUGH THE ETHICS COMMITTEE DECISIONS OF PUBLIC OFFICERS

### Abstract

It forms the basis of recent reform movements in public administration principles such as openness, impartiality, honesty, transparency. The issue of ethics in public administration comes forward in providing better quality services and ensuring public confidence. Because the most important obstacle to the effective functioning of public administration is unethical practices and behaviors. Institutional arrangements are made in our country to prevent unethical practices and to ensure the adoption of ethical values in management. One of the most concrete developments in this regard is the adoption of Law No. 5176. With this law, the Public Servants Ethics Committee was established to ensure the adoption and development of ethical culture in public administration. Thus, it is expected comply with ethical principles while performing their duties from public employees. The development of ethical culture in public institutions is also among the basic dynamics of the new public administration approach. With the development of ethical understanding in the public sector, it will be possible to prevent wrong practices in public institutions such as corruption, nepotism, bribery. The aim of this study is to examine the functionality of the board through the decisions of the Public Servants Ethics Committee. In the study, suggestions were made in order to contribute to the development of ethical culture in public administration. When the distribution of the decisions taken by the Board according to the years is examined in the study, it has been concluded that there has been a decrease in the applications made to the Board after 2012. The most fundamental reason for this is considered to be the abolition of the practice of publishing the Board Decisions in the Official Gazette. The influence of the Board in ensuring citizens' confidence in public administration should not be ignored. In order for the Public Servants Ethics Committee to achieve the expected effect, it is thought that its general structure and sphere of influence should be updated again within the scope of the conditions of the period. It has been determined that the Board carries out awareness studies on the development of ethical culture in management.

**Keywords:** Ethics, Public Servants Ethics Committee, Ethical Culture, Ethical principles, Law No. 5176

### GİRİŞ

Günümüzde ortaya çıkan yozlaşmalar bazen kurumsal alanlarda da kendini göstermektedir. Kurumlardaki yozlaşmalar, kamu kurumlarına olan güvenin sarsılmasına neden olabilmektedir. Kamu kurumlarında bu gibi durumların yaşanmasının nedenleri arasında hukuk sisteminin özelliği de önem taşımaktadır. Hem toplumsal hem de kurumsal alanda ortaya çıkan hukuki yaptırımların yanı sıra etik anlayışın da benimsenmesinin gerekliliğini ortaya koymaktadır (Aydın ve Demirtaş, 2020: 3). Kamu yönetimine olan güvenin sağlanmasında etik konusu önemli bir konudur. Özellikle de toplumsal ve kurumsal anlamda yaşanan usulsüzlüklerin engellenmesinde etik anlayışı önemlidir.

Kamu kurumlarında hizmet sunan bazı çalışanlar; rüşvet alma, yolsuzluk konularına dahil olma, hizmet sundukları kesim arasında eşitlik ilkesine aykırı davranma ve buna benzer davranışlarda bulunabilir. Kamu kurumlarında bazen liyakat ilkesinin yerine kayırmacılığın, kamu yararının gözetilmesi ilkesinin yerine kişisel çıkarların öne çıktığı durumlar olabilmektedir. Kamu yönetiminde yozlaşmaya ilişkin davranışlar kimi zaman artış gösterebilmektedir. Kamu yönetiminde bu tür etiğe aykırı davranışların bulunması, Türkiye’de kamu yönetimi yapısının eleştirilere konu olmasına sebep olmaktadır. Bu husus, kamu yönetiminde etik konusunun öneminin üzerinde durulmasına ortam hazırlamış ve bu eğilimdeki çalışmaların son zamanlarda artışın olmasına neden olmuştur (Koçak ve Yüksel, 2010: 74). Kamu yönetiminde etik konusuna yönelimin kamu yönetimine yöneltilen eleştirilerin

azalmasında etkili olacağı düşünülmektedir. Böylece liyakate bağlı yönetim anlayışı, kamu yararının gözetilmesi, kurumlarda üzerinde durulan ilkeler olarak kabul görecektir.

Etik ilkelerin uygulanabilmesi, ülkelerin refah seviyelerinin önemli göstergeleri olarak kabul görmektedir. Devletin yönetilmesine etkili sistemlerin etik kurallarını uygulaması, aynı zamanda siyasal sistemin etkinliğinin artmasında da önemli bir işleve sahiptir. Kamu kurumlarında etiğe aykırı davranışların engellenmesi için etik ilkelerin uygulamaya yansımaları, daha açık ve şeffaf bir yönetim anlayışının uygulanması için zorunluluk durumuna gelmiştir. Devlete olan güvenin sağlanmasında, kamu kurumlarında etik ilkelerin uygulanması önemli rol üstlenmektedir. Türkiye’de de kamu kurumlarında etik yönetim anlayışının gerekliliği konusunda çalışmalar yapılmış, bu konuda farklı düzenlemeler yapılmıştır. Bütün toplumları etkileyen yolsuzluk ve rüşvet durumlarının gerek ulusal gerekse de uluslararası alanda işlerin yerine getirilmesi konusunda önemli kısıtlamaların ortaya çıktığı görülmüştür (Usta ve Arslan, 2020: 224).

Toplumların bilgi toplumuna geçişi ile beraber devletin üstündeki baskılar artmaya başlamıştır. Geline durumda, devletin kamusal yetkisini kullandığı durumlarda yalnızca kamu yararını değil, kamu yararını sağlayacak etik değerleri içeren standartların oluşturulması ve bu standartlara uygun davrandığını vatandaşlar ile paylaşması, bunun da denetlenmesi sürecini vatandaşa açık duruma getirmesi beklenmektedir (Koç, 2019: 1602).

Dünyada yaşanan gelişmelere bağlı olarak yaşanan kötü yönetim uygulamalarını, etiğe aykırı davranışların önlenmesi amacıyla yeni oluşumların ortaya çıktığı görülmektedir. Türkiye’de etiğe aykırı uygulamaları önlemek amacıyla 2004 yılında 5176 sayılı Kanun kabul edilmiştir. Kanun’un gereği olarak Kamu Görevlileri Etik Kurulu kurulmuştur. Yine bu kanuna bağlı olarak etik davranış ilkelerinin düzenlendiği Kamu Görevlilerinin Uyması Gereken Davranışları Hakkında yönetmelik uygulamaya konulmuştur. Bu amacı gerçekleştirmek amacıyla 2004 yılında Kamu Görevlileri Etik Kurulu kurulmuştur. Böylece Türkiye’de de etik konusunda kurumsallaşma yönünde gelişmeler yaşanmış ve kamu görevlilerinin uymak zorunda oldukları etik ilkeler yasal zemine kavuşturulmuştur. Kamu Görevlileri Etik Kurulu, kamu çalışanlarının uyması gereken kuralları, bu kuralların uygulanmasını sağlamakla yükümlü kılınmıştır. Ayrıca etik kültürün Türkiye’de benimsenmesini ve yaygınlaşmasını sağlamak üzere çalışmalar yapmakla sorumlu tutulmuştur. Bu husustan hareketle çalışmanın amacı; Kamu Görevlileri Etik Kurulu kararları üzerinden Türkiye’deki etik kültürünü okumaktır. Çalışmada kamu yönetiminde etik kavramının ne ifade ettiği açıklanarak, Kurul’un almış olduğu kararlar incelenmiştir. Kurul’un aldığı kararlar üzerinde Türkiye’de etik yönetim anlayışı üzerinde çıkarımlarda bulunulmuştur.

## 1. KAMU YÖNETİMİNDE ETİK KAVRAMI

Genel olarak, “etik” denince kişinin aklına davranış kuralları, tutum ve davranışlar için kılavuzlar, başkalarıyla ilişki kurma veya doğru ile yanlış, iyi ile kötü arasındaki farkı bilmek için gerekli kurallar gelmektedir (Markham, 2007: 1). Etik, bir toplumda yazılı olmayan ancak uyulmadığı takdirde yasal sonuçlar kadar yaptırım gücü bulunan kurallar topluluğudur. Bir kurumda ise uyulması gereken kuralların belirlendiği, uyulmadığı takdirde yasal olarak sonuçları olan kurallar topluluğunu ifade etmektedir. Burada üzerinde durulması gereken husus,

kişilerin ya da kurumların herhangi bir yaptırım gücünü dikkate almadan içselleştirilmiş olarak kurallara uymalarıdır. Bu durum gerçekleşir ise kurumlarda ve toplumda etik kültürün benimsendiğinden söz edilebilir.

Etik, iyi kamu politikasının oluşturulması için ön koşulları sağlasa da etiğin öğretilmeyen bir şey olduğu söylenmektedir. Kamu yönetiminde etik; akıl yürütme, hesap verebilirlik, yasallık, dürüstlük ve yanıt verebilirlik olarak anlaşılan kamu çıkarına dayalı olarak devlet memurlarının davranışlarının ötesine geçmektedir. Etik aynı zamanda devlet kurumlarına ve kamu yönetimi yetkililerine duyulan güveni etkileyen önemli bir faktördür (Fuertes, 2021, s. 258).

Son yıllarda, kısmen genel olarak kamu yönetimi reformuna ve daha spesifik olarak Yeni Kamu Yönetimi'ne tepki olarak, kamu yönetiminde etik yönetimine olan ilgide etkileyici bir artış görülmektedir. Bu reformlar, hem devlet içinde hem de devlet kurumları ile özel sektör kuruluşları arasında rekabetin başlatılmasını, performans yönetimi sistemlerinin kullanılmasını, yöneticinin rolünün yöneticiden kamu girişimcisine dönüştürülmesini ve kalite yönetimi araçlarının ve müşteri odaklı bir yaklaşımın getirilmesini içermektedir. Bu aynı zamanda toplumun değişen değerlerine de bir tepki olarak görülebilir. Vatandaşlar hükümete karşı giderek daha iddialı ve talepkar olmaktadır. Aynı zamanda yöneticinin, muhatap olduğu vatandaşlara karşı bir tür doğrudan yatay hesap verme sorumluluğunu da talep etmektedirler. Bu kapsamda etik yönetimi, kamu görevlilerinin ahlakındaki değişiklik yönündeki bu ve diğer taleplerle başa çıkmanın bir yolu olarak ifade edilebilir (Maesschalcs, 2004, s.2-3). Hükümetler ve uluslararası kuruluşlar, yolsuzlukla mücadele aracı olarak kamu yönetiminde yüksek standartlar ve değerler, etik ve davranış biçimlerinin geliştirilmesi ve sürdürülmesine dikkat çekmektedir. Tüm bu faktörler kamusal yaşamın etik altyapısının temel bileşenleridir. Ekonomik İşbirliği ve Kalkınma Örgütü (OECD) tarafından tanımlanan etik altyapısı terimi, istenmeyen davranışlara karşı düzenleme yapmaya ve kamu görevlilerinin iyi davranışlarını teşvik etmek için teşvikler sağlamaya yönelik bir dizi araç ve süreci ifade eder. (Dmochowski vd., 2019, s. 4).

Dünyada ve Türkiye'de kötü yönetim uygulamaları, etiğe aykırı davranışlar, yolsuzluk gibi sorun alanları yıllardır kamuoyunun gündemini oluşturmakta, çoğu zaman oluşan ekonomik krizlerin sebebi olarak kabul edilmektedir (Gökçe ve Örselli, 2011: 48). Yönetim anlayışındaki değişimlere, iletişim teknolojisindeki ilerlemelere bağlı olarak vatandaşların bilgi edinme ve denetleme yol ve yöntemleri gelişmiş, bu noktada kamu yönetiminde yapılan faaliyet ve işleri daha fazla denetleyebilme durumuna gelmişlerdir. Bu hususta kamu yönetiminin vatandaş ve devlet arasındaki ilişkilerinin daha sağlıklı yürütülmesi için daha hassas davranması, yaptıkları bütün iş ve işlemlerin etik ilkeler kapsamında değerlendirmeye tutulması gerekir (Akdeniz, 2019: 30). Kamu çalışanlarının eylem ve faaliyetlerinin teknolojideki gelişmeyle beraber denetlenebilir duruma gelmesi hizmetlerin verimliliğini etkileyecektir.

Kamu yönetiminin etkili ve verimli bir şekilde çalışmasını sağlayacak faktörlerin başında etik değerlere göre yönetilen bir yönetim yapısı gelmektedir. Vatandaşların kamu yönetimine olan güvenlerinin oluşması, kamusal kaynakların ekonomik ve yerinde kullanılması, kaynakların adaletli bir şekilde dağıtılmasında bu tür yönetim anlayışının etkisi önem taşımaktadır (Aydın ve Demirtaş, 2020: 2). Böylece kaynakların daha adaletli dağılımı mümkün olacaktır.

Etik dışı davranış, toplumun birlikte yaşaması amacıyla zamanla ortaya çıkmış, genel olarak kabul edilen norm, ilke ve kuralların ihlal edilmesi ve vatandaşlar tarafından genel olarak kabul görmeyen, olumsuz olarak algılanan davranışı belirtmektedir. Kamu Görevlileri Etik Kurulu'nun verdiği kararlarda ve Kamu Görevlileri Etik Davranış İlkeleri ile Başvuru Usul ve Esasları Hakkında Yönetmelik'te ifade edilen dürüstlük, tarafsızlık, nezaket, adalet, savurganlık gibi ilkelerin ihlal edilmesiyle oluşan davranışlar etiğe aykırı davranış şeklinde belirtilmektedir (Altun vd., 2013: 35). Belirtilen bu ilkeler aynı zamanda yeni yönetim anlayışının temel dinamiklerini oluşturmaktadır. Özellikle 1980'li yıllardan sonra yeni yönetim anlayışı geleneksel yönetim anlayışının yerini almaya başlamıştır.

Yeni Kamu Yönetimi anlayışı şeklinde kabul gören ve Türkiye'yi de etkileyen bu yaklaşım ile toplumun isteklerine karşı daha hassas; katılımcılık, eşitlik, açıklık, tarafsızlık gibi ilkelere önem veren yeni bir hizmet anlayışı ortaya çıkmıştır. Bu yeni yönetim anlayışında, kurumları, örgütleri, bireyleri yönlendiren etik kurallara daha çok özen gösterilmekte, bu değerler kapsamındaki yönetim anlayışının yolsuzlukları engellemede, kaliteli hizmet sunma anlayışında ve kurumlara olan güvenin sağlanmasında etkili olacağı anlayışı kabul görmektedir (Bozkurt, 2010: 49). Kamu görevlilerinin etik davranışları, çalışanların görev ve sorumluluklarını yerine getirmesini kolaylaştırdığı gibi, yönetim faaliyeti yürüten kurum ve kuruluşların imajını da geliştirir (Fejzullahu ve Batalli, 2019, s. 269).

Bu anlayışın yansımaları Türkiye'de 2003 yılından sonraki dönemlerde yeniden yapılanma çalışmaları ile kendini hissettirmiştir. Etik kuralların yasal bir zemine kavuşturulmasında 4982 sayılı Bilgi Edinme Hakkı Kanunu, 5018 sayılı Kamu Mali Yönetim ve Kontrol Kanunu ile 5176 sayılı Kamu Görevlileri Etik Kurulu Kurulması Hakkında Kanun, Kamu Görevlileri Etik Davranış İlkeleri ile Başvuru Usul ve Esasları Hakkında Yönetmelik gibi düzenlemeler mevcuttur ve kamu yönetiminde zihniyetin değişmesi bakımından önemli düzenlemelerdir (Yörükoğlu, 2012: 278). Bu düzenlemeler ile kamu yönetiminde etiğe aykırı eylem ve işlemlerin engellenmesi hedeflenmiştir.

## 2. KAMU GÖREVLİLERİ ETİK KURULU

2004 yılında 5176 sayılı Kanun ile kurulan Kamu Görevlileri Etik Kurulu; kamu çalışanlarının uymak zorunda oldukları saydamlık, tarafsızlık, dürüstlük, hesap verebilirlik, gibi etik davranış ilke ve kurallarını belirlemek üzere yönetmelik oluşturmak, etiğe aykırı davranış ilkelerinin tespit edilmesi iddiasıyla re'sen veya yapılacak başvurular üzerine gerekli inceleme ve araştırmayı yapmak, araştırmanın sonucunu ilgili makamlara bildirmek, kamu yönetiminde etik kültürün yerleşmesini sağlamak üzere bu konuda yapılacak çalışmaları desteklemek, 3628 sayılı Kanun kapsamında gerektiği zaman verilen mal bildirimlerini incelemek, kamu çalışanları bakımından hediye alma yasağının sınırlarını belirlemek ve en az genel müdür veya eşiti seviyesindeki üst düzey kamu çalışanları tarafından alınan hediyelerin listesini gerektiği zaman her takvim yılının sonunda bu çalışanlardan istemek ile yetkili kılınmıştır. Kurul, 11 kişiden oluşmaktadır. Kurulun üyelerinden birisi Başkan olmakta ve Cumhurbaşkanı tarafından seçilmektedir. Kurul ilk toplantısını 2004 yılında yaparak faaliyetlerine başlamıştır. Ancak Cumhurbaşkanı, Türkiye Büyük Millet Meclisi üyeleri, Türk Silahlı Kuvvetleri ve yargı

mensupları ile üniversiteler Kurul'un inceleme alanı dışındadır (Kamu Görevlileri Etik Kurulu, 2022).

Kurulda görev yapan üyelerin görev süresi dört yıldır. Süresi dolan üyeler Cumhurbaşkanı tarafından tekrar seçilebilmektedir. Herhangi bir kurul üyesinin görev süresi dolmadan görevlerine son verilmesi mümkün değildir. Fakat üyelerin, ciddi bir hastalık veya engellilik durumları sebebiyle iş yapamamaları ya da atamaya yönelik gerekli şartları kaybetmeleri durumunda, atandıkları yönetime göre süreleri dolmadan görevden alınabilirler. Üyelerin, görevi kötüye kullanmak ya da yüz kızartıcı bir suçtan dolayı mahkûm olmaları durumunda ise Cumhurbaşkanı'nın onayı ile görevden alınır. Görevden alınması sebebiyle ya da süresi dolmadan herhangi bir neden ile boşalan Kurulun üyeliğine bir ay içerisinde Cumhurbaşkanı tarafından tekrar atama yapılmaktadır. Bu şekilde göreve başlayan üye, yerine atanmış olduğu üyenin görev süresini tamamlamış olur (Kamu Görevlileri Etik Kurulu Kurulması Ve Bazı Kanunlarda Değişiklik Yapılması Hakkında Kanun, 2004).

Kurula ya da yetkili disiplin kurullarına başvuru; kamu kurum ya da kuruluşlarında etik davranış ilkelerinin ihlalinin tespiti durumlarında, en az genel müdür ya da eşiti konumundaki kamu çalışanları hakkında Kurul'a başvuru yapılabilir. Unvanların hangilerinin genel müdür eşiti olarak kabul edileceği kurum ya da kuruluşların teşkilât yapısında ve sundukları hizmetlerin özelliği göz önünde bulundurularak Kurul tarafından belirlenir. Diğer kamu çalışanlarının, etik davranış kurallarının ihlal edilmesi iddiası ile yapılacak başvurularda, ilgili kurumların yetkili kılınmış disiplin kurullarında, Kurul aracılığı ile çıkarılan yönetmeliklerde tespit edilen etik davranış ilkelerine aykırı olup olmadığı araştırılır. Değerlendirmenin sonucunda alınan kararın, ilgililere ve başvuru sahibine bildirilmesi gerekir. Başvurular ise, 3071 sayılı Dilekçe Hakkının Kullanılmasına Dair Kanunda belirlenen ilkeler kapsamında, medeni hakları kullanma ehliyetine sahip olan Türkiye Cumhuriyeti vatandaşları ile Türkiye'de ikamet eden yabancı gerçek kişiler tarafından yapılabilir. Fakat kamu çalışanlarını karalama amacı taşıyan, haklı bir nedene dayanmayan, başvuru konusuyla ilgili yeterli seviyede bilgi ve belge sunulmamış olan başvurular değerlendirmeye alınmamaktadır. Yargı organları tarafından görülmekte olan veya yargı makamları tarafından karara bağlanan uyuşmazlıklar ile ilgili Kurul'a ya da yetkili disiplin kurullarına başvuru yapılamamaktadır. İnceleme esnasında yargı makamlarına başvurulduğu ortaya çıkan başvuruların işlemi durdurulmaktadır. Kurul, kendisine yapılan başvuruları etik kuralların ihlal edilip edilmediği hususunda araştırmasını yapmaktadır. Kurul, kendisine şikâyet ya da ihbar yoluyla yapılan başvuruları en geç üç ay içerisinde sonuçlandırmalıdır (Kamu Görevlileri Etik Kurulu Kurulması Ve Bazı Kanunlarda Değişiklik Yapılması Hakkında Kanun, 2004).

Bakanlıklar ve diğer kamu kurum veya kuruluşları, Kurul'un başvuruya ilişkin konu ile ilgili olmak şartıyla istenilen bilgi ve belgeleri vermekle yükümlü kılınmıştır. Kurul, bu Kanunun kapsamına giren kuruluşlardan ve özel kuruluşlardan ilgili temsilcileri çağırıp bilgi alma hakkına sahiptir (Kamu Görevlileri Etik Kurulu Kurulması Ve Bazı Kanunlarda Değişiklik Yapılması Hakkında Kanun, 2004).

Kurul'un kurulmasından itibaren etik kültürün geliştirilmesi ve etik davranış ilke ve kurallarının benimsenmesi amacıyla birçok faaliyet gerçekleştirmiş ve bu alanda



akademisyenlerle birlikte Avrupa Birliği fonları ile desteklenmiş projeler yürütmüştür. Kurul kamu kurumlarında etik liderler ve eğitimcilerin yetiştirilmesi amacıyla birçok eğitim faaliyetleri gerçekleştirmiştir. Kurul, kanunun yayımlandığı gün olarak kabul edilen 25 Mayıs'ı ise Etik Günü olarak belirlemiştir (Koçak ve Yüksel, 2010: 86).

### 3. KAMU GÖREVLİLERİ ETİK KURULU KARARLARININ İNCELENMESİ

Kamu kurumlarında etik kültürün yerleşmesi, etik davranış kurallarının belirlenmesi gibi kurula önemli sorumluluklar yüklenmiştir. Yönetmelikte etik davranış ilke ve kuralları "*Görevin yerine getirilmesinde kamu hizmeti bilinci, halka hizmet bilinci, hizmet standartlarına uyma, amaç ve misyona bağlılık, dürüstlük ve tarafsızlık, saygınlık ve güven, nezaket ve saygı, yetkili makamlara bildirim, çıkar çatışmasından kaçınma, görev ve yetkilerin menfaat sağlamak amacıyla kullanılmaması, hediye alma ve menfaat sağlama yasağı, kamu malları ve kaynaklarının kullanımı, savurganlıktan kaçınma, bağlayıcı açıklamalar ve gerçek dışı beyan, bilgi verme, saydamlık ve katılımcılık, yöneticilerin hesap verme sorumluluğu, eski kamu görevlileriyle ilişkiler ve mal bildiriminde bulunma*" olarak belirtilmiştir. Kurul'un işlevselliğinin ortaya konulmasında Kamu Görevlileri Etik Kurulu'nun almış olduğu kararların istatistikî verilerinden hareket edilebilir. Denetleme fonksiyonu bakımından sınırlı bir alanda çalışmalar yürüten Kurul, son zamanlarda aldığı kararlar nedeniyle eleştirilmekte, etkinliği tartışılmaktadır. Kurul'un aldığı kararlara dikkat edildiğinde etik ihlal kararlarında düşüşün olduğu görülmektedir (Usta ve Arslan, 2020: 234-238). Kurul'un aldığı kararlarda yaşanan düşüşlerin nedenleri arasında, vatandaşlar arasında farkındalığın az olması ve alınan kararlar bakımdan bağlayıcı olmaması gibi etkenler sıralanabilir.

Anayasa Mahkemesinin 4/2/2010 tarihli kararında 5176 sayılı Kanun'un Kurul kararlarının Resmi Gazetede yayınlanmasına dair ilgili maddesi (3. Fıkrası) iptal edilmiştir. Böyle bir düzenleme ile Kurul'un yaptırım gücünün elinden alındığı düşünülmektedir. Bu düzenleme ile aslında sorun oluşturan alan düzeltilmiş görünmektedir. Çünkü Anayasa Mahkemesinin ilgili kararında belirtildiği gibi Kurul'un kararları icrai özellik taşımadığı için mahkeme kararı ile iptal edilebilmesinden dolayı telafi edilemeyecek mağduriyetlere neden olabilmekteydi. Örneğin, Kurul'un vermiş olduğu herhangi bir etik ihlali kararı Resmi Gazetede yayınlansa, sonrasında mahkeme tarafından iptal edilse böyle bir durumda kamu personeli yargı kararına karşın telafi edilemeyecek itibar kaybı yaşayabilecektir. Bu bakımdan konuya dair maddenin iptalini eleştirmek yerine bundan sonra Kurul kararlarının etkinliğinin nasıl sağlanabileceği konusunda öneriler geliştirilmesi daha çok önem arz etmektedir. Yapılan bu düzenlemenin ardından Kurul etik ihlal kararlarının isim ve kurum isimleri verilmeden Kurul'un web sayfalarında yayınlama yolunu seçmiştir. Fakat seçilen bu yöntem beklenen etkiyi göstermekten uzaktır. Çünkü Kurul'un aldığı etik ihlal kararları web sayfasında ilan edilmekte ancak alınan bu kararın hangi kamu personeli için alındığı konusu belirsiz olduğu için vatandaşlar ve kamuoyu için ilgi uyandırmamaktadır. Alınan bu kararın kamu çalışanları için bir yaptırım olması niteliğini taşımaktan uzak olduğu kabul edilmelidir (Akdeniz, 2016: 70). Alınan kararlar bağlayıcılık özelliği taşıması, vatandaşların Kurul'a başvurma konusunda isteksiz olmalarına neden olmaktadır. Vatandaşlar başka kurum ya da yöntemlere başvurmaktadır.

Kamu Görevlileri Etik Kurulu'na başvuru konularında değişimlerin olduğu gözlenmektedir. 2010 yılında yolsuzluk konusu ikinci sırada yer alırken; kayırmacılık konusu dördüncü sırada bulunmaktadır. 2011 yılında ise kayırmacılık konusu ikinci sırada yer almaktadır. 2010 yılına göre 2011 yılında yolsuzluk iddiaları azalırken kayırmacılık konusunda artış olmuştur. Bunun yanında görevi ihmal ve görevi kötüye kullanma iddialarında 2010 yılına göre 2011 yılında bir azalma söz konusudur. Bu durumda Kurul'un bir gelişme gösterdiğini söylemek zor olmaktadır. Etik dışı uygulamalarda bir konuda azalma söz konusu iken diğer etik dışı konuda artış yaşanmıştır. Özellikle de 2011 yılında kayırmacılığın en yüksek yaşandığı, işe alımlarda, görevde yükselmelerde liyakat ilkesi yerine kayırmacılık ağır basmış; insanlar kendi eğitimlerini geliştirmek yerine kendilerine bir referans bulma gayreti içerisine girmişlerdir. Bu durum ise Kurul'un merkezîyetçi anlayışın ve bürokrasinin ağırlığı altında olduğunu göstermektedir (Yüksel-İnal, 2012: 113). 2020 yılında yayınlanan faaliyet raporu incelendiğinde Kurul'a yapılan başvuru konularının en fazla "Genel Etik Davranış İlkelerine Aykırılık" konusunda yapıldığı dikkat çekmektedir. Bunu "Kayırmacılık/Ayrımcılık", "Psikolojik Yıldırma" ve "Görev ve Yetkilerin Menfaat Sağlama Amacıyla Kullanılması" konularında en fazla şikayetin yapıldığı söylenebilir (Kamu Görevlileri Etik Kurulu, 2020).

Kamu Görevlileri Etik Kurulu tarafından 5176 sayılı Kanun ve bu kanuna bağlı olarak çıkarılan Kamu Görevlileri Etik Davranış İlkeleri ile Başvuru Usul ve Esasları Hakkında Yönetmelik kapsamında, Kurul'a yapılan başvuru üzerine ya da resen inceleme ve araştırma yapılmaktadır. Kurul'un kurulduğu yıldan itibaren yapılan başvurular ve sonuçlarını incelemek, Kurul'un işlevselliğinin ve ülkemizdeki etik kültürün gelişmesini hangi yönde etkileyeceği hususunda genel bir bilgi vereceğinden hareketle yıllar itibari ile Kurul'a yapılan başvurular ve sonuçlarını incelemek faydalı olacaktır.

**Tablo 1: Kamu Görevlileri Etik Kuruluna Yapılan Başvuru Sayısı ve Yapılan İşlemler**

	2005	2006	2007	2008	2009	2010	2011	2012	2013	2014	2015	2016	2017	2018	2019	Toplam
Toplam Başv. Say.	78	47	64	114	115	311	305	243	326	218	126	145	126	126	132	2476
İnceleme ve Alınan Başvuru Sayısı	14	16	14	11	39	109	75	64	83	44	36	39	22	50	18	634
Etik İhlal Kararı Verilenler	0	0	0	1	6	30	9	10	9	6	7	5	5	6	3	97

**Kaynak:** Kamu Görevlileri Etik Kurulu, 2020.

Kamu Görevlileri Etik Kurulu'na 2005-2019 yılları arasında yapılan başvurulara yönelik toplam 2476 başvuru yapılmıştır. Kurul'un inceleme kapsamına giren toplam 731 başvuru ile ilgili 97 başvuru hakkında etik ihlal kararı verildiği tespit edilmiştir. Etik ihlal kararı verilen başvuruların yıllara göre dağılımları incelendiğinde 2010 yılında 30, 2011 yılında 9, 2012 yılında 10, 2013 yılında ise 9 etik ihlal kararı verildiği görülmektedir. Daha sonraki yıllarda düşüşlerin yaşandığı görülmektedir. Bu durumunun, Kurul'un kararlarının kamuoyu ile paylaşılması kararının kaldırılmasından kaynaklandığı söylenebilir.

**Tablo 2: Kamu Görevlileri Etik Kuruluna Yapılan Başvuruların Konularına Göre Dağılımı**

	Kamu Görevlileri Etik Kuruluna Yapılan Başvuruların Konularına Göre Dağılımı															Topl am
	2005	2006	2007	2008	2009	2010	2011	2012	2013	2014	2015	2016	2017	2018	2019	
Görev ve Yetkilerin Menfaat Sağlama Amacıyla Kullanılması	21	9	5	25	10	47	57	33	63	27	15	9	9	9	2	341
Kayırmacılık/Ayrımcılık	7	2	3	11	18	32	55	26	43	87	26	25	18	15	12	380
Genel Etik Davranış İlkelerine Aykırılık	10	8	4	14	20	46	34	56	36	7	12	28	43	41	45	404
Psikolojik Yıldırma	6	2	12	10	13	32	54	26	45	25	26	30	22	20	21	344
Çıkar Çatışması	4	5	8	18	23	41	21	25	46	28	13	14	3	2	4	255
Yolsuzluk/Usulsüzlük	7	12	4	13	15	35	53	17	26	23	16	13	9	12	7	272
Bilgi Edinme Hakkının İhlali	3	2	2	5	5	10	17	27	26	11	2	7	6	4	9	127
Kamu Malları ve Kaynaklarının Hizmet Gereklere Dışında Kullanılması	6	2	20	14	8	24	5	7	12	4	2	3	0	2	13	122
Savurganlık	0	0	0	0	0	0	0	0	0	0	0	0	0	2	1	3
Kapsam Dışı İddialar/Talepler	0	0	0	0	0	0	0	0	0	0	0	0	0	10	10	20
Diğerleri	4	5	6	4	3	44	9	26	29	6	14	16	16	9	5	196
<b>Toplam Başvuru Sayısı</b>	<b>78</b>	<b>47</b>	<b>64</b>	<b>114</b>	<b>115</b>	<b>311</b>	<b>305</b>	<b>243</b>	<b>326</b>	<b>218</b>	<b>126</b>	<b>146</b>	<b>126</b>	<b>126</b>	<b>120</b>	<b>2464</b>

**Kaynak:** Kamu Görevlileri Etik Kurulu, 2020.

Kamu Görevlileri Etik Kurulu'na 2005-2019 yılları arasında yapılan başvuruların sayısı 2464'tür. Tablo incelendiğinde ilk yıllarda yapılan başvuruların sayısının az olduğu görülmektedir. Bu durumda Kurul'un yeni oluşturulan bir kurum olmasının etkisinin olduğu düşünülmektedir. Kurul'a 2010 yılında toplam 311 başvuru yapılmış, 2011 yılında 305 başvuru yapılmıştır. 2013 yılında Kurul'a toplam 326 başvuru yapılmış, 2014 yılında 218 başvuru yapılmıştır. İzleyen yıllarda Kurul'a yapılan başvurularda düşüşler yaşanmıştır. Bu düşüşlerin temel nedenlerden birinin, 2012 yılında Anayasa Mahkemesi'nin Kurul'un aldığı kararların Resmi Gazete'de yayınlanmasına ilişkin hükmü kaldırması olduğu düşünülmektedir.

**Tablo 3: Başvuruların Unvanlara Göre Dağılımı**

	Başvuruların Unvanlara Göre Dağılımı															TOPL AM
	2005	2006	2007	2008	2009	2010	2011	2012	2013	2014	2015	2016	2017	2018	2019	
TBMM/Cumhr. Genel Sekreteri	0	0	0	0	0	1	1	0	2	0	1	1	0	0	0	6
Dev.Den.Kur.Üyesi	0	0	2	0	0	1	0	0	0	0	0	0	0	0	0	3
Müsteşar	1	0	0	0	0	1	3	10	7	0	1	3	0	6	1	33
Müsteşar Yrd.	0	1	1	0	0	3	3	0	1	3	0	4	0	1	0	15
Genel Müdür	7	6	2	7	8	23	27	26	20	8	16	7	7	15	7	186
Tef.Kur.Baş	2	1	0	3	0	3	2	3	4	1	1	2	0	1	2	25
Vali	2	2	2	1	3	9	6	6	20	5	9	7	6	4	4	86
Kaymakam	3	0	1	1	4	8	9	9	10	6	7	5	8	4	2	77
Büyüç. Bel. Baş.	0	0	0	0	2	11	4	1	1	3	2	1	1	5	0	31

**Kaynak:** Kamu Görevlileri Etik Kurulu, 2020.

Kamu Görevlileri Etik Kurulu'na 2005-2019 yılları arasında yapılan başvuruların unvanlara göre dağılımları incelendiğinde bütün yıllarda genel olarak genel müdür unvanındaki başvuru sayısının olduğu görülmektedir. Yıllara göre başvuruların unvanlarına göre dağılımlarında en yüksek 186 başvuru ile genel müdür olmuştur, en az başvuru sayısı da Devlet Denetleme Kurulu Üyesine ait başvuru olmuştur.

**Tablo 4: Etik İhlali Kararlarının İhlal Edilen Etik İlkelere Göre Dağılımı**

	Etik İhlali Kararlarının İhlal Edilen Etik İlkelere Göre Dağılımı															
	2005	2006	2007	2008	2009	2010	2011	2012	2013	2014	2015	2016	2017	2018	2019	TOPLAM
Görevin Yerine Getirilmesinde Kamu Hizmeti Bilinci					1			3			3			1		8
Halka Hizmet Bilinci						1	1		2		1	1		1		7
Hizmet Standartlarına Uyma						5	1	3	4		1					14
Amaç Ve Misyonu Bağlılık					1	4		1			1					7
Dürüstlük Ve Tarafsızlık				1	1	21	5	8	8	6	5	2	3	5	3	68
Saygınlık Ve Güven					5	16	9	7	6	5	6	4	2	6	2	68
Nezaket Ve Saygı						1	1				1		1			4
Mal Bildiriminde Bulunma																0

**Kaynak:** Kamu Görevlileri Etik Kurulu, 2020

Kamu Görevlileri Etik Kurulu'na 2005–2019 yılları arasında ihlal edilen etik ilkelerine göre yapılan başvuruların dağılımları incelendiğinde en çok ihlal edilen etik ilkenin; 68 başvuru ile “dürüstlük ve tarafsızlık” ile “saygınlık ve güven” olduğu görülmüştür. En az ihlal edilen etik ilkesi ise hiçbir başvurunun yapılmadığı “mal bildiriminde bulunma” ilkesinin olduğu görülmektedir. Bu tabloya göre Kurul'a en çok; kamu kurumlarına güven, tarafsızlık ve dürüstlük konularında şikayet olmaktadır. Ortaya çıkan bu durum vatandaşların kurumlara olan güvenlerinin azaldığını göstermektedir.

**Tablo 5: Yıllar İtibariyle Kamu Denetçiliği Kurumu'nun Performans Göstergeleri**

Performans Göstergeleri	2021	2022	2023
Başvuru sayısındaki artış oranı	%10	%10	%10
KDK tarafından verilen dostane çözüm kararı sayısı	997	3000	3300
Tavsiye kararlarına uyum oranı	%79,28	%80	%81
Kabul edilebilir başvuruların tüm başvurulara oranı	%26,88	%28	%30
Bilgilendirme Bürosunun bilgilendirdiği kişi sayısı	25.376	100.650	102.000
KDK'nın toplumdaki tanınırlık oranı	%60	%65	%68

**Kaynak:** Kamu Denetçiliği Kurumu 2022-2026 Stratejik Planı yararlanarak oluşturulmuştur.

Kamu Denetçiliği Kurumu'nun yıllar itibariyle performans göstergeleri incelendiğinde, Kurum tarafından çözüme kavuşturulan dostane çözüm karar sayısının 2021 yılında 997 şikayet

başvurusu dostane çözüm ile karara bağlanmış; 2023 yılında ise 3300 şikayet başvurusu dostane çözüm ile karara bağlanmıştır. Kurum tarafından alınan kararlara uyum oranının da yıllar itibariyle artış gösterdiği gözlenmiştir. Ayrıca Kurum'un kurulduğu yıldan günümüze kadar yapmış olduğu çalışmalar, sempozyum, uluslararası düzeyde düzenlenen kongre, sosyal medya hesaplarında yapılan paylaşımlar sonucunda toplumdaki tanınırlık oranının da gittikçe arttığı gözlenmektedir.

Kurul'un kurulmasından günümüze kadar yapılan başvurular ve sonuçları genel olarak değerlendirildiğinde, Kurul'un en başta yeni kurulan bir kurum olması nedeniyle kamuoyu tarafından fazla bilinmediği için başvuru sayılarının diğer yıllara göre daha az olduğu gözlenmektedir. Ancak daha sonra Kurul'un kararlarının Resmi Gazete'de yayınlanmasından sonra kamuoyu tarafından diğer yıllara göre farkındalığı sağlanarak Kurul'a yapılan başvurularda önemli oranda artışlar olmuştur. Daha sonra yapılan düzenleme ile Kurul kararlarının Resmi Gazete'de yayınlanması usulünün kaldırılmasından sonra Kurul'un işlevselliğinin kamuoyu tarafından benimsenmediği için Kurul'a yapılan başvurularda önemli oranda düşüşlerin yaşandığı görülmektedir.

Sonuç olarak, Kamu Görevlileri Etik Kurulu kararlarının yaptırım gücünün sonlandırılması, sonraki süreçte kaldırılan yaptırım gücünün yerine alternatif çözümlerin sunulmaması, yasalarda Kurul'un yaptırım gücünün yeniden tesis edilmesi yönünde herhangi bir düzenlemeye gidilmemesi, Kurul'un inceleme ve araştırma işlevinin gittikçe azalmasına, başvuru sayılarında ciddi oranda düşüşlerin yaşanmasına, Kurul'un kamuoyu üzerindeki etkisinin ve saygınlığının azalmasına sebep olmuştur. Bu bakımdan Kurul'un sahip olduğu yapısı ve yasal düzenlemeler kapsamında kendisine gelen etik ihlal kararlarını tam anlamıyla inceleme, araştırma yapması konusunda sorun yaşadığını söylemek yanlış olmaz. Bu durum, Kurul'un kamuoyu üzerindeki etkisinin azalmasına, işlevselliğinin sorgulanmasına ortam hazırlamaktadır (Akdeniz, 2016: 72).

#### **4. YÖNETİMDE ETİK KÜLTÜR; KAVRAM, TANIM VE İÇERİK BAKIMINDAN İNCELENMESİ**

Yönetimde etik kültürü, kavramı henüz 25 yıldır var olan yeni bir kavramdır (Shafritz vd., 2005). Yönetimde etik, kuruluşların etik kültür gibi tanımlanabilir kültürlere sahip olduğunu ileri sürer. Kurumsal etik kültürü, bir kuruluşun üyelerinin etik değerlere ilişkin ortak inançlarıdır. Kurumsal etik kültürü, işletme, yönetim ve muhasebe alanlarında örgüt-birey merkezli çalışmalarda önemli bir kavram olmasına rağmen, kabul edilmiş ve birleşik bir tanıma bile sahip değildir (Chadegani ve Jari, 2015, s.52). Yönetimde etik kültürü, bir kamu yönetimi kuruluşunun sürdürülebilir bir şekilde faaliyet göstermesini sağlar (Riivari vd., 2012, s. 311).

Akademisyenler etik konusunu örgütsel bağlamda ilginç ve önemli bulurken, aynı zamanda yönetimde etik kültürün, sürdürülebilir performanslarında kritik bir rol oynadığı kuruluşların kendi içinde de giderek daha fazla kabul görmektedir. Sürekli değişen iş ortamında, kuruluşlar çatışan değer ve çıkarlarla ilgili zorluklarla karşılaşır ve bu durumları başarılı bir şekilde karşılayabilmek için yol gösterici ilke ve normlara ihtiyaç duyarlar. Kuruluşlarda yolsuzluk, ayrımcılık, hile ve sahtekârlık gibi suiistimler bireylere, kuruluşlara ve aynı zamanda toplumlara zarar verir. Yasal standartlar, değer beyanları ve davranış kuralları kuruluşlar için

önemlidir çünkü bunlar, uygun davranış için kurumsal veya organizasyonel çerçeve sağlar. Ancak kurumsal bütünlüğün inşası ve sürdürülmesi, yalnızca yasaların çıkarılması ve kamuoyuna açıklamalarda bulunulmasından daha fazlasını gerektirir. Durum böyle olunca, yönetimin kendi kültürünün, etik davranışların yaratılmasında, geliştirilmesinde ve yönetimin etik kültürünün somutlaştırılmasında önemli bir rolü vardır (Riivari ve Lamsa, 2014, s.2-3).

Yönetim süreci ve özellikle kurumsal önceliklerin belirlenmesi, yönetim için önemli görünen değerleri belirleyerek etik performansın elde edilmesini etkiler. Yönetimde etik anlayışın farkına varan yöneticiler, kurum kültüründe diğer değerlerin yanı sıra etiğin de önemini açıkça kabul edebilirler. Ancak yine de bu değerlerin kurumdaki çalışanlar tarafından açıkça anlaşılacak ve tutarlı biçimde takip edilecek şekilde iletilmesi kolay değildir. Bu nedenle, kurum yöneticilerinin etik değerleri destekleyen beyanları, yönetim kararlarıyla tutarlı bir şekilde güçlendirilmelidir (Longenecker, 1985, s. 69).

Çalışanların etik olmayan davranışlarının hem resmi hem de resmi olmayan örgütsel bağlamsal değişkenlerden etkilendiği söylenebilir. Resmi örgütsel değişkenler, iç yapıyı, seçim sistemlerini, oryantasyon ve eğitim programlarını, kuralları ve politikaları, performans yönetim sistemlerini ve resmi karar alma süreçlerini kapsamaktadır. Kurumların iç yapısını, karar haklarının tahsisi, performans değerlendirme sistemi ve ödül yapısı oluşturmaktadır. Gayri resmi örgütsel bağlam değişkenleri ise, örgütsel sosyalleşme süreçlerinin çalışan davranışını yönlendirdiğini varsayımından hareket ederek çalışanların, bir örgütün üyeleri tarafından paylaşılan temel varsayımlar ve inançlar olarak tanımlanabilecek örgüt kültürü tarafından oluşturulan değerlere, rollere ve normlara göre davrandıklarını kabul eder. Bunun nedeni ya çalışanların kültürel normları içselleştirmeleri ya da örgütte beklenen davranışlara sosyalleşmeleridir. İçselleştirme durumunda bireyler örgütün değer ve normlarını benimserler çünkü onları kendilerininmiş gibi kabul edip benimserler. Sosyalleşme durumunda çalışanlar, örgütsel bağlama uyum sağlamak ve örgütteki önemli kişiler tarafından onaylanmak için kendilerinden beklendiğini düşündükleri şekilde davranırlar. Gayri resmi bağlamsal faktörler arasında örgüt kültürü, çalışanların etik davranışlarını etkileyen en önemli faktörlerden biri olarak görülmektedir. Etik olmayan davranışları tahmin etme açısından etik kültür, birçok bilim insanı tarafından örgüt kültürünün önemli bir boyutu olarak kabul edilmektedir. Bu kapsamda yönetimde etik kültür, örgüt üyelerinin etik davranışı teşvik eden ve etik olmayan davranışı engelleyen ortak varsayımları ve inançları olarak anlaşılabilir. Etik kültür, sosyal değer ve normların içselleştirilmesi yoluyla çalışanların etik karar almasına rehberlik sağlayan bir organizasyonel bağlam faktörüdür (Zaal vd, 2019, s. 826-827).

## 5. KAMU YÖNETİMİNDE ETİK KÜLTÜRÜN GELİŞMESİ

Kamu yönetiminde etik davranış kuralları en başta anayasa olmak üzere, çeşitli yasalarda, kamu yönetiminin disiplin kuralları içerisinde ve yönetime yönelik kılavuzlarda düzenlenmektedir. Belirlenen etik davranış kodlarının değişen şartlar kapsamında düzenli aralıklar ile güncellenmesi gerekir. Etik davranış kodlarının belirlenmesi ve güncellenmesi süreçlerinde sivil toplum ve ilgili diğer paydaşların katılımı, etik bilincin geliştirilmesinde ve yayılmasında önemli rol oynamaktadır (Eryılmaz, 2008: 8).

Bir toplumda etik kültürün oluşturulması, bu kültürü yaygınlaştırıp toplumun tamamı tarafından benimsenen davranışlara dönüştürülmesi, kişiler arasında daha sağlıklı bağların kurulması için önem taşımaktadır. Toplumdaki her kademedeki bulunan kişiler için önem taşıyan etik anlayışı, ne yazık ki zaman zaman göz ardı edilmekte, etiğe aykırı davranışlar artık toplum tarafından kabullenilmiş davranışlar arasında yer almaktadır. Bu durumun bir sonucu olarak toplumsal yozlaşmanın ortaya çıkması, sosyal ve ahlaki değerlerin bozulması kaçınılmaz bir sonuçtur (Erbaş, 2017: 100). Çalışanların etik davranışı teşvik etmek için kuruluşların normatif beklentilerini tanımlayabilmeleri ve bunlarla ilişki kurabilmeleri önemlidir (Riivari ve Lamsa, 2014: 3).

Kısacası, kurumlarda geniş bir etik davranış yapısının geliştirilmesi gerekli ve mümkündür. Bu yapının, farklı paydaş grupları boyunca belirli etik olmayan davranış kümelerini yakalaması beklenir. Verilecek yetkilerin içeriğinin incelenmesi, etik olmayan davranışlar için bir ölçü geliştirmek ve test etmek için temel oluşturabilecek belirli kriterler üretebilir (Kaptein, 2008: 7).

Bir kurumda çalışanların faaliyetlerini etkileyen normları anlamak istemesi mantıklı olsa da kurum kültürünün ölçülmesinin zor bir kavram olduğu kanıtlanmıştır. Örgütsel etik kültürün ölçülmesinde de benzer zorluklar olabilir. Örgütsel etik kültürü gerçekten kurumdaki çalışanların faaliyetlerini etkiliyorsa, etik kültürün ne olduğu ve nasıl ölçülebileceği konusunda tek tip bir anlayışa ihtiyaç vardır (Key, 1999: 218).

Kamu kurumlarında etiğe aykırı davranışların ortadan kaldırılması ve etik değerlerin benimsenmesinde Kamu Görevlileri Etik Kurulu'nun önemli bir işlevi olmasına karşın, sadece Kurul'un bu görevi yerine getirmesi mümkün görünmemektedir. Kamu kurumlarında etik kültürün benimsenip yerleşmesi, yolsuzlukların önüne geçilmesi için eşitlik, adalet, tarafsızlık ilkelerini kapsayan kültürel alt yapının kamu kurumlarında kurumsallaşması önemlidir. Bu kapsamda, kamu kurumları, özel kurumlar ve sivil toplum kuruluşlarının ortak hareket etmesi gerekir (Altun vd., 2013: 53).

Kurumlarda açıklık, üst yönetimin ve çalışanların uyması beklenen etik standartların ne ölçüde somut, kapsamlı ve anlaşılır olduğuyla ilgilidir. Belirsizlik ve muğlaklığın etik olmayan davranışın potansiyel bir öncülü olduğu düşünüldüğünde, açıklık önemlidir. Bu nedenle, bir kuruluşun üst yönetimi ve çalışanları yalnızca ahlaki sezgilerine ve sağduyularına güvenmeyi bırakmaması, etik ve etik olmayan davranış arasındaki ayrımın net olduğu bir kültür yaratması önemlidir. Daha fazla netlik, üst yönetimin ve kurum çalışanlarının farkında olmadan etik olmayan bir şekilde davranma olasılığını azaltmalıdır. Daha fazla netlik, bu etik standartların önemini üst yönetime ve kurum çalışanlarına ileterek bu standartları ihlal etme olasılığını azaltabilir (Kaptein, 2011: 848).

Dünyada yaşanan gelişmelere bağlı olarak Türkiye'de düzenlenen yasalarda, yeni yönetim anlayışının benimsediği ilkelere yer verilmeyle beraber, bu yasaları uygulayacak çalışanların bu değişime uyum sağlayacak adaptasyon sağlanamamıştır. Öyle ki, personel yasasının temelini oluşturan 657 sayılı Devlet Memurları Kanunu'nda çok sayıda değişikliklerin yapılmasına karşın yasanın temelini 1965 tarihinde düzenlenen ilk hali oluşturmaktadır. Gerçekleştirilmesi beklenen yasal düzenlemelerden etkili sonuçların alınması için yasal düzenlemelerin kamu

kurumlarında yerleşmesi gereken etik ilkeler ile ilişkisinin yeterli seviyede kurulması zorunlu hal almıştır (Bozkurt, 2010: 48).

Kabul edilen 5176 sayılı kanun ile etik konusundaki yasal alt yapının temellerinin atılmasına karşın gerek ilgili yasada bazı eksikliklerin bulunduğu gerekse de Kamu Görevlileri Etik Kurulu'nun yapısal ve işlevsel bakımdan sorunlarının sürdüğü bilinmektedir. Kurul'un faaliyet ve denetim sahasının oldukça sınırlı tutulması, Kurul'un etkinliğinin ve kamu yönetimi bakımından kabul edilebilirliğinin tartışılmasına sebep olmaktadır (Usta ve Arslan, 2020: 237-238). Kurul'un denetim alanı kapsamında tutulan kurum ya da kuruluşların, özel koşullar kapsam dışı bırakılarak genel olarak ülkede hizmet sunan kurumların Kurul'un yetki alanına dahil edilmesi, vatandaşların Kurul'un tarafsızlığı konusundaki olumsuz görüşlerin azalmasında önem taşımaktadır.

Türkiye'de yargı ve siyaset etiği konusunda düzenleme bulunmamaktadır. Üniversite ve askeri kurumlar Kanun kapsamında değildir. Bazı istisnai durumlar hariç bırakılarak herhangi bir kurum ya da kişiler etik denetimi dışında bırakılmamalıdır (Bozkurt, 2010: 49). 5176 sayılı Kanun kapsamında düzenlenen yönetmelikte, etik kavramının ve ilkelerinin net olarak tanımı yapılmalı, etik kurallar daha somut hale getirilmelidir. Etik yönetiminin yasal alt zeminin bütün kamu kurumlarını kapsayacak şekilde düzenlenmesi, Kurul'un faaliyet alanının genişletilerek almış olduğu kararların etkinliğinin artırılması önemlidir. Etik Kurul'un bağımsız ve tarafsız bir şekilde çalışması için gerekli yasal düzenlemelerin yapılması, Kurul üyelerinin seçiminin TBMM tarafından yapılması sağlanmalıdır. Kurul bünyesinde oluşturulan etik komisyonlar yeniden yapılandırılmalı ve işlevselliği artırılmalıdır. Etik kültürün oluşturulması için etik liderliğin teşvik edilmesi gerekmektedir (Çamur ve Aydın, 2021: 1159-1160).

Kanun'da etik kuralların net olarak belirtilmemiş olması ve etik kavramının belirsiz olması sebebiyle öznel ve keyfi uygulamaların görülmesi, uygulamada ciddi sorunların yaşanabilmesine neden olabilir. Etik ilkeler ve uyulacak kurallar, temel alınan ölçütler, değerler belirtilmeden tamamıyla Kurul'un inisiyatifine bırakılmıştır. Bu durumda istenilen etkiyi oluşturması beklenemez. Kurul üyelerinin bağımsız ve tarafsız olarak karar veremeyeceğine dair eleştiriler bulunmaktadır. Kurul'da görev yapacak personelin sahip olduğu nitelikler uygulama bakımından yeterli olabilir ancak etik ilke ve kuralların tespit edilmesi hususunda yeterli seviyede olmayabilir. Bu nedenle etik ilke ve kuralların hazırlanmasında, Kurul'a yardımcı olacak bir danışma kurulunun oluşturulmasında fayda görülmektedir (Koçak ve Yüksel, 2010: 90). Kamu çalışanlarının herhangi bir etiğe aykırı davranış durumunda hangi ilke kapsamında hangi yaptırımların uygulanacağı konusu açık bir şekilde belirtilmelidir.

Etik dışı uygulamalar, yolsuzluklar birden oluşan olgular değildir. Her toplumda etiğe aykırı davranış ve kurallara yönelik atasözleri ya da benzeri unsurlar yer almaktadır. Bu unsurlar, toplum, siyaset, yönetim ve yargı alanlarındaki dönemlerin ürünleri olarak oluşmuşlardır. Günümüzde önemli olan ise, sistemde bu tür davranışları destekleyen hususları ortadan kaldırmak, bu kuralların oluşmasını sağlayan örgüt iklimini değiştirmektir. Çünkü rasyonel bir şekilde düzenlenmeyen, etik değerler ile desteklenmeyen bir sistemde aktörlerin davranışları da olumsuz olarak gelişecektir. Bunu engellemenin yolu reformların sürekliliğini sağlamaktan geçmektedir (Eryılmaz, 2008: 9). Türkiye'de etik yönetim konusundaki yasal düzenlemelerin



olgunlaştırılması, mevcut yasal sorunların çözüme kavuşturulması kamu yönetiminde ahlaka aykırı ve adalete ters düşen davranışların ortaya çıkmasını azaltacaktır. Kurul'un etkinliği ve işlevselliği konusundaki sorunların çözülmesi ile hem kamu yönetiminde etik kültürün benimsenmesini hem de ahlaka aykırı ve adalete uygun olmayan davranışların önlenmesi sağlanacaktır (Çamur ve Aydın, 2021: 1160).

Kamu Yönetiminde kamu yararını sağlamak için etkili, verimli, dürüst ve adaletli olmasını sağlayacak siyasal, idari ve yargısal denetim türlerini uygulayan Türkiye'de oluşturulan Etik Kurul, ombudsmana benzeyen bir denetim yapabilme görünümüne sahiptir. Bu Kurul için en büyük tehlike, Kurul'a kamu kurumlarında adalet, dürüstlük, tarafsızlık ilkelerine zarar verecek davranışları ve toplumdaki güvensizlik ortamını ortadan kaldıracak bir özelliğin atfedilmesidir. Çünkü Kurul diğer denetim mekanizmalarını tamamlayacak özelliğe sahiptir (Yılmaz ve Arap, 2006: 65).

Kurul, yapmış olduğu çalıştaylar, sempozyumlar, afişlerin hazırlanması gibi çalışmaları ile kamu kurumlarında etik konusunda yürütülecek çalışmalara öncü görevini yerine getirmektedir. Yapılan bu çalışmaların projelerin gerçekleştirildiği kurumlarda etik konusundaki algının değişmesi ve dönüşmesi, bunların iş ve işlemlerine yansması bakımından önem taşımaktadır (Akdeniz, 2016: 75).

Kamu yararının ne olduğu konusunda tartışmalar olsa da kamu vicdanını geliştirecek uygulamaların yapılması, kamu çalışanlarının vatandaşa, topluma daha iyi hizmet sunma bilincini artıracaktır. Bu nedenle hizmet sunanlar ile hizmetten yararlananların hata yapabilecek insan olduğu düşüncesi ile hareket edilmelidir. Kamu çalışanlarının makine gibi görülmesi yerine hizmetten yararlanan ve hizmeti sunanların insan kimliklerini öne çıkararak merhametli ve insafli davranışların hakim olması sağlanmalıdır. Bunun yanında kamu hizmetlerinin etkin olarak sunulmasında sadece hizmeti sunanın değil hizmetten yararlananların da eğitilmesi anlayışından yola çıkılarak etik eğitimlerinin kamu çalışanlarının dışındaki kişilere de verilmesi yerinde olacaktır. Kamu etiği konusunda yapılan eğitimler, insanları insanlaştırma yolunda en önemli adımdır. Bu nedenle değerler hiyerarşisi rehberi hazırlanarak, durakların geçici olduğu, zaman zaman yerlerinin daha iyileriyle değiştirilebileceği anlayışı ile hareket edilmeli, görüşlerin paylaşılacağı platformlar oluşturulmalıdır (Göre ve Selçuk, 2014: 10). Dünyada kamu yönetimine olan güvenin azalması nedeniyle kamu hizmetlerinde iyileştirmeler yapmak ve kamu güvenini yeniden kazanmak amacıyla yasal kapsamda birçok çalışmalar yapılmıştır. Birçok ülkede etik değerlerin oluşturulması amacıyla kurum ve kuruluşlar oluşturma yoluna gidilmiştir. Bütün bu uygulamalar ile hedeflenen kamu çalışanlarında etik bilincin oluşturulmasıdır (Çolak, 2021: 415).

Kamu Görevlileri Etik Kurulu'nun genel yapısı ve özellikleri değerlendirildiğinde, Kurul'un yapısı ve yetki alanı sınırlı olmasından dolayı yoğun eleştirilere maruz kalmaktadır. Bu nedenle Kurul'un tam olarak bağımsız ve tarafsız bir şekilde karar almadığını ve bunun mümkün olmadığını ileri süren görüşler bulunmaktadır. Bu kapsamda Kurul'un genel yapısının yeniden düzenlenmesi diğer kurumları bağlayıcı ve yaptırım gücünü kullanarak kararlar alabilmesi için gerekli ortamın oluşturulması gerekir. Kurul'un herhangi bir otoritenin etkisi altında kalmadan daha etkin ve ulaşılabilir kararlar almasının koşulları sağlanmalıdır. Alınan kararların kurumlar

ve kişiler üzerinde bir yaptırımı olması gerekir. Aksi durumda kamuoyu üzerinde beklenen etkiyi sağlamaktan uzak kalacaktır.

## SONUÇ VE ÖNERİLER

Türk kamu yönetiminde geleneksel kamu yönetimi anlayışından yeni kamu yönetimi anlayışına geçişle birlikte daha katılımcı, şeffaf, açık, tarafsız, dürüst bir yönetim anlayışına doğru geçiş olmuştur. Özellikle 1980 yılından sonra yapılan reform çalışmalarında söz konusu ilkeler yasal düzenlemelerin alt yapısını oluşturmaktadır. Kamu kurumlarında hizmetlerin daha etkili ve verimli sunulmasını sağlamak için sayılan bu ilkelerin yanında etik konusu da öne çıkmaktadır. Kamu kurumlarında etik yönetim anlayışının benimsenmesi amacıyla Türkiye’de birçok düzenlemeler gerçekleştirilmiştir. Her ne kadar gerçekleştirilen düzenlemelerin çoğu uluslararası aktörlerin etkileri sonucu olsa da kamu yönetiminde etik konusu her dönem üzerinde durulan konular arasında yer almaktadır.

Türkiye’de kamu yönetiminde etik ilkelerin benimsenmesi konusunda yapılan en önemli ve somut gelişmelerden birisi 2004 yılında kabul edilen 5176 sayılı Kanun olmuştur. Bu Kanun ile Türkiye’de Kamu Görevlileri Etik Kurulu’nun oluşturulması kararlaştırılmıştır. Kurul, 2004 yılından bu yana etik kültürün gelişmesi ve yerleşmesi amacıyla çok sayıda çalışma ve faaliyetler yürütmektedir. Özellikle 25-31 Mayıs haftası Etik Günü ve Haftası olarak kutlanmaya başlanmıştır. Kamu çalışanlarına ilişkin etik değerlerin benimsenmesi ve uygulanmasını sağlamak üzere birçok faaliyetler yapılmıştır. Kurul’un 2010 yılına kadar etik kültürün gelişmesine yönelik faaliyetleri kamuoyu denetimine açık olarak sürdürülmüştür. Bu tarihten sonra Anayasa Mahkemesi tarafından alınan karar ile alınan kararlara ait özelliklerin kamuoyu ile paylaşılacağı, sadece ilgili kişi ve kurumlara iletilebileceği kararı alınmıştır. Kurul’un ülkede daha etkili olmasını ve işlevselliğini sağlayacak uygulamaya son verilmesi Kurul’un etkinliğini ve işlevselliğini olumsuz etkilemiştir. Kurum ve kişiler üzerinde herhangi bir yaptırım gücü bulunmadığı, bağlayıcı özelliği olmadığı dolayısıyla kişiler ve kurumlar tarafından alınan kararlar çok fazla önemsenmemektedir.

Kurul’un kurulmasından günümüze kadar olan süreçte, etik kültürün gelişmesini sağlamak konusunda çok sayıda başarılı sayılabilecek çalışmaları bulunmaktadır. Kurul’a yıllara göre yapılan başvurular ve sonuçları değerlendirildiğinde en başta yeni bir kurul olmasından dolayı bilinirliği çok fazla olmadığı için başvuru sayısı diğer yıllara göre daha az olmuştur. Daha sonra Kurul aldığı kararları Resmi Gazete’de yayınladığı için Kurul’a başvuru sayısında artış yaşanmıştır. 2012 yılında Kurul’un yapısına yönelik yapılan düzenlemede aldığı kararların Resmi Gazete’de yayınlanması usulünün ortadan kaldırılması ile Kurul’un en başta oluşturulmasındaki amacının göz ardı edildiği söylenebilir. Çünkü Kurul’un aldığı kararların kamu çalışanının ya da kamu kurumunun üzerinde herhangi bir yaptırım gücünün kalmadığını gören vatandaşlar Kurul’a başvurmadan vazgeçmektedir. Bunun yerine başka yollara başvurabilmektedir. Bu durum Kurul’un 2005-2022 yılları arasında yaptığı çalışmalarına dikkat edildiğinde görülecektir. Kurul’un etkisinin arttırılması, vatandaşların kamu yönetimine olan güvenlerinin sağlanması için Kurul’un yapısının günün koşullarına göre yeniden güncellenmesi yerinde olacaktır. Türkiye’nin siyasi, sosyal ve ekonomik yapısına uygun farklı yöntemler ile Kurul’un etkisini yeniden arttıracak, farkındalığın sağlanarak farklı usullere başvurulması önerilebilir. Örneğin,

Kurul kararlarının belli bir yasal süreden sonra yayınlanması şeklinde bir uygulama yapılabilir. Kurumlarda etik kültürün gelişmesini sağlamak üzere teşvik edici çalışmalar yapılabilir, etik dışı davranışın ihbar edilmesini sağlamak üzere ödül, motivasyon çalışmaları şeklinde farklı uygulamalar geliştirilebilir.

## EXTENDED ABSTRACT

In Turkish public administration, there has been a transition from the traditional public administration approach to the new public administration approach, towards a participatory, transparent, open, impartial and honest management approach. These principles constitute the basis of legal regulations, especially in the reform studies carried out after 1980. The issue of ethics also comes to the fore in public institutions to ensure that services are provided more effectively and efficiently. Many regulations have been made in order to adopt an ethical management approach in public institutions in Turkey. Although most of the regulations are the result of the influence of international actors, ethics in public administration is among the issues that are emphasized in every period.

The corruption that occurs today sometimes also manifests itself in institutional areas. Corruption in institutions can cause the trust in public institutions to be shaken. The legal system stands out among the reasons why such situations occur in public institutions. In addition to legal sanctions, the existence of an ethical understanding is also necessary. Ethics is an important issue in ensuring trust in public administration. An understanding of ethics is especially important in preventing social and institutional irregularities.

In public institutions, there may sometimes be situations where nepotism comes to the fore instead of the principle of merit, and personal interests come to the fore instead of the principle of public interest. Behaviors such as corruption in public administration may sometimes increase. The presence of such unethical behavior in public administration causes the public administration structure in Turkey to be subject to criticism. This issue has created an environment for emphasizing the importance of ethics in public administration and has caused an increase in studies in this trend recently. It is thought that the focus on ethics in public administration will be effective in reducing criticism towards public administration. Thus, the management approach based on merit and the consideration of the public interest will be accepted as the principles emphasized in institutions.

Depending on the developments in the world, new formations are emerging to prevent bad management practices and unethical behavior. In order to prevent unethical practices in Turkey, Law No. 5176 was adopted in 2004. In accordance with the law, the Public Servants Ethics Board was established. Again, in accordance with this law, the regulation regulating the principles of ethical behavior has been put into practice. In order to achieve this purpose, the Public Officials Ethics Board was established in 2004 by Law No. 5176. Thus, there have been developments towards institutionalization in ethics in Turkey, and the ethical principles that public officials must comply with have been given a legal basis. The Ethics Committee for Public Servants is obliged to ensure the rules that public employees must comply with while performing their duties and to ensure that these rules are implemented. He has also been held responsible for

carrying out studies to ensure the adoption and dissemination of ethical culture in Turkey. Based on this issue, the aim of the study is; It is to read the ethical culture in Turkey through the decisions of the Public Servants Ethics Board. In the study, what the concept of ethics means in public administration is explained, the general structure and features of the Public Servants Ethics Board are emphasized, and then the decisions taken by the Board are examined. Inferences were made about the understanding of ethical management in Turkey based on the decisions taken by the Board.

In the process from the establishment of the Board to the present day, there are many studies that can be considered successful in ensuring the development of ethical culture. When the applications made to the Board over the years and their results are evaluated, the number of applications was lower than in other years, primarily because it is a new board and is not well known. Later, since the decisions taken by the Board were published in the Official Gazette, there was an increase in the number of applications to the Board. It can be said that the purpose of establishing the Board in the first place was ignored by eliminating the publication of the decisions taken in the Official Gazette in the regulation made in the structure of the Board in 2012. Because citizens see that the decisions taken by the Board do not have any sanction power on the public employee or public institution, they give up applying to the Board. Instead, he may resort to other means. This situation will be seen when the work carried out by the Board between 2005 and 2022 is taken into consideration. In order to increase the impact of the Board and ensure citizens' trust in public administration, it would be appropriate to update the structure of the Board according to current conditions. It may be suggested that different methods be used to increase awareness and increase the influence of the Board through different methods appropriate to Turkey's political, social and economic structure. For example, a practice may be carried out such that the Board's decisions are published after a certain legal period. Incentive studies can be carried out to ensure the development of ethical culture in institutions, and different practices such as rewards and motivation studies can be developed to ensure the reporting of unethical behavior.

**Çıkar Çatışması Bildirimi/ Conflict of Interest Statement:**

Yazar, bu makalenin araştırılması, yazarlığı ve yayımlanmasına ilişkin herhangi bir potansiyel çıkar çatışması beyan etmemiştir. / The authors declared no potential conflict of interest regarding the research, authorship, and publication of this article.

**Destek/Finansman Bilgileri/ Support Financing Information:**

Yazar, bu makalenin araştırılması, yazarlığı ve yayımlanması için herhangi bir finansal destek almamıştır. / The authors have received no financial support for the research, authorship, and publication of this article.

**Etik Kurul Kararı/ Ethics Committee Decision:** Bu çalışma için etik izin alınmasına gerek yoktur / No ethical clearance is required for this study.

**Yazar Katkı Oranı/ Author Contribution Rate:** Çalışma tek yazarlıdır. / The study has a single author.

## KAYNAKÇA

- Akdeniz, İ. (2019). Yerel yönetimlerde etik kültürün geliştirilmesi. *Sayıştay Dergisi*, (112), 27-52.
- Altun, M., Sayer, A., & Barutçu, A. (2013). Kamu görevlileri etik kurulu kararları ışığında kamuda görülen etik dışı davranışlar ve yolsuzluklar. *Sayıştay Dergisi*, (91), 33-55.
- Aydın, S., & Demirtaş, F. (2020). Kamu görevlileri etik sözleşmesi maddelerinin değerlendirilmesi (odak grup çalışması). *Uluslararası Liderlik Eğitimi Dergisi*, 1(1).
- Bozkurt, C. (2010). Yolsuzlukla mücadele boyutuyla etik ve etik kültürü. *Denetışim Dergisi*, (5), 44-53.
- Chadegani, A. A., & Jari, A. (2015). Corporate ethical culture: review of literature and introducing pp model. *Procedia Economics and Finance*, 36, 51-61. [https://doi.org/10.1016/S2212-5671\(16\)30015-6](https://doi.org/10.1016/S2212-5671(16)30015-6)
- Çamur, Ö., & Aydın, A. (2022). Yeni kamu yönetimi anlayışının etik temelleri ve kamu yönetiminde etik yönetimin gelişmesi üzerindeki etkisi. *Denetışim*(25), 148-159.
- Çamur, Ö., & Aydın, A. H., (2021). Kamu yönetiminde siyasallaşma ve kayırmacılık sorununa ahlak ve adalet eksenli çözüm önerileri. *Kahramanmaraş Sütçü İmam Üniversitesi Sosyal Bilimler Dergisi*, 18(2), 1140-1166, <https://doi.org/10.33437/ksusbd.645929>
- Dmochowski, M., Jurczuk, A., & Szczepankowski, R. (2019). Ethics in public administration. *Szczepankowski, "Ethics in Public Administration"*, January.
- Erbaş, İ. (2017). Kamu kurumlarında etik kültürün oluşturulmasında Türk ulusal etik mevzuatın rehberliği. *Turkish Studies International Periodical for the Languages, Literature and History of Turkish or Turkic*, 12(31), 87-102, <http://dx.doi.org/10.7827/TurkishStudies.12462>
- Eryılmaz, B. (2008). Etik kültürü geliştirmek. *Türk İdare Dergisi*, 80(459), 1-13.
- Fejzullahu, A., & Batalli, M. (2019). The role of ethics in public administration. *SEER: Journal for Labour and Social Affairs in Eastern Europe*, 22(2), 267-278. <https://www.jstor.org/stable/27096120>
- Fuertes, V. (2021). The rationale for embedding ethics and public value in public administration programmes. *Teaching Public Administration*. <https://doi.org/10.1177/01447394211028275>
- Gökçe, O., & Örselli, E., (2011). Kamu yönetiminde etik ve etik dışı davranış algısı. *İş Ahlakı Dergisi*, 4(7), 47-63.
- Göre, P., & Selçuk, F. Ü., (2014). Kamu görevlileri etik kurulu eğitim materyallerindeki kabuller ve değerler hiyerarşisine ihtiyaç. F. Uluğ vd. (der.), II. Kamu Etiği Seçilmiş Kongre Bildirileri, 174-191.
- KGEK. (2017a). Kamu görevlileri etik kurulu etik rehberi 2017. [http://etik.gov.tr/etik\\_rehberi.pdf](http://etik.gov.tr/etik_rehberi.pdf)
- Kamu Görevlileri Etik Kurulu. (2020). *2005-2020 yıllarına ait Kamu Görevlileri Etik Kuruluna yapılan başvuruların istatistik bilgileri*. <https://www.etik.gov.tr/istatistiki-veriler>
- Kamu Görevlileri Etik Kurulu. (2022). <https://www.etik.gov.tr>
- Kamu Görevlileri Etik Kurulu Kurulması ve Bazı Kanunlarda Değişiklik Yapılması Hakkında Kanun, (2004). <https://www.etik.gov.tr/etik-mevzuati>
- Kaptein, M. (2011). Understanding unethical behavior by unraveling ethical culture. *Human Relations*, 64(6), 843-869, <https://journals.sagepub.com/doi/pdf/10.1177/0018726710390536>
- Kaptein, M. (2008). Developing and testing a measure for the ethical culture of organizations: the corporate ethics virtue model. *Journal of Organisational Behaviour*, [https://www.researchgate.net/publication/281652432\\_Developing\\_and\\_Testing\\_a\\_Measure\\_for\\_the\\_Ethical\\_Culture\\_of\\_Organizations\\_The\\_Corporate\\_Ethical\\_Virtues\\_Model#fullTextFileContent](https://www.researchgate.net/publication/281652432_Developing_and_Testing_a_Measure_for_the_Ethical_Culture_of_Organizations_The_Corporate_Ethical_Virtues_Model#fullTextFileContent)
- Key, S. (1999). Organizational ethical culture: real or imagined?, *Journal of Business Ethics*, 217-225, <https://link.springer.com/content/pdf/10.1023/A:1006047421834.pdf>
- Koç, H. (2019). Kamu yönetiminde etik-medya ilişkisi: Kamu görevlileri etik kurulu faaliyet ve kararlarının ulusal gazetelerdeki temsili üzerinden bir deneme. *e-GİFDER*, Cilt:7, Uluslararası Türk Dünyası Basın Sempozyumu Özel Sayısı, 1584-1608.
- Koçak, S. Y., & Yüksel, G., (2010). Türk kamu yönetiminde etik ve kamu görevlileri etik kurulu. *Bilgi Sosyal Bilimler Dergisi*, (21), 73-95.
- Longenecker, J.G. (1985). Management priorities and management ethics. *J Bus Ethics* 4, 65-70 <https://doi.org/10.1007/BF00382676>
- Maesschalck, J. (2004) Approaches to ethics management in the public sector : a proposed extension of the compliance-integrity continuum. *Public Integrity*, 7(1), 20-41, 10.1080/1099922.2004.11051267

- Markham, A. N. (2007). Ethic as method, method as ethic a case for reflexivity in qualitative ıct research. *Journal of Information Ethics*, 15(2), 37-55, [https://www.researchgate.net/profile/Annette-Markham/publication/238450919\\_Ethic\\_as\\_Method\\_as\\_Ethic\\_A\\_case\\_for\\_reflexivity/links/552558380cf24b822b3fdec6/Ethic-as-Method-Method-as-Ethic-A-case-for-reflexivity.pdf](https://www.researchgate.net/profile/Annette-Markham/publication/238450919_Ethic_as_Method_as_Ethic_A_case_for_reflexivity/links/552558380cf24b822b3fdec6/Ethic-as-Method-Method-as-Ethic-A-case-for-reflexivity.pdf)
- Riivari, E., & Lamsa, A. M., (2014). Does it pay to be ethical? examining the relationship between organisations' ethical culture and innovativeness. *Journal of Business Ethics*, 124(1), 1-17, <https://doi.org/10.1007/s10551-013-1859-z>
- Riivari, E., Lämsä, A., Kujala, J. & Heiskanen, E. (2012), The ethical culture of organisations and organisational innovativeness. *European Journal of Innovation Management*, 15(3), 310-331. <https://doi.org/10.1108/14601061211243657>
- Shafritz, J. M., Ott, J. S., & Jang, Y. S. (2005). *Classics of organization theory* (6th ed.). Boston: Thomson Wadsworth.
- Usta, S., & Arslan, Ş., (2020). Türkiye'de etik yönetim anlayışına yönelik çerçeve arayışı: Kamu görevlileri etik kurulu üzerinden bir inceleme. *Akademik Yaklaşımlar Dergisi*, 11(2), 222-244.
- Yılmaz, L., & Arap, İ., (2006). Yeni kamu yönetimi anlayışının "yeni" kurumu: Kamu görevlileri etik kurulu. *Amme İdaresi Dergisi*, 39(2), 51-69.
- Yörükoğlu, F. (2012). Türkiye'de metropoliten yönetimler ve etik değerler açısından bir inceleme. *Elektronik Sosyal Bilimler Dergisi*, 11(40), 268-292.
- Yüksel İnal, G. (2012). Kamu yönetiminde merkezileşmiş bir otorite olarak kamu görevlileri etik kurulu. [Yüksek Lisans Tezi, Pamukkale Üniversitesi].
- Zaal, R.O.S., Jeurissen, R.J.M. & Groenland, E.A.G. (2019). Organizational architecture, ethical culture, and perceived unethical behavior towards customers: evidence from wholesale banking. *J Bus Ethics* 158, 825-848. <https://doi.org/10.1007/s10551-017-3752-7>



ARAŞTIRMA MAKALESİ | RESEARCH ARTICLE

REFLECTING ON THE LIQUID MODERN LOVE DYNAMICS IN THE TV  
SERIES 'AVRUPA YAKASI' FROM A BAUMANIAN SOCIOLOGICAL  
PERSPECTIVE

Mahmut Kutlu

Dr., Bağımsız Araştırmacı, Radyo TV Sinema,

mahmudsami3@hotmail.com

0000-0002-5047-4234

**Atıf / Citation:** Kutlu, M. (2024). Reflecting on the liquid modern love dynamics in the tv series 'avrupa yakası' from a baumanian sociological perspective. *İnönü Üniversitesi Uluslararası Sosyal Bilimler Dergisi*, (İNİJOSS), 13(1), 21-42.

<https://doi.org/10.54282/inijoss.1357870>

**Abstract**

This study aims to explore the unique dimensions of social reality in domestic sitcoms, one of the fundamental dynamics of television narrative, from a Zygmunt Bauman sociological perspective. According to Bauman, causal relationships and proximities are inherent characteristics of human existence. At the core of love lies uncertainty. What makes love temporary is the ideal intention that it cannot exist without it. The ultimate goal of love for each individual is the happiness of its object. The perfect model of imitating love is not to love in order to acquire something one has not had before, to give up the richness of one's own life, security, and sense of integrity. All loves should be like this. In this study, the Turkish TV series "Avrupa Yakası," which was broadcast on ATV channel between 2004-2009, is examined. The series narrates the humorous story of the Sütçüoğlu family living in Nişantaşı and the employees of Avrupa Yakası. In this study, utilizing a sociological analysis method, the loves, emotional events, and gender relationships in the series are examined from Bauman's perspective. Problems such as temporary relationships among characters in

the liquid modern life of the modern era, distancing couples, the depreciation of love, and the impermanence of emotions are analyzed and interpreted in light of Bauman's views on love. As a result, it has been observed that the series reflects the social and cultural dynamics of the phenomenon of love in society and likely tells the future direction of love in contemporary society.

**Keywords:** Zygmunt Bauman, Liquid Modern Loves, Avrupa Yakası

---

## AVRUPA YAKASI DİZİSİNDE AKIŞKAN MODERN AŞKLARIN BAUMAN SOSYOLOJİSİ PERSPEKTİFİNDEN DÜŞÜNDÜRDÜKLERİ

### Öz

Bu çalışma, televizyon anlatısının temel dinamiklerinden birini oluşturan yerli durum komedilerinde sosyal gerçekliğin özgün boyutlarını Zygmunt Bauman sosyoloji perspektifinden ortaya koyma amacını taşımaktadır. Bauman'a göre nedensel ilişkiler, yakınlıklar veya akrabalıkların tümü insan varlığının özellikleridir. Aşkın özünde bir belirsizlik yatmaktadır. Sevgiyi geçici kılan şey, sevginin onsuz var olamayacağı ideal niyetindedir. Her bir özne için aşkın amacı, onun nesnesinin mutluluğudur. İnsanın sevgiyi taklit etmesinin mükemmel modeli şudur: Birini daha önce sahip olmadığı bir şeyi elde etmek için sevmemek, kişinin kendisine ait yaşamsal zenginliğinden, güvenlik duygusu ve bütünlük duygularından özgürce vazgeçmek. Bütün aşklar bu şekilde olmalıdır. Çalışmada "Avrupa Yakası" dizisi incelenmektedir. Avrupa Yakası, 2004 ila 2009 yılları arasında ATV kanalında yayınlanan sitcom türünde yerli televizyon dizisidir. Dizi Nişantaşı'nda yaşayan Sütçüoğlu ailesi ve Avrupa Yakası dergisi çalışanlarının komik öyküsünü anlatmaktadır. Sosyolojik analiz yönteminin kullanıldığı çalışmada dizide yaşanan aşklar, duygusal olaylar, kadın erkek ilişkileri Zygmunt Bauman'ın sosyolojisi perspektifinden ele alınmıştır. Modern çağın getirdiği modern akışkan yaşam ortamında karakterler arasında yaşanan geçici ilişkiler, çiftlerin birbirinden uzaklaşması, aşkların değersizleşmesi, duyguların kalıcı olamaması gibi problemler Bauman'ın aşkı açıkladığı görüşleri ile çözümlenmiş ve yorumlanmıştır. Sonuç olarak "Avrupa Yakası" dizisinin toplumda var olan aşk olgusunun sosyal ve kültürel dinamiklerini gösterdiği ve büyük olasılıkla da toplumun yaşanan modern aşklarda geleceği noktayı anlattığı görülmüştür.

**Anahtar Kelimeler:** Zygmunt Bauman, Akışkan Modern Aşk, Avrupa Yakası

### Introduction

In the era of liquid modernity, family structures are fragile (Bauman, 2009, p. 67), and Bauman criticizes liquid modernity as a rigid form of modernism. In fact, modernity is destructive as it fails to bring the expected welfare and optimistic atmosphere (Kaya, 2019, p. 1451). The most prominent characteristic of human relationships today is fragility. For this reason, Bauman describes contemporary loves as 'liquid' (Göka, 2013, p. 191). Love and death, the two fundamental characters of human life story, even though they may not have a plot or an ending, gather the majority of life's turmoil within themselves, demanding more thinking, writing, and reading than anything else (Bauman, 2009, p. 17).



Regarded as the pinnacle of postmodernity (1999) by Dennis Smith, Bauman expands the framework of sociological perspective, adapts postmodern philosophy to the field of sociology, and evaluates it in a sound theoretical structure by making generalizations to explain social phenomena, focusing directly on society rather than engaging in concept debates and methodology. Bauman (2014), whose works revolve around social issues and their solutions, deserves attention for his original style of reflecting culture in sociology (Blackshaw, 2016, p. 117) and the impact he has made in various disciplines (Ertoy & Yalçın, 2017, p. 184). Indeed, the great thinker, who was approaching his nineties, before leaving us, made it his duty to enlighten us about love and male-female relationships in his books, putting aside the impending death knocking on the door. The central problem he addresses about society is the collapse of the public individual. The ideology of privacy, which reduces political categories to psychological ones, is on the rise. On one hand, there is an increasing need and search for freedom, while on the other hand, there is a hunger for belonging; on one hand, there is the pain of loneliness, while on the other hand, there is the fear of dissolution within society (Göka, 2013, pp. 190-191).

Zygmunt Bauman is one of the most prolific social scientists of our time, contributing to the field of social sciences with his sociological analyses of modern societies. In his research, he strives to explain many interconnected yet seemingly independent areas that social sciences seek to elucidate but continue to be plagued by uncertainties. His works predominantly focus on modern and postmodern processes. He emphasizes that modernity has failed to deliver on its promises and that the current era can be perceived as postmodernity. However, he also argues that postmodernity is not fundamentally different from modernity and does not represent an entirely new period. For Bauman, the term 'post' implies following behind. Postmodernity is defined as a critique of modernity, its successor, and a completion of modernity. Bauman approaches the understanding of modernity and postmodernity from the perspective of everyday experiences, exhibiting an intimate and candid approach. This is one of the reasons why his sociological understanding is considered valuable and unique. Indeed, Bauman emphasizes that sociology does not aim to provide solutions to problems or adopt an authoritarian position from above. The primary task of sociology is to understand and interpret social changes and advancements. Thus, Bauman asserts that the true concern of sociology is 'understanding' (Tiryaki & Akca, 2022, p. 17).

According to Bauman, who encapsulates his own life experiences, tragedies, and the events he has encountered in his books (Yıldırım, 2022), causal relationships, intimacies, or kinships are all characteristics of human unity (Bauman, 2019, p. 18). Love, on the other hand, has no history of its own. Love is an event within the realm of human time, a separate event that is not dependent on other 'similar' events, and not causally bound. At the core of love lies an ambiguity, an aporia. What makes love temporary is the ideal intention that love cannot exist without it. The aim of love, for every subject, is the happiness of its object. However, the vision of happiness proposed as the horizon of love's endeavor should reject and hinder the first, existential compulsion and the second, pragmatic compulsion. The perfect model for human imitation of love is as follows: not loving someone to obtain something they did not previously possess, freely relinquishing one's own vital abundance, and feelings of security and integrity. All loves should be like this (Bauman, 1998, pp. 122-123). To love one's interlocutor unconditionally, to have no expectations, to be able to relinquish one's desires for the other person, and to identify and integrate oneself with them.

These are the missing elements in all human relationships, including love, in the context of Bauman's sociology of modern liquid life.

The sitcom *Avrupa Yakası*, which predominantly focuses on the theme of modern love, has been examined in this study. The series depicts the social relationships of employees working at a magazine in Istanbul's Nişantaşı district, highlighting their efforts to become more Europeanized (Bayramlı, 2023, p. 113). Although the main setting of the story revolves around a workplace, the series gives more emphasis to the employees' love relationships and emotional worlds rather than work-related issues. As a result, technical aspects are separated from emotional phenomena. The depicted loves in the series, which are characterized by a focus on emotional topics rather than performance, have been analyzed from a Baumanian perspective. Through sociological analysis, the transient nature and dissatisfaction of modern loves have been identified using the series as a reference point.

To conduct an analysis through the lens of Bauman necessitates understanding the ideas he expressed in his works (Körlü Topan & Savaş, 2022, p. 74). Therefore, in this study, Zygmunt Bauman's work "Liquid Love" (2009) has been utilized as the primary reference. The main characters in this work are human relationships, men, and women in the modern age. The book portrays the risks and anxieties of living together and separately in our liquid world, the state of "being in a relationship," the frailty of bonds between people, the feeling of insecurity, and the fundamentally changing nature of love. Additionally, the study draws from the work "Liquid Surveillance" (2013) authored by Zygmunt Bauman and David Lyon, as well as Bauman's book "Modernity and Ambivalence" (2003), which aims to stimulate the mind through thought-provoking questions and activate our moral stance and potential abilities.

## Method

Television series, while reflecting the universe of the study, constitutes the example of the domestic situational comedy "Avrupa Yakası". The reasons for choosing this sample as the subject of research include its ability to push the boundaries of the comedy genre, reaching a wide audience throughout its seasons (Çelenk, 2010, p. 84), and its potential for sociological investigation. "Avrupa Yakası" effectively and distinctly portrays the transition to modern life (Sözer, 2010, p. 5) and serves as an important series that narrates the story of modernity (Bauman, 2018, p. 13) through television.

In the series, which aired 190 episodes and encompasses a variety of meanings in terms of sociological thought and the development of social reality (Borlandi et al., 2011, p. 232), the phenomenon of love has been examined through a sociological analysis method that attempts to solve every social issue (Gezgin, 2015). The method is rooted in sociology, which initially aimed at knowledge production. This was one of the shared goals of Émile Durkheim, Vilfredo Pareto, or Max Weber. However, differences emerged from the beginning. Indeed, for some, sociology aimed to produce data, for others, to explain social events, and for some, to contribute to political decision-making. Finally, sociology envisioned examining its relationships with other related

disciplines such as anthropology, demography, economics, philosophy, or psychology, emphasizing the importance of methodological borrowings (Borlandi et al., 2011, p. 5).

The fundamental research problem of this discipline is to investigate social appearances, examine organized social behavior patterns, and explore how individuals are influenced by their social environments and respond to these influences by taking action (Marshall, 1999, p. 124). By utilizing the concepts of culture and cultural formation to explain social patterns, the sociological analysis frequently employed in professional circles (Scott, 2012) highlights its necessity and significance (Warde, 2016) (Barnes et al., 1996). Based on this, the characters experiencing the phenomenon of love in the series have been examined, and each character has been analyzed in a sociological context.

## Literature Review

The study titled "Yerli Durum Komedilerinde Sürdürülebilirlik Problemi: Avrupa Yakası Örneği" conducted by Zehra Çelenk in 2010 examines the issue of "sustainability" which has become one of the significant dilemmas in television programming in Turkey in recent years, within the framework of the local situational comedy Avrupa Yakası. The main assumption of the study is that the sustainability problem, largely a product of the "reliance on short-term trends" characteristics of the Turkish television environment, leads to a tendency towards fantasy rather than daily reality in situational comedies. This problem, which causes repetitions in episode topics, has resulted in mystical and fairy-tale-like elements gaining prominence in the narrative, outside the realm of everyday reality and the story world. This phenomenon has been tested through the analysis of the Avrupa Yakası situational comedy using the screenplay analysis method. Additionally, the efforts to localize situational comedies as a popular subgenre in Turkey have been evaluated within the context of the sustainability phenomenon. As a result of the study, it has been observed that the "absurd" element, which has challenging features in terms of the sustainability of comedy, has gained popularity in local comedy scenarios and has led to an escape from everyday reality into fantasy in productions that exhibit the characteristics of situational comedies.

The master's thesis titled "Gülmede Modern-Geleneksel Karşıtlığının Kullanımı: "Avrupa Yakası" Örneği" conducted by Sibel Çelik Sözer in 2010 examines the fundamental elements of comedy and humor, the modern-traditional contradiction in local situational comedies, the ways in which these contradictions are constructed, consumption habits, and character contrasts in the TV series "Avrupa Yakası." The study focuses on the emphasis on "individualism" and "diversity" as characteristics of the contemporary era and discusses categorizations such as "urban-traditional," "traditional-modern," "traditional-rural," "Eastern-Western," and "urban-rural" by considering the characters' education-cultural level, problem-solving approaches, and perception of life. The study is based on the idea that narrative texts in drama are built upon contradictions. Contrasts such as rich-poor, urban noble-peasant, educated-ignorant, clever-naive have been commonly used in the oldest narrative genres like tragedy and comedy. Similarly, in television

narrative texts, contrasts such as educated-ignorant, rural-urban, rich-poor, clever-naive are employed. Furthermore, the study aims to underline the concepts of "consumption" and "freedom" in the series. As a result, the study examining the general approaches and language use in interpersonal relationships concludes that the series portrays the impositions of contemporary urban life and urbanity, the changing social structure, and "character types" who struggle to recognize themselves and their identities by utilizing all elements of comedy within the framework of humor.

The study titled "Dizilerin Türk Diline Olumsuz Etkileri" conducted by Serpil Ayduttu in 2011 investigates television series in terms of language usage. The study examines the TV series *Avrupa Yakası*, which was broadcast on ATV channel, as well as *Türk Malı*, broadcast on Show TV, and *Geniş Aile*, broadcast on Kanal D. The study reveals that Western language patterns are used in these series and that centuries-old proverbs and idioms, which have remained unchanged over time, are distorted when portrayed on screen. It also identifies that viewers, especially young people and children, imitate these erroneous usages and incorporate them into their daily lives.

Furthermore, the study titled "Tarihten Sanata ve Turizme Bir Kültür Hazinesi: Gaffur'un Pijaması ve Sümerbank Basma Fabrikası Desenleri" conducted by Hulusi Doğan and Volkan Aktan in 2017 examines the popular pajamas worn by Gaffur, one of the characters in the series *Avrupa Yakası*. In 2023, Evren Bayramlı carried out a study titled "2001-2006 Yılları Arasında Türkiye'de Popüler Kitap ve Televizyon Dizisi Temalarının Yazılı, Sözlü ve Görsel Kültür Bağlamında Analizi," which analyzes the series in terms of oral, written, and visual culture. Gönül Demirtaş (2022), in her master's thesis titled "Durum Komedilerinde Set Dekorlarının Göstergebilimsel Yöntemle Analizi" examines and analyzes the series from the perspective of set design, props, and locations. Goncagül Budak, in her 2021 study titled "Toplumsal Eleştiri Olarak Mizah: Gülse Birsel'in *Avrupa Yakası* ve *Jet Sosyete* Dizi Örnekleri" investigates the relationship between criticism, laughter, and humor through sitcoms. These studies encountered in the literature demonstrate the richness of research potential in the series *Avrupa Yakası*. In this study, the concept of love was selected from the existing phenomena in the series and examined. The characters in the story, resembling Zygmunt Bauman's concept of liquid modern love, were analyzed in accordance with Bauman's views.

## Avrupa Yakası Sitcom



**Image 1.** Avrupa Yakası TV Series (Haber Global, 2021).

Avrupa Yakası, is a domestic television series of the sitcom genre that aired on ATV channel between 2004 and 2009. The series was produced by Sinan Çetin and written by Gülse Birsel. It had a total of 6 seasons, and different periods of the series were directed by Hakan Algül and Jale Atabey. The music for the series was composed by Cenk Durmazel and Cenk Sarkuş. The production company behind the series is Plato Film, which was established in 1986. The cast includes Gülse Birsel, Gazanfer Özcan, Hümeysra, Ata Demirer, Müşfik Kenter, Gönül Ülkü, Peker Açıkalin, Bülent Polat, Levent Üzümcü, Binnur Kaya, Ömür Arpacı, Rutkay Aziz, Suna Keskin, Hakan Yılmaz, Tolga Çevik, Bihter Özdemir, Şenay Gürler, Hasibe Eren, Hale Caneroğlu, Yavuz Seçkin, Evrim Akın, Vural Çelik, Sarp Apak, Veysel Diker, Engin Günaydın, and Yıldırım Öcek, among others. The series depicts the humorous stories of the Sütçüoğlu family living in Istanbul's Nişantaşı neighborhood and the employees of Avrupa Yakası magazine, along with their relatives.

The characters in the series are portrayed with their physiological and sociological dimensions (Bayramlı, 2023, p. 114). For example, one of the main characters in the series, has fallen in love with Aslı Cem and has dreamt of being together with her for a long time. This relationship went through marriage, then divorce, and in the final episode, they remarried (Sözer, 2010, p. 62). The Sütçüoğlu family, consisting of four members, is a family engaged in the profession of running a dessert shop from the past to the present. The children of the family, Volkan and Aslı, are siblings who have difficulty getting along and have different opinions on various matters. Despite Volkan's rough nature, Aslı has a softer temperament (Sülün, 2022). In the series, both the traditional family structure and the social bond among friends in the magazine office portray a Western lifestyle example. Cultural contrasts are highlighted, including rural-urban, traditional-modern, and upper-income-lower-income dichotomies (Demirtaş, 2022, p. 55).

During its broadcast, it was among the most watched productions and continues to be one of the favorite series among viewers today (Avrupa Yakası, 2023). The script of this sitcom is character-focused, which makes it more socially realistic (Öziş, 2017a). The portrait drawn by the series represents a family that is likely to be encountered in society. People try to make sense of themselves and others from the moment they are born, and this thinking creates representation systems (Umunc, 2022, p. 88). An authoritarian father, a submissive mother, an older brother who drifts from one place to another with a carefree attitude, and a young daughter struggling to prove her independence (Öziş, 2017b). Carrying traces of rural and oral culture (Bayramlı, 2023, p. 118), the series has given so much importance to its characters in daily life (Duygun, 2016) and its energy and chemistry have resonated with the audience, thus endearing the series. For these reasons, Avrupa Yakası has become a golden piece in Turkish comedy history and has become a phenomenon in its own category (Altıkok, 2018). It has become an unforgettable and timeless legend (Blabar, 2017). There are many factors that make each series special and memorable. The biggest success of the Avrupa Yakası series lies in creating unique characters rarely seen elsewhere (Öziş, 2017a). The edits created for the characters of the series, despite having ended a long time ago, still go viral on social media in the year 2023 (Çetin, 2023).

## Research Findings and Analysis

### Modern Liquid Love in 'Avrupa Yakası' Sitcom

Zygmunt Bauman, stating that the continuity and permanence of love relationships have been lost in the present day, used the term "liquid love" to describe the changing nature of love in this context. He reiterated the term "love" that represents the ancient immortal love belonging to the pre-modern world. While some thinkers refer to the historical process we are experiencing as postmodern, Bauman called it "liquid modern" (Çevirme, 2022, p. 26). In this part of the study, the love affairs experienced by the characters portrayed in a humorous style in the sitcom "Avrupa Yakası" are examined. In sitcoms, everyday stereotypes' typical and atypical features are exaggerated and portrayed on the screen, creating interesting and colorful characters. This situation and character construction are important elements for the continuity and watchability of the series (Sözer, 2010, p. 18). In sitcoms, topics related to social life such as confusion, clumsiness, and misunderstandings are the subject of humor. Cultural and class differences in romantic relationships or the hope of getting rich quickly are also addressed as comedic subjects (Bayramlı, 2023, p. 115).

One of the significant mechanisms in the examined series is love. Many characters experience life through love events. The foremost among them is the love story between Aslı, the daughter of the Sütçüoğlu family, and Cem. Aslı is a young woman who has reached the age of thirty. Especially her advancing age and being unmarried are highlighted in the series. Her mother, İffet, tries to marry her off, but Aslı does not like the candidates her mother presents. Tacettin, the son of a family friend, falls in love with Aslı and proposes to her. However, Aslı falls in love with Cem, a gentle gentleman and the new general manager of Avrupa Yakası magazine. Aslı's emotional state, influenced by her first sight of Cem, fits the description of "romantic possibilities" (Bauman, 2009,

p. 13) in a liquid modern living environment. Her feelings for Cem are not unrequited. Cem is also deeply affected by Aslı. Cem, like Aslı, is an intellectually educated person who studied in America. Aslı is attracted to the office's general manager, Cem, but there is a problem: Cem is engaged to someone he was previously in love with (Sülün, 2022). Tacettin, who mistakenly thinks he is engaged to Aslı due to his love for her, tells Cem, "I am Aslı's fiancé," which angers Cem, leading him to propose to his former girlfriend in America. When Cem's girlfriend Victoria comes to Turkey from America, jealousy ensues between her and Aslı.

In the first season of the series, consisting of 19 episodes, the turbulent courtship of Aslı and Cem is portrayed. Later, Tacettin and Cem come to ask for Aslı's hand in marriage. Aslı's father, Tahsin Bey, likes Cem more as a prospective son-in-law. Cem's charismatic and cultured demeanor is one of the main reasons for Aslı to have emotional feelings towards him. The approval of their relationship by her father and the fact that they can easily see each other and work together in the same office make their relationship more feasible. In Bauman's sociology, the world is a living space for everyone, and there can be multiple reasons for something to happen (Tiryaki & Akca, 2022, p. 18). The emotional relationship that begins between Aslı and Cem brings the Sütçüoğlu family and the Onaran family together.

In the series, the second man who enters Aslı's life is Osman. Osman appears in the social circle of the series as Aslı's boyfriend. Aslı meets Osman, Şahika's cousin with a macho attitude, and although her father does not approve of this situation, they start dating. The unforeseen consequence of sudden desire and the attempt to suppress it is, in Jarvie's words, "an emotional middle ground between the freedom of dating and the formality of a serious relationship. However, it also reminds us that if one of the partners remains determined to continue while the other seeks new adventures, 'formality' cannot save a 'serious relationship' from a difficult and painful ending" (Bauman, 2009, p. 27). Because, as Bauman emphasizes, modern society offers freedom reflexively and fluidly in every aspect (Günerigök, 2017, p. 229). In postmodern culture, this freedom creates new heroes and new victims (Ertoy & Yalçın, 2017, p. 188).

Entering into and exiting from these relationships, which resemble today's virtual companionships, is easy, unlike real relationships that are heavy and slow-moving. With the increasing prevalence of dating, a definite advantage of these relationships is the possibility of pressing the "Delete" button at any time (Bauman, 2009, pp. 13-14). Aslı's character has formed an emotional connection with both Cem and Osman, but it is not possible to call it true love. In fact, Ivan Klima tells us the following: "There are few things as close to each other as fulfilled love and death. Each manifestation of them is unique but at the same time definitive, having no tolerance for repetition, not responding to any call, and promising no delay. Each must stand 'alone' and it does. Each is born anew or again when it emerges from the darkness of non-being, without a past or future. Love, like death, starts anew each time, laying bare the futility of past designs and all future plans. Neither love nor death can be entered into twice; not even the river of Heraclitus is entered so rarely. Indeed, they are their own heads and tails" (Bauman, 2009, p. 17).

In the series, the character Osman has been shown to be involved with both Aslı and Meryem. Just as both Cem and Osman have entered Aslı's life, likewise a woman has entered Osman's life. However, Osman's relationships with both women do not reflect the states of love. Love is the desire to care for and protect the object of affection. Unlike the centripetal desire, it is a centrifugal force. It is the impulse to expand, to go beyond, to surrender completely to what is "completely there." Love is about incorporating the subject, engulfing it, and then assimilating it within the object; it is not the opposite as in the state of desire. Love strives to add to the world, and every addition is a vivid trace of the loving self; in love, the self is gradually placed in the world. The loving self develops by surrendering itself to the beloved object. Love is the survival of the self-otherness of the self in life. Therefore, protection implies hunger for nourishment, shelter, and harboring, but at the same time, it is the hunger for caressing, pampering, or the possessive deprivation of envy, surrounding, and confining. Love means to be at service, to be always ready, to be at command, but at the same time, it means taking ownership and assuming responsibility. Control through surrender; sacrifice that manifests in exaggeration (Bauman, 2009, p. 26). Osman's psychological state portrayed in the series resembles desire rather than love. While desire seeks to consume, love seeks to possess. The satisfaction of desire coincides with the destruction of its object, while love grows through its acquisitions and finds satisfaction in their durability. Although desire self-destructs, love persists on its own. Like desire, love is a threat to its object. Desire destroys its own object, in doing so, it destroys itself; love enslaves this object with a protective web it carefully weaves around it. Love captures and imprisons the defendant; it even attempts to arrest to protect the very prisoner. Desire and love serve different purposes. Love is a net cast upon infinity, while desire is a war game aimed at escaping the burdens of weaving. True to its nature, love strives to sustain desire, while desire seeks to escape the chains of love (Bauman, 2009, pp. 26-27). The concept of love stands out as a comedic element in the series. The theme of love, with characters oscillating in this regard, is seen throughout all seasons. For example, Sacit's management of the Zeynep-Sahika duo, Aslı's wavering between Osman and Cem (Öziş, 2017b), and so on.

Relationships in our world are like double-edged swords. They oscillate between beautiful dreams and nightmares, and it is uncertain when one will turn into the other. Most of the time, these two states, even though they exist on different levels of consciousness, coexist. Within the framework of liquid modern life, relationships may be the manifestation of the most vivid, unbearable, deeply felt, and widespread ambiguities. This situation explains why relationships have taken center stage and captured the attention of "commanded individuals" in the personal agendas of liquid modern individuals (Bauman, 2009, p. 9). In the series, the third male lover, Tacettin, is constructed through the character Aslı, and the fourth male is Gaffur. Gaffur, a character with a complex state of mind, appears with his striped pajamas and his love for Aslı (Duygun, 2016). Aslı becomes excited while reading the ambiguous letters sent by Gaffur. In the series, Aslı marries Cem but later separates from him. Aslı abandons Cem, with whom she had a romantic relationship, except for her love for Melek. While all these events take place in the series, entertainment and original humor have not been compromised (Öziş, 2017a). The series, which depicts social events, addresses the themes of separation and divorce in this episode. Initially, Cem, who was a phenomenon with his intellectual structure, is characterized as Aslı's ex-husband and pushed into the background. In domestic or foreign situation comedies where everyday life is



the subject, inevitably every situation comedy reflects the current events, problems, and changes of its era on the screen (Sözer, 2010, p. 41).

Living together as two people means sharing the boat, the dining table, and the bed. It means setting sail and sharing the joys and hardships of the journey. However, it does not mean crossing from one shore to another or changing solid bridges without a destination. The logbook of past adventures can be kept, but only superficial mentions are made of the route and the destination port. The fog covering the unknown, undiscovered opposite shore may disperse and disappear, the contours of a harbor may emerge, and a decision to drop anchor may be made, yet none of these are recorded in the navigation documents, nor is there such an intention (Bauman, 2009, p. 52). In the series, the reason for Aslı and Cem's divorce is not fully known. Their relationship was portrayed as colorful and exciting before marriage, but the enchantment of this relationship faded and vanished after they got married. This situation, which raises the belief that marriage can be an obstacle to love, is a common social reality in modern love. Interestingly, the couple reunites after having emotional connections with other people. Love can be experienced in this world, but it is very difficult for it to transform into a healthy and lasting relationship. The world beyond the island of love is filled with bewildering noise and visual chaos. The two dreamy lovers on the island of love are incapable of taming the world outside themselves; eventually, they will inevitably be powerless in the face of disagreements, incompatibilities, and differences of opinion, and the desire to escape and break free will arise after a while (Göka, 2013, p. 191). Indeed, the relationship between Aslı and Cem in the series portrays couples who fail to achieve lasting and true love. Their marriages, which failed to establish longevity, end in divorce. The allure of falling in love is as irresistible and powerful as the allure of running away. This deadly blow of love is most commonly observed in marriages within liquid modernity (Kara, 2013, p. 30). Even if they were to reunite, the stability after separation is doubtful.

Aslı's brother, Volkan, has fallen in love with Selin Yerebakan, who comes to the magazine office as the boss's daughter. Volkan is a young man who couldn't finish university and is chasing fame. He works half-heartedly at his father's pudding shop. Selin, who is interested in Volkan, also tries to get closer to him along with Yaprak, who is also a magazine employee. Volkan's girlfriend Selin is an example of the "adorable fool" character type who often misunderstands events and facts in a way that leads to conflict (Çelenk, 2010, p. 94). "Oh my God, like seriously!" is a phrase frequently used by Selin, the "quirky girl," who has brought young girls wandering around Istanbul's Nişantaşı district and Bağdat Avenue to television screens (Altıok, 2018). Indeed, the strong connection between sitcom characters and the audience depends largely on the alignment of character motivation and viewer motivation (Çelenk, 2010, p. 94).

Volkan's indecisive love relationship between Yaprak and Selin has been portrayed in an emotional form in the series. Volkan has tried to choose between Selin and Yaprak but remains undecided. At another time, he meets with Şahika. According to Bauman (2009, p. 18), one cannot learn how to love. Love catches a person when the time comes, but when that will happen is never known. It catches a person unprepared whenever it comes. Volkan's indecisive attitude and his inability to know what he wants have led him to interact with many people. From Bauman's perspective, this is neither love nor affection, but merely an experience. In fact, in a path where

love does not exist, it is simply a waste of time. According to Bauman (2009, pp. 19-20), one can fall in love multiple times, and some take pride or complain like the other people they encounter in easily falling into love or losing it just as easily. Everyone has heard of these types of people who are "in love with love" or "wounded by love." There are many valid reasons to consider love and especially the state of "falling in love" as a recurring situation, almost inherently prone to repetition, and even inviting repeated attempts. However, in our era, there is a rapidly growing segment of people who label many experiences in their lives as love, cannot guarantee that the love they are currently experiencing will be their last, and believe they will experience love in the future. In the end, the romantic definition of love as "till death do us part" is definitely outdated; it has long exceeded its "expiration date" while the structures it once served and owed its strength to have been radically overturned. Nevertheless, the arrival of this concept's end inevitably means the simplification of the tests that an experience must pass to be called "love." Rather than elevating love to high standards, many people have lowered those standards; as a result, the range of experiences referred to as love has significantly expanded. Now, there is talk of momentary relationships under the codename "making love."

Volkan has made his choice and decided to marry Selin. However, due to unforeseen circumstances, he has abandoned this marriage. Furthermore, in the liquid modern environment, a new love has sparked between Volkan's former fling Yaprak and Selin's ex-boyfriend Kubilay. Yaprak, who is interested in art, vegetarian, and environmentally conscious, has married Kubilay Peynircioğlu, a shareholder of the magazine and a wealthy man. Later on, Volkan secretly marries Selin, the spoiled daughter of the magazine's owner. Situational comedies flirt with the absurd in terms of their capacity for intense exaggeration. They have a fast internal rhythm, and the characters are quite static; except for exceptions, they remain exactly the same throughout each season (Çelenk, 2010, pp. 91-93). These characters have struggled with marriage throughout the series. They either couldn't find the right person to marry or life circumstances didn't allow it. In some cases, work life has hindered marriage, while in others, family members have been obstacles. For example, it was Aslı's brother Volkan who prevented Aslı and Cem's relationship from progressing to marriage. Due to simple jealousy, this negative situation actually points to a social reality. Volkan gave Cem the nickname "Uzun" (Tall) because of his height and looked down upon him. Similar expressions such as "meymenetsiz" (ungrateful) and "kazulet" (rude, ugly, and huge) were used towards Aslı in the series. As a character, Aslı has generally been the target of mockery and teasing (Altıok, 2018). When Aslı and Cem wanted to meet, they had to hide from Volkan because, as an older brother, Volkan does not approve of this marriage.

After completing his military service and returning home, a love affair unfolds between Volkan and Şahika, the daughter of the magazine's partner. Şahika, in order to make herself appealing to Volkan, does everything she can, but this love quickly comes to an end. Later on, a relationship begins between Şahika and Sacit, Volkan's cousin who has returned from America to Turkey. Sacit is a swindler character who, like Volkan, seeks to get rich quick. He is unable to find happiness in his love relationships. This is due to his lack of honesty, his flexible and untrustworthy character that can bend in any direction. In this regard, Bauman (2009, p. 31) says the following: If you invest in a relationship, the primary benefit to expect is trust, in every sense of the term: trust that a helping hand will be extended in times of trouble, that someone will come

to your aid in your misfortunes, that someone will accompany you in your loneliness, that you will be rescued from your troubles, that you will find solace in defeat, and that you will receive applause in victory; but at the same time, it is also a reward that comes without delay after a need arises. However, know this: commitments made in the relationships you enter into are "meaningless in the long run." Of course, they are meaningless: Relationships, like others, are investments, but have you ever sworn loyalty to shares you bought from a stockbroker? Bauman then asks the following questions: Have you ever thought of promising to remain faithful in good times and bad, in sickness and in health, "till death do us part"? Have you promised not to even glance at the place where more important rewards beckon you, even if just out of the corner of your eye? Sacit met Şahika, the daughter of the Koçarslan family, who owns half of the shares of the Avrupa Yakası magazine. Initially, he didn't like Şahika, but his feelings changed over time. However, Sacit, like Volkan, finds himself torn between two women, Şahika and Zeynep.

Şahika, on the other hand, is a character known for her ego, shopaholic nature, sudden mood swings, constant desire to eat, refusal to share her belongings with anyone, and her tendency to order the entire menu at restaurants, among other negative traits. These characteristics have portrayed her as an unwanted, low, and negative (Bauman, 2003, p. 92) character. Şahika, who believes she can buy everything with her money and frequently emphasizes it, is the daughter of one of Istanbul's wealthiest families and a nouveau riche. She has typical expressions consisting of slang words such as "darling," "follow me," "I'll beat you with my money," "head of imbeciles," "trashy," and "I've deviated from my high-class woman image!" Her passions include deriving pleasure from new and different things, wearing brand-new clothes every morning, using the latest model items, unwrapping unopened packages, and listening to popular songs on the most popular radio station (Bauman, 2009, p. 11). Şahika, who fits the description of enjoying these pleasures, makes sure to buy all available sizes of a clothing item she likes from a store so that she doesn't see it on someone else. In sitcoms, individuals who look at society from a giant mirror like this are brought down to the ground floor and made fun of (Öziş, 2017b). Şahika, who couldn't find what she was looking for in her relationships, couldn't establish the right frequency for happiness with either Volkan or Sacit. Şahika's excessive self-confidence due to her economic power put her at a disadvantage in romantic relationships. According to Bauman (2009, p. 23), if there is no humility, there is no love. When entering an unexplored, unmapped territory, this quality is demanded in large amounts and constantly renewed, and when love occurs between two or more people, they enter such a territory. When it comes to love, possession, power, fusion, and disappointment become the Four Horsemen of the Apocalypse. As seen, Bauman chooses practice over theory when trying to understand society and the individual. He focuses on the practical interaction between the individual and society. Because in Bauman's sociology, practice comes before theory. Sociological modern thought is built on the practical relationship between the individual and society (Tiryaki & Akca, 2022, p. 21). The dominant power, ego, and lack of respect in Şahika have disappointed her in her experiences of love. In Bauman's sociology, the starting point of encounters with the "Other" in the liquid modern world is realizing our responsibility towards humanity before ourselves (Bauman & Lyon, 2013, p. 18), and thinking of the other person before ourselves. The path to this lies in respect, humility, and empathy. Although Şahika is known by many people due to her social status, she has struggled to find a partner to share her life with. This search has drawn her into an even more stressful life. According to

Bauman, humans inherently feel the need for togetherness. In the modern era, this togetherness exists within and apart from social life. The process is not different from what was experienced in pre-modern and earlier periods. The content, form, and manner of interaction in social relationships have changed. The relationship between the individual and society has become even more tense (Aslan, 2022, p. 111).

Another relationship in the series that can be considered an example of modern liquid love is the one between Makbule Kiral, who comes from Gaziantep and moves into the neighboring apartment of the Sütçüoğlu family, and Burhan Altıntop. Makbule is the cousin of Aslı and Volkan. She is constantly busy with household chores and cooking, embodying the traditional housewife archetype. Makbule's moments of being in love, her love for Burhan, the dialogues between them, and the things she does for him (Duygun, 2016) stand out in the series. People long for friendship, connection, unity, and community. However, for some reason, their attention is focused on the satisfactions they hope to derive from these relationships, because they have not found these relationships entirely satisfying in reality; and when they do find them truly satisfying, they often consider the price they demand as excessive and unacceptable (Bauman, 2009, p. 9). Burhan seeks support from Makbule to deceive the jury members in a cooking program. Deception is among the most popular themes in sitcoms, regardless of the subject. This deception usually involves efforts to conceal the truth and delay the inevitable (Çelenk, 2010, pp. 94-95). Makbule, who is trying to experience the "friendly warmth" (Bauman, 2015, p. 70) that can only be offered by sincere individuals and couples in our complex and functionally divided society, harbors warm and genuine feelings towards Burhan, who fits the definition of an "unwanted but inextricable" relationship (Bauman, 2009, p. 13). Despite not loving Makbule, Burhan continues this relationship for his economic interests. Makbule is a woman who is used and deceived in this relationship. When one experiences love, they truly show tolerance and negligence towards everything else (Bauman, 2009, p. 17). In response to Makbule's negligence, Burhan is in a cunning position. It is a promise (even though it should sincerely desire truth) to learn the art of loving in a society that encourages "use-and-throw" type products, quick solutions, instant gratification, results that require no ongoing effort, infallible recipes, securing all risks, and guarantees of refunds, and to make the experience of "love" resemble other metals that are polished by highlighting all the features that seduce and entice, promising to eliminate desires, efforts, and labor from products (Bauman, 2009, p. 23).

Burhan Altıntop, who came to the magazine as the administrative manager from Tokat and settled on the lower floor of the Sütçüoğlu apartment, initially felt like a stranger but quickly made friends with the people around him. In the postmodern era, social order is constructed and maintained. However, unlike modernity, foreign individuals are not outside and do not need to be excluded. Instead, ways of living together with others are found. This situation demonstrates Bauman's postmodern personalities and gains prominence in their social identities. The disappearance of time and space boundaries with globalization reveals the coexistence of beings that must be experienced together. Moreover, considering the fact that life cannot be imagined otherwise, the postmodern version of "being together" emerges. Thus, pluralistic voices find ways to coexist (Kanbir, 2012, p. 3). Despite having personality traits that are not liked by those around him, Burhan has quickly interacted with his colleagues and the people in the building where he

lives. There is no other way for him to escape loneliness but to become like everyone else (Göka, 2013, p. 191). Burhan Altıntop, who is considered one of the important characters in the history of Turkish comedy series (Öziş, 2017a) and is among the funniest characters in the series (Karaduman, 2016), is also referred to as an anti-hero with unpredictable, stingy, cunning (Öziş, 2017b), sincere bargaining, and tactless behavior (Öziş, 2017a). Despite these mentioned negative traits, he managed to make Makbule fall in love with him.

Makbule, who symbolizes the Anatolian side of "Avrupa Yakası" with her flawed Turkish and spinster personality (Öziş, 2017a), married İzzet after her relationship with Burhan, but their marriage ended in divorce. The instant gratifications and pleasures of liquid modernity are related to Bauman's metaphor of "exclusion." Labeling or exclusion, although associated with poverty and unemployment, most often occurs when a woman loses interest in her husband and vice versa (Kara, 2013, p. 30). As an example of the unexpected becoming expected (Çelenk, 2010, p. 93), Makbule, who was a housewife in the series, enters the workforce. People are known for their tendency to break routines and blur the distinction between order and contingency. Without maintaining this distinction (in terms of acquiring useful habits), learning is inconceivable. Like generals renowned for repeating their victorious campaigns, those who insist on connecting their actions to their previous actions take the risk of suicide and their troubles do not end (Bauman, 2009, pp. 21-22). Later on, Makbule divorces İzzet and starts living in adjacent apartments with her former fling, Burhan. Ralph Waldo Emerson likened these short-term relationships to skating on thin ice: the chance of survival for someone skating on a thin layer of ice depends on their speed. When quality disappoints, "when commitments lack meaning" and relationships cease to be worthy of trust, the search for salvation turns to quantity, where chances of enduring relationships are few (Bauman, 2009, p. 14). Quantity can be seen as ending an existing relationship or marriage and entering into a new one. Rather than preserving what exists, it abandons quality and turns towards quantity. One of Bauman's observations is that the fluidity of life is a series of "fresh starts" that quickly compensate for bitter endings. A new relationship, a new interlocutor, a new message, a new nickname, a new recipient, that's all! However, this is nothing more than a cyclic consolation that lacks continuity and permanence from a technical standpoint but is socially and psychologically barren (Timur Demir, 2016, p. 522). Do people pursue stable relationships, as they claim when asked, or do they desire these relationships to be light and loose above all else, so that they can be easily discarded, like Richard Baxter's example of being "thrown away like a light cloak" (Bauman, 2009, p. 12), similar to transient riches?

In the third season of the series, a love affair begins between Tanrıverdi, who works as a tea boy in the magazine office, and Fatoş. Like the others, this love is far from the classical meaning. It consists of momentary and transient emotions. Prior to this, Fatoş, who narrates her relationships with men in the first season of the series, consisting of 19 episodes, is a person who closely follows fashion and is obsessed with her appearance and beauty. She is a character who appears not to age in the series, with her dominant presence at the table where she constantly sits and numerous love stories. These mentioned characteristics have depicted her as having a low character structure (Bauman, 2003, p. 92). The sudden abundance of "love experiences" and their seemingly easy accessibility can nourish and indeed do nourish the belief that love (falling in love, seeking love) is a learned skill, and mastery in this regard increases with the student's attempts

and continuity. It is even believed, and generally believed, that skills related to love increase with the number of experiences; the next love will be a more dazzling experience than the one currently experienced, but it will not make the heart beat as much or excite as much. However, this is also a new illusion... The knowledge of "love" as a series of love adventures is a type of knowledge that grows with increasing awareness of fragility and transience, consisting of vibrant, brief, and shocking adventures. The acquired skill is not one that provides happiness and permanence but rather assists in "ending quickly and starting again" (Bauman, 2009, pp. 20-21).

Fatoş's relationship with Tanrıverdi reflects the definition of "semi-independent couples" described by Bauman (2009, p. 11), who are neither married nor single, but can have a relationship at their disposal when they need it and discard it when they don't. Bauman (2000, s. 200) states that the West, where modern society was first born, is ahead of our country in this regard, and he says the following (2009, p. 80): "Parisians put more effort into this matter, and with greater skill. Swapping partners seems to be in favor in Paris; it is the most popular entertainment on everyone's lips. Swappers kill two birds with one stone. Firstly, they loosen the influence of marital bonds, accepting to make their consequences less significant and to make the ambiguity of expectations less disturbing. Secondly, they find partners who give them confidence to ward off the capricious and potentially provocative consequences of sexual encounters; the involved parties, because they are fully engaged in the affair and desire to prevent it from going beyond its limits, will certainly participate in this warding off. As everyone knows, changing partners, which is a strategy aimed at repelling the ghost of uncertainty abundant in sexual encounters, has a noticeable advantage over "relationships with no tomorrow" and other casual and temporary encounters. Protection against unwanted outcomes is the responsibility and concern of the other party, and even in the worst case, it is not an individual endeavor but a task shared by strong and loyal allies. The superiority of partner swapping over "extramarital" affairs is very obvious. None of the swappers are betrayed, their interests are not threatened, and according to Habermas and his ideal model of "undistorted communication," everyone is a participant. As is well known, a four-person relationship (or the more, the better...) is free from all the disasters and flaws suffered by a threesome. This new model of relationships, which Bauman tries to describe above, gives rise to new identity patterns. In our age, this situation is not static but dynamic, and it is reproduced in a reflective structure depending on time and space. Individuals and groups can develop themselves very comfortably through the sociological context they are in. This situation, where individuals no longer have a single form and nature, is a new reality adapted to the nature of the new society (Günerigök, 2017, p. 239).

While "relationship" or "partnership" should emphasize mutual attachment and a sense of closeness (Bauman, 2009, p. 13), the relationships depicted in the series are the opposite of that. Modern liquid rationality suggests lightweight garments and rejects steel casings. It views enduring attachments as oppressive and perceives them as dependencies that disable enduring attachment. This rationality does not recognize spatial or temporal commitment rights. Consumers' modern liquid rationality cannot validate them as necessary or beneficial. Bonds and attachments make human relationships "dirty" - just as they would dirty any consumption that assumes immediate gratification and immediate obsolescence in equal measure. Advocates of "dirty relationships" will have difficulty convincing the jury members and gaining their approval

(Bauman, 2009, pp. 74-75). The merging of bodies entails attachment. This binds the partners' future. Sexual intimacy in itself is transient: it is an episode in the partners' lives (Bauman, 2009, p. 79). According to Bauman, a society where aggression and sexual impulses are unleashed is heading towards disaster (Pekasil, 2013, p. 175). This is because the human species continues through sexual intercourse between women and men. The degeneration, rule-breaking, and promiscuity under the guise of freedom, as well as situations like transcendence and, in Bauman's words, partner swapping, threaten human future. Therefore, long-term commitment relationships, such as marriage, should be considered sacred without being entangled in modern or postmodern shackles (Bauman, 2009, p. 13). Attempts at "worldly transcendence" involve utilizing all the potential one possesses to enhance pleasure and sensory capacities, and making the body open to all experiences. In conclusion, all these experiences are attempts and efforts to dissolve the infinite within the finite, that is, within the body (Pekasil, 2013, p. 175).

In the sixth season of the series, Tahsin Bey's wife, İffet, goes to Bursa, while Dilber Hala (Aunt Dilber), who moves from Adana to Istanbul and settles in the Sütçüoğlu apartment building, starts getting closer to Tahsin Bey (Mr.Tahsin). Azim, played by Ata Demirer, who also portrays the character Volkan in the series, is seen as Dilber Hala's former lover from her youth, having tracked her down. Dilber Hala has expressed her desire to constantly call and meet with him over the phone. The relationship between Dursun and Nilay, Burhan losing interest in Makbule and running away, and other similar topics are among the love themes experienced within the context of insecurity in the series.

The precarious frailty of bonds between people, the sense of insecurity that inspires this situation, and the conflicting desires it provokes, which tighten some bonds while encouraging looseness in others (Bauman, 2009, p. 8), make today's modern world seem to have conspired against trust (Bauman, 2009, p. 130). Men and women, our contemporaries, have lost hope in relying on anything other than their brains and easily disposable emotions, longing for the security of an alliance they can trust in times of need, yearning for "forming relationships"... Yet, the state of "being in a relationship," let alone "forever," makes them hesitant. They fear the imposition of obligations and pressures, neither enduring nor feeling ready for such a thing. Moreover, they believe that it could seriously restrict the freedom they need to form relationships (Bauman, 2009, pp. 8-9).

In the series, which pushes the boundaries of situation comedy in terms of the multitude of characters and the portrayal of situations disapproved by society (Sözer, 2010, p. 28), one notable detail is that even if some characters can get married after their love games, they do not have children. Childless marriages have weakened the family atmosphere. The series does not depict a family with children, and male-female relationships are only portrayed within the triangle of love, adventure, and emotional companionship. When examining love, Bauman also emphasizes the importance of children in this regard. He points out that married couples are afraid of having children. According to him (2009, pp. 69-70), having children means balancing our own comfort and tranquility with the comfort and tranquility of another being who is weak and dependent. The autonomy of our own choices is at risk, and the danger reemerges year after year, day after day. The greatest horror is the possibility of becoming "enslaved." Having children means distorting

our professional ambitions, "sacrificing our careers," and professional success judges any sign of divided loyalty with a disapproving eye. What is even more painful is that having children means accepting this dependency that divides loyalty and investing in an endless and irrevocable attachment that does not contain any condition such as "until further notice"; it is a form of commitment that goes against the principles of modern liquid life and is usually avoided by most people in other aspects of their lives. Becoming aware of such attachment can manifest as a traumatic experience. Postpartum depression and postpartum marriage crises (or crises between partners) are, just like anorexia, bulimia, and a variety of allergies, particularly "liquid modern" diseases. The joys of being a parent are, so to speak, accompanied by the tortures of sacrifice and fears inspired by unknown dangers. The situation is resistant and troublesome: a serious and reliable calculation of profit and loss is beyond the grasp of prospective parents.

## Conclusion

The Avrupa Yakası series, which focuses on adventures, loves, and intrigues, has been analyzed from the perspective of Zygmunt Bauman. As a result of the study, it has been observed that the examined series conveys the societal changes to the audience through various character types. One of the most significant units of this change is the love experienced in society. Love is portrayed to the maximum extent in the series. Multiple love affairs take place among the same characters. The changing understanding of relationships, often characterized by falling in love multiple times, changing partners, and moving on to another person when one gets bored, are among the main storylines of the series. Within the scope of the study, the emotional relationships experienced between Makbule and Burhan, Şahika and Volkan, Aslı and Cem, Fatoş and Tanrıverdi, Volkan and Selin, Osman and Aslı can be considered as examples of the modern concept of liquid love proposed by Bauman. In these relationships, rapid progress, separation shortly after, temporary feelings, devaluation of love and affection, inability to establish lasting emotions, childlessness, and lack of a cohesive family structure have been identified as characteristic features.

At this point, male-female relationships are experienced on an uncertain ground. People are hesitant to establish an emotionally themed life and fear attachment to each other. Therefore, sustainability cannot be achieved in relationships. Both sides restrict their feelings for each other to a temporary period. It has become difficult to envision a future together. The desire to experience male-female companionship in the present moment and instantaneously has increased. The concepts of honesty, loyalty, commitment, respect, love, and loyalty required by a relationship are seen as burdens. Living in a relationship without commitment is perceived as easier. Similarly, ending a relationship without permanence is also easier. Therefore, a promising relationship does not provide comfort to individuals. The relationship should be short-lived so that there are no problems in moving on to another. There should be no feelings of acceptance and ownership so that the relationship does not cling to the couple. Lies and infidelity should be tolerated so that even in the slightest disagreement, one of the partners can leave the other.

In today's world, where human connections are weakened and communication is fragile, the modern individual actually forms transient and liquid bonds without real relationships, only to



remain disconnected after a while. The need for freedom and ownership within modern daily life is simultaneously in decline. Relationships oscillate between fantasy and nightmare, like a sharp blade. Disposal is often possible within these relationships. Furthermore, unlike committed traditional relationships, these relationships are suitable for fluid modern living.

Moreover, even in the context of love, couples are afraid of having children, despite getting married. Because having children means taking responsibility. Parenthood requires that. It implies taking a break from one's career, sacrificing time, giving up pleasures and sleep. In today's relationship model, which is unlike love, there is no place for children. Taking on a new obligation in a relationship where partners have not matured enough to overlook each other's negative traits or tolerate difficulties is seen as one of the challenging tasks. Therefore, modern relationships deprive themselves not only of experiencing the high emotional motivation of becoming parents but also of the unique joy of raising a child.

As a result of all these factors, male-female relationships are experiencing significant damage in today's society. Spouses no longer see each other as life partners. This companionship is mostly limited to viewing each other as sexual objects. In this situation, encountering the phenomenon of love in relationships becomes more difficult. One of the negative effects of this in society is the decrease in marriage rates and the increase in divorce rates. Casual relationships have become more appealing. Marriage is perceived as a difficult and exhausting process. The analyzed TV series "Avrupa Yakası" has been considered as a successful example in reflecting these negative developments in society. However, the lack of presenting solutions in the series has been interpreted as one of its shortcomings. In future studies, a different production that focuses on the positive aspects of family based on a comparison using the TV series "Avrupa Yakası" can be examined.

## Resources

- Altıok, D. (2018). *Bir yerli dizi fenomeni: Avrupa Yakası!*. Access Address <https://noluyo.tv/haber/13631/bir-yerli-dizi-fenomeni-avrupa-yakasi/>
- Aslan, İ. (2022). Modern Toplumda Aile Olmak: Mustafa Kutlu'nun "Chef" Adlı Eserinde Bireyselleşme ve Modernlik Eleştirisi. *Selçuk Üniversitesi Sosyal Bilimler Enstitüsü Dergisi*, (47), 108-124. <https://doi.org/10.52642/susbed.1013701>
- Avrupa Yakası. (2023). *Avrupa Yakası dizisi*. Access Address <https://www.atv.com.tr/avrupa-yakasi>.
- Ayduttu, S. (2011). Dizilerin Türk diline olumsuz etkileri. *International Journal of Social and Economic Sciences*, 1(1), 31-34.
- Barnes, B., Bloor, D., & Henry, J. (1996). *Scientific Knowledge: A Sociological Analysis*. A&C Black.
- Bauman, Z. & Lyon, D. (2013). *Akışkan Gözetim* (E. Yılmaz, Trans.). Ayrıntı Yayınları.
- Bauman, Z. (1998). *İskarta Hayatlar Modernite ve Safraları* (O. Yener, Trans.). Can Sanat Yayınları.
- Bauman, Z. (1998). *Postmodern Etik* (A. Türker, Trans.). Ayrıntı Yayınları.
- Bauman, Z. (2000). *Azınlığın Zenginliği Hepimizin Çıkarına mıdır?* (H. Keser, Trans.). Ayrıntı Yayınları.
- Bauman, Z. (2000). *Postmodernlik ve hoşnutsuzlukları* (İ. Türkmen, Trans.). Ayrıntı Yayınları.
- Bauman, Z. (2003). *Modernlik ve Müphemlik* (İ. Türkmen, Trans.). Ayrıntı Yayınları.
- Bauman, Z. (2009). *Akışkan Aşk İnsan İlişkilerinin Kırılganlığına Dair* (I. Ergüden, Trans.). Versus Kitap.
- Bauman, Z. (2015). *Özgürlük* (K. Eren, Trans.). Ayrıntı Yayınları.
- Bayramlı, E. (2023). 2001-2006 Yılları Arasında Türkiye'de Popüler Kitap ve Televizyon Dizisi Temalarının Yazılı, Sözlü ve Görsel Kültür Bağlamında Analizi. *İletişim Bilimi Araştırmaları Dergisi*, 3(2), 108-123.
- Blabar, T. (2017). *Avrupa Yakası'nın izlemeye doyamadığımız 10 sahnesi!*. Access Address <https://noluyo.tv/haber/11288/avrupa-yakasinin-izlemeye-doyamadigimiz-10-sahnesi/>
- Blackshaw, T. (2016). Bauman on consumerism–living the market-mediated life. M. H. Jacobsen & P. Poder, (Eds.), In *The Sociology of Zygmunt Bauman*. (pp. 117-136). Routledge.
- Borlandi, M., Boudon, R., Cherkaoui, M., & Valade, B. (2011). *Sosyolojik düşünce sözlüğü "Dictionnaire de la Pensée Sociologique"* (B. Arıbaş, Trans.). İletişim Yayınları.
- Çelenk, Z. (2013). Yerli durum komedilerinde sürdürülebilirlik problemi: Avrupa Yakası örneği. *İletişim Araştırmaları*, 8(2), 81-114.

- Çetin, E. (2023). *Avrupa Yakası izle: Avrupa Yakası oyuncularını ve konusu* Access Address <https://www.ankaramasasi.com/haber/2074288/avrupa-yakasi-izle-avrupa-yakasi-oyunculari-ve-konusu>
- Çevirme, H. (2022). Birhan Keskin Şiirinde Aşk ve Doğa: Halk Şiirinden Ekofeminist Şiire Doğru. *İnsan ve İnsan*, 9(31), 23-38. <https://doi.org/10.29224/insanveinsan.1009665>
- Demirtaş, G. (2022). *Durum Komedilerinde Set Dekorlarının Gösterebilimsel Yöntemle Analizi* (Unpublished master's thesis). Karatay University Graduate Education Institute, Konya.
- Duygun, M. (2016). *Özlenilen 5 Avrupa Yakası efsanesi!*. Access Address <https://noluyo.tv/haber/5865/ozlenilen-5-avrupa-yakasi-efsanesi/>
- Ertoy, M., & Yalçın, H. (2017). Bauman'ın Sosyolojisi ve (Sosyal) Bilime Bıraktığı Miras. *Süleyman Demirel Üniversitesi Fen-Edebiyat Fakültesi Sosyal Bilimler Dergisi*, (42), 183-198. <https://dergipark.org.tr/en/pub/sufesosbil/issue/33853/334843>
- Gezgin, U. B. (2015). "Sosyolojik Düşünme ve Çözümleme 1" Üzerine. Access Address <https://m.bianet.org/biamag/kitap/162819-sosyolojik-dusunme-ve-cozumleme-1-uzerine>
- Göka, E. (2013). Akışkan Sınırlar: Bir Modern İlişki Eleştirmeni Olarak Bauman. Z. Kara, (Ed.), In *Bauman Sosyolojisi*. (pp. 189-206). Ayrıntı Yayınları.
- Günerigök, M. (2017). Geç Modern Çağda Dinsel Bireycilik ve Kimlik. *Van Yüzüncü Yıl Üniversitesi Sosyal Bilimler Enstitüsü Dergisi*, (36), 225-247.
- Haber Global (2021). *Avrupa Yakası dizisi geri mi dönüyor?* Access Address <https://haberglobal.com.tr/magazin/avrupa-yakasi-dizisi-geri-mi-donuyor-111984>
- Kanbir, F. (2012). *Zygmunt Bauman Sosyolojisinde Yabancı Kavramı*. (Unpublished master's thesis). Ataturk University Institute of Social Sciences, Erzurum.
- Kara, Z. (2013). Bauman'ın İzinden: Metaforik Uğraklar. Z. Kara, (Ed.), In *Bauman Sosyolojisi*. (pp. 13-38). Ayrıntı Yayınları.
- Karaduman, E. (2016). *Avrupa Yakası*. Access Address <https://yunus.hacettepe.edu.tr/~elif.karaduman/webfinal/avrupayakasi.html>
- Kaya, M. (2019). Zygmunt Bauman ve akışkan modernite kuramına genel bakış. *Uluslararası Sosyal Araştırmalar Dergisi*, 12(62), 1450-1455. <http://dx.doi.org/10.17719/jisr.2019.3153>
- Körlü Topan, A., & Savaş, S. (2022). Özel ve Kamusal Alan Ayrımı Açısından Yeni Medya'yı Bauman Üzerinden Okumak. *Kocaeli Üniversitesi İletişim Fakültesi Araştırma Dergisi*, (19), 70-89. <https://dergipark.org.tr/en/pub/kilad/issue/69662/1110809>
- Marshall, G. (1999). *Sosyoloji Sözlüğü* (O. Akınhay & D. Kömürcü, Trans.). Bilim ve Sanat Yayınları.
- Öziş, P. (2017a). *Avrupa Yakası Konusu, Oyuncuları ve Unutulmaz Sahneleri*. Access Address <https://paratic.com/avrupa-yakasi/>

- Öziş, P. (2017b). *Avrupa Yakası'nı Neden Çok Seviyoruz?* Access Address <https://www.82ekran.com/avrupa-yakasini-neden-cok-seviyoruz/>
- Pekasil, T. (2013). Negatif Teoloji ya da Postmodern Tinsellik. Z. Kara, (Ed.), In *Bauman Sosyolojisi*. (pp. 171-188). Ayrıntı Yayınları.
- Scott, J. (2012). *What is Social Network Analysis?*. Bloomsbury Academic.
- Sennett, R. (2013). *Kamusal İnsanın Çöküşü* (S. Durak & A. Yılmaz, Trans.). Ayrıntı Yayınları.
- Smith, D. (1999). *Zygmunt Bauman: Prophet of Postmodernity*. Polity Press.
- Sözer, S. Ç. (2010). *Gülmede Modern-Geleneksel Karşıtlığının Kullanımı: "Avrupa Yakası" Örneği* (Unpublished master's thesis). Ankara University Institute of Social Sciences, Ankara.
- Sülün, T. (2022). *Avrupa Yakası Dizisi Konusu ve Oyuncuları*. Access Address <https://maksatbilgi.com/avrupa-yakasi-dizisi-konusu-ve-oyunculari/>
- Timur Demir, S. (2016). Dijital Aşklar: Sanallık ve Gerçeklik Arasında Bedenin, Mekânın ve İletişimin Tasarımı. *Trt Akademi*, 1(2), 508-527. <https://dergipark.org.tr/en/pub/trta/issue/236>
- Tiryaki, S., & Akca, Ü. (2022). Bauman'ın Sosyolojisi ve Bazı Temel Kavramları. *8gen-ART*, 2(1), 16-31. <https://doi.org/10.53463/8genart.202200141>
- Umunç, C. (2022). Sinemada Temsil, Göstergebilim ve Sembol: "PK" Filmi Örneği. *İletişim Kuram Ve Araştırma Dergisi*, (57), 88-111. <https://doi.org/10.47998/ikad.1019865>
- Warde, A. (2016). *Consumption: A Sociological Analysis*. Palgrave Macmillan.
- Yıldırım, Ö. (2022). *Zygmunt Bauman*. Access Address <https://www.felsefe.gen.tr/zygmunt-bauman/>



# İNİJOSS



<http://dergipark.org.tr/tr/pub/inijoss>



ARAŞTIRMA MAKALESİ | RESEARCH ARTICLE

SAVAŞÇI KAZAK (KOZAK) TOPLULUĞUNDA SOSYO-KÜLTÜREL  
KİMLİK VE MÜZİK

Samir Mirzayev

Doç. Dr., Akdeniz Üniversitesi, Devlet Konservatuvarı Piyano Anasanat Dalı,  
smirzayev@akdeniz.edu.tr

[0000-0002-7855-966X](https://orcid.org/0000-0002-7855-966X)

**Atıf / Citation:** Mirzayev S. (2024). Savaşçı Kazak (Kozak) Topluluğunda Kültürel Kimlik, Toplumsal Statü ve Müzik. İnönü Üniversitesi Uluslararası Sosyal Bilimler Dergisi, (İNİJOSS), 13(1), 44-61.

<https://doi.org/10.54282/inijoss.1368419>

Öz

Günümüzde Ukrayna'nın güneyi ve Rusya'nın batısında yaşayan Kazakların (Kozaklar) toplumsal kimliği konusuna dikkat ettiğimiz zaman, yüzyıllar süren bir zaman dilimi içinde bu insanların toplumsal statülerinin birkaç defa kökünden değiştiğini görüyoruz. Yüzyıllarca özgür Ortodoks savaşçılar gibi yaşayıp, etrafındaki tüm İmparatorluklarla savaşan insan gruplarından, XVI yüzyılda Çar'ın sınır koruyucularına dönüşen Kazaklar, XIX yy. Rus İmparatorunun şahsi muhafızlığına kadar yükselmişlerdi. Lakin SSCB zamanı ideolojik sebeplerden bu topluluk baskılara maruz kaldığından Bolşeviklere karşı savaş açan Kazaklar yenildiler ve bir topluluk gibi lağvedildiler. Sovyetlerin çöküşünden sonra Kazaklar yeniden gündeme geldi ve eski geleneklerini canlandırmaya başladılar. Devlet tarafından bazen sembolik (örneğin, dini törenler zamanı asayişin korunması gibi) görevler verilen bu insanların birçok gelenek ve sembolünün (at binme, kılıç kullanma, danslar, özel giyim-kuşamlar, bayraklar vb.) içinde şüphesiz Kazak kimliğinin günümüzdeki en önemli ve tanınan ögesi, onların müzikleridir. At binmek ve kılıç kullanmak günümüzde artık bir spora dönüşmüştür. Kazak taburları, arma, bayrak, simge ve kostümleri de devletin nizami ordusuna kıyasla bir maskeli balo gibi gözükmektedir. Yalnız coşkulu müzikleri sadece Kazak topluluğunun yaşamının her alanına nüfuz etmekle kalmayıp, bulunduğu bölge devletlerinin de milli değerlerine dönüşmüştür. Kazak koroları tüm dünyada tanınmaktadır. Araştırma Slav dilli kaynaklar kapsamında ve konuya hakim uzmanlar ile birebir görüşmeler üzerinden yürütülmüştür. Makalede Kazak topluluğunun tarihinin yanı sıra, topluluğun kültürel öğelerinin, özellikle müziğinin araştırılması amaçlanmış, onun form ve armonik yapısı, enstrümantal ve tematik detayları incelenmiştir.

**Anahtar Kelimeler:** Savaşçı Topluluk, Kazaklar, Kültürel Kimlik, Kozak Müziği.

## THE SOCIOCULTURAL IDENTITY AND MUSIC IN THE WARRIOR COSSACK COMMUNITY

### Abstract

The national identification of the Cossack's is a very interesting historical topic. For many centuries they lived in the south of Ukraine and Russia, and were engaged in robbery. Many runaway slaves, as well as rioters, joined them. Cossack's control system is a military democracy. In all villages ("Stanitsa") there is a commander - Ataman. They call themselves: Orthodox warriors. The villages are uniting in the Army. Army Commander – "Hetman". In the XVI century, Cossack's formed their own state: "Zaporozhskaya Sech". "Zaporozhskaya Sech" had its own parliament: "Rada". Cossack's had their own schools, had their own church, had hospitals. They even collected taxes. Cossack's fought against the Ottoman Empire. During the USSR, Cossack people was under heavy pressure. But now they are reborn again. Cossack's culture is very interesting. They have their own long traditions. But the most interesting thing about them is the music. Cossack choirs are very popular in Eastern Europe. Music often has a military theme. Also popular topics: "Fate", "Wine", "Love", "Horse", "Homeland" and "Nature". Melodies are based on chords: T-S-D-IV. Rhythm - often 2/4 or 4/4. Polyphony is simple. Musical instruments - often an accordion, tambourine, balalaika, bandura (ethnic instruments). The young generation in Russia - idealizes Cossack's.

**Keywords:** Cossack's, Cossack Music, The Cultural Identity

### Giriş

Problem durumu: Yüzyıllar boyu Doğu Avrupa'da Osmanlı'ya karşı savaş veren Kazak (Kozak, Cossack...) topluluğunun kültürel kimliğinin ve toplumsal statüsünün birkaç açıdan incelenerek, müziğin bu kimlik içindeki önemi, bu araştırmanın problem cümlesini oluşturmaktadır. Genelde Ukrayna'nın doğusu ile Rusya'nın güney-batısında yaşamakta olan bu savaşçı topluluk hakkında birçok efsane ve söylemler dolaşmakta, roman ve hikâyeler yazılmaktadır. Kendine özgü kültürel kimliği olan bu toplum yaşadığı ülkelerin yerel kültürlerinden farklılık göstermektedir. İlgi çekicidir ki, Doğu Avrupa'dan binlerce kilometre uzakta olan Sibirya'daki Kazak toplulukları da aynı kültürel faaliyetlerde çok benzerdirler. İster tarihi, isterse yaşam tarzı ve gelenekleri ile farklılık gösteren Kazakların müzik kültürü özellikle dikkat çekici olup, hala gelişme göstermektedir. Özellikle Kazak korolarının savaş şarkıları Doğu Avrupa'nın birçok ülkesinde meşhurdur. Günümüzde Kazakların özgün savaş gelenekleri işlevselliğini yitirse de müziklerine konu olmaya devam etmektedir. Çağdaş Kazaklar çevre ülkelerin ve dünyanın gözünde artık bir sanatçı topluluk gibi tanınmaktadır. Kazak şarkıları ve koro müziğinin detaylarının incelenmesi, bu kültürel fenomenin sebeplerine ışık tutabilir.

### Alt problemler

1. Savaşçı Kazak topluluğunun kültürel kimliğinin kuramsal açıdan tarihsel, coğrafi, etnik, dini, askeri, devletçilik yönü nedir?
2. Kazakların tarihte ve günümüzdeki kültürünün sanatsal yönü ve bu kültürel kimlikte özellikle müziğin yeri ve önemi nedir?

Araştırmanın amacı: Doğu Avrupa ülkeleri halkları içinde Kazak topluluğunun toplumsal statüsünün belirlenmesi ve müziğin günümüzde bu statüye katkıları ve rolünün araştırılması, bu araştırmanın amacını oluşturmaktadır.

Araştırmanın önemi: Slav nüfusun çoğunlukta olduğu ülkelerde bu tip araştırmalar çok olsa da Osmanlıyla sürekli etkileşim içinde olan Kazak topluluğunun kültürü üzerine yapılan çalışmalar Türkiye’de yok denecek kadar azdır. Bu araştırma ilerideki Osmanlı-Kazak etkileşimlerini konu alacak olan diğer araştırmalara bir zemin ve veritabanı hazırlamaktadır.

Sınırlılıklar. Bu araştırma 25.07.2023 - 10.09.2023 tarihleri arasında incelenen kitap, kaynak, site ve şahıslarla sınırlandırılmıştır. Ayrıca, konu gereği Kazak topluluğunun müzik kültürü ve kimliği ile sınırlandırılmıştır.

## Tanımlar

Çar: Rusya’da hükümdarlara verilen ad. Roma İmparatorluğu kökenli Sezar’dan türemiş sözcük.

Korkunç İvan: 1530-84 yıllar arasında yaşamış ünlü Rus Çarı. Rus tarihinin en önemli figürlerinden biri.

“Dikoe pole” -“Vahşi bozkır:” Güney Rusya’da Rus Çarının hükmünün işlemediği araziler, Kazakların yaşam alanları.

Subetnos: Bir halkın içinde kendine özgü yeri olan topluluk, bir halkın milli azınlığı.

Askeri demokrasi: Feodalizm öncesi bir idarecilik sistemi. Üst kademeli askerin iktidarudur. Savaş süreçlerinde daha sık görülmüştür.

Trubadur ve Menestrel’ler: Ortaçağ Avrupa’sında gezgin ozanlar.

## 1. Yöntem

Araştırma betimsel bir çalışma olup, veriler kaynak tarama yolu ile elde edilmiştir. Araştırma konusu Türkçe kaynaklarda (tercüme edilmiş romanlar hariç) neredeyse hiç anılmamakla beraber Rusya, Ukrayna, Polonya, Beyaz Rusya gibi Doğu Avrupa ülkelerinde büyük ilgi görmektedir. Kazaklar birçok ünlü yazarın romanlarına konu olmuşlar. Buna rağmen birçok konuda çelişkili bilgiler de dikkat çekmektedir. Araştırma evreni Polonya’dan Sibiryaya uzanan geniş coğrafyada yaşayan Kazak (Kozak) topluluklarının yaşamı, kültürü ve tarihi, ayrıca Batı ve Doğu Avrupa ülkelerinin bu topluluklar hakkındaki yazılı ve sözlü kaynaklarıdır. Bunlar özellikle Kazakların kökeni, tarihi, kültürü, dini, Rus ve Osmanlı Devletleri ile olan ilişkileri içeren konulardır. Örneklem olarak ulaşılabilir kaynaklarla Kazakların kültürel kimliğinin yapı taşlarından olan enstrümental eşlikli solo ve koro müziği seçilmiştir. Nitel araştırma Slav dilli ülkelerin (özellikle, Doğu Slav dilleri grubu) yazılı ve internet kaynakları taranarak, ayrıca sözlü kaynaklar bu ülkelerin ilgili uzman şahıslarıyla (bilirkişilerle) birebir görüşülerek yapılmıştır.

### 1.1. Araştırmanın modeli

Araştırmadaki soruları yanıtlayabilmek için Temel araştırma türü seçilmiştir. Alt problemlerden ilkini yanıtlamak için temel nitel araştırma yapılmış, ikinci soruyu yanıtlamak için problem (özellikle Müzik alt başlığı) üzerinde daha detaylı durulmuştur.



## 1.2. Örneklem/Çalışma grubu

Araştırma evreni Polonya, Beyaz Rusya, Ukrayna ve Rusya başta olmak üzere, Doğu Avrupa'dan Sibiryaya kadar uzanan çok geniş coğrafyada yaşayan özgür savaşçı ruhlu Kazak (Kozak) topluluklarının kültürü, toplumsal statüsü, kültürel kimliği ve bu kimliğin önemli öğelerinden olan müzikleridir. Kazaklar hakkında pek çok yazılı, sözlü ve internet kaynağı bulunmaktadır. Birçok ünlü yazar (Lev Tolstoy, Nikolay Gogol, Mihail Şolohov vb.) bu topluluklar hakkında romanlar yazmışlar. Yalnız bu kaynakların büyük çoğunluğu Doğu ve Batı Slav dillerinde olmakla beraber Türkçe kaynaklar yok denecek kadar azdır. Gelecekte bu konudaki Türkçe araştırmalara zemin hazırlamayı da amaçlayan bu çalışmanın örneklem grubu Doğu Slav dilleri kaynakları ve oradaki Kazakların kültürel kimliklerini belirleyecek bilgilerdir. Örneklem grubu üç yere bölünmektedir: yazılı (kitap, makale ve internet kaynakları), sözlü (güvenilir uzman şahıslarla birebir görüşmeler) ve dijital (CD, internet, TV) kaynaklar. Müzik alanındaki veriler Klasik Batı Müziği kuralları çerçevesinde incelenmiş, konuya hakim güvenilir uzman şahıslarla veri toplama amaçlı görüşmeler telefon ve Skype bağlantısı üzerinden yapılmıştır. 25 Temmuz - 10 Eylül 2023 tarihleri arasında geçerliliği bulunan veriler (çelişenler dâhil) taranarak bulgular halinde sunulmuştur.

## 1.3. Veri toplama araçları

Araştırmada elde edilen verilerin önemli kısmı konuya hâkim uzman şahıslarla birebir görüşülerek toplanmıştır. Görüşme için 14 soru hazırlanmış ve uzman görüşüne sunulmuştur. Uzmanlardan gelen cevaplar doğrultusunda soru sayısı 10'a düşürülmüş ve sorular son halini almıştır. Bu görüşmeler mobil telefon bağlantısı ve dijital platform (Skype) üzerinden yapılmıştır. Müzik alanındaki veriler TV ve Radyo yayınları yanısıra CD, DVD kayıtları ve internet veritabanı üzerinden toplanmıştır. Güvenilir uzmanlarla veri toplama amaçlı görüşmeler 25 Temmuz - 10 Eylül 2023 tarihleri arasında yapılmış, bu tarihler arasında geçerliliği bulunan veriler taranarak bulgular halinde sunulmuştur.

## 1.4. Verilerin analizi

Nitel araştırma yöntemleri kullanılmış, toplanan veriler araştırılan konular için temel veri tabanı oluşturabilmek amacı ile sıralanmıştır. Birinci alt probleme ait bulgular Tarih, Coğrafya, Etnik mensubiyet, Din, Devletçilik, Askeriye olarak dizilmiştir. İkinci alt probleme ait veriler detaylı olarak incelenmiş, dinlenen eserler müzikal form analizine ve armonik analize tabi tutulmuşlar. Buradaki bulgular Kültür, Eğitim, Giyim ve İmaj, Yaşam, Müzik olarak sıralanmış, son alt başlık daha detaylı şekilde araştırılmıştır. Müzik eserleri Klasik Batı Müziği armonik kurallarına göre Form, Ritim, Armonik yapı, Enstrümanlar, Polifonik (çokseslilik) ve Şarkı sözleri açıdan incelenmişlerdir.

## 2. Bulgular ve Yorumlar

### 2.1. Birinci alt probleme ilişkin bulgular ve yorumlar

Bir ülkenin veya (daha geniş ifade edersek) meskûn coğrafi arazinin en büyük servetlerinden biri de o coğrafyanın insanlarıdır. Tabii, burada söz konusu petrol, gaz, su, orman gibi maddi servetler değil; maddi olmayan, manevi servetlerdir. Halkların, insan topluluklarının kültürel değerleri, onların tarihi, müziği, dansları, destanları, literatürü, mentalitesi, gelenekleri hep bir merak konusu olmuştur. Fakat bütün bunlar ciddi şekilde yalnız XX. yüzyılda öğrenilip araştırılmaya başlanmıştır. Nitekim Orta çağlardan itibaren birçok gezginin farklı ülkelerin, halkların ilginç geleneklerinden bahsettiği yazılı kaynaklara rastlamak mümkündür. Lakin bütün bunlar o gezginlerin, seyyahların ana maksatlarına paralel olarak kaleme aldıkları tespitlerdir. Örneğin, Marco Polo XIII yüzyılda Çin'in ve Uzak Doğu'nun geleneklerinden, Kaptan Cook Hint Okyanusu ve uzak adalardan bahsederken, onların ana maksadı etnografi ve kültüroloji değildir. Marco Polo'nun ana gayesi ticaret, Cook'un ise yeni koloniler (sömürgeler) idi (Шкловский, 1973, s.34-36). Yalnız son yüzyılda halkların ve insan topluluklarının milli kimlikleri, kültürleri ciddi araştırma konusu olmuştur. Ve daha önce belirtildiği gibi kültüroloji ve etnografik çerçeveden araştırma yapıldığında ilgi alanı ülkeler değil coğrafi araziler olarak belirlenmiştir. Zira ülkeler politik durumlara göre ortaya çıkıp yok olabilir, imparatorluklar yıkılabilir ama kültürler bir ülke sınırlarından çıkıp kendisini yeni kurulmuş başka bir ülke içinde devam ettirebilir. Bu şartlarda topluluklar yeni dış şartlara uyum sağlamaya çalışsa da kendi geleneklerinden, kültürel kimliğinden ödün vermemeye çalışır. Bu uzun bir süre devam edebilir. Küçük veya passyoner (kalkışabilir) zayıf topluluklar (halklar) dış şartlara fazla dayanmayıp daha büyük halkların içinde eriyebilir, asimile olur. Lakin daha güçlü topluluklar dış şartlara esneklik göstermekle beraber, kendi kültürel kimlik ve aidiyetlerini koruyup daha müsait politik durumlara kadar direnç gösterebilirler. Dünyayı saran bu kültürel zenginlik cümbüşünde karşımıza çok ilginç örnekler ve modeller çıkabiliyor. Bunlara örnek olarak kast sistemi, yamyamlık, anaerkillik (matriarka), kapalı topluluk ve tarikatlar vb. gösterilebilir.

Bu araştırmada Doğu Avrupa'nın meşhur Kazak (Kozak, Cossak) topluluğu ele alınacaktır. Bu topluluk asırlardan beri merak ve izlenme konusudur ve hala gelişmeye devam ederek, kültüroloji ve etnografik açıdan araştırmacılara büyük ufuklar açmaktadır. Osmanlı tarihiyle dolaylı ilişkisi de olan Kazak topluluğunun kültürel kimliği, bu araştırmada müzik ağırlıklı olarak birkaç açıdan ele alınmıştır:

#### 2.1.1. Tarih

Kazaklar özellikle şimdiki Ukrayna'nın Güneydoğusunda, Rusya'nın güneyinde ve kısmen Sibirya'da, Polonya'nın bazı bölgelerinde yaşayan, Slav dili konuşan, yarı asker yaşam biçimi sürdüren bir topluluktur. Kendilerini bir asker millet gibi tanıtsalar da araştırmacı alim Lev Gumilyev onları Rus halkının bir "Sub-etnos"u gibi (Alttopluluk) nitelendirmektedir. Bu sub-etnos asırlarca Rus İmparatorluğunun sınırlarını korumakla görevlendirilmiştir (Гумилев, 1989, s.23). Buna karşılık olarak Rus Çarları onlara kendi yaşam biçimini sürdürmelerine, özgür olmalarına ve vergi ödememelerine izin vermiştir. Bu görevlendirmeden önce Kazaklar Rusya'nın güney topraklarında tam bir haydut hayat tarzı sürdürüp, tüm komşu halklarla çatışarak etrafa büyük

rahatsızlık vermekteydiler. Bir askeri hiyerarşi içinde yaşayıp kimseye baş eğmeyen bu insanlar, çevre şehir ve köyleri talan ederek, kervan yollarındaki tacirleri soyarak yaşarken, yakın-uzak tüm haydutlara, suçlulara, sahibinden kaçan köylülere, savaşta yenilmiş askerlere, göçmenlere de kucak açmaktaydılar. Zaten kendileri de Polonya'dan, Macaristan'dan, Kafkaslar'dan, Kırım'dan, Sırbistan'dan, Rusya'dan ve hatta Anadolu'dan (Hititler (Gett'ler)) göç etmiş kabile ve ailelerden oluşuyorlardı. Kazaklar Başkanlarına günümüzde de Getman olarak seslenirler. Gittikçe çoğalan bu "özgür hayat süren" insanların sayısı yüz binleri buluyordu ve güneyde yaşadıkları "Vahşi Bozkır" ("Дикое поле") tüm firarilerin gözde mekânıydı, zira Kazaklar onlara sığınan kimseyi geri iade etmezlerdi. Bu hikâye 1570 yılında Rus Çarı Korkunç İvan'ın (1530-1584) Kazaklar'a mektup yazıp onları resmen kendi himayesine aldığını ve onlara özel statü tanıyarak, sınırları korumakla görevlendirdiğini belirtene kadar sürmüştür. Zaten XVI. yüzyıl boyunca Rusların Sibiryayı ilhak etmesinde de bu insanların rolü küçümsenemezdi (Ergün, 2023, s. 89). O zamandan Kazaklar Rus Çar'ının hizmetine girdiler. Bu versiyon (göç ve yerleşme), Kazak tarihinin Rus İmparatorluğu versiyonu sayılabilir (Smekhova, 06.09.2023).

Başka bir versiyona göre, Kazaklar ayrı yaşayan topluluklar halinde zaten bu topraklarda asıl yerli (autochthon) milletler olarak önceden var olmuşlardı ve Rus Çar'larına da birçok savaşta yardım etmişlerdir. Örneğin, Rus tarihinin en ünlü savaşlarından olan Kulikovo Savaşı (1380) zamanı Prens (Knez) Dimitri Donskoy'un tarafında da karşısında da Kazak taburları vardı. Onlar bir yandan paralı asker gibi, diğer yandan da ideoloji uğruna savaşa girmişlerdir ki, bu da Dimitri'nin kazandığı savaşı vatandaş muharebesi statüsüne sokmuştur. Tarihçilerin yazdıklarına göre: "Orada, Don (Ten) nehrinin yukarılarında yaşayan Hristiyan savaşçı "Kazats" halkı dövüğe girdi ve Dimitri'ye zafer kazandırdı" (Величко, 1991, s.45). Oysa Kulikovo muharebesi Rus tarih kitaplarında Vatan uğruna savaş gibi gösterilmektedir. Yalnız burada önceki teori de çürümekte: iddialardan 1570'ten iki asır önce bu topraklarda etkili nizami Kazak taburlarının olduğu anlaşılıyor ki, tesadüfi haydutlar sürüsü teorisi artık inandırıcı gelmiyor. Karşı saflarda yer almak Kazaklar için olağanüstü bir şey değildir. Benzer olayları Rus İç Savaşında (1918-1922) ve İkinci Dünya Savaşında (1939-1945) da görebiliyoruz, Kazakların bir kısmı Nazi ordusunun taburu olarak Sovyetler Birliği ile savaşa girmişlerdi, o zaman da cephenin her iki tarafında Kazakları görmek mümkündü. Bu konular literatürde ve hatta şarkı sözlerinde de yer almaktadır (ФОТО-КИНО, 15.08.2023).

1569 Osmanlı ordusunun Kasım Paşa rehberliğinde Astrahan seferinin başarısızlığa uğramasında Çar Korkunç İvan'ın Prens (Knez) Serebiyanov komutanlığında gönderdiği kuvvetlerde Kazak ordularının da büyük rolü olduğu söyleniyor. Nizami ordu ve "haydut sürüsü" teorisi pek fazla uyuşmuyor. Bundan başka, Altın Orda Devleti çöllerinde Kazaklar'ın kendi atlılarıyla ulaşım, posta ve kargo sistemine hizmet verdikleri de söyleniliyor ki, bu tarihler de Kulikovo savaşından çok daha öncedir (Sidorenko, 05.09.2023). Bütün bunlar, bu insanların birçok farklı statüde uzun zamandır burada olduğunu gösteriyor.

Başka bir teori de antik Yunan tarihçi ve coğrafyacı Strabon'un yazdıklarına dayanıyor. Miladi tarihin ilk yıllarında Kafkas dağlarında bir Kossahi şehri varmış ve bu yerin sakinleri kendilerine "Kos-Sak" demektelerdi. Bunlar İskitler'dir. Kazakların armasında da gördüğümüz Boynuzlu Geyik bu halkın totemidir. Kos-Saklar hakkındaki bilgilere Tanais (Don veya Ten nehri)

Yazıtlarında rastlamak mümkündür. Bu topraklar da asıl Kazak yurtlarından sayılır. Başka bir Yunan tarihçi Herodot da Tanais nehri yakınlarındaki İskit devletinden bahsediyor (Величко,1991). Bu versiyonu antik Yunan versiyonu sayabiliriz.

X. yüzyıl Fars coğrafyacıları Don (Ten) kenarındaki topraklarda “Brodniklerin” (avareler, gezginler) yaşadığını yazmışlar (Anonymus, 2001, s.4). Bu kabile bugün de çoğunlukla Kazakların ulu dedeleri olarak kabul ediliyor. Aynı coğrafyada, “Büyük Bozkırlarda” savaşçı “Stepniklerin” (bozkır gezginleri) yaşadığını Türkolog araştırmacılar da vurgulamaktadırlar (Аджи, 2015, s.35-65). Bu insanlar Doğu’dan, Sibiryadan göç etmişler. Aynı zamanda farklı kaynaklar da “Kazak” sözcüğünün Türk kökenli olduğunu belirterek, bu insanların Asya, Sibiryaya veya Çin’den göç ettiklerini öne sürerler. Tüm bunlar Sibiryaya versiyonundaki günümüz Saha Özerk Cumhuriyeti ve Sahalin Adası isimlerinin nereden ortaya çıktığını da anlatabilir (Sidorenko, 05.09.2023). Rus arkeologları Don nehri kenarında Erken Orta çağ dönemine ait karışık tipli (Slav, Turan vb.) mezarlar ortaya çıkarmışlardır. Tam bu dönemde (VII yy.) de Arap kaynakları bu topraklarda “Sakalibler”in yaşadığını belirtiyor (Smekhova, 06.09.2023). “Saka” kelimesi yine tekrarlanıyor. Bunlarla pek fazla kafa yormayan Sovyet tarihçileri ise eski Rus versiyonuna dayanarak Kazakların sadece firari köylülerden ve tutucu Hristiyanlardan türediğini öne sürmektedir.

Tüm bu teoriler meseleyi tam olarak aydınlatmamakla beraber birçok ilginç bilgiler de vermektedir. Tüm bu varsayımlar hâlâ ciddi araştırmaları beklemektedir.

### 2.1.2. Coğrafya

Yaşam alanı olarak Kazakların seçtikleri yerin sadece “Vahşi bozkır” değil, Güney Rusya ve Sibirya’nın büyük nehirlerinin kenarındaki vadiler ve düzlükler olduğunu gözlemleyebiliriz. Lev Gumilyev’in çalışmalarına göre, bir milleti yaşadığı yerin landşaftı (doğası) da belirlemektedir. Dağ, orman, göl, step, bataklık, sahra insanları olduğu gibi, nehir insanları da vardır ve Kazaklar da bunlara aittir. Örneğin, araştırmacı Kafkasya halklarını dağ, Ruslar’ı orman kenarı- bozkır halkları gibi tanımlamıştır (Гумилев, 1990, s.55). Bu teoriye destek olarak Kazakların asırlarca Volga (eski İdil), Don (Ten), Kuban, Terek, Yaik (Ural), Dinyeper nehirleri kenarında, bozkırlarda yaşadığını hatırlayabiliriz. Şunu da belirtelim ki, Rus Çarı Korkunç İvan Kazan şehrinin işgalindeki yardımcılarından dolayı Kazaklara hazine hediye etmek istemiş, yalnız Kazaklar bunun yerine Don Nehri arazilerinin onlara tanınmasını istemişler, Çar da buna razı olmuştur (Шкловский, 1973, s.76). Bu teorinin başka bir ispatı olarak Kazakların XVI-XVIII. yüzyıllar arası kurdukları tek resmi devletin Dinyeper nehrindeki Hortitsa (“Хортица”) adasında yerleştiğini hatırlayabiliriz. Bu devletin adı “Zaporojskaya Seç” (“Запорожская Сечь”) idi ve askeri demokrasi rejiminde idare edilirdi. Tüm Kazak köyleri (“Stanitsa”lar) ve toplulukları bugün bile az da olsa feodalizm öncesi idari sistemi olan askeri demokrasiye tabidir. Topluluğun adı dağılım gösterdiği coğrafyaya göre Don Kazakları, Terek Kazakları, Sibiryaya Kazakları, Ural Kazakları, Amur Kazakları, Kuban Kazakları vs. olarak değişmektedir.

### 2.1.3. Etnik mensubiyet

Asırlar boyu Kazaklar birçok milletle yakın irtibatla olup, etkilenip, karışıp, Avrupa ve Asya’dan büyük göçler alarak ve bunun sonucu birçok milletin ve dinin simbiyozundan

(karışımından) oluşan bir topluluk haline gelmiştir. Sibiry Kazakları içinde çekik gözlü Buryatlar'ı, Kuban Kazakları arasında kara sakallı Tatarlar'ı veya Kafkasyalılar'ı görebiliriz. Hatta birçok tarihçi Kazaklar'ı Tatarlar olarak adlandırmaktadır. Eski bozkır halklarının Türk soylu Kıpçaklar olduğu da meşhur teoriler arasındadır (Аджи, 2015, s.79-98). Lakin tarihsel süreçte çoğunlukla bu milletler eriyerek asimile edilmişler ve şimdi Kazaklar genelde kendilerini Pravoslav (Ortodoks) Slavlar gibi tanımlıyorlar. Bununla bile, şimdiki Kazaklar tam olarak Slav insanları gibi görünmüyorlar. Aralarında siyah saçlı bireylere çok sık rastlanır. Halk ve ırkların asırlar süren sentezi burada kendini göstermektedir. Bu insanlar subetnos'unu teşkil ettikleri Rus halkından farklı görünüme sahiptirler. Kazakların farklı bir etnik topluluk olduğu fikri Mihail Şolohov'un Nobel Ödüllü "Sessiz Don" ("Тихий Дон") romanında da vurgulanmaktadır (Шолохов, 2017, c.4)

#### 2.1.4. Din

Kazakların hayatında din, askeri disiplinle beraber en önemli unsurlardan biridir. Daha doğrusu, din askeri disiplinden sonra ikincil önemdedir diyebiliriz (Smekhova 06.09.2023). Her bir evin baş köşesinde İsa Peygamber'in veya Bakire Meryem'in ikonu vardır ve bu ikonlar genelde güneydoğu yönüne bakarlar (Kudüs'ün o yönde olduğunu hatırlayalım). Her bir Kazak eve girmeden önce durup şapkasını çıkararak, ikona doğru haç çıkarır. Her savaş veya seferden döndüklerinde Kazaklar "Stanitsa"larına (köy) direkt olarak girmezler, önceden elçi gönderip kiliseden rahip çağırır, "Stanitsa" kenarında onun hayır duasını alıp evlerine öyle girerler. Seferden eli boş dönülmez, mutlaka kilise için hediyeler alınır, bağışlar yapılır. Kazak kiliseleri sadece dini amaçlar için kullanılmaz, burası aynı zamanda okul ve hastanedir. Tüm gençler zorunlu olarak din derslerine tabi tutulur. Tarihçilerin yazdıklarına göre Kazaklar muharebe meydanlarına da ikonlarıyla gelirlerdi. Yukarıda bahsettiğim Kulikovo muharebesine de Kazakların bayraklar ve ikonlar eşliğinde geldikleri söylenmektedir (Smekhova, 06.09.2023).

Kazak kiliselerinin kendi manastırları vardır ve farklı ritüelleri de geliştirmiştir: muharebeye gidiş, görevden dönüş ayinleri gibi (Шамбаров, 2020, s.502). Asimile edilmiş milletler de Kazakların arasında Hristiyanlığın Ortodoks mezhebinin kabul etmişlerdi yalnız bu insanların arasında Müslüman (Kırım'da Tatarlar), Katolik, Musevi ve hatta Budistler de (Sibiryadaki Buryat'lar) vardı.

#### 2.1.5. Askeriye

Kazak halkı kendini militarist (askeri) yaşam tarzı ve görevi olmadan asla düşünmemektedir. Yüzyıllar boyu bu topluluk çocuklarını at sırtında kılıç kuşatarak büyütülmüştür. Orta çağ gezginleri tarafından küçük Kazak çocuklarının tek başına at sırtında steplerde dolaştığı söylenmektedir. Atlara bir dost, yoldaştan öte romantik bağlarla bağlılıklarını eski şarkılarında da görebiliriz. Asırlar boyu çöllerde haydutluk, denizlerde korsanlık ve farklı imparatorlukların terkinde (Altın Orda Devleti, Rech Pospolitaya, Rus İmparatorluğu, Nazi Almanyası gibi) paralı askerlik yapan Kazaklar kendi milli kimliklerini Ortodoks savaşçılar olarak tanımlıyorlar. Hatta savaşların olmadığı zamanlarda da kendilerini olası bir savaşa hazırlayarak yaşıyorlar. O yüzden, dâhil oldukları (veya dâhil olmaları istenen) tüm devletlere ilk şartları kısmi özgürlükler, silah kuşanma serbestliği olmuştur.

Kazak köylerinden (“Stanitsa”lardan) bir veya birkaç tabur çıkabilirdi. Kazak taburları onluk, ellilik, yüzlük gruplardan oluşuyordu ve sert askeri hiyerarşiye tabi tutuluyordu. Orduların kendi askeri rütbeleri olduğu bilinmektedir: “Kazak”, “Uryadnik”, “Horunjiy”, “Yasaul” gibi. Bu rütbelerden bazıları, örn., “Horunjiy” şimdi de Polonya Cumhuriyeti ordusunda astsubay anlamında kullanılmaktadır (Woycik, 1989, s.12). Ordu komutanına “Ataman” denirdi. Örneğin, Don Orduları Topraklarının (“Земли Войска Донского”) Atamanı. Birkaç Toprağın Atamanı bir araya gelip belli bir imparatorluğa tabi olabilirdi veya bir başka Birleşik Toprakların ordularıyla çatışması mümkündü. Birleşik orduların başında “Getman” duruyordu. Bu artık bir devlet başkanı sıfatı idi. Ancak tarihlerinde buna pek sık rastlanmaz.

Bundan başka bu topluluk deniz ve nehirlerde de aktiftir. Hazar Denizi, Azak Denizi ve Karadeniz’de yüzer, Türk ve Kafkasya limanlarına saldırır, yağmalayıp çekilirlerdi. Denizlerde korsan taktiği kullanırlardı: ani saldırı, soygun ve geri çekilme. Gemileri küçük ve hafif idi, adına “Çayka” (“Чайка”- “Marti”) denmektedir. Askeri reformların başında duran en önemli insan Getman Petr Sagaydachniy olmuştur. Bu komutan aynı zamanda deniz savaşının da taktiklerini hazırlamış ve şu an Ukrayna harp sanatının önemli tarihi figürlerinden sayılmaktadır (Остафийчук, 2006, s.113).

Kazak toplulukları ve köyleri, daha önce de söylediğimiz gibi, Güney-Doğu Avrupa ve Sibirya’ya yayılmış durumdaydılar ve bu da farklı coğrafi konumda olan Topraklar ve Ordular demektir. Bunlar içinde en tanınanları: Zaporojye, Lehistan, Kuban, Dinyeper, Don, Azak, Ural ötesi, Karadeniz, Baykal ötesi vb. Kazak topluluklarıdır. Bu ordularda genellikle süvariler büyük önem taşımaktaydılar. Çok cesaretli, hızlı, fanatik dövüşçüler olmalarına rağmen klasik haydut tarzında hafif silahlıydılar. Ağır araba ve zırhlı atlılar, toplar, sur delme makineleri ve mancınıkları pek bulunmamaktaydı. Bu da onları nizami ordularla uzun süreli muharebe zamanı dezavantajlı duruma düşürmekteydi. Bu sebepten de Kazaklar bir İmparatorluğa isyan bayrağı açtıklarında ilk aylarda başarılı olsalar da uzun sürede nizami ordulara yenilmeleri muhtemeldir. Ataman Stepan Razin’in Rus Çarına karşı kalktığı isyanı iki sene (1669-1671) sürmesine, birkaç Rus şehrinin kendisine teslim edilmesine rağmen, yenilgiyle sonuçlanmıştır. Yalnız Doğu Avrupa İmparatorlukları bu topluluklarla savaşa girip yıpranarak onları yenmektense, kiralık asker gibi bu insanları kendi taraflarında tutmayı tercih ediyorlardı. Bunu bilen Kazaklar da kendi özgürlüklerinin az da olsa kısıtlanması durumunda saf değiştirebilir hatta krallara kafa tutarlardı. Zaporojye Kazaklarının Osmanlı Sultanı IV Mehmet’in ultimatoma (1672-81, Rus-Osmanlı savaşı) dik cevap vermesi hikâyesi de buna bir tarihsel örnektir (Величко, 1991, T1, s.45). Kırım Tatarlarına yardım eden Sultan, Dinyeper nehrinin sağ tarafını fethetmiştir ve oradaki Sağ Sahil Orduları Atamanı Osmanlı tarafına geçmiştir. Sol Sahildeki Zaporojye Kazakları’nın Sultan’ın “teslim ol” mektubuna küfürle cevap yazması birkaç sanat eserine konu olmuştur (örn.: İlya Repin’in meşhur resim eseri, 1891). Büyük ihtimalle Türkçe’de “Kazak erkeği” (sert, dik başlı adam) tabiri Osmanlı ile Kazakların tüm bu savaş ve etkileşimlerinden sonra ortaya çıkmıştır.

### 2.1.6. Devletçilik

Ayrı bir millet olduklarını iddia etmelerine rağmen Kazakların yüzyıllar boyunca başka ülkelerde tanınan resmi kendi devletleri olmamıştır. Oysaki, bunun için gereken unsurların birçoğu vardı: kendi arazileri, egemen dil ve din, tarih, gelenekler, mentalite, ordu... Sadece bir

istisna gösterilebilir: “Zaporojskaya Seç” (“Запорожская сечь”) oluşumu. “Seç” sözünün kökü “Zaseka”-“kamçılamak” olabilir. XVI y.u. ortalarında Knez Dmitriy Vişnevetskiy’in (Дмитрий Вишневецкий) ilk kaleyi Zaporojye’de kurduğu söylenilir (Величко, 1991, T1, s.29). Sonradan kale sayısı artmıştır ve bu oluşum daha güvenli bir yere taşınmıştır. Bu güvenli yer Dinyeper nehrinin “Hortitsa” (“Хортица”) adası oldu. Kazak devletçiliğinin küçük prototipi XVI-XVIII y.u. arasında burada yerleşmiştir. “Zaporojskaya Sech”in kendi Atamanı ve kendi Yüksek Askeri Şurası (“Rada”) vardı (Sidorenko, 05.09.2023). Burada toplantılar yapılır ve kararlar verilir. Adanın askeri, idari ve adli makamları olduğu malumdur. Ataman’dan sonra ikinci önemli devlet adamı burada Askeri Yargıç’dı. “Sech”in kendi bütçesi de vardı: askeri ganimetler, Dinyeper Nehri’ni geçenlerden alınan haraç, Kazaklar’dan hane başına alınan vergi, balık ve hayvan satışından gelirler vs. Adada kilise ve okul yapılmıştı. İdarecilik sistemi askeri demokrasi türündendi. Her yılın 1 Ocak günü Khortitsa adasında Rada toplanır, idareci belirlemek için seçimler gerçekleştirilirdi. (Русская историческая библиотека, 06.08.2023).

## 2.2. Alt probleme ilişkin bulgular ve yorumlar

Kültürel öğeler çerçevesinde Kazak gelenekleri ve yaşam biçiminin birkaç bileşenine odaklanacağız. Askeri idarecilik sisteminin yanı sıra bu özellikler olmazsa karşımızda duran nüfusun Kazak (Kozak) topluluğu olduğunu iddia edemeyiz. Burada da Slav halklarından farklı oldukları dikkat çekmektedir. Bu kapsamda araştırmada Eğitim, Giyim ve İmaj, Yaşam ve özellikle Müzik başlıkları incelenmektedir.

### 2.2.1. Eğitim

Genelde Kazak nüfusunun büyük çoğunluğu asırlar boyu eğitimsiz olmuştur. Bunun sebebi de nüfusun büyük çoğunluğunun ağasından kaçmış köylülerden oluşmasıdır. Bu toplumda eğitilmiş, yazabilen insana o zamanlar saygı gösterilmektedir. Katipler (“Писарь”) toplulukta Ataman’dan ve Askeri Yargıç’tan sonra gelmektedir. Yalnız eğitilmiş insan boşluğunu doldurma çabalarını da unutmamak gerekir, “Zaporojskaya Sech” prototip devletinde kiliselerin bünyesindeki hastane ve okullarda çocuklara ve yaşlı Kazaklara eğitim verilmekteydi. (Остафийчук, 2006, s.75). Tabii, burada dini eğitim temel teşkil etmekteydi. Bu açıdan Zaporojye’lilerin Osmanlı Sultanına mektup yazabilmesi (Repin’in tablosunu hatırlayalım) o kadar da inanılmaz gelmiyor. Bundan başka erkek çocuklara küçük yaşlardan ata binme, ok atma ve kılıç kullanma eğitimi verilmekteydi.

### 2.2.2. Giyim ve imaj

Kazakları geleneksel giysilerine göre hemen tanımak mümkündür. Osmanlı insanının şalvarına benzer pantolonlar (“Şarovar”-“Шаровар”) parlak renklerdeydi. Türkçe kelime (Şalvar) benzerliği de tabii, burada dikkat çekmektedir. Şarovar’lar çizmelerin içine sokulmakta ve parlak ipek kaftanlara ayrıca renkli şapkalarla pek sık rastlanmaktaydı. Askeri kıyafetlerde pantolonların yan taraflarındaki kırmızı şeritler ordu generallerinin üniformalarını hatırlatmaktadır. Birçok Kazak’ın giysileri de Kafkasya halklarının kıyafetiyle çok benzerlik taşır. Bunlar tabii, yüzyıllarca savaşta ve barışta kaynaşıp karışmanın sonucudur. Kazak erkeğinin imajındaki en önemli detaylardan biri de onun saç modelidir. Birçok Kazak saçlarını kazıtıp sadece başının ortasında bir kısım saç bırakır. Bu topak saç (“Çub”- “Чуб”) uzatılmakta ve sarkıtılmaktadır. (Smekhova,

06.09.2023). Bu tür saç kesimini eski medeniyetlerde de görebiliriz. Saç modeli dışında bir detay daha dikkat çekmektedir: erkeklerin kulaklarındaki küpeler. Hilal görünümündeki bu küpeler geçen asırlarda süs eşyası değildi ve her erkek takamazdı (Шолохов, 2017, c.4). Sadece ailenin varisi olan erkek çocuğu (sol kulağa) ve soyun son ve tek çocuğu (sağ kulağa) küpe takabilirdi. Tükenmekte olan soyun göstergesi olan bu küpeli askerleri arkadaşları savaş meydanında korumaya çalışıyorlardı (Дзен, 24.08.2023)

### 2.2.3. Yaşam

Ataerkil bir toplum olan Kazakların yaşamı gösterişli olmamakla beraber, “Hata” (“Хата”) olarak adlandırdıkları evleri boş sayılabildi. Bu insanların çoğunun hiçbir şeyi yoktu ve olması da tasvip edilmezdi. Zaten çok yaşayamayacaklarını bildikleri için fazla emlak ve eşya da toplamıyorlardı. Bu kaderci durum şarkı repertuvarına da yansımıştır (Игорь Стремеев, 12.08.2023). Her gün savaş durumunda veya askeri görevde olduklarından ölümleri ile önceden gurur duyarlardı. Fakir bir yaşam sürer, kazandıklarını hemen harcamaya çalışırlardı. Ölüm hep kapıda beklediği için maddi servet bir işe yaramazdı, o yüzden genel olarak Kazaklar’ın hayatı görev, savaş, kutlama arasında geçmekteydi.

### 2.2.4. Müzik

Kazak topluluğunun günlük zafer kutlamalarına veya üzüntülü anlarına müzik eşlik etmiştir. Bu insanlar savaşı, zaferi, üzüntüyü anlatan veya epik, destansı şarkılara sahiptir. Bunların da bazıları kulaktan kulağa gelip günümüze kadar ulaşmıştır. Var oldukları bölgenin müzikleri ve danslarından da etkilendikleri söylenebilir. Örneğin, Güney Kazaklar’ının müzik ve danslarında açık şekilde Kuzey Kafkasya etkisi gözükmektedir. Müzik, dans, enstrümanlar, kıyafetler... bunlar tam bir Kafkasya halkını andırmaktadır. Şarkıların sözleri genellikle Orta çağ Trubadur ve Menestrel’lerin standart temalarıyla örtüşüyor. Savaş, kader, aşk, şarap, at, silah, doğa... Eğer hatırlarsak, tam da bu temalı şiirleri Orta çağ edebiyatından esinlenilerek bestelenen K. Orff’un ünlü “Carmina Burana” oratoryosunda görebiliriz: Kader, taverna (şarap), kadın (aşk), doğa (Мультиурок, 11.07.2023). Oratoryoya konu olan bu şiirler bilindiği gibi, Almanya’nın Beuron bölgesindeki Benedictine Manastırı’nda bulunmaktadır. (AntDOB, 2015).

Kazakların günümüze kadar ulaşan müzik repertuvarının orijinal halini bilmemiz imkânsız. Genellikle eğitimsiz insanların müziği yazıya dökmesi imkânsız olduğundan, bu müzik sadece kulaktan kulağa bizlere ulaşmıştır ve zincirin her halkası müziğe kendinden bir şeyler katmıştır. Klasik Batı Müziği bestecileri de bu melodilerden yararlanmışlar. K. M. von Weber, K. Czerny, İ. Berkovich ve hatta L. Beethoven de eserlerinde bu temaları kullanmışlar, örneğin “Їхав козак за Дунай” (“Kozak Tuna ötesine gidiyordu”) şarkısının temasını Beethoven’in 107 eser sayılı Varyasyonları’nda duymak mümkündür (Beethoven, 1820). Günümüzde de bu repertuar gelişmeye devam etmektedir. Sinematografin gelişmesi ve tarihi filmlerin çekimlerinde bu repertuarın kullanılması, Kazak müziğinin popülerleşmesine ve yayılmasına yardım ediyor. Yayılan ülkelerde genelde askeri kesim, tutucu ve milliyetçi kesim tarafından daha çok rağbet görmektedir.



Kazakların müziğinin çok etkileyici ve coşturucu olduğu bilinen bir gerçektir. Bu melodi ve şarkılar Rusya, Ukrayna, Beyaz Rusya vb. ülkelerin müzik kültürü hazinesine çoktan alınmış durumdadır. Hatta bunu da belirtmek gerekir ki, müzik- Kazakların günümüzde gerçekten güncel kalan çok az kültürel öğelerinden birisidir. Ne askeriye ne eğitim ne devletçilik sistemi ne de savaş gelenekleri şimdiki zamanda güncel ve etkili değildir. Giyim-kuşamları ve silah kullanmalarına da günümüzde yalnız müze, dans toplulukları ve tarihi törenler kapsamında geçerliliğini koruyor diyebiliriz (Sidorenko, 05.09.2023). Fakat müzikleri hakkında aynı şeyi diyemeyiz. Kazakların müziği gelişmekte ve sevilmektedir. Destansı temalar ve kahramanlık temaları repertuvarda daha çok yer tuttuğu için değişik ülkelerin koroları, askeri bandoları ve müzik grupları bu müziği severek icra etmektedir. Son zamanlar Ukrayna’da bulunan bazı eski metinlere dayanarak müzik toplulukları Kazaklar’ın eski müziklerini de canlandırmaya çalışmaktadırlar. Bu gruplardan bir tanesi de 2005 yılında Ukrayna Kiev’de kurulmuş “Chorea Kozacka” (“Хорея Козацька”) grubudur (Unisonll, 28.08.2023). Otantik enstrümanlar eşliğinde icra edilen bu müzik artık Ukrayna’nın barok müziği gibi de tanınmaktadır (Chorea Kozacky, 14.08.2023).

Kazak müziğindeki eserlerin (şarkıların) genel yapısına kısaca göz atalım:

Form: Büyük çoğunlukla şarkı formunda (AB-AB) bestelenmişler. Gelişmiş müzik formları söz konusu değildir. Burada tekrarlanan dört satırlık kuple’ler (A) ve nakaratlar (B) görüyoruz. Gelişme alt seslerin eklenmesiyle gerçekleşiyor. Tam anlamıyla özgür çokseslilikten bahsedemeyiz, çünkü alt ve ek sesler genelde üçlüler ve oktavlardan oluşarak, ana temaya bağlıdırlar. Burada çoksesli eşlikten bahsedilebilir (Smekhova, 06.09.2023). Bazen, koroların icrasında seslerin farklı yönlerde hareketini görüyoruz, yalnız halk icralarında bu kadar gelişmiş eşlik yoktur, bu akademik korolara özgü bir olgudur.

Ritim ve hız: Şarkı ve dans müziklerinin büyük çoğunluğu ritmiktir, burada 2/4 ve 4/4 gibi ritimler daha baskındır. Aşırı hızlı veya yavaş olmazlar. Bu tarz ritimler yürüyüşler ve gösteriler için idealdir. Bazen fazla ritmik olmayan yavaş, epik, destansı motiflere dayalı şarkılar da gözlemlenir. Bunlar genelde çok eskiye dayanan örneklerdir. Bu tip örnekler az da olsa “Chorea Kozacka” eski (barok) müzik grubunun repertuvarında görülebiliyor. Bu örnekler içinde aksak ritimler (5/8) ve karışık ölçüler (3/4 + 4/4) de vardır (Chorea Kozacky, 14.08.2023).

Armonik yapı: Eserlerin eşlik armonisi standart T, S, D ve VI derecelerden (Tonik, Subdominant, Dominant ve Kırık Kadans), bunların farklı Kadans ve varyasyonlarından oluşmaktadır. Büyük bir armonik zenginlik söz konusu değildir (Игорь Стремеев, 12.08.2023). Eşliklerde oktavlar ve üçlü aralıklar popülerdir. Baslar genelde temel armoniler dışına çıkmaz.

Enstrümanlar: Kazak müziğinin enstrümantal yapısı bölgesel farklılıklar gösteriyor. Rusya’da eşliklerde etnik enstrüman olarak Balalayka kullanılıyorken Ukrayna’da Bandura kullanılıyor (Smekhova, 06.09.2023). Genelde müziğe telli çalgılar eşlik eder, bunların yanı sıra akordeon da çok sık görülür. Bazen üflemeli, yaylı ve vurmali (daha çok tamburin) da eklenir. Eski müzik örneklerinin icrasında mandolin, blok flütler ve tulum gibi farklı etnik kökenli enstrümanlar kullanılmaktadır (Cubrat, 27.07.2023). Günümüzde Kazak müziğine artık elektrikli enstrümanlarla da (örn., bas-gitar) eşlik ediyorlar. Şarkıları daha çok erkek vokalistler söyler. XX yy. sonlarında Kazak koroları da kurulmuştur (Sidorenko, 05.09.2023).

Polifoniklik: Genelde Kazak müziği homofonik olsa da burada ilkel çokseslilik öğeleri de gözlenmektedir. Vokale genelde arka plan vokalleri de eşlik ediyor ve sade polifoni (çokseslilik) oluşturuyorlar. Kuple’de (A) solo başlayan şarkı nakaratta (B) sade çoksesliliğe dönüşebiliyor (Smekhova, 06.09.2023). Burada basit ters melodi hareketleri, üçlü, altılı aralıklar ve unisonlar gözlenmektedir. Birçok müzik örneğinde farklı coğrafi bölgelerin müziğinin etkisini görebiliyoruz. Örneğin, Ter (Terek) Kazakları’nın müziklerinde Kafkasya motifleri, ritmi ve çoksesliliği açıkça görülmektedir (Don Cossack, 11.08.2023). Kuzey Kafkasyada çok popüler bir enstrüman olan akkordeon burada sıklıkla kullanılmaktadır.

Şarkı sözleri: Kazak şarkılarının metinleri genelde savaş romantizmi tarzındadır ve fatalist eğilimler sergilemektedir (Sidorenko, 05.09.2023). Burada standart temalar savaş, kader, aşk, at, silah, doğa, şarap ve Vatandır. Şarkı sözlerinde bazen ilginç bilgilere de rastlayabiliriz. Örneğin, Rus İç Savaşı (1918-1922) dönemini anlatan popüler şarkıların birinde ("Брат"-“Kardeş”) Kazak kardeşlerin karşı cephelerde savaştığı ve harp meydanında karşılaşacakları takdirde biri birine asla acımayacakları ilk ağızdan anlatılır (ФОТО-КИНО, 15.08.2023). Ayrıca Osmanlı-Rus savaşları ve etkileşimlerine de şarkı sözlerinde rastlamak mümkündür (Kashgar Khanate, 12.08.2023).

Tüm bu söylenenlerden yola çıkarak, çağdaş Kazak müziğinin (özellikle koro müziğinin) hala dinamik yapıda olup yaşadığını ve geliştiğini söyleyebiliriz. Yalnız aynı zamanda farklı kültürel öğeler (silahşörlük, devletçilik arma ve sembolleri, kostümler, ordu yapılanması vb.) hakkında diyemeyiz.

## Sonuç ve Değerlendirme

Günümüz Kazakları’nın toplumsal kimliği konusuna dikkat ettiğimiz zaman, Çar Korkunç İvan’dan bu yana geçen zaman dilimi içinde, yaşadıkları ülkelerde bu insanların toplumsal statülerinin birkaç defa ve kardinal şekilde değiştiğini görmekteyiz. Yüzyıllarca özgür savaşçılar gibi yaşayıp, etraftaki herkesle savaşan insan gruplarından, XVI yy.’da Çarın sınır koruyucularına dönüşen Kazaklar, XIX yy.’da Rus imparatorunun şahsi muhafızlığına kadar yükselmişlerdir. Lakin Sovyetler Birliği’nin kurulmasından sonra ideolojik sebeplerden bu topluluk baskılara maruz kalmıştır. Bolşevikler’e karşı savaş açan Kazaklar yenilmiş ve bir topluluk olarak lağvedilmiştir. Yalnız Sovyetler’in çöküşünden sonra Kazaklar yeniden gündeme gelerek, kültürel kimliklerini ve eski geleneklerini canlandırmaya çalışmaktadırlar. Bu konuda sınırları içinde buldukları bazı devletler tarafından fazlasıyla desteklenmektedirler.

Araştırma bulgularına göre Problem durumundaki Alt Problemlere cevaplar şunlardır:

1. Kazaklar Kuzeyde Polonya, Güneyde Kafkasya, Doğuda Batı Sibirya sınırları arasındaki coğrafyada yaşayan, askeri hiyerarşi ile idare edilen özgür topluluklardır. Yüzyıllar içinde evrimleşerek Rus çarlarının sınır koruyucuları görevini üstlenmişlerdir. Bu görevdeyken Osmanlı Devleti dahil, birçok ülke ile savaşlara katılmışlardır. Çoğunlukla Hristiyanlığın Ortodoks mezhebini kabul eden Kazakların arasında birçok etnik gruptan insanlar varmış. Bu insanlar zaman içinde asimile olarak XX yüzyıla doğru Doğu Slav dillerinde (Rusça, Ukraynaca...)

konuşmaya başlamışlardır. Kazaklar XVI-XVIII yy. arasında kendi küçük devlet prototiplerini yaratsalar da sonradan Rus İmparatorluğu içine alınmışlardır.

2. Yüzyıllar boyunca askeri yönü ağır basan Kazaklar, Sovyetler Birliğinin dağılması ile yeniden gündeme gelmiş ve eski geleneklerini canlandırmaya başlamışlardır. Bu gelenekler içinde at binme, kılıç kullanma, eski taburların dirilişi, eski kostüm, arma ve sembollerin hatırlanmasının yanı sıra, dans ve müzikler de vardır. Rusya Federasyonu Devleti tarafından Kazaklar açıkça desteklenmektedirler ve onlara bir sıra sembolik görevler de verilmektedir, örneğin, milli bayramlarda, dini törenlerde asayişin korunması, nizam ve intizamın sağlanması gibi. Yalnız, bütün bu gelenek ve semboller karmaşasının içinde Kazak kültürel kimliğinin günümüzdeki en önemli, etkili ve tanınan ögesi şüphesiz ki onların müzik mirasıdır. At binmek ve kılıç kuşanmak günümüzde savaştan daha ziyade milli spor ve şov niteliği taşımaktadır. Kazak taburları, arma, bayrak, simge ve kostümleri de devletin nizami ordusu ile kıyasla bir müze demirbaşı veya geleneksel festival gösterisi gibi gözükmemektedir. Yalnız müzik konusunda bunu diyemeyiz: bu coşkulu müzik mirası sadece Kazak topluluğu yaşamının her alanına nüfuz etmekle kalmayıp bulunduğu bölge devletlerinin de milli değerlerine dönüşmüştür. Asırlar boyu devam edip gelişen savaşçı-fatalist yaşam felsefesi Kazak müziğine farklı bir renk katmış, bu kültürel mirası buldukları devletin yerel müzik folklorunun farklı bir katmanı haline getirmiştir. Müzikleri vasıtasıyla Kazaklar dünyada tanınmaya başlamışlar, müzik bir nevi Kazakların kartvizitine dönüşmüştür. Rusya, Ukrayna, Beyaz Rusya (Belarus) gibi Slav devletlerinin zafer bayramları, milli bağımsızlık bayramları gibi resmi bayram konserlerinde Kazak koroları vazgeçilmez olmuştur.

Kazak topluluklarının kültürel mirası, tarihi ve Osmanlı Devleti ile etkileşimleri günümüzde hala araştırılmaya açık ve ilgi çekici konulardır.

## Extended Abstract

This article briefly is considered the cultural identity of the Cossack's, and also their history, geographical location, ethnic composition, military traditions, religion, government structures, as well as cultural components. It includes education, clothing and image, life principles and music. The last point (music) is regarded more carefully. The Cossack's are one of the centuries-old opponents of the Ottoman Empire in Eastern Europe. Despite the comprehensive study of this society in Eastern European countries, they are almost not mentioned in Turkish scientific literature. The purpose of this article is to create a precedent and introduce basic data about the Cossack's into Turkish scientific literature. The research used: Ukrainian, Polish, Russian and Belarusian written sources, Internet resources, and musical works. Interviews were also conducted with experts from various cultural institutions. Data obtained in the musical field were processed within the framework of classical musical form and harmony. In the historical aspect, the dominant version is about warlike tribes in the southern present-day Ukraine and Russia. They led a hectic lifestyle and carried out robbery attacks on the southern possessions of the Russian Tsar. Subsequently, the Cossack's were hired by the Russian Tsar as guards of his own southern borders. In this position, the Cossack's resisted the troops of the Ottoman Empire for a long time. Geographically, the habitat of the Cossack's is very extensive. They can be found in Poland, Belarus, Ukraine, southern Russia, as well as in the Urals and even in Transbaikalia. Mainly concentrated in southern Ukraine and southern Russia. Since ancient times this territory was called the Wild Field. They live compactly in their villages - Stanitsa. For many centuries they lived in the south of Ukraine and Russia, and were engaged in robbery. For many centuries they lived in the south of Ukraine and Russia, and were engaged in robbery. Many runaway slaves, as well as rioters, joined them. Cossack's control system is a military democracy. In all "Stanitsa" there is a commander - Ataman. The ethnicity of the Cossack's is disputed. They don't look much like Slavs. Apparently, the synthesis of many nations over the centuries has affected their appearance. Some literary sources call them "Tatars" and note that the Cossack's had their own language. Although they call themselves Orthodox Soldiers, in M. Sholokhov's novel they are positioned as a separate ethnic group. The religion of the Cossack's is Orthodoxy. It forms an integral part of their mentality. All houses have icons. And icons are also taken on the battlefield. There are hospitals and schools attached to churches. They are very devout. But despite this, among them there were representatives of other religions too (for example, Muslims). A warrior, militaristic spirit dominates the Cossack's lifestyle. They cannot imagine themselves without military duties. Horse and weapons are often sung in songs. Even in peacetime, they prepare themselves for a future war and educate young people in this spirit. In wartime, the villages (Stanitsa) are united into the Army. The head of the Army is Ataman. The army has a strict hierarchy and has its own military ranks: Cossack, Yasaul, Uryadnik, Khorunzhiy... When several Armies united, the Hetman became the main one. He had the powers of the head of state. The Cossack's were active not only on land, but also in the seas. Their ships ("Seagulls") were light and fast. They sailed in the Black, Azov, and Caspian seas, attacked various ports and robbed them. Several Cossack armies are known: Polish, Kuban, Don, Black Sea, Trans-Ural, Trans-Baikal, Zaporozhye, Dnieper, Azov. In all armies the main force was cavalry. But they were all lightly armed. That is why they lost in long wars to regular troops with heavy weapons. Cossack's also fought against the Ottoman Empire. In the XVI century, Cossacks formed their own state on an island of the Dnieper: "Zaporozhskaya Sech." "Zaporozhskaya Sech" had its own parliament: "Rada". Cossack's had their own schools, had their own church, had hospitals. They even collected taxes. In Cossack society, an educated person had a high status. There were few of them. Although there were schools attached to the churches, but they provided a religious education. Scribes had status after Ataman and military judge. The image and clothing of the Cossacks was specific and recognizable. Many wore a "Chub" (braid) on their shaved heads, such a braid can be seen in the drawings of many old civilizations. Bright "hareem pants" ("Sharovar") and "Caftans" were reminiscent of the clothing of the Ottoman Empire (southern present-day Ukraine). Many dressed in the style of the Caucasian peoples (southern Russia). Earrings in the ears showed the heir of a family or clan. The Cossacks' lifestyle was poor. Possible war and death did not allow making investments for tomorrow. They lived in the present day. The most famous cultural heritage of the Cossack's is their music. Often militant, but at the same time romantic. Frequent themes in songs: war, fate, love, wine, horse, weapons, death. The region of residence often influences the rhythms and melodies of songs. For example, the Terek Cossack's have music with a pronounced Caucasian flavor. The music of this sub-ethnic group has long been known in Europe and was used in the works of classical European composers. Among them are Beethoven (L. Beethoven), Weber (K.M. Weber), Czerny (K. Czerny), etc. This musical heritage has long become a cultural layer in many countries of Eastern Europe. During the USSR, Cossack

peopls was under heavy pressure. But now they are reborn again. Cossack's culture is very interesting. They have their own long traditions. But the most interesting thing about them is the music. Cossack choirs are very popular in Eastern Europe. Music often has a military theme. Melodies are based on chords: T-S-D-IV. Rhythm - often 2/4 or 4/4. Polyphony is simple. Musical instruments - often an accordion, tambourine, balalaika, bandura (ethnic instruments). The young generation in Russia - idealizes Cossack's.

**Çıkar Çatışması Bildirimi/ Conflict of Interest Statement:**

Yazar, bu makalenin araştırılması, yazarlığı ve yayımlanmasına ilişkin herhangi bir potansiyel çıkar çatışması beyan etmemiştir. / The authors declared no potential conflict of interest regarding the research, authorship, and publication of this article.

**Destek/Finansman Bilgileri/ Support Financing Information:**

Yazar, bu makalenin araştırılması, yazarlığı ve yayımlanması için herhangi bir finansal destek almamıştır. / The authors have received no financial support for the research, authorship, and publication of this article.

**Etik Kurul Kararı/ Ethics Committee Decision:** Bu çalışma için Akdeniz Üniversitesi Bilimsel Araştırma ve Yayın Etiği Kurulu'ndan 05.09.2023 yılı 15 sayılı 356 nolu karar ile etik izin alınmıştır. / Ethical permission was obtained for this study from the Scientific Research and Publication Ethics Committee of Akdeniz University with the decision no. 15/356 dated 05.09.2023

**Yazar Katkı Oranı / Author Contribution Rate:** Yazarların katkı oranı eşittir. / The contribution rates of all authors are equal.

## Kaynakça

- Anonymus. (2001), "Исторический календарь", Киев.
- AntDOB. (2015), "Carmina Burana" konseri program broşürü, Antalya, AKM, 13.06.2015 konseri.
- Beethoven, L.V. (1820), "10 National Airs with Variations", Op.107, Bonn, N.Simrock, first edition.
- Ergün, S.H. (2023) "Sibir Hanlığı Kronikleri I Yesipov Kroniği-II Stroganov Kroniği-III Remezov Kroniği (Kitap Tanıtımı)", Türk Tarihi Araştırmaları Dergisi, 8(1), s. 84-92, ISSN 2548-091X, DOI No: <https://doi.org/10.56252/turktarars.1287094>.
- Woycik, Z. (1989), "Wojny Kozackie w dawnej Polsce", Krajowa Agencja Wydawnicza, 80 s.
- Аджи М. (2015), *Польнь Половецкого поля (Великие империи)*, Москва, ООО «Издательство АСТ», ISBN 978-5-17-091427-2.
- Величко, С.В. (1991), "Летопись", Киев: Т.1-2.
- Гумилев, Л.Н. (1989), "Древняя Русь и Великая степь", Мысль, Москва:
- Гумилев, Л.Н. (1990), "Этногенез и биосфера Земли", Ленинград: Гидрометеиздат.
- Остафийчук, В.Ф. (2006), "История Украины. Современное виденье", Киев .
- Толстой, Л. Н. (2018), "Казак", Т8, ISBN: 978-5-517-00112-2, Москва.
- Шкловский, В. (1973), "Сэjjah Марко Поло", Бакы, Гэнчлик, 7-2-2/66-72 J.
- Шолохов, М. (2017), "Тихий Дон", (Кн.1, ч.1, гл. I, с. 36), Речь, Москва, ISBN: 978-5-9268-2638-5.
- Шолохов, М. (2017), "Тихий Дон", (Кн.2, ч.4, гл. II с. 4), Речь, Москва, ISBN: 978-5-9268-2638-5.
- Шамбаров, В. Е. (2020), "Казачество: путь воинов Христовых", Aegitas, ISBN: 978-1-7731-3422-2.
- "Chorea Kozacky" grubu resmî sitesi, Ukrayna, Kiev (2005). Видео. <https://choreakozacky.com/> (Erişim: 14.08.2023)
- "Cubrat" sayfası уауını, (2016). Youtube Dijital Video Platformu, "Арт-простір "Генштаб" представляє Хорея Козацька." <https://www.youtube.com/watch?v=TW2eXUgvGAo> (Erişim: 27.07.2023)
- "Don Cossack" sayfası уауını, (2013). "Так пели наши деды терские казаки", Youtube Dijital Video Platformu. <https://www.youtube.com/watch?v=SfiobM-3NkQ&list=PL4U-qOZUnmlakIG7w2NSWhVdFPa4a22nb&index=1> (Erişim: 11.08.2023)
- "Kashgar Khanate" sayfası уауını (2017). "Kuban Kozak Şarkısı - Kuban Cossack Song: "Когда мы были на войне", Youtube Dijital Video Platformu, <https://www.youtube.com/watch?v=vstQHuf590> (Erişim:12,08,2023)
- "Unisonll" sayfası уауını (2013). "Войська Запорозького воїн знаменитий (XVIIIст.), Youtube dijital Video Platformu, <https://www.youtube.com/watch?v=KdJq1sX5tUE&list=PL331NYfnTBXWp0ZZh31WqTYCOrJd3rkWU> (Erişim: 28.08.2023)
- "Дзен" уауını, Dzen Bilgi Platformu, Rusya Federasyonu "Neytiv Media" Şirketi, Moskova (2023). "Зачем донские казаки носили серъгу в ухе?" [https://dzen.ru/a/Xd5fd9ilFHzv6eEK?utm\\_referer=tr.search.yahoo.com](https://dzen.ru/a/Xd5fd9ilFHzv6eEK?utm_referer=tr.search.yahoo.com) (Erişim: 24.08.2023)
- Игорь Стремеев sayfası уауını (2012). "Не для меня придет весна", Youtube Dijital Video Platformu, <https://www.youtube.com/watch?v=rVyBRIRj3PM> (Erişim: 12.08.2023)
- "Мультиуроk" уауını, Rusya Federasyonu "Multiurok" Eğitim Topluluğu resmi sayfası, Smolensk (2014). "Кармина Бурана" К. Орф, презентация в 6 классе" <https://multiurok.ru/files/karmina-burana-k-orf-priezentatsiia-v-6-klasse.html> (Erişim: 11.08.2023)
- "Русская историческая библиотека" уауını, Rusya Tarih Kütüphanesi dijital platformu sayfası (2023). "Запорожская Сечь" <http://rushi.com/index.php/russia/4114-zaporozhskaya-sech> (Erişim: 06.08.2023)
- "ФОТО-КИНО" sayfası уауını (2012). "Брат", Youtube Dijital Video Platformu, <https://www.youtube.com/watch?v=K59RRZb--3k> (Erişim: 15.08.2023)

“Энциклопедия Кругосвет” уауını, Universal “Krugosvet” Populer Bilim Ansiklopedisi Dijital Platformu (1997). “Гумилев, Лев Николаевич” [http://www.krugosvet.ru/enc/istoriya/GUMILEV\\_LEV\\_NIKOLAEVICH.html](http://www.krugosvet.ru/enc/istoriya/GUMILEV_LEV_NIKOLAEVICH.html) (Erişim: 03.08.2023)

Sidorenko Yanina. Ukrayna Kiev Devlet Bulgakov Müzesi rehberi. Skype Üzerinden Kişisel İletişim. 05.09.2023.

Smekhova Anna Mihaylovna, prof., Ukrayna Kiev Glier Müzik Enstitüsü Rektör Yardımcısı. Telefon Üzerinden Kişisel İletişim. 06.09.2023.



ARAŞTIRMA MAKALESİ | RESEARCH ARTICLE

TÜRKİYE'DEKİ SURİYELİ GÖÇMENLERİN GÖÇ ÖNCESİ VE GÖÇ SONRASI TÜRKİYE ALGISI

Süleyman EKİCİ

Dr. Öğr. Üyesi, İnönü Üniversitesi, Siyaset Bilimi ve Uluslararası İlişkiler Bölümü,

suleyman.ekici@inonu.edu.tr

:0000-0001-8477- 000X

**Atıf / Citation:** Ekici, S. (2024). Türkiye'deki Suriyeli göçmenlerin göç öncesi ve göç sonrası Türkiye algısı. *İnönü Üniversitesi Uluslararası Sosyal Bilimler Dergisi*, (INIJOSS), 13(1), 62-81.

<https://doi.org/10.54282/inijoss.1450668>

Öz

Arap Baharı ile beraber Ortadoğu'da önemli göç hareketleri yaşanmış ve özellikle Suriye'de meydana gelen iç savaşla beraber temel insanlık hakkı olan "yaşama hakkı" motivasyonu ile insanlar göç etmek zorunda kalmışlardır. Bu göç hareketlerinden etkilenen ülkelerin başında ise Türkiye gelmektedir. Önemli bir göçmen kitlesine ev sahipliği yapan Türkiye'de yıllar içerisinde Suriyeli göçmenlerin geçici mi yoksa kalıcı mı oldukları tartışma konusu haline gelmiştir. Türkiye'de geçici koruma statüsünde bulunan Suriyelilerin ekonomik hayattan eğitime kadar hemen her alana nasıl ve ne derecede entegre olacakları ve uyum sağlayacakları kamuoyunda sıklıkla yer bulmuştur. Ayrıca Suriyelilerin pejoratif söylemlere konu olmaları ise toplumda göçmen ve yabancı karşıtlığı düşüncesini tetiklemekle beraber Suriyelilerin mevcut toplumsal yapıya uyumlarını da daha zor bir zemine çekmiştir. Dolayısıyla toplumdaki kırılgan nüfusu oluşturan göçmenler, birçok sorunla karşılaşmakta ve topluma uyum sağlayamadıkça Türkiye hakkındaki algıları da değişim ve dönüşüme uğramaktadır. Bu araştırma Türkiye'deki Suriyeli göçmenlerin Türkiye ve Türk halkı algısının göç öncesi ve sonrası süreçte geçirdiği değişimi tespit etmeyi amaçlamaktadır. Araştırma sonucunda Suriyeli göçmenlerin göç öncesi Türkiye ve Türk halkı algısının genelde olumlu olduğu anlaşılmaktadır. Ancak göç sonrası Suriyeli göçmenlerin Türkiye ve Türk halkı algısının önemli bir şekilde olumsuzla dönüştüğü görülmüştür. Bu amaçla yapılan araştırmada nitel araştırma yöntemlerinden fenomenolojik model kullanılmıştır. Elde edilen veriler ise içerik analizine tabi tutulmuştur.

**Anahtar Kelimeler:** Göç, Uyum Politikası, Türkiye Algısı, Suriyeli Göçmenler.



## PERCEPTION OF SYRIAN MIGRANTS IN TURKEY ABOUT TURKEY BEFORE AND AFTER MIGRATION

### Abstract

With the Arab Spring, there have been significant migration movements in the Middle East, and especially with the civil war in Syria, people have been forced to migrate with the motivation of the "right to live", which is a basic human right. Turkey is one of the leading countries affected by these migration movements. In Turkey, which hosts a significant number of migrants, it has become a matter of debate over the years whether Syrian migrants are temporary or permanent. The question of how and to what extent Syrians under temporary protection in Turkey will be integrated and harmonized in almost every field, from economic life to education, has often been a topic of public debate. In addition, the fact that Syrians are subjected to pejorative discourses has triggered anti-immigrant and anti-foreigner sentiments in the society and made it more difficult for Syrians to adapt to the existing social structure. Therefore, immigrants, who constitute a fragile population in the society, face many problems and their perceptions about Turkey change and transform as they cannot adapt to the society. This study aims to determine the changes in Syrian migrants' perception of Turkey and Turkish people before and after migration. As a result of the research, it is understood that Syrian migrants' perception of Turkey and Turkish people before migration is generally positive. However, it is observed that Syrian migrants' perception of Turkey and Turkish people has become significantly negative after the migration. For this purpose, phenomenological model, one of the qualitative research methods, was used in this study. The data obtained was subjected to content analysis.

**Keywords:** Migration, Integration Policy, Türkiye perception, Syrian migrants.

### GİRİŞ

Tarihin farklı dönemlerinde insanlar buldukları yerlerden başka yerlere farklı nedenlerden dolayı göç etmek zorunda kalmışlardır. İnsanlar eğitimden ekonomiye birçok alanda daha iyi bir hayat arayışı üzerinden göç hareketlerine başvurabilirken; bazen ise savaş, kıtlık ve iç savaş gibi olağanüstü durumlardan "kurtuluş" amacıyla veya güvenlik kaygısıyla göç hareketlerine başvurabilmektedir. Göç hareketleri, altında birden fazla ve farklı gerekçeler taşıdığı gibi sonuç ve etki itibarıyla da farklı ölçekte etkilere sahiptir. Dolayısıyla göç veren ve göç alan yerler göçün farklı etkileriyle karşı karşıya kalmaktadır. Devletler, tarih boyunca farklı ölçeklerdeki göç hareketlerini deneyimlemişlerdir. Özellikle etki bakımından göç hareketlerinin büyüklüğü belirleyici olurken; bir diğer belirleyici etmen ise göç alan devletin göç sürecini kontrol edebilme ve yönetebilme kapasitesidir. Böylece göç hareketlerini kontrol edebilen ve doğru şekilde yönetebilen devletler göçün getirilerini olumlu bir şekilde alırken diğer taraftan göçün olumsuz etkilerini asgari düzeyde tutabilmektedir. Göç hareketlerini yönetemeyen ve zayıf göç politikalarına sahip olan devletler ise göçün negatif etkileriyle karşı karşıya kalmaktadır. Bu bağlamda devletler maruz kaldıkları göç hareketlerinin nedenlerine, boyutuna ve etkilerine yönelik geliştirecekleri politikalarla göçün birey, toplum ve devlet üzerindeki olumsuz etkilerini en aza indirebilecektir.

Türkiye tarih boyunca önemli göç hareketlerinin hem rotası hem de geçiş güzergahı olarak görülmüş ve göç hareketlerini deneyimlemiştir. Her dönem farklı yoğunluk ve motivasyonlarla gerçekleşen Türkiye'ye göç hareketleri, 2010 yılında başlayan Arap Baharı ve Suriye'de de iç savaşa dönüşen eylemler neticesinde Suriye'den Türkiye'ye kitlesel göçler şeklinde gerçekleşmiştir. Bölgesel rolünün dışında hem insani hem de kültürel boyut itibarıyla açık kapı politikası uygulayan Türkiye için göç konusu, Suriye'den yaşanan kitlesel göçler sonucunda ayrı

bir önem kazanmıştır. Bu noktada kitlesel göçün getirebileceği siyasal, sosyal, ekonomik ve kültürel sorunların belirli bir zaman sonra güvenlik sorununa dönüşmemesi için Türkiye'nin süreç yönetimi ve uyum politikalarındaki becerisine ek olarak Suriyeli göçmenlerin de toplumsal yapıya uyum sağlamaları, geçici veya kalıcı düşüncesine bakılmaksızın içerisinde buldukları topluma bağlılık hissetmeleri ve toplum hakkında olumlu algılara sahip olmaları belirleyici olacaktır. Nitekim kısa veya uzun vadeli bir şekilde Türkiye'ye göç etmiş bir kitlenin, içerisinde buldukları topluma uyum sağlayamamaları ve içerisinde buldukları devlete ve topluma yönelik bağlılık ve olumlu algılara sahip olmamaları önemli toplumsal sorunlara zemin hazırlayacaktır. Dolayısıyla yerel halk ile kutuplaşmış ve kültürel açıdan da çatışma yaşayan bir göçmen kitlenin bireye, topluma ve devlete herhangi bir olumlu katkı sağlaması beklenemezken; bu kişilerin göçmen olarak huzurlu, güvenli ve refah içerisinde yaşamaları da beklenemez. Bu zaviyeden bakıldığında göçmenlerin yaşadıkları devlete ve topluma bakış açıları/algıları ayrı bir önem kazanmaktadır. Bu araştırma ise "bu önem" üzerine kurgulanmış ve araştırmada Suriyeli göçmenlerin Türkiye algısına dikkat çekmek istenmiştir. Türkiye'nin kitlesel olarak yoğun bir göçmen nüfusla karşı karşıya kalması ve bu nüfusun geri dönüş durumlarının zayıf olması Türkiye için göç konusunu daha aktif ve kapsamlı bir çalışma alanı haline getirmiştir. Nitekim Suriyeli göçmenlere yönelik uyum ve geri dönüşler hakkında ekonomik, siyasal, sosyal, kültürel ve güvenlik etkileri bakımından ve Suriyeli göçmenler ile yerel halkın karşılaştığı sorunlar açısından birçok akademik çalışma yapılmıştır (Taş ve Özcan, 2018; Özkarlı, 2015; Apak, 2015; Ertaş ve Kırac, 2017; Saçan, Cizdan ve Tabak, 2017; Duman ve Özdemirci, 2020; Aksoy, 2020; Ünal, Taşkaya ve Ersoy, 2018; Doğan ve Karakuyu, 2016; Akın ve Bozbaş, 2020). Bu çalışma, Suriyeli göçmenlerin Türkiye'ye gelmeden önceki ve geldikten sonraki Türkiye ve Türk halkı algısı, bu algının değişimi ve nedenlerini konu edinmiştir. Çalışmada Suriyeli göçmenlerin Türkiye'ye gelmeden önceki Türkiye ve Türk halkı algısının nasıl olduğu ve geldikten sonra yaşadıkları olumsuzlukların bu algıyı nasıl etkilediği sorusuna cevap aranmıştır. Bu çalışmanın denenceleri arasında ilk olarak Suriyeli göçmenlerin Türkiye'ye gelmeden önce Türkiye ve Türk halkı ile ilgili olumlu düşüncelere sahip olduklarıdır. İkincisi ise Suriyeli göçmenlerin Türkiye'de yaşadıkları ayrımcılık ve benzeri olumsuzlukların onların Türkiye ve Türk halkı algısının olumsuza evrilmesine yol açtığıdır. Bu çalışmanın bulguları ise hem göç literatürüne hem de Türkiye'nin göç ve uyum politikasının Suriyeli göçmenlerdeki yansımaları ortaya koyacaktır. Şüphesiz Suriyeli göçmenlerin olumlu Türkiye algısı, devletin göç/uyum politikalarını etkin kullandığını ve toplumsal kabul ile uyumun başarılı bir grafik sergileyebildiğine işaret edecekken; Suriyeli göçmenlerin olumsuz Türkiye algısı ise hem göç/uyum politikalarının yetersizliğine hem de yakın ve uzak gelecekte sorunlar silsilesinin yaşanabileceğini ortaya koyacaktır. Bu çalışmada nitel araştırma desenlerinden fenomenoloji (olgubilim) kullanılmıştır. Araştırmada Suriyeli göçmenlerin demografik yapısı hakkında bilgiler verildikten sonra Türkiye'ye göç nedenleri, Türkiye'de kalma istekleri ve göç öncesi ile göç sonrası Türkiye algısı ele alınmıştır. Türkiye'de kalma istekleri ve göç öncesi ile göç sonrası Türkiye algıları kendi içerisinde kategorize edilerek kodlamalar yoluyla incelenmiştir.

## 1. TÜRKİYE'DEKİ SURİYELİ GÖÇMENLER

Türkiye bulunduğu coğrafyanın dinamik bir yapıya sahip olmasıyla ve jeopolitik konumunun önemiyle uzun yıllar göç rotası olarak görülmüştür. Geçmiş dönemlerde Türkiye çoğunlukla geçiş

güzergahı olarak göç hareketlerine konu olmuş ve kısa süreli göçmenlerle karşılaşmıştır. Günümüzün ekonomik ve sosyal alanlardaki ilerlemeleri göz önüne alındığında ise Türkiye, transit bir ülke konumunun yanı sıra göç alan bir ülke olarak da değerlendirilmektedir (Kesgin, 2022: 31-32). Ancak Türkiye, Arap Baharı ile başlayan süreçle olağanüstü bir döneme ve Suriye'deki karışıklıklarla beraber de büyük bir kitlesel göçe maruz kalmıştır. Türkiye'de Suriye'deki iç savaşın biteceği ve kısa bir süre sonra göçmen nüfusun ülkelerine geri döneceği düşüncesinin öne çıktığı ilk dönemde, Suriyeli göçmenler konusu daha yumuşak bir zemine sahip olmuştur. Ancak Suriye'deki iç savaşın uzaması ve güvenlik zafiyetlerinin devam etmesi Suriyeli göçmenlerin kısa vadede geri dönme ihtimalini azaltmış ve bu arada sorun alanları da belirginleşmeye başlamıştır. Suriyeli göçmenlerin hem sayısal olarak hem de kısa vadede dönüşlerinin gerçekleşmemesiyle göçmen konusu, Türkiye için daha önemli ve tartışmalı bir konu haline gelmiştir (Acar ve Güven, 2022: 46-51). Dolayısıyla Türkiye bu denli kitlesel ve ani bir göç karşısında hukuki düzenlemeler yapmak zorunda kalmış ve 2014 yılında Geçici Koruma Yönetmeliği'ni çıkarmıştır (Salmaşur ve Şahin, 2020: 91). Türkiye'de geçici koruma statüsünde bulunan Suriyeli göçmenlerin sayısı ise aşağıda tablo 1'de verilmiştir.

**Tablo 1. Türkiye'de Bulunan Suriyeli Göçmenlerin Yıllara Göre Dağılımı**

Yıl	Geçici Koruma Statüsündeki Suriyeliler
2016	2.834.441
2018	3.623.192
2020	3.641.370
2022	3.535.898
2024 (22.02)	3.158.724

Kaynak: Göç İdaresi Başkanlığı 2024 verileri kullanılarak yazar tarafından hazırlanmıştır.

Türkiye'nin göçmenlere yönelik "uyum" tanımı: "*Hem yabancının hem de ev sahibi toplumun sosyo-kültürel ve ekonomik gelişmesine katkıda bulunmayı hedefleyen, asimilasyoncu olmayan, ev sahibi toplumun da göçmenlere uyum sağlanmasını ve yabancıların kendi yeteneklerini ekonomik, sosyal ve kültürel alanlar dahil olmak üzere yaşamın tüm alanlarında gerçekleştirmesini amaçlayan, gönüllülük esası politikadır*" şeklindedir (Göç İdaresi Başkanlığı, t.y.(a)). Türkiye'nin bu yaklaşım üzerinden uyum faaliyetleri arasında ise Yerelde Uyum Buluşmaları, Biz Bize Sohbetler, Uyum Mahalle Buluşmaları, Sosyal Uyum Çalıştayı, Yerelde Kadın Buluşmaları, Ekonomide Uyum ve İş Dünyası ile Buluşmalar, Yerelde Basın Buluşmaları, Uluslararası Öğrenciler ve Akademisyenler Sosyal Uyum Buluşması, Kamu STK Uyum Buluşmaları, Kanaat Önderleriyle Bir Araya Geliyoruz, Çocuk Koruma Eğitimleri, Görüşme Teknikleri Eğitimleri, Psikolojik Sağlık ve Motivasyon Eğitimi, Akran Zorbalığı Yabancı Düşmanlığı ve Duygusal Güvenlik Alanı Eğitimi, Çocuklara Yönelik Okullarda Sosyal Uyum, Sağlık Okuryazarlığı Eğitimleri, Çocuklara Yönelik Bilgilendirme Toplantıları, Uluslararası Öğrencilere Yönelik Bilgilendirme Toplantıları, Muhtarlar Yönelik

Bilgilendirme Toplantıları, Kadınlara Yönelik Bilgilendirme Toplantıları ve Engellilere Yönelik Bilgilendirme Toplantısı gibi kapsamlı faaliyetler yer almaktadır (Göç İdaresi Başkanlığı, t.y.(b)).

Çift yönlü bir süreci ifade eden entegrasyon kavramı, yerel halk ve göçmen nüfusun karşılıklı gerçekleştirmesi gereken sosyolojik bir durumu ifade etmektedir. Benzer şekilde Türkiye'nin Suriyeli göçmenlere yönelik uyum politikaları da son zamanlarda karşılıklı ve çift yönlü etkileşimi esas almaktadır. Bu bağlamda dil kursları, kültürel oryantasyon, rehberlik hizmetleri, eğitim ve ekonomik hayata katılmayı temel alan faaliyetler öne çıkmaktadır. Ayrıca Suriyeli göçmenlerin de kendi öz kültürlerinden kopmamaları ve öz kültürlerini muhafaza ederek topluma uyum sağlamaları önemsenmektedir (Yıldırım, İslamoğlu ve İyem, 2017: 108-109). Ancak Türkiye'nin Suriyeli göçmenlere yönelik uyum politikaları özellikle ekonomik kriz ve işsizlik durumuyla beraber işlenmeye başladıkça Suriyeli göçmenlerin topluma entegrasyonları daha sorgulanır hale gelmektedir (Gül, 2022). Diğer taraftan göçmenlerin uyum sorunu yaşamaları veya yerel halk tarafından dışlanması ise göçmenlerin kendi içlerine kapanmalarına neden olmaktadır (Karasu, 2017: 634).

Yoğun bir Suriyeli göçmen nüfusu ile karşı karşıya kalması Türkiye'nin etkin, çok yönlü ve planlı göç politikalarına sahip olmasını gerektirmektedir. Çünkü Suriyeli göçmenlerin toplumla uyumlu bir yaşam sürememesi ve sosyo-ekonomik hayata dahil olamaması durumu ciddi sorunları barındırmaktadır. Yaşamlarını sürdürmek için çalışmak zorunda kalan göçmenler kültürel, ekonomik, sosyal ve benzeri alanlarda uyum sorunu yaşadıkça iş hayatına katılamamakta ve bu kişilerin olumsuz alternatif yollara başvurdukları bilinmektedir. Bu durum hem yerel halk hem de göçmenler açısından negatif bir süreci doğurmaktadır (Ertan ve Ertan, 2017: 20). Bu süreçte Suriyeli göçmenler konusunu medyanın işleme biçimi ve konuya olan tutumu, toplumun Suriyelilere yönelik algısını şekillendirebilmektedir (Ekici ve Acar, 2021 :283). Suriyeli göçmenlerin Türkiye'ye göçe başvurdukları ilk dönem toplumdaki algıların ve yaklaşımların daha pozitif olduğunu söylemek de mümkündür. Nitekim ilk dönem daha çok "yaşam hakkı" için gelen ve "misafir" olarak görülen bir kesimi oluşturan Suriyeli göçmenler, zaman geçtikçe toplumla uyum sorunu yaşamaya başlamışlardır. Suriyeli göçmenlerin hukuki durumu (Geçici Koruma Statüsü), geçicilik düşüncesi ve kitlesel bir göç hareketi olması bakımından uyum sürecinin daha sancılı olduğunu söylemek mümkündür (Özgüler, 2018: 12).

## 2. ARAŞTIRMA YÖNTEMİ

Nitel araştırma yöntemi olan fenomenoloji yöntemi araştırmada kullanılmıştır. Fenomenolojik modelde algılar ve duygular gibi olgulara odaklanmak esas alınırken; özü görmek ve sezme amaçlanmaktadır. Bu model kullanılarak yapılan araştırmalarda, derinlemesine bir anlayışımızın olmadığı olgular üzerine odaklanılmaktadır (Şimşek, 2018: 97). Diğer bir ifadeyle fenomenoloji, fenomeni deneyimleyen kişilerle öncelikle gerçek nedir sorusunun cevabını araştıran, insan olgusu üzerine odaklanan ve bireylerin tecrübelerini kendi bakış açılarıyla nasıl anlamlandırdığını araştıran bir desendir. Bu modelde fenomen tespit edildikten sonra tespit edilen fenomenin kapsamlı ve tüm yönleriyle deneyimlemiş ortak bireylerin neyi, nasıl deneyimledikleri öğrenilmeye çalışılmaktadır (Yalçın, 2022 :228).

## 2.1. Katılımcılar

Nitel araştırmalar daha çok amaçlı bir şekilde belirlenmiş az sayıda örneklem ile yürütülür. Bu örneklem bazen tek bireyden bazen de küçük gruplardan oluşmaktadır (Strauss & Corbin, 2014 akt. Baltacı, 2018: 244). Amaçlı örneklem belirli, sınırlayıcı özelliklere ve ulaşılması güç bireysel özelliklere sahip bireyler üzerinde yapılan bir örneklemedir (Erkuş, 2005 akt. Yıldız, 2017: 431). Bu araştırmada, amaçlı örneklem yoluyla 24 Suriyeli göçmen belirlenmiş ve yarı yapılandırılmış soruları online olarak cevaplamaları istenmiştir. Bu cevaplarda alınan bilgiler ise kodlanmıştır. Araştırmanın katılımcıları olan Suriyeli göçmenlerden elde edilen bulgular alıntılarla desteklenmiştir. Formlar İngilizce ve Arapça doldurulmuştur. Arapça doldurulan veriler İngilizceye çevrilmiştir. Araştırmacı tarafından İngilizce metinler çözümlenip yorumlanmıştır. Katılımcılara ilişkin demografik bilgiler Tablo 2’de verilmiştir.

**Tablo 2. Katılımcıların Demografik Durumları**

Katılımcılar	Şehir	Cinsiyet	Yaş	Eğitim	Etnik Köken
K1	İstanbul	Erkek	40	Üniversite	Arap
K2	Gaziantep	Kadın	36	Master	Arap
K3	İstanbul	Erkek	37	Master	Arap
K4	Gaziantep	Erkek	33	Master	Arap
K5	İstanbul	Erkek	29	Master	Arap
K6	Ankara	Erkek	39	Master	Arap
K7	İstanbul	Kadın	40	Üniversite	Arap
K8	Gaziantep	Erkek	36	Üniversite	Arap
K9	Gaziantep	Erkek	39	Master	Arap
K10	Gaziantep	Erkek	28	Üniversite	Kürt
K11	Şanlıurfa	Kadın	27	Üniversite	Arap
K12	Şanlıurfa	Kadın	55	Lise	Arap
K13	Gaziantep	Kadın	32	Üniversite	Arap
K14	Şanlıurfa	Kadın	28	Üniversite	Arap
K15	İstanbul	Kadın	34	Üniversite	Arap
K16	Ankara	Erkek	38	Üniversite Öğrencisi	Arap
K17	Gaziantep	Erkek	51	Doktora	Arap
K18	Gaziantep	Erkek	34	Master	Arap
K19	Gaziantep	Erkek	40	Üniversite	Arap
K20	Kilis	Erkek	42	Master	Çerkez
K21	Şanlıurfa	Kadın	24	Üniversite	Arap

<b>K22</b>	Gaziantep	Erkek	32	Üniversite	Arap
<b>K23</b>	Gaziantep	Erkek	36	Lise	Türkmen
<b>K24</b>	Gaziantep	Kadın	26	Üniversite	Arap

Tablo 2’de görüldüğü gibi görüşmeler, İstanbul’dan 5, Gaziantep’ten 12, Ankara’dan 2, Şanlıurfa’dan 4, Kilis’ten 1 katılımcı ile yapılmıştır. Araştırmadaki katılımcıların 15’i erkek 9 kişi ise kadındır. Katılımcılardan 2 kişi hariç 22 kişi lisans ve lisansüstü eğitime sahiptir.

**Tablo 3. Katılımcıların Göç öncesi ve sonrası Meslek ve Gelir Durumu**

Katılımcılar	Göç Öncesi Meslek	Göç Öncesi Gelir (Amerikan Doları)	Göç Sonrası Meslek	Göç Sonrası Gelir (Artış/Azalış)	Gelir Durumu Türkiye’deki asgari ücretle kıyas durumu	Gelir Kaynakları
K1	Öğretmen	400	Öğretmen	Daha Fazla	Daha Fazla	İş
K2	Öğretmen	500	Proje Yöneticisi	Daha Fazla	Daha Fazla	İş
K3	Öğretmen	200	Öğretmen	Daha Fazla	Daha Fazla	İş
K4	Öğrenci	300	Yönetici	Daha Fazla	Daha Fazla	İş
K5	Öğretmen	0	Öğretmen	Daha Fazla	Daha Fazla	İş
K6	Öğretmen	600	Öğretmen	Daha Az	Daha Fazla	İş
K7	Öğretmen	300	Ev Hanımı	Daha Az	Gelir Yok	Gelir Yok
K8	Öğretmen	1500	STK çalışanı	Daha Fazla	Daha Fazla	İş
K9	Memur	300	İşçi	Daha Fazla	Daha Fazla	İş
K10	Öğrenci	0	İşsiz	Gelir Yok	Gelir Yok	Aile ve Akraba Desteği
K11	Öğrenci	0	Eczacı	Gelir Yok	Gelir Yok	Diğer
K12	Ev Hanımı	500	İşsiz	Gelir Yok	Gelir Yok	STK desteği
K13	Öğretmen	50	STK çalışanı	Daha Fazla	Daha Fazla	İş
K14	Öğrenci	0	Eczacı	Gelir Yok	Gelir Yok	Gelir Yok
K15	Öğretmen	200	Zanaatkâr (Usta)	Daha Fazla	Asgari Ücret	İş
K16	Öğretmen	400	İşçi	Daha Fazla	Daha Fazla	İş
K17	İş Adamı	1000	Kamu Yöneticisi	Daha Az	Daha Fazla	İş ve önceki mal varlığı
K18	İş Adamı	500	İşletmeci	Daha Fazla	Daha Fazla	İş
K19	İnşaat Mühendisi	5000	STK Çalışanı	Daha Az	Daha Fazla	İş
K20	Akademisyen	300	STK Çalışanı	Daha Fazla	Daha Fazla	İş
K21	Öğrenci	0	Öğrenci	Gelir Yok	Gelir Yok	Gelir Yok
K22	İşçi	700	İşçi	Daha Fazla	Daha Fazla	İş
K23	İş Adamı	700	İşçi	Daha Fazla	Daha Fazla	İş
K24	Öğrenci	0	Yazılımcı	Daha Fazla	Daha Az	İş

Katılımcıların mesleklerinde yaşanan değişimler gibi gelir durumlarında da göç öncesi ve sonrasında farklılıklar görülmüştür. Göç öncesine kıyasla 15 katılımcı Türkiye’de gelirinin daha fazla olduğunu 4 katılımcı ise gelirinin daha az olduğunu ifade etmiştir. İşsiz veya öğrenci olan 5 kişi ise geliri olmadığını beyan etmiştir. Katılımcılar gelir kaynaklarını genel olarak çalışma, 1 kişi aile-akraba desteği, 1 kişi STK desteği bir başka kişi ise önceki mal varlığı ile çalışma olarak ifade etmiştir. Suriyeli kişilerin genel olarak çalışarak geçimlerini sağladığı ve 24 katılımcıdan sadece 2 katılımcının işsiz olduğunu beyan ettiği görülmektedir. Bu durum Suriyeli göçmenlerin genel olarak devletten veya başkalarından yardım alarak değil, çalışarak geçimlerini sağladıklarını göstermektedir.

## 2.2. Veri Toplama Araçları

Araştırmada katılımcılar formları İngilizce ve Arapça olarak doldurmuşlardır. Arapça doldurulan cevaplar ise önce İngilizce’ye çevrilmiştir. İnönü Üniversitesi Sosyal ve Beşeri Bilimler Bilimsel Araştırma ve Yayın Etik Kurulu’ndan araştırma etik kurul izni alınmıştır. Online yapılan bu araştırmada veriler, 2022 yılının son çeyreği ve 2023 yılının ilk ayında elde edilmiştir. Araştırmada katılımcılara Kobo programı aracılığıyla sorular yazılı olarak yöneltilmiştir ve katılımcıların soruları yazılı olarak cevaplamaları istenmiştir.

## 2.3. Verilerin Analizi

Araştırma kapsamında yarı yapılandırılmış görüşme formu ile elde edilen veriler transkript edilmiş ve içerik analizine tabi tutulmuştur. İçerik analizi benzer verilerin belirli kavramlar ve temalar etrafında bir araya getirilmesi ve bunların anlaşılır biçimde düzenlenmesi sürecidir. Bu süreç, tümevarımcı analiz olarak da adlandırılmaktadır (Akbulut, 2018: 186). Verilerin analizinde katılımcılardan elde edilen veriler katılımcıların Türkiye’ye göç nedenleri savaş, özgürlük ve onur arayışı ve daha iyi bir yaşam arayışı altında kodlanmıştır. Ayrıca Türk halkı ve Türkiye algısı göç öncesi ve sonrası olarak ayrılmıştır. Bu dönemlerde kendi içerisinde olumlu ve olumsuz duygular olarak alt kategorilere ayrılmıştır. Olumlu kategori de kendi içerisinde gelişmişlik, ortak değer, güvenlik başlıkları altında kodlanmış, olumsuz kategoride ise ırkçılık, gelişmemişlik, ekonomik zorluk, güvensizlik, yabancı düşmanlığı gibi kodlar oluşturulmuştur.

## 3. BULGULAR

Araştırma sonucunda elde edilen verilere dayalı olarak oluşturulan kategorilere ilişkin bulgular tablolar halinde bu bölümde sunulmuştur.

**Tablo 4. Katılımcıların Türkiye’ye Göç Nedenleri**

Neden Kodları	Katılımcılar
Savaş	K1, K2, K3, K4, K5, K7, K8, K11, K12, K13, K14, K15, K16, K18, K19, K20, K21, K23
Özgürlük ve Onur Arayışı	K2, K4, K5, K8, K9, K12, K13, K15, K17, K19, K24
Daha İyi Bir Yaşam Arayışı	K5, K6, K13, K18, K22
Diğer	K10

Katılımcılar arasından 18 kişi savaş durumunu göç etme nedeni olarak belirtirken 5 kişi daha iyi bir yaşam arayışı ve 11 kişi ise özgürlük ve onur arayışı için göç ettiğini ifade etmiştir. 1 katılımcı ise diğer seçeneğini işaretlemiş ancak nedenini belirtmemiştir. Tablo 4'den de anlaşılacağı üzere Suriyeli göçmenlerin Türkiye'ye göç etmelerindeki temel motivasyonun savaş durumu olduğu görülmektedir. Savaş durumu ile beraber özgürlük ve onur veya daha iyi bir yaşam arayışı olduğu katılımcıların ifadelerinden anlaşılmaktadır.

**Tablo 5. Katılımcıların göç öncesi ve sonrası Türkiye ve Türk halkı algısı**

		Katılımcılar																							
Duygular		K 1	K 2	K 3	K 4	K 5	K 6	K 7	K 8	K 9	K 10	K 11	K 12	K 13	K 14	K 15	K 16	K 17	K 18	K 19	K 20	K 21	K 22	K 23	K 24
Göç öncesi	Olumlu	X	X		X	X	X	X	X	X		X	X	X	X		X		X	X	X	X	X	X	X
	Olumsuz			X							X							X							
	Diğer															X									
Göç sonrası	Olumlu	X	X	X		X	X	X				X		X			X	X	X	X	X		X	X	X
	Olumsuz		X			X			X	X	X	X	X	X	X	X	X	X	X	X	X		X	X	X
	Diğer				X																	X			

Tablo 5'de görüldüğü gibi, 24 katılımcıdan 20 kişinin göç öncesinde Türkiye ve Türk halkı ile ilgili olumlu bir bakış açısı ve algısı var iken 3 kişinin olumsuz algısı vardır. Ayrıca 1 kişi de Türkiye ile ilgili bilgisi olmadığını ifade etmiştir. Bu kişilerin Türkiye'ye geldikten sonra yaşadıkları sorun ve tecrübeler sonrasında Türkiye ve Türk halkı ile ilgili düşüncelerinin olumsuzla doğru değişim geçirdiğini görülebilir. Sadece 3 kişi olumlu düşüncüyü devam ettirirken Türkiye hakkında bilgim yok diyen katılımcı Türkiye ile ilgili olumlu düşüncelere sahiptir. Göç öncesi Türkiye ve Türk halkı hakkında olumlu algısı olan 17 kişi Türkiye ve Türk halkı hakkında ya tamamen olumsuz ya da olumlu düşüncelerin yanında olumsuz düşüncelere de sahip olmuştur. Bu durum bu kişilerin Türkiye'de yaşadıkları süre içerisinde karşılaştıkları olumsuzluklar yüzünden Türkiye ve Türk halkı ile ilgili olumsuz düşüncelere ve algıya sahip olduklarını göstermektedir.



**Tablo 6. Suriyeli Göçmenlerin Göç Öncesi ve Göç Sonrası Türkiye Algısı**

Durum	Duygu	Kod	Katılımcılar
Göç Öncesi	Olumlu	Gelişmişlik	K4, K8, K13, K16
		Ortak değerler	K4, K9, K14, K16, K19, K20
		Karakter özellikleri	K1, K2, K5, K6, K7, K11, K12, K14, K18, K21, K22
		Güvenlik	K11, K14
		Coğrafik özellikler	K2, K24
	Olumsuz	İrkçılık ve ulusalcılık	K10
		Gelişmemişlik	K3, K17
Göç Sonrası	Olumlu	İyi ülke ve insanlar	K2, K3, K5, K6, K7, K11, K16, K18, K22
		Güvenli	K11, K23
		Toplumsal değer ve gelenekler	K17
		Ortak değer ve kültür	K19
		Çalışma ortamı	K20
		Gelişmişlik	K24
	Olumsuz	İrkçılık ve ulusalcılık	K2, K5, K9, K11, K12, K13, K14, 15, K18, K20, K23, K24
		Yabancı düşmanlığı	K9, K22
		Toplumsal uyumsuzluk	K16
		Ekonomik zorluk	K14, K15, K16,
		Entegrasyon sorunu	K20
		İç ve dış politikada kullanılma	K10, K20
		Güvenliksiz	K8,

Katılımcılardan 20 tanesi Türkiye'ye gelmeden önce Türkiye ve Türk halkı hakkında olumlu algı ve düşüncelere sahip olduklarını beyan etmiştir. Katılımcılar arasında 1 kişi ise Türkiye ile ilgili bilgisinin olmadığını belirtmiş (K15) ve bu kişi Tablo 6'da "diğer" yanıtı içerisinde değerlendirilmiştir. Katılımcılardan 3 kişi ekonomik ve sosyal kalkınmışlık ve gelişme yönüne vurgu yapmıştır. Bölgesel rolü ve ekonomisini geliştirmeye çalışan (K4), aşamalı olarak gelişen (K8), güçlü ekonomisi ve teknolojisi ile gelişmiş bir ülke (K13) olduğunu ifade etmiştir. Görüldüğü gibi bu katılımcılar Türkiye'nin ekonomik durumu ve gelişmişlik seviyesini öne çıkartmışlardır. Ortak değer, kültür ve dini öne çıkaran katılımcılar, Türkiye'ye gelmeden önceki Türkiye algılarını şu şekilde ifade etmişlerdir: Türkiye'nin Müslüman (K4, K9, K14, K16,), ayrımcılık yapmayan ve ortak değerlerinin olduğu ülke/insanlar (K19, K20) olduğunu belirtmişlerdir. Ayrıca Türk halkının ve Türkiye'nin barışsever (K6, K14), kibar (K1, K7), yardımsever (K1), misafirperver (K2, K7), güzel-hoş ülke/insanlar (K2, K5, K6, K11, K12, K18, K21, K22) olduğunu ifade etmişlerdir. İki katılımcı ise Türkiye'nin güvenli (K11, K14) olduğunu ifade etmiştir. Ek olarak bazı katılımcılar da Türkiye'yi, park ve bahçelerle dolu olan şehirleri (K24) olan ve temiz bir ülke (K24) olarak görmektedirler. Bu katılımcılar Türkiye'nin şehir ve çevre temizliğini ön plana çıkarmışlardır. Kimi katılımcılar ise Türkiye'nin iyi bir geleceği olan (K16) bir ülke olduğunu belirtmiştir. Son olarak iki katılımcı da Türkiye'nin tüm ırklar için geleceğin olduğu (K9) ve farklılıkları ve çeşitlilikleriyle dünyaya açık (K9) ve medeni (K13) bir ülke şeklinde ifade etmiştir. Katılımcılar arasından sadece 3 kişi Türkiye'ye gelmeden önce Türkiye ve Türk halkı hakkında olumsuz bir algıya ve düşünceye sahiptir. Bu katılımcılar Türklerin ulusalcı ve ırkçı (K10) olduğunu ve

Türkiye'nin zayıf (K3) ve fakir bir ülke halkının muhtaç ve şehirlerinin medenileşmemiş (K17), bir ülke olduğuna dair düşünceye sahiptir. Genel olarak bakıldığında katılımcıların Türkiye ve Türk halkı ile ilgili göç öncesinde olumlu bir algıya sahip oldukları görülmektedir.

Türkiye'ye gelen katılımcıların göç sonrasında Türkiye ve Türklerle ilgili algısının önemli ölçüde olumsuz hale dönüştüğü görülmektedir. Katılımcılar arasından sadece 3 kişi göç sonrasında Türkiye'ye ve Türk insanına karşı tamamen olumlu düşünceye sahiptir. Türkiye ve Türk halkı hakkında güzel (K6)-çok iyi bir ülke (K3), barışçıl insanlar (K6) ve insanlara karşı pozitif tavrı olan (K7) kişiler şeklinde ifadeler kullanılmıştır. Ancak bazı katılımcılar ise Türk halkına ve Türkiye'ye karşı hem olumlu hem olumsuz düşünceye sahiptir (K2, K5, K11, K13, K16, K17, K18, K19, K20, K22, K23, K24). Katılımcılardan 6 kişi Türkiye ve Türk halkı ile ilgili tamamen olumsuz düşüncelerini ifade ederken 1 kişi ise herhangi bir yorum yapmamış (K21) ve diğer 1 kişi ise ilgisiz cevap (K4) vermiştir ve bundan dolayı tablo 6'da "diğer" kategorisinde gösterilmiştir. Türkiye ve Türk halkı ile ilgili hem olumlu hem olumsuz düşünceler belirten katılımcıların Türkiye ve Türk halkı ile ilgili olumlu düşünceleri iyi bir ülke (K2, K18), temas kurduğunda iyi insanlar (K5, K11, K16), güvenli (K11, K23) ve turistik bir ülke (K11), güzel (K16, K22), harika ve muhteşem bir ülke (K16, K22), küçük kasabaları yaşamak için daha güzel (K16), iyi toplumsal değerlere ve geleneklere sahip (K17), ortak değer ve geleneklerle kültürünü paylaştığımız (K19), çalışma ve yetenek bakımından uygun (K20), medeni bir ülke (K24) olduğunu belirtmişlerdir. Ancak hem olumlu hem olumsuz görüş belirten 12 kişiden 7 tanesi Türklerle ilgili olarak ırkçı (K2, K5, K11, K18, K20, K23, K24), 1 kişi ise ulusalcı (olumsuz anlamda K13) olduklarını ve 2 kişi ise Türklerin Araplardan, göçmenlerden veya Suriyelilerden nefret ettiğini (K22) ifade etmiştir. Ayrıca 1 kişi Türklerin dar görüşlü olduğunu (K2) 1 kişi ise sosyal medyadan çabuk etkilendiğini (K5), Türkiye'nin toplum yapısında büyük siyasal farklılıkların olduğunu (K16), büyük şehirlerde yaşamın zor ve pahalı (K16) olduğunu ancak küçük kasabaların yaşamak için güzel fakat iş fırsatlarının az olduğunu (K16) ifade etmiştir. Türk vatandaşlığını verme meselesinin Suriyelilere karşı bir kart olarak kullanıldığını (K20) göçmenleri ekonomik ve sosyal olarak entegre etmeye yönelik ilgi eksikliği (K20) olduğunu ifade etmişlerdir. Kanunlarının çoğu kez değiştiği karmaşık bir sistem olarak göçmen meseleleri ile baş etmede bir zayıflık (K20) olduğunu ifade etmiştir. Hem olumlu hem olumsuz görüş belirten kişilerin olumlu yön olarak ülkenin insanların iyi olduğunu öne çıkarırken olumsuz görüş belirtenlerin çoğunun ırkçılığı, ulusalcılığı ve göçmenlerden nefreti ifade ederek Türk toplumunda yabancı düşmanlığı belirtileri olduğunu ifade etmişlerdir.

Tamamen olumsuz görüş belirten 6 kişi ise Türkiye'nin güvenli olmadığını (K8), yaşamak için pahalı bir ülke (K14, K15) olduğunu ve Türklerin ırkçı olduğunu (K9, K12, K14, K15) ve Araplardan nefret ettiğini (K9) ifade etmişlerdir. 1 kişi ise göçmenlerin hükümetin elinde bir koz gibi olduklarını (K10) ve aynı zamanda göçmenlerin Türk vatandaşlarının kum torbası olduğunu (K10) ifade etmiştir. Genel olumsuzluğa bakıldığında 11 kişinin Türklerin ırkçı olduklarını, 1 kişi ulusalcı olduklarını (olumsuz anlamda) 2 kişi ise Araplardan ve göçmenlerden nefret ettiklerini ifade etmiştir. Bu kişiler Türkiye'de kaldıkları sürede yaşadıkları olumsuzluklardan Türklerin ırkçı olduğunu ifade etmiştir. Aslında katılımcılardan toplam 14 kişinin, Türklerin ırkçılık ve nefret şeklindeki tavırlarını ırkçılık ve yabancı düşmanlığı olarak gördükleri ve algıladıkları tespit edilmiştir. Bu durum toplumda ve uzun vadede siyasal hayatta yabancı düşmanlığına ve toplumsal

huzursuzluklara yol açabilir. Aynı zamanda bu durum sosyal ve ekonomik olarak Türkiye'ye entegre olamayan göçmenler suç örgütleri ve terör örgütlerinin kullanımına açık hale gelebilirler.

Türkiye'yi ayrıca krizden etkilenen bir ülke olduğunu ifade eden ancak Türkiye'nin karşılaştığı zorlukların üstesinden gelmesini diledikleri bir ülke (K1) olarak görenlerde vardır. Ancak diğer taraftan çoğu göçmen Türk halkını ırkçı (K2), ulusalcı, Araplardan, Suriyelilerden veya göçmenlerden nefret eden olarak görmektedir. Türkiye'nin güvenli olmadığını ve insanların dar kafalı-kapalı zihinli olduğunu (K2) ifade etmiştir. Ayrıca Türk hükümetinin Suriyelileri elinde bir koz olarak gördüğünü ve Suriyelilerin halk tarafından kum torbası gibi görüldüğünü (K2), Türkiye'nin pahalı olduğu ve halkının büyük politik farklılıklarının olduğunu, muhalefetin enflasyonun ve fakirliğin nedeni olarak Suriyelileri gördüğünü, Türkiye'nin göçmenleri ekonomik ve sosyal hayata entegre etmede ilgi eksiliğinin olduğunu ve Türk halkının diğer halklar gibi iyisi de kötüsü de olan bir toplum olduğunu (K17) katılımcılar ifade etmişlerdir. Katılımcılardan 11 kişi Türkiye'nin ve Türklerin ırkçı olduğunu, 1 kişi ise ulusalcı olduğunu ancak bu ifadeyi ırkçılık düşüncesiyle kullandığı görülmüştür. Katılımcılar arasında 9 kişi (K2, K5, K11, K13, K16, K18, K20, K22, K23, K24) bir yandan Türkiye'nin ya da Türklerin iyi insanlar, güvenli, ülke çalışma ve yetenek bakımından uygun ilişki kurduğunda iyi (K20), güzel bir ülke, güvenlik bakımında iyi, medeni bir ülke olduğunu ancak ırkçı-dar kafalı, medyadan etkilenip ırkçı olan (K2, K5, K9) ulusalcı, toplumun dokusunda büyük siyasi farklılıkları olan ve Suriyelilerden nefret eden olarak görmektedir. Türkiye ve Türk halkı ile ilgili tamamen olumsuz düşünceye sahip olan (K8, K10, K12, K14, K15) 5 kişi olduğu görülmektedir. Bu kişiler bir yanda Türkiye'yi güvenli ve iyi olmayan (K8) ve yaşamak için pahalı olan bir ülke (K14, K15) olarak gördüğünü, diğer taraftan da Türk halkının ırkçı olduğunu (K12, K14, K15) ve Türk halkının veya Türk hükümetinin göçmenleri ellerindeki koz ya da kum torbası gibi gördüğünü (K10) ifade etmiştir. 11 Kişi Türk halkının ırkçı olduğunu ifade etmiştir. Bunlardan 3 tanesi (K12, K14, K15) tamamen olumsuz görüşe sahipken 8 kişi ise Türkiye ve Türk halkı ile ilgili bir yanda olumlu görüşe sahipken (K2, K5, K9, K11, K18, K20, K23, K24) diğer taraftan Türk halkının ırkçı olduğunu ifade etmiştir. Göç etmeden önce sadece 1 kişi (K10) Türklerin ırkçı olduğunu ifade ederken göç sonrası 11 kişi ırkçı olduğunu ifade etmiştir. Ayrıca 2 katılımcı Türklerin Araplardan veya göçmenlerden nefret ettiğini ifade etmiştir (K22, K9). Türkiye'de karşılaştıkları muameleden ve ayrımcı tavırlardan dolayı insanların bu düşünceye sahip olduğu görülebilir. Göçmenlerin bu düşüncesinin bir yandan entegrasyonu önlediği diğer taraftan ise Türklere karşı olumsuz tavırları beslediği ve toplumsal bütünleşme açısından bir tehdit oluşturduğu görülebilir.

Ekonomik ve daha özelinde pahalılık noktasında Türkiye ile ilgili olumsuz algılara sahip olan katılımcıların ifadeleri şu şekildedir: Türkiye'nin dünyadaki krizden etkilenen (K1), pahalı (K14, K15, K16) ve ayrıca ülke içerisinde mevcut iş fırsatları az olan (K16) ve ekonomik olarak fakirliğin, yüksek enflasyonun, açlığın olduğu bir ülkedir. Ayrıca bazı muhalif partilerinde bu olumsuz durumun kaynağı olarak Suriyeli göçmenleri gösterdikleri bazı göçmenler tarafından ifade edilmiştir.

**Tablo 7. Katılımcıların Türkiye’de Kalma İstek Durumları**

Durum	Neden Kodları	Katılımcılar
<b>Evet</b>	Yeni yaşam	K1, K3, K5, K7, K14
	Ülkesine dönme umudu	K6, K9, K11, K16, K17, K19, K20
	Çocukların eğitimi	K12
	İş ve güvenlik	K24
<b>Hayır</b>	Ekonomik durgunluk	K8, K15
	Zorbalık	K2, K4, K8, K15
	Ayrımcılık ve dışlanma	K2, K4, K8, K10, K15, K18, K21
	Hukuksal kısıtlamalar	K2, K4, K8, K10, K15, K21
	Medya kışkırtması	K2, K4, K8, K10, K15, K23

Türkiye’de kalmak ister misiniz? Sorusuna katılımcılar arasından 16 kişi “evet” yanıtını verirken geri kalan 8 kişi ise “hayır” olarak yanıt vermiştir. Hayır yanıtı veren katılımcılar, bunun nedeni olarak ekonomik durgunluk, kendisine ve ailesine yapılan zorbalık, ayrımcılık ve dışlanma, hukuksal kısıtlamalar ve medya provokasyonunu göstermiştir. Bu katılımcılardan 2’si (K8, K15) ekonomik durgunluğu, 4’ü (K2, K4, K8, K15) kendisine ve ailesine yapılan zorbalığı, 7’si (K2, K4, K8, K10, K15, K18, K21) ayrımcılığı ve dışlanma durumunu, 6’sı (K2, K4, K8, K10, K15, K21) hukuksal kısıtlamaları ve 6’sı (K2, K4, K8, K10, K15, K23) ise medya kışkırtmasını öne çıkarmıştır. Bu kişilerin kalmak istememe nedenlerinin yaşadıkları veya algıladıkları olumsuzluklar olduğu görülmektedir. Bir önceki Tablo 6 ile birlikte düşünüldüğünde bu kişilerin genel olarak Türklerin ve Türkiye konusunda olumsuz düşüncelere sahip göçmenler olduğu görülmektedir. Türkiye’de kalmak istemeyen göçmenlerin tamamının Türkiye ve Türk halkına yönelik düşünce ve algıları bir önceki tablo 6’da “olumsuz” ve “diğer” olarak tasnif edildiği anlaşılmaktadır.

Kalmak isteyen göçmenlerden sonsuza kadar (K1, K3, K7, K14) ya da kabul ettikleri sürece (K5) ifadesini kullanan katılımcıların yanıtları “yeni yaşam” kodu altında Tablo 7’de verilmiştir. Bu kişilerin Türkiye’de sürekli kalmayı ve yeni bir hayata başlamayı istedikleri ve bunu göze aldıkları anlaşılmaktadır. Ayrıca katılımcılardan birinin “işim olduğu ve çocukların güvende olduğu sürece” (K24) yanıtını kişi “iş ve güvenlik” kodu altında Tablo 7’ye eklenmiştir. Suriye’de savaş bitince ve hayat normalde dönene kadar (K6, K9, K11, K16, K17, K19, K20) kalmak istediklerini ifade edenler ise “ülkesine dönme umudu” kodu altında ele alınmıştır. Bu kişiler, Suriye’de durumlar normale döndüğünde ve güvenlik sıkıntıları kalmadığında ülkelerine dönmek istediklerini bildirmişlerdir. 1 kişi ise en az iki yıl kalmak istediğini (K22), diğer 1 kişi ise çocuklarının üniversite eğitimi bitene kadar (K12) kalmayı istediğini ifade etmiştir. Kalmak istediğini ifade edenlerden 1 kişi ise durum şu an ki gibi devam ederse Avrupa’ya göç etmeyi düşündüğünü, 1 kişi ise Türkiye’yi terk etmeye zorlanırsa Türkiye’den ayrılmayı ve başka ülkeye

gitmeyi düşündüğünü ifade etmiştir. Katılımcılar arasından 7 kişi Suriye’de hayat normale dönene kadar Türkiye’de kalmayı ifade etmiştir. Bu kişilerden biri kişi hariç diğerlerinin göç sonrası dönemde Türkiye ve Türk halkı ile ilgili olarak olumsuz düşünce ve algıların oluştuğu kişiler olduğu Tablo 6 ve Tablo 7’de görülmektedir. Türkiye’de kurdukları hayat düzenlerinden memnun olan kişiler yeni yaşamlarını Türkiye’de devam ettirme isteğine sahiptirler. Bu durum 24 katılımcıdan sadece 5 katılımcının Türkiye’de yeni bir yaşam kurup burada yaşamını devam ettirme isteğine sahipken 19 katılımcının ya geri dönme ya da başka bir ülkeye gitme arzusuna sahip oldukları görülebilir. Bu insanların Türkiye’ye tam anlamıyla uyum sağlama ve bütünleşme noktasında yeterince ilerleme sağlayamadığı görülmüştür. Bu durum, kısmen Türkiye’nin göç ve göçmenlerin uyum sağlama politikalarının yetersizliğinin ve eksikliğinin bir göstergesidir. Türkiye’nin bu insanları kabul ettiğinde durumun geçici olduğunu düşünerek hareket etmesi göçmenlerin dağılımı, yerleşimi, eğitimi ve uyumu konusunda yeterince çaba göstermemesine yol açmıştır. Dolayısıyla herhangi bir uyum ve eğitim programından geçmeden Türk toplumu ile birlikte yaşamaya başlayan bazı göçmenler topluma ve toplumsal kurallara uyum sağlamada yetersiz kalmışlardır. Bu bireylerin topluma uyum sağlamada yaşadıkları zorluklar Türk toplumundan bazı olumsuz tepkiler görmelerine yol açmıştır. Bu tepkilerde ayrımcılık, zorbalık ve yabancı düşmanlığı şeklinde değişen boyut ve şiddetlerde olmuştur. Bunun sonucu olarak göçmenler genelde toplumsal ve ekonomik ilişkilerini birbiri ile yürütmeye ve korunma ve güvenlik kaygısı ile bir arada birbirine yakın yaşamaya çalışmışlardır. Bu durum göçmenlerin şehrin belirli kesimlerinde yoğunlaşmasına yol açmıştır. Toplumsal farklılıkların ve zıtlıkların bu şekilde belirgin hale gelmesi göçmenlerle yerli halk arasında ayrışmayı daha da derinleştirmiştir. Göçmenlerin mekânsal yoğunlaşması, bir yanda toplumsal uyumu olumsuz etkilerken diğer tarafta kendi içerisinde güvenlik sorunları da oluşturmaktadır. Bu tür yerler uzun vadede potansiyel suç mahalline dönüşerek suç örgütleri ve terör örgütleri için insan kaynağı ve finans alanı açmaktadır. Ayrıca özellikle de kriz zamanlarında krizden etkilenen kesimler kendi hakları olarak gördükleri kaynakların göçmenlere aktarıldığını düşündüklerinde göçmen karşıtı düşünceler ve tavırlar benimseyerek onlara karşı ayrımcı ve düşmanca tutumlar sergileyebilirler. Bu durum, göçmenlerle yerli halk arasında ayrışmanın ve farklılaşmanın daha da artmasına ve göçmenlerin topluma uyum konusunda olumsuzluklar yaşamasına yol açar. Düzgün bir uyum programı ve politikası yürütülmezse uyum sağlamayan göçmenler toplum için büyük bir yük haline gelebilirler. Ek olarak, göçmenlerle yerli halk rekabetinde ekonomik durumu olumsuz etkilenen kesimler de göçmenlere karşı ayrımcı ya da düşmanca tavırlar sergileyebilirler. Bu durumun sonucu olarak iç siyasette göçmenler büyük bir tartışma ve sorun alanı haline dönüşebilirler. Uzun vadede göçmen karşıtlığı ya da yabancı düşmanlığı siyasetin ve siyasal hayatın belirleyicisi haline dönüşebilir. Ülkemizde 2023 yılında yapılan seçimlerde seçim propagandalarında göçmen karşıtlığı özellikle birçok muhalefet partisi tarafından dile getirilmiştir. Bu durum göçmenlerin daha tedirgin olmalarına yol açmıştır. Birçok Avrupa ülkesinde göçmen karşıtı ve yabancı düşmanı popülist siyasetçiler önemli başarı sağlamışlardır. Bu durum uzun vadede farklılıkların bir arada yaşaması ve demokrasi için büyük bir tehlike ve tehdit kaynağıdır.

## GENEL DEĞERLENDİRME VE TARTIŞMA

Araştırmada Türkiye ve Türk halkı hakkında Türkiye'ye gelmeden önce 24 katılımcıdan 3 katılımcının olumsuz, 20 katılımcının ise olumlu hariç Türkiye hakkında olumlu düşüncelere sahip oldukları görülürken, 1 katılımcının ise Türkiye hakkında bilgi sahibi olmadığı ifadelerinden anlaşılmaktadır. Genel olarak katılımcıların göç öncesi Türkiye hakkında olumlu düşüncelere sahip oldukları ve belki de bu durum onların göç rotası belirlerken Türkiye'ye yönelmelerine yol açmış olabilir. Ancak Türkiye'ye geldikten sonra yaşanan olumsuzluklardan dolayı sadece 4 katılımcı Türkiye hakkında tamamen olumlu düşüncelere sahiptir. 18 katılımcının Türkiye hakkında ya tamamen olumsuz ya da hem olumlu hem olumsuz düşünceye sahip olduğu görülmektedir. Bu durum göçmenlerin Türkiye hakkındaki algılarının göç öncesine göre büyük bir değişim geçirdiğini göstermektedir. Yaşanılan ayrımcı ve dışlayıcı olaylar, kendisinin veya ailesinin yaşadığı ya da karşılaştığı zorbalık, ekonomik durgunluk, medyada görülen olumsuz ifadeler ve hukuksal kısıtlamalar gibi olumsuz durumlar bu kişilerin Türkiye ile ilgili algılarının olumsuza dönüşmesine yol açmıştır. Bu kişiler Türkiye'yi ve Türk halkını yabancı düşmanı, ırkçı ve güvensiz olarak algılamaya başlamışlardır. Bu durum Suriyeli göçmenlerin Türkiye'ye gelmeden önce Türkiye ve Türk halkı ile ilgili olumlu görüşlere sahip oldukları ancak Türkiye'de yaşadıkları ya da şahit oldukları olumsuz olayların ve tavırların Türkiye ve Türk halkı ile ilgili görüşlerinin olumsuza evrildiği ile ilgili denencemizi doğrulamaktadır.

Türkiye'nin uyguladığı göç ve uyum politikasının yetersizlikleri ve eksiklikleri, bu kişilerin Türkiye ve Türk halkı hakkında bilgisi olmadan ve Türkçe bilmeden toplum içerisinde yaşamalarına yol açmıştır. Ayrıca Türkiye'nin Suriyeli göçmenlerle ilgili politika belirsizliği göçmenlerin durumunu daha da olumsuz hale getirmiştir. Adından anlaşıldığı gibi geçici koruma statüsündeki Suriyeli göçmenlerin Türkiye'de uzun vadeli kalmayacakları ve bu insanların ülkelerine geri dönecekleri düşünülmekteydi. Bu durumun sonucu olarak Suriyeli göçmenlerin Türk toplumuna uyum sağlayacak bir süreçten geçmelerine ve Türkçe öğrenmelerine yönelik yeterince çaba gösterilmediği sonucu çıkarılabilir. Türkiye'nin bu politika eksikliği bu kişilerin toplum içerisinde birçok olumsuzlukla karşılaşmasına yol açmıştır. Ayrıca göçmenlerin ucuz iş gücü olarak ekonomik faaliyetlerin içerisinde bulunması ve getirdiği rekabet koşulları bazı kişiler tarafından olumlu karşılanırken, rekabetten zarar gören özellikle de kas gücüyle çalışan kesimler Suriyelilere karşı olumsuz tavır ve tepkiler göstermişlerdir. Diğer taraftan Suriyelilerin konut talebi kira ve konut fiyatlarının yükselmesine, bu durum kiracı durumundaki toplum kesimlerinin Suriyelilere olan tepkisine yol açmıştır. Ayrıca Suriyeli kadınların Türklerle yaptıkları evlilikler (genelde ikinci eş durumu) toplumun önemli bir kesiminde Suriyelilere olan tepkiyi artırmıştır. Bu tepkinin artmasında sağlık hizmetleri gibi bazı kamu hizmetlerinin Suriyeli göçmenlere ücretsiz sağlanırken Türk halkına ücretli sağlanması da önemli rol oynamıştır (Durgun ve Aydın, 2017: 424; Küçükşen, 2017: 2410). Suriyelilerin Türk toplumunun bazı gelenek ve yaşam tarzlarını dikkate almadan yaptıkları faaliyetler de Türk toplumundan tepki görmelerine yol açmıştır. Son dönemde Türkiye'deki siyasal kutuplaşma iktidara olan tepkinin Suriyelilere yönelmesine ve dolayısıyla da Suriyelilerin olumsuz tepkilerle karşılaşmalarına neden olmuştur. Dünyanın göçmen alan birçok ülkesindeki gibi yaşanan sosyal ve ekonomik sorunlar yabancı düşmanı, göçmen karşıtı ve ırkçı siyasetin yükselmesine sebep olmuştur. Ayrıca sosyal medyanın göçmen karşıtlığını kışkırtması bu siyasetin daha da ivme kazanmasına yol açmıştır. Artık

Türkiye’de ana akım siyasi partilerde bile oy kaygısıyla göçmen karşıtı ifadeler siyasal propagandada kullanılmaya başlanılmıştır. Siyasal propaganda ile beraber medyadaki göçmen karşıtı provakatif ifadeler/söylemler göçmenlerin Türkiye ve Türk halkı algısının olumsuz yönde etkilenmesine yol açmıştır.

Toplumsal yapının kırılğan kesimlerini oluşturan göçmen grupların buldukları devlet ve toplum hakkında olumlu algılara sahip olmaması kısa ve uzun vadede topluma uyum sağlamalarını olumsuz yönde etkileyecektir. Benzer durum Suriyeli göçmenler içinde geçerli olurken, göçmenlerin Türkiye ve Türk halkı hakkındaki algılarının göç sonrasında olumsuzlaşması göçmenlerin uyum sürecini yavaşlatacağı hatta toplumla mevcut olan farklılıkları daha da derinleştirerek yerel halkla kutuplaşmalara ve farklılaşmalara zemin hazırlayacağı gibi Suriyeli göçmenlerin kendi içerisinde bir mekânsal yoğunlaşma da ortaya çıkabilecektir. Ayrıca Türkiye ve Türk halkı hakkında göç sonrasında göçmenlerin olumsuz algılara sahip olmaları bu kesimleri daha kırılğan hale getirerek suç, suç ve terör örgütlerine potansiyel insan kaynağı haline getirecektir. Dolayısıyla göçmenlerin toplum ve devlet algısı sadece siyasal, ekonomik ve sosyal alanlarda sorunlara değil güvenlik konusunda da sorunlara yol açabilecektir.

Araştırmada katılımcıların 5’i hariç diğerleri uzun vadede ya da kısa vadede ülkelerine dönmek istediklerini ifade etmiştir. Göçmenlerin karşılaştıkları olumsuzluklar bu kişilerin Türkiye algılarını olumsuz etkilediği gibi uzun vadede çoğunluğun ülkelerine dönme veya bazılarının da başka bir ülkeye gitme isteklerine yol açmıştır. Katılımcıların 8’i Türkiye’de kalmak istemediğini ifade etmiştir. Bu kişilerin Türkiye’de yaşadıkları ayrımcılık, dışlanma, zorbalık, hukuksal zorluklar ve ekonomik sorunlar Türkiye’de kalma isteklerini olumsuz yönde etkilemiştir. Diğer taraftan Türkiye’de kalmak istediğini belirten 16 katılımcıdan sadece 5’i Türkiye’de kalmayı ve hayatlarını burada devam ettirmeyi düşündüklerini ifade ederken katılımcılardan diğer 11’i ülkesine veya başka bir ülkeye gitmeyi düşündüğünü belirtmiştir. Bu durumda yaşanan olumsuzluklar da göçmenlerin Türkiye’de kalıcı olarak yaşamayı istememelerine ve Suriye normale dönerse Suriye’ye dönmek istemelerine yol açmış olabilir.

Araştırmada Suriyeli göçmenlerin Türkiye ve Türk halkı algısının göç öncesine göre göç sonrasında olumsuzlaşması son tahlilde Türkiye’nin hem göç politikası hem de Suriyeli göçmenlere yönelik uyum politikasının yetersiz kaldığını ve tam anlamıyla başarılı çıktılara sahip olmadığını göstermektedir. Ayrıca Suriyeli göçmenlerin “geçici” veya “kalıcı” olduklarına ya da geri dönüp dönmeyeceklerine bakılmaksızın Suriyeli göçmenlerin Türkiye ve Türk halkı algısı önemli bir yere sahiptir. Çünkü Suriyeli göçmenlerin kısa veya uzun vadede kaldıkları süre ne olursa olsun içerisinde buldukları topluma karşı olumsuz algılara sahip olması toplumsal uyum ve bütünleşmeyi engelleyerek toplumsal çatışma ve sorunlara kaynaklık edebilecektir. Dolayısıyla toplumsal sorunların önüne geçilmesinde Suriyeli göçmenlerin de Türkiye ve Türk halkı algısı önemli bir yere sahiptir. İçerisinde yaşadıkları devlet ve topluma karşı olumlu düşünceler beslemeyen ve ayrımcılık ile dışlanma durumlarına maruz kalan göçmenlerin var olan toplumdan ayrışarak ve bu topluma karşı yabancılaşarak suç ve terör örgütleri için açık hedef haline gelmeleri muhtemeldir. Suriyeli göçmenlerin olumsuz algılarının oluşumunda Türkiye’deki siyasi rekabetin etkileri de yadsınamaz. Çünkü 2023 yılı seçim propagandasında özellikle de muhalefet partiler ve sosyal medyada bazı kullanıcılar tarafından göçmenlere yönelik olumsuz söylemler

toplumsal kutuplaşmayı artırdığı gibi nefret söylemleriyle beraber yabancı düşmanlığını pekiştirmiştir. Toplumda göçmenlere karşı var olan tepki, birçok Batı ülkesinde olduğu gibi popülist siyasetçilerin propaganda konusu olmaktadır. Şüphesiz siyasal rekabete ve nefret söylemlerine konu olan bu göçmen kitlenin Türkiye ve Türk halkı algısı da olumsuz yönde etkilenmektedir. Ayrıca bu insanların daha tedirgin olmalarına, toplumla bütünleşememelerine de yol açmaktadır. İleri zamanlarda daha büyük sorunlarla karşı karşıya kalmamak için Türkiye, göçmenlere yönelik uyum politikasını gözden geçirmeli, genelde göçmenlerin özelde ise Suriyeli göçmenlerin topluma uyumlarını sağlayacak eğitim ve imkânlarla kavuşmaları sağlanmalıdır.

## EXTENDED ABSTRACT

Migration movements may be based on different reasons, but they also lead to different consequences for receiving and sending countries. Some people migrate in search of a better education and economy; some people resort to migration to maintain their basic human right to life. Individuals and groups may migrate from a place they feel insecure due to war, civil war and famine to a place they perceive as safe. As the size of migration movements increases, so do their impacts. In this context, especially the migration policies to be implemented by receiving states against the large-scale migrant population they face are decisive. Comprehensive, effective and multifaceted migration policies are vital for receiving states. Thus, a strong migration policy not only minimizes the negative effects of migration but also paves the way for the positive benefits of migration.

The Arab Spring coincides with a multifaceted process with complex consequences for the Middle East. Undoubtedly, the Arab Spring and the protests and then civil war in Syria have created an intricate process for other states in the region. Especially during this period, high population migration movements from Syria attracted attention. Turkey, the country most affected by these migration movements, hosts a large Syrian migrant population. In the early days of migration, the terms "temporary" and "guest" were frequently used for Syrian migrants; The first period is characterized by fewer problems and higher social acceptance. Turkey, which has been exposed to an unexpected and mass migration, has granted temporary protection status to Syrian migrants. As the duration of migration has been prolonged, migration policies have evolved towards a more sensitive area. While Syrian immigrants and local people should live in harmony and away from problems; the negative perceptions of the local people towards Syrian immigrants should also be minimized. As a matter of fact, while the perception of the local people towards Syrian immigrants has an important place; their perceptions of the state and society they live in also have an important place in the immigrant population. Because it is a distant possibility that the immigrants, who do not have positive thoughts and perceptions towards the state and society they live in, will be in harmony with the social structure. In this context, the perceptions and thoughts of both the local people and the immigrant population have an important place. In this study, it is aimed to reveal the perception of Turkey and Turkish people of Syrian immigrants in Turkey before and after migration. For this purpose, phenomenology method, one of the qualitative research designs, was used in the study. In the study carried out for this purpose, 24 Syrian immigrants were selected through a purposeful sample and asked to answer semi-structured questions online. The information received in these answers was encoded. The findings obtained from the Syrian immigrants, who are the participants of the study, were supported by quotations. The forms were filled in English and Arabic. The data collected in Arabic were translated into English. English texts were analyzed and interpreted by the researcher.



Among the findings obtained in the research, it has been specified that the perceptions of Turkey and Turkish people are generally positive before the migration of Syrian immigrants to Turkey. Significant changes have been observed in the perception of Turkey and Turkish people after the migration of Syrians. Among these changes, negative expressions have also come to the fore, especially in the post-migration perceptions of immigrants, who previously used positive expressions. Negative situations such as discriminatory and exclusionary events, bullying experienced by themselves or their families, economic stagnation, negative statements in the media and legal restrictions were effective in the negative transformation of the perceptions of Syrian immigrants after migration compared to before migration. In addition, among the thoughts of these people, it has been seen that they are xenophobic, racist and distrustful towards Turkey and the Turkish people. The changing opinions and negative perceptions of Syrian migrants about Turkey and Turkish people point to very important matters. Regardless of whether they are in Turkey temporarily or permanently, the fact that migrants harbor negative feelings towards the state and society they are currently in can create many problems. Negative perceptions of Syrian migrants may not only slow down their adaptation process but also deepen the existing differences with the society and pave the way for polarization with the local population. In addition to this situation, Syrian migrants may also initiate a ghettoization process within the Syrian migrants themselves, causing migrants, who are already a vulnerable group, to turn into a more vulnerable structure. As a matter of fact, the polarization of migrants with the society and their becoming more vulnerable may turn the migrant population into a potential source of human resources for crime, criminal and terrorist organizations, and this situation may lead not only to political, social and economic problems but also to security problems. In this context, the issue of Syrian migrants should not be addressed from a narrow perspective, but from a multifaceted and multidimensional perspective. Negative discourse against migrants, especially by political parties and some social media users, can increase social polarization and cause xenophobia. Turkey needs to review its integration policies to avoid major problems in the long term. There is a need for more comprehensive integration policies that can contribute to the harmonious coexistence of migrants and local people and prevent problems that may arise. In particular, Syrian migrants' access to education and opportunities that can increase their integration into society is of particular importance.

## KAYNAKÇA

- Acar, A., ve Güven, M.E. (2022). Suriyeli Göçmenlere Yönelik Uyum Politikalarının Güvenlik Perspektifinden Değerlendirilmesi, (Ed. Aykut Küçükparmak, Abdulhan Ünlüsoy ve İrem Ceyhan), içinde İslam ve Yorum VI (III. Cilt), İnönü Üniversitesi Yayınevi.
- Akbulut, Y. (2018). Veri çözümleme teknikleri. İçinde A. Şimşek (Ed.), Sosyal bilimlerde araştırma yöntemleri, (ss. 162-195). Anadolu Üniversitesi Yayınları.
- Akın, M. H., ve Bozbaş G. (2020). Suriye'den Türkiye'ye Göçün Sosyolojik Sonuçları: Suriyeli Göçmenler Üzerine Uygulamalı Bir Saha Araştırması, *Liberal Düşünce Dergisi*, 25(97), 47-65.
- Aksoy, E. (2020). Türkiye'deki Suriyeli Göçmen Çocukların Okullaşma Durumları, *Akademik Hassasiyetler*, 7(4), 37-51.
- Apak, H. (2015). Suriyeli Göçmenlerin Gelecek Beklentileri: Mardin Örneği, *Birey ve Toplum*, 5(9), 125-142.
- Baltacı, A. (2018). Nitel Araştırmalarda örnekleme yöntemleri ve örnek hacmi sorunsalı üzerine kavramsal bir inceleme. *Bitlis Eren Üniversitesi Sosyal Bilimler Enstitüsü Dergisi*, 7 (1), 231-274.
- Doğan, B., ve Karakuyu M. (2016). Suriyeli Göçmenlerin Sosyoekonomik ve Sosyokültürel Özelliklerinin Analizi: İstanbul Beyoğlu Örneği, *Marmara Coğrafya Dergisi*, (33), 302-333.
- Duman, Ş, E., ve Özdemirci, A. (2020). Türkiye'deki Suriyeli Göçmen Girişimciler Üzerine Bir Alan Araştırması, *Yönetim Bilimleri Dergisi*, 18(37), 629-656.
- Durgun, S., ve Aydın, H, A. (2017). Sığınmacıların Türkiye'ye Olumsuz Etkileri, 3rd International Conference on Social Sciences & Education Research Rome, Italy.
- Ekici, S. ve Acar, A. (2021). Göç ve Güvenlik: Cumhuriyet Halk Partisi'nin Suriyeli Göçmenler Konusundaki Söylemlerinin Güvenlikleştirme Perspektifinden Değerlendirilmesi, *Dicle Üniversitesi Sosyal Bilimler Enstitüsü Dergisi*, 13(27), 276-291.
- Ertan, K., A., ve Ertan, B. (2017). Türkiye'nin Göç Politikası, *İktisat ve Sosyal Bilimlerde Güncel Araştırmalar*, 1 (2), 7-39.
- Ertaç, H., ve Kırac, Ç, F. (2017). Türkiye'de Suriyeli Göçmenlere Yönelik Yapılan Eğitim Çalışmaları, *Selçuk Üniversitesi Sosyal ve Teknik Araştırmalar Dergisi*, (13), 99-110.
- Göç İdaresi Başkanlığı. (t.y.(a)). Uyum Hakkında, <https://www.goc.gov.tr/uyum-hakkinda> (Erişim Tarihi: 07.03.2024).
- Göç İdaresi Başkanlığı. (t.y. (b)). Uyum Faaliyetleri, <https://www.goc.gov.tr/uyum-faaliyetleri> (Erişim Tarihi:07.03.2024).
- Göç İdaresi Başkanlığı. (2024). Geçici Koruma-Yıllara Göre Geçici Koruma Kapsamındaki Suriyeliler, <https://www.goc.gov.tr/gecici-koruma5638> (Erişim Tarihi: 02.03. 2024).
- Gül, D. (2022). Türkiye'nin Göç ve Göçmenlere Yönelik Uyum Politikaları Başarılı mı? Uzmanlar euronews'e anlattı, <https://tr.euronews.com/2022/04/21/turkiye-nin-goc-ve-gocmenlere-yonelik-uyum-politikalar-basar-i-m-uzmanlar-euronews-e-anlat> (Erişim Tarihi: 07.03.2024).
- Karasu, M, A. "Göç ve Uyum Sorunu". Uluslararası Göç ve Mülteci Sorununun Çözümünde Kamu Yönetiminin Rolü. ed. Ahmet Yatkın. Fırat Üniversitesi Uluslararası 11. Kamu Yönetimi Sempozyumu 28-29-30, Eylül. Elazığ, 2017.
- Kesgin, B. (2022). Geçicilikten Kalıcılığa Suriyeli Göçmenler ve Uyum Sorunu, *Anasay*, (19), 29-49.
- Küçükşen, K. (2017). Suriyeli Sığınmacı Kadınlarda Sosyal Dışlanma Algısı Üzerine Nitel Bir Çalışma, *İnsan ve Toplum Bilimleri Araştırmaları Dergisi*, 6(5), 2399-2413.
- Saçan, S., Cizdan, G., ve Tabak, D, H. (2017). Aydın Halklarının Suriyeli Göçmenlere Yönelik Bakış Açısının İncelenmesi, *Adnan Menderes Üniversitesi Sağlık Bilimleri Fakültesi Dergisi*, 1(1), 28-38.
- Salmaşur Y.E., Şahin B.E. (2020). Suriye İç Savaşı Sonrası Yaşanan Göç Hareketliliğinin Türkiye Demografik Yapısına Yansımaları. *IJAR, Special Issue: Migration, December 2020*, 85-103.
- Şimşek, A. (2018). Araştırma modelleri. İçinde A. Şimşek (Ed.), Sosyal bilimlerde araştırma yöntemleri, (ss. 80-107), Anadolu Üniversitesi Yayınları.
- Taş, H, Y., ve Özcan, S. (2018). Suriyeli Göçmen Sorunlarının, Sosyal Politikalar Bağlamında Analizi, *Uluslararası Emek ve Toplum Dergisi*, 7(7), 36-54.
- Ünal, K., Taşkaya, M, S., ve Ersoy, G. (2018). Suriyeli Göçmenlerin Yabancı Dil Olarak Türkçe Öğrenirken Karşılaştıkları Sorunlar ve Çözüm Önerileri, *Ahi Evran Üniversitesi Sosyal Bilimler Enstitüsü Dergisi*, 4(2), 134-149.
- Özgüler C, V. (2018). Göç ve Uyum Politikaları, *GSI Journals Serie B: Advancements in Business and Economics*, 1 (1), 1-10.

- Özkarlı, F. (2015). Mardin’de Enformal İstihdamda Çalışan Suriyeli Göçmenler, Birey ve Toplum, 5(9), 175-191.
- Yalçın, H. (2022). Bir Araştırma Deseni Olarak Fenomenoloji, *Anadolu Üniversitesi Sosyal Bilimler Dergisi*, 22(2), 213-232.
- Yıldırım, S., İslamoğlu, E., ve İyem, C. (2017). Suriyeli Sığınmacıların Toplumsal Kabul ve Uyum Sürecine İlişkin Bir Araştırma, *Bilgi Sosyal Bilimler Dergisi*, (2), 107-126.
- Yıldız, S. (2017). Sosyal Bilimlerde Örneklem Sorunu: Nicel ve Nitel Paradigmalardan Örneklem Kuramına Bütüncül Bir Bakış, *Kesit Akademi Dergisi*, 3 (11), 421-442.



ARAŞTIRMA MAKALESİ | RESEARCH ARTICLE

BOĞA BOĞA FİLMİNDE KAHRAMANIN JUNG'UN GÖLGE ARKETİPİ  
BAĞLAMINDA ÇÖZÜMLENMESİ

Ece EROL

Dr. Ankara Hacı Bayram Veli Üniversitesi, Radyo, Televizyon ve Sinema Bölümü,  
eceeroll@hotmail.com

0000-0001-8436-2217

**Atıf / Citation:** Erol, Ece. (2024). Boğa boğa filminde kahramanın jung'un gölge arketipi bağlamında çözümlenmesi. *İnönü Üniversitesi Uluslararası Sosyal Bilimler Dergisi*, (İNİJOSS), 13(1), 82-100.

<https://doi.org/10.54282/inijoss.1451012>

Öz

20. yüzyılın başından itibaren sinema, psikanaliz için zihni resmetme ve zihin hakkında konuşmanın bir yolu hâline gelmiştir. Günümüze kadar gelen süreçte, her iki disiplin de birbirini besleyerek dünyayı görmenin ve tanımanın önemli bir aracı olmuştur. Bu analiz yöntemlerinden biri olan Carl Gustav Jung'un analitik psikolojisi; merkezine tinsel bir yaklaşım olarak arketip teorisini almıştır. Jung'un kuramsal temelini sunduğu analitik psikoloji, arketipoloji ve bilinç dışı dinamiklere yoğunlaşır. Jung, başta kendi olmak üzere insanı ve insanlığı şifalandırma istenci ile yola çıktığı ve önerdiği her yöntemde arketipsel güçlere dayanmıştır. Arketipik davranış biçimleri, kimi zaman düşünce yoluyla kimi zaman da yaşantının özümsemesi sürecinde harekete geçer. Kendilik'in (Self) gelişimi ya da yaşa ve deneyime bağlı olarak dönüşüm anları, arketipik süreçlerdir. Kişinin kendi merkezine doğru olan uzun ve zorlu içsel yolculuğunda önemli bir referans olarak da kabul edilen arketipler içerisinde, bireyin öncelikle tanışması, yüzleşmesi ve uyumlanarak bütünleşmesi gereken arketipsel öge Jung'a göre "gölge"dir. Jung, gölge ile BEN arasında koştur bir ilişki olduğunu ve gölgenin bilince ulaştırıldığı ölçüde BEN'in güçlendiğini savunur. Kolektif bilinç dışının önemli öğelerinden biri olan gölge arketipi, bireyin kendini gerçekleştirmesinde önemli bir role sahiptir. Gölge arketipini tanımak ve kabul etmek, bireyin psişesindeki dengeyi sağlamasında ve bireyleşme sürecinde, kritik bir aşamadır. Jung iki ayrı gölge arketipinden bahseder. Bunlardan ilki "kişisel gölge", diğeri ise "ortak gölge"dir. Bu çalışmada, 2023 yılında Onur Saylak tarafından çekilen Boğa Boğa filminin ana karakteri Yalın Eşref, Jungcu yaklaşım çatısında arketip teorisi kullanılarak kişisel gölge arketipi özelinde analiz edilmiştir. Yine bu psikanalitik doğrultuda Yalın karakterinin psişesi ve özneleşme süreci gölge arketipi üzerinden çözümlenmeye çalışılmıştır.

**Anahtar Kelimeler:** Carl Gustav Jung, arketip, Boğa Boğa, gölge arketipi, bilinç dışı.

## ANALYZING THE HERO IN THE MOVIE CHOKEHOLD IN THE CONTEXT OF JUNG'S SHADOW ARCHETYPE

### Abstract

Since the early 20th century, cinema has become a means of depicting the mind for psychoanalysis, providing a platform to discuss mental phenomena. Over time, both disciplines have enriched each other, becoming significant tools for perceiving and understanding the world. One such analytical method is Carl Gustav Jung's analytical psychology, which revolves around the archetypal theory as a central tenet. Jung's analytical psychology focuses on archetypal patterns and the dynamics of the unconscious. He founded his theoretical framework on the intent to heal humanity, relying on archetypal forces in his proposed methods. Archetypal behaviors are activated through thought processes or the assimilation of experiences. Moments of transformation, such as the development of the Self or shifts due to age and experience, involve archetypal processes. Within the archetypes, which serve as crucial references in an individual's long and arduous journey toward self-realization, the "shadow," according to Jung, is a primary element that individuals must first encounter, confront, and integrate. Jung argues that there is a parallel relationship between the shadow and the Ego, asserting that strengthening the Ego occurs as the shadow becomes conscious. As a significant component of the collective unconscious, the shadow archetype plays a vital role in an individual's self-realization. Recognizing and accepting the shadow archetype is a critical stage in achieving psychological balance and individuation. Jung discusses two distinct types of shadow archetypes: the "personal shadow" and the "collective shadow." This paper analyzes the main character, Yalın Eşref, from the 2023 film *Boğa Boğa* directed by Onur Saylak, using the archetype theory within a Jungian framework, specifically focusing on the personal shadow archetype. Furthermore, Yalın's psyche and individuation process are explored through the lens of the shadow archetype within this psychoanalytic context.

**Keywords:** Carl Gustav Jung, archetype, Chokehold, shadow archetype, unconscious.

### GİRİŞ

1900'lü yılların ilk çeyreğinde film çözümlerinde psikanalize başvurulması ile bu disiplin, film çalışmalarında önemli bir yer işgal etmeye başlamıştır. Böylece psikanalitik ve dil bilimsel terimlerin de analize olan katkıları, film çalışmalarını daha ciddi ve "bilimsel" bir hâle büründürmüştür. Her ne kadar psikanalitik film teorisine Sigmund Freud ve Jean-Jacques Lacan öncülük etse de 1980'lerden itibaren bu iki psikanalistin yanı sıra Carl Gustav Jung da film çalışmalarında başvurulan önemli bir referans noktası hâline gelmiştir. Jungcu film çalışmaları 21. yüzyılın başından itibaren hızla artmış ve Jung'un psikanalitik kuramı, film teorisyenlerinin de sıklıkla uğradığı bir alan olmuştur (Morozow & Hockley, 2016, pp. 5-8).

Gitgide materyalizmin hâkimiyeti altına giren bir çağda bilinçaltı süreçlerine olan ilginin azalmasına karşın Jungian yaklaşım, psişeye (ruh) tanıklık edebilen hem bir araç hem de yeni bir alan sunmaktadır. Sinemanın hayalî bir alan -bir *temenos*<sup>1</sup> olmasına binaen filmlerle ilişki kurmak aynı zamanda bireyin bilincini uyarıcı bir yöne de işaret etmektedir. Bu bağlamda film deneyimi; aynı zamanda ruhun canlanabileceği özel bir deneyim ve yorumlama pratiği olarak da nitelendirilebilir (Hauke & Alister, 2001, p. 2).

---

<sup>1</sup> Temenos kelimesi kesmek anlamına gelen *temno* kelimesinden gelmektedir. Hayatın anlamsız, dünyevi katmanından, özel bir amaç için ayrılan alanı ifade eder. Jung'un temenos olarak tanımladığı, ya tavafla ya da bir daire çizerek ayrılan kutsal alanı kapsar. Aynı zamanda temenos Tanrı kültürünün yeri olarak, Tanrılığa ait bölgeye verilen addır (Franz, 1987, p. 82).

Toplumsal ve tarihsel güçlere “derinlikler psikolojisi”nin ışığını tutan Carl Gustav Jung, insan yaşamının arketip olarak adlandırılan bazı ilkel imgeler tarafından yönlendirildiğine inanmış ve arketiplerin atalardan miras kaldığını savunmuştur (Jung, 2006, ss. 155-232). Jung, arketip sözcüğünü St. Augustin’in “Ana Düşünceler” kavramından esinlenerek kullanmıştır. Yine Jung’a göre iki türlü arketip mevcuttur. Bunlardan ilki her ruhsal yapıda gizil güç olarak var olan arketip; diğeri ise bilinç alanına girmiş arketiptir. Arketipik davranış biçimleri, düşünceler, yaşantının özümsemesi gibi olaylarda harekete geçmektedir (Gürol, 2006, ss. 46-47). Bir arketipin ifade edilmesi bireyin hangi kültürel etkilere maruz kaldığına ve kişisel deneyimlerine bağlı olarak değişiklik göstermektedir (Rani, 2021, p. 750). Jung’a göre en belirgin arketipler *gölge*, *anima/animus*, *persona* ve *benliktir*. Kişinin benliğinin hayvani özü olan gölge, vahşiliği ve karmaşayı temsil eder (Hall ve Nordby’dan aktaran Fatihah & Mustofa, 2022, s. 37). Gölge, insanın hayvani özelliklerini diğer tüm arketiplerden daha fazla içerir ve insanın evrimi sırasında, derin bir temele sahip olduğu için en güçlü ve en tehlikeli arketip olarak kabul edilebilir (Zhu & Han, 2013, p. 325).

Çalışmada 2023 yılında Onur Saylak tarafından çekilen *Boğa Boğa* filminin ana karakteri Yalın Eşref, Carl Gustav Jung’un arketip teorisi bağlamında analiz edilmiş ve gölge arketipinin karakter üzerinde nasıl betimlendiği incelenmeye çalışılmıştır. Bunun yanı sıra Yalın’ın bireyleşme sürecinde gölge arketipinin ona ne ölçüde engel olduğu ve gölge arketipi ile özdeşleşmenin Yalın’ın psişesine verdiği hasar, bu makalede çözümlenmeye çalışılan unsurlar arasındadır. Çalışma kapsamında Yalın Eşref karakterinin Assos’a geldikten sonra da gölge arketipi ile uzlaşmaması sonucu bireyleşme sürecini geciktirdiği, hatta bu bağlamda kendini gerçekleştirme yolculuğunda başarısız olduğu sonucuna varılmıştır.

## 1. SİNEMA VE PSİKANALİZ: KAVRAMSAL ÇERÇEVE

Her ne kadar tarihsel olarak çok eski uygarlıklara dayansa da psikoloji, 1879’da pozitif bir bilim hâline gelmiştir. Wilhelm Maximilian Wundt’un öncü olduğu bu disiplin, Sigmund Freud’un nevrotik hastalar üzerinden tedavi bulmak amacıyla 19. yüzyılın sonlarına doğru psikanalizi geliştirmesi ile günümüze kadar gelmiştir. Ernst Heinrich Weber (1795-1878) ve Gustav Theodor Fechner (1801-1887) gibi psikofizikçiler bu gelişmenin önünü açan önemli isimlerin başında gelmektedirler. Bununla birlikte benzer şekilde nöroanatomist Paul Broca (1824-1880) ve Carl Wernicke (1848-1905)’in keşifleri, insan zihnini anlamaya yönelik fizyolojik bir yaklaşımın da temellerini atmıştır. 19. yüzyılın başından itibaren bu bilim insanlarının yazıları, psikolojinin bağımsız bir çalışma alanı olarak kurulduğunu da işaret etmektedir (Schwarz & Pfister, 2016, p. 399).

1895 yılı, bilim ve sanat adına önemli bir dönem noktasının da başlangıcı olarak kabul edilebilir. Öyle ki Sigmund Freud ve Josef Breuer, 1895 yılında yazdıkları *Histeri Üzerine Çalışmalar (Studien über Hysterie)*’ı yayımlayarak psikanalizin doğuşuna önyak olurlar. Aslen, psikanaliz Freud’un nevrotik hastalar üzerinde çalışmalar yaparken, tedavi bulmak amacı ile ortaya çıkan kuramlar ve yöntemler silsilesidir. *Histeri Üzerine Çalışmalar*, Freud ve Breuer’in “histerinin katartik tedavi metodunu” açıkladıkları bir çalışma olarak psikanaliz doktrininin temelini oluşturmaktadır (Aşıröz, 2021, s. 105). Ancak her ne kadar bu eser psikanalizin temelini oluştursa da Freud, ilk kez bu terimi 1896 yılında yayımlanan *Kalıtıllık ve Nevrozların*

*Etiyolojisi* isimli yazısında kullanır. Burada Freud, Breuer'in klinik araştırma yöntemini "yeni bir psikanaliz yöntemi" olarak tanımlar (Zentner, 2002, p. 117). 1895 yılına tekabül eden bir diğer gelişme ise Lumière kardeşlerin Paris'teki Grand Cafe'de ilk film gösterimini yapmaları ile yeni bir sanat dalının doğuşuna öncülük etmeleridir. Her iki disiplin uzunca bir süre etkileşimde bulunmasa dahi ileriki yıllarda birbirini hem teorik açıdan hem metodolojik açıdan hem de hermeniotik açıdan besleyen alanlar olacaktır (Terbaş, 2012, s. 1).

Birbirinden farklı olmalarına rağmen psikanaliz ve sinema, pek çok kez etkileşime girmeyi denemiş ve bu girişimlerden de tatminkâr sonuçlar elde etmiştir. Nihayet bu yakınlık Otto Rank'in *Der Student von Prag (Praglı Öğrenci)*, Stellan Rye, 1913) filmi psikanalitik temelde incelemesinin ardından, sinema ve psikanaliz ilişkisi dikkat çeken bir hâle gelmiştir. Hatta Freud, Rank'in bu çözümlemesine "Das Unheimliche" (Tekinsiz, 1919) isimli makalesinde yer verir (Geissmann, 1998, p. 134).

Otto Rank ve Freud'un yanı sıra psikanalistler için sinema dünyası, oldukça ilgi çekici bir alan olmuştur. Rank'in ardından psikanaliz, hem metodolojik hem de kavramsal araçların yardımı ile film eleştirisine kayda değer bir katkı sağlamıştır. Bilhassa filmlerin yapısında, karakterlerin analizinde, üretildikleri toplumdaki kültürel yansımalarında, seyircinin filmle özdeşleşmesinde psikanaliz, sinemayı anlamlandırmaya dair farklı bir bakış açısı sunmuştur. Bu noktada psikanalizler Oidipus Karmaşası, Paranoid-Şizoid Konum, Simgesel düzen ve arketipler gibi kavramlara da başvurarak âdeta bir "ruh analizi" yapabilmeyi amaçlamışlardır. Böylece psikanaliz, film teorisinin de zenginleşmesine katkıda bulunarak, sinema sanatının aslında başlangıçtaki salt *entertainment* (eğlence) misyonundan daha fazlası olduğunu kanıtlamıştır (Sabbadini, 2014, pp. 3-4).

1950'lerde *Cahiers de Cinema*, Avrupa ve Amerikan filmlerini sistematik olarak incelemeye başlamış ve *Cahiers* teorisyenleri Jacques Lacan'ın fikirlerini de benimsemişlerdir. Bu etki ile Amerikalı akademisyenler *Camera Obscura* ve *Discourse* gibi dergilere psikanalitik açıdan yapılan değerlendirmeleri ön plana almışlardır. 1997 yılında *Uluslararası Psikanaliz Dergisi*'nin yayın kurulu, *Journal* dergisinin içerisinde kitap incelemelerinin yanı sıra film eleştirilerinin de olması gerektiğine karar verir. Bu durum, sinema ve psikanalizin birbiri ile olan bağlantısını daha da kuvvetlendirir.

1970'ler ve 1980'ler boyunca Christian Metz, psikanalitik film teorisinin geliştirilmesinde kilit bir rol oynamıştır. Metz, psikanalizi Neo-Marksist ideoloji teorileri ile birleştirmeye çalışmıştır. Freud'un fikirlerini benimseyen Metz, bir filmin karanlık bir dünyada büyülenmiş ve hareketsiz kalmış sinema seyircisinin zihninin, rüya durumunda olduğu gibi içeriden ziyade dışarıdan gelen görüntülerle doldurulduğunu savunur. Metz ile birlikte sinemada ödipalizasyon, skopofili, fetişizm, narsisizm gibi kavramlar daha fazla araştırılır olmuş ve bu bakış açısının etkisinin en şiddetli hâli feminist film kuramı alanında hissedilmiştir (Guynn, 2011, p. 230).

Psikanaliz, bir eserin ve yazarın toplumsal yapısının şifrelerini çözebildiği ölçüde, sanat eserlerinin yapısı ile toplumun yapısı arasındaki somut, dolayımlyıcı bağları gerçekleştirebilir. Diğer bir yandan psikanaliz, idealizmden farklı olmaksızın, sanatı öznenin ruh durumlarını analiz eden, mutlak bir öznel göstergeler bütününe indirgemek sureti ile de kendi tutsak ediciliğini yayıp

genişletir (Bakır, 2008, s. 37). Bilinç dışının sanattaki tezahürü bu bağlamda; insanoğlunun çözülmemiş psişik çatışmalarının bir ifadesi ya da karmaşık doğasının bir yansıması olarak psikanalize ihtiyaç duymaktadır denilebilir.

## 2. CARL GUSTAV JUNG VE PSİKANALİZ

Psikanalizin ve psikodinamik yaklaşımın kurucusu olan Sigmund Freud'un çalışmaları, bu alanda çalışan pek çok psikanalistin de başlangıç noktası olmuştur. Bunlardan biri olan İsveç'li Carl Gustav Jung, Freud'un psikoanalitik kuramına benzer bir kuram geliştirmiştir. Freud, "Yapısal Kişilik Kuramı"nda kişiliğin üç katmandan oluştuğunu (id, ego, süper ego) iddia ederken Jung, bu kavramların yerine bilinç, kişisel bilinç dışı ve kolektif bilinç dışı kavramlarını koymuştur. "Freud'un psikanalizi ataerkil olmasına rağmen Jung'un analitik psikolojisi anaerkindir" (Gürol, 2006, ss. 14-32). Jung'a göre (1921: 797) ruh (psişe) hem bilinci hem de bilinç dışını kapsar. Bir anlamda bilinç ve bilinç dışı ilişkisi, birbirine karşıt gibi görünen ancak aynı zamanda birbirini tamamlayan kavramlardır.

Kişisel bilinç dışı Jung'a göre (Gürol, 2006 p. 33) bireyin bastırıldığı, içine attığı yaşantıların tümünü içerir. Bu bağlamda inkâr edilen, unutulmuş olan ya da bastırılan ve bilinç dışı tarafından idrakine varılan, düşünülen ve duyulan tüm nesnelere kapsar. Kolektif bilinç dışı ise insanoğlunun eski çağlardan bu yana toplumlara, ırklara bakmaksızın; dünyanın kuruluşundan günümüze kadar ulaşmış evrensel durumlar karşısında sergilediği kalıpsal tepkileri içerir. Jung, kolektif bilinç dışına dair şu örnekleri gösterir: erkek-kadın, çocuk-ana baba, aşk-nefret, doğum-ölüm. Bir diğer deyişle kolektif bilinç dışı "*insanoğlunun, her bireyin beyin yapısında yeniden doğan evrenin tüm ruhsal kalıtımı*"dır (Jung, 1960: 112). Kolektif bilinç dışının özünü arketipler oluşturur. Kolektif bilinç dışının içeriğinden üretilen arketipler, insanoğlunun ilk atalarının tekrarlanan deneyimlerinden kaynaklanır. Arketip kelimesi Yunanca "arche"<sup>2</sup> orijinal, köken, başlangıç; "type" tip, tür ve model anlamına gelen iki kelimenin birleşiminden oluşmaktadır (Preus, 2015, p. 59). Arketipler birbirleri ile birleşebildikleri veya farklı biçimlerde ortaya çıkabildikleri için Jung, hayattaki tipik durumlar kadar çok arketip olduğunu iddia eder. Jung, psikanaliz çalışmaları içerisinde hastalarında karşılaştığı arketiplere özel bir ilgi göstermiştir. Bilhassa bireyleşme ve psişik evrimden sorumlu olan arketipleri ise şu şekilde sıralar: *persona*, *gölge*, *anima/animus* ve *benlik*. Jung *animayı* erkek vücudundaki dişi genler azınlığının psişik bir sureti olarak tanımlar. *Animus* ise kadının bilinç dışındaki erkeksi yandır (Jung, 2006, p. 258). *Animus* ve *anima* Latince karşılıkları olarak ruh ve can anlamına gelmektedir. Aynı zamanda eski Yunanca *anemos* rüzgâr sözcüğüyle de aynı kökene sahiptir (Jung, 2001, p. 26). *Persona*, yine Jung'a göre "bireyin dış dünyaya karşı genel ruhsal davranış biçimidir" (Gürol, 2006, s. 39). Jung, *persona* arketipi ile bir tür maskeyi simgelemiştir. Birey, kendini topluma adapte edebildiği dış görünümünün yanı sıra *persona* ile iç kimliğini dış dünyanın merakından gizler (Jung, 2009, p. 286). *Gölge* arketipi ise karanlık yanımızdır (Gürol, 2006, s. 69). Ego ve gölge her ne kadar gerçekte ayrı olsalar dahi her

---

<sup>2</sup> Archê: Köken, başlangıç, kaynak, kural. Herakleitos'a göre "Bir çemberde başlangıç (arche) ve bitiş ortaktır." Aristotelesçi bir bakış açısından, ilk Yunan filozofları her şeyin "kökenini", çoğunlukla da maddi kökenini arıyorlardı. Aristoteles kelimenin anlamlarını ayırt ederken, içkin başlangıç noktalarından (örneğin bir canlılık kalbi) ve dış kökenlerden (örneğin çocuğun ebeveynleri) yola çıkar. Bir diğer anlamı ise iktidar sahibi demektir (Preus, 2015, p. 59).



ikisi de birbirine tıpkı düşünce ve duyguların birbirlerine bağlı olması gibi etki eder (Jung, 2009, pp. 118-120). Bireyleşme “benzersizliği kucaklayan bir birey olmak ve kendi benliğini bütünlüklü bir hâle getirmek” anlamına gelmektedir (Jung, 1976, p. 121). Bireyleşme sürecinin amacı, bireylerde psişik bir evrim yaratmak, özgürleşmek, kolektif bilinç dışının olumsuz etkisinden kendini kurtarmak ve doğuştan gelen potansiyelleri tezahür ettirmektir. Bu süreçte yer verilen dört arketip ile uyum bireyi tamamlanmaya götürür. Jung’a göre (1969, p. 109) bireyleşme süreci, kahramanın arayışıyla paralellik gösteren kahramanca bir görevdir. Süreci başarılı bir şekilde tanımlayan birey, dönüşüm geçirir ve Benlik arketipini tamamlar. Jung, günümüz insanının parçalanmış olduğunu ve manevi dünya ile bağlarını koparmaktan dolayı acı çektiğini savunur. Modern insan, varlığını ne geçmişe ne geleceğe bağlayamadığı için bu dünyada kendini yurtsuz hisseder.

### 3. GÖLGE ARKETİPİ

Toplum içerisindeki her birey farklı irade, düşünce ve görüşe sahiptir. Jung’un gölge arketipi, her bireyin kişiliğinde olan karanlık ve aydınlık taraf üzerine kuruludur. Gölge, bir anlamda insani içgüdülerin normal bir parçasıdır. Kişinin kendi merkezinde bu ikircikli doğa ile baş etmedeki büyük yolculuğunu Jung, arketipsel sembolleri temel alarak ifade etmektedir. Bu süreçte bireyin öncelikli olarak yüzleşmesi ve kendi ile bütünleştirmesi gereken ilk arketip “gölge”dir. Jung bu arketipi şu şekilde ifade etmiştir. “Kişiliğin daha düşük düzeydeki parçası. Seçilmiş bilinçlilikle başa çıkamadıkları için yaşam sürecinde kendilerini ifade etmelerine izin verilmeyen ve bu nedenle, bilinç dışında karşıtlık yaratmaya çalışan ve oldukça bağımsız bir ‘hizip’ oluşturan tüm bireysel ve ortak ruhsal öğeler” (Jung, 2005, p. 19). Bilinçli yaşamın yasa ve düzenlemelerine uymayan, kişiliğin karanlık ve ilkel yanı olan gölge ile ancak ahlaki bir çaba ile yüzleşilebilir (Moreno, 1970, p. 42)

Gölge arketipi bireyin olmak istemediği şeyler anlamına da gelmektedir. Gölge, kişiliğimizde onu göstermemize izin vermediğimiz en aşağı şeydir (Singer, 1994, p. 165) Bireyin gölgesi ile uzlaşması onunla yüzleşmesine bağlıdır. İnsan doğasının bir sonucu olan gölge arketipi ne kadar bastırılırsa, yarattığı karanlık o kadar derinleşir hatta nevroza dönüşebilir (Moreno, 1970, p. 43). Bireyin gölgesinin tehlikeli bir hâl alması onun bu arketipi ne derece bastırdığına, üstünü örttüğüne, gizlediğine bağlıdır.

Gölge arketipi ile yüzleşme bireyleşme sürecinin önemli bir parçasıdır. Bireylerin kendilerini tanımak ve kendileri hakkında farkındalık kazanmak için önce gölge arketiplerini kontrol altına almaları gerekmektedir. Kişinin gölgesinden habersiz olması ya da onu görmezden gelmesi, beraberinde bilişsel bir kaosu da peşinden getirir. Gölgenin bireydeki yansımalarının şiddetini Jung şu şekilde ifade etmiştir “Ne yazık ki insanoglu, bir bütün olarak bakıldığında, düşündüğünden ya da istediğinden daha az iyidir. Herkes bir gölge taşır ve bireyin bilinçli hayatında ne kadar az şey toplanırsa, gölge de tersine o kadar koyu ve yoğun olur” (Jung, 1938, p. 82). Robert A. Johnson’a göre (1991, p. 7) her birey bir bütün olarak dünyaya gelir ancak bireyin içerisinde yaşadığı kültür, bir şekilde doğasının yalnızca bir kısmını yaşamasına imkân tanır. Kültür belirli bir biçimde yaşanılması konusunda ısrarcıdır ve çoğu kültür, gölgenin kabul edilemez unsurları ya da hayvani doğasını insandaki canavar olarak nitelendirir.

Gölge, bireyin gergin, üzgün ya da stresli olduğu durumlarda rüyalarda ya da fantezilerde ortaya çıkar. Gölgenin doğasını kabullenmek çok zordur ve oldukça rahatsız edici bir sürecin parçasıdır. Ancak Jung'a göre (1968, p. 335) "Kişi aydınlık figürleri hayal ederek değil karanlığı bilinçlendirerek aydınlanır. Öz eleştiri yardımı ile birey gölgesi ile yüzleşebilir ve ancak bu şekilde 'nadir ve sarsıcı bir deneyim' gerçekleştirmiş olur". Bu durum Jung'a göre bir anlamda "mutlak kötülüğün" yüzüne bakmaktır (1959, p. 10). İnsan, nefes aldığı süre boyunca gölge de varlığını sürdürecektir. O hâlde birey için asıl çözüm, kendi gölgesinin dilini deşifre etmek ve onunla mutabakata varmaktır.

#### 4. FİLMİN KÜNYESİ

Yönetmen: Onur Saylak

Senaryo: Hakan Günday.

Tür: Dram, gerilim.

Süre: 1 saat 52 dakika.

Oyuncular: Kıvanç Tatlıtuğ (Yalın), Funda Eryiğit (Beyza), Gürgen Öz, Kerem Arslanoğlu, Müge Bayramoğlu.

#### 5. FİLMİN KONUSU

İstanbul'da yaşayan Yalın, dört ortağı ile birlikte çalıştığı şirketi dolandırması üzerine tutuksuz yargılanmak üzere serbest bırakılır. Ardından eşi ile birlikte baba yadigârı Assos'taki eve taşınırlar. Ancak bölge halkı Yalın'ı, bu yasa dışı eyleminden dolayı aralarına almaz. Çünkü Assos'ta yaşayanlar da Yalın'a güvenerek paralarını onun şirketine yatırmışlardır. Bu durum, ilçe halkının Yalın'ı öldürme teşebbüsüne kadar gider. Çevresindeki insanların bu öfkeli yaklaşımı Yalın'ı da çığırından çıkarır ve Yalın ardı ardına cinayetler işlemeye başlar. Bu esnada Beyza ile ilişkilerinde de sorunlar baş gösterir. İlerleyen süreçte Yalın, onu öldürmek isteyen herkesten kurtulmak üzere Midilli'ye kaçış planı yapar. Beyza'ya bu durumdan bahsettiğinde hiç paraları olmadığından yakınan Beyza'ya, teminat olarak dolandırıcılıktan ayırdığı parayı ortaya çıkarır. Beyza parayı yanlarına almayı kabul etmez ve Yalın'la tartışmaları esnasında onu ihbar edenin kendisi olduğunu itiraf eder. Bunu öğrenen Yalın, Beyza'yı da öldürerek cinayetlerine bir yenisini daha ekler. İlçedeki komploların önünü alamayacağını anlayan Yalın, çaldığı parayı kendisine zeytin toplamada kullanması üzerine verilen fiçinin içerisine koyarak ilçenin meydanına bırakır. O güne kadar düşmanca tavırlar sergileyen Assos sakinleri, parayı aldıktan sonra Yalın'ı aralarına kabul ederler.

#### 6. "BOĞA BOĞA" FİLMİNDE YALIN EŞREF KARAKTERİNİN CARL GUSTAV JUNG'UN GÖLGE ARKETİPİ ÖZELİNDE İNCELENMESİ

Carl Gustav Jung, kişisel birey olabilme yolculuğunda dört arketipin yönetilebilmesinin önemli olduğunu vurgular. Buradan yola çıkarak bu dört arketipten biri olan gölge arketipinin çatısında *Boğa Boğa* filminin ana karakteri çözümlenmiş ve bireyleşme sürecinde ona eşlik eden gölge arketipi ile ne ölçüde yüzleşebildiği ve onu kontrol edebildiği analiz edilmiştir.

Filmin açılış sekansında ana karakter Yalın'ı gece, arabasında yolculuk yaparken görürüz. Radyoda Jack London'ın Yanan Günışığı anlatılmaktadır. Sabahın erken saatlerinde Yalın, yolculuk boyunca arabasının arka koltuğunda getirdiği kaktüsü bahçeye dikmektedir. Kaktüse "Yeni evine hoş geldin!"<sup>3</sup> der. Buradan Yalın'ın taşındığına dair ilk bilgiyi almış oluruz. Sabahın erken saatleri olmasına rağmen havanın kasvetli ve bulutlu olması Yalın'ın gölgesi ile kuşatıldığının da bir göstergesidir. Kaktüsü diktikten sonra havlayan yavru köpeğe sus işareti yapar. Tedirgin tavırları âdeta sakladıklarının habercisidir.

Bir sonraki sahnede Yalın'ı bakkalda alışveriş yaparken görürüz. Bakkal çalışanı Yalın'ın evinin uzun süre kapalı kaldığından bahseder. Yalın, aldıklarını ödemek üzereyken bakkal çalışanının babası gelir ve oğlunu tokatlar. Ardından Yalın'ı kaba bir üslupla dükkândan kovar.

*Bakkal: Daha açmadık kardeşim. Git başka yerden al. Kapalıyız!*<sup>4</sup>

Yalın'ın işlediği suç kasaba halkı tarafından da öğrenilmiştir ve Yalın bu sebeple toplumdan dışlanmıştır. Bunun ilk örneğini bakkala uğradığında görürüz. Her ne kadar öfkelense de Yalın öfkesini bastırır ve hiç tepki vermez. Jung'a göre (2009, p. 93) "bastırıldıkları ya da ihmal edildikleri zaman özgün enerjileri, hesaplanamayacak olası sonuçlarıyla birlikte bilinçaltına savuşup giderler". Yalın için de bu bastırılmış duygu/ lar ilerisi için bir işaret niteliğindedir. Öyle ki Yalın, hem kaçmak hem de suçundan azat olabilmek adına hayat sabitesi olarak belirlediği, arınma noktası olarak Assos'taki baba evini seçmiştir. Yalın burada kendi hakikatinin üzerini örtmek istese de toplum tarafından bu hakikat yüzüne vurulmaktadır. Bakkal dönüşü Yalın, eşi ile birlikte yemek hazırlamaktadır. Eşi, onun tanıdık herhangi birini görüp görmediğini sorması üzerine Yalın yalan söyler. Böylece Yalın'ın ilk gölge arketipi ile karşılaşırız.

*Yalın: Bakkalın oğluyla konuştuk. O da yeni evlenmiş onu anlattı. Babası da iyi bir adam. Hatta siz buraya yeni geldiniz çocuklar hadi bizden olsun dedi, de. Dedim ya olur mu öyle şey.*<sup>5</sup>

Ardından eşine sarılır ve "İyi olacağız, bize burası iyi gelecek"<sup>6</sup> der. Kişi, gölgesine "ne denli boyun eğiyorsa kendi ışığını da o derece kesiyor" demektir. Böylece kendi tuzağına düşmekten geri duramaz. Jung'a göre (2005, p. 56) "tökezleyeceği bir engebe yoksa da bunu kendisi yaratır ve bunun yanı sıra faydalı bir şey yaptığını sanır". Yalın da eşine yalan söyleyerek taşındıkları muhitte sevgiyle karşılandığını dile getirir. Ancak gerçek bunun tam tersidir ve Yalın kendi gerçekliğinden kaçmaktadır. Aslen düşünsel anlamda bir konfora sahip olma arzusu içerisindedir fakat geçmişin musallatları yakasını burada da bırakmamıştır. Gölgenin bastırılması ya da geri itilmesi onu daha tehlikeli bir hale sokmaktadır. Hatta bu durum bireyin tüm kişiliğini kaplayarak onu yıkmayla dahi sonuçlanabilir. Bu bağlamdan incelendiğinde gölgenin yıkımını oluşturacak

---

<sup>3</sup> 1:13

<sup>4</sup> 4:56

<sup>5</sup> 5:27

<sup>6</sup> 6:13

olan katmanlar toplum tarafından Yalın'a sinsice işlenmektedir. Diğer bir deyişle toplumun çılgınlığı, bireyin sessizliği ile kesişir.

Bahçeye yardım etmek üzere gelen adam Yalın'a zeytin ağaçlarındaki zeytinleri toplaması için bir küfe verir. Küfenin üzerinde Yalın'ın ismi yazmaktadır "Yalın Bey". Eşinin televizyonu açması üzerine çıkan haberde Yalın'ın kim olduğunu öğreniriz.

*Muhabir: Geçtiğimiz ay mal varlığına el konulan ve tutuksuz yargılanmak üzere serbest bırakılan Yalın Şahin'in ortakları olduğu öne sürülen dört ünlü iş insanı tutuklanarak cezaevine gönderildi. Adı geçen iş insanı mağdurlardan yaklaşık 100 milyon dolar civarında parayı zimmetine geçirdikleri iddia ediliyor. Avukatların yaptıkları itiraz reddedildi. Sanıkların yakınları olayın tamamen iftira olduğu ve gerçekleri yansıtmadığını iddia etti.*

Yalın'ın gölge arketipi hilebaz arketipi<sup>7</sup> ile burada kesişir. Hilebaz, "ortak gölge figürü olarak bireyin tüm düşük karakter özelliklerinin toplamıdır" (Jung, 2005, p. 135). Yalın, hırsızlık, yolsuzluk gibi yasa dışı işlere bulaşmıştır. Jung bu durumu şu şekilde açıklar: "İnsan ruhuna her şeyin dışarıdan verildiği, onun dünyaya boş bir levha (tabula rasa) olarak geldiği yönündeki uğursuz düşünce, normal koşullar altında bireyin de normal olacağı gibi yanlış bir inancı destekler. Birey her şeye sahip olduğunda varoluşun anlamına eriştiğini zanneder. Bu nedendir ki bilinç dışı gölgenin yerini alarak onun bilinçsizliğini besler. Bu besleyiş hâli bireyi kendi içine bakmaktan alıkoyar ve birey kendisini tamamıyla çevresine bağımlı hisseder" (Jung, 2005, pp. 132-133). *Hilebaz* arketipi "bizzat kendinin ve etrafındakilerin yaşamında çeşitli manipülasyonlara ve sahtekârlıklara başvuran toy bir erkek enerjisi"dir (Ateş, 2020, s. 5).

Yalın da nefs-i emmaresine<sup>8</sup> yenik düşmüş ve ona boyun eğmiştir. Gölge arketipi ile çok daha derin bir bağ oluşturmuş ve onunla yüzleşmek yerine ondan kaçmıştır.

"İstisnasız olarak herkesin bir "gölge kişilik" taşıdığını ifade eden Jung hiç kimsenin mükemmel ve masum olamayacağını söylemektedir. Kendisinin zıddı bir kötülük olmadan hiçbir iyilik olmayacağı gibi gölge arketipi olmayan hiçbir kişilik yoktur. Herkes gölge bir kişiliğe sahip olmasına rağmen çoğunlukla insanlar gölge tarafıyla yüzleşmekten kaçınmaktadırlar. Çünkü bu bölgedeki şeyler kesinlikle çok acı veren şeylerdir. Biz gölge tarafımıza bakmaktan hiç hoşlanmayız. Gölge arketipinden kaçan kişiler onu bütün kötülükleri, ilkelikleri ve bastırılmış eğilimleriyle beraber diğer kişilere ve gruplara yansıtmaktadırlar" (Emrah, 2021, s. 26).

<sup>7</sup> Pikaresk masallarda, karnavallarda ve şenliklerde, kutsal ve büyüleyici ayinlerde, insanın dini korkularında ve coşkularında, hilebaz hayaleti tüm çağların mitolojisinde dolmaktadır. Antik Çağ'ın arketipsel bir psikik yapısıdır ve hayvan düzeyini neredeyse hiç terk etmemiş bir psişeye karşılık gelir (Kerenyi & Jung, 1956, p. 200). Hilebaz fantazması muzip anlatılarda, karnaval coşkusunda, şifa ve büyü ritüellerinde, dinsel korku ve aydınlanmalarda, kimi zaman açık seçik, kimi zaman da muğlak biçimlerde, tüm mekânların mitolojisinde dolanır durur....en belirgin tezahürlerinde, hayvansal düzeyin henüz pek üstüne çıkamamış, *ayrışmamış insan bilincinin sadık bir yansımasıdır* (Jung, 2005, p. 126).

<sup>8</sup> Nefs-i Emmare, kötülüğü emreden nefis olarak bilinir. Nefs, bu mertebede bedensel bağlarla sarılmış, onların kendisinde zuhur ettiği istek ve arzularla doludur. İstek ve arzuların derhâl yerine getirilmesini talep eder. Eğer yerine getirilmemişse büyük bir rahatsızlık duyar (Dodurgalı, 1995, s. 79). Nefs, sürekli kötü olarak kalmaz. Bazı riyazet, tezkiye yolları ile belirli bir olgunluğa ulaşabilir (Demirdaş, 2013, s. 179).

İstanbul'dan kaçarak Assos'a yerleşmek de bunun göstergelerinden biridir. İstanbul bir anlamda Yalın'ın gölge yanıdır, Assos ise aydınlık ve bambaşka biri olmaya kendini hazırladığı yerdir. Ancak yine de kaçınılmaz sonun müphemliği Yalın'ın ıstırabını her geçen gün artırmaktadır. Gölgesini ehlileştirme arzusu ile çıktığı yolda nefsi onu zorlamaktadır. Bu tekinsiz hâl, görmezden gelme durumu gölgeyi daha da rayından çıkarır ve onunla uzlaşmayı ötelere. Buradan yola çıkılarak söylenebilir ki gölge; insan doğasının hayvani yönünü de simgelediği gibi uzlaşıldığında benliğin tamamlayıcısı, yadsındığında ise bireyin düşmanı olur (Lall & Sharma, 2009: 105). Yalın Eşref karakterinin de gölgesi Assos'ta canlı ve tutkulu bir hayvani içgüdü ile kontrol edilmesi güç, üç boyutlu bir hâl almıştır.

Yalın eşinin isteği üzerine akşam katılacakları misafirlik için hediye almak üzere Assos'ta yol kenarında bir antikacıya gider. Satıcı, Yalın'ı hediye seçerken rahat bırakmaz ve Yalın'ın kendi başına alışveriş yapma isteğini, dükkânda yapılan hırsızlık olayları sebebi ile reddeder. Ancak aralarında geçen iğneleyici konuşma ilerledikçe satıcının amacının Yalın'ı suçlamak olduğu ortaya çıkar.

*Satıcı: Üç kuruşluk magnet için elimizde kalacak herif ya! Şu magnetler için katil olmaya değer mi?<sup>9</sup>*

*Yalın: Değmez canım tabii ki.*

*Satıcı: Ben hep bunu diyorum zaten. Niyazi ağabeye de diyorum buranın sahibi. Niyazi ağabey diyorum çaldın mı büyük çalacaksın. Magnet nedir? Çaldın mı Yalın gibi çalacaksın. Sonra da hiçbir şey olmamış gibi utanmadan burada böyle dolanacaksın he?...İki baş hayvanım kaldı onları da al. Anamın bir tane altın dişi var onu da al. Memleket senin memleket al da hayrını gör.*

Aralarında geçen bu diyalogdan sonra Yalın her ne kadar kaçmaya çalışsa da satıcı ipele Yalın'ı boynundan yakalar ve boğarak öldürmeye çalışır. Bir süre mücadele ettikten sonra Yalın, satıcının kafasına bir heykel vurarak onu öldürür. Ardından dükkânda yerde bulunan halıya cesedi sararak onu gece yarısı merkezden uzak bir yerde kayalıkların arasına atar. Böylece Yalın'ın diğer bir gölge arketipi gerçekleşmiştir: cinayet. Aslında bir anlamda bu iyi ile kötü, fitri olan ile nefsi olan arasında gidip gelmeler, nihayetinde yönünü tayin etmiştir. Ego ve arketipik gölge arasındaki savaş eşitsizdir. Jung bunu şu şekilde ifade eder: "Birçok insan 'kendini tanımayı' bilinç düzeyindeki ego kişiliğinin bilgisi ile karıştırır. Biraz ego bilincine sahip herkes kendisini tanıdığından emindir. Ama ego sadece kendi içeriğini bilir, bilinç dışını ve onun içeriğini bilmez (Jung, 1999, p. 47). Bu bağlamda ego ve gölge arasındaki ilişkinin dengesi bozulmuş ve gölgenin ağır basması egonun acı çekmesine yol açmıştır. Yine bu minvalde Jung için gölge ile yüzleşebilmek aslen ahlaki bir sorumluluktur ve bu sorumluluk ise egoya aittir (Küskü, 2021, p. 84). O halde ego, sorumluluğunu yerine getirememiştir. Bu durum da benlik, kendini gerçekleştirmekten daha da uzaklaşır. Yalın, İstanbul'daki karanlık yanına set çekerek yepyeni bir hayata başlamak için geldiği Assos'ta, karanlığını daha da derinleştirerek gölgesi ile özdeşleşir.

---

<sup>9</sup> 16:14

Ertesi gün eşi Beyza ve arkadaşları ile yürüyüşe giden Yalın, dönüş yolunda jandarma tarafından sorgulanır. İsmi Selami Toker olduğunu öğrendiğimiz jandarma ve Yalın arasında şu diyalog geçer:

*Selami Toker: E Yalın Bey, av sever misiniz var mı avcılık?* <sup>10</sup>

*Yalın: Yani, çok anladığım şeyler değil avcılık.*

Jandarma, antikacıda meydana gelen cinayeti Yalın'a sorar. En son o civarda görünen kişinin de o olduğunu söyler. Ancak Yalın yalnızca akşamüstü uğradığını söyleyerek jandarmayı yalanlar.

*Selami Toker: Şimdi Yalın kardeşim sen çok insanın canını yaktın değil mi? Sen bayağı bir insanın canını yaktın?* <sup>11</sup>

*Yalın: Evet*

*Selami Toker: Milletten topladın paraları bire üç vericem bire beş vericem diye sonra da çöktün o paraların üzerine. ...Bana gelene kadar seni öldürecek adam çok burada.*

Jandarma, Yalın'ın öldürdüğü Cevdet'in annesinin kefen parasını, onun holdingine yatırdığını ve kendi parasını da dolandırdığını söyler. Ancak Yalın tüm bunları reddeder.

*Selami Toker: Ulan hiç mi vicdanın sızlamadı be! Hiç mi bir şey hissetmedin?* <sup>12</sup>

*Yalın: Ben ne yaptım ki tam anlayamadım ne demek istediğinizi.*

İşlediği cinayet sonrası Yalın'da, aşırı kaygı, panik ve korku hâsıl olmuştur. Jandarmanın da onu sorguya çekmesi üzerine nevrotik hareketleri daha da artar. Gölgesi ile iş birliği yapmak Yalın'ı muhit sakinleri tarafından öldürülme paranoyasına sokmuştur. Assos'a geldiğinde personası ile tüm o hilekâr yönünü maskeleyerek köylülerin hemen hepsi Yalın'a güvenerek ona para kaptırmış olmasından dolayı nefret doludur. Yalın'ın yaşadığı bastırma dürtüsü nevrozlu çözülmeye yol açmıştır. Jung bu durumu ruh zedelenmesi olarak açıklar (Jung, 2001, p. 44). Bu iç çatışma, çıldırma olarak görülen durum sonucunda düşünceler allak bullak olur ve düşünceleri tepkisel bir görünüme bürünür. Bunun sonucunda birey bunlardan kurtulmayı başaramaz (Jung, 2001, p. 90). Yalın'ın bu kontrolden çıkış hali tam da hiçbir usavurma etkinliğini gerçekleştirilemeyeşinden kaynaklıdır.

Jandarma ile konuşmasının akabinde Yalın eve gider ve kendine küçük bir balta alır. Gece uyuyamaz ve Cevdet'i öldürüp attığı kayalığın oraya yeniden gider. Paranoyası ilerleyen Yalın'ın eşiyle de arası bozulur. Beyza jandarma ile ne konuştuklarını sorsa da Yalın yalan söyler.

*Beyza: Yapma yalvarıyorum yapma niye yapıyorsun? Biz söz verdik sen bana söz verdin, yemin ettin, yalan söylemeyecektin bir daha!* <sup>13</sup>

---

<sup>10</sup> 31:10

<sup>11</sup> 34:41

<sup>12</sup> 35:26

<sup>13</sup> 41:40

*Yalın: Ama yalan söylemiyorum!*

Yalın daha da öfkelenir ve hırçınlaşır. Beyza'ya karşı da dürüst olmaz ve kendi paranoyasına onu da ortak etmek ister. Evden çıkmamasını söylese de Beyza bunu dinlemez. Beyza evden çıkınca, Yalın avukatını arar ve cinayeti itiraf etmek üzereyken vazgeçer. Gölgesi ile ilk kez yüzleşecekken bunu yapmaktan kaçınır. Evin içerisinde ağlama nöbetleri geçirerek histerik hareketler sergiler. Bu bağlamda Yalın, ruhsal bütünlüğünü bu noktadan sonra kaybetmeye başlamıştır. İstanbul'dan Assos'a kendini izole etmesinin ardından, Assos'ta da kendini eve kapatır. Bu izolasyon hâli iyileşmeye yardımcı olsa da Jung için itiraf etmek ve gölgeyle yüzleşmek bireyin 'ahlaki sürgününün külfetinden' kurtulmasının yegâne yoludur (Jung, 2015, pp. 71-72).

Yalın geceleri uyuyamaz hâle gelir. Yine Beyza ile kavga edip uydukları bir gece Yalın, duyduğu sesler üzerine dışarı çıkar ve ona verilen küfenin üzerindeki "Yalın Bey" yazısının "Yılan Bey" olarak değiştirildiğini görür. Küfenin içerisinde ise kesik bir yılanbaşı vardır. Bu durum Yalın'ın sanrılarını tetikler. Kendini eve kapatır, alkol alır ve elindeki balta ile hayali düşmanlarını öldürme provaları yapar. Yalın kuruntularında haklı çıkmıştır ve bu durum onun şizofrenik sanrılarını tetiklemiştir. Normal bir insanda Jung'a göre sanrının bir nedeni de bir arketiple özdeşleşmedir. Sanrı, ruhu bir tür ilkel güçle ele geçirir ve onu insanlığın sınırlarını aşmaya zorlar. Hür iradenin kaybolması, vesvese, iyide ve şerde taşkınlığa sebep olur (Jung, 1953, p. 110). Yalın'da gölge arketipi ile olan iş birliği sonucu toplum tarafından dışlanmıştır ve öldürülme korkusu ile yaşamaktadır. Bu arketiple olan özdeşleşmesi, onun ruh dengesini ve birey olma yolundaki ahengini bozmuştur. Hatta bu sanrılardan birinde Cevdet'le yüz yüze gelir. Birey ruhsal dengesini yitirdiğinde bilinç dışı genellikle şiddetli duygular, sinirlilik, kontrolsüzlük, kibir, aşağılık ruh hâlleri, depresyon, öfke patlamaları gibi sanrılarla dikkatimizi çekmeye çalışır (Jung, 2014, p. 335).

Jandarma Yalın'ı arar ve onu resmî olarak ifadeye çağırır. Bunun üzerine Yalın, Cevdet'i öldürdüğü gün üzerinde olan tüm kıyafetlerini ateşte yakar. Ertesi gün Yalın'ın dolandırdığı bir adamın parasızlıktan kendini yaktığı haberi televizyonda verilir. Assos'taki kıraathanede ilçe erkekleri bu haberi pürdikkat izlemektedirler. Yalın iyice köşeye sıkıştığını hissederek deniz kenarında yürüyüşe çıkar. Yurt dışına kaçmak istemektedir ancak avukatı bunun uygun olmayacağını söyler. Bu esnada muhit halkından biri kürekle Yalın'ı öldürmeye çalışır. Yalın ne kadar yalvarsa da adam bu girişiminden vazgeçmez. Adamla boğuşan Yalın onu boğarak öldürür.

*Yalın: Yardım edin, imdat. Kalp krizi! Adam gitti!<sup>14</sup>*

Olayı kalp krizi olarak dillendirilse dahi adamı boğarak öldürürken tereddüt etmez. Etraftan kimse gelmeyince de cesedi Cevdet'i götürüp bıraktığı yere Cevdet'in yanına götürür. Yalın bu eylem ile birlikte gölge arketipinin boyunduruğu altına girmiş ve onunla tamamiyle özdeşleşmiştir. Bireyin gölge arketipi ile özdeşleşmesi kişilik değişimine yol açar (Schwartz-Salant, 1986, p. 222). Yalın, gölgesine boyun eğerek şeytani yanını sergilemekten çekinmez. Toplumsal ahlaki normlarla bağdaşmayan arzu ve duygulara sahip olan gölge, tek benlikte ve kontrolsüz bir biçimde artık açığa vurulmuştur. Frieda Fordham bunu şu şekilde ifade eder "Gölge,

---

<sup>14</sup> 1:05:42

kendi içindeki en aşağılık varlıktır, kişinin (Ego/Bilinç) yapmasına izin vermediği her şeyi yapmak isteyen, olmadığı her şey olan kişidir” (Fordham’dan aktaran Schechter, 1980, p. 31).

Beyza arkadaşı ile buluştuğunda Yalın’dan şöyle bahseder:

*Beyza: Yalın hep böyleydi yeni bir şey değil ki bu...Ne istediğini bilmiyor, bilse...O yüzden de ne yapıyor? Her şeyi istiyor. Bu dünyada ne varsa hepsini her şeyi...<sup>15</sup>*

Yalın’ın tatmin olmayan yanı onu gitgide sarmalamıştır. Yalın’ın en başından beri böyle olduğunu ve yaptıklarının üzerini kapatmak amacıyla toplum içinde personasını devreye soktuğunu öğreniriz. Bu durum en başından beri böyledir ancak Assos’ta bu karanlık taraf, daha da beslenerek derinleşmiştir. Gölge ile yüzleşmek, bireyin kusurlarını ve zayıflıklarını kabul etmesi demektir. Bir öfke sorununun, bencilliğin, açgözlülüğün veya saldırganlığın ya da bir saplantının bilince geçmesi, bireye onu bir nebze olsun kontrol etme fırsatı verir. Birey içindeki karşıtlıkların uzlaşmasını istiyorsa eğer gölge yanını tanıyıp kabul etmelidir. Gölgenin bir parçası olan “ahlaki açıdan kınanan nitelikler”i görmezden gelmek ya da onu inkâr etmeye çalışmak gölgeyi bireye karşı daha da kontrol edilemez bir hâl sokar. Gölgeyi kabul etmek iç görüden çok cesaret ister. Bastırılıp bilinçten soyutlandığı hâlde de asla düzelmez (Spriggens & Meadowcroft, 2022, pp. 74-75).

Yalın’ın ikinci cinayeti işledikten sonra da ağlama nöbetleri devam eder. Eşi Beyza, Yalın’ın son zamanlardaki durumuna anlam veremez. Bir yandan ona destek olmaya çalışırken bir yandan da ne olduğunu anlamaya çalışır. Yalın, Assos’tan da kaçmak için limana uğrar ve Midilli’ye gitmek için bir balıkçıdan yardım ister. Balıkçı, Yalın’ın jipi karşılığında onu ertesi gün Midilli’ye götürmeyi kabul eder. Beyza ile klasik müzik dinlemek için gittikleri konserde Yalın lavaboya gider. Bu esnada ilçe halkından biri, Yalın’ı silahla vurmaya çalışır ancak başaramaz. İkisi arasında yaşanan kavga sonrasında Yalın adamı döverek öldürür ve cesedi kanalizasyona atar. Gölge arketipi Yalın’ın benliğini tamamen ele geçirmiştir. Üçüncü cinayeti ile gölgesi kontrolden çıkmıştır. Jung gölge çalışmasında canavarın, dışarıda değil içimizde olduğundan bahseder. “Karanlıkta gizlenir ve en beklenmedik zamanlarda çirkin başlığını kaldırır. O kadar güçlüdür ki, rasyonel ve mantıksal yeteneklerimiz üzerindeki tüm kontrolümüzü kaybederiz” (Jung’dan aktaran Singh, 2023).

Yalın ardından Beyza’ya giderek kaçma planından bahseder. Beyza sebebini sorduğunda ise Yalın tüm şüphelerini anlatır:

*Beyza: Hayır. Bana her şeyi anlatmazsan hiçbir şey yapmıyorum. Nereye gidiyoruz niye gidiyoruz? Lütfen korkutma beni ne olursun? <sup>16</sup>*

*Yalın: Beni öldürmek istiyorlar. Beni öldürecekler. Buradaki herkes burada yaşayan kim varsa parasını batıran kim varsa beni öldürmek istiyor.*

*Beyza: Tehdit mi ediyorlar seni?*

*Yalın: Tehdit değil! Ben sana diyorum ki beni öldürmek istiyorlar...Herkes bu işin içerisinde.*

---

<sup>15</sup> 1:09:23

<sup>16</sup> 1:24:31



Yalın'ın gölge arketipi nevrotik gölgeye doğru kaymıştır. Nevrotik gölgede birey paranoyak, takıntılı ve şüpheli bir tutum sergiler. Jung, bu durumu içsel yapının değişimi olarak tanımlar. Bu noktada birey yapısal bir değişime uğramıştır. "Herhangi bir içeriğin, herhangi bir düşünce veyahut kişilik unsurunun herhangi bir nedenden ötürü bireye hâkim olduğu *cinnet fenomenidir*. Garip fikirler, tuhaf huylar, saplantılı planlar vs. biçiminde görülen baskın içerikler, genellikle hiçbir biçimde düzelmezler" (Jung, 2005, p. 55). Yalın, öldürülme paranoyasından sıyrılmaz ve cinayetler sonrası kendi kendine kaldığında, yaşadığı cinnet hâli ile baş edemez. Çareyi Yunanistan'a kaçmakta bulmuştur.

Beyza'nın teklifini kabul etmemesi ve parasızlığı sorun etmesi üzerine Yalın, taşındıklarında gömdüğü kaktüsün altından çaldığı paraları çıkarır ve Beyza'ya gösterir. Beyza parayı görünce Yalın'a karşı hayal kırıklığına uğrar ve paranın dolandırıcılıktan elde edilen kirli para olduğunu Yalın'ın yüzüne vurur. Ardından da kendine hâkim olamaz ve onu ihbar edenin kendisi olduğunu itiraf eder.

*Yalın: O zaman kendinden de nefret ediyorsun çünkü benden hiçbir farkın yok.* <sup>17</sup>

*Beyza: Ben senin gibi değilim. Ben senin gibi vicdansız değilim.*

*Yalın: Ben hapse girdiğim ilk gün tövbe etmişim. Kimsenin parasına dokunmayacağım. Kimseye zarar vermeyeceğim. Kimsenin hakkını yemeyeceğim diye yemin etmişim.*

*Beyza: Sen çok fazla yemin ediyorsun, yalancı pislik. Her şeyin yalan senin korkak herif.*

*Yalın: Ben buraya bambaşka bir adam olmak için geldim ama olmadı.*

Yalın yeniden eşinin onu ihbar edeceği korkusu ile Beyza'yı da çekiçle sırtından vurarak öldürür. Ölmek üzere, can çekişen eşine narsist bir biçimde bağırır.

*Yalın: Kalk! Sen benim kim olduğumu unuttun mu? Unutmayacaksın!* <sup>18</sup>

Nevrotik bireyin kaçtığı konu dış dünya değil, kendi psişelerinin iç dünyasıdır. Bu tür bireyler, kendiliklerinden korkarlar ve bu nedenle vicdanlarının sesini geliştirme çağrısına kulak asmazlar. Jung bu tip bireyleri şu şekilde ifade etmiştir: "Kendi hayatını yaşamaktan ve kendisine ait olan karakteri bulmaktan aciz" (Jung, 1956, p. 284).

Yalın, Beyza'yı kaktüsü gömdüğü yere gömer ve köy halkının tehditlerinden kurtulabilmek için küfenin içerisine çaldığı parayı koyarak meydana bırakır. Haddizatında bunu, doğru olduğuna inandığı için değil, kendi çıkarları minvalinde gerçekleştirir. Bu nedenle Yalın için gölge arketipi ile uyumlanmış ve onunla yüzleşmiştir diyemeyiz.

## SONUÇ

Carl Gustav Jung'un, bireyin kendi özüne doğru yolculuğunda referans aldığı temel arketipler, uzun ve meşakkatli olmasının yanı sıra zengin alternatiflerle döşenmiş ancak kat edilmesi gereken yol bakımından zorunlu geçiş ve dönüşümü bireye mecbur kılan bir süreci kapsamaktadır. Bu

<sup>17</sup> 1:33:28

<sup>18</sup> 1:37:58

doğrultuda yine Jung için bireyin ilk tanışması ve bütünleşmesi gereken arketipsel öge “gölge” arketipidir. İncelenen *Boğa Boğa* filminde Yalın karakterini domine eden bu arketip, kontrol altına alınamadığı için bireyin psişesine derinlemesine zarar vermiş ve benlik ile uyumunu bozmuştur. Yalın’ın İstanbul’da başlayan dolandırıcılık eylemi onun gölgesinin ilk emareleridir. Ancak kendi tabiri ile “bambaşka bir adam olmak” amacıyla geldiği Assos’ta yalanları, cinayetleri, şiddet kullanımı, kontrol edilemez öfkesi ve nevrotik travması ile gölge arketipinin boyunduruğuna girmiştir. Jung, gölgesi tarafından ele geçirilen bir bireyin daima kendi ışığını kestiğinden ve kendi tuzağına düştüğünden bahsetmektedir. Dolayısıyla Yalın karakteri de kendi tuzağına düşmüş ve karanlık yüzüne teslim olmuştur. Filmde Yalın’ın ilçe halkı ile çatışma anları, onun gölge yanını tetikleyici ana faktörlerden biri olarak karşımıza çıkar. Yumuşak ve naif görünen tavrı, Cevdet’i öldürmesi ile paramparça olur ve Yalın’ın bilinçaltındaki öfkesini ortaya çıkarır. Böylece gölge arketipinin potansiyelini de genişletir. Bu beklenmedik deneyimle karşılaşması, derin panik hâlinin ve nevrotik hareketlerinin de başlangıcı olur. Öfkesinin şekillenmesi ise onu psikotik bir ruh hâline sokmuştur. Bastırılmış öfke ve korkunun gücü ile Yalın, film boyunca gölgesi ile asla yüzleşmez.

Analiz edilen bu film bağlamında söylenebilir ki Yalın karakteri, tahayyül ettiğinin tersine bir benlik yaratmış ve tüm bilinçaltındaki gölgeyi serbest bırakmasının sonucunda öz’ünden uzaklaşmıştır. Yalın’ın gölgesinin ilerlemesine ileriki süreçte nevrozları da eşlik eder. Öyle ki gölge arketipini bastırması, duygusal ve ruhsal çatışmalarını da içinden çıkılamayan bir hâle getirmiştir. Birey iyileşmek istiyorsa gölgeyi bilince getirerek her ikisinin de birlikte yaşamasının bir yolunu bulması gerekmektedir. Çünkü gölge ile bütünleşme, bireyleşmeyi doğurur. Ancak Yalın karakteri, Jungien etiğin mihenk taşı olarak tabir edilen bir-leşme/bireyleşme sürecinde gölgesinin aydınlanmasına (bilince çıkarılmasına) müsaade etmeyerek, kendini gerçekleştirme sınavında başarısız olmuştur. O hâlde yine denilebilir ki gölge arketipi, karşılaştığı sınavlar neticesinde bireyde farklı formlarda zuhur edebilir. Bu bağlamda, bilince aktarılamamanın yansıması olarak zamanla bireyin taşıyamayacağı bir yük olarak karşımıza çıkabilecek bu arketip başta bireyin kendisi olmak üzere çevresine de sirayet ederek mücadele sahasını genişletmektedir. Hem öğretici hem de bireyin mukavemetini sınavcı olan gölge arketipi, pek çok dengeyi bünyesinde barındığından dolayı bütünleştirici de bir misyona sahiptir. Bu noktada filmin kahramanı Yalın Eşref, yıkıcı bir güç olarak benimsediği bir anlamda uzlaşmadığı gölgesinin karşısında durmaktan ziyade onun peşinden giderek kötü yanı ile dengeyi sağlayamamıştır. Film, tiyatro ve diğer sanat formlarında kahramanın analizi, hikâyedeki olay örgüsünün anlaşılabilmesi, kahramanın farklı boyutlarının ortaya konulabilmesi açısından da önemli bir yere sahiptir. Bu nedenle, bu çalışmanın sonraki çalışmalara ışık tutacağı umulmaktadır.

## EXTENDED ABSTRACT

Although they are different from each other, psychoanalysis and cinema have attempted to interact on numerous occasions and have achieved satisfactory results from these attempts. As much as psychoanalysis deciphers the codes of a work and the author's social structure, it can establish concrete, inferential connections between the structure of artworks and the structure of society. On the other hand, psychoanalysis, not unlike idealism, expands its own captivation by reducing art to an absolute subjective sign system that analyzes the mental states of the subject. In this regard, the manifestation of the unconscious in art can be said to require psychoanalysis

as an expression of unresolved psychic conflicts of human beings or as a reflection of the complex nature of humanity.

The works of Sigmund Freud, the founder of psychoanalysis and psychodynamic approach, have been the starting point for many psychoanalysts working in this field. One of these, Swedish Carl Gustav Jung, developed a theory similar to Freud's psychoanalytic theory. While Freud claims in the "Structural Personality Theory" that personality consists of three layers (id, ego, superego), Jung replaces these concepts with consciousness, personal unconscious, and collective unconscious. "Despite Freud's psychoanalysis being patriarchal, Jung's analytical psychology is matriarchal." According to Jung, the soul (psyche) encompasses both consciousness and the unconscious. According to Jung, the personal unconscious (Gürol, 2006, p. 33) contains all experiences that the individual has suppressed, repressed, or forgotten but have been perceived, thought of, and felt by the unconscious. The collective unconscious includes the stereotypical reactions displayed by humanity, regardless of societies or races, towards universal situations from the beginning of the world to the present day. Jung provides examples of the collective unconscious: male-female, child-parent, love-hate, birth-death. In other words, the collective unconscious is "the entire psychic inheritance of the cosmos that is reborn in the brain structure of each individual" (Gürol, 2006, p. 44), according to Jung, who sheds light on social and historical forces with "depth psychology".

The essence of the collective unconscious is formed by archetypes. Archetypes produced from the content of the collective unconscious originate from the repeated experiences of humanity's first ancestors. The word archetype is derived from the combination of two words in Greek, "arche" meaning original, origin, beginning, and "type" meaning type, kind, and model (Preus, 2015, p. 59). Because archetypes can merge with each other or emerge in different forms, Jung claims that there are as many archetypes as typical situations in life. Jung showed special interest in archetypes encountered in his patients within his psychoanalytic studies. The archetypes responsible for individuation and psychic evolution are listed as follows: persona, shadow, anima/animus, and self. Jung defines anima as the psychic counterpart of the female genes minority in the male body. Animus, on the other hand, is the masculine aspect of the unconscious in women (Jung, 2006, p. 258). Animus and anima also mean soul and life in Latin, respectively. They are also derived from the ancient Greek word "anemos", meaning wind (Jung, 2001, p. 26). Persona, according to Jung, is "the general psychic behavior of the individual towards the external world" (Gürol, 2006, p. 39). Jung symbolized persona archetype as a kind of mask. The individual hides their inner identity from the curiosity of the external world with their external appearance, which they can adapt to society (Jung, 2009, p. 286). The shadow archetype is our dark side (Gürol, 2006, p. 69). Although the ego and the shadow are separate in reality, they influence each other just as thoughts and feelings are interdependent (Jung, 2009, pp. 118-120). The shadow, containing more of human's animalistic characteristics than all other archetypes, can be considered the most powerful and dangerous archetype due to its deep foundation during human evolution (Zhu & Han, 2013, p. 325).

Individuation means "becoming a unique individual who embraces uniqueness and integrates one's own self into a whole" (Jung, 1976, p. 121). The aim of the individuation process is to create psychic evolution in individuals, to liberate themselves from the negative effects of the collective unconscious, and to manifest their innate potentials.

In this study, the main character Yalın Eşref in the movie "Boğa Boğa," directed by Onur Saylak in 2023, has been analyzed in the context of Carl Gustav Jung's archetype theory, and how the shadow archetype is depicted on the character has been examined. In addition, the extent to which

the shadow archetype hinders Yalın in his individuation process and the damage that identifying with the shadow archetype causes to Yalın's psyche are among the elements analyzed in this article. It can be said in the context of the analyzed film that the character Yalın has created an identity contrary to what he imagined and has distanced himself from his essence as a result of releasing all the shadows in his subconscious. Neuroses accompany the progression of Yalın's shadow in the future. Suppressing the shadow archetype has brought about emotional and mental conflicts that have become unmanageable. If the individual wants to heal, they need to find a way for both the shadow and consciousness to coexist by bringing the shadow into consciousness. Because integration with the shadow leads to individuation. However, Yalın's character has failed in the process of self-realization, described as the cornerstone of Jungian ethics, by not allowing his shadow to be illuminated (brought into consciousness) in the process of integration/individuation.

**Çıkar Çatışması Bildirimi/ Conflict of Interest Statement:**

Yazar, bu makalenin araştırılması, yazarlığı ve yayımlanmasına ilişkin herhangi bir potansiyel çıkar çatışması beyan etmemiştir. / The authors declared no potential conflict of interest regarding the research, authorship, and publication of this article.

**Destek/Finansman Bilgileri/ Support Financing Information:**

Yazar, bu makalenin araştırılması, yazarlığı ve yayımlanması için herhangi bir finansal destek almamıştır. / The author have received no financial support for the research, authorship, and publication of this article.

**Etik Kurul Kararı/ Ethics Committee Decision:** Çalışma etik kurul kararı gerektirmeyen bir makedir. Ethical permission is not needed for his paper

**Yazar Katkı Oranı/ Author Contribution Rate:** Yazarların katkı oranı eşittir. / The contribution rates of all authors are equal.

## KAYNAKÇA

- Aşıröz, M. (2021). "Adli bilimler ve adli tıbbın tarihçesi." [www.google.com.tr/books](http://www.google.com.tr/books), (Erişim tarihi: 13.05.2023)
- Ateş, E. (2020). *Gedizli Azmi'nin Kitabı-ı Hiyel'i ve Jung'un hilebaz arketipi üzerinden incelenmesi* (Yayımlanmış Doktora Tezi). İstanbul Medeniyet Üniversitesi, Lisansüstü Eğitim Enstitüsü, İstanbul.
- Bakır, B. (2008). *Sinema ve psikanaliz*. İstanbul: Hayalet Kitap.
- Demirdağ, Ö. (2013). Köse Ahmed Trabzonlu'ya göre nefis ve nefsin kategorileri. *Fırat Üniversitesi İlahiyat Fakültesi Dergisi*, 18(1), 157-181.
- Dodurgalı, A. (1995). Nefis ve eğitimi. *Din Eğitimi Araştırmaları Dergisi*, 5, 75-82.
- Emrah, Y. (2021). *Devrimci peygamber*. Adana: Zilan Akademi.
- Fatihah, N. ve Mustafa, A. (2022). Archetypes & Self-realization in Disney's Cruella (2021) movie: Jungian Psychoanalysis. *Teaching of English Language and Literature Journal*, 10(1), 36-50.
- Franz, M. (1987). *The interpretation of fairy tales*. USA: Shambhala Publications.
- Geissmann, P. & Geissmann, C. (1998). *A history of child psychoanalysis*. London and New York: Routledge.
- Guynn, W. (2011). *The Routledge companion to film history*. New York: Routledge.
- Gürol, E. (2006). Giriş. *Analitik psikoloji* (ss.9-92). İstanbul: Payel Yayınevi.

- Hall, C. S. & Nordby, V. (1973). *A primer of Jungian psychology*. The New American Library, Inc.
- Hauke, C. & Alister, I. (2001). *Jung & film: Post-Jungian takes on the moving image*. USA: Brunner-Routledge.
- Johnson, R. (1991). *Owning your own shadow: Understanding the dark side of the psyche*. San Francisco: Harper San Francisco.
- Jung, C. G. (1921). *The collected Works of C. G. Jung volume 6*. Princeton N. J.: Princeton University.
- Jung, C. G. (1938). *Psikoloji ve din*. (R. Karabey, Çev.) İstanbul: Okyanus Yayınları.
- Jung, C. G. (1953). *The collected works of C. G. Jung*. (G. Adler ve R. F. C. Hull, Çev.) Princeton: Princeton University Press.
- Jung, C. G. (1956). Two kinds of thinking. G. Adler & R. Francis (Der.), *The Collected Works of C. G. Jung: Symbols of Transformation (Volume 5)* içinde (pp. 7-33). USA: Routledge.
- Jung, C. G. (1959). *Aion: Researches into the phenomenology of the self*. New York: Bollingen Foundation Inc.
- Jung, C. G. (1960). *Collected works volume 8*. Princeton: Princeton University Press.
- Jung, C. G. (1968). *Alchemical studies*. New York: Anchor Press Doubleday.
- Jung, C. G. (1969). *The archetypes and the collective unconscious*. New York: Princeton University Press.
- Jung, C. G. (1976). *The portable Jung*. Penguin Publishing Group.
- Jung, C. G. (1999). *Keşfedilmemiş benlik*. (B. İlhan, Çev.) İstanbul: İlhan Yayınevi.
- Jung, C. G. (2001). *İnsan ruhuna yönelik bilinçaltı ve işlevsel yapısı*. (E. Büyükinal, Çev.) İstanbul: Say Yayınları.
- Jung, C. G. (2005). *Dört arketip*. (Z. Yilmazer, Çev.) İstanbul: Metis Yayınları.
- Jung, C. G. (2006). *Analitik psikoloji*. (E. Gürol, Çev.) İstanbul: Payel Yayınları.
- Jung, C. G. (2009). *İnsan ve sembolleri*. (A. N. Babaoğlu, Çev.) İstanbul: Okyanus Yayınları.
- Jung, C. G. (2014). *Collected works of C. G. Jung: Alchemical studies (volume 13)*. (R. F. C. Hull, Çev.) USA: Taylor & Francis.
- Jung, C. G. (2015). *Psikoterapi pratiği*. (S. Türk, Çev.) İstanbul: Kaknüs Yayınevi.
- Kerenyi, K. & Jung, C. G. (1956). On the psychology of the trickster figure. P. Radin (Der.), *The trickster: A study in American Indian mythology* içinde (pp. 193-211). New York: Schocken Books.
- Küskü, Ö. (2021). *Carl Gustav Jung / Dışa bakan rüya görür içe bakan uyanır*. İstanbul: Destek Yayınları.
- Lall, M. & Sharma, S. (2009). *Personal growth and training and development*. New Delhi: Excel Books.
- Moreno, A. (1970). *Jung, gods & modern man*. Indiana: University of Notre Dame.
- Morozow, H. B. & Hockley, L. (2016). *Jungian film studies: The essential guide*. Routledge.
- Preus, A. (2015). *Historical dictionary of Ancient Greek philosophy (Second Ed.)*. Rowman & Littlefield.

- Rani, Z. A. (2021). Portrayal of jungian archetypes in Antoine de Saint-Exupery's the Little Prince. *Proceeding of the 8th International Conference on Management and Muamalah*, (ss. 749-756).
- Sabbadini, A. (2014). *Hareketli imgeler filmler üzerine psikanalitik yansımalar*. İstanbul: İstanbul Bilgi Üniversitesi Yayınları.
- Schechter, H. (1980). *The new gods: psyche and symbol in popular art*. Ohio: Bowling Green University Popular Press.
- Schwartz-Salant, N. (1986). Archetypal foundations of projective identification. M. A. Mattoon (Der.), *The archetype of shadow in a split World* içinde (pp. 221-237). Berlin: Daiman Verlag.
- Schwarz, K. A. & Pfister, R. (2016). Scientific Psychology in the 18th Century: A Historical Rediscovery. *Perspect Psychological Science*, 11(3), 399-407.
- Singer, J. (1994). *Boundaries of the soul*. Knopf Doubleday Publishing Group.
- Singh, J. (2023). *Carl Jung's shadow work (integrate with your dark side)*. <https://jagjotsingh2008.medium.com/carl-jungs-shadow-work-integrate-with-your-dark-side-6b6b372bf7e4> (Erişim Tarihi: 11.10.2023).
- Spriggs, L. ve Meadowcroft, T. (2022). *Practicing faith: Theology and social vocation in conversation*. Eugene: Pickwick Publications.
- Terbaş, Ö. (2013). *Sinema ve psikanaliz*. İstanbul: İstanbul Bilgi Üniversitesi Yayınları.
- Zentner, M. (2002). Nineteenth century precursors of Freud. E. Erwin (Der.), *The Freud encyclopedia: Theory, therapy, and culture* içinde içinde (pp. 110-125). New York: Routledge.
- Zhu, J. & Han, L. (2013). Analysis on the Personality of Maggie by Jung's Archetype Theory. *Theory and Practise in Language Studies*, 3(2), 324-328.



ARAŞTIRMA MAKALESİ | RESEARCH ARTICLE

PHILIP RIDLEY'İN DİSTOPIK OYUNUNDAKİ ANARŞİNİN TRAVMA MAĞDURU KARAKTERLER ÜZERİNDEKİ GÜÇ ETKİSİ

**Samet GÜVEN**

Dr. Öğr. Üyesi, Karabük Üniversitesi, İngiliz Dili ve Edebiyatı Bölümü,  
sametguven@karabuk.edu.tr  
ID 0000-0001-6883-5109

**Timuçin Buğra EDMAN**

Doç. Dr. Düzce Üniversitesi, İngilizce Öğretmenliği Bölümü,  
timucinedman@outlook.com  
ID 0000-0002-5103-4791

**Atf / Citation:** Güven, S. & Edman, T.B (2024). Philip ridley'in distopik oyunundaki anarşinin travma mağduru karakterler üzerindeki güç etkisi. *İnönü Üniversitesi Uluslararası Sosyal Bilimler Dergisi*, (İNİJOSS), 13(1), 101-123

[doi https://doi.org/10.54282/inijoss.1365024](https://doi.org/10.54282/inijoss.1365024)

**ÖZ**

Yirminci yüzyıl, dünya üzerinde meydana gelen savaşlardan ve soykırımlardan dolayı milyonlarca insanın hayatını kaybettiği acı bir dönem olarak tarihe geçmiştir. 1990'lı yılların yazarları, insanların kitlesel biçimde ölümüne sebep olan şiddet olaylarını gün yüzüne çıkarıp bir farkındalık oluşturmak amacıyla, bu acı olayları sahneye taşımaya başlamışlardır. Bu yazarlardan biri olan Philip Ridley, *Kürklü Merkür* adlı oyununda insanların yaşamış oldukları travmatik olaylardan dolayı ortaya çıkan psikolojik rahatsızlıkları oyundaki karakterler vasıtasıyla gözler önüne sermektedir. Böylelikle, yirminci yüzyıl insanların yaşamış oldukları içsel sorunları sahnede yansıtarak tek çözüm yolunun ölüm olmadığını ironik bir şekilde seyircilere anlatmıştır. Bununla birlikte, oyundaki karakterlerin içsel bunalımlarına sebep olan güç elde etme isteği, onların ölümüne sebep olmaktadır. Diğer bir deyişle, psikolojik olarak iradesini kontrol altına alamayan insanlar, kendi hırslarının kurbanı olmaktadır. Bu açıdan çalışma Foucault'un güç ve şiddet söylemi çerçevesinde incelendiğinde, toplumsal ilişkilerin içsel dinamikleri aracılığıyla nasıl şekillendiğini ve güç ilişkilerinin bireylerin travmatik deneyimlerinde nasıl belirleyici bir faktör haline geldiğini açıkça ortaya koymaktadır. Suratına tiyatro akımının iyi bir örneği olan oyun, insanlığın karanlık geleceğini yansıtarak onların iç dünyalarına ayna tutmaktadır. *Kürklü Merkür*, izleyicilerine çevrelerinde ortaya çıkan şiddet olaylarından bireylerin, özellikle de ebeveysiz çocukların, psikolojik olarak nasıl olumsuz etkilendiğini göstermektedir. Ebeveyn kontrolü dışında büyüyen bu savunmasız çocukların, ergenlik çağlarına eriştiklerinde yaşadıkları psikolojik bunalımlardan dolayı acı çekecek olmaları kaçınılmaz bir gerçektir. Philip Ridley'in distopik oyunu, anarşinin yarattığı kaotik ortamda yaşayan travma mağduru karakterlerin üzerindeki güç etkisini derinlemesine inceleyerek, güç dinamiklerini sorgular ve bu karakterlerin yaşadığı travmaları kullanarak insan psikolojisinin karmaşıklığına dair derin bir anlayış sunmaktadır. Bu kapsamda makalenin amacı, Michel Foucault'un güç ve iktidar odaklı söylem anlayışı bağlamında Philip Ridley'in *Kürklü Merkür* oyunundaki karakterlerin yaşamış olduğu şiddet olaylarının nedenlerini ortaya koyarak aslında yirminci yüzyıl insanının iç dünyasına ışık tutmaktır.

**Anahtar Kelimeler:** Philip Ridley, Anarşi, Travma, Foucault, Güç, Düzen Bozukluğu.

## THE POWER EFFECT OF ANARCHY ON TRAUMATIZED CHARACTERS IN PHILIP RIDLEY'S DYSTOPIAN PLAY

### ABSTRACT

The twentieth century has gone down in history as a period in which millions of people lost their lives due to wars and genocides on Earth. The writers of the 1990s started to bring these painful events to the stage to shed light on the violence that caused the mass death of people and raise awareness. Philip Ridley reveals the psychological disorders that arise due to the traumatic events that people have experienced through the characters in his *Mercury Fur*. Thus, he ironically explains to the audience that death is not the only solution by reflecting the inner problems of the people of the twentieth century on the stage. Additionally, the desire to gain power, which causes the internal depression of the characters in the play, leads to their death. In other words, people who cannot psychologically control their will become victims of their own ambitions. In this respect, the study reveals how social relations are shaped through their internal dynamics and how power relations become a determining factor in the traumatic experiences of individuals when it is examined within the framework of Foucault's discourse of power and violence. *Mercury Fur* shows how individuals, especially parentless children, are psychologically affected by the violence around them. It is an inevitable fact that these vulnerable children who grow up outside of parental control will suffer from the psychological depressions they experience when they reach puberty. Philip Ridley's dystopian play questions the power dynamics by deeply examining the power effect on the characters who are victims of trauma living in the chaotic environment created by anarchy, and offers a deep understanding of the complexity of human psychology by using the traumas experienced by the characters. In this context, the article aims to shed light on the inner world of twentieth-century people by revealing the reasons for the violent events experienced by the characters in Philip Ridley's *Mercury Fur* in the context of Michel Foucault's understanding of power and power-oriented discourse.

**Key Words:** Philip Ridley, Anarchy, Trauma, Foucault, Power, Disorder.

### GİRİŞ

Philip Ridley tarafından 2005 yılında yazılan *Kürklü Merkür* aynı yıl sahnelenmiştir. Buy oyun, distopik bir atmosfer içinde geçen ve izleyicilere toplumsal çöküş, yozlaşma ve bireysel trajedilerin iç içe geçtiği bir dünyayı sunan bir eserdir. *Kürklü Merkür*, insan doğasının karanlık yönlerini ve toplumun çürüyüşünü ele alarak, gelecekteki potansiyel bir distopik dünyayı sahne dekorasyonlarıyla tasvir etmektedir. Ridley, eserinde sürükleyici bir atmosfer oluşturarak, insan ilişkilerini, güç dinamiklerini ve kişisel özlemleri mercek altına almaktadır. Yazar, izleyicilere mevcut toplumsal yapıları sorgulatırken, insanlığın olası bir çöküşünün yarattığı kaotik ortamda yaşayan karakterler aracılığıyla derin bir düşünce deneyimi sunmaktadır. Yazarın kullandığı ortam, kullanılan dil, sahnedeki gothik nesnelere gibi distopik unsurlar, oyunun temelini oluşturarak, seyircilere çağdaş meselelere, toplumsal eleştirilere ve bireysel travmalara odaklanan bir sanatsal deneyim sunmaktadır.

Seyirciler insanların başından geçen kötü olaylar sonucunda psikolojik problemler yaşadıklarına şahitlik etmektedirler. İçerdiği şiddet yüzünden bu oyun birçok eleştirmen tarafından yerden yere vurulmuştur. Örneğin "The Daily Telegraph" yazarı Charles Spencer oyunu, "kendi hasta fantezileri tarafından açılan ve ucuz heyecandan fazlasını sunmayan bir yazar tarafından zehirli bir parça" olarak tanımlamıştır. (Rebellato 2011, s.438)<sup>1</sup>. Bu oyunda Ridley, karakterlerin dünyada meydana gelen kanlı olaylardan psikolojik olarak zarar

<sup>1</sup> İngilizce metinler yazarlar tarafından çevirilmiştir.



gördüklerine dikkat çekmektedir. Yaşadıkları travmalardan dolayı karakterler geçmişlerini hatırlayamamaktadırlar. Aleks Sierz oyunu şu şekilde anlatmaktadır:

Oyun şiddetli anarşi vizyonu ile liberal duyarlılıkları aşağılamakla birlikte, bizleri dokunulmaz liderler konusunda da uyarılmaktadır. Gelecek nesilleri eğitme yeteneğimizi sorgularken aynı zamanda sunduğu kötü aile yapısı ile toplum kavramı çöktüğünde çocukların karşılaşacakları psikolojik zorlukları gözler önüne sermektedir (2011, p.202).

Sahneye çıkan ilk karakterler 19 yaşındaki Elliot ve onun 16 yaşındaki zihinsel problemlili kardeşi Darren'dir. Bu iki gizemli kardeş, sahne talimatlarının da gösterdiği gibi terk edilmiş bir eve zorla girerler: "Ön kapı bir levye ile zorla açılır ve Elliot içeri girer. Kapüşonlu bir ceket giyen Elliot, elinde büyük bir çanta ile topallayarak karanlıkta ilerlemektedir" (s.9). Şüpheli hareketleri nedeniyle ilk bakışta azılı gangster gibi görünseler de sonradan kaos yaratmak için tuhaf davranışları ortaya çıkmıştır ve bu başlangıç aslında izleyicilere karakterlerin ait olduğu sosyal sınıfla ilgili bilgi vermektedir.

Elliot ve Darren kelebek (uyuşturucu) satarak ve gizli partiler düzenleyerek hayatlarını kazanmaktadırlar. Bu yüzden gerçek kimliklerini gizlemek adına kapüşonlu ceketler giymektedirler. Hazırladıkları partilerde aşırı derecede şiddete tanıklık ettikleri için giydikleri kapüşonlar onların dünyanın karanlık yüzü ile bağlarını koparma isteklerinin bir sembolü haline gelir. Philip Ridley bu oyunun kurgusu için bilerek doğu Londra'yı seçmiştir. Çünkü bu kısım her zaman "kötü niyetli, damgalanmış bir sosyal alan; düzen ve nezaket edepsizliğinin bir antitezi" (Newland 2008, s.18) olarak bilinmektedir. Oyunun kurgulandığı yer sayesinde Ridley bir kaos ortamı yaratmak için insanların ön yargılarından yararlanarak onların iç dünyasına direkt olarak hitap edebilmektedir.

Bu odanın içerisinde koltuklar, raflar, parçalanmış bir masa ve kirli bir halı gibi birkaç parça modası geçmiş eşya bulunmaktadır. Pencerelerin önüne çakılan tahta parçasının oluşturduğu karanlık aslında seyircilerin sahnede göreceği muhtemel şiddet ile ilgili ipuçları vermektedir. Eski mobilyaları ve tozla kaplı duvar kağıtlarıyla bir zamanlar terk edilmiş olan bu ev aslında ıssız bir dünyayı temsil etmektedir. Artık kullanılmadığı için bir nevi çekirdek aile yapısının çöküşünü temsil eden bu ev aynı zamanda iyi aile terbiyesi almamış çocukların hayatta yaşayacağı psikolojik sorunların çıkış noktası olarak da yorumlanabilir.

Philip Ridley'in yarattığı karakterlerin birçoğu yaşadıkları psikolojik sorunlardan dolayı geçmişlerini hatırlamakta da zorluk çekmektedirler. Elliot pencereyi açtığı zaman gün ışığı odayı aydınlatmaktadır. Odaya giren bu ışık aslında semboliktir. Çünkü içeriye giren bu ışıkla birlikte karakterler yavaş yavaş geçmişlerinden kesitler hatırlayarak yaşadıkları psikolojik çöküşlerle ilgili izleyicilere bilgi vermektedirler. Oyunda gerçekleşen olaylar kimyasal silahla yapılan hayali bombalama saldırılarının hemen ardından gerçekleşmektedir. Bu saldırı sonucunda bütün ülke uyuşturucu maddeyi temsil eden kelebekler tarafından istila edilmiştir. Dan Rebellato'ya göre; "oyundaki bu psikoterapi

ilaçlarının sosyal kontrol girişimi olarak hükümet tarafından kasıtlı olarak dağıtıldığını göstermektedir”(2011, s.438). Bu etkili ilaçların (kelebeklerin) kullanımı insanların hafızalarını kaybetmelerine sebep olduğu için onlara hem fiziksel hem de psikolojik olarak acı vermektedir. Bu tür bir distopik senaryo, hükümetin bireylerin zihinsel durumlarını manipüle ederek toplumsal düzeni güvence altına almayı amaçladığını düşündürmektedir. Psikoterapi ilaçlarının kasıtlı olarak dağıtılması, bireylerin duygusal ve zihinsel durumlarını kontrol altında tutma çabasının bir parçası olarak değerlendirilebilir. Bu durum, bireylerin özgür iradesini sınırlayarak, toplumun istenen normlara uyumunu sağlama çabası olarak da yorumlanabilir. Yazar oyunda geçmişini kaybetmiş bir toplumda neler olabileceğini araştırmak istediği için bilerek hafızasını kaybetmiş gothik karakterler yaratmıştır. Bu yüzden Ridley, Elliot ve Darren kardeşleri hayatta kalmaları için zengin müşterilere uyuşturucu ve seks partileri düzenleme işi ile uğraştırarak anarşik bir düzenin tam ortasına yerleştirmiştir. Bu kadar korkunç şartlar altında, ruhsal ve psikolojik bozukluklar onlar için kaçınılmaz olmuştur. Elliot toplumun içinde bulunduğu durumu oyunda şu şekilde açıklamıştır:

Sokak insanlarla dolu. Hepsinin elinde silah var. Çubuklar, silahlar ve bıçaklar var. Dizim çok şiddetli bir şekilde zonkluyor, fakat kaçmam gerektiğini biliyorum. [...] Her yerde çığlık atıp, kaçışan insanlar var. (ss. 57-58)

Farklı türden silahlara sahip olan bu insanlar, bu kaotik ortamda hayat mücadelesi vermektedirler. Elliot sadece hayal ürünü olabileceği gerçeğine rağmen şahit olduğu şiddet anlarını anlatmaya devam eder ve yolda giderken gördüğü bir zebranın çocuklar tarafından bıçaklandıktan sonra yakılarak katledildiğini söyler. Elliot'ın içinde bulunduğu ruh hali aslında izleyicilere bu anarşik dünyada hayatta kalmanın sadece insanlar için değil diğer varlıklar için de zor olduğunu ima etmektedir. Foucault “şiddet ilişkisi bir bedene veya nesneye etki eder; zorlar, yok eder ya da bütün olasılıkları imha eder” demektedir (2001, s.340). Diğer bir deyişle şiddet tehditi bile insanları psikolojik çöküntülere sürüklemektedir.

### **1. Michel Foucault'un Güç ve Şiddet Odaklı Yöntem Anlayışı**

İçinde yaşadığımız dünya şiddete o kadar maruz kalmış durumdadır ki terör ya da öfke gibi bazı kelimeler günlük konuşmalarımızın bir parçası haline gelmiştir. Sadece geçtiğimiz yüzyıl, savaşlar, soykırımlar ve çeşitli uluslar arasındaki çatışmalar nedeniyle en az 100 milyon insanın ölümüne tanık olmuştur. Yirminci yüzyılın, şiddet yüzyılı olarak adlandırılmasının temel nedeni de budur (Arendth 1970, s.3). Bu aynı zamanda insanların ve ülkelerin şiddet dolu bir dünyada hayatta kalmaya çalıştıkları anlamına da gelmektedir. Şiddet, gücü çevreleyen dinamiklerin yanı sıra gücü elde etme veya elde tutma mücadelesinde de önemli rol oynamaktadır. Başka bir deyişle, güç tüm insan toplumuna nüfuz etmekte, en alttan gelip en üste ulaşmakta ve toplumsal ilişkileri şekillendirmektedir.

Foucault'a göre güç, toplumsal ilişkilerin temel bir itici gücüdür. Ancak, güç sadece devlet veya kurumsal yapılarla sınırlı değildir; aksine, güç her yerdedir ve mikro düzeyden makro düzeye kadar her seviyede bulunabilir. Foucault'a göre insan, hâkim bir güç tarafından kontrol edilir.

Güce sahip olma isteği dünyadaki tüm acıların ve kötülüklerin kaynağı olarak görülür. Gücün artması, daha fazlasını elde etmek için korkunç bir arzuya neden olur. Çünkü onu elde etme ve kontrol etme isteği kişinin kendi benliğinin kaybolmasına sebep olur. Böylece, şahıslar gücün cazibesine kapılır. Temel olarak güç, bir parçanın ya da sahip olunan hakkın insanları ve/veya olayları kontrol etme yeteneğini ifade eder. Foucault'a göre ise güç "eşitsizlikler nedeniyle sürekli olarak iktidar durumlarını doğuran, ancak iktidar durumları her zaman yerel ve istikrarsız olan ilişkilerinin dinamik bir parçasıdır" (1978, s.93). Başka bir deyişle, ona göre güç, şiddetle karşılaştırıldığında daha soyut ve belirsiz bir terim olarak kalmaktadır, ancak güç kişinin sınırlamalarla başa çıkma çabasıdır. Bu bağlamda, Foucault güç ve şiddet ilişkisini şu şekilde açıklamaktadır:

Aslında şiddetten söz ettiğimizde, [...] aklımızda her zaman bir tür fiziksel ve dizginlenmemiş bir güç çağrışımı vardır. Bu kavram bana tehlikeli geliyor çünkü kontrolsüz ve düzenlenmemiş bir gücü seçmek, şiddetin nüfuz etmediği gücün fiziksel güç olmadığını düşünmemize yol açmaktadır (2006, p.14).

Şiddet, Foucault'un güç anlayışında önemli bir rol oynar, ancak şiddetin en sık görüldüğü yer güç ilişkilerinin açıkça ifade edildiği durumlar değildir. Foucault, şiddetin gücün bir sonucu olarak değil, gücün bir aracı olarak görülmesini savunmaktadır. Yani, şiddet genellikle gücün bir ifadesi veya gücü sürdürmek için kullanılan bir araç olarak ortaya çıkar. Bu bağlamda, G. Watts Cunningham "bir güç istenci olarak yaşamın kendisini zorunlu olarak mücadele ve şiddet yoluyla ifade ettiğini ve sonuç olarak bireyciliğin, benmerkezci davranış anlamında bireyciliğin, bencilliğin, bunun en yüksek tezahürü olduğunu" belirtir (1919, s.482). Bu aynı zamanda şiddetin yalnızca güçle ilgili olduğunu da göstermektedir. Ancak Foucault'ya göre iktidar ilişkilerinin tümü mutlaka şiddeti gerektirmez. Güç, failer arasındaki karşılıklı etkilerden de ortaya çıkmaktadır:

Foucault'ya göre, disiplin gücü olmadan şiddet olamayacağı için güç ve şiddet bir arada var olmalıdır. Disiplin, gücün uygulanabileceği yollardan sadece biri olduğundan, gücün disiplin olarak düşünülmemesi gerekmektedir. Disiplin temel olarak insanların toplumdaki davranışlarını belirleyen bir güç yapısıdır. Bu, güç ve şiddetin tamamlayıcı unsuru olduğundan dilin katkısıyla insanların faaliyet ve davranışlarının düzenlenmesiyle sağlanır (2001, s.341).

Aynı bağlamda Foucault, modern dünyanın paradigmatik kurumunun hapisane olduğunu ileri söylemektedir. Bu çerçevede panoptikonun Jeremy Bentham tarafından belirli bir iktidar biçimini sembolize etmek üzere formüle edilmiş bir mimari tasarım olduğunu öne sürer. Panoptikon, merkezinde gözlemci için bir oda bulunan uzun bir kulenin yükseldiği dairesel bir yapının planıdır. Dairenin kuleye bakan iç duvarları açık bırakılmıştır, böylece dairesel yapıyı oluşturan hücreler gözlemci istediği zaman kuleden rahatlıkla izlenebilmektedir. Kule öyle bir mekanizma ile tasarlanmıştır ki, ışıklandırılarak bekçinin istediği zaman istediği hücreyi seçmesine ve içindeki mahkûmu istediği zaman gözlemlemesine olanak sağlamaktadır. Böylece Foucault, panoptikonun gözlem mekanizması sayesinde "iktidarın uygulandığı tüm hizmetler

üzerinde yeni bilgi nesnelere" (1995, s.204) keşfettiğini öne sürer. Bu şekilde insanların tutumları duygusal şiddet ile sınırlandırılmaktadır.

Panoptikon projesinde hapisanenin hücreleri kalın duvarlarla birbirinden ayrılmıştır, böylece hiçbir mahkûm birbiriyle iletişim kuramaz. Ayrıca bu sayede mahkûmların bir başkasının varlığından haberdar olma şansı da yoktur. Gözlemciyi görünmez kılmak için gözlemcinin bulunduğu odanın içinin karanlık olması gerekir. Dolayısıyla mahkûmlar gözlemcinin varlığından emin olamayacak ve hiçbir zaman izlenip izlenmediğini bilemeyecektir. Bu yapı, insanların sürekli kontrol altında tutulduğu toplumlarda güç ve cezalandırmanın nasıl işlediğinin açık bir örneğidir. Bu yapıdaki bireyler kendi üzerlerinde fiziksel ve duygusal şiddete maruz kalırlar. Foucault bu durumu şu şekilde açıklamaktadır:

Gözetim, eylemi bakımından kesintili olsa bile, etkileri bakımından kalıcıdır; gücün mükemmelliği, onun gerçek kullanımını gereksiz kılma eğiliminde olmalıdır; bu mimari yapının, onu uygulayan kişiden bağımsız bir güç ilişkisi yaratma ve sürdürme makinesi olması gerektiği; kısacası mahkûmların bizzat taşıyıcısı oldukları bir iktidar durumuna kapılmaları gerekmektedir (1995, s.201).

Bu sanal hapis cezasının başarılı olabilmesi için her mahkûmun her zaman bir yetkili tarafından gözlem altında tutulması gerekmektedir. Foucault'ya göre Bentham, disipline edici iktidarın rasyonelliğini böyle bir tasarımla ortaya koymaya çalışmıştır. Ona göre bu gücün hem görünür hem de doğrulanamaz olması gerekir ki her mahkûm kuleyi her zaman gözlerinin önünde görmesi gerekmektedir. Böylelikle her zaman gözlem altında olduklarının farkında ve bilincinde olmaktadır. Bu gözlem altında tutulma durumunu Foucault şu şekilde belirtmektedir:

Silaha, fiziksel şiddete, maddi kısıtlamalara gerek yok. Sadece bir bakış. Denetleyici bir bakış, sorumluluğu altındaki her bireyin kendi gözetmeni haline gelecek kadar içselleştireceği, böylece her bireyin bu gözetimi kendi üzerinde ve kendisine karşı uyguladığı bir bakış (1980, s.155).

Ayrıca mahkûm hiçbir zaman gözlemcinin varlığından emin olmamalıdır. Her zaman orada olduğu varsayılan gözlemcinin varlığı, kontrolü güçlendirmekte ve disiplin yetkisinin etkinliğini artırmaktadır. Gözetim teknikleri tutuklu kişilerin sadece bedeni üzerinde değil, zihni üzerinde de çalışmakta ve aşırı güç kullanımı, olası suçların veya isyanların önlenmesini amaçlasa da şiddete yol açmaktadır. Başka bir deyişle, bir mahkûm, işkence etmekten ziyade gözlem yoluyla disipline edildiği sınırlı bir alanda olacaktır. Acımasız ve gaddar tavırları olduğu düşünülen bir kişinin bu şekilde disipline edildiği varsayılmaktadır. Böylece yeni bir cezalandırma/şiddet biçimi ortaya çıkmaktadır. Bu bağlamda disiplinin amacı "her bireyin davranışını her an denetleyebilmek, değerlendirebilmek, yargılayabilmek" (Foucault 1995, s.142) olduğundan panoptikondaki hapisane kavramı aşırı gözlem ve düzen yoluyla bireyin davranışlarının ıslah edildiği bir mekâna dönüşmektedir.

İktidarın çirkin yüzünün bir tezahürü olarak şiddet, Foucault için tartışmaya açık en önemli konulardan birisidir. Çünkü iktidardaki insanlar şiddetin bir parçası olabilmektedirler. Paulo

Freire'nin belirttiği üzere, “şiddet, baskı yapanlar ve başkalarını kişi olarak tanımayanlar tarafından başlatılmaktadır” (2005, s.55). Toplumda güçsüz insanlar şiddete maruz kalmaya öyle alışırlar ki, direnemedikleri için bu durum bir tür alışkanlığa dönüşmektedir. Dolayısıyla yirminci yüzyılda bireylerin otorite tarafından baskı altına alındığı üzücü bir gerçektir. Bu bağlamda, modern dünyada insanlar yaşadıkları baskı, kısıtlama, depresyon ya da travmatik deneyimler nedeniyle, sözlü, duygusal ve fiziksel şiddetle çevrelenmiş bir dünyada yaşamak zorunda kalmaktadırlar.

Sonuç olarak, Foucault'ya göre güç ve şiddet birbirinin sonucudur. Güç, insanların hükmetme ihtiyacını göstermek için uygulanır. Çünkü insanlar başkalarına hükmettiklerini ve onları kontrol altında tuttuklarını hissedebilirler. Foucault'ya göre hükümetler, halkını sürekli gözetim altında tutarak sanal ve gerçek hapisaneler yaratmışlardır. Bu kapsamda, Foucault'un düşünceleri, güç ve şiddetin sadece bireyler arasında değil, aynı zamanda toplumsal düzeyde de nasıl işlediğini vurgulamaktadır. Böylece çağdaş dünyada insanlık kendi kendisinin koruyucusu haline gelerek şiddete dayalı bir disiplin mekanizması meydana getirmiştir.

## 2. Karakterlerin Arasındaki Güç Savaşının Psikolojik Etkileri

*Kürklü Merkür*, karakterlerin başından geçen trajik olaylar nedeniyle yaşadıkları psikolojik travmaları anlatmaktadır. Bu nesil yakın zamanda; 11 Eylül 2001'e, Afganistan'daki savaşa(2001) ve Irak savaşına(2003) tanık olmuştur. Savaş kavramı dramatik bir şekilde topluca olumsuz etkiler yarattığı için sadece oyundaki karakterlerde değil seyirciler üzerinde de psikolojik rahatsızlığa sebep olmaktadır. Çünkü bu oyun savaşların herhangi bir zamanda, hatta modern dünyada bile beklenmedik bir şekilde ortaya çıkabileceği gerçeğini insanlara hatırlatmaktadır.

Savaşların yıkıcı etkileri dikkate alınırsa oyun iki farklı açıdan değerlendirilebilir. Bir yandan seyirci savaş kurbanlarının asimile edilerek hafızalarının kaybolmasıyla kültürlerinin çöküşünü görmektedir. Öte yandan ise karakterler etraflarındaki insanlardan ve normal hayatlarından bağları kopararak kendilerini hem umutsuz hem de güçsüz hissetmelerine neden olan bireysel psikolojik bunalımları tecrübe etmektedirler. Ernst Van Alphen'a göre; “Bir anı, hatırlanan olaydan oldukça farklı olsa da –bir şeyin anısıdır- travma durumunda ise gerçeklik ve temsil birbirinden ayırt edilemez” (1998, s.36). Aslında bu durum travmanın geçmişle ilgili somut bir gerçeğe dayandığını göstermektedir. Oyundaki her bir karakter maruz kaldığı anarşik şiddetle şekillenen anlatımlarıyla kendi kültürünü aktarmaktadır. Bunun yanı sıra fiziksel ve psikolojik şiddetin yol açtığı hafıza kaybı ve kelebeklerin uyuşturucu olarak kullanılmasına odaklanılarak tarihin ve kültürün çöküşüne de değinilmektedir. Örneğin Naz bir noktada, “heykel yeri” dediği İngiltere Müzesi'nden bahsetmek istiyor fakat esasında maruz kaldığı psikolojik şiddetin tamir edilemez sonuçları nedeniyle müze terimini kullanamıyor:

**Darren:** Heykel yerini tarif et. Eminim biliyordur.

**Naz:** Batı'da büyük bir bina. Cam tavan. Onu ateşe verdiler. [...] Bunun için bana iki kelebek verdin.

**Elliot:** Ne için?

**Naz:** Kâse. Birbirlerinin kalplerini bıçaklarla oyup çıkartan insan figürleri olan kâse.

**Darren:** Onu biliyorum. Senin odanda.

**Elliot:** Aztek kâsesi (s. 29).

Müzeler bir ülkenin tarihini ve kültürünü yansıtır ancak bu oyunda Naz'ın müze kavramı yaşamış olduğu psikolojik bunalımlardan ötürü değişmiştir. Diğer bir deyişle İngiliz müzesinin Naz'ın gözünde çöküşü, sürekli değişen kültürel değerler nedeniyle İngiltere'nin düşüşü ve tarihi ile doğrudan ilişkilidir. Elliot'ın bahsettiği Aztek kâsesi büyük olasılıkla kendine has kuralları olan vahşi bir medeniyete aittir çünkü; diğer insanların kalbini yerinden çıkartan insanların resimleriyle süslenmiş olan bu kâse fiziksel şiddetin bir göstergesidir. Bu kâseyi kullanarak Ridley seyirciler üzerinde anakronik bir alegori yapmaktadır. Bununla birlikte hayvanat bahçesinde yaşanan olay karakterlerin hayvanlara hem sözlü hem de fiziksel şiddet uyguladığı oyunun dünyasındaki insanların psikolojik durumu ile ilgili ipuçları vermektedir.

**Elliot:** Allah aşkına hiç hayvanat bahçesine gitmedin mi?

**Darren:** Ölü hayvanların tutulduğu yer.

**Elliot:** Her zaman ölü değiller.

**Naz:** Nasıllar, peki?

**Elliot:** *Canlı*, Allah aşkına! Onlar canlıydılar!

**Naz:** Dur bir saniye! Haklısın! Şimdi hatırladım . . . Hayvanat bahçesi! Burası maymunların vurulduğu yerdi. *Canlı* maymunlar.

**Darren:** Kim vuruyordu onları?

**Naz:** Bu herifler. Onları tanımıyorum. Bazı kızlar da vardı. İkişi. Hepsi bu kafese ateş ediyorlardı (s.31).

Yazar aynı zamanda “medeni(!)” dünyada şiddetin cinsiyete veya yaşa bağlı olmadığını öne sürmek için şiddet yanlısı bazı kızlardan kasıtlı olarak bahsetmektedir. Gerginlik, karmaşıklık ve şiddet nedeniyle bireylerin psikolojik bunalımına yol açan tam da bu çağdaş dünyadaki medeniyettir. Bunun sonucunda insanlar zamanla sabrını yitirir ve delilik sınırları gibi görünen kavramlara ulaşır. Böylece hayvanat bahçesindeki kızlarda görüldüğü gibi şefkat duygusu olmadan, gerçek ve gerçek olmayanı birbiri ile karıştırırlar. Foucault delilik ile ilgili şöyle demektedir: “Delilik hala sadece ruh ve beden rasyonel birliğindeki yoğun bir harekettir; bu mantıksızlığın seviyesidir, ancak bu yoğun hareket mekanizmanın mantığından hızla uzaklaşır” (1988a, s.93). Buradan da anlaşılacağı üzere bilinçsizlik ve delilik şiddete sebep olmaktadır. Örneğin Darren ve Naz için olumsuz duyguları

pekiştirdiğinden dolayı hayvanat bahçeleri şiddetin uygulandığı yer olarak nitelendirilmektedir. Orada şahit oldukları şiddete verilen duygusal tepkiler nedeniyle geçmişlerini bir türlü hatırlayamamaktadırlar. Kamusal ortak alanlar olduklarından dolayı müzeninki gibi hayvanat bahçesinin çöküşü de toplumun psikolojik olarak iyiye doğru gitmediğini göstermektedir.

Oyunda geçen diyaloglar karakterlerin gitgelli bir kişilik sergilediklerini göstermektedir. Kelebeklerin uyuşturucu madde olarak kullanılması insanlara geçmişle ilgili olumsuz anılarını hatırlatmaktadır. Bu şekilde Ridley, izleyicilerin bu şiddet dolu dünyada kendi varlıklarını sorgulamalarını sağlamaktadır. Oyunda insanlar ilginç bir şekilde kelebekleri kullandıktan sonra halüsinasyon görmektedirler. Bu aynı zamanda insanların cinayetler, savaşlar, soykırımlar ve/veya intiharlar gibi bazı önemli tarihi olayları dikkate aldıkları zamandır. Koyu renkli kelebekler korku ve hayal kırıklığı yaratırken açık olanlar olumlu fantezileri kışkırtmaktadır. Karakterler bu şekilde geçmişte yaşadıkları psikolojik bunalımları hatırlamaktadır. Nitekim, Ridley kelebek kullanımını uyuşturucu kullanımıyla ilişkilendirmektedir. Bu maddelerin kullanımının yol açtığı fanteziler genellikle travmatiktir ve kullanıcılar bu maddeleri aldıktan sonra hayal ettikleri şiddet karşısında adeta büyülenirler. Naz ve Darren arasındaki diyalog kelebeklerin verdiği hazzın güzel bir örneğidir:

**Naz:** [...] Senin favori kelebeğin hangisi?

**Darren:** Gümüş çizgili kırmızı olan.

**Naz:** Yeni olmalı.

**Darren:** Suikastlar.

**Naz:** Ne demek istiyorsun?

**Darren:** Politik liderlerin suikastlarını görüyorsun.

**Naz:** İnanılmaz.

**Darren:** Sadece içinde bir yerde bir suikast anın varsa işe yarar[...]Bu sabah Dallas'ın Kennedy'i öldürdüğünü gördüm. Marilyn ile sadece kendisinin birlikte olabileceğini söyledi ve Almanya'ya savaş açtı (s.42-43).

Darren, bir suikastla ilgili deneyimlerini daha şiddetli bir şekilde ifade ederek, Hitler'in Kennedy'yi Marilyn Monroe uğruna katlettiğini söyler: "Her yere beyinler ve kemik sıçradı. [...] Kennedy'ye baktım. Kafasının yarısı sarkıyordu" (s.44). Yazarın anlattığı hikâye o kadar müstehcendir ki izleyiciler bile psikolojik olarak olumsuz etkilenmişlerdir. Darren kullandığı kelebeklerden dolayı tarihi olayları karıştırmasına rağmen anlattığı hikâye onu tatmin etmektedir. Nitekim travmatik şiddet olayları sonucunda maruz kaldığı psikolojik şiddet nedeniyle hafızasını kaybettiği için tarihi anakronizmden mustariptir. Bu anlattığı hayal ürünü hikâyeler onun tarafından neredeyse gerçek olarak kabul edilmektedir. Darren bir nevi tarihsel olayları cinsel fanteziye dönüştürerek gerçeği alt üst etmektedir. Ancak kullandıkları kelebekler

geçmiş olaylarla ilgili şiddet görüntülerini görmezden gelmelerine veya unutmalarına imkân sağlamaktadır. Yani hayal dünyalarında kendilerini aşırı şiddete maruz bırakarak geçmişlerini unutmaya çalışmaktadırlar.

Elliot ve Darren izleyicilere şiddet ortamlarından fiziksel ve psikolojik olarak zarar gördükleri izlenimini veren ilk karakterlerdir. Elliot tembelliği yüzünden sık sık kardeşi Darren'a hakaret etmektedir. Çünkü Elliot kendisini kardeşinden daha güçlü görmektedir ve bu durum Foucault'un "her bir insani ilişki bir dereceye kadar güç ilişkisidir"(1988b, s.168) söylemini akıllara getirmektedir. Ancak Elliot'un kardeşi için kullandığı aşağılayıcı sözler aslında günlük yaşamlarının bir parçasıdır. Elliot bu şekilde Darren'e psikolojik şiddet uygulamasına rağmen bu Darren'e normal gelmektedir. Elliot, Darren'ın uyuşukluğunun yuttuğu kelebekten kaynaklandığını öğrenir öğrenmez kardeşine hakaret etmeye başlar:

**Elliot:** Öyleyse diğer kanat nerede? Haydi! Göster bana! *Darren'ı aramaya başlar.* Göster bana zenci pislik.

**Darren:** Tamam tamam. Tanrı aşkına, bütün bir kelebektir. Bir bebek.[...]

**Elliot:** Bir bebek? Bebek kelekler alamazsın, Darren. Lanet bir kelebeğin yaşı yok (s.3).

Elliot, Darren'a "kahrolası kelek beyni" diye hitap etmektedir. Elliot kardeşini psikolojik olarak küçük düşürmek adına Hristiyan ve zenci gibi bazı kelimeleri olumsuz anlamda kullanmaktadır. Bu şekilde izleyiciler Elliot'ın ırkçı yüzüne tanıklık etmektedirler. Ayrıca Elliot, Darren kendi öz kardeşi olmasına rağmen aşırı derecede aşağılayıcı bir kelime olan "piç" ifadesini kullanmaktan da çekinmemektedir. Darren'ı yeterince iyi konuşmadığı için aptal olmakla suçlamaktadır ve onu taşıması gereken bir yük olarak görmektedir:

**Elliot:** Nasıl biri olduğunu biliyor musun? Boynuma dolanmış lanet bir örs gibisin.

**Darren:** Anlayamıyorum.

**Elliot:** Elbette anlamazsın. Seni zenci, katolik, hristiyan, pislik.

**Darren:** Bana hakaret etme, Ell (s.16).

Oyunda yaşadıklarını düzgün bir dil ile ifade edebilen tek karakter Elliot'tır. Naz ve Darren ise belki de bu oyunda uyuşturucu olarak kullandıkları kelek kanatlarının ve de yaşadıkları anarşik olayların etkisiyle mekanların isimlerini bile hatırlayamamaktadırlar. Elliot uyuşturucu kullanmadığı için beyni uyuşuk değildir. Dolayısıyla maruz kaldığı şiddeti sağlam bir şekilde hatırlayabilmekte ve bu nedenle bilinçli olarak psikolojik acı çekerek geçmişin yükünü taşımak zorunda kalmaktadır. Caruth'un belirttiği gibi; "Travma kurbanının hayatta kalması, şiddet içeren bir olayın ötesinde bir şans değil, daha ziyade tekrarlamanın sonsuz doğal gerekliliğidir" (1996, s.62). Bu nedenle Elliot düşünmesi gereken birçok sorunu olduğunu iddia ederek kardeşine bağırır: "Sen doğmadan öncesine



ait şeylerim var. Kafatasıma gir. Bir dakika dayanamazsın” (s.15). Psikolojik çöküntü içinde olan Elliot zaman zaman geçmiş deneyimlerinin ağırlığıyla yanıp kül olmaktadır. Beynini unutmak istediği anılarla dolu olduğu için "korkunç bir coğrafya" olarak görmektedir. Kardeşiyle yaptığı konuşmada bu durum açıkça görülmektedir:

**Elliot:** Kafatasımı kesip açın. Nasıl olacağını biliyor musun? Büyük beyaz bir köpekbalığının bağırsaklarını yarmak gibi. Bazı şeyler inanamayacağın gibi ortaya çıkacak.

**Darren:** Benim de beynimde bir şeyler var! Büyük bir beyaz köpek balığı kadar değil. Ama yine de bir şeyler var.

**Elliot:** Kurbağa yavrusu. Hiçbir şey! Hiçbir şey! (s.15).

Elliot güzel anıların da ruh haline zarar verdiğini söylemektedir. Bu nedenle geçmiş hakkında pek bir şey bilmedikleri için genç kuşağın şanslı olduğunu düşünmektedir. Elliot unutkanlığın iyi bir şey olduğunu düşünmektedir ve “keşke bu kadar şey hatırlamasam” (s.68) diye hayıflanmaktadır. Aslında Elliot geçmiş ve şimdiki zaman arasında bir aktarıcı görevi üstlenmektedir. Naz ve Darren kendi aralarında, Elliot’ın çocukluk hayallerindeki arkeolog olma hayali hakkında tartışmaktadırlar:

**Darren:** Elliot büyüdüğünde bir şey olmak isterdi.

**Naz:** Bir şey! Kelebek Adam.

**Darren:** Başka bir şey. Eski şeyleri kazan bir şey olmak istiyordu. Kemik ve benzeri şeyleri.

**Naz:** Hiç duymadım.

**Darren:** Elliot’ın konuştuğunun yarısını bile anlamıyorum (s.35).

Buna ek olarak Elliot her olayı ayrıntılı olarak hatırlayabildiğini söylemektedir ve bu nedenle Darren’ın zihninin ve hafızasının hiçbir şey olmadığını söylerken kendi beynini büyük bir beyaz köpekbalığının beynine benzetmektedir. Hafıza açısından yetersiz olan Darren, Elliot’un ne söylediğini anlayacak kadar kapasiteli olmadığını tereddüt etmeden kabul etmektedir. Elliot geçmişi hatırlayabildiği için oyundaki en güçlü karakterdir. Diğer bir deyişle onun geçmiş bilgisi ona güç vermektedir. Bilgiyi gücün kaynağı olarak gören Elliot diğer karakterlere liderlik etmektedir. Bu durum ile ilgili olarak Foucault şöyle söylemektedir:

İktidarın bilgiyi ürettiğini kabul etmeliyiz (sadece güce hizmet ettiği için onu teşvik ederek ya da yararlı olduğu için uygulayarak değil); bu güç ve bilgi doğrudan birbiri ile ilişkilidir. Bir bilgi alanının ilişkili oluşumu olmadan güç ilişkisi ya da aynı zamanda güç ilişkilerini önceden varsaymayan ve oluşturmayan herhangi bir bilgi yoktur (1995, s. 27).

Foucault için bilgi karakterler arasındaki ilişkileri belirleyen güçtür. Bu durum Elliot'ın kardeşine uyguladığı psikolojik şiddet için de geçerlidir. Yukarıdaki diyalogdan Elliot'ın her zaman bir arkeolog olmak istediği anlaşılmaktadır. Aslında, oyunda Elliot'ın yaptıkları bir arkeoloğun yaptıkları ile aynıdır. Nitekim arkeologlar eski malzemeleri bulmak için kazarken, Elliot da onlar gibi iyi ve kötü anılara ışık tutmak için sürekli geçmişini düşünmektedir. Daha önce de belirttiğimiz gibi Elliot'ın kelebekleri uyuşturucu olarak tüketmemesi onun zihnini açık tutmaktadır. Ancak Elliot kendi psikolojisini alt üst ettiği için geçmiş hakkında konuşmayı hiç istememektedir. Bu oyundaki karakterler kimlikleri hakkında daha fazla şey öğrenmek için tarih hakkında daha çok şey duymaya isteklidirler. Elliot'ın ağrıyan dizi ona sadece fiziksel değil aynı zamanda duygusal acı da vermektedir. Çünkü bu ona ailesinin çöküşü ve babasının kaybı gibi bazı ıstırap verici olayları hatırlatmaktadır. Aslında bu ağrı geçmişte yaşadığı acı dolu olayların bir sonucudur. Bu nedenle dizinin yarası hem psikolojik hem de fiziksel olarak acı çekmesine neden olmaktadır. Elliot ruh halini bozan şiddetli geçmişine dair anılarını kışkırtmasına rağmen bu tekrarlayan acıyı ömür boyu taşımak zorundadır. Elliot'a geçmişini hatırlatan bir diğer faktör ise Darren'in varlığıdır. Bu nedenle Elliot yaşadıklarını unutmak için zaman zaman Darren'i öldürmek bile ister. Bir konuşmasında Darren ile ne yapmak istediğini şiddetli bir şekilde açıklamaktadır:

Bir gece lanet banyoyu sülfürik asitle dolduracağım. [...] On dakika sonra kafanı içeri sokacağım ve senden geriye hiçbir şey kalmayacak. Belki birkaç diş ve çocukken yuttuğun bira şişesi kapağı. Ama bu kadar. Fişi çekeceğim ve yok oluşunu izleyeceğim. Boşaltım borularından aşağı. Kanalizasyona. Sonra okyanusa. Tüm planktonlarla karışacaksın. Orada kendini eviniz hissedeceksin. Plankton, lanet olası IQ'nuz ilgili. Ve sonra- oh, evet! Bunu dinle! Lanet bir balina gelip seni yutacak (s. 16-17).

Elliot'ın kullandığı bu üslup onun bozuk psikolojisinin ve kişiliğinin bir göstergesidir. Kendi öz kardeşini sülfürik asitle dolu bir banyoda öldürmek istemektedir. Elliot'ın, kardeşinin sorumluluğundan mustarip olduğu aşıkardır. Bu kaotik dünyada güvenebileceği tek akrabası Darren olmasına rağmen onu geçmiş acılarının bir yansıması olarak gördüğü için öldürmek istemektedir. Yaşadığı psikolojik ve travmatik acılardan dolayı kendini koca dünyada tek başına hissetmektedir. Bu durumu Judith Herman şu şekilde açıklamaktadır:

Travma geçirmiş insanlar, hayatı sürdüren insani ve ilahi bakım ve koruma sistemlerinden tamamen terk edilmiş ve tamamen yalnız hissederler. Bundan sonra, bir yabancılaşma, kopukluk duygusu her ilişkiye yayılır [...] Güven kaybedildiğinde, travma geçirmiş insanlar yaşayanlardan çok ölümlere benzediklerini hissederler (1997, s. 52).

Oyundaki neredeyse tüm karakterler şiddetli travmaya maruz kaldıkları için psikolojik problemler yaşamaktadırlar. Yaşadıkları olaylar onların kişiliklerini derinden

etkilemektedir. Bunların arasında geçmişin izlerini taşıyan karakterlerden biri Elliot'dır; ancak diğer karakterlerin hikâyeleri detaylı olarak açıklanmamıştır. Olayları kendi açılarından anlatmış olsalar da Spinx, Düşes ve Naz'ın hikâyeleri bulmacayı tamamlar niteliktedir. Nitekim hepsi hayatlarındaki dönüm noktalarını atlarlar ve hikâyelerine geçmişle ilgili hayal ürünü olaylar eklerler. Örneğin Elliot ve Darren'in annesi olan Düşes kendi ailesi ile ilgili hikâyeleri anlatmaktadır. Gözlerinin nasıl kör olduğunu anlattığı o karanlık gecede yaşananlar aslında kendi çocuklarının da psikolojik ve fiziksel olarak bu durumdan nasıl etkilendiğine ışık tutmaktadır:

**Duchess:** Gök gürültüsü! Gece. Kocam ilaçlarını alıyor. Yemeklerden sonra günde dört kez alıyor. Onu iyileştirmeleri gerekiyordu ama onu daha da kötüleştiriyorlar. Kocam çok üzgün. Dover'ın beyaz kayalıklarında duruyor ve kelebek sürülerine bağıyor -Baba? Ne oluyor? Neredeyim? (s. 91).

Bu şiddet dolu dünyada daha fazla acı çekmelerini istemediği için kocasının kendi çocuklarına saldırdığını ima etmektedir. Psikolojik olarak bitmiş olan babaları onları şiddet dolu bu dünyadan kurtarmak için öldürmeye çalışmaktadır. Düşes bu korku dolu geceyi ne zaman hatırlasa kontrolünü kaybedip bayılmaktadır. Babalarının yerini alan Spinx onu enjeksiyonlar ile sakinleştirmeye çalışsa da başarılı olamaz. Evinde olan bitenlerden aşırı derece etkilenen Düşes, o karanlık gecede olanlar hakkında izleyicilere bilgi vermeye devam ederek eşinin çocukları bu dünyadan kurtarmak adına uyguladığı şiddeti gözler önüne sermektedir:

Büyük olan küçük olanı korumaya çalışıyor. Kocam onlara çekiçle vuruyor. En büyüğünü bacağına vuruyor. Her şey mahvoldu. Ve küçük olan - küçük olanın kafasına vurmuş! Hayır! Hayır! Çok fazla kan var! [...] Oğullarımın ağladığını duyabiliyorum. . . Kocamın merdivenlerden aşağı koştuğunu duydum. . . O barda! Cam kırılıyor. Şişeler parçalanıyor. . . (s. 92).

Bu sahne tipik olarak tam bir kaos, sempati eksikliği ve şiddetli vahşet ile karakterize edilen bir dünyanın özelliklerini anlatmaktadır. Fedakâr bir anne olarak çocuklarını korumaya çalışırken kocası onun başının arkasına vurarak gözlerinin kör olmasına neden olur. Psikolojik olarak rahatsız olan baba bu şiddet eylemlerinden sonra kendini diri diri yakar. Düşes bu olayı şu şekilde açıklamaktadır: "Yanıyor! Yanık kokusu alıyorum. Bağıyorum! Bu benim kocam. O... kendini ateşe verdi... Kocam yanıyor... yanıyor ve çığlık atıyorum" (s. 92). Savaşlar bu aileyi hem psikolojik hem de fiziksel anlamda olumsuz etkilemiştir. Onlar sadece korkunç olayların tanıkları değil, aynı zamanda korkunç kaotik olayların da kurbanlarıdır. İşkencecileri, onları savaşın şiddetli atmosferinden korumaya çabalayan ve çarpık psikolojik durumu nedeniyle kendini diri diri yakan kendi babalarıdır.

Babanın aile üyelerine saldırısı onlarda ciddi psikolojik, fiziksel ve zihinsel yaralanmalara neden olur. Örneğin baba Darren'ın kafasına vurur ve bu yüzden Darren geçmişini tam olarak hatırlayamaz. Aynı şekilde Düşes sinir sistemi zarar gördüğü için

görme yetisini kaybeder. Buna ek olarak Düşes geçmişte çok iyi şarkı söylemektedir ancak şu anda şarkı söylemek kendisine o sıkıntılı günleri hatırlattığı için psikolojik acı vermektedir. Elliot ise kafasından ziyade sadece dizine vurulduğu için kardeşinin aksine geçmişte yaşanan şiddetli olayları net bir şekilde hatırlayabilmektedir. Sonuç olarak bu karakterler babalarının saldırısı sonucunda hem fiziksel hem de psikolojik şiddete maruz kalmışlardır.

Babalarının yanarak ölmesinden sonra Spinx babalarının yerini almıştır. Elliot ve Darren'ın hayatta kalmalarına yardım ettiği için bu çocuklar kendilerini ona itaat etmek zorunda hissetmektedirler. Aynı zamanda Düşes'e de eşlik ettiği için oyundaki tüm karakterler tarafından "Baba Spinx" olarak adlandırılmaktadır. Spinx onları sürekli gözlem altında tutarak onları sürekli kontrol altında tutmaktadır. Bu gözlem okuyuculara panoptikon'u hatırlatmaktadır ve sürekli izleniyor hissi karakterler üzerinde olumsuz yönde psikolojik baskı yaratmaktadır. Belirli kalıplara ve kurallara göre hareket etmek zorunda olan bu insanlar için ruhsal bunalım kaçınılmaz hale gelmektedir. Foucault'un panoptikon kavramı, bir gözetleme kulesinin merkezi yerleşimine sahip bir hapisane tasarımını tanımlar. Burada mahkumlar sürekli gözleme maruz kalır ve bu durumda kendilerini sürekli bir gözün denetiminde hissederler. Ridley'in eseri, anarşinin egemen olduğu bir distopik dünyada geçtiği için, Foucault'un panoptikon söylemiyle benzer bir şekilde, toplumsal kontrol ve gözetleme temalarını karakterler üzerinden işler. Karakterler, sürekli Spinx'in denetimi ve gözetimi altında oldukları için, bu panoptikon benzeri düzenin içinde yaşamının getirdiği güç ilişkileri ve travmatik etkilerle yüzleşirler. Foucault'un panoptikon kavramı, Ridley'in eserindeki güç dinamiklerini anlamak ve travma mağduru karakterlerin deneyimlerini analiz etmek için bir çerçeve sunmaktadır. Foucault panoptikonun bireyler üzerindeki etkilerini şöyle özetlemektedir:

Her birey, kendi yerinde güvenli bir şekilde bir hücreye kapatılır ve buradan bir yetkili tarafından izlenir; ancak yan duvarlar arkadaşlarıyla temas geçmesini engelleyecek kadar kalındır. İzleniyor ama göremiyor; o, bilginin bir parçasıdır, asla iletişimde ana unsur değildir (1995, s.200).

Ona "Baba" demeyen tek karakter Elliot ile romantik bir ilişki yaşayan Spinx'in erkek kardeşi Lola'dır. Elliot hayatlarını ailesi için bir kahraman olduğunu düşündüğü Spinx'e borçlu olduklarını iddia ederek, Lola'yı Spinx'e saygı duymaya ikna etmeye çalışır. Maruz kaldıkları fiziksel ve psikolojik şiddetten sonra uzun süre hastanede kalan Elliot, Darren ve Düşes için Spinx güvenli bir ev sağlamıştır. Ek olarak Spinx iki kardeş için uyuşturucu satıcılığı ve parti organizatörleri olarak iş bulur. Aile Spinx sayesinde babalarının yaşattığı acılara rağmen birliğini korumaya çalışmaktadır. Bu nedenlerden dolayı Spinx her zaman hayırsever bir baba olarak saygı görmeyi istemektedir.

Fakat aile üyeleri aynı zamanda Spinx'den korkmaktadırlar. Çünkü Spinx'in mutsuz olduğunda insanların göz kapaklarını kesmek gibi bir huyu vardır. Elliot'a "aptal herif" ve "ölü beyin" diye hitap ederek hakaret etmektedir. Bütün bu hakaretlere rağmen Elliot gibi oyundaki zayıf karakterli insanlar Foucault'un belirttiği üzere "kontrol ve bağımlılıkla başka

birine tabi hale geldikçe, tereddüt etmeden ona itaat etmektedirler” (2001, s. 780). Buna ek olarak Elliot Darren'a: "paki ve zenci" gibi çeşitli ağır ifadeler kullanarak sürekli hakaret etmektedir. Elliot ne kadar kaba ve aşağılayıcı olursa olsun Darren ilginç bir şekilde onun bütün hakaretlerine sessiz kalmaktadır. Dahası Spinx hayal kırıklığına uğradığında Elliot'ı sözlü şiddete maruz bırakarak onlara geçmişlerini hatırlatır. Bu durum daha fazla psikolojik dengesizliğe yol açmaktadır:

**Spinx (Darren'a):** Aynı koğuştaydın! Duy Beni? Hemen sonraki yataktaydın. Ve annen - onun yanında yataktaydı [...]

**Elliot:** ... Her şeyi unuttum.

**Spinx:** Ve onlar için kim geri döndü? Eh? Kim geri döndü ve bu yarım akıllıyı ve Düşesi kurtardı? Ben mi! O kim! Hastane tam bir mezbahaydı. Kan içinde kayıyordum. Oraya iki kez gittim. İki! Ve bundan sonra hepinize kim baktı? (s. 117-118).

Spinx'in açıklamaları hükümetin ve yetkililerinin hastanedeki insanları yalnız bıraktığını ve kendi başlarına hareket etmek zorunda olduklarını açıkça ortaya koymaktadır. Bu aileye destek veren tek kişi de Spinx'tir ve bu aslında onun diğerlerine nazaran daha güçlü bir karakter olduğunu göstermektedir. Spinx bu şiddet dolu dünyada hayatta kalabilmek için oldukça zor mücadeleler verirken çevresiyle olan bütün iletişimini kaybetmiştir. Etrafındakilerle iletişimini kaybeden diğer bir karakter de Naz'dır ve tıpkı Darren gibi o da geçmişini hatırlayamamaktadır. Maruz kaldığı psikolojik şiddetten o kadar derin etkilenir ki kız kardeşi Stace'in adını bile hatırlayamamaktadır. Ancak onun süpermarkette vahşice öldürüldüğü günü asla hafızasından silmemektedir. Yaşadığı dehşet dolu o günü şu şekilde anlatmaktadır: "Raflarda fazla yiyecek yoktu. Bir ses duydum. Çete koridorlardan aşağıya iniyordu. [...] Çılgılık atarak ellerindeki büyük bıçakları sallıyorlardı" (s.38). Mekânı anlattıktan sonra daha fazla ayrıntıya girer ve kız kardeşinin gözünün önünde nasıl öldürüldüğünü açıklar:

Bu Stace! Çete başını ezdi. Kollarından biri gitti. Zalimler onu sürükleyip külotunu çıkarttı. Stace idrarını yapmaya başladı. Çetedekiler gülmeye başladı. İçlerinden biri aletini çıkarttı ve sızıntıyı kapatacağını söyledi (s. 38-39).

Bu distopik dünyanın insanları başkalarını kontrol etmek ve onlara hükmetmek için şiddeti ölümcül bir silah olarak kullanmaktadırlar. Naz, kız kardeşinin korkunç ölümünü bizzat kendi gözleriyle gördüğü için saklandığı yerde sonsuza dek kalmak istemektedir. Bu durum Naz'ın şahit olduğu cinayetten psikolojik olarak ne kadar zarar gördüğünü göstermektedir. İlginç bir şekilde korkulu ifşasının ardından Naz, Darren'a dondurma minibüsünün ve eşyalarının kendisine ait olup olmadığını sorar. Suratına tiyatronun temel amacı olan sözleriyle izleyiciyi şoke etmeyi başarabilmesine rağmen bu şiddet dolu anı da alakasız bir soru ile kolayca değiştirilebilmiştir. Naz karakteri bu kayıtsız yaklaşımla seyirciyi yeniden şok etmeyi başarır öyle ki; böyle bir olayın travmatik etkilerinden hemen kurtulamazlar.

Oyundaki tüm karakterler daha iyi bir yaşam sürmek için acımasız deneyimlerini unutmaya çalışmaktadır. Ancak onlara geçmişlerini hatırlatan birçok faktör vardır. Bu tür faktörlerden etkilenmeyen tek karakter Parti Parçası ve Parti Misafiridir. Parti Misafiri, anarşi ve şiddet dolu fantezilerini tatmin etmek için sadece on yaşında bir çocuk olan Parti Parçasını vahşice katletmek istemektedir. Parti Parçası son performansında yaşadıkları yüzünden aklını kaybetmiş gibi görünmektedir. Bu nedenle Naz ve Lola ile yaptığı şuursuz konuşmasında hayali bir hayvanın adını sürekli tekrar eder:

**Parti Parçası:** Ben bahçede timsahla oyun oynuyordum.

**Lola:** Sustur şunu Elliot.

**Parti Parçası:** Bahçe sallanır ve çiçekler ateş etmeye başlar. Timsah havaya uçar. Timsah gökyüzünde kayan bir yıldızla dönüşür. (ss.66-67).

Parti Parçası'nın aile ilişkileri ve ebeveyn rehberliği eksikliğinden mustarip olduğu açıktır. Başka bir deyişle Lola ile diyalogundan anlaşıldığı üzere psikolojik olarak acı çekmektedir: "**Parti Parçası:** Darren! Kız kardeşimi gördün mü? [...] Marketteki alışveriş çantasını elinde tutuyordu ve kafası çişe bulanmıştı" (s.67). Aile üyeleriyle birlikte hiç vakit geçirme fırsatı olmadığı için duygusal bir ıstırap içindedir. İnsanların vahşi fantezilerini tatmin etmeye çalıştığı için Darren gibi onun da zihni de oldukça zarar görmüştür. Bu nedenle onu anlayan ve şarkı söyleyerek onu sakinleştirebilen tek kişi Darren'dir. Darren'in bütün çabalarına rağmen bir türlü kendine gelemeyen Parti Parçası bilinçsizce:

**Party Parçası:** Babam nerede? Baba! Baba! Baba!

**Elliot:** Susturun şunu.

**Darren:** Bağırarak işe yaramayacak.

**Parti Parçası:** Annecim! Annecim! Annecim!

**Elliot:** Onu diğer odaya götürün. Acele edin!

**Darren:** Çok sabırsızsın!

*Parti Parçası yatak odasına götürülür (s.67-68).*

Parti Parçası ile benzer acıları paylaşan Darren dışında kimse onu görmek ya da sesini duymak istemiyordur. Zavallı küçük bir çocuk olarak Parti Parçası oyunda masumiyeti temsil etmektedir. Parti Parçası diğer insanların şiddetli arzularını yerine getirmek amacıyla istismar edildiği için aynı zamanda bir mağdurdur. Başka bir deyişle hem psikolojik hem de fiziksel olarak diğer insanların gözü önünde acı çekmektedir. Buna rağmen insanlar onun inlemelerine kayıtsız kalmaktadır. Oyundaki en zayıf karakter olduğundan dolayı diğerlerinin isteklerine sorgusuz sualsiz itaat etmek zorundadır. Parti Parçası'nın aksine, yirmi üç yaşındaki Parti Konuğu, Parti Parçası üzerinde güç sahibi olan yetişkin bir adamdır ve zevk için ona fiziksel olarak zarar vermektedir. Çünkü Foucault'un

anlayışına göre güç doğrudan ve anında vücuda etki etmektedir. Parti Konuğu düzgün kesilmiş, kısa, ipek bir takım elbise giymektedir ve şık bir kravat takmaktadır. Zenginliği ve medeniyeti(!) temsil eden bu adam Parti Parçasına işkence ederek kendini tahmin ettiği için oyunun en zalim karakterlerinden birisidir. Zalimlikle dolu aç gözlülüğü şiddet dolu partinin içeriğini öğrendikçe daha da artmaktadır:

**Elliot:** Parti Parçası içeride.

**Spinx:** Hazırlanıyor.

**Parti Konuğu:** Nerede yapıyoruz...?

**Elliot:** (*yatak odasını göstererek*) İçeride.

**Darren:** Onu bağlayabileceğin bir yatak var.

**Parti Konuğu:** Wow! Heyecandan titriyorum. Her gün hayatının en çlgın fantazisi gerçekleşmiyor, değil mi?

**Spinx** *kadehini havaya kaldırır.* Daha vahşi lanet fantazilere (s.95).

Ridley medeni insanların şiddete daha yatkın olma eğiliminde olduğunu belirtmek için böyle bir karakteri kasıtlı olarak sahneye koymuştur. Diğer insanlar hayatta kalmak için çok çalışırken Parti Konuğu'nun zenginliği ona istediğini yapma özgürlüğü vermektedir. Diğer karakterlere ne kadar zarar verirse versin şiddete olan açlığı asla bitmez, kendisi de bunu şöyle belirtir: "Gerçek kan. Gerçek acı. Oh, kahretsin, çok heyecanlıyım" (s. 100). Parti Parçasına vereceği zarardan dolayı adeta kendinden geçmektedir ve bu heyecan onun ne kadar bozuk bir psikolojiye sahip olduğunu göstermektedir. Şık bir takım elbise giymesine ve medeni adamı temsil etmesine rağmen Parti Parçası ile ilgili planını açıklamaya başladığında seyirci ondan nefret etmeye başlar. Parti için özel bir asker kıyafeti giyerken vahşet dolu hayalini anlatmaktadır. Temel olarak, Vietnamlı bir casusa işkence yapmayı, tecavüz etmeyi ve öldürmeyi hayal etmektedir:

Vietnam. Orman düşünün. Helikopterleri düşünün. Ter düşünün. Böcekleri yumruk ve zehirli yılanlar kadar büyük düşünün. Asırlardır orada olmayı düşünün. Sabah uyanırsız ve napalm kokusu gelir. Helikopterler sürüsü gibi... bir şey. Bu dahice! Bir sürü düşman öldürdük [...] (Spinx'e dönerek.) Yüzümü filme çekmeyeceksin, değil mi? [...] Çünkü maske ya da başka bir şey takmak istemiyorum [...] O yüzden o kameraya dikkat etmezseniz- (s.100-102).

Bu "medenî" adam, fantezisi ile ilgili hikâyeler uydurarak şiddet arzusunu tatmin ettiği için küçük çocuğa zarar verme ve tecavüz etme fikriyle daha da heyecanlanmaktadır. Ancak şüphesiz statüsünün bozulacağını düşünerek tanınmaktan korkmaktadır. Bu nedenle vahşet dolu eylemi gerçekleştirirken Spinx'i yüzünün görünmemesi konusunda uyarılmaktadır. Adamın içinde bulunduğu ruh hali aslında Foucault'nun bahsettiği panoptikon ile yakından

ilgilidir çünkü o doğrudan kameralar tarafından kayıt altına alınmak istememektedir. Dahası Parti Konuğu hikâyesi için ortam olarak bir savaş alanı seçer ve bu seçim savaşın bayağılığından psikolojik olarak nasıl kötü bir şekilde etkilendiğini gösterir. İki kardeş Parti Konuğuna işkence esnasında yardım eder ve Spinx de onları kaydetmektedir. Parti Konuğu şehirde bombalama olacağını ve askerlerin iktidara geleceğini bildiği için Spinx'e partiyi olabildiğince çabuk bitirmesi konusunda ısrar etmektedir. Parti Konuğu bu bombalanma bilgisine rağmen Parti Parçası'nı öldürme zevkinden kendini mahrum etmemek için şehirden ayrılmamıştır: "Evet evet. Yepyeni. Bu seslerle- ve eğer çocuk doğru yapılırsa- onu çok fazla yaralamak için hazır olacağım. . . Sana anlatırım! Kafasını kesmem için bana yalvaracak" (s.104). Partiyeye başlamadan önce Parti Konuğu, Parti Parçasının acıyı hissedip hissetmeyeceğini bilmek istemektedir. Bu yüzden emin olmak için öncelikle ona küçük acılar vermektedir:

**Parti Konuğu, Parti Parçasının elini tutar.**

**Parti Konuğu, Parti Parçasının parmağını kırar – Çat diye bir ses gelir!**

**Parti Parçası Parti Konuğunun yüzüne bakar.**

**Parti Konuğu:** Kafasını kaçırdı.

**Spinx:** Oldu... Çok çabuk bitti.

**Parti Konuğu:** Tanrı aşkına... Onun kemiğini kırdım (s.109).

Spinx ayrıca Parti Parçası'nın güçlü bir şekilde acı çektiğini göstermek için korkunç derecede şiddetli bir şey yaparak onun ayakkabılarını çıkarır ve sigarasını çıplak ayağına basar. Parti Parçası yanmanın acısıyla yarı şaşkına dönmesine rağmen acı içinde inlemektedir. Bütün bu işkencelerin sonunda Parti Konuğunu tatmin edemeden hayatını kaybeder. Parti Konuğu o kadar hayal kırıklığına uğrar ki sinirlenir ve diğer tüm karakterlere bağırarak küfretmeye başlar. Elliot partinin ertelenmesi için ısrar etmesine rağmen Spinx Parti Konuğu nakit ödeme yapmadığı için şehrin üç gün boyunca bombalanacağı ve yabancı askerler tarafından işgal edileceği bilgisiyle bu fikre şiddetle karşı çıkmaktadır. Bu bilgi onların hayatta kalmaları için çok önemlidir. Tam bu anda Spinx küçük Parti Parçasının cesedi üzerinden korkunç bir teklif sunarak şöyle der: "**Spinx:** Hala zevk alabilirsin. / **Parti Konuğu:** Zevk? / **Spinx:** Vücudu hala sıcak" (s.113). Parti Konuğu bu fikre şiddetle karşı çıktığında Spinx bu kez Parti Parçası yerine Naz'ı kurban olarak sunar. Ridley Parti Konuğu'nun fantezisini sahnede sahnelemeyi tercih etmez ve Naz'ın sert bir şekilde işkence gördüğü yatak odasından tüm karakterleri dışarı çıkarır. Elliot Spinx'ten, Düşes'in bu tür şiddet olaylarına alışkın olmadığı için evi tamamen terk etmesine izin vermesini ister ancak Spinx bu fikre şiddetle karşı çıkar:

**Spinx:** Sonuç olarak hiçbir şey göremiyor, değil mi.

**Elliot:** Ama her şeyi duyacak.



**Spinx:** Ona yan komşunun televizyonda dehşet dolu bir korku filmi izlediğini söyleriz.

**Darren:** Bu konu hakkında şaka yapma, Spinx.

**Spinx:** Ne? Ne dedin sen?

**Elliot:** O buradaysa, parti biter.

**Spinx:** Ne? Ne? Tanrı aşkına, benimle dalga geçme, seni Hristiyan, paki, zenci, ibne. Partinin bitip bitmeyeceğini söylemek sana mı kaldı (s. 96).

Güçlü bir karakter olan Spinx, Darren ve Elliot üzerinde sürekli psikolojik bir şiddet uygulamaktadır. Buna ek olarak Düşes'in kalmasıyla ilgili fikrini değiştirdiğinde Lola'ya sadece sözlü değil fiziksel şiddet de gösterir ve Lola'ya onu başka bir yere götürmesini söyler. Lola ile diyalogunda saygı duyulmak istediği için gaddarlığını daha çok ön plana çıkarmaktadır: "**Lola:** Affedersin? Benim problemim mi? Düşes'i buraya getirmek benim fikrim miydi? / **Spinx Lola'yı saçından tutar/ Spinx:** Benimle bu şekilde konuşamazsın! Lanet olası saygıyı bana göstereceksiniz! Bugün herkese neler oluyor? Söyleyin? Hepinizin nesi var bugün?" (s.98). Ardından karakterler ve seyirci diğer odadan keskin sesler ve çığlıklar duyar. Seyirciler bu tür çığlıkları dinlemek ve tanık olmak zorunda kalsa da yerlerinden hareket edip herhangi bir tepki veremezler. Yatak odasından gelen sesler yavaş yavaş daha acı verici hale gelmektedir. Bu sahnedeki en iyi an Naz'ın odadan hızlıca kaçabildiği andır:

*Yatak odasından gelen gürültü gittikçe yükselmektedir. Elliot ve Darren için Naz'ı tutmak ve sakinleştirmek çok zordur. İçeriden vurma sesi gelmektedir ve tansiyon çok yükselmiştir. Sonra yatak odası kapısı açılır ve Naz kendini dışarı atmayı başarır.[...]*

**Lola** çığlık atar.

**Naz** bayılır.

**Party Konuğu, Naz'ın peşinden koşar. Eli yüzü kan içinde kalmıştır ve terden suya batmıştır. Elinde bir et kancası tutmaktadır (s.121).**

Parti Konuğu Naz'ı yatak odasına geri sürüklese de Darren sakladıkları silahla onu öldürür ve Parti Konuğu Darren'in cezalandırması sonucu diğer karakterlerin cesaretlenmesiyle birlikte üstünlüğünü kaybeder. Bu nedenle Michel Foucault'nun açıkça ifade ettiği gibi bu ceza gerçekleştirilecek diğer muhtemel suçlar için daha etkili hale gelmektedir:

Öyleyse ceza, ceza sürecinin en gizli parçası olma eğiliminde olacaktır. Etkinliği, görünür yoğunluğundan değil, kaçınılmazlığından kaynaklanmaktadır; suçu caydırmak zorunda olan şey, cezalandırılmanın kesinliğidir ve kamusal cezanın dehşet verici görüntüsü değildir (1995, s.9).

Bu nedenle gücün sembolü olarak Spinx kendi gücünü sağlamlaştırmak için tüm karakterleri tehdit etmektedir: “Siz nankör piçler! Seninle başlayacağım. *Elliot’ın kafasına silah dayar*” (s. 124). Ancak diğer karakterler tepki gösterdiği ve onunla savaştığı için bunu başaramaz. Bu mücadelenin sonunda Spinx kanlar içinde yere yığılır ve diğer karakterler üzerindeki gücünü kaybeder. Slavoj Zizek’e göre, “bireyler başkalarının hakimiyetine girmemek için güç ararlar. Ancak dikkatli olmazlarsa, kendilerini, ötesine geçerek aslında başkalarına hükmetmeye çalıştıkları sınırı aşarken bulurlar” (2008, s.63). Spinx'in oyunun sonunda yaşadığı şey tam olarak budur çünkü; kendi arzularına bir türlü sınır koyamayarak içinde bulunduğu psikolojik savaşı da kaybetmiştir.

Daha sonra tüm karakterler Parti Konuğu’nun bahsettiği bombardımandan kaçmak için binayı terk ederler. Ortalığı toparlayıp cesetleri yakmak için sahnede sadece Elliot ve Darren kalır. Elliot etrafa benzin döktükten sonra binayı ateşe vermek için bir mum fırlatır. Ancak alevler yükseldikçe bombardımanın sesi daha da yükselir. Bu bombardımanlar üzerine Darren, Elliot'a şunları söyler: “Başka bir gezegen bulmalıyız. Değil mi kardeşim? Ell? / [...] Aralarından seçim yapabileceğiniz daha çok gezegen var, abicim. / [...] Milyonlarca gezegen var. Milyarlarca. Trilyonlarca. İçlerinden birinde güvenli bir şekilde yaşayabiliriz. Biliyorum” (s.130). Bu, yaşadıkları dünyadan memnun olmadıklarını göstermektedir ve Darren onlara daha huzurlu ve daha az şiddet içeren bir yaşam sunacak yeni bir yer bulabileceklerine inanmaktadır.

## SONUÇ

Ridley, karakterlerin geçmiş travmalarını ve bu travmaların anarşinin kaotik ortamında nasıl ortaya çıktığını ustalıkla tasvir eder. Bu bağlamda, güç, sadece fiziksel bir olgu değil, aynı zamanda duygusal ve zihinsel bir etki halini alır. Anarşinin ortasında kalan karakterler, güçsüzlük duygusuyla başa çıkarken aynı zamanda bu kaotik dünyada var olma çabası içindedirler. Bu bağlamda, oyun, anarşinin yarattığı travma üzerinden güç dinamiklerini çözümlenerek izleyicisini derin düşünceye sevk eder. Bu çerçevede oyunun sonunda Elliot beklenmedik bir şekilde cebinden silahı çıkartarak Darren'a nişan alır. Çünkü bir şeyler ters giderse diğer insanlar ona zarar vermeden önce hem kendisini hem de kardeşini öldüreceğine dair yemin etmiştir. Psikolojik olarak çöken Elliot yıllar önce babasının yaptığı gibi kardeşini dünyanın tehlikelerinden korumak için elinden geleni yapar ve hiç kimsenin Darren'a zarar vermesine izin vermek istemez. Darren çaresizce Elliot’ı tetiği çekmemeye ikna etmeye çalışır: “Hayatta kalacağız, Ell. Nasıl olduğunu biliyorum. Güven bana. Yapabiliriz” (s.131). Oyun maalesef sahne yönlendirmelerinin de belirttiği gibi Elliot’ın Darren'a karşı tuttuğu silaha bakmasıyla sona ermektedir.

Philip Ridley çocukların ebeveyn gözetimi ve koruması olmadan yetiştirildiği gerçeğini *Kürklü Merkür* oyununda gözler önüne sererek dünyanın mevcut acımasız koşullarını sert bir şekilde eleştirmektedir. Bu nedenle felakete uğramaları kaçınılmazdır. Bu bakımdan Foucault, ebeveyn disiplininin ve yönlendirmesinin çocuklar için bir zorunluluk olduğu görüşündedir. Çünkü bu onların yanlışlarını düzeltir ve “kafa karışıklığını giderir; ülke içinde öngörülemeyen şekillerde dolaşan bireylerin yoğun gruplaşmasını engeller” (Foucault 1995, s.219). Ele alınan bu oyunda her karakterin hayatındaki disiplin eksikliği

görülmektedir. Bu bağlamda sahnede açıkça gösterilmese de Elliot'ın muhtemelen Darren'nın kafasına silahı dayayarak vurduğu söylenebilir. Çünkü geçmişten gelen psikolojik problemleri nedeniyle Elliot ölümü tek kurtuluş yolu olarak görmektedir. Ancak bu şekilde kardeşini dünyanın kötülüklerinden koruyabileceğine inanmaktadır. Ridley fiziksel ve psikolojik olarak zayıf olan karakterleri öldürerek geleceğin barış ve refah açısından umut verici olmadığını izleyicilere göstermektedir. Anarşinin egemen olduğu bu kaotik dünyada, güç, kontrol ve baskı araçlarıyla ilişkilidir. Bu nedenle Philip Ridley'in oluşturduğu bu kaotik dünyada Darren gibi güçsüz karakterler ayakta duramaktadırlar.

Aynı zamanda, Ridley'in distopik oyunu, karakterler arasındaki güç ilişkilerini ve bu ilişkilerin nasıl toplumsal dinamikleri yansıttığını da incelemektedir. Karakterler, hem kişisel hem de kolektif düzeyde yaşadıkları travmalara karşı direnç gösterirken, güç mücadeleleri içine sürüklenirler. Ridley'in eseri, izleyiciye, güç ve travma arasındaki karmaşık ilişkiyi anlamak için derinlemesine düşünme fırsatı sunmaktadır. Oyun, aynı zamanda anarşinin yarattığı kaos ortamında insanın dayanıklılığını ve insan doğasının çeşitli yönlerini de keşfeder. Karakterler, yaşadıkları travmaların bir sonucu olarak hem kendi içsel çatışmalarıyla mücadele ederler hem de dışsal tehditlere karşı direnç göstermeye çalışırlar. Bu bağlamda, güç, birçok yönüyle karakterlerin yaşam mücadelesinde merkezi bir tema haline gelir. Kısacası, Philip Ridley'in distopik oyunu, anarşinin travma mağduru karakterler üzerindeki güç etkisini derinlemesine ele alarak izleyiciye çarpıcı bir deneyim sunar. Oyun, güç dinamiklerini sorgulayarak ve karakterlerin yaşadığı travmalar üzerinden insan psikolojisinin derinliklerine inerek, izleyiciyi düşündürmeye ve duygusal bir etki bırakmaya yönlendirmektedir.

Sonuç olarak oyun; hükümetin uyguladığı ve ardından Doğu Londra halkına yerleştirdiği şiddeti, gücü, vahşeti ve insanlık dışılığı sorgulayarak insanların şiddetle hareket etmeye başladığı distopik bir dünya yaratmaktadır. O dünyadaki insanlar güç kullanarak zayıf insanları çökertme eğilimindedirler. Kontrol etmek ve yok etmek gibi görünen hedeflerine ulaşmak için her zaman şiddete başvurumaktadırlar. Dolayısıyla Ridley'in yarattığı kirli dünyada şiddet zayıf insanların üzerinde güç uygulamak için kullanılan psikolojik bir silaha dönüşmektedir. Genel olarak oyun, toplumun çöküşü ve normların yıkımıyla birlikte ortaya çıkan anarşinin, bireylerin yaşamını nasıl etkilediğini incelemektedir. Karakterler, geçmiş travmalarının izlerini taşıırken, bu travmalar anarşinin kaotik ortamında nasıl belirginleştiğine odaklanmaktadır. Foucault'un da savunduğu üzere güç, sadece dışsal tehditlerle değil, aynı zamanda karakterler arasındaki ilişkilerde ve içsel çatışmalarda da oyun boyunca kendini göstermektedir. Karakterler, yaşadıkları travmaların etkisi altında şekillenen güç dinamikleri içinde var olmaya çalışırken, seyirciye insan iç güdüsünün karmaşıklığını anlama fırsatı sunmaktadır. Yazarın insanlığa verdiği mesaj ise yaşamaya layık olanların sadece güçlü insanlar olmadığı, aksine dinine, cinsiyetine, mezhebine bakılmaksızın herkesin eşit derecede yaşam hakkı olduğudur. Bu yüzden izleyicilerin insanca düşünmelerini ve onları bu doğrultuda bencil bir bakış açısıyla değil herkesi olduğu gibi kabul ederek psikolojik bunalımlardan arındırılmış şekilde huzur içinde yaşamaya davet etmektedir.

## EXTENDED ABSTRACT

The British theatre, between the 1990s and early 2000s went through a self-reinvention with the in-*yer-face* theatre movement. During this period, various kinds of violence were shown on stage to show some contemporary social realities. Such energetic activity explicitly presents horrifying events on stage. Furthermore, it elucidates the disturbing situations by forcing the limits of theatricality, as the playwrights demonstrate provocative events. In other words, they do not refrain from using slang (language), sexuality, and all kinds of violence on stage as their predecessors did. Thus, they aim to re-shake the audience till they transmit their messages through shocking tactics.

Philip Ridley is one of the first playwrights who started to demonstrate in-*yer-face* characteristics in his plays. His vivid and arresting plays mark the first sign of a departure from clear political commentary towards a new stress on metaphors, obscurity, ambiguity, and the usage of vivid imagery to uncover the realities of the common life. Simply, Ridley manages to establish his position firmly as a playwright and to influence his colleagues with the renovations that he has brought to modern English theatre. In this respect, Philip Ridley reveals the psychological disorders that arise due to the traumatic events that people have experienced through the characters in his *Mercury Fur*. Thus, he ironically explains to the audience that death is not the only solution by reflecting the inner problems of the people of the twentieth century on the stage. Additionally, the desire to gain power leads to their death. The play reflects the dark future of humanity and mirrors their inner world. *Mercury Fur* shows how individuals, especially parentless children, are psychologically affected by the violence around them. It is an inevitable fact that these vulnerable children who grow up outside of parental control will suffer from the psychological depression they experience when they reach puberty. In this context, the purpose of this article is to shed light on the inner world of twentieth-century man by revealing the reasons for the psychological problems experienced by the characters in Philip Ridley's *Mercury Fur*.

*Mercury Fur* was written by Philip Ridley in 2005, and it was performed in the same year. This play is related to in-*yer-face* theatre, in spite of the fact that this dramatic movement is thought to have reached its end by the time the play is put on stage. In addition, similar to in-*yer-face* plays, *Mercury Fur* clearly reflects the dark future of humanity. The audience sees that the characters are traumatized on-stage through the bad experiences that they are forced to undergo; hence, the audience witnesses the dehumanization of people because of social breakdowns that lead to the (unfair) judgment of relationships in the social sphere. In *Mercury Fur*, Elliot and Darren's father goes crazy because of the horrible events he witnesses, and he attempts to kill his children to "save" them. After hitting Darren's head and injuring Elliot's knee, he commits suicide by setting himself on fire. Later on, the kids accept Spinx as their father (although he is too young to be their father), since he helps them to survive in the violent world they are living in. However, Spinx exploits them in terms of gaining money illegally through organizing parties and drug dealing.

The traumatized characters in the play suffer from pain and their plays have no certain conclusions. As a matter of fact, *Mercury Fur* is open-ended, and the resolution is left to the imaginations of the audience. The stage directions, settings, dialogues, and physical actions are all related to violence and suffering. It is not surprising that this play categorized under in-*yer-face* theatre challenges the binary oppositions humans use to define themselves, such as normal/abnormal, just/unjust, right/wrong, or good/evil. For this reason, *Mercury Fur* is regarded as experimental rather than speculative. That is, the audiences experience the same feelings performed on stage instead of speculating on the potential emotions they go through as if they were carrying out research in a lab about what is real and unreal by leading them to diagnose the very reason for their own existence. In other words, the influence of the violence performed on stage is vivid for the audience as a mental reification.

All in all, the play questions the violence, power, brutality, and inhumanity that the government practices and then implants in the people of East London, creating a dystopic world where people start to act violently. People in that world are derived by their vehement impetus to exercise power. They take violence as a weapon to achieve their goal, which seems to be to control and destroy. Thus, power and its weapon, violence, are the two major characteristics of that dystopic world.

**Çıkar Çatışması Bildirimi/ Conflict of Interest Statement:**

Yazarlar, bu makalenin araştırılması, yazarlığı ve yayımlanmasına ilişkin herhangi bir potansiyel çıkar çatışması beyan etmemiştir. / The authors declared no potential conflict of interest regarding the research, authorship, and publication of this article.

**Destek/Finansman Bilgileri/ Support Financing Information:**

Yazarlar, bu makalenin araştırılması, yazarlığı ve yayımlanması için herhangi bir finansal destek almamıştır. / The authors have received no financial support for the research, authorship, and publication of this article.

**Etik Kurul Kararı/ Ethics Committee Decision:** Bu çalışma için etik kurul izni gerekmemektedir. / Ethics committee permission is not required for this study.

**Yazar Katkı Oranı/ Author Contribution Rate:** Yazarların katkı oranı eşittir. (Çalışma doktora tezinden üretilmiştir) / The contribution rates of all authors are equal. (The study was retrieved from a dissertation)

**KAYNAKÇA**

- Arendth, H. (1970). *On Violence*. Florida: Harvest Book.
- Caruth, C. (1996). *Unclaimed Experience: Trauma, Narrative, and History*. Baltimore: Johns Hopkins University Press.
- Cunningham, GW. (1919). "On Nietzsche's Doctrine of the Will to Power." *The Philosophical Review* 28.5: pp.479-90, viewed 15 August 2018. [https://www.jstor.org/stable/2178323?seq=4#metadata\\_info\\_tab\\_contents](https://www.jstor.org/stable/2178323?seq=4#metadata_info_tab_contents)
- Freire, P. (2005). *Pedagogy of the Oppressed*. New York: The Continuum International Publishing Group Inc.
- Foucault, M. (1978). *History of Sexuality. Volume I: An Introduction*. Trans. Robert Hurley. New York: Pantheon Books.
- . (1980). "The Eye of Power". *Power/Knowledge: Selected Interviews and Other Writings, 1972-1977*. Ed. Colin Gordon. New York: Vintage Books.
- . (1988a). "Passion and Delirium". *Madness and Civilization: A History of Insanity in the Age of Reason*. New York: Vintage.
- . (1988b). *Politics, Philosophy, Culture: Interviews and Other Writings 1977-1984*. Edited by Lawrence D. Kritzman, New York: Routledge.
- . (1995). *Discipline & Punish: The Birth of the Prison*. Trans. Alan Sheridan. New York: Vintage Books.
- . (2001) "The Subject and Power". *Power (The Essential Works of Foucault, 1954-1984)*. Ed. James D. Faubion. New York: The New Press.
- . (2006). *Psychiatric Power: Lectures at the College de France 1973-1974*. Ed. Jacques Lagrange. Trans. Graham Burchell. New York: Palgrave Macmillan.
- Herman, JL. (1997). *Trauma and Recovery: The Aftermath of Violence--from Domestic Abuse to Political Terror*. New York: Basic Books.
- Newland P. (2008). *The Cultural Construction of London's East End*. New York: Rodopi.
- Rebellato, D. (2011). "Philip Ridley". *The Methuen Drama Guide to Contemporary British Playwrights*. Ed. Martin Middeke, Peter Paul Schnierer and Aleks Sierz. London: Bloombury Publishing Plc.
- Ridley, P. (2012). *Mercury Fur*. London: Methuen Drama.
- Sierz, A. (2011). *Rewriting the Nation: British Theatre Today*. London: Methuen Drama.
- Van Alphen, E. (1997). *Caught by History: Holocaust Effects in Contemporary Art, Literature, and Theory*. Stanford, CA: Stanford UP.
- Zizek, S. (2008). *Violence*. New York: Picador.



ARAŞTIRMA MAKALESİ | RESEARCH ARTICLE

DETERMINANTS OF FOREIGN DIRECT INVESTMENT INFLOWS IN THE EUROPEAN UNION (EU)

Yunus GÜLCÜ

Dr. Öğr. Üyesi, Fırat Üniversitesi, Maliye Bölümü,  
ygulcu@firat.edu.tr

ID : 0000-0002-8464-4721

**Atıf / Citation:** Gülcü, Y. (2024). Determinants of foreign direct investment inflows in the european union (EU). *İnönü Üniversitesi Uluslararası Sosyal Bilimler Dergisi*, (İNİJOSS), 13(1), 124-135

<https://doi.org/10.54282/inijoss.1461826>

**Abstract**

This study investigates the institutional factors influencing foreign direct investment within the Eurozone of the European Union (EU) and explores their correlation with economic integration. Attracting foreign direct capital investments is closely related to countries' efforts to make their institutional structures more competitive. Because economic integrations can contribute to economic growth by allowing these investments to increase. For his reason, the study focused on the course of foreign direct capital investments in the Eurozone in the 2002-2022 period and the institutional determinants of these investments were analyzed using the panel data method. The empirical analysis revealed that variables such as foreign direct investment, government effectiveness, political stability, and accountability did not experience any significant shocks. In the short term, a direct causal relationship between foreign direct capital investments and corruption has been found. Nevertheless, in the long term, it has been established that variables such as control of corruption, government effectiveness, political stability, rule of law, accountability, and regulatory quality collectively exhibit a causal relationship with foreign direct capital investments. These findings emphasize the importance of institutional structure for increasing foreign direct capital investments. Enhancements in governmental efforts to combat corruption, enhance governance effectiveness, promote political stability, uphold the rule of law, enhance accountability, and improve regulatory quality can significantly contribute to fostering foreign direct investment. In conclusion, this study provides valuable insights into the determinants of foreign direct investment in the euro area and offers guidance for future policy actions.

**Keywords:** Foreign Direct Investment, Institutional Quality, Panel Data

## AVRUPA BİRLİĞİ'NE (AB) DOĞRUDAN YABANCI YATIRIM GİRİŞLERİNİN BELİRLEYİCİLERİ

### Öz

Bu çalışma, Avrupa Birliği'nin (AB) Euro bölgesindeki doğrudan yabancı sermaye yatırımlarının kurumsal belirleyicilerini incelemekte ve bu yatırımların ekonomik entegrasyonlarla nasıl ilişkilendirildiğini analiz etmektedir. Doğrudan yabancı sermaye yatırımlarının çekilmesi, ülkelerin kurumsal yapılarını daha rekabetçi hale getirme çabalarıyla yakından ilişkilidir. Çünkü ekonomik entegrasyonlar, bu yatırımların artmasına olanak tanıyarak ekonomik büyümeye katkıda bulunabilirler. Bu nedenle, çalışmada Euro bölgesindeki doğrudan yabancı sermaye yatırımlarının 2002-2022 dönemindeki seyrine odaklanılmış ve bu yatırımların kurumsal belirleyicileri panel veri yöntemiyle analiz edilmiştir. Yapılan ampirik analizler sonucunda, doğrudan yabancı sermaye yatırımlarının, hükümet etkinliği, siyasi istikrar ve hesap verebilirlik gibi değişkenlerin herhangi bir şoka maruz kalmadığı bulgusuna ulaşılmıştır. Kısa dönemde ise, doğrudan yabancı sermaye yatırımlarının yolsuzluklarla doğrudan bir nedensellik ilişkisi bulunmuştur. Ancak uzun dönemde, kontrol altındaki yolsuzluk, hükümet etkinliği, siyasi istikrar, hukukun üstünlüğü, hesap verebilirlik ve düzenleyici kalite gibi değişkenlerin topluca doğrudan yabancı sermaye yatırımlarına doğru bir nedensellik ilişkisi gösterdiği tespit edilmiştir. Bu bulgular, doğrudan yabancı sermaye yatırımlarının artırılması için kurumsal yapının önemini vurgulamaktadır. Hükümetlerin yolsuzlukla mücadele, etkin bir yönetim sağlama, siyasi istikrarı sağlama, hukukun üstünlüğünü koruma ve hesap verebilirlik ve düzenleyici kaliteyi artırma gibi alanlarda yapacakları iyileştirmeler, doğrudan yabancı sermaye yatırımlarını teşvik etmede önemli bir rol oynayabilir. Sonuç olarak, bu çalışma, Euro bölgesindeki doğrudan yabancı sermaye yatırımlarını etkileyen faktörleri anlamak ve gelecekteki politika önlemlerini belirlemek için önemli bir katkı sağlamaktadır.

**Anahtar Kelimeler:** Doğrudan Yabancı Yatırım, Kurumsal Kalite, Panel Veri

### INTRODUCTION

Foreign direct investments have increased significantly during the globalization process. The economic impacts of these investments vary in terms of entry channels and the segments they affect. However, in general, it is accepted in the literature that foreign direct capital positively affects the host country's economy. In particular, foreign direct investments facilitate the transfer of technology and knowledge, increase the competitiveness of local companies and contribute to international integration. Moreover, it is apparent that these investments contribute to the development of human capital within the host country. Given these aspects, foreign direct investments play a supportive role in driving economic growth in host countries. This dynamic intensifies competition among nations vying to attract foreign direct investments. Foreign direct investments are one of the significant factors affecting the world economy as an important part of international financial integration. With globalization, countries in need of capital are developing policies and strategies to improve their investment environments in order to attract foreign direct investments (Artan, Hayaloğlu 2015:551:552).

As stated by Daniele and Marani (2006), the impact of institutions on foreign direct investments occurs through three different channels. First, effective institutional structures encourage foreign investment by increasing the efficiency of enterprises. This is because businesses that operate under sound institutions operate in a safer environment, thus making investing more attractive. Second, strong institutions increase foreign investment by reducing

transaction costs. Better corporate structures provide the infrastructure necessary to resolve disputes between businesses and make legal processes more efficient. Finally, good institutions encourage foreign investment by providing a reliable environment for multinational companies through their presence. Because high-cost foreign direct investments are often full of uncertainties and risks, and good institutions can reduce these risks.

Research conducted by Benassy-Quere et al. (2007) suggests that institutions can serve as a mechanism that promotes productivity enhancement in the context of the relationship between institutional structure and foreign direct investments. Good institutions can increase the willingness to invest by providing a more predictable environment for investors. This could be a significant factor for economic development, particularly considering that foreign direct investment plays a crucial role in capital formation within developing countries. Good institutions can support growth and development by attracting and reassuring foreign investors.

Globerman and Shapiro's (2002) research investigates the correlation between indicators of national institutional systems and Foreign Direct Investment (FDI) across 144 countries. Among other findings, the study elucidates how FDIs are influenced by corporate standards. In this context, the authors demonstrate that "political governance is crucial, and improving it does not necessarily entail governments making significant investments of taxpayers' money(...). In fact, enhancing governance may often align more with governments assuming a lesser economic and regulatory role. Political governance fosters an increase in inward FDI, particularly benefiting smaller developing countries (Globermann and Shapiro 2002:42).

In this field of research, economists examine the connections between institutions and Foreign Direct Investment (FDI). These studies uncover various pathways through which institutions can impact FDI flows. Firstly, strong institutions are identified as stimulating investment by augmenting factor productivity. Secondly, sound institutions mitigate investment-related transaction costs, such as those associated with corruption; Due to the substantial capital investment involved in foreign direct investment (FDI), factors such as the enforcement of property rights and the efficacy of the legal system can impact the insecurity arising from social and political instability.

In this context, the protection of the legal framework and property rights is of great importance for the successful realization of the investment.

## **1. LITERATURE REVIEW**

In their 2015 study, Artan and Hayaloğlu examined the economic and institutional determinants influencing foreign direct investment across 29 OECD countries. The research provided insights into the political risk and institutional quality of nations, employing twelve sub-components such as government stability, investment profile, corruption, law and order, and bureaucratic quality. The results indicate that institutional indicators, rather than economic ones, are the primary determinants of foreign direct investment in OECD countries.

These institutional indicators include government stability, socioeconomic status, investment profile, civil unrest, military involvement in politics, religious tensions, law and order, ethnic



tensions, and bureaucratic quality. The findings underscore the crucial role of a sound institutional framework in attracting foreign direct investment to OECD countries.

As stated in the literature, a quality institutional structure supports the view that it will reduce transaction costs by reducing uncertainties and thus provide a suitable environment for investments. These findings serve as a vital guide for policymakers, underscoring the imperative of improving institutional quality to attract foreign direct investment and leverage the positive effects of such investments.

The globalization process has caused a significant increase in foreign direct capital inflows worldwide since the 1980s. This surge has prompted numerous studies investigating both the macroeconomic and microeconomic effects and determinants of foreign direct capital investments.

The study by Bayar and Öztürk (2016) reviewed the literature on the determinants of foreign direct capital investments. Several empirical studies in this field have shown that factors including market size, economic growth, inflation, trade and financial openness, human capital, institutional quality, infrastructure, political stability, taxation, and population size play crucial roles as determinants of foreign direct capital inflows.

Klaew and colleagues (2016) utilized regression analysis to examine the impact of institutional quality on foreign direct investment in Thailand from 2013 to 2015. The research results suggest that poor governance and complex legal regulations negatively affect the inflow of foreign direct investment. This underscores the significance of institutional quality as a crucial determinant of foreign capital investments in Thailand.

Li et al. (2018) conducted a regression analysis to explore the influence of institutional disparities on foreign direct capital investments in China from 2003 to 2015. Their study concluded that institutional differences indeed exert a statistically significant impact on foreign direct investment. This discovery highlights the pivotal role of institutional structures in China regarding foreign capital investments.

Bouchoucha and Benammou (2020) investigated the influence of institutional quality on foreign direct investment in 41 African countries from 1996 to 2013, utilizing the panel data analysis methodology. The study revealed a positive correlation between institutional quality and foreign direct investment. This finding emphasizes that institutional structures in African countries are an important factor in terms of foreign direct capital investments

In Yakubu's study (2020), the impact of institutional quality on foreign direct capital investments in Ghana during the period 1985-2016 was investigated using the ARDL bounds test.

The findings indicate a favorable impact of institutional quality on foreign direct investment. This finding reveals that institutional structures in Ghana play a critical role in terms of foreign capital investments.

The research carried out by Hacıımamoğlu (2016) investigated the institutional factors influencing foreign direct investments in OECD countries from 1989 to 2014. The study utilized

the share of foreign direct investments in Gross Domestic Product as the dependent variable and analyzed a total of 14 variables, including 5 macroeconomic and 8 institutional factors. The analyses revealed that variables such as openness to foreign trade, labor costs, protection of property rights, and enforceability of contracts exerted statistically significant influences on foreign direct investments. However, variables including market size, inflation, exchange rates, bureaucratic efficiency, political stability, corruption levels, democracy index, regulatory framework, and tax policies were not observed to have a significant influence on foreign direct investments.

Özcan and Ayşe (2010) state that direct foreign investments (FDI) made by multinational companies generally take the form of establishing a new facility or purchasing an existing company. The spread of such investments dates back to the late 1950s, and they state that international investments gained momentum with the liberalization of capital. Liberalized national economies understood the importance of foreign investments for economic growth and development and began to attract foreign investors with various strategies and policies. This situation has led to the creation of a competitive environment between countries to attract foreign investors. In the theoretical part of the study, the importance, determinants and types of foreign direct investments are explained.

The empirical analysis involved investigating the factors influencing Foreign Direct Investment (FDI) in 27 OECD countries from 1994 to 2006, employing the dynamic panel data analysis method and the Generalized Method of Moments (GMM) estimation technique. According to the findings of the study, it was noted that the growth rate, level of infrastructure, and inflation positively influenced FDI. Additionally, openness and current account balance variables were found to be negatively related to FDI, contrary to expectations.

The study conducted by Demirtaş (2005) aims to investigate the influence of institutional factors on foreign direct investments (FDI) in 71 developed and developing countries from 1995 to 2002. In the first part of the study, foreign direct investment theories and regional distribution are discussed, and in the second part, economic and institutional factors affecting foreign direct investments are discussed. In the third part, three different models were developed and tested.

The results of the study suggest that institutional factors, encompassing elements such as voice, accountability, political stability, bureaucratic effectiveness, rule of law, regulatory quality, and anti-corruption measures, demonstrate a positive association with Foreign Direct Investment (FDI). Additionally, it was emphasized that the effect of market size on FDI is limited and that regional market size has become more important today. As for economic factors, it has been revealed that the impact of labor costs and quality of infrastructure decreases, and the level of openness to foreign exchange is a determinant on FDI. The research also concluded that differences arising from the region in which countries are located affect FDI flows and that countries with high institutional quality are more successful in attracting FDI. It has been emphasized that in countries with high institutional quality, investment costs are reduced and future uncertainties are eliminated.

## 2. EMPIRICAL RESULTS

This study investigates the institutional drivers influencing foreign direct capital investments in the EU 27 region throughout the period spanning from 2002 to 2022. Information about the variables taken from the World Bank database is included in Table 1.

**Table 1. Tests for cross-sectional dependency**

<i>Constant</i>	Statistic	p-value
$CD_{lm}$ (BP,1980)	664.143	0.00***
$CD_{lm}$ (Pesaran, 2004)	11.819	0.00***
$CD$ (Pesaran, 2004)	8.345	0.00***
$LM_{adj}$ (PUY, 2008)	-2.894	0.99

Notes:  $\Delta y_{i,t} = d_i + \delta_i y_{i,t-1} + \sum_{j=1}^{p_i} \lambda_{i,j} \Delta y_{i,t-j} + u_{i,t}$  In the model, the number of lags (pi) is taken as 1.

Probabilities are in parentheses. a, b, and c denote statistical significance at the 1%, 5%, and 10% level of significance, respectively.<sup>1</sup>

**Table 2. Panel Unit Root Tests utilizing the "bootstrap" method by Smith et al. (2004)**

<i>Levels</i>	<u>Constant</u>		<u>Constant and Trend</u>	
	Statistic	Bootstrap p-value	Statistic	Bootstrap p-value
<u>FDI</u>	-3.368	0.00 <sup>a</sup>	-3.585	0.00 <sup>a</sup>
<u>CoC</u>	-1.508	0.57	-2.138	0.57
<u>GE</u>	-1.923	0.09 <sup>c</sup>	-2.404	0.19
<u>PS</u>	-2.733	0.00 <sup>a</sup>	-3.078	0.00 <sup>a</sup>
<u>RQ</u>	-1.730	0.24	-2.371	0.26
<u>RoL</u>	-1.724	0.29	-2.338	0.22
<u>VaA</u>	-2.14	0.05 <sup>c</sup>	-2.749	0.02 <sup>b</sup>
<b><u>First difference</u></b>				
<u>FDI</u>	-6.139	0.00 <sup>a</sup>	-6.045	0.00 <sup>a</sup>
<u>CoC</u>	-4.644	0.00 <sup>a</sup>	-4.698	0.00 <sup>a</sup>
<u>GE</u>	-4.656	0.00 <sup>a</sup>	-4.712	0.00 <sup>a</sup>
<u>PS</u>	-5.182	0.00 <sup>a</sup>	-5.130	0.00 <sup>a</sup>
<u>RQ</u>	-6.318	0.00 <sup>a</sup>	-6.492	0.00 <sup>a</sup>
<u>RoL</u>	-4.965	0.00 <sup>a</sup>	-5.048	0.00 <sup>a</sup>
<u>VaA</u>	-5.289	0.00 <sup>a</sup>	-5.300	0.00 <sup>a</sup>
<b><u>Homogeneity</u></b>				
$\tilde{\Delta}$	0.924	0.178		
$\tilde{\Delta}_{adj}$	0.999	0.159		

<sup>1</sup> Following Sayed and Peng (2021), only the horizontal cross-section dependence results of the dependent variable are included.

The maximum delay length was taken as 4 and the optimal delay lengths were determined with the general-to-specific approach. Probability values were obtained from 5000 bootstrap distributions. a, b and c denote statistical significance at the 1%, 5%, and 10% level of significance, respectively.

**Figure 1. Variable Definitions**

Variables	Symbol
Foreign direct investment, net inflows (% of GDP)	FDI
Control of Corruption	CoC
Government Effectiveness	GE
Political Stability	PS
Rule of Law	RoL
Voice and Accountability	VaA
Regulatory Quality	RQ

According to the CD and CDIm test results presented in Table 2, there appears to be horizontal cross-section dependence in FDI. Table 3 displays the results of the "bootstrap" panel unit root test conducted by Smith et al. (2004), indicating that the FDI variable does not exhibit a unit root at the level value. The GE variable is stationary at 10% significance level in the model with constant. The PS variable exhibits stationarity at the 1% significance level in both the fixed and trended models. The VaA variable is stationary at the 10% level of significance in the fixed model and at the 5% level of significance in the trended model. On the other hand, all variables are stationary at the 1% significance level in the first difference. In delta tests, the null hypothesis is that the slope coefficients of the countries in the panel are homogeneous and therefore the slope coefficients are equal to each other, while the alternative hypothesis is that the coefficients are different from each other, i.e. heterogeneous. Cointegration methods based on heterogeneous estimation are used according to probability values. Accordingly, the slope coefficients for each country in the panel are different from each other.

**Table 3. LM Bootstrap Panel Cointegration**

Tests	Constant			Constant and Trend		
	Statistic	Asymptotic p-value	Bootstrap p-value	Statistic	Asymptotic p-value	Bootstrap p-value
$LM_N^+$	-0.480	0.81	0.73	2.672	0.29	0.02**

Note: Bootstrap probability values were derived from 1,000 replicate distributions, while asymptotic probability values were obtained from the standard normal distribution. Significance levels are denoted by \*\*\*, \*\*, and \*, indicating statistical significance at the 1%, 5%, and 10% levels, respectively.

The difference of the LM bootstrap test from other cointegration tests is that the test statistics are obtained by both asymptotic and bootstrap method. In the LM bootstrap cointegration test, the null hypothesis is that there is cointegration between the variables and the alternative hypothesis is that there is no cointegration. In the model, the null hypothesis clearly claims that

there is a long-run relationship in the model with constants. In the model with trend, asymptotically there is cointegration but bootstrap shows that there is no cointegration.

**Table 4. Panel VAR and Panel VECM Causality**

	Short-run causality							Long-run causality
	$\Delta$ (lnFDI)	$\Delta$ (GE)	$\Delta$ (CoC)	$\Delta$ (PS)	$\Delta$ (RQ)	$\Delta$ (RoL)	$\Delta$ (VaA)	ECT(-1)
$\Delta$ (FDI)	-	0.715 (0.86)	11.725 (0.00) <sup>a</sup>	0.694 (0.87)	0.964 (0.80)	1.388 (0.71)	0.406 (0.93)	-1.008 [-16.646] <sup>a</sup>
$\Delta$ (GE)	1.018 (0.79)	-	2.050 (0.56)	3.197 (0.36)	0.534 (0.91)	2.587 (0.45)	0.306 (0.95)	2.63E-06 [0.013]
$\Delta$ (CoC)	8.780 (0.03) <sup>b</sup>	0.127 (0.98)	-	5.479 (0.36)	3.620 (0.30)	13.260 (0.00) <sup>a</sup>	3.449 (0.95)	-0.0006 [-1.147]
$\Delta$ (PS)	0.381 (0.94)	9.904 (0.01) <sup>b</sup>	4.432 (0.21)	-	4.766 (0.18)	12.071 (0.00) <sup>a</sup>	15.716 (0.00) <sup>a</sup>	-0.0001 [-0.514]
$\Delta$ (RQ)	0.756 (0.86)	1.766 (0.62)	8.384 (0.03) <sup>b</sup>	2.228 (0.52)	-	0.276 (0.96)	8.386 (0.03) <sup>b</sup>	-0.0029 [-1.095]
$\Delta$ (RoL)	0.664 (0.88)	3.817 (0.28)	1.855 (0.60)	12.818 (0.00) <sup>a</sup>	3.268 (0.35)	-	0.760 (0.85)	-0.00019 [-1.374]
$\Delta$ (VaA)	4.324 (0.22)	2.707 (0.43)	6.649 (0.08) <sup>c</sup>	3.246 (0.35)	9.056 (0.02) <sup>b</sup>	8.861 (0.03) <sup>b</sup>	-	-7.30E-05 [-0.734]

Notes: The symbols \*\*\*, \*\*, and \* represent significance levels of 1%, 5%, and 10%, respectively, while () and [] indicate probability values and t statistics, respectively.

In the short term, there is observed causality at the 5% significance level from the CoC variable to FDI. However, in the long run, there is significant causality from the collective independent variables to FDI, evidenced at the 1% significance level. In the model where FDI is included as the dependent variable, short-term imbalances are rebalanced in approximately 1 year. Alternative causality results are also obtained from Table 5. In the short term, from PS to GE at 5% significance level, from FDI, RQ and VaA to CoC, from VaA to RQ at 5% significance level, from RQ, CoC and PS to RoL, There is causality from PS and RQ to VaA. Azam et al. (2010) contend that in the long run, there is no discernible causal relationship among the determinants of FDI. They attribute the absence of causality in the short term to the uncertainty stemming from monetary and fiscal policies, which serves as a barrier to foreign capital inflows. Since EU member countries are in the upper-middle income group, there is a strong correlation between institutional factors and foreign direct investments (Khan and Akbar, 2013). The issue can be viewed from the perspective of the internalization theory developed by Dunning (1994). Accordingly, externalities created by the Eurozone as well as political risks in other developed countries direct foreign capital investments to the EU. Thus, international companies may turn to countries where the institutional structure is developed due to market failures in other countries.

## CONCLUSION

With classical economics, theoretical discussions have begun regarding the institutional structure being the most important determinant of economic growth. Smith states that the most important determinant of steady-state equilibrium is the institutional structure and that an economy in which the institutional structure constantly changes cannot reach steady-state equilibrium. This study attempts to reveal which institutional factors affect direct foreign capital investments in EU countries. In the short run, there is only causality from corruption to foreign direct investment. In the long run, there is causality from all institutional factors used in the

empirical analysis to foreign direct capital investments. Thus, it can be seen that Keynesian economics is one step ahead in short- and long-term equilibrium discussions. In this study, similar to the studies of Busse and Hefeker (2007) and Antonakakis and Tondl (2011), property rights, freedom and accountability, political stability, regulatory quality, rule of law, corruption are institutional factors that create an encouraging economic structure for foreign direct capital investments. The result presented is obtained. According to the results obtained from this study, the most important factor to pay attention to within the institutional structure is corruption. With a result similar to the empirical literature examining the institutional determinants of foreign direct capital investments, this study concludes that institutional structure will reduce transaction costs by reducing policy uncertainties. Thus, it is thought that the sensitivity of capital movements will increase and there will be a multiplier movement in increasing foreign direct capital investments. It is recommended that future studies model foreign direct capital investments with panel gravity or geographically weighted regression. Thanks to these models, it will be possible to reveal whether geographical locations have an impact on foreign direct investments, the effects of intra-industry trade, and how effective institutional factors are in the selection of production locations.

### **EXTENDED ABSTRACT**

The research explores the institutional factors influencing foreign direct investment (FDI) inflows within the Eurozone of the European Union (EU) and examines the relationship between these investments and economic integration. FDI attraction closely intertwines with countries' endeavors to bolster their institutional frameworks for heightened competitiveness. Economic integrations, in turn, can foster economic growth by facilitating an upsurge in such investments. Thus, the research undertakes a thorough examination of the trajectory of FDI in the Eurozone spanning from 2002 to 2022, employing panel data methodology to dissect its institutional determinants. The empirical scrutiny reveals that FDI exhibits resilience against shocks in variables such as government effectiveness, political stability, and accountability in the short term. However, while a direct causal connection between FDI and corruption appears evident in the short term, the long-term scenario reveals a collective causal relationship with FDI involving controlled corruption, strengthened government effectiveness, political stability, adherence to the rule of law, accountability, and enhanced regulatory quality. These findings underscore the pivotal role of institutional structure in augmenting FDI. Notably, governmental enhancements in combating corruption, ensuring effective governance, upholding political stability, reinforcing the rule of law, enhancing accountability, and improving regulatory quality can substantially bolster FDI. In essence, this study substantially contributes to unraveling the factors that influence FDI within the Eurozone and delineating prospective policy interventions.

Foreign direct investment (FDI) has surged notably amidst the globalization tide, engendering diverse economic ramifications contingent upon entry channels and affected sectors.

However, existing literature universally recognizes the beneficial impact of FDI on host economies. FDI facilitates the transfer of technology and knowledge, amplifies the competitiveness of local enterprises, and fosters international integration. Moreover, it catalyzes the development of human capital within host nations, thereby buttressing economic growth. This narrative accentuates the intensifying competition among nations

to court FDI, considering it as a vital cog in the machinery of international financial integration. As underscored by Daniele and Marani (2006), the influence of institutions on FDI operates through three distinct channels. Firstly, robust institutional frameworks spur FDI by engendering heightened firm productivity, stemming from the enhanced security accorded to firms. Secondly, sound institutions curtail transaction costs, thereby greasing the wheels for increased FDI. Lastly, commendable institutions furnish multinational corporations with a secure haven for their assets, thereby nurturing FDI. Costly FDI ventures are often fraught with uncertainties and risks, which can be mitigated by sound institutional frameworks.

Insights from studies by Benassy-Quere et al. (2007) underscore institutions as facilitators of productivity gains and FDI attraction. Sound institutions breed investor confidence by furnishing a more predictable investment climate, a critical factor for economic development, particularly in the context of FDI's pivotal role in capital formation within developing economies. Similarly, the study by Globerman and Shapiro (2002) elucidates the nexus between national institutional frameworks and FDI across 144 countries. Notably, the authors highlight how improved governance can redound to diminished governmental investments at the taxpayers' expense, thereby ushering in a diminished economic and regulatory role for governments, particularly in smaller developing nations. This research terrain elucidates the multifaceted relationships between institutions and FDI, elucidating how institutions can impact FDI flows through various avenues. Good institutions not only catalyze investment by bolstering factor productivity but also truncate investment-related transaction costs, while social and political instability breed insecurity, which in turn affects confidence levels, property rights implementation, and legal system efficiency, particularly vis-à-vis capital-intensive greenfield FDI ventures.

Theoretical discourses have commenced orbiting the institutional structure as the preeminent determinant of economic growth, aligning with classical economic tenets. Smith posits the institutional structure as the sine qua non for equilibrium in a stationary state, contending that a constantly evolving institutional framework precludes the attainment of such equilibrium. This study endeavors to unearth the institutional factors impinging on FDI within EU nations. In the short term, only corruption emerges as causally linked to FDI, while in the long term, all institutional factors scrutinized in the empirical analysis exhibit causality with FDI. Consequently, Keynesian economics emerges as a frontrunner in discussions pertaining to short-long term equilibrium. Consistent with the conclusions drawn by Busse and Hefeker (2007) as well as Antonakakis and Tondl (2011), this study affirms that factors such as property rights, freedom, accountability, political stability, regulatory quality, adherence to the rule of law, and corruption within the institutional framework collectively foster a conducive environment for FDI. Emphatically, corruption emerges as the linchpin within the institutional scaffold. It is deduced, akin to empirical literature probing institutional determinants of FDI, that a robust institutional edifice can whittle down transaction costs by assuaging policy uncertainties, thereby likely fomenting a multiplier effect in augmenting FDI. Future inquiries are encouraged to model FDI using panel gravity or geographically weighted regression to unravel the geographical dimensions impacting FDI, ascertain the ramifications of intra-industry trade, and gauge the efficacy of institutional factors in shaping production location preferences.

**Çıkar Çatışması Bildirimi/ Conflict of Interest Statement:**

Yazar, bu makalenin araştırılması, yazarlığı ve yayımlanmasına ilişkin herhangi bir potansiyel çıkar çatışması beyan etmemiştir. / The authors declared no potential conflict of interest regarding the research, authorship, and publication of this article.

**Destek/Finansman Bilgileri/ Support Financing Information:**

Yazar, bu makalenin araştırılması, yazarlığı ve yayımlanması için herhangi bir finansal destek almamıştır. / The authors have received no financial support for the research, authorship, and publication of this article.

**Etik Kurul Kararı/ Ethics Committee Decision:** Bu çalışma için etik kurul kararına gerek yoktur. / An ethics committee decision is not required for this study.

**Yazar Katkı Oranı/ Author Contribution Rate:** Yazarların katkı oranı eşittir. / The contribution rates of all authors are equal.

## REFERENCES

- Antonakakis, Nikolaos ve Tondl, Gabriele (2011). "Do Determinants of FDI to Developing Countries Differ among OECD Investors? Insights from Bayesian Model Averaging" FIW Working Paper No. 76.
- Azam vd. (2010). "Institutional and Macro Economic Policy Factors on Foreign Direct Investment: South Asian Countries Case" African Journal of Business Management, 5(11): 4306-4313.
- Busse, M. ve Hefeker, C. (2007). "Political Risk, Institutions and Foreign Direct Investment" European Journal of Political Economy, 23(2): 397-415.
- Breusch, T., Pagan, A., 1980. The Lagrange multiplier test and its application to model specification in econometrics. Rev. Econ. Stud. 47, 239-253.
- Dunning, J.H. (1994), "Re-evaluating the benefits of foreign direct investment", Transnational Corporations, Vol. 3, No. 1, pp. 23-51.
- Kaufmann, Daniel, Aart Kraay and Massimo Mastruzzi (2010). "The Worldwide Governance Indicators: Methodology and Analytical Issues". World Bank Policy Research Working Paper No. 5430 ([http://papers.ssrn.com/sol3/papers.cfm?abstract\\_id=1682130](http://papers.ssrn.com/sol3/papers.cfm?abstract_id=1682130)).
- Khan, Mashrur Mustaque ve Akbar, Mashque Ibne (2013). "The Impact of Political Risk on Foreign Direct Investment" MPRA Paper No. 47283.
- Pesaran, Hasem, M., (2004). General Diagnostic Tests for Cross Section Dependence in Panels. Working Paper No:0435, University of Cambridge.
- Pesaran, M. H. (2007). A simple panel unit root test in the presence of cross-section dependence. Journal of Applied Econometrics, 22(2), 265-312.
- Pesaran, M.H., Ullah, A., Yamagata, T., 2008. A bias-adjusted LM test of error cross section independence. Econometrics Journal 11, 105-127.
- Pesaran, M. H., & Yamagata, T. (2008). Testing slope homogeneity in large panels. Journal of Econometrics, 142(1), 50-93.
- Sayed, A., & Peng, B. (2021). Pandemics and income inequality: A historical review. SN Business & Economics, 1, 1-17.
- Artan, S., & Hayaloğlu, P. (2015). Doğrudan yabancı sermaye yatırımlarının kurumsal belirleyicileri: OECD ülkeleri örneği. *Ege Akademik Bakış*, 15(4), 551-564.
- Hacımamoğlu, T. (2016). *Doğrudan yabancı yatırımların kurumsal belirleyicileri: OECD örneği* (Master's thesis, Kocaeli Üniversitesi, Sosyal Bilimler Enstitüsü).



- Klaew, A. K., Gharleggi, B., Min, T. H., and Fah, B. C. Y. (2016). Determinants of the foreign direct investment in Thailand. *Global Review of Accounting and Finance*, 7(2), 129-139.
- Li, C., Luo, Y., and De Vita, G. (2020). Institutional difference and outward FDI: Evidence from China. *Empirical Economics*, 58(4), 1837-1862.
- Bouchoucha, N., Benammou, S. (2020). Does institutional quality matter foreign direct investment? Evidence from African countries. *Journal of the Knowledge Economy*, 11(1), 390-404.
- Yakubu, I. N. (2020). Institutional quality and foreign direct investment in Ghana. *Review of International Business and Strategy*, 30(1), 109-122.
- Özcan, B., & Ayşe, A. R. I. (2010). Doğrudan Yabancı Yatırımların Belirleyicileri Üzerine Bir Analiz: Oecd Örneği. *Istanbul University Econometrics and Statistics e-Journal*, (12), 65-88.
- Demirtaş, G. (2005). Kurumsal faktörlerin doğrudan yabancı yatırımlar üzerine etkisi: Ekonometrik bir analiz (Master's thesis, Afyon Kocatepe Üniversitesi, Sosyal Bilimler Enstitüsü).
- Daniele, Vittorio ve Marani, Ugo (2006). "Do Institutions Matter for FDI? A Comparative Analysis of the MENA Countries" MPRA Paper No. 2426.
- Benassy-Quere, Agnès; Coupet, Maylis ve Mayer, Thierry (2007). "Institutional Determinants of Foreign Direct Investment" *The World Economy*, 767-782
- Globerman S., D. Shapiro (2002). "National Political Infrastructure and Foreign Direct Investment", Industry Canada, Research Publication Program, Working paper n. 37.
- Frankel A.J., D. Romer (1999). "Does Trade Cause Growth", *American Economic Review*, 89, June, 379-99
- Dollar D., A. Kraay (2001). "Trade, Growth and Poverty", *Finance and Development*, 38, n.3, IMF, Washington D.C.



ARAŞTIRMA MAKALESİ | RESEARCH ARTICLE

2023 CUMHURBAŞKANLIĞI SEÇİMİNDE SOSYAL MEDYA KULLANIMI:  
INSTAGRAM VE X ÜZERİNE BİR İNCELEME

Mehmet Fatih KARACA

Dr. Öğr. Üyesi, Tokat Gaziosmanpaşa Üniversitesi  
Erbaa Sosyal ve Beşeri Bilimler Fakültesi  
Yönetim Bilişim Sistemleri Bölümü  
mehmetfatih.karaca@gop.edu.tr  
ORCID: 0000-0002-7612-1437

**Atıf / Citation:** Karaca, M. F. (2024). 2023 Cumhurbaşkanlığı Seçiminde Sosyal Medya Kullanımı: Instagram ve X Üzerine Bir İnceleme. *İnönü Üniversitesi Uluslararası Sosyal Bilimler Dergisi*, (İNİJOSS), 13(1), 136-175.

<https://doi.org/10.54282/inijoss.1454160>

Öz

Bu çalışmada, 2023 Cumhurbaşkanlığı seçiminde aday olan Recep Tayyip Erdoğan, Kemal Kılıçdaroğlu ve Sinan Oğan'ın sosyal medya hesapları ile 889 Instagram ve 1635 X gönderisi incelenmiştir. Adaylar tarafından yapılan paylaşımlar Doğal Dil İşleme teknikleriyle işlenerek elde edilenler seçim öncesi, seçim arası ve seçim sonrası olmak üzere 3 periyotta analiz edilmiştir. Diğer adayların aksine Recep Tayyip Erdoğan'ın takipçi sayısının periyotlara göre çok fazla değişkenlik göstermediği; takipçilerinin daha sadık ve sahiplenici davrandıkları görülmüştür. Seçim periyotlarında seçime giren adayların, seçim sonrası periyottaysa seçimi kazanan Recep Tayyip Erdoğan'ın sosyal medya paylaşımlarını sürdürdüğü gözlenmiştir. Adayların Instagram'ı seçim propaganda ve çalışmalarına ilgili bilgilendirmeler için, X'i ise günlük siyaset ve farklı konularla alakalı mesajlar için kullandıkları belirlenmiştir. Adayların X'teki takipçi sayıları fazla olmasına karşın Instagram etkileşim sayı/oranlarının daha yüksek olduğu, her 2 platformda ve 3 periyotta Recep Tayyip Erdoğan'ın takipçi sayısının, Kemal Kılıçdaroğlu'nunsa etkileşim oranının yüksek olduğu tespit edilmiştir. Yalnızca etkileşimlere bakılarak seçim sonuçlarıyla ilgili öngörude bulunulamayacağı; beğeni sayısının destek olarak kabul edilebileceği ancak yorumların tümüyle pozitif değerlendirilemeyeceği sonucuna ulaşılmıştır. Seçim periyotlarındaki paylaşımlarda ise adaylar tarafından farklı öğelerin vurgulandığı görülmüştür. Recep Tayyip Erdoğan paylaşımlarıyla seçimle ilgili motivasyon sağlamayı ve seçmenleri konsolide etmeyi hedeflerken Kemal Kılıçdaroğlu 1.periyotta seçmenlerde dinamizm ve heyecan oluşturmaya, 2.periyottaysa sandığa gitmenin önemine dikkat çekmeyi amaçlamıştır. Seçimin yalnızca 1.turunda yarışan Sinan Oğan ise 1.periyotta bir oyun değerine ve sonuca etki edebileceğine, böylece değişimin mümkün olabileceğine değinmiş, 2 ve 3.periyotlardaysa milliyetçi söylemleri ön plana çıkarmıştır.

**Anahtar Kelimeler:** Cumhurbaşkanlığı Seçimi, Sosyal Medya, Etkileşim, Siyasal İletişim, Doğal Dil İşleme.

## SOCIAL MEDIA USE IN THE 2023 PRESIDENTIAL ELECTION: A REVIEW ON INSTAGRAM AND X

### Abstract

The social media accounts of 2023 presidential candidates Recep Tayyip Erdoğan, Kemal Kılıçdaroğlu and Sinan Oğan, 889 Instagram and 1635 X posts on were examined in this study. Pre, inter and post-election analysis periods were conducted using Natural Language Processing techniques to process the posts. Erdoğan, unlike other candidates, maintained a consistent number of devoted and possessive followers. During the election periods, the candidates participating in the election, and in the post-election period, Erdoğan who won the election, maintained their social media presence. The candidates utilized Instagram for election propaganda and X for disseminating messages related to everyday politics and other topics. Despite more followers on X, the Instagram engagement numbers/rates were higher. Erdoğan had more followers in both platforms and all periods but Kılıçdaroğlu had higher engagement rates. The study suggests engagements alone cannot predict election outcomes; while likes can indicate support, comments may not always be entirely positive. It was observed that different elements were emphasized by the candidates in the posts during the election periods. In the campaigns, Erdoğan aimed to motivate and unite voters, while Kılıçdaroğlu wanted to generate excitement and energy in the first and stressed the importance of voting in the second period. Oğan, who competed only in the first-round of the election, emphasized the significance of a vote in the first period to bring about change, while emphasizing nationalist discourses in the second and third periods.

**Keywords:** Presidential Election, Social Media, Engagement, Political Communication, Natural Language Processing.

### GİRİŞ

Cumhurbaşkanının seçmenlerin seçtiği temsilciler tarafından belirlenmesine iki dereceli, doğrudan seçmenler tarafından belirlenmesine tek dereceli seçim denir. Türkiye’de Cumhurbaşkanı 2014’ten bu yana tek dereceli seçimle belirlenmektedir. Tek dereceli seçimlerde halk tarafından seçilecek Cumhurbaşkanlığı için aday gösterme işlemi Anayasa’da belirtilmiştir. Buna göre siyasi parti grupları, en son yapılan milletvekili seçiminde geçerli oyların tek başına veya birlikte en az %5’ini alan siyasi partiler ve en az 100.000 seçmen, şartları taşıyan kişileri Cumhurbaşkanlığına aday olarak gösterilebilmektedir. 2023’te gerçekleştirilen Cumhurbaşkanlığı seçimi aday gösterimi için 24 Haziran 2018’de yapılan 27. dönem milletvekili seçimi sonucu oluşan Meclis aritmetiği dikkate alınmıştır. 27. dönem milletvekili seçimine göre Mecliste Adalet ve Kalkınma Partisi (AK Parti), Cumhuriyet Halk Partisi (CHP), Halkların Demokratik Partisi (HDP), Milliyetçi Hareket Partisi (MHP) ve İYİ Parti’nin grupları bulunmaktadır. Bu siyasi partilerden hiçbiri müstakil olarak Cumhurbaşkanı adayı çıkarmamış; partiler 2023 Cumhurbaşkanlığı seçimine ittifak olarak gireceklerini beyan etmişlerdir.

Siyasi partilerin seçim başarısı elde etmek amacıyla çeşitli zamanlarda ittifak kurdukları görülmektedir. İttifaklara yalnızca yerel düzeyde yapılan seçimlerde değil Cumhurbaşkanlığı seçimlerinde de rastlanmaktadır. 2014 Cumhurbaşkanlığı seçiminde AK Parti adayı Recep Tayyip Erdoğan, CHP ve MHP’nin çatı adayı Ekmeleddin İhsanoğlu ve HDP adayı Selahattin Demirtaş seçime girmiş, seçimi Recep Tayyip Erdoğan kazanmıştır. Her ne kadar ittifak kavramıyla olmasa da çatı aday kavramıyla bu seçimde siyasi partilerin ortak hareket ettiği, CHP ve MHP’nin ittifak kurduğu söylenebilir. 2018 Cumhurbaşkanlığı seçiminde AK Parti, MHP ile Büyük Birlik Partisi’nin oluşturduğu Cumhuriyet İttifakı’nın Recep Tayyip Erdoğan’ı desteklediği, Millet İttifakı’nı oluşturan CHP, İYİ Parti, Saadet Partisi ve Demokrat Parti’den 3 ayrı aday çıktığı ve bu ittifakın ağırlıklı olarak yerel seçimde kendini gösterdiği, 2018 seçimleriyle Cumhuriyet ve Millet İttifakı

kavramlarının mevcudiyet kazandığı, seçimde toplamda 6 adayın yarıştığı ve seçimi Recep Tayyip Erdoğan'ın kazandığı görülmüştür.

2019 seçimi aksine 2023 Cumhurbaşkanlığı seçiminde ittifaklar tek aday üzerinde mutabık kalmış, AK Parti, MHP, Büyük Birlik Partisi ile Yeniden Refah Partisi'nden meydana gelen Cumhur İttifakı Recep Tayyip Erdoğan'ı; CHP, İYİ Parti, Gelecek Partisi, Demokrat Parti, Demokrasi ve Atılım Partisi ile Saadet Partisi'nden meydana gelen Millet İttifakı Kemal Kılıçdaroğlu'nu; Zafer Partisi ile Adalet Partisi'nin oluşturduğu Ata İttifakı Sinan Oğan'ı; Memleket Partisi ise Muharrem İnce'yi Cumhurbaşkanı adayı olarak göstermiştir. Recep Tayyip Erdoğan, Kemal Kılıçdaroğlu, Sinan Oğan ve Muharrem İnce'nin adaylıkları Yüksek Seçim Kurulu (YSK) tarafından tespit edilmiş ve kesin aday listesi Resmî Gazete'de ilan edilmiştir (YSK, 2023a). Fakat Muharrem İnce, 1.tur seçiminden 3 gün önce 11.05.2023'te adaylıktan çekilmiştir (X, 2023). Resmî olarak 4, aktif olarak 3 adayın bulunduğu 14.05.2023'te gerçekleşen 1.turda Recep Tayyip Erdoğan yurtiçi, yurtdışı ve gümrük sandıklarındaki geçerli oyların %49.52'sini, Kemal Kılıçdaroğlu %44.88'ini, Sinan Oğan %5.17'sini, Muharrem İnce ise %0.43'ünü almıştır (YSK, 2023b). 1.turda oy oranı %50'yi geçen aday olmaması nedeniyle seçim 2.tura kalmış, 1.turda en yüksek oyu alan Recep Tayyip Erdoğan ile Kemal Kılıçdaroğlu'nun yarıştığı 28.05.2023'te gerçekleşen 2.turda Recep Tayyip Erdoğan geçerli oyların %52.18'ini alarak seçimi kazanmıştır (YSK, 2023c). Böylece Recep Tayyip Erdoğan, Ağustos 2014'te başladığı Cumhurbaşkanlığı görevini 5 yıl daha sürdürme yetkisi almıştır.

Cumhurbaşkanının halkoylarıyla belirlenmesiyle birlikte diğer seçimlerde olduğu gibi Cumhurbaşkanlığı seçimlerinde de adaylar tarafından seçim kampanyası yürütülmeye başlanmıştır. Adaylar kendilerini tanıtmak, tanınırlıklarını arttırmak, görünür olmak, fikir ve çalışmalarını hakkında kitleleri bilgilendirmek, seçmenle iletişim kurmak ve kamuoyu desteği sağlamak amacıyla iletişim araçlarını kullanmaktadırlar. Daha önceden gazete veya televizyon gibi konvansiyonel medya araçlarıyla gerçekleştirilen siyasal iletişim, dijital ve internet teknolojilerinin gelişmesi ve kullanımının yaygınlaşmasıyla kabuk değiştirmiştir. Birçok alanda olduğu gibi siyasette de evölüsyon ve dönüşümler gözlenmiş, bunun sonucunda siyasal kampanyalara yeni bir siyaset alanı olarak sosyal medya eklenmiştir. Zamanın popüler iletişim araçlarının seçimlerde adaylar tarafından tercih edildiği, dijital teknolojilerde yaşanan gelişmelere bağlı olarak daha çok seçmene ve daha geniş topluluklara ulaşmak amacıyla seçim çalışmalarının geleneksel medya ile eş zamanlı olarak artık dijital alanda yürütüldüğü bilinmektedir. Zira Türkiye gibi geniş coğrafyalı ve çok nüfuslu ülkelerde siyasal iletişim kampanyalarının ağırlıklı olarak kitle iletişim araçlarıyla, son dönemde ise yeni medya araçlarıyla sürdürüldüğü görülmektedir (Ö. Kutlu, 2019).

Özellikle dünyadaki ve Türkiye'deki sosyal medya kullanımı göz önüne alındığında seçim dönemlerinde seçim çalışmalarının sosyal medya üzerinden yürütülmesinin önemli olduğunu ve insanların kullanım alışkanlıklarına bağlı olarak gelecekteki siyasal iletişim sürecinde bunun öneminin daha da artacağını şimdiden söylemek yanlış olmayacaktır. Sosyal medyanın sağladığı çift yönlü iletişim ve etkileşim özelliği ile kitlelerle veya seçmenle daha sağlıklı, kesintisiz ve aracısız iletişim kurma imkânı elde edilmiştir. Bununla birlikte sosyal medya, seçim dönemlerinin en hızlı iletişim kurulan, en az maliyetli, zaman ve mekândan bağımsız olarak etkileşime en çok imkân sağlayan bir siyasal iletişim aracı halini almıştır. Sosyal medyanın günlük yaşamın doğal bir

parçası gibi görünmesinde, insan hayatının rutini haline gelmesinde ve siyasal iletişimde etkin bir araç olarak kullanılmaya başlanmasında web teknolojilerinde yaşanan değişimlerin ve buna bağlı olarak sunulan imkânlarla birlikte buradan elde edilebilecek bilgilerin etkileri bulunmaktadır.

Bilgi edinme, eğlence, dijital pazarlama, reklamcılık, halkla ilişkiler, iletişim vb. alanlarda sıkça kullanılan sosyal medya, özellikleri ve sağladığı avantajlar bakımından siyasiler tarafından önemli ve gerekli bir siyaset alanı olarak görülmeye başlanmıştır. Özellikle iletişim kurulmak istenilen kitle ile ilgili ve paylaşımların seçmenler tarafından nasıl değerlendirildiğiyle alakalı bilgiler içermesinden kaynaklı olarak sosyal medya, siyasilerin dikkatini ve ilgisini çekmiştir. Dünyada ve Türkiye’de sosyal medya kullanımının yükselen trendde ilerlediği, insanların, gençlerin ve geleceğin seçmenlerinin hem sayısı hem de geçirdikleri zaman itibarıyla sosyal medyayı aktif kullandıkları göz önüne alındığında, siyasilerin sosyal medyayı siyaset yapılabilecek bir mecra olarak görmeleri ve burayı bir siyaset alanı olarak kullanmaları doğru bir davranış olarak değerlendirilebilir.

Türkiye’deki internet ve sosyal medya kullanımına ilişkin We Are Social’ın hazırlamış olduğu rapor, sosyal medyanın siyasal iletişimde yeni bir araç olarak kullanılacağına dair birtakım işaretler barındırmaktadır. Raporda 2013-2023 yılları arasında internet kullanıcı sayısının sürekli artış gösterdiği, 2023 yılında ülke nüfusunun %83.4’nün internet kullanıcısı ve %73.1’inin sosyal medya kullanıcısı olduğu, günlük ortalama 7 saat 24 dakika internette ve 2 saat 54 dakika sosyal medyada vakit geçirildiği, kullanıcıların sosyal medya ana kullanım sebeplerinin %51 ile haberleri okumak, %50.1 ile arkadaşları ve aileleriyle iletişimde olmak olduğu, internet kullanıcılarının en çok kullandığı sosyal medya platformlarının %90.6 ile Instagram, %88.8 ile Whatsapp, %72.6 ile Facebook ve %66.5 ile X şeklinde sıralandığı ifade edilmiştir (We Are Social, 2023). Buradan Türkiye’de internet ve sosyal medya platformlarının yoğun bir şekilde birçok kişi tarafından kullanıldığı sonucuna ulaşılmaktadır.

Sosyal medya kullanımının artmasıyla web teknolojilerinde yaşanan gelişmeler paralellik göstermektedir. Sosyal medya platformlarında kullanıcılar tarafından yapılan paylaşımlar ve bu paylaşımlara diğer kullanıcıların etkileşim sağlamasının mümkün hale gelmesiyle statik olan Web 1.0 teknolojisi, dinamik formdaki Web 2.0 teknolojisine dönüşmüştür. Web 2.0 her kullanıcının paylaşım yapabildiği, ürettiği içerikleri yayımlayabildiği ve etkileşimli iletişimde bulunabildiği; bunun sonucu olarak kullanıcıların yalnızca tüketen değil aynı zamanda içerik ve bilgi üreten konumda bulunduğu web teknolojisidir. Web 2.0 ile gelen kullanıcı etkileşiminin en çok görüldüğü, kullanıcıların aktif olarak yer ve rol aldığı internet tabanlı uygulama ise sosyal medyadır. Sosyal medyada kullanıcılar paylaşımlara beğeni, yorum, yanıt, retweet ve alıntı yapabilmekte, mention ve hashtaglerle etkileşimlerini arttırılabilmektedirler.

Kitlelerin harekete geçirilmesinde, toplumların yönlendirilmesinde ve toplumsal hareketlerin organizasyonunda güç ve etkisi bulunan sosyal medya platformlarının kullanım amaçları ve barındırdığı özellikler birbirlerinden farklıdır. Örneğin; Instagram’da ağırlıklı olarak resim ve video içeriklerinin paylaşımı yapılmaktayken X’te metin içerikli paylaşımlar daha çok ön plana çıkmaktadır. Fakat Instagram paylaşımlarında metin içerikleri, X paylaşımlarında da medya içerikleri yer alabilmektedir. Özelliklerine uygun olarak sosyal medya uygulamalarından Instagram ve X’in Cumhurbaşkanı adayları tarafından kullanıldığı, sosyal medya kullanımının

artmasıyla birlikte seçimlerde sosyal medyaya verilen önemin ve kullanımının zamanla daha da artacağı, sosyal medyanın geleceğin en önemli siyasal iletişim araçlarından biri olacağı söylenebilir.

Temel amacı ikna olan siyasal iletişim, siyasetçi ile seçmen arasında seçim ve seçim dışı dönemleri kapsayan karşılıklı iletişim süreci şeklinde tanımlanmaktadır (Ö. Kutlu, 2019). İnternet ve teknolojinin seçimlerde siyasal iletişim aracı olarak kullanımı e-posta gönderimiyle başlamış, adaylar için hazırlanan web siteleri ile sürmüştür, sonrasında sosyal medya ile devam etmiştir (A. Kutlu, 2019). Sosyal medya artık haberleşmek ve eğlenmekten daha fazlasını ifade eden bir araca evrilmiş; ulaşılması zor devlet başkanlarına insanların fikir, düşünce, eleştiri ve taleplerini iletebileceği bir platforma dönüşmüştür; yalnızca seçim dönemlerinde değil, diğer zamanlarda da gerek siyasiler gerekse de seçmen ve kitleler tarafından kullanılan bir siyasal iletişim mecrası olma özelliğine kavuşmuştur (Taydaş, 2018). Fakat sosyal medyanın bütün siyasiler veya siyasi partiler tarafından aynı şekilde ve etkin kullanıldığı söylenemez. Bazı adaylar veya partiler, sosyal medyayı yalnızca seçim dönemlerinde kullanırken bazıları daha sık ve aktif şekilde sürekli iletişim sağlamak amacıyla kullanmaktadırlar.

Sosyal medya, adayların yalnızca kitle ile iletişimini sağlayan bir platform olma özelliğinden ibaret değildir. Sosyal medyanın seçmen mesajlarının doğrudan muhatabına iletebilmesini sağlayarak seçmenle siyasiler arasında köprü vazifesi üstlendiği (Kutlu & Altuntaş, 2019), daha küçük bütçelerle daha büyük kitlelere daha hızlı bir şekilde ulaşabilmenin internet ve sosyal medyanın siyasal iletişimdeki önemini günden güne arttırdığı, sağladığı avantajlar nedeniyle sosyal medyanın siyasal iletişim aracı olarak yaygın şekilde kullanıldığı, seçim kampanya dönemlerinde diğer zamanlara göre sosyal medyadan daha fazla faydalandığı (Kılıç, 2019), özellikle geleneksel medyada yer bulamayan adayların sosyal medyayı tercih ettikleri görülmektedir (A. Kutlu, 2019). Ayrıca, gençlerin bilgi kaynağı ve güncel siyaset takibi için sosyal medyayı geleneksel medyadan daha fazla kullanmaları (Kutlu & Altuntaş, 2019), aktif kullanıcı konumundaki genç grubun siyaseten iknası için adayların sosyal medya kullanmalarının önemini arttırmakta ve bu alanda siyaseti neredeyse gerekli kılmaktadır.

Adaylar sosyal medyada paylaştıkları bir gönderiyle seçmenleri ikna ederek kendilerine oy vermelerini sağlamış olamazlar (Ö. Kutlu, 2019). Fakat sosyal medya platformları, yapılan paylaşımlar ve paylaşımlara yapılan etkileşimler, işlenerek açığa çıkartıldığında stratejik açıdan anlamlı bilgiler içeren veriler barındırmaktadır. Örneğin; bu verilerle siyasetçilerin iletişim kurabileceği kitle sayısı ile ilgili bilgiye ulaşılabilen (Ata & Çakır, 2023), erişebileceği ve etkileyebileceği kişi sayısını artırma imkanına kavuşulabilen (Ö. Kutlu, 2019), seçim stratejileri belirlenebilen (Suvay Eker, 2022), politik eğilimler izlenebilen, seçim sonuçları dahi tahmin edilebilmektedir (Sabuncu & Şen, 2021).

Sosyal medyanın en önemli unsurlarından biri de etkileşimli iletişime imkân vererek seçmenle çift yönlü iletişim tesis edilmesini sağlamasıdır. Buna karşın sosyal medyanın etkileşim özelliğinin Türkiye’de siyasiler tarafından tercih edilmediği; tek yönlü ve etkileşimsiz iletişim tercih edildiği (Atabek, 2020; Ö. Kutlu, 2019), seçim dönemlerinde parti veya adayların sosyal medya üzerinden seçmenle diyalog kurmadıkları, çift yönlü iletişimden ziyade sosyal medyanın tek taraflı etkileşim ve hızlı paylaşıma uygun yapısının daha çok ön plana çıktığı görülmektedir

(Bitirim Okmeydan, 2018: 4237). Adayların, ağırlıklı olarak tek yönlü iletişimin olduğu geleneksel medyadan kalma siyasal iletişim alışkanlıkları, olumsuz tepkilerle karşılaşma kaygısı, iletişimin kontrolden çıkması endişesi ve siyasetçilerin resmiyetlerini korumak amacıyla kendilerini bu şekilde konumlandırmaları sosyal medyanın çift yönlü etkileşim özelliğinin göz ardı edilmesinin nedenlerinden olabilir. Tüm bunlara rağmen, özellikle seçim dönemlerinde tek yönlü de olsa adaylar tarafından çeşitli sosyal medya platformları vasıtasıyla toplumun farklı kesimlerine ulaşmak ve toplumun tümüne hitap etmek amaçlanmakta; bu amaçla adaylar neredeyse bütün sosyal medya platformlarında paylaşım yapmakta, bu platformları aktif olarak kullanmakta veya kullanma gayreti göstermektedirler.

## 1. LİTERATÜR

Alan yazında Cumhurbaşkanlığı seçimleriyle ilgili çalışmalar bulunmaktadır. Konuyla ilgili yapılan çalışmalar incelendiğinde 2014, 2018 ve 2023 Cumhurbaşkanlığı seçimlerinin çeşitli açılardan ele alınarak araştırmalara konu olduğu, bu çalışmalarda adayların tamamının veya bir kısmının sosyal medya verileri ve paylaşımları üzerinden istatistiklerin sunulduğu görülmüştür.

Akyol (2015), 2014 Cumhurbaşkanlığı seçimindeki 3 adaydan 2sinin Facebook kullanımlarını irdelemiş; adaylardan Recep Tayyip Erdoğan'ın daha az paylaşım yapmasına karşın seçimi kazandığı, adaylar tarafından en çok fotoğraf ve video, en az ise metin içerikli paylaşımlar yapıldığı, paylaşım türlerinin adaydan adaya farklılaştığı, siyasetin yüz yüze yapıldığı algısının sosyal medya ile değişime uğradığı değerlendirmelerinde bulunmuştur. Özgür ve Özgen (2018), 2008 ve 2012 ABD Başkanlık seçimlerinde aday olan Barack Obama ile 2014 Cumhurbaşkanlığı seçiminde aday olan Recep Tayyip Erdoğan'ın sosyal medya kullanımlarını incelemiş; Barack Obama'nın seçimlerde sosyal medyayı başarılı bir şekilde kullandığı, doğru sosyal medya kanallarını tercih etmesinin gençlerin oyunu almayı başarımada önemli bir etken olduğu, Recep Tayyip Erdoğan'ın Barack Obama gibi sosyal medyayı aktif kullandığı, 2 siyasetçinin kullandığı sosyal medya araçlarının ve kullanım şekillerinin benzerlik gösterdiği, gençlerin yoğun sosyal medya kullanımları nedeniyle genç seçmenlerin yoğun olduğu yerlerde seçim kampanyalarında sosyal medya kullanımının katkı sağlayacağı, siyasal kampanyalarda geleneksel medyanın önemli bir yerde bulunduğu fakat yeni medya araçlarının geleneksel medya araçlarına entegre olarak gelecek siyasal iletişim süreçlerinde birlikte daha çok görüleceği tespitlerinde bulunmuşlardır.

Irak (2021), 2018 Cumhurbaşkanlığı seçimindeki 6 adayın tamamına ait tweetlerin içerik analizini gerçekleştirmiş; seçim kampanya döneminde sosyal medyanın aktif kullanıldığı, özellikle Twitter'ın dijital propaganda alanına dönüştüğü, tüm adayların sosyal medyayı aynı şekilde kullanmadıkları, bu anlamda kullanımlarda farklılıklar gözlemlendiği, adayların Twitter'ı kullanma sıklığı ile paylaşımlarına yapılan etkileşimlerin seçmenlerin oy kullanma davranışları ve seçim sonuçları üzerinde doğrudan etkisinin olduğunun söylenemeyeceği tespitlerinde bulunmuştur. Barlas (2021), 2018 Cumhurbaşkanlığı seçimini 2 adayın Twitter verileri üzerinden karşılaştırmalı olarak incelemiş; adaylardan Meral Ekşener'in seçim kampanyasını daha aktif olduğu sosyal medya üzerinden gerçekleştirirken Recep Tayyip Erdoğan'ın geleneksel medya üzerine temellendirdiği, adayların sosyal medya performansları ile seçim sonucunun ters şekilde neticelendiği sonuçlarına ulaşmıştır. Karaca (2020), 2018 Cumhurbaşkanlığı seçimini analiz etmek amacıyla 4 adayın Twitter hesaplarını incelemiş; tweet paylaşım yoğunluklarının ve

paylaşım türlerinin (metin, video veya resim içeren paylaşım sayısı) adaydan adaya farklılaştığı, etkileşim oranı en yüksek olan aday Muharrem İnce iken en fazla takipçiye sahip Recep Tayyip Erdoğan'ın en düşük etkileşim oranına sahip olduğu ve kitle iletişim araçlarının yerini sosyal medyaya bıraktığı değerlendirilmelerinde bulunmuştur. Tosyalı ve Sütçü (2019), sosyal medyanın siyasal propaganda amacıyla kullanılmasını 2018 Cumhurbaşkanlığı seçimi üzerinden 6 adayın tamamını çalışmaya dâhil ederek analiz etmiş; aday paylaşımlarının takipçi sayısının üzerinde etkileşim aldıklarını, sempati ve itibar kazanma ile algı yönetimi açısından Twitter'ın avantaj sağladığını, Twitter'ın gelecek seçimlerde seçmen tutumları ve oy verme davranışları üzerinde çok daha etkili olabileceğini, adayların sosyal medyayı tek taraflı paylaşım odaklı kullandıklarını, çeşitli sebeplerle geleneksel yöntemleri tercih etmeyen adaylar için sosyal medyanın alternatif bir alan olduğunu ifade etmişlerdir. Shahbazlı (2019), 2018'de farklı tarihlerde gerçekleştirilen Azerbaycan ve Türkiye Cumhurbaşkanlığı seçimlerinde aday olan İlham Aliyev ile Recep Tayyip Erdoğan'ın Facebook hesaplarından yapılan paylaşımları inceleyerek analiz etmiş; seçim öncesi 3 haftalık zaman diliminde her 2 adayın neredeyse aynı sayıda gönderim yaptıkları fakat gönderilerdeki etiket sayısının farklılaştığı, İlham Aliyev'in Recep Tayyip Erdoğan'dan %50 civarında daha fazla etiket kullandığı, adayların kullanıcılarla etkileşime girmekten uzak durdukları, seçmenle aralarına mesafe koydukları, Recep Tayyip Erdoğan'ın en çok canlı yayın ve fotoğraf, İlham Aliyev'in ise fotoğraf paylaşımı yaptığı, Türkiye ve Azerbaycan'da siyasal iletişim kampanyalarında sosyal medya rolünün günden güne arttığı saptamalarına çalışmasında yer vermiştir. Solak ve Kadirhan (2018), 2018 Cumhurbaşkanlığı seçimi kapsamında 2 adayın Twitter gönderilerini incelemiş; 2 adayın paylaşımlarının yoğun olarak seçim ve mitinglerle alakalı olduğunu, sayıca Muharrem İnce'nin daha fazla ileti gönderdiğini, Recep Tayyip Erdoğan'ın daha çok video, Muharrem İnce'nin ise daha çok fotoğraf paylaşımları yaptığını, Twitter'ın siyasal reklam kampanyalarında yoğun ve etkin şekilde kullanıldığını, liderlerin politik görüşlerini yayma sürecinde Twitter'ın ideal bir platform olduğunu ve her 2 adayın Twitter'ı etkin kullandıklarını ortaya koymuşlardır.

Ata ve Çakır (2023), 2023 Cumhurbaşkanlığı seçimi 2.turunda yarışan 2 adayın Instagram paylaşımları ve bu paylaşımlara yapılan yorumları incelemiş; Recep Tayyip Erdoğan'ın Kemal Kılıçdaroğlu'ndan daha fazla gönderim yaptığı, adayların reels formatındaki paylaşımlarının fotoğraf ve metin içerikli paylaşımlardan fazla olduğu, en çok seçim temasına değinildiği, hayranlık ve kişisel beğenilerini ifade eden yorumların öne çıktığı tespitlerinde bulunmuşlardır. Bunlarla birlikte Cumhurbaşkanlığı seçimleri, yalnızca sosyal medya açısından incelenmemiştir. Yüksel (2023), 2023 Cumhurbaşkanlığı seçiminde metin ve fotoğraf içerikli öğelerden hangisinin daha çok ilgi gördüğünü ortaya koymak adına billboardlar için hazırlanan görsellerin ısı haritalarının çıkartmış, çalışmasında metin içerikli öğelerin fotoğraf içerikli öğelerden daha çok ilgi gördüğü sonucuna ulaşmıştır. Öztürk (2023), 2023 Cumhurbaşkanlığı seçim sonuçları ile kamuoyu araştırma şirketlerinin farklı zamanlarda yaptıkları anket sonuçlarını karşılaştırmış; Recep Tayyip Erdoğan'ın seçimin gerçekleştiği mayıs ayında oylarını yükselttiği, buna rağmen birçok araştırma şirketinin 1.turda Kemal Kılıçdaroğlu'nu önde gösterdiği ve hatta adayın bu tur sonunda seçimi kazanacağı, 2 adayın yarıştığı 2.turda hata payının 1.tur tahminine göre düşük olduğu ve seçim sonuçları tahmininde düşük başarı elde edildiği ifade edilmiştir. Güllüpunar (2023) da araştırma şirketlerinin 2023 Cumhurbaşkanlığı seçim sonuçlarına ilişkin tahminlerine yer vermiş; adaylardan Recep Tayyip Erdoğan'ın seçimde aldığı oyun altında, Kemal



Kılıçdaroğlu'nun ise üstünde olacak şekilde oyların tahmin edildiği, tahminlerde gerçekleşen hata oranının genellikle araştırma hata paylarının üzerinde seyrettiği tespit edilmiştir. Özdemir ve Taşcıoğlu (2023) ise 2014 Cumhurbaşkanlığı seçiminde gazete reklamlarını analiz etmiş; adayların gazetelere farklı sayıda reklam verdikleri, reklamların bazı gazetelerde yoğunlaştığı, reklamlarda metin içerikleriyle birlikte aday fotoğraflarının yer aldığı, pozitif mesajların negatif mesajlardan daha fazla olduğu belirlenmiştir.

Cumhurbaşkanlığı seçimleri ve sosyal medyayı birlikte ele alan çalışmalar Tablo 1'de verilmiştir. Tabloda çalışmaların hangi yılda yapılan seçimle ilgili olduğu ve bu seçimlerdeki aday sayısı sunulmuştur. Ayrıca tablodaki çalışma verileri sütunlarında çalışmanın gerçekleştiği sosyal medya platformları (Instagram, X ve diğer şeklinde), çalışmaya dahil edilen adayların sayısı, adayların takipçi/takip sayıları, paylaşım sayıları, türlerine göre paylaşım sayıları, etkileşim sayıları ve oranları, paylaşım metinlerinde en çok geçen kelimeler, paylaşımlarda yapılan mentionlar ve kullanılan hastaglere ait verilere yer verilip verilmediği gösterilmiştir.

**Tablo 1:** Cumhurbaşkanlığı Seçimi ve Sosyal Medyayı Birlikte İnceleyen Çalışmalar

Çalışmaya Ait Veriler												
Seçim Yılı	Aday Sayısı	Sosyal Medya	Aday Sayısı	Takipçi-Takip Sayıları	Paylaşım Sayıları	Türlere Göre Sayılar	Etkileşim Sayıları	Etkileşim Oranları	Öne Çıkan Kelimeler	Mention	Hashtag	
Ata ve Çakır (2023)	2023	3	Instagram	2	●	●	●	●	○	○	○	
Irak (2021)			X	6	○	●	○	○	○	○	○	
Barlas (2021)			X	2	○	●	○	○	○	○	○	
Karaca (2020)			X	4	●	●	●	○	○	○	●	
Tosyalı ve Sütçü (2019)	2018	6	X	6	●	●	○	○	●	○	●	
Shahbazlı (2019)			Diğer	1	○	●	●	○	○	○	●	
Solak ve Kadirhan (2018)			X	2	○	●	○	○	○	○	○	
Akyol (2015)			Diğer	2	○	●	○	○	○	○	○	
Özgür ve Özgen (2018)	2014	3	Instagram X Diğer	1	●	●	○	○	○	○	○	
<b>Bu Çalışma</b>	2023	3	Instagram X	3	●	●	●	●	●	●	●	

●, çalışmada ilgili sütuna ait verilerin bulunduğunu; ○, kısmen bulunduğunu; ○ ise bulunmadığını ifade etmektedir.

Literatürde yer alan çalışmalarda ağırlıklı olarak 2014 ve 2018'te gerçekleştirilen Cumhurbaşkanlığı seçimlerinin ele alındığı, bu çalışmalarda sosyal medya platformlarından biri üzerine odaklanıldığı, 2014 seçimlerine ait çalışmalarda genellikle Facebook, 2018 seçimlerine ait çalışmalarda ise Twitter kullanıldığı, çoğunlukla tümü yerine belirli sayıda adayın çalışmalara dahil edildiği ve sosyal medya platformlarında bulunan bilgilerin bir kısmının sunulduğu görülmüştür. Ayrıca, bu çalışmada incelenen boyutlarıyla 2023 Cumhurbaşkanlığı seçimindeki adayların Instagram ve X sosyal medya hesaplarının birlikte analiz edilmediği, sosyal medya hesaplarındaki takipçi, takip, gönderi, gönderilerin türleri, paylaşımların etkileşimleri, etkileşim oranları gibi sosyal medya verilerinin yanı sıra paylaşım metinlerinde en çok geçen kelimeler, en çok yapılan mention ve en çok kullanılan hashtaglerin adaylıkların belirlendiği seçim öncesinden başlayarak seçim neticelenmesinden sonraki 1 aylık zamanı kapsayacak şekilde periyotlara göre ayrı ayrı incelenmediği belirlenmiştir.

## 2. AMAÇ ve YÖNTEM

### 2.1. Amaç

Bu çalışma, 2023 yılında gerçekleştirilen Cumhurbaşkanlığı seçiminde aday olarak seçime giren Recep Tayyip Erdoğan, Kemal Kılıçdaroğlu ve Sinan Oğan'a ait sosyal medya verileriyle gerçekleştirilmiştir. Instagram ve X sosyal medya hesapları üzerinden adayların takipçi ve takip sayıları, sosyal medya paylaşım sayıları ile paylaşımlarının fotoğraf, reels, video, metin olarak özellikleri, beğeni ve yorum/yanıt sayıları, ayrıca X paylaşımlarının sosyal medya kullanıcıları tarafından retweet (yeniden gönderi) ve alıntı yapılma sayıları incelenmiştir. Bunlarla birlikte metin içerikli paylaşımlar DDİ teknikleriyle işlenerek seçim sürecinde en çok kullanılan kelimelerin yanı sıra paylaşımlarda kullanılan mention (etiketleme, bahsetme) ve hashtaglerin (etiket, söz öbeği) belirlenmesi amaçlanmıştır. Elde edilenler 1.periyot olarak adaylık tespitlerinin yapıldığı tarih ile 1.tur seçim arası, 2.periyot olarak 1. ile 2.tur seçimleri arası ve 3.periyot olarak 2.tur seçimi sonrası 30 gün olmak üzere 3 periyotta karşılaştırmalı olarak analiz edilmiştir.

Ayrıca bu çalışmada adayların sosyal medya verileri ve paylaşımları üzerinden aşağıdaki sorulara cevap aranmıştır:

- Adayların sosyal medya bilgileri
  - Sosyal medya bilgileri nedir?
  - Takipçi ve takip sayıları nedir?
- Adayların sosyal medya paylaşımlarına ilişkin bilgiler
  - Paylaşım sayıları nedir?
  - Fotoğraf, reels, video ve metin içerikli paylaşım sayıları nedir?
  - Paylaşımların etkileşim sayıları nedir?
  - Etkileşim oranları nedir?
- Aday paylaşımlarının doğal dil işlemeyle incelenmesi
  - En çok kullanılan kelimeler nelerdir?
  - Adayların yaptıkları mentionlar nelerdir?
  - Adayların kullandıkları hashtagler nelerdir?

### 2.2. Yöntem

2023 Cumhurbaşkanı seçimine katılan adayların sosyal medya veri ve paylaşımlarının incelendiği bu çalışmada nicel araştırma veri analizi yöntemlerinden betimsel istatistik kullanılmıştır. Betimsel istatistiklerde ağırlıklı olarak tek değişken üzerinden işlemler yapılmakta, veriler özetlenmekte ve ne sorusuna cevap aranmaktadır.

Bu çalışmada adayların sosyal medya hesapları, takipçi ve takip ettiği hesap sayıları, paylaşım sayıları, fotoğraf, reels, video ve metin içerikli paylaşım sayıları, paylaşımların etkileşim sayıları, aday ve paylaşımların etkileşim oranları belirlenmiştir. Bunlarla birlikte paylaşım metinleri DDİ teknikleri yardımıyla işlenmiş, paylaşımlarda geçen kelimeler, yapılan mentionlar ve kullanılan hashtagler ile bunların frekansları tespit edilmiştir. Veriler tablo ve görsellerle sunulmuş, analizleri yapılmıştır.

### 2.3. Veri Kümesi

2023 Cumhurbaşkanlığı seçimi için Cumhur İttifakı adayı Recep Tayyip Erdoğan, Millet İttifakı adayı Kemal Kılıçdaroğlu, Ata İttifakı adayı Sinan Oğan ve Memleket Partisi adayı Muharrem İnce adaylık başvurusu yapmışlardır. Bu adaylar dışında, seçmenler tarafından aday gösterilmek istenilen 9 adayın başvuruları YSK tarafından incelenerek karara bağlanmış ve 27.03.2023 tarihli YSK kararları Resmî Gazete’de yayımlanmıştır (YSK, 2023d). Buna göre Cumhurbaşkanı seçiminin 14.05.2023’te ve 2. oylamaya kalınması halinde 2.tur seçiminin 28.05.2023’te yapılmasına, seçimlerde Recep Tayyip Erdoğan, Kemal Kılıçdaroğlu, Sinan Oğan ve Muharrem İnce’nin adaylıklarının tespitine karar verildiği ifade edilmiştir. 30.03.2023 tarihli YSK kararı ile Cumhurbaşkanı kesin aday listeleri Resmî Gazete’de ilan edilmiş, 4 adayla Cumhurbaşkanlığı seçiminin gerçekleşeceği belirtilmiştir (YSK, 2023a). Adaylardan Muharrem İnce, oy pusulasında yer almasına karşın seçime 3 gün kala 11.05.2023 tarihinde adaylıktan çekildiğini açıklamıştır (X, 2023). Adaylıktan çekilmesi nedeniyle Muharrem İnce kapsam dışında tutulmuş; Recep Tayyip Erdoğan, Kemal Kılıçdaroğlu ve Sinan Oğan üzerinden çalışma yürütülmüştür.

Çalışmanın veri kümesini Recep Tayyip Erdoğan, Kemal Kılıçdaroğlu ve Sinan Oğan’ın 27.03.2023 ile 30.06.2023 tarihleri aralığındaki Instagram ve X kişisel sosyal medya hesaplarından elde edilen veri ve paylaşımları oluşturmaktadır. Adayların Instagram’da paylaştıkları 889 ve X’te paylaştıkları 1.635 tweet üzerinden çalışma yürütülmüş; yalnızca kendi paylaşımları dikkate alınmış, X’teki adayların yaptıkları retweetler kapsam dışında tutulmuştur.

### 2.4. Veri Toplama ve İşleme

Çalışmada yürütülen veri toplama ve işlenmesine ait işlem akışı şu şekilde özetlenebilir;

- Aday bilgilerini ve seçim tarihlerini içeren YSK kararlarının incelenmesi,
- Periyotların belirlenmesi,
- Adayların sosyal medya hesaplarının belirlenmesi,
- Adayların sosyal medya hesaplarındaki takipçi ve takip sayıları ile paylaşımlarının alınması,
- Adayların paylaşımlarının etkileşim bilgilerinin alınması,
- Adayların paylaşım metinlerinin DDİ ile işlenmesi,
- Etkileşim oranlarının hesaplanması,
- Veri tabanının tanıtımı,
- Bulgulara ait verilerin elde edilmesi.

YSK, 2023 Cumhurbaşkanı seçimiyle ilgili 27.03.2023 ve 30.03.2023 tarihlerinde aldığı kararları Resmî Gazete’de kamuoyuyla paylaşmıştır. Bu kararlarda Cumhurbaşkanı 1.tur seçiminin 14.05.2023’te, seçimin 1.turda neticelenmemesi halinde 2.turun 28.05.2023’te yapılmasına, kesin aday listesinde ilan edilen Recep Tayyip Erdoğan, Kemal Kılıçdaroğlu, Sinan Oğan ve Muharrem İnce’nin Cumhurbaşkanı adaylıklarının tespitine yer verilmiştir (YSK, 2023b). Her ne kadar çalışmaya 4 adayla başlanmış olsa da adaylıktan çekilmesi nedeniyle Muharrem İnce

çalışmaya dâhil edilmeyerek kapsam dışında tutulmuş; seçime giren Recep Tayyip Erdoğan, Kemal Kılıçdaroğlu ve Sinan Oğan ile çalışma gerçekleştirilmiştir.

27.03.2023 ile 30.06.2023 tarih aralıklarına ait 96 günlük veriler 3 periyotta incelenmiştir. 49 günden oluşan 1.periyot, geçici aday listelerinin kamuoyuna ilan edildiği tarih olan 27.03.2023 ile 1.tur seçiminin yapıldığı 14.05.2023 aralığını; 14 günden oluşan 2.periyot, 15.05.2023 ile 2.tur seçiminin yapıldığı 28.05.2023 aralığını; 33 günden oluşan 3.periyot ise 29.05.2023 ile 30.06.2023 aralığını kapsamaktadır. Farklılaşmayı ortaya koymak adına seçim öncesi, seçim arası, seçim sonrası 1 aylık duruma ait verileri incelemek üzere periyotlar belirlenmiştir.

Sosyal medya kullanıcıları farklı sosyal medya platformlarında farklı kullanıcı adları kullanabilmektedirler. Bu sebeple, Cumhurbaşkanı adaylarının Instagram ve X sosyal medya platformlarındaki kullanıcı adları belirlenmiş; çalışma, bu kullanıcı adlarına sahip hesaplar üzerinden yürütülmüştür.

Adayların sosyal medya platformlarındaki takipçi ve takip ettiği hesap sayıları ile yaptıkları paylaşımların bağlantı adresi (link), paylaşılan metinler ve paylaşımlardaki fotoğraf/reels/video sayılarına ilişkin bilgiler 27.03.2023 ile 30.06.2023 tarihleri arasında günlük olarak her gün 23.50'de alınmış ve veri tabanına kaydedilmiştir.

Instagram ve X sosyal medya platformlarındaki kullanıcı etkileşimleri farklıdır. Örneğin; Instagram'da paylaşımlara beğeni ve yorum, X'te ise beğeni, yanıt, retweet ve alıntı yapılabilmektedir. Günlük olarak takipçi sayıları değişkenlik gösterebildiğinden etkileşim sayılarının alınmasında uzun süre beklenilmemiş, gönderiler paylaşım tarihinden 1 gün sonra veri tabanında kayıtlı bağlantı adresleri üzerinden ziyaret edilmiş, etkileşime ait veriler alınmış ve veri tabanına kaydedilmiştir.

Çalışmada aday paylaşımlarına ait verilerin yanı sıra paylaşım metinleri de analiz edilmiştir. Bunun için paylaşım metinleri DDİ ile işlenmiştir. DDİ, adayların paylaşımlarında en çok kullandığı kelimelerin tespit edilmesi ile yaptıkları mentionlar ve kullandıkları hashtaglerin belirlenmesi için gereklidir. Çalışmadan çalışmaya farklılık gösterebilen ve alt işlemler barındıran DDİ adımlarından bu çalışma kapsamında uygulananları şu şekilde özetlenebilir; ön işlem ve kelime kök/gövdelerinin belirlenmesi. Ön işlem adımında ilk olarak paylaşım metinleri gereksiz karakterler arındırılmış; 7 noktalama işareti (. ... ? ! ' \_ -), a-z arası harfler, 0-9 arası rakamlar, sosyal medyada kullanılan @ ve # sembolleri dışındakiler metinden çıkartılmış, salt metin elde edilmiştir. Ön işlemin devamındaki adımında salt metinlerde yer alan dönüşümler yapılmış, aynı şeyi belirten farklı ifadeler birleştirilerek dönüştürülmüştür. Örneğin; Ak Parti, AK Parti, AK PARTİ veya Adalet ve Kalkınma Partisi gibi ifadeler AK Parti olarak düzenlenmiş, buna benzer dönüşümler diğer partiler için de yapılmıştır. Ön işlem adımından sonra kelimelerin kök/gövdeleri ile aldığı ekler tespit edilmiştir. Bu işlem için Türkçe DDİ Kütüphanesi olan Zemberek kullanılmıştır (Zemberek, 2015). Zemberek'in kelime temelli çalışmasından kaynaklı olarak öncelikle salt metinler kelimelere ayrılmış ve Zemberek'e girdi olarak verilmiştir. Zemberek aldığı kelimenin belirlediği kök/gövdesiyle eklerini çıktı olarak üretmiştir. Bununla birlikte bir kelime yapım eki almışsa kökü değil yapım eki almış gövdesi kullanılmıştır. Örneğin; *sesimi* ve *seslerini* kelimelerinin kökleri *ses* olarak; *seslendik* ve *sesleniyorum* kelimelerinin kökü

ses olmasına rağmen kelimeler yapım eki aldığından gövdesi *seslenmek* olarak; *sesleniş* kelimesinin kökü *ses* olmasına rağmen kelime yapım eki aldığından gövdesi *sesleniş* olarak kabul edilmiştir. Salt metinleri oluşturan kelimelerin kök/gövdeleri veri tabanında tutulmuştur. Çalışmada gereksiz harflerden arındırma, dönüşüm işlemleri ve Zemberek kütüphanesine ait işlemlerin kontrolü, *Visual Studio* ortamında ve *C#* dilinde geliştirilen yazılımla gerçekleştirilmiştir.

Bu çalışmada her bir paylaşımın ve periyotlara göre adayların etkileşim oranları hesaplanmıştır. Etkileşim ve takipçi sayılarına göre belirlenen etkileşim oranı, etkileşim sayısının takipçi sayısına oranı şeklinde ifade edilebilir. Etkileşim oranının yüksekliği, yalnızca etkileşim sayılarının yüksekliğiyle ilgili olmayıp takipçi sayısı da ilgilidir. Etkileşim oranını çok sayıda takipçinin az sayıdaki etkileşimi değil az sayıda takipçinin çok sayıdaki etkileşimi arttırmaktadır.

Sosyal medya platformlarında etkileşim sayılarına ilişkin farklı veriler sunulmasından kaynaklı olarak etkileşim oranlarının belirlenmesinde 2 eşitlik kullanılmıştır. Instagram paylaşımlarının etkileşim oranı Eşitlik 1 ile, X paylaşımlarının etkileşim oranı ise Eşitlik 2 elde edilmiştir. Eşitlik 1’de paylaşımların beğeni, yorum ve takipçi sayısı değişkenleri, Eşitlik 2’de ise paylaşımların beğeni, yanıt, retweet, alıntı ve takipçi sayısı değişkenleri ile hesaplama gerçekleştirilmiştir.

$$EtkileşimOranu = 100 * \frac{BeğeniSayısı+YorumSayısı}{TakipçiSayısı} \quad \text{Eşitlik 1.}$$

$$EtkileşimOranu = 100 * \frac{BeğeniSayısı+YanıtSayısı+RetweetSayısı+AlıntıSayısı}{TakipçiSayısı} \quad \text{Eşitlik 2.}$$

Periyotlara göre adayların etkileşim oranlarının belirlenmesinde Instagram’da Eşitlik 3, X’te ise Eşitlik 4 kullanılmıştır. Bu amaçla ilgili periyottaki toplam etkileşim sayıları, günlük ortalama takipçi sayısı ve gönderi sayısı verileri dikkate alınmış, adayların periyottaki etkileşim oranı bu veriler yardımıyla hesaplanmıştır.

$$EtkileşimOranu = 100 * \frac{ToplamBeğeniSayısı+ToplamYorumSayısı}{OrtalamaTakipçiSayısı*GönderiSayısı} \quad \text{Eşitlik 3.}$$

$$EtkileşimOranu = 100 * \frac{ToplamBeğeniSayısı+ToplamYanıtSayısı+ToplamRetweetSayısı+ToplamAlıntıSayısı}{OrtalamaTakipçiSayısı*GönderiSayısı} \quad \text{Eşitlik 4.}$$

Bu çalışma için ilişkisel veri modeline uygun olarak oluşturulmuş, tablolar arası ilişkileri tanımlanmış, şeması Şekil 1’de verilen ve 6 tablodan oluşan bir veri tabanı kullanılmıştır. *tblPlatformlar* ve *tblAdaylar*, verilerin alınmasından önce yapılması gereken genel tanımlara ait bilgilerin olduğu tablolardır. *tblPlatform* tablosunda sosyal medya platformları (1-Instagram, 2-X); *tblAdaylar* tablosunda adayların ad ve soyadları ile Instagram ve X’teki kullanıcı adları (1-Recep Tayyip-Erdoğan-rterdogan-RT Erdogan, 2-Kemal-Kılıçdaroğlu-kilicdaroglu-kilicdaroglu, 3-Sinan-Oğan-drsinanogan-DrSinanOgan) tutulmuştur. Bunlar dışındaki 4 tablodan *tblInstagram-X* tablosuna adayların sosyal medya platformlarındaki takipçi ve takip ettikleri hesap sayıları, çalışmanın gerçekleştiği 27.03.2023 ile 30.06.2023 aralığında günlük olarak işlenmiştir. *tblInstagram* tablosunda adayların Instagram’da, *tblX* tablosunda ise X’te yaptıkları paylaşımlara ait veriler kaydedilmiştir. *tblPaylaşımlar-Kelimeler* tablosunda ise Instagram ve X’teki paylaşım metinlerinin DDİ ile işlenmesi sonucu elde edilen kelime kök/gövdeleri ile adet olarak ilgili paylaşımda geçme sayıları veri tabanında saklanmıştır.

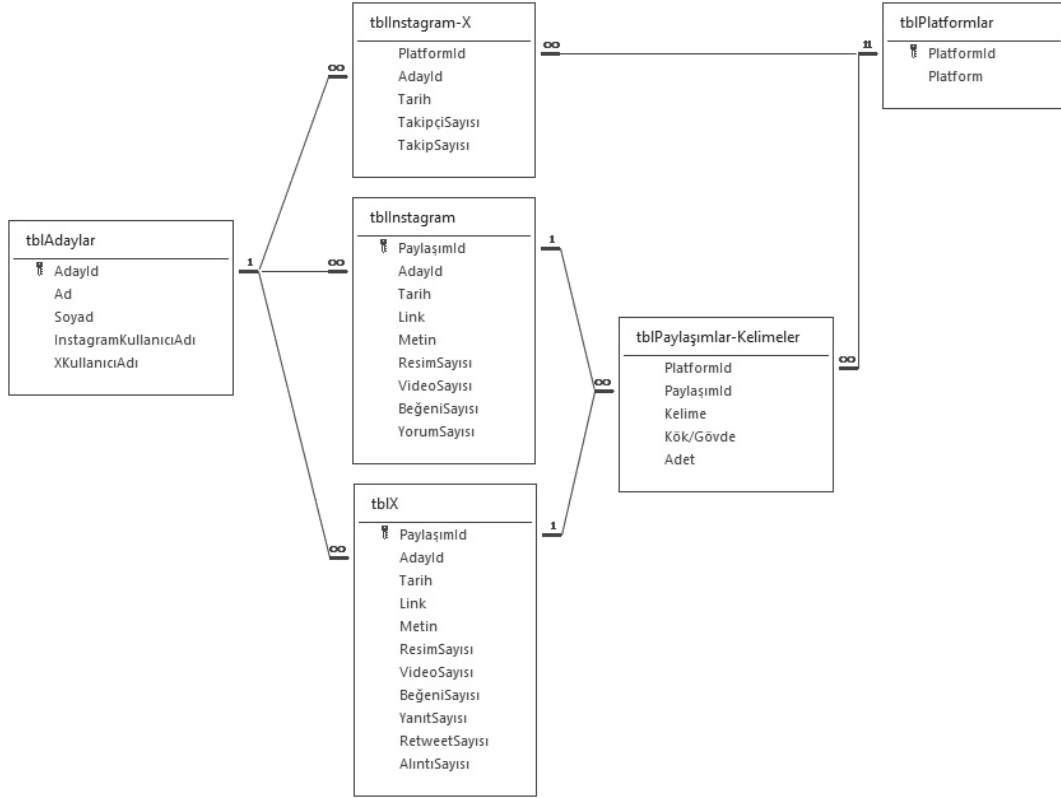

**Şekil 1:** Veri Tabanı Şeması

Bu aşamadan sonra tablolar arası ilişkiler göz önünde bulundurularak veri tabanı üzerinde çalıştırılan SQL (Structured Query Language) sorguları ve hesaplamalarıyla çalışmaya ait verilerin elde edilmesi gerçekleştirilmiş; veri toplama ve işlemi süreci tamamlanmıştır.

### 3. BULGULAR

Bu bölümde Cumhurbaşkanı adaylarının en popüler sosyal medya platformlarından olan Instagram ve X sosyal medya hesaplarının incelenmesi neticesinde elde edilen veriler sunulmuştur. İlk olarak adayların sosyal medya bilgileri, devamında paylaşım bilgileri, son olarak da bu paylaşımların doğal dil işleme teknikleriyle incelenmesi neticesinde elde edilen bulgular kategorik olarak sunulmuştur.

#### 3.1. Adayların Sosyal Medya Bilgileri

Bu bölümde adayların şu bilgilerine yer verilmiştir;

- Sosyal medya bilgileri
- Takipçi ve takip sayıları

##### 3.1.1. Sosyal Medya Bilgileri

Adayların sosyal medya hesaplarına ilişkin bilgiler Tablo 2’de verilmiştir. Her 3 adayın Instagram’dan daha önce X’te hesap açtıkları; 2010’da yayınlanan Instagram’a 3 yıl sonra 2013’te, 2006’da yayınlanan X’e ise kuruluş zamanından yaklaşık 3-4 yıl sonra 2009-2010 yıllarında katıldıkları belirlenmiştir. Instagram’a ilk olarak Sinan Oğan’ın, son olarak Kemal Kılıçdaroğlu’nun; X’e ilk olarak Recep Tayyip Erdoğan’ın, son olarak Sinan Oğan’ın katıldığı tespit

edilmiştir. Recep Tayyip Erdoğan ve Sinan Oğan her 2 sosyal medya platformunda aynı, Kemal Kılıçdaroğlu ise farklı hesap adları kullanmaktadırlar.

**Tablo 2:** Adayların Sosyal Medya Bilgileri

Sosyal Medya Platformu	Ad Soyad	Hesap Adı	Katılma Tarihi
Instagram	Recep Tayyip Erdoğan	rterdogan	Temmuz 2013
	Kemal Kılıçdaroğlu	kilicdaroglu	Ekim 2013
	Sinan Oğan	drsinanogan	Ocak 2013
X	Recep Tayyip Erdoğan	RErdoğan	Ağustos 2009
	Kemal Kılıçdaroğlu	kilicdarogluk	Haziran 2010
	Sinan Oğan	DrSinanOgan	Ağustos 2010

### 3.1.2. Takipçi ve Takip Sayıları

Periyotlara göre adayların ortalama takipçi ve takip ettikleri hesap sayıları Tablo 3'te verilmiştir. Adayların X'teki takipçi sayıları Instagram'daki takipçi sayılarından fazladır. 1, 2 ve 3.periyotlarda takipçi sayısı en fazla olan aday Recep Tayyip Erdoğan, en az olan aday ise Sinan Oğan'dır. Recep Tayyip Erdoğan ve Kemal Kılıçdaroğlu'nun takipçi sayıları 2 ve 3.periyotlarda artmış, Sinan Oğan'ın takipçi sayısı ise 3.periyotta azalmıştır. Ayrıca, adayların Instagram takipçi sayılarında X'e göre daha fazla değişim görülmüştür. Her 2 sosyal medya platformunda da periyotlara göre takipçi sayısı oransal olarak en fazla artan adayın Sinan Oğan, en az artan adayınsa Recep Tayyip Erdoğan olduğu tespit edilmiştir.

Kemal Kılıçdaroğlu 1, 2 ve 3.periyotları kapsayan 96 günde Instagram ve X'te aynı 4 hesabı, Recep Tayyip Erdoğan ve Sinan Oğan ise farklı sayıda hesapları takip etmişlerdir. Recep Tayyip Erdoğan Instagram'da 3 ve X'te 105-120 arası, Sinan Oğan Instagram'da 89-98 ve X'te 581-931 arası hesabı takip etmiştir.

**Tablo 3:** Adayların Ortalama Takipçi ve Takip Ettiği Hesap Sayıları

Sosyal Medya Platformu	Ad Soyad	Takipçi / Takip	1.Periyot	2.Periyot	3.Periyot
Instagram	Recep Tayyip Erdoğan	Takipçi Sayısı	10.932.546	11.660.978	11.977.213
	Kemal Kılıçdaroğlu		1.768.552	2.804.029	2.867.551
	Sinan Oğan		448.466	1.442.042	1.228.876
	Recep Tayyip Erdoğan	Takip Sayısı	3	3	3
	Kemal Kılıçdaroğlu		4	4	4
	Sinan Oğan		94	95	89
X	Recep Tayyip Erdoğan	Takipçi Sayısı	20.295.302	20.646.487	20.818.815
	Kemal Kılıçdaroğlu		9.929.896	11.094.936	11.139.259
	Sinan Oğan		1.493.704	2.069.016	2.047.375
	Recep Tayyip Erdoğan	Takip Sayısı	105	105	116
	Kemal Kılıçdaroğlu		4	4	4
	Sinan Oğan		921	802	606

27.03.2023 ile 30.06.2023 tarih aralığındaki Recep Tayyip Erdoğan, Kemal Kılıçdaroğlu ve Sinan Oğan'ın Instagram takipçi sayıları Şekil 2-4 arasında, X takipçi sayıları ise Şekil 5-7 arasında sunulmuştur. Adayların Instagram ve X takipçi sayıları genel olarak aynı eğilimde hareket etmiş; Instagram'da takipçi sayısı arttığında veya azaldığında X'te de benzer şekilde artmış veya azalmıştır.

Recep Tayyip Erdoğan'ın 1 ve 2.periyotlarda Instagram ve X takipçi sayısı yalnızca X'te 28.03.2023 ve 30.03.2023'te düşmüş, bunlar dışında her gün artmış; 1.tur seçiminin yapıldığı 14.05.2023'te, 2.tur seçiminin yapıldığı 28.05.2023'te ve bu tarihlerden 1 gün sonra 15.05.2023

ile 29.05.2023'te takipçi sayısında çok fazla artış gözlenmiştir. Kemal Kılıçdaroğlu'nun Instagram ve X takipçi sayısı 1 ve 2.periyotlarda günlük olarak sürekli artmış; 14.05.2023 ve 15.05.2023'te dikkat çekici seviyede takipçi sayısı yükselmiş; 3.periyotun 2. günü olan 30.05.2023'ten itibaren ise takipçi sayısında düşük düzeyde de olsa her gün sürekli düşüş gerçekleşmiştir. Sinan Oğan'ın 1.periyot Instagram ve X takipçi sayısı sürekli artmış, yalnızca Instagram'da 29.03.2023 ve 13.04.2023'te düşmüş; takipçi sayısı 27.03.2023'ten 24.04.2023'e kadar doğrusala yakın şekilde yükseliş göstermiş, Instagram'da 28.04.2023 ile 16.05.2023 ve X'te 10.05.2023 ile 21.05.2023 tarihleri arasında, özellikle 13-16.05.2023 aralığında, sert takipçi sayısı artışları olmuş, takipçi sayısı 21.05.2023'ten sonra düşüş trendine girmiş, 28.05.2023'ten sonra genellikle azalan şekilde ve yatay hareket etmiştir.

Takipçi sayısı bir önceki güne göre oransal olarak en yüksek artış Recep Tayyip Erdoğan (Instagram'da %1.16 ve X'te %0.37) ve Kemal Kılıçdaroğlu'nda (Instagram'da %8.81 ve X'te %3.78) 1.tur seçiminin yapıldığı 14.05.2023'te; Sinan Oğan'da ise Instagram'da (%27.03) 29.04.2023'te, X'te (%5.72) 1.tur seçiminden bir sonraki gün olan 15.05.2023'te gerçekleşmiştir.

Adayların sosyal medya platformlarında en yüksek takipçi sayısına ulaştığı tarihler ve takipçi sayıları belirlenmiş; Instagram'da Recep Tayyip Erdoğan'ın 21.06.2023'te (3.periyot) 12.007.469, Kemal Kılıçdaroğlu'nun 29.05.2023'te (3.periyot) 3.016.165 ve Sinan Oğan'ın 21.05.2023'te (2.periyot) 1.582.074 takipçisinin bulunduğu; X'te Recep Tayyip Erdoğan'ın 30.06.2023'te (3.periyot) 20.847.759, Kemal Kılıçdaroğlu'nun 28.05.2023'te (3.periyot) 11.249.522 ve Sinan Oğan'ın 21.05.2023'te (3.periyot) 2.158.184 takipçisi olduğu görülmüştür.

Adayların bir önceki güne göre takipçi sayısının azaldığı tarihler ve bu tarihlerin yer aldığı periyotlar incelenmiştir. Instagram'da Recep Tayyip Erdoğan'ın takipçi sayısının düştüğü 12 günün tamamı ve Kemal Kılıçdaroğlu'nun takipçi sayısının düştüğü 32 günün tamamı 3.periyotta; Sinan Oğan'ın takipçi sayısının azaldığı 31 günün 2'si 1.periyotta, 6'sı 2.periyotta ve 23'ü 3.periyotta bulunmaktadır. X'te Recep Tayyip Erdoğan'ın takipçi sayısının düştüğü 3 günün 2'si 1.periyotta ve 1'i 3.periyotta; Kemal Kılıçdaroğlu'nun takipçi sayısının düştüğü 33 günün tamamı 3.periyotta; Sinan Oğan'ın takipçi sayısının düştüğü 33 günün 7'si 2.periyotta ve 26'sı 3.periyotta yer almaktadır.

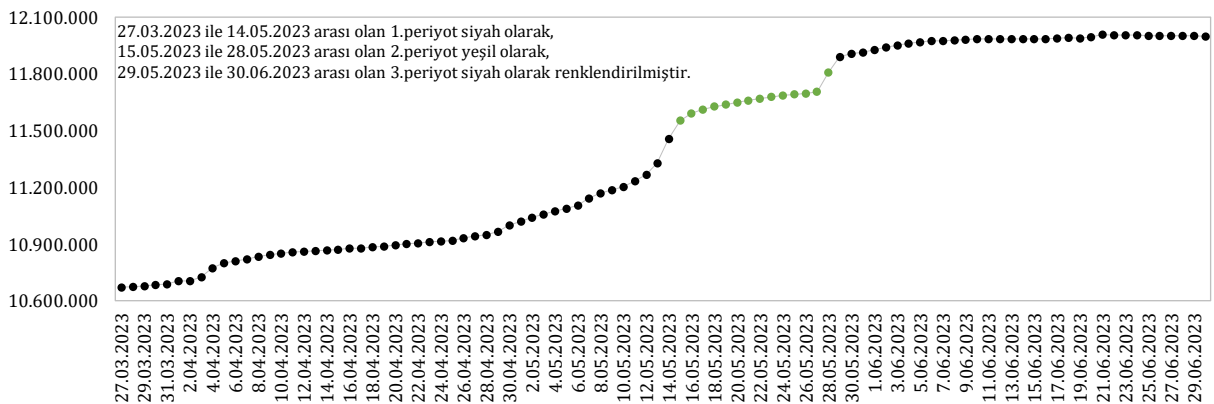

Şekil 2: Recep Tayyip Erdoğan'ın Günlere Göre Instagram Takipçi Sayıları



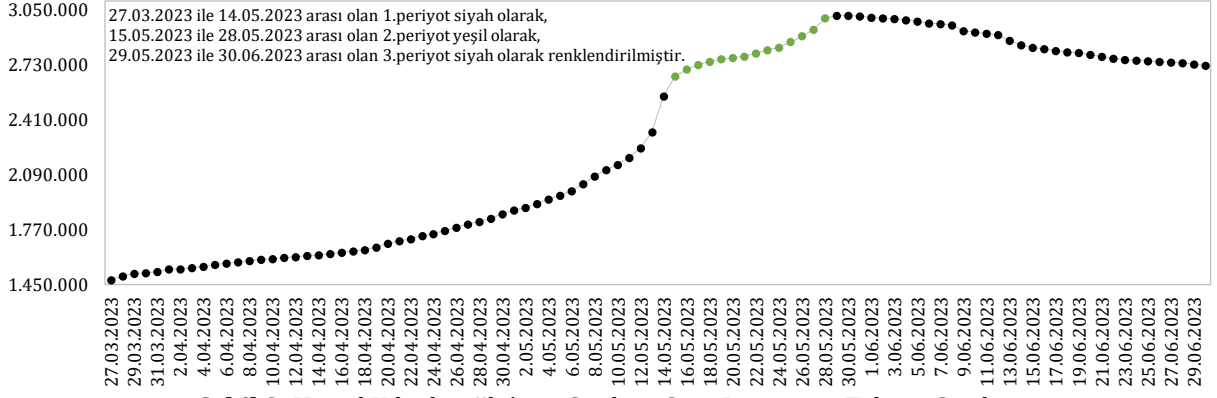

Şekil 3: Kemal Kılıçdaroğlu'nun Günlere Göre Instagram Takipçi Sayıları

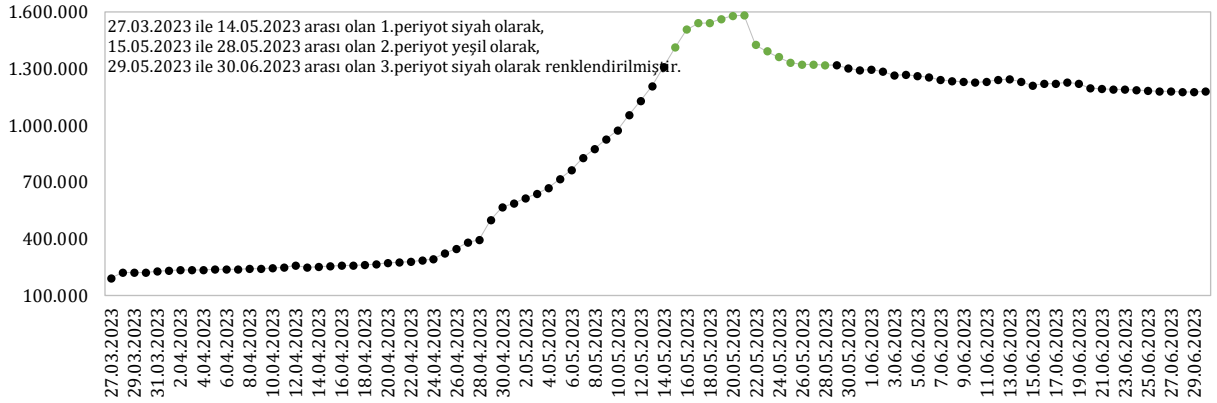

Şekil 4: Sinan Oğan'ın Günlere Göre Instagram Takipçi Sayıları

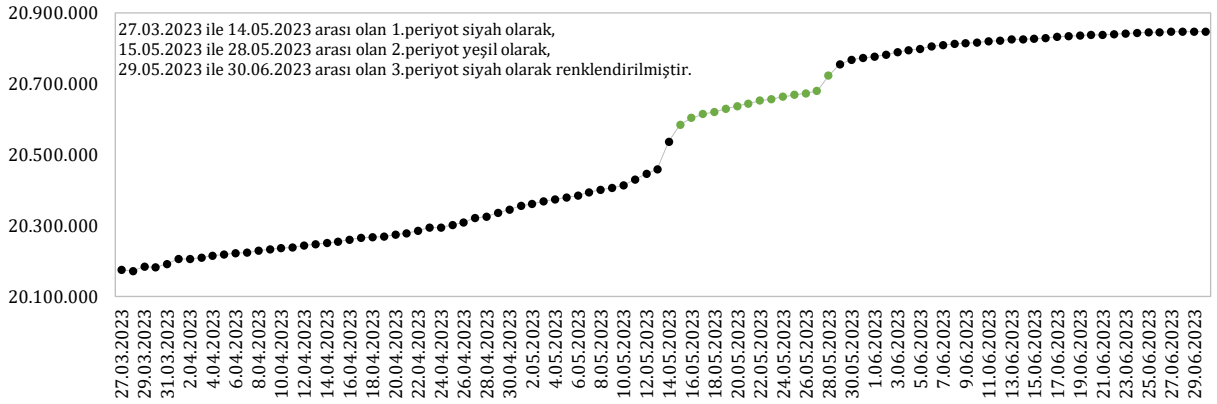

Şekil 5: Recep Tayyip Erdoğan'ın Günlere Göre X Takipçi Sayıları

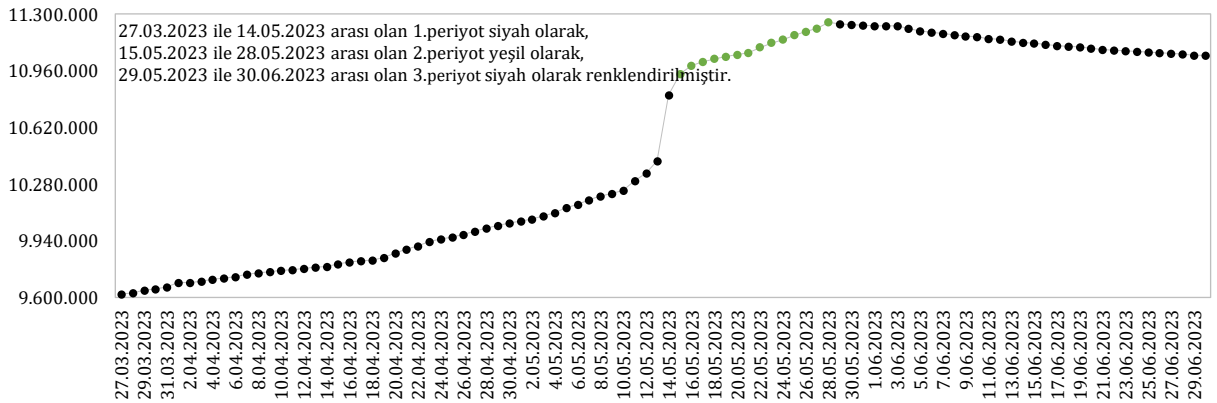

Şekil 6: Kemal Kılıçdaroğlu'nun Günlere Göre X Takipçi Sayıları

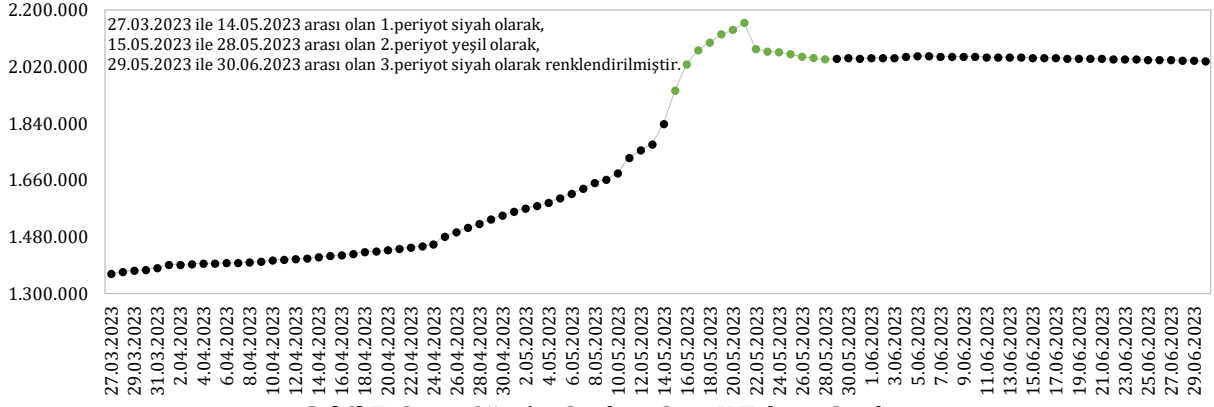

Şekil 7: Sinan Oğan'ın Günlere Göre X Takipçi Sayıları

### 3.2. Adayların Sosyal Medya Paylaşımına İlişkin Bilgiler

Bu bölümde adayların paylaşımları üzerinden elde edilen şu bilgilere yer verilmiştir;

- Paylaşım sayıları
- Fotoğraf, reels, video ve metin içerikli paylaşım sayıları
- Paylaşımların etkileşim sayıları
- Etkileşim oranları

#### 3.2.1. Paylaşım Sayıları

Adayların periyotlardaki günlük ortalama paylaşım sayıları Tablo 4'te verilmiştir. Instagram ve X'te günlük en fazla ve en az paylaşım yapan adaylar büyük ölçüde benzerlik göstermiştir. Instagram'da 1.periyotta en fazla paylaşımı 6.14 ile Sinan Oğan, en az paylaşımı 3.27 ile Kemal Kılıçdaroğlu; 2.periyotta en fazla paylaşımı 4.57 ile Recep Tayyip Erdoğan, en az paylaşımı 0.60 ile Sinan Oğan; 3.periyotta en fazla paylaşımı 1.24 ile Recep Tayyip Erdoğan, en az paylaşımı 0.09 ile Sinan Oğan yapmıştır. X'te 1.periyotta en fazla paylaşımı 12.20 ile Sinan Oğan, en az paylaşımı 4.80 ile Kemal Kılıçdaroğlu; 2.periyotta en fazla paylaşımı 5.36 ile Recep Tayyip Erdoğan, en az paylaşımı 2.50 ile Sinan Oğan; 3.periyotta en fazla paylaşımı 2.24 ile Recep Tayyip Erdoğan, en az paylaşımı 0.97 ile Kemal Kılıçdaroğlu yapmıştır.

Tablo 4: Adayların Günlük Ortalama Paylaşım Sayıları

Sosyal Medya Platformu	Ad Soyad	1.Periyot	2.Periyot	3.Periyot
Instagram	Recep Tayyip Erdoğan	5.59	4.57	1.24
	Kemal Kılıçdaroğlu	3.27	2.36	0.18
	Sinan Oğan	6.14	0.50	0.09
X	Recep Tayyip Erdoğan	9.90	5.86	2.24
	Kemal Kılıçdaroğlu	4.80	4.36	0.97
	Sinan Oğan	12.20	2.50	1.00

Adayların çalışmanın gerçekleştiği tarih aralığındaki günlük Instagram paylaşım sayıları Şekil 8-10 arasında, X paylaşım sayıları Şekil 11-13 arasında verilmiştir. Instagram'da Recep Tayyip Erdoğan 379, Kemal Kılıçdaroğlu 199 ve Sinan Oğan 311 olmak üzere 889 paylaşım yapılmıştır. X'te ise Recep Tayyip Erdoğan 641, Kemal Kılıçdaroğlu 328 ve Sinan Oğan 666 olmak üzere adaylar tarafından toplamda 1.635 tweet gönderilmiştir. Instagram'da 1.periyotta en fazla paylaşım yapan 301 gönderiyle Sinan Oğan, en az 160 gönderiyle Kemal Kılıçdaroğlu; 2 ve 3.periyotlarda en fazla paylaşım yapan 64 ve 41 gönderiyle Recep Tayyip Erdoğan, en az 7 ve 3

gönderiyle Sinan Oğan'dır. X'te 1.periyotta en fazla paylaşım yapan 598 gönderiyle Sinan Oğan, en az 235 gönderiyle Kemal Kılıçdaroğlu; 2 ve 3.periyotlarda en fazla paylaşım yapan 82 ve 74 gönderiyle Recep Tayyip Erdoğan, 2.periyotta en az 35 gönderiyle Sinan Oğan, 3.periyotta 32 gönderiyle Kemal Kılıçdaroğlu'dur.

Adayların en fazla paylaşım yaptığı tarih ve paylaşım sayıları incelenmiştir. Buna göre, Instagram'da Recep Tayyip Erdoğan 29.04.2023 ve 08.05.2023'te 14, Kemal Kılıçdaroğlu 28.04.2023'te 12, Sinan Oğan 08.05.2023'te 16 paylaşım yapmıştır. X'te ise Recep Tayyip Erdoğan 11.04.2023'te 25, Kemal Kılıçdaroğlu Instagram'da da en fazla paylaşım yaptığı tarih olan 28.04.2023'te 12, Sinan Oğan 13.05.2023'te 23 paylaşım gerçekleştirmiştir.

Paylaşım yapılmayan gün sayıları incelenmiş, adayların Instagram'da paylaşım yapmadıkları gün sayısının X'ten fazla olduğu görülmüştür. Instagram'da Recep Tayyip Erdoğan'ın 1.periyotta 3 ve 3.periyotta 17 olmak üzere toplamda 20 günde, Kemal Kılıçdaroğlu'nun 1.periyotta 4, 2.periyotta 2 ve 3.periyotta 29 olmak üzere 35 günde, Sinan Oğan'ın 2.periyotta 7 ve 3.periyotta 30 olmak üzere 37 günde paylaşım yapmadığı belirlenmiştir. X'te ise Recep Tayyip Erdoğan'ın 1.periyotta 2 ve 3.periyotta 8 olmak üzere toplamda 10 günde, Kemal Kılıçdaroğlu'nun tamamı 3.periyotta 10 günde, Sinan Oğan'ın 2.periyotta 2 ve 3.periyotta 12 olmak üzere 14 günde gönderi paylaşmadığı saptanmıştır.

Paylaşım yapılmayan günlerde adayların takipçi sayılarının artış/azalış eğilimleri analiz edilmiş; sosyal medya platformlarında paylaşım yapılmadığında takipçi sayılarının genellikle düştüğü ve bu günlerin adayın seçim dönemi dışında kalan periyotlarda yer aldıkları belirlenmiştir. Instagram'da Recep Tayyip Erdoğan'ın paylaşım yapmadığı 20 günün 10'nunda, Kemal Kılıçdaroğlu'nda 35 günün 28'inde, Sinan Oğan'da ise 37 günün 25'inde takipçi sayıları bir önceki güne göre düşmüştür. X'te Recep Tayyip Erdoğan'ın paylaşım yapmadığı 10 günün 1'inde (tüm periyotlarda yalnızca 3 gün düşüş olmuştur), Kemal Kılıçdaroğlu'nda 10 günün tamamında, Sinan Oğan'da ise 14 günün 12'sinde takipçi sayılarında bir önceki güne göre düşüş görülmüştür.

X'te adayların alıntılama yoluyla 100 gönderi paylaştıkları gözlenmiştir. Recep Tayyip Erdoğan alıntılanarak gönderi paylaşmamış; Kemal Kılıçdaroğlu 1.periyotta 26 ve 2.periyotta 2 olmak üzere toplamda 28; Sinan Oğan 1.periyotta 61, 2.periyotta 7 ve 3.periyotta 4 olmak üzere toplamda 72 gönderiyi alıntılanarak paylaşmıştır. Bununla birlikte adaylar tarafından periyotlarda toplam 160 canlı yayın paylaşılmıştır. Recep Tayyip Erdoğan'ın 79 ve Sinan Oğan'ın 27 canlı yayının tamamını 1.periyotta; Kemal Kılıçdaroğlu'nun 54 canlı yayınının 52 tanesi 1.periyotta, birer tanesi de 2 ve 3.periyotlarda paylaştığı tespit edilmiştir.

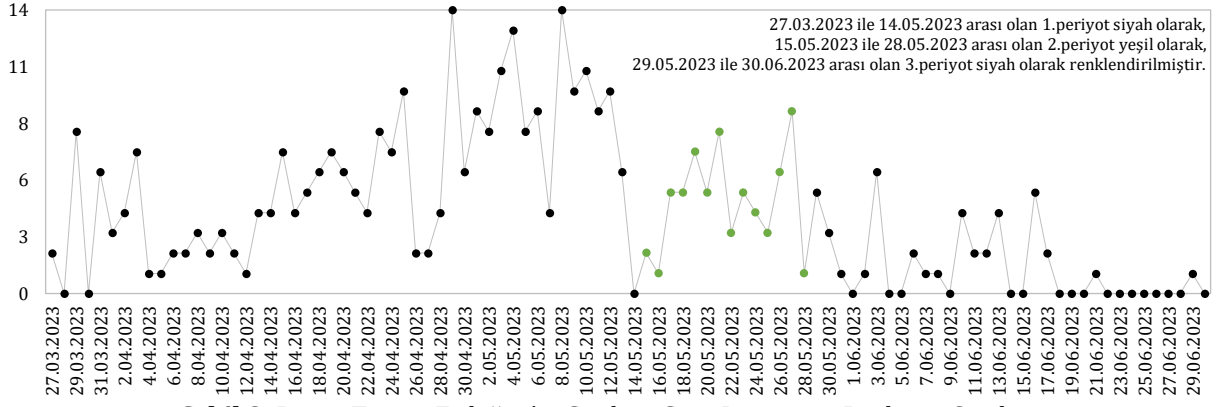

Şekil 8: Recep Tayyip Erdoğan'ın Günlere Göre Instagram Paylaşım Sayıları

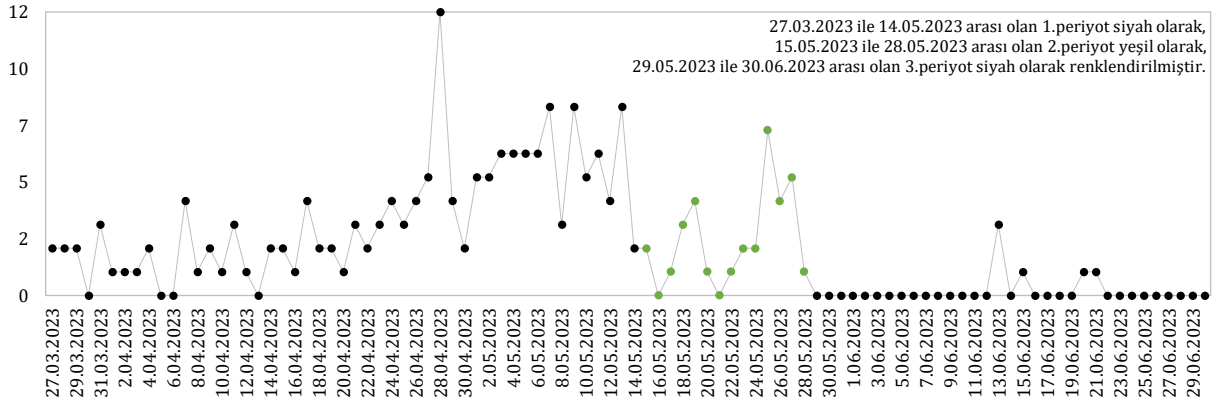

Şekil 9: Kemal Kılıçdaroğlu'nun Günlere Göre Instagram Paylaşım Sayıları

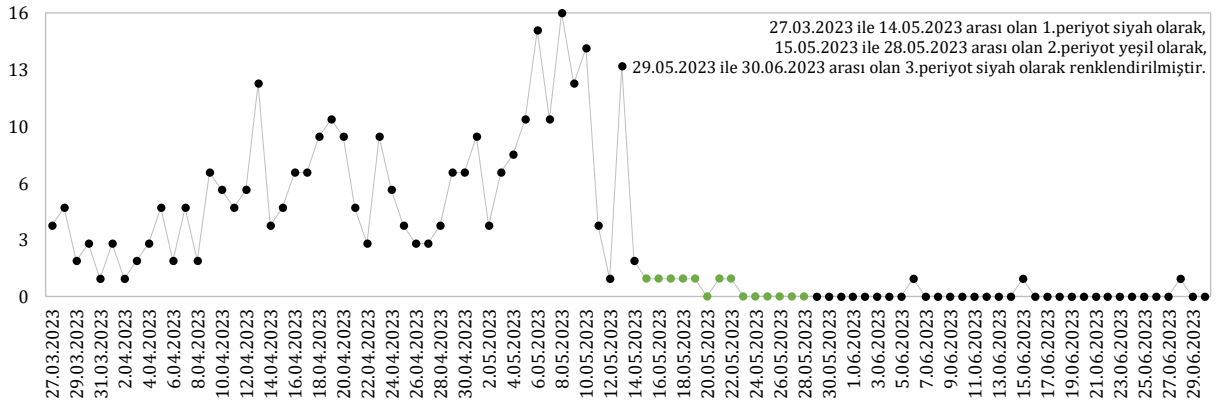

Şekil 10: Sinan Oğan'ın Günlere Göre Instagram Paylaşım Sayıları

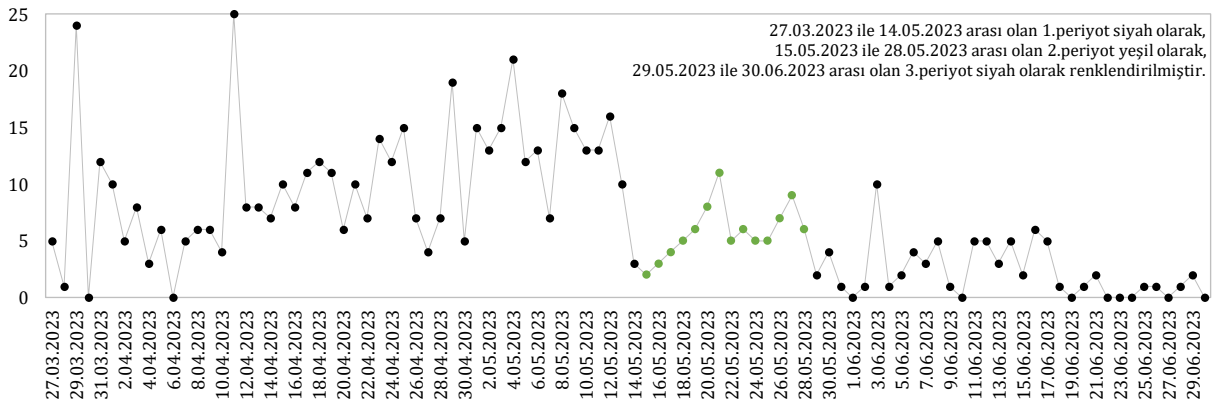

Şekil 11: Recep Tayyip Erdoğan'ın Günlere Göre X Paylaşım Sayıları

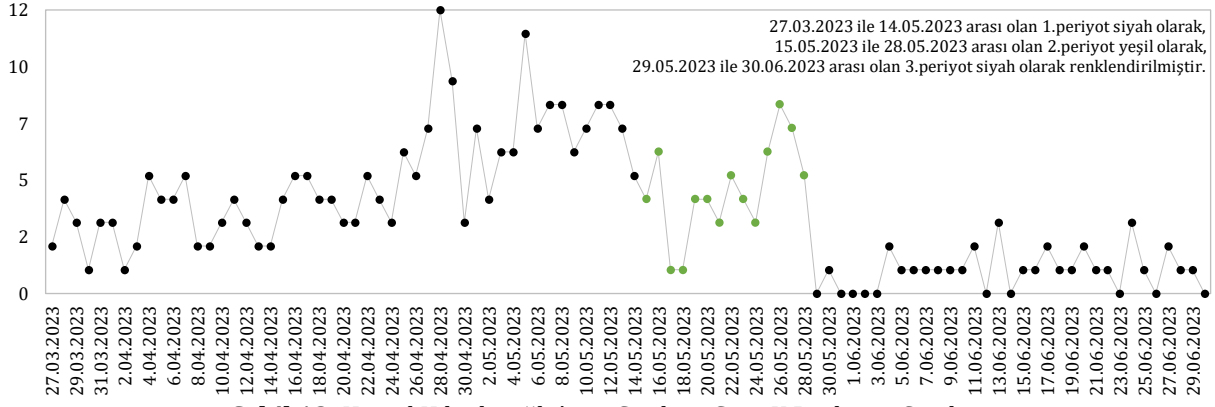

Şekil 12: Kemal Kılıçdaroğlu'nun Günlere Göre X Paylaşım Sayıları

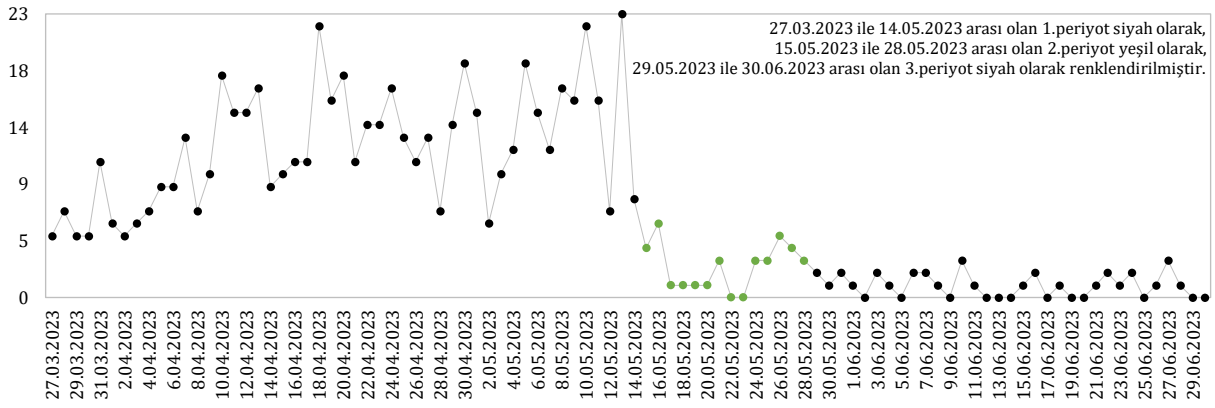

Şekil 13: Sinan Oğan'ın Günlere Göre X Paylaşım Sayıları

### 3.2.2. Fotoğraf, Reels, Video ve Metin İçerikli Paylaşım Sayıları

Sosyal medya paylaşımlarında fotoğraf, reels, video ve metin türünden içerikler bulunabilmektedir. Adayların yalnızca fotoğraf, yalnızca reels, yalnızca video, fotoğraf-video ve metin bulunan paylaşımlarının sayıları Tablo 5'te verilmiştir. Yazıların hemen hepsinde metin içerikleri olduğu için fotoğraf, reels ve videoyla metnin birlikte yer alma durumları tabloda ayrı bir satırda sunulmamıştır. Fakat az da olsa bazı paylaşımlarda fotoğraf ve videonun aynı paylaşımda yer alması nedeniyle fotoğraf ve video için ayrı bir satır açılmıştır.

Adayların Instagram paylaşımlarının %99.66'sında, X paylaşımlarının ise %99.69'unda metin içeriği bulunduğu; yalnızca Instagram'da Recep Tayyip Erdoğan'ın 1 ve 2.periyotlardaki birer paylaşımında (TR ve TRTRTR) ve Sinan Oğan'ın 2.periyottaki 1 paylaşımında metin bulunmadığı (doğrudan video paylaşıldığı), X'te ise 1.periyotta Kemal Kılıçdaroğlu'nun 1 (😊) ve Sinan Oğan'ın 1.periyottaki 4 paylaşımında metin bulunmadığı (3 paylaşımında :) ve 1 paylaşımında !!! olduğu); genellikle 1 fotoğraflı, 1 reels veya 1 videolu paylaşım yapıldığı, Recep Tayyip Erdoğan ve Kemal Kılıçdaroğlu'nun hiçbir paylaşımında fotoğraf ve videonun aynı gönderide yer almadığı; buna karşın Sinan Oğan'ın Instagram'daki 14, X'teki 19 paylaşımında fotoğraf ve video içeriklerine aynı gönderide yer verildiği tespit edilmiştir.

Adayların sosyal medya platformlarında hangi türden içerikleri daha çok paylaştıkları belirlenmiştir. Buna göre Recep Tayyip Erdoğan'ın Instagram'daki bütün periyotlarda, X'te ise 1 ve 3.periyotlarda fotoğraf içerikli gönderilerinin reels/video içerikli gönderilerinden daha fazla olduğu; Kemal Kılıçdaroğlu'nun tüm periyotlarda hem Instagram hem de X'te daha çok

reels/video içerikli gönderiler paylaştığı; Sinan Oğan'ın ise Instagram'da 1 ve 3.periyotlarda fotoğraf, 2.periyotta ise reels ağırlıklı paylaşımlar yaptığı, X'te ise bütün periyotlarda fotoğraf ağırlıklı paylaşımların daha fazla olduğu görülmüştür.

Bunlarla birlikte Instagram'da 1, 2 ve 3.periyotlarda fotoğraflı paylaşım oranı en fazla olan Recep Tayyip Erdoğan, en az olan Kemal Kılıçdaroğlu; reels paylaşım oranı en fazla olan Kemal Kılıçdaroğlu, en az olan Recep Tayyip Erdoğan'dır. X sosyal medya platformunda 1.periyotta fotoğraflı paylaşım oranı en fazla olan Recep Tayyip Erdoğan, 2 ve 3.periyotlarda Sinan Oğan; bütün periyotlarda en az olan ise Kemal Kılıçdaroğlu; 1 ve 2.periyotlarda videolu paylaşım oranı en fazla olan Kemal Kılıçdaroğlu, 3.periyotta Recep Tayyip Erdoğan; bütün periyotlarda videolu paylaşım oranı en az olan Sinan Oğan'dır.

**Tablo 5:** Adayların İçerik Türlerine Göre Paylaşım Sayıları

Sosyal Medya Platformu	Ad Soyad	Fotoğraf / Video / Metin	1.Periyot	2.Periyot	3.Periyot
Instagram	Recep Tayyip Erdoğan	Fotoğraf	161	40	30
		Reels	113	24	11
		Video	-	-	-
		Fotoğraf ve Video	-	-	-
		Metin	273	63	41
	Kemal Kılıçdaroğlu	Fotoğraf	56	6	2
		Reels	104	27	4
		Video	-	-	-
		Fotoğraf ve Video	-	-	-
		Metin	160	33	6
	Sinan Oğan	Fotoğraf	147	2	2
		Reels	139	5	1
		Video	1	-	-
		Fotoğraf ve Video	14	-	-
		Metin	301	6	3
X	Recep Tayyip Erdoğan	Fotoğraf	245	19	39
		Video	172	36	23
		Fotoğraf ve Video	-	-	-
		Metin	485	82	74
	Kemal Kılıçdaroğlu	Fotoğraf	8	1	2
		Video	148	30	8
		Fotoğraf ve Video	-	-	-
		Metin	234	61	32
	Sinan Oğan	Fotoğraf	268	12	21
		Video	191	5	4
		Fotoğraf ve Video	18	-	1
		Metin	594	35	33

### 3.2.3. Paylaşımların Etkileşim Sayıları

Etkileşime ait bilgiler sosyal medya platformlarında farklılık göstermektedir. Örneğin; Instagram'da beğeni ve yorum, X'te ise beğeni, yanıt, retweet ve alıntı bilgileri sunulmaktadır. Adayların yaptıkları paylaşımlara ait toplam etkileşim sayıları Tablo 6'da verilmiştir. Recep Tayyip Erdoğan'ın Instagram'daki 1.periyottan 1, 2.periyottan 6 ve 3.periyottan 10 olmak üzere toplam 17 gönderisi yoruma kapalı şekilde paylaşılmıştır. Yalnızca Sinan Oğan'ın 1.periyottaki 3 paylaşımına alıntı yapılmamış, bu 3 gönderi dışındaki bütün paylaşımlara takipçiler tarafından beğeni, yorum/yanıt, retweet ve alıntı yapılmıştır.

Instagram paylaşımlarının ortalama beğeni sayısı en fazla olan aday 1 ve 3.periyotlarda Recep Tayyip Erdoğan, 2.periyotta Kemal Kılıçdaroğlu iken en az olan aday bütün periyotlarda Sinan Oğan'dır. Paylaşımlarının ortalama yorum sayısı en fazla olan aday 1 ve 3.periyotlarda Kemal Kılıçdaroğlu, 2.periyotta Sinan Oğan; en az olan aday 1 ve 3.periyotlarda Sinan Oğan, 2.periyotta Recep Tayyip Erdoğan'dır.

X paylaşımlarının ortalama beğeni sayısı en fazla olan aday 1 ve 2.periyotlarda Kemal Kılıçdaroğlu, 3.periyotta Recep Tayyip Erdoğan; en az olan aday bütün periyotlarda Sinan Oğan'dır. Yaptığı paylaşımların ortalama yanıt sayısı en fazla olan aday 1 ve 3.periyotlarda Kemal Kılıçdaroğlu, 2.periyotta Sinan Oğan; en az olan aday 1 ve 3.periyotlarda Sinan Oğan, 2.periyotta Recep Tayyip Erdoğan'dır. Ortalama retweet sayısı en fazla olan aday 1 ve 2.periyotlarda Kemal Kılıçdaroğlu, 3.periyotta Recep Tayyip Erdoğan; en az olan aday bütün periyotlarda Sinan Oğan'dır. Paylaşımların ortalama alıntı sayısı en fazla olan aday bütün periyotlarda Kemal Kılıçdaroğlu; en az olan aday 1.periyotta Sinan Oğan, 2 ve 3.periyotlarda Recep Tayyip Erdoğan'dır.

Adayların en fazla etkileşim aldığı paylaşımlara ait bilgiler şu şekildedir; Instagram'da Recep Tayyip Erdoğan'ın TOGG sürüşü yaptığı 03.04.2023 tarihindeki reels paylaşımı 1.926.397 beğeni ve 53.678 yorum almış; Kemal Kılıçdaroğlu'nun 1.tur oyu kullanırken yaptığı 14.05.2023 tarihindeki 3 fotoğraflı paylaşımı 1.301.716 beğeni ve 1.tur seçiminden bir sonraki gün olan 15.05.2023 tarihindeki mücadele içerikli reels paylaşımı ise 101.502 yorum almış; Sinan Oğan'ın 24.04.2023 tarihindeki şehit yakını çocuğa ait reels paylaşımına 583.757 beğeni gelmiş ve 2.turda Recep Tayyip Erdoğan'ı destekleyeceğini açıkladığı 22.05.2023 tarihindeki reels paylaşımına 130.200 yorum yapılmıştır.

X'te Recep Tayyip Erdoğan'ın 2.tur seçiminin yapıldığı 28.05.2023 gecesindeki zafer olarak ifade ettiği metin içerikli paylaşımı 260.639 beğeni ve 60.266 retweet, 01.04.2023 tarihindeki vaatlerine sadık kalacaklarını ifade ettiği metin içerikli paylaşımı 37.709 yanıt almış, 11.05.2023 tarihindeki gençlerle yaptığı programa ilişkin ve video içeriği bulunan paylaşımına 6.872 alıntı yapılmıştır. Kemal Kılıçdaroğlu'nun 1.tur seçiminin yapıldığı 14.05.2023 akşamındaki seçimde önde olduklarına ilişkin metin içerikli paylaşımı 1.216.029 beğeni, 82.910 yanıt ve 162.448 retweet, 25.05.2023 tarihinde gençlere kavga dilini bırakmaları yönündeki metin içerikli paylaşımına 54.449 alıntı yapılmıştır. Sinan Oğan'ın 2.tur seçiminin yapıldığı 28.05.2023 tarihinde seçimi kazanan Recep Tayyip Erdoğan'a yönelik metin içerikli tebrik mesajı 137.422 beğeni, 21.05.2023 tarihinde 2.tur seçimindeki tutumuna ilişkin açıklama yapacağını belirttiği metin içerikli paylaşımı 59.076 yanıt almış, 1.tur seçiminin olduğu 14.05.2023 tarihindeki adaylıktan çekilmediği yönündeki metin içerikli paylaşımına 14.228 retweet yapılmış, 29.05.2023 tarihinde kendisiyle ilgili olarak montaj olduğunu ifade ettiği paylaşımı alıntılarla yaptığı metin içerikli paylaşımına 6.589 alıntı yapılmıştır.

Adayların fotoğraf ve reels/video paylaşımlarının ortalama etkileşim sayıları karşılaştırmalı olarak incelenmiş, diğerlerine göre fazla olanlar belirtilmiştir. Buna göre, Recep Tayyip Erdoğan'ın Instagram'daki 1.periyotta reels içerikli paylaşımlarının, 2 ve 3.periyotlarda ise fotoğraf içerikli paylaşımlarının ortalama beğeni ve yorum sayısı daha fazladır. Kemal Kılıçdaroğlu'nun Instagram'daki tüm periyotlarda reels içerikli paylaşımlarının ortalama beğeni ve yorum sayısı

daha fazladır. Sinan Oğan'ın ise Instagram'daki 1 ve 2.periyotlarda reels içerikli paylaşımlarının, 3.periyotlara ise fotoğraf içerikli paylaşımlarının ortalama beğeni sayısı; 1 ve 3.periyotlara fotoğraf içerikli paylaşımlarının, 2.periyotta reels içerikli paylaşımlarının ortalama yorum sayısı daha yüksek değerdedir. X sosyal medya platformundaki fotoğraf içerikli paylaşımların Recep Tayyip Erdoğan'da 1 ve 3.periyotlarda ortalama beğeni, yanıt ve retweet sayısının video içerikli paylaşımlardan daha fazla olduğu görülmüştür. Kemal Kılıçdaroğlu'nda 3 periyotta da video içerikli paylaşımların ortalama beğeni, yanıt ve retweet sayıları fotoğraf içerikli paylaşımlardan daha fazla iken Sinan Oğan'da tersi şekilde 3 periyotta da fotoğraf içerikli paylaşımların ortalama değerlerinin daha fazla olduğu tespit edilmiştir.

**Tablo 6:** Aday Paylaşımlarının Ortalama Etkileşim Sayıları

Sosyal Medya Platformu	Ad Soyad	Etkileşim	1.Periyot	2.Periyot	3.Periyot
Instagram	Recep Tayyip Erdoğan	Beğeni	263.998	307.332	261.282
		Yorum	3.857	5.567	4.107
	Kemal Kılıçdaroğlu	Beğeni	231.712	410.073	98.940
		Yorum	4.561	15.070	5.841
	Sinan Oğan	Beğeni	46.650	178.591	60.121
		Yorum	654	26.693	2.314
X	Recep Tayyip Erdoğan	Beğeni	36.885	55.803	39.454
		Yanıt	2.510	3.808	2.322
		Retweet	9.380	13.354	8.910
		Alıntı	252	392	184
	Kemal Kılıçdaroğlu	Beğeni	107.098	223.926	28.393
		Yanıt	4.982	10.987	9.729
		Retweet	13.287	29.331	2.094
		Alıntı	1.413	4.109	1.234
	Sinan Oğan	Beğeni	9.361	50.482	19.231
		Yanıt	382	8.378	3.327
		Retweet	922	3.564	1.142
		Alıntı	99	956	448

### 3.2.4. Etkileşim Oranları

Periyotlara göre hesaplanan etkileşim oranları Tablo 7'de sunulmuştur. Tablo incelendiğinde adayların etkileşim oranlarının Instagram ve X'te farklılık gösterdiği görülmektedir. Her 3 adayın 1, 2 ve 3.periyotlardaki Instagram etkileşim oranları X etkileşim oranlarından daha yüksektir. Instagram'da 1 ve 2.periyotlarda en yüksek etkileşim oranına sahip aday Kemal Kılıçdaroğlu, 3.periyotta Sinan Oğan'dır. X'te 1.periyotta en yüksek etkileşim oranına sahip aday Kemal Kılıçdaroğlu, 2 ve 3.periyotlarda Sinan Oğan'dır. Instagram ve X'te bütün periyotlarda en düşük etkileşim oranına sahip aday ise Recep Tayyip Erdoğan'dır. Instagram ve X'te her 3 adayın 2.periyottaki etkileşim oranları 1 ve 3.periyotların etkileşim oranından yüksektir. Ayrıca Instagram'da 3.periyot, bütün adayların en düşük etkileşim oranı olan periyottur.

Adayların en yüksek etkileşim oranına sahip paylaşımları incelenmiştir. Etkileşim oranını etkileyen beğeni, yorum/yanıt, retweet ve alıntı sayısı yüksek olan paylaşımların etkileşim oranının da bu sebeple yüksek olduğu görülmüştür. Buna göre Instagram'da Recep Tayyip Erdoğan'ın 1.periyottaki TOGG sürüşü yaptığı 03.04.2023 tarihindeki reels paylaşımı, 2.periyottaki 1.tur seçim gece yarısından sonra ve günün ilk saatlerinde 15.05.2023 tarihinde yaptığı 4 fotoğraflı balkon konuşması paylaşımı ve 3.periyottaki yemin ettikten sonra yaptığı 03.06.2023'teki 1 fotoğraflı paylaşımı; Kemal Kılıçdaroğlu'nun 1.periyotta 14.05.2023 tarihindeki



1.tur oyu kullanırken yaptığı 3 fotoğraflı paylaşımı, 2.periyotta 1.tur seçiminden bir sonraki gün olan 15.05.2023'teki mücadele içerikli reels paylaşımı ve 3.periyotta 15.06.2023'teki adalet mesajı içeren 1 fotoğraflı paylaşımı; Sinan Oğan'ın 1.periyotta 24.04.2023 tarihindeki şehit yakını çocuğa ait reels paylaşımı, 2.periyotta 22.05.2023 tarihindeki 2.tur seçiminde Recep Tayyip Erdoğan'ı destekleyeceğini açıkladığı reels paylaşımı ve 3.periyotta 28.06.2023'teki bayram mesajı içerikli reels paylaşımı, adayların periyotlardaki en yüksek etkileşim oranına sahip paylaşımlar oldukları tespit edilmiştir.

X'te Recep Tayyip Erdoğan'ın 1.periyotta 01.05.2023 tarihindeki yeni profil resmine ait paylaşımı, 2.periyotta 2.tur seçim gecesi 28.05.2023 tarihinde Türkiye zaferi olarak ifade ettiği metin içerikli paylaşımı ve 3.periyotta 2.tur seçim gecesi gece yarısından sonra ve günün ilk saatlerinde 29.05.2023 tarihinde yaptığı 4 fotoğraf barındıran paylaşımı; Kemal Kılıçdaroğlu'nun 1.periyotta 14.05.2023 tarihindeki 1.tur oyu kullanırken yaptığı 3 fotoğraflı paylaşımı, 2.periyotta 22.05.2023'teki sandık çağrısı yaptığı metin içerikli paylaşımı ve 3.periyotta 30.05.2023'teki şampiyon olan Galatasaray'ı tebrik ettiği metin içerikli paylaşımı; Sinan Oğan'ın 1.periyotta 08.05.2023 tarihindeki seçim otobüslerinin saldırıya uğramasına ilişkin metin içerikli paylaşımı, 2.periyotta 2.tur seçim gecesi 28.05.2023 tarihindeki Cumhurbaşkanlığı seçimini kazanan Recep Tayyip Erdoğan'ı metin içerikli tebrik mesajı paylaşımı ve 3.periyotta 2.tur seçiminden 1 gün sonra 29.05.2023'teki paylaşıma alıntılama yaptığı ve yanından bulunan kişinin montajla değiştirildiğini belirttiği metin içerikli paylaşımı, adayların periyotlardaki en yüksek etkileşim oranına sahip paylaşımlarıdır.

**Tablo 7:** Adayların Ortalama Etkileşim Oranları

Sosyal Medya Platformu	Ad Soyad	1.Periyot	2.Periyot	3.Periyot
Instagram	Recep Tayyip Erdoğan	2.45	2.68	2.22
	Kemal Kılıçdaroğlu	13.36	15.16	3.65
	Sinan Oğan	10.55	14.24	5.08
X	Recep Tayyip Erdoğan	0.24	0.36	0.24
	Kemal Kılıçdaroğlu	1.28	2.42	0.37
	Sinan Oğan	0.72	3.06	1.18

### 3.3. Aday paylaşımlarının doğal dil işlemeyle incelenmesi

Bu bölümde adayların paylaşımları üzerinden elde edilen şu bilgilere yer verilmiştir;

- En çok kullanılan kelimeler
- Adayların yaptıkları mentionlar
- Adayların kullandıkları hashtagler

#### 3.3.1. En Çok Kullanılan Kelimeler

Adayların sosyal medya platformlarındaki paylaşım metinleri DDİ teknikleriyle işlenmiş, paylaşımlarda kullanılan kelimelerin kök/gövdeleri ve bunların frekansları tespit edilmiştir. Paylaşımlarda sıkça geçen edat, bağlaç ve zamirler kapsam dışında tutulmuş, her bir adayın en çok kullandığı 100 kelimeyle kelime bulutları oluşturulmuştur. Kelime bulutunu oluşturan kelimelerin frekanslarında normalizasyon uygulanmamış, gerçek değerleri girilerek kelime bulutu elde edilmiş; böylece adaylar tarafından hangi kelimelerin ilgili periyotlarda diğerlerine

göre daha çok kullandıklarının daha görünür hale gelmesi ve karşılaştırma yapılabilmesi amaçlanmıştır.

Adayların Instagram paylaşımlarında en çok geçen kelimelerden oluşan kelime bulutu Şekil 14-16 arasında, X paylaşımlarında en çok geçen kelimelerden oluşan kelime bulutu ise Şekil 17-19 arasında sunulmuştur. Kelime bulutlarından da fark edileceği üzere adaylardan Recep Tayyip Erdoğan'ın 1 ve 2.periyotlarda Instagram ve X'te *ülke, millet, Türkiye, kardeş* ve *mayıs* kelimelerini sıkça kullandığı, 3.periyotta ise *Türkiye, millet* ve *Türk* kelimelerinin kullanım sıklıklarının fazla olduğu; Kemal Kılıçdaroğlu'nun Instagram ve X'te 1.periyotta *halk, ülke, Türkiye* ve *millet*, 2.periyotta *sandık, vatan, seven, ülke, genç, millet* ve *referandum* kelimelerini sıkça kullandığı, 3.periyotta Instagram'daki paylaşımlarında bulunan kelimelerin sıklıklarının 1, 2 veya 3'te olduğu ve diğerlerinden daha fazla ön plana çıkan bir kelime bulunmadığı, X'te ise *Türkiye* kelimesinin sıklığının diğerlerinden fazla olduğu; Sinan Oğan'ın 1.periyotta Instagram ve X paylaşımlarında *ziyaret, Türk, aday, cumhurbaşkanı* ve *seçim* kelimelerini diğerlerinden daha fazla kullandığı, Instagram'da 2 ve 3.periyotlarda çok az sayıda paylaşım yapması nedeniyle diğerlerine göre öne çıkan kelime belirlenemediği, X'te 2.periyotta *Türk, millet, milliyetçi, seçim, siyaset* ve *Türkiye*, 3.periyotta ise *Türk, millet, ordu* ve *şehit* kelimelerinin paylaşımlarında ön plana çıktığı gözlenmiştir.

En çok kullanılan kelimelerin yanı sıra paylaşım metinlerinde yer alan aday ad ve soyadları, ittifak ve siyasi parti isimleri belirlenmiştir. Aday paylaşımlarında diğer adaylara doğrudan ad ve soyadlarıyla Instagram'da hiç yer verilmezken X'te yalnızca Sinan Oğan'ın 2.tur seçiminin yapıldığı 28.05.2023 akşamında Cumhurbaşkanı seçilen Recep Tayyip Erdoğan'a, 08.05.2023 ve 10.05.2023 tarihlerindeki paylaşımlarında ise Kemal Kılıçdaroğlu'na doğrudan ad ve soyadıyla yer verdiği görülmüştür. Öte yandan paylaşımlarda Recep Tayyip Erdoğan için Erdoğan, Kemal Kılıçdaroğlu için Kemal ve Kılıçdaroğlu şeklinde kullanımların olduğu gözlenmiştir. Recep Tayyip Erdoğan, Kemal Kılıçdaroğlu için Instagram'da 1.periyotta 8 ve X'te 1.periyotta 9 paylaşımında Bay Bay Kemal'i; Instagram'da 1 ve 2.periyotlarda birer, X'te 1.periyotta 2 ve 2.periyotta 1 paylaşımında Kılıçdaroğlu'nu kullanmıştır. Kemal Kılıçdaroğlu, Instagram'da 1.periyotta 2 ve 3.periyotta 1 paylaşımında, X'te 1 ve 2.periyotlarda 6 ve 3.periyotta 2 paylaşımında Recep Tayyip Erdoğan yerine Erdoğan'ı tercih etmiştir. Sinan Oğan, Instagram'da 1.periyotta 1, X'te 1.periyotta 4 ve 2 ve 3.periyotlarda ikişer paylaşımında Recep Tayyip Erdoğan yerine Erdoğan'ı; Kemal Kılıçdaroğlu için X'te 1.periyotta 1 paylaşımında Kemal beyi; ayrıca 1.periyotta 3 ve 3.periyotta 1 paylaşımında Kılıçdaroğlu'nu kullandığı görülmüştür.



(a) 1.Periyot (b) 2.Periyot (c) 3.Periyot  
Şekil 14: Recep Tayyip Erdoğan'ın Instagram Paylaşımlarındaki Kelimelerden Oluşan Kelime Bulutu



(a) 1.Periyot



(b) 2.Periyot



(c) 3.Periyot

Şekil 15: Kemal Kılıçdaroğlu'nun Instagram Paylaşımlarındaki Kelimelerden Oluşan Kelime Bulutu



(a) 1.Periyot



(b) 2.Periyot



(c) 3.Periyot

Şekil 16: Sinan Oğan'ın Instagram Paylaşımlarındaki Kelimelerden Oluşan Kelime Bulutu



(a) 1.Periyot



(b) 2.Periyot



(c) 3.Periyot

Şekil 17: Recep Tayyip Erdoğan'ın X Paylaşımlarındaki Kelimelerden Oluşan Kelime Bulutu



(a) 1.Periyot



(b) 2.Periyot



(c) 3.Periyot

Şekil 18: Kemal Kılıçdaroğlu'nun X Paylaşımlarındaki Kelimelerden Oluşan Kelime Bulutu



Şekil 19: Sinan Oğan'ın X Paylaşımındaki Kelimelerden Oluşan Kelime Bulutu

Adayların paylaşımlarını oluşturan ortalama kelime sayıları ile paylaşımlarda geçen ittifak ve siyasi parti isimlerinin kullanıldığı paylaşım sayıları Tablo 8'de verilmiştir. Instagram ve X'te kelime sayısı olarak en uzun paylaşımları 1 ve 2.periyotlarda Recep Tayyip Erdoğan, 3.periyotta Sinan Oğan yapmıştır. Instagram'da 2.periyot dışında, her 2 sosyal medya platformunda ve tüm periyotlarda en kısa paylaşımları Kemal Kılıçdaroğlu yapmıştır.

Adayların "Cumhur İttifakı", "Millet İttifakı" ve "Ata İttifakı" geçen paylaşımları incelenmiştir. Cumhur İttifakı ifadesi Instagram'da yalnızca Recep Tayyip Erdoğan tarafından, X'te ise Recep Tayyip Erdoğan ve Sinan Oğan tarafından; Millet İttifakı ve Ata İttifakı ifadeleri yalnızca Sinan Oğan tarafından paylaşımlarda kullanılmıştır. Cumhur İttifakı ifadesine ittifakın adayı Recep Tayyip Erdoğan tarafından ve Ata İttifakı ifadesine ittifakın adayı Sinan Oğan tarafından sosyal medya paylaşımlarında yer verildiği, Millet İttifakı ifadesine ise ittifakın adayı Kemal Kılıçdaroğlu tarafından hiçbir paylaşımında yer verilmediği görülmüştür. Instagram ve X'te 1.periyotta en çok geçen ittifakın Ata İttifakı, 2 ve 3.periyotlarda Cumhur İttifakı olduğu belirlenmiştir.

Adayların paylaşım metinlerinde kullandıkları siyasi partiler tespit edilmiştir. 28. dönemde TBMM'de grubu bulunan AK Parti, CHP, önceli HDP olan Halkların Eşitlik ve Demokrasi Partisi, MHP, İYİ Parti ve Saadet Partisi'nin yanı sıra Mecliste grubu bulunmayan ittifak ortaklarından olan Zafer Partisi ve Adalet Partisi'nin paylaşımlarda yer aldığı görülmüştür. Buna karşın Cumhurbaşkanlığı seçim pusulasında yer alan ittifak ortağı partilerden Büyük Birlik Partisi, Yeniden Refah Partisi, Gelecek Partisi, Demokrat Parti ile Demokrasi ve Atılım Partisi'ne hiçbir aday tarafından değinilmemiştir. Recep Tayyip Erdoğan Instagram ve X'te AK Parti, CHP, HDP, MHP, İYİ Parti ve Saadet Partisi'ne, Kemal Kılıçdaroğlu Instagram'da İYİ Parti'ye ve X'te AK Parti'ye, Sinan Oğan Instagram'da AK Parti, HDP, Zafer Partisi ve Adalet Partisi'ne ve X'te AK Parti, HDP, MHP, İYİ Parti, Zafer Partisi ve Adalet Partisi'ne paylaşımlarında doğrudan parti ismiyle yer vermişlerdir. Instagram 1.periyot paylaşımlarında en çok CHP, HDP ve Zafer Partisi'ne, X'te 1.periyot paylaşımlarında Zafer Partisi ve HDP'ye; Instagram ve X 2.periyot paylaşımlarında CHP'ye, 3.periyot paylaşımlarında ise AK Parti'ye değinilmiştir.

**Tablo 8:** Aday Paylaşımlarının Ortalama Kelime Sayıları ile İttifak-Partilerin Kullanıldığı Paylaşım Sayıları

Sosyal Medya Platformu	Ad Soyad	Ortalama Kelime / İttifak / Parti	1.Periyot	2.Periyot	3.Periyot
Instagram	Recep Tayyip Erdoğan	Ortalama Kelime Sayıları	36.04	65.25	36.27
	Kemal Kılıçdaroğlu		16.18	17.70	17.17
	Sinan Oğan		20.14	8.57	37.33
	Recep Tayyip Erdoğan	Cumhur İttifakı	5	8	1
	Sinan Oğan	Ata İttifakı	27	-	-
	Recep Tayyip Erdoğan	AK Parti	5	-	2
	Sinan Oğan		1	-	-
	Recep Tayyip Erdoğan	CHP	8	7	1
	Recep Tayyip Erdoğan	HDP	1	-	-
	Sinan Oğan		6	-	-
	Recep Tayyip Erdoğan	MHP	-	-	1
	Recep Tayyip Erdoğan	İYİ Parti	1	-	-
	Kemal Kılıçdaroğlu		1	-	-
	Recep Tayyip Erdoğan	Saadet Partisi	1	-	-
	Sinan Oğan	Zafer Partisi	7	-	-
Sinan Oğan	Adalet Partisi	2	-	-	
X	Recep Tayyip Erdoğan	Ortalama Kelime Sayıları	27.35	53.95	28.12
	Kemal Kılıçdaroğlu		13.89	18.16	22.53
	Sinan Oğan		20.78	32.00	35.58
	Recep Tayyip Erdoğan	Cumhur İttifakı	5	7	1
	Sinan Oğan		1	-	1
	Sinan Oğan	Millet İttifakı	2	-	-
	Sinan Oğan	Ata İttifakı	48	2	1
	Recep Tayyip Erdoğan	AK Parti	7	1	4
	Kemal Kılıçdaroğlu		2	-	-
	Sinan Oğan	1	-	-	
	Recep Tayyip Erdoğan	CHP	7	7	-
	Recep Tayyip Erdoğan	HDP	1	-	-
	Sinan Oğan		10	2	1
	Recep Tayyip Erdoğan	MHP	-	-	1
	Sinan Oğan		2	-	-
Recep Tayyip Erdoğan	İYİ Parti	1	-	-	
Sinan Oğan		1	-	-	
Recep Tayyip Erdoğan	Saadet Partisi	1	-	-	
Sinan Oğan	Zafer Partisi	12	-	-	
Sinan Oğan	Adalet Partisi	3	-	-	

### 3.3.2. Adayların Yaptıkları Mentionlar

Adayların sosyal medya platformlarındaki paylaşımlarında yaptıkları mentionlara göre kelime bulutları oluşturulmuş, Instagram paylaşımlarından elde edilen mentionların oluşturduğu kelime bulutu Şekil 20-22 arasında, X paylaşımlarından elde edilen mentionların oluşturduğu kelime bulutu ise Şekil 23-25 arasında periyotlara göre ayrı ayrı sunulmuştur. Adaylar tarafından Instagram'da 63 ve X'te 212 farklı hesaba mention yapıldığı gözlenmiştir. Recep Tayyip Erdoğan'ın Instagram paylaşımlarında 1.periyotta 2 kez @togg2022 ve 2.periyotta 1 kez @tubitak; Kemal Kılıçdaroğlu'nun yalnızca 1.periyotta birer kez @t\_karamollaoglu, @tuncsoyer, @rizaakpolat ve @gokhanyukselist; Sinan Oğan'ın farklı periyotlarda kişisel ve kurumsal hesapları 1, 2, 4 veya 12 kez (çoğunlukla 1 kez) mention yaptığı görülmüştür. En fazla mention yapan Sinan Oğan'ın adaylık başlangıcı ile 1.tur seçim aralığı olan 1.periyot, ayrıca 1.tur ve 2.tur seçim aralığı olan 2.periyot paylaşımlarında sıklıkla mention yaptığı, 1.periyotta @umitozdag hesabına 12 ve @zaferpartisi hesabına 4 kez mention yaptığı, 2.periyotta 2 ve 3.periyotta 3 hesabı birer kez mention yaptığı belirlenmiştir.

Adayların X'te yaptıkları paylaşımlardaki mentionlara göre Recep Tayyip Erdoğan'ın 1.periyotta birer kez @emineerdogan, @azpresident ve @samsunspor hesaplarına, 2.periyotta 1 kez @tubitak ve 3.periyotta birer kez @fenerbahce, @galatasaray ve @anadoluefessk hesaplarına; Kemal Kılıçdaroğlu'nun 1.periyotta 3 kez @rterdogan ve birer kez @meral\_aksener, @t\_karamollaoglu, @rizaakpolat, @tuncsoyer, @gokhanyukselist ve @samsunspor hesaplarına, 2.periyotta birer kez @rterdogan, @eczacibasisk, @vakifbanksk ve @crizesporas hesaplarına, 3.periyotta birer kez @fenerbahce, @galatasaray ve @anadoluefessk hesaplarına; Sinan Oğan'ın ise farklı periyotlarda kişisel ve kurumsal hesaplara 1, 2, 3, 4, 5, 7, 10 veya 18 kez (çoğunlukla 1 kez) mention yaptığı görülmüştür. Mention sayısı diğer adaylardan fazla olan Sinan Oğan'ın adaylık başlangıcı ile 1.tur seçim aralığı olan 1.periyot, 1.tur ve 2.tur seçim aralığı olan 2.periyot paylaşımlarında sıklıkla mention yaptığı, 1.periyotta @umitozdağ hesabına 18, @haberturktv hesabına 10, @tv100 hesabına 7 ve @halktvcomtr hesabına 5 kez mention yaptığı, 2 ve 3.periyotlarda ise kişisel ve kurumsal hesaplara 1 veya 2 kez mention yaptığı belirlenmiştir.

Adayların birbirlerini mention yapma durumları incelenmiş, Instagram'da 1 ve X'te 10 kez birbirlerini mention yaptıkları gözlenmiştir. Her 2 sosyal medya platformunda Recep Tayyip Erdoğan'ın diğer 2 aday için hiç mention yapmadığı, Instagram'da yalnızca Sinan Oğan'ın Kemal Kılıçdaroğlu'na 3.periyotta 1 kez mention yaptığı belirlenmiştir. X'te ise Kemal Kılıçdaroğlu'nun Recep Tayyip Erdoğan'a 1.periyotta 3 ve 2.periyotta 1 kez, Sinan Oğan'ın ise Recep Tayyip Erdoğan'a 1 ve 2.periyotlarda birer, Kemal Kılıçdaroğlu'na 1.periyotta 4 kez mention yaptığı tespit edilmiştir.

@togg2022

(a) 1.Periyot

@tubitak

(b) 2.Periyot

(c) 3.Periyot

Şekil 20: Recep Tayyip Erdoğan'ın Instagram Paylaşımlarındaki Mentionlardan Oluşan Kelime Bulutu

@rizaakpolat  
@gokhanyukselist  
@t\_karamollaoglu  
@tuncsoyer

(a) 1.Periyot

(b) 2.Periyot

(c) 3.Periyot

Şekil 21: Kemal Kılıçdaroğlu'nun Instagram Paylaşımlarındaki Mentionlardan Oluşan Kelime Bulutu

@umitozdağ  
@zaferturkiye  
@nesetdogan  
@adaletpartisi

(a) 1.Periyot

@candastolga  
@tv.100

(b) 2.Periyot

@haberglobal  
@allahverdioglu  
@buketaydin

(c) 3.Periyot

Şekil 22: Sinan Oğan'ın Instagram Paylaşımlarındaki Mentionlardan Oluşan Kelime Bulutu

@azpresident  
@emineerdogan  
@samsunspor

(a) 1.Periyot

@tubitak

(b) 2.Periyot

@galatasaray  
@anadoluefessk  
@fenerbahce

(c) 3.Periyot

Şekil 23: Recep Tayyip Erdoğan'ın X Paylaşımlarındaki Mentionlardan Oluşan Kelime Bulutu



(a) 1.Periyot



(b) 2.Periyot



(c) 3.Periyot

**Şekil 24:** Kemal Kılıçdaroğlu'nun X Paylaşımlarındaki Mentionlardan Oluşan Kelime Bulutu



(a) 1.Periyot



(b) 2.Periyot



(c) 3.Periyot

**Şekil 25:** Sinan Oğan'ın X Paylaşımlarındaki Mentionlardan Oluşan Kelime Bulutu

Adayların mention yapılan paylaşım oranları ile bu paylaşımlardaki ortalama mention sayıları Tablo 9'da verilmiştir. Mention yapılan paylaşım oranı Instagram'da %5.74, X'te ise %13.58'dir. Instagram ve X'te bütün periyotlarda mention yapılan paylaşım oranı en fazla olan aday Sinan Oğan iken en az olan adayda değişkenlik görülmüştür.

Adayların Instagram ve X'te her bir mentionu bir paylaşımda yalnızca 1 kez kullandıkları; buna karşın paylaşımlarında birden fazla mentiona yer verdikleri tespit edilmiştir. Paylaşım başına mention sayısı Instagram'da %0.09, X'te ise %0.23'tür. Instagram ve X'te bütün periyotlarda paylaşım başına mention sayısı en fazla olan aday Sinan Oğan, en az olan aday ise Instagram'da 2.periyot dışında Recep Tayyip Erdoğan'dır. Instagram paylaşımlarında Recep Tayyip Erdoğan 3, Kemal Kılıçdaroğlu 4 ve Sinan Oğan 76 olmak üzere toplam 83; X paylaşımlarında Recep Tayyip Erdoğan 7, Kemal Kılıçdaroğlu 16 ve Sinan Oğan 347 olmak üzere toplam 370 mention yapılmıştır.

**Tablo 9:** Adayların Mention Yapılan Paylaşım Oranları (%) ve Paylaşımlardaki Ortalama Mention Sayıları

Sosyal Medya Platformu	Ad Soyad	Mention Durumu	1.Periyot	2.Periyot	3.Periyot
Instagram	Recep Tayyip Erdoğan	Mention Yapılan Paylaşım Oranları	0.73	1.56	-
	Kemal Kılıçdaroğlu		1.88	-	-
	Sinan Oğan		13.95	14.29	66.67
	Recep Tayyip Erdoğan	Paylaşımlardaki Ortalama Mention Sayıları	0.01	0.02	-
	Kemal Kılıçdaroğlu		0.03	-	-
	Sinan Oğan		0.24	0.29	1.00
X	Recep Tayyip Erdoğan	Mention Yapılan Paylaşım Oranları	0.62	1.22	4.05
	Kemal Kılıçdaroğlu		3.40	4.92	9.38
	Sinan Oğan		31.10	25.71	18.18
	Recep Tayyip Erdoğan	Paylaşımlardaki Ortalama Mention Sayıları	0.01	0.01	0.04
	Kemal Kılıçdaroğlu		0.04	0.07	0.09
	Sinan Oğan		0.54	0.51	0.24

### 3.3.3. Adayların Kullandıkları Hashtagler

Adayların paylaşımlarında kullandıkları hashtagler dikkate alınarak kelime bulutları oluşturulmuştur. Instagram'dan elde edilen hashtaglerin oluşturduğu kelime bulutu Şekil 26-28 arasında, X'ten elde edilen hashtaglerin oluşturduğu kelime bulutu ise Şekil 29-31 arasında

sunulmuştur. Adaylar tarafından Instagram'da 61, X'te ise 217 farklı hashtag kullanıldığı belirlenmiştir. Recep Tayyip Erdoğan'ın Instagram paylaşımlarında 12 farklı hashtag kullandığı, 2.periyot paylaşımlarında hiç hashtag kullanmadığı, 1.periyotta dörder kez #TEKNOFEST2023 ve #TürkiyeYüzyılı, üçer kez #İstikbalinYüzyılı ve #MüjdelerOlsun olmak üzere 11 farklı hashtag kullandığı, 3.periyotta ise birer kez #TemizDenizTemizDünya ve #TürkiyeYüzyılı kullandığı görülmüştür. Kemal Kılıçdaroğlu'nun paylaşımlarında 8 farklı hashtag kullandığı, 1.periyotta 45 kez #SanaSöz, 33 kez #HaydiTürkiye ve 19 kez #Haydi olmak üzere 5 farklı hashtag kullandığı, 2.periyotta 2 kez #KararVer ve 1 kez #19Mayıs olmak üzere 2 farklı hashtag kullandığı, 3.periyotta ise 1 kez #AdaletYürüyüşü6Yaşında hashtagi kullandığı belirlenmiştir. Sinan Oğan'ın paylaşımlarında 43 farklı hashtag kullandığı, 1.periyotta 239 kez #OAnGeliyor ve 12 kez #BirOyDeğistirir olmak üzere 33 farklı hashtag kullandığı, 2.periyotta 6 kez #OAnGeliyor ve birer kez #18Mayıs1944 ve #19Mayıs olmak üzere 3 farklı hashtag kullandığı, 3.periyotta ise tüm hashtagleri birer kez olmak üzere 10 hashtag kullandığı tespit edilmiştir.

Recep Tayyip Erdoğan'ın X paylaşımlarında 37 farklı hashtag kullandığı, 2.periyot paylaşımlarında hiç hashtag kullanmadığı, 1.periyotta 23 kez #DoğrusuAkParti, 5 kez #İstanbulÇinDoğrusuAkParti ve dörder kez #AnkaraÇinDoğrusuAkParti ve #MüjdelerOlsun olmak üzere 35 farklı hashtag kullandığı, 3.periyotta ise birer kez #TemizDenizTemizDünya ve #UCLfinal kullandığı görülmüştür. Kemal Kılıçdaroğlu'nun paylaşımlarında 35 farklı hashtag kullandığı, 1.periyotta 27 kez #Haydi, 10 kez #HaydiTürkiye ve 8 kez #SanaSöz olmak üzere 29 farklı hashtag kullandığı, 2.periyotta 5 kez #KararVer ve birer kez #19Mayıs, #Ankara ve #NuriSesigüzel olmak üzere 4 farklı hashtag kullandığı, 3.periyotta ise birer kez #AdaletYürüyüşü6Yaşında, #KurbanBayramı ve #SüleymanDemirel olmak üzere 3 hashtag kullandığı belirlenmiştir. Sinan Oğan'ın paylaşımlarında 159 farklı hashtag kullandığı, 1.periyotta 420 kez #OAnGeliyor ve on üçer kez #BirOyDegistirir ve #DipDalgaGeliyor olmak üzere 117 farklı hashtag kullandığı, 2.periyotta 13 kez #OAnGeliyor ve diğerleri birer kez olmak üzere 14 farklı hashtag kullandığı, 3.periyotta ise tüm hashtagleri birer ve ikişer kez olmak üzere 31 hashtag kullandığı tespit edilmiştir.



(a) 1.Periyot

(b) 2.Periyot



(c) 3.Periyot

Şekil 26: Recep Tayyip Erdoğan'ın Instagram Paylaşımlarındaki Hashtaglerden Oluşan Kelime Bulutu



(a) 1.Periyot



(b) 2.Periyot

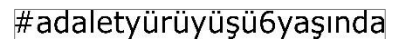

(c) 3.Periyot

Şekil 27: Kemal Kılıçdaroğlu Instagram Paylaşımlarındaki Hashtaglerden Oluşan Kelime Bulutu



#oangeliyor

(a) 1.Periyot

#oangeliyor

(b) 2.Periyot

#oangeliyor#azerbaijan  
#qurtuluşgünü #15iyun  
#kurbanbayramı  
#hayırlıbayramlar  
#şuşabeyannamesi  
#heyderaliyev  
#azerbaycan #yüzyüze

(c) 3.Periyot

Şekil 28: Sinan Oğan Instagram Paylaşımlarındaki Hashtaglerden Oluşan Kelime Bulutu

#doğrusuakparti

(a) 1.Periyot

(b) 2.Periyot

#temizdeniztemizdünya  
#uclfinal

(c) 3.Periyot

Şekil 29: Recep Tayyip Erdoğan Instagram Paylaşımlarındaki Hashtaglerden Oluşan Kelime Bulutu

#haydi

(a) 1.Periyot

#kararver

(b) 2.Periyot

#süleymandemirel  
#adaletyürüyüşü6yaşında  
#kurbanbayramı

(c) 3.Periyot

Şekil 30: Kemal Kılıçdaroğlu Instagram Paylaşımlarındaki Hashtaglerden Oluşan Kelime Bulutu

#oangeliyor

(a) 1.Periyot

#oangeliyor

(b) 2.Periyot

#yüzyüze  
#21haziran1921 #22haziran1919  
#mervedingeli #babalargünü #az  
#şuşabeyannamesi #putin  
#yks2023 #amasyagengelgesi #russia  
#darbe #wagner #azerbaijan  
#prigojin #oangeliyor #heyd  
#15iyun #azerbaycan  
#qurtuluşgünü #abdurrahimkarakoç  
#kurbanbayramı #hayırlıbayramlar  
#mervedingel #cengizaytmato  
#moscow #zonguldak #tekmilletikidevlet  
#sakarya #prigojin #istanbulunfethi

(c) 3.Periyot

Şekil 31: Sinan Oğan Instagram Paylaşımlarındaki Hashtaglerden Oluşan Kelime Bulutu

Adayların hashtag kullanılan paylaşım oranları ile bu paylaşımlardaki ortalama hashtag sayıları Tablo 10'da sunulmuştur. Hashtag kullanılan paylaşım oranı Instagram'da %42.52, X'te ise %40.73'tür. Instagram ve X'te bütün periyotlarda hashtag kullanılan paylaşım oranı en fazla olan aday Sinan Oğan, en az olan aday ise Recep Tayyip Erdoğan'dır.

Mentionlarda olduğu gibi adayların Instagram ve X'te her bir hashtagi bir paylaşımında yalnızca 1 kez kullandığı; buna karşın paylaşımlarında birden fazla hashtage yer verdiği tespit edilmiştir. Paylaşım başına ortalama hashtag sayısı Instagram'da %0.50, X'te ise %0.52'dir. Instagram ve X'te bütün periyotlarda paylaşım başına hashtag sayısı en fazla olan aday Sinan Oğan, en az olan aday Recep Tayyip Erdoğan'dır. Instagram paylaşımlarında Recep Tayyip Erdoğan 25, Kemal Kılıçdaroğlu 104 ve Sinan Oğan 318 olmak üzere toplam 447; X paylaşımlarında Recep Tayyip Erdoğan 78, Kemal Kılıçdaroğlu 94 ve Sinan Oğan 686 olmak üzere toplam 858 hashtag kullanılmıştır.

**Tablo 10:** Adayların Hashtag Kullanılan Paylaşım Oranları (%) ve Ortalama Hashtag Sayıları

Sosyal Medya Platformu	Ad Soyad	Hashtag Durumu	1.Periyot	2.Periyot	3.Periyot
Instagram	Recep Tayyip Erdoğan	Hashtag Kullanılan Paylaşım Oranları	7.66	-	4.88
	Kemal Kılıçdaroğlu		53.75	9.09	16.67
	Sinan Oğan		85.05	85.71	100.00
	Recep Tayyip Erdoğan	Paylaşımlardaki Ortalama Hashtag Sayıları	0.08	-	0.05
	Kemal Kılıçdaroğlu		0.63	0.09	0.17
	Sinan Oğan		1.00	1.14	3.33
X	Recep Tayyip Erdoğan	Hashtag Kullanılan Paylaşım Oranları	15.67	-	2.70
	Kemal Kılıçdaroğlu		35.32	13.11	9.38
	Sinan Oğan		77.09	51.43	45.45
	Recep Tayyip Erdoğan	Paylaşımlardaki Ortalama Hashtag Sayıları	0.16	-	0.03
	Kemal Kılıçdaroğlu		0.35	0.13	0.09
	Sinan Oğan		1.05	0.74	1.06

## SONUÇ

2014'ten sonra Türkiye'de Cumhurbaşkanı halk tarafından seçimle belirlenmeye başlanmıştır; 2014'te 3, 2018'de 6 ve 2023'te 4 adaylı seçim yapılmıştır. Bu çalışma, 2023 Cumhurbaşkanı seçiminde aday olarak yarışan Recep Tayyip Erdoğan, Kemal Kılıçdaroğlu ve Sinan Oğan'ın sosyal medya bilgi ve paylaşımlarına ait verilerle gerçekleştirilmiş, adaylıktan çekilmesi nedeniyle Muharrem İnce kapsam dışında tutulmuştur. Nicel araştırma veri analizi yöntemlerinden betimsel istatistiğin kullanıldığı çalışmada adayların sosyal medya hesapları, Instagram'daki 889 ve X'teki 1635 gönderisi üzerinden paylaşımlarına ilişkin veriler ile bu paylaşımların DDİ teknikleriyle işlenmesi neticesinde elde edilenler, 27.03.2023 ile 30.06.2023 aralığında seçim öncesi, seçim arası ve seçim sonrası olmak üzere 3 periyotta analiz edilmiştir.

Adayların sosyal medya platformlarına katılma zamanları farklılık göstermektedir. Her 3 adayın X'e Instagram'dan daha önce katıldığı; Instagram'a ilk katılanın Sinan Oğan, X'e ilk katılanın Recep Tayyip Erdoğan olduğu görülmüştür. Her 2 sosyal medya platformunda ve 3 periyotta takipçi sayısı en fazla olan adayın Recep Tayyip Erdoğan, en az olanın Sinan Oğan olduğu, Recep Tayyip Erdoğan ve Kemal Kılıçdaroğlu'nun takipçi sayısının 3 periyotta da arttığı fakat Sinan Oğan'ın 3.periyotta düştüğü belirlenmiştir. Takipçi sayısı artış veya azalışının Instagram'da daha fazla değişkenlik gösterdiği; buna karşın X'te adayların takipçi sayıları değişiminin nispeten daha düşük oranda seyrettiği sonucuna ulaşılmıştır. Her 2 sosyal medya platformunda günlere göre aday takipçi sayısı değişimlerinin genel itibarıyla aynı eğilimde olduğu; Instagram'da düştüğünde benzer şekilde X'te de düştüğü veya tersi şekilde arttığı söylenebilir. Recep Tayyip Erdoğan ve Kemal Kılıçdaroğlu'nun takipçi sayısının periyotlarda doğrusala yakın şekilde değiştiği; Recep Tayyip Erdoğan'ın 1 ve 2.tur seçim günleri ile seçimlerden 1 gün sonraki günlerde, Kemal Kılıçdaroğlu'nun 1.tur seçim günü ve seçimden bir sonraki günde takipçi sayısında yukarı yönde bir sıçrama olduğu; Sinan Oğan'ın 1 ve 2.periyotlarda takipçi sayısında fark edilir artışlar meydana geldiği, 2.tur seçiminde hangi adayı destekleyeceğini açıklamasından sonra ise sert bir düşüş yaşandığı gözlenmiştir. Ayrıca, Sinan Oğan'ın X hesabı dışında, adayların Instagram ve X'te takip ettiği hesap sayıları çalışmanın gerçekleştiği zaman aralığında çok az değişmiştir.

Adaylar X'te Instagram'dan daha fazla paylaşım yapmışlardır. Seçime giren adayların seçim periyotlarında aktif oldukları, 1.turda 3 adayın sosyal medyada paylaşım yaptığı, 2.tur seçimine

giren Recep Tayyip Erdoğan ve Kemal Kılıçdaroğlu'nun 2.periyotta paylaşımlarına devam ettiği, Recep Tayyip Erdoğan'ın 3.periyotta paylaşım yapmayı sürdürmesine rağmen Kemal Kılıçdaroğlu ve Sinan Oğan'ın bu periyotta oldukça az paylaşım yaptığı, seçim dışındaki periyotlarda seçime girmeyen adayların (Sinan Oğan için 2 ve 3.periyotlar, Kemal Kılıçdaroğlu için 3.periyot) Instagram'da neredeyse hiç paylaşım yapmadıkları, buna karşın X'te paylaşımlarına nispeten devam ettikleri söylenebilir. Günlük ortalama paylaşım sayılarına göre Instagram ve X sosyal medya platformlarında en çok paylaşım yapan adayın 1.periyotta Sinan Oğan, 2 ve 3.periyotlarda Recep Tayyip Erdoğan olduğu; her ne kadar Cumhurbaşkanı adayları Instagram ve X'i kullanıyor olsalar da Instagram'da daha çok seçim propaganda ve çalışmalarıyla ilgili bilgilendirmeler yaptıkları; buna karşın günlük siyaset ve farklı konularla ilgili paylaşımlar için ağırlıklı olarak X'i tercih ettikleri görülmüştür. Adayların günlük ortalama paylaşım sayılarının seçim dönemleri dışında Instagram'da oldukça düşmesi fakat X'te seçim dönemine yakın değerlerde seyretmesi, adayların X'i daha çok tercih ettiklerinin ve daha aktif kullandıklarının bir göstergesidir. Ayrıca, adayların sosyal medya paylaşımlarının özellikle seçim dönemlerinde artması, bu mecranın toplum üzerindeki etkilerinin fark edildiğine, sosyal medyanın siyaset alanında kullanımının önemsendiğine, yeni bir siyaset alanı ve siyasal iletişim aracı görüldüğüne dair işaretler olarak kabul edilebilir.

Instagram'daki paylaşım ve takipçi sayısı düşüşünün birlikte olduğu günlerin tamamı Recep Tayyip Erdoğan ve Kemal Kılıçdaroğlu'nda 3.periyotta, Sinan Oğan'da 2 ve 3.periyotlarda; X'teki birlikte düşüş görülen günlerin tamamı ise Kemal Kılıçdaroğlu'nda 3.periyotta, Sinan Oğan'da 2 ve 3.periyotlardadır. Fakat takipçi sayısının azalmasını yalnızca paylaşım sayısına bağlamak doğru olmayacaktır. Birlikte düşüşlerin Recep Tayyip Erdoğan ve Kemal Kılıçdaroğlu'nda seçimlerin neticelenmesinden sonraki zaman dilimi olan 3.periyotta, Sinan Oğan'da ise seçim yarışında yer almayacağı 1.tur seçiminden sonraki zaman dilimleri olan 2 ve 3.periyotlarda olduğuna dikkat çekmek gerekir.

Adayların Instagram ve X'teki sosyal medya paylaşımlarının tamamına yakınında metinsel içerik yer aldığı, 1 fotoğrafı, 1 reels veya 1 videolu paylaşımların fazla olduğu, Instagram'ın kullanım amacına uygun olarak her gönderide fotoğraf, reels veya video gibi görsel içerikler bulunduğu, X'te ise bu durumun farklılaştığı ve her gönderide görsel bulunmadığı; Recep Tayyip Erdoğan'ın Instagram'daki 3 periyotta, X'teki 1 ve 3.periyotlarda fotoğraf içerikli gönderilerinin reels/video içerikli gönderilerinden daha fazla olduğu; Kemal Kılıçdaroğlu'nun tüm periyotlarda Instagram ve X'te daha çok reels/video içerikli gönderiler paylaştığı; Sinan Oğan'ın ise Instagram'da 1 ve 3.periyotlarda fotoğraf, 2.periyotta reels, X'te 3 periyotta da fotoğraf ağırlıklı paylaşımlar yaptığı görülmüştür. Buna göre, Recep Tayyip Erdoğan ve Sinan Oğan'ın seçim stratejilerini fotoğrafı, Kemal Kılıçdaroğlu'nun ise reels/videolu paylaşımlar üzerine inşa ettiği söylenebilir.

Elde edilen verilerden tüm adayların ortalama etkileşim sayılarının 2.periyotta 1.periyota göre arttığı, 3.periyotta ise 2.periyota göre azaldığı, bununla birlikte aday paylaşımlarının ortalama etkileşim sayılarının sosyal medya platformlarına, periyotlara ve etkileşim türüne göre farklılık gösterdiği sonuçlarına ulaşılmıştır. Adayların X'teki takipçi sayılarının Instagram takipçi sayılarından çok fazla olmasına karşın Instagram paylaşımlarının ortalama etkileşim sayılarının

X'ten daha fazla olduğu, 3 adayın Instagram ve X'te 2.periyot paylaşımlarının ortalama beğeni, yorum/yanıt, retweet ve alıntı sayılarının 1 ve 3.periyot paylaşımlarından fazla seyrettiği belirlenmiştir. Farklı sosyal medya platformlarında ve farklı etkileşim türlerinde farklı adayların en yüksek değere sahip oldukları; örneğin, Instagram'da ortalama beğeni sayısı en fazla olan adayın 1 ve 3.periyotlarda Recep Tayyip Erdoğan, 2.periyotta Kemal Kılıçdaroğlu, X'te ise ortalama beğeni sayısı en fazla olan adayın 1 ve 2.periyotlarda Kemal Kılıçdaroğlu, 3.periyotta Recep Tayyip Erdoğan olduğu, bu şekildeki sonuçlara diğer etkileşim türlerinde de rastlandığı tespit edilmiştir. Ayrıca, bir paylaşımın etkileşim sayısının yüksek olması, ilgili paylaşımın takipçileri tarafından desteklendiğini söylemek için yeterli değildir. Örneğin, Sinan Oğan'ın 2.tur seçimindeki tutumuna ilişkin Instagram'daki 22.05.2023 ve X'teki 21.05.2023 tarihli paylaşımları en yüksek yorum/yanıt sayısına ulaşmışken bu paylaşımlardan sonra 22.05.2023'te her 2 sosyal medya platformunda da takipçi sayısının dramatik şekilde düşmesi, yorum/yanıtların olumsuz olabileceğiyle ilgili fikir sunmaktadır. Bu bakımdan beğeni sayısının destek olarak değerlendirilebileceği fakat yorum sayısının fazla olmasının tek başına destek olarak değerlendirilemeyeceği ve hatta eleştirel şekilde negatiflik içeren bir durum olarak görülebileceği söylenebilir.

Adayların bütün periyotlardaki Instagram etkileşim oranları X'ten yüksektir. Her 2 sosyal medya platformunda ve 3 adayda en yüksek etkileşim oranları 2.periyotta, en düşük etkileşim oranları ise 3.periyotta elde edilmiştir. Bu, 2.tur seçimine girecek adayların desteklenmesi, adaylarının seçimle ilgili çalışmalarına katkı, onların siyasal mesaj ve bilgilendirmelerinin duyurulmasına ve daha geniş kitlelere ulaşmasına yönelik takipçi ve destekçilerinin gayretleri olarak değerlendirilebilir. Öte yandan 2.turda alacağı pozisyonun merak edilmesi ve bununla alakalı takipçileri tarafından yönlendirilmeye çalışılması, pozisyonu belirli olduktan sonra aldığı kararın beğenilerle desteklenmesi veya yorum/yanıtlarda eleştirilmesi Sinan Oğan'ın 2.tur seçimine girmeyecek olmasına karşın etkileşim oranının yüksek olmasının nedeni olarak görülebilir. Bununla beraber, Instagram ve X'te periyotlardaki etkileşim oranının diğer adaylara kıyasla Recep Tayyip Erdoğan'da daha yakın değerlerde seyrettiği ve oransal olarak değişimin daha az olduğu, periyotlar arası etkileşim oranı değişiminin diğer adaylara göre daha düşük düzeyde gerçekleştiği gözlenmiştir. Buradan hareketle, diğer adaylara oranla Recep Tayyip Erdoğan takipçilerinin daha sadık ve sahiplenici oldukları, adayı her zaman destekleyici şekilde davrandıkları yorumunda bulunulabilir.

Etkileşim oranlarını etkileşim ve takipçi sayısı verileri etkilemektedir. Fakat takipçi sayısının fazlalığı, her durumda yüksek etkileşim sayısı ve dolayısıyla yüksek etkileşim oranı anlamına gelmemektedir. Örneğin; Instagram ve X sosyal medya platformlarında yüksek takipçi sayısına sahip Recep Tayyip Erdoğan'ın takipçi sayısına bağlı olarak etkileşim almadığı, Kemal Kılıçdaroğlu'nun takipçi sayısının Recep Tayyip Erdoğan'ın takipçi sayısından az olmasına karşın beğeni, yorum/yanıt, retweet ve alıntı sayılarının (özellikle X'te çok belirgin şekilde) seçim dönemlerini kapsayan 1 ve 2.periyotlardaki fazla olması ve buna bağlı olarak etkileşim oranının yüksekliği, sosyal medyada Kemal Kılıçdaroğlu takipçilerinin Recep Tayyip Erdoğan'ın takipçilerinden aday paylaşımlarına verdikleri dönütler bakımından daha aktif olduklarını göstermektedir.

Adayların Instagram ve X sosyal medya platformlarında seçim dönemini kapsayan 27.03.2023 ile 28.05.2023 tarihleri arasında ülkenin gündemi haline gelen Cumhurbaşkanlığı seçimiyle ilgili paylaşımlarının ağırlıkta olduğu ve genellikle miting, toplantı veya gezi türünden seçim çalışmalarıyla ilgili gönderilere yer verdikleri, seçim çalışmaları dışındaki veya diğer konularla ilgili yaptıkları açıklama, bilgilendirme ve paylaşımlar için genellikle X'i tercih ettikleri belirlenmiştir. Ortalama kelime sayısı itibariyle en uzun Instagram ve X paylaşımlarını 1 ve 2.periyotlarda Recep Tayyip Erdoğan, 3.periyotta ise Sinan Oğan yapmıştır. Cumhuriyet İttifakı ifadesine her 2 platformda Recep Tayyip Erdoğan ve Sinan Oğan tarafından, Milet İttifakı ifadesine X'te ve Ata İttifakı ifadesine Instagram ve X'te Sinan Oğan tarafından değinilmiştir. Recep Tayyip Erdoğan Instagram ve X'te Mecliste grubu bulunan tüm partilere, Kemal Kılıçdaroğlu Instagram'da İYİ Parti'ye ve X'te AK Parti'ye, Sinan Oğan Instagram'da AK Parti ve HDP ile Mecliste grubu bulunmayan Zafer Partisi ve Adalet Partisi'ne, X'te AK Parti, HDP, MHP ve İYİ Parti ile Mecliste grubu bulunmayan Zafer Partisi ve Adalet Partisi'ne paylaşımlarında yer vermiştir.

Adayların Instagram ve X sosyal medya platformlarında en çok kullandıkları kelimelerden aynı veya farklı olanları bulunmakla birlikte X'te Instagram'dan daha fazla mention yapıldığı ve hashtag kullanıldığı; Sinan Oğan'ın Recep Tayyip Erdoğan ve Kemal Kılıçdaroğlu'ndan daha fazla mention yaptığı ve hashtag kullandığı; en çok mentionın 1.periyotta, en az ise 3.periyotta yapıldığı; en çok hashtagın 1.periyotta, en az ise 2.periyotta kullanıldığı; Recep Tayyip Erdoğan'ın Instagram paylaşımlarında belirli bir hashtage yoğunlaşmadığı buna karşın Kemal Kılıçdaroğlu ve Sinan Oğan'ın periyotlarda farklılaşan ve öne çıkan hashtaglerinin olduğu sonucuna ulaşılmıştır. Ayrıca, Sinan Oğan'ın diğer adaylara göre tanınırlığının az olmasından kaynaklı olarak paylaşımlarında daha fazla hashtage yer verdiği, böylece sosyal medyada görünürlüğünü artırmayı amaçlamış olabileceği söylenebilir. Bunlarla birlikte, adayların sosyal medyadaki paylaşım metinlerinde en çok kullandıkları kelimelerin ve hashtaglerin belirlenmesi, seçim propagandalarında hangi kelimeleri veya mesajları öne çıkarmaya çalıştıklarının ve seçim propagandalarını ne üzerine kurguladıklarının ortaya konulması açısından önemlidir. Benzer sonuçlara rastlansa da sosyal medya platformlarındaki farklı gönderiler neticesinde farklı sonuçlar ortaya çıktığı, en sık kullanılan kelimeler bakımından Recep Tayyip Erdoğan'ın 3 periyotta Instagram ve X'te yakın bir kullanım görünümü sergilediği, buna karşın kullanılan hashtaglerin periyotlara göre farklılaştığı, seçmen ve takipçi motivasyonlarının sağlanmaya çalışıldığı, seçmeni canlı ve bir arada tutmanın amaçlandığı belirtilmelidir. Kemal Kılıçdaroğlu'nun periyotlara göre en sık kullandığı kelimelerin ve hashtaglerin farklılaştığı, 1.periyotta seçmen ve takipçilerini harekete geçirmeyi, onlarda heyecan uyandırmayı ve bu yolla motive etmeyi amaçlayan *#Haydi* hashtagini kullandığı, 2.periyotta seçmeni sandığa gitmeye ikna etmek üzere paylaşımlar yaptığı, vatanını sevenleri sandığa davet ettiği, bunlara uygun olarak karar vermeye yönelik *#KararVer* hashtagi kullandığı ve 2.tur seçimini referandum olarak göstermeye çalışarak önemine dikkat çekmeyi amaçladığı ifade edilebilir. Sinan Oğan'ın periyotlara göre en sık kullandığı kelimelerin farklılaştığı, adayın 1.periyotta ağırlıklı olarak seçim çalışmalarına yönelik gerçekleştirdiği geziler ile kurum, kuruluş, dernek vs. ziyaretlerine ilişkin bilgilendirmeler yaptığı, Instagram ve X sosyal medya platformlarında her 3 periyotta en çok *#OAnGeliyor* hashtagini kullandığı, seçim yarışında yer aldığı 1.periyotta buna ek olarak Instagram ve X'te seçmeni ve takipçilerini kendisine oy vermeye yönelik olarak *#BirOyDeğiştirir* hashtagiyle

ikna etmeye ve #DipDalgaGeliyor ile motivasyon oluşturmaya çalıştığı, özellikle X'te 2 ve 3. periyot paylaşımlarında milliyetçi söylemlerinin ön plana çıktığı ifade edilebilir.

Bu çalışmada, 2023 Cumhurbaşkanlığı seçiminde aday olan Recep Tayyip Erdoğan, Kemal Kılıçdaroğlu ve Sinan Oğan'a ait Instagram ve X sosyal medya hesapları ve paylaşımları üzerine bir araştırma yürütülmüştür. Gelecekte Cumhurbaşkanlığı seçimi veya yerel seçim sürecinin seçim-sosyal medya bağlamında irdelenmesi; aday etkileşimini etkileyen faktörlerin belirlenmesi; metin, fotoğraf, reels veya video türünden gönderilerle etkileşim ilişkisinin incelenmesi; paylaşım metinlerinin içerik analiziyle analiz edilmesi; adayların seçim kampanyalarında kullandıkları kelimelerin yanı sıra üsluplarının, bu yolla da seçim propagandalarındaki veya seçim sürecindeki tutum ve yaklaşımlarının tespiti üzerine odaklanılarak çalışmalar gerçekleştirilebilir.

## EXTENDED ABSTRACT

Turkey's president has been chosen by the popular vote since 2014. In presidential elections, as in other elections, candidates use social media in addition to traditional media environments to reach a larger audience of voters.

The data used in this study was collected between March 27 and June 30, 2023, from the personal Instagram and X social media accounts of Recep Tayyip Erdoğan, Kemal Kılıçdaroğlu, and Sinan Oğan, the candidates running for president in 2023. As a result of his withdrawal from the candidacy, Muharrem İnce was not included in the scope. 889 Instagram and 1635 X platform posts, as well as the candidates' social media accounts, were reviewed. The post texts were processed with Natural Language Processing techniques, and the results were comparatively analyzed in 3 periods: the first period between the date of candidacy determinations and the first-round election, the second period between the first and second-round elections, and the third period 30 days after the second-round election.

It was found that the candidates' social media participation varied in timing and that they had signed up for the X platform before Instagram. Erdoğan had the most followers across all three periods and social media platforms, while Oğan had the fewest. It was also observed that while the number of supporters of Oğan fell in the third period, those of Erdoğan and Kılıçdaroğlu increased in all three periods. It was observed that, in contrast to X, there were more fluctuations in the quantity of Instagram followers. The number of followers of Erdoğan did not vary much compared to other candidates, and his followers exhibited more loyal-possessive behavior and always acted in a supportive way.

It was observed that the candidates were more active on X than Instagram, primarily used Instagram for information regarding election propaganda and work, while they preferred X for messages about various topics and everyday politics. It was also noted that the candidates running for the presidency were active during the election periods, while the candidates who were not running for the presidency during the non-election periods-Oğan's second and third periods, and Kılıçdaroğlu's third period-did not share much on Instagram but did on X.

It was noted that nearly every post made by the candidates on X and Instagram had textual content; posts with one photo, one reels, or one video were common; and posts on Instagram had

visual content, such as images, videos, or reels, in line with the platform's intended use; however, certain posts on X were devoid of visuals. During all three periods on Instagram, and the first and third periods on X, Erdoğan posted more photos than reels or videos. Kılıçdaroğlu was found to have shared primarily reels and videos on X and Instagram throughout all periods, while Oğan shared photos on Instagram in the first and third period, reels in the second period, and photographs on X in all three periods. Thus, it can be concluded that Kılıçdaroğlu developed his election strategies on reels/video posts, whereas Erdoğan and Oğan built theirs on photo posts.

It was determined that each candidate's average engagement number rose in the second and fell in the third periods and that the average engagement number of each candidate's post varied depending on the social media platform, period, and kind of engagement. It was also seen that, despite having significantly larger followers on X than on Instagram, candidates' Instagram posts received a higher number of engagements than their X posts. The second-period posts of all three candidates on Instagram and X had an average of more likes, comments-replies, retweets, and quotes than the first and third-period posts. Furthermore, it can be argued that a post's high number of engagements may not be sufficient to indicate that the candidate is supported by the followers; a post's high number of likes can be interpreted as support, but high number of comments cannot be interpreted as support on its own and in certain cases construed as a negative engagement. Furthermore, Kılıçdaroğlu's number of followers was less than that of Erdoğan, yet he received more likes, comments, replies, retweets, and quotes on both platforms (especially very clearly on X). Erdoğan, on the other hand, did not receive engagement based on the number of followers he had on Instagram and X. As a result, the high engagement rate indicated that Kemal Kılıçdaroğlu's followers were more engaged than Erdoğan's followers on social media in terms of responding to candidate posts.

Observations revealed that X had a higher number of mentions and hashtags than Instagram and that Erdoğan used his posts to try to keep his followers and voters motivated and alive. However, in the first period, Kılıçdaroğlu wanted to mobilize his supporters and voters by using the hashtag #Haydi, which excited and motivated them in this way. In the second period, Kılıçdaroğlu shared posts to encourage voters to cast their ballots and invited those who love their country to do so using the hashtag #KararVer to make decisions accordingly. He also tried to portray the second-round of voting as a referendum in an effort to highlight its significance. The terms most often used by Oğan varied by period; in the first, he mostly referred his travels for election campaigns and visits to institutions, associations, organizations and similar establishments. In all three periods, the hashtag #OAnGeliyor was most frequently used on Instagram and X. In addition, it can be stated that Oğan tried to convince voters and followers to vote for him on Instagram and X with the hashtag #BirOyDeğiştirir, and to create motivation with #DipDalgaGeliyor, and his nationalist discourses came forward especially in his second and third period posts on X.

## KAYNAKÇA

Akyol, M. (2015). Seçim kampanyalarında sosyal medya kullanımı: Facebook ve 2014 Cumhurbaşkanlığı seçimleri. *Elektronik Sosyal Bilimler Dergisi*, 14(55), 98-114. <https://doi.org/10.17755/esosder.69431>

- Ata, F., & Çakır, C. (2023). Sosyal medya paylaşımlarında siyasi etkileşim: Türkiye örneği. *Etkileşim*, (12), 340-366. <https://doi.org/10.32739/etkilesim.2023.6.12.225>
- Atabek, Ü. (2020). Twitter'da yerel siyasal iletişim: Türkiye'de iki farklı tarz. *Galatasaray Üniversitesi İletişim Dergisi*, (33), 32-54. <https://doi.org/10.16878/gsuilet.673976>
- Barlas, N. (2021). Siyasal iletişimde dijitalleşme: 24 Haziran 2018 Cumhurbaşkanlığı seçimleri üzerine karşılaştırmalı bir Twitter analizi. *Yeni Medya Elektronik Dergisi*, 5(3): 269-285. <https://dergipark.org.tr/tr/pub/ejnm/issue/64591/960724>
- Bitirim Okmeydan, S. (2018). Siyasal halkla ilişkiler ve siyasi partilerin sosyal medya kullanımı: 24 Haziran 2018 seçimleri üzerine bir araştırma. *International Journal of Social and Humanities Sciences Research (JSHSR)*, 5(31): 4222-4240. <https://doi.org/10.26450/jshsr.896>
- Güllüpunar, M. D. (2023). Kamuoyu araştırmaları ve 2023 seçim sonuçları bağlamında karşılaştırmalı bir analiz. *Gümüşhane Üniversitesi İletişim Fakültesi Elektronik Dergisi*, 11(2), 1261-1285. <https://doi.org/10.19145/e-gifder.1341808>
- Irak, H. (2022). Siyasal iletişimin dijitalleşmesi: 2018 Cumhurbaşkanlığı seçiminde siyasal partilerin Twitter üzerinden karşılaştırmalı analizi. *ARTS: Artuklu Sanat ve Beşeri Bilimler Dergisi*, (7), 203-234. <https://doi.org/10.46372/arts.1012960>
- Karaca, P. (2020). Sosyal medya ve demokrasi ilişkisi: 24 Haziran 2018 Cumhurbaşkanlığı seçim kampanyasında sosyal medya kullanımı. *Uluslararası Halkla İlişkiler ve Reklam Çalışmaları Dergisi*, 3(1): 108-141. <https://dergipark.org.tr/tr/pub/hire/issue/53751/670438>
- Kılıç, N. (2019). 31 Mart 2019 yerel seçimlerinde Ankara ve İzmir büyükşehir belediye başkan adaylarının Twitter kullanımları üzerine karşılaştırmalı bir analiz. *İnönü Üniversitesi İletişim Fakültesi Elektronik Dergisi (İNİF E-Dergi)*, 4(2), 196-213. <https://dergipark.org.tr/tr/pub/inifedergi/issue/50601/629666>
- Kutlu, A. (2019). Bağımsız adayların Facebook'ta siyasal iletişim stratejileri: 2019 Türkiye yerel seçimleri örneği. *Turkish Studies (Elektronik)*, 14(5), 153-168. <https://doi.org/10.29228/TurkishStudies.22995>
- Kutlu, Ö. (2019). Siyasal iletişimde Instagram kullanımı: Türkiye'de liderlerin Instagram kullanım pratikleri üzerine bir araştırma. *Gümüşhane Üniversitesi İletişim Fakültesi Elektronik Dergisi*, 7(2), 730-755. <https://doi.org/10.19145/e-gifder.557512>
- Kutlu, Ö., & Altuntaş, A. (2019) Gençlerin kamu politikaları süreçlerine sosyal medya üzerinden katılımı. *V. Stratejik Kamu Yönetimi Sempozyumu*, İstanbul, 39-66. [http://spms.sempozyum.marmara.edu.tr/dosya/etkinlik/spms/Tam Metin Bildiri Kitabı.pdf](http://spms.sempozyum.marmara.edu.tr/dosya/etkinlik/spms/Tam%20Metin%20Bildiri%20Kitabi.pdf)
- Özdemir, Ö. C., & Taşcıoğlu, R. (2023). Türkiye'de siyasal reklamcılık uygulamaları: 2014 Cumhurbaşkanlığı seçimleri örneğinde gazete reklamları üzerine bir inceleme. *Ardahan Üniversitesi İktisadi ve İdari Bilimler Fakültesi Dergisi*, 5(1), 74-81. <https://doi.org/10.58588/aru-jfeas.1231304>
- Özgür, Ö. F., & Özgen, E. (2018). Obama ve Erdoğan'ın seçim kampanyaları örneğinde sosyal medya kullanımı üzerine analiz. *Uluslararası Hakemli İletişim ve Edebiyat Araştırmaları Dergisi*, 6(18), 25-53. <https://doi.org/10.17361/UHIVE.2018.18.3>
- Öztürk, Ö. (2023). 14 Mayıs 2023 Cumhurbaşkanlığı seçimi ve kamuoyu araştırmaları üzerine. *İstanbul Arel Üniversitesi İletişim Çalışmaları Dergisi*, 11(24), 335-354. <https://dergipark.org.tr/en/pub/isauicder/issue/81163/1343787>



- Sabuncu, İ., & Şen, E. (2021). Derin makine öğrenmesi metoduyla sosyal medya verilerine dayalı seçim sonucu tahmini. *Business & Management Studies: An International Journal*, 9(4), 1582-1598. <https://doi.org/10.15295/bmij.v9i4.1957>
- Shahbazlı, F. (2019). Azerbaycan ve Türkiye’de yapılan 2018 Cumhurbaşkanlığı seçimlerinde sosyal medyanın rolü. *Türk Dünyası Araştırmaları*, 123(243), 415-30. <https://dergipark.org.tr/tr/pub/tda/issue/51962/677134>
- Solak, B. B., & Kadirhan, K. (2018). Siyasal reklam kampanyalarında Twitter kullanımı: 24 Haziran seçimi üzerine bir inceleme. *Political Communication in Theory and Practice: Non-Western Approaches*, Aydın, 121-138. [https://akademik.adu.edu.tr/fakulte/iletisim/webfolders/PICS2018\\_Proceeding\\_Book.pdf](https://akademik.adu.edu.tr/fakulte/iletisim/webfolders/PICS2018_Proceeding_Book.pdf)
- Suvay Eker, H. (2022). Sosyal ağlar büyük veriden nasıl yararlanır: Facebook ve Twitter. *Bilgi Yönetimi*, 5(1), 118-130. <https://doi.org/10.33721/by.983553>
- Taydaş, O. (2018). Sosyal medyanın bir siyasal iletişim aracı olarak kullanımının Amerika başkanlık seçimleri ve Türkiye genel seçimleri özelinde incelenmesi. *I. Atlas Uluslararası Sosyal Bilimler Kongresi*, Nevşehir, 1-12. [https://www.atlasconference.org/\\_files/ugd/614b1f\\_846d590e6fd84d6193dbca082850569d.pdf](https://www.atlasconference.org/_files/ugd/614b1f_846d590e6fd84d6193dbca082850569d.pdf)
- Tosyalı, H., & Sütücü, C. S. (2019). Türkiye’de sosyal medya üzerinden siyasal propaganda yapmak: 2018 Cumhurbaşkanı seçimi örneği. *Öneri Dergisi*, 14(51): 61-89. <https://doi.org/10.14783/maruoneri.vi.522165>
- We Are Social, (2023). *Digital 2023: Turkey*. <https://datareportal.com/reports/digital-2023-turkey> adresinden alındı
- X (2023). Basın Açıklaması. <https://twitter.com/i/broadcasts/1dixXlpkdb0xZ>
- YSK (2023a). Yüksek Seçim Kurulunun 30/03/2023 tarihli ve 2023/321 sayılı kararı ve eki Cumhurbaşkanı seçimi kesin aday listesi. <https://www.resmigazete.gov.tr/eskiler/2023/03/20230331-24.pdf> adresinden alındı
- YSK (2023b). Cumhurbaşkanı seçimi yurt içi, yurt dışı ve gümrük sandıkları dahil Cumhurbaşkanı seçim sonucu. <https://www.ysk.gov.tr/doc/dosyalar/docs/14Mayis2023/KesinSecimSonuclari/2023CB-TumSecimSonucu.pdf> adresinden alındı
- YSK (2023c). Cumhurbaşkanı seçimi 2. oylaması yurt içi, yurt dışı ve gümrük sandıkları dahil Cumhurbaşkanı seçim sonucu. <https://www.ysk.gov.tr/doc/dosyalar/docs/14Mayis2023/KesinSecimSonuclari/2023CB-TumSecimSonucukinciTur.pdf> adresinden alındı
- YSK (2023d). Yüksek Seçim Kurulunun 27/03/2023 tarihli ve 2023/280 sayılı kararı ve eki Cumhurbaşkanı seçimi geçici aday listesi. <https://www.resmigazete.gov.tr/eskiler/2023/03/20230328-8.pdf> adresinden alındı
- Yüksel, D. (2023). Göz izleme tekniği ile bir siyasal pazarlama iletişimi araştırması: Türkiye Cumhuriyeti 2023 Cumhurbaşkanlığı seçimi billboardlarının analizi. *İşletme Araştırmaları Dergisi*, 15(3), 2263-2274. <https://doi.org/10.20491/isarder.2023.1711>
- Zemberek. (2015, 12 Temmuz). *Açık kaynak kodlu Türkçe doğal dil işleme kütüphanesi*. <http://code.google.com/p/nzemberek>



ARAŞTIRMA MAKALESİ | RESEARCH ARTICLE

MİHNE VE MEZHEPSEL ETKİLERİ

**Mehmet ÇETİNKAYA**

Dr. Öğr. Üyesi, Mardin Artuklu Üniversitesi,  
İslami İlimler Fakültesi  
mehmetcetinkaya@artuklu.edu.tr  
ID 0000-0003-2943-3494

**Mehmet KUBAT**

Prof. Dr., İnönü Üniversitesi, İlahiyat Fakültesi,  
mehmetkubat@inonu.edu.tr  
ID 0000-0001-6729-7652

**Atıf / Citation:** Çetinkaya, M. & Kubat, M. (2024). Mihne ve mezhepsel etkileri. *İnönü Üniversitesi Uluslararası Sosyal Bilimler Dergisi*, (İNİJOSS), 13(1), 176-197.

doi <https://doi.org/10.54282/inijoss.1446040>

**Öz**

İlahi kelâmın hâdis ya da kadîm olduğu sorunu mezhepler arasında görüş ayrılıklarına neden olan temel meselelerden biridir. Bu konu etrafında alevlenen Halku'l-Kur'ân tartışmaları Hicri II. yüzyılın ortalarından itibaren baş göstermiş ve İslâm düşüncesini derinden etkilemiştir. Bu tartışmalar sonucunda meydana gelen cepheleşme ile beraber kendi fikri yapısını karışıklık üzerinden inşa etme süreci ortaya çıkmış, konuyla ilgili hadisler uydurulmuş, reddiye kabilinden eserler kaleme alınmış ve hadis edebiyatına etkisi oldukça kapsamlı olmuştur. Selef ve Ehl-i hadis alimleri bu konuda Mu'tezile ve Cehmiyye gibi mezheplerle şiddetli bir mücadeleye girişmiştir. Bu süreçte Ehl-i hadis'in dinden saydığı bazı hadis rivâyetlerini Mu'tezile, Cehmiyye ve Ehl-i re'y'in reddetmesi, mezhepler arasındaki gerilimi arttırmıştır. Bu gerilim, siyasetin de müdahalesiyle ayrı bir boyut kazanmış ve bunun sonucunda meşhur Mihne hadisesi meydana gelmiştir. Halku'l-Kur'ân cepheleşmesiyle birlikte cereyan eden Mihne hadisesine benzer etki ve özellikle İslâm düşünce tarihinde ikinci bir olay yoktur. Mihne döneminde Mu'tezile'nin benimsediği "Kur'ân mahlûktur" inancı Halife Me'mûn, Mu'tasım ve Vâsık döneminde Abbasîlerin resmi politikası olarak benimsenmiştir. Bu dönemde "Kur'ân mahlûk değildir" söyleminde ısrar edenler sorgulanmış, işkence görmüş, zindanlara atılmış ve çeşitli cezalara maruz kalmışlardır. Siyasetin de müdahil olduğu, farklı zümre ve grupların başat rol oynadığı Mihne hadisesinin dışı yansımalarında mezhepsel faktörlerin etkili olduğu görülmektedir. İslâm düşüncesinde bir evrilme veya bir kırılmanın yaşandığı Mihne ve sonrası dönem zümresel etkinin yoğun olarak yaşandığı bir dönemdir. İslâm düşüncesini siyasi, sosyal, epistemolojik, ilmi ve mezhepsel anlamda etkilemiştir. Bu makalede Halku'l-Kur'ân tartışmalarının ve Mihne olayının muhtemel sebeplerinin neler olduğu ele alınmış, Mihne hadisesi ve Halku'l-Kur'ân tartışmalarında mezhep faktörünün etkileri araştırılmış ve bu etkilerin görüldüğü Mihne sonrası dönem mercek altına alınmıştır.

**Anahtar Kelimeler:** İslam Mezhepleri, Kelâm, Halku'l-Kur'ân, Mihne, Ehl-i hadis.

## MİHNE AND ITS SECTARIAN EFFECTS

### Abstract

The question of whether divine kalām is created or eternal is one of the fundamental issues that caused differences of opinion among the sects. The debates around this issue, the Khalq al-Qur'an, began in the middle of the second century Hijri and deeply affected Islamic thought. With the process of confrontation that occurred as a result of these debates, the phenomenon of identifying oneself through the opposing opinion emerged, hadiths on the subject were fabricated, works of refutation were written, and the impact on hadith literature was quite extensive. The Salaf and Ahl al-Hadith engaged in a fierce struggle with sects such as the Mu'tazilites and Jahmiyya. In this process, the rejection of some narrations that Ahl al-Hadith considered to be religious by the Mu'tazila, Jahmiyya and Ahl al-Ra'y further increased the tension between the sects. This tension took on a new dimension with the intervention of politics, resulting in the famous Mihna incident. There is no second event in the history of Islam with a similar effect and characteristic to the Mihna incident that took place with the confrontation of Khalq al-Qur'an. The belief that "the Qur'an is created", which was adopted by the Mu'tazilites during the Mihna period, was adopted as the official policy of the Abbasids during the reigns of Caliphs al-Ma'mūn, Mu'tasim and al-Wāshiq. In this period, those who insisted that "the Qur'an is not created" were interrogated, tortured, imprisoned and subjected to certain sanctions. It is seen that sectarian factors were effective in the external reflections of the Mihna incident, in which politics was also involved and different clans and groups played a leading role. The Mihna and its aftermath, a period of evolution or rupture in Islamic thought, was a period of intense sectarian influence and affected Islamic thought in political, social, epistemological, scientific and sectarian terms. In this article, the possible causes of the discussions on the Khalq al-Qur'an and the Mihna event are discussed, the effects of the sectarian factor on the Mihna event and the discussions on the Khalq al-Qur'an are investigated, and the post-Mihna period, in which these effects are intensely seen, is also scrutinized.

**Keywords:** Islamic Sects, Kalam, Khalq al-Qur'an, Mihna, Ahl al-Hadith.

### GİRİŞ

Kur'an Allah'ın son kelimidir. Allah'ın kelâmı yani konuşması Ehl-i sünnet tarafından temel sıfatlarından kabul edilir. Sıfatlar konusu ise İslam mezheplerinin ittifak etmediği ve en çok tartıştığı konulardan biridir. İlâhî sıfatların varlığını kabul eden kelimcılara Ehl-i isbât denmiştir. Ehl-i sünnet ve kolları Ehl-i isbâtandır. Sıfatları reddedenlere de Muattıla/Ehl-i ta'til/Nüfat denmiştir (Yavuz, 1994, s. 10/515). Ta'til Allah'ın zâtını sıfatlarından tecrit etmek demektir. Ca'd b. Dirhem'le başlayan Muattıla hareketi Cehmiyye'yle devam etmiştir. Mutezile Cehmiyye'nin sıfat görüşünü genel olarak reddetmekle beraber kısmi bir ta'til görüşünde olduğundan Muattıla tesmiyesinden kurtulamamıştır (Sinanoğlu, 2020, s. 30/329). Ehl-i sünnet' göre bütün sıfatlar ezeli ve ebedîdir. Kelâm sıfatı da ezeli ve ebedîdir. (Teftâzânî, 1999, s. 166) Sıfatların muhatabı olmadığı zamanda mesela hiçbir mahlûkun var olmadığı zamanda da Cenâbı Allah hâlık idi. Nitekim "kâtip yazmasa da kâtiptir." (Yeprem, 2011, s. 58) Yüce Allah'ın kelâm sıfatının bir tecellisi olması hasebiyle Kur'ân-ı Kerîm'in ezeli olması gerekir. Nitekim Ehl-i hadis ve Ehl-i sünnet'e göre Kur'ân Allah'ın zâtıyla kâim ezeli bir sıfattır (Sabuni, 1995, s. 80).

Kelâm sıfatı, Zât-ı Akdes'de var olan ezeli bir mefhumdur ki bu sıfata nefsi kelâm denir (Yeprem, 2011, s. 20). Kelâm-ı nefsi ifadesinden maksat deyim yerindeyse Yüce Allah'ın içinden konuşması ya da zihni konuşmadır (Teftâzânî, 1999, s. 166 Mütercim şerhi). Teftâzânî'ye (ö. 792/1390) göre ümmet bu hususta icmâ etmiştir ve bu hususta Hz. Peygamber (s.a.v.)'den mütevâtiren gelen rivâyetler vardır (Teftâzânî, 1999, s. 166).

Kelâm sıfatı yani Yüce Allah'ın mütekellim oluşu; ses, harf, işitme ve konuşma organlarına mâlik olması anlamında değildir. Bir başka deyişle Zât-ı Akdes'in konuşması ses ve harf türünden değildir (Teftâzânî, 1999, s. 167). Yani kelimeler sadece mana ifade eden kelimelerdir. Ağızdan çıkan ses de sayfada yazılı olan harfler de içindeki manayı ifade ettiği için kelimelerden oluşmuştur (Sabuni, 1995, s. 81). Bu bağlamda Yüce Allah'ın Hz. Musa'ya nida etmesi örneğinde olduğu gibi, harfler ve seslerden oluşan kelâm hâdistir. Çünkü konuşmanın organlarla gerçekleşmesi, insana ait bir durumdur ve bu Allah için söz konusu değildir. Nitekim İmam Ebû Hanîfe (ö. 150/767) ve İmam Maturîdî'ye (ö. 333/944) göre sesler ve harflerden oluşan kelâma Allah'ın kelâmı denilmesi mecâzendir. (Ebû Hanîfe, 1981, s. 67; Sabuni, 1995, ss. 80-82; Yeprem, 2011, ss. 20, 21) Neseî (ö. 508/1115) kelâm sıfatının ezeli ve öncesiz olduğunu ifade etmekle beraber, okunan ve hâdis olan nazma da Kur'ân-ı Kerîm dendiğini ifade eder. Yani Kur'ân hem okunan ve hâdis olan nazmın adıdır, hem de Allah'ın kelâm-ı nefsi'sidir (Teftâzânî, 1999, s. 169).

Halku'l-Kur'ân ile ilgili hadisler için klasik hadis kaynaklarındaki rivâyetleri ve bu konuya dair Mezhepler Tarihi kaynaklarında ayrıntılı bilgiler verilmiştir. Keza Cehmiyye'ye red için yazılan kitaplar genel olarak Kur'ân'ın yaratılmamış olduğuyla ilgili rivâyetlerle doludur. Fakat Dârimî'nin *er-Red ale'l-Cehmiyye* adlı eserinde olduğu gibi Selef'in kaleme aldığı reddiye kitapları konuyu siyasi ve içtimai açıdan ele almak için yeterli kaynaklar değildir. Fakat Selef âlimlerinin kanaat ve zihin yapıları hakkında bolca malzeme vermektedir. Konuyla ilgili olarak Buhârî'nin *Halku Ef'âli'l-İbâd*, Zehebî'nin *Mîzânü'l-İ'tidâl fî nakdi'r-ricâl* ile *Siyeru a'lâmi'n-nübelâ*, İbn Hacer'in, *Fethu'l-bârî*, Bağdâdî'nin, *Târîhu Bağdâd*, Taberî'nin *Tarihü't-Taberî*, Şehristânî'nin, *el-Milel ve'n-nihal*, Dırâr b. Amr'ın, *Kitabu't-Tahrîs*, Kinânî'nin, *Kitâbü'l-Hayde* adlı eserleri ön plana çıkmaktadır. Konunun tam olarak anlaşılması için klasik Sünnî kaynaklarla beraber Mutezilî kaynaklara da müracaat etmek gerekir: Ka'bi'nin *Kitabu'l-Makâlât ve maahu uyûnu'l-mesâil ve'l-cevabât*, Kadî Abdulcebbâr'ın, *el-Muğnî*, Fazlül-İ'tizâl ve *Tabakâtü'l-Mu'tezile*, Şerhu'l-Usûli'l-Hamse, Cahız'ın, *Resâilü'l-Câhız*, Ebû Reşîd en-Nîsâbü'rî'nin *Fî't-Tevhîd*, Hayyat'ın, *Kitabu'l İntisar ve'r-Reddu ala Ravendiye'l-Mulhid*, İbn Tayfur'un, *Kitabu Bağdâd* adlı eserleri bu hususta kıymetli bilgiler içermektedir.

Günümüz çalışmalarından ise Reşîd Hayyun'un kitabın ikinci bölümünde Câhız'ın Halku'l-Kur'ân'la ilgili risalesinin olduğu *Cedelu't-Tenzil maa kitabi halki'l-Kur'ân li'l-Câhız*, Mehmet Emin Özafşar'ın *İdeolojik Hadisçiliğin Tarihi Arka Planı*, Hüseyin Hansu'nun *Mu'tezile ve Hadis*, Ahmed Emin'in *Duha'l-İslâm*, Talat Koçyiğit'in *Hadisçilerle Kelâmcılar Arasındaki Münakaşalar*, W. Montgomery Watt'ın *İslâm Düşüncesinin Teşekkül Devri*, Hodgson'un *İslâmın Serüveni*, Walter M. Patton'un *Ahmad Ibn Hanbal and the Mihna* adlı eserleri en dikkat çeken çalışmalardandır. Makalelerden ise Mehmet Ümit'in "Mihne Sürecinde Hanefiler", Ali Kaya'nın "Mihne Hadisesi ve Hadis İlmine Etkileri Bakımından Mihne'nin Sonuçları", Mustafa Taş'ın "Mihne Olayı Cerh-Ta'dîl ve Buhârî", Muharrem Akoğlu'nun "Siyasallaşma Sürecinde Halku'l-Kur'ân Tartışmaları", Muammer Esen'in, "Kelâmullah Tartışmaları ve El-Hayde", Ömer Pakiş'in, "Mu'tezile ve Ehl-i Sünnet'in Halku'l-Kur'ân'la İlişkilendirilen Âyetleri Okuma Biçimi" adlı çalışmaları da keza dikkate değerdir. Şimdiye kadar yapılan spesifik çalışmalarda mezhep etkisine değinilmekle beraber fırka faktörü bütün yönleriyle gösterilmemiştir. Buna göre birçok etkiyle beraber mezhepsel etkilerin bütün yönleriyle daha açık ifade edildiği bir çalışmanın faydalı olacağı izahtan varestedir.

Mihne olayı, tarihin akışını değiştiren önemli hadiselerden biridir. Zira Mihne (h. 218-234/m. 833-849) merkezinde Kur'ân'ın yaratılmışlığı tartışmasının olduğu teolojik, teolojik olduğu kadar da politik bir hâdisedir. Politik olması hasebiyle de toplum içindeki zümrelerle de bağlantılı bir olaydır. Bu olaydaki mezhepsel etki izah edildiğinde Mihne'nin etkileri –diğer sebeplerle beraber- daha iyi anlaşılacaktır. Bu sebeple Mihnenin sonuçlarına ve İslâm düşüncesi üzerindeki etkilerine değinmek gerekmektedir. Mihne olayının İslâm düşüncesinde nasıl bir kırılmaya yol açtığı ve bu olaydaki mezhepsel faktörler ispatlandığında mevcut İslâm düşüncesindeki bazı unsurların mezhepsel etki ve kodlar taşıdığı sentezine varılmış olacaktır.

Halku'l-Kurân meselesinde mezhepsel etkiler konusunun tahlili bağlamında hadis, tarih ve mezhepler tarihi klasik kaynaklarına müracaat ettik. Ancak Halku'l-Kurân konusuyula ilgili eserlerin çoğunun taraflı ve yanlı olduğu bilinmektedir. Bu nedenle doğru bir tahlil ve sağlıklı bir sentezleme yapabilmek için süreci daha geniş çerçevede çapraz okumalarla desteklemeye çalıştık. Klasik eserlerin yanında bu konuya dair günümüzde yapılan çalışmalardan da istifade etmeye gayret ettik. Ancak bu konuda günümüzde yapılan araştırmaların çoğu belli bir mezhep veya ekolün parametrelerine göre yapıldığı için tespitler bazen ıskalanmakta, sentezler yanlış sonuçlara ulaşabilmektedir. Halku'l-Kurân tartışmalarında mezhepsel etkiler konusunu ele aldığımız bu çalışma, var olan kaynaklardan derlenen verilere dayanılarak ele alınmıştır. Keza bu çalışmada olay ve olguların arka planındaki gerçeklerin ne olduğunun anlaşılması ve ispatı hedeflenmiştir. Konunun merkezinde yer alan Mihne olayının ve bu olaya sebep teşkil eden fikri ihtilaf ve anlaşmazlığın anlaşılması için tarihsel açıklayıcı metot esas alınmıştır. Konuyla ilgili argüman bağlamında örneklem tekniğine başvurulmuştur.

## 1. HALKU'L-KUR'ÂN MESELESİNİN ORTAYA ÇIKIŞI

İslâm düşünce tarihi içinde en dikkat çeken ve etkileri bakımından en önemli meselelerden biri olan Halku'l-Kur'ân, bir diğer ifadeyle ilâhî kelâmın hâdis ya da kadîm olması meselesi, Asr-ı Saâdet'te tartışılmamıştır (Dârimî, 2010, s. 334). Nitekim *Halku'l-Kur'ân* kavramı Kur'ân'da ve ilk dönem hadis kaynaklarında da kullanılmamıştır. Halku'l-Kur'ân meselesi, ilk olarak Emeviler döneminde gündeme gelmiştir. Kur'ân'ın yaratılmış olduğu iddiasının İlk defa hicrî (h. 90-110) yıllarında ortaya çıktığı yönünde görüşler vardır (Yavuz, 1989, s. 15/373). Bir diğer görüşe göre Halku'l-Kur'ân meselesi, ilk olarak h. 150'li yıllarda tartışılmaya başlanmıştır. Bu görüşe göre Ebû Hanîfe'nin olgunluk döneminde bu konu gündeme gelmiş olmaktadır. Kesin olan şu ki Hicrî III. asırda özellikle 210-260 yıllarında Halku'l-Kur'an meselesi Müslüman ilim mahfillerini meşgul eden temel konulardan biriydi (Watt, 2001, s. 349).

Halku'l-Kur'ân meselesinde ilk adı geçen kimse Ca'd b. Dirhem'dir (ö. 124/742) (Buhârî, 1992, s. 13). Öte yandan Watt, Patton gibi oryantalistler ve bazı modern araştırmacılar, meselenin Ca'd b. Dirhem ve Cehm b. Safvan'a (ö. 128/745) dayandırılmasını kabul etmemişlerdir. Söz gelimi Watt, bu dönemde Halku'l-Kur'ân meselesinin tartışılmadığını iddia eder. Ona göre ilk defa konuyu gündeme getiren şahıs Bişr el-Merîsî'dir (ö. 218/833) (Watt, 2001, s. 181). Ca'd'dan sonra Cehm b. Safvan'ın adı sık geçer. İmam Buhârî (ö. 256/870) de Cehm'in bu inancı Ca'd'dan aldığını söyler (Buhârî, 1992, s. 13). Ca'd, bir Kurban Bayramı günü boğazlanarak öldürülmüştür (Buhârî, 1992, s. 12). Ca'd, "Kur'ân mahlûktur" derken, "*Allah Musa ile konuştu*" (Buhârî, 1992, s. 12) âyetini inkâr ettiği suçlamasıyla öldürülmüştür (Hayyun, 2000, s. 103).

Halku'l-Kur'ân meselesiyle ilgili ilk eserlerden biri *Kitabu'l-Hayde*'dir. Kitabın mukaddimesinde tartışmanın kaynağının Yahudiler olduğu ifade edilmiştir: "Yahudilerin, Müslümanların inançlarını bozmada büyük payı vardı. Nitekim bu fikirleri kabul eden bazı kimseler o bozuk inançları yayma girişimde bulunmuşlardır. Allah'ın kitabına ta'n etmek, Allah'ın isim ve sıfatlarını ta'n etmek, örneğin Kuran'ın mahlûk olduğunu söylemek bu görüşlerdendir" (Kinânî, 2002, s. 3). Bu görüşün bayraktarlığını Cehm b. Safvan'ın yaptığı, onun Hz. Peygamber (s.a.v.)'e sihir yapan Yahudi Lebid b. A'sam'a dayandığı, onun da Tevrat'ın mahlûk olduğunu iddia ettiği yorumu yapılmıştır (Kinânî, 2002, s. 3). Ehl-i hadis'in bu görüşün temelini Hz. Peygamber'i zehirleyen Lebid'e kadar götürmeleri ve Lebid'in "Kur'ân mahlûktur" dediği (Hayyun, 2000, s. 103) iddiası pek makul görünmemektedir. Zira tarihen sabittir ki Yahudiler arasında Tevrat'ın yaratılmış olması meselesi İslâm'ın etkisiyle Musa b. Meymun (ö. 601/1204) ile başlamıştır (Hayyun, 2000, s. 103). Mu'tezile âlimlerinden Ebu Haşim el-Cübbâî, Kur'ân'ın yaratılmış olması iddiasını Ebû Hanîfe'ye dayandırmıştır. Hatta iddiaya göre İbn Ebî Leyla'nın Ebû Hanîfe'den tevbe istediği şey, Kur'ân'ın mahlûk olduğu yönündeki görüşüydü (Hayyun, 2000, s. 105).

Selef bu konuyu tartışmayı sakıncalı görmüş ve yorum yapmaktan kaçınmıştır. Bu sebeple Harun Reşid dönemine kadar bir kaos yaşanmamıştır (Patton, 1897, s. 47). Harun Reşid döneminde Halku'l-Kur'ân meselesi gündeme gelmiş fakat o da bu netameli konunun tartışılmasını hoş karşılamamıştır (Ahmed Emin, 2004, s. 3/84). Rivâyete göre Harun Reşid'in huzuruna girenler halifeyi boynu vurulmuş bir cesedin önünde kılıcının kanlarını temizlerken görmüş, Halife şöyle demiş: "Onu Kur'ân'ın mahlûk olduğunu söylediği için öldürdüm, böylelikle Allah'a yakın olmak istedim" (İbn Kesîr, 1999, s. 10/215). Bu rivâyet Harun Reşid profiline pek uymasa da onun Kur'ân hakkındaki kanaatinin Ehl-i hadis'e yakın olduğunu ortaya koyması yönüyle önemlidir. Nitekim Kur'ân'ın yaratılmasını savunan Bîşr el-Merîsî, Harunürreşid döneminde 20 yıl kadar saklanmak zorunda kalmıştır (Makrîzî, 2006, s. 1/485).

Kur'ân'ın hâdis olmasına işaret eden ayetler (Enbiya 21/2, Eş-Şuara 26/5) yorumlanabilir tarzda olduğu için tartışmalar bir süre âyetler üzerinden seyretmiştir. Tartışmanın seyri artınca hadislerden ve diğer kaynak ve kültürlerden konuya cevaplar bulunmaya çalışılmıştır. İsnat açısından sahîh olmayıp "*Kur'ân Allah'ın kelâmıdır, mahlûk değildir*" (Beyhakî, 1993, s. 1/583) hadis rivâyetini, bu tartışmaların yan etkilerinden biri saymak mümkündür. Öte yandan "*Allah Tevrat'ı eliyle yarattı*" rivâyeti, Kur'ân'ın Tevrat gibi ilâhî kelâm olduğu şeklinde kıyası yapılarak Kur'ân'ın mahlûkiyetine bir argüman olarak ileri sürülmüştür (Kâdi Abdülcebbar, 1963, s. 7/223). Örneğin "*Kur'ân Allah'ın kelâmıdır, her kim 'mahlûktur' derse onu öldürünüz, çünkü o kâfirdir*" rivâyeti bütün tariklerden bâtil (Hayyun, 2000, s. 106) olsa da Kur'an'ın yaratılmış olduğunu söylemenin küfür olduğunu, bunu söyleyenlerin zındık olduğunu haber veren rivayetler bazı sünen ve tarih kitaplarında kaydedilmiştir (Taberî, 1967, s. 8/637; Şehristânî, 2001, s. 1/89; İbn Teymiyye, 1997, s. 5/553; E. A. A. b. M. Ş. İbn Hanbel, 2001, s. 1/85; Buhârî, Muhammed b. İsmâîl Cu'fî, t.y., s. 30). Örneğin Ebu Davud'un *Sünen*'inde yer alan "Kur'an hakkında" babı Kur'an'ın gayrı mahluk olduğunu ispata matuftur (Ebu Davud, Sünnet, 22).

Bu aktardıklarımızdan hareketle Halku'l-Kur'ân konusuna dair bazı rivayetlerin, bu meselenin tartışılmasından sonra gündeme geldiği anlaşılmaktadır. Mesela "*Kur'ân Allah kelâmıdır, mahlûk değildir*" rivayeti, Beyhakî'nin *el-Esmâ ve's-sıfât* adlı eserinde sözü hadis olarak

rivâyet edilmiş,(Beyhakî, 1993, s. 1/583) aynı rivâyet Şehristânî ve Teftâzânî'nin eserlerinde de yer almış ve Kur'ân'ın mahlûk olmadığı görüşünün dayanaklarından biri olarak kullanılmıştır (Şehristânî, 2001, s. 101; Teftâzânî, 1999, s. 169). Keza konuyla ilgili Ebû Hüreyre'den nakledilen (إِنَّ اللَّهَ قَرَأَ طَهَ وَيَسَ قَبْلَ أَنْ يَخْلُقَ آدَمَ بِأَلْفِي عَامٍ) "*Allah Âdem'i yaratmadan 2000 yıl önce Tâhâ ve Yâsîn surelerini okudu*"(Taberânî, 1984, s. hd. no: 1020) hadis rivâyeti de Kur'ân'ın ezeliyyetine delil olarak gösterilmiştir. Hadis Kur'ân'ın yaratılmışlığını reddetmektedir. Yalnız bu versiyonda geçen "2000 rakamı ezeliyyeti bozmakta ve neden 2000 yıl olduğu sorusuna cevap verilememektedir. Hadisin Dârimî'de geçen versiyonu Âdem yerine "yeri ve göğü yaratmadan 1000 yıl önce" şeklindedir(Darimî, t.y., s. "Fadaili Kur'an", hd. no: 3457). Hadisin devamında melekler Kur'ân'ı dinlemiş ve ne mutlu bunun indiği ümmete..." demişlerdir.

Konuya dair bir diğer rivayette "*Eğer Mihneyle ısrar edip zorlarsa Lâ İlâhe İllallah desin*"(Dırâr b. Amr, 2014, s. 49) denilerek hicri III. asırda yaşanan Mihne sorgulamasına nasıl cevap verileceği dile getirilmiştir. Yine Ebû Dâvûd'da "*Şüphesiz ki gelecekte bazı fitneler olacak. Müslümanlar yekvücutken onları bölmeye yeltenen kim olursa olsun onu öldürünüz*" (Ebû Davûd, "Sünnet", 30) hadisi, "*Hâricîler'e dair bab*" başlığı altında tahrici yapılmasına rağmen bahsi geçen hadiste hangi fırkaya işaret edildiği tam olarak belli olmadığı için şerh kitaplarında onların Ashab-ı Mihne olduğu yorumu yapılmış, (İbn Hacer, 1987, s. 13/36; Mehmet Çetinkaya, 2021, s. 1119) böylece Mu'tezile mezhebinin ehl-i bidat oluşuna işaret edilmiştir. Verilen bu örneklerde de görüldüğü üzere Halku'l-Kur'ân konusunda hadis tasarruflarına gidildiği ve konuyla ilgili hadisler vaz' edildiği anlaşılmaktadır.

Dârimî'nin *er-Red 'ale'l-Cehmiyye* adlı eserinde ilk dönemdeki âlimlerin ve selevin Kur'ân'ın mahlûk olduğu fikrini reddettikleriyle ilgili birçok rivâyetten sonra şöyle bir çıkarımda bulunulmuştur: "Kur'ân yaratılmış değildir, zira Allah bir kelâmı ancak bir yaratılmışın dili üzere yaratmıştır. Eğer Muattıla'nın iddia ettiği gibi Kur'ân yaratılmış olsaydı, yaratılmışların sözü/kelâmı olurdu. Lakin onca rivâyetler, kıssalar, şahitlikler ve deliller -ki bu hususta çok rivâyet vardır- Kur'ân'ın yaratılmadığını ortaya koyar"(Dârimî, 2010, s. 174). Bu dönemde genel olarak parçacı bakış hâkimdi ve rivâyetin diğer rivâyetlerle çatışmasına pek dikkat edilmiyordu. Günümüzde dahi bu tenakuzları telif etme çalışmaları devam etmektedir. Lakin Ehl-i hadis'in reddiyeler yazması biraz gecikmiştir. Çünkü Ehl-i hadis, normal bir yazının yorum olacağını, bunun da dinde hurafe ve yozlaşmaya yol açacağını düşünerek ilk dönemde hadis dışında bir şey yazmayı muhafazakâr duruşlarına uygun bulmuyorlardı. Konuyla ilgili olarak Ahmed b. Hanbel (ö. 241/855), Osman ed-Dârimî ve İbn Ebî Hâtim er-Râzî'nin (ö. 327/938) *Kitâbu'r-Red ale'l-Cehmiyye* adıyla yazdıkları risâleler sahanın en meşhur eserlerindendir.

Ehl-i hadis halku'l-Kur'ân meselesiyle beraber kader, rü'yettullâh, kulların fiilleri, sıfatlar vb. konularda Mu'tezile mezhebiyle şiddetli bir muhalefet ve mücadele içinde olmuştur. Öte yandan Ehl-i hadis'in kabul ettiği bazı rivâyetler akla, nasların ruhuna muhalefetten dolayı Mu'tezile ve Ehl-i re'y tarafından reddedilmiştir. Mu'tezile'nin bu hususta Ehl-i hadis'in görüşlerine uygun olmayan telifatta bulunması aradaki mesafeyi ve tavır almayı arttırmıştır. Biraz geç de olsa sonraki dönemde Ehl-i hadis ve 'Cemaat'tan kimseler Cehmiyye, Kerrâmiye, Kaderiyye gibi mezheplerin görüşlerine ve Mu'tezile'nin telifatına karşı reddiyelerde bulunmuşlardır. Böylece karşılıklı reddiyeleşme adımı verebileceğimiz bir dönem başlamıştır. Mu'tezile açısından konu

Hristiyanlık, Budizm gibi dinlerden rivâyet ve diğer yollarla İslâm düşüncesine sızan heretik inançlarla bir mücadele olarak görülmüş, Ehl-i hadis açısından ise mezkûr mezheplerin görüşleri dalâlet, bazen de küfür olarak değerlendirilmiştir.

Öte yandan Mu'tezile, temel ilkelerine aykırı buldukları bu tür hadisleri tevil etmiş veya reddetmiştir. Bu rivâyetleri reddetme Mu'tezile'yi, bunları rivâyet eden Ehl-i hadis'le karşı karşıya getirmiştir. Mu'tezile Ehl-i sünnet'in kelami ekollerinin ifade ettiği kelâm-ı nefî görüşünü reddeder (Bkz. Kâdi Abdülcebâr, 1963, s. 7/9-20). Mu'tezile'ye göre Allah'ın kelâmı hâdistir. Bu hususta Mu'tezile'nin dayandığı argümanlardan biri varlıkların olmadığı bir zamanda Yüce Allah'ın muhatabı olmayacağı için konuşmanın da olamayacağıdır. Eğer muhatap olmadan Yüce Allah'ın konuştuğu varsayılırsa ma'dûma hitap olur ki, bu Allah hakkında muhaldir. Mu'tezile âlimleri, tıpkı Ehl-i sünnet'in yaptığı gibi konuyla ilgili bazı âyetleri delil olarak kullanmışlardır. Özellikle yaratma fiilinin geçtiği âyetleri detaylı incelemişlerdir. Mu'tezile âlimleri Allah'ın kelâmı, konuşması, ses vb. konularında kendi aralarında ihtilaf etmişlerdir. Lakin Kur'ân'ın mahlûk, muhdes, me'ul olduğu hususunda aralarında bir ihtilaf yoktur (Kâdi Abdülcebâr, 1963, s. 7/4). Mu'tezile'ye göre Allah'ın mütekellim olduğunu ispat aslında onun kelâmının hâdis olduğunu ispattır (Kâdi Abdülcebâr, 1963, s. 7/5). Kâdi Abdülcebâr, Haşeviyye'nin Kur'ân'ın mahlûk değil bilakis yaratıcı (Ayrıca Bkz. Ka'bî, 2018, s. 270) olduğunu söyler. Yine onlardan bazıları Kur'ân'a cisimdir der, bazıları da "Kur'ân ne cisimdir ne arazdır" derler, bazıları ise Allah'ın kelâmı onun ne aynı ne de gayrıdır, der (Kâdi Abdülcebâr, 1963, s. 7/5). Mu'tezile'nin Kur'ân'ın mahlûk olmasına dair dayandığı bir diğer delil kulların maslahatı için Kelâm'ın hâdis olması gerekliliğidir. Nitekim Allah'ın fiilleri yaratılmıştır; kelâmı da fiillerindendir (Kâdi Abdülcebâr, 1963, s. 7/208).

Mu'tezile âlimlerinin eserlerinde halku'l-Kur'ân meselesinin siyasi ve sosyal taraflarıyla ilgili bilgilere rastlamak mümkün değildir. Onlar genelde meseleyi ilmi bir konu olarak ele almakta ve Kur'ân'ın neden gayrı mahlûk olamayacağını, neden mahlûk olduğunu rasyonel zeminde ele almakta ve makul bir sonuca varmaya çalışmaktadırlar. Örneğin Ka'bî'nin *Makâlât*'inde Kur'ân için üç durumun olduğu, birincisi onun Allah'ın zatı olduğu, ikincisi Kur'ân'ın Allah'ın gayrısı olduğu, üçüncüsü de bazısı olabileceği ifade edilerek birinci ve üçüncü şık mantıki çıkarımlarla elenir ve onun Allah'ın gayrısı olduğu sonucuna varılır. Ayrıca Kur'ân'ın neden mahlûk ve muhdes olduğunun izahı yapılır. Devamında ise Kur'ân'ın ayn, cisim ve araz olmasıyla ilgili mezheplerin görüşleri açıklanır (Bkz. Ka'bî, 2018, ss. 269-277).

Görüldüğü üzere halku'l-Kur'ân tartışmalarında ilk dönemdeki tartışmanın seviyesi ve niteliği ile sonraki dönemlerde, bilhassa Ehl-i sünnet kelâmı oluştuktan sonraki mahiyet farklıdır. İlk dönemde konu o kadar hassastır ki örneğin Buhârî "Kur'ân ezeldir lakin benim onu telaffuz etmem hâdistir" dediği için eziyete maruz kalmış ve bir şehirden diğerine defalarca göç etme durumunda kalmıştır. Çünkü ilk dönemlerde özellikle Ehl-i hadis çevresinde -ki buna Buhârî de dâhildir- Kur'ân'ın mahlûk oluşunu öne sürmek neredeyse Allah'ın yaratılmış olduğunu öne sürmek gibi anlaşılmıştır (Buhârî, 1992, s. 13; Dârimî, 2010, s. 167).

Ehl-i hadîs muhaliflerini *ehlu'l-bida*, *ehlu'l-ehvâ*, *ehlu'l-bâtıl*, *mübtedi'*, *cehmî* gibi isimlerle anıyor, Ehl-i rey'e mübtedi, tecsimle suçlayanlara *cehmî*, kendilerine *Cebriye*, *Mücbire* diyenlere *Kaderiyye*; Haşviyye diyenlere *zındık* diyorlardı (Şehristânî, 2001, s. 245). Halku'l-Kur'an tartışmasının yarattığı gerilimde Ehl-i hadis, Mu'tezile'yi "cehmî", "hadis inkârcısı" ve "bidatçı"



olmakla suçlamıştır. Mu'tezile ise Ehl-i hadis'i akli kullanmamakla, nakilcilikle itham etmiş ve onlara *Mücbire, Cebriyye, Haşeviyye, Nabite gibi isimlerle anmıştır* (İbn Kuteybe, 1999, s. 136; Lâlekâî, 2003, s. 3/588). İthamlar ve karşılıklı restleşmeler, iki büyük mezhep olan Ehl-i hadis ile Mu'tezile'yi fikri savaş boyutuna getirmiştir. Bu savaşın her iki taraf için de birtakım sonuçları olmuştur. Eseriyye/Ehl-i hadis ile Mu'tezile'nin uzun soluklu mücadelesinde Ehl-i hadis sayı ve çoğunluğu elinde tutma ve kamuoyunu domine etme avantajını kullanmış ve mücadele Ehl-i hadis lehine sonuçlanmıştır.

Kur'ân'ın yaratılmamış olmasını bir iman kaidesi olarak gören Ehl-i hadis, bu kaideyi reddedenlerin kesin olarak "kâfir" ve "cehmi" olduğunu (Buhârî, 1992, s. 25) vurgulamaya özel bir önem atfetmiştir. Muhaddisler, farklı mezheplere mensup olsalar da Kur'ân'ın yaratılmış olduğunu ve kulların fiillerini kendilerinin yaptığını iddia eden herkesi Kaderiye/Mu'tezile'den saymıştır. Vekî' b. el-Cerrâh, Kur'ân'ın yaratılmış olduğu iddiasından dolayı Cehmiyye'nin küfren öldürülmesine hükmetmiştir (Buhârî, 1992, s. 21). Keza Cehmiyye'nin küfründen şüphe edenin de kâfir olacağı ifade edilmiştir. Burada Cehmiyye'nin küfrü ile kastedilen Kur'ân'ın mahlûk olduğu söylemidir. Ehl-i hadis'in bu görüşte olanlara yaptığı ithamlardan biri de zındıklık ithamıdır. Mesela Yezîd b. Harun (ö. 206/821), Bişr el-Merîsî ve Ebu Bekir el-Esam hakkında "Vallahi ikisi de kâfir zındıktır. Kanlarını akıtmak helaldir" demiştir. Aynı şekilde Süfyân es-Sevrî (ö. 161/778) ve Abdullah b. İdris, Kur'ân'ın mahlûk olmasını kabul edenlerin kâfir ve zındık olduğunu söylemişlerdir (Buhârî, 1992, s. 27; Güler, 2013, s. 522). Keza Ebû Bekir Ayyaş (ö. 193/809), İmam Buhârî, Abdullah b. Mübarek (ö. 181/797), Ebû Zür'a er-Râzî (ö. 264/878) ve Ebû Hatim er-Râzî (ö. 277/890) gibi önde gelen hadis ulemasına göre Kur'ân'a mahlûk diyen kâfirdir. Hatta tekfir etme hususunda Ehl-i hadis'ten bazıları o kadar ileri gitmişlerdir ki "Kur'ân mahlûktur" diyenin tekfir edilmesi bir yana küfründen tereddüt edenin dahi kâfir olduğunu iddia etmişlerdir. Dahası bu hususta görüşünü açıklamamanın da küfür olduğu ifratına kadar varılmıştır. Tarafların birbirlerini tekfir etmedeki bu aşırılığının sebebinin, Mihne olaylarının siyasetin de katkısıyla yarattığı infial ve öfke olduğu kuşku götürmez bir gerçektir.

Hasılı bütün Ehl-i hadis uleması ittifakla "Kur'ân mahlûktur" diyenlerin dinden çıktığını kabul etmiştir. Neticede bu konuda ehl-i ilim Kur'ân'a mahlûk diyenler ve demeyen olarak ikiye ayrılmıştır. İki grup da birbirini itham etmiş, hatta küfre girmekle suçlamıştır. "Kur'ân mahlûktur" diyen kimseyi tekfir etme hususunda kuvvetli bir kamuoyu oluşmuş olmalı ki Ehl-i hadis çevresinden olmayanlardan da benzer görüşler nakledilmiştir. Yalnız bu görüşlerin gerçekten onlara ait olmadığı veya çekindikleri için mi böyle dedikleri incelenmeye değer bir konudur. Mesela Ebû Hanîfe'nin hocası Hammâd b. Ebî Süleyman'ın da "Kur'ân mahlûktur" diyen kimseyi müşrik kabul ettiği rivâyet edilmiştir (Buhârî, 1992, ss. 11-12; Özafşar, 2017, s. 78).

Ehl-i hadis'ten bazı âlimler meseleyi çözüme kavuşturmak ve bu hususta ortaya çıkan çelişkileri gidermek adına "lafz görüşüne" meylenmişlerdir. Lafz görüşüne göre, Kur'ân okumak kulun fiilidir, kulun fiilleri ise yaratılmıştır (Tuğlu, 2005, s. 158). Bu hususta ilk defa görüş beyan eden Kerâbisî (ö. 248/862), Kur'ân'ın mahlûk olmayıp okuyan kimsenin okumasının mahlûk olduğunu, çünkü insan fiillerinin yaratılmış olduğunu dile getirmiştir (Ş. M. b. A. b. O. Zehebî, 1982, s. 11: 289). Fakat o bu görüşünden dolayı Ehl-i hadis uleması tarafından şiddetle kınanmıştır. Mesela Ehl-i hadis'in sembol ismi olan Ahmed b. Hanbel, lafz görüşünü duyduğunda Kerâbisî'yi

bidatçılıkla itham etmiş ve onunla bütün ilişkilerini kesmiştir. O, lafız görüşünde olanları reddetmede çok katı davranmış, “Kim ‘Kur’ân’ı telaffuzum yaratılmıştır’ iddiasında bulunursa o cehmîdir” demiştir (İbn Hacer, 1987, s. 13/493). Hatta onun iddiasına göre lafız görüşünü kabul eden hadisçiler Cehmiyye’den bile daha kötüydü. Keza ona göre onlar zındık olmuştur, bu sebeple onların arkasında namaz kılınmaz, rivâyet etikleri hadisler alınmaz (Ş. M. b. A. b. O. Zehebî, 1982, s. 11: 289). İmam Buhârî de lafz görüşünü benimsediği ve Ahmed b. Hanbel’in görüşünden ayrıldığı için Ehl-i hadis uleması tarafından eleştirilmiş, hatta bu görüşü benimsediği için Nisabur’dan kovulmuştur. Oysa lafz görüşünü ortaya atanlar, daha sonraki dönemlerde Sünni kelâm ehlinin kabul edeceği görüşü dile getirmiş oluyordular.

Meseleyle ilgili bir diğer görüş olarak “vâkife” görüşü de Kur’ân’ın yaratılması hakkında yorum yapmaktan çekinmek şeklinde ileri sürülen bir başka yaklaşım biçimiydi. Bu görüşü ilk defa ortaya atan âlim Hâris el-Muhâsibî (ö. 243/857) idi. O ve arkadaşları Halku’l-Kur’ân konusunda “Kur’ân ne mahlûktur ne de değildir” şeklinde tercüme edebileceğimiz tarafsız bir görüşü benimsemişlerdir. Ehl-i hadis içinde vâkife görüşünden dolayı bir bölünme ve iç çatışma da yaşanmıştır. Nitekim Ehl-i hadis’ten bazı âlimler vâkife görüşünü kabul etmiştir. Onlar bu hususta sahabenin yolundan gittiklerini iddia etmişlerdir. Zira sahabe de bu konuda açık bir görüş beyan etmemiştir. Öte yandan başta Ahmed b. Hanbel ve onun görüşlerini kabul eden çoğunluk, vâkife görüşünde olanları da kâfir saymış ve bu görüşte olanların rivâyet ettiği hadisleri makbul saymamıştır (Bağdâdî, t.y., s. 11/282; Ş. M. b. A. b. O. Zehebî, 1982, s. 11/289). Böylece Halku’l-Kur’ân meselesinin, Ehl-i hadîs ile Mu’tezile başta olmak üzere bu mezheplere yakın fikri çevreler arasında asırlar süren bir ayrılık konusu ve hatta muhaddisler arasında dahi tekfire varan ithamlara sebep olduğu söylenebilir.

Halku’l-Kur’ân polemisinin dinî olduğu kadar politik bir mahiyetinin olduğu (Taş, 2017, s. 102) da açıktır. Nitekim Halku’l-Kur’ân fikrinin ilk mümessilleri olup yukarıda bahsi geçen Ca’d b. Dirhem ve Cehm b. Safvân, Emevî muhalifiydiler ve her ikisi de Emevî iktidarları tarafından katledilmiştir (Kubat, 2014, s. 211). Bu dönemde “Kur’ân mahlûktur” söylemi Emevî muhaliflerinin sembolü olmuştu. Abbasîler dönemindeyse bu kez tersine “Kur’ân mahlûk değildir” söylemi Abbasi muhaliflerinin şiarı olmuştur (Özafşar, 2017, s. 56).

Bir görüşe göre Mihne, hilafet ile avam halk üzerinde belli bir nüfuzu olan Ehl-i hadîs ile fakihler arasında bir mücadele idi. Halife Me’mun’un tavrını merkeze alan bir diğer görüşe göre ise Mihne, İslâm medeniyetinin gelişimine karşı kadim din ve medeniyetlerin yeni bir suretle sızmalarını engellemeye çalışan siyasî iradenin teo-politik bir tavrıydı (Özafşar, 2017, s. 40).

Halku’l-Kur’ân probleminin kaynağının Hristiyan ilahiyatı olduğu da iddia edilmiştir. Nitekim Beytü’l-hikme’de tercüme heyetinde olan ünlü Hristiyan âlimi Yuhanna ed-Dimeşkî (ö. 202/817), ilâhî kelâmın yaratılmış olmadığını ve onun kelimesi olan Hz. İsa’nın da yaratılmış olmadığını söylemiştir (Yavuz, 1989, s. 15/371). Bu Hristiyanî iddiayı Mu’tezile kabul etmemiş, bu iddiayı reddederken kutsal kelâmın yaratılmış olduğu argümanına dayanmışlardır. Onlar, “Kur’ân kadîmdir” diyenleri, Allah’ın dışında ikinci bir kadîm kabul ettikleri gerekçesiyle reddetmişlerdir (Şehristânî, 2001, s. 83). Nitekim Halife Me’mun da Mihne için yazdığı emir mektubunda Kur’ân’ın mahlûk olmadığını iddia edenlerin bu görüşleriyle “Hz. İsa mahlûk değildir” diyen Hristiyanları doğrulamış olduğunu söylemiştir (Taberî, 1967, s. 8/631-645).

Halku'l-Kur'ân tartışmalarının çıkış sebeplerinden biri olarak Arap-Mevâlî çekişmesini de dikkate almak gerekir. Tartışmaların çıkışını, bilhassa Emevîler döneminde mevâlînin, hâkim güç olan Araplar karşısında mücadele edebilecekleri sosyal ve kültürel ortamın bir talebi olarak görmek de mümkündür. Ekseriyetle Mevâlîden olan Mu'tezile âlimlerinin öncülüğünde rasyonel tefekkür hareketi zamanla gelişme göstermiştir. Bu süreçte rasyonel tefekküre öncülük eden Mevâlî/Fars tarafı değişim ve yönetime katılım istiyordu. Araplar ise eski konumun devamını isteyerek muhafazakâr bir tavır almışlardır. Bu sebeple rasyonel akıl ile muhafazakâr bakışın çatıştığı Halku'l-Kur'ân meselesi iki tarafın hesaplaştığı bir çatışma alanına dönüşmüştür. Halife Me'mun, mevalinin hak taleplerinin ve yükselen gücünün farkındaydı. Nitekim onun mektuplarında bu farkındalığın izlerini görmek mümkündür (Taberî, 1967, s. 8/631-645).

Konuyla ilgili olarak dikkate alınması gereken bir diğer husus, Me'mun'un Bağdat halifesi olmadan önce kardeşi Emin'le aralarında geçen taht mücadelesidir. Bu mücadelede Araplar bir Arap olan Fazl b. Rebi vezaretinde Emin'i; mevâlî ise, kendilerinden bir mevâlî olan Fazl b. Sehl danışmanlığındaki Me'mun'un tarafını tutmuşlardır. Baba Harun Reşid'in paylaşımına göre Bağdat ve civarı Emin'in kontrolünde, Horasan tarafı ise Me'mun'un idaresindeydi. Horasan Emiri olan Me'mun, kardeşi Emin ile olan taht mücadelesinde Emin'i bertaraf etme yolunda mevâlî unsuruna dayanmıştı. Bu da toplumda Arap-Mevâlî çekişmesinin yükselmesine neden olmuştur (İbnü'l-Esîr, 1997, s. 6/287). Çünkü merkez Bağdat'ta Araplar ve Hadisçiler Emin'in safında yer alıyordu. Kamuoyunu yönlendirme gücüne sahip Ehl-i hadis'in Bağdat halifesi Emin'in safında yer alarak Horasan'da olan Me'mun'a muhalefet etmesi, Me'mun'u adeta mevâlîye mahkûm etmiştir. Bu savaşı Me'mun yani mevâlî tarafı kazanmıştır. Me'mun Emin'i bertaraf ettikten sonra Bağdat'a girmemiş, şehre gelişini yıllarca geciktirmiştir. Bağdat halifesiz sosyal çalkantılar içinde kalmıştı (Bkz. Taberî, 1967, ss. 445-478).

Me'mun, Arap yoğunluklu bürokrasiden ve kamuoyundan alamadığı desteği mevâlî ve Şii kitleden elde etme yoluna gitmiştir. Me'mun'un, güç dengeleri içerisinde mevâlînin dinamik yapısından faydalanmak için mevâlî unsurun yoğun olduğu Mu'tezile'yle beraber siyasi ve teolojik bazı meseleleri çözüm çabasına girdiği görülmektedir. Bu açıdan bakıldığında Mihne'yi, teo-politik bir tartışmanın idare aleyhine bir malzeme olmasını engelleme ve tartışmanın yarattığı halkın bölünmesi ihtimalini bertaraf etme girişimi olarak yorumlamak mümkündür (Kaya, 2015, s. 12). Me'mun döneminden önce ötelenenler, Me'mun döneminde dinî-politik değişimin sonucu olarak iktidara yakın durmuşlardır. Me'mun, muhalifleri cezalandırmak ve kendisine bir dayanak oluşturmak için Ehl-i re'y ve Mu'tezile ekollerini yanına almayı tercih etmiştir. Entelektüel bir yönetici olan ve ilmî birikimiyle öne çıkan halife Me'mun'un Kur'ân'ın mahlûk olduğu görüşünü daha doğru bulması, kendi idaresi ve hanedanı için daha avantajlı görünmektedir.

## 2. ABBASİ YÖNETİMİ VE MİHNE OLAYLARI

Mihne kelimesi m-h-n (محن) kökündendir ve denemek, imtihan etmek anlamına gelir. Mihn'enin hapis ve kırbaçla tazir cezası vermek, temizlemek, bir şey üzerine inceden inceye düşünmek, niyetini ortaya koymak gibi anlamları da vardır (İbn Manzûr, t.y., s. 13/401). İslâm tarihinde *Mihne Olayı* dendiğinde Halku'l-Kur'ân konusunda hadis taraftarlarına yapılan sorgulama, kovuşturma ve baskıların yaşandığı dönem kastedilir. Mihne'yi ilk defa halife Me'mun başlatmıştır.

Me'mun Kur'ân'la ilgili dogmayı reddedip inanmayanların muhakeme edilmesi ve iknâ edilmeye zorlanması için engizisyon mahkemesine benzer bir Mihne komisyonu kurdu. Kur'ân'ın mahlûk olmasını kabul etmeyen bürokratların görevden alınacağı fermanını çıkardı. (Hitti, 1989, s. 660) 15-16 yıl kadar devam eden (h. 218-234) Mihne'yi halife el-Mütevekkil (ö. 247/861) sonlandırmıştır (Ahmed Emin, 2004, s. 2/109). Bahse konu olan bu dönemde ulema soruşturma ve kovuşturmayaya tabi tutulmuş, bu hususta menfi görüşte olan Ehl-i Kur'an yaratılmış olduğunu kabule zorlanmıştır. Aleyhte konuşanlar hapse atılmıştır.

Halife Me'mun, ilme ve alime önem veren bir devlet adamıydı. Dinî ve felsefi konularda çeşitli münazaralar tertip eder ve farklı görüşte olan âlimlerin görüşlerine değer verirdi. Onun meclisinde yapılan tartışmalarda genellikle cedel ilmîni bilen Mu'tezile âlimleri üstün geliyordu (Hayyun, 2000, s. 118). Me'mun bu ilim meclislerinden etkilenmiş, Halku'l-Kur'ân konusunda Mu'tezilî görüşü doğru bulmuştur. O, tıpkı Mu'tezilî âlimler gibi, Kur'ân'ın mahlûk olmadığını söylemenin Tevhid'e hâlel getireceği görüşünü benimsemişti. Ona göre Kur'ân'ın mahlûk olmadığını söylemek açıkça küfür ve şirkti. Bu nedenle Me'mun, Mu'tezile'ye mensup vezir ve diğer etkin âlim şahsiyetlerin etkisiyle takibata karar vermiştir (Patton, 1897, s. 52). Mu'tezile'den Süname b. el-Eşres (ö. 213/828), Me'mun'un müsteşarlarından idi. (Hayyun, 2000, s. 119) Ancak o, Mihne olayları başlamadan 5 yıl önce vefat etmişti. Öte yandan Mu'tezile'den Ahmed b. Ebî Duad mihne döneminin kadılarındandı. Bununla birlikte Mihne olayının bütün olumsuzluklarının Mu'tezile'ye fatura edilmesi doğru değildir.

Halife el-Mu'tasım ve Halife el-Vasık döneminde Mu'tezile şeyhleri idareden bilerek uzak durmuşlardır. Hatta Vasık döneminde Bağdat Mu'tezilesine mensup âlimler, idarenin meclislerine katılmayı haram saymışlardır (Hayyun, 2000, s. 120). Yine de özellikle Me'mun dönemi için hür düşünce iddiasıyla ortaya çıkan Mu'tezile fırkasının, "Haşeviyye" olarak nitelediği hadis taraftarlarını baskı altına almak için Mihneyi desteklemeleri kaderin cilvesi (Hitti, 1989, s. 660) olarak tuhaf bir çelişkidir.

Mihne olaylarında sadece Mu'tezile değil, kâdılık yapan Ehl-i re'y mensupları ile Hanefiler de rol üstlenmiştir. Rivâyete göre Ebu Hanife'nin torunu Ehl-i re'y'den İsmail b. Hammad (ö. 212/827) ve Bişr b. Gıyâs el-Merisî bu sorgulamalarda görev almışlardır (Tuğlu, 2005, s. 154). İmam Şafii'nin talebelerinden *Kitabu'l-Hayde*'nin yazarı olan Abdülazîz b. Yahyâ Kinânî (240/854) tahminen 208/824 yıllarında canı pahasına Bağdat'a gelerek Halku'l-Kur'ân cidaline dâhil olmuş ve halifenin de hazır bulunduğu bir mecliste Bişr b. Gıyâs el-Merisî ile meşhur cidalini gerçekleştirmiştir (Bkz. Kinânî, 2002, s. 6).

Kendine göre bazı siyasi maslahatları göz önüne alarak Halife Me'mun İslâm kültür tarihinde önemli bir kırılmaya sebebiyet verecek Mihneyi başlatmaya karar vermiş, bunun için de önce uygun zaman ve ortamı gözetlemiştir. Ancak o dönemde Ehl-i hadis'in büyüklerinden halkın büyük teveccüh gösterdiği Yezîd b. Hârûn (ö. 206/821)'dan çekinmiş ve Mihneyi başlatmak için onun ölümünü beklemiştir (Bağdâdî, t.y., s. 14: 342; Makrîzî, 2006, s. 1/485).

Me'mun, Mihne sürecini başlatmış lakin tamamlamaya ömrü yetmeden kısa süre sonra vefat etmişti. Mihne başlayınca muhaddisler Kur'ân'ın yaratılmış olduğunu kabule zorlanmıştır. Bu süreçte halku'l-Kur'ân'ı kabul etmeyenler, Ehl-i hadis ve bazı fakihler sorguya çekilmiştir. Bu dönemde devletin uyguladığı bir müeyyide Kur'ân'ın yaratılmış olduğunu kabul etmeyenlerin şahitliklerinin kabul edilmemesiydi. Keza Ehl-i hadis'e resmi bir görevin verilmemesi de onlar aleyhine verilen bir diğer cezaydı (Taberî, 1967, s. 8: 632). Me'mun'un emriyle Ehl-i hadis'in önde gelen âlimleri sorguya çekilmiş, muhakeme edilmiş ve devlet gücüyle ikna edilmeye zorlanmıştır. Bu işler için Bağdat'ta özel bir Mihne komisyonu kurulmuştur. Bağdat'ta ikrar vermeyenler bizzat halife Me'mun'un huzuruna, Tarsus'a yollanmıştır (Koçyiğit, 1989, s. 197; Taberî, 1967, ss. 632-

634). Hadis otoritelerinden Yahyâ b. Maîn, meşhur tabakat yazarı İbn Sa'd, Mihne olaylarında bizzat halife tarafından sorguya çekilenlerdendir. Zorlama karşısında insanlar Kur'an'ın yaratılmış olduğunu kabul etmek zorunda kalmıştır. Bu hususta Ahmed b. Hanbel ile Muhammed b. Nuh el-Cündisâbü'rî (ö. 218/834)'yi istisna etmek gerekir. Çünkü bütün ısrar ve tazyike rağmen bu ikisi Kur'an'ın yaratılmış olduğunu kabul etmemiştir. Bunun üzerine dönemin veziri bu iki âlim hakkında hüküm vermesi için bizzat halifenin huzuruna, Tarsus'a göndermiştir. Konuya dair kaynaklar Ahmed b. Hanbel'e yönelik eziyetleri ve onun halifeye karşı kahramanca mukavemetini uzunca kaydetmişlerdir (Özgüdenli, 2009, s. 27). Bu süreç sonunda Ahmed b. Hanbel, Bağdat'a adeta bir kahraman olarak dönmüştür (Taberî, 1967, s. 8/640-645; Koçyiğit, 1989, s. 197). Sonraki halifeler Mihne politikasını devam ettirdikleri için Ahmed b. Hanbel, Me'mun'un ölümünden sonrada eziyetlere maruz kalmıştır. O, zindana atılmış, daha sonra serbest bırakılmıştır (Koçyiğit, 1989, ss. 206-210; Özgüdenli, 2009, s. 27). Bu dönemde Ehl-i hadis, camilerde ders vermekten men edilmiştir.

Mısır'da Ehl-i re'y'den Hanefî kâdısı Muhammed b. Ebû'l-Leys'in (ö. 241/855), Ehl-i hadis'e karşı sert bir politika izlediği nakledilir. Bu dönemde Halku'l-Kur'an'ı reddedenler hapse atılmış, söz gelimi Ehl-i hadis'ten Nuaym b. Hammâd tutuklanmış, dönemin hilafet merkezi Semerra'ya gönderilmiş ve orada hapisteyken ölmüştür. Keza Mısır'da İmam Şâfiî'nin öğrencilerinden Yûsuf b. Yahyâ el-Mısırî el-Büveytî de (ö. 231/846) Mihne'ye maruz kalanlardandır. Keza dönemin âlimlerinden İbn Abdilhakem b. A'yen el-Mâlikî (ö. 268/882) de sorgulanmış, ikamet yerinden sürülmüş ve ezaya maruz bırakılmıştır (Bağdâdî, t.y., s. 14/299).

Mihne'yle ilgili en zirve olay kuşkusuz Vâsık'ın emriyle Ahmed b. Nasr'ın öldürülmesi hâdisesidir. (Taberî, 1967, s. 9/139) Ayrıca Vâsık döneminde mihneler devam etmiş ve bazı hadisçiler zindana atılmıştır. Bu dönemde muhaliflere karşı yürütülen takibat öyle bir noktaya taşınmıştır ki, 231/845'te Bizans'la yapılan esir değişiminde Ehl-i hadis'ten olan Müslüman esirler için esir takası yapılmaması ve Kur'an'ın yaratılmamış olduğunu söyleyen esirlerin Bizanslılara terkedilmesi (Akoğlu, 2006, s. 181; Taberî, 1967, s. 9/142) zikre değer bir husustur.

### 3. MİHNE SONRASI VE ETKİLERİ

İslâm düşünce tarihini uzun dönem meşgul eden Halku'l-Kur'an tartışmalarının ve devamında gelen Mihne olaylarının gerek sosyal gerekse dini düşünce üzerinde önemli etkileri olmuş ve bu hadise ciddi kırılmalara sebep olmuştur. Mihneden sonra Halku'l-Kur'an; ilmî, itikâdî bir tartışma meselesi olmaktan çıkmış, onu kabul edenler ile kabul etmeyenleri ayıran bir mikyas haline almıştır. Mihne sonrasında rövanşist bir tavırla bu kez "Kur'an mahlûktur" diyenler sorgulanmış, bu görüş sahipleri ile her tür beşerî münasebet kesilmiş ve onlardan tövbe etmeyenlerin öldürülmesine hükmedilmiştir (Özafşar, 2017, s. 79). Halife Kadir Billah (ö. 422/1031) döneminde Mu'tezile kelâmının okunması yasaklanmıştır (İbnü'l-Cevzi, 1992, s. 9/155). Mu'tezilî ve Hanefîlerin ilmi tartışmalara katılmaları yasaklanmış, Rafizî, İsmailî, Karâmitî, Cehmîlerle beraber Mu'tezilîlere de hapis ve sürgün verilmiş, minberlerde lanetlenmişlerdir (İbnü'l-Cevzi, 1992, s. 7/287). Dırâr b. Amr'ın felçli bir haldeyken yatağında dövülmesi, İbni Ebî Duâd'ın azledilip hapse atılması, mallarına el konulup tehcir edilmesi (Taberî, 1967, s. 9/189) vb. olaylar örnek olarak verilebilir.

Mihne rasyonalite ile dinî naslar arasındaki mevcut bağı zayıflatmış hatta uzun vadede bir kopukluk meydana getirmiştir. Bu bağı zayıflamasıyla rivâyetlerde seçicilik azalmış, üst seviye

din çalışmaları eldeki nasları rasyonalize etmeye indirgenmiştir. Bu durum aklî irrasyonelin önünü açmış, bazı rivâyetleri telif etmek adına tuhaf ve uzak yorumlara düşülmüştür. Devam eden süreçte dini çalışmalar şerh çalışmaları üzerine yoğunlaşmış ve bu İslâm düşüncesinin duraklamasına neden olmuştur. Bu sürecin teşekkülünde Mihne'nin etkisi önemli boyuttadır. Nitekim bir yoruma göre Mihne, İslâm kültür tarihinin en önemli olayıdır (Özafşar, 2017, s. 39).

Mu'tezile mensuplarının Halife Me'mun'un desteğiyle Ehl-i sünnet'e karşı icra ettikleri baskı ve şiddet öyle geniş çapta bir aksülamel meydana getirmiştir ki hem Mu'tezile'nin tarihten silinmesine hem de Mu'tezile kitaplarının kaybolmasına sebep olmuştur (Hansu, 2004, s. 18). Kelâmcılar ve feylesoflar daha önce sarayda şehzadelere ders verirken görevlerinden azledilmiş, kütüphanelerine el konulmuştu (Watt, 2001, s. 260). Önceleri Kindî (ö. 259/873) gibi filozoflar veliahtlara hocalık yaparken, yeni dönemde Ahmed b. Hanbel'den şehzadeleri terbiye etmesi beklenmeye başlanmıştır.

Halife Mütevekkil Mu'tezile'ye yakın siyaseti terk etmiş, bu defa Ehl-i hadis mektebini Abbasî devletinin makbulü haline getirmiştir. Mihne sonrasında en prestijli ekol doğal olarak Ehl-i hadis olmuştur. Bu dönemde bazı muhaddislere maaş verilerek adeta devlet memuru statüsü kazanmışlardır. Camilerde hadis dersleri resmîyet kazanmıştır. Mihnedeki sonraki süreçte resmî atamalarda da Ehl-i hadis etki alanını genişletmiştir. Mütevekkil, yürüttüğü bu siyasetle Ehl-i hadis'in desteğini ve gönüllerini kazanmayı hedeflemiştir.

Bazı yazarların "Sünnî ihtilal" adını verdikleri Mihne dönemini sonlandırma hadisesi yukarıda açıklandığı gibi Mütevekkil zamanında gerçekleştiği için bazı hadisçiler, onu Ebû Bekir, Ömer b. Abdülaziz'den sonra üçüncü büyük halife kabul etmişlerdir (Bağdâdî, t.y., s. 7: 170; Ş. M. b. A. b. O. ez-Zehbî, 1993, s. 18/196). Hatta Mütevekkil'in sefahatten imtina etmemesi ve savurganlıkları dahi (Hodgson, 1993, s. 465) Ehli hadis'in ona olan sevgisini azaltmamıştır. Mütevekkil'in Mihneyi sona erdirmesinde Ahmed b. Hanbel'in ve Ehl-i hadis'in kamuoyuna etkisini ve kanaat önderliklerini göz ardı etmemek gerekir. Çünkü Ahmed b. Hanbel 'sünnetin imamı' idi (İbn İmrânî, 2001s, s. 12). Mütevekkil atamalarını ona danışarak yapmıştır. Bu süreçte üstlendiği rol nedeniyle Ahmed b. Hanbel'e "Ümmetin Kurtarıcısı" payesi de verilmiştir (Ahmed Emin, 2004, s. 2/77). Keza Mihnedeki metanetli duruşu, "ulemanın idareciler karşısında alacağı örnek tavır" olarak gösterilmiştir. Ahmed b. Hanbel, kazandığı müstesna konumu kullanarak dağınık bir görünüm arz eden Ehl-i hadis'i bir araya getirmeyi başarmıştır. Bunun sonuçlarından biri olarak ona yakın olmayanlar dışlanmış, hatta birinin Ehl-i sünnet ya da Cemaat'ten olup olmadığı Ahmed b. Hanbel'i sevmesine göre ölçülmeye başlanmıştır. Mihne sonrası Mu'tezili fikirler terkedilmiş yerine Hanbelî fikirler ikame edilmiştir. Öte yandan Halku'l-Kur'ân, Ehl-i sünnet ve bazı Ehl-i hadis mensuplarının Kelâm disiplini ile tanışmasına vesile olmuştur (Watt, 2001, s. 345).

Mihneye kadar Ehl-i hadis içinde Kur'ân'ın yaratılmadığı hususunda bir ittifak oluşmamıştır. Nitekim ikinci yüzyılda önde gelen Kûfeli hadisçiler, Kur'ân'ın yaratılmasıyla ilgili polemikleri hoş görmemiş ve Halku'l-Kur'ân konusunda iki görüşü de benimsememiş, aksine tarafsız kalmayı yeğlemişlerdir (Ümit, 2010, s. 110). Öte yandan devlet kademelerinde çalışmalarına rağmen bazı Hanefiler de Mihne sorgulamalarına tabi tutulmuştur. Mesela Ehl-i re'y'in büyüklerinden Bağdat kadısı, Ebû Yusuf'un talebesi Bişr b. Velid el-Kindî (ö. 238/852), Ebû Hasan ez-Ziyâdî (ö. 242/856), Seccâde (ö. 241/855) ve Ali b. el-Ca'd (ö. 230/845) Kur'ân'ın yaratılmasını kabule yanaşmadıkları için Mihneye tabi tutulmuşlardır (Bağdâdî, t.y., s. 7/565).

Me'mûn dönemindeki Mihnenin benzeri sonraki asırlarda Hanbelîler tarafından bu kez farklı mezheplere uygulanmıştır. Özellikle bir dönem Bağdat'ta birçok sosyal çalkantılara sebep olan Hanbelîler, geniş halk kitleleri üzerindeki nüfuzlarını da kullanarak muhaliflerine çeşitli mağduriyetler yaşatmışlardır. İslâm tarihinde yaşanan bu mağduriyetleri *Karşı Mihne* olarak ifade etmek mümkündür. Bu Karşı Mihne muhalifler gözden düşürülmüştür.

Mihne'den sonra Kur'ân ve Sünnet dışında eğitim yasaklanmıştır. Kelâm ilmiyle iştigal edenlerin ömür boyu hapisle cezalandırılacağı ilan edilmiştir. Kelâm'a muhalefet, bilhassa Hanbelîler tarafından asırlarca devam ettirilmiştir (Kaya, 2015, s. 16). Keza Mihnedden sonra Hanbelîler, Halku'l-Kur'ân meselesini hem konuya dair kitaplar yazarak hem de sözlü olarak sürekli gündeme getirerek canlı tutmuşlardır.

Mihnedden sonraki değişimlerden biri de Ehl-i hadis'ten olmayan âlimlerin karalanmasıdır. Mesela Ahmed b. Hanbel, Sâffât 37/180 âyetinin mahlûk olduğunu söylediği gerekçesiyle Ebû Hanîfe'den (dinden çıkma ithamı sebebiyle) tövbe istendiğini söylemiştir (E. A. A. b. M. eş-Şeybânî İbn Hanbel, 2001, s. 2/546). Öte yandan hem Ebû Hanîfe, onun hocası Hammad ve öğrencisi Ebû Yusuf gibi bazı önemli şahsiyetlerden Kur'ân'ın mahlûk olmadığı, bunu iddia edenlerin kâfir olduğu şeklinde görüş beyan ettiklerine dair rivâyetler vardır (Ümit, 2010, s. 110).

Keza İbn Cerir et-Taberî (ö. 310/922) de Şîi ve kâfir olmakla itham edilmiş ve Bağdat'ta kalabalık gruplarca lince maruz kalmıştır. Lincin sebebi Selef çevresinin özellikle Hanbelîlerin makam-ı mahmud ayetini (el-İsra 78/87) Hz. Peygamber'in kıyamet gününde Arş-ı A'lâ'da Yüce Allah'ın sağ yanında oturması olarak yorumlamaları, Taberî'nin ise bunu reddetmesidir. Bu olay üzerine Bağdat'ta büyük bir karmaşa yaşanmıştır. Olaylara kalbi dayanamayıp ölen Taberî, cenazenin başına bir şey gelmemesi için sadece 4 kişi tarafından evinin içine gömülmüştür (Bağdâdî, t.y., s. 2/551).

Ayrıca Mu'tezile kelimesinin toplum nezdinde negatif bir manaya dönüşmesi Mihnedden sonradır (Mehmet Çetinkaya, 2021, s. 1133). Böylelikle Mu'tezile Sünnî kesimden ayrılan bid'atçılar imajını kazanmıştır (Çetinkaya, 2021, s. 71). Bu süreçte Mu'tezile kavramı Cehmiyye ile de özdeşleştirilmiştir. Mu'tezileye mensup olanlar hapsedilmiş veya sürgüne maruz kalmışlardır. Keza kitapları kütüphaneleriyle birlikte yakılıp imha edilmiştir (Hansu, 2004, s. 18). Bu olaylar sonucu Mu'tezile, zamanla Bağdat'tan ve tarihten silinmiştir.

Ehl-i re'y'in öncüleri olan Hanefîlerin de Mihne'den sonraki Mihne'den etkilenmesinin sebebi, Mihne döneminde adli işlerde Hanefîlerin ağırlığının olmasıdır. Harun Reşid döneminde İmam Ebû Yusuf baş kadılığa getirilmiş, o da kadılıklara genelde Hanefîleri atamıştır. Hanefîlerin Mihne olaylarından menfi anlamda etkilenmesinin bir diğer sebebi, Mu'tezile'nin genelde Hanefî ekolüne mensup olmasıdır (Ümit, 2010, s. 104). Hanefîlerin itibardan düşmesinde fıkhîta Hanefî olan Ahmed b. Ebî Duad ile Bişr el-Merisî'nin gösterilmesi de Hanefî imamları hakkındaki menfi rivâyetlerin, Mihne sebebiyle va'z edildiğine işaret eder. Zira mezkûr şahıslar Kur'ân'ın yaratılmış olması fikrinin Abbasî siyaseti olmasında en nüfuzlu kimseler olmuşlardır (Ümit, 2010, s. 124). Dönemlerinin en şöhretli ve en saygın olan Hanefî fakihleri Mihne'den sonra itibardan düşürülmüş, kadılıklardan ve idari görevlerden el çektirilmiştir.

Irak'ı terk etmek zorunda kalan Ehl-i re'y'in temsilcileri olan Hanefîler, Horasan ve Maveraünnehir taraflarına göç etmişlerdir. Bu sebeple Mihne'den sonraki dönemde Ehl-i re'y'i temsil eden Hanefîler doğu taraflarında yetişmeye devam etmiştir (Ümit, 2010, s. 125). Nitekim Mihne'ye kadar merkez olan Irak'ın en büyük mezhebi Hanefîlik iken, sonraki yüzyıllarda

Hanefilerin sayı ve oranı hızlı bir şekilde düşmüştür. 406 fakihin 400 yıllık dönemin tamamındaki mezhep bağlılığına göre dağılımını inceleyen bir araştırmaya göre Irak'ta Hanefiler önemli bir oranda ve etkinlikteyken Hanefi etkinliği gittikçe azalırken Hanbeli etkinliği artmıştır. Öyle ki h. 250-400 yıllık dilimde Hanefiler 4 mezhebin en zayıfı olmuştur (Bkz. Monique Bemards & John Nawas, 2003, ss. 176-177).

Mihne atama ve kadro siyasetini de etkilemiştir. Mihne döneminde önce Adliye Teşkilatında görevli olanlar Halku'l-Kur'ân konusunda sorguya çekilmiştir. Mihne'den sonra bu kadrolar tasfiye edilmiştir. Azledilenlerin yerine Ehl-i hadîs'ten atamalar yapılmıştır (İbn Kesîr, 1999, s. 10: 311). Halku'l-Kur'ân görüşünü reddeden fakihler kadılık görevine gelebilmiştir. Mesela Muhammed b. Şuca es-Selcî' (ö. 266/879), Hanefi imamlarından Hasan b. Ziyad'ın öğrencilerindendi. Halife Mütevekkil onu kadılığa tayin etmek istemiş fakat halifeye onun Bişr el-Merîsî'nin ashabından olduğu söylenince vazifeden men edilmiştir. (E. A. Ş. M. b. A. b. O. Zehebî, 1995, s. 3/577) Keza Halife Mu'tez döneminde Hanefilerden Ebû Bekir Ahmed b. Ömer eş-Şeybânî el-Hassâf, 252/875 yılında tayin edilecekken şikâyetler sebebiyle görevi iptal edilmiştir. Üstelik teklifi yapan Muhammed b. İmran ed-Dabbî, halifenin hocası olmasına rağmen görevinden azledilmiştir (Taberî, 1967, s. 9/371).

Mihne hadiste senet sisteminin doğrulama kaynağı olan cerh-ta'dîl ilmini de etkilemiştir (Taş, 2017, s. 95). Kur'ân'ın yaratılmış olmasına kail olan, görüşünü açıklamayıp tevakkuf eden, konuyla ilgili görüşlerini açıklayan bir kısım ulema hadisçiler, kadılar ve sîka râviler cerh edilmiş, rivâyetleri terk edilmiştir. Nitekim Ehl-i hadis Halku'l-Kur'ânı kabul edenleri cerh etmiş, bu kişilerin rivâyetlerini almamaya gayret etmiştir. Hatta Kur'ân'ın yaratılması inancını açıkça reddetmeyenler ile vakf veya lafz görüşlerine meyleden muhaddisler de cerh edilmiştir (Kaya, 2015, s. 14). Kelâmî konularla ilgilenenler, Ehl-i re'y, Mürcie, Mu'tezile, Şîa'ya mensup olanlar, özellikle de Kur'ân'a mahlûk diyenler sîka kabul edilmemiş, zaman zaman da ağır şekilde eleştirilmişlerdir. Bu hususta rical kitaplarında kâfi derecede örnekler bulunmaktadır (Konuyla ilgili örnekler için Bkz. Çetinkaya & Kubat, 2020, ss. 512-515). Keza Hanefî mezhebi imamları da onca şöhret ve itibarlarına rağmen cerh edilmiştir. Onlar cerh ve ta'dîl kitaplarında sîka sayılmamıştır (Kaya, 2015, s. 14). Mesela Hanefi imamlarından İmam Hasan b. Ziyad el-Lü'lü'i (ö. 204/819) ile öğrencisi Muhammed b. Şuca' Selci bazı Ehl-i hadis âlimleri tarafından tahkir derecesinde eleştirilmiştir. Yahya b. Main'in (ö. 233/847), Hasan b. Ziyad'ı hadiste zayıf saydığı nakledilir. Kendisi hakkında "Lü'lilî'den sakın" notu düşülmüştür (Ukaylî, 2008, s. 227). Yezid b. Harun'a "Hasan b. Ziyad hakkında ne dersin?" diye sormuş, o da: "أَوْ مُسْلِمٌ هُوَ؟: O Müslüman mı ki?" karşılığını vermiştir. Kufe'de hadis hafızlarından Kadı Şerîk en-Nehâî'nin (ö. 177/794) yanına perişan kılıklı bir adam gelip yardım istemiş, Kâdı ona acıyarak "Seni tanıyan var mı? diye sormuş, o da Hasan b. Ziyad ve Ebû Hanîfe'nin oğlu Hammad'ın ismini vermiştir. Bunun üzerine Kâdı Şerik, "Sen şerri tanıyorsun", karşılığını vermiştir. Rivâyete göre İmam-ı Şafîi'nin hocası Veki', o sene var olan kıtlığın sebebini Hammad b. Ebî Hanîfe ve Hasan b. Ziyad'ın kâdı olmalarına bağlamıştır (Ukaylî, 2008, s. 227). Bütün bu yanlı ifadeler, Hasan b. Ziyad'ın Halku'l-Kur'ân fikrini makbul görmesi sebebiyledir.

Cerh ve ta'dîl kitaplarında aktarılan bilgilere göre, Buhârî'nin "kimsenin yanında onun yanında kendimi küçük gördüğüm gibi küçük görmedim" (Selamî, 1987, s. 1/485) dediği Ali b. el-Medînî (ö. 234/848) gibi hadis hafızı ve otoritesi bir âlim de Mihne'nin yarattığı infialden dolayı cerh edilmiştir. Bunun temel nedeni, Ahmed b. Hanbel'in onun hakkındaki olumsuz düşüncesidir.



Nitekim Mihne olayında Ahmed b. Hanbel, Ali b. el-Medîni'ye karşı olumsuz tavır takınmış, rivâyette onun ismini hazfetmiş ve onun bütün hadislerini terk etmiştir (E. A. Ş. M. b. A. b. O. Zehebî, 1995, s. 3/138). Ahmed b. Hanbel'in otoritesini kabul eden diğer bazı muhaddisler de onun yolunu sürdürmüştür. Mesela İbrâhim el-Harbî (ö. 285/898), Ali b. el-Medîni'den nakletmek üzere kaydettiği yığınla sayfeleri yakmış ve onun hadislerini terk etmiştir. (Bağdâdî, t.y., s. 13/437) Ukaylî (ö. 322/934) bu hadis otoritesini zayıf râviler listesine almıştır. Zehebî, Ukaylî'nin bu tavrından dolayı onu şiddetle tenkit etmiştir (E. A. Ş. M. b. A. b. O. Zehebî, 1995, s. 3/140). Ali b. el-Medîni'ye karşı takınılan bu olumsuz tutum, Mihne sonrasında Ahmed b. Hanbel'in nasıl bir nüfuza sahip olduğunu göstermesi açısından önemlidir. Öyle ki kaynaklarda Ahmed b. Hanbel'in ona karşı takındığı olumsuz tavır nedeniyle Ali b. el-Medîni'nin halk indinde mürted gibi muamele gördüğü rivayet edilmiştir (Selamî, 1987, s. 1/488).

Halku'l-Kur'an konusunda mağdur edilen bir diğer muhaddis de İmam Buhârî'dir. Ehl-i hadis'in ileri gelenlerinden olan Zühlî en-Nîsâbûrî'nin (ö. 258/872) İran ve Maverâünnehir bölgesinde büyük bir nüfuzu vardı (Ş. M. b. A. b. O. Zehebî, 1982, s. 12/274). Nitekim bu gücünü kullanarak İmam Buhârî'ye baskı yapmış, bu baskıya dayanamayan Buhârî Nişabur'u terk etmiştir. Ayı şekilde Rey şehri muhaddislerinin engeliyle karşılaşan Buhârî ne Rey'de ne Merv'de ne de memleketi Buhara'da barınabilmiştir (Ş. M. b. A. b. O. Zehebî, 1982, s. 12/462). Nitekim Buhârî, kendine yerleşeceği bir yer ararken Semerkant yolunda yalnız ölmüştür. Yukarıda anlattığımız dışlanmaya Yahyâ b. Maîn ve Kerâbîsî de maruz kalmıştır. Durumu diğerlerinden farklı olan Kerâbîsî, Halku'l-Kur'an'a dair lafz görüşünü dillendirince Ahmed b. Hanbel tarafından bid'atçılıkla suçlanmış, tecrit ve sürgün edilmiştir. Ahmed b. Hanbel, Kelâm İlmi ile iştigal ettiği için Haris el-Muhâsibî (ö. 243/857) ile görüşmeyi yasaklamış ve ona toplumsal tecrit uygulatmıştır. Bu tecrit nedeniyle Muhâsibî, Bağdat'ta barınamayıp şehri terk etmek zorunda kalmıştır. O, ancak İbn Hanbel'in ölümünden sonra Bağdat'a dönebilmiştir (E. A. Ş. M. b. A. b. O. Zehebî, 1995, s. 2/165). Muhâsibî'nin cenaze namazını sadece 4 kişinin kıldığı rivayet edilir (E. A. Ş. M. b. A. b. O. Zehebî, 1995, s. 430).

Halku'l-Kur'an tartışmaları ve sonrasına gelişen olaylar ve mihne olayıyla Kur'an'ın yaratılmış olması görüşü özellikle Ahmed b. Hanbel ve sonrasında Hanbelilerin etkisiyle adeta bir tabuya dönüşmüştür. Yukarıda Ehl-i hadis düşüncesinden olmasına rağmen veya Kur'an'ın mahlûk olmasını reddetmesine rağmen mağdur edilen bazı önemli şahsiyetleri dile getirdik. Hâlbuki sonraki asırlarda halku'l-Kur'an konusunda makul olmayan şeylerin ısrarından dönülmüş, Ehl-i sünnet kelamının gelişmesiyle Selefiyye'nin perspektifi Eş'ariler özellikle de Mâtûrîdiler tarafından bir dereceye kadar kırılmıştır. Selefi vesayet kırıldıktan sonra Ehl-i sünnet kelamıyla birlikte rasyonel düşüncenin belli oranda gelişmesiyle Allah'ın kelâm sıfatının bir tezahürü olarak Kur'an-ı Kerim'in mahlûk olup olmadığı meselesinde Ehl-i hadis ve Ehl-i sünnet ile Mu'tezile arasındaki görüş farkı oldukça asgariye inecektir. Hatta bir kelâm klasiği olan *Şerhu'l-akâid*'de kelâm âlimlerinin "Kur'an gayri mahlûktur denilemez" sonucuna vardığı ifade edilmektedir (Teftâzânî, 1999, s. 169). Böylece ele alacağımız ilk dönemdeki tartışmalarda Kur'an'ın mahlûk olmadığına dair şiddetli reaksiyonun Hanbelilerin inatçılıkları sonucu ortaya çıktığına dair yorumların yapılmasına sebep olmuştur. Çünkü Ehl-i hadis ve onların başını çeken Hanbeliler halku'l-Kur'an konusunda o kadar katıydılar ki, Kur'an'a ait harf ve seslerin de kadîm olduğunu dahi iddia ediyorlardı (Sabuni, 1995, s. 82; Teftâzânî, 1999, s. 169).

## SONUÇ

Hicri II. asırda ortaya çıkan Halku'l-Kur'ân meselesi, önemli tartışma konularından biridir. Konu II. asrın ortalarında dar bir çevrede tartışılmaya başlanmış ancak daha sonra halk arasında hızla yayılmaya başlamış, hicri III. asrın başlarında ilmi çevrelerin en önemli tartışma konusuna dönüşmüştür. Meseleye akli yaklaşanlar, sonradan yaratılan her şey gibi Kur'ân'ın da yaratılmış olduğunu dile getirmiş, diğer taraftan nakli esas alan kahir ekseriyet ise Allah'ın sıfatlarının ezeli olduğunu söyleyerek kelâm sıfatının tezahürü olan Kur'ân'ın ezeli olduğunu kabul etmişlerdir.

Me'mun döneminde Kur'ân'ın mahlûk olduğu görüşünü reddeden ulema sorguya çekilmiş, Ehl-i hadis'ten başta Ahmed b. Hanbel olmak üzere önde gelen bazı ulema müeyyidelere maruz kalmıştır. Bu baskılar İslâm tarihinde "Mihne Hâdisesi" olarak kayda geçmiştir. Bu süreçte Mu'tezile, devletin gücünü arkasına alarak görüşlerini muhaliflerine baskı yoluyla kabul ettirme çabasına girmiştir. Ehl-i hadis ise, Mu'tezile ve bu görüşe meyledenlere karşı şiddetle muhalefet etmiştir. Mihne'den sonra Mu'tezile'nin bahtı tersine dönmüş, mezhep için bu hâdise sonun başlangıcı olmuş ve bu olaydan sonra bir mezhep olarak varlığını sürdürememiştir. Bu yönüyle bakıldığında Mihne hâdisesi, İslâm kültür tarihi açısından gidişatı değiştiren en önemli tarihi olaylardan biri sayılabilir.

Mihne hadisesinde Arap-mevâli çatışmasının da etkileri olmuştur. Nitekim Me'mun döneminde Arap-mevâli arasında hâkimiyet mücadelesi vardı. Rasyonel tefekküre öncülük yapan Mevâli değişim ve yönetime katılım istiyordu. Gerçekte Kur'ân'ın yaratılmış olduğu görüşü, bir yönüyle Arap üstünlüğüne karşı ezilen mevâlinin başkaldırı sloganıydı. Böylece rasyonel akıl ile muhafazakâr bakışın çatıştığı Halku'l-Kur'ân meselesi, iki tarafın çatışmaya girdiği ve hesaplaştığı bir alan haline gelmiştir. Nitekim Me'mun, kardeşi Emin ile olan taht mücadelesinde mevâli unsuruna dayanmıştı. Araplar ve hadisçiler de Emin'in tarafını seçmişti. Bu açıdan Mihne hâdisesi, güç dengeleri içerisinde Me'mun'un mevâlinin dinamik yapısından faydalanmak için mevâli unsurun yoğun olduğu Mu'tezile'yle beraber siyasi ve teo-politik bazı meseleleri çözüm çabası olarak da okunabilir.

Bir başka görüşe göre Mihne, toplumdaki muhtemel bölünme tehlikesini ortadan kaldırmak için Me'mun'un başlattığı bir teşebbüs olarak görülmüştür. Bu görüşe göre Abbasî siyaseti iktidar endişesiyle Mihneye başvurmuş olmaktadır. Son tahlilde Abbasî siyasetinin karşı karşıya kaldığı iktidar endişesiyle Mihneye başvurduğu, bir tür toplum mühendisliği projesini hayata geçirdiği ifade edilmiştir. Me'mun'un başlattığı Mihne projesi ters tepmiş, halkın desteğinin sağlanması için Halife Mütevekkil döneminde uygulamadan dönülmüştür. Abbasiler, iktidarlarını kabul eden kesime dayanmak veya bu kitlenin desteğini kazanmak yönünde bir siyaset geliştirmişlerdir. Meseleye geniş bir perspektiften bakıldığında hem Mihne uygulamalarının hem de Mihnenin kaldırılmasının bir Abbasi siyaseti olduğu görülür. Bu siyasete katkı sunan ulema, siyasete bulaşmanın bedelini ödemek zorunda kalmıştır. Ters tepen Abbasi devlet politikasının faturası doğal olarak bu projeyi statükonun gücünü arkasına alarak kendi görüşlerini doğrulatma imkanı bulan Mu'tezile'ye kesilmiştir.

Hadis edebiyatında Halku'l-Kur'ân'la ilgili olarak bab başlıkları açılmış, "Kur'ân mahlûktur" görüşü çeşitli rivâyetlerle reddedilmeye çalışılmıştır. Halku'l-Kur'ân'la ilgili hadis rivâyetlerinde,

meselenin itikâdî bir problem olarak tartışılmaya başlanmasından sonra ortaya çıktığı anlaşılmaktadır. Çünkü konu ilk defa en erken hicri II. yüzyılda yani Hz. Peygamber'den 1-1,5 yüzyıl sonra tartışılmaya başlanmıştır. Kur'ân'ın yaratılmış olduğuna dair Ehl-i hadis çevrelerinin telif ettiği eserlerin ve reddiye literatürünün oluşmasında en önemli amilin grup çatışması olduğu söylenebilir. Keza özellikle itikatla ilgili bazı rivâyetleri reddeden tarafın yazdığı kitaplara cevap verme veya onları reddetme isteği önemli bir saik olmuştur. Buna göre Halk'ul-Kur'ân meselesinde mezhep faktörünün oldukça önemli olduğu söylenebilir.

Mihne hâdisesi, merkezinde halku'l-Kur'ân tartışmasının olduğu, teolojik ve politik ciheti bulunan bir meseledir. Olayın politik yönü dikkate alınmadığında meseleyi bütün boyutlarıyla anlamak oldukça zorlaşmaktadır. Nitekim mesele tarihi şartlarıyla dikkate alındığında salt bir dini mesele olmadığı bilakis içtimai ve siyasi anlamlar barındırdığı anlaşılmaktadır. Teo-politik diğer konularda olduğu gibi bu meselede de tarihin hemen her döneminde ortaya çıkan iktidar mücadelesinde tarafların toplumu yönlendirmede etkili vasıtaları kullanmakla ilgili bazı argümanların etkili olduğu görülmektedir.

Mihne'den sonraki Mihne'de Mu'tezile ve "Kur'ân mahlûktur" görüşünde olanlar, hatta iki görüşü uzlaştırma çabasında olanlar da bazı müeyyidelere maruz kalmışlardır. Aklî düşüncüyü kullanma zayıflamış ve bu sürecin sonunda İslâm düşüncesi bu zaaftan zarar görmüştür. Nakle yoğunlaşma, parçacı düşünme hâkim olmuş, bilgi üretme zayıflamıştır. Bu yönüyle bu hâdisenin uzun vadede İslâm medeniyetinin duraklamasına etki eden amillerden biri olduğu söylenebilir.

Hadis taraftarlarının Mihne döneminde ve Mihne'den sonra takındıkları sert tutumun arka planında, Mihne'nin yarattığı duygusallığın etkisi de vardır. Mihne olaylarının tetiklediği duygusallıkla bazı muhaddisler Mu'tezile ve Hanefî mezhebi dâhil muhaliflerini tenkit etmiş, bu bağlamda reddiyelerde bulunmuşlardır. Mihneden sonraki şiddetli reaksiyon yüzyıllarca devam etmiş, etkileri günümüze kadar ulaşmıştır. Bu etkilerden biri de Ehli hadis'in görüşlerinin Ehl-i sünnet'in görüşleri içerisinde genel geçerlik kazanmasıdır. Öyle ki İslâm düşüncesi günümüze kadar hayatiyetini bu kanaldan sürdürmüştür. Ehl-i sünnet kelâmı oluştuktan sonra halku'l-Kur'ân tartışmaları makul bir sürece girmiş ve zamanla rasyonel bir görüşe evrilmiştir.

## EXTENDED ABSTRACT

The issue of Khalq al-Qur'an began to be discussed in a narrow circle in the middle of the second century, then it began to spread among the people and became one of the most important topics of discussion in the scholarly circles at the beginning of the third century. The Salaf and Ahl al-Hadith, who accepted the eternity of the Qur'an as a religious principle, engaged in a fierce struggle with sects such as the Mu'tazilites and Jahmiyya who rejected this view. Mutual confrontations, accusations and denials further increased the tension. This tension took on a new dimension with the intervention of politics, resulting in the famous Mihna incident. There is no second event in the history of Islam with a similar effect and characteristic to the Mihna incident that took place with the confrontation of the People of the Qur'an. With the confrontation process that occurred as a result of these debates, the phenomenon of identifying oneself through the opposing opinion emerged, hadiths were fabricated, works of refutation were written, and the impact on hadith literature was quite extensive.

During the reign of al-Ma'mun, the scholars who rejected the view that the Qur'an was created were interrogated, and some prominent scholars from Ahl al-Hadith, especially Ahmad b. Hanbal, were subjected to sanctions. These pressures were recorded in Islamic history as the "Mihna Event". In this process, the Mu'tazilites, backed by the power of the state, tried to impose their views on their opponents through oppression. The aftermath of the Mihna was the beginning of the end for the Mu'tazilites. The Mihna incident can be considered one of the most important historical events that changed the course of Islamic cultural history.

The Arab-Mawāli conflict also had an impact on the Mihna incident. As a matter of fact, there was a struggle for dominance between the Arabs and the Awāli during the reign of al-Ma'mun. The Mawāli, who pioneered rational thought, wanted change and participation in governance. In fact, the view that the Qur'an was created was, in a way, the slogan of revolt of the oppressed mawāli against Arab supremacy. Thus, the issue of Khalq al-Qur'an, where the rational mind and the conservative view clashed, became an area where the two sides clashed and settled scores. As a matter of fact, al-Ma'mun relied on the mawāli element in his struggle for the throne with his brother Amin. Arabs and hadith scholars also sided with Amin. In this respect, the Mihna incident can be read as an attempt by al-Ma'mun to solve some political and theo-political issues together with the Mu'tazila, where the mawāli element was concentrated, in order to benefit from the dynamic structure of the mawāli in the balance of power.

According to another view, Mihna was seen as an attempt by al-Ma'mun to eliminate the danger of possible division in the society. According to this view, the Abbasid politics resorted to the Mihna out of concern for power. In the final analysis, it is stated that the Abbasid politics resorted to the Mihna due to the power worries it faced and realized a kind of social engineering project. The Mihna project initiated by al-Ma'mun backfired and was abandoned during the reign of Caliph al-Mutawakkil in order to ensure the support of the people. The Abbasids developed a policy of relying on or gaining the support of those who accepted their rule. Looking at the issue from a broad perspective, it is seen that both the Mihna practices and the abolition of the Mihna were an Abbasid policy. The ulema who contributed to this policy had to pay the price for their involvement in politics. The bill for the Abbasid state policy that backfired naturally fell on the Mu'tazilites, who had the opportunity to validate their views by backing this project with the power of the status quo.

In the hadith literature, chapters were opened on the topic of Khalq al-Qur'an, and the view that "the Qur'an is created" was tried to be rejected with various narrations. It is understood that the hadith narrations about Khalku'l-Qur'an emerged after the issue started to be discussed as an atheistic problem. It can be said that the most important factor in the formation of the works written by the Ahl al-Hadith circles and the refutation literature on the creation of the Qur'an was the group conflict. Likewise, the desire to respond to or reject the books written by the side that rejected some narrations, especially those related to belief, was an important motive. Accordingly, it can be said that the sectarian factor was very important in the issue of Khalq al-Qur'an.

With the emotionalism triggered by the events of the Mihna, some muhaddithis criticized their opponents, including the Mu'tazilites and the Hanafī sect, and made refutations in this context. The violent reaction after the mihnah continued for centuries and its effects have reached

our day. The use of rational thought weakened and at the end of this process, Islamic thought suffered from this weakness. Concentration on the Nakah, fragmentary thinking became dominant, and knowledge production weakened. In this respect, it can be said that this phenomenon was one of the factors affecting the stagnation of Islamic civilization in the long run. One of these effects is that the views of Ahl al-Hadith gained general validity within the views of Ahl al-Sunnah. So much so that Islamic thought has continued its vitality through this channel until today.

**Çıkar Çatışması Bildirimi/ Conflict of Interest Statement:**

Yazar, bu makalenin araştırılması, yazarlığı ve yayımlanmasına ilişkin herhangi bir potansiyel çıkar çatışması beyan etmemiştir. / The authors declared no potential conflict of interest regarding the research, authorship, and publication of this article.

**Destek/Finansman Bilgileri/ Support Financing Information:**

Yazar, bu makalenin araştırılması, yazarlığı ve yayımlanması için herhangi bir finansal destek almamıştır. / The authors have received no financial support for the research, authorship, and publication of this article.

**Yazar Katkı Oranı: / Author Contribution Rate:** Yazarların katkı oranı eşittir. / The contribution rates of all authors are equal.

## KAYNAKÇA

- Ahmed Emin. (2004). *Duha'l-İslâm* (TDV İslâm Araştırmaları Merkezi). Dârü'l-Kütübî'l-İlmiyye.
- Akoğlu, M. (2006). *Mihne sürecinde Mu'tezile* (TDV İslâm Araştırmaları Merkezi; 474). İstanbul: İz Yayıncılık.
- Bağdâdî, E. B. el-H. A. b. A. el-. (t.y.). *Târîhu Bağdâd ev Medîneti's-selam* (1-14). Beyrut: Dârü'l-Kütübî'l-İlmiyye.
- Beyhakî, E. B. A. b. el-H. b. A. (1993). *El-Esmâ ve's-sıfat* (1. bs, 1-2). Mektebetu's-Sevâdî.
- Buhârî, E. A. M. b. İ. C. (1992). *Hadis-i Şerifler Işığında İlahi Kelamın Müdafaası (Halku Ef'ali'l-İbad) Arapça-Türkçe Karşılıklı neşir* (TDV İslâm Araştırmaları Merkezi). İstanbul: İz Yayıncılık.
- Buhârî, Muhammed b. İsmâîl Cu'fî. (t.y.). *Halku Ef'ali'l-İbad*. Daru Maarif es-Suudiyye.
- Çetinkaya, M. (2021). *Mezhebî Taassubun Hadis Yorumuna Etkisi*. İnönü Üniversitesi.
- Çetinkaya, M., & Kubat, M. (2020). Mezhep Faktörünün Hadis Literatürüne Etkisi. *Mesned İlahiyat Araştırmaları Dergisi*, 11(2), 491-526.
- Darimî, Abdullah b. Abdurrahman ed-Darimî es-Semerkindî. *Sünen-i Darimî*. Thk. Fevvez Ahmed Zumerli, Halid es-Seb' el-Uleymî. 2 cilt. Karaçi: Kadîmî Kütübhanne
- Dârimî, E. S. O. b. S. ed-. (2010). *Er-Red ale'l-Cehmiyye* (1. bs). el-Mektebetu's-Şâmiyye.
- Dırâr b. Amr, E. A. el-Gatafânî el-Kûfî. (2014). *Kitabu't-Tahrîş İlk Dönem Siyasi ve İtikadi İhtilaflarında Hadis Kullanımı* (M. Keskin, Çev.). Litera Yayıncılık.
- Ebû Hanîfe, N. b. S. (1981). *İmam-ı A'zam'ın Beş Eseri* (M. Öz, Çev.). Kalem Yayıncılık.
- Güler, Z. (2013). Yezîd b. Hârûn. İçinde *TDV İslâm Ansiklopedisi* (C. 43, ss. 521-522). TDV Yayınları.
- Hansu, H. (2004). *Mu'tezile ve Hadis* (1. bs). Kitabiyat Yayınları.
- Hayyun, R. (2000). *Cedelu't-Tenzil maa kitabi halki'l-Kur'an li'l-Câhiz*. Menşuratu Cemel.
- Hitti, P. K. (1989). *Siyasi ve Kültürel İslam Tarihi* (TDV İslâm Araştırmaları Merkezi; 1-4). Boğaziçi Yayınları.

- Hodgson, M. G. S. (1993). *İslamın Serüveni: Bir Dünya Medeniyetinde Bilinç ve Tarih: İslamın Klasik Çağı* (TDV İslâm Araştırmaları Merkezi; 1-3). İz Yayıncılık.
- İbn Hacer, E.-F. Ş. A. b. A. b. M. A. (1987). *Fethu'l-bârî bi-şerhi Sahîhi'l-Buhârî* (1-13). Kahire: Dârü'r-Reyyan li't-Türas.
- İbn Hanbel, E. A. A. b. M. Ş. (2001). *Müsned* (TDV İslâm Araştırmaları Merkezi; 1. bs, 1-50). Müessesetü'r-Risâle.
- İbn Hanbel, E. A. A. b. M. eş-Şeybânî. (2001). *El-İlel ve ma'rifetü'r-ricâl* (1-4). Dârü'l-Hânî.
- İbn İmrânî, M. b. A. (2001s). *El-Enbâ fi tarihi'l-hulefâ* (TDV İslâm Araştırmaları Merkezi; 1. bs). Dârü'l-Ufuki'l-Arabiyye.
- İbn Kesîr, E.-F. İ. İ. b. Ö. (1999). *Tefsîru'l-Kur'ani'l-Azîm* (TDV İslâm Araştırmaları Merkezi; 1-8). Dârü Tîbe Li'n-neşr ve't-Tevzî'.
- İbn Kuteybe, E. M. A. b. M. b. K. ed-Dîneverî. (1999). *Te'vîlü muhtelifi'l-hadîs* (2. bs). el-Mektebü'l-İslâm-Müessesetü'l-İşrâk.
- İbn Manzûr, E.-F. M. b. M. b. A. (t.y.). *Lisanü'l-Arab* (3. bs, 1-13). Dârü's-Sadır.
- İbn Teymiyye, E.-A. T. A. b. A. (1997). *Mecmûatü'l-fetâvâ* (1-37). Riyad: Mektebetü'l-Ubeykan.
- İbnü'l-Cevzi, E.-F. C. A. b. A. b. M. B. (1992). *El-Muntazam fi tarihi'l-müluk ve'l-ümem* (1-19). Dârü'l-Kütübî'l-İlmiyye.
- İbnü'l-Esîr, E.-H. İ. A. b. M. b. A. el-Cezerî. (1997). *El-Kâmil fi't-tarih* (1-10). Dârü'l-Kütübî'l-Arabî.
- Ka'bî, E.-K. A. b. A. b. M. el-Belhî. (2018). *Kitabu'l-Makâlât ve maahu uyûnu'l-mesâil ve'l-cevabât* (1. bs). Kuramer.
- Kâdi Abdülcebbar, E.-H. b. A. el-Hemedânî. (1963). *El-Muğnî fi ebvâbi't-tevhîd ve'l-adl*. Kahire: ed-Darü'l-Mısriyye.
- Kaya, A. (2015). Mihne Hadisesi ve Hadis İlmine Etkileri Bakımından Mihnenin Sonuçları. *Cumhuriyet Üniversitesi İlahiyat Fakültesi Dergisi*, 19(1), 7-32.
- Kinânî, A. b. Y. b. A. (2002). *Kitâbü'l-Hayde* (2. bs). Mektebetü'l-Ulum ve'l-Hukm.
- Koçyiğit, T. (1989). *Hadisçilerle Kelamcılar Arasındaki Münakaşalar* (4. bs). TDV Yayınları.
- Kubat, M. (2014). *İslam Mezhepleri Tarihi*. Kitap Dünyası.
- Lâlekâî, E.-K. H. b. H. b. M. et-Taberî er-Râzî. (2003). *Şerhu usûli i'tikâdi Ehli's-sünne ve'l-cemaat* (8. bs, 1-8). Dârü Tîbe.
- Makrîzî, T. E.-A. A. b. A. el-. (2006). *El-Mukaffa el-Kebir* (2. bs, 1-8). Dârü'l-Ğarbi'l-İslâmî.
- Mehmet Çetinkaya, M. K. (2021). Hadis Edebiyatında Mezheplere Yaklaşım Farklılıkları. *e-Makalat Mezhep Araştırmaları Dergisi*, 14(2), 1112-1163.
- Monique Bemards & John Nawas. (2003). The Geographic Distribution of Muslim Jurists During The First Four Centuries AH. *Islamic Law and Society*, 10(2), 168-181.
- Özafşar, M. E. (2017). *İdeolojik Hadisçiliğin Tarihi Arka Planı: Mihne Olayı ve Haşeviye Olgusu* (TDV İslâm Araştırmaları Merkezi). Otto Yayınları.
- Özgüdenli, O. G. (2009). Sultan. İçinde *TDV İslâm Ansiklopedisi* (C. 37, ss. 496-497). TDV Yayınları.
- Patton, W. M. (1897). *Ahmad Ibn Hanbal and the Mihna*. E. J. Brill.
- Sabuni, E. M. N. A. b. M. b. E. B. (1995). *Matüridiye Akaidi = el-Bidaye fi Usuli'd-Din* (183). Ankara : Diyanet İşleri Başkanlığı.
- Selamî, Z. A. b. A. b. R. (1987). *Şerhu 'İlelu't-Tirmizî*. Mektebetü'l-Menar.
- Sinanoğlu, M. (2020). *MUATTILA*. TDV İslâm Ansiklopedisi. <https://islamansiklopedisi.org.tr/muattila>
- Şehristânî, E.-F. T. M. b. A. (2001). *El-Milel ve'n-nihal* (1-2). Beyrut: Dârü'l-Ma'rife.
- Taberânî, E.-K. S. b. A. et-. (1984). *El-Mu'cemü'l-kebîr* (TDV İslâm Araştırmaları Merkezi; 2. bs). Dârü İhyai't-Türasi'l-Arabi.

- Taberî, E. C. M. b. C. (1967). *Tarihü't-Taberî: Tarihü'r-rusul ve'l-mülûk* (2. bs, 1-11). Dârü'l-Ma'rife.
- Taş, M. (2017). Mihne Olayı, Cerh-Ta'dîl ve Buhârî. *BÜİFD*, 7(10), 95-106.
- Teftâzânî, M. b. Ö. et-. (1999). *Şerhu'l-akâid* (S. Uludağ, Çev.; 4. bs). Dergah Yayınları.
- Tuğlu, N. (2005). Mihne Dönemi Tartışmalarının Hadis Rivayetine Yansıması (Buhârî Özelinde Bir Değerlendirme). *Dini Araştırmalar*, 8(23), 153-163.
- Ukaylî, E. C. M. b A. b M. b H. (2008). *Kitabü'd-Du'afâ* (1. bs, 1-7). Dâru Mecdi'l-İslam-Dâru İbn-i Abbâs.
- Ümit, M. (2010). Mihne Sürecinde Hanefiler. *Hitit Üniversitesi ilahiyat Fakültesi Dergisi*, 9(17), 101-130.
- Watt, W. M. (2001). *İslam Düşüncesinin Teşekkül Devri* (E. R. Fıglalı, Çev.; 3. bs). Şa-to Yayınları.
- Yavuz, Y. Ş. (1989). Halku'l-Kur'ân. İçinde *TDV İslâm Ansiklopedisi* (C. 15). TDV Yayınları.
- Yavuz, Y. Ş. (1994). *Ehl-i İsbât*. TDV İslâm Ansiklopedisi. <https://islamansiklopedisi.org.tr/ehl-i-isbat>
- Yeprem, M. S. (2011). *Matürîdî'nin Akide Risalesi ve Şerhi*. TDV Yayınları.
- Zehebî, E. A. Ş. M. b. A. b. O. (1995). *Mîzânü'l-i'tidâl fî nakdi'r-ricâl* (TDV İslâm Araştırmaları Merkezi). Beyrut: Dârü'l-Kütübi'l-İlmiyye.
- Zehebî, Ş. M. b. A. b. O. ez-. (1993). *Tarihü'l-İslâm ve vefeyâtü'l-meşâhir ve'l-a'lâm* (TDV İslâm Araştırmaları Merkezi; C. 52). Dârüd'l-Kitâbi'l-Arabi.
- Zehebî, Ş. M. b. A. b. O. (1982). *Siyeru a'lâmi'n-nübelâ* (1-18). Müessesetü'r-Risâle.



ARAŞTIRMA MAKALESİ | RESEARCH ARTICLE

ALGILANILAN SERVİS KALİTESİNİN ÖĞRENCİ SADAKAT/BAĞLILIĞINA  
ETKİSİNDE GÜVEN/MEMNUNİYETİN ARACILIK ROLÜ: SAĞLIK  
BÖLÜMÜ ÖĞRENCİLERİNE YÖNELİK BİR UYGULAMA

Mustafa Filiz

Dr. Öğr. Üyesi, Artvin Çoruh Üniversitesi, İşletme Fakültesi, Sağlık Yönetimi Bölümü, Sağlık Yönetimi Pr.  
mustafafiliz1109@gmail.com

0000-0002-7445-5361

Nurgül Erdal

Dr. Öğr. Üyesi, İstanbul Gelişim Üniversitesi, İktisadi, İdari ve Sosyal Bilimler Fakültesi, Lojistik Yönetimi  
Bölümü/Lojistik Yönetimi Pr., kaanomer.erdal@gmail.com

0000-0002-2961-3906

Olkan Budak

Dr., İstanbul Atlas Üniversitesi, Tıp Fakültesi, Biyoistatistik Anabilim Dalı, olkan\_budak@hotmail.com

0000-0002-2276-2300

**Atıf / Citation:** Filiz, M., Erdal, N. & Budak, O. (2024). Algılanılan servis kalitesinin öğrenci sadakat/bağlılığına etkisinde güven/memnuniyetin aracılık rolü: sağlık bölümü öğrencilerine yönelik bir uygulama. *İnönü Üniversitesi Uluslararası Sosyal Bilimler Dergisi*, (İNİJOSS), 13(1) 198-226

<https://doi.org/10.54282/inijoss.1296080>

Öz

Bu çalışmada amaç, sağlık bölümü öğrencileri tarafından algılanılan servis kalitesinin sadakat/bağlılık düzeylerine olan etkilerinde güven/memnuniyetlerinin aracılık rolünü ortaya koymaktır. Ayrıca algılanan servis kalitesi ve öğrenci ilişkileri yönetimi ölçeklerinin Türkçe versiyonlarının ulusal literatüre kazandırılması hedeflenmektedir. Çalışmanın evrenini Artvin Çoruh Üniversitesi sağlık bilimleri ve işletme fakültesinde eğitim gören 790 öğrenci oluşturmaktadır. Örneklem ise ankete gönüllü olarak katılım sağlayan 217 öğrenciden oluşmaktadır. Literatür kapsamında araştırma modeli geliştirilmiştir. Buna göre üniversite öğrencilerinin algıladıkları servis kalitesinin bağlılık/sadakat duyguları üzerindeki etkide memnuniyet/güven algılarının aracı rolü olacağı öngörülmektedir. Araştırmada, algılanan servis kalitesi ölçeği ve müşteri ilişkileri yönetimi ölçeği kullanılmıştır. Ölçeklerin orijinal hali İngilizce olmasından dolayı öncelikle Türkçe versiyonu oluşturulmuştur. Araştırma verileri 01.01.2023-20.01.2023 tarihleri arasında yüz yüze ve çevrimiçi toplanmıştır. Verilere yönelik tanımlayıcı istatistikler, açıklayıcı faktör analizi, doğrulayıcı faktör analizi, korelasyon analizi ve PATH analizler gerçekleştirilmiştir. Öğrencilerin algıladıkları servis kalitesinin sadakat/bağlılık düzeylerine olan etkilerinde güven/memnuniyetlerinin aracılık rolünün olduğu görülmüştür. Öğrencilerin güven/memnuniyet düzeyleri sadakat/bağlılıkları üzerinde etkili olmaktadır. Ayrıca algılanan servis kalitesi ölçeği ve öğrenci ilişkileri yönetimi ölçeğinin

Received / Geliş Tarihi: 12.05.2023

Accepted / Kabul Tarihi: 29.12.2023



Türkçe versiyonlarının geçerli ve güvenilir olduğu görülmüştür. Üniversite öğrencilerinin sadakat/bağlılık düzeylerinin belirlenmesinde algılanan eğitim-öğretim, sekterlerin ve bölüm yönetiminin etkisinin yanında, güven/memnuniyet algılarının da etkisinin olduğu sonucuna ulaşılmıştır. Algılanan servis kalitesi ölçeği ve öğrenci ilişkileri yönetimi ölçeği ile yeni çalışmaların yapılmasının önemli faydalar elde edileceği öngörülmektedir.

**Anahtar Kelimeler:** Üniversite memnuniyeti, Eğitimci, Sağlık bölümleri, Sadakat, Eğitim kalitesi.

## THE MEDIATING ROLE OF TRUST/SATISFACTION IN THE EFFECT OF PERCEIVED SERVICE QUALITY ON STUDENT LOYALTY/COMMITMENT: AN APPLICATION TO HEALTH DEPARTMENT STUDENTS

### Abstract

The aim of this study is to reveal the mediating role of trust/satisfaction in the effects of perceived service quality on student loyalty/commitment levels in health department students. Additionally, the Turkish versions of the perceived service quality and customer relationship management scales are aimed to be introduced to the national literature. The study population consisted of 790 students studying in the faculties of health sciences and business at Artvin Çoruh University. The sample consisted of 217 students who voluntarily participated in the survey. A research model has been developed within the scope of the literature. Accordingly, it is predicted that the mediating role of satisfaction/trust perceptions in the impact of university students' perceived service quality on their attachment/loyalty emotions will be present. The perceived service quality and customer relationship management scales were used in the study. As the original versions of the scales were in English, a Turkish version was created first. The research data was collected through face-to-face and online methods between 01.01.2023-20.01.2023. Descriptive statistics, exploratory factor analysis, confirmatory factor analysis, correlation analysis, and PATH analysis were performed for the data. Trust/satisfaction mediates the relationship between perceived service quality and student loyalty/commitment levels. Students' trust/satisfaction levels affect their loyalty/commitment, and the Turkish versions of perceived service quality and customer relationship management scales are reliable. Trust/satisfaction perceptions have been found to affect loyalty/commitment levels in addition to perceived education and department management. Future studies using these scales are expected to yield significant benefits.

**Keywords:** University satisfaction, Educator, Health departments, Loyalty, Perceived service quality.

### GİRİŞ

Günümüzde yükseköğretim kurumlarının kalitesinin ve performanslarının en belirgin göstergesi öğrenci memnuniyeti, öğrenci bağlılığı ve öğrenci sadakatidir. Dünyada ve ülkemizde yaşanan değişimler, şiddetli rekabet ortamı yükseköğretim kurumlarını da etkilemiş ve birçok devlet ve vakıf üniversitesinin açılmasına yol açmıştır. Bilgiye kolay ve hızlı erişim sağlanması, öğrencilerin ve ailelerinin bilinçlenmesi üniversitelere olan beklentilerini değiştirmiştir. Öğrencilerin gelişen ve değişen isteklerini, ihtiyaçlarını, beklentilerini hızla kavrayabilen üniversiteler; eğitim müfredatlarında ve süreçlerinde köklü değişimlere giderek hizmet kalitesini, öğrenci güvenini, öğrenci memnuniyeti, öğrenci bağlılığı ve öğrenci sadakatini yükseltmeye çaba harcamışlardır. Akademik hayatta öğrencilerin görüşleri artık eğitim kurumlarının en önemli göstergelerinden biri olarak değerlendirilmektedir. Eğitim kurumları üniversitelerini değerlendirmek için öğrencilerden çeşitli yöntemlerle geri bildirim almakta ve buna göre yapıcı adımlar atmaktadır.

Küreselleşme ve teknolojik ilerlemeler, uluslararası eğitim piyasası üniversiteleri oldukça cazip hale getirmiştir. Diğer işletmeler gibi üniversitelerde kurumlarına ve ülkelerine maddi ve manevi fayda sağlamak ve pazar paylarını arttırmak çeşitli değişimleri ve gelişimleri gerçekleştirmiştir (Arambewela & Hall, 2009, s. 555). Günümüzde üniversite tercihi yapacak

öğrenciler, eğitim almak istedikleri fakülte ya da bölümlerin kalitesi ile birlikte beklentilerinin optimim düzeyde karşılayacak üniversitelere kaydıkları görülmektedir (Şirin vd., 2019, s. 353).

Günümüzün şiddetli rekabet ortamında mücadele eden kurumların hizmetlerinin kaliteli sunulması, işletmelerin başarı elde etmesi ve varlıklarını sürdürmeleri için oldukça önemlidir (Zeithalm vd., 1996, s. 31). Bu bağlamda özellikle hizmet işletmeleri müşteriler tarafından algılanan hizmet kalitesi, memnuniyet, sadakat, bağlılık, güven gibi kavramlar literatürde en çok incelenen konular arasında yer almaktadır (Bengül & Güven, 2018, s. 377). Müşteri sadakatının ve müşteri memnuniyetinin sağlanabilmesi için hizmet kalitesi önemli bir etkidir (Başar & Baydeniz, 2022, s. 2).

Tüm hizmet sektöründe olduğu gibi eğitim sektöründe de hizmet kalitesini ölçmek oldukça zordur. Hizmet kalitesinin ölçülmesine yönelik çeşitli teknikler olmasına rağmen, müşterilere sunulan hizmetlerin müşteriler tarafından nasıl algılandığını ortaya çıkarmak için Parasuraman vd. (1988) tarafından geliştirilen hizmet kalitesinin fiziksel kanıtlar, güvenilirlik, heveslilik, güven ve empati olarak ölçen bir hizmet kalitesi ölçeği bulunmaktadır. Algılanan hizmetin kalitesini, müşteri hizmetleri, hizmet ve ürün yelpazesi ve ürünün pazarlanmasını içine alan ve müşterilerin son tüketim tecrübelerini kapsayan değerlendirmeler toplamıdır.

İşletmelerin devamının sağlanması ve başarılı olmaları müşteri sadakatine bağlıdır ve başarının anahtarı olarak görülür. Örneğin müşteri memnuniyetinin %5 artırılması işletmeye yaklaşık %25-%85 yarar sağlar (Reichheld & Sasser, 1990, s. 105). Müşterinin hizmet ilişkisine katılımı arttıkça memnuniyet ve sadakat arasındaki mesafe azalır. Müşteri hizmetten daha fazla yarar sağlayacağını algıladığında müşteri memnuniyeti ve sadakati artar (Dagger & David, 2012, s. 447). Algılanan değer, Zeithaml vd., (1996)'a göre; *"bir ürün karşılığında ne alındığının ve ne verildiğinin algılanmasına dayalı, o ürün hakkında tüketicinin yaptığı genel fayda değerlendirmesi"* olarak ifade edilmektedir (Chen & Chen, 2010, s. 30). Günümüzde üniversitelerin sorumlulukları, görevleri ve amaçları değişmiş ve rakipler içinde en iyi olma ve en çok tercih edilen kurumlar haline gelmişlerdir (Cubillo vd., 2006). Müşteri sadakati ve bağlılığı oluşturmada kalite önemli bir gösterge olmasına rağmen eğitim sektöründe farklı olabilir. Bu yüzden farklı endüstriler için farklı sadakat stratejileri geliştirilmelidir. İyi bir pazarlama ekibi ve stratejisi olmayan her firma başarısız olmaya mahkûmdur (Chakiso, 2015, s. 58). Kısacası sadakat, müşteri taahhüdünü devam ettirme isteği olarak da kabul görmektedir (Evanschitzky vd., 2006, s. 1207).

Bu çalışma toplum hayatının geleceğine yön veren üniversitelerin servis kalitesinin öğrenci sadakatine/bağlılığına etkisinde güvenine/memnuniyetin aracılık rolünü ortaya çıkarmak amacıyla yapılmıştır. Diğer yandan algılanan servis kalitesi ve öğrenci ilişkiler yönetimi ölçeklerinin Türkçe versiyonunun ulusal literatüre kazandırılması hedeflenmektedir. Çalışma sonuçlarının, üniversite yönetimlerine ve uygulayıcılara öğrenciye yönelik stratejiler belirlemede kanıta dayalı önemli bilgiler sağlayacağı öngörülmektedir. Diğer yandan söz konusu ölçeklerin Türkçe literatüre kazandırılması ile yeni araştırmalar için ölçüm aracı sağlanacağı öngörülmektedir.

## **1.1.Kavramsal Çerçeve**

### **1.1.1.Üniversitelerin Servis Eğitim Kalitesi**

Üniversitelerin kalitesi belirlenirken akademik kadronun ders anlatmasından üniversite çalışan idari personelin davranış şekillerine, gerekli eğitim araç ve gereçlerinin kalitesinden fiziki ortama, sosyal alanlardan öğrencilerin kendilerini mutlu hissetmesine kadar her şey bir bütün olarak değerlendirilmelidir. Günümüzde bilgiye kolay erişim ve teknolojik ilerlemeler sayesinde bilgi üretimi ve yayılımı uzun vadeli kalkınma ve ekonomik büyümeyi gerçekleştirmektedir. Üniversiteler bilimsel bilginin üretildiği merkezlerdir. Ulusların ekonomik, sosyal, kültürel, politik, teknolojik ilerlemelerini gerçekleştirilmelerinde aktif rol oynarlar (Fernández vd., 2021, s. 580).

Ekonomide önemli bir yer tutan hizmet sektörünün pazarlaması çok yenidir. 1980'li yıllardan önce kalite yalnız mallara mal edilirken, hizmetlerin kalitesi dikkati çekmiş ve hizmet kalitesi ile ilgili araştırmalar literatüre girmiştir. Hizmet kalitesinin tanımını yapacak olursak müşterilerin, kurum tarafından sunulan hizmetlerin kalitesine yönelik algıları (Ghobadian vd., 1994, s. 50), sunulan hizmetlerin müşteriler tarafından beklentilerinin karşılanma düzeyi olarak ifade edilmektedir (Altman & Marilyn, 1995, s. 36).

Uluslararası üniversiteleri, teknolojik ilerlemeler ile değişen öğrenci istek ve taleplerine göre kampüslerini tekrar dizayn etmişler, müfredatlarında düzenlemeler yapmışlar, öğrenci değişim programları, küresel ile uyumlu yeni becerilerin geliştirilmesi stratejileri, kampüste kültürlerarası etkinliklerin teşvik edilmesi ve kültürlerarası boyutları öğretime, araştırmaya özümsemek için yeni süreçlerin tanıtılmasını sağlamaktadırlar (Naidoo, 2006, s. 325).

Eğitim hizmetinin göstergesi mal ve hizmetlerden oluşan bir bütündür. Üniversitelerde eğitim hizmeti birçok mal ve hizmetin ayrılmaz bir şekilde sunulması ile gerçekleşir. Bunlar, üç başlıkta toplanabilir;

- Fiziksel veya kolaylaştırıcı öğeler; dersler, eğitim materyalleri, sunumları, slaytlar, ek broşürler/materyaller ve önerilen eğitim materyalleridir. Ayrıca sınıflar, amfiler, kantin, kütüphane, dinlenme, spor tesisleri, kampüs, yemekhane, servis bunların içine girer. Bu tesislerin dekorasyonu, döşemesi, temizliği, aydınlatması, mobilyası bu maddede yer alır.

- Sağlanan hizmet; çalışanların bilgi düzeylerini, akademisyenlerin ve idari personelin öğretme yeteneğini, öğretim kalitesinin tutarlılığı, öğrenci ile akademik ve idari personelin etkileşimi ve iletişim becerisini kapsar.

- Psikolojik hizmet/Dolaylı hizmet; öğrencilere akademik ve idari personel tarafından yapılan muameleyi içerir. Bunların Samimiyet ve cana yakınlığı, öğrencinin bir sorunu olduğunda gösterilen ilgi, saygı duygu ve düşünceler, personelin mevcudiyeti, personelin yeteneği ve yeterliliğini oluşturur (Douglas, Douglas & Barne, 2006, s. 252).

Üniversitelerin hizmet kalitesi değerlendirilirken, eğitim öğretim boyutu, çalışan akademik ve idari personel boyutu, sosyal olanakları, fiziki yapısı göz önünde bulundurulmalı ve bütün olarak değerlendirilmelidir.

### **1.1.2.Öğrenci Sadakati ve Bağlılığı**

Bir rekabet üstünlüğü olarak görülen müşteri sadakati ve bağlılığı, müşterinin birçok seçeneği olmasına rağmen, belirli bir işletmeye, satıcıya ya da ürün veya hizmete karşı duyduğu, hissettiği içten bağlılık, herhangi bir etki altında kalmayıp ve isteyerek ve o ürün yâda hizmeti tercih etme ve alma arzusudur. Hizmet sektöründe hizmetler ürün/mal sektörüne göre soyut olduğu için daha zordur (Evanschitzky vd., 2006, s. 1208).

Öğrenciler üniversiteyi, konfor, yeterlilik duygusu, güven ve profesyonellerce aktarılan derslerle ve öğreticilerde, bulunan yetenekleri değerlendirir. Bu değerlendirme süreci öğrencilerin algılarına göre farklılık arz etmektedir. Üniversitelerde öğrenci sadakati ve bağlılığı oluşturmak oldukça zordur ve müşteri sadakatinden farklıdır. Üniversite öğrencilerine mesleğe yönelik eğitimler verilmesi, bilgilendirmelerin yapılması, staj imkânı sağlama, çeşitli oryantasyonların yapılması, kongre, sempozyum düzenleme gibi durumlar, öğrenci sadakati açısından önemli faaliyetlerdir (Moller, 2006).

Sadakat oluşmasına, akademik programda iyileştirmeler ve öğrencilerin bunlara aktif katılımı, yorum yapması, soru sorması, görüşlerini bildirmesi önemlidir. Hatta mezun olduktan sonra bile okul ile iletişim halinde olması, akademik personel ile görüşmesi, fikir alışverişinde bulunması okulun düzenlediği organizasyonlara katılması, mezun derneğine üye olması sadakat açısından gereklidir. Ayrıca öğrenci geri bildirimini üniversitenin performanslarını kıyaslamalarına ve ilerlemelerini takip etmelerine için olanak sağlar (Douglas, Douglas & Barnes, 2006).

### **1.1.3.Öğrencilerin Güven ve Memnuniyeti**

Üniversiteler kaliteli hizmet sunmak adına, çağın gerektiği istek ve gereksinimleri doğru bir şekilde saptamalıdır. Bu istek ve gereksinimleri karşılamak için kaynaklarının tümünü en uygun şekilde planlamalı ve öğrencilerin beklentilerinin karşılayacak şekilde uygulamalıdır (Santouridis & Trivellas, 2010). Güven genel anlamıyla dürüstlük ve doğruluk üzerine kurulur. Örgüt başarısı için gereklidir, kolay elde edilmez, uzun ve özverili çalışmalar neticesinde oluşur. Güven duygusunu sağlamlaştırmak ve artırmakta zordur (Demircan & Ceylan, 2003). Güvende önemli olan husus, iç ve dış müşteriler ve paydaşlar arasındaki algılanan güven düzeyidir. Aynı zamanda, işletmenin ilişkili olduğu, çalışanlar, müşteriler ve paydaşlar arasında güven oluşturabilmek, bu güveni koruyabilmek ve geliştirebilmek çok önemlidir (Shockley Zalabak vd., 2000). İster devlet isterse vakıf üniversiteleri olsun hepsinin amacı öğrencilerin sunulan hizmetlerden tatmin olmasıdır. Üniversitelerin öğrenci odaklı olmaları ve hizmetlerini bunu göre düzenlemeleri öğrenci memnuniyetini artırmakta ve diğer üniversitelerden farklılaşarak öğrenci memnuniyeti sağlamaktadırlar (Topsakal & İplik, 2013, s. 83).

### **1.2.Literatür Taraması**

Hizmet sektöründe hizmet kalitesi, müşterilere sunulan hizmetlerin nasıl algılandığına ve bu algıların müşteride güven, memnuniyet, sadakate ve bağlılığa nasıl dönüştüğünün anlaşılması önem arz etmektedir (Olorunniwo vd., 2006, s. 59). Günümüzde özellikle müşteri odaklı yaklaşımın ön planda olması ve kalitenin algılanması işletmeleri değişim yapmaya zorlamaktadır. Bu bağlamda hizmet kalitesi, sürekli iyileştirme yaparak çağın gereklerine göre düzenlemeyi içermektedir (Hurley, 1994, s. 43). Hizmet kalitesini ölçmek için hizmet pazarlaması oldukça

önemlidir. Literatürde bu çerçevede çeşitli çalışmalar yapılmıştır (Cristobal vd., 2007; Santouridis & Trivellas, 2010).

Müşteriler, işletmede bulunan çeşitli faktörleri algılayarak verilen hizmeti değerlendirmekte istek ve beklentilerinin karşılanma derecesine göre hizmetin kalitesini ölçmektedir. Eğer müşterinin algıladığı hizmet kalitesi yüksek ise hizmet kalitesi de yüksek, düşük ise hizmet kalitesi de düşük olur. Üniversitelerde öğrencilerin beklentilerini iyi saptayıp karşılayabilirlerse öğrenciler tarafından algılanan hizmet kalitesini artırabilir (Naidoo, 2006, s. 323). Bireylerin hayatında en önemli kriterlerden biri de meslek seçimidir. Uzmanlaşmanın ve bir çok seçeneğin olduğu günümüzde öğrencilerde meslek seçerken servis kalitesi en iyi olan üniversiteleri seçmek isterler (Owen vd., 2012, s. 135). Meslek seçimini dolayısıyla üniversite seçimini pek çok etkiler. Bunların başlıcaları, yetenek, ilgi, değer ve inanç sistemi, aile, kültür ve çevre (Savickas, 1991), psikolojik, sosyal ve ekonomik nedenler (Kuzgun, 2004). Bu bağlamda aşağıdaki hipotezler geliştirilmiştir.

**H1:**Sağlık bölümü öğrencileri tarafından algılanılan servis kalitesi eğitim-öğretim alt boyutunun bağlılık/sadakat düzeyleri üzerinde anlamlı etkisi bulunmaktadır.

**H2:**Sağlık bölümü öğrencileri tarafından algılanılan servis kalitesi bölüm yöneticileri alt boyutunun bağlılık/sadakat düzeyleri üzerinde anlamlı etkisi bulunmaktadır.

**H3:**Sağlık bölümü öğrencileri tarafından algılanılan servis kalitesi sekreterler alt boyutunun bağlılık/sadakat düzeyleri üzerinde anlamlı etkisi bulunmaktadır.

**H4:**Sağlık bölümü öğrencileri tarafından algılanılan servis kalitesi eğitim-öğretim alt boyutunun memnuniyet/güven düzeyleri üzerinde anlamlı etkisi bulunmaktadır.

**H5:**Sağlık bölümü öğrencileri tarafından algılanılan servis kalitesi bölüm yöneticileri alt boyutunun memnuniyet/güven düzeyleri üzerinde anlamlı etkisi bulunmaktadır.

**H6:**Sağlık bölümü öğrencileri tarafından algılanılan servis kalitesi sekreterler alt boyutunun memnuniyet/güven düzeyleri üzerinde anlamlı etkisi bulunmaktadır.

**H7:**Sağlık bölümü öğrencilerinin algılanan memnuniyet/güven düzeylerinin bağlılık/sadakat algıları düzeyleri üzerinde anlamlı etkisi bulunmaktadır.

Tüm dünyada üniversitelerin bir rekabet avantajı olarak görülmesi ile üniversiteler kalitelerini ve prestijlerini artırma çabasına girmişlerdir. Rekabet üstünlüğü elde etmek için çeşitli araştırmalara yönelmişlerdir. Örneğin; “*öğrencilerinin üniversite yaşamına uyum*” (Erdoğan vd., 2005), “*öğrencilerinin bazı akademik hizmetlere ilişkin beklenti ve memnuniyet*” (Ekinci & Burgaz, 2007), üniversite öğrencilerinin memnuniyetleri “*müfredatın başarısıyla*” (Tessem vd., 2012; Erdoğan vd., 2005), “*sunulan kampüs olanaklarıyla*” (Hanssen & Solvoll, 2015 ; ), “*kurum kültürüyle*” (Uprey & Chhetri, 2014), “*etkileşimi ve iletişimiyle*” (Juniarti & Sany, 2011), “*sunulan hizmetin kalitesiyle*” (Yavuz & Akman, 2018) “*mülkiyetiyle*” (Deuren & Lhaden, 2017), “*fiziksel tesisler ve içerisinde yer alan ekipman ve materyallerin öğrencilerin memnuniyetleri*”( Hill & Epps, 2010), “*bağlılığa ve sadakat etki eden güven*” (Çalik Var, 2013; Rojas-Méndez vd., 2009; Perin vd., 2012), “*hizmet kalitesi ve imaj*” (Douglas vd., 2006), “*eğitim sektöründe hizmet kalitesinin öğrenci*

*memnuniyeti/sadakatının en önemli faktörler arasında yer aldığına dair birçok çalışma bulunmaktadır” (Caruana vd., 2000; Clemes vd., 2008; Rojas Mendez, 2009).*

Erkmen & Çerik, (2007), kurum imajını oluşturan kurum kimliği boyutları bağlamında örgüte bağlılığını incelemişlerdir. Şirin vd., (2019), üniversitenin akademik yönü ve erişilebilirliğini incelemişlerdir. Geliştirdikleri modelle üniversiteye duyulan memnuniyetteki değişikliklerin %50’sini öğrenci sadakatindeki değişikliklerin %62’sini açıkladığını ifade etmişlerdir. Çalık Var (2013) tez çalışmasında üniversite bağlılığının öğrenci sadakatini doğrudan ve yüksek düzeyde etkilediğini, algılanan prestiji ve üniversiteye güven değişkenleri öğrenci sadakatini orta düzeyde ve doğrudan etkilediğini, algılanan prestiji ve üniversiteye güven üniversite bağlılığı üzerinden öğrenci sadakatini dolaylı olarak da etkilediğini belirtmektedir. Bu bağlamda aşağıdaki hipotezler geliştirilmiştir.

**H8:**Sağlık bölümü öğrencileri tarafından algılanılan servis kalitesi eğitim-öğretim alt boyutunun bağlılık/sadakat düzeyleri üzerindeki etkide memnuniyet/güvenin aracılık rolü bulunmaktadır.

**H9:**Sağlık bölümü öğrencileri tarafından algılanılan servis kalitesi bölüm yöneticileri alt boyutunun bağlılık/sadakat düzeyleri üzerindeki etkide memnuniyet/güvenin aracılık rolü bulunmaktadır.

**H10:**Sağlık bölümü öğrencileri tarafından algılanılan servis kalitesi sekreterler alt boyutunun bağlılık/sadakat düzeyleri üzerindeki etkide memnuniyet/güvenin aracılık rolü bulunmaktadır.

## **YÖNTEM**

### **2.1.Araştırmanın Modeli**

Yukarıda belirtilen literatür kapsamında araştırma modeli geliştirilmiştir. Buna göre üniversite öğrencilerinin algıladıkları servis kalitesinin bağlılık/sadakat duyguları üzerindeki etkide memnuniyet/güven algılarının aracı rolü olacağı öngörülmektedir. Çalışmada kullanılan araştırma modeli şekil 1’de gösterilmiştir.

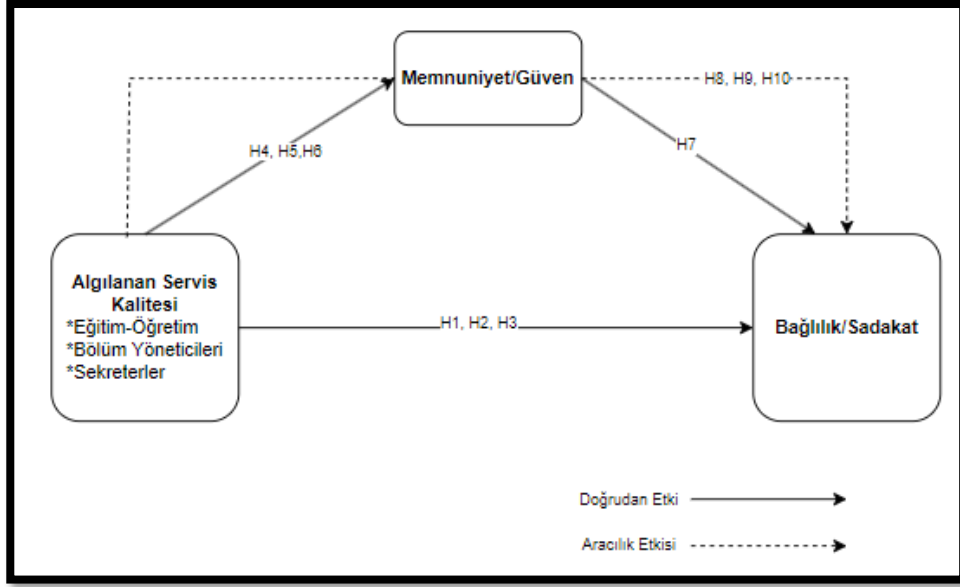

Şekil 1. Araştırma modeli

## 2.2.Araştırmanın Evren ve Örneklemi

Çalışmanın evrenini, Artvin Çoruh Üniversitesi sağlık yönetimi, hemşirelik, acil yardım, afet yönetimi ve beslenme-diyetetik bölümlerinde öğrenim gören toplamda yaklaşık 790 üniversite öğrencisi oluşturmaktadır. Bu evren, sağlıkla ilgili farklı disiplinlerden gelen öğrencilerin geniş bir yelpazesini içermektedir. Araştırmanın odak noktası, bu öğrencilerin eğitim sürecindeki görüşleri, deneyimleri ve beklentileri üzerinedir.

Örnekleme gelindiğinde ise, bu evrenden seçilen ve çalışmaya katılan 217 üniversite öğrencisi, araştırmanın örneklemi oluşturmaktadır. Örneklemin evreni temsil etme gücü Power güç analizi ile test edilmiştir. güç analizi sonuçları, hem doğrusal korelasyon hem de aracı analiz modeli bağlamında örneklem büyüklüğü olan 217'nin belirlenen koşullar altında yeterli olduğunu göstermektedir.

Doğrusal çoklu regresyon modeli için:

- Toplam örneklem büyüklüğü: 49
- Gerçek güç: 0.9526746
- Alt ve üst kritik  $R^2$ : 0.1578495

Gerçek güç değeri (0.9526746), belirlenen güç seviyesi olan 0.95'ten daha yüksektir. Bu durum, örneklem büyüklüğünün belirtilen etki büyüklüğünü ( $\rho^2=0.3$ ) 0.05 anlamlılık düzeyinde tespit etmek için yeterli olduğunu göstermektedir.

Aracı analizi model için:

- Toplam örneklem büyüklüğü: 115

- Gerçek güç: 0.9501151
- Alt ve üst kritik  $r$ : 0.1541491

Doğrusal çoklu regresyon modelinde olduğu gibi, gerçek güç değeri (0.9501151) belirlenen güç seviyesi olan 0.95'ten daha yüksektir. Bu durum, örneklem büyüklüğünün belirtilen korelasyonu ( $\rho^2=0.3$ ) 0.05 anlamlılık düzeyinde tespit etmek için yeterli olduğunu göstermektedir.

Sonuç olarak, her iki model için yapılan güç analizleri, örneklem büyüklüğünün (217) belirlenen etkileri tespit etmek için yeterli olduğunu desteklemektedir.

Çalışmaya katılan öğrencilerin demografik özelliklerinden yaş değişkeni açısından göre bakıldığı zaman, %48,4'ü 18-20 yaş aralığında, %47,5'i 21-24 yaş aralığında ve %4,1'i 25 yaş ve üstünde olduğu, cinsiyet açısından %70,5'i kadın ve %29,5'i erkek olduğu görülmüştür. Öğrencilerin %48,8'i hemşirelik, %24,4'ü sağlık yönetimi, %15,7'si beslenme ve diyetetik ve %11,1'i ise acil yardım ve afet bölümünde oldukları belirlenmiştir. Öğrencilerin %48,8'i birinci sınıfta, %10,1'i ikinci sınıfta, %15,7'si üçüncü sınıfta ve %25,3'ü dördüncü sınıfta oldukları, öğrencilerin kalma yerlerine göre dağılımına bakıldığı zaman, %67'si devlet yurdunda, %6,5'i öğrenci evinde, %11,1'i özel yurttta, %6,5'i apart ta ve %8,32'ü ailesiyle yaşadığı görülmüştür.

### **2.3. Veri Toplama Araçları**

Araştırma verilerinin toplanmasında anket yöntemi kullanılmıştır. Anket üç bölümden ve 35 sorudan oluşmaktadır.

Demografik Bilgi Formu: Bu bölüm araştırmacılar tarafından oluşturulmuştur. Öğrencilerin yaş, cinsiyet, bölüm, sınıf ve kaldığı yer bilgisini ortaya koymak amacıyla sorulan sorulardan oluşmaktadır.

Araştırmada kullanılan ölçeklerin Türkçe'ye uyarlanmasını sağlamaya yönelik olarak ölçeklerin İngilizce olarak hazırlanan formları Türkçe ve İngilizceye çok iyi derece hâkim olan üç dil uzmanı aracılığıyla Türkçeye aktarımı sağlanmıştır. Türkçeye çevirisi yapılan soru formu farklı iki dil uzmanı tarafından yeniden İngilizceye çevrilerek orijinal ölçek sorularıyla aralarında farklılık olup olmadığı incelenmiş ve her iki formun da biri birine yakın olduğu görülmüştür. Ölçeklerin İngilizce ve Türkçe formları eğitim bilimleri konusunda uzman 8 akademisyene gönderilerek ölçek sorularının uygunluğu konusunda uzman görüşü alınmıştır. Uzman görüşleri doğrultusunda gerekli değişiklikler ve düzenlemeler yapılarak, araştırma soruları 28 ve 35 kişinin katıldığı iki farklı test sürümü ile kontrol edilmiştir. Ölçeklere yönelik ayrıntılı bilgi aşağıda verilmiştir.

Algılanan Servis Kalitesi Ölçeği: Algılanan servis kalitesi ölçeği Rojas-Mendez vd., (2009) tarafından Parasuraman, Zeithaml & Berry (1988)'den uyarlanmıştır. Algılanan servis kalitesi ölçeği 5 alt bileşenden oluşmaktadır: Eğitimciler, bölüm yöneticileri, sekreterler, hizmet tutumu ve yetenek geliştirmedir. Toplam 18 maddeden oluşan algılanan servis kalitesi ölçeğinin 4'er maddesi eğitimciler, bölüm yöneticileri ve sekreterler için algılanan servis kalitesini ölçmeye yönelik olup, 3'er maddesi hizmet tutumu ve yetenek geliştirme alt bileşenlerine aittir. Bu



çalışmada yapılan faktör analizi sonucunda bölüm yöneticileri ve sekreterlere ait algılanan hizmet kalitesini ölçmeye yönelik maddeleri orijinal ölçekle benzer şekilde aynı maddelerden oluşan 2 faktörde yer alırken eğitmenler, hizmet tutumu ve yetenek geliştirme alt bileşenleri eğitim ve öğretim boyutu olarak adlandırılan tek faktörde toplanmıştır.

Öğrenci İlişkileri Yönetimi Ölçeği: Öğrenci ilişkileri yönetim ölçeği temelde müşteri ilişkileri yönetimi ve ilişki pazarlamasının çatısı altında yer alan bir değişken olarak düşünülebilir. Memnuniyet, güven, bağlılık ve sadakat olmak üzere 4 alt bileşenden oluşmaktadır. Rojas-Mendez vd., (2009) ölçeğe ait alt bileşenlerden memnuniyeti; Voss, Parasuraman ve Grewal'den (1998), güven ve bağlılığı; Henning-Thurau, Langer & Hansen'den (2001) sadakatini; Evanschitzky & Wunderlich (2006) ve Oliver'den (1999) uyarlanmıştır. Toplam 12 maddeden oluşan ölçeğe ait alt bileşenlerde ise 3'er madde yer almaktadır. Bu çalışmada yapılan faktör analizi sonucunda memnuniyet ve güven boyutu ile bağlılık ve sadakat alt boyutları aynı faktörde toplanmışlardır.

Değişkenler ve alt bileşenlerine ait orijinal ölçekte yer alan Türkçe'ye uyarlama çalışması sonrasında oluşturulan araştırma sorularına Tablo 1'de yer verilmiştir.

**Tablo 1.** Model değişkenlerine ait ölçekler

<u>Alt Bileşen</u> <u>/Madde Sayısı</u>	<u>Orijinal Ölçekteki Soru</u>	<u>Araştırmadaki Sorunun Türkçe Versiyonu</u>
<u>Eğitmenler/4</u>	Instructors' empathy and attention to the students.	Öğretim üyelerinin öğrencilere empati ve ilgisinden...
	Degree to which instructors serve as role models to students.	Öğretim üyelerinin öğrencilere rol model olma derecesinden...
	Instructor's grasp of the subject.	Öğretim üyelerinin konuyu kavramasından...
	Instructor's friendliness towards students.	Öğretim üyelerinin öğrencilere karşı samimiyetinden...
<u>Bölüm Yöneticileri/4</u>	Program Director's readiness to listen to student problems.	Bölüm yöneticisinin öğrenci sorunlarını dinlemeye hazır olmasından...
	Extent to which the Director attempts to solve student problems.	Bölüm yöneticisinin öğrenci sorunlarını çözmeye çalışma girişiminden...
	Fulfillment of Director's commitments to solve student problems.	Bölüm yöneticisinin öğrenci sorunlarını çözmeye taahhütlerini yerine getirmesinden...
	Director's effectiveness in solving student problems.	Bölüm yöneticisinin öğrenci sorunlarını çözümedeki etkinliğinden...
<u>Sekreterler/4</u>	Program secretary's readiness to help students.	Program sekreterinin öğrencilere yardım etmeye hazır olmasından
	Extent to which the secretary wants to solve student problems.	Sekreterin öğrenci sorunlarını çözmeye istediğinden...
	Secretary's readiness to answer student questions.	Sekreterin öğrenci sorularını yanıtlamaya hazır olmasından...
	Secretary's courteousness towards students.	Sekreterin öğrencilere karşı nezaketinden...
<u>Hizmet Tutumu/3</u>	Congruence between the service provided to and the service required by the students.	Öğrencilere verilen hizmet ile öğrencilerin ihtiyaç duyduğu hizmet arasındaki uyumdan...

<u>Yetenek Geliştirme/3</u>	Clear explanation to the students about the various alternatives to their inquiries.	Yapılan çeşitli soruşturmalar hakkında öğrencilere anlaşılır açıklamalarda bulunulmasından...
	Timely notification to students regarding schedule changes and/or cancellations.	Program değişiklikleri ve/veya iptallerle ilgili olarak öğrencilere zamanında bildirimde bulunulmasından...
	Instructor's ability to promote student creativity.	Öğretim üyesinin öğrenci yaratıcılığını geliştirme becerisinden...
	School's fostering of leadership in students.	Okulun öğrencilerde liderliği teşvik etmesinden...
<u>Memnuiyet/3</u>	Infusion of a winner-mentality into the students' minds.	Öğrencilerin zihinlerine kazanan kişi olma bilincinin aşılmasından...
	I am happy with the service I receive from the University	Üniversiteden aldığım hizmetten memnunuz.
<u>Güven/3</u>	My opinion about the University service quality is favorable.	Üniversitenin hizmet kalitesi hakkındaki görüşüm olumludur.
	I am satisfied with what I receive as a student.	Bir öğrenci olarak aldıklarımın memnunuz.
<u>Bağlılık/3</u>	I am sure that the university staff were always acting in my best interest.	Üniversite personelinin her zaman benim çıkarlarıma en uygun şekilde hareket ettiğinden eminim.
	Integrity is a word I'd use when describing the university staff.	Dürüstlük, üniversite personeli için tarif ederken kullanacağım bir kelimedir.
<u>Sadakət/3</u>	University staff always kept their promises to me.	Üniversite çalışanları bana verdikleri sözleri hep tuttular.
	I felt very attached to my university.	Kendimi Üniversiteme çok bağlı hissedirim.
<u>Öğrenci İlişkileri Yönetimi</u>	I am proud to be able to study at my university.	Üniversitemde okuyabildiğim için gurur duyuyorum.
	I am very happy to belong to this university.	Bu üniversiteye ait olduğum için çok mutluyum.
<u>Sadakət/3</u>	If I were faced with the same choice again, I would still choose the same university.	Yine aynı tercihle karşı karşıya kalsam yine aynı üniversiteyi seçerdim.
	I'd recommend my university to someone else to prepare for a career.	Bir kariyere hazırlanmak için üniversitemi başkasına tavsiye ederim.
<u>Sadakət/3</u>	I have no qualms about recommending the careers offered by this university offers to prospective students.	Bu üniversitenin sunduğu kariyerleri aday öğrencilere önermekten çekinmem.

Kaynak: Rojas-Méndez, vd., (2009).

## 2.4. Araştırmanın Etik Yönü

Çalışmanın amacı ve kapsamı belirlendikten sonra etik açıdan uygunluğunu değerlendirmek adına gerekli formlar oluşturularak Artvin Çoruh Üniversitesi Bilimsel Araştırma ve Yayın Etiği Kuruluna başvuru yapılmıştır. Kurulun 30.12.2022 tarih ve E-18457941-050.99-75973 sayılı kararıyla etik açıdan uygunluğuna dair izin alınmıştır. Araştırmaya katılan sağlık yönetimi, hemşirelik, beslenme ve diyetetik ve acil yardım ve afet bölümü öğrencilerine, çalışmanın amacını belirtmek amacıyla anketin başında kısa bir paragrafta yer verilmiş ve aydınlatılmış onamları alınmıştır.

## 2.5. Verilerin Toplanması ve Analizi

Araştırma yönetiminin ve ölçeklerin etik yönden uygunluğuna dair izinler alındıktan sonra 01.01.2023-20.01.2023 tarihleri arasında yüz yüze ve çevrim içi olarak evreni oluşturan öğrencilerle anket paylaşılmıştır.

Elde edilen verilere yönelik öncelikle kayıp veri incelenmesi gerçekleştirilmiş ve kayıp verinin olmadığı görülmüştür. Sonrasında katılımcıların temel özelliklerini ortaya koymak amacıyla tanımlayıcı istatistikler gerçekleştirilmiştir. Çalışmada kullanılan algılanan servis kalitesi ve öğrenci ilişkiler yönetimi ölçeklerine yönelik açımlayıcı faktör analizi ve doğrulayıcı faktör analizi yapılmıştır. Sonrasında ölçeklerin güvenirlik katsayıları, CR ve AVE değerleri hesaplanmıştır. Çalışmada kullanılan değişkenlerin ilişki yönünü, etki düzeyini ve çoklu doğrusal bağlantı sorununun olup olmadığını belirlemek adına korelasyon analizi yapılmıştır. Aracılık analizleri için PATH analizleri yapılmış ve analizlerde Baron & Kenny (1986) ölçütleri dikkate alınmıştır. Verilerin analiz edilmesinde IBM SPSS 25 ve AMOS 23 paket programlarından faydalanılmıştır.

## BULGULAR

**Tablo 2.** Açımlayıcı faktör analizine yönelik bulgular

No	Algılanan Servis Kalitesi Ölçeği			Öğrenci İlişkiler Yönetimi Ölçeği		
	Eğitim-Öğretim Boyutu	Bölüm Boyutu	Yöneticileri	Sekreterler Boyutu	Memnuniyet/Güven Boyutu	Bağlılık/Sadakat Boyutu
E1	,646					
E2	,613					
E3	,596					
E4	,652					
E5	,573					
E6	,633					
E7	,580					
E8	,753					
E9	,821					
E10	,788					
B1		,858				
B2		,866				
B3		,856				
B4		,808				
S1				,743		
S2				,813		
S3				,868		
S4				,836		
BS1					,722	

BS2	,764
BS3	,844
BS4	,837
BS5	,834
BS6	,792
MG1	,742
MG2	,745
MG3	,758
MG4	,805
MG5	,870
MG6	,776
<b>1.Algılanan Servis Kalitesi Ölçeği:</b> KMO:0,930, Barlett's <sup>2</sup> :3684,580, df:153, P:,000, Açıklanan Varyans Oranı: %79,694	
<b>2.Öğrenci İlişkiler Yönetimi Ölçeği:</b> KMO:0,934, Barlett's <sup>2</sup> :2457,589, df:66, P:,000, Açıklanan Varyans Oranı: %76,746	

Tablo 2'de çalışmada kullanılan ölçeklere yönelik yapılan açımlayıcı faktör analizi bulguları verilmiştir. Buna göre iki ölçeğinde KMO değerlerinin 0.70'den büyük olması ve Bartlett's Küresellik Testi sonuçlarının p değerinin 0.05'ten küçük olmasından dolayı veri setinin faktör analizine uygun olduğuna karar verilmiş ve örneklem büyüklüğünün yeterli olduğuna karar verilmiştir (Gürbüz & Şahin, 2014).

Ayrıca algılanan servis kalitesi ölçeğinin üç boyuta, öğrenci ilişkiler yönetimi ölçeğinin ise iki boyuta ayrıldığı görülmüştür. Ölçek ifadelerinin faktör yükleri>0,500 olmasından dolayı ifadelerin ilgili boyut açıkladığı görülmüştür. Yine açıklanan varyans oranının iki ölçekte de>%50 olmasından dolayı boyutların ölçeği temsil ettiği kabul edilmiştir.

**Tablo 3.** Ölçeklere yönelik güvenilirlik ve geçerlilik bulguları

Ölçekler	Boyutlar	Soru Sayısı	AVE	CR	Cronbach Alpha a-1	Ölçek Toplam
Algılanan Servis Kalitesi Ölçeği	Eğitim-Öğretim	10	,450	,890	,929	,956
	Bölüm Yöneticileri	4	,777	,874	,948	
	Sekreterler	4	,666	,888	,949	
Öğrenci İlişkiler Yönetimi Ölçeği	Memnuniyet/Güven	6	,615	,905	,933	,954
	Bağlılık/Sadakat	6	,640	,941	,941	

Tablo 3'te çalışmada kullanılan ölçek ve alt boyutlarının, geçerlilik ve güvenilirliğini ortaya koymak amacıyla yapılan AVE, CR ve Cronbach Alpha değerleri verilmiştir.

Fornell & Larcker (1981)'a göre benzeşim geçerliliği için; AVE değerinin 0,500'ten büyük CR değerinin ise, 700'ten büyük CR>AVE olması gerekmektedir. Hair vd., (2010) göre CR'nin

0,600'tan büyük olduğu durumlarda AVE için 0,500 küçük çıkması kabul edilebilir. Bu ölçütlere göre çalışmada kullanılan ölçek alt boyutlarının tamamı da geçerliliği ve güvenilirliği dağladığı ifade edilebilir.

Yine ölçek alt boyutlarının güvenilirlik katsayısını ifade eden Cronbach Alpha a değerinin >0,900 olmasından dolayı ölçeklerin yüksek güvenilirliğe sahip olduğuna karar verilmiştir.

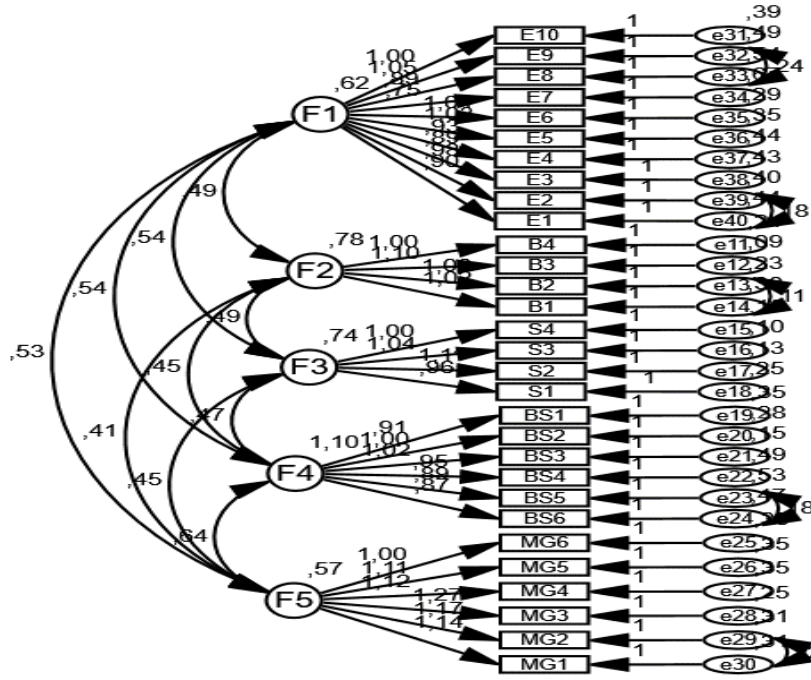

F1:Eğitim-Öğretim F2:Bölüm Yöneticileri F3:Sekreterler F4:Bağlılık/Sadakat F5:Memnuniyet/Güven

Şekil 2. Doğrulayıcı faktör analizi amos çıktısı

Şekil 2'de çalışma kapsamında gerçekleştirilen birinci düzey doğrulayıcı faktör analizi Amos çıktısı gösterilmektedir. Yapılan analiz sonucunda gözlenen ve örtük değişkenler ile ilgili olarak elde edilen bulgular tablo 4'te paylaşılmıştır.

Tablo 4. Araştırma modelinin örtük ve gizil değişkenlere yönelik bulgular

			Estimate	S.E.	C.R.	P
S4	<---	Sekreterler	1,000			
S3	<---	Sekreterler	1,044	,045	23,340	***
S2	<---	Sekreterler	1,114	,049	22,679	***
E10	<---	Eğitim-Öğretim	1,000			
E9	<---	Eğitim-Öğretim	1,047	,085	12,283	***
E8	<---	Eğitim-Öğretim	,894	,082	10,866	***

			Estimate	S.E.	C.R.	P
E7	<---	Eğitim-Öğretim	,755	,084	8,970	***
E6	<---	Eğitim-Öğretim	1,040	,076	13,770	***
E5	<---	Eğitim-Öğretim	1,034	,078	13,194	***
E4	<---	Eğitim-Öğretim	,931	,078	11,883	***
B4	<---	Bölüm Yöneticileri	1,000			
B3	<---	Bölüm Yöneticileri	1,100	,049	22,494	***
B2	<---	Bölüm Yöneticileri	1,063	,055	19,367	***
B1	<---	Bölüm Yöneticileri	1,017	,058	17,570	***
BS2	<---	Bağlılık/Sadakat	1,000			
BS3	<---	Bağlılık/Sadakat	1,023	,045	22,645	***
BS4	<---	Bağlılık/Sadakat	,949	,058	16,459	***
BS5	<---	Bağlılık/Sadakat	,889	,058	15,307	***
BS6	<---	Bağlılık/Sadakat	,866	,055	15,764	***
BS1	<---	Bağlılık/Sadakat	,906	,051	17,829	***
E3	<---	Eğitim-Öğretim	,893	,077	11,670	***
E2	<---	Eğitim-Öğretim	,977	,078	12,475	***
E1	<---	Eğitim-Öğretim	,903	,078	11,605	***
S1	<---	Sekreterler	,963	,052	18,360	***
MG6	<---	Memnuniyet/Güven	1,000			
MG5	<---	Memnuniyet/Güven	1,106	,082	13,499	***
MG4	<---	Memnuniyet/Güven	1,118	,082	13,582	***
MG3	<---	Memnuniyet/Güven	1,269	,084	15,161	***
Mg2	<---	Memnuniyet/Güven	1,174	,083	14,224	***
Mg1	<---	Memnuniyet/Güven	1,136	,081	13,987	***

Tablo 4'te gösterilen değerler incelendiğinde gözlenen değişkenlere ait standartlaştırılmış regresyon katsayıları, (Estimate>0,500), standart hata oranları, %99 güven düzeyinde C.R değerleri (C.R>1,96) ve p değerlerinin (p<0,01) kabul edilebilir düzeylerde olduğunu göstermektedir. Tüm C.R değerleri 1,96 değerinden büyük olduğu yani örtük ve gözlenen değişkenler arasındaki ilişkilerin anlamlı olduğu bulunmuştur.

**Tablo 5.** Doğrulayıcı faktör analizi uyum indeksleri

Model Uyum Kriteri	İyi Uyum	Kabul Edilebilir Uyum	Model	Sonuç
CMIN/DF	$\chi^2/df \leq 3$	$\chi^2/df \leq 5$	2,178	İyi Uyum

RMSEA	0<RMSEA≤0,05	0.05<RMSEA≤0,08	0,074	Kabul Edilebilir Uyum
RMR	0<RMR≤0,05	0<RMR≤0,08	0,054	Kabul Edilebilir Uyum
CFI	0.95≤CFI≤1	0.90≤CFI<0.95	0,929	Kabul Edilebilir Uyum
TLI	0.95≤TLI≤1	0.90≤TLI<0.95	0,921	Kabul Edilebilir Uyum
IFI	0.95≤IFI≤1	0.90≤IFI<0.95	0,929	Kabul Edilebilir Uyum

Tablo 5'te çalışmanın ölçüm modelinin doğrulanması için yapılan doğrulayıcı faktör analizi sonucunda elde edilen model uyum indeksleri paylaşılmıştır. Buna göre CMIN/DF değerinin iyi uyum, RMSEA, RMR, CFI, TLI ve IFI indekslerinin kabul edilebilir uyum aralığında olduğu görülmektedir.

Bu bulgular kapsamında çalışma modelinin güvenilirlik ve geçerliliğini sağlandığı söylenebilir. Diğer ifade ile aracılık analizi test edilmeden önce modelin kendi içinde uyumlu olduğu ve sorun teşkil eden herhangi bir sorunun olmadığına karar verilmiştir.

**Tablo 6.** Korelasyon analizi

	Eğitim- Öğretim	Bölüm Yöneticileri	Sekreterler	Bağlılık/Sadakat	Memnuniyet/Güven
<b>Eğitim-Öğretim</b>	Sig. 1				
<b>Bölüm Yöneticileri</b>	Sig. ,653**	1			
<b>Sekreterler</b>	Sig. ,734**	,623**	1		
<b>Bağlılık/Sadakat</b>	Sig. ,826**	,586**	,664**	1	
<b>Memnuniyet/Güven</b>	Sig. ,607**	,449**	,507**	,754**	1

\*\*p<0.01

Tablo 6 incelendiğinde araştırma modelinde bağımsız bir değişken olan algılanılan servis kalitesinin alt boyutları, bağımlı değişken bağlılık/sadakat ve aracı değişken memnuniyet/güven arasındaki ilişkiyi belirlemek ve çoklu doğrusal bağlantı sorununun belirlemek üzere yapılan korelasyon analizi bulguları paylaşılmıştır. Buna göre değişkenler arası tüm ilişkilerin pozitif ve anlamlı olduğu görülmektedir. Korelasyon katsayıları değerlendirildiğinde tüm değişkenler için hesaplanan tolerans değerleri 0,10'un altında ve VIF değerleri 10'un üzerinde olmadığı için çoklu doğrusal bağlantı sorununun olmadığı söylenebilir (Pallant, 2005, s. 36).

**Tablo 7.** Ölçek Maddelerine İlişkin Temel Bilgiler

Maddeler	Ort.	Std.Hata	Varyans	Basıklık	Çarpıklık
E1	3,69	,978	,957	-,983	,894
E2	3,61	,999	,999	-,976	,713
E3	3,66	,964	,929	-1,210	1,358

E4	3,76	,991	,982	-1,049	1,022
E5	3,64	1,055	1,112	-,829	,279
E6	3,59	1,055	1,113	-,777	,159
E7	3,58	1,016	1,032	-,810	,415
E8	3,61	,999	,998	-,709	,264
E9	3,59	,968	,937	-,643	,422
E10	3,49	1,028	1,057	-,498	,075
B1	3,53	,953	,907	-,635	,562
B2	3,67	,963	,926	-,833	1,008
B3	3,36	1,014	1,028	-,688	,180
B4	3,47	,986	,973	-,806	,348
S1	3,45	1,018	1,035	-,800	,211
S2	3,39	1,022	1,045	-,714	,105
S3	3,23	1,084	1,176	-,460	-,355
S4	3,41	1,010	1,020	-,637	,072
BS1	3,39	1,026	1,053	-,730	-,056
BS2	3,24	1,048	1,097	-,483	-,411
BS3	3,20	1,082	1,172	-,478	-,530
BS4	3,18	1,033	1,068	-,554	-,290
BS5	3,46	1,027	1,055	-,812	,382
BS6	3,29	,960	,922	-,463	,251
MG1	2,91	1,122	1,260	-,055	-,769
MG2	3,08	1,178	1,387	-,256	-,712
MG3	2,98	1,144	1,310	-,179	-,675
MG4	2,59	1,222	1,494	,192	-1,044
MG5	2,89	1,189	1,414	-,151	-,876
MG6	3,00	1,141	1,301	-,293	-,728

Tablo 7’de ölçek maddelerine ilişkin temel değerler verilmiştir. Buna göre madde ortalamaları, standart hata değerleri, varyans oranları, çarpıklık ve basıklık değerleri normal değerlerin sınırları içerisinde olduğu tespit edilmiştir.

### 3.1.Aracılık Analizleri

Aracı değişkenin rolünü Path analizi ile kanıtlamak için dört aşamanın sağlanması gerekmektedir. Birincisi bağımsız değişkenin aracı değişken, ikincisi bağımsız değişkenin bağımlı değişken üzerindeki etkisi ve üçüncüsü aracı değişkenin bağımlı değişken üzerindeki etkisi



gösterilmelidir. Dördüncüsü olarak aracı değişken ve bağımsız değişken birlikte analize dahil edildiğinde bağımsız değişkenin bağımlı değişken üzerindeki etkisinin azalması veya tamamen ortadan kalkması gerekmektedir. Değişkenin bağımlı değişken üzerindeki etkisinin tamamen ortadan kalkması, tam aracı olarak, azalması ise kısmi aracı olarak ifade edilmektedir (Baron & Kenny, 1986, s. 1182). Bu ölçütlerden hareketle öncelikle bağımsız değişkenin bağımlı değişken üzerindeki etkisine, sonrasında bağımsız değişkenin aracı değişken üzerindeki etkisine ve aracı değişkenin bağımlı değişken üzerindeki etkisine bakılmıştır. En son adımda da bağımsız değişken, bağımlı değişken ve aracı değişken bir model çerçevesinde analiz edilmiştir.

Analizlerde bootstrap tekniği ile 5000 yeniden örneklem seçeneği tercih edilmiştir. Bu yöntem güven aralıkları üzerinden dolaylı etkinin anlamlı olup olmadığını gösterir. Ulaşılan yol katsayılarına ilişkin %95 güven aralığında ulaşılan alt ve üst sınır değerler de incelenmiştir. Eğer alt ve üst güven aralıklarındaki değerler içinde "0" yer alıyorsa dolaylı etkinin anlamlı olmadığı kabul edilir (Gürbüz & Şahin, 2014).

### 3.1.1. Öğrencilerin algıladıkları servis kalitesinin bağlılık/sadakatlere olan etkide memnuniyet ve güvenin aracılık rolüne ilişkin bulgular

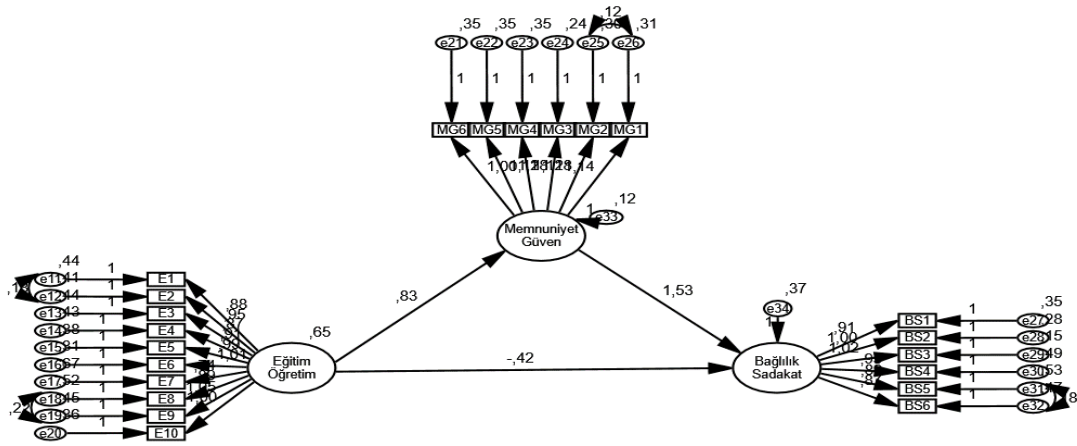

Şekil 3. Aracılık rolüne ilişkin AMOS çıktısı-1

Tablo 8. Aracılık analizine ilişkin bulgular-1

Değişkenler	Memnuniyet/ Güven		Bağlılık/ Sadakat		p	Sonuç
	B	Std. Hata	B	Std. Hata		
Eğitim-Öğretim (c yolu)			,837	,089	***	Kabul
R <sup>2</sup>			,421			
Eğitim-Öğretim (a yolu)	,830	0,071			***	Kabul
R <sup>2</sup>		0,793				
Memnuniyet/Güven (b yolu)			1,527	,217	***	Kabul
R <sup>2</sup>				,669		

Eğitim-Öğretim (c' yolu)	-,423	,185	,022	Kısmi Aracı
Dolaylı Etki	1,268(,911/2,178)			

Şekil 3'te elde edilen verilerden hareketle oluşturulan Tablo 8'de, bağımsız değişken olan eğitim-öğretim boyutunun, bağımlı değişken olan bağlılık/sadakat üzerinde anlamlı ve pozitif etkisinin olduğu görülmüştür ( $\beta=,837$ ;  $p<,05$ ). Ayrıca eğitim-öğretim boyutunun aracı değişken olan memnuniyet/güven üzerinde de anlamlı ve pozitif etkisi olduğu görülmüştür ( $\beta=,830$ ;  $p<,05$ ). Memnuniyet/güven algısının bağlılık/sadakat üzerinde etkisinin anlamlı ve pozitif olduğu görülmüştür ( $\beta=1,527$ ;  $p<,05$ ). Son olarak aracı değişken analize eklendiğinde eğitim-öğretim boyutunun bağlılık/sadakat üzerindeki etkisinin azalıp negatif olduğu ve anlamlı ilişkisinin devam ettiği görülmüştür ( $\beta=-,423$ ;  $p<,05$ ). Ayrıca eğitim-öğretim boyutunun bağlılık/sadakat üzerindeki dolaylı etkisi 1,268 ve %95 güven aralığı 0,911/2,178 olarak elde edilmiş ve bu aralık 0 değerini içermediği için dolaylı etki istatistiksel olarak anlamlı olduğu görülmüştür. Sonuç olarak aracı etki anlamlı olduğuna karar verilmiş. H1, H4, H7 ve H8 hipotezleri kabul edilmiştir.

### 3.1.2. Öğrencilerin algıladıkları bölüm yöneticileri kalitesinin bağlılık/sadakatlere olan etkide memnuniyet ve güvenin aracılık rolüne ilişkin bulgular

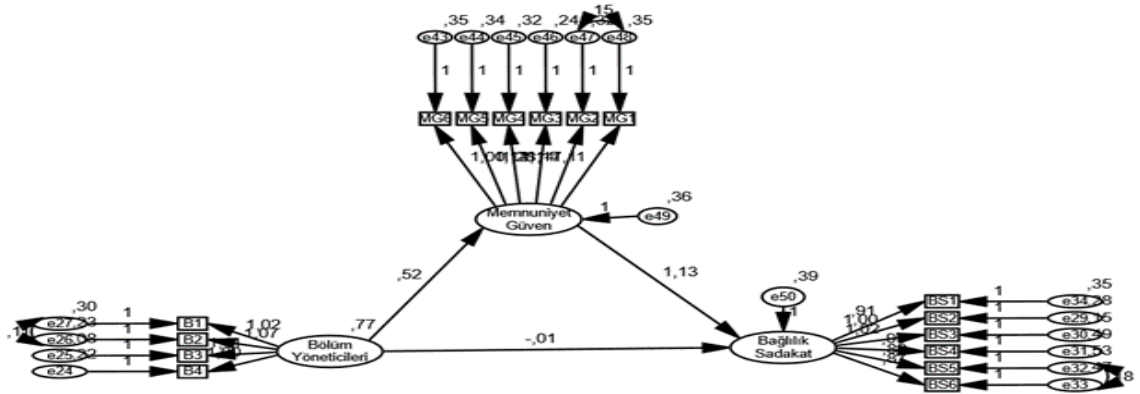

Şekil 4. Aracılık rolüne ilişkin AMOS çıktısı-2

Tablo 9. Aracılık analizine ilişkin bulgular-2

Değişkenler	Memnuniyet/ Güven		Bağlılık/ Sadakat		p	Sonuç
	B	Std. Hata	B	Std. Hata		
Bölüm Yöneticileri (c yolu)			0,572	0,081	***	Kabul
R <sup>2</sup>			0,229			
Bölüm Yöneticileri (a yolu)	0,521	0,060			***	Kabul
R <sup>2</sup>	0,369					
Memnuniyet/Güven (b yolu)			1,129	0,111	***	Kabul
R <sup>2</sup>			0,645			

Bölüm Yöneticileri (c' yolu)	-0,13	0,074	0,859
Dolaylı Etki	0,588(0,432/0,769)		Tam Aracı

Şekil 4'te elde edilen verilerden hareketle oluşturulan Tablo 9'da, bağımsız değişken olan bölüm yöneticileri boyutunun, bağımlı değişken olan bağlılık/sadakat üzerinde anlamlı ve pozitif etkisinin olduğu görülmüştür ( $\beta=,572$ ;  $p<,05$ ). Ayrıca bölüm yöneticiler boyutunun aracı değişken olan memnuniyet/güven üzerinde de anlamlı ve pozitif etkisi olduğu görülmüştür ( $\beta=,521$ ;  $p<,05$ ). Memnuniyet/güven algısının bağlılık/sadakat üzerinde etkisinin anlamlı ve pozitif olduğu görülmüştür ( $\beta=1,129$ ;  $p<,05$ ). Son olarak aracı değişken analize eklendiğinde bölüm yöneticiler boyutunun bağlılık/sadakat üzerindeki etkisinin azalıp negatif olduğu ve anlamlı ilişkisinin ortadan kalktığı görülmüştür ( $\beta=-,013$ ;  $p>,05$ ). Ayrıca bölüm yöneticiler boyutunun bağlılık/sadakat üzerindeki dolaylı etkisi 0,588 ve %95 güven aralığı, 432/,769 olarak elde edilmiş ve bu aralık 0 değerini içermediği için dolaylı etki istatistiksel olarak anlamlı olduğu görülmüştür. Sonuç olarak aracı etki anlamlı olduğuna karar verilmiştir. H2, H5 ve H9 hipotezleri kabul edilmiştir.

### 3.1.3.Öğrencilerin algıladıkları sekreterler kalitesinin bağlılık/sadakatlerine olan etkide memnuniyet ve güvenin aracılık rolüne ilişkin bulgular

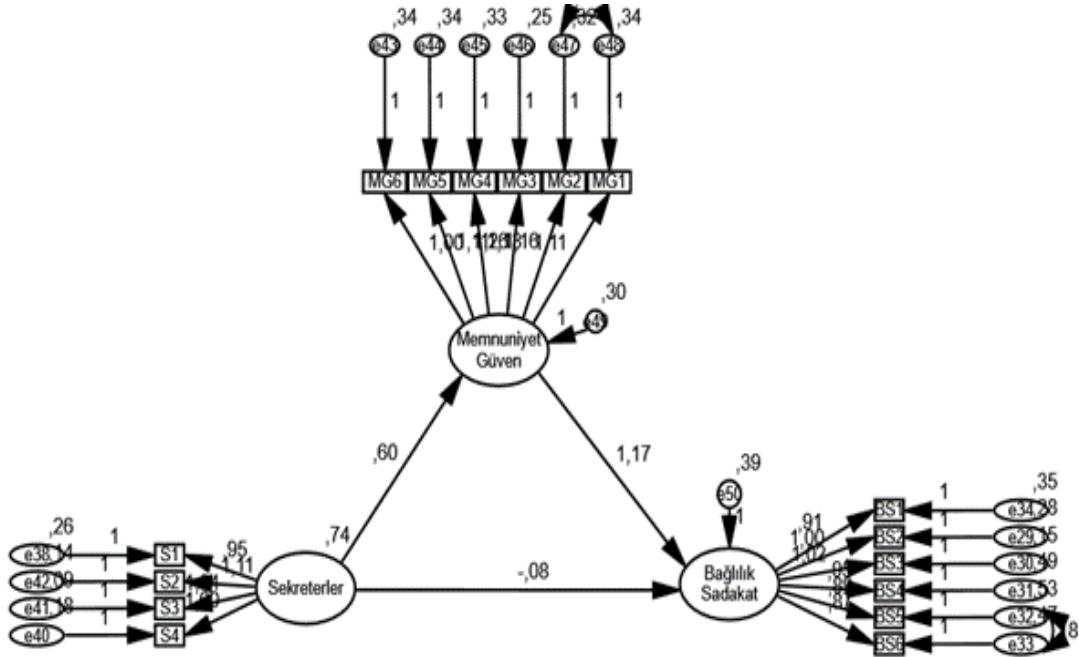

Şekil 5. Aracılık rolüne ilişkin AMOS çıktısı-3

Tablo 10. Aracılık analizine ilişkin bulgular-3

Değişkenler	Memnuniyet/		Bağlılık/		Sonuç
	Güven		Sadakat		
	B	Std. Hata	B	Std. Hata	p

Sekreterler (c)		0,626	0,080	***	Kabul
R <sup>2</sup>		0,265			
Sekreterler (a yolu)	0,603	0,060		***	Kabul
R <sup>2</sup>		0,472			
Memnuniyet/Güven (b yolu)		1,172	0,0120	***	Kabul
R <sup>2</sup>			0,647		
Sekreterler (c' yolu)		-0,075	0,084	0,371	
Dolaylı Etki		0,707(0,558/0,873)			Tam Aracı

Şekil 5'te elde edilen verilerden hareketle oluşturulan Tablo 10'da bağımsız değişken olan sekreterler boyutunun, bağımlı değişken olan bağlılık/sadakat üzerinde anlamlı ve pozitif etkisinin olduğu görülmüştür ( $\beta=,626$ ;  $p<,05$ ). Ayrıca sekreterler boyutunun aracı değişken olan memnuniyet/güven üzerinde de anlamlı ve pozitif etkisi olduğu görülmüştür ( $\beta=,603$ ;  $p<,05$ ). Memnuniyet/güven algısının bağlılık/sadakat üzerinde etkisinin anlamlı ve pozitif olduğu görülmüştür ( $\beta=1,172$ ;  $p<,05$ ). Son olarak aracı değişken analize eklendiğinde sekreterler boyutunun bağlılık/sadakat üzerindeki etkisinin azalıp negatif olduğu ve anlamlı ilişkisinin ortadan kalktığı görülmüştür ( $\beta=-,013$ ;  $p>,05$ ). Ayrıca bölüm yöneticiler boyutunun bağlılık/sadakat üzerindeki dolaylı etkisi 0,588 ve %95 güven aralığı, 432/,769 olarak elde edilmiş ve bu aralık 0 değerini içermediği için dolaylı etki istatistiksel olarak anlamlı olduğu görülmüştür. Sonuç olarak aracı etki anlamlı olduğuna karar verilmiştir. H3, H6 ve H10 hipotezleri kabul edilmiştir.

## TARTIŞMA

Ülkelerin sosyal ve ekonomik kalkınmasında önem yeri tutan üniversiteler, önemli gelişmeler ve ilerlemeler kaydetmişlerdir. Son yıllarda öğrenci sayısının ve üniversite sayısının artması ile üniversitelerde rekabet avantajı etmek için birbirleriyle yarış içerisinde olmaktadır. Artan rekabet ile birlikte uluslararası hareketlilik te artmış üniversiteler için servis kalitesi en önemli belirleyiciler arasına girmiştir. Üniversitelerin rekabet üstünlüğü sağlamalarında önemli etken üniversitelerin servis kalitesidir. Bu çalışma toplum hayatının geleceğine yön veren üniversitelerin servis kalitesinin öğrenci sadakat/bağlılığına etkisinde güven/memnuniyetin aracılık rolünü ortaya çıkarmak için planlanmıştır. Yapılan Araştırma sunucunda tüm hipotezler kabul edilmiştir. Ayrıca algılanan servis kalitesi ve öğrenci ilişkiler yönetimi ölçeklerinin Türkçe versiyonunun ulusal literatüre kazandırılması sağlanmıştır. Bu bölümde çalışmada elde edilen veriler literatür kapsamında değerlendirilerek yorumlanacaktır.

Sağlık öğrencilerinin algıladıkları servis kalitesinin alt boyutlarından eğitim-öğretim boyutunun öğrenci bağlılık/sadakati üzerindeki etki de öğrencilerin memnuniyet/güven algılarının kısmi aracı olduğu görülmüştür. Bu bulgu, sağlık öğrencilerinin algıladıkları servis kalitesinin önemli bir alt boyutunun, öğrencilerin memnuniyet ve güven algılarını arttırarak bağlılık ve sadakatlerini arttırdığını ortaya koymaktadır. Öztürk & Faiz (2020) yaptıkları araştırmada algılanan öğretim kalitesi ve öğrenci tatmini, öğrenci sadakati üzerinde pozitif yönde

bir etkiye sahip olduğunu bulmuşlardır. Öğrenci tatmini, algılanan öğretim kalitesi ile öğrenci sadakati arasındaki ilişkide kısmi bir aracı değişken olarak yer almaktadır. Öğrencilerin imaj algılarının ve memnuniyetlerinin, sadakatlerini anlamlı düzeyde pozitif yönde artırdığı bilinmektedir (Rojas Mendez, 2009; Clemes vd., 2008). Algılanan öğretim kalitesi, öğrenci sadakati üzerinde doğrudan etkili olmaktadır. Bu durum Helgesen & Nessel (2007)'in çalışmasının bulguları ile desteklenmektedir. Evanschitzky vd., (2006), Perin vd. (2012)'nin çalışmalarında ise hizmet kalitesinin öğrenci sadakatini doğrudan etkilemediği tespit edilmiştir. Karakaya vd., (2016) yaptıkları araştırmada kız öğrencilerin erkeklere göre öğretim programları ve öğretim elemanları değişkenlerini daha kaliteli bulduklarını ortaya çıkarmışlardır. Öğrencilerin ikametlerine göre misyon ve öğretim koşulları değişkenleri ortalamaları farklılık göstermektedir Jafarova & Demirtaş (2020) yaptıkları araştırmada öğretim elemanlarından, danışmanlık hizmetinden, yönetimden, kaynaklardan, bilgisayar olanaklarından, ders ve ders programlarından orta düzeyde memnun olduğu belirlenmiştir. Buna göre, sağlık öğrencilerinin eğitim-öğretim kalitesini arttırmak için, öğrenci memnuniyetini ve güven algısını arttırmaya yönelik stratejilerin uygulanmasının önemini göstermektedir.

Sağlık öğrencilerinin algıladıkları servis kalitesinin alt boyutlarından bölüm yöneticileri boyutunun öğrenci bağlılık/sadakati üzerindeki etki de öğrencilerin memnuniyet/güven algılarının tam aracı olduğu görülmüştür. Diğer ifade ile bölüm yöneticileri boyutunun öğrenci bağlılık/sadakati üzerindeki etkisinin tamamen öğrencilerin memnuniyet/güven algıları aracılığıyla gerçekleştiği görülmüştür. Jafarova & Demirtaş (2020) yaptıkları araştırmada üniversitenin hizmet kalitesinden orta seviyede memnun olduklarını ortaya çıkarmışlardır. Ataman & Adıgüzel (2019) öğrencilerle yaptıkları çalışmada yükseköğretimdeki kalite için tüm ölçek maddelerinin önemli olduğunu, kalitenin belirlenmesinde en fazla 'yönetim' alt boyutunun olduğunu ve bunları "*fiziki altyapı ve tesis imkânları, öğretme-öğrenme süreci, bilimsel ve sosyal etkinlikler, öğretim elemanları, diğer öğrenciler*" takip ettiklerini bulmuşlardır. Bu sonuçlar, bölüm yöneticilerinin öğrenci memnuniyeti ve güven algısının artırılmasının öğrenci bağlılık ve sadakatine olumlu katkı sağlayacağını göstermektedir.

Sağlık öğrencilerinin algıladıkları servis kalitesinin alt boyutlarından sekreterler boyutunun öğrenci bağlılık/sadakati üzerindeki etki de öğrencilerin memnuniyet/güven algılarının tam aracı olduğu görülmüştür. Diğer ifade ile sekreterler boyutunun öğrenci bağlılık/sadakati üzerindeki etkisinin de tamamen öğrencilerin memnuniyet/güven algıları aracılığıyla gerçekleştiği görülmüştür. Çelikkol & Bakır (2022) yaptıkları araştırmada, öğrencilerin müşteri memnuniyetini etkileyen faktörlerin, müşteri memnuniyeti ile ilişkisi ve ayrıca müşteri memnuniyeti ile müşteri sadakati ilişkisi olduğu sonucuna ulaşılmaktadır. Bu sonuçlar, sekreterlerin öğrenci memnuniyeti ve güven algısını arttırmaya yönelik faaliyetlerinin, öğrenci bağlılık ve sadakatine olumlu etkileri olduğunu göstermektedir.

Öğrencilerin üniversiteden duyulan memnuniyet/güven algıları, bağlılık/sadakat düzeylerini etkilemektedir. Diğer ifade ile sağlık öğrencilerinin üniversitelerindeki deneyimlerinin, öğrenci bağlılığı ve sadakatine önemli bir etkisi olduğu görülmüştür. Akademik personelin kalitesi ve öğrenci memnuniyeti üzerine yapılan çalışmalar incelendiğinde, en önemli faktörün personel olduğu belirlenmiştir (Bakır vd., 2016). Buradan da anlaşıldığı gibi akademik personel

üniversitenin tercih edilmesinde ve öğrenci memnuniyetinde kilit unsurdur. Alkoç (2017) yaptığı çalışmada öğrenci memnuniyeti, üniversite imajı ve öğrenim programının imajı değişkenlerinin, öğrenci sadakatinin belirleyicileri olduğunu ortaya koymaktadır. Çalik Var (2013) üniversite öğrencilerinde ve mezunlarıyla yaptığı araştırmada, yalnız mezunlarda güven ve sadakat arasında bir ilişki bulunmamıştır. Ayrıca üniversite bağlılığının öğrenci sadakatini doğrudan ve yüksek düzeyde yordadığını, üniversitenin algılanan prestiji ve üniversiteye güven değişkenlerinin ise öğrenci sadakatini orta düzeyde ve doğrudan yordadığını göstermektedir. Üniversitenin algılanan prestiji ve üniversiteye güven değişkenleri üniversite bağlılığı üzerinden öğrenci sadakatini dolaylı olarak da yordamaktadır.

## **SONUÇ ve ÖNERİLER**

Üniversitelerin öğrencileri müşteri olarak kabul etmesiyle birlikte tüm yatırımlarını onların istek ve ihtiyaçlarına göre planlamaya başlamışlardır. Şiddetli rekabet ortamında, faaliyet gösteren, rekabet avantajı elde etmek isteyen ve pazar payını artırmak isteyen üniversiteler aynaya bakmaya başlamış ve kendilerini değerlendirmek için çeşitli yollara başvurmuşlardır. Değişen ve gelişen öğrenci talepleri üniversiteleri değişime ve gelişime itmiştir. Bu araştırma verileri ışığında, üniversite yöneticilerine, politika yapımcılarına ve araştırmacılara yardımcı olabileceği düşünülen öneriler aşağıda verilmiştir.

- Üniversiteler çeşitli değerlendirme yöntemleri kullanarak kendilerini değerlendirmelidir. Bunlar öğrenci, çalışan, akademik personel, paydaşlardan yararlanmalı ve onların şikâyetleri ve önerileri doğrultusunda değişimler yapmalıdır. Güçlü ve eksik yönlerini tespit etmeli ve bunları yönelik girişimlerde bulunmalıdır.

- Algılanan servis kalitesi denince akla öğretim üyeleri, öğretim görevlileri gelmektedir. Çünkü eğitimciler üniversitelerin öğrenciler tarafından algılanan servis kalitesi üzerinde anahtar rol oynar. Literatür incelendiğinde akademik personelin kalitesi, üniversitelerin tercih edilmesini en fazla etkileyen faktörlerden birisi olduğu görülmektedir ve faktör öğrenci sadakatini, bağlılığını güven ve memnuniyeti olumlu yönde etkilemektedir. Bu bağlamda akademik personelin alanlarında uzman ve konulara hâkim olmaları son derece önemlidir. Öğretim elemanları öğrencilere karşı adaletli olmalı, öğrencileri motive etmeli, öğrencileri fikirlerini belirtmede öncülük etmeli, öğrencilere gerekli zaman ayırmalı, soru sormaya cesaretlendirmeli, gelişen ve değişen teknolojiye uyum sağlamalı, ders planını öğrenci katılımını destekleyecek biçimde planlamalıdır.

- Üniversite kültürü oluşturmak öğrenci memnuniyeti/ bağlılığı, güven / sadakat ile yakından ilişkilidir. Bu etkenler iyi analiz edildiğinde sürdürülebilir bir başarı elde edilir. Öğrencinin mezun olduğu okul adeta onun kimliği gibi olur ve kültürü yansıtır. Bu yüzden yöneticilerin ve eğitimcilerin buna dikkat etmesi ve devamlı geliştirmesi önemlidir.

- Bu çalışma yalnız devlet üniversitesi sağlık bölümünde okuyan öğrencilere yapılmıştır. Araştırmacıların vakıf üniversitelerinde de okuyan öğrencilerle bu tür araştırmalar yapmaları yararlı olabilir.

• Algılanan servis kalitesi ölçeği ve öğrenci ilişkiler yönetim ölçeğinin Türkçe versiyonun geçerli ve güvenilir olduğuna karar verilmiştir. Üniversitelerin, eğitim kurumlarının veya eğitim ile uğraşan birimlerin kendini değerlendirmek için bu ölçeği kullanmalarının faydalı olacağı öngörülmektedir.

## EXTENDED ABSTRACT

In today's context, key indicators of quality and performance in higher education institutions are student satisfaction, loyalty, and commitment. The accessibility of information and increased student awareness have reshaped expectations from universities. Universities are striving to enhance service quality and student satisfaction by meeting evolving student needs. Student feedback has become critical for educational institutions, influencing their strategic decisions. Globalization and technological advancements have made the international education market more competitive. Universities focus on concepts like service quality, satisfaction, and loyalty to achieve success in this competitive environment. Service quality is a crucial determinant of customer satisfaction and loyalty in the education sector, although measuring it poses challenges, various techniques are employed. Universities should concentrate on delivering quality services to enhance customer satisfaction and loyalty. This study examines how university service quality affects student loyalty and the mediating role of satisfaction in this relationship. Additionally, it aims to introduce scales for perceived service quality and student relationship management into local literature. These scales will serve as measurement tools for future research and provide valuable insights for university administrations in devising strategies aimed at students.

The quality of universities is determined by various factors such as the teaching of academic staff, the behavior of administrative personnel, the quality of educational resources, and social environments. Easy access to information and technological advancements contribute to long-term development and economic growth. Service quality refers to customers' perceptions of the quality of services provided by an institution, which in turn affects students' loyalty and commitment to the university. Universities redesign their campuses and organize various cultural and academic activities based on student requests and demands. Student satisfaction is closely tied to the quality of services provided by universities, and this satisfaction enhances students' trust and loyalty towards their university. Trust, built on honesty and integrity, is essential for the success of universities. Service quality can be enhanced through customer-focused approaches and continuous improvements.

In the research, a model was developed assuming that students' perceptions of service quality mediate the impact of satisfaction and trust perceptions on their feelings of loyalty and commitment. Data were collected via a survey method from 217 students studying in health-related departments at Artvin Çoruh University, and these data were analyzed using SPSS and AMOS software. The survey included demographic information and scales on perceived service quality and student relationship management, which were adapted into local language and validated by experts. The data were evaluated using descriptive statistics, factor analyses, reliability analyses, correlation analyses, and PATH analyses.

In this study, the impact of students' perceived service quality on satisfaction/trust and loyalty/commitment was examined. Two scales were used in the research: the Perceived Service Quality Scale and the Student Relationship Management Scale. Factor analyses revealed that the Perceived Service Quality Scale consists of three dimensions (Teaching-Learning, Department Managers, Secretaries), and the Student Relationship Management Scale consists of two dimensions (Satisfaction/Trust, Loyalty/Commitment).

Exploratory factor analysis results indicated that both scales were suitable for the dataset and that the sample size was adequate. The validity and reliability of both scales were confirmed through AVE (Average Variance Extracted), CR (Composite Reliability), and Cronbach's Alpha values. Confirmatory factor analysis results demonstrated that the model had good and acceptable fit indices.

Correlation analysis showed positive and significant relationships between the sub-dimensions of perceived service quality and loyalty/commitment, as well as satisfaction/trust. It was also determined that there were no issues of multicollinearity.

In the study, mediating analyses were conducted using Path Analysis, opting for the bootstrap technique with 5000 resampling options. The analysis results indicated significant direct effects of the Teaching-Learning, Department Managers, and Secretaries dimensions on loyalty/commitment, as well as significant indirect effects mediated through satisfaction/trust. These findings underscore the significant mediating role of satisfaction and trust in the relationship between perceived service quality and loyalty/commitment.

Universities have played a critical role in social and economic development, achieving significant advancements. With increases in both student numbers and universities, competition has intensified, and international mobility has accelerated. In this context, universities' service quality has become a crucial factor in gaining competitive advantage. This study aimed to examine the impact of university service quality on student loyalty and commitment, focusing on the mediating roles of trust and satisfaction. The research concluded with all hypotheses being accepted, and the adaptation of perceived service quality and student relationship management scales into local language contributed to the national literature.

The study examined the impacts of the dimensions of service quality perceived by health students, specifically teaching-learning, department managers, and secretaries, on student loyalty and commitment. It was found that satisfaction and trust perceptions partially mediated the effects in the teaching-learning dimension, while department managers and secretaries fully mediated these effects. The study determined that students' satisfaction and trust perceptions significantly influenced their levels of loyalty and commitment towards universities. The quality of academic staff was identified as one of the most critical factors directly affecting student satisfaction and loyalty. The research findings underscore the need for university administrators and policymakers to develop strategies aimed at enhancing student satisfaction and trust perceptions.



**Çıkar Çatışması Bildirimi/ Conflict of Interest Statement:**

Yazar(lar), bu makalenin araştırılması, yazarlığı ve yayımlanmasına ilişkin herhangi bir potansiyel çıkar çatışması beyan etmemiştir. / The authors declared no potential conflict of interest regarding the research, authorship, and publication of this article.

**Destek/Finansman Bilgileri/ Support Financing Information:**

Yazar(lar), bu makalenin araştırılması, yazarlığı ve yayımlanması için herhangi bir finansal destek almamıştır. / The authors have received no financial support for the research, authorship, and publication of this article.

**Etik Kurul Kararı/ Ethics Committee Decision:** Bu çalışma için Artvin Çoruh Üniversitesi Bilimsel Araştırma ve Yayın Etiği Kurulu'ndan 2022 yılı E.75973 nolu karar ile etik izin alınmıştır. / Ethical permission was obtained for this study from the Scientific Research and Publication Ethics Committee of Artvin Çoruh University with the decision no. E.75973 dated 2022.

**Yazar Katkı Oranı: / Author Contribution Rate:** Yazarların katkı oranı eşittir. / The contribution rates of all authors are equal.

**KAYNAKLAR**

- Alkoç, Y. K. (2016). Üniversite imajı, üniversiteye duyulan memnuniyet ve öğrenci sadakati arasındaki ilişkileri anlamaya yönelik bir araştırma. *Uluslararası Bilimsel Araştırmalar Dergisi (IBAD)*, 2(2), 270-280.
- Altaş, D. (2006). Üniversite öğrencilerinin memnuniyet araştırması. *Marmara Üniversitesi İİBF Dergisi*, 21(1), 439-458.
- Altman, R. F., & Marilyn, M. H. (1995). Quantifying service quality: case study of rental car agency. *Production and Inventory Management Journal*, 36(2), 45-50.
- Arambewela, R., & Hall, J. (2009). An empirical model of international student satisfaction. *Asia Pacific Journal of Marketing And Logistics*, 21(4), 555-569. <https://doi.org/10.1108/13555850910997599>
- Ataman, O., & Adıgüzel, A. (2019). Yükseköğretimde kalite algısı: Düzce Üniversitesi örneği. *Elektronik Eğitim Bilimleri Dergisi*, 8(15), 39-56.
- Bakır, N. O., Arslan, F. M., & Gegez, A. E. (2016). Üniversite öğrencilerinde memnuniyet oluşturan unsurların saptanması: Marmara Üniversitesi İşletme Fakültesi Öğrencileri ile Bir Araştırma. *Marmara Üniversitesi İktisadi ve İdari Bilimler Dergisi*, 38(1), 93-125.
- Baron, R. M., & Kenny, D. A. (1986). The moderator-mediator variable distinction in social psychological research: Conceptual, strategic, and statistical considerations. *Journal of Personality and Social Psychology*, 51(6), 1173-1182. <https://doi.org/10.1037//0022-3514.51.6.1173>.
- Başar, B., & Baydeniz, E. (2022). Algılanan hizmet kalitesinin müşteri sadakati ve tekrar ziyaret etme niyetine etkisi: Somut olmayan kültürel miras unsuru olan Türk kahvesi örneği. *Tourism and Recreation*, 4(1), 1-12. <https://dergipark.org.tr/en/download/article-file/2126679>.
- Bengül, S., & Güven, Ö. Z. (2018). Yiyecek içecek işletmelerinde fiziksel ortam kalitesi, yiyecek kalitesi ve servis kalitesinin algılanan değer, müşteri memnuniyeti ve müşteri bağlılığı üzerindeki etkisi. *Balıkesir Üniversitesi Sosyal Bilimler Enstitüsü Dergisi*, 22(42), 375-406.
- Caruana, A. (2002). Service loyalty: The effects of service quality and the mediating role of customer satisfaction. *European Journal of Marketing*, 36(7/8), 811-828.
- Chakiso, C. B. (2015). The effect of relationship marketing on customers' loyalty (Evidence from Zemen Bank). *EMAJ: Emerging Markets Journal*, 5(2), 58-70. DOI: 10.5195/emaj.2015.84. <http://emaj.pitt.edu>
- Chen, C. F., & Chen, F. S. (2010). Experience quality, perceived value, satisfaction and behavioral intentions for heritage tourists. *Tourism management*, 31(1), 29-35. <https://doi.org/10.1016/j.tourman.2009.02.008>

- Clemes, M. D., Gan, C. E. C., & Kao, T. H. (2008). University student satisfaction: An empirical analysis. *Journal of Marketing for Higher Education*, 17(2), 292-325.
- Cristobal, E., Flavian, C., & Guinaliu, M. (2007). Perceived e-service quality (PeSQ) Measurement validation and effects on consumer satisfaction and web site loyalty. *Managing Service Quality*, 17(3), 317-340.
- Cubillo, J. M., Sanchez, J., & Cervino, J. (2006). International students' decision-making process. *International Journal of Education Management*, 20(2), 101-115.
- Çalik Var, E. (2013). Üniversite öğrencilerinde ve mezunlarında öğrenci sadakatini yordayan değişkenlerin yapısal eşitlik modellemesiyle incelenmesi. Ankara Üniversitesi Eğitim Bilimleri Enstitüsü Eğitimde Psikolojik Hizmetler Bilim Dalı (Eğitim Psikolojisi Programı). Doctoral thesis.
- Çelikkol, Ş., & Bakır, A. (2022). Müşteri memnuniyetini etkileyen faktörler ve müşteri memnuniyetinin müşteri sadakati üzerindeki etkisi: bir vakıf üniversitesi yüksek lisans öğrencileri üzerinde uygulama. *Doğuş Üniversitesi Dergisi*, 23(1), 127-148.
- Dagger, T. S., & David, M. E. (2012). Uncovering the real effect of switching costs on the satisfaction-loyalty association: the critical role of involvement and relationship benefits. *European Journal of Marketing*, 46(3/4), 447-468. <https://doi.org/10.1108/03090561211202558>
- Demircan, N., & Ceylan, A. (2003). Örgütsel güven kavramı: Nedenleri ve sonuçları. *Yönetim ve Ekonomi Dergisi*, 10(2), 139-150. <https://dergipark.org.tr/tr/download/article-file/145843>
- Deuren, R. V., & Lhaden, K. (2017). Student satisfaction in higher education: a comparative study of a private and a public college. *Bhutan Journal of Research and Development*, 15(1), 40-52.
- Douglas, J., Douglas, A., & Barnes, B. (2006). Measuring student satisfaction at a UK university. *Quality Assurance in Education*, 14(3), 251-267. <https://doi.org/10.1108/09684880610678568>
- Ekinci, C. E., & Burgaz, B. (2007). Hacettepe Üniversitesi öğrencilerinin bazı akademik hizmetlere ilişkin beklenti ve memnuniyet düzeyleri [Expectations and satisfaction levels of Hacettepe University students regarding some academic services]. *Hacettepe Üniversitesi Eğitim Fakültesi Dergisi [Hacettepe University Journal of Education]*, 33, 120-134.
- Erdoğan, S., Şanlı, H. S., & Bekir, H. S. (2005). Gazi Üniversitesi, Eğitim Fakültesi öğrencilerinin üniversite yaşamına uyum durumları [Adaptation levels of Gazi University, Faculty of Education students to university life]. *Kastamonu Eğitim Dergisi [Kastamonu Education Journal]*, 13(2), 479-496.
- Erkmen, T., & Çerik, Ş. (2007). Kurum imajını oluşturan kurum kimliği boyutları bağlamında örgüte bağlılığın incelenmesi: üniversite öğrencileri üzerine bir uygulama [Investigation of organizational commitment in the context of institution identity dimensions that form the institution image: an application on university students]. *Öneri Dergisi [Proposal Journal]*, 7(28), 107-119.
- Evanschitzky, H., Iyer, G. R., Plassmann, H., Niessing, J., & Meffert, H. (2006). The relative strength of affective commitment in securing loyalty in service relationships. *Journal of Business Research*, 59(12), 1207-1213. <https://doi.org/10.1016/j.jbusres.2006.08.005>
- Fernández-Arias, P., Antón-Sancho, Á., Vergara, D., & Barrientos, A. (2021). Soft skills of American university teachers: Self-concept. *Sustainability*, 13(22), 12397. <https://doi.org/10.3390/su132212397>
- Fornell, C., & Larcker, D. F. (1981). *Structural equation models with unobservable variables and measurement error: Algebra and statistics*. Sage Publications.
- Ghobadian, A., Speller, S., & Jones, M. (1994). Service quality: concepts and models. *International Journal of Quality & Reliability Management*, 11(9), 43-66. <https://doi.org/10.1108/02656719410074297>
- Gürbüz, S., & Şahin, F. (2014). Sosyal bilimlerde araştırma yöntemleri, felsefe-yöntem analiz. Seçkin Yayıncılık/ Sosyal Bilimler.

- Hair, J. J. F., Black, W. C., Babin, B. J., & Anderson, R. E. (2010). Multivariate data analysis. *International encyclopedia of statistical science*. Springer, Berlin, Heidelberg. [https://doi.org/10.1007/978-3-642-04898-2\\_395](https://doi.org/10.1007/978-3-642-04898-2_395)
- Hanssen, T.-E. S., & Solvoll, G. (2015). The importance of university facilities for student satisfaction at a Norwegian University. *Emerald Insight*, 33(13/14), 744-759.
- Helgesen, Q., & Nettet, W. (2007). Images, satisfaction and antecedents: drivers of student loyalty? A case study of a Norwegian University College. *Corporate Reputation Review*, 1(1), 38-59.
- Hennig-Thurau, T., Langer, M. F., & Hansen, U. (2001). Modeling and managing student loyalty: An approach based on the concept of relationship quality. *Journal of Service Research*, 3(4), 331-344.
- Hill, M. C., & Epps, K. K. (2010). The impact of physical classroom environment on student satisfaction and student evaluation of teaching in the university environment. *Academy of Educational Leadership Journal*, 14(4), 65-79.
- Hurley, R. F. (1994). TQM and marketing: how marketing operates in quality companies. *Quality Management Journal*, 1(4), 42-51. <https://doi.org/10.1080/10686967.1994.11918662>
- Jafarova, M., & Demirtaş, Z. (2020). Eğitim fakültelerinde öğrenci memnuniyeti (Sakarya Üniversitesi örneği). *Sakarya Üniversitesi Eğitim Fakültesi Dergisi*, 20(2), 175-193.
- Juniarti, J., & Sany. (2011). Lecturer profile, student satisfaction rate and teaching method, its contribution to the passing rate. Conference: Asean Conference on Scientific and Social Science Research (ACSSSR)
- Karakaya, A., Kılıç, İ., & Uçar, M. (2016). Üniversite öğrencilerinin öğretim kalitesi algısı üzerine bir araştırma. *Karabük Üniversitesi Sosyal Bilimler Enstitüsü Dergisi*, (2), 40-55. <https://dergipark.org.tr/en/download/article-file/332360>
- Moller, O. (2006). Student satisfaction survey: The Utrecht University approach. *Tertiary Education and Management*, 12, 323-328.
- Naidoo, V. (2006). International education: A tertiary-level industry update. *Journal of research in international education*, 5(3), 323-345.
- Oliver, R. L. (1999). Whence consumer loyalty? *Journal of Marketing*, 63, No. Special, 33-44.
- Olorunniwo, F., Hsu, M. K., & Udo, G. J. (2006). Service quality, customer satisfaction, and behavioral intentions in the service factory. *Journal of Services Marketing*. 20(1), 59-72.
- Owen, F. K., Kepir, D., Özdemir, S., Ulaş, Ö., & Yılmaz, O. (2012). Üniversite öğrencilerinin bölüm seçme nedenleri. *Mersin Üniversitesi Eğitim Fakültesi Dergisi*, 8(3), 135-151.
- Öztürk, E., & Faiz, E. (2020). Algılanan öğretim kalitesi ve öğrenci tatmininin öğrenci sadakati üzerindeki etkisi: düzce üniversitesi örneği. *Uluslararası Turizm, Ekonomi ve İşletme Bilimleri Dergisi (Ijtebs) E-ISSN: 2602-4411*, 4(1), 01-15.
- Pallant, J. (2005). *SPSS survival manual a step by step guide to data analysis using SPSS for Windows (Version 12)*. Allen & Unwin, Sydney.
- Parasuraman, A., Zeithaml, V. A., & Berry, L. (1988). SERVQUAL: A multiple-item scale for measuring consumer perceptions of service quality. *Journal of Retailing*, 64(1), 12-40. <https://books.google.com.tr/books?hl>
- Perin, M. G., Sampaio, C. H., Simões, C. ve de Pólvara, R. P. (2012). Modeling antecedents of student loyalty in higher education. *Journal of Marketing For Higher Education*, 22(1), 101-116.
- Reichheld, F. F., & Sasser, W. E. (1990). Zero defections: Quality comes to services. *Harvard business review*, 68(5), 105-111.
- Rojas-Méndez, J. I., Vasquez-Parraga, A. Z., Kara, A. L. I. ve Cerda-Urrutia, A. (2009). Determinants of student loyalty in higher education: A tested relationship approach in Latin America. *Latin American Business Review*, 10(1), 21-39.
- Santouridis, I., & Trivellas, P. (2010). Investigating the impact of service quality and customer satisfaction on customer loyalty in mobile telephony in Greece. *The TQM Journal*, 22(3), 330-343.
- Shockley-Zalabak, P., Ellis, K., & Winograd, G. (2000). Organizational trust: What it means, why it matters. *Organization Development Journal*, 18(4), 35.

- Savickas, M. L. (1991). The meaning of work and love: career issues and interventions. *Career Development Quarterly*, 39, 315-324.
- Şirin, E. F., Erdoğan, M., & Çınar, M. (2019). Üniversite hizmet kalitesi üniversiteye duyulan memnuniyet tavsiye etme niyeti ve öğrenci sadakati arasındaki ilişkilerin incelenmesi: Spor Bilimleri Fakültesi Örneği. *Onur Kurulu*, 352.
- Tessema, M. T., Ready, K., & Yu, W.-C. (2012). Factors affecting college students' satisfaction with major curriculum: evidence from nine years of data. *International Journal of Humanities and Social Science*, 2(2), 34-44.
- Topsakal, Y., & İplik, F. N. (2013). Üniversite öğrencilerinin kalite algıları ile memnuniyet ve tavsiye etme düzeyleri arasındaki ilişkiyi belirlemeye yönelik bir araştırma. *Çağ Üniversitesi Sosyal Bilimler Dergisi*, 10(2), 82-94.
- Uprety, R., & Chhetri, S. B. (2014). College culture and student satisfaction. *Journal of Education and Research*, 4(1), 77-92.
- Voss, G. B., Parasuraman, A., & Grewal, D. (1998). The roles of price, performance, and expectations in determining satisfaction in service exchanges. *Journal of marketing*, 62(4), 46-61.
- Yavuz, S., & Akman, Z. (2018). Üniversitelerin sunmuş olduğu hizmetin öğrenciler tarafından algılanması: Erzincan Üniversitesi İktisadi ve İdari Bilimler Fakültesi örneği. *Bartın Üniversitesi İ.İ.B.F. Dergisi*, 9(17), 39-61.
- Zeithaml, V. A., Berry, L. L., & Parasuraman, A. (1996). The behavioral consequences of service quality. *Journal of Marketing*, 60(2), 31-46.



ARAŞTIRMA MAKALESİ | RESEARCH ARTICLE

THE IMPACT OF INTEREST AND INFLATION RATES ON STOCK RETURNS:  
QUANTILE REGRESSION ANALYSIS FOR TÜRKİYE

Kadir KARAGÖZ

Doç. Dr., Manisa Celal Bayar Üniversitesi, Ekonometri Bölümü,

kadir.karagoz@cbu.edu.tr

0000-0002-4436-9235

**Atıf / Citation:** Karagöz, K. (2023). The effect of interest and inflation rates on stock returns: quantile regression analysis for Türkiye. *İnönü Üniversitesi Uluslararası Sosyal Bilimler Dergisi*, (İNİJOSS), 13(1), 227-244.

<https://doi.org/10.54282/inijoss.1369804>

**Abstract**

Fama's "proxy" hypothesis and Liquidity Preference Theory suggest that there is an inverse relationship between interest and inflation rates and stock prices/returns. On the other hand, according to the Fisher hypothesis suggests that there is a positive interaction between the stock market returns and inflation rate. The increase in the interest rate, on the one hand, due to the increase in the discount rate and, on the other hand, due to the alternative cost of investment, reduces the interest towards the stock market and increases the tendency towards the bond market, causing share prices to fall. However, it is seen that the relationships in question are far from certain, and the findings obtained from different samples with different methods give results that do not match the expectations implied by the hypotheses.

The nexus between the stock market and interest and inflation rates in Türkiye, which has been faced with high interest rates and inflation for many years except short-term periods, has been examined using different time series methods in the empirical literature. In this study, the subject is investigated in a different way through the Quantile Regression (QR) method. In the study, where the effect of the nominal interest rate on stock prices was examined by dividing it into two components: real interest and inflation rates, a four-fold sub-sector distinction was made, namely service, financial, industrial and technology indices. When it comes to the effect of nominal and real interest rates on returns in QR estimates, it is seen that the service and industrial sectors differ in terms of both tail and sign. The similarities between Least Squares estimates and QR estimates are striking. However, the potential of the volatility level of variables to create differentiation in relationships is also a point that should not be overlooked.

**Keywords:** Stock market, interest rate, expected inflation rate, quantile regression.

## FAİZ VE ENFLASYON ORANLARININ HİSSE SENEDİ GETİRİLERİNE ETKİSİ: TÜRKİYE İÇİN KANTİL REGRESYON ANALİZİ

### Öz

Fama'nın "temsil" hipotezi ve Likidite Tercihi Teorisi faiz ve enflasyon oranları ile hisse senedi fiyatları/getirileri arasında ters yönlü bir ilişki olduğunu öne sürmektedir. Buna karşılık Fisher hipotezi enflasyon ile hisse senedi piyasası arasında pozitif ilişki olduğunu öne sürmektedir. Faiz oranındaki yükselme, bir yandan iskonto oranındaki artış diğer yandan yatırımın alternatif maliyeti nedeniyle hisse senedi piyasasına ilgiyi azaltıp tahvil piyasasına yönelimi artırarak hisse fiyatlarının düşmesine neden olmaktadır. Bununla birlikte, sözkonusu ilişkilerin kesinlikten uzak olduğu, farklı yöntemlerle farklı örneklemelerden elde edilen bulguların hipotezlerin işaret ettiği beklentilerle uyumsuz sonuçlar verdiği görülmektedir.

Kısa süreli dönemler hariç uzun yıllar boyunca yüksek faiz ve enflasyon ile karşı karşıya bulunan Türkiye'de hisse senedi piyasası ile faiz ve enflasyon oranlarının ilişkisi ampirik literatürde farklı zaman serisi yöntemleri kullanılarak incelenmiştir. Bu çalışmada ise konu farklı bir yol izlenerek Kantil Regresyon (QR) yöntemi aracılığıyla araştırılmaktadır. Nominal faiz oranının reel faiz oranı ve enflasyon oranı şeklinde iki bileşene ayrılarak hisse senedi fiyatlarına etkisinin incelendiği çalışmada hizmet, mali, sınai ve teknoloji endeksleri şeklinde dördü bir alt sektör ayrımına gidilmiştir. KR tahminlerinde nominal ve reel faiz oranlarının getiriler üzerindeki etkisine bakıldığında, hizmet ve sanayi sektörlerinin hem kuyruk hem de işaret açısından farklılık gösterdiği görülmektedir. Enküçük kareler tahminleriyle QR tahminleri arasındaki benzerlikler dikkat çekmektedir. Bununla birlikte, değişkenlerin oynaklık düzeyinin ilişkilerde farklılaşma yaratma potansiyeli de gözden uzak tutulmaması gereken bir noktadır.

**Anahtar Kelimeler:** Hisse senedi piyasası, faiz oranı, beklenen enflasyon oranı, kantil regresyon.

### Introduction

The effects of changes in macroeconomic variables on financial investment instruments, especially stock returns, have long attracted the attention of market players and academic circles. Changes that may occur in these macroeconomic factors, which can generally be described as non-market risk factors, have the potential to affect the activities and financial structures of the listed companies, which are economic units after all (Flannery and Protopapadakis, 2002; 751). Since the pioneering work of Chen et al. (1986), the relationship between macroeconomic factors and the stock market has been examined in numerous studies, and a certain consensus has emerged regarding the impact of inflation and interest rates on stock returns.

According to financial theory, an inverse relationship exists between interest rates, stock returns, and prices. In the Liquidity Preference Theory framework, an increase in interest rates causes the money to move towards higher interest rates, so demand for the stock market decreases and returns fall. On the other hand, according to the Fischer effect hypothesis, rising inflation causes interest rates to rise. Inflation caused by an unexpected increase in the money supply can cause an increase in output and the resulting rise in stock prices if monetary expansion is expected to continue. The behaviour of stock prices on interest rates and inflation has been investigated by various time series analysis methods. However, in this study, the subject is handled in a different approach by using the Quantile Regression (QR) method.

It would not be realistic to expect the sensitivity of stocks to macroeconomic developments to be the same in all sectors. Many studies reveal that the effects of fluctuations in macroeconomic variables may differ according to sectors (see Jareño et al., 2016; Aktürk, 2016). These impacts of

macroeconomic factors on financial assets may also vary over time. A change in the direction and severity of this interaction may occur over time due to the impact of investor preferences, sectoral developments, and changes in financial markets.

The aforementioned interaction between stock returns and interest rates has been the subject of many empirical studies in the Turkish case, and different results have been obtained depending on the study design. In this study, the subject is re-examined by the quantile regression method and sub-sectors, which have not been used before for the Turkish stock market and allow for determining the effect of interest rates at different return levels. The results obtained show that the relationship in question varies by sectors and quantiles, and that the fluctuations in the real interest and expected inflation rates also affect the results.

## 1. Modelling Assets Returns

In the finance literature, various approaches have been developed since the 1960s to model the prices/returns of investment instruments. These approaches can be divided into three strands: Capital Asset Pricing Model (CAPM), Arbitrage Pricing Theory (APT), and multi-factor models which can be regarded as an extension of APT. Factor models and APT were developed as an alternative to the CAPM, which takes a single risk factor into account and eliminates the deficiencies in this model (Akkum and Vuran, 2005). CAPM and similar asset pricing models are used specifically to estimate the cost of capital and/or the investor's expected return. For this reason, the model has a wide range of uses, from project valuation, where the cost of capital needs to be calculated, to purchasing a single share and/or creating a portfolio. However, predicting returns is not only a necessary issue for investors. With the liberalization process of the markets, discussions have begun on what the pricing behaviour of companies, especially those operating in regulated sectors, should be (Kulali, 2016).

Standard CAPM relates the expected returns of the assets in the portfolio to the expected excess returns. APT, on the other hand, establishes a relationship between the expected returns of assets and the expected returns in a portfolio. The difference between the two approaches is that in APT it is assumed that the portfolio does not have a fundamental impact. If the portfolio is well diversified with exposure to only one risk factor, the two approaches are almost equivalent. On the other hand, if the portfolio is exposed to risk factors specific to the assets in the portfolio in addition to the common risk factor, there will be a difference between the two models (Jarrow and Rudd, 1983).

CAPM was first proposed by Sharpe (1964) and later developed by Lintner (1965) and Mossin (1966). In CAPM, which is considered the first asset pricing model and expressed as in the equation below, the market portfolio is the only variable, and all risky financial assets are tried to be explained with the help of market portfolio.

$$R_i = R_f + \beta_i(R_m - R_f)$$

Here  $R_i$ ,  $R_f$ ,  $R_m$  are expected return of financial asset  $i$ , risk-free interest rate, and expected return of the market respectively.  $\beta_i$  denotes the sensitivity of the financial asset to the

movement of the entire market. In this model, it is assumed that systematic risk, represented by the beta coefficient, is the only factor affecting returns associated with asset  $i$ .

In CAPM, which is based on Markowitz's modern portfolio theory, the concepts of risk and return are developed under the assumptions of the Efficient Market Hypothesis. In addition to the assumptions of the hypothesis in question, the model is based on additional assumptions such as all investors having the same investment period, being able to borrow and lend with the same risk-free interest rate, having free and instant access to information, and having homogeneous expectations. The CAPM approach has been criticized because most of the assumptions it is based on do not fit real life (Akkum and Vuran, 2005).

The beta coefficient in CAPM is far from explaining all expected returns. Therefore, in order to better model the behaviour of expected returns, more factors need to be taken into account, which requires resorting to multifactor pricing models. However, since CAPM will be applied period by period under very strict assumptions, the necessity of more factors becomes apparent from a theoretical perspective. At this point, two main theoretical alternatives can be mentioned. The Arbitrage Pricing Theory (APT) and the Intertemporal Capital Asset Pricing Model (ICAPM). APT is fundamentally based on arbitrage arguments while ICAPM developed by Merton (1973) was built on certain equilibrium arguments.

As an alternative approach to CAPM Ross (1976) proposed the Arbitrage Pricing Theory (APT) which is more comprehensive than CAPM because it includes more risk factors. Additionally, unlike CAPM, in the APT there is no need to define the market portfolio. However, this generalization brings with it some costs. In its most comprehensive form, APT allows defining an approximate relationship between the expected returns of assets besides a large number of undefined factors. When the model is so comprehensive, it becomes difficult to reject it.

In the Arbitrage Pricing Theory, the markets are assumed as competitive and frictionless. Under these assumptions the return-generating process for asset  $i$  can be described as follows:

$$R_i = a_i + \mathbf{b}_i' \mathbf{f} + \varepsilon_i$$

Here  $R_i$  is the return for asset  $i$ , whereas  $a_i$  is the intercept of the factor model.  $\mathbf{b}_i$  and  $\mathbf{f}$  are a  $(K \times 1)$  vector of factor sensitivities for asset  $i$  and  $(K \times 1)$  vector of common factor realizations, respectively.  $\varepsilon_i$  is the disturbance term as usual (Campbell et al., 2012: 219, 220).

Although APT argues that financial asset returns are affected by systematic risk factors, the number and definitions of these risk factors are not clearly stated in the model, and it is criticized for this aspect. For this reason, there is no consensus in the literature about the systematic risk factors that the researchers who tested this model included in their analysis, and it is observed that they added different variables such as exchange rate, inflation, interest, and market risks to the models. Following these theories, Fama and French (1993) expanded this model by adding two more factors to the market risk premium in the CAPM equation. These factors are called scale factor and value factor. In their study, they tested the effect of firm size and book-to-market value ratio on returns. Fama and French (2015) added two more factors to the three-factor model they previously developed and introduced a new five-factor CAPM model, which they argue explains



stock returns better (Canöz and Yiğit, 2022). It seems that the factors added by Fama and French are variables that reflect the market microstructure.

## 2. Quantile Regression

When the empirical finance literature is examined, it is seen that symmetric linear connections are mainly taken into account in the analysis of the relationships between variables, and the effects of upward and downward movements of the markets or small and large-scale changes are not distinguished (Rejeb, 2017: 797). A suitable tool to investigate such multifaceted interactions between variables is the quantile regression (QR) method developed by Koenker and Bassett (1978) though as an idea can be traced back to 18th century (Allen et al., 2013). Estimates will not be effective and reliable if the distribution of the dependent variable is not normal in the OLS method. The QR approach, on the other hand, allows the dependent variable to explain the change in different quantiles. Furthermore, the QR method can capture the change in parameters for different quantiles.

Quantile regression method is more effective tool than Ordinary Least Squares (OLS) in analysing the extremes of a distribution (Allen et al., 2013: 90). The essence of the method is based on the principle of the minimization of the sum of absolute error terms which is weighted asymmetrically. In this process, depending on the selected quantile different weights are attained to positive and negative residuals.

The quantile regression model can be expressed in a compact way as follows:

$$y_i = x_i' \beta_\theta + \varepsilon_{\theta i}$$

$$\text{Quant}_\theta(y_i|x_i) = x_i' \beta_\theta \quad (i = 1, \dots, n)$$

where  $\beta_\theta$  and  $x_i$  are  $(K \times 1)$  vectors, and  $x_i \equiv 1$ . Here,  $\text{Quant}_\theta(y|x)$  stands for the  $\theta$ th quantile of  $y$  conditional on  $x$ . As Koenker and Bassett (1978) suggested the quantile regression estimator for  $\beta_\theta$  (where  $x$  need not be discrete) to be a solution to

$$\min_{\beta} \frac{1}{N} \sum_{i=1}^N \rho_\theta(y_i - x_i' \beta)$$

The population  $\theta$ th quantile of  $y$ ,  $\mu_\theta$ , is a solution to  $\min_{\mu} E[\rho_\theta(y_i - \mu)]$ . By analogy between population and sample,  $\hat{m}_\theta$  is a solution to  $\min_{m} \frac{1}{N} \sum_{i=1}^N \rho_\theta(y_i - m)$ . Since  $\text{Quant}_\theta(y|x) = x' \beta_\theta$ , a solution to  $\min_{\mu} E(\rho_\theta(y - \mu)|x)$  is  $\mu_\theta = x' \beta_\theta$ . Thus  $\beta_\theta$  is a solution to  $\min_{\beta} E[\rho_\theta(y - x' \beta)]$  and by the analogy principle  $\hat{\beta}_\theta$  is a solution to  $\min_{\beta} \frac{1}{N} \sum_{i=1}^N \rho_\theta(y_i - x_i' \beta)$ . The estimation of  $\beta_\theta$  is obtained through the solution of the following optimization problem:

$$\beta_\theta = \text{argmin}_{\beta} \left\{ \sum_{i:y_i > x_i' \beta} \theta |y_i - x_i' \beta| + \sum_{i:y_i < x_i' \beta} (1 - \theta) |y_i - x_i' \beta| \right\}$$

In solving this optimization problem, the simplex algorithm or the GMM framework, based on a linear programming representation can be used (Buchinsky, 1994: 410; Buchinsky, 1998: 94,95; Jareño et al., 2016).

### 3. Related Empirical Literature on the Turkish Stock Market

The effects of interest and inflation rates on stock returns in Türkiye have been empirically examined together with a group of other macroeconomic variables in dozens of studies. When these studies are evaluated in terms of finance theory, it is seen that a few of them are based on APT, while others examine the relationship based on the multi-factor model.

As can be seen in the summary given in Table 1, findings regarding the effects of interest and inflation rates on stock returns differ in the analyses carried out on the Turkish stock market example. While the effect of the interest rate is found to be significant and negative in most studies, in line with finance theory, it is noteworthy that the effect of the inflation rate is more unstable. In many studies, it is also seen that the variables in question have statistically insignificant effects. Although the dependent variables included in the studies are generally the BIST-100 index, company or sector-level indices are also used. It should also be taken into consideration that the results obtained in the studies are conditional on the indicators. In many studies, the consumer price index value is used directly under the name of inflation. A similar situation also applies to the dependent variable, the return series. Although return is mentioned in most studies, it is seen that the index value is used.

**Table 1. Summary of the related empirical studies**

Paper	Period	Method	Dependent Variable	Interest	Inflation
Akkum & Vuran (2005)	1999-2002	APT	Firm level (20) returns	S, 3/20	S, 5/20
Züğül & Şahin (2009)	2004-2008	MFM	ISE-100 index	S, N	S, P
Demir & Yağcılar (2009)	2000-2006	APT	Firm level (13) returns	IS	
Çil (2010)	1996-2009	TVECM	ISE-100 index		S, P/N
Cihangir&Kandemir (2010)	1998-2002	APT	Firm level (16) returns	IS	S, P
Yurttañıkımaz (2012)	1994-2010	MFM	ISE-100 index	S, N	
Kaya (2013)	2002-2012	MFM	ISE-100 index	IS	
Akbaş (2013)	1986-2012	TAR	ISE-100 index	S, P	
Aktaş & Akdağ (2013)	2008-2012	MFM	ISE-100 index	S, N	S, P
Çetin & Bıtrak (2015)	2000-2009	APT	BIST-100 index	S, N	
Özkan (2015)	2003-2014	MFM	BIST-100 index		S, N
Yeşildağ (2016)	2003-2016	APT	BIST sub-indices (27)	S, N	IS

Kendirli & Çankaya (2016)	2009-2015	MFM	BIST-Banking index		IS
Dinçergök (2016)	2000-2008	MFM	BIST sector indices (4)	S, N	
Eren & Başar (2016)	2005-2014	MFM	BIST-100 index	S, N	S, N
Coşkun & Ümit (2016)	2000-2014	MFM	BIST-100 index	IS	
Aktürk (2016)	1986-2013	MFM	BIST-100 index		S, N
Alper & Kara (2017)	2003-2017	MFM	BIST-Industry index	S	IS
Sancar et al. (2017)	2000-2016	MFM	BIST-100 index		S, P
Erol & AYTEKİN (2019)	2009-2018	MFM	BIST-100 index	S, N	S, P
Güney & İlgin (2019)	2007-2018	MFM	BIST-100 index	S, N/P	
Gürsoy (2019)	2006-2017	MFM	Firm level (10) returns	IS	IS
Atıcı et al. (2019)	2010-2017	APT	BIST-30 index	S, P/N	S, N
Akyol (2020)	2006-2019	MFM	BIST-100 index		S, P
Okşak & Sarıtaş (2020)	2010-2020	MFM	BIST-100 index		S, P
Öndeş & Levet (2020)	2008-2018	MFM	Firm level (13) returns	S, N	IS
Yeşildağ (2021)	2009-2019	MFM	BIST-100 index	S, N	
İlhan & Bayır (2021)	2010-2021	MFM	BIST sector indices (2)	S, N	
Heidari & Rishekani (2022)	2000-2017	MFM	BIST-100 index		S, P/N
Sönmez & Noyan (2022)	2008-2022	MFM	BIST-100/30 index		IS
Özdemir et al. (2023)	1998-2022	MFM	BIST-100 index		S, P

Note: N: Negative, P: Positive, S: Significant, IS: Insignificant, MFM: multi-factor model, APT: Arbitrage Pricing Theory, TAR: Threshold VAR, TVECM: Time-Varying Error Correction Model. The name of the Istanbul Stock Exchange (ISE for short) was changed to "Borsa Istanbul" (BIST) on April 5, 2013.

Similar to the approach in this study, Özkan (2015) examined the effect of inflation expectations on stock returns and concluded that there was no significant effect while Aktürk (2016) found evidence that expected inflation has a significant and negative effect on returns. Considering the effect of market returns, Demir and Yağcılar (2009) found that the ISE-100 index, which they took into the model to represent the general market price, had a positive and significant effect on the stock returns of all 16 banks in the sample.

In the abovementioned studies, estimation was made using the OLS method, explicitly or implicitly assuming that there is a valid linear relationship between macroeconomic variables and stock returns on average. However, when assessing risk, investors may sometimes want to consider high or low risk separately rather than the average value, for which OLS would not be a suitable method. In this case, besides the threshold regression and regime-switching models, the

quantile regression method which allows examining valid relationship types at different risk levels would be more appropriate.

## 4. Econometric Analysis

### 4.1. Model, Variables and Data

Fama (1981), and Geske and Roll (1983) explained the negative relationship between stocks and inflation with the macroeconomic chain of relations hypothesis, attributing it to the quantity theory of money and money demand. In this approach, it is accepted that contrary to the relationship revealed in the Philips curve, there is a negative relationship between inflation and real economic activities and that stock returns are directly related to real economic activities. In the structure proposed by Fama (1981) and Geske and Roll (1983), the relationship between stock return and inflation emerges depending on the inflation-real economic activities and real economic activities-stock return relations. While a rising inflation rate can be an indicator of a decrease in the demand for money due to a decline in real activity, it can also be an indicator of a decrease in expected future profits and therefore stock prices (Altıntaş and Tombak, 2011).

The model that forms the basis of the analysis was created based on the two-factor model of Stone (1974), which was also used by Jareño et al. (2016). Studies investigating the sensitivity of stock returns to interest rates are based on an extended version of the Capital Asset Pricing Model (CAPM) by adding interest rates. This linear two-factor model used by Stone (1974) includes the stock market return and the interest rate change. The model in question can be written as follows:

$$SR_{it} = \beta_{0i} + \beta_1 MR_t + \beta_2 NINT_t + \varepsilon_{it} \quad (1)$$

where  $SR_{it}$  stands for the stock return of sector  $i$  at period  $t$ ,  $MR_t$  is the indicator of overall market return,  $NINT_t$  is the change in the nominal interest rate and  $\varepsilon_{it}$  is usual *i.i.d.* random error term.

There is a vast amount of evidence in the related empirical literature showing that stock returns (either realised and expected, or real and nominal) are inversely correlated with both realised and expected inflation rates. These surprising findings apparently do not coincide with the classical economic theory, especially the Fisher's hypothesis, which claims that expected nominal asset returns move in tandem with expected inflation such that expected real returns are independent of expected inflation. Another conclusion of the studies is that financial assets that represent claims for real payments, such as stocks, should provide a hedge instrument at times of unexpected inflation (Engsted and Tanggaard, 2002).

Fisher (1930) expresses the nominal interest rate as the sum of the expected real return and the inflation expectation. Accordingly, the information available in the market at a previous time, say  $t - 1$ , processed efficiently or rationally, the price of any asset will be set so that the expected nominal return on the asset for the period  $[t - 1, t]$  is the sum of the appropriate equilibrium expected real return and the best possible assessment of the expected inflation rate for the period  $[t - 1, t]$ . Therefore, by separating the nominal interest rate into two components as the sum of the real interest and expected inflation rates, the above equation can be rewritten as follows:

$$SR_{it} = \beta'_{0i} + \beta'_1 MR_t + \beta'_2 RINT_t + \beta'_3 INFEX_t + u_{it} \quad (2)$$

where  $RINT_t$  and  $INFEX_t$  denote the change in the real interest and the expected inflation rates respectively. To obtain the QR equations to be estimated these models can be re-expressed as follows:

$$\text{Model 1: } SR_{it} = \beta^{\theta}_{0i} + \beta^{\theta}_1 MR_t + \beta^{\theta}_2 NINT_t + \varepsilon_{it} \quad (3)$$

$$\text{Model 2: } SR_{it} = \beta^{\theta'}_{0i} + \beta^{\theta'}_1 MR_t + \beta^{\theta'}_2 RINT_t + \beta^{\theta'}_3 INFEX_t + u_{it} \quad (4)$$

where  $\theta$  denotes the  $\theta$ th quantile from 0.1 to 0.9.

The results obtained from the Bai and Perron (2003) test indicate that nominal and real interest rates and expected inflation rate variables show a structural break in 2018. For this reason, the entire sample was divided into two subsamples: 2013M01-2017M12 and 2018M01-2023M07. The first subsample period includes the period when interest rates and inflation rates were relatively more stable while the second subsample covers the impact of exchange rate attacks in 2018 (Erdoğan et al., 2020; Akkaya, 2022) and the turbulence caused by the global COVID-19 pandemic.

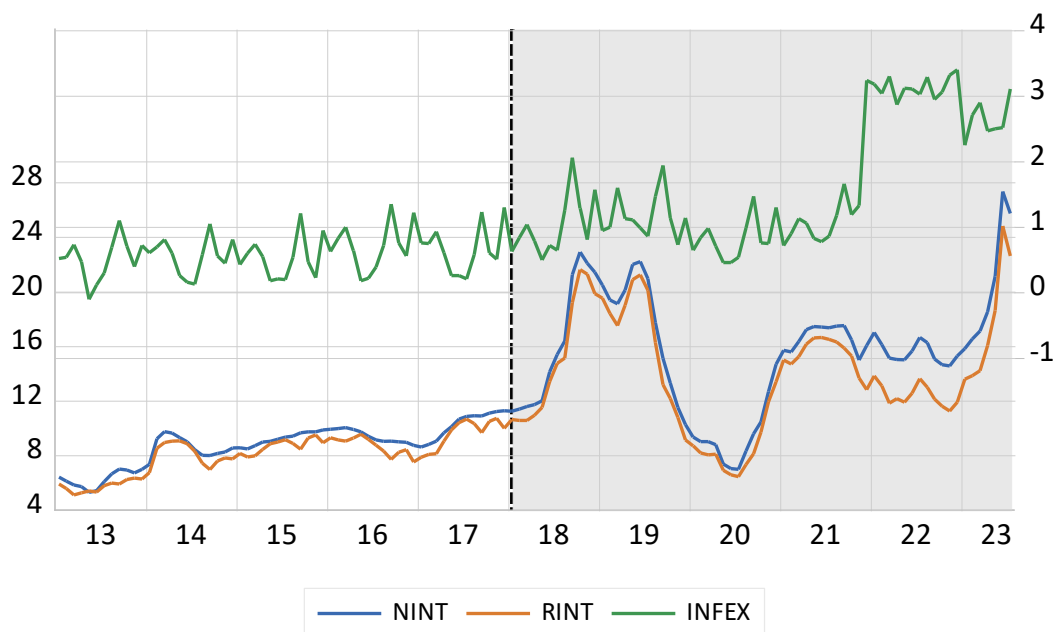

**Figure 1. Distinctive behaviour of  $NINT$ ,  $RINT$  and  $INFEX$  in two subsample periods. (Right axis for  $INFEX$ )**

All data used in the analysis were compiled from the electronic data distribution system of the Central Bank of Republic of Türkiye. Stock market series consist of return values. The real interest rate is obtained by subtracting the average CPI inflation expectation for the next month from the nominal interest rate. The Central Bank of Türkiye conducts a Market Participants Survey every month, based on the opinions of decision makers and experts in the financial and real sectors, in order to monitor their expectations regarding various macroeconomic variables. In this

context, participants are asked about their current, next month and 12 months ahead inflation expectations. Data for expected inflation is based on the outcomes of this survey.

**Table 2. Descriptive statistics of the variables.**

Variables	Mean	Median	Max	Min	St. Dev.	Skewness	Kurtosis	<i>J-B</i>
<i>XU100</i>	3.0874	2.5198	3.0979	-1.6941	7.9364	0.9581	5.3573	4.8841 <sup>a</sup>
<i>SER</i>	2.4103	1.2119	3.0149	-1.2841	7.7338	0.8967	4.5022	2.8961 <sup>a</sup>
<i>FIN</i>	1.8821	1.4907	2.5452	-1.6742	8.8282	0.3986	2.9501	3.3770
<i>IND</i>	2.6404	2.0223	2.7823	-1.8919	7.5726	0.5791	4.0725	1.3187 <sup>a</sup>
<i>TECH</i>	3.1199	2.7154	3.9939	-1.6436	9.4495	0.8296	4.8589	3.2854 <sup>a</sup>
<i>NINT</i>	12.331	10.420	27.2860	5.2640	4.8150	0.7974	2.8898	13.5253 <sup>a</sup>
<i>RINT</i>	11.215	9.6700	24.7760	5.0760	4.3562	0.9439	3.2250	19.1278 <sup>a</sup>
<i>INFEX</i>	1.1150	0.8000	3.3900	-0.1100	0.8897	1.3301	3.6566	39.7297 <sup>a</sup>

Note: *J-B* stands for Jarque-Bera normality test statistics, <sup>a</sup> denotes significance at %1 level.

Descriptive statistics for the series are given in Table 2. When the values of return indicators are examined, it is seen that the performance of the general stock market and the performance of technology stocks are similar in terms of average return. Although the lowest average performance in terms of sectoral returns belongs to the financial sector, the distribution closest to the normal distribution also belongs to this sector. Returns of other sectors are more flattened and skewed to the right than normal. This shows that the thick tail phenomenon is valid for sectoral returns other than finance. Jarque-Bera statistics also indicate that all series except finance have non-Gaussian distribution.

## 4.2. Findings

### 4.2.1. Stationarity tests

To avoid the risk of a possible spurious regression, the stationarity properties of the series were investigated with different unit-root tests as a preliminary stage. Looking at the results reported in Table 3, it can be seen that all general and sectoral return series are stationary at the level. In terms of interest and inflation series, the results obtained from ADF and KPSS unit-root tests do not agree. According to the ADF test, all three series are not stationary at level, while according to the KPSS test, the series appears to be stationary. Zivot-Andrews test, which takes into account the structural break in the intercept and trend terms, was applied to the three series, considering that the structural break caused by the increase in volatility and regime change seen in the mentioned series in recent years will make it difficult to reject the null hypothesis in the ADF test. The results of the tests show that the unit-root hypothesis can be strongly rejected (see Table 4 below). Accordingly, it is seen that all series included in the analysis are stationary in

terms of their level values. Therefore, regression relationships established between level values give reliable results.

**Table 3. Results of ADF and KPSS unit-root tests**

	ADF		KPSS	
	<i>C</i>	<i>C + T</i>	<i>C</i>	<i>C + T</i>
<i>XU100</i>	- 12.3642 <sup>a</sup>	- 12.3635 <sup>a</sup>	<b>0.2323<sup>a</sup></b>	0.1284 <sup>b</sup>
<i>SER</i>	- 13.4107 <sup>a</sup>	- 13.4384 <sup>a</sup>	<b>0.2007<sup>a</sup></b>	0.0631 <sup>a</sup>
<i>FIN</i>	- 12.4163 <sup>a</sup>	- 12.3856 <sup>a</sup>	<b>0.1973<sup>a</sup></b>	0.1364 <sup>b</sup>
<i>IND</i>	- 11.6009 <sup>a</sup>	- 11.6792 <sup>a</sup>	<b>0.2820<sup>a</sup></b>	0.1046 <sup>a</sup>
<i>TECH</i>	- 12.6288 <sup>a</sup>	- 12.5996 <sup>a</sup>	<b>0.0773<sup>a</sup></b>	0.0427 <sup>a</sup>
<i>INFEX</i>	- 1.0198	- 2.5373	0.8948	<b>0.1877<sup>b</sup></b>
<i>NINT</i>	- 2.1131	- 3.0132	0.7575	<b>0.0697<sup>a</sup></b>
<i>RINT</i>	- 1.8450	- 3.0767	0.8764	<b>0.0563<sup>a</sup></b>

Note: *a* and *b* indicate significance at the 1% and 5% level, respectively. Bold values indicate the specification found to be suitable according to the AIC criterion. In the KPSS test, the critical values for significance at the 1%/5%/10% level are 0.216, 0.146 and 0.119, respectively. The values for the specification with trend are 0.739, 0.463 and 0.347, respectively. *C* and *T* denote intercept and trend term.

**Table 4. Results of Zivot-Andrews unit-root test**

	Intercept	Trend	Both
<i>INFEX</i>	- 6,9782 <sup>a</sup> 2021M12	- 3,3404 <sup>b</sup> 2020M11	- 6,2333 <sup>a</sup> 2021M12
<i>NINT</i>	- 4,2495 <sup>a</sup> 2019M08	- 3,0538 2018M07	- 4,1757 <sup>a</sup> 2019M08
<i>RINT</i>	- 4,2858 <sup>a</sup> 2019M08	- 3,0459 2018M07	- 3,9848 <sup>a</sup> 2019M08

Note: *a* and *b* indicate significance at the 1% and 5% level, respectively. Detected break dates were given below the test statistics.

#### 4.2.2. Estimation of Quantile Regressions

To start with, the conditional mean parameter estimates of both models based on the OLS method for overall and sub-samples are presented in Table 5. Overall market return rate seems highly and persistently significant across all the specifications. This means that the overall market return rate is the main reference for investors in Türkiye. While the nominal interest rate does not seem to have any effect in the first subsample period (2013M1-2017M12), it has a significant

effect on the returns of financial and industrial sector stocks in the second subsample period (2018M1-2023M07). When we look at the overall sample, negative significant effects are evident in the industrial and technology sub-sectors. It can be said that these results are compatible with the QR findings given in Table 6.

In the first sub-period, where inflation and nominal interest rates follow a relatively lower and stable course, the nominal interest rate does not significantly affect stock returns. On the other hand, the significant effect of the nominal interest rate on financial and industrial sector returns is evident in the second sub-period, where a fluctuating pattern of movement emerged as of mid-2018, first with exchange rate attacks, then with the COVID-19 pandemic and the subsequent macroeconomic deterioration. In an increasing risk environment, the effect of the nominal interest rate is positively reflected in the financial sector returns, while the effect is negative for the industrial sector returns. This situation can be explained by the expectation that increasing interest rates will have a contractionary effect on real sector activities and therefore profitability will decrease.

**Table 5. Estimations of the models via OLS**

Sectors	Model 1			Model 2			
	<i>XU100</i>	<i>NINT</i>	<i>R</i> <sup>2</sup>	<i>XU100</i>	<i>RINT</i>	<i>INFEX</i>	<i>R</i> <sup>2</sup>
Whole sample (2013M01-2023M07)							
<i>SER</i>	0.8851 <sup>a</sup>	0.0673	0.8400	0.8652 <sup>a</sup>	-0.0107	0.7840 <sup>b</sup>	0.8652
<i>FIN</i>	1.0794 <sup>a</sup>	0.0413	0.9473	1.0800 <sup>a</sup>	0.0437	0.0198	0.9473
<i>IND</i>	0.9072 <sup>a</sup>	-0.0903 <sup>c</sup>	0.8771	0.9125 <sup>a</sup>	-0.0698	-0.2786	0.8775
<i>TECH</i>	0.9288 <sup>a</sup>	-0.2336 <sup>b</sup>	0.5762	0.9430 <sup>a</sup>	-0.1778	-0.7460	0.5779
Subsample (2013M1-2017M12)							
<i>SER</i>	0.7837 <sup>a</sup>	-0.2055	0.7672	0.7928 <sup>a</sup>	-0.1991	-0.5830	0.7677
<i>FIN</i>	1.1071 <sup>a</sup>	0.0271	0.9520	1.1003 <sup>a</sup>	0.0224	0.3069	0.9521
<i>IND</i>	0.8388 <sup>a</sup>	0.0096	0.8691	0.8489 <sup>a</sup>	0.0166	-0.4036	0.8697
<i>TECH</i>	0.7100 <sup>a</sup>	0.7031	0.3742	0.6313 <sup>a</sup>	0.6478	3.9510	0.3910
Subsample (2018M1-2023M07)							
<i>SER</i>	0.9249 <sup>a</sup>	0.0711	0.8616	0.9011 <sup>a</sup>	0.0167	0.9081 <sup>c</sup>	0.8687
<i>FIN</i>	1.0696 <sup>a</sup>	0.1218 <sup>c</sup>	0.9466	1.0669 <sup>a</sup>	0.1157	0.2162	0.9467
<i>IND</i>	0.9305 <sup>a</sup>	-0.2626 <sup>a</sup>	0.8891	0.9445 <sup>a</sup>	-0.2306 <sup>b</sup>	-0.7541 <sup>c</sup>	0.8917
<i>TECH</i>	0.9930 <sup>a</sup>	-0.2792	0.6806	1.0151 <sup>a</sup>	-0.2286	-1.0554	0.6850

Note: a/b/c indicate significance at the 1%/5%/10% level, respectively.

When we look at the OLS estimates of Model 2, where the nominal interest rate is decomposed into the real interest rate and the expected inflation rate, it is seen that the situation has not



changed in the first sub-period, and in the second sub-period, the real interest rate for industrial sector returns has a negative coefficient. It is seen that high inflation expectations also negatively affect industrial sector returns, such as the real interest rate. It is noteworthy that, unlike Model 1, the (real) interest rate does not have a significant effect on the financial sector, whereas the expected inflation rate positively affects the service sector returns.

QR estimation results of Model 1 are reported in Table 6. Considering the whole sample period, it is seen that the nominal interest rate is effective in service and financial sector returns, and industrial and technology sector returns in extreme cases. However, these effects are opposite in terms of both tail and signal. While the positive effect is valid in the upper quantiles for the service and financial sectors, the negative effects are observed in the lower quantiles in the industrial and technology sectors. If it is accepted that the financial sector is a kind of service sector and the technology sector is a kind of industrial sector, it can be said that there is a structural sectoral separation in stock returns in terms of the effect of the nominal interest rate. As in OLS estimates, it is seen that returns are insensitive to the nominal interest rate in the first sub-period in QR estimates. On the other hand, in the second sub-period, industrial sector returns have negative coefficients in almost all quantiles. Technology sector returns have a negative coefficient in the top two quantiles.

**Table 6. QR estimates of Model 1**

Sectors	Quantiles								
	0,1	0,2	0,3	0,4	0,5	0,6	0,7	0,8	0,9
Whole sample (2013M01-2023M07)									
<i>SER</i>	-0.1122	-0.0779	-0.0255	-0.0563	0.0401	0.1318	0.1781 <sup>b</sup>	0.2414 <sup>a</sup>	0.2006 <sup>b</sup>
<i>FIN</i>	-0.1183	-0.0112	0.0259	0.0262	0.0486	0.0748	0.0793 <sup>c</sup>	0.1291 <sup>b</sup>	0.1200 <sup>c</sup>
<i>IND</i>	-0.2213 <sup>b</sup>	-0.1347 <sup>c</sup>	-0.0921	-0.0736	-0.0579	-0.0767	-0.0427	-0.0473	-0.0549
<i>TECH</i>	-0.1432 <sup>b</sup>	-0.1537 <sup>b</sup>	-0.0784 <sup>a</sup>	0.0006 <sup>a</sup>	-0.2143	-0.2723	-0.3586	-0.3989	-0.6419
Subsample (2013M1-2017M12)									
<i>SER</i>	0.1981	-0.3485	-0.4021	-0.5593	-0.2802	-0.4931	-0.2218	-0.1360	-0.0578
<i>FIN</i>	-0.0561	-0.0261	-0.0888	-0.2348	-0.0736	0.0177	0.0804	0.2996	0.3439
<i>IND</i>	-0.0874	-0.2130	-0.1030	0.0425	-0.0578	0.0183	0.0040	0.1084	-0.0106
<i>TECH</i>	0.3928	0.5740	0.5430	0.7498	0.3477	0.8306	1.5104 <sup>c</sup>	1.5391	-0.4279
Subsample (2018M1-2023M07)									
<i>SER</i>	-0.0335	-0.1238	-0.1685	0.0097	0.0414	0.1493	0.1897	0.1813	0.1036
<i>FIN</i>	0.1202	0.0733	0.1116	0.1779 <sup>c</sup>	0.1169	0.1207	0.0691	0.1003 <sup>c</sup>	0.1725
<i>IND</i>	-0.3336	-0.2893 <sup>b</sup>	-0.2732 <sup>b</sup>	-0.2817 <sup>b</sup>	-0.3028 <sup>b</sup>	-0.2311 <sup>b</sup>	-0.2446 <sup>b</sup>	-0.2155 <sup>b</sup>	-0.2893 <sup>b</sup>
<i>TECH</i>	0.1593	-0.1049	0.0347	-0.0234	0.0375	-0.2722	-0.3989	-0.6827 <sup>a</sup>	-0.4818 <sup>b</sup>

Note: a/b/c indicate significance at the 1%/5%/10% level, respectively. The composite index return is significant at the 1% level in all sectors and quantiles.

In the QR estimates of Model 2, it is seen that the real interest rate is effective in the upper quantiles in sectors other than the industrial sector for the overall sample period, and this effect is negative in the returns of the technology sector. While the general insensitivity to the interest rate is still valid in the first sub-sample, it is noteworthy that in the second sub-sample, as in Model 1, industrial sector returns are under a negative effect against the real interest rate throughout all quantiles. A similar effect is observed in the upper quantiles of the returns of the technology sector. Meanwhile, positive effects of the real interest rate are observed in some quantiles on financial sector returns.

**Table 7. QR estimates of Model 2 - Real interest rate**

Sectors	Quantiles								
	0,1	0,2	0,3	0,4	0,5	0,6	0,7	0,8	0,9
Whole sample (2013M01-2023M07)									
<i>SER</i>	-0.1710	-0.1237	-0.1782	-0.1215	-0.0331	0.0476	0.0044	0.1490	0.1607 <sup>c</sup>
<i>FIN</i>	0.0148	0.0150	0.0653	0.0726	0.0523	0.0738	0.0761	0.1334 <sup>b</sup>	0.1115 <sup>c</sup>
<i>IND</i>	-0.1573	-0.1232	-0.0493	0.0073	-0.0316	-0.0797	-0.1146	-0.0130	-0.0634
<i>TECH</i>	-0.0872	-0.0918	0.0409	0.0302	-0.1513	-0.2543	-0.3457 <sup>b</sup>	-0.4167 <sup>b</sup>	-0.6595 <sup>a</sup>
Subsample (2013M1-2017M12)									
<i>SER</i>	0.0367	-0.2050	-0.3766	-0.5920	-0.3229	-0.2614	-0.1842	-0.0569	-0.0424
<i>FIN</i>	-0.0618	-0.0165	-0.0835	-0.0898	-0.0851	0.0283	0.0502	0.2228	0.3483
<i>IND</i>	-0.0082	-0.2068	-0.1089	0.0284	0.0661	0.0509	-0.0270	-0.0152	0.0543
<i>TECH</i>	0.3382	0.5010	0.3653	0.6205	0.6638	1.2951	1.3218 <sup>c</sup>	1.5089 <sup>c</sup>	-0.1961
Subsample (2018M1-2023M07)									
<i>SER</i>	-0.2873	-0.1208	-0.0848	-0.0761	0.0555	0.0087	0.1238	0.1726	0.1394
<i>FIN</i>	0.1032	0.0721	0.1594 <sup>c</sup>	0.1814 <sup>c</sup>	0.1399	0.1160	0.0681	0.1411	0.1466 <sup>c</sup>
<i>IND</i>	-0.2769	-0.2621 <sup>b</sup>	-0.2318 <sup>c</sup>	-0.2398 <sup>c</sup>	-0.2439 <sup>b</sup>	-0.2099 <sup>c</sup>	-0.2346 <sup>b</sup>	-0.2234 <sup>b</sup>	-0.2835 <sup>b</sup>
<i>TECH</i>	0.0889	-0.0399	-0.1006	-0.0189	0.0400	-0.2579	-0.2590	-0.7362 <sup>a</sup>	-0.5041 <sup>b</sup>

Note: a/b/c indicate significance at the 1%/5%/10% level, respectively.

QR estimates regarding the effects of inflation expectations on sectoral stock returns in the context of Model 2 are given in Table 8. In terms of inflation expectations, as in the real interest rate, complete insensitivity prevails in all sectors in the first sub-period. It seems that this situation is also valid in the second subperiod, except for a few quantiles for the service and industrial sectors. The effect manifests itself very weakly in the quantiles in question. The same situation is observed throughout the 2013-2023 period, except for the upper quantiles of the service sector. From this point, it can be concluded that BIST sub-sector returns do not develop a statistically significant reaction against the expected inflation rate.

**Table 8. QR estimates of Model 2 - Expected inflation rate.**

Sectors	Quantiles								
	0,1	0,2	0,3	0,4	0,5	0,6	0,7	0,8	0,9
Whole sample (2013M1-2023M07)									
<i>SER</i>	0.6727	0.4423	0.4169	0.7441	0.7708	1.1933 <sup>b</sup>	1.0754 <sup>b</sup>	0.7789 <sup>c</sup>	0.8139 <sup>b</sup>
<i>FIN</i>	-0.5059	-0.5340	-0.2243	-0.2985	-0.1187	0.1161	0.1113	-0.2614	0.7150
<i>IND</i>	-0.4073	-0.3403	-0.5292	-0.7540	-0.1650	0.3019	0.0964	-0.1332	-0.0166
<i>TECH</i>	-1.0854	-0.3655	-0.5946	-0.1169	-0.6764	-0.9797	-0.8832	-0.2885	-0.5694
Subsample (2013M1-2017M12)									
<i>SER</i>	0.5399	0.3685	0.5319	-0.3280	0.2897	-1.2831	-1.7080	-1.6920	-0.3956
<i>FIN</i>	-0.1368	0.3740	0.3475	0.3932	0.1541	0.3180	1.5035	1.1451	0.3229
<i>IND</i>	0.8615	0.1306	-1.5147	-1.6803	-0.9326	-1.1629	-0.7870	1.3200	0.5184
<i>TECH</i>	0.9798	2.8587	3.2237	3.7986	5.5101	7.0732	6.3400	2.3666	7.9418
Subsample (2018M1-2023M07)									
<i>SER</i>	1.2505 <sup>c</sup>	0.5127	0.5925	0.8452	1.0067	1.4523 <sup>b</sup>	1.4226 <sup>c</sup>	0.5799	0.7458
<i>FIN</i>	0.2312	-0.3208	-0.1082	0.0111	0.4901	0.1422	0.0810	-0.2364	0.9047
<i>IND</i>	-0.5818	-0.8798 <sup>c</sup>	-0.9497 <sup>c</sup>	-1.0242 <sup>c</sup>	-0.6965	-0.6642	-0.2946	-0.2725	-0.7659
<i>TECH</i>	-0.6266	-0.8531	-0.6293	-0.5854	-0.0501	-1.1674	-1.0523	-0.5053	-1.0910

Note: *b* and *c* indicate significance at the 5% and 10% level, respectively.

## Conclusion

According to financial theory, there is an inverse relationship between interest rates and stock returns and prices. In the Liquidity Preference Theory framework, the rise in interest rates causes the money to move towards higher interest rates, so demand for the stock market decreases and returns fall. The behaviour of stock prices on interest rates and inflation has been investigated by various time series analysis methods. However, in this study, the subject is handled in a different approach by using the Quantile Regression (QR) method. QR analysis was developed by Koenker and Basset (1978) as an alternative to the Ordinary Least Squares (OLS) method. Estimates will not be effective and reliable if the distribution of the dependent variable is not normal in the OLS method.

In the study, the nominal interest rate is decomposed into real interest rate and inflation components, and their effects on stock prices are examined for the period January 2013 - July 2023 separately for services, financial, industrial, and technology sector indices. When it comes to the impact of nominal and real interest rates on returns in QR estimates, it is seen that the service and industrial sectors differ in terms of both tails and signs. Under the assumption that the financial sector can be included in the service sector, and the technology sector in the industrial

sector, it can be said that this separation arises from the structural characteristics of the sectors. Accordingly, while the sensitivity of sectors based on physical production and therefore high capital input to the interest rate is higher and negative, the effect of the interest rate on the returns of service sectors based on intangible products and with relatively low capital manifests itself in higher quantiles and in a positive direction.

Overall findings of the study are partially compatible with the findings of Jareño et al. (2016) who investigated the relationship between interest rate and sectoral stock returns in a similar vein for US stock returns. The findings indicate that the interest rate risk on returns exhibits a heterogeneous structure according to sectors and the level of risk. Jareño et al. (2016) attribute this situation to the structural differences between sectors in terms of growth potential, borrowing opportunity, liquidity, and company size. On the other hand, similar to the results reached by Jareno (2008) in the case of Spain, returns appear to be more sensitive to the real interest rate than to inflation, especially in periods when volatility is higher.

According to the findings of the study, the difference in the relationship between nominal interest rate and stock prices according to sectors producing intangible and concrete products contains useful information for market players investing in these sectors as well as for company managers operating in these sectors. The variation in interest rate changes according to sectoral characteristics may help individual investors to take appropriate positions. In addition, it can give company decision-makers an idea about the trend of the company's market value and the financing policies to be applied according to the movements of macroeconomic variables such as interest and inflation rates.

**Çıkar Çatışması Bildirimi/ Conflict of Interest Statement:**

Yazar, bu makalenin araştırılması, yazarlığı ve yayımlanmasına ilişkin herhangi bir potansiyel çıkar çatışması beyan etmemiştir. / The authors declared no potential conflict of interest regarding the research, authorship, and publication of this article.

**Destek/Finansman Bilgileri/ Support Financing Information:**

Yazar, bu makalenin araştırılması, yazarlığı ve yayımlanması için herhangi bir finansal destek almamıştır. / The authors have received no financial support for the research, authorship, and publication of this article.

## References

- Akkaya, M. (2022), "A case on volatility and volatility spillover in the Turkey's foreign exchange market", *Alanya Academic Review Journal*, 6 (3), 2707-2719. (In Turkish)
- Akkum, T. and Vuran, B. (2005), "The analysis of macroeconomic factors which may affect stock returns in the Turkish capital market by arbitrage pricing theory", *İktisat, İşletme ve Finans*, 20 (233), 28-45. (In Turkish)
- Aktürk, H. (2016), "Do stock returns provide a good hedge against inflation? An empirical assessment using Turkish data during periods of structural change", *International Review of Economics and Finance*, 45, 230-246.
- Allen, D. E., Singh, A. K. and Powell, R. (2013), "Analysing the return distributions of Australian stocks: the CAPM, factor models and quantile regressions", *Global Business and Economics Review*, 15 (1), 88-109.

Altıntaş, H. and Tombak, F. (2011), "Econometric analysis of the relationship between stock prices and macroeconomic variables in Turkey: 1987-2008", Paper presented at EconAnadolu 2011: Anadolu International Conference in Economics II, June 15-17, 2011, Eskişehir, Turkey. (In Turkish)

Bai, J. and Perron, P. (2003), "Computation and analysis of multiple structural change models", *Journal of Applied Econometrics*, 18 (1), 1-22.

Buchinsky, M. (1994), "Changes in the U.S. wage structure 1963-1987: Application of quantile regression", *Econometrica*, 62 (2), 405-458.

Buchinsky, M. (1998), "Recent advances in quantile regression models: A practical guideline for empirical research", *The Journal of Human Resources*, 33 (1), 88-126.

Campbell, J. Y., Lo, A. W. and MacKinlay, A. C. (2012), *The Econometrics of Financial Markets*, Princeton University Press, New Jersey, USA.

Canöz, İ. and Yiğit, F. (2022), "Asymmetric effects of selected macroeconomic variables on ISE100 index", *Journal of Yasar University*, 17/65, 39-56. (In Turkish)

Chen, N. F., Roll, R. and Ross, S. (1986), "Economic forces and the stock market", *The Journal of Business*, 59 (3), 383-403.

Demir, Y. and Göçmen Yağcılar, G. (2009), "Determining the factors effecting banks' stock returns trading in IMKB by arbitrage pricing model", *Alanya İşletme Fakültesi Dergisi*, 1/2,36-51. (In Turkish)

Engsted, T. and Tanggaard, C. (2002), "The relation between asset returns and inflation at short and long horizons", *Journal of International Financial Markets, Institutions and Money*, 12, 101-118.

Erdoğan, S., Gedik, A. and Çevik, E. İ. (2020), "Volatility spillover effects between Islamic stock markets and exchange rates: Evidence from three emerging countries", *Borsa Istanbul Review*, 20 (4), 322-333.

Fama, E. F. (1981), "Stock returns, real activity, inflation, and money", *American Economic Review*, 71, 545-565.

Fama, E. F. and French, K. R. (1993), "Common risk factors in the returns on stocks and bonds." *Journal of Financial Economics*, 33, 3-56.

Fama, E. F. and French, K. R. (2015), "A five-factor asset pricing model", *Journal of financial Economics*, 116 (1), 1-22.

Fisher, I. (1930), *The Theory of Interest as Determined by Impatience to Spend Income and Opportunity to Spend It*, MacMillan, New York, USA.

Flannery, M. J. and Protopapadakis, A. A. (2002), "Macroeconomic factors do influence aggregate stock returns", *The Review of Financial Studies*, 15 (3), 751-782.

Geske, R. and Roll, R. (1983), "The monetary and fiscal linkage between stock returns and inflation", *Journal of Finance*, 38, 1-33.

Jareño, F. (2008), "Spanish stock market sensitivity to real interest and inflation rates: an extension of the Stone two-factor model with factors of the Fama and French three-factor model", *Applied Economics*, 40 (24), 3159-3171.

Jareño, F., R. Ferrer and S. Miroslavova (2016), "US stock market sensitivity to interest and inflation rates: A quantile regression approach", *Applied Economics*, 48 (26), 2469-2481.

Jarrow, R. and Rudd, A. (1983), "A comparison of the APT and CAPM: a note", *Journal of Banking and Finance*, 7, 295-303.

Koenker, R. and Basset, G. J. (1978), "Regression quantiles", *Econometrica*, 46 (1), 33-50.

Kulalı, İ. (2016), "Using of capital asset pricing model and beta coefficient in regulated industry", *Selçuk University the Journal of Social Economic Research*, 16 (31), 274-295. (In Turkish)

Lintner, J. (1965), "Security prices, risk and maximal gains from diversification", *Journal of Finance*, 20 (4), 587-615.

Merton, R. (1973), "An intertemporal capital asset pricing model", *Econometrica*, 41, 867-887.

Mossin, J. (1966), "Equilibrium in a capital asset market", *Econometrica*, 34 (4), 768-783.

Özkan, N. (2015), "An investigation of the relationship between inflation, stock returns and real economic activity in Turkey", *Bankacılar Dergisi*, 94, 81-93. (In Turkish)

Rejeb, A. B. (2017), "On the volatility spillover between Islamic and conventional stock markets: A quantile regression analysis", *Research in International Business and Finance*, 42, 794-798.

Ross, S. (1976), "The arbitrage theory of capital asset pricing", *Journal of Economic Theory*, 13, 341-360.

Sharpe, W. F. (1964), "Capital asset prices: a theory of market equilibrium under conditions of risk", *Journal of Finance*, 19 (3), 425-442.

Stone, B. K. (1974), "Systematic interest rate risk in a two-index model of returns", *The Journal of Financial and Quantitative Analysis*, 9 (5), 709 - 721.



ARAŞTIRMA MAKALESİ | RESEARCH ARTICLE

A QUALITATIVE STUDY ON ADOLESCENT RELIGIOUS EXPERIENCES

Mehmet SU

Dr. Öğr. Üyesi, Kilis 7 Aralık üniversitesi,  
İlahiyat Fakültesi,  
mhmtsu@gmail.com  
 0000-0001-9037-8901

**Atıf / Citation:** Su, M. (2024). A qualitative study on adolescent religious experiences. *İnönü Üniversitesi Uluslararası Sosyal Bilimler Dergisi*, (İNİJOSS), 12(2), 245-261.

 <https://doi.org/10.54282/inijoss.1452853>

**Abstract**

The interpretation of experiences relies heavily on an individual's religious framework and developmental characteristics. One's conception of God and the way one behaves are central. The nature and diversity of religious experiences reflect the significance that the individual attributes to religion and religious principles in their own life. This investigation presents valuable empirical evidence regarding the role of religion in the lives of young individuals amidst the prevailing trend of increasing secularism in contemporary society. The objective of this study is to gain insight into the role of religion in the lives of young people and to identify recurrent religious experiences. Through this qualitative examination encompassing young individuals in early adolescence, certain religious experiences were found to align partially with the structures associated with their religious affiliations. Additionally, some alterations corresponding to the developmental inclinations of adolescents were observed within the content of certain religious experiences. Because this period is the period in which some rapid intellectual, affective and behavioural changes are seen in the development of humanity. Therefore, it is possible to come across a number of different effects specific to adolescence. In addition, discrepancies were identified in the configuration and variety of religious encounters based on gender. Religious doubts and hesitations increase or decrease according to the degree of religious commitment of the individual. In addition, since this study was conducted immediately after the 6 February earthquake, it was seen that this traumatic event was reflected in the way young people interpreted their experiences. In this study, phenomenology design, one of the qualitative research designs, was used. The data obtained were analysed by thematic coding and content analysis method.

**Key Words:** Islam, Adolescence, Religious experience, Religious doubt, Earthquake, Religious narrative.

## Ergenlik Dönemi Dinî Deneyimleri Üzerine Nitel bir Araştırma

### Öz

Deneyimlerin yorumlanması, kişinin dini referans çerçevesine ve gelişimsel özelliklerine bağlıdır. Kişinin Tanrı tasavvuru ve davranış şekli merkezi bir konumdadır. Dinî deneyimlerinin şekli ve çeşitliliği bireyin hayatında dine ve dinî değerlere verdiği önemi ortaya koymaktadır. Giderek seküler bir hal alan günümüz dünyasında gençlerin hayatında dinin yerini öğrenmek açısından bu çalışma önemli veriler sağlamaktadır. Bu araştırma gençlerin hayatında dinin yerini ve dinî deneyimlerin içinde sıklıkla görülen deneyimlerin neler olduğunu anlamayı amaçlamaktadır. Erken ergenlik dönemindeki gençler üzerinde yapılan bu nitel çalışmada kısmen bağlı olunan dinin yapısına paralel bazı dini deneyimler ifade edilmiştir. Bazı dini deneyimlerin içeriğinde ise, ergenliğin yapısındaki gelişimsel eğilimlere karşılık gelen bazı değişiklikler görülmüştür. Çünkü bu dönem insanlığın gelişiminde düşünsel, duyuşsal ve davranışsal bazı hızlı değişimlerin görüldüğü dönemdir. Dolayısıyla ergenlik dönemine özgü bir takım farklı etkilere rastlayabilmek mümkündür. Ayrıca cinsiyete bağlı olarak dini deneyimlerin yapısında ve çeşitliliğinde bazı farklılıklara rastlanmıştır. Dini şüphe ve tereddütler bireyin dini bağlılıklarının derecesine göre artmakta veya azalmaktadır. Ayrıca bu çalışma 6 Şubat depreminden hemen sonra yapıldığından bu travmatik olayın gençlerin deneyimlerini yorumlama biçimlerine yansıdığı görülmüştür. Bu çalışmada nitel araştırma desenlerinden olgu bilim (fenomenoloji) deseni kullanılmıştır. Elde edilen veriler tematik kodlama ve içerik analizi yöntemi ile analiz edilmiştir.

**Anahtar kelimeler:** İslam, Ergenlik dönemi, Dinî deneyim, Dinî şüphe, Deprem, Dini anlatı.

### Introduction

Since the time of Rousseau, scholars have engaged in discussions regarding the inherent religious inclination of the individual and the subsequent positive or negative impacts of religious traditions on this inclination. A notable example is William James, who, in his renowned work "The Varieties of Religious Experience," posited that religious life in the world is primarily based on personal religious experiences rather than the teachings of established religious institutions (James 2009). In his book, James delved into the contentious topics of conversion, repentance, mysticism, and clericalism, substantiating his thesis through an extensive analysis of personal religious experiences and providing illustrative examples. Nevertheless, there exists a significant contingent that contends that religious teachings form the foundation of religious experiences (Otto vd. 1968; Schleiermacher 1999). Regardless of whether religious experiences stem from institutional religion or individual religious orientations, they ultimately pertain to the relationship between the individual and the divine. Thus, religious experience is defined as the totality of feelings, perceptions and sensations experienced by a religious group or an actor that involve a communication, however simple, with a divine essence (i.e. God), ultimate reality, transcendent authority (Stark 1965). In this definition, it is emphasised that religious experience is based on the relationship between God and the individual. Guided by the notion that religious experience symbolizes a bond between the individual and God, Elkind asserts that this bond bears a formal resemblance to the relationship between two individuals. Consequently, the individual can progress through various occurrences such as visiting religious venues, engaging in prayer and worship, or facing specific challenges such as death and the inability to embrace prayers (Elkind ve Elkind 1962). Hence, the direction of this relationship is largely determined by the individual's experiences and the nature of their beliefs. However, discerning whether belief or the individual's religious experiences hold greater sway in this relationship often presents difficulties. In accordance with Kellenberger's assertions, the intricate relationship between religious experience and belief is subject to change. On occasion, religious experience molds belief, on



occasion, belief shapes experience, and on occasion, they exist in a state of harmony with each other (Kellenberger 2021).

This multidimensional structure of religious experience is reflected in the studies in this field and is associated with many phenomena. For example, Happold considers religious experience as a deep and multidimensional experience. According to Happold, religious experience is more than an intellectual or emotional experience; it has a transcendent, inclusive and universal dimension. According to Happold, religious experience is an experience that goes deep into the depths of human existence, transcends the boundaries of time and space, and expands the personal boundaries of the individual (Happold 1991). According to Hepburn, religious experience is an emotional and mental experience of the religious, which helps people to understand and shape their relationship with the world and their own existence. According to him, religious experience is similar to aesthetic experience and touches the spiritual depths of human beings as in aesthetic experience. Hepburn's association of religious experience with aesthetic experience shows that he emphasises the depth and intensity of these experiences (Hepburn 2019). Based on the data obtained from similar studies, Ulu identified twelve criteria to determine the characteristics of religious experience. Four of these were taken from James, three from Happold, four from Stace and one from Hökelekli. These criteria are: ineffability, realisation of the unity of all things, objectivity and a sense of reality, cognitive quality, a sense of timelessness, a deep positive character, transience, true selfhood, a sense of sanctity, passivity, unmediatedness, and paradoxicality (Ulu 2018).

During the period of adolescence, an individual's religious experiences are influenced by various factors, as is the case in every stage of life. However, there are unique influences specific to adolescence that can be identified. This is because adolescence is a time when individuals engage in the search for identity, the formation of a worldview, and the establishment of their values, all of which coincide with a period of change in every aspect of life (Boyatzis 2012). Consequently, religious experiences among young people during this period can exhibit variability. Given that adolescents are actively questioning and exploring their beliefs while constructing their own systems of belief, personal experiences hold significant sway over their religious thoughts. However, young people may have different religious beliefs, or the depth and interpretation of beliefs may differ even among young people with the same religious beliefs (Smith, 2020). There may be individual differences in terms of attendance at religious sites, or in the performance of acts of worship such as prayer, fasting and prayers. Young people's religious experiences can also be influenced by factors such as family, friends, media and cultural environment (Vikdahl, Kuusisto, ve Kallioniemi 2024). These are some of the factors that can diversify adolescents' religious experiences.

In the realm of religious experience, there exists a diverse range of depictions, which can be attributed, in part, to dissimilar religious educations or various sociocultural influences. A prime exemplification of this phenomenon can be found in Hardy's investigation (Hardy, 1979). Moreover, Hardy's study contains numerous allusions to instances of perceiving, hearing, or simply being cognizant of the presence of Jesus and the Virgin Mary. In his scholarly inquiry, Baker supplies certain empirical substantiation that the majority of Americans undergo some form of

religious experience (Baker, 2009). Nonetheless, it is crucial to underscore that there exist disparities in terms of individual and societal factors that impact these experience, and furthermore, the prevalence and cultural acceptance of the various forms of religious experiences fluctuates. According to a study conducted by Francis et al. on Catholic and Protestant pupils aged 16-18, 26% of the students engage in daily individual prayer, 51% pray occasionally, and 23% never pray. 59% of the student population regularly attend religious services, with 7% attending once a month, 26% attending on occasion, and 8% never attending. Additionally, 37% of the students expressed complete certainty in the existence of God, while 36% claimed to be moderately certain. Notably, female students demonstrated higher scores than their male counterparts in various areas such as attitudes towards Christianity, belief in God, church attendance, prayer, and religious encounters. The findings of the study also revealed that Catholic youth exhibited significantly greater church attendance, individual prayer, belief in God, and attitudes towards Christianity compared to Protestant youth, although this difference did not extend to religious experiences (Francis vd. 2006). Elkind's research with ninth grade students identified six recurring types of religious experiences, namely church-related experiences, experiences of loneliness, anxiety and fear, worries, prayer, and moral actions (Elkind & Elkind, 1962).

The fact that the topic of religious experience has gained an important place in educational and psychological research is related to the various pedagogical and epistemological assumptions attributed to it. One of the main arguments since James is the idea that the experiential aspect of religion can serve as the basis, especially the epistemic basis, of religious belief (Wettstein, 2014). Emphasizing the experiential side of religion means coming into contact with the mystical tradition and involves a move away from the spirit of rationalist theology, which has long been a defining approach to religion. This has become inevitable in today's understanding where the interpretive, contextual aspect of religion is frequently mentioned (Duke ve Stone 2013). In fact, we can say that this has dominated educational theory and practice for a long time (Jackson 2005; Özcan 2020). In the context of religious education, researchers who address the issue state that religious teachings can be taught in the dimension of knowledge, but it is not possible to teach religious experience (Jarvis, 2008). Although they have similar experiences, the way individuals interpret them is different for various reasons. The study of psychology has allowed us to learn something about how others evaluate their religious experiences. Studies in this area have also provided educational practitioners with some data on cognitive, affective and action-oriented responses to religious experiences (Greer ve Francis 1992; Johnson, Li, ve Cohen 2015). Even so, many teachers tend to neglect discussions of emotional responses, which are an important dimension of religious experience, and even limit the cognitive to the knowledge dimension, without reference to beliefs, values and attitudes (Jarvis, 2008). Data from these are needed to ground educational practice on a more scientific basis. Religious education is therefore somehow related both to the religious experience in the school environment and to the religious experience of others as a subject of education.

Although there are important studies in the West that deal with religious experience both theoretically and empirically, there are very few studies on this subject in Turkey. This research

marks the inception of comprehending the role of religion in the lives of young individuals within the context of a progressively secularized world.

## 1. PURPOSE OF THE STUDY

The primary objective of this study is to elucidate the multiplicity of recurrent religious experiences by examining the impact of religion on the spiritual experiences of individuals during their adolescent years. With the aim of comprehending the religious experiences of young individuals amidst the diversity aforementioned, this study seeks to comprehend the significance of religion in the lives of young people and the recurrent experiences within these religious experiences. Consequently, the following inquiries are to be addressed:

1. What is the position and significance of religion in the lives of adolescents?
2. What are the religious experiences encountered by adolescents?
3. What are the religious narratives or teachings that exert an influence on adolescents?
4. How do adolescents cope with religious doubt?

## 2. METHOD

In this study, in which religious experiences of adolescence are discussed, phenomenology design, one of the qualitative research designs, was used. The aim of this design is to understand the essence of the experiences of people who live a certain phenomenon in depth (Creswell, 2014). Qualitative research entails the utilization of data collection methods such as observation, interviews, and document analysis. Through the adoption of a qualitative approach, this study aims to uncover perceptions and events within a natural setting, providing a comprehensive and realistic understanding (Yıldırım, Şimşek, 2016). Phenomenology encompasses research conducted to reveal what the nature and meaning of a phenomenon is, as well as what it is in essence.

### 2.1. Participants

The study group comprised 15 male and 20 female students (14 - 15 years old) enrolled in the ninth grade of a high school. The sampling method is easily accessible or convenient sampling. Accordingly, the first year students of the Social Sciences High School, which receives students with points, were taken as the sample. Given that admission to the school was based on a point system, the academic abilities of the students were fairly similar. Participants were given codes as P1, P2, P3... It should also be taken into consideration that the participants consisted of individuals affected by the 6 February Kahraman Maraş earthquake. Our study was conducted in Malatya province shortly after the earthquake. Ethics committee permission was obtained for the research with the decision numbered 2023/18 of Kilis 7 December University.

### 2.2. Data Collection Tool

In qualitative research, providing a thorough explanation of the data collection process is a crucial factor in ensuring the validity of the research (Yıldırım, Şimşek 2016). For this particular

study, the data was obtained by utilizing structured questions that were meticulously prepared by the researcher. The participants were given the data in a written format and were requested to provide their answers accordingly. Within a single class hour, the students were instructed to compose a paragraph for each question. The data collection tool consisted of four open-ended questions, which were as follows:

1. How would you delineate the meaning of religion to you?
2. Can you recount a time when you experienced an exceptional sense of connection with the Divine?
3. What are the narratives or teachings inherent to your religious or belief system that have left the most profound impact upon you?
4. Have you ever harbored any doubts concerning your religious convictions? If so, how did you navigate through this uncertainty?

### **2.3. Data Analysis**

Data analysis is a crucial component of research in the social sciences, as it involves examining data in order to address research questions or hypotheses. The present study adopts a qualitative research methodology. Generally, qualitative data analysis encompasses various stages, including data collection through different methods employing an inductive approach, organizing and categorizing the data, coding and classifying them into themes or categories, and ultimately presenting the obtained data in schemes and tables (Şahin ve Gürbüz 2018). Consequently, the students' responses to the questions were transferred to a computer platform, and after an initial review, they were imported into the Maxqda analysis program. In order to minimise the expectations and intervention of the researcher during the coding process, a code list was not created in advance, and codes were created based on the text through axis and selective coding. The data were then subjected to coding and categorized into different groups. In order to ensure coding reliability, the data were coded separately by another researcher and finalised. After coding, the students' expressions were subjected to content analysis.

## **3. FINDINGS**

In this section, the findings obtained from the research will be presented depending on the research questions.

### **3.1. The Place and Importance of Religion in the Lives of Adolescents**

When the answers given by the students to the question "What is the place and importance of religion in the lives of adolescents?" are analyzed, two types of answers are found: those who attribute a positive meaning to religious values in their lives and those who do not. Three motifs come to the fore for the participants who attribute an important share to religion in their lives. These are; *lifestyle, meaning of life, and a means of coping with difficulties.*

The most repeated theme of those who stated that religion is important to them is that religion is a *lifestyle* for them. 14 of the participants consider religion as a lifestyle for themselves. Some of these answers are as follows:

"I think religion is a way of life for human beings, each person lives his/her life according to his/her religion. When a person talks about the religion they believe in, other people have certain thoughts about that person" (P9)

"I think religion is what is necessary for people to find the right path. Like water, like food, every nation has a religion that they believe in and find reliable and true" (P12).

"Religion is actually a guide for me. Since human beings have always been on a quest since they were born and we try to find the right path, religion guides us in this regard" (P14).

"Our religion, our Prophet, our God, all of these make us feel very special and peaceful. Religion is our way of life" (P19).

"Religion is the most important point in my life. I try to comply as much as I can. If there was no religion, the world would not be in a good condition. Everything would be free and there would be no such thing as good deeds and sins" (P1).

"Religion is a philosophy of life for me. It reminds me of the limits in my life and helps me to stop myself" (P13).

Another theme is that religion is *the meaning of life* for them. The statements belonging to this theme are as follows:

"Religion is actually a guide for me. Since humans have always been on a quest since birth and we try to find the right path, religion guides us in this regard" (P14).

"Having a belief in my life means that I have a reason to live. Knowing that there is a deity who created me prevents me from feeling empty" (P15).

"Religion is a door to eternity for me. It makes my life easier. Religion puts life in a certain order. Religion is a need for me. Without religion, I would feel like I have lost my way" (P20).

Apart from these, religion is for example a source of coping with difficulties; "Religion has a great meaning for me, it is a guide for me, a source of motivation that helps me to cope with the difficulties in this life" (P1). "Religion serves as a solution to my inquiries, providing a sense of contentment and trust that aids me in navigating challenging circumstances" (P12). At the same time, religion is a means of reminding people of their responsibilities; "God has given people with reason and will the power to choose good and evil, and religion reminds people that they are responsible to their creator" (P4). "For me, it means the place where I have to account for my actions after death" (P17). It symbolizes the concept of justice; "I am unable to provide a precise definition of the significance of religion to myself, however, if I were to offer an illustrative example, it would entail assisting individuals without any form of differentiation based on language or religion, while also safeguarding their entitlements" (P2). Religion can at times be

regarded as a customary practice; "It is a spiritual conviction that has been transmitted across generations from the Prophet to our forefathers, embedded within our cultural heritage" (P6).

There is a considerable proportion ( $\frac{1}{4}$  of them) who state that religion is not meaningful for them. The statements of these students are important in terms of showing the main points in the thoughts of adolescents. The preeminent underlying motif herein resides in the assertion that religion is a human construct. To illustrate this notion, one participant declares, "Religion holds no meaning for me. Its conception arose to assuage individuals' inquisitiveness regarding the posthumous realm" (P11). Furthermore, another participant opines, "In my view, religion epitomizes individuals' conviction in a construct fashioned through their own ruminations, serving as a solace to counteract feelings of solitude or to engage in supplication" (P14).

Apart from this, for some, religion is a tool of exploitation and social control; "The word religion or religion does not mean anything to me. I think it is used as a tool of exploitation. It is a concept invented by upper class people to distract the lower class" (P23). "I think it is a system based on conscience, created with the human mind, especially used by the rulers in order to keep the society in order and facilitate its control" (P10). According to another, religion is a sign of helplessness; "It is hiding behind the existence of the God they believe in and begging for mercy in order to reinforce people's sense of belief" (P7). Or religion should remain as a conscientious phenomenon; For myself, religion is a matter that is engaged with sentiment, manifesting it outwardly and consistently conducting oneself in accordance with it is erroneous for myself. I do not favor inflating it other than for the purpose of worship. It ought to be experienced internally, it should not be projected externally (P5).

When these student statements are considered as a whole, it can be said that religion has an important place in the lives of adolescents in general. For them, religion is a way of life, a means of coping with difficulties and an important phenomenon through which they make sense of life. However, there is also a minority group who think that religion is invented by people. Such adolescents see religion as a means of exploitation and control, a place of refuge for helpless people or a phenomenon that should be limited to conscience. These last data are informative in terms of seeing the reasons for the non-religious beliefs and attitudes that have recently become more prominent among adolescents. These results are in line with the secularisation tendencies revealed in some recent surveys (Nişancı 2023). Stating that secularisation can occur in different ways over time and space for various historical and cultural reasons, researchers argue that social transformations in Western societies such as rationalisation, improved material conditions, pluralism, individualism, and the weakening of religious authority in the public sphere have led to a general weakening of religious behaviour and identity (Thiessen ve Wilkins-Laflamme 2017). As individuals and societies give more legitimacy to assumptions associated with rationalisation, religious beliefs and practices are questioned more extensively. In support of this thesis, some data have reported different estimates, such as 23 per cent of the world's population (Gallup International) or 16 per cent, or 1.1 billion, who do not believe in any religion (Pew Research).

### **3.2. Forms of Religious Experience**

Another important question of this research is what are the religious experiences that are frequently seen in the lives of adolescents and which they attach importance to. The students were asked the question "Can you share the moment when you felt a special closeness to God?". It is seen that the religious experiences frequently mentioned by the students are related to prayer, prayer and earthquake. Among the answers given, the most repeated religious experiences were prayer and prayer experiences. Since this study was conducted on an earthquake-affected population after the February 6 Kahraman Maraş earthquake, the most repeated religious experiences included the religious experiences caused by fear and anxiety during the earthquake. In this way, the effects of traumatic events such as earthquakes on individuals were also observed. Another religious experience is related to reading the Qur'an. To a lesser extent, religious experiences such as illness, sacrifice, dangerous situations (accidents) and dhikr were also shared. The themes and sample expressions of these experiences are given in the table.

**Table 1.** Themes and codes of religious experiences.

Theme	Code	Participant
<b>Praying (Namaz)</b>	-When I initially commenced engaging in praying, I was profoundly overwhelmed by the complexities of life. The anguish caused by life's tribulations proved to be unbearable for my heart. However, upon initiating my prays, I experienced an immense sense of gratification during my inaugural prayer. Subsequently, I comprehended that Allah extends an invitation to us to partake in worship for our own well-being.	<b>P1</b>
	-During moments when I engage in praying most ardently and with profound devotion, when I prostrate myself, I experience an extraordinary proximity to my Lord. This proximity brings forth immense relief and tranquility within me.	<b>P4</b>
	-Typically, when I engage in praying, I experience a profound closeness to Allah. This sensation fills me with immense joy.	<b>P15</b>
	-In my dream I woke up to someone saying that "your mother is calling you" and it was time for Fajr praying. I felt as if Allah was calling me to pray, not my mother.	<b>P11</b>
	-When I pray, I feel closer to Allah because I am doing what Allah has commanded me to do.	<b>P10</b>
<b>Prayer</b>	-In the realm of primary education, during the instruction of religious studies, our instructor used to assert that when one engages in prayer, Allah attentively listens. Ever since that particular juncture in time, whenever I engage in prayer regarding any subject matter, I perceive the divine presence of God beside me, creating a sense of closeness.	<b>P12</b>

	<p>-A profound connection with the Almighty is felt when I engage in prayer before retiring for the night.</p> <p>-In particular, during moments of prayer, I experience a profound sense of Allah's presence, almost as if He stands before me. This occasion, undoubtedly, carries a distinct significance. Moreover, during periods of sorrow and discontentment, I endeavor to refrain from rebellion by recollecting the joyous moments that I owe to Him.</p> <p>-I feel close to Allah when I pray and it is answered.</p>	<p><b>P13</b></p> <p><b>P18</b></p> <p><b>P27</b></p>
<b>Earthquake</b>	<p>-I feel close to Allah at any time when I feel helpless. For example, I felt this closeness when I saw the rubble during the February 6 earthquake.</p> <p>-I take refuge in Allah when I experience any problem, such as during an earthquake. Such moments are special for me. I experience the same thing when something I want or an event happens any time after I pray to Allah.</p> <p>-I felt close to Allah during the chaos of the February 6 earthquake and when we needed Allah's power.</p>	<p><b>P2</b></p> <p><b>P19</b></p> <p><b>P6</b></p>
<b>Other</b>	<p>-I had a very dangerous surgery, and the moment I lay on the operating table I felt that Allah was with me (illness).</p> <p>-When I was trying to read the Qur'an, even though I didn't know much about it (reading the Qur'an).</p> <p>-I felt it when I had an accident and came back from the dead. I realized that everything can end in an instant, that tomorrow is not guaranteed. I felt close to Allah that day (dangerous situations).</p> <p>-I feel closer to God, especially during Ramadan (fasting).</p> <p>-When I feel that I am alone every night (loneliness).</p>	<p><b>P3</b></p> <p><b>P8</b></p> <p><b>P20</b></p> <p><b>P32</b></p> <p><b>P33</b></p>

The religious experiences that adolescents emphasise and the meaning they give to them are important for us to see around which phenomena religion is shaped for them. Based on these data, worship activities such as prayer, reading the Qur'an and fasting are important means through which adolescents establish a relationship with God. In addition, praying has an important place in terms of communicating with God and making sense of their experiences. It is understood from the student expressions that the participants' experiences and questions about religion are closely related to the earthquake phenomenon they have recently experienced.

### 3.3. The Effect of Religious Narratives on Adolescents



The answers to the question "What are the most influential stories or teachings of your religion or belief system?" are mostly related to the *stories of prophets* and *miracles*. Sample statements on this subject are as follows:

"Cain and Abel, one of them gave good produce as zakat and the other gave bad produce" (P2).

"It is very nice that he tells and teaches through examples or stories. Also, the fact that it appeals to all segments of society impresses me a lot" (P3).

"The event that impresses me the most is the miracle that happened when the sea split in two when Moses was going to cross the sea" (P12).

"The parable of Noah is the most special one for me. Because people who lose their identity and seek other pleasures exist today, everything is similar to today" (P26).

"The story of the Prophet Job has had the most impact on me, his teaching is patience" (P31).

Apart from this, there were also those who stated that the moral teachings of religion influenced them. For example:

"I think lying is a sin according to our religion. I don't like lying, both telling and being told. Therefore, this may be affecting me" (P6).

"For example, the principles of our religion such as not eating right, being fair, and consultation have influenced me. For example, the Prophet consulted his wife about the proposals that came to him" (P13).

"It impresses me that it shows us how we can manage our lives correctly and how we can be better in terms of morality" (P16).

These data show that the stories in the Qur'an have a significant effect on this age group of students. The fact that the messages in the parables are told in an effective language and contain miracles attracts the attention of young people. Similar results were obtained in an experimental study by Su (Su 2022a). In addition, the emphasis on the moral dimension of religion shows the importance that adolescents attach to moral principles.

### **3.4. Religious Doubt and Questions**

The answers to the question "Have you ever had doubts about your religious beliefs? How did you cope?" provides data on adolescents' experiences of doubt about religion and ways of coping. The data on this subject indicate that adolescents who find religion meaningful for themselves generally never doubt their religious beliefs. Those who do not find religion meaningful for themselves generally move away from religious beliefs. Examples of the coping strategies of those who doubted for a certain period of time are as follows:

"There were times when I had doubts, and at such times I resolved my doubts by doing research." (P1)

"There was never a time when I doubted my religious belief, but there were issues that I wondered and researched about my religious belief." (P2)

"Usually I have always had a doubt. Because the evidence and events seemed insufficient to me. I can't say that I coped with it very well, but sometimes there were things that helped me cope with it." (P5)

"I think that just like the Bible and the Torah have changed, the Qur'an may have changed too, and that maybe the wrong belief is my belief, that I may be the one who does not question. I think that maybe they are scaring us and preventing us from finding the truth. I learn the answers to such questions and my doubts by reading." (P8)

"There were times when I questioned. When I doubted, I found answers to my questions from verses and videos. I still have questions, but I believe that Islam will answer every question I have." (P15)

"I thought that women were put in the background in the Qur'an. This caused me to doubt, but when I thought about it according to the conditions of that period, I gave up this thought." (P20)

"No, I mean there were times when I questioned things, but they were not big things. I mean, they did not cause me to doubt my belief. For example, I don't understand sects a little bit. I mean, it seems a little illogical to me for some reason, but other than that, no." (P29)

"I had some doubt once, but when I read the Qur'anic explanation, the doubt disappeared completely." (P30)

"No, I've already eliminated things from my life that don't fit my logic, so I've never had any doubts (says he's a Deist)" (P31)

"I had doubts when I thought about space, but I thought I was sinning and I freed myself from this thought." (P33)

Adolescence is generally characterised as a search for comprehension (Elkind 1964). Accordingly, doubts and questions about religion increase in this period. In particular, it is stated that this search is more intense at the beginning of adolescence. In this period, adolescents get rid of their childhood thoughts and create a new world of thought that is made sense by themselves (Fowler & Dell, 1974). In this study, it is seen that young people sometimes ask questions about religion and question their beliefs. In order to cope with these, it is seen that they resort to ways such as researching from various sources and turning to the answers given by religion.

#### **4. DISCUSSION**

This study focuses on the place of religion in the lives of adolescents and what kind of religious experiences they have. It should be noted that while some religious experiences are related to the fulfilment of various worship and rituals preached by religion, some experiences or feelings become "religious experiences" only if a person associates them with religion and defines them as

such (Stark, 1965). The interpretation of experiences depends on one's religious frame of reference; one's conception of God and the way one behaves are central (Tamminen 1994). In this study, it is understood that adolescents associate many of their experiences with religion. However, although religion has an important place in the lives of adolescents in general, it is observed that some adolescents, including those who say that religious belief is important to them, do not share any moment in which they felt particularly close to God. This is especially true for male adolescents. In some studies, religious experiences decline from childhood to adolescence. There is a marked decline in religious experiences during adolescence (13 to 15 years) (Tamminen, 1994). It is also possible to interpret this situation as an indication that religious values are not transferred from the cognitive dimension to the affective and behavioral dimension. Or it may lead us to think about the quality of religious education. According to Hardy, religious experience is, at least in part, the product of age-related development and the religious education and training of individuals in each tradition (Hardy, 1979).

According to the research data, religion for adolescents is mostly a way of life or an important phenomenon through which they find the meaning of life. Apart from that, religion is a means of coping with difficulties and reminding people of their responsibilities. It also represents justice and tradition. These results are expected for the majority Muslim youth in Turkey and are in line with the all-encompassing nature of Islam that addresses the whole of life. In a similar study, Smith and Denton reported that about half of the adolescents (13-17 years old) in the United States showed a strong and positive orientation towards religion, belief and religious experience in their lives (Smith & Denton, 2009). When we look at the ways in which young people who do not find religion meaningful for themselves justify and express this, it is seen that they resort to some ideological justifications. Identifying the origins of young people's opinions on this issue is interesting enough to be the subject of another study. However, some findings emphasise the role of the family in shaping young people's thoughts about religion (Smith ve Denton 2009; Çayır 2012; İmamoğlu ve Ferşadoğlu 2016; Bengtson vd. 2018). Research shows that children often have a natural religious and spiritual orientation, but as they grow older, this orientation weakens due to lack of encouragement, which often leads to a denial of the religious and spiritual impulse or a rejection of this aspect of their nature as childish.(Rankin, 2005a).

One of the results of this study is that the weight points of the forms of religious experience differ based on gender. Girls are more likely to experience prayer and loneliness than boys. According to Rankin, for many people religion or spirituality is more easily experienced in solitude. Because then there is an opening beyond the daily rush of life, to silence, contemplation, and a sense of the presence of things beyond (Rankin, 2005a). It is also observed that girls share more religious experiences in situations of helplessness such as earthquakes, illnesses and accidents. This coincides with the gender roles that society attributes to boys and girls. Elkind's study presents similar data (Elkind ve Elkind 1962). The religious experiences of boys are mostly related to basic acts of worship such as prayer, fasting and sacrifice. In a study conducted with a similar age group, Smith and Denton reported that adolescent girls between the ages of 13-17, compared to adolescent boys, attended religious services more frequently; felt that religion shaped their daily lives more; were more likely to make a personal commitment to live life for

God; participated in religious youth groups more frequently; prayed alone more; and felt closer to God (Smith & Denton, 2009).

When we look at the recurrent religious experiences of young people, it is seen that these experiences are usually related to praying and prayer. Praying and prayer are a means of getting closer to God for young people and such moments make them feel more peaceful. It is understood that the February 6 earthquake is associated with personal religious experiences by young people due to its recent occurrence. Considering that similar life-threatening situations (accidents, surgeries) such as earthquakes mediate religious experiences, we can say that adolescents seek refuge in God more at such times. In the study conducted by Tosun, it was revealed that the participants used 9 different coping strategies in coping with the earthquake and related stress and that they mostly referred to religious coping (Tosun 2023:52). A similar study was conducted by Kula after the earthquake in 1999. In the study, it was observed that individuals who experienced an earthquake resorted to religious coping (76%) the most among the six types of coping (Kula 2002). Tamminen found that adolescents aged 13-15 felt God's guidance and help more in escaping from external dangers, life problems and success (Tamminen, 1994).

Another result of this study is that the important stories and teachings that influence young people in their religious beliefs are similar to each other. Young people stated that they were more influenced by the aspects of their beliefs related to parables and miracles. It is understood that concrete and lived stories of religion are meaningful for this age group of students. This coincides with the data of some studies that indicate that prophet parables are useful for this age group of students as a means of effectively conducting religious education in an experimental study. (Su 2022b) In addition, it is understood that the moral teachings of religion also affect young people, and concepts such as justice, lying and injustice are important values for adolescents. In studies on adolescence, it is stated that especially in early adolescence, young people are absolutely committed to the concept of justice, especially because they have not yet met the realities of life (Köylü & Oruç, 2023).

In the structure of young people's religious experiences, there are also some expressions that are partly similar to Kohlberg's pure self-interested period. The following statements are examples of this: "When I feel that I am not really happy, I think that I am not doing something for God, so I learned that if you expect something from God, you should strive for it a little bit" (P18), or "I feel closer and more special to God when something or an event that I want happens after praying to God for a while" (P19). Fritz Oser expresses this situation in the second stage of his moral judgment theory as follows: "The individual thinks that he or she can influence God through prayers, offerings, observance of religious rules, etc. If one cares about God and fulfills the duties He gives, He will act like a trusting and loving father and you will be happy, healthy, successful, etc." The mindset of the individual at this stage implies that God is not only a powerful being, but also a being amenable to "trade-offs" (Oser 2006).

Adolescence is a period of increased religious doubt and questioning (Santrock 2015). The data in this study show that adolescents who find religion meaningful for themselves generally never doubt their religious beliefs. Those who do not find religion meaningful for themselves generally move away from religious belief. However, in some periods, adolescents experience

religious doubts and use various coping strategies. Among these, methods such as resolving doubts through research, resorting to the interpretation of religion, and using rational evidence are common. In general, it is understood that young people view religious values with skepticism, especially at this stage of life, and question them in many ways.

## CONCLUSION

Religious experience is a subject that has been studied for a long time and the research on this subject provides important information about the situations in which the individual's relationship with God is shaped. We believe that this study will make a meaningful contribution to this literature. Although the results obtained are similar to the literature, it has another importance in terms of seeing how adolescents make sense of their post-earthquake experiences. Since the participants in this study were recently exposed to a devastating earthquake, it is understood that this event had a significant effect on making sense of their religious experiences. Because when it comes to issues such as religious experience, religious doubt and search for meaning, earthquake is a traumatic event that has a very high capacity to affect the feelings and thoughts of the individual. In addition, this study supports our predictions about the topics of religious doubts and questions of adolescents. It helps us to see the motives of those who define themselves as "non-religious", which has recently become more prominent especially among young people.

## RECOMMENDATIONS

1. In similar studies, measurement tools should be used to provide data on the religious background that will reveal phenomena such as religious education in the family and parental religiosity in addition to the formal religious education received by individuals.
2. Studies to be conducted in different age groups may be useful to see a wider range of religious experiences.
3. Religious education should be planned taking into account the individual background of students. Some students may be quite unfamiliar with religious phenomena.
4. It is understood that young people's experiences and knowledge about religion are generally at the level of abstract knowledge. For this reason, activities that will create a wealth of religious experience should be included in the religious education of young people.

### **Çıkar Çatışması Bildirimi/ Conflict of Interest Statement:**

Yazar, bu makalenin araştırılması, yazarlığı ve yayımlanmasına ilişkin herhangi bir potansiyel çıkar çatışması beyan etmemiştir. / The authors declared no potential conflict of interest regarding the research, authorship, and publication of this article.

### **Destek/Finansman Bilgileri/ Support Financing Information:**

Yazar, bu makalenin araştırılması, yazarlığı ve yayımlanması için herhangi bir finansal destek almamıştır. / The authors have received no financial support for the research, authorship, and publication of this article.

**Etik Kurul Kararı/ Ethics Committee Decision:** Bu çalışma için Kilis 7 Aralık Üniversitesi Bilimsel Araştırma ve Yayın Etiği Kurulu'ndan 2023 yılı 18 sayılı E.36560 nolu karar ile etik izin alınmıştır. / Ethical permission was obtained for this study from the Scientific Research and Publication Ethics Committee of Kilis / December University with the decision no. E.36560 dated 2023/18

## REFERENCES

- Baker, Joseph O. 2009. "The Variety of Religious Experiences". *Review of Religious Research* 51(1):39-54.
- Bengtson, Vern L., R. David Hayward, Phil Zuckerman, ve Merril Silverstein. 2018. "Bringing Up Nones: Intergenerational Influences and Cohort Trends". *Journal for the Scientific Study of Religion* 57(2):258-75. doi: 10.1111/jssr.12511.
- Boyatzis, Chris J. 2012. "Spiritual development during childhood and adolescence". Ss. 151-64 içinde *The Oxford handbook of psychology and spirituality, Oxford library of psychology*. New York, NY, US: Oxford University Press.
- Creswell, John W. 2014. *Nitel Araştırma Yöntemleri: Beş Yaklaşımına Göre Nitel Araştırma ve Araştırma Deseni*.
- Çayır, Celal. 2012. "Sosyo- Psikolojik Açından Dini Sosyalleşme Üzerine Bir Araştırma". *Dicle Üniversitesi İlahiyat Fakültesi Dergisi*, 14(2). 87-132.
- Duke, James O., ve Howard W. Stone. 2013. *How to Think Theologically: Third Edition*. 3rd edition. Minneapolis: Fortress Press.
- Elkind, David. 1964. "Age Changes in the Meaning of Religious Identity". *Review of Religious Research* 6(1):36-40. doi: 10.2307/3510881.
- Elkind, David, ve Sally Elkind. 1962. "Varieties of Religious Experience in Young Adolescents". *Journal for the Scientific Study of Religion* 2(1):102-12. doi: 10.2307/1384098.
- Fowler, James W., ve Mary Lynn Dell. 1974. "Stages of Faith from Infancy Through Adolescence: Reflections on Three Decades of Faith Development Theory". Ss. 34-45 içinde *The Handbook of Spiritual Development in Childhood and Adolescence*. SAGE PUBLICATIONS, INC.
- Francis, Leslie, Tania ap Sion, Christopher Lewis, Mandy Robbins, ve L. Barnes. 2006. "Attitude toward Christianity and Religious Experience: Replication among 16–18 Year Old Adolescents in Northern Ireland". *Research in Education* 76:56-61. doi: 10.7227/RIE.76.5.
- Greer, John E., ve Leslie J. Francis. 1992. "Religious Experience and Attitude Toward Christianity Among Secondary School Children in Northern Ireland". *Journal of Social Psychology* 132(2):277-79. doi: 10.1080/00224545.1992.9922983.
- Happold, F. C. 1991. *Mysticism: A Study and an Anthology*. Revised edition. Penguin Books.
- Hardy, Alister Clavering. 1979. *The Spiritual Nature of Man: A Study of Contemporary Religious Experience*. First Edition. Oxford University Press.
- Hepburn, Ronald W. 2019. *The Reach of the Aesthetic: Collected Essays on Art and Nature*. 1st edition. Routledge.
- İmamoğlu, Abdulvahit, ve Saliha Ferşadoğlu. 2016. "Psikolojik Açından Ergenlerde Dini Tutum ve Davranışların Tahlihi/Psychological Analysis of Adolescents' Religious Attitudes and Behaviours". *Bingöl Üniversitesi İlahiyat Fakültesi Dergisi* 1(1):0-0.
- Jackson, Robert. 2005. *Din Eğitimi: Yorumlayıcı Bir Yaklaşım*. Dem Yayınları.
- James, William. 2009. *The Varieties of Religious Experience: A Study in Human Nature*. Karbon Kitaplar.
- Jarvis, Peter. 2008. "Religious Experience and Experiential Learning". *Religious Education* 103(5):553-67. doi: 10.1080/00344080802427200.
- Johnson, Kathryn A., Yexin Jessica Li, ve Adam B. Cohen. 2015. "Fundamental Social Motives and the Varieties of Religious Experience". *Religion, Brain & Behavior* 5(3):197-231. doi: 10.1080/2153599X.2014.918684.
- Kellenberger, James. 2021. "Religious Experience and Belief". Ss. 63-73 içinde *Religious Belief, Palgrave Frontiers in Philosophy of Religion*, editör J. Kellenberger. Cham: Springer International Publishing.

- Köylü, Mustafa, ve Cemil Oruç. 2023. "Gençlik Dönemi Din Eğitimi". *Nobel Akademik Yayıncılık*. 2023.
- Kula, Naci. 2002. "Deprem ve Dini Başa Çıkma". *Hitit Üniversitesi İlahiyat Fakültesi Dergisi* 1(1):234-55.
- Nişancı. 2023. *Sayılarla Türkiye'de İnanç ve Dindarlık*. International Institute of Islamic Thought & Mahya Yayıncılık.
- Oser, Fritz. 2006. "The Development of Religious Judgement". *New Directions for Child and Adolescent Development* 1991:5-25. doi: 10.1002/cd.23219915203.
- Otto, R., John W. Harvey, R. Otto, ve John W. Harvey. 1968. *The Idea of the Holy*. Second Edition, Second Edition. Oxford, New York: Oxford University Press.
- Özcan, Şevket. 2020. *Dini Tecrübeyi Anlamak Ninian Smart ve Din Fenomenolojisi*. İz Yayıncılık.
- Rankin, Marianne. 2005a. *An Introduction to Religious Experience*. Alister Hardy Religious Experience Research Centre.
- Santrock, John. 2015. *Adolescence*. 16th edition. New York, NY: McGraw Hill.
- Schleiermacher, Friedrich. 1999. *The Christian Faith*. A&C Black.
- Smith, Christian, ve Melina Lundquist Denton. 2009. *Soul Searching: The Religious and Spiritual Lives of American Teenagers*. Reprint edition. Oxford: Oxford University Press.
- Smith, Jeremy. 2020. "Adolescent Spiritual Formation: Practical Theology as a Filter for Youth Ministry". Doctor of Ministry Theses, Abilene Christian University.
- Stark, Rodney. 1965. "A Taxonomy of Religious Experience". *Journal for the Scientific Study of Religion* 5(1):97-116. doi: 10.2307/1384259.
- Su, Mehmet. 2022a. "Çocuklar İçin Felsefe (P4C) Eğitiminin Dini Düşünce Gelişimine Etkisi Üzerine Bir Araştırma". Thesis, İnönü Üniversitesi.
- Su, Mehmet. 2022b. "Din Eğitiminde Çocuklar İçin Felsefe (P4C): İmkânlar ve Sınırlılıklar". *Din ve Bilim - Muş Alparslan Üniversitesi İslami İlimler Fakültesi Dergisi* 5(1):75-86. doi: 10.47145/dinbil.1087100.
- Şahin, Faruk, ve Sait Gürbüz. 2018. *Sosyal Bilimlerde Araştırma Yöntemleri*, Seçkin Yayıncılık.
- Tamminen, Kalevi. 1994. "Religious Experiences in Childhood and Adolescence: A Viewpoint of Religious Development Between the Ages of 7 and 20". *International Journal for the Psychology of Religion* 4(2):61. doi: 10.1207/s15327582ijpr0402\_1.
- Thiessen, Joel, ve Sarah Wilkins-Laflamme. 2017. "Becoming a Religious None: Irreligious Socialization and Disaffiliation". *Journal for the Scientific Study of Religion* 56(1):64-82.
- Tosun, Muhammed. 2023. "Deprem Deneyimi Yaşamış Bireylerde Dini Başa Çıkma". içinde *Conference Book*. İstanbul: Academy Global Publishing House, ss 52-71.
- Ulu, Mustafa. 2018. "Mistik Tecrübe ve Kişilik İlişkisi Üzerine: Erciyes Üniversitesi İlahiyat Fakültesi Öğrencileri Örnekleme". *Cumhuriyet İlahiyat Dergisi* 22(1):33-61. doi: 10.18505/cuid.394028.
- Vikdahl, Linda, Arniika Kuusisto, ve Arto Kallioniemi. 2024. "Young people's experiences of religious socialisation in Sweden and Finland". *International Journal of Children's Spirituality* 29(1):1-17. doi: 10.1080/1364436X.2023.2265074.
- Wettstein, Howard. 2014. *The Significance of Religious Experience*. Oxford University Press.
- Yıldırım, Şimşek, Ali-Hasan. 2016. *Sosyal Bilimlerde Nitel Araştırma Yöntemleri*. Seçkin Yayıncılık.



ARAŞTIRMA MAKALESİ | RESEARCH ARTICLE

REPRESENTATIONS OF SOCIAL DARWINISM IN STEPHEN CRANE'S  
*THE OPEN BOAT* AND GUY DE MAUPASSANT'S *BALL OF FAT*

Veysel İşçi

Dr. Öğr. Üyesi, Trabzon Üniversitesi,  
Yabancı Diller Yüksekokulu,  
veyselisci@trabzon.edu.tr  
 0000-0001-5187-5120

**Atıf / Citation:** Veysel, İ. (2024). Representations of Social Darwinism in Stephen Crane's *The Open Boat* and Guy De Maupassant's *Ball of Fat*. *İnönü Üniversitesi Uluslararası Sosyal Bilimler Dergisi*, (İNİJOSS), 13(1), 262-272.

 <https://doi.org/10.54282/inijoss.1452853>

**Abstract**

Social Darwinism is a concept coined by British philosopher Herbert Spencer, who apply biological concepts such as natural selection and the theory of "survival of the fittest" to politics and sociology. In his essay, *The Social Organism* (1860), Spencer likens society to a living organism and suggests that as biological organisms develop via natural selection, society also develops and increases in complexity through similar processes. However, since Spencer's theories in sociology bear many similarities to Darwin's theories in biological science, the term 'Social Darwinism' is still referred to Charles Darwin in today's scientific world. For this reason, Spencer has been acknowledged by most Darwinists for preceding Darwin's scientific theory and applying his ideas in ways that Darwin would have strongly agreed on. In this context, this study aims to examine representations of Social Darwinism in selected short stories to highlight the victimizing nature of its practices in modern society. For this, first, Stephen Crane's *The Open Boat* (1897) will be analyzed to show the struggle for survival in a wild natural environment and its symbolic similarity with the competitiveness of man in the capitalist social order. Then, Guy De Maupassant's *Ball of Fat* (1880) will be examined to show the greedy nature of human beings and the theme of hypocrisy in 20th century French society. In both examples, the main purpose of this study will be to highlight depictions of how the consequences of Social Darwinism lead to tragic ends and victimize those deemed least fit for modernizing society.

**Keywords:** Social Darwinism, *The Open Boat*, *Ball of Fat*



## STEPHEN CRANE'IN *THE OPEN BOAT* VE GUY DE MAUPASSANT'IN *BALL OF FAT* ESERLERİNDE SOSYAL DARWİNİZM TEMSİLLERİ

### Öz

Sosyal Darwinizm, doğal seçim gibi biyolojik kavramları ve "en uygun olanın hayatta kalması" teorisini, sosyoloji ve politikaya uyguladığını iddia eden 19. yüzyıl İngiliz filozof Herbert Spenser tarafından ortaya atılan bir terimdir. Spenser, *The Social Organism* (1860) adlı makalesinde toplumu yaşayan bir organizmaya benzetir ve biyolojik organizmaların doğal seçim yoluyla gelişmesi gibi, toplumun da benzer süreçler yoluyla geliştiğini ve karmaşıklığının arttığını savunur. Ancak Spenser'in sosyolojideki teorileri, Darwin'in biyoloji bilimindeki teorileriyle pek çok benzerlik taşıdığından, günümüz bilim dünyasında 'Sosyal Darwinizm' terimi hala Charles Darwin'e atfedilmektedir. Bu nedenle, çoğu Darwinist, Spenser'in, Darwin'in bilimsel teorisini öncelediğini ve Darwin'in fikirlerini onun kesinlikle kabul edeceği şekillerde uyarladığını kabul etmektedir.

Bu bağlamda, bu çalışma, modern toplumdaki uygulamalarının mağdur edici doğasını vurgulamak için, Sosyal Darwinizm'in seçilmiş kısa öykülerdeki temsillerini incelemeyi amaçlamaktadır. Bunun için öncelikle Stephen Crane'in *The Open Boat* (1897) adlı eseri, vahşi bir doğal ortamda hayatta kalma mücadelesini ve bunun kapitalist toplumsal düzende insanın rekabet gücüyle sembolik benzerliğini göstermek üzere analiz edilecektir. Daha sonra, 20. yüzyıl Fransız toplumunda insanoğlunun açgözlü doğasını ve ikiyüzlülüğünü göstermek amacıyla, Guy De Maupassant'ın *Ball of Fat* (1880) adlı eseri incelenecektir. Her iki örnekte de bu çalışmanın temel amacı, Sosyal Darwinizm'in sonuçlarının nasıl trajik sonlara yol açtığına ve modernleşen topluma en az uygun görülenleri nasıl mağdur ettiğine dair tasvirleri vurgulamak olacaktır.

**Anahtar Kelimeler:** Sosyal Darwinizm, *The Open Boat*, *Ball of Fat*

### Introduction

Social Darwinism simply means "extending Darwinism to human social evolution" (Hodgson, 2005.) In a broader sense, it refers to the transference of the biological laws of the struggle, which was discovered by Darwin and still dominate the world of animals and plants, to the sphere of social relationships, including class struggle (Grace and Montagu, 1942). Although Halliday (1971) claims that there is no common consent on the definition of Social Darwinism regarding research practice (p. 389), he further suggests it "holds social evolution to depend upon the operation of the law of natural selection of favorable heritable variants" (Halliday, 1971). Henceforth, it can be argued that Social Darwinism is a theory which likens society to a living organism and claims that as biological living things evolve by natural selection, community develops and gets more complex via similar procedures. Michael Ruse (1980) claims that "a search for the roots of Social Darwinism yields two sources" (p. 23). These are British natural scientist Charles Darwin and sociologist Herbert Spencer. However, in discussion of the roots of Social Darwinism, scholars get divided right down the middle regarding who the more important and influential was (Ruse, 1980). Herbert Spencer is wrongly regarded as a scientist who followed in Darwin's footsteps. On the contrary, Darwin is a natural scientist who followed in Spencer's footsteps. In fact, Spencer's main study, *Progress: Its Law and Cause* (1857), was published a couple of years ago before Darwin's *On the Origin of Species* was released. The idea of evolution and "survival of the fittest" theory was first expressed by Spencer in as early as 1852 (Rogers, 1972). Darwin was his successor. Thus, Spencer both preceded and greatly influenced Darwin. Rogers further suggests that "the effect of Darwin on the cluster of ideas later called Social Darwinism thus becomes coincidental rather than instrumental" (p. 265). Still, many critical studies on Social Darwinism attributed the concept to Charles Darwin rather than to Herbert

Spencer. The main reason for that is clarified by Richard Hofstadter in his study titled *Social Darwinism in American Thought* (1944). Hofstadter simply argues that the time is ripe for Darwinism in America as “the competitive American society of the latter half of the nineteenth century saw its own image in the tooth-and-claw version of Darwin's theory of natural selection” (Rogers, 1972). However, considering the evolutionist paradigm that became increasingly widespread in the social and human sciences after Charles Darwin, one can certainly attribute “Social-Darwinism” to Spencer as it was Spencer who first referred to evolution in the spheres of industry, trade, religion, art, and literature in his book *Progress*.

Similarly, speculating on the origins of Social Darwinism, Gregory Claeys (2000) claims that it is not accurate to presume that “much of the social and political theory which nominally invoked Darwin was fundamentally derived from the principles of natural selection” (p. 225). Instead, he suggests that “what was specific about much of Social Darwinism resulted from several shifts in thought in mid-Victorian Britain to which Darwin himself also responded and which therefore also vitally influenced his own development” (Claeys, 2000). Walter M. Simon (1960) also suggests that “the conception of society as an organism is of ancient vintage” (p. 294). However, the term Social Darwinism gained popularity in the Victorian era as biological analogy was applied to society and society, in turn, was seen as “an organism subject to universal laws and therefore susceptible of analysis by scientific methods” (Simon, 1960). Thus, both British and American societies in the late nineteenth and early twentieth centuries were keen on understanding cultural-ideological paradigms that determine human social evolution.

For Herbert Spencer, one of the pioneers of the term Social Darwinism, who brilliantly characterized the intellectual matrix of 19th century Victorian England, two basic cultural-ideological criteria become evident. These are evolutionism and liberalism. By adapting biological themes of natural selection and introducing ‘survival of the fittest’ concept to politics and sociology, Herbert Spencer simply argues that the weak are diminished and their culture is defaced whereas the strong grows in power and gains a cultural superiority over the weak. However, Jack Jones (1982) argues that this ideology has received much criticism as it led to wars, economical destruction, and social upheaval when it was revisited in the early twentieth century (p. 239). For instance, Mary Midgley (1983) laments at Spencer’s full confidence in the phrase ‘survival of the fittest’ and argues that the damage, which Spencer has resulted in by giving the explicit scientific blessing of evolutionary theory to the wilder excesses of free-enterprise capitalism, is deep and lasting, which remains to plague us today, as well (p. 366). Moreover, there are further studies in the field of sociology which highlight a qualitative difference between the development of the human society and the biological laws of development of the organic world.

In fact, Spencer is not only criticized by contemporary researchers in the field of sociology in the 20<sup>th</sup> century. The studies, which mainly focus on the uniqueness of the inherent laws in human’s development and underline its difference from biological spheres include certain forms of literary studies, as well. Particularly, at the turn of the century, when corresponding ideologies such as unbridled capitalism, human competition in a laissez-faire economy, ethnic cleansing, racism, and imperialism began to emerge in European and North American societies, many prominent creative writers of the era were, too, highly concerned with naturalizing effect of social

Darwinism on human's cynicism, hypocrisy, greediness, and selfishness that led to battles for superiority. In these contexts, the present study sets out to examine how the ideology of Social Darwinism is represented in the Western literature in the late nineteenth century, an era when Western imperialism and expansionism reached at its heyday. It further seeks to understand how the consequences of Social Darwinism for modernizing European and North American societies are depicted in the selected works of the Western literature. To do so, the study keeps a close reading on major works of Stephen Crane and Guy De Maupassant, two of those literary figures who represent their criticism for social Darwinism in their respective narratives. Thus, while designing the research, the paper adopts a new critical approach to the texts – Crane's *The Open Boat* (1897) and Maupassant's *Ball of Fat* (1880) – and seeks to find textual evidences for addressing its research questions. Moreover, within the framework of cultural studies and Social Darwinism, this research paper also connects the texts to its social context in order to elaborate on how discourses relate to the issues of power, class, race, and some other spheres of human society.

As the textual findings demonstrate, the study argues that both Crane and Maupassant reflect that applying Social Darwinism to human communities leads to tragic ends and victimize those deemed least fit for modernizing societies. In addition, the paper also hypothesizes that, in the portrayals of contemporary societies, the competitiveness of man in the capitalist social order, the greedy nature of human beings, and the theme of hypocrisy are mostly highlighted by both short story writers to challenge basic concepts of Social Darwinism's most popular theory 'survival of the fittest'. By doing so, they hope to problematize Social Darwinist understanding of social evolution in human communities.

### **1. A Relentless Struggle for Survival in *The Open Boat***

The *Open Boat* is built on Stephen Crane's real-life stories of being struck for thirty hours in a small boat on the Atlantic Ocean. The characters in the story all correspond to the men who were aboard the dinghy with Crane in real-life. Stephen Crane set off from Florida, heading for Cuba, to observe the emerging clashes as a journalist. The actual captain injured himself when the ship sank and William Higgins, the actual oiler, really died on the coast. Even though all of Crane's figures in the short story have their counterparts in reality, he switches them with some archetypes of humankind and serves them to the caprices of nature. Max Westbrook (1962) argues that many critics contend that Stephen Crane believed in social determinism (p. 587). His style and theme also appear to represent his ideology of social determinism in his fiction. According to Westbrook, Crane is presupposed with "a universal principle which holds all men responsible for doing the best they can with what they have been given" (p. 588). This social determinism challenges Spencerian concept of Social Darwinism as it opposes to natural processes of social evolution and highlights individuals' will and choices as well as societal codes. As will be illustrated below, this determinist approach can be observed in Crane's work *The Open Boat*, as well.

There are many reports regarding the sinking of the dinghy which carried Stephen Crane and three or four other men during the Cuban War of Independence in the 1890s. William Randel (1962) argues that despite many newspaper reports, Charleston Montgomery's, the newspaper correspondent, ignoble testimony on the incidence have caused enough trouble regarding the

reliability of the sinking account (p. 411). Actually, Crane recounted the facts of the experience in the *New Work Press* on 7 January 1897. However, he saved the thirty hours that passed in a small boat for his short story titled *The Open Boat*. Likewise, Spofford (1979) claims that “a careful examination of the story in relation to Crane's earlier fiction, poetry, journalism, and letters reveals that Crane had articulated his themes and had formulated his motifs and images long before the incident” (p. 316). He further argues that “his recounting of the thirty hours in an open boat merely provided the vehicle for these materials to come together” (Spofford, 1979). Fact or fiction, *The Open Boat* serves as a good means of materials to examine Crane's social ethic and determinism, which contrasts with Darwinian socialism.

In *The Open Boat*, being struck in the currents of an immense ocean, the crew of the boat have to contend with furies of the nature so as to come ashore safe and sound. However, the nature is cruel and ferocious and compels them to face her violence in every single occasion. The waves are “most wrongfully and barbarously abrupt and tall” (Crane, 2016) and there is even a “shark playing around” the dinghy (Crane, 2016). Moreover, the nature is indifferent to the crew's cries for help and mercy. People envisioned by the crew on the shore either seem unconcerned or make fun of them. So, they are left alone on their struggle for survival throughout the whole journey. Robert Shulman (1978) suggests that corresponding to the unfriendly whims of nature as the antagonist, the group on the boat involve in a human community (p. 448). Thus, the brotherhood of the people on the dinghy becomes their basic resource while facing the attacks of the nature. The democratization and subtle bond felt by men who suffer and endure together challenge the nature and its rules that base the theories of Darwin and Spencer. For, by revealing each character's personal desire and the communal strength that arises out of this community, it clashes with linear biological procedures of evolution and their simplistic adaptation to society.

This noticeable comradeship of men that is created on the seas and dwelt also in the boat is the only thing that they can cling to for survival. Crane (2016) suggests that “each man felt it warm him” (p. 13). The oiler is the lynchpin of this comradeship, bringing all together by his loyal heroism. Moreover, he keeps a portrayal of power, friendship, and honesty. By echoing the captain's commands, he reinforces the communal pattern of the crew and instils trust in the other people. However, he is the single man from the boat to die in an eventual attempt to reach shore. This controversial end is also a clear signification of Crane's criticism for social Darwinism in terms of ‘survival of the fittest’ theory. For, both physically and socially, the oiler represents the fittest figure for the survival according to Herbert Spencer's hierarchy. Accordingly, when the men first tumbles into the sea, it is the oiler who “was ahead in the race”. He is “swimming strongly and rapidly” (Crane, 2016). However, as they come closer to the shore, a naked man with a halo who shines like a saint helps the cook, the captain and the correspondent reach ashore. However, in the shallows, face downward, lies the oiler, dead (Crane, 2016).

The sea and the shore have metaphorically different symbols in Crane's short story. While the sea represents nature, fate and destiny, the shore is a symbol for social order of the things and human intervention. Therefore, terms and conditions of the life apply disparately within these two different realms. At the sea, according to the Herbert Spencer's ‘survival of the fittest’ theory, the oiler's biological existence that includes strength, vigour and vitality guarantees safety and

survival. But, as a result of the hypocrisy of the other members of the crew, the oiler is made to work a double shift in the machine department and he is most probably tired in the boat. However, still relying on his physical strength and experience, the oiler feels neither fear nor worry when the captain announces his verdict that they will jump off the boat and swim to shore.

On the other hand, the shore is a place where competition determines social relations. In this laissez-faire capitalist order, not the fittest, but the most useful and suitable one survives. Taught to be the most cynical of the men, the correspondent represents media power that resembles the Church's ecclesiastical power in the Middle Ages. So, his survival is a pre-requisite for the human race. The captain is from the super-class. His ruling abilities are required, thus his presence is already guaranteed. The cook functions as the one that satisfies the human's appetite. Therefore, he is also useful within the framework of Spencer's social Darwinist perspective. As a result, they are all welcomed by the beach population and rewarded for their success with blankets, cloths, flasks, coffee-pots and remedies (Crane, 2016). However, the oiler symbolizes the common man, someone that Crane attempts to liken the average man most likely. Therefore, his commonness and mediocrity does not provide him any chance of survival. As a result, in Crane's portrayal, the saint with a halo, who, in fact, is an antagonist in the social Darwinist system, considers the oiler as an unsuitable figure to the shore society and abstains from granting him a rescue. Thus, the victimizing nature of the Social Darwinism is criticized by such an end.

Actually, the tragic end in *The Open Boat* is foreshadowed within the story. Crane (2016) suggests that

“for it was certainly an abominable injustice to drown a man who had worked so hard, so hard.... When it occurs to a man that nature does not regard him as important, and that she feels she would not maim the universe by disposing of him, he at first wishes to throw bricks at the temple, and he hates deeply the fact that there are no bricks and no temples” (p. 22).

By foreshadowing the oiler's disposal, Crane actually challenges the pre-determined fate, which is a main principle in Social Darwinism. In *The Open Boat*, Crane (2016) simply claims that “the whole affair is absurd” (p. 16). This argument complies well with the existentialist belief, which became popular in early twentieth century, that the globe itself is “absurd” and that one can find no meaning in the common ordeal of natural happenings. In fact, Crane implies that this absurdism in the nature leads to existentialist crises for many individuals. The oiler is one of them. The existentialist crisis that stems from nature's social injustice and determinism brings about the oiler's death. However, Crane illustrates that since the oiler cannot find either a stone or a temple to throw at, he has to hold his peace, which proves men's despair against the nature's almighty power reigning among societies and communities in the early 20<sup>th</sup> century.

In brief, by formulating a tragic end for one of the main characters in his fiction and centring his story around him, Stephen Crane seeks to highlight men's free will and individual choices against fate and social determinism. Moreover, through illustrating absurd consequences of nature's determinist principle, he also hopes to challenge basic concepts of Social Darwinism, which became really popular among Western and North American societies in the late 19<sup>th</sup> century.

## **2. French Hypocrisy and *Ball of Fat***

Another victim of the Darwinian social system that is commonly renown in the Western literature is Elizabeth Rousset, better known as Ball of Fat, in Guy de Maupassant's famous short story *Ball of Fat*. The novella is named after the main character, the prostitute Ball of Fat, who carries this nickname because of her physical properties:

“Small, round, and fat as lard, with puffy fingers choked at the phalanges, like chaplets of short sausages; with a stretched and shiny skin, an enormous bosom which shook under her dress, she was, nevertheless, pleasing and sought after, on account of a certain freshness and breeziness of disposition. Her face was a round apple, a peony bud ready to pop into bloom, and inside that opened two great black eyes, shaded with thick brows that cast a shadow within; and below, a charming mouth, humid for kissing, furnished with shining microscopic baby teeth. She was, it was said, full of admirable qualities” (Maupassant, 2010).

The vivid description of Ball of Fat's physical appearance clearly signifies her staunch, solid and stout body. However, in the short story, this idealized unfeminine body is disposed of by her covetous and hypocritical countrymen on a run-away journey to Havre, where the travellers hope to find peace. Her bodily strength and physical beauty are tested in this tour that they have to take due to German occupation of her city, Rouen, during the Franco-Prussian War of 1870. The entourage consists of two nuns, the rigid Democrat Cornudet; a rich upper-bourgeoisie owning a factory and his wife, M. and Mme. Carré-Lamadon; shop owners from the small bourgeoisie, M. and Mme. Loiseau; and the Comte and Comtesse of Bréville. Therefore, the coach that embraces a group of ten people, constitutes a small part of French community, portraying various components of the French people in the late 19th century.

In the novella, Maupassant represents the residents of the carriage in different criticizing manners. The aristocratic Comte and Comtesse are portrayed as fragile and coward despite their occupation as the main dignitaries of Rouen. The tradesman and his wife are continually represented to be avaricious and materialist, and the tradesman's wife, particularly, is mostly illustrated to be bewildered every time her husband spends money. The small bourgeois who makes money out of selling wine and his wife are portrayed as dishonest and morally deplorable, the most probable of the group to trait their country for going back to a life of avarice in quiet. The two sisters being in the carriage are firstly represented to be at peace and obedient to God. But, they later demonstrate themselves to be ardent, public-hearted, considering their country more than any other person in the carriage. Cornudet is continually illustrated to be a person that is not more than an alcoholic, womaniser, and coward man. Moreover, he does not stand up for his repellant anti-German ideas when the time arrives. Contrary to all these figures stands out Ball of Fat, portrayed as the most ardently public-hearted, kind, and morally creditable character, whom Maupassant compares to the hypocrisy and snobbery of the other people travelling within the coach.

However, her patriotism, kind-heartedness and morality are not welcomed by the sinister accompanies in the carriage. As soon as she is recognized, such words as 'prostitute' and 'public shame' are whispered among the members of the bourgeoisie. As a joke, they even propose to eat the fattest of the passengers when their growing appetites trouble their minds after hours of hunger and thirst strike them all. They do not eat Ball of Fat's body literally, but they abuse every

part of it for their own sake.

In fact, Ball of Fat is the only one who prepares provisions for the journey. She has a food basket filled with two whole chickens, patés, fruits, sweetmeats, biscuits, hard bread, wafers, pickled gherkins, onions, and even four bottles of wine (Maupassant, 2010). The food is abundant enough to serve the whole group and the sophisticated whore provides her supercilious accompanies with nourishment and beverages as the people come near fainting from starvation. The petit bourgeoisie, in response, begin to establish intimidate relations with her. However, this is, of course, due to their hypocrisy and insincerity. When they satisfy their appetite and exhaust her provisions for their own good, the conversation continues “a little more coldly” (Maupassant, 2010) and then fades away.

The bourgeois group of people that accompany Ball of Fat during the journey are not contented with the food that she provides. They exploit her body, as well. First, Cornudet wants to have sex with her on the night they stop by the hotel in Totés for a break. This, she refuses. Moreover, the German officer who is in charge of the town also demands Ball of Fat sleep with him. Or else, they would not be allowed to continue their travel (Maupassant, 2010). This offer, too, is repeatedly rejected by Ball of Fat, who features her patriotism as an excuse. However, the hypocritical group of people, who are bored with waiting, first request the German officer hold only Ball of Fat and let them go. However, the German is obstinate. Then, they begin to insist with vivacity that Ball of Fat consent to the officer’s lascivious desire. They use every argument to persuade this sophisticated prostitute. Each takes some role to play. The women argue that serving her body will be a patriotic heroism, the nuns claim that, from a theological perspective, depraved behaviours for a better act can still be regarded as religious. At last, Ball of Fat surrenders and has sex with the German soldier.

Making such a utilitarian sacrifice, which saves her companions, damages Ball of Fat emotionally. However, she is even more emotionally hurt as they turn against her, once again considering her and her behaviours as depraved. While returning from Tôtes, Ball of Fat gets in a hurry and does not have time to prepare any food, but none of the other people in the carriage shares their provisions with her, talks to her, or thanks her in any manner. Duncan (1999) argues that these acts of contempt are consequences of “repressed admiration” (p. 103). Some of the female passengers on the stagecoach, including Carre-Lamadon, repudiate Ball of Fat as a way of avoiding awareness that they, too, are capable of prostitution (Duncan, 1999). Therefore, they become her accomplices rather than protesters in the act of harlotry. This blind hypocrisy and cynicism proves, once again, how utterly shallow and self-interested, all the characters, except Ball of Fat, are. So, she feels herself devastated in the scorn of these dishonest villains, who have first sacrificed her and then turned her down, like an inappropriate or incompetent article. As a result, Ball of Fat “wept continually, and sometimes a sob, which she was not able to restrain, echoed between the two rows of people in the shadows” (Maupassant, 2010).

The tragic end is, in fact, a realist description of the whole structure of bourgeois hypocrisy in the late 19<sup>th</sup> century French society: communal, sexual, spiritual, political, and economic. But, with a very lively and picturesque language, Maupassant seems to illustrate how “being the fittest” does not ensure survival in contrast to Social Darwinism theory. Both physically and morally, Ball of

Fat is the fittest to endure the long and tough journey. She has a full basket of provisions, and she is courageous and decisive on account of her national pride. However, her provisions are exploited and her patriotism is abused by the hypocritical and cynical group of the French bourgeoisie. As a result, her body is decomposed and her dignity is defamed. Contrary to the pre-determinist nature of Social Darwinism, Ball of Fat becomes the only one to suffer throughout the whole journey as she is regarded to be improper or useless by the petit bourgeoisie. Consequently, similar to *The Open Boat*, the whole story is centred around the basic principle that Social Darwinism does not actually ensure survival for the common men although they are the fittest and most endurable. In contrast, it abuses and victimizes them through social misconceptions and limitations that arise out of human's ill-tempered nature.

### **Discussion and Conclusion**

Based on the famous theory of society as an organism, Social Darwinism presupposes 'survival of the fittest' in social and political relations. According to the 19th century British philosopher Herbert Spencer, society evolves and increases in complexity through certain processes analogous to Darwinian biology. However, since society is composed of men rather than animals and deals with human relations, interpretations of Spencer's theory has received much criticism from prominent scholars of the era. Similarly, after certain ideologies such as capitalism, human competition, racism, and imperialism emerged in European and North American societies in the 1800s, victimizing nature of social Darwinism was also criticised in many prominent works of the late 19th century Western literature. In this context, this study examines two short stories from the Western literature to illustrate critical evaluations of Social Darwinism through the representations of two miserable characters. In both stories, within the framework of Social Darwinist theory, the protagonists are the fittest for survival during the journey that they embark on. However, in contrast to implications of the theory, they both get victimized by the members of their small community and face a similar tragic end.

Many critical studies on Stephen Crane's *The Open Boat* and Guy de Maupassant's *Ball of Fat* focus on the authors' deviation from common principles of Social Darwinism. For example, in an article which discusses why the oiler in *The Open Boat* perishes, Oliver Billingslea (1994) challenges social Darwinian readings of the short story, which mostly take the oiler as a type that is not fit for mixing with the water and thus fades away, and instead underlines nature's ignorance of the individual (p. 28). According to Billingslea (1994), "it is Billie's prodigal nature that determines his fate" (p. 29). Therefore, although the oiler relies on brotherhood - that basic society which differs us from the apes, he gets abused by the members of this small circle and perishes in the end (Billingslea, 1994). In another study on postmodern readings of Stephen Crane's works, James Colvert (1995) differentiates between natural determinism and freedom of will and argues that the concept of society is created as a fiction by man "as a defense against an alien and inhuman nature", a common motif in postmodern literature (p. 19). Thus, in contrast to interests of Spencer's survival theory, the nature's determinist threats are faced with a primitive society of four men, which is built upon brotherhood and free-will, in *The Open Boat* (Colvert, 1995). Similarly, John Dudley (2002) suggests that constructing a narrative world that consists of the struggle of men against the nature coherently represents the social context of turn-of-the-century America (p. 102). Thus, in his short story, Crane underlines a masculine unity of the ideal of



brotherhood against Darwinian view of warring nature and the Spencerian idea of the survival of the fittest (Dudley, 2002). On the other hand, in a different study which focuses on human's experiences as the central theme in *The Open Boat*. Bert Bender (1979) principally suggests that man's self-awareness may challenge nature's indifference to him – a theme which is mostly repeated in the acts and behaviours of the small circle in the dinghy (p. 75). In particular, in Bender's article, the correspondent's experience or inexperience is linked with his cynicism that leads to the oiler's death.

The results drawn in this study are mostly compatible with the literature discussed above. As illustrated before, the oiler in Stephen Crane's *The Open Boat*, in fact, maintains an image of strength, warmth, and integrity. But, although he swims fast and is ahead in the race when the boat capsizes, the oiler is the only refugee from the ship to die in the final attempt at reaching land. With his physical strength and sailing experience, the oiler is fit for survival at sea, where only nature reigns. Therefore, in accordance with the doctrines of Social Darwinism, he is able to survive as many biological organisms do in maiden Nature. But he becomes just a kind of everyman on the shore, where human beings set the rules. Unlike the correspondent, the captain and the cook who bear peculiar qualities useful for the society, the oiler is simple and common. Thus, since he is regarded to be not appropriate and useful for the shore society, he is simply disposed of by the rescuing men. Consequently, via this tragic end, Crane hints at the idea that human interventions disrupt natural rules and thus can not be directly adapted to implications of natural theories, such as Social Darwinism. In Crane's constructed social world – or a "written" world in postmodernist context – humans are free and their choices are not limited by the crucial issue of mere survival.

Similarly, the prostitute Elizabeth Rousset in Guy de Maupassant's *Ball of Fat* is, both physically and morally, well-prepared for the long and dangerous journey she takes with a circle of men and women. With her prudence, courage and patriotism, she seems to be able to survive in harsh conditions during the travel, which she sets off in order to flee from distracting attitudes of the Prussian occupants in her hometown. However, she is accompanied by a small group of French bourgeoisie who abuse her both physical and moral strength. Through hypocrisy, cynicism and insincerity, they first eat up all the provisions that Ball of Fat brings with her for the journey. Then, they also sacrifice her body for the sake of the German officer's pleasures. And when they do away with Ball of Fat, they reject her, like some improper or useless article. As a result, contrary to her fitness in Social Darwinian perspective, Ball of Fat's body is decomposed and her dignity is defamed at the end of the novella. Therefore, Maupassant's short story clearly shows that societal rules set by human communities are mostly different from those determined by the nature. No matter how fit one can be for the challenges faced in natural order, one still can not be able to survive if this natural order is defied by human's dark features including hypocrisy and cynicism.

**Çıkar Çatışması Bildirimi/ Conflict of Interest Statement:**

Yazar, bu makalenin araştırılması, yazarlığı ve yayımlanmasına ilişkin herhangi bir potansiyel çıkar çatışması beyan etmemiştir. / The authors declared no potential conflict of interest regarding the research, authorship, and publication of this article.

**Destek/Finansman Bilgileri/ Support Financing Information:**

Yazar, bu makalenin araştırılması, yazarlığı ve yayımlanması için herhangi bir finansal destek almamıştır. / The authors have received no financial support for the research, authorship, and publication of this article.

## References

- Billingslea, O. (1994). Why does the oiler "Drown"? Perception and cosmic chill in "The Open Boat". *American Literary Realism, 1870-1910*, 27(1), 23-41.
- Bender, B. (1979). The Nature and significance of "Experience" in "The Open Boat". *The Journal of Narrative Technique*, 9(2), 70-80.
- Claeys, G. (2000). The "Survival of the Fittest" and the origins of Social Darwinism. *Journal of the History of Ideas*, 61(2), 223-240.
- Colvert, J. (1995). Stephen Crane and postmodern theory. *American Literary Realism, 1870-1910*, 28(1), 4-22.
- Crane, S. (2016). *The open boat and other stories*. Rastro Digital. (Original work published 1898)
- Darwin, C. (1998). *On the origin of species*. Wordsworth Editions Limited. (Original work published 1859)
- Dudley, J. (2002). "Subtle Brotherhood" in Stephen Crane's "Tales of Adventure": Alienation, Anxiety, and the Rites of Manhood. *American Literary Realism*, 34(2), 95-118.
- Duncan, M. G. (1999). *Romantic outlaws, beloved prisons: the unconscious meanings of crime and punishment*. NYU Press.
- Grace, E. R. & Montagu, M. F. A. (1942). More on Social Darwinism. *Science & Society*, 6(1), 71-78.
- Halliday, R. J. (1971). Social Darwinism: A definition. *Victorian Studies*, 14(4), 389-405.
- Hodgson, G. M. (2005). Generalizing Darwinism to social evolution: Some early attempts. *Journal of Economic Issues*, 39(4), 899-914.
- Jones, J. (1982). Social Darwinism reconsidered. *Political Psychology*, 3(2), 239-266.
- Maupassant, G. (2010). *Ball of fat* (A. E. Henderson, Trans.) Filiquarian. (Original work published 1880)
- Midgley, M. (1983). Selfish Genes and Social Darwinism. *Philosophy*, 58(225), 365-377.
- Randel, W. (1962). The cook in "The Open Boat". *American Literature*, 34(3), 405-411.
- Rogers, J. A. (1972). Darwinism and Social Darwinism. *Journal of the History of Ideas*, 33(2), 265-280.
- Ruse, M. (1980). Social Darwinism: The Two Sources. *Albion: A Quarterly Journal Concerned with British Studies*, 12(1), 23-36.
- Shulman, R. (1978). Community, perception, and the development of Stephen Crane: From The Red Badge to The Open Boat. *American Literature*, 50(3), 441-460.
- Simon, W. M. (1960). Herbert Spencer and the "Social Organism". *Journal of the History of Ideas*, 21(2), 294-299.
- Spencer, H. (1860). The social organism. *The Westminster Review*. 57, 468-501.
- Spofford, W. K. (1979). Stephen Crane's "The Open Boat": fact or fiction? *American Literary Realism*, 12(2), 316-321.
- Westbrook, M. (1962). Stephen Crane's social ethic. *American Quarterly*, 14(4), 587-596.



ARAŞTIRMA MAKALESİ | RESEARCH ARTICLE

OSMANLI TOPLUMUNDA KIZ ÇOCUKLARINA YÖNELİK CİNSEL İSTİSMAR VAKALARI ÜZERİNE BİR İNCELEME (19. YÜZYIL)

Hacer YILMAZ

Dr. Fırat Üniversitesi, Tarih Bölümü

hacertutal2@gmail.com

0000-0002-0898-3764

**Atıf / Citation:** Yılmaz, H. (2024). Osmanlı toplumunda kız çocuklarına yönelik cinsel istismar vakaları üzerine bir inceleme (19. yüzyıl). *İnönü Üniversitesi Uluslararası Sosyal Bilimler Dergisi*, (İNİJOSS), 13(1), 273-284

<https://doi.org/10.54282/inijoss.1462452>

Öz

Çocuklar üzerinde fiziksel ve psikolojik açıdan oldukça travmatik ve yıkıcı sonuçlar doğuran cinsel istismar vakaları, bütün toplumlarda görülen evrensel bir sorundur. Geçmişten günümüze tüm dini, ahlaki öğretilerde ve toplumsal normlarda cinsel istismar hoş karşılanmamakta, çeşitli cezai yaptırımlar ile önlenmeye çalışılmaktadır. Ancak mağdur çocuk olduğunda suç, ortaya çıkarılması zor ve karmaşık bir hal almaktadır. Nitekim çocuklar genellikle aile ve akrabaları tarafından istismar edilmektedir. Çocuklar kandırılma, terk edilme korkusu gibi nedenlerle istismarı gizlemekte ya da kendilerini ifade edememektedir. Günümüzde gerek kitle iletişim araçları gerekse sivil toplum kuruluşları vasıtasıyla çocuk istismarı sıklıkla ülke gündemine gelmekte ve toplumsal tepkilere yol açmaktadır. Bu durum güncel bir sorun olmayıp, Osmanlı toplumunda da çocuklara yönelik cinsel istismar vakalarına rastlanılmaktadır. Çocuk istismarı tarihinin incelenmesi, günümüzde örtülü ya da açık şekilde giderek artan çocuk istismar vakalarının toplumsal temellerini analiz etmek açısından oldukça önemlidir. Konuyla ilgili literatür taraması yaptığımızda, Osmanlı Devleti'nde doğrudan kız çocuklarına yönelik cinsel istismar konulu akademik bir çalışmanın bulunmadığını gözlemledik. Buradan hareketle çalışmamızda, Osmanlı hukukunda çocukların konumu ve cinsel istismar suçuna değinerek, arşiv belgelerinden edindiğimiz bilgilerin ışığında çocuk mağduriyeti karşısında hukukun işlerliğine ve Osmanlı toplumunda kız çocuklarına yönelik cinsel istismar vakalarına odaklanacağız. Böylece yüzyıllarca öteden bir çağrı yaparak, günümüzde toplumumuzun, ahlaki ve vicdani bir sorunu olan çocuklara yönelik cinsel istismarı görünür kılmayı amaçlamaktayız.

**Anahtar Kelimeler:** Osmanlı Devleti, Suç, Hukuk, Çocuk, Cinsel İstismar

## A STUDY ON CASES OF SEXUAL ABUSE AGAINST GIRLS IN OTTOMAN SOCIETY (19th CENTURY)

### Abstract

Cases of sexual abuse, which have highly traumatic and destructive physical and psychological consequences on children, are a universal problem in all societies. From past to present, sexual abuse is not welcomed in all Religious and moral teachings and social norms, and it is tried to be prevented with various criminal sanctions. However, when the victim is a child, the crime becomes difficult and complex to uncover. Indeed, children are often abused by their families and relatives. Children hide the abuse or are unable to express themselves for reasons such as fear of being deceived or abandoned. Today, child abuse frequently comes to the agenda of the country through mass media and non-governmental organizations and causes social reactions. However, this is not a contemporary problem and cases of sexual abuse against children were also found in Ottoman society. Examining the history of child abuse is crucial for analyzing the social underpinnings of the increasing incidence of child abuse today, whether covertly or overtly. When we conducted a literature review on the subject, we observed that there is no academic study directly on sexual abuse against girls in the Ottoman Empire. From this point of view, our study will focus on the position of children in Ottoman law and the crime of sexual abuse, the functioning of the law in the face of child victimization in the light of the information we have obtained from archival documents and cases of sexual abuse against girls in Ottoman society. Thus, by making a call from centuries ago, we aim to make visible the sexual abuse against children, which is a moral and conscientious problem of our society today.

**Keywords:** Ottoman State, Crime, Law, Child, Sexual Abuse

### GİRİŞ

Çocuk istismarı en yalın ifadeyle, on sekiz yaşından küçük\* çocuklara bir yetişkin tarafından fiziksel, zihinsel, psikolojik açılardan olumsuz etkide bulunan, zarar verici eylemlerde bulunulmasıdır. Çocuk istismarı, fiziksel, cinsel, duygusal ve ihmal olmak üzere dört gruba ayrılmaktadır. Cinsel istismarın genel tanımı, çocukların yetişkinler tarafından cinsel tatmin ve haz için kullanılmasıdır (Polat, 2017, 19-20). Yazılı ilk hukuki metinlerde dahi, çocuk ve yetişkinlere yönelik işlenen cinsel suçlar yer almakta ve suç kategorisinde yer almaktadır (Savaşçı, 2010, 3; Yılmaz& Yılmaz, 2018, 36).

Osmanlı sosyal tarih araştırmalarına baktığımızda, aile ve kadın üzerine çeşitli akademik çalışmalar yapılmasına rağmen genellikle çocukların müstakil bir çalışma olarak ele alınmadığını, yalnızca padişah ya da bürokrat çocukları gibi belirli bir zümredeki çocuklar üzerine sınırlı sayıda çalışma yapıldığını görmekteyiz. Osmanlı toplumunda çocuk tarihi üzerine, Cüneyd Okay'ın başta "Osmanlı Çocuk Hayatında Yenileşmeler 1850-1900" olmak üzere çocuk konulu çalışmaları ve Yahya Araz'ın "16. Yüzyıldan 19. Yüzyıl Başlarına Osmanlı Toplumunda Çocuk Olmak" ve çocuklar üzerine yaptığı diğer kıymetli yayınları alana önemli katkı sağlayan öncü çalışmalardır. (Okay, 1998, Araz, 2013). Ancak kız çocuklarına yönelik cinsel istismar vakaları ya göz ardı edildiği için ya da bilgiye ulaşmaktaki güçlükten kaynaklı müstakil olarak çalışılmamıştır. Çocuk, insan ırkının yalnızca biyolojik bir zaman dilimini tanımlamaz. Çocuk tarihi ve toplumdaki çocuk algısı, toplumsal cinsiyet bağlamında ön görülen rol dağılımlarını yansıtan önemli bir ipucudur. Ön görülen bu rollerde özellikle kız çocukları ve annelerine ilave sorumluluklar yüklenmiştir. Bu

---

\*5237 sayılı Türk Ceza Kanunu'nun 6/b maddesine göre, on sekiz yaşını doldurmamış kişi çocuktur. <https://www.mevzuat.gov.tr/mevzuatmetin/1.5237.pdf>

doğrultuda anneler başta olmak üzere ebeveynler kız çocuklarına, küçük yaştan itibaren namusunu korumasının yalnızca kendilerini değil aile ve toplumu doğrudan ilgilendiren en önemli vazifeleri olduğunu empoze etmektedir (Öztan, 2009, s. 1-3). Çocuk tarihi çalışmalarında özellikle kız çocuklarının işlenmesi, toplumun geleneksel yapısını ve aile dinamiklerini açığa çıkarması bakımından ayrıca önem arz etmektedir.

Buradan hareketle çalışmamızda, günümüzde olduğu gibi Osmanlı Devleti'nin de toplumsal bir gerçekliği olan cinsel istismara maruz kalan kız çocuklarını 19. yüzyıl sınırlaması ile inceledik. Çalışmamızda karşılaştığımız en büyük engel kaynağa erişimdeki sınırlılık olmuştur. Nitekim istismar vakalarına yalnızca Osmanlı mahkeme kayıtlarından ulaşabilmekteyiz. Ulaştığımız sınırlı sayıdaki belgelerden Osmanlı hukukunda çocuk tanımı, hakları, cezai yaptırımları hakkında bilgi edinmekteyiz. Çocukların cinsel istismara uğraması devlet tarafından çeşitli cezai yaptırımlar ile önlenmeye çalışılmıştır. Dahası Osmanlı toplumunda çocuk istismarı, dini öğretiler ve ahlak kuralları gereği günah ve ayıp olarak adlandırılmış, istismarcılar toplumun dışlanan, istenmeyen bireyleri olmuştur. Tüm yaptırımlara rağmen bütün toplumlarda olduğu gibi Osmanlı toplumunda da çocuklar cinsel istismara maruz kalmıştır. Nitekim karşılaştığımız belgelerde üç yaşından on üç yaşına kadar çeşitli yaş gruplarında kız çocuklarının tecavüz ve istismara uğradığını görmekteyiz.

## 1. OSMANLI TOPLUMUNDA KIZ ÇOCUĞU ALGISI

Toplumun en küçük birimi olan aile yapısı içerisinde çocuklar, aileyi oluşturan temel unsur olmakla önemli bir yere sahiptir. Osmanlı ataerkil aile yapısında kız çocukları, erkek çocuklarından farklı bir bakış açısıyla ve gelenekle yetiştirilmektedir. Ancak burada belirtmemiz gerekir ki, Osmanlı toplumunda kız çocuklarının rolü, eğitimi, yetiştirilme şekli zamanla değişim ve dönüşüme uğramıştır. Çocuk tarihini Tanzimat öncesi ve sonrası olmak üzere iki ayrı aşamada incelemek gerekmektedir. Klasik dönem Osmanlı ailesinde kız çocukları ilkökul ile sınırlı eğitim hakkından sonra, anneleri tarafından iyi bir eş ve ev hanımı olabilmeleri için yetiştirilmekteydiler. Tanzimat Dönemi ile birlikte, çocukların duygu dünyası, eğitilmesi ve birey olarak görülmesi gibi ciddi farkındalıklar yaşanmıştır. Nitekim fermanda doğrudan bahsedilmese de Tanzimat Dönemi'nde kadın ve çocuk yaşantısında birtakım yenilikler yaşanmıştır. 19. yüzyıl ile birlikte Osmanlı toplumunda çocuklar kendi alanları olan ve saygı duyulması gereken bireyler olarak görülmeye başlamıştır. Çocuk algısındaki dönüşüm, farklı zaman dilimlerinde de olsa tüm dünyada benzer seyirde ilerlemiştir. Bu dönüşümü kadın hakları ile ilişkilendirmek mümkündür. Avrupa'da Fransız İhtilali sonrasında başlayan eşitlik furcasından başta kadınlar olmak üzere çocuklar da nasiplenmiştir. Osmanlı özelinde ise devletin kendi iç dinamiklerine uygun olarak, Tanzimat sürecinde çıkarılan kanun ve düzenlemelerde kız çocuklarının miras ve eğitim hakkı, evlilik yaşı gibi birçok konu gündeme gelmiştir (Özger, 2012, s. 421; Sakaoğlu, 1992, s. 360; Öztan, 2009, s. 26).

Cinsel istismarın, çocuk istismarı olarak kabul görmesi için hukuken çocukluk yaşına bakmak gerekir. Osmanlı hukukunda bülüğe ermemiş her birey çocuk kabul edilmekte olup, bülüğ yaşının belirlenmesinde ise İslam hukuku baz alınmıştır. Kız çocukları için 9 yaş bülüğ, çocuk statüsünden çıkmak için ise 15 yaş sınır kabul edilmiştir (Akgündüz, 1986, s. 121; Akylmaz, 2019, s. 156). Şeyhülislam Ebussuud Efendi'nin fetvalarında bülüğ yaşına dair bilgi edinmekteyiz. Buna göre,

*"Nisada ibtidâ-i hadd-i bulûğ neredendir?"*

*El-cevap: İkrar edicek, on ikisin tamam ettikte bâligadır.*

*İnâsdan olanların bulûğuna kaç yaşın tamam etmekle hükm olunur?*

*El-Cevap: On yedi yaşın tamam etmekle olunur." (Düzdağ, 1972, 33)*

Osmanlı toplumunda kız çocuklarının anneye bağımlı oldukları erken çocukluk dönemi için “*sabîye*”, yetişkinlik öncesi dönemi için “*sagire*” ifadeleri kullanılmıştır. (Araz, 2013, 88). İslam hukukunda çocukluk, cenin, temyiz, büluğ ve rüşt devri olmak üzere çeşitli evrelere ayrılmıştır. Cenin, bireyin ana rahmine düştüğü zamandan doğumuna kadar geçen zamanı kapsamaktadır. Temyiz, erkek çocuklarında yedi, kız çocuklarında dokuz yaş olarak belirlenmiştir. Büluğ yaşı, çocuğun aklı olgunluğa sahip olduğu zamanı ifade etmekte olup, erkek çocukları için on iki, kız çocukları için dokuz yaş olarak belirlenmiştir. Hem erkek hem kız çocukları için on beş yaş çocukluk sınırı kabul edilmiştir. Reşitlik ise, bireyin kendi mallarını idare edebilecek kabiliyete ve olgunluğa sahip olmasıdır. Aile ve ceza hukuku, mali konulara göre değişiklik göstermekle birlikte on sekiz, yirmi yaş reşitlik için sınır kabul edilmiştir (Akgündüz, 1986, 120-157; Zorlu, 2013, 133).

Geleneksel toplumlarda erkek çocuğu sahibi olmak övünç kaynağı olurken kız çocukları anne ve babaların hayal kırıklığı yaşamasına sebep olabilmekteydi. Bu algının kökenleri çok eski zamanlara dayanmaktadır ve ataerkil toplum yapısının kültürel bir tezahürüdür. Osmanlı toplumunda kız çocukları ailenin yalnızca belirli bir süre bakmakla yükümlü olduğu bireyler olarak görülürken, erkek çocuklar soyun devamlılığını sağlayan, ailenin geleceğini temsil eden bireyler olarak görülmektedir (Araz, 2013, 35). Bu bakış açısıyla erkeklerin gölgesinde ve daima gerisinde kalan kız çocukları için ön görülen davranış kalıpları, cinsel istismar karşısında korku ve çaresizlik hissetmelerine ve çoğunlukla maruz kaldıkları istismar travmasını kendi içlerinde yaşamalarına yol açmıştır. Ancak çocuk yaşta yaşanan travmalar, yetişkinlik döneminde yaşandığından çok daha fazla iz bıraktığı ve zarar verdiği için, cinsel istismarı unutturmak ya da unutmak bir çözüm olmamaktadır (Döşkaya, 2016: 1146). Çocukların ifade edememesi, ailenin istismarı inkâr etmesi ve bu durumun altında yatan psikolojik ve sosyolojik sebeplerden dolayı mahkeme kayıtlarına yansıyan cinsel istismar vakaları, gerçek oranları yansıtmamaktadır.

## 2. OSMANLI CEZA HUKUKUNDA CİNSEL İSTİSMAR SUÇU VE ÇOCUKLARIN KORUNMASI

Osmanlı ceza hukuku temelde İslam hukukuna dayalı olup İslam hukukunda cezalar, suçun türüne göre tasnif edilmiştir. Bunlardan ilki, cezası belli ve sınırlı olan, zina, eşkıyalık gibi suçları içerisine alan Had suçudur. İkincisi, kasıtlı işlenen cinayet, yaralama ve sakat bırakma gibi suçları içerisine alan, kişinin işlediği suçun aynısıyla cezalandırıldığı Kısas suçudur. Üçüncüsü ise, ispatı sabit olmayan suçlarda, toplumsal düzenin sağlanması adına devlet başkanına ceza yetkisi bırakılmıştır (Bardakoğlu, 1993, 474; Aksın, Maral, 2016: 820). Çalışma konumuzu kapsayan cinsel istismar suçu, toplum düzenini bozan gayriahlaki suçlar olarak değerlendirilmiştir. Toplumda bu tip ahlaki bozucu eylemleri önlemek için hem İslam hukuku hem de örfi hukuka dayanarak çeşitli cezai yaptırımlar uygulanmıştır (Aksın, Baytimur, 2018, s. 402). Osmanlı hukuk sisteminde cinsel suçlara en eski kanunnamelerde ve fetvalarda yer verilmiştir. Küçük çocukların cinsel amaçla kaçırılması halinde, çocuğun rızası olsa dahi çocukların karar verme ehliyeti olmadığı için faillere kimi zaman idam cezası verilmektedir. Kanuni Sultan Süleyman zamanında çıkarılan Kanunname 'de “*Kız ve oğlan çeken kimesnenin ve hiyanet ile bir ecnebinin evine giren kimesnenin ve avret ve kız çekmeğe bile varan kimesnenin içmiği kesile. Kız ve avret çeküb güc ile nikah ettürene cebr ile boşadu ve niklih edenün sakalın kesüb muhkem let edeler.*” şeklinde geçmektedir. (Avcı, 2004, s. 171; Akgündüz, 1992, s. 297-367). Tanzimat sürecinde ise ilk kez 1858 tarihli ceza kanunnamesinin “Hetk-i ırz Edenlerin Mücâzâtı Beyanındadır” başlığı altında üçüncü fasılda il kez tecavüz suçuna yer verilmiştir. İlgili maddelere bakacak olursak, kanunnamenin 197. maddesinde doğrudan çocuklara yönelik cinsel istismar tanımı yapılmıştır.

Buna göre, “Her kim 11 yaşından aşağı bir çocuğa fiil-i şenî icra eyler ise altı aydan ekall olmamak üzere muvakkaten hapis cezasıyla mücâzât olunur.” 199. maddede “Cebren fiil-i şenî icrası, buna dûçâr olanların üzerlerine hükümleri cari olan mürebbileri veyahut velileri veyahut aylıklı hizmetkârları taraflarından vuku bulur ise beş seneden ekall olmamak üzere kürek cezası hükm olunur.” Hükümü yer almakta olup, aile ve yakın çevre istismarına yer verilmiştir 201. maddede ise toplumsal ahlakı bozucu eylemler genel bir ifade ile ele alınmıştır. Söz konusu maddede “Her kim erkek ve kadınlardan genç kişileri yoldan çıkarıp kandırarak fuhuşa sürükler, toplum ahlakına aykırı harekete cesaret ederse bir aydan bir seneye kadar hapis cezasına çarptırılınsın” hükmü yer almaktadır (BOA, A.MKT. MVL: 119-63). 198, 201 ve 202. Maddelerde de yine tecavüz suçuna yer verilmiştir. Kanunnamenin ek maddesinde sarkıntılık ve el ile tacize de yer verilmiştir. Ceza Kanunnamesi’nin 206. maddesinde “Hilaf-ı Usul Hapis ve Tevkif-i Eşhas Ve Sabi Ve Mürahik Sirkati ve Kız Kaçırma Fezahati” başlığı altında, kız çocuklarını kaçırma ve tecavüz etme suçuna yer verilmiştir. Buna göre, “Her kim sinn-i bülüğa varmamış bir çocuğu cebr ve ya hile ile bir tarafa kaçırsın ise üç aydan bir seneye kadar hapis olunur. Ve eğer bu suretle kaçırılan çocuk, hadd-i bülüğa varmamış bir kız ise, kaçırılan şahıs muvakkaten küreğe konulur. Ve eğer kaçırılan kız hakkın da fiil-i şeni icra olunmuş ise, bunu mürtekib olanlar haklarında o fiil için muayyen olan cezanın müntehay-ı derecesi icra olunur. Ve bir kız kaçırıldığı halde nikah vuku bulmuş ise, iktizay-ı şer’isi üzere hareket olunur.” (Akgündüz,1986:864-866).

Osmanlı hukukunda Tanzimat öncesi dönemde, suçlara verilen cezaların sistemli ve düzenli bir şekilde uygulanmadığı, benzer suçlara farklı cezalar verildiği bilinmektedir. Cezanın süresi ve şekli ancak Tanzimat sonrası çıkarılan ceza kanunnameleri ile sistemli bir hal almıştır (Aksın, Baytimur, 2018, 396). Tanzimat öncesi dönemde cinsel suçlara yaklaşımla kısa bir girizgâh yaptığımız çalışmanın zaman sınırlarını, Tanzimat sonrası dönem oluşturmaktadır. Nitekim Osmanlı toplumunda kız çocuklarına yönelik cinsel istismar vakalarına örnek teşkil ettiğini düşünerek yer verdiğimiz arşiv belgeleri, 19. yüzyıla rastlamaktadır.

### 3. CİNSEL İSTİSMARA UĞRAYAN KIZ ÇOCUKLARI

Çalışmanın bu kısmında, Osmanlı arşivinden edindiğimiz kız çocuklarına yönelik cinsel istismar örneklerini inceleyeceğiz. 1850 tarihli belgede, ismi belirtilmeyen gayrimüslim olduğu tahmin edilen beş altı yaşlarında bir kız çocuğunun evlerinde hizmetli olarak çalışan Maryan adlı şahıs tarafından cinsel istismara uğradığını görmekteyiz. Maryan, Lesfkoça\* kazasına bağlı Bunuşa köyünden olup, Niş eyaletine bağlı Malovişte köyünde yaşayan Miladan Bey’in hizmetinde çalışmaktadır. Maryan Miladan Bey’in kızına zorla tecavüz etmiştir. Miladan Bey, kızına tecavüz ettiği gerekçesiyle Maryan’dan şikayetçi olmuştur. Tecavüz iddası üzerine Niş Meclis Mahkemesi tarafından yapılan soruşturma kapsamında küçük kız muayene edilmiş ve bekaretinin bozulduğu, tecavüze uğradığı rapor edilmiştir. Maryan sorgu esnasında, küçük kıza tecavüz ettiğini kabul etmiştir. Niş Mutasarrıfı Mehmed Hürşid Paşa’nın mührüyle Niş Meclisi’nden, Meclis-i Vâlâ’ya mazbata gönderilmiştir. Gönderilen mazbatada, kız çocuğuna tecavüz etmek suçunun cezasının kanunnamede net bir şekilde yer almaması nedeniyle Maryan’ı yalnızca tutuklu olarak alıkoyduklarını belirterek, dava Meclis-i Vâlâ’ya havale edilmiştir. Meclisten gelen karar, Maryan’a önce şer’i usule göre 79 adet değnek vurulması, ardından bir sene pranga cezası çekmesi yönünde olmuştur (BOA, A. MKT. MVL., 33-2). İncelediğimiz belgede, Tanzimat Dönemi’nde hala şer’i

\* Şehir, günümüzde Sırbistan’ın güneyinde yer almaktadır.

cezaların verildiğini ve 1840 ceza kanunnamesinde çocuk istismarına yer verilmediği için, ceza sisteminin henüz oturmadığını teyit etmekteyiz. Yukarıda da değindiğimiz gibi, çocuk istismarı 1858 tarihli ceza kanunnamesinde ilk kez yer almıştır.

1858 tarihli belgede, üç yaşında cinsel istismara uğrayan ve öldürülen Fatma'nın davasına rastlamaktayız. Edirne sancağına bağlı Kırk Kilisa kazasının\* Bondolan köyü sakinlerinden Sohta oğlu Ali isimli şahsın üç yaşındaki kızı Fatma, aynı köyden Ahmet isimli şahıs tarafından önce tecavüze uğramış ardından balta ile alınından vurularak öldürülmüştür. Olayın köylüler arasında duyulması üzerine, köy halkından birçok kişi Zaptiye memuru Said Bey'e, Ahmet hakkında şikâyetle bulunmuş, şahsın sabıkalı biri olduğu teyit edilmiştir. Olay, Edirne Meclisi tarafından incelenmiş ve dava, Meclis-i Vâlâ'ya havale edilmiştir. Meclis-i Vâlâ'dan gelen cevapta, Ahmet'in başka hangi suçlara karıştığı iyice araştırılması ve bütün deliller toplandıktan sonra karar verilmesi yönünde olmuştur (BOA, A.MKT.UM, 309-37). Davanın devamına ulaşamadığımız için Ahmet'in aldığı cezayı bilemiyoruz ancak üç yaşındaki bir kız çocuğunun tecavüze uğraması ve öldürülmesi, çocuk istismarınının korkunç boyutunu göstermektedir.

1859 tarihli bir başka belgede, yedi yaşlarında ve gayrimüslim olduğu tahmin edilen Elika isimli kız çocuğunun tecavüze uğradığını görmekteyiz. Olay, Bozok sancağı Kızılkoca kazasına bağlı Penbecik köyünde yaşanmıştır. Köy sakinlerinden İbrahim isimli şahıs, Elika'yı bağa götürerek tecavüz etmiştir. İbrahim sorguya alındığında tecavüz iddiasını inkâr etmiştir. Ancak iki kişinin verdiği ifade ve Elika'nın muayenesinde bekaretinin bozulduğu rapor edilmesi üzerine ne ceza verileceği konusunda dava, Meclis-i Vâlâ'ya havale edilmiştir. Meclis-i Vâlâ'dan gelen kararda, kişinin suçunu itiraf etmemesi sebebiyle şer'î suçun sabit olmadığı ancak kız çocuğunun muayene raporu ve şahitlerin ifadesi sonucunda, ceza kanunnamesinin 198. maddesindeki, "*Bir âdem bir kimseye cebren fi'l-i şenî' icrâ ider ya'nî 'ırzına geçer ise muvakkaten küreğe konulur*" hükmüne dayanarak İbrahim'in Tersane-i Amire'de üç sene müddetle kürek cezası çekmesine karar verilmiştir. Ayrıca kanunnamenin bekaret bozma maddesi uyarınca suçlunun kanunen mağdur kıza vermesi gereken tazminatın miktarı kanunnamede belirtilmediği, bu konudaki kanunun ek madde olarak görüşüldüğü ve ilan edilmediği belirtilmiştir. Meclis'te bu dava için tazminat miktarını, Elika'nın bakire olarak evlendirilmiş olsaydı belirlenecek olan mehr-i muaccel ve muecceli ölçüsünde akçenin kızın babasına verilmesi şeklinde bir çözüm üretilmiştir (BOA, A.MKT.UM., 380-55). Konuyla ilgili ulaştığımız Meclis-i Vâlâ kataloğunda kayıtlı olan 1862 tarihli bir başka belgede, Elika'nın istismar davasına ilişkin nihai karara ve başka bir çocuk istismarı davasına rastlamaktayız. Buna göre, İbrahim'in inkâr etmesine rağmen Elika'ya tecavüz ettiği muayene ile tespit edilmiş, ceza kanunnamesinin 197. ve 200. maddelerine göre sırasıyla tecavüz edilen çocuğun on bir yaşından küçük olması ve henüz evlenmemiş olması durumunda suçlu, tazminat ödemelidir. Kanunlardan yola çıkarak İbrahim'e altı ay hapis cezası verilmesine ve Elika'nın ailesine bekaret tazminatı ödenmesine karar verilmiştir. Belgede yer alan bir diğer çarpıcı olay ise, İstanbul ilinin Fatih ilçesine bağlı Salma Tomruk mahallesi sakinlerinden Kapudan Murad\* isimli şahsın, on bir yaşındaki üvey kızına tecavüz etmesi üzerine açılan davadır. Kapudan Murad'ın sorgusu esnasında üvey kızına tecavüz ettiğini kabul etmesi üzerine suçun sabit olması

\*Kırkkilise şehrinin ismi TBMM'de kabul edilen 1924 tarihli kanun ile Kırklareli olmuştur. Kanal, H. 2016, Salnâmelere Göre 19. Yüzyıl Sonlarında Kırkkilise (Kırklareli) Sancağı, 148.

\*Murat Bey'in isminin önünde Kapudan isminin olması, şahsın denizcilik mesleği yaptığını akıllara getirmektedir ancak incelediğimiz belgelerde Murat Bey'in mesleğine dair herhangi bir ibareye ulaşamadık.



ve ceza kanununun 199. maddesinde yer alan, “*cebren fi’l-i şeni’ buna dûcâr olanların üzerlerine hükümleri câri olan murebbileri veyahud velîleri veyahud aylıklı hizmetkârları taraflarından vukû’ bulur ise beş seneden ekall olmamak üzere muvakkat kürek cezâsıyla hükm olunması*” hükmüne binaen Kapudan Murad’ın beş sene müddetle Tersane-i Amire’de kürek cezasına çarptırılmasına karar verilmiştir. Ayrıca bekaret tazminatı ödemesi gerektiği ancak tazminatın miktarının kanunnamede belirlenmediği için, kızın mehr-i muaccel ve müccel-i ne ise ona göre belirlenmesi gerektiği bildirilmiştir (BOA, MVL., 586-62). İncelediğimiz belgeden, 1858 tarihli ceza kanunnamesinde cinsel suçlara yer verilmesine rağmen, maddi tazminat konusunda henüz eksik maddelerin olduğu, kanunnamenin ek maddeler ile daha kapsamlı hale getirilmeye çalışıldığını anlıyoruz.

1860 tarihli bir diğer belgede, yedi yaşlarında tecavüze uğrayan Fatma’nın davasına rastlamaktayız. Konya iline bağlı İsmil köyü halkından Topal oğlu Mehmed’in yedi yaşındaki kızı Fatma, evlerinin çalışanlarından Kör Çıracak oğlu Ali tarafından tecavüze uğradığını iddia etmektedir. Bunun üzerine Ali sorguya alınmış ve ifadesinde Fatma’nın bekaretini bozduğunu kabul etmekle beraber, zorla tecavüz etmediğini, Fatma’nın kendisiyle evlenmek için birlikte olduğunu beyan etmiştir. Meclis-i Vâlâ’da görülen davada, Fatma’nın henüz iyile kötüyü ayırt edecek yaşta olmadığı için rızasının gözetilmesinin mümkün olmadığı gerekçesiyle, Ali’nin iddiası kabul edilmemiştir. Ceza kanunnamesinin ilgili maddesinde yer alan, 11 yaşından küçük çocuğa tecavüz edilmesinin hapis cezası hükmüne dayanarak, Ali’nin Konya’da bir yıl süreyle hapsedilmesine ve Fatma’ya mehr-i muaccel tazminatı ödemesine karar verilmiştir (BOA, A.MKT.UM., 441-65; A. MKT.MVL., 127-30).

1861 tarihli belgede, Adana’nın Çanakçı köyünden Mehmet Bey’in on yaşındaki kızı Emine, Harputlu Ahmet isimli şahıs tarafından evinden zorla kaçırılarak tecavüze uğramıştır. Dava kapsamında Ahmet sorguya alınmıştır. Zanlı ifadesinde, Emine’yi kendisine vereceği konusunda babasından söz aldığını ancak sonradan Mehmet Bey’in sözünden cayarak Emine’yi başka biri ile nişanladığını duyduğunu, Emine’nin de kendisine haber gönderip beni kaçır dediğini beyan etmiştir. Ahmet’in iddalarına karşın Emine ifadesinde, Ahmet’e haber göndermediğini, o gece babasının evde olmadığını annesiyle birlikte uyurken, Ahmet’in iki arkadaşı ile birlikte evine gelip kendisini yataktan kaldırdığını ve hayvanına bindirip kaçırdığını söylemiştir. Birkaç saat yol gittikten sonra vardıkları yerde Ahmet’in kendisine vaatlerde bulunarak bekaretini bozduğunu ifadesine eklemiştir. Mehmet Bey ise ifadesinde, Ahmet’in daha evvel kızına talip olduğunu ancak kızını yeğenine vereceği için bu teklifi reddettiğini ve söz vermediğini söylemiştir. Adana Meclisi’nden gönderilen mazbata ile Meclis-i Vâlâ’dan gelen karar, kızın ifadesinde kandırılıp ilişkiye girdiğini beyan etmesinden dolayı ırza geçme eyleminin zorla olup olmadığının soruşturulması gerektiği, kızın annesinin yanında uyurken kaçırılması ve annesinin bunu farketmemesinin mümkün olmadığı, bekaret tazminatı ve nihai karar için sorgunun layıkıyla yapılması gerektiği bildirilmiştir (BOA, A. MKT.UM., 490-50). Bunun üzerine Emine’nin annesi sorguya alınmıştır. Annesi ifadesinde, kızını yataktan zorla kaldırdıklarını ve kendisinin de kızıyla beraber feryat ettiğini, herkes uykuda olduğu için komşulardan kimseye seslerini duyuramadıklarını söylemiştir. Kendisini dövüp kızını zorla alıp gittiklerini ifadesine eklemiştir. Yapılan soruşturmanın neticesinde Ahmet’in Emine’yi zorla evinden götürdüğüne şüphe olmadığı, bülüğa ermemiş bir kızı zorla kaçırmak suçunun cezasının, kanunnamenin 206. maddesine göre küreğe konulmak olduğu, dolayısıyla Ahmet’in 3 sene müddetle Kıbrıs’ta kürek cezası çekmesine karar verilmiştir (BOA, A.MKT.MVL., 136-25).

Karşılaştığımız 1861 tarihli bir diğer belgede, Biga sancağına bağlı Bayramiç kazasının Pıtırılı köyünde yaşayan Koca Osman oğlu Ahmet Bey'in, dokuz yaşındaki kızı Emine'nin tecavüze uğradığını iddia ederek mahkemeye başvurduğunu görmekteyiz. Olay günü Emine, arkadaşlarıyla birlikte çeşme önünde oyun oynarken, aynı köyden Abdurrahman oğlu Ali isimli şahıs Emine'nin yanına gelerek, seni kardeşin çağırıyor gitmezsen seni dövecek demıştır. Emine bunu duyunca evine doğru koşmaya başlamıştır. Ali, Emine'nin arkasından giderek bir dere kenarında ağzını tıkayıp tecavüz eder. Emine ifadesinde, Ali'nin kardeşin çağırıyor deyip kendisini kandırdığını ve ağzını kapatarak zorla tecavüz ettiğini söylemiştir. Ali ise, Emine'nin rızası sonucunda birlikte olduklarını iddia etmiştir. Dava Biga Meclisi'nden Meclis-i Vâlâ'ya havale edilmiştir. Meclisten gelen karar, ceza kanunnamesinin 197. maddesi uyarınca, on bir yaşından küçük bir çocuğa tecavüz eden kişinin 6 aydan az olmamak üzere hapis cezası verilmesi gerektiği, Ali'nin işlediği suçun cezası olarak bir yıl hapis cezasına çarptırılmasına karar verilmiştir. Ayrıca, Şer'i kanuna göre Emine'ye bekaret tazminatı ödenmesi gerekse de ebeveynlerinin tazminat istememesi nedeniyle Ali'nin tazminat ödemeyeceği belirtilmiştir (BOA, A.MKT.MVL., 128-15).

1861 tarihli bir başka belgede, Konya ilinin Seydişehir kazasına bağlı Nuzumla köyünden Eyyüb oğlu Mehmed Bey'in sekiz yaşındaki kızının tecavüze uğradığı iddiasıyla mahkemeye başvurduğunu görmekteyiz. Dava kapsamında yapılan soruşturmada, aynı köyde yaşayan zanlı Köse oğlu Abdullah sorguya alınmış ve ifadesinde Emine'ye tecavüz ettiğini itiraf etmiştir. Meclis-i Vâlâ'da görülen davada, ceza kanununun 200. maddesi uyarınca Abdullah'ın, Kıbrıs'ta üç sene müddetle kürek cezası çekmesine karar verilmiştir. Ayrıca Emine'nin bekaret tazminatı olan mehr-i muaccele miktarına göre ne miktarda tazminat ödemesi gerektiği Kaza Meclisi'ne sorulmuştur. Kaza Meclisi'nden gelen cevapta, Emine'nin beş yüz guruş mehr-i muaccele hakkının olduğu bildirilmiştir. Miktarı belirlenen tazminat çocuğun babasına ödenmiş, Abdullah ise kürek cezasını çekmek üzere Kıbrıs'a gönderilmiştir (BOA, MVL., 608-52). Diğer davalardan farklı olarak bu belgede, bekaret tazminatının miktarının belirtildiğini görmekteyiz.

Ele aldığımız kız çocuklarına yönelik cinsel istismar örneklerinde, kanunnameye belirtilen on bir yaş sınırı baz alındığı için, on bir yaş üst sınır kabul edilmiştir. On bir yaşından büyük ancak reşit olmayan ergen kız çocuklarına yönelik cinsel istismar eylemlerinde cezai yaptırım ne şekilde olurdu sorusunu yanıtlamak için, son olarak on üç yaşında tecavüze uğrayan Hatice'nin davasına da yer vereceğiz. 1862 tarihli belgede, Menteşe sancağına bağlı Bağçe köyünden Kara Ömer oğlu Hacı İbrahim'in ergenlik çağındaki kızı Hatice'nin, koyun otlatırken, köy halkından Girinci oğlu Hüseyin isimli şahıs tarafından tecavüze uğradığını görmekteyiz. Mahkemede yapılan soruşturma neticesinde Hüseyin'in suçunun sabit olması üzerine, ceza kanununun 200. maddesine göre, Hüseyin'in prangabend olarak üç sene hapis cezasına çarptırılmasına karar verilmiştir. Ayrıca mağdur kızın ailesine bekaret tazminatı ödenmesi gerektiği bildirilmiştir (BOA, MVL, 627-16). Belgede, on bir yaşından büyük ancak reşit olmayan bireyleri tanımlamak için "*murâhika*" yani ergen ifadesi kullanılmış, dönemine göre ağır bir ceza verilmiştir.

## SONUÇ

Osmanlı toplumunda kız çocuklarına yönelik işlenen cinsel istismar suçunu, arşiv belgelerinden edindiğimiz veriler çerçevesinde incelediğimiz bu araştırma neticesinde, kız çocuklarının genellikle yakın çevresi, köylüsü, mahalle komşuları tarafından istismar edildiği görülmektedir. Osmanlı kanunnamesinde tanımlanan çocuk yaşı ve 19. yüzyıl zaman sınırlaması baz alınarak ele aldığımız vakalar, birbirini tekrar etmemesi açısından farklı bölgelerden birer örnekler seçilerek incelenmiştir. İstismara maruz kalan kız çocukları genellikle köylerde ikamet etmektedir. Köy hayatının çocuklara getirdiği serbestlik, köy halkından sapkın yönelimleri olan

insanların çocuklara ulaşmasını kolaylaştırdığını düşünmekteyiz. Örneklerini verdiğimiz mağdur kız çocukları genellikle, koyun otlatırken, çeşmede oyun oynarken, ev dışı alanda, bağda bahçede dolaşırken istismara maruz kalmıştır. Dahası köy halkının birbirleriyle olan yakın ilişkilerinin, istismarcıların taciz ve tecavüz eylemlerini gerçekleştirebilecekleri ortamı daha rahat bulmalarına imkân sağlamadığını düşünmekteyiz. Aynı şekilde aile içi cinsel istismarı tanımlayan ensest ilişkiye de rastlanmaktadır. İncelediğimiz belgelerdeki üvey babası tarafından ve evin çalışanı tarafından istismar edilen çocukları bu kategoriye almak mümkündür.

Dikkatimizi çeken bir diğer husus, Tanzimat sonrası çıkarılan ceza kanunnamelerinin 1858 tarihli ceza kanunnamesi ile sistemli bir hal aldığı, ancak söz konusu kanunnamenin, çocuklara yönelik cinsel istismar suçu konusunda yeterli kapsamda olmadığıdır. İhtiyaca yönelik ek maddeler çıkarılması yönünde çalışmalar yapıldığını da görmekteyiz. Bunun yanı sıra kız çocuklarının cinsel istismara maruz kalması, devlet tarafından önlenmeye çalışılmış ve dönemine göre ağır diye nitelendirilebilecek cezalar verilmiştir. Ayrıca Şer'i olarak da kız çocuklarının haklarının korunmaya devam ettiğini, bıkır tazminatı uygulamasından anlamaktayız. Bize göre incelediğimiz veriler arasında en çarpıcı örneklerin başında üç yaşında tecavüze uğrayıp öldürülen kız çocuğunun davası gelmektedir. Bu dava üç yaşındaki bir çocuğun dahi cinsel haz aracı olarak kullanıldığını göstermektedir. Bir diğer çarpıcı örnek de üvey babası tarafından cinsel istismara maruz kalan kız çocuğunun davasıdır. Burada üvey babaya verilen ceza, çalışmada kullandığımız diğer örneklerdeki cezalardan daha ağırdır. Nitekim söz konusu suçu işleyen kişinin, çocuğa en rahat ulaşabilecek kişi olan ebeveyni ya da koruyucu ailesi olması, suçu daha ağır bir hale getirmektedir. Aile ve toplumun umudunun bir sembolü olan çocuklara yönelik yapılan cinsel istismar eylemleri toplumsal ahlakı bozan suçların arasında başı çekmektedir. Osmanlı toplumunda çağdaşı Avrupa Devletlerine nazaran, kadınlara ve çocuklara yönelik cinsel istismar suç oranı oldukça azdır. Bu durumda İslam dininin çocuklara verdiği önem ve Türk geleneklerinde aile, çocuk ve namus kavramlarının kutsallığı oldukça etkilidir. Çocuklara yönelik cinsel istismar, çocuğun ve ailenin bütün hayatını etkileyecek fiziksel, psikolojik, bilişsel açıdan derin izler bırakmaktadır. Dahası toplumun ruh sağlığını da bozmaktadır. Günümüzde tüm dünyada sıklıkta meydana gelen çocuk istismarı vakalarının en aza indirilmesi için devlet ve toplum iş birliği ile farkındalıklar artırılmalıdır. Çocuk istismar vakalarının azalması toplum refahını ve huzurunu beraberinde getireceği kanaatindeyiz.

## EXTENDED ABSTRACT

Acts of sexual abuse against children are the most difficult cases of sexual abuse to uncover due to reasons such as the child's lack of physical strength, difficulty in making sense of the situation and fear. Although it has very traumatic effects on the adult individual, it has much more severe consequences in the lives of children. Children hide the abuse or are unable to express themselves for reasons such as fear of being deceived or abandoned. Today, child abuse is frequently on the agenda of the country through mass media and social media channels and causes social outrage. However, this is not a current problem, but dates back thousands of years. As a result of our investigations, we observed that there were cases of sexual abuse against children in Ottoman society. It should be noted that these data are quite scarce in quantitative terms. Examining the history of child abuse is very important to analyze the social foundations of the increasing number of cases of child abuse today, whether covertly or overtly. When we conducted a literature review on the subject, we observed that there is no academic study directly on sexual abuse against girls in the Ottoman State. From this point of view, in our study, we focused on the position of children and the crime of sexual abuse in Ottoman law, the functioning of the law in the face of child victimization in the light of the information we obtained from archival documents, social reactions to cases of abuse, and cases of sexual abuse against girls in Ottoman society. As in

our day, not all immoral crimes and crimes of abuse were brought to the courts in the Ottoman State. Families sometimes perceived it as a dishonor and covered it up. Sometimes it was hidden because the people who abused their children were from their close circle and in order to avoid a stigma in the future life of the girl child.

Sexual abuse is a reality that exists in all societies from the past to the present. In the simplest terms, these acts, which we can characterize as an attack on a person's rights and body, cause psychological, physical, spiritual and cognitive injuries. When children are exposed to this situation, it turns into much deeper traumas. Although sexual abuse is perpetrated against both girls and boys, statistical data show that girls are more exposed to sexual abuse. This is true in almost all societies. The most important reason underlying the fact that girls are more exposed is the understanding of gender and the identification of sexuality with the female body. The discourses on sex and gender in society and the way children are raised come from the same roots. A girl should always be careful and learn to protect herself against boys. In this attitude of parents, the fact that girls are more exposed to abuse and taught gender roles lies.

Acts of abuse and rape against children all over the world are primarily perpetrated by the child's family, close relatives and environment. These people, whom the child trusts, can easily guide the child and frighten the child after the abuse. The knot in child abuse cases due to the child's inability to express himself/herself sufficiently becomes difficult to solve. Here, the court committee gets help from forensic medicine specialists, pedologists and experts in social services. The fact that the child has been abused is revealed by these experts through various techniques. After the report, the offender is tried according to the criminal law. In the Ottoman courts, criminal cases were handled quickly and reliably, but modern techniques were not available. A girl who was allegedly raped was referred to a physician, who would first prepare a report by examining whether the girl's virginity had been violated and the marks of beatings on her body. The court makes a decision based on the diagnosis resulting from this examination. Another method used is the method of getting the offender to confess to the crime. Even if the perpetrator denies the act of rape and sexual abuse, if the examination of the girl shows that she has been abused, the crime is considered fixed. The state's reference point here is child health and public peace. Abusers, who are undesirable and ostracized members of society, are punished with severe penalties by the state.

When we look at the cases of sexual abuse against girls in Ottoman society, archival documents confirm this situation. It is seen that girls were generally abused by their immediate surroundings and people from the same village and neighborhood. Based on the age of the child as defined in the Ottoman Code of Laws and the time limitations of the 19th century, the cases will be analyzed by selecting examples from different regions to avoid repetition. The abused girls usually resided in villages. We think that the freedom that village life brings to children makes it easier for people with deviant tendencies to reach these children. The victimized girls we have given examples of were generally exposed to this abuse while grazing sheep, playing at the fountain and wandering in the gardens outside their homes. Moreover, the close relationship between the village and each other allows the abusers to find a more comfortable environment in which they can carry out their acts of harassment and rape.

In Ottoman society, the crime of sexual abuse, which is in the category of immoral crimes, is a type of crime that the state has been trying to prevent with various criminal sanctions since its establishment. Since the crime of sexual abuse and rape is both rejected in Islam and incompatible with moral and traditional values, the Ottoman State took harsh measures against abusers. To protect women and children, the state issued many penal laws through statutes, fatwas and criminal law. The abuse of women and children was much less common in the Ottoman Empire than in contemporary European states. This is due to the importance given to children by Islam and the sanctity of the concepts of family, children and honor in Turkish traditions. However, despite all sanctions, the crime of sexual abuse against children is a shameful reality in Ottoman society, as in every society.

**Çıkar Çatışması Bildirimi/ Conflict of Interest Statement:**

Yazar, bu makalenin araştırılması, yazarlığı ve yayımlanmasına ilişkin herhangi bir potansiyel çıkar çatışması beyan etmemiştir. / The authors declared no potential conflict of interest regarding the research, authorship, and publication of this article.

**Destek/Finansman Bilgileri/ Support Financing Information:**

Yazar, bu makalenin araştırılması, yazarlığı ve yayımlanması için herhangi bir finansal destek almamıştır. / The authors have received no financial support for the research, authorship, and publication of this article.

**Etik Kurul Kararı/ Ethics Committee Decision:** Bu çalışma için etik kurul kararına gerek yoktur. / An ethics committee decision is not required for this study.

**Yazar Katkı Oranı/ Author Contribution Rate:** Yazarların katkı oranı eşittir. / The contribution rates of all authors are equal.

## KAYNAKÇA

### Başbakanlık Osmanlı Arşivi

- A. } MKT. MVL, Dosya No: 33, Gömlek No:2, H. 26 Zilkade 1266/ 3 Ekim 1850  
A. } MKT.UM, Dosya No: 309, Gömlek No: 37, H. 23 Ramazan 1274/ 7 Mayıs 1858  
A. } MKT.UM, Dosya No: 380, Gömlek No: 55, H. 17 Rebiülahir 1276/ 13 Kasım 1859  
A. } MKT. MVL, Dosya No: 119, Gömlek No: 63, H. 17 Safer 1277/ 30 Ağustos 1860  
A.} MKT.UM, Dosya No: 441, Gömlek No: 65, H. 28 Cemazeyilevvel 1277/ 12 Aralık 1860  
A. }MKT.MVL, Dosya No: 127, Gömlek No: 30, H. 16 Zilkade 1277/ 26 Mayıs 1861  
A. } MKT.MVL, Dosya No: 128, Gömlek No: 15, H. 16 Zilkade 1277/ 26 Mayıs 1861  
A.} MKT.UM, Dosya No: 490, Gömlek No: 50, H. 4 Safer 1278/ 11 Ağustos 1861  
A. }MKT.MVL, Dosya No: 136, Gömlek No: 25, H. 1 Cemazeyilahir 1278/ 4 Aralık 1861  
MVL, Dosya No: 608, Gömlek No: 52, H. 11 Şaban 1277/ 22 ŞUBAT 1861  
MVL, Dosya No: 627, Gömlek No: 16, H. 19 Şaban 1278/ 19 Şubat 1862  
MVL, Dosya No: 586, Gömlek No: 62, H. 29 Rebiulevvel 1279/ 24 Eylül 1862

### Tetkik Eserler

- Akgündüz, A. (1986). *Mukayeseli İslâm ve Osmanlı Hukuku Külliyyatı*. Dicle Üniversitesi Hukuk Fakültesi Yayınları, Diyarbakır.
- Akgündüz, A. (1992). *Osmanlı Kanunnâmeleri ve Hukuki Tahlilleri*. Fey Vakfı Yayınları, İstanbul.
- Akköy, Y. (2021). 17. ve 18. Yüzyıllar Arası Osmanlı Devleti'nde Kadın ve Aile, (Yayımlanmamış Yüksek Lisans Tezi), Aydın Adnan Menderes Üniversitesi, Sosyal Bilimler Enstitüsü, Tarih Anabilim Dalı, Aydın.
- Aksın, A., Maral, E. (2016). Osmanlı Devletinde Irza ve Namusa Yönelik İşlenen Suçlar ve Uygulanan Cezalar (1789-1850). *II. Türk Hukuk Tarihi Kongresi Bildirileri*, Cilt: I, Ed. Fatih Gedikli, Onikilevha Yayınları, İstanbul, s. 819-829.
- Aksın, A., Baytimur, S. (2018). Toplumsal Suçlar ve Cezalar (1789- 1839). *XVII. Türk Tarih Kongresi*, IV. Cilt, I. Kısım, Türk Tarih Kurumu Yayınları, Ankara, s. 395-430.
- Akyılmaz, G. (2019). Osmanlı Hukukunda Çocuk Evlilikleri. II. Uluslararası Kadın ve Hukuk Sempozyumu, Türkiye Barolar Birliği Yayınları, 21 (1), Ankara, s. 309-354.
- Araz, Y. (2013). *16. Yüzyıldan 19. Yüzyıl Başlarına Osmanlı Toplumunda Çocuk Olmak*. Akademik Kitap Kulübü, İstanbul.
- Avcı, M. (2014). *Osmanlı Hukukunda Suçlar ve Cezaları*. Gökkuşbu, İstanbul.
- Bardakoğlu, A. (1993). "Ceza". *TDV İslam Ansiklopedisi*, (Cilt: 7), İstanbul.
- Döşkaya, Ç. F. (2016). Pamuk Prensesin Ölümü: Mağdur Çocuk Dili Analizi. *Geçmişten Günümüze Şehir ve Çocuk II*, Ed. Osman Köse, Samsun, s. 1145-1163.
- Düzdağ, M. E. (1972). *Şeyhülislâm Ebussuud Efendi Fetvaları Işığında 16. Asır Türk Hayatı*. Enderun Kitabevi, İstanbul.
- Kanal, H. (2016). Salnâmelere Göre 19. Yüzyıl Sonlarında Kırkkilise (Kırklareli) Sancağı. *Tarih Okulu Dergisi*, 9 (XXVI), s. 145-171.
- Okay, C. (1998). *Osmanlı Çocuk Hayatında Yenileşmeler 1850-1900*. Kırkambar Yayınları, İstanbul.
- Özger, Y. (2012). Osmanlı'da Kadınların Memuriyette İstihdamı Meselesi ve Sicill-i Ahvâlde Kayıtlı Memurelerin Resmî Hâl Tercümelere. *History Studies*, 4(1), s. 419-447.
- Öztan, G. G. (2009). Türkiye'de Çocukluğun Politik İnşası. (Yayımlanmış Doktora Tezi), İstanbul Üniversitesi, Sosyal Bilimler Enstitüsü, Uluslararası İlişkiler Programı, İstanbul.
- Polat, O. (2017). Şiddet. Marmara Üniversitesi Hukuk Fakültesi Hukuk Araştırmaları Dergisi, 22(1), s. 15-34.
- Sakaoğlu, N. (1992). Medeniyet Değişimleri Çerçevesinde Türklerde Ailede Eğitim. *Sosyo-Kültürel Değişim Sürecinde Türk Ailesi*, Ankara, s. 342-361.
- Savaşçı, B. (2010). Çocukların Cinsel İstismar Suçu, Ankara Üniversitesi Sosyal Bilimler Enstitüsü Kamu Hukuku Anabilim Dalı, Yayımlanmamış Yüksek Lisans Tezi, Ankara.
- Yılmaz, C., Yılmaz, H. (2018). Hammurabi Ur-Nammu ve Hitit Kanunlarında "Kadın" Üzerine Mukayeseli Bir Bakış. *Rıfat Özdemir'e Armağan*, Ed. Rahmi Doğanay vd., İstanbul, s. 34-48.
- Zorlu, S. E. (2013). Günümüz ve İslam Hukukunda Çocuk Hakları Karşılaştırmalı Bir İnceleme. *Selçuk Üniversitesi Hukuk Fakültesi Dergisi*, 21 (2), s. 125-160.



KİTAP TANITIMI | BOOK REVIEW

FEMALE DESIRE IN CHAUCER'S LEGEND OF  
GOOD WOMEN AND MIDDLE ENGLISH  
ROMANCE

Lucy M. Allen-Goss, D. S. Brewer,  
ix + 220, Cambridge, 2020.  
ISBN: 978-1-78744-877-3

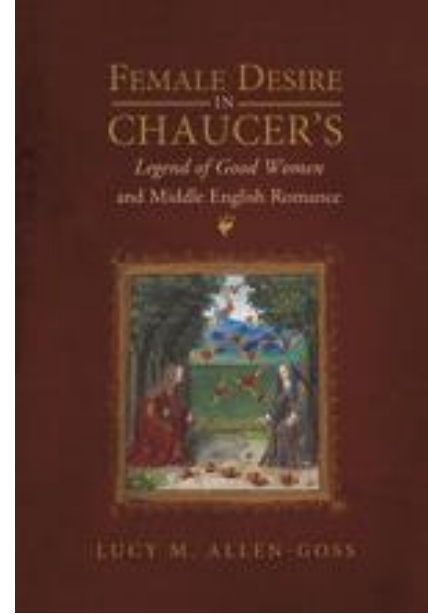

Hazırlayan: Arş. Gör. Aslı Nur Önem

Erciyes Üniversitesi, Edebiyat Fakültesi, İngiliz Dili ve Edebiyatı  
Bölümü /  
aslinur.cihan@gmail.com  0009-0009-9253-5400

Lucy Allen-Goss is an Irish Research Council postdoctoral research fellow in the Department of History at Trinity College in Dublin. In her book, *Female Desire in Chaucer's Legend of Good Women and Middle English Romance* (Allen-Goss, 2020), Allen-Goss discusses the representation of masculinity and femininity in the Middle Ages, exploring the possibility of queer theory (Shildrick, 2009) which rejects the notion that queerness only exists in the minority, on the periphery, and at the present. Queer theory also challenges the limitation imposed on the queer subject by asserting ownership over seemingly fixed and immutable notions like time and space, as well as culturally significant frameworks such as language and history. Allen-Goss discusses the applicability of this argument of queer theory to medieval literary texts, especially to nonconforming medieval characters. She uses metaphor of "prosthesis" (p.20) as a marker of lack, an indication of definitive feminine inability to make meaning in constructing female identity. The book has six chapters which can be categorized into three sections: in the first section, female characters suffer at the hands of men, the second section is concerned with the projection of female desire into men causing male femininity, and the last two chapters target saving the language from male authority.

She analyzes Chaucer's Legend of Good Women: Legend of Philomela, Legend of Hipsiphyle and Medea, Legend of Thisbe, Legend of Ariadne and early 15<sup>th</sup> century Middle English Romances

Received / Geliş Tarihi: 15.03.2024

Accepted / Kabul Tarihi: 25.04.2024

Sowdone of Babylon, Morte D'Arthure, The Squire of Low Degree with an alternative interpretation in terms of gender relations, female desires to investigate even Chaucer might be the one of the first feminists. Allen-Goss challenges traditional hermeneutics like Jerome, and Alan of Lille in which woman's body is seen as a blank canvas to get shaped by a male agency by replacing with an alternative one focusing on female desire and existence. In the introduction of the book, the creation of Eve, originating from Adam's rib, is presented to expound the perceived deviation of women in traditional hermeneutics. The dilemma of incompleteness, prostheses, and being lack of male body parts bring out female desire shaping from the time of Eve. In other words, a woman cannot give form to raw materials that her body contains. Allen-Goss describes "prosthesis" (p.3) as a marker of lack, an indication of definitive feminine inability to make meaning. The problem leads way to the patriarchal hermeneutics of Middle English Romances. At this point, Allen-Goss raises a reaction to traditional readings and she adds that it is possible to hear women's voices and desires in Chaucerian legends and other medieval romances.

In the first two chapters, the Legend of Philomela from Chaucer's *Legend* and the rape of the duchess from *Morte D'Arthure* are discussed in terms of rape survival cases. In these chapters, both Philomela and the duchess of Mont St. Michel are raped with a muted destiny; the revenge is taken out of Philomela's legend; however, the duchess' end is more tragic: What has been emphasized is not the violent rape of a woman, instead the size, and the shape of rapist's phallic appearance. Both condemning women eternal silence, and ignoring a penetrated female body, the two stories lead way to hear women' voice at the end. Although Chaucer cut the end of Philomela's story, he gave voice to Philomela in some couplets as she was weaving the rape scene into a fabric to show the resistance against male terror. Allen-Goss concludes that after the rape scene, killing the rapist and emphasizing the punishment of rapists is glorified as being "anti-rape" instead of "anti-war" by Chaucer.

In the second section, we see the feminine male and masculine female characters. The third chapter discusses the Legend of Hipsiphyle, Medea, and Dido. The chapter starts with explaining "relicta" (p.83) which is feminizing power at the distant shores. Jason, Paris, Hercules, Achilles, and many Trojan men are met with this relicta. These effeminate heroes have always created anxiety and fear in the course of history. In Legend of Hipsiphyle and Medea, the faithless Jason has always been misread due to the linguistic lack of Latin. Allen-Goss claims that Jason is a queering device; his duplicitous sexual performance is evidence of his male femininity which has not been the main point of the academy for a long time. Male femininity can be read as the female desire projected on the male body. On the other hand, when it compared Chaucer's version of the story of Aeneas and Dido to Ovid's, Chaucer's Aeneas is more visible with his male femininity. Chaucerian Aeneas' appearance is more like her mother Venus, and his lament is more like women's sexual shame. Thus, Chaucer opens Dido in a way that is more active and self-sufficient. Like Aeneas and Dido, Jason's relationship with his friend Hercules is constructed on same-sex sexual intimacy. In Medea's relationship with Jason, Chaucer cuts Medea's end of killing her child and even her maternal abilities which is similar to Philomela's story. Medea, in a way, tries to replace Hercules' position to attack Jason to succeed which Hipsiphyle failed before. The dynamic of their love is built upon the female masculinity of Medea and the male femininity of Jason. Furthermore, Allen-Goss emphasizes the castration of language that is cutting the maternal power



of the female in this story. Chapter four continues with the narrative of Floripas from *Sowdone of Babylon* and her female gender nonconformity. This chapter examines how the pleasures of the forbidden coexist in the discourses of "deviant" desires and heterodox religion. Floripa's "stony femininity" does not respond to male manipulation and it does not drive toward the male agency. Contrasting other romanticized, sensual female characters, Floripas has a strong character and refuses male agency. Stony femininity is associated with the living relics of Christianity; both are covered with silk and preserved generally in a tower or closed places. It is tantalizing that desire for a relic, and the desire for a woman is tightly connected in pre-existing religious writings and this close relationship can be explained through religious writings that treat both relics and women's sexuality as objects of suspicion.

In the last two chapters, Allen-Goss interrogates the association of Latin with masculinity which was used in *Legend of Thisbe*, *Legend of Ariadne*, and Middle English Romance *Undo Your Door* and seeks the possibility of taking the linguistic authority of female characters. Chaucer's word choice in his narratives is carefully designed with his use of innuendos which later makes him center of hermeneutic debates. Chapter five also investigates the representation of female desires in medieval literature through the analysis of Ariadne, Thisbe. Ariadne is transformed into a constellation after a violent rape and Thisbe inseminates a wound with tears. These narratives explore themes of trauma, mutilation, and deviant desires in relation to female bodies and emotions. The story of Thisbe starts with the beautiful princess Semiramis' telling who is famous for her incestuous and nonconforming practices, which signal the deviant desires. In the following lines, Allen-Goss claims that the story of bloody veiled Thisbe should be read as a criticism of the famous paradigm of Jerome; a veiled woman must be stripped and her naked body should be penetrated. *Legend of Ariadne* is associated with the myth of the Minotaur which is the symbol of deviant intercourse. Similar to Thisbe's story, Ariadne and her sister Phaedra, communicate in wall gaps without seeing Theseus. After some time marrying, Ariadne desperately pulls off her own 'veil' to raise it as a message destined to be ignored by her betraying lover Theseus. In this perspective, she is challenging the paradigm of Jerome's captive woman.

Chapter six explores the Middle English Romance *Undo Your Door*. The parodic storytelling reveals the misunderstanding of the princess as she finds the steward's body disguised with squire's clothing which causes her ever-lasting mourning and embalming his body. Her treatment of the decorated corpse is similar to the treatment of a relic. At first, the architectural symbols are given examples to be likened to Virgin Mary and Christ. However, the reading of the princess' gazing through the window is read by Allen-Goss as a woman who is both in charge of her sexuality and meeting desires without any male authority which is far from religious reading. According to most scholars, the story is a parody of a marriage that is performed for reproduction.

Allen-Goss concludes that this book seeks the possibility of female hermeneutics in which language works in charge of speaking a woman's desire rather than being monstrous, deviant, evil, and muted. Even as Chaucer's *Legend* constructs female desires as irrevocably perverse in their expression, it also necessarily constructs a space in which these desires are expressed. In addition, the term "female desire" is intentionally left undefined and ambiguous to comprise all of the women's need for her agency. Her argument about prostheses is prominent and it is a good

metaphor which emphasizes the problematic mindset in both medieval thought and traditional hermeneutics which symbolizes the lack of a female body. This shows how medieval texts are always interpreted in the light of these hermeneutics which women's agency and their desires are left out of consideration. However, Allen-Goss demonstrates to us, by delving into Chaucer's texts, that it is possible to establish the viability of an alternative, more innovative interpretation in contrast to these classical approaches.

### References:

- Allen-Goss, L. M. (2020) *Female Desire in Chaucer's Legend of Good Women and Middle English Romance*. Boydell&Brewer.
- Sildrick, M. (2009). "Prosthetic Performativity: Deleuzian Connections and Queer Corporalities" in *Deleuze and Queer Theory*, edited by Chrysanthi Nigianni and Merl Storr, 115–33. Edinburgh University Press, 2009.