



PAMUKKALE ÜNİVERSİTESİ ARKEOLOJİ ENSTİTÜSÜ SÜRELİ YAYINI
JOURNAL OF PAMUKKALE UNIVERSITY INSTITUTE OF ARCHAEOLOGY



SAYI / ISSUE 9 / 2024

HAZİRAN / JUNE

e-ISSN: 2717-8471

LYCUS

DERGİSİ
JOURNAL



e-ISSN: 2717-8471



PAMUKKALE  NİVERSİTESİ ARKEOLOJİ ENSTİTÜS  S RELİ YAYINI
JOURNAL OF PAMUKKALE UNIVERSITY INSTITUTE OF ARCHAEOLOGY

LYCUS **DERGİSİ**
JOURNAL

- Sayı/Issue 9
- Haziran/June 2024

<https://dergipark.org.tr/lycus>

LYCUS DERGİSİ BİLİM KURULU

Prof. Dr. Eşref ABAY
(Ege Üniversitesi, Türkiye)

Ord. Prof. Dr. Francesco D'ANDRIA
(Accademia dei Lincei (Emeritus), Italy)

Prof. Dr. Francesco GUIZZI
(Sapienza Università di Roma, Italy)

Ord. Prof. Dr. Grazia SEMERARO
(Università del Salento, Italy)

Prof. Dr. Havva İŞKAN İŞİK
(Akdeniz Üniversitesi (Emekli), Türkiye)

Prof. Dr. Levent ZOROĞLU
(Batman Üniversitesi (Emekli), Türkiye)

Prof. Dr. Musa KADIOĞLU
(Ankara Üniversitesi, Türkiye)

Prof. Dr. Ramazan ÖZGAN
(Selçuk Üniversitesi (Emekli), Türkiye)

Prof. Dr. R. R. R. SMITH
(University of Oxford (Emeritus), England)

Prof. Dr. Thekla SCHULZ BRIZE
(Technische Universität Berlin, Germany)

LYCUS DERGİSİ YAYIN KURULU

Prof. Dr. Elif ÖZER
(Pamukkale Üniversitesi, Türkiye)

Prof. Dr. Suat ATEŞLİER
(Aydın Adnan Menderes Üniversitesi,
Türkiye)

Prof. Dr. Turhan KAÇAR
(Muğla Sıtkı Koçman Üniversitesi, Türkiye)

Prof. Dr. Ayşe AYDIN
(Muğla Sıtkı Koçman Üniversitesi, Türkiye)

Prof. Dr. Yaşar Selçuk ŞENER
(Ankara Hacı Bayram Veli Üniversitesi,
Türkiye)

Prof. Dr. Murat ÇEKİLMEZ
(Aydın Adnan Menderes Üniversitesi,
Türkiye)

Prof. Dr. S. Hakan ÖZTANER
(Ankara Üniversitesi, Türkiye)

Doç. Dr. Ali OZAN
(Pamukkale Üniversitesi, Türkiye)

Prof. Dr. Şükrü ÖZÜDOĞRU
(Burdur Mehmet Akif Ersoy Üniversitesi,
Türkiye)

Doç. Dr. Barış SEMİZ
(Pamukkale Üniversitesi, Türkiye)

Doç. Dr. Esengül AKINCI ÖZTÜRK
(Pamukkale Üniversitesi, Türkiye)

Doç. Dr. Murat TAŞKIRAN
(Pamukkale Üniversitesi, Türkiye)

Doç. Dr. Barış GÜR
(Dokuz Eylül Üniversitesi, Türkiye)

Dr. Tommaso ISMAELLI
(CNR ISPC National Research Council –
Institute of Heritage Science, Italy)

Doç. Dr. Alister FILIPPINI
(Università degli Studi di Chieti-Pescara)



LYCUS DERGİSİ ○ LYCUS JOURNAL

PAMUKKALE  NİVERSİTESİ ARKEOLOJİ ENSTİTÜSÜ S RELİ YAYINI

JOURNAL OF PAMUKKALE UNIVERSITY INSTITUTE OF ARCHAEOLOGY

• Sayı/Issue 9

• Haziran/June 2023

Yayın Sahibi / Owner

Pamukkale  niversitesi Arkeoloji Enstit s  adına M d r
Director on Behalf of Pamukkale University Institute of Archaeology

Prof. Dr. Celal ŐİMŐEK

Yazı İŐleri M d r  / Editor-in-Chief

Prof. Dr. Bilal S Ő T

BaŐ Edit r / Editor-in-Chief

Prof. Dr. Celal ŐİMŐEK

Edit r Yardımcısı / Co-Editor

Dr. Őeniz YENER

Edit rler Kurulu / Editorial Board

Prof. Dr. Celal ŐİMŐEK

Prof. Dr. Bahadır DUMAN

Dr.  gr.  yesi BarıŐ YENER

D zelti, Redaksiyon ve Mizanpaj/ Proofreading, Copyediting and Layout

Dr.  gr.  yesi BarıŐ YENER

YazıŐma Adresi

Arkeoloji Enstit s , Pamukkale  niversitesi, Kınıklı YerleŐkesi 20070 Denizli/T RKİYE
Tel. + 90 (258) 296 38 95 Fax. + 90 (258) 296 35 35 E.mail: lycus@pau.edu.tr

• <https://dergipark.org.tr/lycus> • <https://www.pau.edu.tr/arkeolojienstitusu>

Lycus Dergisi uluslararası hakemli ve bilimsel, a ık eriŐimli bir e-dergi olup yılda iki kez (Haziran ve Aralık) yayımlanmaktadır. Dergide yayımlanan  alıŐmaların t m sorumluluŐu yazarlara aittir. Pamukkale  niversitesi'nin yazılı izni olmadan derginin tamamı veya herhangi bir b l m  kopya edilemez.

Lycus Journal is an international blind peer-reviewed academic open-access e-journal published twice a year, in June and December. All liability of published articles rests on the authors. The journal may not be copied partially or entirely without written consent of Pamukkale University.

• Lycus Dergisi **ASOS İndeks**, **Index Copernicus** ve **Index of Academic Documents** tarafından taranmaktadır.

Lycus Journal is indexed by **ASOS İndeks**, **Index Copernicus** and **Index of Academic Documents**
Haziran | June 2024   All rights reserved

İÇİNDEKİLER

CONTENTS

•Sayı/Issue 9

•Haziran/June 2024

ARAŞTIRMA MAKALELERİ / RESEARCH ARTICLES

Asude YILDIZ - Murat ÇEKİLMEZ

Alinda'dan Bir Grup Friz Bloğu

A Group of Frieze Blocks From Alinda

1

Cüneyt ÖZ

Andriake Limanı'nda Bulunan Afrika Kırmızı Astarlı Seramikleri

African Red Slip Wares found in the Andriake Port

21

Salih O. AKGÖNÜL - Hüseyin KÖKER

Sikkeler Işığında Pisidia'da Apollon Propylaios Kültü

The Cult of Apollo Propylaios in Pisidia in the Light of the Coins

53

Yadigâr DOĞAN

Elmalı Müzesi'nden Bir Veteranus'a Ait Yeni Bir Mezar Yazıtı

A New Funerary Inscription for a Veteranus from the Elmalı Museum

72

Mehmet OK

Tripolis'te Bulunan Doğu Sigillata B Grubu Seramikleri

Eastern Sigillata B Group Pottery from Tripolis

81

Yasemin İNCEELGİL

Laodikeia'da Bulunan Cam Kandiller

Glass Lamps from Laodikeia

107

LYCUS DERGİSİ'NİN AMACI, KAPSAMI VE YAYIN POLİTİKASI

Amaç

Lycus Dergisi, her yıl Haziran ve Aralık aylarında olmak üzere yılda iki sayı olarak yayımlanan, bilimsel ve hakemli bir e-dergidir. Lycus Dergisi; başta Anadolu Arkeolojisi, Antik Dönem Tarihi Coğrafyası, Prehistorya, Protohistorya, Önasya ve Klasik Arkeoloji, Müzecilik, Eskiçağ Tarihi, Epigrafi, Nüvizmatik, Antropoloji, Arkeometri, Koruma-Onarım, Mimarlık Tarihi gibi alanların konularını kapsayan, disiplinler arası çalışmaları yayımlamayı amaçlamaktadır.

Kapsam

Lycus Dergisi, Anadolu Arkeolojisi, Tarihi Coğrafyası olmak üzere Prehistorik Dönem'den başlayarak, günümüze kadar olan kültür mirası, buluntular, arkeolojik kazı ve yüzey araştırmalarının sonuçları, restorasyon, konservasyon, müzecilik, antropoloji, epigrafi, etno-arkeoloji gibi bilimsel çalışmaları kapsar. Bunların dışında ilk defa yapılan tespitler, uygulamalar ve analiz çalışmalarının yer aldığı yazıları içerir.

Yayın Politikası

- Lycus Dergisi, Haziran ve Aralık ayı olmak üzere yılda iki sayı olarak yayımlanır. Hakem değerlendirme sürecinden olumlu görüş alan makaleler, yıllık yayın için belirlenen hedefi aşması durumunda bir sonraki sayıda yayımlanması amacıyla havuzda bekletilir. Makalelerdeki öncelik, yazar tarafından çalışmanın gönderildiği tarih ve makale niteliği göz önüne alınarak belirlenir.

- Lycus Dergisi'ne gönderilen çalışmaların daha önce herhangi bir yayın organında yayımlanmamış olması ve sisteme eklendiğinde bir başka yayın organının değerlendirme aşamasında bulunmaması gerekir. Yayımlanmak üzere gönderilen çalışma, yazarın tezinden (lisans/yüksek lisans/doktora) üretilmişse veya bilimsel bir kongre/toplantıda sunulmuşsa bunun başlığa konulacak dipnot ile açıklanması gereklidir. Bu çalışma, yayın kurulu tarafından uygun görüldüğü takdirde tarih ve yer bildirmek şartı ile kabul edilebilir.

- Başvurunun yapılmasından, yazının yayımlanma aşamasına kadar geçen süreçteki bütün işlemler elektronik ortamda (<https://dergipark.org.tr/lycus>) gerçekleşir. Herhangi bir yazının elektronik sisteme eklenmesi, çalışmanın yayımlanması için başvuru olarak kabul edilir ve değerlendirme süreci başlar. Yazarlar yayımlanmak üzere gönderdikleri çalışmaların yayın haklarını, Pamukkale Üniversitesi Arkeoloji Enstitüsü bünyesindeki Lycus Dergisi'ne devretmiş olurlar. Lycus Dergisi'nde yayımlanan çalışmaların telif hakkı dergiye ait olup referans gösterilmeden aktarılamaz, çoğaltılamaz ve dergi yönetiminden izin alınmaksızın bir başka yayın organında yayımlanamaz. Yayımlanan çalışmalar için yazarlara telif ücreti ödenmez.

- Lycus Dergisi'nde yayımlanmış yazılardan kaynaklanması muhtemel herhangi bir bilimsel, etik ve hukuki sorumluluk, yazar/yazarlara aittir. Bu hususta Dergi, herhangi bir hükümlülük kabul etmez.

- Dergiye gönderilen yazıların dergi kurallarına göre düzenlenmiş olması gereklidir. Yayın alt komisyonu, yazım kurallarına uymayan yazıları yayımlamama veya düzeltmek üzere yazar/yazarlara iade etme yetkisine sahiptir. Lycus Dergisi'nde yayımlanacak makalelerin yazarlarının TELİF HAKKI DEVRİ FORMU'nu eksiksiz doldurarak, ıslak imza ile adresimize göndermeleri gerekmektedir. Çalışma Dergi'ye gönderildikten sonra, hiçbir aşamada, Telif Hakkı Devri Formu'nda belirtilen yazar adları ve sıralaması dışında yazar adı eklenemez, silinemez ve sıralamada değişiklik yapılamaz.

- Etik İlkeler ve Yayın Politikasıyla ilgili daha kapsamlı bilgiye <https://dergipark.org.tr/tr/pub/lycus/policy> sayfasından ulaşabilirsiniz.

YAZIM KURALLARI

1. Makaleler World ortamında, Times New Roman harf karakteri kullanılarak yazılmış olmalıdır. Yunanca alıntılar dışında tüm metin tek yazı karakteri ile oluşturulmalıdır.
2. Metin 11 punto; özet, dipnot, katalog 9 punto; kaynakça 10 punto olmalı, tek satır aralıkla yazılmalıdır.
3. A4 boyutundaki yazılarda, sayfanın solundan ve üstünden 3 cm, sağından ve altından 2 cm boşluk bırakılmalıdır.
4. Ana başlık metnin yazıldığı dilde, 11 punto, düz ve kelimelerin ilk harfi büyük harfler ile ortalanarak, koyu yazılmalıdır. Yabancı dildeki başlık, ana başlığın bir alt satırında, 12 punto, italik ve kelimelerin ilk harfi büyük harfler ile ortalanarak, koyu yazılmalıdır.
5. Başlık altında, ortalanarak yazar/yazarların isimleri, 10 punto ve koyu yazılmalıdır. Yazar isimleri yıldızlı dipnot (*) ile dipnotta gösterilmeli, dipnotta ise yazarın akademik unvanı, çalıştığı kurumun adı, adresi ve e-posta adresi ile ORC-ID numaraları belirtilmelidir.
6. Yazar isimlerinin altında, 200 kelimeyi aşmayacak şekilde, ancak en az 150 kelimelelik özet yazılmalıdır. Özette çalışmanın amacı, içerik ve sonuçları hakkında kısa ve açıklayıcı bilgiler bulunmalıdır. Özeti altında en az 4, en fazla 6 kelimedenden oluşan anahtar kelimeler verilmelidir. Yabancı dildeki çalışmalarda metnin kaleme alındığı dilde ve Türkçe özet, Türkçe yazılmış çalışmalarda ise metin dilinde ve İngilizce özet yer almalıdır.
7. Dipnotlar sayfanın altında verilmeli ve makalenin başından sonuna kadar sayısal süreklilik izlemelidir.
8. Metin içerisindeki alt başlıklarda kelimelerin ilk harfi büyük, diğer harfleri küçük olmak üzere 11 punto olmalı ve koyu yazılmalıdır.
9. Çalışmanın tamamı, özet, kaynakça ve figürler ile birlikte 20 sayfayı geçmemeli, sağ alt köşeye sayfa numarası eklenmelidir. Bu sınırlamayı aşan çalışmalarda, editörlerin takdir hakkı göz önüne alınacaktır.
10. Makalede kullanılacak fotoğraf, resim, çizim ve harita gibi görsel verilerde "Fig." kısaltması kullanılmalı, numaralandırmada süreklilik gözetilmelidir. Metnin içinde kullanılan "Fig." ibaresi parantez içerisinde yer almalıdır. İki'den fazla figür belirtiliyorsa, iki rakam arasına boşluksuz tire (Fig. 2-4) konulmalıdır. Figür çözünürlükleri 300 dpi'den aşağı olmamalı ve JPEG formatında gönderilmelidir. Figürlerin listesi metnin sonunda, kaynakça bölümünün öncesinde yer almalıdır.
11. Kaynakça, makalenin sonunda bulunmalıdır. Kaynakçanın devamında, varsa figürler yer alır.
12. Makaleler, editörlerin önerileri doğrultusunda seçilen çift taraflı-kör hakemlik (gerektiğinde 3. hakeme gönderilebilir) ilkesine uygun olarak değerlendirilmektedir. Yazarın kimliğinden bağımsız olarak değerlendirilen yazılar için hakemlerin gerekli gördüğü düzeltme ve görüşler yazara iletilir. Yazım kurallarına uygun olmayan makaleler ise işleme konulmadan, yazarına iade edilecektir. Yazar, hakemlerden gelecek değişiklik, düzeltme ve ilaveleri yapmayı taahhüt etmiş sayılır.
13. Yayımlanan yazıların bilimsel sorumluluğu yazar/yazarlara aittir. Bu çalışmalar doğrudan ya da dolaylı olarak Lycus Dergisi'nin görüşü niteliği taşımaz.
14. Dipnot kaynakları aşağıdaki kurallara göre hazırlanmalıdır;
Tek Yazarlı Kaynak Gösterme: İnan 1987, 121.
İki Yazarlı Kaynak Gösterme: Şimşek – Duman 2007, 75.
İki'den fazla yazarı kaynak gösterme: Hobbs v.d. 1998, 358.
Birden fazla kaynaktan yapılan alıntıyı gösterme: Kadioğlu 2006, 152; Ismaelli 2009, 25.
Birden fazla soy ismi taşıyan yazarı kaynak gösterme: Dönmez-Öztürk 2006, 95.
*Dipnotlarda sayfa numaraları verilirken, tam aralık verilmeli (İnan 1987, 121-125), "vd., vdd." gibi kısaltmalar kullanılmamalıdır.

15. Kaynakça aşağıdaki kurallara göre hazırlanmalıdır;

• Kitap kaynak gösterme:

Bailey 1980

D. M. Bailey, *Roman Lamps Made in Italy, A Catalogue of the Lamps in the British Museum II*, London, 1980.

Demirhan-Erdemir 2015

A. Demirhan Erdemir, *Prehistorik ve İlk Çağlarda Tıp*, İstanbul, 2015.

Humann v.d. 1898

C. Humann – C. Cichorius – W. Judeich – F. Winter, *Altertümer von Hierapolis*, Berlin, 1898.

• Çeviri Yapılmış Kitabı Kaynak Gösterme:

Deighton 2005

H. J. Deighton, *Eski Atina Yaşantısında Bir Gün*, Çev. H. Kökten-Ersoy, İstanbul, 2005.

Magie 2001

D. Magie, *Anadolu'da Romalılar I, Attalos'un Vasiyeti*, Çev. N. Başgelen – Ö. Çapar, İstanbul, 2001.

• Editörlü Kitapta Bölümü Kaynak Gösterme:

Atila – Gürler 2010

C. Atila – B. Gürler, “Bergama Müzesi'nde Bulunan Roma Dönemi Cam Eserleri”, *Metropolis İonia II Yolların Kesiştiği Yer Recep Meriç İçin Yazılar/The Land of the Crossroads Essays in Honour of Recep Meriç*, Ed. S. Aybek – A. K. Öz, İstanbul, 2010, 47-53.

• Makale Kaynak Gösterme:

Başaran 1990

S. Başaran, “1988 Yılı Enez Kazısı Çalışmaları”, *11. Kazı Sonuçları Toplantısı 2*, Ankara, 1990, 107-123.

Kaya 2009

M. A. Kaya, “Anadolu'da Roma Egemenliği (İÖ 205-25)”, *Doğu Batı Dergisi* 49, Ankara, 2009, 195-234.

Murat 2003

L. Murat, “Ammihanta Ritüelinde Hastalıklar ve Tedavi Yöntemleri”, *Archivum Anatolicum* 4/2, 2003, 89-109.

Şimşek – Duman 2007

C. Şimşek – B. Duman, “Laodikeia'da Bulunan Ampullalar”, *Olba XV*, İstanbul, 2007, 73-101.

• Yayımlanmamış Tez Çalışmasını Kaynak Gösterme:

Söğüt 1998

B. Söğüt, *Kilikya Bölgesi'ndeki Roma İmparatorluk Çağı Tapınakları*, Selçuk Üniversitesi, Sosyal Bilimler Enstitüsü, Yayımlanmamış Doktora Tezi, Konya, 1998.

Erön 2007

A. Erön, *Anadolu'da Roma Dönemi Tapınaklarında Görülen Bezemeli Frizler*, Adnan Menderes Üniversitesi, Sosyal Bilimler Enstitüsü, Yayımlanmamış Yüksek Lisans Tezi, Aydın, 2007.

• Antik Dönem Metinlerini Kaynak Gösterme:

Antik döneme ait edebi bir metinden yapılan alıntılar, dipnot yerine metin içerisinde ve parantez içerisinde “Plinius (*nat.* V.105)”, “Strabon (XII.8.16)” verilmelidir. Metin ya da dipnot içerisinde kullanılan antik dildeki terimler ya da kısa cümleler italik olarak verilmelidir. Antik kaynaklar *Der Neue Pauly*'de verilen standartlara uygun olmalıdır.

16. Dipnot ve kaynakçada bir yazarın aynı yılda yayımlanmış birden fazla eseri kullanılacaksa, yıldan sonra alfabenin başlangıç harfinden başlayarak küçük harf ekleyerek (Şimşek 2002a, 3; Şimşek 2002b, 231) numaralandırılmalıdır.

17. Başvurular <https://dergipark.org.tr/lycus> adresi üzerinden yapılmalıdır; bununla birlikte gerektiğinde lycus@pau.edu.tr e-posta adresinden de yapılabilir.

AIM, SCOPE AND PUBLICATION POLICY OF LYCUS JOURNAL

Aim

The Lycus Journal, published twice a year, in June and December, is a double blind peer-review scientific open-access e-journal. The Lycus Journal aims to publish interdisciplinary studies covering the areas such as Anatolian archaeology above all, ancient historical geography, prehistory, protohistory, Near Eastern and classical archaeology, museology, ancient history, epigraphy, numismatics, anthropology, archaeometry, conservation-restoration, architectural history.

Scope

The Lycus Journal covers scientific studies in Anatolian archaeology and historical geography from the prehistory through the present encompassing cultural properties, finds, results of archaeological excavations and surveys, restoration, conservation, museology, anthropology, epigraphy, and ethno-archaeology. In addition, articles covering first-time attestations, implementations and analyses are included.

Publication Policy

- Lycus Journal is an open-access journal published twice a year – in June and December. Manuscripts admitted through the peer review process may be kept in the pool for the next issue in case there is an excess number of articles for the concerned year. Priority is given according to the articles' submission dates and their quality.
- Manuscripts submitted to Lycus Journal must not be already published elsewhere and must not be in the process of evaluation by another publication. In case the manuscript submitted was derived from undergraduate, master's or doctoral dissertation of the author or it was already presented at a scientific congress/meeting this must be explicitly stated with a footnote inserted to the title. Such works may be accepted on the condition that place and date be stated if the publishing committee approves.
- The entire process from the submission to the publishing stage is carried out electronically (<https://dergipark.org.tr/lycus/>). Any manuscript uploaded to the electronic system is considered an application for publishing and the evaluation process starts. Thus, authors transfer the copyright of their work to the Lycus Journal published by the Institute of Archaeology of Pamukkale University. Copyright of studies published in the Lycus Journal belongs to Lycus Journal and they cannot be transferred or copied elsewhere without giving reference, or cannot be published elsewhere without getting prior written consent of the Journal administration. Authors are not charged any fees for publication and are not paid any royalty for their published studies.
- Any scientific, ethical or judicial liabilities possible to arise from articles published in the Lycus Journal belong to the author(s). The Journal does not accept any such liability.
- The manuscripts submitted to the Journal must be prepared in accordance with the Journal's guidelines. The publishing sub-committee is authorized not to publish or return for correction to the author(s) the manuscripts not conforming to the guidelines. All the authors of manuscripts admitted for publication must fill in the COPYRIGHT TRANSFER FORM and send us the wet-ink signature copy. After the manuscript is submitted to the Lycus Journal, the author names must be used as designated in the Copyright Transfer Form; they cannot be altered, changed in order or a new name inserted or one deleted.
- Lycus Journal checks the manuscripts against plagiarism using professional software. Any manuscripts with high rate will be duly rejected.
- More information on Ethical Principles and Publication Policy can be found <https://dergipark.org.tr/tr/pub/lycus/policy>.

AUTHOR GUIDELINES

1. The manuscripts need to be submitted in MS Word using Times New Roman font. Apart from citations in Greek, the entire text needs to comprise a single font.
2. The main text must be 11 pt; abstract, footnotes and catalogues 9 pt; bibliography 10 pt in size and single line spacing.
3. The document needs to be arranged as A4 in size with margins of 3 cm from top and left and 2 cm from right and bottom.
4. The main title needs to be 11 pt, bold, centred, with initials of each word capitalized, in the language of the manuscript. The title in foreign language needs to be in the net line after the main title, 11 pt, bold, centred, with initials of each word capitalized, and all in italics.
5. The name(s) of the author(s) need to be 10 pt, bold and centred. The names need to be elaborated in a footnote marked with an (*). The footnote needs to state the academic title of the person, his/her affiliation's name and address, e-mail address and ORCID number.
6. After the author-name(s) must come the abstract, not less than 150 and not more than 200 words. The abstract needs to state the aim, scope and results of the study briefly. Under the abstract, the keywords– minimum four and maximum six – must be listed. Non-Turkish articles need to have abstract in the language of the article and Turkish; articles in Turkish need to provide abstracts in Turkish and English.
7. Footnotes need to be given at the bottom of each page and continue uninterruptedly from the beginning through the end.
8. Titles of sub-chapters need to be 11 pt in size, bold, and initials of each word capitalized.
9. The entire manuscript must not exceed 20 pages including abstracts, bibliography and plates/figures. Page numbers must be inserted in the centre at the bottom. Manuscripts exceeding these limits are subject to the decision of the editors.
10. Artwork such as photographs, illustrations, images and maps to be used in the manuscript need to be indicated as “Fig.” with continuous numbering. When they are referred to in the text they must be given within parentheses. When more than two consecutive figures are referred, they need to be joined with a dash without spaces (i.e. Figs. 2-4). The images must be submitted minimum 300 dpi and in JPEG format. Figure list must be also given at the end of the text before the bibliography.
11. The bibliography must be given at the end of the manuscript. It is followed by the figures/plates, if applicable.
12. Manuscripts are evaluated on the basis of double blind peer reviews proposed by the editors; in case necessary, a third blind peer review may be asked. Independent of the author's actual identity, revisions and opinions of the referees are forwarded to the author(s). Manuscripts not abiding by the guidelines will be returned without any processing. The author(s) is/are considered to have committed to do the revisions, changes and additions proposed by the referees.
13. Scientific liability of published articles rests on the author(s). These studies do not necessarily represent the opinion of the Lycus Journal directly or indirectly.
14. Footnote references must be prepared as follows:
Single author reference: İnan 1987, 121.
Two-author reference: Şimşek – Duman 2007, 75.
Multiple-author reference: Hobbs *et al.* 1998, 358.
Multiple source referencing: Kadioğlu 2006, 152; Ismaelli 2009, 25.
Author with multiple surnames: Dönmez-Öztürk 2006, 95.
N.B. References in the footnotes must have clearly designated page numbers; abbreviations such as “ff.” must not be used.
15. Bibliography must be prepared as follows:
 - Books:
Bailey 1980
D. M. Bailey, *Roman Lamps Made in Italy, A Catalogue of the Lamps in the British Museum II*, London, 1980.
Demirhan-Erdemir 2015

A. Demirhan Erdemir, *Prehistorik ve İlk Çağlarda Tıp*, İstanbul, 2015.

Humann v.d. 1898

C. Humann – C. Cichorius – W. Judeich – F. Winter, *Altertümer von Hierapolis*, Berlin, 1898.

• Translated works:

Deighton 2005

H. J. Deighton, *Eski Atina Yaşantısında Bir Gün*, Transl. by H. Kökten-Ersoy, İstanbul, 2005.

Magie 2001

D. Magie, *Anadolu'da Romalılar I, Attalos'un Vasiyeti*, Transl. by N. Başgelen – Ö. Çapar, İstanbul, 2001.

• Referencing chapters in edited works:

Atila – Gürler 2010

C. Atila – B. Gürler, “Bergama Müzesi'nde Bulunan Roma Dönemi Cam Eserleri”, *Metropolis İonia II Yolların Kesiştiği Yer Recep Meriç İçin Yazılar / The Land of the Crossroads Essays in Honour of Recep Meriç*, Eds. S. Aybek – A. K. Öz, İstanbul, 2010, 47-53.

• Articles in periodicals or periodic series:

Başaran 1990

S. Başaran, “1988 Yılı Enez Kazısı Çalışmaları”, *11. Kazı Sonuçları Toplantısı*, vol. 2, Ankara, 1990, 107-123.

Kaya 2009

M. A. Kaya, “Anadolu'da Roma Egemenliği (İÖ 205-25)”, *Doğu Batı Dergisi* 49, Ankara, 2009, 195-234.

Murat 2003

L. Murat, “Ammihanta Ritüelinde Hastalıklar ve Tedavi Yöntemleri”, *Archivum Anatolicum* 4/2, 2003, 89-109.

Şimşek – Duman 2007

C. Şimşek – B. Duman, “Laodikeia'da Bulunan Ampullalar”, *Olba* XV, 2007, 73-101.

• Referencing unpublished dissertations:

Söğüt 1998

B. Söğüt, Kilikya Bölgesi'ndeki Roma İmparatorluk Çağı Tapınakları, Selçuk University, Institute of Social Sciences, unpublished PhD dissertation, Konya, 1998.
Erön 2007

A. Erön, Anadolu'da Roma Dönemi Tapınaklarında Görülen Bezemeli Frizler, Adnan Menderes University, Institute of Social Sciences, unpublished master's dissertation, Aydın, 2007.

• Referencing ancient sources:

Citations from ancient sources must be given within parentheses within the text – not in the footnote: (Pliny, *nat. his.* V.105), (Strabo, XII.8.16). Terms or short sentences in ancient languages cited within the text or footnotes must be given in italics. Ancient sources must be abbreviated according to the standards of *Der Neue Pauly*.

16. In case multiple sources of an author published in the same year are to be cited in the footnote or bibliography, they must be disambiguated by adding a small case letter in alphabetical order after the year (e.g. Şimşek 2002a, 3; Şimşek 2002b, 231).

17. Manuscripts must be submitted via <https://dergipark.org.tr/lycus>; yet, in case of difficulties, manuscript may be submitted to the lycus@pau.edu.tr e-mail address.

Alinda'dan Bir Grup Friz Bloğu

A Group of Frieze Blocks From Alinda

Asude YILDIZ* – Murat ÇEKİLMEZ**

Öz

Bu çalışmada, Aydın ilinin Karpuzlu ilçesinde yer alan, Alinda antik kenti buluntusu olan üç friz bloğu değerlendirilmiştir. Söz konusu friz blokları, 2020-2023 yılları arasında Alinda antik kentinde yürütülen yüzey araştırmalarında tespit edilmiştir. Çalışmada ilk olarak frizler konusundaki araştırmaların literatür özeti sunulmuş, araştırmacıların verdiği bilgiler toplanmıştır. İkinci bölümde friz parçalarının tipolojisi, mimari özellikleri, sahneleri ve ikonografileri üzerinde durulmuştur. Eserler tipolojik ve ikonografik olarak değerlendirilirken yakın merkez buluntularıyla karşılaştırılarak tarihlenmiştir. Ayrıca ele alınan frizlerin cephe ve kesit çizimleri yapılmış, tamamlama önerileri sunulmuştur. Çalışmada yer alan F.1 numaralı frizde Diadokhlar Dönemi savaşlarıyla ilgili bir sahne yer alırken, F.2 numaralı frizde Amazonomakhia ve F.3 numaralı örnekte girland ve bucranion bezemesi görülmektedir. Tipolojik özellikleriyle birlikte yapılan karşılaştırmalar sonucunda, frizlerin Geç Hellenistik Dönem özellikleri taşıdığı anlaşılmıştır. Çalışmada farklı boyutlardaki tapınaklara ait farklı sahnelerin yer aldığı üç tapınak frizi önerisi bilim dünyasına sunulmuştur. Bu frizlerin ait oldukları tapınakların hangi tanrı ya da tanrıçaya adanmış olabileceğine dair bir veri bulunmamasıyla birlikte literatüre göre kentte Knidoslu Aphrodite heykeline sahip bir Adonis Tapınağı bilinmektedir. Bunun dışında Alinda antik kentinde bir Zeus Tapınağı'nın varlığı epigrafik kaynaklardan anlaşılmaktadır. Gelecek yıllarda kentte yapılacak kazı çalışmaları olası bu tapınaklar konusunda bilgilerimizin artmasını sağlayacaktır.

Anahtar Kelimeler: Anadolu, Arkeoloji, Karia, Alinda, Friz, Geç Hellenistik Dönem.

Abstract

In this study, three frieze blocks from the ancient city of Alinda, located in the Karpuzlu district of Aydın province, were evaluated. The frieze blocks in question were detected during archaeological surveys conducted in the ancient city of Alinda between 2020 and 2023. In the study, firstly, a literature summary of research on friezes was presented and the information provided by the researchers was collected. In the second part, the typology, architectural features, scenes and iconography of the frieze pieces are discussed. While the works were evaluated typologically and iconographically, they were dated by comparing them with finds from nearby centres. Additionally, facade and section drawings of the friezes were made and completion suggestions were presented. While there is a scene about the battles of the Diadokhs Period in the frieze numbered F.1 in the study, Amazonomachia can be seen in the frieze numbered F.2, and garland and bucranium decoration can be seen in the example numbered F.3. As a result of the comparisons made with their typological features, it was understood that the friezes had characteristics of the Late Hellenistic Period. In the study, three temple frieze proposals containing different scenes from temples of different sizes were presented to the scientific world. Although there is no data on which god or goddess the temples to which these friezes belong may be dedicated, according to the literature, an Adonis Temple with a statue of Aphrodite from Knidos is known in the city. Apart from this, the existence of a Zeus Temple in the ancient city of Alinda is understood from epigraphic sources. Excavations to be carried out in the city in the coming years will increase our knowledge about these possible temples.

* MA, Aydın Adnan Menderes Üniversitesi, Sosyal Bilimler Enstitüsü, Aydın.

 0000-0003-2508-360X | asudeyildizz@gmail.com

** Prof. Dr., Aydın Adnan Menderes Üniversitesi, İnsan ve Toplum Bilimleri Fakültesi, Arkeoloji Bölümü, Aydın.

 0000-0002-5922-2973 | mcekilmez@gmail.com

Keywords: *Anatolia, Archaeology, Caria, Alinda, Frieze, Late Hellenistic Period.*

Bu çalışmada, 2020-2023 yılları arasında Alinda antik kenti ve çevresinde yürütülen arkeolojik yüzey araştırmalarında saptanan üç friz bloğu değerlendirilmiştir. Alinda antik kenti heykeltıraşlık eserleriyle ilgili literatürde geniş kapsamlı ve detaylı herhangi bir çalışma yoktur. Bu nedenle şimdiye kadar yayımlanmamış Alinda antik kenti buluntusu friz bloğu olduğu düşünülen üç parçanın bilim dünyasına sunulması, bu parçaların çevre merkezlerle karşılaştırılarak değerlendirilmesi ve benzer ikonografilerin ortaya konulması amaçlanmıştır. Şimdiye kadar kazı çalışması yapılmayan kentte; 1997-2001 yılları arasında V. Özkaya¹, 2007-2011 yıllarında P. Ruggendorfer², 2020-2023 yılları arasında M. Çekilmez³ başkanlığında arkeolojik yüzey araştırmaları yürütülmüştür. Son dönem yüzey araştırmaları sırasında saptanan heykeltıraşlık eserlerinin yerinde belgeleme işlemleri tamamlanmış daha sonra ele alınan eserlerin cephe ve profil gibi detaylı çizimleri yapılmıştır. Yapılan çalışmalarda friz bloklarının farklı ölçülere sahip olduğu ve farklı konuları işlendiği görülmüştür. Bu nedenle bu çalışma kapsamında ele alınan üç friz bloğunun farklı yapılara ait olduğu saptanmış ve olasılıkla tapınakları süsleyici unsur olarak üst yapıda kullanıldıkları anlaşılmıştır. Bu hipotezden hareketle kentte üç farklı tapınaktan söz edilebilmektedir. Bu çalışmanın araştırma sorusu; Alinda antik kentinin şimdiye kadar bilinmeyen mimariye bağlı heykeltıraşlık eserlerinin neler olduğu, tapınakların üst yapılarının bilinmeyen özellikleri, ele alınan frizlerin sahneleri, tipolojileri ve ikonografilerinin neler olduğudur. Daha önce kentin heykeltıraşlık eserleriyle ilgili bu kadar detaylı bir çalışma yapılmamış olması bu çalışmanın özgün değerini göstermektedir.

Bu çalışmada **F.1** olarak numaralandırılan ve Karpuzlu'daki modern bir evin duvarında devşirme olarak kullanılan friz bloğu, ilk olarak 1971 yılında, G. Bean tarafından değerlendirilmiştir (Fig. 1). Araştırmacı, beyaz mermerden bir friz olarak eserden bahsetmiştir. Friz bloğu üzerinde savaşa katılan sekiz kişinin tasvirinin yer aldığını ve bir tapınağa ait olabileceğini ileri sürmüştür⁴. Daha sonra 2002 yılında, R.R.R. Smith, kahramanlık konusunun işlendiği savaş frizi olarak eserden bahsetmiştir. Benzer sahnelerin mezar anıtlarında işlendiğini belirterek, Galatlarla yapılan bir savaşı konu alan Ephesos'taki friz bloğu ile karşılaştırmıştır⁵. Hellenistik Dönem frizlerini değerlendiren P. Baumeister, 2007 yılında yayımlanan çalışmasında, savaş tasvirinin işlendiği bu friz bloğunun orijinal konumunun belirsiz olduğunu aktarmıştır. P. Baumeister'e göre sahnede üç farklı gruba ayrılmış yedi figür görülmektedir. Araştırmacı, H. Lauter'in **F.1** numaralı friz bloğunu Ephesos'taki bir savaş frizi ve Roma'daki Sosianus Tapınağı frizi karşılaştırmasından yola çıkarak **F.1** numaralı friz bloğunun Ephesos'ta yer alan friz bloğundan daha erken olduğunu önermiştir. Frizdeki figürlerin hareketlerinin şematik olduğunu ancak vücut eksenlerinin geniş hareketleri ve duruşlarının hala belirgin bir canlılık verdiğini belirtir. Bu özellikleri sonucunda frizi MS 1. yüzyılın ortalarına tarihlemiştir⁶.

¹ Özkaya v.d. 1999, 299–323; Özkaya – San 2000, 263–278; Özkaya – San 2001, 463–478; Özkaya 2001, 181–196; Özkaya–San 2002, 237–254; Özkaya–San 2003a, 235–248; Özkaya – San 2003b, 103–125.

² Ruggendorfer 2010, 83–96; Ruggendorfer 2011, 207–221; Ruggendorfer 2012, 67–82; Ruggendorfer 2013, 227–236.

³ Çekilmez v.d. 2022, 317–331; Çekilmez v.d. 2023, 7–24.

⁴ Bean 1971, 198.

⁵ Smith 2002, 186.

⁶ Baumeister 2007, 110.



Fig. 1. Karpuzlu'da bir evin duvarında devşirme olarak kullanılan F.1 numaralı friz bloğu (Alinda Yüzey Araştırması Arşivi).

Bu çalışmada ele alınan **F.3** numaralı friz bloğu daha önce bazı araştırmacılar tarafından değerlendirilmiştir. İ. E. Koçak, 2019 yılında yayımlanan doktora tezinde, girland dekorasyonu taşıyıcı öğeleri hayvanlar, hayvan başları, insan betimleri, mitolojik varlıklar ve objeler olarak ana başlıklar halinde incelemiştir. **F.3** numaralı friz bloğu ise “*boğa başları*” alt başlığı altında incelenmiştir (Fig. 2). Araştırmacı bu friz bloğunu Erken Roma İmparatorluk Dönemi içerisinde değerlendirmiş ve MS 50 yılına tarihlemiştir⁷. Bir diğer çalışma, N. Yıldırım tarafından 2020 yılında yayımlanmıştır. Bu makalede **F.3.** numaralı friz parçası karşılaştırma örneği olarak ele alınmıştır. Sinope'den ele geçen mimari bloklar üzerinde tasvir edilen boğa başları ve girlandların tipoloji ve stilistik yönden değerlendirmesi yapılarak benzer örnekler sunulmuştur. Bu benzer örnekler içerisinde **F.3** numaralı friz bloğu da yer almaktadır. N. Yıldırım, **F.3** numaralı örneği, Geç Hellenistik Dönem'e tarihlemiştir⁸.

⁷ Koçak 2019, 215-216.

⁸ Yıldırım 2020, 547-568.



Fig. 2. Karpuzlu’da bir evin duvarında devşirme olarak kullanılan F.3 numaralı friz bloğu (Alinda Yüzey Araştırması Arşivi).

Friz Tipleri ve İkonografi

Çalışmada ele alınan **F.1.** numaralı⁹ ilk friz bloğu günümüzde Aydın ili, Karpuzlu ilçe merkezinde Alinda Agorası’nın güneyindeki tescilli bir evin dış cephesinde (Fig. 1) devşirme olarak kullanılmıştır. **F. 1** numaralı örnekte kabartma üzerinde üst ve alttaki silmenin bir bölümü ile frizin sol üst kısmı kırık ve eksiktir (Fig. 3-4). Bunun dışında yüzeyde yoğun aşınma oluşmuştur. Sahne üstte ve altta bir silmeyle sınırlandırılmıştır, bezemenin bir bölümünün daha sonra kırıldığı gözlenmiştir. Frizin iki profil arasında kalan kabartma bölümünde üç grupta sekiz figür işlenmiştir. Eserin yüksekliği ve kalınlığı ile yüksek kabartması bu parçanın bir yapıda friz bloğu olarak kullanıldığına işaret etmektedir (Fig. 5).

⁹ **F.1.** Adı: Friz Bloğu, Araştırma Envanter Numarası: ALN.21.F1, Friz bloğunun uzunluğu: 140 cm, kalınlığı: 30 cm, yüksekliği 50 cm. Kabartma uzunluğu: 120 cm, yüksekliği 5 cm.



Fig. 3. Friz bloğu (F.1) (Alinda Yüzey Araştırması Arşivi).

Friz bloğu üzerinde işlenen sekiz figürün de asker oldukları ve zırh ile birlikte savaş tuniği giydikleri görülmüştür. Savaş aleti olarak kılıç kullandıkları ve kalkanlarının tipleri ve boyutlarındaki farklılık göze çarpmaktadır. Bir kısmı ayakta bazıları ise zemine düşmüş şekilde işlenmiştir. Ayakta betimlenen figürler savaşır durumda cepheden ve $\frac{3}{4}$ profilden işlenirken iki ve beş numaralı figürler almış oldukları darbe ile yerde yaralı bir şekilde gösterilmiştir.

Çalışma kapsamında değerlendirilen **F.1** numaralı friz bloğu tipolojik açıdan benzer örneklerle karşılaştırılarak analogi yöntemiyle tarihlenmiştir. Tipolojik açıdan ilk karşılaştırma örneği, İskender Lahdi üzerinde kısa yüzde ve alınlığında yer alan sahnedir¹⁰. Bu örnek dışında Kyzikos'tan bir adak kabartması¹¹, Maussoleion kabartmaları¹², Limyra kaya mezarı kabartması¹³, *Amazonomakhia* Lahdi¹⁴ ile Bassai Apollon Epikourios Tapınağı frizleri¹⁵ benzer tipolojik özellikler göstermektedir. Ayrıca tipolojik yönden değerlendirilen **F.1** numaralı friz bloğunun ikonografik yönden değerlendirilmesi gerektiği anlaşılmaktadır. Bu kapsamda ilk karşılaştırma örneği İskender Lahdi'nin kısa yüzünde yer alan sahnedir. Burada III. Aleksandros'un ölümünden sonra MÖ 312'de I. Ptolemaios ve I. Demetrios arasında yapılan Gazze savaşından bir sahne işlenmiştir¹⁶. **F.1** numaralı frizin sağında 1 ve 2 numaralı figürler duruşlarıyla İskender Lahdi'nin kısa yüzünde yer alan sahnenin sağında bulunan iki figür ile oldukça benzerdir. **F.1** numaralı frizde 1 numaralı asker yukarıdaki sağ eliyle kılıç tutarken, 2 numaralı figürün boynuna doğru öldürmek için hamle yapmakta, sol eliyle de figürün saçlarından kavramaktadır. İskender Lahdi üzerinde yer alan sahnede de bir asker sol eliyle diğer figürün çenesinden tutmuştur. Sağ eliyle figürün omzuna kılıç darbesini indirmiştir. Bu figürlerden hareketle **F.1** numaralı friz bloğundaki anlatımı İskender Lahdi üzerinde yer alan sahnenin bir önceki sahnesi kabul edebiliriz.

¹⁰ Başgelen 2013, 14–15.

¹¹ Smith 2002, 186, Res.211.

¹² Umar 1999, Res.89.

¹³ Başgelen 2005, 285.

¹⁴ Bieber 1955, Res.136/2.

¹⁵ Boardman 2014, 538, Res.5/1.

¹⁶ Başgelen 2013, 14.

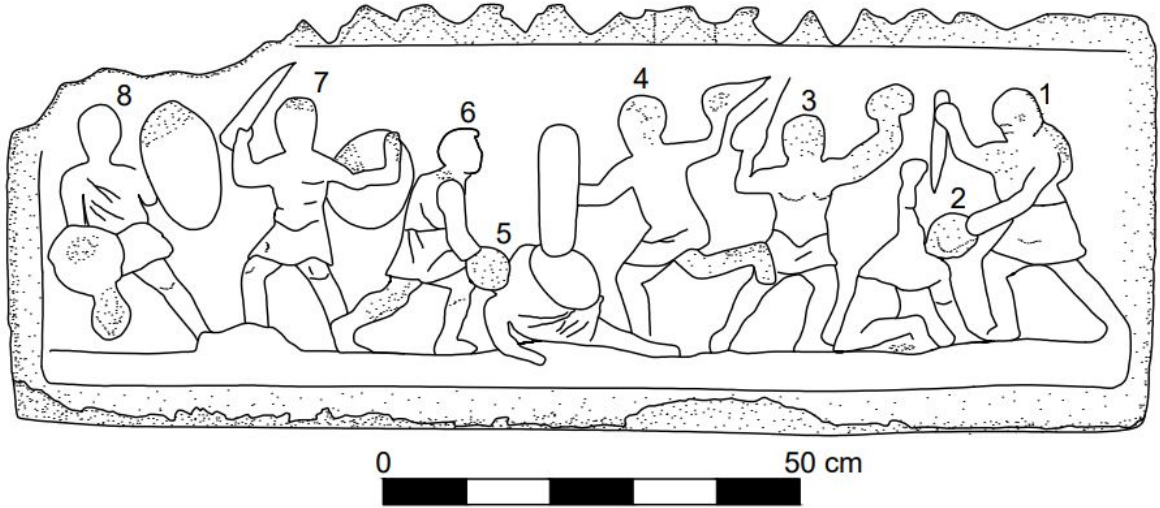

Fig. 4. Friz bloğunun cephe çizimi (A. Yıldız).

Bir diğer benzer sahne olan İskender Lahdi'nin alınlığında ise yine üçlü grup olarak figürler işlenmiştir. Burada işlenenlerin hepsi Grek savaşçılardır¹⁷ ve Perdikkas'ın Mısır seferi sırasında katledilişi konu edilmiştir¹⁸. Sahnenin ortasında, ayakta $\frac{3}{4}$ profilden tunik giyimli bir figür ve dizleri üzerine düşmüş tek omzu açıkta tunik giyimli, silahsız bir figür betimlenmektedir. Ayakta yer alan figür, sol eliyle diğer figürün saçlarından kavramış sağ eli ile çenesinden geriye doğru çekmektedir. Yerdeki figürün diğer figürün saçlarını kavraması sebebiyle başını geriye doğru atmış, her iki eliyle diğer figürün kollarından tutmaktadır. Bu ikili grubun **F.1** numaralı frizde yer alan 1 ve 2 numaralı figür ile tipolojik yönden benzerliği bulunmaktadır. Lahit üzerinde solda yer alan ikili figüre odaklanıldığında, yerde yatan bir figür ve onu taşıyan diğer bir figür bulunmaktadır. Bu yönden ise **F.1** numaralı frizde yer alan 5 ve 6 numaralı figürler ile oldukça benzemektedir.

F.1 numaralı frizde yer alan 1. figürde olduğu gibi, Kyzikos Adak Kabartması üzerinde yer alan sahnede Herakles $\frac{3}{4}$ profilden sağına dönük işlenmiştir. Herakles sağ kolu yukarıda elinde tuttuğu lobutu ile önde yer alan figüre doğru hamle yapmaktadır. Sağ eli figürün baş hizasında durmaktadır. Öndeki Galatlı ise dizleri üzerine düşmüştür. Bu tipoloji **F.1** numaralı friz bloğundaki 1 ve 2 numaralı figürler ile oldukça benzer görünmektedir.

F.1 numaralı frizde; 1 ve 2 numaralı figürün hareketi, C. Işık'ın saç çekme olarak tanımladığı harekettir¹⁹. Maussolleion kabartmalarındaki ikonografi ile de çok benzerdir. Bir diğer saç çekme ikonografisi, Limyra kaya mezarı kabartması üzerinde yer alan figürlerde görülmektedir. Kökeni *amazonomakhia* sahnelerinden alınan, **F.1** numaralı frizin teması, tıpkı *amazonomakhia* sahnelerinde görülen Amazonların saçlarından çekme olayını barındırırken, sahne bir Amazonomakhia sahnesinden çok Diadokhlar Dönemi'nde yaşanan karışıklıkları tasvir ediyor olmalıdır. Özellikle **F.1** numaralı frizde yer alan figürlerin tamamının erkek ve asker olması bu görüşü destekler niteliktedir. **F.1** numaralı eser, analogi yöntemi kullanılarak birçok kabartma, friz ve lahit üzerindeki tasvirlerle detaylı bir şekilde karşılaştırılmıştır. Sonuç olarak üzerinde yer alan temanın Hellenistik Dönem frizlerinde yoğun olarak kullanılan *amazonomakhia* sahnesi olmadığı fakat ikonografisinin *amazonomakhia*

¹⁷ Kutlu Dilbaz 2016, 10.

¹⁸ Başgelen 2013, 14–15.

¹⁹ Işık 2020, 314.

kökenli olduğu tespit edilmiş olup, bu sahne, Diadohklar Dönemi savaşlarını temsil eden bir kompozisyonu içermektedir. Figürler aynı kökenden olup birbirleriyle savaşmaları bu görüşü desteklemektedir.

Hellenistik Dönem modasına göre, **F.1** numaralı frizde figürler Yüksek Hellenistik Dönem'e göre daha durağan işlenmiştir. Figürlerin etkin olmayan hareketi yanında kıyafet kıvrımlarının etkisini kaybederek daha sade işlenmesi **F.1** numaralı friz bloğunun Yüksek Hellenistik Dönem'den olamayacağını göstermektedir. Bilindiği gibi Yüksek Hellenistik Dönem frizlerinde figürler etkin bir şekilde hareket ederken kıvrımlar bu harekete uyum sağlamaktadır. Bunun dışında **F.1** numaralı frizde ilk defa Geç Hellenistik Dönem'in başında Telephos Frizi'nde görmeye başladığımız perspektif verilmeye çalışılmıştır²⁰. Örneğin öndeki figürler daha büyük verilirken arkadaki figürler küçük işlenmiştir. Geç Hellenistik Dönemin başlangıcında perspektifin verilmeye başlandığı düşünüldüğünde **F.1** numaralı örnekte figürlerin bu perspektif görünüşüyle en azından MÖ 160-150 sonrasında olması gerektiği anlaşılmaktadır. Perspektif dışında figürlerin duruşlarından kaynaklanan şematik hareketlerinin olması hala Hellenistik Dönem özellikleri taşıdıklarını göstermektedir. Sonuç olarak **F.1** numaralı frizin yaklaşık MÖ 150-100 yılları arasında olması gerektiği anlaşılmaktadır. Sahnede Hellenistik Dönem ikonografisine bağlı bir savaş sahnesinin işlendiği düşünüldüğünde frizin Hellenistik Dönem'den olması gerektiği anlaşılmaktadır. **F.1** numaralı friz parçasının yüksekliği, Geç Hellenistik Dönem'e tarihlenen Alabanda Apollon Tapınağı²¹, Menderes Magnesia'sı Artemis Tapınağı²² ve Lagina Hekate Tapınağı²³ frizleriyle yakın ölçülerdedir. **F.1** numaralı frizin ölçüleri, kabartmasının yüksekliği, stili, işlenen sahne ve figürlerin boyutları Karia ve İonia Bölgesi örnekleriyle çağdaş olması gerektiğini göstermektedir.

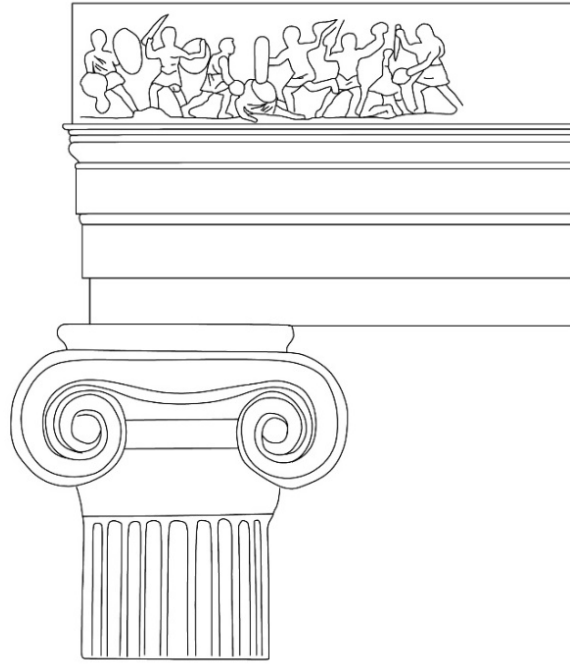

Fig. 5. Friz bloğunun tamamlama önerisi (A. Yıldız).

²⁰ Özgan 2018, 166.

²¹ Bağdatlı 2001, 1 v.d.

²² Yaylalı 1976, 1 v.d.

²³ Özgan 2020, 272.

Çalışmada ele alınan **F.2** numaralı²⁴ friz bloğu üzerinde üstteki silmede yer yer kırıklar mevcuttur. Frizin sol üst kısmı kırık ve eksiktir. Bunun dışında yüzeyde yoğun aşınma söz konusudur. Frizin kabartma bölümünde iki grupta toplam beş figür yer almaktadır. Savaş pozisyonunda hamle yapar şekilde betimlenen figürlerden 1 ve 2 numaralı figür at üzerinde betimlenmiştir. İlk figür aldığı darbe ile atın üzerinden düşerken, 2 numaralı figür atın üzerinde sağ elindeki kılıcıyla hamle yapar. 3 numaralı figür 2 numaralı figürün hemen altında zemine uzanmış şekilde ölü olarak betimlenmiştir. 4 numaralı figür ayakta savaş pozisyonundayken 5 numaralı figür yere düşmüştür ve yaralı olmalıdır. Figürlerin birbiriyle mücadelesi yanında at üzerindeki kadın figürleri nedeniyle friz üzerinde yüksek kabartmayla verilen *amazonamakhia* sahnesi olduğu anlaşılmaktadır. At üzerindeki figürlerin *amazon*, onlara kılıçla karşılık veren zemindeki figürlerin ise Grek kökenli askerler olduğu anlaşılmıştır (Fig. 6-7).



Fig. 6. Friz bloğu (F.2) (Alinda Yüzey Araştırması Arşivi).

F.2 numaralı frize tipolojik ve ikonografik olarak en yakın örnekler Geç Hellenistik Dönem'den Magnesia Artemis²⁵ ve Alabanda Apollon Tapınağı²⁶ frizleridir. Hellenistik örnekler dışında MÖ 430 civarına tarihlenen Arkadia Bölgesi'ndeki Bassai Apollon Epikourios Tapınağı frizlerinde Theseus ve Herakles'in de yer aldığı amazonomakhia sahnesi işlenmiştir²⁷. İncelenen örnekler göz önüne alındığında, **F.2** numaralı frizde kalabalık bir savaş sahnesinin işlenmesi, atların üzerindeki amazonlar ve onlara karşı savaşan erkek figürler Geç Hellenistik Dönem'de bölgede popüler olan bir temadır. İlk defa Attika Bölgesi'ndeki Klasik Dönem tapınak frizlerinde²⁸ işlenen bu konu Batı Anadolu'da Geç Hellenistik Dönem'de tekrar popüler bir konu olmuştur. *Amazonomakhia* sahnesinin işlendiği Magnesia Artemis

²⁴ **F.2.** Adı: Friz Bloğu, Araştırma Envanter Numarası: ALN.20.F2, Ölçüleri: Sahne yük: 47 cm, friz bloğunun üstündeki silme yük: 4 cm. Kabartma der: 7 cm. Friz bloğu uz: 85 cm, gen: 27 cm, kal: 31 cm. Sol üst köşede yer alan kare formlu dübel deliği 3x3 ve 3 cm derinliğinde. Sağ üst köşede yer alan kenet Uz: 9,5 cm, gen: 2,5 cm. ve der: 3 cm. Aydın ili, Karpuzlu ilçe merkezi, Karpuzlu Belediyesi bahçesinde korunmaktadır.

²⁵ Yaylalı 1976, 1 v.d.

²⁶ Bağdatlı 2001, 1 v.d.

²⁷ Boardman 2014, 24. MÖ 430'da, Phigaleialı'lar tarafından Atina'ya vebadan kurtulmalarına teşekkür için adanmıştır. Bu friz, Ion düzenindeki cellanın içinde sütunların üzerinde dört tarafı çevrelemektedir. Figürler güçlü ve başları büyük verilirken işçiliğin daha kaba olduğu belirtilmiştir.

²⁸ Boardman 2014, 23.

Tapınağı batı frizlerinde²⁹ şahlanmış at üzerinde sağ elinde mızrağıyla birlikte betimlenen ve önündeki figüre doğru hamle yapan Amazon tasviri **F.2** numaralı frizde 2 numaralı figür ile benzer bir tipolojiye sahiptir. Diğer taraftan aynı tapınağın güneydeki bir frizinde³⁰ bu defa sağa dönük ¾ profilden verilen Amazon sağ elindeki mızrağıyla önündeki figüre hamle yapar şekilde işlenmiştir. Benzer şekilde doğu³¹ ve kuzeydeki³² frizlerde de 2 numaralı figürle tipolojik benzerlikler görülmektedir.

Bunun dışında Alinda kentinin doğusundaki komşusu olan Alabanda Apollon Tapınağı'nın Geç Hellenistik Dönem'e tarihlenen tapınak frizlerinde Amazonomakhia konusunun işlendiği görülmektedir. Edhem Bey tarafından 1905 yılında Alabanda antik kentinde yürütülen kazılarda, Apollon Tapınağının temenosunda, Bizans Dönemi'ne ait küçük bir duvarda, alçak kabartma tekniğiyle yapılmış figürlerin yer aldığı friz blokları bulunmuştur. Burada yapılan kazılarda toplam iki friz parçası ele geçmiştir. İlk friz bloğu 47 cm yüksekliğe sahip olup Hellen ve Amazonlar arasındaki mücadeleyi anlatır. Bu sahnede figürler grup olarak işlenmiş ve sahnede tekli, ikili ve üçlü gruplar halinde figürler betimlenmişlerdir. Amazonların ani dönüşü sebebiyle giysileri dalgalanmış ve hareketin giysiye yansımaları başarılı bir şekilde verilmiştir. Sağ göğsü açıkta bırakan elbisesinin inceliği sebebiyle vücut hatları giysi altından belli olmaktadır³³. Alabanda buluntusu bu frizin, Apollon Isotimos Tapınağı'na ait friz bloğu olduğu düşünülmektedir. Edhem Bey, Magnesia, Sardeis, Priene, Ephesos gibi merkezlerle tapınağı karşılaştırmak gerektiğinden bahseder³⁴. E. Akurgal bu friz parçasını MÖ 2. yüzyılın ikinci yarısına tarihlemektedir. Hareketi sebebiyle figürlerin giysilerinde oluşan kıvrımlar³⁵ değerlendirildiğinde friz, Magnesia Artemis Tapınağı frizi ile benzerlik göstermektedir. Magnesia frizlerini değerlendiren A. Yaylalı tarihlendirmede Alabanda'da yer alan frizi, Ilion Athena ve Lagina Hekate Tapınağı ile karşılaştırmaktadır. Ilion Athena metoplarında işlenen Pers-Yunan savaşı ile benzerlik kurmaya çalışmıştır³⁶. Araştırmacıya göre frizin gerek konusu gerekse heykeltıraşlık özellikleri bakımından Magnesia Artemis Tapınağı örnek alınmış, ancak Ilion Athena Tapınağı frizleri ile de tarih açısından yakındır. A. Yaylalı, Ilion Athena Tapınağı frizleri için MÖ 2. yüzyıl sonunu önermekte, Alabanda Apollon Tapınağı frizlerinin de bu tarihe yakın olduğunu belirtmektedir³⁷.

Alabanda buluntuları arasında ele geçen ikinci friz bloğu, üçlü grup halinde verilen Amazonlar ve Greklerin mücadelesini konu alır. At üstünde verilen amazonların yanı sıra ikili mücadeleler de betimlenmiştir³⁸. Bu örnekler dışında Alabanda'dan bulunduğu bilinen fakat günümüzde kayıp olan üçüncü bir friz bloğu da ele geçmiştir³⁹. Üzerinde yine Amazon ve Grek savaşçıların olduğu bir savaş sahnesi yer almaktadır.

Frizler dışında benzer tipolojinin Klasik Dönem'de ve ayrıca Diadohklar Dönemi mezar stelleri üzerinde de betimlendiği saptanmıştır. Bunlardan Atina'dan Deksileos'un mezar steli⁴⁰, Korinthos ve Koroneia'da ölen atlılar ve askerler için

²⁹ Yaylalı 1976, 15, Taf.1/2, Taf.2/1, Taf.4/1, Taf.5/2, Taf.6/3.

³⁰ Yaylalı, 1976, Taf.8/2, Taf.9/1,3, Taf.10/1,2,3, Taf.12/1, Taf.13/1,3, Taf.14/1,2,3, Taf.15/1, Taf.17/1,2, Taf.18/1.

³¹ Yaylalı, 1976, Taf.19/3, Taf.20/3, Taf.21/4, Taf.23/1.

³² Yaylalı, 1976, Taf.24/1,3, Taf.28/3, Taf.29/2, Taf.31/2, Taf.32/4, Taf.3/3.

³³ Edhem Bey 1905, 458-459.

³⁴ Edhem Bey 1906, 421.

³⁵ Edhem Bey 1906, 415-416; Bağdatlı, 2001, 45-46.

³⁶ Bağdatlı 2001, 48; Yaylalı, 1976, 141-173.

³⁷ Bağdatlı 2001, 54.

³⁸ Edhem Bey 1906, Fig.7.

³⁹ Edhem Bey 1906, 415-416.

⁴⁰ Boardman 2014, Res.120.

dikilmiş mezar steli⁴¹, Tarentum anıt mezar kabartması⁴² ve Delphi'deki Aemilius Paullus atlı anıtına ait friz bloğu⁴³ üzerindeki sahnelerin benzer tipolojik özellikler taşıdığı saptanmıştır. Hellenistik Dönem'de Makedonlular ve Romalıların savaş halinde işlendiği, Aemilius Paullus atlı anıtına ait friz bloğunda, at üzerinde savaşan iki savaşçı, ölü olduğu düşünülen yerde uzanan diğer bir savaşçı ve atlılarla savaş halinde bulunan figürler **F.2** numaralı friz bloğu üzerindeki sahneyle benzerdir.

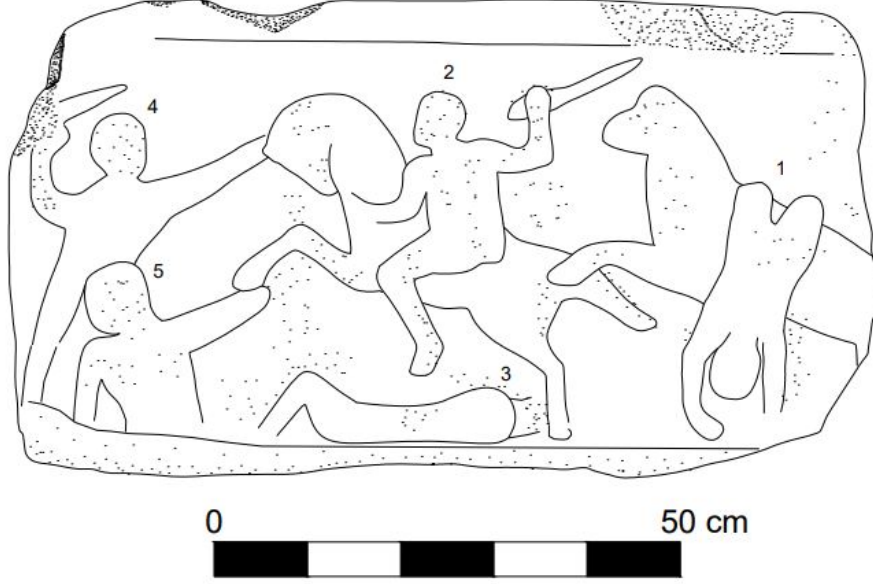

Fig. 7. Friz bloğunun cephe çizimi (A. Yıldız).

Amazonların bir at üzerinde mağlup şekilde verildiği heykeller de bulunmaktadır. Bunlardan Roma⁴⁴ ve Napoli Müzeleri'nde⁴⁵ korunan ve yaralı olarak atın üzerinden düşen heykellerin Attalidler yontu grubuna ait olup olmadıkları üzerinde durulur. R. Özgan Amazonların bu heykellerde, yenilgiyle birlikte zor, korkulu ve telaşlı pozisyonda gösterildiklerini belirtir⁴⁶. Araştırmacıya göre Amazonların giysi kıvrımlarında Zeus Altarı frizlerindeki stilin etkisi devam etmektedir. Özellikle **F.2** numaralı örnekte at üstündeki Amazonun üzerinde bir khiton vardır ve figürün sol öne doğru hareketi nedeniyle hareketli ve uçuşan kıvrımlar oluşmuştur. Görüleceği üzere hem heykellerde hem de frizlerdeki figürlerin elbise kıvrımlarında hareketlilik devam etmektedir. Söz konusu müzelerde korunan örneklerde de at üzerinden düşen Amazonların khiton giydikleri görülmektedir. Geç Hellenistik Dönem'e tarihlenen Batı Anadolu frizlerinde heykellere benzer şekilde Amazonların savaşta ölümcül darbeyi alarak mağlup olduğu ya da ağır yaralı kadın savaşçı tipolojisiyle birlikte bir elinde kılıcıyla mücadele eder şekilde gösterildiği anlaşılmaktadır. Ancak bahsedilen müzelerdeki kopyaların herhangi bir repliği ele geçmemiştir. R. Özgan buna rağmen atlı Amazon savaşçı yontularını Attalidler yontu gruplarına vermektedir⁴⁷. Bahsedilen örnekler dışında Pergamon kralı II. Attalos (MÖ 159-138) tarafından Atina Akropolis'i'nde sergilenmesi için adanan Küçük Galatlar Yontu grubu içerisinde yerde uzanmış yatan ölü Amazon yontusu da yer

⁴¹ Boardman 2014, Res.122.

⁴² Smith 2002, Res.204.

⁴³ Smith 2002, Res.209.

⁴⁴ Özgan 2020, 16, Res.6.

⁴⁵ Özgan 2020, 16, Res.5.

⁴⁶ Özgan 2020, 16 v.d.

⁴⁷ Özgan 2020, 16.

almaktadır⁴⁸. Napoli 6012⁴⁹ numaralı replikte Amazon, savaşta darbeyi alarak yerde uzanmış şekilde ölü olarak gösterilmesine rağmen Geç Hellenistik Dönem modasıyla birlikte kolları ve bacakları hareketli işlenmiş ve üzerine giydiği elbise harekete uyum sağlamıştır.

Bu bilgilerden hareketle *amazonomakhia* sahneleri, MÖ 5. yüzyılda Atina siyaseti için Pers savaşları ile bağlantılı olarak ele alınmaya başlanmıştır⁵⁰. *Amazonomakhia* konusu, frizlerdeki kullanımından önce Attika seramikleri üzerindeki tasvirlerde de karşımıza çıkmaktadır. Bunlar arasında kırmızı figür tekniğindeki lekythos⁵¹, krater⁵², amphora⁵³, dinos⁵⁴ ve kylix⁵⁵ gibi kap formları sayılabilir. Bu eserlerde at üstünde betimlenen Amazonlar düşmanlarına hamle yapar şekilde verilmiştir. Seramikler üzerindeki amazonların duruşu ve hareketi, **F.2.** numaralı frizde yer alan 3 numaralı savaşçı ile benzerdir. Bu da aslında frizlerin kökeninin seramikler üzerindeki anlatımlar olduğunu göstermektedir. Seramikler dışında lahitler üzerinde de figürlerin savaş halinde olduğu benzer sahneler yer almaktadır⁵⁶.

F.2 numaralı frizde yer alan figürlerin şematik hareketleriyle birlikte durağan kıvrımları incelendiğinde eserin Geç Hellenistik Dönem'den olduğu saptanmıştır. **F.1** numaralı friz parçası ile aynı tarihlerden olduğu düşünülen bu friz için MÖ 150-100 tarihleri önerilmektedir. Alinda kentinde, MÖ 4. yüzyılda Hekatomnos'lar Dönemi ve MÖ 2. yüzyılda Attaloslar Dönemi olmak üzere iki farklı imar evresi saptanmıştır⁵⁷. Kentte surlar, tiyatro, agora, kemerler ve diğer kamu yapılarının büyük bir bölümü MÖ 2. yüzyıldaki imar faaliyetleri sırasında yapılmıştır. MÖ 2. yüzyıldaki faaliyetlerin Pergamon kökenli Attalos Hanedanı II. Eumenes Dönemi'nden sonra yoğunlaştığı bilindiğinden heykeltıraşlık eserleri de bu imar faaliyetleri döneminde yapılan tapınaklara eklenmiş olmalıdır (Fig. 8).

⁴⁸ Özgan 2020, 14, Res.4.

⁴⁹ Özgan 2020, 27, Res.16.

⁵⁰ Işık 2020, 314.

⁵¹ Boardman 2017, Res.230.

⁵² Langner 2014, 117, Res.5.

⁵³ Bothmer 1957, Pl.80-4.

⁵⁴ Bothmer 1957, Pl.77-2.

⁵⁵ Bothmer 1957, Pl.69-4b.

⁵⁶ Bieber 1955, Fig. 252; Ridgway 1990, Fig.18-19; Boardman 2014, Res.136/2; Russenberger 2015, 314; Turak 2022, 212-213.

⁵⁷ Çekilmez vd. 2023, 7 v.d.

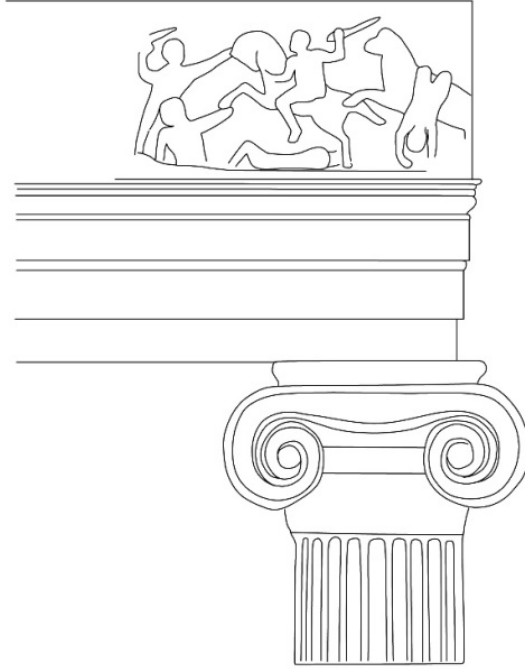

Fig. 8. Friz bloğunun tamamlama önerisi (A. Yıldız).

Çalışmada ele alınan **F.3** numaralı⁵⁸ friz bloğu F.1 numaralı friz parçasıyla yan yana devşirme olarak kullanılmıştır. Tek bir blok üzerinde friz ve iki fascialı architrav işlenmiştir. Parça kalınlığı nedeniyle eser bir friz bloğu olmalıdır. Friz üzerinde, cepheden işlenen dört boğa başı yer alır. Tümü bukephalion şeklinde biçimlendirilmiş olan boğa başlarında her iki yanda yer alan gözler oval ve yuvarlak formludur. Gözler ayrıca ince bir hatla çerçeveslenerek vurgulanmıştır. Kulakları küçük ve yatay verilirken hafif yukarıya doğru yönlendirilmiştir. Girlandlar sarmal bir şekilde gelerek, boğa başları üzerinden aşağı doğru sarkıtılmış ve tekrar bir diğer boğanın başı üzerinden geçirilmiş ve aynı örgü diğer boğa başlarında da uygulanmıştır. Boynuzların hemen altından boncuklarla bezenmiş ve uçları püsküllü kurdele sarmaktadır. Girlandları oluşturan yapraklar aynı yöne bakmaktadır. İki boğa başının arasında, girland boşluklarında çiçek şeklinde rozetler yer almaktadır. Frizden architrava geçiş dışa profilli bir silmeyle sağlanmıştır (Fig. 9-10).

⁵⁸ **F.3.** Adı: Friz Bloğu, Araştırma Envanter Numarası: ALN.21.F2, Friz bloğu uzunluğu: 260 cm. Kalınlığı: 50 cm. Yüksekliği: 90 cm. Kabartma yüksekliği: 10 cm, Fascia yüksekliği: 25 cm. Silme yüksekliği 5 cm.



Fig. 9. Friz bloğu (F.3) (Alinda Yüzey Araştırması Arşivi).

F.3 numaralı friz bloğunun benzerleri, Pergamon⁵⁹ (MÖ 302-263), Semadirek⁶⁰ (MÖ 285-246), Limyra⁶¹ (MÖ 250-175), Priene⁶² (MÖ 150), Apollon Smintheus Kutsal Alanı⁶³ (MÖ 150-125), Magnesia⁶⁴ (MÖ 150-130), Sinope⁶⁵ (MÖ 2-1. yüzyıl), Miletos⁶⁶ (MÖ 150-30), Ephesos⁶⁷ (MÖ 50-20), Aigai⁶⁸ (MÖ 46-30), Nysa⁶⁹ (MS 1. yüzyıl), Herakleia Pontike⁷⁰ (MS 50), Apollonia ad Rhyndakos⁷¹ (MS 117-138) ve Pisidia Antiokhiasi⁷² (MÖ 1-MS 1. yüzyıl) kentlerinden ele geçmiştir.

Girlandlar bezeme olarak, yapraklardan, tomurcuklardan, çam kozalaklarından çiçeklerden ve farklı farklı meyvelerden oluşmaktadırlar. Bereket ve zenginliği simgelediği düşünülen bu tür bitkilerin kurdeleler ile birbirine bağlanmasıyla oluşturulan girland bezemesi, erken dönemlerden itibaren dinsel içerikli bir anlatıma sahip olup, mezarların yanı sıra tapınak ve kutsal alanlarda da karşımıza çıkmaktadır. Girlandları taşıyan figürler arasında Nike ve Erosların yanı sıra koçbaşları ve kartallar da kullanılmıştır. Boğa başları ise en çok tercih edilen figürler arasında yer almaktadır. Farklı tiplere sahip olan boğa başı örneklerinde iki tip karşımıza çıkmaktadır. Bunlardan ilki *bukephalion* tipi ve bir diğeri *bukranion* tipinde boğa başlarıdır. *Bukephalion* etli bir görünümde olup daha gerçekçi bir betimleme sergilemektedir. *Bukranion* tipi ise iskelet görünümlü boğa başlarından oluşmaktadır. Antik dönemde tanrılara kurban edilen hayvanlar kurdelelerle süslenerek tapınak ya da kutsal alanlara asılırdı. Kurban edilen bu hayvanların başlarının oluşturduğu bu betimleme friz blokları ve lahitleri de süsleyen bir unsur olarak karşımıza çıkmaktadır. Bu betimleme tam olarak hayvanların kurban

⁵⁹ Rumscheid 1994, Fig.14.

⁶⁰ Rumscheid 1994, Taf.377/4.

⁶¹ Seyer v.d. 2016, Res.7.

⁶² Wiegand – Schrader 1904, 273.

⁶³ Rumscheid 1994, Taf.16/31-4.

⁶⁴ Rumscheid 1994, Taf.85,137/32-33; Webb 1996, Fig.52.

⁶⁵ Yıldırım 2020, 553-563.

⁶⁶ Rumscheid 1994, Taf.98,152/4.

⁶⁷ Plattner 2009, 101; Vandeput 1997, Pl.80.4; Rumscheid 1994, Taf.42, 48.7

⁶⁸ Sezgin 2012, 82; Rumscheid 1994, 5.

⁶⁹ Rumscheid 1994, Taf.111, 184/2.

⁷⁰ Rumscheid 1994, Taf.49/68.5.

⁷¹ Mert 2016, 535-540.

⁷² Rumscheid 1994, Taf.8/14-4.

edildikten sonraki görüntülerinin mimariye yansımış halidir⁷³. Doldurma motif olarak frizlerde genellikle *phiale* bezemesi, rozetler, *patera* ve çarkifelek kullanılmıştır. Süsleyici unsur olmalarının yanı sıra dinsel bir anlam da içermektedirler⁷⁴.



Fig. 10. Friz bloğunun cephe çizimi (A. Yıldız).

Girlandların tipolojisi değerlendirildiğinde, Anadolu'da Hellenistik Dönem'den itibaren girlandlar çok çeşitli olmayıp genellikle defne yapraklarından oluşmaktadırlar. Erken dönem örneklerinde sadece yapraklardan oluşturulan girlandlar ince bir formdadır⁷⁵. Genişliği her noktada aynı olan bu girlandlar, Roma İmparatorluk Dönemi'nde ortalara doğru kalınlaşır ve bitkisel bezeme olarak çok çeşitlidirler⁷⁶. Hellenistik Dönem'de boğa başları, iri ve geniş yapılarıyla doğal ve gerçekçi betimlenmişlerdir. Roma İmparatorluk Dönemi'ne gelindiğinde ise boğa başları doğallıktan uzak ve orantısız işlenmişlerdir. İncelenen benzer örneklerin yanı sıra architrav ve frizin tek bir blok olarak işlenmesi, Geç Hellenistik Dönem'de karşımıza çıkar ve Roma İmparatorluk Dönemi örneklerinde daha yaygın görülür. Girlandlı boğa başlı friz blokları, erken dönemlerde dini yapılarda ve mezarlarda görülürken, daha geç dönemlerde ise kamu yapılarında da karşımıza çıkmaktadır⁷⁷.

⁷³ Koçak 2019, 65.

⁷⁴ Yıldırım 2020, 551-552.

⁷⁵ Anabolu 1984, Res.17.

⁷⁶ Anabolu 1984, Res.1,7,14, 16, 20, 23.

⁷⁷ Mert 2016, 535-539.



Fig. 11. Friz bloğunun tamamlama önerisi (A. Yıldız).

F.3 numaralı friz konusunda yapılan incelemeler ve analogik değerlendirme sonucu Geç Hellenistik Dönem'e ait olduğu, Ephesos ve Aigai'dan ele geçen friz blokları ile benzerlikleri göz önünde bulundurulduğunda bu örneklerle yakın tarihlere olması gerektiği anlaşılmaktadır. Geç Hellenistik Dönem içerisinde değerlendirilen **F.3** numaralı friz bloğu için MÖ 1. yüzyılın ikinci yarısı önerilmektedir (Fig. 11).

Sonuç

Bu çalışmada, Alinda antik kentinde yapılan son dönem yüzey araştırmaları sırasında bulunan üç farklı mimari plastik buluntu ele alınmıştır. Çalışmada ele alınan frizlerden **F.1** numaralı örnekte askerlerin savaş sahnesi, **F.2** numaralı örnekte amazonamakhia, **F.3** numaralı örnekte ise boğa başlarından oluşan girlandlı bir plastik bezeme yer almaktadır. Bu buluntuların Geç Hellenistik Dönem'e ait olasılıkla Ion düzenindeki tapınaklarda kullanıldığı düşünülmekte olup, tipolojik ve ikonografik açıdan değerlendirilmiş ve çevredeki Karia Bölgesi yerleşimleriyle karşılaştırılarak tarihlendirilmeye çalışılmıştır. Özellikle buluntuların devşirme olarak yüzeyde bulunması yanında herhangi bir kazıdan ve tabakadan ele geçmemeleri nedeniyle buluntular analogi yöntemiyle incelenmiştir. **F.1.** numaralı örnekte verilen sahnenin daha çok Diadokhlar Dönemiyle ilgili bir savaş olduğu anlaşılmaktadır. Burada sadece asker tasvirlerinin yer alması bu düşünceyi destekler niteliktedir. Ayrıca İskender Lahdi gibi dönemin önemli eserlerinde benzer savaş/mücadele sahneleri anlatılmaktadır.

F.2 numaralı örnekte ise Batı Anadolu'nun birçok kentinde Geç Hellenistik Dönem Ion düzenli tapınaklarında kullanılan amazonamakhia konusunun işlendiği görülmektedir. Bu kapsamda Alinda buluntusuna stil olarak en yakın örnekler Alabanda Apollon Isotimos Tapınağı'na ait Geç Hellenistik Dönem'e tarihlenen üç friz bloğu parçasıdır. Bu sahne tipinin işlendiği çok sayıda örnekle bilinen Magnesia Artemis Leukophryene Tapınağı'nın Geç Hellenistik Dönem evresindeki frizler stil

olarak yakın buluntulardır. Alinda kentinde, MÖ 4. yüzyılda Hekatomnos'lar Dönemi ve MÖ 2. yüzyılda Attaloslar Dönemi olmak üzere iki farklı imar faaliyeti evresi saptanmıştır. Kentte surlar, tiyatro, agora, kemerler ve diğer kamu yapılarının büyük bir bölümü MÖ 2. yüzyıldaki imar faaliyetleri sırasında yapılmıştır. MÖ 2. yüzyıldaki imar faaliyetlerinin Attaloslardan II. Eumenes Dönemi'nden sonra yoğunlaştığı bilindiğinden heykeltıraşlık eserleri de bu imar faaliyetleri döneminde yapılan tapınaklara eklenmiş olmalıdır. **F.3** numaralı örnekte altta çift fascialı arşitrav ve onun üzerinde boğa başlarıyla birlikte girlandlar ve aralarında rozetler işlenmiştir. Hellenistik Dönem mimari plastiğinde sevilerek işlenen bu tipoloji tapınaklar dışında farklı kamu yapılarında da kullanılmaktadır. Ancak Alinda buluntusunun kalınlığı ve yüksekliğiyle birlikte çift fasciayla birlikte işlenmesi bu bloğun bir tapınak frizine ait olabileceğini düşündürmektedir.

F.1 ve **F.2** numaralı örnekler tipolojik, ikonografik ve stilistik özellikleri nedeniyle MÖ 150-100 arasına tarihlenirken; **F.3** numaralı friz bloğu için MÖ 1. yüzyılın ikinci yarısı önerilmiştir. Alinda antik kentinden bulunan üç farklı friz bloğunun üç farklı tapınağa ait olabileceği anlaşılmıştır. Bu kronolojik sınıflandırmaya göre tapınakların uzun süre kullanılmış olduğu öngörülmektedir. Alinda antik kentinde literatürde bilinen tek tapınak içerisinde Knidoslu Aphrodite heykelinin de olduğu Adonis Tapınağı'dır⁷⁸. Bunun dışında ele geçen yazıtlardan kentte bir Zeus tapınağı olduğu anlaşılmıştır. Ancak bu çalışmada ele alınan frizlerin ait olduğu tapınakların hangi tanrı ya da tanrıçaya adandıklarıyla ilgili arkeolojik ve epigrafik bir buluntuya rastlanmamıştır. Alinda antik kentinde gelecekte yapılacak kazı çalışmaları olası bu tapınaklar konusunda bilgilerimizin artmasını sağlayacaktır.

Teşekkür

Bu çalışma, Prof. Dr. Murat Çekilmez'in danışmanlığında Aydın Adnan Menderes Üniversitesi, Sosyal Bilimler Enstitüsü, Arkeoloji Yüksek Lisans Programında Asude Yıldız tarafından 2023 yılında tamamlanan "*Alinda Antik Kenti ve Çevresi Heykeltıraşlık Eserleri ve Kabartma Buluntuları*" adlı yüksek lisans tezinden türetilmiştir. Söz konusu yüksek lisans tezi Aydın Adnan Menderes Üniversitesi Bilimsel Araştırma Projeleri Birimi tarafından FEF-22007 kodlu, "Alinda Antik Kenti ve Çevresi Heykeltıraşlık Eserleri ve Kabartma Buluntuları" adlı proje ile desteklenmiştir. Alinda Antik Kenti ve Çevresi ile Gerga Kome Kutsal Alanı Arkeolojik Yüzey Araştırmaları, Aydın Adnan Menderes Üniversitesi Bilimsel Araştırma Projeleri Birimi tarafından İTBF-23003 kodlu "Tralleis Antik Kenti Kazıları, Alinda ve Gerga - Kome Kutsal Alanı Yüzey Araştırmaları ile Buluntularının Değerlendirilmesi" adlı projelerle desteklenmiştir. Desteklerinden dolayı Aydın Adnan Menderes Üniversitesi Rektörlüğüne ve Bilimsel Araştırma Projeleri Koordinatörlüğüne teşekkür ederiz.

⁷⁸ Bean 1971, 190 -198.

FİGÜR LİSTESİ

- Fig. 1.** Karpuzlu'da bir evin duvarında devşirme olarak kullanılan F.1 numaralı friz bloğu.
Fig. 2. Karpuzlu'da bir evin duvarında devşirme olarak kullanılan F.3 numaralı friz bloğu.
Fig. 3. Friz bloğu (F.1).
Fig. 4. Friz bloğunun cephe çizimi.
Fig. 5. Friz bloğunun tamamlama önerisi.
Fig. 6. Friz bloğu (F.2).
Fig. 7. Friz bloğunun cephe çizimi.
Fig. 8. Friz bloğunun tamamlama önerisi.
Fig. 9. Friz bloğu (F.3).
Fig. 10. Friz bloğunun cephe çizimi.
Fig. 11. Friz bloğunun tamamlama önerisi.

KAYNAKÇA

Anadolu 1984

M. U. Anadolu, "Batı Anadolu'da Bulunan Hellenistik Çağ ve Roma İmparatorluk Çağı Girland (Askı)lı Sunakları", *Sanat Tarihi Dergisi*, 3/3, 1984, 1-17.

Bağdatlı 2001

F. Bağdatlı, *Alabanda Apollon Isotimos Tapınağı*, Adnan Menderes Üniversitesi, Sosyal Bilimler Enstitüsü, Yayınlanmamış Yüksek Lisans Tezi, Aydın, 2001.

Başgelen 2005

N. Başgelen, *Ernst Krickl'in Gezi Günlüğü Fotoğraflarıyla Adım Adım 1892 Lykia Araştırma Gezisi*, İstanbul, 2005.

Başgelen 2013

N. Başgelen, *İskender Lahti*, İstanbul, 2013.

Baumeister 2007

P. Baumeister, *Der Fries des Hekateions von Lagina-Neue Untersuchungen zu Monument und Kontext*, Byzas 6, İstanbul, 2007.

Bean 1971

G. E. Bean, *Turkey Beyond the Maeander an Archaeological Guide*, London, 1971.

Bieber 1955

M. Bieber, *The Sculpture of the Hellenistic Age*, New York, 1955.

Boardman 2014

J. Boardman, *Yunan Heykeli Geç Klasik Dönem*, İstanbul, 2014.

Boardman 2017

J. Boardman, *Kırmızı Figürlü Atina Vazoları Klasik Dönem*, İstanbul, 2017.

Bothmer 1957

D. V. Bothmer, *Amazons in Greek Art*. Oxford, 1957.

Çekilmez v.d. 2022

M. Çekilmez, E. Erdan, A. Erön, S. Vardar, B. Semiz, F. A. Yüksel, M. Cura, R. İlhan, E. Özdemir, Ö. Güngörmüş, U. Kapuci, M. Arınç, P. Taşpınar, K. Ersavaş, Ş. Doymaz, A. Örgen, Y. B. Yüksektepe, G. T. Toprak, Y. Taşdelen, B. C. Bayraktar, E. N. Burgazlı, K. Avcı, "2020

Yılı Alında Antik Kenti ve Çevresi Arkeolojik Yüzey Araştırmaları(1. Sezon)", 2019-2020 Yılı Yüzey Araştırmaları, Ankara, 2022, 317-331.

Çekilmez v.d. 2023

M. Çekilmez, E. Erdan, A. Erön, F. A. Yüksel, E. Özdemir, Ö. Güngörmüş, U. Kapuci, M. Arinç, P. Taşpınar, A. Örgen, Y. B. Yüksektepe, G. T. Toprak, Y. Taşdelen, E. N. Burgazlı, Ş. Doymaz, A. Yıldız, K. Avcı, "2021 Yılı Alında Antik Kenti ve Çevresi ile Gergakome Kutsal Alan Arkeolojik Yüzey Araştırmaları (2.Sezon)", 38. Araştırma Sonuçları Toplantısı, 3. Cilt, Denizli, 2023, 7-24.

Edhem Bey 1905

H. Edhem Bey, "Fouilles d'Alabanda en Carie. Rapport Sommaire sur la Premiere Campagne", CRAI 49, Paris, 1905, 443-459.

Edhem Bey 1906

H. Edhem Bey, "Fouilles d'Alabanda. Rapport Sommaire sur la Seconde Campagne", CRAI 50, Paris, 1906, 407-422.

Işık 2020

C. Işık, "Hekatomneion Mezar Anıtının Duvar Resimleri Üzerine Gözlemler", Mylasa Uzunyuva Hekatomneion'u Ed. A. Diler, İstanbul, 2020, 290-321.

Koçak 2019

İ. E. Koçak, Anadolu'da Hellenistik ve Roma Dönemi Cephe Mimarisinde Girland Dekorasyonu, Ankara Üniversitesi, Sosyal Bilimler Enstitüsü, Yayınlanmamış Doktora Tezi, Ankara. 2019.

Kutlu Dilbaz 2016

B. Kutlu Dilbaz, "Müze-i Hümayun'da İskender Lahdi", Tarih Dergisi, 64, İstanbul, 2016, 1-26.

Langner 2014

M. Langner, "Amazonen als Einwanderinnen. Ursprung, Konstruktion und Dekonstruktion mythischer Verwandtschaft in Athen und Ephesos", Genealogie und Migrationsmythen im antiken Mittelmeerraum und der arabischen Halbinsel, Berlin Studies of the Ancient World 29, Eds. A. B. Ranger-I. Toral-Niehoff, 2014, Berlin.

Mert 2016

İ. H. Mert, "Apollonia ad Rhyndakos'taki Girlandlı Friz Blokları", Sözlü Bildiri, Odryses'ten Nilüfer'e Uluslararası Nilüfer Sempozyumu, 13-15 Kasım Bursa, Eds.M. Şahin, S. Sevim, D. Yavaş, 2016, Ankara, 533-542.

Özgan 2018

R. Özgan, Hellenistik Devir Heykeltraşlığı III, Yüksek Hellenistik, İstanbul, 2018.

Özgan 2020

R. Özgan, Hellenistik Devir Heykeltraşlığı IV. Geç Hellenistik, Aydın, 2020.

Özkaya v.d. 1999

V. Özkaya, O. San, G. Barın, "Alında (Karpuzlu)", AST 16/II, Ankara, 1999, 299-323.

Özkaya – San 2000

V. Özkaya, O. San, "Alında Nekropolü – I", AST 17/II, Ankara, 2000, 263-278.

Özkaya – San 2001

V. Özkaya, O. San, "Alında Antik Dokusu ve Anıtsal Gömütleriyle İç Karia Bölgesinde Bir Kent", Prof. Dr. Zafer Bayburtluoğlu Armağanı, Sanat Yazıları, Ed. M. Denктаş – Y. Özbek, Kayseri, 2001, 463-478.

Özkaya 2001

V. Özkaya, "Alinda Nekropolü – II", *AST 18/I*, Ankara, 2001, 181–196.

Özkaya-San 2002

V. Özkaya, O. San, "Alinda and Amyzon, Two Ancient Cities in Caria", *AST 19/I*, Ankara, 2002, 237–254.

Özkaya – San 2003a

V. Özkaya, O. San, "Alinda 2001 Araştırmaları", *AST 20/I*, Ankara, 2003, 235–248.

Özkaya – San 2003b

V. Özkaya, O. San, "Alinda: An Ancient City with its Remains and Monumental Tombs in Caria", *Revue des Études Anciennes*, 105, Paris, 2003, 103–125.

Plattner 2009

G. Plattner, "Zur Bauornamentik des Oktogons von Ephesos", *Neue Forschungen zur Kuretenstrabe von Ephesos*, Ed. S. Ladstätter, *Archaeologische Forschungen*, Band 15, 2009, 101–110.

Ridgway 1990

B. S. Ridgway, *Hellenistic Sculpture I*, Bristol, 1990.

Ruggendorfer 2010

P. Ruggendorfer, "Die Ergebnisse Der Feldforschungen in Alinda 2008", *AST 27/3*, Ankara, 2009, 83–96.

Ruggendorfer 2011

P. Ruggendorfer, "Untersuchungen zur städtebaulichen Entwicklung und zur Geschichte von Alinda 2009", *AST 28/3*, Ankara, 2011, 207–221.

Ruggendorfer 2012

P. Ruggendorfer, "Ergebnisse der städtebaulichen Untersuchungen in Alinda 2010", *AST 29/2*, Ankara, 2012, 67–82.

Ruggendorfer 2013

P. Ruggendorfer, "Alinda 2011 Şehir Planlaması Gelişim Araştırmasının Sonuçları", *AST 30/1*, Ankara, 2013, 227–236.

Rumscheid 1994

F. Rumscheid, *Untersuchungen zur kleinasiatischen Bauornamentik Des Hellenismus*, Beiträge zur Erschliessung hellenistischer und kaiserzeitlicher Skulptur und Architektur, Band. 14, P. von Zabern, Mainz, 1994.

Russenberger 2015

C. Russenberger, *Der Tod und die Mädchen: Amazonen auf römischen Sarkophagen*, De Gruyter, Berlin, 2015.

Seyer v.d. 2016

M. Seyer, K. Sewing, J. Novacek, K. Scheelen, I. Uytterhoeven, U. Quatember, A.K.Y. Leung, P. Bes, I. Egartner, O. Saas "Limyra 2014", *KST*, 37/1, Ankara, 2016, 519–538.

Sezgin 2012

Y. Sezgin, "Antik Dönemde Pergamon-Aigai İlişkileri", *Ege Üniversitesi Edebiyat Fakültesi Yayınları, Arkeoloji Dergisi-17*, İzmir, 2012, 81–96.

Smith 2002

R. R. R. Smith, *Hellenistik Heykel*, İstanbul, 2002.

Turak 2022

Ö. Turak, "Perge'den Amazonomakhia Betimli Bir Lahit", *MJH 12*, 2022, 209–216.

Umar 1999

B. Umar, *Karia*, İstanbul, 1999.

Vandeput 1997

L. Vandeput, *The Architectural Decoration in Roman Asia Minor: Sagalassos, a Case Study*, *Studies in Eastern Mediterranean Archaeology I*, 1997.

Webb 1996

P. A. Webb, *Hellenistic Architectural Sculpture, Figural Motifs in Western Anatolia and the Aegean Island*, London, 1996.

Wiegand - Schrader 1904

T. Wiegand, H. Schrader, *Priene: Ergebnisse der Ausgrabungen und Untersuchungen in den Jahren 1895-1898*, Berlin, 1904.

Yaylalı 1976

A.Yaylalı, *Der Fries des Artemisions von Magnesia Am Mäander*, *Ist. Mit. Beiheft*, 15, 1976.

Yıldırım 2020

N. Yıldırım, "Sinope Kentinden Boğa Başlı Girland Bezemeli Mimari Bloklar", *Karadeniz İncelemeleri Dergisi*, 28, Trabzon, 2020, 547–568.

Andriake Limanı'nda Bulunan Afrika Kırmızı Astarlı Seramikleri

African Red Slip Wares found in the Andriake Port

Cüneyt ÖZ*

Öz

Andriake limanı, Myra'nın güneybatısında Andriakos Çayı'nın denize döküldüğü yer olan Çayağzı mevkiinde kurulmuş olup günümüzde Antalya ilinin Demre ilçesinde yer almaktadır. Andriake'deki arkeolojik kazı çalışmaları 2009 yılında başlamış, halen devam etmektedir. Bu çalışmalar esnasında çok sayıda eser ortaya çıkarılmış; bunlardan en yoğun grup ise seramiklerdir. Seramikler arasında yer alan Afrika Kırmızı Astarlı Seramikleri bu makalenin ana konusunu oluşturmaktadır. Limanda Kuzey Afrika'da üretildiği düşünülen bu grup seramiklerden toplam yirmi beş adet bulunmuş, bunlar on dört farklı tipte incelenmiştir. Hayes'in Geç Roma Seramikleri için yaptığı tipoloji dikkate alındığında Andriake'de bulunan Afrika Kırmızı Astarlı Seramikleri Hayes Form 8B, 61A, 67, 73A, 76 Variant, 89B, 91B/C, 91 Taklidi, 96, 97, 99B, 104B, 105 ve 126 olarak gruplandırılmıştır. Tipler arasında en yoğun grubu Form 61A tabakları ile Form 67 kâseleri oluşturmaktadır. Bu seramikler limanda MS 2. yüzyıldan 7. yüzyılın başlarına kadar görülmektedir. Seramiklerin MS 7. yüzyılın başlarından sonra limanda görülmemesinin nedeni üretimlerinin azalmasının yanı sıra aynı yüzyıl içerisinde Akdeniz Bölgesi'ni etkileyen Arap akınları olmalıdır. Akdeniz Bölgesi'nde yoğun kullanılan bu seramikler Andriake limanında az sayıda ele geçmesine rağmen çok fazla tip çeşitliliğine sahiptir. Seramiklerin limandaki varlığı ana kent Myra ve Andriake'nin Kuzey Afrika kentleriyle olan ticari ilişkisinin olduğunu kanıtlar niteliktedir.

Anahtar Kelimeler: Andriake Limanı, Myra (Lykia), Geç Roma Seramikleri, Afrika Kırmızı Astarlı Seramikleri, Ticaret

Abstract

Andriake port was established in Çayağzı, where the Andriakos Stream flows into the sea in the southwest of Myra and is located in the Demre district of Antalya province today. Archaeological excavations at Andriake began in 2009 and are still continuing. A large number of artefacts were unearthed during these works; the most dense group of these are potteries. African Red Slip Wares are the main subject of this article. A total of twenty-five sherds from this group, which are thought to have been produced in North Africa, were found in the port and analysed into fourteen different types. Using Hayes' typology for Late Roman Pottery, the African Red Slip Wares found at Andriake is grouped as Hayes Form 8B, 61A, 67, 73A, 76 Variant, 89B, 91B/C, 91 imitation, 96, 97, 99B, 104B, 105 and 126. Among the types, Form 61A plates and Form 67 bowls are the largest groups. These potteries are dated from the 2nd century AD to the early 7th century AD in the port. The reason for the absence of potteries in the port after the early 7th century AD must be the decline in their production, as well as the Arab raids that affected the Mediterranean Region in the same century. This type of potteries, widely used in the Mediterranean Region, was found in small numbers in the port of Andriake, but the variety of types is great. The discovery of these potteries in the port proves that Myra and Andriake had trade relations with the North African cities.

Keywords: Andriake Port, Myra (Lycia), Late Roman Pottery, African Red Slip Ware, Trade

* Doç. Dr., Dicle Üniversitesi, Edebiyat Fakültesi, Arkeoloji Bölümü, Diyarbakır.

0000-0003-4229-1398 | cuneyt.oz@outlook.com

Bu çalışma, Akdeniz Üniversitesi Sosyal Bilimler Enstitüsü'nde 2020 yılında tamamlanan "Myra ve Andriake Geç Roma Dönemi Seramikleri" başlıklı doktora tezinin bir bölümünden türetilmiştir. Söz konusu çalışma Akdeniz Üniversitesi Bilimsel Araştırma Projeleri (BAP Proje No: 3889) birimi ile Koç Üniversitesi Suna & İnan Kıraç Akdeniz Medeniyetleri Araştırma Merkezi (AKMED) tarafından desteklenmiş olup; her iki kuruma destekleri için teşekkürlerimi sunarım.

Andriake, Antalya'nın Demre İlçesi'ndeki Myra antik kentinin liman yerleşimidir. Ana kent Myra'nın 4.7 km¹ güneybatısında, Kokarçay'ın (Andriakos) denize döküldüğü Çayağzı'nda kurulmuştur (Fig. 1). Andriake'nin tarihsel süreci Myra'dan ayrı düşünülemez; dolayısıyla en erken veriler Myra'da yer alan Klasik Döneme ait kaya mezarlarıdır². Ancak Bronz Çağda Lykia kıyılarında keşfedilen Gelidonya ve Ulu Burun gemi batıkları, Andriake'nin de bu dönemde faal olabileceğini düşünmemize nedendir³.

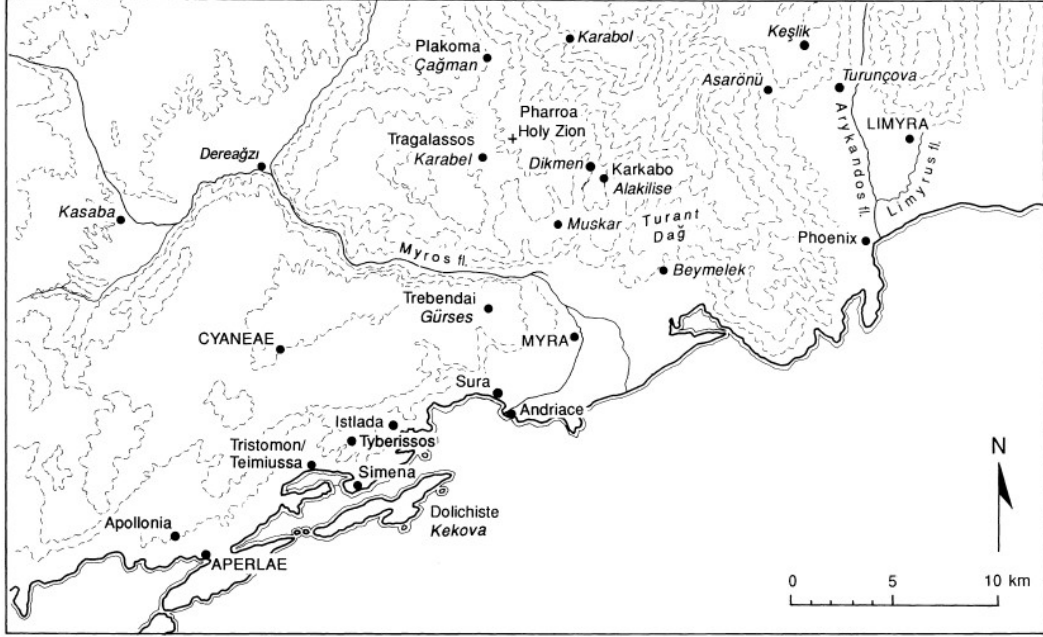

Fig. 1. Andriake'nin Konumu (Foss 1994, Map II)

Lykia Persler tarafından fethedilmeden önce hanedanlıklar tarafından yönetilmiştir. Myra ve Andriake ilk olarak Xanthos, sonra ise Limyra hanedanlığı idaresinde kalmıştır. MÖ 540 yılında Harpagos'un Xanthos'u ele geçirmesiyle, tüm Lykia gibi, Myra ve limanı da Perslerin egemenliği altına girmiştir⁴. MÖ 360 yılında Hekatomnid Hanedanlığı'nın yönetimi altındadır⁵. MÖ 333'te III. Aleksandros, 306 yılında ise Ptolemaiosların hâkimiyetine girmiştir⁶. MÖ 197 yılında III. Antiokhos tarafından fethedilmiştir⁷. Marcus Junius Brutus, MÖ 42 yılında asker ve para getirmesi için Myra'ya gönderdiği komutanı Lentulus Spinther limanı ele geçirmiş⁸; böylelikle Myra ve Andriake Roma hâkimiyeti altına girmiştir. MS 131'de imparator Hadrianus'un Andriake'yi ziyaret ettiği düşünülmektedir⁹. Andriake'deki Granarium'un (Horrea Hadriani) duvarında bulunan MS 388-392 tarihleri arasında *Praefectus Praetorio*¹⁰ unvanıyla görev yapan Tatianus'un yazıtı¹¹, limanın Geç Roma

¹ Myra Tiyatrosu ve Andriake'deki Granarium arası mesafedir. Çevik – Bulut 2010, 25, dn.1.

² Çevik 2016, 224.

³ Çevik – Bulut 2010, 26; Çevik 2015, 359; Çevik 2016, 224. Lykia Bölgesinde Bronz Çağa ait az sayıda buluntu vardır (Aygün 2018, 12).

⁴ Alkan 2013, 29, 36-37.

⁵ Alkan 2013, 38.

⁶ Çevik – Bulut 2010, 26.

⁷ Takmer 2006, 69.

⁸ Takmer 2006, 69-70; Çevik 2010a, 57.

⁹ Magie 1950, 620; Garzetti 1974, 414; Takmer 2006, 75. Limanda Hadrianus'a adanmış Granarium (Horrea Hadriani) ve Agoranın varlığı bu ziyaretin yapılmış olabileceğinin güçlü kanıtlarıdır.

¹⁰ Roma'da ordunun komutanı ve imparatorun başyardımcısı.

¹¹ Foss 1994, 24.

(Erken Bizans) Döneminde de önemini kaybetmediğini göstermektedir. Yazıt dışında limanda bulunan sikke¹² ve seramik¹³ buluntuları da bu durumu desteklemektedir.

Myra, II. Theodosius (MS 408-450) zamanında Lykia Bölgesi'nin dini ve idari başkenti yapılmış¹⁴, bununla birlikte Myra ve limanın önemi daha da arttırmıştır. Bu etkinin artmasında Aziz Nikolaos'unda etkisi göz ardı edilmemelidir. Malalas, MS 529'daki depremde Myra ve Andriake'de hasar gören yapıların Justinianus (MS 527-565) tarafından onarttığını aktarmaktadır¹⁵. Andriake'deki MS 5. yüzyılın sonuna ait kiliselerin çokluğu (beş)¹⁶, MS 6. yüzyılda limanda yoğun Hristiyan'ın yaşadığını/olduğunu göstermektedir. Limanda bulunan en geç tarihli sikkeler II. Konstans Dönemi'ne (MS 641-668)¹⁷, seramikler ise MS 7. yüzyılın ikinci yarısına tarihlenir¹⁸; dolayısıyla 7. yüzyıl sonuna kadar limanda yaşamın sürmüştür. Andriake için karanlık dönem olan MS 8-10. yüzyıllar arasında limanda yaşamın azaldığı düşünülmektedir¹⁹. MS 11-13. yüzyıllarda sınırlı da olsa limanda yaşamın olduğu bilinmektedir²⁰. Lykia'nın MS 12. yüzyılda Türkler tarafından fethedilmesiyle Myra ve Andriake Türk egemenliğine girmiştir²¹.

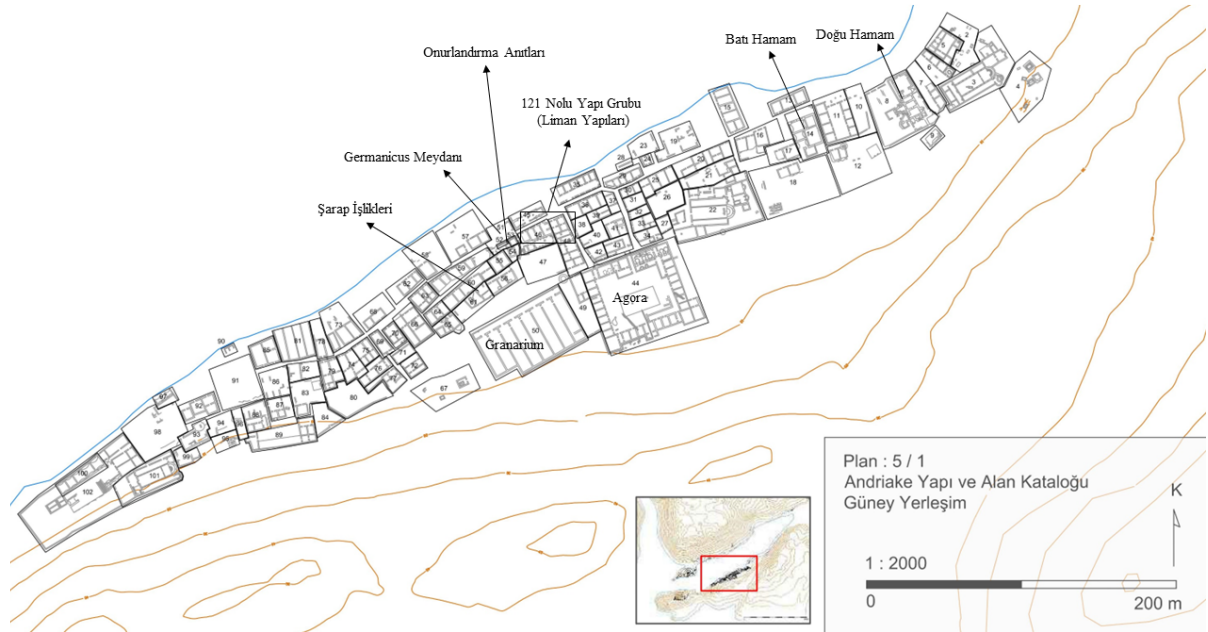

Fig. 2. Andriake Güney Yerleşim Planı ve Yapılar (Aygün 2018, Plan 5/1)

Limanda, 2009 yılından bugüne Onurlandırma Anıtları, Şarap İşliği, Germanicus Meydanı, 121 Nolu Yapı Grubu, Agora, 2015 Yılı İşlik Kazısı Atık Toprağı, Doğu ve Batı Hamam'da arkeolojik kazılar yapılmış; bu kazılan alanlarda yoğun Geç Roma Dönemi'ne tarihlenen seramikler (Afrika, Geç Roma C ve D Kırmızı Astarlı

¹² Bulut – Şengül 2014.

¹³ Özdilek 2015; Özdilek 2016; Öz 2020.

¹⁴ Malalas 1986, 199–200.

¹⁵ Malalas 1986, 262.

¹⁶ Tekinalp 2000, 346; Çevik v.d. 2014, 229.

¹⁷ Bulut – Şengül 2014, 86–87.

¹⁸ Öz 2020, 262–267.

¹⁹ Duggan – Aygün 2010, 161; Çevik v.d. 2014, 225.

²⁰ Limanda MS 11. yüzyılın başlarına ait anonim follis sikkeler ve MS 12-13. yüzyıla tarihlenen az sayıda seramik parçaları bulunmuştur (Bulut – Şengül 2014, 8, dn. 48).

²¹ Foss 1994, 3; Çevik v.d. 2014, 230.

Seramikleri) ortaya çıkarılmıştır (Fig. 2)²². Çalışmanın konusunu ise bu döneme ait Afrika Kırmızı Astarlı Seramikleri oluşturmaktadır²³.

Afrika Kırmızı Astarlı Seramikleri (Late Roman A-B)

Geç Roma Dönemi Seramikleri'nde (Late Roman Pottery) önemli bir yere sahip Afrika Kırmızı Astarlı Seramikleri, ilk "*Terra Sigillata Chiara (A, B ve D)*" ismiyle anılmıştır²⁴. Daha sonra Waagé "*Geç Roma A, B*"²⁵, Robinson ise "*Geç Roma Kırmızı Kapları*"²⁶ ismini vermiştir. Halen genel kabul gören adlandırma ise J. W. Hayes tarafından yapılmıştır. Hayes, *Late Roman Pottery* isimli yayınında bu grup seramikleri "*African Red Slip Ware/Afrika Kırmızı Astarlı Seramikleri*" olarak sınıflandırmıştır²⁷.

Afrika Kırmızı Astarlı Seramikleri üzerine ilk çalışma C.T. Falbe tarafından 1833 yılında yapılmıştır²⁸. Sonrasında birçok çalışmaya²⁹ konu olan seramiklerin ilk tipolojisi 1933 yılında Waagé tarafından oluşturulmuştur³⁰. Waagé sonrasında N. Lamboglia³¹, J. W. Salomonson³² ve A. Carandini³³ tarafından bu seramiklerin gruplandırılmaları yapılmıştır. Afrika Kırmızı Astarlı Seramikleri için en geniş ve detaylı çalışma Hayes'in yazdığı *Late Roman Pottery* kitabındaki bu seramiklerin anlatıldığı bölümdür³⁴. Hayes, 200'e yakın form ve onun alt tiplerini belirlemiş; seramiklerin üretim yeri, terminolojisi, tipolojisi ve kronolojisi hakkında oldukça kapsamlı bilgiler vermiştir³⁵. Hayes'ten sonra bu seramikler üzerine iki önemli çalışma daha yapılmıştır. İlki 1993 yılında M. Mackensen'in Tunus'taki El Mahrine'de yer alan seramik atölyelerindeki örnekler üzerine yaptığı çalışmadır³⁶. İkincisi ise 2004 yılında M. Bonifay'ın yaptığı çalışmadır. Bonifay, bu seramiklerle aynı atölyede üretilen ticari amphora ve kandillerin olduğunu ortaya çıkarmıştır³⁷.

Ana üretim yerleri olarak Kuzey Afrika'daki Tunus ve çevresi önerilmiş³⁸; son yıllarda yapılan kimyasal analizlerle Tunus merkezi ve kuzeyindeki atölyelerde üretildikleri kesinleşmiştir³⁹. MS 1. yüzyılın ortalarından sonra üretimine başlanan Afrika Kırmızı Astarlı Seramikleri, MS 2. – 3. yüzyılda Batı'da giderek yaygınlaşmış, pazarda Doğu Sigillataları, İtalyan Sigillataları vb. gibi rakiplerini geri planda bırakmıştır⁴⁰. MS 4. – 5. yüzyıllarda Doğu'da da yayılan bu tip seramikler Portekiz'den Suriye'ye, Kuzey Rusya'dan Mısır'a kadar bütün Akdeniz havzasına

²² Kazılarda ele geçen Geç Roma Dönemi seramikleri hakkında ayrıntılı bilgi için bk. Öz 2020.

²³ Genel kazı çalışmaları hakkında ayrıca bk. Çevik 2010a–b; Çevik 2016; Çevik – Bulut 2011; Çevik – Bulut 2014; Çevik v.d. 2011; Çevik v.d. 2012; Çevik v.d. 2013; Çevik v.d. 2017; Çevik v.d. 2018a–b.

²⁴ Lamboglia 1958, 257–330; Lamboglia 1963, 145–212.

²⁵ Waagé 1933, 294–298.

²⁶ Robinson 1959, 60.

²⁷ Hayes 1972, 13–292.

²⁸ Hayes 1972, 2–3.

²⁹ Waal 1904, 308–321; Hayes 1972, 3; Mackensen 1998, 23.

³⁰ Waagé 1933, 293–304. Ayrıca bk. Waagé 1948.

³¹ Lamboglia 1958, 257–330; Lamboglia 1963, 145–212.

³² Salomonson 1969, 4 –109.

³³ Carandini 1969.

³⁴ Hayes 1972, 13–292.

³⁵ Hayes 1972, 18–211, Fig. 1–37. Hayes daha sonra çıkarttığı "*A Supplement to Late Roman Pottery*" kitabında Afrika Kırmızı Astarlı seramikleri üzerine tamamlayıcı ek bilgiler vermektedir (Hayes 1980).

³⁶ Mackensen 1993.

³⁷ Bonifay 2004, 155–207.

³⁸ Mackensen – Schneider 2002, 134 v.d.; Mackensen – Schneider 2006; Ayrıca bk. Baklouti v.d. 2014.

³⁹ Mackensen 2009, 17; Üretimin olduğu kentler için ayrıca bk. Mackensen – Schneider 2002, 134 v.d.; Mackensen – Schneider 2006; Mackensen 2009, 18, Fig.1. Anadolu'da da bu seramiklerin taklit olarak üretildiği merkezler bulunmaktadır (Duman 2016).

⁴⁰ Hayes 1997, 59.

ihraç edilmişlerdir⁴¹. MS 5. yüzyılda Geç Roma C (Phokaia) ve D (Kıbrıs) gibi yeni seramik gruplarının ortaya çıkması Afrika Kırmızı Astarlılarında pazar payını azaltmış; ancak üretimleri MS 7. yüzyılın sonlarına değin sürmüştür⁴².

Afrika Kırmızı Astarlı Seramiklerinin kil ve astar yapıları diğer Geç Roma gruplarından kolayca ayırt edilir. Dönemsel farklar olsa bile sert (sık) dokulu killeri pembemsi, kiremit kırmızısı ve turuncumsu kırmızı tonlarında olup astarları ise kil renginde veya onun bir ton koyusudur⁴³. İyi elenmediği için kaba ve iri taneli kil içeriklerinde siyah ince kum tanecikleri, kuvars, kireç ve gümüş mika bulunmaktadır. Fırınlama esnasında kilin içerisinde bulunan kireçler seramiklerin yüzeyinde patlamalara neden olmuştur⁴⁴. MS 1. yüzyıl sonu ile 2. yüzyıl sonu arasında üretilenlerin astarlarında fazla pişirmeden kaynaklı pul pul benekler vardır. Erken örneklerde hafif parlak ve ince astar, MS 2. yüzyıl sonu ile 3. yüzyıl ortaları arasında daha mat ve soluk gözükmetedir. MS 3. yüzyıl ortasından sonra daha kalın sürülen astarın parlaklığı artmıştır⁴⁵. MS 5.-7. yüzyıllar arasına ait örneklerde ise astar kalın ve parlak olup kimi örneklerde ince ve mat uygulama da halen devam etmiştir⁴⁶. Seramikler üzerinde baskı⁴⁷, kabartma⁴⁸, damga ve rulet⁴⁹ tekniğinde yapılmış bezemeler görülmektedir. Ruletle yapılan çentik ve yivlerin yanı sıra damga tekniğinde⁵⁰ yapılmış motiflerde sıkça kullanılmıştır⁵¹.

Andriake’de Bulunan Afrika Kırmızı Astarlı Seramikleri

Andriake’de yapılan çalışmalarda Afrika Kırmızı Astarlı Seramiklerine ait yirmi altı adet örnek bu çalışma kapsamında değerlendirilmektedir. Bunlardan dokuzu tabak, on beşi kâse, biri süzgeçli sürahi olup; bunlar dışında tek örnek ise sadece gövde parçasıdır. Toplam yirmi altı seramik parçası Hayes’in⁵² tipolojik ayrımına göre on beş farklı tipe ayrılarak incelenmiştir (Fig. 3).

⁴¹ Hayes 1972, 455–457, map 7-8.

⁴² Hayes 1972, 296–299; Hayes 1997, 59.

⁴³ Hayes 1972, 13–14.

⁴⁴ Hayes 1972, 13–14, 287–295.

⁴⁵ Hayes 1972, 289.

⁴⁶ Hayes 1972, 287–295.

⁴⁷ Baskı süslemeler MS 4.-6. yüzyıllar arasında bu seramiklerinin tondolarında görülen en yoğun süsleme biçimi olarak söylenebilir (Adak–Adıbelli 2006, 36).

⁴⁸ Kabartma tekniği üç şekilde uygulanmıştır; 1) Barbotin, 2) Kalıp, 3) Aplik şeklinde. Ayrıntılı bilgi için bk. Adak–Adıbelli 2006, 33-36.

⁴⁹ Baskı tekniğinden sonra en sevilen bezeme tekniği rulettir (Adak–Adıbelli 2006, 36).

⁵⁰ Hayvan ve insanlar, iç içe daireler, palmiye dalları, rozetler ile haç motifleri en yaygın görülen damga bezemelerdir (Hayes 1972, Fig.38-57).

⁵¹ Motif repertuarı için bk. Hayes 1972, 215-281; Ayrıca bkz. Mackensen 1998.

⁵² Afrika Kırmızı Astarlı seramikleri formlara göre gruplandırırken Hayes’in tipolojisi ve isimlendirmesi dikkate alınmış; fakat kataloğa, Hayes’in dışında, bu seramiklere farklı isim veren araştırmacıların tip veya form isimleri de eklenmiştir.

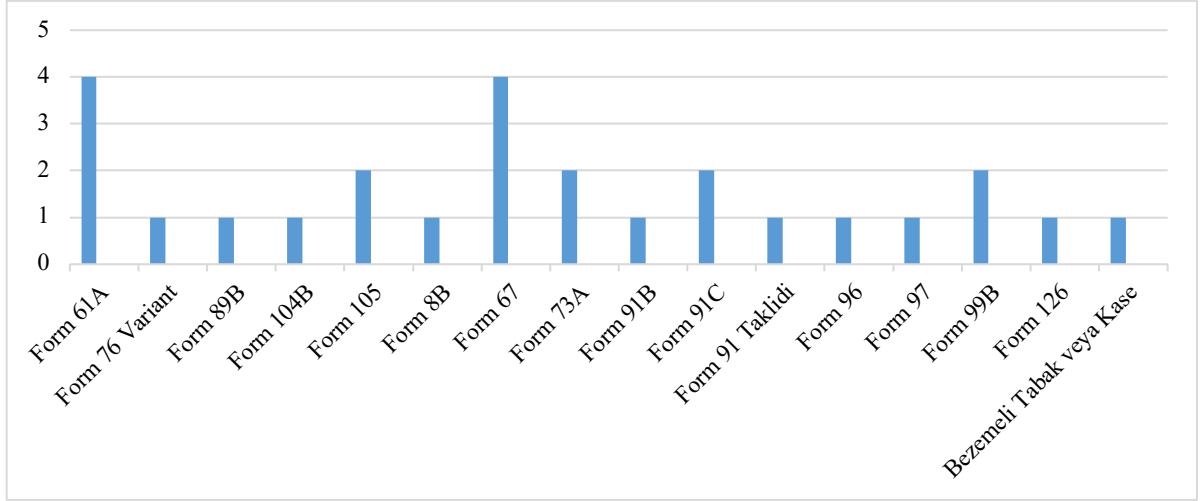

Fig. 3. Andriake Afrika Kırmızı Astarlı Seramiklerinin Tipolojik Ayrımı (Öz 2020, 37, Grafik 2)

Tabaklar

Hayes Form 61A

Hayes Form 61A'ya ait Andriake Şarap İşliği'nde dört adet parça ele geçmiştir (Fig. 4: 1-4, kat. no. 1-4). Bu form Hayes tarafından A ve B olmak üzere iki alt tipe ayrılmıştır. Form 61A genellikle içe dönük olan ağız kenarı dışta keskin dönüşle gövdeye geçiş yapmaktadır⁵³. Geniş bir ağız çapına (21-41 cm)⁵⁴ sahip bu tabakların yatay aşağı inen sığ gövdeleri düz bir kaideyle sonlanmaktadır. Kaide tondolarında genellikle yivler bulunmaktadır⁵⁵. Andriake'de bulunan Form 61A tabakları tipin genel özelliklerini taşımakla birlikte, kaidelerinin eksikliği tondolarında yiv olup olmadığını bilmemize imkân tanımamaktadır (Fig. 4: 1-4). Kat. no. 1 ve 2'nin içe dönük ağız kenarı keskin üçgenimsi bir profille dışa çıkıntı yaparak yatay gövdeye bağlanmaktadır (Fig. 4: 1-2). Kat. no. 2 ve 3'ün ağız profili diğerine (Kat. no. 1) göre daha az içe dönüktür (Fig. 4: 2). Kat. no. 4'ün ağız ise diğer üç örneğe göre daha dik yapılmıştır (Fig. 4: 4). Sığ gövdeli tabakların kaideleri eksiktir. Tabakların ağız çapları 22.8-24 cm arasında değişmektedir. Sık ve seyrek dokulu, az gözenekli ve gözeneksiz kırmızı tonlarındaki killeri, az ve çok az miktarda küçük boyutta kireç katkıdır. Kat. no. 1 ve 3 kırmızı astara sahipken, Kat. no. 4'ün pişirmeden kaynaklı kırmızı ve koyu kahverengi arasında değişen renk tonuna sahip bir astarı bulunmaktadır.

Form 61A tabakları yaygın olarak birçok kentte⁵⁶ kullanılmıştır. Andriake'de ortaya çıkarılan Form 61A tabaklarının benzerlerine Atina Agorası⁵⁷, Tarsus⁵⁸, Parion⁵⁹, Smyrna⁶⁰, Ephesos⁶¹, Anemurium⁶², Antioch on the Orontes⁶³, Amadora

⁵³ Bazılarında dik bir ağız formu görülmektedir (Hayes 1972, 105, Fig.17: 26).

⁵⁴ Hayes 1972, 101.

⁵⁵ Form 61A hakkında detaylı bilgi için ayrıca bk. Hayes 1972, 100-105.

⁵⁶ Kentler için ayrıca bk. Öz 2020, 38-39.

⁵⁷ Hayes 2008, 224, Fig.33: 1061.

⁵⁸ Adak-Adibelli 2006, 52-53, Lev. 2: 22, 25.

⁵⁹ Ergürer 2012, 123-125, Lev. 105-106.

⁶⁰ Erol 2011, 115-116, 366, K-217.1.

⁶¹ Gassner 1997, 149, Taf.49: 592.

⁶² Williams 1989, 39, Fig.18: 221.

⁶³ Waagé 1948, 48, Pl.VIII: 831 k-m.

(Lizbon)⁶⁴, Braga (Portekiz)⁶⁵, Argos⁶⁶, Sparta⁶⁷, Iraklion⁶⁸, Alexandria⁶⁹, Troya⁷⁰, Cartagena⁷¹, Gortina⁷², Hama (Suriye)⁷³, Gadara⁷⁴, El Mahrine (Tunus)⁷⁵, Valencia⁷⁶, Slovenya⁷⁷, Venedik⁷⁸, Knidos⁷⁹, Patara⁸⁰, Stobi⁸¹, Tripolis⁸², Tiberius Villası⁸³, Iesso⁸⁴ ve Sepphoris'te⁸⁵ rastlanmıştır. Yapılan analogik karşılaştırmalar neticesinde Andriake örnekleri için MS 4. yüzyılın sonu ile 5. yüzyılın başı tarihi önerilmektedir.

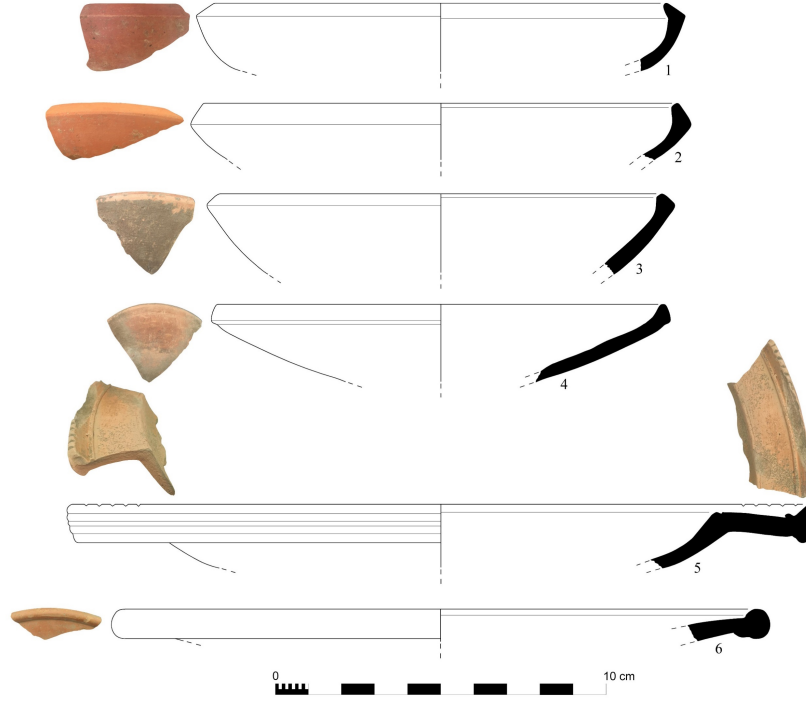

Fig. 4. 1-4: Hayes Form 61A, 5: Form 76 Variant, 6: Form 89B

Hayes Form 76 Variant

Hayes Form 76 Variant'a ait Andriake 121 No'lu Yapı Grubu'nda 1 adet parça bulunmuştur (Fig. 4: 5, kat. no. 5). Hayes, Olympia'da bulunan bir tabağı Form

⁶⁴ Quaresma 2017, 75, 81, Fig.17, 19: 87, 109.

⁶⁵ Delgado v.d. 2014, 677, Fig.7.

⁶⁶ Abadie-Reynal 2007, 163-164, Pl.39: 273.1.

⁶⁷ Pickersgill – Roberts 2003, 566, 569, 583, Fig.8: 42, Fig.11: 70a-b.

⁶⁸ Hayes 1972, 101, Fig.17: 7.

⁶⁹ Rodziewicz 1976, 35, Pl.3, B5a; Majcherek 1992, 86: No. 9.

⁷⁰ Hayes 1972, 103, Fig. 16: 13.

⁷¹ Munoz v.d. 1966, 4, 27, Fig.3: 1.

⁷² Preite 1997, 141, Tav.11: 2.

⁷³ Lund 1995, 139-140, Pl.3: 28-29.

⁷⁴ El-Khoury 2014, 133, Fig.7: 2.

⁷⁵ Mackensen 1993, 592, Taf.53: 1-2.

⁷⁶ Reynolds 1984, 476, Fig.299-304.

⁷⁷ Pröttel 1996, 199, 202, 207, 217, 218, Taf.2: 8, 4: 5, 7: 17, 15: 1-17.

⁷⁸ Grandi 2007, 6, Pl.1: 7, 8.

⁷⁹ Doksanaltı 2010, 779, Fig.52: 1.

⁸⁰ Şen-Yıldırım 2012, 162, Şek. 2:15-17.

⁸¹ Ončevska – Todorovska 2018, 358, Fig.1-3.

⁸² Ok 2018, 288.

⁸³ Sagui 1980, 496-497, Fig.22.29: 24.

⁸⁴ Uscatescu – Jimenez 2005, 83, 99, Fig.2: 3.

⁸⁵ Vincenz 2013, 211, Pl.55: 4.

76'nın varyasyonu olarak değerlendirmektedir⁸⁶. Bu örnek ağız kenarında dışta iki adet yiv ve hafif yukarıya doğru yükselen ağız kenarının üzerinde çentikler görülmektedir⁸⁷. Andriake örneği de bu tabağa benzer olduğu için Form 76 Variant olarak incelenmiştir. Bu tip geniş ve büyük bir tabak formudur. İçte düz ve geniş ağız kenarı üzerinde çentikler bulunur ve hafif yukarıya yükseltilmiştir. Dışta ise aşağı sarkıtılmış ağız kenarında⁸⁸ birden fazla yiv yer almaktadır. Kürevi gövdesi yatay olarak düz kaideye bağlanmaktadır (Fig. 4: 5). Hayes Form 76 Variant tabaklarının ağızları 25-36 cm çaplarında iken⁸⁹, Andriake örneği ağız çapı 38 cm'dir. Andriake Form 76 Variant tabağının iyi fırınlanmış sık dokulu ve gözeneksiz kili yoğun miktarda küçük boyutta gümüş mika, az miktarda küçük boyutta şamot (grog)⁹⁰ ve kireç katkılı olup açık kırmızı renktedir.

Hayes bu forma ait Atina Agorası örnekleri için MS 425-475 tarihini önermektedir⁹¹. Andriake'de bulunan tabak parçasının benzeri⁹² ve ele geçtiği yapı grubunda⁹³ beraber bulunduğu eserler (cam, kandil vb.) birlikte incelendiğinde, örnek için Hayes'in önerdiği MS 425-475 tarihi kabul edilebilir.

Hayes Form 89B

Andriake Granarium'unda bu tipe ait bir adet parça ele geçmiştir (Fig. 4: 6, Kat. no. 6). Hayes bu tabak formunu A ve B olmak üzere iki alt tipe ayırmıştır⁹⁴. B tipinin farkı tabağın tondosunda damga tekniğinde yapılmış bezemelerin bulunmasıdır⁹⁵. Yüksek ayaklı kaidesinin dışında rulet motifleri veya yivler görülür. Ayrıca A formunun içte ağız kenarında rulet ve yiv bulunurken B alt tipinde bulunmamaktadır⁹⁶. Andriake'deki örneğin kaidesinin eksik olması tondosunda betimlemenin olup olmadığını bilmemizi imkansızlaştırmaktadır. Fakat iç ağız kenarında bezemenin bulunmaması, dışta ağız kenarından gövdeye geçişteki dışa çıkık keskin yiv incelenen örneğin Form 89'un B alt tipine ait olduğunu gösterir (Fig. 4: 6). Bu tipe ait tabakların ağız çapları 38-65 cm arasında değişmektedir⁹⁷. Andriake'deki Form 89B'nin ağız çapı ise 38 cm'dir. Bu tabak geniş dışa yuvarlatılmış bir ağıza, yatay eğimli yüksek ayaklı bir kaideye bağlanan sığ gövdeye sahiptir (Fig. 4: 6). Kili açık kırmızı renkte olup sık dokulu ve gözeneksizdir. İçerisinde çok az miktarda küçük boyutta gümüş mika, az miktarda küçük boyutta kireç katkısı vardır. Sabunumsu ve mat astarı ise kırmızı tonlarındadır.

Hayes, Form 89B'yi tipin geç versiyonu olarak tanımlamakta, MS 5. yüzyılın ortası ile erken 6. yüzyıla tarihlenmektedir⁹⁸. Benzerine Ballana⁹⁹ ve Lechaion'da¹⁰⁰ rastlanan Andriake Form 89B örneği için Hayes'in önerdiği tarih uygundur.

⁸⁶ Hayes 1972, 122, 125, Fig.21: 6.

⁸⁷ Hayes 1972, 125.

⁸⁸ Hayes bu tarz ağız kenarını "topuzlu ağız kenarı" olarak tanımlamaktadır (Hayes 1972, 124). Çalışmada aşağı sarkık veya sarkıtılmış ağız kenarı tanımı kullanılmıştır.

⁸⁹ Hayes 1972, 124-125.

⁹⁰ Seramik kırığı veya tozu.

⁹¹ Bu kadar net bir tarih verirken aynı kontekstte bulunan sikkelerden yararlanmıştır. Hayes 1972, 125.

⁹² Hayes 1972, 122, 125, Fig.21: 6; Mackensen 1993, 598, Taf.59: 3.

⁹³ Yapı grubu hakkında detaylı bilgi için bk. Öz 2020, 30-31.

⁹⁴ Hayes 1972, 138, Fig. 25.

⁹⁵ Bezemesiz örnekleri de mevcuttur.

⁹⁶ Hayes 1972, 136-137.

⁹⁷ Çoğunluğun ağız çapı 45-50 cm arasındadır. Hayes 1972, 137.

⁹⁸ Hayes 1972, 139.

⁹⁹ Hayes 1972, 137.

¹⁰⁰ Hayes 1972, 137, 138, Fig.25: 7.

Hayes Form 104B

Hayes Form 104'ün B tipine ait tek örnek Germanicus Meydanı'nda ele geçmiştir (Fig. 5: 1, Kat. no. 7). Hayes'in geniş/büyük tabak olarak nitelediği Form 104, A, B ve C olarak üç farklı alt tipe ayrılmıştır¹⁰¹. Andriake'deki parçanın da içerisinde bulunduğu B alt tipi, A'ya göre daha derin, gövdesi daha eğimli olarak alçak ve köşeli kaideye bağlanmaktadır. Dışta ağız kenarı daha az aşağı sarkık olup A tipine göre ağız profili daha az yukarı kalkıktır. İçte ağız kenarlarında, incelenen örnekte de olduğu gibi, bir adet yiv bulunmaktadır¹⁰² (Fig. 5: 1). A ve B tipinin C'ye göre daha yaygın olduğu bu tip tabaklar ağır/kaba görünüme sahiptirler. Ağız çapları 29-50 cm arasında değişmektedir¹⁰³. Andriake'deki örneğinin ağız çapı ise 33 cm'dir. Sık dokulu ve gözeneksiz kili kırmızı renkte olup az miktarda küçük boyutta taşçık ve siyah ince kum tanecikleri, orta miktarda küçük boyutta gümüş mika ve kireç katkıdır. Astarı ise kırmızı tonlarında ve mat görünümündedir.

Hayes bu formun B alt tipi için MS 570-600 yıllarını önermektedir¹⁰⁴. Ancak Andriake örneğinin Saraçhane¹⁰⁵ ve Atina Agorası'nda¹⁰⁶ bulunan benzerleri MS 550-580 yıllarına aittir. Benzerlerinden hareketle değerlendirilen örnek için MS 550-580 tarihi önerilebilir. Bu tarih Germanicus Meydanı'nın MS 6 yüzyılda da faal olarak kullanıldığını göstermektedir.

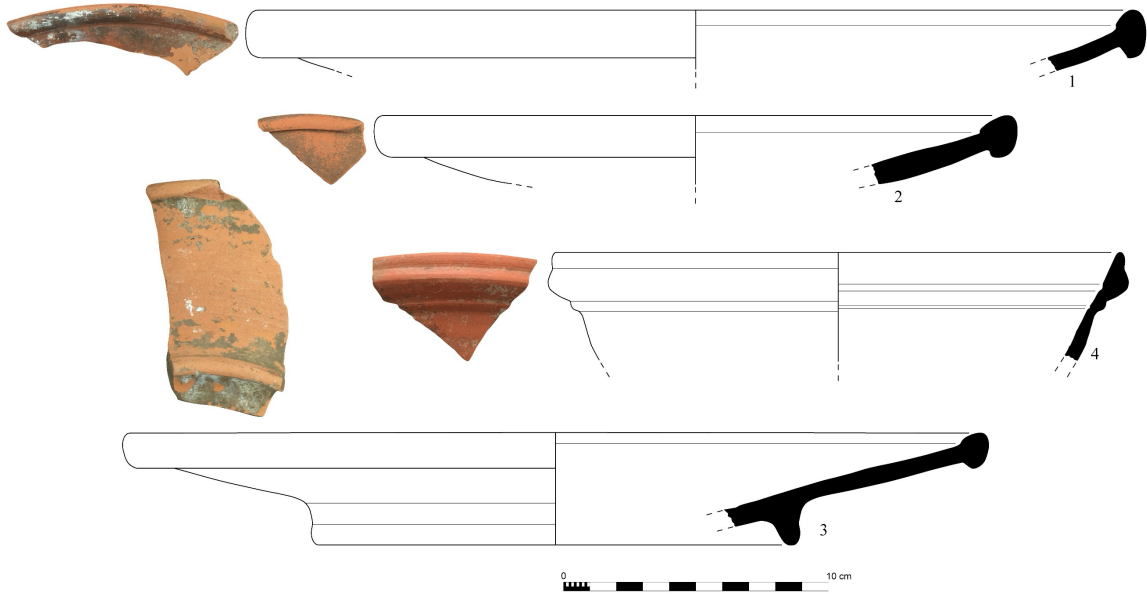

Fig. 5. 1: Hayes Form 104B, 2-3: Form 105, 4: Form 8B

Hayes Form 105

Andriake'de 121 No'lu Yapı Grubu ve Agora'da bu tipe ait iki adet parça ortaya çıkarılmıştır (Fig. 5: 2-3, kat. no. 8-9). Hayes tipe ait geniş/büyük tabakları topuzlu kaba ağız, sıg, kalın ve eğimli gövde ile orta yükseklikte yuvarlatılmış kaideli olarak

¹⁰¹ Hayes 1972, 160-166.

¹⁰² Hayes 1972, 160.

¹⁰³ Çoğunluğun ağız çapı 32-45 cm arasındadır. Hayes 1972, 160.

¹⁰⁴ Hayes 1972, 166.

¹⁰⁵ Hayes 1992, 156, Fig.35, 21:3.

¹⁰⁶ Hayes 1972, 162-163, Fig.30: 15; Hayes 2008, 233, Fig.36: 1160.

tanımlamakta; tondolarında fırça izlerinin görüldüğünden bahsetmektedir¹⁰⁷. Hayes Form 103 ve 104 tabaklarına göre astarları ince yapılmıştır. Form 105 tabaklarının dışta aşağı sarkıtılmış ağız kenarlarında kare şekilli profil görülmektedir¹⁰⁸. Andriake'deki örneklerden Kat. no. 8'in (Fig. 5: 2) dışta aşağı sarkıtılmış kareye yakın ağız profili varken; Kat. no. 9'un ağız kenarı ise diğerine göre hafif yuvarlatılarak bırakılmıştır (Fig. 5: 3). Kat. no. 8 kalın cidarlı ve eğimli sığ bir gövdeye sahiptir; ancak kaidesi eksiktir (Fig. 5: 2). Kat. no. 9'un ise kalın cidarlı ve eğimli sığ gövdesi orta yükseklikte yapılmış bir kaideye bağlanmaktadır (Fig. 5: 3). Hayes Form 105 tabaklarının ağız çapları 30-42 cm arasında değişmektedir¹⁰⁹. Andriake örneklerinin ağız çapları ise 32-32.4 cm aralığındadır. Bu tipe ait tabaklar, değerlendirilen örnekler gibi, genelde bezemesiz yapılmıştır. Kırmızı tonlarındaki killeri sık dokulu ve gözeneksizdir. İçerisinde yoğun miktarda küçük boyutta kireç ve gümüş mika, çok az miktarda küçük boyutta taşçık, az miktarda küçük boyutta siyah ince kum tanecikleri ve kireç bulunmaktadır. Her iki tabak parçasının astarları aşırı aşındığı için renk tonları hakkında yorum yapılamamaktadır.

Form 105'e ait tabaklar birçok kentte¹¹⁰ yaygın olarak kullanılmıştır. Hayes bu tabakların ele geçtiği kontektleri incelediğinde erken örnekler için MS 6. yüzyılın sonu, geç örnekler için ise MS 580/600-660 ve sonrası tarihlerini önermektedir¹¹¹. Hayes, Form 105 tabaklarının erken örneklerinde ağız yapısının daha dik olduğunu ve sonradan yassılaştığını ifade etmektedir¹¹². Ayrıca erken örneklerin ağız çapları 30-34 cm arasındadır¹¹³. Andriake örneklerinin ağız çapları geç örneklere göre daha küçüktür. Kat. no. 9'un ağız yapısı Kat. no. 8'e göre diktir. Bu özelliklere göre Andriake Form 105'e ait tabaklar tipin erken örneklerinden olmalıdır. Apollonia¹¹⁴, Atina Agorası¹¹⁵, Olba¹¹⁶, Arykanda¹¹⁷, Beyrut¹¹⁸ ve Rafti Adası'ndaki¹¹⁹ benzerleriyle kıyaslandığında, Andriake örnekleri için MS 6. yüzyılın sonu ile 7. yüzyılın başı tarihi önerilmektedir.

Kâseler

Hayes Form 8B

Hayes Form 8B'ye ait tek örnek Andriake'deki Şarap İşlikleri'nde ortaya çıkarılmıştır (Fig. 5: 4, kat. no. 10). Form 8B'nin gövdesi A'ya göre daha yataydır¹²⁰. A'nın ağız¹²¹ B'ye¹²² göre daha dar yapılmıştır. Andriake'de bulunan kâse parçasının gövdesinin hafif dışa doğru genişleyerek kaideye bağlanması ve ağız çapının 22 cm olması Form 8'in B alt tipine ait olduğunu göstermektedir. Form 8B, dışa genişçe açılan bir ağıza, aşağıya doğru yatay inen omurgalı bir gövde ile dışbükey tondosu olan küçük bir kaideye sahiptir¹²³. Andriake örneğinin kaidesi eksiktir; fakat formun yukarıda sayılan özelliklerini taşımaktadır. Dışa açılan ağız kenarında altında yiv yer

¹⁰⁷ Hayes 1972, 166.

¹⁰⁸ Hayes 1972, 166.

¹⁰⁹ Tipe ait farklı varyasyonların ağız çapları daha büyük olabilmektedir. Hayes 1972, 166.

¹¹⁰ Kentler için ayrıca bk. Öz 2020, 43.

¹¹¹ Yassıada batığında yapılan incelemelerde bu forma ait tabakların olduğu görülmüş; bunlar MS 580-660 yıllarına tarihlenmiştir (Bass 1982, 166-167, Fig.8-9: P5-6).

¹¹² Hayes 1972, 166-169; Hayes 1980, 508.

¹¹³ Hayes 1972, 169.

¹¹⁴ Hayes 1972, 168, Fig.32: 9.

¹¹⁵ Hayes 2008, 233, Fig.36: 1162.

¹¹⁶ Aydın 2019, 100, Lev.5, Kat. No. 9.

¹¹⁷ Yaman 2018, 50-51, Lev.9:5.

¹¹⁸ Reynolds 2011b, 219-220, Fig.10: 154.

¹¹⁹ Hayes 1972, 167, Fig.32: 8.

¹²⁰ Hayes 1972, 33.

¹²¹ Hayes 1972, 33. Çoğunlukla 16-18 cm'dir.

¹²² Form 8B'ye ait kâselerin ağız çapı 19-27 cm arasındadır (Hayes 1972, 33).

¹²³ Hayes 1972, 33.

alan üçgenimsi bir profil bulunmaktadır. İçte ağız kenarıyla gövde geçişinde iki yiv daha görülmektedir (Fig. 5: 4). Sık dokulu ve gözeneksiz kili kırmızı tonlarında olup az miktarda küçük boyutta taşçık ve kireç katkılıdır. Hafif sabunumsu astarı ise kil rengindedir.

Hayes, Form 8B için MS 2. yüzyılın ikinci yarısı tarihini önermektedir¹²⁴. Değerlendirilen kâsenin benzerlerine Ostia¹²⁵, Sicilya (Akrai)¹²⁶, ve Luni'de¹²⁷ rastlanmaktadır¹²⁸. Andriake Form 8B kâsesi için MS 2. yüzyılın ikinci yarısı tarihi uygun gözükmemektedir.

Hayes Form 67

Andriake'deki Şarap İşlikleri, 2015 Yılı İşlik Kazısı Atık Toprağı ve Onurlandırma Anıtları'nda ele geçen Hayes Form 67'ye ait dört adet örnek bulunmaktadır (Fig. 6: 1-4, kat. no. 11-14). Hayes Form 67 adıyla bilinen geniş kâseler hafif aşağı sarkık kürevi bir gövdeye, içte bir yatay-düz bir kavisli iki kademe olarak dışa doğru hafifçe yükselen geniş bir ağıza, dışta hafif yuvarlatılmış alt kenarı aşağı sarkık ağız kenarı ile düz kaideye sahiptir. Bunlara ek ağız kenarlarının iç tarafında tek yiv görülmektedir¹²⁹. Andriake Form 67 kâseleri tipin genel özelliklerini taşımaktadır; ancak kaideleri eksik olduğundan bu konuda yorum yapılamamıştır. Andriake Form 67 örneklerinde gövdeye geçişteki içten dışa yükselen kademelerin uzunluklarında farklılıklar mevcuttur (Fig. 6: 1-4).

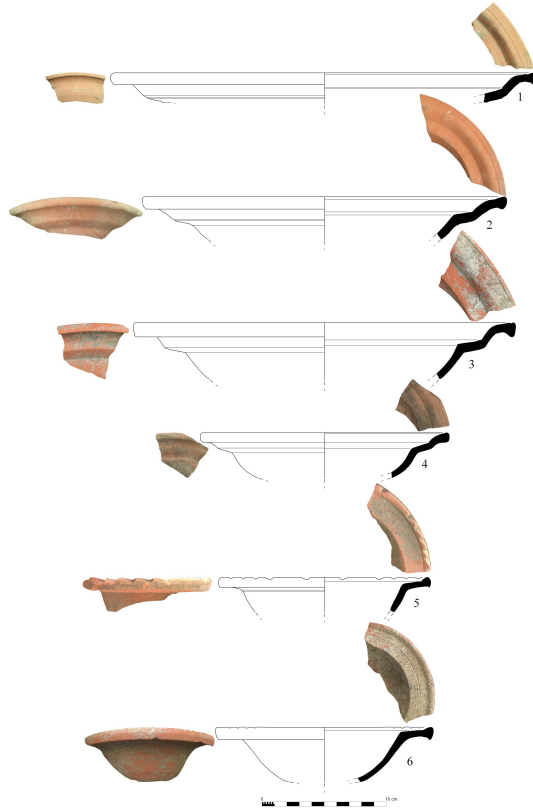

Fig. 6. 1-4: Hayes Form 67, 5-6: Form 73A

¹²⁴ Hayes 1972, 34–35.

¹²⁵ Hayes 1972, 32, Fig.4: 32.

¹²⁶ Domzalski 2015, 285, Pl.3: 4.

¹²⁷ Lamboglia 1958, 262–263.

¹²⁸ Bu tipe ait örneklerin yer aldığı diğer kentler için ayrıca bk. Hayes 1972, 33–34.

¹²⁹ Hayes 1972, 112. Formun bezeme repertuarı için bk. Hayes 1972, 115–116.

Kat. no. 13'ün kademeleri diğer örneklere (kat. no. 11, 12, 14) göre daha uzun ve kavilidir. Hayes bu tipe ait kâselerin ince cidarlı olduklarını belirtmektedir¹³⁰. Andriake'deki kâselerin gövde cidarları da ince yapılmıştır. Bu forma ait kâselerin ağız çapları genelde 20-45 cm arasında değişmektedir¹³¹. Andriake'deki örneklerin ağız çapları ise 20-34 cm arasındadır. Sık dokulu ve gözeneksiz killeri kırmızı ve kahverengindedir. Killeri çok az miktarda küçük boyutta gümüş mika, ince kum tanecikleri ve şamot, az miktarda küçük boyutta kireç, gümüş mika ve taşçık katkıdır. Astarları ise yine kil rengi tonlarında olup kırmızı renktedir. Fakat Kat. no. 14'ün astarında fırınlamadan kaynaklı siyahlaşmalar görülmektedir (Fig. 6: 4).

Form 67 kâseleri birçok kentte¹³² sevilerek kullanıldıkları için oldukça yaygındır. Hayes bu formu bezemelerine göre üç farklı gruba ayırmış ve bu bezeme gruplarına göre tarihlendirme yapmıştır¹³³. Andriake'de bulunan bu forma ait örnekler Hayes'in üçüncü bezeme¹³⁴ grubuna dâhil edilmektedir¹³⁵. Bu bezeme grubu için MS 450 yılı ve sonrası önerilmektedir¹³⁶. Hayes'in üçüncü bezeme grubu için önerdiği tarihe ek olarak değerlendirilen örneklerin benzerleri¹³⁷ de kıyaslandığında, Andriake'deki Form 67 kâseleri için MS 450 ve sonrası tarihi önerilmektedir.

Hayes Form 73A

Hayes Form 73A'ya ait iki adet örnek Andriake'deki Şarap İşlikleri ve Germanicus Meydanı'nda ortaya çıkarılmıştır (Fig. 6: 5-6, Kat. no. 15-16). Hayes Form 73 küçük kâseleri A ve B olmak üzere iki alt tipe ayırmaktadır. A alt formun ağız üzerinden çentikler bulunurken, B tipinde içte ağız kenarında yivler yer almaktadır¹³⁸. Ağızlarının üzerinde çentiklerin yer alması Andriake örneklerini Form 73'ün A alt tipine koymamıza yardımcı olmaktadır (Fig. 6: 5-6). Yatay düz bir kademe oluşturularak dışa genişletilen ağız¹³⁹ üzeri yuvarlatılarak yukarı kaldırılmıştır. Kat. no. 15'in dışta ağız kenarının ucu hafif sivri-küt şekilleyken (Fig. 6: 5), Kat. no. 16'da farklı olarak uç kısım sivri bırakılmıştır (Fig. 6: 6). Her iki kâsede de ağızda çentikler bulunmaktadır; ancak çentikler ağız üzerini tamamen çevrelemez, belirli bir kısımda görülür. İçte ağız kenarı bitimi küresel gövdeye keskin bir şekilde bağlanmaktadır. Hayes Form 73'e ait kâselerin ağız çapları 15-18 cm arasında¹⁴⁰ iken, Andriake'dekilerin ağız çapları da 16-18 cm arasında değişmektedir. Sık dokulu ve gözeneksiz killeri kırmızı tonlarındadır. İçerisinde yoğun miktarda küçük boyutta gümüş mika, çok az miktarda küçük boyutta şamot, kuvars ve siyah ince kum tanecikleri, az miktarda küçük boyutta kireç bulunmaktadır. Kat. no. 15'in astarı aşırı aşınmadan dolayı görülemezken, Kat. no. 16'nın astarı kırmızı renktedir.

¹³⁰ Hayes 1972, 115.

¹³¹ Hayes 1972, 112.

¹³² Ele geçtiği kentler için ayrıca bk. Öz 2020, 45-47.

¹³³ Hayes 1972, 115-116. Form 67 kâseleri için MS 360-470 yılları arasını genel tarih olarak vermektedir (Hayes 1972, 116).

¹³⁴ Bu bezeme grubu elde basit ve kabaca yapılmış birkaç yiv veya banttandır.

¹³⁵ Andriake'de 2009 yılından günümüze kadar yapılan kazılarda ortaya çıkarılan Afrika Kırmızı Astarlı seramiklerinin hepsi değerlendirildiğinde Hayes'in tanımladığı ilk iki gruba ait bezemeli tondo bulunmadığı için (ele geçen tek bezemeli tondonun hangi forma ait olduğu tam olarak saptanamamıştır. Bk. Öz 2020, 53-54) örnekler üçüncü gruba dâhil edilmiştir.

¹³⁶ Hayes 1972, 116.

¹³⁷ Waagé 1933, 296, 298, no.157-158; Hayes 1972, 113-114, Fig.19: 17; Anderson - Stojanovic 1992, 57, Pl.42: 365; Mackensen 1993, 595-596, Taf 57:1-2; Hayes 2008, 226, Fig.34:1084-1085; Şen-Yıldırım 2012, 162, Şek.3:21; Delgado v.d. 2014, 677, Fig.7; Ok 2018, 289, Lev.61: 439; Ok 2023, 363, Fig.6.

¹³⁸ Hayes 1972, 121-124.

¹³⁹ B tipinde ise içte yatay olan ağız kenarında yivler bulunmaktadır (Hayes 1972, 122).

¹⁴⁰ Hayes 1972, 123.

Hayes Form 73A kâseleri, B tipine göre, oldukça yaygındır¹⁴¹. Hayes, Form 73A için MS 420-475 yılları arasını önermekle birlikte çentikli örneklerin çentiksizlere göre daha erken tarihli olduğunu ifade etmektedir¹⁴². Abu Mena'daki çentiksiz örnekler MS 480 yıllarına tarihlenmiştir¹⁴³. Dolayısıyla çentiksiz örneklerin MS 5. yüzyılın ikinci yarısından itibaren yoğun kullanıldıkları anlaşılmaktadır. Çentikli kâselerin tipin erken örneklerinden olmalarının yanı sıra Andriake'deki örneklerin yakın benzerleriyle¹⁴⁴ yapılan kıyaslar sonucu MS 5. yüzyılın ilk yarısı tarihi incelenen kâseler için uygun gözükmektedir.

Hayes Form 91B/C

Andriake'de Şarap İşlikleri'nde (Kat. no. 17), Germanicus Meydanı'nda (Kat. no. 18) ve Doğu Hamam'da (Kat. no. 19) Hayes Form 91B ve C'ye ait üç adet örnek bulunmuştur (Fig. 7: 1-3). Afrika Kırmızı Astarlı Seramikleri içerisinde yoğun olarak tercih edilen Form 91 kâselerini Hayes dört alt tipe ayırmıştır¹⁴⁵. A tipi, B, C ve D'ye göre, daha sığ, ağız kenarındaki dışa çıkıntı yapan kanca profili ince ve köşelidir. İç kısmında iki adet yiv bulunur ve ağız çapları 52-53 cm olup pek yaygın değildir¹⁴⁶. B tipi, A'dan daha derindir; ağız kenarındaki dışa çıkıntı yapan kanca şekilli çıkıntı A ile benzerdir. İçte yivler görülmez. Çok yaygın bu tipin ağız çapı 28 cm'den küçüktür¹⁴⁷. C ise B'ye göre daha derin gövdelidir; ağız kenarındaki dışa çıkıntı yapan kanca profili kısalmış ve ucu yuvarlatılmıştır. Oldukça yaygın C tipi kâselerin dışı diğerlerine göre daha kaba ve pürüzlü bırakılmış, yarı parlak kalın bir astara sahiptir. Ağız çapları ise 15-20 cm arasında değişmektedir¹⁴⁸.

Andriake'deki örneklerden Kat. no. 17 B tipine aittir (Fig. 7: 1). Kat. no. 17'nin dışa dönük küçük ağız düz bırakılmış, dışa eğimli çıkıntı yapan geniş ağız kenarının uç kısmı aşağı döndürülerek kanca (yaka) formunu almıştır (Fig. 7: 1). Yarı kürevi gövdelidir. Ağız çapı 30 cm olup B tipinin özelliklerini taşımaktadır. Sık dokulu ve gözeneksiz kırmızı renkteki kili çok az miktarda küçük boyutta gümüş mika ve kireç katkılıdır. Mat ve pürüzlü astarı ise kırmızı tonlarındadır. Hayes B tipi için MS 450-530 tarihini önermektedir¹⁴⁹. Benzerleriyle¹⁵⁰ yapılan analogi neticesinde Andriake Hayes Form 91B kâsesi için MS 450-530 tarihi uygundur. Kat. no. 18 ve 19 ise C tipine ait olmalıdır (Fig. 7: 2-3). Kat. no. 18'in dışa dönük ağız hafif yuvarlatılmış, dışa çıkıntı yapan kanca şekilli profil, B tipine göre (Fig. 7: 1) daha kısa tutularak uç kısmı yuvarlatılmıştır (Fig. 7: 2). Kat. no. 19'un ağız kenarında dışa çıkıntı yapan kanca profilinin uç kısmı ise, Kat. no. 18'e göre, daha az içe döndürülmüş yani kısaltılmıştır (Fig. 7: 3). Büyük bir bölümü kırık gövdelerinin daha derin ve yarı kürevi olduğu anlaşılmaktadır (Fig. 7: 2-3). Sık dokulu ve gözeneksiz kırmızı renkteki killeri çok az miktarda küçük boyutta şamot ve kireç, az miktarda küçük boyutta kireç ve

¹⁴¹ Form 73A'nın bulunduğu kentler için bk. Öz 2020, 47-48.

¹⁴² Hayes 1972, 124.

¹⁴³ Hayes 1972, 123.

¹⁴⁴ Hayes 1972, 122, Fig.21:2; Mackensen 1993, 601, Taf.61:6; Pröttel 1996, 240, Taf.32:4; Hayes 2008, 228, Fig.34:1109; Ergürer 2012, Lev.107-108:227; Vincenz 2013, 211, Pl.55:5; Delgado v.d. 2014, 677, Fig.7.

¹⁴⁵ Bonifay, bu forma ait farklı öncü bir tip (Bonifay Form 48) daha belirlemiştir. Detaylı bilgi için ayrıca bk. Bonifay 2004, 178.

¹⁴⁶ Hayes 1972, 140.

¹⁴⁷ Hayes 1972, 140.

¹⁴⁸ Hayes 1972, 141; D tipi için bk. Hayes 1972, 141.

¹⁴⁹ Hayes 1972, 144. Bonifay, Hayes Form 91B'nin küçükleri için daha geç bir tarih önerir (Mackensen 2006, 220).

¹⁵⁰ Williams 1989, 40, Fig.18:227; Mackensen 1993, 619-620, Taf.75:1; Amir 2006, 146, Fig.1:5; Mackensen 2006, 220-221, Fig.9.5:6; Ergürer 2012, 131-132, Lev.110: 232; Çevirici - Çoşkun 2014, 157, Res.3:60.

gümüş mika katkıdır. Kat. no. 18'in mat ve kırmızı tonlarında astarı varken, diğer örneğin (Kat. no. 19) yarı parlak kırmızı renkteki astarı daha kalındır.

Andriake'deki Hayes Form 91C'ye ait kâselerin yakın benzerlerine Valencia¹⁵¹, Alicante¹⁵², Apollonia¹⁵³, Thebais¹⁵⁴, Limyra¹⁵⁵, Sevilla (Hispalis)¹⁵⁶, Parion¹⁵⁷, Olba¹⁵⁸ ve Capidava'da¹⁵⁹ rastlanmıştır. Hayes, Form 91C için MS 530-600+ tarihini önermektedir¹⁶⁰. Reynolds, Valencia'da bulunanlar için MS 6. yüzyılın sonunu uygun görmüştür¹⁶¹. Mackensen, Thebais'te bulunan örneği MS 530-580 yıllarına tarihlenmektedir¹⁶². Limyra, Parion ve Olba'daki benzer örnekler MS 530-600 yıllarına tarihlenmiştir¹⁶³. Andriake Form 91C örnekleri için de MS 530-600 tarihi önerilmektedir.

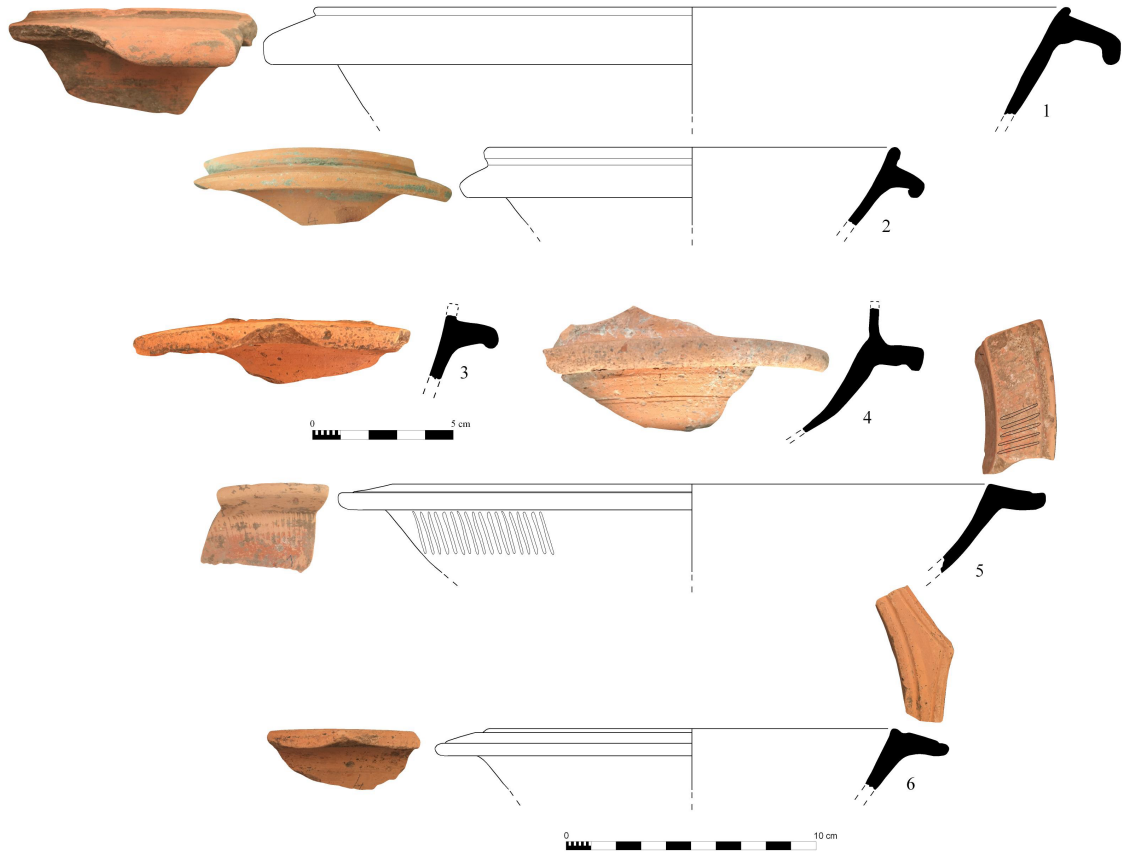

Fig. 7. 1: Hayes Form 91B, 2-3: Form 91C, 4: Form 91 Taklidi, 5: Form 96, 6: Form 97

¹⁵¹ Reynolds 1984, 478, 521: 359, 362.

¹⁵² Reynolds 1987, 32-33, No.95.

¹⁵³ Hayes 1972, 142-143, Fig.26: 21.

¹⁵⁴ Mackensen 2006, 221, Fig.9.5: 8.

¹⁵⁵ Marksteiner – Yener-Marksteiner 2009, 244, Taf.2: 21.

¹⁵⁶ Paz – Vargas 2011, 91, Fig.3: 23.

¹⁵⁷ Ergürer 2012, Lev.110: 233.

¹⁵⁸ Aydın 2019, 248, Lev.1, Kat. 1.

¹⁵⁹ Ratiu v.d. 2017, 213, Pl.2: 3-4.

¹⁶⁰ Hayes 1972, 144.

¹⁶¹ Reynolds 1984, 478.

¹⁶² Mackensen 2006, 222.

¹⁶³ Ergürer 2012, Lev.110: 233; Marksteiner – Yener-Marksteiner 2009, 238; Aydın 2019, 247-248, Lev.1, Kat. 1.

Hayes Form 91 Taklidi

Andriake'deki Doğu Hamam'da ele geçen bir örnek (Fig. 7: 4, Kat. no. 20), Hayes Form 91 kâselerini andırmakta; fakat o ve alt tiplerinden herhangi birine dâhil edilemediği için Form 91'in taklidi olarak değerlendirilmiştir. Dik olduğu düşünülen ağız kırıktır; ağızdan gövdeye geçiş oldukça uzundur. Form 91 örneklerinde olduğu gibi ağız kenarında dışa çıkıntı yapan bir yaka bulunmaktadır. Ancak Form 91'dekilerden farklı olarak uç kısmı aşağı döndürülerek tam kanca formu verilmemiş, ucu düz bırakılmıştır (Fig. 7: 4). Yarı kürevi gövdesi Form 91 kâselerinin tümünden daha derindir. Sık dokulu ve gözeneksiz kili kırmızı tonlarında olup çok az miktarda küçük boyutta taşçık, az miktarda küçük boyutta şamot ve kireç katkılıdır. Yarı parlak astarı da kil rengindedir.

Form 91 Taklidi kâsenin ortaya çıkarıldığı Doğu Hamam kazılarında bulunan küçük buluntular ile mimari eserler genellikle Geç Roma Dönemi'ne tarihlenmekte, çoğunluğun ise MS 5.-6. yüzyıla ait olduğu görülmektedir¹⁶⁴. Doğu Hamam'daki kontekst¹⁶⁵ ile Hayes'in Form 91 kâseleri için önerdiği tarihler¹⁶⁶ birlikte değerlendirildiğinde Form 91 Taklidi için MS 5. yüzyılın ikinci yarısı ile 6. yüzyılın başı tarihi önerilmektedir. Bu örneğin kil ve astar özellikleri Form 91'in taklidi olarak Myra'da yerel atölyelerde üretildiğini düşündürmektedir.

Hayes Form 96

Hayes Form 96'ya ait kâselerden tek örnek Andriake'deki 2015 Yılı İşlik Kazısı Atık Toprağında ortaya çıkarılmıştır (Fig. 7: 5, Kat. no. 21). Hayes bu formun oldukça nadir görüldüğünü ifade etmektedir. Bu tipin aşağı eğimli dışa çıkık hafif içbükey geniş ağız üzerinin ruletle kaplı olduğu görülmektedir. Sığ gövdesi hafif yüksek konik kaideye bağlanmaktadır. İri taneli kil yapıları ile kalın ve parlak astarları vardır. Ağız çapları ise 18-25 cm arasında değişmektedir¹⁶⁷. Andriake'deki Form 96'ya ait kâsenin dışa çıkık hafif içbükey geniş ağız üzeri ve gövde ruletlerle kaplıdır (Fig. 7: 5). Geniş ağız kenarının dış tarafında bir adet yiv görülmektedir. Sık dokulu ve gözeneksiz kili kırmızı renktedir. Çok az miktarda küçük boyutta kireç, az miktarda küçük boyutta gümüş mika katkılıdır. Yoğun aşınmış kırmızı renkteki astarının parlak veya kalın olup olmadığı tam olarak anlaşılmamaktadır. Kâsenin yüzeyinde pişirimden kaynaklı kireç patlamaları vardır.

Hayes bu kâseleri MS 490-540 yıllarına tarihlemektedir¹⁶⁸. Andriake Form 96 kâsesi için, benzeriyle¹⁶⁹ yapılan karşılaştırmalar neticesinde, MS 5. yüzyılın sonu ile 6. yüzyılın ilk yarısı tarihi önerilmektedir.

Hayes Form 97

Andriake'de Granarium'da bulunan Hayes Form 97'ye ait tek örnek vardır (Fig. 7: 6, Kat. no. 22). Hayes Form 97 kâseleri Form 96 örnekleriyle birçok açıdan benzerlik gösterir. Fakat Form 96'nın geniş ağzında yer alan ruletler Form 97'de bulunmamaktadır. Form 97 kâselerinin en belirgin özelliği ise üstten bakıldığında ağız kenarlarının sekiz veya on adet içbükey kavislerle biçimlendirilmiş olmalarıdır.

¹⁶⁴ Çevik – Bulut 2014, 234–236.

¹⁶⁵ Kontekstteki küçük buluntular ve sikkeler için ayrıca bk. Çevik – Bulut 2014, 259–261, Res.35, 36, 38–40, 43–48. Res.38'in tanımlaması Amphora olarak yapılmış olsa da eser unguentarium olmalıdır.

¹⁶⁶ Hayes 1972, 144.

¹⁶⁷ Hayes 1972, 149.

¹⁶⁸ Hayes 1972, 150.

¹⁶⁹ Hayes 1972, Fig.27:1; Mackensen – Schneider 2002, 129 v.d., Fig.4:7; Hayes 2008, 232, Fig.36, Pl.56: 1148.

Ağız üzerinde içe yakın kısımda derin bir yiv tüm ağız etrafını çevrelemektedir. Ayrıca dışta ağız kenarındaki kavislerin belirgin olması için kavisleri izleyen tek sıra dar bir yiv yer almaktadır. Kavislerin birbiriyle kesiştiği noktalar üçgen forma sahiptir. Bu kâselerin ağız çapları ise genelde 18-24 cm arasındadır¹⁷⁰. Kat no. 22'de yukarıda sayılan tipin tüm özelliklerini yansıtmaktadır. Fakat ağız çapı biraz daha küçük, 16 cm'dir. Sık dokulu ve gözeneksiz kili kırmızı renkte olup az miktarda küçük boyutta kireç ve siyah taşçık içermektedir. Kalın astarı da kil rengindedir.

Hayes form için MS 490-550 yıllarını önermektedir¹⁷¹. Andriake'de bulunan Form 97 kâselerinin benzerlerine Atina Agorası¹⁷², Tunus¹⁷³, Portugal (Braga)¹⁷⁴, Olba¹⁷⁵, Soli Pompeiopolis¹⁷⁶ ve Anemurium'da¹⁷⁷ rastlanmaktadır. Yapılan analogi neticesinde örnek için MS 5. yüzyılın sonu ile 6. yüzyılın ortaları tarihi önerilmektedir.

Hayes Form 99B

Form 99B'ye ait iki örnek, Andriake'deki Granarium ve Şarap İşlikleri'nde bulunmuştur (Fig. 8: 1-2, Kat. no. 23-24). Hayes bu forma ait kâseleri üç alt tipe (A, B, C)¹⁷⁸ ele almıştır. Andriake'deki örneklerin dâhil olduğu B tipinin özellikleri arasında kaideden ağza doğru konik olarak genişleyen kalın cidarlı bir gövde ile ağız çapına göre daha dar alçak ve masif bir kaide sayılmaktadır. Hafif yuvarlatılmış dik ağzın kenarı dışta hafif çıkıntı yapmaktadır. Bu tipe diğerlerine oranla daha kaba bir işçilik görülmektedir¹⁷⁹. İncelenen kâselerin hafif yuvarlatılmış dik ağızları dışta kalınlaştırılmıştır (Fig. 8: 1-2). Gövdeleri ağza doğru konik bir şekilde genişlemektedir. Her iki örneğin kaideleri kırık ve eksiktir. Sık dokulu ve gözeneksiz killeri kırmızı (Kat. no. 23) ve kırmızımsı kahverengi (Kat. no. 24) tonlarında olup çok az miktarda küçük boyutta siyah ince kum tanecikleri, az miktarda küçük boyutta kireç ve mika ile yoğun miktarda küçük boyutta kireç katkıdır. Astarları ise kırmızı renktedir.

Hayes formun B alt tipi için MS 530-580 yılları tarihini önermektedir¹⁸⁰. Andriake'deki bu tip kâselerin gövdeleri B tipine göre fazla genişler ve dışta ağız kenarları çok az kısaltılmıştır. Bu form özellikleri C tipine geçişte oluşmuş olabilir¹⁸¹. Değerlendirilen örnekler benzerleri¹⁸² ve farklı form özellikleriyle birlikte düşünüldüğünde MS 530-600 yıllarına ait olmalıdır.

¹⁷⁰ Hayes 1972, 150-151.

¹⁷¹ Hayes 1972, 151.

¹⁷² Waagé 1933, Pl.9: 180.

¹⁷³ Mackensen – Schneider 2002, 129 v.d., Fig 4: 8.

¹⁷⁴ Delgado v.d. 2014, 678, Fig.8.

¹⁷⁵ Aydın 2019, 249, Lev. No. 2, Kat. No. 3.

¹⁷⁶ Yıldız 2022, Lev. 12: 79.

¹⁷⁷ Williams 1989, 41, Fig.19: 234.

¹⁷⁸ Alt tipler hakkında ayrıntılı bilgi için bk. Hayes 1972, 152-155.

¹⁷⁹ Hayes 1972, 152.

¹⁸⁰ Hayes 1972, 155.

¹⁸¹ Andriake Form 99 kâselerinin birçok temel form özelliği B tipine uygun olduğu için bu alt tipe dâhil edilmiştir.

¹⁸² Waagé 1948, 50, Pl.10: 878f; Hayes 1972, Fig. 28: 13; Hayes 2008, 232, Fig.36, Pl. 56: 1153; Ergürer 2012, Lev.113-114: 244.

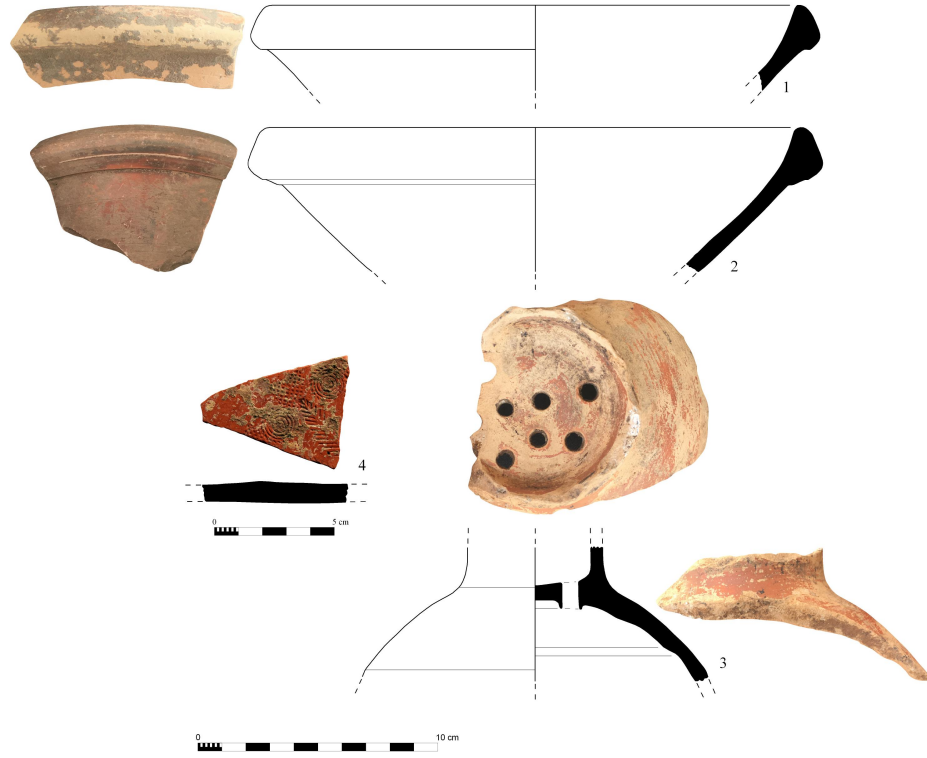

Fig. 8. 1-2: Hayes Form 99B, 3: Form 126, 4: Bezemeli Tabak veya Kâse

Süzgeçli Sürahi Hayes Form 126

Andriake'deki Batı Hamam'da, Hayes'in akıtacaklı sürahi olarak tanımladığı ve Form 126 adıyla sınıflandırdığı tipe ait tek örnek ortaya çıkarılmıştır (Fig. 8: 3, Kat. no. 25). Bu form, küresel gövdeli, hafif yükseltilmiş kaideli, geniş omuzlu, üzerinde tek yiv bulunan dikey kulplu, boyun bitiminde süzgeç yer alan gövdeye eklenmiş kısa silindirik ibrikli sürahi olarak tanımlanmaktadır¹⁸³. Form 121'in¹⁸⁴ ardılı olarak geliştirildiği düşünülmektedir. Andriake'deki süzgeçli sürahinin ağız, kulp, kaide ve gövdesinin büyük bir kısmı kırık ve eksiktir (Fig. 8: 3). Fakat Form 126'nın, süzgeç, kil ve astar yapısı gibi, genel form özelliklerini yansıtmaktadır. Silindirik boyununun bitiminde sekiz adet (ikisinin yarısı kırık) deliği olan bir süzgeç yer almaktadır. Geniş omzu küresel gövdeye bağlanmaktadır. Sık dokulu ve gözeneksiz kili kırmızı tonlarındadır. İçerisinde az miktarda çok küçük ve küçük boyutta siyah ince kum tanecikleri, gümüş mika ile kireç bulunmaktadır. Kırmızı renkteki astarı hafif parlak ve ince uygulanmıştır.

Hayes formun tarihi için MS 2. yüzyılı önerir¹⁸⁵. Andriake'deki süzgeçli sürahinin benzerine Hayes'in yayınındaki örnek¹⁸⁶ dışında başka bir yerde rastlanmamıştır. Dolayısıyla incelenen sürahiye Hayes'in önerdiğiyle aynı tarihe verebiliriz. Batı Hamam'da yapılan çalışmalarda hamam zeminde bulunan bu sürahi, hamamın ilk yapım evresinin tarihini vermesi açısından oldukça önemli bir buluntudur. Bu sonuçtan hareketle Batı Hamam'ın ilk evresi için MS 2. yüzyıl tarihi önerilmektedir.

¹⁸³ Hayes 1972, 177-178.

¹⁸⁴ Hayes 1972, 174, Fig.34:121-1.

¹⁸⁵ Hayes 1972, 178.

¹⁸⁶ Hayes 1972, 174, Fig.34:126-1.

Bezemeli Tabak veya Kâse

Andriake'de Granarium Önü'nde yapılan kazı çalışmalarında bulunan bezemeli seramik parçasının Afrika Kırmızı Astarlı Seramiklerine ait olduğu düşünülmektedir (Fig. 8: 4, Kat. no. 26). Tabak veya kâse tondosuna ait olan parça üzerinde damgalama tekniğiyle yapılmış üç farklı bezeme/motif yer almaktadır. Bu motiflerden ilki üç daire etrafında dönen ucu püsküllü/saçaklı çark motifidir (Fig. 8: 4)¹⁸⁷. Hayes bu motifi Afrika Kırmızı Astarlı Seramiklerinin bezeme çeşitlerinden A veya C stiline dâhil etmiş ve MS 4. yüzyılın sonları ile 5. yüzyılın üçüncü çeyreğine tarihlenen seramiklerde görüldüğünden bahsetmiştir¹⁸⁸. Oldukça yaygın kullanımı olan bu motif genelde büyük boyutlu tabak veya kâselerde nadiren yalnız kullanılmıştır. Motif, Hayes Form 61A, 64 ve 67'ye ait seramiklerde görülmektedir¹⁸⁹. İkinci motif ise diyagonal çapraz çubuklarla bezeli bir karedir (Fig. 8: 4)¹⁹⁰. Yine oldukça yaygın olan bu motif A stiline dâhil edilmiştir. Büyük ve geç tarihli seramiklerde ikinci bir motifle veya palmiye/hurma dalı motifleriyle birlikte kullanılmaktadır. Bu motifte Hayes Form 61, 64 ve 67'ye ait kaplarda görülmektedir. Üçüncü motif ise palmiye ve/veya hurma dalı olarak isimlendirilmektedir (Fig. 8: 4). Tek başına kullanılmayan bu motif diğerleri gibi A stiline aittir. Aynı parçada kullanılan bu üç motif birbirlerini tamamlamakta ve birlikte kullanılmaktadır. İncelenen parçadaki bezemenin benzerleri genelde Hayes Form 59A-B?, 61A, 63 ve 67'ye ait kaplarda görülmekte, MS 350 yıllarından erken 5. yüzyıla kadar da sevilerek kullanıldığı bilinmektedir.

Yukarıda ifade edilen hususlar sonucunda Andriake'deki bezemeli tabak veya kâse parçasının Hayes Form 61, 63, 64 veya 67'ye ait olduğu düşünülmektedir. Kesin olarak bir tipe dâhil etmek imkansızdır. Tarih olarak MS 4. yüzyılın ortaları ile 5. yüzyılın sonları önerilmektedir.

Sonuç

Andriake'de yapılan kazı çalışmaları neticesinde elde edilen veriler, limanın Klasik Dönem'le başlayan ticari ve yerleşim hayatının MS 8. yüzyıla kadar kesintisiz sürdürdüğünü göstermektedir¹⁹¹. Andriake, doğuda Phoinikos/Finike, batıda ise Antiphellos/Kaş ve Patara'nın limanlarıyla Lykia bölgesindeki iç trafiği sağlamış olmalıdır. Batı Anadolu ve Akdeniz'deki kentlerden Phokaia, Kaunos, Knidos, Ephesos, Patara, Halikarnassos, Troya, Antiphellos, Teimiussa, Aperlai, Telmessos, Olympos ve Attaleia'nın yanı sıra Mısır¹⁹², Girit, Paphos (Kıbrıs), Berenice (Libya), Antikythera, Kilikya (Tarsus) ve Levant (İsrail, Lübnan, Suriye) Bölgesi'yle kurduğu ticari ilişkilerle Andriake bölgenin önemli ticari merkezlerinden biri haline gelmiştir¹⁹³. Özellikle Roma ile Bizans dönemlerinde limanın geniş bir ticari hinterlandı bulunmaktadır.

Andriake'deki Şarap İşliği, Granarium, 121 No'lu Yapı Grubu, Doğu ve Batı Hamam, 2015 yılı İşlik Kazısı atık toprağı, Germanicus Meydanı, Agora ve Onurlandırma Anıtları'nda ele geçen Afrika Kırmızı Astarlı Seramiklerinden tabak, kâse ve sürahiye ait yirmi beş parça çalışma kapsamında incelenmiştir. En yoğun buluntu Şarap İşliği'nden gelmektedir. Seramiklerin tipolojik sınıflandırılmasında

¹⁸⁷ Hayes 1972, 234, Fig.40:36v.

¹⁸⁸ Hayes 1972, 237.

¹⁸⁹ Hayes 1972, 237.

¹⁹⁰ Hayes 1972, 241, 242, Fig.42:69b.

¹⁹¹ Bulut – Şengül 2014, 88; Çevik – Bulut 2010, 39; Çevik – Bulut 2014, 222–223.

¹⁹² Myra tiyatrosunda 2020 yılında yapılan kazılarda Mısır kandilleri açığa çıkarılmıştır.

¹⁹³ Andriake'de bulunmuş ithal seramikler için ayrıca bk. Özdilek 2015, 90; Özdilek 2018; Öz 2020; Öz 2021a-c.

Hayes'in tipolojik ayrımı dikkate alınmıştır. Bunun sonucunda toplam yirmi beş örnek on dört farklı tipte değerlendirilmiştir. Bunlar; Hayes Form 8B, 61A, 67, 73A, 76 Variant, 89B, 91B/C, 91 Taklidi, 96, 97, 99B, 104B, 105 ve 126 şeklinde sıralanabilir (Fig. 4-8). Bunlar dışında tam tipi belirlenemeyen tabak veya kâsenin bezeli tondo parçası daha bulunmaktadır (Fig. 8: 4). Tipler arasındaki en yoğun grup Hayes Form 61A tabaklar ile Form 67'ye ait kâselerdir.

Andriake'deki Afrika Kırmızı Astarlı Seramiklerinin killeri genelde kırmızı renktedir. Bunun dışında kahverengi (Kat. no. 14) ve kırmızımsı kahverengi (Kat. no. 24) tonlarında kil renkleri de bulunmaktadır. Sık ve seyrek dokulu, az gözenekli ve gözeneksiz olan killeri çok az, az, orta ve yoğun miktarda, çok küçük ve küçük boyutta kireç, gümüş mika, ince kum tanecikleri, şamot (grog), taşçık, siyah ince kum tanecikleri, kuvars ve siyah taşçık içermektedir. Astarları ise yoğun olarak kırmızı tonlarındadır; ancak koyu kahverengi tonlarda astara sahip örneklerde (Kat. no. 4) bulunmaktadır.

Bu seramikler limanda ilk olarak MS 2. yüzyılda görülmüş, 7. yüzyılın başına kadar kullanımda kalmıştır. Hatta Geç Roma seramikleriyle (Geç Roma C, D) birlikte MS 5. yüzyıl ve devamında birlikte kullanılmıştır. Seramiklerin MS 7. yüzyılın başlarından sonra limanda görülmeyişi üretimlerinin azalması ve aynı yüzyıl içerisinde Akdeniz Bölgesi'ni etkileyen Arap akınlarıdır.

Akdeniz Bölgesi'nde yoğun kullanılan bu seramik grubu Andriake'de az sayıda temsil edilmesine rağmen oldukça fazla form çeşitliliğine sahiptir. Bu seramiklerin varlığı, Andriake'nin özellikle Kuzey Afrika kentleriyle ticari ilişki içerisinde olduğu sonucunu doğurmaktadır.

Katalog*

Tabaklar

Kat. No./ Fig.: 1/ 4:1

Form: Hayes Form 61A, Bonifay Form 37, Mackensen Form 4, Antioch 830-831

Buluntu Yeri/ Seviye: Şarap İşliği 1-F Alanı, -285/-300 cm (akıntı)

Ölçüler: A.Ç.: 23 cm, Kor. Y.: 3.5 cm

Kil: 2.5 YR 5/8 (red), sık dokulu, gözeneksiz, çok az miktarda küçük boyutta kireç katkılı kil. **Astar:** 10 R 5/8 (red), pürüzlü yüzey.

Tanım: Kırık ve eksik olan tabak ağız-gövde parçası.

Karşılaştırma: Hayes 1972, 101, Fig. 17: 7; Waagé 1948, 48, Pl. 8: 831m; Reynolds 1984, 476, 513, Fig. 299-300, 301; Majcherek 1992, 86: No. 9;

Mackensen 1993, 592, Taf. 53: 4; Pickersgill – Roberts, 2003: 572, Fig. 11: 70a; Doksanaltı 2010, 779, Fig. 5: 1; Erol 2011, 115, 391, kat. no. K-217.1; Vincenz 2013, 211, Pl. 55: 4; Delgado v.d. 2014, 677, Fig. 7.

Tarih: MS 4. yüzyılın sonu ile 5. yüzyılın başı

Kat. No./ Fig.: 2/ 4:2

Form: Hayes Form 61A, Bonifay Form 37, Mackensen Form 4, Antioch 830-831

Buluntu Yeri/ Seviye: Şarap İşliği 1-G Alanı, -300/-310 cm (dolgu)

Ölçüler: A.Ç.: 24 cm (iç), Kor. Y.: 2.9 cm

Kil: 10 R 5/8 (red), seyrek dokulu, az gözenekli, az miktarda küçük boyutta

* Katalogda kullanılan kısaltmalar: Kat. No.: Katalog Numarası, Fig.: Figür, A.Ç.: Ağız Çapı, K.Ç.: Kaide Çapı, Kor. Y.: Korunan Yükseklik. Kil ve astar renklerinin belirlenmesinde Munsell Soil Color Chart (2015) renk kataloğu kullanılmıştır.

kireç katkılı kil. **Astar:** Aşırı aşınmadan görülememektedir.

Tanım: Kırık ve eksik olan tabak ağız-gövde parçası.

Karşılaştırma: Waagé 1948, 48, Pl. 8: 831m; Munoz v.d. 1966. 4, 27, Fig. 3: 1; Hayes 1972, 101, 103, Fig. 16: 13, 17: 7; Reynolds 1984, 476, 513, Fig. 299-300, 301; Pickersgill – Roberts 2003, 572, Fig. 11: 70a.

Tarih: MS 4. yüzyılın sonu ile 5. yüzyılın başı

Kat. No./ Fig.: 3/ 4:3

Form: Hayes Form 61A, Bonifay Form 37, Mackensen Form 4, Antioch 830-831

Buluntu Yeri/ Seviye: Şarap İşliği E Alanı, -200/-255 cm (akıntı)

Ölçüler: A.Ç.: 22.8 cm, Kor. Y.: 4.1 cm

Kil: 2.5 YR 6/6 (light red), sık dokulu, gözeneksiz, çok az miktarda küçük boyutta kireç katkılı kil. **Astar:** 2.5 YR 4/8 (red)

Tanım: Kırık ve eksik olan tabak ağız-gövde parçası.

Karşılaştırma: Waagé 1948, 48, Pl. 8: 830; Munoz v.d. 1966, 4, 27, Fig. 3: 1; Hayes 1972, 105, Fig. 17: 26; Reynolds 1984, 476, 513, Fig. 299-300, 301; Pickersgill – Roberts 2003, 572, Fig. 11: 70a.

Tarih: MS 4. yüzyılın sonu ile 5. yüzyılın başı

Kat. No./ Fig.: 4/ 4:4

Form: Hayes Form 61A, Bonifay Form 37, Mackensen Form 4, Antioch 830-831

Buluntu Yeri/ Seviye: Şarap İşliği 1-G Alanı, -250/-290 cm (akıntı)

Ölçüler: A.Ç.: 22.8 cm (iç), Kor. Y.: 4 cm

Kil: 2.5 YR 5/8 (red), sık dokulu, gözeneksiz, çok az miktarda küçük boyutta kireç katkılı kil. **Astar:** 2.5 YR 5/6 (red)- 7.5 YR 3/2 (dark brown) arası renk değişimi mevcut.

Tanım: Kırık ve eksik olan tabak ağız-gövde parçası.

Karşılaştırma: Waagé 1948, 48, Pl. 8: 830; Munoz v.d. 1966, 4, 27, Fig. 3: 1; Hayes 1972, 105, Fig. 17: 26; Reynolds 1984, 476, 513, Fig. 299-300, 301; Pickersgill – Roberts 2003, 572, Fig. 11: 70a; Ok 2018, 288, Lev. 60: 435-437.

Tarih: MS 4. yüzyılın sonu ile 5. yüzyılın başı

Kat. No./ Fig.: 5/ 4:5

Form: Hayes Form 76 Variant, Mackensen Form 10 (BS)

Buluntu Yeri/ Seviye: 121 No'lu Yapı Grubu-3. Mekân, +65/+45 cm.

Ölçüler: A.Ç.: 38 cm, Kor. Y.: 3.3 cm

Kil: 10 R 6/8 (light red), sık dokulu, gözeneksiz, yoğun miktarda küçük boyutta gümüş mika, az miktarda küçük boyutta şamot (grog) ve kireç katkılı kil. **Astar:** 2.5 YR 6/8 (light red)

Tanım: Kırık ve eksik olan tabak ağız-gövde parçası.

Karşılaştırma: Hayes 1972, 122, 125, Fig. 21:6; Mackensen 1993, 598, Taf. 59: 3.

Tarih: MS 425-475

Kat. No./ Fig.: 6/ 4:6

Form: Hayes Form 89B, Mackensen Form 45

Buluntu Yeri/ Seviye: Granarium Doğu Ofis, -115/-125 cm

Ölçüler: A.Ç.: 38 cm, Kor. Y.: 1.7 cm

Kil: 2.5 YR 6/8 (light red), sık dokulu, gözeneksiz, çok az miktarda küçük boyutta gümüş mika, az miktarda küçük boyutta kireç katkılı kil. **Astar:** 10 R 5/8 (red), hafif sabunumsu yüzey.

Tanım: Kırık ve eksik olan tabak ağız-gövde parçası.

Karşılaştırma: Hayes 1972, 138, Fig. 25: 7.

Tarih: MS 5. yüzyılın ortası ve erken 6. yüzyıl

Kat. No./ Fig.: 7/ 5:1

Form: Hayes Form 104B, Mackensen Form 36/37/40/41, Antioch 805k

Buluntu Yeri/ Seviye: Germanicus Meydanı S.6, +70/-30 cm

Ölçüler: A.Ç.: 33 cm, Kor. Y.: 2.3 cm

Kil: 2.5 YR 4/8 (red), sık dokulu, gözeneksiz, az miktarda küçük boyutta taşçık ve siyah ince kum tanecikleri, orta miktarda küçük boyutta gümüş mika ve kireç katkılı kil. **Astar:** 10 R 4/6 (red)

Tanım: Kırık ve eksik olan tabak ağız kenar parçası.

Karşılaştırma: Hayes 1972, 162, Fig. 30: 15; Hayes 1992, 97, 156, Fig. 35, 21:3; Hayes 2008, 233, Fig. 36: 1160.

Tarih: MS 550-580

Kat. No./ Fig.: 8/ 5:2

Form: Hayes Form 105, Bonifay Form 57C, Antioch 802

Buluntu Yeri/ Seviye: 121 No'lu Yapı Grubu-3. mekân güney duvar akıntı toprağı, +40/+10 cm

Ölçüler: A.Ç.: 32 cm, Kor. Y.: 2.6 cm

Kil: 2.5 YR 4/8 (red), sık dokulu, gözeneksiz, yoğun miktarda küçük boyutta gümüş mika, çok az miktarda küçük boyutta taşçık, az miktarda küçük boyutta siyah ince kum tanecikleri ve kireç katkılı kil. **Astar:** Astar aşınmıştır.

Tanım: Kırık ve eksik olan tabak ağız-gövde parçası.

Karşılaştırma: Hayes 1972, 168, Fig. 32: 8; Hayes 2008, 233, Fig. 36: 1162; Reynolds 2011a, 102, Fig. 4: 55; Reynolds 2011b, 219-220, Fig. 10: 154; Aydın 2019, 100, Lev. 5, Kat. No. 9.

Tarih: MS 6. yüzyılın sonu ile 7. yüzyılın başı

Kat. No./ Fig.: 9/ 5:3

Form: Hayes Form 105, Bonifay Form 57C, Antioch 802

Buluntu Yeri/ Seviye: Agora K.10, 0/-40 cm

Ölçüler: A.Ç.: 32.4 cm, K.Ç.: 18 cm, Kor. Y.: 4.2 cm

Kil: 2.5 YR 5/8 (red), sık dokulu, gözeneksiz, yoğun miktarda küçük boyutta kireç ve gümüş mika, çok az miktarda küçük boyutta taşçık katkılı kil. **Astar:** Astar aşınmıştır.

Tanım: Kırık ve eksik olan tabak ağız-gövde-kaide parçası.

Karşılaştırma: Hayes 1972, 168, Fig. 32: 9; Fırat 1999, 32, 74, Lev. 43: 147; Hayes 2008, 233, Fig. 36: 1162; Reynolds 2011b, 219-220, Fig. 10: 154; Wilson 2011, 286, Fig. 17:29; Yener-Marksteiner 2013, 231, Abb. 5: 9; Yaman 2018, 50-51, Lev. 9:5.

Tarih: MS 6. yüzyılın sonu ile 7. yüzyılın başı

Kâseler

Kat. No./ Fig.: 10/ 5:4

Form: Hayes Form 8B, Lamboglia 1, Antioch 843

Buluntu Yeri/ Seviye: Şarap İşliğı Toplama Çukuru (Batı), -260/-295 cm

Ölçüler: A.Ç.: 22 cm, Kor. Y.: 4.1 cm

Kil: 2.5 YR 5/8 (red), sık dokulu, gözeneksiz, az miktarda küçük boyutta taşçık ve kireç katkılı kil. **Astar:** 2.5 YR 5/8 (red), hafif sabunumsu yüzey.

Tanım: Kırık ve eksik olan kâse ağız-gövde parçası.

Karşılaştırma: Lamboglia 1958, 262-263; Hayes 1972, 32, Fig. 4: 32; Domzalski 2015, 285, Pl. 3: 4.

Tarih: MS 2. yüzyılın ikinci yarısı

Kat. No./ Fig.: 11/ 6:1

Form: Hayes Form 67, Mackensen Form 9, Lamboglia 42, Bonifay Form 41, Antioch 869-873

Buluntu Yeri/ Seviye: Şarap İşliğı F Alanı, -220/-255 cm (akıntı)

Ölçüler: A.Ç.: 34 cm, Kor. Y.: 2.4 cm

Kil: 2.5 YR 5/8 (red), sık dokulu, gözeneksiz, çok az miktarda çok küçük boyutta şamot (grog) ve gümüş mika, az miktarda küçük boyutta kireç ve taşçık katkılı kil. **Astar:** 10 R 5/8 (red)

Tanım: Kırık ve eksik olan kâse ağız-gövde parçası.

Karşılaştırma: Hayes 1972, 113-114, Fig. 19: 17; Hayes 2008, 226, Fig. 34: 1084-1085.

Tarih: MS 450 +

Kat. No./ Fig.: 12/ 6:2

Form: Hayes Form 67, Mackensen Form 9, Lamboglia 42, Bonifay Form 41, Antioch 869-873

Buluntu Yeri/ Seviye: Şarap İşliği 1-G Alanı, -250/-290 cm (akıntı)

Ölçüler: A.Ç.: 29 cm, Kor. Y.: 3.4 cm

Kil: 2.5 YR 5/8 (red), sık dokulu, gözeneksiz, çok az miktarda küçük boyutta gümüş mika, az miktarda küçük boyutta kireç katkılı kil. **Astar:** 10 R 5/8 (red), sabunumsu yüzey.

Tanım: Kırık ve eksik olan kâse ağız-gövde parçası.

Karşılaştırma: Hayes 1972, 113-114, Fig. 19: 17; Anderson-Stojanovic 1992, 57, Pl. 42: 365; Mackensen 1993, 595-596, Taf. 57: 1-2; Hayes 2008, 226, Fig. 34: 1084-1085; Şen-Yıldırım 2012, 162, Şek. 3: 21; Ok 2018, 289, Lev. 61: 439.

Tarih: MS 450 +

Kat. No./ Fig.: 13/ 6:3

Form: Hayes Form 67, Mackensen Form 9, Lamboglia 42, Bonifay Form 41, Antioch 869-873

Buluntu Yeri/ Seviye: Onurlandırma Doğu Anıt 1, -150/-180 cm (akıntı)

Ölçüler: A.Ç.: 31 cm, Kor. Y.: 4.6 cm

Kil: 10 R 6/8 (light red), sık dokulu, gözeneksiz, çok az miktarda küçük boyutta ince kum tanecikleri, az miktarda küçük boyutta gümüş mika ve kireç katkılı kil. **Astar:** 10 R 5/8 (red)

Tanım: Kırık ve eksik olan kâse ağız-gövde parçası.

Karşılaştırma: Waagé 1933, 296, 298, no. 157-158; Hayes 1972, 113-114, Fig. 19: 17; Mackensen 1993, 595-596, Taf. 56: 6; Hayes 2008, 226, Fig. 34: 1085; Şen-Yıldırım 2012, 162, Şek. 3: 20-21.

Tarih: MS 450 +

Kat. No./ Fig.: 14/ 6:4

Form: Hayes Form 67, Mackensen Form 9, Lamboglia 42, Bonifay Form 41, Antioch 869-873

Buluntu Yeri/ Seviye: 2015 Yılı İşlik Kazısı Atık Toprağı

Ölçüler: A.Ç.: 20 cm, Kor. Y.: 3.6 cm

Kil: 7.5 YR 4/3 (brown), sık dokulu, gözeneksiz, az miktarda küçük boyutta gümüş mika ve kireç katkılı kil. **Astar:** 10 R 5/8 (red), yüzeyde pişirmeden kaynaklı siyahlaşma görülmektedir.

Tanım: Kırık ve eksik olan kâse ağız-gövde parçası.

Karşılaştırma: Hayes 1972, 113-114, Fig. 19: 17; Anderson-Stojanovic 1992, 57, Pl. 42: 365; Mackensen 1993, 595-596, Taf. 57: 5; Delgado v.d. 2014, 677, Fig. 7; Ok 2023, 363, Fig. 6.

Tarih: MS 450 +

Kat. No./ Fig.: 15/ 6:5

Form: Hayes Form 73A, Mackensen Form 16, Lamboglia 57, Antioch 866a-k

Buluntu Yeri/ Seviye: Şarap İşliği F Alanı, -260/-290 cm (akıntı)

Ölçüler: A.Ç.: 16.8 cm, Kor. Y.: 2.8 cm

Kil: 10 R 6/8 (light red), sık dokulu, gözeneksiz, çok az miktarda küçük boyutta şamot (grog) ve siyah kum, az miktarda küçük boyutta kireç katkılı kil. **Astar:** Yok. Yüzeyde yoğun toprak patinası görülmektedir.

Tanım: Kırık ve eksik olan kâse ağız-gövde parçası.

Karşılaştırma: Hayes 1972, 122, Fig. 21:2; Mackensen 1993, 601, Taf. 61: 6;

Pröttel 1996, 240, Taf. 32: 4; Hayes 2008, 228, Fig. 34: 1109; Ergürer 2012, Lev. 107-108: 227.

Tarih: MS 5. yüzyılın ilk yarısı

Kat. No./ Fig.: 16/ 6:6

Form: Hayes Form 73A, Mackensen Form 16, Lamboglia 57, Antioch 866a-k

Buluntu Yeri/ Seviye: Germanicus Meydanı S-5, -135/-150 cm

Ölçüler: A.Ç.: 17.4 cm, Kor. Y.: 4.5 cm

Kil: 10 R 5/8 (red), sık dokulu, gözeneksiz, yoğun miktarda küçük boyutta gümüş mika, çok az miktarda küçük boyutta kuvars, az miktarda küçük boyutta kireç katkıli kil. **Astar:** 10 R 5/8 (red)

Tanım: Kırık ve eksik olan kâse ağız-gövde parçası.

Karşılaştırma: Hayes 1972, 122, Fig. 21:2; Mackensen 1993, 601, Taf. 61: 3; Pröttel 1996, 240, Taf. 32: 4; Hayes 2008, 228, Fig. 34: 1109; Ergürer 2012, Lev. 107-108: 227; Vincenz 2013, 211, Pl. 55: 5; Delgado v.d. 2014, 677, Fig. 7.

Tarih: MS 5. yüzyılın ilk yarısı

Kat. No./ Fig.: 17/ 7:1

Form: Hayes Form 91B, Mackensen Form 52, Lamboglia 24/25/38, Antioch 883

Buluntu Yeri/ Seviye: Şarap İşliği D Alanı, -155/-195 cm (akıntı)

Ölçüler: A.Ç.: 30 cm (iç), Kor. Y.: 4 cm

Kil: 10 R 6/8 (light red), sık dokulu, gözeneksiz, çok az miktarda küçük boyutta gümüş mika ve kireç katkıli kil. **Astar:** 2.5 YR 5/8 (red)

Tanım: Kırık ve eksik olan kâse ağız-gövde parçası.

Karşılaştırma: Williams 1989, 40, Fig. 18: 227; Mackensen 1993, 619-620, Taf. 75: 1; Amir 2006, 146, Fig. 1: 5; Mackensen 2006, 220-221, Fig. 9.5: 6; Ergürer 2012, 131-132, Lev. 110: 232; Çevirici Çoşkun 2014, 157, Res. 3: 60.

Tarih: MS 450-530

Kat. No./ Fig.: 18/ 7:2

Form: Hayes Form 91C, Mackensen Form 52, Lamboglia 24/25/38, Antioch 883

Buluntu Yeri/ Seviye: Germanicus Meydanı, -20/-135 cm

Ölçüler: A.Ç.: 16 cm (iç), Kor. Y.: 3.2 cm

Kil: 2.5 YR 5/8 (red), sık dokulu, gözeneksiz, az miktarda küçük boyutta kireç ve gümüş mika katkıli kil. **Astar:** 2.5 YR 6/8 (light red)

Tanım: Kırık ve eksik olan kâse ağız-gövde parçası.

Karşılaştırma: Reynolds 1984, 478, 521: 359, 362; Reynolds 1987, 32-33, No. 95; Hayes 1972, 142, Fig. 26: 21; Mackensen 2006, 221-222, Fig. 9.5: 8; Paz – Vargas 2011, 91, Fig. 3: 23; Ergürer 2012, 132-134, Lev. 110: 233; Ratiu v.d. 2017, 213, Pl. 2: 3-4.

Tarih: MS 530-600

Kat. No./ Fig.: 19/ 7:3

Form: Hayes Form 91C, Mackensen Form 52, Lamboglia 24/25/38, Antioch 883

Buluntu Yeri/ Seviye: Doğu Hamam G.4, -360/-400 cm (dolgu)

Ölçüler: Kor. Y.: 2.3 cm

Kil: 2.5 YR 5/8 (red), sık dokulu, gözeneksiz, az miktarda küçük boyutta gümüş mika, çok az miktarda küçük boyutta şamot (grog), çok az miktarda küçük boyutta kireç katkıli kil. **Astar:** 2.5 YR 6/8 (light red)

Tanım: Kırık ve eksik olan kâse gövde parçası.

Karşılaştırma: Reynolds 1984, 478, 521: 359, 362; Hayes 1972, 142, Fig. 26: 21; Mackensen 2006, 221-222, Fig. 9.5: 8; Marksteiner – Yener-Marksteiner 2009, 244, Taf. 2: 21; Ergürer 2012, 132-134, Lev. 110: 233-234; Ratiu v.d. 2017, 213, Pl. 2: 3-4; Aydın 2019, 247-248, Lev. 1: 1.

Tarih: MS 530-600

Kat. No./ Fig.: 20/ 7:4

Form: Hayes Form 91 Taklidi

Buluntu Yeri/ Seviye: Doğu Hamam B-3, -320/-350 cm (dolgu)

Ölçüler: Kor. Y.: 5 cm

Kil: 2.5 YR 7/6 (light red), sık dokulu, gözeneksiz, çok az miktarda büyük boyutta taşçık, az miktarda küçük boyutta şamot (grog), az miktarda küçük boyutta kireç katkılı kil. **Astar:** 10 R 4/8 (red)

Tanım: Kırık ve eksik olan kâse gövde parçası.

Karşılaştırma: -

Tarih: MS 5. yüzyılın ikinci yarısı ile 6. yüzyılın başı

Kat. No./ Fig.: 21/ 7:5

Form: Hayes Form 96

Buluntu Yeri/ Seviye: 2015 Yılı İşlik Kazısı Atık Toprağı

Ölçüler: A.Ç.: 24 cm (iç), Kor. Y.: 3.5 cm

Kil: 2.5 YR 5/8 (red), sık dokulu, gözeneksiz, az miktarda küçük boyutta gümüş mika, çok az miktarda küçük boyutta kireç katkılı kil. **Astar:** 10 R 5/8 (red), yüzeyde çok az miktarda orta boyutta pişirme sırasında oluşan kireç patlamaları görülmektedir.

Tanım: Kırık ve eksik olan kâse ağız-gövde parçası.

Karşılaştırma: Hayes 1972, Fig. 27: 1; Mackensen – Schneider 2002, 129 vd., Fig. 4: 7; Hayes 2008, 232, Fig. 36, Pl. 56: 1148.

Tarih: MS 5. yüzyılın sonu 6. yüzyılın ilk yarısı

Kat. No./ Fig.: 22/ 7:6

Form: Hayes Form 97, Lamboglia 48, Antioch 856

Buluntu Yeri/ Seviye: Granarium G.7-8, -70/-96 cm

Ölçüler: A.Ç.: 16 cm (iç), Kor. Y.: 2.4 cm

Kil: 2.5 YR 5/8 (red), sık dokulu, gözeneksiz, az miktarda küçük boyutta kireç ve siyah taşçık katkılı kil. **Astar:** 2.5 YR 6/8 (light red)

Tanım: Kırık ve eksik olan kâse ağız-gövde parçası.

Karşılaştırma: Waagé 1933, Pl. 9: 180; Waagé 1948, 49, Pl. 9: 856k; Robinson 1959, 116, Pl. 71: M349; Williams 1989, 41, Fig. 19: 234; Mackensen – Schneider 2002, 129 vd., Fig. 4: 8; Delgado v.d. 2014, 678, Fig. 8; Hayes 2008, 232, Fig. 36, Pl. 56: 1149-1150; Aydın 2019, 249, Lev. No. 2, Kat. No. 3.

Tarih: MS 5. yüzyılın sonu 6. yüzyılın ortası

Kat. No./ Fig.: 23/ 8:1

Form: Hayes Form 99B, Mackensen Form 29, Lamboglia 1, Antioch 878f

Buluntu Yeri/ Seviye: Şarap İşliğı 1-G Alanı, -300/-310 cm (dolgu)

Ölçüler: A.Ç.: 22 cm (iç), Kor. Y.: 3.6 cm

Kil: 2.5 YR 5/8 (red), sık dokulu, gözeneksiz, az miktarda küçük boyutta kireç, çok az miktarda küçük boyutta siyah ince kum tanecikleri katkılı kil. **Astar:** 2.5 YR 6/8 (light red)

Tanım: Kırık ve eksik olan kâse ağız-gövde parçası.

Karşılaştırma: Waagé 1948, 50, Pl. 10: 878f; Hayes 1972, Fig. 28: 13; Hayes 2008, 232, Fig. 36, Pl. 56: 1153; Ergürer 2012, Lev. 113-114: 244.

Tarih: MS 530-600

Kat. No./ Fig.: 24/ 8:2

Form: Hayes Form 99B, Mackensen Form 29, Lamboglia 1, Antioch 878f

Buluntu Yeri/ Seviye: Granarium G.7-A, -95/-115 cm

Ölçüler: A.Ç.: 22 cm (iç), Kor. Y.: 6 cm

Kil: 5 YR 5/4 (reddish brown), sık dokulu, gözeneksiz, az miktarda küçük boyutta mika, yoğun miktarda küçük

boyutta kireç katkılı kil. **Astar:** 10 R 4/6 (red), hafif sabunumsu yüzey.

Tanım: Kırık ve eksik olan kâse ağız-gövde parçası.

Karşılaştırma: Waagé 1948, 50, Pl. 10: 878f; Hayes 1972, Fig. 28: 13; Hayes 2008, 232, Fig. 36, Pl. 56: 1153; Ergüner 2012, Lev. 113-114: 244.

Tarih: MS 530-600

Süzgeçli Sürahi

Kat. No./ Fig.: 25/ 8:3

Form: Hayes Form 126

Buluntu Yeri/ Seviye: Batı Hamam 24 Nolu Açma, -245 cm

Ölçüler: Kor. Y.: 5.6 cm

Kil: 2.5 YR 7/6 (light red), sık dokulu, gözeneksiz, az miktarda çok küçük boyutta siyah ince kum tanecikleri, gümüş mika ve kireç katkılı kil. **Astar:** 2.5 YR 4/6 (red), parlak ve kaygan yüzey.

Tanım: Kırık ve eksik olan sürahi (süzgeçli) boyun-gövde parçası.

Karşılaştırma: Hayes 1972, 174, Fig. 34: 126-1.

Tarih: MS 2. yüzyıl

Bezemeli Tabak veya Kâse

Kat. No./ Fig.: 26/ 8:4

Form: Hayes Form 61, 63, 64 veya 67?

Buluntu Yeri/ Seviye: Granarium Önü 2-7 Nolu Açmalar Arası Kesit

Ölçüler: Kor. Y.: 6 cm

Kil: 10 R 5/8 (red), sık dokulu, gözeneksiz, az miktarda küçük boyutta gümüş mika, çok az miktarda küçük boyutta taşçık ve kireç katkılı kil.

Astar: 10 R 5/8 (red)

Tanım: Kırık ve eksik olan bezemeli tabak veya kâse tondo parçası.

Bezeme: Palmiye ve/veya hurma dalı, üç daireyle birlikte dönen ucunda saçak ve/veya püskül yer alan çark motifi ile diyagonal çapraz çubuklarla oluşturulmuş kare motifi.

Karşılaştırma: Motifler için bk. Hayes 1972, 230, 234, 241, 242, Fig. 38: 4k, 40: 36v, 42: 69b.

Tarih: MS 4. yüzyılın ortası 5. yüzyılın sonu

KAYNAKÇA

Abadie-Reynal 2007

C. Abadie-Reynal, *La Céramique d'Argos (fin du II^e siècle avant J.-C. – fin du IV^e siècle après J.-C.)*, Études Péloponnésiennes XIII, Athenes, 2007.

Adak-Adıbelli 2006

I. Adak-Adıbelli, *Tarsus Geç Roma Seramiği*, Ankara Üniversitesi, Sosyal Bilimler Enstitüsü, Yayınlanmamış Doktora Tezi, Ankara, 2006.

Alkan 2013

M. Alkan, *Klasik Çağ'dan Erken Bizans'a Myra Kenti ve Teritoryumu*, Akdeniz Üniversitesi, Sosyal Bilimler Enstitüsü, Yayınlanmamış Doktora Tezi, Antalya, 2013.

Amir 2006

R. Amir, "Pottery, Stone and Small Finds from Shiqmona", *Atiqot* 51, 2006, 145–161.

Anderson-Stojanovic 1992

V. R. Anderson-Stojanović, *Stobi. The Hellenistic and Roman Pottery*, New Jersey, 1992.

Aydın 2019

S. Aydın, *Olba Geç Roma Dönemi Seramik Buluntuları*, Gazi Üniversitesi, Sosyal Bilimler Enstitüsü, Yayınlanmamış Doktora Tezi, Ankara, 2019.

Aygün 2018

Ç. A. Aygün, *Myra'nın Limanı Andriake'nin Yerleşim Planı*, Akdeniz Üniversitesi, Sosyal Bilimler Enstitüsü, Yayınlanmamış Doktora Tezi, Antalya, 2018.

Baklouti v.d. 2014

S. Baklouti – L. Maritan – N. L. Ouazaa – L. Casas – J. L. Joron – S. L. Kassaa – J. Moutte, "Provenance and reference groups of African Red Slip ware based on statistical analysis of chemical data and REE", *Journal of Archaeological Science* 50, 2014, 524-538.

Bass 1982

G. F. Bass, "The Pottery", *Yassı Ada I: A seventh-century Byzantine shipwreck*, G. F. Bass, F. H. van Doorninck Jr., Texas, 1982, 155–188.

Bonifay 2004

M. Bonifay, *Etudes sur la Céramique Romaine Tardive d'Afrique*, BAR-IS. 1301, Oxford, 2004.

Bulut – Şengül 2014

S. Bulut – M. Şengül, "2009-2012 Yılları Andriake Kazı Sikkeleri ve Yerleşim Tarihine Katkıları", *Birinci Uluslararası Anadolu Para Tarihi ve Numismatik Kongresi 25-28 Şubat 2013-Antalya. Bildiriler*, Ed. K. Dörtlük, O. Tekin, R. Boyraz Seyhan, Antalya, 2014, 79–110.

Carandini 1969

A. Carandini, *Vibia Sabina: Funzione Politica, Iconografia e il Problema del Classicismo Adrianeo*, Firenze, 1969.

Çevik 2010a

N. Çevik, "Myra ve Limanı Andriake. Kazılar Başlarken Ön-Düşünceler", *Arkeoloji ve Sanat Dergisi* 134, 2010, 53–82.

Çevik 2010b

N. Çevik, "Myra ve Andriake Kazıları'nda İlk Yıl: 2009/The First Season of Excavations in Myra and Andriake: 2009", *ANMED* 8, 2010, 55–60.

Çevik 2015

N. Çevik, *Likya Kitabı*, Antalya, 2015.

Çevik 2016

N. Çevik, "Mür Soluyan Kent: Myra", *Lukka'dan Likya'ya. Sarpedon ve Aziz Nikolaos'un Ülkesi*, Ed. H. İşkan, E. Dündar, İstanbul, 2016, 224–237.

Çevik – Bulut 2010

N. Çevik – S. Bulut, "İkinci Kazı Sezonunda Myra ve Limanı Andriake", *Arkeolojisinden Doğasına Myra/Demre ve Çevresi*, Ed. N. Çevik, Antalya, 2010, 25–118.

Çevik – Bulut 2011

N. Çevik – S. Bulut, "Myra ve Andriake Kazıları 2010/Excavations at Myra and Andriake in 2010", *ANMED* 9, 2011, 59–70.

Çevik – Bulut 2014

N. Çevik – S. Bulut, "Andriake Doğu Hamamı: Bölgenin Hamam Mimarlığına Işık Tutan Yeni Bir Örnek" *Adalya* 17, 2014, 221–263.

Çevik v.d. 2011

N. Çevik – S. Bulut – O. Tıbıkoğlu – B. Özdilek – Ç. A. Aygün, "Myra ve Andriake Kazılarında İlk Yıl: 2009" *Kazı Sonuçları Toplantısı* 32(1), 2011, 403–420.

Çevik v.d. 2012

N. Çevik – S. Bulut – E. Akyürek, "Myra-Andriake Kazıları ve Araştırmaları 2011", *ANMED* 10, 2012, 65–72.

Çevik v.d. 2013

N. Çevik – S. Bulut – E. Akyürek, "Myra ve Andriake Kazıları 2012", *ANMED* 11, 2013, 90–96.

Çevik v.d. 2014

N. Çevik – S. Bulut – Ç. A. Aygün, "Myra'nın Limanı Andriake", *Harbor and Harbor Cities in the Eastern Mediterranean (BYZAS 19/1)*, Ed. S. Ladstatter, F. Pirson, T. Schmidts, İstanbul, 2014, 225–244.

Çevik v.d. 2017

N. Çevik – S. Bulut – Ç. A. Aygün – Ö. Çömezoğlu Uzbek, "2016 Yılı Myra ve Andriake Kazıları/Myra and Andriake Excavations of 2016", *ANMED* 15, 2017, 67–75.

Çevik v.d. 2018a

N. Çevik – S. Bulut – Ç. A. Aygün – Ö. Çömezoğlu Uzbek – H. A. Tiryaki Türkmenoğlu – I. Pimouguet-Pédarros, "Myra-Andriake 2017", *ANMED* 16, 2018, 75–81.

Çevirici – Çoşkun 2014

F. Çevirici – Çoşkun, "2015 Yılı Haç Dağı Mevkii Yüzey Araştırmasında Ele Geçen Hellenistik ve Roma Dönemi Seramikleri", *Uluslararası Çağlar Boyunca Hatay ve Çevresi Arkeolojisi Sempozyumu Bildirileri 21-24 Mayıs 2013 Antakya*, Ed. A. Özfırat, Ç. Uygun, Antakya, 2014, 145–160.

Delgado v.d. 2014

M. Delgado – A. Fernandez – J. C. Quaresma – R. Morais, "Una Aproximacion A La Terra Sigillata Africana De Bracara Augusta (Braga, Portugal)", *Rei Cretariae Romanae Fautorum Acta* 43, 2014, 671-680.

Doksanaltı 2010

E. M. Doksanaltı, "The Coarse Ware From A 'Late Roman House' in Knidos", *LRCW 3: Late Roman Coarse Wares, Cooking Wares and Amphorae in the Mediterranean, BAR-IS. 2185 (II)*, Ed. S. Menchelli, S. Santoro, M. Pasquinucci, G. Guiducci, England, 2010, 769–780.

Domzalski 2015

K. Domzalski, "Roman and Late Antique fine pottery from Akrai (2011-2014). First discoveries and research problems", *Akrai&Acrae in South-Eastern Sicily*, Ed. R. Chowanec, Warsaw, 2015, 277-293.

Duggan – Aygün 2010

T. M. P. Duggan – Ç. A. Aygün, "Myra'nın Ortaçağ ve Sonrasındaki Limanı Taşdibi-Stamira", *Arkeolojisinden Doğasına Myra/Demre ve Çevresi*, Ed. N. Çevik, Antalya, 2010, 161-168.

Duman 2016

B. Duman, "African Red Slip Ware in Lydian *Tripolis*", *Rei Cretatae Romanae Favtorum Acta* 44, 699-706.

El-Khouri 2014

L. El-Khouri, "Late Roman Fine Pottery from Gadara (Umm Qais), 2011 Season of Excavation", *Mediterranean Archaeology and Archaeometry* 14/2, 2014, 115-138.

Ergürer 2012

H. E. Ergürer, *Parion Roma Dönemi Seramikleri*, Atatürk Üniversitesi, Sosyal Bilimler Enstitüsü, Yayınlanmamış Doktora Tezi, Erzurum, 2012.

Erol 2011

D. Erol, *Smyrna Devlet Agorasında Ele Geçen Terra Sigillata ve Geç Roma Seramiği*, Dokuz Eylül Üniversitesi, Sosyal Bilimler Enstitüsü, Yayınlanmamış Doktora Tezi, İzmir, 2011.

Fırat 1999

N. Fırat, *Perge Konut Alanı Keramiği*, İstanbul Üniversitesi, Sosyal Bilimler Enstitüsü, Yayınlanmamış Doktora Tezi, İstanbul, 1999.

Foss 1994

C. Foss, "The Lycian Coast in the Byzantine Age", *Dumbarton Oaks Papers* 48, 1994, 1-52.

Garzetti 1974

A. Garzetti, *From Tiberius to the Antonines: A History of the Roman Empire A.D. 14-92*, 1974, London.

Gassner 1997

V. Gassner, *Das Südtor Tetragonos-Agora: Keramik und Kleifunde*, FiE XIII 1/1, 1997, Wien.

Grandi 2007

E. Grandi, "Late Antique and Early Medieval Fine Pottery from Lagoon of Venice", *Çanak: Late Antique and Medieval Pottery and Tiles in Mediterranean Archaeological Contexts, (BYZAS 7)*, Ed. B. Böhlendorf-Arslan, A. O. Uysal, J. Witte-Orr, İstanbul, 2007, 1-24.

Hayes 1972

J. W. Hayes, *Late Roman Pottery*, London, 1972.

Hayes 1980

J. W. Hayes, *A Supplement to Late Roman Pottery*, London, 1980.

Hayes 1992

J. W. Hayes, *Excavations at Saraçhane in Istanbul 2: the Pottery*, Oxford, 1992.

Hayes 1997

J. W. Hayes, *Handbook of Mediterranean Roman Pottery*, London, 1997.

Hayes 2008

J. W. Hayes, *The Athenian Agora XXXII: Roman Pottery Fine-Ware Imports*, Princeton, 2008.

Lamboglia 1958

N. Lamboglia, "Nuove osservazioni sulla 'terra sigillata chiara' (Tip A e B)", *Rivista di studi liguri* 24, 1958, 257–330.

Lamboglia 1963

N. Lamboglia, "Nuove osservazioni sulla 'terra sigillata chiara' (II)", *Rivista di studi liguri* 29, 1963, 145–212.

Lund 1995

J. Lund, "A Fresh Look at the Roman and Late Roman Fine Wares from the Danish Excavations Hama, Syria", *Hellenistic and Roman Pottery in the Eastern Mediterranean Advances: in Scientific Studies*, Ed. H. Meyza, J. Mlynarczyk, Warszawa, 1995, 135–161.

Mackensen 1993

M. Mackensen, *Die Spätantiken Sigillata und Lampentöpfereien von El Mahrine (Nord Tunesien). Studien Zur Nordafrikanischen Feinkeramik des 4. Bis 7. Jahrhunderts. Münchner Beiträge Zur Vor und Frühgeschichte* 50, München, 1993.

Mackensen 1998

M. Mackensen, "Centres of African Red Slip Ware Production in Tunisia from the Late 5th to the 7th Century", *Ceramica in Italia: VI-VII secolo, Biblioteca di Archeologia Medievale* 14/1, Ed. L. Sagui, All'Insegna del Giglio, 1998, 23–40.

Mackensen 2006

M. Mackensen, "Late Roman African Red Slip Ware from the Frontier Region in the Province of Thebais (Upper Egypt)", *Romanitas: Essays on Roman Archaeology in Honour of Sheppard Frere on the Occasion of his Ninetieth Birthday*, Ed. R. J. A. Wilson, Oxford, 2006, 211–229.

Mackensen 2009

M. Mackensen, "Technology and organisation of ARS ware production-centres in Tunisia", *Journal of Roman Archaeology* 76, 2009, 17–44.

Mackensen – Schneider 2002

M. Mackensen – G. Schneider, "Production centres of African red slip ware (3rd-7th c.) in northern and central Tunisia: archaeological provenance and reference groups based on chemical analysis", *Journal of Roman Archaeology* 15, 2002, 121–158.

Mackensen – Schneider 2006

M. Mackensen – G. Schneider, "Production centres of African Red Slip ware (2nd-3rd c.) in northern and central Tunisia: archaeological provenance and reference groups based on chemical analysis", *Journal of Roman Archaeology* 19, 2006, 163–190.

Magie 1950

D. Magie, *Roman Rule in Asia Minor: to the end of the Third Century After Christ Vol. I-II*, Princeton, 1950.

Majcherek 1992

G. Majcherek, "The Late Roman ceramics from sector 'G' (Alexandria 1986-1987)", *Études et Travaux XVI*, 1992, 82–117.

Malalas 1986

J. Malalas, *The Chronicle of John Malalas*, Çev. E. Jeffreys – M. Jeffreys – R. Scott, Leiden, 1986.

Marksteiner – Yener-Marksteiner 2009

T. Marksteiner – B. Yener-Marksteiner, "Die Grabungen in Sondage 30/36/37 in der Weststadt von Limyra: Der archäologische Befund und die Keramik", *Jahreshefte des Österreichischen Archäologischen Institutes in Wien* 78, 2009, 221–252.

Munoz v.d. 1966

A. J. M. Munoz – J. V. Sanchez – S. G. Lorca – S. F. R. Assensio, “Conjuntos Ceramicos Tardios De Las Excavaciones En El Teatro Romano De Cartagena”, *LRCW 1. Late Roman Coarse Wares, Cooking Wares and Amphorae in the Mediterranean, BAR-IS. 1340 (I)*, Ed. J. M. Gurt i Esparraguera, J. Buxeda i Garrigos, M. A. Cau Ontiveros, England, 1966, 1–36.

Ok 2018

M. Ok, *Tripolis Hellenistik ve Roma Dönemi Seramiği*, Pamukkale Üniversitesi, Arkeoloji Enstitüsü, Yayınlanmamış Doktora Tezi, Denizli, 2018.

Ok 2023

M. Ok, “Son Arkeolojik Araştırmalar Işığında Germanicia’da Bulunan Afrika Kırmızı Astarlı Seramikleri”, *Cedrus XI*, 359–376.

Ončevska-Todorovska 2018

M. Ončevska-Todorovska, “Reflection of the Benefits of the Roman Empire in Late Antiquity though Luxurious Pottery from Stobi and Scupi”, *Studies in the Antiquities of Stobi IV*, Ed. S. Blazevska, Stobi, 2018, 342–360.

Özdilek 2015

B. Özdilek, “Andriake Sinagogu’ndan Seçilmiş Örneklerle Hellenistik ve Roma Dönemi Seramiklerine Genel Bir Bakış”, *Cedrus III*, 2015, 89–117.

Özdilek 2016

B. Özdilek, “2009-2012 Andriake Kazılarında Ele Geçen Unguentarium, Şişe, Lykion ve Mortar Örnekleri”, *Olba XXIV*, 2016, 217–266.

Özdilek 2018

B. Özdilek, “Andriake Limanından Ele Geçen DSD Grubu/Kıbrıs Sigillatları Işığında Lykia’nın Doğu Akdeniz ile Deniz Ticareti”, *Phaselis IV*, 2018, 57–77.

Öz 2020

C. Öz, *Myra ve Andriake Geç Roma Dönemi Seramikleri*, Akdeniz Üniversitesi, Sosyal Bilimler Enstitüsü, Yayınlanmamış Doktora Tezi, Antalya, 2020.

Öz 2021a

C. Öz, “Andriake’de Ele Geçen Roma Dönemi Mortarları”, *Selçuk Üniversitesi Sosyal Bilimler Enstitüsü Dergisi* 46, 2021, 295–314.

Öz 2021b

C. Öz, “Myra’nın Limanı Andriake’den Bir Grup Roma Dönemi Tavası”, *OANNES – Uluslararası Eskiçağ Tarihi Araştırmaları Dergisi* 4/1, 2021, 49–75.

Öz 2021c

C. Öz, “Andriake’den Roma Dönemi’ne Ait Bir Grup Likya Üretimi Çanak/Leğen”, *SDÜ Fen-Edebiyat Fakültesi Sosyal Bilimler Dergisi* 52, 2021, 242–260.

Paz – Vargas 2011

J. V. Paz – E. G. Vargas, “Sigillatas africanas y orientales de mediados del VI d. C. procedentes de los rellenos de colmatación de una cisterna de Hispalis (Sevilla) Los contextos de la Plaza de la Pescadería”, *LRFW 1. Late Roman Fine Wares. Solving Problems of Typology and Chronology: A review of the evidence, debate and new contexts*, Ed. M. A. Cau, P. Reynolds, M. Bonifay, England, 2011, 87–97.

Pickersgill – Roberts 2003

C. Pickersgill – P. Roberts, “New Light on Roman Sparta: Roman Pottery from the Sparta Theatre and Stoa”, *BSA* 98, 2003, 549–597.

Preite 1997

A. D. Preite, "Sigillata Africana", *Gortina II: Pretorio il materiale degli scavi Colini, 1970-1977. Monografie della Scuola archeologica di Atene e delle missioni italiane in Oriente VII*, Ed. A. Di Vita, A. Martin, Padova, 1997, 132–154.

Pröttel 1996

P. M. Pröttel, *Mediterrane Feinkeramikimporte des 2. bis 7. Jahrhunderts n. Chr. Im oberen Adriaaraum und in Slowenien. Kölner Studien zur Archäologie der römischen Provinzen 2*, Leidorf, 1996.

Ratiu v.d. 2017

A. Ratiu – I. C. Opreș – M. Duca, "Fine wares from the Late Roman 'Principia' at Capidava (I)", *Cercetari Arheologice* 24, 2017, 209–227.

Reynolds 1984

P. Reynolds, "African Red Slip and Late Roman Imports in Valencia", *Papers in Iberian Archaeology, BAR-IS 193*, Ed. T. F. C. Blagg, R. F. J. Jones, S. J. Keay, England, 1984, 474–539.

Reynolds 1987

P. Reynolds, *El yacimiento tardorromano de Lucentum (Benalua-Alicante): las ceramicas finas, Catalogo de Fondos Museo Arqueologico Provincial II*, Alicante, 1987.

Reynolds 2011a

P. Reynolds, "A 7th century pottery deposit from Byzantine Carthago Spartaria (Cartagena, Spain)", *LRFW 1. Late Roman Fine Wares. Solving Problems of Typology and Chronology: A review of the evidence, debate and new contexts*, Ed. M. A. Cau, P. Reynolds, M. Bonifay, England, 2011, 99–127.

Reynolds 2011b

P. Reynolds, "Fine Ware from Beirut contexts, c. 450 to c. 600", *LRFW 1. Late Roman Fine Wares. Solving Problems of Typology and Chronology: A review of the evidence, debate and new contexts*, Ed. M. A. Cau, P. Reynolds, M. Bonifay, England, 2011, 207–230.

Robinson 1959

H. S. Robinson, *The Athenian Agora V. Pottery of The Roman Period, Chronology*, Princeton, 1959.

Rodziewicz 1976

M. Rodziewicz, *Alexandrie I. La ceramique romaine tardive d'Alexandrie*, Warsaw, 1976.

Quaresma 2017

J. C. Quaresma, "Quinta da Bolacha (Amadora, Lisbonne): La céramique de la villa (dernier tiers du III^e siècle au premier quart du VI^e siècle)", *LRCW 5-1. Late Roman coarse wares, cooking wares and amphorae in the Mediterranean Archaeology and archaeometry*, Ed. D. Dixneuf, Égypte, 2017, 43–89.

Salomonson 1969

J. W. Salomonson, "Spätromische rote Tonware mit Reliefverzierung aus nordafrikanischen Werkstätten: entwicklungsgeschichtliche Untersuchungen zur Reliefgeschmückten Terra Sigillata Chiara 'C'", *BABESCH* 44, 1969, 4–109.

Sagui 1980

L. Sagui, "Ceramica Arficana Dalla 'Villa di Tiberio' A Sperlonga", *Extrait des Mélanges de L'école Française de Rome Antiquité (MEFRA)* 92/1, 1980, 471–544.

Şen-Yıldırım 2012

D. Şen-Yıldırım, "Hürmalık Hamamı Buluntuları Işığında Patara'nın Geç Roma-Erken Bizans Dönemi Kuzey Afrika Kökenli Seramikleri", *Anadolu Üniversitesi Sosyal Bilimler Dergisi* 12/4, 2012, 151-172.

Takmer 2006

B. Takmer, *Lex Portorii Provinciae Lyciae: Lykia Eyaleti Gümrük Yasası*, Akdeniz Üniversitesi, Sosyal Bilimler Enstitüsü, Yayınlanmamış Doktora Tezi, Antalya, 2006.

Tekinalp 2000

V. M. Tekinalp, *Geç Antik Dönem sonrasında ve Ortaçağda (M.S. 4.-14. yy.) Andriake Kenti*, Hacettepe Üniversitesi, Sosyal Bilimler Enstitüsü, Yayınlanmamış Doktora Tezi, Ankara, 2000.

Pröttel 1996

P. M. Pröttel, *Mediterrane Feinkeramikimporte des 2. bis 7. Jahrhunderts n. Chr. Im oberen Adriaarum und in Slowenien. Kölner Studien zur Archäologie der römischen Provinzen 2*, Leidorf, 1996.

Uscatescu – Jimenez 2005

A. Uscatescu – R. G. Jimenez, "Pottery Wares from a Fifth Century Deposit Found at Iesso (Guissona, Lleida): Archaeological and Archaeometrical Analyses", *LRCW 1. Late Roman Coarse Wares, Cooking Wares and Amphorae in the Mediterranean, BAR-IS. 1340 (I)*, Ed. J. M. Gurt i Esparraguera, J. Buxeda i Garrigos, M. A. Cau Ontiveros, England, 2005, 81-103.

Vincenz 2013

A. de Vincenz, "Fine Wares; Byzantine-Early Islamic Wares", *Sepphoris I. The Pottery from Ancient Sepphoris*, Ed. E. M. Meyers, C. L. Meyers, Eisenbrauns, 2013, 142-225.

Waagé 1933

F. O. Waagé, "The American Excavations in the Athenian Agora: First Report", *Hesperia* 2(2), 1933, 294-298.

Waagé 1948

F. O. Waagé, "Hellenistic and Roman Tableware of North Syria", *Antioch on the Orontes: Ceramic and Islamic Coins IV*, Ed. F. O. Waagé, Princeton, 1948, 2-60.

Waal 1904

A. de Waal, "Altchristliche Thonschüsseln", *Römische Quartalschrift* 18, 1904, 308-321.

Williams 1989

C. Williams, *Anemurium. The Roman and Early Byzantine Pottery*, Toronto, 1989.

Wilson 2011

R. J. A. W. Wilson, "Funerary Feasting in Early Byzantine Sicily: New Evidence from Kaukana", *American Journal of Archaeology* 115/2, 2011, 263-302.

Yaman 2018

A. Yaman, *Arykanda Geç Antik Dönem Mahallesi Seramikleri*, Muğla Sıtkı Koçman Üniversitesi, Sosyal Bilimler Enstitüsü, Yayınlanmamış Doktora Tezi, Muğla, 2018.

Yener-Marksteiner 2013

B. Yener-Marksteiner, "Vorläufige Ergebnisse der Untersuchungen der Keramikfunde des Andriake- Surveys", *Euploia. La Lycie et la Carie Antiques. Dynamiques des territoires, échanges et identiés. Actes du colloque de Bordeaux, 5, 6 et 7 novembre 2009*, Ed. P. Brun, L. Cavalier, K. Konuk, F. Prost, Bordeaux, 2013, 225-232.

Yıldız 2022

V. Yıldız, "Soli Pompeiopolis Afrika Kırmızı Astarlı Seramikleri", *Arkhaia Anatolika* 5, 94-153.

Sikkeler Işığında Pisidia'da Apollon Propylaios Kültü

The Cult of Apollo Propylaios in Pisidia in the Light of the Coins

Salih O. Akgönül* – Hüseyin Köker**

Öz

Apollon müzikle, sanatla, kehanetle ilişkili olduğu kadar hastalık ve sağlıkla da ilişkili çok yönlü bir tanrıdır ki bu yüzden birçok epithetle anılmaktadır. Bu durum Pisidia Bölgesi için de değişmemekte, tanrı burada da birçok farklı epithetle tapınım görmektedir. Bunlardan bir tanesi de “kapılar önündeki” ya da “kapıların önündeki koruyucu” anlamına gelen ve sağlıkla veya savaşla ilişkilendirilebilecek bir epithet olan “Propylaios”tur. Apollon Propylaios, oklarıyla düşmanları (salgın hastalıkları) şehrin kapılarından uzak tutan bir tanrı olarak anılmaktadır. Tanrının adı ve epitheti, Pisidia Bölgesi kentlerinden Kremna'nın Roma İmparatorluk Dönemi şehir sikkelerinde arka yüz lejanti ile doğrulanmaktadır. Tanrı burada gerilmiş yayı ile sağa doğru hareket halinde ve hareketten dolayı uçan khlamyisi ile betimlenmektedir. Bölgede aynı ikonografiyi sikkeleri üzerinde taşıyan diğer iki kent Apollononia ve Klaudio Seleukeia'dır. Asia Minor'un aslında sayıları çok da olmayan bazı kentlerinde hemen hemen aynı dönemlerde, Kremna sikkelerinden bildiğimiz “Apollon Propylaios” tipinde sikkeler darp edilmiştir. Bu durum, Marcus Aurelius'un Parth Seferi sırasında, MS 165-166 yıllarında ortaya çıkan veba salgınından kurtulmak isteyen insanların Apollon Klaros'a danışmaları sonucu ortaya çıkan kehanetlerle ilişkili görülmektedir.

Anahtar Kelimeler: Pisidia, Apollon Propylaios, Kült, Veba, Kremna, Sikke

Abstract

Apollo is a multifaceted deity associated with music, art, prophecy, as well as disease and health, which is why he has many epithets. In Pisidia, the god is worshipped with various epithets, including 'Propylaios', meaning 'before the gates' or 'guardian before the gates', which is associated with health or external threats such as war. Apollo Propylaios is remembered as a deity who keeps enemies (epidemics) away from the city gates with his arrows. The name and title of the deity are verified by the reverse legend on the Roman Provincial coins of Kremna, a city in Pisidia. The deity is portrayed with his bow extended and moving towards the right, with khlamys flying due to the motion. Two other cities in the region, Apollononia and Klaudio Seleukeia, also feature the same iconography on their coins. In a few cities in Asia Minor, a small number of coins of the 'Apollon Propylaios' type were minted during the same period as those found in Kremna. This situation appears to be linked to prophecies that arose from consultations with people seeking to combat the plague epidemic that emerged during Marcus Aurelius' Parthian Expedition in 165-166 AD at Apollo Klaros.

Key Words: Pisidia, Apollon Propylaios, Cult, Plague, Kremna, Coin

* Arş. Gör., Süleyman Demirel Üniversitesi, İnsan ve Toplum Bilimleri Fakültesi, Arkeoloji Bölümü, Isparta.

0000-0003-2901-1849cc | akgonuls@gmail.com

** Doç. Dr., Süleyman Demirel Üniversitesi, İnsan ve Toplum Bilimleri Fakültesi, Arkeoloji Bölümü, Isparta.

0000-0003-0784-505X | huseyinkoker@gmail.com

Bu makale “Kremna Tarihi ve Sikkeleri” başlıklı doktora tezinden üretilmiştir.

Hellen Panteonu'nda yer alan ve birçok farklı epithet ile anılan Apollon (Hom., *Il.* I.9, 14, 147, 370, 438, 479; III.103, 121; IX.404; XV.253; XVI.94, 514, 711; XVII.585; XXI.461, 478; Hom., *Od.*III. 279; IX. 200; Hes., *Theog.* 771) Anadolu'da yaygın bir kulte sahiptir ve tapınım gördüğü bölgeye/kente göre farklı rollere ve buna bağlı olarak da farklı sıfatlarla anılmaktadır¹. Makalenin konusunu tanrının oklarıyla düşmanları (salgın hastalıkları) uzak tutan özelliği ile ön plana çıkan sıfatlarından "Apollon Propylaios" oluşturmaktadır. Apollon Propylaios, "kapılar önündeki"², "kapılar önündeki koruyucu"³ ya da "kapıların koruyucusu"⁴ olarak tanımlanmaktadır⁵. Pisidia'daki Roma koloni kentlerinden birisi olan Kremna'da tanrının adı ve epitheti, Marcus Aurelius Dönemi'nden itibaren basılan sikkelerinin arka yüz lejantları aracılığıyla doğrulanmaktadır. Tanrı sikkeler üzerinde gerilmiş yayı ile sağa doğru hareket halinde ve hareketten dolayı uçuşan khlamysi ile betimlenmektedir⁶. Makale de Kremna'nın bu sikkelerinden yola çıkarak, Asia Minor kentlerinde aynı ikonografide ve hemen hemen aynı dönemlerde darp edilen sikkeler incelenerek, bu tipi kullanmalarının nedenleri açıklanmaya çalışılmıştır. Apollon Propylaios'a ait günümüze ulaşmış bir heykel bulunmaması dolayısıyla bu heykel tipine ait bir ad da yoktur⁷. Tanrının bu ikonografide betimlendiği en eski obje MS 1. yüzyıla tarihlendirilen bir yüzük taşıdır⁸. Ancak Apollon Propylaios sadece bu şekilde mi tasvir edilmekteydi sorusu halen daha cevaplandırılmayı beklemektedir.

Propylaios⁹ (προπύλαιος) olarak nitelendirilen tanrının antropofornik olarak şehir kapılarının önünde temsil edildiği önerilmekle birlikte, genellikle oklarıyla salgın hastalıkları şehir kapılarından uzakta tutan bir tanrı olarak anılmaktadır ki ayrıca tanrı bu sıfatla, kâhin yönlerinden biriyle "bir okçu gibi uzaktan koruyabilen" özelliğiyle ilişki içinde olduğu düşünülmektedir¹⁰. Bu bağlamda, tanrının söz konusu bu özelliklerine işaret eden ve MS 165 yılındaki salgın ile ilişkili Apollon Klaros kehanetlerine de değinmek yerinde olacaktır. İmparator Marcus Aurelius Dönemi'nde (MS 161-180) vuku bulan bu salgın (veba)¹¹ nedeniyle birçok kent çare aramak için Apollon Klaros'a heyetler göndermişlerdir¹². Kehanetler içerisinde vebayla mücadele edebilmek için Apollon Propylaios ile ilişkili olabilecek yanıtlar bulunmaktadır. Phrygia'daki Hierapolis'te bu durumla ilgili bir kehanette¹³, şehrin kapıları önünde Apollon Klaros

¹ Apollon hakkında antik ve modern kaynaklar ile geniş bilgi için bkz. RE II.1, 1-111; LIMC II.1, 183-326; DNP I, 863-68; Larson 2007, 87-88; Farnell 2010, 98-252. Anadolu'da Apollon kültüyle ilgili olarak bkz. Taşlıkloğlu 1963; Gürdal 2007.

² Ramsay 1897, 356.

³ Ramsay 1897, 374.

⁴ LIMC II. 1, 400, no.225.

⁵ Labarre, Propylaios'un bir *epiklêsis* mi olduğunu bununla birlikte bu sıfatın tanrının işlevine mi yoksa bir yere mi işaret ettiği sorusuna Aristophanes'in bir dizesinden yola çıkarak Propylaios'un, Apollon'un başka bir epitheti olan Agueius'un, mekânın, girişin koruyucusu olarak işlevine karşılık geldiğini belirtmektedir (Labarre 2007, 289).

⁶ LIMC II. 1, 198, no.76.

⁷ Filges 2015, 146.

⁸ LIMC II. 1, 400, no.227.

⁹ Propylaios sadece Apollon ile ilişkili bir *epiklêsis* değildir ki Hermes, Poseidon, Herakles için de kullanıldığı bilinmektedir (RE XXVIII.1, 835-836). Birden fazla tanrının aynı *epiklêsis*inin olması, bu tanrıların birbiri yerine geçebilecekleri anlamına gelmemektedir (Pironti 2021, 578).

¹⁰ Zografou 2010, 132.

¹¹ MS 165 yılında yaşanan bu salgının/vebanın boyutu ve imparatorluk üzerinde etkileri ile ilgili detaylı bilgi için bkz. Gilliam 1961.

¹² Apollon Klaros tapınağına birçok konuda hem bireysel hem de bir kenti temsil etmek üzere heyet olarak başvuru yapılabiliyordu. Söz konusu başvurular ve başvuran kentler hakkında detaylı bilgi için bkz. Akar – Tanrıver 2009, 453-463.

¹³ Kehanet yaklaşık MS 166-215 yılları arasına tarihlendirilmektedir (Parke 1985, 153-154).

için kutsal alanlar oluşturulması ve salgın ile mücadele etmesi için yayını geren Apollon heykeli dikmeleri önerilmektedir¹⁴. Salgın hastalıktan kurtulmak için Klarios'a danışan bir başka kent olan Kaisareia Troketta'da bulunan kehanette¹⁵ ovanın ortasında bir elinde yay tutan Apollon heykeli dikilmesi yönündedir¹⁶. Vebadan mustarip ve Klarios'tan yardım bekleyen diğer bir kent olan Kallipolis'te bulunan kehanette¹⁷ de şehir kapısının önüne ok atan Apollon heykeli dikilmesi uygun görülmüştür¹⁸. Görüldüğü gibi söz konusu kehanetlerin ortak noktasını, salgın hastalıktan kurtulmanın çaresi olarak şehir kapılarının önüne yayını geren, yay tutan veya ok atan bir Apollon heykeli dikilmesi gerekliliği oluşturmaktadır¹⁹.

Diğer Bölge Kentlerinin Sikkeleri Üzerindeki Apollon Propylaios Betimleri

Pisidia Bölgesi kentlerinin sikkeleri üzerindeki Apollon Propylaios betimlerini incelemeden önce Apollon Propylaios betiminin kullanıldığı diğer bölge kent sikkelerine de bir göz atmak hem kültün yayılımı hem de ikonografisini anlamak için yararlı olacaktır. Buna göre, az sayıdaki kentin sikkelerinin arka yüzlerinde, Apollon Propylaios'un yukarıda aktarılan kehanetleri hatırlatacak şekilde, kimi zaman ikonografik olarak bazı küçük farklılıklar olsa da genellikle ayakta ve çıplak olduğu halde sağa dönük ve elinde gerilmiş yayı ile oku fırlatmaya hazır bir pozisyonda betimlendiği görülmektedir.

Apollon Propylaios Thrakia Bölgesi kentlerinden birisi olan Hadrianopolis'de Antoninus Pius²⁰, Marcus Aurelius (Caesar)²¹, Commodus²² ve III. Gordianus²³ adlarına basılan sikkelerin arka yüzlerinde karşımıza çıkmaktadır. Tanrı, Antoninus Pius sikkelerinde ayakta, sağa doğru, başı hafif öne eğik ve yayını ileri doğru tutmaktayken (Fig. 2), Marcus Aurelius, Commodus ve III. Gordianus sikkelerinde aynı ikonografide ancak khlamys ile betimlenmektedir (Fig. 3).

Lydia Bölgesi kentlerinden Philadelphia'nın yaklaşık MS 138-192 yılları arasında tarihlenen pseudo-otonom sikkelerinin arka yüzünde de Apollon, başında şua tacı ile karşıya doğru bakmakta, çıplak, sağa doğru ve okunu fırlatmak üzere betimlenmiştir²⁴ (Fig. 4).

¹⁴ Akar – Tanrıver 2009, 484–487, K4. (“...Ayrıca bütün şehir kapılarının etrafını, sanki uzaktan salgını vuruyormuş gibi hastalıkları yok eden yayıyla donanmış Phoibos Klarios'un kutsal bir heykeli için kutsayın...”).

¹⁵ Kehanet yaklaşık MS 166-215 yılları arasına tarihlendirilmektedir (Parke 1985, 150–151).

¹⁶ Akar – Tanrıver 2009, 489–492, K8. (“...Bunun için derhal ovanın ortasında bir elinde (bir yay tutan) Phoibos'un (heykelinin) dikilmesini mutlaka sağlayın...”).

¹⁷ Kehanet yaklaşık MS 166–215 yılları arasına tarihlendirilmektedir (Parke 1985, 152).

¹⁸ Akar – Tanrıver 2009, 492–495, K9. (“...ve bunun yanı sıra, insanlar için bela olan salgını kovacak olan yayını taşıyan Phoibos'u (bir heykeli) dikin...”).

¹⁹ Labarre 2007, 294'te propylaios epithetinin koruyucu işlevine atıfta bulunulduğunu ve külte ait yapıların ya da heykellerin konumu hakkında bir fikir veremeyeceği ileri sürülmektedir. Ayrıca, Kallipolis'te elinde ok ve yay tutan Apollon heykelinin kapının önünde değil daha ziyade bir kapı girişinde bulunması ya da Thasos'ta Athena Propylaiia'ya adanmış bir sunağın surun kapılarından birinde değil, agoranın yakınındaki bir geçitte bulunmasını aktararak, bu epithetle ilişkili sadece girişlerde olmayan heykellerin, sunakların ya da kutsal alanların konumu hakkında ayırım yapılması gerektiği vurgulanmaktadır.

²⁰ RPC IV.1, 2488 (temporary).

²¹ RPC IV.1, 3914 (temporary).

²² RPC IV.1, 10551 (temporary); RPC IV.1, 1996 (temporary); RPC IV.1, 10694 (temporary); RPC IV.1, 10537 (temporary).

²³ RPC VII.2, 672.

²⁴ RPC IV.2, 2852 (temporary).

Phrygia Bölgesi kentlerinden Eumenia'daki Apollon Propylaios kültüne ilişkin kanıtları adak yazıtları ve sikkeler oluşturmaktadır²⁵. Söz konusu yazıtlarda Propylaios epitheti yanında tanrının sembolü olarak labrys görülmektedir.²⁶ Aynı sembol kentin Hellenistik Dönem sikkelerinde tek başına betimlenirken²⁷ Roma İmparatorluk Dönemi'nde hem tek başına²⁸ hem de Apollon ile karşımıza çıkmaktadır²⁹. Apollon Propylaios, Eumenia sikkelerinde dört farklı tipte betimlenmiştir. İlkinde Apollon ayakta, sağ elinde kuzgun tutarken, sol eliyle omzuna yasladığı labrys ve kylamisi ile³⁰ (Fig. 5); ikincisinde tanrı, kısa pelerini ile atının üzerinde iken ileri uzattığı sol elinde dal, sağ omzunda labrys taşırken³¹ (Fig. 6); üçüncüsünde, ilkinden farklı olarak, sağ elinde dal tutarken, arkasında üzerinde kuzgun bulunan tripodaya yaslanırken³² (Fig. 7) ve dördüncüsünde ise ilkinden farklı olarak pelerinlidir ve sağ elinde tuttuğu phiale ile önünde bulunan sunağa sunu yaparken betimlenmiştir³³ (Fig. 8). Kentin baş tanrısı olan Apollon Propylaios'un labrys taşıması karakteristik bir özellik olarak karşımıza çıkarken, bu betim Hellen tanrısının ikonografik olarak yerli bir tanrıyla senkretize (kaynaştığını) olduğunu göstermektedir³⁴. Ramsay, Eumenia'daki Apollon Propylaios'un bir Hellen tanrısı olmadığını, Men Askaenos ile özdeşleşmiş atlı bir tanrı olduğunu ileri sürmüştür³⁵. Labarre, bu yorumun reddedilmesi gerektiğini belirterek, Apollon Propylaios kültürünün kesinlikle II. Attalos yönetimindeki Pergamon kolonisinin kuruluşu sırasında ortaya çıktığını belirtmektedir³⁶.

Pamphylia Bölgesi kentlerinden Attaleia'nın MS 2. yüzyıla tarihlendirilen ve ön yüzünde Poseidon başı bulunan pseudo-otonom serinin arka yüzünde betimlenen Apollon³⁷, Kremna sikkeleri ile benzer tipi taşıması nedeniyle Propylaios olarak tanımlanmıştır³⁸ (Fig. 9).

Lykia Bölgesi kentlerinden Myra'da III. Gordianus³⁹ adına basılan sikkelerin arka yüzünde tanrı, parapetli bir kaide üzerinde yükselen ve her iki yanında birer defne dalı ile çevrelenmiş korinth başlığının üzerinde, ayakta, çıplak, okunu fırlatmak üzere, sağa

²⁵ Labarre 2007, 283–284.; Ünal 2014, 72–75.

²⁶ Taşlıkloğlu 1963, 155.

²⁷ Ünal 2014, 93–94 (Seri 1); SNG Tübingen 4, 4010; Ünal 2014, 99 (Seri 6); SNG Tübingen 4, 4008.

²⁸ Ünal 2014, 135 (Seri 17); RPC I, 3150.

²⁹ Ünal 2014, 73, 94. Ünal, Augustus dönemi sikkeleri üzerinde betimlenen tripodun da Apollon Propylaios ile ilişkili olabileceğini önermektedir (Ünal 2014, 131, seri 10; RPC I, 3142).

³⁰ Bu tipte basılan Nero sikkeleri için bkz. Ünal 2014, 131 (seri 16); RPC I, 3149; Domitianus sikkeleri için bkz. Ünal 2014, 137 (seri 20); RPC II, 1386; Pseudo-otonom sikkeler için bkz. Ünal 2014, 148 (Seri 55); RPC IV.2, 11575 (temporary).

³¹ Bu tipte basılan Domitianus sikkeleri için bkz. Ünal 2014, 137 (Seri 21); RPC II, 1387; Hadrianus sikkeleri için bkz. RPC III, 2577; M. Aurelius sikkeleri için bkz. Ünal 2014, 141 (Seri 32); RPC IV.2, 1992 (temporary); Pseudo-otonom (MS 3. yüzyıl) sikkeler için bkz. Ünal 2014, 148 (Seri 54); RPC VIII, unassigned; ID 20609; Geta adına basılan sikkelerde de atlı olan ikonografisine ek olarak başında şua tacı ile betimlenmiştir, bkz. Ünal 2014, 142 (Seri 38).

³² Bu tipte basılan M. Aurelius sikkeleri için bkz. Ünal 2014, 141 (Seri 34); RPC IV.2, 1697 (temporary).

³³ Bu tipte basılan Pseudo-otonom sikkeler için bkz. Ünal 2014, 149 (Seri 59); RPC IV.2, 9982 (temporary).

³⁴ Parker 2023, 47, 192.

³⁵ Ramsay 1895, 356.

³⁶ Labarre 2007, 295.

³⁷ BMC Lycia, 111, no.11 (İmparatorluk Dönemi); Baydur 1975, 39–40, 58–59 no.135–141 (Antoninler Dönemi); SNG France 3, 228 (MÖ 2.-1. yüzyıl).

³⁸ Baydur 1976, 62; Bir diğer Pamphylia kenti Side'nin Gallienus Dönemi (253-268) bir sikke serisinin arka yüzünde şematik bir kent kapısının içerisinde Apollon Sidetes betimlenmiştir (RPC X, unassigned ID 62620). Şener, buradaki sikke ikonografisinden yola çıkarak tanrının kentte kapı koruyucu "theos propylaios" olarak da onurlandırılmış olabileceğini ileri sürmektedir (Şener 2022, 381–82). Ayrıca bkz. Nollé 1993, 113; Alanyalı 2005, 90.

³⁹ RPC VII.2, 2240 (temporary).

doğru betimlenmiştir (Fig. 10). Tanrı *Roman Provincial Coins* yazarları tarafından Apollon Propylaios olarak tanımlanmaktadır. Ancak Tek, tanrıyı Myra’da bulunan güçlü bir Apollon kültünden yola çıkarak “Apollon Surios” olarak tanımlamaktadır⁴⁰. Diğer bir Lykia kenti olan Patara’da da yine III. Gordinaus⁴¹ adına basılan sikkelerden bir serinin arka yüzünde khlamys ile betimlenen Apollon ise Propylaios olarak tanımlanmaktadır (Fig. 11).

Pisidia Bölgesi Kentlerinin Sikkeleri Üzerindeki Apollon Propylaios Betimleri

Pisidia Bölgesi’nde Apollon birçok farklı epithetle tapınım görmektedir⁴². Seleukos hanedanının resmi tanrısı olan Apollon’un, bölgenin kontrol edilmesi politikalarının bir sonucu olarak Pisidia’da yaygınlaştığı düşünülmektedir⁴³. Buna bağlı olarak bölgedeki Seleukos kolonizasyonunun sonucu olarak Mordiaion kentinin ismi, hanedanlığın koruyucu tanrısına ithafen Apollonia olarak değiştirilmiştir⁴⁴. Bununla birlikte, Pisidia’daki Apollon kültünün yerli bir kökeni olduğunu bilinmektedir⁴⁵. Bölgede Apollon Propylaios ile ilişkili betimler MS 2. yüzyılda Apollonia, Kremna ve Klaudio Seleukeia (Sidera) sikkelerinde karşımıza çıkmaktadır (Fig. 1). Aşağıda görüleceği üzere, ikonografik olarak küçük farklılıklar olsa da söz konusu betimlerin tümünde tanrı ayakta ve çıplak olduğu halde sağa dönük, elinde gerilmiş yayı ile ok atarken betimlenmiştir.

Apollonia Mordiaeum kentinde, Marcus Aurelius ve Lucius Verus’un ortak imparatorluğu döneminde Lucius Verus’un eşi Lucilla adına basılan ve yaklaşık olarak MS 163-169 yıllarına tarihlenen sikkelerin arka yüzünde karşımıza çıkan⁴⁶ tanrı, ayakta ve çıplak olarak sağa dönük, omzunda sadağı, elinde gerilmiş yay ile ok atarken ve ayaklarında bot ile betimlenmiştir (Fig. 12).

Kremna, bölgede Apollon Propylaios betimini en sık kullanan kenttir⁴⁷. Kent sikkeleri üzerinde Apollon Propylaios, Apollonia’dan kısa bir süre sonra yine Marcus Aurelius Dönemi’nde, bu kez Commodus (Caesar olarak) adına basılan ve MS 175-177 yıllarına tarihlenen sikkelerinde kullanılmaya başlamıştır⁴⁸. Tanrının betimi on üç farklı imparator/impatoriçe adına basılan sikkelerde görülmektedir (Fig. 1). Bu durum Apollon Propylaios’un bir Roma kolonisi olan Kremna’nın baş tanrısı durumunda

⁴⁰ Tek 2001, 239–240.

⁴¹ RPC VII.2, 2182 (temporary).

⁴² Pisidia Bölgesi’nde Apollon kültü ve özellikleri için bkz. Karayaka 2007, 75-86; Talloen 2015, 97–98, 181.

⁴³ Waelkans 1999, 209; Talloen 2015, 97.

⁴⁴ Cohen 1995, 286–289; Talloen 2015, 97.

⁴⁵ Talloen 2015, 63–64; 98. Pisidia Bölgesi’nde Apollon Klarios kültü için ayrıca bkz. Karayaka 2007, 77–79; Talloen 2015, 181–183.

⁴⁶ RPC IV.3, 7733 (temporary).

⁴⁷ Kremna’da Apollon Propylaios kültüne ilişkin, sikkeler üzerindeki betimler dışında, şimdiye kadar herhangi bir arkeolojik veri ele geçmemiştir. 1885 yılında kentte araştırma yapan Lanckoroński, Apollon Propylaios’u adından dolayı kent kapısının yakınlarında aramak gerektiğini öne sürmüş ve şehrin batı kapısı önündeki “U” olarak adlandırdıkları kilisenin güneyinde bulunan yapı kalıntılarını konumu ve boyutları nedeniyle tapınak olarak adlandırmışlardır ki ayrıca yapının bir tapınak ve özellikle Apollon Propylaios’a adanmış bir tapınak olduğunu gösteren herhangi bir veri olmadığını da belirtmişlerdir (Lanckoroński 2015, 170). Mitchell burada sözü edilen kiliseyi “Kilise B” olarak tanımlamış ve buna ek olarak da burada ki tapınak olabileceği düşünülen yapının varlığına ilişkin izlerin görülebildiğini, belki de buranın kentin sikkeleri üzerinde görülen Apollon Propylaios’a adanmış bir tapınak olarak tanımlanabileceğini belirtse de yapının niteliği hakkında yorum yapılabilecek yeterli verinin bulunmadığını aktarmaktadır (Mitchell 1995, 224).

⁴⁸ RPC IV.3, 7795 (temporary).

olduğunun açık bir göstergesidir⁴⁹. Tanrı Kremna sikkelerinde, ayakta ve çıplak olduğu halde sağa dönük, saçları başın arkasında toplanmış (topuz) halde, uçuşan khlamysi⁵⁰ ve uzun botlarıyla, elinde gerilmiş yayı ile ok atarken betimlenmiştir (Fig. 13-25). Bu betimlerin dışında Septimius Severus⁵¹ adına basılan bazı serilerde tanrının ayakları hizasında, sikke pulunun solunda hilal ve sağında da yıldız motiflerine, Trebonianus Gallus⁵² adına basılan bazı serilerdeyse sadece sağda, yıldız motifine yer verilmiştir (Fig. 26-27). Öte yandan, Kremna sikkelerinde dikkat çekici olan durum tanrının epithetinin lejantta belirtilmesidir ki bu durum kente özgüdür. Buna göre, sikkeler üzerinde tanrının adı ve epitheti Geta, Elagabalus, Maximus, Hostilianus ve I. Valerianus sikkelerinde “PROP”, II. Philippus sikkelerinde “APOL PROPVL”, Caracalla ve I. Valerianus sikkelerinde “APOLLINI PROPVL”, Commodus ve Septimius Severus sikkelerinde “APOLLINI PROPVLAE” ve Aurelianus sikkelerinde APOLLINI biçiminde görülmektedir.

Klaudio Seleukeia (Sidera) sikkelerinde tanrı Severus Aleksander⁵³, III. Gordianus⁵⁴ ve karısı Tranquillina⁵⁵ adına basılan sikkelerde arka yüz tipi olarak görülmektedir ki bu betimler ikonografik olarak Kremna sikkeleriyle benzerdir: Tanrı ayakta ve çıplak olduğu halde sağa dönük, elinde gerilmiş yayı ile ok atarken betimlenmiştir (Fig. 28-30). Bu nedenle de tanrının epithetini belirten herhangi bir epigrafik kaynak olmasa da tanrı Apollon Propylaios olarak tanımlanmıştır⁵⁶.

Pisidia Bölgesi'nde, yukarıda sözü edilen sikkeler dışında, Apollon Propylaios kültüne ilişkin herhangi bir arkeolojik buluntu veya kent kapıları önünde Apollon'a ait bir tapınak, yapı veya kutsal alanın varlığı en azından günümüz için kesin değildir⁵⁷ ki Labarre'in Propylaios epithetinin tanrının kültürünün konumundan ziyade kapıların koruyucusu olarak işlevine atıfta bulunulduğu⁵⁸ iddiası düşünüldüğünde en azından kent kapıları dışında bir yapı olmaması da normal karşılanmalıdır. Ancak, Sagalassos'da Yukarı Agora'da bulunan ve MS 1. yüzyıla tarihlendirilen bir yüzük taşı kesin olmamakla birlikte tanrı ile ilişkilendirilmektedir⁵⁹. Söz konusu yüzük taşının üzerinde yay ve ok betimleri yer almaktadır ki bunların büyük olasılıkla hastalıklara karşı koruyan Apollon Propylaios'un silahlarını temsil ettiği düşünülmektedir⁶⁰. Görüldüğü gibi tanrının kültüne ilişkin en belirgin belgeleri sikkeler oluşturmaktadır. Bu noktada, Melli'de (Kocaaliler) ele geçen bir yazıttan da söz etmek yerinde olacaktır. Yazıt, Apollon Klarios kehaneti doğrultusunda olasılıkla aynı tanrının bir heykelinin dikildiğine işaret eden bir

⁴⁹ Sallet 1885, 364; Wenrich 1913, 69-71.

⁵⁰ Commodus sikkeleri için bkz. RPC IV.3, 7795 (temporary); Septimius Severus sikkeleri için bkz. Aulock 1979, 1152-1153; Caracalla sikkeleri için bkz. Aulock 1979, 1196-1197; Geta sikkeleri için bkz. Aulock 1979, 1275-1296; Elagabalus sikkeleri için bkz. RPC VI, 5925 (temporary); Maximus (Caesar) sikkeleri için bkz. RPC VI, 5932 (temporary); Tranquillina (III. Gordianus'un karısı) sikkeleri için bkz. RPC VII.2, 2448; II. Philippus sikkeleri için bkz. RPC VIII, 20910 (unassigned; ID); Hostilianus sikkeleri için bkz. RPC IX, 979; Trebonianus Gallus sikkeleri için bkz. RPC IX, 981; I. Valerianus sikkeleri için bkz. RPC X, 63419 (unassigned; ID) ve 63421 (unassigned ID); Gallienus sikkeleri için bkz. RPC X, 63425 (unassigned ID), 63427 (unassigned ID), 84527-84528 (unassigned; ID); Aurelianus sikkeleri için bkz. RPC X 63441 (unassigned ID).

⁵¹ Aulock 1979, 1144-1145; BNF 1982.105.

⁵² RPC IX, 982.

⁵³ RPC VI, 5828 (temporary).

⁵⁴ RPC VII.2, 2416 (temporary); RPC VII.2, 2422 (temporay).

⁵⁵ RPC VII.2, 2427 (temporary).

⁵⁶ BMC Lycia, cix; Karayaka 2007, 83.

⁵⁷ Talloen 2015, 109.

⁵⁸ Labarre 2007, 294.

⁵⁹ Talloen 2015, 324.

⁶⁰ Talloen 2015, 324 ve 341-342. Talloen insanların bu tür objeleri hastalıklardan ve kötülüklerden korunmak için kullandıklarını belirtmektedir.

heykel kaidesi üzerindeki yer almaktadır⁶¹. Söz konusu yazıt ve Kremna'nın Apollon Propylaios betimli sikkelerinin Marcus Aurelius Dönemi'nde ortaya çıkması da MS 165 yılında vuku bulan veba salgınıyla ilişkilendirilmektedir⁶². Yukarıda da sözü edilen ve salgın hastalıklardan korunmak için tanrının ok atan bir heykelinin dikilmesinin salık verildiği Apollon Klarios kehanetleri de göz önüne alındığında sikkeler üzerindeki tanrının betimlerinin orijinal heykelleri temsil ettiği düşünülebilir. Bu bağlamda Wenrich, Kremna sikkeleri üzerinde görülen Apollon'un aşağıya, okunu hedef aldığı yöne doğru bakmasından ve tanrının bu duruşundan yola çıkarak, sikkenin üzerindeki tipin orijinalinde hafifçe yükseltilmiş bir kaide üzerinde durduğunun düşünülebileceğini ve böylece tanrının British Museum'daki Paramythia bronzundaki motife benzer bir şekilde, aşağıdan gelen bir düşmana nişan aldığını belirtmektedir⁶³. Ancak, tanrı tüm sikkelerde değil sadece Commodus ve Tranquillina adına basılan örneklerde aşağıya doğru bakmaktadır (Fig. 14, 19). Öte yandan, Filges, yine Kremna kenti için aynı ikonografide bir heykelin kente dikilmiş olabileceğini düşünmektedir⁶⁴.

Sonuç

Sikke betimleri incelendiğinde Apollon Propylaios kültünün yayılım alanı Thrakia, Lydia, Phrygia, Pamphylia, Lykia ve Pisidia bölgelerini kapsamaktadır. Numismatik verilere bakıldığında kültün Roma İmparatorluk Dönemi'nde özellikle MS 2. yüzyılda yoğun olarak varlığını gösterdiği anlaşılmaktadır. Bununla birlikte eldeki veriler, Eumeneia veya Pisidia'da olduğu gibi, kültün varlığını Hellenistik Dönem'e kadar götürürken, diğer yandan kültün yerel kökenlerine de işaret etmektedir.

Apollon Propylaios betimli sikkelerin Pisidia Bölgesi'nde ilk kez Marcus Aurelius Dönemi'nde, Apollonia ve Kremna darplarında görülmesi, bu durumun MS 165 yılında başlayan ve Commodus Dönemi'ne kadar devam ettiği bilinen veba salgınıyla ilişkilendirmek, tanrının kehanetlerde tasvir edilen tipi de göz önüne alındığında yanlış olmayacaktır. Benzer bir durum Attaleia ve Philadelphia kentleri için de geçerli olabilir, ki Philadelphia sikkelerinde tanrı tam da kehanetlerin önerdiği, Apollon Phoibos'a işaret eder gibi şu tacı ile betimlenmiştir⁶⁵. Wenrich, Hadrianopolis'in Marcus Aurelius adına basılan sikkelerinde Apollon'un bu tipte betimlenmesinin Kallipolis kehaneti ile ilişkilendirmektedir⁶⁶. Ancak, Gilliam'ın da daha önce dikkat çektiği gibi bu sikkeler Marcus Aurelius'un Caesar olduğu dönemde basılmışlardır⁶⁷. Ayrıca Hadrianapolis'te Apollon Propylaios betimli sikkelerin Antoninus Pius Dönemi'nden itibaren basıldığını yukarıda belirtmiştik. Unutulmamalı ki Apollon Propylaios'un görevi ister düşman ister hastalık olsun, kenti dışardan gelecek tehlikelere karşı savunmaktır⁶⁸. Bu durumda da kentler kendini tehdit altında gördüğü herhangi bir durumda tanrının heykellerini dikmiş ya da sikkeler üzerinde ona yer vermiş olabilir. Bu bağlamda Patara ve Kaludio Seleukeia'nın Apollon Propylaios betimli sikkelerinin III. Gordianus Dönemi'nde görülmesi, imparatorun doğu seferi ile ilişkili olabileceğini düşündürebilir, ki bu kentlere

⁶¹ Mitchell 2003, 151 no.13; Labarre 2007, 290–291.

⁶² Talloen 2015, 182.

⁶³ Wenrich 1913, 69–71.

⁶⁴ Filges 2015, 146.

⁶⁵ Eğer bu durum doğruysa, söz konusu iki kentin Apollon Propylaios tipini taşıyan pseudo-otonom serilerinin basımlarının başlangıcı için de bu tarih önerilebilir. Söz konusu sikkeler için bkz. yukarıda dn. 23 ve 36.

⁶⁶ Wenrich 1913, 70.

⁶⁷ Gilliam 1961, 243, dp. 66.

⁶⁸ Labarre 2007, 290.

sikkelerinde Commodus döneminden sonra sadece III. Gordinaus döneminde Apollon Propylaios'u betimleyen Hadrianopolis'i de ekleyebiliriz. Son olarak, yukarıda da değinildiği gibi, Apollon Klarios kehanetlerinde çare olarak kentlerin girişlerine Apollon Phoibos heykellerinin dikilmesi önerilmektedir., ki bu nedenle burada anılmayan diğer bölge ve kentlerde tanrının vebayla ilişkili olarak Phoibos sıfatıyla anılmış ve tapınım görmüş olabileceğini de belirtmek gerekmektedir.

FIGÜR LİSTESİ

- Fig.1. Pisidia Bölgesi Apollon Propylaios betimli sikkelerin kentlere ve imparator/imparatoriçelere göre dağılımı.
- Fig. 2. Hadrianopolis, Antoninus Pius: RPC IV.1, 3914 (temporary).
- Fig. 3. Hadrianopolis, Marcus Aurelius: RPC IV.1, 10551 (temporary).
- Fig. 4. Philadelphia, MS 2. yüzyıl: RPC IV.2, 2852 (temporary).
- Fig. 5. Eumenia, Nero: RPC I, 3149.
- Fig. 6. Eumenia, MS 3. yüzyıl: RPC VIII, unassigned; ID 20609.
- Fig. 7. Eumenia, Marcus Aurelius: RPC IV.2 1697 (temporary).
- Fig. 8. Eumenia, MS 2. yüzyıl: CNG, EA 250, Lot 226.
- Fig. 9. Attaleia, MS 2. yüzyıl: BNF 168.
- Fig. 10. Myra, III. Gordianus: RPC VII.2, 2240 (temporary).
- Fig. 11. Patara, III. Gordianus Dönemi: RPC VII.2, 2182 (temporary).
- Fig. 12. Apollonia, Marcus Aurelius: RPC IV.3, 7733 (temporary).
- Fig. 13. Kremna, Septimius Severus: Aulock 1979, 1152
- Fig. 14. Kremna, Commodus: RPC IV. 3, 7795 (temporary)
- Fig. 15. Kremna, Caracalla: Hamburg, Auc. 91, Lot 332.
- Fig. 16. Kremna, Geta: S. Paul, Auc.15, Lot 337.
- Fig. 17. Kremna, Elagabalus: CNG, EA, 169, Lot 107.
- Fig. 18. Kremna, Maximus: RPC IV. 5932 (temporary).
- Fig. 19. Kremna, Tranquillina: Peus, Auc. 360, Lot 646.
- Fig. 20. Kremna, II. Philippus: RPC VIII, unassigned; ID 20910.
- Fig. 21. Kremna, Hostilianus: RPC IX, 979.
- Fig. 22. Kremna, Trebonianus Gallus: BM 1979.0101.2477.
- Fig. 23. Kremna, I. Valerianus: Peus, Auc. 378, Lot 1072.
- Fig. 24. Kremna, Gallienus: BNF 386.
- Fig. 25. Kremna, Aurelianus: NAC, Auc. 100, Lot 1318.
- Fig. 26. Kremna, Septimius Severus: BNF 1982.105.
- Fig. 27. Kremna, Trebonianus Gallus: BNF 380.
- Fig. 28. Seleukeia Sidera, Severus Alexander: RPC VI, 5828 (temporary).
- Fig. 29. Seleukeia Sidera, III. Gordianus: RPC VII.2, 2416 (temporary).
- Fig. 30. Seleukeia Sidera, Tranquillina RPC VII.2, 2427 (temporary).

KAYNAKÇA

Antik Kaynaklar

Hom., II.

Homeros, *Ilyada*, Çev. A. Erhat- A. Kadir, İstanbul, 2010.

Hom. Od.

Homeros, *Odysseia*, Çev. A. Erhat-A. Kadir, İstanbul, 2020.

Hes., Theog.

Hesiodos, *Theogonia*, Çev. S. Eyüpoğlu- A. Erhat, Ankara, 1991.

Modern Kaynaklar

Akar-Tanrıver 2009

D. S. Akar-Tanrıver, *Apollon Klarios Kültü, Kehanet Pratikleri ve Adaklar*, Ege Üniversitesi, Sosyal Bilimler Enstitüsü, Arkeoloji Anabilim Dalı, İzmir.

Alanyalı 2005

H. S. Alanyalı, "Apollon Sidetes", *Synergia*, Festschrift für G. Krinzinger II, Ed. B. Brandt – V. Gassner – S. Ladstätter, 2005, 89–92.

Aulock 1979

H. von Aulock, *Münzen und Städte Pisidiens II, IstMitt, Beiheft 22*, Tübingen, 1979.

BMC Lycia

F. G. Hill, *A Catalogue of the Greek Coins in British Museum, Catalogue of the Greek Coins of Lycia Pamphylia and Pisidia*, London, 1897.

Baydur 1975

N. Baydur, "Die Münzen von Attaleia in Pamphylien, Teil I", *JNG* 25, Münih, 33–72.

Baydur 1976

N. Baydur, "Die Münzen von Attaleia in Pamphylien, Teil II", *JNG* 26, Münih, 37–78.

Cohen 1995

G. Cohen, *The Hellenistic Settlements in Europe, the Islands, and Asia Minor*, Berkeley, 1995.

DNP I

F. Graf, "Apollon", DNP I, 863–868, 1996.

Farnell 2010

L. R. Farnell, *The Cults of the Greek States*, Vol. IV, Cambridge, 2010.

Filges 2015

A. Filges, *Münzbild und Gemeinschaft. Die Prägungen der Römischen Kolonien in Kleinasien*, Bonn, 2015.

Gilliam 1961

J. F. Gilliam, "The Plague under Marcus Aurelius", *AJP* 82, 3, 225–251, 1961.

Gürdal 2007

T. Gürdal, *Anadolu'da Apollon Kültü*, Ankara Üniversitesi, Sosyal Bilimler Enstitüsü, Yayınlanmamış Doktora Tezi, Ankara, 2007.

Karayaka 2007

N. Karayaka, *Hellenistik ve Roma Döneminde Pisidia Tanrıları*, İstanbul, 2007.

Labarre 2007

G. Labarre, "L'Apollon Propylaios d'Eumeneia et les Theoi Propylaioi", *Scripta Anatolica: Hommages à Pierre Debord*, Ed. P. Brun, Bordeaux, 2007, 283–296.

Lanckoroński 2015

K. G. Lanckoroński, *Pamphylia ve Pisidia Kentleri II. Cilt, Pisidia*, Çev. S. Bulgurlu-Gün, AKMED, 2015.

Larson 2007

J. Larson, *Ancient Greek Cults, A Guide*, New York, 2007.

LIMC II.1

Lexicon Iconographicum Mythologiae Classicae (LIMC) II.1, Aphrodisias-Athena, Münih, 1984.

Mitchell 1995

S. Mitchell, *Cremna in Pisidia, An Ancient City in Peace and in War*, USA, 1995.

Mitchell 2003

S. Mitchell, "Inscriptions from Melli (Kocaaliler) in Pisidia", *Anatolian Studies* 53, 139–159.

Nollé 1993

J. Nollé, "Side im Altertum. Geschichte und Zeugnisse, Band I. Geographie-Geschichte-Testimonia. Griechische und lateinische Inschriften", *Inschriften Griechischer Städte aus Kleinasien* 43, Bonn, 1993.

Parke 1985

H. W. Parke, *The Oracles of Apollo in Asia Minor*, Londra, 1985.

Parker 2023

R. Parker, *Religion in Roman Phrygia, From Polytheism to Christianity*, California, 2023.

Pironti 2021

G. Pronti, "Tanrıların Adları, Lakapları, Epiklësisleri", *Antik Yunan*, Ed. U. Eco. (Çev. L. Tonguç Basmacı), İstanbul, 2021.

RE XXIII.1

G. Radke, Propylaios, *RE* XXIII.1, 835–836, 1957.

Ramsay 1895

W. M. Ramsay, *The Cities and Bishoprics of Phrygia: Being an Essay of The Local History of Phrygia from the Earliest Times to the Turkish Conquest*, vol. I-Part I, Oxford, 1895.

Ramsay 1897

W. M. Ramsay, *The Cities and Bishoprics of Phrygia: Being an Essay of The Local History of Phrygia from the Earliest Times to the Turkish Conquest*, vol. I-Part II, Oxford, 1897.

RE II.1

Wernicke, "Apollon", *RE* II.1, 1–111, 1895.

RPC I

A. Burnett, M. Amandry, P. P. Ripollès, *Roman Provincial Coinage Volume I from the death of Caesar to the death of Vitellius (44 BC-69 AD) Part I: Introduction and Catalogue*, London-Paris, 2006.

RPC II

A. Burnett, M. Amandry, I. Carradice, *Roman Provincial Coinage Volume II from Vespasian to Domitian (AD 69-96) Part I: Introduction and Catalogue*, London-Paris, 1999.

RPC III

M. Amandry, A. Burnett, *Roman Provincial Coinage Volume III Nerva, Trajan and Hadrian (AD 96-138) Part I: Catalogue*, London-Paris, 2015.

RPC IX

A. Hostein, J. Mairat, *Roman Provincial Coinage Volume IX from Trajan Decius to Uranius Antoninus (AD 249-254) Part I: Introduction and Catalogue*, London-Paris, 2016.

Sallet 1885

A. von Sallet, "Apollo Propylaeus in Cremna", *Zeitschrift für Numismatik*, 12. Band, Berlin, 1885, 363-365.

SNG France 3

Sylloge Nummorum Graecorum, France 3, Cabinet des Médailles, Pamphylie, Pisidie, Lycaonie, Galatie, (E. Levante), Bibliothèque Nationale de la France, Paris, 1994.

SNG Tübingen 4

Sylloge Nummorum Graecorum, Münzsammlung Universität Tübingen IV:Mysien-Ionien, Berlin, 1989.

Şener 2022

H. H. Şener, *Epigrafik, Nümismatik ve Arkeolojik Veriler Işığında Side'de Athena ve Apollon Kültleri*, Anadolu Üniversitesi, Sosyal Bilimler Enstitüsü, Yayınlanmamış Doktora Tezi, Eskişehir, 2022.

Talloe 2015

P. Talloe, *Cult in Pisidia. Religious Practice in Soutwestern Asia Minor from Alexander the Great to the Rise of Christianity*, Leuven, 2015.

Taşlıkloğlu 1963

Z. Taşlıkloğlu, *Anadolu'da Apollon Kült'ü ile İlgili Kaynaklar*, İstanbul, 1963.

Tek 2001

A. T. Tek, "Arykanda Kazılarında Bulunan Bir Myra Sikkesi", Cevdet Bayburtluoğlu için Yazılar/Essays in Honour of Cevdet Bayburtluoğlu, Ed. C. Özgünel – O. Bingöl - V. İdil – S. Doruk – K. Görkay – M. Kadioğlu, İstanbul, 238-243.

Ünal 2014

E. Ünal, *Eumenia Tarihi ve Sikkeleri*, İstanbul Üniversitesi, Sosyal Bilimler Enstitüsü, Yayınlanmamış Doktora Tezi, İstanbul, 2014.

Waelkens 1999

M. Waelkens, "Sagalassos. Religious life in a Pisidian town during the Hellenistic and Early Imperial Period", *Les syncrétismes religieux dans le monde méditerranéen antique. Actes du colloque International en l'honneur de Franz Cumont à l'occasion du cinquantième anniversaire de sa mort.* Rome, Academia Belgica, 25-27 Septembre 1997, Brussel-Rome, 1999, 191-226.

Wenrich 1913

O. Wenrich, "Heros Propylaios und Apollon Propylaios", *Athenische Mitteilungen* 38, 1913, 67-72.

Zografou 2010

A. Zografou, *Chemins d'Hecate: portes, routes, carrefours et autres figures de l'entre-deux*, Centre international d'Etude de la Religion Grecque Antique Liège, 2010.

Elektronik Kaynakça

Ars, Au. 100, Lot 1318

Numismatica Ars Classica NAC AG, Auction 100, Lot 1318 (29.05.2017)
<https://www.acsearch.info/search.html?id=3886944> (Erişim tarihi: 19.10.2021)

BM 1979,0101.2477

<https://rpc.ashmus.ox.ac.uk/coin/14129>

BNF 168

<http://catalogue.bnf.fr/ark:/12148/cb417809735>

BNF 380

<http://catalogue.bnf.fr/ark:/12148/cb417821963>

BNF 386

<http://catalogue.bnf.fr/ark:/12148/cb41782198s>

BNF 1982.105

<http://catalogue.bnf.fr/ark:/12148/cb41773918j>

CNG, EA, 169, 107

Classical Numismatic Group, Inc. Electronic Auction 169, Lot 107 (25.07.2007)
<https://www.acsearch.info/search.html?id=387939> (Erişim Tarihi: 19.10.2021)

CNG EA, 250, Lot 226

Classical Numismatic Group, Electronic Auction 250, Lot 226 (23.02.2011)
<https://www.coinarchives.com/a/openlink.php?l=421952|763|226|b4b4b424ce1dfd85f43419f16f7437ab>

Hamburg, Auc. 91, Lot 332

Emporium Hamburg, Auction 91, Lot 332 (11.11.2020)
<https://www.acsearch.info/search.html?id=7520446> = Emporium Hamburg, Auction 87, Lot 388 (12.11.2019) <https://www.acsearch.info/search.html?id=6472920> (Erişim Tarihi: 24.10.2021)

Peus, Auc. 360, 646

Dr. Busso Peus Nachfolger, Auction 360, Lot 646 (27.04.1999)
<https://rpc.ashmus.ox.ac.uk/coin/326489> (Erişim Tarihi: 18.05.2023)

Peus, Auc. 378, 1072
Dr. Busso Peus Nachfolger, Auction 378, Lot 1072 (28.04.2004)
<https://www.acsearch.info/search.html?id=169054> (Erişim Tarihi: 24.10.2021)

RPC III, 2577
<https://rpc.ashmus.ox.ac.uk/coins/3/2577> (Erişim Tarihi: 13.12.2023)

RPC IV.1, 10537 (temporary)
<https://rpc.ashmus.ox.ac.uk/coins/4/10537> (Erişim Tarihi: 13.12.2023)

RPC IV.1, 10551 (temporary)
<https://rpc.ashmus.ox.ac.uk/coins/4/10551> (Erişim Tarihi: 13.12.2023)

RPC IV.1, 10694 (temporary)
<https://rpc.ashmus.ox.ac.uk/coins/4/10694> (Erişim Tarihi: 13.12.2023)

RPC IV.1, 1996 (temporary)
<https://rpc.ashmus.ox.ac.uk/coins/4/1996> (Erişim Tarihi: 13.12.2023)

RPC IV.1, 2488 (temporary)
<https://rpc.ashmus.ox.ac.uk/coins/4/2488> (Erişim Tarihi: 13.12.2023)

RPC IV.1, 3914 (temporary)
<https://rpc.ashmus.ox.ac.uk/coins/4/3914> (Erişim Tarihi: 13.12.2023)

RPC IV.2 1697 (temporary)
<https://rpc.ashmus.ox.ac.uk/coins/4/1697> (Erişim Tarihi: 13.12.2023)

RPC IV.2, 1992 (temporary)
<https://rpc.ashmus.ox.ac.uk/coins/4/1992> (Erişim Tarihi: 14.03.2024)

RPC IV.2, 2852 (temporary)
<https://rpc.ashmus.ox.ac.uk/coins/4/2852> (Erişim Tarihi: 14.03.2024)

RPC IV.2, 9982 (temporary)
<https://rpc.ashmus.ox.ac.uk/coins/4/9982> (Erişim Tarihi: 14.03.2024)

RPC IV.2, 11575 (temporary)
<https://rpc.ashmus.ox.ac.uk/coins/4/11575> (Erişim Tarihi: 14.03.2024)

RPC IV.3, 7733 (temporary)
<https://rpc.ashmus.ox.ac.uk/coins/4/7733> (Erişim Tarihi: 13.12.2023)

RPC IV.3, 7795 (temporary)
<https://rpc.ashmus.ox.ac.uk/coins/4/7795> (Erişim Tarihi: 13.12.2023)

RPC VI, 5828 (temporary)
<https://rpc.ashmus.ox.ac.uk/coins/6/5828> (Erişim Tarihi: 13.12.2023)

RPC VI, 5925 (temporary)
<https://rpc.ashmus.ox.ac.uk/coins/6/5925> (Erişim Tarihi: 13.12.2023)

RPC VI, 5932 (temporary)
<https://rpc.ashmus.ox.ac.uk/coins/6/5932> (Erişim Tarihi: 13.12.2023)

RPC VII.2, 672
<https://rpc.ashmus.ox.ac.uk/coins/7.2/672> (Erişim Tarihi: 13.12.2023)

RPC VII.2, 2182
<https://rpc.ashmus.ox.ac.uk/coins/7.2/2182> (Erişim Tarihi: 13.12.2023)

RPC VII.2, 2240
<https://rpc.ashmus.ox.ac.uk/coins/7.2/2240> (Erişim Tarihi: 13.12.2023)

RPC VII.2, 2416
<https://rpc.ashmus.ox.ac.uk/coins/7.2/2416> (Erişim Tarihi: 13.12.2023)

RPC VII.2, 2422
<https://rpc.ashmus.ox.ac.uk/coins/7.2/2422> (Erişim Tarihi: 13.12.2023)

RPC VII.2, 2427
<https://rpc.ashmus.ox.ac.uk/coins/7.2/2427> (Erişim Tarihi: 13.12.2023)

RPC VII.2, 2448
<https://rpc.ashmus.ox.ac.uk/coins/7.2/2448> (Erişim Tarihi: 13.12.2023)

RPC VIII (unassigned; ID 20609)
<https://rpc.ashmus.ox.ac.uk/type/20609> (Erişim Tarihi: 21.01.2024)

RPC VIII (unassigned; ID 20910)
<https://rpc.ashmus.ox.ac.uk/type/20910> (Erişim Tarihi: 16.03.2024)

RPC IX, 979
<https://rpc.ashmus.ox.ac.uk/coins/9/979> (Erişim Tarihi: 16.03.2023)

RPC IX, 981
<https://rpc.ashmus.ox.ac.uk/coins/9/981> (Erişim Tarihi: 13.12.2023)

RPC IX, 982
<https://rpc.ashmus.ox.ac.uk/coins/9/982> (Erişim Tarihi: 13.12.2023)

RPC X (unassigned; ID 62620)
<https://rpc.ashmus.ox.ac.uk/type/62620> (Erişim Tarihi: 13.12.2023)

RPC X (unassigned; ID 63419)
<https://rpc.ashmus.ox.ac.uk/type/63419> (Erişim Tarihi: 21.01.2024)

RPC X (unassigned; ID 63421)
<https://rpc.ashmus.ox.ac.uk/type/63421> (Erişim Tarihi: 21.01.2024)

RPC X (unassigned; ID 63425)
<https://rpc.ashmus.ox.ac.uk/type/63425> (Erişim Tarihi: 21.01.2024)

RPC X (unassigned; ID 63427)
<https://rpc.ashmus.ox.ac.uk/type/63427> (Erişim Tarihi: 21.01.2024)

RPC X (unassigned; ID 63441)
<https://rpc.ashmus.ox.ac.uk/type/63441> (Erişim Tarihi: 21.01.2024)

RPC X (unassigned; ID 84527)
<https://rpc.ashmus.ox.ac.uk/type/84527> (Eriřim Tarihi: 21.01.2024)

RPC X (unassigned; ID 84528)
<https://rpc.ashmus.ox.ac.uk/type/84528> (Eriřim Tarihi: 15.02.2024)

S. Paul, Auc. 15, Lot 337
Saint Paul Antiques, Auction 15, Lot 377 (27.01.2018) = Naville Numismatics, Auction 20, Lot339
(2016) <https://www.acsearch.info/search.html?id=6014550> (Eriřim Tarihi: 19.10.2021)

FIGÜRLER

Kent →	Apollonia Mordiaecum	Kremna	Klaudio Seleukeia (Sidera)
İmparator/İmparatoriçe ↓			
Lucilla	♦		
Commodus (Caesar)		♦	
Septimius Severus		♦	
Caracalla		♦	
Geta		♦	
Elagabalus		♦	
Severus Alexander			♦
Maximus (Caesar)		♦	
III. Gordianus			♦
Tranquillina		♦	♦
II. Philippus		♦	
Hostilianus		♦	
Trebonianus Gallus		♦	
I. Valerianus		♦	
Gallienus		♦	
Aurelianus		♦	

Fig. 1: Pisidia Bölgesi Apollon Propylaios betimli sikkelerin kentlere ve imparator/imparatoriçelere göre dağılımı.



Fig. 2



Fig. 3



Fig. 4



Fig. 5



Fig. 6



Fig. 7



Fig. 8



Fig. 9



Fig. 10



Fig. 11



Fig. 12



Fig. 13



Fig. 14



Fig. 15



Fig. 16



Fig. 17



Fig. 18



Fig. 19



Fig. 20



Fig. 21



Fig. 22



Fig. 23



Fig. 24



Fig. 25



Fig. 26



Fig. 27



Fig. 28



Fig. 29



Fig. 30

Elmalı Müzesi'nden Bir Veteranus'a Ait Yeni Bir Mezar Yazıtı*A New Funerary Inscription for a Veteranus from the Elmalı Museum***Yadigâr DOĞAN*****Öz**

Bu makalede Elmalı Müzesi'nde korunan bir adet yeni mezar yazıtı tanıtılmaktadır. Yazıt, Korkuteli ilçesine bağlı Mamatlar'da ele geçmiştir. Makalede ilk olarak Mamatlar'dan şimdiye kadar bilinen arkeolojik ve epigrafik veriler aktarılmaktadır. Ayrıca yakın çevresindeki Tyriaion'dan ele geçen veriler çerçevesinde yerleşim Balboursa teritoryumu sınırları içerisinde yerleştirilmektedir. Bununla birlikte yerleşimin Tyriaion'un da içinde bulunduğu bir pentakomia birlikteliği içinde yer almış olabileceği düşünülmektedir. Aile üyeleri tarafından kendisi için dikilmiş olan mezar yazıtından Kleon'un Pannonia'da konuşlanmış II. Adiutrix lejyonunda askerlik hizmeti yapmış olduğu öğrenilmektedir. Vespasianus tarafından İS 70 yılında kurulmuş olan Legio II Adiutrix'in hizmet ettiği ve konuşlandığı bölgeler hakkında kısaca bilgi verilmektedir. Kleon'un emekliliğinden sonra vatanına geri dönmüş olduğu görülmektedir. Makalede ayrıca yazıtın bulunduğu yerleşim ve çevresinden ele geçen Roma Dönemi'ne ait askeri yazıtlar hakkında bilgi verilmektedir. Özellikle Balboursa kent merkezinden ve Tyriaion yerleşiminden belgelenen yazıtlarda geçen colonia ifadesi temelinde Balboursa kent teritoryumunda olası bir colonia varlığına dair yapılan tartışmalar bir araya getirilerek değerlendirilmektedir.

Anahtar Kelimeler: Anahtar Kelimeler: Mamatlar, Tyriaion, Legio II Adiutrix, veteranus.

Abstract

This article introduces a new funerary inscription kept today at the Elmalı Museum. The inscription is recorded from Mamatlar in the Korkuteli district. In this article, firstly, archaeological and epigraphic documents known from Mamatlar thus far are assessed. Furthermore, the settlement is placed within the boundaries of the Balboursa territory based on the evidence gathered from the nearby Tyriaion. It is also considered that the settlement may have been part of a pentakomia, which Tyriaion also included. The funerary inscription erected by his family members indicates that Kleon served as a soldier in the Legio II Adiutrix stationed in Pannonia. The article provides brief information about the regions where Legio II Adiutrix, established by Vespasian in AD 70, served and was stationed. It is seen that he returned to his homeland after his retirement from the army. The article also provides information about military inscriptions dated to the Roman Period, recorded from the settlement where the inscription was found and its surroundings. The discussions regarding the possible existence of a colonia within the territory of Balboursa are brought together and evaluated, particularly based on the term colonia in the inscriptions documented from the city center of Balboursa and the settlement of Tyriaion.

Keywords: Mamatlar, Tyriaion, Legio II Adiutrix, veteranus.

* Dr. Yadigâr Doğan, Akdeniz Üniversitesi, Edebiyat Fakültesi, Eskiçağ Dilleri ve Kültürleri Bölümü, Antalya.

 0009-0004-6819-4697 | yadigardogan@hotmail.com

Makalenin konusunu oluşturan *veteranus* Kleon ve ailesinin mezar yazıtı Antalya'nın Korkuteli ilçesine bağlı Mamatlar'dan getirilerek Elmalı Müzesi'nin¹ yazılı eserler koleksiyonuna dâhil edilmiştir. Yazıtın bulunmuş olduğu Mamatlar, Lykia Bölgesi'nin kuzeydoğusunda yer alan Tyriaion yerleşiminin 5-6 km kadar kuzeyinde yer almaktadır². Kozağacı'na lokalize edilmiş olan Tyriaion'da belgelenmiş olan Septimius Severus Dönemi'ne ait bir yazıtta geçen “Τοριαειτῶν ἡ πεντακωμία τῆς Βαλ[β]ουρέων πόλεως (Balboursa kentinin beşli köy birliği (üyesi) Tyriaionlular'ın)” ifadesi³ ile yerleşimin Balboursa kentine bağlı olduğu bilinmektedir. Bununla birlikte Erken Roma İmparatorluk Dönemi'ne tarihlenen ve üzerinde ΒΑΛ “Βαλ(βουρέων)” harflerinin kazınmış olduğu iki adet kaya sınır yazıtı da kent teritoryumunun kuzeydoğudaki ve doğudaki sınırına dair bilgi vermektedir. Söz konusu sınır yazıtlarından her ikisi de Mamatlar yerleşiminin doğusunda yer almakla birlikte, bunlardan birisi Nebiler yakınındaki Göçgediği mevkinde bulunmuş olup kent in Isinda'ya olan sınırını belirlerken, Tatgediği mevkinde bulunmuş olan diğeri ise olasılıkla Termessos sınırını oluşturmaktaydı⁴. Doğal bir sınır oluşturan Söğüt (= Karalitis) Gölü'nün güneybatısında yer alan ve pek çok yazıtın belgelenmiş olduğu Söğüt⁵ de dâhil edildiğinde Mamatlar'ın Balboursa teritoryumu içinde kaldığı açık bir şekilde görülmektedir⁶.

Mamatlar'dan kaydedilen arkeolojik veriler kısıtlıdır. J. J. Coulton ve ekibi tarafından Balboursa ve çevresinde yapılan yüzey araştırmaları sırasında bir aslanlı lahit kapağı ve olasılıkla bir mezar yapısına ait monolitik üst ve yan kirişlere sahip bir giriş kaydedilmiştir⁷. Yazılı eser olarak ise günümüze kadar sadece Constantinus I dönemine ait mezar taşından devşirme bir miltaş⁸ ve Demeter rahibesi Artemis için dikilen bir mezar yazıtı⁹ yayımlanmıştır. Elmalı Müzesi'nde bu makalede tanıtılan yazıt dışında Mamatlar'dan getirilerek muhafaza edilmiş 10 adet mezar yazıtı daha bulunmakta ve tarafımdan yayıma hazırlanmaktadır. Onomastik açıdan oldukça zengin olan bu mezar yazıtları yerleşimin statüsüne dair bir veri sağlamamaktadır. Ancak Tyriaion'un Balboursa teritoryumuna aidiyetini gösteren yazıtta geçen “Τοριαειτῶν ἡ πεντακωμία τῆς Βαλ[β]ουρέων πόλεως” tanımlamasına göre bu bölgede Tyriaion'un da içerisinde yer aldığı bir *pentakomia* birlikteliği bulunduğu bilinmektedir. Bir araya gelerek *pentakomia* birlikteliğini oluşturan beş *kome*'nin birbirine yakın konumdaki yerleşimler olduğunu¹⁰, dolayısıyla diğer köylerin

¹ 2017 ve 2018 yıllarında Antalya Valiliği, İl Kültür ve Turizm Müdürlüğü ve Antalya Elmalı Müzesi Müdürlüğü tarafından verilen izinlerle ilgili müzede bulunan Yunanca ve Latince yazıtlar Doç. Dr. Burak Takmer danışmanlığında tarafımdan kayıt altına alınmıştır. Müzede yazılı eserleri kopyalamamız için bizlere izin veren eski müze müdürü Sayın Yunus Reyhan Taşçıoğlu'na, müzede çalışmalarımız sırasında bizlere yardımcı olan müze arkeoloğu Sayın Kardelen Yılan'a ve bizleri en iyi şekilde ağırlayan müze çalışanlarına çok teşekkür ederim. Bu makalede tanıtılan yazıt dışında Elmalı Müzesi'nde korunmakta olan diğer yazıtlar da tarafımdan yayıma hazırlanmaktadır. Amerikan İlmî Araştırmalar Derneğine (ARİT) vermiş oldukları cömert burs ile Elmalı Müzesi'nde bulunan yazıtlara ilişkin çalışmanın yürütülmesini mümkün kıldıkları için teşekkürü borç bilirim.

² Hellenkemper – Hild 2004, 710, s.v. “Mamatlar”.

³ Naour 1980, 37-38, no.7, str. 8-11.

⁴ Çelgin – Çelgin 2000, 437; 2001, 394; ayrıca bk. Hellenkemper – Hild 2004, s.v. “Balboursa”.

⁵ Hellenkemper – Hild 2004, 859, s.v. “Söğüt”. Yazıtlar için ise bk. Bean 1971, 14-18, no.21-33; Milner 1998, 6-8, no.6-8 ve 10.

⁶ Balboursa teritoryumu, olasılıkla kent merkezinden yukarıda bahsi geçen doğusundaki Tyriaion'a kadar olan doğal geçiş hattı üzerinde bulunan ve antik verilerin kaydedilmiş olduğu Çaltılar, Çobanisa, Bekçiler, Doğanlar, Küçükü ve Çıvgalar yerleşimlerini de kapsamaktadır.

⁷ Coulton 2012b, 404.

⁸ Naour 1980, 71-72, no. 29 ve 42-43, no.11; yerleşimden yayımlanmamış 3 adet miltaş daha bilinmektedir, bk. Hellenkemper – Hild 2004, 710, s.v. “Mamatlar”.

⁹ Naour 1980, 72-74, no 30.

¹⁰ Ch. Schuler 1998, 224, bu tür kırsal topluluklar arasında *dikomia* ve *trikomia* birlikteliklerinin daha sık görüldüğünü, zira daha fazla *kome*'nin bir araya gelmesi durumunda örgütlenme çabasının büyük ölçüde arttığını belirtmekte, dolayısıyla bu tür birlikleri oluşturan köylerin birbirlerine oldukça yakın

Tyriaion'un yakın çevresinde bulunduğunu düşünmek yanlış olmayacaktır. Bu durumda Tyriaion yerleşimine 5-6 km uzaklıktaki Mamatlar'ın *kome* statüsünde bir yerleşim olduğunu ve olasılıkla Tyriaion'un merkezinde yer aldığı¹¹ *pentakomia* birlikteliğinin içerisinde yer aldığını söylemek mümkündür¹².

Tanım: Malzemesi kireçtaşı olan silindirik formlu mezar steli. Aşağıya doğru hafifçe genişleyen eserin üst kısmı kırık ve eksiktir. Eserin yüzeyinde doğal nedenlerden kaynaklı tahribat izlenmektedir. Gövdenin alt kısmından başlayan ve düzgün bir şekilde kazınmış 10 satırlık bir yazıt bulunmaktadır. Eserin üzerinde herhangi bir motif görülmemektedir.

Env. no: 2011/55;

Buluntu Yeri: Mamatlar, şimdi Elmalı Müzesi bahçesinde.

Ölçüler: Yük.: 1.20 m; Çap: 0.40 m; Harf Yük.: 0.02-0.025 m.

οἱ Ερμαπίου Κλέωνος
2 ἀνέστησαν ἑαυτοὺς
καὶ Ἰούλιος καὶ Μάγνος
4 τὸν πατέρα αὐτῶν,
Ναννα δὲ τὸν ἄνδρα
6 αὐτῆς Κλέωνα Μαγαν-
τος στρατευσάμενον
8 λεγιῶνος δευτέρας τῆς
Παννονίας φιλοστοργίας
10 καὶ μνήμης ἔνεκεν.



(Bu mezar taşını) Kleon oğlu Ermapias'ın oğulları Iulius ile Magnus kendileri ve babaları için dikti, Nanna ise Pannonia'da (konuşlanmış) Legio II (Adiutrix)'te askerlik yapmış olan kocası Magas oğlu Kleon için sevgi ve anısı vesilesiyle (dikti).

Tarihlendirme: Yazıtta adı geçen lejyonun kurulduğu İS 70 yılı *terminus post quem*'dir. Harf karakterlerine göre ise yazıt İS 2. veya 3. yüzyıla tarihlendirilebilir.

Yazıtta Yunan (Kleon) ve Latin (Iulius ve Magnus) şahıs isimlerinin yanı sıra yerel isimlere de rastlanmaktadır. Ερμαπιας, Arma'dan türetilmiş, Lykia dışında

olması ve komşularıyla iş birliği içinde olmaya ihtiyaç duyacak kadar küçük olmaları gerektiğini söylemektedir.

¹¹ Tyriaion'un yerleşim statüsüne ve *pentakomia* içindeki konumuna ilişkin bk. Schuler 1998, 45, 222 ve 224; ayrıca bkz. Coulton 2012b, 405.

¹² Aynı şekilde Tyriaion'un kuzeyinde yer alan Kızılaliler'den de arkeolojik ve epigrafik veriler belgelenmiştir, bkz. Hellenkemper – Hild 2004, 637–638, s.v. “Kızılaliler”; olasılıkla Mamatlar gibi küçük bir kırsal yerleşim olan Kızılaliler de bölgedeki *pentakomia* birlikteliği içinde yer almaktaydı, krş. Coulton 2012a, 158.

nadiren belgelenmiş yerel bir şahıs ismidir¹³. *Ναύνα* Lallname grubuna giren yerel bir kadın ismidir, hem *Ναύνα* hem de varyasyonları olan *Ναύας*, *Ναύης*, *Ναύίς*, *Ναύις*, *Ναύναίς*, *Ναύνεις* isimleri Asia Minor'de oldukça yaygındır¹⁴. *Μάγας* ismi ise Kibyrtis kökenli yerel bir isimdir¹⁵, Lykia Bölgesi'nde ise Boubon kenti daha yoğun olmak üzere Kabalia dağlık alanında yer alan kentlerde belgelenmiştir¹⁶.

Yazıt, yapısı bakımından aile ilişkilerini anlamakta karışıklık yaratmaktadır. Mezar yazıtlarında genellikle mezarı diktiren kişi ya da kişilerin isimlerinin nominatif halde yazıtın başında belirtilmesi ve sonrasında da kimin için diktirmiş olduklarının belirtilmesi beklenmektedir. Ancak Iulius ve Magnus isimlerinin beklendiği üzere nominatif halde ancak sonraki satırlarda fiilden sonra verilerek babaları için diktirmiş olduklarının ve hemen sonrasında Nanna isminin verilerek kocası Kleon için diktirmiş olduğunun belirtilmesi Kleon'un Iulius ve Magnus'un babası olduğu şeklinde izlenim vermektedir. Ancak yazıtın ilk satırından (οι Ερμαπίου Κλέωνος) Iulius ve Magnus'un Kleon'un torunları, Ermapias'ın ise oğulları oldukları açıkça okunmaktadır, dolayısıyla yazıtı hem kendileri için hem de babaları Ermapias için diktirmiş oldukları anlaşılmaktadır. Bu durumda yazıtın sonraki satırlarında Magas oğlu Kleon'un eşi olan Nanna ise Iulius ve Magnus'un babaannesi olmaktadır.

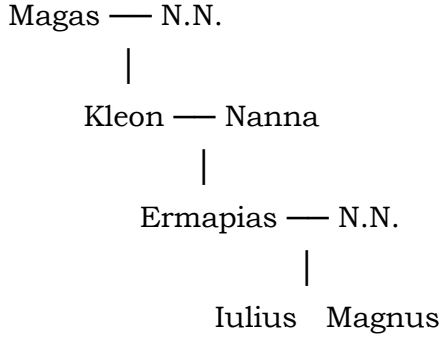

Kleon'un askerlik hizmetini yapmış olduğu Pannonia'da¹⁷ (konuşlanmış) Legio II Adiutrix, (str. 7-9: στρατευσάμενον λεγιῶνος δευτέρας τῆς Παννονίας) Vespasianus

¹³ Balzat 2014, 259–263; ayrıca bk. Zgusta 1964, § 355-20.

¹⁴ Zgusta 1964, § 1013–1-25.

¹⁵ Th. Corsten (2019), isme ilişkin epigrafik verileri bir araya getirip değerlendirerek Makedonya kökenli *Μάγας* (genitif: *Μάγα*) ile Kibyrtis ve Pisidia bölgelerindeki yazıtlarda geçen *Μάγας* (genitif: *Μάγαντος*) isimlerinin birbirinden ayrılması gerektiğini düşünmektedir. Kibyrtis bölgesinde 28 kez belgelenmiş olan *Μάγας* isminin buraya özgü bir şahıs ismi olması gerektiğini önermektedir.

¹⁶ LGPN V.C, s.v. “Μάγας”; ayrıca Hippou Kome'den bir örnek için bk. LGPN V.B, s.v. “Μάγας”.

¹⁷ Illyricum'un ne zaman Dalmatia ve Pannonia olarak iki bölgeye ayrıldığına ve bölgelerin ne zaman eyalet olarak düzenlendiğine dair farklı görüşler bulunmaktadır, söz konusu görüşlerin tümü P. Kovács (2007, 103–105; 2008, 238 ve 2014, 40–41) tarafından derlendiği için burada tek tek değinilmeyecektir; ayrıca bk. Fitz 2000; Dzino 2010, 156–167, özellikle 160 ve 2017, 43–44; Šaćić Beća 2022. Ancak bu görüşler üzerindeki tartışma özellikle farklı dönemlere işaret eden iki tanesi üzerinde yoğunlaşmıştır ve günümüzde hala güncelliğini korumaktadır. Bunlardan ilki Drusus'un Illyricum'a gidişinin (İS 19-20) bölgenin yeniden organize edilmesi ile ilişkilendirilmesi temelinde erken Tiberius Dönemi'ne işaret etmektedir, daha detaylı bilgi için bk. Fitz 2000, 70; Kovács 2008, 245; 2014, 55-57; Dzino 2010, 162. Bir diğeri ise özellikle İS 60 yılı askeri diplomalarında “Illyricum” ifadesinin geçmesini (CIL XVI, 4) ve Pannonia'nın bilinen ilk *legatus*'unun L. Tampius Flavianus (CIL X, 6225: *legatus Aug. Pr. Pr. Pannoniae*) olmasını temel alan Pannonia'nın Vespasianus Dönemi'nde eyalet olarak düzenlenmiş olduğuna ilişkin görüştür, bk. Šašel Kos 1997, 41–42; 2010; 2011, 115. Bu bağlamda P. Kovács, daha önceki verileri de ele aldığı 2007 yılında yayımlanmış olduğu “A Pisidian Veteran and the First Mention of Pannonia” isimli çalışmasında Pisidia Bölgesi'nde yer alan Prostanna kentinden bir onurlandırma yazıtını yeniden değerlendirmiştir. Olasılıkla Legio XV Apollinaris'te görev yapmış *veteranus* Marcus Seius [---] tarafından Nero'ya ithaf edilmiş olan yazıtın 8. satırında geçen ve lejyon ile bağlantılı olan “εἰς Παννονίας” ifadesinden yola çıkarak Pannonia'nın eyalet olarak düzenlenmesinin Vespasianus Dönemi'nden önce gerçekleşmiş olduğuna işaret etmekte ve hatta bu düzenlemenin Tiberius'un ilk yıllarında yapılmış olduğuna dair düşünceyi desteklemektedir. M. Šašel

tarafından İS 70 yılında kurulmuştur¹⁸. Batavia İsyanı'nda yer aldıktan sonra, İS 71 yılında Q. Petillius Cerialis Caesius Rufus komutasında Britannia'ya transfer edilmiş¹⁹, önce Lindum'da, sonra ise Deva'da konuşlanmıştır²⁰. Domitianus'un Dacia'ya karşı yürüttüğü savaşta hizmet ettikten sonra²¹ İS 89 yılında Aquincum'a transfer edilmiştir. Lejyon, Traianus'un Dacia Savaşları²² ve Parthia Seferi'nde²³ görev aldıktan sonra ise İS 118'de Aquincum'a geri dönmüş ve uzun yıllar boyunca burada konuşlanmıştır²⁴. Commodus'un öldürülmesi ile birlikte ortaya çıkan iç savaşta Pescennius Niger ve Clodius Albinus'a karşı Septimius Severus'un yanında olan lejyon daha sonra imparatorun Parthlar'a karşı seferinde de hizmette bulunmuş ve İS 202 yılında imparator ile birlikte Aquincum'a geri dönmüştür²⁵. Ancak daha sonra Caracalla ile birlikte tekrar doğuya gitmiş ve imparatorun Parthlar ile savaşında yer almıştır²⁶. İS 218 yılında Aquincum'da Legio II Adiutrix tarafından dikilmiş olan yazıtlardan doğudan dönmüş olduğu bilinen²⁷ lejyonun sonraki yıllarına dair veriler ise sınırlıdır²⁸.

Balboursa'nın doğusunda, yukarıda da söz edildiği üzere Mamatlar'ın hemen yakınında yer alan Tyriaion yerleşiminden de Roma Dönemi'ne ait askeri yazıtlar bilinmektedir. Titus Flavius Herennius'un kendisi, karısı, çocukları ve ebeveynleri için diktirmiş olduğu mezar yazıtından kendisinin Legio VI Ferrata'da hizmet etmiş bir *veteranus* (str. 2-3: ούετρανός ἐπὶ τῆς λ[ε]γεῶν(ος) ἔκτης) olduğu²⁹; Aurelius Kornous'un kendisi ve annesi için yaptırmış olduğu mezar yazıtından ise Legio I Parthica'da hizmette bulunmuş olduğu (str. 2-5: στρατεύομενος ἐν λεγεῶνι πρεμοπ[αρ]θικῶ) öğrenilmektedir³⁰. Bir başka mezar yazıtı ise *equus singularis* Iulius Valerius ve babası *principalis* Aurelius Valerius (str. 1-5: Ἰούλιος Οὐαλέριος στρατιώτης ἱππεύς σινγλάρης Αὐρή<λι>ον Οὐαλέριον στρατιώτην πινκιπᾶ<λι>ν) isimlerini kaydetmektedir³¹. Söz konusu yazıtların yanı sıra N. P. Milner tarafından bir mezar sahibinin oğulları olarak kaydedilen G(aius) Iulius Ripa[nus] ve Cassius Longus Crispus ile ilişkili olarak olasılıkla askerlik hizmetlerinden dolayı farklı Latin isimleri ile adlandırılmış olabilecekleri ve Ripanus isminin şahsın Tuna sınırındaki askerlik hizmeti ile ilişkilendirilebileceği ifade edilmiştir³²; dolayısıyla söz konusu iki

Kos ise söz konusu onurlandırma yazıtın bir asker tarafından dikilmiş olduğuna dikkat çekerek kesin bir veri olarak değerlendirmemekte ve tarihlendirmeyi kabul etmemektedir, bk. Šašel Kos 2010, özellikle 129: "The inscription is a private dedication to Nero, in which the *de facto* name for the province could have been used; there was no need to have the official name of the province carved, *Illyricum Inferius*, which was longer and had perhaps never been in use among soldiers stationed there". Bu makalenin konusunu oluşturan ve yine bir *veteranus* ile ilişkili olan yazıtta geçen "Pannonia" ise lejyonun kuruluş tarihi de göz önünde bulundurulduğunda (olasılıkla bahsi geçen Nero'ya ithaf edilmiş *veteranus* yazıtında da olduğu gibi) eyalete işaret ediyor olmalıdır.

¹⁸ Ritterling 1925, col. 1438–1439; Parker 1928, 102–104; Lörincz 2000, 160.

¹⁹ Ritterling 1925, col. 1441; Frere 1978, 118.

²⁰ Ritterling 1925, col. 1441; Frere 1978, 122.

²¹ Lejyonun bu görevi esnasında Sirmium'da konuşlandığı düşünülmektedir, Lörincz 2000, 161; Wilkes 2000, 106; ayrıca bk. Mirković 2017, 64–66 ve 158–159, no. 47 (= CIL III, 10224); krş. Syme 1928, 46 v.d. ve 55.

²² Lörincz 2000, 162–163.

²³ Farnum 2005, 9 ve dn. 102.

²⁴ Mócsy 1974, 99; Lörincz 1981, 286.

²⁵ Mócsy 1974, 198 ve 201; Lörincz 2000, 166; Wilkes 2000, 106; ayrıca ilişkili yazıt için bk. Németh 1976, 193–197.

²⁶ Lejyonun Caracalla'nın Parthlar'a karşı olan seferinde yer almış olduğu Byzantion ve Zeugma'dan ele geçen lejyon askerlerinin mezar yazıtları aracılığı ile bilinmektedir; yazıtlar için bk. Speidel 1984, 4–6 (Byzantion) ve 1992, 213; ayrıca bk. Lörincz 2000, 167.

²⁷ Fitz 1962, 56–57.

²⁸ Székesszékhely'deki bir mezar yazıtı aracılığıyla lejyonun Claudius II tarafından Gotlara düzenlenen seferde de yer almış olabileceği belirtilmektedir, bk. Lörincz 2000, 167.

²⁹ Naour 1980, 89–91, no.43.

³⁰ Naour 1980, 38–40, no.8.

³¹ Naour 1980, 40–41, no.9.

³² Coulton 2012b, 98. Bahsi geçen yazıt için ise bk. Naour 1980, 64, no.24.

isim de, her ne kadar yazıtta özellikle belirtilmiş olmasa da, yerleşimden kaydedilen Roma lejyonlarında görev almış askerler arasında listelenebilir. Ayrıca Elmalı Müzesi'ne yine aynı bölgeden getirilmiş olan³³ bir başka mezar yazıtında askerlik görevini tamamlamış olan Gaius Sentius Aquila ismi (str. 1-2: Γάιος Σέντιος Ἀκύλας στρατευσάμενος) okunmaktadır. Bunların dışında 1990'lı yılların ilk yarısında civarda yapılan yüzey araştırmalarında bulunan yazıtlar arasında *veteranus* Lucius Valerius Maximus'a ait Latince ve Yunanca çift dilli bir yazıtın da yer aldığı belirtilmektedir³⁴.

Tyriaion'daki askerlerden Aurelius Kornous mezar yazıtında kendisini “Βαλβουρέυς τῆς κολωνία γειτοσύνης Πύρου ποταμοῦ”³⁵ olarak tanımlamaktadır. Bu ifade, Balboursa kent sınırları içerisinde bir *colonia*'nın varlığına atıfta bulunmakla birlikte *colonia*'nın nerede olduğuna dair soru işareti oluşturmaktadır. R. Heberdey ve E. Kalinka ifadenin Balboursa kentinin kendisine mi, *kome*'lerinden birine mi yoksa kentle aynı adı taşıyan küçük bir yerleşime mi atıfta bulunduğu konusunda belirsizlik olduğunu ifade ederlerken³⁶, G. E. Bean, Septimius Severus Dönemi'ne ait yazıtı da göz önünde bulundurarak³⁷ bölgenin İS 2. yüzyılda Balboursa kent teritoryumunda olduğunu, dolayısıyla yazıtta geçen *colonia*'nın Balboursa kentini değil Tyriaion'u kastettiğini belirtmektedir³⁸. Ch. Naour ise *colonia*'nın Balboursa kent yerleşimin yakınında yer alması gerektiğini söyleyerek kente paralel bir Roma yerleşimi olabileceği fikrini öne sürmektedir³⁹; ancak kent ve yakın çevresinden böyle bir yerleşimin bulunduğu dair herhangi bir veri yoktur. Yine aynı şekilde N. P. Milner da Balboursa'dan yayımladığı bir onurlandırma yazıtında yer alan “ἡ λαμπροτάτ[η] [βα]λβουρέων {ἡ} κολ[ωνία]” ifadesinden yola çıkarak kentte bir *colonia*'nın varlığına ilişkin tartışmasında Aurelius Kornous'un mezar yazıtını ele almaktadır. R. Cagnat'ın κολωνία<ς> düzeltmesinin (IGR III, 497) yazıtın daha anlaşılır kıldığını belirtmekle birlikte, yine de ifadenin Balboursa kentinin kendisinin mi bir koloni olduğu, yoksa kent topraklarında Pyros Nehri bölgesinde bir koloni mi bulundurduğu konusunda belirsizlik olduğunu ifade etmektedir. Ancak hem yazıtın buluntu yerinin Tyriaion olması hem de yukarıda da bahsi geçen asker yazıtlarının Tyriaion'dan belgelenmesi sebebiyle olası bir *colonia* yerleşiminin Tyriaion'da kurulmuş olması gerektiğini söylemektedir⁴⁰.

Roma Devleti'nin Cumhuriyet Dönemi ile birlikte başlatmış ve sonrasında İmparatorluk Dönemi ile birlikte devam ettirmiş olduğu kolonizasyon politikası neticesinde Asia Minor'de pek çok koloninin kurulduğu bilinmektedir. Balboursa'nın konumlandığı Kuzey Lykia'nın sınır olduğu Pisidia Bölgesi'nin merkezinde

³³ Etd 98 envanter numarası ile kaydedilmiş olan mezar yazıtının kesin yeri bilinmemekle birlikte müze görevlileri tarafından silindir biçimli diğer taşlar ile aynı bölgeden gelmiş olduğu belirtilmiştir. Müzedeki silindir biçimli mezar yazıtlarının çoğu Korkuteli ilçesinin Mamatlar ve Kızılaliler mahallelerinin buldukları bölgeden müzeye getirilmişlerdir. Ancak yine de yazıt buluntu yerinin kesin olmamasından dolayı bu makaleye dâhil edilmemiştir.

³⁴ İplikçioğlu v.d. 2000, 200–201. 1994-1995 yıllarında Mamatlar ve Kızılaliler civarında yoğunlaşan yüzey araştırması sırasında bulunmuş olan yazıtın kesin yeri belirtilmemiştir. Elmalı ve Korkuteli ilçelerinden gelen yazıtların korunmuş olduğu Elmalı Müzesi'nde yapılan çalışmalar sırasında yazıtta rastlanmamıştır.

³⁵ Naour 1980, 38–40, no. 8, str. 8–12. Bu ifade “Pyros Nehri yakınındaki *colonia*'dan bir Balbouralı” şeklinde anlaşılmalıdır, ayrıca bk. Coulton 2012b, 97.

³⁶ Heberdey – Kalinka 1896, 10, no. 30; “Z. 8-12 ist die Construction nicht ganz klar: ob an die bekannte Stadt, beziehungsweise eine ihrer Komen (vgl. die Liste aus Oinoanda), oder an ein kleines Balbura, das in der Nachbarschaft von Koloneia an einem Flusse Pyros gelegen war, zu denken sei, muss dahingestellt bleiben”.

³⁷ Naour 1980, 37–38, no.7 (= Bean 1956, 156, no.59): “Τοριαειτῶν ἡ πεντακωμία τῆς Βαλ[β]ουρέων πόλεως”.

³⁸ Bean 1956, 156: “a Balburan from the community on the river Pyrus adjoining the *colonia* (of Toriaion)”.

³⁹ Naour 1980, 39–40.

⁴⁰ Coulton 2012b, 97–98.

kurulmuş olan Cremna, Olbasa ve Comama kolonileri de Roma İmparatorluğu'nun civardaki kolonizasyon hareketinin açık bir göstergesidir. Dolayısıyla N. P. Milner'ın Balboursa kentinin doğusunda bir *colonia* yerleşimi olduğu önerisi doğru görünmekte ve yeni verilerle birlikte de güçlenmektedir. Ancak, Tyriaion ve çevresindeki yerleşimlerde koloni kurumları ve memuriyetlerine ilişkin epigrafik veri bulunmadığından, bir veteran kolonisinin varlığına dair kesin bir değerlendirme yapmak mümkün değildir.

KAYNAKÇA

Balzat 2014

J. S. Balzat, "Names in EPM- in Southern Asia Minor. A Contribution to the Cultural History of Ancient Lycia", *Chiron* 44, 2014, 253–284.

Bean 1956

G. E. Bean, "Notes and Inscriptions from the Cibyratis and Caralitis", *Annual of the British School at Athens*, Vol. 51, 1956, 136–156.

Bean 1971

G. E. Bean, *Journeys in Northern Lycia 1965-1967*, Wien, 1971.

Coulton 2012a

J. J. Coulton, *The Balboura Survey and Settlement in Highland Southwest Anatolia: 1. Balboura and the history of highland settlement*, London, 2012.

Coulton 2012b

J. J. Coulton, *The Balboura Survey and Settlement in Highland Southwest Anatolia:2. The Balboura survey: detailed studies and catalogues*, London, 2012.

Corsten 2019

Th. Corsten, "Prosopographische und onomastische Notizen V: Magas und Magas", *Philia* 5, 2019, 34–40.

Çelgin – Çelgin 2000

A. V. Çelgin – G. Çelgin, "Doğu ve Kuzeydoğu Lykia Araştırmaları", Türkiye Arkeolojisi ve İstanbul Üniversitesi, Ed. O. Belli, İstanbul, 2000, 434–441.

Çelgin – Çelgin 2001

A. V. Çelgin – G. Çelgin, "Research in east and northeast Lycia", Istanbul University's Contribution to Archaeology in Turkey, Ed. O. Belli, İstanbul, 2001, 392–399.

Dzino 2010

D. Dzino, *Illyricum in Roman Politics 229 BC-AD 68*, Cambridge, 2010.

Dzino 2017

D. Dzino, "The Division of Illyricum in Tiberian Era: Long Term Significance", *Tiberius in Illyricum: Contributions to the History of the Danubian Provinces under Tiberius' Reign, 14-37 AD* (Hungarian Polis Studies Nr. 24), Ed. P. Kovács, Budapest-Debrecen, 2017, 41–54.

Farnum 2005

J. H. Farnum, *The Positioning of the Roman Imperial Legions*. Oxford, 2005.

Fitz 1962

J. Fitz, "A Military History of Pannonia from the Marcomann Wars to the Death of Alexander Severus (180-235)", *Acta Archaeologica Academiae Scientiarum Hungaricae* 14, 1962, 25–112.

Fitz 2000

J. Fitz 2000, "Probleme der Zweiteilung Illyricums", *Alba Regia* 29, 2000, 65–73.

Frere 1978

S. Frere 1978, *Britannia. A History of Roman Britain* (second, revised edition), London, 1978.

Heberdey – Kalinka 1896

R. Heberdey – E. Kalinka, *Bericht über zwei Reisen im südwestlichen Kleinasien*, (Denkschriften der Kaiserlichen Akademie der Wissenschaften in Wien, Philosophisch-Historische Klasse, 45.1), Wien, 1896.

Hellenkemper – Hild 2004

H. Hellenkemper – F. Hild, *Tabula Imperii Byzantini 8: Lykien und Pamphylien*, (Denkschriften der Österreichischen Akademie der Wissenschaften Philosophisch-Historische Klasse, Denkschriften 320), Wien, 2004.

İplikçioğlu v.d. 2000

B. İplikçioğlu – G. Çelgin – A. V. Çelgin, “Doğu ve Kuzeydoğu Lykia – Güneybatı Pisidia Epigrafik – Tarihi Coğrafi Yüzey Araştırmaları (1991-1998 Çalışmaları)”, *Araştırma Sonuçları Toplantısı* 17.1, 2000, 199–207.

Kovács 2007

P. Kovács, “A Pisidian Veteran and the First Mention of Pannonia”, *Tyche* 22, 2007, 99–107.

Kovács 2008

P. Kovács, “Some Notes on the Division of Illyricum”, *Die Römischen Provinzen. Begriff und Gründung*, Ed. I. Piso, Cluj-Napoca, 2008, 237–247.

Kovács 2014

P. Kovács, *A History of Pannonia during the Principate (Abhandlungen zur Alten Geschichte 65)*, Bonn, 2014.

LGPN V.B

“A Lexicon of Greek Personal Names. Volume V.B: Coastal Asia Minor: Caria to Cilicia”, Ed. J. S. Balzat – R. W. V. Catling – É. Chiricat – F. Marchand – T. Corsten, Oxford, 2013.

LGPN V.C.

“A Lexicon of Greek Personal Names VC: Inland Asia Minor”, Ed. J. S. Balzat – R. W.V. Catling – É. Chiricat – T. Corsten, Oxford, 2018.

Lörincz 1981

B. Lörincz, “Some Remarks on the History of the Pannonian Legions in the Late First and Early Second Centuries A.D.”, *Alba Regia* 19, 1981, 285–288.

Lörincz 2000

B. Lörincz, “Legio I Adiutrix”, *Les légions de Rome sous le Haut-Empire. Tome I. Actes du congrès de Lyon, 17-19 septembre 1998*, Ed. Y. Le Bohec – C. Wolff, Lyon, 2000, 159–168.

Milner 1998

N. P. Milner, *An Epigraphical Survey of the Kibyra-Olbasa Region Conducted by A. S. Hall*, (British Institute of Archaeology at Ankara Monograph 24), London, 1998.

Mirković 2017

M. Mirković, *University of Novi Sad, Faculty of Philosophy, Department of History Center For Historical Research Monographs Book 1 / Historical Archive “Srem” Sremska Mitrovica Monographs Book 13, Sirmium: Its History from the First Century AD to 582 AD*, Sremska Mitrovica-Novı Sad, 2017.

Mócsy 1974

A. Mócsy, *Pannonia and Upper Moesia: A History of the Middle Danube Provinces of the Roman Empire*, Londra, 1974.

Naour 1980

Ch. Naour, *Tyriaion en Cabalide. Épigraphie et géographie historique*, Zutphen, 1980.

Németh 1976

M. Németh, “Septimius Severus 202. Évi látogatásának újabb feliratos emléke Aquincumból / A Further Epigraphic Monument from Aquincum of the Visit of Septimius Severus in the Year 202 A.D.”, *Budapest Régiségei* XXIV.1, 1976, 193–197.

Parker 1928

H. M. D. Parker, *The Roman Legions*, Oxford, 1928.

Ritterling 1925

E. Ritterling, "Legio", *Paulys Realencyclopädie der classischen Altertumswissenschaft*, Band XII/2, 1925, col. 1437–1456.

Šašel Kos 1997

M. Šašel Kos, "The end of the Norican kingdom and the formation of the provinces of Noricum and Pannonia", *Akten des IV. Internationalen Kolloquiums über Probleme des provinziäl-römischen Kunstschaffens / Akti IV Mednarodnega Kolokvija O Problemih Rimske Provincialne Umetnosti*, Situla 36. Celje 8.-12. Mai/Maj 1995, Ed. B. Djurić – I. Lazar, Ljubljana, 1997, 21–42.

Šašel Kos 2010

M. Šašel Kos, "Pannonia or Lower Illyricum?", *Tyche* 25, 2010, 123–130.

Šašel Kos 2011

M. Šašel Kos, "The Roman conquest of Dalmatia and Pannonia under Augustus – some of the latest research results", *Fines imperii-imperium sine fine?: Römische Okkupations- und Grenzpolitik im frühen Principat Beiträge zum Kongress "Fines imperii-imperium sine fine?" in Osnabrück vom 14. bis 18. September 2009*, Ed. G. Moosbauer – R. Wiegels, Rahden, 2011, 107–117.

Šačić Beća 2022

A. Šačić Beća, "The issue of origin and division of the province of Illyricum", *Arheološki radovi i rasprave*, Vol. 21, 2022, 87–110.

Schuler 1998

C. Schuler, *Ländliche Siedlungen und Gemein den im Hellenistischen und römischen Kleinasien*, Verlag C. H. Beck, Münih, 1998.

Speidel 1984

M. Speidel, "Eagle-Bearer and Trumpeter. The Eagle-Standard and Trumpets of the Roman Legions Illustrated By Three Tombstones Recently Found at Byzantion", *Roman Army Studies, Volume One*, Ed. M. Speidel, Amsterdam, 1984, 3–43.

Speidel 1992

M. Speidel, "Pannonische Legionen in Carcallas Partherkrieg, Drei Inschriften aus Zeugma am Euphrat", *Roman Army Studies, Volume Two (MAVORS VIII)*, Ed. M. Speidel, Stuttgart, 1992, 212–217.

Syme 1928

R. Syme, "Rhine and Danube Legions under Domitian", *The Journal of Roman Studies* 18, 1928, 41–55.

Wilkes 2000

J. J. Wilkes, "Roman Legions and Their Fortresses in the Danube Lands (First to Third Centuries AD)", *Fortresses and their Legions*, Ed. R. J. Brewer, London-Cardiff, 2000, 101–119.

Zgusta 1964

L. Zgusta, *Kleinasiatische Personennamen*, Prag, 1964.

Tripolis'te Bulunan Doğu Sigillata B Grubu Seramikleri

Eastern Sigillata B Group Pottery from Tripolis

Mehmet OK*

Öz

Büyük Menderes Nehri kenarında kurulan ve antik dönemde Lydia Bölgesi sınırları içerisinde yer alan Tripolis, günümüzde Denizli ili, Buldan ilçesi, Yenicekent Mahallesi sınırları içerisinde yayılım göstermektedir. Antik kentte 2012 yılından itibaren yoğunluğu kent merkezi olmak üzere geniş bir alanda sistemli kazı çalışmaları sürdürülmektedir. Bu çalışmalarda Geç Helenistik ve Roma Dönemi'ne tarihlendirilen çok sayıda ithal kırmızı astarlı seramik bulunmuştur. Bu seramikler içerisinde form, kil ve astar yapısıyla farklılık gösteren Doğu Sigillata B grubuna ait toplam 54 parça çalışma kapsamında değerlendirilmiştir. Çalışmanın amacı, Tripolis'te bulunan DSB seramiklerinin tipolojik incelemesini yapmak ve bu seramiklerin yayılım alanının belirlenmesine katkı sağlamaktır. Kentte bulunan seramiklerin tipolojik ayrımı Hayes'in 1985 yılı Atlante II yayını dikkate alınarak yapılmıştır. Bu tipolojik ayrım göre kentte DSB I grubu içerisinde Atlante 1, 3, 12, 14, 17, 18, 23, 30, 32, 35, 37 formları, DSB II grubu içerisinde ise Atlante 57, 58, 59, 60, 65, 70, 75 formları bulunmaktadır. Kentte bulunan seramik grupları analogi tekniğiyle tarihlendirilmiştir. Tripolis'te en erken tarihli DSB seramiği Granariumda bulunmuş olup Augustus Dönemi'ne tarihlendirilmektedir (Atlante Form 1, 3). Kentte ele geçen söz konusu seramikler genel olarak Augustus Dönemi'nden başlayarak MS 2. yüzyıl ortalarına kadar kullanılmıştır. DSB seramikleri ışığında Tripolis'in olasılıkla Tralleis üretimi seramiklere kayıtsız kalmadığı sonucuna ulaşılmıştır.

Anahtar Kelimeler: Lydia, Tripolis, Roma Seramiği, Terra Sigillata, Doğu Sigillata B.

Abstract

Tripolis, which was founded on the banks of the Büyük Menderes River and was located within the borders of the Lydia Region in ancient times, is now spread within the borders of Yenicekent, Buldan District, Denizli Province. Since 2012, systematic excavation works have been carried out extensively in a wide area, focusing on the city center of the ancient city. These excavations have unearthed numerous imported red-slipped pottery dating back to the Late Hellenistic and Roman Periods. Among these pottery, a total of 54 pieces belonging to the Eastern Sigillata B group, exhibiting differences in form, clay, and slip composition, have been evaluated within the scope of the study. The main objective of the study is to conduct a typological examination of the DSB pottery found in Tripolis and to contribute to the determination of their distribution area. The typological classification of pottery found in the city was made with reference to Hayes' 1985 publication, Atlante II. According to this typological classification, within the DSB I group in the city, forms include Atlante 1, 3, 12, 17, 18, 23, 30, 32, 35, and 37, while within the DSB II group, forms include Atlante 57, 58, 59, 60, 65, 70, and 75. The pottery groups found in the city have been dated using the analogy technique. The earliest dated DSB ceramics in Tripolis were found in Granarium and are dated to the Augustan Period (Atlante Form 1, 3). The ceramics found in the city, in general, were used from the Augustan Period until the middle of the 2nd century AD. Based on the DSB pottery, it is concluded that Tripolis likely did not remain indifferent to the pottery produced in Tralleis.

Keywords: Lydia, Tripolis, Roman Pottery, Terra Sigillata, Eastern Sigillata B

* Dr. Öğr. Üyesi, Kahramanmaraş Sütçü İmam Üniversitesi, İnsan ve Toplum Bilimleri Fakültesi, Arkeoloji Bölümü, Kahramanmaraş.

0000-0002-0163-5732 | okmehmet@ymail.com

Antik Dönem'de Phrygia, Karia ve Lydia sınırlarının kesiştiği Messogis/Aydın dağlarının doğusunda ve Maiandros/Büyük Menderes Nehri'nin kenarında kurulan Tripolis, günümüzde Denizli ili, Buldan ilçesi Yenicekent Mahallesi sınırları içerisinde, Büyük Menderes Nehri'nin batısıyla modern yerleşim arasında yayılım göstermektedir (Fig. 1).

2012 yılından itibaren kentin kuzeydoğu ve güneydoğusundaki höyüklerde yapılan araştırmalar, yerleşimin Geç Neolitik Dönem'e kadar uzandığını göstermektedir¹. Tripolis territoryumu içerisinde bulunan Lydia seramikleri ise, MÖ 6. yüzyılda kentte yaşamsal faaliyetlerin var olduğunu kanıtlamaktadır². Kent merkezinde ise Sütunlu Cadde'nin güneyindeki 5 no.lu alanda yapılan sondaj çalışmalarında, Arşiv Odası, Kemerli Yapı ve Granarium gibi alanlarda Geç Hellenistik Dönem'e tarihlenen yapı kalıntıları ve seramikler ortaya çıkarılmıştır³.

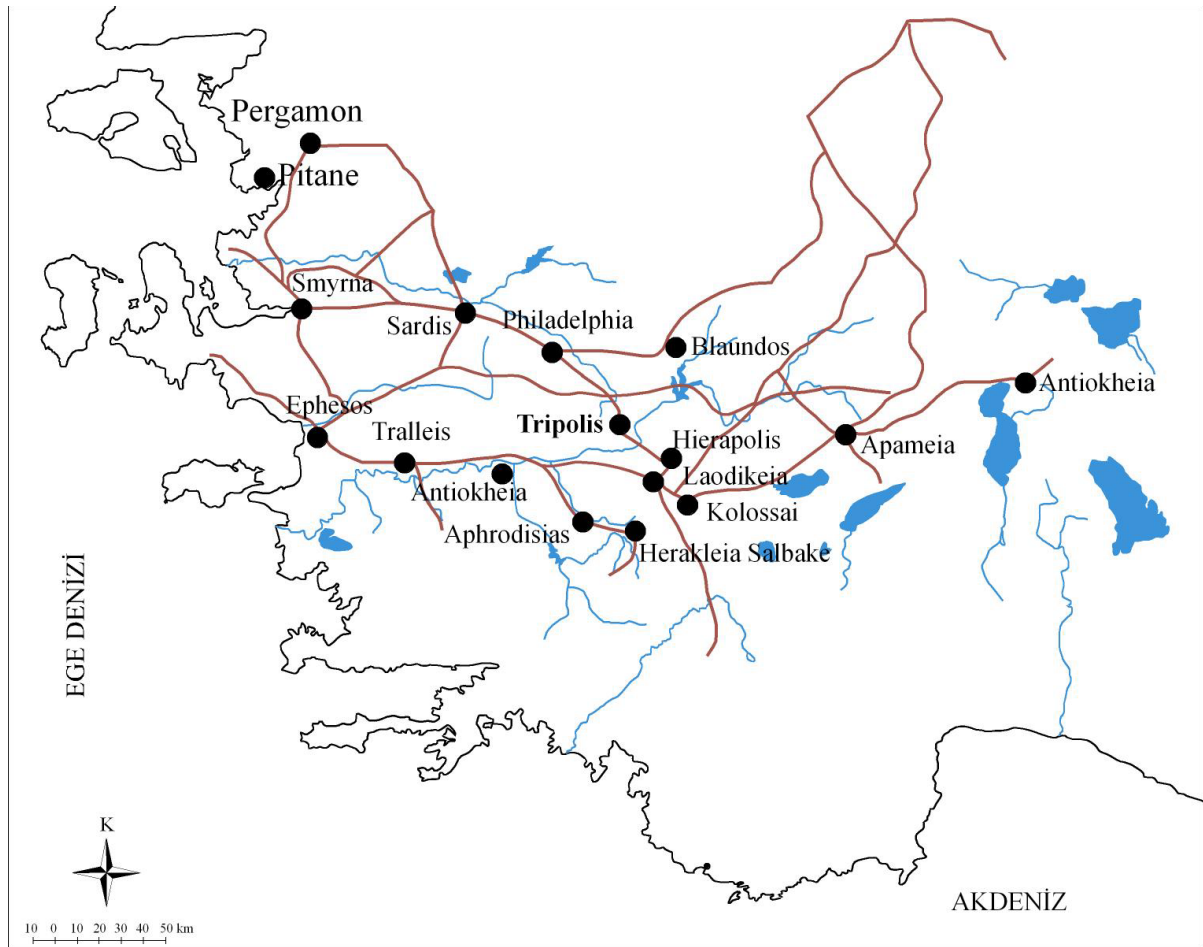

Fig. 1. Kentin Konumu

Küçük Asya'da, I. Theodosius'un emriyle, bazı kentlerin etrafı surlarla çevrilmiştir⁴. Bu kentlerden biri olan Tripolis'te, dışarıdan gelebilecek saldırılara karşı korunmak amacıyla MS 400 yıllarında kamuya ait su yapıları ile ticari, siyasi ve dini

¹ Duman 2013, 182; Konakçı 2017, 2346.

² Ok - Duman 2023, 1-17.

³ Duman 2017, 1-16.

⁴ Jacobs 2012, 118, Tab. 1.

yapıların bir kısmı sur içine alınmıştır⁵. Sivil mimariye ait Mozaikli Konut Alanı'nda yapılan çalışmalar ise, MS 5.-6. yüzyılda sur duvarı dışında da yaşamsal faaliyetlerin sürdüğünü göstermektedir⁶.

Antik Dönem'de depremler ve istilalar, kentlerin yerleşim düzenini ve halkın yaşamını etkilemiştir. MS 494 yılında bölgede yaşanan depremden Agathe Kome, Hierapolis, Laodikeia ile beraber Tripolis de etkilenmiştir⁷. MS 7. yüzyılın başlarında yaşanan Sasanî akınlarının etkisi ise kentte MS 7. yüzyılın ortalarından itibaren kendisini göstermektedir⁸. MS 8. ve 9. yüzyılda Tripolis'te yerleşim daha küçük boyutta olup, kome yerleşimi halindedir⁹. MS 9.-11. yüzyıla ait yaşam izleri ise kentin genelindeki seramik ve sikke buluntularıyla takip edilebilmektedir¹⁰. MS 13. yüzyılın ilk yarısında, Türk akınları sebebiyle Bizanslılar ve Türkler arasında birkaç kez el değiştiren bölge, 1304-1306 yıllarından itibaren Türk hâkimiyetine geçmiştir¹¹.

Tripolis'te 2012 yılından itibaren Caddeler (Sütunlu, Hierapolis), Kiliseler (Erken Bizans Kilisesi 2, 4), Agora, Kutsal Alan, Tabernalar, Tonozlu Yapı, Granarium, Mozaikli Konut, Nyphaeum, Latrina'da kazı ve restorasyon çalışmaları yapılmıştır (Fig. 2)¹². Yapılan kazı çalışmalarında mimari yapıların yanı sıra, çok sayıda ithal ve yerel özellik gösteren seramikler de bulunmuştur¹³.

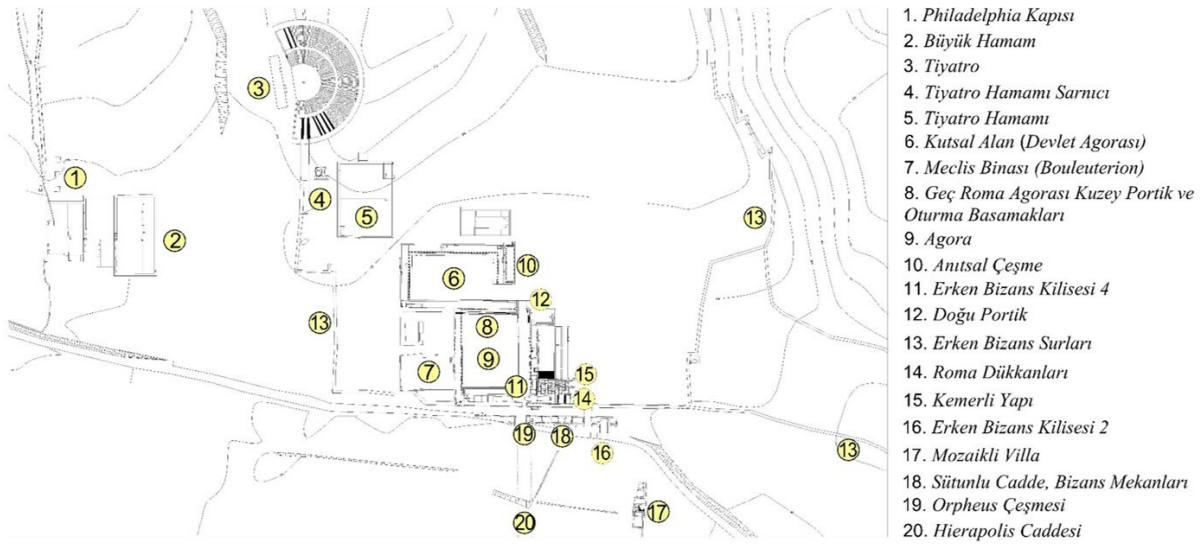

Fig. 2: Kent Planı (Tripolis Kazı Arşivi)

Kentte, günümüze kadar yapılan kazı çalışmalarında, ithal kırmızı astarlı seramikler içerisinde Doğu Sigillataları (A-B), Pergamon Sigillataları, Sagalassos ve Phokaia kırmızı astarlı seramikleri ile Afrika kökenli seramikler buluntular

⁵ Duman 2017, 13; Duman 2018, 345.

⁶ Duman 2018, 351; Duman – Koçyiğit 2019, 1-v.d.

⁷ Ramsay 1895, 38, dp. 3, 262; Honigmann 1949, 49; Şimşek 2013, 33; Duman 2017, 13.

⁸ Erken VII. yüzyılda Sasanî işgallerinin Anadolu'ya etkileri hakkında bkz. Greatrex 2018, 13–26; Duman 2018, 359, Fig.18.

⁹ Duman 2017, 13; Duman 2014a, 225–234.

¹⁰ Orta Bizans Dönemi Seramikleri için bkz. Duman 2014a, 225–234. Tripolis'te Erken Bizans Kilisesi 4'te yer alan aziz betimlemeleri ve zemin seviyesinde VII. Konstantinos-II. Romanos Dönemi'ne (MS 950-959) tarihlenen sikke için bkz. Duman 2014a, 231–232.

¹¹ Duman 2017, 13–14.

¹² Duman 2013, 179–200; Andreotti v.d. 2023, 71–80.

¹³ Ok 2018, 1-v.d.

arasındadır¹⁴. Bu çalışmada ise Tripolis'te bulunan, olasılıkla Tralleis üretimi olan Doğu Sigillata B grubu seramikleri değerlendirilmiştir.

Doğu Sigillata B Seramikleri

Bazı araştırmacılar tarafından önceki çalışmalarda Samos/Samian kapları olarak sınıflandırılan bu seramikler¹⁵, Robinson¹⁶ ve Hellström¹⁷ tarafından Samos A (DSB II) ve Samos B (DSB I) olarak ayrılmıştır. Kenyon, bunları Doğu Sigillataları B (DSB) seramikleri olarak adlandırmıştır¹⁸. Hayes ise, günümüzde hala geçerliliğini koruyan Atlante II yayınında DSB 1 Form 1-50 ve DSB II Form 51-80 olarak sınıflandırmıştır¹⁹. Ephesos'taki çalışmalarda, Hayes'in sınıflandırmasına ek olarak, Zabezhlicky ve Scheffenegeger tarafından 24 form daha eklenmiştir²⁰.

Seramiklerin üretim yeri konusunda özellikle Ephesos ve Tralleis üzerinde durulmaktadır. Plinius'un (*NH XXXV 160, 161*) ifadesine göre, Tralleis'in üretim yeri olduğu belirtilmektedir. Tralleis'in asıl adının "Caesarea" olduğu ve MS 1. yüzyılda Notion'da bu isme ait mühürlü kaplar bulunmasıyla, üretim merkezinin Tralleis olduğu düşüncesi desteklenmektedir²¹. Ayrıca, Orta Augustus Dönemi'nde Arezzo'dan Caius Sentiuss²² ve Pozzuoli'den Quintus Pompeius Serenus'un²³ Ephesos ve Tralleis'te atölye kurduklarına dair bilgiler bulunmaktadır²⁴.

Günümüzde ise, DSB seramiklerinin üretim yeri hakkında veri sağlamak amacıyla arkeometrik yöntemler kullanılarak kil analizleri yapılmıştır. T. Takaoğlu Tralleis'te seramiklerin kil analizini yaparak bunların Tralleis'in kili olduğunu ileri sürmüştü²⁵, Troia'da bulunan seramiklerin ise Tralleis örneklerinden farklı olduğu belirtilmiştir²⁶. Laodikeia'da bulunan DSB örneklerinin analiz sonuçlarına dayanarak, bunların Tralleis'ten ithal edildiği tespit edilmiştir²⁷.

Augustus Dönemi'nden başlayarak MS 2. yüzyıl ortalarına kadar kullanılan bu seramikler²⁸, pek çok merkezde bulunmuştur²⁹. Bu merkezler arasında; Samos³⁰,

¹⁴ Ok 2018, 1-v.d.; Duman 2016, 699–706; Semiz v.d. 2018, 530–541; Ok 2018, 31–51.

¹⁵ Zahn 1904, 447; Waage 1948, 38.

¹⁶ Atina Agorası buluntuları için "Samian" ifadesini kullanarak hamur, astar ve damgalarına göre Samian A-B olarak ayırmıştır bkz. Robinson 1959, 12, ayrıca bkz. dipnot 9.

¹⁷ Hellström 1965, 30.

¹⁸ Crowfoot 1957, 283.

¹⁹ Hayes 1985, 50–52.

²⁰ Lund 2003, 126, dipnot 8.

²¹ Hayes 1985, 49; Tralleis'te bulunan DSB örnekleri için bkz. Erol 2007 36–96; Öte yandan, Tralleis'te MÖ 26 yılında yaşanan bir depremin ardından İtalyanlar Tralleis'e gelerek seramik üretimine başlamışlardır. Bu seramiklerin en erken tarihi olarak da MÖ 26 yılı önerilmektedir bkz. Erol 2004, 29, dp.112.

²² Priene'de bulunan C. Senti atölye işareti için bkz. Zahn 1904, 433, 437, Abb. 551 (153); Laodikeia'da bulunan mühür örneği için bkz. Duman 2014b, 100, Fig.2, No. 44.

²³ Sardes'te bulunan Serenus mühürlü DSB örneği için bkz. Wrabetz 1977, 195–197.

²⁴ Lund 2003, 132; Ephesos'ta bulunan C. Sentiuss mühürlü seramikler için bkz. Zabezhlicky – Scheffenegeger, 1995, 226, Fig. I; Ephesos Devlet Agorası'nın Kuyu buluntuları çok sayıda tam forma yakın seramik parçasıyla dikkat çekmektedir. Alanda, toplamda 21 form bulunmuş olup, bunlardan 11'i MS 1. yüzyıla tarihlenen DSB I grubuna, diğer 10'u ise Nero ve Hadrianus Dönemi arasında yerleştirilen DSB II grubuna aittir bkz. Meriç 2003, 80, Pl.XLVIII.

²⁵ Takaoğlu 2006, 263–265 Table 1.

²⁶ Tekkök – Pernicka 2012, 345–358.

²⁷ Duman 2014b, 96, 98.

²⁸ Hayes 1985, 51.

²⁹ Civelek 2010, 181.

³⁰ Unterkircher 1983, 183.

Gindaros³¹, Argos³², Atina Agorası³³, Korinth³⁴, Stobi³⁵ Paphos³⁶, Troia³⁷, Assos³⁸, Parion³⁹, Ephesos⁴⁰, Smyrna⁴¹, Priene⁴², Tralleis⁴³, Menderes Magnesiası⁴⁴, Metropolis⁴⁵, Sardis⁴⁶, Isaura⁴⁷, Laodikeia⁴⁸, Hierapolis⁴⁹, Patara⁵⁰, Kolossai⁵¹, Tabae⁵², Aizanoi⁵³, Perge⁵⁴, Tarsus⁵⁵, Limyra⁵⁶, Amorium⁵⁷, Kelenderis⁵⁸, Anemurium⁵⁹, Labraunda⁶⁰, Antiocheia⁶¹, Kappadokia Komanası⁶², Metropolis⁶³, Andriake⁶⁴ ve Germanicia⁶⁵ yer almaktadır.

DSB seramikleri, içerik olarak belirgin bir mika katkısına sahiptir ve kil rengi genellikle portakalimsı-pembemsi tonlardadır. Bazı örneklerde kil ve astar yapısında gözenekler bulunmaktadır. Astar yapısı genellikle mat olup, ancak bazı örneklerde sabunumsu bir yüzey görülebilir. DSB I ve DSB II gruplarında kil ve astar yapısı arasında farklılıklar dikkat çekicidir. DSB I örneklerinde parlak yüzeyli ve kırmızı astarlı parçalar baskındır, ancak bazı parçalar kasıtlı olarak siyah renk olacak şekilde fırınlanmıştır. Bu parçalar ince duvarlı ve düzgün Arretine kaplarına benzemektedir. DSB II örnekleri ise fırınlamadan kaynaklanan daha sert ve kırılğan bir yapıya sahiptir. Astarın kalın yapısı nedeniyle yüzeyde parçalar halinde dökülmeler mevcuttur olup, rengi genellikle turuncumsu kırmızıdır; yüzeyde çift daldırma izleri nadiren görülür⁶⁶. Ayrıca, DSB II hamurunda katmanlı bir yapı gözlemlenebilir⁶⁷.

³¹ Kramer 2004, 202.

³² Abadie – Reynal 2005, 42, 44, Fig.11, 19.

³³ Robinson 1959, Pl. 61 F15, G16-G18; Hayes 2008, 140–161, Fig.7-14 (185-425).

³⁴ Wright 1980, 144, Fig. 3 No. 25-27; Slane 1990,50, Fig.6.

³⁵ Anderson-Stojanovic 1992, 50-53.

³⁶ Hayes 1991, 51-52.

³⁷ Tekkök 1996, 206–207 (Fig.20-21: A103-113), 236 (Fig.50: C1-3), 241 Fig.55 (D11-17); Tekkök v.d. 2001, 350–351.

³⁸ Zelle 1997, 19–20, 177-183, Abb.7-13.

³⁹ Ergürer 2015, 50–51, 85.

⁴⁰ Meriç 2003, 80, Pl.XLVIII, (8-11); Mitsopolulos-Leon 1991,94-96, Taf.116-166; Gassner 1997, Taf.42-43; Mitsopoulos-Leon 1972-1975, 509–510, Fig.5.

⁴¹ Erol 2007, 77–80; Erol 2011, 56.

⁴² Zahn 1904, 432, Abb. 550 (115-133).

⁴³ Civelek 2010, 186–188, Pl.1-3; Civelek 2008, 61–62; Civelek 2006, 365–366; Ertuğrul 2023, 34.

⁴⁴ Vapur 2011, 149–151, 184, Çiz. 2: 12–19; Eliüşük 2021, 15–40.

⁴⁵ Güngör 2005, 43–44.

⁴⁶ Zanten v.d. 1975, Fig.29–32, 40–41.

⁴⁷ Baldıran v.d. 2011, 34, Pl.6.

⁴⁸ Duman 2014b, 99, Fig.1 (6-33), Fig.2 (34-50).

⁴⁹ Semeraro 2008, 188, Fig.12, 5.

⁵⁰ Uygun 2011,9, Lev.23 (335-343), Lev.24-32.

⁵¹ Duman – Konakçı 2011, 269–270,278 Kat.No.50-52.

⁵² Koçyiğit 2018, 142–144.

⁵³ Ateş 2001, 319–332.

⁵⁴ Atik 1995, 73–74, Abb. 26 (114, 116), Abb. 29 (113, 115).

⁵⁵ Jones 1950, 186–187.

⁵⁶ Yener-Marksteiner 2012, 383, 18–27.

⁵⁷ Harrison 1993, 257 Şek.4.

⁵⁸ Tekocak 2006, 42–43.

⁵⁹ Williams 1989, 18–19, Fig.7, 104–110.

⁶⁰ Hellström 1965, 68–69, Pl.35-36 (210-238).

⁶¹ Waage 1948, 38–39.

⁶² Körsulu, 2011, 269–271.

⁶³ Yıldız 2021, 389–426.

⁶⁴ Özdilek 2018, 635–658.

⁶⁵ Ok – Dumankaya 2022, 109.

⁶⁶ Hayes 1973, 452–453.

⁶⁷ Erol 2007, 80.

Tripolis'te Bulunan DSB Seramikleri

Tripolis'te kazısı yapılan Kuzey Nekropolü, Hierapolis Caddesi, Mozaikli Konut, Devlet Agorası, Agora, Sütunlu Cadde, Taberna, Kemerli Yapı ve Granarium'da toplam 54 parça DSB grubuna ait seramik bulunmuştur (Fig. 3). Bu çalışmalarda DSB I ve DSB II gruplarına giren toplam 18 form (Atlante Form 1, 3, 12, 14, 17, 18, 23, 30, 32, 35, 37, 57, 58, 59, 60, 65, 70, 75) tespit edilmiştir. Form tanımlaması için Hayes'in (*Atlante II*) yayını kullanılmıştır. Form grupları, Tripolis Form 1: **T F1**: / Atlante Form 1: **A F1** olarak kısaltılarak metin içerisinde kullanılmıştır.

Tripolis'te bu grupta değerlendirilen seramikler, kırmızımsı sarı (5YR 6/6 reddish yellow), açık kırmızı (2.5YR 6/6 light red) ve kırmızı (2.5YR 5/8 red) renk hamur rengine sahiptir. Yüzeyde ise kırmızı renk astarlıdır (2.5YR 4/8-5/8 red). Hamur yapısı sert, sıkı ve mika katkılıdır. Bazı örneklerin astar yüzeyinde pul pul dökülmeler görülmektedir (Kat. No: 3-4, 7, 12, 14, 21).

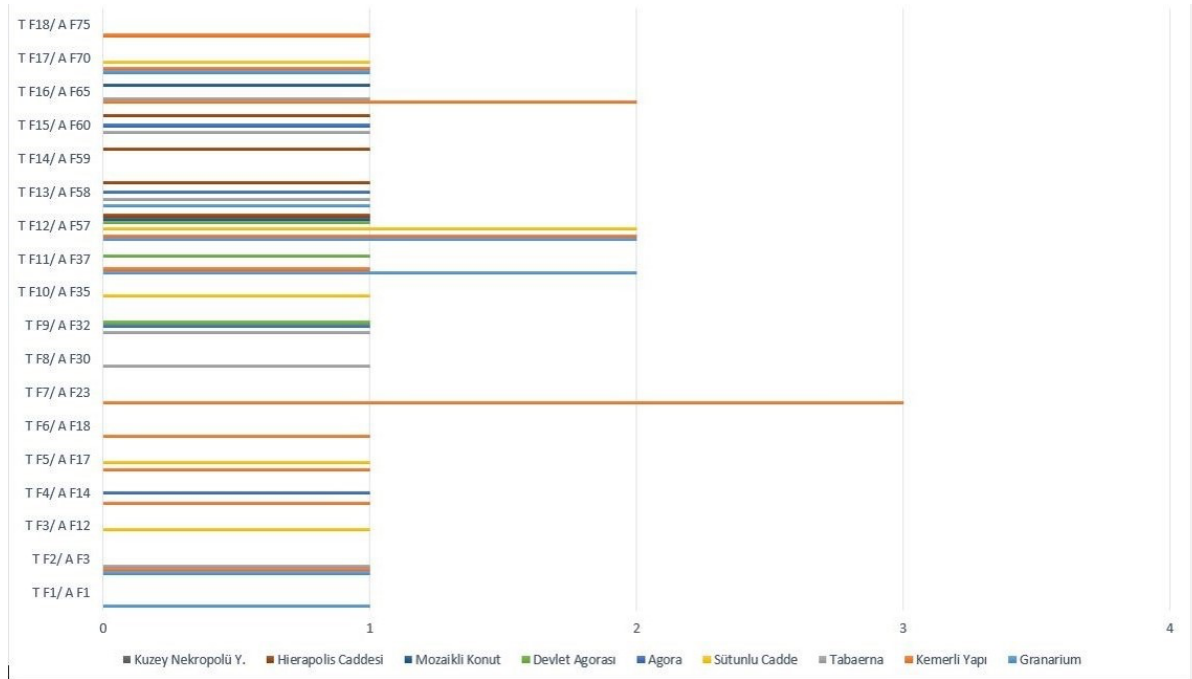

Fig. 3: Seramiklerin Buluntu Alanları ve Form Yoğunlukları

Formlar, (Fig. 4-6)

T F1/ A F1, (Fig. 4, Kat. No: 1)

Tripolis'te tek örnekle temsil edilen form Granarium yapısında bulunmuş, 14 cm ağız çapına sahiptir. Boyun bölümü içbükey yapılarak dudak kenarı dışa döndürülmüş, boyundan gövdeye geçiş sert, yüksek kaideli tam formlu kâse parçasıdır (**Kat. No: 1**). Form Hayes tarafından Augustus Dönemi'ne⁶⁸, Atina Agorası'nda MS 10/20-40'a tarihlendirilmiştir⁶⁹. Anadolu'da ise Tarsus⁷⁰ ve Assos'da⁷¹ benzer örnekleri bulunmuştur. Tripolis'te Granarium yapısında zemin

⁶⁸ Hayes 1985, 53, Tav.XI 8.

⁶⁹ Hayes 2008, 141, Fig.7, 186.

⁷⁰ Jones 1950, 253. Lev.196, 560.

⁷¹ Zelle 1997, 41-42, 177 Abb.7 Napf 1.34 (Augustus Dönemi).

seviyesinin yaklaşık 2.5 m üzerinde bulunan örnek, diğer yerleşimlerde olduğu gibi Augustus Dönemi'ne tarihlendirilebilir.

T F2/ A F3, (Fig. 4, Kat. No: 2)

Tripolis kent merkezinde Taberna, Kemerli Yapı ve Granarium'dan olmak üzere form grubuna ait toplam üç örnek bulunmuştur. Dudak kenarı dışa çekilerek üstten inceltilmiş, içte boyun bölümü kıvrımlı ve tek oluklu kâse parçasıdır (**Kat. No:2**). Form, Hayes tarafından Augustus Dönemi'ne tarihlendirilmiştir⁷². Benzer örnekler Aizanoi⁷³ ve Ephesos'ta⁷⁴ da bulunmuştur. Tripolis'te Granarium'un zemininden yaklaşık 3 m üst seviyede bulunan form örneği, diğer kentlerde bulunan örnekler dikkate alınarak Augustus Dönemi'ne tarihlendirilebilir.

T F3/ A F12, (Fig. 4, Kat. No: 3)

Tripolis'te tek örnekle temsil edilen form, Sütunlu Cadde'nin güneyinde yer alan Bizans Dükkanları olarak adlandırılan 5 no.lu Mekân'da yapılan sondaj çalışmasında bulunmuştur. Dudak kenarı üstten yuvarlatılmış, dışa kalınlaştırılarak alta doğru uzatılmış, ince oluk altında iç içe geçmiş çift sıra rulet süslemeli, içte iki oluklu kâse parçasıdır (**Kat. No: 3**)⁷⁵. Benzer form örnekleri Ephesos'ta bulunmuştur⁷⁶. Tripolis örneği ise MÖ 1. yüzyılın ikinci yarısı- MS 1. yüzyılın ilk yarısına tarihlendirilen seramiklerle beraber ele geçmiştir.

T F4/ A F14, (Fig. 4, Kat. No: 4)

Form grubuna ait örnekler Kemerli Yapı ve Mozaikli Konut'ta birer adet bulunmuştur. Tam formlu kâse, 13 cm ağız çapına sahip, dudak kenarı üstten yuvarlatılmış ve yüksek kaidelidir (**Kat. No: 4**)⁷⁷. Ephesos'ta benzer form MS 1. yüzyılın ilk yarısına⁷⁸, Tralleis'te bu form için Ephesos buluntuları ve Hayes'in önerdiği tarih verilerek MS 1. yüzyılın başlarına ya da ortalarına tarihlendirilmiştir⁷⁹. Tripolis'te form grubundaki seramiklerle aynı tabakada tarihlendirmeyi destekleyecek herhangi bir veri bulunmamıştır. Form için karşılaştırmalar dikkate alınarak MS 1. yüzyılın ilk yarısı önerilebilir.

T F5/ A F17A, (Fig. 4, Kat. No: 5)

Form grubuna ait seramikler, Tripolis'te Sütunlu Cadde'nin güneyinde yer alan Bizans Dükkanları içerisinde 5 no.lu Mekânda ve Kemerli Yapı'da olmak üzere toplam iki adet bulunmuştur. Dudak kenarı üstten yuvarlatılarak döndürülmüş ve dışa çekilerek inceltilmiş, dışta dudak kenarının hemen altında ince tek oluklu kâse parçasıdır (**Kat. No: 5**). Hayes⁸⁰ tarafından MS 1. yüzyılın ilk yarısına tarihlendirilen

⁷² Hayes 1985, 53, Tav.XI ,10-11 (Form 3).

⁷³ Ateş 2001, 326-327, Abb.2 1 (Form 3).

⁷⁴ Mitsopoulos-Leon1991, Taf.127, H44-45.

⁷⁵ Form için bkz. Hayes 1985, 55, Tav.XII 3 (Form 12).

⁷⁶ Mitsopoulos-Leon 1991, 100, 109, Taf.120 H22.

⁷⁷ Form için bkz. Hayes 1985, 56-57, Form 14. Tav.XII 6.

⁷⁸ Gassner 1997, 129, Taf.42 489 (MS 1. yüzyılın ilk yarısı).

⁷⁹ Erol 2004, 31-32, Lev.2, Çiz. 7.

⁸⁰ Hayes 1985, 56 Tav. XII,10 (Form 17A) MS 1. yüzyılın ilk yarısı.

formun bir benzeri de Tralleis'te⁸¹ bulunarak aynı tarih verilmiştir. Tripolis'te buluntu alanları ve karşılaştırmalar dikkate alınarak MS 1. yüzyılın ilk yarısı önerilebilir.

T F6/ A F18, (Fig. 4, Kat. No: 6)

Dudak kenarı üstten inceltilmiş, uzun kenarlı, düz dipli tam formlu kâse 15 cm ağız çapına sahiptir (**Kat. No: 6**). Hayes tarafından MS 1. yüzyıla önerilen form⁸², Atina Agorası'nda MS 1. yüzyılın ilk yarısına⁸³, Ephesos'ta MS 1. yüzyılın ortasına tarihlendirilmiştir⁸⁴. Tripolis'te iki parça halinde Taberna 1 Mekân 2 (186.17 m) ve Kemerli Yapı'da zemin seviyesinde (184.19 m) bulunmuştur. Parçaların farklı mekânlarda ve stratigrafinin karışık olduğu bir alanda bulunması nedeniyle belirgin bir tarih aralığı verilemediğinden, diğer yerleşimlerde bulunan örnekler göz önüne alınarak MS 1. yüzyılın ilk yarısına tarihlenebilir.

T F7/ A F23, (Fig. 4, Kat. No: 7)

Tripolis'te, Kemerli Yapı'da form grubuna ait üç örnek bulunmuş olup, bunlar 14-15 cm ağız çapına sahip kâselerdir⁸⁵. Dudak kenarı bazen yuvarlatılmış, bazen de düzleştirilmiş⁸⁶ olan formun ortak özelliği, içte dudak kenarından başlayarak gövde boyunca "S" yapılı, dudak kenarında ve gövdede tek oluklu olmasıdır (**Kat. No: 7**). Form grubu Hayes tarafından Atina Agorası'nda MÖ 20-1 yıllarına tarihlendirmiştir⁸⁷. Benzer örnekler Tralleis⁸⁸, Laodikeia⁸⁹, Ephesos⁹⁰ ve Korinth⁹¹ yerleşimlerinde de bulunmuştur. Karşılaştırmalar dikkate alınarak Tripolis buluntuları için Erken Roma İmparatorluk Dönemi önerilebilir.

T F8/ A F30, (Fig. 4, Kat. No: 8)

Tripolis'te, Taberna 1 Mekân 2'de bulunan tek örnek 12 cm ağız çapına sahiptir. Dudak kenarı inceltilmiş, dış kenarı düzleştirilmiş ve tek sıra rulet süslemeli, boyundan gövdeye geçiş dirsekli, içte dudak kenarı altında iki oluklu derin kâsedir (**Kat. No: 8**). Hayes⁹² tarafından MS 1. yüzyılın ilk yarısına tarihlendirilen formun benzer örnekleri Patara'da⁹³ ve Kibyra'da MS 1. yüzyılın ilk yarısına⁹⁴, Smyrna Devlet Agorası'nda MS 1. yüzyıl başına tarihlendirilmiştir⁹⁵. Tripolis'te ise, Hayes'in önerisi dikkate alınarak MS 1. yüzyılın ilk yarısı önerilebilir.

⁸¹ Erol 2004, 43 Lev.24 Çiz. 122.

⁸² Form için bkz. Hayes 1985, 56-57 Tav. XII,12, (Form 18), MS 1. yüzyıl.

⁸³ Hayes 2008, 144, Fig.8, 219.

⁸⁴ Meriç 2002, 47-48, Abb. 13.

⁸⁵ Hayes, bu form için ağız çapını 8-10 cm aralığında vermiş, ancak 14 cm de olabileceğini belirtmiştir, bkz. Hayes 1985, 55-58.

⁸⁶ Dudak kenarının benzeri için bkz. Mitsopoulos-Leon 1991, Taf.141, H93.

⁸⁷ Hayes 1985, 55-56 Tav. XII,18; Hayes 2008, 145, Fig.8,231 (MÖ 20-1).

⁸⁸ Civelek 2010, 186, Pl.1, H.F23.

⁸⁹ Duman 2014b, 99, Fig. 1, 16.

⁹⁰ Ladstatter 2010a, 573, B-K 358.

⁹¹ Hayes 1973, 454, Pl.86,140.

⁹² Hayes 1985, 69, Tav. XII, 28, (Form 30).

⁹³ Uygun 2011, 227, Lev. 27 406-407.

⁹⁴ Uygun- Dökü 2008, 138, 147, 160 Res.20 Kat.No.14.

⁹⁵ Erol 2007, 78, 91 Çiz. 19.

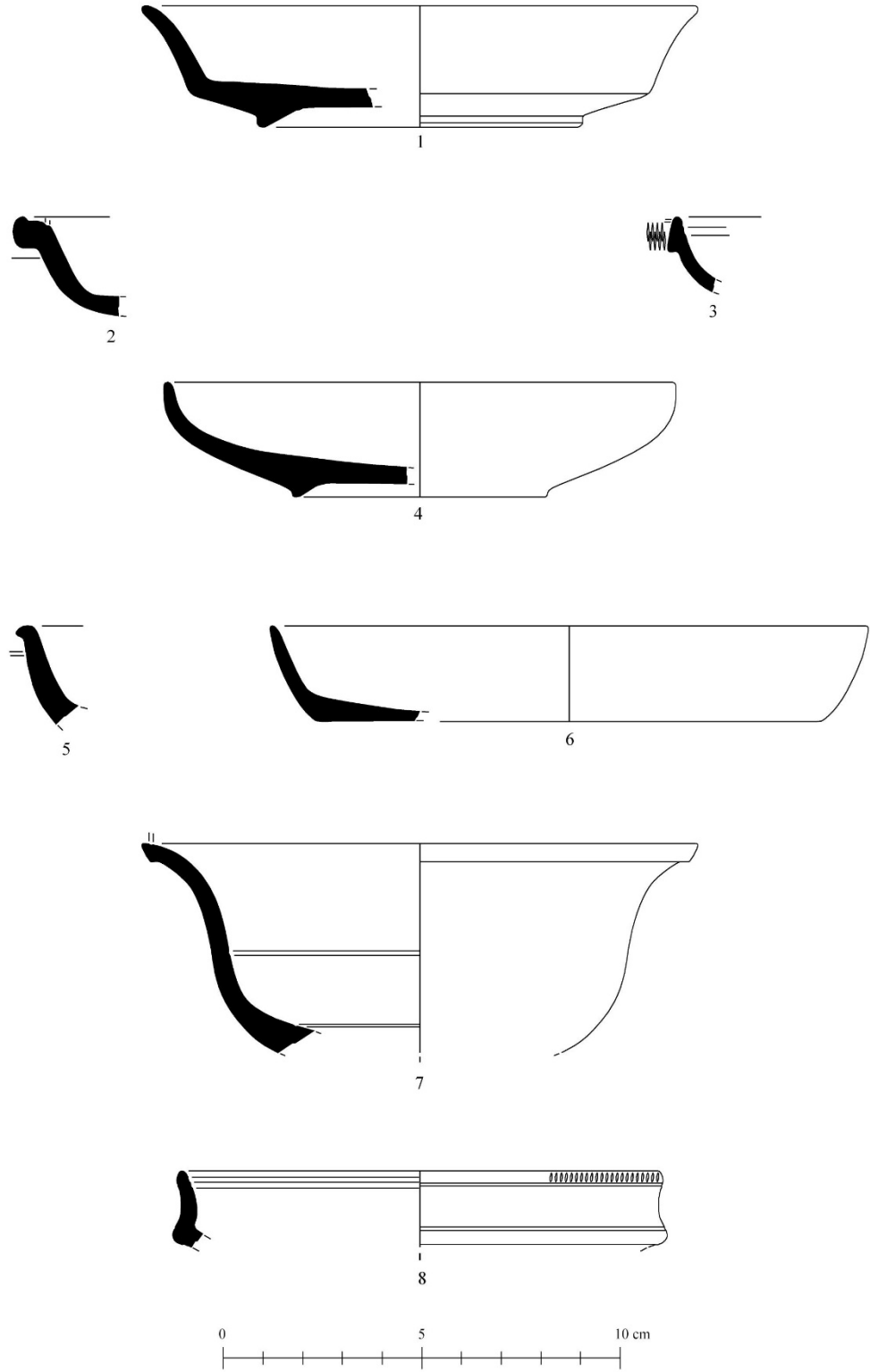

Fig. 4: Doğu Sigillata B Seramikleri: Kat. No: 1-8

T F9/ A F32, (Fig. 5, Kat. No: 9)

Tripolis'te Kutsal Alan, Agora'nın güneyinde yer alan Arşiv Odası ve Taberna 1, Mekân 1'de birer adet bulunan seramikler 12.2,-14 cm ağız çapına sahiptir. Dudak kenarı üstten inceltmiş, içte tek oluklu, içbükey boyun yapısına sahip ve dirsekli derin kâsedir (**Kat. No: 9**). Süsleme olarak dışta dudak kenarında üstte tek, altta üçlü rulet yapılmıştır. Benzer form grubunu Hayes⁹⁶ MS 1. yüzyılın 2. ve 4. çeyreğine tarihlendirmiştir. Benzer örnekler Atina Agorası'nda⁹⁷ Augustus Dönemi ile MS 1. yüzyılın ilk yarısına, Patara'da MS 1. yüzyılın ilk yarısına tarihlendirilmiştir⁹⁸. Tripolis buluntusu ise karşılaştırmalar dikkate alınarak MS 1. yüzyılın ilk yarısına tarihlendirilebilir.

T F10/ A F35, (Fig. 5, Kat. No: 10)

Tripolis'te tek örnekle temsil edilen form, Sütunlu Cadde'nin güneyinde 5 No.lu Mekân'da bulunmuştur. Tam formlu olarak ele geçen kâse 10.4 cm ağız çapına sahiptir. Dudak kenarı üstten döndürülmüş, dışa doğru çekilerek hafif aşağı çekilmiş, dik kenarlı düz dipli kâse parçasıdır (**Kat. No: 10**). Örnek, dudak kenarı yapısıyla her ne kadar Form 35 içerisinde değerlendirilse de gövde yapısı olarak Form 17A⁹⁹ ile benzerlik göstermektedir. Form 35, Hayes tarafından MS 1. yüzyılın ortasına tarihlendirilmiştir¹⁰⁰. Benzer örnekler Laodikeia¹⁰¹, Ephesos¹⁰² ve Patara¹⁰³ kazılarında da bulunmuştur. Tripolis örneği Bizans Mekânlarında yapılan sondaj çalışmasında MÖ 1. yüzyılın ikinci yarısı –MS 1. yüzyılın ilk yarısına tarihlendirilen seramiklerle beraber bulunmuştur. Bu nedenle form için MS 1. yüzyılın ilk yarısı önerilebilir.

T F11/ A F37, (Fig. 5, Kat. No: 11)

Tripolis'te Granarium, Kemerli Yapı ve Kutsal Alan'da olmak üzere toplam 4 adet form grubuna ait seramik bulunmuştur. 12 cm ağız çapına sahip buluntu dışında, diğerlerinin küçük boyutlu olması nedeniyle ağız çapı alınamamıştır. Dudak kenarı yuvarlatılmış, dışta tek oluklu, açık ağız kenarlı kâse parçasıdır (**Kat. No: 11**). Form Hayes tarafından MS 1. yüzyılın yarısı veya 3. çeyreğine tarihlendirilmiştir¹⁰⁴. Benzer örnekler Tralleis¹⁰⁵, Labraunda¹⁰⁶ ve Laodikeia¹⁰⁷ kentlerinde de bulunmuştur. Tripolis buluntusu, Hayes'in önerisi dikkate alınarak MS 1. yüzyılın ortasına tarihlendirilebilir.

T F12/ A F57, (Fig. 5, Kat. No: 12)

Tripolis'te form grubuna giren seramikler Granarium, Kemerli Yapı, Sütunlu Cadde, Kutsal Alan, Mozaikli Konut ve Hierapolis Caddesi'nde bulunmuş olup, form toplam dokuz parça ile temsil edilmektedir. Form veren seramik parçasının dudak

⁹⁶ Hayes 1985, 59–60 Tav.XIII, 3 (Form 32).

⁹⁷ Hayes 2008, 146, Fig.146, 249 (MS 1. yüzyılın ilk yarısı)- 250 (Augustus Dönemi Konteksti).

⁹⁸ Uygun 2011, 228, Lev.28,413 (MS 1. yüzyılın ilk yarısı).

⁹⁹ Hayes 1985, Tav. XII,10.

¹⁰⁰ Hayes 1985, 60, Tav. XIII, 5 (Form 35)

¹⁰¹ Duman 2014b, 99, Fig.1, 24.

¹⁰² Mitsopoulos-Leon 1991, 120, Taf.161, H192; Meriç 2002, 52 Taf.24, K238.

¹⁰³ Uygun 2011, 229, Lev. 28, 423.

¹⁰⁴ Hayes 1985, 61, Tav.XIII, 7 (Form 37).

¹⁰⁵ Erol 2004, Lev.10, Çiz. 48.

¹⁰⁶ Hellström 1965, Pl.35, 229.

¹⁰⁷ Duman 2014b, 99, Fig.1, 6.

kenarı dışa uzatılmış, dışta yaprak süslemeli¹⁰⁸, içte dudak kenarı altında iki oluklu kâsedir (**Kat. No: 12**). Benzer örnekler Ephesos¹⁰⁹, Menderes Magnesia'sı¹¹⁰, Troia¹¹¹, Laodikeia¹¹² ve Patara'da¹¹³ bulunmuştur. Patara'da MS 1. yüzyılın ikinci yarısına tarihlenen form, Tripolis'te MS 1. yüzyılın ikinci yarısına tarihlendirilebilir.

T F13/ A F58, (Fig. 5, Kat. No: 13-14)

Granarium, Kemerli Yapı, Agora, Hierapolis Caddesi ve Kuzey Nekropolü'nde olmak üzere Tripolis'te bu form grubuna ait toplam beş örnek bulunmuştur. Seramiklerin ağız çapları 13-17.6 cm arasında değişmektedir. Dudak kenarı üstten inceltilmiş dışa doğru düzleştirilmiş, gövdeye geçiş profilli, içte dudak kenarı altında iki oluklu tam formlu hafif yüksek kaideli kâselerdir (**Kat. No: 13-14**). Süsleme olarak dudak kenarında ve dirsekte tek sıra rulet süsleme yer almaktadır. Form grubu, Hayes tarafından MS 50-75¹¹⁴, Ephesos'ta MS 50-150¹¹⁵, Aizanoi'de MS 50-125 yıllarına tarihlendirilmiştir¹¹⁶. Benzer örnekler ayrıca Tralleis¹¹⁷, Menderes Magnesia'sı¹¹⁸, Labraunda¹¹⁹, Limyra¹²⁰, Laodikeia¹²¹, Troia¹²² ve Stobi'de¹²³ bulunmuştur. Tripolis'teki örnekler, karşılaştırmalar dikkate alınarak MS 1. yüzyılın ikinci yarısına tarihlendirilebilir.

T F14/ A F59, (Fig. 5, Kat. No: 15)

Tripolis'te Hierapolis Caddesi'nde bulunan tek örnek 15.2 cm ağız çapına sahiptir. Dudak kenarı yuvarlatılmış, uzun kenarlı, sivri dipli, içte gövde üzerinde ve dışta dudak kenarı altında tek oluklu kâse parçasıdır (**Kat. No: 15**). Benzer örnekler Atina Agorası'nda¹²⁴, Tralleis'te¹²⁵, Priene'de¹²⁶ ve Assos'da¹²⁷ bulunmuştur. Form, Hayes tarafından MS 50-125 yıllarına¹²⁸ tarihlendirilmiştir. Tripolis'te Hierapolis Caddesi'nde karışık toprak tabakasından bulunan örnek için de Hayes'in tarihlendirmesi kabul edilebilir.

T F15/ A F60, (Fig. 5, Kat. No: 16)

Tripolis'te, Hierapolis Caddesi, Taberna 1 Mekân 2 ve Agora'da toplam üç adet form grubuna ait örnek bulunmuş, bunların ağız çapı 12, 13 ve 16 cm'dir.

¹⁰⁸ Form için bkz. Hayes 1985, 54-55, 63, Tav.XIV, 2 (Form 57).

¹⁰⁹ Meriç 2002, 53, Taf.24, K242b.

¹¹⁰ Eliüşük 2021, 20-21, Lev.2, Kat.No. 8-9.

¹¹¹ Tekkök 1996, 100, Fig.55, D12.

¹¹² Duman 2014b, 99, Fig.1, 29.

¹¹³ Uygun 2011, 231, Lev.29, 439.

¹¹⁴ Hayes 1985, 63, Tav.XIV, 3.

¹¹⁵ Ladstätter 2010b, 222, 227 Taf.79 A-K 280-284, Taf.81 A-K 331 (Kontekst: MS 1. yüzyılın 3. çeyreği/ MS 50-150); Meriç 2002, 53, Taf.24, K243-252.

¹¹⁶ Ateş 2001, 327-328, Abb.2 10.

¹¹⁷ Civelek 2010, 186, Pl.1, H.F 58; Erol 2004, 47, Lev.28, Çiz. 143.

¹¹⁸ Eliüşük 2021, 21, Lev.2-3, Kat. No.10-11.

¹¹⁹ Hellström 1965, Pl.35, 210 (MS 1. yüzyıl ortası).

¹²⁰ Yener-Marksteiner 2012, 377-378, Taf.3, 22-23.

¹²¹ Duman 2014b, 99, Fig.1, 26.

¹²² Tekkök 1996, 100, Fig. 55 D11.

¹²³ Anderson-Stojonovic 1992, 51 Pl.35, 304-306.

¹²⁴ Hayes 2008, 454, Pl.87, 151.

¹²⁵ Civelek 2010, 186, Pl.1, H.F 59.

¹²⁶ Zahn 1904, 432, Abb. 550,116.

¹²⁷ Zelle 1997, 49, 179, Abb. 9, Teller 6 (77).

¹²⁸ Form için bkz. Hayes 1985, 63-64 Tav. XIV,4 (Form 59).

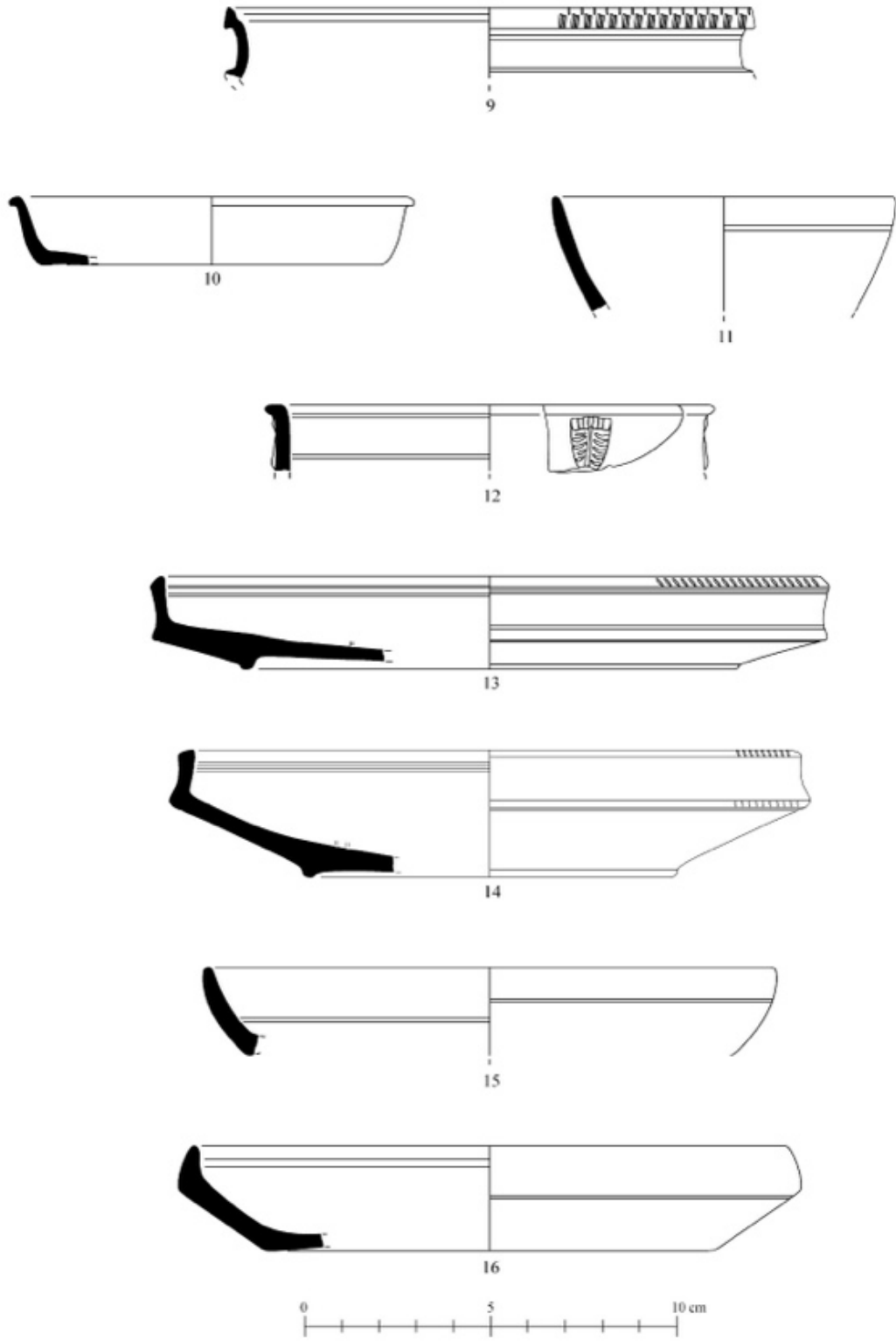

Fig. 5: Doğu Sigillata B Seramikleri: Kat. No: 9-16

Buluntuların ağız kenarı hafif içe döndürülmüş, boyundan gövdeye geçiş sert verilmiş kâsedir (**Kat. No: 16**). Hayes tarafından eski ve yeni tip olarak ayrılan bu form grubu MS 50/60-80/90 ve MS 150 yıllarına¹²⁹, Hierapolis'te¹³⁰ MS 50-60/80-90, Ephesos'ta¹³¹ MS 50-150 yıllarına tarihlendirilmiştir. Benzer form örnekleri Aizanoi¹³², Limyra¹³³, Troia¹³⁴, Andriake¹³⁵, Tralleis¹³⁶, Priene¹³⁷, Laodikeia¹³⁸, Parion¹³⁹, Labraunda¹⁴⁰, Stobi¹⁴¹, Atina Agorası¹⁴² ve Korinth'de¹⁴³ de bulunmuştur. Assos'ta üç gruba ayrılan bu form MS 50/50-80/90, 90/110 ve 90/100-150 yıllarına tarihlendirilmiştir¹⁴⁴. Tripolis buluntuları için, karşılaştırmalar dikkate alınarak MS 1. yüzyılın ikinci yarısı/ 150 yılları önerilebilir.

T F16/ A F65, (Fig. 6, Kat. No: 17)

Tripolis'te dört örnekle temsil edilen form, Kemerli Yapı, Mozaikli Konut ve Taberna 1 Mekân 2'de bulunmuş olup, ölçüsü alınabilen parçanın ağız çapı 9 cm'dir. Dudak kenarı üstten düzleştirilerek dışa uzatılmış uzun boyunlu kâsedir (**Kat. No: 17**). Süsleme olarak dudak kenarının hemen altında damarlı yaprak süsleme applike tekniğiyle yapılmıştır. Form ağız kenarı yapısıyla Form 64B ile yakın benzerlik taşımaktadır. Hayes Form 64B için dikey duvarlı ve oluklu olarak bahsetmektedir¹⁴⁵. Tripolis örneği tip olarak Form 65 içerisinde değerlendirilmiş olup, form Hayes¹⁴⁶ tarafından MS 50-80 yıllarına tarihlenmiştir. Formun benzerleri Laodikeia¹⁴⁷, Tralleis¹⁴⁸, Korinth¹⁴⁹ ve Atina Agorası'nda¹⁵⁰ bulunmuştur. Tripolis buluntuları için de karşılaştırmalar dikkate alınarak MS 1. yüzyılın ikinci yarısı önerilebilir.

T F17/ A F70, (Fig. 6, Kat. No: 18)

Kazı çalışmalarında Granarium, Kemerli Yapı ve Sütunlu Cadde'de toplam üç adet form grubuna ait seramik bulunmuştur. Form veren örneğin ağız çapı 11.4 cm'dir. Dudak kenarı üstten düzleştirilmiş, uzun boyunlu, boyundan gövdeye geçiş dirseklidir. İçte dudak kenarı altında iki oluklu, dışta dudak kenarının hemen altında ve dirsek dönüşünde altta oluklarla sınırlandırılmış tek sıra rulet süsleme yapılmış derin kâsedir (**Kat. No: 18**). Hayes¹⁵¹ tarafından MS 50/75-125 yıllarına

¹²⁹ Hayes 1985, 64, Tav.XIV,6 (Form 60).

¹³⁰ Corritore 2016, 484 Fig.11, 6.

¹³¹ Ladstätter 2010b, 223 Taf.80, A-K 295 (Kontekst: MS 1. yüzyılın 3. çeyreği/ MS 50-150).

¹³² Ateş 2001, 328, Abb. 2, 11.

¹³³ Yener-Marksteiner 2012, 378, Taf.3, 25.

¹³⁴ Tekkök 1996, 100, Fig.55, D13.

¹³⁵ Özdilek 2018, 644-645.

¹³⁶ Civelek 2010, 186, Pl.1, H.F 60.

¹³⁷ Zahn 1904, 432, Abb.550 (121).

¹³⁸ Duman 2014b, 99, Fig.1, 34-35.

¹³⁹ Ergürer 2015, 85, Res.3, 1.

¹⁴⁰ Hellström 1965, 69, Pl.35, 240.

¹⁴¹ Anderson- Stojonovic 1992, 51-52, Pl.35-37 (307-315).

¹⁴² Hayes 2008, 155-157, Fig. 12-13 (346-372).

¹⁴³ Hayes 1973, 454, Pl.87, 152.

¹⁴⁴ Zelle 1997, 50-51, 79-80 Abb. 9-10 (81, 85, 86, 89a, 90).

¹⁴⁵ Hayes 1985, 65.

¹⁴⁶ Hayes 1985, 65-66, Tav. XIV,15 (Form 65).

¹⁴⁷ Duman 2014b, 99, Fig.1, 25.

¹⁴⁸ Civelek 2010, 187, Pl.2, H.F 65.

¹⁴⁹ Hayes 1973, Pl.86, 138.

¹⁵⁰ Hayes 2008, 151 Fig.11 299

¹⁵¹ Hayes 1985, 66 Tav.XV,1 (Form 70).

tarihlendirilen formun benzeri Andriake'de¹⁵², Labraunda¹⁵³, Tralleis¹⁵⁴, Ephesos¹⁵⁵, Laodikeia¹⁵⁶, Menderes Magnesiası¹⁵⁷, Stobi¹⁵⁸ ve Argos¹⁵⁹ kazılarında bulunmuştur. Tripolis'te bulunan örnekler için, Hayes'in önerdiği tarih kabul edilebilir.

T F18/ A F75, (Fig. 6, Kat. No: 19)

Tripolis'te Kemerli Yapı'da bulunan tek örnek 12 cm ağız çapına sahiptir. Dudak kenarı üstten döndürülerek aşağı doğru uzatılmış, kaideye doğru daralarak devam eden gövde yapısına sahip kâse parçasıdır (**Kat. No: 19**)¹⁶⁰. Benzer örnekler Tralleis'te¹⁶¹, Atina Agorası'nda¹⁶² MS Geç 1.- 2. yüzyılın ilk yarısına, Ephesos'ta¹⁶³ MS 50-150, Assos'ta¹⁶⁴ MS 70/75-120 yıllarına tarihlendirilmiştir. Tripolis'te buluntu katmanı ve karşılaştırmalar dikkate alınarak MS 1. yüzyılın ikinci yarısı ile MS 2. yüzyılın ilk yarısı önerilebilir.

Mühürlü Kaideler, (Fig. 6, Kat. No: 20-25)

Tripolis'te sınırlı sayıda bulunan ve mühür bölümlerinin çoğu kırık olan DSB grubu seramikleri Granarium, Kemerli Yapı, Kutsal Alan ve Podyumlu Yapı'da olmak üzere toplam 6 adet bulunmuştur. Mühürler, içte tondo merkezinde tekli-ikili oluklarla çevrelenmiş kare ve dikdörtgen içerisinde yer almaktadır. Bunların dışında **20** no.lu örnekte oluklar içerisinde sınırlandırılmış ikili rulet süsleme içerisinde "ΔΝΝ" damgası bulunmaktadır¹⁶⁵. Büyük bölümü kırık olan sivri dipli **21** ve **22** no.lu örnek MS 1. yüzyılın ortasına tarihlendirilen Form 19¹⁶⁶ ve MS 1. yüzyılın ikinci yarısına tarihlendirilen Form 60 ile benzerlik taşımaktadır. **21** no.lu örnekte iki sıra şeklinde "Π_O/YTI" mührü, **22** no.lu örnekte ise tek harf (O) görülmektedir. Kırık olan **23** no.lu parçada ise (W) harfi görülmekte olup, kaide çapının küçük olması ve gövde yapısının dikey devam etmesi gözetilerek MS 1. yüzyılın ortası/3. çeyreğine tarihlendirilen Form 37¹⁶⁷ veya MS 1. yüzyılın başına tarihlendirilen Form 40¹⁶⁸ ile benzerlik taşımaktadır. Mühür çerçevesi basılmış ancak içerisinde herhangi bir yazıtla karşılaşılmayan bir örnek de buluntular arasındadır. Hafif yüksek kaideli örneğin benzeri Atina Agorası'nda bulunmuş ve MS 1. yüzyılın ilk yarısına tarihlendirilmiştir

¹⁵² Özdilek 2018, 646.

¹⁵³ Hellström 1965, 32-33, Pl.35, 221-224.

¹⁵⁴ Civelek 2010, 187, Pl.2, H.F 70; Bu formun kalıp yapımı olduğu hakkında görüş için bkz. Erol 2004, 57, Form F-1.

¹⁵⁵ Gassner 1997, 133, Taf.43,515; Ladstätter 2010b, 224-225 Taf.80-81 A-K 305-316 (Kontekst: MS 1. yüzyılın 3. çeyreği/ MS 50-150); Ephesos Devlet Agorası Kuyu Buluntuları arasında yer alan form Nero ve Hadrianus arasına tarihlendirilmiştir, bkz. Meriç 2003, 80, Pl.XLVIII, 10.

¹⁵⁶ Duman 2014b, 99, Fig.1, 32-33.

¹⁵⁷ Vapur 2011, 6-7, 35 Çiz.2, 13-14; Eliüşük 2021, 22-23, Lev.4-5, Kat.No.18-23.

¹⁵⁸ Anderson- Stojonovic 1992, 52 Pl.38, 320-324.

¹⁵⁹ Abadie-Reynal 2007, 102-103 Pl.24, 163.

¹⁶⁰ Hayes 1985, Tav.XV, 8 (Form 75).

¹⁶¹ Civelek 2010, 188, Pl.3, H.F 75.

¹⁶² Robinson1959, 87, Pl.62, M32; Ayrıca bkz. Hayes 2008, 154, Fig.12, 336 (MS 2. yüzyıl kontekst).

¹⁶³ Ladstätter 2010b, 226-227, Taf.81, A-K 280-284 (Kontekst: MS 1. yüzyılın 3. çeyreği/ MS 50-150); Ayrıca bkz. Gassner 1997, 133, Taf.43,516.

¹⁶⁴ Zelle 1997, 46, 178, Abb. 8, 60.

¹⁶⁵ Çift rulet süsleme için bkz. Mitsopoulos-Leon 1991, Taf.125, H35.

¹⁶⁶ Form için bkz. Hayes 1985, Tav. XII, 13-14; Atina Agorası buluntusu için bkz. Hayes 2008, 144, Fig.8, 220 (MS 1. yüzyıl ortası).

¹⁶⁷ Hayes 1985, 60, Tav.XIII,7.

¹⁶⁸ Hayes 1985, 61, Tav.XIII,12.

(Kat. No: 24)¹⁶⁹. Tripolis buluntuları içerisinde tek örnek olarak temsil edilen 25¹⁷⁰ no.lu kâsenin kaide dudak kenarı oluklu, dışta merdiven basamağı şeklindedir. Tondoda ise iki sıralı oluk içerisinde kare çerçeve ve mühür “TKW/_A” yer almaktadır.

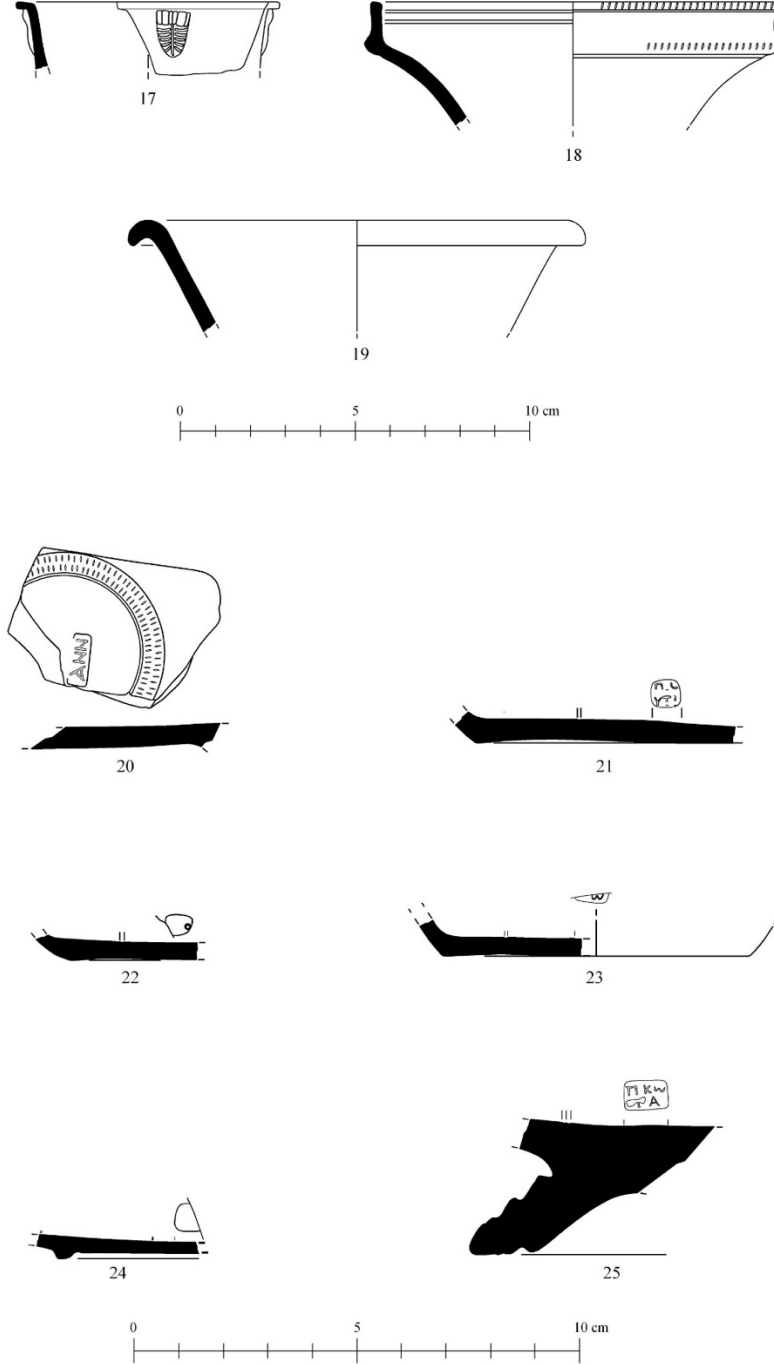

Fig. 6: Doğu Sigillata B Seramikleri: Kat. No: 17-19; Mühürlü Seramikler: Kat. No: 20-25

¹⁶⁹ Hayes 2008, 142, Fig.8,198.

¹⁷⁰ Kaide formu için bkz. Hayes 2008, Fig.10, 268/272; Patara buluntusu için bkz. Uygun 2011, 227, Lev.27, 404 (MS 1. yüzyılın birinci yarısı).

Sonuç

Lydia Bölgesi sınırları içinde yer alan Tripolis, Antik Dönem boyunca coğrafi ve stratejik konumu sebebiyle bölgelerarası ticaret yollarının geçiş noktası olmuştur. Ayrıca kent, Menderes Nehri'ne yakınlığı ve güneydeki verimli ovalara sahip olmasıyla da uzun süre önemini korumuş bir yerleşim yeridir¹⁷¹.

Roma Dönemi'nde, Pergamon ve Smyrna'dan kuzeybatıda başlayan iki ayrı yol, Sardis'te birleşerek Philadelphia üzerinden Tripolis'e ve oradan da Hierapolis-Laodikeia istikametinde devam etmektedir. Lydia'nın başkenti Sardis ile Phrygia Pacatiana'nın başkenti olan Laodikeia'yı birbirine bağlayan kentin önemi, çağlar boyunca devam etmiştir¹⁷². Tripolis, bu sebeplerle batı ve iç bölgeler arasında bir köprü işlevi görmüştür. Tripolis'te bulunan sikkelerin darp edildiği kentlere bakıldığında, bu kentlerin antik yol güzergâhında yer alması nedeniyle, Tripolis'in söz konusu kentlerle ekonomik, sosyal ve kültürel etkileşim içinde olduğu düşünülebilir¹⁷³. Ayrıca, kentin bu yol ağı içinde yer alması ve farklı üretim merkezlerine ait seramiklerin kentte bulunması, Tripolis'in tarihsel süreçte farklı bölgeler ve kentlerle ticaret yaptığını göstermektedir.

Kentte bulunan sigillatolar ve kırmızı astarlı seramikler genel olarak değerlendirildiğinde, kent MÖ 1. yüzyılın ikinci yarısı ile MS 2. yüzyıl ortalarına kadar Pergamon ve Tralleis ile sıkı bir etkileşim halindedir. Bunun temel nedenlerinden biri Tripolis'in söz konusu kentlere coğrafi yakınlığı olmalıdır. Ancak MS 3. yüzyıldan başlayarak MS 7. yüzyıl ortalarına kadar Sagalassos ve Afrika ile ticari ilişkilerin daha ileri düzeyde olduğu görülmektedir. Kentte Afrika üretimi ithal seramiklerin görülmesi MS 6. yüzyılın başlarında düşüş göstermiş, MS 5.-6. yüzyılda Phokaia ile ticari ilişkiler kurulmuştur. MS 5.-7. yüzyılda ise Kuzeybatı Anadolu üretimi olan Açık Renkli Seramikler kentte kullanım görmüştür¹⁷⁴.

2012 yılından itibaren sistemli kazı çalışmaları devam eden Tripolis'te, kazı çalışmaları kent merkezinde yoğunluk göstermektedir. 2012-2018 yılları arasında kazısı yapılan alanlarda 54 adet Doğu Sigillata B seramiği bulunmuştur. Bu seramiklerin buluntu alanları metin içerisinde belirtilmiş, ancak aynı form grubuna ait örnekler sınırlandırılarak, tam veya tama yakın parçalar levha ve katalogda kullanılmıştır.

Tripolis'te bulunan ve form veren DSB grubu seramikleri Hayes'in tipolojisine göre DSB 1 grubu içerisinde; Atlante 1, 3, 12, 14, 17, 18, 23, 30, 32, 35, 37 formları, DSB II grubu içerisinde ise; Atlante 57, 58, 59, 60, 65, 70, 75 formları yer almaktadır. Tripolis'te en erken DSB seramikleri Granariumda bulunmuş olup, Augustus Dönemi'ne tarihlendirilmektedir (Kat. No: 1-2). 3 no.lu seramik MÖ 1. yüzyılın ikinci yarısı- MS 1. yüzyılın ilk yarısına, 4-6, 8-10 no.lu seramikler MS 1. yüzyılın ilk yarısına, 11 no.lu örnek MS 1. yüzyılın ortasına, 12-14, 17 no.lu seramikler MS 1. yüzyılın ikinci yarısına, 15-16, 18-19 no.lu seramikler MS 1. yüzyılın ikinci yarısı- MS 2. yüzyılın ilk yarısına tarihlendirilmiştir. Bu veriler kapsamında, Tripolis'in, Augustus Dönemi'nden başlayarak MS 2. yüzyıl ortalarına kadar olasılıkla Tralleis üretimi seramiklere kayıtsız kalmadığı, aynı zamanda Tralleis ile yakın ilişki içerisinde olduğu söylenebilir.

Çalışmada kullanılan DSB Seramikleri 2018 yılında hazırlanan "Tripolis Hellenistik ve Roma Dönemi Seramiği" başlıklı doktora tezinde değerlendirilmiştir. Bu çalışma ise, değerlendirmelerden üretilmiştir.

¹⁷¹ Duman – Koçyiğit 2019, 9-11.

¹⁷² Duman 2018, 344.

¹⁷³ Duman 2017a, 9, Fig.15.

¹⁷⁴ Ok 2018, 334; Ok 2022, 188.

Katalog

Seramiklerin renk sınıflandırması için “*Munsell Soil-Colour Charts 2010*” kullanılmıştır.

Kısaltmalar: Kat. No: Katalog Numarası, A.Ç: Ağız çapı, C.K: Cidar kalınlığı; Y: Yükseklik; K.Ç: Kaide Çapı; M.Ç: Mühür Çapı.

Kat. No: 1 (Granarium, 185.52-185.25 m)

Dudak kenarı yukarı çekilerek dışa döndürülmüş, boyundan gövdeye geçiş sert, yüksek kaideli tam formlu kâse parçası. Hamur sert, sıkı, bol mika (biyotit-muskovit) katkılı kırmızimsı sarı (5YR 6/6), dış ve iç yüzey kırmızı renktir (2.5YR 5/8). Parlak- kaygan ve kaliteli yüzeyli.

A.Ç: 14 C.K: 0.4 Y: 3.1 K.Ç: 8.2

Karşılaştırma: Hayes 1985, 53, Tav. XI 8 (Form 1), Augustus Dönemi; Atina Agorası için bkz. Hayes 2008, 141, Fig. 7, 186 (MS 10/20-40); Jones 1950, 253. Lev. 196 560; Assos için bkz. Zelle 1997, 41-42, 177 Abb.7 Napf 1.34.

Tarih: Augustus Dönemi

Kat. No: 2 (Granarium, 186.03-185.80 m)

Dudak kenarı dışa çekilerek üstten inceltilmiş, içte boyun bölümü kıvrımlı verilmiş kâse parçası. Hamur sert, sıkı, bol mika (biyotit-muskovit) katkılı, kırmızimsı sarı (5YR 6/6), dış ve iç astar kırmızı renktir (2.5YR 5/8). Parlak-kaygan yüzeyli.

C.K: 0.4 Y: 2.5

Karşılaştırma: Hayes 1985, 53, Tav. XI 11 (Form 3), Augustus Dönemi.

Tarih: Augustus Dönemi

Kat. No: 3 (Sütunlu Cadde, Mekân 5)

Dudak kenarı üstten yuvarlatılmış, dışa kalınlaştırılarak alta doğru uzatılmış, ince oluk altında iç içe geçmiş çift sıra rulet süslemeli, içte iki oluklu kâse parçası. Hamur sert, sıkı, mika (biyotit-muskovit) katkılı kırmızimsı sarı (5YR 6/6), dış ve iç astar kırmızı renktir (2.5YR 4/8). Parlak-kaygan yüzeyli. Dış ve iç yüzeyde pul pul dökülmeler mevcut.

C.K: 0.3 Y: 1.9

Karşılaştırma: Hayes 1985, 55, Tav. XII 3; Ephesos'ta bulunan form örneği için bkz. Mitsopoulos-Leon 1991, 100, 109, Taf. 120 H22.

Tarih: MÖ 1. yüzyılın ikinci yarısı-MS 1. yüzyılın ilk yarısı

Kat. No: 4 (Kemerli Yapı, 185.60-185.40 m)

Basit ağız kenarlı yükseltilmiş kaideli tam formlu kâse parçası. Hamur sert, sıkı ve mika katkılı açık kırmızı (2.5YR 6/6), dış ve iç yüzey kırmızı renktir (2.5YR 4/89). Parlak-kaygan yüzeyli. Dış ve iç yüzeyde pul pul dökülmeler mevcut.

A.Ç: 13 C.K: 0.4 Y: 2.9 K.Ç: 6

Karşılaştırma: Hayes 1985, 56-57, Tav. XII 6; Gassner 1997, 129, Taf. 42 489 (MS 1. yüzyılın ilk yarısı).

Tarih: MS 1. yüzyılın ilk yarısı

Kat. No: 5 (Kemerli Yapı, 186.37-186.11 m)

Dudak kenarı dışa çekilerek inceltilmiş, dışta ince tek oluklu kâse parçası. Hamur sert, sıkı, bol mika (biyotit-muskovit) katkılı açık kırmızı (2.5YR 6/6), dış ve iç yüzey kırmızı renktir (2.5YR 5/8). Parlak-kaygan yüzeyli.

C.K: 0.5 Y: 2.5

Karşılaştırma: Hayes 1985, 56 Tav. XII 10 MS 1. yüzyılın ilk yarısı; Erol 2004, 43 Lev. 24 Çiz. 122.

Tarih: MS 1. yüzyılın ilk yarısı

Kat. No: 6 (Taberna 1, Mekân 2, 186.42-17 m)

Basit ağız kenarlı, düz dipli tam formlu kâse parçası. Hamur sert, sıkı, bol mika (biyotit-muskovit) katkılı kırmızimsı sarı (5YR 6/6), dış ve iç yüzey kırmızı renktir (2.5YR 5/8). Parlak- kaygan yüzeyli.

A.Ç: 15 C.K: 0.4 Y: 2.5

Karşılaştırma: Hayes 1985, 56-57 Tav. XII, 12 (MS 1. yüzyıl); Atina Agorası için bkz. Hayes 2008, 144, Fig. 8 219 (MS 1. yüzyılın ilk yarısı).

Tarih: MS 1. yüzyılın ilk yarısı

Kat. No: 7 (Kemerli Yapı, 184.61-184.50 m)

Dudak kenarı dışa çekilerek alta doğru hafif düzleştirilmiş, içte dudak kenarından başlayarak “S” forma sahip, gövdede tek oluklu kâse parçası. Hamur sert, sıkı, bol mika (biyotit-muskovit) katkılı kırmızimsı sarı (5YR 6/6), dış ve iç yüzey kırmızı renktir (2.5YR 5/8). Parlak-kaygan yüzeyli, dışta az miktarda pul pul dökülmeler mevcut.

A.Ç: 14 C.K: 0.4 Y: 5.3

Karşılaştırma: Hayes 1985, 55-56 Tav. XII 18; Atina Agorası için bkz. Hayes 2008, 145, Fig. 8 231 (MÖ 20-1); Mitsopoulos-Leon 1991, Taf. 141 H93.

Tarih: Erken Roma İmparatorluk

Kat. No: 8 (Taberna 1, Mekân 2, 185.25-184.25 m)

Ağız kenarından başlayarak dirsek dönüşüne kadar içbükey, içte dudak kenarı altında iki oluklu, dışta dudak kenarı altında tek sıra rulet süslemeli kâse parçası. Hamur sert, sıkı, bol mika (biyotit-muskovit) katkılı kırmızımsı sarı (5YR 6/6), dış ve iç yüzey kırmızı renktir (2.5YR 5/8). Dışta ve içte yoğun aşınmalar mevcut.

A.Ç: 12 C.K: 0.4 Y: 1.9

Tarih: MS 1. yüzyılın ilk yarısı

Kat. No: 9 (Kutsal Alan, 188.30-187.92 m)

Dudak kenarı yukarı ve aşağı çekilerek dışta düzleştirilmiş, gövdeye geçiş sert ve profilli, dışta ağız kenarında iki sıra şeklinde rulet süslemeli, içte tek oluklu dirsekli kâse parçası. Hamur sert, sıkı, mika (biyotit-muskovit) katkılı kırmızımsı sarı (5YR 6/6), dış ve iç astar kırmızı renktir (2.5YR 4/8). Parlak-kaygan yüzeyli.

A.Ç: 14 C.K: 0.3 Y: 1.9

Karşılaştırma: Hayes 1985, 59-60 Tav. XIII 3 (MS 1. yüzyılın 2. veya 4. çeyreği); Atina Agorası için bkz. Hayes 2008, 146, Fig. 146, 249 (MS 1. yüzyılın ilk yarısı)-250 (Augustus Dönemi Konteksti) , Patara'da Tepecik Nekropolü'nde benzer tipte örnek için bkz. Uygun 2011, 228, Lev. 28 413 (MS 1. yüzyılın ilk yarısı).

Tarih: MS 1. yüzyılın ilk yarısı

Kat. No: 10 (Sütunlu Cadde, Mekân 5)

Dudak kenarı dışa doğru hafif aşağı çekilmiş, uzun boyunlu, düz dipli tam formlu kâse parçası. Hamur sert, sıkı, mika (biyotit-muskovit) katkılı kırmızımsı sarı (5YR 6/6), dış ve iç astar kırmızı renktir (2.5YR 4/8). Parlak-kaygan yüzeyli.

A.Ç: 10.4 C.K: 0.4 Y: 1.8 K.Ç: 9

Karşılaştırma: Hayes 1985, 60 Tav. XIII 5 (MS 1. yüzyıl ortası); Mitsopoulos-Leon 1991, 120, Taf. 161 H192; Meriç 2002, 52 Taf. 24, K238; Uygun 2011, 229, Lev. 28 423.

Tarih: MS 1. yüzyılın ilk yarısı

Kat. No: 11 (Kutsal Alan, 188.82-28 m)

Basit ağız kenarlı, dışta tek oluklu kâse parçası. Hamur sert, sıkı, bol mika (biyotit-muskovit) katkılı kırmızımsı sarı (5YR 6/6), dış ve iç astar kırmızı renktir (2.5YR 5/8). Parlak- kaygan yüzeyli.

A.Ç: 9 C.K: 0.3 Y: 3

Karşılaştırma: Hayes 1985, 61, Tav. XIII 7.

Tarih: MS 1. yüzyıl ortası

Kat. No: 12 (Granarium, 188.79-188.24 m)

Dudak kenarı dışa uzatılmış, dışta boyun bölümünde ucu aşağı bakan damarlı yaprak süslemeli, içte iki oluklu kâse parçası. Hamur sert, sıkı, bol mika (biyotit-muskovit) katkılı kırmızımsı sarı (5YR 6/6), dış ve iç yüzey kırmızı renktir (2.5YR 5/8). Dış ve iç yüzeyde pul pul dökülmeler mevcut.

A.Ç: 12 C.K: 0.4 Y: 1.7

Karşılaştırma: Dudak kenarı benzeri için bkz. Hayes 1985, 54-55, 63, Tav. XIV 2.

Tarih: MS 1. yüzyıl

Kat. No: 13 (Granarium, 187.56-187.48 m)

Dudak kenarı üstten inceltilmiş, dışa doğru düzleştirilmiş, gövdeye geçiş profilli, içte dudak kenarı altında iki oluklu tam formlu kâse parçası. Hamur kırmızımsı sarı (5YR 5/6), dış ve iç astar kırmızı (2.5YR 5/8), dışta ağız kenarı soluk kırmızı renktir (10R 4/4). Parlak yüzeyli.

A.Ç: 17.6 C.K: 0.4 Y: 2.5 K.Ç: 13

Karşılaştırma: Hayes 1985, 63, Tav. XIV 3, (Form 58), (MS 50-75); Troia için bkz. Tekkök 1996, 100, Fig. 55 D11; Ladstätter 2010, 222, 227 Taf. 79 A-K 280-284, Taf. 81 A-K 331 (Kontekst: MS 1. yüzyılın 3. çeyreği/ MS 50-150); Anderson- Stojonovic 1991, 51 Pl. 35 304-306; Aizanoi için bkz. Ateş 2002, 327-328, Abb.2 10 (MS 50-125).

Tarih: MS 1. yüzyılın ikinci yarısı

Kat. No: 14 (Yukarı Kale, Yüzey)

Dudak kenarı üstten inceltilmiş, dışa doğru düzleştirilmiş, gövdeye geçiş profilli, içte dudak kenarı altında iki oluklu yükseltilmiş kaideli tam formlu kâse parçası. Hamur sert, sıkı, bol mika katkılı açık kırmızı (2.5YR 6/6), dış ve iç yüzey kırmızı renktir (2.5YR 5/8). Dış ve iç yüzeyde pul pul dökülmeler mevcuttur.

A.Ç: 16 C.K: 0.4 Y: 3.5 K.Ç: 10

Tarih: MS 1. yüzyılın ikinci yarısı

Kat. No: 15 (Hierapolis Caddesi, 186.59-04 m)

Basit ağız kenarlı içte ve dışta tek oluklu kâse parçası. Hamur sert, sıkı, mika (biyotit-muskovit) katkılı kırmızimsı sarı (5YR 6/6), dış ve iç yüzey kırmızı renktir (2.5YR 4/8). Astar yüzeyi yoğun aşınmış.

A.Ç: 15.2 C.K: 0.5 Y: 2.4

Karşılaştırma: Hayes 1985, 63-64 Tav. XIV 4 (Form 59); Hayes 1973, 454 Pl. 87 151.

Tarih: MS 50-125

Kat. No: 16 (Granarium, 184.37-22 m)

Ağız kenarı hafif içe döndürülmüş, boyundan gövdeye geçiş profilli verilmiş, içte dudak kenarı altında tek oluklu, basit kaideli tam formlu kâse parçası. Hamur sert, sıkı, mika (biyotit-muskovit) katkılı kırmızimsı sarı (5YR 6/6), dış ve iç astar kırmızı renktir (2.5YR 4/8). İç yüzeyde fırça izi görülmekte.

A.Ç: 16 C.K: 0.5 Y: 2.8 K.Ç: 12

Karşılaştırma: Hayes 1985, 64, Tav. XIV, 6 (Form 60); Tekkök 1996, 100, Fig. 55 D13; Hierapolis'te bu forma ait parçalar için bkz. Corritore 2016, 484 Fig.11 6 (MS 50-60/80-90; Tekkök 1996, 100, Fig. 55 D13; Ladstätter 2010, 223 Taf. 80 A-K 295 (Kontekst: MS 1. yüzyılın 3. çeyreği/ MS 50-150).

Tarih: MS 1. yüzyılın ikinci yarısı-150

Kat. No: 17 (Taberna 1, Mekân 2, 184.65-25 m)

Dudak kenarı yatay düzleştirilmiş, ağız kenarı altında yaprak süslemeli kâse parçası. Hamur sert, sıkı ve mika katkılı açık kırmızı (2.5YR 6/6), dış ve iç astar kırmızı renktir (2.5YR 5/8). Parlak-kaygan yüzeyli.

A.Ç: 7.6 C.K: 0.3 Y: 1.9

Karşılaştırma: Hayes 1985, 65-66, Tav. XIV 15-16 (Form 65) MS 50-80; Hayes 2008, 151 Fig. 11 299 (Kontekst MS 20-50); Süsleme için bkz. Hayes 1985, Tav. XIV 16; Laodikeia için bkz. Duman 2014, Fig. 1 25

Tarih: MS 1. yüzyılın ikinci yarısı

Kat. No: 18 (Granarium, 188.14-187.64 m)

Basit ağız kenarlı, gövdeye geçiş profilli verilmiş, içte dudak kenarı altında iki oluklu, dışta ağız kenarı ve dirsek üzerinde ucu sağa bakan rulet sırası süslemeli kâse parçası. Üstte yer alan süsleme altında çizgi yarım bırakılarak düzleştirilmiştir. Hamur sert, sıkı, bol mika (biyotit-muskovit) katkılı kırmızimsı sarı (5YR 6/6), dış ve iç yüzey kırmızı renktir (2.5YR 5/89). Dış ve iç yüzeyde fırça izleri görülebilmekte, dış astarda çatlamalar oluşmuştur.

A.Ç: 11.4 C.K: 0.4 Y: 3.5

Karşılaştırma: Hayes 1985, 66 Tav. XV, 1 (Form 70, MS 50/75-125); Abadie-Reynal 2007, 102-103 Pl. 24 163; Gassner 1997, 133, Taf. 43 515; Ladstätter 2010, 224-225 Taf. 80-81 A-K 305-316 (Kontekst: MS 1. yüzyılın 3. çeyreği/ MS 50-150); Anderson- Stojonovic 1991, 52 Pl. 38 320-324; Theatron buluntusu için bkz. Vapur 2011, 6-7, 35 Çiz. 2 13-14.

Tarih: MS 50/75-125

Kat. No: 19 (Kemerli Yapı, 187.10-186.60 m)

Dudak kenarı dışa döndürülerek aşağı çekilmiş kâse parçası. Hamur sert, sıkı, gözeneksiz ve mika katkılı kırmızı (2.5YR 5/8), dışta ve iç astar kırmızı renktir (2.5YR 4/8). Parlak-kaygan yüzeyli, astar yüzeyinde fırça izleri mevcuttur.

A.Ç: 12 C.K:0.4 Y:3.2

Karşılaştırma: Hayes 1985, Tav. XV 8 (Form 75); Ephesos buluntusu için bkz. Gassner 1997, 133, Taf. 43 516; Atina Agorası'nda benzer formda prototip örneği (MS Geç 1.-2. yüzyılın ilk yarısına tarihlendirilmiştir) için bkz. Robinson1959, 87, Pl. 62 M32; Hayes 2008, 154, Fig. 12, 336 (MS 2. yüzyıl kontekst); Ladstätter 2010, 226-227 Taf. 81 A-K 280-284 (Kontekst: MS 1. yüzyılın 3. çeyreği/ MS 50-150).

Tarih: MS 1. yüzyılın ikinci yarısı-2. yüzyılın ilk yarısı

Kat. No: 20 (Granarium, 187.61-187.41 m)

İçte çift sıra rulet süsleme ile çevrelenmiş, dikdörtgen çerçeve içerisinde yazıtlı "ΔNN" kâse parçası. Hamur sert, sıkı, bol mika (biyotit-muskovit) katkılı kırmızimsı sarı (5YR 6/6), dış ve iç yüzey kırmızı renktir (2.5YR 5/8). Dış ve iç yüzeyde ince astarlı, yer yer aşınmalar mevcuttur.

C.K: 0.4

Karşılaştırma: Çift rulet için bkz. Mitsopoulos-Leon 1991, Taf. 125 H35.

Kat. No: 21 (Granarium, 186.54-186.30 m)

İçte ince oluk ile çevrelenmiş, merkezde kare çerçeve içerisinde iki sıralı yazıtlı "Π_O/YTI" kâse parçası. Hamur sert, sıkı, bol mika (biyotit-muskovit) katkılı kırmızimsı sarı (5YR 6/6), dış ve iç yüzey kırmızı renktir (2.5YR 5/8). Dış ve iç yüzeyde ince astar yapısında pul pul dökülmeler mevcuttur.

C.K: 0.3 Y: 0.7 M. Ç: 0.8x0.7 cm

Kat. No: 22 (Kutsal Alan, 182.82-28 m)

İçte tek oluklu, merkezde kareye yakın çerçeve içerisinde yazıtlı (O) kâse parçası. Hamur sert, sıkı, bol mika (biyotit-muskovit) katkılı kırmızımsı sarı (5YR 6/6), dış ve iç yüzey kırmızı renktir (2.5YR 5/8). Parlak-kaygan yüzeyli, dış ve iç yüzeyde dökülmeler mevcuttur.

C.K: 0.3 Y: 0.5

Kat. No: 23 (Kemerli Yapı, 185.85-185.55 m)

İçte tek oluklu, merkezde muhtemelen kare şeklinde çerçeve ve sadece “w” harfi görülebilen mühürlü kâse kaide parçası. Hamur sert, sıkı ve mika katkılı kırmızı (2.5YR 5/8), astar dışta ve içte kırmızı renktir (2.5YR 4/8). Parlak- kaygan yüzeyli.

C.K: 0.3 Y: 0.8 K.Ç: 6.8 Mühür Ç: 0.7x0.2 cm

Kat. No: 24 (Kemerli Yapı, 185.00-184.75 m)

İçte ince olukla çevrelenmiş, kare çerçevesi kâse parçası. Hamur sert, sıkı, bol mika (biyotit-muskovit) katkılı kırmızımsı sarı (5YR 6/6), içte ve dış astar kırmızı renktir (2.5YR 5/8). Parlak- kaygan yüzeyli.

C.K: 0.3 Y: 0.5 K.Ç: 5.8

Kat. No: 25 (Hierapolis Caddesi, Podyumlu Yapı)

Basamak şeklinde yükseltilmiş, içte iki sıra olukla çevrelenmiş merkezde kare çerçeve içerisinde iki sıralı yazıtlı “IKW/_A” kâse parçası. Hamur sert, sıkı, bol mika (biyotit-muskovit) katkılı kırmızımsı sarı (5YR 6/6), dış ve iç yüzey kırmızı renktir (2.5YR 5/8).

C.K: 0.4 Y: 8 M.Ç: 1x0.6 cm

Karşılaştırma: Kaide formu için bkz. Hayes 2008, Fig. 10 268/272.

KAYNAKÇA

Antik Kaynaklar

Plinius, Natural History

Pliny *Natural History*, With an English Translation in Ten Volumes, Vol. IX, Libre XXXIII-XXXV, by H. Racham. First Printed 1952, Reprinted 1961, Harvard University Press, London.

Modern Kaynaklar

Abadie-Reynal 2005

C. Abadie-Reynal, "Trade relations in the Aegean Sea: the ceramic evidence from Argos between the 1st century BC and the 2nd century AD", *Trade Relations in the Eastern Mediterranean from the Late Hellenistic Period to Late Antiquity: The Ceramic Evidence*, Ed. M. B. Briese-I. E. Vaag, University Press of Southern Denmark, 2005, 37-49.

Anderson-Stojanovic 1992

V. R. Anderson-Stojanovic, *Stobi: The Hellenistic and Roman Pottery*, Princeton, 1992.

Andreotti vd. 2023

A. Andreotti, I. Bonaduce, E. Cantisani, I. Degano, B. Duman, T. Ismaelli, B. Salvadori, S. Vettori, "Ancient restoration practices in the Monumental Nymphaeum at Tripolis ad Maeandrum (Turkey): multi-analytical approach on Roman and Byzantine bonding mortars", *Journal of Cultural Heritage*, Volume 63, 2023, 71-80.

Ateş 2001

G. Ateş, "Eastern Sigillata B in Aizanoi". *AA*, 2001, 319-332.

Atik 1995

N. Atik, *Die Keramik aus den Südthermen von Perge*, *IstMitt. Beih.* 40, Tübingen, 1995.

Baldıran v.d.2011

A. Baldıran- Z. Korkmaz- V. Yıldız, "Roman Red-Slip Ware Isauria", *Soma 2009*, BAR International Series 2200, Ed. H. Oniz, E. Aslan, 2011, Oxford, 33-43.

Civelek 2006

A. Civelek, "Antik Çağdan Günümüze Aydın ve Yoresinde Seramik Üretimi". *Anadolu Arkeolojisine Katkılar*, 65. Yaşında Abdullah Yaylalı'ya Sunulan Yazılar, Ed. T. Takaoglu, 2006, İstanbul, 365-371.

Civelek 2008

A. Civelek, "Terra Sigillata Sinter Astarlı Seramikler", *Arkeoloji ve Sanat Dergisi* 128, 2008, 57-62.

Civelek 2010

A. Civelek, "Red-Slip Ware from Tralles Excavations", *Colloquium Anatolicum IX*, 2010, 169-191.

Corritore 2016

D. S. Corritore, "Uno scarico di ceramiche ellenistiche e della prima eta imperiale dall'area della Porta di Frontino", *Hierapolis Di Frigia VIII, 1, Le Attivita Delle Campagne Di Scavo E Restauro 2007-2011*, Ed. F. D'Anria, M. Piera, T. Ismaelli, 2016, İstanbul, 475-489.

Crowfoot 1957

G. M. Crowfoot, "Terra Sigillata General List", *The Objects from Samaria. Samaria-Sebaste: Reports of the Work of the Joint Expedition in 1931-1933 and of the British Expedition in 1935*, Ed. J. W. Crowfoot, G. M. Crowfoot, K. M. Kenyon, 1957, London, 306-357.

Duman 2013

B. Duman, "Son Arkeolojik Arařtırmalar ve Yeni Bulgular Iřığında Tripolis ad Maeandrum", *Cedrus I*, 2013, 179–200.

Duman 2014a

B. Duman, "A Group of local production Middle Byzantine Period Pottery from Tripolis: Micaceous White Painted Ware", *Anatolia Antiqua XXII*, 2014, 225–234.

Duman 2014b

B. Duman, "Red Slip Pottery From Laodicea/Phrygia", *Rei CretariÆ RomanÆ FaVtorVm Acta* 43, 2014, 95–103.

Duman 2016

B. Duman, "African Red Slip Ware in Lydian Tripolis", *RCRF Acta* 44, 2016, 699–706.

Duman 2017

B. Duman, "Tripolis'in Yeri, Önemi ve Kısa Tarihi", *Tripolis ad Maeandrum I, Tripolis Arařtırmaları I*, Ed. B. Duman, 2017, İstanbul, 1–16.

Duman 2018

B. Duman, "Geç Antik Çağ'da Lydia Tripolis'i (MS 4. yy'dan Sasani Tahribatı'na Kadar) Lydian Tripolis During Late Antiquity (From The Fourth Century To The Sassanian Destruction)", *Geç Antik Çağ'da Lykos Vadisi ve Çevresi, Laodikeia Çalışmaları Ek Yayın Dizisi 1*, Ed. C. Şimşek-T. Kaçar, 2018, İstanbul, 343–368.

Duman – Koçyiğit 2019

B. Duman – O. Koçyiğit, *Geç Antik Dönem Konut Kalıntıları ve Buluntuları, Tripolis Arařtırmaları II*, İstanbul, 2019.

Duman – Konakçı 2011

B. Duman – E. Konakçı, "The Silent Witness of the Mound of Colossae: Pottery Remains", *Colossae in Space and Time*, Eds. A. H. Cadwallader – M. Trainor, 2011, Göttingen, 247–281.

Eliüşük 2021

M. Eliüşük, "Menderes Magnesiası Artemis Kutsal Alanı Güney Stoa'da Bulunan Doğu Sigillata B Grubu Seramikleri", *Arkhaia Anatolika* 4, 2021, 15–40.

Ergürer 2015

H. E. Ergürer, "VIII. Ceramics", *Parion Surveys, Excavation and Restoration Works Carried Out Between 1997-2009*, 2015, 137–150.

Erol 2007

D. Erol, "Smyrna Devlet Agorası Terra Sigillataları", *BYZAS* 7, Ed. B. Böhlendorf Aslan- A. O. Uysal- J. Witte-Orr, 2007, İstanbul, 73–96.

Erol 2011

D. Erol, *Smyrna Agorasında Ele Geçen Terra Sigillata ve Geç Roma Seramiği*, Dokuz Eylül Üniversitesi Sosyal Bilimler Enstitüsü, Yayınlanmamış Doktora Tezi, İzmir, 2011.

Erol 2004

D. Erol, *Tralleis Kenti Kazılarında Ele Geçen Baskılı Terra Sigillata*, Adnan Menderes Üniversitesi, Sosyal Bilimler Enstitüsü, Yayınlanmamış Yüksek Lisans Tezi, Aydın, 2004.

Ertuğrul 2023

F. Ertuğrul, *1996-2005 Yılları Arasında Tralleis'te Ele Geçen Roma Seramikleri*, Ege Üniversitesi Sosyal Bilimler Enstitüsü, Yayınlanmamış Doktora Tezi, İzmir, 2023.

Gassner 1997

V. Gassner, *Das Südtor der Tetragonos-Agora*, FiE 13/1/1, Wien, 1997.

Greatrex 2018

G. Greatrex, "The Impact on Asia Minor of the Persian Invasions in the Early Seventh Century, Erken VII. Yüzyılda Sasani İşgallerinin Anadolu'ya Etkileri", *Geç Antik Çağ'da Lykos Vadisi ve Çevresi, Laodikeia Çalışmaları Ek Yayın Dizisi 1*, Ed. C. Şimşek-T. Kaçar, 2018, İstanbul, 13-26.

Güngör 2005

E. Güngör, *Metropolis Kenti Ada 7 İçerisindeki Konut Seramiği*, Dokuz Eylül Üniversitesi Sosyal Bilimler Enstitüsü, Yayınlanmamış Yüksek Lisans Tezi, İzmir, 2005.

Harrison 1993

R. M. Harrison, "Amorium 1991", *KST XIV*, 2, 1993, 247-260.

Hayes 1973

J. W. Hayes, "Roman Pottery from the South Stoa at Corinth", *Hesperia* 42-4, 1973, 416-470.

Hayes 1985

J. W. Hayes, *Atlante Delle Forme Ceramiche II Ceramica Fine Romana Nel Bacino Mediterraneo (Tardo Ellenismo E Primo Impero)*, *Enciclopedia Dell'Arte Antica Classica E Orientale*, Rome, 1985.

Hayes 1991

J. W. Hayes, *Paphos, The Hellenistic and Roman Pottery*, Vol. III, Nisia, 1991.

Hayes 2008

J. W. Hayes, *Roman Pottery, Fine Ware Imports, Athenian Agora XXXII*, Princeton, New Jersey, 2008.

Hellström 1965

Hellström, P. *Labraunda Vol. II, 1: Pottery of Classical, and Later Date Terra Cotta Lamps and Glass*, Lund, 1965.

Honigman 2016

E. Honigmann, "Le cubiculaire Urbicius", *Revue des études byzantines*, tome 7, 1949, 47-50.

Jones 1950

F. F. Jones, "Pottery", *Excavations At Gözlu Kule, Tarsus*, Ed. H. Goldman, 1950, New Jersey, Princeton, 149-296.

Koçyiğit 2018

O. Koçyiğit, "Tabae Roma Dönemi Kırmızı Astarlı Seramikleri", *ÇOMU Uluslararası Sosyal Bilimler Dergisi* 3 (1), 2018, 135-154.

Konakçı 2016

E. Konakçı, "Prehistorik Tripolis: Akkaya (Yenice) ve Hamambükü Höyük", *Tripolis Araştırmaları I*, Ed. B. Duman, 2016, İstanbul, 23-46.

Körsulu 2011

H. Körsulu, *Kappadokia-Komana'sı Hellenistik ve Roma Dönemi Seramikleri*, Mersin Üniversitesi Sosyal Bilimler Enstitüsü, Yayınlanmamış Doktora Tezi, Mersin, 2011.

Kramer 2004

N. Kramer, *Gindaros, Geschichte und Archäologie einer Siedlung im nordwestlichen Syrien von hellenistischer bis in frühbyzantinische Zeit*, *Internationale Archäologie* 41, Rahden, 2004.

Ladstatter 2010a

S. Ladstatter, "Keramik, B.X", *FiE, Band VIII/8, Hanghaus 2 in Ephesos, Die Wohneinheiten 1 und 2, Tafelband*, Ed. F. Krinzing, Wien, 2010, 530-587.

Ladstatter 2010b

S. Ladstatter, "Keramik", *FiE, Hanghaus 2 In Ephesos. Die Wohneinheit 1 und 2, Textband Wohneinheit*, Ed. F. Krinzing, Band VIII/8, 2010, 172-279.

Lund 2003

J. Lund, "Eastern Sigillata B: a ceramic fine ware industry in the political and commercial landscape of the Eastern Mediterranean", *Les Ceramiques en Anatolie Aux Epoques Hellenistique et Romaine*, Publications de l'Institut Français d'Études Anatoliennes, Ed. C. Abadie-Reynal, 2003, 125-136.

Meriç 2002

R. Meriç, "Spathellenistisch-römische Keramik und Kleinfunde auseinem Schachtbrunnen am Staatsmarkt in Ephesos", *FiE IX/3*, Wien, 2002.

Meriç 2003

R. Meriç, "Efes Devlet Agorası Kuyu Buluntuları", *Les Ceramiques en Anatolie Aux Epoques Hellenistique et Romaine, Varia Anatolica XV*, Ed. Abadie-Reynal, Paris, 2003, 79-81.

Mitsopoulos- Leon 1991

V. Mitsopoulos- Leon, *Die Basilika Am Staatsmarkt in Ephesos Kleinfunde. 1. Teil: Keramik hellenistischer und römischer Zeit*, Wien, 1991.

Ok - Duman 2023

M. Ok - B. Duman, "Tripolis Territoryumu'nda Bulunan Lydia Seramikleri", *OANNES - Uluslararası Eskiçağ Tarihi Araştırmaları Dergisi* 5/1, 2023, 1-17.

Ok - Dumankaya 2022

M. Ok - O. Dumankaya, "Caesarea Germanicia'nın Seramik Ticaretine Dair İlk Kanıtlar: Roma Dönemi Kırmızı Astarlı Seramikleri", *OANNES - Uluslararası Eskiçağ Tarihi Araştırmaları Dergisi* 4/1, 2022, 99-139.

Ok 2018

M. Ok, *Tripolis Hellenistik ve Roma Dönemi Seramiği*, Pamukkale Üniversitesi Arkeoloji Enstitüsü, Yayınlanmamış Doktora Tezi, Denizli, 2018.

Ok 2022

M. Ok, "Tripolis'te Bulunan Geç Roma Açık Renkli Seramikler", *ADerg XXIX*, 2022, 181-195.

Özdilek 2018

B. Özdilek, "Andriake Limanı'ndan Tralleis Üretimi Doğu Sigillata B Grubu Seramikleri", *Arkeoloji, Tarih ve Epigrafi'nin Arasında: Prof. Dr. Vedat Çelgin'in 68. Doğum Günü Onuruna Makaleler*, Ed. M. Arslan-F. Baz, Arkeoloji ve Sanat Yayınları, 2018, 635-658.

Ramsay 1895

W.M. Ramsay, *The Cities and Bishoprics of Phrygia: Being an Essay of the Local History of Phrygia from the earliest Times to the Turkish Conquest, Vol. 1.1, The Lycos Valley and South-Western Phrygia*, Oxford, 1895.

Robinson 1959

H. S. Robinson, *Pottery of the Roman Period. The Athenian Agora V*, Princeton, New Jersey, 1959.

Semiz v.d. 2018

B. Semiz - B. Duman - M. Ok, "Analytical Study of Roman Red Slip Ware From Ancient Tripolis (Denizli, Turkey)", *Measurement* 129, 530-541.

Semeraro 2008

G. Semeraro, "The sanctuary of Apollo in Hierapolis: a stratigraphical approach to a cult context", *Arkeoloji Dergisi* XII, 2008/2, 179–190.

Slane 1990

K. W. Slane, *The Sanctuary Of Demeter And Kore. The Roman Pottery And Lamps, Corinth, 18, Part II, Thin Walled Ware*, Princeton, New Jersey, 1990.

Takaoğlu 2006

T. Takaoğlu, "New Lights on the Origins of Eastern Sigillata B Ware", *Anadolu Arkeolojisi'ne Katkılar*, 65. Yaşında Abdullah Yaylalı'ya Sunulan Yazılar, Ed. T. Takaoğlu, İstanbul, 2006, 263–265.

Tekkök 1996

B. Tekkök, *The Hellenistic and Roman Pottery from Troia: The Second Century B.C. to the Sixth Century A.D*, University of Missouri, Yayınlanmamış Doktora Tezi, 1996.

Tekkök v.d. 2001

B. Tekkök- S. Wallrodt- C. Yümni - C. B. Rose, "Two Roman Wells n the Lower City of Ilion. Quadrats C29 and w28", *Studia Troica* 11, 2001, 343–382.

Tekkök – Pernicke 2012

B. Tekkök – E. Pernicka, "Analysis of Eastern Sigillata B Finds From Troia", *Türkiye'de Arkeometrinin Ulu Çınarları*, Prof. Dr. Ay Melek Özer ve Prof. Dr. Şahinde Demirci'ye Armağan, Ed. A. A. Akyol- K. Özdemir, 2012, 345–358.

Tekocak 2006

M. Tekocak, *Kelenderis Roma Çağı Seramiği*, Selçuk Üniversitesi Sosyal Bilimler Enstitüsü, Yayınlanmamış Doktora Tezi, Konya, 2006.

Unterkircher 1983

E. Unterkircher, "Terra Sigillata Aus Dem Heraion Von Samos", *Mitteilungen Des Deutschen Archaologischen Instituts, Athenische Abteilung*, Band 98, 1983, Berlin, 173–214.

Uygun – Dökü 2008

Ç. Uygun – E. Dökü, "Kibyra Yerel Kırmızı Astarlı Seramiklerinden Örnekler", *Adalya* XI, 2008, 133–162.

Uygun 2011

Ç. Uygun, *Tepecik Kırmızı Astarlı Seramikleri (İÖ 2. YY- İS 4. YY)*, Patara, IV.2, İstanbul, 2011.

Vapur 1993

Ö. Vapur, "Menderes Magnesiası Theatron Kazısı Seramik Buluntuları", *Anadolu/Anatolia* 37, 2011, 143–193.

Waage 1948

F. O. Waage, "Hellenistic and Roman Tableware of North Syria", *Antioch on the Orontes IV. I, Ceramics and Islamic Coins*, Ed. F.O. Waage, Princeton, Londra, 1948, 1–60.

Wrabetz 1977

J. F. Wrabetz, "A New Serenus Stamping from Sardis and the Origins of the Eastern Sigillata B. Ware", *Harvard Studies in Classical Philology* 81, 1977, 195–197.

Wright 1997

K. S. Wright, "The Fine Wares", *Tel Anafa II, i: The Hellenistic and Roman Pottery*, Ed. C. Herbert, Missouri, 1997, 249–418.

Williams 1989

C. Williams, *Anemurium The Roman and Early Byzantine Pottery*, Belgium, 1989.

Yener-Marksteiner 2012

B. Yener-Marksteiner, "Frühkaiserzeitliche Sigillata der Weststadtgrabung in Limyra 2002-2003", *40 Jahre Grabung Limyra Akten des internationalen Symposions Wien*, Wien: Österreichisches Archäologisches Institut, Ed. M. Seyer, 2012, 371-386.

Yıldız 2021

V. Yıldız, "Metropolis Aşağı Hamam Palaestra'da (Han Yıkığı) Ele Geçen Doğu Sigillata B Grubu Seramikleri", *Cedrus IX*, 2021, 389-426.

Zabehlicky-Scheffenegger 1995

S. Zabehlicky-Scheffenegger, "Subsidiary Factories of Italian Sigillata Potters", *The Ephesian Evidence, Ephesos, Metropolis of Asia*, Harvard Theological Studies, Ed. H. Koester, 1995, 217-228.

Zahn 1904

R. Zahn, "Tongeschirr", *Priene: Ergebnisse der Ausgrabungen und Untersuchungen in den Jahren 1895- 1898*, Ed. T. Wiegand ve H. Schrader, Berlin, 1904, 394-468.

Zanten v.d. 1975

D. V. Zanten, R. S. Thomas, G. M. A. Hanfmann, "The City Walls", *A Survey of Sardis and the Major Monuments Outside the City Walls*, Harvard University Press Cambridge, Massachusetts and London, England, 1975, 35-52.

Zelle 1997

M. Zelle, *Die Terra Sigillata aus ders Westtor-Nekropole in Assos*, Asia Minor Studien Band 27, Bonn, 1997.

Laodikeia'da Bulunan Cam Kandiller*Glass Lamps from Laodikeia***Yasemin İNCEELGİL*****Öz**

Günümüzde Denizli İli'nin 6 km kuzeydoğusunda yer alan ve Phrygia'nın en önemli kentlerinden biri olan Laodikeia'da 2003 yılında başlayan kazı çalışmaları ile antik dönem cam sanatı ve işçiliğine dair önemli veriler elde edilmiştir. Hellenistik Dönem'in az rastlanan ithal form grupları yanında, Orta ve Geç İmparatorluk Dönemleri içerisindeki buluntu yoğunluğu ile Geç Antik Çağ cam üretimine dair elde edilen somut veriler, kentin cam repertuarının bölge içerisindeki yerini ve önemini kanıtlar niteliktedir. Çalışmanın konusunu oluşturan Laodikeia'da bulunan cam kandiller, günlük yaşamın en etkin aydınlatma ürünleri olması dolayısıyla kamusal ve sivil alanlarda yürütülen çalışmalarda sıkça karşılaşılan grupların başında gelmektedir. Bunun yanında kentin Geç Antik Çağ'da Hıristiyanlığın önemli merkezlerinden biri olması, İncil'de adı geçen İlk Yedi Kilise'den biri olan Laodikeia Kilisesi'ne ev sahipliği yapması ve yeni din ile birlikte ışığın yüklendiği sembolik anlamlar, cam kandillerin kent içerisindeki buluntu yoğunluğunu etkilemiştir. Çalışmalarda bulunan polykandilion, kandil askıları ve fitil tutucuları da kandillerin kullanımına dair önemli veriler arasında yer almaktadır. Elde edilen sonuçlar, cam kandillerin MS 4. yüzyılın başından itibaren kentin terk edildiği MS 7. yüzyıla kadar aydınlatmada etkin olarak kullanıldığının göstergesi durumundadır.

Anahtar Sözcükler: Lycos Vadisi, Laodikeia, Cam Kandil, Geç Antik Çağ

Abstract

Excavations which began in Laodikeia in 2003, one of the most important cities of Phrygia located 6 km northeast of Denizli province today, provided significant data on ancient glass art and craftsmanship. Alongside rare imported form groups from the Hellenistic Period, the density of finds from the Middle and Late Imperial Periods, and tangible data on Late Antique glass production, demonstrate the place and importance of the city's glass repertoire within the region. Glass oil lamps found in Laodikeia rank among the most encountered groups in both public and civil areas due to their being the most effective lighting products of daily life. Additionally, the city's significance as one of the important centers of Christianity in Late Antiquity, hosting the Laodikeia Church mentioned in the Bible as one of the Seven Churches, and the symbolic meanings attributed to light with the new religion, have influenced the density of finds of glass oil lamps within the city. Polycandilia, lamp hangers, and wick holders found in the excavations also provide important data on the use of lamps. The results indicate that glass oil lamps were effectively used for lighting from the early 4th century AD until the abandonment of the city in the 7th century AD.

Keywords: Lycos Valley, Laodikeia, Glass Lamp, Late Antiquity

* Öğr. Gör. Dr., Pamukkale Üniversitesi, İnsan ve Toplum Bilimleri Fakültesi, Arkeoloji Bölümü, Denizli.

0000-0003-4889-8633 | yinceelgil@pau.edu.tr

Laodikeia'da Bulunan Cam Kandiller başlıklı makalenin temeli 2023 yılında Prof. Dr. Celal ŞİMŞEK danışmanlığında Pamukkale Üniversitesi Arkeoloji Enstitüsü bünyesinde tamamlanmış Laodikeia Camları (Hellenistik-Geç Antik Çağ) Doktora Tezi çalışmasına dayanmaktadır. Bu aşamada Laodikeia cam buluntularını çalışmaya izin veren Laodikeia Kazı Başkanı Prof. Dr. Celal ŞİMŞEK'e, bilimsel katkılarından dolayı Doç. Dr. Çiğdem GENÇLER GÜRAY'a ve 2018ARKE003 no.lu proje ile tez çalışmasını destekleyen Pamukkale Üniversitesi Bilimsel Araştırma Koordinatörlüğü'ne teşekkürlerimi sunarım.

MÖ 3. yüzyılda bir *polis* olarak kurulan¹ ve geçmişi MÖ 5500'lere uzanan Laodikeia², önemli ticaret yollarının kesiştiği coğrafi konumu³, üstlendiği siyasi, ticari, dini kimliği ile Phrygia Bölgesi'ndeki yerini ve önemini yüzyıllar boyunca korumaya devam etmiştir (Fig. 1). Kurulduğu Hellenistik Dönem'den, terk edildiği MS 7. yüzyıla kadar devam eden süreç, kentte cam sanatının geçirdiği dönemsel aşamaları da izleyebilmeyi mümkün kılmıştır. Hellenistik ve Erken Roma İmparatorluk Dönemi'nin nadir görülen örnekleri yanında, Orta Roma İmparatorluk Dönemi ile beraber cam, günlük yaşamın hemen her alanında aktif olarak kullanılmıştır. Dolayısıyla kentte cam ürünlere dair geniş form çeşitliliği de bu dönemden itibaren görülmektedir. Geç Roma Dönemi ve Geç Antik Çağ'da ise cam aydınlatma formlarının yoğunluğu, Hıristiyanlık'ta ışığın liturjik yeri⁴, Laodikeia'nın dinsel açıdan önemi⁵ ve kentteki görkemli mabetlerin varlığı⁶ ile doğru orantılıdır. Buluntu yoğunluğunu etkileyen diğer bir faktör ise dönem içerisinde kentte faaliyet gösteren cam atölyesinin yerel üretimleridir⁷.

Laodikeia'da bulunan cam kandiller başlıklı bu çalışmanın amacı, kentte tespit edilmiş aydınlatma elemanlarının tipolojik ve dönemsel ayrımlarını belirlemektir. Bu aşamada örneklerin buluntu konumları dikkate alınarak formların sektörler içerisinde dağılımları ile buluntu katman verileri ele alınarak kent içerisindeki kronolojileri değerlendirilmiş, yerel üretimler ve ithal form ayrımları saptanmaya çalışılmıştır.

¹ Antik kaynaklar ve yazıtlar kentin MÖ 3. yy ortalarında Seleukos Kralı II. Antiokhos Teos tarafından eşi kraliçe Laodike adına kurulduğundan bahseder. Kentin ayrıntılı tarihçesi için bkz. Şimşek 2013, 28.

² Kandilkırı yerleşiminde elde edilen veriler Erken Kalkolitik Dönem'e kadar uzanmaktadır. Şimşek 2013, 27; Oğuzhanoglu 2014, 72; Şimşek 2018, 84; Şimşek 2019, 2.

³ Batıdan Ephesos, Tralleis, Nysa ile Smyrna, Sardeis, Philedelphia ve Tripolis olmak üzere iki farklı yol güzergahı Laodikeia'ya ya ulaşır ve İç Anadolu'ya bağlanır. Diğer hat ise Kuzey Phrygia'dan gelerek Laodikeia üzerinden Karia, Pamphylia, Lykia ve Attaleia'ya uzanır. Belke – Mersich 1990, 149-150, 155. Vadi, Kral Yolu'nun kolu üzerinde yer almaktadır. Şimşek 2013, 39. Lykos Phrygia, Lydia ve Karia Bölgelerinin ortak sınırı olup stratejik konumu sayesinde gelişmiş bir ticaret üssü durumundadır. Şimşek 2018, 81; Şimşek 2021, 1.

⁴ Yeni dinin ortaya çıkışı ile birlikte ışık, yalnızca bir ihtiyaç olmaktan çıkarak sembolik anlamlar da üstelenmiştir. Acara – Olcay 1998, 249; Parani 2005, 156; Foy 2011, 209. Selanikli Symeon, "kandillerdeki her sayının bir anlamı olduğunu, üçlü kandilin kutsal üçlüyü, yedili olanların yedi meziyeti, on ikili olanların ise 12 havariyi temsil ettiğini" söylemiştir. Bouras 1982, 483; Olcay 2001, 78.

⁵ MS 4. yy'da Aziz Paulos'un Hıristiyanlığı yaymak için yazdığı ve İncil'de de yer alan mektuplardan biri Epaphras aracılığı ile Laodikeia'ya gönderilmiştir. Mektup için bkz. Kitab-ı Mukaddes (Vahiy 3: 14-22); Şimşek 2014, 3; Bayram 2018, 119. Hıristiyanlığa ait temel kuralların belirlendiği konsüllerden biri yine Laodikeia'da yapılmıştır. Şimşek 2013, 345; Bayram 2018, 121.

⁶ MS 313 yılında I. Constantinius tarafından yayınlanan Milano Fermanı ile birlikte serbest bırakılan Hıristiyanlığın İlk Yedi Kilisesi'nden biri Laodikeia'da bulunur. Şimşek 2013, 360; Şimşek 2018, 108.

⁷ Kentin güneybatısında yer alan ve kompleks bir villa yapısı olan Güney Roma Villası (MGV) aynı zamanda Güney Nekropolü üzerine konumlandırılmıştır. Alandaki mezarlar Geç Hellenistik ve Erken-Orta İmparatorluk Dönemi'ne ait olup sonraki evrede tahrip olmuş ve içleri doldurulmuştur. Şimşek 2009, 423; Şimşek 2013, 301; Şimşek 2019, 72. Yapının son kullanım evresinde hamamın bir bölümü cam atölyesine çevrilmiştir. Hypocaustlu bölümün güney duvarında üç adet cam fırını tespit edilmiştir. Cam fırınının alt yapısı için, hali hazırda var olan hypostillerin kullanıldığı anlaşılmaktadır. Şimşek 2013, 302-306, Res. 412-416-417; Şimşek 2019, 74. Geç Antik Çağ'da kentler içerisinde yer alan hamam yapılarının ikincil kullanımda cam atölyesine dönüştürüldüğü örnekler başka yerleşimlerde de karşımıza çıkmaktadır. Bkz. Akkuş-Koçak 2021, 5 (Metropolis); Çakmaklı 2014, 132 (Aphrodisias).

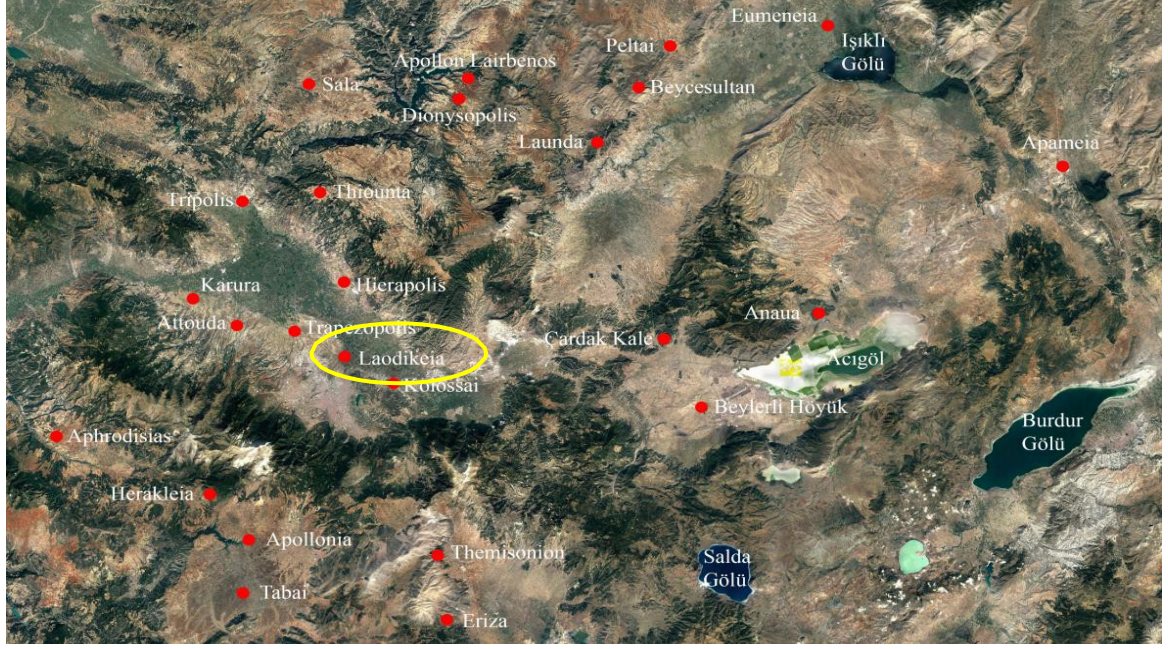

Fig. 1. Laodikeia'nın coğrafi konumu



Fig. 2. Laodikeia'nın genel görünümü (2023)

Saydam yapısı ve içlerinde yanan fitilleri rüzgârdan koruyacak derinlikteki gövde yapılarıyla⁸ antik dünyanın en etkin aydınlatma aracı olan cam kandiller, camın yüzyıllardır süregelen varlığına karşın, dini inanışların da etkisi ile MS 4. yüzyıl itibariyle yaygınlaşmış ve geniş bir coğrafyada kullanılmışlardır⁹. Geç Roma-Erken Bizans Dönemi'nde varlığını devam ettiren yerleşimlerin neredeyse tümünde aydınlatma amacıyla kullanılan kandil formlarının ortak bir tipolojiye sahip olduğu görülür. Çubuklu, düğme dipli (bardak formu), kulplu ve konik gövdeli kandil tipleri ile pek çok yerleşimde karşılaşılmaktadır. Bu durumda formların tipolojik özelliklerinin kesin tanımlamalara uygun oluşu da önemli bir etkidir. Laodikeia repertuarındaki cam aydınlatma elemanları da genel olarak Geç Antik Çağ'ın bilinen kandil tipleri ile ortak özellikler taşımaktadır.

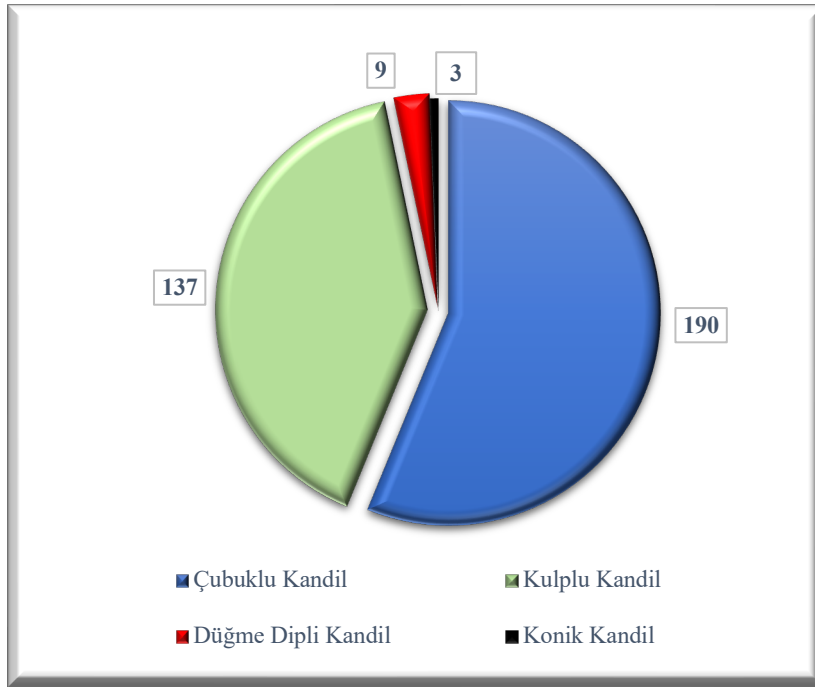

Fig. 3. Laodikeia cam kandil formlarının sayısal dağılımı

Çubuklu Kandiller

Erken örnekleri Filistin menşeli olduğu düşünülen çubuklu/saplı¹⁰ kandiller, ortaya çıktıkları Geç İmparatorluk Dönemi'nden itibaren¹¹ geniş bir coğrafyaya yayılmış, özellikle ibadethanelerde kullanılan karakteristik bir aydınlatma formunu oluşturmuştur. Laodikeia repertuarında cam kandil tipolojileri içerisinde sayısal oranda en fazla buluntu çubuklu kandillere ait olmakla birlikte, kent içerisinde yürütülen çalışmalarda neredeyse tüm sektörlerde karşılaşılmaktadır. Bu sayısal

⁸ Foy 2011, 209.

⁹ Israeli 2003, 193.

¹⁰ Bu kandil tipinde kase biçiminde bir gövde altında uzun bir sap bölümü bulunan ve polykandilionlardaki deliklere yerleştirilmek üzere tasarlanmıştır. Paulus Silentiarius'un Hagia Sophia Kilisesi'nin aydınlatılmasına ilişkin anlatımı ile ilişkili Yunanca "ouriakhoi", "ouriakhos" adı mızrak ya da ince sap anlamına gelmekte ve bazı yayınlarda bu nedenle "saplı kandil" tanımlaması ile karşılaşılmaktadır. Erten – Akkuş-Koçak 2018, 146-147, dn.32.

¹¹ von Saldern 1980, 49; Olcay 1997, 112. Filistin'deki Maon Sinagogu'nda bulunmuş çubuklu kandiller MS 5. yüzyıl sonuna tarihlendirilmiştir. Stern 1985, 46-47, Erten – Akkuş Koçak 2018, 147, dn. 33.

yoğunluk ise formun polykandilion¹² adı verilen ve üzerinde çubuk kısımlarının yerleştirildiği delikler bulunan çoklu kandil taşıyıcısıyla birlikte kullanımı ile ilişkilendirilmelidir¹³. Laodikeia’da da oldukça sağlam durumda, toplam üç kandil deliğine sahip daire biçimli bronz bir polykandilion örneği Septimius Severus Nymphaeumu’nda yürütülen çalışmalarda bulunmuştur¹⁴.

Çubuk/sap kısımları içi boş, masif, masif/boğumlu ya da masif/ucu topuzlu gibi farklı şekillerde üretilebilen bu kandillerin¹⁵, Laodikeia örneklerinin tamamına yakını içi boş ve sivri sap kısmına sahiptir. Bu grubun ortalama çubuk yükseklikleri 6.5-8 cm, çubuk çapı ise 1.5-2 cm arasındadır. Örneklerin bazılarında çubuktan gövdeye geçişte belirgin bir “S” profili göze çarpmaktadır. Kırılğan gövde yapısı nedeniyle tam bir kandil bulunamamış olmasına karşın, çubuk kısmı ile uyumluluğu tespit edilebilen bazı ağız kenarları konik ve yarı küresel biçimli iki farklı gövde formunu belirlemiştir. Restitüsyon çizimlerinde ise konik gövde formuna sahip örneklerin, yarı küresel olanlara kıyasla daha derin ve daha geniş olduğu anlaşılır (Fig. 4a-c). Çubuklu kandillerin tümü açık yeşil ve mavimsi yeşil renkteki cam hamurundan üretilmiştir.

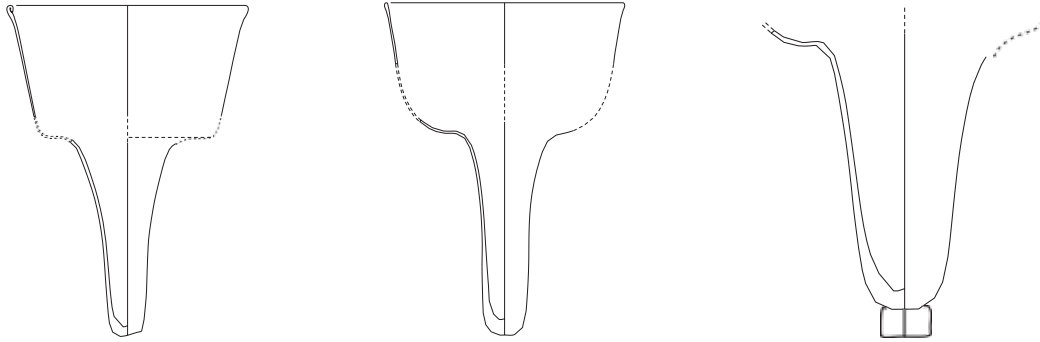

Fig. 4a. Konik gövdeli 4b. Yarı küresel gövdeli 4c. Gövde geçişi “S” profilli

Bunun yanında az sayıdaki örnekte daha geniş ve kısa çubuk tipi karşımıza çıkar. Bu grup örneklerinin çubuk çapları ortalama 2-3.5 cm, yükseklikleri ise 4.4-6.4 cm arasında değişmektedir (Fig. 5a-c). Geniş konkav dipli bu çubuk formu, polykandilion ile kullanılmasının yanında, kandilin bir düzleme konularak ya da portatif olarak da kullanıma imkan verebildiğini düşündürür. Çubuk çapları ve gövde derinlikleri arasındaki söz konusu farklılıklar ise Laodikeia örnekleri bağlamında dönemsel bir ayrıma işaret etmemektedir.

Çubuk bölümü masif/boğumlu¹⁶ şekilde yapılan kandil ise kent içerisinde tek bir buluntu ile temsil edilmektedir (Fig. 6).

¹² Polykandilionların yuvarlak, kare ve dikdörtgen gibi çeşitli biçimlerde ve farklı kandil sayılarında, genellikle bronzdan üretildiği bilinmektedir. Olcay 1997, 103; Erten – Akkuş-Koçak 2018, 148, Lev. 5.1; Ross 1962, 41-42, Pl. 20-21, no. 42-44 (Dumbarton Oaks Collection). Bunun yanında nadir görülen bir kadeh ayağı biçiminde kaideye sahip cam polykandilionlar da görülür. Ryzhov-Yashaeva 2019, 139, Fig. 2.

¹³ Bunun yanında çubuklu kandillerin ağız kenarında kulp bulunan ve nadir görülen örnekleri ise asılarak da kullanıldığına dair bir veri sunar. Drauschke – Greiff 2010, 27-28, Fig. 3 (Novae).

¹⁴ Sezgin 2024, 614-615, 1260, Lev. 62/457, Kat. No. 984.

¹⁵ Çubuklardaki bu farklılıklar, kandilin içerisinde yakılacak fitilin nasıl yerleştirileceğini de belirleyen bir unsur olmuştur. Crowfoot – Harden 1931, 207; Olcay 1997, 111.

¹⁶ Yahudi geleneğindeki yedi kollu şamdan ile bağdaştırılan boğumlu çubuklu kandillerin (Engle 1987, 44-45), MÖ 1. yüzyıldan itibaren önemli bir Yahudi nüfusuna sahip olduğu bilinen Laodikeia’da (Şimşek 2013, 57) henüz tek bir örnekle temsil ediliyor olması ise şaşırtıcıdır. Bu durum kentte varlığı tespit

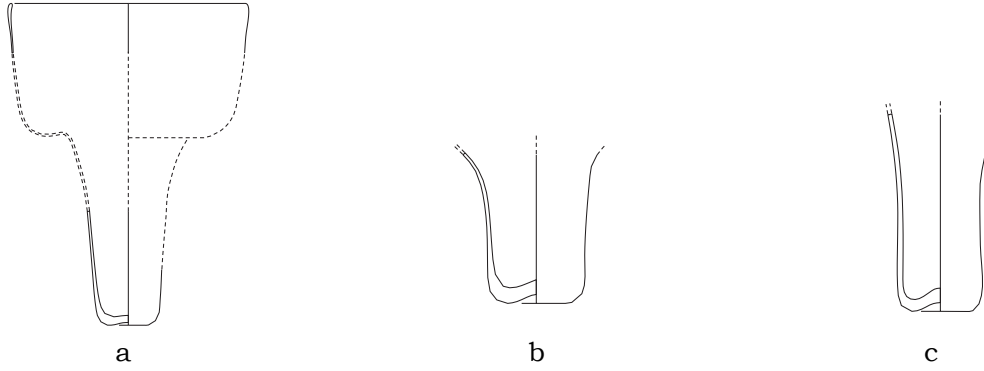

Fig. 5a-c. Geniş çaplı çubuklu kandil örnekleri



Fig. 6. Masif/boğumlu çubuklu kandil parçası

Çubuklu kandillere dair Tapınak A ve Laodikeia Kilisesi sektörlerindeki buluntu miktarı, formun alışlagelmiş şekilde kutsal alan kullanımının yoğun olduğunu göstermektedir. Tapınak A Doğu ve Laodikeia Kilisesi Kuzey Sokak'larındaki çalışmalarda bulunan örnekler de kandillerin yine bu dini yapılarda kullanımı ile ilişkilidir. Kentin iki ana aksı durumundaki Suriye ve Stadyum Caddeleri'nde dolgu alanlar dışında tespit edilen kandil parçaları ise portik gerilerinde bulunan dükkân içlerini ya da portikleri aydınlatmada kullanılmış olmalıdır. Bunun yanında konut olarak kullanılmış yapılara dair tespit edilebilen az sayıdaki örnek, kent içerisinde sivil yapılarda aydınlatma için çubuklu kandillerin çok fazla tercih edilmediğini gösterir. Çoklu taşıyıcılar ile kullanılan bu kandiller, bir evin odasından çok, daha büyük mekanları, özellikle dini yapıları aydınlatma amacı taşımaktadır. Tapınak A'da yürütülen çalışmalarda MS 5. yüzyıla ait katmanlarda yoğun olarak bulunan noble izi kesilmeden bırakılmış çubuk parçaları da formun kent içerisindeki yerel üretiminin göstergesi durumundadır¹⁷ (Fig. 7). Henüz tek bir

edilen atölye/atölyelerin üretimleri ve formun geri dönüştürülmeye uygun hacimsel yapısı ile ilgili olduğu düşünülebilir.

¹⁷ Noble izinin çeşitli formlar üzerinde kesilmeden bırakıldığı örnekler farklı yerleşimlerde de ele geçmektedir. Gençler-Güray 2010b, 220, Çiz. 4, no. 15 (Kaunos); Erten-Akkuş Koçak 2018, 148, Lev. 5, no. 14 (Olba); Coşkun-Hazinedar 2013, 131 (Kadikalesi); Baldoni – Berti 1998, 78, Fig. 9 (Iasos); Foy 2000, 246, Fig. 6, no. 22 (Beyrut).

buluntu ile temsil edilen masif boğumlu çubuklu kandilin ise kente olasılıkla ithal olarak gelmiş olabileceği düşünülür.



Fig. 7. Noble izi kesilmeden bırakılmış çubuklu kandil örnekleri

Çubuklu kandillerin Laodikeia örnekleri, çalışmaların yürütüldüğü sektörler içerisinde¹⁸ en erken MS 4. yüzyılın ikinci yarısı, en geç MS 5. yüzyıl sonu ile 6. yüzyıl başına tarihlenen katman verileri ile birlikte bulunmuştur. Çubuk yapısı ve gövde formu ile Laodikeia örneklerine benzer kandillerin ise MS 4.-7. yüzyıl aralığına tarihlendirildiği görülür¹⁹. Bazı yerleşimlerde bu sürecin 11. yüzyıl gibi daha geç bir döneme kadar uzanması²⁰ formun kullanımının uzun süre devam ettiğinin kanıtı durumundadır.

Kulplu Kandiller

Erken örneklerinin MS 4. yüzyılın ilk yarısında Kudüs'te üretildiği bilinen kulplu kandiller, Geç İmparatorluk Dönemi'nden itibaren en sık kullanılan

¹⁸ Sektörlere dair katman verileri için bkz. İnceelgil 2023, 372-399.

¹⁹ İçi boş ve sivri biçimli çubuklu kandillerin benzerleri için bkz. Gençler-Güray 2010b, 220, Çiz. 4, no. 14-16 (Kaunos); Erten - Akkuş Koçak 2018, 148, Lev. 5, no. 1-12 (Olba); Olcay-Uçkan - Öztaşkın 2017, 16-17, Lev.1/o (Olympos); Savur-Yıldız 2016, 22, no. 64 (Smyrna Agorası); Bilgiç 2005, 180-181, Lev. 33, no. 198-200 (Arykanda); Baybo 2003, 59, Çiz. 57, no. 341-344, 347-350 (Patara); Akkuş-Koçak 2021, 127, Lev. 51, no. 514-517 (Metropolis); Gürler - Lafı 2010, 139-140, Fig. 15, no. 108-112 (Smyrna Agorası); Schwarzer - Rehren 2021, 173, Pl. 8, no. 85-86 (Pergamon); Baybo 2016, 78-79, Lev. 35, 52, 81, B-181-187, D-148-156, T-194-205-211 (Limyra); von Saldern 1980, 50-51, Pl. 23, no. 274, 280 (Sardeis); Gençler 2009, 120-121, no. 380-392, Çiz. 29-30 (Elaiussa Sebaste); Çömezoğlu 2007, 84-85, Lev. 4-5, no. 9-18 (Demre); Czurda-Ruth 2007, 182-184, Taf. 21, no. 811, 819-820, 823 (Ephesos); Semiz 2021, 90, Lev. 49, no. 466-467 (Zeugma); Gençler-Güray 2022, 415, Fig. 3.c-d (Nysa); Whitehouse 1997, 196, no. 343 (Corning Museum); Crowfoot - Harden 1931, 198, Pl. 29, no. 25-26; Whitehouse 2003, 149, no. 1151 (Corning Museum); Israeli 2008, 384, no. 173, 175 (Caesarea); Foy 2000, 245-246, Fig. 6, no. 19-25 (Beirut); Oliver 1980, 118, no. 200-202 (Carneige Museum); Vessberg - Westholm 1956, 173, Fig. 51, no.12-14 (Kıbrıs); Burdajewicz 2011, 26, Fig. 2B, no. 32-33 (Hippos); Shepherd 2002, Fig. 11.2, no. 290-308 (Nikopolis); Antonaras 2010b, 308, Fig. 7 (Thessalonike). Geniş ve kısa formlu çubuklu kandil örnekleri için Bkz. Erten - Akkuş-Koçak 2018, 148, Lev. 5, no. 15 (Olba); Contardi 2009, 125, Fig. 2, no. 3 (Iasos); Semiz 2021, 90, Lev. 49, no. 460-461 (Zeugma); Grose 2017, 201, Pl. 36, no. 577 (Cosa); Israeli 2008, 385, no. 181 (Caesarea); Drauschke - Greiff 2010, 27-29, Fig. 3-4 (Novae ve Histria).

²⁰ Smyrna Agorası buluntusu için bkz. Gürler - Çelik-Ersoy 2017, 170, Res. 3a-b.

aydınlatma formlarından bir diğeridir²¹. Laodikeia’da da forma dair bu yoğunluk, sayısal oranda net bir şekilde izlenebilmektedir. Merkezdeki bir kancadan çıkan üç kollu zincirli madeni askılar ile asılarak²² kullanılan bu kandiller, literatürde genel olarak kulplarının konumlandığı yere göre isimlendirilirken, Laodikeia örneklerinde *ağız kenarından ve gövde üzerinden kulplu olmak üzere* iki farklı grup belirlenmiştir.

Laodikeia’da tespit edilen örneklerin neredeyse tamamını oluşturan ağız kenarından kulplu kandillerde²³, dışa katlanmış ağız kenarına belirli aralıklar ile yerleştirilen kulplar, sıcak cam hamurunun rastgele şekillendirilmesinden kaynaklı çeşitli boyut ve kıvrımlara sahiptir. Üç adet ile sınırlandırılmış kulpların aralıkları çoğu zaman eşit olmamakla birlikte, bu durum kandilin asıldığı zincirlerin hareketli oluşu ile tolere edilir. Ağız-dip eşleştirilmesi yapılabilen örnekler, küresel (Fig. 8a), konik (Fig. 8b) ya da torba formu gövde (Fig. 8c) ile konkav ve konveks olmak üzere iki farklı dip tipini varlığını göstermiştir. Konkav dipli kandillerin bir düzlem üzerine konularak da kullanılmış olması mümkünken²⁴, konveks dipliler yalnızca asılarak kullanılmaya imkân tanır. Ağız kenarından kulplu kandillerin ağız çapları 8-14 cm arasında değişirken, ortalama yükseklikleri ise 8-12 cm arasındadır. Asılarak kullanılan konveks dipli kandillerin ise boyut olarak daha büyük ölçülere sahip olduğu ve dolayısıyla daha geniş alanları aydınlatmak için kullanıldıkları anlaşılır. Grup içerisinde Laodikeia Kilisesi’nde bulunan bir örnek ise tam profil vermesi ve optik üfleme tekniği ile üretilmesinden kaynaklı gövde üzerinde yer alan burğu yiv bezemesi ile Laodikeia kulplu kandilleri arasında farklılık taşımaktadır²⁵ (Fig. 8b).

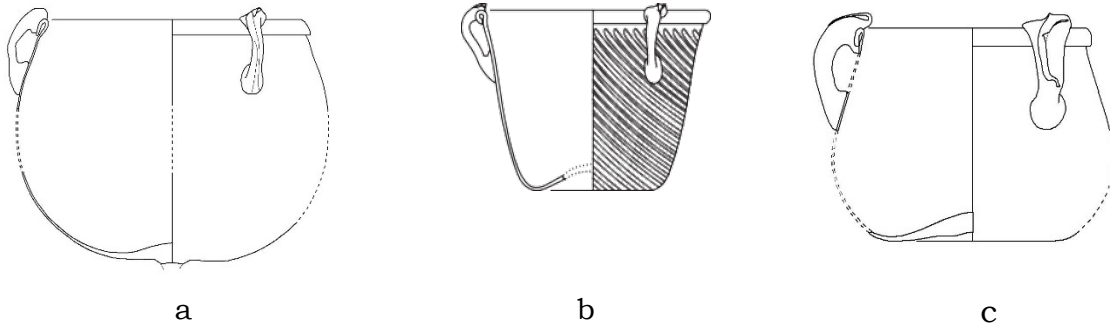

Fig. 8a-c. Ağız kenarından kulplu kandillere ait gövde ve dip formları

Benzer örnekleri MS 5.-7. yüzyıl aralığına tarihlendirilen²⁶ ağız kenarından kulplu kandillerin, Laodikeia örnekleri genel olarak MS 5. yüzyıla ait katman

²¹ Isings 1957, 162, Form. 134; von Saldern 1980, 46-47, Pl. 11, no. 240, 246; Erten – Akkuş-Koçak 2018, 141; Weinberg – Stern 2009, 153.

²² Genellikle tekli ve portatif olarak kullanılan bu kandiller çok yükseğe asılmazlar. Foy 2011, 208. Erken Bizans Dönemi resim sanatında da zaman zaman betimlenen tekli biçimde üçlü askılar ile asılmış kandiller kulplu kandiller grubuna dahil edilir. Parani 2005, 154-155, Fig. 4.

²³ Bu grup kulplu kandillerin erken üretimlerini temsil eder. Acara – Olcay 1998, 254.

²⁴ Kulplu kandillerin nadiren de olsa halka kaide ile tamamlanmış örneklerinin bulunması, portatif kullanımlarına dair fikir vermektedir. Örnek için bkz. Oliver 1980, 117, no. 199 (Carnegie Museum-MS 6. yy).

²⁵ Kulplu kandiller üzerinde nadiren kullanılan optik üfleme tekniği ile üretilmiş bu kandilin benzerleri Paneas (İsrail) ve Newark Museum Koleksiyonlarında yer almaktadır. Paneas buluntusu için bkz. Gorin-Rosen – Jackson-Tal 2008, 83, Fig. 5.2.6 (Geç Roma-Erken Bizans Dönemi); Newark Museum örneği için bkz. Auth 1976, 151, no. 197 (MS 4.-7. yy).

²⁶ Benzer örnekler için bkz. Czurda-Ruth 2007, 176, Taf. 21, no. 794 (Ephesos-MS 5.-7. yy); Erten – Akkuş-Koçak 2018, 144, Lev. 3, no. 3-6 (Olba); von Saldern 1980, 47, Pl. 23, no. 246 (Sardeis-MS 6.-7. yy); Gençler 2009, 119, Çiz. 28, no. 369, 372-373 (Elaiussa Sebaste-MS 7. yy); Olcay-Uçkan – Öztaşkın

verileri ile birlikte bulunmuştur. Sayısal dağılımın Laodikeia Kilisesi ve kilise ile bağlantılı ara sokaklarda yoğunlaşması dolayısıyla, formun kent içerisindeki kullanımının daha çok kutsal alanlara ait olduğunu söylenebilir.

Gövde üzerinden kulplu kandil grubu ise kent içerisinde oldukça kısıtlı bir kullanıma sahiptir. Tespit edilen az sayıda kulplu parçası yanında, toplam 34 parçadan birleştirilen Kuzey Kutsal Agora Güney Portik buluntusu kandil, tipolojik açıdan sahip olduğu farklılığın yanında ölçüleriyle de dikkat çeker. Küresel gövdesi, konveks formlu dibi ve ilmek kulpları ile asılarak kullanılmış olması gereken bu örnek²⁷, 18.6 cm gövde çapı ve 17 cm mevcut uzunluğuyla Laodikeia cam repertuarında şimdiye kadar bulunan en büyük boyutlu cam kandil durumundadır (Fig. 9). Katman verileri MS 5. yüzyılın ikinci yarısına ait olmakla birlikte, tipolojik olarak benzer örneklerin MS 5.-7. yüzyıl aralığına tarihlendirildiği görülür²⁸.

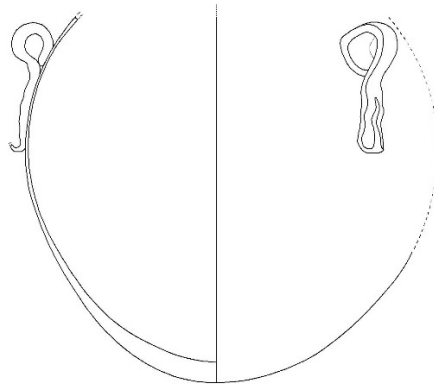

Fig. 9. Gövde üzerinden kulplu kandil



Fig. 10. Kulplu kandillere ait kandil askıları

2017, 16, Lev. 1/m (Olympos); Lightfoot 1993, 177, Fig. 122, no. 31 (Sagalassos-MS 5. yy); Steskal 2008, 196, Taf. 346, G 88-90 (Ephesos Gymnasium-MS 2.-5. yy); Özdemir 2020, 242, Fig. 317, no. 9 (Tlos-11.-12. yy); Crowfoot – Harden 1931, 199, Pl. 30, no. 40.

²⁷ Tipolojik olarak benzer örnekler ışığında, ağız kenarının işlenmemiş ve “S” profili yaparak boyuna geçtiği söylenebilir. Erten – Akkuş-Koçak 2018, 143, Lev. 2, no. 3 (Olba); Israeli 2015, 121, Fig. 10.1, no. 9-10 (Caesarea-MS 4. yy); Bailey 1994, 106, no. 115 (British Museum-Syria-MS 6. yy).

²⁸ Gençler-Güray 2010b, 220, Çiz. 4, no. 13 (Kaunos); Erten-Akkuş-Koçak 2018, 143, Lev. 2, no. 8 (Olba); Akkuş-Koçak 2021, 126, Lev. 51, no. 513 (Metropolis-MS 5.-7. yy); Gençler 2009, 119-120, Çiz. 28, 376-378 (Elaiussa Sebaste); Foy 2000, 278, Fig. 27, no. 2-3 (Beyrut).

Yukarıda bahsedilen kulplu kandil grupları yanında, Laodikeia Kilisesi'nde yürütülen çalışmalarda bulunmuş bronzdan yapılmış haç biçimli kandil askıları, zincirleri ile kancaları formun kent içerisindeki kullanımına ışık tutan önemli buluntular arasında yer almaktadır (Fig. 10).

Düğme Dipli Kandiller

Geç Antik Çağ'ın tipik bir diğer kandil grubu olan düğme dipli ya da bardak formu olarak isimlendirilen kandiller²⁹, Laodikeia'da da görülmekle birlikte, sayısal veriler formun kullanımının çubuklu ve kulplu kandiller kadar yaygın olmadığını gösterir. Topuz biçimli³⁰ sağlam dipleri sayesinde korunabilen Laodikeia örneklerin tümünde dip kısımları cam bünyesinden çekilerek masif biçimde şekillendirilmiştir. Topuzun uç kısmı ise bazı örneklerde düz şekilde kesilirken (Fig. 11 a-c), bazılarında damla³¹ (Fig. 12 a-c) biçiminde tamamlanmıştır. Gövde formları ise dar ve yarı küresel olmak üzere iki farklı biçimdedir³². Bu kandil formunun ağız-gövde yapısına dair bilgiler, kırılğan yapısı nedeniyle kısıtlı olsa da çoğunlukla silindirik, uzun bir gövdeye ve işlenmemiş ağız kenarına sahip olduğu bazı sağlam buluntular sayesinde anlaşılır³³. Bir düzleme oturmasına imkân vermeyen dipleri nedeniyle bu kandil türü de bir taşıyıcı/stant yardımıyla kullanılmış olmalıdır. Ancak buluntu yoğunluğunun kısıtlılığı nedeniyle çoklu bir taşıyıcı ile kullanımı çok olası görünmemektedir³⁴. Dolayısıyla bu kandil formunun, daha küçük alanların aydınlatılmasında (konut odalarında, kilisede apsidollerde gibi) tekli ve portatif olarak kullanılmış olduğu düşünülebilir³⁵.

²⁹ MS 4.-5. yy'ın tipik aydınlatma aracı olan bu formun benzer türleri yüzyıllar boyunca kullanılmıştır. Foy 2000, 279. Tekfur Sarayı kazılarında 18.-19. yy'a tarihlendirilen örnekler ele geçmiştir. Gençler-Güray – Bakırer 2017, 115, Res. 14. Kadıkalesi kazılarında da yumru kısmı içi boş olarak yapılmış kandiller 11.-13. yy'a tarihlendirilmiştir Oral-Çakmakçı 2013a, 145, Res. 8-10. Osmanlı'da Venedik Murano atölyelerinde "cesendello" adıyla üretilmiş 15.-16. yy örnekleri de görülür. Bakırer 2001, 47-50; Oral-Çakmakçı 2013b, 148. Bugün halen İslam coğrafyasında mabetlerde kullanımı devam etmektedir.

³⁰ Bu dipler, bazı örneklerde gövdeden çekilerek masif biçimde yapılmışken, bazılarında cam hamuru birkaç kat dolanarak oluşturulur. Bazı örnekler için bkz. Gençler 2009, 99, Çiz. 21, no. 247-257 (Elaiussa Sebaste-MS 5. yy sonu-6. yy başı); Erten – Akkuş-Koçak 2018, 149-150, Lev. 5, no.19-24 (Olba); Whitehouse 1997, 250, no. 428 (Corning Museum-MS 4.-5. yy.); Antonaras 2010b, 308, Fig. 7 (Thessalonike-MS 5.-6. yy).

³¹ Söz konusu bu dipler, çift kulplu amphoriskoslarda da görülürken Korinth buluntuları arasında yer alan bir örnek ise mastos olarak tanımlanmıştır. Bazı benzer dipli amphoriskos örnekleri için bkz. Czurda-Ruth 2007, 186, Taf. 21, no. 828 (Ephesos); Matheson 1980, 86, no. 135 (Yale Art Gallery); Whitehouse 1997, 169, no. 296 (Corning Museum); Hayes 1975, 102, Pl. 24, no. 365-366 (Royal Ontario Museum); Auth 1976, 130, no. 162 (Newark Museum). Korinth buluntusu için bkz. Davidson 1952, 90, Lev. 60, Fig. 802.

³² Düğme dipli kandillerin geniş çan gövdeli örnekleri de görülmektedir. Hanar 2018, 136, no. 494 (Diyarbakır Müzesi-MS 1. yy); Dusenbery 1971, 23, Fig. 36 (Wheaton Collection-MS 4.-6. yy).

³³ Gençler 2009, 97, Res. 60, dn. 145; Weinberg 1963, 28, Fig. 7 (Metropolitan Museum-Hama/Suriye-MS 4. yy).

³⁴ Olasılıkla bir üçayak ya da ortasında bir delik bulunan halka biçimli bir kaide ile portatif olarak kullanılmış olmalıdır. von Saldern 1980, 52; Gençler 2009, 98.

³⁵ Crowfoot – Harden 1931, 207.

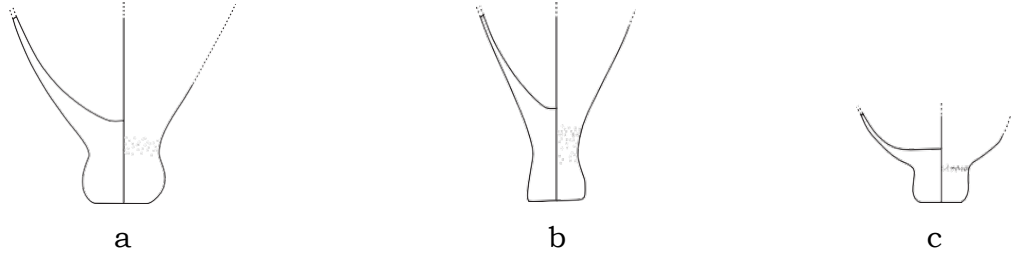

Fig. 11a-c. Dip kısmı kesilerek tamamlanmış düğme dipli kandiller

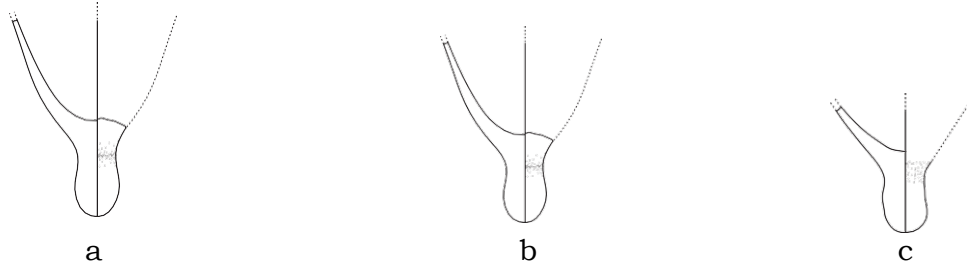

Fig. 12a-c. Dip kısmı çekilerek yapılmış düğme dipli kandiller

Düğme dipli kandillerin neredeyse tümü Kuzey (Kutsal) Agora Güney Portik'te, dolgu ve hafriyat toprağı içerisinde yürütölen alıřmalarda tespit edilmiřtir. Bu durumda örneklere dair sektör baęlantısı kurulamasa da . Gençler Güray'ın *Elaiussa Sebaste* buluntuları ışığında bahsettięi gibi cam kandillerin çoęunlukla kamusal ya da dini yapıların aydınlatılmasında kullanıldıęı bilinmektedir³⁶. Dolayısıyla söz konusu bu kandiller, MS 494 depremi ile yıkılan ve hafriyatı alana yığılan kamusal ya da dini bir yapının hafriyatı ile iliřkilendirilebilir. Tapınak A Doęu Sokaęı buluntusu bir dięer örneęin kullanımı da yine Laodikeia Kilisesi ile baęlantılı olmalıdır. Buluntuların bir bölümüne dair tespit edilen katman verilerinin MS 5. yüzyıla ait olmasının yanında, bugüne kadar yayınlanmış benzer örnekler MS 4.-7. yüzyıl aralıęına tarihlendirilmiřtir³⁷.

Konik Gövdeli Kandiller

Konik gövdeli kandiller, Erken Hıristiyanlık ile birlikte görölen ilk kandil tipi olup MS 4. yüzyılda ortaya çıkmıř ve 6. yüzyıla kadar kullanılmıřtır³⁸. Formun kökeni henüz net olarak bilinmese de buluntu yoğunluęu açısından Doęu Akdeniz'e verilmekte ve buradan batıya yayıldıęı belirtilmektedir³⁹. Kullanımlarının ise batıda daha uzun süre devam ettięi belirtilir⁴⁰.

³⁶ Gençler-Güray 2015, 233.

³⁷ Dip kısmı kesilerek tamamlanmış örneklere benzerleri için bkz. Akkuř-Koak 2021, 127, Lev. 51, no. 519 (Metropolis-MS. 5.-7. yy); Gençler 2009, 99, iz. 21, no. 241-244 (Elaiussa Sebaste-MS 5. yy ortaları); von Saldern 1980, 52, Pl. 23, no. 289, 297 (Sardeis); Weinberg – Stern 2009, 153, Pl. 33, no. 368 (Atina Agorası-MS 5.-6. yy); Antonaras 2010b, 308, Fig. 7 (Thessalonike-MS 5.-6. yy); Drauschke – Greiff 2010, 26, Fig. 1 (Tuna). Dip kısmı damla biçiminde řekillendirilmiş benzer örnekler için bkz. Tek 2007, 161, Res. 38-40 (Arykanda-MS 5. yy); Savur-Yıldız 2016, 22, no. 66 (Smyrna Agorası-MS 5.-7.yy); Baybo 2003, 72, iz. 60, no. 365 (Patara-MS 4.-5. yy); Erten – Gençler-Güray 2012, 310, Fig. 6, no. 1 (Zeugma-MS 4.-5. yy); Czurda-Ruth 2007, Taf. 21, no. 825 (Ephesos-MS 5. yy); Grose 2017, 201, Pl. 36, no. 578 (Cosa); Harden 1936, 164-165, Pl. 16, no. 466 (Karanis-MS 4.-5. yy); Israeli 2008, 379, no. 108 (Caesarea-MS 4.-5. yy); Foy 2000, 279, Fig. 28, no. 1-3 (Beyrut-MS 5. yy.); Foy 2003, 79, Fig. 77 (Tunus-MS 5. yy).

³⁸ Crowfoot – Harden 1931, 199-200; Gençler 2009, 93; akmakı 2019, 286.

³⁹ Harden 1936, 158; akmakı 2019, 285-286.

⁴⁰ akmakı 2019, 286.

Konik gövdeleri nedeniyle bir düzleme konulması mümkün olmayan bu kandiller, *polykandilion*, üç ayak ya da portatif bir kaide⁴¹ ile birlikte kullanılmış olmalıdır. Bunun yanında, Geç Antik Çağ ve sonrasında *menorah* kollarına yerleştirilerek kullanıldıkları bazı mozaik sahnelerinde görülmekle birlikte⁴², Bizans resim sanatında da yer yer konik kandil tasvirleri ile karşılaşılır⁴³.

Forma dair masa kabı ve içki kadehi gibi tanımlamaların yanında⁴⁴, kandil olarak kullanımını destekleyecek somut arkeolojik veriler de ele geçmiştir. D. B. Harden'e göre bu konik kapların *Karanis* buluntuları doğrultusunda aydınlatmada kullanıldığı kesindir⁴⁵.

Laodikeia repertuarında konik kandillere ait kesin olarak saptayabildiğimiz iki örnek ele geçmiştir. Tespit edilebilen bu az sayıdaki örnek içerisinde Tapınak A Portiği'nde yürütülen çalışmalarda bulunan kandil ise profil özellikleri ile konu başlığı altında ayrı bir öneme sahiptir (Fig. 13). Birkaç eksik parçası dışında neredeyse tam olan kandilin boyutları göz önüne alındığında bir içki kabı ya da kâse olarak kullanılmış olması mümkün görünmemektedir. Benzer tipolojiye sahip kandiller, genel olarak ortalama 8-10 cm çapında bir ağza ve 12-25 cm arasında bir yüksekliğe sahiptirler. Bu açıdan, Tapınak A buluntusu konik kandil, 13.8 cm'lik ağız çapı ve yaklaşık 10 cm uzunluğu ile dönem olarak benzer formlardan daha geniş ve kısa gövdelidir. Kalın cidarlı kandilin ağız kenarı işlenmeden bırakılmış ve "S" profilli ile gövdeye geçmiştir. İçme eylemine uygun olmayan bu ağız profili, kandili polykandilion merkezine yerleştirmede ve fitil tutucuyu sabitlemede kolaylık sağlamak amacıyla yapılmıştır. Açık yeşil renkteki kandilin cidarındaki kalınlık, gövde üzerinde yer alan ve kazıma yöntemi ile yapılmış yatay bant bezemeleri uygulamada kabın kırılmaya karşı dayanıklılığını sağlamış olmalıdır. Kandilin dip kısmı ise keskin bir sivrilikle tamamlanmıştır.

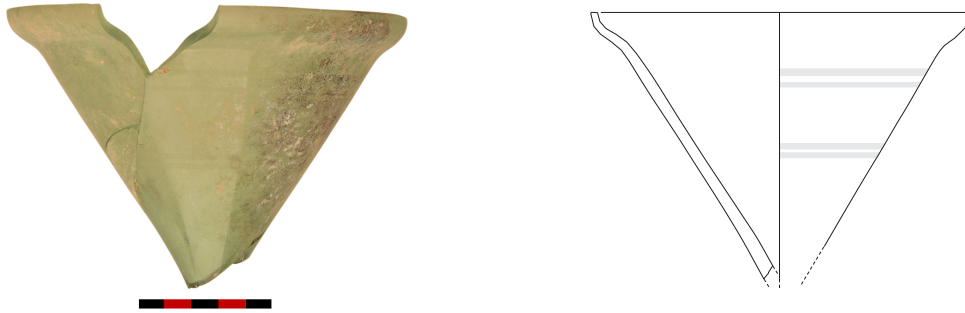

Fig. 13. Tapınak A buluntusu konik kandil

⁴¹ Sharabi 2013, 35. Karanis kazılarında ahşap üç ayaklardan bulunmuş olup bunların konik gövdeli kandiller ile kullanıldığı düşünülmüştür. Crowfoot – Harden 1931, 206.

⁴² Fleming 1999, 124. Bu kandillerin kullanımını gösteren önemli görsellerden biri İsrail'deki Hammat Tiberias ve Beth Shean Sinagogu'nda yer alan mozaiklerdir. Crowfoot – Harden 1931, 196, dn. 2; Gençler 2009, 93-94, Res. 56-57; Sharabi 2013, 116, Fig. 19.1-3; Çakmakçı 2019, 279, Lev. 3, dn. 14; İsraili 2003, 193.

⁴³ Parani 2005, 156, Fig. 7 (Bu tasvirdeki örnek, tipolojik açıdan farklı olsa da konik gövdeli kandiller ile bağdaştırılmıştır).

⁴⁴ Isings 1957, 126-127, Form 106; Stern 2001, 268; Gençler 2009, 94; Özgümüş – Kanyak 2010, 37; Çakmakçı 2019, 276; İsraili 2003, 193; Sharabi 2013, 35. Ostia'da bir mezarın duvar resimlerinde de konik kaplar içki kabı olarak gösterilmiştir. Fleming 1997, 33, Fig. 18; Weinberg – Stern 2009, 136, dn. 4; Çakmakçı 2019, 280. Ancak söz konusu bu konik kadehler, kandillere kıyasla çok daha küçük boyutta ve ince cidarlı olmalıdır.

⁴⁵ Karanis'te bulunan konik kandil içerisinde yakacak yağ kalıntıları yapılan analizler ile tespit edilmiştir. Crowfoot – Harden 1931, 197; İsraili 2003, 193; Harden 1936, 155. Yine Karanis örneğinde konik kandil içerisinde oyun zarlarının bulunması ise, formun belki de kadehler gibi çoklu bir kullanıma sahip olduğunu gösterir. Harden 1936, 155.

Laodikeia örneğine tipolojik olarak benzeyen çok sayıda kandil parçası ve üretim atıkları, Jalame'de Geç İmparatorluk Dönemi'ne tarihlenen bir cam atölyesinde bulunmuştur⁴⁶. Dolayısıyla Suriye-Filistin Bölgesi bu formdaki kandillerin üretim yeri olarak kabul edilmiştir. Katman verileri MS 4. yüzyılın ilk çeyreğine ait olan kandilin boyut açısından birebir benzeri ile karşılaşılmamış olsa da genel tipolojiye sahip benzerleri MS 4.-5. yüzyıl aralığına tarihlendirilir⁴⁷.

Konik kandil grubunda değerlendirilen⁴⁸ bir diğer ağız parçası Kuzey (Kutsal) Agora'daki hafriyat alanındaki çalışmalarda tespit edilmiştir (Fig. 14). Aşağı doğru hafif eğimli işlenmemiş bir ağız kenarı, gövdeye doğru konik biçimde, eşit kalınlıkta ve profilsiz iner. Ağız kenarının hemen altında ve boyun üzerinde mevcut iki sıra yatay kesme yiv ve açık sarımsı yeşil üzerine iki adet mavi cam hamuru ile yapılmış nokta bezeme görülür. Üflemeden önce camın bünyesine yedirilen bu mavi damla bezemeli kandillerin yarı değerli taşlarla süslenmiş metal kapları taklit ettiği fikri yanında⁴⁹, kandil yakıldığında renk yansıması oluşturması için yapıldığı da düşünülmektedir⁵⁰. Forma dair örneklerin Doğu Akdeniz, özellikle Mısır, Karanis ve Suriye-Filistin'de yoğun olarak bulunmuş olması üretim yeri olarak bu coğrafyayı ön plana çıkarmıştır⁵¹.



Fig. 14. Mavi nokta bezemeli konik kandil ağız parçası

MS 494 depremi sonrasında oluşturulan hafriyat alanı, stratigrafik olarak net bir değerlendirmeyi zorlaştırırsa da az sayıdaki katman verileri ve formun benzerleri ile karşılaştırıldığında Laodikeia buluntusu bu örnek, MS 4.-5. yüzyıl aralığına verilebilir⁵².

⁴⁶ Weinberg 1988, 87-94; Gençler-Güray 2010b, 217.

⁴⁷ Fig. 12 kandilin bazı tipolojik benzerleri için bkz. Höpken – Çakmaklı 2015, 156-157, no. 350- 354 (Medusa Müzesi); Whitehouse 1997, 250, no. 427 (Corning Museum); Hayes 1975, 121, Pl. 31, Fig. 11, no. 477 (Royal Ontario Museum); Harden 1936, 160, 162, Pl. 5, no. 438, 455 (Karanis); Crowfoot – Harden 1931, 197, Pl. 28, no. 1.

⁴⁸ Kandil grubunda değerlendirilen bu parça üzerinde görülen mavi cam nokta uygulaması, kase, kadeh, bardak gibi farklı formlarda da karşımıza çıkmaktadır. Bazı örnekler için bkz. Bilgiç 2005, 159-161, Lev. 24-25, no. 157-160 (Arykanda); Akkuş-Koçak 2021, 113, Lev. 40, no. 385 (Metropolis); Erten 2018, 92-93, Lev. 10.b, no. 34 (Silifke Müzesi); Atik 2014, 226, Res. 8 a-b (Yenikapı); Schwarzer 2009, 71, Taf. 2, no. 31-32 (Alexandria Troas); Whitehouse 1997, 217, no. 373-374 (Corning Museum); Arveiller-Dulong – Nenna 2005, 375, no. 994-995 (Louvre Museum-MS 4. yy); Israeli 2003, 196-197, no. 232-236 (Israel Museum). Ayrıca farklı renklerde yapılan nokta süslemelerin, batıda daha çok sofrta kaplarında kullanıldığı da belirtilmektedir. Kucharczyk 2007, 125; Höpken 2010a, 390; Israeli 2003, 193; Weinberg – Stern 2009, 136.

⁴⁹ Weinberg – Stern 2009, 136; Stern 2001, 265.

⁵⁰ Israeli 2003, 193.

⁵¹ Gençler 2009, 95; Çakmakçı 2019, 284-285; Whitehouse 1997, 213; Stern 2001, 23, 261, 268; Harden 1936, 157-158, Pl. 16, no. 457, 460 (Karanis).

⁵² Gençler-Güray 2010a, 143, Res. 3, no. 2 (Soli Pompeiopolis-MS 5. yy ortası-6. yy başı); Baybo 2016, 75, Lev. 79, T-185 (Limyra-MS 3.-6. yy); Erten – Gençler-Güray 2012, 310, Fig. 6, no. 10-11 (Zeugma-MS 4.-5. yy); Semiz 2021, 89-90, Lev. 47-48, no. 447-456 (Zeugma-Geç İmparatorluk Dönemi); Czurda-Ruth 2007, 103, Taf. 13, no. 366 (Ephesos-MS 1.-7. yy); Canav-Özgümüş 2009, 22, Fig. 10 (Sirkeci); Hayes 1975, 104, Pl. 31, Fig. 11, no. 380 (Royal Ontario Museum-MS 4. yy); Whitehouse 1997, 213-

Konik kandillerin Laodikeia'da bulunan az sayıdaki örneği formun aydınlatmada kullanımının çok fazla tercih edilmediğini göstermektedir. Söz konusu buluntular ise kente ithal olarak gelmiş olmalıdır.

Kadeh Formlu Kandiller

MÖ 14-13. yüzyılda Mezopotamya'da içki kabı olarak kullanılmış prototipleri görülen kadehlerin⁵³, alışılacılığı formu MS 2. yüzyıl sonu 3. yüzyıl başından itibaren görülmeye başlar⁵⁴. Bununla birlikte Roma İmparatorluğu'nun parçalanmasından sonra⁵⁵ Geç Roma İmparatorluk Dönemi ile birlikte yaygın olarak üretilir ve kullanılırlar⁵⁶.

Kadehlerle birlikte bulunan fitil tutucuları, içki bardağı kullanımının yanı sıra, formun aynı zamanda kandil olarak da kullanıldığı düşüncesini oluşturmuştur. Saydamlığı, zemin üzerinde dengeli duruşu ve taşıma kolaylığı gibi avantajları göz önüne alındığında forma dair kandil tanımlaması ile sıklıkla karşılaştırılır⁵⁷. Bazı kadehlerin ise iç kısmında kulplu kandillerde de görülen boru biçimli fitil tutucuları yer alırken⁵⁸, bazılarında asılması için yapılmış üç kulp bulunmaktadır⁵⁹. Söz konusu bu örnekler formun kandil olarak da kullanımının somut kanıtları durumundadır.

Üfleme tekniğinden kaynaklı oldukça ince bir gövde yapısına sahip olan kadehler, daha çok sağlam olarak bulunan kadeh ayaklarının üretim tekniğine göre sınıflandırılmaktadır⁶⁰. Bu doğrultuda Geç Antik Çağ'ın en yoğun üretilen ve kullanılan grubu olan katlamalı kadehler⁶¹, Laodikeia repertuarı içerisinde de en sık karşılaşılan tipi oluşturur (Fig. 15).

215, no. 366-370 (Corning Museum-Doğu Akdeniz-MS 4. yy); Israeli 2008, 383, no. 151 (Caesarea); Israeli 2003, 195, no. 229 (Israel Museum-Doğu Akdeniz-MS 4. yy); Gorin-Rosen – Jackson-Tal 2008, 147, Fig. 9.4 (Paneas); Oliver 1980, 180, no. 176 (Carneige Museum-MS 4. yy); Riemenschneider 1989, 41, Taf. 14.4, no. 118 (Altenessen Museum-MS 4.-5. yy).

⁵³ Barag 2003, 23.

⁵⁴ Fleming 1999, 76, Fig. E.39a

⁵⁵ Gençler-Güray 2010b, 219.

⁵⁶ Hayes 1975, 84.

⁵⁷ Özgümüş 2000, 54; Acara – Olcay 1998, 255; Höpken – Çakmaklı 2015, 138; Stern 2001, 271; Çömezoğlu 2007, 131; Oral-Çakmakçı 2013a, 153; Olcay-Uçkan – Öztaşkın 2017, 15-16; Erten – Akkuş-Koçak 2017, 91; Köroğlu 2013, 145; Öncelen 2017, 36; Hayes 1975, 84; Weinberg – Stern 2009, 149; Foy 2011, 207.

⁵⁸ Weinberg – Stern 2009, 149, 155, Pl. 34, no. 380-381 (Atina Agorası).

⁵⁹ Söz konusu bu örneklerin boyutları genellikle daha büyüktür. Antonaras 2010a, 388, Fig. 6; Foy 2000, 253, Fig. 9-10, no.1-1 (Beyrut-Restitüsyon önerisi); Gorin-Rosen – Winter 2010, 170, Fig. 4.3 (Holy Land); Drauschke – Greiff 2010, 29-30, Fig. 5 (Histria).

⁶⁰ Stern 2001, 263, 270-271.

⁶¹ Bu kadehlerde cam balonun üflenip gövdeden çekilen parçanın içe doğru kıvrılmasıyla zemine değen kısımda tüp biçimli bir kesit elde edilir. Erten – Akkuş-Koçak 2017, 93. Bu tip ayakların çok yoğun olmamakla birlikte şişelerde de kullanıldığı görülürken bu örnekler de yine Geç Roma Dönemi'ne tarihlendirilmiştir. Foy 2000, 276, Fig. 25, no. 9-10 (Beyrut); Oliver 1980, 114, no. 190 (Carneige Museum).

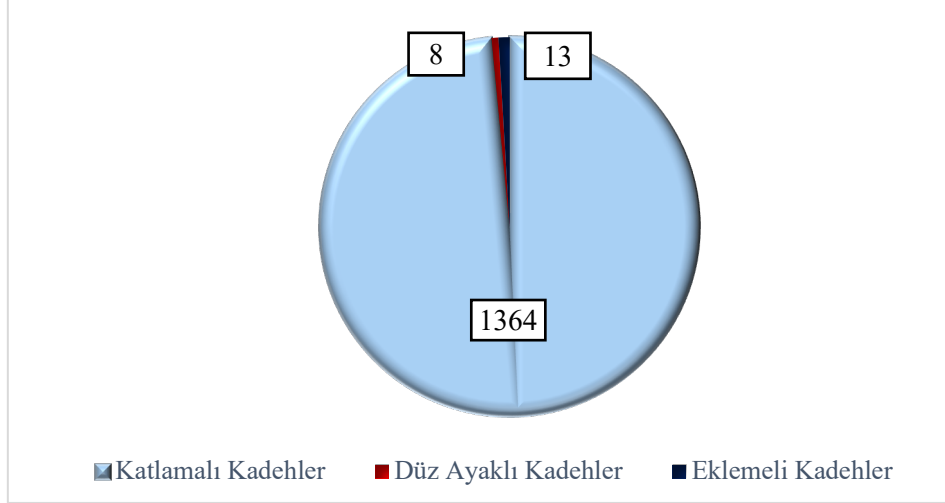

Fig. 15. Laodikeia’da görülen kandil tiplerinin sayısal dağılımı

Farklı biçimlerde (düz, kısa, uzun gibi) kadeh sapı üretimlerin görüldüğü katlamalı kadehler içerisinde boncuk saplı⁶² olanların yapılabilen ağız eşleştirmeleri, gövde biçiminin çoğunlukla yarı küresel forma ve daha geniş iç hacme sahip olduğunu göstermiştir (Fig. 16a-b). Ağız çaplarının 9-10 cm arasında oluşu kulplu ve çubuklu kandillerin ortalama ağız çapları ile benzerlik taşımaktadır. Bu aşamada yer yer bronz fitil tutucuları ile birlikte de bulunmuş bu grup içerisindeki kadehlerin, kandil olarak kullanıldığı söylenebilir⁶³. A Evi’nden bir kadeh ağız parçası üzerinde görülen kazıma teknikli bezeme ile farklılık taşırken (Fig. 16c), Traian Nymphaeumu’nda bulunmuş örnek ise hacimsel yapısı ve form farklılığıyla hatalı üretim olarak değerlendirilebileceği gibi, formun kandil olarak da kullanılmış olabileceği düşündürmektedir (Fig. 16d). Kent genelindeki çalışmalarda az sayıda örneği ile karşılaşılan eklemeli kadehler⁶⁴ ise dar gövde yapıları ve ışığı yaymada dezavantaja neden olabilecek koyu yeşil renkleri ile kandil olarak kullanılmaya çok elverişli görünmemektedir (Fig. 17).

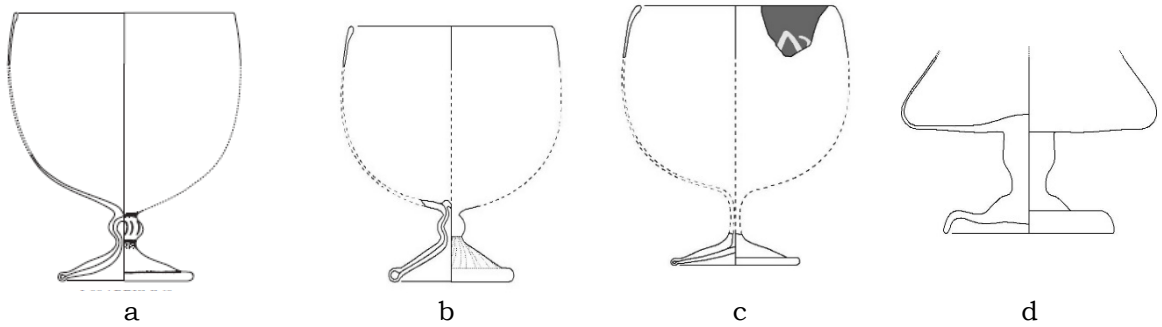

Fig. 16a-d. Kadeh formu kandillere ait örnekler

⁶² Stern’e göre boncuk saplı kadehler, daha çok Doğu Akdeniz, Anadolu ve Yunanistan ile bağlantılı olmalıdır. Stern 2001, 271; Weinberg – Stern 2009, 148, dn. 19.

⁶³ Beyrut buluntularında ise boncuk saplı kadehlerin daha çok ağız kenarından kulplu kadeh/kandillere ait oldukları belirtilir. Foy 2000, 253, 258, Fig. 9, 14, no. 8-17, 1-22.

⁶⁴ Bu tipte, kaide ve sap ayrıca yapılarak kadeh gövdesine applike edilir. Erten – Akkuş-Koçak 2017, 93.



Fig. 17. Eklemeli kadehlere ait örnekler

Laodikeia'da yürütülen çalışmalarda yukarıda değerlendirilen kandil formlarının yanı sıra, kandiller ile birlikte kullanılan metal fitil tutucularından da çok sayıda bulunmuştur. Bazı örneklerin kadehler ile *in-situ* halde tespit edildiği bu aparatlar, ortalama 0.5-0.7 cm genişliğe sahip, genellikle bronzdan ve az sayıda kurşundan üretilmiş şerit biçimlidir (Fig. 18). Ağız kenarlarına kıvrılarak sabitlenen ve kandildeki yağ-su karışımı içerisine sarkıtılan fitili tutan bu metal fitil tutucular geniş bir yayılım alanına sahip olmakla birlikte, genellikle Doğu yerleşimleri ile ilişkilendirilir⁶⁵. Geç Antik Çağ'ın tipik cam kandil formları ile birlikte kullanılan konik disk formlu pişmiş toprak⁶⁶ fitil tutucularına dair bir veri ile Laodikeia'da henüz karşılaşılmamıştır.

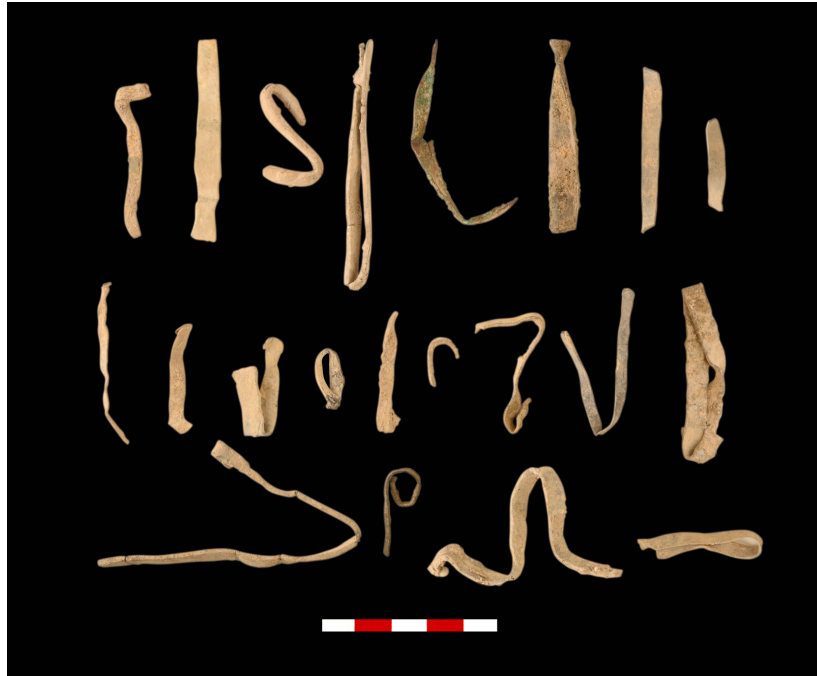

Fig. 18. Bronz ve kurşundan yapılmış fitil tutucular

⁶⁵ Metal fitil tutucuların ayrıntılı kullanımına dair bkz. Foy 2011, 210, 216, 220, 232, Fig. 4, no. 1-3; Gençler 2009, 126, Res. 83.

⁶⁶ Gençler 2009, 122, Res. 79.

Sonuç

Phrygia'nın en önemli kentleri arasında yer alan Laodikeia'da, 2003 yılında başlayan kazı çalışmalarıyla birlikte antik dönem cam sanatı ve bölge cam repertuarına katkı sağlayacak önemli veriler elde edilmiştir. Sonuçlar kentin bir polis olarak kurulduğu Hellenistik Dönem'den itibaren cam ürünlerin tanındığı, terk edildiği MS 7. yy'a kadar yaygın ve kesintisiz bir şekilde kullanıldığını göstermektedir.

Kokuyu ve sıvıyı geçirmezliği ile depolama/saklamada oldukça steril bir malzeme olan cam, aynı zamanda şeffaflığı sayesinde Geç Roma İmparatorluk Dönemi'nden günümüze kadar aydınlatmadaki yerini ve önemini hiç kaybetmemiştir. Hristiyanlık ile birlikte değişen gelenekler, sosyo-ekonomik yapı, aydınlatmanın yanı sıra ışığa yüklenen sembolik anlamlar ve inşa edilen ya da Roma Dönemi yapılarından dönüştürülen büyük kiliseler, Geç Antik Çağ içerisinde Laodikeia'da da cam ürünlerin profillerini etkileyen en önemli unsurları oluşturmuştur.

MS 313'te Milano Fermanı ile Hristiyanlığın resmi din ilan edilmesi⁶⁷ ve İncil'de adı geçen *İlk Yedi Kilise*'den biri olan Laodikeia Kilisesi'ne ev sahipliği yapması, kent içerisinde tespit edilen cam aydınlatma elemanlarının buluntu yoğunluğunun bir cevabı niteliğindedir. Aynı zamanda kentte varlığı somut veriler ile kanıtlanmış yerel üretimin de söz konusu yoğunlukta etkisi göz ardı edilmemelidir.

Geç Antik Çağ'ın geleneksel kandil formları olan çubuklu, kulplu ve düğme dipli kandillerin, Laodikeia cam repertuarında da dönemsel tipolojik özelliklerini korudukları anlaşılır. Sayısal dağılım ise çubuklu kandillerin kent içerisinde en sık tercih edilen kandil tipi olduğunu göstermektedir. Formun sektörel bazda sayısal dağılımı, alışlagelmiş cam kandil türlerin genelinde olduğu gibi kutsal yapılardaki kullanım yoğunluğunu ortaya koymaktadır. Formun domestik kullanımının ise genellikle tercih edilmediği anlaşılır. Çubuklu kandillere ait noble izi kesilmeden bırakılmış ve yoğun hava kabarcığı barındıran örnekler formun kentteki yerel üretiminin göstergesidir.

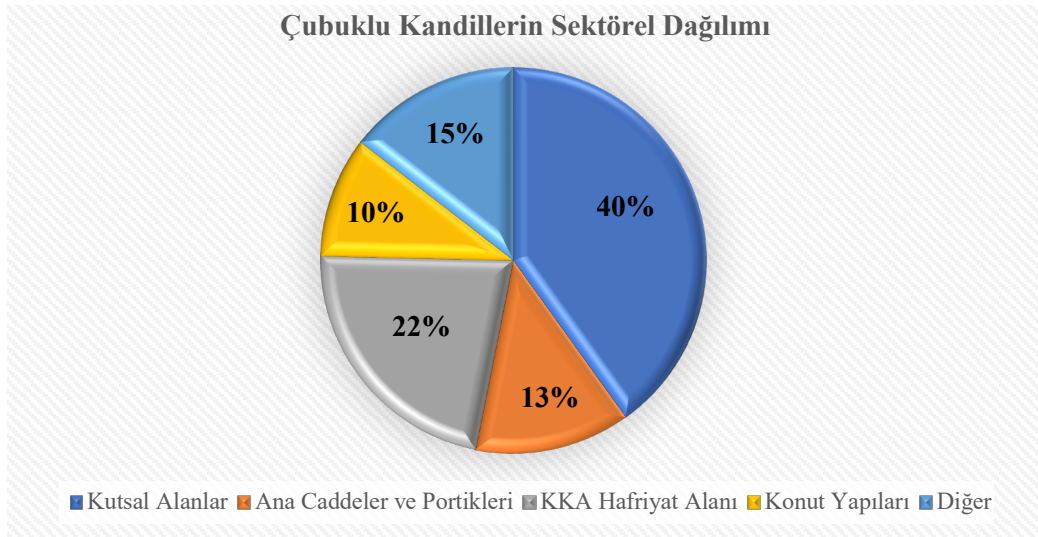

Çubuklu kandilleri buluntu yoğunluğu açısından sırasıyla kulplu, düğme dipli ve konik kandiller takip eder. Söz konusu bu kandil formlarına dair örnekler, çoğunlukla Kuzey (Kutsal) Agora hafriyat alanı ile Laodikeia Kilisesi, Merkezi Kilise ve ana akslardaki portikler üzerinde tespit edilmiştir. Bu grup örneklerinin de konut yapılarında az sayıda buluntu ile temsil edildiği görülür. Bu bağlamda özellikle

⁶⁷ Eusebius EH X, V.2-14.

polykandilionlar ile kullanılan kandil tiplerinin kamusal yapılar ya da daha geniş alanları aydınlatmada kullanıldığını söylemek mümkündür.

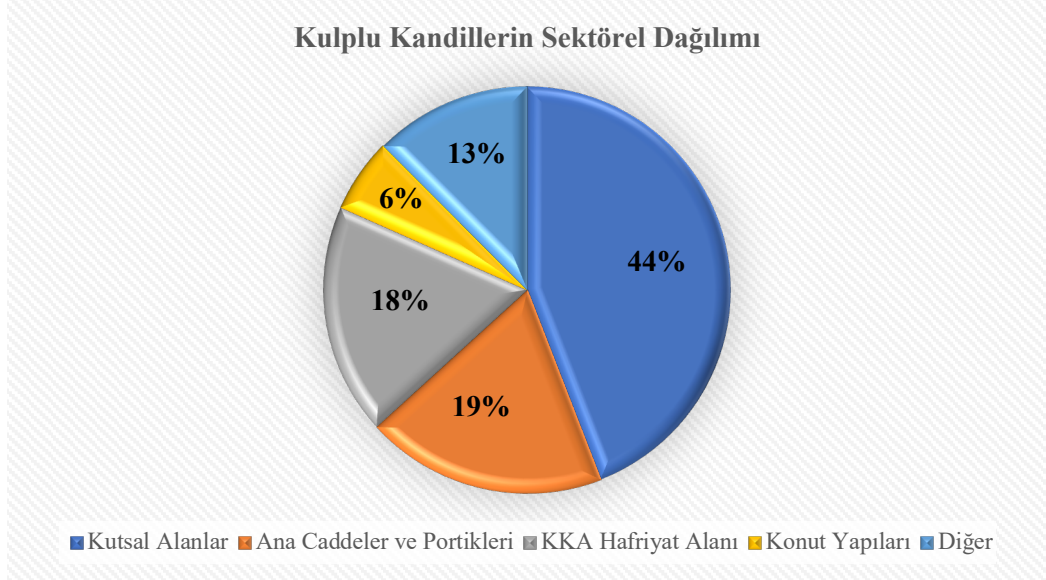

Konik gövde yapısına sahip kandillere ait az sayıdaki örnek ise dikkat çeken bir grubu oluşturur. Söz konusu buluntular, Doğu kökenli üretimlere işaret etmekle birlikte kente ithal olarak gelmiş olmalıdır.

Konut yapılarında ise tespit edilen en yoğun veriler hem içki bardağı hem de kandil olarak kullanıldığı bilinen kadehlere aittir. Pratik ve portatif kullanımları, kadeh kandillerin kent içerisinde en yaygın görülen form olmasını da beraberinde getirmiştir. Bazı alanlarda metal fitil tutucuları ile birlikte bulunması, söz konusu kandil işlevine dair kullanımlarını da destekler niteliktedir. Hatalı üretilmiş kadehler, atölye atıkları ve birikintileri formun kent içerisindeki cam atölyelerinde yerel olarak üretimlerinin kanıtıdır.

Çalışmalarda kandil kullanımı ile ilişkili üç kollu zincirler ve polykandilion örnekleri kent içerisinde aydınlatma elemanlarının kullanımına dair veriler arasında yer alır. Laodikeia Kilisesi'nde bulunan haç kollu askılar kutsal yapılarda kullanılmak üzere tasarlanmış bu aksamın dini semboller taşıdığını, dolayısıyla kiliseler için özel olarak üretildiklerini gösteren önemli buluntulardır.

FIGÜR LİSTESİ

- Fig. 1. Laodikeia'nın coğrafi konumu
- Fig. 2. Laodikeia'nın genel görünümü (2023)
- Fig. 3. Laodikeia cam kandil formlarının sayısal dağılımı
- Fig 4a-c. Konik gövdeli/Yarı küresel gövdeli/Gövde geçişi "S" profilli çubuklu kandiller
- Fig. 5a-c. Geniş çaplı çubuklu kandil örnekleri
- Fig. 6. Masif/boğumlu çubuklu kandil parçası
- Fig. 7. Noble izi kesilmeden bırakılmış çubuklu kandil örnekleri
- Fig. 8a-c. Ağız kenarından kulplu kandillere ait gövde ve dip formları
- Fig. 9. Gövde üzerinden kulplu kandil
- Fig. 10. Kulplu kandillere ait kandil askıları
- Fig. 11a-c. Dip kısmı kesilerek tamamlanmış düğme dipli kandiller
- Fig. 12a-c. Dip kısmı çekilerek yapılmış düğme dipli kandiller
- Fig. 13. Tapınak A buluntusu konik kandil
- Fig. 14. Mavi nokta bezemeli konik kandil ağız parçası
- Fig. 15. Laodikeia'da görülen kandil tiplerinin sayısal dağılımı
- Fig. 16a-d. Kadeh formlu kandillere ait örnekler
- Fig. 17. Eklemeli kadehlere ait örnekler
- Fig. 18. Bronz ve kurşundan yapılmış fitil tutucular

KAYNAKÇA

Acara – Olcay 1998

M. Acara, Y. Olcay, “Bizans Döneminde Aydınlatma Düzeni ve Demre Aziz Nikolaos Kilisesi’nde Kullanılan Aydınlatma Gereçleri”, *Adalya*, II, 1998, 249-266.

Akkuş-Koçak 2021

E. Akkuş Koçak, *Metropolis Aşağı Hamam-Palaestra Cam Buluntuları*, Hacı Bayram Veli Üni., Arkeoloji ABD, Doktora Tezi, Ankara, 2021.

Antonaras 2010a

A. C. Antonaras, “Early Christian and Byzantine Glass Vessels: Forms and Uses”, *Byzanz-das Römerreich im Mittelalter*, 1, 2010, 383-430.

Antonaras 2010b

A. C. Antonaras, “Glassware in Late Antique Thessalonike (Third to Seven Centuries C.E.)”, *From Roman to Early Christian Thessalonike*, *Harvard Tec. St.* 64, 2010, 299-332.

Arveiller-Dulong – Nenna 2005

V. Arveiller Dulong, M. D. Nenna, *Les Verres Antiques du Musée du Louvre, Paris*, 2005.

Atik 2014

Ş. Atik, “Marmaray Yenikapı-Metro Kazısı Cam Buluntuları”, *Hayalden Gerçeğe Bir İstanbul Öyküsü Marmaray*, (Ed. Ş. Baltaş-Ş. Altun), Kesişim Yayıncılık, 2014, 198-215.

Auth 1976

S. H. Auth, *Ancient Glass at the Newark Museum*, New Jersey, 1976.

Bailey 1994

D. Bailey, “Byzantium, Treasures of Byzantine Art and Culture from British Collections”, *Byzantine Lamps* (Ed. D. Buckton), London, 1994, 18.

Bakırer 2001

Ö. Bakırer, “Tekfur Sarayı Cam Buluntuları”, *V. Orta Çağ ve Türk Dönemi Kazı ve Araştırmaları Semp.*, 2001, 41-56.

Baldoni – Berti 1998

D. Baldoni, F. Berti, “Il vetro di Iasos (Caria) nel quadro delle produzioni nel Mediterraneo orientale”, *A1HV*, 2, Milano, 1998, 73-86.

Barag 2003

D. Barag, “Ancient glass in the Israel Museum: The Eliahu Dobkin collection and other gifts”, *Early Glass Vessels*, Jerusalem, 2003, 21-64.

Baybo 2003

S. Baybo, *Patara Kazıları’ndan (1989-2001) Ele Geçen Cam Eserler*, Akdeniz Üni., Sosyal Bilimler Enst., Arkeoloji ABD, Y. L. Tezi, Antalya, 2003.

Baybo 2016

S. Baybo, *Limyra Cam Buluntuları (1969-2012) ve Doğu Akdeniz Cam Ticareti*, Selçuk Üni., Sosyal Bilimler Enst., Arkeoloji ABD, Sualtı Arkeoloji BD, Doktora Tezi, Konya, 2016.

Bayram 2018

F. Bayram, “Laodikeia’da Hıristiyanlık ve Kiliseler”, *Geç Antik Çağ’da Lykos Vadisi ve Çevresi, Laodikeia Çalışmaları Ek Yayın I* (Ed. C Şişek, T. Kaçar), İstanbul, 2018, 117-138.

Belke –Mersich 1990

K. Belke, N. Mersich, *Tabula imperii Byzantini, 7. Phrygien und Pisidien* (Osterreichische Akademie der Wissenschaften, Philosophisch-Historische Klasse. Denkschriften 211), Vienna, 1990.

Bilgiç 2005

H. Bilgiç, *Arykanda'da Bulunan Geç Roma Dönemi Cam Kaplarından Örnekler*, Anadolu Üni., Sosyal Bilimler Enst., Klasik Arkeoloji ABD, Y. L. Tezi, Eskişehir, 2005.

Bouras 1982

L. Bouras, "Byzantine Lighting Devices." *Jahrbuch der Österreichischen Byzantinistik* 32/33, 1982, 479-490.

Burdajewicz 2011

M. Burdajewicz, "Glass Finds in Archaeological Context A Case Study of Hippos (Sussita)", *Études et Travaux XXIV*, 2011, 22-40.

Canav-Özgümüş 2009

Ü. Canav-Özgümüş, "Late Roman/Early Byzantine Glass from the Marmaray Rescue Excavations at Sirkeci, İstanbul", *Late Antique/Early Byzantine Glass in the Eastern Mediterranean*, (Ed. E. Lafli), İzmir, 2009, 17-24.

Contardi 2009

S. Contardi, "Late Antique Glass From Iasos (Caria)", *Late Antique/Early Byzantine Glass in the Eastern Mediterranean*, (Ed. E. Lafli), İzmir, 2009, 123-132.

Coşkun-Hazinedar 2013

T. Coşkun Hazinedar, "Kadıkalesi'nde Cam Üretimi, Bizanslı Ustalar-Latin Patronlar", *Uluslararası Sevgi Gönül Bizans Araş. Semp.*, (Ed. Z. Mercangöz), 2013, 123-134.

Crowfoot – Harden 1931

G. M. Crowfoot, D. B. Harden, "Early Byzantine and Later Glass Lamps", *Journal of Egyptian Archaeology*, 17, 1931, 196-208.

Czurda-Ruth 2007

B. Czurda Ruth, *Hanhaus 1 in Ephesos Die Gläser*, Wien, 2007.

Çakmakçı 2019

Z. Çakmakçı, "Geç Roma-Erken Bizans Dönemi Cam Üretiminde Konik Kaplar ve Ödemiş Müzesi'nden Bir Örnek", *Seleucia*, 9, 2019, 273-302.

Çakmaklı 2014

Ö. D. Çakmaklı, "Roman and Byzantine Glass Workshops in Caria, An Assessment of New Finds and Evidence", *Anadolu/Anatolia*, 40, 2014, 131-141.

Çömezoğlu 2007

Ö. Çömezoğlu, *Akdeniz Çevresi Orta Çağ Camcılığı Işığında Demre Aziz Nikolaos Kilisesi Cam Buluntuları*, İstanbul Üni., Sosyal Bilimler Enst., Sanat Tarihi ABD., Doktora Tezi, İstanbul 2007.

Davidson 1952

G. R. Davidson, *Corinth The Minor Objects*, The American School of Classical Studies at Athens, Vol. XII, 1952.

Drauschke – Greiff 2010

J. Drauschke, S. Greiff, "Chemical Aspects Of Byzantine Glass From Caricin Grad/Iustiniana Prima (Serbia)", *Glass in Byzantium*, (Ed. J. Drauschke, D. Keller), Mainz, 2010, 25- 46.

Dusenbery 1971

E. B. Dusenbery, "Ancient Glass in the Collections of Wheaton College", *JGS*, Vol. 13, 1971, 9-33.

Engle 1987

A. Engle, *Light: Lamps and Windows in Atiquity*, Phoenix Publications Jerusalem, 1987.

Erten 2018

E. Erten, *Silifke Müzesi Cam Kataloğu*, (Ed. O. M. Özyıldırım-T. Akçay), Bilgin Yayınları, Ankara, 2018.

Erten – Gençler-Güray 2012

E. Erten, Ç. Gençler Güray, "Glass Finds from Villa-A in Zeugma, Gaziantep-Turkey", *AIHV*, 19, 2012, 304-313.

Erten – Akkuş-Koçak 2017

E. Erten, E. Akkuş Koçak, "Olba Tiyatro Kazısı Cam Kadeh Buluntuları", *Seleucia*, 7, 2017, 89-112.

Erten – Akkuş-Koçak 2018

E. Erten, E. Akkuş Koçak, "Olba Kazıları Cam Kandil Buluntuları", *Seleucia*, 8, 2018, 139-163.

Eusebius

Eusebius, *Ecclesiastical History (Books 6-10)* (Trans. by J. E. L. Oulton) Cambridge, 1932.

Fleming 1997

S. J. Fleming, "Late Roman Glass at the University of Pennsylvania Museum: A Photo Essay", *Expedition Magazine*, Vol. 39.2, 1997, 25-41.

Fleming 1999

S. J. Fleming, *Roman Glass Reflections on Cultural Change*, Philadelphia, 1999.

Foy 2000

D. Foy, "Un atelier de verrier à Beyrouth au début de la conquête Islamique", *Syria*, 77, 2000, 239-290.

Foy 2003

D. Foy, "Le Verre en Tunisie: L'Apport des fouilles récentes tuniso-françaises", *JGS*, Vol. 45, 3003, 59-89.

Foy 2011

D. Foy, "Les Porte-Mèche Des Lampes en verre de l'Antiquité Tardive, Provence historique", *Hommages à Jean Guyon, LXI*, 2011, 207-239.

Gençler 2009

Ç. Gençler, *Elaiussa Sebaste Antik Yerleşimi Cam Buluntuları*, Ankara Üni., Sosyal Bilimler Enst., Klasik Arkeoloji ABD, Doktora Tezi, 2009, Ankara.

Gençler-Güray 2010a

Ç. Gençler Güray, "Soli Pompeiopolis Antik Kenti (Mersin-Mezitli) Cam Buluntuları", *Camgeran, Uluslararası Cam Semp.*, 2010, Eskişehir, 141-146.

Gençler-Güray 2010b

Ç. Gençler Güray, "Kaunos'un Erken Bizans Dönemi Cam Buluntuları", *Anadolu/Anatolia* 36, Ankara, 2012, 215-226.

Gençler-Güroy 2015

Ç. Gençler Güroy, "Recent Glass Finds from Elaiussa Sebaste in Cilicia", *AIHV*, 20, 2015, 230-234.

Gençler-Güroy- Bakırer 2017

Ç. Gençler Güroy, Ö. Bakırer, "Tekfur Sarayı Kazılarında Ortaya Çıkarılan Cam Buluntular Üzerine Yapılan Son Çalışmalar", *Osmanlı Dünyasında Kültürel Karşılaşmalar ve Sanatsal Yansımaları*, Prof. Dr. Filiz Yenişehirlioğlu'na Armağan, Hacettepe Üni. Yayınları, 2017, Ankara, 111-117.

Gençler-Güroy 2022

Ç. Gençler Güroy, "Nysa'da Cam ve Cam Üretimi", *Çift Yakalı Kent Nysa*, (Ed. H. Öztaner), İstanbul, 2022, 413-417.

Gorin-Rosen – Jackson-Tal 2008

Y. Gorin Rosen, R. E. Jackson Tal, "Area B: The Glass Vessels ve Area F: The Glass Finds, Paneas", Vol. 1, *Israel Antiquities Authority*, 2008, 81-89, 141-154.

Gorin-Rosen – Winter 2010

Y. Gorin Rosen, T. Winter, "Selected Insights into Byzantine Glass in the Holy Land", *Glass in Byzantium*, (Ed. J. Drauschke, D. Keller), Mainz, 2010, 165-181.

Grose 2017

D. F. Grose, *The Hellenistic, Roman and Medieval Glass from Cosa*, Published for the American Academy in Rome, (Ed. R. T. Scott) *The University of Michigan Press Ann Arbor*, Michigan, 2017.

Gürler – Lafli 2010

B. Gürler, E. Lafli, "Middle and Late Roman Glass from the Agora of Smyrna from the excavation seasons 1997 and 2002-2003," *Glass in Byzantium*, (Ed. J. Drauschke, D. Keller), Mainz, 2010, 121-146.

Gürler – Çelik-Ersoy 2017

B. Gürler, G. Çelik Ersoy, "Smyrna Agora Roma Hamamı 2014 Yılı Orta Çağ ve Sonrası Cam Buluntuları", *Smyrna/İzmir Kazı ve Araştırmaları II*, (Ed. B. Yolaçan, G. Şakar, A. Ersoy), İstanbul, 2017, 167-185.

Hanar 2018

E. Hanar, *Diyarbakır Müzesi'ndeki Cam Kaplar*, Atatürk Üni., Sosyal Bilimler Enst., Arkeoloji ABD, Doktora Tezi, Erzurum, 2018.

Harden 1936

D. B. Harden, *Roman Glass From Karanis*, Ann Arbor University Of Michigan Press, 1936.

Hayes 1975

J. W. Hayes, *Roman and Pre-Roman Glass in the Royal Ontario Museum*, Toronto, 1975.

Höpken- Çakmaklı 2015

C. Höpken, Ö. D. Çakmaklı, *Narin Pırlıltı, Gaziantep Medusa Cam Koleksiyonu*, Verlag Dr. Rudolf Habelt GmbH, Bonn, 2015.

Isings 1957

C. Isings, *Roman Glass from Dated Finds*, Groningen, 1957.

Israeli 2003

Y. Israeli, "Glass in the Roman-Byzantine Period" *Ancient glass in the Israel Museum: The Eliahu Dobkin collection and other gifts*, Jerusalem, 2003, 93-316.

Israeli 2008

Y. Israeli, "Chapter 7: The Glass Vessels", *Archaeological Excavations at Caesarea Maritima Areas CC, KK, And NN Final Reports, Vol. 1: The Objects*, 2008, 369-418.

Israeli 2015

Y. Israeli, "Some Exceptional Glass Vessels From Caesarea Maritima", *Glass of the Roman World*, (Ed. J. Bayley, I. Freestone, C. Jackson), Oxford, 2015, 117-123.

İnceelgil 2023

Y. İnceelgil, *Laodikeia Camları (Hellenistik-Geç Antik Çağ)*, Pamukkale Üni., Arkeoloji Enst., Doktora Tezi, Denizli, 2023.

Köroğlu 2013

G. Köroğlu, "Yumuktepe Höyüğü'nden Orta Çağ Camları", *Kaunos/Kbid Tp. 2, Anadolu Antik Cam Araş. Semp.*, (Ed. Ç. Gençler Güray), Ankara, 2013, 143-150.

Kucharczyk 2007

R. Kucharczyk, "Glass from Houses 1 and 2 in Marina El- Alamein", *Polish Archaeology in the Mediterranean 19, Reports 2007*, 114-130.

Lightfoot 1993

C. S. Lightfoot, "A Catalogue of Glass Finds: Sagalassos 1990", *Sagalassos I, First General Report on the Survey (1986-1989) and Excavations (1990-1991)*, (Ed. M. Waelkens), Belgium, 1993, 173-193.

Matheson 1980

S. B. Matheson, *Ancient Glass in the Yale University Art Gallery*, New Haven, 1980.

Oğuzhanoglu 2014

U. Oğuzhanoglu, "Laodikeia'dan Batı Anadolu Erken Tunç Çağı'na Yeni Katkılar", *10. Yılında Laodikeia*, (Ed. Celal Şimşek), İstanbul, 2014, 71-86.

Olçay 1997

B. Y. Olçay, *Antalya'nın Demre (Kale) İlçesindeki Aziz Nikolaos Kilisesi Kazısı 1989-1995 Yılları Cam Buluntuları*, Hacettepe Üni., Sosyal Bilimler Enst., Doktora Tezi, Ankara, 1997.

Olçay 2001

B. Y. Olçay, "Ancient Glass Vessels in Eskişehir Museum", *Anatolian Studies*, Vol. 51, 2001, 147-157.

Olçay-Uçkan – Öztaşkın 2017

Y. Olçay Uçkan, M. Öztaşkın, "Olympos Kazılarında Bulunan Aydınlatma Gereçleri", *Seleucia*, Vol. 7, 2017, 11-28.

Oliver 1980

A. Oliver, *Ancient Glass in the Carnegie Museum of Natural History*, Pittsburgh, Pennsylvania, 1980.

Oral-Çakmakçı 2013a

Z. Oral Çakmakçı, "Kuşadası Kadıkalesi/Anaia Kazılarında Orta Çağ Bizans Camcılığına Yeni Bir Grup: Cam Unguentariumlar", *Kaunos/Kbid Top. 2, Anadolu Antik Cam Araş. Semp.*, (Ed. Ç. Gençler Güray), Ankara, 2013, 151-164.

Oral-Çakmakçı 2013b

Z. Oral Çakmakçı, "Anaia Camcılığı, Bizanslı Ustalar-Latin Patronlar", *Uluslararası Sevgi Gönül Bizans Araş. Semp.*, (Ed. Z. Mercangöz), 2013, 133-152.

Öncelen 2017

G. Öncelen, *Amorium Kazısı 2013-2015 Yılları Cam Buluntuları*, Anadolu Üni., Sosyal Bilimler Enst., Sanat Tarihi ABD, Y. L. Tezi, Eskişehir, 2017.

Özdemir 2020

B. Özdemir, "The Glass Finds from the Basilica", *The City Basilica of Tlos*, (Ed. T. Korkut, S. Urano), İstanbul, 2020, 231-262.

Özgümüş –Kanyak 2010

Ü. Özgümüş, S. Kanyak, "Marmaray-Sirkeci Kazıları Cam Buluntuları", *Camgeran, Uluslararası Cam Semp.*, 2010, Eskişehir, 35-40.

Parani 2005

M. G. Parani, "Representations of Glass Objects as a Source on Byzantine Glass: How Useful Are They?", *Dumbarton Oaks Papers*, Vol. 59, 2005, 147-171.

Riemenschneider 1989

U. Riemenschneider, "Antike Glaser in Museum Altenessen", *BOREAS*, Band 12, Münster, 1989, 5-44.

Ross 1962

M. C. Ross, *Catalogue Of The Byzantine and Early Mediaeval Antiquities In The Dumbarton Oaks Collection*, Washington, 1962.

Ryzhov – Yashaeva 2019

S. Ryzhov, T. Yashaeva, "Church Lighting in Byzantine Cherson, Glass", *Wax and Metal Lightening Technologies in Late Antique, Byzantine and Medieval Times*, (Ed. I. Moutsianos, K. S. Garnett), Oxford, 2019, 138-148.

Savur-Yıldız 2016

S. Savur Yıldız, *Smyrna Agorası'ndaki Geç Antik Çağ Cam Buluntuları*, Dokuz Eylül Üni., Sosyal Bilimler Enst., Arkeoloji ABD, Y. L. Tezi, İzmir, 2016.

Schwarzer 2009

H. Schwarzer, "Spätantike und byzantinische Glasfunde aus Alexandria Troas", *Late Antique/Early Byzantine Glass in the Eastern Mediterranean*, (Ed. E. Laflı), İzmir, 2009, 67-84.

Schwarzer – Rehren 2021

H. Schwarzer, T. Rehren, "Glass Finds Pergamon. A Report on the Results of Recent Archaeological and Archaeometrical Research", *Berlin Studies of the Ancient World*, 67, Berlin, 2021, 161-215.

Semiz 2021

Ö. Semiz, *Zeugma A, B, Danae ve Dionysos Evleri Cam Buluntuları*, Ankara Üni., Sosyal Bilimler Enst., Arkeoloji ABD, Y. L. Tezi, Ankara, 2021.

Sezgin 2024

M. A. Sezgin, *Laodikeia Septimius Severus Nymphaeumu*, Pamukkale Üni., Arkeoloji Enst., Arkeoloji ABD., Doktora Tezi, Denizli, 2024.

Sharabi 2013

N. Sharabi, *Lamp And Light in the Ancient Synagogue*, The Hebrew Uni., The Institute of Archaeology, Master Thesis, Jerusalem, 2013.

Shepherd 2002

J. D. Shepherd, *Nicopolis ad Istrum: A Roman to Early Byzantine City The Pottery and Glass*, (A. G. Poulter), Leicester University Press, 2002.

Stern 1985

Stern, E. M., "Ancient and Medieval Glass from the Necropolis Church at Anemurium", *Annales du 9e Congres de L'Association Internationale pour L'Histoire du Verre*, Nancy (France), Liege, 35-64.

Stern 2001

E. M. Stern, *Roman, Byzantine and Early Medieval Glass, 10BCE-700CE*, Ernesto Wolf Collection, Hatje Cantz Publishers, 2001.

Steskal 2008

M. Steskal, "Glas", *Das Vediusgymnasium in Ephesos*, Wien, 2008, 189-204.

Şimşek 2009

C. Şimşek, "2007 Yılı Laodikeia Antik Kenti Kazıları", *30. KST*, 2, Ankara, 2009, 409-436.

Şimşek 2013

C. Şimşek, *Laodikeia (Laodicea ad Lycum)*, Laodikeia Çalışmaları 2, İstanbul, 2013.

Şimşek 2014

C. Şimşek, "Laodikeia Arkeolojik Alanı", *10. Yılında Laodikeia*, Laodikeia Çalışmaları 3 (Ed. Celal Şimşek), İstanbul, 2014, 1-32.

Şimşek 2018

C. Şimşek, "Geç Antik Çağ'da Laodikeia", *Geç Antik Çağ'da Lykos Vadisi ve Çevresi*, Laodikeia Çalışmaları Ek Yayın I (Ed. C Şimşek, T. Kaçar), İstanbul, 2018, 81-116.

Şimşek 2019

C. Şimşek, "Laodikeia'da Kazı ve Restorasyon Çalışmalarınının 15 Yılı", *15. Yılında Laodikeia*, (Ed. Celal Şimşek), İstanbul, 2019, 1-88.

Şimşek 2021

C. Şimşek, Laodikeia Kilisesi Sondaj Buluntuları Hellenistik Dönem Seramiği, *Laodikeia Çalışmaları 6*, İstanbul, 2021.

Tek 2007

A. T. Tek, "Arykanda'da Bulunan Antik Cam Eserlere Genel Bir Bakış", *Seres*, V, Eskişehir, 2007, 153-168.

Weinberg 1963

G. D. Weinberg, "A Parallel to the Hihgdown Hill Glass" *JGS*, Vol. 5, 1963, 24-28.

Weinberg 1988

G. D. Weinberg, "Excavations at Jalame Site of Glass Factory in Late Roman Palestine", *The Glass Factory and Manufacturing Processes*, (Ed. D. Weinberg), Columbia, 1988, 38-102.

Weinberg – Stern 2009

G. D. Weinberg, E. M. Stern, *Athenian Agora Vessel Glass*, Vol. XXXIV, New Jersey, 2009.

Whitehouse 1997

D. Whitehouse, *Roman Glass in the Corning Museum Of Glass*, Vol. 1, New York, 1997.

Whitehouse 2003

D. Whitehouse, *Roman Glass in the Corning Museum Of Glass*, Vol. 3, New York, 2003.

Vessberg – Westholm 1956

O. Vessberg, A. Westholm, "The Hellenistic and Roman Periods in Cyprus", *The Swedish Cyprus Expedition*, Vol. IV, 3, Stockholm, 1956.

von Saldern 1980

A. von Saldern, *Ancient and Byzantine Glass from Sardis*, Harvard University, London, 1980.