

24. | 3. | 2024
cilt | sayı | kasım
volume | issue | november

e-ISSN: 2757-9425

Abant Sosyal Bilimler Dergisi

Journal of
Abant Social Sciences



Abant Sosyal Bilimler Dergisi

ASBİ

Cilt: 24 Sayı: 3, Kasım 2024

E-ISSN: 2757-9425

SAHİBİ

Prof. Dr. Mustafa ALIŞARLI

Rektör, Bolu Abant İzzet Baysal Üniversitesi, Bolu-Türkiye

BİLİMSEL YAYIN VE DERGİLER KOORDİNATORLUGÜ

Doç. Dr. Mustafa YİĞİTOĞLU - mustafayigitoglu@ibu.edu.tr

Koordinatör, Bolu Abant İzzet Baysal Üniversitesi, Bolu-Türkiye

Doç. Dr. Fatma DEMİRAY AKBULUT - demiray_f@ibu.edu.tr

Koordinatör Yardımcısı, Bolu Abant İzzet Baysal Üniversitesi, Bolu-Türkiye

Doç. Dr. Can DOĞAN - can.dogan@ibu.edu.tr

Koordinatör Yardımcısı, Bolu Abant İzzet Baysal Üniversitesi, Bolu-Türkiye

SORUMLU MÜDÜR

Prof. Dr. İbrahim KÜRTÜL - ibrahimkurtul@ibu.edu.tr

Müdür, Bolu Abant İzzet Baysal Üniversitesi, Lisansüstü Eğitim Enstitüsü, Bolu-Türkiye

BAŞ EDİTÖR

Prof. Dr. Muammer İSKENDEROĞLU - muammer.iskenderoglu@ibu.edu.tr

Bolu Abant İzzet Baysal Üniversitesi, İlahiyat Fakültesi, Bolu-Türkiye

EDİTÖR YARDIMCILARI

Dr. Öğr. Üyesi Melis Sezen GÜNEŞ YILMAZ

Bolu Abant İzzet Baysal Üniversitesi, FEF, Bolu-Türkiye

Arş. Gör. Dr. Kasım TİMUR

Çukurova Üniversitesi, İİBF, Adana-Türkiye

Arş. Gör. Mehmet Akif DOĞAN

Bolu Abant İzzet Baysal Üniversitesi, LEE, Bolu-Türkiye

Arş. Gör. Dr. Serkan ÇELİK

Kırklareli Üniversitesi, Lüleburgaz Uyg. Bil. Fak., Kırklareli-Türkiye

Arş. Gör. Dr. Veysi TANRIVERDİ

Zonguldak Bülent Ecevit Üniversitesi, FEF, Zonguldak-Türkiye

ALAN EDİTÖRLERİ

Prof. Dr. Remzi ALTUNIŞIK

Sakarya Üniversitesi, İşletme Fakültesi, Türkiye

Doç. Dr. Reşat SADIK

Düzce Üniversitesi, Spor Bilimleri Fakültesi, Türkiye

Doç. Dr. Abdullah TOPÇUOĞLU

Bolu Abant İzzet Baysal Üniversitesi, İİBF, Bolu-Türkiye

Doç. Dr. Ahmet Emre BİBER

Bolu Abant İzzet Baysal Üniversitesi, Gerede Uyg. Bil. Fak., Bolu-Türkiye

Doç. Dr. Aliye AKIN

Bolu Abant İzzet Baysal Üniversitesi, Turizm Fakültesi, Bolu-Türkiye

Doç. Dr. Gökhan TELATAR

Bolu Abant İzzet Baysal Üniversitesi, İİBF, Bolu-Türkiye

Doç. Dr. Cengizhan YILDIRIM

Bolu Abant İzzet Baysal Üniversitesi, İİBF, Bolu-Türkiye

Doç. Dr. Kılıç Aslan MAVİL

Bolu Abant İzzet Baysal Üniversitesi, İlahiyat Fakültesi, Bolu-Türkiye

Doç. Dr. Mehmet SÜME

Bolu Abant İzzet Baysal Üniversitesi, FEF, Bolu-Türkiye

Doç. Dr. Mustafa ALTUNOK

Bolu Abant İzzet Baysal Üniversitesi, İİBF, Bolu-Türkiye

Dr. Öğr. Üyesi İbrahim BİRİ

Bolu Abant İzzet Baysal Üniversitesi, FEF, Bolu-Türkiye

Dr. Öğr. Üyesi Cantürk AKBEN

Bolu Abant İzzet Baysal Üniversitesi, FEF, Bolu-Türkiye

Doç. Dr. Hüsamettin AKAR

Bolu Abant İzzet Baysal Üniversitesi, İletişim Fakültesi, Bolu-Türkiye

Doç. Dr. Murat ÖZCAN

Bolu Abant İzzet Baysal Üniversitesi, İİBF, Bolu-Türkiye

Doç. Dr. Orhan EROĞLU

İstanbul 29 Mayıs Üniversitesi, Hukuk Fakültesi, İstanbul-Türkiye

Dr. Öğr. Üyesi Serdar ŞAHİN

Bolu Abant İzzet Baysal Üniversitesi, İİBF, Bolu-Türkiye

Doç. Dr. Uluhan ÖZALAN

Bolu Abant İzzet Baysal Üniversitesi, FEF, Bolu-Türkiye

Dr. Öğr. Üyesi Özgür BAŞYİĞİT

Bolu Abant İzzet Baysal Üniversitesi, Hukuk Fakültesi, Bolu-Türkiye

Arş. Gör. Dr. Yunus UĞUR

Karadeniz Teknik Üniversitesi, Edebiyat Fakültesi, Trabzon-Türkiye

DİL EDİTÖRLERİ

Doç. Dr. Fatma Demiray AKBULUT

Bolu Abant İzzet Baysal Üniversitesi, Yabancı Diller Yük., Bolu-Türkiye

Arş. Gör. Dr. Gülderen TOKMAK

Bolu Abant İzzet Baysal Üniversitesi, FEF, Bolu-Türkiye

SAYFA DÜZENLEME

**Dr. Öğr. Üyesi Melis Sezen GÜNEŞ
YILMAZ**

Bolu Abant İzzet Baysal Üniversitesi, FEF, Bolu-Türkiye

HAKEM KURULU

Abant Sosyal Bilimler Dergisi, en az iki hakemin görev aldığı çift taraflı kör hakemlik sistemi kullanmaktadır

ADRES

Yazışma Adresi

Bolu Abant İzzet Baysal Üniversitesi, Lisansüstü Eğitim Enstitüsü
Müdürlüğü, 14280 Bolu-Türkiye

Telefon

0374 253 49 70

E-Posta

sbedergi@ibu.edu.tr

YAYIN KURULU

Prof. Dr. Ali BALCI
Prof. Dr. Asım SALDAMLİ
Prof. Dr. Bilal GÖKKİR
Prof. Dr. Fatih KONUR
Prof. Dr. Fatma TÛTÛNCÛ
Prof. Dr. Hakan KİTAPÇI
Prof. Dr. Hamit COŞKUN
Prof. Dr. Hasan Birol YALÇIN
Prof. Dr. Hatice YUTRSEVER
Prof. Dr. İsmet Gülsel SEV
Prof. Dr. Mehmet DALAR
Prof. Dr. Muhsin HALİS
Prof. Dr. Osman PEHLİVAN
Prof. Dr. Ruziye COP
Prof. Dr. Samettin GÛNDÛZ
Prof. Dr. Selami ÖZSOY
Prof. Dr. Selda AYDIN
Prof. Dr. Suat ÜNLÛ
Prof. Dr. Şaban KAYIHAN
Prof. Dr. Yahya Mustafa KESKİN
Doç. Dr. Ahmet Emre BİBER
Doç. Dr. Azamat MAKSÛDÛNOV
Prof. Dr. Cahid KARA
Doç. Dr. Ergin Jable
Doç. Dr. Faris AHMADOV
Doç. Dr. Hüseyin İbrahim YEĞİN
Doç. Dr. Mehmet SÛME
Prof. Dr. Ömer BAŞKAN
Dr. Öğr. Üyesi Serdar ŞAHİN
Dr. Gulzhanat TAYAUOVA

Sakarya Üniversitesi, Türkiye
Bolu Abant İzzet Baysal Üniversitesi, Türkiye
İstanbul Üniversitesi, Türkiye
Bolu Abant İzzet Baysal Üniversitesi, Türkiye
Bolu Abant İzzet Baysal Üniversitesi, Türkiye
Gebze Teknik Üniversitesi, Türkiye
Bolu Abant İzzet Baysal Üniversitesi, Türkiye
Bolu Abant İzzet Baysal Üniversitesi, Türkiye
Celal Bayar Üniversitesi, Türkiye
Bolu Abant İzzet Baysal Üniversitesi, Türkiye
Bolu Abant İzzet Baysal Üniversitesi, Türkiye
Kocaeli Üniversitesi, Türkiye
Karadeniz Teknik Üniversitesi, Türkiye
Bolu Abant İzzet Baysal Üniversitesi, Türkiye
Bolu Abant İzzet Baysal Üniversitesi, Türkiye
Bolu Abant İzzet Baysal Üniversitesi, Türkiye
Ankara Hacı Bayram Veli Üniversitesi, Türkiye
Akdeniz Üniversitesi, Türkiye
İstanbul Medeniyet Üniversitesi, Türkiye
Bolu Abant İzzet Baysal Üniversitesi, Türkiye
Bolu Abant İzzet Baysal Üniversitesi, Türkiye
Kyrgyz-Turkish Manas University, Kırgızistan
Bolu Abant İzzet Baysal Üniversitesi, Türkiye
University of Pristina, Kosova
Azerbaycan State Economic University, Azerbaycan
Bolu Abant İzzet Baysal Üniversitesi, Türkiye
Bolu Abant İzzet Baysal Üniversitesi, Türkiye
Bolu Abant İzzet Baysal Üniversitesi, Türkiye
Bolu Abant İzzet Baysal Üniversitesi, Türkiye
Turan University, Kazakistan

DİZİNLENME BİLGİLERİ

“**Abant Sosyal Bilimler Dergisi [ASBİ]**” yılda üç kez (Mart – Temmuz– Kasım) yayınlanan hakemli, akademik uluslararası bir dergidir. ASBİ’de yayınlanan yazıların bilimsel ve hukuki sorumluluğu yazarlarına aittir. Yayın dili Türkçe olmakla beraber diğer dillerde de yazılar yayımlanmaktadır. Yayımlanan yazıların bütün yayın hakları ASBİ’ye ait olup, yayıncının izni olmadan kısmen veya tamamen basılamaz, çoğaltılamaz ve elektronik ortama taşınamaz. Yazıların yayınlanıp yayınlanmamasından yayın kurulu sorumludur. Ayrıca Abant Sosyal Bilimler Dergisi Dergipark üyesidir.

Abant Sosyal Bilimler Dergisi (ASBİ);

TÛBİTAK ULAKBİM Sosyal ve Beşeri Bilimler Veritabanı, Ebscohost, Index Copernicus, Contemporary Science Association, MLA, Open Academic Journals Index, Citefactor ve Asos İndeks tarafından taranmaktadır.

Journal of Abant Social Sciences

ASBİ

Volume: 24 Issue: 3, November 2024

E-ISSN: 2757-9425

OWNER

Prof. Dr. Mustafa ALIŞARLI

Rector, Bolu Abant İzzet Baysal University, Bolu-Türkiye

SCIENTIFIC PUBLICATIONS AND JOURNALS COORDINATOR

Assoc. Prof. Dr. Mustafa YİĞİTOĞLU - mustafayigitoglu@ibu.edu.tr
Coordinator, Bolu Abant İzzet Baysal University, Bolu-Türkiye

Assoc. Prof. Dr. Can DOĞAN - can.dogan@ibu.edu.tr
Coordinator Assistant, Bolu Abant İzzet Baysal University, Bolu-Türkiye

Assoc. Prof. Dr. Fatma DEMİRAY AKBULUT - demiray_f@ibu.edu.tr
Coordinator Assistant, Bolu Abant İzzet Baysal University, Bolu-Türkiye

RESPONSIBLE MANAGING EDITOR

Prof. Dr. İbrahim KÜRTÜL - ibrahimkurtul@ibu.edu.tr

Manager, Bolu Abant İzzet Baysal Üniversitesi, The Institute of Graduate Studies, Bolu-Türkiye

EDITOR IN CHIEF

Prof. Dr. Muammer İSKENDERÖĞLU - muammer.iskenderoglu@ibu.edu.tr
Bolu Abant İzzet Baysal University, Faculty of Theology, Bolu-Türkiye

CO-EDITORS

Assist. Prof. Dr. Melis Sezen GÜNEŞ YILMAZ Bolu Abant İzzet Baysal Uni., Faculty of Arts and Sci., Bolu-Türkiye
RA Dr. Kasım TİMUR Çukurova Uni., Faculty of Eco. And Adm. Sci., Adana-Türkiye
RA Mehmet Akif DOĞAN Bolu Abant İzzet Baysal Uni., The Ins. of Graduate Studies, Bolu-Türkiye
RA Dr. Serkan ÇELİK Kırklareli Uni., Lüleburgaz Fac. of Applied Sci., Kırklareli -Türkiye
RA Dr. Veysi TANRIVERDİ Zonguldak Bülent Ecevit Uni., F. of Arts and Sci., Zonguldak-Türkiye.

FIELD EDITORS

Prof. Dr. Remzi ALTUNIŞIK Sakarya University, Faculty of Business, Türkiye
Assoc. Prof. Dr. Reşat SADIK Düzce University, Faculty of Sport Sciences, Türkiye
Assoc. Prof. Dr. Abdullah TOPÇUOĞLU Bolu Abant İzzet Baysal Uni., F. of Eco. and Adm. Sci., Bolu-Türkiye
Assoc. Prof. Dr. Ahmet Emre BİBER Bolu Abant İzzet Baysal Uni., Gerede Uyg. Bil. Fak., Bolu-Türkiye
Assoc. Prof. Dr. Aliye AKIN Bolu Abant İzzet Baysal Uni., Tourism Faculty, Bolu-Türkiye
Assoc. Prof. Dr. Gökhan TELATAR Bolu Abant İzzet Baysal Uni., F. of Eco. And Adm. Sci., Bolu-Türkiye
Assoc. Prof. Dr. Cengizhan YILDIRIM Bolu Abant İzzet Baysal Uni., F. of Eco. and Adm. Sci., Bolu-Türkiye.
Assoc. Prof. Dr. Kılıç Aslan MAVİL Bolu Abant İzzet Baysal Uni., Faculty of Theology, Bolu-Türkiye
Assoc. Prof. Dr. Mehmet SÜME Bolu Abant İzzet Baysal Uni., Faculty of Arts and Sci., Bolu-Türkiye
Assoc. Prof. Dr. Mustafa ALTUNOK Bolu Abant İzzet Baysal Uni., F. of Eco. And Adm. Sci., Bolu-Türkiye.
Assist. Prof. Dr. İbrahim BİRİ Bolu Abant İzzet Baysal Uni., Faculty of Arts and Sci., Bolu-Türkiye
Assist. Prof. Dr. Cantürk AKBEN Bolu Abant İzzet Baysal Uni., Faculty of Arts and Sci., Bolu-Türkiye
Assoc. Prof. Dr. Hüsamettin AKAR Bolu Abant İzzet Baysal Uni., Faculty of Communication, Bolu-Türkiye
Assoc. Prof. Dr. Murat ÖZCAN Bolu Abant İzzet Baysal Uni., F. of Eco. And Adm. Sci., Bolu-Türkiye
Assoc. Prof. Dr. Orhan EROĞLU İstanbul 29 Mayıs Uni., Faculty of Law, İstanbul-Türkiye
Assist. Prof. Dr. Serdar ŞAHİN Bolu Abant İzzet Baysal Uni., F. of Eco. And Adm. Sci., Bolu-Türkiye
Assoc. Prof. Dr. Uluhan ÖZALAN Bolu Abant İzzet Baysal Uni., Faculty of Arts and Sci., Bolu-Türkiye
Assist. Prof. Dr. Özgür BAŞYİĞİT Bolu Abant İzzet Baysal Üniversitesi, Faculty of Law, Bolu-Türkiye
RA Dr. Yunus UĞUR Karadeniz Technical University, Faculty of Literature, Trabzon-Türkiye

TURKISH/ENGLISH LANGUAGE EDITORS

**Assoc. Prof. Dr. Fatma Demiray
AKBULUT
RA Dr. Gülderen TOKMAK**

Bolu Abant İzzet Baysal Uni., School of Foreign Languages, Bolu-Türkiye
Bolu Abant İzzet Baysal Uni., Faculty of Arts and Sci., Bolu-Türkiye

PAGE EDITING

**Assist. Prof. Dr. Melis Sezen GÜNEŞ
YILMAZ**

Bolu Abant İzzet Baysal Uni., Faculty of Arts and Sci., Bolu-Türkiye

REFEREE BOARD

Abant Sosyal Bilimler Dergisi, uses double-blind review fulfilled by at least two reviewers. Referee names are kept strictly confidential.

ADDRESS

Correspondence Adress

**Phone
E-Mail**

Bolu Abant İzzet Baysal University, The Institution of Graduate Studies,
14280 Bolu-Türkiye
0374 253 49 70
sbedergi@ibu.edu.tr

EDITORIAL BOARD

Prof. Dr. Ali BALCI
Prof. Dr. Asım SALDAMLI
Prof. Dr. Bilal GÖKKIR
Prof. Dr. Fatih KONUR
Prof. Dr. Fatma TÜTÜNCÜ
Prof. Dr. Hakan KİTAPÇI
Prof. Dr. Hamit COŞKUN
Prof. Dr. Hasan Birol YALÇIN
Prof. Dr. Hatice YUTRSEVER
Prof. Dr. İsmet Gülsel SEV
Prof. Dr. Mehmet DALAR
Prof. Dr. Muhsin HALİS
Prof. Dr. Osman PEHLİVAN
Prof. Dr. Ruziye COP
Prof. Dr. Samettin GÜNDÜZ
Prof. Dr. Selami ÖZSOY
Prof. Dr. Selda AYDIN
Prof. Dr. Suat ÜNLÜ
Prof. Dr. Şaban KAYIHAN
Prof. Dr. Yahya Mustafa KESKİN
Assoc. Prof. Dr. Ahmet Emre BİBER
Assoc. Prof. Dr. Azamat MAKSÜDÜNOV
Prof. Dr. Cahid KARA
Assoc. Prof. Dr. Ergin Jable
Assoc. Prof. Dr. Faris AHMADOV
Assoc. Prof. Dr. Hüseyin İbrahim YEĞİN
Assoc. Prof. Dr. Mehmet SÜME
Prof. Dr. Ömer BAŞKAN
Assist. Prof. Dr. Serdar ŞAHİN
Dr. Gulzhanat TAYAUOVA

Sakarya University, Türkiye
Bolu Abant İzzet Baysal University, Türkiye
İstanbul University, Türkiye
Bolu Abant İzzet Baysal University, Türkiye
Bolu Abant İzzet Baysal University, Türkiye
Gebze Technical University, Türkiye
Bolu Abant İzzet Baysal University, Türkiye
Bolu Abant İzzet Baysal University, Türkiye
Celal Bayar University, Türkiye
Bolu Abant İzzet Baysal University, Türkiye
Bolu Abant İzzet Baysal University, Türkiye
Kocaeli University, Türkiye
Karadeniz Technical University, Türkiye
Bolu Abant İzzet Baysal University, Türkiye
Bolu Abant İzzet Baysal University, Türkiye
Bolu Abant İzzet Baysal University, Türkiye
Ankara Hacı Bayram Veli University, Türkiye
Akdeniz University, Türkiye
İstanbul Medeniyet University, Türkiye
Bolu Abant İzzet Baysal University, Türkiye
Bolu Abant İzzet Baysal University, Türkiye
Kyrgyz-Turkish Manas University, Kirgizistan
Bolu Abant İzzet Baysal University, Türkiye
University of Pristina, Kosova
Azerbaycan State Economic University, Azerbaycan
Bolu Abant İzzet Baysal University, Türkiye
Bolu Abant İzzet Baysal University, Türkiye
Bolu Abant İzzet Baysal University, Türkiye
Bolu Abant İzzet Baysal University, Türkiye
Bolu Abant İzzet Baysal University, Türkiye
Turan University, Kazakistan

ABSTRACTING AND INDEXING SERVICES

“**Journal of Abant Social Sciences [ASBİ]**” is a peer-reviewed, international journal published three times a year (March-July-October). The scientific and legal responsibility of the articles published in **ASBİ** belongs to the authors. Although the language of publication is Turkish, articles are published in other languages. All publication rights of the published articles belong to **ASBİ** and cannot be printed, reproduced or transferred to the electronic media in whole or in part without the permission of the publisher. The editorial board is responsible for publishing the articles.

Journal of Abant Social Sciences (ASBİ); indexed by TÜBİTAK ULAKBİM Social and Human Sciences Database, Ebscohost, Index Copernicus, Contemporary Science Association, MLA, Open Academic Journals Index, Citefactor and Asos İndeks

İçindekiler / Contents

i-viii | Jenerik / Generic

Makaleler / Articles

- 798-811 Selçuk ÖZAYDIN
Spor Yatırımlarının Verimlilik Analizi – İstanbul İli Örneği
An Efficiency Analysis for Sports Investment – The Case of Istanbul
- 812-828 Hamidiye Betül ÇEVEN, Ayşenur BÜYÜKGÖZE-KAVAS, Furkan KİRAZCI
Çalışan Yetişkinlerde Çalışma İradesi, Kariyer Uyumluluğu ve Dengeli Yaşam: İş İhtiyaçları Doyumunun Aracılık Rolü
Work Volition, Career Adaptability and Balanced Life among Working Adults: The mediating Role of Work Needs Satisfaction
- 829-850 Uğur DEMİRCİ, Maksut YÜKSEK, Ceylan Gazi UÇGUN, Orkun KONAK, Bayram KARAKURT
Türkiye’de Özel Güvenlik Meslek Mensupları Tarafından Algılanan Etik Değerler ile Etik Dışı Davranışlar
Ethical Values and Unethical Behaviours Perceived by Private Security Professionals in Türkiye
- 851-864 Mehmet UYSAL, Füsun GÖKKAYA, Umut ÇIVGIN
Bütünleştirici Kendilik Farkındalığı ve Empati Algılanan Stresi Yordar Mı?: Psikoloji ve Mühendislik Bölümü Öğrencileri ile Karşılaştırmalı Bir Çalışma
Do Integrative Self-Knowledge and Empathy Predict Perceived Stress?: A Comparative Study with Psychology and Engineering Students
- 865-880 Jülide Ece KOSOVA, Pınar BAŞBAY
Kolektif Çalışma Yönelimi Ölçeği Türkçe Formu: Geçerlik ve Güvenirlik Çalışması
Turkish Form of Collective Orientation Scale: A Validity and Reliability Study
- 881-894 Dilara ÜNÜVAR ÜNLÜOĞLU
Towards Gender Parity: Examining Women's Role In Turkey's Workforce
Cinsiyet Eşitliğine Doğru: Türkiye’de Kadınların İşgücündeki Rolünün İncelenmesi
- 895-910 Ahmet ASLAN
Metaverse’ün Turizme Yansımaları: Paydaş Perspektifi
Reflections of the Metaverse on Tourism: A Stakeholder Perspective
- 911-934 Muhsin ÖNAL
Keşif ve Merakın İzinde: Richard Francis Burton’un Mescid-i Nebevî Macerası
In Pursuit of Discovery and Curiosity: Richard Francis Burton's Al-Masjid an-Nabawi Adventure

- 935-954 Ömer Faruk KÖMÜRÇÜOĞLU, Haydar AKYAZI
FinTek Gelişmelerinin Merkez Bankacılığı ve Para Politikasına Yansımaları Üzerine Tarihsel Bir Değerlendirme
A Historical Evaluation on the Reflections of FinTech Developments on Central Banking and Monetary Policy
- 955-967 Asiye ERDEMİR TURGUT, Latife SÜRSAVUR DEMİREL, Betül TAMKOÇ
Okul Öncesi Dönemde Çocuğu Olan ve Çalışan Ebeveynlerin Çocuk Bakımına İlişkin Deneyimleri
Child Care Experiences of Parents Who Are Working and Have Preschool Children
- 968-976 Ezgi SAATCİOĞLU
Türkiye’de Reklam Okuryazarlığı Alanındaki Lisansüstü Tezlerin Bibliyometrik Analizi
Bibliometrical Analysis of Post Graduate Theses in Turkey Within The Scope of Advertising Literacy
- 977-1002 Beyza TOKGÖZ
Fotoğraf Alanında Yazılan Lisansüstü Tezlerin İçerik Çözümlemesi Yöntemiyle İncelenmesi (1983-2023)
Content Analysis Research on Postgraduate Theses Written on Photography (1983-2023)
- 1003-1014 Özkan DEMİR, Melek SEYHAN
Gastronomi ve Mutfak Sanatları Bölüm Müfredatlarında Yer Alan Sanat İçerikli Derslerin Değerlendirilmesi
Evaluation of the Courses with Art Content Included in The Curricula of the Department of Gastronomy and Culinary Arts
- 1015-1028 Yasemin AKKUŞ
Klasik Türk Şiirinde Vaat Meselesi
The Concept of Promise in Classical Turkish Poetry
- 1029-1044 Sena Esin İMAMOĞLU, Hülya TÜRKCAN, Hüseyin İNCE, Salih Zeki İMAMOĞLU
Bilgi Paylaşımı, Dönüşümcü Liderlik, Tutumlu İnovasyon ve Firma Performansı Arasındaki İlişki
The Relationship Between Knowledge Sharing, Transformational Leadership, Frugal Innovation and Firm Performance
- 1045-1053 Sertan ALİBEKİROĞLU
Türkiye Türkçesinde Emir Kipli Ad Tamlamaları
Imperative Noun Phrases in Turkish

- 1054-1077 Hakan Tahiri MUTLU, Evren SÜVARİ, Mehmet ORHAN
Coğrafi Bilgi Sistemi Tabanlı Çok Kriterli Karar Verme Yöntemi ile Kaykay Parkı Yer Seçimi: Bolu Örneği
Skatepark Site Selection with Multi-Criteria Decision Making Method Based Geographic Information System: The Case of Bolu
- 1078-1102 Serdar ŞAHİN, Emine Nur ÖZHAN
Olağanüstü Dönemlerde Uygulanan Vergilerin Eşitlik İlkesi Açısından Değerlendirilmesi: Varlık Vergisi Uygulaması
Evaluation of Taxes Applied During Extraordinary Periods in Terms of the Equality Principle: Wealth Tax Application
- 1103-1116 Özgür YILMAZ, Erdoğan ALTUN
Katalan Özgürlük Hareketini Futbol ile Okumak: Barcelona FC ve Kimlik İnşası
Reading the Catalan Freedom Movement through Football: Barcelona FC and Identity Building
- 1117-1134 Fatma Sena ÖZTÜRK MİROĞLU, Şule AYDIN YERAL
Toplumsal Cinsiyet Eğitiminin Toplumsal Cinsiyet Algısı ve Flört Şiddeti Tutumlarına Etkisi
The Effect of Gender Education on Gender Perception and Dating Violence Attitudes
- 1135-1151 Nurettin BİLMEZ
Yönetim Biliminin Erken Dönem Öncü İsimlerinden Olan Robert Owen Üzerine Bir İnceleme
A Study on Robert Owen, Who is One of the Pioneers of Administrative Science in the Early Period
- 1152-1171 Sharifa GİRİTLİOĞLU
Kazakistan Örneğinde Türk Devletleri Teşkilatı Üyelerinin Ulus İnşa Politikaları
The Nation-Building Policies of the Members of the Turkic States Organization in the Case of Kazakhstan
- 1172-1191 Bilge MEYDAN
Üniversite Tercihinde Kriterlerin Sıralamadaki Rolü: TOPSIS Yöntemi ile Bir Analiz
The Role of Criteria in Ranking University Preference: An Analysis with TOPSIS Method
- 1192-1205 Anlam FİLİZ
Almanya'nın 2023 Tarihli Nitelikli İş Gücü Göçü Yasası Üzerinden Nitelikli Göç Politikaları ve İş Gücü Piyasası İlişkisine Dair Bir Analiz
An Analysis of the Relationship between Skilled Migration Policies and the Labor Market through the Example of Germany's 2023 Skilled Migration Act



Spor Yatırımlarının Verimlilik Analizi – İstanbul İli Örneği

An Efficiency Analysis for Sports Investment – The Case of Istanbul

Selçuk ÖZAYDIN¹ 

Geliş Tarihi (Received): 15.11.2023

Kabul Tarihi (Accepted): 16.10.2024

Yayın Tarihi (Published): 30.11.2024

Öz: Ülkemizde gerek kamunun gerekse de özel sektörün ayırdığı yüksek kaynaklara rağmen birçok spor branşında arzulanan seviyede başarı elde edilememektedir. Sporda başarının getireceği ulusal ve uluslararası prestij ve sporun bireye ve topluma olan faydaları göz önüne alındığında, sporda kullanılan kaynakların etkin kullanımı önemli bir nokta olarak öne çıkmaktadır. Bu çalışma, veri zarflama analizi aracılığıyla İstanbul ili özelinde 10 farklı branşta verimlilik analizi yapmaktadır. İstanbul genelinde futbol ve yüzme branşları en verimsiz, jimnastik ve tenis de kaynakların en verimli kullanıldığı branşlar olarak öne çıkmaktadır. Ayrıca her ilçenin en verimli branşları ve her branşın en verimli olduğu ilçeler de saptanmıştır. Verimli ve verimsiz ilçelerin saptanmasının, gelecekte yapılacak spor yatırımlarının daha etkin şekilde kullanılması hususunda faydalı olacağı düşünülmektedir. Elde edilen bulgulara göre, en İstanbul'un sporcu yetiştirmede en verimli ilçeleri Adalar ve Şile, en verimsiz ilçeleri ise Sultanbeyli ve Esenyurt olarak gözükmektedir. Bu çalışmanın sonuçlarının, İstanbul'a yapılacak hem özel hem kamu spor yatırımları için yol gösterici olacağı düşünülmektedir.

Anahtar Kelimeler: İstanbul, Spor Yatırımları, Verimlilik, Veri Zarflama Analizi

&

Abstract: Despite the availability of high resources in Turkish sports, the desired level of success could not be achieved. When the benefits of sports for the individuals, the public and for the nation are considered, the effective utilization of resources in sports stands out as a critical point. This study utilizes data envelopment analysis to investigate efficiency in 10 different sports in Istanbul. Football and swimming appear to be the least efficient disciplines, while gymnastics and tennis emerge as the most efficient ones. Additionally, the most efficient disciplines for each district and the most efficient districts in each discipline have been identified. According to the findings, the most efficient districts of Istanbul in terms of raising athletes are Adalar and Şile, while the least efficient districts are Sultanbeyli and Esenyurt. The determination of efficient and inefficient districts is believed to be beneficial for the future sports investments.

Keywords: Istanbul, Sports Investment, Efficiency, Data Envelopment Analysis

Atıf/Cite as: Özaydın, S. (2024). Spor Yatırımlarının Verimlilik Analizi – İstanbul İli Örneği. *Abant Sosyal Bilimler Dergisi*, 24(3), 798-811. doi: 10.11616/asbi.1391240

İntihal-Plagiarizm/Etik-Ethic: Bu makale, en az iki hakem tarafından incelenmiş ve intihal içermediği, araştırma ve yayın etiğine uyulduğu teyit edilmiştir. / This article has been reviewed by at least two referees and it has been confirmed that it is plagiarism-free and complies with research and publication ethics. <https://dergipark.org.tr/tr/pub/asbi/policy>

Copyright © Published by Bolu Abant İzzet Baysal University, Since 2000 – Bolu

¹ Dr., Selçuk Özaydın, İstanbul Bilgi Üniversitesi, selcuk.ozaydin@bilgi.edu.tr. (Sorumlu Yazar)

1. Giriş

Sosyal devlet anlayışına paralel olarak spor hizmetleri ve spora erişim de anayasal bir hak olarak ülkemizde kamunun erişimine sunulmaktadır. Sporun yarattığı faydalar sebebiyle özellikle gelişmiş ülkelerde devlet, kamuyu spora teşvik etmek için girişimlerde bulunmaktadır (Memiş-Kartal, 2020). Sporun, bireylerin fiziksel ve mental gelişimine ve sağlığına katkısının yanı sıra (Wankel ve Berger, 1990), azınlıkların topluma entegrasyonu, eşitlik ve adalet duygularını geliştirmesi, suç ve zararlı alışkanlıklardan uzak tutması (Pye vd., 2015) gibi toplumsal faydaları sebebiyle de spor devletler tarafından desteklenmekte ve teşvik edilmektedir. Bu teşviklere ek olarak son yıllarda öne çıkan bir diğer politika ise kamunun elit sporcu yetiştirme faaliyetlerine katılması ya da katkıda bulunmasıdır (Grix ve Carmichael, 2012).

Ülkemizde de profesyonel branşlarda özel girişimlerin öne çıkmasına rağmen amatör branşlarda sporun en büyük finansörü kamu ve kamu kuruluşlarıdır. Sporcu yetiştirme konusunda ise yerel yönetimler birçok branşta ilk sırada yer almaktadır. Belediyeler kamu hizmeti olarak sundukları spor imkanlarına ek olarak elit düzeyde de sporcu yetiştirmekte ve bu sporcuların ülkemizi uluslararası müsabakalarda temsil etmektedir. Örneğin, Tokyo 2020 Yaz Olimpiyatları'nda yer alan 108 sporcumuzun, 14'ü İstanbul Büyükşehir Belediyesi (Fanatik, 2021), 17'si ise Ankara Büyükşehir Belediyesi, bünyesinde yer almaktadır (Cumhuriyet, 2021). Özellikle büyükşehir belediyeleri elit seviyede birçok sporcu yetiştirmektedir. Her ne kadar kamu kaynaklarının elit sporcu yetiştirilmesi için kullanılması zaman zaman tartışılabilir de yıllardır süren bu düzen devam etmektedir. Bünyesinde yer alan sporculara ek olarak, belediyeler düzenli olarak amatör kulüplere aynı yardımlarda da bulunmaktadır. Örneğin 2020 yılında İstanbul Büyükşehir Belediyesi, 20 farklı branşta faaliyet gösteren 1000'e yakın amatör spor kulübüne toplam 8 milyon TL'lik yardımda bulunmuştur (İBB, 2020). Yapılan direk yardımlara ek olarak, belediyeler tesis yapımı, bakımı ve kulüplere tahsisi gibi konularda da kulüplere yardımcı olmaktadır.

Kamunun spor katılımının artırılmasının bir diğer faydası da spora olan ilgiyi arttırması olduğu söylenebilir. Dawson ve Downward (2011) tartıştığı üzere spora katılım ve spor izleyiciliği arasında simbiyotik bir ilişki vardır. Ülkemizde birkaç branş hariç neredeyse bütün branşlarda ilgi ve talep konularında sorun yaşanmaktadır. Branşların yaygınlaşması, lisanslı sporcu sayısının artması dolayısıyla da katılımın artmasıyla bu branşlara olan talebin artacağı tahmin edilmektedir. Buna ek olarak, spora aktarılan kamu kaynakları ve spor başarısı arasındaki pozitif yönlü bir ilişki vardır (Erkan, 2015). Dolayısıyla sporda başarı elde konusunda merkezi ve yerel yönetimlere çok önemli görevler düşmektedir.

Ülkemizde, spora ayrılan kamu kaynaklarının büyüklüğü ve altı çizilen faydalar göz önüne alındığında kullanılan kaynakların verimliliği çok önemli bir husus olarak dikkat çekmektedir. Türkiye Cumhuriyeti Gençlik ve Spor Bakanlığı (GSB, 2021) faaliyet raporuna göre, bakanlığın 2021 yılı bütçesi 28.503.566.764 TL'dir. Gençlik ve Spor Bakanlığının bütçesi, İçişleri, Dışişleri, Kültür ve Turizm gibi bakanlıkların bütçelerinden fazla olduğu göz önüne alındığında, sporun kamu politikalarındaki önemi ve önceliği daha iyi anlaşılabilir. Ayrıca birçok branşta aktarılan kaynaklara rağmen elde edilebilen başarının tatmin edici olmadığı da unutulmamalıdır. Türkiye'deki spor literatüründe, kamu-spor ve yerel yönetimler-spor ilişkileri daha önce akademik çevrelerin dikkatini çekmiş olsa da (Zengin ve Öztaş, 2008; Atalı, 2015; Yıldız, 2018) kaynakların verimli kullanımına ilişkin bir çalışma yapılmamıştır. Bu çalışma İstanbul ili örneği üzerinden veri zarflama analizi yöntemiyle bir verimlilik analizi yapmaktadır. Analizin sonuçları, İstanbul ili özelinde, spora yapılan yatırımın hangi branşlarda daha verimli kullanıldığını ortaya koyacak ve görece daha başarılı branşların belirlenmesine imkân sağlayacaktır. Verimli branşların belirlenmesinin ilerleyen süreçte hem daha büyük kitlelerin spora katılması hem elit sporcu yetiştirilmesi hem de özellikle amatör branşlarda, izleyici sayılarının artırılması konularında fayda sağlayacağı ön görülmektedir. Bu çalışma, araştırma ve yayın etiğine uygun şekilde yapılmıştır.

2. Yöntem

Veri zarflama analizi (VZA), karar verme birimlerinin (KVB) göreceli verimliliğini ölçen bir parametrik olmayan veri analiz yöntemidir. VZA hem Türk hem yabancı spor ekonomisi literatürlerinde önceden defalarca kullanılmıştır (Haas vd., 2004; Ayyıldız ve Murat, 2018; Guzmán-Raja ve Guzmán-Raja, 2021). Charnes, Cooper ve Rhodes (1978) ve Banker, Charnes ve Cooper (1984) tarafından geliştirilen CCR ve BCC veri zarflama analizi modelleri, sırasıyla ölçeğe göre sabit getiri ve ölçeğe göre değişken getiri varsayımlarıyla hesaplama yapmaktadır. CCR yöntemi saf teknik etkinliği ve ölçek etkinliğini tek bir etkinlik skoru olarak, "teknik etkinlik", hesaplarken, BCC yöntemi ise etkinlik skorlarını ayrı ayrı hesaplamaktadır (Golany ve Roll, 1989). Saf teknik etkinlik kullanılan girdi miktarından ve ölçek boyutundan bağımsız olduğu için yönetsel etkinliği ölçmektedir (Okursoy ve Tezsürücü, 2014) ve bu sebeple yüksek önem arz eder. Ayrıca VZA modelleri girdi odaklı ve çıktı odaklı olarak da ikiye ayrılmaktadır.

VZA yönteminin kullanılabilmesi için en az bir girdi ve en az bir çıktıya ihtiyaç duyulmaktadır. Görsel 1, saf teknik, teknik ve ölçek etkinliklerini tasvir etmektedir. Değerlendirilen KVB, A noktasıyla temsil edilmektedir. OZ, ölçeğe göre sabit getiri varsayımını, BCDE ise ölçeğe göre değişken getiri varsayımını temsil eder. KVB'nin, saf teknik etkinliği MB/MA, ölçek etkinliği MN/MB, teknik etkinliği ise MN/MA şeklinde hesaplanır. Saf teknik etkinlik, teknik etkinliğin ölçek etkinliğine bölünmesiyle bulunabilir.

Görsel 1: Veri Zarflama Analizi²

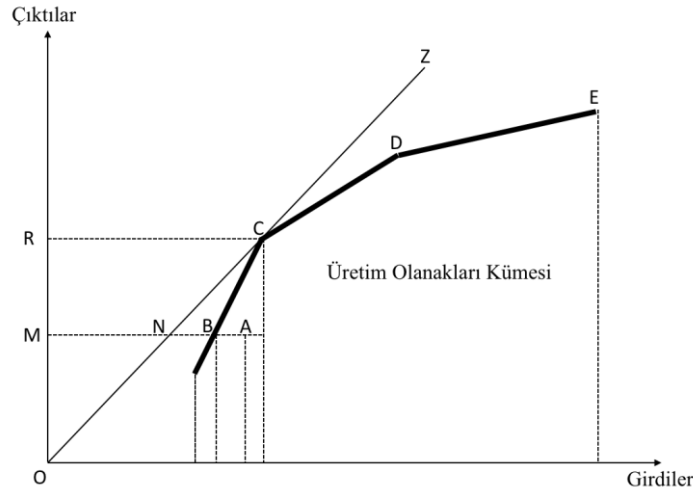

Görsel 1'e göre etkinlikler aşağıdaki formüllerle hesaplanabilir:

$$\text{Saf Teknik Etkinlik} = \frac{MB}{MA} \quad (1)$$

$$\text{Teknik Etkinlik} = \frac{MN}{MA} \quad (2)$$

$$\text{Ölçek Etkinliği} = \frac{MN}{MB} \quad (3)$$

Bu çalışmada yapılan VZA, STATA istatistik programındaki *dea* paketi aracılığıyla yapılmıştır ve hem ölçeğe göre sabit (CCR) hem de ölçeğe göre değişken (BCC) modelleri kullanılmıştır. CCR modelinde KVB'nin üretim ölçeğinin değişmesi, girdi/çıktı oranını etkilemezken, BCC modelinde KVB'nin üretim ölçeğinin değişmesi girdi/çıktı oranını etkileyebilmektedir. Dolayısıyla CCR modelinin verimlilik sonuçları girdi miktarından etkilenirken BCC modelinin verimlilik sonuçları girdi miktarından bağımsızdır. Giriş bölümünde belirtilen sebepler nedeniyle, sporcu sayısını maksimize edilmeye çalışıldığı varsayımıyla çıktı odaklı bir VZA gerçekleştirilmiştir.

² Banker, Charnes ve Cooper (1984) çalışmasından uyarlanmıştır.

Kamu ve özel kurumların spora ayırdığı kaynakların etkinliğinin ölçülmesi amacıyla yapılan VZA’da, çıktı olarak İstanbul’un 39 ilçesi için 10 farklı branşta lisanslı sporcu sayıları kullanılmıştır. Sporcu sayıları İBB’nin ilgili web sitesinden alınmıştır ve kaynakta bulunduğu şekliyle (10.000 kişide) kullanılmıştır. İlçe bazından rakamların kullanılması ilçelerin de birbirleriyle karşılaştırılmasını mümkün kılacaktır. Girdi olarak ise, İBB’nin veri tabanında yer alan 10 branşa ait spor kulübü sayıları Gençlik ve Spor Bakanlığı’nun veri tabanından alınarak ilçedeki genç nüfus sayısı ile birlikte kullanılmıştır. İlçelerdeki spor kulübü sayıları, ilgili branşta faaliyet gösterebilen olanakları açısından iyi bir gösterge olacağı sebebiyle girdi olarak kullanılmıştır. TÜİK veri tabanından, Türkiye’nin her ilçesi için 15-24 yaş arası kadın ve erkek nüfus verilerinden oluşturulan genç nüfus bilgisine erişilebilmektedir. Genç nüfus, girdilerin uyumlu olması amacıyla, 10.000 kişide haline dönüştürülmüştür. Kullanılan veriler, 2018 yılına ait olup verilerin tamamı açık kaynaklardan edinilmiştir. Lisanslı sporcu sayıları İBB’nin, kulüp sayıları, Gençlik ve Spor Bakanlığı’nun ilgili web sitelerinden, genç nüfus ile ilgili veriler ise Türkiye İstatistik Kurumu’nun (TÜİK) çevrimiçi veri tabanından alınmıştır.

Çalışmanın en önemli sınırlaması verilerin yetersizliğidir. Yapılan VZA’da kullanılan girdilerden biri spor kulübü sayısıdır. Spor kulübü sayısının; tesis sayısı, antrenör sayısı ve nakdi-aynı kaynakların miktarı gibi önemli temel girdileri temsil edeceği var sayımı yapılmıştır. Bahsi geçen temel girdilere dair veriler bulunmadığı için kulüp sayısı bir vekil değişken olarak kullanılmıştır. Her ne kadar spor kulübü sayısı ve bahsedilen değişkenler arasında yüksek korelasyon olduğu varsayımı mantık çerçevesinde olsa da bahsedilen verilerin kullanılması durumunda daha güvenilir sonuçlara ulaşılabilir. Ayrıca yapılan verimlilik analizi gene veri yetersizliği sebebiyle sadece İstanbul ili özelinde ve on branşta yapılabilmektedir.

Tablo 1 sporcu ve kulüp sayıları için tanımlayıcı istatistikleri sunmaktadır. Tablodan görüldüğü üzere hem sporcu sayısında hem kulüp sayısında minimum değeri sıfır olan branşlar bulunmaktadır. Verimlilik hesaplamaları yapılırken, girdilerden birinin ya da çıktının sıfır olduğu durumlar hesaplamalara katılmamıştır. Bu sebeple bazı branşlarda sporcu olmayan ilçelerin o branşlarda verimlilik skorları hesaplanmamıştır. Örneğin Adalar ilçesinde Atletizm branşında faaliyet gösteren kulüp olmadığı için, Fatih ilçesinde de Jimnastik branşında faaliyet gösteren sporcu olmadığı için ilgili branşlarda verimlilik skorları hesaplanamamıştır. Tablo 2’de verimlilik skoru hesaplanamayan branşlara ulaşılabilir.

Tablo 1: Branş Bazında Tanımlayıcı İstatistikler

		Minimum	Maksimum	μ	σ
Sporcu Sayısı (10.000 kişide)	Atletizm	0	15	2.33	3.46
	Jimnastik	0	6	0.90	1.55
	Karate	0	26	6.92	5.35
	Kick Boks	0	22	6.00	4.72
	Taekwondo	0	30	10.44	7.38
	Voleybol	0	25	6.51	5.96
	Basketbol	0	24	7.85	6.57
	Futbol	5	263	56.95	41.82
	Yüzme	0	103	6.59	16.69
	Tenis	0	31	4.18	6.24
Kulüp	Atletizm	0	7	0.85	1.25

Spor Yatırımlarının Verimlilik Analizi – İstanbul İli Örneđi
An Efficiency Analysis for Sports Investment – The Case of Istanbul

Sayı	Spor Branşı	İlçe Sayısı	İlçe Sayısı	Verimlilik Skoru	Verimlilik Skoru
	Jimnastik	0	8	0.54	1.35
	Karate	0	9	1.85	2.22
	Kick Boks	0	10	2.18	2.46
	Taekwondo	0	3	0.72	0.76
	Voleybol	0	3	0.72	0.86
	Basketbol	0	26	4.56	5.49
	Futbol	2	44	14.05	8.86
	Yüzme	0	9	0.90	1.77
	Tenis	0	2	0.15	0.43

Verimlilik skorları hem ilçeler hem branşlar için ayrı ayrı hesaplanmıştır. Her branşta en verimli ilçeler ve her ilçedeki en verimli branşlar ortaya konmuştur. Ayrıca ilçelerde sporcu yetiştirme etkinliği branş ayrımı yapmaksızın da hesaplanmıştır.

3. Bulgular

Tablo 2 branş bazında verimlilik sonuçlarını sunmaktadır. Her branş için her iki modelle de CCR ve BCC, kullanılarak hesaplamalar yapılmıştır. Tablo 2’de görüldüğü üzere verimlilik skorları, branşa ve ilçeye göre yüksek derecede değişkenlik göstermektedir. Her ilçede hem lisanslı sporcuya hem de kulübe sahip olan tek branş futbol olduğu için sadece futbol branşında bütün ilçeler için verimlilik skorları hesaplanabilmiştir. Jimnastik (6) ve tenis (10) branşları ise İstanbul genelinde en az yaygın olan branşlardır.

Tablo 2: Branş Bazında Verimlilik Sonuçları

İlçe	Atletizm		Jimnastik		Karate		Kick Boks		Taekwondo		Voleybol		Basketbol		Futbol		Yüzme		Tenis	
	CCR	BCC	CCR	BCC	CCR	BCC	CCR	BCC	CCR	BCC	CCR	BCC	CCR	BCC	CCR	BCC	CCR	BCC	CCR	BCC
Beşiktaş	1	1	0.977	1	0.537	0.537	-	-	-	-	1	1	0.572	1	0.082	0.334	0.117	0.117	1	1
Kadıköy	0.5	0.577	0.929	0.933	0.085	0.085	0.071	0.071	0.091	0.091	0.734	0.829	0.284	1	0.019	0.122	0.083	0.165	0.516	0.525
Bakırköy	-	-	-	-	0.307	0.307	0.117	0.117	-	-	0.897	0.897	0.213	0.432	0.051	0.24	0.027	0.068	0.545	0.545
Şişli	0.375	0.375	-	-	0.629	0.772	0.48	0.48	-	-	0.601	0.601	0.16	0.472	0.031	0.217	-	-	-	-
Sarıyer	0.938	1	-	-	0.451	0.456	0.071	0.071	0.364	0.364	0.855	1	0.178	0.81	0.023	0.251	0.155	0.233	1	1
Üsküdar	0.149	0.333	0.669	0.833	-	-	0.449	0.72	0.541	1	0.476	0.64	0.122	0.766	0.015	0.201	0.024	0.107	0.387	0.4
Adalar	1	1	-	-	-	-	-	-	-	-	-	-	-	-	0.923	1	1	1	-	-
Ataşehir	0.375	0.375	-	-	-	-	0.434	0.54	0.591	0.591	-	-	0.167	0.422	0.023	0.198	0.058	0.058	0.968	1
Maltepe	0.25	0.25	-	-	0.909	0.909	0.256	0.36	0.267	0.423	1	1	0.119	0.648	0.019	0.137	0.078	0.078	0.258	0.267
Fatih	-	-	-	-	0.557	0.557	0.213	0.3	0.545	0.545	0.154	0.154	0.07	0.385	0.02	0.259	-	-	-	-
Beyoğlu	0.942	1	0.584	0.589	0.532	0.563	0.327	0.327	0.622	0.622	0.924	1	0.296	0.75	0.044	0.297	0.291	0.291	-	-
Bahçelievler	0.125	0.125	-	-	0.384	0.5	0.718	1	-	-	0.615	0.615	0.047	0.343	0.013	0.08	-	-	-	-
Eyüpsultan	-	-	-	-	0.38	0.384	0.366	0.425	-	-	0.16	0.16	0.097	0.304	0.021	0.22	-	-	-	-
Başakşehir	-	-	-	-	0.202	0.207	0.071	0.071	0.682	0.682	0.462	0.462	0.083	0.153	0.076	0.114	-	-	-	-
Beylikdüzü	-	-	-	-	-	-	0.529	0.55	0.318	0.318	-	-	0.097	0.304	0.063	0.095	-	-	0.645	0.656
Kağıthane	0.125	0.125	-	-	1	1	0.788	0.788	0.818	0.818	-	-	0.083	0.153	0.022	0.289	-	-	-	-

Spor Yatırımlarının Verimlilik Analizi – İstanbul İli Örneği
An Efficiency Analysis for Sports Investment – The Case of Istanbul

Kartal	0.25	0.25	1	1	0.841	0.844	0.419	0.512	0.818	0.818	0.549	0.549	0.278	0.508	0.021	0.167	0.117	0.117	-	-
Beykoz	0.205	0.227	-	-	0.256	0.269	0.153	0.153	0.699	0.699	0.341	0.341	0.111	0.346	0.048	0.349	0.019	0.019	0.645	0.651
Büyüçekmece	-	-	-	-	0.943	1	0.334	0.334	0.337	0.337	-	-	0.185	0.469	0.083	0.289	-	-	-	-
Avcılar	-	-	-	-	0.352	0.352	0.271	0.335	-	-	0.779	0.779	0.083	0.261	0.034	0.152	-	-	-	-
Zeytinburnu	0.125	0.125	-	-	0.229	0.229	0.058	0.064	0.533	0.79	0.164	0.164	0.037	0.094	0.037	0.335	-	-	-	-
Ümraniye	-	-	0.167	0.167	0.461	0.667	0.235	0.364	0.681	0.681	-	-	0.167	0.167	0.024	0.084	-	-	-	-
Küçükçekmece	-	-	-	-	0.258	0.389	0.223	0.409	0.227	0.385	0.539	0.539	0.056	0.174	0.017	0.209	-	-	-	-
Çekmeköy	-	-	-	-	-	-	-	-	-	-	-	-	0.167	0.167	0.047	0.141	-	-	-	-
Bayrampaşa	-	-	-	-	-	-	-	-	-	-	0.765	0.765	0.259	0.656	0.043	0.319	-	-	-	-
Tuzla	-	-	-	-	-	-	1	1	1	1	-	-	0.111	0.203	0.089	0.179	0.009	0.009	-	-
Güngören	-	-	-	-	-	-	0.825	0.876	-	-	0.166	0.166	0.167	0.422	0.037	0.221	-	-	-	-
Bağcılar	-	-	-	-	0.18	0.278	0.259	0.5	1	1	-	-	0.167	0.167	0.02	0.129	-	-	-	-
Pendik	0.125	0.133	-	-	0.598	0.759	0.204	0.318	-	-	-	-	0.083	0.261	0.021	0.137	-	-	0.065	0.968
Esenyurt	-	-	-	-	-	-	-	-	-	-	-	-	0.056	0.056	0.024	0.084	-	-	-	-
Gaziosmanpaşa	-	-	-	-	0.66	0.722	0.116	0.152	-	-	0.231	0.231	0.111	0.111	0.015	0.167	-	-	-	-
Esenler	-	-	-	-	0.727	0.727	0.149	0.199	-	-	-	-	-	-	0.032	0.163	-	-	-	-
Sancaktepe	-	-	-	-	1	1	0.571	0.571	0.47	0.731	-	-	0.222	0.222	0.06	0.122	-	-	-	-
Şile	-	-	-	-	-	-	-	-	-	-	-	-	-	-	1	1	-	-	-	-
Silivri	-	-	-	-	-	-	-	-	1	1	-	-	0.079	0.188	0.016	0.08	-	-	-	-

Sultangazi	0.375	0.375	-	-	0.785	1	-	-	0.864	0.864	0.308	0.308	0.167	0.167	0.028	0.11	-	-	-	-
Sultanbeyli	-	-	-	-	-	-	0.151	0.18	0.136	0.136	-	-	-	-	0.019	0.019	-	-	-	-
Çatalca	-	-	-	-	-	-	-	-	-	-	-	-	1	1	0.207	0.376	-	-	-	-
Arnavutköy	-	-	-	-	-	-	-	-	-	-	-	-	-	-	0.026	0.156	-	-	-	-

Görsel 2, her ilçedeki en verimli branşları göstermektedir. İlçelerde aynı verimlilik puanına sahip olan branşlardan yalnızca bir tanesi harita üzerinde gösterilmiştir.

Görsel 2: İlçelere Göre En Verimli Branşlar

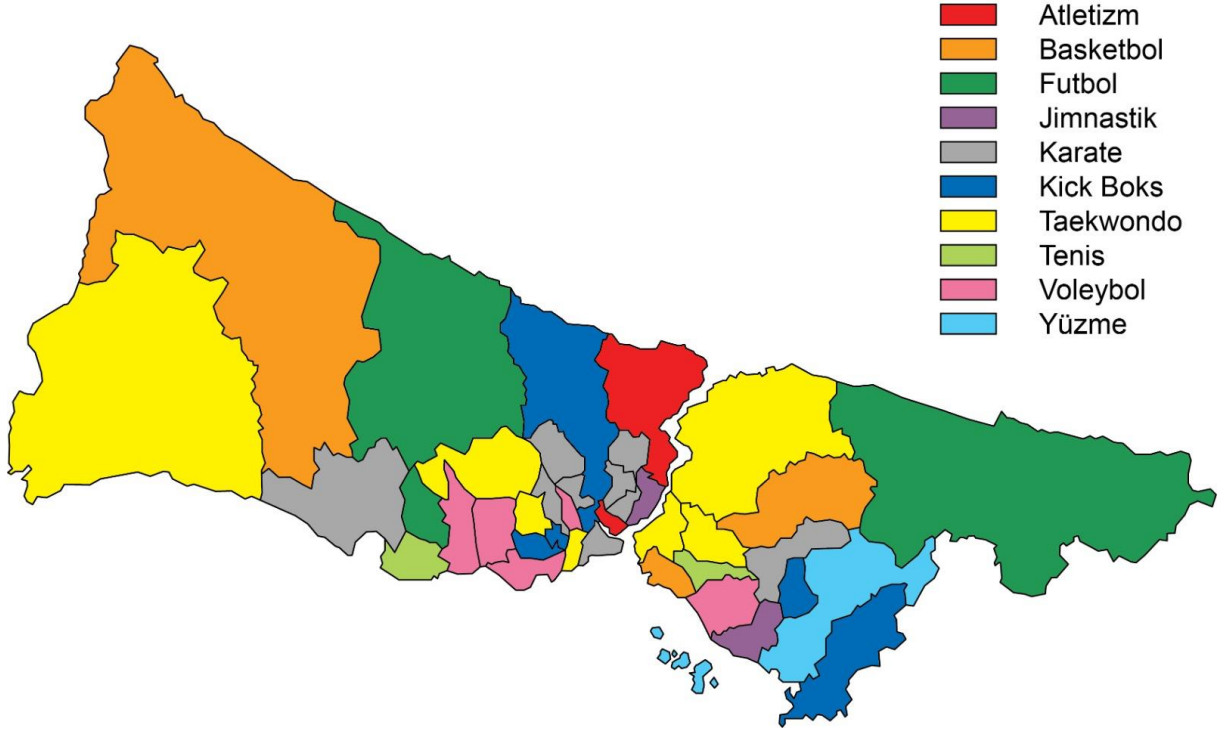

(Yazar tarafından hazırlanmıştır.)

Tablo 3, BCC modeline göre her branş için tam verimliliğe sahip ilçeleri sunmaktadır.

Tablo 3: Branşa Göre En Verimli İlçeler

Branş	Tam Verimli İlçeler
Atletizm	Adalar, Beşiktaş, Beyoğlu, Sarıyer
Jimnastik	Beşiktaş, Kadıköy, Kartal
Karate	Büyükçekmece, Kağıthane, Sancaktepe, Sultangazi
Kick Boks	Bahçelievler, Tuzla
Taekwondo	Bağcılar, Silivri, Tuzla, Üsküdar
Voleybol	Beşiktaş, Beyoğlu, Maltepe, Sarıyer
Basketbol	Beşiktaş, Çatalca, Kadıköy
Futbol	Adalar, Şile
Yüzme	Adalar
Tenis	Ataşehir, Beşiktaş, Sarıyer

Yüzme branşı hariç diğer bütün branşlarda tam verimliliğe sahip birden fazla ilçe bulunmaktadır. BCC modeli sonuçları saf teknik etkinliği ayrıca raporladığı, saf teknik etkinlik ise yönetsel etkinliği ifade ettiği için BCC modeli sonuçları dikkate alınmıştır.

Tablo 4, branş bazında ayırım yapmaksızın ilçelerdeki sporcu yetiştirme etkinliğine dair incelemenin sonuçlarını sunmaktadır. Tabloda yer alan sonuçlar incelendiğinde İstanbul'un sporcu yetiştirmede en etkin olan ilçelerinin Adalar ve Şile olduğu, en verimsiz ilçelerin ise Sultanbeyli ve Esenyurt olduğu görülmektedir. Ayrıca sporcu yetiştirme etkinliği yüksek ilçelere bakıldığında, ağırlıklı olarak sosyoekonomik açıdan gelişmiş ilçeler olduğu gözlenebilmektedir.

Tablo 4: İlçelere Göre Sporcu Yetiştirme Etkinliği

İlçe	BCC	İlçe	BCC	İlçe	BCC
Adalar	1.000	Maltepe	0.378	Esenler	0.236
Şile	1.000	Güngören	0.367	Arnavutköy	0.232
Sarıyer	0.734	Küçükçekmece	0.360	Silivri	0.225
Üsküdar	0.618	Tuzla	0.360	Esenyurt	0.165
Beyoğlu	0.610	Şişli	0.356	Sultanbeyli	0.056
Beşiktaş	0.607	Sancaktepe	0.348		
Kağıthane	0.521	Bahçelievler	0.345		
Beykoz	0.513	Sultangazi	0.326		
Bayrampaşa	0.498	Eyüpsultan	0.315		
Çatalca	0.483	Beylikdüzü	0.296		
Ataşehir	0.472	Avclar	0.292		
Büyükçekmece	0.464	Pendik	0.292		
Zeytinburnu	0.438	Bağcılar	0.288		
Kadıköy	0.427	Başakşehir	0.285		
Kartal	0.419	Gaziosmanpaşa	0.273		
Fatih	0.408	Ümraniye	0.258		
Bakırköy	0.404	Çekmeköy	0.247		

4. Tartışma

CCR ve BCC verimlilik skorlarının aynı olması, KVB'nin optimum ölçekte faaliyet gösterdiği anlamına gelir. Tablo 2'deki sonuçlar incelendiğinde teknik etkinlik (CCR) ve saf teknik etkinlik (BCC) skorları arasındaki farklar göze çarpmaktadır bu da birçok ilçede girdi miktarının az ya da fazla olduğunu işaret eder.

Branşlar için saf teknik etkinlik skoru ortalamalarına bakıldığında, futbol ve yüzmenin görece en verimsiz branşlar olduğu gözlenmektedir. İncelenen on branş arasında yönetimsel etkinliği en düşük olan branş futboldur. Ayrıca futbol branşında her ilçenin CCR ve BCC skorları arasında fark bulunmaktadır bu da futbol branşının hiçbir ilçede ölçek etkinliğine sahip olmadığını gösterir. İlçelerdeki genç nüfusu kontrol etmek mümkün olmasa bile, kulüp sayılarının kontrol etmek mümkündür. Örneğin, 39 ilçe arasında en çok genç nüfusa sahip olan ilçe Esenyurt'ta 7 adet futbol kulübü bulunurken, en çok genç nüfusa sahip 13. ilçe Fatih'te ise 44 adet futbol kulübü bulunmaktadır. İlçelerdeki kulüp sayılarının gerekli durumlarda artırılması gerekli durumlarda ise azaltılmasıyla futbol branşındaki ölçek etkinliğini arttırmak mümkün olacaktır. Ölçek etkinliği, yani CCR modeli tarafından hesaplanan etkinlik skorları girdi miktarından etkilendiği için girdi miktarları hakkında yorum yapılmasına imkân sağlamaktadır. Dolayısıyla CCR modeli sonuçları bazı ilçe ve branşlarda girdilerin azaltılıp ya da artırılması gerektiği konusunda bilgi vermektedir.

Yüzme branşında tam etkinliğe sahip Adalar ilçesinin dışındaki diğer ilçelerin etkinlikleri son derece düşüktür bu da yüzme branşının ortalamada düşük etkinliğe sahip olmasına neden olmaktadır. Adalar ilçesi, genç nüfusun en düşük olduğu ilçe olmasının yanı sıra lisanslı yüzücü sayısında açık ara birincidir. Adalar ilçesinin coğrafi konumu ve yapısından dolayı diğer branşların yapılabileceği tesis sayısı az ve yetersizdir. Ayrıca ilçenin coğrafi konumundan dolayı yüzme branşının popüler olması son derece anlaşılabilir. Belirtilen sebeplerle Adalar ilçesinin etkinliğiyle karşılaştırıldığında diğer ilçelerin göreceli etkinliklerinin düşük çıkması son derece normaldir.

Yönetimsel etkinliği en yüksek branşlar ise jimnastik ve tenistir. Jimnastik branşında Ümraniye ilçesi, tenis branşında ise Maltepe ilçesi düşük etkinlikleriyle öne çıkmaktadır. Her iki ilçede de teknik ve saf teknik etkinliklerin eşit olması, düşük etkinliğin ölçek kaynaklı olmadığını ve yönetimsel problem olduğunu işaret eder. Maltepe ilçesinin en verimli olduğu branşlar voleybol ve karate, Ümraniye ilçesinin en verimli olduğu branşlar ise taekwondo ve karatedir. Bu ilçelerde kaynakların verimli branşlara yöneltilmesi spora ayrılan kaynakların toplam etkinliğini olumlu etkileyecektir.

Görsel 2 incelendiği zaman, bazı branşların bölgesel olarak öne çıktığı görülmektedir. Branşlara katılımda, sosyal sınıfların ve sosyoekonomik arka planın etkilerine ek olarak (Bourdieu, 1978) olası bir bölgesellikten de bahsetmek mümkün olabilir. Bu bağlamda; bölgeselleşme, aynı bölgede yer alan komşu ilçelerin aynı ya da benzer branşlarda etkinleşmesi olarak tanımlanabilir. Örneğin karatenin en verimli branş olduğu Sultangazi, Esenler ve Gaziosmanpaşa ilçeleri birbirine komşu ilçelerdir. Bu ilçeler sosyal ve ekonomik gelişmişlik açısından homojen olduğu için aynı branşta yüksek verimliliğe sahip olmaları sosyoekonomik arka plana bağlanabilir. Fakat, dövüş sporları (karate, kick boks ve taekwondo) bir bütün olarak kabul edilirse, bölgesel etkilerin söz konusu olduğu ilçe sayısı 12 çıkmaktadır. Üstelik bu ilçelerin bütününde sosyoekonomik arka plan ya da yaşam kalitesi konusunda bir homojenlik olduğu söylenemez. Voleybol branşı da gene üç komşu ilçede, Bakırköy, Küçükçekmece ve Avcılar, en etkin branşlar olarak öne çıkmaktadır. Anadolu yakasında ise, Beykoz, Üsküdar ve Ümraniye komşu ilçeleri arasında bir bölgesellikten bahsetmek mümkün olabilir. Bu üç ilçede de taekwondo en verimli branş olarak öne çıkmaktadır. Bu üç ilçe dışında komşu ilçeler arası aynı branşta etkinleşme gibi bir durum söz konusu değildir. Sporda etkinlik konusunda Avrupa yakası, Anadolu yakasına göre daha homojen bir yapı sergilemektedir.

Tablo 3'teki sonuçlar yönetimsel etkinliğin en yüksek olduğu ilçeleri göstermektedir. Daha önce bahsedilen sebeplerden dolayı yüzme branşında sadece bir ilçe tam etkinliğe sahipken diğer bütün branşlarda birden fazla ilçe tam etkinliğe sahiptir. İncelenen 10 branştan herhangi birine yatırım yapmak isteyen kamu ya da özel kurumların, yatırım yapmayı düşündükleri branşa ayrılan kaynaklar etkin kullanıldığı ilçe ya da ilçelere yatırım yapması spordan elde edilmesi beklenen faydanın maksimize edilmesi konusunda olumlu etkiye sahip olacaktır.

Bu sebeplerle Görsel 2 ve Tablo 3'teki sonuçların hem politika yapıcılara hem yatırımcılara önemli bir yol gösterici olduğu söylenebilir. Yatırım yapılacak branşlarda doğru ilçelere ve yatırım yapılacak ilçelerde doğru branşlara yönelmesi hem kullanılan kaynaklar toplam etkinliğini arttıracak hem de elde edilmesi beklenen faydalara ulaşılması kolaylaştıracaktır.

Tablo 4 spora ayrılan kaynakların etkinliğini branş farkı gözetmeksizin incelemektedir. Sonuçlar Adalar ve Şile ilçelerinin en verimli ilçeler olduğunu ortaya koymaktadır. Adalar ilçesinde atletizm, futbol ve yüzme branşları dışında spor kulübü bulunmamaktadır ve bu ilçe her üç branşta da tam saf teknik etkinliğe sahiptir. İlçede az branşta faaliyet gösterilmesi, ilçenin coğrafi konumu ve yapısı sebebiyle ilçe dışında ulaşımın nispeten zor ve zahmetli olması, ilçede yaşayan gençler için spora alternatif olabilecek ikame ürünlerin az olması gibi sebepler, Adalar ilçesindeki üç branşın da tam etkin olmasına katkı sağlamaktadır. Spor kaynaklarının en verimsiz olduğu ilçeler ise Sultanbeyli, Esenyurt, Silivri, Arnavutköy ve Esenler'dir. Bu ilçeler aynı zamanda, 2020 yılı verilerine göre İstanbul'da yaşam kalite endeksinin ve kişi başına gelirin en düşük ilçeler arasında yer almaktadır (Şeker vd., 2022). Yaşam kalite endeksinin yüksek olduğu Beşiktaş, Bakırköy, Üsküdar gibi ilçeler sporcu yetiştirme verimliliği sırlamasında da üst sıralarda yer almaktadır. Murat Şeker ve arkadaşlarının çalışmasında hesapladıkları yaşam kalite endeksi ve bu çalışmada hesaplanan sporcu yetiştirme etkinliği sonuçları arasındaki korelasyon kat sayısı 0.58'dir. Dolayısıyla pozitif yönlü ve güçlü olarak tanımlanabilecek bir ilişki olduğu söylenebilir. Bu ilçelerde kaynakların verimsiz olmasının sebebi, ilçe halkının ekonomik ve sosyal zorluklarla mücadele etmekten spora katılım gösterememesi olabilir. İnsanlar ancak barınma, beslenme, sağlık gibi temel ihtiyaçlarını karşıladıktan sonra, spor, sanat ya da kültür gibi farklı ihtiyaçlara yönelmektedirler. Her ne kadar sporun bireysel ve toplumsal faydaları göz ardı edilmemeliyse de bu ilçelere ayrılan kaynakların verimli kullanılmadığı göz önüne alınarak ilerleyen süreçte yapılacak yatırımların spor yerine daha temel ihtiyaçları karşılamaya yönelik olması kaynakların daha verimli kullanılması anlamına gelebilir.

Yapılan VZA sonuçlarına ek olarak veri seti incelendiğinde bazı çıkarımlar yapılabilmektedir. Birçok ilçede lisanslı sporcuların faaliyet gösterdiği branşta spor kulübü bulunmamaktadır. Bu da sporcuların ilçeler arası seyahat etmesini gerektirmektedir. İstanbul'un trafik ve nüfus yoğunluğu göz önüne alındığında gerekli seyahatlerin vakit ve enerji kaybı olacağı aşikardır. Özellikle elit seviyede sporcu olmayı hedefleyen genç sporcular için özel hayat, eğitim hayatı ve spor hayatı arasındaki dengeyi kurmak oldukça zordur. Bu zorluklara ek olarak trafikte kaybedilen zamanın ve enerjinin getireceği olumsuz etkiler sporcuların kariyerlerini negatif yönde etkilemektedir.

5. Sonuç

Bu çalışma İstanbul ili özelinde on farklı branşta VZA aracılığıyla görece etkinliği en yüksek branşları ve ilçeleri saptamıştır. Daha önce spora ayrılan kaynakların, spor üzerindeki etkisine yönelik çalışmalar olmasına rağmen (Erkan, 2015) etkinliğine yönelik bir çalışma olmadığı için literatürdeki önemli bir boşluğu doldurmaktadır. Her yıl milyonlarca TL'lik kaynağın aktarıldığı, ülkemizin ve dünyanın en büyük sektörleri halinden birine gelen sporda kaynakların verimli kullanımı son derece önem arz eder. Gerek bireysel gerek toplumsal faydaları sebebiyle kamunun spora erişiminin ve katılımının artırılması yüksek kazanımlar anlamına gelir. Ayrıca uluslararası düzeyde elit sporcu yetiştirilmesi ve müsabakalarda başarı elde edilmesi ülkemiz adına hem prestij hem övünç kaynağıdır.

Ülkemiz sporunda, zaman zaman birkaç birey ya da birkaç jenerasyon başarı yakalasa da ne yazık ki yakaladığımız başarılar sürdürülebilir olmamıştır. Sürdürülebilir başarıyı sağlayacak önemli faktörlerden biri şüphesiz ki spor bilimleri ve yönetimi alanındaki yapıdır. Yeni yeteneklerin keşfedilmesi, geliştirilmesi ve yetiştirilmesi aşamalarının her biri sürdürülebilir başarının yakalanması konusunda hayati önem taşımaktadır. Unutulmamalıdır ki, bu aşamaların eksiksiz olarak sürdürülebilmesi ve geliştirilebilmesi için kaynak aktarımı ve bu kaynakların sürekliliği elzemdir.

Ülkemizde, başta futbol olmak üzere birçok branşa hem özel hem kamu kaynakları fazlasıyla aktarılmaktadır fakat arzu edilen sürdürülebilir başarıya erişme konusunda sorunlar olduğu aşikardır. Dolayısıyla ayrılan kaynakların verimli kullanılmadığını söylemek mümkün olabilir. Bu ve bunun gibi çalışmaların, kaynakların daha etkin kullanılması hususunda politika yapıcılara yol göstermesiyle istenilen başarıya ulaşma konusunda fayda sağlayacağı umut edilmektedir. Sporda arzu edilen başarının kazanılmasında sadece politika yapıcılar, spor kulüpleri ya da sporcular değil sektördün bütün paydaşlarına önemli görevler düşmektedir.

Finansman/ Grant Support

Yazar(lar) bu çalışma için finansal destek almadığını beyan etmiştir.

The author(s) declared that this study has received no financial support.

Çıkar Çatışması/ Conflict of Interest

Yazar(lar) çıkar çatışması bildirmemiştir.

The authors have no conflict of interest to declare.

Açık Erişim Lisansı/ Open Access License

This work is licensed under Creative Commons Attribution-NonCommercial 4.0 International License (CC BY NC).

Bu makale, Creative Commons Atıf-GayriTicari 4.0 Uluslararası Lisansı (CC BY NC) ile lisanslanmıştır.

Kaynaklar

- Atalı, L. (2015). Büyükşehir Belediyeleri Stratejik Planlarında Spor ile İlgili Amaç ve Hedeflerin Analizi. *Spor Yönetimi ve Bilgi Teknolojileri Dergisi*, 10(1), s. 48-56.
- Ayyıldız, E., & Murat, M. (2018). Türkiye Süper Ligi'nin Veri Zarflama Analizi ile Değerlendirilmesi. *CBÜ Beden Eğitimi ve Spor Bilimleri Dergisi*, 13(1), s. 73-86.
- Banker, R. D., Charnes, A., & Cooper, W. (1984). Some models for estimating technical and scale inefficiencies in data envelopment analysis. *Management science*, 30(9), s. 1078-1092.
- Bourdieu, P. (1978). Sport and social class. *Social Science Information*, 17(6), s. 819-840.
- Charnes, A., Cooper, W., & Rhodes, E. (1978). Measuring the efficiency of decision making units. *European Journal of Operational Research*, 2(6), s. 429-444.
- Cumhuriyet. (2021, Temmuz 14). *Mansur Yavaş'dan 2020 Tokyo Olimpiyatları öncesi sporculara tam destek!*. Cumhuriyet.com.tr. <https://www.cumhuriyet.com.tr/haber/mansur-yavasdan-2020-tokyo-olimpiyatları-öncesi-sporculara-tam-destek-1852507>
- Dawson, P., & Downward, P. (2011). Participation, Spectatorship and Media Coverage in Sport: Some Initial Insights. In W. A. (ed.), *Contemporary Issues in Sports Economics*. Edward Elgar Publishing.
- Fanatik. (2021, Ağustos 31). *Ekrem İmamoğlu, Tokyo 2020'ye katılan sporcularıyla bir araya geldi*. Fanatik.com.tr. <https://www.fanatik.com.tr/ekrem-imamoglu-tokyo-2020ye-katılan-sporcularıyla-bir-araya-geldi-2239263>
- Erkan, A. (2015). Bütçe Politikalarının Spor Alanında Sunulan Hizmetler Üzerindeki Etkisinin İncelenmesi ve Değerlendirilmesi. *Hak İş Uluslararası Emek ve Toplum Dergisi*, 3(6), s. 110-131.
- Golany, B., & Roll, Y. (1989). An application procedure for DEA. *Omega*, 17(3), s. 237-250.
- Grix, J., & Carmichael, F. (2012). Why do governments invest in elite sport? A polemic. *International journal of sport policy and politics*, 4(1), s. 73-90.
- GSB. (2021). *2021 Yılı Faaliyet Raporu*. Gençlik ve Spor Bakanlığı. https://shgm.gsb.gov.tr/Public/Edit/images/SHGM/012014/Faaliyet%20Raporlar%C4%B1%202018-2021/2021_Faaliyet_Raporu060622.pdf

- Guzmán-Raja, I., & Guzmán-Raja, M. (2021). Measuring the Efficiency of Football Clubs Using Data Envelopment Analysis: Empirical Evidence From Spanish Professional Football. *Sage Open*, 11(1), s. 1-13.
- Haas, D., Kocher, M., & Sutter, M. (2004). Measuring efficiency of German football teams by data envelopment analysis. *Central European Journal of Operations Research*, 12(3), s. 251-268.
- İBB. (2018). *İstanbul'un Spor Haritası*. Sporİstanbul. <https://spor.istanbul/istanbulun-spor-haritasi/>
- İBB. (2020, Ekim 14). *İBB'DEN SPORA TESIS VE EKİPMAN DESTEĞİ*. İBB.Istanbul. <https://www.ibb.istanbul/arsiv/37326/ibbden-spora-tesis-ve-ekipman-destegi>
- Memiş-Kartal, P. (2020). Bir Hak Olarak Spor Faaliyeti. *Marmara Üniversitesi Hukuk Fakültesi Hukuk Araştırmaları Dergisi*, 26(2), s. 537-570.
- Okursoy, A., & Tezsürücü, D. (2014). Veri Zarflama Analizi ile Göreli Etkinliklerin Karşılaştırılması: Türkiye'deki İllerin Kültürel Göstergelerine İlişkin Bir Uygulama. *Yönetim ve Ekonomi Dergisi*, 21(2), s. 1-18.
- Pye, N., Toohey, K., & Cuskelly, G. (2015). The social benefits in sport city planning: a conceptual framework. *Sport & Society*, 18(10), s. 1199-1221.
- Şeker, M., Baypınar, M., Çeliklebiçak, G., & Özbay, B. (2022). Quality of Life Index: Istanbul 2020. *İstanbul İktisat Dergisi*, 72(2), s 543-568.
- Wankel, L., & Berger, B. (1990). The psychological and social benefits of sport and physical activity. *Journal of Leisure Research*, s. 167-182.
- Yıldız, K. (2018). Yerel Yönetimler ve Kalkınma Planları Çerçevesinde Spor Hizmetleri. *Gaziantep Üniversitesi Spor Bilimleri Dergisi*, 3(1), s. 64-80.
- Zengin, E., & Öztaş, C. (2005). Yerel yönetimler ve spor. *Journal of Social Policy Conferences*, 55, s. 49-78.



Çalışan Yetişkinlerde Çalışma İradesi, Kariyer Uyumluluğu ve Dengeli Yaşam: İş İhtiyaçları Doyumunun Aracılık Rolü

Work Volition, Career Adaptability and Balanced Life among Working Adults: The mediating Role of Work Needs Satisfaction

Hamidiye Betül ÇEVEN¹, Ayşenur BÜYÜKGÖZE-KAVAS², Furkan KİRAZCI³

Geliş Tarihi (Received): 20.11.2023

Kabul Tarihi (Accepted): 17.10.2024

Yayın Tarihi (Published): 30.11.2024

Öz: Bu çalışmada Çalışma Psikolojisi Kuramı temel alınarak dengeli yaşamın üzerinde anlamlı role sahip olabileceği düşünülen insana yakışır işin psikolojik yordayıcılarından çalışma iradesi ve kariyer uyumluluğu ile insana yakışır işin sonuçlarından iş ihtiyaçları doyumu, ara değişkenli nedensel bir model üzerinde incelenmiştir. Önerilen modelin test edilmesi amacıyla 403 tam zamanlı çalışan yetişkinden Çalışma İradesi Ölçeği, Kariyer Uyum Yetenekleri Ölçeği, İş İhtiyaçları Doyumu Ölçeği ve Dengeli Yaşam Ölçeği kullanılarak veri toplanmıştır. Toplanan verilere yönelik yapılan yol analizi sonucunda çalışma iradesi ve kariyer uyumluluğunun iş ihtiyaçları doyumu aracılığında dengeli yaşamı pozitif yönde ve anlamlı düzeyde, ayrıca kariyer uyumluluğunun dengeli yaşamı doğrudan pozitif yönde ve anlamlı düzeyde yordadığı ve tüm modelin dengeli yaşamı %43 oranında açıkladığı sonucuna ulaşılmıştır. Araştırma kapsamında bulgular tartışılmış ve bu bulgulara dayalı olarak önerilerde bulunulmuştur.

Anahtar Kelimeler: Çalışma Psikolojisi Kuramı, Çalışan Yetişkinler, İnsana Yakışır İş, İş İhtiyaçları Doyumu, Dengeli Yaşam.

&

Abstract: In this study, work volition and career adaptability, which are psychological predictors of decent work, are considered to play an important role in a balanced life based on the Psychology of Working Theory, and work needs satisfaction, which is one of the outcomes of decent work, is examined on a causal model with mediating variables. To test the proposed model, data were collected from 403 full-time working adults using the Work Volition Scale, Career Adaptability Scale, Work Needs Satisfaction Scale, and the Balanced Life Scale. As a result of the path analysis of the collected data, it was concluded that work volition and career adaptability positively and significantly predicted balanced life through work needs satisfaction, whereas career adaptability directly predicted balanced life positively and significantly, and the whole model explained 43% of balanced life. The findings obtained within the scope of the research are discussed, and recommendations are made based on these findings.

Keywords: Psychology of Working Theory, Working Adults, Decent Work, Work Needs Satisfaction, Balanced Life.

Atıf/Cite as: Özaydın, S. (2024). Çalışan Yetişkinlerde Çalışma İradesi, Kariyer Uyumluluğu ve Dengeli Yaşam: İş İhtiyaçları Doyumunun Aracılık Rolü. *Abant Sosyal Bilimler Dergisi*, 24(3), 812-828. doi: 10.11616/asbi.1393431

İntihal-Plagiarism/Etik-Ethic: Bu makale, en az iki hakem tarafından incelenmiş ve intihal içermediği, araştırma ve yayın etiğine uyulduğu teyit edilmiştir. / This article has been reviewed by at least two referees and it has been confirmed that it is plagiarism-free and complies with research and publication ethics. <https://dergipark.org.tr/tr/pub/asbi/policy>

Copyright © Published by Bolu Abant İzzet Baysal University, Since 2000 – Bolu

¹ Hamidiye Betül Çeven, Ondokuz Mayıs Üniversitesi, hamidiyeceven02@gmail.com. (Sorumlu Yazar)

² Ayşenur Büyükgöze-Kavas, Ondokuz Mayıs Üniversitesi, aysenur@omu.edu.tr.

³ Furkan Kirazcı, Ondokuz Mayıs Üniversitesi, furkan.kirazci@omu.edu.tr.

1. Giriş

Çalışma, insan hayatındaki temel unsurlardan birisi olarak kabul edilmekte ve insan sağlığı ve refahı için gerekli görülmektedir (Duffy vd., 2016: 130). Çalışmanın ve işin yaşamdaki yeri ve etkilerine yönelik yapılan araştırmalar insan davranışını daha iyi anlamaya hizmet eder (Blustein, 2008: 237). Çalışma kimi yaşam deneyimlerinde psikolojik esenliğin merkezinde yer almaktadır (Blustein, 2008: 229). İnsan hayatında uzun yılları kapsamasıyla değerli bir rolü olmakla birlikte aynı zamanda insanlar için önemli bir endişe kaynağıdır (Blustein, 2008: 229-230). Blustein (2006: 17) iş ve iş dışındaki hayatın iç içe geçmiş bir süreç olduğunu, iş ve iş dışı rollerin arasındaki ayrımın gittikçe azaldığını belirtmiştir. Bu ayrımın belirsizleşmesi yaşam alanları arasındaki sınırların kalkmasına sebep olabildiği gibi dengeli yaşamı da zorlaştırabilmektedir.

Bireyler fizyolojik, sosyal, duygusal vb. insani gelişim ihtiyaçlarını karşılayabilmek için yaşamın birçok alanına dahil olmak zorundadır (Joseph Sirgy ve Wu, 2009: 183). İnsanların yaşam alanlarını uzun süre ihmal etmeden denge içinde sürdürmesi beklenmektedir (Peseschian ve Remmers, 2020: 92). Bu dengeyi sağlamada çalışma hayatı büyük bir öneme ve yere sahip olmakla birlikte bunu düzenlemek de çalışmanın dengeli yaşam üzerindeki etkisini büyük oranda etkiler. Birden fazla yaşam alanından sağlanan yaşam doyumunu dengeyi yansıtır (Joseph Sirgy ve Wu, 2009: 187). Bu nedenle, yalnızca bir yaşam alanından elde edilebilecek tatmin veya doyum sınırlı kalacağı için bu durum dengeli yaşamı sağlama konusunda da yetersiz kalmaktadır. Dengeli yaşam öznel iyi oluşun önemli yordayıcılarından birisi olarak görüldüğü için de yaşamda dengenin sağlanmasının öznel iyi oluşa önemli ölçüde katkı sağlayacağı belirtilmiştir (Joseph Sirgy ve Wu, 2009: 183). Çalışma hayatı ile dengeli yaşam arasındaki ilişkinin öneminden dolayı çalışma yaşamını etkileyen destekleyici faktörlerin dengeli yaşamı da etkileme olasılığı dikkate alınarak çalışma psikolojisi kuramı temelinde ara değişkenli bir model önerisi geliştirilmiş ve yol analizi ile test edilmiştir.

Birçok insan içinde bulunduğu ekonomik, sosyal, kültürel vb. faktörler nedeniyle çeşitli sınırlılıklarla karşılaşırken geleneksel kariyer gelişimi kuramlarının açıklamaları ve önermeleri insanların kariyer gelişimini açıklamada yetersiz kalmaktadır (Blustein, 2006; Coutinho vd., 2008). Geleneksel kariyer gelişimi kuramları birçok etnik, sosyal ve ekonomik farklılıklara sahip gruplara kıyasla bireysel karar verme özerkliğine ve gücüne sahip olan orta sınıf ve üzeri Amerikalı üniversite öğrencilerinde sınırdığı için eleştirilmektedir (Blustein, 2006; Fouad ve Byars, 2005). Bu bağlamda toplumun farklı kesimlerini de kapsayan bir kariyer gelişimi danışma anlayışının geliştirilmesinin önemine vurgu yapan Blustein (2001, 2006) çalışma kavramı üzerine odaklanan Çalışma Psikolojisi Çerçevesini geliştirmiştir.

Çalışma Psikolojisi Çerçevesi, önceki mesleki psikoloji kuramlarını ve çalışmalarını temel alarak daha geniş kitleleri ve grupları kapsayan güncel bir çalışma ortaya koymayı amaçlamıştır (Blustein, 2001: 178). Kuramın temelinde işin insanların yaşamlarındaki rolünün incelenmesi amaçlanarak 21. yüzyılın zorluklarıyla baş etmek, iş hayatından memnuniyeti artırma yollarını bulmak, firmalarda verimliliği artırmak ve işten ayrılmaları azaltmayı sağlayabilecek motivasyon kaynaklarını artırmak gibi konulara cevap bulmaya yönelik çalışmalar yer almaktadır (Blustein, 2008: 229). Tüm bunları besleyebilecek unsurları içinde barındıran motivasyon kaynaklarından birinin de bireyin iyi oluşu ve dengeli bir yaşam sürmesi olduğu belirtilmekte ve bu sağlandığında kişilerin çalışma hayatlarının da pozitif yönde etkileneceği düşünülmektedir. Çalışma Psikolojisi Kuramının (Duffy vd., 2016) kapsayıcı çerçevesi farklı fikir, kavram ve araştırma bulgularının ilişkilendirilmesini destekleyici bir yapıyı sunduğu için mevcut çalışmada kuramsal temel olarak kullanılmıştır.

2. Literatür

2.1. Çalışma Psikolojisi Kuramı

Günümüze kadar gelen birçok kariyer gelişim kuramı bulunmakta ve bu kuramların gelişme süreci ve içeriği farklılıklar göstermektedir. Birey ve çevrenin uyumuna odaklanan İş Uyumu Kuramı (Dawis ve Lofquist, 1976), kariyer karar süreçlerinde değerlerin önemini vurgulayan Brown'un Değer Temelli Kariyer

Yaklaşımı (Brown ve Crace, 1996), kariyer gelişiminde bireysel ve çevresel faktörlerin önemini merkeze alan Sosyal Bilişsel Kariyer Kuramı (Lent vd., 2002), bahsedilen kariyer gelişim kuramlarından yalnızca birkaçıdır. İş dünyasında her geçen gün artan rekabet, ekonomik piyasalarda meydana gelen değişim, çalışanlardan beklenen nitelik ve eğitimin farklılaşması yeni sorunları da beraberinde getirmektedir (Büyüköze-Kavas, 2022). Farklılaşan sorunlara ve özellikle farklı gruplarda yer alan bireylerin kariyer gelişimini açıklamada yetersiz kalan geleneksel kuramlar sonucunda güncel kuramlara ihtiyaç duyulmuştur. Bu amaçla geliştirilen güncel kuramlardan biri de Çalışma Psikolojisi Kuramıdır (Duffy vd., 2016).

Çalışma Psikolojisi Kuramının (Duffy vd., 2016) temeli daha önce belirttiğimiz gibi Blustein'in ortaya koyduğu Çalışma Psikolojisi Çerçevesine (Blustein, 2001; 2006; Blustein vd., 2008) dayanmaktadır. Çalışma Psikolojisi Çerçevesi (Blustein, 2006) özellikle düşük sosyoekonomik düzey, ırkçılık, engellilik, göçmenlik, yoksulluk vb. nedenlerle görmezden gelinen veya ayrımcılığa uğrayan bireylerin kariyer gelişimlerini ve yaşamlarını ele almak için geliştirilmiştir. Duffy ve diğerleri (2016: 127) iş dünyası ve meslekler konusundaki değişimlerin sonucunda psikolojik temelli kuramlarla birlikte sosyal ve bağlamsal faktörleri de ele alan bütünleştirici modellere ihtiyaç duyulduğunu belirtmişlerdir. Blustein (2001: 171, 175) bu alandaki ihtiyaçların tam karşılanmaması, yapılan çalışmaların çoğunlukla orta sınıf ve üstünde yer alan bireylere dönük olması ve mesleki psikolojinin sınıfsal bir önyargıyla işlediği argümanlarına dayanarak bu alanda büyük bir dönüşüme ihtiyaç olduğunu savunmuş ve bunun için daha kapsayıcı ve bütünleştirici bir çalışma psikolojisi perspektifi ortaya koymuştur. Tüm bunlarla birlikte işin aile, kültür, kurumlar gibi birçok bağlam açısından değerlendirilmesi gerektiğini vurgulamış ve bu değerlendirme sonucunda iş ile insan yaşamının diğer tarafları arasındaki karmaşık ilişkilerin anlaşılabilirliğini belirtmiştir (Blustein, 2001: 178; Duffy vd., 2016).

Duffy ve diğerleri (2016: 127) Çalışma Psikolojisi Kuramını ortaya koyarken mesleki psikoloji, çok kültürlü psikoloji ve çalışma sosyolojisi gibi alanlardan faydalanmışlardır. Kuramın son haline getirilmesinde tüm bireylerle birlikte özellikle yoksulluk sınırına yakın veya yoksul olan, ayrımcılığa veya ötekileştirmeye maruz kalan, insana yakışır işe ulaşmayı zorlaştıran bağlamsal faktörlere sahip olan kişilerin çalışma deneyimlerinin açıklanması amaçlanmıştır (Duffy vd., 2016: 127).

Çalışma Psikolojisi Kuramı farklı sosyal, kültürel ve ekonomik geçmişe sahip bireyleri kapsayacak şekilde toplumun bütün bireylerinin kariyer gelişimlerini açıklamayı amaçlamaktadır. Kuram, toplumun geneli için kapsayıcı bir anlayış ortaya koymaya çalışırken özellikle ekonomik kısıtlılıklar ve ötekileştirilme deneyimleri gibi bireylerin kariyer gelişimi üzerinde önemli role sahip bağlamsal faktörleri vurgulamaktadır. Araştırmacılar (Duffy vd., 2016) çalışma psikolojisi kuramını geliştirirken insana yakışır işi (decent work) merkeze almış ve kuramsal modeli iki temel bölüme ayırmıştır. Bu kapsamda insana yakışır işi merkeze alan çalışma psikolojisi kuramı ileri sürdüğü model üzerinden çeşitli bağlamsal ve bireysel değişkenleri insana yakışır işin yordayıcıları ve sonuçları olarak tanımlamıştır. Buna göre ekonomik kısıtlılıklar, ötekileştirilme deneyimleri, çalışma iradesi ve kariyer uyumluluğu modelde kişilerin insana yakışır işe ulaşmasını etkileyen dört temel yordayıcı olarak tanımlanmıştır (Blustein ve Duffy, 2020; Duffy vd., 2016). Kurama göre psikolojik yordayıcılar olarak nitelendirilen çalışma iradesi ve kariyer uyumluluğunun aynı zamanda insana yakışır iş ile ekonomik kısıtlılıklar ve ötekileştirilme arasında aracılık rolü de bulunmaktadır. Kuramsal modelin ikinci kısmını yani bireyin insana yakışır işi elde etmesi durumunda karşılaştığı olası sonuçlara ilişkin önermeleri içermektedir. Buna göre insana yakışır işin nihai sonuçları çalışmaktan duyulan memnuniyet ve iyi oluş şeklinde belirtilmiş olmakla birlikte insana yakışır işin öncelikle işin temel ihtiyaçları karşılama kapasitesi aracılığıyla bu iki sonuçla ilişkilendirilmesi önerilmektedir (Blustein ve Duffy, 2020). Duffy ve diğerleri (2016) tarafından bu ihtiyaçlar Öz-Belirleme Kuramı (Deci ve Ryan, 2002) dikkate alınarak yaşamı sürdürme ihtiyacı, sosyal katkı ihtiyacı ve öz-belirleme ihtiyacı olarak üç temel kategoride gruplandırılmıştır. Buna göre bireyin sahip olduğu iş bu üç ihtiyacı karşıladığında bireyi genel iyi oluşa ve çalışmaktan duyulan memnuniyete götüreceği varsayılmıştır (Duffy vd., 2016).

Henüz yeni bir kuram olmasına rağmen bugüne kadar Çalışma Psikolojisi Kuramını temel alan ve önerdiği modeli sınamaya yönelik gerçekleştirilen birçok araştırmaya rastlamak mümkündür. Kuramı tanıtan

makalenin (Duffy vd., 2016) sonrasında kuramın temel kavramlarını ölçmek amacıyla ölçek geliştirme çalışmaları (Autin vd., 2019; Duffy vd., 2017; Duffy vd., 2019a), farklı kültürlerle bu ölçeklerin uyarlanması içeren çalışmalar (Buyukgoze-Kavas ve Autin, 2019; Buyukgoze-Kavas vd., 2015; Büyükgöze-Kavas ve Ünal, 2019; Keser ve Büyükgöze-Kavas, 2022; Kim vd., 2023) ve modele ilişkin önermelerin farklı gruplarda test edilmesini (Douglass vd., 2020; England vd., 2020; Tokar vd., 2023) içeren araştırmalar bulunmaktadır. Mevcut çalışmayla bağlantılı olarak Çalışma Psikolojisi Kuramından hareketle oluşturulan çalışmalar incelendiğinde ekonomik kısıtlılıklar ve ötekileştirilmenin kariyer uyumluluğu aracılığıyla istihdam edilebilirlik algısını yordama düzeyinin (Kirazcı vd., 2023), ekonomik kısıtlılıklar ve ötekileştirilmenin çalışma iradesi aracılığıyla insana yakışır işi etkileme oranının (Yazan vd., 2023) ve insana yakışır işin iş ihtiyaçları doyumunu aracılığıyla yaşam doyumunu yordama seviyesinin (Kirazcı vd., 2022) araştırıldığı çalışmaların mevcut olduğu görülmekle birlikte iyi oluşun bir yansıması olarak görülen dengeli yaşamın model kapsamında sonuç değişkeni olarak ele alınmasının anlamlı bir katkı yapacağı düşünülmüştür. Dolayısıyla bu çalışmada Çalışma Psikolojisi Kuramının modelinden yola çıkarak modelde bulunan psikolojik aracı değişkenlerden çalışma iradesi ve kariyer uyumluluğuyla birlikte insana yakışır işin sonuçlarını kapsayan iş ihtiyaçları ve dengeli yaşam değişkenlerinden oluşan modelin çalışan yetişkinlerde sınanması amaçlanmıştır (Şekil 1).

2.1.1. Çalışma İradesi

Çalışma Psikolojisi Kuramı içerisinde insana yakışır işin önemli yordayıcılarından birisi olan çalışma iradesi bireyin karşılaştığı engellere rağmen kariyeri ile ilgili seçim yapma kapasitesine yönelik algısını ifade etmektedir (Duffy vd., 2012: 401; Jadidian ve Duffy, 2012: 155; Duffy vd., 2016: 135). Çoğu yetişkinin kariyer kararında etkili olan bu faktör kişinin ilgileri, becerileri, değerleri, kişilik tarzı kadar etkilidir ve hatta duruma göre daha fazla önemli olabilmektedir (Duffy vd., 2013: 21). Duffy ve arkadaşları (2016: 135) Çalışma Psikolojisi Kuramını ortaya koydukları araştırmalarında çalışma iradesinin algısal bir özellik olması yanında şekillendirilebilir bir tutum değişkeni olduğunu, bireylerin yüksek çalışma iradesine sahip olmasının tatmin edici ve insana yakışır bir işte çalışma olasılığını arttırdığını ve insana yakışır işe sahip olmada çalışma iradesinin önemli bir etken olduğunu vurgulamışlardır. Çalışma iradesi yüksek olanlar kariyer kararlarında kendilerini kısıtlanmış hissetmeyerek ilgi, ihtiyaç ve değerlerine en uygun kariyeri seçme becerisine sahip olurlar (Duffy vd., 2013: 21). Kişilerin istediği mesleği seçebilme kapasitelerinin yüksek olması, yaşamda önceliklediklerini dengeli yaşama uygun şekilde hayatlarına katabilme olasılıklarını da artırabilecektir. Bu sebeple mevcut çalışmada çalışma iradesi, kuramın önerdiği modelde de olduğu gibi yordayıcı değişken olarak ele alınmıştır.

Çalışma iradesine dair yapılan araştırmalar incelendiğinde; çalışma iradesinin yordayıcı değişken olarak ele alındığı, çeşitli aracı değişkenlerin de etkisiyle iş doyumunu (Duffy vd., 2015), anlamlı işi (Allan vd., 2016), istihdam edilebilirliği (Kwon, 2019) ve kariyer memnuniyetini (Kim, 2023) yordadığı ve mevcut çalışmanın değişkenleriyle bağlantılı olarak iş yaşam dengesiyle çalışma iradesinin bir arada incelendiği (Aamir vd., 2016) araştırmalar bulunmaktadır. Türkiye’de ise proaktif kişilik özellikleri (Büyükgöze, 2018), kariyer karar verme öz-yetenkinliği ve kariyer karar verme belirsizliğine tolerans (Kirazcı ve Büyükgöze-Kavas, 2021) değişkenleri tarafından çalışma iradesinin ne düzeyde yordandığı incelenen çalışmalarla birlikte ölçek uyarlama çalışmaları da (Buyukgoze-Kavas vd., 2015; Büyükgöze-Kavas ve Ünal, 2019) bulunmaktadır.

2.1.2. Kariyer Uyumluluğu

Kariyer uyumluluğu; mesleki gelişim görevlerinin değişkenliğiyle başa çıkabilme durumu ve bu duruma eşlik eden yardımcı kaynakları açıklayan psikolojik bir yapı olarak tanımlanmaktadır (Savickas, 1997: 254; Savickas, 2002: 156). Kariyer uyumluluğu temel olarak mesleki gelişim görevlerinde ilerleme, mesleki geçişlerle başa çıkma, beklenmedik durumlara ve iş travmalarına uyum sağlamayı kapsamakta ve bireyin elde ettiği başarı, doyum, memnuniyet ve gelişim, uyumun iyi düzeyde olduğunun göstergeleri olarak kabul edilmektedir (Savickas ve Porfeli, 2012: 662). Kariyer uyumluluğuna benzer olarak dengeli yaşam sonucunda da birey başarı ve doyum elde edeceği için iki kavram bu bağlamda bir araya getirilebilir.

Kişilerin hayatlarında öncelikledikleri alanları iş yaşamıyla birlikte dengeye oturtabilmesi ve iş yaşamının değişkenliğine uyum sağlayabilmesi açısından bu esnekliğin önemli olduğunu varsaydığımız için çalışmamızda kariyer uyumluluğu yordayıcı değişkenlerden biri olarak ele alınmıştır.

Mevcut çalışmayla ilişkili olarak literatür incelendiğinde kariyer uyumluluğunun; iş-yaşam dengesini de içeren kurumların personeli elde tutma faktörlerine çalışanların duyduğu memnuniyetin (Coetzee ve Stoltz, 2015), kariyer performansı ile iş ve kariyer doyumunun (Zacher, 2015), yaşam doyumunun (Akkermans vd., 2018; Büyükgoze-Kavas vd., 2015; Ginevra vd., 2018), işten ayrılma niyetinin (Chan ve Mai, 2015; Guan vd., 2015; Lee vd., 2021) ve iş doyumunun (Fiori vd., 2015) yordayıcı bir değişken olarak ele alındığı çalışmalar bulunmaktadır. Ayrıca kariyer uyumluluğunun; gelecekteki çalışma benliğini (Çarkıt, 2022) ve öznel iyi oluşu (Eryılmaz ve Kara, 2019) açıklayıcı bir değişken olarak ele alındığı çalışmalara rastlanmıştır.

2.1.3. İş İhtiyaçları

Bireylerin çalıştığı işlerin bireyleri refah düzeyine getirmesi için karşılaması gereken ihtiyaçlar bulunmaktadır ve bu ihtiyaçlar yaşamı sürdürme, sosyal katkı ve öz belirleme ihtiyaçları olarak belirlenmiştir (Blustein, 2006; 2008; Blustein vd., 2008). Çalışma Psikolojisi Çerçevesi insanın yaşamı sürdürme, sosyal katkı ve dış motivasyonun içselleştirilmesi olarak tanımlanan öz belirleme adlı üç temel ihtiyacının çalışma yoluyla karşılanabileceğini belirtmekte (Duffy vd., 2013: 21) ve bu öz belirleme ihtiyaçlarını yeterlilik, ilişkililik ve özerklik olarak üç boyutta değerlendirmektedir (Duffy vd., 2016). Birçok iş, yaşamı sürdürme ihtiyacını bir dereceye kadar karşılayabilmekte ama sosyal katkı ve öz belirleme ihtiyaçlarını karşılayan işlere sahip olmanın daha zor olduğu görülmektedir (Duffy vd., 2012: 401). Bahsedilen ihtiyaçları içinde barındıran dengeli yaşama giden yolu bu ihtiyaçların ne kadar etkilediğini ölçmek amacıyla modelde iş ihtiyaçları doyumunu aracı değişken olarak ele alınmıştır. Bu alanda yapılan çalışmalar incelendiğinde ölçek geliştirme ve uyarılma çalışmalarına (Autin vd., 2019; Autin vd., 2023; Kim vd., 2022; Xu vd., 2022), insana yakışır iş ile iş doyumunu arasında iş ihtiyaçlarının aracılık rolünün (Kim vd., 2023) ve yaşam doyumunu ile iş doyumunu arasında iş ihtiyaçları doyumunun aracılık rolünün incelendiği çalışmaya (Kirazcı vd., 2022) rastlanmıştır.

2.2. Dengeli Yaşam

Yaşamda denge birden fazla alandan sağlanan yaşam doyumunu olarak tanımlanırken dengesizlik ise yalnızca bir alandan yaşam doyumunun sağlanmaya çalışılması olarak açıklanmaktadır (Joseph Sirgy ve Wu, 2009: 187). Yaşamda dengesizlik yalnızca bir alana odaklanıp o alandan doyum sağlamayı amaçlamasıyla birlikte bunun sonucunda diğer yaşam alanlarında olumsuzluğa yol açan bir durumdur (Joseph Sirgy ve Wu, 2009: 185). Düzenli olmak hayatın önemli bir parçasıdır (Peseschkian, 1986b: 66). Peseschkian (1986b) yaptığı vaka analizlerinde dengeli yaşamının bütüncül sağlığa yardımcı olduğuna ve üretkenliği artırdığına değinmiştir. İnsanlar Pozitif Psikoterapinin öne sürdüğü denge modelindeki kavramları belli bir oranda sürdürmediğinde fiziksel, zihinsel ve psikososyal bozukluklar kendini göstermektedir (Peseschkian, 1986a: 260). Kişilerin sorunlarıyla başa çıkmasında da önemli olan bu boyutlar beden, ilişki, başarı ve maneviyat olarak isimlendirilmiştir (Peseschkian, 1986a: 142-143). Her bir yaşam alanını karşılayan bu kavramlar her alan için farklı ihtiyacı vurgulamakta, bu insani ihtiyaçların öznel iyi oluş için bütüncül karşılanması gerekmektedir (Joseph Sirgy ve Wu, 2009: 183). Dengeli yaşamın sonucu olan bu unsurlar yapılan işin kalitesinin de artmasına sebep olabileceği için çalışan yetişkinler ve firma sahipleri açısından önem taşıyan unsurlar olarak sayılabilir.

Araştırma konusuyla ilişkili olarak literatür incelendiğinde hem uluslararası hem de ulusal düzeydeki alanyazında iş-yaşam dengesine (Ugwu vd., 2023; Vyas, 2022; Rosa, 2022; Caringal-Go vd., 2022; Suganda, 2022; Saripek vd., 2023; Sağır ve Telli, 2023; Öztürk, 2023; Şişman ve Yıldırım, 2023; Ofluoğlu ve Aksoy Doğan, 2022) yönelik yapılan çalışmalara rastlanılmıştır. İş-yaşam dengesine; çalışma yaşamı ve bununla birlikte daha geniş yaşam alanına yönelik yaşam kalitesini artırmak amacıyla önem verilmektedir (Güleçer, 2021: 43). İş-yaşam dengesi kavramının toplumda hedeflenen bir konuma yükselmesiyle birlikte insanlar hayatın diğer alanlarına da önem vermeye başlamıştır (Peseschkian ve Remmers, 2020: 94). Covid-19 salgını, teknolojik imkanların gelişmesi gibi durumlar sebebiyle uzaktan çalışma olanakları artmıştır (Şakar

ve Erkan Şahin; 2021). Uzaktan çalışma koşullarının artış göstermesiyle ev ve çalışma mekanlarının bir arada bulunma seviyesinde de artış olmuş ve bu sebeple iş ve yaşam alanlarının birbirinden ayrışması zorlaşmış ve bunun ayrışması gerektiği düşüncesi kişileri strese itmiştir (Peseschkian ve Remmers, 2020: 94). Bunun için de pozitif psikoterapi iş-yaşam dengesi kavramı yerine kişinin yaşamın tüm alanlarını hayatına entegre etmesini ve bütünlüğü amaçlayan yaşam dengesi kavramını kullanmayı tercih etmiştir (Peseschkian ve Remmers, 2020: 94).

2.1. Öznel İyi Oluş

Geçmişte araştırmalar çoğunlukla mutsuzluk üzerine yapılırken zamanla bu durum değişmiş ve mutluluk yani öznel iyi oluş üzerine yapılan çalışmalar artış göstermiştir (Diener, 1984: 542). İnsanların duygudurumlarını yaşam şartlarına göre değerlendirmeleri ve mutluluk düzeylerini kendi algılarına göre tanımlamaları, öznel iyi oluş kavramını ifade etmektedir (Diener, 2020: 34; Diener vd., 2002: 63). Bireyin mutluluk düzeyini kendi ölçütlerine dayanarak değerlendirmesi sebebiyle, bu iyi oluş 'öznel' olarak nitelendirilmiştir. Bireylerin pozitif duygularının sık, negatif duygularının seyrek ve yaşam memnuniyetlerinin yüksek olması öznel iyi oluşlarının da yüksek olduğunu göstermektedir (Myers ve Diener, 1995: 10; Diener vd., 2002: 63).

Öznel iyi oluşu etkileyen ve belirleyen çeşitli faktörler bulunmaktadır (Diener vd., 2018: 253). Bu araştırma, öznel iyi oluş üzerinde etkisi olabilecek faktörleri model üzerinde ele alarak bu alandaki literatüre katkı sağlamayı amaçlamaktadır. Diener (2020: 41), toplumun her kesiminde öznel iyi oluşun var olması için bu alanda daha fazla araştırma yapılması gerektiğini, özellikle yaşam kalitesinin araştırılması gerektiğini savunmaktadır. Bu çalışmada temel alınan Çalışma Psikolojisi Kuramı, toplumun her kesimini dikkate almakta ve modelinde öznel iyi oluşun önemini vurgulamaktadır. Araştırmanın diğer kolu olan dengeli yaşam ise yaşam kalitesiyle birlikte öznel iyi oluşu sağlamayı amaçlamaktadır.

3. Yöntem

Bu bölümde örneklem grubuna yönelik bilgiler verilmiş, kullanılan ölçme araçları tanıtılmış, araştırma sürecine ve araştırma verilerine yönelik kullanılan analiz yöntemine dair bilgiler aktarılmıştır.

3.1. Çalışma Grubu

Bu çalışmanın örneklemi 18 yaş ve üstündeki tam zamanlı çalışan yetişkinler oluşturmaktadır. Örneklem seçiminde kolay ulaşılabilir örnekleme yöntemi kullanılmıştır. Araştırmanın çalışma evreni olarak Samsun ilindeki 18 yaş ve üstü çalışan yetişkinler ele alınmıştır. Türkiye İş Kurumu 2023 yılı İşgücü Piyasası Araştırması sonuçlarına göre (Kuyumcu, 2024) Samsun ilinde 100.042 çalışan yetişkin bulunmakta ve bu grubun 69.391 çalışanı erkeklerden, 30.651 çalışanı da kadınlardan oluşmaktadır. Büyüköztürk ve arkadaşlarının (2019: 101) uyarladığı örneklem büyüklüğü tablosundan yola çıkarak araştırmaya katılım sağlaması gereken kişi sayısı belirlenmiştir. Yukarıda belirttiğimiz evrene göre örneklem büyüklüğünün anlamlılık düzeyi .05 olduğunda örneklem en az 383 kişiye karşılık gelmektedir. Bu kapsamda araştırmaya yaşları 20 ile 66 arasında ($x = 37.64$; $Ss = 10.73$) değişen 255'i erkek (%63.3) 148'i kadın (%36.7) olmak üzere toplam 403 tam zamanlı çalışan yetişkin dahil olmuştur. Katılımcıların eğitim durumları incelendiğinde 17 kişinin (%4.2) ilkökul, 14 kişinin (%3.5) ortaokul, 84 kişinin (%20.8) lise, 247 kişinin (%61.3) üniversite mezunu olduğu ve 41 kişinin (%10.2) yüksek lisans/doktora derecesine sahip olduğu görülmüştür. Araştırmaya katılan kişilerin çalıştığı sektörler incelendiğinde 205 kişi (%50.9) kamu sektöründe ve 198 kişi (%49.1) özel sektörde yer almaktadır. Çok farklı meslek grubundan araştırmaya katılan kişilerin çoğunlukla öğretmen (%23.1, $n = 93$), esnaf (%7.7, $n = 31$), işçi (%6.9, $n = 28$), memur (%5.2, $n = 21$), din görevlisi (%4.5, $n = 18$) ve mühendis (%4, $n = 16$) olduğu görülmüştür. Araştırmaya katılan kişilerin algıladıkları ekonomik durumlarına bakıldığında ise 235 kişi (%58.3) orta düzeyde, 86 kişi (%21.3) ortanın üstünde, 59 kişi (14.6) ortanın altında, 15 kişi (%3.7) alt düzeyde ve 8 kişi de (%2) üst düzeyde ekonomik duruma sahip olduğunu belirtmiştir. Katılımcıların medeni durumlarına göre 276 kişinin (%68.5) evli ve 127 kişinin (%31.5) bekar olduğu görülmüştür.

3.2. Veri Toplama Araçları

Araştırma kapsamında veri toplamak amacıyla Çalışma İradesi Ölçeği, Kariyer Uyum Yetenekleri Ölçeği, İş İhtiyaçları Doyumu Ölçeği, Dengeli Yaşam Ölçeği ve katılımcıların yaşları, cinsiyetleri, eğitim durumları, çalıştıkları sektör, meslekleri, algıladıkları sosyoekonomik düzeyleri ve medeni durumlarına yönelik bilgileri elde etmek amacıyla kişisel bilgi formu kullanılmıştır.

3.2.1. Çalışma İradesi Ölçeği

Duffy ve diğerleri (2012) tarafından geliştirilen Çalışma İradesi Ölçeği, kişilerin engellere rağmen mesleki tercih yapabilme kapasitelerine ilişkin algılarını ölçmeyi amaçlamaktadır. Ölçek 7'li derecelendirme sistemine göre puanlanan 13 maddeden (1= Kesinlikle katılmıyorum, 7= Kesinlikle katılıyorum) ve irade (4 madde), finansal engeller (5 madde) ve yapısal engeller (4 madde) olarak adlandırılan üç alt boyuttan oluşmaktadır. Duffy ve diğerleri (2012) ölçeğin iç tutarlılık katsayılarını irade alt boyutu için .78, finansal engeller alt boyutu için .81, yapısal engeller alt boyutu için .70 ve ölçeğin tamamı için .86 şeklinde rapor etmişlerdir. Çalışma İradesi Ölçeğinin Türkçeye uyarlaması ise Büyükgöze-Kavas ve Ünal (2019) tarafından gerçekleştirilmiştir ve yaptıkları çalışma kapsamında ölçeğin iç tutarlılık katsayılarının irade alt boyutu için .75, finansal engeller alt boyutu için .82, yapısal engeller alt boyutu için .72 ve ölçeğin tamamı için .86 olduğunu belirtmişlerdir. Çalışmamız kapsamında bu ölçeğin irade alt boyutu kullanılmış ve iç tutarlılık katsayısı .77 olarak hesaplanmıştır.

3.2.2. Kariyer Uyum Yetenekleri Ölçeği

Kariyer uyumluluğunu ölçmek amacıyla Kariyer Uyum Yetenekleri Ölçeğinin 24 maddelik (Savickas ve Porfeli, 2012) ve 12 maddelik (Maggiori vd., 2017) versiyonları bulunmaktadır. Her iki versiyon da 5'li likert tipinde (1= Güçlü değil, 5= Çok güçlü) oluşturulan maddelerden ve ilgi, kontrol, merak ve güven adlı dört alt boyuttan oluşmaktadır. Ölçeğin orijinal formu için her alt boyut 6 sorudan oluşurken kısa formunda ise her alt boyut için bu maddelerden en yüksek faktör yüküne sahip 3 madde ele alınmıştır. Türkiye'de 24 maddelik versiyonun uyarlaması Buyukgoze-Kavas (2014) tarafından gerçekleştirilmiş ve ölçeğin iç tutarlılık katsayılarının .74 ile .91 aralığında değiştiği rapor edilmiştir. Bu çalışma kapsamında ölçeğin 12 maddelik kısa formu kullanılmıştır. Işık ve diğerleri (2018) yaptığı uyarlama çalışmasında farklı popülasyonlarda güvenilirliği hesaplanan ölçeğin çalışan yetişkinler için alt boyutlarının iç tutarlılık katsayılarının .81 (ilgi), .80 (kontrol), .84 (merak), .87 (güven) ve ölçeğin tamamı için .91 olduğu belirtilmiştir. Bu çalışmada ise ölçeğe ilişkin iç tutarlılık katsayılarının ilgi alt boyutu için .81, kontrol alt boyutu için .71, merak alt boyutu için .81, güven alt boyutu için .71 ve ölçeğin tamamı için .87 olduğu sonucuna ulaşılmıştır.

3.2.3. İş İhtiyaçları Doyumu Ölçeği

Autin ve diğerleri (2019) tarafından yaşamı sürdürme, sosyal katkı ve öz belirleme ihtiyaçlarının doyumunu Çalışma Psikolojisi Kuramı temelinde ölçmek amacıyla oluşturulan İş İhtiyaçları Doyumu Ölçeği 7'li likert tipinde (1= Kesinlikle katılmıyorum, 7= Kesinlikle katılıyorum) 20 maddeden oluşmaktadır. Bu ölçek bireylerin çalıştıkları işin, mevcut ihtiyaçlarını ne derecede karşıladığını ölçmeyi amaçlamaktadır. Bu kapsamda ölçeğin yaşamı sürdürme, sosyal katkı ve öz belirlemenin üç bileşeni olan yeterlilik, ilişkililik ve özerklik ihtiyaçlarının doyumunu ölçen her biri 4 maddeden oluşan 5 alt boyutu bulunmaktadır. Autin ve diğerleri (2019) yaptıkları bu çalışmada ölçeğin alt boyutlarına ilişkin iç tutarlılık katsayılarını .93 (yaşamı sürdürme ihtiyacı), .89 (sosyal katkı ihtiyacı), .93 (yeterlilik ihtiyacı), .94 (ilişkili olma ihtiyacı ihtiyaçları) ve .85 (özerklik ihtiyacı) olarak rapor etmişlerdir. Ölçeğin Türkçeye uyarlanması Kim ve diğerleri (2023) tarafından gerçekleştirilmiş ve bu uyarlama çalışmasında ölçeğe ilişkin iç tutarlılık katsayıları .95 ile .98 arasında değişmekte olduğu sonucuna ulaşılmıştır. Mevcut çalışmada ise ölçeğin alt boyutlarına yönelik iç tutarlılık katsayıları .94 (yaşamı sürdürme ihtiyacı), .88 (sosyal katkı ihtiyacı), .94 (yeterlilik ihtiyacı), .93 (ilişkili olma ihtiyacı), .90 (özerklik ihtiyacı) ve ölçeğin tamamına yönelik iç tutarlılık katsayısı ise .96 olarak saptanmıştır.

3.2.4. Dengeli Yaşam Ölçeği

Pozitif Psikoterapi temeline dayanan denge prensibine yönelik oluşturulan Dengeli Yaşam Ölçeği, Aypay ve Kara (2018) tarafından geliştirilmiştir. Dengeli Yaşam Ölçeği 4'lü likert tipinde (1= Hiç katılmıyorum, 4= Tamamen katılıyorum) hazırlanmış 21 maddeden oluşmaktadır. Faktör analizi sonuçlarına göre dengeli yaşam ölçeğinin alt boyutları Pozitif Psikoterapinin denge prensibine paralel olarak beden (3 madde), ilişki (4 madde), başarı (6 madde) ve maneviyat (8 madde) adlı dört boyuttan oluşmaktadır. Aypay ve Kara (2018) çalışmaları kapsamında ölçeğin iç tutarlılık katsayılarının beden boyutu için .74, ilişki boyutu için .86, başarı boyutu için .84 ve maneviyat boyutu için .91 olduğunu belirtmişlerdir. Çalışmamız kapsamında bu bulgulara benzer olarak ölçeğin iç tutarlılık katsayıları beden boyutu için .68, ilişki boyutu için .80, başarı boyutu için .90, maneviyat boyutu için .92 ve ölçeğin tamamı için .91 sonuçları elde edilmiştir.

3.3. Araştırma Süreci

Araştırma süreci öncesinde araştırmanın yürütülmesine ve ölçek çalışmalarına yönelik etik izin başvurusunda bulunulmuştur. Başvuru sonucunda kurum tarafından 29.03.2023 tarihli 2023-245 karar sayısıyla etik izin verildiğine dair belge tarafımıza ulaştırılmıştır. Bu izinle birlikte araştırma sürecine başlanmış, çalışmanın amacını ve sürece ilişkin bilgilendirmeyi amaçlayan onam formu ve veri toplama araçları çevrimiçi ortamlarda paylaşılarak gönüllü katılımcılara ulaştırılmıştır.

3.4. Verilerin Analizi

Araştırma kapsamında çalışan yetişkinlerin çalışma iradeleri, kariyer uyumluluğu ve dengeli yaşamları arasındaki ilişkinin incelenmesi ve bu ilişkide iş ihtiyaçlarının aracılık rolünü ölçmeye yönelik ilişkisel bir araştırma yürütülmesi planlanmıştır. Fraenkel ve Wallen (2008: 328) belirttiği gibi "ilişkisel araştırmalarda, iki veya daha fazla değişken arasındaki ilişkiler, bu değişkenleri etkilemeye yönelik herhangi bir girişimde bulunulmaksızın incelenir". Nicel değişkenler arasındaki ilişkiyi, bu ilişkinin nedenselliğini, bağımlı ve bağımsız değişkenlerin aracı değişkenle birlikte yordama gücünü analiz etmek amacıyla yapısal eşitlik modellemesinden yol analizi seçilmiştir.

Veriler toplamda 428 kişiden toplanmış ve veri toplama sürecinde aktif olarak çalışma hayatında yer almayan 17 katılımcı (emekli, stajyer, öğrenci) çalışma kapsamının dışında tutulmuştur. Veriler öncelikle IBM SPSS 25.0 paket programına aktarılmış, yol analizi sayıtlarının karşılanma durumlarını incelemek amacıyla betimleyici ve korelasyonel istatistikler gerçekleştirilmiştir. Sonrasında ise önerilen modelin test edilmesi için AMOS 24.0 paket programıyla yol analizi yapılmıştır.

4. Bulgular

Verilerin analizi kapsamında öncelikle yol analizinin varsayımları incelenmiştir. Veri setinde kayıp veri incelemesi yapıldığında herhangi bir kayıp veriye rastlanmamıştır. Uç değerlere yönelik yapılan analizde z skorlarına bakıldığında aykırı değer olduğu tespit edilen 5, Mahalanobis uzaklıklarına bakıldığında ise uç değer olduğu tespit edilen 3 veri çalışma grubundan çıkartılmıştır. Son olarak kalan 403 kişilik veri setine yönelik normallik testi yapılmış, bunun sonucunda dağılımın normalliği test edilmiş; çarpıklık-basıklık katsayılarının ± 1 aralığında olduğu görülmüş (Tablo 1) ve verilerin normal dağılıma sahip olduğu anlaşılmıştır. Değişkenler arasında çoklu bağlantı problemi bulunup bulunmamasını incelemek amacıyla Pearson momentler korelasyon analizi yapılmıştır. Analiz sonucunda çalışma iradesi, kariyer uyumluluğu, iş ihtiyaçları doyumu ve dengeli yaşam arasında orta düzeyde pozitif korelasyon katsayıları elde edilmiştir. Değişkenler arasındaki hiçbir korelasyon katsayısı .90 ve üzerinde olmadığı için çoklu bağlantı problemi de bulunmamaktadır (Çokluk vd., 2021: 769-770). Tüm bu sonuçlara göre elde edilen veri setinin yol analizinin sayıtlarına uygun olduğu anlaşılmıştır.

Tablo 1: Değişkenlere ait Korelasyon, Ortalama, Standart Sapma, Çarpıklık ve Basıklık Katsayıları

Değişkenler	1	2	3	4	Ort.	Ss.
1. Çalışma İradesi	-				16.98	6.02
2. Kariyer Uyumluluğu	0.58**	-			49.76	6.79
3. İş İhtiyaçları Doyumu	0.53**	0.57**	-		108.23	24.39
4. Dengeli Yaşam	0.43**	0.59**	0.59**	-	69.71	9.78
Çarpıklık	-0.14	-0.63	-0.77	-0.68		
Basıklık	-0.57	0.31	0.00	-0.02		

** $p < .01$

Yol analizinin temel varsayımlarının karşılandığı anlaşıldıktan sonra araştırma kapsamında oluşturulan modelin test edilmesi aşamasına geçilmiştir. Modelde kariyer uyumluluğu ve çalışma iradesiyle dengeli yaşam arasındaki ilişkide doğrudan ve dolaylı ilişkileri sınamak ve iş ihtiyaçları doyumunun bu ilişkideki aracılık rolüne bakmak amacıyla Çalışma Psikolojisi Kuramına dayalı ara değişkenli nedensel bir model önerilmiştir (Şekil 1). Önerilen modelde kariyer uyumluluğu ve çalışma iradesi bağımsız değişken, dengeli yaşam bağımlı değişken ve iş ihtiyaçları doyumu ise aracı değişken olarak belirlenmiştir.

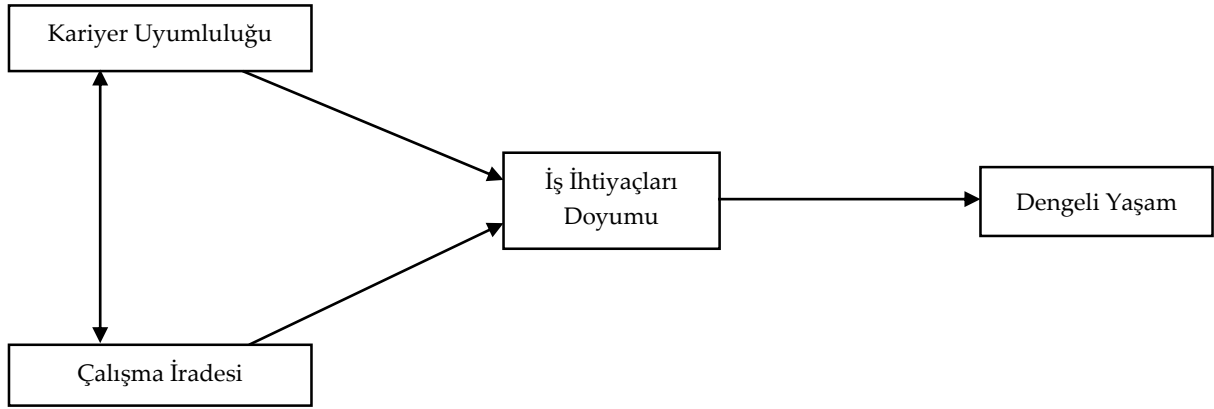
Şekil 1: Araştırma Kapsamında Önerilen Model

Model uyumunu değerlendirmek için ki-kare, kök ortalama kare yaklaşım hatası (RMSEA), karşılaştırmalı uyum indeksi (CFI), Tucker-Lewis indeksi (TLI) gibi sıklıkla kullanılan göstergeler kullanılmıştır. Araştırmacılar iyi uyum için CFI, TLI $\geq .90$, RMSEA $\leq .10$ ile CFI, TLI $\geq .95$, RMSEA $\leq .06$ arasında değişen kesme değerleri önermişlerdir (Hu ve Bentler, 1999; Weston ve Gore, 2006). Şekil 1'de gösterilen model yol analizi ile test edilmiş ve uyum iyiliği değerleri ($\chi^2/df = 32.371$, CFI = .89, TLI = .68, RMSEA = .278) modelin veriye uyum sağlamadığını göstermiştir. Bunun üzerine program tarafından önerilen modifikasyon önerisi incelenmiş ve kariyer uyumundan dengeli yaşama doğrudan giden yeni bir yol modele eklenerek yol analizi tekrar edilmiştir.

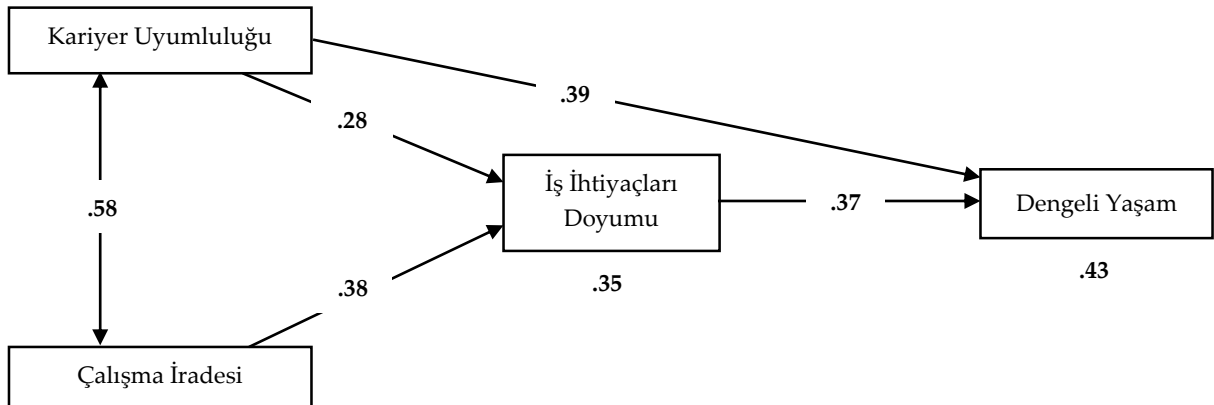
Şekil 2: Araştırma Kapsamında İyileştirilen Test Edilmiş Modelin Sonuç Görseli

Tablo 2: Modifikasyon Sonucu Modelin Uyum İyiliği İndeks Değerleri

x ² /df	CFI	TLI	RMSEA
3.033	0.99	0.98	0.07

Düzenlenen modelde uyum indeksleri incelenmiş ($\chi^2/df = 3.033$; CFI = 0.99; TLI = 0.98; RMSEA = 0.07), Tablo 2’de belirtilen değerlerin iyi derecede uyuma işaret ettiği görülmüştür. Şekil 2’de gösterilen modelde yer alan tüm yollar anlamlı bulunmuştur. Analiz sonucunda yeniden düzenlenen modele ilişkin elde edilen bulguların Çalışma Psikolojisi Kuramını destekler nitelikte olduğu ve dengeli yaşama ilişkin varyansın %43’ünü açıkladığı görülmüştür. Diğer bir deyişle, kariyer uyumluluğu, çalışma iradesi ve iş ihtiyaçları doyumunun dengeli yaşamın %43’ünü yordadığı belirlenmiştir. Yapılan analiz sonucunda modelde kurulan bağlantılar arasındaki ilişkiyel değerler Tablo 3’te belirtilmiştir.

Tablo 3: Modelin Standardize Edilmiş Toplam, Doğrudan ve Dolaylı Etki Değerleri

YOLLAR	STANDARDİZE DEĞERLER (β)
Kariyer Uyumluluğu → Dengeli Yaşam	
Toplam Etki	.49
Doğrudan Etki	.39
Dolaylı Etki	.10
Çalışma İradesi → Dengeli Yaşam	
Toplam Etki	.14
Doğrudan Etki	-
Dolaylı Etki	.14
İş İhtiyaçları Doyumu → Dengeli Yaşam	
Toplam Etki	.37
Doğrudan Etki	.37
Dolaylı Etki	-
Kariyer Uyumluluğu → İş İhtiyaçları Doyumu	
Toplam Etki	.28
Doğrudan Etki	.28
Dolaylı Etki	-
Çalışma İradesi → İş İhtiyaçları Doyumu	
Toplam Etki	.38
Doğrudan Etki	.38
Dolaylı Etki	-

5. Sonuç

Bu çalışmada Çalışma Psikolojisi Kuramından yola çıkarak çalışma yaşamında önemli psikolojik faktörlerden çalışma iradesi ve kariyer uyumluluğunun iş ihtiyaçlarından sağlanan doyum aracılığında çalışan yetişkinlerin dengeli yaşam sürdürmelerindeki rolü incelenmiştir. Bu bağlamda Çalışma Psikolojisi Kuramının temel alındığı bir model ortaya konmuş ve belirlenen ölçekler yardımıyla konuya ilişkin veri toplanmıştır. Katılımcıların oldukça çeşitlilik göstermesinin elde edilen sonuçların genellenebilirliği açısından pozitif katkısı olmuştur. Toplanan verilerin analizi sonucunda dengeli yaşamın çalışma iradesi ve kariyer uyumluluğu tarafından pozitif ve anlamlı şekilde yordandığı, bu ilişkide iş ihtiyaçları doyumunun aracılığının anlamlı bulunduğu ve bunun dışında kariyer uyumluluğunun dengeli yaşamı doğrudan pozitif ve anlamlı düzeyde etkilediği görülmüştür. Bu bağlamda çalışan kişilerin toplumsal rollerinin ve bireysel ihtiyaçlarının dengeli zaman ve enerji ayırarak yürütülmesinde mesleki tercih yapabilme kapasitesinin yüksek olması ve kariyer yaşantısında karşılaştığı zorluk ve değişikliklere psikolojik esnekliği sayesinde kolay uyum sağlaması iş ihtiyaçlarının karşılanma düzeyinin daha yüksek olmasıyla birlikte sağlanabileceği sonucuna ulaşılmıştır. Belirlenen değişkenlerin dengeli yaşamı %43 oranında açıkladığı elde edilen bulgulardandır.

Psikolojik sağlık kişisel ve çevresel özelliklerden beslenir (Kararımak, 2006: 130). Psikolojik sağlamlığı besleyen içsel ve dışsal koruyucu faktörler uyum sürecini hızlandırır ve olumsuz yaşantıların etkisini

azaltır (Kararımak, 2006: 133). Dengeli yaşama ait alt boyutlar da psikolojik sağlamlığı besleyen bu koruyucu faktörlerdendir. Bunları korumak ve koruyucu etkisini arttırmak için dengeli yaşam oldukça önemlidir ve bunu etkileyen çalışma yaşamının üzerindeki faktörler de bu ölçüde önem kazanmaktadır.

Çalışma Psikolojisi Kuramındaki varsayımları ölçmek amacıyla kurama özgü geliştirilen ölçek çalışmaları sonrasında kuramsal modelin diğer varsayımlarının sınanması amacıyla yapılan çalışmalar da artarak devam etmiştir. Duffy ve diğerleri (2019b) tarafından insana yakışır iş ile fiziksel ve mental sağlık arasındaki ilişkiler modelin ikinci bölümü olan insana yakışır işin sonuçları dikkate alınarak incelenmiştir. Bu araştırmanın sonucunda Duffy vd. (2019b) insana yakışır iş ile iş ihtiyaçları doyumu aracılığıyla hem fiziksel hem de mental sağlıkla anlamlı düzeyde ilişki olduğunu belirtmiştir. Bir diğer çalışmada Wan ve Duffy (2023) insana yakışır iş ve işten ayrılma niyeti arasındaki ilişkide iyi oluş ve algılanan kariyer fırsatının rollerini incelemişlerdir. Çin'de 327 çalışan yetişkinden elde edilen üç dalga verinin analizi yoluyla, insana yakışır işin iyi oluş yoluyla işten ayrılma niyetleriyle dolaylı olarak ilişkili olduğu ve algılanan kariyer fırsatının bu ilişkide önemli bir moderatör görevi gördüğü bulunmuştur.

Çalışma Psikolojisi Kuramı, insana yakışır işin sonuçlarını kuramsal olarak ele alır ve insana yakışır işin öncelikli görevinin temel ihtiyaçları karşılamak olduğunu öne sürer (Blustein vd., 2023; Duffy vd., 2016). Öz-belirleme literatüründen (Ryan ve Deci, 2000) yola çıkarak, çalışma psikolojisi kuramı zaman içinde insana yakışır işi elde etmenin bireylere yaşamı sürdürme, sosyal katkı, özerklik, yeterlilik ve ilişkili olma boyutları açısından ihtiyaçları karşılamalarına olanak sağladığını belirtmektedir. Bu ihtiyaçların karşılanmasıyla iş ve yaşamda tatminin gerçekleştiği vurgulanmaktadır (Blustein vd., 2023). Bu bağlamda mevcut çalışma kapsamında elde edilen bulgularda insana yakışır iş ile dengeli yaşam arasında iş ihtiyaçlarının aracılık rolü olduğu ve dengeli yaşamı anlamlı bir şekilde yordadığı görülmüştür. Bu bulgulara dayalı olarak insana yakışır bir işe sahip olan bireylerin bunun bir sonucu olarak iş ihtiyaçlarının da doyumuna ulaştığı ve böylece dengeli bir yaşam sürdürdükleri ifade edilebilir.

6. Sınırlılıklar ve Öneriler

Araştırmanın katılımcılarının tek bir şehirden toplanması ve örneklem seçiminde uygun örnekleme yöntemi kullanılması araştırma sonuçlarını genelleme açısından kısıtlayıcı bir durum olduğu için daha geniş çaplı evren belirlenerek ve olasılıklı örnekleme yöntemleri tercih edilerek bu araştırma tekrarlanabilir. Bununla birlikte çalışmada belirlenen değişkenler veya bu değişkenlerin dışında Çalışma Psikolojisi Kuramının modelinde bulunan ötekileştirilme, ekonomik kısıtlılıklar, sosyal katkı, yaşamı sürdürme, iyi-oluş gibi konuya yönelik belirlenebilecek farklı değişkenlerle literatür ışığında farklı kombinasyonlar deneyerek çeşitli araştırmalar yürütülebilir. Verilerin çevrimiçi ortamda toplanması sebebiyle katılımcıların soruları içtenlikle ve anlayarak cevapladıkları varsayılmaktadır.

Araştırma sonuçlarına göre çalışan yetişkinlerin dengeli yaşama sahip olmasında iş ihtiyaçlarından sağladıkları doyumun etkisiyle çalışma iradesi ve kariyer uyumluluğu faktörlerinin etkili olduğu görülmüştür. Bu sonuçlara göre işveren ve politika yapıcılara çeşitli önerilerde bulunulabilir. Çalışan yetişkinlerde dengeli yaşamı ve dolaylı yoldan koruyucu faktörleri, psikolojik sağlamlığı arttırmak için kariyer uyumluluğu ve çalışma iradesini geliştirici faaliyetler uygulanabilir. Dengeli yaşam sayesinde kişiler bütüncül sağlık açısından daha korunaklıdır. Çalışanın psikolojik ve fiziksel açıdan sağlıklı olması aynı zamanda daha üretken olması anlamına da gelmektedir. Bu açıdan çalışanların iş ihtiyaçlarını karşılamaya ve var olan eksiklikleri tamamlamaya yönelik işverenlere teşvikler sunulabilir.

Önleyici çalışmalar kapsamında henüz iş hayatına atılmamış genç ve yetişkinlere yönelik çalışma iradesini artırıcı ve kariyer uyumluluğunu geliştirici çalışmalarla bu psikolojik faktörlerin gelişimi desteklenebilir. Bu kişilerin yapacakları iş seçimlerinde iş ihtiyaçlarının karşılanabildiği işlere yönelmeleri teşvik edilebilir. Aynı zamanda iş hayatına henüz atılmamış veya aktif olarak çalışan kişilere yönelik dengeli yaşam konusunda yapılabilecek faaliyetlerle kişilerin dengeli yaşamın önemi konusunda bilinçlenmeleri sağlanabilir. Böylece toplumda dengeli yaşama sahip, toplumsal rollerini ve bireysel ihtiyaçlarını dengeli vakit ayırarak yöneten ve bununla birlikte bütüncül olarak sağlıklı, daha üretken kişilerin varlığının artışıyla birlikte daha verimli, toplumsal ilişkilerin sağlıklı düzeyde olduğu ve müreffeh bir ortam da beraberinde gelebilmektedir.

Finansman/ Grant Support

Yazar(lar) bu çalışma için finansal destek almadığını beyan etmiştir.
The author(s) declared that this study has received no financial support.

Çıkar Çatışması/ Conflict of Interest

Yazar(lar) çıkar çatışması bildirmemiştir.
The authors have no conflict of interest to declare.

Yazarların Katkıları/Authors Contributions

Çalışmanın Tasarlanması: Yazar-1 (%50), Yazar-2 (%50), Yazar-3 (%0)
Conceiving the Study: Author-1 (%50), Author-2 (%50), Author-3 (%0)
Veri Toplanması: Yazar-1 (%100), Yazar-2 (%0), Yazar-3 (%0)
Data Collection: Author-1 (%100), Author-2 (%0), Author-3 (%0)
Veri Analizi: Yazar-1 (%33.3), Yazar-2 (%33.3), Yazar-3 (%33.3)
Data Analysis: Author-1 (%33.3), Author-2 (%33.3), Author-3 (%33.3)
Makalenin Yazımı: Yazar-1 (%50), Yazar-2 (%50), Yazar-3 (%0)
Writing Up: Author-1 (%50), Author-2 (%50), Author-3 (%0)
Makale Gönderimi ve Revizyonu: Yazar-1 (%50), Yazar-2 (%50), Yazar-3 (%0)
Submission and Revision: Author-1 (%50), Author-2 (%50), Author-3 (%0)

Açık Erişim Lisansı/ Open Access License

This work is licensed under Creative Commons Attribution-NonCommercial 4.0 International License (CC BY NC).
Bu makale, Creative Commons Atıf-GayriTicari 4.0 Uluslararası Lisansı (CC BY NC) ile lisanslanmıştır.

Kaynaklar

- Aamir, A., Hamid, A. B. A., Haider, M., & Akhtar, C. S. (2016). Work-Life Balance, Job Satisfaction and Nurses Retention: Moderating Role of Work Volition. *International Journal of Business Excellence*, 10(4), s.488-501. <https://doi.org/10.1504/IJBEX.2016.079257>
- Akkermans, J., Paradniké, K., Van der Heijden, B. I. J. M., & De Vos, A. (2018). The Best of Both Worlds: The Role of Career Adaptability and Career Competencies in Students' Well-Being and Performance. *Frontiers in Psychology*, 9, s.1-13. <https://doi.org/10.3389/fpsyg.2018.01678>
- Allan, B. A., Autin, K. L., & Duffy, R. D. (2016). Self-Determination and Meaningful Work: Exploring Socioeconomic Constraints. *Frontiers in Psychology*, 7(71), s.1-9. <https://doi.org/10.3389/fpsyg.2016.00071>.
- Autin, K. L., Duffy, R. D., Blustein, D. L., Gensmer, N. P., Douglass, R. P., England, J. W., & Allan, B. A. (2019). The Development and Initial Validation of Need Satisfaction Scales within the Psychology Of Working Theory. *Journal of Counseling Psychology*, 66(2), s.195-209. <https://doi.org/10.1037/cou0000323.supp>
- Autin, K. L., Shelton, A. J., Garcia, R. G., Diaz Tapia, W. A., & Cadenas, G. A. (2023). Work Needs Satisfaction Scale- Spanish Version: Psychometric Properties and Validity Evidence. *Journal of Career Assessment*, 31(3), s.442-457. <https://doi.org/10.1177/10690727221119798>
- Aypay, A., & Kara, A. (2018). Pozitif Psikoterapi Denge Modeli Bağlamında Dengeli Yaşam Ölçeği ve Dengeli Yaşam Temel Becerileri Ölçeğinin Geliştirilmesi. *Sakarya University Journal of Education*, 8(3), s.63-79. <https://doi.org/10.19126/suje.408531>
- Blustein, D. L. (2001). Extending the Reach of Vocational Psychology: Toward an Inclusive and Integrated Psychology of Working. *Journal of Vocational Behavior*, 59, s.171-182. <http://dx.doi.org/10.1006/jvbe.2001.1823>
- Blustein, D. L. (2006). *The Psychology of Working: A New Perspective for Career Development, Counseling, and Public Policy*. New York, NY: Routledge.

- Blustein, D. L. (2008). The Role of Work in Psychological Health and Well-Being: A Conceptual, Historical, and Public Policy Perspective. *American Psychologist*, 63, s.228–240. <http://dx.doi.org/10.1037/0003-066X.63.4.228>
- Blustein, D. L., & Duffy, R. D. (2020). Psychology of Working Theory. In S. D. Brown & R. W. Lent (Ed.), *Career Development and Counseling: Putting Theory and Research to Work* (pp. 201-235). John Wiley & Sons.
- Blustein, D. L., Kenna, A. C., Gill, N., & DeVoy, J. E. (2008). The Psychology of Working: A New Framework for Counseling Practice and Public Policy. *The Career Development Quarterly*, 56, s.294–308. <http://dx.doi.org/10.1002/j.2161-0045.2008.tb00095.x>
- Blustein, D. L., Lysova, E. I., & Duffy, R. D. (2023). Understanding Decent Work and Meaningful Work. *Annual Review of Organizational Psychology and Organizational Behavior*, 10, s.289-314. <https://doi.org/10.1146/annurev-orgpsych-031921-024847>
- Brown, D., & Crace, R. K. (1996). Values in life role choices and outcomes: A conceptual model. *The Career Development Quarterly*, 44, 211-223. <https://doi.org/10.1002/j.2161-0045.1996.tb00252.x>
- Buyukgoze-Kavas, A. (2014). Validation of the Career Adapt-Abilities Scale-Turkish Form and its Relation to Hope and Optimism. *Australian Journal of Career Development*, 23(3), s.125-132. <https://doi.org/10.1177/1038416214531931>
- Buyukgoze-Kavas, A., & Autin, K. L. (2019). Decent Work in Turkey: Context, Conceptualization, and Assessment. *Journal of Vocational Behavior*, 112, s.64-76. <https://doi.org/10.1016/j.jvb.2019.01.006>
- Buyukgoze-Kavas, A., Duffy, R. D., & Douglass, R. P. (2015). Exploring Links between Career Adaptability, Work Volition, and Well-Being among Turkish Students. *Journal of Vocational Behavior*, 90, s.122-131. <https://doi.org/10.1016/j.jvb.2015.08.006>
- Büyükgöze, H. (2018). Üniversite Öğrencilerinin Proaktif Kişiliklerinin Çalışma İradesi Algısındaki Yordayıcı Rolü. *Kastamonu Eğitim Dergisi*, 26(1), s.117-123 <https://doi.org/10.24106/kefdergi.375678>
- Büyükgöze-Kavas, A. (2022). Çalışma Psikolojisi Kuramı. İçinde F. Bacanlı & A. Büyükgöze-Kavas (Ed.), *Kariyer Psikolojik Danışmasında Çağdaş Kuramlar, Yaklaşımlar ve Modeller* (1. bs, ss. 53-79). Ankara: Pegem Akademi.
- Büyükgöze-Kavas, A., & Ünal, Ş. (2019). Çalışma İradesi Ölçeği: Geçerlik ve Güvenirlik Çalışması. *Kariyer Psikolojik Danışmanlığı Dergisi*, 2(2), s.194-214. <https://dergipark.org.tr/en/pub/kpdd/issue/51379/638160>
- Büyükoztürk, Ş., Kılıç Çakmak, E., Akgün, Ö. E., Karadeniz, Ş., & Demirel, F. (2019). *Eğitimde Bilimsel Araştırma Yöntemleri* (26. bs). Ankara: Pegem Akademi.
- Caringal-Go, J. F., Teng-Calleja, M., Bertulfo, D. J., & Manaois, J. O. (2022). Work-Life Balance Crafting During Covid-19: Exploring Strategies of Telecommuting Employees in the Philippines. *Community, Work & Family*, 25(1), s.112-131. <https://doi.org/10.1080/13668803.2021.1956880>
- Chan, S. H. J., & Mai, X. (2015). The Relation of Career Adaptability to Satisfaction and Turnover Intentions. *Journal of Vocational Behavior*, 89, s.130-139. <https://doi.org/10.1016/j.jvb.2015.05.005>
- Coetzee, M., & Stoltz, E. (2015). Employees' Satisfaction with Retention Factors: Exploring the Role of Career Adaptability. *Journal of Vocational Behavior*, 89, s.83-91. <https://doi.org/10.1016/j.jvb.2015.04.012>
- Coutinho, M. T., Dam, U. C., & Blustein, D. L. (2008). The Psychology of Working and Globalisation: A New Perspective for a New Era. *International Journal for Educational and Vocational Guidance*, 8(1), s.5-18. <https://doi.org/10.1007/s10775-007-9132-6>

- Çarkıt, E. (2022). Gelecekteki Çalışma Benliğine İlişkin Ayrıntıda Kariyer Uyumluluğu ve Kariyer İyimsizliğinin Rolü. *Ahmet Keleşoğlu Eğitim Fakültesi Dergisi*, 4(2), s.347-359. <https://doi.org/10.38151/akef.2022.22>
- Çokluk, Ö., Şekercioğlu, G., & Büyükoztürk, Ş. (2021). *Sosyal Bilimler İçin Çok Değişkenli İstatistik SPSS ve LISREL Uygulamaları* (6. bs). Ankara: Pegem Akademi.
- Dawis, R. V., & Lofquist, L. H. (1976). Personality style and the process of work adjustment. *Journal of Counseling Psychology*, 23(1), 55–59. <https://doi.org/10.1037/0022-0167.23.1.55>
- Deci, E. L., & Ryan, R. M. (2002). Self-Determination Research: Reflections and Future Directions. In E. L. Deci & R. M. Ryan (Eds.), *Handbook of Self-Determination Research* (pp. 431–441). University of Rochester Press.
- Diener, E. (1984). Subjective well-being. *Psychological Bulletin*, 95(3), 542–575. <https://doi.org/10.1037/0033-2909.95.3.542>
- Diener, E. (2000). Subjective well-being: The science of happiness, and a proposal for a national index. *American Psychologist*, 55(1), 34-43. <https://doi.org/10.1037/0003-066x.55.1.34>
- Diener, E., Lucas, R. E., & Oishi, S. (2002). Subjective well-being: The science of happiness and life satisfaction. In C. R. Snyder, & S. J. Lopez (Eds.), *Handbook of positive psychology* (pp. 63–73). Oxford, UK and New York, NY: Oxford University Press.
- Diener, E., Oishi, S., & Tay, L. (2018). Advances in subjective well-being research. *Nature Human Behaviour*, 2(4), 253–260. <https://doi.org/10.1038/s41562-018-0307-6>
- Douglass, R. P., Autin, K. L., Buyukgoze-Kavas, A., & Gensmer, N. P. (2020). Proactive Personality and Decent Work among Racially and Ethnically Diverse Working Adults. *Journal of Career Assessment*, 28(3), s.512-528. <https://doi.org/10.1177/1069072719894571>
- Duffy, R. D., Allan, B. A., England, J. W., Blustein, D. L., Autin, K. L., Douglass, R. P., Ferreira, J., & Santos, E. J. R. (2017). The Development and Initial Validation of the Decent Work Scale. *Journal of Counseling Psychology*, 64(2), s.206–221. <https://doi.org/10.1037/cou0000191>
- Duffy, R. D., Autin, K. L., & Bott, E. M. (2015). Work Volition and Job Satisfaction: Examining the Role of Work Meaning and Person–Environment Fit. *Kariyer Gelişimi*, 63(2), s.126-140. <https://doi.org/10.1002/cdq.12009>
- Duffy, R. D., Blustein, D. L., Diemer, M. A., & Autin, K. L. (2016). The Psychology of Working Theory. *Journal of Counseling Psychology*, 63(2), s.127-148. <https://doi.org/10.1037/cou0000140>
- Duffy, R. D., Bott, E. M., Torrey, C. L., & Webster, G. W. (2013). Work Volition as a Critical Moderator in the Prediction of Job Satisfaction. *Journal of Career*, 21(1), s.20-31. <https://doi.org/10.1177/1069072712453831>
- Duffy, R. D., Diemer, M. A., Perry, J. C., Laurenzi, C., & Torrey, C. L. (2012). The Construction and Initial Validation of the Work Volition Scale. *Journal of Vocational Behavior*, 80, s.400-411. <https://doi.org/10.1016/j.jvb.2011.04.002>
- Duffy, R. D., Gensmer, N., Allan, B. A., Kim, H. J., Douglass, R. P., England, J. W., Autin, K. L., & Blustein, D. L. (2019a). Developing, Validating, and Testing Improved Measures within the Psychology of Working Theory. *Journal of Vocational Behavior*, 112, s.199-215. <https://doi.org/10.1016/j.jvb.2019.02.012>
- Duffy, R. D., Kim, H. J., Gensmer, N. P., Raque-Bogdan, T. L., Douglass, R. P., England, J. W., & Buyukgoze-Kavas, A. (2019b). Linking Decent Work with Physical and Mental Health: A Psychology of Working Perspective. *Journal of Vocational Behavior*, 112, s.384-395. <https://doi.org/10.1016/j.jvb.2019.05.002>

- England, J. W., Duffy, R. D., Gensmer, N. P., Kim, H. J., Buyukgoze-Kavas, A., & Larson-Konar, D. M. (2020). Women Attaining Decent Work: The Important Role of Workplace Climate in Psychology of Working Theory. *Journal of Counseling Psychology*, 67(2), s.251-264. <https://doi.org/10.1037/cou0000411>
- Eryılmaz A., & Kara A. (2019). Öğretmenlerin Öznel İyi Oluşlarıyla Kariyer Uyumlulukları Arasında Amaçlar İçin Mücadele Etmenin Aracı Rolü. *Türk Psikolojik Danışma ve Rehberlik Dergisi*, 9(52), s.1-21.
- Fiori, M., Bollmann, G., & Rossier, J. (2015). Exploring the Path Through Which Career Adaptability Increases Job Satisfaction and Lowers Job Stress: The Role of Affect. *Journal of Vocational Behavior*, 91, s.113-121. <https://doi.org/10.1016/j.jvb.2015.08.010>
- Fouad, N. A., & Byars-Winston, A. M. (2005). Cultural Context of Career Choice: Meta-Analysis of Race/Ethnicity Differences. *The Career Development Quarterly*, 53(3), s.223-233. <https://doi.org/10.1002/j.2161-0045.2005.tb00992.x>
- Fraenkel, J. R., & Wallen, N. E. (2008). *How to Design and Evaluate Research in Education* (7th ed.). New York: McGraw-Hill Education.
- Ginevra, M. C., Magnano, P., Lodi, E., Annovazzi, C., Camussi, E., Patrizi, P., & Nota, L. (2018). The Role of Career Adaptability and Courage on Life Satisfaction in Adolescence. *Journal of Adolescence*, 62, s.1-8. <https://doi.org/10.1016/j.adolescence.2017.11.002>
- Guan, Y., Zhou, W., Ye, L., Jiang, P., & Zhou, Y. (2015). Perceived Organizational Career Management and Career Adaptability as Predictors of Success and Turnover Intention among Chinese Employees. *Journal of Vocational Behavior*, 88, s.230-237. <https://doi.org/10.1016/j.jvb.2015.04.002>
- Güleçer, E. (2021). *Üniversite Öğrencilerinde Travma Sonrası Büyümenin Yordayıcıları Olarak Kendini Toparlama Gücü ve Dengeli Yaşam Algısı* (Yüksek Lisans Tezi). Kocaeli Üniversitesi, Kocaeli.
- Hu, L., & Bentler, P. M. (1999). Cutoff Criteria for Fit Indexes in Covariance Structure Analysis: Conventional Criteria Versus New Alternatives. *Structural Equation Modeling: A Multidisciplinary Journal*, 6(1), s.1-55. <https://doi.org/10.1080/10705519909540118>
- İşık, E., Yeğin, F., Koyuncu, S., Eser, A., Çömlekciler, F., & Yıldırım, K. (2018). Validation of the Career Adapt-Abilities Scale–Short Form Across Different Age Groups in The Turkish Context. *International Journal for Educational and Vocational Guidance*, 18(3), s.297-314. <https://doi.org/10.1007/s10775-018-9362-9>
- Jadidian, A., & Duffy, R. D. (2012). Work Volition, Career Decision Self-Efficacy, and Academic Satisfaction: an Examination of Mediators and Moderators. *Journal of Career Assessment*, 20(2), s.154-165. <https://doi.org/10.1177/1069072711420851>
- Joseph Sirgy, M., & Wu, J. (2009). The Pleasant Life, the Engaged Life, and the Meaningful Life: What About the Balanced Life?. *Journal of Happiness Studies*, 10, s.183-196. <https://doi.org/10.1007/s10902-007-9074-1>
- Kararımk, Ö. (2006). Psikolojik Sağlık, Risk Faktörleri ve Koruyucu Faktörler. *Turkish Psychological Counseling and Guidance*, 3(26), s.129-142.
- Keser, A., & Büyüköze-Kavas, A. (2022). Gelecekteki İnsana Yakışır İş Ölçeği: Geçerlik ve Güvenirlik Çalışması. *Kariyer Psikolojik Danışmanlığı Dergisi*, 5(1), s.19-33. <https://dergipark.org.tr/en/pub/kpdd/issue/70793/1126483>
- Kim, H. J., Buyukgoze-Kavas, A., Duffy, R. D., & Perez, G. (2023). A Cross-Cultural Validation of Psychology of Working Theory with Turkish Working Adults. *Journal of Career Assessment*. <https://doi.org/10.1177/10690727231210815>
- Kim, N. R. (2023). Why Does University Students' Work Volition Lead to Career Satisfaction?. *International Journal for Educational and Vocational Guidance*, s.1-15. <https://doi.org/10.1007/s10775-023-09613-y>

- Kirazcı, F., & Büyükgöze Kavas, A. (2021). Çalışma İradesinde Kariyer Kararı Öz-Yetkinliğinin ve Kariyer Karar Verme Belirsizliğine Toleransın Rolü. *Anadolu Üniversitesi Sosyal Bilimler Dergisi*, 21(4), s.1071-1088. <https://doi.org/10.18037/ausbd.1039502>
- Kirazcı, F., Ergin, Z.Ö., & Büyükgöze-Kavas, A. (2022). İnsana Yakışır İşten İyi Oluşa: Çalışma Psikolojisi Kuramına Dayalı Bir Model Testi. *Akademik Yaklaşımlar Dergisi*, 13(2), s.567-591. <https://doi.org/10.54688/ayd.1163363>
- Kirazcı, F., Yazan, Z. Ö., & Büyükgöze-Kavas, A. (2023). Üniversite Bitiyor, Ya Sonra... Okuldan İşe Geçiş Sürecinde Çalışma Psikolojisi Kuramına Dayalı Bir Model Testi. *Yönetim ve Çalışma Dergisi*, 7(1), s.87-104.
- Kuyumcu, M. H. (2024). *İşgücü Piyasası Araştırması Samsun İli 2023 Yılı Sonuç Raporu*. Samsun. <https://media.iskur.gov.tr/88144/samsun.pdf>, (Erişim Tarihi: 18.04.2024).
- Kwon, J. E. (2019). Work Volition and Career Adaptability as Predictors of Employability: Examining a Moderated Mediating Process. *Sustainability*, 11(24), s.7089. <https://doi.org/10.3390/su11247089>
- Lee, P. C., Xu, S. T., & Yang, W. (2021). Is Career Adaptability a Double-Edged Sword? The Impact of Work Social Support and Career Adaptability on Turnover Intentions During the Covid-19 Pandemic. *International Journal of Hospitality Management*, 94, s.1-10. <https://doi.org/10.1016/j.ijhm.2021.102875>
- Lent, R. W., Brown, S. D., & Hackett, G. (2002). Social cognitive career theory. In D. Brown (Ed.). *Career choice and development* (pp. 255–311). (4th ed.). San Francisco, CA: John Wiley & Sons.
- Maggiore, C., Rossier, J., & Savickas, M. L. (2017). Career Adapt-Abilities Scale–Short Form (CAAS-SF): Construction and Validation. *Journal of Career Assessment*, 25(2), s.312-325. <https://doi.org/10.1177/1069072714565856>
- Myers, D.G., & Diener, E. (1995). Who is happy?. *Psychological Science*, 6(1), 10-19. <https://doi.org/10.1111/j.1467-9280.1995.tb00298.x>
- Ofluoğlu, G., & Aksoy Doğanel, G. (2022). Akademisyenlerin İş-Yaşam Dengesi Üzerine Bir Araştırma. *International Journal of Management and Administration*, 6(11), s.41-52. <https://doi.org/10.29064/ijma.1037209>
- Öztrak, M. (2023). Sivil Havacılıkta Kabin Memurlarının İş Yaşam Dengelerinin Mesleki Tükenmişlikleri Üzerindeki Etkisine Yönelik Bir Araştırma. *Karadeniz Journal of Economic Research*, 4(1), s.25-43. <https://dergipark.org.tr/en/pub/kared/issue/79108/1317580>
- Peseschkian, H., & Remmers, A. (2020). Life Balance with Positive Psychotherapy. In: Messias, E., Peseschkian, H., Cagande, C. (eds), *Positive Psychiatry, Psychotherapy and Psychology* (s.91-99). https://doi.org/10.1007/978-3-030-33264-8_8
- Peseschkian, N. (1986a). *Positive Family Therapy: The Family as Therapist*. Springer-Verlag Berlin Heidelberg.
- Peseschkian, N. (1986b). *Psychotherapy of Everyday Life: Training in Partnership and Self-Help*. Springer-Verlag Berlin Heidelberg.
- Rosa, R. (2022). The Trouble with 'Work–Life Balance' in Neoliberal Academia: A Systematic and Critical Review. *Journal of Gender Studies*, 31(1), s.55-73. <https://doi.org/10.1080/09589236.2021.1933926>
- Ryan, R. M., & Deci, E. L. (2000). Self-Determination Theory and the Facilitation of Intrinsic Motivation, Social Development, and Well-Being. *American Psychologist*, 55(1), s.68–78. <https://doi.org/10.1037/0003-066X.55.1.68>
- Sağır, M., & Telli, E. (2023). Otantik Liderlik, Yetenek Yönetimi ve İş-Yaşam Dengesi Arasındaki Etkileşim. *Dicle University Journal of Economics and Administrative Sciences*, 13(25), s.306-326. <https://doi.org/10.53092/duibfd.1219185>

- Sarıpek, D. B., Cerev, G., & Ayhan, E. E. (2023). İşgücü Piyasasında Pandemi Sonrası "Yeni Normal"; Hibrit Çalışma ve İş-Yaşam Dengesi. *İnsan ve İnsan*, 10(35), s.11-27. <https://doi.org/10.29224/insanveinsan.1189607>
- Savickas, M. L. (1997). Career Adaptability: An Integrative Construct for Life-Span, Life-Space Theory. *The Career Development Quarterly*, 45, s.247-259. <https://doi.org/10.1002/J.2161-0045.1997.TB00469.X>
- Savickas, M. L. (2002). Career Construction: A Developmental Theory of Vocational Behavior. In: D. Brown & Associates. (Eds.), *Career Choice and Development* (4th ed., pp. 149-205). San Francisco, CA: JosseyBass.
- Savickas, M. L., & Porfeli, E. J. (2012). Career Adapt-Abilities Scale: Construction, Reliability, and Measurement Equivalence Across 13 Countries. *Journal of Vocational Behavior*, 80, s.661-673. <https://doi.org/10.1016/j.jvb.2012.01.011>
- Suganda, U. K. (2022). Reducing Turnover Intention: The mediating Role Of Work-Life Balance and Organizational Commitment. *International Journal of Business Ecosystem & Strategy* (2687-2293), 4(3), s.01-12. <https://doi.org/10.36096/ijbes.v4i3.344>
- Şakar, M., & Erkan Şahin, D. (2021). Esnek Çalışma Modellerinden Uzaktan Çalışma ve Uzaktan Çalışanların Sigortalılığı. *Sosyal Güvenlik Dergisi (Journal of Social Security)*, 11(2). 249-267. <https://doi.org/10.32331/sgd.1048957>
- Şişman, S., & Yıldırım, Y. (2023). Örgütsel Değişimin İş-Aile-Yaşam Dengesi ve Örgütsel Bağlılık Üzerindeki Etkisi: E-Ticaret Şirketi Üzerinde Bir Araştırma. *Uluslararası Akademik Birikim Dergisi*, 6(1), s.64-73. <https://akademikbirikimdergisi.com/index.php/uabd/article/view/82/70>
- Tokar, D. M., Duffy, R. D., & Kaut, K. P. (2023). Predictors of Work Fulfillment and General Well-Being in Workers with Chiari Malformation: The Importance of Decent Work. *Journal of Career Assessment*, 0(0). <https://doi.org/10.1177/10690727231190630>
- Ugwu, F. O., Enwereuzor, I. K., & Mazei, J. (2023). Is Working from Home a Blessing or a Burden? Home Demands as a Mediator of the Relationship between Work Engagement and Work-Life Balance. *Applied Research in Quality of Life*, 18(1), s.341-364. <https://doi.org/10.1007/s11482-022-10084-6>
- Wan, W., & Duffy, R. D. (2023). Decent Work and Turnover Intentions among Chinese Millennials: A Longitudinal Study. *Journal of Career Development*, 50(4), s.933-946. <https://doi.org/10.1177/08948453221133831>
- Weston, R., & Gore, P. A. (2006). A Brief Guide to Structural Equation Modeling. *The Counseling Psychologist*, 34(5), s.719-751. <https://doi.org/10.1177/0011000006286345>
- Vyas, L. (2022). "New Normal" at Work in a Post-COVID World: Work-Life Balance and Labor Markets. *Policy and Society*, 41(1), s.155-167. <https://doi.org/10.1093/polsoc/puab011>
- Xu, Y., Li, C., Wang, J., & Lan, Y. (2022). Validation of Work Need Satisfaction Scales Among Chinese Working Adults: A Psychology of Working Theory Perspective. *Journal of Career Assessment*, 30(1), s.181-199. <https://doi.org/10.1177/10690727211032368>
- Yazan, Z. Ö., Kirazcı, F., & Büyükgöze-Kavas, A. (2023). Çalışma Psikolojisi Kuramı Bağlamında İnsana Yakışır İş Modeli. *Manisa Celal Bayar Üniversitesi Sosyal Bilimler Dergisi*, 21(2), s.19-32. <https://doi.org/10.18026/cbayarsos.1070314>
- Zacher, H. (2015). Daily Manifestations of Career Adaptability: Relationships with Job and Career Outcomes. *Journal of Vocational Behavior*, 91, s.76-86. <https://doi.org/10.1016/j.jvb.2015.09.003>



Abant Sosyal Bilimler Dergisi

Journal of Abant Social Sciences

2024, 24(3): 829-850, doi: 10.11616/asbi.1453708



Türkiye’de Özel Güvenlik Meslek Mensupları Tarafından Algılanan Etik Değerler ile Etik Dışı Davranışlar**

Ethical Values and Unethical Behaviours Perceived by Private Security Professionals in Türkiye

Uğur DEMİRCİ¹ , Maksut YÜKSEK² , Ceylan Gazi UÇGUN³ , Orkun KONAK⁴ ,
Bayram KARAKURT⁵ 

Geliş Tarihi (Received): 17.03.2024

Kabul Tarihi (Accepted): 10.08.2024

Yayın Tarihi (Published): 30.11.2024

Öz: Etik ilkelerin varlığı, mesleğin profesyonelleşme düzeyini işaret etmektedir. Türkiye’de, özel güvenlik görevlileri için yayınlanmış meslek etiği ilkeleri bulunmamaktadır. Meslek etiği ilkelerinin oluşturulmasında meslek mensuplarının görüşleri önemlidir. Bu bağlamda araştırma, Türkiye’deki özel güvenlik görevlisi ve yöneticilerinin benimseyerek uygulamalarına yansıtıkları meslek etiği değerleri ile uygulamada karşılaşılan etik dışı davranışları tespit etmek amacıyla gerçekleştirilmiştir. Araştırma nitel araştırma yöntemlerinden biri olan tekli durum çalışması çerçevesinde keşfedici durum çalışması olarak desenlenmiştir. Araştırma kapsamında 3.612 özel güvenlik görevlisi ve yöneticisinden veri toplanmıştır. Verinin analizi neticesinde, mesleki etik değerler kapsamında elde edilen 37 kodun beş tema altında toplandığı tespit edilmiştir. Ayrıca araştırma katılımcıları tarafından ifade edilen 78 etik dışı davranış belirlenmiştir.

Anahtar Kelimeler: Özel güvenlik, Etik, Meslek etiği.

&

Abstract: The existence of ethical principles indicates the level of professionalization of the occupation. In Türkiye, there are no published principles of professional ethics for private security officers. The opinions of members of the profession are important in establishing professional ethics principles. In this context, the research was carried out to determine the professional ethics values that have adopted and reflected in private security officers and managers’ practices in Türkiye and unethical behaviors encountered in practice. The research was designed as an exploratory case study within the framework of single case study, which is one of the qualitative research methods. Within the scope of the research, data was collected from 3,612 private security officers and managers. As a result of the data analysis, it was determined that the obtained 37 codes within the scope of professional ethical values were collected under five themes. Additionally, 78 unethical behaviors expressed by research participants were identified.

Keywords: Private security, Ethics, Professional ethics.

Atıf/Cite as: Demirci, U., Yüksek, M., Gazi Uçgun, C., Konak, O., Karakurt, B. (2024). Türkiye’de Özel Güvenlik Meslek Mensupları Tarafından Algılanan Etik Değerler ile Etik Dışı Davranışlar. *Abant Sosyal Bilimler Dergisi*, 24(3), 829-850. doi: 10.11616/asbi.1453708

İntihal-Plagiarizm/Etik-Ethic: Bu makale, en az iki hakem tarafından incelenmiş ve intihal içermediği, araştırma ve yayın etiğine uyulduğu teyit edilmiştir. / This article has been reviewed by at least two referees and it has been confirmed that it is plagiarism-free and complies with research and publication ethics. <https://dergipark.org.tr/tr/pub/asbi/policy>

Copyright © Published by Bolu Abant İzzet Baysal University, Since 2000 – Bolu

* Polis Akademisi Başkanlığı Bilimsel Araştırma ve Yayın Etiği Kurulu’nun 2023/02 sayılı kararı alınmıştır.

** Bu araştırma, İçişleri Bakanlığı ve YÖK arasında imzalanan protokol çerçevesinde yürütülen “Özel Güvenlik Eğitimlerini Geliştirme Projesi (ÖZGE)” kapsamında gerçekleştirilmiştir.

¹ Doç. Dr., Uğur Demirci, Emniyet Genel Müdürlüğü, ugurdemirci@egm.gov.tr. (Sorumlu Yazar)

² Maksut Yüksek, Emniyet Genel Müdürlüğü, maksut.yuksekk@egm.gov.tr.

³ Prof. Dr., Ceylan Gazi Uçgun, Kocaeli Üniversitesi, gazi.uckun@kocaeli.edu.tr.

⁴ Öğr. Gör., Orkun Konak, Kocaeli Üniversitesi, orkun.konak@kocaeli.edu.tr.

⁵ Öğr. Gör., Bayram Karakurt, Yalova Üniversitesi, bayram.karakurt@yalova.edu.tr.

1. Giriş

Tarihte özellikle sanayileşmeyle birlikte özel girişim olarak ortaya çıkan ve günümüzde büyük bir sektör haline gelmiş olan özel güvenlik (Gerorge ve Kimber, 2014) Türkiye’de de önemli bir büyüklüğe erişmiş olmakla birlikte halen amatörce yürütülen (TOBB, 2014) profesyonelleşme düzeyi düşük (Gümüş, 2019) ancak bunu tamamlama sürecinde olan (Demirci,2021a) bir meslek olarak işaret edilmektedir. Günümüzde özel güvenlik, özel alanların yanında yarı kamusal ve kamusal birçok alanda çalışabilmektedir (Demirci, 2022; Stenning, 2000; Wakefield 2003). Bununla birlikte özel güvenlik görevlileri; bireyler üzerinde fiziksel güç kullanma, onların üst ve eşyalarını arama, işin doğası gereği birey hakkında kişisel ve mahrem bilgilere ulaşabilme potansiyeline sahip olmaları sebebiyle, vatandaşların hak ve hürriyetleri üzerinde önemli etkilere yol açabilmektedirler (Stockholder, 1997). Bu bağlamda özel güvenlik hizmetlerinin doğası gereği mesleğin bireysel ve toplumsal sorumlulukları da ortaya çıkmaktadır. Gerek bu sebepler gerekse de özel güvenlik mesleğine ilişkin toplumsal güven ve itibarın artırılarak (Çukacı, 2006; Kısakürek ve Alpan, 2010) mesleğin profesyonelleşme düzeyinin yükseltilmesi için Türkiye’de özel güvenlik alanında etik kuralların bulunması ve bunların meslek mensuplarınca uygulamalarına yansıtılması önem arz etmektedir (Bellis, 2000; TOBB, 2014).

Belirli bir meslek grubunun mesleğe ilişkin olarak oluşturduğu, koruduğu, meslek üyelerine emrederek onları belirli yönde davranmaya zorladığı, kişisel eğilimleri sınırlayan, ilkesiz ve yetersiz üyeleri meslekten dışlayan, mesleki gelişimi düzenleyen ve hizmet ideallerini korumayı amaçlayan mesleki ilkeler bütünü olarak ifade edilebilen meslek etiği (Aydın, 2002), günümüzde mesleki uygulama standartlarına ulaşmak ve bilgisizlikten veya olumsuz kişisel eğilimlerden kaynaklanan istenmeyen davranışları engellemek amacıyla tüm meslekler için oluşturulmaktadır (Arda, 2004).

Türkiye’de tüm özel güvenlik sektör unsurlarını kapsayıcı etik kurallar bütünü bulunmamaktadır. Bununla birlikte özel güvenlik mevzuatının mesleğe giriş için zorunlu kıldığı eğitimlerde meslek etiği konusu da yer almamaktadır (Mevzuat Bilgi Sistemi, 2024). Öte yandan Türkiye’de, özel güvenlik işveren derneklerinden olan Güvenlik Servisleri Organizasyon Derneği (GÜSOD) tarafından, Avrupa Güvenlik Servisleri Konfederasyonunun (CoESS) hazırlamış olduğu etik ilkeler çerçevesinde oluşturulan Etik Davranış Kuralları ve Uygulama Prensipleri bulunmakla birlikte, bu prensiplerin kendi üyeleri başta olmak üzere Türkiye’deki özel güvenlik unsurları tarafından yeterince benimsenmediği görülmektedir.

Meslek etiği ilke ve kuralları toplum tarafından kabul görmüş yaygın yerleşik kurallarla çelişmemeli ve meslek mensuplarınca uyulması makul ve anlaşılır görülerek benimsenmelidir. Aksi takdirde uygulanmasında zorluklar içerebildiğinden meslek etiği ilke ve kuralları katılımcı bir anlayışla mesleğin tüm unsurları tarafından, etik dışı olduğu değerlendirilen davranışlar da göz önüne alınarak, ortaklaşa oluşturulmalıdır (Şen, 1998). Bu bağlamda Türkiye’de çalışan özel güvenlik görevlisi ve yöneticilerinin, mesleklerini icra ederken tecrübe ettikleri ve benimsedikleri etik ilke ve değerlerin ortaya çıkartılması önem taşımaktadır. Bu doğrultuda araştırma *“Türkiye’de özel güvenlik görevlisi ve yöneticilerinin benimseyerek uygulamalarına yansıtıkları meslek etiği değerleri nelerdir?”* sorusuna cevap bulmak amacıyla gerçekleştirilmiştir. Ayrıca mesleğe ilişkin etik kuralların belirlenmesinde etik dışı davranışların tespit edilmesinin de yararı bulunduğu değerlendirilerek araştırma kapsamında *“Türkiye’de özel güvenlik görevlisi ve yöneticilerinin uygulamalarında karşılaştıkları meslek etiğine uymayan davranışlar nelerdir?”* sorusuna da cevap aranmıştır. Bu araştırma sorularına cevap bulmak amacıyla araştırma nitel paradigma çerçevesinde tekli durum çalışması olarak yapılandırılmıştır.

2. Kavramsal Çerçeve

2.1. Meslek Etiği

Etik, insanların toplumca kabul gören unsurlara ne derece dikkat ettikleriyle ilgili örf ve adetler neticesinde doğru olanı ve olması gerekeni ortaya koymaya çalışan bir felsefi disiplin olarak ifade edilebilir (İlgaz ve Bilgili, 2006). Kişinin belirli bir durumda nasıl davranması gerektiğini “uygulamalı etik”, etik bir durum veya görüşün nasıl kanıtlanacağını “normatif etik” ve etik veya etiğin yapısının nasıl anlaşılacağını “meta-etik” kavramı açıklamaktadır (Buyruk Akbaba, 2018). Meslek etiği ise, iş hayatındaki iyi-kötü, doğru-yanlış

ve haklı-haksız uygulamaların neler olduğuyula ilgilidir (Kutlu, 2008). Günümüzde siyasetten ticarete ve bilimden sanata tüm meslek alanlarında ön plana çıkan etik ilke ve değerler, insanın mesleki kurallara uymasını sağlayan, meslek içindeki davranışlarını yönlendiren, kendilerine neyin yapıp neyin yapılmayacağı hususlarında rehberlik eden ahlaki prensip ve standartlar olarak ifade edilmektedir (İşgüden ve Çabuk, 2006). Mesleğe neyin uygun neyin uygun olmadığını belirleyen, mesleki örf ve adetlere uymayanları ayırt edebilen, mesleğin bütünlüğünü sağlayan ilkeler ve kurallar topluluğudur (Rosenko, 1998). Genel olarak toplum, meslektaşlar veya müşteriler arasında sorumlulukları kapsayan kurallar ve ilkeler dizisi olarak da tanımlanabilir (Feil, Diehl ve Schuck, 2017). Meslek mensuplarına emreden, onları belirli davranış kalıplarına zorlayan, kişisel eğilimlerine sınır koyan kurallardan oluşan meslek etiği ilkeleri, meslek grubunun içinden çıkar ve bu grup ilkeleri benimseyip koruduğu sürece yürürlükte kalır (Durkheim, 1986). Dünyanın neresinde olursa olsun aynı meslekte çalışan bireyler bu davranış ilkelerine uygun davranmaya çalışırlar (Kuçuradi, 1988).

Mesleki etik ilkelerin birçok fonksiyonu bulunmaktadır. Mesleki etik ilkeler, belirsizlik durumlarında meslek mensuplarına yol gösterici olur ve bu durumlarda nasıl davranmaları gerektiği hususunda işaretler verir. Bu ilkeler sayesinde bireysel görüşler yerine mesleki doğru ve yanlışlar ön plana çıkar ve dolayısıyla mensuplar tarafından daha tutarlı ve kararlı olunması sağlanır. Etik ilkeler mesleğin topluma yönelik sorumluluklarını tanımlayarak meslektaşların vicdanına hitap ettiğinden, baskı unsuru olarak kişileri etik davranmaya iter ve bu yönde motive eder. Aynı zamanda söz konusu ilkeler meslek yöneticileri ve mensuplarının baskıcı ve otokratik davranışlarını engeller (DeSensi ve Rosenberg, 1996). Bu ilkeler mesleği toplum nezdinde itibarlı konuma getirmekle birlikte mesleğin itibarlı bir şekilde yürütülmesini de sağlar (Çukacı, 2006; Kısakürek ve Alpan, 2010). Öte yandan mesleki etik algısının, çalışanların motivasyonu (Karayol ve Yavuz Eroğlu, 2020), iş tatmini (Jaramillo, Mulki ve Boles, 2013), tükenmişlik (Çetin vd., 2015) ve örgütsel bağlılık (Altın, 2017; Mulki, Jaramillo ve Locander, 2006), gibi çeşitli iş tutumları üzerinde etkili olduğu da bilinmektedir. Bu nedenlerle ve mesleğin profesyonellik düzeyini artırabilmek amacıyla (Demirci, 2021a; Wilensky, 1964) mesleki etik ilkelerin oluşturulması ve meslek mensuplarına benimsetilerek uygulanmasının sağlanması gerekmektedir.

Bireyin, bir davranışın etik olup olmadığı yönünde yaptığı değerlendirmede etik dışı davranışlar da yol gösterici olabilmektedir. Bir davranışın etik dışı olduğuna yönelik çalışan tarafından yapılan sorgulama, söz konusu davranışın meslek etiğine uygun olup olmadığı yönünde kendisinde genel bir kanaat oluşturabilmektedir (Oltu, 1999). Bu şekilde kendisini sorgulayan meslek mensubu, mesleğinin temel değer ve ilkelerinden oluşan meslek etiğine uygun davranışı belirleyerek bu yönde davranış sergileyebileceğinden, etik dışı davranışlar da çoğu meslekler için formal olarak ortaya konmaktadır (Dolaşır, 2005; TFF, 2024; Türkiye Bilimler Akademisi, 2002). Bununla birlikte çoğu zaman etik ilkelerin bilinmesi meslek mensubunu etik dışı davranmanın çekiciliğine kurban olmaktan koruyamayabilmektedir (Pehlivan-Aydın, 2001). Bu açıdan etik olmayan davranışlar toplum tarafından kabul görmüş sosyal davranış kurallarının bozulmasına da neden olabilmektedir (Lefkowitz, 2006). Bu bağlamda, etik dışı davranışın bireyin psikolojik kaynaklı negatif davranışlarından başlayarak toplumsal sonuçları oluşabileceğinden (Steinberg ve Austern, 1996) etik dışı davranışların belirlenmesi ve sürecin yönetilerek bu davranışların çeşitli taktiklerle ussallaştırılması da gerekmektedir (Özdevecioğlu ve Aksoy, 2005). Bu nedenlerle mesleki etik ilke ve davranışların yanında etik dışı davranışların da bilinmesi önem taşımaktadır.

Mesleki etik ilkelerin meslek mensupları tarafından benimsenmesinin ve uygulanabilmesinin sağlanması için bazı hususlara dikkat edilmesi gerekmektedir. Öncelikle belirlenecek mesleki etik ilkeler, toplum tarafından kabul görmüş açık standartlara aykırı olamamalıdır. Aksi takdirde bu ilkeler toplum ve meslek mensupları tarafından kolayca benimsenememektedir. Bununla birlikte mesleki etik ilkeler ve standartlar birbirleriyle çelişmemelidir. Aynı zamanda bu ilkeler makul olmalı, aşırı sınırlayıcı olmamalı ve meslek mensuplarınca uyulması mümkün görülmelidir. Ayrıca meslek etiği ilkeleri katılımcı bir anlayışla herkes tarafından oluşturulmalı, belirlenen etik ilkeler basit ve herkes tarafından anlaşılır olmalıdır (Şen, 1998). Öte yandan tüm bu durumlar göz önüne alınarak hareket edilse dahi kişilerin, demografik faktörler

(Menekşe, 2008), etik kuralları farklı yorumlama (Attia, Shankarmahesh ve Singhapakdi, 1999), bencil davranış (Özkalp ve Kirel, 2010), etik ikilem (Torlak, 2001), mesleki bilgi yetersizliği (Altın, 2017) ve güvensizlik (Akdoğan, 2003) gibi birçok faktör sebebiyle etik dışı davranabildiği de bilinmektedir. Bu nedenlerle etik kuralların sürdürülebilmesi için çeşitli yaptırım mekanizmaları oluşturulabilmektedir.

2.2. Özel Güvenlik Meslek Etiği

Günümüzde özel güvenlik unsurları özel ve kamusal alanlar ile kişilerin korunmasında rol alarak önemli bir hizmet sunmaktadır (Livingstone ve Hart, 2003). Bu hizmetin sunumu esnasında özel güvenlik görevlileri müşteriler, vatandaşlar, genel güvenlik algısı, insan hakları ve kanunlar açısından negatif ve pozitif sonuçlar oluşturacak eylem ve işlemler ortaya koyma potansiyeline sahiptirler. Bu denli bir potansiyele sahip mesleğin öz denetimi önem taşımaktadır. Yeterince denetlenmeyen bir özel sektör kurumunun topluma güvenlik hizmeti sunması demokratik bir devletin özüne aykırı bir durum oluşturmaktadır (Marks and Goldsmith, 2006; Pastor, 2003). Ayrıca günümüzde özel güvenliğe atfedilen rollerdeki değişiklik aynı zamanda sunulan güvenlik hizmetlerinde kamu adına kalite taleplerinin de oluşmasına neden olmaktadır (Livingstone ve Hart, 2003).

Özel güvenlik hizmetleri kapsamında tüm dünyada oluşan kalite taleplerini cevaplamak adına özel güvenlik alanının hukuki alt yapısının oluşturulması, özel güvenlik unsurlarının lisanslanması ve özel güvenlik görevlilerinin eğitilmesi gibi birçok tedbir ele alınarak uygulanmıştır. Bu tedbirler kamunun güvenliğini oluşturmak için önemli süreçler olsa da, özel güvenlik unsurlarının görevlerini layıkıyla yerine getirip getirmediğinin kontrolü göz ardı edilmemesi gereken bir husustur (Livingstone ve Hart, 2003). Bu bağlamda etik değerler davranışı içsel olarak yönetip denetleyerek (Cooper vd., 1998) özel güvenlik hizmetlerinin beklenen şekilde sunulması yönünde gerekli kontrol mekanizmalarından birini oluşturmaktadır. Bu nedenle özel güvenlik görevlilerinin görev yaptıkları alanlarda ortaya koymuş oldukları eylem ve işlemlerin belirlenmiş olan standartlarda yerine getirilmesi, bu eylem ve işlemler neticesinde kendilerine muhatap kişilerin temel hak ve hürriyetlerine yönelik olumsuz müdahalelerin gerçekleşmemesi, özel güvenlik mesleğine ilişkin algının olumlu şekilde korunmasının sağlanabilmesi, yüksek düzeyde toplumsal desteğin elde edilmesi ve bu sayede mesleğin profesyonellik seviyesinin yükseltilebilmesi için mesleki etik ilkelerin belirlenmesi ile bunların meslek mensuplarına benimsetilerek uygulanmasının sağlanması gerektiği değerlendirilebilir.

Özel güvenliğin toplumdaki rolü ve yaygın doğası ile bunun genel güvenliğin ayrılmaz bir parçası olduğu göz önüne alındığında, sektörün etik bileşenlere olan ihtiyacı her geçen gün daha da belirginleşmektedir (Livingstone ve Hart, 2003). Bu bağlamda ülkeler, özel güvenliğe ilişkin etik kurallarını hukuki ve idari yapıları çerçevesinde kendilerine has biçimde şekillendirmektedir (Born, Caparini, Cole ve Scherrer, 2007). Etik kural ve ilkelerin bazı ülkelerde sektör dinamikleri çerçevesinde sadece sözlü kurallar halinde oluşturulduğu bilinmekle birlikte bazı ülkelerde çeşitli yazılı mevzuat hükümlerine bağlandığı görülmektedir. Bunlar belirli bir yaptırıma bağlanabildiği gibi tarafların gönüllü katılımına da bırakılabilmektedir. Bununla birlikte Amerika Birleşik Devletlerinde olduğu gibi bazı ülkelerde özel güvenlik yönetimi için ayrı, özel güvenlik görevlileri için ayrı etik kurallar belirlenebilmektedir (NCJRS, 1976). İçişleri Bakanlığı tarafından desteklenen ve bakanlık dışı bir kamu kurumu olan Güvenlik Endüstrisi Otoritesi (Security Industry Authority-SIA) İngiltere’de bu alanın düzenlemesinden sorumlu olarak etik kuralları da belirlemiştir. SIA, üye örgütler ve bunların çalışanları için ortak etik kurallar belirlemiştir. Bu kurallar yaptırıma bağlanmıştır ve ihlal edenler para cezası veya alandan ihraç cezası alabilmektedir (Born vd., 2007; SIA, 2024). 2006 yılında Avrupa Birliği Gelişim Programı (UNDP) Bosna Hersek’te özel güvenlik sektöründe uygulanmak üzere etik ilkeler belirleyerek duyurmuştur (SEESAG, 2006). İspanya’da, özel güvenlik elemanlarının uyması gereken etik kurallar Özel Güvenlik Yasasında belirtilmiştir (APROSER, 2024). Macaristan’da, özel güvenliğe ilişkin kurulmuş olan meslek odası üyelerin belirlenen etik standartlara uyup uymadığını kontrol etmekte ve şikayetleri değerlendirmektedir (Christian, 2014). Avrupa Güvenlik Servisleri Konfederasyonu (CoESS) ve UNI Avrupa, Avrupa Birliği Özel Güvenlik Sektörlerindeki şirketler ve bunların çalışanları için etik kurallar belirleyerek üye ülkelere duyurmuştur (Aslimoski ve Gerasimoski, 2012; Button ve Dalda, 2014). Bu kurallar seçme ve yerleştirmeden eğitime ve genel kollukla ilişkilere kadar birçok konuyu kapsamakla birlikte insan hakları ve silah kullanma gibi

önemli bazı konuları içermemektedir (Born vd., 2007). Çoğu ülkede etik kurallar zorlayıcı bir hükme bağlanmadığından özel güvenlik şirketleri de gönüllülük esasına göre uygulamalarında etik kurallara yer vermektedirler. Özel güvenlik şirketlerinin web siteleri incelendiğinde birçok şirketin etik kurallar konusunda herhangi bir açık bildirimini olmadığı görülmektedir.

2.2.1. Türkiye’de Özel Güvenlik Meslek Etiği

Türkiye’de özel güvenlik yeterli profesyonellik düzeyine ulaşmamış bir meslek olarak ifade edilmektedir (Demirci, 2021a; Gümüş, 2019). Özel güvenliğe ilişkin bir meslek odası bulunmadığından (Demirci, 2021b) sektörün tüm unsurlarını kapsayacak ve bütünü üzerinde etkili olacak kurumsal olarak yapılandırılmış bir etik ilkeler veya kurallar bütünü de bulunmamaktadır. Bununla birlikte Güvenlik Servisleri Organizasyon Derneği (GÜSOD), üyesi olduğu CoESS’in Avrupa için oluşturduğu etik kurallara paralel olarak, kendi üye şirketleri ve bu şirketlerin çalışanları bağlamında Etik Davranış Kuralları ve Uygulama Prensipleri oluşturmuştur. İş Ahlakı, Rekabet, Çalışan Hakları, Mahremiyet, Çalışan Sorumlulukları, Müşteriler ile İlişkiler, Kamu ve Kolluk Kuvvetleri ile İlişkiler, Çevrenin Korunması olmak üzere sekiz başlıkta belirlenmiş olan etik kuralların kendi üyeleri tarafından uygulanıp uygulanmadığını takip etmek üzere GÜSOD bünyesinde Etik Çalışma Komitesi oluşturulmuştur. Ancak etik ihlallere yaptırım uygulanıp uygulanmadığı hususu ile bu komite çalışmalarına ilişkin bir bilgi bulunmamaktadır (GÜSOD, 2024). Ayrıca GÜSOD üyesi şirketlerin bir kısmının internet sitesinde etik ilkelere yer verilirken diğer şirketlerin sitelerinde yer verilmediği görülmektedir⁶. Diğer taraftan, internet üzerinden kontrol edilebilen GÜSOD üyesi olmayan diğer şirketlerin de etik beyanlara önem vermedikleri görülmektedir. Ayrıca 5188 sayılı Kanunun öngördüğü zorunlu özel güvenlik eğitim müfredatlarında etik konusu yer almamaktadır (Mevzuat Bilgi Sistemi, 2024).

Türkiye’de özel güvenlik alanı, ilgili hukuki mevzuatı gereği kontrol altındadır. 5188 sayılı Kanun özel güvenlik görevlilerinin yetki ve sorumluluklarını belirlemektedir. Kanuna aykırı davranış özel güvenlik görevlilerinin sektör dışına alınması ile sonuçlanabilmektedir. Ancak, özellikle Türkiye’de yarı kamusal ve kamusal alanlarda özel güvenlik görevlilerinin kamu güvenliğini tamamlayıcı mahiyette görev almaya başlamaları, bu alanda sunulan güvenlik hizmeti kapsamında özel güvenlik görevlilerinin vatandaşlarla doğrudan ilişki düzeyinin artmasına sebep olmaktadır. Bireyler üzerinde güç kullanma, kişilerin üstünü ve eşyalarını arayabilme ve kişilere ilişkin bilgilere erişebilme potansiyeli dolayısıyla (Stockholder, 1997) Türkiye’de özel güvenlik görevlilerinin görevlerini doğru şekilde yerine getirip getirmediklerinin, mevzuat düzenlemeleri yanında etik kuralların oluşturduğu mekanizma (Cooper, Brady, Hardeman, Hyde, Naff, Ott ve White, 1998) ile de kontrolü günümüzde daha fazla önem taşır hale gelmiştir. Bu nedenle Türkiye’de özel güvenlik görevlileri tarafından benimsenen meslek etiği kurallarının neler olduğunun belirlenmesi gerektiği değerlendirilmektedir.

2.3. Özel Güvenlik Alanında Yapılmış Benzer Çalışmalar

Özel güvenlik ve etik üzerine yapılan alan yazın incelemesi neticesinde konuya ilişkin ampirik araştırmaların kısıtlı olduğu, yapılmış olan çalışmalarda ise çoğunlukla polis konusuna odaklanıldığı anlaşılmaktadır (Othman, Omar, Azam, Ibrahim, Farouq, Rustam ve Aris, 2014; Shernock, 2010; Westmarland, 2006). Bununla birlikte özel güvenlik görevlilerinin kamusal alanlarda görev yapmaya başlamalarıyla birlikte bu alanla ilintili etik konusu üzerinde araştırmalar yapılmaya başlandığı görülmektedir (Adolf, 2012; Kim, 2013; Adams, 2014). Alan yazın incelemesinde Türkiye’de bu yönde bir çalışmaya rastlanılmamış olmakla birlikte incelenen yabancı yayınlarda ele alınan konular ve tespit edilen sonuçlar aşağıda ifade edilmiştir.

Güney Kore’de yapılan bir çalışmada özel güvenlik görevlilerinin etik dışı davranışları ile iş tutumları ve müşteri hizmetleri arasında negatif yönlü ilişkili olduğu tespit edilmiştir (Kang ve Kim, 2011). Hollanda’da yapılan bir çalışmada polis memurları ile özel güvenlik görevlilerinin etik değer algıları

⁶ Securitas şirketinin internet sitesinde açık beyan bulunmakla birlikte, Bantaş ve Desmer şirketlerinin internet sitelerinde 14.01.2024 tarihi itibarıyla açık beyana rastlanmamıştır.

karşılaştırılmıştır. Araştırma neticesinde polis memurlarının ve özel güvenlik görevlilerinin etik değerleri öncelikle konusunda birbirlerine benzedikleri ancak polis memurlarının suçla mücadeleyi özel güvenlik görevlilerine göre daha öncelikli etik değer olarak ifade ettikleri tespit edilmiştir (van Steden, van der Val ve Lasthuizen, 2014). Güney Kore’de yapılan diğer bir araştırmada örgütlerdeki etik iklimin özel güvenlik görevlilerinin iş tatminleri ve örgütsel vatandaşlık davranışları üzerinde pozitif etkili olduğu tespit edilmiştir (Kim ve Park, 2015). Güney Kore’de yapılan başka bir araştırmada ise özel güvenlik görevlilerinin mesleki etik algıları ile işe bağlılıkları arasında pozitif yönlü ilişki tespit edilmiştir (Ha, Ka ve Kim, 2016).

3. Yöntem

3.1. Araştırmanın Amacı Önemi ve Modeli

Araştırmanın amacı, Türkiye’de özel güvenlik görevlileri ve yöneticileri tarafından benimsenen etik değerler ile katılımcılar tarafından ifade edilen etik dışı davranışların tespit edilmesidir. Vatandaşların temel hak ve hürriyetlerine yönelik güç kullanma potansiyeli olan özel güvenlik unsurlarının etik değerleri benimsemesi ve bunları gözeterek uygulamalarını şekillendirmeleri önem arz etmektedir. Ancak Türkiye’de özel güvenlik alanında sektörün tüm unsurlarını kapsayıcı etik kurallar bütünü bulunmamaktadır. Araştırma sonuçları etik kuralların belirlenmesinde yol gösterici olabilir. Ayrıca Türkiye’de bu konuda gerçekleştirilmiş bir araştırma bulunmamaktadır. Bu nedenle araştırma sonuçlarının gerek alan yazına gerekse de uygulayıcılara büyük katkısı olacağı değerlendirilmektedir.

Araştırma nitel araştırma yöntemlerinden biri olan tekli durum çalışması çerçevesinde keşfedici durum çalışması olarak desenlenmiştir. Zengin betimleme ve bağlamsal analiz imkanı veren durum çalışmaları (Davey, 1991), doğrulamaktan ziyade keşfetmekle ilgilenmektedir (Merriam, 1998). Durum çalışmalarında sınırları belirlenmiş bir konunun kendine has ortamında ayrıntılı bir şekilde betimlenmesi ve incelenmesi söz konusu olmaktadır (Birinci, Kılıçer, Ünlüer ve Kabakçı, 2009). Keşfedici durum çalışması asıl olarak “ne” sorusuna cevap bulmak amacıyla gerçekleştirilmektedir (Zainal, 2007). Araştırmamızda, “Türkiye’de özel güvenlik görevlisi ve yöneticileri tarafından benimsenen meslek etiği ilkeleri nelerdir?” ve “Türkiye’de özel güvenlik görevlisi ve yöneticileri tarafından ifade edilen etik dışı davranışlar nelerdir?” sorularına cevap bulmak amaçlandığından bu model belirlenmiştir. Bu tür çalışmalarda farklı türden verilere ihtiyaç duyulabildiği gibi (Creswell, 2012), genel olarak görüşme ve gözlemler yoluyla veri toplandığı bilinmektedir (Zainal, 2007). Araştırma kapsamında toplanan veri keşfedici durum çalışması bağlamında analiz edilmiştir.

3.2. Araştırmanın Kapsam ve Sınırlılıkları

Araştırmanın kavramsal düzeydeki kapsamı meslek etiği alanıyla sınırlıdır. Veri toplama alanı olarak ise veri tutarlılığı da gözetilmek üzere, tüm birim ve şirketlerde çalışan bütün özel güvenlik görevlileri çalışma katılımcısı olarak alınmıştır. Ayrıca araştırmaya katılım gönüllülük esasına dayandığından katılımcıların yanıtlarında samimi düşüncelerini içten ve gerçekçi biçimde yansıttıkları varsayılmıştır. Araştırmada belirlenen mesleki etik değerler ve etik dışı davranışlar, katılımcıların verdiği cevaplarla sınırlıdır. Ayrıca araştırma kapsamındaki evren çok geniş bölgelere dağıldığından katılımcılarla yüz yüze görüşme gerçekleştirilememiştir. Bu durum araştırmanın bir kısıtı olarak değerlendirilebilir. Araştırmada bu kısıt göz önüne alınarak etkisini en aza indirmek amacıyla yarı yapılandırılmış görüşme formunda olabildiğince açıklayıcı bilgiye yer verilmeye çalışılmıştır.

3.3. Verilerin Toplanması

Araştırma kapsamında Polis Akademisi Başkanlığı Bilimsel Araştırma ve Yayın Etiği Kurulu’nun 2023/02 sayılı kararı alınmıştır. Türkiye’de özel güvenlik görevlileri tarafından benimsenen mesleki etik ilkeler ile katılımcılar tarafından ifade edilen etik dışı davranışları tespit etmek üzere doküman incelemesi yapılmış ve alan yazın incelemesi neticesinde oluşturulan yarı yapılandırılmış görüşme formu kullanılmıştır. Araştırmada geniş katılım öngörülerek yarı yapılandırılmış görüşme formu *Google Forms* üzerinden çevrimiçi hale getirilmiş ve tüm Türkiye’de çalışan özel güvenlik görevlisi ve yöneticilerine katılım linki Özel Güvenlik Bilgi Sistemi Otomasyonu (ÖGNET) üzerinden ulaştırılmıştır. Çevrimiçi hazırlanan formda araştırmanın amacı, hedefi, katılımın tümüyle gönüllülük esasına dayandığı ve etik hususlar ayrıntılı

olarak belirtilmiş, meslek etiğine ilişkin aydınlatıcı bilgi sunulmuştur. Hazırlanmış olan form üç sorudan oluşmaktadır. Sorular hazırlanırken evet veya hayır gibi kısa cevaplar verilmesini önleyecek şekilde olmalarına itina gösterilmiştir. Ayrıca dijital form katılımcıların sorulara birden fazla cevap verebilecekleri şekilde oluşturulmuştur. Sorular şu şekildedir;

- *Benimseyerek uygulamalarınızda göz önünde bulundurduğunuz meslek etiği değerleri nelerdir?*
- *Uygulamalarınızda karşılaştığımız meslek etiğine uymayan davranışlar nelerdir?*
- *Ekleyeceğimiz bir husus var mı?*

Araştırma öncesinde, görüşme formlarında bulunan soruların katılımcılar tarafından anlaşılıp anlaşılmadığının tespiti amacıyla 01.09.2023-15.09.2023 tarihleri arasında 25 özel güvenlik görevlisi ile pilot uygulama gerçekleştirilmiştir. Pilot uygulama sürecinde soruların anlaşılır düzeyde olduğu ve alınan cevapların araştırma amacı doğrultusunda gerçekleştiği ve tutarlı oldukları anlaşılmıştır. Pilot uygulama sonrasında çevrimiçi gönderilen forma verilen cevaplar düzenli olarak kontrol edilmiştir. Veri toplama sürecinde olumsuz geri bildirim olmaması nedeniyle araştırma sorularında herhangi bir düzeltme gerçekleştirilmemiştir. Araştırma, sorulara verilen cevapların farklılaşmadığının anlaşılması üzerine 15.12.2023 tarihinde sona erdirilmiştir.

3.4. Veri Analizi

Araştırma kapsamında elde edilen verinin çözümlenmesinde içerik analizi gerçekleştirilmiştir (Bengtsson, 2016; Crabtree ve Miller, 1999; Merriam ve Grenier, 2019). Araştırmada kategoriler, yöneticiler ve özel güvenlik görevlileri olarak belirlenmiştir. Kategorilerin yöneticiler ve özel güvenlik görevlileri olarak belirlenmesinin nedeni, sektörde bu iki unsurun ayrı birimler olarak görev yapmalarındadır. Kategoriler belirlenirken amaca uygunluk, birbirini tamamlama ve karşılaştırılabilirlik özelliklerine dikkat edilmiştir. Araştırma kapsamında her bir kodlayıcıya verilmek üzere, kategorilerin ve kodlama kurallarının yer aldığı bir kodlama kılavuzu hazırlanmıştır. Araştırmanın kodlama cetveli oluşturulurken, kod birimleri amaca uygun ve anlamlı bir bütün oluşturacak biçimde meydana getirilmiştir. Nitel araştırma süreçlerine ve araştırma içeriğine hakim olmaları sebebiyle akademik unvana sahip dört araştırmacı kodlama sürecine dahil olmuştur. Kodlama yapan araştırmacılar tüm veriyi ayrı ayrı kodlamışlardır. Ayrı ayrı yapılan kodlamalar sürecinde temalar oluştuğu bu dört araştırmacı tarafından karşılaştırma yapılarak ortak sonuca varılmıştır. Bu sayede bireysel güvenilirlik sağlanmış, tutarlılık kontrol edilmiştir. Kodlama sürecinde elde edilen veriler, kodlama cetvelindeki kategorilere göre sınıflandırılmıştır.

Veri, NVIVO analiz programıyla çözümlenmiştir. Analiz sürecinde öncelikle toplanan veri bilgisayar ortamına aktarılarak araştırma soruları altına yığılma işlemi gerçekleştirilmiştir. Düzenlenmiş olan bu veri daha sonra NVIVO Programına aktarılmıştır. Programa aktarılmış olan veri tek tek okunarak kodlama işlemi gerçekleştirilmiştir. Son olarak, oluşturulan kodların ortak yönleri tespit edilip gruplara ayrılmış ve bu kodlar temalarla birleştirilmiştir. Elde edilen kod ve temalar araştırmanın bulgular kısmında grafik şeklinde sunulurken alıntılarla birlikte yorumlanmıştır.

3.5. Geçerlilik ve Güvenilirlik

Araştırmanın geçerliliğini sağlamak üzere, oluşturulan yarı yapılandırılmış görüşme formu vasıtasıyla olabildiğince ayrıntılı ve derinlemesine bilgi elde edilmiştir. Toplanan bu veri aktarılabilirliğe ilişkin yargıya varmaya olanak tanıyacak şekilde detaylı raporlanmıştır. Araştırma sürecinde elde edilen verinin farklı kodlayıcılar tarafından karşılaştırılmasıyla verinin kendi içerisinde tutarlı olduğu belirlenmiştir. Araştırmada inandırıcılığı sağlamak üzere, elde edilen veri kapsamında doğrudan alıntılara yer verilmiştir (Yıldırım ve Şimşek, 2008). Araştırmada kapsayıcılığı sağlamak üzere amaçlı örneklem (cinsiyet, istihdam yeri, istihdam şekli) kullanılmıştır. Araştırma örnekleme, görüşme şekli ve metodolojik süreci sonradan karşılaştırılabilirliği için ayrıntılı şekilde açıklanmıştır (Miles ve Huberman, 1994). Araştırmacıların birisi profesör, birisi doçent ve ikisi öğretim görevlisi unvanına sahiptir. Tüm bu araştırmacıların özel güvenlik alanında çalışmalarını bulunmakla birlikte bu alanda çeşitli bilimsel yayınları da bulunmaktadır. Bir diğer

araştırmacı ise Özel Güvenlik Denetleme Başkan Yardımcısı olarak görev almaktadır. Bu bağlamda tüm araştırmacılar özel güvenlik sektörünü yakından tanımaktadırlar. Diğer taraftan tüm araştırmacılar, araştırma sürecinde tüm etik kurallara riayet etmişlerdir.

Araştırmanın güvenilirliğini sağlamak amacıyla, araştırmacıların durumu ve süreçteki konumları açıklamıştır (Creswell, 1998). Araştırmacıların yetkinliklerinin uygulama yapılan alanla uygunluğu belirlenmiştir. Araştırmacılar, analiz sürecinde ön kabullerinden ve ön yargılarından titizlikle sıyrılmaya çalışmışlardır. Analiz sonucunda ortaya çıkan temalarla ilgili çıkarımlar ortak araştırmacıların değerlendirmesine sunulmuş onay alınmıştır. Araştırmanın katılımcıları tanımlanmış, verinin nasıl toplandığı ile nasıl analiz edildiği ayrıntılı şekilde açıklanmış ve elde edilen veri yorumsuz, doğrudan sunulmuştur (LeCompte ve Goetz, 1982). Veri amaca uygun olarak toplanmıştır (Miles ve Huberman, 1994).

4. Analiz ve Bulgular

Araştırma katılımcıları ile katılımcıların araştırma kapsamında kendilerine yöneltilen birinci ve ikinci soruya vermiş oldukları cevaplar ayrı ayrı analiz edilerek doğrudan alıntılarla birlikte detaylı bir şekilde aşağıda sunulmuştur. Araştırmanın üçüncü sorusuna katılımcılar tarafından “çok güzel çalışma”, “elinize sağlık” gibi ifadelerin dışında tasnife değer bir cevap verilmemiştir. Bu nedenle bu soru analiz dışı bırakılmıştır.

4.1. Araştırmanın Katılımcıları

Araştırmaya 3.137’si özel güvenlik görevlisi (ÖGG) ve 475’i özel güvenlik yöneticisi olmak üzere 3.612 kişi katılmıştır. 1.722’si kamuda, 1.890’ı özel sektöre çalışan katılımcıların çoğu erkek (%83) ve 30 yaş üzerindedir (%80) (Bkz. Tablo 1). Özel güvenlik alanında kamu ve özel sektörde ayrı ayrı olmak üzere kurumun kendi bünyesinde (Birim) veya şirketler aracılığıyla olmak üzere iki farklı istihdam şekli bulunmaktadır. Araştırmada kullanılan amaçlı örneklem neticesinde sektöre ilişkin tüm tabakalardan veri toplandığı görülmektedir.

Tablo 1: Araştırma Katılımcıları

			Toplam	Oran %	Genel toplam
İstihdam şekli	Özel güvenlik görevlisi		3137	87	3612
	Özel güvenlik yöneticisi		475	13	
Cinsiyet	Erkek		3009	83	3612
	Kadın		603	17	
İstihdam yeri	Kamu	Şirket	351	48	3612
		Birim	1371		
	Özel	Şirket	1389	52	
		Birim	501		
Yaş	18-23 yaş arası		144	4	3612
	24-29 yaş arası		573	16	
	30-35 yaş arası		874	24	
	36 yaş ve üzeri		2021	56	

4.2. Katılımcıların Benimseyerek Uygulamalarında Göz Önünde Bulundurduğu Meslek Etiği Değerleri Nelerdir?

Araştırma kapsamında katılımcıların birinci soruya vermiş oldukları örnek cevaplar şu şekildedir (Yönetici-Y/Özel Güvenlik Görevlisi-ÖGG);

- (Y) Özel Güvenlik Görevlileri herkesin insan haklarına ve kişisel özgürlüklerine saygı göstermeli ve bu hakları korumalıdır. Güvenlik görevlileri tüm durumlarda dürüst olmalı ve faaliyetlerini şeffaf bir şekilde yürütmelidir.
- (Y) Mesleğine, ekip arkadaşlarına karşı saygılı hukuk çerçevesinde kendisine verilen görevleri yerine getirmek.
- (Y) Yasa ve ilgili mevzuatlara uygun olarak çalışmak, doğruluk ve şeffaflık.
- (Y) Adil davranma, kurallara ve normlara uymak.
- (Y) Dil, din, ırk, siyasi görüş vb. hiçbir ayırım yapmadan tüm personelime ve hizmet verdiklerime karşı eşit ve adaletli davranmak.
- (Y) İşimi en iyi yapmak. Doğrulardan ayrılmamak, çalışanlarına karşı adaletli olmak.
- (ÖGG) Görevimi layıkıyla yapmaktır hem görevimin gerektirdiği sorumluluğu hem de kamu malının uyandırdığı vicdani sorumluluğumu yapmaktır.
- (ÖGG) Ahlaklı olmak, dürüstlük, adaletli olmak.
- (ÖGG) Disiplinli olmak, din, dil, ırk ayrımı yapmaksızın insanlara karşı kibar ve adil olmak, özverili çalışmak, kamu yararını gözetmek.
- (ÖGG) Ahlak dürüstlük erdem
- (ÖGG) Güven, sadakat, adalet, temizlik ve empati

Araştırmanın birinci sorusuna ilişkin NVİVO Programıyla yapılan analiz sonuçları aşağıda sunulmuştur. Araştırma kapsamında katılımcılar tarafından ifade edilen etik değerlerin analizi neticesinde 37 kod elde edilmiştir (Bkz. Şekil 2; Tablo 2). Katılımcıların araştırma kapsamında kendilerine yöneltilen birinci soruya verdikleri cevaplara ilişkin kelime bulutu aşağıda sunulmuştur (Bkz. Şekil 1).

Şekil 1: Katılımcılar Tarafından Birinci Araştırma Sorusuna Verilen Cevaplara İlişkin Kelime Bulutu



Kodlanan bu etik değerlerin çok büyük çoğunluğunun hem özel güvenlik yöneticileri hem de özel güvenlik görevlileri tarafından benimsenerek uygulamalarında göz önünde bulundurdıkları anlaşılmaktadır. Bu

değerden “dürüstlük”, “doğruluk”, “adaletli olma”, “mesleğe bağlılık”, “saygılı olma”, “güvenilir olma”, “disiplinli olma”, “tarafsızlık”, “normlara/kanunlara uyma” ve “eşitlik” en sık tekrarlanan ilk 10 değer olarak dikkat çekmektedir. Öte yandan, katılımcılar tarafından ifade edilen etik değerlerden “sosyolojik normlara saygılı olma”nın sadece özel güvenlik yöneticileri; “liyakat”, “iletişimi iyi olma”, “duyarlılık” ve “düzenli olma”nın ise sadece özel güvenlik görevlileri tarafından ifade edildiği tespit edilmiştir (Bkz. Şekil 2; Tablo 2).

Şekil 2: Katılımcılar Tarafından Birinci Araştırma Sorusuna Verilen Cevaplar

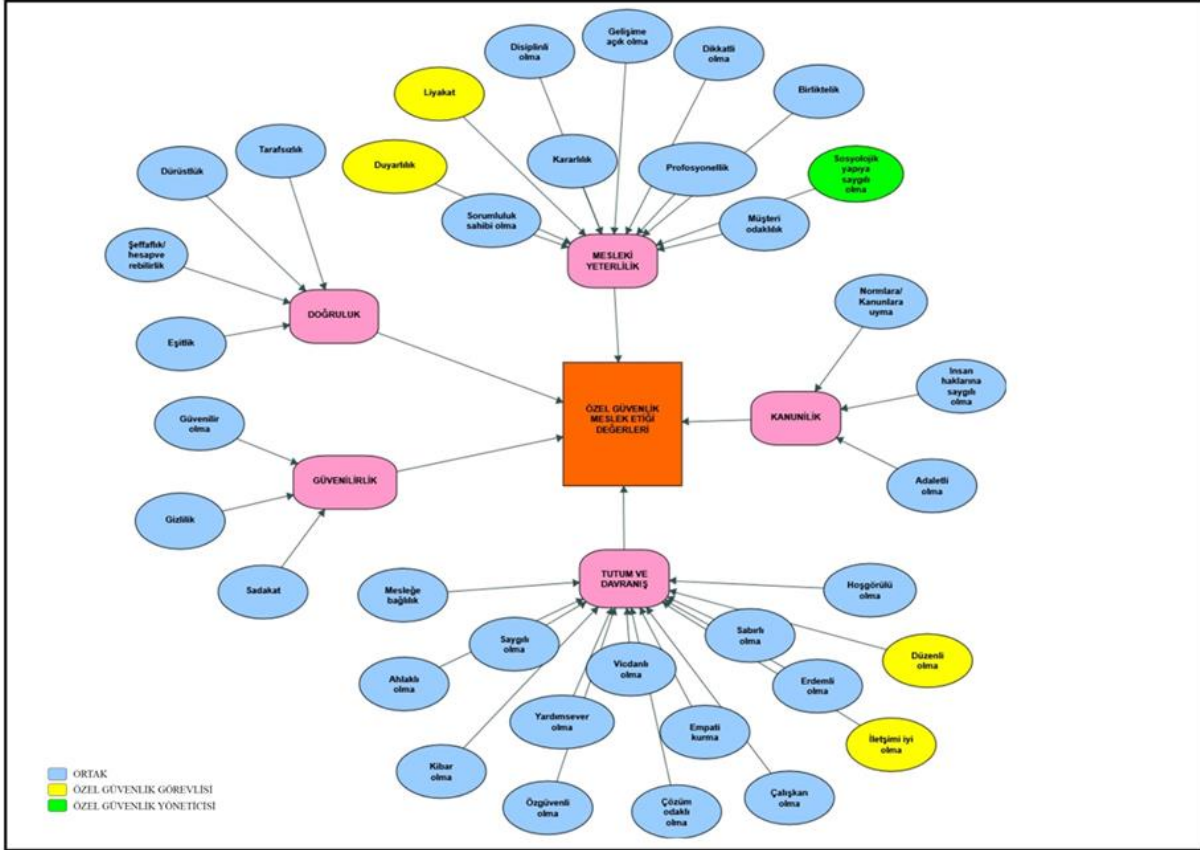

Araştırma kapsamında elde edilen 37 kod analize tabi tutulmuş ve bunların “Doğruluk”, “Güvenilirlik”, “Kanunilik”, “Mesleki yeterlilik” ve “Tutum ve davranış” isimli 5 farklı tema altında toplandığı tespit edilmiştir (Bkz. Şekil 2). Belirlenen temalardan Doğruluk, özel güvenlik çalışanlarının görevlerini yaparken tarafsız, dürüst ve hesap verebilir olması ile görevinde bireylere eşit mesafede olmasını; Güvenilirlik, gizliliğe riayet edilmesi ve göreve sadakati; Kanunilik, insan haklarına saygılı olunması, kanun ve kurallara uyulması ile görevinde adaletli olunmasını; Mesleki yeterlilik, disiplinli olma ve liyakat gibi mesleğe özgü davranışsal yeterlilikleri; Tutum ve davranışlar ise meslekte değeri olduğu değerlendirilmekle birlikte sadece özel güvenlik mesleği ile ilgili olmayıp daha geniş kitleleri ilgilendiren tutum ve davranışları ifade etmektedir.

Tablo 2: Katılımcıların Araştırmanın Birinci Sorusuna Vermiş Oldukları Cevapların Frekans Değerleri

	Etik değerler	Yönetici	ÖGG	Toplam		Etik değerler	Yönetici	ÖGG	Toplam
1	Dürüstlük	225	186	411	20	Profesyonellik	11	7	18

Türkiye’de Özel Güvenlik Meslek Mensupları Tarafından Algılanan Etik Değerler ile Etik Dışı Davranışlar
Ethical Values and Unethical Behaviours Perceived by Private Security Professionals in Türkiye

2	Doğruluk	87	75	162	21	Sadakat	13	4	17
3	Adaletli olma	80	44	124	22	Şeffaflık/hesap verebilirlik	14	1	15
4	Mesleğe bağlılık	69	37	106	23	Gelişime açık olma	13	1	14
5	Saygılı olma	42	59	101	24	İnsan haklarına saygılı olma	10	2	12
6	Güvenilir olma	42	39	81	25	Sabırlı olma	3	8	11
7	Disiplinli olma	48	31	79	26	Hoşgörülü olma	6	4	10
8	Tarafsızlık	33	40	73	27	Çalışkan olma	7	3	10
9	Normlara/kanunlara uyma	55	17	72	28	Kibar olma	7	3	10
10	Eşitlik	41	30	71	29	Kararlılık	3	5	8
11	Vicdanlı olma	28	32	60	30	Özgüvenli olma	5	3	8
12	Erdemli olma	24	33	57	31	Çözüm odaklı olma	5	2	7
13	Sorumluluk sahibi olma	25	25	50	32	Liyakat	0	3	3
14	Ahlaklı olma	26	17	43	33	Müşteri odaklılık	3	1	4
15	Dikkatli olma	21	16	37	34	Sosyolojik yapıya saygılı	2	0	2
16	Yardımsaver olma	15	15	30	35	İletişimi iyi olma	0	2	2
17	Gizlilik	12	18	30	36	Duyarlılık	0	1	1
18	Empati kurma	12	17	29	37	Düzenli olma	0	1	1
19	Birliktelik	11	7	18					
TOPLAM							998	789	1787

Araştırmanın ikinci sorusuna ilişkin NVİVO Programıyla yapılan analiz sonucunda 78 kod elde edilmiştir. Katılımcılar tarafından etik dışı olarak görülen davranışların bir kısmının hem yöneticiler hem de özel güvenlik görevlileri tarafından birlikte ifade edildiği görülmektedir. “Ayrımcılık”, “yalancılık”, “saygısızlık”, “mobing yapmak”, “görev harici işler yapmak” ve “adil olmamak” bunlardan ön plana çıkanlar olarak görülmektedir. Bununla birlikte “değersiz görülmek”, “agresif davranmak”, “yalakalık yapmak”, “egoist olmak”, “vicdansız olmak”, “sigara içmek”, “hırsızlık yapmak”, “rüşvet almak”, “kavga etmek”, “hırslı olmak”, “erdemli davranmamak”, “işe alkollü gelmek” ve “engelleyici olmak” sadece özel güvenlik görevlileri tarafından ve birden fazla ifade edilen etik olmayan değerler olmuştur. Ayrıca “gelişime kapalı olmak”, “iş bilmezlik”, “sadakatsizlik”, “üstlerine saygısızlık yapmak” ve “müşteriye kötü davranmak” sadece yöneticiler tarafından ve birden fazla ifade edilen etik olmayan değerlerdir (Bkz. Şekil 2; Tablo 2).

4.3. Katılımcıların Uygulamalarında Karşılaştıkları Meslek Etiğine Uymayan Davranışlar Nelerdir?

Araştırma kapsamında katılımcıların ikinci soruya vermiş oldukları örnek cevaplar şu şekildedir;

- (Y) Vatandaşların projede uygulanan kuralların ÖGG ler tarafından hatırlatılmasına rağmen görevlilerimize öfkelenmesi, bağırması, toplum tarafından hoş karşılanmayan hal ve hareketler sergilemesi.

- (Y) *Tembellik işten kaytarma ciddiyetsizlik.*
- (Y) *İş yaşamında özel güvenliği daha hala bekçi gibi görmeleri.*
- (Y) *Ücreti kendisi tarafından ödenmediği için işverene ait malzeme ve araçların hor ve dikkatsiz kullanımı. Mesai içerisinde görevden ve zamandan çalan hal ve hareketler (oyun oynamak, telefonda sosyal medyada vakit geçirmek, uyumak, işine ayıracağı vakti başka bir işe harcamak. İşini uyumsuzluk yaşadığı kişilere karşı bir koz olarak kullanmak. İşten ayrılmaya karar verdikten sonra tazminatını alabilmek için arkadaşlarına, amirlerine ve diğer kişilere bilerek saygısızlık yapmak ve ahlaksızlık yapmak.*
- (Y) *Görevi ihmal ve disiplinsizlik olarak örnek verebilirim.*
- (Y) *Güvenlik hizmeti alan işyerlerinin güvenlikleri güvenlik işi dışında kullanmaları.*
- (Y) *Hakaret, Küfür, Mobbing, kötü alışkanlıklar, bilgi sızdırma, zimmet.*
- (ÖGG) *Görev alanı dışında ve liyakat olmadan çalışanlar.*
- (ÖGG) *Meslek olarak yetersiz yasalar yüzünden küçümsenmek ve kale alınmamak.*
- (ÖGG) *İşine gerekli özeni göstermemek, sahiplenmemek.*
- (ÖGG) *Kaba ve sert olmak. İncitmek kırmak. Kötü söz. Yanlış müdahale. Meslek hakkında bilgi sahibi olmamak.*
- (ÖGG) *Saygısızlık yalakalık torpil*
- (ÖGG) *Yalan, hırsızlık.*
- (ÖGG) *Adam kayırma eşitsizlik gelir dağılımda adaletsizlik.*
- (ÖGG) *Hakaret ve Küfür. Cinsel Taciz. Bezdire (Mobbing) ve Korkutma. Yaranma. Kötü Alışkanlıklar. Kamu veya Şirket Sırlarını Sızdırma.*
- (ÖGG) *Sürekli yer değişimi vardiya değişimi adamına göre muamele eşitsizlik.*
- (ÖGG) *Rüşvet almak. Emanet eşya almak. Hatır gönül ilişkisi ile tolerans tanımak.*

Araştırmanın ikinci sorusuna ilişkin NVİVO Programıyla yapılan analiz sonuçları aşağıda sunulmuştur. Araştırma kapsamında katılımcılar tarafından ifade edilen etik olmayan davranışların analizi neticesinde 78 kod elde edilmiştir. Kodlanan bu etik değerlerin çok büyük çoğunluğunun hem özel güvenlik yöneticileri hem de özel güvenlik görevlileri tarafından ifade edildiği anlaşılmaktadır. Bununla birlikte elde edilen altı kod sadece özel güvenlik yöneticileri tarafından ifade edilmişken 22 kod sadece özel güvenlik görevlileri tarafından ifade edilmiştir (Bkz. Şekil 4; Tablo 3). Katılımcıların araştırma kapsamında kendilerine yöneltilen ikinci soruya verdikleri cevaplara ilişkin kelime bulutu aşağıda sunulmuştur (Bkz. Şekil 3).

Şekil 3: Katılımcılar Tarafından İkinci Araştırma Sorusuna Verilen Cevaplara İlişkin Kelime Bulutu

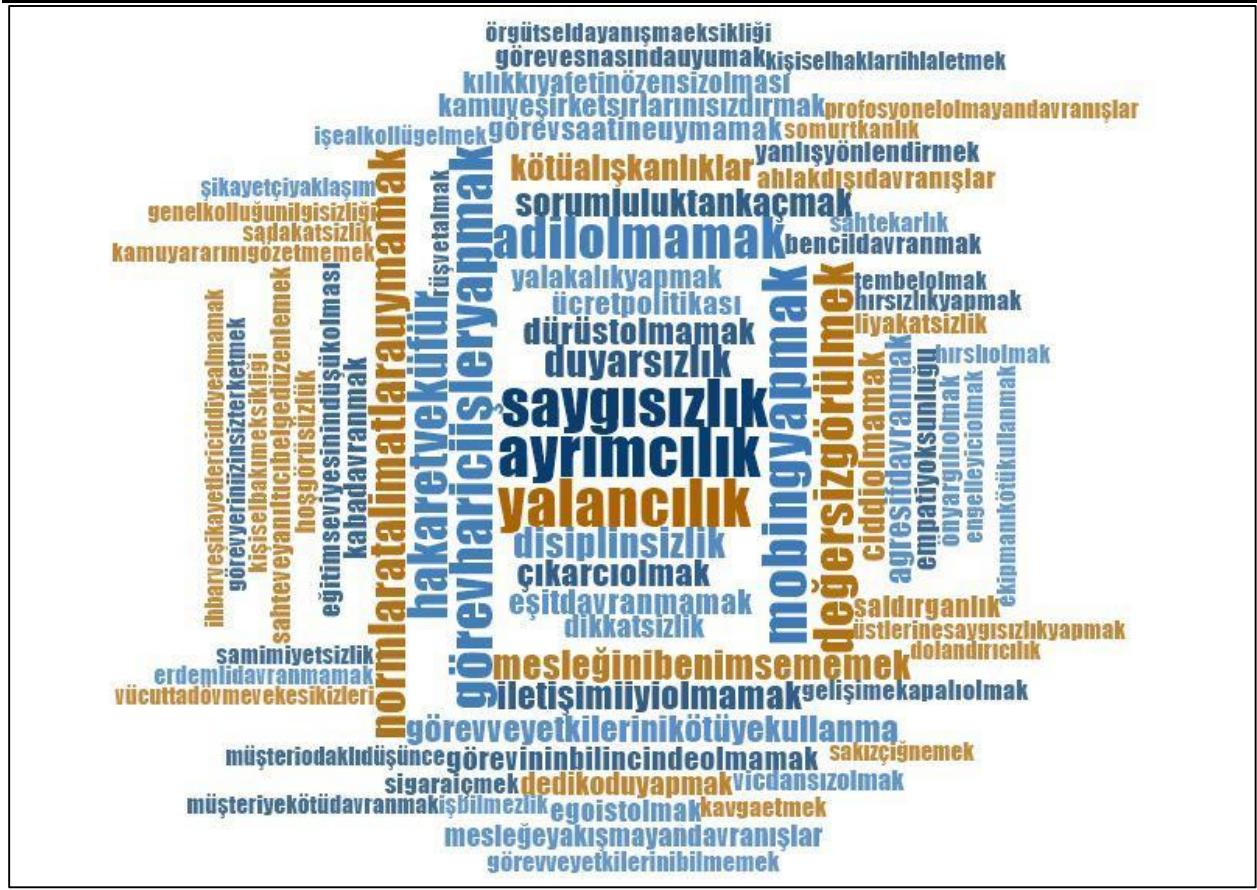

Şekil 4: Katılımcılar Tarafından İkinci Araştırma Sorusuna Verilen Cevaplar

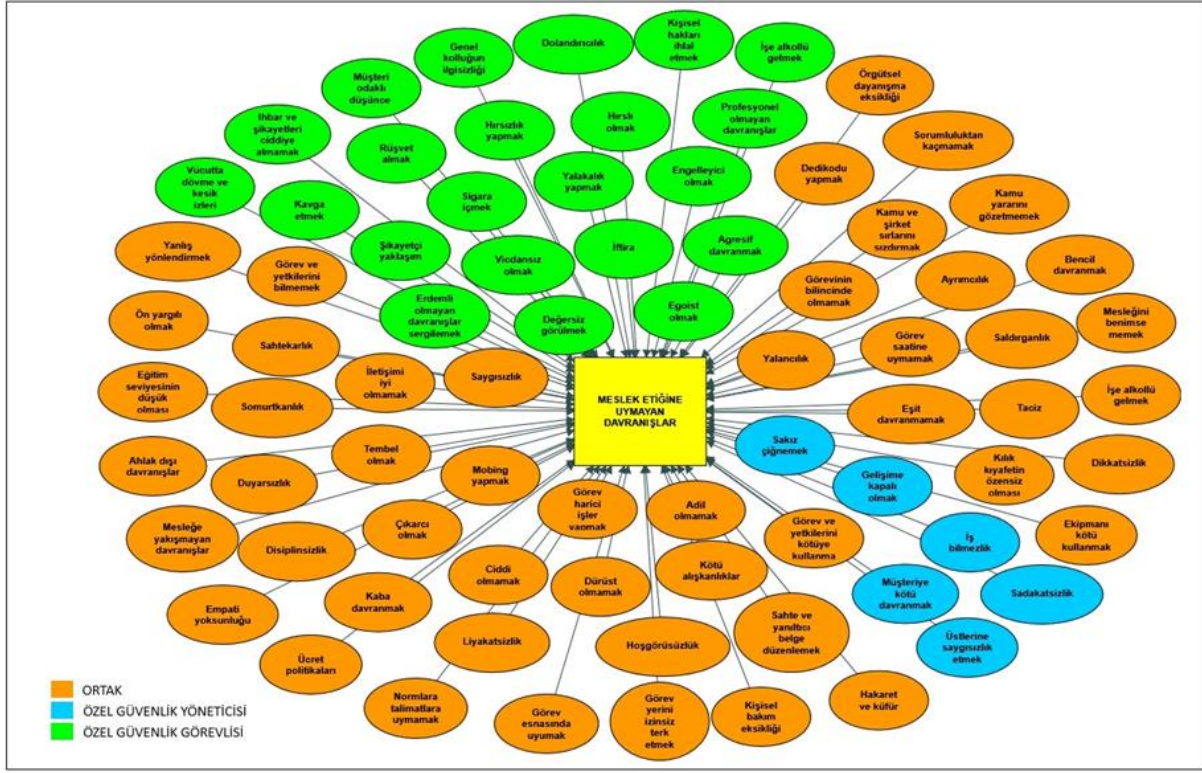

Araştırma kapsamında elde edilen kodlardan “ayrımcılık”, “yalancılık”, “saygısızlık”, “mobing yapmak”, “görev harici işler yapmak”, “adil olmamak”, “değersiz görülmek”, “hakaret ve küfür”, “normlara talimatlara uymamak” ve “duyarsızlık” en fazla tekrar edilen 10 etik dışı davranış olarak göze çarpmaktadır. Bunlardan “değersiz görülmek” sadece özel güvenlik görevlileri tarafından ifade edilen etik dışı davranış olarak dikkat çekicidir (Bkz. Tablo 3).

Tablo 3: Katılımcıların Araştırmanın İkinci Sorusuna Vermiş Oldukları Cevapların Frekans Değerleri

	Meslek etiğine uymayan	Yönetici	ÖGG	Toplam		Meslek etiğine uymayan	Yönetici	ÖGG	Toplam
1	Ayrımcılık	14	111	125	40	Bencil davranmak	3	10	13
2	Yalancılık	36	87	123	41	Görev esnasında uymamak	7	6	13
3	Saygısızlık	16	104	120	42	Sahte ve yanlış belge düzenlemek	1	11	12
4	Mobing yapmak	12	102	114	43	Hoşgörüsüzlük	2	10	12
5	Görev harici işler yapmak	13	92	105	44	Liyakatsizlik	5	7	12
6	Adil olmamak	8	90	98	45	Vicdansız olmak	0	11	11
7	Değersiz görülmek	0	91	91	46	Sigara içmek	0	9	9
8	Hakaret ve küfür	6	84	90	47	Gelişime kapalı olmak	9	0	9
9	Normlara talimatlara	20	56	76	48	Hürsuzluk yapmak	0	8	8
10	Duyarsızlık	10	48	58	49	Sahtekârlık	2	5	7
11	Disiplinsizlik	22	32	54	50	Kavga etmek	0	6	6
12	Mesleğini benimsememek	30	19	49	51	Görev ve yetkilerini	1	5	6

Türkiye’de Özel Güvenlik Meslek Mensupları Tarafından Algılanan Etik Değerler ile Etik Dışı Davranışlar
Ethical Values and Unethical Behaviours Perceived by Private Security Professionals in Türkiye

13	İletişimi iyi olmamak	11	32	43	52	Rüşvet almak	0	5	5
14	Sorumluluktan kaçmak	17	24	41	53	Somurtkanlık	1	4	5
15	Çıkarıcı olmak	6	33	39	54	Örgütsel davranışma	2	3	5
16	Ciddi olmamak	10	29	39	55	Kişisel bakım eksikliği	4	1	5
17	Dürüst olmamak	12	27	39	56	Hırslı olmak	0	4	4
18	Kötü alışkanlıklar	4	32	36	57	Tembel olmak	2	2	4
19	Görev ve yetkilerini kötüye	7	29	36	58	Kamu yararını gözetmemek	2	2	4
20	Agresif davranmak	0	31	31	59	Samimiyetsizlik	3	1	4
21	Eşit davranmamak	5	25	30	60	İş bilmezlik	4	0	4
22	Görev saatine uymamak	6	19	25	61	Erdemli davranmamak	0	3	3
23	Görevinin bilincinde	7	18	25	62	İşe alkollü gelmek	0	3	3
24	Ücret politikaları	6	19	25	63	Engelleyici olmak	0	3	3
25	Kaba davranmak	6	17	23	64	Ekipmanı kötü kullanmak	1	2	3
26	Yalakalık yapmak	0	22	22	65	Sadakatsizlik	3	0	3
27	Dikkatsizlik	4	17	21	66	Üstlerine saygısızlık	3	0	3
28	Dedikodu yapmak	5	16	21	67	Kişisel hakları ihlal etmek	0	2	2
29	Kamu ve şirket sırlarını sızdırma	7	14	21	68	Profesyonel olmaman	0	2	2
30	Egoist olmak	0	20	20	69	Görev yerini izinsiz terk etmek	1	1	2
31	Saldırganlık	2	18	20	70	Müşteriye kötü davranmak	2	0	2
32	Taciz	3	16	19	71	İftira	0	1	1
33	Kılık kıyafetin özensiz olması	13	6	19	72	Şikâyetçi yaklaşım	0	1	1
34	Empati vaksunluğu	4	14	18	73	Vücutta dövme ve kesik izleri	0	1	1
35	Mesleğe vaksunmayan	5	12	17	74	İhbar ve şikâyetleri ciddiye	0	1	1
36	Ahlak dışı davranışlar	4	11	15	75	Müşteri odaklı düşünce	0	1	1
37	Eğitim seviyesinin düşük olması	10	5	15	76	Genel kolluğun ilgisizliği	0	1	1
38	Ön yargılı olmak	2	12	14	77	Dolandırıcılık	0	1	1
39	Yanlış yönlendirmek	3	10	13	78	Sakız çiğnemek	1	0	1
Toplam							405	1.577	1.982

5. Sonuç ve Değerlendirme

Araştırma, Türkiye’de çalışan özel güvenlik görevlileri ve yöneticilerinin benimseyerek görev yaparken göz önünde bulundurdıkları etik değerleri tespit etmek üzere gerçekleştirilmiştir. Araştırma kapsamında

tespit edilen 37 mesleki etik değerın 31'inin özel güvenlik yöneticisi ve görevlileri tarafından birlikte benimsendiđi anlaşılmaktadır. Beraberce ifade edilen bu meslek etiđi değerlerinin birçođu çok önemli evrensel değerler arasındadır. Doğruluk, dürüstlük, erdemlilik, güvenilir olma ve tarafsızlık gibi ifade edilen tüm bu değerler mesleđin doğası geređi hizmetlere yansması gereken ve mesleki etik ilkeler olarak belirlenerek uygulamaya konması gereken değerlerdir.

Araştırmada tespit edilen özel güvenlik etik değerlerinin analizi neticesinde elde edilen temaların, Türkiye'de 2007 yılında genelge olarak yayınlanan "Kolluk Etik İlkeleri" genelgesinde ifade edilen adalet, tarafsızlık, dürüstlük, liyakat, saydamlık ve hesap verebilirlik ilkelerini kapsadıđı anlaşılmaktadır. Bununla birlikte analiz neticesinde güvenilirlik, mesleki davranış ve mesleki yeterlilik başlıkları altında çeşitli ek değerlerin ifade edildiđi tespit edilmiştir.

Güvenilirlik özel güvenlik görevlilerinin görevlerinde gerek kamu gerekse de özel hayat açısından gizliliđe riayet etmesi, mesleđini benimseyerek görevine sadakatini ve bu sayede güvenilir olması durumunu ifade etmekteyiz. Mesleki yeterlilik ise özel güvenlik görevlisinin görevini icra ederken gereken disiplini göstermesi ve meslekte alınan görevler açısından liyakate önem verilmesini işaret etmektedir. Mesleđin, hizmet alanlar açısından değerini ortaya koyan ve önemle ele alınması gereken bu iki değer de özel güvenlik mesleđi açısından temel mesleki etik ilke olarak benimsenmeli ve uygulanmalıdır.

Mesleki davranış başlıđı altında önemli meslek etiđi değerleri ifade edilmektedir. Mesleki davranış başlıđını, kişinin yaptıđı işi benimsemesi, bu yönde kendini geliştirmesi, aynı zamanda iş arkadaşlarının gelişimine katkıda bulunması, işinde etkin ve verimli olması anlamında nitelendirmektedir. Katılımcılar bu yönde birçok etik değer ifade etmişlerdir. Bunlardan saygılı, disiplinli, erdemli, ahlaklı ve vicdanlı olma en fazla ifade edilen değerler olarak karşımıza çıkmaktadır. Bunlar toplum nezdinde değer gören ve takdir toplayan değerlerdir. Bu ve benzeri değerlerin özel güvenlik görevlileri tarafından benimsenmesi ve meslek sürecinde görevlerine yansıtılmalarının sağlanması, mesleđe olan saygının artmasına böylece de mesleđin daha profesyonel hale gelmesine yardımcı olabilecektir.

Güvenilir olma ve gizlilik araştırma katılımcıları tarafından sıklıkla ifade edilen değerler olarak tespit edilmiştir. Bu değerler kolluk kültüründe var olan ve kolluk uygulamalarına yansıyan önemli değerlerdir. Türkiye'de özel güvenlik yarı kamusal ve kamusal alanlarda görev yapabilmektedir. Ayrıca Türkiye'de özel güvenlik hizmetlerinin çerçevesini belirleyen Kanunun önemli prensiplerinden birisi kamu güvenliđini tamamlayıcılıktır. Kanunun öngördüđu bu tamamlayıcılık prensibinin alanda doğru uygulanabilmesini sağlamak amacıyla Özel Güvenlik Denetleme Başkanlıđı 2018 yılında bir proje geliştirek genel kolluk personeli ve özel güvenlik görevlilerine bu yönde eğitimler vermiştir. Güvenilir olma ve gizlilik gibi mesleki etik değerlerin katılımcılar tarafından uygulamalarında benimsendiđinin ifade edilmiş olması, KAAAN uygulamasının hedefine daha da yaklaştıđını işaret edebilir.

Özel güvenlik görevlisi ve yöneticisi katılımcılar tarafından ifade edilen mesleki etik değerlerden müşteri odaklılık, özel güvenlik mesleđini genel kolluktan ayıran en önemli yönü ifade etmektedir. Günümüzde özel güvenlik görevlileri her ne kadar yarı kamusal ve kamusal alanlarda kamu güvenliđini tamamlayıcı mahiyette görev yapsa da, işin "özel" tarafı göz ardı edilmemelidir. Özel güvenlik, mevzuatında zorunlu olanlar hariç, devletin sunmuş olduđu standart hizmetin ötesinde gönüllülük esasına göre güvenlik hizmeti almak isteyen kişi, kurum ve kuruluşlar için bir imkân olarak bulunmaktadır. Özel güvenlik görevlileri bu yerlerde de malikin hakları çerçevesinde yetkilerini kullanmaktadır. Bu bağlamda özel güvenlik unsurlarının hizmetin sunumunda müşteri bağımsız hareket etmeleri düşünülemez. Bu nedenle müşteri odaklılık, özel güvenlik alanında görev yapanlar tarafından hizmetlerin sunumunda göz önünde bulundurulması gereken önemli bir değer olarak etik ilkeler kapsamında değerlendirilmelidir.

CoESS'in üyelerine hitaben yayınlamış olduđu etik kurallar esas alınarak ülkemizde GÜSOD tarafından yayınlanan etik kurallardan "İş Ahlakı" başlıđı altında kanunlara uyum, rüşvet ve yolsuzluklara karşı olma, mesleki sorumluluklarını yerine getirme gibi etik değerlere, "Mahremiyet" başlıđı altında gizliliđe riayet gibi etik değerlere, "Çalışan Sorumlulukları" başlıđı altında doğruluk, dürüstlük ve sır saklama gibi etik değerlere, "Müşteri ile İlişkiler" başlıđı altında müşterilerle açık ve şeffaf iletişim gibi etik değerlere ve "Kamu ve Kolluk Kuvvetleri ile İlişkiler" başlıđı altında bu ilişkilerde yasal mevzuata uyum gibi etik

değerlere yer verildiği görülmektedir. Bu etik değerlerin genel çerçevede bu araştırmada elde edilen etik değerlerle uyumlu olduğu görülmekle birlikte “İnsan Haklarına Saygı” gibi güvenlik görevlileri için olmazsa olmaz çeşitli etik değerlerin ifade edilmemiş olduğu anlaşılmaktadır. Bununla birlikte GÜSOD bir işveren derneği olması sebebiyle işveren açısından dile gelmesi gereken “Çalışan Hakları”, “Çalışan Sorumlulukları” ve “Çevrenin Korunması” gibi bazı etik değerleri bu kapsamda ortaya koyduğu görülmektedir. Bu nedenle Türkiye’de sadece özel güvenlik görevlileri için oluşturulmuş ve benimsenerek uygulamaya geçirilmesi gereken etik kurallar mutlaka oluşturulmalıdır. Bu araştırmada elde edilen etik değerler, oluşturulacak özel güvenlik etik ilkeleri için yeterli alt yapıya sahip görünmektedir.

Araştırmada ayrıca özel güvenlik meslek etiğine uymayan davranışların tespiti de amaçlanmıştı. Bu araştırma kapsamında 50’si özel güvenlik görevlisi ve yöneticileri tarafından ortak olarak ifade edilen toplam 78 etik dışı davranış belirlenmiştir. Etik dışı olarak ifade edilen davranışların tümü mesleki etik değerler olarak ifade edilen ve araştırma kapsamında tespit edilmiş olan temaları destekleyen kavramlardır. Öte yandan sadece özel güvenlik görevlileri tarafından ve çok yüksek düzeyde ifade edilmiş olan “değersiz görülme” davranışı üzerinde önemle durulması gereken bir husus olarak karşımıza çıkmaktadır. Özel güvenlik görevlilerine atfedilen “güvenliği sağlama” görevi, mahiyeti sebebiyle çok önem verilmesi gereken bir durumdur. Bu kapsamda yapılan işin önemi karşılığında işgörenin de değer beklemesi doğaldır. Aksi takdirde rol belirsizliği ve rol çatışması yaşanması muhtemeldir. Bu durum özel güvenlik görevlileri tarafından ortaya konulan hizmetin kalitesini olumsuz etkileyebilecektir. Ayrıca, işin önemi yani değerli olması özel güvenlik görevlilerinin mesleği sürdürmeleri açısından da gereklidir. Mesleğin profesyonelleşme düzeyinin artırılmasında özel güvenlik görevlilerinin meslek içerisinde kalmaları ve mesleği benimsemeleri önem taşımaktadır. Tüm bu nedenlerle özel güvenlik yöneticilerinin bu husus üzerinde durmaları ve özel güvenlik görevlilerinin hak ettikleri takdiri kendilerine göstermeleri gerekmektedir.

Bununla birlikte etik kapsamında değerlendirilmeyecek davranışlar da katılımcılar tarafından araştırma kapsamında ifade edilmiştir. Genel kolluğun ilgisizliği, özel güvenlik meslek mensupları açısından meslek etiğine uymayan davranış olarak nitelenemez. Ancak bu araştırma kapsamında katılımcı tarafından dile getirilmiş olması, özel güvenlik görevlisinin kendisini genel kollukla bütünleştirme eğilimine işaret edebilir. Bu husus, genel kolluk özel güvenlik işbirliği açısından üzerinde önemle durulması ve araştırılması gereken bir durum olarak karşımıza çıkmaktadır. Genel kolluk özel güvenlik ilişkisi ve işbirliği genel güvenlik açısından elzem olmakla birlikte, özel güvenliğin “özel” tarafının göz ardı edilmeden oluşturulması ve sürdürülmesi gereklidir. Aksi takdirde özel güvenlik genel kolluğun bir uzantısı haline gelerek bir devlet gücü haline gelir ki, bu durum özel güvenlik hizmetlerinin temel felsefesinin ortadan kalkması anlamına gelir.

Araştırma kapsamında özel güvenlik görevlileri tarafından çokça ifade edilmiş etik dışı davranış olan “değersiz görülme” özel güvenlik mesleğinin profesyonelleşmesi başta olmak üzere alanda sunulan hizmetin etkinlik ve verimliliği açısından uygulamacılar, yöneticiler ve araştırmacılar açısından özenle ele alınması gereken bir husus olarak karşımıza çıkmaktadır. Özellikle kamu güvenliğini tamamlayıcı mahiyette görev yapmaları sebebiyle özel güvenlik görevlileri toplum güvenliği açısından da önemli bir hizmet sunmaktadırlar. Sunmuş oldukları hizmetin kalitesi genel güvenlik algısını olumlu veya olumsuz etkileyebilme potansiyeline sahiptir. Bu sebeple ortaya koymuş oldukları işin değerini kendilerine ve önemini kendilerine hissettirecek tedbirlerin yöneticiler tarafından alınması gerekmektedir. Öte yandan özel güvenlik hizmeti alan kişi, kurum ve kuruluş yetkililerinin, alana ilişkin eğitim zorunlulukları bulunmaması sebebiyle, alınan hizmetin önemi hakkında bilgi sahibi olmamaları bu sonucun oluşmasında etkili olmuş olabilir. Özel Güvenlik Denetleme Başkanlığı başta olmak üzere alan unsurları tarafından düzenlenecek eğitim faaliyetlerinde, bu hususun ele alınmasında fayda bulunmaktadır.

Etik kuralların meslek mensuplarına benimsetilerek uygulanmasının sağlanmasında eğitim büyük önem taşımaktadır. Özellikle mesleğe giriş eğitimlerinde adaylara verilecek etik dersi, bireyin bu kuralları benimsemesi açısından etkili olacaktır. Bu bağlamda Türkiye’de özel güvenlik mesleğine giriş şartlarından olan zorunlu eğitim müfredatında etik dersinin bulunmaması büyük bir eksiği işaret etmektedir. Bu

nedenle özel güvenlik eğitimlerine ilişkin düzenleme faaliyetlerinde özel güvenlik temel ve yenileme eğitimlerine etik dersinin eklenmesi yönünde çalışma yapılmasının faydalı olacağı değerlendirilmektedir.

Bu araştırma kapsamında tespit edilen etik değerlerden hangilerinin meslek etiği açısından en fazla benimsendiği ve çalışanlar açısından en ön planda değerlendirdiği yönünde nicel araştırmalar yapılmasında fayda bulunmaktadır. Bununla birlikte etik tutum ve davranışın birçok iş tutumu ile ilişkili olduğu bilinmektedir. Bu bağlamda Türkiye’de özel güvenlik görevlilerinin etik davranış algıları ile hangi iş tutumlarının ilişkili olduğu ve bu etik davranış algısının hangi iş tutumları üzerinde etkili olduklarının tespitine yönelik nicel araştırmalar yapılması gerektiği değerlendirilmektedir.

Finansman/ Grant Support

Yazar(lar) bu çalışma için finansal destek almadığını beyan etmiştir.

The author(s) declared that this study has received no financial support.

Çıkar Çatışması/ Conflict of Interest

Yazar(lar) çıkar çatışması bildirmemiştir.

The authors have no conflict of interest to declare.

Yazarların Katkıları/Authors Contributions

Çalışmanın Tasarlanması: Yazar-1 (%20), Yazar-2 (%20), Yazar-3 (%20), Yazar-4 (%20), Yazar-5 (%20)

Conceiving the Study: Author-1 (%20), Author-2 (%20), Author-3 (%20), Author-4 (%20), Author-5 (%20)

Veri Toplanması: Yazar-1 (%20), Yazar-2 (%20), Yazar-3 (%20), Yazar-4 (%20), Yazar-5 (%20)

Data Collection: Author-1 (%20), Author-2 (%20), Author-3 (%20), Author-4 (%20), Author-5 (%20)

Veri Analizi: Yazar-1 (%20), Yazar-2 (%20), Yazar-3 (%20), Yazar-4 (%20), Yazar-5 (%20)

Data Analysis: Author-1 (%20), Author-2 (%20), Author-3 (%20), Author-4 (%20), Author-5 (%20)

Makalenin Yazımı: Yazar-1 (%20), Yazar-2 (%20), Yazar-3 (%20), Yazar-4 (%20), Yazar-5 (%20)

Writing Up: Author-1 (%20), Author-2 (%20), Author-3 (%20), Author-4 (%20), Author-5 (%20)

Makale Gönderimi ve Revizyonu: Yazar-1 (%20), Yazar-2 (%20), Yazar-3 (%20), Yazar-4 (%20), Yazar-5 (%20)

Submission and Revision: Author-1 (%20), Author-2 (%20), Author-3 (%20), Author-4 (%20), Author-5 (%20)

Açık Erişim Lisansı/ Open Access License

This work is licensed under Creative Commons Attribution-NonCommercial 4.0 International License (CC BY NC).

Bu makale, Creative Commons Atıf-GayriTicari 4.0 Uluslararası Lisansı (CC BY NC) ile lisanslanmıştır.

Kaynaklar

Adams, A.A. (2014), *Security Ethics: Principled Decision-Making in Hard Cases*, (Ed.: M.Gill), *The Handbook of Security*, s.959-979, London: Palgrave Macmillan.

Adolf, D. (2012), *Ethics in Security Management: Development of a Theoretical Model*, *Journal of Applied Security Research*, 8(1), s. 38-60. <https://doi.org/10.1080/19361610.2013.738399>

Akdoğan, H. (2003), *Muhasebe Meslek Etiğinin Kamunun Aydınlatılmasındaki Önemine Meslek Mensuplarının Yaklaşımları*, Yayınlanmamış Doktora Tezi, Anadolu Üniversitesi Sosyal Bilimler Enstitüsü, Eskişehir.

Altın, Ş. (2017), *Perakendecilik Sektöründeki Satış Elemanlarının Örgütsel Bağlılık, Meslek Etiği Algılamaları, İş Tatmini ve Tükenmişliği Arasındaki İlişkinin İncelenmesi*, Yayınlanmamış Doktora Tezi, Kırıkkale Üniversitesi Sosyal Bilimler Enstitüsü.

Altınbay. A. (2022), *Muhasebe Meslek Mensuplarının Etik İklim Algısının İşgören Performansı ve İş Doyumu İle İlişkisi*, *EKEV Akademi Dergisi*, 90(1), s.1-18.

Aproser. (2024), <https://www.aproser.es/web/wp-content/uploads/2016/06/Act-5-2014-on-Private-Security.-Unofficial-translation.pdf>, Erişim tarihi: 10.01.2024.

Arda, B. (2004), *Etiğe Kavramsal Giriş ve Temel Yaklaşımlar, Bilim Etiği ve Bilim Tarihi*, Ankara: Ankara Üniversitesi Sağlık Bilimleri Enstitüsü Yayınları.

- Aslimoski, P. ve Gerasimoski, S. (2012), *The Importance of Ethics in Realizing the Private Security*, International Scientific Conference Security and Euroatlantic Perspectives of the Balkans,(Tam metin bildiri), s.174-185.
- Attia, A., Shankarmahesh, M.N. ve Singhapakdi, A. (1999), Marketing Ethics: A Comparison of American and Middle-Eastern Marketers, *International Business Review*, 8, s.611–632.
- Aydın, İ. (2002), *Yönetmelik ve Örgütsel Etik*. Ankara: PegemA Yayıncılık.
- Bellis, C. (2000), Professions in Society. *Australian Actuarial Journal*, 6 (1), s.1-32.
- Bengtsson, M. (2016), How to Plan and Perform a Qualitative Study Using Content Analysis, *NursingPlus Open*, 2, s.8-14.
- Birinci, G., Kılıçer K., Ünlüer, S. ve Kabakçı, I. (2009), *Eğitim Teknolojisi Alanında Yapılan Durum Çalışması Araştırmalarının Yöntemsel Değerlendirilmesi*. III. Uluslararası Bilgisayar ve Öğretim Teknolojileri Sempozyumu. Karadeniz Teknik Üniversitesi, Trabzon.
- Born, H., Caparini, M., Cole, E. ve Scherrer, V. (2007), *Geneva centre for the democratic control of armed forces (DCAF), Policy Paper-No20*. https://www.dcaf.ch/sites/default/files/publications/documents/PP20_Born_Caparini_Cole_.pdf Erişim tarihi: 10.01.2024.
- Button, M. ve Dalda, Y. (2014), *Private Security Regulation in the European Union: Lessons for Turkey*. http://sivilgozetim.org.tr/web_arsiv/Source/Publication/en/A.A.4_Private_Security_Regulation_in_the_European_Union_and_Turkey.pdf Erişim tarihi: 10.01.2024.
- Buyruk Akbaba, A. N. (2018), Muhasebede Etik, Mesleki Değerler, Etik ve Tutum, IES 4 Kapsamında İnceleme. *Muhasebe Bilim Dünyası Dergisi*, 20 (Özel Sayı), s.762-778.
- Christián, L. (2017), The Role of Complementary Law Enforcement Institutions in Hungary: Efficient Synergy in the Field of Complementary Law Enforcement – A New Approach, *Public Security and Public Order*, (18), s.132–139.
- Cooper, P., Brady, L., Hardeman, O. H., Hyde, A., Naff, K. C., Ott, J. S. ve White, H. (1998), *Public Administration for the Twenty-First Century*, Harcourt Brace College Publishers, Fort Worth.
- Crabtree, B. F. ve Miller, W. L. (1999), *Doing Qualitative Research*, Sage Publications.
- Creswell, J.W. (1998), *Qualitative Inquiry and Research Design: Choosing among Five Traditions*, London: SAGE Publications.
- Creswell, J.W. (2012), *Educational Research: Planning, Conducting, and Evaluating Quantitative Research* (4. Baskı). Boston: Pearson Education Inc.
- Çetin, A., Güleç, R., ve Kayasandık, A. E. (2015), Etik İklim Algısının Çalışanların İşten Ayrılma Niyetine Etkisi: Tükenmişliğin Aracı Değişken Rolü, *Electronic Journal of Vocational Colleges*, (October/Ekim), s.18-31.
- Çukacı, Y. C. (2006), Kamuyu Aydınlatmada Muhasebe Meslek Elemanının Etik Anlayışı ve İzmir İlinde Bir Uygulama. *Dokuz Eylül Üniversitesi Sosyal Bilimler Enstitüsü Dergisi*, 8 (1), s.89-111.
- Davey, L. (1991), The Application of Case Study Evaluations. (Çeviri, Tuba GÖKÇEK) Research & Evaluation, 2(9), <https://dergipark.org.tr/tr/download/article-file/90882>, Erişim tarihi: 15.02.2024.
- Demirci, U. (2021a), Özel Güvenlik Görevlilerinin Profesyoneleşme Tutumları: Türkiye’de Amprik Bir Çalışma, *Verimlilik Dergisi*, 2, s.157-176.
- Demirci, U. (2021b), Özel Güvenlik Meslek İmajı ve Üniformanın Etkisi. *Güvenlik Bilimleri Dergisi*, 10(2), s.595-620.

- Demirci, U. (2022), Türkiye’de Gerçekleştirilen Güvenlik İşbirliğinin Özel Güvenlik Görevlilerinin Tükenmişlik ve İşten Ayrılma Niyetlerine Etkisi. *Afyon Kocatepe Üniversitesi Sosyal Bilimler Dergisi*, 24(2), s.583-604.
- Demirci, U. ve Çengel, R. (2021), Türkiye’de Özel Güvenlik Uygulamalarının Temel Prensipleri, (Ed: B.Selçuk; S.Ünal; Y.L.Mert), *Sosyal Bilimlerde Akademik Çalışmalar 2*, s.197-217. İzmir: Duvar Yayınları, ISBN: 978-625-7502-77-1.
- DeSensi, J. ve Rosenberg, D. (1996), *Ethics in Sport Management*, Fitness Information Technology, Morgantown, WV.
- Dolaşır, S. (2005), Antrenörlerin Mesleki Etik İlkelerine Uyma Düzeylerine İlişkin Antrenör ve Sporcu Görüşleri, Yayınlanmamış Doktora Tezi, Ankara Üniversitesi Eğitim Bilimleri Enstitüsü.
- Durkheim, E. (1986), *Meslek Ahlakı*. (Çev.: M. Karasan), Ankara: Milli Eğitim Basımevi.
- Feil, A. A., Diehl, L. ve Schuck, R. J. (2017), Professional Ethics and Accounting Students: Analysis of The Intervening Variables, *Cadernos EBAPE.BR*, 15(2), s.256-273.
- Genelge (2007), Kolluk Etik İlkeleri Genelge. <https://www.bursa.pol.tr/kolluk-etik-ilkeleri-genelge> Erişim tarihi: 30.01.2024
- Gerorge, B. ve Kimber, S. (2014), The History of Private Security and Its Impact on the Modern Security Sector, (Ed.: M. Gill), s.21-40, *The Handbook of Security*, London: Palgrave Macmillan.
- Gümüş, O. (2019), *Profesyonelleşme ve Özel Güvenliğin Profesyonelleşme Düzeyinin Araştırılması*, Yayınlanmamış Yüksek Lisans Tezi, Hacettepe Üniversitesi Sosyal Bilimler Enstitüsü, Ankara.
- GÜSOD (2024), *Güvenlik Servisleri Organizasyon Derneği*. <https://gusod.com.tr/etik-davranis-kurallari-ve-uygulama-prensipleri> Erişim tarihi: 14.01.2024.
- Ha, K., Ka, K. ve Kim, J. (2016), Effects of the Work Ethic in Private Security Guards on Job Attitude and Job Immersion are Investigated, *Public Value*, 1(2), s.24-29.
- İlgaz, S. ve Bilgili, T. (2006), Eğitim ve Öğretimde Etik. *Atatürk Üniversitesi Kazım Karabekir Eğitim Fakültesi Dergisi*, (14), s.199-210.
- İşgüden, B. ve Çabuk, A. (2006), Meslek Etiği ve Meslek Etiğinin Meslek Yaşamı Üzerindeki Etkileri, *Balıkesir Üniversitesi Sosyal Bilimler Enstitüsü Sosyal Bilimler Dergisi*, 16 (9), s.59-86.
- Jaramillo, F., Mulki, J. P. ve Boles, J. S. (2013), Bringing Meaning to the Sales Job: The Effect of Ethical Climate and Customer Demandingness, *Journal of Business Research*, 66, s. 2301-2307.
- KAAN (2024), Genel Kolluk Özel Güvenlik İşbirliği (KAAN) Uygulaması, <https://www.egm.gov.tr/ozelguvenlik/kaan> Erişim tarihi: 29.01.2024
- Kang, K. ve Kim, S. (2011), Effect of the Private Security Guard Unethical Work Ethic on Job Attitude and Customer Service, *Convergence Security Journal*, 11(2), s.55-64.
- Karayol, M. ve Yavuz Eroğlu, S. (2020), Beden Eğitimi ve Spor Öğretmenlerinin Mesleki Etik ve Mesleki Motivasyon Durumlarının İncelenmesi: Muş İli Örneği, *Muş Alparslan Üniversitesi Sosyal Bilimler Dergisi*, 8(2), s.655-664. <https://doi.org/10.18506/anemon.683076>
- Kısakürek, M. ve Alpan, N. (2010), Muhasebe Meslek Etiği ve Sivas İlinde Bir Uygulama, *Muhasebe ve Finansman Dergisi*, (47), s.213-228.
- Kim, H. S. (2013), A Study on the Influence of the Work Ethic Cognition of Civil Security Industry Employees on the Organization’s Achievement -Mainly with Service Quality Mediated Effect-, Yayınlanmamış Doktora Tezi, Suwon Kyonggi University.
- Kim, Y. ve Park, K. (2015). The Structural Relationships between Organizational Ethical, Job Satisfaction and Organizational Citizenship Behavior of Private Security Guards, *Korean Science Journal*, 42, s.59-85.

- Kuçuradi, İ. (1988), *Etik*. Ankara: Meteksan Yayınları.
- Kutlu, H.A. (2008), Muhasebe Meslek Mensupları ve Çalışanlarının Etik İkişimleri: Kars ve Erzurum İllerinde Bir Araştırma, *Ankara Üniversitesi SBF Dergisi*, 63 (2), s.143- 170.
- LeCompte, M.D. ve Goetz, J.P. (1982), Problems of Reliability and Validity in Ethnographic Research, *Review of Educational Research*, 52(1), s.31-60.
- Lefkowitz, J. (2006), The Constancy of Ethics Admits the Changing World of Work, *Human Resource Management Review*, 16, s.245-268.
- Livingstone, K. ve Hart, J. (2003), The Wrong Arm of The Law? Public Images of Private Security, *Policing and Society*, 13(2), s.159-170.
- Marks, M. ve Goldsmith, A. (2006), The State the People and Democratic Policing in South Africa, (Ed.: J. Wood ve B. Dupont), *Democratic society and the governance of security*, s.139-165, Cambridge, Cambridge University Press.
- Menekşe, R. (2008), Ankara’da Faaliyet Gösteren A Grubu Seyahat Acentalarında Çalışmakta Olan Personelin Tüketiciye Karşı Etik Davranışlarını Algılama Düzeyleri Üzerine Ampirik Bir Araştırma, *Ekonomik ve Sosyal Araştırmalar Dergisi*, 4(4), s.83-117.
- Merriam, S. B. (1998), *Qualitative Research and Case Study Applications in Education*, San Francisco, CA: Jossey-Bass Publishers.
- Mevzuat Bilgi Sistemi (2024), Özel Güvenlik Hizmetlerine Dair Kanunun Uygulanmasına İlişkin Yönetmelik, <https://www.mevzuat.gov.tr/mevzuat?MevzuatNo=7190&MevzuatTur=7&MevzuatTertip=5> Erişim tarihi: 14.01.2024.
- Miles, M.B. ve Huberman, A.M. (1994), *Qualitative Data Analysis: An Expanded Sourcebook*, London: SAGE Publications.
- Mulki J. P., Jaramillo, F. ve Locander, W. B. (2006), Effects of Ethical Climate and Supervisory Trust on Salesperson’s Job Attitudes and Intentions to Quit, *Journal of Personal Selling & Sales Management*, 26(1), s.19-26.
- NCJRS (1976), Codes of Ethics for Private Security Management and Private Security Employees, <https://www.ojp.gov/pdffiles1/Digitization/38434NCJRS.pdf> Erişim tarihi: 10.01.2024.
- Othman, R., Omar, N., Azam, A., Ibrahim, S., Farouq, W. A., Rustam, N. ve Aris, N. A. (2014), Influence of Job Satisfaction and Codes of Ethics on Integrity among Police Officers, *Procedia-Social and Behavioral Sciences*, 145, s.266-276.
- Otlu, F. (1991), Muhasebe Mesleğinde Meslek Ahlakının Yeri ve Önemi, *Süleyman Demirel Üniversitesi İktisadi ve İdari Bilimler Fakültesi Dergisi*, 4, s.125-142.
- Özdevecioğlu, M. ve Aksoy, M. S. (2005), Organizasyonlarda Sabotaj: Türleri, Amaçları, Hedefleri ve Yönetimi, *Cumhuriyet Üniversitesi İktisadi ve İdari Bilimler Dergisi*, 6 (1), s.95-109.
- Özkalp, E. ve Kirel, Ç. (2010), *Örgütsel Davranış*, 4. Baskı, Bursa: Ekin Basım Yayın Dağıtım.
- Pastor, J. (2003), *The Privatization of Police in America*. Jefferson. North Carolina, McFarland and Company Publishers Incorporated.
- Pehlivan-Aydın, İ. (2001), *Yönetmelik, Mesleki ve Örgütsel Etik*, Ankara: Pegem A Yayıncılık.
- Rosenko, M. (1998), *Etiğin Temelleri*. Moskova: LANİ Yayınları.
- Sağlam, İ. (2016), Okul Öncesi Eğitimde Öğretmenlerin Meslek Etiği Farkındalık Düzeyleri ile İş Doyumları Arasındaki İlişkinin İncelenmesi, Yayınlanmamış Yüksek Lisans Tezi, İstanbul Sabahattin Zaim Üniversitesi Sosyal Bilimler Enstitüsü.

- SEESAG (2006), The Sarajevo Code of Conduct for Private Security Companies, <https://www.seesac.org/f/docs/Private-Security-Companies/The-Sarajevo-Code-of-Conduct-for-Private-Security-Companies-EN.pdf>, Erişim tarihi: 05.01.2024.
- Shernock, S. K. (2010), The Effect of Patrol Officers' Defensiveness toward the Outside World on Their Ethical Orientations, *Criminal Justice Ethics*, 9(2), s.24-42.
- SIA (2024), <https://www.securityindustry.org/about-sia/bylaws-policies-and-rules/sia-membership-code-of-ethics/>, Erişim tarihi: 10.01.2024.
- Steinberg, S. S. ve Austern, D. T. (1996), *Hükümet Ahlak ve Yöneticiler*, (Çev.: T. Ergun), Ankara: Türkiye ve Ortadoğu Amme İdaresi Yayını.
- Stockholder, K. (1997), *Regulation of the Private Security Industry in British Columbia*, Correspondence to Ujal Dosanjh, British Columbia Civil Liberties Association.
- Şen, M. L. (1998), Kamu Yönetiminde Yozlaşmanın Önlenmesinde Yönetimsel Etik Yaklaşımı, Yayınlanmamış Doktora Tezi, İzmir Dokuz Eylül Üniversitesi Sosyal Bilimler Enstitüsü.
- TFF (2024), TFF Etik Kurulu Talimatı, <https://www.tff.org/Resources/TFF/Documents/TALIMATLAR/Etik-Kurulu-Talimati.pdf>, Erişim tarihi: 01.07.2024.
- TOBB, (2014), Özel Güvenlik Sektör Raporu, https://www.tobb.org.tr/Documents/yayinlar/2014/ozel_guvenlik_meclisi_int.pdf, Erişim Tarihi: 10.01.2024.
- Torlak, Ö. (2001), *Pazarlama Ahlakı*, İstanbul: Beta Basım Yayın.
- Türkiye Bilimler Akademisi (2002), *Bilimsel Araştırmada Etik ve Sorunları*, Ankara: Türkiye Bilimler Akademisi Yayınları.
- Van Steden, R., van der Wal ve Lasthuizen, K. (2014), Overlapping Values, Mutual Prejudices: Empirical Research in to the Ethos of Police Officers and Private Security Guards, *Administration & Society*, s.1-31.
- Wakefield, A. (2003), *Selling Security, The Private Policing of Public Space*, Cullompton: Willan, <https://doi.org/10.4324/9781843924852>
- Westmarland, L. (2006), Police Ethics and Integrity: Breaking the Blue Code of Silence, *Policing and Society*, 15(2), s.145-165.
- Wilensky, H. L. (1964), The Professionalization of Everyone?, *American Journal of Sociology*, 70, s.137-158.
- Yıldırım, A. ve Şimşek, H. (2008), *Sosyal Bilimlerde Nitel Araştırma Yöntemleri*, Ankara: Seçkin Yayıncılık.
- Zainal, Z. (2007), Case Study as A Research Method, *Jurnal Kemanusiaan*, 9, s.1-6.



Bütünleştirici kendilik farkındalığı ve empati algılanan stresi yordar mı?: Psikoloji ve Mühendislik Bölümü Öğrencileri ile Karşılaştırmalı Bir Çalışma*

Do integrative self-knowledge and empathy predict perceived stress?: A Comparative Study with Psychology and Engineering Students

Mehmet UYSAL¹ , Füsun GÖKKAYA² , Umur ÇIVGIN³ 

Geliş Tarihi (Received): 15.03.2024

Kabul Tarihi (Accepted): 08.10.2024

Yayın Tarihi (Published): 30.11.2024

Öz: Bu araştırma üniversitelerin psikoloji ve mühendislik bölümleri son sınıf öğrencilerinin bütünleştirici kendilik farkındalığı, empati ve algılanan stres düzeylerinde herhangi bir farklılaşmanın olup olmadığının incelenmesi amacıyla gerçekleştirilmiştir. Çalışmanın örneklemini üniversitelerin son sınıf psikoloji ve bazı mühendislik bölümleri öğrencilerinden oluşmuştur. Çalışma verileri psikoloji ve mühendislik bölümlerinin son sınıflarında öğrenim gören 361 üniversite öğrencisinden toplanmıştır. Katılımcıların 207'si (%57,3) psikoloji bölümü, 154'ü (%42,7) mühendislik bölümü son sınıf öğrencisidir. Çalışmanın bulgularına göre bölümler arasında empati, bütünleştirici kendilik farkındalığı ve algılanan stres düzeylerine ilişkin anlamlı farklılıklar saptanmıştır. Korelasyon analizi sonuçlarına göre algılanan stres ile empati ve bütünleştirici kendilik farkındalığı arasında negatif yönlü anlamlı ilişki saptanmıştır. Ayrıca algılanan stres düzeyi mühendislik bölümü öğrencisi olma tarafından pozitif yönde, bilişsel empati tarafından ise negatif yönde yordanmıştır. Araştırmanın sonuçları, ilişkili alanyazın ışığında tartışılmış ve çeşitli öneriler sunulmuştur.

Anahtar kelimeler: Stres, empati, bütünleştirici kendilik farkındalığı, psikolog, mühendis, öğrenci

&

Abstract: This research was conducted to examine whether there are any differences in the integrative self-knowledge, empathy and perceived stress levels of senior students of psychology and engineering departments of universities. The sample of the study consisted of senior students from psychology and some engineering departments of universities affiliated with Turkish Council of Higher Education. Data were collected from 361 university students studying in the final year of psychology and engineering departments. 207 (57.3%) of the participants are in the psychology department and 154 (42.7%) are in the engineering department. According to the findings, significant differences were found between departments regarding empathy, integrative self-knowledge and perceived stress levels. Additionally, perceived stress level was predicted positively by being an engineering student and negatively predicted by cognitive empathy. The results of the research were discussed in the light of the literature and some suggestions were made.

Keywords: Stress, empathy, integrative self-knowledge, psychologist, engineer, student

Atıf/Cite as: Uysal, M., Gökaya, F., Çıvgın, U. (2024). Bütünleştirici Kendilik Farkındalığı ve Empati Algılanan Stresi Yordar mı?: Psikoloji ve Mühendislik Bölümü Öğrencileri ile Karşılaştırmalı Bir Çalışma. *Abant Sosyal Bilimler Dergisi*, 24(3), 851-864. doi: 10.11616/asbi.1453785

İntihal-Plagiarism/Etik-Ethic: Bu makale, en az iki hakem tarafından incelenmiş ve intihal içermediği, araştırma ve yayın etiğine uyulduğu teyit edilmiştir. / This article has been reviewed by at least two referees and it has been confirmed that it is plagiarism-free and complies with research and publication ethics. <https://dergipark.org.tr/tr/pub/asbi/policy>

Copyright © Published by Bolu Abant İzzet Baysal University, Since 2000 – Bolu

* Bu çalışma 1. yazarın Yüksek Lisans tezinden türetilmiştir.

¹ Klinik Psikolog, Mehmet Uysal, mehmettuysal11.48@gmail.com.

² Doç. Dr., Füsun Gökaya, İzmir Tinaztepe Üniversitesi, fusun.gokkaya@tinaztepe.edu.tr.

³ Dr. Öğr. Üyesi, Umur Çıvgın, Bursa Teknik Üniversitesi, umut.civgin@btu.edu.tr. (Sorumlu Yazar)

1. Giriş

Bilimsel bir disiplin ve mesleki bir alan olan psikolojiye son zamanlarda artan ilgi dikkat çekmektedir (Norcross vd., 2016: 92). Bu bağlamda ülkemizde 2016 ve 2022 yılları arası YÖK verileri incelendiğinde psikoloji bölümlerine kayıt yaptıran kişi sayısında artış olduğu gözlenmiştir; 2018 yılında 6627 (YÖK, 2019); 2019 yılında 7872 (YÖK, 2020); 2020 yılında 9960 (YÖK, 2021) 2022 yılında 12093 (YÖK, 2023) kişinin psikoloji bölümlerine kaydolduğu görülmüştür. Psikoloji meslek elemanı olmaya duyulan bu ilginin nedenlerinden bazıları, öğrencilere eğitim içeriğinin cazip gelmesi, çeşitli iş imkanları vb. olabilir (Hunter ve Meshkati, 2022: 198). Bartam ve Robert (2005: 94) yaptıkları bir araştırmada, psikoloji diplomasına sahip olmanın ne gibi yetkinlikleri gerektirdiğini tartışmışlardır. Eğitimle verilen beceri ve bilginin, kişisel özelliklerle birleşince öğrencilerde çeşitli tutum değişimlerine neden olduğu, böylece kişinin bütüncül olarak mesleğe hazırlandığı belirtilmiştir (Bartam ve Robert, 2005: 98). Bu bilgi ve gözlemler, “öğrenciler eğitim sürecinde sosyal/iletişim becerileri, kişilik örgütlenmesi, farkındalık düzeyi gibi özellikler açısından da değişmekte midir?” sorusunu akla getirmiştir. Bahsi geçen değişimler psikoloji eğitimine ilginin artmasını etkiliyor olabilir. Sonuç olarak, üniversitelerde verilen psikoloji eğitiminin öğrencilere mesleki katkılarının dışında psikoloji eğitiminin kişisel katkılarının/etkilerinin neler olduğu konusunda bir araştırma tasarlanmasının gerekliliğini ortaya çıkmıştır.

Bireyde psikoloji eğitimi sonucunda bazı kazanımlar ortaya çıkabilir Örneğin, sözlü ve sözsüz etkili iletişim kurabilme becerisi, bireysel farklılıkların kaynağını anlama gibi çeşitli mesleki becerilerin gelişmesi beklenir (Bartram ve Roe, 2005: 95). Psikoloji eğitiminde bireysel farklılıklar ve bireysel farklılıkların kaynakları hakkında eğitimler verilirken (Halpern, 2010: 23) bu farklılıkların neden ve nasıl gerçekleştiği anlatılır. Bireysel farklılıklar hakkında bilgi sahibi olan bir öğrencinin empati yönünden gelişme göstermesi beklenmektedir (Aydoğan, 2018: 288). Rogers (1975: 3) empatiyi, “bir başkasının içsel durumunu sanki o kişiymiş gibi hissettiğini unutmadan, o kişiye ait duygusal unsurları ve anlamları içeriklerine uygun olarak doğru bir şekilde uygulamak” şeklinde tanımlamaktadır. Bireysel farklılıklar konusunda eğitim alan (Dökmen, 2006: 35) psikoloji öğrencilerinin empati duygusunun gelişmiş olabileceği düşünülmektedir (Aydoğan, 2018: 293). Farklı meslek dalında üniversite eğitimi alan öğrencilerle psikoloji öğrencilerinin empati becerileri açısından karşılaştırılması, psikoloji eğitiminin hangi bireysel becerilerin gelişimine katkı sağladığının anlaşılması açısından bir ilk adım olabilir.

Empati kavramının özellikleri arasında kişinin hem kendi duygularını tanıması hem de diğerlerinin duygularını anlayabilmesi yer almaktadır (Konrad ve Hendl, 2001: 43). Eğer kişi kendi duygularını fark edebiliyorsa kendilik farkındalığının yüksek olduğundan bahsedilebilir (Ghorbani vd., 2010: 136). Bu açıdan bakıldığında empati ile yakından ilişkili olan kendilik farkındalığının psikoloji eğitimi sürecinde gelişmiş olup olmadığı da merak konusu olmuştur. Kendilik farkındalığı kavramı, psikolojinin bilimsel bir disiplin olarak kabul edilmesiyle beraber odak noktası haline gelmiş olup, kim olduğumuza yönelik arayışlar psikolojinin araştırma konusu olmuştur (Tepeli-Temiz ve Hanoğlu, 2019: 106). 1980’lerden beri araştırılan kendilik farkındalığı (self-knowledge) pek çok araştırmacı tarafından farklı alanlarda tanımlanmıştır. APA’nın sözlüğünde kendilik, bilinç düzeyinde ve bilinç-dışında, zihinsel ve fiziksel tüm karakteristik özelliklerden oluşan bireyin bütünlüğü olarak tanımlanmaktadır (APA, 2023). Bir bütünlük olarak ele alındığı için, Jung’un (1952: 24) da belirttiği gibi, olgunlaşmanın son dönemlerinde bile bu kendiliğin inşasının devam ettiği öngörülmektedir. Eğer kişi kendisi ile bir başka kişi arasındaki fiziksel, zihinsel ve sosyal olarak farkın ayırdaya varabiliyorsa ve bu durumu tanımlayabiliyorsa kendilik farkındalığının varlığından söz edilir (Gerdes vd., 2011: 112). Bütünleyici kendilik farkındalığı ise geçmiş deneyimleri anlamayı, şimdi kendinin farkında olmayı sürdürmeyi ve gelecekteki istenen hedeflere doğru hareket etmeyi içermektedir (Ghorbani vd., 2011: 2). Kısaca kişinin kendisiyle ilgili geçmişteki, şimdiki ve gelecek için arzuladığı kendilik tecrübelerini bütünleştirilmesi durumudur (Ghorbani vd., 2008: 396). Ayrıca bütünleştirici kendilik kavramı, başka bireylerin duygularını, düşüncelerini ve davranış biçimlerini idrak etmemizi sağlayan bir olgudur (Ghorbani vd., 2008: 397). Bu olgu bütünleştirici kendilik farkındalığı ile empatinin birbiriyle bağlantılı kavramlar olduğunu göstermektedir. Bireyin fark ettiği duygu ve düşünceler kendilik farkındalığını arttırırken aynı zamanda onu empatik bir birey yapabilmekte, sonunda bu özellikler kişinin yaşam olayları karşısında stresli hissetmesine dair koruyucu da olabilmektedir

(Arslan, 2018:74). Mevcut araştırmada psikoloji eğitimi almanın bütünleştirici benlik farkındalığı ve empati düzeyine etkisini incelemenin yanında bu değişkenlerle stresin ilişkisi de incelenmek istenmiştir. Bu kapsamda bağımlı değişken olarak ele alınan algılanan stres aslında gündelik yaşamdaki pek çok konuda kişiyi olumsuz etkileyebilmektedir (Ayдын vd., 2020: 527; Schiffrin ve Nelson, 2010: 34).

Cüceloğlu (2006: 32), stresi "Bireyin, fiziki ve sosyal çevredeki uyumsuz koşullar nedeniyle, bedensel ve psikolojik sınırlarının ötesinde harcadığı gayrettir." şeklinde tanımlamıştır. Kişinin herhangi bir durumla ilgili hissettiği strese ise algılanan stres denilmektedir. Bu bağlamda kişi ne kadar olumsuz düşünürse algıladığı stres seviyesi de artmaktadır (Gümüştakin ve Öztemiz, 2005: 273). Aynı şekilde çevresel stresörler bir yana bireylerin kendi iç dünyasına ait değişkenler de algılanan stresi manipüle edebilmektedir (Myers vd., 2012: 56; Piekarska, 2020: 321). Bireyin algıladığı stres de aynı zamanda psikolojik ve fizyolojik bozulmalara/hastalıklara da sebep olabilmektedir (Teh vd., 2015: 72). Buradan kaynakla mevcut araştırmada algılanan stres düzeyinin iç kaynaklarla ilişkisinin tanımlanmasının faydalı olacağı öngörülmektedir. Ayrıca psikoloji eğitimi almanın algılanan strese etkisinin olup olmadığının anlaşılması yararlı olacaktır.

Tüm bu tanımlamalar düşünüldüğünde empati, bütünleştirici kendilik farkındalığı ve algılanan stresin birbiri ile bağlantıları olduğunu söylemek mümkündür (Ghorbani vd., 2010; Ghorbani vd., 2014; Hamaideh vd., 2024; Sadeghivd., 2022). Bu bağlamda psikoloji eğitiminin empati, bütünleştirici kendilik farkındalığı ve algılanan stres düzeylerine etkisinin nasıl olduğunu anlamaya yönelik yapılan bu araştırmada, bu değişkenlerin farklı bir fakültede eğitim alan öğrencilerle kıyaslanmanın uygun olacağı düşünülmüştür. Dolayısıyla, psikoloji ve mühendislik fakültesi dördüncü sınıf öğrencisi olarak eğitim alanlar bahsi geçen değişkenler açısından karşılaştırılmıştır.

Mühendislik, insanların sosyal ihtiyaçlarını karşılamaya dayalı olarak gerçekleşen bilim, matematik ve teknoloji arasında yer alan bir disiplindir (Asunda, 2012: 45). Mühendislik eğitimi daha çok teknik problemlerin çözümü üzerinde durmaktadır. Mühendislik fakültelerinde öğrencilere verilen temel mühendislik eğitimi, teknik problemlerin çözümüne ve bilimsel algılayışların geliştirilmesine zemin hazırlayarak, sayısal olarak ölçüm yapılabilecek materyallerin kullanılmasını öğretmeyi hedeflemektedir. Mühendislik fakültelerinde öğrenim gören bireyler için bazı beceriler gerekmektedir. Bunlar daha çok sayısal düşünme becerisi, matematiksel beceriler, analitik zekâ gibi becerilerdir (Toy, 2007: 45). Çeşitli üniversitelerin (Dokuz Eylül Üniversitesi, İstanbul Teknik Üniversitesi gibi) Mühendislik Fakültelerinin müfredatları incelenmiş (Örneğin DEU Ders Bilgi Paketi, 2023) ve bu programlarda psikoloji ile ilişkili derslerin ana müfredatlarında bulunmadığı dikkat çekmiştir. Anlaşılacağı üzere psikoloji ve mühendislik eğitimlerinin birbirinden farklı beceriler geliştirmeye yönelik tasarlandığı ortadadır.

İlişkili alanyazın ışığında araştırmamızın temel amacı, üniversitelerin psikoloji ve bazı mühendislik bölümü son sınıf öğrencilerinin algılanan stres, empati ve bütünleştirici kendilik farkındalığı düzeyleri açısından bir farklılaşmanın olup olmadığını araştırmaktır. Bunun yanında empati, algılanan stres ve bütünleştirici kendilik farkındalığı arasındaki ilişkiler ile; algılanan stresin empati ve bütünleştirici kendilik farkındalığı tarafından yordanıp yordanmadığı incelenmiştir. Bu hedefler doğrultusunda aşağıdaki hipotezler test edilmiştir:

Hipotez 1: Psikoloji bölümü öğrencileri ile mühendislik bölümü öğrencileri arasında empati düzeyleri açısından anlamlı bir fark beklenmektedir.

Hipotez 2: Psikoloji bölümü öğrencileri ile mühendislik bölümü öğrencileri arasında bütünleştirici kendilik farkındalığı düzeyleri açısından anlamlı bir fark beklenmektedir.

Hipotez 3: Psikoloji bölümü öğrencileri ile mühendislik bölümü öğrencileri arasında algılanan stres düzeyleri açısından anlamlı bir fark beklenmektedir.

Hipotez 4: Algılanan stresin, empatinin ve bütünleştirici kendilik farkındalığının birbirleri arasında anlamlı ilişkiler olması beklenmektedir.

Tablo 1: Katılımcıların Demografik Bilgileri

N = 361		Sayı	%
Cinsiyet	Kadın (Mühendislik Öğrencisi)	54	35,10
	Erkek (Mühendislik Öğrencisi)	100	64,90
	Kadın (Psikoloji Öğrencisi)	148	71,50
	Erkek (Psikoloji Öğrencisi)	59	28,50
	Toplam Kadın	198	54,80
	Toplam Erkek	163	45,20
Çalışma durumu	Evet	75	20,80
	Hayır	286	79,20
Üniversite türü	Vakıf	170	47,10
	Devlet	191	52,90
Bölüm	Psikoloji	207	57,30
	Mühendislik	154	42,70
Mühendislik Bölümü	İnşaat mühendisliği	50	32,50
	Makine mühendisliği	50	32,50
	Elektrik-elektronik mühendisliği	41	26,60
	Bilgisayar mühendisliği	13	8,40

Hipotez 5: Bütünleştirici kendilik farkındalığı, empati ve mühendislik veya psikoloji bölümünde öğrenci olmanın algılanan stresi anlamlı bir şekilde yordaması beklenmektedir.

2. Yöntem

2.1. Örneklem

Araştırma verileri devlet ve vakıf üniversitelerinde eğitim gören 207 Psikoloji bölümü ve 154 Mühendislik bölümü son sınıf öğrencisinden toplanmış olup; 361 üniversite öğrencisi araştırmanın örneklemini oluşturmuştur. Olasılık temelli olmayan örnekleme yöntemlerinden biri olan uygun örnekleme (convenience sampling) yöntemi ile toplanan veriler için psikoloji ya da mühendislik bölümü son sınıf öğrencisi olmak ve Türkçe okuyup anlayabilmek dahil edilme kriterleri olarak belirlenmiştir. Araştırmanın hipotezlerini test etmek için gereken örneklem sayısını belirlemek için G*Power uygulaması kullanılmıştır (Faul ve ark., 2007). Buna göre regresyon analizinde önsel güç analizi; $\alpha = 0,05$ anlamlılık kriterinde, orta dereceli bir etkiyi tespit etmekte %85 güce ulaşmak için gerekli örneklem sayısının 314 olduğunu göstermiştir. Mevcut araştırmanın katılımcı sayısının belirlenen hipotezleri test etmek için yeterli olduğu görülmektedir. Katılımcıların 198'i kadın ve 163'ü erkektir. Katılımcılara ait özellikler Tablo 1'de sunulmuştur.

2.2. Veri Toplama Araçları

Sosyo-demografik bilgi formu: Araştırmacılar tarafından hazırlanan Sosyo-demografik Bilgi Formunda katılımcıların cinsiyet, yaş gibi kişisel bilgileri toplanmıştır, form 5 sorudan oluşmuştur.

Algılanan stres düzeyi ölçeği (ASDÖ): Cohen, Kamarck ve Mermelstein arkadaşları tarafından (1983: 386) geliştirilen Algılanan Stres Ölçeği, kişilerin algıladıkları stres seviyesini ölçmektedir. On dört maddeden oluşan ölçeğin Türkçeye uyarlanması Eskin ve diğerleri (2013: 132) tarafından gerçekleştirilmiştir. Alınabilecek en düşük puan 0 en yüksek puan 56'dır. Ölçekten alınan yüksek puanlar algılanan stres seviyesinin de yükseldiğini göstermektedir. Beşli Likert tipi (0-4) ölçek, 2 faktörden (yetersiz/özyeterlik algısı ve stres/rahatsızlık algısı) oluşmaktadır. Ölçeğin 7 maddesi (4, 5, 6, 8, 9, 10, 13) yetersiz/özyeterlik algısını ölçmekte, diğer 7 maddesi (1, 2, 3, 7, 11, 12, 14) ise stres/rahatsızlık algısını ölçmektedir. Ölçekte toplam 7 madde (4, 5, 6, 7, 9, 10, 13) tersten puanlanarak değerlendirilmektedir. Ölçeğin Cronbach Alfa katsayısı .84, test tekrar test güvenilirlik katsayısı .87 olarak saptanmıştır (Eskin vd., 2013: 134). Mevcut çalışma için toplam puanın Cronbach Alfa değeri .85, stres/rahatsızlık alt ölçek Cronbach Alfa değeri .78 ve yetersiz/özyeterlik Cronbach Alfa değeri .83 olarak hesaplanmıştır.

Bütünleştirici kendilik farkındalığı ölçeği (BKFO): Ghorbani ve diğerleri tarafından (2008: 396) yılında geliştirilen Bütünleştirici Kendilik Farkındalığı Ölçeği, kişilerin kendilerine yönelik bütünleştirici farkındalığını (bilgece farkındalığını) ölçmek için tasarlanmıştır. On iki maddeden oluşan ölçeğin Türkçeye uyarlanması Şahin ve Yeniçeri (2015: 49) tarafından gerçekleştirilmiştir. Puan aralığı 12 ile 60 arasında değişen ölçekte yüksek puanlar kendine yönelik farkındalık seviyesinin yükseldiğine işaret eder. Beşli Likert tipi (1-5) ölçeğin Cronbach Alfa katsayısı .76 olarak saptanmıştır (Şahin ve Yeniçeri, 2013: 52). Mevcut çalışma için Cronbach Alfa değeri .84 olarak hesaplanmıştır.

Temel empati ölçeği (TEÖ): Jolliffe ve Farrington tarafından (2006: 591) geliştirilen Temel Empati Ölçeği, dört temel duygu olan üzüntü, korku, mutluluk ve öfke etrafında empati seviyesini ölçmek için geliştirilmiştir. On dört maddeden oluşan ölçeğin Türkçeye uyarlanması Topçu ve diğerleri (2010: 174) tarafından gerçekleştirilmiştir. Puan aralığı 20 ile 100 arasında değişen ölçekte yüksek puanlar empati seviyesinin yüksek olduğunu gösterir. Beşli Likert tipi (1-5) ölçek 2 alt faktörden (bilişsel ve duygusal empati) oluşmaktadır. Ölçeğin Cronbach Alfa katsayısı (.76-.80 aralığında) bulunmuştur (Topçu vd., 2010: 179). Mevcut araştırma için toplam puanın Cronbach Alfa değeri .83, bilişsel empati alt ölçeği Cronbach Alfa değeri .82 ve duygusal empati alt ölçeği Cronbach Alfa değeri .80 olarak hesaplanmıştır.

2.3. İşlem

Araştırma için Uluslararası Kıbrıs Üniversitesi Etik Kurulundan izin alınmıştır (07/05/2022 Tarihli ve -100-4801 sayılı izin). Araştırma nicel araştırma yöntemlerinden Kesitsel Araştırma ve İlişkisel Tarama deseninde tasarlanmıştır (Çaparlar ve Dönmez, 2016: 216). Kesitsel araştırmalarda, kişiler veya olaylar belirli bir zaman diliminde incelenir. Kesitsel araştırmalar zamanlama ile tanımlanır. Durum ve sonucun aynı anda değerlendirilmesi amaçlanır (Çaparlar ve Dönmez, 2016: 218). İlişkisel tarama modelinde, değişkenlerin beraber değişip değişmediği; değişim varsa bunun nasıl olduğu belirlenmeye çalışılır (Karasar, 2011). Bu tanımlardan da anlaşılacağı üzere araştırmaya en uygun desenin ilişkisel tarama modeli olduğuna karar verilerek araştırma tasarlanmıştır. Veriler Mayıs – Haziran 2022 tarihleri arasında toplanmıştır. Katılımcılara sosyal medya kanalları (Twitter, facebook, instagram, vb.) üzerinden ulaşım sağlanmıştır. Katılımcıların onamları alındıktan sonra katılımcılar araştırmaya dahil olmuşlardır. Katılımcıların kimliklerine dair tanıtıcı bilgiler istenmemiştir. Araştırmacılar tarafından hazırlanan veri toplama anket seti Google Forms aracılığıyla katılımcılara ulaştırılmış ve veriler çevrimiçi şekilde toplanmıştır. Anket seti, Sosyodemografik Bilgi Formu, Algılanan Stres Düzeyi Ölçeği, Temel Empati Ölçeği ve Bütünleştirici Kendilik Farkındalık Ölçeğinden oluşmaktadır.

2.4. Verilerin Analizi

Katılımcılardan toplanan verilerin analizi için SPSS (Statistical Package for Social Science) 22.0 programı kullanılmıştır. Öncelikle, toplanan veri incelenmiş ve veri temizliği yapılmıştır. Bu yapılan incelemeye göre veri setinde kayıp verilere ve uç değerlere rastlanmamıştır. Daha sonra verinin dağılımını incelemek için çarpıklık ve basıklık değerleri incelenmiştir. Buna göre verinin normal dağılım gösterdiği anlaşılmıştır. Mevcut araştırmada belirlenen hipotezleri test etmek için betimsel istatistikler, bağımsız örneklem t-testi, Pearson korelasyon analizi ve çoklu regresyon analizi kullanılmıştır. Regresyon analizi için doğrusallık, eş değişkenlik, eş doğrusallık, artık değerlerin normalliği ve etkili gözlem varsayımları kontrol edilmiş ve regresyon analizinin yapılabilmesi için varsayımların karşılandığına karar verilmiştir. Kullanılan testlerde istatistiksel anlamlılık düzeyi $p < .05$ 'tir.

3. Bulgular

3.1. Değişkenlerin Öğrencisi Olunan Bölüm Açısından Karşılaştırılması

Algılanan Stres Düzeyi Ölçeği, Bütünleştirici Kendilik Farkındalık Ölçeği ve Temel Empati Ölçeği'nin toplam puanlarının öğrencisi olunan bölüm değişkenine göre farklılaşp farklılaşmadığını incelemek

amacıyla bağımsız örneklem t-testi analizi yürütülmüştür. Ölçümü alınan tüm değişkenler açısından psikoloji bölümü öğrencileri ile mühendislik bölümleri öğrencileri arasında anlamlı farklılık olduğu anlaşılmıştır (Bkz. Tablo 2). Elde edilen sonuca göre, mühendislik bölümü öğrencilerinin algılanan stres düzeyi toplam puanı ($Ort.= 31,28$ $SS= 7,92$), psikoloji bölümü öğrencilerinin algılanan stres düzeyi ölçek toplam puanına ($Ort.= 27,92$ $SS= 7,06$) göre anlamlı şekilde daha yüksek bulunmuştur ($t(361)= -4,17$, $p<,001$). Psikoloji ve mühendislik bölümü öğrencileri arasındaki bütünleştirici kendilik farkındalık ve temel empati toplam puanları incelendiğinde psikoloji bölümü öğrencilerinin bütünleştirici kendilik farkındalık ($Ort.= 42,84$ $SS= 8,11$) ve empati ($Ort.= 76,53$ $SS= 9,65$) toplam puanının, mühendislik bölümü öğrencilerinin bütünleştirici kendilik farkındalık ($Ort.= 40,29$ $SS= 6,97$) ve empati ($Ort.= 72,46$ $SS= 8,95$) toplam puanına göre anlamlı şekilde daha yüksek olduğu sonucuna ulaşılmıştır (sırasıyla: $t(361)= 3,20$, $p<,001$; $t(361)= 4,08$, $p<,001$). Bu sonuca göre mühendislik bölümü son sınıf öğrencilerinin psikoloji bölümü son sınıf öğrencilerine göre algılanan stres düzeylerinin daha yüksek, bütünleştirici kendilik farkındalığı ve temel empati düzeylerinin daha düşük olduğunu söylemek mümkündür.

Tablo 2: Ölçek Puanlarının Bölüm Değişkenleri açısından t Testi Analizi Sonuçları

	Bölüm	N	Ort.	SS	t
Algılanan Stres Düzeyi Ölçeği (Toplam puan)	Psikoloji	207	27,92	7,06	-4,175**
	Mühendislik	154	31,28	7,92	
Bütünleştirici Kendilik Farkındalık Ölçeği (Toplam puan)	Psikoloji	207	42,84	8,11	3,201**
	Mühendislik	154	40,29	6,97	
Temel Empati Ölçeği (Toplam puan)	Psikoloji	207	76,53	9,65	4,085**
	Mühendislik	154	72,46	8,95	

** $p<,001$

3.2. Değişkenlerin Arasındaki İlişkiler

Mevcut araştırmanın değişkenleri olan algılanan stres, kendilik farkındalığı ve empati düzeyi arasındaki ilişkiler Pearson korelasyon analizi ile incelenmiştir. Yapılan korelasyon analizi bulgularına (Bkz. Tablo 3) göre algılanan stres düzeyi toplam puanı ile bilişsel empati alt boyut puanı arasında; algılanan stres düzeyi toplam puanı, stres rahatsızlık algısı alt boyut puanı ve yetersiz öz yeterlik alt boyut puanı ile bütünleştirici kendilik farkındalığı toplam puanı arasında negatif yönlü ve istatistiksel olarak anlamlı ilişkiler bulunmuştur (sırasıyla; $r=-,13$, $p<,05$; $r=-,39$, $p<,001$; $r=-,24$, $p<,001$; $r=-,43$, $p<,001$). Buna ek olarak, katılımcıların empati düzeyi toplam puanı ile bütünleştirici kendilik farkındalığı toplam puanı arasında pozitif yönlü, zayıf ve anlamlı ilişki bulunmuştur ($r=,29$, $p<,001$). Benzer şekilde bilişsel empati alt boyut puanı ile bütünleştirici kendilik farkındalık düzeyi arasında pozitif yönlü, orta güçte ve anlamlı bir ilişki bulunmuştur ($r=,52$, $p<,001$). Bununla birlikte, katılımcıların algılanan stres düzeyi toplam puanı ile empati toplam puanı ve duygusal empati alt boyut puanı arasında anlamlı bir ilişki bulunamamıştır ($p=,23$). Katılımcıların stres rahatsızlık algısı alt boyut puan ortalaması ile empati toplam puanı, bilişsel empati ve duygusal empati alt boyut puanı arasında anlamlı bir ilişki bulunamamıştır ($p=,34$). Korelasyon analizi sonuçlarına göre, katılımcıların Algılanan Stres Düzeyi Ölçeği alt ölçeklerinden biri olan yetersiz öz yeterlik algısı alt boyut puanı ile empati toplam puanı ve duygusal empati alt boyut puanı arasında anlamlı bir ilişki bulunamamıştır ($p=,12$). Duygusal empati ve bütünleştirici kendilik farkındalık ölçeği puanı arasında anlamlı bir ilişki saptanmamıştır ($p=,21$).

Tablo 3: Korelasyon Analizi Bulguları

	1	2	3	4	5	6	7
1. ASDÖ (Toplam puan)	1						
2. Stres Rahatsızlık Algısı	,853***	1					
3 Yetersiz Öz Yeterlik Algısı	,837***	,429***	1				
4. Empati (Toplam puan)	-,029	,037	-,090	1			
5. Bilişsel Empati	-,133*	,013	-,243***	,742**	1		
6. Duygusal Empati	,057	,043	,054	,866**	,307***	1	
7 BKFÖ (Toplam puan)	-,398***	-,244***	-,433***	,292***	,525**	,022	1

* $p < 0,05$, ** $p < 0,001$

3.3. Algılanan Stres Düzeyinin Yordayıcıları

Mevcut araştırmanın hipotezlerinden biri olan algılanan stres düzeyinin yordayıcılarının belirlenmesi için birbiri ile ilişkisi olduğu saptanan değişkenler ve t -testi sonucunda ortaya çıkan farklılaşma nedeniyle öğrenci olunan bölüm değişkeni kullanılarak Çoklu Regresyon Analizi (adimsal yöntem ile) yürütülmüştür (Bkz. Tablo 4).

Yapılan analiz sonucunda tek adımlı bir model elde edilmiştir. Öğrenci olma değişkeni kategorik bir değişkendir. Bunu regresyon analizine dahil edilebilmesi için “dummy variable” yöntemi kullanılmıştır. Dummy variable yaparak nominal bir değişkene sayısal değer atanmıştır.

Bağımsız değişkenlerden yola çıkarak algılanan stres düzeyinin yordanmasına ilişkin yapılan F testi sonrası istatistiksel açıdan anlamlı bir sonuç elde edilmiş ve bağımsız değişkenlerin tamamının bağımlı değişkenin (algılanan stres düzeyi) total varyansının %19’unu açıkladığı saptanmıştır ($F(3, 357) = 28,18$, $R^2 = ,19$, $p < .001$).

Tablo 4: Algılanan Stres Düzeyinin Yordanmasına İlişkin Regresyon Analizi Sonuçları

Model	Yordanan Değişken	R^2	Uyarlanmış R^2	ΔR^2	Sig. F Change	F
1	ASDÖ	,19	,18	,19	,00	28,18**
	Yordayıcı Değişkenler	B	SH β	β	t	
	BKFÖ	-,423	,05	-,43	-7,63**	
	Mühendislik bölümü öğrencisi olma	2,47	,74	,16	3,33**	
	Bilişsel Empati	-,168	,08	-,11	-1,98*	

* $p < 0.05$, ** $p < 0.01$, SH: Standart Hata

Bütünleştirici kendilik farkındalığı, mühendislik öğrencisi olma ve bilişsel empati değişkenlerinin algılanan stres düzeyi üzerinde anlamlı yordayıcılar olduğu sonucuna ulaşılmıştır. Standardize edilmiş regresyon katsayısına göre, yordayıcı değişkenlerin göreceli sırası; bütünleştirici kendilik farkındalığı ($\beta = -,43$, $p < .001$), mühendislik öğrencisi olma ($\beta = ,16$, $p < .001$) ve bilişsel empati ($\beta = -,11$, $p = ,048$) şeklindedir. Bu sonuçlar, düşük bütünleştirici kendilik farkındalığının, mühendislik bölümünde öğrenci olma durumunun ve düşük bilişsel empati becerisinin algılanan stres düzeyinde artışa işaret ettiğini göstermektedir.

4. Tartışma

Mevcut çalışmada psikoloji ve mühendislik bölümü öğrencilerinin algılanan stres, empati ve bütünleştirici kendilik farkındalık düzeylerinin anlamlı şekilde farklılaşıp farklılaşmadığı, araştırma değişkenlerinin birbirleri ile ilişkileri ve algılanan stres düzeyini hangi değişkenlerin yordadığını incelemek amaçlanmıştır.

4.1. Öğrencisi Olunan Bölüm Açısından Karşılaştırma Bulgularının Tartışması

Analizler ardından elde edilen ilk sonuç, mühendislik bölümü öğrencilerinin algılanan stres düzeyinin psikoloji bölümü öğrencilerinin algılanan stres düzeyine göre anlamlı şekilde daha yüksek olduğudur. Alanyazında mühendislik bölümü öğrencileri ile psikoloji öğrencilerinin algılanan stres düzeyini birebir test eden araştırmalara ulaşılamamış olsa da benzer araştırmaların sonuçlarının mevcut araştırmadan elde edilen bulguları desteklediğini söylemek mümkündür. Vidya ve diğerleri (2018: 303) yaptığı araştırmada mühendislik dördüncü sınıfta bulunan öğrencilerin algılanan stres düzeyi, sağlık öğrencilerine göre anlamlı şekilde daha yüksek bulunmuştur. Mühendislik mesleğinde hata toleransının düşük olması (Ulu ve Şahin, 2020: 63) ortaya çıkan bu sonucun nedenlerinden biri olabilir. Bu durum mühendislik eğitimi alan öğrencilerin üzerinde bir baskı yarattığı yönünde değerlendirilebilir. Psikoloji bölümü ise insan davranışlarını anlamaya yönelik bir eğitimi içermektedir. İnsanı ve insana ait her şeyi anlamaya yönelik yapılan bir eğitimde kişinin de kendisini tanıyıp tanıması/ anlaması çok muhtemeldir. Dolayısıyla var olan olumsuz durumların anlamlandırılması ve stres olarak yorumlanması daha düşük ihtimal olarak görülebilir. Diğer bir taraftan eğitim dönemi içerisinde alınan derslerin kredi oranları, bitirme tezi çalışmalarının varlığı, bölümlerden verilen mezun öğrenci sayıları da bu farklılıklara etki edebilecek faktörler olarak düşünülebilir. Araştırma kapsamında da mühendislik bölümü öğrencilerinin algılanan stres düzeyi daha yüksek bulunduğu için araştırma sonuçlarının bu görüşleri desteklediği ifade edilebilir.

Araştırmanın diğer bir sonucu, empati ve bütünleştirici kendilik farkındalık düzeyinin psikoloji öğrencilerinde mühendislik bölümü öğrencilerine göre daha yüksek olduğudur. Bu bulgunun alanyazında tekrar eden bir bulgu olduğu anlaşılmaktadır. Örneğin, Eren (2016: 47) yaptığı araştırmada psikoloji bölümü öğrencilerinin empati puan ortalamasını hukuk ve matematik bölümü öğrencilerinin empati puan ortalaması ile karşılaştırmış ve psikoloji bölümünde bulunan öğrencilerin empati düzeyinin hukuk ve matematik bölümünde bulunan öğrencilerin empati düzeyine göre daha yüksek olduğu sonucuna ulaşmıştır. Aydoğan'ın (2018: 71) yaptığı araştırmada ise psikoloji, mühendislik ve tiyatro bölümü öğrencilerinin empati beceri düzeyleri karşılaştırılmış ve psikoloji bölümü öğrencilerinin empati düzeyleri, mühendislik ve tiyatro bölümü öğrencilerinin empati düzeylerine göre anlamlı şekilde daha yüksek bulunmuştur. Söz konusu bu farklılığın ortaya çıkmasında birçok faktörün etkili olduğu düşünülmektedir. Sosyal bilimler içinde yer alan psikoloji eğitiminde insan davranışlarının ve zihinsel süreçlerin sistematik olarak incelenmesi ve bu iki kavramın öğretilmesi (Aydoğan ve Kahraman, 2019: 289) söz konusudur. Psikoloji disiplini içinde alınan eğitim, davranışın ne olduğu ve neden kaynaklandığına dair pek çok kuramı incelemeyi içermektedir. Böylelikle yaşam içerisinde de psikoloji bölümü öğrencilerinin empatisinin yüksek olması anlaşılır bir bulgudur. Diğer taraftan mühendislik bölümündeki dersler matematik, fizik, risk hesaplama gibi (YÖK, t.y.) konuları barındırmaktadır. Bu durum mühendislik alanındaki öğrencilerin empati düzeylerinin gelişmesine herhangi bir katkı sağlamıyor olabilir. Ayrıca, bahsi geçen müfredat farklılığı mühendislik bölümü öğrencilerinde daha analitik ve psikoloji bölümü öğrencilerinde ise daha empatik ve farkındalığı yüksek bir bilişsel yapı ortaya çıkarıyor olabilir. Diğer bir taraftan empati düzeyi yüksek öğrencilerin de psikoloji bölümünü tercih ediyor olabileceği de unutulmamalıdır. Bu yüzden psikoloji öğrencilerinin bütünleyici kendilik farkındalığı düzeyinin yüksek olması da anlaşılır bir sonuçtur.

4.2. İlişki ve Yordama Bulgularının Tartışılması

Mevcut araştırma, değişkenler arasındaki ilişkileri ve algılanan stresin yordayıcıların da belirlemeyi hedeflemiştir. Bu kapsamda yürütülen analizler algılanan stres düzeyi ile bütünleştirici kendilik farkındalığı ve bilişsel empati değişkenleri arasında negatif yönlü bir ilişki gösterirken; algılanan stres düzeyi ile empati toplam puanı ve duygusal empati arasında anlamlı ilişkilerin bulunmadığını göstermiştir. Ayrıca algılanan stres değişkeni bütünleştirici kendilik farkındalığı ve bilişsel empati

tarafından negatif yönlü; mühendislik öğrencisi olma değişkeni tarafından ise pozitif yönlü yordanmıştır. Elde edilen bu bulguları karşılaştırabilecek benzer herhangi bir araştırma sonucuna ulaşamadığı için bütünleştirici kendilik farkındalığı ve empati kavramlarının anlamlarına ve mühendislik-psikoloji bölümlerinin eğitim içeriklerine odaklanmak açıklayıcı olacaktır.

Bütünleştirici kendilik farkındalığı; yaşamda mevcut olan hoş giden-gitmeyen, heyecanlandırıcı, acı veren her şeyi kabul ederek olduğu gibi yaşayabilme, olarak tanımlanmıştır (Vazire ve Carlson, 2010: 606). Germer ve Neff (2022: 58) bireylerin zorlu duygularla karşılaşması (stres gibi) ile ilgili direncin serbest bırakılmasını içeren ve kendilik farkındalığını önceleyen bir yaklaşım geliştirmişlerdir. Bu yaklaşım direnci, keşfetmek, izin vermek, tolere etmek ve arkadaş olmaktan oluşan 5 aşamayı içermektedir. Bu aşamalar kendilik farkındalığını tanımlamaktadır. Stres düzeyi bireye fiziksel, duygusal, bilişsel ve sosyal açıdan sıkıntı veren bir durumdur. Bu nedenle farkındalık düzeyi daha yüksek olan bireylerin söz konusu bu beş aşamaya yönelik bilişsel anlamlandırmaları daha kolay gerçekleştirebileceği ve bu nedenle algılanan stres düzeyinin daha düşük olabileceği ifade edilmiştir (Germer ve Neff, 2022). Dolayısı ile bireylerin kendilerine ait farkındalıklarının yüksek olması algıladıkları stresi anlamlandırma süreçlerini de kolaylaştırabilir. Böylelikle de bütünleştirici kendilik farkındalığının yükselmesi azalan algılanan stresi ortaya çıkarabilir.

Mevcut araştırmada daha yüksek düzeyde bilişsel empatiye sahip olanların daha az stres algıladığı bulgusu saptanmıştır. Bu noktada empatinin alt boyutlarına odaklanmak faydalı olabilir. Guttman (2001: 345) empatiyi iki faktörlü yapıda açıklamış ve duygusal-bilişsel empati kavramlarını tanımlamıştır. Duygusal empati, karşıdaki kişinin hisleri ile derin bir ilişki kurmak olarak tanımlanırken; bilişsel empati kişinin, karşısındakinin hislerini deneyimlemeksizin onun hislerini tanımlayabilme yeteneğidir (Guttman, 2001: 347). Bilişsel empatinin tanımlama ve anlama becerilerini içermesi mevcut araştırmanın bu sonucunu açıklayabilir. Üniversite eğitim hayatı, temelde “ilgili alanlardaki kavramları tanımlamayı ve öğrenmeyi öğretme” üzerine kurulmuş bir yapıdır (Knox vd., 1992: 303). Bu sebeptendir ki öğrenciler tanımlama, gruplama gibi becerileri dolaylı olarak öğrenip, hayatları üzerinde farkında olmaksızın bu becerilerini kullanıyor olabilirler. Örneğin, üniversite eğitimi boyunca öğrencileri bir sürü yeni kavramın nasıl tanımlandığını ve bu kavramların nerelerde kullanıldığını öğrenirler. Diğer bir deyişle, mühendislik bölümü öğrencisi statik ile ilgili bir sürü tanımlama yapmayı öğrenirken psikoloji bölümü öğrencisi ahlak gelişiminin nasıl tanımlandığını ve ahlakın hangi gelişim aşamalarında farklılaştığını öğrenir. Üniversite eğitiminin dolaylı olarak öğrettiği tanımlama becerisi sosyal hayatta karşılaşılan çeşitli sorun durumlarında da kullanılıyor olabilir. Günlük yaşamda karşılaşılan bir arkadaşlık ilişkisi probleminde de problemin yarattığı duyguyu algılamak/hissetmek yerine o olaya ait duyguyu anlamlandırma/tanım/ isimlendirme daha kolay yapabilir. Bu durumda öğrencilerin duygusal empati değil de bilişsel empatiye daha eğilimli olduğu düşünülebilir. Yani öğrenciler, karşısındaki kişinin duygusunu hissetmek yerine o duyguyu tanımlanmaya yatkın olabilmektedir. Buradan kaynakla mevcut araştırmada bilişsel empati düzeyinin algılanan stresi yordaması bu durum ile açıklanabilir.

Araştırmanın karşılaştırma konusu olan psikoloji veya mühendislik bölümü öğrencisi olmanın algılanan stres üzerinde etkiye sahip olduğu anlaşılmaktadır. Mühendislik bölümü öğrencisi olmanın algılanan stresi açıkladığı saptanmıştır. Bu bulgu mühendislik biliminin hata toleransı düşük bir disiplin olmasından kaynaklı öğrencilerin kendisini daha fazla baskı altında hissetmesinden (Ban vd., 2022) dolayı ortaya çıktığı şeklinde değerlendirilebilir. Buradan kaynakla özellikle mühendislik fakültelerinde var olan derslere ek olarak öğrencilerin olumlu psikolojik özelliklerini geliştirebilecek derslerin, seminerlerin ve/veya grup çalışmalarının eğitim sürecine dahil edilmesi farklı sonuçları ortaya çıkarabilir.

Son olarak, mevcut araştırmada duygusal empati ile algılanan stres ve bütünleştirici kendilik farkındalığı arasında anlamlı ilişkilere rastlanmamıştır. Mevcut bulgu ilişkili alanyazından (Wahjudi vd., 2019: 215) farklı bir yönü göstermektedir. Duygusal empati ile algılanan stres ve bütünleştirici kendilik farkındalığı ilişkisinde farklı değişkenlerin etkisinin olduğu söylenebilir. Özellikle mevcut araştırma sonuçlarında da

daha yüksek empati düzeyi daha yüksek bütünleştirici kendilik farkındalığına işaret etse de bu ilişki anlamlı değildir. Dolayısı ile bu ilişkiye etki edebilecek başka değişkenlerin incelenmesi ilişkiyi daha açıklayıcı kılabilir. Örneğin kişilik özellikleri [dışadönüklük, uyumluluk, deneyime açıklık] (Barrio vd., 2004: 677), özgüven (Huang vd., 2019: 1921), cinsiyet (Uygur ve ark., 2019) gibi faktörler bu ilişkiye etki edebilir ve ilişkinin yönüne dair açıklayıcı olabilir. İleride yapılacak olan çalışmalar bu ve benzer örneklerde bahsi geçen değişkenleri de dahil ederek yeni modeller oluşturabilir.

5. Sonuç ve Öneriler

Sonuç olarak, mühendislik ve psikoloji bölümü öğrencilerinin algılanan stres, empati ve bütünleştirici kendilik farkındalığı bakımından farklılaştığı görülmüştür. Bu farklılaşmanın nedenlerinden birisi her iki bölümde bulunan öğrencilerin aldığı eğitim içerikleri olabilir. Buna göre, psikoloji bölümü sosyal bir bilim olduğu için ders içerikleri genellikle insanın bilişsel, duygusal, bedensel ve davranışsal süreçlerini anlamaya yöneliktir. Dolayısıyla bu bölümde öğrenim gören öğrencilerin daha yüksek farkındalık ve empati düzeyine sahip olması beklenen bir sonuçtur. Çünkü bütünleştirici kendilik farkındalığı ve empati becerileri bireyin kendisini ve karşısında bulunan kişiyi anlamasını ve anlamlandırmasını sağlayan becerilerdir (Raab, 2014). Buna ek olarak, mühendislik bölümünde hata toleransının düşük olmasından dolayı sınavlarda ve projelerde öğrencilerin daha fazla baskı altında hissettiği, bu durum kaynaklı öğrencilerin algıladıkları stresin de yüksek olduğu düşünülebilir.

Mevcut çalışma dikkat çeken sonuçlara sahip olsa da bazı sınırlılıkları içermektedir. Tek zamanlı bir ölçüm alınması, katılımcıların zaman içerisinde değişimi, örneklem seçiminde sadece 4. sınıf öğrencilerinin kabul edilmesi ve üniversitelerin vakıf ve devlet gibi özelliklerinin sabit tutulmaması sınırlılık olarak ifade edilebilir. Çalışmada ilişkisel bir araştırma deseni kullanıldığından alınan ölçümler ve kişisel beyanlar çerçevesinde sonuçlar elde edilmiştir. Ek olarak araştırmanın kesitsel bir desene sahip olması da sınırlılık olarak görülmektedir. Ayrıca veriler çevrimiçi bir şekilde toplanmıştır. Bu da araştırmaya katılım gösteren kişilerin ölçükleri uygun bir biçimde doldurmalarına yönelik fiziksel koşulların sağlanıp sağlanmama durumunun kontrol edilememesi bir sınırlılık yaratabilmektedir.

Elde edilen bulgular ışığında gelecek çalışmalar için öneriler de sunulabilir. Özellikle mühendislik bölümü öğrencilerinin psikolojik süreçlerine yönelik yapılan çalışmaların Türkçe literatürde oldukça sınırlı olduğu görülmüştür. Öğrencilerin psikolojik özelliklerini ve ihtiyaçlarını inceleyen araştırmalar geliştirilebilir. Örneklemin evreni daha iyi temsil edici nitelikte olmasını sağlamak amacıyla gelecekteki araştırmacılara örneklem genişliğini daha büyük tutması önerilebilir. Araştırmanın belirli zaman aralıklarıyla yani boylamsal araştırma yöntemiyle tekrarlanması farklı sonuçları gösterebilir. Özellikle empati ve bütünleştirici kendilik farkındalığının verilen eğitim ile değişip değişmediğinin anlaşılması için boylamsal olarak karşılaştırmak gerekebilir. Bu bağlamda 1. sınıftaki öğrencilerinden ilk ölçümleri almak, daha sonra son sınıfta tekrar ölçümler daha kapsamlı karşılaştırmayı ve zamana göre değişimi görmek açısından fayda sağlayabilir.

Bahsedilen sınırlılıklara rağmen araştırma alanyazın için önemli bulgular sunmaktadır. İlk olarak bütünleştirici kendilik farkındalığı ile empati ilişkisini araştıran çalışmalara sıklıkla rastlanılmamaktadır. Bu bağlamda bu iki değişkenin arasındaki ilişkiyi gösteren bulgular alanyazına katkı sağlayacaktır. Mevcut araştırma bütünleştirici kendilik farkındalığı, algılanan stres ile empati arasındaki ilişkiyi tanımlamak ve algılanan stresin yordayıcılarını keşfetmek için gerçekleştirilmiştir. Ek olarak algılanan stresin bir yordayıcısı olarak da okunan bölümün katkısını da açıklamaktadır. Çalışma bulguları bölümler arasında ortaya çıkan farkın önemini göstermektedir ve bu anlamda empati ve kendilik farkındalığına ilişkin üniversitelerde seçmeli derslerin eklenmesinin, seminerlerin ve saha çalışmalarının yapılmasının faydalı olabileceğini göstermektedir. Ayrıca klinik bir implikasyon olarak da daha yüksek empati ve bütünleştirici kendilik farkındalığı düzeylerinin bireyi algılanan strese karşı olumlu etki sağlayabilecek olduğunu göstermiştir.

Finansman/ Grant Support

Yazar(lar) bu çalışma için finansal destek almadığını beyan etmiştir.

The author(s) declared that this study has received no financial support.

Çıkar Çatışması/ Conflict of Interest

Yazar(lar) çıkar çatışması bildirmemiştir.

The authors have no conflict of interest to declare.

Yazarların Katkıları/Authors Contributions

Çalışmanın Tasarlanması: Yazar-1 (%33.3), Yazar-2 (%33.3), Yazar-3 (%33.3)

Conceiving the Study: Author-1 (%33.3), Author-2 (%33.3), Author-3 (33.3)

Veri Toplanması: Yazar-1 (%50), Yazar-2 (%50), Yazar-3 (%0)

Data Collection: Author-1 (%50), Author-2 (%50), Author-3 (%0)

Veri Analizi: Yazar-1 (%33.3), Yazar-2 (%33.3), Yazar-3 (%33.3)

Data Analysis: Author-1 (%33.3), Author-2 (%33.3), Author-3 (%33.3)

Makalenin Yazımı: Yazar-1 (%30), Yazar-2 (%30), Yazar-3 (%40)

Writing Up: Author-1 (%30), Author-2 (%30), Author-3 (%40)

Makale Gönderimi ve Revizyonu: Yazar-1 (%30), Yazar-2 (%30), Yazar-3 (%40)

Submission and Revision: Author-1 (%30), Author-2 (%30), Author-3 (%40)

Açık Erişim Lisansı/ Open Access License

This work is licensed under Creative Commons Attribution-NonCommercial 4.0 International License (CC BY NC).

Bu makale, Creative Commons Atf-GayriTicari 4.0 Uluslararası Lisansı (CC BY NC) ile lisanslanmıştır.

Kaynaklar

American Psychological Association (2023). *Self*. <https://dictionary.apa.org/self> (Erişim Tarihi: 25.02. 2024)

Arslan, I. (2018). Bilinçli Farkındalık, Depresyon Ve Algılanan Stres Arasındaki İlişki. *Birey ve Toplum Sosyal Bilimler Dergisi*, 8(2),73-86.

Asunda, P. A. (2012). Standards For Technological Literacy and STEM Education Delivered Through Career And Technical Education Programs. *Journal of Technology Education*, 23(2), s.44-60.

Atalay, M. (2019). *Hazırlanan Psikoeğitim Programının Lise Öğrencilerinin Duygu Düzenleme Becerilerine Ve Bilinçli Farkındalık Düzeylerine Etkisi* [Yayımlanmamış Yüksek Lisans Tezi]. Binali Yıldırım Üniversitesi.

Aydın, G.Ç., Aytaç, S. ve Şanlı, Y. (2020). Hemşirelerde Algılanan Stres ve Stres Semptomlarının İşten Ayrılma Eğilimi Üzerindeki Etkisi. *IBAD Sosyal Bilimler Dergisi*, s.526-538.

Aydoğan, B. (2018). *Mühendislik, Psikoloji ve Tiyatro Bölümlerinde Okumakta Olan Üniversite Öğrencilerinde İletişim Ve Empati Becerilerinin Karşılaştırılması* [Yüksek Lisans Tezi]. Beykent Üniversitesi.

Aydoğan, B. ve Kahraman, S. (2019). Mühendislik, Psikoloji ve Tiyatro Bölümlerinde Okumakta Olan Üniversite Öğrencilerinde İletişim ve Empati Becerilerinin Karşılaştırılması. *Avrasya Sosyal ve Ekonomi Araştırmaları Dergisi*, 6(2), s.287-298.

Aydoğan, B. ve Kahraman, S. (2019). Mühendislik, Psikoloji ve Tiyatro Bölümlerinde Okumakta Olan Üniversite Öğrencilerinde İletişim ve Empati Becerilerinin Karşılaştırılması. *Avrasya Sosyal ve Ekonomi Araştırmaları Dergisi*, 6(2), s.287-298.

Ban, N., Shannon, H., Wright, C. J., Miller, M. E., Hargis, L. E., Usher, E. L., ... & Wilson, S. A. (2022, January). Identifying Common Perceived Stressors And Stress-Relief Strategies Among Undergraduate Engineering Students. In *ASEE Annual Conference Exposition*. 26- 29 June 2022, Minnesota.

Barrio, V. D., Aluja, A. ve García, L. F. (2004). Relationship Between Empathy and the Big Five Personality Traits in a Sample of Spanish Adolescents. *Social Behavior and Personality: A In International Journal*, 32(7), s.677-681.

- Bartram, D. ve Roe, R. A. (2005). Definition and Assessment of Competences in the Context of the European Diploma in Psychology. *European Psychologist*, 10(2), s.93-102.
- Cohen, S., Kamarck, T. ve Mermelstein, R. (1983). A Global Measure of Perceived Stress. *Journal of Health and Social Behavior*, 24(4), s.385-396. <https://doi.org/10.2307/2136404>
- Cüceloğlu, D. (2006). *İnsan ve Davranışı* (15. baskı). Remzi Kitapevi.
- Çaparlar, C. Ö. Ve Dönmez, A. (2016). What is Scientific Research and How Can It Be Done?. *Turkish Journal of Anaesthesiology and Reanimation*, 44(4), s.212-218.
- Decety, J. ve Michalska, K. J. (2010). Neurodevelopmental Changes in the Circuits Underlying Empathy and Sympathy From Childhood to Adulthood. *Developmental Science*, 13(6), s.886-899. <https://doi.org/10.1111/j.1467-7687.2009.00940.x>
- Dokuz Eylül Üniversitesi. (2023). Ders Bilgi Paketi. https://debis.deu.edu.tr/ders-katalog/2023-2024/tr/bolum_1198_tr.html (Erişim Tarihi: 01.03.2024).
- Dökmen, Ü. (2006). *Sanatta ve Günlük Yaşamda İletişim Çatışmaları ve Empati* (35. baskı). Sistem Yayıncılık.
- Eren, E. E. (2016). *Psikoloji Bölümü Öğrencileri ile Farklı Bölümlerde Öğrenim Gören Öğrencilerin Empati Düzeyleri, İletişim Becerileri ve Stresle Başa Çıkma Tarzlarının Karşılaştırılması* [Yüksek Lisans Tezi]. Beykent Üniversitesi.
- Eskin, M., Harlak, H., Demirkıran, F. ve Dereboy, Ç. (2013). Algılanan Stres Ölçeğinin Türkçeye Uyarlanması: Güvenirlilik ve Geçerlik Analizi . *New Symposium Journal*, 51(3), s.132-140.
- Gerdes, K. E., Segal, E. A., Jackson, K. F. ve Mullins, J. L. (2011). Teaching Empathy: A Framework Rooted in Social Cognitive Neuroscience and Social Justice. *Journal of Social Work Education*, 47(1), s.109-131.
- Ghorbani, N., Cunningham, C. J., & Watson, P. J. (2010). Comparative analysis of integrative self-knowledge, mindfulness, and private self-consciousness in predicting responses to stress in Iran. *International Journal of Psychology*, 45(2), 147-154.
- Ghorbani, N., Mousavi, A., Watson, P. J. ve Chen, Z. (2011). Integrative Self-Knowledge and The Harmony of Purpose Model İn Iranian Autoimmune Patients. *Electronic Journal of Applied Psychology*, 7(2), s.1-8.
- Ghorbani, N., Watson, P. J. ve Hargis, M. B. (2008). Integrative Self-Knowledge Scale: Correlations and Incremental Validity of a Cross-Cultural Measure Developed in Iran and the United States. *The Journal of Psychology: Interdisciplinary and Applied*, 142(4), s.395-412.
- Ghorbani, N., Watson, P. J., Hamzavy, F. ve Weathington, B. L. (2010). Self-knowledge and Narcissism in Iranians: Relationships With Empathy and Self-Esteem. *Current Psychology: A Journal for Diverse Perspectives on Diverse Psychological Issues*, 29(2), s.135-143.
- Ghorbani, N., Watson, P. J., Lotfi, S., & Chen, Z. (2014). Moral Affects, Empathy, and Integrative Self-Knowledge in Iran. *Imagination, Cognition and Personality*, 34(1), 39-56. <https://doi.org/10.2190/IC.34.1.d>
- Guttman, H. A. ve Laporte, L. (2000). Empathy in Families of Women With Borderline Personality Disorder, Anorexia Nervosa, and A Control Group. *Family Process*, 39(3), 345-358.
- Gümüştekin, G. ve Öztemiz, B. (2005). Örgütlerde Stresin Verimlilik ve Performansla Etkileşimi. *Çukurova Üniversitesi Sosyal Bilimler Enstitüsü Dergisi*, 14 (1), s.271-288.
- Hamaideh, S. H., Abuhammad, S., Khait, A. A., Al-Modallal, H., Hamdan-Mansour, A. M., Masa'deh, R., & Alrjoub, S. (2024). Levels and predictors of empathy, self-awareness, and perceived stress among nursing students: a cross sectional study. *BMC nursing*, 23(1), 131.
- Halpern, D. F. (Ed.). (2010). *Undergraduate Education in Psychology: A Blueprint for The Future of The Discipline*. American Psychological Association.

- Huang, L., Thai, J., Zhong, Y., Peng, H., Koran, J. ve Zhao, X. D. (2019). The Positive Association Between Empathy and Self-Esteem in Chinese Medical Students: A Multi-Institutional Study. *Frontiers in Psychology, 10*, s.1921.
- Hunter, A. S. ve Meshkati, N. (2022). A Descriptive Analysis of The Perceptions of Graduating Psychology Majors: Reasons for Choosing The Major, Valuable Experiences, and Suggestions For Change. *Scholarship of Teaching and Learning in Psychology, 8*(3), s.194-205.
- Jolliffe, D. ve Farrington, D. P. (2006). Development and Validation of The Basic Empathy Scale. *Journal of Adolescence, 29* (4), s.589 - 611.
- Jung, C. G. (2013). *Synchronicity: An Acausal Connecting Principle*. Routledge.
- Karasar, N. (2011). *Bilimsel Araştırma Yöntemleri*. Ankara: Nobel Yayınları.
- Khaled, K., Tsofliou, F., Hundley, V., Helmreich, R., ve Almilaji, O. (2020). Perceived Stress and Diet Quality in Women of Reproductive Age: A Systematic Review and Meta-Analysis. *Nutrition Journal, 19*(1), s.1-15.
- Knox, W. E., Lindsay, P. Ve Kolb, M. N. (1992). Higher Education, College Characteristics, and Student Experiences: Long-Term Effects on Educational Satisfactions and Perceptions. *The Journal of Higher Education, 63* (3), s.303 - 328.
- Konrad, S. ve Hendl, C. (2001). *Başarılı ve Mutlu Bir Hayat için Duygularla Güçlenmek (EQ)*. (Çev. M. Taştan). Hayat Yayıncılık. (Orijinal Yayın Tarihi 1997)
- Lv, Y., Qiao, X., Leng, J., Zheng, Y., ve Guo, Q. (2021). Mindfulness Promotes Online Prosocial Behavior via Cognitive Empathy. *International Journal of Environmental Research and Public Health, 18*(13), s.7017.
- Myers, S. B., Sweeney, A. C., Popick, V., Wesley, K., Bordfeld, A. ve Fingerhut, R. (2012). Self-care Practices and Perceived Stress Levels Among Psychology Graduate Students. *Training and Education in Professional Psychology, 6*(1), s.55-66.
- Neff, K., & Germer, C. (2022). The Role of Self-Compassion in Psychotherapy. *World Psychiatry, 21*(1), s.58-58.
- Norcross, J. C., Hailstorks, R., Aiken, L. S., Pfund, R. A., Stamm, K. E. ve Christidis, P. (2016). Undergraduate study in psychology: Curriculum and assessment. *American Psychologist, 71*(2), s.89-101.
- Piekarska, J. (2020). Determinants of Perceived Stress in Adolescence: The Role of Personality Traits, Emotional Abilities, Trait Emotional Intelligence, Self-Efficacy, and Self-Esteem. *Advances in Cognitive Psychology, 16*(4), s.309-320.
- Raab, K. (2014). Mindfulness, Self-Compassion, and Empathy Among Health Care Professionals: A Review of The Literature. *Journal of Health Care Chaplaincy, 20*(3), s.95-108.
- Rogers, C. R. (1975). Empathic: An Unappreciated Way of Being. *The Counseling Psychologist, 5*(2), s.2-10.
- Sadeghi, N., Emamipour, S., Hasani, F., & Keshavarzi Arshadi, F. (2022). Explaining the mental health model based on integrative self-knowledge and social support mediated by perceived stress in infertile women. *Razavi International Journal of Medicine, 10*(1), 28-36. doi: 10.30483/rijm.2022.254320.1150
- Schiffrin, H.H. ve Nelson, S. K. (2010). Stressed and Happy? Investigating The Relationship between Happiness and Perceived Stress. *Journal of Happiness Studies, 11*, s.33-39.
- Şahin, N. H. ve Yeniçeri, Z. (2015). "Farkındalık" Üzerine Üç Araç: Psikolojik Farkındalık, Bütünleyici Kendilik Farkındalığı ve Toronto Bilgece Farkındalık Ölçekleri. *Türk Psikoloji Dergisi, 30*(76), s.48-64.

- Teh, H. C., Archer, J. A., Chang, W. ve Chen, S. A. (2015). Mental Well-Being Mediates The Relationship Between Perceived Stress and Perceived Health. *Stress and Health*, 31(1), s.71-77.
- Tepeli-Temiz, Z. ve Hanoğlu, L. (2019). Kendiliğin Nöral Alt Yapısı: Northoff ve Damasio Modelleri. *Klinik Psikiyatri Dergisi*, 22(1), s.104 - 115.
- Topçu, Ç., Erdur-Baker, Ö. ve Çapa-Aydın, Y. (2010). Temel Empati Ölçeği Türkçe Uyarlaması: Geçerlik ve Güvenirlik Çalışması. *Türk Psikolojik Danışma ve Rehberlik Dergisi*, 4(34), s.174-182.
- Toy, S. (2007). *Mühendislik ve Hukuk Fakülteleri Öğrencilerinin İletişim Becerileri Açısından Karşılaştırılması ve İletişim Becerileriyle Bazı Değişkenler Arasındaki İlişkiler* [Yayımlanmamış yüksek lisans tezi]. Ankara Üniversitesi.
- Ulu, M., ve Şahin, H. (2020). Hata Türü ve Etkileri Analizi Tekniği ile Bir Mühendislik Fakültesinde Risk Değerlendirmesi. *Electronic Letters on Science and Engineering*, 16(2), s.63-76.
- Uygur, S.S., Aşıcı, E. ve Sarı, D. (2019). Kadınların Benlik İkilemleri ile Bütünleyici Kendilik Farkındalıklarının Çeşitli Değişkenler Açısından İncelenmesi. *Sosyal Politika Çalışmaları Dergisi*, 19(45), 963-993.
- Vazire, S., & Carlson, E. N. (2010). Self-knowledge of Personality: Do People Know Themselves?. *Social and Personality Psychology Compass*, 4(8), 605-620.
- Vidya, D. C., Swetha, N., Thirunaukarasu, D., Jennifer, G. H., ve Karthikeyan, E. (2018). Comparison of Perceived Stress Among Medical and Engineering Students of Karpaga Vinayaga Educational Group, Kancheepuram district, Tamil Nadu. *International Journal of Community Medicine and Public Health*, 5, s.302 - 307.
- Wahjudi, J. W., Findyartini, A., ve Kaligis, F. (2019). The Relationship Between Empathy and Stress: A Cross-Sectional Study Among Undergraduate Medical Students. *Korean Journal of Medical Education*, 31(3), s.215-226.
- Wingenfeld, K., Duesenberg, M., Fleischer, J., Roepke, S., Dziobek, I., Otte, C., ve Wolf, O. T. (2018). Psychosocial Stress Differentially Affects Emotional Empathy in Women With Borderline Personality Disorder and Healthy Controls. *Acta Psychiatrica Scandinavica*, 137(3), s.206-215.
- Yükseköğretim Bilgi Yönetim Sistemi. (2019, 26 Nisan). *Eğitim ve Öğretim Alanları Sınıflamasına Göre Lisans Düzeyindeki Öğrenci Sayıları, 2018-2019*. Yükseköğretim Kurumu. <https://istatistik.yok.gov.tr/> (Erişim Tarihi: 12 Mart 2022).
- Yükseköğretim Bilgi Yönetim Sistemi. (2020, 4 Mayıs). *Eğitim ve öğretim alanları sınıflamasına göre lisans düzeyindeki öğrenci sayıları, 2019-2020*. Yükseköğretim Kurumu. <https://istatistik.yok.gov.tr/> (Erişim Tarihi: 12 Mart 2022).
- Yükseköğretim Bilgi Yönetim Sistemi. (2021, 30 Nisan). *Eğitim ve öğretim alanları sınıflamasına göre lisans düzeyindeki öğrenci sayıları, 2020-2021*. Yükseköğretim Kurumu. <https://istatistik.yok.gov.tr/> (Erişim Tarihi: 12 Mart 2022).
- Yükseköğretim Bilgi Yönetim Sistemi. (2023, 30 Nisan). *Eğitim ve öğretim alanları sınıflamasına göre lisans düzeyindeki öğrenci sayıları, 2022-2023*. Yükseköğretim Kurumu. <https://istatistik.yok.gov.tr/> (Erişim Tarihi: 25 Şubat 2024).



Abant Sosyal Bilimler Dergisi

Journal of Abant Social Sciences

2024, 24(3): 865-880, doi: 10.11616/asbi.1453870



Kolektif Çalışma Yönelimi Ölçeği Türkçe Formu: Geçerlik ve Güvenirlik Çalışması

Turkish Form of Collective Orientation Scale: A Validity and Reliability Study

Jülide Ece KOSOVA¹ , Pınar BAŞBAY² 

Geliş Tarihi (Received): 16.03.2024

Kabul Tarihi (Accepted): 17.11.2024

Yayın Tarihi (Published): 30.11.2024

Öz: Takım üyelerinin bireysel tutum ve davranışları takım performansını etkiler. Araştırmalar, takım üyelerinin kolektif çalışma yöneliminin takım çalışmasını olumlu etkilediğine işaret etmektedir. Bu çalışmada, Kolektif Çalışma Yönelimi Ölçeğinin geçerlik ve güvenirliliğinin incelenmesi amaçlanmıştır. Çalışmaya yaşları 18 ile 26 arasında değişen 359 üniversite öğrencisi katılmıştır. Yapı geçerliği sınaması için doğrulayıcı faktör analizi uygulanmıştır. Ayrıca, ölçeğin yakınsak ve ıraksak geçerliği sınanmıştır. Bununla beraber, ölçeğin INDCOL (yatay bireycilik boyutu), İş birliği, Tek Başına Olmayı Tercih Etme ve Grup Çalışmasına Yönelik Tutum (ürün ve sürecin kalitesi boyutu) ölçekleriyle ilişkisi korelasyon analizi ile incelenmiştir. Ayrıca, ölçeğin düzeltilmiş madde toplam puan korelasyonları incelenerek madde analizi yapılmıştır. Ölçeğin güvenirliliği Cronbach alfa iç tutarlılık katsayısı hesaplanarak sınanmıştır. Sonuçlar, Kolektif Çalışma Yönelimi ölçeğinin geçerli ve güvenilir bir ölçme aracı olduğuna dair çeşitli kanıtlar ortaya koymaktadır.

Anahtar Kelimeler: Kolektif Çalışma Yönelimi, Takım Çalışması, Güvenirlik, Geçerlik, Uyarılama

&

Abstract: The individual attitudes and behaviors of team members influence team performance. Studies indicate that team members' collective orientation positively affect interdependent teamwork. This study aims to examine the validity and reliability of the Collective Orientation Scale. 359 university students (18-26 years old) participated in the study. Validity of the scale was tested by confirmatory factor analysis (CFA). Also, convergent and divergent validity were tested. Furthermore, relationships with other scales (INDCOL, Cooperation, Preference for Solitude, Student Attitudes toward Group Environments) were examined. Corrected item-total correlations were analyzed to assess item analysis. Cronbach's alpha internal consistency coefficient was calculated to examine reliability of the scale. The results provide various evidence that the Collective Orientation Scale is a valid and reliable measurement tool.

Keywords: Collective Orientation, Teamwork, Reliability, Validity, Adaptation

Atıf/Cite as: Kosova, J. E., Başbay, P. (2024). Kolektif Çalışma Yönelimi Ölçeği Türkçe Formu: Geçerlik ve Güvenirlik Çalışması. *Abant Sosyal Bilimler Dergisi*, 24(3), 865-880. doi: 10.11616/asbi.1453870

İntihal-Plagiarizm/Etik-Ethic: Bu makale, en az iki hakem tarafından incelenmiş ve intihal içermediği, araştırma ve yayın etiğine uyulduğu teyit edilmiştir. / This article has been reviewed by at least two referees and it has been confirmed that it is plagiarism-free and complies with research and publication ethics. <https://dergipark.org.tr/tr/pub/asbi/policy>

Copyright © Published by Bolu Abant İzzet Baysal University, Since 2000 – Bolu

¹ Doktora Öğrencisi, Jülide Ece Kosova, İstanbul Üniversitesi, julide.kosova@istanbul.edu.tr. (Sorumlu Yazar)

² Doktora Öğrencisi, Pınar Başbay, İstanbul Üniversitesi, basbayp@gmail.com.

1. Giriş

Son yıllarda, kurumlar karmaşık ve zorlu iş görevlerini karşılayabilmek amacıyla takımlara daha fazla ihtiyaç duymaktadır. Takımların sunduğu avantajlardan bazıları arasında kaynakları bir araya getirme, bilgi alışverişinde bulunma, grup kararlarının sorumluluğunu paylaşma ve değişen koşullara uyum sağlayabilme kapasitesi sayılabilir (Cannon-Bowers ve Bowers, 2011; Driskell ve Salas, 1992; Driskell, Salas ve Hughes, 2010). İdeal takım çalışması süreçleri, görevlerin yerine getirilmesi için gereken yetkinliklerin yanı sıra iletişim ve iş birliği gibi yetkinlikleri de gerektirir. Takım içindeki iyi iletişim ve koordinasyon, bilginin paylaşımını ve ortak zihinsel modelleri destekler. Tüm bu unsurlar bir arada olduğunda takımlar doğru kararlar alıp başarılı sonuçlara ulaşabilir (Salas, Rosen, Burke ve Goodwin, 2009).

Diğer taraftan, takım üyeleri her zaman beklenen performans düzeyinde çalışamayabilirler. Takım çalışmasının farklı süreçlerinde birtakım zorlanmalar, anlaşmazlık ve başarısızlıklar yaşayabilirler. Bu da takım çalışmasının tercih edildiği örgütler için olumsuz sonuçlara yol açabilir. Bu sebeple takımların iyi bir performans gösterebilmeleri için takım üyelerinin sahip olması beklenen yetkinlikler bulunmaktadır (Stevens ve Campion, 1994). Kolektif çalışma yönelimi, takım çalışması için gereken tutumlardan biri olarak ele alınmakta ve etkili takım çalışması için önemli bir yetkinlik olarak görülmektedir (Driskell vd., 2010). Bu yapıyı ölçmek amacıyla İngilizce dilinde bir ölçek geliştirilmiş olup (Driskell vd., 2010), aynı ölçek Almanca diline de uyarlanmıştır (Hagemann, 2017). Ölçek daha önce seri aracılık modeli test eden bir çalışma (Bkz., Başbay ve Kosova, 2022) kapsamında Türkçeye çevrilmiş olsa da ölçeğin psikometrik özellikleri tam olarak ortaya koyulmamış ve güvenilirlik ve geçerliğe dair sınırlı sayıda bulgu raporlanmıştır. Bu sebeple, Türk kültüründe kolektif çalışma yöneliminin güvenilir ve etkin bir şekilde değerlendirilebileceğini gösteren daha fazla bilgiye ihtiyaç olduğu anlaşılmaktadır. Ayrıca, önceki çalışmanın çalışan örnekleminde yürütüldüğü görülmüştür. Mevcut çalışmada, ölçeğin farklı örneklemelere genellenebilirliğini de gözlemlemek amaçlanmıştır. Bu sebeple bu çalışmanın üniversite öğrencilerinde yürütülmesinin yararlı olacağı düşünülmüştür. Bu amaçla Kolektif Çalışma Yönelimi Ölçeğinin psikometrik özelliklerine dair literatürdeki boşluğu doldurmak ve önceki çalışmadan farklı bir örneklem üzerinde ölçeği test ederek güvenilir ve geçerli bir ölçme aracını ulusal literatüre kazandırmak hedeflenmiştir.

2. Teorik Çerçeve

2.1. Takım Çalışması

Takım kavramı araştırmacılar tarafından geçmişten günümüze farklı tanımlarla ifade edilmiştir. Örneğin, Salas, Dickinson, Converse ve Tannenbaum (1992) takımları sınırlı süre için belirli rol veya işlevlerin yerine getirilebilmesi amacıyla iki ya da daha fazla sayıda insanın oluşturduğu gruplar olarak tanımlamıştır. Dyer (1984) ise takımların ortak amaçları paylaşan ve yüksek görev bağlılığı olan bireylerin oluşturduğu sosyal varlıklar olduğunu ifade etmiştir. En temelde takımlar birlikte çalışmak için bir araya gelen grupları tanımlamak için kullanılmaktadır.

Takımlara dair ilk çalışmalar, grup üyelerinin birbirlerine bağımlılığına dikkat çekmiş ve etkileşimin karşılıklılığı üzerinde durmuştur (Lewin, 1948; Mead, 1934). Takım üyelerinin görev hedeflerine ulaşmak için karşılıklı bağımlılık ilkesiyle sürdürdükleri iş birliği süreçleri olarak tanımlanan takım çalışması, takım girdilerini takım çıktıklarına dönüştüren faaliyetleri ifade etmektedir (Driskell, Salas ve Driskell, 2018). Takımların başarılı bir performans süreci yönetebilmeleri için bilgiyi bütünleştirmeleri, sentezlemeleri ve paylaşmaları gerekir. Takım çalışmasında takım üyelerinin bilgi, beceri ve tutum olarak sınıflandırılan yetkinliklere sahip olması beklenir (Baker, Day ve Salas, 2006). Bilgi ile ilgili yetkinliklere örnek olarak takım üyelerinin sahip olması beklenen görev sorumlulukları, becerilere takım üyelerini bilgilendirme, karar alma ve karşılıklı destek, tutumlara ise güven ve kolektif çalışma yönelimi örnek olarak verilebilir (Baker vd., 2006).

Takımlara yönelik geçmiş çalışmalar, takım üyelerinin takımda bulunma süresi, kişiliği, zihinsel yetenekleri gibi bireysel değişkenlerin (Bell, 2007; Salas, Sims ve Burke, 2005) veya takımın performans gösterdiği görevin türü ve liderlik gibi çeşitli takım içi değişkenlerin (Antoni ve Hertel, 2009; Hu ve Liden,

2011; Stewart ve Barrick, 2000) takım performansı üzerinde düzenleyici (moderating) etki oluşturabileceğini göstermektedir. Takım performansı üzerinde etki eden diğer önemli bireysel özellikler ise değerler ve motivasyonel ihtiyaçlardır. Örneğin toplulukçuluk (Kirkman ve Shapiro, 2001), takım çalışması tercihi (Campion, Medsker ve Higgs, 1993) ve ilişki ihtiyacının (Yi ve Park, 2014) takım çalışması süreçlerini olumlu yönde etkilediği ortaya koyulmuştur. Ayrıca, KSA (bilgi, beceri, tutum) temelli yaklaşımların bağlama daha duyarlı olduğu ve deneyimle şekillendiği, bu nedenle takım çalışması süreçlerini yordama konusunda daha güvenilir olabileceği belirtilmektedir (Stevens ve Campion, 1994). Buradan yola çıkarak, takım çalışmasına yönelik tutumların (kolektif çalışma yönelimi) takım süreçlerindeki yerini iyi anlamak, takım performansının artırılmasına yönelik çalışmalar için oldukça önemli görünmektedir.

2.2. Kolektif Çalışma Yönelimi Kavramı, Yapısı ve Geçmiş Çalışmalar

Geçmiş çalışmalar incelendiğinde takım çalışmasına yönelik eğilimleri ölçmek amacıyla bireycilik-toplulukçuluk (individualism-collectivism) (Kirkman ve Shapiro, 2001), tek başına (ya da takım içinde) çalışma tercihi (preference for solitude or teamwork) (Burger, 1995), takım uyumu (team cohesion) (Martens ve Peterson, 1971) gibi kavramların kullanıldığı göze çarpmaktadır. Bireycilik ve toplulukçuluk, bireyin grubuyla ne düzeyde entegre olduğunu temsil eder. Bununla birlikte bu değerler özerkliğe karşı sosyal dayanışmaya ve bireysel ihtiyaçlardan ziyade grup ihtiyaçlarına öncelik verilmesine yönelik farklılıklarla ilgilidir (Triandis, 2001). Toplulukçu bireyler takımlarda daha fazla iş birliği göstermeye eğilimlidir ve toplulukçuluk takım performansı ile olumlu yönde ilişkili bulunmuştur (Bell, 2007). Buna karşılık, bireyciler yalnızca kişisel hedeflerini gerçekleştirebilecekleri ve bireysel katkılarının görülebilir olduğu durumlarda iş birliği yapmaya eğilimlidirler (Hagemann, 2017). Bununla birlikte, takım çalışmalarında toplulukçulara kıyasla bireyciler sosyal kayıta (Earley, 1989) ve sorumluluklarından kaçmaya Wagner (1995) daha fazla eğilimlidirler. Kolektif çalışma yönelimi ise takım ortamlarında ortaklaşa çalışma eğilimi olarak tanımlanmaktadır (Driskell vd., 2010). Kolektif çalışma yönelimi, toplulukçuluktan farklı olarak diğerleriyle aynı fikirde olma ve takımlarda uyum ya da dayanışma arama eğilimi değildir (Bell, 2007). Kolektif çalışma yönelimi bireyciliğin de aksine, takım hedefleri doğrultusunda mevcut kaynakların etkin bir şekilde kullanılması, aktif katılım ve takım çalışması süreçlerinin koşullara uygun olacak şekilde uyarlanmasını ifade eder (Hagemann, 2017). Bununla beraber, kolektif çalışma yönelimi tek başına olmayı tercih etme veya takım çalışmasını tercih etmeden daha fazlasıdır; koordinasyon yoluyla bireysel performansı arttırmak, kendi görevini yerine getirirken diğerlerinden gelen görev girdilerini değerlendirme ve kullanmayı da içerir (Driskell ve Salas, 1992; Salas vd., 2005). Kolektif çalışmaya yönelik kişiler tek başlarına da etkili bir şekilde çalışabilirken, görevleri tamamlamak ve hedeflere ulaşmak için takım üyelerinin desteğini aldıkları zaman takım içerisinde çalışmayı tercih ederler (Hagemann, 2017). Takım uyumu kavramı ise belirli bir takımda çalışma isteği ve takım üyeleri arasındaki kişilerarası çekimi ifade etmektedir (Martens ve Peterson, 1971). Her iki yapının ilişkili olduğuna dair bulgular (Miles, 200) olsa da takım uyumu grup düzeyinde bir yapı iken, kolektif çalışma yönelimi bireysel düzeyde bir yapıdır (Hagemann, 2017). Bunların yanında, geçmiş çalışmalarda kolektif yönelimi değerlendirmek amacıyla kolektif davranışlar incelenmiş ve kolektif yönelim takım çalışması esnasında ortaya koyulan kolektif davranışlar (örneğin bilgi paylaşımı, karşılıklı hata düzeltme, diğerlerini destekleme) üzerinden yorumlanmıştır (Driskell ve Salas, 1992).

Geçmiş çalışmalar incelendiğinde, kolektif davranışların takım koordinasyonunu artırdığı bulunmuştur (Eby ve Dobbins, 1997). Benzer şekilde, Driskell ve Salas (1992) karar alma davranışını ve takım performansını inceledikleri çalışmalarında kolektif yönelimli bireylerin benmerkezci olanlara göre takım etkileşimi süresince takım girdilerine dikkat etme ve performans gösterme düzeylerinin daha yüksek olduğunu tespit etmişlerdir. Aynı çalışmada, benmerkezci bireylerin diğer üyelerin takıma katkılarını göz ardı etme eğilimlerinin daha yüksek, takımları etkili bulma eğilimlerinin ise daha düşük olduğu gözlenmiştir. Bununla birlikte, kolektiflik düzeyi düşük olan bireylerden oluşan takımların kolektiflik düzeyi yüksek olanlardan oluşan takımlara göre problem çözme becerilerinin daha zayıf olduğu ortaya koyulmuştur.

Zaman içerisinde kavramın davranıştan öte bir tutumu temsil ettiği ve takım ya da görev türüne göre değişim gösterebilecek çok boyutlu bir yapı olduğu fikri gelişmiştir (Alavi ve McCormick, 2004). Buna göre kolektif davranışın ortaya çıkması için kolektif çalışma yönelimi gerekli bir özellik olsa da tek başına yeterli değildir. Dolayısıyla kolektif çalışma yöneliminin kolektif davranışın potansiyel bir öncülü olduğu düşünülebilir, ancak eşdeğeri olduğu söylenememektedir (Hagemann, 2017).

Kolektif çalışma yönelimini bireysel farklılık olarak elen alan Driskell ve diğerleri (2010), en etkili takım üyelerinin kolektif çalışma yönelimi yüksek olan; yani bir görev üzerinde diğerleriyle birlikte çalışmaktan ve hedef doğrultusunda takım çalışması içinde yer almaktan hoşlanan, takım çıktıklarına katkı sağlama ve diğerlerinin katkılarını almaya yönelik açık bir tutum sergileyen bireyler olduğunu ifade etmektedir. Buradan hareketle Kolektif Çalışma Yönelimi Ölçeğini geliştirmiş ve kolektif yönelimin tutumu temsil eden bir yapı olarak çeşitli takım görevlerinde performansı ne ölçüde yordadığını araştırmışlardır. Yazarlar, kolektif çalışma yöneliminin faktör analizleri sonucunda iki boyuttan oluştuğunu ortaya koymuşlardır. Bu boyutları baskınlık (Dominance) ve ilişki kurma (Affiliation) olarak kavramsallaştırmışlardır. Yazarlara göre kolektif çalışma yönelimi yüksek olan kişilerin güç ve kontrole kıyasla iş birliğine (düşük düzeyde baskınlık) ve yalnız çalışmaya kıyasla başkalarıyla birlikte çalışmaya (yüksek düzeyde ilişki kurma) önem vermeleri beklenmektedir. Bu iki boyutun geçmiş çalışmalarda da farklı kavramlarla ele alındığını görmek mümkündür. Örneğin McClelland (1961) ilişki/güç ihtiyacı (need for affiliation / power), Wiggins (1991) eylem yönelimlilik / toplulukçuluk (agency / communion); Wiggins ve Trapnell (1997) ise baskınlık / bakım verme (dominance / nurturance) gibi benzer kavramları temel psikososyal ihtiyaçları ifade etmek amacıyla kullanmışlardır.

Orijinal çalışmada 2 farklı örneklem üzerinde yürütülen faktör analizleri 10'u ilişki kurma 5'i baskınlık boyutunu temsil eden 15 maddeden oluşan bir yapıyı ortaya koymuştur. Geçerlik sınaması kapsamında ölçeğin benzer yapılarla ilişkileri de incelenmiştir. Bulgular, kolektif çalışma yöneliminin iş birliği ve sosyal bağımlılık ile pozitif yönde, bireycilik ve tek başına olma tercihi ile negatif yönde ilişkili olduğunu ortaya koymuştur. Ayrıca yazarlar seçim yapma ve müzakere türü görevlerde kolektif çalışma yönelimi ile takım performansı arasında anlamlı düzeyde pozitif yönde ilişki olduğunu ortaya koyarak, yapının takım performansı için önemli bir öncül olabileceğini tartışmışlardır (Driskell vd., 2010). Ölçeğin Alman kültüründeki geçerliğinin sınındığı çalışma ise kolektif çalışma yöneliminin takım performansını pozitif yönde yordadığını doğrulamıştır (Hagemann, 2017). Ayrıca bu çalışmada orijinal çalışmadaki ilişkilere paralel bulgular elde edilmiştir. Buna göre, kolektif çalışma yöneliminin işbirlikçi karşılıklı bağımlılık (cooperative interdependence) ile pozitif yönde, tek başına olmayı tercih etme (preference for solitude) ile negatif yönde ilişkili olduğu ortaya koyulmuştur. Aynı çalışma, kolektif çalışma yöneliminin beş büyük kişilik özelliğinden uyumlulukla da pozitif yönde ilişkili olduğunu göstermiştir. Bu bilgilerden hareketle, ölçeğin batı kültüründe kolektif çalışma yönelimini değerlendirmek ve takım çıktıları üzerinde bireysel farklılıkların etkisini inceleyebilmek amacıyla kullanılacak geçerli bir ölçme aracı olduğu anlaşılmaktadır.

Ölçeğin güvenilirliğine yönelik bulgular incelendiğinde ise, Driskell ve diğerleri (2010) Cronbach Alpha iç tutarlılık katsayılarını ölçeğin tamamı için .85, ilişki kurma ve baskınlık boyutları için sırasıyla .85 ve .75 olarak bildirmişlerdir. Batı Afrika'da yapılan bir çalışmada ise ölçek lise öğrencilerinin olduğu bir gruba uygulanmış ve ölçeğin iç tutarlılık katsayısının .80 düzeyinde olduğu tespit edilmiştir (Ozoilo vd., 2020). Hagemann'ın (2017) çalışmasında ölçek İngilizceden Almanca diline çevrilerek doğrulayıcı faktör analizi yürütülmüş, ilişki kurma boyutundaki 2 madde ile baskınlık boyutundaki 1 madde modele uyum göstermemesi nedeniyle ölçekten çıkartılmış, sonuçta 12 madde elde edilmiştir. İlişki kurma ve baskınlık boyutları için iç tutarlılık katsayıları sırasıyla .82 ve .70, ölçeğin bütünü için ise .79 olarak rapor edilmiştir. Ayrıca, araştırmacılar kolektif çalışma yöneliminin grup düzeyinde kişiler arası etkileşimi temsil eden takım uyumuyla veya iş birliğiyle ilişkili olmasına rağmen farklı bir yapıyı temsil ettiğinin ve ayırt edici geçerliği olduğunun altını çizmişlerdir (Bkz., Driskell vd., 2010; Hagemann, 2017).

Hagemann (2017) elde ettiği 12 maddeli ölçeğin psikometrik özelliklerini geliştirmek amacıyla ölçeğe 7 yeni madde ekleyerek yeniden doğrulayıcı faktör analizi yürütmüş, buna göre yeni maddelerin 3'ünün modele uyum sağlamadığını tespit etmiştir. Yazarın elde ettiği toplam 16 maddenin 10'u ilişki kurma; 6'sı

baskınlık boyutu altında toplanmıştır. Yeni ölçeğin iç tutarlık katsayıları toplam ölçek için .84; ilişki kurma boyutu için .85 ve baskınlık boyutu için .74 olarak bulunmuştur. Ölçeğin Almanca uyarlaması kapsamında oluşturulan 16 maddeli genişletilmiş formunun kullanıldığı bir başka çalışmada ise kolektif çalışma yöneliminin, takım akışı (kişisel görevlerin yerine getirilmesi sırasında takım çıkarları doğrultusunda paylaşılan iş akışı deneyimi) üzerinde de pozitif yönde anlamlı bir etkisi olduğu gözlenmiştir (Aust vd., 2023).

Ölçek geçtiğimiz yıllarda kolektif çalışma yöneliminin aracılık rolünün sınındığı ve akademisyenlerde yürütülen bir çalışmada Türkçeye çevrilerek uygulanmıştır (Başbay ve Kosova, 2022). Sözü edilen çalışmada bireycilik ve toplulukçuluğun bilgi paylaşımı üzerindeki etkisinde sırasıyla kolektif çalışma yönelimi ve çalışma arkadaşlarına güvenin seri aracılık rolünün incelenmesi amaçlanmış ve ölçeğin keşfedici faktör analizi sonucu elde edilen 12 maddelik formu kullanılmıştır. Yazarlar faktör analizi sonrasında elde edilen 12 maddenin ilişki kurma boyutunda 7, baskınlık boyutunda ise 5 madde olmak üzere toplam varyansın %53.92'sini açıklayan ve orijinaline uyumlu olarak 2 faktörden oluştuğunu raporlamışlardır. Faktör yüklerinin ilişki kurma boyutunda 57 ile .83 arasında değiştiğini, baskınlık boyutunda ise .61 ile .73 arasında değiştiğini bildirmişlerdir. Aynı çalışma, ise ölçek genelinin .84 düzeyinde iç tutarlık katsayısına sahip olduğunu göstermiştir. Diğer yandan bahsi edilen çalışmada ölçeğin geçerliğine dair yalnızca keşfedici faktör analizi ile madde analizi gerçekleştirildiği, ancak geçerliğe yönelik yeterli kanıt sunulmadığı için test edilen psikometrik özelliklerin sınırlı olduğu ve daha kapsamlı ele alınmasının literatüre katkı sağlayacağı düşünülmektedir. Buradan yola çıkarak daha fazla psikometrik bilgiye ulaşmak için mevcut çalışmada ölçeğin yapı geçerliğini sınamak üzere doğrulayıcı faktör analizi, yakınsak ve iraksak geçerliği ve diğer yapılarla ilişkileri incelenecektir.

2.3. Mevcut Çalışma

Türk kültüründe iş birliği davranışı (Yerlikaya ve Doğruyol, 2020) gibi benzer yapıları ölçen araçlar bulunmasına karşın, Driskell ve diğerleri (2010) ile Hagemann'ın (2017) çalışmaları kolektif çalışma yöneliminin tutum temelli bir değişken olarak bu yapılardan ayrıştığını ortaya koymaktadır. Eby ve Dobbins'in (1997) çalışmasında sunulan iş birliğinin kolektif çalışma yönelimi ile takım performansı arasındaki ilişkiye aracılık ettiği bulgusu da bunu desteklemektedir. Diğer yandan Türk kültüründe bireylerin kolektif çalışma yönelimlerini ölçen geçerliği kanıtlanmış bir ölçüm aracının eksikliğinden bahsedilebilir. Bu kapsamda mevcut çalışmada Kolektif Çalışma Yönelimi Ölçeğinin Türkçe formunun bazı psikometrik özellikleri incelenecektir.

Çalışmanın amacı doğrultusunda ölçeğin orijinal yapıya uygunluğunu değerlendirmek amacıyla doğrulayıcı faktör analizi yapılarak yapı geçerliği incelenecek ve ölçekteki maddelerin ayırt ediciliğini incelemek amacıyla madde analizi uygulanacaktır. Buna göre literatürde yer alan ve önceki bölümde sözü edilen çalışmalara paralel olarak, Kolektif Çalışma Yönelimi Ölçeği-Türkçe formunun ilişki kurma ve baskınlık olmak üzere iki örtük faktörden oluşması beklenmektedir.

Son olarak ölçeğin geçerlik çalışması kapsamında kendi içinde ve diğer benzer yapılarla olan ilişkileri sınanacaktır. Ölçek geçerliği araştırmalarının temelinde, yeni bir yapının o yapıya benzer yapılarla istatistiksel olarak yüksek bir korelasyon göstermesi beklenirken, benzerlik göstermeyen bir yapı ile zayıf düzeyde ilişkisinin olması (veya ilişkisiz olması) beklenmektedir (Campbell ve Fiske, 1959). Bu kapsamda ölçeğin ulusal literatürde kullanılmakta olan ve benzer yapıları ölçen güvenilir ve geçerli ölçüm araçlarıyla korelasyonu incelenecektir. Önceki bölümde de belirtildiği gibi, kolektif çalışma yönelimi yapısının odağında tek başına çalışmaya karşın diğerleriyle çalışmayı tercih etme (yüksek düzey ilişki kurma) ile güç ve kontrole karşınışı birliği yapma eğilimi (düşük baskınlık) vardır (Driskell vd., 2010). Bununla birlikte, gruplardaki iş birliğinin bireyciliğe karşı toplulukçuluk tercihlerindeki farklılıklarla ilişkili olduğu belirtilmektedir (Wagner, 1995). Buna göre kolektif çalışma yönelimi ile iş birliği ve grup çalışmasına yönelik tutumun pozitif yönde; bireycilik ve tek başına olmayı tercih etme arasında ise negatif yönde ilişkili olması beklenmektedir. Ölçeğin İngilizce (Driskell vd. 2010) ve Almanca (Hagemann, 2017) formlarının psikometrik özelliklerinin incelendiği çalışmalarda ortaya koyulan bu ilişkilerin Türkçe formunda da

ortaya çıkması beklenmektedir. Bu yapıları ölçen araçlar belirlenirken Hagemann'ın (2017) çalışmasında kullanılan ve diğer yapılarla ilişkileri incelemek amacıyla ele alınan ölçüm araçları veya Türk kültüründe bulunan eş değer ölçekler tercih edilmiştir. Ayrıca yapı geçerliği kapsamında ölçek iç tutarlığının incelenmesine yönelik olarak, faktörler arasındaki ilişkiler ile faktörler ve toplam puan arasındaki ilişkiler de incelenecektir.

3. Yöntem

3.1. Katılımcılar

Bu çalışmanın katılımcıları bir devlet üniversitesinin çeşitli bölümlerinde okuyan ve gönüllük esasına göre ulaşılan 362 üniversite öğrencisinden oluşmaktadır. Çalışmanın verileri yüz yüze ve çevrimiçi anket yöntemiyle toplanmıştır. Aşağıda veri analizi bölümünde ayrıntılı olarak açıklanacak olan ve katılımcıların dikkatini ölçmeye yönelik oluşturulan sorulara hatalı cevap veren 2 kişi ile veri setinde aykırı değer olarak tespit edilen 1 kişinin verisi örneklemden çıkarılmıştır. Bu çalışmaya katılanların %73.5'i kadın (N = 264), %25.6'sı erkek (N = 92) olup %0.6'sı (N = 2) cinsiyetini belirtmek istememiş, %0,3'ü (N = 1) ise soruyu boş bırakmıştır. Sonuç olarak çalışmanın örneklemini yaşları 18-26 arasında (Ort = 20.05, SS = 1.79) değişen toplam 359 üniversite öğrencisinden oluşmaktadır. Katılımcıların sınıf düzeyleri incelendiğinde %63.2'sinin (N = 227) 1. sınıf, %6.7'sinin (N= 24) 2. sınıf, %7'sinin (N= 25) 3. sınıf, %22.6'sının (N=81) 4. sınıf ve %0.6'sının (N= 2) hazırlık sınıfına devam ettiği görülmüştür. Katılımcıların %65.5'i (N = 235) psikoloji, %23.4'ü (N = 84) işletme, %8.9'i (N = 32) diş hekimliği bölümlerinde, %2.2'si (N=8) ise diğer bölümlerde eğitim görmektedir.

3.2. Veri Toplama Araçları

3.2.1. Kolektif Çalışma Yönelimi Ölçeği

Driskell ve diğerleri (2010) tarafından bireylerin kolektif çalışma yönelimini ölçmek amacıyla geliştirilen Kolektif Çalışma Yönelimi Ölçeği 2 boyut altında toplanan 15 maddeden oluşmaktadır. Ölçekten alınan toplam puanlar arttıkça bireyin kolektif çalışma yöneliminin arttığı ifade edilmektedir. Orijinal çalışmada ölçeğin yapı geçerliği 2 farklı örneklem üzerinde incelenmiş, ölçeğin ilişki kurma boyutunun 10, baskınlık boyutunun 5 maddeden oluştuğu ortaya koyulmuş ve Cronbach Alpha iç tutarlılık katsayısı .85 olarak raporlanmıştır (Driskell vd., 2010). Ölçeğin Türkçe formu Başbay ve Kosova (2022) tarafından oluşturulmuş ve Keşfedici Faktör Analizi sonucunda 3 maddenin çift yüklenmesi sebebiyle ölçekten çıkartılmasıyla 12 madde elde edilmiştir. Ölçeğin Cronbach Alpha iç tutarlılık katsayısı .84 olarak bildirilmiştir (Başbay ve Kosova, 2022). Ölçekte 10 adet ters madde bulunmakta ve toplam puan 12-60 arasında değişmektedir. Ölçek maddeleri 'Kesinlikle katılmıyorum' ile 'Kesinlikle katılıyorum' arasında değişen 5'li Likert tipi skala ile değerlendirilmektedir. Bu çalışmada ölçeğin nihai hali için Cronbach Alpha iç tutarlılık katsayısı .74 bulunmuştur. Ölçek faktörlerinin Cronbach Alpha iç tutarlılık katsayıları ise ilişki kurma faktörü için .81, baskınlık faktörü için ise .71 olarak hesaplanmıştır.

3.2.2. INDCOL Ölçeği

Katılımcıların bireycilik puanlarını değerlendirmek amacıyla Singelis, Triandis, Bhawuk, ve Gelfand (1995) tarafından 32 madde olarak geliştirilen INDCOL Ölçeğinin yatay bireycilik boyutu kullanılmıştır. INDCOL ölçeğinin 37 maddelik Türkçe formu Wasti ve Erdil (2007) tarafından oluşturulmuştur. Wasti ve Erdil (2007), literatürde INDCOL ölçeğinin dikey bireycilik maddelerinin bireycilikten öte rekabeti veya gücü ölçtüğünün tartışıldığını aktarmıştır. Buradan yola çıkarak bu çalışmada katılımcıların bireycilik kültürel değerlerini ölçmek amacıyla, 10 maddeden oluşan ve ölçeğin özerk bir kimliğin ortaya koyulduğu fakat eşitsizliğin beklenmediği ve statü açısından grup üyeleri arasında eşit bir kimliği ifade eden yatay bireycilik alt faktörü kullanılmıştır. Orijinal çalışmada güvenilirlik analizi sonucu elde edilen Cronbach Alpha iç tutarlılık katsayılarını yatay bireycilik boyutunda birinci ve ikinci örneklem için sırasıyla .71 ile .69 olarak raporlanmıştır (Wasti ve Erdil, 2007). Ölçek maddelerinin yanıtları 'Kesinlikle katılmıyorum' ile 'Kesinlikle katılıyorum' arasında değişen 5'li Likert tipi yanıt skalada değerlendirilmektedir. Ölçeğin maddelerine örnek olarak "Bireysel kimliğim benim için çok önemlidir." ve "Eğer başarılı oluyorsam bu benim yeteneklerim sayesinde." verilebilir. Ölçekte tersine madde bulunmamaktadır ve alınan puanlar

10- 50 arasında değişmektedir. Ölçeğin yatay bireycilik boyutunun Cronbach Alpha iç tutarlılık katsayısı mevcut çalışma kapsamında .78 olarak hesaplanmıştır.

3.2.3. İşbirliği Ölçeği

Bireylerin iş birliğine yönelik tutumlarını ve iş birliği eğilimlerini ölçmeyi amaçlayan ölçek Yerlikaya ve Doğruyol (2020) tarafından Xie, Yu, Chen ve Chen'in (2006) İşbirlikçilik ve Rekabetçilik Ölçeğinin İşbirlikçilik faktörü temel alınarak Türk kültürüne uyarlanmıştır. Orijinal formun Cronbach Alpha iç tutarlılık katsayıları 13 maddeden oluşan iş birliği alt faktörü için .85 ile .87 ve 10 maddeden oluşan rekabetçilik alt faktörü için .71 ile .79 arasında değişmektedir (Chen, Xie ve Chang, 2011; Xie vd., 2006). Ölçeğin Türkçeye uyarlama çalışmasında 11 maddeden oluşan tek faktörlü bir yapı elde edilmiş ve Cronbach Alpha iç tutarlılık katsayısı .85 olarak hesaplanmıştır (Yerlikaya ve Doğruyol, 2020). 'Kesinlikle katılmıyorum' ile 'Kesinlikle katılıyorum' arasında değişen 5'li Likert tipi yanıt skalasına sahip olan ölçeğin maddelerine örnek olarak "Ortak başarı sağlamak için bir grup olarak çalışmak bana keyif verir." ve "İnsanlarla iş birliği kurarak hem kendimizin hem de onların iyiliği için çalışmak en iyisidir." verilebilir. Ölçekte 8 tersine madde bulunmakta ve ölçekten alınan puanlar 11-55 arasında değişmektedir. Ölçekten alınan puanlar arttıkça kişinin iş birliği eğiliminin arttığı ifade edilmektedir. Bu çalışmada ölçeğin Cronbach Alpha iç tutarlılık katsayısı .87 olarak hesaplanmıştır.

3.2.4. Tek Başına Olmayı Tercih Etme Ölçeği

Bireylerin tek başına olmaya ne derece eğilimli olduklarını değerlendiren Tek Başına Olmayı Tercih Etme Ölçeğinin orijinal formu Burger (1995) tarafından geliştirilmiştir. Üniversite öğrencilerine yönelik geliştirilen orijinal ölçek 12 madde ve tek faktörden oluşmaktadır. Ölçek maddelerinin cevapları, tek başına olmayı (örneğin "Çoğu kez tek başıma kalmak için güçlü bir istek duyarım.") ve tam tersi bir durumu (örneğin "Nadiren tek başıma kalmak için güçlü bir istek duyarım.") ifade eden ve birini seçmeyi gerektiren iki seçenekten oluşmaktadır. Orijinal ölçeğin Kuder-Richardson-20 yöntemi ile hesaplanan iç tutarlılık katsayısı 2 farklı örneklem üzerinde sınıanmış ve .73 ile .70 olarak hesaplanmıştır, test-tekrar test güvenirlilik katsayısı ise .72 olarak raporlanmıştır (Burger, 1995). Ölçek Erpay ve Atik (2019) tarafından Türkçeye uyarlanarak geçerlik ve güvenirlilik çalışmaları 2 farklı örneklem üzerinde gerçekleştirilmiştir. Doğrulayıcı faktör analizi sonuçları ölçeğin Türkçe formunun orijinaliyle uyumlu olarak tek faktör ve 12 maddeden oluştuğunu ortaya koymuştur. Güvenirlilik analizi kapsamında iç tutarlılık katsayıları Kuder-Richardson 20 yöntemi ile hesaplanmış ve birinci örneklem için .83, ikinci örneklem için ise .77 olarak raporlanmıştır. Ölçek maddelerine örnek olarak "İnsanlarla birlikte olmaktan hoşlanırım. / Kendi başıma olmaktan hoşlanırım." ve "Yalnız geçirilen zaman benim için çoğu kez verimlidir. / Yalnız geçirilen zaman benim için çoğu kez vakit kaybıdır." verilebilir. Ölçekten alınan puanlar 0-12 arasında değişmektedir. Bu çalışmada ise ölçeğin Kuder-Richardson 20 yöntemi ile hesaplanan iç tutarlılık katsayısı .80 olarak bulunmuştur.

3.2.5. Grup Çalışmasına Yönelik Tutum Ölçeği

Katılımcıları grup çalışmasına yönelik tutumlarını değerlendirmek amacıyla Kouros ve Abrami (2006) tarafından geliştirilen Grup Çalışması Ortamlarına Karşı Öğrenci Tutumları Ölçeğinin 15 maddeden oluşan "ürün ve sürecin kalitesi" alt faktörü kullanılmıştır. Diğer öğrencilerle ortaklaşa çalışmalar yapmanın algılanan faydalarını ve grup çalışması çıktısının kalitesini ölçmeyi amaçlayan faktörün Türkçe çevirisi bu çalışma kapsamında yapılmıştır. Orijinal çalışmada ürün ve sürecin kalitesi alt faktörünün Cronbach Alpha iç tutarlılık katsayısının .93 olduğu raporlanmıştır (Kouros ve Abrami, 2006). Ölçek maddeleri 'Kesinlikle katılmıyorum' ile 'Kesinlikle katılıyorum' arasında değişen 5'li Likert tipi yanıt skala ile değerlendirilmektedir. Ölçek maddelerine örnek olarak "Bir grup içindeyken daha nitelikli çalışmalar yaparım." ve "Diğer öğrencilerle çalıştığım zaman, üzerinde çalıştığım proje daha ilginç geliyor." verilebilir. Ölçekte 2 adet ters madde bulunmakta ve ölçekten alınan puanlar 15 ile 75 arasında değişmektedir. Ölçeğin Cronbach Alpha iç tutarlılık katsayısı mevcut çalışmada .89 olarak hesaplanmıştır.

3.2.6. Demografik Bilgi Formu

Katılımcıların yaş, cinsiyet, hangi sınıfta ve bölümde okuduklarına ilişkin bilgiler demografik bilgi formu ile toplanmıştır.

3.3. İşlem

Araştırma kapsamında veri toplama süreci İstanbul'daki bir devlet üniversitesinin Sosyal Bilimler Enstitüsü Etik Kurulu'ndan 2022 yılının şubat ayında alınan onaya istinaden yürütülmüştür (Dosya No: 2022/40). Kolektif Çalışma Yönelimi Ölçeğinin Başbay ve Kosova (2022) tarafından oluşturulan 12 maddelik Türkçe formu kullanılmıştır. Araştırmaya gönüllü olan katılımcılara soru formları sınıf ortamında veya çevrimiçi olarak uygulanmıştır. Katılımcılara ilk olarak araştırmanın amacı, katılımın gönüllü olduğu, çalışmayı istedikleri zaman bırakabilecekleri ve kişisel bilgilerin gizli tutulacağı açıklamasının yer aldığı Bilgilendirilmiş Onam Formu sunulmuş ve onamları alınmıştır. Ardından, araştırmaya katılmaya gönüllü olan katılımcılar önce demografik bilgi formunu ve ardından Kolektif Çalışma Yönelimi, INDCOL (yatay bireycilik boyutu), İşbirliği, Grup Çalışmasına Yönelik Tutum ve Tek Başına Olmayı Tercih Etme ölçeklerini yanıtlamışlardır. Hem yazılı form hem de çevrimiçi anket uygulaması kapsamında katılımcıların ölçek maddelerini yanıtlarken sergiledikleri dikkati kontrol etmeye yönelik ölçek maddelerinin yer aldığı her sayfada 1 adet olmak üzere toplam 3 adet kontrol sorusu (örneğin "Bu bir dikkat maddesidir. Lütfen bu maddeyi görüyorsanız 1'i işaretleyiniz.") yöneltilmiştir. Ölçeklerin yanıtlanması yaklaşık olarak 15 dakika almıştır.

3.4. Veri Analizi

Veri analizine geçmeden önce katılımcıların dikkatlerini ölçmeye yönelik olan dikkat soruları incelenmiştir. Kontrol sorularına yanlış cevap verdiği tespit edilen iki katılımcı analizlerden çıkartılmıştır. Ardından veri setinde aykırı değer olup olmadığı küp grafiği ile incelenmiş ve 1 katılımcı analizlerden çıkarılarak *Katılımcılar* bölümünde demografik bilgilerine yönelik detayları verilen 359 kişi ile analizlere devam edilmiştir.

Veri analizi kapsamında ölçeğin yapı geçerliliğini incelemek amacıyla doğrulayıcı faktör analizi kullanılmıştır. Bu amaçla, ölçeğin faktör yapısının orijinal çalışmada ortaya koyulan yapıyla uyumu incelenmiş ve maksimum olasılık tahmini (maximum likelihood estimates) yöntemi kullanılarak Ki-kare değeri/serbestlik derecesi, GFI, AGFI, CFI, NFI, TLI ve RMSEA uyum indeksleri değerlendirilmiştir. Bu uyum indeks değerlerinden GFI, CFI, NFI ve TLI uyum indekslerinin .90'dan büyük, AGFI'nin .85'ten büyük ve RMSEA uyum indeksinin .08'den küçük olması koşulunda modelin uyum indeksi iyi olarak kabul edilmekte ve modelin yapı geçerliliğini sağladığı belirtilmektedir (Hu ve Bentler, 1999; Tabachnick ve Fidell, 2007). Bununla beraber, Ki-kare değeri/serbestlik derecesi (χ^2/df) uyum indeksinin 5 ve altında olması kabul edilir bir uyumun olduğunu gösterirken 2 ve altında olması uyumun iyi olduğuna işaret etmektedir (Meydan ve Şeşen, 2015; Şimşek, 2007).

Ayrıca, yine yapı geçerliliği kapsamında yakınsak geçerlik (convergent validity) ve ıraksak geçerlik (divergent validity) incelenmiştir. Yakınsak geçerlik için ölçeğin ortalama açıklanan varyans (OAV – Average Variance Extracted (AVE)) değerlerinin 0,50 değerine eşit ya da bu değerden büyük olup olmadığı ve ölçeğin komposit güvenilirliği incelenmiştir. ıraksak geçerlik içinse faktörlerin OAV (AVE) değerlerinin kareköklerinin faktörler arasındaki korelasyonuna ve 0,50 değerine eşit ya da bu değerden küçük olup olmadığına bakılarak karar verilmiştir.

Yapı geçerliliği analizi kapsamında gerçekleştirilen bir diğer analiz kapsamında ise, Kolektif Çalışma Yönelimi Ölçeğinin ölçtüğü yapı ile kuramsal olarak ilişkili olduğu düşünülen diğer yapılarla ilişkisi incelenmiştir. Bu kapsamda INDCOL ölçeği (yatay bireycilik boyutu), İşbirliği Ölçeği, Tek Başına Olmayı Tercih Etme Ölçeği ve Grup Çalışmasına Yönelik Tutum Ölçeğinden (ürün ve sürecin kalitesi boyutu) yararlanılmıştır. Bunun yanında, Kolektif Çalışma Yönelimi ölçeğindeki maddelerin ayırt ediciliğini belirlemek için madde analizi yapılmış ve ölçeğin madde toplam puan korelasyonları incelenmiştir. Son olarak, ölçeğin güvenilirliği Cronbach alfa iç tutarlılık katsayısı hesaplanarak incelenmiştir. Verilerin analizi

için iki farklı paket program kullanılmış, doğrulayıcı faktör analizi için AMOS 22 ve korelasyon, madde ve güvenirlik analizleri için SPSS 21 kullanılmıştır.

4. Bulgular

4.1. Yapı Geçerliği

Ölçeğin faktör yapısı doğrulayıcı faktör analizi ile incelenmiş ve yapısal eşitlik modellemesi analiz edilerek ölçeğin Türkçe formundaki yapının orijinal formundaki yapıyı ne derece doğruladığı test edilmiştir. Bu kapsamda ilk olarak tek faktörlü bir model sınanmıştır. Bulgular tek faktörlü modelin uyum indekslerinin yeterli olmadığına işaret etmektedir ($\chi^2 = 452.959$, $df = 54$, $\chi^2/df = 8.39$, $RMSEA = .14$, $GFI = .79$; $AGFI = .69$; $CFI = .64$, $NFI = .62$, $TLI = .56$). Ardından, ölçeğin orijinal formuna uygun olarak iki faktörlü modeller test edilmiştir. Bu modellere ait uyum indeks değerleri Tablo 1’de sunulmuştur.

Tablo 1: Doğrulayıcı Faktör Analizinde Test Edilen Modellere İlişkin Uyum İndeksleri

	χ^2	df	χ^2/df	p	RMSEA	AGFI	GFI	CFI	NFI	TLI
Model 1	452.959	54	8.388	.000	.14	.70	.79	.64	.62	.56
Model 2	197.082	53	3.719	.000	.09	.87	.91	.87	.83	.84
Model 3	116.447	34	3.425	.000	.08	.89	.93	.92	.86	.89
Model 4	55.122	31	1.778	.005	.05	.95	.97	.98	.95	.96

Not. Model 1, 12 maddeden ve tek faktörden oluşmaktadır ve maddelerin hata varyansları birbirinden bağımsızdır. Model 2, 12 maddeden ve iki faktörden oluşmaktadır ve maddelerin hata varyansları birbirinden bağımsızdır. Model 3, 10 maddeden ve iki faktörden oluşmaktadır ve maddelerin hata varyansları birbirinden bağımsızdır. Model 4, 10 maddeden ve iki faktörden oluşmaktadır ve 3 ile 13, 3 ile 9 ve 1 ile 12. maddelerin hata varyansları birbirine bağlıdır.

Not. df =serbestlik derecesi, RMSEA (Root Mean Square Error of Approximation), AGFI (Adjusted Goodness-of-Fit Index), GFI (Goodness of Fit Index), CFI (The Comparative Fit Index), NFI (Normed Fit Index), TLI (Tucker Lewis Index)

Tablo 1’de görüldüğü üzere, Model 2’nin uyum indekslerinin yeterli düzeyde olmadığı bulunmuştur ($\chi^2 = 197.082$, $df = 53$, $\chi^2/df = 3.719$, $RMSEA = .09$, $GFI = .91$; $AGFI = .87$; $CFI = .87$, $NFI = .83$, $TLI = .84$). Bu modelin, madde içerikleri ve anlamsal bütünlükleri göze alınarak regresyon ağırlıkları ve modifikasyon indeks değerleri incelenmiştir. Bu inceleme sonucunda İlişki Kurma boyutundaki 4. (“Başkalarından katkı beklemektense kendi başına harekete geçmeyi tercih ederim”) ve 11. maddenin (“Bir görevi başından sonuna kadar başkalarından yardım almadan tamamlamayı tercih ederim”) diğer faktör altındaki maddelerle kovaryans bağlantısına sahip olduğu tespit edilerek ilgili maddelerin ölçekten çıkarılmasına karar verilmiştir. Bunun sonucunda elde edilen 10 madde ve 2 faktörden oluşan Model 3’ün uyum indekslerinin Model 2’ye kıyasla daha iyi olmasına rağmen hala istenilen seviyede olmadığı görülmüştür ($\chi^2 = 116.447$, $df = 34$, $\chi^2/df = 3.425$, $RMSEA = .08$, $GFI = .93$; $AGFI = .89$; $CFI = .92$, $NFI = .86$, $TLI = .89$). Bunun üzerine modifikasyon indeksleri incelenerek 1. ve 12., 3. ve 9. ile 3. ve 13. maddelerin ilişkilendirilmesi ile Model 4 oluşturulmuştur. Model 4’e ilişkin uyum indeks değerlerinin iyi düzeyde olduğu tespit edilmiştir ($\chi^2 = 55.122$, $df = 31$, $\chi^2/df = 1.778$, $RMSEA = .047$, $GFI = .97$; $AGFI = .95$; $CFI = .98$, $NFI = .95$, $TLI = .96$). Yapılan analizler sonucunda, 4 farklı model içerisinden en iyi uyum indeks değerlerine sahip olan modelin Model 4 olduğu görülmüştür. Ayrıca Model 4’te her iki faktörün altındaki her bir maddeye ait yol katsayılarının istatistiksel olarak anlamlı olduğu görülmüştür ($p < .001$). İlişki Kurma faktörü altındaki 5 maddenin yol katsayılarının .40 ile .85, Baskınlık faktörü altındaki 5 maddenin yol katsayılarının ise .43 ile .70 arasında değiştiği tespit edilmiştir (Bkz. Şekil 1). Elde edilen bu sonuçlar, orijinal formu 2 faktör altındaki 15 maddeden oluşan Kolektif Çalışma Yönelimi Ölçeğinin Türkçe formunun 2 faktör altında toplanan 10 maddeden oluştuğunu ortaya koymaktadır.

Şekil 1: Doğrulayıcı Faktör Analizi

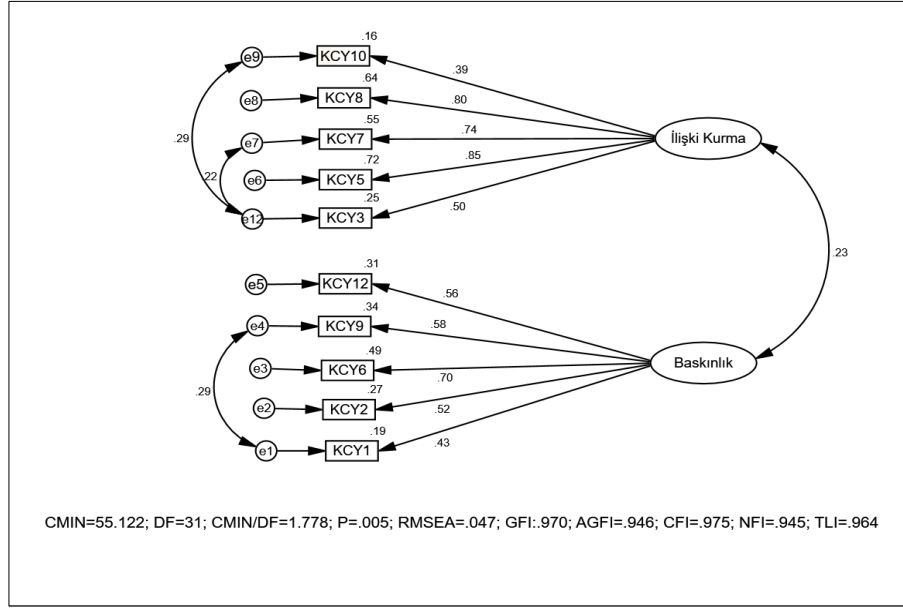

Araştırmada yakınsak geçerliğin incelenmesi amacıyla, DFA sonuçlarına göre ölçek faktörlerinde yer alan maddelerin faktör yükleri üzerinden kompozit güvenilirlik katsayıları hesaplanmıştır. Buna göre ölçeğin 10 maddeli formunda kompozit güvenilirlik katsayıları ilişki kurma faktörü için .86, baskınlık faktörü için ise .78 olarak hesaplanmıştır. Bir ölçeğin faktörlerine ait kompozit güvenirliliğinin .60'ın üzerinde olması, ölçeğin yakınsak geçerliğine dair bir kanıt sayılmaktadır (Fornell ve Larcker, 1981). Buna göre, ölçeğin yakınsak geçerliği sağladığı ifade edilebilir. Bununla beraber, ölçeğin OAV (AVE) değerleri incelendiğinde ise, her iki faktörün OAV (AVE) değerinin (İlişki Kurma= .46; Baskınlık= .32) .50'nin altında olduğu görülmüştür. Bu sonuç, yakınsak geçerlikle ilgili problem olabileceğine işaret etse de AVE değeri örneklemdaki kovaryans büyüklüğünden etkilenmektedir (Hagemann, 2017). Fornell ve Larcker (1981), OAV (AVE) değerinin 0,50'den düşük olduğu durumlarda kompozit güvenilirlik değerlerine bakılması gerektiğini ve bu değer 0,60 olması durumunda ölçeğin yakınsak geçerliğinin hala kabul edilebilir olduğunu ifade etmiştir. İraksak geçerlik için ise, ölçeğin OAV (AVE) değerlerinin kareköklerinin (İlişki Kurma= .68 ; Baskınlık = .57) hem yapılar arasındaki korelasyondan hem de .50 değerinden büyük olduğu görülmüştür. Ayrıca, bu değerlerin faktörler arasındaki korelasyondan (.24) büyük olduğu gözlenmiş ve ölçeğin iraksak geçerlik koşulunu sağladığı (Fornell ve Larcker, 1981) tespit edilmiştir.

Ardından, faktörlerin kendi aralarındaki ve ölçeğin bütünü ile aralarındaki ilişkilerin incelenmesi amacıyla Pearson Momentler Çarpımı Korelasyon Katsayısı hesaplanmıştır. Tablo 3'e göre İlişki Kurma ve Baskınlık faktörleri arasında ($r = .16, p < .01$) istatistiksel olarak anlamlı ve pozitif yönlü bir ilişki olduğu tespit edilmiştir. Ayrıca, Kolektif Çalışma Yönelimi Ölçeği toplam puanının ilişki kurma ($r = .81, p < .001$) ve baskınlık ($r = .71, p < .001$) faktörleri ile arasındaki ilişkilerin de anlamlı ve pozitif yönlü olduğu gözlenmiştir.

Doğrulayıcı Faktör Analizi sonucunda elde edilen 10 maddeli forma ait maddelerin ayırt ediciliğini değerlendirmek amacıyla madde analizi yapılmış, bu kapsamda ölçeğin her bir maddesinin toplam puan ile olan korelasyonu incelenmiştir. Tablo 2'de görüldüğü üzere, bulgular madde-toplam puan korelasyon katsayılarının .30 ile .58 arasında değiştiğini göstermektedir. Ayrıca, söz konusu 10 maddeden herhangi bir tanesinin çıkarılmasının ölçeğin Cronbach Alpha iç tutarlık katsayısına olumlu katkı yapmayacağı tespit edilmiştir. Elde edilen bulgular ölçek maddelerinin ölçeğin bütünü ile yeterli bir tutarlığa sahip olduğunu göstermektedir.

Tablo 2: Kolektif Çalışma Yönelimi Madde Analizi

Madde	Ort.	SS.	Madde-Toplam Korelasyonu
İlişki Kurma			
3. Takım projelerinde çalışmayı son derece tatmin edici bulurum.	3.30	1.04	.39
4. Kendi başına çalışmayı başkalarıyla beraber çalışmaktan genellikle daha verimli bulurum. (T)	2.26	1.08	.58
6. Çoğu görev için, bir grubun parçası olarak çalışmaktansa tek başına çalışmayı tercih ederim. (T)	2.60	1.11	.55
7. Kendi başıma çalıştığım zaman genellikle daha iyi performans gösteririm. (T)	2.20	.96	.55
9. Takımlar genellikle son derece verimli çalışırlar.	2.78	.85	.30
Baskınlık			
1. Bir problemi çözerken, kendi kararınızı vermeniz ve buna bağlı kalmanız çok önemlidir. (T)	2.17	.94	.30
2. Diğer takım üyeleri ile aynı fikirde olmadıgımda, kendi hislerimle ilerlemeye eğilimliyimdir. (T)	3.00	.90	.33
5. Takımın başka bir üyesinden farklı bir görüşüm olduğunda genellikle kendi görüşüme bağlı kalmaya çalışırım. (T)	2.97	.91	.40
8. Etrafınızdaki kişiler değiştirmeye çalışıyor olsa bile, kendi kararlarınıza bağlı kalmanız önemlidir. (T)	2.48	.91	.33
10. Başkaları aynı fikirde olmadığında, kendi görüşünde ısrar etmek ve pes etmemek önemlidir. (T)	3.19	1.01	.30

Not. Ölçekteki ters maddeler T ile belirtilmiştir.

Ölçeğin yapı geçerliliğine yönelik bir diğer inceleme için ölçekle teorik olarak ilişkili olduğu düşünülen diğer yapılar arasındaki ilişkiler için Pearson Momentler Çarpımı Korelasyon Katsayısı hesaplanmıştır. Analiz sonucunda gözlenen ilişkilerin beklendiği yönde ve anlamlı olduğu görülmüştür (Bkz. Tablo 3). Tablo 3'te görüldüğü gibi, kolektif çalışma yönelimi ile bireycilik ($r = -.36, p < .001$) ve tek başına olmayı tercih etme ($r = -.35, p < .001$) arasında beklendiği şekilde negatif yönde ve anlamlı, işbirliği ($r = .53, p < .001$) ve grup çalışmasına yönelik tutum ($r = .52, p < .001$) ile arasında beklendiği gibi pozitif yönde ve anlamlı ilişkiler tespit edilmiştir. Sonuç olarak, elde edilen bulgular Kolektif Çalışma Yönelimi Ölçeğinin yapısal geçerliliğine dair kanıtlar sunmaktadır.

Tablo 3: Değişkenler Arasındaki İlişkilere Yönelik Pearson Korelasyon Katsayıları ve Tanımlayıcı İstatistikler

Değişkenler	Ort.	SS.	Min.	Max.	1	2	3	4	5	6	7
1. Kolektif Çalışma Yönelimi	26.93	5.33	14	41	(.74)	.81***	.71***	-.36***	-.35***	.53***	.52***
2. İlişki Kurma	13.15	3.83	5	22		(.81)	.16**	-.16**	-.47***	.58***	.63***
3. Baskınlık	13.82	3.18	5	23			(.71)	-.41***	-.03	.20***	.12*
4. Bireycilik	39.40	5.01	17	50				(.78)	.14*	-.06	-.08
5. Tek Başına Olmayı Tercih Etme	6.85	3.17	0	12					(.80)	-.40***	-.37***
6. İşbirliği	41.92	6.32	18	55						(.87)	.72***
7. Grup Çalışmasına Yönelik Tutum	49.71	8.75	16	73							(.89)

Not. * $p < .05$, ** $p < .01$, *** $p < .001$. Güvenirlik katsayıları diyagonalde parantez içinde sunulmuştur.

4.2. Güvenirlilik

Ölçeğin güvenilirliğini belirlemek için Cronbach Alpha katsayısı hesaplanmıştır. Analiz kapsamında doğrulayıcı faktör analizi sonucu elde edilen 10 madde dikkate alınarak hesaplanan Cronbach Alpha iç tutarlılık katsayısı .74 olarak hesaplanmıştır. Ölçeğin faktörlerinin Cronbach Alpha iç tutarlılık katsayıları ise *ilişki kurma* faktörü için .81, *baskınlık* faktörü için ise .71 olarak hesaplanmıştır.

5. Sonuç

Son yıllarda örgütler giderek daha fazla takım odaklı çalışmayı benimsemişler ve takımların performans gelişimi üzerinde daha fazla durmaya başlamışlardır. Takım çalışması, etkili takım performansının altında yatan en önemli faktörlerden biridir (Driskell vd., 2010). Bu nedenle, günümüzde kolektif çalışma yönelimi yapısının geçerli ve güvenilir bir araç ile ölçülebilir olması ve örgüt, okul gibi kolektif çalışmayı gerektiren tüm çevrelerde incelenbilmesinin oldukça önemli olduğu düşünülmektedir.

Buradan yola çıkarak, mevcut çalışma Driskell ve diğerleri (2010) tarafından geliştirilen ve daha önce Başbay ve Kosova (2022) tarafından Türkçeye çevrilen Kolektif Çalışma Yönelimi Ölçeğinin psikometrik özelliklerinin sınanmasını amaçlamıştır. Ölçeğin Türkçeye çevrildiği çalışmada ölçek geçerliliğine yönelik yalnızca keşfedici faktör analizi ve madde analizi yürütülmüş olması, ölçeğin Türk kültüründe güvenilir ve geçerli bir ölçüm aracı olarak kullanılabilmesi için geçerliğe yönelik daha güçlü kanıtlar gerektiğini göstermiş ve bu çalışmada bu eksikliğin giderilmesi hedeflenmiştir. Farklı kültürlerde yapılan çalışmalarda ölçeğin hem çalışan örnekleminde (Hagemann, 2017) hem de öğrenci örnekleminde (Driskell vd., 2010; Hagemann., 2017; Ozolio, 2020) kullanılabildiği gözlenmiştir. Başbay ve Kosova'nın (2022) Türkçeye çevirdiği ve çalışan örnekleminde uyguladığı 12 maddelik ölçek, bu çalışma kapsamında bulguların farklı örneklemlere genellenebilirliğini gözlemlemek amacıyla üniversite öğrencilerine uygulanmıştır. Ölçeğin yapı geçerliliğini test etmek amacıyla yürütülen Doğrulayıcı Faktör Analizlerinde sınanan ilk model olan tek faktörlü yapının ve ikinci model olan 5'i baskınlık 7'si ilişki kurma boyutunda yer alan 12 maddeden oluşan iki faktörlü yapının yeterli uyum indeksine sahip olmadığı gözlenmiştir. Ölçeğin ilişki kurma faktöründe yer alan iki maddenin ölçekten çıkartılması sonucunda, ölçeğin uyum indekslerinin daha iyi seviyeye ulaşmasına rağmen istenilen düzeyde olmaması nedeniyle üçüncü modelde önerilen modifikasyonlar uygulanmış ve dördüncü modelde en iyi uyum değerlerine ve her madde için anlamlı katsayılarla ulaşılarak ölçeğe son hali verilmiştir. Sonuç olarak elde edilen 10 maddeli ölçek, orijinaline ve Türkçe formuna uyumlu bir faktör yapısı ortaya koymuş ve beklenildiği şekilde iki faktörlü yapıyı doğrulamıştır. Elde edilen bu yapı literatürde de söz edilen ilişki / güç ihtiyacı (McClelland, 1961), eylem yönelimlilik / toplulukçuluk (Wiggins, 1991) ve baskınlık / bakım verme (Wiggins ve Trapnell, 1997) gibi kavramlarla da paralel bir örüntü ortaya koymuştur.. Ayrıca, elde edilen 10 maddelik versiyonda yer alan maddeler için yapılan madde analizinin sonuçları, maddelerin toplam puan ile korelasyonunun yeterli düzeyde olduğunu göstermiştir. Bu çalışmada Başbay ve Kosova'nın (2022) çalışmasından farklı olarak ilave 2 maddenin ölçekten çıkarılması, farklı örneklemlerde uygulanan ölçekteki maddelerinin örneklemlerin özelliklerine bağlı olarak farklı şekilde yorumlanması ile ilgili olabilir. Örneğin bu çalışmadaki örneklem üniversite öğrencilerinden oluşurken, önceki çalışmanın örneklemini akademisyen olarak çalışan bireylerden oluşmaktadır. Hem eğitim düzeyi, hem bilgi birikimi hem de takım çalışması deneyimi açısından akademisyen örnekleminin öğrenci örnekleminde farklı özellikler taşıması, ölçekten çıkartılan maddelerin ölçekle yeterli uyum düzeyini sağlamamasını açıklamaya yardımcı olabilir.

Ölçeğin DFA sonucunda elde edilen 10 maddeli formunun yakınsak ve iraksak geçerlik testleri incelendiğinde, elde edilen bulguların ölçeğin yakınsak ve iraksak geçerliliğine yönelik tatmin edici kanıtlar sunduğu ifade edilebilir. Ayrıca yine geçerlik çalışması kapsamında iş birliği, tek başına olmayı tercih etme, bireycilik ve grup çalışmasına yönelik tutum ile ilişkileri incelenmiştir. Elde edilen sonuçlara göre kolektif çalışma yöneliminin beklendiği yönde iş birliği ve grup çalışmasına yönelik tutum ile arasında pozitif yönde ve anlamlı bir ilişki olduğu gözlenmiştir. Ayrıca, bulgular kolektif çalışma yöneliminin bireycilik ve tek başına olmayı tercih etme ile arasında da negatif yönde ve anlamlı ilişkiler olduğunu göstermiştir. Bu sonuçlar iş birliğine eğilimli ve grup çalışmasına yönelik olumlu tutumlara sahip olan kişilerin kolektif çalışma yönelimine yatkın olduğunu, diğer yandan bireycilik ve tek başına çalışma yönelimli kişilerin ise

kolektif çalışma yönelimlerinin düşük olduğunu doğrulamaktadır ve bu bulgular literatürle uyumludur. Ölçeğin alt boyutlarının bu yapılarla ilişkilerine bakıldığında ise, ilişki kurma boyutunun iş birliği, grup çalışmasına yönelik tutum ve tek başına olma tercihi ile yüksek düzeyde ilişki gösterdiği görülmüştür. Diğer yandan baskınlık boyutunun iş birliği ile orta düzeyde, grup çalışmasına yönelik tutum ile düşük düzeyde ilişkili ve tek başına olmayı tercih etme ile ilişkisiz olduğu görülmüştür. Bu bulgular da Hagemann'ın (2017) bulguları ile uyumlu görünmektedir. Ölçeğin güvenilirliğini değerlendirmek amacıyla ise Cronbach Alpha iç tutarlılık katsayısı incelendiğinde, elde edilen .74 düzeyindeki Cronbach Alpha katsayısı 10 maddeli ölçeğin yeterli düzeyde iç tutarlılığa sahip olduğunu göstermiştir. Böylelikle bu ölçeğin gelecekte üniversite öğrencileri üzerinde yürütülecek çalışmalarda da kolektif çalışma yönelimini değerlendirirken kullanılabilmesi anlaşılmıştır.

Tüm bu bulgular ışığında ölçeğin son hali olan 10 maddelik Kolektif Çalışma Yönelimi Ölçeği Türkçe Formunun takım bağlamındaki çalışmalarda güvenilir ve geçerli bir ölçme aracı olarak kullanılmasının uygun olduğu söylenebilir. Bu çalışmanın kolektif çalışma yöneliminin grup ve örgüt ortamlarında incelenmesi için ulusal literatüre önemli bir katkı sağlayarak gelecek çalışmalara yol gösterici olması beklenmektedir. Bununla beraber, iş yaşamında halihazırda takım çalışmasını pek çok kez deneyimleyen ve iş yaşamında yer alan bireylerde bu yapının performans üzerindeki etkisinin incelenmesinin ölçek geçerliğine dair ilave kanıtlar sunacağı düşünülmekte ve Türk kültüründe gelecekte yapılacak olan çalışmalarda ölçeğin takım performansı üzerindeki etkilerinin sınanarak yordama geçerliğinin incelenmesi önerilmektedir. Ayrıca gelecekte ölçeğin akademisyen ve öğrenci örneklemleri dışında, üretim ve hizmet gibi farklı sektörlerde faaliyet gösteren örgütlerde, kültürel çeşitlilik barındıran uluslararası örgütlerde veya uzaktan çalışmayı benimsemiş olan çeşitli örgütlerde de uygulanarak psikometrik özelliklerinin incelenmesi önerilebilir. Bununla birlikte kolektif çalışma yönelimini etkileyecek faktörlerin (örneğin kişilik, örgüt iklimi vs.) incelenmesi kolektif çalışma yönelimini artırmaya yönelik stratejilerin geliştirilmesi için yararlı olabilir. Son olarak, ölçeğin gelecek çalışmalarda deneysel tasarımlarda kullanılması neden-sonuç çıkarımlarının yapılabilmesi ve takım performansını geliştirmek amacıyla uygulanabilecek politikaların belirlenmesi için faydalı olabilir.

Finansman/ Grant Support

Yazar(lar) bu çalışma için finansal destek almadığını beyan etmiştir.

The author(s) declared that this study has received no financial support.

Çıkar Çatışması/ Conflict of Interest

Yazar(lar) çıkar çatışması bildirmemiştir.

The authors have no conflict of interest to declare.

Yazarların Katkıları/Authors Contributions

Çalışmanın Tasarlanması: Yazar-1 (%50), Yazar-2 (%50)

Conceiving the Study: Author-1 (%50), Author-2 (%50)

Veri Toplanması: Yazar-1 (%50), Yazar-2 (%50)

Data Collection: Author-1 (%50), Author-2 (%50)

Veri Analizi: Yazar-1 (%50), Yazar-2 (%50)

Data Analysis: Author-1 (%50), Author-2 (%50)

Makalenin Yazımı: Yazar-1 (%50), Yazar-2 (%50)

Writing Up: Author-1 (%50), Author-2 (%50)

Makale Gönderimi ve Revizyonu: Yazar-1 (%50), Yazar-2 (%50)

Submission and Revision: Author-1 (%50), Author-2 (%50)

Açık Erişim Lisansı/ Open Access License

This work is licensed under Creative Commons Attribution-NonCommercial 4.0 International License (CC BY NC).

Bu makale, Creative Commons Atıf-GayriTicari 4.0 Uluslararası Lisansı (CC BY NC) ile lisanslanmıştır.

Kaynaklar

- Alavi, S. B. ve McCormick, J. (2004). Theoretical And Measurement Issues for Studies of Collective Orientation in Team Contexts, *Small Group Research*, 35(2), s.111-127.
- Antoni, C. ve Hertel, G. (2009). Team Processes, Their Antecedents and Consequences: Implications for Different Types of Teamwork, *European Journal of Work and Organizational Psychology*, 18, s.253–266.
- Aust, F., Heinemann, L., Holtz, M., Hagemann, V. ve Peifer, C. (2023). Team Flow Among Firefighters: Associations with Collective Orientation, Teamwork-Related Stressors, and Resources, *International Journal of Applied Positive Psychology*, 8(2), s.339-363.
- Barrick, M. R., Stewart, G. L., Neubert, M. J. ve Mount, M. K. (1998). Relating Member Ability And Personality to Work-Team Processes and Team Effectiveness, *Journal of Applied Psychology*, 83(3), s.377–391.
- Basbay, P. ve Kosova, J. E. (2022). Bireycilik-toplulukçuluk ve Bilgi Paylaşımı İlişkisinde Kolektif Çalışma Yönelimi ile İş Arkadaşlarına Güvenin Seri Aracılık Rolü, *Psikoloji Çalışmaları- Studies in Psychology*, 42(3), s.551–584.
- Bell, S. T. (2007). Deep-Level Composition Variables as Predictors of Team Performance: A Meta-Analysis, *Journal of Applied Psychology*, 92, s.595–615.
- Burger, J. M. (1995). Individual Differences in Preference for Solitude, *Journal of Research in Personality*, 29(1), s.85-108.
- Campbell, D. T., ve Fiske, D. W. (1959). Convergent and discriminant validation by the multitrait-multimethod matrix. *Psychological Bulletin*, 56(2), s.81-105.
- Campion, M. A., Medsker, G. J. ve Higgs, A. C. (1993). Relations Between Work Group Characteristics and Effectiveness: Implications for Designing Effective Work Groups, *Personnel Psychology*, 46(4), s.823-847.
- Cannon-Bowers, J. A. ve Bowers, C. (2011). Team Development And Functioning. In S. Zedeck (Ed.), *APA Handbook of Industrial And Organizational Psychology, Vol 1 Building And Developing The Organization* (pp. 597–650). American Psychological Association.
- Chen, X. P., Xie, X. ve Chang, S. (2011). Cooperative and Competitive Orientation among Chinese People: Scale Development and Validation. *Management and Organization Review*, (7), s.353–379.
- Driskell, J. E. ve Salas, E. (1992). Collective Behavior And Team Performance, *Human Factors*, 34(3), s.277-288.
- Driskell, J. E., Salas, E. ve Driskell, T. (2018). Foundations of Teamwork and Collaboration, *American Psychologist*, 73(4), s.334–348.
- Driskell, J. E., Salas, E. ve Hughes, S. (2010). Collective Orientation and Team Performance: Development of an Individual Differences Measure, *Human Factors*, 52(2), s.316–328.
- Dyer, J.L. (1984). Team Research and Team Training: A State-Of-The-Art Review, *Human Factors Review*, 26, s.285-323.
- Earley, P.C. (1989) Social Loafing and Collectivism: A Comparison of the United States and the People's Republic of China. *Administrative Science Quarterly*, 34, s. 565-581.
- Eby, L. T. ve Dobbins, G. H. (1997). Collectivistic Orientation in Teams: An Individual and Group-Level Analysis, *Journal of Organizational Behavior*, 18(3), s.275-295.
- Ercan, T. ve Atik, G. (2019). Tek Başına Olma Türleri Ölçeği: Türkçe Formunun Geçerlik ve Güvenirlilik Çalışması, *Başkent University Journal of Education*, 6(2), s.192-201.

- Fornell, C., ve Larcker, D. F. (1981). Structural Equation Models with Unobservable Variables and Measurement Error: Algebra and Statistics. *Journal of Marketing Research*, 18, s. 382-388.
- Hackman JR. 1987. The Design of Work Teams. In (Ed.) JW Lorsch, *Handbook of Organizational Behavior*, pp. 315–342. Englewood Cliffs, NJ: Prentice-Hall.
- Hagemann, V. (2017). Development of a German-Language Questionnaire to Measure Collective Orientation as An Individual Attitude, *Swiss Journal of Psychology*, 76(3), s.91–105.
- Hu, J. ve Liden, R. C. (2011). Antecedents of Team Potency and Team Effectiveness: An Examination of Goal and Process Clarity and Servant Leadership, *Journal of Applied Psychology*, 96(4), s.851–862.
- Hu, L. ve Bentler, P. M. (1999). Cutoff Criteria for Fit Indexes in Covariance Structure Analysis: Conventional Criteria Versus New Alternatives, *Structural Equation Modeling*, 6, s.1–55.
- Ilgen, D. R. (1999). Teams Embedded in Organizations: Some implications. *American Psychologist*, 54(2), s.129–139.
- Ilgen, D. R., Hollenbeck, J. R., Johnson, M. ve Jundt, D. (2005). Teams in Organizations: From Input-Process-Output Models to IMOI Models, *Annu. Rev. Psychol.*, 56, s.517-543.
- Kirkman, B. L. ve Shapiro, D. L. (2001). The Impact of Cultural Values on Job Satisfaction and Organizational Commitment in Self-Managing Work Teams: The Mediating Role of Employee Resistance, *Academy of Management Journal*, 44(3), s.557-569.
- Kozlowski, S. W. J. ve Klein, K. J. (2000). A Multilevel Approach to Theory And Research in Organizations: Contextual, Temporal, And Emergent Processes. In K. J. Klein & S. W. J. Kozlowski (Eds.), *Multilevel Theory, Research, And Methods In Organizations: Foundations, Extensions, And New Directions* (pp. 3–90). Jossey-Bass/Wiley.
- Kozlowski, S. W. J., Watola, D. J., Jensen, J. M., Kim, B. H. ve Botero, I. C. (2009). Developing Adaptive Teams: A Theory of Dynamic Team Leadership. In E. Salas, G. F. Goodwin ve C. S. Burke (Eds.), *Team Effectiveness in Complex Organizations: Cross-Disciplinary Perspectives And Approaches* (pp. 113–155). Routledge/Taylor & Francis Group.
- Kouros C, Abrami PC (2006) How Do Students Really Feel About Working In Small Groups? The Role Of Student Attitudes And Behaviours In Cooperative Classroom Settings. Paper presented 2006 The American Educational Research Association (AERA) *Annual Meeting*, April, 2006, San Fransisco, USA.
- Lewin, K. (1948). *Resolving Social Conflicts; Selected Papers On Group Dynamics*. New York: Harper.
- Martens, R. ve Peterson, J. A. (1971). Group Cohesiveness as A Determinant of Success and Member Satisfaction in Team Performance, *International Review of Sport Sociology*, 6(1), s.49-61.
- McClelland, D. C. (1961). *Achieving society* (Vol. 92051). Simon and Schuster.
- McGrath, J. E. (1984). *Groups: Interaction And Performance*. Englewood Cliffs, NJ: Prentice-Hall.
- Mead, G. H. (1934). *Mind, Self, And Society* (Vol. 111). Chicago: University of Chicago press.
- Meydan, C.H. ve Şeşen, H. (2015). *Yapısal Eşitlik Modellemesi Amos Uygulamaları*. Ankara: Detay Yayıncılık.
- Neuman, G. A., Wagner, S. H. ve Christiansen, N. D. (1999). The Relationship Between Work-Team Personality Composition And The Job Performance of Teams, *Group & Organization Management*, 24(1), s.28-45.
- Ozoilo, M. C., Mefoh, P. C., Okechi, B. C. ve Nwankwo, B. C. (2020). Effects of Social Loafing, Collective Orientation, and Self-Efficacy on Adolescents Cognitive Task Performance, *Nigerian Journal of Psychological Research*, 16(1), s.38-43.

- Triandis, H. C. (2001). Individualism-Collectivism and Personality, *Journal of Personality*, 69(6), s.907-924.
- Salas, E., Cooke, N. J. ve Rosen, M. A. (2008). On Teams, Teamwork, and Team Performance: Discoveries and Developments, *Human Factors*, 50(3), s.540-547.
- Salas, E., Dickinson, T. L., Converse, S. A., ve Tannenbaum, S. I. (1992). Toward An Understanding Of Team Performance And Training. In R. W. Swezey & E. Salas (Eds.), *Teams: Their Training And Performance* (pp. 3–29). Ablex Publishing.
- Salas, E., Goodwin, G., F., ve Burke, C., S., (2009). *Team Effectiveness In Complex Organizations. Cross-Disciplinary Perspectives And Approaches*. New York: Routledge, Taylor & Francis Group.
- Salas, E., Sims, D. E. ve Burke, C. S. (2005). Is There A “Big Five” in Teamwork? *Small Group Research*, 36, S.555–599.
- Singelis, T. M., Triandis, H. C., Bhawuk, D. P. S. ve Gelfand, M. J. (1995). Horizontal and Vertical Dimensions of Individualism and Collectivism: A Theoretical and Measurement Refinement, *Cross-Cultural Research*, 29(3), s.240–275.
- Stewart, G. L. ve Barrick, M. R. (2000). Team Structure and Performance: Assessing The Mediating Role of Intrateam Process and The Moderating Role Of Task Type, *Academy of Management Journal*, 43(2), s.135-148.
- Stevens, M. J. ve Campion, M. A. (1994). The Knowledge, Skill, And Ability Requirements for Teamwork: Implications for Human Resource Management, *Journal of Management*, 20(2), s.503-530.
- Şimşek Ö. F. (2007). *Yapısal Eşitlik Modellemesine Giriş, Temel İlkeler ve LISREL Uygulamaları*. Ankara: Ekinoks
- Tabachnick, B. G. ve Fidell, L. S. (2007). *Using Multivariate Statistics*. Boston, MA: Pearson Education.
- Wasti, S. A., ve Erdil, S. E. (2007). Bireycilik ve Toplulukçuluk Değerlerinin Ölçülmesi: Benlik Kurgusu ve INDCOL Ölçeklerinin Türkçe Geçerlemesi, *Yönetim Araştırmaları Dergisi*, 7(1-2), s.39-66.
- Xie, X., Yu, Y., Chen, X. ve Chen, X. (2006). The Measurement of Cooperative and Competitive Personality. *Acta Psychologica Sinica*, 38(1), s.116–125.
- Yerlikaya, Y. G. ve Doğruyol, B. (2020). İşbirliği ölçeği: Kültürel adaptasyon. *IBAD Sosyal Bilimler Dergisi*, (8), s.350-363.
- Yi, Y. J. ve Park, K. H. (2015). Motivational Needs On Team Performance Of Korean Nursing Students, *International Nursing Review*, 62(1), s.47-53.
- Wagner III, J. A. (1995). Studies of individualism-collectivism: Effects on cooperation in groups. *Academy of Management Journal*, 38(1), 152-173.
- Wiggins, J. S. (1991). Agency And Communion As Conceptual Coordinates For The Understanding And Measurement Of Interpersonal Behavior. In D. Cicchetti & W. M. Grove (Eds.), *Thinking Clearly About Psychology: Essays In Honor Of Paul E. Meehl, Vol. 1. Matters Of Public Interest; Vol. 2. Personality And Psychopathology* (pp. 89–113). University of Minnesota Press.
- Wiggins, J. S. ve Trapnell, P. D. (1997). Personality Structure: The Return Of The Big Five. In R. Hogan, J. A. Johnson ve S. R. Briggs (Eds.), *Handbook Of Personality Psychology* (pp. 737–765). Academic Press.



Abant Sosyal Bilimler Dergisi
Journal of Abant Social Sciences

2024, 24(3): 881-894, doi: 10.11616/asbi.1455200



Towards Gender Parity: Examining Women's Role In Turkey's Workforce*

Cinsiyet Eşitliğine Doğru: Türkiye'de Kadınların İşgücündeki Rolünün İncelenmesi

Dilara ÜNÜVAR ÜNLÜOĞLU¹

Geliş Tarihi (Received): 19.03.2024

Kabul Tarihi (Accepted): 23.10.2024

Yayın Tarihi (Published): 30.11.2024

Abstract: This research aims to interpret women's position in working life within the framework of gender and to reveal it in relation to the fields of economy, education, and public administration. Both qualitative and quantitative data were collected using a semi-structured interview. In the mixed design study, frequency analysis, and chi-square tests were applied. The research reveals significant correlations between gender and participation in the workforce, as well as the partner's employment status, reasons for taking a break from work, and the tendency to leave the workforce. Lastly, the economic findings demonstrate significant connections between gender and the primary source of income that satisfies an individual's needs and the reasons for pursuing paid employment.

Keywords: Gender, Female Labor, Female Employment, Gender Inequality, Labor Economics.

&

Öz: Bu araştırma, kadınların çalışma hayatındaki konumunu toplumsal cinsiyet çerçevesinde yorumlamayı ve ekonomi, eğitim ve kamu yönetimi alanlarıyla ilişkili olarak ortaya koymayı amaçlamaktadır. Yarı yapılandırılmış görüşme formu ile hem nitel hem de nicel veriler toplanmıştır. Karma desenli çalışmada frekans analizi ve ki-kare testleri uygulanmıştır. Araştırma, cinsiyet ve işgücüne katılımın yanı sıra eşin çalışma durumu, işe ara verme nedenleri ve işgücünden ayrılma eğilimi arasında önemli ilişkiler olduğunu ortaya koymaktadır. Son olarak, ekonomik bulgular, cinsiyet ile bireyin ihtiyaçlarını karşılayan birincil gelir kaynağı ve ücretli istihdamı sürdürme nedenleri arasında önemli bağlantılar olduğunu göstermektedir.

Anahtar Kelimeler: Toplumsal Cinsiyet, Kadın Emeği, Kadın İstihdamı, Toplumsal Cinsiyet Eşitsizliği, Çalışma Ekonomisi.

Atf/Cite as: Ünüvar Ünlüoğlu, D. (2024). Towards Gender Parity: Examining Women's Role In Turkey's Workforce. *Abant Sosyal Bilimler Dergisi*, 24(3), 881-894. doi: 10.11616/asbi.1455200

İntihal-Plagiarism/Etik-Ethic: Bu makale, en az iki hakem tarafından incelenmiş ve intihal içermediği, araştırma ve yayın etiğine uyulduğu teyit edilmiştir. / This article has been reviewed by at least two referees and it has been confirmed that it is plagiarism-free and complies with research and publication ethics. <https://dergipark.org.tr/tr/pub/asbi/policy>

Copyright © Published by Bolu Abant İzzet Baysal University, Since 2000 – Bolu

* Bu çalışma Dilara Ünüvar Ünlüoğlu'nun "An evaluation of the female labor force in Turkey within the context of the European Social Charter: A case study for the private health sector in Eskişehir." adlı doktora tezinden üretilmiştir.

¹ Öğr. Gör. Dr., Dilara Ünüvar Ünlüoğlu, Eskişehir Teknik Üniversitesi, dilaraunuvarunluoglu@eskisehir.edu.tr. (Sorumlu Yazar)

1. Introduction

Gender is a concept related to how women and men are seen and perceived by society and how society positions itself regarding how women and men should be treated. Today, this concept is fed by patriarchal ideology, which can be defined as a set of ideas that ensure the existence of a certain hierarchy and inequality between men and women and nurture the continuity of this hierarchy and inequality (Ecevit, 2009: 83-84). The solution to this situation is thought to be women's participation in the paid labor force (Donovan, 2000: 70). In this way, women who achieve an equal identity in the public sphere (in working life) will also ensure their independence in the private sphere (in the family) and become socially powerful individuals. On the other hand, it is also observed that women who have somehow been able to enter the labor force and become employed within the scope of gender dynamics face another obstacle, such as the 'gender-based division of labor.' This situation creates inequality between men and women in labor markets.

Although British feminists say 'History is his story,' meaning that we do not know much about the place of women in history today, the female labor force has been seen as one of the groups considered disadvantaged in society since the beginning of history, both in terms of its role in the reproduction of paid labor in economic markets through unpaid domestic work and the processes of its inclusion in the market through paid jobs and labor supply. This is because while there were examples of matriarchal lives in ancient times where women were figures that ensured the continuation of communities by giving birth to children and could take part in a rule-making position in society, the social structures that have developed and transformed with the transfer of the right to 'property' by men have left women in a secondary position today. The reflection of this ideology in labor markets brings various problems, such as women's low participation in the labor force, low employment rates, exposure to injustice in working life, and discrimination. This patriarchal ideology, one of the social factors affecting women's labor force participation rate, is undoubtedly ineffective in the process alone.

All the reasons that block women's participation in the labor force are considered under two main headings: economic and social. In addition to patriarchal ideology, which is seen as the first of these social reasons, there are many effective factors, such as gender perceptions, gender roles, education, and the glass ceiling, which can also be considered social factors. The economic factor is the low wages of women's labor. In this context, gender and gender roles, which can be evaluated in parallel with patriarchal ideology, attribute roles such as marriage, housework, care and arrangement-based work, maternity, and childcare obligations as the primary and essential duties of women, while men are seen as the primary breadwinner of the house, working in jobs that require more power or are accepted as more high status, and being included in high-paid job positions. This situation leads to women either not being included in paid labor markets at all, staying at home and fulfilling their domestic work and child (and/or elderly) care duties, or, even if they supply their labor for a wage, they can find a place in low-paid, underqualified job categories and in the position of the secondary labor force.

Considering that countries' development and political power depend on their economic structures, the significance of being successful in labor management can be better understood. This success is only possible by correctly assessing the current situation and problems. When women's role as 'unpaid workers' in Türkiye, which is based on gender discrimination, is transformed into 'paid labor,' they face many problems such as gender discrimination, abuse, low wages, informal employment, and lack of promotion. Understanding the position of women, among the most disadvantaged groups in the labor force, in this picture is the most effective way to observe the requirements in this process more accurately and rapidly.

2. Theoretical Background

In the broadest terms, it is known that 'sex' refers to the physiological and biological characteristics that an individual has genetically due to being male or female. The concept of 'gender,' on the other hand, can be defined as 'the set of roles assigned to men and women in society,' different from their biological sex (Özvarış, 2008: 170). For this reason, it is also possible to say that this field can vary from society to society, from culture to culture, and sometimes even from one social segment to another within the same society.

The shaping of all these social roles, role perceptions, and their continuous are associated with the fact that they are funded by patriarchal ideology. In societies, men are generally assumed to be the 'governing' and women the 'relier.' Engels' metaphor on the subject is obvious: "The man is the bourgeoisie, and his wife represents the proletariat." He also states that this problem could only be solved through women's participation in the paid labor force (Donovan, 2000: 70).

However, this solution can also be criticized by some socialist feminists. The point of criticism is that, in addition to women's participation in the paid labor market, they have to work in two areas since the division of labor in the private sphere has not changed (Eisenstein, 1982: 569). Moreover, based on the policy of preferring unqualified and easily replaceable workers in layoffs, it is accepted that women in employment are at a disadvantage compared to men in terms of dismissal since they cannot be considered the primary breadwinners of the family (Ecevit, 1995: 28).

In fact, it is possible to say that many factors that have a negative impact on women's participation in the labor force or employment are also gender-based. For example, the current changing and developing world order tells women to "Work! Take control of your life!" while patriarchal ideology tells them to "Be a mother!" (Elçi, 2011:3-4). Many studies show that marriage, engagement, or having children are the main reasons women leave work (Eyüpoğlu et al., 2000:67). This is because, in social culture, not behaving according to roles is considered "social betrayal" (Meşe, 2013:408).

This secondary positioning of women in almost all areas of society worldwide and the consequences of this continuous doctrine are also observed as inequality between men and women in the labor market. The belief that the wages earned by women in employment are only a 'contribution' to the family budget and that the real household breadwinner is the man is another form of discrimination women face in working life. Around 2.4 billion working-age women are not afforded equal economic opportunity, and 178 countries maintain legal barriers that prevent their full economic participation, according to the World Bank's Women, Business and the Law (WBL) 2022 report. Although it increases or decreases depending on the country, a study investigating the wage differences between men and women in different sectors in European countries found that gender-based wage inequality exists in all countries (Çakır, 2008: 32). A related study stated that the gender gap in average wages in the industry varies by 18% in the UK and 11% in Belgium. In addition, it has also been found that the average monthly income of women at the EU level is 17.5% less than that of men and that women earn 20% less than men in other European countries such as Greece, Germany, the Netherlands, and the UK (Koray, 2011: 25). It has also been reported that this difference in average daily earnings between men and women is more noticeable in some sectors (Koray, 2011: 25). These sectors include food, legal, trade and technical services, pharmaceutical and chemical industry, leather industry, paper and paper goods manufacturing, and tobacco industry (Çakır, 2008: 34).

In Türkiye, the fact that women are generally employed in low-paid and unskilled jobs and do not have the chance to advance easily in their working lives is considered serious injustice. In the World Economic Forum's 2022 Global Gender Inequality Report, Türkiye ranked 124th out of 146 countries. This negative picture is also associated with the increasing rigidity of horizontal and vertical stratification in the labor market (Önder, 2013: 51). For example, with horizontal stratification, jobs classified as nurses, teachers, dieticians, secretaries, salespeople, social workers, etc., are more easily accepted as women's jobs. In contrast, engineering, construction, science, and technology jobs are men's. The vertical stratification (glass ceiling) is also not yet considered to have been completely broken.

Türkiye not only takes part in international or supranational efforts for many constructive goals and steps such as integrating women into education, increasing the rate and quality of female labor force involved in the market, minimizing gender-based social and economic inequalities, raising awareness levels to break vertical and horizontal stratification, and observing equality in wage policies but also tries to ensure sustainability by harmonizing domestic legislation with these regulations. In other words, it is possible to say that Türkiye needs a qualified and equitable labor force for a strong economic structure in which the human factor is most effectively positioned in the production process. In this way, decision-makers and policymakers need to understand the problems in the current situation correctly. For this reason, this

research analyzes the position of women in working life in the fields of economy, education, and administration by interpreting the status of women in working life within the framework of gender. Within this frame, the hypothesizes of the research are as below;

- H1: There is a significant difference between gender and the status of taking a break from the workforce and its reasons.
- H2: Men and women associated with workforce participation have different priorities.
- H3: The main source of income used to meet family needs mainly comes from the salaries of 'male' workers.
- H4: Reasons for working in a paid job differ for women and men.

The results of this study will reveal various findings about women's participation in working life and the difficulties they face, which is expected to contribute to the development of policies and practices to overcome them.

3. Materials and Methods

3.1. Development and Implementation of Survey

A semi-structured interview form was used to obtain the data in this research. The researcher created this interview form in three parts as a result of the review of the relevant literature. The first part includes questions on sociodemographic factors, the second part on vocational, social, and economic factors, and the third part on factors related to the position of women in working life. These data were interpreted within the framework of gender and interpreted in relation to the fields of economy, education, and administration.

In addition to the quantitative method, qualitative data were also collected in this study. Within the scope of the research, the semi-structured interview form was applied to both male and female employees face-to-face by the researcher to determine the view of the issue from the perspective of the other gender.

In this hybrid design research conducted on a sample group of 352 people, including men and women, among the private sector employees in the field of health, the sample was determined by quota sampling method according to the status of administrative staff, health care personnel, and assistant personnel working in the health sector. The reason for selecting the healthcare sector as the sample for this study is that it is one of the sectors with the highest proportion of female workers. When examining the gender distribution of healthcare sector employees in Turkey, it can be considered one of the sectors where female and male personnel distribution is closest among other sectors in the country. While 41.2% of all public and private healthcare sector employees are female, this rate is quite close to the 58.8% male employee rate.

This study, along with the interview form used as a data collection tool within the scope of the research, was approved by the authorized Ethics Committee.

3.2. Evaluation of Survey Results

In the study's data analysis, reliability analyses were conducted first, and frequency analyses were used for the descriptive factors within the interview form. The reliability of the two scales suitable for analysis in the semi-structured interview form was tested with Cronbach's Alpha. Accordingly, the Cronbach's Alpha value of the Likert scale applied to the participants' agreement or disagreement with the given statements was calculated as .605. To determine whether there is a statistically significant relationship between the descriptive factors, Chi-Square Tests were applied, and the significance level was accepted as ' $p < 0.05$ '.

4. Findings

4.1. Survey Participation and Descriptive Statistics

Of the participants, 294 (85.3%) were female, and 58 (16.5%) were male. The age distribution of the participants is mainly in the 20-29 age range (47%), with 2.2% under the age of 20 and 2.8% over the age of

50. The distribution of the participants according to the type of employment; 21% of the participants work as permanent staff, 35% as contracted, 4% as daily laborers, and 39% as subcontractors.

4.2. Gender-Related Findings

Firstly, in the scale directed to female and male participants regarding whether their husbands/wives are working, it was found that 94.1% of female participants' husbands were working. In comparison, this rate was 45.8% for male participants. As can be seen in detail in Graph 1., more than half of the male participants' wives are not working, and there is a significant relationship between gender and whether the spouse is working ($p = .000$).

Graphic 1: Distribution of Partners' Employment Status and Employment Interruption by Gender

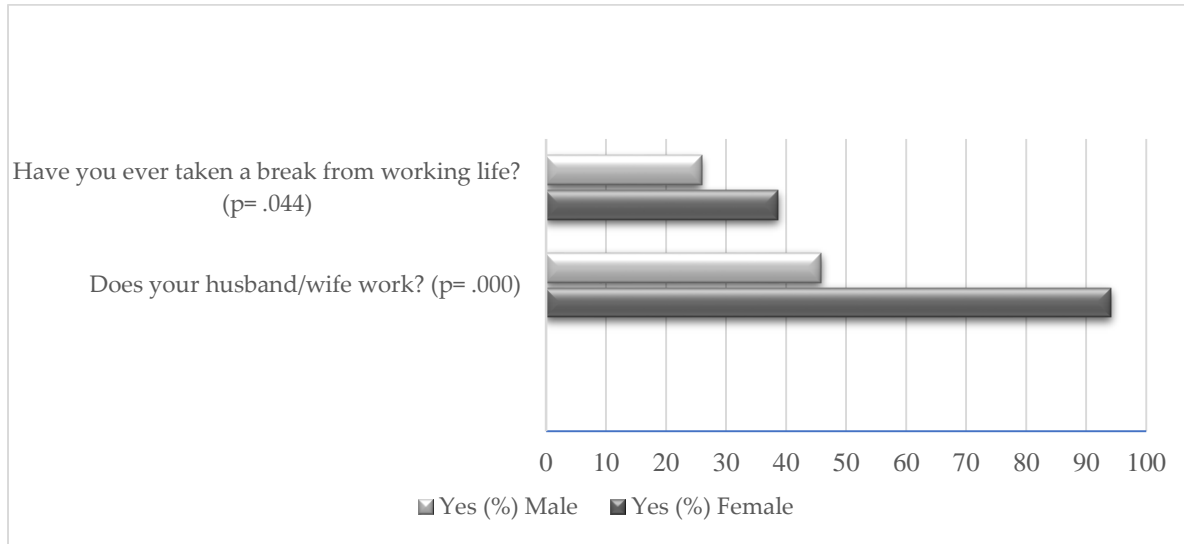

Secondly, 38.6% of female participants have interrupted their working life at least once, while this rate is 25.9% for men. In addition, 36.6% of the women who took a break from their working life stated that they stayed away from their working life for less than one year, while 35.6% indicated that they stayed away from their working life between 1 and 5 years. When we look at the reasons for this break in working life observed in women, 37.9% of the participants who stayed away from working life for a while stated that they had given birth as a reason and 12.6% stated the need to raise their children as the reasons for this break. According to the open-ended questions, 9.5% of the women who took a break from working life cited marriage as the reason for this situation. This reason for taking a break from working life is not seen at all among male respondents (0%). In other words, a significant relationship exists between gender and interruption of working life due to marriage ($p = .005$).

It is possible to see that the breakdown of these reasons, shown in more detail in the Graph below, is quite different for male participants who took at least one break in working life. In fact, 'childbirth and childcare,' the reason most frequently cited by female respondents who have been out of the labor force at least once, is observed at 7.7% for male respondents who took a break from working life. For men, reasons such as a wife's birth or the need to raise a child were replaced by education (38.5%) and personal reasons (46.2%).

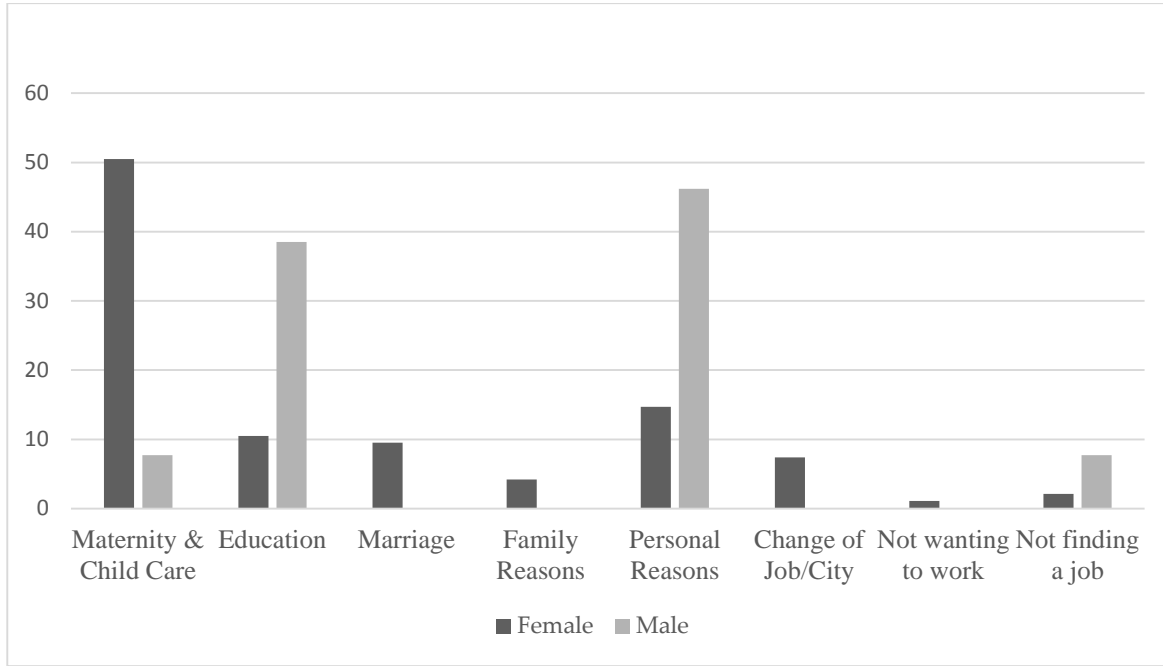
Graphic 2: Distribution of Reasons for Interruption in Working Life by Gender (%)

Moreover, as seen in Graph 2, the research findings also show that 1.1% of women who interrupted their working life did not even desire to work for a while. However, such a situation was not detected among male participants (0%). For all these reasons, it is possible to say that a high level of significance was found between gender and the reasons for taking a break from working life ($p=,005$).

Furthermore, some of the answers received from the participants who answered "Yes" to the question "Do you see a difference between the working conditions of men and women?" are as follows;

"Yes, there is a difference; our shift continues when we go home. Men's shift ends when they go home. We are more tired because we work both at work and at home. This fatigue is naturally reflected both at home and at work. Men are always more vigorous and relaxed than women..." (Female, 25)

"Men only know their jobs at work; we do not only work at work but also continue our work at home..." (Female, 34)

The gender-based division of labor, one of the constraints of the female workforce, still continues in the private sphere. Therefore, some of the given answers to the open-ended interview question, "What do you think is the most important problem of working women in Türkiye?" are as follows;

"Because housework is seen as a woman's duty, we are tired at work, but when we come home, we still have to deal with housework." (Female, 20)

"Everything is expected of women by men, including work outside the home, home, children, etc., at home. My paid working hours are too long to be able to work at home." (Female, 26)

"I think working women continue to do the same work at home as non-working women. Working women do the same work at home as housewives, and their husbands do not help them at all..." (Female, 45)

Table 1: Rankings of The Significance of Concerns Related to Working Women by Gender

	Rankings of the priority	
	Female	Male
Having a successful career & continue moving up in the working life	3	4
Earning enough money to support yourself	4	3
Earning enough money to support the household	5	5
Failure to perform household duties	1	1
Failure to fulfill childcare duties	2	2

Graphic 3: Rankings of the Significance of Concerns Related to Working Women by Gender

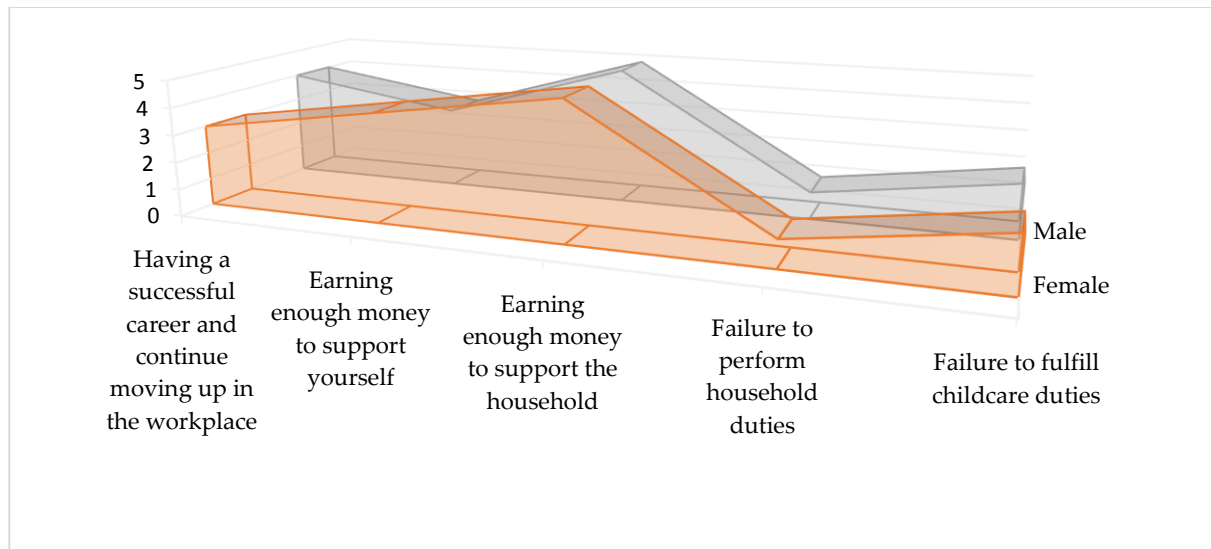

As seen above, participants were asked to rank the importance of five cases related to working women, and 36.6% of female participants stated that the most important case related to being a working woman was 'not being able to fulfill housework.' Similarly, 20.92% of women rated 'unable to fulfill childcare obligations' as the most important case. On the other hand, very close to this rate, 20.78% of the women stated that 'having a successful career and continuous promotion in the workplace' is the most important fact for working women. Subsequently, 12.4% coded 'earning enough money to support oneself,' and only 9.3% defined 'earning enough money to support the household' as the most critical fact for women employees. The importance ranking of the statements for women in this framework is as shown in Table above (1 is for the most important case, 5 is for the least important case).

Graphic 4: Supporting Women's Employment Cases by Gender (%)

In addition, as seen in Graph 4, 55% of the total respondents agree with the statement, 'Working makes it difficult for women to fulfill their responsibilities at home and with children.' Approximately 83% of respondents who agree with this statement are women (46% of the total responses). Similarly, 42.6% of the total participants supported that 'Their mothers' employment has a negative impact on their children,' and 82% of these supporters were women.

As an important reflection of gender and glass ceiling studies regarding women's participation in working life, it was also observed in the field research that the fact that 'It is more important for the development of the society that women stay at home and fulfill responsibilities such as housework and childcare rather than working' still finds support even among female participants (5.4%). The other findings of this gender-based perspective, which can be seen in detail in Graph below, show that while 55% of the total respondents disagreed with the idea that 'women can easily get the job they want in Türkiye,' the distribution of female respondents within this rate was 83%.

According to another analysis within the scope of the study, 2.8% of the female participants answered 'No' to the question 'Do you think women should have a paid/salaried job? Since this rate is 14.3% among male respondents, it is seen that there is a significant relationship between gender and the answers given regarding whether women should have a paid job or not ($p = .000$).

It was found that 30.1% of the female participants stated that they would stop working if their husbands earned much money, and 27.7% said they would stop working if they had an income outside of work.

Whereas the tendency of male participants to stay out of the labor market in case of non-working income at 37.5% disrupts the significant relationship between gender and the preference to quit working in case of non-working income ($p=,142$). The tendency of men to quit working if their wives earn a lot of money at the level of 10.7% ensures that a significant relationship is detected between gender and the preference to stay out of working life in case their wives earn much money ($p=,003$).

4.3. Findings Related to The Education Field

Significant relationships were also found between educational level and who keeps the wages earned ($p=,002$) and between educational level and who decides how to spend the income earned ($p=,021$). When the gender differences between education level and wage saving and spending plan are analyzed, the findings are shown in Table 2. below.

Table 2: Distribution of Keeping and Spending Decisions on Income by Education and Gender

		Who Keeps Your Wages/Salary? (%)				Total (%)	Who Decides Where/How The Money You Earn is Spent? (%)				Total (%)
		I keep it.	I give it to my wife/husband.	I keep some and give some to my wife/husband.			Just me	just my wife/husband.	Jointly	Family elders	
Level of Education	Female	Middle School	5,5	40,0	19,7	11,3	3,7	50,0	18,2	7,7	11,3
		High School	56,5	35,0	42,3	51,5	56,0	50,0	46,9	53,8	51,4
		Associate degree	20,0	15,0	21,1	19,9	21,6	0,0	18,9	15,4	19,9
		Bachelor Degree	14,0	10,0	14,1	13,7	14,2	0,0	13,3	23,1	14,0
		Master/PhD	4,0	0,0	2,8	3,4	4,5	0,0	2,8	0,0	3,4
	Total (People)		200	20	71	291	134	2	143	13	292
	Male	Middle School	9,3	0,0	36,4	13,8	6,3	0,0	27,3	0,0	13,8
		High School	34,9	75,0	18,2	34,5	46,9	100	13,6	33,3	34,5
		Associate degree	23,3	25,0	0,0	19,0	15,6	0,0	18,2	66,7	19,0
		Bachelor Degree	20,9	0,0	36,4	22,4	25,0	0,0	22,7	0,0	22,4
		Master/PhD	11,6	0,0	9,1	10,3	6,3	0,0	18,2	0,0	10,3
Total (People)		43	4	11	58	32	1	22	3	58	

As can be seen from the findings, 40% of the female participants with secondary school education handed over their income to their husbands for safekeeping, while 50% of them left the spending plan of their income to their husbands only. In the case of male respondents with secondary school education, it was

found that none of them completely left their income to their wives for safekeeping or left the spending decision only to their wives. On the other hand, none of the female respondents with post-graduate level education left the savings and spending plan solely to their husbands.

4.4. Findings Related to Economic Structure

Within the scope of the research, it was tried to measure the distribution of answers between the options of 'My Income,' 'My Spouse's Income,' and 'Additional Income' as the income that meets most of the needs of the participants. As a result, the findings show a significant relationship between gender and the type of income that meets most needs ($p=,000$).

Graphic 5: Distribution of Income Sources Used to Meet a Major Part of Needs by Gender

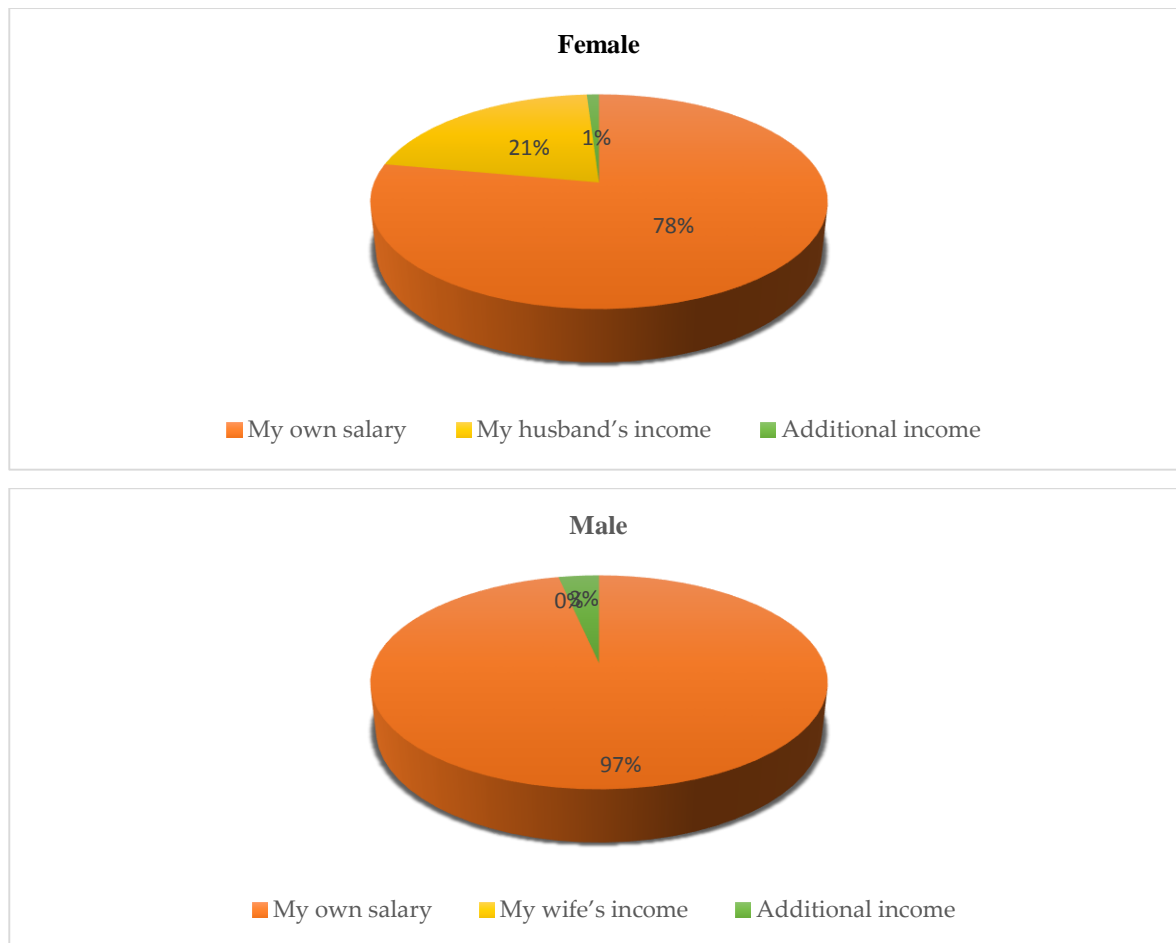

As seen in Graph 5., 77.9% of the female respondents met most of their needs with their income, while 21.8% stated that they met most of their needs with their husband's income, and 1.02% stated that they used their additional income for this purpose. While this distribution is grouped under the headings of their salaries at the level of 96.6% and additional income at the level of 3.4% for male participants, it is determined from the answers given that they have never applied to their wives' salaries to meet a large part of their needs.

Another finding obtained through the semi-structured interview form is dissatisfaction with employees doing the same job earning lower wages than those in the same position in the public sector. In fact, when asked to suggest solutions to the problems of working women, the participants' responses included details about the differences between the state and the private sector in the same job;

"The state needs to monitor not only public institutions, but also private sector institutions, to examine

working hours, wages and salaries, and to establish rules for the implementation of rights and justice..."

(Female, 34)

"Women working under state security have better economic and professional conditions." (Male, 50)

"The opportunities provided by the state for public employees should also be provided for those working in the private sector..." (Female, 35)

"I would like to work under better conditions with more rights. Many state employees work under the same conditions but have different rights." (Female, 26)

Within the research, it is also possible to see the grouping of the answers to the open-ended question on the reason for having a paid job within the scope of women's low-wage status. 54.9% of the female respondents answered 'economic freedom' as the reason for having a paid job. In comparison, this rate is only 9.3% for men. Similarly, 'providing for the household / taking care of the family' is a reason for 1.8% of women, while this rate is 23.3% for men. In other words, there is a significant relationship between gender and the reason for having a paid job ($p=.000$), and the other gender-based responses regarding working for a paid job are shown in Graph below;

Graphic 6: Distribution of Reasons for Working in a Paid/Salaried Job by Gender

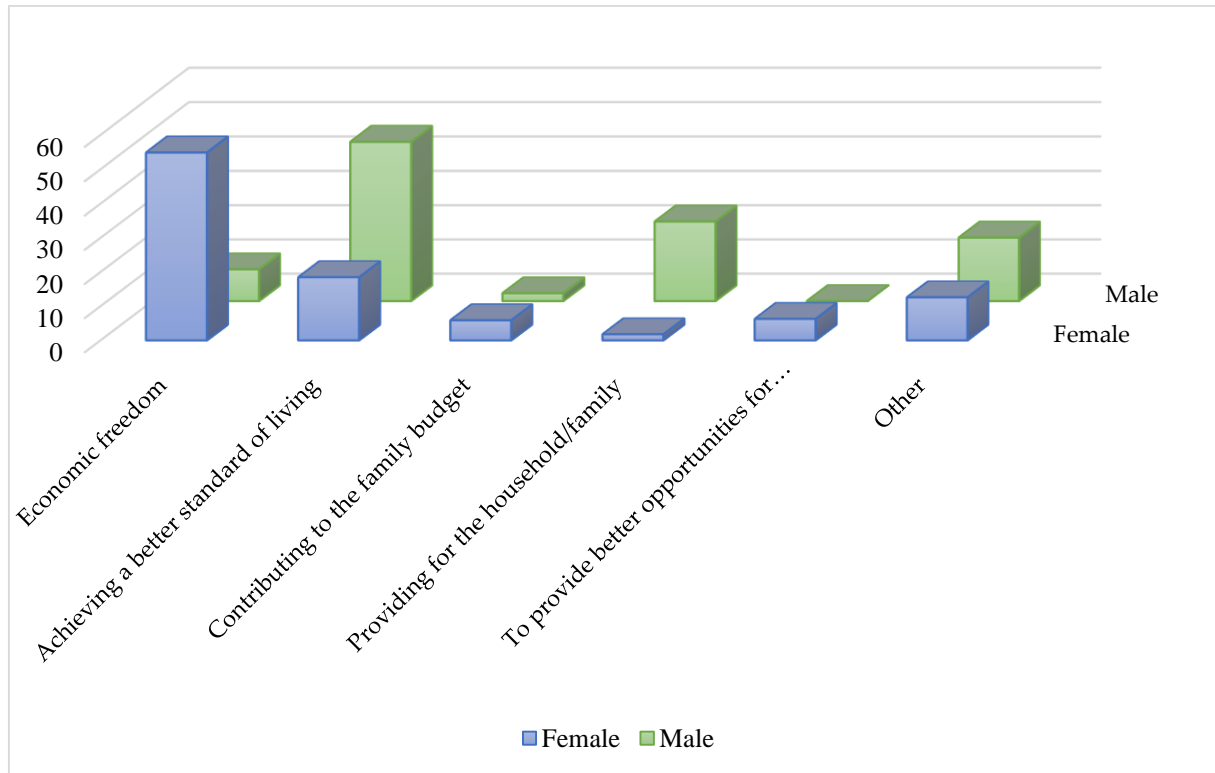

As seen here, just like in the prioritization scale above, the purpose of providing for the household/family is not prioritized among the goals of female respondents (1.8%). However, the purpose of providing for the family is the primary purpose of having a salaried job for about a quarter of male respondents. For example, while contributing to the family budget is accepted among both male and female respondents as the purpose of women's outside paid employment, it is noteworthy that the proportion of female respondents (5.9%) who see women in this way as only a supporter of household income is higher than the proportion of male respondents (2.3%).

4.5. Findings from An Administrative Perspective

70.7% of female respondents support the idea that workplaces can increase the number of female employees by providing facilities such as kindergartens. In comparison, 12.5% of male respondents also support this idea. As summarized in Graph 7, 65.9% of female respondents consider it necessary for the state to take coercive steps to employ women, while 11.4% of male respondents agree with this necessity.

Graphic 7: Distribution of Approach to Cases for Increasing Women's Labor Force Participation by Gender (%)

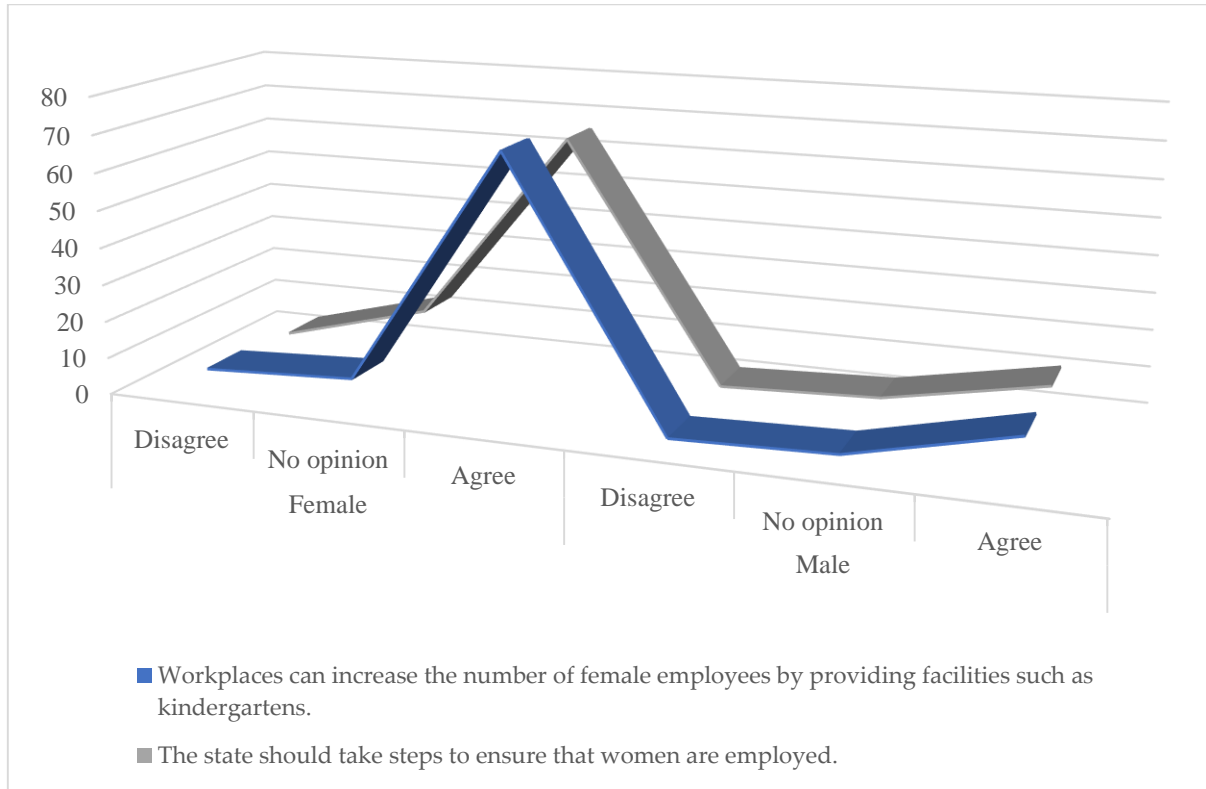

In the semi-structured interviews on the subject, the answers received from the participants to the questions about the solution proposals to improve the conditions of working women show more clearly that the steps of the state are expected in this field;

"There should be shuttles for transportation, and daycare centers should be opened and adjusted according to the working hours of the working mother. Support can also be provided for a babysitter and day-care fees..."
(Female, 44)

"Every workplace should have its day-care center"... (Male, 30)

"The problem of day-care centers at the workplace must be solved, and the state should make day-care centers compulsory at workplaces"... (Female, 40)

5. Conclusion

The research has shown that although almost all of the female employees' spouses are working, the proportion of working spouses among male respondents is less than half. It was also found that female employees take more breaks from working life than their male counterparts, mainly due to maternity and childcare obligations and marriage. This finding is also related to the fact that marriage and childbearing are prioritized over participation in the labor market, again within the scope of gender. Based on these data, as can be seen from the answers to the open-ended questions on improving the conditions of working women, it is seen as a priority for the state to introduce regulations that encourage women's employment in institutions, increase the rates of social support such as day-care centers so that working women are not

trapped between their responsibilities in the private sphere, and ensure that fair and equal management policies are followed through regular audits.

In addition, the idea that working women are unable to fulfill housework and stay away from childcare obligations was coded as the top two most important facts about working women by both male and female participants. In addition, another important finding is that both men and women do not consider the idea of 'providing for the house' as a priority for women. In other words, patriarchal ideology manifests itself in both sexes.

Another critical finding here is that women's wage, which are also influenced by the low wages of women's labor, is perceived and interpreted as an 'additional income' by both women and men in society. While men do not leave the labor market even if their husbands earn much money, women are more inclined to stay out of the labor market if their husbands make a lot of money.

It is possible to say that education increases the opportunities for women in the labor market to direct their lives financially, make individual decisions, and be free. In addition, as identified in the research findings, it can be said that the continuation of the division of labor in the private sphere within the society, which is accepted by the participants as one of the most important differences between working women and men, and which is mentioned to result in women working harder and getting more tired, is one of the areas that can only be rubbed out with education. Since the research also reveals that women, trapped in patriarchal ideology, sometimes accept housework and childcare obligations as more meaningful than being a paid labor force, the consciousness-raising effect of education on women should not be ignored.

Women unable to enrich their human capital through adequate educational opportunities cannot find jobs at a better level and better wages in societies. Most of the time, the income from the jobs they do find cannot cover (or can only cover) the cost of employing a second woman to fulfill the duties and obligations allocated to her within the scope of gender roles such as housework and childcare obligations due to being a woman, so women do not want to enter employment and do not supply their labor to the market. In this regard, the principle of 'equal pay for equal work,' which is now accepted as one of the basic principles by many countries and international or supranational organizations, has been identified as one of the regulations that should be ensured and auditable in Türkiye, especially in the private sector.

Finansman/ Grant Support

Yazar(lar) bu çalışma için finansal destek almadığını beyan etmiştir.

The author(s) declared that this study has received no financial support.

Çıkar Çatışması/ Conflict of Interest

Yazar(lar) çıkar çatışması bildirmemiştir.

The authors have no conflict of interest to declare.

Açık Erişim Lisansı/ Open Access License

This work is licensed under Creative Commons Attribution-NonCommercial 4.0 International License (CC BY NC).

Bu makale, Creative Commons Atıf-GayriTicari 4.0 Uluslararası Lisansı (CC BY NC) ile lisanslanmıştır.

References

- Çakır, Ö. (2008). "Türkiye'de Kadının Çalışma Yaşamından Dışlanması", *Erciyes Üniversitesi İktisadi ve İdare Bilimler Fakültesi Dergisi*, Sayı:31, Temmuz-Aralık, s:25-47.
- Donovan, J. (2000). *Feminist Theory, The Intellectual Traditions*. Bloomsbury Academic.
- Ecevit, Y. (2009). Kadın Emeğini Değersizleştiren İki Ortak: Ataerkillik ve Kapitalist Piyas'. *Kadın Emeği Dergisi*, Temmuz 30.
- Eisenstein, Z. R. (1982). *The Sexual Politics of the New Right: Understanding the 'Crisis of Liberalism' for the 1980s*. *Sings*. 7(3), Spring.

- Elçi, E. (2011). Türkiye'de Kadın Olmak Söylemi: Kadınlarla Yapılmış Bir Söylem Çalışması. *Psikoloji Çalışmaları Dergisi*.31, s.1-28.
- Eyüboğlu, A., Özar, Ş. & Uğur Tanrıöver, H. (2000). *Kentlerde Kadınların İş Yaşamına Katılmalarının Sosyo Ekonomik Sorunları*. KSGM Yayınları, Ankara.
- Koray, M. (2011). Avrupa Birliği ve Türkiye'de 'Cinsiyet' Eşitliği Politikaları: Sol-Feminist Bir Eleştiri. *Çalışma ve Toplum Dergisi*, 2, s. 13-54.
- Meşe, İ. (2013). Katilini Yaratan Annelik: Elif Şafak'ın "İskender" Adlı Romanından Yola Çıkararak Türkiye'de Kadınlık Ve Erkeklik Rollerine Dair Bir Sorgulama. *Turkish Studies- International Periodical For The Languages, Literature, and History of Turkish or Turkic*. 8/3, s. 399-411
- Önder, N. (2013). Türkiye'de Kadın İşgücünün Görünümü. *ÇSGB Çalışma Dünyası Dergisi* 1/ 1, s. 35-61
- Özvarış, Ş. B. (2008). Toplumsal Cinsiyet Kadın ve Sağlık. *Hacettepe Tıp Dergisi*. 39, s. 168-174.
- The Global Gender Gap Report, <https://www.weforum.org/publications/global-gender-gap-report2022/full/1-benchmarking-gendergaps2022/#:~:text=The%20Global%20Gender%20Gap%20in,has%20stalled%20in%20most%20countries> (Erişim Tarihi: 04.05.2024).
- Ünüvar Ünüoğlu, D. (2019). *An evaluation of the female labor force in Turkey within the context of the European Social Charter: A case study for the private health sector in Eskişehir*. Unpublished Doctorate Thesis. Social Sciences Institute of Anadolu University.
- World Bank, <https://openknowledge.worldbank.org/bitstream/handle/10986/36945/9781464818172.pdf?sequence=&isAllowed=y> (Erişim Tarihi: 04.05.2024).



Metaverse'ün Turizme Yansımaları: Paydaş Perspektifi

Reflections of the Metaverse on Tourism: A Stakeholder Perspective

Ahmet ASLAN¹ 

Geliş Tarihi (Received): 15.07.2024

Kabul Tarihi (Accepted): 27.10.2024

Yayın Tarihi (Published): 30.11.2024

Öz: Bu çalışma, turizm paydaşlarının bakış açısından Metaverse'ün turizm endüstrisi üzerindeki etkisini ortaya koymayı amaçlamaktadır. Daha açık bir ifadeyle bu çalışma, turizm endüstrisindeki paydaşların Metaverse kavramını nasıl değerlendirdiğini ve Metaverse teknolojisinin turizm sektöründe nasıl bir etki yaratabileceği konusundaki düşüncelerini araştırmayı amaçlamaktadır. Bu çalışma, nitel araştırma yöntemlerinden biri olan keşfedici araştırma özelliklerini taşımaktadır. Bu nedenle çalışmada amaçlı örnekleme yöntemi kullanılmıştır ve 18 katılımcıyla yarı yapılandırılmış görüşme formu kullanılmıştır. Araştırma kapsamında katılımcılardan elde edilen verilerden en sık tekrar eden kelime frekanslarını belirleyebilmek için Voyant Tools yazılım programı kullanılmıştır. Kelime bulutu incelendiğinde en sık kullanılan kelimenin “sanal” olduğu görülmektedir. Bunu sırası ile “turizm”, “metaverse” ve “dijital” kelimeleri takip etmiştir. Çalışmanın bulgularına göre, otel işletmeleri Metaverse'ü tanıtım için kullanabilir, turist rehberleri macera gerektiren alanlarda bu teknolojiye faydalanabilir ve yiyecek-İçecek işletmeleri restoranlarda yemeği tanıtmak için menülerde kullanabilir. Metaverse teknolojisinin etkilerinin kongre etkinlikleri ile tarihi ve kültürel destinasyonlarda görüleceği düşünülmektedir. Destinasyon yöneticileri, sanal etkinlikler ve festivaller düzenlenerek destinasyonların tanıtımı yapılabilir. Engelliler için ürüne ulaşım sağlayamama durumunda sanal etkinlikler ile gerçeğe yakın bir deneyim sunulabilir.

Anahtar Kelimeler: Metaverse, Dijitalleşme, Teknoloji, Turizm Paydaşları.

&

Abstract: This study aims to reveal the impact of the Metaverse on the tourism industry from the perspective of tourism stakeholders. More specifically, this study aims to investigate how stakeholders in the tourism industry evaluate the concept of Metaverse and how they think Metaverse technology can have an impact on the tourism industry. This study has the characteristics of exploratory research, one of the qualitative research methods. For this reason, the study used a purposive sampling method, and a semi-structured interview form was used with 18 participants. Within the scope of the research, Voyant Tools software program was used to determine the most frequently repeated word frequencies from the data obtained from the participants. When the word cloud is analyzed, it is seen that the most commonly used word is “virtual.” This was followed by the words “tourism,” “metaverse,” and “digital.” According to the study’s findings, hotel businesses can use Metaverse for promotion; tourist guides can benefit from this technology in areas that require adventure, and food and beverage businesses can use it in menus to promote food in restaurants. It is thought that the effects of Metaverse technology will be seen in congress events and historical and cultural destinations. Destination managers can promote destinations by organizing virtual events and festivals. In case of inability to access the product for people with disabilities, a realistic experience can be offered with virtual events.

Keywords: Metaverse, Digitalization, Technology, Tourism Stakeholders.

Atıf/Cite as: Aslan, A. (2024). Metaverse'ün Turizme Yansımaları: Paydaş Perspektifi. *Abant Sosyal Bilimler Dergisi*, 24(3), 895-910. doi: 10.11616/asbi.1516314

İntihal-Plagiarizm/Etik-Ethic: Bu makale, en az iki hakem tarafından incelenmiş ve intihal içermediği, araştırma ve yayın etiğine uyulduğu teyit edilmiştir. / This article has been reviewed by at least two referees and it has been confirmed that it is plagiarism-free and complies with research and publication ethics. <https://dergipark.org.tr/tr/pub/asbi/policy>

Copyright © Published by Bolu Abant İzzet Baysal University, Since 2000 – Bolu

¹ Dr. Öğr. Üyesi, Ahmet Aslan, Bartın Üniversitesi, ahmetaslan@bartin.edu.tr. (Sorumlu Yazar)

1. Giriş

COVID-19 salgını sırasında insan teması ve fiziksel hareketler sınırlandırılmıştır. COVID-19 salgınının yarattığı zorluklara yanıt olarak, turizm endüstrisi büyüme ve adaptasyon için yenilikçi yollar araştırmaktadır. Sanal turizm deneyimleri sunan Metaverse, potansiyel bir çözüm olarak ortaya çıkmıştır (Koohang vd., 2023). Salgın döneminde Metaverse'ün hızlı gelişimi, izolasyon altında bulunan tüketicilerin duygularına hitap ederek sürükleyici deneyimler için fırsatlar yaratmıştır (Zhang ve Quoquab, 2023). COVID-19 salgınının neden olduğu evde kalma zorunluluğu, seyahat edememe ve sanal gerçekliğe yakınlaşma durumu Metaverse'ün gelişimini gerekli kılmıştır (Özdemir Uçgun ve Şahin, 2023). Metaverse, özellikle COVID-19 salgını sırasında ve sonrasında gezginlerin fiziksel sınırların ötesine geçmesiyle çok farklı destinasyonlarda seyahat faaliyetlerine katılmasına olanak sağlayarak sosyal etkileşim imkanı yarattığı için turizm endüstrisinin dikkatini çekmiştir (Gössling ve Schweiggart, 2022; Koo vd., 2023). Metaverse, sanal ortamda sosyal etkileşimlere olanak sağlayarak turizm sektörünü dönüştürme potansiyeline sahiptir (Duran vd., 2022; Wei, 2024). Küresel Metaverse pazarı 2023 yılında 83,9 milyar ABD doları değerine ulaşmış olup, 2023-2030 yılları arasında %48'lik bir bileşik yıllık büyüme hızına ulaşması beklenmektedir. Ayrıca 2030 yılı için Metaverse pazarından elde edilecek gelirin 1.303,4 milyar ABD dolarlık bir değere ulaşacağı öngörülmektedir (Metaverse Market, 2024).

Sanal ve fiziksel gerçekliklerin birleştiği dijital bir alan olan Metaverse kavramı, bilgi edinme alışkanlıklarını ve yaşam tarzlarını büyük bir hızla değiştirmektedir. Dünyanın dijitalleşmesiyle sanal dünyalara olan ilgi artmış ve Metaverse kavramı bu dönemde dünyanın en dikkat çeken kavramlarından biri olmuştur (Ülger ve Ülger, 2023) Araştırmacılar, Metaverse'ün sürükleyici deneyimler, dijital hikaye anlatımı ve avatar kişiselleştirme yoluyla endüstrileri, tüketici davranışlarını ve toplumsal etkileşimleri yeniden şekillendirmedeki rolünü vurgulamıştır (Hadi vd., 2023). Bu unsurların bir araya gelmesi, sürdürülebilirlik, endüstri 5.0 geçişi, pazarlama, konaklama, turizm, operasyonlar, tedarik zinciri yönetimi ve eğitim dahil olmak üzere farklı sektörlerde fırsatlar ve zorluklar sunmaktadır (Çilesiz ve Aydın, 2022; Wong vd., 2023; Queiroz vd., 2023; Papamichael vd., 2023).

Metaverse gelişmeye devam ettikçe, yasal düzenlemeler, dijital ekonomi, sürdürülebilirlik ve işin geleceği de dahil olmak üzere toplum üzerindeki etkisi hakkında soruları ortaya çıkarmaktadır (Periyasamy ve Periyasami, 2023; Filipova, 2023). Metaverse yenilik, yaratıcılık ve etkileşim için benzersiz bir alan sunarken aynı zamanda gizlilik, güvenlik ve sanal ve fiziksel sınırların bulanıklaşmasıyla ilgili zorlukları da beraberinde getirmektedir (Paquin vd., 2023; Gloeckler ve Biller-Andorno, 2023; Wang ve Wang, 2023). Metaverse'ü anlamak, potansiyel riskleri ve zorlukları azaltırken tam potansiyelinden yararlanmak için teknik, sosyal, ekonomik ve kültürel boyutlarını dikkate alan çok disiplinli bir yaklaşım gerektirmektedir. Sanal alemde kullanıcılar Metaverse aracılığıyla etrafta dolaşıp diğer kullanıcılarla etkileşime geçebilecek ve bu şekilde kendi profillerini yani avatarlarını oluşturacaklardır (Paçacı ve Ceyhan Bor, 2024)

Loureiro vd. (2020), artan ivmesine rağmen sanal gerçeklik kullanımının turizm literatüründe henüz yetersiz olduğu sonucuna varmıştır. Shen vd. (2021) Metaverse'ün gelecekte müşteri değerlendirme aracı olarak kullanılma potansiyeline sahip olduğunu ifade etmiştir. Ayrıca Kwon ve Koo (2022) turizm endüstrisinde metaverse kullanımının faydalarını anlayarak kapsamlı bir metaverse turizm ekosistemi ve araştırma gündemi oluşturmak için teorik çerçeveler ve araştırma önermelerinin geliştirilmesi gerektiğini ifade etmiştir. Bu çalışma, bu önerilerden yola çıkarak Metaverse kullanımının turizm endüstrisindeki etkilerini ortaya çıkarmayı hedeflemektedir. Bu kapsamda bu çalışmanın amacı, dijital dünyanın yeni bir boyutu olan Metaverse'ün turizm sektörüne potansiyel etkilerinin turizm paydaşları tarafından nasıl algılandığını ortaya koymaktır. Yani bu çalışma, turizm endüstrisindeki paydaşların Metaverse kavramını nasıl değerlendirdiğini ve turizm sektöründe nasıl bir etki yaratabileceği konusundaki düşüncelerini araştırmayı amaçlamaktadır. Bu kapsamda, turizm pazarlamasında Metaverse teknolojisinin gelişimiyle ilgili paydaşların bakış açıları sunularak sektöre teorik ve pratik önerilerde bulunulacaktır. Bu bilgiler ışığında, bu çalışmada cevap aranan araştırma soruları şunlardır:

AS1: Metaverse, turizm endüstrisindeki paydaşlar tarafından nasıl algılanmaktadır ve bu teknolojinin sektördeki olası kullanım alanları nelerdir?

AS2: Metaverse teknolojisi, turizm endüstrisindeki farklı paydaşlar (otel işletmeleri, turist rehberleri, yiyecek-içecek işletmeleri, destinasyon yöneticileri) için ne tür fırsatlar ve yenilikler sunmaktadır?

AS3: Turizm paydaşlarına göre, Metaverse teknolojisinin tarihi ve kültürel destinasyonlar üzerindeki etkileri nasıl olacaktır?

AS4: Turizm endüstrisindeki Metaverse teknolojisi engelli bireyler için ürün ve hizmetlere erişimde ne tür çözümler sunabilir?

2. Literatür

2.1. Metaverse Kavramı

Metaverse, fiziksel dünyayı sanal ortamlarla sorunsuz bir şekilde bütünleştiren, dijital varlıkların ve onların fiziksel karşılıklarının bir arada var olmasını sağlayan bir alan olarak kavramsallaştırılmaktadır (Lin vd., 2024). Metaverse kavramsal olarak "meta" ve "verse" kelimelerinin birleşiminden oluşan "sanal evren" anlamına gelmektedir (Dionisio vd., 2013; Aktaş vd., 2023). Metaverse, "fiziksel dünyanın ötesindeki bir evrene ve bilgisayar tarafından oluşturulan bir dünyaya atıfta bulunur ve onu fiziksel alemin ötesindeki alanların metafiziksel veya ruhani kavramlarından ayırmak" olarak tanımlanmaktadır (Go ve Kang, 2023). Buhalis ve Karatay (2022) ise Metaverse'ü "fiziksel mekanları, ürünleri ve hizmetleri geliştirmek için ortam zekasını kullanan dijital ve fiziksel evrenlerin kusursuz bir birleşimi olarak" tanımlamıştır. Metaverse, paylaşılan deneyimleri, işlemleri ve gerçek zamanlı etkileşimleri mümkün kılarak gerçek dünyaya çok benzeyen sanal bir ortam yaratmayı amaçlamaktadır (Dwivedi vd., 2023). İnsanlar fiziksel ortamda bulunmasalar bile Metaverse görsel, işitsel ve dokunsal hisler elde etmelerini mümkün kılmaktadır (Kim, 2021; Tsai, 2024). Metaverse'te ana özellikleri uygun bir şekilde sunulan ürünler, gerçek dünyadakilerden daha büyüleyici olarak algılanabilir (Chen ve Yao, 2022; Kit, 2022).

Metaverse artık gerçek dünyanın sanal ortamdaki basit bir kopyası değildir. Metaverse, karma gerçeklik yoluyla fiziksel ve sanal dünyalar arasında köprü kurmaktadır. Akıllı ekranlar, 3D projeksiyon ve çoklu ortam izleme sensörlerine sahip Metaverse donanımlarının kullanılmasıyla karma gerçeklik, sanal dünyanın gerçekçiliğini gerçek yaşam deneyimlerine yakın bir şekilde artırabilir. Bu yolla, kullanıcılar artık sanal nesnelere gerçek nesnelere ayırt edemeyecektir (Buhalis ve Karatay, 2022; Chen vd., 2023). Sosyal medya ve web siteleri aracılığıyla artırılmış gerçeklik ve sanal ortam teknolojilerinin yaygınlaşmasıyla beraber Metaverse deneyimi hızlanmıştır. Metaverse, sanal ve fiziksel evrenlerin bir birleşimidir. Dolayısıyla Metaverse, üç boyutlu geçmiş teknolojilerden radikal bir şekilde farklıdır (Buhalis vd., 2023). Metaverse, konaklama ve turizm yönetiminde müşteri deneyimi ve birlikte değer yaratma için bir katalizör olarak değerlendirilmektedir (Buhalis vd., 2022).

2.2. Metaverse ve Turizm

COVID-19 salgının yaşandığı dönemde insanların fiziksel hareketleri sınırlandırılmıştır. İnsanların seyahate çıkamamalarından ötürü çözüm önerisi olarak Metaverse turizm ön plana çıkmıştır (Yılmaz ve Karamustafa, 2022; Arasa, 2022). Birçok turizm işletmesi, tüketicilerin taleplerini karşılamak için Metaverse teknolojilerini ürün ve hizmetlerine dahil etmiştir (Chen, 2023). Geleneksel seyahat modelleri tüketicilerin kişiselleştirilmiş deneyim beklentilerini artık karşılayamamaktadır ve bu durum daha akıllı ve verimli turizm teknolojilerini gerekli kılmaktadır (Zhou, 2019). Dijital platformların popülerleşmesiyle beraber, turizm sektörü de dijital teknolojileri kullanmaya başlamıştır (Cuomo vd., 2021; Chen, 2024). Üstüner ve Dilek (2024)'e göre, Metaverse teknolojisinin turizm endüstrisine uyarlanması geleneksel tatil deneyimini değiştirip sektörde yenilikleri teşvik edecek ve müşteri deneyimini ileri bir seviyeye taşıyacaktır.

Metaverse turizm, "turistlere mekansal olarak bir ürün veya deneyim sağlayan fiziksel ve sanal ortamların yakınsaması sırasında çoklu duyuşsal bilgi işleme ile zenginleştirilmiş bir turizm türü olarak" tanımlanabilir (Go ve Kang, 2023). Gezinlerin birbirleriyle ve ekosistemde yer alan seyahat acenteleriyle olan sosyal etkileşimleri turizm paydaşları tarafından desteklenmektedir ve yaratıcı bir ekonomiye ilham veren hizmetleri somutlaştırmak için 3D sanal dünyalar kullanılmaktadır. Bu durum Metaverse turizm ekosistemi olarak adlandırılmaktadır (Koo vd., 2023). Metaverse ve sürükleyici teknolojiler (örneğin VR,

AR ve XR) birkaç yıldır var olmasına rağmen, turizm sektörüne yönelik uygulamalar ancak yakın zamanda ortaya çıkmıştır (Chen vd., 2023). Basit bir ifadeyle, Metaverse turizm, çoklu duyuşsal teknolojilerin yardımıyla fiziksel ve sanal ortamların yakınsaması yoluyla turizm ürünlerinin, hizmetlerinin ve deneyimlerinin sağlanması ifade etmektedir (Go ve Kang, 2023).

Metaverse, 21. yüzyılda öne çıkan bir konu haline gelmiştir (Song vd., 2023) ve sanal gerçeklik (VR) ve artırılmış gerçeklik (AR), blok zinciri teknolojisi, yapay zeka (AI), büyük veri ve bulut bilişimi entegre ederek, zaman yolculuğu ve tarihi kültürlerin veya doğal olayların deneyimleri gibi sürükleyici 3 boyutlu deneyimler sağlamaktadır (Buhalis vd., 2023). VR cihazları, gerçek ve bilgisayar tarafından oluşturulan ortamları karma bir gerçeklik (MR) içinde birleştirerek turizmde uygulama alanını genişletmektedir (Mihalic, 2024). İnsanların turistik amaçlı seyahat etmesi, yeni yerler görüp keşfetmesi, bu yerlere rezervasyon yapması, oradan alışveriş yapması ve bunu Metaverse ortamında yapması ilgi çekicidir (Serçek ve Korkmaz, 2023).

Endüstriyel açıdan bakıldığında dijitalleşmenin turizm sektörünün dönüşümünü ve gelişimini gerçekleştirmesi için gerekli bir yol olduğu söylenebilir (Liu ve Park, 2024). Ayrıca, yenilikçi teknolojiler tarafından yönlendirilen modern tüketiciler, kalite ve deneyim çeşitliliği talep etmektedir. Bu nedenle, derin etkileşim ve ademi merkezilik gibi özelliklere sahip bir Metaverse, turizm endüstrisinin yüksek boyutlu deneyimler yaratması için en uygun seçenek haline gelecektir (Feng ve Cheng, 2022). Metaverse ile gerçek deneyimlere çok benzeyen ve hatta onları aşan sanal seyahat deneyimlerinin mümkün olacağı öngörülmektedir (Buhalis vd., 2023). Bu durum, gezginlerin deneyimlerinde ve turizm ürünleri tüketiminde devrim yaratma potansiyeline sahiptir (Gursoy vd., 2022).

3. Yöntem

Bu çalışmanın amacı, Metaverse'ün turizm sektörüne potansiyel etkilerinin turizm paydaşları (yerel halk, yerel işletmeler, işgörenler, akademisyenler, öğrenciler, yerel yöneticiler, işletme yöneticileri gibi) tarafından nasıl algılandığının belirlenmesidir. Çalışmada Metaverse, Metaverse turizm, dijital turizm, sanal turizm hakkında teorik veya pratik bilgiye sahip olma özelliklerinden en az birine sahip kişiler araştırmaya dahil edilmiştir. Araştırma evrenini Türkiye'de bu konuda bilgi ve deneyim sahibi olan turizm paydaşları oluşturmaktadır. Bu kapsamda 26 kişiyle iletişime geçilmiş ve bu araştırmaya katılmayı kabul eden 18 kişiyle görüşme gerçekleştirilmiştir.

Bu çalışmayla birlikte, konu hakkında bilgi sahibi olan turizm paydaşlarının bakış açısıyla Metaverse'ün turizm sektöründe belirlenmesine yönelik öneriler sunulmaktadır. Bu çalışma, nitel araştırma yöntemlerinden biri olan keşfedici araştırma özelliklerini taşımaktadır. Keşfedici araştırmalarda araştırmanın amacı, belirli bir olgunun, sorunun veya davranışın büyüklüğünü veya kapsamını ortaya çıkarmak, bu olguya ilişkin bazı tahminler üretmek veya bu olguya ilişkin daha kapsamlı bir çalışma yürütmeyi test etmektir (Bhattacharjee, 2012; Akkan ve Bozyiğit, 2020). Keşfedici araştırma, konuyla ilgili araştırmayı derinleştirmek ve konuya teorik bir temel oluşturmak için yapılmaktadır (Sakyi vd., 2020).

Nitel araştırmalarda belirli bir örneklem sayısı sınırı bulunmamakta ancak veri doygunluğu (Glaser ve Strauss, 1967) sağlanana kadar yeteri örnekleme ulaşımları gerekmektedir. Belirlenen, 18 kişi ile yapılan görüşmelerden elde edilen veriler doygunluğu sağlamıştır. Bu çalışmada amaçlı örnekleme yöntemi kullanılmıştır. Amaçlı örnekleme, bir örneklem grubunun belirli özelliklere sahip olmasını hedeflemektedir. Bu örneklemede, örneklem grubu araştırmacının araştırma sorularına cevap bulabileceğini düşündüğü kişilerden seçilmektedir (Lune ve Berg, 2017). Görüşmeler 1 Mayıs- 31 Mayıs 2024 tarihleri arasında gerçekleşmiştir ve 15-35 dakika arasında sürmüştür. Zaman, maliyet, erişilebilirlik gibi etkenler nedeniyle yüz yüze görüşmelerle beraber web tabanlı video görüşme uygulamaları ve telefon görüşmeleri de yapılmıştır. Ayrıca, çalışma kapsamında katılımcılardan elde edilen verilerden Voyant Tools yazılım programı kullanılarak kelime bulutu ve kelime bağları oluşturulmuştur. Bu çalışma için etik kurul izni Bartın Üniversitesi, Sosyal ve Beşeri Bilimler Etik Kurulu'nun 27.03.2024 tarihinde 2024-SBB-0325 protokol numaralı kararıyla alınmıştır.

Bu araştırmada nitel araştırma yöntemi olan yarı yapılandırılmış görüşme tekniğinin kullanılması tercih edilmiştir. Katılımcıların görüş ve değerlendirmeleri, araştırmanın amaçlarını kapsayacak şekilde sorular

içeren yarı yapılandırılmış bir görüşme formu aracılığıyla toplanmıştır. Görüşme sorularının güvenilirlik ve geçerliliği Ercan (2022) ve Tayfun vd. (2022)'nin çalışmalarında test edilmiştir ve görüşme soruları bu çalışmalardan uyarlanmıştır. Bu kapsamda 7 soru hazırlanmış ve bu sorulara Tablo 1'de yer verilmiştir. Görüşme formunda yer alan sorular turizm alanında uzman iki akademisyen tarafından incelenmiştir. Uzman görüşü alınan akademisyenlerin konu hakkında bilgi sahibi olması ve yeterli zamanı ayırabilmesi kriterlerine bakılmıştır. Alınan uzman görüşleri sonucunda görüşme formu üzerinde anlaşılmayı kolaylaştıracak birtakım düzeltmeler yapılmış ve nihai anket formu uygulanmıştır. Bu sürecin sonunda çalışmanın örneklem seçimi yapılmış ve görüşmelere geçilmiştir.

Tablo 1: Görüşme Soruları

No	Sorular
1	Turizm sektöründe yaşanan dijitalleşme sürecinde günümüzde gelinen noktayı nasıl değerlendiriyorsunuz?
2	Metaverse kavramı hakkında neler söyleyebilirsiniz?
3	Size göre Metaverse teknolojisinin turizm sektöründe kullanılan mevcut dijital teknolojilerden farkı nedir?
4	Size göre gelecekte turizm sektöründe Metaverse teknolojisinin etkileri hangi hizmet alanlarında görülecektir? Bu etkiler neler olacaktır?
5	Metaverse teknolojisinin turizm pazarlaması açısından potansiyel faydaları sizce neler olabilir?
6	Metaverse'ün turizm için oluşturabileceği muhtemel fırsatlar neler olabilir?
7	Metaverse'ün turizm için oluşturabileceği muhtemel tehditler neler olabilir?

Kaynak: Yazar tarafından oluşturulmuştur.

Görüşmelerden elde edilen bulgular araştırma sorularına göre sınıflandırılmış ve betimsel analiz yöntemiyle işlenmiştir. Bu çalışmanın bulguları, odaklanılan konuların her birini ve görüşmeler sırasında vurgulanan noktaları göstermek için alıntılar yardımıyla anlatım teknikleri kullanılarak ifade edilmiştir.

3.1. Bulgular ve Tartışma

Çalışma kapsamında görüşme yapılan katılımcılara ilişkin bilgilere Tablo 2'de yer verilmiştir. Katılımcılar Metaverse konusunda bilgisi olan akademisyenler, konaklama, restoran ve seyahat işletmesi yöneticileri ve çalışanları, Metaverse konusunda bilgi sahibi olan kalkınma ajansı görevlileri ve yine bu konuya ilgi duyan ve bilgi sahibi olan turizm eğitimi alan öğrencilerden oluşmaktadır. Katılımcıların yaşları incelendiğinde, 10 kişi 36-45 yaş grubunda, 3 kişi 46-55 yaş grubunda, 2 kişi 18-24 yaş grubunda ve son olarak 3 kişi 25-35 yaş grubunda yer almaktadır. Katılımcıların 6'sının kadınlardan 12'sinin ise erkeklerden oluştuğu ve büyük bölümünün lisans ve lisansüstü eğitim derecelerine sahip olduğu belirlenmiştir.

Tablo 2: Katılımcı Bilgileri

Katılımcı	Çalışılan Sektör	Meslek	Cinsiyet	Eğitim
K1	Üniversite	Akademisyen (Turizm)	Kadın	Lisansüstü
K2	Üniversite	Akademisyen (Turizm)	Erkek	Lisansüstü
K3	Üniversite	Akademisyen (Turizm)	Erkek	Lisansüstü
K4	Üniversite	Akademisyen (Turizm)	Erkek	Lisansüstü
K5	Üniversite	Akademisyen (Turizm)	Erkek	Lisansüstü
K6	Kalkınma Ajansı	Uzman	Erkek	Lisansüstü
K7	Kalkınma Ajansı	Uzman	Erkek	Lisansüstü
K8	Kalkınma Ajansı	Uzman	Erkek	Lisansüstü
K9	Turizm	Turizm Öğrencisi	Erkek	Lisans
K10	Turizm	Turizm Öğrencisi	Kadın	Lisans
K11	Turizm	Turizm Öğrencisi	Kadın	Ön Lisans
K12	Turizm	Otel Genel Müdürü	Erkek	Lisans
K13	Turizm	Garson	Erkek	Lise
K14	Turizm	Önbüro Personeli	Kadın	Lisans
K15	Turizm	Restoran Müdürü	Kadın	Lisans
K16	Turizm	Restoran Müdürü	Kadın	Lisans
K17	Turizm	Şef	Erkek	Ön Lisans
K18	Turizm	Seyahat Acentesi Müdürü	Erkek	Lisans

Kaynak: Yazar tarafından oluşturulmuştur.

Soru 1. Turizm sektöründe yaşanan dijitalleşme sürecinde günümüzde gelinen noktayı nasıl değerlendiriyorsunuz?

Katılımcılar turizm endüstrisinde dijitalleşmenin kaçınılmaz olduğunu düşünmektedir. Dijitalleşme süreciyle birlikte seyahat deneyimleri, rezervasyon süreçleri, destinasyon keşfi ve iletişim gibi birçok alanda olumlu gelişmeler yaşanacağı düşünülmektedir. Bir turizm akademisyeninin görüşüne göre, dijitalleşme, turizm işletmelerinin çalışma yapısını değiştirmiştir. Otel işletmelerinin çoğunluğu rezervasyon sistemlerini kendi web siteleri üzerinden yapar hale gelmiştir. Bunun yanında dünyanın tüm online seyahat acenteleri ile anlaşmalar yaparak tanıtım ve pazarlama imkanlarına kavuşmuşlardır. Müşteri hizmetleri dijitalleşme ile birlikte elektronik ağızdan ağıza iletişim açısından son derece önemli hale gelmiştir. Bir kişiyi bile memnun edememek puan düşüklüğü ve imaj bozulmasına yol açmaktadır. Dijitalleşme otel otomasyon sistemlerini de geliştirmede vazgeçilmez hale gelmiştir. Seyahat acenteleri açısından durum incelenecek olursa, fiziki mekan tutarak müşteri beklemek artık demode olmaya başlamıştır. Online platformlar üzerinden turistler seyahatlerini planlama yoluna gitmektedirler. Yiyecek içecek endüstrisi açısından bakıldığında da menü belirleme, tanıtım, sosyal medya pazarlaması, müşteri ilişkileri yönetimi gibi alanlar dijitalleşmiştir. Ulaştırma araçları, biletleme, dijitalleşmenin yoğun yaşandığı turizm alt sektörlerindedir. (K3). Dijitalleşmenin turizm endüstrisine olumlu etkileri olacağını düşünen bir katılımcının yanıtı aşağıdaki gibidir:

“Turizm, emek yoğun bir sektördür ancak turizm sektöründe de ciddi bir dijital teknoloji kullanımı vardır. Özellikle seyahate çıkmadan bireylerin destinasyon veya otel seçimlerini etkileyen sosyal medya tabanlı reklamlar, pazarlama ve tanıtımda sıklıkla kullanılan sanal gerçeklik ve artırılmış gerçeklik teknolojilerini ve otellerde ya da restoranlarda hizmet vermeye başlayan robotları görebiliyoruz. Dolayısıyla turizm sektörü teknolojiden sonuna kadar faydalanmaktadır. Bu durum bireylere inanılmaz bir deneyim sağlarken, turizm işletmelerine de ciddi kazançlar sağlamaktadır. Bu noktada rekabet ortamında hayatta kalmak hatta lider bir işletme olmak isteyen bütün turizm işletmelerinin bu gelişen dijital teknolojilerden sonuna kadar faydalanacaklarını, müşterilerine hızlı ve etkin bir hizmet sunacaklarını ve seyahatin başlangıcından sonuna kadar bu teknolojiden bireylerin faydalanmak isteyeceğini düşünüyorum. Ayrıca bu dijital teknolojiler yeni turizm ürün ve hizmetlerinin çıkış noktası olabilir. (K2).”

Katılımcıların çoğu olumlu görüş belirtirken bir katılımcı dijitalleşmenin turizm sektörüne veri gizliliği, güvenlik endişeleri, işgörenlerin işsiz kalması gibi endişelere sahiptir.

“Dijitalleşmede aynı zamanda güvenlik endişeleri, veri gizliliği, rekabetçi pazarlama ortamı gibi olumsuz yönleri de bulunmaktadır. (K4).

Soru 2. Metaverse kavramı hakkında neler söyleyebilirsiniz?

Katılımcılar Metaverse’ü sanal dünya, sanal gerçeklik, artırılmış gerçeklik, gerçek olmayan ancak gerçeğe çok yakın deneyimler olarak ifade etmektedir. Bazı katılımcılar ise Metaverse teknolojisini WEB3, blockchain, yeni bir oyun alanı olarak ilişkilendirmektedir. Katılımcılar genel olarak, Metaverse kavramını, gerçek olmayan ancak gerçeğe çok yakın deneyimler sunan bir sanal dünya olarak tanımlamıştır. Dolayısıyla insanların tıpkı gerçek dünyadaki gibi belirli bir bedene (örneğin avatara) bürünerek sanal dünyada belirli birtakım deneyimleri yaşaması hatta gerçek dünyada kolay bir şekilde yapamayacağı davranışları sergilemesi veya kolay bir şekilde ulaşamayacağı deneyimleri yaşaması mümkündür. Ayrıca katılımcılar şunları ifade etmektedir:

“Genelde sanal ve artırılmış gerçeklik dünyalarını ifade etmek için kullanılır. Bu kavram insanların sanal ortamlarda bir araya gelerek etkileşimde bulunabilecekleri geniş bir dijital evreni tanımlar. (K10). Metaverse’ün hayatımıza henüz tam olarak adapte edemediğimiz bir olgu olduğu kanaatindeyim. Sanal ve gerçek dünyaların birleştiği dijital deneyimler sunan bu tür platformların gelecekte gelişen teknolojinin de etkisi ile daha etkin kullanılacağı ve hayatımızda sosyalleşmeden eğitime kadar neredeyse bütün alanlarında var olacağı kanaati taşıyamaktayım. (K7). Bazı işletmeler Metaverse teknolojisini yeni bir oyun alanı olarak görmektedir ve bu kapsamda stratejiler geliştirmektedir. Geliştirdikleri stratejiler kapsamında yatırımlar yapmaya başlamıştır. (K14).”

Soru 3. Size göre Metaverse teknolojisinin turizm sektöründe kullanılan mevcut dijital teknolojilerden farkı nedir?

Turizm sektöründe yaygın olarak çevrimiçi seyahat siteleri, mobil uygulamalar ve sosyal medya mecraları oldukça sık kullanılmaktadır. Söz konusu bu dijital ürünler, kişiye sadece görsel ve işitsel yolla ulaşabilmektedir. Ancak Metaverse teknolojisi sadece görme ve işitme duyularına hitap etmez bunların yanı sıra kişiye sanal bir dünyada sunulan ürün ya da hizmeti deneyimleme imkanı sunar. Yani bir oteli ya da bir tarihi mekanı görmeden ya da satın almadan bire bir gerçeğine uygun bir şekilde deneyimleme şansı sunmaktadır. Ayrıca katılımcılar şunları ifade etmektedir:

“Mevcut dijital teknolojiler tek taraflı bilgi ve veri akışı sağlayan teknolojiler olarak tüketicilerin karşısına çıkmakta ve mevcut dijital teknolojilerde verinin toplanması, akıllı sistemler aracılığıyla işlenmesi, yapay zeka tarafından analiz edilerek, büyük ölçekli verilerden sonuç çıkarılmasına yönelik büyük ölçekli kullanım avantajları sağlaması açısından sosyal medyadan, turizm işletmelerine, ulaşım sektörüne kadar sektörün tüm alt sektörlerde kullanım olanağı sağlamaktadır. (K1). Mevcut dijital teknoloji rezervasyon yapmak, sanal tur satın almak gibi belirli işlemlerle kısıtlıdır ama Metaverse kullanıcılarına daha geniş bir kullanım sunar. (K17). Metaverse mekandan bağımsızlaşarak sanal deneyimler sunmaktadır. Metaverse'ün diğer dijital teknolojilerinin hepsini kapsadığı/kapsayacağı düşüncesindeyim. Metaverse'ün gerçek deneyime alternatif oluşturacak boyuta ulaşması durumunda sektörü domine edebileceği kanaatindeyim. (K7). Daha geniş kapsamlı ve etkileşimlidir. Metaverse sanal ve artırılmış gerçeklik dünyalarının bir araya gelmesiyle oluşan bir dijital evreni ifade etmektedir. (K10). Turizm sektöründe kullanılan dijital teknolojilerden çok bir farkı yoktur. Fakat turizmin temel motivasyonlarını ne kadar yerine getirebilir. İnsanları tatmin etmede gerçek mi yapay mı bu tartışılır. Bence gerçek deneyim gerçekliğin çok üzerinde bir haz verir. Sanal gerçekliği belki turizm ürünlerinin kalitesini veya ön sunumunu göstermek için tanıtım amaçlı kullanılabilir işletmeler. (K3).”

Soru 4. Size göre gelecekte turizm sektöründe Metaverse teknolojisinin etkileri hangi hizmet alanlarında görülecektir? Bu etkiler neler olacaktır?

Katılımcılar, Metaverse'ün eğlence hizmetlerinde belirgin bir şekilde görüleceğini ifade etmektedir. Metaverse'ün gerçek dünyada deneyimlenmesi çok zor, maliyetli veya bireyler için riskli olan safari turlarında, rekreasyonel aktivitelerde kullanımı yaygınlaşacaktır. Bunların yanı sıra özellikle müze hizmetlerinde bireylere inanılmaz deneyimler sunacaktır. Kalkınma ajansında çalışan bir uzmanın görüşüne göre, sanal tur ve simülasyon uygulamalarının artması, etkileşimli sergiler ve etkinliklerin gelişmesi, daha fazla sanal toplantı, konferanslar ve etkinlikler düzenlenmesi, gerçek seyahatler yerine sanal gezi ve etkinlik organizasyonlarına yönelme olabilecektir. (K8). Ayrıca, bir otel genel müdürü ise Metaverse turizminin etkileri konusunda şunları belirtmektedir:

“Turizmin tüm alanlarında bunu göreceğiz özellikle yiyecek-içecek dalında, konaklama dalında, seyahat dalında daha fazla göreceğiz. Bu etkiler insanları daha az tasarrufa itecektir. Bu sanal gerçekliğin etkisiyle insanlar daha çok yer görme daha çok tatma daha çok hissetme gibi olguları daha yoğun yaşamak isteyecek ve sürekli bir harcama yapma eğiliminde olacaklardır. (K12). Rezervasyon kalitesini daha iyi hale getirmek, tüketicilerin satın alma davranışını yönlendirmek, sanal fuarlar yapmak ve yeni turistik çekicilikler oluşturulabilir. (K15). Özellikle kültür turizmi, kongre turizmi ve etkinlikleri (festival ve konser gibi) etkileyeceği kanaatindeyim. Deneyim turizmini daha az etkileyeceğini düşünüyorum. Özellikle de gastronomi turizmi üzerinde etkisinin çok çok sınırlı olacağı kanaatindeyim. (K7).”

Soru 5. Metaverse teknolojisinin turizm pazarlaması açısından potansiyel faydaları sizce neler olabilir?

Birçok katılımcı, Metaverse teknolojisinin bireylere sıra dışı bir deneyim sunduğu için reklam ve tanıtım aracı olarak kullanıldığında güçlü bir pazarlama unsuru haline geleceğini belirtmektedir. Sanal müzelere, sanal gezilere imkan tanır. Tanıtım ve pazarlama açısından sanal ziyaret yapan kişilerin gerçeğini de görme isteği oluşabilir. Sanal etkinlik ve festivaller düzenlenerek, gerçek destinasyonların bu yolla tanıtımı yapılabilir. Engelliler için ürüne ulaşım sağlayamama durumunda sanal etkinlikler ile gerçeğe yakın bir deneyim sunulabilir. Kalkınma ajansında çalışan bir uzmanın düşüncesine göre, Metaverse teknolojisi turizmde sanal seyahat deneyimi yoluyla çevresel olumsuz etkilerin önüne geçebilir. Engelli bireylerin bu

yolla fırsat eşitliğine katkı sağlayabilir. Aynı zamanda turizmde yeni bir ekonomik model olarak gelir kapısı açabilir. (K6). Bu soruya verilen yanıtlardan bazıları şunlardır:

“Çok daha ucuza ve az bir efor ile dünyanın dört bir yanında turizm deneyimlerini yaşatabileceği kanaatindeyim. Bu açıdan gerçek deneyimin bir demosu olarak turizm destinasyonunu pazarlamada kullanılabilir. (K7). Daha etkili pazarlama şansı sunabilir ve geniş kitlelere erişimi kolaylaştırabilir ve yaratıcı pazarlama kampanyaları sunabilir. (K17).”

Soru 6. Metaverse’ün turizm için oluşturabileceği muhtemel fırsatlar neler olabilir?

Metaverse tabanlı yeni turistik ürün ve hizmetlerin ortaya çıkacağı düşünülmektedir. Bu durum turizmin çeşitlenmesinde, yeni ilgi alanlarının oluşmasına katkıda bulunabilir. Kişiselleştirilmiş turistik deneyimler hazırlamada kullanılabilir. Dünya çapında çeşitli kültürel etkinliklere katılma ve etkileşim kurma imkanı ortaya çıkar. Turizmin çevresel etkilerini azaltmakta fayda sağlarken özellikle, tarihi binalarda, ören yerlerinde, sanal turlar tercih edilebilir. Bir turizm akademisyeninin bu konuyla ilgili düşüncesine göre, Metaverse turizmde teknolojik yeniliklere maliyetler KOBİ’ler çok hızlı ayak uyduramamaktadır, fakat turizmde yer alan KOBİ’ler için büyük fırsatlar sağlamaktadır. Bununla birlikte destinasyon tanınırlığı, destinasyon yönetimi ve turizm işletmeleri için Metaverse kullanımı önemlidir. (K1). Bu soruyla ilgili verilen diğer yanıtlar şunlardır:

“Hızlı kararlar alınarak hızlı doluluklar elde edilebilir zaman zaman. (K12). Metaverse kullanıcıları sanal olarak farklı turizm destinasyonları keşfetme ve deneyimleme fırsatlarına sahip olabilirler. Bu sayede planlaması öncesinde turistlere destinasyonları daha yakından tanıma ve seçme fırsatı sunar. (K10). Sanal gerçeklik otelleri yaparak gelecek olan turistlerin otelleri gezip daha sağlıklı kararlar almasına yardımcı olabilir ve sürdürülebilir turizm adına da yardımcı olarak doğayı ve çevreyi bu şekilde daha iyi koruyabilirler. (K9).”

Soru 7. Metaverse’ün turizm için oluşturabileceği muhtemel tehditler neler olabilir?

Katılımcılara göre, Metaverse teknolojisinin turizm destinasyonları bağlamında birbiriyle entegrasyonunun sağlanamaması, elde edilen verilerin işlenememesi sorununu ortaya çıkarabilir. Metaverse’ün turizmde kullanımı yaygınlaştığında siber tehditler söz konusu olabilir. Bunun yanı sıra istihdam edilen birey sayısında azalma görülmesi mümkündür. Ayrıca, Metaverse’ün gelişmesiyle fiziksel turizm hizmetlerinin yerine sanal ortamların sunduğu hizmetler tercih edilebilir ve turizm talebi düşebilir. Genel olarak istihdamda azalma, sosyal etkileşimde azalma, fiziksel deneyimden yoksunluk, veri güvenliği problemleri gibi sorunlar ön plana çıkabilir. Bir görüşe göre Metaverse teknolojisinden kaynaklı en önemli tehdit gerçek hayatın ve etkileşimin, sosyalleşmenin ortadan kalkmasına sebep olur. Yerel kültürlerin yozlaşmasına sebep olabilir. Geleneğin ortadan kalkmasına ve tek tip insan davranışının ortaya çıkmasına sebep olabilir. Turizmden para kazanmanın yolu ziyaretçilerin turistik harcama yapmasıdır. Sanal gerçeklik faaliyetlerinde yerel işletmeler için bir kazanç unsuru yoktur. Yerel topluluklara bir faydası bulunmamaktadır. Sürdürülebilirlik açısından da ülkelere turizm sektörüne bu açıdan zarar verebilir. Turizmin uluslararası barışa olan katkısını azaltabilir. (K3). Bu soruyla ilgili diğer ifadeler şunlardır:

“Bu soruya verilebilecek ilk cevap kuşkusuz veri güvenliğidir. Bunun dışında bu teknolojinin aşırı kullanımı gerçek ve fiziksel turizm deneyimlerini kısıtlayabilir, insanların sosyal ilişkilerini zedeleyebilir. Satış açısından ise geleneksel turizm iş modellerinin gelirlerinde azalmaya yol açabilir ve haksız rekabet ortamı yaratabilir. (K6). En büyük sıkıntı dijital ortamda sana anlatılanla gerçeğinin örtüşmemesidir. Bu hayal kırıklığı yaratır insanlarda ve bir sonraki dijital ortamda gördükleri bir yer için oraya giden birinden referans almak isterler bu da dijital ortama güveni düşürür. (K12). Gerçek deneyimlerin yerini alarak turistlerin fiziksel destinasyonlara olan ilgisini azaltması, güvenlik ve gizlilik endişeleriyle birlikte dijital dünyada dolandırıcılık vakalarının artması, kültürel ve çevresel sürdürülebilirlik sorunlarına dikkat çekmede yetersiz kalması, dijital imkanlara erişim imkanları nedeniyle erişilebilirlik sorunlarının ortaya çıkması ve teknik altyapı zorluklarına bağlı olarak kullanıcı deneyimindeki tutarsızlıklar yaşanması bu tehditler arasında sayılabilir. Bu nedenle, Metaverse ‘ün turizm sektöründe yaygınlaşmasıyla birlikte bu potansiyel tehditlerin dikkatle yönetilmesi gerekecektir. Ayrıca bu teknolojilere hizmet sağlayabilecek teknik ekip ve ekipmanlar da henüz ülkemizde yeterli miktarda bulunmamaktadır. Bu alanda işgücünün yetiştirilmesi de gerekmektedir. (K8).”

Araştırma kapsamında katılımcılardan elde edilen verilerden en sık tekrar eden kelime frekanslarını belirleyebilmek için Voyant Tools yazılım programı kullanılmıştır. Metaverse ile ilgili katılımcılara sorulan sorulardan toplanan verilerden kelime bulutu oluşturulmuştur. Kelime bulutunda en sık kullanılan kelimeler koyu yazı karakteri ve büyük punto kullanılarak gösterilmiştir. Analiz programı her kelimeyi ayrı ayrı incelediği için iki veya üç kelimedenden oluşan anahtar kelimeler birleştirilmiştir. Şekil 1'deki kelime bulutu incelendiğinde en sık kullanılan kelimenin "sanal" olduğu görülmektedir. Bunu sırası ile "turizm", "metaverse" ve "dijital" kelimeleri takip etmiştir.

Şekil 1: Anahtar Kelimelerden Elde Edilen Kelime Bulutu



Kaynak: Yazar tarafından oluşturulmuştur.

Metaverse ile ilgili katılımcılara sorulan sorulardan toplanan verilerden elde edilen bilgiler çerçevesinde kelime bağları oluşturulmuştur. Kelime bağları incelendiğinde ise en fazla ilişkili olan kelimeler mavi kutucuklar içinde birbirine bağlı olduğunu gösteren çizgilerle gösterilmektedir. Kelime bağlarıyla birbirine bağlanan kelimeler daha canlı renklerle vurgulanmaktadır. Şekil 2'deki kelime bağlarında "metaverse" kavramının "sanal", "turizm", "deneyim" ve "dijital" kavramlarıyla ilişkili olduğu görülmüştür.

Şekil 2: Anahtar Kelimelerden Elde Edilen Kelime Bağları

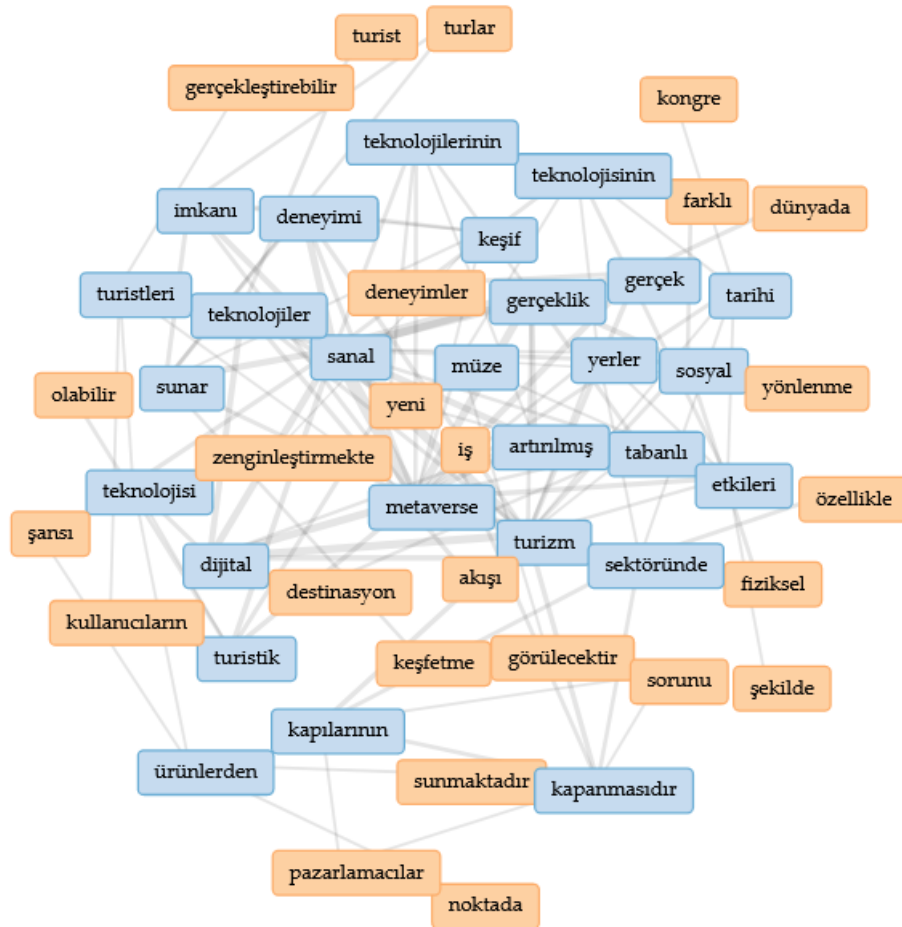

Kaynak: Yazar tarafından oluşturulmuştur.

4. Sonuç

Bu çalışma, Metaverse'ün turizm sektörüne potansiyel etkileri farklı paydaşların bakış açısından incelemiştir. Ayrıca bu çalışma, turizm endüstrisindeki paydaşların Metaverse kavramını nasıl değerlendirdiğini ve turizm sektöründe nasıl bir etki yaratabileceği konusundaki düşüncelerini ortaya koymayı amaçlamıştır. Katılımcıların görüşleri ve tekrarlanan yorum ve değerlendirmeleri doğrultusunda, konu hakkındaki sorulara ortak yanıtlar verilmiştir. Katılımcıların çoğu, turizm sektöründe dijitalleşmenin kaçınılmaz olduğunu düşünmektedir. Dijitalleşme süreciyle birlikte seyahat deneyimleri, rezervasyon süreçleri, destinasyon keşfi ve iletişim gibi birçok alanda olumlu gelişmeler yaşanacağı düşünülmektedir. Turizm sektörü emek yoğun bir sektör olmasına rağmen günümüzde turizm sektörü dijital teknolojiden ciddi bir şekilde faydalanmaktadır. Özellikle bireyler seyahate çıkmadan önce destinasyon veya otel seçimlerini etkileyen sosyal medya tabanlı reklamlar ve tanıtımda sıklıkla kullanılan sanal gerçeklik ve artırılmış gerçeklik teknolojilerini görmektedirler. Ayrıca, engelli bireylerin fiziksel olarak erişemediği destinasyonlarda sanal turların ve etkinliklerin düzenlenmesi, turizmde fırsat eşitliğini sağlamaya yardımcı olabilir. Bu kapsamda bu çalışmanın bulguları Özdemir Uçgun ve Şahin (2023)'in çalışmasıyla paralellik göstermektedir. Özdemir Uçgun ve Şahin (2023) Metaverse'ün turizm sektörü üzerindeki etkilerini araştırdıkları çalışmada bu teknolojinin turizmin geleneksel kavramlarını ve özelliklerini değiştirmenin yanı sıra kendine ait bir turizm literatürü ve sektörü yaratma potansiyeline sahip olduğunu tespit etmiştir. Ayrıca yazarlar, Metaverse'ün satış ve pazarlama, dezavantajlı grupların katılımı, yeni iş ve istihdam yaratma, eğitim ve gerçeğe en yakın sanal deneyimler yaratma potansiyeliyle beraber turizmi olumlu yönde etkileyeceği ve destekleyeceği ifade edilmiştir.

Katılımcılar, Metaverse teknolojilerinin gelecekte en çok eğlence hizmetlerinde belirgin şekilde görüleceğini düşünmektedir. Metaverse'ün gerçek dünyada deneyimlenmesi çok zor, maliyetli veya bireyler için riskli olan safari turlarında, rekreasyonel aktivitelerde kullanımı yaygınlaşacaktır. Bunların yanı sıra özellikle müze hizmetlerinde bireylere inanılmaz deneyimler sunacaktır. Katılımcılara göre, otel endüstrisi Metaverse'ü tanıtım için kullanabilir, turist rehberleri macera gerektiren alanlarda bu teknolojiden faydalanabilir ve yiyecek-içecek işletmeleri restoranlarda yemeğin kendisini tanıtmak için menülerde kullanabilir. Kongre faaliyetlerinde, tarihi ve kültürel destinasyonlarda Metaverse teknolojisinin etkileri görülecektir. Metaverse ortamında yapılan kongre, sempozyum, fuar, sanal müze gezileri ve sanal arkeolojik geziler gibi turizmin bu tür hizmet dallarına olan ilgiyi azaltabilir. Metaverse teknolojilerinin mevcut durumdaki en büyük etkisi sanal seyahat deneyimleri üzerine olacaktır. Artırılmış gerçeklik ile turistlerin evlerinden çıkmadan ilgili alanı keşfetmelerine olanak sağlanacaktır. Bunun dışında fiziki mekandan bağımsız olarak kafeler, toplantı alanları, konserler, sanal turlar, mağazalar vb. birçok alanda sanal ilgiyi artıracaktır.

4.1. Teorik Katkılar

Metaverse kavramı ve onun turizm sektörüyle olan ilişkisi literatürde nispeten yeni bir araştırma alanı olmakla birlikte, bu çalışma Metaverse teknolojisinin nasıl şekilleneceğine ve gelecekte turizm sektöründe nasıl kullanılacağına dair önemli teorik katkılar sunmaktadır. Fazio vd. (2023) de çalışmasında turizm endüstrisinde Metaverse'ün yayılım sürecinin henüz başlangıç aşamasında olduğunu ve Metaverse teknolojisinin benimsenme oranında henüz kritik aşamaya ulaşılmamış olduğunu tespit etmiştir. Bununla beraber katılımcıların, Metaverse'ü sanal dünya, sanal gerçeklik ve artırılmış gerçeklik temelli bir evren olarak tanımlaması, bu teknolojinin turizmde mevcut dijital teknolojilerden farkını ortaya koymaktadır. Mevcut dijital teknolojiler kişilere yalnızca görsel ve işitsel deneyimler sunarken, Metaverse kullanıcılarına çok daha geniş bir etkileşim olanağı sağlamaktadır. Metaverse ve dijitalleşmenin turizmde yerel kültürlerin korunması ve sürdürülebilirlik açısından tehdit oluşturabileceği endişeleri göz önüne alındığında, bu teknolojilerin yerel topluluklara katkı sağlayacak şekilde tasarlanması önerilir. Sanal gerçeklik uygulamalarında yerel işletmelerin de dahil edilmesi yerel ekonomilere katkı sağlayabilir. Bu çalışmadan elde edilen bulgular daha önce yapılan çalışmaların (Ercan, 2022; Chen vd., 2023) sonuçlarıyla benzerlik göstermektedir. Chen vd. (2023) çalışmasında, paydaşlar arasındaki karşılıklı bağımlılığı ve metaverse turizmin başarısını artırmak için iş birliğinin gerekliliğini ifade etmektedir. Ayrıca, sürdürülebilir bir turizm ekosistemi yaratmak için çeşitli tarafların çıkarlarının dengelenmesinin önemini vurgulamaktadır.

Bu çalışma, Metaverse'ün turizmde sunduğu fırsatlar ve tehditler üzerine önemli bir teorik tartışma sunmaktadır. Metaverse teknolojisinin, yeni turizm ürün ve hizmetlerinin geliştirilmesinde önemli bir rol oynayacağı ve çevresel etkileri azaltabileceği ifade edilebilir. Aynı zamanda, sanal deneyimlerin destinasyonlar için bir tanıtım aracı olarak kullanılmasının pazarlama açısından değerli bir fırsat sunduğu söylenebilir. Dijitalleşmenin yaygınlaşmasıyla birlikte veri güvenliği ve mahremiyet endişeleri önemli bir mesele haline gelmiştir. Bu bağlamda, turizmde dijitalleşme sürecinde karşılaşılan güvenlik tehditleri ve bunlara yönelik çözüm önerilerini kapsayan teorik çalışmalar yapılmalıdır. Turizm işletmeleri, veri güvenliği konusunda yatırımlar yapmalı ve müşterilerinin kişisel bilgilerini korumaya yönelik stratejiler geliştirmelidir. Aynı zamanda, müşterilere güven veren şeffaflık politikaları ve veri yönetimi standartları belirlenmelidir.

Bu çalışmanın teorik açıdan katkılarında biri, turizm sektöründeki dijitalleşme sürecinin genel kabul görmüş ve kaçınılmaz bir gerçeklik olduğuna dair sağlam bulgular sunmasıdır. Katılımcıların çoğu, dijitalleşmenin seyahat deneyimleri, rezervasyon süreçleri, pazarlama ve destinasyon yönetimi gibi alanlarda turizme olan etkisini vurgulamıştır. Bu durum, dijitalleşmenin turizm sektöründe iş yapma biçimlerini nasıl değiştireceğini teorik olarak analiz eden çalışmalara katkı sağlayacaktır. Özellikle, sosyal medya, sanal gerçeklik (VR) ve artırılmış gerçeklik (AR) gibi teknolojilerin işletmelerin rekabet avantajı kazanmasında nasıl kritik bir rol oynadığını ve müşterilerin seyahat tercihlerini şekillendirdiğini göstermektedir. Dijitalleşmenin turizm işletmelerine sadece operasyonel kolaylık sağlamadığı, aynı

zamanda müşteri deneyimini de köklü bir şekilde dönüştürdüğü gözlemlenmiştir. Bu bağlamda, turizmde dijitalleşmenin etkileri üzerine daha derinlemesine çalışmalar yapılabilir ve dijital müşteri deneyimi kavramı üzerine teorik modeller geliştirilebilir.

Metaverse teknolojisinin bireylere sıra dışı bir deneyim sunduğu için reklam ve tanıtım aracı olarak kullanıldığında güçlü bir pazarlama unsuru haline geleceği düşünülmektedir. Tanıtım ve pazarlama açısından sanal ziyaret yapan kişilerin gerçek ürünü de görme isteği oluşabilir. Sanal etkinlik ve festivaller düzenlenerek, destinasyonların bu yolla tanıtımı yapılabilir. Ayrıca, turizm pazarlamasında ürün ve hizmetin soyut yönünü somutlaştırarak alınacak turistik hizmeti önceden keşfetme ve deneyimleme fırsatı sunulabilir. Hedef kitleye daha etkili ulaşmak, pazarlama faaliyetlerini kişiselleştirilebilmek pazarlama maliyetlerini azaltmak gibi potansiyel faydaları olacağı düşünülmektedir. Bununla beraber, turizm işletmelerine interaktif tanıtım ve pazarlama fırsatı sunarak marka bilinirliğini artırabilir ve hedef kitle ile etkileşimi artırabilir. Sanal etkinlikler, festivaller ve sergiler gibi aktiviteler, turizm destinasyonlarının çevrim içi olarak tanıtılmasını ve turistlerin ilgisini çekmesini sağlayabilir. Bununla birlikte, Metaverse aracılığıyla kişiselleştirilmiş reklam ve tanıtım içerikleri oluşturmak, turizm işletmelerine potansiyel müşterilere daha etkili bir şekilde ulaşma imkanı verebilir.

4.2. Pratik Katkılar

Metaverse teknolojisinin turizm endüstrisi üzerindeki etkisini inceleyen bu çalışma, bu alandaki literatürün zenginleşmesine katkıda bulunacaktır. Otel işletmeleri, Metaverse'ü tanıtım için kullanabilir, turist rehberleri macera gerektiren alanlarda bu teknolojiden faydalanabilir ve yiyecek-içecek sektörü restoranlarda yemeğin kendisini tanıtmak için menülerde kullanabilir. Turizm işletmeleri, Metaverse teknolojisini bireylere sıra dışı bir deneyim sunmak için kullanabilir ve bu kapsamda Metaverse teknolojisi reklam ve tanıtım aracı olarak kullanıldığında güçlü bir pazarlama unsuru haline gelebilir. Destinasyon yöneticileri, sanal etkinlik ve festivaller düzenlenerek destinasyonların tanıtımı yapılabilir. Ayrıca, işletmeler turizm pazarlamasında ürün ve hizmetin soyut yönünü somutlaştırarak alınacak turistik hizmeti önceden keşfetme ve deneyimleme fırsatı sunabilir. Bununla beraber, turizm işletmelerine interaktif tanıtım ve pazarlama fırsatı sunarak marka bilinirliğini artırabilir ve hedef kitle ile etkileşimi artırabilir. Sanal etkinlikler, festivaller ve sergiler gibi aktiviteler, turizm destinasyonlarının çevrim içi olarak tanıtılmasını ve turistlerin ilgisini çekmesini sağlayabilir. Bununla birlikte, Metaverse aracılığıyla kişiselleştirilmiş reklam ve tanıtım içerikleri oluşturmak, turizm işletmelerine potansiyel müşterilere daha etkili bir şekilde ulaşma imkanı verebilir.

Turizm işletmeleri, dijitalleşmeyle birlikte rezervasyon sistemlerini kendi web sitelerine taşımış ve online seyahat acenteleriyle iş birliği yaparak tanıtım ve pazarlama kapasitelerini artırmıştır. Bu durum pratik olarak, dijital platformların kullanımı sayesinde turizm sektöründeki iş modellerinin dönüştüğünü göstermektedir. Özellikle otellerin ve seyahat acentelerinin müşterilere dijital yollarla ulaşma konusunda nasıl yenilikçi stratejiler geliştirdiği ortaya çıkmaktadır. Bu süreç, işletmelerin müşteri memnuniyetini artırma ve marka imajını koruma konusunda dijital platformların ne kadar kritik olduğunu da göstermektedir. Metaverse'ün, turizm sektöründe yeni bir pazarlama aracı olarak kullanımı büyük bir potansiyel taşımaktadır. Turizm işletmeleri, Metaverse teknolojisini sanal deneyimler sunmak amacıyla kullanabilirler. Bu kapsamda işletmeler ve destinasyonlar, sanal turlar, simülasyonlar ve artırılmış gerçeklik deneyimleri sunarak müşteri çekebilirler. Özellikle, kültür turizmi, müze ziyaretleri ve doğa turları gibi alanlarda Metaverse teknolojisinin entegre edilmesi turistik çekiciliği artırabilir. Ayrıca turizm işletmeleri, müşterilerine daha önce deneyimleyemedikleri bir sanal ön izleme sağlayarak onların satın alma kararlarını etkileyebilir.

Metaverse'ün özellikle sürdürülebilir turizm açısından önemli bir fırsat sunduğu katılımcılar tarafından vurgulanmıştır. Sanal turlar sayesinde tarihi eserler ve doğal alanlar üzerindeki insan baskısı azaltılabilir, çevresel etkiler minimize edilebilir. Bu durum, destinasyonların korunmasına ve sürdürülebilirliğin sağlanmasına pratik bir katkı sunmaktadır. Bu bağlamda, turizmde erişilebilirliği artırmak amacıyla Metaverse uygulamaları daha yaygın kullanılabilir. Dijitalleşmenin, özellikle otel ve seyahat acentelerinde iş süreçlerini otomasyona dayalı hale getirmesi, pratik anlamda işgücü dinamiklerini de değiştirmektedir.

Ancak, bazı katılımcıların işgücü kaybı ve işsizliğe dair endişeleri göz önüne alındığında, dijitalleşmenin turizm sektöründe çalışanlar üzerinde olumsuz etkiler yaratabileceği de belirtilmiştir. İşletmelerin bu yeni dijital döneme uyum sağlamak için çalışanlarını yeniden eğitime ve teknolojik altyapılarını geliştirme ihtiyacı bir gereklilik olarak öne çıkmaktadır.

Nitel veriler ile sınırlandırılan bu çalışmada Metaverse'ün turizm sektöründeki etkilerine odaklanılmıştır. Hala gelişim aşamasında olan Metaverse'ün turizme etkileri karma yöntemlerle ölçülebilir. Ayrıca yalnızca Türkiye'de yapılan bu çalışma farklı ülkelerde ve farklı ülkeler üzerinde yapılabilir. Ayrıca örneklem belirlenirken Metaverse deneyimine sahip katılımcılar olması ve bu katılımcıların konuya hakim olması bir avantaj olarak görünse bile katılımcıların bu konuda olumlu bir önyargıya sahip olma ihtimalleri bulunmaktadır. Bu yüzden katılımcıların önyargılı cevap vermiş olma ihtimali çalışmanın sınırlılıklarından olabilir. Son olarak turizm pazarlamasında önemli bir yeri olan Metaverse teknolojisinin derinlemesine araştırılması ihtiyacı vardır. Konu yeni olmasından ötürü geleceğe yönelik varsayımsal tahminlerde bulunulmuştur. Gelecekte benzer araştırmalar yapılarak bu çalışmada ortaya konan varsayımların gerçekleşme durumuyla alakalı somut veriler ortaya konulabilir.

Finansman/ Grant Support

Yazar(lar) bu çalışma için finansal destek almadığını beyan etmiştir.

The author(s) declared that this study has received no financial support.

Çıkar Çatışması/ Conflict of Interest

Yazar(lar) çıkar çatışması bildirmemiştir.

The authors have no conflict of interest to declare.

Açık Erişim Lisansı/ Open Access License

This work is licensed under Creative Commons Attribution-NonCommercial 4.0 International License (CC BY NC).

Bu makale, Creative Commons Atıf-GayriTicari 4.0 Uluslararası Lisansı (CC BY NC) ile lisanslanmıştır.

Kaynaklar

- Akkan, E. ve Bozyiğit, S. (2020). Bir Niş Pazar Olarak Türkiye'deki Vegan Ürünler: Tüketici Bakış Açısından Keşfedici Bir Araştırma 1. *Tüketici ve Tüketim Araştırmaları Dergisi= Journal of Consumer and Consumption Research*, 12(1), s.101-149.
- Aktaş, E., Taş Gürsoy, İ., & Kurgun, A. (2023). Turizm Sektöründe Metaverse'ün Geleceği: Araç mı, Amaç mı?. *International Journal of Contemporary Tourism Research*, 7(2), s.143-152.
- Arasa, D. (2022). Metaverse Tourism – All You Need To Know. usa.inquirer.net/91663/metaverse-tourism adresinden erişildi. Erişim Tarihi: 14.04.2024.
- Bhattacharjee, A. (2012). *Social Science Research: Principles, Methods, and Practices*. University of South Florida.
- Buhalis, D. ve Karatay, N. (2022). Mixed Reality (MR) for Generation Z in Cultural Heritage Tourism Towards Metaverse. In *Information and Communication Technologies In Tourism 2022: Proceedings of the ENTER 2022 eTourism conference*, s.16-27. Springer International Publishing.
- Buhalis, D., Lin, M. S. ve Leung, D. (2022). Metaverse as a Driver for Customer Experience and Value Co-Creation: Implications for Hospitality and Tourism Management and Marketing. *International Journal of Contemporary Hospitality Management*, 35(2), s.701-716.
- Buhalis, D., Leung, D. ve Lin, M. (2023). Metaverse as a Disruptive Technology Revolutionising Tourism Management and Marketing. *Tourism Management*, 97.
- Chen, C., & Yao, M. Z. (2022). Strategic use of immersive media and narrative message in virtual marketing: Understanding the roles of telepresence and transportation. *Psychology & marketing*, 39(3), 524-542.

- Chen, S., Chan, I. C. C., Xu, S., Law, R., & Zhang, M. (2023). Metaverse in tourism: drivers and hindrances from stakeholders' perspective. *Journal of Travel & Tourism Marketing*, 40(2), 169-184.
- Chen, Z. (2023). Beyond Reality: Examining the Opportunities and Challenges of Cross-Border Integration Between Metaverse and Hospitality Industries. *Journal of Hospitality Marketing & Management*, 32(7), s.967-980.
- Chen, Z. (2024). Beyond Boundaries: Exploring the Metaverse in Tourism. *International Journal of Contemporary Hospitality Management*.
- Cuomo, M. T., Tortora, D., Foroudi, P., Giordano, A., Festa, G. ve Metallo, G. (2021). Digital Transformation and Tourist Experience Co-Design: Big Social Data for Planning Cultural Tourism. *Technological Forecasting and Social Change*, 162, 120345.
- Çilesiz, E., & Aydın, N. (2022). Metaverse ve Turizm: Kavramsal Bir Yaklaşım. *Journal of academic tourism studies*, 3(1), s.32-44.
- Dionisio, J. D. N., Iii, W. G. B. ve Gilbert, R. (2013). 3D Virtual Worlds and the Metaverse: Current Status and Future Possibilities. *ACM computing surveys (CSUR)*, 45(3), s.1-38.
- Duran, G., Kanıgür, S., & Hassan, A. (2022). Gri Gergedan Metaforu Bağlamında Metaverse'ün Turizm Sektörü Açısından İncelenmesi. *Journal of New Tourism Trends*, 3(2), s.160-176.
- Dwivedi, Y. K., Hughes, L., Wang, Y., Alalwan, A. A., Ahn, S. J., Balakrishnan, J., ... ve Wirtz, J. (2023). Metaverse Marketing: How the Metaverse Will Shape the Future of Consumer Research and Practice. *Psychology & Marketing*, 40(4), s.750-776.
- Ercan, F. (2022). Metaverse Teknolojisinin Gelecekte Turizm Sektörüne Olası Etkilerini Belirlemeye Yönelik Bir Araştırma. *Anadolu Üniversitesi Sosyal Bilimler Dergisi*, 22(4), s.1063-1092.
- Fazio, G., Fricano, S., Iannolino, S., & Pirrone, C. (2023). Metaverse and tourism development: issues and opportunities in stakeholders' perception. *Information Technology & Tourism*, 25(4), 507-528.
- Feng, X. G. ve Cheng, X. (2022). Cultural Travel Meta Universe: Evolutionary Path and Industrial Logic. *Shanghai Journal of Economics*, 7, s.70-83.
- Filipova, I. A. (2023). Metaverses: How Their Development Will Affect Workers and Employers. *Russian Journal of Labour & Law*. Vol. 13, s.45-64
- Glaser, B. G. ve Strauss, A. L. (1967). *The Discovery of Grounded Theory: Strategies for Qualitative Research*, (U.S.A.) and London: Aldine Transaction.
- Gloeckler, S. ve Biller-Andorno, N. (2023). Mental Health Services in the Metaverse: Potential and Concerns. *Swiss Medical Weekly*, 153(4), 40089.
- Go, H. ve Kang, M. (2023). Metaverse Tourism for Sustainable Tourism Development: Tourism Agenda 2030. *Tourism Review*, 78(2), s.381-394.
- Gössling, S. ve Schweiggart, N. (2022). Two Years of COVID-19 and Tourism: What We Learned, and What We Should Have Learned. *Journal of Sustainable Tourism*, 30(4), s.915-931.
- Gursoy, D., Malodia, S. ve Dhir, A. (2022). The Metaverse in the Hospitality and Tourism Industry: An Overview of Current Trends and Future Research Directions. *Journal of Hospitality Marketing & Management*, 31(5), s.527-534.
- Hadi, R., Melumad, S. ve Park, E. (2023). The Metaverse: A New Digital Frontier for Consumer Behavior. *Journal of Consumer Psychology*, 34(1), s.142-166.
- Kim, J. (2021). Advertising in the metaverse: Research agenda. *Journal of Interactive Advertising*, 21(3), 141-144.

- Kit, K. T. (2022). Sustainable engineering paradigm shift in digital architecture, engineering and construction ecology within Metaverse. *International Journal of Computer and Information Engineering*, 16(4), 112-115.
- Koo, C., Kwon, J., Chung, N. ve Kim, J. (2023). Metaverse Tourism: Conceptual Framework and Research Propositions. *Current Issues in Tourism*, 26(20), s.3268-3274.
- Koohang, A., Nord, J. H., Ooi, K. B., Tan, G. W. H., Al-Emran, M., Aw, E. C. X., ... ve Wong, L. W. (2023). Shaping the Metaverse into Reality: A Holistic Multidisciplinary Understanding of Opportunities, Challenges, and Avenues for Future Investigation. *Journal of Computer Information Systems*, 63(3), s.735-765.
- Lin, Y., Gao, Z., Du, H., Niyato, D., Kang, J., Deng, R. ve Shen, X. S. (2023). A Unified Blockchain-Semantic Framework for Wireless Edge Intelligence Enabled Web 3.0. *IEEE Wireless Communications*.
- Liu, H. ve Park, K. S. (2024). Exploring the Impact of Metaverse Tourism Experiences on Actual Visit Intentions: An Integrated Model of Presence, the Technology Acceptance Model, and The Theory of Planned Behavior. *International Journal of Tourism Research*, 26(1), e2616.
- Lune, H. ve Berg, B. L. (2017). *Qualitative Research Methods for The Social Sciences*. Pearson.
- Metaverse Market (2024). Metaverse Market- Size, Growth, Report & Analysis. <https://www.marketsandmarkets.com/Market-Reports/metaverse-market-166893905.html> adresinden erişildi. Erişim Tarihi: 15.04.2024.
- Mihalic, T. (2024). Metaversal Sustainability: Conceptualisation Within the Sustainable Tourism Paradigm. *Tourism Review*. (ahead-of-print).
- Özdemir Uçgun, G. ve Şahin, S. Z. (2023). How Does Metaverse Affect the Tourism Industry? Current Practices and Future Forecasts. *Current Issues in Tourism*, 27(17), s.1-15.
- Paçacı, Ö. Ü. M. ve Ceyhan Bor, S. (2024). Yeni Dönem Girişimciliği: Metaverse Girişimcilik. *Yönetim ve Organizasyon Çalışmaları Güncel ve Gelecek Odaklı Bağlam*, 44.
- Papamichael, I., Pappas, G., Siegel, J. E., Inglezakis, V. J., Demetriou, G., Zorpas, A. A. ve Hadjisavvas, C. (2023). Metaverse and Circular Economy. *Waste Management & Research*, 41(9), s.1393-1398.
- Paquin, V., Ferrari, M., Sekhon, H. ve Rej, S. (2023). Time to Think "Meta": A Critical Viewpoint on The Risks and Benefits of Virtual Worlds for Mental Health. *JMIR Serious Games*, 11, e43388.
- Periyasamy, A. P. ve Periyasami, S. (2023). Rise of Digital Fashion and Metaverse: Influence on Sustainability. *Digital Economy and Sustainable Development*, 1(1), 16.
- Sakyi, K., Musona, D. ve Mweshi, G. (2020). Research Methods and Methodology. *Advances in Social Sciences. Research Journal*, 7, s.296-302.
- Serçek, S. ve Korkmaz, M. (2023). Turizm Sektöründe Metaverse'ün Kullanımına İlişkin Sistemik Bir Literatür Çalışması. *Sosyal, Beşerî ve İdari Bilimler Dergisi*, 6(5), s.701-721.
- Song, C., Shin, S. Y., ve Shin, K. S. (2023). Exploring the Key Characteristics and Theoretical Framework for Research on the Metaverse. *Applied Sciences*, 13(13), 7628.
- Tayfun, A., Silik, C. E., Şimşek, E. ve Dülger, A. S. (2022). Metaverse: Turizm İçin Bir Fırsat Mı? Yoksa Bir Tehdit Mi? (Metaverse: An Opportunity for Tourism? Or is it a Threat?). *Journal of Tourism & Gastronomy Studies*, 10(2), s.818-836.
- Tsai, S. P. (2024). Investigating metaverse marketing for travel and tourism. *Journal of Vacation Marketing*, 30(3), 479-488.
- Ülger, Y. T. ve Ülger, H. T. (2023). Metaverse Evrenine Giriş Yapan Markalar Üzerine Bir İnceleme. *Aksaray Üniversitesi İktisadi ve İdari Bilimler Fakültesi Dergisi*, 15(1), s.111-124.

-
- Üstüner, M., & Dilek, S. E. (2024). Turizm ve Teknoloji İlişkisi: Uluslararası Turizm Dergilerindeki Makalelere Yönelik Bibliyometrik Bir Değerlendirme. *Journal of Tourism Intelligence and Smartness*, 7(1), s.36-50.
- Queiroz, M. M., Wamba, S. F., Pereira, S. C. F. ve Jabbour, C. J. C. (2023). The Metaverse as A Breakthrough for Operations and Supply Chain Management: Implications and Call for Action. *International Journal of Operations & Production Management*, 43(10), s.1539-1553.
- Wang, S. ve Wang, W. (2023). A Review of the Application of Digital Identity in the Metaverse. *Security and Safety*, 2, 2023009.
- Wei, W. (2024). A Buzzword, A Phase or the Next Chapter for the Internet? The Status and Possibilities of the Metaverse for Tourism. *Journal of Hospitality and Tourism Insights*, 7(1), s.602-625.
- Wong, L. W., Tan, G. W. H., Ooi, K. B. ve Dwivedi, Y. K. (2023). Metaverse in Hospitality and Tourism: A Critical Reflection. *International Journal of Contemporary Hospitality Management*, (ahead-of-print).
- Yılmaz, M. ve Karamustafa, K. (2022). Artırılmış Gerçeklik Uygulamaları ve Turizm (Augmented Reality Applications and Tourism). *Seyahat ve Otel İşletmeciliği Dergisi*, 19(3), s.399-422.
- Zhang, J. ve Quoquab, F. (2023). Metaverse in the Urban Destinations in China: Some Insights for the Tourism Players. *International Journal of Tourism Cities*, 9(4), s.1016-1024.
- Zhou, C. (2019). Research on Development Mode of Intelligent Rural Tourism Under Digital Background. *Informatica*, 43(3). s.337-341.



Abant Sosyal Bilimler Dergisi

Journal of Abant Social Sciences

2024, 24(3): 911-934, doi: 10.11616/asbi.1516315



Keşif ve Merakın İzinde: Richard Francis Burton'un Mescid-i Nebevî Macerası

In Pursuit of Discovery and Curiosity: Richard Francis Burton's Al-Masjid an-Nabawi Adventure

Muhsin ÖNAL¹ 

Geliş Tarihi (Received): 15.07.2024

Kabul Tarihi (Accepted): 07.10.2024

Yayın Tarihi (Published): 30.11.2024

Öz: Mescid-i Nebevî, İslam inancının en önemli kutsal mekânlarından birisidir. Bizzat İslam Peygamber'i tarafından inşa edilmiş olması ve Peygamber'in kabrinin bu mescitte bulunması, onu gerek manevi gerekse de maddi anlamda kutsal ve değerli kılmıştır. Bu önemli özelliğinin yanı sıra, mimari yapısı, mihrap ve revakları, giriş kapıları, geniş avlusu, yeşil kubbesi, İslam toplumunda mescide karşı derin bir manevi ve tarihi bağın oluşması sonucunu doğurmuştur. Müslümanların nazarında son derece önem arz eden bu hususlar, Batıların mescide yönelik ilgisini de ziyadesiyle arttırmıştır. Bu çalışmada da bu ilgiye dair bir örneklem olarak, İngiliz kâşif Richard Francis Burton'un Mescid-i Nebevî hakkındaki kanaatlerinin izi sürülmek istenmiştir. Bu doğrultuda, makalede oryantalist yazarın mescit hakkındaki çıkarımları değerlendirilmiş, batılı bir zihnin Müslümanların varlık sebebi olarak kabul edilebilecek kutsal bir mekân hakkındaki izlenimlerinin peşine düşülmüştür.

Anahtar Kelimeler: Medine, Mescid-i Nebevî, Dini Sembol, Hz. Muhammed, 19. Yüzyıl.

&

Abstract: Masjid an-Nabawi is one of the most important holy places of the Islamic faith. The fact that it was built by the Prophet of Islam and that the prophet's grave is located in this mosque makes it sacred and valuable both spiritually and materially. In addition to this important feature, its architectural structure, mihrab and porticoes, entrance doors, spacious courtyard, and green dome have resulted in the formation of a deep spiritual and historical bond towards the mosque in the Islamic society. These aspects which are extremely important in the eyes of Muslims, have greatly increased the interest of Westerners towards the mosque. In this study, an example of this interest is sought by tracing the opinions of the British explorer Richard Francis Burton about the Masjid an-Nabawi. In this regard, in the article, the orientalist author's arguments about the masjid are evaluated, and the impressions of a western mind about a sacred place that can be considered as the *raison d'être* of Muslims are pursued.

Keywords: Madinah, Masjid an-Nabawi, Religious Symbol, Prophet Muhammad, 19th Century.

Atıf/Cite as: Önal, M. (2024). Keşif ve Merakın İzinde: Richard Francis Burton'un Mescid-i Nebevî Macerası. *Abant Sosyal Bilimler Dergisi*, 24(3), 911-934. doi: 10.11616/asbi.1516315

İntihal-Plagiarism/Etik-Ethic: Bu makale, en az iki hakem tarafından incelenmiş ve intihal içermediği, araştırma ve yayın etiğine uyulduğu teyit edilmiştir. / This article has been reviewed by at least two referees and it has been confirmed that it is plagiarism-free and complies with research and publication ethics. <https://dergipark.org.tr/tr/pub/asbi/policy>

Copyright © Published by Bolu Abant İzzet Baysal University, Since 2000 – Bolu

¹ Doç. Dr., Muhsin Önal, Yalova Üniversitesi, muhsinmengusoglu@hotmail.com. (Sorumlu Yazar)

1. Giriş

Dini inançların tamamı için simgesel yani sembol olma özelliği taşıyan faktörler son derece önem arz etmektedir. Bu faktörleri önemli kılan saiklerin neler olduğu hususunda ise herhangi bir mutabakat söz konusu değildir. Kimilerine göre, hangi dine mensup olurlarsa olsunlar, kişilerin bu faktörleri sembolleştirip hayatlarının merkezine yerleştirmelerindeki temel unsur, psikolojik yahut toplumsal etmenlerdir. Bu bakış açısına göre, dini kavramları temsil eden semboller, birçok psikososyal süreç üzerinde önemli bir etkiye sahiptir (Remington vd., 2005: 1203). Bu görüşü savunanlar, sembollerin dini inançlar için vasıta rolü üstlendiklerini, dolayısıyla sadece araçsal bir işleyişe sahip olduklarını, daha doğru bir ifadeyle fonksiyonel bir özellik barındırmadıklarını iddia etmişlerdir. Diğer bir grup araştırmacı ise, doğrudan din kavramını, insanlar arasında güçlü, yaygın ve uzun süreli duygular ve motivasyonlar oluşturmak için hareket eden semboller sistemi olarak tanımlamaktadır (Geertz, 1973: 90). Bu kanaati paylaşanlar için semboller dini inançların merkezinde yer almakta ve onları şekillendirmektedir.

Her ne sebeple dini inançların ekseninde bulunurlarsa bulunsunlar sembollerin son derece kadim bir kavramsal geçmişe sahip oldukları bilinmektedir. Bu tarihsel zeminin, insanın varlığıyla eş değer bir çizgide evrildiği bile ifade edilebilir. Nitekim herhangi bir varlık veya unsura kutsal bir değer kazandırılarak sembol haline dönüştürülebilmesi için insana ihtiyaç vardır. Dolayısıyla sembollerin, iletişim alanının dini boyutlarını teşkil ettikleri söylenebilir. Ayrıca sembollerin taşıdıkları farklı anlamlar, dünya görüşü ve öz benlik farkındalığı ile ortaya çıkmaktadır (Ostashchuk, 2017: 88). Bunun yanı sıra dini sembollerin, inanç sahiplerinin farklı duyu ve hislerine hitap ederek, anlam kazandıklarını da belirtmekte yarar vardır. Mesela bir çan yahut ezan sesi ile işitme duyusuna hitap edebilecek dini semboller, hilal, haç, sarık, cübbe gibi simgelerle görsel tatminin sağlanmasına kapı aralarlar. Söz konusu semboller bazen de kavramsal bir anlam taşırlar ve manevi duyguları tatmin ederler. Bu duruma örnek olarak vecit, takva, günah çıkarma gibi hususlar gösterilebilir (Gülmez ve Pattabanoğlu, 2020: 253). Bütün bu izahattan sonra, insanı farklı yönleriyle ve son derece geniş bir perspektiften kuşatan sembollerin, dini inançlar için zaruri ihtiyaçlar oldukları söylenebilir (Northbourne, 2003: 15).

Bununla birlikte tanımlı bir evrene sahip dini sembollerin, ilk ve temel karakteristiği imgesel nitelikleridir. Bu, sembole yönelik tutumun bizzat sembole değil, sembolde simgelenen unsura yönelmesi demektir. Dini sembolün ikinci özelliği algılanabilir olmasıdır. Böylelikle özünde görünmez, ideal veya aşkın olan herhangi bir şey, sembolde algılanabilir hale gelmiş ve bu şekilde nesnellik kazanmıştır. Dini sembolün üçüncü karakteristiği ise doğuştan gelen gücüdür. Bu özelliği sembolün içinde kendiliğinden içkin bir güce sahip olduğu ve bu yönüyle de işaretten² ayrıldığına vurgu yapar. Dini sembollerin son bir özelliği daha vardır ki o da kendiliğinden kabul edilebilirliktir. Sembolün toplumsal bir kökene sahip olması ve toplum tarafından desteklenmesi bu gerçeği ortaya koyar (Tillich, 1958: 3-4).

Yukarıdaki bilgiler ışığında değerlendirildiğinde tanımlı bir evrene sahip olmakla birlikte hem işitsel hem görsel hem de kavramsal özelliklere haiz dini sembollerin en dikkat çekicilerinden birisi de mekânlardır. Mekânların sembolleştirilmelerinde temel saik kutsal kabul edilmeleridir. Üstelik bu durum çok tanrılı dinler kadar, semavî dinler için de geçerlidir. Kuşkusuz semavî dinler deyince İslam inancı da akla gelmelidir. Mekân bağlamında değerlendirildiğinde Müslümanlar için Mekke merkezi bir sembol işlevi görmektedir. Mekke'yi sembolleştiren husus, Allah'ın evi olarak kabul edilen Kâbe'nin burada bulunmasıdır. İslam dini açısından merkezi bir sembol işlevi gören ve neredeyse Mekke kadar önem arz eden ikinci bir mekân daha vardır ki o da Medine'dir. Medine'yi sembolleştiren husus ise cemaat ruhu ve bilincini Müslümanların zihninde iyice yerleştirmeyi amaçlayan, İslam dünyasının en önemli mescitlerinden birisinin bu kadim kentte inşa edilmiş olmasıdır. Ayrıca Kâbe ve çevresi İslam dini açısından kutsal bölge olarak kabul edilmekte ve bu özelliğini doğrudan ilahi kaynaktan almaktadır. Medine'deki mescidin popüleritesi ise Müslüman dünyanın peygamber sevgisi ve onun hatrasına sahip çıkma mücadelesi sonucu oluşmuştur. Bu iki mekânın, Müslümanların İslam inancına yönelik sevgi ve

² İşaretin özü işaret etmekle sınırlıyken, sembol, kendisi olmayan şeyin salt bir göstergesi olmadığını kanıtlar. İşarete zıt olarak, sembol, gerçekliğin kendini yansıtan, kendi başına yeterli bir tezahürüdür. İşaretlere zıt olarak semboller, keyfi bir biçimde ortaya çıkmazlar. Bunlar bireyin hayal gücünün ürünleri değildir. Semboller, yaşamın ve kolektif bilincin ürünleridir. Ayrıntılı bilgi için bkz. (Alp, 2010: 1-3; Ducasse, 1939: 41-52).

hürmetlerini simgeledikleri söylenebilir. Gerek Kâbe gerekse de Mescid-i Nebevî'de bulunmak, dini duyguların tatminiyle birlikte, en çok değer verilene yani Allah'a duyulan özlemi de karşılamaktadır. Dolayısıyla bu ziyaretler derin bir psikolojik bakış açısından değerlendirildiğinde, ruhsal denge oluşturmak için son derece önemli faktörler olarak görülmelidir (Hjarpe, 1979: 38).

Bu makalede de böylesine kritik öneme haiz ve uhrevi olduğu kadar dünyevi duyguların tatmininde de önemli bir işleve sahip olup, dini açıdan sembol haline dönüştürülmüş mekânlardan birisine, Mescid-i Nebevî'nin hikâyesine yer verilmiştir. Bu hikâye, bildik aktarımlardan farklı olarak daha önce üzerinde fazla durulmamış bir bakış açısından, Batılı bir yazar, kâşif ve coğrafyacının gözüyle aktarılmaya çalışılmıştır. Bahse konu olan kişi Richard Francis Burton'dur. Oryentalist düşüncenin en temel figürlerinden birisi olan Burton, 1821 yılında İngiltere'nin Devon kentinde doğmuştur (Brodie, 2023: par. 1). Kâşif, coğrafya uzmanı ve yazarlık vasıflarının yanı sıra, çevirmen, asker, diplomat ve haritacı olarak da tanınan Burton, inanılmaz cesaret dolu bir yaşam sürmüş ve bu maceralarını onlarca kitap ve makalede kaydetmiştir (Theroux, 2020: par. 3). Oryantalizmin en somut ve belirgin temsilcileri olarak kabul gören bu çalışmalar, ona büyük bir şöhret kazandırmıştır. Üstelik bu şöhret, Batı dünyası ile sınırlı kalmamış, İslam coğrafyasına kadar uzanmıştır. Burton'un en çok dikkat çeken eseri, bu makalenin de temel dinamiğini teşkil eden "*Personal Narrative of a Pilgrimage to Al-Madinah and Meccah*" adlı kitabıdır (Bilge, 1992: 462). 1893 yılında basılan eserin oryantalizm tarihi açısından değerlendirildiğinde en belirgin özelliği Batılı bir perspektiften Doğu'yu yorumlamasıdır. Medine özelinde değerlendirildiğinde bu daha önce şahit olunmamış bir durumdur. İlk kez bir Batılı yazar böylesine zengin ve güçlü tasvirlerle İslam dünyasının manevi değeri son derece yüksek beldelerinden birisini yorumlama imkânı elde etmiştir. Bu bağlamda yazar, Doğu'yu egzotik ve mistik bir yer olarak tasvir ederken, aynı zamanda Batılı normlarla eleştirel bir bakış açısı geliştirmiştir. Söz konusu eser aynı zamanda dönemin sosyal ve politik meselelerine de ışık tutmaktadır. Dolayısıyla Doğu ile Batı arasındaki ilişkileri, kolonyalizmin etkilerini ve kültürel etkileşimi irdeleyerek, tarihsel bağlamda önemli bir perspektif sunmaktadır. Burton'un izlenimlerinin İslam'ın ruhsal ve kültürel boyutlarını derinlemesine anlamaya yönelik bir çaba içermesi oryantalizmin genel karakteristiğini yansıtan bir durum olarak dikkatleri çekmektedir (Omer, 2021: 7-33).

Diğer taraftan Burton'un eserindeki imgeler, genellikle geleneksel ve dini unsurlarla doludur. Mekke ve Medine'nin tasvirleri, yalnızca fiziksel mekanların ötesinde, ruhsal ve kültürel anlamlar taşırlar. Bu imgeler, okuyucuya Doğu'nun derinliklerine dair bir kapı açarken, aynı zamanda Batı'nın Doğu'ya dair romantize edilmiş bakış açısını da yansıtır. Mekke ve Medine gibi kutsal şehirlerin tasvirleri fiziksel bir mekân olmanın ötesinde, dini ve kültürel bir anlam taşıyan imgeler olarak ortaya çıkar. Bu bağlamda, imgeler hem bireysel hem de toplumsal anlamda büyük bir yük taşır ve okuyucu üzerinde etkili bir izlenim bırakır.

Bununla birlikte Burton, İslam'ın kutsal beldelerine yönelik ziyaretler üzerine yazdığı iki ciltlik bu kitapta, Müslüman gibi hareket ederek, kimi zaman bir Acem gibi davranmış, kimi zaman ise Sünnî³ bir şeyh, doktor, sihirbaz yahut sufi (derviş) kılığına girip gizlenerek, karakterleri, gelenekleri, davranış kalıplarını ve fiziksel çevreyi betimlemiştir. Kitap, Arap yaşamı, inançları, adetleri ve ahlakıyla ilgili adeta bir hazine niteliğindedir. Aynı zamanda dini törenlerin, camilerin yani ibadethanelerin vb. detaylı tasviriyle, farklı türden etnografik, ekonomik ve coğrafi bilgiler içerir (Omer, 2021: 9). Belirli bir hedef doğrultusunda Müslümanların kutsal topraklarını ziyaret eden ilk İngiliz olarak kabul görmesi⁴, İslam tarihi, inancı ve töresine yönelik ilgisi, Burton'un yolculuğuna dair izlenimlerini aktardığı bu çalışmasını, İngiliz edebiyatının klasik ve başucu eserlerinden birisi haline getirmiştir (Sayce, 1921: 283).

Bütün bu özelliklerine ve Batı'da kazandığı büyük itibara rağmen Burton'un eserinin sahip olduğu şöhreti ne derece hak ettiği mevzu bugün fazlasıyla tartışılmaktadır (Omer, 2021: 7-33; Schulze, 2014: 224-238). Başlangıçta büyük ses getiren, sonrasında ise daha mutedil bir bakış açısıyla değerlendirilmeye tabi tutulan

³ Burton'un Hintli kılığında hareket ettiğini iddia edenler de bulunmaktadır. Ayrıntılı bilgi için bkz. (Bilge, 1992: 462).

⁴ Aslında Burton'dan önce de Müslümanların kutsal topraklarını ziyaret eden Avrupalılar bulunmaktadır. Hatta bu ziyaretlerin tarihi 16. yüzyılın ilk çeyreğine kadar uzanmaktadır. Söz konusu ziyaretler için bkz. (Gemici, 2019: 34-44; Schulze, 2014: 228-230).

bu eser, sadece bu yönüyle bile üzerinde durulması gereken bir çalışma hüviyetindedir. Bu makalede de yazıldığı günden bugüne uzanan tarih çizgisinde popülaritesini giderek daha fazla yitirmeye başlayan Burton'un kutsal beldelere yönelik seyahatine dair izlenimlerine dayanarak kaleme aldığı eserin Mescid-i Nebevî ile ilgili kısmı kritik edilmeye çalışılmıştır. Burton'un neredeyse ikinci ile akşam vakitleri arasına sıkıştırdığı bu ziyaretin okuyuculara aktarılmasıyla, uzun vadeli araştırmalara kapı aralanacak ve konuyla ilgili daha teferruatlı çalışmalar yürütecek araştırmacılara bir tür rehberlik yapılmış olacaktır.

2. Müminin Kalp Durağı: Kutlu Mabet Mescid-i Nebevî

İslam inancına göre mescitler huzur kapılarıdır. Zira mabet olmalarının yanı sıra, Müslümanlar için adeta terapi merkezi görevi görmektelerdir. Ayrıca mescitler insanların doğrudan, herhangi bir aracı yani vasıta kullanmadan Tanrı'ya yakardıkları, kendilerini yarattığına iman ettikleri o yüce varlığa ibadet ve dualarıyla borçlarını ödedikleri sembol mekânlardır (Daryal, 1969: 25). Bu yakarış ve ibadetler tekil bir şekilde gerçekleştirilebileceği gibi, çoğul yani cemaat ruhuyla da tatbik edilebilmektedir. Bu bağlamda değerlendirildiğinde mescitlerin, toplumsallaşma, bir arada hareket etme, yardımlaşma duygularını arttırma ve dayanışma bilincini harekete geçirme gibi fonksiyonlar icra ettiği sonucuna da varılabilecektir (Dağcı ve Dağcı, 2018: 99). Üstelik mescit ziyaretiyle başlayan ve sonrasında ihtiyari yahut gayriihtiyari bir biçimde hâsıl olan bu birliktelik yani bir arada hareket etme şuuru, bizzat Allah ve elçisi Hz. Muhammed tarafından da şiddetle tavsiye edilmektedir (Köklü, 2017: 163-170; Sancaklı, 2018: 4-8).

Bütün bu tavsiyeler Müslümanları mescitlerde buluşmaya teşvik ve sevk etmiştir. Burton'un Mescid-i Nebevî ziyareti de bu teşviğin etkisi neticesinde, evine misafir olduğu yerli bir Müslümanın kendisine eşlik etmesiyle gerçekleşmiştir. Ziyaretten önce abdestler alınmış, dış çubuklarıyla⁵ dişler temizlenmiş, Elçi'nin yani İslam Peygamber'inin çok sevdiği beyaz elbiseler giyilmiştir (Burton, 1893: 304). Kuşkusuz bütün bu hazırlıklar, Peygamber'in uygulamalarına dayandığı iddia edilen rivayetler esas alınarak geleneksel bir hâl almış dinamikler üzerinden şekillenmiştir. İslam inancı bağlamında değerlendirildiğinde ziyaret adabı olarak tanımlanabilecek bütün bu hazırlık sürecinin, temelde maddi ve manevi temizlik üzerine bina edildiği ve burada Burton'un sınırlarını çizdiğinden çok daha geniş bir kapsamı bulunduğu da unutulmamalıdır (Atasağun, 2006: 55-58).

Hazırlık süreci kadar ziyaretin kendisi de derin anlamlar taşımaktadır. Üstelik bu ziyaret Mescid-i Nebevî'ye gerçekleşecekse ciddiyet ve ehemmiyet daha da artmaktadır. Aslında Burton da bu durumun farkındadır. Çünkü o, Mescid-i Nebevî veya Elçi Mescidinin, İslam inancının iki temel mabedinden birisi olduğunu söylemektedir. Onun ifadesiyle bir sıralamaya tabi tutulacak olursa bu mescit, İslam inancı açısından dünyanın en saygıdeğer ve kutsal üç ibadethanesinden de ikincisidir. Birincisi, Hz. İbrahim ile ilişkilendirilen Mekke'deki Mescid-i Haram, üçüncüsü ise Hz. Süleyman'ın mabedi olarak kabul gören Kudüs'teki Mescid-i Aksa'dır. Burton'un Mescid-i Nebevî ziyaretinin Müslümanlar için hayati bir önem arz ettiğini delillendirmek için doğrudan Hz. Muhammed'e atıfta bulunması da son derece dikkat çekicidir. Nitekim İslam Peygamber'i bir hadisinde veya kendisine mal edilen bir darbimeselde⁶, Mescid-i Haram hariç tutulursa, kendi mescidinde kılınan bir rekât namazın diğer ibadethanelerdeki bin rekât namazdan daha hayırlı olduğunu iddia etmektedir. Dolayısıyla ziyaretçinin vazifesi, Medine'de kaldığı süre boyunca günde beş vakit mescide giderek namaz kılmak, gününü Kur'an okuyarak, geceyi ise mümkünse ibadet ve huşu ile geçirmektir (Burton, 1893: 304-305).

Burton'un burada önem sırasına göre adlarını zikrettiği mescitlerin, Müslüman dünya için taşıdığı değer ve bu sıralamanın ne derece doğru olduğu bilgisi bir yana, İslam alimlerinin bir kısmı Tevbe Suresinin 108.

⁵ Burada dış çubuğundan kasıt misvaktr. Dış temizliğinde hayli etkili olduğu ve ilk kez Babilliler zamanında MÖ 3500'lü yıllarda kullanılmaya başlandığı rivayet edilen misvakın İslam Peygamber'i tarafından da tercih edilmesi neticesinde, İslam alimlerinin bir kısmı, bu dal parçasının kullanımını sünnetten de öte bir konuma oturtarak neredeyse farz hükmünde görmüşlerdir. Misvakın ilk kez ne zaman kullanıldığı hakkında bakınız (Husain ve Khan, 2015: 152). Ayrıca misvak kullanımının hükmü konusundaki tartışmalar için bkz. (Önal, 2020: 57-58; Yıldırım, 2020: 8-15).

⁶ Burton burada bir bilgi yanlışına düşerek Hz. Peygamber'e isnat edilen sözleri darbimesel olarak nitelendirmiştir. Hâlbuki konumuz bağlamında değerlendirildiğinde darbimesel daha çok Arap atasözleri için kullanılmaktadır. Ayrıntılı bilgi için bkz. (Durmuş, 2004: 293-297).

ayetini⁷ delil göstererek, kutsal ibadethanelere bir dördüncüsünü daha eklemektelerdir ki bu da Kubâ Mescididir⁸ (Güç, 1993: 272). Ancak ayette söz konusu edilen takva temeli üzerine kurulmuş mescidin, Mescid-i Nebevî olduğunu düşünen alimler de bulunmaktadır (Yaşar, 2023: 144-150). Diğer taraftan Burton'un Mescid-i Nebevî'de kılınan namazların fazileti hakkında zikrettiği hadis, gerçekleştireceği ziyaretin ehemmiyetinin ne derece farkında olduğunu ortaya koyması açısından son derece mühimdir.

Burton'un farkında olduğu bir diğer husus da hac ibadeti ile Mescid-i Nebevî ziyaretlerini birbirlerinden ayırmış olmasıdır. Onun ifadesiyle İslam inancında hacı olmak Kur'an'ın emri gereği her Müslümana hayatında bir kez farz kılınmış iken⁹, Mescid-i Nebevî'de bulunmak sadece faziletli ve övülmeye değer bir davranış olarak kabul edilmektedir. Ayrıca Elçi'nin kabrinde tavaf yani Mekke'de Allah'ın evinin etrafında dönme eyleminin bir benzerine kesinlikle şahit olunmamaktadır. Dolayısıyla burayı ihram yani hac elbisesiyle ziyaret etmenin bir manası olmadığı gibi, bu durum hoş da karşılanmaz (Burton, 1893: 305). Burton'un, hac ibadeti için Medine'nin, daha doğru bir tabirle Mescid-i Nebevî'nin ziyaret edilmesine gerek olmadığı yönündeki tespiti son derece yerindedir. Ancak Müslümanlar geçmişten bugüne peygamberlerine duydukları hürmet ve sevgi gereği hac dönemlerinde umumiyetle Medine'ye de uğrayarak, Hz. Muhammed'in kabrini ziyaret etmeyi kendilerine görev addetmişlerdir.¹⁰ Burton'un temas ettiği bir diğer husus da tam olarak bu durumla yani Hz. Muhammed'in kabrine yönelik ziyaretin tanımlanmasıyla ilgilidir. O, bu konuya kapı aralarken İmam Malik'in kanaatlerini göz önüne alarak hareket etmiştir. İddia edildiği üzere İmam Malik, Müslümanların "Elçi'nin kabrini ziyaret ettim" şeklinde bir ifade kullanmalarını doğru bulmamış, bunun yerine "Elçi'yi ziyaret ettim" demenin uygun olduğunu beyan etmiştir (Burton, 1893: 305). Aslında bütün bu tartışma, İslam Peygamber'inin mezarında diri olup olmadığı yönündeki ihtilaflardan kaynaklanmaktadır. Nitekim aralarında Buhari ve Müslim'in de bulunduğu bazı hadis kaynakları, Hz. Muhammed'in gerek bedenlen gerekse de ruhen hâlâ canlı olduğunu iddia eden rivayetler aktarmışlardır. Dolayısıyla Mescid-i Nebevî'de Hz. Muhammed'in kabri değil, bizatihi kendisi ziyaret edilmektedir (Aydın, 2019: 44-45). Bir diğer grup İslam alimi ise meseleyi farklı bir cihetten değerlendirerek, Hz. Peygamber'in mezarı da dahil olmak üzere kabir ziyaretlerinin caiz olmadığını iddia etmiştir. Bu görüşü savunanlar arasında adı en çok öne çıkan İbn Teymiyye'dir¹¹ (İğde, 2022: 775-777).

Kabir ziyaretleri konusundaki ihtilaflar bir yana, bu hususla ilgili olarak Müslüman dünyanın umumiyetle lehte tavır aldığı bilinmektedir. Zira İslam inancına göre zaman zaman mezarlıklarda bulunmak, dünyevi hayatın bir oyun ve kurgudan ibaret olduğunu hatırlatarak, ebedi hayata yönelik inançları kuvvetlendirmektedir (Garnett, 1909: 249-250). Burada temel sorun kabir ziyaretlerinin adabıyla ilgilidir. Üstelik ziyaret edilen İslam inancının Peygamber'inin kabri olunca durum daha da vahim bir hâl alabilmektedir. Zira kimi ziyaretçiler, Peygamber'in mezarını öpmek, ona dokunmak ya da göğsünü mezara bastırmak için adeta birbirleriyle yarış içerisine girebilmektedir. Ayrıca mezarın etrafında biriken toz ve toprakla yüzünü ovalayanlara, kabre dönerek secde edenlere sıklıkla rastlanabilmektedir. Bütün bu davranışları kâfirlik addedenler olduğu gibi, mazur görüp samimiyetin ifadesi kabul edenler de bulunabilmektedir (Burton, 1893: 305-306).

⁷ Söz konusu ayet mealen şu şekildedir: "O mescit içinde sen kesinlikle namaza durma. Ta ilk gününde temeli takva üzerine kurulan mescit elbette içinde namaz kılmana daha layıktır. Onun içinde günahlarından arınmayı seven kişiler vardır. Allah da arınmış, ak pak olmuş olanları sever".

⁸ Mescid-i Nebevî'ye yaklaşık dört kilometre mesafede bulunan ve Hz. Muhammed'in Hicret yolculuğu esnasında bir süre konakladığı Kubâ'da inşa edilen bu mescit, Müslümanların özgürce ve herhangi bir baskıya maruz kalmadan ibadetlerini gerçekleştirebildikleri ilk mabet olma özelliğine haizdir. Mescit hakkında ayrıntılı bilgi için bkz. (Algül, 2004: 279-280).

⁹ Burton hac ibadetinin Müslümanların tamamına farz kıldığını ifade ederken eksik bir bilgilendirmede bulunmuş ve Âl-i İmrân suresinde de buyrulduğu üzere bu ibadeti gerçekleştirmeye gücü yetmeyenlerin herhangi bir yükümlülüğü bulunmadığı gerçeğini göz ardı etmiştir. Hac ibadetinin fihhi hükümleri ve kimlere farz kıldığını konusunda bkz. (Öğüt, 1996: 389-397).

¹⁰ İslam alimlerinin yaygın kanaatine göre hac ibadeti, Hz. Muhammed Medine'deyken nazil olan ayetlerle farz kılınmıştır. Ayrıntılı bilgi için bkz. (Polatoğlu, 2023: 430).

¹¹ İmam Malik ve İbn Teymiyye'nin kanaatleri başta olmak üzere kabir ziyaretleri konusunda İslam alimleri arasında yaşanan ihtilaflar ve konuyla ilgili rivayetler hakkında bkz. (Örenç, 2014a: 209-216).

Peygamber'in kabrine yönelik bu abartılı sevgi ve saygı gösterileri, kimi İslam alimlerinin Mescid-i Nebevî'yi Kâbe'ye ev sahipliği yapan Mescid-i Haram'dan daha faziletli kabul etmeleri sonucunu doğurmuştur. Bu konuda özellikle İmam Malik'in önemli bir figür olduğu bilinmektedir (Öreñç, 2014b: 73). Aslında Burton da bu durumun farkındadır. Onun iddiasıyla Ortodoks bir yol tutturmuş olan Maliki mezhebine göre, Peygamber'in türbesinin kutsiyeti ve buradan elde edilecek dini kazançlar nedeniyle Medine, Mekke'den daha saygın ve itibarlı bir konuma sahiptir (Burton, 1893: 306). Elbette ki bu, umumun görüşü değildir. Müslümanlar ağırlıklı olarak tersi bir kanaate sahiplerdir. Benzer bir rekabet, iki simge figürün, Kâbe ve Peygamber'in kabrini bağrına basmış Mekke ve Medine şehirleri konusunda da yaşanmaktadır. Hatta bu konudaki ihtilaflar daha belirgin bir biçimde hissedilmektedir. Nitekim Burton da bu durumun farkındadır. Onun ifadesiyle Müslümanlar arasında Kâbe'nin dünyanın tamamından daha değerli ve üstün olduğuna dair genel bir mutabakat söz konusudur. Ama benzer bir durum kentin kendisi yani Mekke için geçerli değildir. Zira Mekkeliler, Medineliler üzerinde sınırsız bir üstünlük iddiasında bulunurlarken, Medineliler ise Mekkelilere karşı benzer duyguları taşımaktadırlar (Burton, 1893: 306). Maliki mezhebi fakihlerinden tarihçi ve hukuk alimi Kâdî İyâz da Burton'ı destekler mahiyette açıklamalarda bulunarak, Mekke ve Medine'nin yeryüzünün en kutlu beldeleri olduğu konusunda şüphe duymaya gerek olmadığını beyan etmiştir. Ancak bu iki şehir arasında hangisinin daha feyizli olduğu konusunda ciddi ihtilaflar söz konusudur ve bu sorunun çözüme kavuşturulması da hayli güçtür (Öreñç, 2014b: 73).

Müslümanların olağanüstü bir biçimde saygı gösterdikleri, kimilerince Beytullah yani Allah'ın evi olarak kabul gören Kâbe ile eşdeğer tutulan Mescid-i Nebevî'nin çevresi ve bizzat ibadethanenin sureti Burton'da ciddi hayal kırıklığı yaratmıştır. Oryantalist kâşif ve yazarın dikkatini çeken ilk husus, tıpkı Mekke'de olduğu gibi Medine'de de mescidin giriş kısmının biçimsiz ve gösterişsiz binalar tarafından kuşatılmış olmasıdır. Bu öylesine bir kuşatılmışlıktır ki, binalardan bazıları sanki kutsal avlunun ortasına dikilmiş gibi bir manzara söz konusudur (Burton, 1893: 307). Burton'un burada kast ettiği kuşatılmışlık sadece Mescid-i Nebevî'ye özgü bir durum değildir. Dünya üzerinde dini sembol olarak adı öne çıkan neredeyse tüm mekân ve binalar ciddi bir kuşatılmışlık hali yaşamaktadır. Başlangıçta sade ve gösterişsiz bir görünüşe haiz bütün bu sembollerin etrafına zamanla, söz konusu sembolü ziyaret edecek kimselerin konaklayacağı oteller, alışveriş merkezleri, restoranlar ve farklı ihtiyaçlar için tasarlanmış dükkânlar inşa edilmiştir. Benzer bir durum Mescid-i Nebevî için de geçerlidir. Nitekim üstü açık bir yapı şeklinde inşa edilen Mescid-i Nebevî'nin İslam Peygamber'ine ev sahipliği yapmanın yanı sıra, adeta bir tür toplum merkezi olma gibi bir işlevi de bulunmaktadır. Başlangıçta mescidin genişlemesine dair adımlar ise çoğaltmaktan ziyade azaltmak üzerine atılmıştır. Mesela Halife Ömer mescidi büyütmek için, Hz. Muhammed'in eşlerine ait olanlar hariç etraftaki tüm binaları yıktırmıştır (Dokras, 2020: 6). Ancak mescidin ziyaretçi sayısı arttıkça ibre tersine dönmüş ve çoğaltmak azaltmaya tercih edilmeye başlanmıştır. Üstelik bu yöndeki gelişme bizzat İslam Peygamber'i tarafından mescidin dört bir yanından son derece geniş bir sahanın harem olarak ilan edilmesine rağmen gerçekleşmiştir (Karataş, 2013: 74). Yani bu bir tür zorunluluktur.

Yukarıda da ifade edildiği üzere Burton'un temas ettiği bir diğer husus da bizzat mescidin suretidir. Ama oryantalist yazarın bu konuda da yeterince tatmin olmadığı aşikârdır. Çünkü Mescid-i Nebevî'nin ne bir dış cephesi ne de genel bir manzarası vardır. Dolayısıyla mescidin bir bina olarak herhangi bir güzelliği yahut ihtişamı yoktur. Burton, kendisinden daha sonra da bahsedilecek Bâbürrahme yani Rahmet Kapısı'ndan¹² küçük ve kısa bir merdivenle mescide girerken, Müslüman dünyanın şüphe götürmez bir saygıyla selamladığı bu kutsal mekânın sıradan ve gösterişsiz hali karşısında hayretler içerisinde kalmıştır. Onun iddiasıyla bu sıradanlık ve gösterişsizlik, sadelikten olduğu kadar beceriksizlikten de kaynaklanmaktadır. Zira Mescid-i Nebevî, ikinci sınıf sanat eserleriyle dolu bir müzeye yahut aksesuar niyetine kullanılmayacak kadar kalitesiz ziynet eşyaları satan basit ve sıradan bir hediyelik eşya dükkânına benzer bir şekilde tezyin edilmiştir (Burton, 1893: 307).

¹² Müslümanlar mescit ziyaretlerini umumiyetle müteakip bölümlerde de hakkında bilgi verilecek olan Bâbüsselâm yani Selamlama Kapısı'ndan başlatırken Burton, Bâbürrahme'yi tercih etmiştir. Bu tercihte güneşten kaçınmak belirleyici olmuştur. Ayrıntılı bilgi için bkz. (Burton, 1893: 307).

Burton'un Mescid-i Nebevî'ye yakıştırdığı hediyelik eşya dükkânı tanımlaması, farklı inançlar bağlamında dinsel ve kültürel olarak ibadethanelerin tezyininde kullanılan sanatsal değişimleri göz önüne almamasından kaynaklanıyor olsa gerektir. Nitekim figürleri sembolleştirme konusunda son derece mahir olan Hıristiyan dünyasının bilhassa da Katolik ve Ortodoksların, ibadethanelerinde de benzer bir temayül içerisinde buldukları bilinmektedir (Hoerber, 1915: 219-224). İslam inancında ise geometrik şekiller, farklı çiçekler başta olmak üzere bitkisel formlar ve kuşkusuz Arapça ifadeler mescitlerin tezyin edilmesinde temel unsurlar olarak dikkat çekmektedir (Yelen, 2017: 471). Süslemeler göz önüne alındığında, Mescid-i Nebevî'de göze çarpan ise daha çok sadeliktir. Nitekim Mescid-i Nebevî'nin görkemi, dekoratif özelliklerinden ziyade mimari yapısından kaynaklanmaktadır. Peygamber'in gözetiminde inşa edilen bir ibadethane olması itibarıyla Mescid-i Nebevî, İslam mimarisinin temelini teşkil eden en muteber yapıların başında gelmektedir. Buna bağlı olarak da Müslüman dünyadaki birçok mimari yapının Mescid-i Nebevî örnek alınarak inşa edildiği konusunda herhangi bir şüphe yoktur (Aksoy, 2021: 68).

Kuşkusuz Burton, Müslüman dünyanın kendisine hayran olduğu Mescid-i Nebevî'nin yapısal özellikleri hakkında da bilgiler vermektedir. Onun ifadesiyle bu mimari yapı, 19. yüzyılın sonu itibarıyla hemen hemen tamamı kuzey-güney yönlü yüksek ve uzun duvarlara sahip, yaklaşık dört yüz yirmi fit¹³ uzunluğunda ve üç yüz kırk fit genişliğinde bir paralekenar görünümündedir. Ayrıca Mescid-i Nebevî, dönemin kültürel, iklimsel ve maddi şartları bağlamında iç avluya sahip, üstü açık yani çatısız bir binadır. Bu iç avlu aynı zamanda İtalyan manastırlarının galerileri gibi sayısız sıra sütunla çevrilidir. Kemer ve revakların tavanları ise düzdür. Üzerlerinde küçük bir Media Naranja¹⁴ Kubbesi bulunur. Kuzeydeki kısa duvarın iç kısmında boydan boya duvarın inşa edildiği dönemde hüküm süren sultandan adını alan Mescid Revakı bulunmaktadır. Batı kısmındaki uzun duvar Bâbürrahme Revakı, doğudaki duvar ise Bâbünnisâ Revakı tarafından işgal edilmiştir. Güneydeki kısa duvarın iç uzunluğunu tamamen kaplayan ve diğer revaklardan neredeyse üç kat daha fazla sütuna sahip olan ana sütun galerisi Ravza olarak adlandırılmakta ve mescitte mahrem kabul edilebilecek ne varsa tamamını içine almaktadır. Dıştan kemerli olan bu dört revak,¹⁵ iç kısımdan, ince porfirden¹⁶ sıvaya kadar farklı şekil ve malzemeden sütunlarla desteklenmektedir. Kabrin ve temsili mezara dikilen taşın bulunduğu güney kısmı, gösterişli beyaz mermer levhalarla ve kakma işi süslemelerle tefriş edilmiştir. Burası, yer yer kalın hasırlarla kaplanmıştır. Hasırların üzerinde ise iman ve sadakat sahibi kimselerin ayakları altında iyice yıpranmış halılar bulunmaktadır (Burton, 1893: 307-308).

Burton'un bütün bu çıkarım ve tasvirlerinin yeterince isabetli olduğu ifade edilebilir. Öncelikle şunu söylemek gerekir ki, Mescidi Nebevî inşa edilirken duvarlarda taş ve kerpiç kullanılmış, binanın yaslandığı direkler hurma ağaçlarından yapılmıştır. Direkleri gizlemek için de hurma dalları kullanılmıştır. İslam Peygamber'inin kullanacağı odalar mescidin doğu kısmına eklenmiştir. Duvara bitişik olarak inşa edilen bu odalar, süs ve gösterişten uzak bir biçimde tasarlanmışlardır. Henüz Hz. Muhammed hayattayken mescidi genişletme faaliyetleri başlamıştır. Sonrasında sırasıyla Hz. Ömer ve Hz. Osman zamanlarında da genişletme ve yenileme yönünde yeni adımlar atılmıştır (Mescid-i Nebevî ile İlgili Bazı Bilgiler, t.y.: 31). Emevî, Abbasi ve Memlükler dönemindeki onarım ve genişletme çabalarından sonra, benzer teşebbüsler Osmanlı Devleti döneminde de devam etmiştir. Bu konuda ilk adım Kanuni Sultan Süleyman zamanında gerçekleştirilmiştir (Hac ve Umre Hizmetleri Genel Müdürlüğü, 2019: 62-63). Osmanlı Devleti dönemi göz önüne alındığında Mescid-i Nebevî'deki en belirgin ve ciddi imar faaliyetlerini Sultan Abdülmecid gerçekleştirmiştir (Ocak ve Doğanay, 2019: 93).

¹³ 1 fit yaklaşık 30.50 cm'ye eşittir.

¹⁴ Media Naranja, İspanyolcada yarım portakal demektir. Bu kavram, İspanya'daki katedral ve kiliselerin kubbelerinin umumiyetle turuncu renkte ve yarım portakal şeklinde olmaları gerekçesiyle, mimari bir üsluba da adını vermiş ve deyimsel bir mana kazanmıştır. Burton, Mescid-i Nebevî'nin kemer ve revaklarının tepesindeki kubbeleri, İspanya'daki örneklerle benzeterek, bu tabiri kullanılmış olsa gerektir. Media Naranja hakkında ayrıntılı bilgi için bkz. (Wunder, 2003: 210).

¹⁵ Sırasıyla Sultan Abdülmecid Revakı, Rahmet Kapısı Revakı, Kadınlar Kapısı Revakı ve Cennet Bahçesi Sütun Galerisi olarak adlandırılabilir bu kapı ve revaklar Mescid-i Nebevî'nin en dikkat çekici bölümleri arasındadır.

¹⁶ Mermeri çağrıştıran, ince taneli ve sert bir yapıya sahip taş yahut kayaç. Ayrıntılı bilgi için bkz. (Ayverdi, t.y.).

Burton, kabaca mimari yapısını tasvir ettiği Mescid-i Nebevî'nin iç dünyasına yöneldiği zaman dikkatini en çok dilenciler çekmiştir. Onlar mescidin her yerindedir. Dolaşırken ve dua ederken etrafında her daim dilenciler vardır. Ancak o, bu duruma hazırlıksız yakalanmamıştır. Mescit ziyareti öncesinde yaklaşık iki dolarlık bir meblağı bozarak, etrafını sarıp mendillerini yere serecek ve çaresizce kendisinden para talep edecek dilencilere ayırmıştır. Burton, mescidin asıl sahiplerinin dilenciler olduğunu varsayarak onları Roma mitolojisindeki ev tanrılarına benzetmiştir (Burton, 1893: 312-322). Lares Penates olarak bilinen bu tanrılar, Roma evlerinin koruyucularıdır. Lares koruyuculuğu simgelerken, Penates, hane içerisinde mutluluğu, bolluğu ve refahı temsil etmektedir. Lares özellikle evin girişinde veya avlusunda bulunan küçük heykeller şeklinde temsil edilmiştir. Penates ise genellikle mutfakta bulunan, yiyecek ve içeceklerle ilişkilendirilen tanrıdır. Penates'e sunulan dualar, evin bereketi ile sağlık ve mutluluk için yapılmıştır (Lounsbery, 1914: 227-229).

Burton, dilencileri bir kategorizasyona da tabi tutmuştur. Onun ifadesiyle içlerinden bazıları, uysal ve resmedilmeye değer dilencilerdir. Bu grupta yer alanlar, mendilleri önlerinde, yere çömelip tefekküre dalan zararsız kimselerdir. İkinci bir grup daha vardır ki bunlar memnun edilmezlerse, öfkeden deliye dönebilecek kadar cüretkârlardır. Bir diğer grup hayli huysuz ve gürültücüdür. Bunlar ağırlıklı olarak kadındır ve insanları kıyafetlerinden yakalayıp çekiştirerek, sadaka vermeye mecbur tutmaya çalışmaktadır. Başka bir grubu teşkil edenler fiziksel görünüşleriyle dikkatleri üzerlerine toplamışlardır. Güzel ve yakışıklıların karşısında yer alan çirkin dilenciler yani bir deri bir kemik serseriler ise uzun saçları, kir pas içerisindeki kıyafetleri, zayıf ve çelimsiz halleri nedeniyle sadaka almaya hak kazandıklarını düşünmektedirler. Son bir grup da kutsal kent Medine'nin evlatları olarak, kendi ayakları üzerinde duramayıp, müminlerden destek talep eden körler ve sakatlardan müteşekkildir (Burton, 1893: 331).

Burton'un burada konu edindiği dilenciler, Medine fukarası tabiriyle nam salmışlardır. İslam inancı açısından kutsal kabul edilen bir kentte mukim olmaları, onları gerek halk gerekse de hükümetler nezdinde adeta ayrıcalıklı kılmıştır (Bulat, 1938: 1). Nitekim bölgeye uzun süre hâkim olmuş Osmanlı Devleti'ne ait arşiv belgeleri Medine fukarasına yönelik işe ve nakdi yardım kayıtlarıyla doludur. Bu yardımların ağırlıklı bir bölümü bizzat Babialî'nin talimatıyla Mısır üzerinden Medine'ye ulaştırılmaktaydı (BOA, A.DVNSMHM.d: 7/337; BOA, A.DVNSMHM.d: 7/891). Söz konusu yardımların, Şam yoluyla Medine'ye yönlendirildiğine dair belgeler de mevcuttur (BOA, A.DVNSMHM.d: 48/258; BOA, TS.MA.e: 145/10). Benzer şekilde doğrudan İstanbul'dan gönderilen yardımlarda bulunmaktaydı (BOA, İE.EV: 33/3833). Diğer taraftan saray hanımlarının Medine fukarasına yönelik ilgisini de ayrı bir yere koymak gerekir. Mesela II. Selim'in kızı Fatma Sultan, kendisine paşmaklık¹⁷ olarak temlik edilen Yanya'nın Zıçevens vakfı köyünün hasılatını, Medine fukarasına tahsis etmiştir (BOA, C.EV.: 449/22736). Benzer şekilde, Sultan IV. Mehmed'in baş hasekisi yani en gözde eşi Gülnuş Emetullah Hatun da Mısır'da kendisine ait toprakların gelirlerinin bir kısmını Medine fukarasına vakfetmiştir (BOA, TS.MA.e: 771/10). Bir diğer bağışçı da Kanuni Sultan Süleyman'ın kız kardeşi Beyhan Sultan'dır. O da uhdesinde olan Tokat'taki mülklerinden ikisinin gelirini, Medine fukarasının ihtiyaçları için ayırmıştır (BOA, C.ML.: 230/9634). Bu örnekleri çoğaltmak mümkün olmakla birlikte burada, bu kadarından bahsedilecektir. Aslında Babialî'nin bir devlet politikası olarak Medine fukarasına attığı önemin farkına varabilmek için Haremeyn¹⁸ vakıflarının kuruluş esaslarına göre dağılımlarına bakmak bile yeterlidir. Nitekim 16. yüzyılın son çeyreği göz önüne alındığında, Mekke ve Medine'yi kapsamına alan bölgede mevcut kırk yedi vakfın yaklaşık yirmi dört tanesinin gelirleri Medine fukarası için kullanılmaktadır (Bizbirlik, 2000: 45).

Burton'un Mescid-i Nebevî'nin mimari yapısı, kendisinde uyandırdığı duygular ve iç dünyasına dair kaleme aldığı satırlar, insanın ruhsal keşiflerine ve manevi deneyimlerine yönelik bir kılavuz niteliği taşımaktadır. Onun tasvirleri, mescidin sadece taş ve tuğladan ibaret olmadığına, önemli bir dini simge yahut sembol rolü icra ettiğine, huzur, manevi derinlik ve ruhsal dinginliğin peşinde koşanlar için adeta bir şifa kaynağı gibi görüldüğüne dair ipuçları taşımaktadır. Kuşkusuz bütün bu içsel dönüşüm de

¹⁷ Osmanlı Devleti'nde geliri hanedan mensubu kadınlara vakfedilen topraklar için kullanılan tabirdir. Ayrıntılı bilgi için bkz. (İpşirli, 2007: 186-187).

¹⁸ İslam inancında Mekke ve Medine'nin içinde bulunduğu coğrafi bölgeyi tanımlamak için kullanılan tabirdir. Ayrıntılı bilgi için bkz. (Buzpınar ve Küçüktaşçı, 1997: 153-157).

Tanrı'ya yakarıyla birlikte, ondan merhamet ve rahmet dilemekle gerçekleşecektir. Müteakip bölümde de Burton'un rehberliğinde bahse konu olan yakarışın kodları aranacaktır.

3. Duaların Gölgesinde Mescid-i Nebevî'nin Kutsal Ahengi

İslam dünyasının dört bir yanından gelerek Mescid-i Nebevî'yi dolduranların temel gayesi hiç şüphesiz Hz. Muhammed'in ve mescitte meftun iki İslam halifesinin kabirlerini ziyaret etmek, hayır duada bulunmak ve Allah'tan mağfiret dilemektir. Müslümanların Haremeyn ziyaretleri, hac ve umre ibadetlerini de kapsamına aldığı için son derece titizlikle ve dikkatli bir biçimde planlanmıştır. Bu planlama sadece gezi rotasını değil, söz konusu rota üzerinde bulunan ve İslam dini açısından sembolik yahut simgesel bir anlam kazandığı için ziyaret edilmesi elzem görülen noktalarda gerçekleştirilmesi gereken ibadet ve duaları da içermektedir. Bugün bu konuda sayısız kılavuz kitabın yayımlandığı, insanlara rehberlik hizmetleri sunulduğu bilinmektedir. Her ne kadar günümüzdeki kadar güçlü ve etkili olmasa da benzer bir durum, Burton'un Mescid-i Nebevî'yi ziyaret ettiği süreç için de geçerlidir. Daha da mühimi, Burton'un da bu geleneğe ayak uydurarak, yaklaşık yarım günlük bir zamana sığdırdığı Mescid-i Nebevî ziyaretinde tıpkı bir Müslüman gibi, kendisini ibadet ve duanın o güçlü manevi atmosferine kaptırmasıdır. Burton'un bu tavrı sergilerken ne derece samimi olduğu hususu bir yana, bu davranışıyla belki de gayriihtiyari bir biçimde Mescid-i Nebevî'yi ziyaret edecekleri İngiliz dilinde rehberlik imkânı sunmuştur. Bütün bu bilgilerin ışığında bu bölümde de Burton'un mescit ziyareti sırasında gerçekleştirdiği dua ve ibadetlerin genel temayüle ne kadar uygun olup olmadığı hususu kritik edilip okuyucuya sunulacaktır.

Aslında Burton en başından itibaren, Mescid-i Nebevî ziyaretinin bir teferrüç yani gezintiye çıkma faaliyeti olarak değerlendirilmemesi gerektiğinin farkındadır. Zira mescide misafir olan bir ziyaretçiden başka şeyler beklenmektedir. Bu doğrultuda önce abdest alınmalı, ardından Bâbüsselâm¹⁹ kapısına ulaşılmalıdır. Sonrasında eller bel hizasının biraz alt ve sol kısmına getirilerek, sağ elin avuç içi, sol elin dış kısmını örtecek bir biçimde açılmalıdır. Böylelikle dua pozisyonu alınmış olacaktır. En sonunda başlangıç sağ ayakla yapılarak, mescidin güney duvarına paralel uzanan ve bir koridorla ana bölümden ayrılmış ön bölüm yani Şerefli Makam²⁰ boyunca yürünmelidir. Bu esnada, olabildiğince samimi duygularla Tanrı'dan merhamet ve mağfiret dilenmelidir. Mescidin bu kısmına özgü herhangi bir dua bulunmamaktadır. Aksine neredeyse her ziyaretçi kendisine ait bir duayı dillendirecektir. Bu dualar, babadan oğula aktararak anonim bir hâl almışlardır. Daha da mühimi tıpkı sözlü gelenekte olduğu gibi, yazılı kaynaklarda da farklı anlamlara gelen dualar bulunmaktadır. Her ne suret yahut şekilde gerçekleştirilirse gerçekleştirilsin dua ederken, içtenlik, sadelik ve ölçülülük temel prensipler olmalıdır (Burton, 1893: 309).

Burton bu satırları kaleme alırken adeta İslam inancı açısından duanın ehemmiyetinin ne olduğunu idrak etmiş gibidir. Zira duada asıl maksat Tanrı'dan talepte bulunmaktır ve bu talepler kesinlikle tevazu içerisinde, samimi duygularla ve olabildiğince etkili ve edepi bir üslupla gerçekleştirilmelidir (Ertuğrul, 2015: 902-903). Ancak Burton'un dua ederken el ve avuç içlerinin pozisyonu konusunda çizmeye çalıştığı görünüm ve bu görünümün kati bir uygulama biçimiymiş gibi okuyucuya sunulması yeterince gerçekçi değildir. Nitekim Müslümanlar dua için ruhsal yapılarını, samimiyetlerini ve manevi duygularını sembolize eden farklı dış şekillere başvurmayı tercih etmekteledir (Cilacı, 1994: 529). Ancak umumi vaziyet, ellerin avuç içlerini göğe yönelterek olabildiğince yukarı kaldırmaktır (Parladır, 1994: 535). Burton mescide girerken sağ ayağın tercih edilmesi gerektiği yönündeki tavsiyesinde ise haklıdır. Üstelik bu sadece Mescid-i Nebevî'ye özgü bir uygulama değildir. Zira Müslümanların ekseriyeti herhangi bir başka mescide girerken de ilk adımı sağ ayakla atmaya sünnet addetmişlerdir. Aslında bu, el ve ayağın kullanılmasını gerektiren her fiil için geçerli bir durumdur (İnançer, 2020: 102).

Burton, mescit ziyaretini ikinci namazını eda ederek devam ettirmiştir. Ancak bu ibadeti müteakip bölümlerde kendisi hakkında daha detaylı bilgiler verilecek olan Ravza-i Mutahhara'da yerine getirmeye

¹⁹ Bkz. dipnot 9.

²⁰ Burada Şerefli Makamdan kasıt, müteakip bölümlerde hakkında detaylı bilgi verilecek olan Ravza-i Mutahhara'yı da içine alan mescidin ön bölümüdür.

özellikle dikkat etmiştir. Namazın ardından bir kez daha secdeye kapanmıştır. O, secdeye kapanmasının gerekçesini, böylesine kutsal bir mekânı ziyaret etmeyi kendisine nasip ettiği için Tanrı'ya şükranlarını belirtmek şeklinde açıklamıştır. Ardından ayağa kalkmış ve Kur'an'ın yüz dokuz ve yüz on ikinci surelerini yani "*Kul yâ eyyühe'l-kâfirûn*" ile aynı zamanda "*Kul hüvellâhü ehad*" şeklinde de isimlendirilip tevhit ve vahdetin ilanı anlamına gelen İhlas suresini okumuştur. Burton, birinci sure hakkında bilgi vermemekle birlikte, burada söz konusu ettiği ikinci surenin manasını şu şekilde aktarmıştır: "*De ki: O, tek Tanrıdır. Ebedi Tanrı! Doğurmaz, doğurulmaz da! Ve O'nun benzeri yoktur*" (Burton, 1893: 311-312).

Burton'un ikinci namazını eda ederken ve sonrasında gerçekleştirdiği ritüellerde ne kadar samimi duygularla hareket ettiği hususu bir yana, önemli bir geleneksel uygulamayı göz ardı ettiği görülmektedir. Zira Müslümanlar özellikle de sembolik bir anlam yükledikleri mescit ziyaretlerinde, vakit namazlarından önce tahiyetü'l-mescid şeklinde tanımlanan iki rekâtlı bir selamlama namazı kılma konusunda umumiyetle ittifak etmişlerdir. Bu bağlamda fıkıh âlimleri "*mescitlerin hakkını veriniz*" hadisine istinaden hakkın nasıl verileceği konusunda sorulan bir soruyu Hz. Peygamber'in "*oturmadan önce iki rekât namaz kılarak*" şeklinde cevapladığı rivayetine dayanarak hareket etmişlerdir. Bununla birlikte konuyla ilgili başka hadisleri göz önüne alarak vakit namazını cemaatle kılmak suretiyle de mescidin hakkının verileceği yönünde bir mutabakat söz konusudur. Buna bağlı olarak da farz yahut nafil en az iki rekât namaz kılmak maksadıyla mescide giren kişinin kıldığı bu namazın herhangi bir niyet söz konusu olmasa bile tahiyetü'l-mescid yerine geçeceği düşünülmektedir (Atar, 2010: 410). Müslümanların mutabık kaldıkları bir diğer husus da Mescid-i Nebevî ziyaretlerinde selamlama namazının imkânlar ölçütünde Ravza-i Mutahhara'da kılınmasıdır. Bu bölüm kalabalık olduğu takdirde, namazın mescidin farklı kısımlarında kılınmasına da ruhsat verilmiştir (Mahlâfi, t.y.: 12). Namazdan sonra secdeye kapanmak ise Allah'a saygı ve sevginin ifadesi olarak değerlendirilmelidir. Zira Müslümanlar namaz dışında sadece tek bir durumda secdeye kapanmaktadırlar. Tilâvet Secdesi denilen bu durum, Kur'an'ın farklı surelerinde yer alan on beş secde ayetinin okunması yahut duyulması neticesinde gerçekleşmektedir (Çetin, 2012: 157). Burton'un izahlarındaki ironik taraf ise tercihte bulunurken, Hıristiyanlığın temelini teşkil eden teslis inancına²¹ doğrudan itiraz edip, şirk ve küfre muhalefeti ve onlardan arınmayı tavsiye eden Kâfirûn Suresi ile (Yaşaroğlu, 2001: 149) Allah'ın teklik yani birliği üzerine vurgu yaparak, tevhit akidesinin hakikatin bilgisi olduğunu Müslümanlara bildiren İhlâs Suresine (Aydın, 2023: 590) yönelmesidir. Bu arada onun İhlâs Suresinin anlamını okuyuculara doğru bir biçimde aktarmadığı da aşikârdır. Nitekim surenin orijinalinde Allah'ın ebediliğine dair herhangi bir vurgu söz konusu değildir. Bunun yerine ikinci ayette Allah'ın samed sıfatına değinilmektedir. Yani burada tabiatla her ne varsa tamamının Allah'a muhtaç olduğu, O'nun ise hiçbir şeye ihtiyaç duymadığı anlatılmaktadır.

Burton, Hz. Muhammed'in kabrine varmadan önce son bir hazırlık duasına ihtiyaç duyulduğunu söyleyerek, Tanrı'ya şu şekilde seslenilmesi gerektiğini ifade etmektedir: "*Allah'ın adı, elçisi Muhammed'in imanı ile... Ya Rabbi, beni Hakka dost eyle, hakikati yaymam için güç ve sabır ver, sana yakın bir kul olmamı nasip et. Beni muzaffer bir kulun eyle*". Ardından elçiye salavatlar getirilerek şu dua okunmalıdır: "*Rabbim bana rahmet kapılarını aç, bu kapılardan geçmeyi nasip et. Beni lanetlenmiş Şeytan'ın şerrinden koru*" (Burton, 1893: 329). Aslında İslam dini açısından değerlendirildiğinde, Peygamber'in kabrini ziyaret öncesinde, Burton'un burada kesin ve net ifadelerle sınırlarını çizmeye çalıştığı şekliyle bir dua mevcut değildir. Ancak bu aşamada ziyaretçiler umumiyetle Mescid-i Nebevî ziyaretlerinin kendilerine hayır ve esenlik getirmesi, Allah'ın kendilerinden yardımını esirgememesi ve her daim yolunu takip etmeye çalıştıkları peygamberlerinin şeref ve mertebesinin yükseltilmesi için dua edip, Allah'ın şan ve merhametinin yüceliği konusunda itirafta bulunmaktadırlar (Çetin, 2011: 111-113).

Mescid-i Nebevî'nin farklı bölümlerinde okunacak dualar konusunda hiçbir ayrıntıyı göz ardı etmemeye çalışan Burton'un, hazırlık sürecini tamamlayıp Hz. Peygamber'in kabrine doğru harekete geçenler içinde bir önerisi vardır. O, kalabalığın durumuna göre Bâbüsselâm kapısından en fazla bir iki dakika sürecek bu kısa yolculukta ara vermeksizin şu duayı zikretmeyi tavsiye etmektedir: "*Şüphesiz ki Allah ve melekleri,*

²¹ Hıristiyan inancında Tanrı'nın üç farklı kişilikte, yani Baba, Oğul ve Kutsal Ruh olarak tezahür ettiği doktrindir. Bu inanca göre, Yaradan'ın tek bir Tanrı olduğu ancak üç ayrı kişilikte varlığını ortaya koyduğu kabul edilir. Hıristiyanlıkta bu üç kişilik, Tanrı'nın tek bir varlıkta bütünleşmiş halidir. Ayrıntılı bilgi için bkz. (Barrow, 1908: 609-622).

Elçi'ye salât²² ederler! Ey iman edenler, O'na salât edin, izzet ve şerefle kendisine selam verin!" (Burton, 1893: 313-314). Aslında Müslümanların bu sınırlı mesafe için üzerinde ittifak ettikleri herhangi bir dua bulunmamaktadır. Bu süreçte iman sahiplerine dua konusunda bir müdahale söz konusu değildir. Muhtemeldir ki burada hedeflenen, ziyaretçilerin belki de İslam Peygamber'iyle ilk kez karşılaşacak olmalarının verdiği heyecan ve iştiağı iliklerine kadar hissetmelerine olanak sağlayıp, içlerinden geldiği şekliyle Allah'a ve Elçisine hürmet ve saygılarını sunmalarına imkân tanımaktır.

Bütün bu heyecan ve güçlü arzunun ardından, Mescid-i Nebevî ziyaretinin temel maksadını hasil edecek an gelecektir. Artık kalpler o kutlu Nebi'nin huzurunda olmanın verdiği coşku ve telaşla çarpacaktır. Ardından eller göğe kaldırılacak ve Tanrı'ya şu şekilde yakarıшта bulunulacaktır: *"Selam sana olsun ey Allah'ın Elçisi, Allah'ın rahmeti ve bereketi sana olsun! Selam sana olsun ey Allah'ın Elçisi! Selam sana olsun ey Allah dostu! Selam sana olsun ey Allah'ın yarattıklarımın en hayırlısı! Selam sana olsun ey Allah'ın temiz kulu! Selam sana olsun ey peygamberlerin reisi! Selam sana olsun ey Peygamberlerin sonuncusu! Selam sana olsun ey takva sahiplerinin emiri! Selam sana olsun ey alemlerin Rabbinin Elçisi! Selam sana, ailene ve temiz eşlerine olsun! Selam sana ve bütün ashabına olsun! Selam sana, bütün peygamberlere ve Allah'ın kelamını tebliğ etmek için gönderilenlere olsun! Selam sana ve Allah'ın bütün salih kullarına olsun! Selam sana olsun ey müjdeleyici! Selam sana olsun ey dininin hükümdarı! Selam sana olsun! Allah seni korusun! Allah bizim için sana karşılığımı ödesin, ey Allah'ın Resulü! Ve selam sana olsun! İnsanoğluna bahşedilen nimetlerin en hayırlısı, en yücesi! Şehadet ederim ki, Allah'tan başka ilah yoktur ve sen, O'nun kulu, elçisi, sadık takipçisi ve yaratıkların en hayırlısıdır. Şehadet ederim ki, ey Allah'ın Elçisi, elçiliğini tebliğ ettin, emanetini boşa çıkarmadın. Rabbin uğruna yiğitçe savaştın ve sana ölüm gelinceye kadar Allah'a ibadet ettin. Ve biz senin dostlarınız ey Allah'ın Elçisi! Uzak diyarlardan gelerek, sana haklarını teslim etmeye çalıştık yani kutsama ve ziyaretlerle seni onurlandırdık. Sen şifa dağıtıcılarımızın en hayırlısı, bizlere şefaattir.²³ Allah'ım, O'na üstünlük ve yüksek dereceler ver ve lütfunla bu ziyareti tamamlamamıza müsaade et. Şüphesiz ki, Allah'tan başka ilah yoktur ve Muhammed O'nun kulu ve elçisidir. Dualarımız alemlerin Rabbine ve O'nun elçisine olsun! Amin!"* (Burton, 1893: 317-318).

Burton'un Peygamberle karşılaşma anında okunmasını salık verdiği duanın, hayli detaylı ve bir noktaya kadar makul ve isabetli olduğu ifade edilebilir. İslam alimlerinin umumiyetle üzerinde ittifak ederek Peygamber'in kabri karşısında okunması yönünde tavsiyede buldukları dua yahut yakarışların da benzer bir mahiyette olduğu bilinmektedir. Zira burada hedef Peygamber'e salât ve selamda bulunarak, Allah'tan onun için rahmet ve bereket dilemektir (Çetin, 2011: 115). Ancak kabir ziyareti esnasında Burton'un önerdiği duadan farklı olarak, Hz. Peygamber'in kavmi ve ümmeti için de hayır ve bereket temennisinde bulunulmakta, Peygamber'den kendisini ziyaret edenlere şahitlik etmesi talep edilmektedir (Çetin, 2011: 115-116). Bütün bu önerilere rağmen, Peygamber'in kabrini ziyaret ederek kendisini onun huzurunda hissedenleri tek tip bir duaya mecbur kılmak doğru bir yaklaşım biçimi değildir. Aslında Burton da bu durumun farkındadır ve önerisinin ardından adeta kendisini tashih ederek, bu duanın oldukça uzun olduğunu dolayısıyla da ziyaretçinin takdir yetkisini kullanarak farklı formlarda ve daha kısa bir biçimde Peygamber'i için Tanrı'ya yakarıшта bulunabileceğini söylemiştir. Ancak ziyaretin maksadına uygun olarak bu yakarış hiçbir surette, *"selam sana ey Allah'ın elçisi"* ifadesinden arındırılarak gerçekleştirilmemelidir (Burton, 1893: 318).

²² Kelime anlamı olarak namaz ibadetine karşılık gelen salât kavramının, Allah'a ve elçisine övgüde bulunup selam gönderme manasında kullanıldığı da bilinmektedir. İslam inancına göre salât, Allah'tan merhamet dilemektir. Geleneksel İslam düşüncesinde, bir Müslüman Medine'de Hz. Peygamber'e salât getirdiğinde, yazıcı melekler günahlarını üç gün boyunca yazmayacaklar dolayısıyla tövbe ve pişmanlık için geniş bir alan sağlanmış olacaktır Ayrıntılı bilgi için bkz. (Karaalp, 2018: 174-188; Mertoğlu, 2009: 23-24).

²³ İslam inancının en netameli konularından birisi de şefaattir mevzusudur. Şefaattir, kıyamet gününde insanların, Allah'ın huzurunda hesaba çekilecekleri zaman, bazı özel kişilerin, Allah'ın izniyle diğer insanlar için aracı olmaları anlamına gelir. Bu özel kişilerin başında peygamberler ve salih kişiler bulunmaktadır. Ancak şefaattir yetkisinin sadece Allah'a ait olduğunu iddia eden ve Peygamber de dahil hiçbir beşerin böylesine bir yetkiye haiz olamayacağını savunan ekol ve alimler de bulunmaktadır. Şefaattir insani bir değer olarak kabul edenler müminlerin, Allah'ın izniyle şefaattir edenlerin aracılığıyla affedilerek cennete gireceklerini iddia etmişlerdir. Bu sayede, Allah'ın rahmetine ve bağışlamasına nail olunacaktır. Şefaattir yetkisini sadece Allah'a hasredenler ise, herkesin kendi amellerinin karşılığını bireysel olarak alacağını ve şefaattir kabul edilemeyeceğini savunmaktadırlar. Şefaattir kavramını reddedenler, insanın kendi sorumluluğunu ve hesap verme sürecini vurgularlar ve kişilerin kendi amellerinin sonuçlarına katlanacağını söylerler. Ayrıntılı bilgi için bkz. (Durmuş, 2017: 261-395; Tarakçı vd., 2020: 35-149).

Burton, dileyen herkesin arzu ettiği şekilde dua edebileceğini beyan ettikten sonra, bu konuda ziyaretçilere fikir vermesi açısından alternatif bir örnek de sunmuştur. Daha çok Hz. Peygamber'i yücelten ve ziyaretçiye onun huzurunda olduğunu hissettiren ifadelerden müteşekkil bu dua mealen şu şekildedir: *"Ey Mustafa doğrusu senin kapıda duruyorum. Günahlarım yüzünden zayıf ve korkak bir adamım. Eğer bana yardım etmezsen, ey Allah'ın Resulü! Ölüyorum. Çünkü dünyada senin kadar cömert başka kimse yok! Hakikat şu ki, Allah ve O'nun melekleri elçiye salât ederler! Ey inananlar, O'na salât edin ve O'nu saygıyla selamlayın! Allah'ım! Gerçekten ben senden affını diler ve bu dünyada olduğu gibi ahirette de yardımını dilerim! Allah'ım! Allah'ım! Bizi bu mukaddes mekânda günahlarımızın affı olmadan sonuçlarına katlanmak zorunda bırakma, teselli etmeden kederlerimiz ve korkularımızla baş başa bırakma! Selam ve salât senin üzerine olsun ey kelamu tebliğle görevli Elçilerin emiri! Hamd, âlemlerin Rabbi Allah'a mahsustur"* (Burton, 1893: 319).

Kuşkusuz İslam inancında dua, insanın Rabbine yönelerek aczini ve güçsüzlüğünü itiraf ettiği, O'ndan yardım ve rahmet dilediği, kutsal bir ibadet ve iletişim şeklidir. İnsan, içsel zayıflıklarını, kusurlarını ve sınırlılıklarını fark ettiğinde, Rabbine yönelir ve O'ndan yardım ve lütuf diler. Bu, kişinin kendi eksikliklerini kabul edip Yaradan'a olan güvenini ifade etmesinin bir yoludur. Duayla birlikte kişi gerek ontolojik açıdan gerekse de bilgi, ilim, hikmet, akıl, irade ve benzeri birçok haslet bakımından Rabbinden daha geri planda olduğunu ve ona ihtiyaç duyduğunu itiraf etmektedir (Aynur, 2021: 329-330; Yıldız, 2006: 37-41). Muhtemeldir ki Burton da dua önerisinde bulunurken Müslümanların bu hassasiyetinin farkında olarak hareket etmiştir. Ancak Peygamber'den yardım dilerken ve bu talebin karşılanmaması durumunda ölüme varacak bir hüznün duyulması gerektiği yönündeki tavsiyesi İslam inancının tevhit ilkesiyle çelişmektedir. Nitekim peygamberler Allah'ın seçkin kulları olmakla birlikte, insanlığa rehberlik etmek ve doğru yolu göstermek için gönderilmişlerdir. Onlar, Allah'ın emirlerini tebliğ etmek ve insanlara iyiliği öğretmek için yüceltilmişlerdir. Ne var ki, peygamberler de Allah'ın yarattığı kullardır ve kendi başarılarına kişilerin akıbeti hakkında hüküm beyan edip, Allah katında onları affetme yahut cezalandırma yetkisine haiz olamazlar. Peygamberler, insanlara rehberlik etmek için gönderilmiş olsalar da Allah tarafından yaratıldıkları için kudretleri sınırlıdır ve sadece Allah'ın iradesi ve lütfu doğrultusunda kılavuzluk vazifelerini icra ederler. Dolayısıyla İslam'a göre yardım sadece ama sadece Allah'tan istenir. Bunun dışındakiler şirke girer. Diğer taraftan her ne kadar İslam alimlerinin bir kısmı, peygamberlerin hürmetine duaların kabul edilmesi yönündeki temennilerin meşru olduğu yönünde fikir beyan etmişse de²⁴ aslında duaların bizzat Allah tarafından değerlendirildiği prensibi göz ardı edilmemeli ve tevhit inancını zedeleyebilecek durumlardan kaçınılmalıdır (Din İşleri Yüksek Kurulu: 2021: 72).

Hiç şüphesiz Müslümanlar Mescid-i Nebevî'yi öncelikle Hz. Peygamber'in kabri için ziyaret ederler. Ancak bizzat Hz. Peygamber tarafından inşa edilen bu mescitte iki önemli halifenin mezarları da bulunmaktadır. Elbette ki Burton da bu durumun farkındadır. Dolayısıyla o Hz. Peygamber'in kabrini ziyaret ettikten sonra, yaklaşık bir buçuk adım sağa kayarak ilk İslam halifesi Hz. Ebû Bekir'in selamlanması gerektiğini söylemiştir. Onun ifadesiyle bu selamlama esnasında şu sözler sarf edilmelidir: *"Selam sana ey doğru sözlü Ebu Bekir! Selam sana ey Allah'ın Elçisi'nin kaomine miras bıraktığı halifesi! Selam sana ey Elçi'nin mağara arkadaşı ve yoldaşı! Selam sana ey muhacirlerin sancaktarı ve yardımcısı! Şehadet ederim ki, sen her zaman doğru yolda dimdik durdun. Kâfirleri cezalandıran ve kendi halkına iyilik eden biri oldun. Allah, seni elçisi aracılığıyla saadet içinde kılsın! Allah'a dua ediyoruz ki bize dostluğunda ölüm nasip etsin ve bize bu ziyareti lütfettiği gibi, bizi Elçisi ve seninle birlikte diriltsin"* (Burton, 1893: 320).

Burton'un burada İslam inancının ilk halifesi için zikredilmesini tavsiye ettiği sözlerin dua kadar bir tür selamlamayı çağrıştırdığı aşikârdır. Üstelik burada, Hz. Ebû Bekir'e atfedilen değer, sadece halifelik misyonundan kaynaklanmamaktadır. Onun Hz. Peygamber ile olan yakın dostluğu ve akrabalığı da göz önüne alınmış, selamlamanın terkibi de bu şekilde oluşturulmuştur. Ayrıca İslam halifesinin saadeti için yine bir aracı tayin edilmiş ve hiç şüphesiz bu kişinin de Hz. Peygamber olacağı vurgulanmıştır. Selamlamanın sonunda ise kıyamet günü hatırlatılarak, Allah'tan o dehşetli vakit için adeta bir güvence talep edilmiş ve cennete kavuşacaklarına emin olunan iki önemli figürün, Hz. Peygamber ve ilk İslam halifesinin himayesinde yeniden dirilme arzusu dile getirilmiştir. İlk İslam halifesine yönelik selamlamanın en az halifenin kendisi kadar Peygamber'i de muhatap alması hatta halifenin adeta

²⁴ İslam düşünce ekollerinin ve alimlerin bu hususla alakalı tartışmaları için bkz. (Tığlıoğlu, 2021: 136-149).

Peygamber'in gölgesi gibi değerlendirilmesi Hz. Muhammed'e güçlü bir sembolik yahut simgesel anlam yüklenmiş olmasından kaynaklanmaktadır. Aslında bu tarih içerisinde var olmuş neredeyse tüm dini inançlar için geçerli bir durumdur. Adı peygamber yahut kurucu lider olsun dini veya beşerî öğretilerin bir rehber ihtiyacı duydukları ve bu rehber merkezi bir rol biçtikleri konusunda herhangi bir şüphe yoktur (Batur, 2022: 221). Özellikle ilahi dinler bağlamında değerlendirildiğinde bu olgu daha aşikâr bir biçimde kendisini hissettirmektedir. Zira ilahi dinlerin peygamberleri seçilmiş kullardır ve bu seçilmişlik fenomenin sahibi bizzat Tanrı'dır²⁵ (Özarslan, 2013: 50-51).

Diğer taraftan Burton'un, Hz. Ebû Bekir için tavsiye ettiği selamlamanın İslam dünyasının önemli bir kısmında da kabul gördüğü ve genel olarak Müslüman alimlerin üzerinde ittifak ettikleri bir hitap tarzına sahip olduğu bilinmektedir. Nitekim Mescid-i Nebevî ziyaretçileri için kaleme alınmış rehber yani kılavuz kitaplarda da ilk İslam halifesinin kabri başında, Burton'un önerdiğine benzer bir selamlamanın münasip olduğuna dair bilgiler mevcuttur. Müslümanlara önerilen Hz. Ebû Bekir'i selamlarken onun Hz. Peygamber ile olan dostluğuna, Hicret yolunda gösterdiği fedakârlık ve gayret üzerinden vurgu yapmaktır. Ayrıca Hz. Ebû Bekir'e yüklenmiş o kutlu misyonu yani halifelik vazifesini öne çıkarmak, Allah'tan onun için mağfiret ve mükâfat dilemek, Allah'ın ondan razı olmasını temenni etmek bu selamlamanın temel dinamiklerini teşkil etmelidir (Hac ve Umre Hizmetleri Genel Müdürlüğü, 2019: 82; Hacları İslami Bilgilendirme ve Aydınlatma Komitesi, 2014: 43-44).

Mescid-i Nebevî ziyaretinin değişmez ritüellerinden birisi de İslam dininin ikinci halifesi Hz. Ömer'in selamlanmasıdır. Kabri Hz. Ebû Bekir'in mezarının hemen yanı başında ve sağ tarafında bulunan Hz. Ömer için Burton'un tavsiye ettiği selamlama şu şekildedir: *"Selam sana, Ey Ömer! Ey Adalet sahibi! Ey gerçek müminlerin prensi! Selam sana, ki Hakikatle konuştun ve sözünü Muhkem Kitap (Kuran) ile uyumlu kıldın: Ey Faruk! Ey imanlı kişi! Sen etrafını Elçi ve ilk müminlerle kuşattın. Onlarla birlikte kırk sayısını tamamladın. Böylece Elçi'nin duasının gerçekleşmesine sebep oldun; ardından dünyayı övgü ile terk ederek Allah'a şehit olarak döndün! Allah, seni, elçisi, halifesi ve takipçileri aracılığıyla en hayırlı güzelliklerle mükafatlandırsın ve Allah, senden razı olsun!"* (Burton, 1893: 320-321).

Hz. Ebû Bekir'inle mukayese edildiğinde, kısmen daha coşkulu ve övgü dolu bir içeriğe sahip olduğu rahatlıkla fark edilen bu selamlama ve duanın en dikkat çekici yönü, Hz. Ömer'e müminlerin prensi vasfının yakıştırılmasıdır. Ayrıca ona Faruk sıfatıyla seslenilmesi, onunla birlikte kırk sayısının tamamlanmış olması ve yine Hz. Ömer'in, Elçi'nin duasına aracılık ettiği bilgisi selamlamanın dikkat çeken diğer kısımlarıdır. Bütün bu hususiyetler Hz. Ebû Bekir ile mukayese edildiğinde Burton'un, Hz. Ömer'i daha saygın bir konuma oturttuğu gibi bir izlenim uyandırmaktadır. Öncelikle şunu ifade etmek gerekir ki, Müslümanların halifelerin üstünlüğü konusunda tercihe zorlanmaları yahut bu yönde bir telkine muhatap olmaları doğru bir davranış değildir. Ne var ki burada Burton'un, Hz. Ömer'e yakıştırdığı özellikler hakkında kısaca da olsa bilgi vermekte yarar vardır. Burton, Hz. Ömer'e prenslik rolünü layık görürken, hiç şüphesiz zihninde kral olarak tasarladığı kişi Hz. Muhammed'dir. Diğer taraftan Hz. Ömer'in Faruk sıfatıyla tanınması konusunda farklı rivayetler mevcuttur. Bir iddiaya göre bu sıfat, Allah'ın murat ettiği hak ile batılın birbirlerinden ayrılması konusunda Hz. Ömer'in vasita kılınması nedeniyle bizzat Hz. Peygamber tarafından halifeye tevdi edilmiştir. Bu iddianın sahipleri, Hz. Ömer'in, Müslümanların inançlarını saklamamaları konusundaki teşvik ve cesareti sonucunda, bu sıfat ile anılmayı hak ettiğini düşünmekteledir. Bir diğer grup İslam düşünürü ise söz konusu sıfatın Hz. Ömer'e, Ehl-i Kitap yani Yahudi ve Hıristiyanlar tarafından verildiği fikrindedir (Fayda, 1995: 176-177). Burton'un tamamlandığını iddia ettiği kırk sayısı ise ashabın yani sahabenin sayısı otuz dokuza ulaşınca birdenbire onlara Hz. Ömer'in de katılmasıyla Müslümanların kırk kişilik bir cemaat oluşturdukları yönündeki iddiaya dayanmaktadır. Hâlbuki yaygın kanaate göre, Hz. Ömer'in Müslümanlığa ihtida ettiği tarihte ashabın sayısı çoktan yüzlü rakamlara ulaşmıştır (Ağırakça, 2017: 16-18). Dolayısıyla Burton'un tavsiye ettiği selamlamada şüpheli bir bilgiye de yer verilmiştir. Son bir husus da Elçi'nin duasıyla ilgilidir. Burton'un burada ima ettiği dua muhtemelen Hz. Muhammed'in, Hz. Ömer'in kabiliyet ve meziyetlerinin

²⁵ İslam dini açısından değerlendirildiğinde, peygamberlerin bizzat Allah tarafından seçilmiş oldukları ve insanlığa rehber olarak gönderildikleri konusunda ayrıntılı bilgi için bkz. (Feyzi, 2020: 62-85).

farkında olması nedeniyle, uzun süre onun İslam inancına ihtida etmesi için dua ettiği yönündeki rivayetlere dayanmaktadır. Bu sayede Hz. Ömer, İslam inancının kök salıp hakimiyet sahasını genişletmesine ciddi katkılar sunacaktır (İstemi, 2018: 422-423).

Burton'un dua tavsiyesinde bulunduğu bir diğer nokta da Baki Mezarlığı yani Cennetü'l-baki'dir.²⁶ Burada edilen dualar genellikle Hz. Peygamber'in amcası Abbas, kızı Hz. Fâtıma ile torunu Hz. Hasan, süt annesi Halime Hanım²⁷, üçüncü İslam halifesi Hz. Osman, şehit kimseler ve Müslümanların anneleri yani Hz. Peygamber'in eşlerinin ruhları içindir (Burton, 1893: 329). Duaların mahiyetine bakılacak olursa da burada daha çok, mezarı bulunanlara Allah'tan mağfiret ve merhamet dilenmekte, ölümün hatırlanması tavsiye edilmektedir. Ayrıca Müslümanların er ya da geç ölümü tadacakları ve peşlerinden koşmak için çaba sarf ettikleri Cennetü'l-baki ahalisine kavuşacakları bilinci aşılacaktır. Yine mezarlıkta meftun olanlar yüceltilip övüldükten sonra onlara lütfedilen mükafatların bir benzeriyle dua eden kişilerin de ödüllendirilmesi yönünde temennide bulunmaktadır (Çetin, 2011: 126).

Burton'un son tavsiyesi, Mescid-i Nebevî'den ayrılık duasıyla ilgilidir. Bunun için öncelikle mescidin güney duvarına doğru dönülmeli ve yüzler Mekke'ye çevrilerek şu dua okunmalıdır: *"Ey Allah'ım! Ey merhamet ve lütf sahibi! Ey iyiliğe ve kötülüğe karşılık veren! Ey emir ve hüküm sahibi! Ey en kadim iyilik sahibi! Ey Her şeyi bilen! Ey istendiği zaman veren, yardım istendiği zaman yardım eden, bu ziyaretimizi kabul et. Bizi tehlikelerden koru, işlerimizi kolaylaştır, göğüslerimizi genişlet (kalplerimizi ferahlat), secdemizi kabul et, yaptıklarımızın karşılığını ver ve bizlerden yüzünü çevirme. İyiliklerimizin karşılığını bize ver, bizi kötülüklerden alıkoy. Senden korkmayan, bize merhamet etmeyen birisini başımıza geçirme. Bize ve kullarına, huccâca yani hacılara, guzâta yani din yolunda savaşanlara, züvvâra yani ziyaretçilere, karada ve denizde yol alanlara, yolda kalanlara merhamet et. Efendimiz Muhammed'in dinine mensup her kim varsa tamamını bağışla"* (Burton, 1893: 328-329).

Burton'un tavsiye ettiği Mescid-i Nebevî'ye veda duası aslında ziyareti boyunca gerçekleştirdiği selamlamaların bir özeti gibidir. Öncelikle Tanrı'nın hükümlerliliği ve yüceliği bir kez daha onanmış, sadece O'na teslim olunması gerektiği ve her şeyin mutlak sahibinin O olduğu kabul edilmiş, sonrasında da O'nun hikmet, ilim ve merhametine sığınılmıştır. Gerçekleştirilen ziyaretin Tanrı katında makbul sayılması yönündeki temenniler bir diğer önemli noktadır. Ayrıca İslam dinine mensup her kim varsa tamamına hayır dilenmiş, Tanrı'nın Müslümanları kollayıp kuşatması yönünde niyazda bulunulmuştur. Elbette ki Hz. Peygamber de unutulmamış, Müslümanların tamamının, onun izlediği yolu takip etmeye çalıştıkları hususu yeniden vurgulanmıştır. Bu arada veda duasında yer alan bazı ifadeler Burton'un Arapçaya yönelik bilgisini de ortaya koymaktadır. Son bir husus da Mescid-i Nebevî'den ayrılışa alakalıdır. Sağ ayakla girilen mescitten mutlaka sol ayakla çıkılmalı ve mescit arkaya dönerek değil, geriye doğru adımlar atılarak terk edilmelidir (Burton, 1893: 326).

Sonuç itibarıyla Burton'un Mescid-i Nebevî ziyaretçileri için tavsiye ettiği selamlama ve dualar, İslam alimlerinin ekseriyetinin ittifak ettikleri bir tarz, hitap, üslup ve ifade bütünlüğüne sahiptir. Selamlama ve duaların mahiyetinden anlaşıldığı kadarıyla Burton tavsiyede bulunurken, ziyaretçinin kalbinde huzur ve dinginlik dalgası oluşturmayı amaçlamıştır. Ayrıca Burton bütün bu tavsiyeleriyle, Mescid-i Nebevî'nin her bir köşesinin, adeta dualarla bezenmiş etkileyici ve dikkat çekici hatıralarla dolu olduğunun farkında gibidir. Burton'un bu tanıklığı selamlama ve duaların gücüyle, insanın Rabbine yakarışının ne derece muazzam olduğunu bir kez daha gün yüzüne çıkarmaktadır. Bu kutsal mekân selamlama ve dualarla değer kazanmakta, insanı yüceltmekte ve ona manevi yolculuğunda rehberlik etmektedir. Ancak Burton'un Mescid-i Nebevî'ye yönelik ilgisi sadece selamlama ve dualarla sınırlı değildir. O aynı zamanda, bu kutlu mescidin sembolik yahut simgesel bir anlam ifade eden farklı kısım veya bölümlerine dair de çıkarımlarda bulunmuştur. Bu minvalde müteakip bölümde de Mescid-i Nebevî'nin söz konusu kısım veya bölümleriyle, bazı yapısal özelliklerine yer verilecektir.

²⁶ Medine'de Müslümanlara ait ilk mezarlıktır. Peygamber'in akrabaları ve sahabeden olan birçok kişi bu mezarlığa defnedilmiştir. Dolayısıyla Müslümanlar Mescid-i Nebevî ziyaretlerinde Cennetü'l Baki'ye uğramayı ihmal etmeyip burada dua ederler. Ayrıntılı bilgi için bkz. (Fayda, 1993: 387).

²⁷ Burton'un Peygamberin süt annesinin kabrinin Cennetü'l-baki'de bulunduğu yönündeki iddiası gerçekleri yansıtmamaktadır. Nitekim Halime hayatının hiçbir döneminde Medine'ye gelmemiştir. Ayrıca kendisinin ne zaman vefat ettiği konusunda da kesin bir bilgi bulunmamaktadır. Halime'nin hayatı hakkında ayrıntılı bilgi için bkz. (Çubukcu, 1997: 338; Ertürk, 2018: 69-78).

4. Ruhun Sığınakları: Mescid-i Nebevî'nin Eşsiz Hazineleri

İslam dünyasının ilgi ve teveccühü ile Burton'un heyecanı göz önüne alındığında Mescid-i Nebevî'nin her bir bölümünün ziyaretçilere ruhani bir sığınak olarak hizmet ettiği, manevi anlamda huzur verdiği ve eşsiz bir hazinenin kapılarını sonuna kadar açtığı rahatlıkla ifade edilebilir. Zira Müslümanların üzerinde ittifak ettikleri şekliyle bu kutsal mekânın her köşesi adeta manevi bir melodiyi temsil etmektedir. Her bölümün kendine özgü bir ritmi ve duygusu bulunmaktadır. Ziyaretçiler de büyük oranda bu durumun farkında olarak, mescidin bu müstesna köşelerindeki manevi ezgilere eşlik etmeyi görev addetmişlerdir. Onlar kapıların davetkâr duruşunun, minarelerin görkeminin, Ravza-i Mutahhara'nın manevi yüceliğinin, Hücre-i Saâdet'in huzur dolu atmosferi ve sükûnetinin, kabirlerin derin düşüncelere yol açan matem dolu sessizliğinin, revak ve sütunların zarif ve estetik yapısının bilincinde hareket ederek, üzerlerine düşeni fazlasıyla yapmışlardır. Burton da ziyaretçilerin Mescid-i Nebevî ile olan eşsiz uyumunu gözlemleyerek, bu kutsal mekânın farklı kısım ve bölümleriyle alakalı detaylı notlar tutmuştur. Bu bölümde de Burton'un tuttuğu notlar bağlamında mescidin farklı kısımları hakkında bilgilendirme yapılacaktır.

4.1. Mescid-i Nebevî'nin Davetkâr Duruşlu Kapıları

Burton, Mescid-i Nebevî'nin kapılarıyla ilgili bilgilendirmeye Bâbüselâm yani Selamlama Kapısı'ndan başlamıştır. Onun ifadesiyle burası, mermer ve sırlı çinilerle cömertçe süslenmiş güzel bir kemerli geçittir. Yan taraflardaki yaldızlı süslemeler özellikle geceleri ona hatırı sayılır bir ihtişam ve zarafet katmaktadır. Kalelerdeki andıran ahşap kapı, pirinç levhalarla ve metal çivilerle güçlendirilmiştir. Bu giriş kısmının hemen dış tarafında mescidin sakasının büyük toprak testilerin içerisinde sürekli hazır bulundurduğu suya para vermek istemeyenlerin abdest alabilecekleri küçük bir sebil yani umumi çeşme bulunmaktadır. Bütün dilenciler ziyaretçilerin mescide girmek için geçmek zorunda oldukları dış basamaklarda yahut giriş kısmında oturmaktadır (Burton, 1893: 332).

Müslümanlar daha önce de ifade edildiği üzere mescit ziyaretlerini Bâbüselâm kapısından başlatmaktadırlar. Bu kapıya selamlama denilmesinin nedeni de Peygamber'in kabrinin ziyareti için burasının kullanılıyor olmasıdır. Bir başka ifadeyle ziyaretçiler Hz. Peygamber'i bu kapıdan geçerek selamlarlar. Mescidin batı duvarındaki bu kapı, 640 yılında yani Hicret'ten 18 yıl sonra Hz. Ömer tarafından yaptırılmıştır. Ancak mescidin genişletme faaliyetleri sürecinde kapının yeri değiştirilmiştir (Madain Project, 2022). Peygamber'in kabrine açılan yer olması itibarıyla kapının hemen önünde bulunan koridor da aynı isimle anılmaktadır. Bu nedenle Burton, kapıyı tanımlarken geçit ifadesini kullanmış ve koridorun Peygamber'in kabrine kadar uzanan kısmını da kapıya dahil ederek tasvirlerde bulunmuştur. Burton'un burada kapıyı ihtişamlı ve zarif kıldığını iddia ettiği süslemelerin Türk-İslam mimarisi özelliklerine göre, Osmanlı Devleti zamanında yaptırıldığı bilinmektedir (Ateş, 1994: 18). Bunun yanı sıra Burton'un, giriş kısmının hemen dış tarafında bulunduğunu söylediği çeşmeye de merdivenle inilmektedir (Bozkurt ve Küçükaşçı, 2004: 287).

Burton'un bahis konusu ettiği tek kapı Bâbüselâm değildir. O, Bâbüselâm ile birlikte dört kapıdan daha söz etmektedir. Bunlar sırasıyla Bâbürrahme, Bâbülmecîdî, Bâbünnisâ ve Bâbücibrîl'dir. Onun ifadesiyle Batı duvarının orta kısmında bulunan ve Müslüman cenazelerinin namaz için taşındıkları kapı olan Bâbürrahme'nin dikkat çekici hiçbir özelliği yoktur. Bâbülmecîdî veya Sultan Abdülmecid Kapısı ise kuzey duvarının ortasında yer almaktadır. Bâbünnisâ yani Kadınlar Kapısına gelince, o da doğu duvarında, Bâbürrahme'nin karşısında bulunmaktadır. Son kapı olan Bâbücibrîl, vahiy meleği olan Cebrail'in adını taşımaktadır ve doğu duvarının güney kısmında bulunmaktadır (Burton, 1893: 332-333).

Burton'un bahis konusu ettiği kapılardan iki tanesi, Bâbürrahme ve Bâbücibrîl, mescidin ilk inşa edilen üç kapısından ikisidir ve burada buldukları yer doğru verilmiştir (Bozkurt ve Küçükaşçı, 2004: 286). Diğer taraftan, isminden de anlaşılacağı üzere Bâbünnisâ'nın, kadınlar için ayrılan giriş kapısı olduğunu belirtmekte yarar vardır. Bâbülmecîdî ise Burton'un da ifade ettiği gibi adını Sultan Abdülmecid'den almıştır ve bizzat onun tarafından yaptırılmıştır (Bozkurt ve Küçükaşçı, 2004: 286). Aslında Sultan Abdülmecid'in Mescid-i Nebevî'ye miras bıraktığı yegâne hatıra bu kapı değildir. O saltanatı döneminde neredeyse dört asırdır unutulmuş bir geleneği yeniden canlandırmış, Mescid-i Nebevî'yi ciddi bir

restorasyona tabi tutmuştur (Ateş, 1994: 17). Netice itibarıyla Burton, mescidin kapıları içerisinde en çok Bâbüssemal'a yer vermiştir. Muhtemelen bu tercihte de kapının doğrudan Hz. Peygamber'in kabrine açılması etkili olmuştur.

4.2. Mescid-i Nebevî'nin Gönül Bahçesi: Ravza-i Mutahhara

Bâbüssemal'ın davetine icabın ardından sırada Ravza-i Mutahhara'ya konuk olmak vardır. Burton Ravza-i Mutahhara'ya, Bâbüssemal'dan itibaren ön bölümün üçte ikisini yürüyerek varmıştır. Ziyaretçi bu yürüyüşün ardından öncelikle ortalama bir insan boyunda, arabesk tarzda boyanmış, üzerinde Muvâcehe-i Şerife'ye²⁸ açılan dört küçük kapı bulunan alçak bir duvara ulaşacaktır. Bu duvar ziyaretçinin sol tarafında bulunmaktadır. Duvarın arkasında muhtelif küçük dikmeler, Süleyman Mihrabı²⁹ denilen bir niş, bir minber³⁰ yani vaiz kürsüsü ile Elçi'nin Mihrabı³¹ bulunmaktadır. Söz konusu iki niş, farklı renkteki mermerlerle zengin bir şekilde işlenmiş güzel bir mozaik işçiliğine sahiptir. Minber ise ince sütunlardan, zarif bezemelerden, hayranlık uyandıracak şekilde oyulmuş kitabelerden oluşan bir sanat şaheseridir. Ravza, biraz önce kendisinden bahsedilen alçak duvarın batısındaki küçük kapının ardında yer almaktadır (Burton, 1893: 309-310).

Ravza-i Mutahhara, İslam Peygamber'inin minberi ile mezarı arasında kalan bölümdür. Burası, Mescid-i Nebevî'nin en dikkat çekici ve en çok ziyaret edilen kısımlarından biridir. Ravza-i Mutahhara ifadesi Türkçeye, temiz, pak, halis bahçe şeklinde tercüme edilebilir. Hz. Peygamber'in, "*evimle minberim arası cennet bahçelerinden bir bahçedir*"³² şeklinde rivayet edilen hadisine istinaden buraya Ravza-i Mutahhara denilmiştir. Ravza'ya cennet tabirinin yakıştırılmasını, gerçekleştirilen ibadetlerin faziletiyle ilişkilendirenler olduğu gibi, burada bulunmanın ve ibadet etmenin, insana farklı bir huzur kattığı ve haz verdiği iddiasına dayandıranlar da mevcuttur (Bozkurt, 2007: 475). Bu arada Burton'un bahsettiği duvar ve dört kapı, burada söz konusu edilen iki mihrabın sağ ve sol taraflarına geçişi kolaylaştırmak için yaptırılmışlardır (Ateş, 1994: 18)

Burton'un Ravza ile ilgili kanaatleri ise hayli şaşırtıcıdır. Onun ifadesiyle burası mescidin en özenli ve süslü yeridir. Ama bütün bu çabaya rağmen Roma'daki ikinci sınıf bir kiliseden yahut Westminster Manastırından³³ daha fazla övgüyü hak edecek bir yanı yoktur. Zira sıradan bir bahçeye benzetmek için

²⁸ Türkçede daha çok Hâcet Penceresi olarak kullanılan bu tabir, dua veya yakarış penceresi olarak da bilinmektedir. Geleneksel İslam telakkisinde, başta peygamberler olmak üzere, Allah'ın mübarek kıldığına inanılan kullarının mezar yahut türbelerinde bulunan bu pencereler önünde dua etmenin Allah katında son derece makbul olduğuna inanılmaktadır. Bu inanişaya göre, türbede meftun o büyük zatın manevi huzurunda dua etmek, günahların bağışlanmasına vesile olacaktır. İslam dini açısından değerlendirildiğine hiç şüphesiz bu teveccühe en layık kişi de Hz. Peygamber'dir. Ayrıntılı bilgi için bkz. (Tanman, 1996: 435-438).

²⁹ Bu mihrap, her ne kadar Kanuni Sultan Süleyman tarafından yaptırılmamışsa da tezyinin sultana ait olması ve Burton'un burada söz konusu ettiği beyaz ve siyah mermerlerin onun emriyle mihraba yerleştirilmesi Süleyman Mihrabı olarak tanınması sonucunu doğurmuştur. Ayrıntılı bilgi için bkz. (Bozkurt ve Küçükbaşçı, 2004: 285).

³⁰ III. Murad tarafından mermerden yaptırılmıştır. Burton'un da konu edindiği hayranlık uyandıran kitabelerde de Kur'an'dan ayetler ve farklı dualar bulunmaktadır. Ayrıntılı bilgi için bkz. (Sülün, 2003: 115-116).

³¹ Burton'un, Elçi Mihrabı şeklinde tanımladığı Arapça ve Türkçe de Mihrab-ı Nebi olarak bilinen bu yapı, ilk kez Emevî Sultanı ve Halifesi Ömer b. Abdülaziz tarafından yaptırılmış, Memluk Sultanı Kayıtbay tarafından da farklı renkteki mermerlerle yenilenmiştir. Ayrıca onun işçiliğini övdüğü süslemeler de Kayıtbay zamanında yapılmıştır. Bu mihrap tıpkı Burton'un da ifade ettiği gibi, Süleyman Mihrabının civarında yer almaktadır. Mihrap hakkında ayrıntılı bilgi için bkz. (Hac ve Umre Hizmetleri Genel Müdürlüğü, 2019: 68-69).

³² Burton bu hadisin, "*mezarımla minberim arası cennet bahçelerinden bir bahçedir*" şeklinde olduğunu iddia etmektedir. Sahih kabul edilen hadisi ise küçük bir grubun iddiası olarak değerlendirmiştir. O, bununla da yetinmemiş okuyuculara söz konusu hadisin farklı versiyonlarını da sunmuştur. Onun ifadesiyle bu hadisi, "*evim mescidin içindedir ve evim ile mescidim arasında cennet bahçelerinden bir bahçe vardır*" şeklinde yorumlayanlar da vardır. Bir diğer rivayete göre ise bu hadis şu şekildedir: "*Mezarımla minberim arasında cennet bahçelerinden bir bahçe vardır ve şüphesiz benim minberim, içerisinde gürül gürül sular akan havuzumun (sarnıç) üzerindedir*" veya "*cennet havuzlarından (sarnıçlarından) bir tanesinin üzerindedir*". Ayrıntılı bilgi için bkz. (Burton, 1893: 309-310).

³³ Burton'un burada söz konusu ettiği manastır, İngiliz krallarının ve kraliçelerinin taç giyme törenleri başta olmak üzere krallıkla ilgili merasimlerin tamamına ev sahipliği yapmaktadır. Ayrıca, birçok İngiliz hükümdarı ve önemli tarihi figür Westminster Manastırında gömülmüştür. Bunlar arasında I. Elizabeth, I. Mary, I. James, I. Charles ve Geoffrey Chaucer gibi isimler bulunmaktadır. Parlamento'ya ve hükümetin diğer kurumlarına çok yakın bir konumda bulunması itibarıyla neredeyse tarihin her döneminde İngiliz siyasi yaşamında merkezi bir rol oynamıştır. Bunun yanı sıra, etkileyici gotik mimarisi, büyük kuleleri, yüksek tonozları, süslü vitrayları ve detaylı oymalarıyla dikkat çekmektedir. Manastırın bütün bu özellikleri göz önüne alındığında Burton, tuhaf bir biçimde

abartılı ve zevksiz bir biçimde süslenmiştir. Uzunluğu seksen fittir. Halılar çiçek desenlidir ve sütunların alınlıkları parlak yeşil renkli çinilerle kaplanmıştır. Ayrıca arabesk tarzda, abartılı ve yapay bitkilerle neredeyse bir insan boyunda süslenmiştir. Bütün bu manzara zarif ve güzel dallı şamdanlarla iyice bozulmuştur. Ravza'nın hayranlık uyandıran tek özelliği güney duvarı kaplayan vitray pencerelerden sızan ışıktır. Üstelik yeşil ve cilalı pirinçten yapılmış yaldızlı yani altın gibi parlayan muhteşem bir telkâri işçiliği olan mezarın³⁴ korkuluğunun, devasa bir kuş kafesini andırdığı fikri akla gelince manzara daha gülünç bir hâl almaktadır (Burton, 1893: 312-313).

Burton'un Ravza'ya yönelik küçümseyici yaklaşımı, Müslümanların bakış açısıyla tam bir tezat teşkil etmektedir. Zira İslam inancına göre Ravza-i Mutahhara, daha önce de ifade edildiği ve Burton tarafından da kabul edildiği üzere, bizzat Hz. Peygamber tarafından övülmüş, cennetten bir parça olarak değerlendirilmiştir. Buna bağlı olarak da Mescid-i Nebevî'yi ziyaret eden Müslüman gezginlerden şair ve tarihçilere, eli kalem tutan neredeyse kim varsa çalışmalarında Ravza-i Mutahhara'ya özel bir önem atfetmiş ve detaylıca yer vermiştir (Barca, 2017: 123; Fidan, 2021: 375-383; Küçükkaya, 2023: 803). Benzer şekilde, tarihin farklı dönemlerinde Medine'ye hükmetmiş Müslüman devletlerin hükümdarlarının da tıpkı Mescid-i Nebevî'nin diğer bölümlerine olduğu gibi Ravza'ya kayda değer katkılar yaptıkları bilinmektedir (Bozkurt, 2007: 475). Dolayısıyla Müslümanlar, dini simge yahut sembol olarak son derece kritik bir öneme haiz Ravza-i Mutahhara'nın kimliğini oluşturan ne varsa, ona bir tür kutsallık atfetmişlerdir. Burton'un Ravza'ya yönelik yaklaşımı ise İslam inancı ve mensuplarına bakış açısı hakkında ciddi ipuçları taşımaktadır.

4.3. Huzur ve Maneviyatın Kalesi Hücre-i Saâdet

Burton gönülleri süsleyen cennet bahçesinden huzur ve sükunun kalesi Hücre-i Saâdet'e geçmiştir. Onun ifadesiyle burası Hz. Âişe'ye ait olmasından dolayı Hücre veya oda şeklinde adlandırılmaktadır. Hücre, Mescid-i Nebevî'nin güneydoğu köşesinde 50 ile 55 fit arasında değişen uzunlukta kare görünümünde bir yerdir. Bu oda, güney kısmı yaklaşık yirmi altı fit, doğu tarafı ise yirmi fit genişliğinde olan bir geçitle mescidin duvarlarından tamamen ayrılmıştır. Bu izolasyonun gerekçesini anlayabilmek için Elçi'nin şu sözlerine kulak vermek gerekir: "*Allah'ım kabrimi putperestlere özgü bir tapınma merkezi haline getirme. Allah'ın gazabı peygamberlerinin mezarını ibadet alanına dönüştürenlerin üzerine olsun*"³⁵ (Burton, 1893: 313).

Hücre-i Saâdet'in İslam tarihi açısından önemi Hz. Peygamber'in mezarının bu odada bulunmasıdır. Rivayetlerden anlaşıldığı kadarıyla Hz. Peygamber, başı Hz. Âişe'ye yaslı iken vefat etmiş, ölümünden sonra istişarede bulunan sahabeler defin için en uygun yerin Hz. Âişe'nin odası olduğuna karar vererek naaşı bu odaya defnetmişlerdir (Ölmez, 2019: 94-95). Hz. Peygamber'den sonra ilk iki İslam halifesi Hz. Ebû Bekir ve Hz. Ömer de bu odaya defnedilmişlerdir. Kabir sayısının üçe çıkması neticesinde Hz. Âişe, odanın kullandığı kısmıyla mezarları bir duvar ile birbirlerinden ayırtmıştır (Önkal, 1998: 457). Bu arada Burton'un kısaca şeklinden bahsettiği bu odanın etrafının, Emevî Sultanı ve Halifesi Ömer b. Abdülaziz tarafından hücre duvarından bağımsız başka bir beşgen duvarla çevrildiği bilinmektedir (Ölmez, 2019: 53-54). Dolayısıyla hücre, Burton'un mescidi ziyaret ettiği dönemde kare değil beşgen görünümündedir.

Burton'un hücrenin etrafını saran korkuluk hakkında da hayli detaylı bilgiler verdiği gözlerden kaçmamaktadır. Onun ifadesiyle bu korkuluk, özenle tasarlanarak demir filigrandan yapılmış ve Ravza ile bütünlük sağlaması için canlı çimen yeşili rengine boyanmıştır. Bu yeşil rengin arasına ise çarpıcı bir

İslam Peygamber'ini İngiliz krallarına benzetirken, manastırın şafat ve süsünü de Ravza-i Mutahhara'ya eş görmüştür. Westminster Manastırı hakkında bkz. (Flete, 1909: 33-138).

³⁴ Burton burada, Hz. Peygamber'in kabrini kastediyor olmalıdır.

³⁵ Burton'un burada söz konusu ettiği hadisin orijinali şu şekildedir: "*Allah'ım! Kabrimi ibadet edilen bir tapınma yeri kılma! Peygamberlerinin kabirlerini mescitler edinen topluluğa karşı Allah'ın gazabı çok şiddetli olacaktır*". Hz. Peygamber bu sözleriyle, Müslümanları kabir ziyaretinden alıkoymayı değil, ziyaret esnasında İslam inancına uygun ve mutedil davranışlar sergilemeye teşvik etmiştir. Zira İslam inancında tevhit prensibi gereği Tanrı tektir ve Resul yani Peygamber onun elçisidir. Kesinlikle Tanrı'nın yerine konulamaz ve onun için ibadet edilemez. Dolayısıyla Müslümanlar Hz. Peygamber'in kabrini ibadet etmek için değil, ölümü hatırlamak, dünyanın geçici olduğunun farkına varmak ve Allah'ın elçisine dua etmek için ziyaret etmelidirler. Hz. Peygamber'in kabrini ziyaret etmenin anlam ve değeri hakkında bkz. (Öreng, 2014a: 209-216).

kontrastla zenginleştirilen yaldızlı ya da cilalı sülüs karakterli uzun ve zarif harfler ustalıkla yerleştirilmiştir. Harfler bir araya getirildiğinde, kelime-i tevhitte birlikte bazı ayetlere ulaşılmaktadır. Ayrıca korkuluğun güney tarafı, gümüş ile kaplanmış ve yine iç içe geçmiş gümüş harflerle süslenmiştir. İnsanların geçişini engelleyen çit görünümündeki bu korkuluk, Roma kiliselerindeki baldakenleri³⁶ andırmaktadır ve dört direkli yatağa benzeyen bir perde ile örtülmüştür (Burton, 1893: 315. Burton'un burada söz konusu ettiği perde tavandan yere kadar uzanmaktadır ve hücrenin tozlanıp kirlenmemesi için kullanılmaktadır (Ölmez, 2019: 59-60).

Burton'un korkulukla mukayese edildiğinde, hücrenin tepesini örten kubbe hakkında daha az bilgi verdiği görülmektedir. O sadece kubbenin renginin yeşil olduğuna ve dışarıdan bakıldığında bir dizi küreden yükselen büyük yaldızlı bir hilal ile süslenmesine değinmiştir (Burton, 1893: 316). Hücredeki mezarlarla ilgili olarak ise yalnızca Hz. Peygamber'in kabri ile ilgili bilgi vermiştir. Ancak o kabir hakkında bilgilendirme yapmadan önce ziyaretçilerin mezarları gözleyebilecekleri pencerelerden bahsetmiştir. Söz konusu pencereler korkuluğun güney tarafındadır. Genişlikleri yarım fit kadardır ve yerden yaklaşık dört beş fit yükseklikte dir. Ayrıca tamamının, Hz. Peygamber'in naaşının baş kısmından üç dört fit uzaklıkta olduğu ifade edilmektedir. En batıdaki pencerenin doğrudan Hz. Muhammed'in mezarına baktığı varsayıldığı için buna Şebeke-i Nebi yani Peygamber Penceresi denilmektedir. Pencereleri önünüze aldığınızda sağdaki Hz. Ebubekir'in, en doğuda bulunanı ise Hz. Ömer'in penceresidir (Burton, 1893: 316).

Burton'un burada sözünü ettiği kubbenin yapımına 707 yılında başlanmış ve inşaat üç yılda tamamlanmıştır. Zaman zaman onarımlardan da geçen kubbe, II. Mahmud döneminde üzerindeki çatlaklar nedeniyle yıktırılıp yeniden inşa edilmiştir. Kubbe yeşil rengini de bu dönemde almıştır (Önkal, 1998: 457-458). Pencerelerin ise üzerindeki süslemeler nedeniyle bugünkü şeklini yine Osmanlı Devleti döneminde takribi XVIII. yüzyılın ikinci yarısında aldığı tahmin edilmektedir. (Tanman, 1996: 436).

Yukarıda da ifade edildiği üzere Burton sadece Hz. Peygamber'in mezarı hakkındaki izlenimlerini aktarmıştır. O, Peygamber Penceresinden içeri baktığında, üzerinde uzun altın harflerle oluşturulmuş kelimelerin bulunduğu bir perde veya örtü gördüğünden söz etmektedir. Onun ifadesiyle Hz. Peygamber'in mezarının tam olarak bulunduğu yer büyük bir inci tespih ve göğüs yüksekliğinde perdeye asılı inci yıldızı şeklinde özel bir aksesuar ile ayırt edilmektedir (Burton, 1893: 322). Burton'un inci yıldızına benzettiği değerli taşın Sultan Abdülmecid döneminde mezarın yerini işaretlemek için konulduğu bilinmektedir. Başlangıçta bu iş için gümüş bir çivi kullanılmış, sonrasında inci yıldız tercih edilmiştir (Önkal, 1998: 458).

Burton'un, Hz. Peygamber'in mezarıyla ilgili bilgisi bu kadarıyla sınırlıdır. Mezarı çevreleyen perde gerekçesiyle daha fazlası hakkında yorum yapmamıştır. Ancak kendisinde olmayanı başkalarında aramış, mezarla ilgili farklı rivayetleri de okuyucuya sunmuştur. Onun ifadesiyle bir kısım İslam alimi, Hz. Peygamber, Hz. Ebubekir ve Hz. Ömer'in kabirlerinin içinde bulunduğu taş bloğun neredeyse tavana kadar yükselen siyah ipek bir perde ile etrafı kapatılmış bir oda içerisinde bulduklarını iddia etmektedir. Hz. Peygamber'in tabutunun hammaddesinin abanoz ağacı olan bir kutuyu andırdığını ayrıca sandal ağacı ve gümüşle kaplı olduğunu iddia edenler de bulunmaktadır. Buna göre tabut, bir perdenin arkasına yerleştirilmiş ve etrafı demir bir kafesle çevrilmiştir. Bazılarına göre ise perdenin arkasında, içinde Hz. Muhammed ve iki halefinin mezarlarının olduğu siyah taşlardan yapılmış kare bir yapı bulunmaktadır. Ayrıca mezarlar derin çukurlar halindedir. Hz. Peygamber'in içinde bulunduğu tabut gümüş kaplıdır ve üzerinde Peygamber'e ve ashabına saygı ve selam bildiren ifadeler bulunmaktadır. Bunun yanı sıra Hz. Peygamber'in bedeninin sağ avuç sağ yanağı destekler vaziyette, yüzü Mekke'ye dönük şekilde, boylu boyunca sağ tarafına uzanmış olduğu söylenmekte ya da öyle olduğu varsayılmaktadır. Hz. Peygamber'in başı batıya, ayakları ise doğuya bakar bir vaziyette olmalıdır. Hemen arkasında yüzü Hz. Peygamber'in omzuna dönük Ebubekir yer almaktadır. Son sıradaki Ömer ise selefiyle aynı pozisyonadadır. Her ne kadar sıralamanın ve yerleşim düzeninin bu şekilde olduğu varsayılsa da Müslüman tarihçiler bu kadar basit bir hususta bile fikir birliğine varamamışlardır. Birçok tarihçi mezarların birbirlerine paralel uzandıklarını

³⁶ Üzeri kubbe veya piramit benzeri bir çatı ile kapatılmış, farklı şekillerde inşa edilen, bazı örnekleri şadırvanı da andıran yapı. Ayrıntılı bilgi ve İtalya'daki bazı örnekler için bkz. (Britannica, 2014). Ayrıca bazı erken Osmanlı dönemi örnekleri için bkz. (Kılıç, 2005: 258-267).

söylerken, içlerinden bazıları sıralamanın tek boynuzlu at şeklinde olduğunu, diğer bir grup ise mezarların dik aç oluşturan bir şekilde sıralandığını iddia etmektedir (Burton, 1893: 323-325).

Sonuç itibarıyla Burton, Hücre-i Saâdet'in iç huzurunu ve manevi gücünü yansıtan asıl unsurun Hz. Peygamber'in kabri olduğunun bilincinde hareket ederek, başkalarının yorumlarına dayanarak olsa da kabirle ilgili son derece detaylı tasvirler sunmuştur. Tam da bu sebeple ziyaretçiler bu kutsal alana ulaştıklarında içlerinde bir huzur ve sükûn hissi doğmakta, dualar bu mübarek mekânda daha derinden hissedilmektedir. Hz. Peygamber'in mezarı, inananlar için bir kutsal simge olmanın ötesinde, onun manevi mirasını yaşatmakta ve onun önderliğindeki birliği ve huzuru hatırlatmaktadır. Dolayısıyla da Hücre-i Saâdet ve elbette ki Hz. Peygamber'in kabri, huzur ve maneviyatın kalesi, Mescid-i Nebevî'nin temel dini simgesi kabul edilmelidir.

5. Sonuç

İngiliz kâşif ve araştırmacı Richard Francis Burton'un yaklaşık yarım günlük Mescid-i Nebevî ziyareti neticesinde edindiği izlenimleri konu edinen bu çalışma onun İslam inancına yaklaşımına, geleneksel değerlere ve Müslümanların dini sembollere yönelik tavır ve yaklaşım biçimlerine dair derin izler taşımaktadır. O ziyaretinin ilk anlarından itibaren, mescidin büyüleyici yapısal özelliklerinin farkına varmış ve bunları olabildiğince nesnel ve etkileyici bir üslupla okuyucuya aktarmaya çalışmıştır. Burton, Müslümanların mescide attıkları değerlerin gerekçelerini ararken, dini sembol yahut simgelerin İslam inancı açısından ne derece önem arz ettiklerini fark etmiştir. Müslümanların dini sembollerle yönelik ilgisinin en somut tezahürlerinden birisi de Mescid-i Nebevî'dir. Burton bu büyümlü atmosferi göz önüne aldığı anda, Mescid-i Nebevî'nin yapısal özelliklerinin altında yatan derin anlamları keşfetmeye çalışmıştır. Nitekim Müslümanların önemli bir kısmı için Mescid-i Nebevî, fiziksel bir yapıdan çok daha fazlasıdır.

Burton'un dikkatini çeken bir diğer önemli nokta da Mescid-i Nebevî'de gerçekleştirilen dualar ve ibadetlerin ehemmiyetidir. Zira mescidin kutsal atmosferinde yapılan duaların yankısı, ziyaretçilerin ruhunu derinden etkilemektedir. Burton'un gözlemleri, bu duaların sadece bireyin kişisel manevi deneyimiyle sınırlı olmadığını, aynı zamanda toplumsal bir bağ kurma ve dayanışma aracı olduğunu göstermektedir. Duaların yükseldiği bu kutsal mekânda, insanların kalpleri birleşmektedir. Buna bağlı olarak da Müslümanlar bir arada huzur içinde bulunmanın tadını çıkarmaktadır. Burton'un Mescid-i Nebevî içerisindeki neredeyse tüm dini simge yahut semboller için bir dua önerisi olmuştur. Her ne kadar insanların Allah'a yakarışlarını tekipleştirmek yani belirli bir form halinde sunmak çok doğru bir tutum değilse de Burton'un önerilerinin teamüllere uygun olduğu ifade edilebilir.

Mescid-i Nebevî'nin genel yapısı ve dualar faslından sonra Burton, birer dini sembol yahut simge olarak mescidin göze çarpan bazı önemli noktaları hakkında bilgilendirme yapmıştır. Mescidin eşsiz hazineleri olarak değerlendirilebilecek bu simge yahut semboller arasında kapılar, Ravza-i Mutahhara ve Hücre-i Saâdet gibi önemli alanlar bulunmaktadır. Bu kutsal mekânlar, ziyaretçilerin manevi yolculuğunu derinleştirmekte ve Hz. Peygamber'in ruhani varlığını daha yakından hissetmelerini sağlamaktadır. Mesela kapılar Müslümanları, mescidin o eşsiz manevi atmosferine davet etmektedir. Ravza-i Mutahhara Mescid-i Nebevî'nin engin huzurunda, yeryüzünde bir cennet köşesi gibi yükselmektedir. Hücre-i Saâdet ile Hz. Peygamber ve haleflerinin mezarları ise inananlar için bir nevi buluşma noktası görevi görmektedir. Burton'un bu hususlara dikkat çekmesi, Mescid-i Nebevî'nin tarihsel ve dini önemini vurgulamanın yanı sıra, ziyaretçilerin bu kutsal mekâna olan derin bağlılığını ve saygısını da gözler önüne sermektedir.

Netice itibarıyla kimi mahfillerde kendisini Müslüman olarak tanıtan ancak İslam inancına intisap ettiği konusunda kesin bir bilgi bulunmayan Burton'un, Mescid-i Nebevî'nin tarihi, dini ve kültürel boyutlarını derinlemesine incelediği çalışmasının, İslam dünyasıyla ilgilenen araştırmacılar ve okuyucular için önemli bir kaynak olduğu ifade edilebilir. Burton'un gözlem ve analizleri, bir Batılının nazarından Mescid-i Nebevî'nin evrensel değerlerini vurgulaması açısından mühimdir. Burton izlenimlerini aktarırken büyük oranda, öznel bir yaklaşım biçimi geliştirmekten ziyade, nesnel bir duruş sergilemiştir. Ayrıca zengin gözlemleri ve derinlemesine analizleri, Mescid-i Nebevî'nin anlam ve etkisinin Batı'ya taşınması ve mescidin tanınırlığının artması yolunda önemli bir adım olmuştur.

Finansman/ Grant Support

Yazar(lar) bu çalışma için finansal destek almadığını beyan etmiştir.
The author(s) declared that this study has received no financial support.

Çıkar Çatışması/ Conflict of Interest

Yazar(lar) çıkar çatışması bildirmemiştir.
The authors have no conflict of interest to declare.

Açık Erişim Lisansı/ Open Access License

This work is licensed under Creative Commons Attribution-NonCommercial 4.0 International License (CC BY NC).
Bu makale, Creative Commons Atf-GayriTicari 4.0 Uluslararası Lisansı (CC BY NC) ile lisanslanmıştır.

Kaynaklar**Arşiv Belgeleri****Cumhurbaşkanlığı Devlet Arşivleri Başkanlığı Osmanlı Arşivi (BOA)**

Bâb-ı Âsafi Mühimme Defterleri (A.DVNSMHM.d.), nr. 7/337, 7/891, 48/258.

Cevdet-Evkaf (C.EV), nr. 449/22736.

Cevdet-Maliye (C.ML), nr. 230/9634.

İbnülemin Vakıf (IE.EV), nr. 33/3833.

Topkapı Sarayı Müzesi Arşivi, Evrak (TS.MA.e), nr. 145/10, 771/10.

Araştırma ve İncelemeler

Ağırakça, A. (2017), Hz. Ömer'in Müslüman Olması Meselesi ve Rivayetlerin Değerlendirilmesi, *Artuklu Akademi*, 4(1), s. 1-20.

Aksoy, M. (2021), Kutsal Sanat Söylemini Mescid-i Nebvî Üzerinden Yeniden Düşünmek, *Çeşm-i Cihan: Tarih Kültür ve Sanat Araştırmaları Dergisi E-Dergisi*, 8(1), s. 58-81.

Algül, H. (2004), Mescid-i Kubâ, *TDV İslam Ansiklopedisi*, 29, s. 279-280.

Alp, K. Ö. (2010), A Comparison of Sign and Symbol (Their Contents and Boundaries), *Semiotica*, 182(1-4), s. 1-13.

Atar, F. (2010), Tahiyetü'l-mescid, *TDV İslam Ansiklopedisi*, 39, s. 410.

Ataşağın, G. (2006), Ziyaret Fenomeni, *Necmettin Erbakan Üniversitesi İlahiyat Fakültesi Dergisi*, 21(21), s. 33-60.

Ateş, İ. (1994), Mescid-i Nebvî'nin Yapıldığı Günden Bu Yana Geçirdiği Genişletme Girişimleri, *Vakıflar Dergisi*, (24), s. 5-51.

Aydın, M. (2019), Kur'an'da Peygamber Tasavvuru, *Gümüşhane Üniversitesi İlahiyat Fakültesi Dergisi*, 8(15), s. 35-60.

Aydın, Ş. (2023), Kur'an Ayetleri Arasındaki Bağlam İlişkisi Açısından İhlâs Suresi, *İhya Uluslararası İslâm Araştırmaları Dergisi*, 9(2), s. 586-609.

Aynur, H. Ş. (2021), Kulluk Bilinci İnşasında Dua Değerinin Rolü, *Ondokuz Mayıs Üniversitesi İlahiyat Fakültesi Dergisi*, (50), s. 321-362.

Ayverdi, İ. (t.y.), *Porfir*, <http://www.lugatim.com/s/porfir#>, (Erişim Tarihi: 08.06.2024).

Barca, İ. (2017), Rasûlullah'ın Medine'sine Dair Klasik Tarih Eserleri, *Siyer Araştırmaları Dergisi*, (1), s. 107-137.

Barrow, G. A. (1908), The Christian Experience of the Trinity, *The American Journal of Theology*, 12(4), s. 609-622.

- Batur, B. (2022), Peygamber Kavramının Din Sosyolojisi Açısından Tahlili, *Din ve Bilim–Muş Alparslan Üniversitesi İslami İlimler Fakültesi Dergisi*, 5(2), 218-227.
- Bilge, M. L. (1992), Burton, Sir Richard Francis (1821-1890), *TDV İslam Ansiklopedisi*, 6, s. 462.
- Bizbirlik, A. (2000), Hicri 1003 (1595) Tarihli Defterin Işığında Bazı Osmanlı Vilayetlerindeki Haremeyn Vakıfları, *Osmanlı Araştırmaları*, 20(20), s. 37-72.
- Bozkurt, N. (2007), Ravza-i Mutahhara, *TDV İslam Ansiklopedisi*, 34, s. 475.
- Bozkurt, N. ve Küçükaşçı, M. S. (2004), Mescid-i Nebevî, *TDV İslam Ansiklopedisi*, 29, s. 281-290.
- Britannica, (2014), *Baldachin*, <https://www.britannica.com/technology/baldachin-architecture>, (Erişim Tarihi (08.06.2024).
- Brodie, F. M. K. (2024), *Sir Richard Burton*, <https://www.britannica.com/biography/Richard-Burton-British-scholar-and-explorer>, (Erişim Tarihi: 08.06.2024).
- Bulat, A. B. (1938), *Medine Dilencisi*, http://nek.istanbul.edu.tr:4444/ekos/GAZETE/yeniyo1/yeniyo1_1938/yeniyo1_1938_ikincikanun_/yeniyo1_1938_haziran_1_.pdf, (Erişim Tarihi: 08.06.2024).
- Burton, R. F. (1893), *Personal Narrative of a Pilgrimage to Al-Madinah & Meccah*, c. 1, London: Tylston & Edwards.
- Buzpınar, Ş. F. ve Küçükaşçı, M. S. (1997), Haremeyn, *TDV İslam Ansiklopedisi*, 16, s. 153-157.
- Cılacı, O. (1994), *Dua*, *TDV İslam Ansiklopedisi*, 9, s. 529-530.
- Çetin, A. (2012), Tilâvet Secdesi, *TDV İslam Ansiklopedisi*, 41, s. 157-159.
- Çetin, İ. (2011), *Umre Rehberi ve Dua Kitabı*, İstanbul: Erkam Matbaası.
- Çubukcu, A. (1997), Halime, *TDV İslam Ansiklopedisi*, 15, s. 338.
- Dağcı, A. ve Dağcı, T. (2018), Camiye İlişkin İmgeler: Metaforik Bir Araştırma, *Balıkesir İlahiyat Dergisi*, 4(1), s. 97-120.
- Daryal, A. M. (1969), Cami Sosyolojisi ve Psikolojisi Üzerine Bir Deneme II, *İslam Medeniyeti Dergisi*, 2(24), s. 24-28.
- Din İşleri Yüksek Kurulu, (2021), *Dua Ederken 'Allah'ım! Peygamberimizin Hürmetine Dualarımızı Kabul Eyle' Demek Caiz Midir?*, <https://kurul.diyagnet.gov.tr/Cevap-Ara/1106/dua-ederken-allahim-peygamberimizin-sas-hurmetine-dualarimizi-kabul-eyle-demek-caiz-midir>, (Erişim Tarihi: 08.06.2024).
- Dokras, U. (2020), *Medina Architecture of Al-Masjid an-Nabawī – The Mosque of the Prophet*, <https://asfaar.org/file/files/SqBoJcWnLtNNOxAjMvD69av52DCxglOlXPVvZwOo>, (Erişim Tarihi: 08.06.2024).
- Ducasse, C. J. (1939), Signs and Signals, *The Journal of Symbolic Logic*, 4(2), s. 41-52.
- Durmuş, İ. (2004), Mesel, *TDV İslam Ansiklopedisi*, 29, s. 293-297.
- Durmuş, M. A. (2017), *Kur'an'a Göre Şefa'at*, İstanbul: İşaret Yayınları.
- Ertuğrul, R. (2015), Kur'an'da Fiilî Dua, *İnsan ve Toplum Bilimleri Araştırmaları Dergisi*, 4(4), s. 896-921.
- Ertürk, H. N. (2018), Hz. Peygamber'in Sütanneleri ve Sütanneye Verilmesi, *Siyer Araştırmaları*, (4), s. 61-84.
- Fayda, M. (1993), Cennetü'l Baki, *TDV İslam Ansiklopedisi*, 7, s. 387.
- Fayda, M. (1995), Fârûk, *TDV İslam Ansiklopedisi*, 12, s. 176-177.

- Feyzi, V. (2020), *Kur'an'da Peygamberlerin Beşeriliği ve Seçilmişliği*, (Yayımlanmamış Yüksek Lisans Tezi), Atatürk Üniversitesi, Erzurum.
- Fidan, M. M. (2021), Sûkî'nin Mekke, Medine ve Peygamberler İçin Yazdığı Manzumeler, *Eski Türk Edebiyatı Araştırmaları Dergisi*, 4(1), s. 373-390.
- Flete, J. (1909), The History of Westminster Abbey, (Ed.: A. Robinson), *The History of Westminster Abbey*, s. 33-138, Cambridge: Cambridge University Press.
- Garnett, L. M. J. (1909), *Home Life in Turkey*, New York: The Mac Millan Company.
- Geertz, C. (1973), *The Interpretation of Cultures*, New York: Basic Books.
- Gemici, N. (2019), XVI.-XIX. Yüzyıllarda Haremeyn'in Gayrimüslim Misafirleri, *Siyer Araştırmaları Dergisi*, (6), s. 33-45.
- Güç, A. (1993), Yeryüzünde Üç Büyük Mescid, *Uludağ Üniversitesi İlahiyat Fakültesi Dergisi*, 5(1), s. 267-274.
- Gülmez, Ç. ve Pattabanoğlu, F. Z. (2020), Dini Sembollere Yönelik Psiko-Sosyal Tutumlar Ölçeğinin Geliştirilmesi ve Bazı Değişkenlere Göre Karşılaştırılması, *Bilimname*, (3), s. 247-286.
- Hac ve Umre Hizmetleri Genel Müdürlüğü, (2019), *Hac Yolcusu Rehberi*, Ankara: Diyanet İşleri Başkanlığı.
- Hacıları İslami Bilgilendirme ve Aydınlatma Komitesi (2014), *Hac, Umre ve Mescid-i Nebevî'yi Ziyaret Rehberi*, (Çev.: M. Harrani), https://d1.islamhouse.com/data/tr/ih_books/single/tr_Hajj_and_Umrah_Guide.pdf, (Erişim Tarihi: 08.06.2024).
- Hjarpe, J. (1979), The Symbol of the Centre and Its Religious Function in Islam, (Ed.: H. Biezais), *Religious Symbols and Their Functions*, s. 30-41, Stockholm: Almqvist & Wiksell International.
- Hoeber, A. (1915), Some Church Decorations by Taber Sears, *Art and Progress*, 6(7), s. 219-224.
- Husain, A. ve Khan, S. (2015), Miswak: The miracle twig, *Archives of Medicine and Health Sciences*, 3(1), s. 152-154.
- İğde, M. (2022), Sosyo-Kültürel Değişimin Din Yorumuna Etkisi: Kabir Ziyaretleri Bağlamında Bir Değerlendirme, *Şarkiyat İlmi Araştırmalar Dergisi*, 14(2), s. 766-788.
- İnançer, Ö. T. (2020), *Vakte Karşı Sözler*, İstanbul: Sufi Kitap.
- İpşirli, M. (2007), Paşmaklık, *TDV İslam Ansiklopedisi*, 34, s. 186-187.
- İstemi, F. (2018), Hadis Metodolojisine Göre Hz. Ömer'in Müslüman Olmasıyla İlgili Rivayetlerin Sıhhat Değeri, *Çukurova Üniversitesi İlahiyat Fakültesi Dergisi*, 18(1), s. 421-450.
- Karaalp, C. (2018), Salât Kavramının Semantik Analizi, *İnönü Üniversitesi İlahiyat Fakültesi Dergisi*, 9(1), s. 173-212.
- Karataş, M. (2013), Hz. Peygamber'in Yerleşim ve Şehirleşmeye Yönelik Çabaları: Medine Örneği, *İstanbul Üniversitesi İlahiyat Fakültesi Dergisi*, (28), s. 59-84.
- Kılıcı, A. (2005), Erken Osmanlı (1299-1451) Baldaken Türbeleri, *Vakıflar Dergisi*, (29), s. 257-286.
- Köklü, R. (2017), Cemaat Kavramının Delaleti ile İlgili Yaklaşımlar ve İslam Düşünce Ekollerine Yansımaları, *Dinbilimleri Akademik Araştırma Dergisi*, 17(3), s. 157-192.
- Küçükaya, M. A. (2023), Şair Abdî'nin manzumelerinde Hz. Peygamber, *RumeliDE Dil ve Edebiyat Araştırmaları Dergisi*, (37), s. 790-807.
- Lounsbury, E. (1914), Lares and Penates: Recent Small Bronzes By American Sculptors and Their Intimate Use, *Arts & Decoration (1910-1918)*, 4(6), s. 227-229.
- Madain Project, (2022), *as-Salam Gate*, [https://madainproject.com/as_salam_gate_\(masjid_al_nabawi\)#:~:text=The%20as-Salam%20Gate%20\(ﷺ\),640%20CE%20\(18%20Hj.\)](https://madainproject.com/as_salam_gate_(masjid_al_nabawi)#:~:text=The%20as-Salam%20Gate%20(ﷺ),640%20CE%20(18%20Hj.)), (Erişim Tarihi: 08.06.2024).

- Mahlâfi, A. N. (t.y.), *Yönlendirme ve Uyarılar Eşliğinde Mescid-i Nebevî Ziyaret Rehberi*, https://d1.islamhouse.com/data/tr/ih_books/single/tr-yonlendirme-ve-uyarilar-esliginde-mescid-i-nebevi-ziyaret-rehberi.pdf, (Erişim Tarihi: 08.06.2024).
- Mertoğlu, M. S. (2009), *Salâtüselâm*, *TDV İslam Ansiklopedisi*, 36, s. 23-24.
- Mescid-i Nebevî ile İlgili Bazı Bilgiler, (t.y.), *Medine Ziyaret Yerleri*, <https://hacumreegitim.hac.gov.tr/ziyaret-yerleri/medine-ziyaret-yerleri/medine-i-munevvere-ve-manevi-atmosferi.htm>, (Erişim Tarihi: 08.06.2024).
- Northbourne, L. (2003), *Modern Dünyada Din*, (Çev.: Ş. Yalçın), İstanbul: İnsan Yayınları.
- Ocak, S. ve Doğanay A. (2019), İslam Mimarîsinde Mezhep Etkisi: Fas Câmileri Örneği, *İSTEM*, (33), s. 89-109.
- Omer, S. (2021), Misconceptions about Islamic Architecture: The Role of Richard Francis Burton, *Quarterly Journal of Pakistan Historical Society*, 68(1), s. 7-35.
- Ostashchuk, I. (2017), Signs and Symbols: Religious and National Dimensions, *Journal of Vasyl Stefanyk Precarpathian National University*, 4(2), s. 88-96.
- Öğüt, S. (1996), *Hac*, *TDV İslam Ansiklopedisi*, 14, s. 389-397.
- Ölmez, M. (2019), *Mescid-i Nebevî ve Çevresindeki Önemli Mekânları Belirleyen Rivayetlerin Tespit ve Tahlili*, (Yayımlanmamış Yüksek Lisans Tezi), Tokat Gaziosmanpaşa Üniversitesi, Tokat.
- Önal, R. (2020), Hz. Peygamber'in Hayatında Kişisel Bakım, *Sosyal Bilimler Araştırmaları Dergisi*, (1), s. 54-63.
- Önkal, A. (1998), *Hücre-i Saâdet*, *TDV İslam Ansiklopedisi*, 18, s. 456-458.
- Örenç, A. (2014a), Konu Hadisleri Bağlamında Hz. Peygamber'in Kabrini Ziyaret, *Süleyman Demirel Üniversitesi Fen-Edebiyat Fakültesi Sosyal Bilimler Dergisi*, (32), s. 207-220.
- Örenç, A. (2014b), Konu Hadisleri Bağlamında Mescid-i Nebevî ve Orada Yapılan İbadetlerin Fazileti, *Mütefekkir*, 1(2), s. 71-85.
- Özarslan, S. (2013), Peygamberlerin Görevlerini Karşılıksız Yapmaları, *Diyanet İlmi Dergi*, 49(4), s. 49-60.
- Parladır, S. (1994), *Dua*, *TDV İslam Ansiklopedisi*, 9, s. 530-535.
- Polatoğlu, E. (2023), Nüzûl Süreci Bağlamında Hac Âyetlerinin Tahlili, *Diyanet İlmi Dergi*, 59(2), s. 409-444.
- Remington, M. W., Mendes, W. B., Seery, M. D. ve Blascovich, J. (2005), The Nonconscious Influence of Religious Symbols in Motivated Performance Situations, *Personality and Social Psychology Bulletin*, 31(9), s. 1203-1216.
- Sancaklı, S. (2018), Cami'de Cemaatle Namaz Kılmanın Dini, Sosyal ve Psikolojik Açından Önemi ve Etkisi, *Academic Knowledge*, 1(1), s. 1-18.
- Sayce, A. H. (1921), Sir Richard Francis Burton, *The Geographical Journal*, 57(4), s. 282-283.
- Schulze, R. (2014), Richard Burton Mekke'de, (Çev: N. Gemici), *İSTEM*, (24), s. 223-239.
- Sülün, M. (2003), Haremeyn'deki Belli Başlı Mâbedlerde Yazılı Âyetlere Dâir Mülâhazalar – 2, *Marmara Üniversitesi İlahiyat Fakültesi Dergisi*, (25), s. 103-125.
- Tanman, M. B. (1996), *Hâcet Penceresi*, *TDV İslam Ansiklopedisi*, 14, s. 435-438.
- Taracık, M., Düzenli, Y., Keskin, Y. Z. ve Karadaş, C. (2020), *Şefaât Nedir Ne Değildir?*, Ankara: Fecr Yayınları.

- Theroux, M. (2020, Mart 5), Richard Francis Burton ... dashing explorer of the exotic and erotic, *The Guardian*, <https://www.theguardian.com/travel/2020/may/03/richard-francis-burton-explorer-mecca-horn-africa-nile-victorian>, (Erişim adresi: 08.06.2024).
- Tıĝlıoĝlu, M. Z. (2021), Tevessül, İstiĝâse ve Teberrüke Dair İki Farklı Paradigmanın Analizi-Ehl-i Sünnet Sûfi Gelenek ve Selefî Yaklaşım-, *Akif*, 51(2), 132-156.
- Tillich, P. (1958), The Religious Symbol, *Daedalus*, 87(3), s. 3-21.
- Wunder, A. (2003), Classical, Christian, and Muslim Remains in the Construction of Imperial Seville (1520-1635), *Journal of the History of Ideas*, 64(2), s. 195-212
- Yaşar, M. (2023), Kur'ân'ın Deĝindiĝi İki Farklı Grup: Allah'ın Mescidlerini Takvâ Üzerine İnşâ Edenler ve Tahrip Etmeye Çalışanlar, *Kilitbahir*, (22), s. 140-159.
- Yaşaroĝlu, M. K. (2001), Kâfirûn Sûresi, *TDV İslam Ansiklopedisi*, 24, s. 149.
- Yelen, R. (2017), İslam Sanatında Süsleme Sembolizmi Üzerine Yeni Yorumlar, *Van Yüzyüncü Yıl Üniversitesi Sosyal Bilimler Enstitüsü Dergisi*, 1(2), s. 470-492.
- Yıldırım, S. (2020), Levla ile Başlayan Hadisleri Anlamaya Yönelik Bir Analiz, *Genç Mütefekkirler Dergisi*, 1(2), s. 1-30.
- Yıldız, A. (2006), *Dua Söylemden Eyleme*, İstanbul: Pınar Yayınları.



Abant Sosyal Bilimler Dergisi

Journal of Abant Social Sciences

2024, 24(3): 935-954, doi: 10.11616/asbi.1516322



FinTek Gelişmelerinin Merkez Bankacılığı ve Para Politikasına Yansımaları Üzerine Tarihsel Bir Değerlendirme*

A Historical Evaluation on the Reflections of FinTech Developments on Central Banking and Monetary Policy

Ömer Faruk KÖMÜRCÜOĞLU¹, Haydar AKYAZI²

Geliş Tarihi (Received): 15.07.2024

Kabul Tarihi (Accepted): 04.09.2024

Yayın Tarihi (Published): 30.11.2024

Öz: Finansal teknolojilerde (FinTek) yaşanan gelişmeler finansal hizmetlerin ucuz, hızlı ve erişilebilir hale gelmesini kolaylaştırmaktadır. Tarihsel süreç içerisinde bu gelişmeler transatlantik kablo, kredi kartı, ATM, bilgisayar ve internet gibi teknolojik yeniliklerle; günümüzde ise yapay zekâ, makine öğrenme, bulut bilişim ve yazılım ile şekillenmektedir. Söz konusu gelişmelerin hızlı yapısı merkez bankalarını ve yürüttükleri para politikasını etkilemektedir. Çalışma, bu etkileşimin temellerini FinTek dönemleri çerçevesinde tarihsel olarak incelemeyi amaç edinmektedir. Finansal sistemin istikrarından sorumlu olan merkez bankalarının, düzenleyici ve denetleyici rolü gereği, FinTek gelişmelerinin hızına ayak uydurmalarının finansal kriz risklerinin en aza indirilmesindeki kilit rolü vurgulanmaktadır.

Anahtar Kelimeler: Finansal Teknoloji, FinTek, Merkez Bankacılığı, Para Politikası.

&

Abstract: Developments in financial technologies (FinTech) facilitate financial services to become cheaper, faster and more accessible. In the historical process, these developments have been influenced by technological innovations such as the transatlantic cable, credit cards, ATMs, computers, and the internet. In the present day, they are being shaped by artificial intelligence, machine learning, cloud computing, and software. The rapid nature of these developments affects central banks and the monetary policy they conduct. The study aims to examine the foundations of this interaction historically within the framework of FinTech periods. The study emphasises the key role of central banks, which are responsible for the stability of financial system, in minimising the risks of financial crises by keeping pace with the pace of FinTech developments in line with their regulatory and supervisory role.

Keywords: Financial Technology, FinTech, Central Banking, Monetary Policy.

Atf/Cite as: Kömürcüoğlu, Ö. F., Akyazı, H. (2024). FinTek Gelişmelerinin Merkez Bankacılığı ve Para Politikasına Yansımaları Üzerine Tarihsel Bir Değerlendirme. *Abant Sosyal Bilimler Dergisi*, 24(3), 935-954. doi: 10.11616/asbi.1516322

İntihal-Plagiarism/Etik-Ethic: Bu makale, en az iki hakem tarafından incelenmiş ve intihal içermediği, araştırma ve yayın etiğine uyulduğu teyit edilmiştir. / This article has been reviewed by at least two referees and it has been confirmed that it is plagiarism-free and complies with research and publication ethics. <https://dergipark.org.tr/tr/pub/asbi/policy>

Copyright © Published by Bolu Abant İzzet Baysal University, Since 2000 – Bolu

* Bu çalışma, Dr. Ömer Faruk Kömürcüoğlu'un Karadeniz Teknik Üniversitesi Sosyal Bilimler Enstitüsü İktisat Anabilim Dalı'nda Prof. Dr. Haydar Akyazı danışmanlığında savunmuş olduğu "Finansal Teknolojiler Alanındaki Gelişmelerin Para Politikasına Yönelik Potansiyel Etkileri: Türkiye Üzerine Ampirik Bir Analiz" başlıklı doktora tezinden türetilmiştir.

¹ Dr., Ömer Faruk Kömürcüoğlu, ofkomurcuoglu@gmail.com. (Sorumlu Yazar)

² Prof. Dr., Haydar Akyazı, Karadeniz Teknik Üniversitesi, akyazi@ktu.edu.tr.

1. Giriş

Finans ve teknoloji kelimelerinin birleşimi ile oluşan *Finansal Teknoloji* (FinTek), kavramsal kökeni 1972³ yılına dayansa da üstlendiği anlam ile birlikte çok daha uzun bir geçmişe sahip olduğu düşünülmektedir. Zira tarih boyunca finansal hizmet sunulurken, bu hizmeti geliştirmek adına kullanılan her türlü teknolojik yenilik (zamanında abaküs bile) FinTek çatısı altında değerlendirilmektedir. Söz konusu tarihsel süreç içerisinde önemli kırılmalar ile kavramın ve sektörün geliştiği görülmektedir. Finansal krizler, savaşlar ve ATM'lerden temassız ödemelere kadar yaşanan teknolojik gelişmeler FinTek gelişmelerinin birer köşe taşı olarak değerlendirilebilir.

FinTek gelişmeleri ile finansal hizmetlerde yenilikçi çözümler üretilmiş ve geleneksel finans kesimi ile bir rekabet ortamı doğmuştur. Temassız ve mobil ödeme kolaylıkları, elektronik ödeme sistemlerinin gelişip yaygınlaşması gibi katkılarıyla FinTek gelişmeleri toplumun nakit ihtiyacını yeniden şekillendirmiştir. Ayrıca dijital cüzdanlar, sanal paralar ve kripto varlıklar iktisadi ajanların gelirlerini nasıl tasarruf edeceklerini ve harcayacaklarını yönlendirmeye başlamış ve likidite tercihini etkilemiştir. FinTek bağlamında yaşanan hızlı değişimler, ekonomik aktiviteyi para politikası aracılığıyla şekillendiren merkez bankalarının dikkatlerini fazlasıyla çekmiştir. Zira bu gelişmeler, kaçınılmaz bir şekilde merkez bankalarının kurumsal yapılarını ve uyguladıkları para politikalarını etkileme potansiyeline sahiptir. Dolayısıyla yakından takip edilmeleri ve etkin bir düzenleyici çerçeveye tabi olmaları finansal istikrar için önem arz etmektedir.

Esasında, FinTek gelişmelerinin merkez bankalarına yönelik etkileri son 10-15 yılla sınırlı değildir. Literatürde, henüz fikir birliğine varılmış bir tasnif bulunmamakla birlikte, Arner ve diğerlerinin (2016; 2017) önerdiği tasnif FinTek'lerin tarihsel gelişimini 1866 yılından itibaren yansıtması bakımından önemli görülmektedir (Tablo 1). Ayrıca parasal iktisat literatüründe merkez bankacılığı ve para politikası tarihinin 350 yıllık bir geçmişe sahip olması bu etkileşimin tarihsel köklerinin araştırılmasının önünü açmaktadır. Zira söz konusu etkileşimin daha iyi kavranması, FinTek ekosistemine yönelik politika tasarımında merkez bankası gibi politika yapıcılara geniş bir yelpaze sunarak, ekosistemin gelişim trendine zarar vermeyecek uygulamaların yürürlüğe konulmasını sağlayabilir.

Tablo 1: Tarihsel Süreçte FinTek Dönemleri

Tarih	1866-1967	1968-2008	2009-
Dönem	FinTek 1.0	FinTek 2.0	FinTek 3.0
Coğrafi Alan	Gelişmiş Ülkeler	Küresel	Gelişmiş ve Gelişmekte Olan Ülkeler
Temel Unsur	Altyapı	Bankalar	Start-up'lar
Tetikleyici	Küreselleşme	Teknoloji	Küresel Finansal Kriz

Kaynak: Arner ve diğerleri (2017: 4).

FinTek 1.0 dönemindeki süreçte finansın gelişimi ticaretle her daim paralellik göstermiştir. 18. yüzyılda, Sanayi Devrimi için önemli unsurlardan olan anonim şirketler, sigortacılık ve bankacılığın hızla geliştiği bir Avrupa, finans devrimine yol açmıştır. Böylece finans ve teknoloji arasındaki modern ilişkinin temelleri atılmıştır. Daha sonra 19. yüzyıl sonlarında telgraf, demir yolları ve buharlı gemiler gibi dönemin teknolojik yenilikleri sayesinde sınır ötesi finansal bağlantılar kurulmaya başlamıştır. 1866 yılında, birkaç başarısız denemenin ardından, temel bir altyapı olarak transatlantik kablo döşenmiştir. FinTek 1.0 döneminin başlangıcına vesile olan bu olay, Avrupa ve Amerika kıtaları birbirine bağlamış ve iki kıta arasındaki iletişim hız kazanmıştır. Bunu daha sonra İkinci Dünya Savaşı'nı takip eden süreçte gerçekleşen hızlı teknolojik ilerlemeler izlemiştir. Takip eden FinTek dönemlerinde gelişimi etkileyen küresel teleks ağı da yine bu dönemde hayata geçirilmiştir. Söz konusu dönemi *analoğtan dijital geçişin ayak seslerinin duyulduğu dönem* şeklinde karakterize etmek mümkündür (Arner vd., 2016: 8; Arner vd., 2017: 4-5; Mohamed ve Ali, 2019: 17).

³ Bir ABD bankası olan Manufacturers Hanover Trust Company'nin başkan yardımcısı Abraham Leon Bettinger tarafından kaleme alınan bir makalede doğrudan FinTek kelimesi kullanılmıştır. Bknz: Bettinger (1972: 62).

1967 yılında hesap makinesi ve ATM'lerin piyasaya sürülmesi ile finans ve teknolojinin etkileşimi farklı bir boyut kazanmış ve FinTek 2.0 dönemine girilmiştir. Bu dönem içerisinde birçok ödeme sistemi ve teknolojik yenilik hayata geçirilmiş; ancak beraberinde de finansal krizler yaşanmıştır. 1970 yılında ABD'de Clearing House Interbank Payments System (CHIPS) kurulmuş ve hemen ardından da Fedwire güncellenmiştir. CHIPS ve Fedwire birlikte, ABD doları cinsinden hem yurtiçi hem de yurtdışı büyük işlemler için ABD'deki birincil ağı oluşturmuştur. 1973 yılında, yerel ödeme sistemlerini birbirine bağlama ihtiyacını karşılamak için Dünya Bankalararası Finansal Telekomünikasyon Birliği (Society of Worldwide Interbank Financial Telecommunications, SWIFT) sistemi kurulmuştur. Bu gelişmeler yaşanırken, 1974 yılında Herstatt Bank'ın yaşadığı kriz uluslararası finansal bağların artmasının beraberinde bazı riskleri getirdiği görülmüştür. Kriz, 1975 yılında BIS tarafından Basel Bankacılık Denetim Komitesi'nin kurulmasına ve bir dizi uluslararası hukuk anlaşmasının yürürlüğe girmesine zemin hazırlamıştır. Literatürde "Kara Pazartesi" olarak anılan 1987 yılındaki borsa çöküşü -tekrar- küresel piyasaların teknoloji aracılığıyla birbirlerine ne kadar entegre olduğunu göstermiştir. 1990'lı yıllar boyu internetin ortaya çıkışı ve yaygınlaşması, elektronik bankacılığın gelişmesi FinTek 3.0 dönemini mümkün kılan unsurlar olarak göze çarpmaktadır. Dolayısıyla FinTek 2.0 dönemi için *geleneksel finansın dijitalleştiği dönem* şeklinde bir nitelendirme yapmak mümkündür (Arner vd., 2016: 11-12; Arner vd., 2017: 6; Mohamed ve Ali, 2019: 19-20; Al-Zaqeba vd., 2022: 1406).

2008 Küresel Finansal Krizi (KFK), bankaların karlılığına ve rekabet gücüne ciddi zarar vermiş; regülatörler tarafından gerçekleştirilen düzenlemeler ve yaptırımlar bankaların uyum maliyetini artırmış ve dolayısıyla kredi imkanlarını da kısıtlamıştır. Ayrıca bankaların korunması, kurtarılması, çözüm planlarının hazırlanması ve stres testlerine ilişkin gerekliliklerin yerine getirilmesi gibi süreçler de banka maliyetlerini artırmıştır. Bu da kaçınılmaz olarak bankacılık sektöründeki birçok profesyonelin işten çıkarılmasına, işten çıkanların da yeni arayışlara girmesine neden olmuştur. KFK, gerek zamanlamasıyla gerekse de finans sektörüne etkisiyle FinTek'lerin doğuşuna zemin hazırlamıştır. Bu kapsamda, teknolojik gelişmelerin hız kazandığı (Apple, Bitcoin, Mobil Ödemeler vb.) ve geleneksel kurumlara olan güvenin ciddi ölçüde sarsıldığı bir dönemde müşterilerine yenilikçi, hızlı, kolay ve güvenilir hizmetler sunan FinTek start-up'ları finans sektöründe pay sahibi olmaya başlamışlardır. FinTek 3.0'ı hızla büyüyen teknoloji şirketlerinin "önemsenmeyecek kadar küçük" konumundan "görmezden gelinemeyecek kadar büyük" konumuna geldiği ve nihayetinde "batamayacak kadar büyük" ölçüğe ulaştığı dönem olarak ifade etmek mümkündür (Arner vd., 2016: 15; Arner vd., 2017: 6-7; Mohamed ve Ali, 2019: 22). FinTek gelişmelerinin genel hatlarıyla bu şekilde özetleyebiliriz. Öte yandan, bir ekonomide para politikasının formülasyonu ve uygulamasından sorumlu merkez bankalarının tarihsel gelişim süreci finansal teknolojilerden etkilenmenin yanında; siyasi, ekonomik ve kültürel birçok fenomenden etkilenmiştir.

Bilinen anlamda merkez bankacılığı ve para politikasının tarihi yaklaşık olarak 350 yıllık bir geçmişe sahiptir. Kuruluş yılı açısından ilk merkez bankası olan İsveç Riksbank, 1668 yılında anonim bir banka olarak kurulmuştur. Bankanın görevleri, kamuya borç vermek ve ticari faaliyetler için takas merkezi olmak şeklinde tanımlanmıştır. Ardından 1694 yılında dönemin en önemli merkez bankası olarak değerlendirilen İngiltere Merkez Bankası⁴ kurulmuştur. Banka, Riksbank gibi kamuya borç verme temelinde bir anonim şirket şeklinde hayata geçirilmiştir. Daha sonra Avrupa'da benzer amaçlarla başka merkez bankaları da kurulmuş olmakla birlikte parasal sorunlarla mücadele etmek için kurulan merkez bankaları da mevcuttur. Örneğin Fransa Bankası, 1789 Fransız İhtilali sırasında kâğıt paranın yüksek enflasyon karşısında istikrarını yeniden sağlamak ve kamu finansmanına yardımcı olmak amacıyla 1800 yılında I. Napolyon tarafından kurulmuştur. Bu öncü merkez bankaları genellikle para birimi işlevi gören özel tahviller çıkarmışlar ve bu tahvillerin ihracı üzerinde tekel konumunda olmuşlardır (Bordo, 2007: 1-2).

Merkez bankalarının herhangi bir rakip banka olmadığı ve kamu yararına hareket eden bir kamu kurumu olduğu fikrinin ancak Birinci Dünya Savaşı'ndan sonra yerleştiği bilinmektedir (Moenjak, 2014: 7). Savaş süresince askeri harcamalarını finanse etmek için merkez bankalarını kullanan ülkeler altın standardı

⁴ Banknot ihracı ve nihai mukriz görevleri Riksbank'tan erken üstlenilmiştir. Ayrıca daha büyük ve etkili bir merkez bankası olması dolayısıyla İngiltere Merkez Bankası, literatürde yaygın bir şekilde ilk merkez bankası olarak kabul edilmiştir.

sisteminden ayrılmak durumunda kalmışlardır. Korumacı politikalar ve Büyük Buhran ile geçen Birinci ve İkinci Dünya Savaşları arasındaki dönemden sonra aktif para ve maliye politikaları gündeme gelmiştir. Özellikle ekonomik aktiviteyi artıran ve işsizliği düşüren aktif para politikaları ciddi ilgi görmüştür. Ancak 1970'li yıllarda yaşanan petrol krizleri, İkinci Dünya Savaşı sonrası kurulan Bretton Woods sisteminin yıkılmasına ve para politikalarının yeniden gözden geçirilmesine yol açmıştır. Ardından, 1989 yılında ilk defa Yeni Zelanda Merkez Bankası tarafından yürürlüğe konulan "enflasyon hedefleme stratejisi" ile dünya genelinde kabul gören bir merkez bankacılığı kurumsal çerçevesi oluşmuştur (Moenjak, 2014: 8-10; Bordo, 2016: 209-211).

Bu çalışmanın amacı, FinTek gelişmelerinin merkez bankacılığı ve para politikasına yansımalarını tarihsel süreç içerisinde incelemektir. Bu doğrultuda, FinTek 1.0 (1866-1967), FinTek 2.0 (1968-2008) ve FinTek 3.0 (2009-) dönemleri dikkate alınarak finansal hizmetlerde yaşanan teknolojik gelişmeler ile bu gelişmelerin gerek merkez bankacılığı kurumsal yapısına gerekse de para politikasına yansımaları mercek altına alınmıştır. Literatürde FinTek gelişmelerinin farklı alanlara yansımaları incelenmekte ve hem teorik hem de ampirik çalışmalar yürütülmektedir.⁵ Ancak, literatürde yukarıda çizilen çerçeve içerisinde FinTek gelişmelerine dair bir çalışmaya rastlanılmamıştır. Hala gelişim aşamasında olan FinTek ekosisteminin ekonomiye yönelik muhtemel olumlu ve olumsuz etkileri göz önünde bulundurulduğunda, merkez bankalarının üstlenebileceği roller sayesinde olumsuz etkiler en aza indirilirken ekosistemin gelişim potansiyeli korunabilir. Çalışmanın bu hedefe teorik düzeyde katkı vermeye aday öncü bir çalışma olduğu ifade edilebilir.

Çalışmanın ikinci bölümünde FinTek dönemleri içerisinde merkez bankacılığı ve para politikası incelenecektir. FinTek 1.0, 2.0 ve 3.0 dönemleri alt başlıklar halinde detaylı olarak ele alınacaktır. Ardından sonuç kısmında, çalışmanın genel bir değerlendirmesi ve politika önerilerine yer verilecektir.

2. FinTek Gelişmelerinin Merkez Bankacılığı ve Para Politikasına Yansımaları

FinTek gelişmeleri, literatürde üç ayrı dönem içerisinde ele alınmaktadır. 1866 yılında iki kıtayı birbirine bağlayan transatlantik kablolarının kullanılmaya başlanması FinTek 1.0 döneminin başlangıcını oluşturmuştur. Kredi kartlarının kullanılması ve ardından 1967 yılından ödeme hizmetlerinde bir devrim yaratan ATM'lerin sisteme dahil edilmesi, FinTek 2.0 dönemini başlatmıştır. Nitekim FinTek 2.0 döneminden 3.0 dönemine geçişi KFK tetiklemiştir. Bunun bir sonucu olarak geleneksel bankacılık sistemine güven azalmış, yaptırımlar ve düzenlemeler sıklaşmış; finansal sistemin istikrarı daha önemli bir unsur haline gelmiştir. Diğer taraftan, yapay zekâ, makine öğrenme, yazılım, bulut bilişim ve blokzincir teknolojileri hızla gelişmiş ve FinTek'ler aracılığıyla kendisine finansal hizmetlerde uygulama alanı bulmuştur. Tüm bu gelişmeler merkez bankaları ve uyguladıkları para politikaları ile karşılıklı etkileşim içerisinde ilerlemiştir (Arner vd., 2017; Mohamed ve Ali, 2019).

2.1. FinTek 1.0 Döneminde (1866-1967) Merkez Bankacılığı ve Para Politikası

Tarihsel süreç içerisinde finans, orta çağın sonları ve rönesans ile birlikte ticaretin artması ve çift taraflı muhasebe sisteminin ortaya çıkması sonucu gelişim göstermiştir. Bu gelişim Avrupa'da Sanayi Devrimi ile birlikte gerçekleşmiştir. Çift taraflı muhasebe sistemine dayanan anonim şirket, banka ve sigorta şirketlerinin sayısı artmıştır (More, 2000: 35-36). Süreç, finansal devrim olarak da adlandırılabilir. Zira bu gelişmelerin modern döneme uzanan süreci şekillendirdiği ifade edilmektedir (Arner vd., 2017: 3-5).

FinTek 1.0 döneminin başlangıcı olarak kabul edilen transatlantik kablosunun Atlas Okyanusuna döşenmesi, demiryollarının yaygınlaşması ve buharlı gemiler ile birlikte finansal ilişkiler ülke sınırlarını aşan boyutlara ulaşmıştır. Bu gelişmelerin temel unsuru ise teknoloji olarak değerlendirilmektedir. Öyle ki transatlantik kablosu ile başlayan süreç, güçlü bir finansal küreselleşme ortamı doğurmuştur. 1870'li yıllara gelindiğinde, birden fazla ofisi olan büyük şirketler ofisleri arasında iletişim kurabilecekleri özel hatlar kiralarak kendi aralarında dahili hatlardan ücretsiz mesajlaşmaya bile başlamışlardır. Bu iletişim ağı sayesinde şirketlerin tek bir merkezden yönetilebilmesi mümkün hale gelmiştir. Böylece büyük şirketlerin ve finans kuruluşlarının hızlı yükselişinin de önü açılmıştır (Standage, 1998: 170-173). Böylesi bir teknolojik

⁵ Örneğin: Philippon (2016), Türkiye Cumhuriyet Merkez Bankası (2020), Mumtaz ve Smith (2020) ve Romdhane ve diğerleri (2023).

gelişme, dönemin şartları içerisinde önemli etkiler ortaya çıkarmıştır. Örneğin Londra ve New York'u birbirine bağlayan transatlantik kablosu, iki ülke ve iki kıta arasındaki finansal işlemlerin süresini ciddi oranda kısaltmış ve işlemlerin hacmi artırmıştır. Transatlantik kablосundan önce, Londra piyasasında belirlenen fiyat bilgisi New York piyasasına ancak bir geminin okyanusu aşan seyahati sonrasında ulaşabiliyordu; ki bu da yaklaşık üç hafta sürmekteydi. Bu noktada yatırımcılar, kendi piyasalarında bilinen bir fiyattan mı işlem yapacaklarına yoksa henüz bilmedikleri dış piyasadaki fiyat için bir alım-satım işlemi mi yapacaklarına karar vermek zorunda kalmaktaydılar. İletişimin bu kadar kısıtlı ve gecikmeli olduğu bir süreçte gerçekleştirilen finansal işlemlerde doğru fiyatı tahmin etmek son derece zorlayıcı olmakta ve dolayısıyla da işlem hacmi düşük seviyede kalmaktaydı. Transatlantik kablосunun işler hale gelmesinin ardından, yatırımcılar dış piyasadaki fiyatları bir gün gecikme ile öğrenmeye başlamışlardı. Yatırımcıların dış piyasadaki doğru bilgiyle daha sık işlem yapabilmeleri de iki kıta arasındaki fiyat farkının azalmasında rol oynamıştır (Friedman ve Schwartz, 1963: 43-44; Garbade ve Silber, 1978: 820-821).

Kıta Avrupası, 19. yüzyılın ikinci yarısından itibaren bankacılık açısından önemli hale gelmiştir. Çoğu ülkede banknot ihraç eden banka sayısının ve bu bankaların şube ağlarının gelişimine tanıklık edilmiştir. Bu bağlamda Fransa, İspanya, Avusturya-Macaristan ve Hollanda gibi yerleşik/köklü devletlerin yanı sıra Belçika, Almanya ve İtalya gibi ulus devlet yapısına geç kavuşmuş ülkelerde de bankalar aracılığıyla geliştirilen bu ödemeler sistemi önemli bir ulusal altyapı olarak görülmeye başlanmıştır. İletişim altyapısına paralel olarak gelişen bu ödemeler sistemi ağı, bankaların faaliyetlerinin daha geniş çevrelere ulaştırılmasını teşvik etmiştir (Ugolini, 2017: 71).

19. yüzyılın başından itibaren İngiltere Merkez Bankası'nın küresel finansal sistemdeki etkisi, Birleşik Krallık'ın konumundan dolayı son derece önemli olmuştur. Bu süre boyunca İngiltere Merkez Bankası sterlinin değerini altına sabitlemiş, Almanya ve Japonya gibi ülkeleri de bunu yapmaya davet etmiştir (Moenjak, 2014: 18). Öte yandan, Alman Merkez Bankası Reichsbank'ın kâğıt paraları altına çevireceğini taahhüt ettiği 1876 yılından Birinci Dünya Savaşı'na kadar geçen süreç de literatürde "ilk küreselleşme" olarak tanımlanmaktadır. İngiltere Merkez Bankası'nın öncülük ettiği ve Reichsbank ile Avrupa'da yayılan dönüşümle birlikte altın, gelişmiş dünya ülkelerinde güçlü bir parasal standart oluşturmuştur. Bu döneme "klasik altın standardı" dönemi de denilmektedir. Uluslararası ödemeleri daha istikrarlı ve etkin kılan bu sistem; emtia ticaretinin hızla büyüdüğü, işgücü hareketliliğinin arttığı ve sermaye hareketliliğinin önündeki engellerin azaldığı bir süreç doğurmuştur (Gallarotti, 1993: 16-17; Borio ve Toniolo, 2008: 27).

Merkez bankalarının hükümetler ile yakın ilişkileri ve transatlantik kablosu, telgraf, demir yolu gibi iletişim kanallarının yaygınlaşması sonucu, banknotların geniş çevrelerce kabulü, ticari bankaların sayısının artarak merkez bankasında hesap açmalarına ve onların müşterisi olmalarına katkı sağlamıştır. Böylece merkez bankaları, hükümetin bankası görevinin yanı sıra ticari bankaların da bankası konumuna gelmişlerdir. Günümüzde merkez bankaları için kullanılan "bankaların bankası" ifadesi de bu dönemdeki dönüşümün doğal bir sonucu olarak ortaya çıkmıştır. Yine aynı şekilde, "merkez bankası" ifadesi de bu dönemde gündeme gelmiştir. Öte yandan, 20. yüzyılda kurulan birçok merkez bankası için İngiltere Merkez Bankası, bankaların bankası görevi ile rol model olmuştur (Moenjak, 2014: 5-6).

Teknolojinin mümkün kıldığı ve genişlettiği iletişim ağından da faydalanarak şekillenen dönemin parasal sistemi, yine bu iletişim ağından kaynaklı bir şekilde finansal krizlerin hızla yayılmasına sebep olmuştur. Gelişmiş ülkelerde bile klasik altın standardı yurt içi finansal istikrarı sağlamada başarılı olamamıştır. Zaman zaman bankacılık krizlerinin yaşandığı ve diğer ülkelere sıçradığı durumlar gözlenmiştir. Bunun en önemli örnekleri olarak 1890 ve 1907 yıllarında yaşanan bankacılık krizleri verilebilir (Kindleberger ve Aliber, 2005: 18-19).

1890 yılında İngiltere Merkez Bankası'nın Baring Krizi'nin⁶ yarattığı paniği önlemek için yaptığı müdahaleler sonucunda mevcut altın rezervinin önemli ölçüde azaldığı gözlenmiştir. Yaşanan gelişmeler

⁶ Yatırım bankacılığı yapan Barings Bank, ekonomik kriz yaşayan Arjantin'in birincil borç ihraççısı olduğu için mali sıkıntı içerisindeydi. Baring Krizi, bir merkez bankasının nihai mukriz rolünü oynamasının erken bir uygulaması olarak kabul edilmektedir (Weidenmier, 2009).

altın standardı sisteminin tehlikede olduğuna işaret etmiştir. Bu noktada, Fransa ve Rusya Merkez Bankaları, İngiltere Merkez Bankası'nın altın rezervlerinin yeterliliği konusunda piyasada oluşan olumsuz algıyı tersine çevirecek miktarda bir altın takası teklifinde bulunmuştur (Andreades, 1909: 364-367). 1907 yılında yaşanan kriz birçok Avrupa ülkesinde ve ABD'de yavaş yavaş gelişen bir sorun olarak görülmüştür. Fiziki yatırımlar için alınan ancak spekülasyon amacıyla kullanılan krediler, 1905 yılına gelindiğinde İtalya'da krizi tetikleyen önemli faktörlerden birisi olmuştur. İtalya'nın Genova, Milano ve Torino şehirlerindeki bankalar verdikleri düşük kaliteli kredilere karşı merkez bankasından aldıkları yüksek miktardaki borç nedeniyle finansal stresi artırmışlardır. 1907 yılının Nisan ve Mayıs aylarına gelindiğinde, Londra ve Paris'ten İtalyan bankalarına sağlanan kredilerin miktarı, yaşanan finansal stres nedeniyle ciddi ölçüde azaltılmıştır. Benzer bir süreç ABD'de de yaşandığı için Londra ve Paris'ten New York'a da sağlanan krediler ciddi oranda düşürülmüştür. Tüm bu süreç, İtalya ve ABD'deki riskli bankaların batmasına sebep olmuştur. İtalyan şehirlerinin New York ile arasındaki bağlantı kısıtlı olsa da, Paris ile doğrudan bağlantıları bulunmaktadır. New York ise iletişim anlamında aslen Londra'ya bağlı olmakla birlikte Londra ve Paris'in birbirleri ile iletişiminin güçlü olması, paniğin hızlı bir şekilde yayılmasına zemin hazırlamıştır (Kindleberger ve Aliber, 2005: 138-139). ABD'de bir merkez bankasının olmamasının, Avrupa'da mevcut olan merkez bankalarının ise henüz günümüz anlamıyla görevlerini etkin bir şekilde yapamamalarının yaşanan krizlerde rol oynadığı söylenebilir.

Birinci Dünya Savaşı sırasında, ülkeler savaş harcamalarını daha özgürce finanse edebilmek için para basmalarını sınırlandıran altın standardını pratikte terketmeye başlamıştır. Bahsedilen dönemde basılan para miktarı, iktisadi faaliyet, istihdam ve fiyat seviyesi arasındaki ilişkilerin doğası bugüne kıyasla hala nispeten belirsizdir. Uzun bir süre merkez bankası konumunda bankası olmayan ve 1913 yılında Federal Reserve Bank (Fed)'i kuran ABD'de Bankaya, iktisadi faaliyetin arttığı ve azaldığı dönemlerde para arzını değiştirebilme yetkisi verilmiştir. Bu, merkez bankasına bankacılık panikleri sırasında olduğu gibi para arzı artışına ihtiyaç duyulduğunda bunu karşılayabilme ve iktisadi şartlar düzeldiğinde para arzını azaltabilme olanağı sağlamıştır (Moenjak, 2014: 9).

Fed'in ilk teknoloji projelerinden birisi, standart bir para transferi ağı kurmak olmuştur. Bu amaçla yapılan çalışmalar sonucunda, 1918 yılında 12 Fed Bankasını, Federal Rezerv Kurulu'nu ve ABD Hazinesini birbirine bağlayan güvenli bir telgraf ağı kurulmuştur. Fedwire adı verilen bu ağ, kamuya ait telgraf hatlarının kiralanması yoluyla kullanılmıştır. Bu projeye birlikte üye bankalar, karşı tarafa fiziki nakit veya altın teslimatı için ödeme yapmak yerine ücretsiz para transfer edebilir ve hesap kayıtlarını da güncelleyebilir hale gelmişlerdir. Ayrıca Fedwire, fiziki teslimat için uzun süre beklemekten kaynaklanan faiz giderini de ortadan kaldıran bir proje olarak değerlendirilmiştir. Fed, ticari bankaların Fedwire transferleri yardımıyla muhasebe hesaplarını kapatabilecekleri bir netleştirme sistemi olan Altın Uzlaşma Fonu'nu da kurarak faaliyetlerine teknolojik gelişmeleri adapte etmiştir. Bu gelişmelerle birlikte altın veya kâğıt paranın fiziksel teslimatının gereksiz hale geldiği söylenebilir (Freedman, 2006: 204).

Birinci Dünya Savaşı ile başlayan merkez bankalarının tamamen kamu hedeflerine odaklandığı ve çoğu merkez bankasının kamu kontrolü altına girdiği süreçte, merkez bankacılığının kurumsal yapısı da değişim sürecine girmiştir. Merkez bankalarının hedefleri, altın standardının getirdiği yükümlülüklerden yerel ekonomiyi dış şoklara karşı korumaya, reel çıktıyı artırmaya ve fiyat düzeyinde istikrarı sağlamaya doğru evrilmiştir. Merkez bankalarının bu evrimsel süreci 1930'lu yıllardan itibaren artarak devam etmiş ve İkinci Dünya Savaşı'ndan sonra da kendisini göstermiştir. Bunun yanında Büyük Buhran, derin krize neden olmak ve ağırlaştırmakla suçlanan merkez bankalarına karşı ciddi tepkilere de yol açmıştır. Birçok iktisatçıya göre, Fed'in uyguladığı sıkı para politikası durgunluğu tetiklemiş ve ardından gerçekleşen banka paniklerini durduramaması da krizi derinleştirmiştir. Sabit döviz kuru ve altın standardının uygulanması nedeniyle buhranın etkisi küresel ölçekte hızlıca yayılmıştır. Buna ek olarak, altın standardının birçok ülke için "altından pranga" görevi gördüğü şeklindeki ifadeler de dönemin bakış açısını yansıtmaktadır. Dolayısıyla mevcut şartlarda, 1914 öncesi sahip oldukları güvenilirlikten yoksun olan ülkeler, spekülasyon bir atağa karşı para politikasını bankacılık paniklerini önlemek veya ekonomiyi canlandırmak için kullanamaz hale gelmişlerdir (Eichengreen, 1992: 49-51).

20. yüzyıldaki finansal teknolojik gelişmelerin en önemlilerinden biri olan kredi kartlarının kullanılması, 19. yüzyılda başlayan ve devam eden bir dizi uygulamanın sonucunda gerçekleşmiştir. 1890 yılında tren seyahatleri için verilen kart şeklindeki çeklerle başlayan süreç⁷, 1914 yılında perakende satıcılar tarafından verilen kredi kartı benzeri uygulamalar ile devam etmiştir. Bu kartlar daha sonra müşteri kartı şeklinde kullanılan ve alışveriş yapılabilen kartlara dönüşmüştür. Bankalar, petrol şirketleri, perakendeciler ve farklı kuruluşların yıllarca süren bu rekabet ve geliştirme çabaları sonucunda ortaya çok kullanışlı ve güçlü bir pazarlama aracı olarak kredi kartları çıkmıştır. 1949 yılında Diners Club kartın kullanılmaya başlanması ile kredi kartları kendine çok geniş bir uygulama alanı bulmuş ve evrimleşerek günümüzdeki konumuna gelmiştir. Nitekim, ABD vatandaşları ihtiyari gelir (discretionary income⁸) olarak değerlendirdikleri gelirleri arttıkça daha çok alışveriş yapar hale gelmişlerdir. 1945 yılında 5,7 milyar \$ olan bu harcamalar, 1980 yılına gelindiğinde 375 milyar \$'a kadar yükselmiştir. Lewis Mandell'e göre, tarihin en önemli gelişmelerinden birisi olan kredi kartlarının; basit bir pazarlama aracından küresel ölçekte kullanılan ve para talebini etkileyen bir ürüne dönüşmesi de Mandell'in görüşünü destekler niteliktedir (Chase, 1991: 416-417).

1944 Bretton Woods Anlaşması ile birlikte, ABD doları uluslararası para birimi ve New York da dünya ödeme merkezi haline gelmiştir. Takip eden yıllarda küreselleşme ve teknolojik gelişmeler, uluslararası ödemelerin ölçeğini ve sıklığını ciddi biçimde artırmıştır (Ugolini, 2017: 86). Bretton Woods Sistemi'nde ABD, kendi para birimi olan doları altına karşı 1 ons ($\approx 28,4$ gr) altın=35 \$ ve diğer ülkeler de kendi para birimlerinin değerini dolara sabitlemişlerdir. Başlangıçta etkili olan bu sistem, ülkelerin döviz kurlarını kendi değeri altına sabitlemiş dolara karşı sabitledikleri küresel bir sabit döviz kuru sistemidir. Ancak daha sonra, iktisadi aktiviteyi canlandırmak ve işsizliği azaltmak için aktif para politikasını kullanmaya başlayan ABD, 1960'lı yıllarda, artan mali harcamalarla birlikte enflasyon sorunu ile karşılaşmaya başlamıştır. Bu sorun karşısında yatırımcılar ve yerel para birimlerinin değerini dolara sabitlemiş olan ülkeler, doların satın alma gücünün mal ve hizmetler karşısında hızla düşüşünden endişe duymuşlardır. Süreç, daha sonra ABD'nin sabit altın arzına karşı sürekli daha fazla para basmasıyla sistemin yıkılmasına kadar gidecek bir yola girmiştir (Moenjak, 2014: 9-10).

Öte yandan, 1930 yılında kurulan Uluslararası Ödemeler Bankası (Bank for International Settlements, [BIS]) merkez bankalarının koordinasyonunu sağlama amacı taşımaktadır. Ancak yaşanan Büyük Buhran ve İkinci Dünya Savaşı dolayısıyla, kurumun merkez bankacılığı için önemi Bretton Woods anlaşmasından sonra etkisini gösterebilmiştir. 1950'li yıllarda yaşanan teknolojik gelişmelerle birlikte BIS, çok taraflı anlaşmaların koordinasyonunu sağlamak için bir ödemeler ağı ve BIS tarafından geliştirilmiş takas merkezi teknolojisine ihtiyaç duyulduğunu deklare etmiştir. Böyle bir koordinasyon sisteminin kurulması için merkez bankalarının sahip olduğu finansal ve parasal uzmanlığa ihtiyaç duyulmamaktaydı. Ancak 1958 yılından sonra cari işlemler hesabının konvertibilitesi ile dolar ve sterlini desteklemek amacıyla finans mühendisliğine duyulan ihtiyaç, merkez bankalarının teknik uzmanlığını kıymetli hale getirmiştir. Merkez bankalarının finansal sistem üzerindeki kontrolü ve yerel bankacılık sistemi ile etkileşimi, ilerleyen yıllarda hem para politikasını yürütmede hem de BIS gibi kurumlarla koordinasyon anlamında faydalı olmuştur. Bu noktada, gerçekleştirilen finansal teknolojik gelişmelere (Kredi kartı, ATM, EFT vb.) adapte olan bankacılık kesimi ve merkez bankacılığı kurumsal yapısının giderek sağlamlaşması da merkez bankalarının ulusal ve uluslararası koordinasyon kabiliyetini artırmıştır (Borio ve Toniola, 2008: 25-26).

Merkez bankaları ve uyguladıkları para politikası, Bretton Woods sonrası süreçte önem kazanmaya devam etmiştir. Bankaların kurumsal yapılarını güçlendirmek ve para politikasının işlerliğine karşı yeniden güven sağlamak üzere şekillenen bu süreç ilerlerken, teknoloji alanında da çeşitli gelişmeler yaşanmıştır. International Business Machines (IBM) tarafından dönemin ilk bilgisayarları ile geliştirilen kod-kırma cihazları, ticari bir ürün haline getirilmiştir. Finansal işlemlerde kullanılmak üzere geliştirilen ve elde tutulabilecek boyutlarda olan hesap makineleri de Texas Instruments Şirketi tarafından 1967 yılında

⁷ ABD'li yazar Edward Bellamy'nin 1888 yılında yayımlanan ütopya türündeki "Geçmiş Bakış 2000-1887" adlı romanında ilk defa para yerine geçen sistem olarak kredi kartı ifadesi kullanılmıştır (Bellamy, 2011: 86).

⁸ Hanehalkının zorunlu harcamalarından sonra yatırım, tasarruf ve harcama için kullanabileceği gelir.

piyasaya sürülmüştür (Hamrick, 1996: 633-634; Thibodeau, 2007). Teknolojik gelişmeler hız kazanmış ve iletişim teknolojilerinde bir sonraki adım olan fax makinesi de ticari olarak kullanılabilir hale gelmiştir. 1966 yılına kadar finansal teknolojik yeniliklerin önünü açmak ve daha ileri taşımak için gerekli olan temel iletişim küresel telex ağı ile sağlanmaktadır. Ancak telex'in yerini alacak olan fax makinelerinin ilk ticari versiyonu 1964 yılında Xerox Corporation tarafından Long Distance Xerography (LDX) adı altında tanıtılmış ve 1966 yılından itibaren yaygın olarak kullanılmaya başlanmıştır. Bütün bunların yanında, belki de dönemin FinTek gelişmelerinden en önemlisi ve kredi kartı, EFT gibi yeniliklerle beraber finansal hizmetlerde teknoloji kullanımının yaygınlaşmasını sağlayan temel unsur olarak değerlendirilen ATM cihazları 1967 yılında ilk defa kullanılmıştır. Ünlü İngiliz bankası Barclays tarafından hayata geçirilen bu uygulama ile birlikte halkın nakit ihtiyacından harcama alışkanlıklarına kadar birçok unsurun etkilendiğini söylemek mümkündür (Arner vd., 2016: 8).

Fed tarafından geliştirilen Fedwire'a rakip olan CHIPS, New York bankalarının hem ulusal hem de uluslararası düzeyde artan önemi sayesinde günümüzde de başarılı bir sistem olarak değerlendirilmektedir. Sistem 1960'lı yıllarda, ödeme işlemlerinin bürokratik prosedürlerini teknolojik yeniliklerden yararlanarak elektronik ortama taşıma amacıyla geliştirilmiştir. CHIPS ve Fedwire arasındaki temel fark, CHIPS üzerinden gönderilen ödemelerin netleştirilmesidir. Sonuç olarak, CHIPS'e katılan bir kurumun net yükümlülüğünü yalnızca CHIPS'e katılan bir diğer kuruma karşı ödemesi gerekmektedir. CHIPS'in sağladığı netleştirme hizmeti, aslında bir likidite tasarrufu mekanizmasıdır. Bu araçla birlikte bir kurum, küçük bir net nakit miktarı ile potansiyel olarak büyük bir brüt yükümlülük tutarını ödeyebilmektedir. Fedwire ile karşılaştırıldığında, CHIPS'in bankalara daha düşük likidite talebiyle uzlaşma imkânı sağladığı görülmektedir. CHIPS 2012 yılında yaklaşık 50; Fedwire ise kabaca 7000 üyeye sahipti. Buna rağmen 2012 yılında CHIPS Fedwire'dan yalnızca %26 daha az toplam ödeme sayısı gerçekleştirmiştir. Ancak böylesi bir başarının arkasında yine ABD Merkez Bankası Fed'in olduğu söylenebilir. Zira CHIPS'in başarısı, üyelerinin New York Fed tarafından açılmış olan takas hesapları aracılığıyla işlemlerini gerçekleştirebilmelerinden kaynaklanmaktadır. Bir başka ifadeyle, CHIPS'in bugünkü başarısı dolaylı olarak Fed tarafından sağlanan alt yapının doğal bir sonucudur. Bu da Fed'in merkez bankacılığı anlayışı olarak ödeme kolaylığını ne kadar önemseydiğinin açık bir göstergesi olarak değerlendirilebilir (Clair, 1989: 1-3; Copeland ve Garratt, 2015: 6-7).

İngiltere ve ABD'yi birbirine bağlayan transatlantik kablosunun 1866 yılında döşenmesiyle başlayan FinTek 1.0 dönemi, ATM'lerin İngiltere'de 1967 yılında kullanılmaya başlanmasıyla yeni bir döneme evrilmiştir. Tüm bu süreç içerisinde önemli teknolojik gelişmeler olduğu gibi merkez bankacılığı ve para politikası ayağında da birçok gelişme yaşanmıştır. Savaşları finanse eden ve iktisat politikasının yürütülmesinde uzunca bir süre ikinci planda kalan merkez bankalarının, Birinci Dünya Savaşı ve Büyük Buhran'la birlikte, bu dönem boyunca oluşturmaya çalıştıkları kurumsal yapıya karşı ciddi bir güven kırılması yaşanmıştır. Büyük Buhran'a sebebiyet vermek ve hatta derinleştirmekle eleştirilen Fed başta olmak üzere, diğer merkez bankaları Bretton Woods sonrasına kadar bir nevi gözden düşmüş olduğunu belirtmek mümkündür. Ancak teknolojik yeniliklere adaptasyon ve teknolojik imkanları organizasyonel faaliyetlerine adapte etme konusundaki istekleri ve yetenekleri, günümüze kadar uzanan süreçteki teknoloji ile para politikası ilişkisinin başarısında temel bir rol oynamaktadır.

2.2. FinTek 2.0 Döneminde (1968-2008) Merkez Bankacılığı ve Para Politikası

ATM yeniliği, finansal hizmetler ve teknoloji arasındaki ilişkiyi etkin bir şekilde ortaya çıkarmıştır. Öyle ki finans ile teknolojinin birlikte sahip olabileceği potansiyeli açıkça gösteren ilk yenilik olarak değerlendirmek mümkündür. Zira finansal hizmetler sektörünün dijitalleşmesinin önü açılmıştır. Yine de 1980'lerin sonuna kadar finansal hizmetler sektörü, en azından tüketici açısından, büyük oranda analog teknolojilere bağlı kalmaya devam etmiştir. Analogdan dijitale geçiş bu yeniliklerin daha geniş halk kesimlerince kullanılmasıyla mümkün olmuştur (Nicoletti, 2017: 15).

Bu dönemin başat özellikleri arasında ülkelerin ödeme sistemlerinin hem ulusal hem de uluslararası düzeyde yaygınlaşması gösterilebilir. İngiltere ve ABD gibi ülkelerde ulusal ödeme sistemlerini geliştirmek adına yapılan finansal yenilikler, Bretton Woods sistemiyle birbirine bağlı olan ülkelerin finansal ilişkilerini daha ileriye taşıma ihtiyacını da beraberinde getirmiştir. Bu ihtiyacın giderilmesi için 1973 yılında SWIFT

kurulmuştur. Birlik, dünya genelindeki finansal kuruluşların işlemlerini gerçekleştirirken ihtiyaç duydukları güvenlik ve standardizasyon gibi hizmetleri sağlayan bir ağ ortamı oluşturmuştur (Ratecka, 2020: 60).

1971 ve 1973 yılları arasında Bretton Woods Sistemi'nin çöküşü, ABD'nin Vietnam Savaşı'nı finanse etmek için izlediği enflasyonist politikalara bağlanmaktadır. Nihayetinde, parasal rejimin Bretton Woods kapsamında altın ile olan ilişkisi sona ermiş ve dünya saf bir fiat para rejimine geçmek durumunda kalmıştır (Bordo, 2016: 209). Bu süre zarfında oluşan istikrarsızlık, spekülatif atakların sıklaşmasına ve birçok ülkeyi Bretton Woods Sistemi'ni terk etmeye itmiştir. Ülkeler, para birimlerini ABD dolarına sabitlemek yerine serbest piyasada dalgalanmaya bırakmışlardır (Goodhart, 1989: 354).

Mevcut koşullar altında, en azından bir kısmı uluslararası finansla ilgili olsa da, nihai mukriz görevini üstlenen merkez bankalarına duyulan ilk ihtiyaç sahasının yurtiçi finansal piyasalar olduğu kabul görmüştür. Dalgalı kur rejimi altında bazı bankaların çalışanları da dahil olmak üzere spekülatif faaliyetler artış göstermiştir. Bunun bir sonucu olarak, Herstatt Bank ve National Bank 1974 yılında batmıştır. Bu yaşananlardan sonra, BIS tarafından oluşturulan Basel Protokolü 1975'te yürürlüğe girmiş ve banka iflasları karşısında ülkelerin ulusal sorumlulukları belirlenmeye çalışılmıştır (Kindleberger ve Aliber, 2005: 267-268). Kriz, güvenilir ödeme sistemleri ve ilgili düzenlemelere duyulan ihtiyacı gün yüzüne çıkarmış ve finansal teknoloji ile ilgili konulara yönelik ilgiyi de artırmıştır. Bu gelişme, finans, teknoloji ve uygun düzenleyici kurumların birleşimiyle birlikte günümüz küresel ekonomisinin en büyük ve en dijital bileşeni olan küresel döviz piyasasının temelini atmıştır. Bu piyasada günlük işlem hacmi 2019 ve 2022 BIS raporlarına göre sırasıyla 6,6 trilyon \$ ve 7,5 trilyon \$ değerindedir (Bloomberg, 2019; Reuters, 2022).

Öte yandan teknolojik yenilikler 1970'li yıllardan itibaren finansal piyasaların gelişimine de katkı sağlamaya devam etmiştir. Menkul kıymetler alanında, 1971 yılında NASDAQ kurulmuş ve bu yolla elektronik menkul kıymet ticaretinin önü açılmıştır. Ulusal Piyasa Sistemi gelişmiş ve menkul kıymetler 1600'lü yılların fiziksel ticaret aracı iken günümüzün dijitalleşen dünyasına ayak uydurmuştur. Tüketiciler için ise çevrimiçi bankacılığın ilk örnekleri ABD'de 1980'de ve İngiltere'de 1983'te Nottingham Building Society (NBS) tarafından tanıtılmıştır. Bu dönem boyunca, dijitalleşme arttıkça ve risk yönetimi için yeni teknolojiler geliştikçe, finansal kurumlar 1980'li yıllar boyunca bilgi iletişim teknolojilerinden yararlanarak ortaya çıkan yenilikleri operasyonlarına eklemişlerdir. Öncü FinTek yenilikleri arasında, o dönemde, Michael Bloomberg'in şirket içi bilgisayar sistemleri tasarlaması ve 1981 yılında Innovation Market Solutions'ı (IMS) kurması gösterilebilir. Zira 1984 yılına gelindiğinde, Bloomberg terminalleri finans kurumları arasında giderek yaygınlaşmış ve geniş bir kullanım alanı bulmuştur (Arner vd., 2016: 9-10).

1987 yılında "Kara Pazartesi" olarak adlandırılan borsa çöküşü olayı, ülkeler arasındaki finansal ilişkilerin doğurduğu riskleri ve bunun teknoloji ile olan bağlantısını bir kez daha gözler önüne sermiştir. Aradan geçen 40 yıla yakın sürede borsa çöküşünün kesin nedeni konusunda bir fikir birliği mevcut değildir. Ancak o dönemde, önceden belirlenmiş fiyat düzeylerine göre otomatik olarak alım-satım yapan bilgisayar sistemlerinin finans kurumları tarafından kullanımına odaklanılmıştır. Yaşananlardan sonra, özellikle elektronik piyasalarda, fiyat değişimlerinin hızını kontrol etmek adına "devre kesiciler" gibi çeşitli mekanizmalar ortaya çıkmıştır. Borsa çöküşü aynı zamanda bankalar, merkez bankaları ve düzenleyici kuruluşlar arasında daha yoğun iş birliğine ihtiyaç duyulduğunu ortaya koymuştur (Arner vd., 2016: 10).

1990'ların başında, yaşanan gelişmelerle, finansal hizmetler geniş ölçüde dijital bir endüstriye dönüşmüştür. Bu dönüşüm finansal kurumlar, finansal piyasa katılımcıları ve müşteriler arasındaki alım-satım işlemlerinin elektronikleşmesine dayanmaktadır. Ayrıca bu süreçte fax cihazları telex'in yerini almıştır. 1998 yılına kadar finansal hizmetler tüm temel işlemleri dijital olarak gerçekleştirebilen bir endüstriye dönüşmeyi başarmıştır. Bu süreç ayrıca karmaşık bilgisayarlı risk yönetim sistemlerinin (Riske Maruz Değer-VaR) ilk sınavını vermesine de tanıklık etmiştir. VaR, finansal varlıkların riskliliğini ölçmek amacıyla kullanılan bir istatistikî yöntemdir. Bu yöntemi kullanan Uzun Vadeli Sermaye Yönetimi (LTCM, yüksek kaldıraçlı bir hedge fonu) fonu, kullandıkları VaR hesaplamasında 1987 Kara Pazartesi ve 1994 Tahvil Piyasası Krizi etkilerini çıkarmış ve müşterilerini yanaltmıştır. Bu da 1997 ve 1998 yıllarında sırasıyla gerçekleşen Asya ve Rusya Finansal Krizleri'nin etkisiyle fonun batmasına zemin hazırlamıştır (Arner vd.,

2017: 5). Bu örnekten anlaşılacağı üzere teknolojik imkanların finansal hizmetlerde yoğun olarak kullanılması avantaj olmakla birlikte yanıtıcı bir unsura dönüşmemesi için düzenleyici ve denetleyici kuruluşların daha yoğun faaliyet göstermesi önem arz etmektedir. Diğer taraftan, finansal balonların oluşmasına zemin hazırlayacak iyimser bir ortamın olduğu bu dönemde varlık balonları da oluşmuştur.

Finansal hizmetleri daha kolay ve yaygın hale getirmek için kullanılan teknolojik yenilikler, verilen örneklerde de ifade edildiği gibi, her zaman olumlu sonuçlar doğurmamıştır. Ancak teknolojinin kötü kullanım örneklerine rağmen, 1995 yılında Wells Fargo'nun World Wide Web (www)'i çevrimiçi bankacılık için kullanmaya başlaması finansal teknolojik yenilikler alanında önemli bir gelişme olarak değerlendirilmektedir. Öyle ki 2001 yılına gelindiğinde, ABD'deki sekiz bankanın en az bir milyon çevrimiçi müşterisi bulunmaktadır. Dünyanın geri kalan önemli finans merkezleri de benzer sistemleri geliştirmek için ciddi adımlar atmışlardır. 2005 yılında ise dünyada ilk defa fiziki bir şube olmadan ING ve HSCB bankaları Birleşik Krallık'ta bankacılık hizmeti sunmaya başlamıştır. Bu örnekler aynı zamanda telefon bankacılığının da öncülleri niteliğindedir. Çağın ihtiyaçlarına ve teknolojik gelişmelere uygun olarak bankalar ve finansal kurumlar hem kurum içi süreçlerinde hem de hizmetlerinde giderek artan oranda dijitalleşmeye devam etmişlerdir. 21. yüzyılın başında bilgi iletişim teknolojilerine harcamalar yapan finansal kurumlar, finansal hizmet sektörünün gittiği yönü işaret etmektedir. Buna ek olarak, düzenleyici kurumlar da aynı şekilde hem sektörü gözlemlemede hem de kendi faaliyetlerinde daha fazla teknoloji kullanımına özen göstermiştir (Nicoletti, 2017: 16; Bentz, 2019).

Öte yandan, finansal sistemin denetleyici ve düzenleyici kurumları arasında olan merkez bankaları bu süreç boyunca yeni uygulamaya koyulan enflasyon hedefleme stratejisiyle önemli başarılar elde etmişlerdir. Bu anlamda fiyat istikrarını sağlamayı başaran çoğu merkez bankası, o dönem için merkez bankalarının finansal istikrardan doğrudan sorumluluğu konusunda fikir birliğine sahip değildir. Nitekim aralarında İngiltere Merkez Bankası, Japonya Merkez Bankası ve Avustralya Merkez Bankası'nın da bulunduğu birçok merkez bankası, bankaları denetleme fonksiyonlarını başkaca kurumlara devretmişlerdir. Bu durum KFK'nin finansal istikrarın da fiyat istikrarı kadar önemli olduğunu göstermesine kadar bu şekilde devam etmiştir (Moenjak, 2014: 13).

Banka hesaplarına doğrudan ve neredeyse sınırsız erişim imkânı bulan kullanıcılar, teknolojinin sağladığı imkanlarla fiziksel bir banka şubesinde bulunma zorunluluğundan kurtulmuşlardır. Bu durum, dolaylı olarak, elektronik bankacılık işlemlerini kolaylaştırmak yoluyla bir banka müşterisinin bankadaki parasını çekme sürecini kolaylaştırmıştır. Bankacılık müşterisi açısından kullanıcı dostu olan bu gelişme bir kriz anında likidite sorunu yaşayan finans kurumları için baskı yaratabilmektedir. Daha hızlı ve kolayca bankadaki parasına erişebilen müşteriler hızlıca paralarını çekerek bankayı daha da zor durumda bırakabilmektedir. Örneğin, farklı banka hesapları arasındaki fon transferlerinin internet aracılığı ile kolaylaşması mevduat hesaplarının hareketlerinde dalgalanma yaratabilecek ve bu bazı olağanüstü durumlarda "sanal banka çöküşlerini" gündeme getirmiştir (BIS, 1999: 3-4).

Merkez bankalarının finansal istikrar için önemini dayandığı farklı noktalardan söz edilebilir. Sistemin genelini izlemeleri ve firmaların finansal süreçlerini analiz ederken makro bağlantıları kurmaları bunların başında gelmektedir. Merkez bankaları makroekonomik istikrar hedefleriyle ilişkili olarak önemli teknik ve model kurma bilgisine sahiptirler. Ayrıca, merkez bankalarının finansal istikrar amaçlarına hizmet edecek operasyonel önemli avantajları da bulunmaktadır. Örnek vermek gerekirse, merkez bankaları para politikasını uygulamak, bilançolarını yönetmek, yabancı rezervler ve devletin mali işlemlerini yürütmekten kaynaklı piyasa hakkında içerden bilgiye sahiptirler. Merkez bankaları, siyasi baskı altında olmadıkları sürece, risk analizi yapma ve ekonomiyi iyileştirici politika önerilerinde bulunma konusunda daha objektiftirler. Merkez bankaları, finansal sektördeki güvenlik açıklarının izlenmesi ve önlenmesi konusunda finansal sistem ile aktif bir şekilde bilgi alış-verişinde bulunurlar. Çeşitli kamu ve özel sektör katılımcılarına bilgi danışabilirler ve genellikle istedikleri verileri elde etme konusunda yasal yetkileri vardır (Lombardi ve Schembri, 2016).

Teknolojinin sağladığı imkânlarla hızla gelişen finansal piyasalar, enflasyon hedefleme stratejisinin başarısı ve dünya iktisadi konjonktürü 2000'li yılların başından itibaren gelişmiş ve gelişmekte olan birçok ülkede büyümenin altın çağı (2003-2007) yaşanmış, enflasyon ve istihdam verileri iyimser seviyelere

ulaşmıştır. Buna rağmen yaşanan KFK'nin, başta bankacılık sektörü olmak üzere özellikle finansal kesim üzerinde ciddi etkileri gözlenmiştir. Geleneksel bankacılık hizmetlerinin sorgulandığı, merkez bankalarının gerek kurumsal yapılarında değişiklik gerekse geleneksel olmayan para politikası uygulamaları ile yeni bir sürecin içerisine girildiği bu yıllarda finansal teknolojik hizmetler de ciddi bir dönüşüm yaşayacaktır. FinTek 2.0 döneminin son bulup teknoloji temelli finansal hizmetleri üreten start-up'lar şeklinde ortaya çıkan FinTek'lerin şekillendirdiği bu döneme FinTek 3.0 denilmektedir.

2.3. FinTek 3.0 Döneminde (2009-) Merkez Bankacılığı ve Para Politikası

2008 KFK'de geleneksel bankacılığın olumsuz yönde etkilenmesi, FinTek şirketlerinin kuruluşunu ve gelişimini hızlandırıcı bir etki yapmıştır. Ancak Kriz'in zamanlaması da bu süreçte önemli bir rol oynamıştır. KFK birkaç yıl önce gerçekleşmiş olsaydı, FinTek 3.0 döneminin başlayacağını ve böylesi bir sürece evrileceğini söylemek güç olabilirdi. Zira FinTek 3.0 dönemi, yüksek oranda akıllı telefon kullanımı ve uygulama programlama arayüzü konusunda ciddi bilgi birikimi gerektirmektedir. Her iki teknolojik gelişme de FinTek 3.0 döneminin temelini oluşturan kullanıcı dostu uygulama arayüzlerini gerçekleştirebilmek için önemli unsurlardır. Finansal hizmeti sunmak ve bunun teknolojik olanaklar ile mobil uygulamalarda etkin bir şekilde çalışmasını sağlamak, iki ayaklı ve beraber olması zorunlu bir süreçtir. Dolayısıyla, finansal hizmet alanında olmasa da teknolojik imkanlar açısından yeterli seviyenin henüz oluşmadığı daha erken bir dönemde yaşanacak olan kriz, muhtemeldir ki yine geleneksel bankalara güveni sarsacak ancak böylesi bir dönüşüme yol açamayacaktır. FinTek 3.0 döneminin bu noktaya evrilmesindeki temel farklılaştırıcı faktör, teknolojik gelişmelerin ortaya çıkma hızı ve finansal hizmetleri sağlayan kurumların değişen kimliği olarak gösterilmektedir. Start-up'lar ve teknoloji temelli firmalar bu farklılıklarıyla tüketicilere, işletmelere ve yerleşik finansal kurumlara özel ve ayrıcalıklı hizmetler sunarak geleneksel finansal kurumlara karşı ciddi bir meydan okumanın içerisine girmişlerdir (Arner vd., 2017: 7).

FinTek 3.0 döneminde teknoloji temelli şirketlerin hızlı bir şekilde büyümesi, otoriteler açısından düzenleyici bir yaklaşım geliştirmeyi de güçleştirmiştir. FinTek 2.0 dönemindeki öncelikli yaklaşım, düzenleyici adımların sistematik olarak bazı önemli kurumlar üzerinden atılması şeklindedir. Bununla birlikte günümüzde sürecin daha karmaşık ve katmanlı olduğunu söylemek mümkündür. Bu da düzenleyici otoritelere tam olarak ne zaman ve ne şekilde sektördeki şirketlere odaklanması gerektiği konusunda bir sorun ortaya çıkarmaktadır. Bu sorun, Çin'in düzenleyici otoritelerinin 2015 yılında kendi yaklaşımlarını yeniden gözden geçirmesine neden olmuştur. Burada açıkça görülmektedir ki FinTek'lerin gelişim sürecinin düzenleyici teknolojiler anlamında kullanılan RegTech'in gelişim süreci ile paralel ilerlemesi gerekmektedir. Bu bağlamda, firmaların büyüklüklerine ve risklilik seviyelerine bağlı olarak düzenleyici otoritelerin belirlediği kuralların değişen yoğunluklarda uygulanması tavsiye edilmektedir. Ayrıca düzenleyici çerçevenin oluşturulmasında esnekliğin öncelenmesi FinTek sektörünün gelişimi için elzem olarak görülmektedir. Bunun başarılabilmesi için de düzenleyici kurumların, sektörün değişen dinamiklerini anlaması ve riskleri dengelemesi adına sektörle yakın çalışması gerekmektedir. Aksi halde düzenlemeler caydırıcı etki göstererek, sektördeki bazı şirketlerin faaliyetlerini düzenlemelerin daha yetersiz olduğu piyasalara kaydırmasına zemin hazırlayacaktır (Weihuan vd., 2015).

KFK'nin sebep olduğu dönüşüme toplumsal algı ve beşerî sermaye yapısındaki değişim özelinde dikkat etmek gerekmektedir. Kredi şartlarını sağlamayan, bir anlamda güvenilir olmayan müşterilere verilen kolay krediler, yalnızca bankaların tüketiciyi koruma yükümlülüklerini ihlal etmekle kalmamış, aynı zamanda toplum gözündeki statülerine de ciddi şekilde zarar vermiştir (Agarwal vd., 2013: 2-4). Öte yandan, finansal krizin ekonomik krize evrilmesi ile birlikte ABD'de yaklaşık dokuz milyon kişinin işsiz kalması da toplumun geleneksel bankacılık sistemine karşı güvenini azaltmıştır. Diğer yandan, birçok finans uzmanı ya işini kaybetmiş ya da mevcut şartlardan dolayı tatmin edici bir karşılık alamadan çalışmak durumunda kalmıştır. Yeterince ve etkin kullanılmayan bu eğitilmiş ve tecrübeli işgücü, sahip oldukları becerileri daha iyi uygulayabileceklerine inandıkları FinTek sektörüne doğru hareket etmeye başlamıştır (Esposito ve Tse, 2014; Kell, 2014). Ayrıca zorlu işgücü piyasası şartları ile karşı karşıya kalan yeni nesil iyi eğitilmiş mezunların varlığı da bu sektörün gelişimine önemli katkı sağlamaktadır. Eğitim

süreçlerinde finansal piyasaları daha iyi anlayacak becerileri elde eden bu yeni nesilden FinTek 3.0 döneminde etkin bir şekilde faydalanılması beklenmektedir (Arner vd., 2016: 16).

KFK ile birlikte FinTek alanında özetlenen bu gelişmeler yaşanırken, merkez bankacılığı ve para politikası açısından da çok önemli gelişmeler yaşanmıştır. Öncelikle merkez bankalarının denetleyici rolü birçok kez gündeme gelmiş ve bu rolü nasıl üstlenip uygulayacakları sıklıkla tartışılmıştır. Örneğin, Birleşik Krallık'ta üç temel düzenleyici otorite (merkez bankası, mali denetim kurumu ve hükümet) arasındaki koordinasyon başarısızlığı ülkedeki banka çöküşlerinin ortaya çıkmasına sebep olan başat bir faktör olarak değerlendirilmiştir. 2011 yılına gelindiğinde Birleşik Krallık Hükümeti, çeşitli finansal kuruluşların denetim işlevini yeniden İngiltere Merkez Bankası'nın sorumluluğuna devretmiştir. Ayrıca, tüketicinin korunması ve finansal kurumlar arasında sağlıklı bir rekabet ortamının yaratılması için yeni ve ayrı bir kurum oluşturmaya karar verilmiştir. Bu adımların yanında para politikası çerçevesi de farklılaştırılmıştır. Bu bağlamda ABD, İngiltere ve Avrupa Merkez Bankaları da dahil olmak üzere, krizden etkilenen pek çok ülkede merkez bankaları devlet tahvillerini satın alma ve parasal genişleme (quantitative easing) gibi geleneksel olmayan para politikası önlemlerine başvurmuştur. Avrupa Merkez Bankası, bu politika araçlarını yalnızca üye ülkelerin ekonomik zor durumunu hafifletmeye yardımcı olmak için değil, aynı zamanda Euro sisteminin varlığını korumak amacıyla da kullanmıştır (Moenjak, 2014: 8-14).

Geleneksel olmayan para politikası uygulamaları, merkez bankalarının politika faizini neredeyse sıfıra indirmiş olmaları ile sınırlı kalmamış, deflasyonist süreçten kaçınmak için daha fazla enstrümana ihtiyaç duyulmuştur. Krize yanıt olarak uygulanan bu faiz politikasına destek olması için merkez bankaları finansal kuruluşlara borç verme, önemli kredi piyasalarına likidite sağlama ve uzun vadeli menkul kıymet alımı gerçekleştirmişlerdir. Bu döneme uygun para politikası araçları; parasal genişleme, kredi genişlemesi, faiz taahhüdü ve faiz koridoru gibi adlarla sınıflandırılmıştır. Dönemin Fed Başkanı Ben Bernanke'nin de belirttiği üzere bu araçların ortak özelliği, kredi verme veya menkul kıymet satın alma konusunda merkez bankasının yetkisine duyulan güvendir (Fed, 2009). Dolayısıyla Kriz'in geleneksel finans kurumlarına duyulan güveni sarstığı bir ortamda, merkez bankaları sahip oldukları güvene dayanarak faaliyetlerini yürütmüş; ancak sarsılan güven tam olarak telafi edilememiş ve FinTek endüstrisi bu boşluktan yararlanmaya başlamıştır.

KFK'nin ilk etkilerinin azaldığı ve internet teknolojilerinin hızla geliştiği 2010'lu yılların ortalarında finansal hizmetler sektörü, mobil cihazları ve interneti yaygınlaştırarak basit ödeme çözümleri sunan yenilikler piyasaya sürmeye başlamıştır. Bu anlamda ödemeler sektörünün ihtiyaçlarına ve pazara bağlı olarak dijital cüzdanlar, mobil ödemeler, temassız ödemeler ve gerçek zamanlı ödeme hizmetleri gibi yenilikler ortaya çıkmıştır. Aynı zamanda, son yıllarda FinTek start-up'ları ve geleneksel bankacılık dışı ödeme sağlayıcıları geleneksel ödeme araçlarını/yöntemlerini bozabilecek ve/veya tamamlayıcı görev görebilecek alternatif iş modelleri geliştirerek sektöre girmişlerdir. Geleneksel bankalara duyulan güvenin azalmasıyla daha fazla itibar görmeye başlayan FinTek'lerin sayısının artmasının yanı sıra Facebook ve Apple gibi sektör dışı olan başka büyük firmalar da ödeme hizmetleri sektörüne giriş yapmıştır. Bu anlamda devasa teknoloji şirketlerinin (BigTech: Google, Apple, Amazon vb.) FinTek endüstrisi içerisinde değerlendirildiği; ancak FinTek start-up'ları için bir nevi tehdit oluşturduğu da ileri sürülmektedir (Anyfantaki, 2016: 49-50).

Tarihsel açıdan bakıldığında, bankalar çoğu finansal yenilik sürecinin içerisinde olmuşlardır. 1950'li yıllarda kredi kartlarının, ATM'lerin 1970'lerde yaygınlaşmasının altında bankaların teknolojiyi benimseyen yapısı yatmaktadır. Bu yenilikler de mal ve hizmetlere erişim ve ödeme yöntemleri konusunda devrim yaratmıştır. Günümüzde finans sektörü, temassız teknolojiler, dijital cüzdanlar ve kripto varlıklar gibi birçok dikkate değer yeniliğe ve teknolojik ilerlemeye tanıklık etmektedir. Ancak bu yenilikler artık bankalar tarafından değil, start-up ölçeğindeki küçük FinTek'lerden gelmektedir. Anyfantaki'ye göre (2016: 55), farklılıklarına rağmen, hem FinTek'lerin hem de bankaların birlikte çalışmaktan elde edebilecekleri kazanç yüksektir. FinTek'ler, bankacılık operasyonlarının uzun geçmişinden, tecrübesinden ve kurumsal çerçevesinden yararlanabilir. Bankalar da ya FinTek'lerle ortaklık yoluyla ya da ileri teknolojilerini yüksek tekliflerle satın alarak bir katma değer yaratabilirler.

FinTek endüstrisinin hızlı gelişimi, finansal hizmetlerde yoğun teknoloji kullanımı ile gerçekleşmiştir. Yeniliklerin sürekliliği ve FinTek endüstrisinde bulunan yeteneklerin ve sermayenin büyüklüğü göz önünde bulundurulduğunda, düzenleyici kurumların bu sektördeki riskleri anlaması ve takip etmesi elzem olarak görülmüştür. Bu anlamda, risklerin kontrollü ortamlarda test edilmesi düşünülmüştür. Finansal hizmetler sektörünün halihazırda yoğun bir şekilde düzenlenmiş olması, sürecin karmaşık ve zorlu yapısını ortaya koymuştur. Bu durum, merkez bankalarının ve diğer düzenleyici kurumların kendi yetki alanları çerçevesinde FinTek yeniliklerini daha ileri taşıyabilmek için üç tür “kolaylaştırıcı” ortam geliştirmelerine yol açmıştır. Bunlar: araştırmacıları ve ürün geliştirenlerini bir araya getirerek fikir alış-verişi ortamı yaratan yenilik merkezleri; bir düzenleyici tarafından oluşturulan ve gözetlenen, FinTek start-up’ları ile diğer paydaşların kontrollü ortamda deneysel çalışmalar yapmalarına imkan tanıyan düzenleyici kum havuzları⁹; FinTek’lere erken dönemde fon desteği ve/veya resmi başvurularında protokollere uymalarını sağlayan yardımlar şeklindeki geliştirilmiş düzenlemelerden oluşan hızlandırıcılar (Bechara vd., 2021: 6).

Dünya Bankası araştırmasına göre değerlendirilen 73 düzenleyici kum havuzunun 39’u ya doğrudan merkez bankaları tarafından ya da diğer düzenleyici kurumlarla birlikte merkez bankası ortaklığında yürütülmektedir. Araştırmada dikkat çekilen bir diğer nokta ise kum havuzu oluşturmanın yüksek maliyetidir. Birçok onay almış ve resmiyet kazanmış kum havuzu projesi, yüksek maliyetler dolayısıyla henüz hayata geçirilememiştir. Öte yandan, IMF üyesi ülkeler arasında Avrupa’da 8 düzenleyici kum havuzu, 11 yenilik merkezi ve 15 hızlandırıcı düzenleme bulunurken; Orta Doğu ve Orta Asya’da bunlar sırasıyla 8 kum havuzu, 1 yenilik merkezi ve 7 hızlandırıcı şeklindedir (Dünya Bankası, 2020).

Merkez Bankaları, FinTek 3.0 dönemindeki gelişmelere paralel olarak FinTek’lerin piyasaya uyum sürecini etkin bir şekilde gerçekleştirilmesi için bazı çözüm arayışları içerisinde olmuşlardır. Bu bağlamda merkez bankaları düzenleyici bazı önlemlerin (FinTek şirketlerinin faaliyetlerine kısıtlama, yasaklama ve izin) yanı sıra para politikasının yürütülmesi ve sektörün yakından izlenmesine yönelik birçok çalışmayı da yürütmektedir. Örneğin FinTek’lerin sağladığı fırsat ve riskler hakkında görüş oluşturmak ve yeni iş modellerinin test edilmesini teşvik etmek bunlardan bazılarıdır (Aaron vd., 2017: 3).

Para politikasının yürütülmesinin yanında merkez bankalarının bir diğer sorumluluk alanı da ulusal para biriminin tasarımı ve dağıtımıdır. Bu noktada, ticari işlemlerde kullanılmak üzere ulusal paraya alternatif oluşturabilecek sanal paralar gibi yeniliklerin yaygınlık kazanması, merkez bankalarının temel fonksiyonlarını etkileyebilme potansiyeline sahip olmuştur. Bahsedilen durumun ilk etkisi merkez bankası bilançolarının kompozisyonlarında gözlenecektir. Bazı senaryolara göre, gelecekte merkez bankalarının parasına olan talep öyle düşük seviyelere inecek ki merkez bankaları banknot ihraç etmeyi bırakabileceklerdir (Fung ve Halaburda, 2016: 13). Ancak, güvenilir merkez bankalarına sahip olan gelişmiş ülkelerde bu değişiklik uzak bir olasılık olarak görülmektedir. Diğer taraftan, merkez bankaları ulusal para birimi yerine kendi dijital para alternatiflerini oluşturma yönünde çalışmaktadırlar (Aaron vd., 2017: 3-4).

Bahsedilen endişelerin yanında, bireysel bankaların vadesiz mevduat toplamada karşılaşabileceği zorluklar bulunmaktadır. Birçok FinTek firması, perakende ödemeler ve sınır ötesi transferler için platformlar geliştirecek mobil teknoloji çalışmaları yürütmektedir. Bireysel bankacılıkta FinTek firmalarının kullandığı teknoloji ayrıca yeni firmaların sektöre giriş engellerini azaltacak ve müşterilerin geçiş maliyetlerini de düşürecektir. Bankacılık müşterileri gözünden -talep tarafından- bakıldığında, mobil uygulamaların başka birçok sektörde başarılı olduğu bilinmektedir. Dolayısıyla bankacılık sektöründe de bu potansiyel başarı beklenmekte ve bu da müşterilerin geleneksel bankalara olan güvenini/bağlılığını değiştirmektedir. Bu noktada geleneksel bankaların tescillenmiş teknolojileri satın almak veya FinTek firmalarıyla ortaklık kurmak gibi çözümleri olabilir. Ancak, geleneksel bankaların kendi kuruluşlarında tamamen yeni iş modellerini benimsemeleri de pek olası gözükmemektedir (Aaron vd., 2017: 14; Chapman

⁹ Düzenleyici Kum Havuzu (Regulatory Sandbox), FinTek’lere ürünlerini sınırlı sayıda müşteri üzerinde deneyebilecekleri kontrollü bir test ortamını tarif etmektedir. Düzenleyici kurumların sıkı denetimi altında gerçekleşen bu testlerde FinTek’lere düzenleyici çerçevenin karmaşıklığını aşmada yardımcı olacak tavsiyelerde de bulunmaktadır (Cornelli vd., 2020: 2).

vd., 2017: 7-8). FinTek 3.0 dönemi, bankacılık işlevinin önemini koruduğu, ancak bu işlevin yerine getirilmesinin bankalardan ziyade FinTek'ler aracılığıyla yapılmaya başlandığı dönem olarak ifade edilebilir.

FinTek'lerin bankacılık işlevini üstlenmeye başlamasıyla birlikte, merkez bankalarının düzenleyici rolü daha da kritik hale gelmiştir. Merkez bankaları, FinTek'lerin gelişim potansiyelini yakından takip ederek finansal istikrarı sağlama görevi gereği denetleyici ve düzenleyici rollerini yerine getirmektedir. Bu etkileşime yeni bir boyut kazandıran önemli gelişmeler arasında Covid-19 pandemisi gösterilebilir. Pandemi, küresel finansal sistemde önemli bir stres testi olarak FinTek sektörünün ve merkez bankalarının rollerini yeniden şekillendirmiştir. Bir taraftan dijital finansal hizmetlere yönelik ani ve büyük bir talep artışına yol açarak FinTek sektörünün büyümesini hızlandıran pandemi, diğer taraftan da merkez bankalarının düzenleyici ve denetleyici rollerini ön plana çıkarmıştır. Geleneksel bankacılığın pandemi koşullarında yetersiz kalması, FinTek firmalarının yenilikçi çözümler sunarak finansal hizmetlerde önemli bir boşluğu doldurmasına olanak tanımıştır. Merkez bankaları ise bu süreçte finansal istikrarı koruma amacıyla geleneksel olmayan para politikası araçlarını daha geniş kapsamda kullanmaya başlamış ve dijital paralar gibi yenilikçi çözümler üzerine çalışmalarını yoğunlaştırmıştır. FinTek 3.0 dönemi, bankacılık sisteminde köklü bir değişimi beraberinde getirirken, merkez bankaları için de yeni düzenleyici yaklaşımlar ve dijital ekonomiye uyum sağlama gerekliliğini gündeme getirmiştir. Bu süreçte, merkez bankaları ile FinTek şirketleri arasındaki iş birliği, finansal yeniliklerin güvenli bir şekilde benimsenmesi ve ekonomik istikrarın sağlanması açısından önemli görülmektedir. Pandeminin etkileri, FinTek ve merkez bankacılığı arasındaki dinamiklerin, finansal sistemin geleceği üzerinde belirleyici olacağını göstermektedir (Auer vd., 2020; FSB, 2022; Fu ve Mishra, 2022).

Covid-19 pandemisi, FinTek gelişmelerini hızlandırmış ve dijital ödemelerden kripto varlıklara kadar geniş bir yelpazede finansal yeniliklerin benimsenmesini teşvik etmiştir. Bu süreç, dijital ödemeler ve mobil bankacılığın, örneğin Kenya'da M-Pesa'nın yaygınlaşması gibi, nakitsiz ekonomilerin büyümesine katkı sağlamakta ve merkez bankalarının para arzı ve nakit talebini yönetme stratejilerini gözden geçirmelerini zorunlu kılmaktadır. Kripto ve dijital varlıklar, Bitcoin ve Ethereum gibi örneklerle merkezi olmayan finansal yapılar sunarak geleneksel para birimlerinin ve bankacılık sistemlerinin rolünü yeniden tanımlamaktadır; bu da merkez bankalarının finansal istikrarı koruma ve düzenleme politikalarını gözden geçirmesine yol açmaktadır. Öte yandan merkez bankası dijital paraları (CBDC), örneğin Çin Halk Bankası'nın *dijital yuan*'ı ve İsveç Merkez Bankası'nın *e-kron* projesi, para politikalarının daha doğrudan ve etkin bir şekilde uygulanmasına imkân tanırken, RegTech ve SupTech gibi FinTek ekosisteminin düzenleyici teknolojileri, büyük veri analitiği ve makine öğreniminden yararlanarak finansal piyasaların ve risklerin daha etkin bir şekilde izlenmesini sağlamaktadır. Avrupa Birliği'nde PSD2¹⁰ gibi düzenlemelerle teşvik edilen açık bankacılık ve API ekonomisi, finansal sistemde rekabeti artırmakta ve merkez bankalarının bu yeni ekosistemi düzenlemek için yenilikçi yaklaşımlar geliştirmesine ihtiyaç doğurmaktadır. Ayrıca, robo-danışmanlık platformları, bireysel yatırımcıların düşük maliyetli otomatik yatırım yönetimi hizmetlerinden faydalanmasını sağlayarak, piyasa volatilitesi ve yatırım davranışlarını etkileyebilmektedir. Tüm bu gelişmeler, merkez bankalarının FinTek ekosistemine uyum sağlamak ve para politikalarını etkin bir şekilde uygulamak için yenilikçi ve esnek stratejiler üretmelerini zorunlu kılmaktadır (Jack ve Suri, 2011; Arner vd., 2016; The People's Bank of China, 2021; Sveriges Riksbank, 2021).

3. Sonuç

FinTek gelişmelerinin merkez bankacılığı ve para politikasına yansımalarını tarihsel süreç içerisinde incelemeyi amaçlayan bu çalışmada FinTek 1.0, 2.0 ve 3.0 dönemleri özelinde araştırma gerçekleştirilmiştir.

Mikro bazda bakıldığında FinTek start-up'ları ve geliştirdikleri çözümler, olumlu unsurlar olarak görülmekte ve faaliyetleri teşvik edilmektedir. Ancak makro bazda bakıldığında, farklı sonuçlar söz konusu olabilmektedir. FinTek'lerin ortaya koydukları teknolojik ürün ve hizmetler hızlı bir şekilde

¹⁰ Yeni Ödeme Hizmetleri Yönergesi. İlk defa 2007 yılında yürürlüğe giren yönerge FinTek gelişmeleri ile revize edilmiştir (KPMG, 2017).

benimsenmekte, toplumun nakit kullanımına yaklaşımı değişmekte ve geleneksel ödeme yöntemleri ömrünü doldurmaktadır.

Finans ve teknoloji etkileşimi özellikle son yıllarda ciddi bir biçimde artış göstermiştir. Bill Gates'in 1994 yılında "bankalar değil bankacılık önemlidir" söylemi ve bankaları "dinazorlar" olarak tanımlaması dikkate değerdir. Bu anlamda, güncel eğilimleri yakalayamaması durumunda geleneksel bankacılık sektörünün karşılaşılabileceği zorlukların artması beklenmektedir. Apple firmasının Applecard kullanıcılarına 4.17 mevduat faizi vermesi ve bu oranın ABD ortalama mevduat faizlerinden (0.37) 11 kat daha yüksek olması sürecin evrilebileceği noktayı işaret etmektedir.

FinTek 1.0 ve 2.0 süreçlerinde FinTek gelişmelerinin merkez bankalarını etkileme potansiyeli görülmele beraber içinde bulunulan 3.0 sürecinde daha hissedilir boyutlara ulaşmıştır. Dijital çağa uyum noktasında merkez bankalarının belki de daha hızlı davranması gerekmektedir. 2018 yılında Christine Lagarde, 2040 yılında İngiltere Merkez Bankası Başkanı'nun yapay zekâ temelli bir makine olup olamayacağını sormuştur. Kendisi bu soruya, sorumluluk ve hesap verebilirlik gereği henüz hala *hayır* denilmesi gerektiğini belirtmiştir. Ancak bu anlamda gidilen yönün FinTek gelişmelerinden yana olduğu ifade edilebilir.

FinTek gelişmelerinin, merkez bankalarının finansal istikrarı daha etkin bir şekilde sağlamalarına yardımcı olacak çeşitli araçlar sunduğunu da ifade etmek gerekir. Örneğin, RegTech ve SupTech çözümleri, merkez bankalarının büyük veri analitiği ve makine öğrenimi tekniklerini kullanarak finansal kurumların faaliyetlerini gerçek zamanlı izlemelerini ve finansal riskleri erken tespit etmelerini mümkün kılmaktadır. Hollanda Merkez Bankası'nın bu tür teknolojilerle, risk unsurlarını önceden belirleyerek finansal istikrarsızlıkları önlemek amacıyla yaptığı izleme faaliyetleri (monitoring), bu yaklaşımın etkinliğini ortaya koymaktadır. Benzer şekilde, Çin Halk Bankası'nın dijital yuan girişimi gibi CBDC faaliyetleri, finansal sistemdeki para akışlarının daha güvenli bir şekilde yönetilmesine olanak tanıyarak, para politikalarının daha etkin uygulanmasını sağlayabilir. Blockchain teknolojisi de Singapur Merkez Bankası'nın "Project Ubin" girişimi gibi projelerle sınır ötesi ödemelerin şeffaflığını artırarak finansal istikrarı desteklemektedir. Yapay zekâ ve makine öğrenimi ise Fed'in finansal piyasa verilerini analiz ederek sistemik risklerin erken tespitini amaçladığı çalışmalarda kullanılmakta ve piyasa volatilitesine yönelik proaktif önlemlerin alınmasını kolaylaştırmaktadır. Ayrıca, İngiltere Merkez Bankası, siber güvenlik risklerini yönetmek ve dolandırıcılık faaliyetlerini önlemek için düzenli stres testleri ve değerlendirmeler yaparak finansal sistemin güvenliğini artırmaktadır. Bu teknolojiler, merkez bankalarının, FinTek ekosistemine uyum sağlayarak finansal istikrarı koruma ve olası krizlere karşı daha hazırlıklı olma konusundaki kapasitelerine olumlu yansımaktadır. Yapılan değerlendirmeler ışığında FinTek dönemlerini ve yaşanan gelişmeleri şu şekilde özetlemek mümkündür:

FinTek 1.0 (1866-1967) dönemi dikkate alındığında transatlantik kablosu ile ilk küreselleşme sürecinin yaşandığı, altın standardının hâkim olduğu, ülkelerin birbirleri ile finansal bağlar kurmaya başladığı bir süreç ortaya çıkmaktadır. Bu süreçte merkez bankacılığı pasif bir yapıya sahiptir. Bu bağlamda devletlerin savaş ve diğer harcamalarını fonlayan bir kamu bankası görevi görmüş, aktif para politikası yürütme görevini icra etmemişlerdir. Bu durum İkinci Dünya Savaşı ile değişmiş, iletişim teknolojilerindeki yenilikleri bünyelerine katan merkez bankaları kurumsal yapılarını güçlendirerek sağladıkları hizmetleri genişletmişlerdir.

FinTek 2.0 (1968-2008) dönemi ile finansın dijitalleşmesi hız kazanmış, yaşanan krizler ise merkez bankalarında para politikası strateji değişikliğine neden olmuştur. Teknolojik yenilikler finansal piyasalar arasındaki entegrasyonu artırmış, ancak hızlı gelişim süreci kırılganlıkları beraberinde getirmiştir. Özellikle 1987 Borsa Çöküşü, uluslararası finansal piyasaların teknoloji aracılığıyla entegrasyon seviyesinin üst düzeye çıktığını kanıtlar niteliktedir. Zira teknolojinin mümkün kıldığı ilişki ve iletişim ağı, yaşanan krizin etkisinin tüm dünyaya yayılmasına neden olmuştur. Yine de teknolojik ilerleme hızla devam etmiş ve merkez bankaları da bu hızlı dönüşüme ayak uydurmuşlardır. Kredi kartları, ATM'ler ve internet bankacılığı gibi gelişmeler, finansal piyasaların derinleşmesine imkân tanısa da sistemin denetimi

ve etkinliğinden sorumlu olan merkez bankaları için finansal istikrar bir problem haline gelmeye başlamıştır.

Nihayet FinTek 3.0 (2009-) dönemi, 1929 Büyük Buhran'ın ardından yaşanan en büyük kriz ile başlamış ve güncel teknolojik yenilikleri kullanan FinTek'lerin finansal sisteme dahil olmasıyla devam etmiştir. Kriz'in getirdiği yükümlülükler ve güven kaybı sorunlarıyla boğuşan geleneksel bankacılık ve finans sektörü, bunlara ek olarak aynı düzenleyici çerçeveye tabi olmayan ve yeni neslin ihtiyaçlarına uygun esnek finansal çözümler üreten FinTek'lerle mücadele etmek durumunda kalmışlardır. Literatürdeki bazı görüşlere göre bu durum finansal sistem için bir risk unsuru oluşturmaktadır. Öte yandan, ödeme hizmetlerindeki hızlı gelişmelerin temelinde yatan FinTek gelişmeleri merkez bankası parasına olan talebi etkileyebilmektedir. Dolayısıyla merkez bankalarınca yakından takip edilmesi, düzenleme ve denetleme fonksiyonunun yerine getirilmesi önem arz etmektedir.

FinTek dönemleri incelendiğinde, teknolojik yeniliklerin finansal ilişkileri güçlendirdiği, ancak bu gelişmeleri takip eden süreçte finansal krizlerin yaşandığı ve merkez bankalarının bu krizlerin ardından aksiyon aldıkları görülmektedir. Gelecekte, CBDC'lerin yaygınlaşması ve kripto varlıkların etkisi, para politikalarının etkinliğini artırabilirken, bu yeniliklere geç adapte olunması finansal istikrarı tehdit edebilir. Ayrıca, FinTek start-up'larının artan rolü, merkez bankalarını finansal düzenlemelerde daha yenilikçi ve hızlı hareket etmeye zorlayacaktır. Yapay zekâ ve büyük veri analitiği gibi teknolojilerin finansal sistemlere entegrasyonu, merkez bankalarına ekonomik eğilimleri daha iyi tahmin etme olanağı sunacak; fakat bu da yeni düzenleme ve gözetim araçları geliştirilmesini gerektirecektir. Bu durum merkez bankalarını veri gizliliği (müşteri verilerinin korunması için katı veri güvenliği protokolleri), algoritmik şeffaflık (AI algoritmalarının nasıl karar verdiğinin izlenebilir olması), ve risk yönetimi (AI'nin öngörülemez sonuçlarına karşı proaktif stratejiler) gibi alanlarda yeni düzenlemeler yapmaya zorlayacaktır. Bu teknolojilerin sunduğu fırsatları kullanmak ve getirdiği riskleri minimize etmek için merkez bankalarının, denetim araçlarını güncelleyerek teknolojik adaptasyonunu hızlandırması, veri güvenliğine öncelik vermesi ve finansal sistemin tüm aktörlerini kapsayan yenilikçi düzenlemeler geliştirmesi gerekmektedir. Bu bağlamda, FinTek gelişmelerinin hızına uyum sağlayan bir merkez bankasının varlığı, geçmişte yaşanan krizlerin tekrar yaşanmasının önüne geçebilir ve finansal istikrarın korunmasını sağlayabilir.

Nihai olarak, FinTek dönemleri boyunca finans ve teknoloji bileşimi doğrudan veya dolaylı olarak merkez bankacılığı ile etkileşim içerisinde olduğu görülmektedir. Hızlı teknolojik gelişmelerin yarattığı finansal krizler ve merkez bankalarının yararlandığı teknolojik yenilikler bu etkileşimin muhtemel sonuçlarını temsil etmektedir. Finansal sistemdeki düzenleyici ve denetleyici rolü gereği, FinTek ekosisteminin gelişimini finansal risk oluşturmayacak şekilde yönetmekle birlikte ekosistemin sunduğu ileri teknolojiden yararlanan bir merkez bankasının, FinTek gelişmelerinin ekonomiye olumlu yansıma potansiyelini açığa çıkaracağı ifade edilebilir. Bu bağlamda, merkez bankalarının kurumsal yapısını ve para politikasını şekillendiren bir unsur olarak FinTek gelişmelerini dikkate almaları etkinliklerini artırabilir.

Finansman/ Grant Support

Yazar(lar) bu çalışma için finansal destek almadığını beyan etmiştir.
The author(s) declared that this study has received no financial support.

Çıkar Çatışması/ Conflict of Interest

Yazar(lar) çıkar çatışması bildirmemiştir.
The authors have no conflict of interest to declare.

Yazarların Katkıları/Authors Contributions

Çalışmanın Tasarlanması: Yazar-1 (%50), Yazar-2 (%50)
Conceiving the Study: Author-1 (%50), Author-2 (%50)
Veri Toplanması: Yazar-1 (%80), Yazar-2 (%20)
Data Collection: Author-1 (%80), Author-2 (%20)
Veri Analizi: Yazar-1 (%50), Yazar-2 (%50)
Data Analysis: Author-1 (%50), Author-2 (%50)
Makalenin Yazımı: Yazar-1 (%60), Yazar-2 (%40)
Writing Up: Author-1 (%60), Author-2 (%40)
Makale Gönderimi ve Revizyonu: Yazar-1 (%70), Yazar-2 (%30)
Submission and Revision: Author-1 (%70), Author-2 (%30)

Açık Erişim Lisansı/ Open Access License

This work is licensed under Creative Commons Attribution-NonCommercial 4.0 International License (CC BY NC).
Bu makale, Creative Commons Atıf-GayriTicari 4.0 Uluslararası Lisansı (CC BY NC) ile lisanslanmıştır.

Kaynaklar

- Aaron, M., Rivadeneyra, F. ve Sohal, S. (2017), Fintech: Is This Time Different? A Framework for Assessing Risks and Opportunities for Central Banks, *Bank of Canada Staff Discussion Paper*, 2017-10, <https://www.bankofcanada.ca/2017/07/staff-discussion-paper-2017-10/> (Erişim Tarihi: 21.09.2022).
- Agarwal, S., Amromin, G., Ben-David, I., Chomsisengphet, S., ve Evanoff, D. D. (2013), Predatory Lending and the Subprime Crisis, *NBER Working Papers*, 19550, s.1-55.
- Al-Zaqeba, M. A. A., Ineizeh, N. I., Jarah, B. A. F., Hamour, H. M. J. A. ve Almatarneh, Z. (2022), Intelligent Matching: Supply Chain Management and Financial Accounting Technology, *Uncertain Supply Chain Management*, 10, s.1405-1412.
- Andreades, A. M. (1909), *History of the Bank of England 1640-1903*, 2. Baskı, P. S. King and Son, Londra, <https://archive.org/details/historyofbankofe00andruoft/page/n5/mode/2up> (Erişim Tarihi: 04.06.2022).
- Anyfantaki, S. (2016), The Evolution of Financial Technology (FINTECH), *Economic Bulletin*, 44, s.47-62.
- Arner, D. W., Barberis, J. N. ve Buckley, R. B. (2016), The Evolution of FinTech: A New Post-Crisis Paradigm?, *University of Hong Kong Faculty of Law*, 047, s.1-44.
- Arner, D. W., Barberis, J. N. ve Buckley, R. B. (2017), FinTech and RegTech in a Nutshell, and the Future in a Sandbox, *CFA Institute Research Foundation Briefs*, 3(4), s.1-20.
- Auer, R., Cornelli, G., ve Frost, J. (2020), Covid-19, cash, and the future of payments, *BIS Bulletin*, <https://www.bis.org/publ/bisbull03.htm> (Erişim Tarihi: 26.08.2024).
- Bechara, M. M., Bossu, W., Liu, M. Y. ve Rossi, A. (2021), The Impact of Fintech on Central Bank Governance Key Legal Issues, <https://www.imf.org/en/Publications/fintech-notes/Issues/2021/08/24/The-Impact-of-Fintech-on-Central-Bank-Governance-463625> (Erişim Tarihi: 06.06.2022).
- Bellamy, E. (2011), *Geçmiş Bakış 2000-1887*, (Çev. Fahri Yaraş), 1. Baskı, Say Yayınları, İstanbul.
- Bentz, A. (2019), First in Online Banking, <https://www.wellsfargohistory.com/first-in-online-banking/> (Erişim Tarihi: 28.08.2022).
- Bettinger, A. L. (1972), FINTECH: A Series of 40 Time Shared Models Used at Manufacturers Hanover Trust Company, *Interfaces*, 2(4), s.62-63.

- Bordo, M. D. (2007), A Brief History of Central Banks, *Federal Reserve Bank of Cleveland*, <https://www.clevelandfed.org> (Erişim Tarihi: 17.05.2022).
- Bordo, M. D. (2016), *Monetary Policy, History of*, Monetary Economics, 1. Baskı içinde (205-215), Palgrave Macmillan, Londra.
- Borio, C. ve Toniolo, G. (2008), *One Hundred and Thirty Years of Central Bank Cooperation: A BIS Perspective*, Borio, Claudio vd. (Ed.), Past and Future of Central Bank Cooperation, 1. Baskı içinde (16-76), Cambridge University Press, New York.
- BIS (1999), Mr Carse speaks about the regulatory framework of e-banking, *BIS Review*, 108, <https://www.bis.org/review/r991012c.pdf> (Erişim Tarihi: 17.10.2022).
- Bloomberg (2019), Global Currency Trading Surges to \$6.6 Trillion-A-Day Market, <https://www.bloomberg.com/news/articles/2019-09-16/global-currency-trading-surges-to-6-6-trillion-a-day-market#xj4y7vzkg> (Erişim Tarihi: 12.11.2022).
- Chapman, J., Garratt, R., Hendry, S., McCormack, A. ve McMahon, W. (2017), "Project Jasper: Are Distributed Wholesale Payment Systems Feasible Yet?", Bank of Canada Financial System Review, <https://www.bankofcanada.ca/wp-content/uploads/2017/05/fsr-june-2017-chapman.pdf> (Erişim Tarihi: 24.09.2022).
- Chase, A. M. (1991), The Credit Card Industry: A History by Lewis Mandell, *The Journal of Consumer Affairs*, 25(2), s.415-418.
- Clair, R. T. (1989), The Clearing House Interbank Payment System: A Description of Its Operation and Risk Management, *Federal Reserve Bank of Dallas*, 8910, s.1-35.
- Copeland, A. ve Garratt, R. (2015), Nonlinear Pricing with Competition: The Market for Settling Payments, *Federal Reserve Bank of New York Staff Reports*, 737, s.1-36.
- Cornelli, G., Doerr, S., Gambacorta, L. ve Merrouche, O. (2020), Regulatory sandboxes and fintech funding: evidence from the UK, <https://www.bis.org/publ/work901.htm> (Erişim Tarihi: 12.07.2024).
- Dünya Bankası (2020), Global Experience from Regulatory Sandboxes, <https://openknowledge.worldbank.org/handle/10986/34789> (Erişim Tarihi: 21.09.2022).
- Eichengreen, B. (1992), *Golden Fetters: The Gold Standard and The Great Depression 1919-1939*, Oxford University Press, New York, <https://archive.org/details/goldenfettersgol00eich> (Erişim Tarihi: 08.08.2022).
- Esposito, M. ve Tse, T. (2014), The Lost Generation: What is True About the Myth., *LSE Blogs*, <https://blogs.lse.ac.uk/eurocrisispress/2014/04/07/the-lost-generation-what-is-true-about-the-myth/> (Erişim Tarihi: 02.09.2022).
- Fed (2009), The Crisis and the Policy Response, <https://www.federalreserve.gov/newsevents/speech/bernanke20090113a.htm> (Erişim Tarihi: 08.09.2022).
- Freedman, R. S. (2006), *Introduction to Financial Technology*, 1. Baskı, Elsevier, Londra.
- Friedman, M. ve Schwartz, A. J. (1963), *A Monetary History of The United States 1867-1960*, 1. Baskı, Princeton University Press, Princeton, https://archive.org/details/monetaryhistoryo000unse_y4p6/page/n9/mode/2up (Erişim Tarihi: 15.05.2022).
- FSB (2022), FinTech and Market Structure in the COVID-19 Pandemic: Implications for financial stability, <https://www.fsb.org/2022/03/fintech-and-market-structure-in-the-covid-19-pandemic-implications-for-financial-stability/> (Erişim Tarihi: 26.08.2024).

- Fu, J., ve Mishra, M. (2022), Fintech in the time of COVID-19: Technological adoption during crises, *Journal of Financial Intermediation*, <https://www.sciencedirect.com/science/article/pii/S1042957321000462?via%3Dihub> (Erişim Tarihi: 26.08.2024).
- Fung, B. S. C. ve Halaburda, H. (2016), Central Bank Digital Currencies: A Framework for Assessing Why and How, *Bank of Canada Staff Discussion Paper*, 2016-22, <https://www.bankofcanada.ca/2016/11/staff-discussion-paper-2016-22/> (Erişim Tarihi: 24.09.2022).
- Gallarotti, G. M. (1993), *The Scramble for Gold: Monetary Regime Transformation in the 1870s*, Monetary Regimes in Transition, 1. Baskı içinde (15-68), Cambridge University Press, Cambridge, https://books.google.ca/books?id=UTHR57f2vfUC&printsec=frontcover&source=gbs_atb#v=onepage&q&f=false (Erişim Tarihi: 28.05.2022).
- Garbade, K. D. ve Silber, W. L. (1978), Technology, Communication and The Performance of Financial Markets: 1840-1975, *The Journal of Finance*, 33(3), s.819-832.
- Goodhart, C. (1989), *Money, Information and Uncertainty*, 2. Baskı, Macmillian, Londra.
- Hamrick, K. B. (1996), The History of the Hand-Held Electronic Calculator, *The American Mathematical Monthly*, 103(8), s.633-639.
- Jack, W., ve Suri, T. (2011), Mobile money: The economics of M-PESA, *NBER Working Paper 16721*, <https://www.nber.org/papers/w16721> (Erişim Tarihi: 27.08.2024).
- Kell, J. (2014), U.S. Recovers All Jobs Lost in Financial Crisis, *Fortune*, <https://fortune.com/2014/06/06/us-jobs-may/> (Erişim Tarihi: 02.09.2022).
- Kindleberger, C. P. ve Aliber, R. Z. (2005), *Manias, Panics, and Crashes a History of Financial Crises*, 5. Baskı, Wiley, New Jersey, <https://delong.typepad.com/manias.pdf> (Erişim Tarihi: 02.06.2022).
- KPMG (2017), Yeni Ödeme Hizmetleri Yönergesi: PSD2, <https://assets.kpmg.com/content/dam/kpmg/tr/pdf/2018/05/yeni-odeme-hizmetleri-psd2.pdf> (Erişim Tarihi: 27.08.2024).
- Lombardi, D. ve Schembri, L. (2016), Reinventing the Role of Central Banks in Financial Stability, *Bank of Canada Review*, <https://www.bankofcanada.ca/wp-content/uploads/2016/11/boc-review-autumn16-lombardi.pdf> (Erişim Tarihi: 10.05.2022).
- Moenjak, T. (2014), *Central Banking Theory and Practice in Sustaining Monetary and Financial Stability*, Wiley, Singapur.
- Mohamed, H. ve Ali, H. (2019), *Blockchain, Fintech, and Islamic Finance*, Walter de Gruyter, Berlin.
- More, C. (2000), *Understanding The Industrial Revolution*, 1.Baskı, Routledge, Londra, <https://archive.org/details/understandingind0000more/page/n9/mode/2up> (Erişim Tarihi: 27.05.2022).
- Mumtaz, M. Z. ve Smith, Z. A. (2020), Empirical examination of the role of fintech in monetary policy. *Pacific Economic Review*, 25, 620-640.
- Nicoletti, B. (2017), *The Future of Fintech Integrating Finance and Technology in Financial Services*, 1.Baskı, Palgrave Macmillan, İsviçre, <https://fintech.neu.edu.vn/Resources/Docs/SubDomain/fintech> (Erişim Tarihi: 20.03.2022).
- Philippon, Thomas (2016), The FinTech Opportunity, *BIS Working Papers*, 655, <https://www.bis.org/publ/work655.pdf> (Erişim Tarihi: 10.12.2022).
- Ratecka, P. (2020), Fintech: Defination, Taxonomy and Historical Approach, *The Malopolska School of Economics in Tarnow Research Papers Collection*, 45(1), s.53-67.

- Reuters (2022), Global FX trading hits record \$7.5 trln a day - BIS survey, <https://www.reuters.com/markets/us/global-fx-trading-hits-record-75-trln-day-bis-survey-2022-10-27/> (Erişim Tarihi: 9.07.2024).
- Romdhane, Y. B. vd. (2023), The Impact of Fintech on Inflation and Unemployment: the Case of Asia, *Arab Gulf Journal of Scientific Research*, <https://www.emerald.com/insight/content/doi/10.1108/AGJSR-08-2022-0146/full/html> (Erişim tarihi: 10.01.2024).
- Standage, T. (1998), *The Victorian Internet*, 1.Baskı, Berkley Books, New York, <https://archive.org/details/victorianinterne00toms/page/n5/mode/2up> (Erişim Tarihi: 27.05.2022).
- Sveriges Riksbank (2021), E-krona, <https://www.riksbank.se/en-gb/payments--cash/e-krona/> (Erişim Tarihi: 27.08.2024).
- The People's Bank of China (2021), Progress on Research and Development of E-CNY in China, <http://www.pbc.gov.cn/en/3688110/3688172/4157443/4293696/2021071614584691871.pdf> (Erişim Tarihi: 27.08.2024).
- Thibodeau, P. (2007), TI's first handheld calculator is now a museum piece, <https://www.computerworld.com/article/2541155/ti-s-first-handheld-calculator-is-now-a-museum-piece.html> (Erişim Tarihi: 22.10.2022).
- TCMB (2020), Finansal İstikrar Raporu, <https://www.tcmb.gov.tr/wps/wcm/connect/c8e5e6c1-307f-4c37-87c2-a76e89dc66c5/Tam+Metin.pdf?MOD=AJPERES&CACHEID=ROOTWORKSPACE-c8e5e6c1-307f-4c37-87c2-a76e89dc66c5-n9vIEZv> (Erişim Tarihi: 14.02.2023).
- Ugolini, S. (2017), *The Evolution of Central Banking: Theory and History*, 1. Baskı, Palgrave Macmillan, Londra.
- Weidenmier, M. (2009). *The Baring Crisis of 1890*. In: The New Palgrave Dictionary of Economics. Palgrave Macmillan, London. https://doi.org/10.1057/978-1-349-95121-5_2958-1 (Erişim Tarihi: 8.07.2024).
- Weihuan, Z., Arner, D. W. ve Buckley, R. P. (2015), Regulation of Digital Financial Services in China: Last Mover Advantage?, *Tsinghua China Law Review*, 8(25), s.26-62.



Abant Sosyal Bilimler Dergisi

Journal of Abant Social Sciences

2024, 24(3): 955-967, doi: 10.11616/asbi.1516339



Okul Öncesi Dönemde Çocuğu Olan ve Çalışan Ebeveynlerin Çocuk Bakımına İlişkin Deneyimleri

Child Care Experiences of Parents Who Are Working and Have Preschool Children

Asiye ERDEMİR TURGUT¹, Latife SÜRSAVUR DEMİREL², Betül TAMKOÇ³

Geliş Tarihi (Received): 15.07.2023

Kabul Tarihi (Accepted): 31.10.2024

Yayın Tarihi (Published): 30.11.2024

Öz: Okul öncesi dönemde çocuğu olan ve çalışan ebeveynler çocuk bakımı konusunda farklı sorunlarla karşılaşmaktadır. Okul öncesi gelişim döneminde çocukların ebeveynleri ile olan ilişkileri ilerleyen dönemlerdeki sağlıklı gelişimlerini ve sosyal çevrelerine olan uyumlarını etkiler. Çocukların psikososyal ve bilişsel gelişimi için oldukça önemli olan bu dönemin etkin geçirilmesi çocukların sağlıklı gelişimleri için gereklidir. Bu dönemde ebeveynlerin karşılaştıkları sorunların ve bu sorunların çözümü noktasındaki önerilerin neler olduğunu öğrenmek amacıyla nitel araştırma yöntemlerinden fenomenolojik desen kullanılarak yapılan bu çalışmada 15 ebeveyn görüşmeler gerçekleştirilmiştir. Yapılan görüşmeler aracılığı ile toplanan veriler MAXQDA 2020 paket programı kullanılarak çözümlenmiştir. Araştırmadan elde edilen verilere göre 'çocuk bakımına ilişkin bilgiler', 'çocuk bakımında karşılaşılan sorunlar', 'çocuk bakımında karşılaşılan sorunlara yönelik çözüm önerileri' ve 'hizmet beklentileri' olmak üzere dört ana tema belirlenmiştir. Araştırmanın sonucunda çalışan ebeveynlerin büyük bir kısmının çocuk bakımı konusunda sorunlar yaşadıkları, bu sorunlara çözüm noktasında ise ebeveynlik izin sürelerinin artırılması, esnek çalışma olanaklarının sağlanması, çalışılan kurumlar bünyesinde kreş hizmetlerinin verilmesi ve kreş ücretlerinin düzenlenmesi şeklinde öneriler sunulmuştur.

Anahtar Kelimeler: Çalışan Ebeveynler, Okul Öncesi Dönem, Ebeveynlerin Karşılaştıkları Sorunlar.

&

Abstract: Working parents with preschool children face different problems in childcare. Children's relationships with their parents during the preschool development period affect their healthy development in the following periods and their adaptation to their social environment. Spending this period, which is very important for the psychosocial and cognitive development of children, effectively is necessary for the healthy development of children[A1]. In this study, which was conducted using phenomenological design, one of the qualitative research methods, 15 parents were interviewed in order to find out what problems parents face during this period and what suggestions they have for solving these problems. The data collected through the interviews were analyzed using the MAXQDA 2020 package program. According to the data obtained from the research, four main themes were identified as 'information about childcare', 'problems they face in childcare', 'suggestions for solutions to the problems they face' and 'service expectations'. As a result of the research, it was concluded that most of the working parents had problems with childcare, and suggestions were made to solve these problems by increasing parental leave periods, providing flexible working opportunities, providing nursery services within the institutions where they work, and regulating nursery fees.

Keywords: Working Parents, Preschool Period, Problems Faced by Parents.

Atıf/Cite as: Erdemir Turgut, A., Sürsavur Demirel, L., Tamkoç, B. (2024). Okul Öncesi Dönemde Çocuğu Olan ve Çalışan Ebeveynlerin Çocuk Bakımına İlişkin Deneyimleri. *Abant Sosyal Bilimler Dergisi*, 24(3), 955-967. doi: 10.11616/asbi.1516339

İntihal-Plagiarizm/Etik-Ethic: Bu makale, en az iki hakem tarafından incelenmiş ve intihal içermediği, araştırma ve yayın etiğine uyulduğu teyit edilmiştir. / This article has been reviewed by at least two referees and it has been confirmed that it is plagiarism-free and complies with research and publication ethics. <https://dergipark.org.tr/tr/pub/asbi/policy>

Copyright © Published by Bolu Abant İzzet Baysal University, Since 2000 – Bolu

¹ Sosyal Çalışmacı, Asiye Erdemir Turgut, Aile ve Sosyal Hizmetler Bakanlığı, asiye.erdemir@bile.gov.tr. (Sorumlu Yazar)

² Öğr. Gör., Latife Sürsavur Demirel, Kütahya Dumlupınar Üniversitesi, latife.sursavur@dpu.edu.tr.

³ Dr., Betül Tamkoç, Aile ve Sosyal Hizmetler Bakanlığı, betultamkoc@gmail.com.

1. Giriş

Geçmişten günümüze sosyal ve ekonomik hayat sürekli olarak değişime uğramıştır. Bu değişimler toplumsal yapıdaki dönüşümleri de beraberinde getirmiş olup toplumun temel yapı taşı olarak adlandırılan "aile" kurumu ve rolleri üzerinde de dönüşümlere sebep olmuştur. Adrese Dayalı Nüfus Kayıt Sistemi (ADNKS) sonuçlarına göre, Türkiye'de ortalama hane halkı büyüklüğü azalma eğilimi göstermiş olup, 2008 yılında 4 kişi iken 2023 yılında 3,14 kişi olarak gerçekleşmiştir. 2015 yılında %16,5 olan geniş ailelerin oranı 2023 yılında %13,2'ye gerilemiştir (TUİK, 2024). En az bir çekirdek aile ve diğer kişilerden oluşan hane halkı olarak tanımlanan geniş aile modeli yaygın iken günümüzde yalnızca tek çekirdek hanelerden oluşan aile modeli daha yaygın bir hal almıştır.

Geleneksel geniş aile modelinde annenin çalışma hayatı içerisinde olması durumunda çocuk bakımının büyükanneler, büyükbabalar, halalar, teyzeler vb. akrabalar tarafından üstlenildiği görülmektedir (İnan ve Doğan Temur, 2010). Fakat aile kurumunda yaşanan dönüşüm ile geleneksel geniş aile modelinden çekirdek aileye geçiş ve akrabalık ilişkilerine dayalı geleneksel dayanışmanın zayıflaması (Ünlütürk, 2023) sonucunda bu olanaklar günümüzde söz konusu olamamaktadır. Modern hayatın bir getirisi olan çekirdek aile modeli, aile içerisindeki bireylerin rol ve sorumlulukları üzerinde de yeni kabulleri beraberinde getirmiş ve cinsiyet bağlamında daha eşitlikçi bir anlayış gündeme gelmeye başlamıştır (Atilla Demir ve Genç Çelebi, 2017).

Aile, çocukların sağlıklı gelişiminde ve eğitiminde en etkin sistemdir. Bu sisteme katılan her yeni bireyin psikososyal, bilişsel yönden sağlıklı olması toplumların devamının sağlanması için önem taşımaktadır.

Adrese Dayalı Nüfus Kayıt Sistemi (ADNKS) sonuçlarına göre 2023 yılsonu itibarıyla, Türkiye nüfusu 85 milyon 372 bin 377 kişi iken bunun, 22 milyon 206 bin 34'ünü çocuklar oluşturmaktadır. Toplam ülke nüfusunun %9,25'ni, çocuk nüfusunun ise %35,5'ni (0-6 yaş) erken çocukluk döneminde bulunan çocuklar oluşturmaktadır (TUİK, 2023).

0-6 yaş arası, okul öncesi olarak adlandırılan dönem çocukların gelişiminde önemli bir süreçtir. Çocuklar bu dönemde bilişsel, duygusal, dilsel, fiziksel ve sosyal becerileri kazanmaya başlar. Bu dönem etkin değerlendirildiğinde, çocukların öğrenme kapasiteleri önemli ölçüde artmaktadır. Öğrenmenin en yoğun olduğu bu dönem çocuğun eğitim hayatının geri kalanını belirlemektedir. Çocukların eğitime erken yaşta başlamaları, gelişimleri için önemlidir (UNICEF, 2013)

Gelişimsel kuramlar çocuğun ilk gelişim dönemlerini dikkate alarak ebeveynlerin rolünü vurgulamaktadır. Bu süreçte çalışan ebeveynlere verilecek desteklerle, ebeveynlerin çocukları ile daha uzun ve nitelikli zaman geçirmelerinin sağlanması çocukların sağlıklı psikososyal gelişimleri açısından önemlidir. Bu dönemde çocuklara verilecek okul öncesi bakım ve eğitim hizmetlerinin erişilebilir olması gerekmektedir.

Alanyazın incelendiğinde, çocuğu okul öncesi dönemde olan ebeveynlerin çocuk bakımı konusunda yaşadıkları sorunlara ilişkin çeşitli araştırmalar (İnan ve Doğan Temur, 2010; Utaş Akhan ve Batmaz, 2011) bulunmaktadır. Ancak bu araştırmaların ağırlıklı olarak annelerin bu süreçte karşılaştıkları sorunlara odaklandığı ancak babaların bu süreçteki rollerine odaklanılmadığı ve genel olarak nicel yöntemler kullanılarak gerçekleştirildiği görülmektedir. Fakat konuya ilişkin annelerin bakış açılarını, duygularını, beklentilerini onların gözünden değerlendiren çalışmaların yetersiz olduğu düşünülmektedir. Bu çalışmayla birlikte konunun ebeveynlerin gözünden incelenerek olması ve onların ihtiyaç ve beklentileri odağında politika önerileri geliştirilecek olması araştırmanın gerekçesidir. Gerçekleştirilen bu araştırma aracılığıyla okul öncesi dönemde çocuğu olan her ikisi de çalışan ebeveynlerin çocuk bakımı konusundaki deneyimleri ve bu süreçte karşılaştıkları sorunlar ile nasıl baş ettikleri açığa çıkarılmak istenmiştir.

2. Araştırmanın Amacı ve Önemi

Bu araştırma, okul öncesi dönemde çocuğu olan çalışan ebeveynlerin çocuk bakımı konusunda karşılaştıkları sorunların açığa çıkartılması, konuya ilişkin ihtiyaçların belirlenerek çözüm önerisi geliştirilmesi amacıyla yapılacaktır. Bu amaç doğrultusunda aşağıdaki sorulara yanıt aranmaktadır:

- Okul öncesi dönemde çocuğu olan çalışan ebeveynlerin karşılaştıkları güçlükler nelerdir?
- Okul öncesi dönemde çocuğu olan çalışan ebeveynlerin sorunlarla baş etme biçimleri nedir?
- Okul öncesi dönemde çocuğu olan çalışan ebeveynlerin hizmet beklentileri nelerdir?

Bu araştırma ile okul öncesi dönemde çocuğu olan çalışan ebeveynlerin çocuk bakımı konusundaki düşüncelerinin onların gözünden incelenecek olması ve onların ihtiyaç ve beklentileri odağında politika önerileri geliştirilecek olması araştırmanın önemini oluşturmaktadır.

3. Yöntem

Okul öncesi dönemde çocuğu olan çalışan ebeveynlerin çocuk bakımı konusunda karşılaştıkları sorunları açığa çıkarmak, bu konudaki deneyimlerini öğrenmek amacıyla planlanan bu çalışma, nitel araştırma desenlerinden fenomenolojik desende tasarlanmıştır.

Fenomenolojik araştırma deseni bireylerin belirli bir fenomenle ilgili yaşanan deneyimlerini betimlediği, kaynağını, felsefe ve psikolojiden alan bir araştırma desendir (Creswell, 2017). Bu desende bireylerin farkında olduğu fakat derinlemesine ve ayrıntılı bir anlayışa sahip olmadığı olaylar, algılar, deneyimler, kavramlar ve durumlar gibi çeşitli biçimlerde karşılına çıkan olgulara odaklanılmaktadır. (Yıldırım ve Şimşek, 2013)

Bu doğrultuda, okul öncesi dönemde çocuğu olan, çalışan ebeveynlerin çocuk bakımına ilişkin deneyimlerinin, duygularının, bakış açılarının, yaşadıkları sorunların ve ihtiyaç duydukları hizmetlerin anlaşılabilmesi için araştırma fenomenolojik yaklaşımla tasarlanmıştır. Araştırma kapsamında, okul öncesi dönemde çocuğu olan ve her ikisi de aktif olarak çalışan ebeveynlerle araştırma amaçları doğrultusunda hazırlanan yarı yapılandırılmış görüşme formları aracılığı ile derinlemesine görüşmeler gerçekleştirilmiştir.

3.1. Çalışma Grubu

Araştırmanın çalışma grubunu, Ankara ilinde ikamet eden okul öncesi dönemde çocuğu olan çalışan ebeveynler oluşturmaktadır. Araştırma öznelerine amaçlı örneklem ve kartopu örneklem teknikleriyle ulaşılmıştır. Bu tekniklerin seçilmesinin nedeni okul öncesi dönemde çocuğu olan ve çalışan ebeveynlerin deneyimlerinin anlaşılabilmesi için belirli kriterleri karşılayan kişilere ulaşılmaya çalışılmasıdır (Creswell, 1994).

Çalışma kapsamında Ankara ilinin seçilmesinin öncelikli nedeni araştırmacıların ikamet ettikleri şehir olduğu için, katılımcılara kolay erişilebilir olması ve farklı nüfus gruplarını içinde barındırıyor olmasıdır. Araştırmanın çalışma grubuna kaynak kişiler aracılığı ile ulaşılmıştır. Bu kapsamda araştırmanın çalışma grubunu Ankara ilinde ikamet eden gönüllülük esasına bağlı olarak öncesi dönemde çocuğu olan çalışan on iki (12) kadın, üç (3) erkek olmak üzere toplamda on beş (15) ebeveyn oluşturmaktadır. Kadın ebeveynlerin sayıca fazla olmasının nedeni olarak, erkek ebeveynlerin çalışmaya katılıma konusunda gönülsüz olmalarıdır.

Görüşmelerden elde edilen bilgilerin tekrara düşmesiyle yeterli sayıda örnekleme ulaşıp ulaşılmadığı anlaşılabilir olup, bilgiler tekrarlanmaya başlanıncaya kadar veriler toplanmaya devam edilmiştir.

Araştırma kapsamında görüşme yapılan katılımcıların gizliliklerinin korunması amacıyla katılımcılara Katılımcı 1, Katılımcı 2 şeklinde kod isimler verilmiştir. Araştırmanın katılımcılarına ilişkin tanıtıcı bilgiler aşağıdaki tabloda yer almaktadır.

Tablo 1: Katılımcıların Sosyodemografik Özellikleri

Katılımcı	Cinsiyet	Yaş	Medeni Durum	Çocuk Sayısı	Ebeveynlerin çalıştığı sürelerde çocuk bakımının kimin tarafından sağlandığı
Katılımcı 1	Erkek	29	Evlü	Bir	Çocuğun bakımı eşinin annesi sağlıyor.
Katılımcı 2	Kadın	31	Evlü	Bir	Çocuğa eşi ile birlikte dönüşümlü bakıyorlar.
Katılımcı 3	Kadın	41	Evlü	İki	Çocuğu kreşe gidiyor.
Katılımcı 4	Kadın	33	Evlü	Bir	Çocuğu kreşe gidiyor.
Katılımcı 5	Kadın	31	Evlü	Bir	Çocuğu kreşe gidiyor.
Katılımcı 6	Kadın	32	Evlü	Bir	Çocuğun bakımını eşinin ailesi sağlıyor.
Katılımcı 7	Kadın	35	Evlü	İki	Çocukları kreşe gidiyor.
Katılımcı 8	Kadın	39	Evlü	Bir	Çocuğu kreşe gidiyor.
Katılımcı 9	Erkek	37	Evlü	Bir	Çocuğu kreşe gidiyor.
Katılımcı 10	Kadın	31	Evlü	Bir	Çocuğun bakımını eşinin ailesi sağlıyor.
Katılımcı 11	Kadın	44	Evlü	Bir	Çocuğu kreşe gidiyor.
Katılımcı 12	Kadın	32	Evlü	İki	Çocukların bakımını eşinin ailesi sağlıyor.
Katılımcı 13	Kadın	29	Evlü	Bir	Çocuğun bakımı için annesi yanlarında kalıyor.
Katılımcı 14	Kadın	31	Evlü	İki	Çocuğu kreşe gidiyor.
Katılımcı 15	Erkek	33	Evlü	İki	Çocukların bakımı annesi sağlıyor.

3.1. Veri Toplama Araçları

Araştırma verilerinin toplanmasında araştırmacılar tarafından geliştirilen yarı yapılandırılmış görüşme formu kullanılmıştır. Görüşme formu sosyodemografik bilgiler, çocuk bakımına ilişkin bilgiler ve hizmet beklentileri olmak üzere üç (3) bölüm on (10) sorudan oluşmaktadır.

3.2. Veri Toplama Süreci

Araştırmanın gerçekleştirilebilmesi için öncelikli olarak araştırmanın etik ilkelere uygun olduğuna dair Kütahya Dumlupınar Üniversitesi'nin 01.11.2022 tarihli ve 2022/10 sayılı kararlı ile Etik Kurul İzni alınmıştır. Bahse konu iznin alınması sonrasında araştırma verilerinin toplanması sürecine başlanılmıştır. Bu kapsamda gönüllülük esasına dayalı olarak görüşmeler yapılmaya başlanmış olup araştırma verileri 01.01.2024/02.04.2024 tarihleri arasında toplanmıştır. Araştırma verilerinin toplanması esnasında veri uygunluğu esas alınarak on beş (15) ebeveyn ile derinlemesine görüşmeler yapılmıştır. Görüşmeler ortalama olarak 45-60 dakika sürmüştür. Görüşmeler esnasında katılımcının onayı alınarak ortalama 750 dakikalık ses kaydı yapılmış olup, söz konusu ses kayıtları yayın süreci tamamlandıktan sonra imha edilecektir.

3.3. Verilerin Analizi

Verilerin toplanmasının akabinde derinlemesine görüşmeler aracılığıyla elde edilen veriler araştırmacılar tarafından analiz edilmeye başlanmıştır. Bu kapsamda ilk olarak görüşmelerde elde edilen ses kayıtları deşifre edilerek yazılı hale getirilmiştir. Verilerin yazılı hale getirilmesi süreci tamamlandıktan sonra

çözümleme sürecine başlanmıştır. Bu kapsamda görüşmelerde yoğun olarak bahsedilen tematik kodlar belirlenerek öne çıkan bu temalar MAXQDA 2020 programı kullanılarak çözümlenmiştir.

4. Bulgular ve Yorum

Ebeveynlerin çalışma yaşamına katılımı çocuğun bakım sorununu beraberinde getirmektedir. Ülkemizde iş yerlerine bağlı kreş ve gündüz bakım evi sayısının yetersiz olması, özel kurumların ekonomik olarak ebeveynlerin bütçelerini aşması ebeveynleri, bakım konusunda zor durumda bırakmaktadır. Bunlardan biri de çocuk bakımına ilişkin karşılaştıkları sorunlardır. Günün büyük bir bölümünü iş yerinde geçirmek durumunda olan ebeveynlerin bakım konusunda genel olarak eş, dost, akraba veya büyük ebeveynlerden yardım aldıkları görülmektedir. Bunu okul öncesi eğitim kurumları takip etmektedir (Şentürk, 2007). Araştırma kapsamında yapılan görüşmeler sonucunda elde edilen veriler tematik kodlara göre belirlenen 'çocuk bakımına ilişkin bilgiler', 'çocuk bakımında karşılaşılan sorunlar', 'sorunlara yönelik çözüm önerileri' ve 'hizmet beklentileri' olmak üzere dört temel başlık altında analiz edilmiştir.

4.1.Çocuk Bakımına İlişkin Bilgiler

Ebeveynlerin işe gitmek üzere evden ayrılması geride kalan çocuklar için zorlu süreçlere sebep olabilmektedir. Çalışma yaşamına devam eden ebeveynlerin çocukların anlayabileceği bir dille durumu açıklaması, durumun kendisiyle ilişkili olmadığını belirtmesi en uygun yaklaşımdır.

"Kızım da işe gitmemi istemiyor, fazlasıyla üzülüyor, bazen anne sen neden ev hanımı değilsin? İşe gitmeni istemiyorum vb. sözler söylüyor." (Katılımcı 6)

"Oryantasyon sürecinde çocukların ayrılmak istememeleri, duygusal olarak zorlandığım bir dönemdi. Ancak bu süreçte kararlı olmaya ve söz verdiğim saatte çocuğumu almaya özen gösterdim. Okuldan sonra bolca sohbet etmeye ve geçirdiğimiz vakti daha kaliteli hale getirmeye çalıştım. Bu çabalarımız sayesinde uyum sürecimizi sorunsuz bir şekilde atlatabildik." (Katılımcı 7)

"Çok ağlamamakla birlikte üzülürdü sarılıp öperdim ve mutlaka geleceğini ve onu çok sevdiğimi söyledim." (Katılımcı 11)

"Eğer o gün huzursuz vs. ise işe gitmemi bi şekilde istemiyorsa konuşup onu sürece hazırlıyorum ve zorunlu olduğumu anlatıyorum. Akşam mutlaka buluşacağımızı ve gün içerisinde birbirimizi arayabileceğimizi söylüyorum." (Katılımcı 13)

"Fakat öncesinde ayrılmamak için ağladığı dönemler oldu, sebeplerini açıklayıp gitmem gerektiğini anlattım, sonrasında ağlasa da ben gittim veya öğretmeni aldım." (Katılımcı 5)

"3 yaşında kreşe başladığında her gün ağlardı ve yine sarılıp öperdim günün sonunda yanında olacağımı söyledim." (Katılımcı 11)

"M. ise kapının açılmasıyla gideceğimi anlar gibi hemen ağlamaya ve bağırmağa başlar ona şakalar yapıp sakinleştirip evden öyle çıkarım." (Katılımcı 12)

Katılımcıların ifadelerinden, çocukların bir kısmının ebeveynleri işe giderken üzüntü duydukları bir kısmının ise ağlayarak direnç gösterdiği ancak ebeveynlerin onlara durumu açıkladıktan sonra yanlarından ayrıldıkları görülmektedir.

"Çok nadir evden uzaklaştığımda tepki verirdi. Ev fazlaca kalabalık olduğundan eksiliğimi pek hissetmezdi." (Katılımcı 1)

"Şimdiye kadarki bakım sürecinde yaptığım tüm şeyleri açık anlaşılır ve en önemlisi doğru şekilde söyleyerek kızım ile iletişim halinde kaldım, bana güvenmesini sağladım gelmeyeceksem gelmeyeceğimi ya da ne zaman geleceğimi hep doğru söyleyerek iletişim kurdum. Dolayısıyla ayrılık vakitlerinde beni zorlayan tutumları olmadı ağlamadı hep el sallayarak beni yolcu etti işe. Bu da beni tabii ki mutlu ediyordu kafam rahat bir şekilde işe gidiyordum." (Katılımcı 4)

"Oğlum ilk günden beri kreşe hep severek ve koşarak gitti onun bu denli hevesli olması şaşırtıcı geldi evde ona veremediğim neydi diye düşündüm zamanla yaşlılarıyla vakit geçirmekten mutlu olduğunu anladım." (Katılımcı 8)

"Kızım ben işe giderken olumsuz bir tepki vermemekte. Hoşçakal baba kolay gelsin şeklinde ifadelerle beni gönderiyor bu durumda beni mutlu ediyor." (Katılımcı 9)

"Bebeğim babaannesine alışık olduğu için herhangi bir kriz tepkisi vermedi şimdiye kadar. Sadece bazen sokakta kalmak istiyor eve girmeyi reddediyor. O sırada da önce kahvaltı edeceğini, babaannesinin onu beklediğini, kahvaltıdan sonra dışarı çıkacağını anlatarak ikna ediyoruz." (Katılımcı 10)

"İlk işe başladığım süreçlerde anneanneleri yanlarında olduğu için benim evde olmama aşırı tepki göstermediler. Daha çabuk alıştılar herhangi bir sorun yaşamadık." (Katılımcı 14)

"Ben işe giderken M.' de kreşe gittiği için herhangi bir tepki vermez, sarılıp öpüşür ve ayırırız." (Katılımcı 15)

Katılımcılar evden ayrılırken çocuklarının işe gitmelerini anlayışla karşıladıklarını, çocuklarıyla geçirdikleri zaman kısıtlı olsa da önemli olanın geçirilen zamanın kalitesi olduğunu ifade etmektedir. Nitelikli ve sürekli kurulan bağ, çocukların ayrı geçirilen zamanı bir yoksunluk olarak görmemesini sağlamakta ve güven ilişkisi içerisinde geçirilen bir sürece dönüştürmektedir. Katılımcıların genel kanısı evden ayrılırken çocuklara geri geleceklerini söylediklerinde çocukların bu durumu anlayışla karşıladığı yönündedir. Çalışma yaşamına devam eden ebeveynler de çocuklarından ayrılırken pek çok duyguyu bir arada yaşamaktadır.

"Doğumdan sonra hep işe gittim. Ayrılırken onun için (bebekten bahsediyor.) geri dönmek gerektiğini düşünerek İstanbul trafiğinde sabrı öğrendim çocuğum bana sabrı öğretti." (Katılımcı 1)

"Dört buçuk aylık olduğundan beri işe gittiğim için bebeğim de ben de bu duruma fazlaca alışkınız ve bize normal geliyor." (Katılımcı 13)

"Özellikle oğlum kreşe başladıktan sonra ne kadar sosyalleştiğini ve kendine güzel şeyler kattığını gördükçe biraz da olsa rahatladığımı söyleyebilirim." (Katılımcı 14)

Erken dönemde işe başlayan ebeveynlerden bir kısmı erken dönemde işe başlamanın ve akabinde çocuklarının mutlu olduklarını görmenin kendilerini iyi hissettirdiğini ifade etmektedir.

"Uzun bir süre kreşi ve ayrı kalmayı kabullenemedim. Onu yalnız bırakmak beni endişelendirdi." (Katılımcı 8)

"İlkokula başladığı zamanlarda ondan ayrıldığımda büyük kaygı duyuyordum." (Katılımcı 7)

"İlk ayrıldığımız anlarda çok üzülüyordum hala anne-baba ya ihtiyaç duyduklarını düşünüyordum. Üç yaşından sonra kreşe başladı endişeliydim." (Katılımcı 11)

Katılımcılardan bir kısmı çocuklarından ayrılırken kaygı duyduklarını ifade etmektedir. Bunun gerekçesi çocuklarının hala kendilerine gereksinim duyduklarını düşünmeleri ve çocuğun dâhil olduğu yeni bakım sistemine uyum sürecinin başarılı olup olmayacağına ilişkin duyulan endişedir.

"Özlem illaki oluyor." (Katılımcı 4)

"En geç 2 yaşına gelince mecburen yine işe başlamış olacaktım dedim ve kreşteki mutluluğu oraya gitme isteğini gördükçe üzüntüm ve kaygılarım azaldı şu an sadece onu özlüyorum." (Katılımcı 8)

"Onları özlüyorum ve döndüğümde onlar da beni özlediklerini hissettiriyorlar." (Katılımcı 12)

"İşe giderken çocuklarımdan ayrıldığımda tabii ki onları özlüyorum ve döndüğümde onların da beni özlediklerini hissediyorum." (Katılımcı 15)

Katılımcıların bir kısmı çocuklarını ailelerine, yakın çevrelerine veya güvendikleri bir kreşe emanet ettiklerinde, onlara duydukları güvenden dolayı herhangi bir olumsuz duyguya kapılmadıklarını ifade etmektedir.

"Kızımı her hâlükârda gerek kreşe bıraktığım zaman gerekse ailemden birine bıraktığım zaman güvende olduğunu biliyorum. Dolayısıyla herhangi bir kaygı duymuyorum. Kreşteki öğretmenler ve yöneticiler ablam, annem, eşim güvendiğim ve gözümüün arkada kalmayacağı insanlar." (Katılımcı 4)

"Çocuğumdan ayrıldığımda duygusal anlamda çok fazla bir duyguya kapılmıyorum. Ben de çalışan anne babanın bir çocuğuyum bu durumları ben de yaşadım. Maalesef çocuğum da yaşıyor. Bu nedenle duygusal bir çöküntü ya da aklımda bir soru işareti yok. Verdiğim kreşe güveniyorum." (Katılımcı 9)

Kök ailenin de çalışan ebeveynlerden meydana gelmesi, çekirdek ailede aynı durumu normalleştirmeye sebep olmaktadır. Çocuğun herhangi bir bakım kurumuna gitmesi ebeveynler açısından duygusal bir soruna sebep olmamaktadır.

"Şu anda yaşından dolayı yaşanması gereken bir süreç olduğunu bildiğim için bir şey hissetmiyorum." (Katılımcı 5)

"Şimdi, onların okula alışmaları ve sosyalleşerek akranlarıyla oyun becerilerinin gelişimine katkıda bulunmaları sebebiyle daha huzurlu hissediyor ve süreci daha iyi yönetebiliyorum." (Katılımcı 7)

Çocukların okula başlama zamanı geldiğinde ebeveynler çocuklarından ayrılmayı daha kolay kabullenmekle birlikte okulda türlü kazanımlar elde ederek sosyalleştiklerini bilmek sürecin kolaylaşmasına yardımcı olmaktadır. Katılımcılardan bazıları işe giderken çocuklarından ayrılmanın kendilerini üzdüğünü ifade etmiştir.

"İşe giderken çocuğumdan ayrılmak beni üzüyordu. Aklım onda kalacaktı. Yanında olamamak beni endişelendiriyordu." (Katılımcı 3)

"İlk ayrıldığımız anlarda çok üzülüyordum hala anne babaya ihtiyaç duyduklarını düşünüyordum." (Katılımcı 11)

"İşe giderken çocuklarımdan ayrıldığımda üzülüyorum çünkü küçük kızım çok küçük ve ayrılırken çok ağlıyor." (Katılımcı 12)

"Şu anda yaşından dolayı yaşanması gereken bir süreç olduğunu bildiğim için bir şey hissetmiyorum, fakat bakıcı baktığı zaman gözüm arkada kalıyordu. Benim çocuğum başkasının kuralları ve yaklaşımıyla büyüyor gibi hissediyordum." (Katılımcı 5)

"Bu kadar küçükken kreşe başladığı ve kendini ifade bile edemedi ayrı kalmak zorunda kaldığımız için çok üzgündüm." (Katılımcı 8)

"Nadiren babaannesine ben bırakıyorum. Ayrılırken ona işe gideceğimi ve akşam tekrar buluşacağımızı söylüyorum. Ancak benim için ayrılmak duygusal anlamda zor oluyor. Bu bana zor geldiği için ve iş saatleri de daha uygun olduğu için bebeğimizi genelde babası bırakıyor." (Katılımcı 10)

Aynı zamanda işe giderken çocuklarını başka bir bakım verene bırakmak durumunda kalan katılımcıların gözlerinin arkada kaldığı, duygusal bağlamda zorlandıkları, çocuklarının kendi kurallarına göre değil de bakım verenin kurallarına göre büyümesi nedeniyle üzüntü duydukları bulgusu elde edilmiştir. Katılımcılardan birisi ise işe giderken hissettiği suçluluk duygusu ve vicdan azabının sonucunda kendisini yetersiz hissettiğini ifade etmiştir. Çalışan anne ve babaların suçluluk duygusuyla birlikte vicdan azabı çektikleri bilinen bir gerçektir. Çocuklarını bırakıp işe gitmelerinin kısa ve uzun vadeli sonuçlarına ilişkin suçluluk duyabilmektedirler. Katılımcıların bazılarının söylemleri de bu durumu pekiştirmektedir.

"Şu anda tabii ki çocuğum bağımsızlığını kazandı. Artık 3 yaşına geldi o nedenle çok büyük saygı duyuyorum ama bazı zamanlarda tabii ki vicdan azabı duyuyorum." (Katılımcı 2)

"Kızımdan ayrılmak istemiyorum ve bu nedenle işe gitmek istemiyorum. Vicdan azabı hissediyorum." (Katılımcı 6)

"İlk zamanlar çocuklarımdan ayrı kaldığım için kendimi çok suçlu hissediyordum. Sanki yeterince annelik vazifemi yerine getiremiyorum gibi bir yetersizlik hissi diyebilirim." (Katılımcı 14)

4.2.Çocuk Bakımında Karşılaşılan Sorunlar

Katılımcılara çocuk bakımında karşılaştıkları sorunların neler olduğu sorulduğunda verilen cevaplar aşağıdaki gibidir.

4.2.1. Evde büyük ebeveynlerle yaşamının getirdiği zorluk

"Doğum sonrası farklı bir sorumluluk duygusu hissetmem gerektiği için yorgun hissediyor kendime vakit ayıramıyor bu da yetmez gibi 80 m2 evde 6 kişi yaşıyorduk. Bütün bunların sebebi sadece çocuk olamamalı. Eşimin psikolojisi, kayınvalidemin, kayınpederin, baldızın her birinin ayrı ayrı psikolojileri ile duyguları ile ilgilenmek çok yorucuydu." (Katılımcı 1)

"Annem ve babamın bebek bakımı için bizde kalması eşimle aramızda sorunlar meydana gelmesine sebep oldu. Bu hem çocuğumuza yansdı hem de eş ve akraba ilişkimizi zedeledi." (Katılımcı 13)

Katılımcılardan birkaçı büyük ebeveynlerle birlikte yaşamak durumunda kalınan aile yaşam düzeninin psikolojik açıdan zorlayıcı olduğunu, küçük bir evde birden fazla aileyle yaşamının hem aileler arasında hem eşler arasında soruna sebep olduğunu ifade etmektedir.

4.2.2. Doğum izninin kısa olması

"Doğum izninin kısa olması en büyük problem. Hem 2 yıl anne sütü ve ilgisi önemli deniyor hem de sadece birkaç hafta izin veriliyor. Üç ay bile olmaması beni çok yormuştu. Dört buçuk aylıkken bebeğim, işe başlamak zor geldi. İş yerinde 14.00' e kadar çalışsam da süt sağmam gerekiyordu. Lavaboda ayakta en az yarım saat süt sağlamak çok zordu." (Katılımcı 13)

"Doğum izni yetersiz. Anne sütünün altı ay önerildiği bir yerde 16 haftanın sonunda işe başlayacak olmak bir kadın olarak çok zor. Hem bebeğin sana ihtiyacı var hem de çalışmak zorundasın. Bu ikilem zor." (Katılımcı 4)

Katılımcılardan bazıları, doğum izninin kısa olmasından yakınmaktadır. Bilimsel olarak bebeğin dünyadaki ilk altı ayında yalnızca anne sütü ile beslenmesi beklenirken bu süre tamamlanmadan doğum izninin bitmesi özellikle anneler açısından zorlayıcı olduğu ifade edilmektedir.

4.2.3. Yalnız çocuk bakım yükünün üstesinden gelmekte zorluk

Katılımcılardan bazıları çocuk bakımını yalnız üstlenmek zorunda olanların psikolojik açıdan zorluklar yaşadıkları belirtmişlerdir.

"Kimse bakmadığı dönemlerde (anneanne, babaanne) bezini deşmek için İstanbul trafiğinde defalarca eve gidip işe dönmek daha fazla anlatamayacağım." (Katılımcı 1)

"Pandeminin yasakları ve evde yenidoğanla yalnız olmaktan dolayı psikolojik olarak yıpratıcı ve zor günler geçirdim." (Katılımcı 8)

4.2.4. Ekonomik yetersizlik

"1.5 yaşına kadar ücretsiz izin alarak ben baktım. Tek maaşla geçinmek kolay değildi." (Katılımcı 4)

"Doğum izni kullandım ve çocuğumuz yaklaşık dokuz aylık olana kadar yanındaydım. Daha sonra işe başladığım tarihten itibaren babaannesini ilgilendi ve ilgilenmeye devam ediyor." (Katılımcı 6)

"Ebeveynlik izinlerimden doğum izni ücretsiz izin tüm izinlerimi kullandım." (Katılımcı 7)

"Çocuğumuz doğup eve geldiği gün itibarıyla babası yasal babalık iznini ve zaman zaman yıllık iznini kullanarak ilgilendi ben de doğum iznimin bitişinden sonra ücretsiz izne ayrıldım. İkimiz dışında ilk 18 ay boyunca başka ilgilenen kimse olmadı. Pandemiden ve ücretsiz izindeki maddi zorluklardan dolayı zaman zaman bunaldığımız oldu ama üstesinden kendi kendimize geldik. Gebeliğim ve doğum sonrasındaki izinler olmak üzere toplam 27 ay çalışmadım." (Katılımcı 8)

"Kızım kreşe başlamadan önce çocuğun bakımıyla eşim ilgilendi yaklaşık bir senelik ücretsiz izin alarak çocuğumu 1 buçuk yaşına kadar eşim büyüttü. Üç yaş sonrasında kreşe verdik ve kreşte hala devam etmekte." (Katılımcı 9)

"Bebeğim beş buçuk aylık olduğunda işe başlamak durumunda kaldım. Ücretsiz izin kullanamadım. Süt izinlerim oldu." (Katılımcı 10)

"Bakım problemimizden dolayı annem ve ablamın bizde tam zamanlı kalması her iki aileyi fazlaca yıpratın bir süreç oldu. Bunun sebebi de elbette ki ekonomik yetersizlik. İstanbul gibi bir yerde bebeğimizi donanımlı bi bakımevine verebilseydik (ki üç yaş öncesini psikologlar asla kreş gibi alanlarda uzun süre tutmayı uygun görmüyor) maddi anlamda bu yeterliliğe erişmiş olsaydık daha kolay olabilirdi." (Katılımcı 13)

Bebek bakımını üstlenmek üzere ücretsiz izin almak ailelerde ekonomik zorluklara sebep olmaktadır. Ücretsiz izin alan katılımcıların bir kısmının ekonomik anlamda sorun yaşamalarının psikolojik olarak kendilerini yıpratmış olduğunu ifade etmiştir. Katılımcılardan biri (Katılımcı 13) ekonomik yetersizliklerden dolayı çocuğunu kreşe gönderemediğinden büyük ebeveynlerini bakım sorununu giderebilmesi adına evine davet ettiğini aile bireyleriyle aynı evde kalmanın ise hem kök aileyi hem de çekirdek aileyi yıpratmış olduğunu ifade etmiştir. Bir başka katılımcının ise (Katılımcı 10) ekonomik sebeplerden dolayı ücretsiz izne ayrılamadığı görülmektedir.

4.2.5. İş saatlerini ayarlayamama

"Bu dönemde karşılaştığım sorunlar; genellikle işe gitmek üzere evden erken saatlerde çıktığımız için çocuğu sıcak yatağından zorla kaldırmak üzücü oluyor." (Katılımcı 3)

"Ameliyathanede çalıştığım için yorucu bir iş tempom var. Kızım hastalandığında ve kreşe gidemeyecek durumda olduğu zaman bazen izin almakta zorlanıyorum. Kreş sürecinde sıklıkla hasta oluyor. Eşimin de izin alması zor oluyor iş yerinden daha çok ben almaya çalışıyorum." (Katılımcı 4)

Katılımcılardan bazıları iş saatlerini çocuklarına göre ayarlayamamanın zorlayıcı olduğunu ifade etmektedir.

4.2.6. Çocuğu bir başkasına bıraktığında kaygı duyulması

"Ben de kaygı yaşıyorum acaba uyudu mu şimdi diye düşünüyorum. Kendim bakmadığım için üzüntü duyuyorum." (Katılımcı 2)

"Elinde genelde telefon ne yediği ile çok ilgilenilmiyor çocukların birey olduklarının farkında değiller." (Katılımcı 11)

Çocuklarını başka bir bakım sistemine emanet eden ebeveynlerin kendilerini kaygılı hissettikleri görülmektedir. Araştırma kapsamında katılımcıların çocuklarının uyku ve yeme düzenlerini merak ettikleri ve buna ilişkin üzüntü duydukları, teknolojik aletlere bakım sistemi içerisinde sınır koyulmamasından dolayı da kaygı duydukları ifade edilmiştir.

Araştırma bulgularıyla uyumlu olarak yapılan bir başka araştırmada; çalışan anneler teknoloji ile iç içe olmalarından dolayı çocuklarının sağlıklarının olumsuz etkilenmesinden tedirgin olmakla beraber, yaşam şartlarının ve hayatın her alanında teknolojinin olması sebebiyle de tamamen engelleyemediklerini, en azından saat sınırı koyarak veya izlediklerini kontrol ederek çocuklarının sağlıklarını ve psikolojilerini korumaya çalıştıklarını belirtmişlerdir (Koca, 2023).

4.3. Çocuk Bakımında Karşılaşılan Sorunlara Yönelik Çözüm Önerileri

Katılımcıların çocuk bakımında karşılaştıkları sorunlara ilişkin çözüm önerileri aşağıdaki gibidir.

4.2.7. Kendi kendine yardım

Katılımcılardan bazıları, ailelerinden destek göremediği için sorunlarını kendi kendilerine çözdüklerini ifade etmiştir. Süreçte eşlerin birbirlerine destek olarak problemlerinin üstesinden gelmeye çalıştıkları belirlenmiştir.

"Sorunlarımızı konuşarak ve sabırla kendi kendimize çözmekten başka çaremiz yoktu herhangi bir yardımcı veya ailevi destek olmadı. 18 aylık olunca da işe başlamak durumunda kaldım." (Katılımcı 8)

"Çocuklar özelinde herhangi bir sorun olduğunda genel olarak eşim ile istişare ederek sorunu halletmeye çalışırız." (Katılımcı 12)

4.2.8. Büyük ebeveynlerin bakım vermesi için eve çağırma

Toplumsal yapının ve ekonominin değişmesiyle çocuk bakımında büyük ebeveynlerin desteğine ihtiyaç duyulmaktadır.

"Bakım problemlerinde bizi yalnız bırakmayan eşimin sülalesi ile yaşamak durumunda kaldık..." (Katılımcı 1)

"Doğum sürecinde kayınvalidem yanımda oldu ve destek verdi, sonrasındaki uzun bakım sürecinde kendi annem destek verdi." (Katılımcı 4)

"Hastalık gibi sebeplerle yine okula gidemediğinde eşimin ailesi gelip bakıyor." (Katılımcı 3)

"Bakım problemlerinden dolayı 2 yıl boyunca annem ve ablam bizde ikamet ettiler tam zamanlı." (Katılımcı 13)

Katılımcılardan bazıları bakım sorunu nedeniyle büyük ebeveynlerle aynı evde yaşamak durumunda kaldıklarını ifade ederken bazıları ise hastalık gibi durumlarda büyük ebeveyn desteğine ihtiyaç duyduklarını ifade etmektedir.

4.3. Hizmet Beklentileri

Katılımcılara hizmet beklentilerinin neler olduğu sorulmuş olup, katılımcılar bu konudaki görüşlerini aşağıdaki şekilde ifade etmişlerdir.

"Özel sektör için annenin çalışmadığı süre zarfında ücretlendirme ve bu belirtilen sürede şirket çalışanlarıma sağlık sigortası yapardım." (Katılımcı 1)

"Bu sorunu çözmek için elimde sihirli bir değnek olsaydı çocuğumun bana ihtiyacı olmadığına emin olduğum ana kadar çalışmamayı tercih ederdim." (Katılımcı 2)

"0-6 aylık süreçte anne sütü gereklidir hem tıbben hem de doğal süreç için. Bu yüzden kesinlikle doğum iznini altı ay yapardım. 8-12 hafta kesinlikle çok kısa diye düşünüyorum ve sonraki altı ay içinde yarı zamanlı çalışma olabilirdi. Yine 0-6 aylık dönemde babalar için de 1-2 saatlik izin verilmesini sağlardım. Aynı yaş grubu ebeveyn çocuk etkinlikleri düzenlenebilir, belediyeler tarafından. Herkesin ailesi yanında olmayabilir dolayısıyla bakıcı desteği sunabilmeyi de isterdim." (Katılımcı 4)

"Bakıcılar asgari ücret veya daha fazlasına çalışıyor. Asgari ücretle çalışan annenin çalışıp aldığı maaşı bakıcıya vermesi çok mantıksız ve bu yüzden anneler çalıştıkları işleri bırakmak zorunda kalabiliyorlar. Böyle durumda olan anneler için bakıcı maaşının bir kısmı karşılanabilir. Bakanlığa bağlı bakımevleri açılabilir, çalışanlar özenli seçilerek güvenilir bir şekilde ailelerin bebeklik döneminde bile olsa çocuklarını bırakabilmeleri sağlanabilir." (Katılımcı 5)

"Öncelikle devletin verdiği analık izninin süresinin uzatılmasını ve ücretsiz izni ücretli izin olarak değiştirmek isterdim. Aynı şekilde babalık izninin de 10 gün yerine en az analık izni kadar olmasını isterdim." (Katılımcı 8)

"Benim bu tarz hizmetler için önerim ebeveynlerin hoş vakit geçebilecekleri yerlerde çocukların bakımını veya zamanın geçirmeleri için eğlence yerleri ya da bakım merkezleri şeklinde hizmetler olabilir. Bu durumda

ebeveynler çocuklarını bırakacak yer ya da emanet edecekleri yer bulma problemi yaşamamış olurlar.” (Katılımcı 9)

”İki yaşına kadar annenin izinli sayılması, üç yaşına kadar da yarı zamanlı çalışmasını sonrasında zaten mesailerin 16.00’da bitmesi gibi bir hizmet sunabilirdim.” (Katılımcı 11)

”Çocuklarıma kendim bakıp onları belli bir yaşa kadar büyütmeyi isterdim.” (Katılımcı 7)

”Mutlaka bir kreş açardım kurumlara özel ve izin süresini iki yıla çıkarırdım. Ne de olsa iki yıl anne sütü ve ilgisi oldukça önemli. Yapamazsam eğer en kötü ihtimalle dört ay izin verirdim.” (Katılımcı 13)

”Mesai saatlerini azaltırdım. Her kuruma kendi binasında bir kreş açardım. Çalışmış olduğum Aile ve Sosyal Hizmetler Bakanlık binasına da kreş ve etüt merkezi açardım.” (Katılımcı 14)

Katılımcıların bir kısmı hizmet önerisi olarak, anne ve babaya verilen doğum iznini çok kısa bulmakta, özellikle ilk altı ay için ücretsiz izin verilmesi gerektiğini, süt izninin ise sabah saatlerine koyulması gerektiğini ifade etmektedir. Daha sonraki süreç için ise anneler için daha kısa çalışma saatleri, babalar içinse izin günleri verilmesi gerektiğini ifade etmektedir. Katılımcıların pek çoğu devletin çalışan ebeveynlere kurumların çatısı altında veyahut yerel yönetimlerin içerisinde bakım desteği sunulması gerektiğini ifade etmektedir.

5. Tartışma ve Sonuç

Okul öncesi dönemde çocuğu bulunan ve çalışan ebeveynler çalıştıkları saatlerde çocuklarının bakım, eğitim ve denetiminin sağlanması konusunda sıkıntılar yaşamaktadır. Yaşanılan bu sıkıntılar hem ebeveynleri hem de çocukları psikolojik olarak örselemektedir. Bu çalışma ile okul öncesi dönemde çocuğu olan ve çalışan ebeveynlerin sorun ve ihtiyaçlarının tespit edilmesi amaçlanmıştır.

Araştırma kapsamında görüşülen ebeveynlerin yaşları 29-44 arasında değişim göstermektedir. Ebeveynlerin çoğunluğunu anneler oluşturmaktadır. Ebeveynlerin hepsi hâlihazırda evli olup, beş tanesinin iki, geriye kalan on ebeveynin ise bir çocuğu bulunmaktadır. Araştırma kapsamında çalışan ebeveynlerin bir kısmı, çocuk bakımıyla ilgili olarak aile büyüklerinden yardım alırken, bir kısmı da kreş hizmetlerinden faydalanmakta olup, hemen hepsi çocuk bakımına yönelik sorunlar yaşamaktadır.

Araştırma kapsamında görüşülen ebeveynler; çocuklarından ayrıldığı için suçluluk ve kaygı duyduklarını, evde büyük ebeveynler ile yaşam konusunda zorluklar yaşadıklarını, doğum izinlerinin kısa olmasından dolayı erken dönemde çocuklarını bırakarak işe başlamak zorunda kalma, yalnız başına çocuk bakım yükünün üstesinden gelmekte zorluk, ekonomik yetersizlikler ve iş saatlerini ayarlayamama gibi sorunlar yaşadıklarını belirtmişlerdir.

Bu araştırmadan elde edilen sonuçlar çerçevesinde aşağıdaki öneriler geliştirilmiştir.

- Araştırma kapsamında görüşme yapılan katılımcılar, çocuklarından ayrılmaları gereken zamanlarda çocuklarının bu ayrılığa gelişim dönemi ve bireysel özelliklerine göre farklı tepkiler verdiklerini ifade etmişlerdir. Bu doğrultuda ebeveynlere yönelik olarak halk eğitim merkezleri, yerel yönetimler ve üniversiteler tarafından doğru ebeveyn tutumları, çocukların yaş ve gelişim özellikleri gibi konularda seminerler, kurslar düzenlenmesi önemlidir. Bununla birlikte aynı kapsamdaki eğitimler düzenli aralıklarla okul öncesi eğitimi alan çocukların ebeveynlerine de verilmelidir.
- Araştırma kapsamında görüşülen ebeveynler doğum izinlerinin kısa olması dolayısıyla çocuklarını erken dönemde bırakmak zorunda kaldıklarını süt izinlerinin yetersiz olduğu için sorunlar yaşadıklarını belirtmişlerdir. Hâlihazırda doğum sonrası ücretli izinlerin sadece annelere yönelik olduğu, doğum öncesi ve sonrası sürenin toplam 16 hafta olduğu göz önünde bulundurulduğunda bu sürenin oldukça kısa olduğu düşünülmektedir. Bu kapsamda her iki ebeveyni de kapsayan annelik, babalık izinlerinin sürdürülebilir ve kalıcı bir şekilde arttırılmasının sağlanmasına yönelik politikalar geliştirilmelidir.

- Araştırma kapsamında görüşülen ebeveynlerin bir kısmı doğum sonrası ücretli izinlerini kullandıktan sonra ücretsiz izin kullandıklarını bu süreçte maaş almadıkları için ekonomik olarak sorunlar yaşadıklarını ifade etmişlerdir. Kamu kurumları ve özel sektörde okul öncesi dönemde çocuğu olan çalışan ebeveynlerin çalışma saatlerinde düzenlemeler yapılarak, esnek çalışma olanakları sağlanmalıdır.
- Okul öncesi dönemde çocuğu olan ve çalışan ebeveynlerin yaşadığı sorunlardan biri de kreş ve gündüz bakım evlerinin ücretlerinin yüksek olmasıdır. Ücretlerin yüksek olması nedeniyle çocuklarını kreşe göndermeyen ebeveynler bu süreçte bir aile büyüğünden çocuk bakımı konusunda destek aldıklarını ve bu dönemde bir aile büyüğü ile aynı evde yaşamının çeşitli zorlukları olduğunu ifade etmişlerdir. Bu kapsamda okul öncesi bakım ve eğitim kurumlarının yaygınlaştırılması, gerekli ücret düzenlemelerinin yapılarak toplumun her kesimi için ulaşılabilir hale getirilmesi önem taşımaktadır.
- Okul öncesi bakım ve eğitim kurumlarının sayıca artırılması, toplumda bu alandaki ihtiyacın karşılanması, kamu kurumları, özel sektör ve yerel yönetimlerin daha fazla okul öncesi bakım kurumu açmasına yönelik devlet tarafından teşvik edici politikaların uygulanması gerekmektedir.

Finansman/ Grant Support

Yazar(lar) bu çalışma için finansal destek almadığını beyan etmiştir.

The author(s) declared that this study has received no financial support.

Çıkar Çatışması/ Conflict of Interest

Yazar(lar) çıkar çatışması bildirmemiştir.

The authors have no conflict of interest to declare.

Yazarların Katkıları/Authors Contributions

Çalışmanın Tasarlanması: Yazar-1 (%33,3), Yazar-2 (%33,3), Yazar-3 (%33,3)

Conceiving the Study: Author-1 (%33,3), Author-2 (%33,3), Author-3 (%33,3)

Veri Toplanması: Yazar-1 (%33,3), Yazar-2 (%33,3), Yazar-3 (%33,3)

Data Collection: Author-1 (%33,3), Author-2 (%33,3), Author-3 (%33,3)

Veri Analizi: Yazar-1 (%33,3), Yazar-2 (%33,3), Yazar-3 (%33,3)

Data Analysis: Author-1 (%33,3), Author-2 (%33,3), Author-3 (%33,3)

Makalenin Yazımı: Yazar-1 (%33,3), Yazar-2 (%33,3), Yazar-3 (%33,3)

Writing Up: Author-1 (%33,3), Author-2 (%33,3), Author-3 (%33,3)

Makale Gönderimi ve Revizyonu: Yazar-1 (%33,3), Yazar-2 (%33,3), Yazar-3 (%33,3)

Submission and Revision: Author-1 (%33,3), Author-2 (%33,3), Author-3 (%33,3)

Açık Erişim Lisansı/ Open Access License

This work is licensed under Creative Commons Attribution-NonCommercial 4.0 International License (CC BY NC).

Bu makale, Creative Commons Atıf-GayriTicari 4.0 Uluslararası Lisansı (CC BY NC) ile lisanslanmıştır.

Kaynaklar

Atila Demir, S. ve Genç Çelebi, Ş. (2017). Tek Ebeveynli Ailelerin Sorunları: Nitel Bir Araştırma. *Yalova Sosyal Bilimler Dergisi*, 8(13), s. 111-128.

Creswell, J. (1994). *Research design: Qualitative and quantitative approaches*. Sage.

Creswell, J. W. (2017). *Araştırma deseni: Nicel, nitel ve karma yöntem yaklaşımı* (3. baskı). (S. B. Demir, Çev.). Eğiten Kitap Yayınları.

İnan, H. Z. ve Doğan Temur, Ö. (2010). Okulöncesi Eğitim Döneminde Çocuk Bakıcıları: Ebeveynlerin Yaşantıları ve Görüşleri Üzerine Bir Araştırma. *İnönü Üniversitesi Eğitim Fakültesi Dergisi*, s. 1-17.

Koca, G. (2023). *Erken Çocukluk Dönemi Çocukları Olan Çalışan Annelerin Yaşadıkları Problemlerin İncelenmesi*. Yayımlanmamış Yüksek Lisans Tezi. Fatih Sultan Mehmet Vakıf Üniversitesi, Lisansüstü Eğitim Enstitüsü, Temel Eğitim Anabilim Dalı, Okul Öncesi Eğitimi Programı.

Şahin Zeteroğlu, E. ve Başal, H. A. (2016). Mother Attitudes and Children's Multiple Intelligence Areas According to Educational Levels of Parents. *The Anthropologist*, s. 97-104.

- řentürk, S. (2007). 5-6 Yař Çocukların Çalıřan ve Çalıřmayan Annelerin Çocuk Yetiřtirme Tutumları ile Bu Çocukların Sosyal-Duygusal Uyum Düzeylerinin Karřılařtırılması. İstanbul.
- Türkiye İstatistik Kurumu (TÜİK). (2023). *Tek Yař Nüfus Verisi*.
- Türkiye İstatistik Kurumu (TÜİK). (2024, Mayıs 15). *İstatistiklerle Aile, 2023*. Türkiye İstatistik Kurumu Haber Bülteni : <https://data.tuik.gov.tr/Bulten/Index?p=Istatistiklerle-Aile-2023-53784&dil=1>
- UNICEF. (2013). *Erken Yařlarda Çocuk Refahı ve Kadın İstihdamı Politika Belgesi*.
- Utař Akhan, L. ve Batmaz, M. (2011). 0-6 Yař Grubu Çocuđu Olan Çalıřan Annelerin Çocuk Bakımı İle İlgili Karřılařtıkları Sorunların Ve Sorun Çözme Yaklařımlarının İncelenmesi. *İstanbul Üniversitesi Folrence Nightingale Hemřirelik Dergisi* , s. 161-167.
- Yıldırım, A., ve řimřek, H. (2013). *Sosyal bilimlerde nitel arařtırma yöntemleri* (8. baskı). Seçkin Yayıncılık.



Abant Sosyal Bilimler Dergisi

Journal of Abant Social Sciences

2024, 24(3): 968-976, doi: 10.11616/asbi.1516356



Türkiye’de Reklam Okuryazarlığı Alanındaki Lisansüstü Tezlerin Bibliyometrik Analizi

Bibliometrical Analysis of Post Graduate Theses in Turkey Within The Scope of Advertising Literacy

Ezgi SAATCIOĞLU¹ 

Geliş Tarihi (Received): 15.07.2023

Kabul Tarihi (Accepted): 14.10.2024

Yayın Tarihi (Published): 30.11.2024

Öz: Günümüzde bireyler, pazar koşulları içerisinde birer tüketici olarak değerlendirilmektedir. Bu bağlamda hem bireyler hem de markalar açısından reklam okuryazarlığı önemli bir olgu olmaktadır. Bireysel düzeyde bir yeteneği ifade eden her bireyin farklı düzeylerde olabileceği ve kendini geliştirebileceği reklam okuryazarlığı, önemli bir akademik çalışma alanıdır.. Bu çalışmada reklam okuryazarlığı literatüründeki yönelimlerin belirlenmesi hedeflenerek bibliyometrik bir analiz gerçekleştirilmektedir. Çalışmada Yükseköğretim Kurulu Başkanlığı Ulusal Tez Merkezi üzerinden ulaşılan, reklam okuryazarlığı alanında yazılmış lisansüstü tezler incelenmektedir. Çalışmada gerçekleştirilen bibliyometrik analiz sonuçlarına göre reklam okuryazarlığı alanında Türkiye alanyazınında hazırlanmış olan sınırlı sayıda lisansüstü tez bulunduğu 2 tez dışındaki tezlerin halkla ilişkiler ve tanıtım ile iletişim bilimleri alanında yazıldığı görülmektedir. Çalışmaların araştırma yöntemleri, veri toplama teknikleri çeşitlilik göstermekte, çocukların ve yetişkinlerin reklam okuryazarlığı düzeylerinin irdelendiği görülmektedir.

Anahtar Kelimeler: Reklam Okuryazarlığı, Lisansüstü Tezler, Bibliyometrik Analiz

&

Abstract: Individuals are considered as consumers within market conditions. So that, advertising literacy is an important phenomenon for individuals and brands. Advertising literacy, expresses an ability that each individual can have different levels and improve themselves, is an important academic field of study. A bibliometric analysis is carried out to determine the tendencies in the advertising literacy literature. Postgraduate theses written in the field of advertising literacy, accessed through the ‘Yükseköğretim Kurulu Başkanlığı Ulusal Tez Merkezi’ are examined. There are a limited number of postgraduate theses. All theses except 2, were written in the fields of public relations and promotion, communication sciences. The studies vary in terms of research methods, data collection techniques, the advertising literacy levels of children and adults are examined.

Keywords: Advertising Literacy, Post-graduate Theses, Bibliometrical Analysis

Atıf/Cite as: Saatcioğlu, E. (2024). Türkiye’de Reklam Okuryazarlığı Alanındaki Lisansüstü Tezlerin Bibliyometrik Analizi. *Abant Sosyal Bilimler Dergisi*, 24(3), 968-976. doi: 10.11616/asbi.1516356

İntihal-Plagiarism/Etik-Ethic: Bu makale, en az iki hakem tarafından incelenmiş ve intihal içermediği, araştırma ve yayın etiğine uyulduğu teyit edilmiştir. / This article has been reviewed by at least two referees and it has been confirmed that it is plagiarism-free and complies with research and publication ethics. <https://dergipark.org.tr/tr/pub/asbi/policy>

Copyright © Published by Bolu Abant İzzet Baysal University, Since 2000 – Bolu

¹ Dr., Ezgi Saatcioğlu, ezgisaaatcioglu@hotmail.com. (Sorumlu Yazar)

1. Giriş

Reklam okuryazarlığı bireysel boyutlu bir yetenekler bütünüdür. Reklam okuryazarlığı, bireylerin bilinçli tüketiciler olmaları yönünde yarar sağlamaktadır. Markalar açısından bakıldığında ise marka ve reklam uzmanları tarafından oluşturulan reklam kampanyaları, pazarlama iletişimi çalışmaları ve marka farkındalığının oluşturulmasında fayda sağlamaktadır. Yoğun bir biçimde reklam ve pazarlama iletişimi faaliyetlerine maruz kalan bireylerin, ilgili reklam mesajlarını diğer medya içeriklerinden ayırabilmeleri giderek zorlaşmaktadır. Bireylerin medya ve reklam okuryazarlığı düzeyleri, bu ayrımı sağlayabilmeleri açısından da önem taşımaktadır.

Reklam okuryazarlığı önemli bir araştırma alanı olarak da öne çıkmaktadır. Özellikle marka ve reklam araştırmacıları için tüketici konumundaki bireylerin, reklam okuryazarlığı düzeylerinin ölçülmesi önem taşımaktadır. Sektörel araştırmaların yanı sıra akademik araştırmalar da gerçekleştirilerek reklam ve marka iletişimi literatürüne katkı sağlandığı bilinmektedir. Literatürün farklı nitelikler çerçevesinde dağılımını ortaya koymak üzere gerçekleştirilen çalışmalar, bibliyometrik çalışmalar olarak tanımlanmaktadır. Bu bağlamda reklam okuryazarlığı alanında gerçekleştirilecek bibliyometrik bir çalışma, alana ilişkin eğilimleri ve potansiyel araştırma alanlarını ortaya koymak için yarar sağlayacaktır. Bu çalışmada, reklam okuryazarlığı alanında bibliyometrik bir çalışma gerçekleştirilerek reklam okuryazarlığı alanındaki akademik eğilimleri belirlemek hedeflenmektedir.

Bu çalışmada betimleyici bir tasarım ile reklam okuryazarlığı alanına yönelik bibliyometrik bir analiz gerçekleştirmek amaçlanmaktadır. Literatürde reklamcılık alanında bibliyometrik çalışmalar yer almakla birlikte reklam okuryazarlığı alanında bir bibliyometrik çalışmaya rastlanmamıştır. Araştırma evrenini reklam okuryazarlığı alanında gerçekleştirilen akademik araştırmalar oluşturmaktadır. Araştırma örneklemini ise amaçsal örneklem yöntemi ile Türkiye’de reklam okuryazarlığı üzerine hazırlanmış olan lisansüstü tezler olarak belirlenmiştir. Araştırmada ele alınan lisansüstü tezler, Yükseköğretim Kurulu Başkanlığı Ulusal Tez Merkezi’nde listelenen lisansüstü tezlerle sınırlıdır.

2. Reklam Okuryazarlığı

Reklam okuryazarlığı, bir bireysel yetenek olarak kabul görmekte olup zaman içinde değişmekte ve gelişmektedir. Markalar tarafından hazırlanan reklam mesajları sürekli ve yoğun bir biçimde dolaşıma girmektedir. Bu bağlamda bireylerin reklam okuryazarlıkları da her yeni reklamla ve reklamcılıktaki her gelişmeyle değişim göstermekte ve bireyler yeni nitelikler edinmektedirler (Malmelin, 2010: 139).

Reklam okuryazarlığı; bireylerin reklama dair anlayış kazanmalarını, reklamın ikna etme amacının farkında olmalarını (Tarabashkina ve Quester, 2007, s. 2), reklamın taşıdığı ticari amacın farkında olmalarını ve bu amaçlar doğrultusunda kullanılan teknikleri tanıyarak bir sektör olarak reklamcılığı tanımalarını (O’Donahue ve Tynan, 1998; Wright, vd., 2005: 222-223; Malmelin, 2010: 2) ve reklam mesajı ile toplumsal bağlamı kurabilmelerini (Ritson ve Elliot, 1995: 114) sağlamaktadır.

Araştırmacılar reklam okuryazarlığına yönelik bakış açılarının üç adet olduğunu ifade etmektedir. İlgili bakış açıları; eğitim ve araştırma bakış açısı, tüketici bakış açısı ve iletişimci bakış açısı olmaktadır. Eğitim ve araştırma bakış açısından reklam okuryazarlığı, farklı reklam türleri üzerine gerçekleştirilen araştırmaları ifade eden analitik bir kavram olmaktadır. Reklam okuryazarlığı, tüketici bakış açısı ile ele alındığında ise bireyin ticari mesajları anlama yeteneği olarak açıklanmaktadır. Son olarak iletişimci bakış açısı ile reklam okuryazarlığı ise reklam kampanyalarının oluşturulmasında reklam ve iletişim uzmanlarının doğru bir biçimde yönlendirilmeleri için yarar sağlamaktadır (Malmelin, 2010: 140).

Reklam okuryazarlığı, temelde reklam kavramının içeriğine yani kavramsal bilgisine dayanmaktadır. Reklamın kavramsal bilgisini oluşturan ise teorik modellerde yer alan bilgilerin biraraya gelmesi ile oluşmaktadır. Bu bağlamda yedi tür bilgiden söz edilmektedir. İlgili bilgi türleri; reklam farkındalığı, reklamın kaynağının farkındalığı, hedef kitle farkındalığı, reklamın satış niyetinin farkındalığı, reklamın ikna niyetinin farkındalığı, reklamın ikna taktiklerinin anlaşılması, reklam yanlılıklarının anlaşılması olarak sıralanmaktadır (Rozendaal, vd., 2011: 335).

Reklam okuryazarlıđının boyutlarına deđinen Malmelin (2010) enformasyon okuryazarlıđı, estetik okuryazarlıđı, retorik okuryazarlıđı ve tanıtım okuryazarlıđı olmak üzere drt boyuttan sz etmektedir.

- Enformasyon Boyutu: Enformasyon okuryazarlıđı boyutunda reklamın bilgilendirici olma zelliđi ne çıkmaktadır. Tketiciler, reklamdan bilgi edinirlerken bilgi edinme dzeyleri zerinde reklam okuryazarlıđı dzeyleri etkili olmaktadır. Enformasyon boyutunda bireylerin, farklı kaynaklardan bilgi edinme ve deđerlendirme yetileri nem tařıtmaktadır.
- Estetik Boyutu: Estetik reklam okuryazarlıđı boyutu, tketicilerin reklamda yer alan grsel zellikler bařta olmak üzere beđenilerini etkileyebilecek zellikleri algılama biđimleri ile ilgili olmaktadır. Bireyler, estetik reklam okuryazarlıđı dzeylerine bađlı olarak reklam ilgi ekiciliđi, eđlendiriciliđi gibi zelliklerini algılama ve deđerlendirme dzeyleri farklılık gstermektedir.
- Retorik Boyut: Reklam okuryazarlıđının retorik boyutu, reklamın ikna ediciliđi ile iliřilenmektedir. Bu bađlamda bireyler, retorik reklam okuryazarlıđı boyutu dzeylerine gre reklamın ikna etme amacının, satın alma davranıřını gerekleřtirme amacının ve pazarlama hedeflerinin bilincinde olma dzeyleri de farklılık gstermektedir.
- Tanıtım Boyutu: Reklam okuryazarlıđının tanıtım boyutu ise bireylerin birer tketicisi olarak kendilerine hitap eden rn ve hizmet tanıtımlarının tařıdıđı pazarlama amalarının bilincinde olma dzeylerini ifade etmektedir. Tanıtım boyutunda bireyler, reklamın tanıtım amacı dođrultusunda kullandıđı farklı reklam ieriklerini ve zelliklerini tanınmaları ifade edilmektedir.

Rozendaal vd. (2011: 334-335) ise reklam okuryazarlıđının boyutlarını; kavramsal reklam okuryazarlıđı, reklam okuryazarlıđı performansı ve tutumsal reklam okuryazarlıđı olarak ifade etmektedir. Kavramsal reklam okuryazarlıđı; bireylerin, reklama dair sahip oldukları bilgileri ifade etmektedir. Bireyin kavramsal olarak zihninde bulundurduđu reklam bilgisi, reklam ieriđi ile karřılařtıđı zaman biliřsel bir iřleme srecinden gemektedir. İlgili biliřsel iřleme sreci, reklam okuryazarlıđı performansı olarak adlandırılmaktadır. Tutumsal reklam okuryazarlıđı boyutu ise bireylerin reklama ynelik beđenileri, eleřtirileri, reklamın inandırıcılıđı gibi tutumları ifade etmektedir.

3. Arařtırma

Hem marka ve reklam profesyonelleri hem de akademisyenler iin reklam okuryazarlıđına iliřkin arařtırmalar nem tařıtmaktadır. Bu alıřmada reklam okuryazarlıđı alanına ynelik bibliyometrik bir analiz gerekleřtirmek hedeflenmektedir. Bylelikle ilgili alanda alıřan arařtırmacılara katkı sađlayarak ilerleyen yıllarda yařanabilecek deđiřimlerin izinin srlebilmesi hedeflenmektedir.

Betimleyici bir arařtırma tasarımına sahip olan arařtırmanın yntemi, bibliyometrik analiz olarak belirlenmiřtir. Bibliyometrik analiz ile akademik geliřmelerin yn, alanı, dinamiklerine dair bir ereve oluřturulabilmekte, filtrelemeler ile nemli alıřma konularının belirlenmesine olanak sađlanmaktadır (Ariaa ve Cuccurullo, 2017).

Arařtırmanın evrenini ulusal alanyazındaki reklam okuryazarlıđı konusunu ele alan tm bilimsel arařtırmalar oluřurmaktadır. Arařtırma evreni ierisinden amasal rneklem yntemi ile Yksekđretim Kurulu Bařkanlıđı Ulusal Tez Merkezi'nde yer almakta olan reklam okuryazarlıđı alanındaki lisansst tezler, rneklem olarak seilmiřtir. Bu durum aynı zamanda arařtırmanın sınırlılıđını da oluřurmaktadır. YKTEZ'de reklam okuryazarlıđı sorgusu aratılarak 6 lisansst teze (Erdem, 2014; Aydođan, 2021; Baytimur, 2021; Dinlemek, 2021; Tařar, 2022; Kaya Top, 2023) ulařılmıřtır. Lisansst tezlerin azlıđı da arařtırmanın bir diđer sınırlılıđı olmaktadır. bibliyometrik zelliklerin belirlenebilmesi iin tezin yılı, lisansst derecesi, anabilim dalı, arařtırma konusu, arařtırma yntemi, arařtırmada veri toplama yntemi kategorileri ile veriler belirlenmiřtir.

Arařtırmada yanıt aranan sorular ařađıda yer almaktadır:

1. Reklam okuryazarlıđı zerine yazılan tezlerin yıllara gre dađılımı nasıldır?
2. Reklam okuryazarlıđı zerine yazılan tezlerin lisansst derecesine gre dađılımı nasıldır?
3. Reklam okuryazarlıđı zerine yazılan tezlerin anabilim dallarına gre dađılımı nasıldır?

4. Reklam okuryazarlığı üzerine yazılan tezlerin anahtar kelime kullanımı nasıldır?
5. Reklam okuryazarlığı üzerine yazılan tezlerin konulara göre dağılımı nasıldır?
6. Reklam okuryazarlığı üzerine yazılan tezlerin veri toplama yöntemlerine göre dağılımı nasıldır?

3.1 Araştırma Bulguları

Bu bölümde, ulusal alanyazında bulunan reklam okuryazarlığı üzerine yazılmış tezlere yönelik gerçekleştirilen bibliyometrik çalışma ile edilen verilere yer verilmektedir.

Tablo 1: Reklam Okuryazarlığı Alanındaki Lisansüstü Tezlere Dair Genel Bilgiler

Tezler Hakkında Genel Bilgiler	Frekans	Yüzde
Tez Sayısı	6	
Yüksek Lisans	2	33,3
Doktora	4	66,7
Anabilim Dalı		
Reklamcılık ve Halkla İlişkiler	1	16,7
Halkla İlişkiler ve Tanıtım	3	50
İletişim Bilimleri	1	16,7
Çocuk Gelişimi	1	16,7
Yazım Dili		
Türkçe	6	100

Araştırmada “Reklam okuryazarlığı üzerine yazılan tezlerin yıllara göre dağılımı nasıldır?”, “Reklam okuryazarlığı üzerine yazılan tezlerin lisansüstü derecesine göre dağılımı nasıldır?”, “Reklam okuryazarlığı üzerine yazılan tezlerin anabilim dallarına göre dağılımı nasıldır?” sorularına yanıt aranmaktadır. Tablo 1’de tezlerin derecesine, anabilim dallarına ve yazım dilini yer verilmektedir. YÖKTEZ’den ulaşılan 6 tezin tamamı Türkçe olarak yazılmıştır. Lisansüstü derecelerine göre dağılıma bakıldığında ise yüksek lisans derecesinde 2, doktora derecesinde 4 tez yer aldığı görülmektedir. Anabilim dallarına bakıldığında Reklamcılık ve Halkla İlişkiler Anabilim Dalı’nda 1, İletişim Bilimleri Anabilim dalı’nda 1, Çocuk Gelişimi Anabilim dalı’nda 1 ve Halkla İlişkiler ve Tanıtım Anabilim dalı’nda 3 tez yer almaktadır.

Tablo 2: Reklam Okuryazarlığı Üzerine Tezlerin Yıllara Göre Dağılım Tablosu

Tez Yazım Yılları	Frekans	Yüzde
2014	1	16,7
2021	3	50
2022	1	16,7
2023	1	16,7

Tablo 2’de görüldüğü üzere YÖKTEZ’de yer alan ilk tez 2014 yılına aittir. 2021 yılında üç tez yayınlanırken 2022 yılında ve 2023 yılında birer adet tez yayınlanmıştır. Reklam okuryazarlığının uzun yıllardır tüm dünyada tartışılabilen bir konu olmasında rağmen Türkiye’de konu üzerine tezlerin 2014’te yazılmaya başlanmış olması dikkat çekmektedir.

Tablo 3: Reklam Okuryazarlığı Üzerine Yazılan Tezlerin Konulara Göre Dağılım Tablosu

Tez Konuları	Yüksek Lisans	Doktora	Yüzde
Dijital Reklam Okuryazarlığı için Eğitim Modeli	0	2	33,3
Reklam okuryazarlığı ölçek çalışması	1	0	16,7
Dijital reklam okuryazarlığı	1	0	16,7
Reklam okuryazarlığı düzeyinin reklam tutumuna etkisi	0	2	33,3
Toplam	2	4	100

Araştırmada “Reklam okuryazarlığı üzerine yazılan tezlerin konulara göre dağılımı nasıldır?” sorusuna yanıt aranmaktadır. Tablo 3.’te reklam okuryazarlığı üzerine yazılan tezlerin, konularına ve derecelerine göre dağılımına yer verilmektedir. Reklam okuryazarlığı üzerine yazılan tezlerde 4 ana konu olduğu görülmektedir. Bunlar; dijital reklam okuryazarlığı için eğitim modeli, reklam okuryazarlığı ölçek çalışması, dijital reklam okuryazarlığı, reklam okuryazarlığı düzeyinin reklam tutumuna etkisi olmaktadır. Dijital reklam okuryazarlığı için eğitim modeli üzerine 2 doktora tezi, dijital reklam okuryazarlığı üzerine 1 yüksek lisans tezi, reklam okuryazarlığı ölçek çalışması üzerine 1 yüksek lisans tezi, reklam okuryazarlığı düzeyinin reklam tutumuna etkisi üzerine 2 doktora tezi yazılmış olduğu görülmektedir.

Tablo 4: Reklam Okuryazarlığı Üzerine Tezlerde Kullanılan Anahtar Kelimeler Tablosu

Kullanılan Anahtar Kelimeler	Frekans	Yüzde
Çocuk	3	9,375
Reklam	2	6,25
Reklam okuryazarlığı	2	6,25
Reklam okuryazarlığı ölçeği	1	3,125
İkna Bilgisi	1	3,125
Geçerlik	1	3,125
Güvenirlilik	1	3,125
Dijital Reklam	1	3,125
Dijital Reklam Okuryazarlığı	2	6,25
Medya Okuryazarlığı	1	3,125
Karma Yöntem	1	3,125
Orta yaş Tüketiciler	1	3,125
Çevrimiçi Reklamcılık	1	3,125
Dijital Toplum	1	3,125
Dijital Yerli	2	6,25
Dijital Göçmen	2	6,25
Dijital Medya	1	3,125
Geleneksel medya	1	3,125
Dijital Tabanlı Eğitim	1	3,125
Eğitim Modeli	1	3,125
Andragoji	1	3,125
Eğitim modeli	1	3,125
Oluşturmacılık	1	3,125
Eylem araştırması	1	3,125
Ebeveyn arabuluculuk stratejileri	1	3,125

Araştırmada “Reklam okuryazarlığı üzerine yazılan tezlerde anahtar kelime kullanımı nasıldır?” sorusuna yanıt aranmaktadır. Tablo 4’te reklam okuryazarlığı üzerine yazılan tezlerde kullanılan anahtar kelimelere yer verilmektedir. İlgili tezlerde toplam 32 anahtar kelime kullanılmıştır. Anahtar kelimelerden 7 tanesinin aynı anahtar kelimenin birden fazla tezde kullanımı şeklinde olduğu görülmektedir. Birbirinden farklı olarak kullanılan anahtar kelime sayısı ise 25’tir. 3 tezde ‘çocuk’, 2 tezde ‘reklam’, 2 tezde ‘reklam okuryazarlığı’, 2 tezde ‘dijital reklam okuryazarlığı’, 2 tezde ‘dijital yerli’, 2 tezde ‘dijital göçmen’ anahtar

kelimeleri kullanılmaktadır. Geriye kalan ‘reklam okuryazarlığı ölçeği’, ‘ikna bilgisi’, ‘geçerlik’, ‘güvenirlik’, ‘dijital reklam’, ‘medya okuryazarlığı’, ‘orta yaş tüketiciler’, ‘çevrimiçi reklamcılık’, ‘dijital toplum’, ‘dijital medya’, ‘geleneksel medya’, ‘dijital tabanlı eğitim’, ‘eğitim modeli’, ‘andragoji’, ‘eylem araştırması’, ‘esbeveyn arabuluculuk stratejileri’ anahtar kelimeleri ise birer tezde kullanılmıştır.

Tablo 5: Reklam Okuryazarlığı Üzerine Yazılan Tezlerin Araştırma Yöntemleri Tablosu

Tez Konuları	Nicel	Nitel	Nicel ve Nitel Birlikte	Toplam	Yüzde
Dijital reklam okuryazarlığı için eğitim modeli	0	1	1	2	33,3
Reklam okuryazarlığı ölçek çalışması	0	1	0	1	16,7
Dijital reklam okuryazarlığı	1		0	1	16,7
Reklam okuryazarlığı düzeyinin reklam tutumuna etkisi	1	0	1	2	33,3
Toplam	2	2	2	6	100
Yüzde	33,3	33,3	33,3	100	

Araştırmada “Reklam okuryazarlığı üzerine yazılan tezlerin araştırma yöntemlerine göre dağılımı nasıldır?” sorusuna yanıt aranmaktadır. Tablo 5’te reklam okuryazarlığı üzerine yazılan tezlerin araştırma yöntemleri tablosuna yer verilmektedir. İlgili tezlerin 2’sinde nicel, 2’sinde nitel ve 2’sinde hem nitel hem de nicel yöntemler kullanılmaktadır. Nitel araştırma yöntemleri; dijital reklam okuryazarlığı için eğitim modeli ve reklam okuryazarlığı ölçek çalışması tez konularında kullanılırken nicel yöntemler ise dijital reklam okuryazarlığı ve reklam okuryazarlığı düzeyinin reklam tutumuna etkisi konularında kullanılmıştır. Nicel ve nitel yöntemlerin birarada kullanıldığı konular ise dijital reklam okuryazarlığı için eğitim modeli ve reklam okuryazarlığı düzeyinin reklam tutumuna etkisi olmaktadır.

Tablo 6: Reklam Okuryazarlığı Üzerine Yazılan Tezlerin Veri Toplama Yöntemleri Tablosu

Veri toplama tekniklerinin tezlere göre dağılımı		
Veri toplama yöntemleri	Frekans	Yüzde
Yarı yapılandırılmış görüşme	1	16,7
Gözlem ve yarı yapılandırılmış görüşme	1	16,7
Anket ve yarı yapılandırılmış görüşme	1	16,7
Anket	2	33,3
Anket, gözlem, yarı yapılandırılmış görüşme, odak grup	1	16,7
Kullanılan Veri Toplama tekniklerinin dağılımı		
Toplam tez sayısı	6	100
Yarı yapılandırılmış görüşme	4	40
Anket	3	30
Gözlem	2	20
Odak Grup çalışması	1	10
Toplam araştırma tekniği	10	100

Araştırmada “Reklam okuryazarlığı üzerine yazılan tezlerin veri toplama yöntemlerine göre dağılımı nasıldır?” sorusuna yanıt aranmaktadır. Tablo 6’da reklam okuryazarlığı üzerine yazılan tezlerden yararlanılan veri toplama tekniklerine yer verilmiştir. Buna göre ilgili tezlerde anket, yarı yapılandırılmış görüşme ve gözlem tekniklerinden yararlanılmaktadır. Bir tezde yarı yapılandırılmış görüşme, iki tezde anket tekniği kullanılırken geri kalan üç tezde birden çok araştırma tekniğinden yararlanılmaktadır. Bu tezlerden birinde yarı yapılandırılmış görüşme ve gözlemden yararlanılırken bir diğerinde yarı yapılandırılmış görüşme ve anket tekniklerinden yararlanılmaktadır. Son tezde ise anket, gözlem, yarı yapılandırılmış görüşme ve odak grup çalışması tekniklerinden birlikte yararlanılmaktadır.

4. Sonuç

Reklam okuryazarlığı, bireylerin reklamları algılama ve yorumlama yetenekleri ile ilişkili olmaktadır. Medya okuryazarlığının bir alt alanını oluşturan reklam okuryazarlığı hem bireyler hem de sektör profesyonelleri için önem taşımaktadır. Reklam okuryazarlığı değişime ve gelişime açık bir yetenek olmaktadır. Her birey, farklı reklam okuryazarlığı düzeyine sahip olabilmekte ve reklamlara yönelik algılarını ve tutumlarını ilgili reklam okuryazarlığı düzeyine göre geliştirmektedirler. Markalar açısından bakıldığında ise hedef kitlenin reklam okuryazarlığı düzeyi, gerçekleştirilen pazarlama iletişimi faaliyetlerinin etkililiği açısından önem taşımaktadır.

Reklam okuryazarlığı hem markalar hem de tüketiciler açısından önem taşıması bağlamında önemli bir araştırma alanı olmaktadır. Hem sektörel hem de akademik çalışmaların gerçekleştirilmesi ile reklam okuryazarlığı kavramına ve tüketim üzerindeki etkisine dair bir bilgi birikimi oluşturmak mümkün olmaktadır. Türkiye’de reklam okuryazarlığı üzerine bibliyometrik bir çalışma gerçekleştirilmemiş olduğu görülmektedir. Bibliyometrik çalışmalar; akademik çalışmaların yönüne, alanına ve gelişimlerine ilişkin bir çerçeve oluşturarak önemli çalışma alanlarının ve gelişmelerin belirlenmesine yardımcı olmaktadır (Ariaa ve Cuccurullo, 2017). Bu çalışmada, reklam okuryazarlığı üzerine ulusal alanyazına ilişkin bir tarama gerçekleştirilmesi hedeflenmektedir. Bu hedef doğrultusunda betimleyici bir tasarıma sahip olan bibliyometrik analizden yararlanılmaktadır. Böylelikle reklam okuryazarlığı literatürüne katkı sağlamak istenmektedir. Araştırmanın evrenini, ulusal alanyazında reklam okuryazarlığı üzerine gerçekleştirilen araştırmalar oluşturmakta olup araştırma örnekleme, amaçsal örneklem olarak Türkiye’de yazılmış olan lisansüstü tezler belirlenmiştir. Araştırmada YÖKTEZ üzerinden ulaşılabilen tezler incelemeye alınmıştır. YÖKTEZ üzerinden “reklam okuryazarlığı” anahtar kelimesi ile gerçekleştirilen arama ile ulaşılan yüksek lisans ve doktora tezleri incelenmiştir.

YÖKTEZ üzerinden altı teze ulaşılabilmektedir. Tezlerin ikisi yüksek lisans, dördü ise doktora tezi olmaktadır. Reklam okuryazarlığı alanında ilk tezin 2014 yılında hazırlandığı görülmektedir. En çok tezin hazırlandığı yıl ise 2021’dir. Tezlerin tamamı Türkçe olup tezlerin hazırlandığı anabilim dalları reklamcılık, halkla ilişkiler, iletişim alanlarında olup çocuk gelişimi alanında ise çocukların reklam okuyazarlığı üzerine çalışıldığı görülmektedir.

Araştırma konularına bakıldığında reklam okuryazarlığının çocuklara ve yetişkinlere yönelik olarak incelendiği, ölçek ve eğitim modeli geliştirme çalışmalarının yapıldığı ve dijital reklam okuryazarlığına da odaklanıldığı görülmektedir. Reklam okuryazarlığı üzerine yazılmış olan tezlerin araştırma yöntemleri incelendiğinde ilgili tezlerde hem nitel araştırma yöntemlerinden hem de nicel araştırma yöntemlerinden yararlanıldığı görülmektedir. Veri toplama tekniği olarak ise yarı yapılandırılmış görüşme ve anket teknikleri öne çıkmaktadır. Altı tezin üçünde birer veri toplama tekniği, üçünde ise birden fazla veri toplama tekniğinden yararlanılmaktadır. Reklam okuryazarlığı üzerine Türkiye’de yazılan tezlerin araştırma yöntemleri ve teknikleri açısından çeşitlilik taşıdığı görülmektedir. Bununla birlikte YÖKTEZ’de ulaşılabilen ilk tezin 2014’te yazılmış olması ve reklam okuryazarlığına ilişkin yalnızca altı tez yazılmış olması dikkat çekmektedir.

Erdem (2014)’ün gerçekleştirdiği çalışmada; standartlaştırılmış açık uçlu görüşme ve gözlem teknikleri kullanılarak Facebook kullanan, hem sanal hem de gerçek çevrede arkadaş olan orta üst sınıf çocuklar üzerine bir araştırmada gerçekleştirilmiştir. Araştırma sonucunda elde edilen bulgular ışığında dijital reklam okuryazarlığı eğitim modeli oluşturulmuştur. Aydoğan (2021) de bir eğitim modeli çalışması gerçekleştirmiştir. Ebeveynlere yönelik dijital reklam okuryazarlığı modeli tasarlaması için 7 ebeveyn ve onların 7-13 yaş aralığındaki çocuklarına yönelik nicel ve nitel araştırma sonucunda eğitim modeli önerisi oluşturmuştur. Dinlemek (2021) ise dijital göçmen ebeveynlerin, dijital yerli çocuklarının maruz kaldıkları çevrimiçi reklamcılığa karşı tutumlarını ve düşüncelerini ortaya koymak amacıyla 6 ebeveynle yarı yapılandırılmış görüşme gerçekleştirmiştir. Görüşmeler sonucunda katılımcıların, çocukların reklam içerikleri konusunda yetersiz olduklarının farkında oldukları ancak reklam okuryazarlığı eğitimi verme yönünde bir davranışta bulunmadıkları ortaya konmaktadır. Reklam okuryazarlığı ve çocuk temasının ele alındığı bir diğer tez çalışması da Kaya Top (2023) tarafından gerçekleştirilmiştir. 4 hafta boyunca 3.sınıf öğrencilerine reklam okuryazarlığı dersi verilerek dersi alanlar ve almayanların reklam okuryazarlığı

bilgisi ve reklama karşı tutumları karşılaştırılmıştır. Reklam okuryazarlığı dersi alan çocukların; reklamın satış ve ikna niyetini, kaynağını, hedef kitleyi tanıma bakımından daha başarılı oldukları ve reklamlara yönelik daha şüpheci bir yaklaşım sergiledikleri görüşmüştür. Taşar (2022) ise çocukların reklam okuryazarlığı ölçenin Türkçe’ye uyarlanması çalışmasını gerçekleştirerek 8-12 yaş aralığındaki çocukların reklam okuryazarlığı yeteneklerinin cinsiyete, sınıf düzeyine, ailedeki çocuk sayısına ve anne-baba eğitim durumuna göre farklılık gösterip göstermediğini irdelemiştir.

Görüldüğü üzere araştırma kapsamında bibliyometrik analize dahil edilebilen altı lisansüstü tezdin beşinin odak noktası çocuklar olmaktadır. Yalnızca bir tezde yetişkinlerin reklam okuryazarlığı ele alınmıştır. Baytimur (2021) 35-55 yaş aralığındaki yetişkinlerin reklam sektörüne bakışlarını ve reklam okuryazarlığı düzeylerini ortaya koymak üzere 635 kişi ile anket çalışması ve 20 kişi ile de yarı yapılandırılmış derinlemesine görüşme gerçekleştirmiştir. Katılımcıların reklama yönelik tutumlarının olumsuz olduğu ve objektif bilgilere sahip olmadıkları ortaya çıkmıştır. Çalışmanın önemli bir bulgusu olarak eğitim ve gelir düzeyi arttıkça reklam okuryazarlığı düzeyinde artış olduğu ortaya çıkmıştır.

Gerçekleştirilen bibliyometrik analiz göstermektedir ki reklam okuryazarlığı alanı gereken ilginin henüz gösterilmediği bir araştırma alanı olmaktadır. Reklam okuryazarlığı alanında yalnızca 6 tez yazılmış olduğu ve bu tezlerin ağırlıklı olarak çocukların reklam okuryazarlıklarını konu aldığı görülmektedir. Oysa günümüzde teknolojinin, yaşamın tartışılmaz bir parçası haline getirdiği sosyal medya ve dijital medyada pek çok reklam mesajına maruz kalınmakta ve bu durum reklam okuryazarlığının da değişime uğramasına yol açmaktadır. Günümüzde zamanlarının büyük bir bölümünü ekran karşısında geçiren gençlerin ve genç yetişkinlerin, hem geleneksel reklamlara hem de dijital reklamlara yönelik tutumlarının reklam okuryazarlığı çerçevesinde irdelenmesi literatüre büyük bir katkı sağlayacaktır. Aynı zamanda marka bakış açısının da değerlendirilebilmesi için farklı sektörlerin reklam faaliyetlerine yönelik reklam okuryazarlığı araştırmaları da gerçekleştirilmesi önerilmektedir. Böylelikle reklamların farklılık gösteren hedef kitlelerinin, hedef kitlenin kendisi tarafından nasıl algılandığı irdelenebilecektir.

Bu çalışmanın, gelecekte reklam okuryazarlığı üzerine çalışmak isteyen araştırmacılara bir kaynak sağlayacağı düşünülmekte ve reklam okuryazarlığı alanının üzerine daha fazla çalışılması gerektiği önerilmektedir. Ayrıca gelecek bibliyometrik çalışmalarda; reklam okuryazarlığı üzerine yazılmış olan makalelerin, kitapların veya kitap bölümlerinin de bibliyometrik analizinin gerçekleştirilmesinin literatüre katkı sağlayacağı düşünülmektedir.

Finansman/ Grant Support

Yazar(lar) bu çalışma için finansal destek almadığını beyan etmiştir.
The author(s) declared that this study has received no financial support.

Çıkar Çatışması/ Conflict of Interest

Yazar(lar) çıkar çatışması bildirmemiştir.
The authors have no conflict of interest to declare.

Açık Erişim Lisansı/ Open Access License

This work is licensed under Creative Commons Attribution-NonCommercial 4.0 International License (CC BY NC).
Bu makale, Creative Commons Atıf-GayriTicari 4.0 Uluslararası Lisansı (CC BY NC) ile lisanslanmıştır.

Kaynaklar

- Ariaa, M. & Cuccurullo, C. (2017). Bibliometrix: An R-Tool For Comprehensive Science Mapping Analysis. *Journal of Informetrics Journal*, 11, s. 959-975.
- Aydoğan, H. (2021). Yetişkinlerin Dijital Reklam Okuryazarlığına Yönelik Bir Model Önerisi. Akdeniz Üniversitesi Sosyal Bilimler Enstitüsü Doktora Tezi.
- Baytimur, T. (2021). Orta Yaş Bireylerin reklama Bakış Açısı ve Reklam Okuryazarlığı Düzeyleri: Ankara İli Örneği. Maltepe Üniversitesi Lisansüstü Eğitim Enstitüsü Doktora Tezi.

- Dinlemek, H. (2021). Dijital Göçmenlerin Çevrimiçi Reklam Okuryazarlığına İlişkin Bir Araştırma. Akdeniz Üniversitesi Sosyal Bilimler Enstitüsü Yüksek Lisans Tezi.
- Erdem, M. N. (2014). Tüketime Dayalı Bilinç Endüstrisi ve Reklam Bağlamında Bir Dijital Reklam Okuryazarlığı Eğitim Modeli Önerisi, Kocaeli Üniversitesi Sosyal Bilimler Enstitüsü Doktora Tezi.
- Kaya Top, P. (2023). Çocukların Reklam Okuryazarlığı Bilgisinin Reklama Karşı Tutumlarına Etkisi. Bahçeşehir Üniversitesi Lisansüstü Eğitim Enstitüsü Doktora Tezi.
- Malmelin, N. (2010). What Is Advertising Literacy? Exploring The Dimensions of Advertising Literacy, *Journal of Visual Literacy*, 29 (2), s. 129-142.
- O'Donahue, Stephanie, Caroline Tynan (1998). Beyond sophistication: Dimensions Of Advertising Literacy. *International Journal of Advertising*, 17 (4).
- Ritson, M., & Elliot, R. (1995). Advertising Literacy and the Social Signification of Cultural Meaning. *E - European Advances in Consumer Research*, 2, s.113 – 117.
- Rozendaal, E., Lapierre, M. A., Van Reijmersdal, E. A., & Buijzen, M. (2011). Reconsidering Advertising Literacy As A Defense Against Advertising Effects. *Media Psychology*, 14 (4), s. 333-354.
- Tarabashkina, L. & Quester, P. (2007). The Role of Advertising Literacy and Nutritional Knowledge on Children's Consumption of Less Healthy Foods: A Conceptual Framework. <https://www.yumpu.com/en/document/>; Erişim tarihi: 25.05.2024
- Taşar, B. (2022). Çocukların Reklam Okuryazarlığı Ölçeği'nin Geçerlik ve Güvenirlik Çalışması. Kırıkkale Üniversitesi Sağlık Bilimleri Enstitüsü Yüksek Lisans Tezi.
- Wright, P., Friestad, M., & Boush, D. M. (2005). The Development of Marketplace Persuasion Knowledge in Children, Adolescents, and Young Adults. *Journal of Public Policy & Marketing*, 24 (2), s. 222-233.



Abant Sosyal Bilimler Dergisi

Journal of Abant Social Sciences

2024, 24(3): 977-1002, doi: 10.11616/asbi.1516358



Fotoğraf Alanında Yazılan Lisansüstü Tezlerin İçerik Çözümlemesi Yöntemiyle İncelenmesi (1983-2023)

Content Analysis Research on Postgraduate Theses Written on Photography (1983-2023)

Beyza TOKGÖZ¹ 

Geliş Tarihi (Received): 15.07.2023

Kabul Tarihi (Accepted): 25.09.2024

Yayın Tarihi (Published): 30.11.2024

Öz: Fotoğraf, icat edildiği dönemden itibaren bilim, haber ve iletişim gibi pek çok farklı alanda kullanılmıştır. Bu araştırmada, fotoğraf alanında yazılan lisansüstü tezlerin genel görünümünü ortaya koymak amaçlanmıştır. Bu doğrultuda, 1983-2023 yılları arasında Yükseköğretim Kurulu Başkanlığı'nın Ulusal Tez Merkezi veri tabanında bulunan ve başlığında "fotoğraf" kelimesi geçen erişime açık 689 lisansüstü teze ulaşılmıştır. Bu lisansüstü tezler; tez türü, yazım dili, yazıldığı yıl, üniversite, anabilim dalı/anasanat dalı/bilim dalı ve tez konusu olarak yedi başlık açısından içerik çözümlemesi yöntemi ile değerlendirilmiştir. Araştırma sonucunda lisansüstü tezlerde; en fazla yüksek lisans tezi yazıldığı, yazım dilinin ağırlıklı olarak Türkçe olduğu, en çok tez yazılan yılın 2019 yılı, en çok tez yazılan üniversitenin Marmara Üniversitesi, en fazla tezin Fotoğraf Anasanat Dalı'nda yazıldığı, tezlerde çoğunlukla tercih edilen konunun Sahne ve Görüntü Sanatları olduğu saptanmıştır.

Anahtar Kelimeler: Fotoğraf, Lisansüstü Tezler, İçerik Çözümlemesi.

&

Abstract: Since its invention photography has been used for many different areas such as science, news and communication. This research aims to reveal the general view of postgraduate theses written on photography. In this regard, 689 postgraduate theses in the Council of Higher Education National Thesis Center, from year 1983 to 2023 with containing the word "photography" in the title were evaluated by content analysis in terms of thesis type, language, year, university, department/major art/science and thesis topic. As a result of the research; the most written theses were master's theses, the written language was predominantly Turkish, the most theses were written in the year 2019, the most theses were written at Marmara University and in the Photography Art Major, and the most preferred subject was Performing and Visual Arts.

Keywords: Photography, Postgraduate Theses, Content Analysis.

Atıf/Cite as: Tokgöz, B. (2024). Fotoğraf Alanında Yazılan Lisansüstü Tezlerin İçerik Çözümlemesi Yöntemiyle İncelenmesi (1983-2023). *Abant Sosyal Bilimler Dergisi*, 24(3), 977-1002. doi: 10.11616/asbi.1516358

İntihal-Plagiarizm/Etik-Ethic: Bu makale, en az iki hakem tarafından incelenmiş ve intihal içermediği, araştırma ve yayın etiğine uyulduğu teyit edilmiştir. / This article has been reviewed by at least two referees and it has been confirmed that it is plagiarism-free and complies with research and publication ethics. <https://dergipark.org.tr/tr/pub/asbi/policy>

Copyright © Published by Bolu Abant İzzet Baysal University, Since 2000 – Bolu

¹ Doktora Öğrencisi, Beyza Tokgöz, Ankara Üniversitesi Sosyal Bilimler Enstitüsü, Radyo Televizyon ve Sinema ABD, tkgzbeyza@gmail.com

1. Giriş

İnsanın yaşamını ve çevresini kalıcı görüntülerle aktarma ve anlatma ihtiyacı mağara duvarlarına çizilmiş resimlerden beri gözlemlenmiştir. İlk çağlardan itibaren, insanlar diğer insanlarla iletişim kurma amacıyla şekil veya semboller kullanarak yaptıkları işleri anlatma ihtiyacı duymuştur. Bu ihtiyaç doğrultusundaki çabaları da mağara duvarlarına çizilen figürlerde kendini göstermiştir (Kasım, 2003: 3). Mağara duvarlarına çizilmiş figürlerin ve resimlerin ilk belgeleri, Fransa'daki Lascaux ve İspanya'daki Altamira mağaralarında bulunan ve hemen hemen milattan önce 30.000 yılında yapıldığı varsayılan çizimlerdir (Turan, 2012:5). Bu çizimlerde, görüntüleri yüzeyler üzerine kaydedebilmek için boyama, çizme veya kazıma gibi geleneksel resmetme teknikleri kullanılmıştır (Kılıç, 2013:103). İlk çağlarda çizilmiş olan bu figürler resim sanatının başlangıcını, resim ise fotoğrafın başlangıcını oluşturmuştur. Dolayısıyla fotoğrafın temelini, tarih öncesi dönemlerde mağara duvarlarına çizilen resimlerle başladığı ifade edilebilir (Kasım, 2003: 3). Tarih öncesi zamanlardan itibaren görüntüleri kaydederken el ile oluşturulan geleneksel resmetme teknikleri kullanılmıştır.

Görüntülerin -insan eli ile geleneksel yöntemler kullanılarak çizilmesi yerine- görüldüğü şekliyle kaydedilmesi hep arzulanmıştır. Camera obscura (karanlık oda, karanlık kutu) olarak adlandırılan dört tarafı kapalı ve ışık geçirmeyen bir kutunun, bir yüzeyinde açılan küçük bir deliğin karşısındaki yüzey üzerine görüntünün alt-üst ve sağ-sol olmak üzere ters bir şekilde düştüğü milattan önce beşinci yüzyıldan itibaren bilinmektedir. Ancak, oluşan görüntünün yüzey üzerine kaydedilmesi ve kaydedilen görüntülerin kalıcı olmasının gerçekleştirilmesi için uzun yıllar bir çok insan fizik ve kimya gibi çeşitli bilim dallarından faydalanarak çalışmıştır; Mo Ti, Aristoteles, İbnü'l Heysem, Roger Bacon, Leonardo da Vinci, Johannes Kepler, Thomas Wedgwood ve John Frederick William Herschel bunlardan sadece bir kısmını oluşturmaktadır (Kanburoğlu, 2003:3-8; Kanburoğlu, 2010:21-25; Kasım, 2003:3-5; Kasım, 2013:57-60; Modiano, 2007:11-20; Turan, 2012:3-30). Camera obscura ile elde edilen görüntülerin kaydedilmesi ve sabitlenmesine yönelik süregelen bu çalışmaları Benjamin (2011:3) "bu dönemdeki birçok insan birbirinden bağımsız olarak aynı amaca ulaşmaya uğraşıyorlardı" şeklinde yorumlamıştır. Bütün bu çalışmaların, bilgi birikimlerinin birbirine eklenmesi ve Sanayi Devrimi ile birlikte gerçekleşen teknolojik ve toplumsal gelişmelerin sonucunda 1826 yılında ilk fotoğraf makinesi icat edilmiş ve ilk fotoğraf görüntüsü elde edilmiştir.

Fotoğraf en temel anlamıyla, görüntüleri bir cihaz kullanarak yüzey üzerine kaydetmektir; ışık vasıtasıyla görüntü resmetme teknolojisidir. Bir cihaz (aygıt) tarafından üretilen görüntüler teknik görüntü olarak tanımlanır ve fotoğraf teknik görüntülerin ilki olma özelliğine sahiptir (Flusser, 2009:11 ve 15). Dolayısıyla genel olarak, fotoğraf "Dış dünyadaki görülebilir bir fenomenin ışık aracılığıyla bir kamera (fotoğraf makinesi) kullanılarak kaydedilen durağan görüntüsü" (Chandler ve Munday, 2018:146) veya "fotoğraflama yoluyla elde edilen bir resim, tasvir ya da kopya" (Clarke, 2017:22) olarak tanımlanır. Fotoğraf teknolojisinin ilk dönemlerinde, ışığa duyarlı kimyasallar görüntünün kaydedilmesinde önemli rol oynarken, günümüzde ışığa duyarlı kimyasalların yerini ışığa duyarlı algılayıcılar almıştır; analog fotoğraf dijital fotoğrafa doğru evrilmiştir.

Fotoğraf –resmen bulunuşundan itibaren yaklaşık iki yüz yıl içinde- teknolojisinde yaşanan hızlı gelişim ve değişimle beraber, toplumsal hayat içindeki yerini ve önemini (kendisine yönelik tartışmalara rağmen) hep korumuştur. Freund (2006:8) "fotoğrafın toplumsal yaşamda çok önemli bir yeri" olduğunu vurgulamıştır. Çünkü, fotoğrafın bir cihaz kullanılarak görüntüyü kaydetmesi ve insan elinin müdahalesinden bağımsız olduğu düşüncesi ona nesnellik statüsünü kazandırmıştır ve bundan dolayı da belge olarak görülmüştür. Bu açıdan, fotoğraf hem bilgiyi hem de düşünceyi taşıyan bir araçtır (Kılıç, 2013:103). Öte yandan fotoğraf, sanatsal ifade ve üretim aracı olarak da kullanılmıştır; icadından itibaren süregelen tartışmaların ardından güzel sanatların bir dalı olan yüzey sanatlarına dahil edilmiştir. Fotoğraf, sanattan bilime, iletişimden habere, modadan tanıtım ve reklama kadar bir çok farklı alan tarafından kullanılmıştır.

Bu çalışmada, toplumsal bir araç olan fotoğrafın bilimsel çalışmalardaki yani literatürdeki durumunu ortaya koymak için fotoğraf alanında yazılan lisansüstü tezlerin genel bir görünümünün sunulması amaçlanmıştır. Bu amaçla, Yükseköğretim Kurulu'nun Ulusal Tez Merkezi veri tabanında bulunan ve

başlığında “fotoğraf” kelimesi yer alan lisansüstü tezler incelenmiştir. Lisansüstü tezler, tez türü, yazım dili, yılı, yazıldığı üniversite, yazıldığı anabilim dalı/anasanat dalı/bilim dalı ve tez konusu başlıkları doğrultusunda içerik çözümlemesi yöntemi ile incelenmiş, elde edilen veriler tablolaştırılarak sunulmuştur.

1.1. Fotoğrafın Farklı Kullanım Alanları

Dünyanın gerçek görünüşleri, ilk başlarda insan eli ile oluşturulan çizimlerle geleneksel yöntemler kullanılarak aktarılırken, Rönesans’tan sonra ise camera obscura ve camera lucida’nın da kullanılması ile çizimler vasıtasıyla elde edilmiştir. İnsan elinin öznel müdahalesi olmadan inandırıcı görüntüleri yaratmak amacıyla nesnelere gelen ışığı kimyasal olarak hassaslaştırılmış bir yüzeye yansıtılarak görüntü üreten deneylerden devrim niteliğinde resimsel bir araç olan fotoğraf ortaya çıkmıştır (Trachtenberg, 1980:3). Dünyanın gerçek görünüşlerinin, bir yüzey üzerine kaydedilmesi ve sabitlenmesi yani fotoğrafın bir resmetme tekniği ve aracı olarak ortaya çıkması 1826 yılında gerçekleşmiştir. Nihayetinde 1839 yılında fotoğrafın bulunuşunun resmileştirilmesinin ardından ‘fotoğraf’ kavramı kamuoyuna duyurulmuştur (Frizot, 1998:15).

Fotoğraf, ışığın, optiğin ve duyarlı yüzeyin kullanılması ile elde edilen bir resmetme tekniğidir. Tarihsel olarak gelişimi üç farklı alanda ortaya çıkmıştır: Birincisi, 1826 yılında Nicéphore Niépce tarafından elde edilen ilk helyograf levha ile fotoğraf bir resmetme tekniği olarak ortaya çıkmıştır. Niepce’in ölümünün ardından, fotoğrafın resmetme tekniği olarak bulunuşunu Louis Jacques Mande Daguerre 1839 yılında resmileştirmiştir. İkincisi, 1841 yılında W. Henry Fox Talbot tarafından negatifin icat edilmesi ile fotoğrafın çoğaltım teknolojisi olarak bulunuşudur. Üçüncüsü ise 1845 yılından itibaren fotoğrafın kendine özgü özellikleriyle sanat ortamına girmesidir; O. Gustave Rejlander, H. Peach Robinson, J. Margaret Cameron, G. F. Tournachon-Nadar gibi kişilerin sanatsal nitelikteki çalışmaları bu süreç içinde etkili olmuştur (Kılıç, 2021:76). Talbot’a kadar olan dönem fotoğrafın ortaya çıkışına yönelik bir süreç iken, ondan sonraki dönem ise fotoğrafın gelişmesine ilişkin süreçtir. Niépce, Daguerre ve Talbot çalışmaları ile çağdaş fotoğrafçılığın temel öğelerini belirlemişlerdir, sonrasında fotoğrafın kaydetme ve mekanik çoğaltma süreciyle ilgili yapılan tüm katkılar, onların oluşturduğu temel üzerinde ilerlemiştir (Kılıç, 2008:101).

Fotoğrafın ortaya çıkışında ve ilerlemesinde teknolojik gelişim önem arz ederken, toplumsal açıdan içinde bulunduğu dönemin koşullarının da belirleyici olduğu özellikle belirtilmelidir. 1839’da fotoğrafın resmi olarak bulunduğu dönem, batı toplumunda ve kültüründe büyük değişimlerin yaşandığı ‘devrim çağı’ idi: demiryollarının Avrupa ve Kuzey Amerika kıtasına yayılması; kırsal kesimde yaşayan insanların kent merkezlerinde yoğunlaşması ile kentlerin genişlemesi; toplumun işçi, esnaf ve sanayi patronu gibi sınıflara ayrılarak katmanlaşması; hızlı sanayileşmede makinelerin aralıksız kullanımı gibi gelişmeler fotoğraf hakkındaki ilk dönem tartışmaları etkileyen önemli tarihsel olaylardır. Bu dönemde fotoğrafın modern bir araç olarak hem bilimi hem de iletişimi temsil ettiği düşünülmüştür (Trachtenberg, 1980: ix).

Bu toplumsal ve kültürel değişimlerin yanısıra bilim alanında da -fotoğrafın resmi olarak bulunduğu 1839’larda- August Comte’un *Pozitif Felsefe Üzerine Dersler*’i tamamlamak üzere olduğu bilinmektedir; dolayısıyla pozitivizm, fotoğraf makinesi ve sosyoloji aynı dönemin ürünüdür (Berger, 2015:91). Fotoğraf, deneysel gerçeklerin gözlemler ve görsel kanıtlarla oluşturulabileceğine dayanan pozitivist bilimin kavramlarının egemen olduğu dönemde geliştirilmiştir. Pozitivizm bağlamında, fotoğraf makinesi, gerçekliği kaydetmek için bilimsel bir araç olarak kabul edilmiş ve erken savunucuları tarafından dünyayı elle oluşturulan görüntülerden daha doğru bir şekilde temsil etmenin bir yolu olarak kabul edilmiştir (Cartwright ve Sturken, 2001:16-17). Fotoğrafın, pozitivist görüşün üretimi için bir araç olma konusunda gerçeklikle özel ve yakın bir ilişkisi olduğu görülmektedir. Çünkü pozitivizme göre, fotoğraf, sadece teknik olarak değil, aynı zamanda ayırım gözetmeksizin gerçekçidir: yalnızca var olan şeyleri iyi görmekle kalmaz, her şeyi görür ve böylece her şeyi temsil alanına getirir (Slater, 1995:222-223). Berger’in ifadesine göre, tüm görüntü teknolojilerinin kökten değişim geçirdiği bir dönemde ortaya çıkan fotoğrafın kendini ispat etmesi, onun en temel özelliklerinden birini oluşturmaktadır. John Berger, “yirminci yüzyıl şartlarında fotoğraflar, görülen şeylerin kayıtlarıdır” derken fotoğrafik görüntünün “gerçek”in bir benzeri olarak onaylanmasının altını çizer (Berger, 2015).

Fotoğraf, bulunuşundan itibaren kısa bir süre içerisinde birçok farklı alan, disiplin ve sanat literatürünü etkilemiştir. Fotoğrafın anlamı ve diğer alanlar üzerinde yarattığı etki üzerine, farklı alanlardan bir çok düşünür, bilim insanı veya sanatçı düşüncelerini paylaşmışlardır (Değirmenci, 2016:27). Çünkü, bulunduğu dönemde fotoğraf norm dışı bir buluş olarak bilim ve sanatın kesiştiği bir noktada durmaktadır; teknik yönünün (camera obscura, fotoğraf makinesi) veya bitmiş ürünün (görüntü) ele alınmasına bağlı olarak bilim veya sanat içerisindeki yeri kanıtlanmaya çalışılmıştır (Frizot, 1998:16). Örneğin, fotoğrafın bulunduğu dönemlerde gerçeğin bir kaydı olarak görülmesinden dolayı, Charles Baudelaire ve Lady Elizabeth Eastlake gibi düşünürler tarafından fotoğrafın sanat olamayacağı ve bilimlerin bir aracı olarak kullanılması yönünde telkinler yapılmıştır: Baudelaire (1980:83 ve 88), fotoğrafın tamamen endüstriyel bir yapıya sahip olduğu için insanın hayal gücünden etkilenmediğini (ki ona göre insanın hayal gücü ile rüyalarına ilişkin zihinsel dünyasının yansımaları sanatı oluşturmaktadır), dolayısıyla bu eksikliğin onu güzel sanatlar alanından dışladığını savunmuştur. Bu yüzden de fotoğrafın gerçek görevinin, sanat ve bilimlerin hizmetkârı olması gerektiği şeklinde ifade etmiştir. Eastlake (1980:39-40 ve 66) ise, fotoğrafın, yalnızca kamera, ışık ve kimyasalları içeren tamamen mekanik bir resim yapma sürecinin ürünleri olduğuna inanmış, fotoğrafik görüntülerin oluşturulmasında insanın zihinsel güçlerine (yani öznelliğine) dair kanıt görmediği için fotoğrafın güzel sanatlar statüsünü reddetmiştir. Ona göre, fotoğrafçılık görsel iletişimin yeni ve temelde nesnel bir araçtır. Bu doğrultuda fotoğrafın işi, ancak akli olmayan bir makinenin sağlayabileceği ölçüde tarafsız ve eksiksiz bir biçimde olguların kanıtlarını sunmaktır.

Fotoğrafın ilk dönemdeki hem bilimsel kayıt hem de yeni bir sanat formu olarak bu belirsiz statüsü, fotoğrafın ne olduğu ve onu uygulama hakkına kimin sahip olduğu konusunda bir belirsizlik yaratmıştır (Mirzoeff, 1999:67). Yukarıdaki örneklerde açıklandığı üzere, fotoğrafın görüntü kaydı olarak öncülü resim sanatı olduğu için önce resimle kıyaslanmıştır. Resimde kalem, boya, tuval gibi gereçler kullanılarak ressamın istediği görüntüyü çizmesine rağmen, fotoğrafta bir cihaz ile kimyasalların kullanılması sonucunda görüntü kaydedilirken daha gerçekçi olunmasından dolayı resim ve fotoğraf birbirinden farklı kavramlardır (Kasım, 2003:3). Fotoğrafın bir cihazla üretilmesi ve gerçekçi olma özelliği nedeniyle öznelliği aktaramayacağı, bu yüzden de insan eli ve yeteneğine dayalı resimden farklı olduğu düşünüldüğü için sanat olup olmayacağı yönünde tartışmalar yoğun olmuştur. Fotoğrafın bir sanat olarak kabul edilmesi yani güzel sanatların bir dalı olarak yüzey sanatlarına kabul edilmesi zaman içinde ve birçok farklı fotoğrafçının üretimleri sonucunda gerçekleşmiştir. Berger (2005:10), fotoğrafçının birçok farklı görünüm içerisinde fotoğrafı o görüntüyü seçmesinin fotoğraflarda bir görme biçiminin varlığını gösterdiğini ve bu yüzden de fotoğrafların sadece mekanik kayıtlar olmadığını özellikle vurgulamıştır. Başka bir deyişle, fotoğrafçı, fotoğrafın tekniği ve anlatım olanaklarını kullanarak kendi öznelliğini fotoğrafla aktarabilmektedir.

Fotoğraf ilk bulunduğu dönemlerde, bilim ve sanatın yanısıra, manzara, portre, mimari yapılar ve nesnelerin görüntülerinin çoğaltılması için çok fazla kullanılmıştır. Fotoğrafın bulunduğu dönemlerde, tekniğinin pahalı olması onun üst gelir gruplarına hitap etmesine neden olmuş, ancak George Eastman Kodak'ın selüloz tabanlı filmleri ile browni fotoğraf makinesinin icadı ve bu icadın halka ucuz biçimde sunulması sonucunda fotoğraf daha geniş kitlelere yayılmıştır (Kanburoğlu, 2002:403). 1800'lü yılların ikinci yarısından itibaren fotoğraf geniş kitlelere yayılmaya başlamış, sonrasında herkesin kolaylıkla kullanabileceği basit fotoğraf makinelerinin üretilmesiyle birlikte fotoğraf yaşamın her alanına yayılmıştır. Günümüzde de fotoğraf sanatsal, görsel sunum, bilimsel kayıtlar, belgelemek gibi sayısız alanda kullanılmaktadır (Kılıç, 2012:30). Gündelik yaşamın her alanına yayılan fotoğraf aracı ile insanlar yaşamlarının her anına yönelik tanıklık yapabilecek görüntüleri sürekli biçimde sabitleme gücüne kavuşmuştur (Gezgin, 1996: 17). Fotoğrafın teknolojisi basitten karmaşığa doğru değişmiş ve gelişmiştir, ancak buna karşın fotoğrafın bir belge olma özelliği hep var olmuştur ve değişmemiştir (Türkiye Fotoğraf Sanatı Federasyonu [TFSF], 2013:8). Freund'a göre (2006:8) fotoğraf toplumsal hayatın ayrılmaz bir parçası olmuştur; çünkü fotoğrafın dış gerçekliği birebir yeniden üretme becerisi ona belge ve belgesel özelliği kazandırmış, böylece toplumsal yaşama ilişkin güvenilir ve tarafsız bir çoğaltma biçimi olma özelliği ile birlikte toplumda en önde gelen araçlardan birine dönüşmüştür. Bilim için olduğu kadar sanayi için de vazgeçilmez bir araç olarak görülmüştür (Freund, 2006:8-9).

Çok yönlü bir araç olan fotoğraf, bir görüntü ve temsil aracı olması nedeniyle gerçeklik açısından da tartışmaların odağında yer almıştır. Berger (2015), Cartwright ve Sturken (2001), Sontag (2008) gibi düşünürler fotoğrafın gerçekliğinin eleştirisini yapmışlardır. Bütün bu tartışmalara rağmen gerçeğin bir kaydı olarak görünen fotoğraf; jeoloji, tıp, antropoloji, astronomi, haber, bilim, seyahat, reklam gibi bir çok alanda kullanılmıştır ve hala kullanılmaktadır. Berger, fotoğrafların tıp, fizik, meteoroloji, biyoloji gibi bilimsel araştırmalarda; dosyalar, pasaportlar, askeri istihbarat gibi toplumsal ve siyasal denetim sistemlerinde; medyada kitle iletişim aracı şeklinde üç farklı bağlamda kullanıldığını ve bu bağlamlar birbirinden farklı olmasına rağmen, her üçünde de fotoğrafın doğrucu olma özelliğinin ya da doğrunun işleyiş biçiminin aynı olduğu yönündeki önemli bir noktayı işaret etmiştir (Berger, 2015:90).

Bu noktada, Clarke (2017:22), her fotoğrafın kendisine hem görüntü hem de nesne olarak anlamlar yükleyen bir dizi tarihsel, kültürel, toplumsal ve teknik bağlamlara tabi olduğunu; bu açıdan bir fotoğrafın anlamının, bir görüntü olarak etkileyciliğinin ve bir nesne olarak değerinin, o fotoğrafı gördüğümüz veya okuduğumuz bağlamlara bağlı olduğunu ifade etmiştir. Ona göre, fotoğraf işlevsel bir seviyede bağlamına bağlıdır ve bir fotoğrafa ilişkin bağlam değişiklikleri, o fotoğrafın hem anlamına hem de statüsüne yönelik anlayışı etkileyerek onu değiştirirken, fotoğrafın tanımı ve değerini de dönüştürür. Böylelikle, “fotoğraflar, tanımlarını ve statülerini daha fazla düzenleyen kategorilere ya da türlere ayrılır. Bir sanat fotoğrafı, belgesel bir fotoğraftan tamamen farklı birtakım varsayımlar, hipotezler içerir; her biri, herhangi bir fotoğrafın içinde asılı durduğu karmaşık bir ilişkiler ağının parçası” haline gelir (Clarke, 2017:22-23).

Günümüzde fotoğraf, gelişen bilgisayar teknolojileri ve internet ağı içinde yani yeni bir durum içinde bulunmaktadır. İcat olduğu dönemde kendi döneminin en öncü ve yeni iletişim aracı iken, içinde bulunduğumuz dönemde artık fotoğraf kendisinin yanısıra bir çok farklı aracın (telefon, ses kayıt cihazı, telgraf, video kayıt ve gösterim aygıtı, radyo, televizyon, bilgisayar gibi) içinde bulunduğu bir iletişim ortamında yer almaktadır. “Dolayısıyla, fotoğraf, bütün bu araçların içinde bir yeniden yapılanma durumuna geçmiştir” (Kılıç, 2021:77). Bu durum fotoğrafın tanımına yeni eklemeler yapılmasına da neden olmuştur: “fotoğraf tanımı on dokuzuncu yüzyılda dahi heliyotip, dagerotip, kalotip, albümin baskı, jelatin-gümüş baskı, fotogravür ve fotojenik çizim gibi türleri kapsamak zorundayken yirminci yüzyılda bunlara bir de polaroid, elektronik tarayıcı, dijital işlemler ve benzerleri eklenmiştir” ve aslında, bütün bu farklılıklar fotoğrafı oluşturan şeyin değişken doğasını ve fotoğrafın özünde var olan karmaşıklığı göstermektedir (Clarke, 2017:22). İçinde bulunulan dijital çağda fotoğraf, post-fotoğraf olarak nitelendirilmektedir, çünkü bu çağda artık fotoğraf sadece dünyayı resmetme iddiasında değildir, ancak gerçekliğin bir göstergesi olarak gerçeği aktarma sorumluluğundan kurtulmuş bir mecra olarak kendi olanaklarını keşfetmek için kendine dönmüştür (Mitchell, 1992).

Toplumsal hayatın merkezinde bulunan fotoğraf, toplumsal, kültürel ve teknolojik alanlardaki değişim ve gelişmelerden etkilenmektedir. Company'nin de belirttiği gibi (2015: 6), bir yüzyıldan fazla süredir her yeni icat ile birlikte -sinema, televizyon, dijital imgeler ve internetin gelişi ile- her seferinde fotoğrafın ölümü ilan edilmesine rağmen, fotoğraf pek çok kez yeniden canlanmış, direnç göstererek yeni şartlara uyum sağlamıştır. Ona göre, fotoğraf gazetecilik, etnografya, mimari, reklamcılık, tıp, eğitim, politika ve sanat gibi modern hayatın tüm kurumlarına sirayet etmiştir ve pek çok alanda kullanılmaktadır (Company, 2015:6). Çünkü, fotoğraf bilgi ve mesaj taşıyan bir iletişim aracı olmasının yanısıra kültürel ve toplumsal birçok işleve de sahiptir (Kasım, 2008: 65).

2. Metodoloji

2.1. Amaç ve Önem

Bu araştırmada, fotoğraf alanında yazılan lisansüstü tezlerin genel bir görünümünün ortaya konulması amaçlanmıştır. Alanın genel görünümünün belirlenmesi ile fotoğraf alanında çalışan akademisyenler, araştırmacılar, öğrenciler, mesleki kişi ve kurumlara bir fikir sunulacak olması bu araştırmanın önemini göstermektedir.

Fotoğraf alanındaki tezlerle yönelik bir çalışma Fikriye Akça'nın 2011 tarihli "Türkiye'de Fotoğraf Ana Sanat Dallarında Yapılan Yüksek Lisans Tezlerinin İncelenmesi" isimli yüksek lisans tezidir. Akça (2011), Türkiye'de fotoğraf anasanat dalı fotoğraf programı olan dört üniversitede -Marmara Üniversitesi, Mimar Sinan Güzel Sanatlar Üniversitesi, Dokuz Eylül Üniversitesi ve Atatürk Üniversitesi- yazılmış 103 yüksek lisans tezini, detaylı başlıklarıyla doğrultusunda (üniversite, enstitü, anabilim/anasanat dalı, yıl, danışman, mezun olunan lisans programı, konu, veri toplama araçları, yöntem, tez kaynakları) betimsel olarak ayrıntılı bir şekilde incelemiştir. Bahsi geçen yüksek lisans tezi detaylı ve incelikli bir çalışmadır. Diğer yandan, sadece fotoğraf anasanat dalı fotoğraf programı olan dört üniversitede yazılan yüksek lisans tezlerini ele aldığı ve tezin yazıldığı yılın üzerinden 13 yıl gibi bir süre geçmiş olması göz önünde bulundurulduğunda, yürütülecek mevcut araştırma ile fotoğraf konusunu içeren lisansüstü tezlerle yönelik kapsamlı bir değerlendirme sağlanacağı düşünülmektedir. Buna ek olarak, izinli statüsünde erişime açık lisansüstü tezlerin ilk izinli tez tarihleri göz önünde bulundurulduğunda oldukça geniş bir zaman dilimini kapsayan (doktora tezleri için 40 yıl, yüksek lisans tezleri için 33 yıl, sanatta yeterlilik tezleri için 27 yıl ve tıpta uzmanlık tezleri için 12 yıl), aynı nitelikteki bir çalışmanın olmamasının da araştırmanın önemini gösterdiği ifade edilebilir.

2.2. Yöntem

Lisansüstü eğitim; yüksek lisans, doktora, sanatta yeterlik ve tıpta uzmanlık eğitimlerini kapsamaktadır (ÖSYM, 2024). Öğrenci Seçme ve Yerleştirme Merkezi'nin (ÖSYM) lisansüstü eğitimin kapsamına ilişkin belirtilen tanımlaması doğrultusunda, bu çalışmada yüksek lisans, doktora, sanatta yeterlilik ve tıpta uzmanlık eğitimi alanlarında üretilen lisansüstü tezler çalışma kapsamına dahil edilmiştir. Fotoğraf alanında yazılan lisansüstü tezlerle erişmek için Yükseköğretim Kurulu Başkanlığı'nın (YÖK) Ulusal Tez Merkezi veri tabanı kullanılmıştır. 20.04.2024 tarihinde Ulusal Tez Merkezi'nin internet sitesinin ana sayfasındaki arama kısmında, 'tarama terimi' bölümüne "fotoğraf" anahtar kelimesi yazılarak, 'aranacak alan'da "tez adı", 'izin durumu'nda "izinli" olarak belirlendikten sonra, 'tez türü' için sırasıyla "yüksek lisans", "doktora", "sanatta yeterlilik" ve "tıpta uzmanlık" seçilerek gerçekleştirilen tarama sonucunda ulaşılan lisansüstü tezler çalışmaya dahil edilmiştir.

Çalışmanın amacı doğrultusunda "fotoğraf" kelimesi ile yapılan tarama sonucunda izinli yani erişime açık statüsündeki ilk tezlerin tarihlerinin sırasıyla doktora için 1983, yüksek lisans için 1990, sanatta yeterlilik için 1996 ve tıpta uzmanlık için 2011 olduğu görülmüştür. İzinli tezler içinde en eski tarih olan 1983 yılı çalışmada başlangıç yılı olarak alınarak, çalışmanın dönemi 1983-2023 olarak belirlenmiştir. 1983-2023 yılları arasında fotoğraf alanında yazılan izinli yani erişime açık 689 teze ulaşılmıştır. Bu tezlerin 555'i yüksek lisans, 79'u doktora tezi, 46'sı sanatta yeterlilik ve dokuz tıpta uzmanlık tezidir.

Tezlerin incelenmesinde kullanılan yöntem, içerik çözümlemesi olmuştur. İçerik çözümlemesi bir gözlem ve ölçüm yöntemidir (Kerlinger, 1973:525). Geray (2004:133) içerik çözümlemesini "iletişim içeriğinin, genellikle önceden belirlenmiş sınıflamalar (kategoriler) çerçevesinde sistematik olarak gerçekleştirilmesini sağlayan bir araştırma tekniğidir. Metinsel, görsel, işitsel her türlü içerik, her türlü belge (biliminsanlarının yazdığı akademik/bilimsel çalışmalar da dahil) içerik çözümlemesi yöntemiyle çözümlenebilir" şeklinde tanımlamış ve açıklamıştır. Nesnel açıklamalar yapılması amacıyla içerik çözümlemesinde bir iletişim sistemindeki birimler belirlenir, bu belirlenen birimler sayılarak yorumlanır (Fiske, 2003:176).

İçerik çözümlemesi, bir iletişim sistemi içinden incelenecek birimlerin belirlenmesi ve sayılması şeklinde uygulanır, incelenen konuya ilişkin nesnel, ölçülebilir ve doğrulanabilir bir açıklama yapmak amacıyla kullanılır (Fiske, 2003:176). İçerik çözümlemesi, iletişime ilişkin değişkenleri ölçmek için kullanılan sistematik, objektif ve niceliksel bir şekilde inceleme ve analiz etme yöntemidir (Kerlinger, 1973:525). Kerlinger'in tanımında yer alan ve içerik çözümlemesine ilişkin sistematik, nesnel ve niceliksel olma özellikleri Wimmer ve Dominick (2007:20-21) ve Gunter (2012:248) tarafından şu şekilde açıklanmıştır:

- Sistematik olması: Wimmer ve Dominick (2007:20-21) çözümlenecek içeriğin belirli ve sürekli uygulanan kurallara göre seçilmesinden dolayı; Gunter ise (2012:248) içerik kodlamanın ve medya çıktısının örnekleme sisteminin ilkeli bir biçimini kullanması bakımından sistematik olduğu belirtilmiştir.

- Nesnel olması: Wimmer ve Dominick (2007:20-21) araştırmacının kişisel özellikleri ve eğilimlerinin bulgularda etkisi olmamasından ve aynı araştırmacının başka araştırmacı tarafından tekrarlandığında aynı sonuçlar elde edileceği için başka araştırmacıların da aynı sonuçlara varacağından dolayı; Gunter (2012:248) ise araştırmacının kendi kendine has özellikleri yani kişisel özellikleri ve önyargularının analizi etkilememesi gerektiği, değişkenlerin sınıflandırılmasına ilişkin operasyonel tanımlar ve kuralların açık olması gerektiği ve böylece diğer araştırmacıların prosedürü tekrarlayabilmesinin mümkün olmasından dolayı nesnel olduğunu ifade etmişlerdir.
- Niceliksel olması: Wimmer ve Dominick (2007:20-21), iletiler bütünü hatasız ve kesin bir şekilde betimlemek amacıyla niceliksel olduğunu ve böylece elde edilen nicel verilerin araştırmacıya yorumlama ve çözümlemede yardımcı olduğunu; Gunter ise (2012:248), ana odak noktasının bir medya metninde önceden tanımlanmış birimlerin oluşumlarını ve gerçekleşmesini saymak olması nedeniyle ölçülebilir olduğunu vurgulamışlardır. Ayrıca Gunter (2012:248), niceliksel içerik çözümlemesinin, bir medya metninin (film, TV programı, reklam, gazete haberi, web sitesi vb.) neleri içerdiğinin tanımlayıcı bir açıklamasını sağlamak ve bunu başkaları tarafından tekrar edilebilecek bir biçimde yapmak için tasarlandığını da eklemiştir.

Kayıtlı metinlerin analizine yönelik sistematik, nesnel ve niceliksel bir yöntem olan içerik çözümlemesi, iletişim araştırmalarında en çok kullanılan veri toplama tekniklerinden biridir (Yıldırım, 2015:105). İçerik çözümlemesi yönteminin sistematik, niceliksel, esnek ve uyarlanabilir olması, kullanımının kolaylığı, eğilimleri ve kalıpları ortaya çıkarmak için uygun olması gibi özellikleri çok tercih edilmesindeki önemli etkenler olarak belirtilebilir (Hansen ve Machin, 2019:88). Fiske'ye göre (2003:180), içerik çözümlemesine yönelik ilgi çoğunlukla sayılacak birimin seçimi ve elde edilen sayımların karşılaştırmaya imkan vermesinden kaynaklanmaktadır.

Bu araştırmada elde edilen verileri yani fotoğraf alanında yazılan erişime açık lisansüstü tezleri; tez türü, yazım dili, yazım yılı, yazıldığı üniversite, yazıldığı anabilim dalı/anasanat dalı/bilim dalı ve tez konusu başlıkları açısından analiz etmek amacıyla içerik çözümlemesi yönteminden faydalanılmıştır. Lisansüstü tezlerin toplam olarak değerlendirilmesinin yanısıra, lisansüstünün bileşenleri olan yüksek lisans, doktora, sanatta yeterlilik ve tıpta uzmanlık tezleri de ayrıca bu başlıklar açısından incelenmiştir. Bu doğrultuda araştırma sorularında belirtilen başlıklarla ilgili veriler Excel programına detaylıca kaydedilmiş, yeniden kontrol edilmiş ve tablolaştırılmıştır.

2.3. Araştırma Soruları

Fotoğraf alanında yazılan lisansüstü tezlerin genel görünümünün analizine yönelik gerçekleştirilen bu araştırmada aşağıda belirtilen araştırma sorularına cevap aranmıştır:

1. Fotoğraf alanında yazılan lisansüstü tezlerin türleri açısından dağılımı nasıldır?
2. Fotoğraf alanında yazılan lisansüstü tezlerin yazım diline göre dağılımı nasıldır?
3. Fotoğraf alanında yazılan lisansüstü tezlerin yıllara göre kronolojik dağılımı nasıldır?
4. Fotoğraf alanında yazılan lisansüstü tezlerin üniversitelere göre dağılımı nasıldır?
5. Fotoğraf alanında yazılan lisansüstü tezlerin devlet ve vakıf üniversitelerine göre dağılımı nasıldır?
6. Fotoğraf alanında yazılan lisansüstü tezlerin anabilim/anasanat/bilim dallarına göre dağılımı nasıldır?
7. Fotoğraf alanında yazılan lisansüstü tezlerin konularına göre dağılımı nasıldır?

2.4. Sınırlılıklar

Çalışma kapsamına YÖK'ün Ulusal Tez Merkezi'nde yer alan ve erişime açık yani "izinli" statüsündeki lisansüstü tezler dahil edilmiştir. Fotoğraf alanında yazılan ve "izinsiz" statüsünde erişime kapalı bulunan 1990-2007 yıllarında yazılmış 96 yüksek lisans tezi, 1986-2006 yıllarında yazılmış 22 doktora tezi ve 1992-2003 yıllarında yazılmış iki sanatta yeterlilik tezi olmak üzere toplamda 120 lisansüstü tez araştırmaya dahil edilememiştir. Çalışma kapsamına sadece izinli tezlerin dahil edilmesi ile tezlerin yıllara göre dağılımı tablosuna bakıldığında, bazı yıllarda hiç tez yazılmamış ya da çok az sayıda tez yazılmış gibi görünmesine neden olmaktadır. Örneğin, 2002 yılında izinli yüksek lisans tezlerinin sayısı bir iken, aynı

yıl izinsiz statüsündeki yüksek lisans tezlerinin sayısının 14 olduğu görülmüştür. Dolayısıyla, YÖK Ulusal Tez Merkezi'ndeki tezlerden izinsiz statüsündeki erişime kapalı tezlerin araştırma kapsamına dahil edilememesi araştırmanın en büyük sınırlılığını oluşturmuştur.

3. Bulgular

YÖK Ulusal Tez Merkezi veri tabanı tarandığında, fotoğraf alanında yazılan izinli statüsünde erişime açık 1983-2023 yılları arasında yazılmış toplam 689 teze ulaşılmıştır. Araştırma soruları doğrultusunda analiz edilen tezlere ilişkin veriler tablolar halinde sunulmuştur.

Tablo 1: Tezlerin Türlerine Göre Dağılımı

Tez Türü	Sayı
Yüksek Lisans	555
Doktora	79
Sanatta Yeterlilik	46
Tıpta Uzmanlık	9
Toplam	689

Tablo 1'de fotoğraf alanında yazılan lisansüstü tezlerin türlerine göre dağılımı görülmektedir. Lisansüstü tezlerin 555'inin yüksek lisans, 79'unun doktora, 46'sının sanatta yeterlilik ve dokuzunun tıpta uzmanlık tezinden oluştuğu gözlenmiştir. Buna göre, lisansüstü tezlerin içinde yüksek lisans tezlerinin ağırlıklı olduğu saptanmıştır.

Tablo 2: Tezlerin Yazım Dillerine Göre Dağılımı

Dil	Lisansüstü				Toplam
	Yüksek Lisans	Doktora	Sanatta Yeterlilik	Tıpta Uzmanlık	
Türkçe	499	63	46	9	617
İngilizce	54	15	0	0	69
Fransızca	2	0	0	0	2
Yunanca	0	1	0	0	1
Toplam	555	79	46	9	689

Tablo 2'de fotoğraf alanında yazılan lisansüstü tezlerin yazım dillerine göre dağılımı incelendiğinde, tezlerin 617'sinin Türkçe, 69'unun İngilizce, ikisinin Fransızca ve birinin Yunanca yazıldığı görülmüştür. Lisansüstü tezlerde yazım dili olarak Türkçe'nin hakim olduğu saptanmıştır; özellikle sanatta yeterlilik ve tıpta uzmanlık tezlerinde yazılan tezlerin tamamının Türkçe olduğu dikkati çekmektedir. Yüksek lisans ve doktora tezlerinde ise yazım dili olarak İngilizce, Fransızca ve Yunanca gibi farklı dillerin de varlığı görülmektedir.

Tablo 3: Tezlerin Yıllara Göre Dağılımı

Yıl	Lisansüstü				Toplam
	Yüksek Lisans	Doktora	Sanatta Yeterlilik	Tıpta Uzmanlık	
1983		1			1
1990	1				1
1992	1				1
1995	2				2
1996	1		1		2
1997	2				2
1998	2	1	2		5
1999	1				1

Fotoğraf Alanında Yazılan Lisansüstü Tezlerin İçerik Çözümlemesi Yöntemiyle İncelenmesi (1983-2023)
Content Analysis Research on Postgraduate Theses Written on Photography (1983-2023)

2000	1	1	1		3
2001	4				4
2002	1	1			2
2003	2				2
2004	4	1			5
2005	4		3		7
2006	23	2	1		26
2007	24	2			26
2008	13	1	2		16
2009	26	4	1		31
2010	38	4			42
2011	23	4	2	3	32
2012	16	4	2	1	23
2013	21	4	3		28
2014	20	4	4		28
2015	21	4	2		27
2016	30	2		3	35
2017	30	5	4	1	40
2018	19	6	2		27
2019	91	1	2		94
2020	29	7	3		39
2021	37	7	3		47
2022	35	3	3		41
2023	33	10	5	1	49
Toplam	555	79	46	9	689

Tablo 3'te 1983-2023 yılları arasında lisansüstü tezlerin dağılımı sunulmuştur. 1984-1989, 1991, 1993 ve 1994 yıllarında izinli statüsünde erişime açık tezlerin bulunmamasından dolayı bu yıllar tabloda yer almamaktadır. Tablo 3'te doktora tezleri için 40, yüksek lisans tezleri için 33, sanatta yeterlilik tezleri için 27 ve tıpta uzmanlık için 12 yıllık süreyi kapsayan bir dönem görülmektedir.

Fotoğraf alanında lisansüstü tezlerin en fazla yazıldığı yıl 2019 yılı olmuştur ve bu yıl içinde toplam 94 tez yazılmıştır. Onun ardından 2023 yılında 49 tez ve 2021 yılında 47 tez yazıldığı saptanmıştır. 2006 yılından itibaren lisansüstü tezlerin sayısı 16'nın altına düşmemiştir.

Yüksek lisans tezlerinde 2019 yılı 91 tez ile en fazla tez yazılan yıl olurken, onu 38 tez ile 2010 yılı ve 37 tez ile 2023 yılı takip etmektedir. 1990-2005 yılları arasında 0-4 yüksek lisans tezinin yazıldığı görülmüştür. 2005 yılını takiben yüksek lisans tezlerinde bir artış yaşanmış, 2006 yılında 2005 yılında yazılan dört tezin 5,75 katı yani 23 tez yazılmıştır.

Doktora tezlerinde 2023 yılı 10 tez ile en çok tezin yazıldığı yıl olmuş, ardında 2020 ve 2021 yılları yedişer tez ile ikinci sırada ve 2018 yılı altı tez ile üçüncü sırada yer almaktadır. 2006 yılından itibaren her yıl mutlaka en az bir doktora tezi yazıldığı ve tezlerin sayısının 1-10 aralığında yer aldığı saptanmıştır. Doktora tezlerinde ilginç rastlantısallıkların da söz konusu olduğu görülmüştür; 2006 ve 2007 yıllarında ikişer tez, 2009-2015 yılları arasında her yıl dört tez yazılması buna örnek olarak gösterilebilir.

Sanatta yeterlilik tezlerinde ise 2023 yılı beş tez ile ilk sırada, 2014 ve 2017 yılları dörder tez ile ikinci sırada, 2005, 2013, 2020, 2021 ve 2022 yıllarının ise üçer tez ile üçüncü sırada olduğu görülmüştür.

Tıpta uzmanlık tezleri açısından ise 2011 ve 2016 yılları üçer tez ile ilk sırada yer almaktadır. 2012, 2017, 2023 yıllarında da birer tez yazıldığı saptanmıştır.

Tablo 4: Tezlerin Üniversitelere Göre Dağılımı

	Üniversite	Üniversite Türü	Lisansüstü				Toplam
			Yüksek Lisans	Doktora	Sanatta Yeterlilik	Tıpta Uzmanlık	
1	Adnan Menderes Üniversitesi	D				1	1
2	Afyon Kocatepe Üniversitesi	D	1				1
3	Akdeniz Üniversitesi	D	9	2	2		13
4	Altınbaş Üniversitesi	V		1			1
5	Anadolu Üniversitesi	D	11	5			16
6	Ankara Hacı Bayram Veli Üniversitesi	D	3		2		5
7	Ankara Üniversitesi	D	10	5			15
8	Ankara Yıldırım Beyazıt Üniversitesi	D	1				1
9	Atatürk Üniversitesi	D	21	2	1		24
10	Atina Ulusal ve Kapodistrian Üniversitesi	L.Y.		1			1
11	Aydın Adnan Menderes Üniversitesi	D	1				1
12	Bahçeşehir Üniversitesi	V	2	1			3
13	Bahkesir Üniversitesi	D	1				1
14	Başkent Üniversitesi	V	4				4
15	Batman Üniversitesi	D	1				1
16	Beykent Üniversitesi	V	9				9
17	Biruni Üniversitesi	V	2				2
18	Boğaziçi Üniversitesi	D	6				6
19	Çanakkale Onsekiz Mart Üniversitesi	D	5				5
20	Çankaya Üniversitesi	V	2				2
21	Çukurova Üniversitesi	D	6				6
22	Dokuz Eylül Üniversitesi	D	68	2	1		71
23	Dumlupınar Üniversitesi	D	6				6
24	Ege Üniversitesi	D	10	13			23
25	Erciyes Üniversitesi	D	4				4
26	Eskişehir Osmangazi Üniversitesi	D	4				4
27	Eskişehir Teknik Üniversitesi	D	1				1
28	Fırat Üniversitesi	D	2	1			3
29	Galatasaray Üniversitesi	D	3	2			5
30	Gazi Üniversitesi	D	17	3	3	1	24
31	Gaziantep Üniversitesi	D	1				1

Fotograf Alanında Yazılan Lisansüstü Tezlerin İçerik Çözümlemesi Yöntemiyle İncelenmesi (1983-2023)
Content Analysis Research on Postgraduate Theses Written on Photography (1983-2023)

32	Gebze Teknik Üniversitesi	D	2				2
33	Giresun Üniversitesi	D	1				1
34	Hacettepe Üniversitesi	D	9	5			14
35	Haliç Üniversitesi	V	14				14
36	Hatay Mustafa Kemal Üniversitesi	D	1		1		2
37	Hitit Üniversitesi	D	1				1
38	Isparta Uygulamalı Bilimler Üniversitesi	D	1				1
39	Işık Üniversitesi	V	1				1
40	İhsan Doğramacı Bilkent Üniversitesi	V	10	2			12
41	İnönü Üniversitesi	D	2			1	3
42	İstanbul Arel Üniversitesi	V	15	1	2		18
43	İstanbul Aydın Üniversitesi	V	6				6
44	İstanbul Bilgi Üniversitesi	V	5	1			6
45	İstanbul Gelişim Üniversitesi	V	2				2
46	İstanbul Kültür Üniversitesi	V	1				1
47	İstanbul Medeniyet Üniversitesi	D	1				1
48	İstanbul Okan Üniversitesi	V		1			1
49	İstanbul Şehir Üniversitesi	V	1				1
50	İstanbul Teknik Üniversitesi	D	11	5			16
51	İstanbul Üniversitesi	D	7	1			8
52	İstanbul Üniversitesi-Cerrahpaşa	D	2				2
53	İzmir Ekonomi Üniversitesi	V	2				2
54	İzmir Katip Çelebi Üniversitesi	D	2				2
55	İzmir Yüksek Teknoloji Enstitüsü	D	1				1
56	Kafkas Üniversitesi	D	1				1
57	Karadeniz Teknik Üniversitesi	D	4	1			5
58	Kastamonu Üniversitesi	D	1				1
59	Kırıkkale Üniversitesi	D	1				1
60	Kocaeli Üniversitesi	D	1	1	6		8
61	Koç Üniversitesi	V	1	1			2
62	Konya Teknik Üniversitesi	D	2				2
63	Maltepe Üniversitesi	V		1		3	4

64	Mardin Artuklu Üniversitesi	D	3				3
65	Marmara Üniversitesi	D	95	4	5	1	105
66	Mersin Üniversitesi	D	4				4
67	Mevlana Üniversitesi	V	1				1
68	Mimar Sinan Güzel Sanatlar Üniversitesi	D	38	1	22		61
69	Muğla Sıtkı Koçman Üniversitesi	D	3				3
70	Necmettin Erbakan Üniversitesi	D	1				1
71	Ondokuz Mayıs Üniversitesi	D	3	2	1		6
72	Ordu Üniversitesi	D	1				1
73	Orta Doğu Teknik Üniversitesi	D	14	3			17
74	Sabancı Üniversitesi	V	5				5
75	Sağlık Bilimleri Üniversitesi	D				2	2
76	Sakarya Uygulamalı Bilimler Üniversitesi	D	1				1
77	Sakarya Üniversitesi	D	11				11
78	Selçuk Üniversitesi	D	11	2			13
79	Süleyman Demirel Üniversitesi	D	11				11
80	Tekirdağ Namık Kemal Üniversitesi	D	1				1
81	Trakya Üniversitesi	D	1				1
82	Uludağ Üniversitesi	D	2				2
83	Üsküdar Üniversitesi	V	4				4
84	Yaşar Üniversitesi	V	4				4
85	Yeditepe Üniversitesi	V	7	5			12
86	Yıldız Teknik Üniversitesi	D	12	4			16
87	Yüzüncü Yıl Üniversitesi	D	1				1
88	Zonguldak Bülent Ecevit Üniversitesi	D	1				1
Toplam			555	79	46	9	689

*D: Devlet Üniversitesi, V: Vakıf Üniversitesi, L.Y.: YÖK Üniversiteler Listesinde Yer Almıyor.

Tablo 4'te fotoğraf alanında yazılan tezlerin üniversitelere göre dağılımı görülmektedir. Buna göre, YÖK'ün (YÖK, 2024) internet sayfasında *Üniversitelerimiz* başlığı altında yer alan 201 üniversitenin 87'sinde lisansüstü tez yazıldığı görülmektedir². Tablo 4'te 10. sırada yer alan Atina Ulusal Kapodistriyan Üniversitesi'nin YÖK'ün *Üniversitelerimiz* başlığı altında yer almadığı ve üniversitenin merkezinin Atina olduğu belirtilmelidir. Bu araştırmanın yöntem bölümünde açıklanan kriterler doğrultusunda lisansüstü

² Tablo 4'te yer alan üniversitelerden beşinin, tezlerin yazıldığı dönemden sonra isimleri değişmiştir: Beykent Üniversitesi, İstanbul Beykent Üniversitesi; Dumlupınar Üniversitesi, Kütahya Dumlupınar Üniversitesi; Uludağ Üniversitesi, Bursa Uludağ Üniversitesi; Yeni Yüzyıl Üniversitesi, İstanbul Yeni Yüzyıl Üniversitesi ve Yüzüncü Yıl Üniversitesi ise Van Yüzüncü Yıl Üniversitesi adını almıştır. Ayrıca tabloda yer alan vakıf üniversitelerinden ikisi kapanmıştır: Mevlana Üniversitesi 2016 yılında, İstanbul Şehir Üniversitesi ise 2020 yılında kapatılmıştır.

tezlerin taranması sonucunda açılan listenin içerisinde yer aldığı (ve Türkçe özeti de bulunduğu) için çalışma kapsamına dahil edilmiştir.

Fotoğraf alanında en fazla lisansüstü çalışmanın gerçekleştirildiği üniversitenin, 105 tez ile Marmara Üniversitesi olduğu görülmektedir. Onun ardından 71 tez ile Dokuz Eylül Üniversitesi ikinci sırada ve 61 tez ile Mimar Sinan Güzel Sanatlar Üniversitesi üçüncü sırada yer almaktadır. Lisansüstü tezlerin türlerine göre dağılımlarına ilişkin de şunlar söylenilebilir:

Fotoğraf alanında en çok yüksek lisans tezinin yazıldığı üniversite 95 tez ile Marmara Üniversitesi'dir. Ardından 68 yüksek lisans tezi ile Dokuz Eylül Üniversitesi ve 38 yüksek lisans tezi ile Mimar Sinan Güzel Sanatlar Üniversitesi gelmektedir. Bu üniversitelerin üçü de devlet üniversitesidir.

Fotoğraf alanında en çok doktora tezinin yazıldığı üniversite 13 tez ile Ege Üniversitesi'dir. İkinci sırada herbirinde yazılan beşer doktora tezi ile beş üniversite yer almaktadır. Bu üniversiteler Anadolu Üniversitesi, Ankara Üniversitesi, Hacettepe Üniversitesi, İstanbul Teknik Üniversitesi ve Yeditepe Üniversitesi'dir. Üçüncü sırada da herbirinde yazılan dörder doktora tezi ile iki üniversite bulunmaktadır. Bu üniversiteler de Marmara Üniversitesi ve Yıldız Teknik Üniversitesi'dir. Bu üniversitelerin hepsi - Yeditepe Üniversitesi dışında- devlet üniversitesidir.

Fotoğraf alanında sanatta yeterlilik tezlerinin en çok yazıldığı üniversite 22 tez ile Mimar Sinan Güzel Sanatlar Üniversitesi'dir. Altı sanatta yeterlilik tezi ile Kocaeli Üniversitesi ikinci sırada ve beş sanatta yeterlilik tezi ile Marmara Üniversitesi üçüncü sırada yer almaktadır. Belirtilen üniversitelerin hepsi devlet üniversitesidir.

Tıpta uzmanlık tezlerinde fotoğraf alanından en çok tez yazılan üniversite üç tez ile Mardin Artuklu Üniversitesi, iki tez ile Sağlık Bilimleri Üniversitesi olmuş ve Adnan Menderes Üniversitesi, Gazi Üniversitesi, İnönü Üniversitesi, Marmara Üniversitesi'nde de birer tez yazılmıştır. Bu üniversitelerin hepsinin devlet üniversitesi olduğu görülmektedir.

Tablo 5: Tezlerin Üniversite Türlerine Göre Dağılımı

Üniversite Türü	Lisansüstü				Toplam
	Yüksek Lisans	Doktora	Sanatta Yeterlilik	Tıpta Uzmanlık	
Devlet	457	64	44	6	571
Vakıf	98	14	2	3	117
L.Y.*	0	1	0	0	1
Toplam	555	79	46	9	689

*L.Y.: YÖK Üniversiteler Listesinde Yer Almıyor.

Tablo 5'te fotoğraf alanındaki lisansüstü tezlerin yazıldığı üniversitelerin türlerine, devlet veya vakıf üniversitesi olmalarına göre dağılımları yer almaktadır. Bu dağılıma göre, lisansüstü tezlerin 571'i devlet üniversitelerinde yazılmıştır. Devlet üniversitelerinde yazılan lisansüstü tezlerin 457'si yüksek lisans, 64'ü doktora, 44'ü sanatta yeterlilik ve altısı tıpta uzmanlık tezidir.

Lisansüstü tezlerin 117'si ise vakıf üniversitelerinde yazılmıştır. Vakıf üniversitelerinde yazılan lisansüstü tezlerin ise 98'i yüksek lisans, 14'ü doktora, üçü tıpta uzmanlık ve ikisi sanatta yeterlilik tezidir.

Bu verilere göre, lisansüstü tezlerin çoğunluğunun devlet üniversitelerinde yazıldığı saptanmıştır.

Tablo 5'teki verilere ek olarak, Tablo 4'teki veriler de bu başlık altında değerlendirildiğinde; YÖK'ün (YÖK, 2024) internet sayfasında *Üniversitelerimiz* başlığı altında yer alan 126 devlet üniversitesi ve 75 vakıf üniversitesi içinden, 63'ü devlet üniversitesi ve 24'ü vakıf üniversitesi olmak üzere toplam 87 üniversitede fotoğraf alanında lisansüstü tez yazıldığı görülmektedir.

Tablo 6: Tezlerin Anabilim Dalı/Anasanat Dalı/Bilim Dalına Göre Dağılımı

Anabilim Dalı/ Anasanat Dalı/ Bilim Dalı	Lisansüstü				Toplam
	Yüksek Lisans	Doktora	Sanatta Yeterlilik	Tıpta Uzmanlık	
1 Adli Bilimler ABD	4				4
2 Adli Tıp ABD				1	1
3 Antropoloji ABD	1	2			3
4 Arkeoloji ABD	1				1
5 Arkeoloji ve Sanat Tarihi ABD		1			1
6 Atatürk İlkeleri ve İnkılap Tarihi ABD	1				1
7 Basın ve Yayın ABD	2	1			3
8 Batı Dilleri ve Edebiyatları ABD	1				1
9 Batı Sanatı ve Çağdaş Sanat ABD		1			1
10 Beslenme ve Diyetetik ABD	1	1			2
11 Bileşik Sanatlar ASD	1				1
12 Bilgi ve Belge Yönetimi ABD	1				1
13 Bilgi Teknolojileri ABD	1				1
14 Bilgisayar Bilimleri ve Mühendisliği ABD	1				1
15 Bilgisayar Mühendisliği ABD	9	1			10
16 Bilgisayar ve Öğretim Teknolojileri Eğitimi ABD	1				1
17 Bilişim Uygulamaları ABD	1				1
18 Biyomedikal Mühendisliği ABD	1				1
19 Coğrafi Bilgi Teknolojileri ABD	1				1
20 Disiplinlerarası İletişim Bilimleri ABD		1			1
21 Diyetetik ABD	1				1
22 Eğitim Programları ve Öğretimi ABD	2				2
23 Eğitimin Kültürel Temelleri ABD	1				1
24 Elektrik Mühendisliği ABD		1			1
25 Elektrik-Elektronik Mühendisliği ABD	1				1
26 Eleştiri ve Kültür Araştırmaları ABD	1				1
27 Endodonti ABD		1			1
28 Endüstri Ürünleri Tasarımı ABD	3	2			5
29 Endüstri Mühendisliği ABD	1				1
30 Enerji Bilim ve Teknoloji ABD	1				1
31 Fizyoterapi ve Rehabilitasyon ABD	1				1
32 Fotoğraf ASD	167		22		189
33 Fotoğraf ve Video ASD	12				12
34 Gastronomi ve Mutfak Sanatları ABD	1				1
35 Gazetecilik ABD	11	1			12
36 Geleneksel Türk El Sanatları ABD	1				1
37 Genel Gazetecilik ABD		1			1
38 Geomatik Mühendisliği ABD	1	1			2

Fotoğraf Alanında Yazılan Lisansüstü Tezlerin İçerik Çözümlemesi Yöntemiyle İncelenmesi (1983-2023)
Content Analysis Research on Postgraduate Theses Written on Photography (1983-2023)

39	Geomatik Mühendisliği BD	1				1
40	Grafik ABD	2				2
41	Grafik ASD	22	2			24
42	Grafik Tasarım ABD	4	1			5
43	Grafik Tasarımı ASD	15		2		17
44	Giyim Endüstrisi ve Giyim Sanatları ABD	5				5
45	Giyim Endüstrisi ve Moda Tasarımı Eğitimi ABD		1			1
46	Görsel Sanatlar ABD	2				2
47	Görsel Sanatlar ve Görsel İletişim Tasarımı ABD	4				4
48	Görsel İletişim Tasarımı ABD	4				4
49	Göz Hastalıkları ABD				6	6
50	Güzel Sanatlar ABD	3		1		4
51	Güzel Sanatlar Eğitimi ABD	9	4			13
52	Halkla İlişkiler ve Tanıtım ABD	5	2			7
53	Hareket ve Antrenman Bilimleri ABD	1				1
54	Harita Mühendisliği ABD	7				7
55	Heykel ASD	1		1		2
56	Hukuk BD	1				1
57	İç Mimarlık ve Çevre Tasarımı ABD	1	1			2
58	İletişim Ana BD	2	1			3
59	İletişim BD	1				1
60	İletişim Bilimleri ABD	8	3			11
61	İletişim Çalışmaları ABD	1				1
62	İletişim Sanatları ABD	2				2
63	İletişim Tasarımı ABD	2				2
64	İletişim ve Toplumsal Dönüşüm ABD	1				1
65	İletişim ve Tasarım ABD	2				2
66	İletişim ve Tasarım ASD	3				3
67	İlköğretim ABD	3				3
68	İlköğretim Din Kültürü ve Ahlak Bilgisi Öğretmenliği ABD	1				1
69	İngiliz Dili ve Edebiyatı ABD	1				1
70	İnşaat Mühendisliği ABD	1				1
71	İşletme ABD	1	1			2
72	İşletme Yönetimi ABD	1				1
73	Jeodezi ve Fotogrametri Mühendisliği ABD	2	1			3
74	Karşılaştırmalı Edebiyat ABD	1				1
75	Kimya ABD		1			1
76	Klinik Psikoloji ABD	1				1
77	Kulak Burun Boğaz Hastalıkları ABD				1	1
78	Kültürel Çalışmalar ABD	3				3

79	Kültürel İncelemeler ABD	2				2
80	Madde Bağımlılığı ABD	1				1
81	Makine Eğitimi ABD	1				1
82	Makine Mühendisliği ABD	1				1
83	Matbaa Eğitimi ABD	1				1
84	Matematik Bilgisayar ABD	1				1
85	Medya Çalışmaları ABD		2			2
86	Medya ve İletişim ABD	1	1			2
87	Medya ve İletişim Çalışmaları ABD	1				1
88	Medya ve İletişim Sistemleri ABD	2				2
89	Medya Tasarımı ASD	2		2		4
90	Medya ve Kültürel Çalışmalar ABD	1				1
91	Mesleki Resim Eğitimi BD	1				1
92	Mimarlık ABD	14	2			16
93	Mimarlık Tarihi ABD	1				1
94	Mimarlık Tarihi BD	1				1
95	Moda ve Tekstil Tasarımı ABD	1				1
96	Müze Yönetimi ABD	1				1
97	Orman Mühendisliği ABD	4	1			5
98	Ortodonti ABD		4			4
99	Özel Eğitim ABD	4				4
100	Özel Hukuk (Medeni Hukuk) ABD		1			1
101	Peyzaj Mimarlığı ABD	3				3
102	Plastik Sanatlar ABD	4	1			5
103	Plastik Sanatlar ASD		1	6		7
104	Plastik Sanatlar ve Resim ABD		1			1
105	Psikoloji ABD	1				1
106	Radyo Televizyon ABD		1			1
107	Radyo Televizyon ve Sinema ABD	26	11			37
108	Reklamcılık ve Marka İletişimi ABD	1				1
109	Resim ABD	3				3
110	Resim ASD	21	1	6		28
111	Resim-İş Eğitimi ABD	2		1		3
112	Resim-İş Öğretmenliği ABD	1				1
113	Sahne ve Görüntü Sanatları ASD	1				1
114	Sanat Kuramı ve Eleştiri ABD	1				1
115	Sanat Tarihi ABD	6	2			8
116	Sanat ve Tasarım ABD	5	2			7
117	Sanat ve Tasarım ASD	22	1	4		27
118	Seramik ASD	1				1
119	Sinema Televizyon ABD	2	2			4
120	Sinema ve Televizyon ABD	2				2
121	Sinema Televizyon ASD	6	2			8

Fotoğraf Alanında Yazılan Lisansüstü Tezlerin İçerik Çözümlemesi Yöntemiyle İncelenmesi (1983-2023)
Content Analysis Research on Postgraduate Theses Written on Photography (1983-2023)

122	Siyaset Bilimi ABD		1			1
123	Siyaset Bilimi ve Kamu Yönetimi ABD	1				1
124	Şehir ve Bölge Planlama ABD	1				1
125	Sosyoloji ABD	6	2			8
126	Sosyal Bilgiler Öğretmenliği ABD	1				1
127	Su Ürünleri Temel Bilimleri ABD		1			1
128	Tarih ABD	7				7
129	Tasarım ABD	2				2
130	Tasarım Çalışmaları ABD	1				1
131	Tekstil ve Moda Tasarımı ASD	1				1
132	Temel İletişim Bilimleri ABD		1			1
133	Temel İslam Bilimleri ABD	1				1
134	Temel Sanat Eğitimi ASD	1				1
135	Tıbbi Patoloji ABD				1	1
136	Toprak ABD	1				1
137	Turizm İşletmeciliği ABD	4	1			5
138	Türk Halk Bilimi ABD		1			1
139	Türkçe ve Sosyal Bilimler Eğitimi ABD	1				1
140	Uluslararası Bilgisayar ABD	3				3
141	Uluslararası İlişkiler ABD	1				1
142	Uluslararası Osmanlı Çalışmaları ABD	1				1
143	Uygulamalı Sanatlar Eğitimi ABD	6				6
144	Uzaktan Algılama ve Coğrafi Bilgi Sistemleri ABD	1				1
145	Uzaktan Eğitim ABD		1			1
146	Yeni Medya ASD			1		1
147	Yerleşim Arkeolojisi ABD	1				1
148	Zihin Engellilerin Eğitimi ABD	1				1
149	ABD, ASD veya BD Belirtilmemiş	7	2			9
TOPLAM		555	79	46	9	689

* ABD: Anabilim Dalı, ASD: Anasanat Dalı, BD: Bilim Dalı

Üniversite fakültelerinde, ‘anabilim dalı-anasanat dalı’ ile ‘bilim dalı-sanat dalı’ gibi akademik birimler bulunmaktadır. Anabilim Dalı-Anasanat Dalı, “en az bir çok yerde birden fazla, birbirine yakın bilim veya sanat dalını kapsayan eğitim, öğretim uygulama ve araştırma faaliyetlerinin yürütüldüğü akademik birim” iken, Bilim Dalı-Sanat Dalı ise, “bilimin veya sanatın belli bir alanında eğitim, öğretim uygulama ve araştırma faaliyetlerinin yürütüldüğü en küçük akademik birimdir.” (ÖSYM, 2024).

Tablo 6’da lisansüstü tezlerin anabilim, anasanat veya bilim dalına göre dağılımları yer almaktadır. Buna göre lisansüstü tezlerin 125’i anabilim dalı, 17’si anasanat dalı ve altısı bilim dalı olmak üzere toplam 148 dalda yazıldığı ve bu açıdan çeşitlilik gösterdiği görülmektedir. İncelenen tezlerden yedi yüksek lisans ve iki doktora tezinde ise anabilim dalı, anasanat dalı veya bilim dalı yazılmadığı, sadece bölümlerinin belirtildiği görülmüştür. Lisansüstü tezlerin anabilim, anasanat veya bilim dalına göre dağılımında dikkati çeken hususlar şunlar olmuştur:

Lisansüstü tezlerin en fazla Fotoğraf Anasanat Dalı’nda yazıldığı 189 tez ile görülmektedir. Bunu 37 tez ile Radyo Televizyon ve Sinema Anabilim Dalı, 28 tez ile Resim Anasanat Dalı takip etmektedir. Fotoğraf

Anasanat Dalı'nda yazılan lisansüstü tezlerin, ikinci sırada yer alan Radyo Televizyon ve Sinema Anabilim Dalı'nda yazılan tezlerin 5 katından fazla olduğu dikkati çekmektedir.

Yüksek lisans tezlerinde 167 tez ile Fotoğraf Anasanat Dalı ilk sırada yer almaktadır. 26 tez ile Radyo Televizyon ve Sinema Anabilim Dalı ikinci sırada ve 22'şer tez ile Grafik Anasanat Dalı ile Sanat ve Tasarım Anasanat Dalı üçüncü sırada bulunmaktadır.

Doktora tezlerinde 11 tez ile Radyo Televizyon ve Sinema Anabilim Dalı birinci sırada yer alırken, dörder tez ile Güzel Sanatlar Eğitimi Anabilim Dalı ve Ortodonti Anabilim Dalı ikinci sırada, üç tez ile İletişim Bilimleri Anabilim Dalı olduğu görülmektedir.

Sanatta yeterlilik tezlerinde 22 tez ile Fotoğraf Anasanat Dalı birinci sırada, altı tez ile Resim Anasanat Dalı ikinci sırada ve dört tez ile Sanat ve Tasarım Anasanat Dalı üçüncü sırada yer almaktadır.

Tıpta Uzmanlık tezlerinde ise altı tez ile Göz Hastalıkları Anabilim Dalı ilk sırada yer alırken, Adli Tıp Anabilim Dalı, Kulak Burun Boğaz Hastalıkları Anabilim Dalı ve Tıbbi Patoloji Anabilim Dalı'nda birer tez yazıldığı belirlenmiştir.

Tablo 7: Tezlerin Konularına Göre Dağılımı

Konu	Lisansüstü				TOPLAM
	Yüksek Lisans	Doktora	Sanatta Yeterlilik	Tıpta Uzmanlık	
1 Adli Tıp	3			1	4
2 Adli Tıp + Antropoloji	1	1			2
3 Amerikan Kültürü ve Edebiyatı	1				1
4 Antropoloji + İletişim Bilimleri		1			1
5 Antropoloji + Güzel Sanatlar	2				2
6 Antropoloji + Sahne ve Görüntü Sanatları	1				1
7 Antropoloji + Gazetecilik + İletişim Bilimleri		1			1
8 Arkeoloji	1				1
9 Arkeoloji + Güzel Sanatlar + Sanat Tarihi	1				1
10 Arşiv	1				1
11 Arşiv + Güzel Sanatlar + Müzecilik	1				1
12 Arşiv + Sanat Tarihi + Sosyoloji	1				1
13 Beslenme ve Diyetetik	2	1			3
14 Beslenme ve Diyetetik + Sahne ve Görüntü Sanatları + Turizm	1				1
15 Bilgisayar Mühendisliği Bilimleri - Bilgisayar ve Kontrol	15	1			16
16 Bilgisayar Mühendisliği Bilimleri - Bilgisayar ve Kontrol + Bilim ve Teknoloji + Elektrik ve Elektronik Mühendisliği	1				1
17 Bilgisayar Mühendisliği Bilimleri - Bilgisayar ve Kontrol + Makine Mühendisliği + Mühendislik Bilimleri	1				1
18 Bilgi ve Belge Yönetimi + Sahne ve Görüntü Sanatları	1				1
19 Bilim ve Teknoloji	1				1
20 Bilim ve Teknoloji + Güzel Sanatlar + Sahne ve Görüntü Sanatları	1				1

Fotoğraf Alanında Yazılan Lisansüstü Tezlerin İçerik Çözümlemesi Yöntemiyle İncelenmesi (1983-2023)
Content Analysis Research on Postgraduate Theses Written on Photography (1983-2023)

21	Bilim ve Teknoloji + Sahne ve Görüntü Sanatları	1				1
22	Deniz Bilimleri		1			1
23	Din	1				1
24	Din + Güzel Sanatlar	2				2
25	Diş Hekimliği		5			5
26	Eğitim ve Öğretim	17	2			19
27	Eğitim ve Öğretim + Güzel Sanatlar	2				2
28	Eğitim ve Öğretim + Sahne ve Görüntü Sanatları	1				1
29	Eğitim ve Öğretim + Teknik Eğitim	1				1
30	Eğitim-Öğretim + Güzel Sanatlar + İletişim Bilimleri		1			1
31	Eğitim ve Öğretim + Güzel Sanatlar + Sahne ve Görüntü Sanatları	2		1		3
32	El Sanatları	1				1
33	El Sanatları + Güzel Sanatlar + Sahne ve Görüntü Sanatları	1				1
34	Elektrik-Elektronik Mühendisliği		1			1
35	Elektrik ve Elektronik Mühendisliği	1				1
36	Elektrik ve Elektronik Mühendisliği + Jeodezi ve Fotogrametri	1				1
37	Endüstri Ürünleri Tasarımı	1	2			3
38	Endüstri Ürünleri Tasarımı + Güzel Sanatlar + İletişim Bilimleri	1				1
39	Endüstri ve Endüstri Mühendisliği	1				1
40	Endüstri ve Endüstri Mühendisliği + Güzel Sanatlar + İşletme	1				1
41	Enerji	1				1
42	Felsefe + Güzel Sanatlar		1			1
43	Fizyoloji + Güzel Sanatlar	1				1
44	Fizyoterapi ve Rehabilitasyon	1				1
45	Fizyoterapi ve Rehabilitasyon +Spor	1				1
46	Fransız Dili ve Edebiyatı	2				2
47	Gastronomi ve Mutfak Sanatları + Turizm	1				1
48	Gazetecilik	8	2			10
49	Gazetecilik + Güzel Sanatlar	4				4
50	Gazetecilik + İletişim Bilimleri	4				4
51	Gazetecilik + Radyo-Televizyon	1				1
52	Gazetecilik + Sahne ve Görüntü Sanatları	3				3
53	Gazetecilik + Güzel Sanatlar + İletişim Bilimleri	1				1
54	Gazetecilik + Radyo-Televizyon + İletişim Bilimleri	1				1
55	Gazetecilik + Radyo-Televizyon + Reklamcılık		1			1
56	Gazetecilik + Sahne ve Görüntü Sanatları + İletişim Bilimleri	3				3
57	Gazetecilik + Siyasal Bilimler + İletişim Bilimleri	1				1

58	Giyim Endüstrisi	6				6
59	Giyim Endüstrisi + Tarih		1			1
60	Giyim Endüstrisi + Sahne ve Görüntü Sanatları	1				1
61	Giyim Endüstrisi + Halkbilimi + Müzecilik	1				1
62	Göz Hastalıkları				6	6
63	Güzel Sanatlar	85	5	16		106
64	Güzel Sanatlar + İletişim Bilimleri	6				6
65	Güzel Sanatlar + Mimarlık	2				2
66	Güzel Sanatlar + Müzecilik	1				1
67	Güzel Sanatlar + Reklamcılık	2		1		3
68	Güzel Sanatlar + Sahne ve Görüntü Sanatları	74	3	17		94
69	Güzel Sanatlar + Sanat Tarihi	2				2
70	Güzel Sanatlar + Spor	1				1
71	Güzel Sanatlar + Matbaacılık + Sahne ve Görüntü Sanatları	1				1
72	Güzel Sanatlar + Mimarlık + Sanat Tarihi	1				1
73	Güzel Sanatlar + Nöroloji + Sosyoloji	1				1
74	Güzel Sanatlar + Radyo-Televizyon + Sahne ve Görüntü Sanatları	1				1
75	Güzel Sanatlar + Reklamcılık + İletişim Bilimleri	1				1
76	Güzel Sanatlar + Sanat Tarihi + İletişim Bilimleri	1				1
77	Güzel Sanatlar + Sahne ve Görüntü Sanatları + İletişim Bilimleri	1				1
78	Güzel Sanatlar + Sahne ve Görüntü Sanatları + Sanat Tarihi	7				7
79	Güzel Sanatlar + Sosyoloji + Tarih	1				1
80	Halk Bilimi		1			1
81	Halkla İlişkiler	2				2
82	Halkla İlişkiler + Sosyoloji		1			1
83	Hukuk	2				2
84	İç Mimari ve Dekorasyon	1				1
85	İletişim Bilimleri	13	3			16
86	İşletme	1	1			2
87	Jeodezi ve Fotogrametri	13	2			15
88	Jeodezi ve Fotogrametri + Ziraat		1			1
89	Kimya		1			1
90	Kulak Burun ve Boğaz				1	1
91	Makine Mühendisliği	1				1
92	Matbaacılık	1				1
93	Mimarlık	13	2			15
94	Mimarlık + Sanat Tarihi	2				2
95	Müzecilik	1				1
96	Müzecilik + Sahne ve Görüntü Sanatları	1				1
97	Müzecilik + Sahne ve Görüntü Sanatları + Sanat Tarihi	1				1
98	Ormancılık ve Orman Mühendisliği	4	1			5

Fotoğraf Alanında Yazılan Lisansüstü Tezlerin İçerik Çözümlemesi Yöntemiyle İncelenmesi (1983-2023)
Content Analysis Research on Postgraduate Theses Written on Photography (1983-2023)

99	Peyzaj Mimarlığı	3				3
100	Patoloji				1	1
101	Psikoloji	3				3
102	Psikoloji + Sahne ve Görüntü Sanatları + İletişim Bilimleri	1				1
103	Psikoloji + Uyuşturucu Alışkanlığı ve Alkolizm	1				1
104	Radyo - Televizyon	2	1			3
105	Radyo - Televizyon + İletişim Bilimleri	1	1			2
106	Radyo-Televizyon + İletişim Bilimleri + Reklamcılık		1			1
107	Radyo-Televizyon + Sahne ve Görüntü Sanatları	3				3
108	Radyo-Televizyon + Sahne ve Görüntü Sanatları + İletişim Bilimleri	3				3
109	Radyo-Televizyon + Sahne ve Görüntü Sanatları + Sanat Tarihi	1				1
110	Radyoloji ve Nükleer Tıp + Sahne ve Görüntü Sanatları	1				1
111	Reklamcılık	3				3
112	Reklamcılık ve İletişim Bilimleri		1			1
113	Reklamcılık + İletişim Bilimleri + İşletme	1				1
114	Reklamcılık + Sahne ve Görüntü Sanatları	1	1	1		3
115	Reklamcılık + Siyasal Bilimler + İletişim Bilimleri	1				1
116	Sahne ve Görüntü Sanatları	108	10	10		128
117	Sahne ve Görüntü Sanatları + Eğitim-Öğretim		1			1
118	Sahne ve Görüntü Sanatları + Gazetecilik		1			1
119	Sahne ve Görüntü Sanatları + Hukuk		1			1
120	Sahne ve Görüntü Sanatları + İletişim Bilimleri	15	4			19
121	Sahne ve Görüntü Sanatları + İşletme	1				1
122	Sahne ve Görüntü Sanatları + Sanat Tarihi	9	3			12
123	Sahne ve Görüntü Sanatları + Sosyoloji	6				6
124	Sahne ve Görüntü Sanatları + Tarih	3				3
125	Sahne ve Görüntü Sanatları + Turizm	1				1
126	Sahne ve Görüntü Sanatları + Türk İnkılap Tarihi	1				1
127	Sahne ve Görüntü Sanatları + Antropoloji + Sosyoloji		1			1
128	Sahne ve Görüntü Sanatları + Felsefe + İletişim Bilimleri		1			1
129	Sahne ve Görüntü Sanatları + Güzel Sanatlar + Sosyoloji		1			1
130	Sahne ve Görüntü Sanatları + İletişim Bilimleri + Sanat Tarihi		1			1
131	Sahne ve Görüntü Sanatları + Sanat Tarihi + Tarih	1				1
132	Sahne ve Görüntü Sanatları + Sanat Tarihi + Sosyoloji	1				1

133	Sahne ve Görüntü Sanatları + Sosyoloji + İletişim Bilimleri	1				1
134	Sanat Tarihi	3	2			5
135	Sanat Tarihi + Tarih	1				1
136	Siyasal Bilimler	1				1
137	Siyasal Bilimler + Tarih		1			1
138	Sosyoloji	4	2			6
139	Sosyoloji + İletişim Bilimleri	2	1			3
140	Sosyoloji + Tekstil ve Tekstil Mühendisliği	1				1
141	Spor + İletişim Bilimleri	1				1
142	Şehircilik ve Bölge Planlama	1				1
143	Tarih	7				7
144	Turizm	3	1			4
145	Turizm + Uluslararası İlişkiler	1				1
146	Uluslararası İlişkiler	1				1
147	Ziraat	1				1
Toplam		555	79	46	9	689

Tablo 7’de fotoğraf alanında yazılan lisansüstü tezlerin künye bölümlerinde bulunan konulara göre dağılımı yer almaktadır. İncelenen tezlerde konu başlıklarının bir ila üç konu başlığı olarak belirlendiği görülmüştür; bir tez için iki veya üç konu başlığının seçildiği durumlarda konular ayrılmadan ve artı işareti ile bütün halinde tabloya kaydedilmiştir. Örneğin, bir tezde konu olarak “Sahne ve Görüntü Sanatları; Güzel Sanatlar; Antropoloji” şeklinde konu seçimi yapıldığı durumda, konular tabloya ‘Sahne ve Görüntü Sanatları + Güzel Sanatlar + Antropoloji’ şeklinde kaydedilmiştir. Böylece tezlerde seçilen konular arasındaki kesişimlerin de sunulabileceği düşünülmüştür.

Tablo 7’ye göre, lisansüstü tezlerde en fazla tez yazılan konu 128 tez ile ‘Sahne ve Görüntü Sanatları’ olmuştur. Onun ardından 106 tez ile ‘Güzel Sanatlar’ konusu ve 94 tez ile ‘Güzel Sanatlar + Sahne ve Görüntü Sanatları’ konuları gelmektedir. Buna göre, ‘Güzel Sanatlar’ ile ‘Sahne ve Görüntü Sanatları’ konularının fotoğraf alanında yazılan lisansüstü tezlerin yarısına yakınında tercih edildiği ve hakim konumda olduğu ifade edilebilir.

Yüksek lisans tezlerinde ‘Sahne ve Görüntü Sanatları’ konusu 108 tez ile ilk sırada, ‘Güzel Sanatlar’ 85 tez ile ikinci sırada ve ‘Güzel Sanatlar + Sahne ve Görüntü Sanatları’ 74 tez ile üçüncü sırada yer almaktadır.

Doktora tezlerinde ‘Sahne ve Görüntü Sanatları’ konusu 10 tez ile birinci sıradadır. ‘Diş Hekimliği’ ve ‘Güzel Sanatlar’ beşer tez ile ikinci sırada iken, ‘Sahne ve Görüntü Sanatları + İletişim Bilimleri’ dört tez ile üçüncü sırada olduğu belirlenmiştir.

Sanatta yeterlilik tezlerinde ‘Güzel Sanatlar + Sahne ve Görüntü Sanatları’ konuları 17 tez ile ilk sırada, ‘Güzel Sanatlar’ 16 tez ile ikinci sırada, ‘Sahne ve Görüntü Sanatları’ ise 10 tez ile üçüncü sıradadır.

Tıpta uzmanlık tezlerinde ‘Göz Hastalıkları’ konusunun altı tez ile ilk sırada yer aldığı görülmüştür.

Tablo 7’de yer alan veriler, tezlerde seçilen konu başlığı sayısı doğrultusunda yani bir, iki veya üç konu başlığı seçilmiş olmasına göre değerlendirildiğinde, tabloda yer alan 147 konu başlığının, 52’si tek konu, 51’i iki konu ve 44’ü üç konudan oluşmaktadır. Lisansüstü tezler seçilen konu başlığı sayısına göre incelendiğinde, 689 lisansüstü tezin 424’ünde tek konu belirlendiği, 209’unda iki konu belirlendiği ve 56’sında ise üç konu belirlendiği gözlemlenmiştir. Bunlara ilişkin detaylar aşağıda sunulmuştur:

Tek konu başlığı seçilen 424 lisansüstü tezde, ‘Sahne ve Görüntü Sanatları’ konusu 128 tez ile ilk sırada, ‘Güzel Sanatlar’ 94 tez ile ikinci sırada ve ‘Eğitim ve Öğretim’ 19 tez ile üçüncü sırada yer almaktadır. Tek konu belirlenen 424 lisansüstü tezin 341’i yüksek lisans, 48’i doktora, 26’sı sanatta yeterlilik ve dokuzunda tıpta uzmanlık tezidir. Tek konu başlığı seçilen 341 yüksek lisans tezinde; ‘Sahne ve Görüntü Sanatları’nda 108

tez, 'Güzel Sanatlar'da 85 tez ve 'Eğitim ve Öğretim'de 17 tez yazılmıştır. Tek konu başlığı seçilen 48 doktora tezinde; 'Sahne ve Görüntü Sanatları'nda 10 tez, 'Güzel Sanatlar' ile 'Diş Hekimliği' konularında beşer tez, 'İletişim Bilimleri'nde ise üç tez yazılmıştır. Tek konu başlığı seçilen 26 sanatta yeterlilik tezinde; 'Güzel Sanatlar'da 16 tez ve 'Sahne ve Görüntü Sanatları'nda 10 tez yazılmıştır. Tek konu başlığı seçilen dokuz tıpta uzmanlık tezinin altısında 'Göz Hastalıkları' konusu seçilmiştir. Diğer tıpta uzmanlık tezlerinde ise 'Adli Tıp', 'Kulak Burun Boğaz' ve 'Patoloji' konularında birer tez yazılmıştır.

İki konu başlığı seçilen 209 lisansüstü tezde, 'Güzel Sanatlar + Sahne ve Görüntü Sanatları' konuları 94 tez ile birinci sırada, 'Sahne ve Görüntü Sanatları + İletişim Bilimleri' 19 tez ile ikinci sırada ve "Sahne ve Görüntü Sanatları + Sanat Tarihi" ise 12 tez ile üçüncü sırada yer almaktadır. İki konu başlığı seçilen 209 lisansüstü tezin 167'si yüksek lisans, 23'ü doktora ve 19'u sanatta yeterlilik tezidir. İki konu başlığı seçilen 167 yüksek lisans tezinde; 'Güzel Sanatlar + Sahne ve Görüntü Sanatları'nda 74 tez, 'Sahne ve Görüntü Sanatları + İletişim Bilimleri'nde 15 tez ve 'Sahne ve Görüntü Sanatları + Sanat Tarihi'nde dokuz tez yazılmıştır. İki konu başlığı seçilen 23 doktora tezinde; 'Sahne ve Görüntü Sanatları + İletişim Bilimleri'nde dört tez, 'Güzel Sanatlar + Sahne ve Görüntü Sanatları' ile 'Sahne ve Görüntü Sanatları + Sanat Tarihi' konularında üçer tez yazılmıştır. İki konu başlığı seçilen 19 sanatta yeterlilik tezinde; 'Güzel Sanatlar + Sahne ve Görüntü Sanatları'nda 17 tez ve 'Güzel Sanatlar + Reklamcılık' ile 'Reklamcılık + Sahne ve Görüntü Sanatları' konularında birer tez yazılmıştır.

Üç konu başlığı seçilen 56 lisansüstü tezde, 'Güzel Sanatlar + Sahne ve Görüntü Sanatları + Sanat Tarihi' konuları yedi tez ile birinci sırada iken, üçer tez ile 'Radyo-Televizyon + Sahne ve Görüntü Sanatları + İletişim Bilimleri', 'Gazetecilik + Sahne ve Görüntü Sanatları + İletişim Bilimleri' ve 'Eğitim ve Öğretim + Güzel Sanatlar + Sahne ve Görüntü Sanatları' konuları ikinci sırada yer almaktadır. Üç konu başlığı seçilen 56 lisansüstü tezin 47'si yüksek lisans, sekizi doktora ve biri sanatta yeterlilik tezidir. Üç konu başlığı seçilen 47 yüksek lisans tezinde; 'Güzel Sanatlar + Sahne ve Görüntü Sanatları + Sanat Tarihi'nde yedi tez, 'Radyo-Televizyon + Sahne ve Görüntü Sanatları + İletişim Bilimleri' ile 'Gazetecilik + Sahne ve Görüntü Sanatları + İletişim Bilimleri' konularında üçer tez, 'Eğitim ve Öğretim + Güzel Sanatlar + Sahne ve Görüntü Sanatları'nda ise iki tez yazılmıştır. Üç konu başlığı seçilen sekiz doktora tezinin ise herbirinde farklı konu başlıkları seçildiği için bir sıralama yapılması mümkün olmamıştır. Üç konu başlığı seçilen bir sanatta yeterlilik tezinde de 'Eğitim ve Öğretim + Güzel Sanatlar + Sahne ve Görüntü Sanatları' konu başlığının seçildiği saptanmıştır.

Bu sonuçlara göre fotoğraf alanında yazılan tezlerde 'Sahne ve Görüntü Sanatları' ile 'Güzel Sanatlar' konularının yaygın olduğu gözlenmiştir. Ayrıca, lisansüstü tezlerde tek konu başlığı seçilen tezlerin iki veya üç konu seçilen tezlere göre daha fazla olduğu görülmüştür.

4. Sonuç

Bu araştırma, fotoğraf alanında yazılan lisansüstü tezlerin genel görünümünü anlamak amacıyla yapılmıştır. Bu amaç doğrultusunda, YÖK Ulusal Tez Merkezi'nde fotoğraf alanında yazılan izinli statüsünde erişime açık 1983-2023 tarihleri arasında yazılmış 555'i yüksek lisans, 79'u doktora, 46'sı sanatta yeterlilik ve dokuz tıpta uzmanlık tezlerinden oluşan toplam 689 lisansüstü teze ulaşılmıştır. İzinsiz statüsündeki erişime kapalı olan 96 yüksek lisans, 22 doktora, iki sanatta yeterlilik tezi olmak üzere toplamda 120 lisansüstü tezin araştırmaya dahil edilememesi araştırmanın en önemli kısıtını oluşturmuştur.

İzinli statüsündeki erişime açık 689 lisansüstü tez; tez türü, yazım dili, yılı, üniversite, anabilim dalı/anasanat dalı/bilim dalı ve tez konusu başlıkları doğrultusunda içerik çözümlemesi yöntemiyle analiz edilmiştir. Lisansüstü tezler hem toplam olarak hem de lisansüstünün bileşenleri olan yüksek lisans, doktora, sanatta yeterlilik ve tıpta uzmanlık tezleri ayrıca incelenmiş ve bulgular bölümünde detaylı olarak sunulmuştur. Lisansüstü tezlerde saptanan bulgular şunlar olmuştur:

Fotoğraf alanında yazılan lisansüstü tezlerin büyük çoğunluğunun yüksek lisans tezlerinden oluştuğu, buna karşın doktora, sanatta yeterlilik ve tıpta uzmanlık tezlerinin sayıca daha sınırlı kaldığı görülmüştür.

Lisansüstü tezlerde yazım dili ağırlıklı olarak Türkçe'dir. Türkçe'den sonra tercih edilen dilin İngilizce olmasına rağmen, Türkçe tezlerin sayısı ile karşılaştırıldığında çok daha az sayıda İngilizce tez yazıldığı saptanmıştır.

Çalışmada belirlenen zaman aralığı olan 1983-2023 yılları arasında, en fazla lisansüstü tez yazılan yılın 2019 yılı olduğu belirlenmiştir. 2019 yılındaki bu yüksek değerinin nedeninin, bu yılda yazılmış olan fazla sayıdaki yüksek lisans tezi olduğu saptanmıştır. 2019 yılında yazılan 91 tez ile yüksek lisans tezlerinin sayısındaki ani yükseliş tabloda çok belirgindir; bu sayı kendinden önceki yıl yazılan 19 tezin 4,5 katından fazla iken kendisinden sonraki yıl yazılan 29 tezin üç katından fazladır. Buna ek olarak, lisansüstü tezlerde 2006 yılından itibaren artış görülmüştür. 2006-2023 yılları arasında her yıl 13-38 tez üretilmiştir. Bu açıdan 2019 yılındaki bu yüksek tez sayısının nedeninin araştırılabileceği düşünülmektedir.

Lisansüstü tezler yazıldığı üniversiteler açısından ele alındığında, en çok tez yazılan üniversitelerin devlet üniversiteleri olduğu görülmüştür. Lisansüstü tezlerin en fazla yazıldığı üniversiteler Marmara Üniversitesi, Dokuz Eylül Üniversitesi ve Mimar Sinan Güzel Sanatlar Üniversitesi olmuştur. Bu üç üniversitenin lisans düzeyinde fotoğraf bölümleri bulunmaktadır. Buna ek olarak, Marmara Üniversitesi'nin ve Mimar Sinan Güzel Sanatlar Üniversitesi'nin Güzel Sanatlar Enstitüsü bünyesinde fotoğraf yüksek lisans ve sanatta yeterlilik eğitimleri verilmektedir (Marmara Üniversitesi Güzel Sanatlar Fakültesi, 2024; Mimar Sinan Güzel Sanatlar Üniversitesi Güzel Sanatlar Fakültesi, 2021). Dokuz Eylül Üniversitesi'nde de Güzel Sanatlar Enstitüsü'nde fotoğraf yüksek lisans eğitimi verilmesine ek olarak, fotoğraf bölümünün öğretim üyeleri Sanat ve Tasarım Anasanat Dalı'ndaki yüksek lisans ve sanatta yeterlilik programlarına katkıda bulunmaktadır (DEÜ- GSF, 2024). Fotoğraf alanında sundukları bu eğitimlerin en çok tez yazılan üniversiteler olmalarında etkili olduğu düşünülmektedir.

Lisansüstü tezlerin yazıldığı anabilim dalı, anasanat dalı veya bilim dalı açısından 148 dalda tez yazıldığı ve bu açıdan çeşitlilik gösterdiği görülmektedir. Bu 148 dal içerisinde Fotoğraf Anasanat Dalı'nın ön plana çıktığı saptanmıştır. Onun ardından Radyo Televizyon ve Sinema Anabilim Dalı ile Resim Anasanat Dalı gelmektedir. Lisansüstü tezlerde ağırlıklı olarak tercih edilen konuların ise 'Sahne ve Görüntü Sanatları' ile 'Güzel Sanatlar' olduğu görülmüştür. Bu ağırlıklı olan dallar ve konuların yanısıra birçok farklı dalda ve çeşitli konularla bağlantılı olarak fotoğraf alanında lisansüstü tez yazıldığı saptanmıştır. Bu doğrultuda farklı disiplinlerde ve konularda hazırlanmış olan lisansüstü tezlerin fotoğraf alanını farklı açılardan ele aldıkları ve çalışma alanını genişlettikleri ifade edilebilir. Bu durum fotoğrafın toplumsal hayatın merkezinde yer aldığını göstermekte olduğu şeklinde ifade edilebilir.

Fotoğrafın icat edildiği dönemden beri kaydettiği görüntü ile benzerlik taşıdığı ve gerçeği sunduğuna ilişkin kanaat, onun sanatın yanısıra pek çok farklı alan ve bilimlerden tarafından da kendi alanları dahilinde kullanılmasına neden olmuştur. Türkiye'de fotoğraf alanında yazılan lisansüstü tezlerin genel durumunu ortaya koymayı hedefleyen bu çalışmada da fotoğrafın toplumsal hayat ve bilim alanındaki yaygınlaşmış varlığının dikkat çekici olduğu söylenebilir. Ayrıca fotoğraf bir araç olarak kullanılırken, bilinçli bilimsel araştırmalara giden yolda fotoğraf ve gerçeklik konusunda yazılan tartışmaların da göz önünde bulundurulması önem arz etmektedir.

Finansman/ Grant Support

Yazar(lar) bu çalışma için finansal destek almadığını beyan etmiştir.

The author(s) declared that this study has received no financial support.

Çıkar Çatışması/ Conflict of Interest

Yazar(lar) çıkar çatışması bildirmemiştir.

The authors have no conflict of interest to declare.

Açık Erişim Lisansı/ Open Access License

This work is licensed under Creative Commons Attribution-NonCommercial 4.0 International License (CC BY NC).

Bu makale, Creative Commons Atıf-GayriTicari 4.0 Uluslararası Lisansı (CC BY NC) ile lisanslanmıştır.

Kaynaklar

- Akça, F. (2011). *Türkiye’de Fotoğraf Ana Sanat Dallarında Yapılan Yüksek Lisans Tezlerinin İncelenmesi*, (Yayınlanmamış Yüksek Lisans Tezi), Haliç Üniversitesi Sosyal Bilimler Enstitüsü, İstanbul.
- Baudelaire, C. (1980), *The Modern Public and Photography*, (Ed.: A. Trachtenberg), *Classic Essays on Photography*, s.83-91, New Haven, CT: Leete’s Island Books.
- Benjamin, W. (2011), *Fotoğrafın Kısa Tarihi – Teknik Araçlarla Yeniden-Üretim (Çoğaltma) Çağında Sanat Eseri*, (Çev.: Osman Akınhay), İstanbul: Agora Kitaplığı.
- Berger, J. (2005), *Görme Biçimleri*, (Çev.: Yurdanur Salman), İstanbul: Metis Yayınları.
- Berger, J. (2015), *Bir Fotoğrafı Anlamak*, (Çev.: Beril Eyüboğlu), İstanbul: Metis Yayınları.
- Campany, D. (2015), *Önsöz*, (Ed.: J. Hacking), *Fotoğrafın Tüm Öyküsü*, s.8-16, İstanbul: Hayalperest Yayınları.
- Cartwright, L. ve Sturken, M. (2001). *Practices of Looking: An Introduction to Visual Culture*, Oxford, New York: Oxford University Press.
- Chandler, D. ve Munday, R. (2018), *Medya ve İletişim Sözlüğü*, (Çev.: Babacan Taşdemir), İstanbul: İletişim Yayınları.
- Clarke, G. (2017), *Güzel Sanatların Bir Dalı Olarak Fotoğraf*, (Çev.: Maide Meltem Aydemir), İstanbul: Hayalperest Yayınevi.
- Değirmenci, K. (2016), *Fotoğrafın İmgeleri: Temsil, Gerçeklik ve Dijital Çağda Fotoğraf*, 1. Baskı, İstanbul: Doğu Kitabevi.
- DEÜ-GSF (Dokuz Eylül Üniversitesi Güzel Sanatlar Fakültesi) (2024), *Fotoğraf*, <https://gsf.deu.edu.tr/tr/fotograf/>, (Erişim Tarihi: 11.09.2024).
- Eastlake, L. E. (1980), *Photography*, (Ed.: A. Trachtenberg), *Classic Essays on Photography*, s.39-71, New Haven, CT: Leete’s Island Books.
- Fiske, J. (2003), *İletişim Çalışmalarına Giriş*, (Çev.: Süleyman İrvan), Ankara: Bilim ve Sanat Yayınları.
- Flusser, V. (2009), *Bir Fotoğraf Felsefesine Doğru*, (Çev.: İhsan Derman), İstanbul: Hayalbaz Kitap.
- Freund, G. (2006), *Fotoğraf ve Toplum*, (Çev.: Şule Demirkol), İstanbul: Sel Yayıncılık.
- Frizot, M. (1998), *Light Machines: On the Threshold of Invention*, (Ed.: M. Frizot), *A New History of Photography*, s.14-22, Köln: Könemann.
- Geray, H. (2004), *Toplumsal Araştırmalarda Nicel ve Nitel Yöntemlere Giriş: İletişim Alanından Örneklerle*, Ankara: Siyasal Kitabevi.
- Gezgin, S. (1996), *İşlevsel Fotoğrafçılık*, *İstanbul Üniversitesi İletişim Fakültesi Dergisi*, (3), s.17-20.
- Hansen, A. ve Machin D. (2019), *Media and Communication Research Methods*, London: Red Globe Press.
- Gunter, B. (2012), *The Quantitative Research Process*, (Ed.: K. B. Jensen), *A Handbook of Media and Communication Research: Qualitative and Quantitative Methodologies*, s.237-264, London and New York: Routhledge, Taylor&Francis Group.
- Kanburoğlu, Ö. (2002), *Kitle İletişiminde Haber Fotoğrafının Yeri ve Önemi*, *İstanbul Üniversitesi İletişim Fakültesi Dergisi*, 1(12), s.401-414.
- Kanburoğlu, Ö. (2003), *Basında Haber Fotoğrafı Kullanımı*, Ankara: Gazeteciler Cemiyeti Yayınları.
- Kanburoğlu, Ö. (2010), *A’dan Z’ye Fotoğraf*, 3. Baskı, İstanbul: Say Yayınları.
- Kasım, M. (2003), *Fotoğrafı Öğrenirken*, 1. Baskı, Ankara: Nobel Yayın Dağıtım.

- Kasım, M. (2008), Basında Haberin Anlatımında Fotoğrafın Rolü, *Selçuk Üniversitesi Sosyal Bilimler Meslek Yüksekokulu Dergisi*, 10(1-2),s. 431-448.
- Kasım, M. (2013), *Reklam Fotoğrafçılığı*, 2. Baskı, Konya: Çizgi Kitabevi.
- Kerlinger, F. N. (1973), *Foundations of Behavioral Research*, New York: Holt, Rinehart ve Winston, Inc..
- Kılıç, L. (2008), *Fotoğraf ve Sinemanın Toplumsal Tarihi*, 1. Baskı, Ankara: Dost Kitabevi Yayınları.
- Kılıç, L. (2012), *Fotoğrafa Başlarken*, 4. Baskı, Ankara: Dost Kitabevi.
- Kılıç, L. (2013), Durağan ve Hareketli Görüntünün Öyküsü, (Ed.: T. F. Uçar), *Görsel Kültür*, s.103-135, Açıköğretim Fakültesi Yayını No: 1394. Eskişehir: Anadolu Üniversitesi Yayını.
- Kılıç, L. (2021), *Işıklı Resmetme Terimleri*, İstanbul: İnkılâp Kitabevi.
- Marmara Üniversitesi Güzel Sanatlar Fakültesi (2024), *Genel Bilgiler*, <https://gsf.marmara.edu.tr/fakulte/genel-bilgiler>, (Erişim Tarihi: 11.09.2024).
- Mimar Sinan Güzel Sanatlar Üniversitesi Güzel Sanatlar Fakültesi (2021), *Fotoğraf Bölümü*, <https://msgsu.edu.tr/akademik/guzel-sanatlar-fakultesi/bolumler/fotograf/>, (Erişim Tarihi: 11.09.2024).
- Mirzoeff, N. (1999), *An Introduction to Visual Culture*, London and New York: Routhledge, Taylor&Francis Group.
- Mitchell, W. J. (1992), *The Reconfigured Eye*, Cambridge, MA: MIT Press.
- Modiano, A. (2007), *Fotoğraf Tarihine Giriş*, 1. Baskı, Antalya: Art Studio Yayıncılık.
- ÖSYM (Öğrenci Seçme ve Yerleştirme Merkezi) (2024), *Tanımlar*, <https://www.osym.gov.tr/TR,1371/tanimlar.html>, (Erişim Tarihi: 08.06.2024).
- Slater, D. (1995), Photography and Modern Vision: The spectacle of 'natural magic', (Ed.: C. Jenks), *Visual Culture*, s.218-238, London and New York: Routhledge, Taylor&Francis Group.
- Sontag, S. (2008), *Fotoğraf Üzerine*, (Çev.: Osman Akinhay), İstanbul: Agora Kitaplığı.
- Trachtenberg, A. (1980), Introduction, (Ed.: A. Trachtenberg), *Classic Essays on Photography*, s.vii-xiii, New Haven, CT: Leete's Island Books.
- Turan, E. (2012), Fotoğrafın Tarih Öncesi, (Ed.: F. Bodur), *Fotoğraf Tarihi*, s.2-30, Açıköğretim Fakültesi Yayını No: 1610. Eskişehir: Anadolu Üniversitesi Yayını.
- TFSF (Türkiye Fotoğraf Sanatı Federasyonu) (2013), *Temel Fotoğraf Bilgisi*, Ankara : Öncü Basımevi.
- Ulusal Tez Merkezi (2024), <https://tez.yok.gov.tr/UlusalTezMerkezi/tarama.jsp>, (Erişim Tarihi:17.04.2024).
- Wimmer, R. D. ve Dominick J. R. (2007), İçerik Çözümlemesi, (Çeviren: Ümit Atabek), (Eds.: G. Ş. Atabek ve Ü. Atabek), *Medya Metinlerini Çözümlemek: İçerik, Göstergebilim ve Söylem Çözümleme Yöntemleri*, s.19-45, Ankara: Siyasal Kitabevi.
- Yıldırım, B. (2015), İçerik Çözümlemesi Yönteminin Tarihsel Gelişimi Uygulama Alanları ve Aşamaları, (Ed.: B. Yıldırım), *İletişim Araştırmalarında Yöntemler*, s.105-155, İstanbul: Literatürk Academia.
- YÖK (Yükseköğretim Kurulu) (2024). *Üniversitelerimiz*. <https://www.yok.gov.tr/universiteler/universitelerimiz>, (Erişim Tarihi: 14.06.2024).



Gastronomi ve Mutfak Sanatları Bölüm Müfredatlarında Yer Alan Sanat İçerikli Derslerin Değerlendirilmesi

Evaluation of the Courses with Art Content Included in The Curricula of the Department of Gastronomy and Culinary Arts

Özkan DEMİR¹, Melek SEYHAN²

Geliş Tarihi (Received): 15.07.2024

Kabul Tarihi (Accepted): 20.10.2024

Yayın Tarihi (Published): 30.11.2024

Öz: Gastronomi kavramı tarih boyunca ve birçok tanımla sanat kavramıyla ilişkilendirilmiştir. Bu çalışmada Türkiye’de bulunan güzel sanatlar fakülteleri ve sanat tasarım ile ilişkili diğer fakültelerdeki gastronomi ve mutfak sanatları ders müfredatlarında yer alan sanat içerikli derslerinin analiz edilerek gastronomi ve sanat ilişkisinin ortaya konması amaçlanmaktadır. Yöntem olarak doküman analizi tekniğinin kullanıldığı çalışmada 4’ü devlet üniversitesi, 22’si vakıf üniversitesi olmak üzere toplam 26 fakültede bulunan gastronomi ve mutfak sanatları ders programları internet sitelerinden incelenmiştir. İnceleme sonucunda 26 fakültenin gastronomi ve mutfak sanatları bölüm müfredatlarında toplam 2.802 dersin olduğu, 195 dersin ise sanat içerikli ders olduğu belirlenmiştir. Çalışmada bölüm müfredatlarında zorunlu sanat dersleri olduğu gibi aynı zamanda bölüm seçmeli sanat dersleri ve üniversite seçmeli sanat derslerinin olduğu da belirlenmiştir. Çalışmada zorunlu sanat derslerinin genel olarak birinci ve ikinci yarıyla, seçmeli sanatla içerikli derslerin ise her yarıyla yayıldığı belirlenmiştir. Çalışma bulguları ile gastronomi ve sanat kavramlarının birbiriyle olan ilişkisi düşünüldüğünde sanat içerikli zorunlu ve seçmeli derslerin artırılması önerilmektedir.

Anahtar Kelimeler: Gastronomi, Gastronomi ve Sanat, Güzel Sanatlar, Müfredat.

&

Abstract: The concept of gastronomy has been associated with the concept of art throughout history with various definitions. This study aims to reveal the relationship between gastronomy and art by analysing the art-content courses in the gastronomy and culinary arts curricula of fine arts faculties and other art and design-related faculties in Turkey. Using the document analysis method, the curricula of 26 faculties — 4 state universities and 22 foundation universities — were examined through their websites. The review revealed a total of 2,802 courses in the gastronomy and culinary arts department curricula of these faculties, with 195 courses identified as art-content courses. The study found that there were both compulsory and elective art courses in the curricula. In the study, it was determined that compulsory art courses were generally offered in the first and second semesters, while elective art courses were available each semester. Based on the research findings and the relationship between gastronomy and art, it is recommended to increase the number of compulsory and elective courses with art content.

Keywords: Gastronomy, Gastronomy and Art, Fine Arts, Curriculum.

Atıf/Cite as: Demir, Ö., Seyhan, M. (2024). Gastronomi ve Mutfak Sanatları Bölüm Müfredatlarında Yer Alan Sanat İçerikli Derslerin Değerlendirilmesi. *Abant Sosyal Bilimler Dergisi*, 24(3), 1003-1014. doi: 10.11616/asbi.1516371

İntihal-Plagiarizm/Etik-Ethic: Bu makale, en az iki hakem tarafından incelenmiş ve intihal içermediği, araştırma ve yayın etiğine uyulduğu teyit edilmiştir. / This article has been reviewed by at least two referees and it has been confirmed that it is plagiarism-free and complies with research and publication ethics. <https://dergipark.org.tr/tr/pub/asbi/policy>

Copyright © Published by Bolu Abant İzzet Baysal University, Since 2000 – Bolu

¹ Dr. Öğr. Üyesi, Özkan Demir, Kütahya Dumlupınar Üniversitesi, ozkan.demir@dpu.edu.tr. (Sorumlu Yazar)

² Yüksek Lisans Öğrencisi, Melek Seyhan, Kütahya Dumlupınar Üniversitesi, melek.seyhan@ogr.dpu.edu.tr.

1. Giriş

Gastronomi; bir mutfak kültürü içerisinde bulunan yiyecek ve içeceklerin sofraya düzenlerini, görünümünü, yapılarını, tatlarını ve bütün bunların arasındaki ilişkiyi ele alan, lezzetli olan yemekleri ve içecekleri araştıran ve bu aktivitelere katılan kişilerce sanatsal faaliyet şeklinde değerlendirilen bir bilim dalıdır (Şengül & Türkay, 2016: 89; Çelik, 2018: 43; Çam & Çılgınoğlu, 2024: 108). Kavramsal olarak çok boyutlu olma özelliği taşıyan gastronomi tek bir bilim dalı çerçevesinde incelenemesine imkan sağlamak için sınırları kesin olarak belirlenebilecek özellikte değildir. Tarım, hizmet sektörü, ekonomi, sanat, tarih, doğa bilimleri, turizm, psikoloji, tıp ve aşçılık gibi bir birinden çok farklı ayrı alanların konusu olabilmektedir (Dağlıoğlu, 2019: 5; Cangül & Yıldız, 2020: 3004). Gastronomi alanında çalışan veya eğitim gören kişiler gastronomi bilimi sayesinde pişirme teknikleri konusunda gelişme gösterirken; ziraat, beslenme, ekonomi ve etnobotanik bilgileriyle gıdaların sürdürülebilirliği konusunda fikir sahibi olur. Antropoloji ve sosyoloji bilimi sayesinde toplumların yeme içme davranışlarını öğrenirken, tarih ve arkeoloji bilimi sayesinde ise gastronomiye dair geçmiş yeme içme alışkanlıklarını öğrenip bunları gelecek yıllara aktarabilirler. Aynı zamanda sanat ve tasarım ile yaratıcılıklarını geliştirerek mesleki anlamda yeterlilik sahibi olabilirler (Uslu & Kalkan, 2023: 62).

Gastronomi yalnızca yemek, pişirmek, yemeğin tadını değerlendirmek veya iyi yemek sanatı değildir. Yemek pişirme teknikleri ve eylemleri direkt olarak “mutfak sanatları” ile ilişkilidir (Samancı Aydın, 2020: 92; Uslu & Kalkan, 2023: 57-58). Gastronominin etkileşim içinde yer aldığı en önemli alanlardan bir tanesi de sanattır (Okutan, 2023: 5). Mutfakta üretilen ürünler estetik kaygı taşıması sebebiyle büyük oranda sanat ve beceri birikimi gerektirmektedir. Mutfakta üretilen yiyeceklerin estetik yargılarından söz ederken, lezzetin ve görsel sunumun niteliklerinden söz edilmektedir (Çevik, 2020: 26).

Ölçme, Seçme ve Yerleştirme Merkezi'nin (ÖSYM) 2023 yılı Tablo 4'üne göre Türkiye'de 61'i devlet üniversitesinde 35'i ise vakıf üniversitesinde olmak üzere toplamda 91 üniversitede, 96 ayrı fakülte veya yüksekokulda gastronomi ve mutfak sanatları eğitimi verilmektedir. Ayrıca Türkiye'de 4'ü devlet üniversitesi bünyesinde, 22'si ise vakıf üniversitesi bünyesinde olmak üzere toplam 26 ayrı sanat ve sanatla ilişkili fakültede gastronomi ve mutfak sanatları eğitimi verilmektedir (ÖSYM, 2023). Bu bilgiler ışığında araştırmada Türkiye'de bulunan güzel sanatlar fakülteleri ve sanat tasarım ile ilişkili diğer fakültelerdeki gastronomi ve mutfak sanatları ders müfredatlarında yer alan sanat ve sanat kavramıyla ilişkili derslerinin analiz edilmesi amaçlanmaktadır. Analiz sonucunda güzel sanatlar ve ilişkili diğer fakültelerde bulunan gastronomi bölüm müfredatlarının var olan gastronomi ve sanat ilişkisini ne kadar yansıttığı da belirlenecektir.

2. Literatür

Cambridge sözlüğünde basitçe iyi yemek hazırlama, yeme sanatı ve bilgisi olarak tanımlanan gastronomi (Mestre vd., 2022: 2), Fransızca gastronomie kelimesinden türeyip, “*gerek yiyecek içecek yapma yöntemlerine gerek yemek pişirme tekniklerine ilişkin bilgilerin tümü*” şeklinde tanımlanmaktadır (Türk Dil Kurumu, 2024). Gastronomi kavramsal olarak herhangi bir bölgede yaşayan kişilere ait mutfak kültüründeki yiyecek içeceklerin hazırlanabilmesi için gerekli olan hammadde, malzeme, kullanım miktarı, reçeteleri ve sunum özelliklerinin tamamını kapsayan yeme içme rehberi şeklinde tanımlanabilir (Çavuşoğlu, 2023: 408). Klasik tanımı iyi yemek hazırlama ve yeme sanatı olan gastronomi (Rojas-Rivas, 2020: 1), yemekle ilgili bütün detayları kapsamaktadır (Uslu & Kalkan, 2020: 61). Gastronomi aslında yemek dünyasını bir bütün olarak tanımlamak için yemek pişirmenin ötesine geçiyor. Mutfak alanında sıklıkla kullanılan terimlerden biri olan gastronomi, kaliteli yemek deneyimlerinden gıdanın kimyasal manipülasyonuna ilişkin spesifik çalışmalara kadar her şeyi tanımlamak için kullanılır (Soeroso & Turgarini, 2020: 196-197). Gastronomi sadece yemek, içmek, yemeği pişirmek, yemeğin tadını değerlendirmek veya iyi yemek sanatı anlamlarını içermeyip, bir yemeğin eser haline gelmesinde sanat ile etkileşim içerisine girmektedir. Böylece yemek sunumlarında estetik ön plana çıkmaktadır (Uslu & Kalkan, 2023: 57-64).

Hemen her disiplin, alanını geliştirebilmek adına başka disiplinlerden de faydalanmaktadır. Bu doğrultuda başka bilim dallarında olduğu gibi gastronomi ve mutfak sanatları alanı da disiplinlerarası yapısından dolayı sanat ve sanat eğitiminde ortaya çıkan bilgilere başvurmaktadır (Bingöl & Özkaya, 2020:

182). Gastronominin sanatla ilişkisine bakıldığında; tarihsel ve etimolojik olarak gastronomi kavramının neyin, nerede ve ne şekilde yenilebileceğine dair rehberlikle ilgili olduğu, ayrıca yeme içmeden keyif almayı ve bunu da bir statü, ritüel ve estetik amaç haline getirdiği görülmektedir (Kefeli vd., 2019: 199). Lezzet ve görsellik kavramlarının estetik boyutunun keşfedilmesi yemek sisteminde güzel olanı ortaya çıkarma çabasını giderek önemli hale gelmesini sağlamış, bunun sonucunda ise gastronomi sanat ile ilişkili bir alan haline gelmiştir (Samancı Aydın, 2019: 77). Sanatın kullanıldığı tekniklerin değişmesi ve giderek gündelik yaşamla iç içe uygulamaların sanat eseri bağlamında değerlendirilmesi sanat ile gastronomi arasındaki ilişkiyi kuvvetlendiren değişimlerden biri olarak değerlendirilmektedir (Özdemir & Kılıç Ateş, 2021: 1070). Kefeli vd., (2019) sanat, estetik ve gastronomi kavramlarının arasındaki ilişkiyi ortaya koymayı amaçladıkları araştırma mülakatlarının sonucunda genel olarak gastronominin sanattan ve estetikten beslendiğini ve aralarında kuvvetli bir ilişki olduğunu ortaya koymakla birlikte, gastronomide estetik olgusunun yer aldığı sonucuna ulaşmışlardır. Uçuk (2023) ise gastronominin resim ve müzik gibi sanat dallarıyla arasındaki ilişkiyi ortaya koymayı amaçladığı araştırmasında, tabak tasarımlarında kullanılan ürünlerin birbirleriyle olan uyumunun teknik ve sanatsal açıdan resim sanatıyla örtüşen bir yapıya sahip olduğunu vurgulamıştır. Araştırmada ayrıca müzik ile yemeğin arasındaki ilişkininde sanatsal açıdan birbirini tamamladığı vurgulanmıştır.

Gastronominin ortaya koymuş olduğu ürünlerin bir geçmişi, kültürel birikimi ve toplumsal olarak karşılığı bulunmaktadır. Yemek ile sanat arasındaki ilişkinin uzun ve tarihi bir geçmişinin olduğu, ikisinin arasındaki ilişkinin sanatsal bir iletişim aracı olarak kabul edilebileceği değerlendirilmektedir (Uçuk, 2017: 44). Okutan (2023), yemeğin sanatla olan ilişkisini inceleyip, yemek fotoğrafçılığı alanında adını duyurmuş olan sanatçıların görsellerini yorumladığı araştırmasında görselliğin tüketici üzerinde büyük bir etkisinin olduğu varsayımında bulunarak yemek fotoğraflarının tüketimi artırıcı etkisinin olduğu sonucuna ulaşmıştır. Gastronomi alanında yapılan ürünlerin sanatsal değerleri tüketicileri memnun eden estetik çekiciliğe sahiptir. Bu yönüyle sanatsal değer taşıyan gastronomi (Öz, 2024: 112), neredeyse sanatın bütün formları ile bağ kurabilmiştir. Herhangi bir tabloda gastronomik unsurlar resmedilebileceği gibi, bir restoranın ambiyansında herhangi bir resim görmek de mümkündür. Bununla birlikte gastronomik ürünlerle yenilebilir çeşitli heykeller yapıp sergilenebildiği gibi aynı zamanda yeme deneyimini etkileyen önemli unsurlardan bir diğeri olan müzik de ortamı tamamlayıcısı olabilmektedir. Dolayısıyla gastronomi ve sanat dalları arasında oldukça güçlü bir ilişkiden söz edilebilmektedir (Uçuk, 2023: 54).

3. Yöntem

Araştırmada Türkiye’de bulunan güzel sanatlar, tasarım ve ilişkili diğer fakültelerdeki gastronomi ve mutfak sanatları ders müfredatlarında yer alan sanat, tasarım ve ilişkili derslerin incelenmesi amaçlanmaktadır. Bu amaç doğrultusunda nitel araştırma yöntemlerinden doküman analizi kullanılmıştır. Belgesel tarama olarak da bilinen doküman analizinde (Sak vd., 2021: 230), yazılı belgelerin içeriği titizlikle ve sistematik bir şekilde incelenmektedir (Kıral, 2020: 173). Nitel araştırmalarda önemli bir veri kaynağı olarak değerlendirilen doküman inceleme (Ocak, 2019: 242), var olan kayıt ve belgelerden verilerin toplandığı bir tekniktir (Karasar, 2017: 229). Hem veri toplama yöntemi hem de bir analiz biçimini ifade eden doküman analizi (Özkan, 2021: 3), hem basılı hem de elektronik (bilgisayar tabanlı ve internet üzerinden iletilen) materyallerin incelenmesi veya değerlendirilmesi için sistematik bir prosedür olarak tanımlanmaktadır (Bowen, 2009: 27; Sak vd., 2021: 230).

Çalışmaya dahil edilecek yükseköğretim kurumları ÖSYM tarafından yayımlanan 2023 Yükseköğretim Programları ve Kontenjanları Kılavuzu (Tablo 4) dikkate alınarak belirlenmiştir. Türkiye’de 91 üniversitede, 96 ayrı fakülte veya yüksekokulda gastronomi ve mutfak sanatları eğitimi verilmektedir. ÖSYM 2023 Tablo 4’te yer alan güzel sanatlar, tasarım ve sanatla ilişkili fakültelerdeki gastronomi ve mutfak sanatları ders müfredatları incelenerek sanatla ilişkili dersler analiz edilmiştir. Güzel sanatlar ve ilişkili fakülteler dışında kalan diğer fakültelerde bulunan gastronomi bölüm müfredatlarındaki sanatla ilişkili derslerin çeşitli sebeplerle sınırlı olmasından dolayı araştırma sadece güzel sanatlar ve ilişkili diğer fakültelerde bulunan gastronomi bölüm müfredatları üzerinden gerçekleştirilmiştir. (ÖSYM, 2023). Sanat, tasarım ve ilişkili fakültelerde gastronomi dışındaki diğer bölümler de çoğunlukla sanatla ilişkili bölümler

olduğu için üniversite seçmeli ders havuzlarında sanat içerikli derslere yer verilmektedir. Ayrıca bu fakültelerde çoğunlukla sanatla ilişkili bölümler olması, gastronomi bölümlerinde verilen sanatla ilişkili derslerin alanında uzman öğretim elemanları tarafından yürütüldüğü ihtimalini kuvvetlendirmektedir.

Araştırmaya dahil edilen verilere 15 Şubat 2024 - 21 Mart 2024 tarihleri arasında üniversitelerin internet sitelerinden erişilmiştir. Söz konusu veriler üniversitelerin internet sitelerinde herkese açık olduğundan dolayı etik kurul iznine ihtiyaç duyulmamıştır. Bu kapsamda sanatla kavramıyla ilişkili dersler tespit edilirken tasarım, sanat, fotoğrafçılık, estetik, stilist, dizayn, süsleme, çizim, resim, heykel, dans, tiyatro ve müzik gibi kavramları içeren dersler araştırmaya dahil edilmiştir. Araştırmaya dahil edilen fakültelerin bölüm müfredatlarında yer alan zorunlu dersler, bölüm seçmeli dersler ve üniversite seçmeli (üniversite havuz) dersler sayısına göre analiz edilmiştir. Ayrıca hem zorunlu hem de seçmeli sanat ve sanat kavramıyla ilişkili derslerin hangi yarıyıldaydıkları da analiz edilmiştir. Araştırmada analizler yapılırken birbirine yakın isimleri farklı dersler tek bir isim altında toplanmıştır. Analiz sonucunda güzel sanatlar ve ilişkili diğer fakültelerde bulunan gastronomi bölüm müfredatlarının var olan gastronomi ve sanat ilişkisini ne kadar yansıttığı da belirlenecektir. Araştırmada ele alınan üniversitelerin bölüm müfredatlarında yer alan sanatla ilişkili derslerin uygulamalı sanat dersleri ve teorik sanat dersleri şeklinde analiz edilmesi amaçlansa da söz konusu üniversite internet sitelerinin birçoğunda bu detay yer almadığından bu analize yer verilmemiştir.

Tablo 1: Sanat ve Sanatla İlişkili Fakültelerdeki Gastronomi ve Mutfak Sanatları Bölümleri

ÜNV. TÜRÜ	ÜNİVERSİTE	FAKÜLTE
DEVLET ÜNİVERSİTESİ	İnönü Üniversitesi (Malatya)	Güzel Sanatlar ve Tasarım Fakültesi
	Kahramanmaraş İstiklal Üniversitesi	Mühendislik, Mimarlık ve Tasarım Fakültesi
	Munzur Üniversitesi (Tunceli)	
	Gaziantep İslam Bilim ve Teknoloji Üniversitesi	
VAKIF ÜNİVERSİTESİ	İstanbul Medipol Üniversitesi	Güzel Sanatlar Tasarım ve Mimarlık Fakültesi
	İstanbul Topkapı Üniversitesi	
	Toros Üniversitesi (Mersin)	
	İstinye Üniversitesi (İstanbul)	
	Ankara Medipol Üniversitesi	
	Başkent Üniversitesi (Ankara)	
	Haliç Üniversitesi (İstanbul)	
	İstanbul Arel Üniversitesi	
	İstanbul Aydın Üniversitesi	Güzel Sanatlar Fakültesi
	İstanbul Gelişim Üniversitesi	
	Maltepe Üniversitesi (İstanbul)	
	İstanbul Beykent Üniversitesi	
	Yeditepe Üniversitesi (İstanbul)	
	Beykoz Üniversitesi (İstanbul)	
	Doğuş Üniversitesi (İstanbul)	
	Alanya Üniversitesi(Hamdullah Paşa)	Sanat ve Tasarım Fakültesi
	Antalya Belek Üniversitesi	
	İstanbul Kent Üniversitesi	
	İstanbul Nişantaşı Üniversitesi	
İstanbul Rumeli Üniversitesi	Sanat, Tasarım ve Mimarlık Fakültesi	
İstanbul Galata Üniversitesi	Sanat ve Sosyal Bilimler Fakültesi	

Kaynak: ÖSYM, 2023.

Tablo 1’de belirtildiği üzere Türkiye’de 4’ü (%15,38) devlet üniversitesi bünyesinde, 22’si (84,62) ise vakıf üniversitesi bünyesinde olmak üzere toplam 26 ayrı sanat ve sanatla ilişkili fakültede gastronomi ve mutfak sanatları eğitimi verilmektedir. 26 bölümün 8’i (30,77) güzel sanatlar tasarım ve mimarlık fakültesi, 7’si (26,92) güzel sanatlar fakültesi, 6’sı (23,08) sanat ve tasarım fakültesi bünyesinde yer alırken diğerleri de aynı şekilde sanat, tasarım ve ilişkili diğer fakültelerinde bünyesinde bulunmaktadır.

4. Bulgular

Araştırmada değerlendirilen müfredatlarda yer alan dersler incelenerek toplam ders sayısı, bu derslerin içerisinde yer alan zorunlu dersler, bölüm seçmeli dersler, üniversite seçmeli dersler belirlenmiştir.

Ayrıca bu ders grupları içerisinde yer alan dersler belirlenmiş ve hangi grup derslerin hangi dönemde yoğunlaştığı tespit edilmiştir.

Şekil 1: Müfredatlarda Yer Alan Toplam Dersler İçerisindeki Sanat İçerikli Dersler

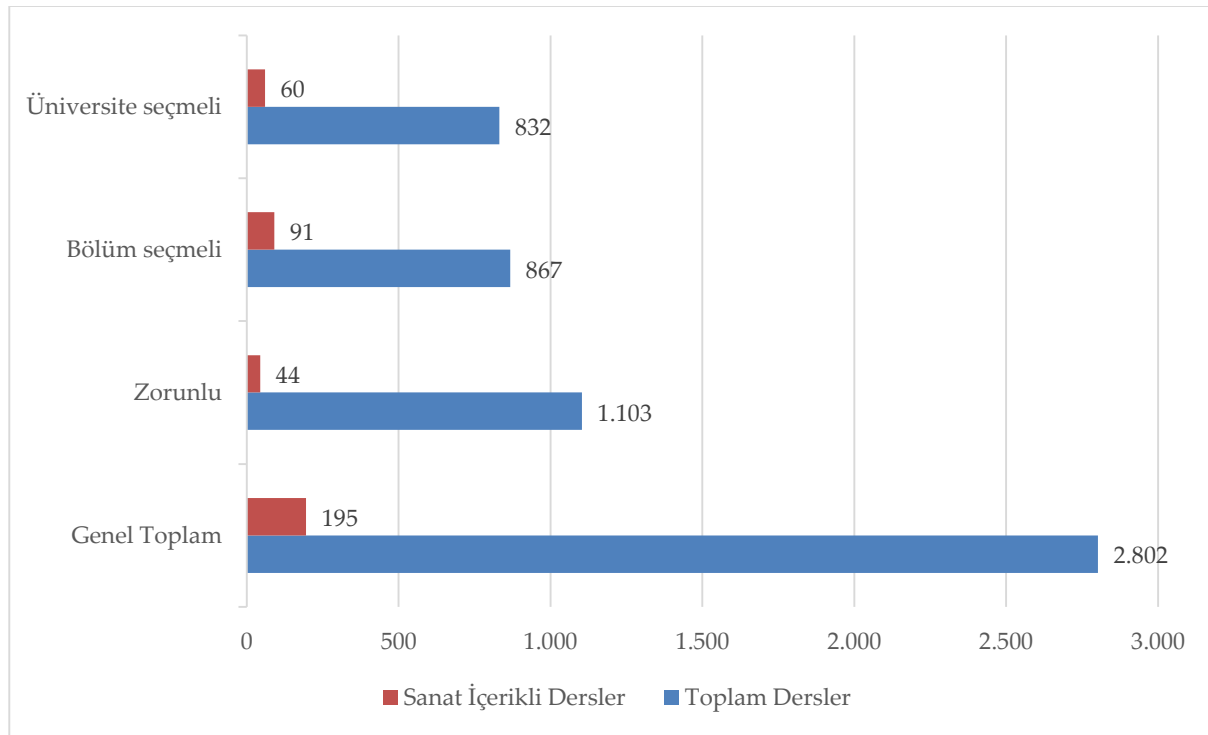

Şekil 1’de görüldüğü üzere çalışma kapsamına dahil edilen 26 fakülte müfredatında toplam 1.103 zorunlu ders olup, bu derslerin 44’ü (%3,99) sanat kavramıyla ilişkili derslerdir. Söz konusu fakülte müfredatları incelendiğinde toplamda 867 bölüm seçmeli dersin olduğu, bu derslerden 91’inin (%10,50) sanat kavramıyla ilişkili olduğu görülmektedir. Son olarak bazı fakültelerin seçmeli dersler dışında üniversite seçmeli ders havuzları da bulunmaktadır. Fakültelerde toplam 832 adet üniversite seçmeli dersin olduğu ve bu 832 dersin 60’ının (%7,20) ise sanat kavramıyla ilişkili olduğu belirlenmiştir. 26 fakültenin müfredatında yer alan toplam dersler değerlendirildiğinde ise 2.802 dersin olduğu, bu derslerin 195’inin (%7) ise sanat kavramıyla ilişkili olduğu görülmektedir.

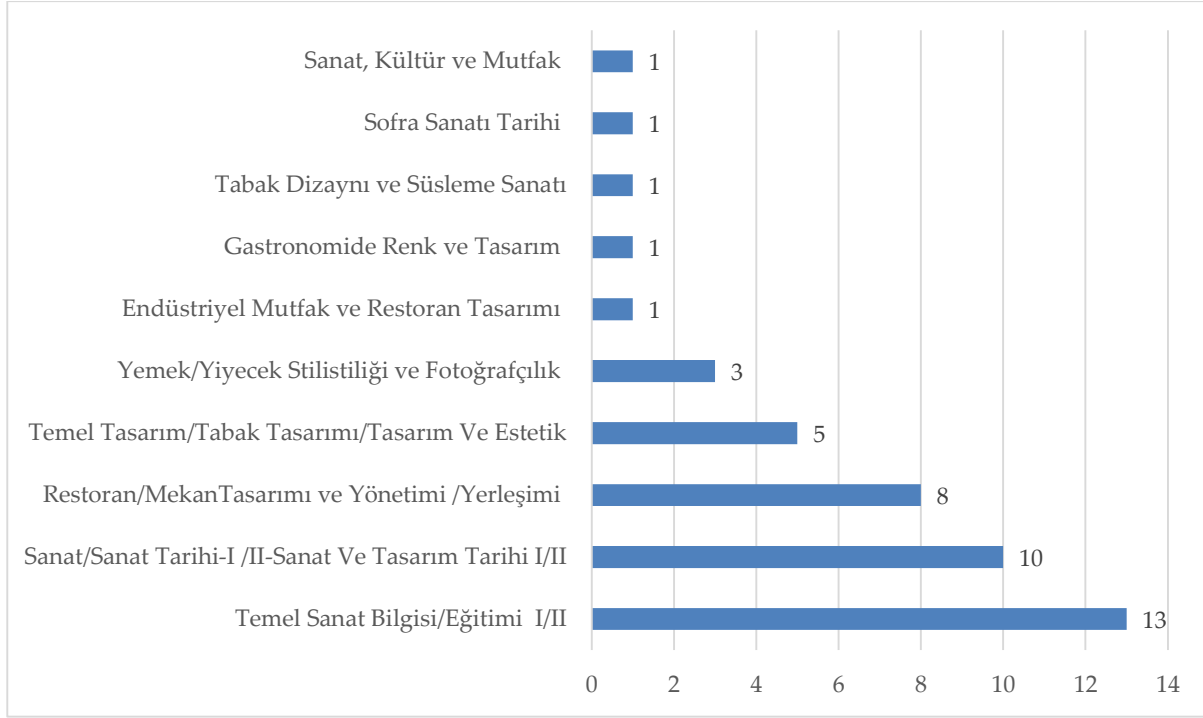
Şekil 2: Sanat Kavramıyla İlişkili Zorunlu Dersler

Şekil 2’de araştırmaya dahil edilen fakültelerdeki gastronomi ve mutfak sanatları bölüm müfredatlarında bulunan zorunlu sanat ve sanat kavramıyla ilişkili dersler gösterilmektedir. Buna göre müfredatlarda en çok yer alan zorunlu derslerin temel sanat bilgisi/eğitimi, sanat/sanat tarihi/sanat/tasarım tarihi ve restoran, mekan tasarımı gibi dersler olduğu görülmektedir. Ayrıca müfredatlarda süsleme sanatı, sofras sanatı, renk ve tasarım, stilistik ve fotoğrafçılık gibi zorunlu derslerin olduğu da görülmektedir.

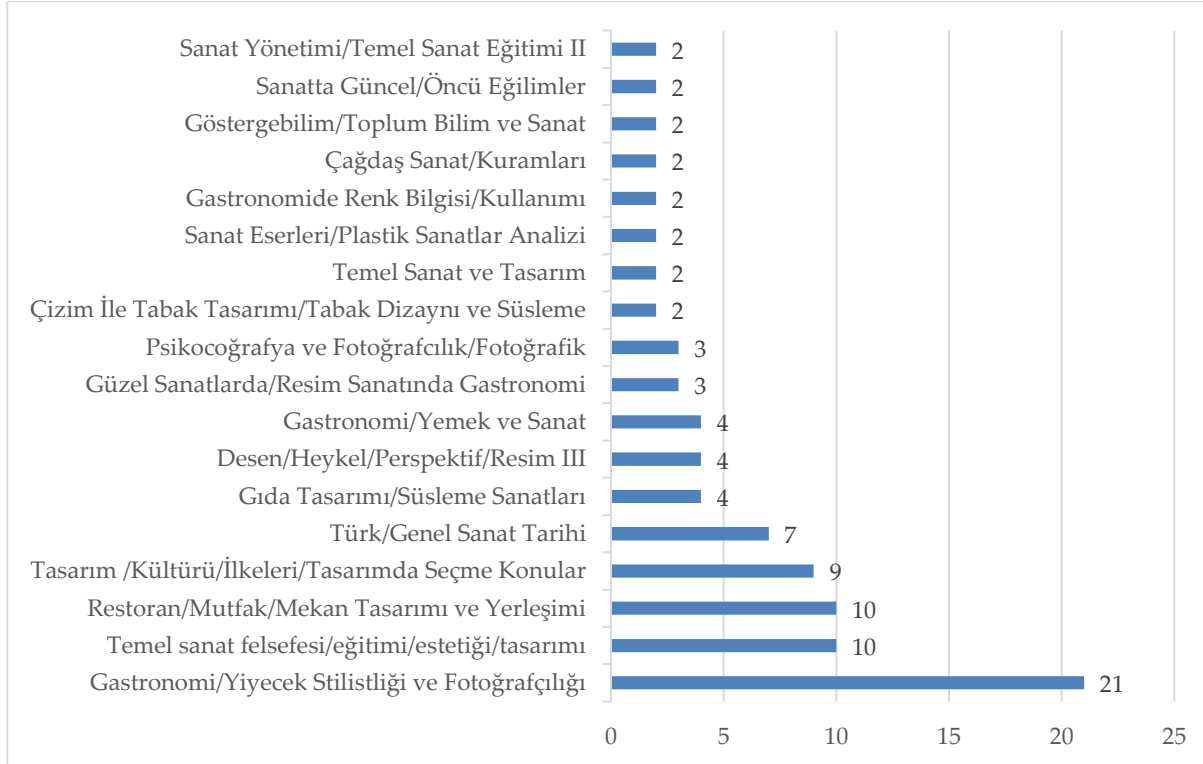
Şekil 3: Sanat Kavramıyla İlişkili Bölüm Seçmeli Dersler

Şekil 3’e göre araştırmaya dahil edilen fakültelerdeki gastronomi ve mutfak sanatları bölüm müfredatlarında en çok yiyecek stilistliği fotoğrafçılığı, sanat felsefesi/eğitimi/estetigi/ tasarımı ve mutfak

tasarımı gibi bölüm seçmeli derslerin olduğu görülmektedir. Müfredatlarda ayrıca sanat tarihi, süsleme sanatı, heykel, resim, plastik sanatlar, renk bilgisi kullanımı ve çağdaş sanat gibi bölüm seçmeli derslerin olduğu da görülmektedir.

Şekil 4: Sanat Kavramıyla İlişkili Üniversite Seçmeli Dersler

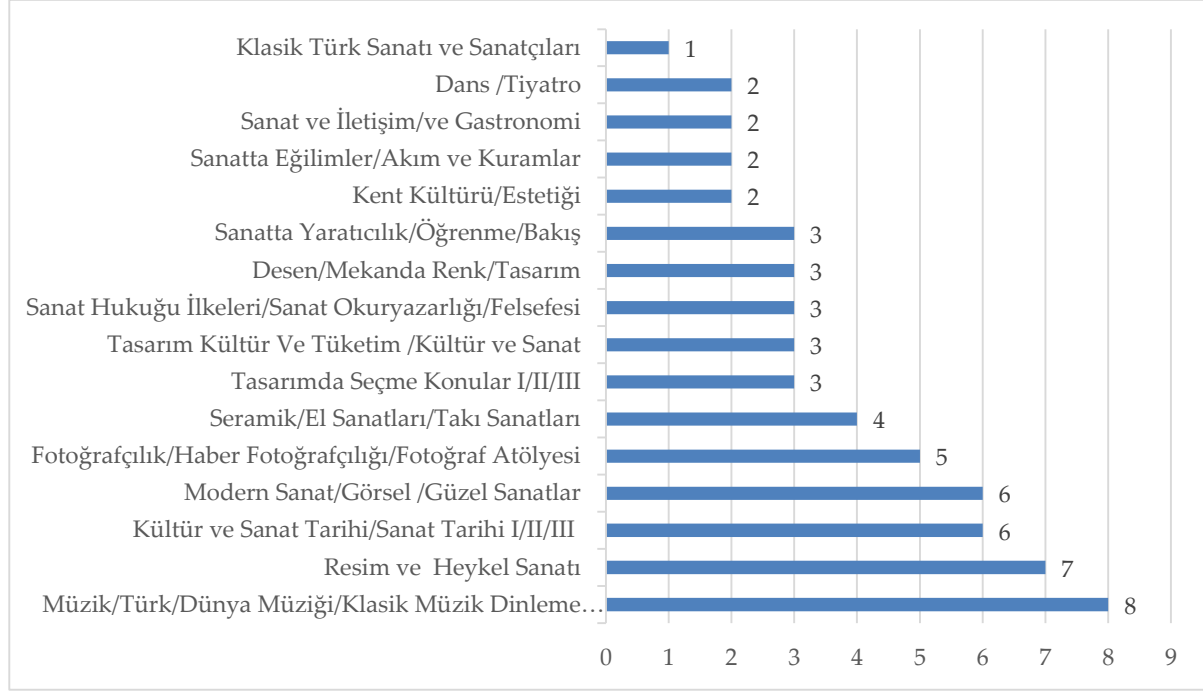

Şekil 4'te araştırmaya dahil edilen fakültelerde bulunan gastronomi ve mutfak sanatları bölüm müfredatlarında bulunan sanat kavramıyla ilişkili üniversite seçmeli dersler verilmiştir. Buna göre bölüm müfredatlarında en çok müzik/klasik müzik/müzik dinleme, resim sanatı/heykel sanatı, kültür/sanat tarihi ve modern sanat derslerinin olduğu görülmektedir. Ayrıca müfredatlarda bulunan üniversite seçmeli dersler arasında fotoğrafçılık, seramik/el sanatı/takı sanatı, desen/renk, dans/tiyatro ve Türk sanatı/sanatçıları gibi derslerin olduğu da görülmektedir.

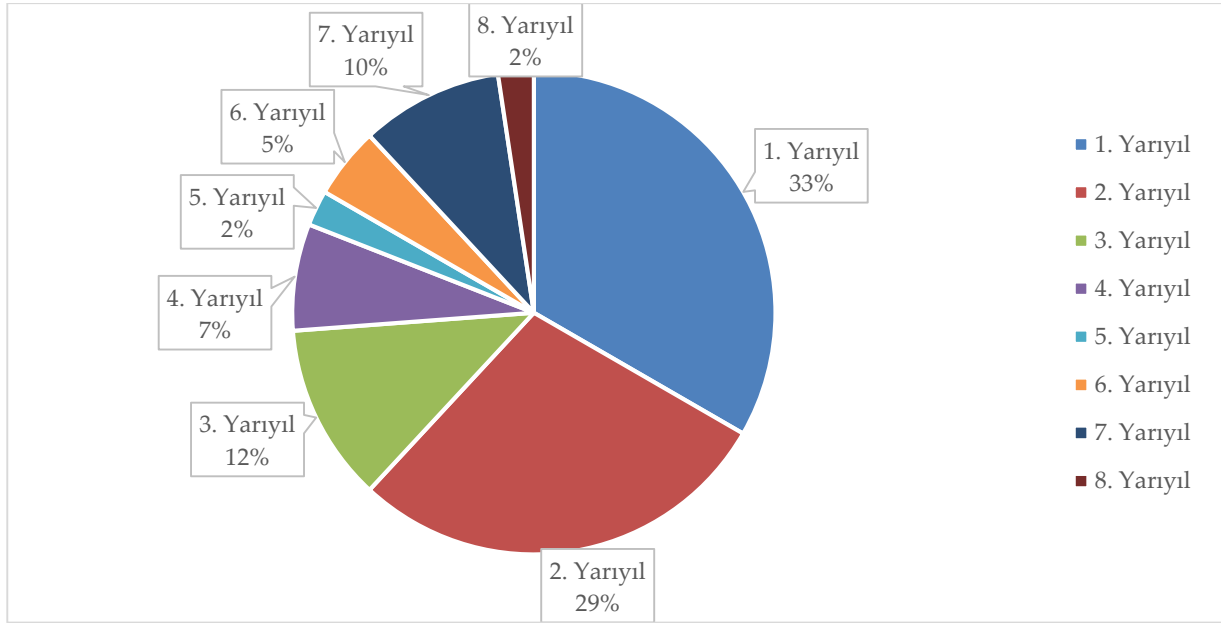
Şekil 5: Sanat Kavramıyla İlişkili Zorunlu Derslerin Dönemine Göre Dağılımı

Şekil 5'te belirtildiği üzere sanat kavramıyla ilişkili zorunlu derslerin %33'ü 1. yarıyılıda, %29'u 2. yarıyılıda, %12'si ise 3. yarıyılıda yer almaktadır. Başka bir anlatımla sanatla ilişkili zorunlu derslerin %62'si ilk iki yarıyılıda, yer almaktadır.

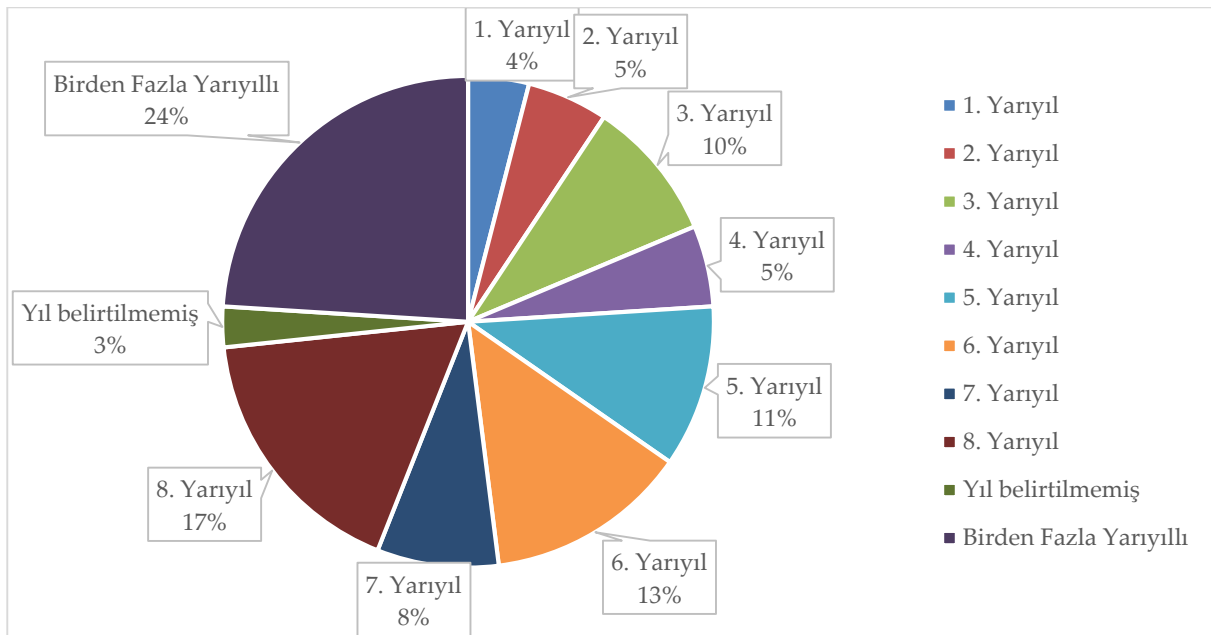
Şekil 6: Sanat Kavramıyla İlişkili Bölüm Seçmeli Derslerin Dönemine Göre Dağılımı

Şekil 6'da belirtildiği üzere sanat kavramıyla ilişkili seçmeli derslerin %24'ü birden fazla yarıyılıda seçmeye imkan vermektedir. Sanat kavramıyla ilişkili derslerin %17'si 8. yarıyılıda yer alırken, %8'i 7. yarıyılıda, %13'ü 6. yarıyılıda ve %11'i ise 5. yarıyılıda yer almaktadır. Zorunlu sanatla ilişkili dersler genel olarak ilk yarıyıllarda yer alırken, seçmeli derslerin ise eğitim öğretim sürecine yayıldığı görülmektedir. Başka bir anlatımla bölüm öğrencileri her yarıyıl sanat kavramı ile ilişkili dersleri seçebilme imkanına sahiptir. Bu durumun zorunlu olarak alınan sanat derslerinin yanında herhangi bir alanda uzmanlaşmak isteyen veya başka alanlara ilgi duyan bölüm öğrencilerine kolaylık sağladığı düşünülmektedir.

5. Sonuç

Günümüzde gastronomi ve mutfak sanatları alanında gerçekleştirilen üretimlerin sanatla bir bağ kurmada daha etkili olduğundan söz etmek mümkündür. Hem sosyal hem de kültürel faktörlerle örülü kaynaklardan beslenen yiyecek içecek teması, toplumsal algılarla birlikte günümüzde daha farklı estetik anlayışlarla ortaya çıkmaktadır. Daha zengin çeşitlilikte sunum arayışlarıyla tasarılan tabaklar, sanatın temsili açılardan ele alınabilirliğini destekler niteliktedir (Özdemir & Kılıç Ateş, 2021: 1070). Çağlayan (2019) kuramsal araştırmasında sanatın genel anlamı kapsamında değerlendirilen gastronomi ve özel anlamı kapsamında değerlendirilen temel sanat eğitiminin ilişkisini sorgulamamayı amaçlamıştır. Araştırma sonucunda gastronomi ve mutfak sanatlarının temel sanat eğitimiyle yakından bir ilişkisinin olduğu, gastronomi alanında yetişecek olan kişilerin ihtiyaç duyduğu bilgiler arasında ise sanat ve tasarım bilgilerinin yer aldığını belirlemiştir. Turizm ve gastronomi araştırmacıları, mutfak profesyonelleri ile estetiğin tartışılmaz bir bağ paylaştığı konusunda genel bir fikir birliğine varmışlardır. Şefler sıklıkla sanatçılara benzetilir; bu bağlamda mutfak becerileri zanaatkârlığa, zekâları sanatsal yaratıcılığa ve yiyecek yaratmaları da sanat eserlerine benzetilir (Lee, 2022). Ekincek (2020) ise mutfak sanatçılarının yaratıcı birey özelliklerini, yaratıcılık sürecinde onları besleyen unsur ve ürünlerinin sanatsal ve tarımsal özelliklerini ortaya koymacı amaçladığı doktora tezinde yaratıcı mutfak ürünlerinin birçok özelliğinin sanat eserleriyle benzerlik gösterdiğini tespit etmiştir. Gastronomide sanatsal değeri olan ürünler insan gözünü memnun eden estetik çekiciliğe sahip olduğu gibi aynı zamanda ürünün tadı ve kokusuyla da insanın kalbine dokunarak sanatsal bir his yaratmaktadır. Bu yönüyle gastronomi sanatsal değer taşımaktadır (Öz, 2024: 112).

Araştırmada Türkiye’de bulunan güzel sanatlar, tasarım ve ilişkili diğer fakültelerdeki gastronomi ve mutfak sanatları ders müfredatlarında yer alan sanat, tasarım ve ilişkili dersler incelenmiştir. İnceleme sonucunda Türkiye’de 4’ü devlet üniversitesi bünyesinde, 22’si ise vakıf üniversitesi bünyesinde olmak üzere toplam 26 ayrı sanat ve sanatla ilişkili fakültede gastronomi ve mutfak sanatları eğitimi verildiği belirlenmiştir. Bu bölümlerin 8’i güzel sanatlar tasarım ve mimarlık fakültesi, 7’si güzel sanatlar fakültesi, 6’sı sanat ve tasarım fakültesi bünyesinde yer alırken diğerleri de aynı şekilde sanat, tasarım ve ilişkili diğer fakültelerinde bünyesinde bulunmaktadır.

Araştırma kapsamına dahil edilen 26 fakülte müfredatı incelendiğinde, müfredatta 1.103’ü (%39,36) zorunlu 867’si (%30,94) seçmeli ve 832’si (29,69) ise üniversite seçmeli ders olmak üzere toplamda 2.802 dersin olduğu ve bu derslerin 195’inin (%7) ise sanat kavramıyla ilişkili olduğu belirlenmiştir. Zorunlu derslerin daha çok temel sanat bilgisi/eğitimi, sanat/sanat tarihi/sanat/tasarım tarihi ve restoran, mekan tasarımı gibi temel sanat dersleri olduğu, seçmeli derslerinin ise temel derslerden sonra öğrencinin ilgi duyduğu alanda kendini geliştirmek üzerine seçebileceği yiyecek stilistliği fotoğrafçılığı, sanat felsefesi/eğitimi/estetigi/ tasarımı ve mutfak tasarımı gibi derslerden oluştuğu belirlenmiştir. Ayrıca müfredatlarda öğrencinin daha çok yoğunlaşmasını gerektirecek ve uzmanlık kazanabileceği müzik/klasik müzik/müzik dinleme, resim sanatı/heykel sanatı, kültür/sanat tarihi ve modern sanat, fotoğrafçılık, seramik/el sanatı/takı sanatı, desen/renk, dans/tiyatro ve Türk sanatı/sanatçıları gibi havuz derslerin olduğu saptanmıştır. Zorunlu sanatla ilişkili dersler genel olarak ilk yıllarda yer alırken, seçmeli derslerin ise eğitim öğretim sürecine yayıldığı belirlenmiştir. Dikeç ve Uca (2024), Gastronomi ve Mutfak Sanatları bölümlerinde verilen Temel Sanat Eğitimi derslerinin pratikte öğrencilerin estetik algıları üzerine etkisi araştırılmıştır. Araştırma kapsamında öğrencilerle görüşen yazarlar söz konusu dersin öğrenci beklentilerini tam olarak karşılayamamasına rağmen sanat/estetik anlayışa katkıda bulunduğunu ve oldukça gerekli bir ders olduğunu belirlemiştir. Yazarlar ayrıca öğrencilerin dersle ilgili olarak resim ve heykel sanatına ilişkin uygulama ve örneklerin yoğun olarak işlenmemesi ve gastronomiye yönelik uygulamaların az olduğuna dair eleştiride bulduklarını belirlemiştir. Bingöl & Özkaya, (2020) araştırmalarında gastronomi ve mutfak sanatları öğrencilerinin alanlarına yönelik edinimlerini temel sanat eğitimi dersi süresi boyunca etkili tabak tasarımlarıyla sonuçlandırabilmelerine olanak tanımayı amaçlamıştır. Araştırmanın sonucunda öğrenciler yemek bilgilerini tabak tasarımlarıyla birlikte başarılı

görsellere dönüştürmüş, sundukları tabak tasarımlarını öğrenmiş oldukları teorik bilgiler ışığında anlatmışlardır.

Yapılan çalışmalar (Uçuk, 2017; Samancı Aydın, 2019; Çağlayan, 2019; Bingöl ve Özkaya, 2020; Ekincek, 2020; Özdemir ve Kılıç Ateş, 2021; Lee, 2022; Uçuk, 2023; Sharma ve Nagar, 2024) ve bu araştırmanın bulguları birlikte değerlendirildiğinde gastronomi ve mutfak sanatları ile sanat kavramı veya sanatın herhangi bir dalı arasında ilişkinin olduğu âşikardır. Durum böyleyken özellikle güzel sanatlar ile ilişkili diğer fakültelerdeki gastronomi ve mutfak sanatları bölüm müfredatlarında bulunan sanatla ilişki derslerin toplam derslere oranının %7 olmasının oldukça düşük olduğu düşünülmektedir.

Araştırmaya dahil edilen bölüm müfredatlarında sanat kavramıyla ilişkili zorunlu sanat derslerinin toplam zorunlu derslere oranının %3,99 olması düşük olarak değerlendirilmektedir. Bölüm öğrencilerinin sanatsal bakış açısı kazanmasına fayda sağlayacağı düşüncesiyle, zorunlu sanatla ilişkili ders sayısının artırılması önerilmektedir.

Bununla birlikte zorunlu dersler dışında kalan bölüm seçmeli dersleri içerisinde sanat kavramıyla ilişki ders oranının %10,50, üniversite seçmeli ders havuzlarında sanat kavramıyla ilişkili derslerin oranının %7,20 olmasının da yeterli olmadığı düşünülmektedir. Bölüm öğrencilerine gastronomi ve sanat arasındaki ilişkiyi çok daha iyi kavrayabilme yeteneğini kazandıracığı düşüncesiyle, zorunlu sanatla ilişkili derslerin yanında seçmeli ders havuzunda sanat kavramıyla ilişkili ders sayısının da artırılması önerilmektedir. Gastronomi ve sanat arasındaki ilişkiyi kavrayabilen öğrenciler, mezuniyetten sonra kavrayabildiklerini menülerinde ve ürünlerde kullanabilme imkanına sahip olacaklardır.

Dikeç ve Uca (2024) araştırmalarında temel sanat eğitimi dersinin 1. sınıfta, öğrencilerin gastronomi terimini henüz kavramaya başlarken verilmesinin öğrencileri zorlayan bir nokta olduğunu belirlemiştir. Bu araştırmada incelenen müfredatlarda ise sanat kavramıyla ilişkili zorunlu derslerin %60'ından fazlasının 1. sınıfta yer aldığı belirlenmiştir. Dolayısıyla bölüm müfredatlarının öğrencilerin gastronomi terimini kavradıktan sonra sanatla ilişkili dersleri alabileceği şekilde düzenlenmesi önerilmektedir.

Finansman/ Grant Support

Yazar(lar) bu çalışma için finansal destek almadığını beyan etmiştir.
The author(s) declared that this study has received no financial support.

Çıkar Çatışması/ Conflict of Interest

Yazar(lar) çıkar çatışması bildirmemiştir.
The authors have no conflict of interest to declare.

Yazarların Katkıları/Authors Contributions

Çalışmanın Tasarlanması: Yazar-1 (%50), Yazar-2 (%50)

Conceiving the Study: Author-1 (%50), Author-2 (%50)

Veri Toplanması: Yazar-1 (%50), Yazar-2 (%50)

Data Collection: Author-1 (%50), Author-2 (%50)

Veri Analizi: Yazar-1 (%50), Yazar-2 (%50)

Data Analysis: Author-1 (%50), Author-2 (%50)

Makalenin Yazımı: Yazar-1 (%50), Yazar-2 (%50)

Writing Up: Author-1 (%50), Author-2 (%50)

Makale Gönderimi ve Revizyonu: Yazar-1 (%50), Yazar-2 (%50)

Submission and Revision: Author-1 (%50), Author-2 (%50)

Açık Erişim Lisansı/ Open Access License

This work is licensed under Creative Commons Attribution-NonCommercial 4.0 International License (CC BY NC).
Bu makale, Creative Commons Atıf-GayriTicari 4.0 Uluslararası Lisansı (CC BY NC) ile lisanslanmıştır.

Kaynaklar

- Bingöl, M. ve Özkaya, F. D. (2020). Gastronomi ve Mutfak Sanatları Alanında Temel Sanat Eğitimi Uygulamaları, *İnönü Üniversitesi Kültür ve Sanat Dergisi*, 6(1), s.175-192.
- Bowen, G. A. (2009). Document Analysis as a Qualitative Research Method, *Qualitative Research Journal*, 9(2), 27-40.
- Cankül, D. ve Yıldız, E. (2020). Gastronomi Mi Yiyecek İçecek İşletmeciliği Mi? *Journal of Tourism & Gastronomy Studies*, 8(4), s.3002-3020.
- Çağlayan, E. (2019). Temel Sanat Eğitimi Dersinin Gastronomi ve Mutfak Sanatları Eğitimindeki Yeri Ve Önemi, *İnsan ve Toplum Bilimleri Araştırmaları Dergisi*, 8 (4), s.3084-3095.
- Çam, O. ve Çılgınoğlu, H. (2024). Gastronomi Turizmi Kapsamında Coğrafi İşaretli Ürünlerin İncelenmesi: Ağrı örneği, *Safran Kültür ve Turizm Araştırmaları Dergisi*, 7(1), s.107-128.
- Çavuşoğlu, M. (2023). Yöresel Cittaslow Şehir Lezzetlerinin Gastronomi Turizmi Açısından Önemi: Kuzey Kıbrıs örneği, *Gastroia: Journal of Gastronomy and Travel Research*, 7(2), s.407-418.
- Çelik, S. (2018). Şırnak İlinin Gastronomi Turizm Potansiyeli, *International Journal of Contemporary Tourism Research*, 2(2), s.41-51.
- Çevik, A. (2020). *Gastronomi Alanında Yeni Bir Kavram: Gastrodiplomasi*, Yayınlanmamış Yüksek Lisans Tezi, T.C. Aydın Adnan Menderes Üniversitesi Sosyal Bilimler Enstitüsü, Aydın.
- Dağlıoğlu, P. (2019). *Tüketicilerin Moleküler Gastronomi Ürünlerine Olan Tutumlarının Değerlendirilmesi: Didim örneği*, Yayınlanmamış Yüksek Lisans Tezi, T.C. Aydın Adnan Menderes Üniversitesi, Sosyal Bilimler Enstitüsü, Aydın.
- Dikeç, İ. E. ve Uca, S. (2024). Temel Sanat Eğitimi Dersinin Gastronomi ve Mutfak Sanatları Öğrencilerinin Estetik Algıları Üzerindeki Etkisi. (Ed.: A. Sökmen ve Ç. Aydın), *Sofradaki bilim ve lezzetteki sanat: Gastronomiye kapsamlı bir bakış*, s. 1383-1399, Ankara: Detay Yayıncılık.
- Ekincek, S. (2020). *Yenilebilir Sanat: Gastronomide Yemeğin Sanatsal Boyutunun İncelenmesi*, Yayınlanmamış Doktora Tezi, T.C. Anadolu Üniversitesi Sosyal Bilimler Enstitüsü, Eskişehir.
- Karasar, N. (2017). *Bilimsel Araştırma Yöntemi*. Ankara: Nobel Yayın Dağıtım.
- Kefeli, E., Sabancı, M., Canpolat, Ö., Kızıldemir, Ü. (2019). *Sanat ve Estetiğin Gastronomideki Yeri*, IV. Uluslararası Gastronomi Turizmi Araştırmaları Kongresi (UGTAK), 19-21 Eylül 2019, Hacı Bektaş Veli Üniversitesi, Nevşehir.
- Kiral, B. (2020). Nitel Bir Veri Analizi Yöntemi Olarak Doküman Analizi, *Siirt Üniversitesi Sosyal Bilimler Enstitüsü Dergisi*, 8(15), s.170-189.
- Lee, K. S. (2022). Culinary Aesthetics: World-Traveling With Culinary Arts, *Annals of Tourism Research*, 97, s. 1-11.
- Mestre, R., de La Rosa, J., de Albéniz, I. M., del Castillo, C. D., Baroni, M. ve Arboleya, J. C. (2022). Disciplinary Interactions in Gastronomy R&D Teams, *International Journal of Gastronomy and Food Science*, 30, s.1-13.
- Ocak, G. (2019). Bilimsel Araştırmalarda Kullanılan Veri Toplama Yolları. (Ed.: G. Ocak), *Eğitimde bilimsel araştırma yöntemleri*, s. 217-272, Ankara: Pegem Akademi.
- Okutan, Y. A. (2023). Yeni Nesil Sanatta Tema: Yemek. Gastronomi Fotoğrafçılığı Üzerine Bir Araştırma, *Gastro-Dünya Dergisi*, 2(2), s.1-15.

- Ölçme Seçme ve Yerleştirme Merkezi Başkanlığı (ÖSYM) (2022). *Yükseköğretim programları ve kontenjanları kılavuzu, tablo 4*. <https://www.osym.gov.tr/TR,25658/2023-yuksekogretim-kurumlari-sinavi-yks-yuksekogretim-programlari-ve-kontenjanlari-kilavuzu.html> (Erişim Tarihi: 05.02.2024).
- Öz, H. (2024). Bir Sanat Tekniği Olan “Trompe L'oeil’in”, Gastronomi Alanında Uygulanabilirliği, *Journal of Tourism & Gastronomy Studies*, 12(1), s.111-121.
- Özdemir, S. S. ve Kılıç Ateş, S. (2021). Gastronomi ve Sanatta Yeni Bir Temsil: “Nature Cuite”, *Turkish Online Journal of Design Art and Communication*, 11(3), s.1058-1072.
- Özkan, U. B. (2021). Doküman inceleme yönteminde anahtar kavramlar. U. B. Özkan (Ed.), *Eğitim bilimleri araştırmaları için doküman inceleme yöntemi* içinde (ss. 1- 8) Pegem Akademi.
- Rojas-Rivas, E., Rendón-Domínguez, A., Felipe-Salinas, J. A. ve Cuffia, F. (2020). What Is Gastronomy? An Exploratory Study of Social Representation of Gastronomy and Mexican Cuisine Among Experts and Consumers Using a Qualitative Approach, *Food Quality and Preference*, 83, s.1-11
- Sak, R., Şahin Sak, İ. T., Öneren Şendil, Ç. ve Nas, E. (2021). Bir Araştırma Yöntemi Olarak Doküman Analizi, *Kocaeli Üniversitesi Eğitim Dergisi*, 4(1), s.227-250.
- Samancı Aydın, M. (2019). *Sanat İçin Yemek, Yemek İçin Sanat*, Yayınlanmamış Sanatta Yeterlilik Tezi, T.C. Hacettepe Üniversitesi, Güzel Sanatlar Enstitüsü, Ankara.
- Sharma J. ve Nagar, L. (2024). Are We Chef By Profession or Gastronomist? *Tourism and hospitality management contemporary trends*, s. 61-78, Delhi: Bharti Publication.
- Soeroso, A. ve Turgarini, D. (2020). Culinary Versus Gastronomy Argumentum Ad Populum Elimination, *E-Journal of Tourism*, 7(2), s.193-204.
- Şengül, S. ve Türkay, O. (2016). Akdeniz Mutfak Kültürünün Gastronomi Turizmi Bağlamında Değerlendirilmesi, *Journal of Tourism and Gastronomy Studies*, (1), s.86-99.
- Türk Dil Kurumu Sözlükleri (2023). <https://sozluk.gov.tr/> (Erişim Tarihi: 12.05.2024).
- Uçuk, C. (2017). *Gastronomide Tabak Tasarım Teknikleri ve Yenilikçi Sunum Anlayışları*, Yayınlanmamış Yüksek Lisans Tezi, T.C. Gaziantep Üniversitesi Sosyal Bilimler Enstitüsü, Gaziantep.
- Uçuk, C. (2023). Gastronominin Sanat Dalları İle İlişkisi: Resim ve Müzik İle İlişkisi Üzerine Kavramsal Bir Değerlendirme, *IDEART Uluslararası Tasarım ve Sanat Dergisi*, 1(1), s.51-61.
- Uslu, C. ve Kalkan F. (2023). Mutfak Sanatları ve Diğer Bilimler (Ed.: K. A. Akmeşe), *Gastronomi ve Mutfak Sanatları Temel Kavramlar ve Güncel Konular*, s. 57-66, İstanbul: Eğitim Yayınevi.



Abant Sosyal Bilimler Dergisi

Journal of Abant Social Sciences

2024, 24(3): 1015-1028, doi: 10.11616/asbi.1516376



Klasik Türk Şiirinde Vaat Meselesi

The Concept of Promise in Classical Turkish Poetry

Yasemin AKKUŞ¹ 

Geliş Tarihi (Received): 15.07.2023

Kabul Tarihi (Accepted): 06.09.2024

Yayın Tarihi (Published): 30.11.2024

Öz: "Vaat" lütuf ve ihsan gibi insanın talep ettiği bir ihtiyaç iken "vade" ise bu talebin zamana yayılması ile mecburi bir bekleyiş ve sabır gerektirir. Vaat, Yaratıcı'dan gelirse İlâhî'dir ve hakîkîdir; insandan gelirse beşerîdir ve çoğunlukla yalandır. Klasik Türk şiirinin hayal dünyasında, özellikle maşukun vaatleri, âşığı heyecanlandırıp ümit verse de vadesi sürekli ertelenen ve gerçekleşmeyen vaatlerdir. Devlet adamları, din adamları ve feleğin vaatleri de tıpkı maşukunki gibi genellikle yalan vaatlerdir. "Vaat" ve "vade" kelimeleri, çoğunlukla "va'd-i ferdâ, va'd-i visâl, va'd-i dîdâr, va'de-i muhâl, va'de-i dürûğ...vb." gibi tamlamalar etrafında kullanılmıştır. Ayrıca insanların yetiştirdikleri kimyon bitkisine yeşermesi için vaatte bulunmaları ile "va'd-i kemmûn", yalancılığıyla meşhur olmuş bir kişi olan 'Urkûb'a teşbihle de "va'd-i 'Urkûb" ifadeleri sembolik değeri olan vaatler olarak kabul edilebilir.

Anahtar Kelimeler: Vaat, vade, vadetmek, va'de-i kemmûn.

&

Abstract: A "promise" represents a need or desire, such as grace or favor sought by humans, while a "term" implies obligatory waiting and patience. If the promise comes from the Creator, it is Divine and true; if it comes from humans, it is often mundane and false. In classical Turkish poetry, promises from the beloved inspire hope in the lover but are often deferred and unfulfilled. Promises made by statesmen, religious figures, and fate are similarly seen as false. The words "promise" and "term" are used in phrases like promise of tomorrow, promise of reunion and promise of seeing the beloved, as well as in expressions like "va'd-i kemmûn" (promise for cumin plants to germinate) and "va'd-i 'Urkûb" (promise likened to 'Urkûb, a person notorious for falsehood), representing promises with symbolic value.

Keywords: Promise, term, promise to cumin plant.

Atıf/Cite as: Akkuş, Y. (2024). Klasik Türk Şiirinde Vaat Meselesi. *Abant Sosyal Bilimler Dergisi*, 24(3), 1015-1028. doi: 10.11616/asbi.1516376

İntihal-Plagiarism/Etik-Ethic: Bu makale, en az iki hakem tarafından incelenmiş ve intihal içermediği, araştırma ve yayın etiğine uyulduğu teyit edilmiştir. / This article has been reviewed by at least two referees and it has been confirmed that it is plagiarism-free and complies with research and publication ethics. <https://dergipark.org.tr/tr/pub/asbi/policy>

Copyright © Published by Bolu Abant İzzet Baysal University, Since 2000 – Bolu

¹ Dr. Öğr. Üyesi, Yasemin Akkuş, Karamanoğlu Mehmetbey Üniversitesi, yaseminakkus@kmu.edu.tr. (Sorumlu Yazar)

1. Giriş

Len terânîdir bana va'd-i visâl
Tâlib-i dîdâr-ı küstâhî menem
Şeyh Gâlib

Klasik Türk şiirinde kendine ait özel bir anlam zemini oluşturan "vaat" ve "vade", beşerî his ve beklentileri idrak etmeye yarayan birer ipucu görünümündedir. İnsanlığın en köklü duygulardan biri olan vaat, bir yandan bekleme ve ümit etme gibi duyguları içinde barındırırken diğer yandan ise kaygı, hayal kırıklığı ve ümitsizlik hallerini ortaya çıkarır. Klasik Türk edebiyatı şâirleri, vadetme merkezli bu mevzûyu işleyerek şiirlerine insanî bir derinlik ve zenginlik kazandırmayı başarmıştır.

Arapça'dan Türkçe'ye geçmiş olan "vaat" ve "vade" kelimeleri, deyim ve tamlamalarla kendine geniş bir ifade alanı oluşturmuştur. Bu kelimelerin Türkçe, Farsça ve Arapça'daki anlamları ve kullanım şekilleri hakkında şunları söylemek mümkündür:

2. Vaat ile Vade Kelimelerinin Anlamı ve Kullanım Alanları

Vaat, "bir işi yerine getirmek için verilen söz" anlamına gelen Arapça kökenli "va'd" kelimesidir. Türkçe'de isim, fiil ve deyim olarak farklı şekillerde kullanılmaktadır: "Va'd/Vaat"; (iyi şeyler için) söz vermek; "va'de vefâ"; bir sözü yerine getirmek; "va'dleşmek" karşılıklı sözler vermek, sözleşmek (Redhouse, 2002: 2142). "Vadetmek", bir işi yerine getireceğine söz vermek, davranışıyla tutumuyla bir işi yapacağı duygusunu uyandırmak, umut vermek. "Vaadinde durmak, vaadini tutmak"; verdiği sözü yerine getirmek. "Vaatte bulunmak" söz vermek. "Vadolunmak", bir işi yerine getirilmek üzere söz verilmek. "Akit vaadi", ön sözleşme (<https://sozluk.gov.tr/>). İslâmiyette "vaat", Allah'ın ahirette kullarına vereceğini bildirmiş olduğu ödül ya da ceza (Çağbayır, 2017: 6111); tasavvufta "va'd/vaat", söz vermektir ve müjdeyi ifade eder. "Mutlak va'd", ihsan derecesine ulaşmış müminler hakkındadır. Bu, kulların, kendine vacip kılması dolayısıyla Allah'ın inananlar üzerindeki bir hakkıdır (Cebecioglu, 2014: 511).

"Vade" ise Arapça "va'de" kelimesidir ki bir işin yapılması veya bir borcun ödenmesi için tanınan süre, mühlet anlamına gelir. Bu kelimenin etrafında oluşan deyimler şu şekildedir: "Vadesi gelmek, vadesi dolmak", süresi dolmak, zamanı gelmek; mecâzen ömrü sona ermek, eceli gelmek. "Vadesi yetmek", ölmek (<https://sozluk.gov.tr/>). "Va'de ile borç, va'desi geçmiş, va'deci, va'desiz, va'deli" gibi ifadelerle ise borç para alma-verme, bu paranın ödeme şekilleri (taksitli-taksitsiz) gibi daha çok madde boyutunda anlamlar kazandırdığı görülmektedir (Redhouse, 2002: 2142).

"Vaat ve vade" kelimelerinin Arapça'dan Türkçe gibi Farsça'ya da geçtiği ve kendi etrafında söz grubu ve deyim meydana getirdiği görülmektedir: Vaat(Va'd) kelimesi Farsça'da; ümit veren, iyi bir şey için öngöründe bulunma; tehdit, söz verme (Steingass, 1975: 1473) iken "va'd u va'id" ifadesi çoğunlukla yalan olan güzel vaatler (Necefî, 1387: 1461) anlamına gelmektedir.

Vade(Va'de) kelimesi Farsça'da; bir söz, yemin; anlaşma, pazarlık; borcun(paranın) belli dönemlerde ve zamanlarda ödenmesi (Steingass, 1975: 1473-1474), manalarına gelmektedir. Vade, kalıplaşmış ibarelerde (deyim ve kelime gruplarında) ise çeşitlilik göstermektedir:

"Va'de-keç": Kötü söz. "Va'de giriften": Misafir davet etmek, taahhüt almak, sözleşmek. "Va'de-i şeb der-miyân": Bugün verilen sözü yarın yerine getirmek. "Va'de-i ser-i harman": Gerçekleşmeyen vade. "Va'de-i Hak resîden": Ölüm zamanının gelip çatması. "Va'de be-kıyâmet mânden": O şeyin asla gerçekleşmemesi. "Va'de hâsten": Söz almak (Enverî, 1383: 1674-1675). "Va'de kerden": Sözleşmek, anlaşmak. "Va'de vefâ": Kişinin verdiği sözü tutması. "Va'de-hilâf": Sahte sözleşme. "Va'de-cây": Sözleşme yeri. "Va'de-gâh": Sözleşme zamanı. "Va'de-i ser-i pul": Kişinin sözüne inançsızlık. "Va'de-şiken": Sözü bozma. "Va'de-va'id": Sözden kaçma. "Va'de-ferâmûş": Kişinin verdiği sözü unutmaması (Steingass, 1975: 1473-1474). "Va'de-vûde": (Genellikle gizli) görüşme kararı (Necefî, 1387: 1461).

Arapça kökenli olan "vaat" ve "vade" kelimelerine dâir yaygın kullanım alanları şu şekildedir: Va'du sîrî (وَ عَدُّ صَوْرِي): Sözünde durmak. Va'du Urkûbî (وَ عَدُّ عَرَقَوْبِي): Yalan söz, bir kişi söz verip yerine getirmedeğinde

"Urkûbî vaat" denilmektedir. Urkub, söz verip yerine getirmeyen bir kişi olarak meşhurdur ve bu özelliğiyle şiirlere konu olmuştur. Mevâ'idü Urkûb(مواعيد عرقوب): Sözünde durmayan kişiler için söylenen meşhur bir atasözüdür. Va'dân (وَعْدَان): İki vaat, yani dünya ve âhiret azabı için kullanılır (<https://www.almaany.com>). Arapça'da hayırlı şeyler için va'du'l-'udde(الوعد و العدة), şerli şeyler için ise va'id(الوعد) ifadesi yer alır (<https://ketabonline.com>). Araplar arasında meşhur olan "Hür insanın sözü aslında borçtur." ibaresinden anlaşılacağı üzere "vaat" kelimesi Arapça'da aynı zamanda borç anlamına da gelmektedir (<https://www.almaany.com>).

3. Klasik Türk Şiirinde Vaat ve Vade

Kökleri müşterek fakat iki farklı kelime olan "vaat" ve "vade", mana itibarıyla birbirlerini tamamladığı için, bazı tamlama ve kelime gruplarının hem "va'd" hem de "va'de" ile yapıldığı görülmektedir. Vaat/va'd kelimesi, özellikle tamlamalarda vade/va'd ile yer değiştirmektedir. Meselâ; "va'd-i ferdâ" ve "va'de-i ferdâ" tamlamaları söz konusu ikili kullanıma örnek oluşturmaktadır. Bunun gibi başka örnekler de mevcuttur. "Vade" kelimesinin şâirler tarafından özellikle Farsça tamlamalarda "vaat/va'd" manasında kullanılmasına sebep olarak; Farsça'da "söz, yemin", Arapça'da ise "borç" anlamlarına da gelmesi gösterilebilir.

Klasik Türk şiirinde vaat ve vade, umumiyetle iki insan arasında yahut Allah ile kul arasında hatta bazen insan ile nebat arasında vuku bulmaktadır. Bu da söz konusu ilişkinin mahiyeti, geçmişi ve geleceği hakkında önemli bilgiler sunmaktadır. Vaat ve vaat etmek, kimi zaman insan eliyle kimi zaman da Yaratıcı vasıtasıyla gerçekleşmektedir. Vaat; müşahhas ya da mücerred, maddî ya da manevî, aklî ya da hissî olabilmektedir. Bu durum ise vaade, vaat edene ve muhatabına göre şekillenmektedir.

Klasik Türk şiirinde geçen "vaat" ve "vade"leri iki ana başlık altında toplamak mümkündür: İlâhî vaatler ve beşerî vaatler. İlâhî vaatler, Yaratıcı'dan geldiği için şüphesiz gerçektir ve dayanağı sağlamdır. Beşerî vaatler ise çoğunlukla yalandır, oyalamak ve kandırmak üzerine kurgulanmıştır.

3.1. İlâhî Vaatler/Hakîkî Vaatler

İlâhî vaatler, Allah tarafından insanoğluna vadedilen, aynı zamanda bir vadesi yani mühleti olan sözler ve müjdelerdir. Kulun ibadet karşılığı mutluluğa ermesi yani cennet vaadi, İlâhî vadin esasını teşkil eder. Tabii cennet vadinin tesiri, zıddıyla yani cehennem vaadiyle daha anlamlıdır. Allah'ın kuluna vadettiği güzelliklerin ve cezaların vadesi şaşmaz, zamanı gelince gerçekleşir, verilen sözler hakîkîdir.

Nakşî, bu dünyada yaşadığı sıkıntıları ve Allah Te'âlâ'nın ona lutuf göstermediğini düşünerek isyan etse de Allah'ın vaatlerine karşı çıkmayıp, gönülden ve candan tövbe istiğfar etmektedir. Şüphesiz müminler dünya hayatındaki zorluklara, âhiret hayatına dair vadedilenler sayesinde göğüs germektedir ve bu da insanın ihtiyaç duyduğu hakiki güveni temin etmektedir:

Hak Te'âlâ kıla lutfından bizi dâ'im mu'âf
Levha-i dil ola cengâr-ı kederden pâk ü sâf

İtmeye Nakşî derûnum va'de-i Hakk'a hilâf
Cân ü dilden diyelüm estagfirullâh El-Gafûr Nakşî, İl.² XI/4 (Ayhan, 2000: 207)

Aşağıdaki beyitte geçen "va'de vermek" ifadesinde, hem vade hem de vaat anlamı vardır. Allah, "Cuma günü kavuşma günüdür.", diyerek kullarına hem vaat etti hem de mühlet verdi. Bu yüzden Allah'a kavuşmak ancak yine O'nunla olur:

2 Makale içerisinde konu ile ilgili örnek beyitlerin yanında verilen sayıların ilki şiir numarası, ikincisi beyit numarasıdır. Söz konusu beytin yer aldığı nazım şekillerinin kısaltmaları şu şekildedir: G. Gazel, K. Kaside, T. Tarih, Kt. Kıt'a, Mh. Muhammes, Mr. Murabba', N. Na't, Mk. Mukaddime, İl. İlâhî, Mfr. Müfred, Mkt. Mukattaât.

Haktan Hakkı gel iste Hakk ile vâsıl ol kim

Hak va'de verdi çün kim Cum'a günü likâdır Nesîmî, G 48/2 (Ayan, 1990: 105)

Nesîmî, Hakk'ın vaatlerine değil kendisine tâlip olduğunu şöyle dile getirmektedir: "Allah tarafından, içinde bal ve mey olan cennet vadedilmiş olsa da benim arzum, hem mey hem de bal gibi olan sevgilinin dudağıdır." Bu beyitte "va'de" kelimesi "vaat" anlamında kullanılmıştır:

Cennette gerçi Haktan bal ü mey oldu va'de

La'lin bana gerek kim hem mey vü hem aseldir Nesîmî, G. 146/4 (Ayan, 1990: 166)

"O, kapıları açan Allah, mahşer günü geldiğinde cennet ve cehennem kapılarını açarak müjdeli veya korku veren vaatlerin hükmünü icrâ eder." diyen Kâmî, İlâhî vaatlerin her zaman müsbet manalar taşımadığını aynı zamanda "cehennem vaadi" gibi menfi anlamlara geldiğini de hatırlatmaktadır ve bu vaat, şüphesiz cennet vaadi kadar gerçektir:

O gün ki cennet ü nârın açup kapularını

Bi-hükm-i va'd-i va'îd ol müfettihü'l-ebvâb Kâmî, N. 3/37 (Yazıcı, 2017: 53)

Günümüz Türkçesinde, verilen mühletin dolup ölüm zamanının geldiğini anlatan "vadesi yetmek, vadesi dolmak" deyimleri, Yûnus Emre'nin aşağıdaki beytinde "va'de yitmek" şeklinde kullanılmıştır. "Ey Allahum! Zamanı gelip ölünce, o kabre girince, zebânîler -hesap sormaya- gelince sen bize yardım et!":

Va'de yitip ölicegez ol sinleye varıcağaz

Zebânîler gelicegez sen 'inâyet eyle Çalup Yunus Emre, G. 16/3 (Tatçı, 1990: 32)

İlâhî vaadin kul/insan üzerinde her dâim gerçekçi ve inandırıcı bir etkisi olduğu görülmektedir. Çünkü Allah ve vaatleri hakikidir, güvenilir ve samimidir. Allah'ın insana en büyük vaadi cennet ve cehennemdir. İnsan, içinde korku ve ümidi barındıran bu iki büyük İlâhî vaat sayesinde dünya hayatını şekillendirmekte ve yönünü belirlemektedir.

3.2. Beşerî Vaatler/Yalan Vaatler

Beşerî vaatler, insanlar arası ilişkilerin iyileşmesine yönelik verilen sözlerdir. Bir şeyin vadedilmesi, bir eksikliğin giderilerek insanın mutlu olmasını sağlar. Vadedilene bekleme, ayrı bir duygu yoğunluğu yaratırken; vadedilene kavuşmak, başlı başına bir ihtiyacın giderilmesi ve mutlu olma ân'ıdır. Vaadin yerine gelmemesi ise hayal kırıklığına yol açan bir olaydır. Tüm bu beşerî hisler, insan psikolojisinin ve insan olma özelliğinin bir yansımasıdır.

Klasik Türk şiirinde beşerî vaatler, çoğunlukla maşuk ile âşık, felek ile insan, devlet ve din adamları ile insanlar arasında gerçekleşmektedir. Ayrıca sembolik değeri olan vaatler de bu başlık altında işlenecektir.

3.2.1. Maşukun Vaatleri

Klasik Türk şiirinin hayâl dünyasında, maşukun âşığa vaatleri meşhurdur. Sevgili umûmiyetle vadeder, fakat yerine getirmez. Yerine getirilmeyen bu yüzlerce vaat, yalan olup âşıқта yarattığı beklentilerle bir aldatmacaya dönüşür, âşığın duygu dünyasında yıkım ve hayal kırıklığına yol açar:

Yüz türlü va'de verdin birisi olmadı hîç

Gerçek yârin dilinde bunca yalan gerekmez Nesîmî, G. 175/4 (Ayan, 1990: 183)

Vaat, ümit ile ümitsizliği aynı anda içinde barındırır. Kavuşma ümidi, âşığın tek dayanağı ve beklentisidir. Sevgili, kavuşma vaadinde bulunarak âşığı bir beklenti içine sokar; fakat asla bu vaadi yerine getirmeyerek

hayal kırıklığına sürükler. Özellikle sevgiliden vuslat vaadi ümid etmek, âşığın kederini dağıtır; ama bu keder kararsızdır çünkü vaadin yerine getirileceğinden emin değildir. Bu belirsizlik, âşığın sevincini tam manasıyla yaşamasına izin vermez:

Va'd-i visâlin ideli ümmîdi âşinâ
Hercâyî oldı gitti görünmez elem bana Nâmî, G. 7/4 (Yenikale, 2017: 107)

Klasik edebiyat şâirleri, sevgilinin âşiğa vaatlerini şiirlerinde konu edinirken çoğunlukla şu ifadeleri kullanmaktadır:

3.2.1.1. Va'd-i Ferdâ/Va'de-i Ferdâ

Va'd-i ferdâ, vaat edileni yarına bırakma, erteleme, oyalama anlamları ile aslında maşukun sözde vaatlerine âşık tarafından verilen bir isimdir. Maşuk, vaatlerini yarına hatta yarınlara erteleyerek âşığı oyalamayı kendine vazife edinmiştir. Meselâ; aşağıdaki beyitte gül bahçesinde ağyarı da yanına alan sevgili, yarına dair vaatlerde bulunarak âşıkları kandırmaktadır. Âşık, sevgilinin hiç gerçekleşmeyecek vaadinin ve herşeyin bir aldatmaca olduğunun farkındadır:

Yâri ağyârı almış yanına gülşende
Va'd-i ferdâ ile 'uşşâka külâh etmişler Mahmut Nedim Paşa, G. 68/2 (Kürkçüoğlu, 2004: 86)

Nakşî'nin beytinde geçen "va'de" kelimesi "vaat" manasındadır. "Ey Sevgili! Kavuşma bayramının zevkini kalbime bildirdin. Can ve gönülde, senden gelecek vaatlerin hayali yatar." diyen âşık, sevgilinin vaatlerinden ve hatta onların hayalini kurmaktan çok memnun gözükmektedir. Çünkü yarına dair vaatler vuslat umudu, yaşama sevinci demektir:

Kalbime 'îd-i visâlün zevkin ikrâr eyledin
Cân u dilde ol *hayâl-i va'de-i ferdâ* yatur Nakşî, G. LII/3 (Ayhan, 2000: 91)

"O şûh sevgilinin yarına dâir vaatlerinden kurtulsak, mahşer günü gelse de ona kavuşsak." diyen Azmizâde Hâletî'ye göre âşık, artık yalan vaatlerden ve bekleyişten kurtulmak ister, zamanın geçip bir an önce kıyamet gününün gelmesini istemektedir. Çünkü kıyamet demek vuslat ve bekleyişin bitmesi demektir:

*Va'de-i ferdâ*larından olsak ol şûhun halâs
Eylesek vaslın temennâ olsa rûz-ı rüst-e-hîz Azmizâde Hâletî, G. 301/4 (Kaya, 2017: 348)

Bir borcun ödenmesi yahut bir işin yapılması için süre tanımak, anlamına gelen vade, âşığın artık aldanmadığı ve istemediği bir durum haline gelmiştir. "Âşığın gönlü, gümüş bedenli sevgilinin vuslatını nakit bir vakit ile yani hemen şimdi istemekte ve yarının vaatlerine kanmamaktadır." Âşık, kavuşma zamanına dair vaadi, gelecek zamanlarda ödemek üzere taksitlendirerek/vadelere bölerek değil peşin olarak talep etmektedir:

Nakd-i vakt ister visâl-i dilber-i sîmîn-beri
Gönlümüz aldanmaz oldu va'de-i ferdâ ile Azmizâde Hâletî, G. 735/5 (Kaya, 2017: 519)

Nedim'in aşağıdaki beytinde "va'deyi ferdâya salmak" ifadesi şöyle geçmektedir: "Ey sevgili! Yüz bin nâz ile ettiğin vaatleri yarınlara bırakınca, ben de bu dertleri düşünerek nice yarınlar geçiririm." Yarına ertelenen her vaat, âşık için bugün ve yarın dertlenme sebebidir:

Ben gam-ı imrûzu fikr etmekde ferdâlar geçer

Sen salınca *va'deni ferdâya* yüz bin nâz ile Nedim, G. CXV/6 (Gölpınarlı, 2015: 314)

3.2.1.2. Va'd-i Vasl / Va'de-i Vasl

Klasik Türk şiirinde sevgili, kavuşma vaadiyle ve hiç bitmeyen kavuşma mühletiyle âşığı aldatmaktadır. Aşağıdaki beyitte, âşık ve maşuk arasında gerçekleşen vaat meselesi, gül ile bülbül mazmûnuyla dile getirilmiştir. Gül, çaresiz bülbülü vuslat vaadiyle aldattığı için kalleş durumuna düşmüştür. İnsan ilişkilerinde verdiği sözü yerine getirmeyenler için "kalleş" tabiri kullanılır; hele ki aldatılan çaresiz bir durumda ise bu sıfattan kaçmak neredeyse imkânsızdır:

Andelîbi *va'de-i vashıyla* idüp dil-firîb

Aldatur bî-çâreyi hâlince kallaş oldu gül Nâşid, G. 56/6 (Alıcı, 1998: 298)

Maşukun vuslat vaatleri sevinç ile keder, ümit ile ümitsizlik gibi birbirine zıt duygular etrafında âşığın hissiyatı ile oynamaktadır. Ahmet Paşa, aşağıdaki beytinde şöyle demektedir: "Ey Sevgili! Senin kavuşma vaadini duysam şevkimden ölürüm. Bu vaat ne zaman, diye sormaya yüreğim dayanmaz." Beyitteki ilk "va'de", vaat anlamı taşırken ikinci "va'de" ise zaman, mühlet manasına gelmektedir:

Va'de-i vaslın işitsem ölürüm şevkimden

Döyemez yüreğim ol va'de kaçandır demeye Ahmet Paşa, G. 281/6 (Tarlan, 1996: 306)

Sevgilinin vuslat vaatlerine gönül verip bir yandan da buna maruz kalan âşık, iyi niyetini korumayı tercih etmektedir. Sevdiğinin, eninde sonunda pişman olduğunu düşünerek aslında kendi gönlünü ferahlatmaya çalışmaktadır. Âşığın böyle düşünmesi, aldatılan insanın içine düştüğü durumu kabullenmek istemeyip kendini rahatlatmak ve sevdiğini aklamak olarak değerlendirilebilir:

Va'de-i vaslın ol günden ki verdim gönlümü

Ben anun bilmez midim âhir peşimân olduğun Fuzûlî, G. 222/5 (Akyüz vd., 1990: 239)

Leylâ Hanım'ın aşağıdaki beytinde âşık, çekeceği sıkıntıları bildiği için ve aslında insanî bir tedbirle, gönlünü aldanmaması için tembihlemektedir. "Ey gönül! Yârin kavuşma vaatlerine sakın aldanma! Sonra o vaatlerin derdini, eziyetini çekmek çok zordur." Vuslat vaadi, âşığı heyecanlandırıp hayallere sürüklese de sonu güçlüklerle doludur ve kimse bu güçlüğü yaşamak istemez:

Sakın aldanma gönül *va'd-i visâl-i yâre*

Sonra derd ü elem ü mihneti pek güçdür güç Leylâ Hanım, G. 18/2 (Arslan, 2018: 145)

"Ey Sâlim! Sevgilinin vuslat vaadini yerine getirmesini ümit ederiz, çünkü bu dünyada ihsana kim heves etmez ki!" diyen şâir, âşığın ruhsal durumunu apaçık ortaya koymaktadır. Sevgiliden gelen kavuşma vaadi, lütuf olarak kabul edildiği için büyük bir nimettir ve âşık, tabii olarak buna heves etmektedir. Dünyevî bir heves olsa da sevgilinin vaatlerini gerçekleştireceğine dair ümit ve beklenti hep revaçtadır:

Va'de-i vuslata incâzını ümmîd ederiz

Sâlimâ dünyede kim eylemez ihsâne heves Mirzâ-zâde Sâlim, G. 150/5 (İnce, 1994: 341)

"Va'd" kelimesi, aşağıdaki beyitte hem "vaat" hem de "vade/va'de" anlamlarıyla yer almaktadır. Maşukun kavuşma vaadi ile alışverişte ödemeyi taksitlendirme, vadeye bağlama manalarının birlikte kullanıldığı görülmektedir. Çünkü vadelenendirme, ticareti canlandıran önemli bir unsurdur. Sevgili, âşıkların can

pazarını kavuşma vaadiyle canlandırıp bir nebze de olsa kazanç sağlamalarına sebep olacaktır ve bunu âşık istemektedir: "Ey sevgili! Vuslat vaadin ile dert pazarını canlandır. Can satan âşıklara kazanç ümidi göster."

Va'd-i visâlün ile bâzâr-ı derdi germ et

Uşşâk-ı cân-furûşa ümmîd-i sûd göster Vecdî, G. 20/2 (Yanmaz, 1995: 76)

3.2.1.3. Diğer Vaatler

Klasik Türk şiirinde sevgilinin vaatleri, çeşitli olup pek çok hayal ve benzetmeyle farklı şekillerde ifade edilse de hepsinin hedefi âşığı oyalamadır. Maşuk ile âşık arasındaki ilişkinin esasını teşkil eden vadetme meselesi, aslında bu iki karakterin bir nevi iletişim tarzı haline gelmiştir. Maşukun âşığa vaatlerine örnek olarak; *va'de-i dîdâr*, *va'de-i yâr*, *va'de-i muhâl*, *va'de-i cânân*, *câme-hâb-ı va'de*, *va'de-i lutf*, *hilâf-ı va'de...* vb. gibi ifadeleri sıralamak mümkündür.

Nigârî, aşağıdaki beyitte kendine şöyle seslenmektedir: "Ey Nigârî! Sana sevdiğinin sözleri ve görüşme vaatleri yetmez mi? Sevgiliyi görme fikriyle (aklını) karıştırma!" Gönül ile aklın çatışmasında; gönül, vaatlere kanmayı tercih ederken akıl ise verilen sözlerin yerine getirilmeyeceğinin farkındadır. Âşığın gönlü için önemli olan şey, sevgiliden görüşme vaadinin gelmesidir, vaadin gerçekleşmesi değil:

Çekip endîşe-i ru'yet Nigârî düşme teşvîşe

Sana güftâr-ı yâr *va'de-i dîdâr* yetmez mi Nigârî, G 698/7 (Bilgin, 2017: 413)

Diğer taraftan tüm bu boş vaatlere isyan eden bir âşık vardır: "Herkes vuslat bana boş vaatler, herkes seni görürken ben ancak hayâlini görürüm." diyen âşık, bu durumdan hoşnut değildir ve sevgiliden daha fazlasını istemektedir.

Kamulara visâl ü bana *va'de-i muhâl*

Kamulara cemâl ü bana sûret-i hayâl Ahmedî, G 397/1 (Akdoğan: 452)

Mihri Hâtun, aşağıdaki beytinde sevgilinin vaatleri ile ilgili şunları söylemektedir: "Heyhât! Yazık ki günlerim beklemekle geçti, ömrüm tükendi fakat sevgilinin vaatleri tükenmedi." *Vade* kelimesi; hem vaat hem de erteleme, mühleti uzatma manalarında kullanılmıştır. Ömür tüketen vaatler, âşık için sabır gerektirmekte ve onu ömür boyu devam eden bir bekleyişe sürüklemektedir:

Derdâ dirîğ geçdi günüm intizâr ile

Ömrüm tükendi *va'de-i cânân* tükenmedi Mihri Hatun, G 199/3 (Arslan, 2018: 155)

Âşık, kimi zaman da sevgilinin lütf misali vaatlerine vefa göstermesini yani sözlerini yerine getirmesini istemektedir: "Eğer vefa göstermezsen unutmaya da vaatlerini başıma kakma iltifatını göster (ki hâlâ beni unutmadığını bileyim)."

Vefâ-yı va'de-i lutf itmez isen de dil-i zâra

Ferâmûş itme bârî iltifât-ı imtinân göster Nâmî, G 73/4 (Yenikale, 2017: 137)

"Sevgili vefa göstermek için söz verdiğinde, yıllar geçse de vefasını göstermez. Fakat ne zaman cefa vaadinde bulursa hemen sözünü yerine getirir." Sevgili tarafından yerine getirilmeyen vaatler, âşık için genellikle müspet mana; yerine getirilen vaatler ise menfi mana içermektedir. Çünkü sevgilinin amacı, âşığın beklentisi dışında davranmaktır:

Vefâya 'ahd iderse yıl geçer ey Hâletî itmez

Kaçan kim *va'de-i cevri* eylese ammâ hemân eyler Azmizâde Hâletî, G. 184/5 (Kaya, 2017: 301)
 Âşığa göre sevgilinin vaadi, hazmı kolay tatlı bir şerbet iken hasretle ele geçiremediği vaatler için geçen zaman ise o tatlı vaatlerin acılığıdır. Şerbetten acı tat almayı âşıktan başka kimse bilemez; çünkü vaatlerin gerçekleşmesi için işleyen zaman, aşk âlemindeki geçmek bilmeyen zamandan başkası değildir:

Zamân-ı va'd-i tahassürde başkadır 'âlem

O telh şerbet-i şîrîn-güvârı benden sor Nedim, G. XXVIII/4 (Gölpınarlı, 2015: 265)

Âşık için sevgiliden gelen vaatler, helva gibi tatlıdır. Bu tatlı vaatler, âşıқта umut etme duygusunu harekete geçirir. "Papağanı dile getiren, konuşturana şeker iken âşığı da tatlı tatlı söyleten vaat helvasıdır." diyen Nev'î, vaat ile helva arasında tatlılık ilişkisi kurarak tatlının yani vadin verdiği heyecanla şiiirler söylediğini dile getirir:

Beni *halvâ-yı va'di* itdi gûyâ

Getürür tûtîyi güftâra sükker Nev'î, K. XX/31 (Tulum-Tanyeri, 1977: 67)

"Ey ay yüzlü sevgili! Beni öldürmek için vaatlerde bulunma, çünkü bu nazlı ömrün vade ile iş yapmadığını bilirsin." diyen şâir, sevgilinin ömür tüketen, sonu gelmeyen vaatlerine karşılık ömrün geçip gittiğini ve kalan zamanı belli bir mühlete bağlamadığını anlatmaktadır. "Va'deler verme" ifadesinde "vaat" anlamı, "va'deye koymaz" ifadesinde ise "vade" anlamı kullanılmıştır:

Va'deler verme beni öldürmeğe ey meh-cebîn

Va'deye koymaz bilürsin çünkü 'ömr-i nâzenîn Sun'î, G. 140/1 (Yakar, 2018: 97)

Şeyh Gâlib aşağıdaki beytinde vaadi, çalgıcıya benzetmiştir. Vaat çalgıcısından kasıt, her vadesi yürekleri oynatan sevgilidir. Mutrib/maşuk sazıyla yani vaatleriyle âşığın yüreğini oynatırken, gerçekleşmesi vadelere bağlanmış emel ipi ise sazına tel olmuştur:

Mutrib-i va'din yürekler oynadır her *va'desi*

Rişte-i tûl-i emel var ise târ-ı sâzıdır Şeyh Gâlib, G 76/6 (Okçu, 2011: 392)

Âşık, bazen de yerine getirilmeyen sözlerin, vaatlerin sahibine yani maşuka rest çekip ağzına geleni söylemektedir: "Senin sözünü yerine getireceğin yok, boş vaatlerinden öldüm. Yeminine sadık kalmayan sevgili, seni yalancı, yürü git!" diyecek kadar gözünü karartan âşık, yalan vaatlerden ne çok usandığını dile getirmektedir.

Senün kavl ü karârın yok *hilâf-ı va'deden* öldüm

Yüri hey ahdi yok kavli yalan dildâr-ı peymânsuz Vasfî, G. 21/3 (Çavuşoğlu, 1980)

3.2.2. Devlet ve Din Adamlarının Vaatleri

Beşerî vaatler konusu altında zikredilen devlet ve din adamlarının vaatleri, her zaman yalan olmayıp bazen de hakikî vaatlerden meydana gelmektedir. Klasik Türk şiiirinde nasihatleriyle ünlü bir din adamı olan zâhidin/nâsihin vaatlerini hep yarına erteleyip gerçekleştirmemesi aşağıdaki beyitte konu edilmiştir. Hayâlî Bey, nâsihin efsane misali var mı yok mu belli olmayan vaatlerine aldanmayacağını söylemektedir:

Nâsih sözünün gerçi çok *va'de-i ferdâsı*

Ammâ ki benim gönlüm efsâne kabûl etmez Hayâlî Bey, G. 25/3 (Tarlan, 1945: 206)

Leylâ Hanım, Hz. Muhammed (sav.)'in kızı Fâtımatü'z-Zehrâ (as.) için yazdığı şiirde onun cömert vaatlerinden bahseder. Hz. Zehrâ'nın İslâm ümmetine yardım için yüce gönüllülükle yaptığı vaatlerin boşa çıkmasının imkânsız olduğunu dile getirir. Şüphesiz dayanağı İlâhî vaatler olan güvenilir ve mübârek bir insanın yani Hz. Zehrâ'nın vaadinin yalan olma ihtimali yoktur. Dolayısıyla bu vaatler, müslümanların yüreğini ferahlatan türdendir:

Hâşâ ki hilâf ola senin *va'd-i kerîmin*

Va'd etdin 'inâyâtını yâ Hazret-i Zehrâ Leylâ Hanım, G. 8/4 (Arslan, 2018: 139)

Klasik Türk şiirinde, vaaz eden din adamı rolünü üstlenen vâiz karakterine, şâirler tarafından pek itimat edilmemektedir. Nitekim aşağıdaki beyitte; "Vâizin işi yalan vaatlerdir ve o yalandır, eğer vâiz ben yılanım derse sakın inanma yalandır." diyen şâir, vâizin yalan vaatlerinden bıkip usandığını sert bir lisanla eleştirmektedir. Öyle ki yalan ve yılan kelimeleri, vâizle özdeşleşmiştir:

Dürûğ-ı va'de gerek ede vâ'izi o yalandır

Der ise ger o yılanım inanma kim o yalandır Mirzâ-zâde Sâlim, Mfr. 144 (İnce, 1994: 489)

"Allah yolunda olan kişilerde yarına bırakılmış vaat yoktur. Evliyalarla alışverişte herşey nakittir, vadeye bırakılmaz." diyen şâir, Hak ehlinin hiçbir zaman haktan ayrılmayacağını ve ertelenmiş, yalan vaatlerle işleri olmadığını ifade etmektedir:

Ehl-i Hakkda *va'd-i ferdâ* yokdur

Nakddür bâzâr-ı cümle evliyâ Lâ-mekânî Hüseyin Efendi, G. 6/2 (Tuğluk, 2001: 162)

Devrin ileri gelenleri, eskiden şâirlere şiirleri için altın kesesi hediye ederdi, yani söz satın alırlardı. Fakat şimdi yarınları bıraktıkları boş vaatleriyle hiçbir şey vermeyip söz satmaya başladılar. Şâir Lebib, sanatının karşılığını almak bir yana, yerine getirilmeyen vaatlerle, aldatıldıklarını belirtmektedir:

Surre-i zerle alırdı tuhfe-i nazmı kibâr

Va'de-i ferdâya çekdi şimdi a'yân söz satar Lebib, G. 30/2 (Kurtoğlu, 2017: 298)

3.2.3. Feleğin Vaatleri

Klâsik Türk şiirinin mevzuları arasında mühim bir yere sahip olan felekten şikâyet etme meselesi, aslında bir nev'i kadere isyandır ve feleğin insanoğluna bilinen herhangi bir vaadi yoktur. İnsanın talihe ve kısmete dâir beklentisi, bu vaatleri meydana getirmiştir.

Nef'i, talihiyle ne kadar uzlaşmaya çalışıp ricâlar etse de her bir yalan vaadin gerçekleşme süresi olarak bin yıl verdiğini, söylemektedir. Talihinin oyalamalarına ve gerçekleşmesi binlerce yıl sürecek vaatlerine karşı herhangi bir sözleşme dahi işe yaramamaktadır:

Etdikçe tâli'imle recâ-yı muvâfakat

Her *va'de-i dürûğuna* bin yıl zamân verir Nef'i, K. 4/14 (Akkuş, 2018: 35)

"Hilekâr ve alçak felek, yine bahtıma verdiği sözü yerine getirmede, elhamdülillâh!" diyen şâir, feleği bir yandan eleştirirken diğer yandan da yapmadıklarına hamd etmektedir. Feleği hilebaz olarak gören insan, talihine dair vaadini gerçekleştirmediği için şükrederken artık ondan beklentisi olmadığını da söylemektedir:

Hamdü'lîllâh ki yine çarh-ı denî vü kec-bâz
Eyledi bahtum ile itdüği *va'di* incâz Neşâtî, K. 14/1 (Kaplan, 2019: 78)

Nev'î, şiirinde feleğin vaatlerine dâir şunları söylemektedir: "Bu eğri felek, mutluluk için vaatlerde bulunsa bile sözünden döner ve yine dert verir; murâdını gerçekleştirmez." Feleğin eğriliği hem şeklinden(yuvarlaklığından) hem tavrındandır. Feleğin dönmesi, gerçek manada fonksiyonel özelliği iken mecâzen, sözünden dönmesidir. İnsanoğlu, her dönemde mutsuzluğunu kadere, feleğe bel bağlayarak gidermeye çalışmış ve isteklerinin gerçekleşmesini ondan beklemiştir:

Murâdum üstine dönmez bu çarh-ı nâ-hemvâr
Sürûra *va'deler* eyler dönüp virür yine gam Nev'î, K. XXXV/16 (Tulum ve Tanyeri, 1977: 109)

"Ey alçak felek! Güneş ve ay kâseni al da başına çal! Vaatlerinle beni ayların ve günlerin usanmış insanı yaptın." diyen Şeyh Gâlib, feleğin vaatleriyle insanı kandırıp bıktırmasını zaman açısından ele almıştır. Dünyada günlerin ve ayların yani zamânın meydana gelmesi için şüphesiz ay ve güneş önemli rol oynamaktadır. Gâlib, içinde bulunduğu çaresizliğin, vaatlerin uzayıp bütün bir ömre yayılmaması için aslında zamandan şikâyet etmektedir:

Başına çal kâse-i mihr ü mehi ey çarh-ı dûn
Va'd ile bîzâr-ı eyyâm u şuhûr etdin beni Şeyh Gâlib, G 366/6 (Okcu, 2011: 579)

3.2.4. Sembolik Değeri Olan Vaatler

3.2.4.1. Va'd-i Kemmûn/Va'de-i Kemmûn

Yunanca "kyminon" kelimesi Arapça'ya "kemmûn", Arapça'dan Türkçe'ye de "kimyon" olarak geçmiştir (Çağbayır, 2017: 3321). Ayrıca bu kelime, "Ermeni(Frenk) kimyonu" veya "Karaman kemmûnu" manalarını da ihtiva etmektedir (Redhouse, 2002: 1572). Arapça "kemmûn" den teşbihle "kimyonî" kelimesi ise; kahverengiye çalan yeşil renkte olan, açık zeytûnî renk, adaçayı yeşili; mecâzen samimi-yetsiz anlamlarına gelmektedir (Çağbayır, 2017: 3321).

"Va'd-i kemmûn" yahut "va'de-i kemmûn" ifadeleri, Arapça ve Farsça'da yer almayıp klasik Türk şiirinin son dönemlerinde kullanılmıştır (Akkuş, 2017: 64). "Va'd-i kemmûn" hakkında Ahmet Talat Onay şöyle der: "Kimyon denilen yemeklere ekilen kokulu otu ekerken, her gün muntazaman yol yol su vereceklerini vaad ve bu vaadi 'Yarın inşallâh sana su veririm' şeklinde hergün tekrâr ederlermiş. Kimyon da bu vaadlere kapılarak yeşerir, büyümüş! İşte bu su verme vaadine va'd-i kemmûn demek ve yerine getirilmeyen vaatler hakkında tekrâr eylemek âdet olmuş (Onay, 1993: 427)." Nitekim şâirler de "va'd-i kemmûn" ifâdesini, bu anlamı ihtivâ edecek şekilde kullanmıştır.

Kimyona vaat meselesinde, akla gelen ilk soru, yeşermesi için kimyon bitkisine neden su vaadinde bulunulduğudur, çünkü kimyon susuz ve kurak yerlerde yetişip büyüeyebilen sulanmaksızın tarımı yapılabilen bir bitkidir. Hatta aşırı nemli topraklar kimyon için uygun değildir(<https://konya.tarimorman.gov.tr/Belgeler/lifletKİMYON.pdf>). Osmanlı coğrafyası ele alınıp kimyonun yetiştiği topraklara bakıldığında ise Karaman vilâyetinin kimyon yetiştiriciliği husûsunda meşhur olduğu ve hatta yukarıda da belirtildiği üzere kimyon ile "Karaman kemmûnu" ifadesinin eş anlamlı olarak kullanıldığı görülmektedir. Kimyonu ile anılan Karaman, verilen sözlerin tutulmamasına dâir meşhur atasözü ve deyimlere de konu olmuştur: "Karaman bahşişi", "Karaman'ın koyunu sonra çıkar oyunu" gibi. Her iki ibâre de vaatlerin yerine getirilmemesi ile ilgili tarihte yaşanmış meşhur olaylar sonrası söylenegelmıştır. "Karaman bahşişi" deyimini; Karaman Beyi'nin bir eğlence meclisinde, 15. yy. şâiri Karamanlı Nizâmî'ye bahşiş sözü verip ertesi gün vaadinden dönmesi üzerine meydana gelmiştir. "Karaman'ın koyunu sonra çıkar oyunu" ise Osmanlı padişahu II. Murâd'a isyan etmemek üzere yemin edip söz veren Karamanoğlu Mehmet Bey'in yeminini geçersiz kılmak için hile yapması ve sözünden dönmesi

ile ortaya çıkmış bir sözdür. "Kemmûn/kimyon vaadi" ibaresini tam manasıyla anlamak üzere yapılan bu tahminler, şüphesiz kesinlik içermemekle birlikte ihtimal dâhilindedir.

"Va'd-i kemmûn" ifadesinin, klasik Türk şiirinde özellikle 17. yüzyıl itibariyle kullanıldığı görülmektedir. Bu makalede genel olarak klasik Türk şiirinde vaat meselesi ele alındığı için konuyla ilgili istatistik içeren bir çalışma yapılmamıştır. Fakat yapılan Dîvân taramalarında 17. yy. öncesine dâir "va'd-i kemmûn" örneğine rastlanmamıştır.

18. yüzyıl şâirlerinden Cesârî aşağıdaki beytinde; yeni yetme zamane sevgililerinin vaatte bulunup yalan söylediğini ve türlü hileler yaptığını dile getirmektedir:

Tıfl-ı nev-reste olsa fî-zamâne dil-rübâsı hep
İderler *va'de-i kemmûn* kılurlar dürlü 'ayyârlık Cesârî, G. 482/3 (Akkuş, 2010: 797)

"Emel tarlam maşukun kuru vaatleriyle yeşerip kimyon tarlasına dönmüştür." diyen Hâletî, yerine getirilmeyeceğini bilmesine rağmen sevgiliden gelen vaatle tıpkı kimyon gibi umutlanmıştır. Zaten âşık için, vaadin gerçekleşmesinden ziyâde kendisi önemlidir. Bu durum, kimyonun suya ihtiyacı olmasa da sulama vaadiyle yeşermesi gibidir:

Kuru *va'di*yle bulup neşv ü nemâ dönmüşdür
Kışt-zâr-ı emelüm mezra'a-i *kemmûna* Azmizâde Hâletî, G. 723/4 (Kaya, 2017: 514)

Devrin ileri gelenlerinin kuru nefesle yaptıkları boş vaatler, halkı ümide susamış bir hale düşürmüştür. Muhtemelen devlet büyüklerinin boş konuşup sadece tükettikleri nefesle halkın kulağını doldurup verdikleri sözleri gerçekleştirmedikleri bir dönemden bahsedilmektedir. İnsanlar ise kimyon misâli ümide teşnedir:

Nefes-i huşku ile *va'de-i kemmûn*-ı kibâr
Halkı sır-âb-ı ümîd etmededir gûşundan Sünbülzâde Vehbî, G. 202/5 (Yenikale, 2017: 445)

"Ey sâkî! Yalan vaatlerle bizi yarınlara erteleme! Kırmızı dudağının kadehinden bize biraz su ver!" Suya hasret kimyon misali âşıklar, sevgiliden mest edici şarap gibi olan dudaklarını talep etmekte ve vaatlerini yarın değil bir an önce gerçekleştirmesini istemektedir:

Va'de-yi kemmûn ile ferdâya salma bizleri
Sâkiyâ ver câm-ı la'lünden meded bir pâre su Nâşid, Mfr. 15 (Alıcı, 1998: 485)

3.2.4.2. Va'd-i 'Urkûb

'Urkûb, Araplar arasında yalanlarıyla meşhur olmuş bir adamdır ve bu özelliğiyle şiirlerde anılmıştır. "Va'du 'Urkûbî (وَعْدُ عَرْقُوبِي)", yalan söz anlamına gelmektedir. Bir kişi söz verip yerine getirmediğinde "Urkûbî vaat" denilmektedir. Arapça'da "Mevâ'idü 'Urkûb(مواعيد عرقوب)", sözünde durmayan kişiler için söylenen meşhur bir atasözüdür (<https://www.almaany.com>).

Şâirler, yalancı bir kimseden bahsederken 'Urkûb denilen adama teşbih etmekte ve telmihte bulunmaktadırlar. Lebib de aşağıdaki beytinde, vaatlerin sakın 'Urkûb'un vaatlerine benzemesin, diyerek ihtar etmektedir:

Olmasın zinhâr va'din *va'd-i 'Urkûbe* şebîh Lebib, Mh. 7/8-1 (Kurtoglu, 2017: 164)³

3 Söz konusu eserde "ra'd-i 'Urkûb" olarak okunan tamlama, anlam gereği "va'd-i 'Urkûb" olarak düzeltilmiştir.

Lebib, "Ba'zı Kesânın Va'd-i 'Urkûbiyyesini Îmâ Hakkında Yazılmışdır" başlığıyla kaleme aldığı bir şiirinde, Urkûb gibi yalan vaatlerde bulunanlara seslenmiştir. Bu şiirin bir beytinde, "Sabah akşam, aldatıcı büyüüne kapılıp ona su verdin, vaatlerini yarına erteleyerek beni susuz kalan kimyon bitkisine döndürdün." diyen şâir, yalan ve kandırma mevzûsunda 'Urkûb ve kemmûn ifadelerini neredeyse eşdeğer tutmaktadır:

Subh u şâm ile firîb-efsûnuna verdin suyu

Va' de-i ferdâ ile zer' -i kemmûn etdin beni Lebib, Mkt. 6/5 (Kurtoğlu, 2017: 365)⁴

Hevâyî aşağıdaki beytinde; "İşi gücü yalan yetiştirmek(söylemek) olan birinin kimyon tarlasına ve Urkûb'un vaadine ihtiyacı yoktur." demektedir. Yalancı bir kişi, yalan vaatlere alışkın kimyon tarlasına sahip olmasa da yine yalan söyler; çünkü tarlasında kimyon değil yalan yetiştirmektedir. Ayrıca yalancılığıyla meşhur 'Urkûb'a telmihte bulunan şâir, bu yalan yetiştiren kimse için; 'Urkûb'un yalan vaatlerini ne yapsın zaten kendisi yalancılık husûsunda usta olmuştur, der:

Nice etsin nemâ-pezîr-i firîb

Kışt-i kemmûnu va'd-i 'Urkûbu Hevâyî, G.159/2 (Çakır, 1998: 83)

4. Sonuç

Klasik Türk şiirinde vaat, şâirlerin sıkça rağbet ettiği ve şiirlerinde işlediği meselelerden biridir. Arapça "va'd/vaat" ile "va/de/vade" kelimeleri etrafında şekillenen bu hayal dünyasında, akıl ve duygu çatışmasının yanısıra beşerî his ve beklentilerin dışavurumu dile getirilmiştir. Vaat, genellikle insanın bir eksikliğini tamamlama amaçlı gerçekleşir ve insan da bu eksikliği giderilebileceği ümidiyle mutlu olur. Yani vaadin esas mevzusu, eksikliğin giderilmesidir. Bu, bazen sevgi, ilgi eksikliği bazen para eksikliği, bazen dost eksikliği vb. şeklinde vukû bulur.

"Vaat", bir işi yapmak için verilen söz iken "vade", verilen sözü gerçekleştirmek için tanınan mühlet, anlamını taşımaktadır. Klasik Türk şiirinde, genellikle "vaat/va'd" yerine "vade/va'de" kelimesinin kullanıldığı görülmektedir. "Vade/va'de" kelimesi mühlet anlamının yanı sıra Farsça'da "söz, yemin", "vaat/va'd" kelimesi söz vermek anlamının yanı sıra Arapça'da aynı zamanda "borç" anlamına gelmektedir. Dolayısıyla aynı kökten türemiş ve anlamca birbirini tamamlayan bu iki kelimenin şiirlerde birbirlerinin yerine kullanıldığı tespit edilmiştir: "va'd-i ferdâ/va'de-i ferdâ, va'd-i visâl/va'de-i visâl, va'd-i kemmûn/va'de-i kemmûn vb. gibi.

Klasik Türk şiirinde vaat meselesi, İlâhî ve beşerî vaatler olmak üzere iki ana başlık etrafında işlenmiştir. İlâhî vaatler, Allah'ın sözü olduğu için her zaman gerçektir ve yerine getirilir. Beşerî vaatler ise çoğu zaman yalandır, verilen sözler yerine getirilmez vadeye bağlanır. Vaatte bulunan kişi, vaadini ya gerçekleştirmez ya da muhatabını çaresiz bir bekleyişe sürükler. Nitekim Klasik Türk şiirinde sevgilinin âşığa yaptığı budur. Maşuk; vuslat, dîdâr, zülf, lütuf ve ihsan vb. gibi vaatlerini yarınla erteleyerek gerçekleştirir. Bu yüzden va'd-i ferdâ/yarının vaadi, hem va'd-i dürûğ/yalan vaat hem de va'd-i muhâl/boş vaat yahut va'd-i bî-incâz/yerine getirilmeyen vaat olur.

Devlet ve din adamlarının insanlara vaatleri ise çoğunlukla yerine getirilmeyen, yalan vaatleri ihtiva eder. İnsanlar, bu vaatlere pek güvenmese de duymayı ister; çünkü umut, insan var oldukça bir ihtiyaç olmaya devam eder. Felekten, talihten beklentisi olan insanoğlu, feleği cebri bir şekilde vaat edip yerine getirmeyen yalancı durumuna düşürür. Hâlbuki bu vaadin felekle ilgisi yoktur, tamamen insanın bu dünyadan beklentileriyle şekillenmiş bir mevzudur. Arzularına kavuşamayan ve talihi bir türlü dönmeyen insanoğlu, kendine bakmak ya da kadere teslim olmak yerine kolay olanı yapar ve feleği/kaderi/talihini suçlar.

4 Söz konusu eserde "zer'-i kümûn" olarak okunan tamlama, anlam gereği "zer'-i kemmûn" olarak düzeltilmiştir.

Sembolik vaatler, başlığı altında "kimyon vaadi/va'd-i kemmûn" ve "Urkûb'un vaadi/va'd-i 'Urkûb" ifadeleri ele alınmıştır. İnsanların, sulama vaadiyle kimyon bitkisini kandırması üzerine teşekkül etmiş "va'd-i kemmûn" deyimini, çeşitli konular etrafında yine sözünü yerine getirmeme, kandırma anlamında kullanılmıştır. Bu kandırma gerek maşuk gerek devlet yahut din adamı gerekse herhangi bir insan tarafından yapılabilir. Yalanlarıyla meşhur Urkûb adlı kişiye telmihle oluşmuş "va'd-i Urkûb" ifadesi ise şâirler tarafından, vaadini gerçekleştirmeyip yalancı durumuna düşen kimselere hitâben söylenmiştir.

Netice itibarıyla; vaat etrafında şekillenen duygu geçişleri, o dönemdeki insan psikolojisini anlamaya yönelik bir kılavuz olarak görülebilir. Beklenti ve ümit etmek gibi en derin beşerî hisleri içinde barındıran, aynı zamanda bir ihtiyaç ve belki bir zaaf olan vaat meselesinin şâirler tarafından sık sık ele alındığı ve klasik Türk şiirinde özel bir başlık oluşturacak kadar fazla malzemeye sahip olduğu anlaşılmıştır. Bu da klasik Türk edebiyatı şâirlerinin "insan merkezli bir şiir" inşâ ettiğine dair önemli bir kanıttır.

Finansman/ Grant Support

Yazar(lar) bu çalışma için finansal destek almadığını beyan etmiştir.

The author(s) declared that this study has received no financial support.

Çıkar Çatışması/ Conflict of Interest

Yazar(lar) çıkar çatışması bildirmemiştir.

The authors have no conflict of interest to declare.

Açık Erişim Lisansı/ Open Access License

This work is licensed under Creative Commons Attribution-NonCommercial 4.0 International License (CC BY NC).

Bu makale, Creative Commons Atıf-GayriTicari 4.0 Uluslararası Lisansı (CC BY NC) ile lisanslanmıştır.

Kaynaklar

- Akdoğan, Y. (Belirtilmemiş), *Ahmedî Dîvânı*, <https://ekitap.ktb.gov.tr/Eklenti/10591>, (Erişim Tarihi: 13.05.2024).
- Akkuş, M. (2018), *Nef'î Dîvânı*, <https://ekitap.ktb.gov.tr/Eklenti/57741>, (Erişim Tarihi: 15.05.2024).
- Akkuş, Y. (2010), *Benderli Cesârî'nin Dîvânı ve Dîvânçesi(İnceleme-Tenkitli Metin)*, Doktora Tezi, Marmara Üniversitesi, İstanbul.
- Akkuş, Y. (2017), İctimâî Bir Tavr Olarak Boş Vaatler, *Bizim Külliye Dergisi*, 71, s. 63-65.
- Akyüz, K., Beken, S., Yüksel, S. ve Cunbur M. (1990), *Fuzulî Dîvânı*. Ankara: Akçağ Yayınları.
- Alıcı, L. (1998), *Dîvân-ı Nâşid*, Doktora tezi, İnönü Üniversitesi, Malatya, <https://tez.yok.gov.tr>, (Erişim Tarihi: 05.04.2024).
- Arslan, M. (2018), *Leylâ Hanım Dîvânı*, <https://ekitap.ktb.gov.tr/Eklenti/59881>, (Erişim Tarihi: 03.05.2024).
- Arslan, M. (2018), *Mihri Hatun Dîvânı*, <https://ekitap.ktb.gov.tr/Eklenti/58679>, (Erişim Tarihi: 13.05.2024).
- Ayan, H. (1990), *Nesîmî Dîvânı*, Ankara: Akçağ Yayınları.
- Ayhan, E. (2000), *Nakşî Dîvânı*, Yüksek lisans tezi, Marmara Üniversitesi, İstanbul, <https://tez.yok.gov.tr>, (Erişim Tarihi: 25.04.2024).
- Bilgin, A. (2017), *Nigârî Dîvânı*, <https://ekitap.ktb.gov.tr/Eklenti/55757>, (Erişim Tarihi: 13.05.2024).
- Cebecioğlu, E. (2017), *Tasavvuf Terimleri ve Deyimleri Sözlüğü*, Ankara: Otto Yayınları.
- Çağbayır, Y. (2017), *Ötüken Türkçe Sözlük*, İstanbul: Ötüken Neşriyat.
- Çakır, Z.V. (1998), *Hevâyî Dîvânının Tenkitli Metin ve İncelemesi*, Yüksek Lisans Tezi, Trakya Üniversitesi, Edirne, <https://tez.yok.gov.tr>, (Erişim Tarihi: 02.05.2024).
- Çavuşoğlu, M. (1980), *Vasfî Dîvânı Tenkitli Basım*, İstanbul: İstanbul Üniversitesi Yayınları.

- Enverî, H. (1383), *Ferheng-i Kinâyât-ı Sühan*, Tahran: İntişârât-ı Sühan.
- İnce, A. (1994), *Mirzâ-zâde Sâlim Dîvânı*, Ankara: Yükseköğretim Kurulu Matbaası.
- Gölpınarlı, A. (2015), *Nedîm Dîvânı*, İstanbul: İnkılap Yayınevi.
- Kaplan, M. (2019), *Neşâtî Dîvânı*, <https://ekitap.ktb.gov.tr/Eklenti/67330>, (Erişim Tarihi: 15.05.2024).
- Kaya, B. A. (2017), *Azmizâde Hâletî Dîvânı*, <https://ekitap.ktb.gov.tr/Eklenti/56159>, (Erişim Tarihi: 02.05.2024).
- Kurtoğlu, O. (2017), *Lebib Dîvânı*, <https://ekitap.ktb.gov.tr/Eklenti/55756>, (Erişim Tarihi: 14.05.2024).
- Kürkçüoğlu, M. A. (2004), *Mahmûd Nedim Paşa Dîvânı İnceleme, Transkripsiyonlu Metin, Sözlük, Yüksek Lisans Tezi*, Sakarya Üniversitesi, Sakarya, <https://tez.yok.gov.tr>, (Erişim Tarihi: 10.05.2024).
- Necefî, E. (1387), *Ferheng-i Fârsî 'Âmiyâne*, Tahran: İntişârât-ı Nîlûfer.
- Okcu, N. (2011), *Şeyh Gâlib Dîvânı*, Ankara: Türkiye Diyanet Vakfı Yayınları.
- Onay, A. T. (1993), *Eski Türk Edebiyatında Mazmunlar*, Ankara: Türkiye Diyanet Vakfı Yayınları.
- Redhouse, S. J. W. (2001), *Turkish and English Lexicon*, İstanbul: Çağrı Yayınları.
- Steingass, F. (1975), *Persian-English Dictionary*, Beirut: Librairie Du Liban.
- Tarlan, A. N. (1966), *Ahmet Paşa Dîvânı*, İstanbul: Milli Eğitim Basımevi.
- Tarlan, A. N. (1945), *Hayâlî Bey Dîvânı*, İstanbul: İstanbul Üniversitesi Yayınları.
- Tatçı, M. (1990), *Yunus Emre Dîvânı*, Ankara: Kültür Bakanlığı Yayınları.
- Tuğluk, İ. H. (2001), *Lâ-Mekânî Şeyh Hüseyin Hayatı, Edebî Kişiliği ve Dîvânı'nın Tenkitli Metni*, Master Tezi, Gazi Üniversitesi, Ankara, <https://tez.yok.gov.tr>, (Erişim Tarihi: 13.05.2024).
- Tulum, M. ve Tanyeri, M.A. (1977), *Nev'î Dîvânı*, İstanbul: İstanbul Üniversitesi Edebiyat Fakültesi Yayınları.
- Türk Dil Kurumu Sözlükleri, <https://sozluk.gov.tr>, (Erişim Tarihi: 14.05.2024).
- Yakar, H. İ. (2018), *Gelibolulu Sun'î Dîvânı*, <https://ekitap.ktb.gov.tr/Eklenti/57257>, (Erişim Tarihi: 14.05.2024).
- Yanmaz, Eşref. (1995), *Vecdî (Hayatı, Edebî Kişiliği ve Dîvânının Karşılaştırmalı Metni)*, Yüksek Lisans Tezi, Trakya Üniversitesi, Edirne, <https://tez.yok.gov.tr>, (Erişim Tarihi: 15.05.2024).
- Yazıcı, G. (2017), *Kâmî Dîvânı*, <https://ekitap.ktb.gov.tr/Eklenti/55977>, (Erişim Tarihi: 10.05.2024).
- Yenikale, A. (2017), *Ahmed Nâmî Dîvânı*, <https://ekitap.ktb.gov.tr/Eklenti/56192>, (Erişim Tarihi: 15.05.2024).
- Yenikale, A. (2017), *Sünbülzâde Vehbî Dîvânı*, <https://ekitap.ktb.gov.tr/Eklenti/56212>, (Erişim Tarihi: 16.05.2024).
- <https://www.almaany.com/ar/dict/ar>, (Erişim Tarihi: 29.04.2024).
- <https://ketabonline.com/ar/books>, (Erişim Tarihi: 29.04.2024).
- <https://konya.tarimorman.gov.tr/Belgeler/liflet/KİMYON.pdf>, (Erişim Tarihi: 05.04.2024).



Abant Sosyal Bilimler Dergisi

Journal of Abant Social Sciences

2024, 24(3): 1029-1044, doi: 10.11616/asbi.1516381



Bilgi Paylaşımı, Dönüşümcü Liderlik, Tutumlu İnovasyon ve Firma Performansı Arasındaki İlişki

The Relationship Between Knowledge Sharing, Transformational Leadership, Frugal Innovation and Firm Performance

Sena Esin İMAMOĞLU¹, Hülya TÜRKCAN², Hüseyin İNCE³, Salih Zeki İMAMOĞLU⁴

Geliş Tarihi (Received): 15.07.2024

Kabul Tarihi (Accepted): 17.09.2024

Yayın Tarihi (Published): 30.11.2024

Öz: Kısıtlı kaynak kullanımı ile temel işlevlerde kaliteden ödün vermeden çözümler sunmayı mümkün kılan tutumlu inovasyon kavramına ilişkin literatür henüz gelişme aşamasındadır. Bu kapsamda bu çalışmanın amacı, dönüşümcü liderlik, bilgi paylaşımı, tutumlu inovasyon ve firma performansı arasındaki ilişkileri incelemektir. Ayrıca tutumlu inovasyon ile firma performansı arasındaki ilişkide pazar belirsizliğinin düzenleyici rolünün ortaya konması da hedeflenmektedir. Bu sebeple Gebze'deki imalat sanayinde yer alan firmaların yöneticilerinden anket yöntemiyle 253 veri toplanmıştır. Yapılan analizler sonucunda, dönüşümcü liderlik ile tutumlu inovasyon arasında ve bilgi paylaşımı ile tutumlu inovasyon arasında pozitif ilişki olduğu tespit edilmiştir. Bununla birlikte, tutumlu inovasyon ve firma performansının da pozitif ilişkili olduğu, pazar belirsizliğinin ise bu ilişkide düzenleyici etkisinin bulunmadığı saptanmıştır. Dolayısıyla bu çalışma sunduğu kapsamlı kavramsal çerçeve ve ampirik sonuçlarla, ilgili literatürdeki boşlukları doldurarak katkıda bulunmakta ve yöneticiler için derinlemesine bir bakış açısı sunmaktadır.

Anahtar Kelimeler: Dönüşümcü Liderlik, Bilgi Paylaşımı, Tutumlu İnovasyon, Firma Performansı, Pazar Belirsizliği.

&

Abstract: The literature on frugal innovation, which enables the use of limited resources to provide solutions without sacrificing quality in basic functions, is still developing. In this context, this study aims to examine the relationships between transformational leadership, knowledge sharing, frugal innovation and firm performance. It is also aimed to reveal the moderating role of market uncertainty in the relationship between frugal innovation and firm performance. Therefore, 253 data were collected by survey method from managers of firms in the manufacturing industry in Gebze. As a result of the analysis, it was found that there was a positive relationship between transformational leadership and frugal innovation and between knowledge sharing and frugal innovation. Furthermore, it was found that frugal innovation and firm performance were positively related, and market uncertainty had no moderating effect on this relationship. Therefore, this study with its comprehensive conceptual framework and empirical results contributes to filling the gaps in the relevant literature and offers an in-depth perspective for managers.

Keywords: Transformational Leadership, Knowledge Sharing, Frugal Innovation, Firm Performance, Market Uncertainty.

Atıf/Cite as: İmamoğlu, S. E., Türkcan, H., İnce, H., İmamoğlu, S. Z., (2024). Bilgi Paylaşımı, Dönüşümcü Liderlik, Tutumlu İnovasyon ve Firma Performansı Arasındaki İlişki. *Abant Sosyal Bilimler Dergisi*, 24(3), 1029-1044. doi: 10.11616/asbi.1516381

İntihal-Plagiarism/Etik-Ethic: Bu makale, en az iki hakem tarafından incelenmiş ve intihal içermediği, araştırma ve yayın etiğine uyulduğu teyit edilmiştir. / This article has been reviewed by at least two referees and it has been confirmed that it is plagiarism-free and complies with research and publication ethics. <https://dergipark.org.tr/tr/pub/asbi/policy>

Copyright © Published by Bolu Abant İzzet Baysal University, Since 2000 – Bolu

¹ Doktora Öğrencisi, Sena Esin İmamoğlu, Gebze Teknik Üniversitesi, imamoglu.esin@gmail.com.

² Arş. Gör. Dr., Hülya Türkcan, Gebze Teknik Üniversitesi, hturkcan@gtu.edu.tr.

³ Prof. Dr., Hüseyin İnce, Gebze Teknik Üniversitesi, h.ince@gtu.edu.tr.

⁴ Prof. Dr., Salih Zeki İmamoğlu, Gebze Teknik Üniversitesi, imamoglu@gtu.edu.tr. (Sorumlu Yazar)

1. Giriş

İçinde bulunduğumuz yüzyılda rekabetin her geçen gün artması, teknolojik gelişmelerin çok hızlı bir şekilde gerçekleşmesi ve yeniliklerin bir çok alanda hayatlarımıza dahil olması ile değişime ayak uydurmak işletmeler için oldukça önemli bir konu haline gelmiştir. Ancak gelişmekte olan ekonomilerde firmalar, pazardaki değişim ile müşteri ihtiyaç ve beklentileri hakkında yeterli bilgiye sahip olsalar da düşük gelir grubuna hitap edecek yenilikler yapmak için yeterli kaynak ya da kapasiteye sahip olmayabilirler (Barnikol ve Liefner, 2024: 1). Bu kapsamda rekabetçiliklerini korumak için kaynaklarını optimize ederek değişimlere yenilikle karşılık vermeleri gerekmektedir (Flaminiano, 2024: 2). Diğer yandan gelişmiş ekonomilerde firmalar yenilik yapmak için yeterli kaynağa sahip olsalar da yenilik yaparken çevreye duyarlı ürün geliştirme hususunu ön planda tutma eğilimindedirler (Barnikol ve Liefner, 2024: 1). Yani doğal kaynakların kısıtlı kullanımına dikkat edilmektedir. Bu kapsamda gelişmekte olan ekonomilerde kaynak kısıtlarından dolayı uygun fiyatlı çözümler sunmak üzere ortaya çıkan ve sonrasında gelişmiş ekonomilerde sürdürülebilirliğe katkı sunmak üzere kabul gören tutumlu inovasyon kavramı, global pazarda uygun fiyatlı ve etkili çözümler sunmayı sağlayan bir inovasyon türü olarak gittikçe daha fazla kabul görmektedir (Qin, 2024). Ancak ilgili literatür hala gelişme evresindedir ve öncülleri ile sonuçlarına ilişkin daha fazla ampirik araştırmaya ihtiyaç vardır.

Tutumlu inovasyon firmaların kaynak kısıtıyla başa çıkmaları için önemli bir strateji olarak kabul edilmektedir (Ur Rehman vd., 2024: 1). Her türlü örgütsel stratejinin başarıyla uygulanması için ise liderler etkin rol oynamaktadır. Bu kapsamda zaman içerisinde pazardaki değişimler ve dönüşümler doğrultusunda geleneksel liderlik yaklaşımları yetersiz kalmakta ve ihtiyaçlar doğrultusunda yeni liderlik yaklaşımları ortaya çıkmaktadır. Bu yeni liderlik yaklaşımlardan biri olan dönüşümcü liderlik, değişime ayak uydurmanın yanı sıra bu konuda ilham vermek ve gelişimi desteklemek üzere takipçilerine yön veren bir liderlik modelidir (Vonoga, 2019: 566). İşletmelerin yaşanan bir başarısızlık sonrasında yeniliğe ihtiyaç duyabileceği gibi sahip olduğu başarısını sürdürebilmesi için de yeniliğe ihtiyacı vardır. Tutumlu inovasyon ise her türlü kaynak ve yeteneğin optimize edilmesiyle inovasyon yapılmasını ve böylece rekabetçiliğin artmasını sağlayan yeni bir iş modeli olarak kabul edilmektedir (Jayabalan ve Dorasamy, 2024: 1306). Dolayısıyla böyle bir inovasyonun başarıyla hayata geçirilmesinde dönüşümcü liderler etkin rol oynayabilir. Diğer yandan, her türlü yenilik için firmaların, çalışanların yenilikçi düşünce ve davranışlarını geliştirmeleri ve bunun için de bilgi paylaşımını desteklemeleri gerekmektedir (Herlina vd., 2024: 30). Çünkü bilgi paylaşımı yeni fikirlerin ortaya çıkmasını ve bu fikirlerin uygulamaya dökülmesini sağlamaktadır. Tutumlu inovasyon için de bu durum geçerli olmakla birlikte, bilgi paylaşımı başka açılardan da tutumlu inovasyonu desteklemektedir. Öyle ki tutumlu inovasyon için maliyetleri düşürmede kaynakların etkin kullanımına katkı sağladığı için de bilginin ve bilgi paylaşımının önemli olduğunu belirtmek mümkündür (Lei vd., 2021: 1837). Bu kapsamda bilgi paylaşımı tutumlu inovasyon için önemli bir belirleyici olabilir. Nitekim verdiği ilham ve motivasyon ile dönüşümsel liderlik ve sağladığı hizmetlerin, ürünlerin, iş modellerinin ve süreçlerinin tasarımına katkıda bulunarak değer yaratılmasına ve rekabet avantajına yol açmasıyla bilgi paylaşımı inovasyon için gerekli olarak kabul edilmekte (Salehi ve Sadeq Alanbari, 2023: 1), bu durum tutumlu inovasyon için önemli birer belirleyici olabileceklerine işaret etmektedir.

Küresel iş bağlamında, özellikle de kaynak kısıtlamalarıyla karşı karşıya olan yükselen ve gelişmekte olan pazarlarda, rekabet için itici bir güç olarak görülen tutumlu inovasyon, işletmelere değişiklikleri verimli ve etkili bir şekilde değerlendirme, bunlara yanıt verme ve rekabet avantajı elde etme imkanı sunmaktadır (Le vd., 2024: 648). Böylece tutumlu inovasyonun firma performansını artırması mümkündür. Pazar belirsizliğinin yüksek olduğu şartlarda ise tutumlu inovasyonun firma performansını daha fazla artırması söz konusu olabilir. Nitekim tutumlu inovasyon gelişmekte olan ülkelerde düşük ücretle yenilikler sunarak, daha fazla müşteriye ulaşmayı sağlamaktadır (Dost ve Umrani, 2024: 3). Dolayısıyla pazar belirsizliğinin yüksek olduğu durumlarda, düşük ücretli çözümler sunarak daha fazla satış yapmak ve kârlılığı artırmak mümkün olabilir.

Kaynak tabanlı görüş, bazı firmaların rakiplerine göre nasıl daha başarılı olduğu sorusuna odaklanmakta (Gerhart ve Feng, 2021: 1804) ve içsel faktörlerin belirleyici rolüne dikkat çekmektedir (Bryan Jean vd., 2017:

143). Bu yaklaşıma göre, firmanın sahip olduğu kaynak ve yetenekler onu rakiplerinden ayırmakta ve daha başarılı olmasına yol açmaktadır (Barney, 1991: 99). Tutumlu inovasyon verimli kaynak kullanımıyla taklit edilmesi zor yenilikçi çözümler ortaya konulmasını ifade ettiğinden, firmalar açısından stratejik avantaj sağlamakta, önemli bir yetenek olarak nitelendirilmekte ve kaynak tabanlı görüşe göre firma başarısının bir belirleyicisi olarak kabul edilmektedir (Dost ve Umrani, 2024: 396). Bununla birlikte örgütsel kaynaklar doğrudan performansı etkileyebilir, bunun yerine firmanın yeteneklerini geliştirerek fark yaratabilir (Hu vd., 1966). Nitekim kaynak tabanlı görüşe göre, dönüşümcü liderlik (Tafvelin vd., 2019) ve bilgi paylaşımı (Azeem vd., 2021) önemli firma varlıklarıdır ve inovasyon açısından kritik öneme sahip oldukları literatürde ifade edilmektedir. Yani, dönüşümcü liderlik ve bilgi paylaşımı tutumlu inovasyonu geliştirebilir. Diğer yandan her ne kadar kaynak ve yetenekler firma performansı için önemli olsa da çevrenin durumu performans sonuçlarını etkileyebilmektedir. Ancak, kaynak tabanlı görüş çevrenin etkisini ele almamaktadır. Durumsallık teorisi ise örgütü açık sistem olarak ele almakta, başarılı olmak için sabit bir en iyi kaynak, uygulama ya da çözümün olmadığını ifade etmekte ve çevresel duruma göre en iyinin değişebileceğini savunmaktadır (Lartey, 2020: 47). Bu teoriye göre, inovasyon pazar belirsizliğinin yüksek olduğu durumlarda daha yüksek performans çıktıları sağlayabilir.

Bu çalışmanın amacı, çevresini etkileyerek değişimi teşvik eden dönüşümsel liderliğin ve kurumların rekabet avantajlarını koruyabilmeleri için gerekli olan bilgi paylaşımının tutumlu inovasyon üzerindeki etkisi ile tutumlu inovasyon ve firma performansı arasındaki ilişkiyi pazar belirsizliğinin düzenleyici etkisi ile birlikte ortaya koymaktır. Bu kapsamda kaynak tabanlı görüş ve durumsallık teorisi çerçevesinde aşağıdaki araştırma soruları incelenmiştir.

1. Dönüşümcü liderlik ile tutumlu inovasyon arasında bir ilişki var mı?
2. Bilgi paylaşımı ile tutumlu inovasyon arasında bir ilişki var mı?
3. Tutumlu inovasyon ile firma performansı arasında bir ilişki var mı?
4. Pazar belirsizliğinin, tutumlu inovasyon ve firma performansı arasındaki ilişkide düzenleyici etkisi var mı?

Literatür incelendiğinde tutumlu inovasyonun öncül ve sonuçlarına ilişkin çeşitli çalışmalar yapıldığı ancak sınırlı sayıda olduğu görülmüş, pazar belirsizliğinin düzenleyici etkisine yönelik ise herhangi bir çalışma bulunmadığı gözlemlenmiştir. Ulusal literatür tarandığında ise tutumlu inovasyona yönelik hiçbir ampirik çalışmaya rastlanmamıştır. Dolayısıyla bu çalışmayla literatürdeki boşlukları doldurmaya katkı sağlamak, ilgili alandaki bilgiyi artırmak ve ampirik bulgular ortaya koyarak gelecek çalışmalar için yeni bir bakış açısı sunmak hedeflenmektedir.

2. Literatür Taraması

2.1. Dönüşümcü Liderlik

Dönüşümcü liderlik, çalışanları kişisel çıkarların ötesine taşıyan, çalışanlarla bireysel olarak ilgilenen, örgütsel amaçları tüm örgüte aşıl原因an bir liderlik modelidir (Balaji ve Krishnan, 2014: 34-35). Dönüşümcü liderlik modelinde lider, bir yandan değişim gerekliliğini algılayarak üst yönetimi bu doğrultuda bilgilendirirken (Varışlı, 2022: 2031), diğer yandan değişim için bir vizyon oluşturarak takipçilerin bu vizyon ışığında toplanmasını ve bu doğrultuda önemli bir çaba göstermelerini teşvik etmektedir (Aksoy, 2024: 140). Bununla birlikte çalışanların iş tatminini, bağlılığını ve memnuniyetini artırmaktadır. (Deng vd., 2023: 637). Güven ortamı yaratarak yaratıcılığı ve yeniliği teşvik eden dönüşümcü liderlikte lider, takipçileri ile güçlü ilişkiler kurar (Vonoga, 2019: 571-572).

İdealleştirilmiş etki, entelektüel teşvik, bireysel değerlendirme ve ilham verici motivasyon dönüşümcü liderliğin dört temel davranışdır (Gümüslüoğlu ve İlsev, 2009; Afsar vd., 2014). İdealleştirilmiş etki, takipçileri için yüksek davranış standartları belirleyerek kurumun vizyonunu ifade edebilen örnek bir rol model oluşturan lideri tanımlamaktadır (Vonoga, 2019: 568). Bu sayede takipçiler, lideri taklit etme eğiliminde olurlar (Altıntaş vd., 2022: 57). Entelektüel teşvik, liderlerin takipçilerini harekete geçirme,

sorunlar karşısında yeni yollar düşünmeye teşvik etme ve farkındalıklarını artırma becerisi olarak tanımlanabilmektedir (Rafferty ve Griffin, 2004: 333). Bireysel değerlendirme, liderin her takipçisiyle ayrı ayrı ilgilenmesini ve potansiyelini ortaya çıkarması için koçluk yapmasını içermektedir (Başer ve Seçkin, 2023: 1317). İlham verici motivasyon ise liderlerin takipçilerini teşvik etme becerisi olarak ifade edilebilmektedir (Rafferty ve Griffin, 2004: 332). Dönüşümcü lider, davranış ve tavırla takipçilerini motive etmekte ve ilham vermektedir (Fırat ve Yeşil, 2020: 44). Aynı zamanda üyelerde bağlılık ve iş memnuniyeti artmakta ve yöneticiye güven gelişmektedir (Deng vd., 2023: 633). Çalışanların örgütün amaçlarına yönelik çalışmasını teşvik etmenin yanı sıra dönüşümcü liderlikte lider, takipçilerinin ihtiyaçlarının farkına varmasına, zorluklarla yüzleşmesine destek olarak üstesinden gelmesini sağlamaktadır (Nguyen vd., 2023: 436). Sonuç olarak dönüşümcü lider, değişim doğrultusunda bir vizyon ortaya koyarak, takipçileri bu doğrultuda harekete geçiren ve örgütsel hedeflere ulaşmak için bireysel performansın artmasına odaklanan liderdir (Çelik ve Gül, 2022: 589) ve değişimi yöneterek örgütün değişen çevreye uyum sağlayabilmesini ve ayakta kalabilmesini sağlayan en önemli unsurlardan biri olarak kabul edilmektedir (Kılınç ve Deniz, 2023: 263).

2.2. Bilgi Paylaşımı

Bilgi paylaşımı, bilgi alıcısı ve bilgi sahibi arasında gerçekleşen bilgi alışverişini ifade etmektedir (Wang vd., 2023: 2). Yeni fikirler ve ürünler geliştirmek ya da sorunları çözmek gibi amaçlarla iş ile ilgili bilgi ve know-how alışverişinde bulunmak veya geri bildirimde bulunmak bilgi paylaşımı olarak tanımlanmaktadır (Park ve Kim, 2018: 1411). İşletmeler için bilgi, beceri ve uzmanlık alışverişi süreci olarak da tanımlanabilen bilgi paylaşımı; çalışanlar, yöneticiler, amirler ve işçiler arasında bilgi, deneyim ve enformasyon aktarımını kapsamaktadır (Salehi ve Sadeq Alanbari, 2023: 12). İnsanlar arasındaki etkileşimleri içeren bilgi paylaşımı, bilginin ekonomik değerinden, bireysel motivasyonlardan, örgütsel teşvikler ve sosyal etkileşimlerin karmaşıklığından etkilenebilmektedir (Yang ve Wu, 2008: 1153-1154).

Bilgi paylaşımı bireylerin diğer kişilerden öğrenmeye ve yardım etmeye istekli olduğu durumda gerçekleşir (Yang, 2007: 84). Diğer bir deyişle, gönüllülüğe dayalı bir davranış şeklidir (Baş ve Ersarı, 2022: 1136). Bu sebeple bilgi paylaşımını etkileyen bazı engeller ve kolaylaştırıcılar söz konusudur. Güven eksikliği, zayıf iletişim gibi bilgi akışını kısıtlayan etkenler engeller olarak ifade edilirken; karşılıklı güven, entelektüel sermaye, teknolojik işbirliği gibi bilgi paylaşımını teşvik eden ve geliştiren faktörlere kolaylaştırıcılar denilmektedir (Salehi ve Sadeq Alanbari, 2023). Değerli ve kıt bir kaynak olan bilgiye sahip olanların güçlü bir konuma sahip olarak avantajlar elde etmesi bireylerin sadece güvendikleri kişilerle bilgi paylaşma eğiliminde olmalarına sebep olmakta ve bu durum bilgi paylaşımında güvenin ve sosyal ilişkilerin önemini ortaya koymaktadır (Yang ve Wu, 2008: 1131).

İşletmelerin belirsizlik ortamında belirsizlikle başa çıkabilmeleri ve rekabetçiliklerini koruyabilmeleri için bilgiyi etkin bir şekilde yönetmeleri ve yeni bilgi edinmeye odaklanmaları gerekmektedir (Düger, 2021: 629). Çünkü bilgi taklit edilmesi kolay olmayan bir kaynaktır ve günümüz şartlarında firmalar için kritik bir unsur olarak kabul edilmektedir (Atilla ve Parmaksız, 2024: 87). Bilgi paylaşımı farklı bilgilerin entegrasyonuna yol açarak sinerjik değer yaratmakta ve kuruluşun rekabet gücünü potansiyel olarak geliştirmektedir (Yang ve Wu, 2008: 1134). Rekabet avantajı yaratması, kurumsal yeteneklerin geliştirilmesi, kurumsal performansın artırılması, deneyim, beceri ve bilgi aktarımıyla değer yaratılmasıyla inovasyonun kolaylaştırılması gibi avantajlarının yanı sıra değişen çevreye daha iyi yanıt verme konusunda da işletmelere önemli fayda sağlamaktadır (Abdul-Jalal vd., 2013: 151). Hem bireysel hem de kurumsal düzeyde bilgi birikimi sağlayarak üretkenliğin artmasına yol açan bilgi paylaşımı, kurumsal değişim ve gelişimi kolaylaştıran itici bir güç olabilmektedir (Park ve Kim, 2018: 1418).

2.3. Tutumlu İnovasyon

Karmaşıklığı ve toplam yaşam döngüsü maliyetlerini azaltmak, işlevselliği artırmak ve nispeten düşük gelirli müşteriler için yüksek kullanıcı değeri ve uygun fiyatlı çözümler sağlamak için ürünleri, hizmetleri, sistemleri ve iş modellerini (yeniden) tasarlamayı ifade eden tutumlu inovasyon, ilk zamanlar daha azıyla daha fazlasını yapmak olarak tanımlanırken, sonraları daha azıyla daha iyisini yapmak şeklinde açıklanmıştır (Leliveld ve Knorrninga, 2017: 1-3). Gelişmekte olan pazarlarda ihtiyaçlara yönelik hizmet ve

ürünler geliştirmek için mevcut çözümlere kıyasla son derece yüksek maliyet avantajlarına sahip, temel ihtiyaçları düşük maliyet seviyesinde karşılayan ve müşteri için yüksek değer taşıyan ürünlerin tasarım sürecine tutumlu inovasyon denilmektedir (Albert, 2019: 3-4). Kısaca tutumlu inovasyon, kaynak kısıtlamaları altında yenilikçi bir ürün veya hizmet üretme becerisi olarak tanımlanabilmektedir (Le vd., 2024: 640). Uygun fiyatlı ürünler ve çözümler sunarak yeni pazarlar ve gelir akışları sağlayan tutumlu inovasyon, kaynak tüketimini azaltarak ve sürdürülebilir kalkınma bilincini teşvik ederek sürdürülebilir kalkınmaya katkıda bulunmaktadır (Hossain, 2018: 933).

Tutumlu inovasyonda amaç, önceden tanımlanmış belirli kriterleri kalite standartlarına uygun şekilde yerine getirirken maliyetini de önemli ölçüde azaltmaktır (Santos vd., 2020: 255). Tutumlu inovasyon, firmanın müşterilere dayanıklı ve kullanımı kolay temel işlevselliğe odaklanan ürünler/hizmetler sunmak için temel değeri belirleme ve geliştirme becerisini ifade eden "tutumlu işlevsellik", firmanın tüketiciye iyi ve ucuz ürünler/hizmetler sunmak için yeni çözümler üreterek kaynak kullanımını önemli ölçüde azaltma becerisini yansıtan "tutumlu maliyet" ve firmanın değer zinciri ve faaliyet çevresi boyunca sürdürülebilirlik ve etkili ilişkiler yaratmak ve teşvik etmek için ihtiyaçlara yönelik verimli ve etkili çözümler aramaya odaklanma becerisini ifade eden "tutumlu ekosistem" olmak üzere üç boyuttan meydana gelmektedir. Bu boyutlar, tutumlu inovasyon stratejileri geliştirilirken göz önünde bulundurularak genel etkinliğe ve başarıya katkı sağlamaktadır (Le vd., 2024: 640).

Tutumlu inovasyonun ekonomik, çevresel ve sosyal sürdürülebilirlik üzerinde olumlu etkileri olup, enerji ve malzeme verimliliğini en üst düzeye çıkarmakta, atıklardan değer yaratmakta ve ürünlerin etkin ömrünü uzatmaktadır (Albert, 2019: 6). Düşük gelirli tüketiciler için ürün ve hizmetleri daha uygun fiyatlı hale getirmesiyle temel mal ve hizmetlere erişimi artırmakta, kaynak verimliliğini ve sürdürülebilirliği teşvik ederek atıkları ve çevresel etkileri azaltmaktadır (Provin vd., 2024: 2-3). Sosyal kalkınma, ekonomik güçlendirme ve kaynakların korunması açısından etkileri olan tutumlu inovasyon, firmalara yeni gelir akışları yaratma fırsatı da sunmaktadır (Hossain, 2018: 934).

3. Hipotez Geliştirme

3.1. Dönüşümcü Liderlik ve Tutumlu İnovasyon

Liderlik genel olarak, her türde yenilik için gerekli koşulların sağlanmasında kilit rol oynadığı için pek çok çalışmada liderlik tiplerinin yenilikle ilişkisi incelenmiştir (Lei vd., 2021: 1835). Dönüşümcü liderlik ise çalışanları beklentilerin ötesinde hedeflere ulaşmaya teşvik eden, örgütün ortak hedefleri için onlara ilham veren, çalışanlar arasında yeni beceriler geliştirmeye odaklanan ve örgütün gelişimi için sürekli yeni ve faydalı fırsatlar arayan liderleri içeren bir liderlik tarzı olarak tanımlanmaktadır (Le vd., 2024: 639). Dönüşümcü liderler, çalışanların firma yararına karar vermesi noktasında destekleyici olduğundan yenilikçi davranışlar sergilemelerine katkı sunmaktadırlar (Iqbal ve Piwowar-Sulej, 2023: 2230). Bu durumda çalışanlar örgütün hedefleri doğrultusunda yaratıcı çözümler aramaya ve yenilikçi davranışlar sergilemeye eğilimli olurlar. Dahası dönüşümcü liderlik, çalışanların yenilikçiliğini desteklemekle birlikte, onların örgüt yararına çalışmaları konusunda istekliliğini artırdığından (Saxena vd., 2024) kısıtlı kaynaklarla ürün ve hizmet üretmeleri için de teşvik etmektedir (Lei vd., 2021: 1836). Dolayısıyla hipotez şu şekilde geliştirilmiştir.

H1: Dönüşümcü liderlik ve tutumlu inovasyon arasında pozitif bir ilişki vardır.

3.2. Bilgi Paylaşımı ve Tutumlu İnovasyon

Bilgi ve inovasyon birbiriyle yakından ilişkilidir ve çalışanların bilgiyi paylaşma istekliliği örgütsel inovasyon kabiliyetiyle güçlü bir ilişki içerisindedir (Tian ve Wang, 2023: 5). Çünkü bir inovasyon fikrinin ortaya konması için pek çok türde ve alanda bilgiye ihtiyaç vardır. Tutumlu inovasyon açısından ele alındığında ise bu tür bir inovasyonu yapabilmek için firmaların sosyal ve ekonomik ihtiyaçların farkında olması ve bunlara yanıt verebilecek teknolojik ve kalite standartlarına uygun altyapıya sahip olması gerekmektedir (Wang ve Li, 2023: 432). Diğer bir deyişle hem pazar hakkında hem de ürün ve hizmet üretimi ile ilgili yüksek düzey bilgiye sahip olunması önemlidir. Dolayısıyla bilgi paylaşımı, kaynakların

kısıtlı olduğu ortamlarda ekonomik kalkınma ve rekabet avantajı için gerekli olan inovasyonun, özellikle de tutumlu inovasyonun kritik bir öncülü olarak kabul edilebilir (Iqbal ve Piwowar-Sulej, 2023: 2228). Lei ve diğerleri (2024) ise bilgi paylaşımı sayesinde çalışanların çeşitli bilgi türlerini öğrenip birleştirebileceğini ve bunun da yeni fikirleri tutumlu inovasyonlara dönüştürme konusunda daha yetenekli olmalarına yardımcı olabileceğini belirtmiştir. Bu araştırmalar doğrultusunda aşağıdaki hipotez geliştirilmiştir.

H2: Bilgi paylaşımı ve tutumlu inovasyon arasında pozitif bir ilişki vardır.

3.3. Tutumlu İnovasyon ve Firma Performansı

Tutumlu inovasyon, uygun fiyatlı, işlevsel ve kullanımı sürdürülebilir ürünler ortaya koyarak gelişmekte olan pazarlardaki zorlukların üstesinden gelmek için firmalar tarafından kullanılan bir stratejidir. Bu inovasyonlar, gereksiz estetik özellikler olmaksızın temel işlevleri sağlama kabiliyetleri ile karakterize edilmekte ve özellikle kaynakların kısıtlı olduğu ortamlarda daha geniş bir pazar segmenti için erişilebilir hale gelmektedir. Odak noktası, yetersiz hizmet alan müşterilerin ihtiyaçlarını karşılamak, yeni pazar fırsatları yaratmak ve sürdürülebilir sonuçlara katkıda bulunmak, böylece değer katmak ve ekonomiyi canlandırmaktır (Dost ve Umrani, 2024: 1). Tutumlu inovasyon firmanın bir yandan maliyeti düşürmesini diğer yandan yenilikle müşteri beklentilerini karşılamasını sağlayarak, rekabetçiliğe katkı sunmakta ve satış gelirlerini artırmaktadır (Albert, 2019: 9). Finansal açıdan tutumlu inovasyon, firmaların uygun maliyetli ve tüketicilerin temel ihtiyaçlarını karşılayan ürünler sunarak gelişmekte olan pazarlarda geniş bir müşteri tabanına hizmet etmelerini sağlamaktadır. Bu da ölçek ekonomileri ve maliyet liderliği stratejileri sayesinde satışların artmasına ve finansal performansın iyileşmesine, firmaların ürünleri büyük miktarlarda üreterek ve maliyetleri düşük tutarak rekabet avantajı elde edebilmelerine ve finansal performanslarını artırabilmelerine yol açabilmektedir. Diğer yandan, sürdürülebilir uygulamaları teşvik ederek de firmanın performansına katkıda bulunabilmektedir (Dost ve Umrani, 2024: 4-5). Bu kapsamda oluşturulan hipotez şu şekildedir:

H3: Tutumlu inovasyon ve firma performansı arasında pozitif bir ilişki vardır.

3.4. Pazar Belirsizliğinin Düzenleyici Etkisi

Pazar belirsizliği, pazarda gelecekteki olayların ve koşulların öngörülememe derecesi olarak tanımlanmakta, ayrıca firmaların risklerden kaçınma ve değişen piyasa koşullarına uyum sağlamaları için güçlü bir dış motivasyon kaynağı olarak kabul edilmektedir (Chu vd., 2018: 394). Ancak böyle bir ortamda müşteriler ve rakipler hakkında bilgi eksikliği de bulunmakta ve bu durum firma faaliyetlerini ve bu faaliyetler sonucu elde ettikleri çıktıları etkilemektedir (Zhang vd., 2020: 355).

Düşük belirsizliğin olduğu pazarlarda firmalar, müşterilerin beklentilerini ve rakiplerin hamlelerini kolaylıkla tahmin edebilir. Bu kapsamda böyle ortamlarda mevcut yetenek ve faaliyetlerin mevcudiyeti rekabetçiliğini ve performansını sürdürmesini mümkün kılabilir. Başka bir deyişle, yenilik yapmak gibi risk içeren girişimler firma performansına pozitif yönlü olarak önemli bir etki sağlamayabilir (Kafetzopoulos vd., 2020: 860). Belirsizliğin yüksek olduğu pazarlarda ise firmalar, ancak yenilikçi ürünler ve düşük fiyatlarla rekabet edebilirler (Handoyo vd., 2023: 10-11). Nitekim firmaların başarısının, gelişmelere en hızlı şekilde yenilikle karşılık vermeye bağlı olduğu kabul edilmektedir. Ancak yenilik yapılmasına rağmen bile geç kalırsa, rakip firmalar pazar payının çoğunu paylaşmış olacaklarından özellikle finansal performans açısından yenilik maliyetlerinin bile karşılanamaması söz konusu olabilir (Chen vd., 2005: 203). Firmalar tutumlu inovasyon yaparak hem müşterilere yenilikçi çözümler sunabilmekte hem de çok yüksek maliyete katlanmak zorunda olmamaktadır. Dolayısıyla pazar belirsizliğinin yüksek olduğu şartlarda, tutumlu inovasyon ile elde edilen finansal değer daha yüksek olabilir. Bu doğrultuda aşağıdaki hipotez oluşturulmuştur.

H4: Pazar belirsizliğinin, tutumlu inovasyon ve firma performansı arasındaki ilişkide düzenleyici etkisi vardır.

Araştırma hipotezleri çerçevesinde geliştirilen araştırma modeli Şekil 1’de gösterilmektedir.

Şekil 1: Araştırma Modeli

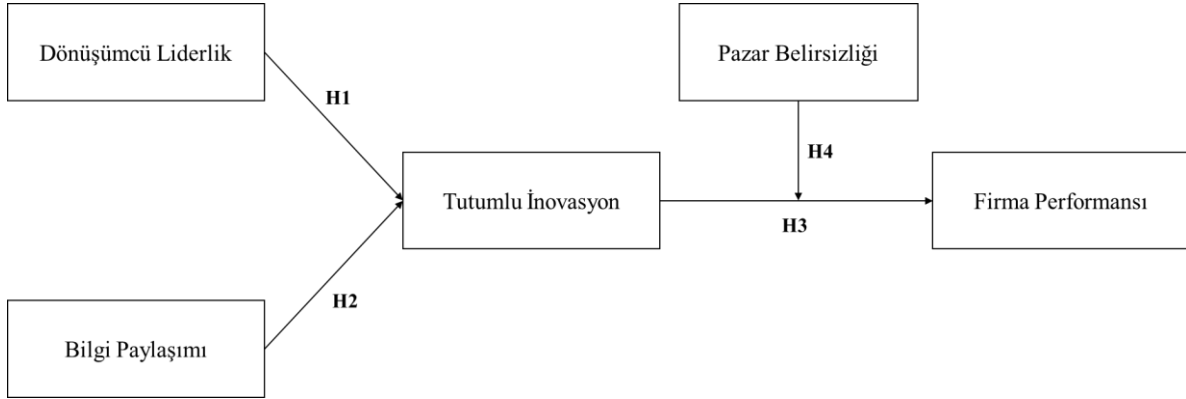

4. Araştırma Metodolojisi

4.1.Örneklem ve Veri Toplama

Çalışmada, anket yöntemi kullanılarak veriler toplanmış ve bu veriler ile hipotezler test edilmiştir. Anketin hazırlanmasında geçmiş çalışmalarda kullanılmış olan ölçekler kullanılmıştır. Dönüşümcü liderlik ve bilgi paylaşımı için Lei ve arkadaşlarının (2021) çalışmasından faydalanılmıştır. Tutumlu inovasyon için Santos ve arkadaşları (2022) tarafından geliştirilen ölçek ifadeleri kullanılmıştır. Firma performansı ölçeği Wang ve arkadaşlarının (2020) çalışmasında yer alan dört ifadeden oluşmaktadır. Son olarak pazar belirsizliği için Boso ve arkadaşları (2013) ile Kim ve Cavusgil (2020) tarafından gerçekleştirilmiş olan çalışmalardan faydalanılmıştır. Tüm ifadeler 5'li Likert ölçeği ile 1.kesinlikle katılmıyorum'dan 5.kesinlikle katılıyorum'a kadar derecelendirme ile değerlendirilmektedir.

Örneklem çerçevesini Gebze Organize Sanayi Bölgelerinde faaliyette bulunan imalat sanayindeki firmalar oluşturmaktadır. Örneklem, çeşitli örnekleme yöntemleri kullanılarak evreni temsil etmesi için ulaşılan, veri toplanan ve bu doğrultuda araştırmalar yapılan katılımcılar grubunu ifade etmektedir. Evrendeki her bir unsura ulaşmak pek çok açıdan zor olduğu için sosyal bilimlerde genellikle araştırma yapmak üzere evreni temsil etme niteliğine sahip bir örnekleme ulaşılarak araştırmalar yürütülmektedir. Ancak örneklemin evreni temsil edebilmesi için yanlılıktan tamamen uzak olması gerekmektedir (Özen ve Gül, 2007). Bu çalışmada, evreni temsil eden bir örnekleme ulaşabilmek için kolayda örnekleme yöntemi kullanılmıştır ve yanlılıktan uzak durmak üzere tamamen objektif ve bilimsel sürece uygun olarak katılımcılara ulaşılmıştır. Ayrıca katılımcılara cevaplarında dürüst olmalarının beklendiği, isimlerinin gizli kalacağı ve ankette doğru ya da yanlış bir cevabın bulunmadığı belirtilmiştir. Bununla birlikte, yeterli örneklem sayısı olarak ölçekleri oluşturan toplam ifade sayısının beş katı kadar ve en az 200 verinin önerilmiş olması dikkate alınmış (Ferketich, 1991: 165) ve bu çalışmada toplam ifade sayısı 39 olduğundan, gerekli örneklem büyüklüğü 200 olarak belirlenmiştir. Bu doğrultuda, Gebze'de bulunan organize sanayi bölgelerindeki imalat sanayinde firma hakkında bilgi sahibi olan yöneticilerden yüz yüze olarak doldurtularak elde edilen 253 (firma) veri ile araştırma hipotezleri test edilmiş ve istatistiksel analizlerden önce anketi cevaplayanların demografik özellikleri incelenmiştir. Çalışan sayısı açısından örneklemin %53,4'ünü 500'den az çalışanı olan firmalar oluştururken, %23,9'unu 1000'den fazla çalışanı bulunan firmalar oluşturmaktadır ve %22,7'sinin çalışan sayısı 500 ile 1000 arasındadır. Bunlardan 10 yıldan daha kısa süredir faaliyette bulunanlar örneklemin %6,5'ini, 10-25 yıldır faaliyette bulunanlar %24,5'ini ve 25 yıldan uzun süredir faaliyette bulunanlar %69'unu oluşturmaktadır. Katılımcıların yaşı açısından bakıldığında örneklemin %28,1'i 30 yaştan azdır, %69,1'i 30-49 yaş aralığındadır ve %2,8'i 50 yaş ve üzerindedir. Son olarak katılımcıların %33,7'si kadın, %66,3'ü erkektir.

4.2. Ölçüm Geçerliliği ve Güvenilirliği

İlk olarak ölçüm geçerliliği ve güvenilirliği test edilmiştir. Bu kapsamda doğrulayıcı faktör analizi (DFA) yapılmıştır. Faktör yükü 0,50'den az olduğu için, tutumlu inovasyon ve bilgi paylaşımından üçer ifade analiz dışı bırakılmıştır. Kalan ifadelerin ise ilgili faktörlere 0,50'nin üzerinde faktör yükü ile yüklenmiş olduğu tespit edilmiştir. Analiz sonuçları Tablo 1' de yer almaktadır. Ardından uyum iyiliği indeksleri incelenmiştir. Hair ve arkadaşları (2010) tarafından önerildiği üzere CFI, TLI ve IFI indekslerinin 0,90'ın üzerinde ve RMSEA değerinin 0,08'in altında olduğu bulunmuştur ve buna göre uyum iyiliğinin kabul edilebilir düzeyde olduğu görülmüştür ($\Delta\chi^2/df=1,858$, CFI=0,925, IFI=0,927, TLI=0,909, RMSEA=0,058).

Tablo 1: DFA Sonuçları

Faktör	İfade	1	2	3	4	5	6
1. Dönüşümcü Liderlik	DL_8	0,817					
	DL_7	0,846					
	DL_6	0,810					
	DL_5	0,897					
	DL_4	0,874					
	DL_3	0,865					
	DL_2	0,857					
	DL_1	0,858					
2. Tutumlu İnovasyon	Tİ_9		0,832				
	Tİ_8		0,885				
	Tİ_7		0,673				
	Tİ_6		0,714				
	Tİ_5		0,669				
	Tİ_4		0,639				
	Tİ_3		0,618				
3. Örtük Bilgi Paylaşımı	BP_1			0,704			
	BP_2			0,824			
	BP_4			0,684			
	BP_5			0,835			
	BP_6			0,807			
	BP_7			0,768			
	BP_8					0,786	

Bilgi Paylaşımı, Dönüşümcü Liderlik, Tutumlu İnovasyon ve Firma Performansı Arasındaki İlişki
The Relationship Between Knowledge Sharing, Transformational Leadership, Frugal Innovation and Firm Performance

	BP_9	0,843	
4. Açık Bilgi Paylaşımı	BP_10	0,687	
	BP_11	0,773	
	FP_1		0,715
5. Firma Performansı	FP_2		0,960
	FP_3		0,769
	FP_4		0,771
6. Pazar Belirsizliği	PB_1		0,718
	PB_2		0,818
	PB_3		0,798
	PB_4		0,782

$\Delta\chi^2/df=1,858$, CFI=0,925, IFI=0,927, TLI=0,909, RMSEA=0,058

DFA'dan sonra korelasyon analizi sonuçları değerlendirilmiş ve sonuçlara göre değişkenler arası istatistikî olarak anlamlı ve pozitif ilişkilerin olduğu tespit edilmiştir. Ortalama açıklanan varyans (AVE), birleşik güvenilirlik (CR) ve Cronbach Alfa değerleri de hesaplanmıştır. Fornell ve Larcker (1981) tarafından ortaya konulan kriterler doğrultusunda AVE değerlerinin 0,50'ten, CR değerlerinin 0,70'ten ve AVE değerlerinin kareköklerinin ilgili korelasyon katsayılarından büyük olduğu tespit edilmiştir. Dolayısıyla ölçüm geçerliliğinin bulunduğu tespit edilmiştir. Ayrıca Cronbach Alfa değerleri incelenmiş ve Nunnally (1978) tarafından tavsiye edilen 0,70 değerinin üzerinde buldukları için ölçüm güvenilirliğinin mevcut olduğu saptanmıştır. Analizlere ilişkin sonuçlar Tablo 2'de sunulmaktadır.

Tablo 2: Korelasyon Analizi Sonuçları

Değişken	CR	AVE	Cronbach Alpha	1	2	3	4	5	6
1.Pazar Belirsizliği	0,861	0,608	0,859	<i>0,780</i>					
2.Dönüşümcü Liderlik	0,955	0,728	0,957	0,046	<i>0,853</i>				
3.Tutumlu inovasyon	0,884	0,525	0,852	0,164*	0,467*	<i>0,725</i>			
4.Örtük Bilgi Paylaşımı	0,898	0,597	0,902	0,098	0,391*	0,447*	<i>0,773</i>		
5.Açık Bilgi Paylaşımı	0,856	0,599	0,826	0,133	0,306*	0,392*	0,718*	<i>0,774</i>	
6.Firma Performansı	0,882	0,655	0,846	0,062	0,330*	0,426*	0,336*	0,331*	<i>0,809</i>

*p<0,05. İtalik olarak yazılan değerler, AVE değerlerinin kareköküdür.

4.3.Hipotez Testi

Ölçüm geçerliliği ve güvenilirliği testleri yapıldıktan sonra, doğrudan ilişkilere yönelik araştırma hipotezleri yapısal eşitlik modeli (YEM) ile incelenmiştir ve uyum iyiliği indeksleri kabul edilebilir düzeydedir ($\Delta\chi^2/df= 1,870$, CFI= 0,935, IFI= 0,937, TLI=0,920, RMSEA= 0,059). Analiz sonuçları Tablo 3'te yer almaktadır.

Tablo 3: Hipotez Testi Sonuçları

Bağımsız Değişken	Bağımlı Değişken	β	t
Liderlik	Tutumlu inovasyon	0,324*	4,644
Bilgi paylaşımı	Tutumlu inovasyon	0,395*	4,639
Tutumlu İnovasyon	Firma Performansı	0,466*	5,403

$\Delta\chi^2/df=1,870$, CFI=0,935, IFI=0,937, TLI=0,920, RMSEA=0,059

*p<0.01

Analiz sonuçlarına göre, dönüşümcü liderlik ve tutumlu inovasyon arasında anlamlı ve pozitif bir ilişki vardır ($\beta=0,324$, p<0,01). Dolayısıyla H1 hipotezi desteklenmektedir. Bilgi paylaşımı ve tutumlu inovasyon arasında da pozitif bir ilişki olduğu bulunmuştur ($\beta=0,395$, p<0,01). Böylelikle H2 hipotezi de desteklenmektedir. Son olarak, tutumlu inovasyon ve firma performansı arasında da anlamlı ve pozitif bir ilişki olduğu belirlenmiştir ($\beta=0,466$, p<0,01) ve H3 hipotezi de desteklenmektedir.

Tutumlu inovasyon ve firma performansı arasındaki ilişkide pazar belirsizliğinin düzenleyici etkisini test etmek üzere hiyerarşik regresyon analizi yapılmıştır (Aiken ve West, 1991). Bu doğrultuda ilk olarak tutumlu inovasyon ve pazar belirsizliği değişkenleri standardize edilmiştir. Sonrasında standardize edilmiş bu değişkenler çarpılarak etkileşim terimine ulaşılmıştır. Bu değişkenlerin elde edilmesinin ardından, ilk olarak tutumlu inovasyon ve pazar belirsizliğinin firma performansı üzerindeki etkisi incelenmiş ve bu ilişkiye yönelik sonuçlar Tablo 4'te Model 1 olarak sunulmuştur. Ardından analize etkileşim terimi dahil edilmiştir ve bu analiz sonuçları ise yine Tablo 4'te Model 2 olarak gösterilmiştir.

Tablo 4: Pazar Belirsizliğinin Düzenleyici Etkisi

Bağımsız Değişken	Bağımlı Değişken: Firma Performansı			
	Model 1		Model 2	
	β	p	β	p
Tutumlu İnovasyon	0,581	0,00	0,588	0,00
Pazar Belirsizliği	-0,012	0,819	-0,028	0,603
Tutumlu İnovasyon*Pazar Belirsizliği	-	-	0,100	0,055
F	62,810		43,573	
Düzeltilmiş R ²	0,329		0,336	

Pazar belirsizliğinin düzenleyici etkisine yönelik analiz sonuçlarına göre, tutumlu inovasyon ve firma performansı arasındaki ilişkide pazar belirsizliğinin düzenleyici etkisinin bulunmadığı tespit edilmiştir ($\beta=0,100$, $p>0,05$). Dolayısıyla H4 hipotezi desteklenmemektedir.

5. Tartışma ve Sonuç

Bu çalışmada, dönüşümcü liderlik, bilgi paylaşımı ve tutumlu inovasyon arasındaki ilişki ile pazar belirsizliğinin düzenleyici etkisini de ele alarak tutumlu inovasyon ve firma performansı arasındaki ilişki derinlemesine araştırılmıştır. İlgili ilişkilerin kapsamlı bir şekilde ele alındığı ve ampirik sonuçlarla desteklendiği bu çalışmayla literatüre katkı sunmak, gelecek çalışmalar için aydınlatıcı bilgi birikimi ortaya koymak ve yöneticilere yol gösterici öneriler sunmak hedeflenmiştir.

Araştırma sonuçlarına göre dönüşümcü liderlik ile tutumlu inovasyonun pozitif ilişkili olduğu saptanmıştır. Lei ve arkadaşlarının (2021), 339 katılımcıdan oluşan örneklem ile gerçekleştirdikleri çalışmada dönüşümcü liderliğin tutumlu işlevsellik, tutumlu maliyet ve tutumlu ekosistem boyutlarından oluşan tutumlu inovasyonu pozitif olarak etkilediği ortaya konmuştur. Le ve diğerleri (2024), 351 katılımcıdan toplanan veriler ile yaptıkları çalışmada dönüşümcü liderliğin, tutumlu inovasyon üzerindeki olumlu etkisini tartışmışlardır. Dönüşümcü liderlerin, entelektüel teşvik ve ilham verici motivasyon gibi davranışlar aracılığıyla, açıklığı ve yeni çözümlerin uygulanmasını teşvik eden bir kültürü geliştirebileceklerini öne sürmüşlerdir. Bu da kaynak kıtlığı koşullarında yeterince iyi ürün ve hizmetlerin üretilmesine yani tutumlu inovasyona yol açmaktadır. Çalışmanın bulguları, dönüşümcü liderin idealleştirilmiş etki, entelektüel uyarım, ilham verici motivasyon ve bireyselleştirilmiş değerlendirme gibi unsurlarının tutumlu işlevsellik, tutumlu maliyet ve tutumlu ekosistem gibi tutumlu inovasyon unsurları ile anlamlı pozitif bir ilişkiye sahip olduğunu göstermektedir. Yapılan bir diğer çalışmada Le (2023), dönüşümcü liderliğin tutumlu inovasyon üzerindeki potansiyel etkisini vurgulamakta ve çalışanları yenilikçi fikirleri ve yaklaşımları özgürce tartışmaya ve denemeye teşvik eden destekleyici bir kültür yaratabileceğini, böylece tutumlu inovasyona elverişli bir iklimi teşvik edebileceğini öne sürmektedir. Ulusal literatür incelendiğinde ise bu ilişkiye yönelik olarak yapılmış herhangi bir çalışma olmadığı gözlemlenmiştir. Dolayısıyla çalışma bulgusu, literatürdeki diğer çalışmalarla aynı doğrultuda olmakla beraber özellikle ulusal literatüre önemli katkı sunmaktadır. Bu kapsamda düşük maliyetle kaliteli ürün ve hizmetler sunmak isteyen firma yöneticilerinin çalışanlarla güvene dayalı ilişkiler kurması, örgüt hedeflerinin iyi bir şekilde anlaşılmasını ve benimsenmesini sağlaması ve firma içinde yaratıcılığı ve yenilikçiliği desteklemesi gerekmektedir.

Bulgular, bilgi paylaşımı ve tutumlu inovasyonun pozitif ilişki olduğunu göstermektedir. Le (2023) yaptığı çalışma ile bilgi paylaşımının, özellikle tedarik zincirleri bağlamında, firmalarda tutumlu inovasyonun teşvik edilmesinde önemli bir rol oynadığını öne sürmektedir. Çalışma, hem aktif hem de pasif bilgi paylaşım süreçlerinin tutumlu inovasyon yeteneklerinin geliştirilmesine katkıda bulunduğunu göstermektedir. Tian ve Wang (2023) yaptıkları çalışmada bilgi paylaşımı ve tutumlu inovasyon arasındaki ilişkiyi temel odak noktası olarak almakta ve bilgi paylaşımının kuruluşlarda tutumlu inovasyonu teşvik etmede önemli bir rol oynadığının altını çizmektedir. Iqbal ve Piwowar-Sulej (2023) yaptıkları çalışma ile çalışanlar ve dış paydaşların bilgi paylaşımına katıldıklarında, bunun kurum içinde tutumlu inovasyonu artırdığını öne sürerek bilgi paylaşımı ve tutumlu inovasyon arasındaki ilişkinin anlamlı ve pozitif olduğunu ortaya koymuştur. Lei ve arkadaşlarının (2024) yaptığı çalışmada hem örtük hem de açık bilgi paylaşımının tutumlu inovasyon kabiliyetini olumlu yönde etkilediği öne sürülmektedir. Ayrıca bilgi paylaşımı sayesinde çalışanların çeşitli bilgi türlerini öğrenip birleştirebileceği ve bunun da yeni fikirleri tutumlu inovasyonlara dönüştürme konusunda daha yetenekli olmalarına yardımcı olabileceğini savunulmaktadır. Dolayısıyla bu çalışmanın sonucu, geçmiş araştırmalarla uyumludur. Konuyla ilgili ulusal literatür tarandığında ise bilgi paylaşımı ve tutumlu inovasyon arasındaki ilişkiyi ampirik olarak inceleyen hiçbir çalışmaya rastlanmamıştır ve bu durum bu araştırmanın ilk olma özelliği taşıdığını göstermektedir. Araştırma bulgusu kapsamında, firma yöneticilerinin, çalışanların bilgi paylaşımı yapmalarını teşvik etmeleri, uygun ortam sağlamaları ve bu konuda kolaylaştırıcı prosedürler geliştirmeleri gerekmektedir.

Çalışma bulguları, tutumlu inovasyon ile firma performansı arasında pozitif bir ilişkinin bulunduğunu göstermektedir. Ulusal literatürde her ne kadar çeşitli inovasyon türleri ile firma performansı arasındaki ilişki sıklıkla ele alınmış olsa da tutumlu inovasyon ve firma performansı arasındaki ilişkiye yönelik herhangi bir çalışmaya rastlanmamıştır. Bununla birlikte uluslararası literatür incelendiğinde, Tjahjana ve arkadaşlarının (2020) yaptıkları çalışmada, tutumlu inovasyonun firma performansı üzerinde olumlu bir etkisi olduğunu öne sürdükleri görülmektedir. Ayrıca tutumlu inovasyona odaklanarak firmaların, maliyetlerini düşük tutarken karşılanmamış ihtiyaçları olan müşterilere daha iyi hizmet verebilecekleri bunun da zaman içinde firma performansının artmasına katkıda bulunabileceğini belirtmişlerdir. Dost ve Umrani (2024) de yaptıkları araştırma ile tutumlu inovasyonun hem finansal hem de çevresel performans açısından firma performansı üzerinde önemli bir olumlu etkiye sahip olduğunu ortaya koymuştur. Dolayısıyla çalışma bulgusu, bu araştırmalarla uyumludur. Bu kapsamda firmaların daha yüksek performansa sahip olmak için tutumlu inovasyon yapmaya çaba göstermeleri önemlidir. Yöneticiler düşük gelir grubunun ihtiyaçlarına dikkat etmeli, bu ihtiyaçları gidermek üzere yenilikçi faaliyetlere ağırlık vermelidir. Ayrıca yenilik yaparken düşük maliyeti dikkate almanın yanı sıra temel işlevlerin kalitesine de öncelik vermelidir.

Son olarak pazar belirsizliğinin, tutumlu inovasyon ve firma performansı ilişkisinde düzenleyici etkisinin olmadığı tespit edilmiştir. Literatür incelendiğinde bu doğrultuda yapılmış herhangi bir çalışmanın olmadığı gözlemlenmiştir. Bu sonucun pazarda yüksek belirsizliğin olduğu durumlarda, firmaların müşteri tercihleri hakkında bilgi edinmek ve daha az risk almak için daha çok taklitçi davranışlar sergileme eğiliminde olmalarından (Min ve Kim, 2023: 3) kaynaklanabileceği düşünülmektedir. Yani firmalar, belirsizlik ortamında risk almaktan kaçındıkları için bu ilişkide belirsizliğin herhangi bir etkisi olmayabilir. Bu kapsamda, yöneticilerin belirsizliğin yüksek olduğu durumlarda tutumlu inovasyona daha fazla önem vermelerinin performans çıktıları açısından önemli bir katkısının olmayabileceğinin farkında olmaları ve temkinli bir şekilde belirsizliğe karşı strateji oluşturmaları gerekmektedir.

Bu çalışma, henüz gelişmekte olan bir kavram olarak tutumlu inovasyonun öncülleri ve sonuçları ile ilgili kritik ve özgün ampirik sonuçlar sunmaktadır. Ancak çeşitli kısıtları da bulunmaktadır. Bunlardan ilki, anket çalışmasının Gebze'de bulunan firma yöneticileriyle yapılmış olmasıdır. Farklı şehir, bölge ve ülkelerde yapılan çalışmalarda farklı sonuçlar elde edilmesi mümkündür. Çalışmanın ikinci kısıtı ise kesitsel araştırma tasarımının kullanılmasıdır. Boylamsal çalışmalarla nedenselliğin daha açık bir şekilde ortaya konması mümkündür. Ayrıca bu çalışmada tutumlu inovasyonun firma performansı ile ilişkisi ele alınmıştır. Gelecek çalışmalarda yenilik performansı, pazar performansı ve operasyonel performans gibi performans türleriyle ilişkisinin incelenmesi daha ayrıntılı bilgiye erişilmesini mümkün kılabilir. Diğer yandan bu çalışmada pazar belirsizliğinin düzenleyici etkisi incelenmiştir. Teknolojik belirsizliğin ve rekabet şiddetinin düzenleyici etkisinin incelenmesi literatüre önemli katkı sağlayabilir.

Finansman/ Grant Support

Yazar(lar) bu çalışma için finansal destek almadığını beyan etmiştir.

The author(s) declared that this study has received no financial support.

Çıkar Çatışması/ Conflict of Interest

Yazar(lar) çıkar çatışması bildirmemiştir.

The authors have no conflict of interest to declare.

Yazarların Katkıları/Authors Contributions

Çalışmanın Tasarlanması: Yazar-1 (%25), Yazar-2 (%25), Yazar-3 (%25), Yazar-4 (%25)

Conceiving the Study: Author-1 (%25), Author-2 (%25), Author-3 (%25), Author-4 (%25)

Veri Toplanması: Yazar-1 (%25), Yazar-2 (%25), Yazar-3 (%25), Yazar-4 (%25)

Data Collection: Author-1 (%25), Author-2 (%25), Author-3 (%25), Author-4 (%25)

Veri Analizi: Yazar-1 (%25), Yazar-2 (%25), Yazar-3 (%25), Yazar-4 (%25)

Data Analysis: Author-1 (%25), Author-2 (%25), Author-3 (%25), Author-4 (%25)

Makalenin Yazımı: Yazar-1 (%25), Yazar-2 (%25), Yazar-3 (%25), Yazar-4 (%25)

Writing Up: Author-1 (%25), Author-2 (%25), Author-3 (%25), Author-4 (%25)

Makale Gönderimi ve Revizyonu: Yazar-1 (%25), Yazar-2 (%25), Yazar-3 (%25), Yazar-4 (%25)

Submission and Revision: Author-1 (%25), Author-2 (%25), Author-3 (%25), Author-4 (%25)

Açık Erişim Lisansı/ Open Access License

This work is licensed under Creative Commons Attribution-NonCommercial 4.0 International License (CC BY NC).

Bu makale, Creative Commons Atıf-GayriTicari 4.0 Uluslararası Lisansı (CC BY NC) ile lisanslanmıştır.

Kaynaklar

- Abdul-Jalal, H., Toulson, P. ve Tweed, D. (2013), Knowledge Sharing Success For Sustaining Organizational Competitive Advantage, *Procedia Economics and Finance*, 7, s.150-157.
- Afsar, B., Badir, Y. F. ve Saeed, B. B. (2014), Transformational Leadership and Innovative Work Behavior, *Industrial Management & Data Systems*, 114(8), s.1270-1300.
- Aiken, L.S. ve West, S.G. (1991), *Multiple Regression: Testing and Interpreting Interactions*, USA: Sage Publications.
- Aksoy, I. (2024), Örgütsel Değişim Bağlamında Çalışanların Değişime Açıklığı, Dönüşümcü Lider ve Örgüt İçi Şeffaf İletişim İlişkisi, *Doğuş Üniversitesi Dergisi*, 25(1), s.135-143.
- Albert, M. (2019), Sustainable Frugal Innovation-The Connection Between Frugal Innovation and Sustainability, *Journal of Cleaner Production*, 237, 117747.
- Altıntaş, E., Güney, S. ve Boy Akdağ, L. (2022), Dönüşümcü Liderlik Tarzı ve Örgütsel Vatandaşlık Davranışı İlişkisinde Kişi-Örgüt Uyumunun Aracı Rolü, *Ankara Üniversitesi Sosyal Bilimler Dergisi*, 13(2), s.54-68.
- Atila, G. ve Parmaksız, Ö. (2024), Örgütlerde Bilgi Paylaşımı Üzerine Kavramsal Bir İnceleme, *Artuklu Kaime Uluslararası İktisadi ve İdari Araştırmalar Dergisi*, 7(1), s.75-94.
- Azeem, M., Ahmed, M., Haider, S. ve Sajjad, M. (2021), Expanding Competitive Advantage Through Organizational Culture, Knowledge Sharing and Organizational Innovation, *Technology in Society*, 66, 101635.
- Balaji, M. ve Krishnan, V. R. (2014), Impact of Transformational Leadership on Empowerment: Mediating Role of Social Identity, *International Journal on Leadership*, 2(1), s.34-42.
- Barney, J. (1991), Firm Resources and Sustained Competitive Advantage, *Journal of Management*, 17(1), s.99-120.
- Barnikol, J. ve Liefner, I. (2024), Serving Society at Large. Operationalization and Evidence of (Advanced) Frugal Innovation in Industrialized Economies, *Technological Forecasting and Social Change*, 204, 123444.
- Baş, M. ve Ersarı, G. (2022), Duygusal Bağlılık ve Bireysel Yaratıcılık Arasındaki İlişkide Bilgi Paylaşımının Aracı Rolü, *Neşehir Hacı Bektaş Veli Üniversitesi SBE Dergisi*, 12(2), s.1134-1144.
- Başer, S. H. ve Seçkin, Z. (2023), Başarıya Giden Yol: Dijitalleşen Dünyada Bir Lider Olarak Bill Gates, *Fırat Üniversitesi Sosyal Bilimler Dergisi*, 33(3), s.1313-1324.
- Boso, N., Story, V. M. ve Cadogan, J. W. (2013), Entrepreneurial Orientation, Market Orientation, Network Ties, and Performance: Study of Entrepreneurial Firms in a Developing Economy, *Journal of Business Venturing*, 28(6), s.708-727.
- Bryan Jean, R. J., Sinkovics, R. R. ve Kim, D. (2017), Antecedents and Outcomes of Supplier Innovativeness in International Customer-Supplier Relationships: The Role of Knowledge Distance, *Management International Review*, 57(1), s.121-151.
- Chen, J., Reilly, R. R. ve Lynn, G. S. (2005), The Impacts of Speed-To-Market on New Product Success: The Moderating Effects of Uncertainty, *IEEE Transactions on Engineering Management*, 52(2), s.199-212.

- Chu, Z., Xu, J., Lai, F. ve Collins, B. J. (2018), Institutional Theory and Environmental Pressures: The Moderating Effect of Market Uncertainty on Innovation and Firm Performance, *IEEE Transactions on Engineering Management*, 65(3), s.392-403.
- Çelik, S. ve Gül, H. (2022), Yöneticilerin Liderlik Tarzının İşyeri Nezaketsizliğine Etkisinde Örgüt Kültürünün Aracılık Rolü Üzerine Bir Araştırma, *Karamanoğlu Mehmetbey Üniversitesi Sosyal ve Ekonomik Araştırmalar Dergisi*, 24(43), s.586-613.
- Deng, C., Gülseren, D., Isola, C., Grocutt, K. ve Turner, N. (2023), Transformational Leadership Effectiveness: An Evidence-Based Primer, *Human Resource Development International*, 26(5), s.627-641.
- Dost, M. ve Umrani, W. A. (2024), Managerial Proactiveness, Frugal Innovation and Firm Performance, *The Journal of Entrepreneurship*, 09713557241256212.
- Düger, Y. S. (2021), Etik Liderlik ile Bilgi Paylaşımı Arasındaki İlişki: Sistematik Bir İnceleme, *Alanya Akademik Bakış*, 5(2), s.619-645.
- Ferketich, S. (1991), Focus on Psychometrics. Aspects of Item Analysis, *Research in Nursing & Health*, 14(2), s.165-168.
- Fırat, İ., & Yeşil, S. (2020). Dönüşümcü Liderlik Özelliklerinin İşletmenin Yenilik Yeteneği ve Performansı Üzerindeki Etkisi, *Beykent Üniversitesi Sosyal Bilimler Dergisi*, 13(2), s.40-57.
- Flaminiano, J. P. C. (2024), Entrepreneurial Bricolage: A Key to Innovation for SMEs in a Developing Economy, *Small Business International Review*, 8(1), e645.
- Fornell, C. ve Larcker, D. F. (1981), Evaluating Structural Equation Models With Unobservable Variables and Measurement Error, *Journal of Marketing Research*, 18(1), s.39-51.
- Gerhart, B. ve Feng, J. (2021), The Resource-Based View of the Firm, Human Resources, and Human Capital: Progress and Prospects, *Journal of Management*, 47(7), s.1796-1819.
- Gümüşlüoğlu, L. ve İlsev, A. (2009), Transformational Leadership, Creativity, and Organizational Innovation, *Journal of Business Research*, 62(4), s.461-473.
- Hair, J. F., Black, W. C., Babin, B. J., Anderson, R. E. ve Tatham, R. L. (2010), *Multivariate Data Analysis*, Upper Saddle River, NJ: Prentice hall.
- Handoyo, S., Suharman, H., Ghani, E. K. ve Soedarsono, S. (2023), A Business Strategy, Operational Efficiency, Ownership Structure, and Manufacturing Performance: The Moderating Role of Market Uncertainty and Competition Intensity and Its Implication on Open Innovation, *Journal of Open Innovation: Technology, Market, and Complexity*, 9(2), 100039.
- Herlina, M. G., Budiansyah, M. A., Janah, F. R. ve Adryana, D. Q. P. (2024), Unlocking Employee Innovative Behaviour: Exploring the Power of Transformational Leadership and Tacit Knowledge Sharing Among Indonesian White-Collar Workers, *Economics and Culture*, 21(1), s.29-45.
- Hossain, M. (2018), Frugal Innovation: A Review and Research Agenda, *Journal of Cleaner Production*, 182, s.926-936.
- Hu, P., Wang, Y., Feng, T. ve Duan, Y. (2021), Innovative Search, Capability Reconfiguration and Firm Innovation Performance in the Process of Technological Leapfrogging, *Chinese Management Studies*, 15(5), s.961-984.
- Iqbal, Q. ve Piwowar-Sulej, K. (2023), Frugal Innovation Embedded in Business and Political Ties: Transformational Versus Sustainable Leadership, *Asian Business & Management*, 22(5), s.2225-2248.
- Jayabalan, J. ve Dorasamy, M. (2024), Revitalizing Higher Education Institutions: Embracing Frugal Innovation for Transformation, *Procedia Computer Science*, 234, s.1305-1312.
- Kafetzopoulos, D., Psomas, E. ve Skalkos, D. (2020), Innovation Dimensions and Business Performance Under Environmental Uncertainty, *European Journal of Innovation Management*, 23(5), s.856-876.

- Kılınç, E. ve Deniz, M. (2023), Stratejik ve Dönüşümcü Liderliğin Bireysel Performansa Etkisi, *İşletme Araştırmaları Dergisi*, 15(1), s.260-273.
- Kim, D. ve Cavusgil, E. (2020), Antecedents and Outcomes of Digital Platform Risk For International New Ventures' Internationalization, *Journal of World Business*, 55(1), 101021.
- Lartey, F. M. (2020), Chaos, Complexity, and Contingency Theories: A Comparative Analysis and Application to the 21st Century Organization, *Journal of Business Administration Research*, 9(1), s.44-51.
- Le, P. B. (2023), Determinants of Frugal Innovation for Firms in Emerging Markets: The Roles of Leadership, Knowledge Sharing and Collaborative Culture, *International Journal of Emerging Markets*, 18(9), s.3334-3353.
- Le, P.B., Tran, D.T., Phung, T.M.T. ve Vu, K.D. (2024), Leadership and Knowledge Management Practices For Frugal Innovation of Firms in the Emerging Market: Moderating Role of Collaborative Culture, *Asia-Pacific Journal of Business Administration*, 16(3), s.637-654.
- Lei, H., Gui, L. ve Le, P. B. (2021), Linking Transformational Leadership and Frugal Innovation: The Mediating Role of Tacit and Explicit Knowledge Sharing, *Journal of Knowledge Management*, 25(7), s.1832-1852.
- Lei, H., Saeheng, P. ve Le, P. B. (2024), Stimulating Knowledge Sharing Behaviors For Frugal Innovation: The Roles of Inclusive Leadership and Competitive Intensity, *Journal of Knowledge Management*, 28(5), s. 1468-1489.
- Leliveld, A. ve Knorringa, P. (2018), Frugal Innovation and Development Research, *The European Journal of Development Research*, 30, s.1-16.
- Min, S. ve Kim, N. (2023), Competitive Imitation Strategy for New Product-Market Success, *Australasian Marketing Journal*, 31(2), s.112-123.
- Nguyen, V. Q., Turner, N., Barling, J., Axtell, C. M. ve Davies, S. (2023), Reconciling General Transformational Leadership and Safety-Specific Transformational Leadership: A Paradox Perspective, *Journal of Safety Research*, 84, s.435-447.
- Nunnally, J. C. (1978), *Psychometric Theory*, New York: McGraw-Hill.
- Özen, Y. ve Gül, A. (2007), Sosyal ve Eğitim Bilimleri Araştırmalarında Evren-Örneklem Sorunu, *Atatürk Üniversitesi Kazım Karabekir Eğitim Fakültesi Dergisi*, 15, s.394-422.
- Park, S. ve Kim, E. J. (2018), Fostering Organizational Learning Through Leadership and Knowledge Sharing, *Journal of Knowledge Management*, 22(6), s.1408-1423.
- Provin, A. P., Leal Vieira Cubas, A., de Aguiar Dutra, A. R., Carneiro Mussi, C., Junges, I., Nunes, N. A., ... ve Salgueirinho Osório de Andrade Guerra, J. B. (2024), Qualitative Research Parameters in Studies on Frugal Innovation, *International Journal of Qualitative Methods*, 23, 16094069241237550.
- Qin, W. (2024), How to Unleash Frugal Innovation Through Internet of Things and Artificial Intelligence: Moderating Role of Entrepreneurial Knowledge and Future Challenges, *Technological Forecasting and Social Change*, 202, 123286.
- Rafferty, A. E. ve Griffin, M. A. (2004), Dimensions of Transformational Leadership: Conceptual and Empirical Extensions, *The Leadership Quarterly*, 15(3), s.329-354.
- Salehi, M. ve Sadeq Alanbari, S. A. (2023), Knowledge Sharing Barriers and Knowledge Sharing Facilitators in Innovation, *European Journal of Innovation Management*, In press.
- Santos, L. L., Borini, F. M. ve Oliveira Júnior, M. D. M. (2020), In Search of the Frugal Innovation Strategy, *Review of International Business and Strategy*, 30(2), s.245-263.

- Santos, L. L., Borini, F. M., Oliveira Jr, M. D. M., Rossetto, D. E. ve Bernardes, R. C. (2022), Bricolage as Capability for Frugal Innovation in Emerging Markets in Times of Crisis. *European Journal of Innovation Management*, 25(2), s.413-432.
- Saxena, P. K., Seetharaman, A. ve Shawarikar, G. (2024), Factors That Influence Sustainable Innovation in Organizations: A Systematic Literature Review, *Sustainability*, 16(12), 4978.
- Tafvelin, S., Nielsen, K., von Thiele Schwarz, U. ve Stenling, A. (2019), Leading Well is a Matter of Resources: Leader Vigour and Peer Support Augments the Relationship Between Transformational Leadership and Burnout, *Work & Stress*, 33(2), s.156-172.
- Tian, H. ve Wang, A. (2023), Sustainable Leadership, Knowledge Sharing, and Frugal Innovation: The Moderating Role of Organizational Innovation Climate, *SAGE Open*, 13(4), 21582440231200946.
- Tjahjana, D., Manurung, A. H., Kosasih, W. ve Setiadi, N. J. (2020), Digital Business, Frugal Innovation, and Firm Performance by Small and Medium-sized Enterprises in Developing Countries: Evidence from Indonesia, *International Journal of Advance Science and Technology*, 29(10), s.197-208.
- Ur Rehman, K., Anwar, R. S., Antohi, V. M., Ali, U., Fortea, C. ve Laura Zlati, M. (2024), Driving Frugal Innovation in SMEs: How Sustainable Leadership, Knowledge Sources and Information Credibility Make a Difference, *Frontiers in Sociology*, 9, 1344704.
- Vonoga, A. (2019), Theoretical Aspects of Transformational Leadership, *In Society. Integration. Education. Proceedings of the International Scientific Conference*, 6, s.564-573.
- Wang, C. ve Li, X. (2023), Knowledge Integration and Entrepreneurial Firms' Frugal Innovation in the Service Industry, *Journal of Business & Industrial Marketing*, 38(3), s.429-443.
- Wang, J. J., Shi, W., Lin, Y. ve Yang, X. (2020), Relational Ties, Innovation, and Performance: A Tale of Two Pathways, *Industrial Marketing Management*, 89, s.28-39.
- Wang, M., Wang, Y. ve Mardani, A. (2023), Empirical Analysis of the Influencing Factors of Knowledge Sharing in Industrial Technology Innovation Strategic Alliances, *Journal of Business Research*, 157, 113635.
- Varışlı, N. (2022), Dönüşümcü Liderlik Uygulamalarının, Çalışanların Performansına Etkilerine Yönelik Bir Araştırma, *İşletme Araştırmaları Dergisi*, 14(3), s.2030-2049.
- Yang, H. L. ve Wu, T. C. (2008), Knowledge Sharing in an Organization, *Technological Forecasting and Social Change*, 75(8), s.1128-1156.
- Yang, J. T. (2007), The Impact of Knowledge Sharing on Organizational Learning and Effectiveness, *Journal of Knowledge Management*, 11(2), s.83-90.
- Zhang, Z., Zhang, C. ve Shen, L. (2020), Deterring Dealer Slackness: The Role of Supplier Incentives and Monitoring and the Market Environment, *Journal of Business Research*, 121, s.353-363.



Abant Sosyal Bilimler Dergisi

Journal of Abant Social Sciences

2024, 24(3): 1045-1053, doi: 10.11616/asbi.1516399



Türkiye Türkçesinde Emir Kipli Ad Tamlamaları

Imperative Noun Phrases in Turkish

Sertan ALİBEKİROĞLU¹ 

Geliş Tarihi (Received): 15.07.2023

Kabul Tarihi (Accepted): 15.08.2024

Yayın Tarihi (Published): 30.11.2024

Öz: Türkçede ad tamlamaları söz dizimi, söz öbekleri ve şekil bilgisinin önemli kuruluşlarından. Türleri hakkında bazı tartışmalar olmakla birlikte ad tamlamalarının tamlayan ve tamlanan unsurlarının her ikisinde ad soylu sözcükler bulunduğu ise kesin bir kabuldür. Oysa Türkiye Türkçesinde belirtisiz ad tamlaması kuruluşunda olmasına rağmen tamlayan kısmında 2. teklik kişi emir kipinde / yalın bir fiilin yer aldığı “vur emri, kalk borusu, gel işareti” vb. şeklinde kurulmuş olan söz öbekleri de bulunmaktadır. Bu tür söz öbeklerinin türü ve öbekler arasındaki yeri hakkında Türkiye Türkçesi gramer çalışmalarında açıklamalar bulunmamaktadır. Bu çalışmada Türkiye Türkçesi söz öbekleri arasında tamlayan kısmında 2. teklik şahıs emir kipinde / yalın halde bir fiil ve tamlanan kısmında 3. teklik kişi iyelik eki bulunduran bir adın bulunduğu söz öbeklerinin durumu incelenmiş, öbekler arasındaki yeri tespit edilmeye çalışılmıştır.

Anahtar sözcükler: Türkiye Türkçesi, Söz öbekleri, Ad tamlamaları, Emir kipi.

&

Abstract: In Turkish, noun phrases are important structures of syntax, phrases and morphology. Although there are some debates about their types, it is a certain acceptance that both the complement and complement elements of noun phrases contain nominal words. However, in Turkish, although there is an indefinite noun phrase in its structure, it contains a 2nd person singular imperative / simple verb in the complement part, such as “hit order, get up pipe, come sing” etc. There are also phrases formed like this. There are no explanations in Turkish grammar studies about the type of such phrases and their place among phrases. In this study, among Turkish phrases, the situation of phrases containing a 2nd person singular imperative / nominative verb in the complement part and a noun with 3rd person possessive suffix in the complement part was examined, and its place among the phrases was tried to be determined.

Key words: Turkish, Phrases, Noun phrases, Imperative mood.

Atıf/Cite as: Alibekiroğlu, S. (2024). Türkiye Türkçesinde Emir Kipli Ad Tamlamaları. *Abant Sosyal Bilimler Dergisi*, 24(3), 1045-1053. doi: 10.11616/asbi.1516399

İntihal-Plagiarism/Etik-Ethic: Bu makale, en az iki hakem tarafından incelenmiş ve intihal içermediği, araştırma ve yayın etiğine uyulduğu teyit edilmiştir. / This article has been reviewed by at least two referees and it has been confirmed that it is plagiarism-free and complies with research and publication ethics. <https://dergipark.org.tr/tr/pub/asbi/policy>

Copyright © Published by Bolu Abant İzzet Baysal University, Since 2000 – Bolu

¹ Doç. Dr., Sertan Alibekiroğlu, alibekiroglu@gantep.edu.tr. (Sorumlu Yazar)

1. Giriş

Türkçe, yapı bakımından eklemeli diller ailesinin sondan eklemeliler grubunun tipik bir örneğidir. Türkçede ekler, dilde ihtiyaç duyulan yeni sözcüklerin türetilmesinde ve sözcüklerin söz diziminde kullanılmasında görev almaktadır. Bu nedenlerden dolayı ekler şekil, anlam, türetme ve söz dizimindeki görevleri bakımından oldukça önemli biçim birimlerdir. Özellikle söz öbeklerinin kuruluşunda, öbeklerin türlerini, görevlerini ve söz dizimindeki kullanımlarını belirlemedeki görevleri açısından oldukça önemlidir (Gökdayı, 2018: 151).

Dillerde, kavramların, durumların, nesnelerin, duyguların tek bir sözcük ile karşılanamadığı durumlarda söz öbeklerine başvurulur. Diğer bir deyişle söz öbekleri mesajın birden fazla sözcükle ifade edilmesi gerektiği durumlarda ortaya çıkarlar. En kısa şekliyle cümle oluşturmayan / yargısız söz dizimi kuruluşları (Karahan, 2011: 39; Karaağaç, 2012: 443) şeklinde tanımlanabilecek olan söz öbekleri genelde geçici / söz dizimsel kuruluşlardır. Bunla birlikte diller ihtiyaç duyulan sözcüklerin türetilmesinde görevli yapım eklerinin de yetersiz kaldığı durumlarda da söz öbeklerine başvurulmakta, bu yolla birleşik sözcükler türetilmektedir. Türkçe de basit ya da türemiş tek bir sözcükle karşılayamadığı durum, olay veya kavramları geçici ya da sözlük birimsel amaçlarla karşılayabilmek için söz öbeklerine başvurur. Türkçede belli başlı söz öbekleri ad tamlamaları, sıfat tamlaması, unvan öbeği, sayı öbeği, tekrar (ikileme öbeği), kısaltma öbekleri, fiilimsi öbekleri, deyimlerdir. Dil bilgisi incelemelerinde söz diziminin bir alanı olarak ele alınan bu söz öbekleri genelde geçici, çekimlik / söz dizimsel, bağlam odaklı kavramların karşılanması için kullanılmaktadır. Bunun yanı sıra bir kavram ya da varlığı karşılamak için gerçek anlamlarından az veya çok uzaklaşmış birden fazla sözcükten oluşan ve birleşik sözcük olarak adlandırılan yapımlık, sözlük birimsel öbekler (Delice, 2007: 37; Karaağaç, 2012: 447; Gökdayı, 2015: 52; Alibekiroğlu, 2017: 192) de bulunmaktadır. Söz öbeklerinin en sık başvuru türleri olan isim ve sıfat tamlamaları yapımlık, sözlük birim yapımı için de oldukça sık başvuru söz öbekleridir. Kısaca ifade edilirse bu iki tür öbek aynı zamanda Türkçenin sözcük türetme yöntemlerindedir ve bu iki öbek türü sayesinde Türkçede birleşik sözcükler türetilir (Delice, 2007: 37; Karahan, 2011: 44). Çekimlik, bağlam odaklı öbekler ve sözlük birimsel birleşik sözcükler türeten tamlayanı sıfat ve tamlananı yalın haldeki bir ad veya ad öbeği olan sıfat tamlamalarının (açıkgöz, kuru yemiş, kabakulak, Alaçatı vb.) tek türü varken hem tamlayanı hem de tamlananı ad ya da ad öbeklerinden oluşan ad tamlamalarının birden fazla türü bulunmaktadır. Ad tamlamalarının tam olarak kaç türü bulunduğu ile ilgili ortak bir yargı olmamakla birlikte belirtili, belirtisiz, zincirleme ve takısız şeklinde genelde dört türe ayrıldığı görülmektedir.

Ad tamlamalarının tamlayanı ilgi eki tamlananı iyelik ekleri bulunduran belirtili ad tamlaması (evin penceresi, sobanın üstü, benim kalemim, onların araması, vb.) ve tamlayanı yalın bir ad ve tamlananı iyelik eki (3. teklik iyelik) bulunduran belirtisiz ad tamlaması (bahçe kapısı, duvar kağıdı, kol saati, cep telefonu, vb.) olarak adlandırılan ad tamlamaları türleri hakkında fikir birliği bulunmaktadır (Koç, 1996: 430-431; Ergin, 1998: 381-384; Delice, 2007: 38; Korkmaz, 2009: 271-272; Karahan, 2011, 42-48; Baskakov, 2011: 30-32; Boz, 2015: 23; Karaağaç, 2012: 487; vd.).

Zincirleme ad tamlaması olarak adlandırılan ve tüm unsurları ad olmakla birlikte ya tamlayanı ya tamlananı ya da her ikisi de kendi içinde bir tamlamadan oluşan ad tamlaması türü ise bazı çalışmalarda yer alırken (Koç, 1996: 436; Delice, 2007: 39; Korkmaz, 2009: 275; Karaağaç, 2012: 488) bazılarında yer almamaktadır (Ergin, 1998: 383; Karahan, 2011: 42-48; Boz, 2015: 23;).

Ad tamlamaları türleri arasında üzerinde en çok tartışılan türü ise takısız / eksiz ad tamlaması olarak adlandırılan tamlama türüdür. Bu ad tamlaması Eski Türkçe döneminden beri Türkiye Türkçesi ve Çağdaş Türk lehçelerinde daha çok yapımlık / sözlüksel birleşik isim, yer, kurum, kuruluş adları vb. yapımında karşımıza çıkmaktadır: Ötüken Yış, Türk Bodun, aşkazan (mide), but kiyim (ayakkabı), tüpgaz, Arnavutköy, Galatasaray, vb.) (Alibekiroğlu, 2017: 187). Takısız ad tamlamasının ortaya çıkmasında tamlanan üzerindeki iyelik ekinin ya da tamlayandaki ilgi tamlananındaki iyelik eklerinin düşmesi (Delice, 2007: 24; Boz, 2015: 24), yabancı dillerin Türkçeye etkisi (Ergin, 1998: 384) olduğunu düşünenler bulunmakla birlikte her iki unsuru da ek bulundurmadığı ve tamlayanın tamlanan durumundaki adın bir

özelliğini belirttiği için sıfat tamlaması (Korkmaz, 2009: 275) sayılması gerektiğini savunanlar da bulunmaktadır. Bazı çalışmalarda ise takısız / eksiz tamlamanın Türkçenin aslı ad tamlaması türlerinden olduğu ileri sürülmektedir (Koç, 1996: 432; Kerimoğlu, 2011: 1442-1451; Delice, 2007: 24; Alibekiroğlu, 2017: 194).

Ad tamlamalarının çekimlik ve yapımlık türleri ile ilgili tartışmalar tamlama unsurlarının ek alıp almaması veya unsurların kendi içinde tamlama olup olmaması noktasında daha çok yapısal ve sözcük türü açısından değerlendirilerek tartışılmaktadır. Bununla birlikte ad tamlamalarında her iki tarafında ad soylu sözcük bulunması -tespit ve tanımından da anlaşıldığı üzere- bu tamlama türünü belirleyen kesin bir kural olarak karşımıza çıkmaktadır. Her iki tarafında ad bulunan tamlamaların tamlayan ve tamlanan kısımlarında ad çekim eklerinden ilgi ve iyelik ekleri bulunup bulunmaması da ad tamlaması türleri ve görevlerinin belirlenmesinde önemli olmaktadır. Özellikle tamlanan üzerinde yer alan başta 3. teklik iyelik eki ve belirtili ad tamlamasında diğer iyelik ekleri ad tamlamalarının belirtili, belirtisiz ve zincirleme ad tamlamalarının kuruluşunda ve ad tamlamalarının diğer söz öbeklerinden ayrılmasında belirleyici olmaktadır. Bu açıdan bakıldığında tamlanan üzerindeki 3. teklik şahıs iyelik eki ad tamlamalarını diğer söz öbeklerinden ayıran önemli bir ek durumundadır. Bu özellik “vur emri, dur işareti, kalk borusu vb.” tamlayanı 2. teklik şahıs emir kipli / yalın bir fiil ve tamlananı 3. teklik şahıs iyelik eki bulunduran söz öbeklerinin durumunu düşünmeye neden olmaktadır. Bu tür söz öbekleri Türkçede herhangi bir öbek tasnifinde yer almamaktadır. Bu çalışmada yardımcı unsuru (tamlayanı) 2. teklik şahıs emir kipli / yalın bir fiil ana unsuru (tamlananı) 3. teklik şahıs iyelik eki bulunduran bir addan oluşan öbeklerin söz öbekleri ve ad tamlamaları arasındaki yeri tespit edilmeye çalışılmıştır.

2. Ad Tamlamalarının Yapısı

Ad tamlamaları, ad soylu en az iki sözcüğün bazen isim işletme ekleri ile bazen de eksiz olarak yeni bir kavram, olay ya da nesneyi karşılamak üzere oluşturdukları yargısız / yüklemsiz söz öbekleridir (Delice, 2007: 37; Baskakov, 2011: 25; Karahan, 2011: 39). Bu öbekler çekimlik ya da yapımlık öbekler şeklinde olabilir.

Ad tamlamalarının ek alıp almaması ve ek alanların aldığı eklere göre türleri şunlardır:

Belirtili ad tamlaması: tamlayanı ilgi hali eki -(n)In tamlananı iyelik eki almış olan ad tamlamalarıdır. Bu tür tamlamalar genellikle çekimlik tamlamalardır.

Sokağ-ın baş-ı-nda bekliyorlardı. / Pencere-nin ön-ü-nden uzun süre ayrılamadım. / Liman-ın ışıklar-ı uzaktan çok güzel görünüyordu. / O-nun araba-sı var ama ruh-u yok. / Biz-im okul-un öğrenci-leri yarışmada finale kaldı. / rüzgar-ın ses-i, tencere-nin kapağ-ı, motor-un gürültü-sü...

Belirtili ad tamlamaları yapımlık / sözlüksel birim olan birleşik sözcüklerin türetilmesinde pek kullanılmazlar. Birkaç matematik teriminde -ortak bölenler-in en büyüğ-ü (obeb), ortak bölenler-in en küçüğ-ü (okek)- ve bir durumu açıklayan bazı kalıp ifadelerde (zaman-ın ruh-u (moda/ trend/ yönelim), iş-in öz-ü (özetle, kısaca), laf-ın kısa-sı (kısaca), yol-un son-u (ölüm, ayrılık, bitiş), yalancı-nın mum-u, eşeğ-in önde giden-i (aptal, bön) vb. kalıp sözlerde kullanılmaktadır.

Belirtisiz ad tamlaması: tamlayanı yalın bir ad tamlananı ise 3. teklik iyelik eki bulunduran bir addan oluşan tamlamalardır. Bu tamlamalar hem çekimlik hem de yapımlık / sözlüksel adlar, kısaca birleşik sözcükler yapmak için kullanılmaktadır. Genelde araç gereç adları yapımında kullanılan bir ad tamlaması türüdür (Korkmaz, 2009: 272; Karaağaç, 2012: 487; Gökdayı, 2015: 52).

Kapı kol-u, cep telefon-u, çay bardağ-ı, saat pil-i, ütü masa-sı, kalorifer peteğ-i, bal mum-u...

Takısız / eksiz tamlama: tamlayan ve tamlananın yalın adlardan oluştuğu ad tamlamasıdır. Bu tür ad tamlamaları yapımlık / sözlüksel adlar, kısaca birleşik sözcük yapmak için kullanılırlar, çekimlik / sözdizimsel ad tamlaması yapmazlar. otogaz, tüpgaz, kalem tıraş (açkı), Kadıköy, Ötüken Yış, Güniz Sokak, vb.

Bazı araştırmacılar bu yapıyı tamlayan ve tamlanan üzerindeki eklerin düşürülmesi sonucu ortaya çıkmış “Dedeman Otel, Ataş Sokak” (Delice, 2007: 23; Karahan, 2011: 45; Boz, 2015: 24) şeklindeki kurum, kuruluş, yer adı ile ilgili ve sınırlı düşünmektedir.

Her iki tarafı da yalın halde olan sıfat tamlamalarından farkı tamlayan kısmındaki sözcüğün sıfat olarak kullanılmaya uygun olmaması ve tamlanan kısımdaki varlığın bir niteliğini belirtmemesidir: demir kapı, tahta masa, taş köprü, gümüş tepsi vs. tamlayan tamlananın ne tür bir malzemedен yapıldığını belirtmektedir. Bu nedenle sıfat tamlamasıdır. (Delice, 2007: 24; Karahan, 2011: 52; Boz, 2015: 24; Alibekiroğlu, 2017: 188).

Zincirleme ad tamlaması: tamlayan ya da tamlanan unsurun kendi içinde bir ad tamlaması barındırdığı bu nedenle de en az üç addan oluşan ad tamlamalarıdır (Banguoğlu, 2000: 338; Delice, 2007: 39; Korkmaz, 2009: 275; Karaağaç, 2012: 488). Bu tamlamalar da çekimlik tamlamalar olup, birleşik sözcük yapımında kullanılmazlar.

Veliler okul-nun kapı-sı/-nın ön-ü-ne toplanmışlardı. / Ülke-in güç kaynaklar-ı/-nin baş-ı-nda genç nüfusu gelir. / Savaş gemi-si /-nin yelkenler-i yavaş yavaş toplandı. / köy düğünler-i, eğlence-si / Afrika menekşe-si/-nin rengi vb.

2.1. Emir Kipli Ad Tamlamaları

Yukarıda belirtildiği üzere, söz öbeklerinde tamlanan yani ana unsur üzerinde 3. teklik şahıs iyelik ekinin bulunduğu öbek türü, yalnızca, tamlayan ve tamlananı adlardan oluşan söz öbekleri olan ad tamlamalarıdır.

Bunla birlikte, bazı çalışmalarda (Karahan, 2011: 80-81; Karaağaç, 2012: 459) *isnat öbeği*, bazılarında (Delice, 2007: 41-42) *iyelik öbeği* olarak gösterilen “eli açık, başı boş, sohbeti tatlı, saçı uzun, ayağı yalın, kafası kırık, eteği son moda, iki düğmesi kopuk, sırtı pek, karnı tok” gibi söz öbeklerinde de 3. teklik şahıs iyelik ekinin kullanıldığı görülmektedir. Ancak bu öbeklerde hem iyelik ekinin düşürülebilmesi “saç uzun, kafa kırık, etek son moda, iki düğme kopuk, vb.” hem de sözcüklerin -iyelik ekini atarak- sıralamasının yer değiştirebilmesi “uzun saç, kırık kafa, son moda etek, kopuk iki düğme, vb.” bu tür (isnat / iyelik) öbekleri, yapısı ve anlamları bakımından, unsurlarının yeri değiştirilemeyen ve 3. teklik şahıs iyelik ekini bulundurması zorunlu olan ad tamlamalarından ayırmaktadır. Bundan dolayı da öbek kuruluşunda, ana unsur olan tamlananda zorunlu olarak 3. teklik şahıs iyelik eki bulunduran tek tamlama türü olarak geriye belirtisiz ad tamlamaları kalmaktadır. 3. teklik şahıs iyelik ekinin öbek kuruluşunda edinmiş olduğu bu konumu “dur ihtar-ı / işaret-i, kalk / yat komut-u, kalk / yat boru-su, vb.” şeklinde tamlayanı 2. teklik kişi emir kipi / yalın bir fiil tamlananı 3. teklik şahıs iyelik eki bulunduran söz öbeklerinin öbek tasnifindeki yerini düşünmeye neden olmaktadır.

Söz öbeklerinin -basit sözcükler gibi- ad, sıfat, zamir, edat vb., söz öbeği içinde yardımcı veya ana unsur olabildiği, cümle içerisinde tek bir öge durumunda olduğu (Delice, 2007: 17) düşünüldüğünde emir kipli öbeklerin sadece tamlayan kısmında 3. teklik şahıs iyelik eki bulunduran bir adla birlikte kurduğu tamlama şeklini hem öbeklerin sayılan bu temel özelliklerini hem de yukarıda bahsi geçen, kuruluşunda 3. teklik iyelik eki bulunduran isnat / iyelik öbeklerinin yapı ve anlam özelliklerini de göz önünde bulundurarak değerlendirmek gerekmektedir.

Belirtilen bu noktalardan bakıldığında tamlayanı 2. teklik kişi emir / yalın bir fiil tamlananı 3. teklik şahıs iyelik eki bulunduran öbekler unsurlarının yerlerinin değiştirilememesi, tamlananda yer alan 3. teklik iyelik ekinin atlamaması ve öbeği oluşturmak için 3. teklik iyelik eki dışında diğer iyelik eklerinin getirilememesi ve tamlayan üzerine ek getirilememesi, unsurlar arasına başka bir sözcük girememesi gibi özellikleri bakımından belirtisiz ad tamlamalarına benzemektedirler. Bu tür öbekler (emir kipli öbekler) söz öbeklerinin -yukarıda sayılan- temel özelliklerini de göstermektedirler. Belirtilen bu noktaları, örnekler üzerinde değerlendirmek faydalı olacaktır. Bu örneklerde çalışmanın konusu olan söz öbeklerine önerilen terim parantez içerisinde verilmiştir:

1. Ekipler dur işaretine / ihtarına uymayan sürücüyü yakaladı.

Cümle ögeleri:

yakaladı: yüklem

ekipler: özne

dur işaretine / ihtarına uymayan sürücüyü: belirtili nesne

Söz öbekleri:

dur işaretine / ihtarına uymayan sürücü: sıfat tamlaması

dur işaretine / ihtarına uymayan: sıfat-fiil öbeği

dur işareti / ihtarı: (emir kipli ad tamlaması)

2. Polisin geç işaretini görmedik.

Cümle ögeleri:

görmedik: yüklem

(Biz): gizli özne

polisin geç işaretini: belirtili nesne

Söz öbekleri:

geç işareti: (emir kipli ad tamlaması)

3. Kalk borusu rüyamı sonlandırdı.

Cümle ögeleri:

sonlandırdı: yüklem

kalk borusu: özne

rüyamı: belirtili nesne

Söz öbekleri:

kalk borusu: (emir kipli ad tamlaması)

4. Komutan, sınırdan geçme teşebbüslerine karşı orduya vur emri verdi.

Cümle ögeleri:

vur emri verdi: yüklem

komutan: özne

sınırdan geçme teşebbüslerine karşı: zarf tümleci

orduya: yer tamlayıcısı (dolaylı tümleç)

Söz öbekleri:

vur emri vermek: birleşik fiil öbeği

vur emri: (emir kipli ad tamlaması)

sınırdan geçme teşebbüslerine karşı: edat öbeği

sınırdan geçme teşebbüsleri: belirtili ad tamlaması

sınırdan geçme: isim-fiil öbeği

5. gel işareti / hareketi

Ben demeden yerinden ayrılma! Gel işaretimi bekle!

Cümle ögeleri:

1. cümle:

ayrılma: yüklem

(Sen): gizli özne

ben demeden: zarf tümleci

yerinden: yer tamlayıcısı (dolaylı tümleç)

2. cümle:

bekle: yüklem

(Sen): gizli özne

gel işaretimi: belirtili nesne

Söz öbekleri:

gel işareti: (emir kimli ad tamlaması)

6. Bekle işareti

Söz almak istediğimde bekle işareti yaparak beni engelledi.

Cümle ögeleri:

engelledi: yüklem

(O): gizli özne

söz almak istediğimde: zarf tümleci

bekle işareti yaparak: zarf tümleci

beni: belirtili nesne

Söz öbekleri:

söz almak istediği: belirtisiz ad tamlaması

söz almak: isim-fiil öbeği

bekle işareti yaparak: zarf-fiil öbeği

bekle işareti: (emir kimli ad tamlaması)

7. Geç işareti / hareketi

Geç işareti / hareketi yaparak durmama izin vermeyeceğini gösterdi.

Cümle ögeleri:

gösterdi: yüklem

(O): gizli özne

geç işareti / hareketi yaparak: zarf tümleci

durmama izin vermeyeceğini: belirtili nesne

Söz öbekleri:

geç işareti / hareketi yaparak: zarffiil öbeği

geç işareti / hareketi: (emir kipli ad tamlaması)

izin vermeyeceği: belirtisiz ad tamlaması

izin vermek: birleşik fiil öbeği

8. Başla işareti / komutu:

Başla işareti / komutu ile yarışmacılar yerlerinden fırladılar.

Cümle ögeleri:

yerlerinden fırladılar: yüklem

yarışmacılar: özne

başla işareti / komutu ile: zarf tümleci

Söz öbekleri:

yerlerinden (yerinden) fırlamak: birleşik fiil öbeği

başla işareti / komutu ile: edat öbeği

başla işareti / komutu: (emir kipli ad tamlaması)

9. Yürü komutu

Yürü komutuyla harekete geçtiler

Cümle ögeleri:

harekete geçtiler: yüklem

(Onlar): gizli özne

yürü komutuyla: zarf tümleci

Söz öbekleri:

harekete geçmek: birleşik fiil öbeği

yürü komutuyla (ile): edat öbeği

yürü komutu: (emir kipli ad tamlaması)

Örneklere görüldüğü üzere emir kipli söz öbekleri (ad tamlamaları) da bütün söz öbekleri gibi özne, nesne, vb. cümle ögesi; söz öbekleri içerisinde asıl [polisin (tamlayan) / **geç işareti** (tamlanan)] ya da yardımcı unsurlar [**dur işaretine** / **ihtarına uymayan** (tamlayan) / sürücü (tamlanan)] arasında görev alabilmektedir.

Yukarıda belirtildiği üzere, belirtisiz ad tamlamalarında olduğu gibi, emir kipli ad tamlamalarında da sözcüklerin yerlerini değiştirmek, sözcükler arasına başka sözcükler getirmek mümkün değildir.

Dur işareti / ihtarı # işareti / ihtarı dur veya işaret / ihtar dur şekline dönüştürülemez. Aynı zamanda dur gibi işareti / ihtarı gibi söz dizimsel bir kuruluş da Türkçenin söz dizimine uygun değildir. Ancak, “Dur der gibi işaret yaptı / İşareti bana dur der gibi geldi.” tarzında cümleler kullanılır. Bunlarda da öbek türü değişmektedir. Emir kipli ad tamlamalarında unsurların yerleri değiştiğinde öbek kuruluşu bozulmakta ve 3. teklik iyelik eki kaybolmaktadır:

Örneğin: emir kipli ad tamlaması olan “bekle işareti” her ne kadar “İşaretimi /İşaretini /İşaretimizi / işaretlerini bekle!” vb. şeklinde bir emir cümlesi şekline dönüşebilmekte fakat bu şekle dönüştüğünde öbek olmaktan çıkmakta ve sadece 3. teklik şahıs iyelik eki değil diğer iyelik eklerini de alabilmektedir.

Burada bu tamlamaların çekimlik mi yoksa yapımlık oldukları konusu da önemlidir. Her ne kadar çekimlik / söz dizimsel düşünülse de bunların yapımlık unsurlar olduğu kanaatindeyim. Çünkü, yukarıda sayılan özelliklerinden anlaşıldığı üzere kalıp ifadeler olarak birleşik sözcük yapımına elverişli olan belirtisiz ad tamlamaları gibi çalışmaktadırlar:

Örneğin cep telefonu (herhangi bir telefon değil), kapı kolu (yapı malzemesi), çeki demiri, kum saati, vb. birer araç gereç, alet, nesne adı ise gel işareti, dur işareti / ihtarı, yat borusu, vur emri, yürü komutu, vb. de işaretleri verirken kullanılan jest, mimik ya da görseller de göz önünde bulundurulduğunda sıradan işaretler olmayıp belirli, kendine has ve dil kullanıcılarının nesnel olarak kavradıkları işaretleri, eylemleri karşılamaktadırlar. Bu nedenlerden dolayı Türkçede emir kipli ad tamlamaları yapımlık / sözlüksel birleşik sözcük yapmanın bir türü sayılmalıdır.

Son olarak yukarıda bahsi geçen tamlama yapısına benzememekle birlikte Mayzel, Türk edebiyatı metinlerinden hareketle, “Dur!”emri, “vururum” tehdidi, “hura” bağırması... (“Güle güle oturun” ziyaretine gelenleri kabul ediyor.) şeklindeki yapıları tamlayan ve tamlananı ad (substantif) olan ad tamlamaları arasında göstermektedir (İnan, 1958: 292). Mayzel’in konuya yaklaşımı ve bu yapıları ad tamlamaları arasında göstermesi doğru olmakla birlikte tamlayanını tırnak işareti içerisinde göstermesi yanlıştır. Onun verdiği örnekler arasında dur emri ve güle güle oturun ziyareti çalışmada ele aldığımız söz öbeğini tırnak işaretini kaldırmak şartıyla örneklemeaktadır.

3. Sonuç

Söz öbekleri hem yapısal hem işlevsel hem de anlamsal açıdan Türkçenin önemli dil bilgisi unsurlarındandır. Söz öbeklerinin yapım ve kullanım şekilleri Türkçenin işleyişini anlama açısından oldukça önemlidir. Bu nedenle söz öbeklerinin sınıflandırılmasının yanı sıra öbeklerin çekimlik ve yapımlık özellikler taşıyanlarının belirlenmesi de gerekmektedir. Türkçede tamlayan kısmında 2. teklik emir kipinde / yalın bir fiil ve tamlanan kısmında 3. teklik iyelik eki almış bir ad bulunduran öbek yapısı işlevi, anlamı ve yapı özellikleri açısından öbekler arasına alınması gerekli bir yapıdır. Bu öbek türü özellikle yapısı, anlamı ve işleyişi açısından belirtisiz ad tamlamalarının özelliklerini taşımakta olduğundan ad tamlamaları arasında değerlendirilmelidir. Bu öbeğin tamlayan kısmında 2. teklik emir kipinde / yalın bir fiilin bulunması öbeğe de ad verirken ad tamlamaları arasındaki sınıflandırmada faydalı olacaktır. Bu hususlar göz önünde bulundurulduğunda bu öbeklerin adlandırılmasında “emir kipli ad tamlaması” teriminin kullanılması ve bu terimin “tamlayan kısmında 2. teklik emir kipinde / yalın bir fiil ile tamlanan kısmında 3. teklik iyelik eki bulunduran isim tamlamasına emir kipli ad tamlaması denir”, şeklinde tanımlanması uygun olacaktır.

Kısaltmalar

vb. ve benzer/leri

vd. ve diğer/leri

TDK: Türk Dil Kurumu

Finansman/ Grant Support

Yazar(lar) bu çalışma için finansal destek almadığını beyan etmiştir.

The author(s) declared that this study has received no financial support.

Çıkar Çatışması/ Conflict of Interest

Yazar(lar) çıkar çatışması bildirmemiştir.

The authors have no conflict of interest to declare.

Açık Erişim Lisansı/ Open Access License

This work is licensed under Creative Commons Attribution-NonCommercial 4.0 International License (CC BY NC).

Bu makale, Creative Commons Atf-GayriTicari 4.0 Uluslararası Lisansı (CC BY NC) ile lisanslanmıştır.

Kaynaklar

Alibekiroğlu, S. (2017), Türkçede Takısız Ad Tamlaması Şeklindeki Birleşik Sözcükler, *Uluslararası Türkçe Edebiyat Kültür Eğitim Dergisi*, 6(1), s.184-195

Banguoğlu, T. (2000), *Türkçenin Grameri*, Ankara: TDK.

Baskakov, A. N. (2011), *Çağdaş Türkçe'de Kelime Grupları*, (Çev.: O.S. Karaca), Ankara: Kesit Yayınları.

Boz, E. (2015), *Türkiye Türkçesi Biçimsel ve Anlamsal İşlevli Biçimbilgisi*, Ankara: Gazi Kitabevi.

Delice, H. İ. (2007), *Türkçe Sözdizimi*, İstanbul: Kitabevi.

Ergin, M. (1998), *Türk Dil Bilgisi*, İstanbul: Bayrak Basım/Yayın/Tanıtım.

Gökdayı, Hürriyet. (2015), *Türkçe'de Kalıp Sözler*, İstanbul: Kriter.

Gökdayı, H. (2018), *Türkçe'de Öbekler*, İstanbul: Kriter.

Karaağaç, G. (2012), *Türkçe'nin Dil Bilgisi*, Ankara: Akçağ.

Karahan, L. (2011), *Türkçe'de Söz Dizimi*, Ankara: Akçağ.

Kerimoğlu, C. (2011), Takısız Ad Tamlaması Tartışması ve Tür-Öbek İlişkisi, *Turkish Studies*, 6/1, s.1442-1456.

Koç, N. (1996), *Yeni Dilbilgisi*, İstanbul: İnkılâp Kitabevi.

Korkmaz, Z. (2009), *Türkiye Türkçesi Grameri-Şekilbilgisi*, Ankara: TDK

İnan, A. (1958), "S. S. Mayzel: *Türk Dilinde İzafe (İzafe v Turetskom Yazıke)*, Sovyet Cumhuriyeti İlimler Akademisi Yayınlarından M.-L. 1957", *TDAY-Belleten*. s.279-313.



Abant Sosyal Bilimler Dergisi

Journal of Abant Social Sciences

2024, 24(3): 1054-1077, doi: 10.11616/asbi.1516403



Coğrafi Bilgi Sistemi Tabanlı Çok Kriterli Karar Verme Yöntemi ile Kaykay Parkı Yer Seçimi: Bolu Örneği

Skatepark Site Selection with Multi-Criteria Decision Making Method Based Geographic Information System: The Case of Bolu

Hakan Tahiri MUTLU¹, Evren SÜVARİ², Mehmet ORHAN³

Geliş Tarihi (Received): 15.07.2024

Kabul Tarihi (Accepted): 21.10.2024

Yayın Tarihi (Published): 30.11.2024

Öz: Bu çalışmada, Coğrafi Bilgi Sistemi ve Çok Kriterli Karar Verme yöntemleri kullanılarak kaykay parkı yer seçimi süreci incelenmektedir. Çalışma kapsamında, Bolu ili örneği üzerinden Coğrafi Bilgi Sistemi yardımıyla yedi adet alternatif yer; belediye yöneticileri ve kaykay kullanıcılarından oluşan uzman ekip görüşüne başvurularak da kaykay parkında olması elzem olan yedi adet kriter belirlenmiştir. Uzman görüşlerinden elde edilen veriler, CRITIC ve ARAS yöntemleri ile analiz edilmiştir. Araştırmanın sonuçları, kaykay parkı yer seçiminde en etkili kriterlerin başında "diğer parklarla entegre olması" ve "alan büyüklüğü" geldiğini ortaya koymuştur. Diğer yandan, "ulaşım kolaylığı", en az öneme sahip kriter olarak belirlenmiş; bu kriterler doğrultusunda en uygun alternatifin "Orman Parkı" olduğu ortaya çıkmıştır. Bu bulgular, benzer projelerin tasarımına ve yer seçimine rehberlik ederek, kaykay parklarıyla ilgili şehir planlaması ve spor tesisleri yönetimi alanlarında önemli bir kaynak sağlayabilir.

Anahtar Kelimeler: Kaykay, Kaykay Parkı, Çok Kriterli Karar Verme Yöntemleri, Coğrafi Bilgi Sistemi

&

Abstract: This study examines the selection process for a skateboard park location using Geographic Information System (GIS) and Multi-Criteria Decision Making (MCDM) methods. Based on Bolu province, seven alternative sites were identified through GIS, and seven essential criteria for a skateboard park were determined with input from municipal officials and skateboard users. The collected expert opinions were analyzed using the CRITIC and ARAS methods. The results revealed that the most influential criteria are "integration with other parks" and "area size," while "ease of transportation" is the least important. Consequently, the "Orman Park" was identified as the most suitable location. These findings can guide the design and location selection of similar projects, providing a valuable resource for urban planning and sports facility management.

Keywords: Skateboard, Skatepark, Multi Criteria Decision Making Methods, Geographic Information System

Atıf/Cite as: Mutlu, H. T., Süvari, E., Orhan, M. (2024). Coğrafi Bilgi Sistemi Tabanlı Çok Kriterli Karar Verme Yöntemi ile Kaykay Parkı Yer Seçimi: Bolu Örneği. *Abant Sosyal Bilimler Dergisi*, 24(3), 1054-1077. doi: 10.11616/asbi.1516403

İntihal-Plagiarizm/Etik-Ethic: Bu makale, en az iki hakem tarafından incelenmiş ve intihal içermediği, araştırma ve yayın etiğine uyulduğu teyit edilmiştir. / This article has been reviewed by at least two referees and it has been confirmed that it is plagiarism-free and complies with research and publication ethics. <https://dergipark.org.tr/tr/pub/asbi/policy>

Copyright © Published by Bolu Abant İzzet Baysal University, Since 2000 – Bolu

¹ Doç. Dr. Hakan Tahiri Mutlu, Bolu Abant İzzet Baysal Üniversitesi, tahirimutlu@ibu.edu.tr. (Sorumlu Yazar)

² Evren Süvari, Bolu Abant İzzet Baysal Üniversitesi, suvarievren1@gmail.com.

³ Mehmet Orhan, Niğde Üniversitesi, mehmetorhan01@gmail.com.

1. Giriş

Günümüzde kaykay sporu, artan popülerliğiyle sadece bir eğlence biçimi olmanın ötesine geçerek, fiziksel beceriyi ve özgürlüğü vurgulayan bir spor dalına dönüşmüştür. Özellikle gençler arasında yaygınlaşan bu spor, sokak kültürüyle yakın bir ilişki kurarak bir yaşam tarzı ve kimlik ifadesi haline gelmiştir. Kaykay sporu, belirli bir yaş grubuyla sınırlı kalmayarak çocuklardan yetişkinlere ve hatta yaşlı bireylere kadar geniş bir kesimin ilgisini çekmekte, bireylerin fiziksel, sosyal ve ruhsal gelişimlerine katkı sağlamaktadır. Kaykayın bir kültür ve yaşam tarzı haline gelmesinde, farklı yaş gruplarından bireylerin kaykay yapmaktan keyif alması ve bu sporu benimsemesi önemli bir rol oynamaktadır.

Kaykaycılar, genellikle sokakları, boş alanları ve parkları kullanarak hem şehirlerin farklı noktalarını keşfetmekte hem de sosyal etkileşimler gerçekleştirmektedirler. Özel olarak tasarlanmış kaykay parkları ise, kaykaycılarının bir araya gelerek sosyalleşmeleri ve kendilerini geliştirmeleri için güvenli ve işlevsel alanlar sunmaktadır. Kaykayın, 20. yüzyılın ortalarında Amerika Birleşik Devletleri'nde ortaya çıkmasının ardından kısa sürede farklı kültürlerde yaygınlaşmasının altında, sporun bireyleri sosyo-kültürel yapılarından bağımsız olarak ortak bir dilde buluşturma potansiyeli yatmaktadır. Bu yönüyle kaykay, farklı etnik kökenlerden bireylerin katılımıyla kolektif bir kimlik oluşturan güçlü bir kültür inşa etmiştir.

Kaykay sporunun artan popüleritesini sayısal veriler de desteklemektedir. SMS USA (Sports Marketing Surveys - USA) tarafından Amerika'da yapılan bir araştırmada, 2010 ve 2023 yılları arasında yılda en az bir kez kaykay yapmış olan 6 yaş üzeri kullanıcıların sayısının 7,08 milyondan 8,92 milyona çıktığı tespit edilmiştir (Skateboarding Participation in the U.S. 2010-2023, 2024). Bir diğer araştırma ise 2022 yılında Amerika Birleşik Devletleri'ndeki eyaletlerde 100 bin kişi başına düşen kaykay parkı sayısını incelemiş ve Texas eyaletindeki Laredo şehrinin 100 bin kişi başına 3,5 park ile en fazla kaykay parkına sahip şehir olduğunu ortaya koymuştur (Cities With the Most Skateparks US 2022, Statista, 2023).

Son yıllarda, kaykayın olimpiik bir spor dalı olarak kabul edilmesi, sporun küresel prestijini artırmış ve yaygınlaşmasını hızlandırmıştır. Kaykay, ilk kez 2020 Tokyo Olimpiyatları'nda resmi bir branş olarak yer almış, bu durum spora yönelik ilginin artmasına ve devletlerin kaykay sporuna olan yatırımlarının teşvik edilmesine katkı sağlamıştır. Türkiye de olimpiik sporlar kapsamında kaykaya daha fazla önem vermeye başlamış ve bu doğrultuda yatırımlar yapmayı hedeflemiştir. 14 Ağustos 2017 tarihinde kurulan Türkiye Kaykay Federasyonu, Türkiye'nin kaykay sporuna olan ilgisini resmi olarak kurumsallaştırmış ve olimpiik hedeflerle uyumlu bir yapı oluşturmuştur (Türkiye Kaykay Federasyonu, 2024).

2. Literatür Araştırması

Kaykay ve diğer aksiyon sporları, sınırının olmaması ve beceriye büyük önem vermesi, kapitalizmin katı kurallarına karşı bir direnç unsuru olarak görülmüş, geleneksel kuralları ve yapıları reddeden post-modern bir anlayışa sahip olması sebebiyle de akademisyenlerin dikkatini çekmiştir (Shaw, 2017). 1990'lı yılların ortalarında sosyolog Becky Beal, kaykay ile ilgili çalışmaların önünü açmıştır. Beal (1995), kaykayın kapitalist sisteme karşı olan yapısını inceleyerek, kaykayı geleneksel sporların katı kurallarından ayrılan bir aktivite olarak tanımlamıştır. Beal'in çalışmalarının yanı sıra coğrafyacılar ve mimari tarihçiler, kaykay kullanıcılarının mekanları ve şehirleri nasıl ve neye tercih edip kullandıklarını üzerine yoğunlaşarak kaykayı neoliberal kapitalizmin mekan, yönetim ve ekonomik koşullarıyla örtüştüğü noktaları teorize ettiler (Howell, 2008; Nemeth, 2006).

Kaykay hakkında yazılan ilk derleme kitap, Lombard tarafından 2015 yılında "Kaykay: Alt Kültürler, Mekânlar ve Dönüşümler" başlığıyla yayınlanmıştır. Bu derleme kitap, sporun ötesinde kültürel bir fenomen haline gelen kaykayı merkezine alan eserleri toplayarak kaykayın sosyal bilimler çalışmaları içindeki önemini vurgulamış ve akademisyenlerin bu alanı tanımlamalarına olanak tanımıştır (Shaw, 2017; Lombard, 2015). Ian Borden (2015), kaykayın Londra'daki kentsel yapılaşmanın ve kültürün gelişmesi üzerindeki etkisini incelemiştir. Londra'daki kaykaycılarının ilk başlarda bazı alanları amaçlanan kullanımının dışında kaykay için kullanmaları, günümüzde dünyanın her yerinden kaykaycılarının ziyaret ettiği bir yer olan Southbank Centre Kaykay Parkının oluşmasındaki en büyük etkenlerdendir. Lorr (2015),

devlet kurumlarının da bu popülerlik dolayısıyla kaykaycılar için özel olarak tasarlanmış alanlar ve parklar inşa etmekle sorumlu hale geldiklerini belirtmiştir. Howell (2008), ABD’de bulunan kaykay parklarının büyük bir toplumsal talep doğrultusunda inşa edilmesine rağmen devletin yaralanmalar ve sakatlanmalara karşı sorumluluktan kaçınmasını eleştirmektedir. Benzer şekilde Macdonald vd. (2006), araştırmalarında bir hastanenin yakınına kurulan kaykay parkının yaralanmalar sebebiyle hastaneye başvurma oranları incelemişlerdir. Araştırma da, 12 haftanın sonunda kaykay ile alakalı sakatlanmalar ile acil servise başvuranların sayısı 7 den 32’ye yükseldiği ve yaralananların sadece 9’unun koruyucu ekipman kullandığını tespit edilmiştir.

Nemeth ve Katcher (2003), kaykay parklarındaki iyi aydınlatma, bakımlı zeminler, doğru malzeme, araç ve yayalardan uzaklaştırılmış ortam ve güvenlik ekipmanları kullanım zorunluluğu, yaralanma ve sakatlanma ihtimalini minimuma indirmede büyük rol üstlendiğini savunmuşlardır. Edison ve Odang (2019), çalışmalarında Endonezya’nın başkenti olan Jakarta’ da bulunan kaykay parklarının artan ilgi ve talebi karşılaması bakımından yetersiz olmasına ve kaykay parklarının Jakarta’yı daha yaşanabilir bir şehir haline getirebileceğini ve spor kültürüne büyük bir katkı sağlayacağını vurgulamışlardır. Walker (2013)’e göre, son yıllarda kaykay, eğlence ve spor amaçlı kullanımının ötesinde bir ulaşım aracı olarak kullanılmaya başlamıştır. Araştırmasın da, kaykay kullanımını bisiklet kullanımına benzer şekilde ele alarak karşılaştırma yapmaktadır. Yates (2022), okuyucuya Kendin Yap (DIY) kaykay parkları ile tanıştırmayı amaçlamıştır. Tezde; ABD, Wisconsin ve Milwaukee’ deki iki ünlü “National DIY” ve “Estabrook DIY” parkları incelenerek, çağdaş ve gelişen şehir ortamında DIY kaykay parklarının nasıl organize edildiğini ve diğer kaykay parklarından ayrılan özellikleri sayesinde katılımcıların DIY parklarıyla benzersiz bir ilişki kurduklarını ispatlamıştır. Aynı şekilde Hollett ve Vivoni (2020), kaykaycıların çevrelerini dönüştürme çabası olarak tanımladıkları DIY kaykay parklarını, şehirlerin katı yapısına meydan okuyan sosyopolitik bir eylem olarak değerlendirmişlerdir.

Freeman ve Riordan (2002) yaptıkları çalışmada, şehir planlamacıların, kaykaycılarının kaykay yapma ihtiyacını karşılarken diğer kamusal alan kullanıcılarıyla olan etkileşimlerinin getirdiği zorluklarla nasıl başa çıktıklarını değerlendirmektedirler. Kaykay parkları kullanım amacının dışında, grafiti, alkol ve madde kullanımı gibi yasa dışı faaliyetler için de buluşma noktası haline gelebileceğinden kaykay parkı projeleri genellikle topluluk içinde kutuplaşmış tartışmalara yol açabilmektedir. Bu durum ise şehir planlamacılarını inşaatı onaylayıp onaylamama konusunda zor bir karar sürecine sokmaktadır (Taylor ve Marais, 2011). Taylor ve Khan (2011) çalışmalarında, Batı Avustralya’daki kaykaycılarla yapılan mülakatlar ve kaykay parkı denetimleri sonucunda elde edilen bulgular, kaykaycılarının toplumda marjinalleştirilmiş bir grup olduğunu ve bu durumun en temel nedeninin yetersiz kaykay parkı imkânlarının olduğunu göstermiştir. Tüm bu çalışmaların ışığında, kaykay parklarının az veya yetersiz olduğu özellikle ülkemizin küçük şehirlerine ve toplumlarına katkısının büyük olacağı söylenebilir.

3. Kaykay

Kaykay, dünya genelinde çoğunlukla gençler arasında popüler olan bir spor ve kültürel bir aktivitedir. Kaykay, sadece bir fiziksel aktivite olarak değil, aynı zamanda bir yaşam tarzı, ifade biçimi ve sosyal bir ortam olarak da değerlendirilmektedir. Kaykayın kökenleri, 1950’lerde ve 1960’larda California, ABD’de sörfçülerin boş zamanlarında kullanacakları alternatif bir aktivite olarak ortaya çıkmıştır (Werner ve Badillo, 2002; Borden, 2001).

Kaykay, zamanla kendi benzersiz kültürünü geliştirmiş, sanat, müzik, moda ve sokak kültürüyle sıkı bir ilişki kurmuştur (Borden, 2001). Kaykay, daha resmi standartlar ve kuralları içeren alışılmış takım sporlarının aksine özgün yapısı ve dinamiğiyle gençler için farklı bir alternatif haline gelmiştir (Hawk, 2024).

3.1. Kaykay Kültürünün Gelişimi ve Popülaritesi

Kaykay, 1950’li yıllarda sörfçülerin, havanın sörf için uygun olmadığı zamanlarda sörf tahtalarına tekerlek takarak karada kullanılmalarıyla ortaya çıkmıştır. 1960’ların başında Makaha ve Hobie gibi firmalar, sörfün popülaritesinden faydalanarak kaykayı “kaldırım sörfü” (sidewalk surfing) olarak tanıtmışlardır (Hawk,

2024). 1963 yılında düzenlenen ilk kaykay yarışmasıyla birlikte Makaha firması ilk kaykay takımını kurmuştur. 1970'lerde, California'daki Venice Plajı ve Santa Monica bölgelerindeki boş havuzlar ve beton yüzeyler, kaykaycılarının yeni becerilerini sergiledikleri alanlara dönüşmüş ve bu dönemde poliüretan tekerleklerin kullanılmasıyla kaykay bugünkü formuna kavuşmuştur (Brooke, 2014).

1980'lerde kaykay, gençlik kültürünün önemli bir parçası haline gelmiş ve medya ile film endüstrisinin etkisiyle yaygınlaşmıştır. "Back to the Future" ve "Gleaming the Cube" gibi filmler sayesinde kaykay, daha geniş kitleler tarafından tanınmıştır. 1990'larda kaykay endüstrisi profesyonelleşmiş, uluslararası yarışmalar düzenlenmiş ve spor tüm dünyada yayılmıştır. Şirketler, sporcular ve markalar, kaykay kültürünün küresel düzeyde benimsenmesine katkı sağlamıştır (Werner ve Badillo, 2002).

2000'li yıllarda X Games gibi etkinliklerle sporun prestiji artmış, sosyal medya ve internetin gelişimiyle kaykaycılar kendi becerilerini sergileyerek kaykayın gençler arasında yayılmasını hızlandırmıştır (Corwin vd., 2018). Stacy Peralta'nın yazdığı ve 1970'lerin kaykay kültürünü anlatan "Lords of Dogtown" (Dogtown'un Lordları) filmi, kaykay tarihini geniş kitlelere tanıtarak büyük yankı uyandırmıştır (Wayne, 2023). 2004 yılında kurulan Dünya Kaykay Federasyonu ve 21 Haziran'ın Dünya Kaykay Günü olarak ilan edilmesiyle, sporun küresel ölçekte kabulü artmıştır (Türkiye Kaykay Federasyonu).

Kaykayın 2020 Tokyo Olimpiyatları'nda olimpik spor olarak yer alması, sporun uluslararası tanınırlığını ve prestijini artırmıştır. Olimpiyat kapsamı sayesinde kaykay, dünya genelinde geniş kitlelere ulaşmış ve her yaş, cinsiyet, milliyet ve sınıftan insanın katılımıyla küresel bir fenomen haline gelmiştir (Kuipers, 2022).

3.2. Türkiye'de Kaykay

Türkiye'de kaykay sporu, 1970'lerin başlarında varlık göstermeye başlamış ancak Amerika ve Avrupa'daki yaygın popülaritenin etkisiyle 1980'lerin ortalarından itibaren daha belirgin hale gelmiştir. 2000'li yılların ortalarından itibaren uluslararası markaların Türkiye'de faaliyet göstermesiyle birlikte birçok sporcu sponsorluk imkanlarına kavuşmuştur. Bu süreçte, ulusal düzeyde düzenlenen yarışmalar ve açık/kapalı kaykay parklarının yaygınlaşması, kaykay sporunun geniş kitlelere ulaşmasını sağlamıştır.

Kaykay sporunun IOC (Uluslararası Olimpiyat Komitesi) tarafından olimpik branş olarak kabul edilmesinin ardından, 14 Ağustos 2017 tarihinde Türkiye Cumhuriyeti'nin 61. federasyonu olarak Türkiye Kaykay Federasyonu kurulmuştur (Türkiye Kaykay Federasyonu, 2024). Bu gelişme, sporun ulusal standartlarının belirlenmesinde önemli bir dönüm noktası olmuştur. Türkiye Kaykay Federasyonu, Dünya Kaykay Federasyonu'nun direktiflerine uygun olarak sporun gelişmesini sağlamakta ve profesyonelleşen sporcuların uluslararası yarışmalarda Türkiye'yi temsil etmelerine olanak tanımaktadır.

4. Kaykay Parkı

Kaykay parkları, farklı çeşit ve boyutta rampa ve engellerin bulunduğu kaykaycılarının becerilerini sergileyebilmeleri amacıyla tasarlanmış alanlardır. Bu kaykay parklarının tasarımlarındaki en büyük ilham kaynağı ise, okyanus dalgalarıdır (Poirier, 2008).

Kaykaycılarının kendilerini geliştirmeleri ve eğlenmeleri için önemli bir mekân olan kaykay parkları, şehirlerde ve mahallelerde giderek daha fazla talep görmektedir. Bu parklar, farklı zorluk seviyelerine ve kaykay stillerine göre çeşitlilik göstermektedir.

4.1. Kaykay Parklarının Önemi

Kaykay parkları, gençler arasında popüler bir aktivite olan kaykayın pratik yapılabilmesi ve sosyal etkileşimlerin gerçekleştirilmesi için tasarlanmış özel alanlardır. Bu parklar, gençlerin fiziksel ve ruhsal sağlığına katkı sağlarken sosyal etkileşim fırsatları sunmakta ve topluluk oluşturma imkânı yaratmaktadır. Kaykay parklarının planlanması ve tasarımında, gençler üzerindeki olumlu etkileri göz önünde bulundurmak, daha etkili kararlar alınmasını sağlamaktadır.

Araştırmalar, kaykay parklarının fiziksel hareketliliği artırarak gençlerin fiziksel becerilerini geliştirmelerine olanak tanıdığını göstermektedir (Kaczynski ve Henderson, 2008; Roemmich vd., 2007). Ayrıca, bu parklar sosyal etkileşimleri teşvik ederek gençlerin özgüvenini artırmakta ve sosyal becerilerini geliştirmelerine katkıda bulunmaktadır (Heath vd., 2006; Eccles ve Barber, 1999). Kaykay parkları, gençlerin bir araya gelip deneyimlerini paylaşmalarına ve yeni arkadaşlıklar kurmalarına olanak tanıyarak, birlikte vakit geçirmenin keyfini sunmaktadır.

Tarihsel olarak kaykaycılar, toplumda anti-sosyal ve tehlikeli olarak algılanmış ve marjinalleştirilmiştir. Ancak kaykay parklarının yaygınlaşması, kaykaycıların kamu imajını iyileştirmekte ve onların toplumla daha fazla bütünleşmelerine olanak tanımaktadır (Jones ve Graves, 2000). Kaykaycıların marjinalleştirilmesi, yetersiz park sayılarından kaynaklanmakta olup, bu sorunun çözümü için kaykay parklarının bir ihtiyaç olarak kabul edilmesi gerekmektedir (Taylor ve Khan, 2011). Bu nedenle, kaykay parklarının şehir planlamasında dikkate alınması, gençlerin hem fiziksel hem de sosyal gelişimlerine katkı sağlamak açısından büyük önem taşımaktadır.

4.2. Kaykay Parkı Türleri ve Temel Bileşenleri

Kaykay, sokak odaklı bir kökenden çıkarak, küresel takipçi kitlesine sahip tanınmış bir spor haline gelmekle birlikte bu evrimin merkezinde, farklı ihtiyaçları karşılayan çeşitli kaykay parkları türlerinin ortaya çıkması yer almaktadır. Bir kaykay parkının temel bileşenleri çeşitli unsurlardan oluşur. Bunlar arasında rampalar, dönemeçler, düz alanlar, merdivenler, engeller ve borular gibi öğeler bulunur (Daskalov, 2015).

Rampalar, kaykaycıların yüksek hızlarda yükselip alçalabilecekleri, hava hareketleri yapabilecekleri ve akıcılığı sağlayabilecekleri yüzeylerdir (Marcus, 2011). Dönemeçler, kaykaycıların hızlarını koruyarak keskin dönüşler yapmalarını sağlar. Düz alanlar, kaykaycıların temel hareketleri gerçekleştirebilecekleri ve serbest stil kaykay yapabilecekleri geniş alanlardır.

Merdivenler, engeller ve borular gibi unsurlar ise kaykaycılara farklı zorluk seviyelerinde denemeler yapma fırsatı sunar (Marcus, 2011). Bu bileşenlerin bir araya gelmesi, kaykaycıların farklı beceri seviyelerine ve sürme tarzlarına uygun alanlar bulmalarını sağlar. Her bir kaykay parkı farklı bileşenler içermektedir.

5. Çok Kriterli Karar Verme Yöntemi

5.1. Karar Verme

Karar verme, alternatiflerin belirlenerek bu seçenekler arasından seçim yapma sürecini temsil etmektedir (Erkiliç, 2022). Bu karar verme süreci, bireysel veya toplumsal olarak günlük yaşamın her alanında insanların ihtiyaçlarını karşılamalarına yönelik alınan basit kararlar olabileceği gibi karmaşık ve stratejik de olabilmektedir (Karakiş, 2019). Çok kriterli karar verme yöntemi, birden fazla kriterin göz önünde bulundurulduğu karmaşık karar verme süreçlerinde kullanılan bir yöntemdir (Saaty, 1980). Alternatiflerin sıralanması ve aralarından en iyilerinin seçilmesi çok kriterli karar verme yöntemleri sayesinde yapılabilmektedir (Eş ve Kocadağ, 2020:270). İşletmeler varlıklarını sürdürülebilmek ve faaliyetlerini devam ettirebilmek için farklı seviyelerde çeşitli kararlar vermek zorundadır. Bu süreçlerinde, karar alıcılar doğru ve güvenilir verilere ve değerlendirme yöntemlerine ihtiyaç duymaktadırlar (Eş, 2013).

5.2. Çok Kriterli Karar Verme Yöntemleri

Çok Kriterli Karar Verme (ÇKKV) yöntemleri, çok sayıda kriter temelinde bir dizi seçenek arasından en iyi alternatifi değerlendirmek ve seçmek için kullanılan sistemli yaklaşımlardır. Bu yöntemler, çeşitli ve genellikle çatışan kriterleri içeren karmaşık karar verme problemleriyle başa çıkma yetenekleri nedeniyle çeşitli alanlarda önemli ilgi görmektedir (Zavadskas vd., 2014). ÇKKV yöntemleri, karar vericilere yapılandırılmış çerçeveler sağlayarak alternatifleri analiz etme, önceliklendirme ve karşılaştırma imkânı sunar, bu da bilinçli ve rasyonel karar verme süreçlerinin temelini oluşturur.

ÇKKV yöntemlerinin uygulanma alanı, ekonomi, yönetim bilimleri, bilgisayar bilimi, tıp, mühendislik ve çevresel sürdürülebilirlik gibi çeşitli alanları kapsamaktadır. Örneğin, ÇKKV yöntemleri, kurumsal kaynak

planlama sistemi seçimi ve üretim programı optimizasyonu gibi alanlarda kullanılmıştır (Vasović vd., 2011). Tıp alanında da, hastalıkların tedavisinde kullanılacak ilaçların seçiminde ve eğitim alanında okulların fiziksel koşullarının değerlendirilmesi gibi karar verme problemlerine çözüm bulmak için kullanılmıştır (Hesham ve Abbas, 2021; Tuğrul vd., 2020). Ayrıca, çevresel sürdürülebilirlik alanında ÇKKV yöntemleri, kırsal alanların mekânsal sürdürülebilirlik değerlendirmesi ve bulanık AHP yaklaşımı kullanılarak bir trijenerasyon sistemi seçimi için kullanılabilir (Yuan vd., 2022; Nieto-Morote vd., 2010).

Çok kriterli karar verme yöntemleri, Analitik Hiyerarşi Süreci (AHS), TOPSIS (Technique for Order Preference by Similarity to Ideal Solution), Promethee (Preference Ranking Organization Method for Enrichment Evaluations), ELECTRE (Elimination and Choice Expressing Reality), ve VIKOR (VlseKriterijumska Optimizacija I Kompromisno Resenje) gibi yöntemler içerir (Zavadskas vd., 2014).

Çok kriterli karar verme yöntemleri, çok sayıda, çeşitli ve çatışan kriterlerle karakterize edilen karar verme problemleriyle başa çıkmada kritik bir rol oynamaktadır. ÇKKV yöntemlerinin geniş uygulama alanları ve çeşitli metodolojileri, çeşitli alanlarda karar verme süreçlerine katkıda bulunmakla birlikte daha etkili bir şekilde karar vermeyi sağlamaktadır.

5.2.1. Critic Yöntemi

Critic yöntemi, çok kriterli karar verme problemlerinde kriterlerin ağırlıklarının belirlenmesi için kullanılan bir yöntemdir ve ağırlıkların belirlenmesi tüm karar verme sürecinin kritik bir aşamasıdır (Diakoulaki vd., 1995). Özellikle çeşitli kriterlere rasyonel bir şekilde ağırlık atanmanın gerekli olduğu durumlarda fayda sağlamaktadır (Yalçın ve Ünlü, 2017). Kullanım alanları bakımından yaygın bir yelpazeye sahiptir. Sürdürülebilirlik açısından lojistik merkezlerin değerlendirilmesinde (Keleş ve Pekkaya, 2023), mühendislik uygulamaları için karar verme yöntemlerinin duyarlılık analizinde (Nabavi vd., 2023), ve üçüncü taraf lojistik sağlayıcıların değerlendirilmesinde (Ghorabae vd., 2017) uygulanmıştır. Diakoulaki vd. (1995)'e göre, Critic yöntemi 5 adımdan oluşmaktadır.

Tablo 1: Critic Yöntemi Adımları

1.Adım	Karar Matrisi: İlk adımda karar matrisi oluşturulur. Eşitlik (1)'deki gibi "m" tane karar alternatifi ve "n" tane kriter bulunmaktadır.	$X = \begin{matrix} x_{01} & x_{0j} & \dots & x_{0n} \\ x_{i1} & x_{ij} & \dots & x_{in} \\ \dots & \dots & \dots & \dots \\ x_{m1} & x_{mj} & \dots & x_{mn} \end{matrix} \quad (1)$
2.Adım	Bu adımda kriter değerlerinin standart hale gelmesi için karar matrisi normalize edilmektedir. Maksimum ve minimum nitelikli kriterler için Eşitlik (2) ve (3) kullanılarak normalizasyon işlemi gerçekleştirilir.	$r_{ij} = \frac{x_{ij} - x_j^{\min}}{x_j^{\max} - x_j^{\min}} \quad (2)$ $r_{ij} = \frac{x_j^{\max} - x_{ij}}{x_j^{\max} - x_j^{\min}} \quad (3)$
3.Adım	Normalizasyon işlemi gerçekleştirildikten sonra kriterler arasındaki korelasyon katsayıları hesaplanmaktadır. Eşitlik (4) sayesinde "j" ve "k" kriteri arasındaki korelasyon katsayısını ifade eden p_{jk} hesaplanmaktadır.	$p_{jk} = \frac{\sum_{i=1}^m (r_{ij} - \bar{r}_j)(r_{ik} - \bar{r}_k)}{\sqrt{\sum_{i=1}^m (r_{ij} - \bar{r}_j)^2 \sum_{i=1}^m (r_{ik} - \bar{r}_k)^2}} \quad (4)$
4.Adım	Normalize edilmiş karar matrisindeki sütunların standart sapma (σ_j) değerleri kullanılarak her bir kriterin içerdiği toplam bilgi miktarı (C_j değeri) hesaplanmaktadır.	$\sigma_j = \sqrt{\frac{\sum_{i=1}^m \sum_{i=1}^m (r_{ij} - \bar{r}_j)^2}{m}} \quad (5)$ <p>(σ_j)= j. kriterin standart sapma değeri</p> $C_j = \sigma_j \cdot \sum_{k=1}^n (1 - p_{jk}) \quad (6)$ <p>(j,k =1,2, ..., n)</p>
5.Adım	Elde edilen C_j değerinin tüm kriter değerlerinin toplam değerlerine oranlanması ile kriter ağırlıkları elde edilir. Eşitlik (7).	$w_j = \frac{C_j}{\sum_{k=1}^n C_k} \quad (j, k = 1, 2, \dots, n) \quad (7)$

Literatürde Critic yöntemi kullanılarak kriterlerin ağırlıklarını belirlemek amacıyla çeşitli alanlarda yapılmış çalışmalar bulunmaktadır. Bu çalışmalardan bazıları aşağıdaki tabloda gösterilmiştir:

Tablo 2: Critic Yöntemi Literatür Taraması

Yazar/ Yazarlar:	Çalışmanın amacı:	Kullanılan Yöntemler
Akın (2018)	Bir tekstil fabrikası için yatak kenarı kapama makinesi seçiminde, belirlenen kriterler doğrultusunda en iyi alternatifin belirlenmesini sağlamaktır.	CRİTİC ROV
Demircioğlu ve Coşkun (2018)	Tüketicilerin ihtiyaçlarını en iyi şekilde karşılayacak kesintisiz güç kaynağını seçmelerine yardımcı olmak için bir değerlendirme modeli geliştirmektedir.	CRİTİC MOOSRA
Akçakanat vd. (2018)	TR-61 Bölgesi'nde yer alan Antalya, Isparta ve Burdur illerinin bankacılık sektöründeki performanslarını değerlendirerek karşılaştırmaktır.	CRİTİC MDL EDAS
Bulğurcu (2019)	Akıllı saat seçiminde önemli olan kriterleri belirlemek ve bu kriterlere göre en faydalı akıllı saat markasını tespit etmektir.	CRİTİC MAUT
Ayçin (2020)	Lojistik sektöründe faaliyet gösteren bir firmanın bilgi sistemleri departmanına alınacak en uygun personel adayını belirlemektir.	CRİTİC MAİRCA
Fidan (2021)	Türkiye'de faaliyet gösteren bir imalatçı- ihracatçı işletmenin yurtdışı ofis- mağaza- depo açmak için en uygun pazara giriş stratejisini belirlemektir.	CRİTİC MAİRCA
Işık (2021)	Türk sigorta sektörünün öncü firmalarından biri olan AXA Sigorta'nın 2011-2020 yıllarındaki finansal performansını yeni bir hybrid ÇKKV modeli ile değerlendirmektedir.	AHP CRİTİC WEDBA
Ömürbek vd. (2021)	Belirlenen 5 adet kriter doğrultusunda hastane performanslarını değerlendirmek için yeni bir model geliştirmektedir.	CRİTİC Oyun Teorisi
Öksüzkaya ve Atan (2022)	2016- 2021 yılları arasında Türkiye'de faaliyet gösteren kalkınma ve yatırım bankalarının finansal performanslarını değerlendirmek ve sıralamaktır.	CRİTİC MABAC
Asker (2022)	Covid-19 salgınının Borsa İstanbul'da (BIST) işlem gören imalat alt sektörlerinde faaliyet gösteren işletmelerin finansal performansı üzerindeki etkisini incelemektir.	CRİTİC CoCoSo
Ecemiş, Ayrılar (2023)	Türkiye'nin başat uluslararası ticaret ortaklarının Lojistik Performans Endeksi verileri bağlamında verimliliklerini değerlendirmek ve ticaret ortakları arasında kıyaslama yapmaktır.	CRİTİC CODAS
Macit (2023)	19 Orta Doğu Ülkesinin 2018 Dünya Bankası verileri kapsamında lojistik performansını değerlendirmek için bir karar modeli oluşturmaktır.	CRİTİC MABAC MARCOS

5.2.2. Aras Yöntemi

ARAS (Additive Ratio Assesment) yöntemi Zavadskas ve Turskis tarafından geliştirilmiştir (Zavadskas ve Turskis, 2010). Bu yöntem, alternatiflerin performanslarını belirlemekle birlikte skorları uygun alternatif ile karşılaştırmaktadır (Adalı ve Işık, 2016). Aras yöntemi, personel seçimi, kurumsal sosyal sorumluluk göstergelerine göre şirketlerin sıralanması, sürdürülebilir yapı değerlendirme gibi çeşitli alanlardaki karar verme süreçlerine başarıyla entegre edilmiştir (Karabasevic vd., (2018). Zavadskas vd. (2010)'ne göre ARAS yöntemi 4 aşamadan oluşmaktadır. Bu adımlara aşağıdaki tabloda yer verilmiştir.

Tablo 3: Aras Yöntemi Adımları

1.Adım	Alternatif ve kriterlerin yer aldığı karar matrisi oluşturulur. Aras yönteminin farkı her bir kritere ait optimal değerleri ifade eden satır bulunmaktadır. “m” tane karar alternatifi ve “n” adet kriter yer almaktadır. Kriterlerin optimal değerleri bilinmiyorsa, fayda ve maliyet durumuna göre optimal değer Eşitlik (9) ve (10) sayesinde hesaplanır.	$X = \begin{matrix} X_{01} & \dots & X_{0j} & \dots & X_{0n} \\ \vdots & \ddots & \vdots & \ddots & \vdots \\ X_{i1} & \dots & X_{ij} & \dots & X_{in} \\ \vdots & \ddots & \vdots & \ddots & \vdots \\ X_{m1} & \dots & X_{mj} & \dots & X_{mn} \end{matrix} \quad (8)$ $i=0,1,\dots,m \quad j=0,1,\dots,n$ $X_{ij} = \text{Performans Değeri}$ $X_{0j} = \text{Optimal Değer}$ $X_{0j} = \max X_{ij} \quad (\text{fayda}) \quad (9)$ $X_{0j} = \min X_{ij} \quad (\text{maliyet}) \quad (10)$
2.Adım	Eşitlik (11) ve (12) kullanılarak normalize karar matrisi oluşturulur. Normalize karar matrisi Eşitlik (13)'te gösterilmektedir.	$\bar{X} = \frac{X_{ij}}{\sum_{i=0}^m X_{ij}} \quad (\text{fayda}) \quad (11)$ $\bar{X} = \frac{1/X_{ij}}{\sum_{i=0}^m 1/X_{ij}} \quad (\text{maliyet}) \quad (12)$ $\bar{X} = \begin{matrix} \bar{X}_{01} & \dots & \bar{X}_{0j} & \dots & \bar{X}_{0n} \\ \vdots & \ddots & \vdots & \ddots & \vdots \\ \bar{X}_{i1} & \dots & \bar{X}_{ij} & \dots & \bar{X}_{in} \\ \vdots & \ddots & \vdots & \ddots & \vdots \\ \bar{X}_{m1} & \dots & \bar{X}_{mj} & \dots & \bar{X}_{mn} \end{matrix} \quad (13)$
3.Adım	Kriter ağırlıkları (w_j) kullanılarak, \hat{X} ağırlıklı normalize karar matrisi oluşturulur. Ağırlıklar toplamı $0 < w_j < 1$ koşulunu sağlayarak Eşitlik (14)'te gösterildiği gibi sınırlandırılmıştır. Eşitlik (15)'te gösterilen ağırlıklı normalize değerler, \hat{X}_{ij} normalize değerleri kullanılarak elde edilir. Ulaşılan karar matrisi ise Eşitlik (16)'da gösterilmektedir.	$\sum_{j=1}^m w_j = 1 \quad (14)$ $\hat{X}_{ij} = \bar{X}_{ij} \cdot w_j \quad (15)$ $\hat{X} = \begin{matrix} \hat{X}_{01} & \dots & \hat{X}_{0j} & \dots & \hat{X}_{0n} \\ \vdots & \ddots & \vdots & \ddots & \vdots \\ \hat{X}_{i1} & \dots & \hat{X}_{ij} & \dots & \hat{X}_{in} \\ \vdots & \ddots & \vdots & \ddots & \vdots \\ \hat{X}_{m1} & \dots & \hat{X}_{mj} & \dots & \hat{X}_{mn} \end{matrix} \quad (16)$ $i=0,1,\dots,m$ $j=0,1,\dots,n$
4.Adım	Son adımda optimalite fonksiyon değerleri hesaplanarak değerlendirilmektedir. Alternatiflere ait skorlar Eşitlik (17) sayesinde elde edilir. S_i Değerlerinden daha büyük olan daha etkin alternatifi göstermektedir. Eşitlik (18) ile alternatiflere ait S_i değerleri, S_0 fonksiyon değerine oranlanarak fayda dereceleri bulunmaktadır. [0,1] aralığında değer alan K_i oranları kullanılarak, fayda dereceleri büyükten küçüğe doğru sıralanarak alternatiflerin değerlendirilmesi yapılabilmektedir.	$S_i = \sum_{j=1}^n \hat{X}_{ij}, \quad i=0,1,\dots,m \quad (17)$ $K_i = \frac{S_i}{S_0} \quad i=0,1,2,\dots,m \quad (18)$

Literatürde Aras yöntemi kullanılarak yapılan bazı çalışmalar aşağıdaki tabloda gösterilmiştir.

Tablo 3: Aras Yöntemi Literatür Taraması

Yazar/ Yazarlar	Çalışmanın amacı:	Kullanılan Yöntemler
Ecer (2016)	Bir işletme için en uygun kurumsal kaynak planlama yazılımı sistemini seçmektir.	ARAS
Arslan (2018)	ÇKKV yöntemlerinin normalizasyon tekniklerine duyarlılığını incelemek, alternatif sayısına göre sıralama tutarlılıklarını test etmek ve aynı amaca hizmet eden yöntemlerin sonuçlarını birleştirmek için Copeland yöntemini kullanmaktadır.	TOPSİS Gri İlişkisel Analiz VIKOR, Copras MOORA, ARAS
Madenoğlu (2019)	Nicel verilerin yetersiz olduğu yeşil tedarikçi seçim ortamında bulanık çok kriterli karar verme yöntemlerini kullanarak en uygun tedarikçiyi seçmektir.	Bulanık TOPSİS Bulanık Vikor Bulanık Gri İlişkisel Analiz Bulanık ARAS
Yıldırım vd. (2019)	Havayolu işletmelerinde destek personeli seçiminde en uygun adayı belirlemek	ARAS
Özbek ve Engür (2019)	Farklı üniversitelerde kullanılan öğrenci işleri otomasyonu sistemlerinin performanslarını ölçerek en uygun olan olanı belirlemektir.	SWARA, ARAS EDAS
Deniz (2020)	Bir otomotiv firmasının patentlerini değerlendirmek ve diğer yöntemlerle karşılaştırmaktır.	Entropi, MOORA ARAS
Ateş ve Topal (2021)	KOP Bölgesi'nde (Aksaray, Konya, Niğde, Nevşehir, Yozgat, Kırıkkale, Kırşehir) güneş enerjisi santrali için en uygun kuruluş yerini belirlemektir.	ENTROPİ, TOPSİS MOOSRA, ARAS
Özdemir ve Maruf (2022)	Ankara'da faaliyet gösteren bir özel hastanenin polikliniklerini yıllık faaliyet etkinliğine göre sıralamaktır.	CRİTİC, ARAS
Ozguner ve Ovalı (2022)	Bir lojistik firmasının karayolu taşımacılığı için tercih etmesi gereken en uygun aracı belirlemektir.	ENTROPİ, TOPSİS MOOSRA, ARAS
Toygur vd. (2022)	Sanayi faaliyetlerini yavaşlatan ve tedarik zincirini sekteye uğratan boş konteyner sıkıntısının yol açtığı sorunları tespit etmek ve çözüm önerilerini önceliklendirmektir.	SWARA, ARAS
Nebati vd. (2023)	Bir kargo işletmesi için en uygun şube yerini belirlemektir.	SWARA, WASPAS, ARAS
Dündar (2023)	Samsun, Tokat, Çorum ve Amasya illerinde faaliyet gösteren besicilik işletmelerinden çıkan hayvansal atıkların kompost üretimi için kullanılacağı en uygun kuruluş yerini belirlemektir.	SWARA, ARAS

6. Coğrafi Bilgi Sistemi

Coğrafi Bilgi Sistemi (CBS), donanım, yazılım ve veriyi entegre ederek coğrafi referanslı bilgilerin yakalanması, yönetilmesi, analiz edilmesi ve görüntülenmesi için güçlü bir araçtır. CBS, mekânsal bilgiler sağlama ve karar verme süreçlerini destekleme yeteneği nedeniyle çeşitli alanlarda temel bir teknoloji haline gelmiştir (McMaster vd., 2010).

6.1. Coğrafi Bilgi Sisteminin Kaykay Parkı Yeri Seçimindeki Rolü

Kaykay parkı yeri seçimi, kaykay sporunun popülerleşmesiyle birlikte önemli bir planlama süreci haline gelmektedir. CBS, coğrafi veri analizi, mekânsal modellenme ve görselleştirme konusunda etkili bir araçtır ve bu nedenle kaykay parkı yerinin belirlenmesinde önemli bir rol oynamaktadır.

CBS, kaykay parkı yeri seçiminde mekânsal verilerin analiz edilmesini ve değerlendirilmesini kolaylaştırır. Potansiyel park alanları, coğrafi veri tabakaları üzerinde işaretlenir ve farklı kriterler dikkate alınarak analiz edilir. Bu kriterler arasında genç nüfus yoğunluğu, ulaşım erişilebilirliği, güvenlik, çevresel etkiler ve mevcut altyapı gibi faktörler yer alabilmektedir (Malczewski, 2006). CBS, kaykay parkı yerinin planlanması için mekânsal modellenme yapılmasına yardımcı olur. CBS tabanlı modellenme, farklı kaykay parkı tasarım seçeneklerinin simülasyonunu sağlar ve parkın çevresel etkileriyle ilişkili potansiyel riskleri belirler. Bu sayede, parkın çevreye olan etkileri ve komşu kullanımlarla uyumlu olması sağlanabilir (Malczewski, 2006).

CBS, kaykay parkı yeri seçimi sürecinde elde edilen verilerin görselleştirilmesini sağlar. Haritalar, coğrafi veri tabakaları ve analiz sonuçları, karar alıcılar ve ilgili taraflar arasında etkili iletişim sağlamak için kullanılabilir. Bu sayede, parkın konumu ve tasarımı hakkında net ve anlaşılır bilgiler elde edilebilir.

6.2. Coğrafi Bilgi Sistemlerinin Uygulama Alanları

CBS tabanlı çok kriterli karar verme yöntemi, çeşitli uygulama alanlarında kullanılabilir (Wu ve Lee, 2007). Bu yöntem, çevre planlaması, doğal kaynak yönetimi, şehir planlaması, tarım ve ormancılık gibi alanlarda karar verme süreçlerinde kullanılabilir.

Kentsel planlama alanında, arazi haritalama, altyapı planlama ve ulaştırma yönetimine yardımcı olmaktadır (Campbell vd., 2017). Çevre yönetimi, CBS'yi ekosistemleri izlemek, ormanların devamlılığını sağlamak ve iklim değişikliği etkilerini değerlendirmek için kullanılmaktadır (Turner vd., 2015). Sağlık uzmanları, hastalık haritalama, kaynak tahsisi ve epidemiyolojik çalışmalar için CBS'yi kullanmaktadırlar (Kamel Boulos vd., 2010). Tarımda ise, ürün verimini optimize etme ve kaynak kullanımını iyileştirme gibi konularında büyük bir fayda sağlayabilmektedir. Afet müdahalesi sırasında CBS, gerçek zamanlı haritalama ile tahliye planlamaya ve kaynak tahsisine de yardımcı olur (Goodchild, 2010).

Coğrafi Bilgi Sistemi tabanlı çok kriterli karar verme yöntemi, karmaşık mekânsal sorunların çözümü ve karar verme süreçlerinde verimliliğin artırılması için güçlü bir araçtır. Coğrafi bilgi sistemi ve çok kriterli karar verme yöntemlerinin entegrasyonu, karar alıcıların daha iyi sonuçlar elde etmelerine olanak sağlamaktadır. Örneğin, bir şehir planlama projesinde, yeni bir kaykay parkı yer seçimi için uygun alanları belirlemek için CBS tabanlı çok kriterli karar verme yöntemi kullanılabilir. Bu yöntem, farklı kriterleri (ulaşım kolaylığı, alanın büyüklüğü, ulaşılabilirlik vb.) dikkate alarak en uygun yer seçimini yapmada yardımcı olmaktadır. Kaykay parkı yer seçimi sürecine benzer şekilde, literatürde farklı alanlarda yapılan çalışmalar bulunmaktadır bunlardan bazıları Tablo 5' de gösterilmiştir.

Tablo 5: Coğrafi Bilgi Sistemleri Tabanlı ÇKKV Yöntemleri ile Yer Seçim Çalışmaları

Yazar/ Yazarlar:	Çalışmanın amacı:
Aydın (2009)	Bu çalışmanın amacı, rüzgâr, güneş ve karma enerjisi tesisleri kurulabilecek alternatif alanların değerlendirilmesi için bulanık Çok-Kriterli Karar Verme yöntemleri kullanan Coğrafi Bilgi Sistemi (CBS) tabanlı bir yaklaşım geliştirmektir.
Uyan ve Yalpir (2016)	Konya Büyükşehir Belediyesi sınırlarında tıbbi atık sterilasyon tesisleri için en uygun yerleri belirlemektir.
Deniz ve Topuz (2018)	Uşak/ Merkez ilçesinde AHP ve CBS yöntemleri kullanılarak alternatif atık depolama alanı yerlerini belirlemektir.
Javadi (2018)	Türkiye'de yeni kurulacak bir Camelyaf Takviyeli boru tesisi için en uygun yeri belirlemektir.
Gümüş vd. (2019)	Analitik Hiyerarşi Yöntemi ve Coğrafi Bilgi Sistemleri kullanarak Niğde'de en uygun alışveriş merkezi kuruluş yerini belirlemektir.
Keser (2019)	Gaziantep ili için afet lojistiği depo kuruluş yer seçimi problemini çözmek için CBS ve AHY yöntemlerini kullanmaktadır.
Akdemir (2019)	Coğrafi Bilgi Sistemleri (CBS) ve Çok Kriterli Karar Verme (ÇKKV) yöntemlerini kullanarak Üsküdar ilçesinde yeni modern alışveriş merkezleri için en uygun yer seçimi sağlayabilecek bir model geliştirmektir.
Altınışık (2020)	Coğrafi Bilgi Sistemleri (CBS) ve Çok Kriterli Karar Verme (ÇKKV) yöntemlerini kullanarak İzmir ili için fotovoltaik güneş enerjisi santrallerinin (FVGS) yer seçiminde en uygun alanları belirlemektir.
Iqbal (2020)	Büyük şehirlerde otopark taleplerini belirlemek ve park yerlerinin tahsisi için CBS ve AHP gibi yöntemleri kullanarak bir çözüm geliştirmektir.
Erol (2022)	Coğrafi Bilgi Sistemi (CBS) ve Çoklu Kriter Karar Verme (ÇKKV) yöntemlerini kullanarak İstanbul'un Maltepe, Kartal, Ümraniye ve Ataşehir ilçelerinde elektrikli araç şarj istasyonları için en uygun yerlerin belirlenmesidir.
Bıyık (2022)	Samsun Atakum ilçesinde mobil atık getirme merkezleri için en uygun yerlerin belirlenmesidir.

Taha (2022)	Coğrafi Bilgi Sistemleri (CBS) ve Analitik Hiyerarşi Süreci (AHP) yöntemlerini kullanarak Türkiye'nin Akdeniz Bölgesi'nde güneş enerjisi santralleri için en uygun yeri bulmaktır.
Şahin (2023)	Samsun Atakum ilçesinde elektrikli ve elektronik atık (e-atık) kutuları için en uygun yerlerin belirlenmesidir.
Yıldız ve Er (2023)	Siirt İlinde güneş enerjisi santrali kurulum yeri için en uygun yeri belirlemektedir.
Meşin ve Demir (2023)	Konya il merkezinde en uygun teknoloji geliştirme bölgesi (TGB) alanlarını belirlemektedir.
Tekdamar ve Tekdamar (2024)	Türkiye'nin güneydoğusunda yer alan Mardin ili için en uygun güneş enerjisi santrali yerlerini belirlemektedir.

7. Uygulama ve Sonuçların Değerlendirilmesi

7.1. Araştırmanın Konusu ve Amacı

Bu çalışma, coğrafi bilgi sistemleri (CBS) ve çok kriterli karar verme yöntemlerini kullanarak kaykay parkı yer seçim sürecini incelemektedir. Kaykay parklarının yer seçimi sürecinde, kaynakları daha verimli bir şekilde kullanmak amacıyla belirlenen kriterlerin önem dereceleri tespit edilip alternatif kaykay parkı alanları üzerindeki etkileri değerlendirilerek en uygun alternatifi belirlenmiştir. Kriterlerin ağırlıklarının belirlenmesinde Critic yöntemi, alternatiflerin sıralanmasında ise Aras yönteminden yararlanılmıştır.

7.2. Araştırmanın Önemi

Genellikle sokaklarda kaykay yapmak tehlikeli olabileceği sebebiyle yasaklanmıştır. İşte bu noktada kaykay parkları devreye girmektedir. Kaykay parkları, kaykaycılar için güvenli, düzenli ve yaratıcı alanlar sunar. Aynı zamanda bu parklar, gençlerin enerjilerini pozitif bir şekilde yönlendirmelerine, topluluklarına katkıda bulunmalarına ve kendilerini ifade etmelerine olanak tanır. Kaykay parkları, gençlerin ve toplumun bir araya geldiği, sporun, kültürün ve paylaşımın bulunduğu önemli mekânlardır. Aynı zamanda profesyonel kaykay parkları, iş birlikleri sayesinde birçok etkinliğe de ev sahipliği edebilmektedir. Dünyada kaykay sporunun ve kültürünün büyük bir popüleriteye sahip olmasına karşın, özellikle ülkemizdeki küçük şehirlerde uygun ve kullanışlı kaykay parklarına erişimin kısıtlı ya da hiç olmayışı önemli bir sorun teşkil etmektedir ve literatürde kaykay parkı yer seçimini ele alan ilk çalışma olması sebebiyle önem arz etmektedir.

7.3. Araştırma Problemleri

Kaykayın bu kadar popüler olmasına karşın, özellikle ülkemizdeki küçük şehirlerde uygun ve kullanışlı kaykay alanlarına erişim önemli bir sorun halindedir. Bolu ili'nde ise hiçbir kaykay parkı olmaması, gençlerin ve profesyonel olarak kaykayla uğraşan sporcuların antrenman yapabilecek alanları olmadığından sokakları ve kamu alanlarını kullanmaları büyük bir sorun teşkil etmektedir.

Bu çerçevede araştırma soruları aşağıdaki gibi oluşturulmuştur:

- Kaykay parkı yer seçiminde en önemli kriter nedir?
- Kaykay parkı yer seçiminde en uygun alternatif hangisidir?

7.4. Araştırmanın Özgün Değeri

Ülkemizde Kaykay parkları ile ilgili yapılmış herhangi bir çalışma bulunmamaktadır ve dünya genelinde yapılan çalışmaların da kısıtlı olmasıyla birlikte çoğunluğu parkların fiziksel özellikleri ve tasarımı üzerine odaklanmaktadır. Ancak, bu çalışmanın farkı, kaykay parklarının yer seçim sürecine odaklanmasıdır. Küçük şehirlerde taleple orantılı olarak en fazla bir veya iki kaykay parkı yeterli olabilmektedir bu sebeple kitlelere doğru bir şekilde hizmet verebilmesi için bu park yerlerinin seçimi kritik bir öneme sahiptir. Bu çalışmada kaykay parkı yer seçimi karar verme sürecindeki kritik faktörler ve bu faktörlerin önem dereceleri hem şehir planlamacılar hem de kaykay topluluğu bakış açıları temelli değerlendirilmiştir. Kaykay sporunun popülerliğini ve kaykay parklarının toplumlar için önemini vurgulayarak, CBS'nin bu alandaki olumlu etkilerini ve sürdürülebilirlik alanındaki katkılarını ortaya koymayı amaçlamaktadır.

7.5. Araştırmanın Örnekleme ve Verilerin Elde Edilmesi

Bu araştırmanın örneklemini Bolu'da ikamet eden kaykay kullanıcıları ve Bolu Belediyesi yetkilileri oluşturmaktadır. Çalışmadaki veriler, 5-10 Ocak 2024 tarihleri arasında kaykay kullanıcıları ile Bolu Belediyesindeki park ve bahçeler personeli, şehir ve bölge planlamacılar ve park ve bahçeler mimar ve mühendisleri ile 15 dakikalık yüz yüze görüşmeler ile elde edilmiştir. Verilerin toplanmasında yapılandırılmış anket formu kullanılmıştır. Amaçlı örnekleme yönteminden yararlanılarak, Bolu Belediyesi'ne bağlı Park ve Bahçeler Müdürlüğü mimar ve mühendislerden 7; personellerinden ise 10, şehir ve bölge planlamacılarından 12 ve yerel kaykay kullanıcılarından 20 kişi olmak üzere toplam 49 uzman görüşüne erişilmiştir. Nicel kriterlerde gerçek değerler, nitel kriterlerde ise uzman görüşleri değerlendirilmiştir.

7.6. Araştırmanın Varsayımları

- Uzman olarak belirlenen kişilerin alanlarında gerçekten uzman olduğu,
- Uzmanlar ile yapılan görüşmeler esnasında cevapların doğru bir şekilde verildiği,
- Kaykay kullanıcıların homojen bir şekilde belirlendiği varsayılmıştır.

7.7. Araştırmanın Kısıtları

Araştırmanın sınırlarını belirlemek için kullanılan kısıtlamalar:

- Coğrafi kısıtlama: Bolu ili merkezi,
- Sektörel kısıtlama: Bolu belediyesi kaykay parkı projesinden sorumlu birimler,
- İlgili alan: Kaykay yapan kişiler olarak belirlenmiştir.

7.8. Kriterlerin Tanımlanması

Kaykay parkı yer seçimi önemli bir süreçtir çünkü özellikle küçük şehirlerde çok fazla kaykay parkına ihtiyaç olmaması sebebiyle bir veya iki alan yeterli olabilmektedir. Bolu ili başta olmak üzere şehirlerin çoğunda doğru kaykay parkı yer seçimi ve tasarımı sağlanamadığından parklar kaldırılmakta ve yeniden yapılmaktadır. Bu nedenle yer seçiminin doğru bir şekilde analiz edilerek yapılması, parkın sürdürülebilir olması açısından büyük bir öneme sahiptir. Bir kaykay parkı için en uygun yeri seçmek için arazi, zemin, alan, mesafe gibi faktörler değerlendirilmelidir. Bu amaçla en iyi alternatifini belirlemek amacıyla yedi adet kriter belirlenmiştir. Bu kriterler alanında uzman kişiler tarafından belirlenmiştir. Çalışma için belirlenen kriterler aşağıda verilmiştir.

Arazinin Uygunluğu: Arazinin kaykay parkı inşası için uygun olması, normalden daha fazla maliyet harcamanın önüne geçmektedir. Arazinin eğimi birçok tesisin ve spor alanlarının yer seçimi sürecini inceleyen çalışmalarda dikkate alınan bir kriterdir. Kaykay parkının kurulacağı arazinin eğim yüzdesi düşük olması beklenir, çünkü yüksek eğimlerde inşaat maliyetleri artmaktadır.

Zeminin Elverişliliği: Zeminin yumuşak veya sert olması bir park inşasını zorlaştıran veya kolaylaştıran önemli etmenlerdendir. Elverişsiz zemin fazladan maliyete ve iş gücüne sebebiyet vereceğinden tercih edilen bir durum değildir. Bu nedenle zeminin park yapımı için elverişli olması önemlidir.

Alanın Büyüklüğü: Arazi, kaykay parkı tasarımı için uygun büyüklükte bir yüzölçümüne sahip olmalıdır. Bu büyüklük, rampalar ve engel öğeleri gibi kaykay parkı öğelerinin çeşitliliği için önemlidir. Aynı şekilde çevresinde dinlenme ve yeşil alanların ve başka spor aktivitelerin gerçekleştirilebileceği alanların olması katılımı büyük bir ölçüde artırmaktadır. Bu yüzden, çalışmadaki alternatiflerin yüzölçümleri park kompleksinin tamamı baz alınarak değerlendirilmiş ve veriler Google haritalar ve Yandex haritalar vb. coğrafi bilgi sistemleri kullanılarak tespit edilmiştir. Alanın büyüklüğü ne kadar fazlaysa park için bir o kadar avantajlıdır.

Merkeze Olan Uzaklık: Parkın merkezi konumda olması, potansiyel kullanıcıların erişimini kolaylaştırmaktadır. Kaykay parkının özellikle gençler ve çocuklar için, ulaşılabilir olması önemlidir. Bu, parkın toplumun geniş bir kesimine hizmet etmesini sağlar ve kullanımı artırır. Bu yüzden coğrafi bilgi sistemi ile alternatiflerin merkeze olan uzaklıkları tespit edilmiş ve en düşük performans skoru istenilen durum olarak değerlendirilmiştir.

Konutlara Olan Mesafe: Kaykay kullanıcıları kaykay yaparken çevreyi seslerden dolayı rahatsız edebiliyorlar. Bu çoğu zaman parkların yapımında kullanılan malzemeden ve tasarımlardan kaynaklansa da kaykay parklarının konutlara çok yakın olması istenen bir durum değildir. Bu sebeple, kaykay parkı kurulacak alanın konutlara olan mesafesinin fazla olması gerektiği belirlenmiştir.

Ulaşım Kolaylığı: Kaykay parkının çeşitli ulaşım seçenekleriyle kolayca erişilebilir olması, kullanımı artırır. Toplu taşıma, bisiklet yolu veya yaya yolları gibi ulaşım seçeneklerinin yakınlığı, parkın daha geniş bir kitleye erişmesine olanak tanımaktadır.

Diğer Parklarla Entegre Olması: Kaykay parkının mevcut park alanları ile entegre olması parkın kullanımını ve işlevselliğini artırır. Spor sahaları (futbol ve basket sahaları, tenis kortu vb.), oyun alanları veya yeşil alanlar ile bir spor kompleksi bünyesinde olması istenilen bir durumdur. Bu entegrasyon, parkın toplum için daha çekici hale gelmesini sağlayarak, parkın sosyal bir merkez haline gelmesine de yardımcı olur.

Belirlenen bu kriterler kaykay parkı yer seçiminde büyük bir rol oynamasının yanı sıra benzer parkların ve tesislerin yer seçim süreçlerinde de kullanılmaktadır. Kriterlerin kullanıldığı benzer yer seçimi çalışmaları aşağıdaki tabloda gösterilmiştir.

Tablo 6: Kriterlerin Kullanıldığı Çalışmalar

Aalışveriş Merkezi Kuruluş Yeri Seçimi (Gümüş, Balta, Durduran, 2019)	Arazinin Uygunluğu ve Zeminin Elverişliliği
Tıbbi Atık Sterilizasyon Tesisleri Yer Seçimi (Uyan ve Yalprı, 2016)	Konutlara Olan Mesafe
Boru Tesisi Yer Belirleme (Javadi, 2018)	Ulaşım kolaylığı ve konutlara olan mesafe
Afes Lojistiği Depo Kuruluş Yeri Seçimi (Keser, 2019)	Konutlara olan mesafe, Arazinin uygunluğu ve zeminin elverişliliği
Hibrit Çözüm Yaklaşımı İle Güneş Enerji Santrali Kurulum Yeri Seçimi (Yıldız ve Er, 2023)	Arazinin uygunluğu ve zeminin elverişliliği
Elektrikli Araç Şarj İstasyonu Yer Seçimi (Erol, 2022)	Arazinin Uygunluğu
Optimum Stadyum Kuruluş Yerinin Belirlenmesi (Eğilmez, Yıldız ve Eş, 2019)	Ulaşım Kolaylığı
Güneş Enerjisi Santrali Yer Seçimi (Tekdamar ve Tekdamar, 2023).	Arazinin Uygunluğu, Yerleşim alanlarına olan uzaklık,
Rüzgar Enerji Santrali Yer Seçimi Süreçlerinin Modellenmesi (Şimşek, 2020)	Arazinin Uygunluğu
Kayak Merkezlerinde Yer Seçimi (Aydın ve Alaeddinoğlu, 2020)	Arazinin Uygunluğu ve Ulaşım

7.9. Alternatif ve Kriterlerin Sınıflandırılması

Çalışma kapsamındaki kriterler ve alternatifler kodlanmıştır. Kriterlerin kodları Tablo 7’de ve alternatiflerin kodları ise Tablo 8’de gösterilmiştir. Merkeze olan uzaklık kriteri haricinde diğer tüm kriterler fayda yönlü olarak belirlenmiştir. Alan büyüklüğü ve merkeze olan uzaklık kriterleri, alternatif alanların gerçek değerleri kullanılarak değerlendirilmiştir. Alan büyüklüğü verileri metrekaşe, merkeze olan uzaklık ise metre cinsinden ele alınmıştır. Merkez olarak Bolu İli Valiliği belirlenmiş, alternatif alanların Bolu Valiliği’ne olan uzaklıkları hesaplanmıştır.

Tablo 7: Kriterler ve Kodları

Arazinin uygunluğu	K1	MAK	NİTEL
Zeminin elverişliliği	K2	MAK	NİTEL
Alanın büyüklüğü	K3	MAK	NİCEL (Metrekare)
Merkeze olan uzaklık	K4	MİN	NİCEL (Metre)
Konutlara olan mesafe	K5	MAK	NİTEL
Ulaşım kolaylığı	K6	MAK	NİCEL
Diğer parklarla entegre olması	K7	MAK	NİCEL

Tablo 8: Alternatifler ve Kodları

Anıtpark Meydanı	A1
Orman Parkı	A2
Karaçayır Parkı	A3
Kemal Sunal Parkı	A4
Masal Parkı	A5
A Alanı	A6
B Alanı	A7

7.10. Yöntemlerin Uygulanması

Kaykay parkı yer seçiminde etkili olan kriterlerin önem derecelerini belirlemek amacıyla Critic yöntemi kullanılarak kriter ağırlıkları belirlenmiştir. En uygun alternatifi belirlemek için ise Critic yöntemi ile elde edilen kriter ağırlıkları kullanılarak Aras yöntemi uygulanmış ve K_i değerleri elde edilmiştir. Bu değerler sayesinde kaykay parkı için belirlenen alternatif alanların sıralamaları elde edilmiştir.

7.10.1. CRİTİC Yöntemi Uygulama Adımları

İlk aşamada Critic yöntemi ile karar matrisi oluşturulmuştur. Matris aşağıdaki tabloda gösterilmiştir.

Tablo 9: Critic Yöntemi Karar Matrisi

	Mak.	Mak.	Mak.	Min.	Mak.	Mak.	Mak.
	K1	K2	K3	K4	K5	K6	K7
A1	6,388	6,898	10000,000	100,000	6,469	9,388	4,857
A2	6,224	6,551	88000,000	3000,000	5,898	7,286	7,510
A3	7,184	6,816	60000,000	1200,000	6,980	8,163	7,306
A4	6,367	6,857	7800,000	2100,000	6,551	7,061	6,816
A5	4,878	5,429	11000,000	3500,000	5,510	5,306	6,878
A6	6,612	6,959	2485,000	2600,000	6,653	6,163	3,918
A7	7,510	7,306	2300,000	2500,000	5,061	6,408	3,735

Bu yöntemin ikinci adımında verilerin standart hale getirilmesi için fayda yönlü kriterler için Eşitlik (2) ve maliyet yönlü kriterler için Eşitlik (3) denklemleri kullanılarak Tablo 10'daki Normalize Karar Matrisi oluşturulmuştur.

Tablo 10: Critic Yöntemi Normalize Karar Matrisi

	Mak.	Mak.	Mak.	Min.	Mak.	Mak.	Mak.
	K1	K2	K3	K4	K5	K6	K7
A1	0,574	0,783	0,090	1,000	0,734	1,000	0,297
A2	0,512	0,598	1,000	0,147	0,436	0,485	1,000
A3	0,876	0,739	0,673	0,676	1,000	0,700	0,946
A4	0,566	0,761	0,064	0,412	0,777	0,430	0,816
A5	0,000	0,000	0,102	0,000	0,234	0,000	0,832
A6	0,659	0,815	0,002	0,265	0,830	0,210	0,049
A7	1,000	1,000	0,000	0,294	0,000	0,270	0,000

Critic yönteminin üçüncü aşamasında ise normalize edilen kriterler arasındaki ilişkinin gücünü tespit etmek amacıyla Eşitlik (4) formülü kullanılarak, Tablo 11’de gösterilen Korelasyon(ilişki) matrisi oluşturulmuştur.

Tablo 11: Korelasyon (İlişki) Matrisi

	K1	K2	K3	K4	K5	K6	K7
K1	1	0,922	0,047	0,420	0,157	0,372	-0,425
K2	0,922	1	-0,104	0,492	0,220	0,445	-0,547
K3	0,047	-0,104	1	-0,064	0,169	0,280	0,692
K4	0,420	0,492	-0,064	1	0,564	0,922	-0,158
K5	0,157	0,220	0,169	0,564	1	0,532	0,226
K6	0,372	0,445	0,280	0,922	0,532	1	0,074
K7	-0,425	-0,547	0,692	-0,158	0,226	0,074	1,000

Dördüncü adımda ise standart sapma değerleri kullanılarak bilgi miktarı (C_j) değeri hesaplanmıştır. Standart sapma değerleri için Eşitlik (5), C_j değeri için ise Eşitlik (6) formülünden yararlanılmıştır. Bu değerler ise Tablo 12’de gösterilmiştir.

Tablo 12: Critic Yöntemi C_j ve Standart Sapma Değerleri

	K1	K2	K3	K4	K5	K6	K7
C _j	1,436	1,457	1,974	1,297	1,488	1,119	2,659
	0,12563	0,12750	0,17273	0,11346	0,13016	0,09786	0,23266
σ _j	0,319	0,319	0,396	0,339	0,360	0,331	0,433

Son adım olarak ise Eşitlik (7) kullanılarak Tablo 13’de gösterilmiş olan kriterlerin ağırlık değerleri (W_j) saptanmıştır.

Tablo 13: Critic Yöntemi Kriter Ağırlık Değerleri (W_j)

Arazinin uygunluğu	K1	0,126
Zeminin elverişliliği	K2	0,128
Alanın büyüklüğü	K3	0,173
Merkeze olan uzaklık	K4	0,113
Konutlara olan mesafe	K5	0,130
Ulaşım kolaylığı	K6	0,098
Diğer parklarla entegre olması	K7	0,233

Critic yöntemi ile bulunan ağırlıklandırma sonrasında kaykay parkı yer seçiminde en önemli belirleyici kriterin “Diğer parklarla entegre olması” olduğu ve en az öneme sahip kriterin ise “Ulaşım Kolaylığı” olduğu sıralama K7>K3>K5>K2>K1>K4>K6 şeklinde tespit edilmiştir.

7.10.2. Aras Yöntemi Uygulama Adımları

Aras yönteminin ilk adımında, fayda ve maliyet durumlarına göre belirlenen optimal değerlerinde dahil olduğu karar matrisi oluşturulmuştur. Elde edilen matris Tablo 14’de gösterilmiştir.

Tablo 14: Aras Yöntemi Karar Matrisi

	K1	K2	K3	K4 (-)	K5	K6	K7
Optimal durum	7,510	7,306	88000,000	100,000	6,980	9,388	7,510
A1	6,388	6,898	10000,000	100,000	6,469	9,388	4,857
A2	6,224	6,551	88000,000	3000,000	5,898	7,286	7,510
A3	7,184	6,816	60000,000	1200,000	6,980	8,163	7,306
A4	6,367	6,857	7800,000	2100,000	6,551	7,061	6,816
A5	4,878	5,429	11000,000	3500,000	5,510	5,306	6,878
A6	6,612	6,959	2485,000	2600,000	6,653	6,163	3,918
A7	7,510	7,306	2300,000	2500,000	5,061	6,408	3,735

Karar matrisinin oluşturulmasından sonra Normalizasyon işlemi gerçekleştirilmiştir. Fayda temelli kriterler için Eşitlik (11), maliyet temelli kriterler için Eşitlik (12) formülleri kullanılarak Normalize karar matrisi oluşturulmuştur. Oluşturulan bu matris Tablo 15’de gösterilmiştir.

Tablo 15: Aras Yöntemi Normalize Karar Matrisi

	K1 (+)	K2 (+)	K3 (+)	K4 (-)	K5 (+)	K6 (+)	K7 (+)
Optimal durum	0,143	0,135	0,326	0,440	0,139	0,159	0,155
A1	0,121	0,127	0,037	0,440	0,129	0,159	0,100
A2	0,118	0,121	0,326	0,015	0,118	0,123	0,155
A3	0,136	0,126	0,223	0,037	0,139	0,138	0,151
A4	0,121	0,127	0,029	0,021	0,131	0,119	0,140
A5	0,093	0,100	0,041	0,013	0,110	0,090	0,142
A6	0,126	0,129	0,009	0,017	0,133	0,104	0,081
A7	0,143	0,135	0,009	0,018	0,101	0,108	0,077

Normalize karar matrisinin oluşturulmasından sonra, Ağırlıklı Normalize Karar Matrisi oluşturulur. Bu matris oluşturulurken Critic yönteminden elde edilen ağırlık değerleri kullanılarak Eşitlik (15) yardımıyla Tablo 16’da gösterilen ağırlıklı karar matrisi oluşturulmuştur.

Tablo 16: Aras Yöntemi Ağırlıklı Karar Matrisi

	K1	K2	K3	K4	K5	K6	K7
Opt.	0,018	0,017	0,056	0,050	0,018	0,016	0,036
A1	0,015	0,016	0,006	0,050	0,017	0,016	0,023
A2	0,015	0,015	0,056	0,002	0,015	0,012	0,036
A3	0,017	0,016	0,038	0,004	0,018	0,014	0,035
A4	0,015	0,016	0,005	0,002	0,017	0,012	0,033
A5	0,012	0,013	0,007	0,001	0,014	0,009	0,033
A6	0,016	0,016	0,002	0,002	0,017	0,010	0,019
A7	0,018	0,017	0,001	0,002	0,013	0,011	0,018

Eşitlik (17) ve Eşitlik (18) formüllüleri kullanılarak her alternatifin optimal değerini gösteren S_i ve fayda derecesini gösteren K_i değerleri bulunmuştur. S_i ve K_i değerleri Tablo 17’de gösterilmektedir.

Tablo 17: Aras Yöntemi S_i ve K_i Değerleri

	S_i	K_i
OPT.	0,211	1
A1	0,143	0,680
A2	0,152	0,719
A3	0,142	0,675
A4	0,100	0,474
A5	0,089	0,421
A6	0,082	0,388
A7	0,080	0,380

Son adım olarak ise K_i değerleri büyükten küçüğe sıralanarak alternatiflere ilişkin sıralamaya erişilmiştir. Alternatiflerin büyükten küçüğe sıralaması Tablo 18’de gösterilmiştir.

Tablo 18: Aras Yöntemi Alternatiflerin Sıralanması

Orman Parkı	A2	0,71855
Anıtpark Meydanı	A1	0,67953
Karaçayır Parkı	A3	0,67476
Kemal Sunal Parkı	A4	0,47409
Masal Parkı	A5	0,42136
A Alanı	A6	0,38812

B Alanı	A7	0,38010
---------	----	---------

Elde edilen sonuçlara göre kaykay parkı yer seçimi için belirlenen alternatiflerin uygunluk derecesine göre sıralaması A2, A1, A3, A4, A5, A6, A7 şeklindedir. En uygun yer alternatifi “Orman Parkı”, en son tercih edilmesi gereken alternatif ise “Kılıçarslan B Alanı” olarak belirlenmiştir.

8. Sonuç, Tartışma ve Öneriler

Günümüzde, dünya çapında büyük bir popülerliğe sahip olan kaykay sporu, Türkiye’de de popülerliğini artırmıştır. Ülkemizde, Türkiye Kaykay Federasyonu’nun kurulması ve Türkiye’nin ilk milli kaykay takımının oluşturulması ile olimpiyatlarda yerini alması, bu popülerliğin arkasındaki kritik etkenlerdendir. Bu artış sebebiyle kullanıcıların kendilerini geliştirebilecekleri ve antrenman yapabilecekleri alanlar olan kaykay parklarının, çoğu şehrimizde sınırlı veya hiç olmaması sebebiyle bu tarz alanların tasarımı ve inşası büyük bir önem teşkil etmeye başlamıştır.

Bu çalışma, coğrafi bilgi sistemleri ve çok kriterli karar verme yöntemlerinin kaykay parkı yer seçimi süreçlerinde nasıl etkin bir şekilde kullanılabileceğini göstererek, planlama ve karar verme süreçlerine katkı sağlamayı amaçlamaktadır. Bu bulgular, benzer projelerin tasarımına ve yer seçim süreçlerine rehberlik ederek, kaykay parklarıyla ilgili şehir planlaması ve spor tesisleri yönetimi alanlarında önemli bir kaynak teşkil edebilir. Bu çalışmanın literatüre katkısı, Türkiye’de kaykay ve kaykay parkı ile ilgili yapılan ilk çalışma olmasıdır. Çalışmanın coğrafi kısıtının değiştirilerek, başka illerde de kaykay parkı ve benzeri parkların yer seçim ve tasarım süreçlerinin, şehirlerin ve toplumun ihtiyaçlarını en iyi şekilde karşılamalarına yönelik tasarlanarak, literatüre katkıda bulunacak yeni çalışmaların yapılabilmesi önerilmektedir.

Araştırma kapsamında, arazinin uygunluğu, zeminin elverişliliği, alanın büyüklüğü, merkeze olan uzaklık, konutlara olan mesafe, ulaşım kolaylığı ve diğer parklarla entegrasyon olmak üzere 7 adet kriter ve Bolu ili merkezinde bulunan Anıtpark Meydanı, Orman Parkı, Karaçayır Parkı, Kemal Sunal Parkı, Masal Parkı, Kılıçarslan A Alanı ve Kılıçarslan B Alanı olmak üzere 7 adet alternatif park alanı belirlenmiştir. Bu kriterler ve alternatifler, Bolu Belediyesi Park ve Bahçeler Müdürlüğüne bağlı personel ve mimar, mühendisler, Bolu Belediyesi Şehir ve Bölge Planlama Birimi ve kaykay kullanıcıları ile yapılan yüz yüze görüşmeler ile değerlendirilmiştir.

Critic yöntemi ile kriterlerin ağırlıkları belirlenmiş ve Aras yöntemi ile ise alternatifler sıralanarak, en uygun kaykay parkı yeri seçimi sağlanmıştır. Critic yönteminden elde edilen sonuçlar, alternatifler çerçevesinde değerlendirilmektedir. Kriter tek başına önemli olsa da kararı etkilemediği durumda önemsiz sayılabilir. Böylelikle karar süreci üzerindeki etkisi de azdır. Critic yönteminden elde edilen ağırlık verileri incelendiğinde, en büyük etkiye sahip kriterin “Diğer parklarla entegrasyon” olduğu belirlenmiştir. Uzmanların görüşü doğrultusunda, kaykay parkının başka etkinlik alanlarını ve spor komplekslerini bünyesinde barındıran veya barındırabilecek alanlara kurulması, her daldan sporla uğraşan gençlerin sosyalleşmeleri ve etkileşim halinde olmalarını sağlamaktadır. İkinci en önemli belirleyici kriter, alan büyüklüğü (K2) olarak tespit edilmiştir. Alanın büyüklüğü, bir kaykay parkının içerebileceği rampaların ve engel öğelerinin çeşitliliği bakımından hayati öneme sahiptir. Ayrıca, sadece kaykay parkının değil, tüm park kompleksinin yüzölçümü de yer seçiminde dikkat edilen bir faktördür. Bir diğer taraftan kaykay parkları bir takım gürültüye sebep olabilmektedir. Bu seslerin sebebi çoğu zaman parkların yapımında doğru malzemenin tercih edilmemesinden kaynaklanmaktadır. Bu sebeple, kaykay parkının kurulacağı bölgenin konutlara olan mesafesinin de mahalle sakinlerinin sesten rahatsızlık duyma ihtimali açısından, üçüncü en büyük öneme sahip kriter olarak belirlenmiştir. Arazinin uygunluğu, zeminin elverişliliği ve merkeze olan uzaklık kriterleri nispeten birbirlerine yakın bir şekilde yer seçimi üzerinde daha düşük bir etkiye sahiptirler. Bunun sebebinin ise parkın kurulacağı alanın bu kriterleri sağlamamasının, doğru kaykay parkı projesi ve doğru ekiple rahatlıkla üstesinden gelinebileceği olarak değerlendirilmiştir. “Ulaşım Kolaylığı” ise en düşük önem derecesine sahip kriter olarak tespit edilmiştir. Bolu İli Merkezi’ndeki belirlenen alanlara ulaşımın çok büyük zorluğu olmaması sebebiyle bu kriterin yer seçimi üzerindeki etkisi düşük öneme sahiptir.

Aras yöntemi ile elde edilen veriler doğrultusunda alternatifler sıralandığında, Bolu ili bazında en iyi kaykay parkı yer alternatifinin “Orman Parkı” olduğu tespit edilmiştir. İkinci en iyi alternatif ise “Anıtpark Meydanı” olarak belirlenmiştir. Orman Parkı merkeze olan uzaklık bakımından dezavantajlı olsa da diğer tüm kriterlerde üstünlük sağlamaktadır. Bünyesinde tenis kortu, basket sahası vb. spor alanlarıyla entegre bir biçimde olması ve 88000 metrekarelik yüzölçümü ile Bolu’nun en büyük parkı konumunda olması, en iyi alternatif olarak belirlenmesindeki önemli özelliklerindedir. Aynı şekilde bu park, küçük çocuklar kaykay yaparken, ailelerinin onları rahatlıkla bekleyebilecekleri ve vakit geçirebilecekleri restoran ve kafelere de ev sahipliği yapmaktadır. İkinci en iyi alternatif alan olan Anıtpark Meydanı ise alan büyüklüğü bakımından Orman Parkından yaklaşık 8 kat daha küçük bir alana sahip olsa da bazı noktalarda avantajları bulunmaktadır. Konutlara olan mesafesinden dolayı çevreyi rahatsız etme ihtimali en düşük seçenekler arasında yer almasıyla birlikte merkezi konumu sayesinde Anıtpark Meydanı’na olan ulaşım da diğer alternatiflere kıyasla çok daha kolaydır. Aynı şekilde Bolu’daki kaykay kültürünün ikonik alanlarından biri olan bu meydan kaykay kullanıcılarının sıklıkla vakit geçirdikleri bir yer olduğundan, buraya yapılacak bir kaykay parkı gençlerin bu alan üzerindeki aidiyet duygusunu arttıracaktır. En iyi 3,4 ve 5. alternatifler ise sırasıyla Karaçayır Parkı, Kemal Sunal Parkı ve Masal Parkı olarak belirlenmiştir. Belediyenin alternatif olarak sunduğu Kılıçarslan A Alanı 6. ve Kılıçarslan B alanı ise 7. olarak en son tercih edilmesi gereken alternatif olarak değerlendirilmiştir.

Çalışma kapsamında tespit edilen sonuçlar doğrultusunda politika yapıcılara, araştırmacılara ve topluma belli başlı bir takım öneriler sunulmuştur:

Uygulayıcılara Öneriler:

- Bolu ilinde yapılacak veya yapılması planlanan bir kaykay parkı projesi yer seçiminde çalışmada belirlenen yer alternatifleri sıralaması değerlendirilebilir.
- Kaykay parklarının gençler üzerindeki önemi ve faydalarının farkına varılarak, bu amaç doğrultusunda yeni projeler tasarlanabilir.
- Çalışmanın yapısı, yerel yönetimin ve kaykay kullanıcılarının görüşlerinin dikkate alındığını göstermektedir. Bu nedenle, planlama sürecinde katılımı teşvik etmek ve toplumun ihtiyaçlarını anlamak için diyalog ve işbirliği içinde olunabilir.
- Kaykay parklarının planlanması ve yönetilmesi süreçlerinde toplumsal katılımı teşvik etmek önemlidir. Yerel toplulukların görüşleri ve ihtiyaçları dikkate alınarak parkların tasarlanması ve yönetilmesi, toplumun parkları sahiplenmesi sağlanabilir.
- Kaykay parklarının doğru malzemelerle inşa edilmesi ve düzenli bakımının yapılması, gürültü ve diğer olası çevresel etkileri en aza indirebilir. Bu nedenle, politika uygulayıcıları ve yerel yönetimler, sürdürülebilirlik ve bakım konularını ön planda tutabilirler.

Araştırmacılara Öneriler:

- Çalışmanın coğrafi kısıtları genişletilerek başka illerde kaykay parkı veya benzeri parkların yer seçim süreçleri incelenerek farklı çalışmalar yapılabilir.
- Bu çalışmada belirlenen kriterler, başka şehirlerdeki kaykay parkı yer seçimi süreçlerinde değerlendirilerek kriterlerin önem dereceleri karşılaştırılabilir.
- Bu çalışmada kullanılan çok kriterli karar verme yöntemlerinden Critic ve Aras yöntemleri haricinde başka yöntemler kullanılarak analiz ve yorumlama yapılabilir.

Topluma Öneriler:

- Kaykay parklarının kurulumu ve kullanımıyla ilgili toplumu bilgilendirmek ve farkındalık oluşturmak önemlidir. Toplumun geniş kesimlerine sporun sağlık ve sosyal faydaları hakkında bilgi verilebilir ve kaykay bir spor olarak tanıtılabilir.

Türkiye’de kayak sporunun daha geniş kitlelere ulaşmasını ve başarılı sporcuların yetiştirilmesini sağlamak amacıyla hem sporun yaygınlaşmasını destekleyecek hem de yerel kayak endüstrisinin büyümesine katkı sağlayacak işbirliklerine ve ilgili amaçlara yönelik girişimlere öncelik verilebilir.

Finansman/ Grant Support

Yazar(lar) bu çalışma için finansal destek almadığını beyan etmiştir.
The author(s) declared that this study has received no financial support.

Çıkar Çatışması/ Conflict of Interest

Yazar(lar) çıkar çatışması bildirmemiştir.
The authors have no conflict of interest to declare.

Yazarların Katkıları/Authors Contributions

Çalışmanın Tasarlanması: Yazar-1 (%60), Yazar-2 (%30), Yazar-3 (%10)
Conceiving the Study: Author-1 (%60), Author-2 (%30), Author-3 (10)
Veri Toplanması: Yazar-1 (%10), Yazar-2 (%90), Yazar-3 (%0)
Data Collection: Author-1 (%10), Author-2 (%90), Author-3 (%0)
Veri Analizi: Yazar-1 (%20), Yazar-2 (%20), Yazar-3 (%60)
Data Analysis: Author-1 (%20), Author-2 (%20), Author-3 (%60)
Makalenin Yazımı: Yazar-1 (%20), Yazar-2 (%60), Yazar-3 (%20)
Writing Up: Author-1 (%20), Author-2 (%60), Author-3 (%20)
Makale Gönderimi ve Revizyonu: Yazar-1 (%80), Yazar-2 (%10), Yazar-3 (%10)
Submission and Revision: Author-1 (%80), Author-2 (%10), Author-3 (%10)

Açık Erişim Lisansı/ Open Access License

This work is licensed under Creative Commons Attribution-NonCommercial 4.0 International License (CC BY NC).
Bu makale, Creative Commons Atıf-GayriTicari 4.0 Uluslararası Lisansı (CC BY NC) ile lisanslanmıştır.

Kaynaklar

- Adalı, E. A., & Işık, A. T. (2016). Air Conditioner Selection Problem With Copras and Aras Methods. *Manas Sosyal Araştırmalar Dergisi*, 5(2), 124-138.
- Akçakanat, Ö., Aksoy, E., & Teker, T. (2018). Critic ve Mdl Temelli Edas Yöntemi ile TR-61 Bölgesi Bankalarının Performans Değerlendirmesi. *Süleyman Demirel Üniversitesi Sosyal Bilimler Enstitüsü Dergisi*, 1(32), 1-24.
- Akdemir, A. (2019). Alışveriş Merkezleri İçin CBS Tabanlı En Uygun Yer Seçimi Analizi: Üsküdar İlçesi Örneği. Yüksek Lisans Tezi, Afyon Kocatepe Üniversitesi.
- Altınışık, A. (2020). İzmir İli İçin Fotovoltaik Güç Santralleri Yer Seçiminin Coğrafi Bilgi Sistemi (CBS) ile Gerçekleştirilmesi. Yüksek Lisans Tezi, Ege Üniversitesi.
- Arslan, R. (2018). Çok Kriterli Karar Verme Yöntemlerinin Karşılaştırılması ve Bütünleştirilmesi: OECD Verileri Üzerine Bir Uygulama.
- Asker, V. (2022). Critic Temelli Cocoso Yöntemi ile Kovid-19 Salgını Öncesi ve Kovid-19 Salgını Döneminde Finansal Performans Analizi: İmalat Sektöründe Bir Uygulama. *Finans Politik ve Ekonomik Yorumlar Dergisi*, 0(662), 9-37.
- Ateş, S., & Topal, A. (2021). Entropi Temelli Topsis, Aras ve Moosra Yöntemleri ile Güneş Enerji Santrali Kuruluş Yeri Seçimi: Kop Bölgesi Örneği. *International Journal Of Management Economics and Business*. <https://doi.org/10.17130/ijmeb.869594>
- Aydın, B., & Alaeddinoğlu, F. (2020). Kayak Merkezlerinde Yer Seçimi: Van ve Bitlis İli Örnekleri. *Journal Of Academic Tourism Studies*, 1(1), 59–83. <https://doi.org/10.29228/jatos.51855>
- Aydın, N. Y. (2009). GIS-Based Site Selection Approach For Wind and Solar Energy Systems: A Case Study From Western Turkey. Yüksek Lisans Tezi, Orta Doğu Teknik Üniversitesi.
- Beal, B. (1995). Disqualifying The Official: An Exploration Of Social Resistance Through The Subculture Of Skateboarding. *Sociology Of Sport Journal*, 12(3), 252-267.

- Bıyık, B. (2022). Küresel Bulanık Çok Kriterli Karar Verme Yaklaşımı ile Mobil Atık Getirme Merkezi İçin CBS Tabanlı Yer Seçimi. Yüksek Lisans Tezi, Ondokuz Mayıs Üniversitesi.
- Borden, I. (2001). *Skateboarding, Space and The City: Architecture and The Body*. Berg Publishers.
- Brooke, M. (1999). *The Concrete Wave: The History of Skateboarding*. Warwick Publishing.
- Bulğurcu, B. (2019). Çok Nitelikli Fayda Teorisi ile CRITIC Yöntem Entegrasyonu: Akıllı Teknoloji Tercih Örneği. *OPUS Uluslararası Toplum Araştırmaları Dergisi*. <https://doi.org/10.26466/opus.584123>
- Campbell, J. B., & Wynne, R. H. (2017). *Introduction To Remote Sensing*. Guilford Publications.
- Corwin, Z. & Williams, N. & Maruco, T. & Morales, M. *Beyond the Board: Skateboarding, Schools, and Society*. Tony Hawk Foundation.
- Daskalov, T. (2015). *Concrete Skateparks: Design and construction of a skateboarding recreational facility*. Hame University of Applied Sciences.
- Demircioğlu, M., & Coşkun, İ. T. (2018). Critic-Moosra Yöntemi ve UPS Seçimi Üzerine Bir Uygulama. *Çukurova Üniversitesi Sosyal Bilimler Enstitüsü Dergisi*, 27(1), 183-195.
- Deniz, N. (2020). Teknoloji Yönetiminde Moora ve Aras Çok Ölçütlü Karar Verme Teknikleri ile Patent Değerleme. *Dumlupınar Üniversitesi Sosyal Bilimler Dergisi*, 0(64), 191-207.
- Deniz, M., & Topuz, M. (2018). Coğrafi Bilgi Sistemleri (CBS) Destekli Çok Kriterli Karar Verme Yöntemleri ve Analitik Hiyerarşi Tekniği Kullanarak Uşak Merkez İlçede Alternatif Çöplük Alanlarının Belirlenmesi. *Tarih Kültür ve Sanat Araştırmaları Dergisi*. <https://doi.org/10.7596/taksad.v7i5.1830>
- Dündar, S. (2023). TR83 Bölgesinde K-Means ve ARAS Yöntemiyle Kompost Tesisi Kuruluş Yeri Seçimi. *Gazi Üniversitesi Mühendislik Mimarlık Fakültesi Dergisi*, 38(4), 2607-2624. <https://doi.org/10.17341/gazimmfd.1100386>
- Diakoulaki, D., Mavrotas, G., & Papayannakis, L. (1995). Determining Objective Weights in Multiple Criteria Problems: The Critic Method. *Computers & Operations Research*, 22(7), 763-770. [https://doi.org/10.1016/0305-0548\(94\)00059-h](https://doi.org/10.1016/0305-0548(94)00059-h)
- Ecemiş, O., & Avşar, İ. (2023). Türkiye'nin Önde Gelen Ticaret Ortaklarının Lojistik Verimliliklerinin Çok Kriterli Karar Verme Yöntemiyle Değerlendirilmesi. *Kastamonu Üniversitesi İktisadi ve İdari Bilimleri Fakültesi Dergisi*, 25(1), 142-163. <https://doi.org/10.21180/iibfdkastamonu.1192728>
- Ecer, F. (2016). ARAS Yöntemi Kullanılarak Kurumsal Kaynak Planlaması Yazılımı Seçimi. *Journal Of Alanya Faculty Of Business/Alanya İşletme Fakültesi Dergisi*, 8(1).
- Eccles, J. S., & Barber, B. L. (1999). *Student council, volunteering, basketball, or marching band: What kind of extracurricular involvement matters?* *Journal of Adolescent Research*, 14(1), 10-43.
- Edison, B., & Odang, S. M. (2019). AULA SKATE. *Jurnal Sains, Teknologi, Urban, Perancangan, Arsitektur (Stupa)*, 1(1), 254. <https://doi.org/10.24912/stupa.v1i1.3974>
- Eğilmez, G., Yıldız, M. S., & Eş, A. (2019). Ahp Tabanlı Vikor Yöntemiyle Optimum Stadyum Kuruluş Yerinin Belirlenmesi: Bolu İli Örneği. *Bolu Abant İzzet Baysal Üniversitesi Sosyal Bilimler Enstitüsü Dergisi*, 19(4), 1043-1067. <https://doi.org/10.11616/basbed.v19i51339.640180>
- Erkiliç, C. E. (2022). Kamu Sağlık Hizmeti Altyapı ve İnsan Kaynağı Göstergeleri Açısından Türkiye İstatistik Bölge Birimleri Sınıflandırmasına Göre Düzey 1 Bölgelerinin Karşılaştırılması. *Erciyes Akademi*, 36(4), 2006-2031. <https://doi.org/10.48070/erciyesakademi.1166935>
- Erol, Ü. N. (2022). GIS-Based Multi Criteria Decision Making For EV Charging Station Site Selection. Yüksek Lisans Tezi, Adana Alparslan Türkeş Bilim ve Teknoloji Üniversitesi.

- Eş, A. (2013). Çok Kriterli Karar Verme Yöntemleriyle Türkiye Ekonomisinde Yer Alan Sektörlerin Performanslarının Karşılaştırması. Doktora Tezi, Abant İzzet Baysal Üniversitesi, Sosyal Bilimler Enstitüsü, İşletme Anabilim Dalı, Bolu.
- Eş, A., & Kocadağ, D. (2020). Entropi Tabanlı Maut ve Vikor Yöntemleriyle Tedarikçi Seçimi: Bir Kamu Kurumu Örneği. *Manisa Celal Bayar Üniversitesi Sosyal Bilimler Dergisi*, 18(Armağan Sayısı), 265-280.
- Fidan, H. (2021). Critic ve Mairca Çok Kriterli Karar Verme Yöntemleri ile Uluslararası Hedef Pazar Seçimi. *Karamanoğlu Mehmetbey Üniversitesi Sosyal ve Ekonomik Araştırmalar Dergisi*, 23(41), 291-309.
- Ghorabae, M. K., Amiri, M., Zavadskas, E. K., & Antuchevičienė, J. (2017). Assessment of Third-Party Logistics Providers Using a Critic–Waspass Approach With Interval Type-2 Fuzzy Sets. *Transport*, 32(1), 66-78. <https://doi.org/10.3846/16484142.2017.1282381>
- Goodchild, M. F. (2010). Twenty Years Of Progress: GIScience in 2010. *Journal Of Spatial Information Science*, 1(1), 3-20.
- Gümüş, M. G., Balta, M. Z., & Durduran, S. (2019). Coğrafi Bilgi Sistemlerine Dayalı Çok Kriterli Karar Verme Teknikleri ile Alışveriş Merkezi Kuruluş Yeri Seçimi: Niğde Örneği. *Ömer Halisdemir Üniversitesi Mühendislik Bilimleri Dergisi*. <https://doi.org/10.28948/ngumuh.495245>
- Hawk, T. (2024, Ocak 11). Skateboarding. *Encyclopedia Britannica*. <https://www.britannica.com/sports/skateboarding>
- Heath, G. W., & Coleman, K. J. (2006). *Environmental determinants of physical activity and exercise*. Public Health Nutrition, 10(2), 204-210.
- Hesham, M., & Abbas, J. (2021). Multi-Criteria Decision Making On The Best Drug For Rheumatoid Arthritis. *Iraqi Journal Of Science*, 1659-1665. <https://doi.org/10.24996/ijs.2021.62.5.28>
- Howell, O. (2008). Skatepark as Neoliberal Playground. *Space and Culture*, 11(4), 475-496. <https://doi.org/10.1177/1206331208320488>
- Işık, Z. (2021). Ahp, Critic ve Wedba Yöntemlerini İçeren Entegre Bir Çkkv Modeli ile AXA Sigorta Şirketinin Finansal Performansının Analizi. *International Journal Of Business Economics and Management Perspectives*, 2(2), 892-908. <https://doi.org/10.29228/ijbemp.55049>
- Iqbal, A. S. (2020). A GIS-Based Parking Demand Analysis and Site Selection For Parking Area: Pendik-Istanbul Case. Yüksek Lisans Tezi, Gebze Teknik Üniversitesi.
- Javadi, H. (2018). CBS-Tabanlı Çok Kriterli Karar Verme Yöntemiyle Tesis Yer Seçimi: CTP Boru Fabrikası İçin Bir Uygulama. Master's Tezi, Fen Bilimleri Enstitüsü.
- Jones, A., & Graves, S. (2000). *Skateparks and Urban Spaces: Changing the Image of Skateboarding in Public Spaces*.
- Kaczynski, A. T., & Henderson, K. A. (2008). *Parks and recreation settings and active living: A review of associations with physical activity function and intensity*. Journal of Physical Activity and Health, 5(4), 619-632.
- Kamel Boulos, M. N., et al. (2010). Web GIS in Practice VIII: HTML5 and the Canvas Element for Interactive Online Mapping. *International Journal of Health Geographics*, 10(1), 1-14.
- Karakış, E. (2019). Integrated Decision Support Model with Fuzzy AHP and Fuzzy TOPSIS: Teacher Selection in Private School. *Erciyes Üniversitesi İktisadi ve İdari Bilimler Fakültesi Dergisi*, (53), 112-137. <https://doi.org/10.18070/erciyesiibd.414655>
- Karabašević, D., Maksimović, M., Stanujkić, D., Jocić, G., & Rajčević, D. (2018). Selection of Software Testing Method by Using ARAS Method. *Tehnika*, 73(5), 724-729. <https://doi.org/10.5937/tehnika1805724k>

- Keleş, N., & Pekkaya, M. (2023). Evaluation of Logistics Centers in Terms of Sustainability Via MCDM Methods. *Journal of Advances in Management Research*, 20(2), 291-309. <https://doi.org/10.1108/jamr-04-2022-0087>
- Keser, İ. (2019). A GIS Based AHP Site Selection Method for a Disaster Logistics Warehouse: A Gaziantep Case. Yüksek Lisans Tezi, Gaziantep Üniversitesi.
- Kuipers, J. (2022). Skatepark Design for Water- Sensitive and Socially Inclusive Public Places.
- Lombard, K.-J. (2015). *Skateboarding: Subculture, Sites, and Shifts* (1st ed.). Routledge.
- Lorr, M. J. (2015). Skateboarding as a Technology of the Collective: Kona Skatepark. In *Skateboarding Subcultures, Sites, and Shifts* (1st ed.), K.-J. Lombard, ed. (pp. 207-225). New York: Routledge.
- Macdonald, D. J., McGlone, S., Exton, A., & Perry, S. (2006, March). A New Skatepark: The Impact on the Local Hospital. *Injury*, 37(3), 238–242. <https://doi.org/10.1016/j.injury.2005.10.015>
- Madenoglu, F. S. (2019). Bulanık Çok Kriterli Karar Verme Ortamında Yeşil Tedarikçi Seçimi. *Business & Management Studies: An International Journal*, 7(4), 1850–1869. <https://doi.org/10.15295/bmij.v7i4.1155>
- Malczewski, J. (2006). GIS-Based Multicriteria Decision Analysis: A Survey of the Literature. *International Journal of Geographical Information Science*, 20(7), 703-726.
- Marcus, B. (2011). *The skateboard: The good, the rad, and the gnarly: An illustrated history*. MVP Books.
- McMaster, R., Manson, S., & Master, R. (2010). Geographic Information Systems and Science. In (pp. 513-523). <https://doi.org/10.1201/9781420087345-c26>
- Meşin, V., & Demir, V. (2023). Coğrafi Bilgi Sistemleri Tabanlı Analitik Hiyerarşi Yöntemi Kullanılarak Konya İl Merkezinde Teknoloji Geliştirme Bölgesi İçin Yer Seçimi. *Geomatik*, 8(3), 208–221. <https://doi.org/10.29128/geomatik.1161059>
- Nabavi, S. R., Wang, Z., & Rangaiah, G. P. (2023). Sensitivity Analysis of Multi-Criteria Decision-Making Methods for Engineering Applications. *Industrial & Engineering Chemistry Research*, 62(17), 6707-6722. <https://doi.org/10.1021/acs.iecr.2c04270>
- Nebati, E. E., Vatansever, E. N., & Makas, G. (2023). Selection of New Branch Location with SWARA, ARAS and WASPAS Methods: An Example of a Cargo Company in the Logistics Sector. *Fırat Üniversitesi Mühendislik Bilimleri Dergisi*, 35(1), 217–237. <https://doi.org/10.35234/fumbd.1187200>
- Nemeth, B. A., & Katcher, M. L. (2003). Do Skateparks Reduce the Risk of Skateboard and In-Line Skating Injuries? *AAP Grand Rounds*, 9(2), 19–20. <http://dx.doi.org/10.1542/gr.9-2-19>
- Németh, J. (2006). Conflict, Exclusion, Relocation: Skateboarding and Public Space. *Journal of Urban Design*, 11(3), 297-318.
- Nieto-Morote, A., Ruz-Vila, F., & Cánovas-Rodríguez, F. J. (2010). Selection of a Trigeration System Using a Fuzzy AHP Multi-Criteria Decision-Making Approach. *International Journal of Energy Research*, 35(9), 781-794. <https://doi.org/10.1002/er.1739>
- Özgüner, M., & Ovalı, E. (2022). Solution of Vehicle Selection Problem of a Logistics Company Making Road Transport Using Entropy Based TOPSIS and ARAS Methods. *Alanya Akademik Bakış*, 6(3), 3287–3308. <https://doi.org/10.29023/alanyaakademik.1048672>
- Öksüzkaya, M., ve Atan, M. (2022). Türkiye’de Kalkınma ve Yatırım Bankalarının Finansal Etkinliği 2016–2021 Döneminde CRITIC Yöntemi ile Ağırlıklandırılarak MABAC Yöntemi ile Sıralanması. *Journal of Banking and Financial Research*. <https://doi.org/10.55026/jobaf.1187106>
- Ömürbek, N., Yıldırım, H., Parlar, G., ve Karaatlı, M. (2021). Evaluation of Hospital Performances with the CRITIC Method and the Integrated Approach of Game Theory. *Mehmet Akif Ersoy Üniversitesi İktisadi ve İdari Bilimler Fakültesi Dergisi*, 8(1), 539–560. <https://doi.org/10.30798/makuiibf.862629>

- Özbek, A., ve Engür, M. (2019). Çok Kriterli Karar Verme Yöntemleriyle Öğrenci İşleri Otomasyon Seçimi. *İktisadi ve İdari Bilimler Fakültesi Dergisi*, 21(1), 1–18. <https://doi.org/10.33707/akuiibfd.515581>
- Özdemir, K., ve Maruf, M. (2022). Gri Kriterler Kullanılarak Hastane Polikliniklerinin Faaliyet Performansının CRITIC ve ARAS Yöntemleri ile Değerlendirilmesi. *International Journal of Academic Value Studies (Javstudies JAVS)*, 3(3), 283–292. <https://doi.org/10.29228/javstudies.63249>
- Roemmich, J. N., Epstein, L. H., Raja, S., Yin, L., Robinson, J., & Winiewicz, D. (2007). Association of access to parks and recreational facilities with the physical activity of young children. *Pediatrics*, 119(1), 175-184.
- Poirier, D. (2008). *Skate Parks: A Guide for Landscape Architects*. Kansas State University.
- Saaty, T. L. (1980). *The Analytic Hierarchy Process: Planning, Priority Setting, Resource Allocation*. McGraw-Hill.
- Shaw, L. M. (2017). Grassroots Branding: An Exploration of Grassroots Businesses within the Florida Skateboard Community. <https://digitalcommons.usf.edu/etd/7085>
- Skateboarding Participation in the U.S. 2010-2023. (2024, Mart 26). *Statista*. <https://www.statista.com/statistics/191308/participants-in-skateboarding-in-the-us-since-2006/>
- Şahin, Ayşegül (2023). Kararsız Bulanık ÇKKV Yaklaşımı ile E-Atık Toplama Kutuları için CBS Tabanlı Yer Seçimi. Yüksek Lisans Tezi, Ondokuz Mayıs Üniversitesi.
- Şimşek, G. (2020). Modelling Site Selection Process for Wind Power Plants through Free and Open Source GIS. Yüksek Lisans Tezi, İstanbul Teknik Üniversitesi.
- Taha, Mir D. (2022). GIS Based Site Selection for Solar PV Power Plant Based on Global Meteorological (ERA5) and Stationary Datasets in South of Turkey. Yüksek Lisans Tezi, İstanbul Teknik Üniversitesi.
- Taylor, M. F., ve Khan, U. (2011). Skate-Park Builds, Teenaphobia and the Adolescent Need for Hang-Out Spaces: The Social Utility and Functionality of Urban Skate Parks. *Journal of Urban Design*, 16(4), 489–510. <https://doi.org/10.1080/13574809.2011.586142>
- Taylor, M., ve Marais, I. (2011). Not in My Back Schoolyard: Schools and Skate-Park Builds in Western Australia. *Australian Planner*, 48(2), 84–95. <https://doi.org/10.1080/07293682.2011.561825>
- Tekdamar, D. A., ve Tekdamar, K. (2024). Coğrafi Bilgi Sistemleri Tabanlı Analitik Hiyerarşi Yöntemi Kullanılarak Güneş Enerjisi Santrali Yer Seçimi: Mardin İli Örneği. *Kahramanmaraş Sütçü İmam Üniversitesi Mühendislik Bilimleri Dergisi*, 27(1), 199–212. <https://doi.org/10.17780/ksujes.1371448>
- Toygar, A., Yıldırım, U., ve İnegöl, G. M. (2022). Investigation of Empty Container Shortage Based on SWARA-ARAS Methods in the COVID-19 Era. *European Transport Research Review*, 14(1). <https://doi.org/10.1186/s12544-022-00531-8>
- Tuğrul, F., Çitil, M., Karasolak, B., ve Dağlı, M. (2020). Interpretation of Physical Conditions of Schools with Fuzzy Multi Criteria Decision Making. *Journal of Universal Mathematics*, 3(1), 46-52. <https://doi.org/10.33773/jum.655048>
- Turner, W., Rondinini, C., Pettoelli, N., ve Mora, B. (2015). Free and Open-Access Satellite Data are Key to Biodiversity Conservation. *Biological Conservation*, 182, 173-176.
- Türkiye Kaykay Federasyonu. *Kaykayın Gelişimi ve Dünya Kaykay Günü* (Erişim Tarihi: 20.10.2024).
- Uyan, M., ve Yalçın, S. (2016). Çok Kriterli Karar Verme Modeli ve CBS Entegrasyonu ile Tıbbi Atık Sterilizasyon Tesislerinin Yer Seçimi. *Afyon Kocatepe Üniversitesi Fen ve Mühendislik Bilimleri Dergisi*, 16(3), 643-654.
- Vasović, J. V., Radojičić, M., Klarin, M., & Brkić, V. K. S. (2011). Multi-Criteria Approach to Optimization of Enterprise Production Programme. *Proceedings of the Institution of Mechanical Engineers, Part B: Journal of Engineering Manufacture*, 225(10), 1951-1963. <https://doi.org/10.1177/0954405410397433>

- Wayne, S. (2023). Skateboarding Wear. https://storeyourboard.com/blogs/legacy-articles/skateboarding-wear?_pos=1&_sid=c65c86e6e&_ss=r
- Walker, T. (2013). Skateboarding as Transportation: Findings from an Exploratory Study. <https://doi.org/10.15760/etd.1515>
- Werner, D., & Badillo, S. (2002). *Skateboarding: New Levels: Tips and Tricks for Serious Riders*. Tracks Publishing.
- Wu, W. W., & Lee, Y. T. (2007). Developing Global Managers' Competencies Using the Fuzzy DEMATEL Method. *Expert Systems with Applications*, 32(2), 499-507.
- Yalçın, N., ve Ünlü, U. (2017). A Multi-Criteria Performance Analysis of Initial Public Offering (IPO) Firms Using CRITIC and VIKOR Methods. *Technological and Economic Development of Economy*, 24(2), 534-560. <https://doi.org/10.3846/20294913.2016.1213201>
- Yates, Emmy A. (2022). The Development of Do-It-Yourself Skateparks in Contemporary Urban Environments. Theses and Dissertations, 3093.
- Yıldız, E., ve Er, F. (2023). Coğrafi Bilgi Sistemleri ve Çok Kriterli Karar Verme Yöntemleri: Hibrit Çözüm Yaklaşımı ile Siirt Örneği. *Geomatik*, 8(3), 222-234. <https://doi.org/10.29128/geomatik.1228779>
- Yuan, Z., Wen, B., He, C., Zhou, J., Zhou, Z., & Xing, F. (2022). Application of Multi-Criteria Decision-Making Analysis to Rural Spatial Sustainability Evaluation: A Systematic Review. *International Journal of Environmental Research and Public Health*, 19(11), 6572. <https://doi.org/10.3390/ijerph19116572>
- Zavadskas, E. K., & Turskis, Z. (2010). A New Additive Ratio Assessment (ARAS) Method in Multicriteria Decision-Making / Naujas Adityvinis Kriterijų Santykių Įvertinimo Metodas (ARAS) Daugia Kriteriniamis Uždavinims Spręsti. *Technological and Economic Development of Economy*, 16(2), 159-172. <https://doi.org/10.3846/tede.2010.10>
- Zavadskas, E. K., Turskis, Z., & Kildienė, S. (2014). State of Art Surveys of Overviews on MCDM/MADM Methods. *Technological and Economic Development of Economy*, 20(1), 165-179. <https://doi.org/10.3846/20294913.2014.892037>



Abant Sosyal Bilimler Dergisi

Journal of Abant Social Sciences

2024, 24(3): 1078-1102, doi: 10.11616/asbi.1516477



Olağanüstü Dönemlerde Uygulanan Vergilerin Eşitlik İlkesi Açısından Değerlendirilmesi: Varlık Vergisi Uygulaması

Evaluation of Taxes Applied During Extraordinary Periods in Terms of the Equality Principle: Wealth Tax Application

Serdar ŞAHİN¹, Emine Nur ÖZHAN²

Geliş Tarihi (Received): 15.07.2024

Kabul Tarihi (Accepted): 16.09.2024

Yayın Tarihi (Published): 30.11.2024

Öz: Varlık vergisi 1942 yılında II. Dünya Savaşı'nın ortaya çıkardığı finansman ihtiyacının karşılanması ve dönemin şartlarından faydalanarak sebepsiz zenginleşen kesimlerle diğer kesimler arasında bozulan gelir dağılımında adaletin sağlanması amacıyla uygulamaya konulan bir vergidir. Varlık vergisi siyasi açıdan yoğun eleştirilere uğrarken esasen varlık vergisine yöneltilen eleştiriler vergi ilkelerinden eşitlik ilkesi ile bağlantılıdır. Ancak dönemin karmaşık yapısından kaynaklı veri eksikliği nedeniyle konu eşitlik ilkesi açısından yeterince incelenmemiştir. Bu çalışmanın amacı vergide eşitlik ilkesi açısından varlık vergisini değerlendirerek literatüre katkıda bulunmaktır. Bu kapsamda çalışmada; sosyal, siyasi, etnik ya da ideolojik tartışmalardan bağımsız bir şekilde varlık vergisi vergilemede eşitlik ilkesi açısından incelenmiştir. Sonuçta her ne kadar vergi uygulanmasında muhtelif sorunlar baş göstermiş olsa da verginin konusunun teorik olarak vergilemede eşitlik ilkesinin sağlanmasına yönelik olarak düzenlendiği, vergi uygulamasının yatay ve dikey eşitliğe uygun olduğu kanaatine ulaşılmıştır.

Anahtar Kelimeler: Olağanüstü Dönemlerde Vergileme, Varlık Vergisi, Vergilemede Eşitlik İlkesi

&

Abstract: Wealth tax was introduced in 1942 during World War II. It is a tax that was put into practice to meet the financing needs arising from the World War II and to ensure justice in the income distribution that was disrupted between the segments that got rich without any reason by taking advantage of the conditions of the period and the other segments. While the wealth tax has been subjected to intense political criticism, the criticisms against the wealth tax are actually related to the principle of equality, one of the tax principles. However, due to the lack of data due to the complex structure of the period, the subject has not been adequately examined in terms of the principle of equality. The aim of this study is to contribute to the literature by evaluating the wealth tax in terms of the principle of tax equality. In this context, in the study; Wealth tax has been examined in terms of the principle of equality in taxation, independently of social, political, ethnic or ideological debates. As a result, although various problems have arisen in tax implementation, it has been concluded that the subject of tax is theoretically regulated to ensure the principle of equality in taxation and that tax application is in accordance with horizontal and vertical equality.

Keyword: Taxation in Extraordinary Periods, Wealth Tax, Principle of Equality in Taxation

Atf/Cite as: Şahin, S., Özhan, E. N. (2024). Olağanüstü Dönemlerde Uygulanan Vergilerin Eşitlik İlkesi Açısından Değerlendirilmesi: Varlık Vergisi Uygulaması. *Abant Sosyal Bilimler Dergisi*, 24(3), 1078-1102. doi: 10.11616/asbi.1516477

İntihal-Plagiarism/Etik-Ethic: Bu makale, en az iki hakem tarafından incelenmiş ve intihal içermediği, araştırma ve yayın etiğine uyulduğu teyit edilmiştir. / This article has been reviewed by at least two referees and it has been confirmed that it is plagiarism-free and complies with research and publication ethics. <https://dergipark.org.tr/tr/pub/asbi/policy>

Copyright © Published by Bolu Abant İzzet Baysal University, Since 2000 – Bolu

¹ Dr. Öğr. Üyesi, Serdar Şahin, Bolu Abant İzzet Baysal Üniversitesi, serdarsahin@ibu.edu.tr. (Sorumlu Yazar)

² Yüksek Lisans Öğrencisi, Emine Nur Özhan, Bolu Abant İzzet Baysal Üniversitesi, ozhaneminenur1@gmail.com.

1. Giriş

Olağanüstü dönemlerde vergi uygulamaları akademik literatürde önemle çalışma konusu yapılmış bir alandır. Yazarlar, bu tür vergilendirmenin makroekonomik istikrara etkisini, vergilendirme sisteminin adil ve verimli bir şekilde işlemesi ile ilişkisini ve ekonomik aktörler üzerindeki etkilerini birçok çalışmada incelemişlerdir. Zira olağanüstü dönem vergilendirmesi uygulanırken dikkatli bir planlama gereklidir. Vergi yükünün adil bir şekilde dağıtılması, ekonomik aktörler üzerinde olumsuz etkilerin minimize edilmesi ve ekonomik büyümenin desteklenmesi amaçlarına uygun politika tedbirleri alınması, vergilemeden beklenen amaçların gerçekleştirilebilmesinde kritik önem taşımaktadır. Olağanüstü dönemler, normalin dışında seyreden ve devlet için mali açıdan büyük bir yük oluşturan durumlardır. Bu tür durumlarda devlet, artan kamu harcamaları yoluyla sorunun çözümüne ve normal düzene dönüşe katkıda bulunmakla yükümlüdür. Hatta olağanüstü dönemlerde izlenecek vergi politikaları olağan dönemlerdeki vergi politikalarından farklı olarak, daha geniş kapsamlı olmak zorundadır. Ayrıca olağanüstü dönemlerde olağan hukuk kurallarının esnetilmesi de söz konusu olabilmektedir. Burada belirtmek gerekir ki her ne kadar hukuk kuralları esnetilebilir denilmişse de bu durum hukuk düzenin genel yapısına ve Anayasaya aykırı olamaz.

Türkiye açısından oluşan olağanüstü dönemlerin birçoğunda ek vergi uygulamaları gerçekleştirilmiştir. Ancak bunlar arasında varlık vergisi gerek ulusal ve gerekse uluslararası alanda en fazla tartışma konusu olmuş olağanüstü dönem ek vergisi olma özelliğine sahiptir. Varlık vergisi literatürde birçok çalışmaya konu olmuş ancak bu çalışmalar genellikle sonuç olarak siyasi birtakım tespitlere yönelik olarak hazırlanmıştır. Bir kesim varlık verginin savaşın bir gereği olarak belirli şartları taşıyan herkese uygulandığı sonucuna ulaşırken, diğer bir kesim bu tezi reddederek varlık vergisinin azınlık halka yönelik olarak kasıtlı bir şekilde kurgulanıp uygulandığı yönünde sonuca ulaşmıştır.

Literatürde konuyla ilgili yapılan çalışmalarda, Dokuyan'ın 2015 yılı çalışmasında; varlık vergisi döneminin şartları ve savaş ekonomisi bağlamında incelenerek, uygulama süreci ve sonrasında ortaya çıkan gelişmeler ele alınmıştır (Bknz. Dokuyan,2015). Şen ve Gümüş'ün 2015 yılında yaptığı çalışmada; varlık vergisi insan hakları perspektifinden değerlendirilmiş ve özellikle azınlıkların durumu ön planda tutulmuştur. Araştırmada, varlık vergisinin uygulama sürecinde azınlıkların yaşadığı deneyimler ve bu verginin insan haklarına etkileri detaylı bir şekilde incelenmiştir (Bknz. Şen & Gümüş, 2015). Coşkun'un 2019 çalışmasında; varlık vergisine uluslararası tepkiler üzerinden ABD'nin yaklaşımı incelenmiştir. Çalışmaya göre; ABD hükümeti, Türkiye'deki büyükelçilik aracılığıyla gelişmeleri yakından takip etmiş ve gayrimüslimleri hedef alan bu vergiden rahatsızlık duymuştur. Ancak içişlerine karışma riskinden kaçınarak doğrudan teması tercih etmemiştir. ABD Büyükelçiliği varlık vergisinden olumsuz etkilenen Türkiye'deki ABD vatandaşlarının ve şirketlerinin haklarını savunmak için aktif bir politika izlemiş ve gerektiğinde Türk hükümetine protestolar sunmuştur (Bknz. Coşkun, 2019). Yılmaz ve Erkuşlu'nun 2022 yılında gerçekleştirdiği çalışmada; Türkiye'de savaş döneminde karaborsacılığa karşı alınan bir tedbir olarak varlık vergisi detaylı bir şekilde ele alınmıştır. Araştırma, verginin savaş ekonomisi içindeki rolünü ve uygulama sürecinde yaşanan gelişmeleri analiz etmiştir, bu bağlamda verginin ekonomik ve sosyal etkilerini incelemiştir (Bknz. Yılmaz & Erkuşlu, 2022).

Bu çalışmanın konusu diğer çalışmalardan farklı olarak tartışmaların ötesinde bir vakıa olarak uygulanan varlık verginin vergilemenin eşitlik ilkesi açısından değerlendirmesinin yapılmasıdır. Bu sebeple çalışmada öncelikle olağanüstü dönem kavramı tanımlanarak söz konusu dönemlerde vergi politikaları hakkında teorik bilgiler verilmiş, ardından varlık vergisi, varlık vergisine yönelik olumlu ve olumsuz bakış açılarını da objektif bir şekilde dönemin şartları dahilinde açıklanmıştır. Son olarak varlık vergisi uygulaması vergilemede eşitlik ilkesi açısından eldeki mevcut veriler ışığında analiz edilmiştir.

2. Olağanüstü Dönem Kavramı ve Olağanüstü Dönem Vergi Uygulamaları

2.1. Olağanüstü Dönem Kavramı

Olağanüstü kelimesi kavramsal açıdan Türk Dil Kurumu Sözlüğünde “*Beklenmedik bir zamanda yapılan, önceden tasarlanmamış olan; fevkalade*” olarak tanımlanmıştır (<https://sozluk.gov.tr/>). Bu haliyle bakıldığında normal uygulamalardan farklılık arz eden yeni uygulamalar olağanüstü olarak nitelendirilmektedir. Dolayısıyla olağanüstü dönemler; savaş, iç karışıklık, doğal afet, salgın hastalık gibi olağan dışı olayların yaşandığı dönemleri ifade etmektedir. Bununla birlikte ekonomik kriz dönemleri de olağanüstü dönem kavramı içinde değerlendirilebilecektir. Ancak dünya genelinde birçok ekonomik krizin esasen olağanüstü nedenler kaynaklı olarak ortaya çıktığı görülmektedir. Hal böyle iken ekonomik krizlerin birçoğu olağanüstü dönem nedeni olarak değil, bizatihi olağanüstü dönem sonucu olarak görülmesi gereken ekonomik durumları yansıtmaktadır. Bu nedenle çalışma kapsamında ekonomik kriz dönemleri yerine ekonomik krizlere de neden olan olaylar olağanüstü dönem olarak ele alınmıştır. Söz konusu bu dönemlerde ortaya çıkan olumsuzlukların giderilmesi insan üstü birtakım faaliyetleri gerektirdiği için organize olmuş bir devlet ön plana çıkmaktadır. Olağanüstü dönemlerde devletlere yüklenen görev ve fonksiyonlar artmakta ve bu durumda artan kamu harcamaları finansman gereksinimini ortaya çıkarmaktadır. Bu dönemlerde devletler, kamu hizmetlerini yürütebilmek ve ekonomiyi ayakta tutabilmek için olağanüstü vergi uygulamalarına başvurabilmektedirler.

Olağanüstü vergi uygulamaları, normal dönemlerde uygulanan vergilerden farklı olarak, daha yüksek vergi oranları, daha geniş vergi tabanı ve/veya daha katı vergilendirme koşulları gibi özellikler içerebilmektedir. Zira olağanüstü dönemlerde ortaya çıkan ekonomik problemler olağanüstü müdahaleleri gerekli kılmaktadır. Ancak genel kabul görmüş vergileme ilkeleri gereği bu uygulamalar olağanüstü dönemlerde ortaya çıkan finansman ihtiyacını gidermeye yönelik politikalarla sınırlı tutulmalıdır. Zira olağanüstü dönemlerde olağan hukuk düzeninin işleyişi bozulabilmekte, devletin güvenliğini ve toplumun düzenini sağlamak için temel hak ve hürriyetlerde sınırlamalara gidilebilmektedir. Bu durum demokratik hukuk devleti açısından sistemin olağan işleyişini bozucu nitelikte etkiler ortaya çıkarmaktadır.

2.2. Olağanüstü Dönemlerde Kamu Maliyesi

Olağanüstü dönem vergi politikaları, normal işleyişin aksine kontrol dışı gerçekleşen durumlarda devletin uygulamaya zorunlu kaldığı vergi uygulamalarıdır. Olağanüstü dönem vergi uygulamaları, maliye politikası bağlamında önemli bir stratejik araçtır. Olağanüstü dönemlerde vergiler, savaşlar, doğal afetler, salgın hastalıklar veya diğer istisnai durumlar karşısında devletin mali kaynaklarını güçlendirmek, bütçe açıklarını kapatmak ve ekonomik işleyişe müdahale edebilmek amaçlarıyla kullanılmaktadır. Bu bağlamda, olağanüstü dönem vergi politikaları, bir yandan büyük ölçüde kamu maliyesinin mali amacını karşılamaya yönelik olmakla birlikte diğer yandan ekonomik istikrarın sağlanması/korunması, makroekonomik dengenin sağlanması/korunması vb. hedeflere yönelik olarak planlanması gereken maliye politikalarının en önemli ayağını oluşturmaktadır.

Bilindiği üzere maliye politikası, mevcut araçları (kamu harcamaları, vergiler ve borçlanma) aracılığıyla ekonomik aktiviteyi yönlendirme ve düzenleme amacını taşımaktadır. Olağanüstü dönem vergi uygulamaları da bu kapsamda, ekonomik durgunlukları aşma, savaş vb. durumların finansmanı gibi olağanüstü koşullara yanıt olarak devreye alınan bir araç olarak öne çıkmaktadır. Doğal olarak olağanüstü vergi uygulamaları, olağanüstü dönem kaynaklı; ekonomik krizlerin etkilerini hafifletmek, kamu harcamalarını finanse etmek ve bütçe açıklarını kapatmak adına önemli bir role sahiptir.

Durağan bir şekilde işleyen ekonomik düzen genel kabul görmüş vergi uygulamaları ile yönetilebilecekken, olağanüstü dönemlerde ortaya çıkan olağan dışı ekonomik olaylar farklı vergi politikalarını gerektirmektedir. Bu nedenle olağanüstü dönem vergi politikaları literatürde sıkça çalışma konusu yapılmıştır. Zira olağanüstü dönemlerde uygulanan vergi politikaları normal bir döneme nazaran daha dikkatli bir planlama gerektirmektedir. Uygulanan vergi politikaları dolayısıyla oluşacak negatif

dışsallıkların dikkatli incelenmesi ve bu doğrultuda ekonomik aktörler üzerinde olumsuz etkilerin minimize edilmesi gereklidir.

Olağanüstü dönemlerde ekonomik anlamda oluşan en önemli problem artan kamu harcamalarının karşılanması gereksinimidir. Bu durum teorik anlamda ilk kez Peacock ve Wiseman tarafından 1961 yılında çalışılmıştır (Bknz. Peacock & Wiseman, 1961). Peacock ve Wiseman tarafından yapılan çalışmada literatürde "sıçrama tezi" olarak ifade edilen olguya göre; olağanüstü durumlarda artan kamu harcamalarının finanse edilmesi için devlet tarafından uygulanan vergi artışları vatandaşlar tarafından belirli bir dönemde kabullenilecektir. Bu durum bir yandan bütçe hakkına sahip erkin mevcut yeni şartlara uyumu nedenine, diğer yandan olağanüstü durumun yarattığı mali yükün gelecek nesillere aktarılmasının önlenmesi güdüsüne dayanmaktadır. Zira Peacock ve Wiseman'a göre; kamu harcamaları ile kamu gelirleri arasında pozitif bir nedensellik ilişkisi bulunmaktadır. Söz konusu bu ilişki buhran dönemlerinde önce kamu harcamalarında ve ardından toplam vergi yükünde önemli bir yükseliş ortaya çıkarmaktadır (Nadaroğlu, 1996: 145).

Miktar aksiyon teorisine göre bazı olaylar yeterli şiddette ortaya çıkmadığı sürece önemi anlaşılamamaktadır. Bu bağlamda modern maliye anlayışıyla birlikte devlete yüklenen görev ve fonksiyonlardaki artış kamu harcamalarının artmasına neden olurken buna ek olarak ortaya çıkan olağanüstü olaylar devletin ekonomiye müdahalesini zorunlu hale getirmektedir. Devletin olağan faaliyetlerinin yanı sıra meydana gelen olağanüstü dönemlerdeki kamu harcamalarındaki artış, beraberinde artan kamu geliri ihtiyacını ve dolayısıyla etkin kamu politikalarının zorunluluğunu vurgulamaktadır; çünkü küçük çaplı bir olayın mali etkileri sınırlı ve geçici olabilirken, büyük çaplı bir krizde mali sistemin temellerini sarsacak ve uzun vadeli hasarlara neden olabilecek sonuçlar ortaya çıkabilir, bu durum ise bütçe kısıtları nedeniyle devletin sunabileceği hizmetleri nitelik ve nicelik açısından olumsuz yönde etkileyebilecektir (Ünsal, 2016: 3).

Olağanüstü dönemlerde kamu harcamalarının seyri birçok yazar tarafından inceleme konusu yapılmıştır. Konuyla ilgili yapılan bazı çalışmalar aşağıdaki şekilde özetlenebilecektir.

Gupta tarafından yapılan çalışmada, kamu harcamalarının artışı "sıçrama tezi" çerçevesinde ABD, İngiltere, Kanada, Almanya ve İsveç gibi ülkeler açısından incelenmiştir (Bknz. Gupta, 1967). Araştırma sonuçlarına göre, dünya savaşlarına katılan ülkelerde kamu harcamalarında belirgin bir artış görülürken, savaşlara katılmayan örneğin İsveç'te böyle bir artışın yaşanmadığı tespit edilmiştir. Bununla birlikte çalışmada 1929'daki Büyük Buhran dönemi toplumsal çalkantılarla ilişkilendirilerek, toplumsal olağandışı hareketlenmelerin kamu harcamalarında önemli bir artışa yol açtığı belirtilmiştir.

Bonin vd. yaptıkları çalışmada savaş dönemlerinin kamu harcamalarına etkilerini veri analizi ve değiştirme etkisi yöntemleri ile analiz etmişlerdir (Bknz. Bonin vd, 1969). Bu araştırmanın sonuçlarına göre, savaş gibi olağanüstü dönemlerde kamu harcamalarının arttığı gözlemlenmiştir. Ancak, savaşın sona ermesine rağmen, olası düşmanlık tehditlerine karşı harcamalardaki artış eğiliminin devam ettiği tespit edilmiştir. Bu bulgular, savaşın kamu harcamaları üzerinde uzun vadeli etkileri olduğunu ve savaş sonrası dönemde harcamalardaki artışın devam ettiğini ortaya koymaktadır. Savaş dönemi sonrası söz konusu kamu harcaması artışı Peacock ve Wiseman tarafından da tespit edilmişken, Peacock ve Wiseman söz konusu artışı, olağanüstü dönemde artan kamu harcamaları sonucu kamu gelirlerindeki artışa bağlamaktadırlar. Literatürde kamu harcamalarının artış nedeni olarak yer alan bu çalışma diğer taraftan olağanüstü dönemlerde kamu gelirlerindeki artışı açıklamaya yönelik de bir çalışmadır.

Goffman ve Mahar tarafından yapılan çalışmada, kamu harcamaları ile demokrasi ve kalkınma arasındaki ilişki incelenmiştir (Bknz. Goffman & Mahar, 1971). Goffman ve Mahar, seçilmiş gelişmekte olan ülke örnekleriyle kamu harcamalarında meydana gelen ani artışları demokrasi ve kalkınma seviyeleri ile ilişkilendirmişler, inceledikleri altı Karayip ülkesinde, teorinin dayandığı harcama eğilimi ve uygun vergi düzeyi gibi faktörlerin demokratik yönetim altındaki ülkeler için geçerli olabileceği hipotezini öne sürmüşlerdir.

Esin Yalçın Akbulut tarafından yapılan çalışmada, askeri darbelerin kamu harcamaları üzerindeki etkileri regresyon analizi yöntemi kullanılarak incelenmiştir (Bknz. Akbulut, 1993). Çalışmanın sonuçlarına göre, askeri darbelerin kamu harcamalarını arttırdığı ve bu artışın trendin yukarı yönlü hareket etmesine neden olduğu bulgusu elde edilmiştir.

Lonik tarafından yapılan çalışmada (Bknz. Lonik, 1998), Malezya'da 13 Mayıs 1969'da yaşanan ırksal çatışma sosyal bir kargaşa ve iç karışıklık olarak değerlendirilerek, Perron'un yapısal kırılma testi kullanılmış ve Peacock - Wiseman Hipotezi sınanmıştır. Yapılan çalışmanın sonucunda, toplam devlet harcamaları, GSMH ve GSMH'deki hükümet harcamalarının oranında yapısal bir kırılma izlenmediği tespit edilmiştir. Bu durum Peacock-Wiseman Hipotezinin doğrulanmadığını göstermektedir.

Henry ve Olekalns tarafından yapılan çalışmada (Bknz. Henry & Olekalns, 2010), Birleşik Krallık'ta Peacock -Wiseman'ın sıçrama tezinin geçerliliği çoklu yapısal kırılma testi yöntemiyle değerlendirilmiştir. Analiz sonucunda, Peacock ve Wiseman'ın öne sürdüğü 1915 ve 1941 savaş yıllarının yanı sıra 1870 ve 1965 yıllarında da yapısal kırılmalar tespit edilmiştir. Bu bağlamda, Peacock-Wiseman tezinin özellikle belirlenen savaş yıllarında gözlemlenen kırılmaların ötesinde, daha geniş bir tarihsel perspektifte ele alınması gerektiği sonucuna varılmıştır.

Efobi ve Osabuohien tarafından yapılan çalışmada (Bknz. Efobi & Osabuohien, 2012), Nijerya için kamu harcamalarının büyüme ile ilişkisini incelemek amacıyla Var modeli kullanılmıştır. Araştırma, 1961-2009 yılları arasındaki verilerle sınırlı tutulmuştur. Çalışmada, Nijerya'da kamu harcamalarının büyüme üzerindeki etkisi değerlendirilirken, Peacock-Wiseman sıçrama tezinin Wagner kanununa göre daha belirgin olduğunu ortaya konulmuştur. Bu sonuçlar, kamu harcamalarının büyüme üzerindeki etkilerini anlamak için farklı teorilerin ve yaklaşımların göz önünde bulundurulması gerektiğini vurgulamaktadır.

Eissa tarafından yapılan çalışma (Bknz. Eissa, 2020), Dünya Sağlık Örgütü verilerinden faydalanarak veri analiz yöntemiyle pandemi dönemlerinde sağlık harcamalarının sürdürülebilir kalkınmanın yönetilmesi üzerine bir çözüm önerisi ve tavsiye niteliği taşımaktadır. Bu çalışmada, genel sağlık ve kamu harcamalarının arttığı belirtilmiş; ancak, global sağlık kuruluşlarının revize edilmesinin sürdürülebilir sağlık açısından önemli olduğu sonucuna varılmıştır. Ayrıca, bu sonuçların politika yapım sürecinde dikkate alınarak gerekli politikaların özellikle güncellenmesi gerektiği vurgulanmıştır.

Saraçoğlu ve Özcan tarafından yapılan çalışmada (Bknz. Saraçoğlu & Özcan, 2021), Türkiye ekonomisinde 2020 yılında meydana gelen Koronavirüs salgın pandemisinin neden olduğu olumsuz koşulları sınırlamak ve pandemiden etkilenen sektörlere destek sağlamak amacıyla çeşitli önlemler önerilmiştir. Bu önlemler arasında Özel Tüketim Vergisi, Gelir Vergisi ve Kurumlar Vergisi gibi önemli vergilerin kesinti oranlarının yeniden düzenlenmesi ve vergi alacaklarının yeniden yapılandırılması yer almaktadır. Ayrıca, vergi alacaklarının yapılandırılması ve vergi afları gibi uygulamaların genellikle vergi bilinci ve vergi ahlakını olumsuz etkileyebileceği düşünülse de pandemi sürecinde yapılan bu düzenlemelerin olumlu olduğu sonucuna varılmıştır.

Olağanüstü dönemlerle ilgili literatürün ortak noktasına bakıldığında kamu harcamalarının arttığı sonucuna ulaşıldığı görülmektedir. Söz konusu artış bir finansman ihtiyacını ortaya çıkarmaktadır ki bu noktada en önemli kamu finansman aracı olan vergiler ön plana çıkmaktadır.

3. Türkiye'de Olağanüstü Vergi Uygulamaları

Türkiye, tarih boyunca çeşitli siyasi, sosyal ve ekonomik dönemlere şahitlik etmiş ve bu dönemler ülkenin gelişiminde belirleyici rol oynamıştır. Olağanüstü dönemler, genellikle siyasi değişimler, toplumsal dönüşümler ve ekonomik sarsıntılar gibi faktörlerle ilişkilidir. Ülkemiz geçmişten günümüze birçok savaş, salgın hastalık ve çeşitli doğal afetlerle karşı karşıya kalmıştır. Bu tür zamanlarda ülkemizde dönem şartlarına uygun olarak belirli politikalar benimsenerek uygulamaya konmuştur. Türkiye, zengin tarihinde pek çok olağanüstü dönem yaşamış ve bunların sonucunda uygulanan politikalar ve gelişim sürecindeki dönemlerin değişimlerine tanıklık etmiş bir ülkedir. Bu dönemler, Türk milletinin gelişimini etkileyerek, ulusun karakterini şekillendirmiştir (Şahin, 2023: III-IV). Türkiye'nin olağanüstü dönemleri, tarih boyunca içsel ve dışsal etmenlerin karmaşıklığına ve ülkenin karşılaştığı zorluklara dayanmaktadır. Olağanüstü

dönemlerde devletin üstlendiği roller ve devletten beklentiler değişmiş, devlete yeni görev ve fonksiyonlar yüklenmiştir. Devletlerin sorumluluklarının genişlemesi, devlete daha geniş yetkiler yüklemiştir. Bu yetkiler devletlerin, bireylerin ve toplumun refahını ve güvenliğini sağlamak için gerekli olan önlemleri almalarını mümkün kılmaktadır. Ancak, her ne kadar devlet erkine üstün yetkiler sağlanmış olsa da söz konusu yetkilerin sınırsızlığından söz edilemez. Bu nedenle bazı durumlarda devletin yetkilerinin de hukuki düzenlemelerle sınırlandırılması gereklidir.

Devletlerin sorumluluklarının genişlemesi ve yetkilerinin sınırlandırılması süreci yeni politikaların geliştirilmesini gerekli kılmaktadır. Söz konusu politikalarından en önemlisi vergi politikaları olmuştur. Zira savaşlar, doğal afetler ve iç karışıklıklar gibi olağanüstü dönemlerde oluşan finansman ihtiyacının giderilmesi noktasında kullanılan en önemli araç vergilerdir.

Olağanüstü dönemlerde, devletler genellikle vergilendirme yetkilerinde belirli değişikliklere giderek ekonomik zorluklarla başa çıkma amacı güderler. Bu dönemlerde vergilendirme yetkisi, savaş, iç karışıklık, doğal afetler veya diğer olağanüstü durumlar gibi istisnai koşullar nedeniyle genişletilebilmektedir. İlgili yetkiler genellikle anayasa, yasalar veya özel düzenlemeler aracılığıyla belirlenir. Bir ülke içinde kontrol dışı durumlar meydana geldiğinde devletin anayasal sınırlar içinde yetki kullanarak ek gelir elde etmesi mümkündür. Bu açıdan bakıldığında vergilemeye ilişkin anayasal kurallar devletin vergileme yetkisinde temel sınırları çizmektedir (Uluatam & Methibay, 2001: 17).

Türk vergi sistemi Cumhuriyetle birlikte yeniden dizayn edilmiş, özellikle Avrupa örnekleri de dikkate alınarak düzenli bir vergi sistemi kurulması amacı güdülmüştür. Ancak mevcut sisteme dahil vergilerin yanı sıra olağanüstü dönemlerde oluşan finansman açığının giderilebilmesi amaçlı ek bir takım vergi uygulamalarına da ülkemizde sık sık başvurulduğu görülmüş ve görülmektedir. Bununla birlikte burada belirtmek gerekir ki olağanüstü dönem vergi uygulamaları Cumhuriyetle birlikte sistemimize dahil olmuş bir yenilik değildir. Söz konusu vergiler Türk tarihinin her aşamasında gündeme gelmiş, tarihimizde özellikle savaş, seferberlik gibi durumlarda olağanüstü durum kararları alınmış ve kontrolsüz gerçekleşen kamu harcamalarını finanse edebilmek için vergi gelirlerine başvurulmuştur.

Türkiye Cumhuriyeti'nin ilk yıllarında yeniden yapılanma çalışmaları içinde bulunan ekonomik yapı 1929 ekonomik buhranının etkisiyle oluşan konjonktürel durumdan olumsuz yönde etkilenmiş ve bozulan bütçe dengesinin yeniden sağlanmasına yönelik olarak İktisadî Buhran Vergisi 1 Aralık 1931 tarihinde yürürlüğe girmiştir. Ancak olağanüstü durum nedeniyle oluşan bütçe açığının büyüklüğü nedeniyle kamu harcamalarını finanse etmek amacıyla İktisadi Buhran Vergisi'ne ek ikinci bir olağanüstü vergi olarak nitelendirilen 1932 tarihli Muvazene Vergisi yürürlüğe konulmuştur. Muvazene vergisi 1950'lerin sonuna kadar uygulanmış ve ardından kaldırılmıştır.

Dönemde olağanüstü vergi niteliğinde ek bir vergi örneği de 1935 yılında kamu gelirlerindeki azalmayla birlikte kamu harcamalarını finanse etmek ve 1930'lu yılların başında başlayan silahlanmaya karşı hava kuvvetlerinin güçlendirilmesi için uygulamaya konulan Hava Kuvvetlerine Yardım Vergisidir (Meyvacı, 2010: 37).

1929 ekonomik buhranının ardından ortaya çıkan ikinci dünya savaşının oluşturduğu olağanüstü ortamda savaş döneminin olağanüstü şartlarında getirilen Varlık Vergisi'nin bir uzantısı olan ve 1943 ile 1946 yılları arasında uygulanan Toprak Mahsulleri Vergisi konulmuştur (Ertan, 2018: 253). Tahsil esasına göre uygulanan bu vergi yapısı bakımından tarihimizde önemli bir yeri olan "Aşar" vergisine benzetilmekle birlikte hem aynı hem de nakdi olarak uygulanan Toprak Mahsulleri vergisinin mali amacı devlet bütçesine destek sağlamak olsa da bunun asıl nedeni dönem şartları gereği savaş nedeniyle oluşan ihtiyaçtan dolayı orduya destek sağlamaktır.

Toprak Mahsulleri Vergisi, Varlık Vergisi'nin bir uzantısı olarak uygulamaya konmuş fakat bahsi geçen hiçbir vergi tarihimizde Varlık Vergisi kadar büyük yankı uyandırmamıştır. Varlık Vergisi de tıpkı diğer vergiler gibi devletin olağanüstü savaş döneminde uygulamaya koyduğu bir vergi çeşididir. 1942 yılında uygulanan vergi kendi dönem şartlarında birçok yönden ses getirirken günümüz literatüründe de tartışma konusu olmuş ve birçok çalışma tarafından farklı bakış açıları ile ele alınmıştır. Son olarak Türkiye'de

Deprem Vergisi 1999 yılında gelir, taşıt, emlak, özel haberleşme ve özel işlemler üzerinden alınan ek vergilerle yeni oluşturulan özel iletişim vergisini kapsayan bir olağanüstü vergi olarak düzenlenmiştir.

4. Varlık Vergisi

Türkiye, İkinci Dünya Savaşı döneminde her ne kadar savaşa girme yanlısı olmasa da süreçte savaş her ülkede yarattığı gibi ekonomik ve sosyal sorunları Türkiye’de de ortaya çıkarmıştır. Örneğin Türkiye’nin savaşa girme ihtimaline karşı savunma harcamalarının artması devletin ekonomiye müdahalesini zorunlu hale getirmiş ve kamu kesiminin ekonomi içindeki payı artış göstermiştir. Bu doğrultuda devletin kalkınma faaliyetlerine doğrudan müdahale ettiği planlı sanayileşme dönemine geçilmiş ve 1934 – 1938 yıllarını kapsayan Birinci Beş Yıllık Sanayi Planı’nın ardından 1938 – 1942 yıllarını kapsayan İkinci Beş Yıllık Sanayi Planı hazırlanmış ancak II. Dünya Savaşı başladığı için bunun yerine savunma planı uygulanmaya başlanmıştır. Bu durum maliye politikalarının uygulanmasında olağanüstü şartların ne kadar önemli olduğunun en somut örneğini oluşturmaktadır. Zira Beş Yıllık Sanayi Planlarının uygulamasına özel önem verilmiş söz konusu önem M.K. Atatürk tarafından hasta yatağında Afet İnan’a “Biliyorum doktorlar yine istirahat tavsiye etmişlerdir. Memleketin en önemli ve esaslı işlerini konuşuyoruz, bunlar beni yormuyor, bilâkis hayat veriyor” sözleriyle ifade edilmiştir (İnan, 1973: XI). Bu denli önem verilen bir planın uygulaması önce dört yıllık bir süreçle sınırlandırılmış, ardından içinde bulunulan savaş koşulları temelli olağanüstü dönem nedeniyle planın uygulanmasına son verilmiştir.

İkinci Dünya Savaşı Döneminde ilan edilen kısmi seferberliğin bir sonucu olarak genç nüfusun askere alınmasıyla üretim kapasitesi gerilemiş, bu sebeple tarım üretiminde de belirli bir düşüş yaşanmış, bunun yanı sıra dış ticaret genişlemeye devam etmiş, savaş koşullarında büyük bir talep gören Türk ürünleri, ticari fiyatlardan çok stratejik fiyatlarla satılmaya başlanmıştır (Kızılkaya, 2016: 88). Bu durum her ne kadar savaşın fırsata çevrilmesi gibi bir kanı uyandırır da yani Türk ürünlerinin talebi karşısında ürünlerin hızlıca tüketilmesi savaşa hazırlık yapan Türkiye için büyük kamu geliri sunsa da yurt içinde önemli bir gıda sorunu ortaya çıkmıştır. Özellikle şehirlerde yaşayan halk, temel gıda ihtiyaçlarına ulaşmada önemli zorluklarla karşı karşıya kalmış ve ihtiyaçlarını gideremez duruma düşmüştür. Hatta dönemde Milli Korunma Kanunu çerçevesinde ekmek karnesi uygulamasına gidilmiştir. Ancak belirtmek gerekir ki her dönemde olduğu gibi ekmek karnesi uygulamasından maddi durumu iyi olanlardan ziyade dar gelirli halk etkilenmiştir. Zira karaborsa hareketleri ekonomik yapı içinde önemli bir yer tutmaya başlamış ve ekonomik yapı içinde kolay yoldan para kazanma imkânı bulan bir kesim ortaya çıkmıştır. Enflasyon üç haneli rakamlara ulaşarak dönemde hiper enflasyon haline gelmiştir (Grafik 1).

Grafik 1. 1938-1944 arası Türkiye’de enflasyon (TEFE Oranı)

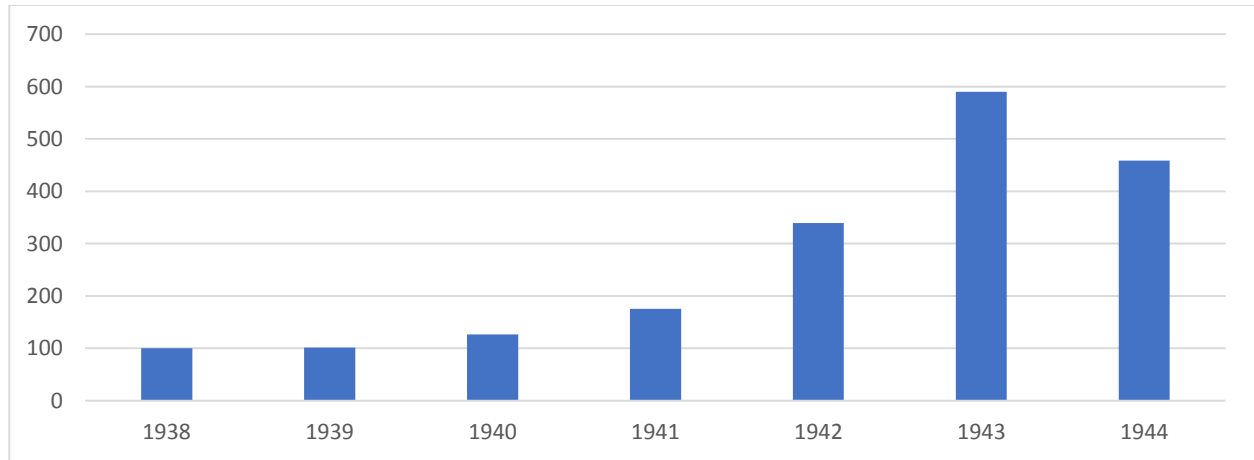

Kaynak. A. Başer Kafaoglu, (2002). Varlık Vergisi Gerçeği, 2. Baskı, Kaynak Yayınları- Siyasal Tarih ve Türkiye Dizisi, İstanbul, s.28.

Türkiye tarafı olmadığı bir savaşın olumsuzluklarından etkilenerek savaşın olumsuz dışsallıklarından kendi payına düşeni üstlenmek mecburiyetinde kalmış ve kendisi savaşlardan yeni çıkmış ve yeni kurulmuş bir ülke olan Türkiye Cumhuriyeti tarafından alınan önlemler arzu edilen etkileri ortaya çıkarmaktan uzak kalmıştır. Savaş, ekonomik ve sosyal dokuyu olumsuz yönde etkilemiş, üretim ve istihdamın temel kaynağı olan sektörlerin çoğunluğu askeri ihtiyaçlar doğrultusunda seferber edilmiştir. Bu durum, ülkenin ekonomik büyümesini engelleyerek gerilemesine neden olmuştur. Aynı dönemde, savaş nedeniyle önemli bir kamu açığı ortaya çıkmış ve mevcut kamu gelirleri artan ihtiyaçları karşılamakta yetersiz kalmıştır. Dolayısıyla ülke ekonomik yapısı plansız bir yapıya bürünmüş savaşın etkisiyle birlikte, ülke içerisinde karaborsa faaliyetleri ve yağmalama olayları gözlenmeye başlamıştır (Güneş, 2018: 647). Bu durum, ekonomik sistemin istikrarını olumsuz yönde etkilemiş ve toplumsal düzeni sarsmıştır. Yaşanan zorluklar karşısında Türkiye Cumhuriyeti Devleti ülkenin refahını artırmaya ve devam eden savaştan en az hasarı almaya yönelik politikaları belirlemeye çalışmıştır. Bu çabalar, sadece ekonomik düzeyde değil, aynı zamanda sosyal, siyasi ve güvenlik alanlarında da etkili stratejilerin oluşturulmasında etkili olmuştur.

Savaşın başladığı dönemde, önceki savaş deneyimlerinden alınan dersler doğrultusunda ülke içindeki ekonomik istikrarın korunması amacıyla Milli Koruma Kanunu gibi tedbirler alınmıştır. Ancak, savaşın ilerleyen safhalarında haksız kazanç elde etmeye yönelik eğilimlerin artması üzerine devletin dikkati bu sorunlara yoğunlaşmıştır. Defterdarlıkların öncülüğünde yapılan araştırmalar belirli ticaret erbablarının stokçuluk ve haksız kazanç sağlama pratiğinde bulunduğunu ortaya koymuştur (Doğu, 2021: 221). Bu araştırmaların sonuçları, söz konusu ticaret erbablarının gelirlerinin normale göre belirgin bir şekilde arttığını ve bu durumun genel istihdama olumsuz bir etki yaratarak normal halkın kazanç elde etme olanaklarını azalttığını göstermiştir. Devlet, bu duruma karşı yeni önlemler olarak olağan vergilerin artırılması ve kanunlaşarak çıkarılan olağanüstü vergilerin talep edilmesi yönünde kararlar almıştır. Bu kararlar sonucunda ülke içinde yüksek gelir elde eden ticaret erbablarından yeni bir kazanç vergisi tahsil edilmesi kararı alınmıştır. Bu kapsamda devletin ekonomik dengeleri sağlamak ve haksız kazanç elde edenlerle mücadele etmek amacı doğrultusunda aldığı kararların bir sonucu olarak önemli bir vergi olan varlık vergisi 1942 yılında uygulanmaya konulmuştur. Varlık vergisi, ülkedeki yüksek gelire sahip bireyler ve ticaret erbablarından ek bir vergi tahsil edilmesini öngörmekte olup, savaş dönemindeki ekonomik zorluklara karşı devletin finansal kaynaklarını artırmayı hedeflemiştir. Varlık Vergisi, dönemin ekonomik politikalarında belirgin bir rol oynayarak savaşın getirdiği mali ihtiyaçlara cevap verme amacı taşımıştır.

Varlık Vergisi Kanunu, 11 Kasım 1942'de kabul edilerek Resmî Gazetede yayımlanmış ve 12 Kasım 1942 tarihinde 4305 sayılı kanun ile yürürlüğe girmiştir. 1942 yılında çıkarılan Varlık Vergisi, dönemin hükümeti tarafından ekonomik sorunlarla başa çıkma amacıyla yürürlüğe konulmuş bir vergi uygulamasıdır³. Varlık vergisi Türkiye'nin II. Dünya Savaşı sırasında yaşadığı ekonomik zorluklar ve savaş harcamalarını karşılamak için alınan bir tedbir olarak hayata geçirilmiştir.

Varlık vergisi, kişisel ve kurumsal varlıklara yönelik olarak kurgulanmış, özellikle büyük miktarda mal varlığına sahip olan kişi ve kurumlara yönelik bir mülkiyet vergisi niteliği taşımaktadır. Ancak, Varlık Vergisi uygulaması mükellefiyet tesis ettirilen kesimlerce tepkiyle karşılaşmıştır. Daha doğrusu tepki gösterebilme gücüne sahip olanlar varlık vergisine karşı ciddi bir direnişle karşılık vermişlerdir ki,

³ Bu durum dönemin Başvekili Şükrü SARAÇOĞLU tarafından 11.11.1942 tarihli meclis konuşmasında: “Alelûmum eşya fiyatlarının bugünkü delice artışında filoaki istihsal azlığının, ithalât noksanının, yanlış tedbirlerin bilhassa doymak bilmiyen hürsün ve ihtikârın geniş hisseleri vardır. Fakat bütün bunların tesiri kadar diğе bir bir vakia vardır ki o da tedavüldeki Türk parasının mütemediyen artması ve 700 milyon'a çok yaklaşmış olmasıdır. Nisbeten ufak dertlere ilâç aranırken bu büyük yarayı ihmal etmek bittabi doğru olmazdı. Onun için diğеr işlerle beraber bütün dikkat ve ihtimamımızı bu yara üstünde toplamağı ve bir ilâç bulmayı en önde gelen bir vazife saydık. Bu iş için tek yol tedavüle çıkan paranın bir kısmını vergi olarak geri çekmekten ibarettir ve bu geri alış başlıca harb yıllarında çok para kazanmış olanlardan yapılmalıdır, ve yalnız bir defaya mahsus olarak alınmalıdır. Bu mülâhazalara binaen bu iş için bir kanun lâyihası hazırlamak zaruretini duyduk. Uzun tetkiklerden sonra hazırlanan bu kanun lâyihası başlıca üç matrahtan para toplıyacaktır. Bu matrahlar ehemmiyet sırasıyla şunlardır: Tüccarlar, emlak ve akar sahipleri, büyük çiftçilerdir.” Şeklinde açıklanmıştır. TBMM Zabıt Ceridesi, 11.11.1942 Tarih, Devre 6, Cilt 28, İctima 4, 3. İnikat.

dönemde tepki gösterebilme gücü varlık vergisi kapsamına giren kesimde fazlasıyla mevcut olduğu görülmektedir. Verginin tabanının dar oluşu, dolayısıyla daha çok sınırlı sayıdaki varlıklı kişiye yönelik olması ve vergi tarifesinin adaletli bir şekilde düzenlenmemesi vergiye karşı geliştirilen temel eleştiri konularıdır.

Toplumun etkili kesimlerinden gelen tepkiler nedeniyle varlık vergisi, hükümetin politika değişikliğine gitmesine yol açmış ve 1942 yılında çıkarılan Varlık Vergisi, uygulama sürecinde sosyal ve ekonomik sorunlara sebep olması ve toplumsal huzursuzluğa yol açması nedeniyle kısa bir süre sonra kaldırılmıştır. Ancak, verginin kısa sürede kaldırılmasına rağmen dönemde alınan bu vergi hala Türkiye'deki ekonomi ve vergi politikalarıyla ilgili tarihi bir referans noktası olarak hatırlanmaktadır.

4.1. Varlık Vergisine Yönelik Hazırlıklar

II. Dünya Savaşı öncesi Türkiye ekonomisi henüz toparlanamamış ve yeni politika arayışları içerisine girmiştir. 1939 yılında Başbakan olan Refik Saydam döneminde Türkiye'de yaklaşık 18 milyon olan nüfusunun 1/3'ü kentlerde ve geri kalanı köylerde yaşamaktadır (Kayra, 2011: 30). Savaşa sıcak bakmayan, toprak bütünlüğünün bozulmaması ve olabildiğince tarafsız kalmayı planlayan Türkiye, müttefiklerin önerisine karşın Almanya'ya karşı hukuksal bir savaş başlatmış, bunun sonucu olarak Türkiye savaşa girmediği halde kazananların tarafında yer almıştır (Kayra, 2011: 29). Sonrasında tarafsızlığını kaybederek hazır olmadan savaşa katılmak durumunda kalmıştır. Savaşın olumsuz koşullarında üretimin azalması ve tüketimin artması, nüfusun çoğunun askere alınması gibi nedenlerle Türkiye Cumhuriyeti devletinin mali zorluklar ile karşı karşıya kalması, yeni bir finansman kaynağı ihtiyacını doğurmuştur. Bu dönemde devlet bir dizi politikayla bazı sorunları çözmeye çalışmıştır. II. Dünya Savaşı'nın başlamasından sonra ilk önlem olarak karaborsa ve vurgunculuğa karşı 18 Ocak 1940 tarihinde Milli Koruma Kanunu çıkarılmıştır. Bu kanun, savaşın ekonomik etkilerini azaltmak ve ülke içinde istikrarı sağlamak amacıyla bir dizi önlemleri içermektedir.

Kanunun temel hükümleri şunlardır (Cumhuriyet Gazetesi, 19 Ocak 1940:1):

- Hükümete, olağanüstü hallerde, ekonomi ve güvenlik açısından kanun çerçevesinde karar alma yetkisi verilmektedir.
- Hükümet, karaborsa ve stokçuluğa karşı mücadele etmek için çeşitli önlemler alabilir.
- Hükümet, halk ve milli savunma ihtiyaçlarını karşılamak için her türlü madde ve yardımcı malzeme stokları oluşturabilir.
- Hükümet, üretimi ve tüketimi düzenlemek için çeşitli önlemler alabilir.
- Hükümet, zorunlu çalışma yükümlülüğü getirebilir.

Dönemde Türkiye'nin kırsal alanda yaşayan tarım kökenli nüfusu 13,5 milyondur (Kayra, 2011: 30). Ancak, tarım kesiminde çalışan kesimin büyük çoğunluğu savaşın ilk sıralarında askere alınmıştır. Bu durum, nüfusun büyük bir kısmının üreticilikten kopmasına ve tüketici konumuna geçmesine yol açmıştır. Bu esnada belirli bir kesimin savaş döneminde haksız kazançlar elde ederek zenginleşmesi ve giderek tarım ve sanayi sektöründe egemen hale gelmesi toplumsal yapı üzerinde olumsuz etkiler oluşturmakta ve durum hükümet politikalarında dikkate alınmaya başlanılmaktadır. Zira bu durum halkın savaştan zarar gören kesimi için hükümet üzerinde baskı unsuru haline gelen bir sorun olmaya başlamıştır. O kadar ki, savaş sırasında haksız kazanç sağlayanlar ve karaborsacılık yapanlarla ilgili olarak mecliste yapılan görüşmelerde bu durum temel bir konu haline almıştır. Diğer taraftan savaşın olumsuz koşullarında Türkiye'de ekonomik güçler arasındaki denge değişmiştir. Tarım fiyatlarının yükselmesi büyük çiftçilerin olağanüstü kazançlar elde etmesine yol açmıştır. Bu çiftçilerin tamamı Müslüman Türklerden oluşmaktadır. Öte yandan Türk ihracat ürünlerinin yüksek değerinden ve zorunlu ithal mallarının kıtlığından yararlanan İstanbul tüccar ve komisyoncuları da büyük gelirler elde etmiş ve bu grupta Rum, Yahudi ve Ermeniler önemli bir yer tutmaktadır. Bu durum öyle bir hal almıştır ki hem Türkiye'de toplumsal ve siyasi gerilimi artırmış hem de büyük çiftçiler ve İstanbul tüccarları ile komisyoncuları savaş koşullarından yararlanarak zenginleşirken, diğer kesimler bu durumdan olumsuz etkilenmiştir (Lewis, 1984: 296). Aynı zamanda, savaşın finansman açığının kapatılması için yeni arayışlara girilmiş ve hazırlıklar yapılmıştır. Bu ihtiyaç doğrultusunda Başbakan Mehmet Şükrü Saraçoğlu başkanlığındaki

hükümet hızlı bir hazırlık yaparak defterdarlığa haber göndermiş ve dönemin koşullarında yüksek kazanç elde edenler ile tacirler ve hizmet erbaplarının toplam gelirlerini belirlemek için bir araştırma yapılması istenmiştir. Bununla birlikte, mecliste sunulan öneriler arasında en dikkat çekici olanı bu dönemde yeni bir verginin uygulanması önerisidir. Zira meclis zabıtları incelendiğinde dönemin meclisinde oluşan genel kanunun, ortaya çıkan finansman ihtiyacının aşırı kazanç elde eden kesime yönelik konulan yeni bir vergi ile giderilebileceği yönünde olduğu görülmektedir. Ancak söz konusu genel kanunun yanı sıra meclis içinde bu yaklaşıma şiddetle karşı çıkan milletvekilleri de bulunmaktadır. Söz konusu eleştirilere karşın meclis görüşmelerinde söz alan Kazım Karabekir, “*Servet mânasına kullandığımız zamanda dahi bu kanunun muhtevasiyle biraz; tezat teşkil ediyor. Çünkü vergiyi servet sahibi olanlar değil, aşırı kazanç sahibi olanlar verecektir*” demiştir. Bu ifadelerle Karabekir, uygulanması planlanan verginin servet vergisi olmayacağını sadece aşırı kazanç elde edenlerin vergilendirileceği bir vergi olduğunu ifade etmiştir. Bununla birlikte Defterdarlıkların yaptığı çalışmalar ülkede geliri yüksek olan kesimin azınlık kesimi olduğunu ve bu verginin çoğunlukla onlara uygulanacağını göstermektedir. Bu doğrultuda mecliste yapılan en önemli eleştiriler verginin uygulanacağı kesimin genellikle aşırı kazanç elde eden azınlıklar olması nedeniyle verginin adilliyinin sağlanıp sağlanamayacağı konusuna odaklanmıştır. Varlık vergisi ile ilgili en önemli endişe olarak vergi uygulandığında etnik bir ayrımcılığın oluşabileceği ve bu nedenle verginin adil sayılamayacağı görüşü dillendirilmiştir.

Grafik 2. 1939-1942 Arası Kamu Gelir/Giderleri

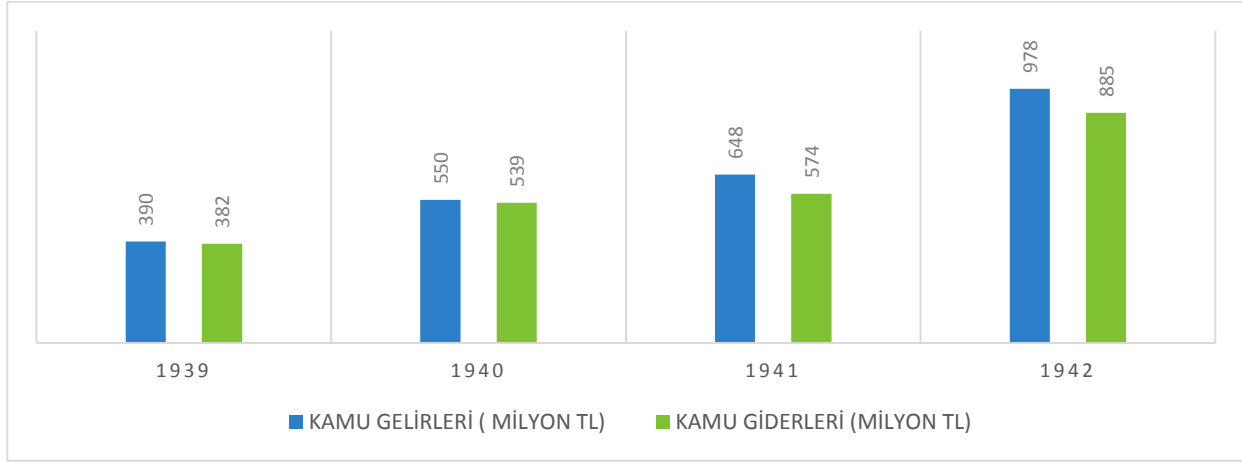

Kaynak: 1939-1942 Yılları Bütçe Kanunlarından Yararlanılarak Tarafımızca Hazırlanmıştır.

1942 yılında devlet tarafından belirlenen harcamalardaki kayda değer artış Grafik 2'de gözlemlenmektedir. Bu harcama artışı, Varlık Vergisi'nin uygulanması suretiyle finanse edilmiş olup, bu vergilendirme yöntemi mali hedeflerin gerçekleştirilmesi açısından etkili olmuştur.

Grafik 3. 1939-1942 Yılları Arası Yatırımlar (Milyon TL)

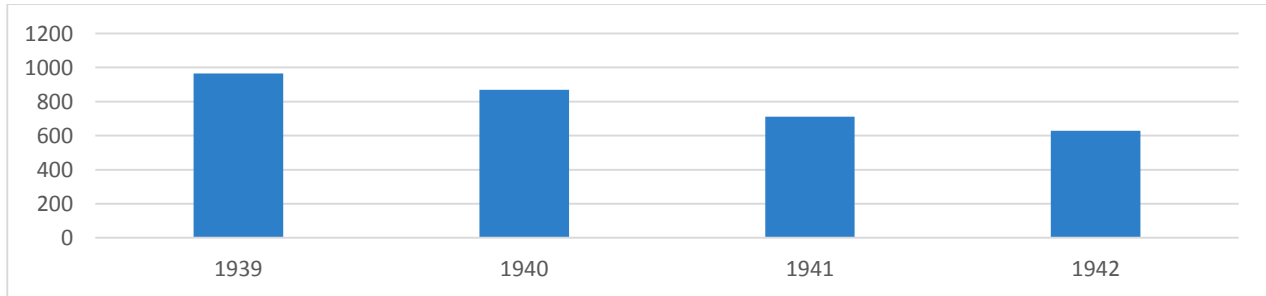

Kaynak: Kayra,2011:45

Dönemde her ne kadar varlık vergisi uygulanması yoluyla kamu geliri artışı sağlansa da ülkedeki toplam yatırım düzeyinde düşüş trendi devam etmiştir. Bu düşüşte diğer etkenlerin yanı sıra varlık vergisi

uygulamasının da etkili olduğu söylenebilecektir (Grafik 3). Grafik 2 ve Grafik 3 birlikte değerlendirildiğinde, uygulanan verginin sermaye kesiminin elinde bulunan kaynakların devlete aktarılması sonucunu doğurduğu anlaşılmaktadır.

4.2. Varlık Vergisinin Yapısı ve Uygulanması

Varlık vergisinin oluşturulma aşamasında Başbakan Mehmet Şükrü Saraçoğlu başkanlığındaki hükümet hızlı bir hazırlık yaparak defterdarlıklardan dönemin koşullarında yüksek kazanç elde edenler ile tacir ve hizmet erbablarının toplam gelirlerini belirlemek için bir araştırma yapılmasını istemiştir. Bu yeni vergi ile savaş koşullarında artan maliyetleri finanse etmenin yanı sıra gelir eşitsizliğini azaltılması amaçlanmaktadır. Türkiye Cumhuriyeti hükümetinin yeni vergilendirme planı, ekonomik olarak güçlü olan tüm tacir ve hizmet erbablarını kapsayacak şekilde hazırlanmıştır. Bu nedenle yeni vergi uygulaması, Türkiye'nin siyasi ve toplumsal yaşamında önemli bir dönüm noktası olmuştur. Kabul edilen önerilere uygun olarak Varlık Vergisi Kanunu 9 Kasım 1942 tarihinde Başbakanlık tarafından Türkiye Büyük Millet Meclisi'ne sunulmuş ve 11 Kasım 1942 tarihli 4305 sayılı yasa ile kanunlaşmıştır.

Varlık vergisi uygulamasının başlatılmasıyla birlikte hükümet tarafından "servet tespit komisyonu" adı altında her il için ayrı komisyonlar kurulmuştur. Bu komisyonların görevi; görevlendirildikleri şehirlerdeki vergi kapsamına giren tacir sayılarını ve bu tacirlerin gelirlerini tespit etmektir. Bunun yanı sıra komisyonlar defterdarlıktan alınan araştırma sonucundaki listeleri sınıflandırmaya tabi tutmuşlardır. Bu sınıflandırma sonucunda, gelir düzeylerinin daha net görülerek uygulanacak vergi miktarının daha adil bir şekilde belirlenmesi amaçlanmıştır. Servet tespit komisyonları görevlendirildikleri şehirlerdeki tacir ve hizmet erbablarının listelerini hazırlayarak hükümete sunmuş, hükümet ise tacirleri gelir durumlarına göre sınıflandırmıştır. Fakat bu dönemde devlet tacirleri sadece din ve etnik kökenlerine göre sınıflandırdığı; Müslümanlar (M), gayrimüslimler (G), dönmeler (D) ve ecnebler (E) olarak listeler hazırladığı yönünde iddialar ortaya atılmıştır (Ökte, 1951: 48). Bu söylemler dönem içerisinde büyük yankı uyandırmış, vergi oranının yüksek uygulandığı kesimler varlık vergisinin ekonomik olarak güçlü olan tüm tacir ve hizmet erbablarına değil, yalnızca gayrimüslimlere yönelik bir baskı aracı olarak kullanıldığı ve toplanılacak verginin gereksiz olduğunu öne sürmüşlerdir. Buna karşı görüşe göre ise hükümetin bu adımı atmasındaki temel amaç öncelikle haksız kazanç elde etmeyi önlemek ve devamında savaşın getirdiği ekonomik zorlukları aşmaktır (Son Posta, 1942: 3). Zira bu amaç, varlık vergisinin ilk maddesinde açıkça belirtilmiştir. Kanunun ilk maddesine göre "*Servet ve kazanç sahiplerinin servetleri ve fevkalade kazançları üzerinden alınmak ve bir defaya mahsus olmak üzere (Varlık Vergisi) adıyla bir mükellefiyet tesis edilmiştir*" ifadesine yer verilmiştir. Dolayısıyla burada mükellef olarak esas alınan kişiler etnik kökenlere göre değil fevkalade kazanç elde etme durumlarına göre belirlenmiştir. Zira hali hazırda geliri düşük olanlar, savaşın getirdiği açlık, yoksulluk ve işsizlik gibi sorunlarla mücadele etmek zorunda kalmış, yüksek gelirli ise savaşın getirdiği fırsatlardan yararlanarak haksız kazançlar elde etmişlerdir.

Varlık vergisine karşı bakış açısı ne olursa olsun somut bir gerçeklik vardır ki, dönemin şartları varlık vergisi, toprak mahsulleri vergisi ve aynı muamele vergisi gibi yeni vergilerin oluşturulması ihtiyacını ortaya çıkarmıştır. Bununla birlikte dönemde zenginleşen ve ticaretini devam ettiren kesim genellikle ülkedeki Gayrimüslimler olmuştur. Gayrimüslimler savaş öncesi dönemde büyük göçler halinde Türkiye'ye yerleşmiş, iç ve dış ticari pazarda kendilerine yer açarak zenginleşmişlerdir. Bu durum esasen savaş öncesinde öngörülmüş ve Bakan Fuat Köprülü mecliste yaptığı bir konuşmada "*Devam eden göçlerin her şeyden evvel, gayrimüslimlerin Türkiye'de hâlihazırda sahip oldukları yüksek yaşam standardını başka ülkelerde daha da geliştirmek ve yurtdışında daha büyük ticari başarılar ve servetler edinmek istemeleri*" olduğunu açıklamıştır. Bu konuşma toplumda savaş öncesi dönemde başlayan ekonomi kaynaklı birtakım problemlerin olduğunu göstermektedir.

Varlık Vergisi gerek kendi döneminde ve gerekse sonrasında tartışmalara konu edilmiş bir konudur. Buna karşın Türk toplumu varlık vergisi konusunu destekler bir tutum içinde bulunmuştur.

4.3. Varlık Vergisi Hakkında Olumlu Görüşler

Varlık vergisi hakkında olumlu görüşlerin temel argümanı verginin uygulanmasının ekonomik dengeyi koruma amacı taşıdığıdır. Buna göre, vergi, ülkedeki savaş koşullarında devletin mali ihtiyaçlarını karşılamak ve ekonomik kaynakları daha adil bir şekilde dağıtmak üzere bir çözüm sunmaktadır. Ek bir vergi talep etmek, yüksek gelire sahip olan bireylerin olağanüstü dönem şartlarında oluşan kamu harcamaları kaynakları masraflara daha fazla katkıda bulunmalarını sağlayarak toplumsal dayanışmayı pekiştirmeyi amaçlamaktadır. Varlık vergisine olumlu yaklaşanlar, varlık vergisinin ekonomik adaleti sağlama misyonunu yerine getirdiğini ileri sürmektedirler. Bu vergi, toplumun geneline daha eşit bir şekilde yayılan ekonomik yükümlülükleri temsil ederken, artan kamu harcamalarının finansmanına destek olma amacı taşımaktadır. Bu bağlamda, verginin adil bir ekonomik sistem oluşturmak ve kamu harcamalarının finansmanını daha geniş bir kesime yaymak adına önemli bir araç olduğunu savunulmaktadır.

Gazeteci Yunus Nadi: *“Varlık Vergisi uygulamasına benzer uygulamalar, dünya genelinde harp zamanlarında çeşitli bölgelerde ortaya çıkmış ve olağanüstü koşullarda varlıklı bireylerin ekonomik yükümlülüklerini arttırmalarının gerekli olduğunu”* şeklinde açıklamaktadır (Nadi, 1942: 3). Son Posta Gazetesi 12 Kasım 1942 tarihi sayısında varlık vergisiyle ilgili olarak *“Yerinde Bir Tedbir”* olarak başlık atmış ve vergiyi *“Yeni vergi ile hazine kısa zamanda 250 milyon lirasını geri çekecektir. Helal olsun.”* şeklinde açıklamıştır (Son Posta, 1942:1). Ayrıca Son Posta gazetesi varlık vergisinin amacı *“cemiyet içinde bozgun havası yaratmağa müsaid bir adaletsizliğin bugün için merhemi ve üzülen bir halk kitlesine şifa verecek yerinde bir ilaçtır”* şeklinde açıklanmıştır (Son Posta, 1942: 3). Dolayısıyla varlık vergisi dönemde diğer dünya ülkelerinde de uygulanan genel bir ekonomik tedbir olarak ele alınmanın yanı sıra toplumsal dayanışmanın bir gerekliliği olarak görülmüş, devlet eliyle toplumsal eşitliğin sağlanmasına yönelik bir uygulama olarak algılanmıştır.

Uygulamada oluşan olumsuzluklardan bağımsız bir bakış açısıyla varlık vergisinin, olağanüstü koşullar nedeniyle alınan bir önlem olarak değerlendirilmesi gerekir. Bu tezi destekler nitelikte Prof. Dr. Yahya Tezel *“Savaş yıllarında ihtiyaçların önlenemez şekilde arttığını... Buna karşın normal zamanda uygulanan önlemlerin yetersiz kaldığını, dolayısıyla milli koruma kanunu, varlık vergisi, toprak mahsulleri vergisi gibi önlemlere başvurulduğunu, fakat varlık vergisi gayrimüslimlerin ekonomideki yerini küçültmediğini”* vurgulamıştır (Tezel, 1982: 238). Bununla birlikte unutmamak gerekir ki İkinci Dünya Savaşı döneminde oluşan olağanüstü şartların telafisine yönelik olarak alınan tek önlem varlık vergisi değildir. Varlık vergisinin bu denli fazla gündem konusu olmasının gerekçesini Cahit Kayra kitabında, Gazeteci Doğan Avcıoğlu'nun bir yazısı ile açıklamakta ve Avcıoğlu durumu *“Bu verginin prensip itibarıyla haklı olmakla birlikte dış ticaret işlerinde hâkim durumda bulunan azınlıklara ve dönmelere yüklendiği için çok eleştirildiğini”* şeklinde ifade etmektedir (Kayra, 2011: 90). Ayrıca dönemin önemli tanıklarından Cahit Kayra dönem ile ilgili yazmış olduğu kitabında vergiyi *“... savaş yıllarının olanakları içinde başka türlü düşünülemezdi tabii bütün gayretlerini Türkiye Cumhuriyeti'ni savaştan uzak tutmak ve ayakta tutmakla yükümlü olan devlet adamlarının o güne kadar ciddi vergi reformlarından kaçınıp o dönemde bu vergiyi uygulamaları devletin böyle bir finansmanın sağlanmasında acele muhtaç olmasını gösterir”* şeklinde açıklamıştır (Kayra, 2011: 131). Devletin uyguladığı verginin potansiyel sonuçlarına dair farkındalığının olağanüstü dönemde daha az olması ve verginin amacının halk tarafından net bir şekilde anlaşılabilmiş olması, dönem içinde yazılan bazı makalelerde Türkiye'nin gayrimüslimlere karşı düşmanca bir tutum içinde olduğunun lanse edilmesine sebep olmuştur. Bu durum, toplum içinde olumsuz etkiler yaratmış ve tartışmaları körüklemiştir.

4.4. Varlık Vergisine Karşı Olumsuz Görüşler

Varlık vergisine yönelik olumlu bakış açılarının yanı sıra özellikle verginin kapsamına giren vergi mükellefleri başta olmak üzere bazı kesimler tarafından ileri sürülmüş olumsuz birtakım görüşler de söz konusudur. Henüz verginin Türkiye Büyük Millet Meclisi'nde görüşülme aşamasında dönemin önemli siyasi figürleri Celal Bayar, Adnan Menderes ve Prof. Fazıl Pelin gibi isimler verginin uygulanması ve anlaşılması konusunda eksiklikler olduğunu iddia ederek karşı çıkmışlardır. Özellikle itiraz hakkının olmaması gibi mali ve hukuki yönlerdeki eksiklikler eleştiri konusu yapılmıştır.

Gazeteci Ahmet Emin Yalman, verginin uygulanmasındaki adaletsizliği vurgulayarak karşı çıkmış ve eleştirmiştir (Vatan, 14 Mart 1944). Bu dönemde, medya üzerinden yapılan eleştiriler vergi konusundaki toplumsal muhalefeti de etkilemiştir. Yine bu dönemde Başbakan Şükrü Saraçoğlu'nun varlık vergisi konusundaki açıklamalarına göre verginin amacı ve uygulanması Türkiye Büyük Millet Meclisi'nde dokuz ayrı başlık altında detaylı bir şekilde ele alınmıştır (Aktar, 2002: 147). Saraçoğlu'nun ifadelerine göre verginin temel amacı vatanın savunulması ve ekonomik dengenin sağlanmasıdır. TBMM'de yapılan tartışmalarda verginin amacı ve hedefleri konusunda detaylı bilgilendirmeler yapılarak, verginin uygulanma süreci ele alınmıştır. Dönemin defterdarları da bu süreçte görevlendirilmiştir. Başbakan, varlık vergisi'nin uygulanması sürecinde gayrimüslimlerin ayrımcılığa uğramadığını ve verginin vatan savunması amacıyla seferberlik döneminde hayata geçirildiğini vurgulamıştır. Ancak, tarihi bir döneme ışık tutan ve asıl şoku yaşatan unsur, İstanbul Defterdarı Faik Ökte'nin 1951 yılında "Varlık Vergisi Faciası" adlı eserini yayımlaması olmuştur. Faik Ökte'nin, vergiyi yöneten ve uygulayanlardan biri olarak döneme dair detayları akademik bir perspektiften ortaya koyması, büyük dikkat çekmiştir. Eser, verginin nasıl yönetildiğini ve uygulandığını detaylı bir şekilde açıklamış ve bu vergiye ilişkin yaşanan "faciayı" geniş kitlelere duyurmuştur.

Dönemde İstanbul Defterdarı olarak görev yapan Faik Ökte'nin ifadelerine göre; Ökte'ye Ankara'dan bir kâğıt gelir bu kâğıtta Ökte'den "*Harp ve ihtikâr dolayısıyla kazanılan fevkalade kazançları kanunlarımızın vergilendirmemekte olduğu, bu sebeple bilhassa ekalliyetlerin büyük servetler iktisap ettiği belirtildikten sonra piyasada acele tetkikat yapılarak kimlerin bu şekilde fevkalade kazanç temin ettiğinin tespiti, ekalliyetlerin ayrı bir cetvelde gösterilmesi*" istenmiştir (Ökte, 1951: 47). Fakat Ökte'ye göre verginin önce propagandası yapılmış, azınlıkların gruplandırılması ise din ve etnik köken ayrımcılığı üzerinde etkili olmuştur.

Ökte ve benzeri düşünen bürokrat ve gazeteciler varlık vergisiyle ilgili eleştirilerini genellikle mali ve hukuki boyutların ötesine taşıyarak toplumsal ve tarihsel bir perspektife odaklanmışlardır. Bu eleştiriler, vergi uygulamalarının yönetim biçimleri ve toplumsal etkilerinin değerlendirilmesini içermektedir. Ayrıca varlık vergisi uygulamalarının ırkçı bir karakter taşıdığı iddiaları da gündeme getirilmiştir. Yine aynı şekilde Prof. Dr. Çetin Yetkin de 2003 yılında yayınladığı Karşı Devrim adlı eserinde "*Varlık Vergisi uygulamasına gidilirken, yöneticilerin bunun doğuracağı sorunları bildikleri, ama buna rağmen bu sakıncayı göze aldıklarını... ve bu verginin azınlıklara bilhassa Yahudilere karşı ırkçı bir vergi olduğu zaten vergiyi uygulayanlar arasında da öncelikle Faik Ökte'nin de ırkçılık yaptığı*"nın da altını çizmiştir.

Eleştirel görüşler, varlık vergisinin bilinçli bir şekilde hükümet tarafından uygulandığını savunarak, verginin belirli bir ırk veya grup üzerinde odaklandığını öne sürmektedirler. Bu iddialar genellikle verginin toplumsal etkilerini inceleyerek verginin belli bir toplumsal kesimi hedef aldığını ileri sürmeyi amaçlamaktadır.

Diğer bir önemli eleştiri noktası ise varlık vergisinin eşitlik ilkesine uymadığı ve adaletsiz olduğudur. Buna göre verginin bireyler arasında eşitsizliği artırabileceği ve toplumsal adaleti sağlama amacına uygun düşmediği savunulmaktadır. Bu eleştiriler genellikle verginin zengin ve fakir arasındaki uçurumu derinleştirdiği, adaletsiz bir servet dağılımına neden olduğu öne sürerek yapılmaktadır.

Grafik 4. Varlık Vergisinde Tahakkuk, Tahsil ve Terkinler

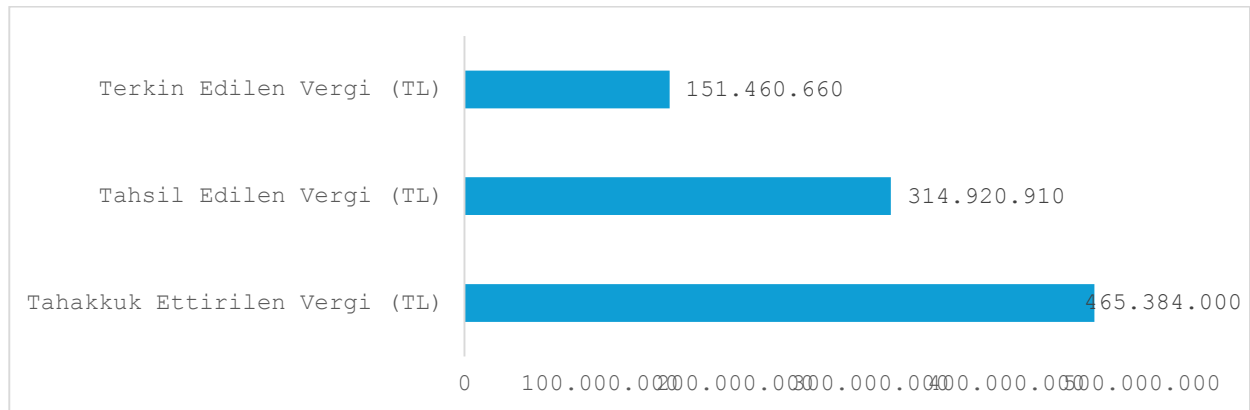

Kaynak: Kayra,2011:53.

Varlık Vergisi uygulaması büyük eleştirilere maruz kalmış olmasına rağmen tahakkuk eden verginin yalnızca üçte ikisi tahsil edilebilmiş, kalan üçte biri ise terkin edilmiştir (Grafik 4). Bu durum, varlık vergisinin uygulama sürecinde karşılaşılan zorlukları ve vergilendirme politikasının etkinliğini tartışmalı hale getirmektedir.

5. Vergilemede Eşitlik İlkesi

5.1. Teorik Ve Kavramsal Açından Vergilemede Eşitlik İlkesi

Vergileme alanında eşitlik ilkesi, vergi sisteminin adaletli ve dengeli olmasını öngörmektedir. Bu ilke, vergi yükünün bireylerin mali durumlarına uygun şekilde dağıtılması gerektiğini savunmaktadır (Akdoğan, 2023: 202). Vergi sisteminde elde edilen gelirin adil bir biçimde vergilendirilmesi için öncelikle mükelleflerin ekonomik ve sosyal durumlarındaki çeşitlilikler dikkate alınmalıdır (Turhan,1998:215-216) . Temel olarak, vergi politikalarının gelir dağılımındaki adaletsizlikleri düzeltilmesi, toplumsal eşitsizlikleri azaltması ve toplumun genel refahını artırması beklenir. Eşitlik ilkesinin uygulanması, gelir ve servet gibi farklı ekonomik ölçütlerin dikkate alınmasıyla gerçekleşir. Bu çerçevede genellikle daha yüksek gelir düzeyine sahip olan bireylerin daha fazla vergi ödemesi beklenir. Bunun yanı sıra gelirin düşük olduğu durumlarda vergi harcaması uygulamalarıyla vergi yükünün daha adil bir şekilde dağıtılması hedeflenir.

Eşitlik ilkesinin amacı vergi sisteminin mali gücü olanları daha fazla vergilendirerek daha zayıf olanlara destek olmak ve böylece sosyal refahı artırmaktır. Bu durum toplumda vergi sistemiyle ilgili güveni artıracak ve vergi uyumunu teşvik edecektir. Ancak eşitlik ilkesinin uygulanması ve vergi politikalarının belirlenmesi farklı bakış açıları doğrultusunda tartışmaya açık bir konudur. Örneğin vergi oranlarının belirlenmesi ve vergilendirme kurallarının nasıl düzenleneceği gibi konularda farklı görüşler bulunmaktadır. Bu nedenle vergi politikalarının tasarımı ve uygulanması sürecinde farklı etkenlerin dikkatli bir şekilde göz önünde bulundurulması gereklidir.

Vergilemede eşitlik ilkesi literatürde farklı bakış açılarına göre açıklanmaktadır. Ancak genel olarak incelendiğinde iki belirgin görüş öne çıkmaktadır. Bunlardan biri vergi oranlarının düzeyi açısından eşitliği savunurken, diğeri vergi yükünün gelir ve servete göre dağıtılması açısından eşitliği savunmaktadır.

Vergi oranlarının düzeyi açısından eşitlik görüşüne göre vergi sisteminde eşitlik; herkesin aynı oranda vergi ödemesini gerektirmektedir. Sabit oranlı bir vergi tarifi uygulanması yoluyla eşitliğin sağlanacağını savunan bu görüşe göre vergi oranlarının gelir düzeyi ne olursa olsun herkes için aynı olması, vergi sisteminin en adil ve en basit şekilde çalışmasını sağlayacaktır. Bu anlayışa göre herkesin aynı yüzde oranında vergi ödemesi vergi sisteminin eşitliğini garanti eder. Bu konuda Robert Nozick "Anarchy, State, and Utopia" adlı eserinde, vergi oranlarının düşük olması ve kişisel mülkiyet haklarına verilen önemi vurgulayarak, minimal devlet müdahalesini öngörmektedir (Nozick, 2015: 59 - 60). Yine Milton Friedman "Kapitalizm ve Özgürlük" adlı eserinde düz vergi gibi vergi oranlarının düzeyi açısından eşitliği savunan bir görüşü vurgulamaktadır (Friedman, 2021: 237 - 239).

Vergi yükünün gelir ve servete göre dağıtılması açısından eşitlik görüşüne göre; vergi yükü bireylerin gelir ve servetlerine göre adil bir şekilde dağıtılmalıdır. Bu görüş, ilerleyici vergi sistemlerini destekleyerek daha yüksek gelire sahip bireylerin daha yüksek oranda vergi ödemesini savunmaktadır. Bu yaklaşıma göre, toplumun en zengin kesimi daha fazla vergi ödemelidir. Çünkü bu kesim daha büyük ekonomik kaynaklara sahiptir ve dolayısıyla daha fazla vergi yükümlülüğü üstlenmeye muktedirdir.

Thomas Piketty "Yirmi Birinci Yüzyılda Kapital" adlı kitabında; gelir eşitsizliğinin artması toplumsal istikrarsızlığa yol açabileceğini savunarak, daha ilerleyici vergi sistemlerini önermektedir (Piketty, 2014: 282).

Gerek vergi oranlarının düzeyi açısından eşitliği savunan görüş ve gerekse vergi yükünün gelir ve servete göre dağıtılması açısından eşitliği savunan görüş birlikte değerlendirildiğinde, söz konusu bu iki görüşün

birlikte değerlendirilerek her iki unsurunda dikkate alan bir vergi sisteminin kurulması vergilemede eşitlik ilkesinin sağlanması açısından önem arz etmektedir. Dolayısıyla vergi politikalarının belirlenmesi ve uygulanması sürecinde bu farklı görüşlerin dikkate alınması gereklidir.

Eşitlik ilkesinin amacı, yasalar karşısında aynı durumda bulunan kişilerin eşit muamele görmesini sağlamak ve ayrımcılığın önlenmesidir. Vergilemede eşitlik ilkesi kavramsal açıdan; vergi mükelleflerinin benzer vergi ödeme gücüne sahip olanların aynı vergilendirme koşullarına tabi tutulmasını öngörürken, farklı vergi ödeme gücüne sahip olanların ise bu duruma göre farklı vergilendirme şartlarına tabi tutulması gerektiğini ifade etmektedir. Yatay eşitlik ve dikey eşitlik olarak adlandırılan bu durumda vergilemede eşitliğin sağlanabilmesi için yatay eşitliğin ve dikey eşitliğin birlikte gerçekleşmesi durumu vergilemede eşitliği ifade etmektedir.

5.2. Vergilemede Eşitlik İlkesinin Sağlanmasına Yönelik Teoriler

Vergilemede eşitlik ilkesi, müreffeh bir toplumun sağlanabilmesi ve devam ettirilebilmesi için gerekli temel bir ilkedir. Bu ilke, her bireyin mali gücü ve yükümlülükleri doğrultusunda vergi ödemesini gerektirmektedir. Ancak açıklanması ve uygulanması bir hayli zor olan eşitlik ilkesini açıklamaya yönelik farklı teoriler bulunmaktadır.

5.2.1. Eşit Mutlak Fedakârlık Teorisi

Eşit mutlak fedakârlık, vergi teorisinde her bireyin eşit miktarda vergi ödeyerek aynı düzeyde fedakârlık yapması gerektiğini savunan bir ilkedir. Bu ilkeye göre, tüm vergi mükellefleri mutlak anlamda eşit bir miktar ödeyerek devletin mali ihtiyaçlarına katkıda bulunur. Dolayısıyla, herkesin ödediği vergi miktarı aynıdır. Bu yaklaşımda, bireylerin gelir veya servet düzeylerine bakılmaksızın belirlenen sabit bir vergi tutarı ödenir. Maktu vergiler ve çeşitli harçlar bu ilkenin uygulama örnekleri olarak gösterilebilir (Demir, 2018: 14).

5.2.2. Eşit Oranlı Fedakârlık Teorisi

Bu ilkeye göre, mükelleflerin gelir veya servetlerine bağlı olarak vergilendirilmesi gerektiği savunulur. Gelir veya servetleri daha yüksek olan mükelleflerin kamusal hizmetlerden daha fazla fayda sağladıkları varsayılarak, bu bireylerin daha düşük gelir veya servete sahip olanlara kıyasla daha fazla vergi ödemesi gerektiği görüşü doğrultusunda hareket edilmektedir (Çat & Yardımcıoğlu: 2020: 51). Dolayısıyla yüksek gelir veya servete sahip mükellefler, daha düşük gelir veya servete sahip olanlara göre mutlak anlamda daha fazla vergi öderler. Bu yaklaşımda, tek ve sabit oranlı bir vergi tarifesi uygulanır. Böylece herkes gelirin aynı yüzdesini vergi olarak ödeyerek orantılı bir fedakârlıkta bulunur.

5.2.3. En Az Toplam Fedakârlık Teorisi

En az toplam fedakârlık teorisi, vergi yükünün toplumda en düşük toplam fedakârlık seviyesine indirgenmesini amaçlayan bir vergi teorisidir. Bu teori, vergi sisteminin bireylerin ekonomik refahlarını en az derecede etkileyecek şekilde tasarlanmasını öngörür. Bu, genellikle daha yüksek gelir gruplarının marjinal faydalarının, daha düşük gelir gruplarına kıyasla daha az olması varsayımıyla yüksek gelirli bireylerden daha fazla vergi alınmasını gerektirir. Teoride vergileme yoluyla elde edilen toplam gelirin toplumun her kesimi üzerinde oluşturduğu genel fedakârlığın minimum düzeyde tutulması amaçlanmaktadır (Biniş, 2015: 56).

6. Varlık Vergisi Uygulamasının Vergilemenin Eşitlik İlkesi Açısından Değerlendirilmesi

Varlık vergisi tutarı, gerçek ve tüzel kişilerin sahip oldukları servetleri ve fevkalade kazançlarına dayalı olarak belirlenen bir vergidir. Bu haliyle varlık vergisi uygulaması gelirin sadece bir yönünü değil, varlıkların tamamını dikkate alan üniter bir yapıya sahiptir. Bu durumda varlık vergisi açısından vergi mükellefleri üzerindeki yükün dikkatli bir şekilde dağıtılması önem taşımaktadır. Zira mükelleflerin tüm mal varlıkları üzerinde gerçekleştirilen tasarruflar gelir dağılımı üzerinde doğrudan etkide bulunacağı için

üzerinde dikkatle durulması gerekmektedir. Çünkü varlık vergisi uygulamasında eşitliğin sağlanabilmesi için vergi sisteminin adaletli bir şekilde kurgulanması gereklidir. Bu kapsamda varlık vergisi uygulamasının adil bir şekilde gerçekleştirilmesi için doğru bir varlık değerlendirme mekanizmasının oluşturulması ve tahsil edilecek vergilerin gelir düzeyine göre dengeli bir şekilde belirlenmesi gerekmektedir. Aksi halde vergi mükellefleri arasında adaletsizlik ve haksızlık hissiyatı oluşabilecek ve bu da vergi sisteminin meşruiyetini zedeleyecektir.

Varlık vergisi, gelir vergisi gibi vergilerden farklı olarak mükellefin bir yılda elde ettiği gelirden değil, sahip olduğu varlık değerinin tamamında alınmaktadır. Varlık vergisi uygulamasına karşı olumlu görüşler bu verginin gelir eşitsizliğini azaltmaya ve daha adil bir vergi sistemi oluşturmaya yardımcı olacağını savunmaktadırlar. Ancak literatürde varlık vergisi uygulamasının vergilendirmede eşitlik ilkesine aykırı olduğuna yönelik görüşler de bulunmaktadır. Burada temel argüman varlık vergisinin mükelleflerinin mali güçlerini tam olarak yansıtmadığı görüşüdür.

Varlık vergisine yönelik olumlu ve olumsuz görüşler mevcut olmakla birlikte verginin vergilemede eşitlik ilkesi açısından değerlendirilebilmesi için dönemin şartlarının da doğru tahlil edilmesi gereklidir.

6.1. Varlık Vergisi Öncesi Dönem Ekonomik Koşullar

İkinci Dünya Savaşı'nın öncesinde Türkiye ekonomisi genel olarak tarım ve hayvancılığa dayalı bir yapıya sahiptir. Cumhuriyet döneminin ilk yıllarında ülke yöneticileri modernleşme ve endüstrileşme çabalarıyla ekonomiyi canlandırmak için çeşitli politikalar uygulamışlar ancak dünya iktisadi konjonktüründe yaşanan değişim, 1929'daki Büyük Buhran gibi küresel ekonomik olgular ve ardından gelen içsel ve dışsal istikrarsızlıklar Türkiye'nin ekonomik gelişimini olumsuz yönde etkilemiştir.

1930'larda Türkiye'de uygulanan ithal ikameci politikalarla yerli üretimin teşvik edilmesi amaçlanmış ancak bu politikaların etkisi sınırlı kalmış ve ülke genelinde ekonomik büyüme istenilen düzeyde gerçekleşmemiştir. İkinci Dünya Savaşı'nın patlak vermesiyle birlikte Türkiye tarafsız bir pozisyon benimsemiş ve savaşın başlangıcında tarafsızlığını ilan etmiştir. Ancak savaşın etkileri Türkiye ekonomisini derinden etkilemiştir. Zira savaş sırasında, Türkiye ekonomisi büyük ölçüde askeri ihtiyaçları karşılamaya odaklanmıştır. Türkiye savaş döneminde tarımsal üretimi artırmak zorunda kalmış, uluslararası ticaretin zorlaşması sebebiyle bazı temel ihtiyaç mallarında tedarik sıkıntısı ortaya çıkmıştır.

Dönemin en belirgin özelliği, Türkiye'nin tarım toplumu olarak tanımlandığı ve bu süreçte gelirin büyük bir kısmının tarım ve sanayide yoğunlaştığıdır. Ancak zamanla sanayi tarımın önüne geçerek ekonominin ana bileşeni haline gelmiştir. Ekonomik hakimiyetin bir diğer önemli unsuru cumhuriyetin ilk yıllarından önce de var olan ve cumhuriyetin başlangıcından itibaren devam eden mali sorunlar arasında yabancıların ekonomi üzerindeki etkisidir. Öyle ki 1915'lerden itibaren Türkiye tarım toplumu görünümünde olmasına rağmen sınırlı sanayi ve ticari faaliyetlerin büyük bir kısmı ülke içindeki yabancıların kontrolünde bulunmaktaydı. Türklerin sanayi sektöründeki etkisi oldukça sınırlıydı ve ülkedeki sanayi koşullarının sermaye ve istihdam açısından çoğunlukla gayrimüslimler tarafından belirlendiği görülmektedir (Grafik 5).

Grafik 5. Sanayi Sektöründe Türkler ve Azınlıkların Payları

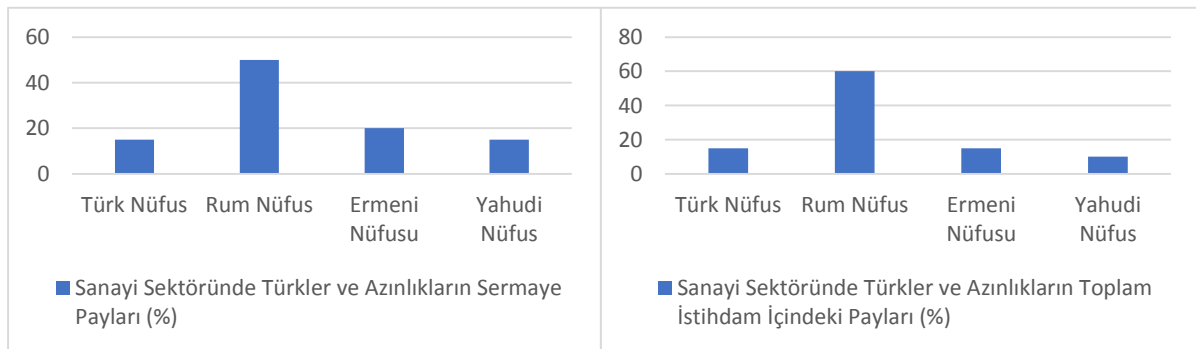

Kaynak: Karluk, 1996'dan tarafımızca hazırlanmıştır.

Türk sanayi sektöründe Türklerin etkisinin ötesinde istihdam ve sermaye açısından gayrimüslimlerin belirleyici bir konumda olduğu görülmektedir (Grafik 6). Bu durum Osmanlı döneminden itibaren azınlıkların ve yabancıların ekonomik hakimiyetini yansıtmaktadır. Özellikle II. Dünya Savaşı öncesi dönemde Türkiye'nin içinde bulunduğu durum nedeniyle ortaya çıkan kıtlık ve ekonomik krizler mevcut ekonomik yapının zayıflıklarını göstermiştir. Savaşın başlamasıyla birlikte Türk nüfusunun önemli bir kısmı askere alınmış ve tarım sektörü de gayrimüslimlerin hakimiyetine geçmiştir. Bu durum kıtlık sorunu ortaya çıkararak kamu harcamalarının finansmanında zorluklar yaratmıştır. Vergi gelirlerinin yetersiz kalması üzerine yeni vergilerin getirilmesi gerekliliği ortaya çıkmış ve bu durum özellikle tarım ve sanayi sektörlerinde büyük sermaye ve işçi payına sahip gayrimüslimlerin varlıklarının belirgin bir şekilde artmasına neden olmuştur.

Grafik 6: Sanayi Sektörüne Türk ve Gayrimüslimlerin Katılım Oranları

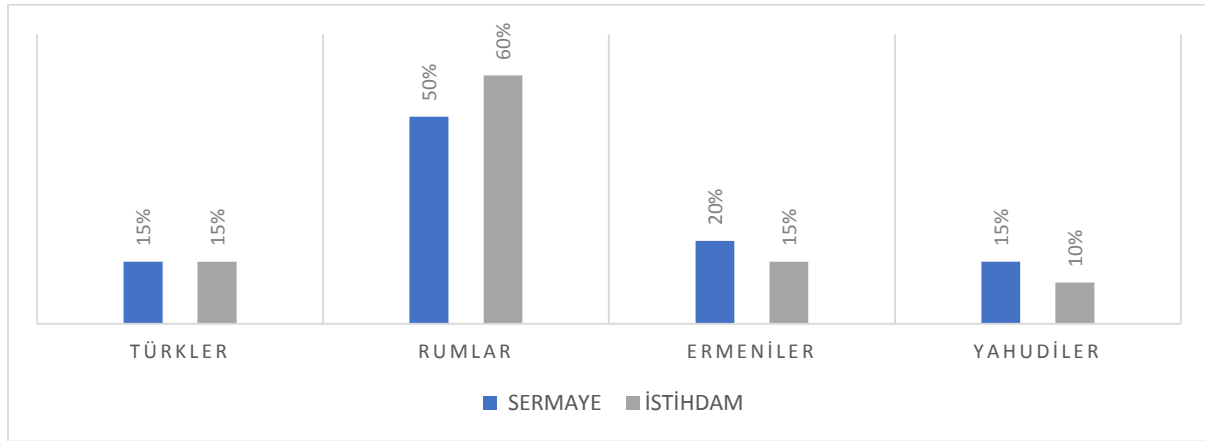

Kaynak: Karluk, 1996'dan tarafımızca hazırlanmıştır.

Bu dönemde stokçuluk ve karaborsacılığın artması vergi artışı veya yeni vergilerin getirilmesi gerekliliğini daha da ortaya çıkarmıştır. 1942 yılında Varlık Vergisi'nin uygulanması ülkedeki ciddi ekonomik sıkıntıların bir sonucu olarak değerlendirilmelidir. Zira tüm gerekçeler bir yana İkinci Dünya Savaşı'nın başlangıcıyla birlikte savunma harcamalarında yaşanan artış ekonomiyi zorlayan bir unsur olmuş ve para arzında aşırı bir artışa yol açmıştır.

Bu dönemde, ülkede zenginleşen kesimin büyük bir kısmının gayrimüslimlerden oluşması, hükümetin gelir ve varlık üzerindeki lobi oluşumlarına yönelik önemli hesaplamalar yapmasına ve varlık vergisi uygulamasını öngörmesine neden olmuştur.

Varlık vergisinin yasalaştırıldığı 1942 yılı ülkede yaşanan sıkıntıların ve haksız kazançların doruğa ulaştığı bir dönem olarak nitelendirilebilir. Bu verginin uygulanmasının en önemli nedenlerinden biri ülkenin ciddi bir ekonomik darboğaz içinde olmasıdır. II. Dünya Savaşı'nın başlangıcında Türkiye'nin savunma harcamalarındaki artışı karşılamak için para basma uygulamasına başvurması ekonomide para arzının aşırı artmasına yol açmış, dolaylı vergi ağırlıklı adil olmayan vergi sistemi (Grafik 7) tüketici konumunda olan fakir halkın üzerindeki yükü daha da ağır bir hale getirmiştir. Sonuç olarak ülkede sermaye sahiplerini koruyan bir yapı ortaya çıkarmıştır.

Grafik 7. Türkiye’de Yıllar İtibari ile Dolaylı-Dolaysız Vergi Hasılatı

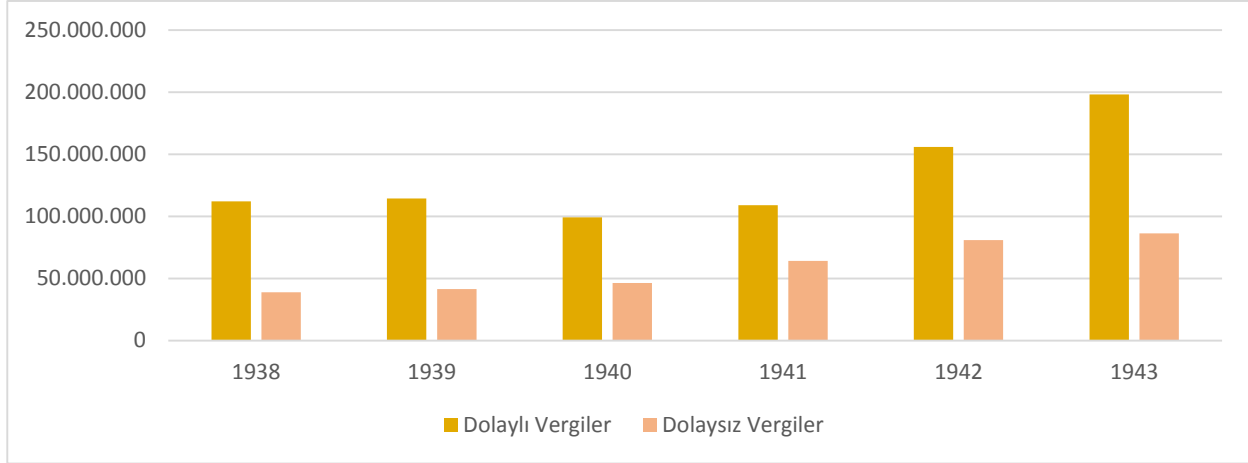

Kaynak: Bütçe kanunlarından elde edilen veriler ile tarafımızca hazırlanmıştır.

Vergi sisteminde ödeme gücünü dikkate alabilme kabiliyeti düşük olan dolaylı vergilerin yüksek payı vergilemede adaletsizliğe yol açmaktadır. Bu durum, vergi ödeme gücünün korunamadığını ve düşük gelirli grupların daha fazla vergi yükü hissettiği anlamına gelmektedir. Vergilemede adaleti sağlamak için dolaylı vergilerin payı azaltılmalı ve dolaysız vergilerin payı artırılmalıdır. Bu sayede vergiler gelir seviyesine göre daha adil bir şekilde dağıtılacak ve vergilemede adaletsizlik azalacaktır.

6.2. Varlık Vergisinin Sonuçları

Varlık Vergisi Kanunu Türkiye'nin dönemdeki ekonomik ve siyasi koşullarına rağmen 11 Kasım 1942 tarihinde 350 milletvekilinin oy birliğiyle kabul edilmiştir. Bu kararın alınmasında II. Dünya Savaşı'nın getirdiği ekonomik baskılar altında ezilen ülkenin içinde bulunduğu durum etkili olmuştur. Ayrıca artan savunma harcamalarının oluşturduğu finansman ihtiyacının mevcut en önemli kaynağı da varlık vergisinin konusunu oluşturmaktadır. Zira 1942 yılı bütçesinin harcamalarının büyük bir kısmı Milli Savunma Harcamalarına ayrılmış, Milli Savunma Bakanlığı ile emniyet ve jandarma birlikte değerlendirildiğinde kamu bütçesinin 1940 yılında %56,9'u, 1941 yılında %58,83'ü, 1942 yılında %58,26'sı ve 1943 yılında %56,25'i savunma harcamalarına ayrılmıştır (Tablo 1). Bununla birlikte söz konusu harcamaların büyük bir kısmının finansmanı varlık vergisi ile karşılanmıştır (Tablo 2).

Tablo 1. 1938-1944 Yılları Arası Kamu Harcamalarının Kamu Hizmetleri Arası Dağılımı

	Milli Savunma Bakanlığı	Emniyet - Jandarma Güvenlik Komutanlığı	Millî Eğitim Bakanlığı	Sağlık ve Sosyal Yardımlar Bakanlığı	Bayındırlık Bakanlığı	Tarım Bakanlığı
1938	30.2	5.77	5.22	3.94	12.95	2.32
1939	43.52	4.82	4.20	2.94	10.33	2.03
1940	53.24	3.66	3.32	2.06	10.61	1.20
1941	55.24	3.59	3.77	1.94	6.54	1.20
1942	54.42	3.84	3.73	1.69	4.59	0.96
1943	52.42	3.83	5.19	1.51	6.92	1.23
1944	51.12	4.22	6.52	2.11	6.42	1.73

Kaynak: Kepenek, 2000: 59.

Savaş dönemine girildiğinde, bütçe harcamalarında önemli bir değişim gözlemlenmiştir. Bu süreçte, özellikle Tarım Bakanlığı harcamalarında ciddi bir azalma yaşanmış, her ne kadar Türkiye savaşa resmen girmemiş olsa da savunma hazırlıkları ve masrafları büyük ölçüde artmıştır. Savunma harcamaları son altı yılda %20,92 oranında artış göstermiştir. Bu durum kamu bütçesinin en büyük payının savunma harcamalarına ayrıldığını anlamına gelmektedir. Bu kapsamda dönemin Başbakanı Şükrü Saraçoğlu varlık vergisini ekonomik bağımsızlığı sağlamak ve Türk piyasasını Türklerin kontrolü altına almak amacıyla önemli bir adım olarak nitelendirmiştir. Dönemde bir meclis konuşmasında Başbakan Saraçoğlu, "Bu kanun aynı zamanda bir devrim kanunudur. Bize ekonomik bağımsızlığımızı kazandıracak bir fırsat karşısındayız. Piyasamıza egemen olan yabancıları böylece ortadan kaldırarak, Türk piyasasını Türklerin eline vereceğiz" ifadeleriyle dönemde oluşan toplumsal beklentiyi ifade etmiştir. Varlık Vergisi'nin uygulanmasıyla ilgili süreç oldukça titiz ve hızlı bir şekilde ilerlemiştir. Kanun gereğince vergi matrahlarının belirlenmesi için mükelleflere on beş günlük bir süre verilmiş, bu süre içinde vergilerini ödemeyenler için Tahsili Emval Kanunu gereği tahsilat işlemleri başlatılmıştır. Ayrıca borçlarını ödemeyen mükellefler için askeri hizmet mahiyetinde olmayan umumi veya belediye hizmetlerinde çalışma zorunluluğu getirilmiştir. Ardından 1943 yılı haziran ayında yapılan açıklamayla verginin tasfiye edileceği ve borçları ödemeyenlerin iş kamplarına sürüleceği açıklanmıştır. Ancak 17 Eylül 1943 tarihli ve 4501 sayılı "Varlık Vergisi Kanununa Ek Kanun" çıkarılmıştır. Bu kanun hizmet erbabı ve seyyarların tahsil edilmemiş borçlarının terkinini öngörüyordu. Gerekçe olarak vergi borçlarını ödemekte zorlanan mükelleflere kolaylık sağlama amacı gösterilmiştir. Verginin tahsili ve tasfiyesi toplamda 314.900.000 TL vergi tahsil edilerek gerçekleştirilmiştir. Bu miktarın %70'i Anadolu'dan toplanmış ve Türkiye'nin 1942 bütçesinin %80'ini oluşturmuştur. Ancak verginin uygulanmasıyla gayrimüslim azınlıkların ekonomideki hakimiyetinin azaltılması ve göçe zorlanması gibi tartışmalı sonuçlar ortaya çıkmıştır. Bu durum verginin eşitlik ilkesine uygun olup olmadığına dair çeşitli eleştirilere neden olmuştur. Türkiye'de o dönemde yaşanan varlık vergisi uygulaması ekonomik, sosyal ve siyasi açıdan karmaşık bir dönemin ürünü olarak değerlendirilmektedir.

Tablo 2. Varlık Vergisinin Bütçe İçerisindeki Payı

Yıllar	Tahsilat	Varlık Vergisi/Vergi Gelirleri	Varlık Vergisi/ Genel Bütçe Gelirleri	Varlık Vergisi / Konsolide Bütçe Gelirleri
1942	270,3	36	27,4	22,2
1943	47,2	5,6	4,5	4

Kaynak: Bütçe kanunlarından elde edilen verilerle tarafımızca hazırlanmıştır.

1942 yılı bütçesinin kesin hesaplarına göre toplamda 913,751,349 TL kamu harcaması yapılmıştır. Bu harcamaların %24,2'si İstanbul'dan tahsil edilen 221,307,508 TL tutarındaki varlık vergisi ile karşılanmıştır. Benzer şekilde varlık vergisi ile tüm yurt çapında toplanan 314,920,940 TL ile toplam harcamaların %34,4'ünden fazlası karşılanmıştır. Varlık vergisi döneminde toplam mükellef sayısı 114,368 olmuş ve bu mükelleflerden tahsil edilen vergi tutarı 465,384,820 TL olarak belirlenmiştir. Ancak tahsil edilen vergi, 314,920,940 TL olarak gerçekleşmiştir.

6.3. Eşitlik İlkesi Açısından Varlık Vergisi

6.3.1. Yatay Eşitlik Açısından Varlık Vergisi

Vergilemenin temel ilkelerinden biri olan eşitlik ilkesi vergi sisteminin adil ve dengeli bir biçimde işlenmesini sağlayan önemli bir prensiptir. Eşitlik ilkesinin gerçekleşmesinin birinci kuralı olan yatay eşitlik, vergilendirme sürecinde benzer ekonomik durumda olan mükelleflerin benzer vergi yükümlülüklerine tabi tutulması gerektiğini ifade etmektedir. Bu açıdan bakıldığında vergilendirme politikalarının yatay eşitlik ilkesine uygunluğu, vergi sisteminin temel meşruiyetini ve toplumsal kabulünü belirleyen kritik unsurlardan biridir. Geçmiş dönemlerde özellikle savaş zamanlarında ve ekonomik krizlerde, hükümetler

gelirlerini artırmak ve haksız kazançları önlemek amacıyla çeşitli vergi türlerine başvurmuşlardır. Bu vergilerden biri de varlık vergisidir. Varlık vergisi, servet ve kazanç sahiplerinin varlıklarından bir defaya mahsus olmak üzere alınan bir vergi türüdür.

Olağanüstü dönemlerde ülkeler varlık vergisi benzeri uygulamalara başvurabilmektedirler. Bu tür vergiler büyük çiftçiler, yüksek değerli gayrimenkul sahipleri ve büyük servet sahipleri gibi belirli grupları hedef almaktadır. Verginin miktarı; mükelleflerin önceki vergi ödemeleri, mülklerinin değeri ve ekonomik durumları dikkate alınarak belirlenmektedir. Ancak vergi uygulaması sırasında bazı adaletsizliklerin yaşandığı da görülebilmektedir. Özellikle dönemin siyasi ve sosyal dinamikleri göz önüne alındığında vergi uygulamalarında bazı grupların diğerlerine göre ayrıcalıklı muamele gördüğüne dair eleştiriler yükselebilmektedir.

Varlık vergisi uygulamasında, vergilendirme sürecinde çoğunlukla gayrimüslimlere mükellefiyet tesis ettirilmesi ve bu grupların varlık vergisi açısından vergi yüklerinin diğerlerine kıyasla daha ağır olması yatay eşitlik ilkesine aykırı bir durum olarak değerlendirilebilecektir. Ancak unutulmamalıdır ki dönemde istihdam sağlayan yegâne kesim gayrimüslimlerdir. Dolayısıyla vergi kaynağını elinde bulunduran ve bir verginin mükellefi olabilme kabiliyetine haiz kesim dönemin şartlarında gayri müslimlerdir. Tabii ki burada vergi mükellefiyeti parasal bir değer olarak nitelendirilmektedir. Zira yerli halk askerlik görevi gibi yükümlülüklerini yerine getirirken ülke savunmasına herhangi bir katkısı bulunmayan taraf gayri müslim kesimdir. Gayrimüslim kesim dönemde Türklere göre sebepsiz varlık artışı ile zenginleşme yaşamış, sonucunda ise devlet bir kanunla söz konusu gelir artışından payını talep etmiştir. Bununla birlikte varlık vergisi uygulamasında vergi toplama sürecinde gayrimenkullere ve diğer kesimlere eşit tutarda vergi uygulanması vergi mükellefleri açısından yatay eşitlik ilkesinin gözetildiğini açıkça ortaya koymaktadır. Zira vergilemede yatay eşitlik tam da bu noktada mükellefleri kendi içinde değerlendirmekte aynı gelir seviyelerinde bulunan mükelleflere aynı vergilendirme işleminin uygulanmasını öngörmektedir. Her ne kadar varlık vergisine yönelik olarak Müslüman halktan alınmadığı yalnız gayrimüslim halktan alındığı yönünde eleştiriler bulunsun da dönemin gelir dağılımı göz önünde bulundurulduğunda zengin kesim olan gayrimüslimlerin vergiye mükellef olarak belirlenmesi olağan bir durum olarak karşımıza çıkmaktadır. Varlık vergisi uygulamasının kanunlaşma aşamasında amaçlanan vergi konusu servet olarak belirlenmiştir. Verginin tabanının belirli bir zümrede yoğunlaşması söz konusu zümreye yönelik bir vergi konulduğu anlamına gelmeyecektir. Zira söz konusu zümrenin vergi konusuna sahip olduğu anlamına gelecektir. Bununla birlikte varlık vergisi uygulamasının yalnız gayrimüslim halka uygulandığı ifadesi doğru değildir. Kişi başına düşen vergi miktarına bakıldığında Müslüman halkın gayrimüslim halktan daha fazla vergi ödediği açık bir şekilde görülmektedir (Grafik 8).

Grafik 8. Kişi Başına Düşen Varlık Vergisi Miktarı

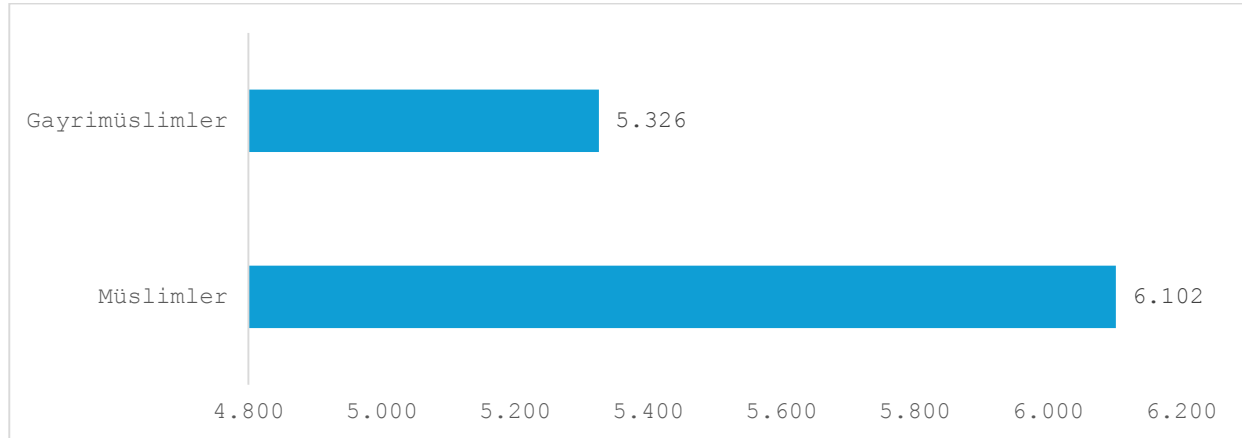

Kaynak: Kayra,2011:183.

Varlık vergisinin uygulama döneminde (1942-1944), mükelleflerin Müslüman ve gayrimüslim olarak ikiye ayrılması varlık vergisinin etkilerini analiz etme açısından önemli bir konudur. Resmi rakamlara göre

Gayrimüslim mükelleflerin sayısı Müslümanlardan fazla olmasına rağmen verginin önemli bir kısmının Müslümanlardan tahsil edildiği görülmektedir (Grafik 8). Bu durum ilk bakışta bir çelişki gibi görünse de bu durum verginin tahakkuk ve tahsilat aşamalarındaki bazı dinamikler ile açıklanabilmektedir. Zira zengin ve dış destek sahibi gayrimüslim halk varlık vergisini ödeme konusunda ilgisiz kalmıştır.

Bununla birlikte vergi uygulamasında verginin tahakkuk aşamasında, Gayrimüslimlere ait varlıkların Müslümanlara kıyasla daha kolay tespit edilebildiği ve bu nedenle Gayrimüslimlerden daha yüksek oranda tahakkuklarda bulunulduğu bilinmektedir. Buna ek olarak Gayrimüslimlerin gayrimenkul ve işletme gibi varlıklarının Müslümanlara kıyasla daha fazla sermaye değeri taşıdığı da göz önünde bulundurulmalıdır. Ancak tahakkuk aşamasında belirlenen tutarların tamamının tahsil edilemediği de bir gerçektir. Tahsilat aşamasında, Gayrimüslimlerin bir kısmının yurt dışına göç etmesi veya varlıklarını gizlemesi gibi durumlar vergi tahsilatını olumsuz yönde etkilemiştir. Buna karşın Müslüman mükellefler açısından göç ve varlık gizleme gibi durumlar daha az oranda yaşanmıştır. Bu durum Müslümanlardan tahsil edilen vergi miktarının artmasına neden olmuştur. Ayrıca, dönemin önde gelen bazı Türk iş adamlarının da yüksek miktarda vergi ödediği bilinmektedir. Örneğin Mustafa Öztürk'ün 320.000 TL, Ömer Sabancı'nın 275.000 TL, Nuh Naci'nin 270.000 TL vergi ödedikleri kayıtlanmıştır. Bu durum verginin sadece Gayrimüslimleri hedef aldığı yönündeki algının doğru olmadığını göstermektedir.

Sonuç olarak varlık vergisi uygulaması Müslüm – gayrimüslim ayrımı ile değil servet artışı nispetine göre matrahlandırılmış bir vergidir. Bu haliyle aynı durumda olan mükelleflere aynı vergi uygulanmıştır varsayımıyla varlık vergisi tecrübesinin en azından kanunlaşma aşamasında yatay eşitliğe uygun bir vergi olduğu söylenebilecektir. Bununla birlikte dönemin kaotik ortamı ve bu doğrultuda sesini yükseltme gücüne sahip kesimin söylevleri doğrultusunda yapılacak yorumlarla muhtelif olumsuzlukları genele yaygın yorumlar varlık vergisinin yatay eşitliğe uygunluğunu etkilemeyecektir.

6.3.2. Dikey Eşitlik Açısından Varlık Vergisi

Vergilendirmede dikey eşitliğin sağlanması farklı gelir seviyelerine sahip vergi mükelleflerinin farklı ama adaletli bir şekilde vergilendirilmesini öngörmektedir. Bu haliyle vergilemede dikey eşitlik mali güçleri farklı olan bireylerin farklı vergi uygulamalarına tabi tutulmasını gerektirmektedir. Türkiye'de Cumhuriyetin erken dönemlerinde yerel halk genellikle çiftçilik faaliyeti yürütürken azınlıklar sanayiye yönelmiş durumdadır (Grafik 9). Ancak İkinci Dünya Savaşıyla birlikte yerli halk savaş ihtiyaçlarına yönelik faaliyetlere yönelirken azınlıkların sanayi kesiminde faaliyetlerini devam ettirdikleri görülmektedir. İş bu halde ülke genelinde sanayi ve üretim faaliyetlerinde aktif olan azınlıkların vergilendirilmesi mevcut koşulların olağan bir sonucudur. Bu dönemde vergi politikaları özellikle savaş koşullarının yarattığı ekonomik belirsizliklere yönelik olarak belirlenmekle birlikte fahiş kazanç elde eden kesimlere yönelik oluşan tepkilerin elemine edilmesine yönelik uygulamaların varlığından da söz edilmesi gereklidir.

Grafik 9. Sektörlerin GSMH İçindeki Payları ve Kişi Başına Düşen GSMH (%)

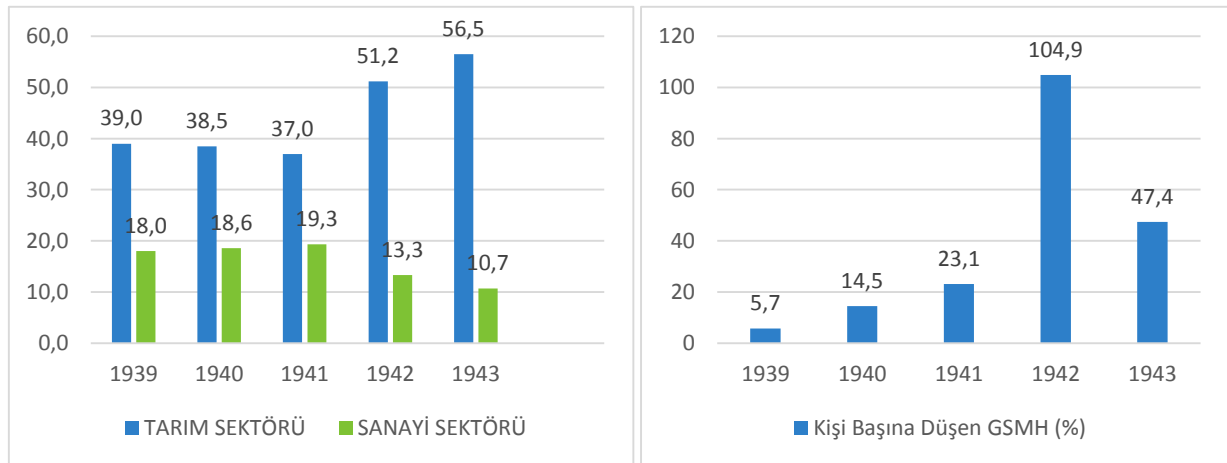

Kaynak: 1939/1943 yılları arası TÜİK verilerinden tarafımızca hazırlanmıştır.

Savaş döneminde yerel halk olası bir savaş ihtimaline yönelik olarak kamusal görevler üstlenirken, azınlıklar olarak ifade edilen yabancı halk kaynaklarını kullandığı ülkeye karşı herhangi bir fedakârlık yapmamanın yanı sıra fakir yerli halkın yanında savaş döneminde yerli halkın üzerinden zenginliğini artırmıştır. Bu durum toplumda ciddi bir gerilim oluşturmuştur ki bu gerilimin bir şekilde azaltılması görevi de yine devlette olacaktır. Bundan hareketle dönemde çoğunlukla Yahudiler, Rumlar ve Ermeniler gibi azınlıklar vergilendirilmiş diğer yandan yerel halkın önemli bir kısmı askere alınmıştır. Askere alınmayanlar ise kıtlık ve yoksullukla mücadele etmek zorunda kalmışlardır. Bu durum vergi tekniği açısından vergilemede dikey eşitliğin bozulması anlamına gelmektedir. Varlık vergisi uygulaması farklı bilim alanlarınca farkı biçimlerde ele alınabilecekken vergi tekniği açısından varlık verginin getirilme nedeni bizatihi dikey eşitliğin sağlanmasıdır.

Varlık vergisi servet ve aşırı kazanç üzerinde alınan bir vergi olduğu için verginin konusunu oluşturan vergi matrahına sahip olanlardan belirli kriterlere göre tespit edilmiş vergi tutarının ödenmesinden ibarettir. Bu haliyle farklı gelir seviyelerinde bulunan mükelleflere farklı vergi uygulamalarının yapıldığı görülmektedir ki bu durum vergilendirmede dikey eşitliğe uygun bir politikadır.

7. Sonuç

19. yüzyılın başlarında Savaşlardan yeni çıkmış Türkiye Cumhuriyeti Devleti kamu mali yapısını oluşturmaya çalışırken 1929 ekonomik buhranı gibi küresel problemler devletin işini zorlaştırmış, II. Dünya savaşıyla birlikte Türk kamu bütçe sistemi ciddi anlamda yıpranmıştır. Türkiye bir yandan kamu maliyesinin mali ve mali olmayan amaçları açısından bütçe dengesini sağlamaya çalışırken, savaş döneminde Müslüman ve gayrimüslim halk arasında gelir bölüşümü açısından sosyal bir takım problemler oluşmuştur. Olağanüstü bir dönem olan II. Dünya savaşı esnasında esasen ilk olağanüstü vergi olmamakla birlikte 1942 yılında uygulamaya konulan varlık vergisi; kapsamı, yapısı ve uygulaması açısından gerek dönemde gerekse dönem sonrasında günümüze kadar uzanan süreçte ciddi anlamda eleştirilere uğramış ve üzerinde tartışılmış bir vergi olmuştur.

II. Dünya Savaşı nedeniyle küresel iktisadi problemlerin bulunduğu bu dönemde genellikle tarım sektöründe çalışan yerli halkın önemli bir kısmının askere alınması nedeniyle gayrimüslim halkın tarım ve sanayi sektörlerindeki payının arttığı gözlemlenmektedir. İstanbul Ticaret Odası kayıtlarına göre dönemde ticaret ve sanayi sektörlerinin %87'si Ermeni, Rum ve Museviler tarafından kontrol edilmektedir (Kafaoglu, 2002: 59). Aynı zamanda ülke içinde stokçuluk ve karaborsacılık gibi faaliyetlerin yaygınlaşması tarım ve sanayi sektöründe çalışan kesimin zenginleşmesine neden olmuştur. Bu durum, tarım ve sanayi sektöründe çalışan kesimin vergi ödemesini gerektiren bir düzenlemeye gidilerek haksızlıkları önlemeye yönelik bir adım olarak kabul edilmişse de kanaatimizce varlık vergisinin yürürlüğe konulmasında en temel gerekçe kamu geliri elde edilmesidir.

Bu çalışma varlık vergisini vergi tekniği yönünden vergilemede eşitlik ilkesi açısından ele almıştır. Çalışmada sosyal ve siyasi tartışmaların ötesinde konu vergisel anlamda akademik bir tarzla ele alınmış, vergiye karşı olumlu ve olumsuz görüşler tarafsız bir şekilde açıklanmıştır. Varlık vergisine yönelik en temel eleştiri verginin özellikle gayrimüslim halka yönelik olarak uygulandığı ve bu durumun adaletsizlik oluşturduğu yönündedir. Ancak çalışmada vergi mükellefleri Müslüman ya da Gayrimüslim olarak ele alınmak yerine vergiyi doğuran olaya sebebiyet veren mükellefler olarak ele alınmıştır. Zira sınırlı bir vergi kapasitesine sahip toplumda zengin gayrimüslim halkın potansiyel vergi kaynağı olarak değerlendirilmesi kamu maliyesi açısından rasyonel olarak değerlendirilmektedir.

Varlık vergisi uygulamasının sonuçlarının vergilemenin eşitlik ilkesi açısından değerlendirilebilmesi somut verilerle desteklenmeye muhtaçtır. Ancak dönemin yapısı gereği varlık vergisi uygulaması sonucu oluşan vergilemede eşitlik ölçütlerine ulaşma imkânı bulunmamaktadır. Dolayısıyla varlık vergisi uygulamasının bizatihi vergilemede eşitliği olumlu ya da olumsuz yönde etkilediği yönündeki tespitler GİNİ katsayısı gibi gelir dağılımı ölçütleri dışındaki bir takım karinelerle açıklanabilmektedir. TBMM tutanakları, gazete yazıları ve hatıratlar ile dönemle ilgili yapılmış akademik çalışmalar birlikte

değerlendirildiğinde varlık vergisi uygulamasının sonuçları hakkında bir takım fikirler elde edilebilmektedir.

Varlık vergisi kanunu incelendiğinde verginin özellikle vergilemede dikey eşitliği sağlamaya yönelik olarak tasarlandığı görülmektedir. Ancak bunun yanı sıra aynı gelir seviyesinde bulunan mükellefler arasında da bir ayırmda bulunmaması vergilemenin yatay eşitlik ilkesine uygun bir şekilde dizayn edildiğini de göstermektedir. Dolayısıyla vergileme tekniği açısından incelendiğinde varlık vergisi vergilemede yatay eşitliğe ve dikey eşitliğe uygun kurgusundan dolayı vergilemede eşitliği sağlamaya yönelik bir vergi olarak nitelendirilebilecektir. Ancak dönemin önde gelen isimlerinin ifadeleri, kanunun 2'nci maddesinde belirtilen mükelleflerin vergi tabanının tamamını temsil etmemesi ve kanunun 6'ncı maddesinde yer alan sınırlar sebebiyle, varlık vergisi uygulamasının vergilemede adalet ilkesine aykırı olduğu söylenebilir. Geniş yetkilere sahip takdir komisyonlarının vergi uygulamasında subjektif davrandığı yönündeki bazı uygulamalar bu durumu somutlaştırmaktadır.

Finansman/ Grant Support

Yazar(lar) bu çalışma için finansal destek almadığını beyan etmiştir.

The author(s) declared that this study has received no financial support.

Çıkar Çatışması/ Conflict of Interest

Yazar(lar) çıkar çatışması bildirmemiştir.

The authors have no conflict of interest to declare.

Yazarların Katkıları/Authors Contributions

Çalışmanın Tasarlanması: Yazar-1 (%50), Yazar-2 (%50)

Conceiving the Study: Author-1 (%50), Author-2 (%50)

Veri Toplanması: Yazar-1 (%50), Yazar-2 (%50)

Data Collection: Author-1 (%50), Author-2 (%50)

Veri Analizi: Yazar-1 (%50), Yazar-2 (%50)

Data Analysis: Author-1 (%50), Author-2 (%50)

Makalenin Yazımı: Yazar-1 (%50), Yazar-2 (%50)

Writing Up: Author-1 (%50), Author-2 (%50)

Makale Gönderimi ve Revizyonu: Yazar-1 (%50), Yazar-2 (%50)

Submission and Revision: Author-1 (%50), Author-2 (%50)

Açık Erişim Lisansı/ Open Access License

This work is licensed under Creative Commons Attribution-NonCommercial 4.0 International License (CC BY NC).

Bu makale, Creative Commons Atf-GayriTicari 4.0 Uluslararası Lisansı (CC BY NC) ile lisanslanmıştır.

Kaynaklar

- Akbulut, E. Y. (1993). Harcamaların Sıçramalı Artışı Tezi: Askeri Darbelerin Kamu Harcamalarının Artış Trendi Üzerindeki Etkileri. Maliye Araştırma Merkezi Konferansları Dergisi-2012, (35).
- Akdoğan, A. (2023). Kamu Maliyesi, Gözden Geçirilmiş ve Genişletilmiş 23. Baskı, Gazi Kitabevi, Ankara
- Aktar, A. (2002). Varlık Vergisi ve Türkleşme Politikaları, İletişim Yayınları, İstanbul.
- Arslan, G. (2015). Varlık Vergisi Kanunu'nun Çıkarılması, Uygulanması ve Sonuçlar I. Tarih Dergisi (61), 119-152.
- Biniş, M. (2015). Vergi Adaletini Sağlamaya Yönelik Bir Araç: Esnaf Muaflığı. Kastamonu Üniversitesi İktisadi Ve İdari Bilimler Fakültesi Dergisi, 7(1), 52-63.
- Bonin, J.M., Finch, B.W. ve Waters J.B. (1969). Alternative Tests of the Displacement Effect Hypothesis, Public Finance, Vol. 24, pp. 441-452.
- Cumhuriyet Gazetesi. (19/01/1940). Büyük Millet Meclisi Dün Milli Korunma Kanunu'nu İttifakla Kabul Etti.
- Çat, A., & Yardımcıoğlu, F. (2020). Vergi Adaletine Etki Eden Unsurlar Üzerine Bir Araştırma: Türkiye Örneği. Uluslararası Ekonomik Araştırmalar Dergisi, 6(1), 43-75.

- Demir, İ. C. (2018). Tax Schedules From The Perspective Of Taxpayers: Turkey Experience. *Sosyoekonomi*, 26(35), 11-26.
- Doğu, A. (2021). Millî Korunma Kanunu'nun Ceza Hükümleri ve Demokrat Parti Döneminde Uygulanması. *Yakın Dönem Türkiye Araştırmaları*, (39), 189-228.
- Dokuyan, S. (2015). Savaş Ekonomisi ve Varlık Vergisi Üzerine Bir Değerlendirme. *Eskişehir Osmangazi Üniversitesi Sosyal Bilimler Dergisi*, 15(2), 23-56.
- Efobi, U. & Osabuohien, S. (2012). Government Expenditure in Nigeria: An Examination of Tri-Theoretical Mantras, *Journal of Economic and Social Research*, 14(2): 27-52.
- Eissa, N. (2020). Pandemic Preparedness and Public Health Expenditure, *Economies*, 8(3):60.
- Ertan, M. (2018). Toprak Mahsulleri Vergisinin Esasları ve Sonuçları: Toprak Mahsulleri Vergisi II. Aşar mıydı, *Ekonomik ve Sosyal Araştırmalar Dergisi*, 14(2), 239-256.
- Friedman, M. (2021). *Kapitalizm ve Özgürlük*, (Çev.) Nilgün Hikmetoğlu & Doğan Erberk, Serbest Kitaplar, Ankara.
- Goffman, I. J. ve Mahar D. J. (1971), The Growth of Public Expenditures in Selected Developing Countries: Six Carribean Countries, 1940-65, *Public Finance*, 26(1), 57-74.
- Gupta, S.P. (1967). Public Expenditures and Economic Growth, *Public Finance/Finances Publiques*, XXII (4): 433-443.
- Güneş, Günver. Savaş Ekonomisi Uygulamaları İçinde II. Dünya Savaşı Yıllarında Aydın'da Varlık Vergisi. *Çağdaş Türkiye Tarihi Araştırmaları Dergisi* 18, sy. 37 (Şubat 2019): 645-76.
- Henry O. & Olekalns N. (2010). "Peacock And Wiseman's Displacement Hypothesis: Some New Long-Run Evidence For The UK". *Applied Economics*, 42(11):1455-1460.
- <https://sozluk.gov.tr/>
- https://teav.ankara.edu.tr/xmlui/bitstream/handle/20.500.12575/30006/gokcen_uzer_cengeli_tez.pdf?sequence=1#:~:text=Ola%C4%9Fan%C3%BCst%C3%BC%20hal%20ilan%20edilmeksizin%2C%20Anayasa,ola%C4%9Fan%20d%C4%B1%C5%9F%C4%B1%20vergi%E2%80%9D%20olarak%20adland%C4%B1r%C4%B1lmaktad%C4%B1r.
- <https://www.muhasibetr.com/yazarlarimiz/ozden/003/>
- İnan, A. (1973). *Türkiye Cumhuriyeti'nin İkinci Sanayi Planı 1936*, Önsöz: A. Afet İnan, Türk Tarih Kurumu Basımevi, Ankara.
- Kafaoglu, A. B. (2002). *Varlık Vergisi Gerçeği, İkinci Baskı*, Kaynak Yayınları- Siyasal Tarih ve Türkiye Dizisi, İstanbul.
- Karluk, R. (1996), *Türkiye Ekonomisi*, Beta Yayınları, İstanbul.
- Kayra, C. (2011). *Savaş, Türkiye, Varlık Vergisi, Tarihçi Kitabevi*, İstanbul.
- Kepenek, Yakup (2000), *Türkiye Ekonomisi*, İstanbul: Remzi Kitabevi.
- Kızılkaya, A. (2016). Ekonomik ve Siyasal Boyutlarıyla Varlık Vergisi. *Hak İş Uluslararası Emek ve Toplum Dergisi*, 5(12), 85-95.
- Lewis, B., (1984), *Modern Türkiye'nin Doğuşu*, Ankara: TTK Yayınları.
- Lonik, K. A. T. (1998). *The Orising Government Expenditure Growth İn Malaysia, 19611990: An Econometrics Analysis Of Wagner's Law, Keynesian Relation And Peacock-Wiseman Hypothesis*, Doctoral Dissertation, University Of Leicester.

- Meyvacı H. I. (2010). Türk Vergicilik Tarihinde Olağanüstü Bir Vergi Uygulaması Örneği: Varlık Vergisi, Celal Bayar Üniversitesi Sosyal Bilimler Enstitüsü, Yayınlanmamış Yüksek Lisans Tezi, Manisa.
- Nadaroğlu, H. (1996), Kamu Maliyesi Teorisi, Beta Yayın Dağıtım, İstanbul.
- Nadi Y., (1942) Hükümet Yeni Tedbirlerini almıştır, Cumhuriyet Gazetesi, 12.10.1942, Sayı:6552.
- Nozick, R. (2015). Anarşi, Devlet ve Ütopya, (Çev.) Alişan Oktay, İstanbul: İstanbul Bilgi Yayınları.
- Öçal, Tezer (2005), Türkiye Ekonomisi, 2. Baskı, Ankara, Savaş Yayınevi.
- Ökte, F., (1951), Varlık Vergisi Faciası, İstanbul: Nebioğlu Yayınevi.
- Peacock, A. T. & Wiseman, J. (1961), The Growth of Public Expenditure in The United Kingdom, A Study by The National Bureau of Economic Research, Number 72, General Series, Published by Princeton University Press, Princeton.
- Piketty, Thomas. (2014), Yirmi Birinci Yüzyılda Kapital, (Çev.) Hande Koçak. İş Bankası Kültür Yayınlar, İstanbul.
- Saraçoğlu F. & Özcan B. (2021). 2020 Yılında Koronavirüs Dolayısıyla Alınan Vergisel Önlemler Hakkında Bazı Düşünceler. Legal Mali Hukuk, 17(194), 383- 410.
- Son Posta Gazetesi, "Yerinde Bir Tedbir", 12.11.1942, Sayı: 20203.
- Şahin, İ. (2023), Kurtuluş Savaşında Milli Birlik Ruhu (Sakarya Savaşında İkmal Faaliyetleri), Nobel Bilimsel Eserler, Ankara.
- Şen, Y., & Gümüş, S. (2015). İnsan Hakları Temelinde Azınlık Vergilemesi ve Türkiye Örneğinde Varlık Vergisi Değerlendirmesi. Ağrı İbrahim Çeçen Üniversitesi Sosyal Bilimler Enstitüsü Dergisi, 1(2), 93-113.
- TBMM Zabıt Ceridesi, 11.11.1942 Tarih, Devre 6, Cilt 28, İçtima 4, 3. İnikat.
- Tezel, Y. (1982). Cumhuriyet Döneminin İktisadi Tarihi, Yurt Yayınları, Ankara.
- Turhan, S. (1998). Vergi Teorisi ve Politikası, İstanbul: Filiz Kitabevi.
- Uluatam, Ö. & Methibay, Y. (2001), Vergi Hukuku, 5. Baskı, İmaj Yayıncılık,
- ÜNSAL, H. (2016). Doğal Afetlere Yönelik Vergi Politikaları ve Türkiye Uygulamalarının İncelenmesi. İstanbul Gelişim Üniversitesi Sosyal Bilimler Dergisi, 3(2), 1-23.
- Vatan Gazetesi, 14 Mart 1944.
- Yılmaz, U., & Erkutlu, F. (2022). TÜRKİYE'DE SAVAŞ DÖNEMİNDE KARABORSACILIĞA KARŞI ALINAN BİR TEDBİR OLARAK VARLIK VERGİSİ. Erzincan Üniversitesi Sosyal Bilimler Enstitüsü Dergisi, 15(1), 86-95. <https://doi.org/10.46790/erzisosbil.1065441>



Abant Sosyal Bilimler Dergisi

Journal of Abant Social Sciences

2024, 24(3): 1103-1116, doi: 10.11616/asbi.1516565



Katalan Özgürlük Hareketini Futbol ile Okumak: Barcelona FC ve Kimlik İnşası

Reading the Catalan Freedom Movement through Football: Barcelona FC and Identity Building

Özgür YILMAZ¹, Erdoğan ALTUN²

Geliş Tarihi (Received): 15.07.2024

Kabul Tarihi (Accepted): 07.11.2024

Yayın Tarihi (Published): 30.11.2024

Öz: Çalışmada, FC Barcelona'nın Katalan kimliği ve bağımsızlık hareketi arasındaki ilişki Aşağıdan Tarih yaklaşımıyla karşılaştırmalı tarihsel analiz yoluyla incelenmektedir. Kulüp, 29 Kasım 1899'da Joan Gamper tarafından kuruldu ve hızla Katalan kimliğinin önemli bir sembolü haline geldi. Başlangıcından itibaren Katalan milliyetçiliği ve bağımsız hareketiyle iç içe olan FC Barcelona bölgenin sosyo-politik dinamiklerini etkilemiş ve yansıtmıştır. Özellikle Franco rejimi döneminde, Katalan kültürünün baskı altına alındığı süreçte, Barcelona Katalan kimliğinin korunmasında ve yeniden canlanmasında kritik rol oynamıştır. Makale ayrıca, 2010 sonrası dönemde Katalonya'daki bağımsızlık hareketinin güçlenmesiyle birlikte FC Barcelona'nun bağımsızlık yanlısı duruşunu ve bu duruşun sembolik ve pratik desteklerini ele almaktadır. Karşılaştırmalı tarihsel analiz, FC Barcelona'nun sportif başarıları ve kültürel önemi üzerinden Katalan kimliğinin inşasına ve güçlendirilmesine nasıl katkı sağladığını detaylandırmaktadır. FC Barcelona'nın Katalan kimliği ve bağımsızlık mücadelesindeki rolünü derinlemesine anlaşılması hedeflenmektedir. Sonuç olarak çalışmada Katalan özgürlük hareketinin, kimlik aidiyeti için önemli bir spor dalı olan futbol ve Barcelona futbol kulübünün tarihi ile eş zamanlı olarak okunabileceği görülmektedir.

Anahtar Kelimeler: Kültürel Çalışmalar, Kimlik, Aşağıdan Tarih, Barcelona, Katalonya

&

Abstract: This article explores FC Barcelona's relationship with Catalan identity and the independence movement using a bottom-up historical approach and comparative analysis. Founded by Joan Gamper on November 29, 1899, FC Barcelona has symbolized Catalan identity profoundly. Since its inception, the club has intertwined with Catalan nationalism and independence, influencing the region's sociopolitical dynamics. The study examines how FC Barcelona played a crucial role in shaping and preserving Catalan identity, notably during Franco's regime when Catalan culture faced repression. Despite challenges, the club emerged as pivotal for Catalan identity's survival and revival. The article also discusses FC Barcelona's active role in the post-2010 independence movement, emphasizing its symbolic and practical support. Through comparative historical analysis, it highlights the club's impact on Catalan identity construction through sporting achievements and cultural significance, aiming to comprehensively analyze its role in Catalonia's sociocultural landscape. As a result, it is seen in the study that the Catalan freedom movement can be read simultaneously with the history of football and the Barcelona football club, which is an important sport for identity belonging.

Keywords: Cultural Studies, Identity, History from Below, Barcelona, Catalonia

Atıf/Cite as: Yılmaz, Ö., Altun, E. (2024). Gastronomi ve Mutfak Sanatları Bölüm Müfredatlarında Yer Alan Sanat İçerikli Derslerin Değerlendirilmesi. *Abant Sosyal Bilimler Dergisi*, 24(3), 1103-1116. doi: 10.11616/asbi.1516565

İntihal-Plagiarizm/Etik-Ethic: Bu makale, en az iki hakem tarafından incelenmiş ve intihal içermediği, araştırma ve yayın etiğine uyulduğu teyit edilmiştir. / This article has been reviewed by at least two referees and it has been confirmed that it is plagiarism-free and complies with research and publication ethics. <https://dergipark.org.tr/tr/pub/asbi/policy>

Copyright © Published by Bolu Abant İzzet Baysal University, Since 2000 – Bolu

¹Dr., Özgür Yılmaz, ozguryilmaz955@gmail.com. (Sorumlu Yazar)

²Dr. Öğr. Üyesi, Erdoğan Altun, Avrasya Üniversitesi, erdogan.altun08@gmail.com.

1. Giriş

Bu çalışmada, FC Barcelona'nın Katalan kimliği ve bağımsızlık hareketiyle olan ilişkisi incelenmektedir. FC Barcelona, 29 Kasım 1899'da Joan Gamper tarafından kurulan ve zamanla Katalan kimliğinin önemli bir sembolü haline gelen bir futbol kulübüdür (Arrechea, 2012: 37). Kuruluşundan itibaren, Katalan milliyetçiliği ve bağımsızlık hareketiyle derin bağlar kurmuş olan FC Barcelona, sadece sportif başarılarıyla değil, aynı zamanda kültürel ve toplumsal etkileriyle de dikkat çekmiştir.

Katalonya'nın tarihsel süreçleri ve Katalan milliyetçiliğinin gelişimi, FC Barcelona'nın kimlik inşasında önemli bir rol oynamıştır. Özellikle Franco rejimi döneminde Katalan kültürünün baskı altına alınmasına rağmen, FC Barcelona, Katalan kimliğinin korunmasında ve yeniden canlanmasında kritik bir rol üstlenmiştir. Franco döneminde kulüp, Katalan kimliğini ve kültürünü temsil eden bir sembol olarak görülmüş ve bu nedenle rejimin baskısına karşı direnmiştir. 2010 sonrası dönemde ise Katalonya'daki bağımsızlık hareketinin güçlenmesiyle birlikte, FC Barcelona bağımsızlık yanlısı duruşunu açıkça ortaya koymuş ve bu süreçte aktif bir rol oynamıştır (Hunt, 2013: 58).

Çalışmanın amacı, FC Barcelona'nın Katalan kimliğinin inşasında ve bağımsızlık hareketindeki rolünü anlamak ve bu süreçlerin tarihsel bağlamını ortaya koymaktır. FC Barcelona'nın tarihsel gelişimi ve Katalan kimliğinin şekillenmesindeki etkisi, kulübün sportif başarıları ve kültürel katkıları üzerinden incelenmektedir. FC Barcelona'nın Katalan kimliği ve bağımsızlık hareketiyle olan ilişkisinin daha derinlemesine anlaşılması sağlanmakta ve kulübün Katalan toplumundaki yerini ve önemi vurgulanmaktadır.

FC Barcelona'nın kuruluşundan itibaren, kulübün Katalan kimliğinin inşasında ve korunmasında nasıl bir rol oynadığına dair detaylı bir analiz yapılmaktadır. Bu süreçte, kulübün sportif başarılarının yanı sıra, Katalan kimliğinin ve kültürünün korunmasına yönelik faaliyetleri de ele alınmaktadır. Ayrıca, kulübün Katalan milliyetçiliği ve bağımsızlık hareketiyle olan ilişkisi, tarihsel olaylar ve dönüm noktaları üzerinden değerlendirilmektedir. Franco rejimi dönemi, kulübün Katalan kimliğinin korunmasındaki mücadelesini ve bu süreçte yaşanan zorlukları ortaya koyarken, 2010 sonrası bağımsızlık hareketi döneminde FC Barcelona'nın aktif rolü ve kulübün bu süreçteki etkisi incelenmektedir.

1.1. Yöntem

Çalışmada karşılaştırmalı tarihsel analiz yöntemi kullanılmaktadır. Karşılaştırmalı tarihsel analiz, bir dönemin siyasi, sosyal ve ekonomik dönüşümlerini başka bir dönemle karşılaştırarak benzerlikleri ve farklılıkları belirlemeye yönelik bir yöntemdir. Bu yöntem, popülizmin erken dönemleri ile daha yakın popülizm dönemlerini, ilk demokratikleşme dönemleriyle daha sonraki demokratik geçişleri veya ekonomik krizlerle ilgili daha önceki deneyimleri daha yeni deneyimlerle karşılaştırmak için kullanılmaktadır. Amaç, bu tür fenomenlerin açıklanmasına yardımcı olan benzerlikleri ve farklılıkları belirlemektir. Olay temelli ve zaman serisi yöntemleri, seçimler, protestolar, gösteriler, siyaset-iş dünyası döngüleri, enflasyon ve diğer dalgalanmalar gibi sosyal ve siyasi fenomenleri karşılaştırmaktadır. Bu yöntem, belirli olayların zaman içindeki etkilerini ve bunların toplumsal yapı üzerindeki yansımalarını anlamak için kullanılmaktadır (Landman, 2022: 114).

2. Kültürel Çalışmalar ve Kimlik İnşası

Kültürel Çalışmalar, kültürel ürünler ve pratiklerin toplumsal değişim süreçlerindeki rolünü araştırmaktadır. Ayrıca, marjinalize edilmiş grupların direniş biçimlerini ve bu grupların kültürel ifadelerini incelemektedir. Bu, toplumsal değişim ve direnişin kültürel boyutlarını anlamak açısından önemlidir. Bu çalışmalar, tarihsel ve toplumsal bağlamlar içinde kültürel ürünler ve pratikleri analiz etmektedir. Belirli bir dönemin kültürel normlarını ve değerlerini anlamak, tarihsel ve bağlamsal inceleme gerektirmektedir. Bu, kültürel pratiklerin zaman içindeki evrimini ve değişimini anlamayı sağlamaktadır. Özellikle Louis Althusser gibi düşünürlerin çalışmaları, Kültürel Çalışmaların temel teorik dayanaklarından birini oluşturmaktadır. Althusser'in ideolojik aygıtlar kavramı, kültürün ekonomik ve siyasi yapılarla nasıl ilişkili olduğunu ve aynı zamanda bu yapıları nasıl etkileyip şekillendirdiğini anlamamıza yardımcı olmaktadır. Althusser'e göre, ideoloji yalnızca dil ve temsil yoluyla değil, aynı

zamanda maddi pratikler ve kurumlar aracılığıyla da işlev görmektedir. Bu, kültürel pratiklerin ve kurumların toplumsal normları nasıl meşrulaştırıp pekiştirdiğini anlamak açısından önemlidir (Turner, 2016: 35-36).

Gündelik yaşam pratikleri ve bu pratiklerin anlamları, Kültürel Çalışmaların odak noktasını oluşturmaktadır. Sinemaya gitmek, televizyon izlemek, yemeğe çıkmak gibi bireylerin belli etkinliklerde bulunma ve bu tür etkinlikler sırasında çeşitli nesnelere kullanma biçimleri, kültürel pratikleri meydana getirmektedir. Kültürel Çalışmalar, bireylerin belirli nesne ve etkinliklere verdikleri anlamları ve bu etkinlikler sırasındaki eylem biçimlerini incelemeyi amaçlamaktadır. Kültürel Çalışmalar, kültürel pratiklerin ve bu pratiklerin güçle olan ilişkisini incelemektedir. Örneğin, altkültürlere yönelik bir çalışma, Londra'daki genç ve beyaz çalışan kesimin sosyal pratiklerini, bu kesimin egemen sınıflarla olan ilişkisi bağlamında ele almaktadır. Bu tür analizler, altkültürlerin toplumsal güç dinamikleri içinde nasıl yer aldığını anlamaya çalışmaktadır. Kültürü tüm karmaşık biçimleri bağlamında anlamının yanı sıra, kültürün kendisini ortaya koyduğu sosyal ve siyasal bağlamı incelemeyi amaçlamaktadır. Bahsi geçen analizler, kültürel pratiklerin toplumsal yapı ve süreçlerle nasıl etkileşimde bulunduğunu anlamaya yönelik bir yaklaşımdır. Kültürel Çalışmalar, kültürel ifadelerin tarihsel ve toplumsal bağlamlarını anlamayı hedeflemektedir. Kültürel Çalışmalar, hem bir akademik çalışma hem de siyasal eylem ve eleştiri alanıdır. Bu alandaki bir çalışma, siyasal bir proje olacak şekilde genişletilebilir ve toplumsal değişim için bir araç olarak kullanılabilir. Bu, Kültürel Çalışmaların sadece teorik değil, aynı zamanda pratik bir boyutu olduğuna işaret etmektedir. Ayrıca, kültürel bilgi ile nesnel ya da evrensel bilgi arasındaki ayrılığı ortadan kaldırmak için bilgi dağılımının açık ve uzlaşmaya yönelik olmasına çalışmaktadır. Böylelikle, toplumda kabul edilen ve uygulanan kültürel bilgiyi eleştirel bir şekilde değerlendirmekte ve bilgi üretim süreçlerini daha şeffaf hale getirmeyi amaçlamaktadır (Mengü Çakar & Mengü, 2016: 333).

Kimlikler, değerleri ve davranışları düzenleyen bir dizi ahlaki önermeyle şekillenmektedir; bu nedenle kimlik inşası, kaçınılmaz olarak "doğru" ve "yanlış", istenir/istenmez, saf/bozulmuş gibi fikirleri içermektedir. Bu normlar mutlak ve kesin olarak sabitlenmiş değildir ancak sorgulanmalarını önlemek amacıyla zamanla değişmez gibi gösterilmektedir. Bu normları güvence altına almanın en güçlü yollarından biri, onları doğal olarak sunmaktır. Kan, beden, akrabalık, mevsimlerin döngüsü, ürün yetiştirme gibi doğal metaforlara dayanmak, bu normları güçlendirmek için sıkça kullanılmaktadır. Bu metaforlar derin bir etkiye sahiptir, ancak gerçekte sadece mecazlardan ibarettirler. Bilimsel metaforlar da önemini korumaktadır, ancak daha çok fikirleri meşrulaştırma alanında rol oynamaktadır. Bilgiye atfedilen yüksek prestij, bu durumun önemli bir sebebidir. Bilimsel olarak kanıtlanmış bir şeyin reddedilmesi zor olmaktadır. Bu nedenle, doğa bilimleri, beşeri bilimler ve sosyal bilimlerin dili, bu tür normları desteklemek için sıkça kullanılmaktadır. Bilimsel dilin yanı sıra, tablolar ve istatistikler gibi bilimsel temsiller de bu amaçla düzenli olarak başvurulan araçlardır (Schöpflin, 2001: 1-2).

Kolektif kimlik, klasik sosyolojik kavramlar üzerine temellenmiş bir olgudur: Durkheim'ın "kolektif bilinç", Marx'ın "sınıf bilinci", Weber'in *Verstehen*'i ve Tönnies'in *Gemeinschaft*'i. Bu köklere dayanan kavram, bir grubun "bizlik" duygusunu ele almakta ve grup üyelerinin etrafında toplandığı benzerlikleri veya ortak özellikleri vurgulamaktadır. Erken dönem literatürü bu özellikleri "doğal" veya "özel" nitelikler olarak ele almıştır. Bir kolektifin üyelerinin bu nitelikleri içselleştirdiği ve bu sayede sosyal aktörlerin kendilik duygusunu inşa ettiği tek bir toplumsal deneyim tek bir tuval üzerinde birleştiği varsayılmıştır. Son dönem çalışmaları, kolektif özelliklerin ve imgelerin özcülüğünü sorgulamaktadır. Anti-özcü araştırmalar, kimliğin toplumsal inşasını kolektif benliğin daha geçerli bir temeli olarak öne çıkarmaktadır. Diğer çalışmalar ise kolektif kategorizasyonun içsel problemlerine vurgu yaparak, birleşik grup deneyimleri argümanlarına postmodern bir meydan okuma sunmaktadır. Bu yeni yaklaşımlar, kolektif kimliğin değişken, inşa edilen ve farklı toplumsal bağlamlarda yeniden tanımlanan bir olgu olduğunu göstermektedir (Cerulo, 1997: 386-387).

Kimlik inşası, bireylerin veya grupların kendilerine anlam ve deneyim kaynağı olarak belirli kültürel özelliklere öncelik vererek anlam oluşturma sürecidir. Bu süreç, Castells'in tanımıyla, kültürel bir özelliğe veya bir dizi kültürel özelliğe dayalı olarak anlam inşası şeklinde gerçekleşir. Kimlik, toplumsal ve bireysel

düzeyde, ilişkiler aracılığıyla şekillenir ve belirli normatif ve maddi unsurlarla bağlantılı sosyal yapılar tarafından oluşturulmaktadır (Castells, 2000: 9). Bu yapıların içinde yer alan aktörler, bu yapıları yeniden üretir ve bazen de dönüştürmektedir. Kimlik inşası, ayrıca direniş kimliği ve proje kimliği gibi kavramlarla da ele alınabilmektedir. Direniş kimliği, baskı ve tahakküm altında olan aktörler tarafından, toplumun egemen kurumlarının benimsediği ilkelere karşı alternatif ilkelere dayalı olarak inşa edilmektedir. Bu kimlik, sosyal, ekonomik, kültürel ve politik baskılara karşı bir direniş ve hayatta kalma stratejisi olarak ortaya çıkmaktadır. Öte yandan, proje kimliği, sosyal aktörlerin ellerindeki kültürel materyallere dayanarak yeni bir kimlik inşa edip, bu kimlik aracılığıyla toplumun genel yapısını dönüştürmeyi amaçladıkları bir süreçtir. Bu tür kimlikler, daha iyi bir toplum, iyi bir yaşam ve iyi bir siyasi düzen kurmayı hedefleyen sosyal hareketlerin öncülüğünde şekillenmekte ve toplumsal dönüşümü gerçekleştirmektedir (Alagha, Wertheim, David & de Haan, 2011: 24-25).

Kültürel Çalışmalar ve kimlik inşası, birbirleriyle yakından ilişkili iki kavramdır. Kültürel Çalışmalar, kültürel ürünler ve pratiklerin toplumsal yapılar, güç ilişkileri ve tarihsel bağlamlarla nasıl etkileşimde bulunduğunu incelerken, kimlik inşası bu süreçlerin bireyler ve gruplar üzerindeki etkisini ve bu etkiler sonucunda oluşan kimlikleri anlamaya çalışmaktadır. Kültürel Çalışmalar, toplumsal güç ilişkilerini ve bu ilişkilerin kültürel pratikler üzerindeki etkisini analiz etmektedir. Bu analizler, kimliklerin nasıl şekillendiğini, hangi güç dinamikleri tarafından etkilendiğini ve nasıl dönüştüğünü anlamaya yardımcı olmaktadır. Örneğin, egemen sınıfların ideolojileri, altkültürlerin kimliklerini nasıl şekillendirmekte ve bu kimlikler bu ideolojilere karşı nasıl direnir soruları üzerinde durulmaktadır (Johnson, 2007: 53). Ayrıca, Kültürel Çalışmalar, kültürel ürünleri ve pratikleri tarihsel ve toplumsal bağlamları içinde analiz ederek, belirli dönemlerin kültürel normlarını ve değerlerini anlamaya çalışmaktadır. Bu bağlamda, kimlik inşası sürecinin dinamik ve sürekli değişen bir süreç olduğunu göstermektedir. Direniş kimliği ve proje kimliği gibi kavramlar, Kültürel Çalışmaların sunduğu teorik çerçevelerle daha iyi anlaşılabilir. Direniş kimliği, baskı altında olan grupların toplumun egemen kurumlarına karşı alternatif değerler ve normlar geliştirerek kimliklerini inşa etme sürecini ifade ederken, proje kimliği, sosyal aktörlerin ellerindeki kültürel materyallere dayanarak yeni kimlikler inşa edip, toplumun genel yapısını dönüştürmeyi amaçladıkları süreci anlatmaktadır. Bu bağlamda, Kültürel Çalışmalar, kimlik inşasının karmaşıklığını ve çok boyutluluğunu anlamak için kritik bir araç sağlamaktadır (Cerezo, Cummings, Holmes & Williams, 2020: 74).

Spor ve daha özel olarak futbol toplumların kimlik inşasında önemli bir rol oynamaktadır. Spor ile kimlik inşasının görülebileceği örneklerden biri olimpiyatlardır. Olimpiyatların siyasal ve ideolojik yönlerinin ağır bastığı göz önüne alındığında, yirminci yüzyılın çağdaş olimpiyatlarının siyasal, ideolojik kamplaşmalardan ve milliyetçilikten soyutlanamayacağı açıktır. Yakın tarihte önem kazanan ulusal ve uluslararası çaptaki tüm siyasal sorunların önemli bir kısmı, olimpiyat oyunlarında kristalleşmiştir. Dünya düzeni ve hakim siyaset anlayışları, olimpiyatlarla birlikte kendini tekrarlamakta ve yeniden üretmektedir. Bu bağlamda, yakın dönem dünya siyasi tarihini incelemeyen olimpiyatlardaki gelişmeleri anlamak pek mümkün değildir. Benzer şekilde, uluslar, topluluklar ve sosyal gruplar futbolu kimlik inşası ve temsil alanı olarak araçsallaştırmaktadır. Spor yoluyla inşa edilen kimlikler, ortaklığı veya farklılığı simgelemektedir. Spor, insanları bir araya getirerek bölgesel, ulusal, etnik ve sivil düzeylerde topluluk fikrinin oluşmasını sağlamaktadır. Kimliklerin ve topluluk ihtiraslarının inşası için spor, uygun bir zemin sağlamaktadır. Bölge, şehir ve ülke kaynaklı mekânsal bağlılık duygusu ve topluluk tarihi gibi kimlik unsurları, futbol yoluyla temsil edilmektedir (Zelyurt, 2022: 57).

Spor ve futbol vasıtasıyla bir kulübü, oyuncusunu, başkanını, renklerini vs. benimseme ve bunların taraftarlığı yoluyla yapılan bir modelleme, özdeşleşme biçiminin fazla bir zihinsel çaba sarf etmeden tatbik ediliyor oluşu, genç yaştaki kitlelerin neden bu kadar futbola yöneldiğini ve bu yolla kolaylıkla kimlik edindiğini de açıklamaktadır. Futbol, bir kimliğin kurucu unsurlarına yönelik olanakları fazlasıyla bünyesinde barındırmaktadır. Duygusal bağ kurulan kulübün güncel başarısı, başlıca rakiplerine üstünlük durumu, galibiyetler, unutulmayan maçlar ve goller, önemli futbolcu ve başkan örnekleri gibi camiaya ait konular, kimliği ve "biz" duygusunu canlı tutan unsurlardır. Bir kitle hareketine, taraftarlığa katılma, bu yolla özdeşleşme ve kimlik edinmenin katılan kişi açısından olumlu getirileri bulunmaktadır. Grupla veya ilgili toplulukla özdeşleşme de bu tip bir kazanım duygusuyla gerçekleşmektedir. Hayal kırıklığına

uğramış kişi için bir kitle hareketi ya bütün benliğin değişmesi imkanını veya kendi kişiliklerinde kaynağı bulunmayan, fakat yaşamaları için gerekli olan amaç, özgünme, güven, umut ve değer gibi nitelikler vaat etmektedir. Kişiler bu saiklerle bir siyasi ideoloji, dünya görüşü veya din kaynaklı görüşlere ve bu görüşleri savunan topluluklara bağlılık duygusu taşıyıp bir gruba dahil olmanın aidiyet hissini yaşamaktadır. Benzer sebeplerle kişi, bir futbol takımının taraftar grubunun fanatik üyelerinden biri haline gelebilmektedir. Bu eylemler, kişinin, kaynağı kendi dışında olan bir nevi sosyal sığınak, bağlılık, başarı, değer, duygu ve "biz" çatısı vadeden sosyal birimlerle ve grup kimlikleriyle özdeşleşme eğilimine işaret etmektedir. Sonuç olarak, futbol, kimlik inşası için güçlü bir araçtır. Toplumsal gruplar, futbolu kullanarak kimliklerini şekillendirmektedir. Bu süreç, futbolun yalnızca bir spor dalı olmanın ötesine geçip, toplumsal ve kültürel kimliklerin inşasında ve ifadesinde merkezi bir rol oynamasını sağlamaktadır (Zelyurt, 2019: 23).

3. Aşağıdan Tarih: Bir Halkın Tarihi Futbol ile Okunabilir mi?

Aşağıdan Tarih, tarih yazımında geleneksel olarak göz ardı edilen veya marjinalize edilen toplumsal grupların deneyimlerine ve perspektiflerine odaklanan bir yaklaşımdır. Bu kavram, 1960'larda köleler, işçi sınıfları, mahkumlar ve kadınlar gibi dışlanmış toplumsal grupların tarih yazımına dahil edilmesi gerekliliği ile ortaya çıkmıştır. 1970'lerde "aşağıdan tarih" olarak bilinen bu tarihçilik tarzı, tarih disiplini daha fazla demokratikleştirme amacı doğrultusunda gelişmiştir. 1970'ler ve 1980'ler boyunca, etnik gruplar, yerli halklar, çocuklar, yaşlılar, geyler, lezbiyenler ve diğer azınlıklar da bu listeye eklenmiştir (Chakrabarty, 2021: 186).

Aşağıdan Tarih, tarihin yalnızca sayısal çoğunluk veya egemen grupların hikayesi olmadığını vurgulamaktadır. Bir grup sayısal olarak üstün olsa bile, bu onların tarihinin "birincil" tarih olarak kabul edileceği anlamına gelmemektedir. Egemen anlatılar karşısında, marjinalize edilen grupların tarihi "ikincil" tarih veya "azınlık" tarihi olarak nitelendirilmeye devam edebilmektedir. Bu yaklaşım, tarihsel anlatılarda içerilen grupların deneyimlerini ve geçmişlerini, profesyonel tarihçiliğin olgu ve kanıt ölçülerine göre "daha az önemli" geçmişler olarak tanımlama eğilimine karşı çıkmaktadır. Aşağıdan tarih, bu tür marjinalize edilmiş ilişkileri "madun" geçmişler olarak adlandırmakta ve bu ilişkilerin bilinçli bir planın sonucu olmaktan ziyade, tarihinin bulup gün yüzüne çıkardığı belgelerde ortaya çıkan ve profesyonel tarihin amaçları açısından zorluk çıkaran çeşitli anları ve hususları temsil ettiğini savunmaktadır. Bu tarih yazım tarzı, Britanya aşağıdan tarih geleneğinde olduğu gibi, demokrasi mücadelesini madun tarihin olgularında temellendirmeyi amaçlamaktadır. Ayrıca, Ranajit Guha'nın Subaltern Studies grubunda izlediği gibi, seküler veya Marksist tarihyazımının dini indirgemeci yaklaşımlarına karşı direnmektedir. Bu, dini yalnızca seküler ve dünyevi insan ilişkilerinin çarpıtılmış bir tezahürü olarak görmeyen, daha kapsamlı bir tarih anlayışını savunmaktadır (Chakrabarty, 2021: 191-195).

Aşağıdan Tarih ve kimlik inşası, toplumsal ve bireysel kimliklerin tarihsel olarak nasıl şekillendiğini ve değiştiğini anlamak için kritik öneme sahiptir. 1980'ler ve 1990'lar boyunca, erken modern ve 19. yüzyıl İngiltere ve Britanya üzerine yapılan literatür, büyük ölçüde modernitenin ortaya çıkışına odaklanmıştır. Bu modernite, bireyin psikolojisinde, cinsel, ırksal ve ulusal kimliklerde ve bu yeni modern bireylere yanıt veren yeni bir tür ulus-devletin oluşumunda kendini göstermiştir. Aşağıdan Tarih yaklaşımı, geleneksel tarih yazımında marjinalize edilen grupların deneyimlerine ve perspektiflerine odaklanarak, bu tür kimliklerin nasıl şekillendiğini ve toplumsal yapıların bu kimlikler üzerindeki etkilerini incelemektedir. Örneğin, işçi sınıfları, kadınlar, etnik azınlıklar ve diğer dışlanmış grupların tarihini araştırmak, bu grupların kimliklerini nasıl inşa ettiklerini ve nasıl direndiklerini anlamak için önemlidir. Aşağıdan tarih, bu tür marjinalize edilmiş grupların tarihini ve deneyimlerini merkeze alarak, tarih yazımını daha demokratik ve kapsayıcı hale getirmektedir. Kimlik inşası, bireylerin ve grupların kendilerini nasıl tanımladıklarını ve bu tanımlamaların nasıl değiştiğini anlamak için Aşağıdan Tarih yaklaşımını kullanmaktadır. Toplumsal ve kültürel kimlikler, genellikle güç ilişkileri, toplumsal yapılar ve tarihsel bağlamlar aracılığıyla şekillenmektedir. Bu bağlamda, aşağıdan tarih, kimlik inşasının dinamik ve karmaşık doğasını vurgular ve bu sürecin bireysel ve kolektif düzeylerde nasıl gerçekleştiğini anlamamıza yardımcı olmaktadır. Sonuç olarak, aşağıdan tarih ve kimlik inşası, toplumsal ve bireysel kimliklerin

tarihsel olarak nasıl şekillendiğini ve değiştiğini anlamak için birbirleriyle yakından ilişkili iki kavramdır. Bu iki yaklaşım, tarih yazımını daha kapsayıcı ve demokratik hale getirirken, aynı zamanda kimliklerin nasıl inşa edildiğini ve dönüştüğünü anlamamıza da yardımcı olmaktadır (Hitchcock, 2004: 296).

Spor tarihçileri genellikle teorik meseleleri açıkça tartışmalar da, modernleşme, hegemonya, feminizm ve söylem gibi teorik kavramları sorularını çerçevelemek için kullanmaktadır. Bu bağlamda, Aşağıdan Tarih ve spor arasındaki ilişki, sporun toplumsal kimliklerin inşasında ve ifade edilmesinde nasıl bir rol oynadığını anlamak için önemlidir. Spor, yalnızca bir rekreasyon aracı olmanın ötesine geçerek, kimlik inşasında ve toplumsal aidiyet duygusunun oluşmasında merkezi bir rol oynamaktadır. Aşağıdan Tarih yaklaşımı, işçi sınıfı, kadınlar, etnik azınlıklar ve diğer marjinalize edilmiş grupların sporla olan ilişkisini araştırmaktadır. Bu grupların spor aktiviteleri, sadece bir eğlence aracı değil, aynı zamanda toplumsal kimliklerin inşasında ve ifade edilmesinde önemli bir rol oynamaktadır (Day & Vamplew, 2018: 1716). Aşağıdan Tarih ve spor, toplumun alt katmanlarının deneyimlerini ve perspektiflerini ortaya çıkararak, tarih yazımına yeni bir boyut kazandırmaktadır. Aşağıdan Tarih, genellikle marjinalize edilen veya tarih yazımında göz ardı edilen grupların seslerini merkeze almaktadır. Spor tarihine bu açıdan bakıldığında, sporun yalnızca elit veya profesyonel seviyedeki başarılarıyla değil, aynı zamanda geniş halk kitlelerinin günlük yaşamında nasıl bir rol oynadığıyla da ilgilenmektedir (Adams & Cronin, 2019: 1131).

Futbol, toplumsal ve kültürel kimliklerin inşasında önemli bir rol oynar ve bu bağlamda bir bölgenin sosyal, ekonomik ve politik dinamiklerini anlamak için kullanılabilir. Futbol, bir bölgenin sosyal yapılarının ve kimliklerinin anlaşılmasında merkezi bir rol oynamaktadır. Örneğin, bir bölgedeki futbol kulüplerinin kuruluşu, bu kulüplerin üyelerinin sosyo-ekonomik geçmişleri ve kulüplerin yerel topluluklarla olan ilişkileri, o bölgenin sosyal tarihine dair önemli ipuçları sunmaktadır. İşçi sınıfının futbol kulüpleri üzerinden dayanışma ve kimlik oluşturma süreçleri, toplumsal aidiyetin nasıl şekillendiğini göstermektedir. Futbol, aynı zamanda bir bölgenin ekonomik dinamiklerini de yansıtabilir. Örneğin güçlü bir ekonomiye sahip bölgelerdeki futbol takımları genellikle daha prestijli liglerde mücadele etmektedir. Futbol kulüplerinin finansman kaynakları, sponsorluk anlaşmaları ve maç gelirleri, bölgenin ekonomik yapısına dair bilgiler sunmaktadır. Örneğin, bir bölgenin ekonomik durumu, futbol kulüplerinin başarısı ve devamlılığı üzerinde doğrudan etkili olabilir. Bu ekonomik ilişkiler, bölgenin genel ekonomik tarihi ile paralellikler taşıyabilir. Futbol, politik ve kültürel bağlamda da bir bölgenin tarihini okumak için kullanılabilir. Futbol maçları, politik gösteriler ve toplumsal hareketler için bir arena haline gelebilir. Örneğin, diktatörlük dönemlerinde futbol stadyumları, halkın politik tepkilerini ifade ettiği yerler olabilir. Aynı şekilde, kültürel kimlikler ve milliyetçilik, futbol üzerinden güçlenebilir ve ifade edilebilir. Bölgedeki etnik gruplar, göçmen topluluklar ve yerel halkın futbol üzerindeki etkileri, kültürel tarihin anlaşılmasında önemli bir rol oynar. Sonuç olarak, Aşağıdan Tarih aracılığıyla futbol üzerinden bir bölgenin tarihini okumak faydalı olabilir. Futbol, sosyal, ekonomik ve politik dinamiklerin bir yansıması olarak, bir bölgenin tarihine dair derin ve anlamlı bilgiler sunar. Bu yaklaşım, tarih yazımının daha kapsayıcı ve çeşitli bir perspektifle ele alınmasına katkıda bulunur ve toplumsal kimliklerin inşasında sporun merkezi rolünü vurgular.

4. Barcelona FC, Bağımsızlık Hareketi ve Katalan Kimliği

FC Barcelona, 29 Kasım 1899'da Joan Gamper tarafından kurulan bir futbol kulübüdür. Kulübün kuruluşu, Barcelona'da yaşayan yabancı ve yerli futbolseverlerin bir araya gelerek bir takım oluşturma isteğiyle başlamıştır. Kurucu üyeler arasında İngilizler, İsviçreliler ve Katalanlar bulunmuştur. Kulübün kuruluş amacı, futbolu Barselona'da yaymak ve geliştirmektir. FC Barcelona'nın ilk yılları, kulübün kimliğini ve yerel toplulukla olan bağlarını şekillendirmiştir. 1902 yılında kulüp, ilk büyük başarısını Katalan Kupası'nı kazanarak elde etmiştir. Bu dönemde kulüp, yerel liglerde ve turnuvalarda mücadele ederek kendini kanıtlamıştır. Kulübün erken dönemlerinde Joan Gamper, sadece kurucu değil, aynı zamanda oyuncu ve yönetici olarak da önemli bir rol oynamıştır (The History of Barcelona, t.y.).

1910'lu yıllarda FC Barcelona, İspanya'nın en başarılı futbol kulüplerinden biri haline gelmeye başlamıştır. 1910 ve 1912 yıllarında İspanya Kupası'nı (Copa del Rey) kazanarak ulusal düzeyde büyük başarılar imza atmıştır. Bu dönemde kulübün popülaritesi artmış ve taraftar kitlesi genişlemiştir. 1920'li yıllar, FC Barcelona için önemli bir dönüm noktası olmuştur. Joan Gamper, kulübün finansal ve sportif başarılarını

sağlamlaştırmak için yoğun çaba göstermiştir. 1922 yılında kulüp, Les Corts Stadyumu'na taşındı ve bu kulübün büyümesi için önemli bir adımdır. Gamper, kulübün profesyonel bir yapıya kavuşmasını sağlamış ve FC Barcelona, İspanya'nın en prestijli kulüplerinden biri haline gelmiştir. 1930'lu yıllar, İspanya İç Savaşı'nın etkileri nedeniyle FC Barcelona için zorlu bir dönemdir. Savaş sırasında kulüp, büyük mali sıkıntılar yaşamış ve birçok oyuncusunu kaybetmiştir. Ancak, savaş sonrası dönemde kulüp toparlanarak başarılarına devam etmiştir. 1940'lı yıllarda FC Barcelona, La Liga şampiyonlukları ve İspanya Kupası zaferleri ile adını duyurmuştur. 1950'li yıllar, Macar oyuncu László Kubala'nın transferiyle FC Barcelona için bir başka önemli dönüm noktası olmuştur. Kubala'nın liderliğinde kulüp, 1952 ve 1953 yıllarında La Liga şampiyonluklarını kazanmıştır. Ayrıca, 1958 yılında Fuar Şehirleri Kupası'nı kazanarak uluslararası alanda da başarı elde etmiştir (The History of Barcelona, t.y.).

1970'li yıllar, Johan Cruyff'un FC Barcelona'ya transferiyle kulübün tarihinde yeni bir sayfa açmıştır. Cruyff, kulüpte hem oyuncu hem de teknik direktör olarak büyük etkiler bırakmıştır. Cruyff'un futbol felsefesi, kulübün oyun tarzını ve altyapısını şekillendirmiştir. 1974 yılında Cruyff liderliğinde kulüp, La Liga şampiyonluğunu kazanmıştır. 1990'lı yıllar, Johan Cruyff'un teknik direktörlüğünde "Dream Team" olarak bilinen dönemi başlatmıştır. FC Barcelona, bu dönemde dört La Liga şampiyonluğu ve 1992 yılında ilk UEFA Şampiyonlar Ligi zaferini kazanmıştır. Bu dönem, kulübün modern futbol sahnesindeki yerini sağlamlaştırmıştır. 2000'li yılların başında Lionel Messi'nin yükselişi, FC Barcelona'nın modern tarihindeki en önemli gelişmelerden biri olmuştur. Messi, kulüpte oynadığı süre boyunca sayısız rekor kırmış ve birçok başarıya imza atmıştır. FC Barcelona, bu dönemde birçok La Liga, İspanya Kupası ve UEFA Şampiyonlar Ligi zaferi kazanmıştır (The History of Barcelona, t.y.). Sonuç olarak, FC Barcelona'nın tarihi, sadece sportif başarılarla değil, aynı zamanda kulübün kültürel ve toplumsal etkileriyle de şekillenen zengin bir geçmişe sahiptir. Kuruluşundan günümüze kadar geçen süreçte kulüp, hem yerel hem de uluslararası arenada büyük bir etki yaratmıştır. Yani Barcelona'nın tarihi Katalan tarihi ile doğrudan ilişkilidir.

Katalan tarihi ve bölgedeki hareketlilik daha önceki dönemlere dayansa da çalışmada FC Barcelona örneği incelendiğinden ötürü kulübün kuruluş tarihi olan 1899 ile başlayan bir sınırlamaya gidilmiştir. Katalan milliyetçiliğinin tarihini ve Katalonya'da ulusal kimliğin oluşumunu anlamak için, 19. yüzyıldan itibaren ortaya çıkan tarihsel süreçlere bakmak gereklidir. Katalan milliyetçiliği, birçok diğer Avrupa milliyetçi hareketi gibi 19. yüzyılda modern bir siyasi hareket olarak kök salmıştır. Bu süreçler, günümüz Katalan milliyetçiliği üzerinde kalıcı etkiler bırakmıştır. Özellikle liberal demokrasinin yerleşmesi, İspanyol devletinin desantralize edilmesi ve Avrupa entegrasyonu gibi modern bağlamlar, bu tarihin anlaşılmasında kritik öneme sahiptir. Katalan milliyetçiliği, 19. yüzyılda kültürel bir yeniden doğuş hareketi olan *Renaixença* ile yakından ilişkilidir (Etherington, 2010: 1825). Bu hareket, yalnızca dilsel bir yeniden canlanma ve modern bir edebi dilin inşası ile sınırlı kalmamış, aynı zamanda Katalan ulusal yurdunun (*pàtria*) sembolik inşasına da katkıda bulunmuştur. Bu süreç, kırsal, geleneksel, muhafazakâr ve dini değerler üzerine inşa edilmiştir. 19. yüzyılda Katalonya'da gerçekleşen kültürel ve siyasi yeniden doğuş hem kentsel hem de kırsal elitler arasındaki sınıf ittifakları bağlamında anlaşılabilir. Bu süreç, aynı zamanda endüstriyel kapitalizmin ihtiyaçları doğrultusunda Katalonya'nın bölgesel birliğini sağlamayı amaçlamıştır. Tarihçi Josep-Maria Fradera'ya göre, bu ulusal toprak inşası süreci, sadece sınıf ittifaklarıyla değil, aynı zamanda Katalonya'nın endüstriyel kapitalizme uyum sağlama çabalarıyla da ilgilidir. Katalan milliyetçiliğini analiz etmek ve açıklamak için çeşitli yaklaşımlar vardır. Katalan milliyetçiliği üzerine yapılan çalışmalar genellikle iki ana yaklaşım arasında sınıflandırılmaktadır: perennialist ve modernist yaklaşımlar. Perennialist yaklaşımlar, Katalan milliyetçiliğini, Katalan ulusunun yüzyıllardır var olan bir bilinç olarak yeniden canlanması olarak görmektedir. Öte yandan, modernist yaklaşımlar, Katalan ulusunun ve milliyetçiliğinin modern bir olgu olduğunu savunmaktadır. Katalan milliyetçiliği, 19. yüzyılın sonlarında ve 20. yüzyılın başlarında siyasi olarak konsolide olmuştur. Bu dönemde, Katalonya'daki dört vilayetin bir araya gelmesiyle oluşan *Mancomunitat*, Katalan milliyetçiliğinin siyasi taleplerini kısmen karşılamıştır. Ancak, General Primo de Rivera'nın diktatörlüğü bu ilerlemeleri durdurmuştur. İkinci Cumhuriyet döneminde, Katalan milliyetçiliği daha sol bir çizgiye kaymış ve kendi kendini yönetme kurumlarını yeniden kurmuştur. Ancak, İç Savaş ve Franco'nun diktatörlüğü bu ilerlemeleri ortadan kaldırmış ve Katalan kültürel ve siyasi ifadelerini bastırmıştır. Katalan milliyetçiliği, tarihi süreçler ve

sembolik inşa üzerinden anlaşılabilir. 19. yüzyıldan itibaren Katalonya'da ortaya çıkan kültürel ve siyasi yeniden doğuş, günümüz Katalan kimliğinin temellerini atmıştır. Bu süreç, Katalonya'nın tarihi, kültürel ve ekonomik farklılıklarını vurgulayan bir ulusal kimlik oluşturmuştur. Katalan milliyetçiliği, tarih boyunca çeşitli zorluklar ve engellerle karşılaşmış, ancak her seferinde yeniden doğmuş ve güçlenmiştir (Etherington, 2004: 135-139).

FC Barcelona, bu modern Katalan milliyetçiliğinin şekillendiği yıllarda kurulmuştur. Kulüp, Katalonya ve Katalan ulusal kimliği arasındaki tarihsel bağlantı, FC Barcelona'nın kendi tarihleri ve arşiv kayıtlarında vurgulanmıştır. Bu belgeler, kulübün Barcelona, Katalonya ve Katalan milliyetçiliği hakkındaki fikirleri teşvik etmek için nasıl mobilize edildiğine dair bilgiler sunmaktadır. FC Barcelona'nun tarihine baktığımızda, kulübün Katalan kimliğinin inşasında oynadığı rol açıkça görülmektedir. Kulüp, sadece sportif başarılarıyla değil, aynı zamanda Katalan kimliğinin sembolü olarak da önemli bir yere sahiptir. Katalonya'nın dil, kültür ve siyasi özerklik taleplerinin bir ifadesi olarak FC Barcelona, Katalan milliyetçiliğinin güçlü bir temsilcisidir (Shobe, 2008: 334). İlk on yılda kulüple ilişkili olanların çoğu yabancı ülkelerden geldiği için, FC Barcelona başlangıçta Katalonya ve İspanya'nın siyasi meselelerine karışmak istememiştir. Ancak kısa süre içinde FC Barcelona, Katalonya ve Katalanizm ile de özdeşleşmiştir. 1910 yılında kulüp arması, Katalan bayrağını (sarı zemin üzerine dört kırmızı şerit) ve Katalonya'nın azizi olan St. Jordi'nin (George) haçını içerecek şekilde yeniden tasarlanmıştır. Kulübün varlığının on yılı içinde, sporun ve politikanın aynı kültürel kimliğin bir parçası olabileceğini öneren büyük bir güç haline geldiğini belirtmektedir (Shobe, 2008: 335).

1917'de FC Barcelona, Katalonya ile bağlarını güçlendirmek için Katalanca'yı kulübün resmi dili olarak belirlemiştir. O zamana kadar kulüp, tüm resmi işlerinde Kastilya dilini kullanmıştır. Aynı yıl, kulüp, Madrid'deki merkezi otoritelerin toplu olarak kutlanmasına izin vermediği Katalonya'nın ulusal bayramı olan 11 Eylül'de la Diada Nacional de Catalunya'yı kamuya açık olarak anma geleneğini başlatmıştır. 1918'de FC Barcelona, Katalonya'nın özerkliği için yapılan La Liga Regionalista kampanyasını açıkça desteklemiştir. Kulüp belgeleri, o dönemde kulübü takip eden çoğu taraftar için bunun bir tür Katalan vatanseverliği ifadesi olduğunu iddia etmiştir. Şubat 1923'te, kulübün ilk marşı yazılmış ve "spor ve vatanseverlik bizi güç dolu bir kucaklamada birleştirdi" ifadesini içermiştir. Kulübün söylemi, Katalonya ile güçlü bir sivil, siyasi ve sosyal bağ kurulduğunu göstermektedir. Eylül 1923'te, General Miguel Primo de Rivera'nın öncülüğünde bir askeri darbe ile İspanyol hükümeti ele geçirilmiştir. Katalonya ve Bask Ülkesi'nde çeşitli baskı yöntemleri uygulanmıştır. Katalan yönetim otoritesi kaldırılmış, siyasi ve kültürel kurumlar bastırılmış, Katalan bayrağı yasaklanmış, eğitim politikası Madrid'de merkezileştirilmiş ve dil hakları ortadan kaldırılmıştır (Shobe, 2008: 336).

Askeri diktatörlük, Katalan kimliğinin en temel sembollerine yönelik bir "zulüm" uygulamıştır. Bu kontrol, FC Barcelona'ya çeşitli şekillerde ulaşmıştır; stadyumda Katalan bayrağının kullanılmasının yasaklanması, tüm üyelik dosyalarının polise kaydedilmesi ve kulübün duyurularında İspanyolca kullanma zorunluluğu gibi. Bu baskının Katalanist hareketi güçlendirdiği ve Katalan dili ve bayrağının "kolektif semboller" olarak önemini arttırdığı teorize edilmiştir. Benzer şekilde, FC Barcelona'nın bir Katalan kurumu olarak rolü yoğunlaşmıştır. Kulübün socios sayısı diktatörlük sırasında önemli ölçüde artmıştır. Bazıları, kulübün Katalanizm ifadesi için bir araç olarak rolünün, siyasi durum nedeniyle daha önemli hale geldiğini savunmuştur. 14 Haziran 1925'te evinde oynanan bir maçta, Barcelona taraftarları İspanyol milli marşı boyunca ıslık çalarak protesto etmiştir. Bu kolektif direniş eylemi, kulüp, takım ve Les Corts stadyumu tarafından kolaylaştırılmıştır. Ancak, bu direniş cezasız kalmamıştır. Devlet otoriteleri, Les Corts'u altı ay süreyle kapattı ve Hans Gamper'in kurucusu olduğu kulübün başkanlığından istifa etmesini zorlamıştır. Primo de Rivera'nın yönetimi 1930'da sona ermiş ve 1931'de bir İspanyol cumhuriyeti kurulmuştur. FC Barcelona'nın kendi tarihi, kulübün Özerklik Statüsü kampanyasını açıkça desteklediğini öne sürmektedir. FC Barcelona'nın gelişim yıllarında, özellikle Primo de Rivera diktatörlüğü boyunca Katalan milliyetçi hareketlerini destekleme kararı, kulübün Katalonya ile olan bağlarını sağlamlaştırmaya yardımcı olmuştur (Shobe, 2008: 336).

İspanya İç Savaşı iki yılı aşkın bir süre devam ettikten sonra, 26 Şubat 1939'da Franco'ya sadık birlikler Barselona'ya girmiş ve şehri işgal etmiştir. Nisan 1939'a gelindiğinde Franco, İspanya'da faşist bir

diktatörlük kurarak iktidarı ele geçirmiştir. Franco, Kastilya diline odaklanmış tek bir İspanyol kimliği oluşturmayı hedeflemiştir. Rejimi, İspanyol toplumunun her unsurunu merkezileştirmeye yönelik bir çaba ve bölgelerin kurumlarını ve kültürel sembollerini yok ederek bölgesel kimlikleri ortadan kaldırmayı amaçlayan bir kampanya başlatmıştır. Rejim, Katalan dilinin kamuya açık ve yazılı olarak kullanılmasını tüm biçimleriyle kesinlikle yasaklamıştır. Ayrıca, Katalan özerk hükümeti de kaldırılmıştır. Franco'nun rejimi, Katalan kültürüne dair üniversite derslerini ve eğitim materyallerini de ortadan kaldırmıştır. Yaklaşık 3.800 kişi Franco rejimine sadakatsizlikleri nedeniyle idam edilmiştir. Rejim, Katalan bayraklarının, anıtlarının ve müziğinin sergilenmesini yasaklamış ve toplanma özgürlüğünü ciddi şekilde kısıtlamıştır. Bu önlemler, sadece Katalanizmi boğmakla kalmayıp, Katalan kültürünü ve ayrı bir Katalan kimliğinin her türlü izini kökünden yok etmeyi amaçlamıştır. Bu baskı, Franco'nun devlet kurumları üzerindeki merkezi kontrolünü spor kurumlarına da yaymasıyla futbol dünyasına da uzanmıştır (Shobe, 2008: 337).

Savaş sonrası dönemde, FC Barcelona'ya yönelik baskılar artmış ve Primo de Rivera döneminde olduğu gibi benzer baskılar uygulanmaya başlanmıştır. Rejim, Katalan bayrağını yasaklamış ve FC Barcelona'nun armasını değiştirmiştir. Özellikle, yetkililer Katalonya'nın ulusal bayrağını, yeni İspanyol devletinin bayrağını temsil eden sarı zemin üzerine iki kırmızı çubukla değiştirmiştir. Spor Bakanlığı, Consejo Nacional de Deportes, tamamen Franco'nun atadığı kişilerden oluşmuş ve İspanya'daki spor yaşamının tüm operasyonları üzerinde tam kontrol sağlamıştır. Franco ayrıca kulüp başkanlarını, daha önce serbest seçimlerle *socios* (ücretli kulüp üyeleri) tarafından seçilen başkanların yerine kendi atadığı kişilerle değiştirmiştir. 1940'ta diktatörlük, FC Barcelona'nın başkanlığına Franquismo'yu destekleyen Katalan Enric Piñeyero'yu atamıştır. Bu dönemde ve diktatörlüğün büyük bir kısmında, kulübün resmi kamu söylemi Katalonya ile olan bağıni koparmıştır. Maçlardan önce, oyuncuların faşist selam vermeleri zorunlu kılınmıştır. Bu kısıtlamaların yanı sıra, Franco'nun rejimi tüm bölgesel spor kulüplerinin isimlerinin Kastilya diline çevrilmesini zorunlu kılmıştır. Bu nedenle, Football Club Barcelona, Barcelona Club de Futbol ve Athletic Club Bilbao, Atletico Bilbao olarak değiştirilmiştir. Bu eylemler, Franco'nun Katalonya'ya yönelik genel politikasıyla uyumlu olarak, FC Barcelona'yı siyasi ve kültürel kimliğinden arındırmayı amaçlamıştır (Shobe, 2008: 337).

Eylül 1977'de, FC Barcelona'nın başkanı Augstí Montal, demokrasiye geçiş döneminde görevinden istifa etmiştir. Bu istifa beklenmedik bir şekilde gerçekleşmiş ve kulübü yeni dönemde kimin yöneteceği konusunda belirsizlik yaratmıştır. FC Barcelona, İspanya'da ve Avrupa'da nadir görülen bir yapıya sahip olup, ne tek bir birey ya da sahipler grubu tarafından ne de hissedarlar tarafından sahiplenilmektedir. Bunun yerine, kulüp, üyeleri tarafından sahiplenilen bir spor kulübüdür. Bu üyeler, yıllık aidat ödeyerek bu ayrıcalığa sahip olan *socios* olarak adlandırılmaktadır. *Socios*, kulübün işlerini yöneten başkanı demokratik olarak seçmektedir. Bu şekilde, FC Barcelona'nın başkanı, özel bir kulübün başkanının aksine doğrudan taraftar tabanına bağlıdır. İspanya'da demokrasi yeniden tesis edildikten sonra, FC Barcelona başkanlığı için demokratik seçimler de tekrar başlamıştır. Kulüple derin ve uzun süreli bağları olan birkaç aday, yeni dönemin ilk başkanı olmak için favori olarak ortaya çıkmıştır. Bu grup içinde, kulübe nispeten yeni katılan ve Katalan burjuvazisine yabancı olan Josep Lluís Núñez de bulunmaktadır. Núñez, Katalonya'nın en büyük inşaat şirketi olan *Núñez y Navarro*'nun başkanıdır. İspanya ve Katalonya'da büyük siyasi değişimlerin yaşandığı bu dönemde, FC Barcelona *socios*ları, en az "katalanista" aday olan Núñez'i kulübün başkanı olarak seçmiştir. Önümüzdeki 22 yıl boyunca, Núñez, kulübü bir spor/ekonomik kurum olarak tanıtmış ve kulübün kültürel/ulusal bir kurum olarak rolünü azaltmaya çalışmıştır (Shobe, 2008b: 91).

Josep Lluís Núñez, FC Barcelona'yı kendi kontrolünde tutmak ve kulübü belirli siyasi figürlerin veya partilerin etkisinden uzak tutmak için sürekli çaba sarf etmiştir. Núñez, FC Barcelona'yı milliyetçi söylemleri ilerletmek için harekete geçirmeye çalışan siyasi figürlerle mücadele etmiştir. 1980 yılında, Jordi Pujol, Katalonya'nın bölgesel yönetim organı olan Generalitat'ın başkanı seçilmiştir. Núñez ve Pujol, yaklaşık 20 yıl boyunca FC Barcelona ve Generalitat'ın başkanlıklarını üstlenmiştir. Bu süre zarfında, Pujol sürekli olarak FC Barcelona'yı CiU ve bölgesel hükümet ile ilişkilendirmeye çalışmış ancak Núñez bu

çabalara sürekli olarak direnmiştir. Pujol ve CiU (Convergence and Union), Núñez'in Barça gibi önemli bir Katalan kurumunun başında olmasını istememiştir. FC Barcelona'nın siyasi bağımsızlığı söylemini sürdürmesine rağmen, Núñez, Yönetim Kurulu'na çeşitli siyasi partilerden kişileri seçmiştir. Núñez, bunu herhangi bir partiye karşı tarafgirlik yapmadığının kanıtı olarak sunmuştur. Ancak eleştirilenler, Núñez'in yönetim kurulu üyelerini belirli siyasi partilerden seçmesinin, iddialarının aksine, siyaseti oynadığını kanıtladığını savunmuştur. Núñez ayrıca, partiler ve diğer yönetim organları ile ilişkileri geliştirmek için çeşitli siyasi partilerden insanları da getirmiştir. Núñez'in dengeli bir yönetim kurulu oluşturma çabasıyla getirdiği kişilerden biri, Katalan Sosyalist Parti üyesi Jaume Sobrequés'tir. Sobrequés, Núñez'in Barça'yı CiU'nun etkisinden uzak tutmak istediğini açıkça belirtmiştir. Katalan Sosyalist Parti, CiU'nun gücünün FC Barcelona'ya ulaşmamasından memnundur ve bunu Generalitat'ın gündemini yavaşlatmanın bir yolu olarak görmüştür. Núñez, açıkça bir siyasi parti ile ilişkilendirilmemiş olmasına rağmen, popüler olarak muhafazakar İspanyol milliyetçi partileri ile ilişkilendirilmiştir. Belirli partilerle olan ilişkileri tartışma konusu olmuştur (Shobe, 2008b: 93).

Josep Lluís Núñez, FC Barcelona'yı bir iş gibi yönetmiş ve genel olarak başarılı olmuştur. Gayrimenkul uzmanlığını kullanarak kulübün varlıklarını büyük ölçüde artırmıştır. Núñez döneminde, FC Barcelona Avrupa'nın en zengin kulüplerinden biri haline gelmiştir. Kulüp için kazandığı para, elit futbolcuların küresel pazarında harcanmıştır. Sahada, kulüp tarihindeki en başarılı dönemini yaşamıştır. Núñez, dünyanın en yetenekli ve en ünlü oyuncularını FC Barcelona'ya getirmiştir. 1982'de, kulüp Arjantinli forvet Diego Armando Maradona'yı transfer etmiştir. Maradona'nın geldiği yıl, FC Barcelona İspanya Kupası finalinde Real Madrid'i yenmiştir. Ancak, FC Barcelona'nın en büyük başarılarının anahtarı, 1988'de takımın menajeri olarak geri dönen Johann Cruyff olmuştur. Cruyff yönetiminde, takım dört kez üst üste lig şampiyonluğu kazanmış ve kulüp tarihinde ilk kez 1992'de Avrupa Kupası'nı (1992-93 sezonunda Şampiyonlar Ligi olarak yeniden adlandırılan yarışma) kazanmıştır. Bu zafer, Cruyff'u yüceltmiş ve Núñez'in bir sonraki seçimde kolayca kazanmasını sağlamıştır. 1990'ların başı ve ortaları, takım için sahada büyük başarıların yaşandığı bir dönem olmuştur. Ancak, Núñez kulüp dışındaki kurumlar ve bireylerle giderek daha fazla çatışmaya başlamıştır. Generalitat, Ajutament (şehir hükümeti) ve basın ile zaten gergin olan ilişkileri daha da kötüleşmiştir. Núñez, ikonik oyuncu ve koç Johann Cruyff ile de çatışmaya girmiştir. İlişkileri bozulmuş ve 1996'da Cruyff kulüpten ayrılmıştır. Bu durum, basın ve diğerlerinin, FC Barcelona'nın Núñez'i veya Cruyff'u destekleyen kamplar olarak bölündüğünü tartışmasına yol açmıştır. Bu kamplar, kulüp içinde oldukça dengeli ve köklü hale gelmiştir - Núñez taraftarları (*Nunistas*) ve Cruyff taraftarları (*Cruyffistas*). Bu dinamikler, 2003'te Joan Laporta'nın kazandığı seçim sırasında hâlâ aktiftir. Núñez'in görev süresinin sonu, stadyumun etrafındaki alanı yeniden geliştirme teklifinin başarısız olmasıyla hızlanmıştır. *Projecte Barça 2000* olarak adlandırdığı bu plan, sadece futbol alanını genişletmeyi değil, aynı zamanda bir eğlence parkı ve atletik park geliştirmeyi de içermiştir. Belki de Núñez, *Projecte Barça 2000*'i hem kulüp başkanı hem de kentsel inşaat büyüğü olarak mirasını pekiştirme fırsatı olarak görmüştür. Ancak projenin çöküşü, planın kendisiyle ilgili anlaşmazlıkların yanı sıra, planın sunumu ile ilgili ortaya çıkan anlaşmazlıklarda yatmaktadır (Shobe, 2008b: 95).

2003 yılında yapılan FC Barcelona başkanlık seçimi, İspanya'nın demokratik döneminde Núñez veya onun politikalarının doğrudan devamını temsil eden birinin yer almadığı ilk seçimdir. Yarışa diğer adaylardan sonra katılan Joan Laporta, anti-Núñez blokunun sözcüsü olan *Elefant Blau*'nun (Mavi Fil) bir üyesi olarak bilinmektedir. *Elefant Blau*, daha önce Núñez'e karşı güvensizlik oyları çağrısında bulunmuştur (Shobe, 2008b: 97). 15 Haziran 2003'te Joan Laporta, FC Barcelona başkanlığına kulüp tarihindeki en büyük farkla seçilmiştir. Laporta yönetiminde, FC Barcelona hem Katalonya'nın kulübü olarak hem de küresel bir süper marka olarak eşzamanlı olarak tanıtılmıştır. Açıkça Katalanist politikaların benimsenmesi, Núñez/Gaspart dönemleriyle açık bir kopuş olarak hizmet etmiştir. Laporta, kulübü Katalan kültürünün ve kimliğinin bir sembolü olarak yeniden tanıtmıştır. Bu strateji, Katalan kimliğini ve değerlerini kulüp içinde ve dışında vurgulayan politikalarla desteklenmiştir. Laporta yönetiminde FC Barcelona, küresel bir süper marka olarak tanıtılmıştır. Bu, kulübün dünya çapında tanınmasını ve desteklenmesini sağlamak amacıyla geniş kapsamlı bir pazarlama kampanyası ile gerçekleştirilmiştir. Bu kampanya, kulübün sadece bir spor takımı olarak değil, aynı zamanda bir kültürel ve sosyal fenomen olarak da konumlandırılmasını içermektedir.

Laporta'nın liderliğinde, kulüp hem Katalan kimliğinin bir simgesi hem de küresel bir marka olarak önemli bir yer edinmiştir (Shobe, 2008b: 98).

2010 sonrası dönemde Katalonya'da yaşanan bağımsızlık hareketleri Barcelona kulübü ve kimlik inşası süreçlerinde öne çıkan olgular olmuştur. 2010 sonrası Katalan bağımsızlık hareketi, 2008 ekonomik krizinin yarattığı memnuniyetsizlikle güçlenmiş ve 2017'deki tartışmalı bağımsızlık referandumu ile doruk noktasına ulaşmıştır. Ancak, 2017'den önce de bağımsızlık hareketi önemli gelişmeler yaşamıştır. 2006 yılında, Katalonya'ya daha fazla kültürel ve siyasi haklar tanıyan yeni bir özerklik statüsü hem Katalan hem de İspanyol parlamentoları tarafından onaylanmış ve bir referandumla bölge halkı tarafından kabul edilmiştir. Ancak, İspanya Anayasa Mahkemesi 2010 yılında bu statünün bazı maddelerini anayasaya aykırı bularak iptal etmiştir. Bu karar, Katalonya'da kitlesel protestolara ve bağımsızlık taleplerinin artmasına neden olmuştur. 2012 yılına kadar yapılan anketler, bağımsızlığa verilen desteğin yüzde 57'ye çıktığını göstermiştir. Bu dönemde Katalan siyasi partileri arasında bağımsızlık yanlısı bir koalisyon oluşmuş ve bağımsızlık hareketi hız kazanmıştır. 2012 yılında, Katalonya başkanı Artur Mas, bağımsızlık referandumu düzenleme niyetini açıklamış ve bu amaçla erken seçimlere gitmiştir. Seçimlerde bağımsızlık yanlısı partiler önemli bir başarı elde etmiş ve referandum süreci başlamıştır. 2014 yılında, Katalonya'da bağımsızlık konusunda bir gayri resmi referandum düzenlenmiştir. Referandumda katılım oranı yüzde 37, ancak oy kullananların yüzde 80'i bağımsızlık lehine oy kullanmıştır. Bu referandum, İspanyol hükümeti tarafından tanınmamış olsa da, Katalan toplumunda bağımsızlık taleplerinin ciddiyetini göstermiştir. 2015 yılında, Katalan Parlamentosu'nda yapılan seçimlerde bağımsızlık yanlısı partiler çoğunluğu elde etmiş ve bağımsızlık sürecini başlatma kararı almışlardır. 2016 yılında, Katalonya başkanı Carles Puigdemont, 2017'de bağlayıcı bir bağımsızlık referandumu düzenleneceğini duyurmuştur. Bu süreç, 1 Ekim 2017'de yapılan ve İspanyol hükümeti tarafından yasa dışı ilan edilen referandumla sonuçlanmıştır. Sonuç olarak, 2010'dan 2017'ye kadar olan dönemde Katalonya'da bağımsızlık hareketi önemli adımlar atmış ve toplumda geniş bir destek kazanmıştır. Bu süreç, 2017 referandumu ile doruk noktasına ulaşmış, ancak İspanyol hükümetinin sert tepkisi ve uluslararası dinamikler nedeniyle hareket zayıflamıştır (Gorvet, 2023).

FC Barcelona, son yıllarda Katalan bağımsızlık hareketinde aktif bir rol oynamıştır. Kulüp, 1 Ekim 2017'de yapılması planlanan ve Madrid'deki merkezi hükümet tarafından yasa dışı ilan edilen referandum hareketine açıkça destek vermiştir. Bu tutum, jandarma güçlerinin bağımsızlık yanlısı yetkilileri tutuklamak ve referandum malzemelerine el koymak üzere gönderilmesiyle birlikte daha da dikkat çekici hale gelmiştir. FC Barcelona'nın bu pozisyonu, bağımsız bir Katalonya'nın İspanya'nın La Liga'sını en prestijli kulüplerinden birinden mahrum bırakma potansiyeli ve dünya çapında ünlü El Clásico maçlarının geleceği gibi önemli soruları gündeme getirmiştir. Kulüp yöneticileri, siyasi olmadıklarını, bağımsızlık için "Evet" oyu kullanma konusunda bir duruş sergilemediklerini ve Katalonya'nın İspanya'dan ayrılması durumunda hangi ligde oynayacaklarına dair resmi bir pozisyonlarının olmadığını belirtmiştir. Ancak, FC Barcelona 2014 yılında, Katalonya'nın bağımsızlık referandumunu destekleyen siyasi partiler ve sivil toplum kuruluşlarından oluşan "Ulusal Karar Hakkı Paketi"na katılmıştır. 2017 yılında, jandarma Katalan hükümet yetkililerini tutuklarken, kulüp belki de şimdiye kadarki en açık siyasi açıklamasını yaparak "demokrasi, ifade özgürlüğü ve kendi kaderini tayin hakkını" savunduklarını belirtmiştir. FC Barcelona, Katalanlar İspanya'dan ayrılmayı seçseler bile, kulübün her zaman hangi ligde oynayacağını kendisinin belirleyebileceğine inanıyor görünmektedir. Kulübün Başkan Yardımcısı Carles Villarubí, Espanyol ile aynı ligde kalacaklarını ifade etmiştir. Ancak, İspanya Profesyonel Futbol Ligi Başkanı Javier Tebas, bağımsızlık süreci olursa FC Barcelona'nın nerede oynayacağını seçme hakkının olmadığını vurgulamıştır. Kulübün içerisinden bir kaynak, Katalan bağımsızlığı durumunda üyelerinin görüşlerini dikkate alacaklarını belirtmiştir. Ayrıca, FC Barcelona'nın dünya futbolunun önde gelen markalarından biri olduğu ve her ligin kulübe katılmak isteyeceği düşünülmektedir. Sonuç olarak, FC Barcelona, Katalan bağımsızlık hareketinde aktif bir rol oynamış, ancak bu süreçte kulübün ve İspanyol futbolunun geleceği açısından önemli belirsizlikler ortaya çıkmıştır. Bağımsız bir Katalonya'nın gerçekleşmesi durumunda, FC Barcelona'nın hangi ligde oynayacağı ve El Clásico'nun geleceği gibi sorular henüz netlik kazanmamıştır (Badcock, 2017).

Meline Margaryan'ın Ponto Urbe'de yayımlanan "Football and Self-Determination Process in Catalonia (2012-2021): Finding Gaps in the Literature" başlıklı makalesi, futbol ve politik kimlik arasındaki karmaşık ilişkiyi Katalonya'nın özerklik hareketi bağlamında ele almaktadır. Makale, özellikle FC Barcelona ve RCD Espanyol gibi futbol kulüplerinin, taraftarlarının politik yönelimlerini ve kararlarını, özellikle de 2017 bağımsızlık referandumu ile ilgili olarak nasıl etkilediğini kritik bir şekilde incelemektedir. FC Barcelona, Katalonya'nın bağımsızlık hareketine açıkça destek vermiş ve bu süreçte önemli bir sembol haline gelmiştir. Kulüp, 2017'deki tartışmalı bağımsızlık referandumunu destekleyen açıklamalar yaparak "demokrasi, ifade özgürlüğü ve kendi kaderini tayin hakkı" gibi değerleri savunmuştur. Katalan polisi tarafından yapılan soruşturmalar, FC Barcelona'nın *I3 Ventures* adlı şirketi, bağımsızlık yanlısı liderlere yönelik karalayıcı sosyal medya mesajları için işe aldığı iddialarını ortaya çıkarmıştır. Bu durum, kulübün bağımsızlık hareketi liderlerine yönelik bir karalama kampanyası yürüttüğünü göstermektedir. Makalede, FC Barcelona taraftarlarının kulübün politikleşmiş kimliğini benimsediği ve bu kimlik üzerinden bağımsızlık yanlısı hareketi desteklediği belirtilmektedir. Kulüp, Katalonya'nın bağımsızlık referandumunda belirgin bir rol oynamış ve taraftarlarının oy kullanma davranışlarını şekillendirmiştir. FC Barcelona'nın Katalonya'nın bağımsızlık hareketindeki rolü, kulübün tarihsel ve kültürel kimliği ile de ilişkilidir. Kulüp, uzun yıllardır Katalonya'nın kültürel ve politik kimliğinin bir sembolü olarak görülmektedir. Bu nedenle, bağımsızlık hareketi ile olan ilişkisi de derin ve anlamlıdır (Margaryan, 2021).

FC Barcelona, kuruluşundan bu yana Katalan kimliğinin önemli bir sembolü haline gelmiştir. 1899 yılında Joan Gamper tarafından kurulan kulüp, Katalan milliyetçiliği ve bağımsızlık hareketiyle yakından ilişkilidir. Bu makale, FC Barcelona'nın Katalan kimliği ve bağımsızlık hareketiyle olan ilişkisini aşağıdan tarih yaklaşımı doğrultusunda karşılaştırmalı tarihsel analiz yöntemine dayanarak incelemektedir. FC Barcelona'nın tarihi, kulübün sadece sportif başarılarıyla değil, aynı zamanda Katalan kimliğinin inşasındaki rolüyle de dikkat çekmektedir. Franco rejimi döneminde Katalan kültürü ve kimliği baskı altına alınmış olsa da, FC Barcelona bu kimliğin korunmasında ve yeniden canlanmasında önemli bir rol oynamıştır. 2010 sonrası dönemde, Katalonya'daki bağımsızlık hareketinin güçlenmesiyle birlikte FC Barcelona, bağımsızlık yanlısı duruşunu açıkça ortaya koymuştur.

5. Sonuç

Bu çalışma, FC Barcelona'nın Katalan kimliği ve bağımsızlık hareketiyle olan ilişkisini aşağıdan tarih yaklaşımı doğrultusunda karşılaştırmalı tarihsel analiz yöntemine dayanarak incelemiştir. FC Barcelona, kuruluşundan itibaren Katalan kimliğinin önemli bir sembolü haline gelmiş ve bu kimliğin inşasında merkezi bir rol oynamıştır. Kulübün tarihi boyunca, Katalan milliyetçiliği ve bağımsızlık hareketiyle olan bağları belirginleşmiştir. FC Barcelona'nın kuruluş yıllarından itibaren, Katalan kimliği ve kültürel değerleri kulübün yapısına entegre edilmiştir. Franco rejimi döneminde, Katalan kültürünün baskı altına alınmasına rağmen FC Barcelona, Katalan kimliğinin korunmasında ve yeniden canlanmasında kritik bir rol üstlenmiştir. Kulübün Katalan bayrağını ve dilini sembollerinde ve resmi dillerinde kullanması, Katalan kimliğinin güçlenmesine katkıda bulunmuştur.

2010 sonrası dönemde, Katalonya'daki bağımsızlık hareketinin güçlenmesiyle birlikte FC Barcelona, bağımsızlık yanlısı duruşunu açıkça ortaya koymuş ve bu süreçte aktif bir rol oynamıştır. Kulübün, Katalonya'nın bağımsızlık referandumuna verdiği destek ve bu süreçteki tutumu, FC Barcelona'nın politik ve toplumsal bir aktör olarak önemini pekiştirmiştir. Çalışma, FC Barcelona'nın Katalan kimliği ve bağımsızlık hareketindeki rolünü, kulübün tarihsel bağlamı ve Katalan milliyetçiliğiyle olan ilişkisi üzerinden ele almıştır. Kulübün tarihsel süreçteki gelişimi, Katalan kimliğinin inşasında ve korunmasında oynadığı rol, aşağıdan tarih yaklaşımıyla değerlendirilmiştir. FC Barcelona'nın tarihsel bağlamda Katalan milliyetçiliği ve bağımsızlık hareketiyle olan ilişkisi, kulübün sadece sportif başarılarıyla değil, aynı zamanda kültürel ve toplumsal etkileriyle de dikkat çekmektedir.

Kulübün tarihsel süreçteki gelişimi, Katalan kimliğinin inşasında ve korunmasında oynadığı rol, aşağıdan tarih yaklaşımıyla değerlendirilmiştir. Bu bağlamda, FC Barcelona, Katalan kimliğinin ve bağımsızlık mücadelesinin şekillenmesinde önemli bir aktör olarak öne çıkmaktadır. Bu çalışma, FC Barcelona'nın Katalan kimliği ve bağımsızlık hareketiyle olan ilişkisinin daha derinlemesine anlaşılmasını sağlamak ve kulübün Katalan toplumundaki yerini ve önemini vurgulamaktadır. Bu bağlamda, FC Barcelona,

Katalonya'nın kültürel ve politik tarihinin ayrılmaz bir parçasıdır ve kimlik inşasında önemli bir örnek teşkil etmektedir.

Finansman/ Grant Support

Yazar(lar) bu çalışma için finansal destek almadığını beyan etmiştir.
The author(s) declared that this study has received no financial support.

Çıkar Çatışması/ Conflict of Interest

Yazar(lar) çıkar çatışması bildirmemiştir.
The authors have no conflict of interest to declare.

Yazarların Katkıları/Authors Contributions

Çalışmanın Tasarlanması: Yazar-1 (%100), Yazar-2 (%0)
Conceiving the Study: Author-1 (%100), Author-2 (%0)
Veri Toplanması: Yazar-1 (%100), Yazar-2 (%0)
Data Collection: Author-1 (%100), Author-2 (%0)
Veri Analizi: Yazar-1 (%100), Yazar-2 (%0)
Data Analysis: Author-1 (%100), Author-2 (%0)
Makalenin Yazımı: Yazar-1 (%0), Yazar-2 (%100)
Writing Up: Author-1 (%0), Author-2 (%100)
Makale Gönderimi ve Revizyonu: Yazar-1 (%0), Yazar-2 (%100)
Submission and Revision: Author-1 (%0), Author-2 (%100)

Açık Erişim Lisansı/ Open Access License

This work is licensed under Creative Commons Attribution-NonCommercial 4.0 International License (CC BY NC).
Bu makale, Creative Commons Atıf-GayriTicari 4.0 Uluslararası Lisansı (CC BY NC) ile lisanslanmıştır.

Kaynaklar

- Adams, C., & Cronin, M. (2019), Sport and oral history, *The International Journal of the History of Sport*, 36(13-14), s.1131-1135.
- Alagha, J., Wertheim, David J., ve de Haan, Ido. (2011), *Hizbullah's identity construction*, Amsterdam University Press.
- Arrechea, F. (2012). 1899 o 1902, ¿ cuándo se fundó el Fútbol Club Barcelona?. *Cuadernos de Fútbol*, 37.
- Badcock, J. (2017), *Where would FC Barcelona be in an independent Catalonia?*, BBC: <https://www.bbc.com/news/world-europe-41346846>, (Erişim Tarihi: 18.05.24).
- Castells, M. (2000). Globalisation, identity and the state. *Social Dynamics*, 26(1), 5-17.
- Cerezo, A., Cummings, M., Holmes, M., & Williams, C. (2020). Identity as resistance: Identity formation at the intersection of race, gender identity, and sexual orientation. *Psychology of women quarterly*, 44(1), 67-83.
- Cerulo, K. A. (1997), Identity construction: New issues, new directions, *Annual review of Sociology*, 23(1), s.385-409.
- Chakrabarty, D. (2021), *Avrupa'yı Taşralaştırmak Postkolonyal Düşünce ve Tarihsel Farklılık*, (Çev.: İ. Cörüt), İstanbul: Dergah Yayınları.
- Day, D., ve Vamplew, W. (2018), Sports history methodology: Old and new, *Methodology in Sports History*, Routledge, s.1-10.
- Etherington, J. (2004), *Nationalism, national identity and territory: the case of Catalonia*, Universitat Autònoma de Barcelona.
- Etherington, J. (2010). Nationalism, nation and territory: Jacint Verdaguer and the Catalan Renaixença. *Ethnic and racial studies*, 33(10), 1814-1832.

- Gorvett, J. (2023), *Catalonia Can't Quit Madrid. Foreign Policy*, https://foreignpolicy.com/2023/05/20/catalonia-independence-movement-spain-municipal-general-elections/#cookie_message_anchor, (Erişim Tarihi: 19.05.24).
- Hitchcock, T. (2004), A new history from below, *History Workshop Journal*, 57, s. 294-298.
- Hunt, M. S. (2013). *Fútbol como estrategia política: el estudio de un caso: Joan Laporta en las elecciones catalanas de 2010*. Facultad de Comunicación.
- Johnson, R. (2007). What is cultural studies anyway?. In *CCCS Selected Working Papers*. Routledge.
- Landman, T. (2022), *Karşılaştırmalı Siyasette Konular ve Yöntemlere Giriş*, (Çev.: A. Gelmez), İstanbul: NotaBene.
- Margaryan, M. (2021), *Football and Self-Determination Process in Catalonia (2012-2021): Finding Gaps in the Literature*. Pontourbe, <https://journals.openedition.org/pontourbe/11606>, (Erişim Tarihi: 19.05.24).
- Mengü Çakar, S. ve Mengü, M. (2016), Birmingham Okulu İngiliz Kültürel Çalışmaları, (Ed.: Y. G. İnceoğlu ve N. A. Çomak), *Metin Çözümlemeleri*, s.331-354, İstanbul: Ayrıntı Yayınları.
- Shobe, H. (2008), Place, identity and football: Catalonia, catalanisme and football club Barcelona, 1899–1975, *National identities*, 10(3), s.329-343.
- Schöpflin, G. (2001), The construction of identity, *Österreichischer Wissenschaftstag*, s.1-10.
- The History of FC Barcelona. (t.y.), Çevrimiçi, <https://www.fcbarcelona.com/en/club/history/decade-by-decade>, (Erişim Tarihi: 18.05.24).
- Turner, G. (2016), *İngiliz Kültürel Çalışmaları*, (Çev.: D. Özçetin ve B. Özçetin), Ankara: Heretik Yayınları.
- Zelyurt, M. K. (2019), *Spor Sosyolojisi: Temsil-Kimlik-Taraftarlık-Altyapı*, Ankara: Akademisyen Kitabevi.
- Zelyurt, M. K. (2022), *Spor Sosyolojisi Çalışmaları*, İstanbul: Efe Akademi.



Toplumsal Cinsiyet Eğitiminin Toplumsal Cinsiyet Algısı ve Flört Şiddeti Tutumlarına Etkisi

The Effect of Gender Education on Gender Perception and Dating Violence Attitudes

Fatma Sena ÖZTÜRK MİROĞLU¹, Şule AYDIN YERAL²

Geliş Tarihi (Received): 15.07.2024

Kabul Tarihi (Accepted): 20.11.2024

Yayın Tarihi (Published): 30.11.2024

Öz: Bu araştırmanın amacı Toplumsal Cinsiyet eğitiminin öğrenciler üzerindeki etkilerini anlamaktır. Eğitim grubu 41, karşılaştırma grubu 39 kişiden oluşan toplam 80 katılımcıya Toplumsal Cinsiyet Algısı ve Flört Şiddeti Tutum ölçekleri uygulanmış; Ki Kare, Bağımsız Örneklem T Testi, İki Yönlü Tekrarlı Ölçümler ANOVA ve Pearson Korelasyon Testi kullanılmıştır. Toplumsal cinsiyet algısı ile flört şiddeti tutumlarının arasındaki ilişkinin pozitif yönde, orta düzeyli ve anlamlı olduğu tespit edilmiştir. Analiz sonuçları eğitimin toplumsal cinsiyet algısı üzerinde zamana bağlı olarak anlamlı bir etkileşim yarattığını ancak flört şiddeti tutumları üzerinde benzer bir etkiye sahip olmadığını göstermiştir. Yani toplumsal cinsiyet eğitiminin hedeflediği gibi toplumsal cinsiyet algısını değiştirdiği fakat doğrudan flört şiddetine tutumlarını değiştirmedeği görülmüştür. Bu bulgular flört şiddeti konusunda farkındalığı artırmak için toplumsal cinsiyet eğitimi içeriğinin daha kapsayıcı hale getirilmesinin ve kültürel-sosyal faktörlerin de dikkate alınmasının önemli olduğuna işaret etmektedir.

Anahtar Kelimeler: Şiddet, Flört Şiddeti, Toplumsal Cinsiyet, Toplumsal Cinsiyet Eğitimi, Toplumsal Cinsiyet Roller.

&

Abstract: This study aims to understand the effects of gender education on students. Gender Perception and Dating Violence Attitude scales were administered to 80 participants (41 in the training group and 39 in the comparison group), and Chi-Square, Independent Sample T Test, Two-Way Repeated Measures ANOVA, and Pearson Correlation Test were used. A positive, moderate, and significant relationship was found between gender perception and attitudes toward dating violence. Results indicated that gender education produced a significant time-dependent effect on gender perception but did not affect attitudes toward dating violence in the same way. In other words, gender education successfully changed gender perception but did not directly alter attitudes toward dating violence. These findings suggest the importance of making gender education more inclusive and considering cultural and social factors to effectively raise awareness about dating violence.

Keywords: Violence, Dating Violence, Gender, Gender Education, Gender Roles.

Atıf/Cite as: Öztürk Miroğlu, F. S., Aydın Yeral, Ş. (2024). Toplumsal Cinsiyet Eğitiminin Toplumsal Cinsiyet Algısı ve Flört Şiddeti Tutumlarına Etkisi. *Abant Sosyal Bilimler Dergisi*, 24(3), 1117-1134. doi: 10.11616/asbi.1516573

İntihal-Plagiarizm/Etik-Ethic: Bu makale, en az iki hakem tarafından incelenmiş ve intihal içermediği, araştırma ve yayın etiğine uyulduğu teyit edilmiştir. / This article has been reviewed by at least two referees and it has been confirmed that it is plagiarism-free and complies with research and publication ethics. <https://dergipark.org.tr/tr/pub/asbi/policy>

Copyright © Published by Bolu Abant İzzet Baysal University, Since 2000 – Bolu

¹ Öğr. Gör., Fatma Sena Öztürk Miroğlu, İstanbul Nişantaşı Üniversitesi, fatmasena.miroglu@nisantasi.edu.tr. (Sorumlu Yazar)

² Dr. Öğr. Üyesi, Şule Aydın Yeral, İstanbul Esenyurt Üniversitesi, suleaydinyeral@esenyurt.edu.tr.

1. Giriş

Biyolojik cinsiyet, anatomik özelliklere vurgu yaparken, toplumsal cinsiyet kültürel özelliklere işaret etmektedir. Toplumun bir cinsiyetten belirlediđi roller ve normlar, toplumsal cinsiyet rolleridir. Kişiler toplumsal cinsiyet rollerini içselleştirdiklerinde davranışları da bu doğrultuda şekillenmektedir (Uğurlu, 2022). Flört şiddeti toplumsal cinsiyet rolleri ile ilişkili değişkenlerden biridir. Toplumsal cinsiyet rolleri kişilerin davranışlarını şekillendirmektedir. Dolayısıyla flört şiddetine ilişkin davranışlarına da etki etmektedir (Taylor vd. 2017; Yılmaz ve Taplak, 2020).

Flört, romantik ilişki yaşayan kişilerin duygusal etkileşimini tanımlamaktadır. Flört şiddeti ise bu ilişkilerde yaşanan zarar verici istismar davranışlarını ifade etmektedir (Lewis ve Fremouw, 2001). Toplumsal cinsiyet rolleri erkeklerin güç sahibi, baskın ve kontrolcü olmalarını beklemekteyken kadınların pasif, itaat eden ve korunmaya muhtaç kişiler olmalarını beklemektedir. Erkeklerin duygusal kırılganlıklarını göstermemeleri beklenmekteyken kadınların duygusal, empatik ve duyarlı olması beklenmektedir. Erkek için agresif, lider, analitik düşünen, bağımsız hareket eden, nesnel gibi özellikler vurgulanırken kadınlar için titiz, sakin, nazik ve duygusal gibi özellikler ön plana çıkarılmıştır (Broverman vd., 1972). Kadınlara ve erkeklere atfedilen bu özellikler ilişkilerde güç dengesizliğine ve ilişkisel sorunlara yol açabilmektedir. Bu durum da flört şiddetine zemin hazırlayabilmektedir. Dolayısıyla, toplumsal cinsiyet rollerine yönelik farkındalık oluşturma çalışmalarının, flört şiddeti hakkında önemli olduğu düşünülebilir. Toplumsal cinsiyet normları ve flört şiddeti arasındaki ilişki dikkate alındığında, bu konuda verilecek eğitimlerin, bireylerin tutumlarını ve davranışlarını değiştirmeyi mümkün kılabilir.

Toplumsal cinsiyet rollerine ilişkin eğitimlerin hem konuyla ilgili farkındalık sağlaması hem de flört şiddetine yönelik tutumları değiştirmesi bakımından etkili olacağı düşünülmektedir. Bu çalışma toplumsal cinsiyet rollerine yönelik eğitimin, toplumsal cinsiyet eşitliğinin güçlendirilmesine sağladığı katkıyı ve cinsiyet temelli şiddetin önlenmesine yönelik etkisini anlamayı hedeflemektedir. Bu sebeple bu araştırmada öncelikle alanyazın ışığında toplumsal cinsiyet rolleri ve flört şiddeti kavramları gözden geçirilecek, ardından toplumsal cinsiyet rollerine yönelik eğitimin etkisi incelenecek ve elde edilen bulgular tartışılacaktır.

2. Alanyazın Taraması

Bu bölümde toplumsal cinsiyet rolleri ve flört şiddeti kavramlarına yer verilecek ve araştırmanın amacı ile önemi ifade edilecektir.

2.1. Toplumsal Cinsiyet Roller

Toplumsal cinsiyet en genel anlamda biyolojik olandan öte kültürel ve toplumsal kurgular içinde bir anlamı ifade etmektedir. Toplumsal cinsiyet, kültür kaynaklı olması nedeniyle biyolojik cinsiyetten farklılaşmaktadır ve çeşitli kültürlerde değişik şekillerde tanımlanan birtakım eril ve dişil nitelikleri kastetmektedir (Uğurlu, 2022).

Toplumsal cinsiyet rolleri insanların toplumsallaşma süreçlerinde bazı davranışları içselleştirmeleri ile kendini göstermektedir (Şahin, 2019). Roller bireylerden belirli toplumsal pozisyonlar çerçevesinde beklenen davranış modellerinin gerçekleştirilmesi olarak tanımlanabilir. Bu tanım bireyin sosyal bir varlık olarak nasıl hareket ettiği ve toplumsal beklentilere nasıl tepki verdiği ile ilgili kapsamlı bir görüş sunmaktadır. Bireyler yaşadıkları toplumun biyolojik cinsiyetlerine yüklediği davranış kalıplarını benimseme ve toplumsal rolleri kabul ederek yaşama eğilimi göstermektedir (Küçük, 2022). Bu bağlamda roller hem bireylerin gerçekleştirdiği eylemlerin toplamı hem de onlardan beklenen davranış kalıplarını kapsayan bir kavramdır. Toplumlar oluşturdukları davranış kalıplarıyla bireylere cinsiyet tanımı yapmakta ve bireylerden bu davranış kalıplarına uygun şekilde yaşamasını beklemektedir. Toplumsal cinsiyetin ortaya çıktığı ve birçok toplumsal cinsiyet pratiğinin olduğu temel kaynak aile ve ataerkil gelenekler olmaktadır (Bingöl, 2014). Ataerkil sistem kamusal alanlarda ve özel alanlarda kendini

göstermektedir (Korkmaz ve Başer, 2019). Ataerkillik anlamında toplumsal cinsiyet rolleri algısı kadın ve erkeğe yüklediği rollerle eşitsizliğe ve ayrımcılığa neden olmaktadır. Böylesi ayrımlar ve hak kayıpları kadının siyasi, ekonomik, toplumsal ve kültürel alanlarda temel insan hak ve özgürlüklerinin kabul edilmesini ve bu hak ve özgürlüklerden istifade edilmesine engel teşkil etmektedir (Bardakçı ve Oğlak, 2022). Kadın ve erkek arasındaki eşitsizlik biyolojik, fizyolojik ve genetik farklılıklardan ziyade kadın ve erkeğe atfedilmiş olan toplumsal kabullerden kaynaklanmaktadır (Küçük, 2022).

Değerlerle biçimlenen toplumsal cinsiyet rolleri hem özel alanda hem de kamusal alanda etkili olmaktadır (Yılmaz, 2018). Kadınların ve erkeklerin çalışma yaşamındaki, günlük hayatındaki ve aile yaşamındaki rollerinde farklılıklar görülmektedir (Ecevit, 2011). Kamusal alan erkeklere atfedilirken, özel alan kadınlara atfedilmektedir (Koparan, 2020). Kamusal ve özel alanlar arasındaki etkileşim, toplumsal cinsiyet rollerinin nasıl algılandığı, kabul edildiği ve uygulandığı konusunda önemli bir ayrım oluşturmaktadır. Kadınların ve erkeklerin var oldukları toplumdaki konumları hayatlarını şekillendirmektedir ve birey içine doğduğu toplum tarafından kadına ve erkeğe uygun görülen davranış kalıplarıyla biçimlendirilerek beslenme alışkanlıkları, giyim tarzı, oyuncaklar, oyunlar, okuma kitapları ve ders kitaplarına kadar her şeyi toplumsal cinsiyet öğretilerine uygun şekilde öğrenmektedir (Gümüşoğlu, 2016).

Eğitim; toplumların kültürel, sosyal ve ekonomik kalkınmalarını sağlamak için önemli bir etkidir (Başerer Berber, 2021). Bu doğrultuda eğitim, önemli bilgilerin ve becerilerin bir nesilden diğerine sürekli olarak aktarılmasını sağlamak amacıyla toplumsal olarak düzenlenen bir süreçtir. Yani eğitim yoluyla edinilen bilgi ve beceriler, bireylerin kişisel gelişimlerinin yanında toplum düzeninin de devamını sağlamaktadır. Feminist yeniden üretim teorisine göre okullar toplumsal cinsiyet algısının getirmiş olduğu eşitsizliği yeniden üretmekte ve cinsiyetçi iş bölümü okullarda sürerken mevcut eşitsizliğin yeniden üretimi, sınıfların ideolojik ve kültürel yapılarıyla bağlantılı hale gelmektedir (Sayılan, 2012). Toplumsal cinsiyet kapsamında cinsiyetçi egemen kültürün izlerini taşıyan eğitim kurumları, bireylerin sosyalleşme içinde cinsiyet kalıp yargılarını doğru kabul etmesine aracı olarak yeniden üretilmesine hizmet etmektedir (Asan Tezer, 2010). Buna bağlı olarak eğitim sisteminin hem toplumsal cinsiyet eşitsizliğinin devam etmesinde hem de bu eşitsizlik hakkında farkındalık oluşturulmasında önemli rol oynadığı düşünülmektedir. Bu çerçevede eğitim, birey davranışlarının şekillenmesinde etkili olmasının yanında bireylere fırsatlar sunmada ve cinsiyetçi kalıpların değiştirilmesinde kritik bir öneme sahip gözükmektedir (Gedik, 2021). Eğitimin toplumsal cinsiyet rollerine dair algıyı etkilediğine ve bakış açısını olumlu yönde, daha az geleneksel bir şekilde değiştirdiğine dair bulgular mevcuttur (Deole ve Zeydanli, 2021; Islam, 2010). Eğitim kurumlarında uygulanacak yenilikçi farkındalık programlarının, hizmet içi olarak verilen eğitimlerin arttırılmasının, toplumsal farkındalık çalışmaları gibi girişimlerin, toplumsal cinsiyet konusunda etkisi olacak ilerleme sağlayacağı belirtilmektedir (Koyuncu Şahin ve Çoban 2019).

2.2. Flört Şiddeti

Flört, taraflardan herhangi biri sonlandırana dek ilişkiyi sürdürmeye yönelik açık veya örtülü bir niyetin ve ilginin var olduğu, sosyal etkileşim ve ortak faaliyetler için buluşmayı içeren ikili bir romantik ilişki olarak tanımlanmaktadır (Straus, 2004). Flört şiddeti, duygusal ve fiziksel saldırganlığı ve tehditleri içeren bir olgudur (Lewis ve Fremouw, 2001). Bir flört ilişkisi içinde flört edilen kişiye acı vermek veya onu yaralamak için güç kullanmak yahut güç kullanmak ile tehdit etmek olarak tanımlanmaktadır (Sugarman ve Hotaling, 1989). Fiziksel şiddet, cinsel şiddet, psikolojik şiddet gibi romantik ilişkilerde görülebilecek çeşitli istismar şekillerini kapsamaktadır (Wincentak vd., 2017). Fiziksel şiddet vurmak, tokatlamak gibi fiziksel olarak zarar vermeyi içeren davranışlardan oluşmaktadır (Morrison vd., 2023). Cinsel şiddet flört edilen kişiyi cinsel davranışlara zorlamayı içermektedir (Wincentak vd., 2017). Psikolojik şiddet tehdit etmek, kontrol etmek gibi duygusal açıdan istismar edici çeşitli davranışlardan oluşmaktadır (Morrison vd., 2023).

Flört şiddeti ergenler ve genç yetişkinler ile ilgili önemli bir halk sağlığı sorunudur (Wolitzky-Taylor ve diğerleri, 2008). Yapılan çalışmalar flört şiddetinin yaygınlığına ve kişiler üzerindeki olumsuz etkilerine dikkat çekmektedir (Vagi vd., 2013). Flört şiddeti sıklığının %20 ile %34 arasında değişiklik gösterdiğini belirten çalışmalar mevcuttur (Yu vd., 2018). Olumsuz etkileri arasında yaşam doyumunun azalması, depresyon, intihar, yeme bozuklukları, madde bağımlılığı (Asikin vd., 2021; De La Rue vd., 2017; Shorey vd., 2016), uyku bozuklukları, istenmeyen hamilelik, korku ve kaygı sorunları, travma ile ilişkili bozukluklar, utanç, suçluluk ve öfke gibi olumsuz duygu ve düşünceler (Asikin vd., 2021), sosyal izolasyon, fiziksel yaralanmalar (Asikin vd., 2021; Murray vd., 2008) yer almaktadır. Yani kişinin psikolojik ve fiziksel sağlığını olumsuz etkilediği gibi sosyal açıdan iyilik halini de olumsuz etkilemektedir (Banyard ve Cross; 2008). Öte yandan toplum refahı üzerinde de olumsuz etkilere sahiptir (Beserra vd., 2015; Lazarevich vd., 2017).

Alanyazında flört şiddetiyle ilişkili olan çeşitli değişkenlerden bahsedilmektedir (Chapple, 2003). Cinsiyet farklılıkları ve toplumsal cinsiyet rolleri de ilişkili değişkenler arasındadır (Taylor vd. 2017; Yılmaz ve Taplak, 2020).

Flört şiddeti gibi cinsiyete dayalı şiddetin çoğunlukla cinsiyetler arasındaki eşitsizliklerden kaynaklandığı ve güç ile kontrol gibi değişkenlerle ilişkili olduğu belirtilmektedir (Baker ve Stein, 2016). Flört şiddetini erkekler genellikle fiziksel sonuçlar yoluyla doğrudan ifade etmektedir (Taylor vd. 2017). Araştırmalar flört şiddetini daha fazla kabul eden erkeklerin toplumsal cinsiyet rolü algıları ile flört şiddetiyle ilgili tutumlarının ilişkili olduğunu göstermektedir (Reyes vd., 2015). Geleneksel cinsiyet rolü tutumuna sahip gençlerin, flört şiddetini kabul etme yönünde tutumları olduğu belirtilmektedir (Shen vd., 2012).

Toplumsal cinsiyet rollerine yönelik eğitimlerin, gençleri geleneksel cinsiyet rollerine kıyasla daha eşitlikçi olan cinsiyet rollerine teşvik ederek, flört şiddeti tutumlarını da etkileyeceği ve flört şiddetinin önlenmesinde yararlı olacağı düşünülmektedir (Reyes vd., 2015). Okullardaki flört şiddetini önlemeye yönelik bu tür programların ve eğitimlerin cinsiyet rollerini azaltarak ve flört şiddetiyle ilgili tutumları değiştirerek fayda sağladığı belirtilmektedir (Foshee vd., 1998). Ayrıca eğitim seviyesi yüksek kişilerin daha eşitlikçi toplumsal cinsiyet tutumlarını benimsedikleri ifade edilmektedir (Shu, 2004). Ancak toplumsal cinsiyet rolleri hakkında bilinçlenmenin yararları olacağı düşünülse de tek başına bu eğitimin yeterli olmayacağı, çünkü toplumsal cinsiyet rolleri ve flört şiddeti tutumlarını aile, toplum ve kültür gibi faktörlerin de etkileyeceği belirtilmektedir (Fenyes, 2014).

2.3. Toplumsal Cinsiyet ile İlgili Eğitim ve Müdahale Programları

Toplumsal cinsiyete yönelik farkındalığı hedefleyen eğitim çalışmaları ve müdahale programları, çeşitli alanlarda cinsiyete duyarlı yaklaşımların öneminin daha fazla kabul görmesiyle son yıllarda önemli hale gelmiştir. Söz konusu eğitim ve müdahaleler, cinsiyet eşitsizliklerini ele alarak cinsiyet eşitliğini teşvik etmeyi ve cinsiyete dayalı şiddeti azaltmayı amaçlamaktadır. Bu kapsamda gerçekleştirilen bir programda kadın katılımcılara yaratıcı drama yöntemi ile toplumsal cinsiyet eğitimi verilmiş ve eğitim grubunun toplumsal cinsiyete yönelik algılarının karşılaştırma grubuna göre daha olumlu şekilde farklılaştığı anlaşılmıştır (Altınova ve Adıgüzel, 2013). Başka bir çalışmada sağlıkçılara yönelik toplumsal cinsiyet eğitimi verilmiş ve eğitim alan grubun almayanlara göre daha olumlu toplumsal cinsiyet algısına sahip olduğu gözlemlenmiştir (Gönenç vd., 2018). Ortaokul öğrencileri ile gerçekleştirilen bir çalışmada sosyal bilgiler dersinde uygulanan toplumsal cinsiyet etkinliklerinin algı ve tutumlara etkisi incelenmiştir. Yapılan çalışma sonucunda bu etkinlikler ile öğrencilerin toplumsal cinsiyet algıları hakkındaki farkındalıklarının arttığı belirtilmiştir (Seçgin ve Kurnaz, 2015). Türkiye’de toplumsal cinsiyet eğitimi konu alan 14 araştırmanın incelendiği bir çalışmada cinsiyet eşitliğinin sağlanabilmesi için eğitimin son derece önem teşkil ettiği ifade edilmiştir (Şanlı ve Karakuş, 2023). Zeybek ve Kurşun’un (2019) tıp fakültesi öğrencileri üzerinde gerçekleştirdikleri toplumsal cinsiyet rollerine ilişkin tutumları konulu araştırma sonucuna göre, toplumsal cinsiyet farkındalığı ile ilgili verilen eğitim ile katılımcıların toplumsal cinsiyet

algılarında anlamlı bir artış olduğu gözlemlenmiş ve katılımcıların toplumsal cinsiyet rollerine ilişkin tutumlarının eşitlikçi olduğu belirtilmiştir. Yapılan bu araştırmanın bulgularına göre eşitlikçi toplumsal cinsiyet eğitimi, bireyler üzerinde pozitif yönde bir değişikliğe sebep olarak toplumsal cinsiyet kalıp yargıları hakkında farkındalık oluşmasını sağlayacağı söylenebilir. Toplumsal cinsiyete yönelik eğitim çalışmaları ve müdahale programları toplumsal düzeyde de önemli değişiklikler meydana getirebilmektedir. Bu eğitimler ve müdahale programları kişilerin sosyalizasyon sürecinde önemli bir rol oynadığı ve cinsiyet rollerinin yeniden inşasında etkili olduğu söylenebilir (Keleş ve vd., 2021). Bunun yanında toplumsal cinsiyet eğitim çalışmalarının toplumun her kesimi için küçük yaşta başlaması gerektiği vurgulanmaktadır. Şahin ve Çoban (2019) yaptıkları çalışmada ailelerin ve öğretmenlerin bilinçlendirilmesi için çeşitli eğitim çalışmalarının ve programlarının önemine dikkat çekmektedir.

Farklı araştırmalardan edinilen bulgulara göre, eğitim çalışmalarının ve müdahale programlarının sağlık, eğitim ve sosyal hizmet gibi alanlarda önem teşkil ettiği görülmektedir. Sonuç olarak, toplumsal cinsiyet kaynaklı zorlukların giderilmesi için cinsiyet farklılıklarını kapsayan eğitim çalışmalarının ve müdahale programlarının yapılması önem taşımaktadır.

2.4. Araştırmanın Amacı ve Önemi

Bu araştırma ile toplumsal cinsiyet eğitiminin öğrenciler üzerindeki etkilerini ve dersi alan öğrenciler ile almayan öğrencilerin aralarındaki farklılıkları toplumsal cinsiyete yönelik algıları ve flört şiddetine yönelik tutumları bakımından anlamak amaçlanmaktadır. Ayrıca toplumsal cinsiyete yönelik algıları ve flört şiddetine yönelik tutumları arasındaki ilişkinin incelenmesi ve bu değişkenlerin cinsiyete göre farklı olup olmadığını belirlemek hedeflenmektedir.

Bu kapsamda çalışmanın hipotezleri şu şekildedir:

- 1)Toplumsal cinsiyet algısı ve flört şiddeti tutumları arasında anlamlı bir ilişki vardır.
- 2)Toplumsal cinsiyet ve sosyal hizmet dersi alan öğrenciler ile almayan öğrenciler arasında toplumsal cinsiyet algıları bakımından farklılık vardır.
- 3)Toplumsal cinsiyet ve sosyal hizmet dersi alan öğrenciler ile almayan öğrenciler arasında flört şiddeti tutumları bakımından farklılık vardır.

Çalışmanın araştırma soruları ise şu şekildedir:

- 1)Toplumsal cinsiyet algısı ve flört şiddeti tutumları değişkenleri arasındaki ilişki nasıldır?
- 2)Toplumsal cinsiyet rollerine yönelik algı cinsiyete göre değişiklik göstermekte midir?
- 3)Flört şiddetine yönelik tutumlar da cinsiyete göre değişiklik göstermekte midir?

Bu araştırmada toplumsal cinsiyet rolleri konusunda bilinçlendirici eğitimlerin bireylerin cinsiyet rollerine yönelik algılarını değiştirip değiştirmediği ve olası bir değişimin toplumsal cinsiyet eşitliği hedeflerine ne şekilde katkı sağladığı incelenmiştir. Böylece bu araştırmanın, eğitimlerin toplumsal cinsiyet eşitliğini destekleyici bir araç olarak nasıl kullanılabileceğini kavrama konusunda fayda sağlayacağı düşünülmektedir. Toplumsal cinsiyet rollerine yönelik gerçekleştirilen eğitimlerin hem cinsiyet algısı hem de flört şiddeti gibi sosyal konularda öğrencilerin farkındalığını nasıl şekillendirdiğini keşfetmenin, ilgili müfredatlarının ve politikalarının geliştirilmesine yönelik yol gösterici olacağı düşünülmektedir. Eğitimlerin tasarımında ve uygulanmasında bu çalışmanın bulgularından da faydalanılarak okullarda, gençlik gruplarında veya merkezlerde gerçekleştirilecek cinsiyet eşitliği ve şiddet önleme programları geliştirilebilir. Cinsiyet eşitliği ve şiddet önleme programları daha güvenli bir toplum oluşturarak toplumsal refahı artırmak konusunda da rol oynamaktadır. Buna ek olarak toplumsal cinsiyete yönelik algıları ve flört şiddetine yönelik tutumlar arasındaki ilişkiyi incelemek ve bu değişkenlerin cinsiyete göre farklı olup olmadığını belirlemek ilgili eğitimlerin içeriğini oluşturmada ve strateji geliştirmede faydalı

olabilir. Ayrıca çalışmanın söz konusu eğitimin bireyler üzerindeki faydası hakkındaki bulgularının, ilgili alanyazına katkı sağlaması bakımından yararlı olacağı düşünülmektedir. Bununla birlikte ileride yapılacak olan benzer çalışmalara referans olacağı öngörülmektedir. Böylece bu araştırmanın benzer konulardaki bilgiyi zenginleştirebileceği ve katkılar sunacağı düşünülmektedir.

3. Yöntem

Araştırma yarı deneysel tasarımla gerçekleştirilmiştir. Yarı deneysel tasarım, katılımcıları seçkisiz olarak farklı gruplara atanmanın mümkün olmadığı durumlarda müdahalelerin etkisini değerlendirmek için kullanılan, bağımsız değişkenin kontrol altında tutulduğu ve bağımlı değişken üzerindeki etkisinin incelendiği bir araştırma yöntemidir (Kantowitz vd., 2019: 64-76). Bağımsız değişken çalışmacının bağımlı değişken üstünde nasıl bir etkisi olduğunu anlamaya çalıştığı değişkendir (Büyüköztürk vd., 2018: 59). Bu araştırmada bağımsız değişken toplumsal cinsiyet eğitimidir. Bağımlı değişken ise bağımsız değişken tarafından etkilenen değişkendir (Karasar, 2014: 61). Bu araştırmada bağımlı değişkenler toplumsal cinsiyet rollerine ilişkin algı ve flört şiddetine ilişkin tutumlardır.

Araştırma karşılaştırma gruplu öntest-sontest deseni ile yürütülmüştür. Karşılaştırma gruplu öntest-sontest yöntemiyle dersin başlangıcında ve sonunda öğrencilerin toplumsal cinsiyet konularına ilişkin farkındalıkları, bilgi düzeyleri ve algılarındaki değişiklikler eğitim ve karşılaştırma gruplarına göre karşılaştırarak değerlendirilmiştir. Ayrıca flört şiddetine yönelik tutumlarının bu eğitimin alınmasıyla alınmamasına kıyasla nasıl etkilendiği incelenmiştir.

3.1. Örneklem

Bu araştırmanın katılımcıları İstanbul Nişantaşı Üniversitesi'nin 2023-2024 eğitim ve öğretim yılının bahar döneminde Sosyal Hizmetler Programına kayıtlı olan öğrencilerinden oluşmaktadır. Eğitim grubu araştırmada bir müdahalede bulunan grup iken, karşılaştırma grubu müdahale dışında tutulan gruptur (Arık, 1998: 307). Bu çalışmanın eğitim grubu toplumsal cinsiyet dersini alan öğrencilerden, karşılaştırma grubu ise toplumsal cinsiyet dersini almayan öğrencilerden oluşmaktadır.

Örnekleme yöntemi olarak amaçsal örnekleme yöntemi kullanılarak, araştırmacının halihazırda ders verdiği grup ile çalışma gerçekleştirilmiştir. Amaçsal örnekleme (kasti/ kararsal/ yargısal) katılımcıların çalışmaya uygunluğunun araştırmacılar tarafından belirlendiği bir örnekleme yöntemidir (Altındiş ve Ergin, 2018). Çalışmaya toplam 80 kişinin katılımı sağlamıştır. Eğitim grubu yani Toplumsal Cinsiyet dersini alan grup 41, karşılaştırma grubu yani dersi almayan grup ise 39 kişiden oluşmaktadır. Dersin verildiği dönemin ardından, eğitim almayan karşılaştırma grubuna da bu ders verilecektir. Ders zorunlu olduğu için tüm katılımcılar, farklı zaman dilimlerinde bu eğitimi alacaklardır.

3.2. Veri Toplama Araçları

Bu çalışmadaki veriler kişisel bilgilerin sorulduğu form, Toplumsal Cinsiyet Algısı (Altınova ve Duyan, 2013) ve Flört Şiddeti Tutum (Terzioğlu vd., 2016) ölçekleri ile elde edilmiştir.

Kişisel Bilgi Formu: Bu formun hazırlanmasındaki amaç, katılımcıların demografik özellikleri ve toplumsal cinsiyet eğitimini alıp almadıkları gibi bilgileri toplayarak, bu verilerin araştırma sonuçları üzerindeki etkilerini analiz etmektedir. Bunun yanında, katılımcıların şiddet öyküsünün öğrenilmesi amacıyla oluşturulmuş sorular da yer almaktadır. Kişisel bilgi formu katılımcıların profilleri ve özellikleri göz önünde bulundurularak, bulguların daha sağlıklı bir şekilde anlamlandırılmasına olanak tanımaktadır.

Toplumsal Cinsiyet Algısı Ölçeği (TCAÖ): Altınova ve Duyan'ın 2013'te geliştirdiği bu ölçme aracı, tek bir boyuttan oluşmakta ve 25 soru içermektedir. Beşli Likert tipi ölçek değerlendirmesi kullanılarak oluşturulan anket sorularının 10'u olumlu ifadelerle, geri kalan 15'i ise olumsuz ifadelerle hazırlanmıştır. Olumsuz ifadelerin puanlanması tersine çevrilerek hesaplanmaktadır. Katılımcılar ölçek üzerinde en yüksek değer olarak "tamamen katılıyorum" en düşük değer olarak ise "tamamen katılmıyorum" şeklinde

işaretleme yapmaktadır. Yüksek puanlar, katılımcının toplumsal cinsiyete yönelik algının olumlu olduğunu göstermektedir. Orijinal ölçek geliştirme çalışmasında ölçeğin Cronbach Alpha katsayısı 0.87 olarak belirlenmiştir. Bu araştırmadaki öntest uygulamasında Cronbach Alpha güvenirlik katsayısı 0.78, sontest uygulamasında ise 0.80 değerinde hesaplanmıştır.

Flört Şiddeti Tutum Ölçeği (FŞTÖ): Terzioğlu vd. tarafından 2016'da geliştirilmiş olan bu ölçek, flört ilişkilerinde şiddete karşı bireysel tutumları ölçmeyi amaçlamaktadır. Toplamda 28 sorudan oluşan ve beş farklı alt boyutu içeren anket, 5'li Likert tipi bir ölçektir. Bu puanlama sonucuna göre bu ölçekte, flört şiddeti konusundaki tutumlarla ilgili ifadelere verilen yanıtlar katılımcı eğer ifadeye tam anlamıyla katılıyor ise en yüksek değer olarak "kesinlikle katılıyorum" şeklinde, eğer ifadeye tam anlamıyla katılmıyor ise en düşük değer olarak ise "kesinlikle katılmıyorum" şeklinde işaretleme yapmaktadırlar. Ölçekte bulunan 23 madde ters yönde olacak şekilde puanlanmaktadır. Ölçekten alınan yüksek puanlar bireylerin flört şiddetine ilişkin bakış açılarının olumsuz olduğuna ve flört şiddetini onaylamadıklarına işaret etmektedir. Orijinal ölçek geliştirme çalışmasında, ölçeğin Cronbach Alpha güvenirlik katsayısı 0.91 değerinde saptanmıştır. Bu araştırmadaki öntest uygulamasında Cronbach Alpha güvenirlik katsayısı 0.85, sontest uygulamasında ise 0.88 değerinde hesaplanmıştır.

3.3. İşlem

Araştırmaya başlamadan önce İstanbul Nişantaşı Üniversitesi Rektörlüğü Etik Kurulu'ndan 07.03.2024 tarihinde 2024/03 karar numarası ile Etik Kurul Onayı alınmıştır. Eğitimlerin öncesinde öntest uygulanarak öğrencilerin ders öncesi toplumsal cinsiyet ve flört şiddeti konularındaki bilgi düzeyleri, farkındalıkları ve bakış açıları belirlenmiştir. Belirlenen eğitim süresinin son haftasının ardından ise sontest yapılmıştır. Öntestten sonteste kadar olan süreçte toplam 8 hafta geçmiştir. Eğitimin etkisini daha iyi ölçebilmek ve karşılaştırmaları yapabilmek adına karşılaştırma grubu kullanılmış ve aynı zaman dilimlerinde dersi almayan öğrencilere de ilgili ölçekler uygulanarak dersi alan grup ile karşılaştırma grubu arasındaki farklılıklar incelenmiştir. Çalışma öğrencilerin gönüllü onamları alınarak yürütülmüştür.

Eğitimin haftalık içeriğine Tablo 1'de yer verilmiştir. Bu eğitim ile öğrencilerin ataerkillik, toplumsal cinsiyet ve rollerine ilişkin temel kavramlar hakkında bilgi sahibi olmaları, cinsiyet ve kültür ilişkisini anlamaları, toplumsal rollerin ve cinsiyet rollerinin tarihsel ve kültürel bağlamını kavramaları hedeflenmiştir. Ayrıca şiddet kavramını ve psikolojik, fiziksel, cinsel ve ekonomik gibi şiddet türlerini tanımları ve flört şiddeti hakkında farkındalık kazanmaları planlanmıştır. Öğrencilerin toplumsal cinsiyet rollerinin aile ilişkilerine etkisi ile toplumsal cinsiyetin eğitim ve çalışma hayatındaki yansımaları konularında bilgi ve anlayış geliştirmeleri amaçlanmıştır. Bu hedefler doğrultusunda öğrencilerin toplumsal cinsiyetle ilgili temel bilgi ve kavrayışlar geliştirerek edindikleri bu bilgileri özel hayatlarında etkin bir şekilde kullanabilecekleri düşünülmüştür.

Tablo 1: Eğitim Planı

Hafta	İçerik
1	Öntest
2	Toplumsal cinsiyete ilişkin kavramlar, Cinsiyet ve kültür, Roller
3	Toplumsal cinsiyet ve kültür
4	Ataerkillik ve cinsiyet rolleri
5	Şiddet ve şiddet türleri, Psikolojik/fiziksel/cinsel/ekonomik şiddet,
6	Flört şiddeti
7	Toplumsal cinsiyet ve aile ilişkileri
8	Toplumsal cinsiyet, eğitim ve çalışma hayatı
9	Sontest

3.4. Analiz

Araştırmanın analizleri SPSS 23.0 ile yapılmıştır. Frekans analizi ve betimleyici analizler ile kişisel ve şiddet öyküsü özelliklerine ait bilgiler incelenmiştir. Verilerde kayıp veri olmadığı tespit edilmiştir. Verilerin normal dağılımına, sırasıyla öntest puanlarının ve ön test son test puan farklarının eğiklik (TCAÖ: -0.34, -0.29, FŞTÖ: 0.4, 0.62) ve basıklık (TCAÖ:-0.56, 0.63, FŞTÖ:0.13, 0.40) değerleri göz önüne alınarak karar verilmiştir. Normal dağılım için eğiklik ve basıklık değer aralığı -1.5 ile +1.5 olarak ele alınmıştır (Tabachnick ve Fidell, 2013). Gözlemlenen normal dağılım dolayısıyla parametrik testler kullanılarak analizler gerçekleştirilmiştir. Toplumsal cinsiyet algısı ve flört şiddeti tutumlarının cinsiyete göre farklılık gösterip göstermediğinin anlamak amacıyla Bağımsız Örneklem T Testinden, eğitim ve karşılaştırma gruplarının homojenliğini değerlendirmek amacıyla ise Ki Kare testinden faydalanılmıştır (Can, 2013). Toplumsal cinsiyet ve sosyal hizmet dersi alan öğrenciler ile almayan öğrencilerin toplumsal cinsiyet algıları ve flört şiddeti tutumları üzerindeki farklılıklarını incelemek amacıyla karışık ölçümler için iki yönlü tekrarlı ölçümler ANOVA analizi kullanılmıştır. Bu analiz hem grup (eğitim ve karşılaştırma) hem zaman (öntest ve sontest) değişkenlerinin toplumsal cinsiyet algıları üzerindeki ana etkilerini hem de grup ile zaman değişkenleri arasındaki etkileşim etkisini değerlendirmek için tercih edilmiştir (Tabachnick ve Fidell, 2013). Etki değeri 0.01-0.06 aralığında küçük, 0.06-0.14 aralığında orta, 0.14 ve üstünde ise yüksek değeri temsil edecek şekilde incelenmiştir (Cohen, 1988). Değişkenler arasındaki ilişkileri belirlemek amacıyla ise Pearson Korelasyon Testi kullanılmıştır (Can, 2013). Korelasyon katsayılarının değerleri 0.10-0.29 aralığında düşük, 0.30-0.49 aralığında orta, 0.50 ve üstünde ise yüksek değeri temsil edecek biçimde ele alınmıştır (Cohen, 1988). Kullanılan veri toplama araçlarının bu araştırmadaki güvenilirliği ise Cronbach Alpha güvenilirlik katsayısı hesaplanarak değerlendirilmiştir (Can, 2013).

4. Bulgular

Araştırmaya katılanların yaş ortalaması eğitim grubu için 22.3 (19-40, SS=4.31), karşılaştırma grubu için 20.9 (18-31, SS=3.04), toplamda ise 21.6'dır (18-40, SS=3.79). Katılımcıların diğer demografik özellikleri ve şiddet öyküsü Tablo 2'de sunulmuştur.

Tablo 2: Demografik ve Şiddet Öyküsü Verileri

Demografik Özellikler			n	%
Cinsiyet	Kadın	Eğitim	35	85.4
		Karşılaştırma	27	69.2
		Toplam	62	77.5
	Erkek	Eğitim	6	14.6
		Karşılaştırma	12	30.8
		Toplam	18	22.5
İlişki Durumu	Bekar	Eğitim	27	65.9
		Karşılaştırma	27	69.2
		Toplam	54	67.5
	İlişkisi var (flört, nişanlılık gibi)	Eğitim	11	26.8
		Karşılaştırma	12	30.8
		Toplam	23	28.7
	Ayrılmış/boşanmış	Eğitim	1	2.4
		Karşılaştırma	0	0
		Toplam	1	1.3
	Evli	Eğitim	2	4.9
		Karşılaştırma	0	0
		Toplam	2	2.5
Şiddet Öyküsü Özellikleri			Evet n(%)	Hayır n(%)
Daha önce aile bireylerinizin uyguladığı şiddete maruz kaldınız mı?		Eğitim	9(22)	32(78)
		Karşılaştırma	8(20.5)	31(79.5)
		Toplam	17(21.3)	63(78.8)
Daha önce hiç romantik ilişkinizde şiddete maruz kaldınız mı?		Eğitim	7(17.1)	34(82.9)

	Karşılaştırma	4(10.3)	35(89.7)
	Toplam	11(13.8)	69(86.3)
Daha önce hiç romantik ilişkinizde şiddet uyguladınız mı?	Eğitim	5(12.2)	36(87.8)
	Karşılaştırma	2(5.1)	37(94.9)
	Toplam	7(8.8)	73(91.3)

Toplumsal cinsiyete yönelik algı ile flört şiddeti hakkındaki tutumların arasında bir ilişki olup olmadığını belirlemek için sonest puanları üzerinde Pearson Korelasyon testi uygulanmış ve iki değişkenin pozitif, orta düzeyli ve anlamlılık gösteren bir ilişkiye sahip olduğu gözlemlenmiştir. Bahsedilen ilişkiye dair bulgular Tablo 3'te sunulmuştur.

Tablo 3: Toplumsal Cinsiyet Algısı ve Flört Şiddeti Tutumları Arasındaki İlişki

	Toplumsal Cinsiyet Algısı
Flört Şiddeti Tutumları	0.49***

Toplumsal cinsiyet rollerine yönelik algının cinsiyete göre değişip değişmediğini tespit etmek için sonest puanlarıyla Bağımsız Örneklem T Testi gerçekleştirilmiştir. Yapılan test sonucunda toplumsal cinsiyete yönelik algının cinsiyete göre değişiklik gösterdiği gözlemlenmiştir ($t=5.10, p<0.001$). Benzer şekilde flört şiddetine yönelik tutumların da cinsiyetlere göre farklılaşp farklılaşmadığı Bağımsız Örneklem T Testi ile sınıanmıştır. Gerçekleştirilen bu test ile de benzer bir sonuca ulaşılmış ve flört şiddetine yönelik tutumların cinsiyete göre değişiklik gösterdiği saptanmıştır ($t=2.50, p<0.05$). İki analizde de kadınların ortalamalarının erkeklerden daha yüksek olduğu gözlemlenmiştir. Bu durum, saptanan farkların kaynağının kadınların toplumsal cinsiyete ilişkin olan algılarının erkekler nazaran daha olumlu olduğunu ve kadınların flört şiddetini desteklememeleri ile ilgili olduğunu göstermektedir. İlgili analizlerin detayları Tablo 4'te sunulmuştur.

Tablo 4: Cinsiyete Göre Toplumsal Cinsiyet Algısı ve Flört Şiddeti Tutumları

	Grup	N	\bar{x}	SS
Toplumsal cinsiyet algısı	Kadın	62	85.35	12.60
	Erkek	18	68.33	11.97
Flört şiddeti tutumları	Kadın	62	100.47	9.10
	Erkek	18	93.28	15.29

Eğitim ve karşılaştırma gruplarındaki katılımcıların cinsiyet, aile içi şiddet deneyimi, romantik ilişkide şiddet deneyimi ve romantik ilişkide şiddet uygulama deneyimleri gibi demografik ve ilişkisel özellikler bakımından homojen dağılıp dağılmadığını, yani bu iki grubun birbirlerine denk olup olmadığını anlamak için gerçekleştirilen Ki Kare testi sonucuna göre, grupların homojen dağıldığı belirlenmiş ve test bulguları Tablo 5'de sunulmuştur.

Tablo 5: Eğitim ve Karşılaştırma Gruplarının Demografik ve İlişkisel Özellikler Bakımından Karşılaştırılması

		Eğitim Grubu	Karşılaştırma Grubu	X ²	p
Cinsiyet	Kadın	35	27	2.98	0.11
	Erkek	6	12		
Aile içi şiddet deneyimi	Var	9	8	0.03	1
	Yok	32	31		
Romantik ilişkide şiddet deneyimi	Var	7	4	0.78	0.52
	Yok	34	35		
Romantik ilişkide şiddet uygulama deneyimi	Var	5	2	1.25	0.43
	Yok	36	37		

İki yönlü tekrarlı ölçümler ANOVA testi uygulanarak eğitim alan ve almayan öğrenciler arasındaki toplumsal cinsiyet algılarındaki ve flört şiddeti tutumlarındaki farklılıklar ile zaman (öntest ve sontest) ve grup (eğitim ve karşılaştırma) değişkenlerinin ana ve etkileşim etkileri değerlendirilmiştir. Tablo 6'da grupların toplumsal cinsiyet algısı ve flört şiddeti tutumu puanlarının ortalama ve standart sapmaları yer almaktadır.

Tablo 6: Eğitim ve Karşılaştırma Gruplarının Toplumsal Cinsiyet Algısı ve Flört Şiddeti Tutumu Puanlarının Ortalama ve Standart Sapmaları

Grup	Toplumsal Cinsiyet Algısı				Flört Şiddeti Tutumları				N
	Öntest		Sontest		Öntest		Sontest		
	\bar{x}	SS	\bar{x}	SS	\bar{x}	SS	\bar{x}	SS	
Karşılaştırma	81.13	13.34	79.05	15.72	82.44	12.99	79.88	12.56	39
Eğitim	82.44	13.19	83.88	12.55	81.68	13.89	81.13	12.23	41
Toplam	81.8	13.19	81.52	14.30	82.06	13.42	80.5	12.50	80

Toplumsal cinsiyet tutumları ölçeği puanlarına uygulanan analiz sonucunda zamanın (öntest-sontest) ana etkisinin istatistiksel olarak anlamlı olmadığı bulunmuştur (Wilks' $\lambda = 0.998$, $F(1, 78) = 0.682$, $p > 0.05$, $\eta^2 = 0.002$). Bu sonuç öğrencilerin toplumsal cinsiyet algılarında zamanın tek başına anlamlı bir değişim yaratmadığını göstermektedir. Grup değişkeninin (eğitim ve karşılaştırma) ana etkisi incelendiğinde de anlamlı bir farkın bulunmadığı gözlemlenmiştir ($F(1, 78) = 1.066$, $p > 0.05$, $\eta^2 = 0.013$). Bu bulgu eğitim grubu ve karşılaştırma grubu arasında genel olarak anlamlı bir fark olmadığını göstermektedir. Ancak zaman ve grup değişkenlerinin etkileşim etkisinin anlamlı olduğu tespit edilmiştir (Wilks' $\lambda = 0.938$, $F(1, 78) = 5.138$, $p < 0.05$, $\eta^2 = 0.062$). Bu etkileşim toplumsal cinsiyet eğitimi alan ve almayan grupların öntest ve sontest puanlarının zaman içinde farklılaştığını ortaya koymaktadır. Etkileşim etkisine ait etki boyutu ($\eta^2 = 0.062$), orta düzey büyüklüğe işaret etmektedir. Şekil 1'de bahsedilen etkileşimin grafiği sunulmuştur. Yapılan

ikili karşılaştırmalarda, eğitim grubunun ön test puanlarının son test puanlarına göre artış gösterdiği, karşılaştırma grubunun ise puanlarının azaldığı gözlenmiştir. Bu bulgular toplumsal cinsiyet eğitiminin zamanla birlikte grupta anlamlı bir etki yarattığını göstermekte olup eğitim alan grubun toplumsal cinsiyet tutumlarında pozitif bir değişim sağlandığını işaret etmektedir. Bu analiz sonucunda toplumsal cinsiyet eğitiminin etkisinin hem zamana hem de gruba bağlı olarak farklılaştığı ve eğitimin toplumsal cinsiyet tutumlarını olumlu yönde geliştirmede etkili olduğu söylenebilir.

Şekil 1: Toplumsal Cinsiyet Algısı için Zaman- Grup Etkileşimi Grafiği

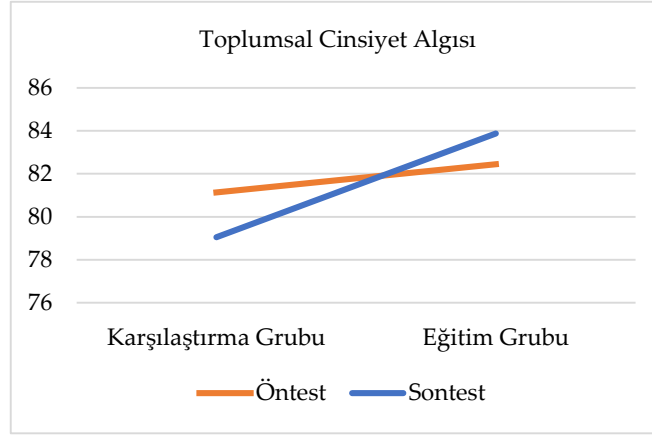

Flört Şiddeti Tutum Ölçeği puanlarına uygulanan analiz sonucunda zamanın (öntest-sontest) ana etkisinin istatistiksel olarak anlamlı olduğu bulunmuştur (Wilks' $\lambda = 0.913$, $F(1, 70) = 6.661$, $p < 0.05$, $\eta^2 = 0.087$). Bu sonuç katılımcıların flört şiddetine yönelik tutumlarının zaman içinde değiştiğini göstermektedir. Zamanın ana etkisine ait etki boyutu ($\eta^2 = 0.087$) orta düzey büyüklükte olup flört şiddeti tutumlarında zamana bağlı olarak anlamlı bir değişim olduğunu işaret etmektedir. Grup değişkeninin (eğitim ve karşılaştırma) ana etkisi incelendiğinde anlamlı bir fark olmadığı gözlenmiştir ($F(1, 70) = 0.508$, $p > 0.05$, $\eta^2 = 0.007$). Bu bulgu eğitim grubu ve karşılaştırma grubu arasında genel olarak flört şiddeti tutumları açısından anlamlı bir fark olmadığını göstermektedir. Zaman ve grup değişkenlerinin etkileşim etkisi incelendiğinde ise anlamlı bir farklılık bulunmamıştır (Wilks' $\lambda = 0.997$, $F(1, 70) = 0.223$, $p > 0.05$, $\eta^2 = 0.003$). Şekil 2'de zaman ve grup değişkenlerinin etkileşim etkisinin grafiği sunulmuştur. Bu sonuç flört şiddeti tutumlarında eğitimin etkisinin zamana bağlı olarak gruplar arasında belirgin bir değişim yaratmadığını göstermektedir. Bu analiz sonucunda flört şiddeti tutumları üzerinde zamana bağlı bir değişim olduğu, ancak bu değişimin grup bazında olmadığı görülmektedir. Ayrıca zaman ve grup etkileşiminin düşük etki büyüklüğü eğitimin flört şiddeti tutumları üzerinde tek başına güçlü bir etki yaratmadığını düşündürmektedir.

Şekil 2: Flört Şiddeti Tutumları için Zaman- Grup Etkileşimi Grafiği

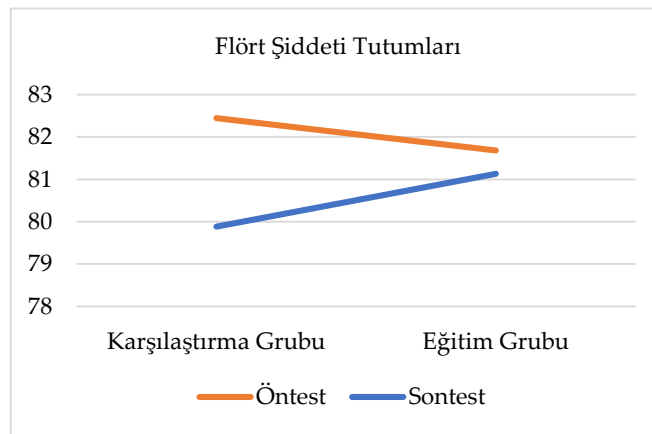

5. Sonuç

Örneklemede hem eğitim hem de karşılaştırma grupları için kadın cinsiyetinin oranının erkek cinsiyeti oranından daha fazla olduğu görülmüştür. Grupların Sosyal Hizmetler programından seçildiği göz önüne alındığında bu bulgu, Sosyal Hizmetler programının kadın öğrenciler tarafından daha fazla tercih edilmesi ile açıklanabilir.

Araştırma sorusu 1'i aydınlatmak amacıyla yapılan korelasyon analizi sonucunda toplumsal cinsiyete yönelik algı ile flört şiddetiyle ilişkili tutumların pozitif yönde orta düzeyde anlamlılık gösteren ilişkisi olduğu belirlenmiştir. Yani, bireylerin toplumsal cinsiyet normlarına ilişkin olumlu algılarının güçlenmesi ve bakış açılarının daha az geleneksel olması, flört şiddetini daha az meşru görmeleriyle ilişkili bulunmuştur. Bu bulgu ile Hipotez 1 desteklenmektedir. Ayrıca bu ilişki alanyazında flört şiddeti ve toplumsal cinsiyet rollerinin ilişkisine vurgu yapan ve geleneksel cinsiyet rollerini benimseyenlerin flört şiddetini kabul etme yönünde tutumları olduğunu ifade eden çalışmalar ile tutarlılık göstermektedir (Reyes vd., 2015; Shen vd., 2012; Taylor vd. 2017; Yılmaz ve Taplak, 202). Bu bulgu toplumsal cinsiyet algısının olumlu yönde değiştirilmesinin flört şiddeti gibi cinsiyet temelli şiddet türlerine karşı tutumları da değiştirebileceğini düşündürmekte ve bu bağlamda yapılacak çalışmaların önemine işaret etmektedir.

Araştırma sorusu 2 ve 3'ü aydınlatmak amacıyla yapılan analizlere göre, toplumsal cinsiyet rolleriyle ilgili algı ve flört şiddetine yönelik tutumlar cinsiyete göre farklılık göstermiştir. Buna göre kadınların toplumsal cinsiyete ilişkin daha olumlu algılarının olduğu yani daha az geleneksel bakış açısıyla baktıkları ve erkeklere kıyasla flört şiddetini desteklemedikleri gözlemlenmiştir. Bu durum toplumsal cinsiyet rollerinin kadınların üzerinde daha fazla sınırlayıcı rol oynaması ve kadınların daha fazla şiddete maruz kalması ile açıklanabilir.

Eğitim ve karşılaştırma gruplarının demografik ve ilişkisel değişkenler bakımından da benzer olup olmadığını inceleyen analizler sonucunda iki grubun birbirine denk olduğu tespit edilmiştir. Bu durum araştırmaya başlamadan önce grupların benzer olduğunu göstermektedir. Bir diğer ifade ile bu benzerlik, araştırmanın sonuçlarını değerlendirirken başlangıçta gruplar arasında var olan farklılıkların araştırmanın sonuçlarını etkilemediği anlamına gelmektedir. Yani öntestlerle sontestler arasındaki puan farkının Toplumsal Cinsiyet Eğitiminden kaynaklı olduğu yorumunu desteklemekte, araştırmanın güvenilirliğini arttırmaktadır.

İki yönlü tekrarlı ölçümler ANOVA sonuçları toplumsal cinsiyet algısı üzerinde zamanın ana etkisinin istatistiksel olarak anlamlı olmadığını göstermiştir. Bu durum genel olarak öğrencilerin toplumsal cinsiyet algılarının yalnızca zamanın etkisiyle değişmediğine, eğitimin doğrudan bir etkisinin bulunması gerektiğine işaret etmektedir. Bununla birlikte grup değişkeninin ana etkisinin de istatistiksel olarak anlamlı olmadığı görülmüştür. Bu sonuç eğitimin varlığı veya yokluğu açısından gruplar arasında genel bir fark olmadığını, ancak zamanla birlikte değerlendirildiğinde daha belirgin sonuçların ortaya çıkabileceğini düşündürmektedir. Nitekim zaman ve grup etkileşimi incelendiğinde anlamlı bir etkileşim etkisi bulunmuştur. Bu bulgu toplumsal cinsiyet eğitimi alan öğrencilerin sontestlerde toplumsal cinsiyet algılarında belirgin bir gelişim gösterdiğini, ders almayan öğrencilerin ise başlangıç ve son test puanlarında anlamlı bir değişim olmadığını göstermektedir. Etkileşim etkisinin orta düzeyde bir etki boyutuna ($\eta^2=0.062$) sahip olması eğitimin toplumsal cinsiyet algıları üzerinde kayda değer bir etkisi olduğunu ortaya koymaktadır. Bu bulgular Hipotez 2'yi desteklemektedir. Ayrıca bu bulgu alanyazında toplumsal cinsiyet rollerine ilişkin eğitimlerin önemine vurgu yapan çalışmalar ile uyumlu gözükmektedir (Koyuncu Şahin ve Çoban, 2019). Bu bulgu eğitimin toplumsal cinsiyet rollerine yönelik algıları üzerindeki etkisini görmek ve eğitim programlarının toplumsal cinsiyet eşitliği hedeflerine nasıl katkı sağlayabileceğini değerlendirmek açısından önem teşkil etmektedir. Ayrıca toplumsal değişimde eğitimin rolüne de işaret

etmektedir. Eğitimin etkisinin zamana bađlı olarak farklılaşması ise bu tür programların kısa vadeli deđil, uzun vadeli etkilerinin de olabileceđini düşündürmektedir.

İki yönlü tekrarlı ölçümler ANOVA sonuçları flört şiddeti tutumları üzerinde zamanın ana etkisinin istatistiksel olarak anlamlı olduğunu göstermiştir. Bu durum tüm katılımcılar arasında flört şiddetine yönelik tutumların zaman içinde deđiştiđini, ancak bu deđişimin dersin etkisinden bađımsız olarak gerçekleştiđini düşündürmektedir. Grup deđişkeninin ana etkisinin anlamlı olmaması, dersi alan ve almayan gruplar arasında genel olarak flört şiddeti tutumları açısından bir fark olmadığını ortaya koymaktadır. Zaman ve grup etkileşiminde anlamlı bir farklılık gözlenmemesi, flört şiddeti tutumlarının eğitimin etkisiyle zamana bađlı olarak gruplar arasında farklılaşmadığını göstermektedir. Bu sonuçlar toplumsal cinsiyet eğitiminin flört şiddeti tutumları üzerinde doğrudan ve anlamlı bir etkiye sahip olmadığına işaret etmektedir. Bu bulgular ile Hipotez 3 doğrulanmamıştır ve bulgu flört şiddetine yönelik tutumlarda daha derinlemesine, daha güçlü deđişime ihtiyaç olduğuna işaret etmektedir. Bu bulgu Toplumsal Cinsiyet dersinin flört şiddeti konusunda karşılaştırma grubundan farklılaşacak düzeyde farkındalık yaratamamış olması, dersi alan öğrencilerin dersin bilgilerini yaşamlarına nasıl entegre edeceklerini anlamakta zorlanmış olmaları, öğrencilerin öğrenme süreçlerinde derse katılımları, eğitimin süresi gibi faktörlerden kaynaklanıyor olabileceđi gibi flört şiddetine yönelik tutumları etkileyen sosyo-kültürel arka plan gibi diđer faktörlerin daha büyük rol oynuyor olmasından da kaynaklanıyor olabilir.

Bu sonuçlar toplumsal cinsiyet eğitiminin hedeflediđi gibi toplumsal cinsiyet rollerine ilişkin algıyı deđiştirdiđini fakat doğrudan flört şiddetine yönelik tutumları deđiştirmedini göstermektedir. Yani toplumsal cinsiyete ilişkin eğitimin tek başına flört şiddetine yönelik bakış açısını deđiştirmedini görülmektedir. Bu sebeple flört şiddetine yönelik bakış açısını oluşturabilecek diđer faktörlerin de incelenmesinin önemli olacağı düşünülmektedir. Nitekim aile, sosyoekonomik durum, kültür ve toplum gibi faktörlerin etkisine alanyazında yer verilmektedir (Fenyés, 2014). Bu bağlamda gelecek çalışmalarda daha geniş kapsamlı incelemeler yapılmasının ve stratejiler geliştirilmesinin deđişim ve farkındalık oluşturmak bakımından faydalı olacağı düşünülmektedir. Bu çerçevede, toplumsal cinsiyet eğitimi içeriğinde flört şiddeti konusuna ayrıntılı bir şekilde yer vermek önemlidir. Flört şiddetinin ne olduğuna hakkında ayrıntılı tanım yapılmalı ve flört şiddetinin türleri somut örneklerle sunulmalıdır. Bu şekilde dersi alan katılımcıların flört şiddeti hakkında daha fazla bilinçlenmesi sağlanabilir. Bunun yanında, eğitim içeriğinde flört şiddetinin altında yatan nedenlere yer verilmelidir. Erkeğin kadın üzerinde tahakküm kurma istediđi, güç, toplumsal normlar gibi konular üzerinde durularak şiddeti daha iyi anlamaları sağlanabilir. Son olarak, flört şiddetine maruz kalan kişilerin nasıl destek alacakları, nereye başvurabilecekleri ve ilişkiyi nasıl sonlandırabilecekleriyle ilgili bilgiler verilmelidir. Toplumsal cinsiyet eğitim içeriğinin kapsayıcı ve çok yönlü bir şekilde oluşturulması flört şiddeti hakkındaki farkındalığı arttırarak davranış ve tutum deđişikliđini arttırabilir.

Finansman/ Grant Support

Yazar(lar) bu çalışma için finansal destek almadığını beyan etmiştir.
The author(s) declared that this study has received no financial support.

Çıkar Çatışması/ Conflict of Interest

Yazar(lar) çıkar çatışması bildirmemiştir.
The authors have no conflict of interest to declare.

Yazarların Katkıları/Authors Contributions

Çalışmanın Tasarlanması: Yazar-1 (%50), Yazar-2 (%50)
Conceiving the Study: Author-1 (%50), Author-2 (%50)
Veri Toplanması: Yazar-1 (%50), Yazar-2 (%50)
Data Collection: Author-1 (%50), Author-2 (%50)
Veri Analizi: Yazar-1 (%50), Yazar-2 (%50)
Data Analysis: Author-1 (%50), Author-2 (%50)
Makalenin Yazımı: Yazar-1 (%50), Yazar-2 (%50)
Writing Up: Author-1 (%50), Author-2 (%50)
Makale Gönderimi ve Revizyonu: Yazar-1 (%50), Yazar-2 (%50)
Submission and Revision: Author-1 (%0), Author-2 (%100)

Açık Erişim Lisansı/ Open Access License

This work is licensed under Creative Commons Attribution-NonCommercial 4.0 International License (CC BY NC).
Bu makale, Creative Commons Atıf-GayriTicari 4.0 Uluslararası Lisansı (CC BY NC) ile lisanslanmıştır.

Kaynaklar

- Altındış, S., Ergin, A. (2018). *Araştırma Evreni ve Örneklemi*. Ş. Aslan (Ed.). Sosyal Bilimlerde Araştırma Yöntemleri içinde. Konya: Eğitim Yayınevi, s. 81-104.
- Altınova, H. H., & Adıgüzel, Ö. (2013). Yaratıcı drama yöntemiyle verilen toplumsal cinsiyet eğitimi programının değerlendirilmesi. *Yaratıcı Drama Dergisi*, 8(16), 15-32.
- Altınova, H.H., Duyan V. (2013). "Toplumsal Cinsiyet Algısı Ölçeğinin Geçerlik ve Güvenirlik Çalışması", *Toplum ve Sosyal Hizmet Dergisi*, 24(2), s. 9-22.
- Arık, İ. A. (1998). Psikolojide Bilimsel Yöntem. İstanbul: Çantay Kitabevi.
- Asan, Tezer, H., (2010). Ders Kitaplarında Cinsiyetçilik ve Öğretmenlerin Cinsiyetçilik Algılarının Saptanması. *Fe Dergi*, 2(2), s. 65-74.
- Asikin, A. S., Aipipidely, D., & Kiling, I. Y. (2021). Experience Of Dating Violence's Victims in Indonesia: a Photovoice Study. *Interpersona: An International Journal on Personal Relationships*, 15(2), s. 183-196.
- Baker, C., & Stein, N. (2016). Obscuring Gender-Based Violence: Marriage Promotion and Teen Dating Violence Research. *Journal of Women, Politics & Policy*, 37(1), s. 87-109.
- Banyard, V. L., & Cross, C. (2008). Consequences Of Teen Dating Violence: Understanding Intervening Variables in Ecological Context. *Violence Against Women*, 14(9), s. 998-1013.
- Bardakçı, Ş., & Oğlak, S. (2022). Toplumsal Cinsiyet Eşitsizliği Endeksi ve Türkiye. *Toplumsal Politika Dergisi*, 3(1), s. 71-90.
- Beserra, M. A., Leitao, M. N. C., Fernandes, M. I. D., Scatena, L., Vidinha, T. S. S., Silva, L. M. P., & Ferriane, M. G. C. (2015). Prevalence of Dating Violence Among Adolescents From Brazilian Public Schools of Recife, 7, s. 91-99.
- Başerer Berber, Z. (2021). Eğitimde Toplumsal Cinsiyet Eşitsizliğini Giderme Yolları. *Uluslararası Türkçe Edebiyat Kültür Eğitim (TEKE) Dergisi*, 10(3), s. 1215-1223.
- Bingöl, O. (2014). Toplumsal Cinsiyet Olgusu ve Türkiye'de Kadınlık. *Karamanoğlu Mehmetbey Üniversitesi Sosyal ve Ekonomik Araştırmalar Dergisi*, 2014(3), s. 108-114.

- Broverman, I. K., Vogel, S. R., Broverman, D. M., Clarkson, F. E., and Rosenkrantz, P. S. (1972). *Sex-role stereotypes: A current appraisal*. Journal of Social Issues, 28 (2), 59 -78.
- Büyüköztürk, Ş., Çakmak, E. K., Akgün, Ö. E., Karadeniz, Ş., Demirel, F. (2018). *Bilimsel Araştırma Yöntemleri*. Ankara: Pegem Akademi.
- Can, A. (2013). *SPSS ile Bilimsel Araştırma Sürecinde Nicel Veri Analizi*. Ankara: Pegem Akademi.
- Chapple, C. L. (2003). Examining Intergenerational Violence: Violent Role Modeling or Weak Parental Controls? *Violence and Victims*, 18(2), s. 143.
- Cohen, J. (1988). *Statistical Power Analysis For The Behavioral Sciences*. Hillsdale, NJ: Erlbaum.
- Deole, S. S., & Zeydanli, T. (2021). The Causal İmpact of Education on Gender Role Attitudes: Evidence From European Datasets. *SSRN* 3791949.
- De La Rue, L., Polanin, J. R., Espelage, D. L., & Pigott, T. D. (2017). A Meta-Analysis Of School-Based Interventions Aimed To Prevent or Reduce Violence in Teen Dating Relationships. *Review of Educational Eesearch*, 87(1), s. 7-34.
- Ecevit, Y. Ayata A. (2011). Toplumsal Cinsiyet Sosyolojisine Başlangıç ve Siyaset Ve Katılım. Y. Ecevit ve N. Karkıner (Edt.) (s. 2-29) *Toplumsal Cinsiyet Sosyolojisi*, Eskişehir: Anadolu Üniversitesi.
- Uzun, Z., Erdem, S., Güç, K., Uzun, A. M. Ş., & Erdem, E. (2017). The effect of education on gender perception and gender role attitudes: an experimental study & It;p>toplumsal cinsiyet algısı ve toplumsal cinsiyet rollerine eğitimin etkisi: deneysel bir çalışma. *Journal of Human Sciences*, 14(1), 678.
- Fenyés, H. (2014). Gender Role Attitudes Among Higher Education Students in a Borderland Central-Eastern European Region Called 'Partium'. *CEPS Journal*, 4(2), s. 49-70.
- Foshee, V. A., Bauman, K. E., Arriaga, X. B., Helms, R. W., Koch, G. G., & Linder, G. F. (1998). An Evaluation of Safe Dates, an Adolescent Dating Violence Prevention Program. *American Journal of Public Health*, 88(1), s. 45-50.
- Gedik, E., (2021), Eğitim ve Toplumsal Cinsiyet. M. Sağlam ve E. Çelik (Ed.), *Eğitim Sosyolojisi* (s. 207-217) Ankara: Vizetek Yayıncılık.
- Gönenç, İ. M., Topuz, Ş., Sezer, N. Y., Yılmaz, S., & Duman, N. B. (2018). Toplumsal cinsiyet dersinin toplumsal cinsiyet algısına etkisi. *Ankara Sağlık Bilimleri Dergisi*, 7(1), 22-29.
- Gümüšođlu, F. (2016). Ders Kitaplarında Toplumsal Cinsiyet. *Toplum ve Demokrasi Dergisi*, 2(4), s. 39-50.
- İslam, M. K. (2010). Differential Attitude Towards Traditional Gender Role Among Adolescents: a Sociological Study. *Khulna University Studies*, s. 309-320.
- Kantowitz, B. H., Roediger III, H. L., Elmes, D. G. (2019). *Deneysel Psikoloji*, (Çev. N. Er, Y.A. Duyan). Ankara: Nobel Akademik Yayıncılık.
- Karasar, N. (2014). *Bilimsel Araştırma Yöntemi*. Ankara: Nobel Akademik Yayıncılık.
- Keleş, E., Yılmazel, G., & Aydın Avcı, İ. (2021). Bir üniversitenin erkek çalışanlarında toplumsal cinsiyet rol tutumları. *Samsun Sağlık Bilimleri Dergisi*, 6(2), 271-283.
- Koparan, E. (2020). Bir Kamusal Alan Olan İş Dünyasında Toplumsal Cinsiyet Eşitliđi Bağlamında Kadının Varlık Sorunsalı. *Global Journal of Economics and Business Studies*, 9(17), s. 55-62.
- Korkmaz A, Başer M. (2019). Toplumsal Cinsiyet Rollerine Bağlamında Ataerkillik ve İktidar İlişkileri. *STED*. 8(1), s. 71-6.
- Koyuncu Şahin, M., Çoban, A., (2019). Türkiye’de Eğitim Alanında Toplumsal Cinsiyet Üzerinde Yapılan Çalışmalara Toplu Bir Bakış. *Journal of International Social Research*. 12(64), s. 588-599.

- Küçük, H. (2022). Toplumsal Cinsiyet Bağlamında Göç Sürecinde Kadın ve Erkek. *Toplumsal Politika Dergisi*, 3(1), s. 26-37.
- Lazarevich, I., Irigoyen-Camacho, M. E., Velázquez-Alva, M. D. C., & Salinas-Avila, J. (2017). Dating Violence in Mexican College Students: Evaluation of an Educational Workshop. *Journal of Interpersonal Violence*, 32(2), s. 183-204.
- Lewis, S. F., & Fremouw, W. (2001). Dating Violence: A Critical Review of the Literature. *Clinical Psychology Review*, 21(1), s. 105-127.
- Morrison, K. E., Hymel, S., Craig, W., Dirks, M., & Holfeld, B. (2023). Teen Perceptions of Adolescent Dating Violence. *Journal of Adolescence*, 95(7), s. 1348-1364.
- Murray, C. E., Wester, K. L., & Paladino, D. A. (2008). Dating Violence and Self-Injury Among Undergraduate College Students: Attitudes and Experiences. *Journal of College Counseling*, 11(1), s. 42-57.
- Reyes, H. L. M., Foshee, V. A., Niolon, P. H., Reidy, D. E., & Hall, J. E. (2016). Gender Role Attitudes and Male Adolescent Dating Violence Perpetration: Normative Beliefs as Moderators. *Journal of Youth and Adolescence*, 45, s. 350-360.
- Sayılan, F. (2012). Toplumsal Cinsiyet ve Eğitim. Ankara: Dipnot Yayınları.
- Seçgin, F., & Kurnaz, Ş. (2015). Sosyal bilgiler dersinde toplumsal cinsiyet etkinliklerinin öğrencilerin algı ve tutumlarına etkisi. *Uluslararası Türk Eğitim Bilimleri Dergisi*, 2015(5), 24-38.
- Shen, A. C. T., Chiu, M. Y. L., & Gao, J. (2012). Predictors of Dating Violence Among Chinese Adolescents: The Role of Gender-Role Beliefs and Justification of Violence. *Journal of Interpersonal Violence*, 27(6), s. 1066-1089.
- Shorey, R. C., Moore, T. M., McNulty, J. K., & Stuart, G. L. (2016). Do Alcohol and Marijuana Increase the Risk for Female Dating Violence Victimization? A Prospective Daily Diary Investigation. *Psychology of Violence*, 6(4), s. 509.
- Shu, X. (2004). Education and Gender Egalitarianism: The Case of China. *Sociology of Education*, 77(4), s. 311-336.
- Straus, M. A. (2004). Prevalence of Violence Against Dating Partners by Male and Female University Students Worldwide. *Violence Against Women*, 10(7), s. 790-811.
- Sugarman, D. B., & Hotaling, G. T. (1989). *Dating Violence: Prevalence, Context, and Risk Markers*. New York: Praeger.
- Şahin, M., Çoban, A. (2019). Türkiye’de eğitim alanında toplumsal cinsiyet üzerine yapılmış çalışmalara toplu bir bakış. *Uluslararası Sosyal Araştırma Dergisi*, 12(64), 588-599.
- Şahin, M. (2019). Kültür Aktarımında Toplumsal Cinsiyetin Rolü. *Akademik Hassasiyetler*, 6(11), s. 233-249.
- Şanlı, B., & Karakuş, F. (2023). Toplumsal Cinsiyet Eşitliği Eğitimi ile İlgili Nitel Bulguların Meta-Özeti. *The Journal Of Academic Social Science Studies*, 16(Year: 16-Number: 94), 39-54.
- Tabachnick, B. G., Fidell, L. S. (2013). *Using Multivariate Statistics*. Boston: Pearson.
- Taylor, S., Calkins, C. A., Xia, Y., & Dalla, R. L. (2021). Adolescent Perceptions of Dating Violence: A Qualitative Study. *Journal of Interpersonal Violence*, 36(1-2), s. 448-468.
- Terzioğlu F, Gönenç İM, Özdemir F, Güvenç G, Kök G, Yılmaz Sezer N, Demirtaş Hiçyılmaz B. (2016). “Flört Şiddeti Tutum Ölçeği Geçerlik ve Güvenirlik Çalışması”, *Anadolu Hemşirelik ve Sağlık Bilimleri Dergisi*, 19(4), s. 225-232.

- Uđurlu, Z. (2022). Toplumsal Cinsiyete Dayalı řiddetin ocuđa Yansımı: ocuk İstismarı. *Türkiye Sosyal Hizmet Arařtırmaları Dergisi*, 6(2), s. 160-174.
- Vagi, K. J., Rothman, E. F., Latzman, N. E., Tharp, A. T., Hall, D. M., & Breiding, M. J. (2013). Beyond Correlates: A Review of Risk and Protective Factors for Adolescent Dating Violence Perpetration. *Journal of Youth and Adolescence*, 42, s. 633-649.
- Wincentak, K., Connolly, J., & Card, N. (2017). Teen Dating Violence: A Meta-Analytic Review of Prevalence Rates. *Psychology of Violence*, 7(2), s. 224.
- Wolitzky-Taylor, K. B., Ruggiero, K. J., Danielson, C. K., Resnick, H. S., Hanson, R. F., Smith, D. W., ... & Kilpatrick, D. G. (2008). Prevalence and Correlates of Dating Violence in a National Sample of Adolescents. *Journal of the American Academy of Child & Adolescent Psychiatry*, 47(7), s. 755-762.
- Yılmaz, S. (2018). Toplumsal Cinsiyet Rollerinin Günlük Hayattaki Yansımaları: orum/Alaca Örneđi. *İmgelem*, 2(2), s. 59-79.
- Yılmaz, F. A., Taplak, A. ř. (2020). Relationship Between Self-Esteem, Perception of Gender and Attitudes Towards Dating Violence Among University Students. *Perspectives in Psychiatric Care*, 57(2), s. 911-919.
- Yu, R., Pepler, D. J., van de Bongardt, D., Josephson, W. L., & Connolly, J. (2018). Internalizing Symptoms and Dating Violence Perpetration in Adolescence. *Journal of Adolescence*, 69, s. 88-91.
- Zeybek, V., & Kurşun, M. (2019). Tıp fakóltesi öđrencilerinin toplumsal cinsiyet rollerine iliřkin tutumları. *Pamukkale Medical Journal*, 12(2), 225-233.



Abant Sosyal Bilimler Dergisi

Journal of Abant Social Sciences

2024, 24(3): 1135-1151, doi: 10.11616/asbi.1516581



Yönetim Biliminin Erken Dönem Öncü İsimlerinden Olan Robert Owen Üzerine Bir İnceleme

A Study on Robert Owen, Who is One of the Pioneers of Administrative Science in the Early Period

Nurettin BİLMEZ¹ 

Geliş Tarihi (Received): 15.07.2023

Kabul Tarihi (Accepted): 15.08.2024

Yayın Tarihi (Published): 30.11.2024

Öz: Yönetim olgusunun bilimsel açıdan ele alınışı çeşitli bilim adamlarının çalışmalarıyla başlatılmaktadır. Bu çalışmaların yoğun ve sistematik biçimde ortaya çıktığı döneme bakılırsa 19. yüzyılın sonlarına ve 20. yüzyılın başlarına denk gelmektedir. Bu çalışmanın amacı, Sanayi Devrimi ile hızlanan fabrikalaşma sürecinde ortaya çıkan yönetsel sorunlar üzerine çalışma yapan önemli kişilerden birisi olan Robert Owen'ı yönetim bilimine katkıları açısından ele almaktır. Görüşleri ve çalışmaları incelendiğinde yönetim bilimi açısından önemli tespitler ve çözüm önerileri geliştiren Owen'ın, bu yönüyle akademik çalışmalara çok fazla konu edinmediği de anlaşılmıştır. Çalışmanın iddiası, Owen'ın yönetim biliminin erken dönem öncü isimlerinden birisi olduğu ve alana önemli katkılar sağladığıdır. Sonuç olarak, yönetim biliminin erken dönemlerinde yaşayan ve yaşadığı dönem içinde yönetsel sorunlara çözümler üreten, bu konuda çeşitli akademik çalışmalar yapan ve görev aldığı organizasyonları daha verimli hale getirmeyi amaçlayan Owen'ın önemli bir akademik miras bıraktığı düşünülmektedir.

Anahtar Kelimeler: Yönetim Bilimi, Robert Owen, Sanayi Devrimi.

&

Abstract: The scientific study of the administration phenomenon is initiated by the studies of various scientists. Considering the period in which these studies emerged intensively and systematically, it corresponds to the end of the 19th century and the beginning of the 20th century. The aim of this study is to discuss Robert Owen, one of the important people who worked on the administrative problems that emerged during the factoryization process that accelerated with the Industrial Revolution, in terms of his contributions to administrative science. When his views and works are examined, it is understood that Owen, who developed important findings and solution suggestions in terms of administrative science, has not been subject to much academic studies in this regard. The claim of the study is that Owen was one of the early pioneers of administrative science and made significant contributions to the field. As a result, it is thought that Owen, who lived in the early periods of administrative science and produced solutions to managerial problems during his time, conducted various academic studies on this subject and aimed to make the organizations he worked for more efficient, left an important academic legacy.

Key Words: Administrative science, Robert Owen, Industrial Revolution.

Atıf/Cite as: Bilmez, N. (2024). Yönetim Biliminin Erken Dönem Öncü İsimlerinden Olan Robert Owen Üzerine Bir İnceleme. *Abant Sosyal Bilimler Dergisi*, 24(3), 1135-1151. doi: 10.11616/asbi.1516581

İntihal-Plagiarizm/Etik-Ethic: Bu makale, en az iki hakem tarafından incelenmiş ve intihal içermediği, araştırma ve yayın etiğine uyulduğu teyit edilmiştir. / This article has been reviewed by at least two referees and it has been confirmed that it is plagiarism-free and complies with research and publication ethics. <https://dergipark.org.tr/tr/pub/asbi/policy>

Copyright © Published by Bolu Abant İzzet Baysal University, Since 2000 – Bolu

¹ Öğr. Gör. Dr., Nurettin Bilmez, Amasya Üniversitesi, nurettin.bilmez@amasya.edu.tr. (Sorumlu Yazar)

1. Giriş

Yönetimin bilimsel olarak incelenmeye başladığı dönemin genellikle F. Taylor ile başlatıldığı ve bir kısım araştırmacının ise bunu W. Wilson'a kadar geri götürdüğü bilinmektedir. Fakat yönetimin bilimsel açıdan incelenmesi bir boşlukta ortaya çıkmadı. Bu nasıl ve neden ortaya çıktı? Bunu cevaplamak için 19. yüzyılın sonlarına, yönetim metotlarının düzenlenmesi için yapılan çalışmalara kadar geri gitmek gerekir. Bu yönetimi düzenleme çabalarını anlamak için ise Sanayi Devrimi'ne bakılmalıdır. Bu dönemde Charles Babbage, Saint-Simon, A. Comte, Adam Smith gibi çok sayıda farklı düşünür, araştırmacı ve girişimci bulmak mümkündür (Witzel, 2022: 18). Alana katkı sundukları düşünülen öncü kişilerin fikir ve çalışmaları yönetim düşüncesinin değişen doğasını ve kökenlerini anlamaya yardımcı olacaktır.

Büyük Britanya, 19.yüzyılın başlarında Sanayi Devrimi'nin en belirgin biçimde yaşandığı ülke olmuştur. Makineleşmenin yardımıyla üretimde büyük bir artış yaşanmıştır (Uslu, 2015: 38). Gelişmiş makinelerin ve diğer bilimsel araçların yaşamın her alanına yavaş yavaş uygulanmaya başlamasıyla Büyük Britanya'da üretimde büyük miktarda değişim meydana gelmiştir (Owen, 2016[1818]: 259). Sanayi Devrimi ile ortaya çıkan fabrika üretim sistemi; sermaye sahibi girişimciler, ücretli yöneticiler ve genel anlamda toplum için yeni meydan okumalara neden oldu. Genellikle geçmiş arkasında eksik bir taraf bırakır. Kayıtlar kaybolabilir, bir kereye mahsus ya da özel olarak kullanılan malzemeler yok olmuş ve önemli fikirler yazıya aktarılmamış olabilir. Ancak tarih yönetimin öncü isimleri arasında R. Owen hakkında en iyi belgeleri sunmaktadır (Wren ve Bedeian, 2021: 103). Kimi zaman şimdiki anlamak için geçmişi irdelemek gerekir. Owen, bir iş adamı olarak yetenekli oluşu ve hayırseverliğiyle ünlenmiştir. Zaman içinde ilgi ve faaliyet alanını tamamen değiştirerek, işçi sınıfı hareketleri içinde yer almıştır. Sosyalizmin doktrinlerini ilk vaaz edenlerden birisidir ve yaşadığı dönemde İngiltere'de sosyalizmin babası olarak anılmıştır (Gorb, 1951: 127). İngiliz kooperatif hareketinin kurucusu ve sendikalaşma girişimlerinin en etkili figürüdür (Kurimoto, 2023: 78). İdeal komünist toplum deneyini ilk hayata geçirenlerden birisidir. Siyasi bir etiket olarak "Owenizm" kavramı, Owen'ın düşünce dünyasını ve çalışmalarını anlatmak için kullanılmıştır (Gorb, 1951: 127). Owenizm'in iki temel söylemi bulunmaktadır. Birincisi, ahlaksızlığın, yolsuzluğun, suç ve diğer kötülüklerin olmadığı bir toplumun gerekliliğidir. İkincisi ise, bunun yalnızca eğitimle sağlanabileceğine duyulan inançtır (McLaren, 2000: 108). Yapılan incelemelerle önemli bir araştırmacı ve yönetici olan Owen'ın yönetim bilimiyle bağlantılı çeşitli çalışmaları, uygulamaları ve söylemleri olduğu sonucuna varılmıştır.

Bu çalışmada Sanayi Devrimi döneminde insanların nasıl etkin ve insani biçimde yönetilebileceği üzerine fikirler üreten Robert Owen, yönetim bilimci kimliğiyle ele alınmaktadır. Çalışmanın amacı çok yönlü bir kişilik olan R. Owen'nın düşünce ve uygulamalarıyla yönetim bilimi alanına katkı sağlayıp sağlamadığını tartışmaktır. Çalışmanın iddiası R. Owen'ın yönetim biliminin öncü isimlerinden birisi olduğu ve kendi dönemi içinde yönetim bilimine görüşleri ve uygulamalarıyla önemli derecede katkı sağladığıdır. Bu iddia onu araştırılmaya değer bir kişi haline getirmektedir. Çalışmada "Bilimsel Yönetim Öncesi", "Klasik Yönetim Öncesi" ifadeleri yerine "Erken Dönem" ifadesinin kullanımı tercih edilmiştir. Zira diğer ifadeler daha geniş bir zaman dilimi sunarken erken dönem ifadesi 19. yüzyıla daha yakın olan bir zaman dilimini kastetmektedir. Ek olarak, yönetim bilimi her ne kadar 19. yüzyılın sonlarından itibaren başlatılıyor olsa da bu dönemden önce erken dönem içinde kabul edilebilecek James Watt, Roninson Boulton, Charles Babbage, Robert Owen, Adam Smith, Andrew Ure, Charles F. Dupin gibi araştırmacıların alana çalışmalarıyla katkı sağladıkları düşünülmektedir.

Ulusal literatürde Owen'ı ele alan az sayıda çalışmaya ulaşılmıştır. Onu yönetim bilimine olan katkıları yönünden inceleyen çalışma ise neredeyse yoktur. Bu durum mevcut çalışmayı yönetim bilimi alanına katkı sağlaması açısından önemli ve özgün hale getirmektedir. Yabancı literatüre bakıldığında ise R. Owen'ın farklı yönlerden -siyaset bilimi, sosyoloji, sosyal politika vb. alanlarda- daha yoğun biçimde çalışmalara konu edildiği görülmektedir. Çalışmada çoğunlukla Owen'ın eserlerinden yararlanılmıştır. Çalışma boyunca R. Owen'ın çok yönlü bilimsel kişiliği değil, onun yönetim bilimi alanında değerlendirilebilecek düşünce ve uygulamaları irdelenmiştir. Dolayısıyla çalışma Owen'ın yönetim bilimci kimliğiyle sınırlandırılmıştır. Bu çalışma bir yönüyle tarihsel bir yönüyle eleştirel bir yaklaşımla kaleme alınmıştır. Bir yandan Owen'ın yaşamı boyunca yöneticilik tecrübeleri ve yönetime ilişkin çalışmaları

tarihsel bir perspektif içinde sunulurken diğer yandan çalışma ve fikirleri, yönetim bilimi açısından bilimsel değeri ve yönetim bilimine katkısı eleştirel bir tutumla ele alınmıştır.

2.Yönetim Bilimi ve Yönetim Biliminin Erken Dönem Öncüleri

Yönetim, bilimsel ve sanatsal yönleriyle birlikte tüm dünyada ve her zaman geçerli olan ve yıllar içinde gelişim kaydeden evrensel bir olgudur (Bateman ve Snell, 2016: XV). Yönetim faaliyeti insanlık tarihinin başından itibaren varlığını sürdürmektedir. Ancak giderek artmakta olan yönetim bilgisini esas alarak yönetim olgusunu bir disiplin şeklinde ele alıp çalışmak kısmen yeni bir gelişmedir. İnsanlık tarihinde, yönetim kadar hızlı ortaya çıkan ve yine hızlı bir şekilde vazgeçilmez bir faaliyete dönüşen başka bir faaliyet neredeyse yoktur. Geniş bir perspektiften ele almak amacıyla yönetim; beşerî ve maddi kaynakların verimli şekilde tahsis edilmesi ve kullanılmasıyla hedeflenen sonuçları elde etme faaliyeti şeklinde ifade edilebilir (Wren ve Bedeian, 2021: 29). Daha farklı bir tanımlamayla yönetim; geleceği öngörme, örgütlenme, faaliyetler arasında en iyi koordinasyonu sağlama ve kontrol altında tutmaktır (Fayol, 2013: 30).

Yönetimle ilgili yapılan tanımlamadan da anlaşılacağı üzere, yönetim bilimi, özel yönetim-kamu yönetimi ayrımı gözetmeden kurumsal ilkeler temelinde ve evrensel bir çerçevede yönetimin problemlerini inceleyip çözmeyi amaçlamaktadır. Yönetim bilimi, sosyal yaşamın ekonomi, eğitim, savunma ve bilim gibi farklı alanlarından yararlanarak disiplinler arası bir yaklaşımla konuları ele almaktadır. Yönetim bilimi, içerik ve yöntem açısından farklılaşan yönetsel konuları, soyutlanabilen genel niteliklere göre incelemektedir. Disiplinler arası bir yaklaşımla hareket eden yönetim bilimi, geniş bir perspektif içinde toplumların rasyonel ve bilimsel esaslar ölçeğinde yönetilmesine yardımcı olacak nesnel ilke ve kuralları araştırmakta, bulmakta ve yönetsel süreçlere uygulanacak duruma getirmektedir (Fişek, 2015: 31-32). Daha kapsamlı bir tanımlamaya göre yönetim bilimi (administrative science), örgütsel hedeflerin hayata geçirilmesinde, olayların ve olguların, oluşum, yapı ve gelişimindeki neden ilişkileri açıklamaya çalışan, olguları, mantıksal düşünceyi referans alan, tarihsel ve analitik nitelikte bilgi düzenidir (Bozkurt, Ergun ve Sezen, 2008: 267). Yönetim biliminin konusu, yönetsel olaylar ve yönetsel olayların incelenmesidir. Yönetimin nasıl işlediğinin, hangi sorunları içerdiğinin ve bu sorunlarla karşılaşılmasının nedenlerinin bilinmesi gerekir. Yönetim bilimi, iyi bir yönetimin kural ve ilkelerini oluşturmaya çalışmaktadır. Bunu yaparken de geçmiş ve halihazırda bulunan bilgilerden faydalanmaktadır (Tortop, İsbir, Aykaç, Yayman ve Özer, 2007: 5-6). Bir disiplin olarak yönetim biliminin (yönetim olgusuna nazaran) yeni olması, bu alanın dinamik bir yapı ve sürekli gelişme eğilimi göstermesi gibi nedenlerle yönetimin gelişmesine katkı sağlayan farklı çalışmaların incelenmesi alanın zenginleşmesine hizmet edecektir.

İnsanlar, organizasyonları kurup yeniden şekillendirerek yönetimi kendilerine ve sürekli değişen çevrelerine uyacak şekilde geliştirmişlerdir. İnsanlar özenli faaliyetlerde buldukları sürece, faaliyetleri yönetmeye, yani faaliyetleri organize etmeye, yönlendirmeye ve kontrol etmeye istekli olacaklardır. Yönetim herkesin bildiği bir kavram haline gelmeden önce; insanlar organizasyonların nasıl verimli ve etkili hale getirilebileceği üzerine yazılar yazdılar. Bunların arasında öne çıkanlardan bazıları, bu çalışmada klasik öncesi yönetim düşüncesi altında sınıflandırılan Niccolò Machiavelli, Sun Tzu, Charles Babbage, James Watt, Robinson Botton, Robert Owen vb. bu kategoriye dahildir. Bu ilk düşünürler katkılarını parça parça ve rastgele yaptılar ve dolayısıyla teori olarak kategorize edilebilecek kadar açık bir şekilde ifade edilmemiştir. Ancak bugün yönetim teorisine ve disiplinine yaptıkları önemli katkılardan dolayı hatırlanmaya (Agogbua, Anekwe and Abugbun, 2017: 67) üzerinde çalışılmaya değer bulunmaktadırlar.

Sanayi Devrimi sürecinde endüstride ve üretim yöntemlerinde kullanılmaya başlayan yeni icatlar, ekonomik yaşamın hızlı şekilde ilerlemesine ve değişmesine neden olmuştur (Aybay, 2012: 23). Sanayi Devrimi'nin insanlık tarihinin yazılı belgelere aktarılan en büyük dönüşümü olarak nitelendirilebilir. Bu dönüşüm süreci kısa süreliğine bir tek ülkenin, İngiltere'nin tarihiyle çakışmıştır. Böylelikle bu dönem içinde tüm dünya ekonomisi İngiltere'nin çevresinde şekillenmiştir (Hobsbawm, 2018: 13). Sanayi Devrimi ile meydana gelen fabrika sisteminde, makineleri çalışır hale getiren ve maliyetleri belli bir seviyede tutan

iyi şekilde teşkilatlanmış üretim sistemi, örgütlenmenin başarılı bir sonucudur. Örgütsel yapılar ve üretim sistemleri sürekli geliştirilmek durumunda olan sistemler olarak kabul edilmektedir (Shafritz, Russell ve Borick, 2017: 220).

Sanayi Devrimi ile başlayan endüstrileşme, modern toplumların yapısını ve karakterini biçimlendirme sürecinde en büyük faktör olmuştur (Heywood, 2016: 201). İktisadi, toplumsal, kültürel alanların birçoğunu derinden etkileyen Sanayi Devrimi, yönetim düşüncesinin gelişimi üzerinde de büyük etkiye sahip olan önemli bir gelişmedir. Çünkü, sonuçta teknoloji, kendine daha uygun hale getirmek için örgütleri ve kurumları yeniden şekillendirir (Hughes, 2013: 46). Matthew Boulton, bilimsel birikimini Thomas Newcomen'in buhar motorunun geliştirilmiş bir versiyonunu ortaya çıkartmak için kullanmıştır. Daha sonra kendi gelişmiş buhar motorunu yapan James Watt ile güçlerini birleştirdiler ve ardından bu iki buhar motorlarını üretmeye başladılar. Böylelikle 1700'lerin sonuna gelindiğinde fabrika sahiplerine yüzlerce motor satışı yapılmış ve temel güç kaynağı su gücü değil buhar gücü olan bir endüstrinin dönüşümü için zemin hazırlamışlardır (Witzel, 2022: 134). Daha sonra kurdukları fabrika ile organizasyon işine tamamen yeni bir bakış açısı getirdiler. Watt ve Boulton, pazar araştırması ve tahmini, üretim planlaması, üretim sürecinin ve ürün bileşenlerinin standardizasyonu, planlanmış makine düzeni ve iş akışı gereksinimleri, planlanmış tesis konumu gibi yönetim tekniklerini uyguladılar. Dahası muhasebe ve maliyet analizinde firmanın yöneticileri konumunda olan ikili, her departman için her makinenin maliyet ve kârını hesaplayabilen istatistikler ve kontrol sistemlerini geliştirdiler. Çalışanlar için işçi ve yönetici eğitim ve geliştirme programları, performansa göre ücret ödeme sistemi, çalışan sağlığını kontrol etme ve sağlık yardımı programı gibi uygulamaları devreye aldılar (Pindur, Rogers ve Kim, 1995: 60-61).

Watt ve Boulton gibi kişiler benimsedikleri yönetim düşünceleri hakkında edinilen bilgiler genellikle mektuplardan, belgelerden ve bu kişilerin eylemlerinden derlenebilmektedir. Zira genel anlamda bu kişiler kendi işleriyle ilgilenmekten çeşitli çalışmalar kaleme almaya yeterince vakit bulamamışlardır. Sanayi Devrimi'nin erken dönemlerinde düşüncelerini kâğıda aktaran ve çeşitli çalışmalar kaleme alan nadir örneklerden birisi Robert Owen olmuştur. Owen, bir otobiyografik çalışma ve çeşitli makaleler bırakmıştır. Bu dönemde Sanayi Devrimi'nin başından itibaren devam eden karmaşık bir yönetim düşüncesinin bulunduğu konusunda yaygın bir görüş bulunmaktadır. Bu dönemde yöneticilerin üç temel sorunla baş etmek zorunda kaldıklarından söz edilmektedir. Birincisi, yeni teknolojinin kullanılması konusunda belli bir uzmanlığa duyulan gereksinimdir. İkincisi, işletmelerin yeni teknoloji uygulamak ve ekonomik hale getirmek için boyut olarak büyümek zorunda olmasıydı ve bu durumun ihtiyaç duyulan örgütlenmeyi ve insan kaynağını artırmasıydı. Üçüncüsü ise, bu dönemdeki işletmelerin büyümesinden dolayı kontrol edilmelerinin giderek güçleşmesi ve bu işletmeleri denetleyecek uzman bir yönetici grubuna olan ihtiyacın artmış olmasıydı. İşletmelerin büyüdüğü ve kontrol edilmelerinin güçleştiğiyle ilgili olarak Robert Owen, Drinkwater'ın Manchester şehrindeki işletmesini yönettiği sırada işletme sahibinin dört yılda sadece üç kez işletmeyi ziyaret ettiğini aktarmaktadır (Witzel, 2022: 135).

Sanayi Devrimi ile başlayan fabrikalaşma süreci tarımda çalışan nüfusun azalmasına zamanla fabrikada çalışan işçi sayısının artmasına neden olmuştur. Bu durum çalışma biçimlerinde ve toplumun genel karakterinde önemli bir değişim yaratmıştır (Owen, 2016[1815]: 112). 1800'lü yıllarda sanayileşmenin etkisiyle kentlere olan göç artmıştır. Fabrikalarda çalışmaya başlayan işçiler, işverenlerin kötü muamelelerine maruz kalmış ve uzun saatler çalışmak durumunda bırakılmıştır. R. Owen'a göre halkın yaşadığı olumsuzlukların, toplumsal çöküşlerin temelinde devlet tarafından yönlendirilmeyen ve eğitimsiz bırakılan bir toplum vardır (Ece, 2019: 158-159). Diğer yandan bu dönemde toplumun varlıklı kesiminin ise daha farklı kaygıları söz konusuydu. Sanayi Devrimi'nin etkileriyle şekillenen fabrikalaşma sürecinde fabrikalar özenle tasarlanmaya çalışılmıştır. Bu dönemde teknolojinin tasarruf ve verimle nasıl birleşeceği önemli bir konuydu ve temel amaç yeniliklerin nasıl ticari hale getirileceğiydi. Yalnız bu konuda başarı sağlamak için eğitim gerekiyordu. R. Owen gibi kendi kendini eğiten ender bireyler mevcuttur ancak teknik ve bilimsel eğitim açısından bu dönemde İngiltere'nin de eğitim kurumları önemli ölçüde birikime sahipti. Fabrikalaşma sürecinde önemli konulardan birisi de insanları yönetebilmektir. Bu dönemin yöneticileri çok az kılavuza sahipti. Geniş ölçekte tekelleşmiş örgütlenme modelleri sadece bu döneme has değildi. Ancak dönemin İngiltere'sinde bu tür örgütlenmelerden sadece birkaç tanesi mevcuttur. En fazla birkaç on kişiyi yönetme deneyimine sahip yöneticiler, gün boyu devam eden işlerde tek bir mekânda

yüzlerce insanı yönetmek durumunda kalmışlardır. Başvurabilecekleri hiçbir sistem ve deneyim söz konusu değildi. Bu yöneticiler genel olarak, işletmelere ve işçilere istedikleri zaman gözden çıkarılabilir mülkleri gibi davranma eğilimindeydiler. İşçilerin görevleri işleri yapmak ve onlara söylenenleri yerine getirmektir (Witzel, 2022: 136).

Sanayi Devrimi yıllarında her ne kadar sermaye sahipleri genel olarak kar elde etme odaklı olarak faaliyetlerini yürütmüşlerse de (Wren ve Bedeian, 2021: 276) R. Owen gibi daha paternalist (babacan anlayış) ideallere göre davranan fabrika sahipleri de olmuştur (Claeys, 1982: 163). Sıklıkla modern personel yönetiminin babası olarak anılan (Pindur vd., 1995: 61) Owen tarafından çalışma yaşamında karşılaşılan sorunların giderilmeye çalışıldığı ve eğlenceli aktiviteler, dans dersleri, barınma eğitim, temizlik gibi kimi temel hizmetler sunulmuş çalışanların hayat standartlarının yükseltilmeye çalışıldığı görülmektedir (Wren ve Bedeian, 2021: 276).

3. Robert Owen (1771-1858) Hakkında

14 Mayıs 1771 yılında Kuzey Galler'e bağlı Newtown'da doğan Owen, demircilik yapan bir babanın yedi çocuğundan birisidir (Owen, 1920: 1). Owen çok az resmi eğitim almasına rağmen meraklı ve iyi bir okuyucuydu. Küçük yaşlardan itibaren farklı birtakım işlerde çalışarak yaşamını sürdürmüştür. Henüz yirmili yaşlarında bile değilken Manchester şehrine gitti. Bu dönemde pamuk işleten çok sayıda fabrika kurulmuştu ve insanlara yeni çalışma alanları açılmıştı. Owen bu ortamda şansını deneyen kişilerden birisi olmuştur. Yeni makinelerden anlayan bir tamirciyle ortaklık kurdu ve birlikte bir işyeri açtılar. Ancak çok geçmeden ortaklık bozuldu ve Owen bütün işleri tek başına yürütmek zorunda kaldı. Böylelikle genç yaşında kısa süre içinde bir fabrikanın kurucu ortaklığını yapma deneyimine sahip oldu. İşlerin yolunda gitmemesi üzerine bir başka fabrikadan kendisine gelen yöneticilik teklifine hayır diyemedi. O dönem bölgenin en iyi işletmelerinden olan Drinkwater işletmesinin yönetimine getirilen Owen, henüz yirmi yaşında iken beş yüz işçinin sorumluluğunu üstlenmişti. Fabrikanın ürünlerinin kısa süre içinde ülkenin birçok farklı yerinde satılır duruma gelmesini sağladı. Bu ona ticari anlamda önemli bir ün kazandırmaya başladı. İşvereni Drinkwater için Owen'a bir ortaklık teklif etti ancak çeşitli anlaşmazlıklardan dolayı bu ortaklık gerçekleşemedi. Bunun yerine Owen pamuk işletmesi kuran iki genç girişimciyle ortaklığa girişti. Daha sonra 1800'de ona büyük ün kazandıran New Lanark Mills iplik fabrikasına ortak oldu (Owen, 1927: 7-8). 1785 yılında önemli bir sanayici ve aynı zamanda Owen'ın kayınpederi David Dale (Escott, 2011: 130) tarafından kurulan New Lanark fabrikası, kuruluşundan itibaren iyi bir işletme olarak ün kazanmıştı. Owen, New Lanark'ın takdire şayan biçimde oluşturulduğunu, Dale tarafından gerçek ve kapsamlı bir yardımseverlik ortaya konduğunu aktarmaktadır (Owen, 2016[1816]: 122). Owen aynı yolu izledi fakat bunu daha sistematik biçimde gerçekleştirdi. New Lanark Owen için fikirlerini uygulayabilme imkânı sağlayan bir laboratuvar işlevi görmüştür (Simeon, 2017: 4).

Genç yaşına rağmen farklı işletmelerde çalışma imkânı bulan Owen, bu sayede büyük bir tecrübe kazandırmıştı. Kendisine görev aldığı işler konusunda hiçbir bilgi de verilmiş değildi. Fabrikalardaki makinelerin çoğu onun için yepyeni bir deneyimdi. Fakat Owen büyük bir ilgiyle fabrikadaki her şeyi titizlikle incelemeye başladı ve herkesten önce işyerine gelmeyi ve geç saatlere kadar çalışmayı alışkanlık haline getirdi. Owen kendi başarısını, işçileri yönetme konusunda ustalaşmasıyla açıklamaktadır. Kendi söylemiyle işçiler üzerinde tam bir etki kurmuştu. Owen, çevrenin insan karakteri üzerindeki etkisinden hareketle çalışma koşullarının iyi işçiler yaratacak biçimde düzenlenmesi gerektiğine inanıyordu. Yöneticiliğinde bu düşüncenin nimetlerinden fazlasıyla yararlandı ve bu konudaki başarısıyla büyük bir ün kazandı (Aybay, 2012: 66-67).

Zamanla başarılı bir iş insanı haline gelen Owen, bir yandan da din ve karakter oluşumu konularına merak sarmıştı. Ancak New Lanark'a ortak olduktan sonra para kazanmaktan ya da iş başarısı elde etmekten çok daha büyük hedefleri olduğu ortaya çıkmıştır (Owen, 1966: 8). Robert Owen, Sanayi Devrimi'nin çalkantılı yıllarında hayatını sürdüren ve çelişkili eylemlerde bulunan bir iş insandır. Başarılı bir girişimci olmasına rağmen dönemin ilerleyen sanayiciliğini ve buna eşlik eden olumsuzlukları önlemeye çalışmıştır (Wren ve Bedeian, 2021: 103). Sosyalist olan Owen, toplumsal yeniden yapılanmaya dayanan yeni bir ahlaki düzen

kurma arayışında olmuştur (Claeys, 2011: 36). Sanayi ve tarım toplumlarının bir karışımı olan yeni bir sanayi toplumu tasarlamıştır. Owen'a göre Sanayi Devrimi ile gelişen makine çağında, insan güçsüz bırakılmıştır (Wren ve Bedeian, 2021: 103).

1816 ve 1820 yılları arasında Owen'ın düşünceleri giderek radikalleşti. Bir grup arkadaşıyla 1815 yılında çeşitli reform çalışmalarına girişti ve "Dayanışma Köyleri" (villages of cooperation) projesine katkıda bulundu. Kısmen New Lanark örneğinden yola çıkarak tasarlanan bu proje hem işsizliğe hem de kırsaldan kente doğru yaşanan göçe karşı endüstriyel ve tarımsal faaliyetlerin birleştirilmesini amaçlıyordu. Bununla birlikte Owen ve arkadaşları bir yandan da çocukların çalışma koşullarının iyileştirilmesi amacıyla bir yasa tasarısının hazırlanmasına katkı sağladılar. Her iki proje de büyük tepkiyle karşılaştı ve bunun üzerine Owen, radikalleşme ile buna karşılık verdi. Sonrasında dini eleştirdi ve bu tutumu ona radikal çevrelerden destek bulmasını sağladı. 1820 yılında Lanark Bölgesi Raporunu yayımladığında sadece işçilerin kötü çalışma koşullarının düzeltilmesi için değil, aynı zamanda toplumun yeniden düzenlenmesi anlamında da toplumsal örgütlenmeden yana olduğunu açıkça belirtti. Owen'ın bu tutumu açıkça özel mülkiyetin ve başlı başına bir amaç haline gelen kar arayışının reddedilmesi anlamına geliyordu. Owen kapitalist sistemi değil gerçek üreticileri koruyan adil bir ücret sistemini savunuyordu. Owen'ın sosyal bilim ya da toplum bilimi olarak sunduğu bu düşünceler dizisi, 1830'lardan sonra takipçileri tarafından sosyalizm adı altında popülerleştirildi (Simeon, 2017: 4).

New Lanark'taki çalışmalarında Owen, zamanla çalışanların kendisini ciddiye almadığını fark etti. Ancak orta ve profesyonel sınıflar arasında hala bir takipçi kitlesi bulunuyordu. Ancak yavaş yavaş İngiltere'deki çalışmalarının herhangi bir pratik sonuç vermediğini anlayıp çalışmalarını yeni bir yerde hayata geçirmenin daha doğru olduğunu düşünerek Amerika'ya taşındı (Cole, 1966: 15). 1820'lerin ortasından itibaren Owen Amerika'da bir topluluk kurma düşüncesini dillendirmiştir. İndiana'nın güneyinde yer alan New Harmony'de (Smart, 1938: 378) büyük bir arazi üzerine kurulu olan kasabayı satın aldı. Kısa süre içinde Owen, New Harmony girişimiyle Amerika'da büyük ilgi gördü ve yeni umutlar uyandırdı (Clayser, 2016: 36). Ancak çok geçmeden girişim başarısız oldu. 1828 yılında New Harmony iflas etti ve Owen İngiltere'ye geri döndü. Burada hala kendilerine "Owencılar" ya da "Sosyalistler" diyen az sayıda destekçisinin kaldığını fark etti. New Lanark'tan ayrılışı ile 1858 yılında ölümüne dek geçen süre zarfında çok sayıda kitap yayımladı ve Amerika ve İngiltere'de çeşitli topluluklar kurarak doktrinini yorulmadan savundu (Simeon, 2017: 4).

Owen'ın başlattığı reformlar ve çalışma yaşamını düzenleme girişimleri, 19. yüzyılın ilk yıllarında New Lanark'ta yaşam koşullarını düzenlemeye çalışan iyi niyetli bir işveren olarak ünlenmesini sağlamıştır (Uslu, 2015: 39). Bir iş adamı olarak Owen, çalışma yaşamı boyunca gerçekleştirdikleri ve geliştirdiği sistemlerle sadece kendi ülkesinde değil uluslararası arenada da büyük ilgi uyandırmıştır. Yetenekleri ve çalışma yaşamında uyguladığı insani yaklaşımlar o zamana kadar alışlagelen uygulamalardan oldukça farklıdır (Aktoluğ, 2017: 373). Owen'ın yaşamının ve doktrininin değeri onun kaba ve modası çoktan geçmiş sosyal felsefesinden değil, örnek bir işveren olarak pratik başarısından ve toplumsal duyarlılığının yüksek olmasından kaynaklanmaktadır. Owen'ın insanlığa bıraktığı bu mirası 2001 yılında New Lanark'ın UNESCO Dünya Mirası Listesi'ne eklenmesiyle adeta doğrulanmış olmaktadır (Simeon, 2017: 5; Davidson and Arnold, 2011: 55).

R. Owen kendi dönemi içinde hem başarılı bir yönetici ve girişimcidir hem de önemli akademik çalışmalar ortaya koyan üretken bir şahsiyettir. Aynı zamanda Owen, kendi doktrinini uygulamaya çalışan önemli bir uygulayıcıdır. Çok sayıda akademik çalışma yapan Owen'ın en önemli eserleri şöyle sıralanabilir (Owen, 1920: 337-338; Cole, 1966: 18):

- *A Statement Regarding the New Lanark Establishment (1812)*,
- *The Book of the New Moral World (1836)*; kanıtlanabilir gerçekler üzerine kurulu rasyonel toplum sistemini içeren eserdir. İnsan doğası ve toplum yasalarını geliştirmeyi amaçlar (Davis, 2011: 107-109).
- *New Existence of Man upon the Earth (1815-1817)*; Owen'ın erken dönem yaşamının bir özeti niteliğindedir.
- *A New View of Society (1813-1817)*; insan karakterinin oluşumunun ilkeleri üzerine yazılar içermektedir.
- *Observations on the Effect of the Manufacturing System (1815)*

- *The Addresses of Robert Owen (1830)*; Tüm toplumsal sınıfların desteklenmesine yönelik pratik bir planın geliştirilmesine hazırlık niteliğindeki çalışmadır.
- *The Revolution in the Mind and Practice of the Human Race (1849)*; irrasyonellik rasyonelliğe doğru yaşanan değişimden söz etmektedir.
- *The Future of the Human Race (1953)*; E. Wilson'un eklemeleriyle yayımlanan eserdir.
- *The Life of Robert Owen (1857)*; yazarın yaşamını konu almasının yanında yazılarından ve yazışmalarından seçmeler içerir.

4. Yönetim Bilimine Katkıları Açısından Robert Owen

Modern düşünce akımlarının çoğunun kökenini Owen'ın sosyal teorisine ve pratik reformlarına dayandıran oldukça yaygın bir görüş bulunmaktadır (Smart, 1938: 378). Çok yönlü ve çok çeşitli alanları kapsayan şekilde çalışmalar yürüten Owen'ı yönetim bilimi kapsamında değerlendirmek farklı bir bakış açısı sunmaktadır. Üstelik Owen'ın yaşamını sürdürdüğü dönemde hem bir araştırmacı kimliğine hem de uzun bir yöneticilik tecrübesine sahip olması onu yönetim bilimi açısından önemli bir isim haline getirmektedir.

4.1. R. Owen'ın Yöneticilik Tecrübesi

Owen, hayatının en önemli iş tecrübesini New Lanark'ta kazanmıştır. Owen'ın ortaklarıyla devraldıkları New Lanark'ın yönetimi tamamen ona bırakılmıştı. Owen bu yeni işe 1800'de başladı ve birkaç yıl içinde New Lanark fabrikalarını ve çevresindeki işçi evleri ve okulları, İngiltere ve dünyanın çeşitli bölgelerinden gelen ziyaretçilerin ilgiyle gezdikleri örnek bir yer haline getirmeyi başardı. Owen için New Lanark, belli fikirlerini uygulamaya koymanın bir aracı haline gelmişti (Aybay, 2012: 69). Owen, New Lanark fabrikasındaki ilk on iki yılını fabrikayı yeniden şekillendirerek ve çalışanların yaşamlarını iyileştirerek geçirmiştir. Ancak 1809 yılında şirketin diğer ortakları Owen'ın çalışmalarını savurganlık olarak eleştirip şirketten ayrılmışlardır. 1813 yılından itibaren yeni ortaklarıyla kendi aklındaki planları hayata geçirme fırsatı elde etmiştir (Gordon, 1994: 5). O dönem Yoksulluk Kanunu kapsamında dileyen yöneticilere yoksullar ya da terk edilmiş çocuklar arasından istihdam sağlama imkânı tanınıyordu. Owen, bu doğrultuda 400 ile 500 arasında kilise çırağı çocuğu New Lanark'ta istihdam etmeye başlamıştır. O dönemde çocuklar günde ortalama 13 saatlik vardiyalarla haftada toplamda 6 gün çalışıyorlardı (Wren ve Bedeian, 2021: 104-105). Owen çocuk istihdam etmeyi sürdürmüş ancak günlük çalışma saatlerini 10 saat civarına düşürmüş ve diğer fabrikalar 5 yaşındaki çocukları bile işe alırken Owen, çalışma yaşını en düşük 10 yaş olarak belirlemiştir (Diamantopoulos, 2023: 17). Yemek ve dinlenme aralarını artırmış ve fabrika güvenliğini sıkı hale getirmiştir. Kısacası Owen, çalışanların çalışma şartlarını iyileştirme konusunda ciddi adımlar atmıştır (Wren ve Bedeian, 2021: 104-105). Owen ayrıca çocukların eğitim almalarını sağlamak için bir okul yaptırmıştır. Fabrikalarda çalışan çocukların okullaştırılması, bilinen ilk anaokulun oluşturulması ve yetişkin işçilerin gece eğitim alabildikleri ayrı okulların yapılmasıyla öğrenme ve eğitimin işçilerin yaşam merkezine taşındığı görülmektedir (Diamantopoulos, 2023: 17). Ayrıca Owen sağlık hizmetlerinin ücretsiz şekilde çalışanlarına sunulmasını sağlamıştır (Davidson, 2010: 232). Rakip firmalar günlük çalışma saatlerini 13 ila 14 saat arasında uygularken, New Lanark'ta günlük çalışma süreleri 10,5 saate düşürülmüştür. Çalışanların temel ihtiyaçlarının giderilmesi, sağlık ve eğitim gibi hizmetlerin ücretsiz olarak sağlanması (Diamantopoulos, 2023: 17) çalışma yaşamı açısından son derece ileri düzeyde uygulamalardandır. Owen, çalışanların evlerini iyileştirmiş ve herkesi düzen, temizlik ve tutumlu olma konularında teşvik etmiştir (Dowd, 2024). Ayrıca New Lanark'ta çeşitli zamanlarda eğitim sınıfları, konferanslar, çalışma grupları, tartışma grupları, korolar, dans, tiyatro grupları ve gösteriler düzenlenmiştir. Böylelikle Owen, aslında tüm üyeleri kucaklayan beşikten mezara bir kültür yaratmaya çalışmıştır (Woodin, 2023: 42).

Bu aşamada Robert Owen'ın deneyimleri işe yaramıştır. Owen'ın New Lanark tesisinde çalışma saatlerini azaltma yoluyla verimliliği artırma girişimi oldukça bilindik bir örnektir. Vardiyalar kısaldıkça verimlilik artışı gerçekleşmiştir. Ayrıca Owen, tesiste çocuk işçiliği düzenlemiş ve işçilerin temiz, sağlıklı ve iyi beslenmeleri için çabalamıştır. Ona göre işçilere yapılan yatırım, teknolojiye yapılan yatırım kadar

önemliydi. İşçilere yapılan yatırımın %50 oranında bir getirisi olduğunu fark etmiştir. New Lanark tesisi sosyal reformcular, siyasetçiler başta olmak üzere birçok kesimden takdir topladı, ancak ortakların birçoğu bu düşüncede değillerdi. Sonunda Owen ortakları tarafından New Lanark'taki işinden atılmıştır. Bunun nedenlerinden birisi ise kazancın bir kısmıyla tesisteki çocukların eğitim almalarının sağlanmasıydı. Ortaklara göre paranın tümü kendilerine aitti (Witzel, 2022: 136-137). Owen, New Lanark'ta eğitim, çalışma yaşamı ve toplum arasında kurulan bu değerli ilişkinin yeni bir anlayışın önemini gösterdiğine inanmaktaydı (O'Hagan, 2011: 71). Owen, çocukların genel durumundan yola çıkarak çalışma yaşamı hakkında genel tespitlerde bulunmuştur. Ona göre çalışanlar üç şekilde zulme maruz kalabilir: çocukluk döneminde ihmal edilerek, işveren tarafından uzun süreler çalıştırılıp eğitimsiz bırakılarak ve düşük ücret politikası uygulanarak. Owen'ın amacı toplumsal sınıflar arasında mücadele yerine karşılıklı iş birliği ve uyumun yakalanmasını sağlamaktır (Uslu, 2015: 44). Bu yaklaşım ise toplumsal barışın sağlanmasına hizmet eden bir yaklaşımdır. Çünkü dönemin hâkim düşüncesine göre sermaye sahipleri çalışanları değersiz görmekte ve doğru kabul edilen şey ise, onların mümkün mertebe uzun süre ve düşük ücretlerle çalıştırılmasıydı. Ayrıca bu dönemde çalışanların sosyal hakları konusunda da herhangi bir gelişme söz konusu değildi. Çalışanlar bu dönemde üretim sürecinde makinelerden daha değersiz olarak görülmüşlerdir. Ancak Owen, bu düşünceleri büyük oranda reddederek insan merkezli bir yaklaşımla çalışma yaşamını düzenlemeye çalışmıştır.

Owen, New Lanark'ı her zaman kendi inançlarına dayatılan ilkelerin doğruluğunu ya da yanlışlığını pratik yoluyla kanıtlamak için büyük bir deney olarak gördüğünü ileri sürmüştür (Harrison, 1969: 152). Owen'ın New Lanark'taki fikirlerinin bazı olumlu etkileri de olmuştur. Çeşitli sermayedarlar için bir rol model haline gelen New Lanark tecrübesi sayesinde işletme sahipleri, çalışanların ihtiyaçlarının karşılanmasıyla daha iyi bir çalışma ortamı ve ilişkilerine katkı sağladığını fark etmişlerdir. Giderek New Lanark modeli tesisler kurma düşüncesi ülke sınırlarını aşmaya başlamıştır. Örneğin Owen'ın fikirlerinden etkilenen Alfred Krupp, çalışanları için katı kurallar koyan ve onlara iyi para ödeyen, konut ve kolaylıklar sağlayan otoriter bir işlemecidir. Aynı zamanda Krupp çalışanlarına bir seçkincilik duygusu kazandırmaya ve firmalarıyla gurur duymalarını sağlamaya da çalışmıştır (Witzel, 2022: 137).

Sanayileşme ve kapitalizmi birbirinden ayıran Owen'a göre Sanayi Devrimi ile sağlanan teknik ilerleme, herkese potansiyel bilgi ve refah sağlayacak bir fırsat sunmuştur. Ancak kapitalizm fiilen sömürü ve yoksulluk yaratmaktadır (Hobsbawm, 2018: 62). Bu yüzden Owen, sanayileşmeye karşı değildir. O çalışma yaşamının kötü koşullarına neden olan kapitalizme karşıdır. New Lanark'ta bulunduğu süre içinde Owen, bir bütün olarak toplumsal refah üzerine yeni düşünceler geliştirmeye başlamıştır. Endüstriyel ilerlemenin artan nüfusu desteklemede yetersiz kaldığını düşünmekteydi. 1821 yılında Lanark bölgesi sakinleri için düzgün şekilde yönlendirildiğinde el emeğinin, tüm servetin ve ulusal refahın kaynağı olduğunu belirten bir rapor hazırlamıştır. Ona göre, ekonomik ve sosyal açıdan yapılması gereken en temel şey, daha fazla insanın gıda ihtiyacını karşılayabilmek amacıyla yoğun tarımsal yöntemler kullanılarak üretimin artırılmasıydı (Wren ve Bedeian, 2021: 105).

4.2. New Harmony Deneyimi

1820'li yılların ortalarında Amerika'da uygulamaya koyduğu New Harmony projesiyle Owen aklındaki toplum modelini hayata geçirmeyi amaçladı. Owen'ın birinci hedefi, topluluk üyelerinin mutluluğunu sağlamaktı. Emeğe dayalı yeni bir para birimi oluşturulacak, iş bölümü olmayacak, herkes eğitimden geçecek ve topluluk üyeleri belli mesleki eğitimler alacaklarsa da kendi istekleri doğrultusunda başka işlerde de çalışabileceklerdi. İfade özgürlüğü ve kadın erkek eşitliği olacaktı. Owen topluluk üyelerine yeni bir düzen (New Harmony) vaat ediyordu (Wren ve Bedeian, 2021: 109). Ona göre bu düzen içinde bütün topluluk, yeni bir halk haline gelebilir, tüm üyelerin zihinleri yeniden doğabilir, şimdiye kadar ki hatalardan ve yolsuzluklardan arınabilirdi (Diamantopoulos, 2023: 18). Owen ticarete dayalı mevcut kurulu düzeni bir aldatmaca olarak nitelendiriyordu. O New Harmony'de yeni bir toplum düzeni kurmanın peşindeydi (Aybay, 2012: 164).

New Harmony kurulduğunda bütün uluslardan çalışkan ve iyi niyetli insanlara yapılan çağrı üzerine gelenlerin sayısı 800 kişiye ulaşmıştı. Fakat bunların çoğu iyi niyetli olmasına rağmen çalışkan olmaktan uzak olanların sayısı da azımsanmayacak ölçüdeydi. Hiçbir iş yapmayı teorik problemler üzerine

tartışmalar yürüten aydınlar ya da yeni bir çevrede rahatlık ve macera arayanlar çoğunluktaydı. Ama hepsinin ortak düşüncesi, cehalet ve sefaletin olmadığı, çocuklarının iyi eğitim görecekleri bir toplulukta yaşamaktı (Aybay, 2012: 164-165). Bu gelişmeler New Harmony'yi zora sokmuştur. Owen'ın düşüncelerini benimseyen bir adanmış grup olmasına rağmen hiç çalışmayarak sadece gıda, giyinme ve barınma ihtiyaçlarını karşılamak amacıyla gelenlerin sayısı da az değildi. İlk birkaç aylık zaman zarfında herkesin motivasyonu yüksekti fakat bu zamanla azalmaya başladı ve buna üretimde yaşanan aksamalar da eklendi. Owen yönetici pozisyonuna tekrar geldi ve topluluğu yeniden düzenlemeye çabalasa da herhangi bir sonuç alamadığını görünce tüm çabalarından vazgeçerek 1827 yılında New Harmony'den ayrıldı (Wren ve Bedeian, 2021: 109). Owen, New Harmony girişimiyle aklındaki ütopyik toplum fikrini yaşama geçirmeye çalıştı. Ancak kısa süre içinde bu girişim başarısızlıkla sonuçlandı.

Her ne kadar Owen'ın ciddi hata ve eksikleri varsa bile 19. yüzyılda onun kadar başarı elde edebilmiş çok az kişi vardır. Sanayi Devrimi'nin en kötü günlerinde düşük ücretlerin, uzun çalışma saatlerinin ve kötü çalışma koşullarının İngiltere gibi bir ülke için zorunlu bir seçenek olmadığını göstermesi önemlidir. Ayrıca bu dönemde eğitimin önemini vurgulayarak rasyonel ve özgürleştirici bir eğitimi savunması da oldukça dikkat çekicidir. Çalışma yaşamının sorunlarının giderilmesi için sendikacılık hareketlerine destek vermesi ve kooperatiflerin kurulmasına öncülük etmesi de Owen'ın önemli katkıları arasında yer almaktadır. Owen, Sanayi Devrimi'nin imkanlarını daha fazla para kazanmak adına kendine fırsat olarak görmemiştir. O, kendince mevcut toplumsal ve çalışma yaşamına ilişkin sorunları ortadan kaldırmayı ana amaç haline getirmiştir. Pek az kişi inandıkları uğruna bu denli cesur ve tutkulu davranabilirdi (Cole, 1966: 18). Sadece sorunların varlığını dile getirmekle kalmayıp onların ortadan kaldırılması için örnek uygulamalarla bunu herkese göstermeye çalışmıştır. New Harmony deneyimi kısa sürmüş ve bu girişim bir ütopyik toplum yaratma girişimi olarak eleştirilmiş olsa bile Owen'ın New Lanark'ta hayata geçirdikleri kendi dönemi ve çalışma yaşamı açısından önemli niteliktedir. Ancak Owen'ın, yöneticilik başarısının New Lanark ile sınırlı kaldığı görülmektedir. Bu başarılı işletme uygulamalarının sürekli hale getirilememiş olması bir eksiklik olmakla birlikte Sanayi Devrimi'nin ilk yıllarında yaratılan kötü çalışma koşullarına karşı önemli bir alternatif oluşturduğu da bir gerçektir.

4.3. R. Owen'ın Yönetimde Disiplin, Denetim ve Performans Yaklaşımı

Çeyrek yüzyıldan uzun bir süre New Lanark'ı yöneten Owen, çalışanlarla disiplin sorunları yaşamaktan her zaman kaçınmıştır. Bu gibi durumlar yaşandığında fiziki cezalandırmadan ziyade ikna ve telkin yolunu kullanarak sorunları çözmeyi tercih etmiştir. Bu disipline etme durumunu pekiştirmek amacıyla "Sessiz Denetim" adı verilen bir yöntemi uygulamaya almıştır. Sessiz denetim yöntemiyle Owen, görevlendirilen denetçilere dört çeşit puan belirleyerek onlardan astlarını performanslarına, çalışmalarına göre puanlamalarını istemiştir. Puanlama sistemiyle çalışan bu yöntem daha sonra değiştirilerek siyah, mavi, sarı ve beyaz renk kodlarına çevrilmiştir. Her dokumacının tezgahına bir adet sessiz denetim aracı (bir ahşap blok) monte edilmek suretiyle bloğun dört tarafı renk kodlarına göre boyanmıştır. Günün sonunda puanlar not ediliyor ve bloğun o puana denk gelen tarafı dışa çevriliyordu. Owen, her gün odalara uğradığını ve işçilerin her zaman onun bloğa baktığını gördüklerini aktarmıştır. Örneğin blokta siyah renk olduğunda önce işçiye sonra da renge baktığını belirtmiştir. Bunu yaparken hiçbir çalışana suçlayıcı bir tavırla yaklaşmadığını da dile getirmiştir. Sessiz denetim başta siyah olmak üzere mavi ve sarı renk alan çalışanların performanslarını artırmasını ve beyaz renk kodu olan iyi çalışanların ise performanslarını korumalarını onlara hatırlatmıştır. Böylelikle Owen, sıkı çalışma ve iyi davranışları desteklemek amacıyla yapılan satış ve üretim miktarlarının yayınlanması şeklindeki modern yönetim uygulamasının öncüsü olmuştur (Wren ve Bedeian, 2021: 106). Owen, çalışanlara ceza uygulamak yerine barışçıl yollarla sorunların üstesinden gelmeye çalışarak ve performans ölçümüne dayalı bir değerlendirme uygulamasını hayata geçirerek yönetim bilimi alanına önemli katkılar sağlamıştır. Bu uygulamaların modern yönetim tekniklerinden olduğu düşünüldüğünde Owen'ın kendi döneminin ilerisinde bir yönetici ve yönetim bilimci olduğu söylenebilir. Ayrıca işletmesinde hayata geçirdiği uygulamalar eleştiriye açık olmakla birlikte insan odaklı bir yaklaşımı benimsemesi modern İnsan İlişkileri Yaklaşımının temel düşüncesiyle paralellik içindedir.

Owen insan odaklı yaklaşımın işçilerin üretkenliği üzerindeki önemli etkilerine gerekli özeni göstermedikleri gerekçesiyle kendi dönemindeki sanayicileri hatalı bulmuştur (Wren ve Bedeian, 2021: 107). Owen o dönemde girişimcilerin en iyi makinelerin alınması için yüksek harcamalara giderken işçi konusunda en ucuz yolu tercih etmeye çalışmalarını oldukça anlamsız bulmuştur. Owen cansız makinelere yatırım yapıp büyük harcamalara gitmek yerine, canlı makinelere (insan kaynaklarına) yatırım yapmayı daha önemli bulmuştur. Onun düşüncesine göre doğru eğitim verilip doğru yönlendirmeye insan kaynaklarından daha büyük kazanç ve verimlilik elde edilebilirdi (Owen, 1966: 8). Owen, iş gücü için harcanan sermayenin yüzde beş, on ya da on beş değil, yüzde elli ve belki de tamamının girişimlere geri döneceğini iddia etmiştir. Edindiği tecrübelerden yola çıkarak New Lanark'ta hâlihazırda iş gücüne yapılan harcamaların yüzde ellisinin geri döndüğünü ve kısa zaman içinde de bunun yüzde yüz olacağını dile getirmiştir (Owen, 2016[1813]: 28-29). Bu durum Owen'ın çalışanlara yapılan yatırımların sermaye sahiplerine kısa zaman içinde çok daha fazla kazanç getireceğini iddia ederek modern bir yönetim tekniğinden söz etmiştir. Kısacası Owen, yatırımın araç gereçlere, makinalara ya da başka araçlara değil öncelikli olarak insana (çalışanlara) yapılması gerektiğini düşünmektedir. Çünkü çalışma koşulları iyileştirilen bir çalışanın daha iyi performansla çalışacağı düşüncesi günümüzde de geçerliliğini koruyan bir yaklaşımdır.

Owen işyerindeki anlaşmazlıkların kavgayla değil, yöneticilere bildirilmesiyle çözüleceğini vurgulamıştır. Ayrıca herhangi bir din, mezhep ya da gruba üstünlük tanınmamıştır. Bunun yerine inanç özgürlüğü ve hoşgörü benimsenmiştir (Mertel, 2020: 195). Doğru eğitim, uygun denetim ve sosyal adalet ilkelerinin uygulanmasıyla çalışanların daha verimli çalışacağına ve toplumun değerli, erdemli, üretken ve mutlu üyeleri haline geleceğine inanan Owen (Drolet ve Frobert, 2021: 183-184), işletmede bu doğrultuda çeşitli önlemler almıştır. Suç işlemeye yol açabilecek nedenlerin ortadan kaldırılmasına, hoşgörü ile hiçbir çalışanın dışlanmamasına özen gösterilmiş ve başarılı bir yönetim ortaya konmuştur. Bu dönemde Owen, çalışanların tembel ve işten kaytarma eğilimi içinde oldukları şeklinde özetlenen Klasik Yönetim Yaklaşımının düşüncesini reddetmiştir. Ona göre verimlilik için çalışanlar iyi organize edilmeli, eğitilmeli ve güdülenmelidirler. Aklın ve bilimin verimliliği artırmanın en önemli yolu olduğunu ileri süren Owen, bu düşüncesiyle zamanının ötesinde düşünen bir yönetici olduğunu kanıtlamaktadır (Ece, 2019: 161).

4.4. Çalışma Yaşamının İyileştirilmesine İlişkin Çabalar

Sanayi Devrimi ve Fransız Devrimi bağlamında gerçekleşen gelişmelerin ardından sermaye sahipleri muhtemel işçi örgütlenmelerine karşı çeşitli önlemler almaya girişmişlerdir. Büyük Britanya'da 1799 yılında kabul edilen bir yasal düzenlemeyle siyasal örgütlerin veya ulusal bir derneğin yerel ölçekte örgütlenmesi yasaklanmıştır. Bu şekilde işçi örgütlenmelerinin önlenmesi amaçlanmıştır (Uslu, 2015: 38). Ancak Owen, sermaye sahiplerinden farklı düşünerek çalışma yaşamının iyileştirilmesi gerektiğini savunmaktaydı.

1820'lerin sonuna doğru giderek Owen ideolojik anlamda sosyalizmi benimser duruma gelmiştir. 1819'da parlamento adayı olmuştur. Ancak amacı seçilmek değil, görüşlerini daha kolay bir şekilde dile getirip duyurabilmektir. 1822 yılında Owen, fon toplamak amacıyla "İngiliz ve Yabancı Hayırseverler Derneği"ni kurmuştur. Ancak kısa süre sonra kendi fikirlerinin topluluk üyeleriyle uyuşmadığını görmüştür. Çalışmalarına ara vermeden devam eden Owen, farklı kesimlerle bir araya gelerek fikirlerini duyurmaya çalışmıştır. Onun vurgusu, özellikle daha çok toplulukların tarımsal temeli üzerineydi. Potansiyel yatırımcılara herhangi bir şirket kurmak istediklerinde gerekli sermayenin ortalama olarak on iki yıl içinde geri döneceğini anlattı. Zaman içinde pek çok işe yaramaz sınıftan ve verimsiz mesleğin büyük bir kısmının ekonomik verimlilikle ortadan kaldırılabilceğini savundu. Örneğin, küçük sermaye sahiplerinin küçük arazilerinde kendilerini zorlukla geçindirebilecek ölçekte eğitim, sermaye ve bilgi açısından yetersiz şekilde kısıtlı bir üretim gerçekleştirebildiklerini iddia etti. Oysa mevcut üreticilerin yalnızca yirmide biri toplumun ihtiyaç duyduğu tüm tedarik görevlerini tam anlamıyla yerine getirebilmektedir. Eğer tüm mesleklerin çok daha fazlası üretken üreticilere dönüştürülebilirse her birinin ihtiyaç duyduğu işgücü miktarı da buna uygun olarak azalabilirdi (Claeys, 2016: 35-36). Kısacası Owen, işletmelerin her türlü kaynağı en verimli ve kaliteli şekilde kullanmaları gerektiğinin altını çizmektedir.

Hükümete ve meclise çeşitli yasa önerilerinde bulunan Owen, çalışma yaşamındaki sorunların giderilmesi adına çeşitli çağrılarda bulunmuştur. Owen, başta ücret konusu olmak üzere mevcut sorunların giderilmemesi durumunda çalışanları kalıcı olarak yoksulluğun ve hoşnutsuzlukların beklediğini ve bunun sonucunda devletin bütün kaynaklarının yavaş yavaş bozulacağını belirtmektedir (Owen, 2016[1820]: 287). Owen'ın bir girişimci olmasına rağmen çalışma yaşamının iyileştirilmesi ve sorunların giderilmesi konusunda bir sendika temsilcisi gibi hareket ettiğini söylemek gerekir. Çalışanların haklarının iyileştirilmesi için yoğun çaba sarf etmiştir. Bunu New Lanark'ta kendi yönetimi altında bizzat hayata geçirmiştir. Ancak bu sorunların ülke çapında giderilmesi gerektiği görüşünü savunarak sorumlu davranışlar da sergilemiştir.

4.5. R. Owen'ın Çalışmalarında İnsan Faktörü

Owen'ın doktrini temel bazı ilkelere dayanmaktadır. New Lanark'a geliştinden tam 13 yıl sonra 1813 yılında yayımladığı İlk eseri olan *A New View of Society* eserinde teorisinden söz etmektedir. Ancak bu eser 1790'lı yıllardan itibaren şekillen fikirlerinin bir dışı vurumudur. Onun teorisi hem Aydınlanma düşüncesine hem de Sanayi Devrimi'nin yol açtıklarına karşı giderek artan huzursuzluk duygusunun doğrudan bir sonucuydu. Owen, sanayileşmenin işveren ile işçiyi, kent ile köyü, kadın ile erkeği birbirinden uzaklaştırarak toplumsal bölünmeleri derinleştirdiği görüşündedir. Bu toplumsal bölünme insanlığın sefaletinin kaynağıdır (Simeon, 2017: 3). Owen'a karşı çağdaşları çoğunlukla kâr elde etmeyi en yüksek iyilik olarak görüyor ve emeğin acımasız şekilde sömürülmesini bu söylemle meşrulaştırmaya çalışıyorlardı. Zenginlik dürtüsünün bu şekilde insanlığın sonunu getireceğine inandı ve Owen hem eğitim hem de fabrika yönetimi konusunda yeni radikal görüşlerin öncüsü oldu (Cole, 1966: 11).

New Lanark, 19. yüzyılın bireyci egemen iktisadi anlayışına ters düşecek biçimde tasarlanmıştır. Tüm bu çabalar bir topluluk yaratma hedefinin bir parçasıydı (Sennett, 2017: 77). Owen fikirlerinden dolayı kendisini bir ütopyik olarak görmüyordu. Yeni sanayileşme sürecinin derin sonuçlarını diğerlerine göre daha net şekilde gören bir sosyal ve ekonomik değişim analisti olarak kendisini tanımlıyordu (Claeys, 2016: 49).

Owen'a (1857: 23-24) göre:

Sizin sahte, aşağılık, cahil ve en kötü sisteminiz beni ucuza alıp pahalıya satma ticaretini öğrenmeye zorladı ve ben de yaşamı desteklemek için bu işin peşinden koşmak zorunda kaldım; çünkü bu sistem altında yaşamı desteklemek için zorba ya da köle olmanız gerekir. Eğer başkalarının yemeğini yemezseniz, bu sistem altında zorunlu olarak onlar sizinkini yiyecektir ve bugün sürdürülen toplumun tüm sürecinde gerçek bilgi, adalet veya insanlıktan en ufak bir kıvılcım yoktur. Bu, evrensel bir yarışmadır ve çatışma ya da yarışmayı gerektirmeyen, hiçbir şeyle ilgili olmayan bir çatışmadır. Her şey bireysel zenginlik ve güçle ilgilidir. Eğer gerçeğe dayanan ve sağduyuyla inşa edilen başka bir toplumsal sistem mevcut olsaydı, herhangi bir çekişme ya da rekabet olmadan herkes kolaylıkla zenginleşebilirdi.

Owen'a göre insanın karakteri onun tarafından değil, onun için yaratılmıştır (Morton, 1962: 20). Kısacası, insan karakteri çevresel faktörlerin bir sonucudur (Gücüm, 2018: 47). İnsan karakterinin doğuştan gelmediğini ve sonradan şekillendiğini, bu nedenle toplumsal kurumların o yönde oluşturulması gerektiğini savunan (Mill, 2020: 37) Owen'ın düşünce sistemi, bireylerin genellikle fikirlerini ve karakterlerini seçmedikleri, bunun yerine bunların çevreleri ve yetiştirilme koşulları tarafından kendilerine dayatıldığı inancı üzerine kuruludur. Ona göre kişilik, doğal arzulara dönüşen belirli hayvani dürtülere ve dış uyaranlarla şekillenen yetilere dayanıyordu. Hayatın tüm egemen prensibi olan mutluluk arzusunun rehberliğinde birey daha önce kendisine dayatılan koşullara göre tepki gösteriyordu. Bireyler çok az bilgiyle donatıldığında ya da bunlar hatalı olduğunda zayıf kişilikler ortaya çıkmaktadır. Bireylerin fikir edinme yolları içinde buldukları toplumun karakteri, yasaları ve gelenekleri tarafından da şekillenmektedir. Bu düşünceler Owen'ın sürekli tekrarlanan ve birçok kişiye ulaşan temel düşüncelerindendir. Ona göre birçok eğitim ve yönetim sisteminin en büyük hatası, bireylerin özgür

iradeye sahip oldukları ve sonuç olarak tüm eylemlerini özgür seçimleriyle yaptıkları ve buna göre ödüllendirilmesi ya da cezalandırılması gerektiği düşüncesidir (Claeys, 2016: 47-48). Yaşadığı dönemde İngiltere’de işçi ve yoksul nüfusun arttığını belirten Owen, oluşturulan kötü koşullar nedeniyle bu insanlar toplumun en kötü ve en tehlikeli bölümü haline gelmektedir. Toplumun geri kalanı ise insan doğası hakkında en yanlış ilkelerle eğitilmiştir (Owen, 1966: 14). Owen, insanları idare etme ya da insan karakterine ilişkin teorilerinin doğanın yasaları olduklarını ve bu yüzden hiç kimsenin de aksini iddia ederek bu düşüncelere saldırmadığını ileri sürmektedir (Owen, 2016[1819]: 278). İnsan karakterini çevresel koşulların belirlediğini savunan Owen’ın “Koşullar Doktrini” onun teorisinin temelini oluşturmaktadır. Topluma yük olan kötülükleri ortadan kaldırmak için adalet ve iyiliğe dayalı uygun bir ortam yaratılmalıdır. Owen, Aydınlanma düşüncesine uygun olarak yaşanan kaotik dünyayı yeniden düzene sokma arzusundadır ve aynı zamanda insanın mükemmelleştirilebileceği inancını taşımaktadır. Bu çerçevede akla ve toplumsal değişimin bir aracı olarak eğitime özel önem atfetmiştir. Bir sanayici ve yönetici olarak deneyimlerinden yola çıkarak işlettiği fabrikayı deterministik varsayımları için ideal bir uygulama alanı olarak görmüştür. İnsanlığın ilerleyebilmesinin bir aracı olarak sanayileşmeye tek başına karşı değildir. Ancak sanayileşmenin mantıksız, ahlak dışı yürütülen faaliyetlerle doldurulmasına karşı çıkmaktadır. Ona göre, sanayileşme siyasi büyüklüğün ve refahın ana direğidir. Ancak İngiltere bu koşullar altında sürdürülen sanayileşme politikalarıyla halkın sağlığını, ahlakını ve sosyal refahını bozan bir yapıdadır (Simeon, 2017: 3). Owen’ın çalışma koşullarının iyileştirilmesi durumunda çalışanlar üzerinde bunun olumlu etki yaratacağı düşüncesinin temelinde buradaki insanın karakteri üzerinde çevrenin etkisinin olduğu düşüncesi yatmaktadır. Kısacası ona göre insan sistemin, yaşadığı çevrenin bir ürünüdür. Bu yüzden çevreyi ve sistemi değiştirmek gerektiğini savunur.

4.6. R. Owen’ın Yönetim Yaklaşımını İnsan İlişkileri Yaklaşımı ile Sistem Yaklaşımı Perspektifinden Değerlendirmek

İnsan İlişkileri Yaklaşımı, Klasik Yönetim Yaklaşımının eleştirisini yapmakta ve temel tespitlerini gözden geçirerek düzenlemektedir. Bu düzenlemeler özellikle örgüt çalışanlarının insani yönü, idari birimler arasındaki koordinasyon ihtiyacı, örgütün iç ve dış çevresiyle olan ilişkileri ve örgütsel karar alma süreçleri ile ilgili sorunlara odaklanmaktadır (Shafritz vd., 2017: 228). Bu yaklaşıma göre çalışanlar birer makine değildir. Çalışanlar insandır ve değerli bir kaynak olarak ele alınmalıdır. Basit bir mekanik verimlilik görüşünden farklı olarak, insan psikolojisi, motivasyon ve liderlik gibi konular vurgulanmıştır. İnsan İlişkileri Yaklaşımı, örgütsel ortamda çalışanların davranışlarına odaklanmaktadır (Pindur vd., 1995: 64-65). İnsan İlişkileri Yaklaşımı, çalışma yaşamının sosyal bağlamı üzerinde durmaktadır. Bu kapsamda çalışma koşullarının iyileştirilmesi, çalışanlara daha insani biçimde yaklaşılması ve çalışanlarla bir tür sosyal iletişim kurulması öne çıkarılmaktadır (Hughes, 2013: 113-114). Bu aşamada Owen’ın çalışma koşullarını iyileştirme ve çalışma yaşamını daha fazla insanileştirme gayreti ile İnsan İlişkileri Yaklaşımının insanı ve insanın sosyal yönünü öne çıkaran temel söylem ve tespitleri arasında önemli ölçüde paralellik bulunmaktadır. Ancak Owen, çalışma koşullarını iyileştirme, daha yüksek ücret, daha düşük çalışma saatleri gibi uygulamalarla çalışanların üretkenliğini artıracaklarını düşünürken İnsan İlişkileri Yaklaşımı fiziksel koşullardaki değişimlerin çalışanların verimliliği üzerinde belirgin bir değişime yol açmadığını ileri sürmektedir. Bu aşamada Owen ile İnsan İlişkileri Yaklaşımı birbirinden ayrılmaktadır. Bu yüzden Owen’ın düşünceleri ile İnsan İlişkileri Yaklaşımı arasında benzer noktalar olmakla birlikte çeşitli noktalarda ayrımlar da vardır.

R. Owen’ın yönetim yaklaşımına İnsan İlişkileri Yaklaşımı perspektifinden bakıldığında her çalışanın farklı biçimlerde harekete geçtiğini ve farklı biçimde motive olduklarını söylemek mümkündür. Bireylerin sosyolojik ve psikolojik açıdan birbirinden farklı oldukları kabul edilmelidir. Her insanın gelirini, yaşam standartlarını ve yaşadıkları çevreyi eşitlemenin mümkün olmayacağını belirtmek gerekir. Öte yandan, çalışanları içinde buldukları koşullara ve toplumsal özelliklerine göre ele almanın daha doğru olacağı ifade edilebilir (Ece, 2019: 160).

Mayo, Likert, Roethlisberger ve diğerleri gibi insan kaynakları konusunda çalışan isimlerden çok önce Owen (Wren ve Bedeian, 2021: 106), yeni ahlaki düzen hakkında düşüncesini şöyle ifade etmektedir:

Yönetim tecrübemin başlangıcından itibaren iş gücü meselesini birçok parçadan oluşan bir sistem olarak algıladığımı göreceksin... Benim görevim ve ilgilendiğim kısım bu parçaları bir araya getirmek. Öyle ki her işçi, kaldıraç, yaylı ve hatta çark sahiplerine en büyük maddi kazancı üretmek için etkili bir iş birliği yapıyor olmalıdır... Birçoğumuz üretim sürecinde sağlam, iyi tasarlanmış ve iyi çalışan makinelerin avantajlarını uzun süredir deneyimliyoruz... Ayrıca edindiğiniz tecrübe; düzgün, temiz, iyi ayarlanmış ve bakıma ihtiyacı olmak bakımından her zaman iyi durumda olan bir mekanizma ile ilgili kirli, düzensiz, gereksiz sürtünmeyi engelleyecek araçlardan yoksun ve dolayısıyla da sürekli bakıma ihtiyacı olan ve bu şekilde çalışan mekanizma arasındaki farkı anlamanızı sağlamıştır... Öyleyse cansız makinelerinizin durumuna özen gösterilmesi, bu tür faydalı sonuçlar gösterebiliyorsa, çok daha mükemmelce imal edilmiş olan canlı makinelerinize (çalışanlarınıza) eşit dikkat göstermeniz durumunda neler başarılmaz (Owen, 2016[1813]: 28; Wren ve Bedeian, 2021: 106).

Owen, yeni ahlaki düzeni kendi anlatımıyla betimlerken bir yandan da işletmelerdeki örgütlenmeyi sistem olarak tanımlamaktadır. Owen'ın yönetim düşüncesi, sistemi oluşturan bu farklı parçaları düzgün biçimde bir araya getirmek üzerine kuruludur. Yöneticiliğini yaptığı örgütteki insan kaynaklarını koordineli, iş birliği içinde çalışan bir yapıya kavuşturmayı önemli bir yöneticilik misyonu olarak değerlendirmektedir. Öte yandan, Owen'ın insan kaynaklarını bir sistem olarak ele alışı 20. yüzyılın ortalarında yönetim biliminde ortaya atılan Sistem Yaklaşımıyla benzerlik göstermektedir.

Sistem Yaklaşımı, tek başına örgütlerdeki yönetsel yapının veya insan davranışlarının ele almanın yönetim olgusunu anlamak için yeterli olmadığını ileri sürmektedir. Bu yaklaşıma göre yönetimi daha iyi anlamak için onu bir sistem ya da bütün olarak görmek gerekir (Eryılmaz, 2014: 82). Sistem kavramı, önceden belirlenmiş bir hedefe ulaşmak amacıyla iş birliği yapan bir öğeler (varlıklar) topluluğu olarak tanımlanmaktadır. Bir yapı içinde iş birliği ve hedeflerden söz edilemiyorsa orada sistemin varlığından bahsedilemez (Gibson, 1980: 242). Sistem, birbiriyle ilişkili belli parçalardan oluşur. Bu parçaların karşılıklı ilişkileri ve dış çevreyle etkileşimleri bulunmaktadır. Bütün içindeki her bir bileşen birbiriyle etkileşim içinde olmalıdır. Dışarıyla etkileşimde olmayan ve bilgi, enerji, malzeme alışverişi yapmayan sistemler bir süre sonra entropiye maruz kalırlar. Sistem yaklaşımı açısından değerlendirildiğinde Owen tarafından kurgulanan düzen kapalı bir komün düzenini andırmaktadır. Sistem yaklaşımdaki parçalar arası etkileşim Owen'ın kurguladığı düzende yoktur. Owen'ın New Harmony deneyimi sistem yaklaşımı açısından kaynak yetersizliği yaşayarak yaşamını sürdüremeyen bir deneyim olmuştur (Ece, 2019: 160). Ancak Sistem Yaklaşımı açısından değerlendirildiğinde organizasyonlarda iç çevre ile dış çevrenin karşılıklı etkileşim içinde olduğu varsayılır. Owen'ın görüşlerine göre çevre koşulları çalışanların verimliliği üzerinde etkilidir. Bu açıdan Owen, dış çevrenin iç çevre üzerinde yarattığı etkiyi kabul etmektedir. Bu bağlamda Owen'ın görüşleri ile Sistem Yaklaşımı arasında kısmi bir paralellik olduğu görülmektedir.

4.7. R. Owen Yönetim Bilimci Midir?

Sosyal reform tarihinde önemli bir figürdür olan Owen'ın fikirleri, New Lanark'ta kök salmaya başlamış ve ardından dünyaya yayılmıştır (Donnachie, 2011: 13). Çeşitli araştırmacılara göre Owen'ı yönetim bilimi içinde kabul etmeye engel olabilecek çeşitli noktalar vardır: Owen tüm dikkatini işletme yönetiminin başarısına değil, işçilerin haklarına ve çalışma koşullarının iyileştirilmesine vermiştir. Temel amacı ise işçilerin refahını artırmak yoluyla motivasyonlarını sağlamak ve verimliliği artırmaktır. Owen, bir fikir/uygulama insanı olarak çabasını işletme yönetimine yönlendirmemiştir. Ayrıca birikimini bilimsel araçlarla paylaşmamıştır. Örneğin Klasik Yönetim Yaklaşımı teorisyenleri gözlem yoluyla örgütlerde topladıkları bilgileri bilimsel esaslarla ortaya koymuş ve yayımlamışlardır. Amaçları ise, örgütlerin daha iyi yönetilmesini sağlamak ve bu yolla daha yüksek performans elde etmektir (Bakkalbaşı, 2017: 437). İlk olarak, Owen'ın çalışmalarına bakıldığında yönetimle ilgili önemli tespitleri ve önerileri vardır. Hatta onu bir iş adamı olarak ilgi çekici kılan nokta hem düşüncede hem de uygulamada birçok yönetim bilimi kavramını yaşadığı dönemde kullanmış olmasıdır (Gorb, 1951: 128). Ancak Owen'ın bu yönü ihmal edilmiş ya da geri planda bırakılmıştır. Bu durum onun yönetim bilimine yaptığı katkıların tam anlamıyla

yeterince anlaşılmasına yol açmıştır. İkinci olarak, Owen, F. Taylor ve H. Fayol gibi Klasik Yönetim Yaklaşımının önemli yönetim bilimcilerinden çok önce yaşamasına rağmen insana değer verme ve bu yolla verimliliği artırma düşüncesi Klasik Yönetim Yaklaşımının bile ilerisinde bir düşüncedir. Owen, bir bütün olarak işletme yönetimini ele alacak biçimde çalışmalarını yoğunlaştırmamış olabilir ama onun bir amacı da bir bütün olarak işletmelerde verimliliği ve performansı artırmak olmuştur. Kaldı ki kendi dönemi içinde yaptığı tespitler ve geliştirdiği yöntemler yönetim bilimi açısından hiç de hafife alınır nitelikte değildir. Burada yönetim biliminin disiplinler arası niteliği göz önüne alındığında Owen'ın yönetim konusundaki çalışmalarını dar bir bakış açısıyla analiz etmek eksik bir değerlendirmeye yol açabilir. Owen'ın Sistem Yaklaşımı ve İnsan İlişkileri Yaklaşımı ile paralel olan söylem ve tespitleri, açık şekilde onun yönetim bilimci tarafına işaret etmektedir.

5. Sonuç

Robert Owen, kendi dönemi içinde eşine az rastlanır biçimde başarılı bir girişimci, iyi bir yönetici, çalışanlarına değer veren bir işveren, meraklı bir araştırmacı, yaşadığı toplumu ve sistemi irdeleyen, değiştirmeyi amaçlayan bir uygulayıcı ve üretken bir yazardır. Yaşadığı süre içinde küçük yaşlardan itibaren hem çalışma tecrübesini hem de bilgisini artırarak yoluna devam eden Owen, kısa süre içinde işletme sahibi olmuş ve yöneticilik pozisyonuna gelmiştir. Sosyalist düşüncelerden etkilenen ve bunu yaşama geçirdiği toplumsal modele aktarmaya çalışması onu kimilerince ütöpik bir sosyalist haline getirmiştir. Ancak burada üzerinde durulan nokta onun yönetim bilimine katkılarını ele almak olduğu için onun sosyalist yönü üzerinde durulmamıştır. Sanayi Devrimi'nin ortaya çıktığı ve fabrikalaşma sürecinin hızlı ilerlediği bir dönemde yaşayan Owen'ın gözlemleri, deneyimleri, çalışmaları, girişimleri ve yöneticiliği bu dönemdeki yönetimle ilgili gelişmeler hakkında önemli bir birikim sunmaktadır. Yönetimle ilgili olgu ve olayları inceleme nesnesi haline getiren disiplinler arası bir alan olan yönetim bilimi perspektifinden bakıldığında Owen'ın bıraktığı birikimi görmezden gelmek mümkün değildir.

Owen, New Lanark'taki çalışmalarıyla döneminin ilerisinde bir yöneticilik sergilemiştir. Çocuk işçiliği önemli ölçüde kısıtlamaması eleştirilebilir bir durum olmakla birlikte çocukların çalıştırılmasıyla ilgili aldığı önlemler ve eğitimlerini çalışmalarından daha fazla önemseyen vizyonu, onun toplumsal yaşamı dönüştürme fikriyle açıklanabilir. Eğitimi sadece çocuklarla sınırlı tutmayıp yetişkin çalışanlarını da eğitmeye çalışmıştır. Owen, iyi ve üretken bireylerin iyi eğitimle mümkün olabileceğini düşünmektedir. Ancak bu eğitimin belli bir ideolojik çerçevede sunulmaya çalışması eleştirilebilir bir taraf oluşturabilir.

Bugün bile kamu yönetimi ya da özel yönetim fark etmeksizin çalışanların eğitilmesi konusu son derece önemlidir. Günümüzde birçok başarılı örgütün başarı unsurlarından birisi uyguladıkları doğru eğitimidir. Bu bağlamda Owen hem örgütlerde hem de bireyin toplumsal yaşamında eğitimin önemini 19. yüzyılın henüz başlarında kavrayabilmiş ender bir yönetim bilimcidir.

Çalışma saatlerinin kısaltılması, çalışanlara ödenen ücretlerin yükseltilmesi, çocuk işçiliğinin azaltılması, çalışanlara insan onuruna yakışır şekilde muamele edilmesi, performansa dayalı bir denetim sisteminin getirilmesi Owen'ın New Lanark'ta hayata geçirdiği önemli uygulamalardan bazılarıdır. Bugün yönetim bilimi alanında sıklıkla vurgulanan insan odaklı yaklaşımın Owen tarafından hem düşünsel anlamda desteklenmesi hem de onun yönetimindeki fabrikada hayata geçirilmesi oldukça dikkat çekicidir. Bu uygulamalarla kendi dönemindeki yöneticilerden farklılaşarak modern bir yönetici imajı çizmektedir. Modern anlamda işçi – işveren ilişkilerinin yeni yeni görülmeye başladığı bu dönemde Owen, modern bir insan kaynakları yönetimi anlayışını hayata geçirmeye başladığından de söz edilebilir. Aynı zamanda Owen'ın çalışma yaşamını düzenlerken bunun örgütsel verimliliği olumlu etkileyeceğini düşünerek hareket etmesi, yönetim bilimi açısından dikkat çekicidir.

Owen'ın önemli tespitlerinden birisi de çalışanların çalışma koşulları iyileştirildiğinde daha yüksek verimle çalışacaklarıdır. Bu durumda işverenler daha fazla kazanç elde ederken işçiler de daha uygun koşullarda çalışma fırsatı ve daha yüksek ücret elde ederler. Bu düşünce Owen'ın insan odaklı yaklaşımını verimlilik odaklı yaklaşımına kısmen kurban etmektedir. Çünkü çalışma koşullarının iyileştirilmesi ve çalışanların insana yaraşır bir muamele görmesinin sağlanması sadece verimlilik hedefine ulaşmaya hizmet etmemelidir. Bu durum Owen'ın insan odaklı yönetim yaklaşımına zarar vermektedir.

Owen hem çalışanların hem de işletme sahiplerinin çıkarlarının ortak olduğunu tespit etmiştir. Çünkü çalışanlar daha yüksek ücret ve daha iyi çalışma koşulları isterken işverenler ise tipik olarak daha yüksek kazanç elde etmeyi amaçlarlar. Bu düşüncenin benzerini kendisinden bir asır sonra yaşayan ve yönetim biliminin gelişimine büyük katkı sağlayan F. Taylor da dile getirmektedir. Çalışma barışının sağlanması adına bu önemli tespiti yapan Owen, çalışanların işletmelerde makinelerden daha değerli olduğunu ve örgüte yaptıkları katkının ise çok daha yüksek olduğunu ileri sürerken de Taylor'dan oldukça farklılaşmaktadır. Bir yandan mevcut kar odaklı iktisadi anlayışı eleştiren öte yandan da çalışanların haklarının ve çalışma ortamlarının iyileştirilmesini savunan Owen, işçi – işveren ilişkilerini hukuksal ve adil bir temele oturtmayı arzulamaktadır. Bunun için çok sayıda yasal düzenlemeye katkı sağlarken çalışanların dayanışmasına da destek vermiştir.

Yönetim biliminin başlangıcı genellikle 19. yüzyılın sonu olarak gösterilmektedir. Oysa Owen, kendi dönemi içinde belli ölçüde sistematik ve birçok açıdan da bilimsel nitelikteki çalışmalarıyla yönetsel sorunları tespit etmiş ve çözüm önerilerini ortaya koymuştur. Taylor, Fayol, Gilbreth gibi önemli yönetim bilimciler de aynı yoldan giderek örgütleri gözlemlemiş ve tespit edilen sorunlara bilimsel çözüm önerileri sunmuşlardır. Owen da bu yöntemi onlardan çok önce keşfedip uygulayan bir yönetim bilimcidir. Hatta görüşlerinin büyük kısmı günümüzde geçerliliğini koruyan yönetimin bilimsel esaslarındandır. Bu durum Owen'ı yönetim biliminin önemli ve kendi dönemi içinde öncü isimlerinden birisi haline getirmektedir. Ancak kendi döneminde bu alanlarda çalışma yapan çok az kişi olması ve çalışmalarının bilimsel olup olmadığının tartışılması yönetim bilimi açısından onu kısmen geri planda bırakmıştır. Diğer bir nokta ise Owen'ın her şeyden önce bir iş insanı olması ve daha çok sosyalist kimliğiyle tanınıp bilinmesi onun yönetim bilimine yaptığı katkıların gölgede kalmasına neden olmuştur. Ancak Owen bu çalışmada ortaya konan bilgiler ışığında yönetim biliminin erken dönem öncü isimlerinden birisi olarak kabul edilmektedir.

Finansman/ Grant Support

Yazar(lar) bu çalışma için finansal destek almadığını beyan etmiştir.
The author(s) declared that this study has received no financial support.

Çıkar Çatışması/ Conflict of Interest

Yazar(lar) çıkar çatışması bildirmemiştir.
The authors have no conflict of interest to declare.

Açık Erişim Lisansı/ Open Access License

This work is licensed under Creative Commons Attribution-NonCommercial 4.0 International License (CC BY NC).
Bu makale, Creative Commons Atıf-GayriTicari 4.0 Uluslararası Lisansı (CC BY NC) ile lisanslanmıştır.

Kaynaklar

- Agogbua, S. N., Anekwe, E. A. & Abugbum, H. (2017), Evolution of Management Thought: a Continuous or Discontinuous Process. *European Journal of Business and Management*, 9(35), s.67-75.
- Aktoluğ, A. K. (2017), Robert Owen, (Ed.: Ö. Livvarçin ve D. Kurt), *Yönetim Biliminde 49 İnsan Teorisi*, s.373-377, İstanbul: Beta Yayınları.
- Aybay, R. (2012), *Sosyalizmin Öcülerinden Robert Owen: Yaşamı, Eylemi, Öğretisi*, İstanbul: Alfa Yayınları.
- Bakkalbaşı, İ. O. (2017), Yönetim Biliminin Doğuşu ve İlk Temsilcileri Hakkında Bir Tartışma. *Marmara Üniversitesi İktisadi ve İdari Bilimler Dergisi*, 39(2), s.429-450.
- Bateman, T. S. ve Snell, S. A. (2016), *Yönetim*, (Çev. Ed.: S. Besler ve C. Erbil), Ankara: Nobel Yayıncılık.
- Bozkurt, Ö., Ergun, T. ve Sezen, S. (2008), *Kamu Yönetimi Sözlüğü*, Ankara: TODAİE Yayınları.
- Claeys, G. (1982), Robert Owen, Paternalism and Democracy. *International Review of Social History*, 27(2), s.161-207.

- Claeys, G. (2011), Robert Owen and Some Later Socialists, (Ed.: N. Thompson and C. Williams), *Robert Owen and His Legacy*, s.33-53, Cardiff: University of Wales Press.
- Claeys, G. (2016), Bibliography of the Writings of Robert Owen, (Ed.: G. Claeys), *Selected Work of Robert Owen*, s.11-72, New York: Routledge.
- Cole, G. D. H. (1966), Introduction. (Ed. G. D. H. Cole), *A New View of Society (Robert Owen)*, s.1-18, London: Everyman's Library.
- Davidson, L. (2010), A Quest for Harmony: The Role of Music in Robert Owen's New Lanark Community. *Utopian Studies*, 21(2), s.232-251.
- Davidson, L. and Arnold, J. (2011). The Great Experiment: New Lanark from Robert Owen to World Heritage Site, (Ed.: N. Thompson and C. Williams), *Robert Owen and His Legacy*, s.55-69, Cardiff: University of Wales Press.
- Davis, R. A. (2011), Robert Owen and Religion, (Ed.: N. Thompson and C. Williams), *Robert Owen and His Legacy*, s.91-111, Cardiff: University of Wales Press.
- Diamantopoulos, M. (2023), A Legacy of 'Propagandist Action': Robert Owen, the Paradox of Working-Class Pedagogy, and the Making of Britain's Co-operative Movement. *Journal of Co-operative Studies*, 56(3), s.13-24.
- Donnachie, I. (2011), Robert Owen: Reputations and Burning Issues, (Ed.: N. Thompson and C. Williams), *Robert Owen and His Legacy*, s.13-32, Cardiff: University of Wales Press.
- Dowd, D. F. (2024), Robert Owen: British Social Reformer. *Encyclopedia Britannica*, <https://www.britannica.com/biography/Robert-Owen>, (Eriřim tarihi: 20.10.2024).
- Drolet, M. ve Frobert, L. (2021), Robert Owen and Continental Europe. *History of European Ideas*, 47(2), s.175-190.
- Ece, ř. (2019), Kusursuz Bir Toplum Mümkmn mü?. *Yıldız Sosyal Bilimler Enstitüsü Dergisi*, 3(1), s.157-163.
- Escott, M. (2011), Robert Owen as Politician and Parliamentarian, (Ed.: N. Thompson and C. Williams), *Robert Owen and His Legacy*, s.129-155, Cardiff: University of Wales Press.
- Fayol, H. (2013), *Genel ve Endüstriyel Yönetim*, (Çev.: M. A. Çakilođlu), Ankara: Adres Yayınları.
- Fiřek, K. (2015), *Yönetim*, Ankara: Kilit Yayınları.
- Gibson, R. E. (1980), A System Approach to the Management of Research and Developmant. *Johns Hopkins APL Technical Digest*, 1(4), s.252-263.
- Gorb, P. (1951), Robert Owen as a Businessman. *The Business History Review*, 3(25), s.127-148.
- Gordon, P. (1994), Robert Owen. *UNESCO: International Bureau of Education*, 24 (1/2), s.279-296 (1-12).
- Gücüm, K. (2018), Robert Owen Önergesinin 200. Yılında Yeni Toplum ve Makineler. *Teori*, s.46-63.
- Harrison, J. F. C. (1969), *Quest Fort he New Moral World: Robert Owen and the Owenites in Britain and America*, New York: Charles Scribner's Sons.
- Heywood, A. (2016), *Siyaset*, (Çev.: B. B. Özipek, B. Seçilmiřođlu, A. Yayla, H. Y. Bařdemir), Ankara: Adres Yayınları.
- Hobsbawm, E. J. (2018), *Sanayi ve İmparatorluk*, (Çev.: A. Ersoy), Ankara: Dost Kitabevi.
- Hughes, O. E. (2013), *Kamu İřletmeciliđi & Yönetimi*, (Çev.: B. Kalkan, B. Akın, ř. Akın), Ankara: BigBang Yayınları.
- Kurimoto, A. (2023), Co-operative Practices in Championing Owen's Legacy in Contemporary Japan, *Journal of Co-operative Studies*, 56(3), s.78-84.

- McLaren, D. (2000), 'Education For Citizenship' and the New Moral World of Robert Owen. *Scottish Educational Review*, 32(2), s.107-117.
- Mertel, K. (2020). Çölün Ortasında Bir Vaha: Lanark. *Yıldız Sosyal Bilimler Enstitüsü Dergisi*, 4(8), s.193-199.
- Mill, J. S. (2020), *Sosyalizm*, (Çev.: Ş. Göktepe), İstanbul: Karpa Yayıncılık.
- Morton, A. L. (1962), *The Life and Ideas of Robert Owen*, London: Lawrence & Wishast.
- O' Hagan, F. J. (2011), Robert Owen and Education, (Ed.: N. Thompson and C. Williams), *Robert Owen and His Legacy*, s.71-90, Cardiff: University of Wales Press.
- Owen, R. (1857), *The Life of Robert Owen*, New York: Augustus M. Kelley Publishers.
- Owen, R. (1966), *A New View of Society and Other Writings*, London: Everyman's Library.
- Owen, R. (2016[1813]), A New View of Society; or, Essays on the Principle of the Formation of the Human Character, and the Application of the Principle to Practice (1813-1816), (Ed.: G. Claeys), *Selected Work of Robert Owen*, s.23-100, New York: Routledge.
- Owen, R. (2016[1815]), Observations on the Effect of the Manufacturing System, (Ed.: G. Claeys), *Selected Work of Robert Owen*, s.109-119, New York: Routledge.
- Owen, R. (2016[1816]), Address Delivered to the Inhabitants of New Lanark, (Ed.: G. Claeys), *Selected Work of Robert Owen*, s.120-141, New York: Routledge.
- Owen, R. (2016[1818]), Two Memorials on behalf of the Working Class, (Ed.: G. Claeys), *Selected Work of Robert Owen*, s.251-268, New York: Routledge.
- Owen, R. (2016[1819]), An Address the Working Classes, (Ed.: G. Claeys), *Selected Work of Robert Owen*, s.278-286, New York: Routledge.
- Owen, R. (2016[1820]), Report to the Country of Lanark 1820, (Ed.: G. Claeys), *Selected Work of Robert Owen*, s.287-333, New York: Routledge.
- Owen, R. (1920), *The Life of Robert Owen*, London: G. Bell and Sons Ltd.
- Pindur, W., Rogers, S. E. ve Kim, P. S. (1995), The History of Management: a Global Perspective. *Journal of Management History*, 1(1), s.59-77.
- Sennett, R. (2017), *Otorite*, (Çev.: K. Durand), İstanbul: Ayrıntı Yayınları.
- Shafritz, J. M., Russell, E. M. ve Borick, C. P. (2017), *Kamu Yönetimini Tanımak*, (Çev. Ed.: N. Öztaş), Ankara: Nobel Yayınları.
- Simeon, O. (2017), *Robert Owen: the Father of British Socialism?*, Books and Ideas.
- Smart, G. (1938), Robert Owen Resurgent. *The American Scholar*, 7(3), s.378-379.
- Tortop, N., İsbir, E. G., Aykaç, B., Yayman, H. ve Özer, M. A. (2007), *Yönetim Bilimi*, Ankara: Nobel Yayın Dağıtım.
- Uslu, A. (2015), Sosyalist Düşüncenin Kaynakları: Büyük Britanya ve Fransa'da İşçi Hareketlerinin Başlangıcı ve Ütopya Düşüncesi (1800-1830). *Ankara Üniversitesi SBF Dergisi*, 70(1), s.35-63.
- Witzel, M. (2022), *Yönetim Düşüncesinin Tarihi*, (Çev.: B. B. Altun), İstanbul: Albaraka Yayınları.
- Woodin, T. (2023), The Uses of Robert Owen in Co-operative Education, 1844-1939, *Journal of Co-operative Studies*, 56(3), s.38-49.
- Wren, D. A. ve Bedeian, A. G. (2021), *Yönetim Düşüncesinin Evrimi*, (Çev.: A. M. Aksoy), İstanbul: Albaraka Yayınları.



Abant Sosyal Bilimler Dergisi

Journal of Abant Social Sciences

2024, 24(3): 1152-1171, doi: 10.11616/asbi.1516668



Kazakistan Örneğinde Türk Devletleri Teşkilatı Üyelerinin Ulus İnşa Politikaları

The Nation-Building Policies of the Members of the Turkic States Organization in the Case of Kazakhstan

Sharifa GİRİTLİOĞLU¹

Geliş Tarihi (Received): 15.07.2024

Kabul Tarihi (Accepted): 23.09.2024

Yayın Tarihi (Published): 30.11.2024

Öz: Bu çalışma, Kazakistan örneğinde, Türk Devletleri Teşkilatı'na (TDT) üye devletlerin ulus inşa etme politikalarını konu almaktadır. Çalışma kapsamında TDT üyelerinin ulus inşa etme politikalarının nasıl uygulandığı sorusuna cevap aranırken, özellikle Kazakistan örneğinde ulusal kimlik gelişimini çevreleyen konulara ilişkin araştırma yapılmıştır. Araştırmada yöntem olarak, Kazakistan'ın ulus inşası sürecinin tarihi, sosyo-kültürel ve ento-politik yönlerini incelemek için nitel metot kullanılmakta olup, resmi hükümet raporları, açıklamalar, tarihi kayıtlar, akademik yayınlar ve resmi haber ajansları dahil olmak üzere farklı kaynaklardan veri toplanmış ve analiz edilmiştir. Araştırmanın bulgularına göre her TDT üyesi ülke, kendi özgün tarihlerine, kültürlerine ve coğrafyasına uygun şekilde ulusal kimliklerini geliştirmek için farklı stratejiler benimsemiştir ve Kazakistan örneğinde ulus inşa politikalarında kimlik, dil, etnik politika gibi ortak temalar bulunmaktadır.

Anahtar Kelimeler: Türk Devletleri Teşkilatı, Kazakistan, Ulus İnşası, Ulusal Kimlik, Dil Politikası.

&

Abstract: This research seeks to understand the country-wide programs of nation-building by member states of Turkic States Organization (TSO) with dedicated focus on Kazakhstan. The study aims to provide answers as to how TSO members conduct their nation-building process and also looks into development of national identity, mostly in respect to Kazakhstan. A qualitative approach was employed in this research that investigated historical, socio-cultural and ethno-political aspects behind the process of Kazakhstan's nation-building. Statistical data were taken from various sources like governmental reports, declarations, official records, scholarly publications and state news agencies. From the analysis, it is evident that every TSO member has a unique approach towards developing their national identity based on diverse historical, cultural and geographical factors. In relation to Kazakhstan there are certain key issues such as language use, identity and ethnic policy in addition other issues which emerge as crucial aspects in building a nation for example identity.

Keywords: Organization of Turkic States, Kazakhstan, Nation-building, National Identity, Language Policy.

Atıf/Cite as: Giritlioğlu, S. (2024). Kazakistan Örneğinde Türk Devletleri Teşkilatı Üyelerinin Ulus İnşa Politikaları. *Abant Sosyal Bilimler Dergisi*, 24(3), 1152-1171. doi: 10.11616/asbi.1516668

İntihal-Plagiarizm/Etik-Ethic: Bu makale, en az iki hakem tarafından incelenmiş ve intihal içermediği, araştırma ve yayın etiğine uyulduğu teyit edilmiştir. / This article has been reviewed by at least two referees and it has been confirmed that it is plagiarism-free and complies with research and publication ethics. <https://dergipark.org.tr/tr/pub/asbi/policy>

Copyright © Published by Bolu Abant İzzet Baysal University, Since 2000 – Bolu

¹ Dr. Öğr. Üyesi, Sharifa Giritlioğlu Ahmet Yesevi Uluslararası Türk-Kazak Üniversitesi, sharifa.giritlioglu@ayu.edu.kz. (Sorumlu Yazar)

1. Giriş

1991 yılında SSCB'nin dağılması sonucunda ortaya çıkan on beş cumhuriyetin her biri bağımsızlık sonrasında uluslararası arenada kendine özgü pozisyonu benimsemiştir. Kazakistan bu konuda Orta Asya'da yer alan, yüzölçümü açısından dünyada dokuzuncu sırada gelen ve son nüfus sayımına göre 20 milyonluk nüfusa sahip ülkedir. Doğal kaynakları açısından zengin, ekonomik ve jeopolitik açıdan stratejik öneme sahip olan Kazakistan bölgesel lider konumuna aday ülkedir. Kuvvetli komşularla çevrili (Kuzeyde Rusya, Doğuda Çin) olan Kazakistan aynı zamanda Türk Devletleri Teşkilatı'nın kurucu üyesi ve bir Türk Cumhuriyetidir. Bu çalışmada, Türk Devletleri Teşkilatı'nın kurucu üyesi Kazakistan'da ulus inşa politikaları incelenmekte olup diğer TDT asil üyelerinde bu sürecin nasıl geliştiğine, bu politikaları tanıtımına nasıl katkıda bulunduğuna, daha çok önem verilen faktörler değerlendirilerek kıyaslamalı analiz yapılmaktadır. Örnek ülke olarak özellikle Kazakistan'ın bu çerçevedeki deneyimi daha detaylı bir şekilde incelenmektedir. TDT'na üye ülkeler genelinde ulusal kimliğinin daha geniş bağlamını göz önünde bulundurarak, Kazakistan'da ulusal kimliğin şekillendirilmesi ve kültürel uyumun teşvik edilmesiyle ilgili stratejiler, girişimler ve zorluklar araştırılmaktadır.

Çalışmada öne sunulan sorunlar ilk olarak TDT üyeleri tarafından uygulanan ulus inşası politikalarının etkisi ve bunların özellikle Kazakistan bağlamında ulusal kimliğinin geliştirme konusunda kapsamlı bir literatür eksikliği; ikinci olarak, çeşitli etnik yapıya sahip Kazakistan'da bu gruplar arasındaki tarihi ve kültürel farklılıklar göz önüne alındığında, çeşitli etnik grupların birleşik bir ulusal kimliğe entegre edilmesinde zorlukların bulunmasıdır; son olarak, Jeopolitik dinamikler ve uluslararası ilişkiler gibi dış faktörler, Kazakistan'ın ulus inşa etme politikalarını ve ulusal kimliğinin desteklenmesini etkileyebilir, bu etkilerin doğasına bağlı olarak zorluklar veya fırsatların bulunmasıdır.

Bu araştırmanın amacı, TDT kurucu üyesi Kazakistan'da ulusal kimlik politikalarını geliştirme süreci ile diğer üye devletlerinin ulusal kimlik inşa politikaları geliştirme süreçlerini analiz etmek ve bu politikaların ulusal kimlik, dil, etnik çeşitlilik ve bölgecilik konularını nasıl ele aldığına odaklanmaktır. Kazakistan'ın ulusal birlik ve kültürel uyum duygusunu geliştirmede kullandığı ulus oluşturma stratejilerinin etkinliğini değerlendirmektir ve bu kapsamda Kazakistan'ın tarihi, kültürel ve jeopolitik bağlamları içerisinde ulusal birlik ve istikrarı geliştirmek için kullandığı diğer TDT üye ülkeleri ile ortak temaları ve benzersiz yaklaşımları anlamayı amaçlamaktadır. Son olarak Kazakistan'ın ulusal kimliğinin desteklenmesi ve ulus inşası politikalarının uygulanmasında karşılaştığı zorlukları ve fırsatları belirlemektir.

Araştırmada şu sorulara cevaplar aranmaktadır; Kazakistan ulusal kimlik oluşturma stratejilerinde dil teşvikine nasıl öncelik vermektedirler? Tarihsel bağlamlar dil politikalarını nasıl etkilemektedir? Kazakistan'da dil politikaları ulusal kimlik inşası sürecinde önemi nedir? Kazakistan sınırları içerisinde etnik çeşitliliği yönetmek için hangi stratejileri kullanmaktadır? Etnik çeşitliliği ulusal birlikle dengeleme konusunda ne gibi zorluklarla karşılaşmaktadır? Bölgesel ve uluslararası ilişkiler Kazakistan'ın ulus inşa etme politikalarını nasıl etkilemektedir? Modern çağda Kazakistan'ın ulus inşa etme süreçlerinde karşılaştığı temel zorluklar nelerdir?

Çalışma, bu araştırma sorularını ele alarak, TDT üyesi Kazakistan örneğinde ulus inşa etme politikalarına ilişkin kapsamlı bir anlayış sağlamayı, uygulanmakta olan stratejileri ve Kazakistan'ın ulusal kimlik ve birliği geliştirmede karşılaştığı benzersiz zorlukları vurgulamayı amaçlamaktadır.

2. Kavramsal ve Teorik Çerçeve: Ulus İnşasının Tanımı ve Önemi

Alesina ve Reich (2015), "ulus inşası"², vatandaşların yeterli ortak çıkarları, hedefleri ve tercihleri paylaştığı, ayrılma arzularını caydıran bir birlik duygusunu teşvik ettiği ulusları şekillendirme süreci olarak tanımlamaktadır (Alesina ve Reich, 2015:3). Berger'e göre ulus inşası (veya devlet inşası), burada, uluslararası düzeyde tanınmış bir ulusal toprak üzerinde, devletin kurulması ve sağlanması

² Bazı çalışmalarda "devlet inşası" ve "ulus inşası" terimleri zaman zaman birbirinin yerine kullanılmaktadır. Bu çalışmada, "devlet inşası" tipik olarak işlevsel bir devlet için gerekli olan idari kurumlarının oluşturulma süreci; "ulus inşası" ise iyi işleyen bir devlet için gerekli olan ulusal kimlik duygusunun geliştirilmesini kapsamaktadır.

zemininde istikrarlı ve bazen demokratik bir hükümet oluşturma veya sağlamlaştırmaya yönelik, dışarıdan yönlendirilen veya kolaylaştırılmış bir girişim olarak tanımlanmaktadır. BM ve egemen ulus devletler sisteminin evrenselleştirilmesi (Berger, 2006:6) aracılığıyla ulus inşası ve devlet inşası, resmi askeri işgali, isyan bastırmayı, barışı korumayı, ulusal yeniden yapılanmayı, dış yardımı ve ABD, Britanya, Fransa, NATO, BM veya başka bir uluslararası veya bölgesel kuruluşun himayesi altında istikrar güçlerinin kullanımını kapsayabilir.

Sutherland, C. (2005). Söylem (discourse) teorisi aracılığıyla ulus-inşası sürecini açıklarken "Ulus inşası", 'ulus' düğüm noktası üzerindeki kavramsal hegemonyalarını sürdürmeyi amaçlayan devletlerin milliyetçi projesini tanımladığını öne sürmektedir (Sutherland, 2005:199). Etnosembolizm kavramının yaratıcısı İngiliz bilim adamı A. Smith, hem geleneksel hem de çağdaş devletlerin "ulusların egemen etnik grup merkezli olması" ilkesine göre yapılandırıldığını ileri sürmektedir. Başka bir deyişle, devletler baskın etnik grup etrafında birleşme eğilimindedirler ve bu grup daha sonra diğer etnik grupları veya onların bölümlerini kendine çekerek devletin kimliğinin ve kültürel çerçevesinin temelini oluşturur (Smith, 1991: 17). Bu "baskın etnik grup" modeli kavramı, çağdaş dönemde yaygın bir kabul görmüştür.

Bu nedenle, bir devlet içinde bir ulusu tanımlama yöntemi, temelde zıt kavramları temsil eden ancak etnik gruplar arası çatışmaları hafifleten kalıcı yapılar olarak hizmet eden etnik ilkelere veya vatandaşlık ilkelerine dayanır. Ara kimliklendirme biçimi, temelleri ideolojiye dayandığı için komünist rejimler tarafından yönetilen toplumlara kapsar. Ancak ideolojinin aşınmasıyla birlikte, post-komünizmin mirası nedeniyle çoğunlukla etnik terimlerle gelişen ve sonuç olarak etnik kökeni çatışma için bir katalizör haline getiren yeni bir kimlik biçimi oluşturma zorunluluğu ortaya çıkmaktadır (Kabaziev, 2022:223).

Milliyetçiliğe odaklanan bilim adamlarının çoğunluğu geleneksel olarak ulusu bir kimlik alanı olarak görmektedirler. Milleti, ortak kültür, dil ve kimlik duygusuyla kanıtlanan, ortak kökenleri ve tarihsel deneyimleri paylaşan bir topluluk olarak tasavvur etmektedirler (Calhoun, 1997; McCrone, 1998; Smith, 1998). Bunun aksine, "devlet" terimi tipik olarak belirli bir bölge içerisinde faaliyet gösteren egemen bir yönetim sistemini ifade etmektedir. Siyaset bilimi alanında bu durum, devleti çeşitli çıkar gruplarını barındıran tarafsız bir platform olarak tasvir eden baskın bir teorinin gelişmesine yol açmıştır (Wimmer ve Glick Schiller, 2002:306). Bu çerçevede Rogers Brubaker'ın "devletlerin millileştirilmesi" kavramı karşımıza çıkmakta ve Brubaker'e göre "millileştirilmiş devlette" egemen elitlerin kendilerini belirli ulusu temsil eden ulus devlet olarak tanımlamaktadır. Ancak bu devletler, çeşitli açılardan yeterince "ulusal" olarak algılanmadıkları için "tamamlanmamış" veya "gerçekleşmemiş" olarak değerlendirilmektedir. Çeşitli yönlerden hala daha "ulusal" hale gelmesi gerektiği düşünülmektedir (Brubaker, 1996:411). Brubaker millileştirilmiş devletlere örnek olarak SSCB sonrası Avrasya'daki devletleri öne sürmektedir.

Ulus ve devlet arasındaki ilişkinin yanı sıra devletin ulusu şekillendirmedeki rolü, milliyetçi teori içinde tartışmalı ve karmaşık temalar sunmaktadır. Ulusların toplumun her üyesi tarafından sürekli olarak yeniden yapılanma, yeniden yorumlanma ve yeniden icat edilme sürecinde olduğunu düşünen modernist bakış açısı özellikle ilgi çekicidir. Bu bakış açısı, Benedict Anderson'un ulusların "hayali" olduğunu, çünkü en küçük ulustaki bireylerin bile yurttaşlarının çoğuyla muhtemelen hiçbir zaman karşılaşmayacaklarını, ancak hepsinin zihninde ortak bir bağlantı algısının varlığını sürdürdüğünü ileri sürmektedir (Anderson, 2006: 62). Ortak bir kültürel mirasa, ortak bir tarihe ve akrabalık duygusuna olan inancın, bireyleri hayali ulusal bir topluluk içinde birleştirmeye hizmet ettiğini öne sürüyor. Ulusal kimliğe ilişkin bu tür anlatılar genellikle hükümet girişimleri, eğitim materyalleri, anma törenleri ve kamu görevlileri ile önde gelen isimlerin konuşmaları aracılığıyla duyurulur.

H.İnaç (2013) araştırmasında kimliğin inşasını ele alırken, kimliğin zaman ve mekânla olan ilişkisine vurgu yapmaktadır. Kimlik kavramını süreklilik ve değişimin bir karışımı olarak ortaya koyuyor ve sürekliliğin dönüşüm olmadan anlamsız olduğunu öne sürmektedir. Kimlik, önemi zamanla gelişen, doğuştan ziyade sosyal ve tarihsel olarak inşa edilmiş bir kimlik olarak tasvir edilmektedir. Tarihsel perspektif, kimliği yalnızca daha geniş bir bağlama yerleştirmekle kalmaz, aynı zamanda onun dinamik ve kapsamlı doğasını da vurgulamaktadır. Ek olarak, belirli kimliklerin tarihin farklı noktalarında insanlar üzerinde daha büyük etkiye sahip olabileceğini öne sürmektedir (İnaç, 2013:224).

Berger'e göre Siyasi ve idari açıdan hem ABD hem de SSCB, 1945'ten sonra resmi olarak bağımsız ve egemen ulus devletlerden veya "sömürge" dışında bir tür statü atfedilen varlıklardan oluşan 'imparatorluklara' başkanlık etti. Rus Devrimi'nin ardından Bolşevikler, esaslı bir özerklik veya bağımsızlık sunmadan, ulusal kimlik ve milliyetçiliğin kabul edilmiş biçimlerini teşvik ederek, Rus olmayan farklı ulusları kontrol etmeye ve Sovyet Sosyalist Cumhuriyetler Birliği içindeki milliyetçilikleri kontrol altına almaya çalıştılar (Berger, 2006:15).

3. Literatür Taraması

R.Issacs ile A.Polese'nin (2015) çalışmasında Orta Asya'da ulus inşası sürecini açıklamaya çalışırken, yukarıdan aşağıya elitlerin girişimleri ile bu girişimlerin vatandaşlar ve devlet dışı aktörler arasında fiili kabulü ve uygulanması arasındaki boşluğu açıklamaktadır. Ağırlıklı olarak devlet merkezli bir bakış açısı benimseyen önceki literatürü eleştirmekte ve yerel aktörlerin tepkilerini ve eylemlerini içeren daha incelikli bir analiz önermektedir. Makale ayrıca bu tür ulus inşasının tartışmalı doğasını, halk içindeki farklı bakış açılarını araştırmaktadır ve politikaların ve söylemlerin ulusal kimlikler üzerindeki etkilerini analiz etmek için daha az geleneksel araçlar kullanmaktadır. Bu dinamikleri pratikte gösteren vaka çalışmalarını içeren ve Orta Asya'daki Sovyet sonrası devletlerde milli değerleri anlamada hem elit hem de taban düzeyindeki etkileşimleri dikkate almanın önemini vurgulamaktadır (Isaacs ve Polese, 2015).

P.Akçalı (2003) Orta Asya'da ulus devlet inşası sürecinin henüz tamamlanmadığını belirterek bu süreç içerisinde bölge devletlerinin SSCB sonrası karşılaştıkları zorlukları ve belirsizlikleri tartışmaktadır. Bu kapsamda dış egemenlik, iç politika, ulus üst ve ulus altı kimlikler, etnik azınlıklar ve her bir Orta Asya devletinin karşılaştığı benzersiz zorluklara dikkat çekmektedir. Akçalı'nın belirttiği üzere Orta Asya Cumhuriyetlerinin siyasi elitlerinin benimsediği yukarıdan aşağıya yaklaşım uzun vadeli başarıya ulaştırmayacağı ve resmi söylem ile resmi olmayan kimlik düzeyleri arasındaki çatışmalar bölgede ulus inşası politikalarının başarısını engellemektedir (Akçalı, 2003).

Kazakistan'da bağımsızlık sonrası ulus inşa etme ve etnik politikalar ile ilgili çok sayıda araştırma yapılmış ve literatürde önemli yer almaktadır. Bu çalışmaların başında Martha B.Olcott'un araştırmaları gelmektedir. M.B.Olcott'un (1983) Kazakistan'ın bağımsızlığını elde etmeden önce yayınlanan Kazakistan'daki ulusalcılığın gelişimine yönelik çalışması adeta öngörülü bir çalışma olmuştur. Olcott, çalışmasında Kazak milliyetçiliğinin entelektüel ve edebi gelişim yoluyla nasıl şekillendiğini ve ifade edildiğini, ayrıca bu milliyetçiliğin daha geniş tarihi kültürel ve politik bağlamlarla nasıl ilişkilendirildiğini analiz etmiştir. Bu çalışma aslında Sovyetler Birliği içerisinde Kazak entelektüellerinin Kazak ulusal kimliğini rejimden korurken ve halk içerisinde yaygınlaştırmaya çalışırken karşılaştığı zorlukları gün yüzüne çıkarmaktadır. Kazak milliyetçiliğinden bahsederken Olcott hızla değişen küresel bağlamda Kazakların ulusal "benliklerini" korumak için hayati önem taşıyan kültürel miraslarını, dillerini ve geleneklerini Sovyet sonrası dönemde devletin ulus inşa etme sürecinde etkili olacağını belirtmiştir (Olcott 1983). Bunun yanı sıra M.B.Olcott Kazak entelektüellerinin ulusal kimliğin geliştirilmesindeki rolünü ayrıntılı bir tarihsel açıklamasını sunmaktadır. Sovyet tarihi ile Kazak kimliğinin oluşumu arasındaki etkileşimi kabul ederek Kazak milliyetçiliğinin karmaşıklığını göstermektedir. M.B.Olcott (2002) diğer çalışmasında Kazak halkını nasıl şekillendirilebileceği üzerine düşüncelerini yürütmektedir. Olcott'a göre Sovyetler birliğinin mirası olarak etnik kimliğe sıkı bağlanarak enternasyonalizmi teşvik etme geleneği oluşturulmuştur. Sovyetler birliğinde her bireyin etnik kimliği belliydi, fakat milliyetçilik yapmak, kişinin etnik grubunun diğer etnisitelerden üstün olduğuna inanmak suç olarak görülmüştür. Olcott bu koşulların, insanların kendi etnik topluluklarının çıkarları için verilen mücadeleye karşı aşırı duyarlı hale getirdiğini ve bu Kazakistan halkının, bir etnik grubun zaferinin diğer bir etnik grup tarafından yenilgi olarak algılandığı sürece yol açtığını ifade etmiştir (Olcott, 2002:74).

I.Bremmer (1994) çalışmasında Kazakistan'ın ulusal kimliğinin arayışı sürecini ülkedeki etnik gruplar arası durumu, N.Nazarbayev'in Rusya'nın hakimiyetindeki eyaletler üzerindeki kontrolünü artırarak güçlü,

üniter bir Kazak devleti kurma stratejisini ve çok uluslu bir Kazakistan'ın geleceği için ülkenin halkını kuzeydeki şehirlere göç etmelerini teşvik politikasının önemini altını çizmiştir (Bremmer, 1994:621). Çok uluslu bir Kazakistan'ın geleceği, kuzeydeki Kazakların eylemleri ile Rus halkının buna tepkisine bağlı olduğunu belirten Bremmer, çalışmasında etnik bileşimin, özellikle Rusların kuzey bölgedeki hâkimiyetinin ulus inşa etme çabaları ve çokuluslu Kazakistan'ın geleceği üzerindeki etkisini irdelemektedir. Buna benzer şekilde Kazakistan'ın ilk devlet başkanı N.Nazarbayev'in ulus inşa politikaları ile ilgili S.N.Cummings (2003) ülkenin ulus inşası ve dış politikasını, bazı çelişkileri vurgulayarak, hem etnik Kazak ulusal kimliğini hem de sivil Kazakistan devlet kimliğini güçlendirme girişimini, N.Nazarbaev'in bu yönde geliştirdiği stratejisini ve dış politikanın pragmatik doğasını, ülkenin Doğu ve Batı arasındaki konumunu dikkate alarak tartışmaktadır (Cummings, 2003). Cummings'in (2006) bir diğer çalışmasında ise meşrutiyet ve kimlik ile bağlantılı olarak Kazakistan'ın ulus ve devlet inşa sürecini tartışarak, elitlerin kimlik oluşturmada karşılaştığı zorlukları vurgulamaktadır. Cummings Sovyet düzenine ilişkin algılar bağlamında kolektif ve öz kimlik oluşturmada çıkan zorlukları vurgulamaktadır (Cummings, 2006).

Zh.Zardykhan (2004) araştırmasında Kazak hükümeti, Kazak ulusal kimliğini, kültürünü ve dilini geliştirme ve destekleme konusunda uzun yol kat ettiğini belirterek, Rus hakimiyeti sonrası Kazak ulusal kimliğinin gelişimini, Kazak hükümetinin "Rus sorununa" yönelik politikalarının araştırılmasına ve Rus azınlığının tutumu dahil olmak üzere Kazakistan'da ulus inşasının sosyal, hukuki ve demografik yönlerinin incelemektedir. Aynı zamanda Zardykhan bu süreç içerisinde Kazakistan içindeki ve dışındaki çeşitli Rus topluluklarının bu politikalara bakış açılarını da göz önde bulundurma ihtiyacı olduğunu savunmaktadır (Zardykhan, 2004). Buna benzer düşünceleri paylaşan J.S.Melich ve A.Adibaeva (2014) Kazakistan'da bulunan iki büyük etnik grubu entegre ederek tek bir ulus inşa etmenin zorlu ve çokça tartışmalı bir süreç olduğunu savunmaktadır. Ülkedeki ulus inşa politikasının zorluklarını özellikle çeşitli etnik yapı, çok kültürlülük ve dil dinamikleri ile bağlantılı olarak tartışan araştırmacılar komünizm sonrası ulus inşa modelleri bağlamında çok kültürlü politika yollarını irdelemektedir.

Kazakistan'daki ulus inşa politikaları ile ilgili yapılan araştırmalarda önemli hipotezlerden biri ülkede şekillendirilen iki farklı kimlik "Kazak" ve "Kazakistanlı" kimliğinin oluşturulduğu ve bu kimliklerin kendi aralarında çatışma içerisinde olduğu yaklaşımdır. Buna bağlı olarak Kazakistan'da ulusal kimlik inşa politikaları ile ilgili önemli çalışmalardan biri de A.Burkhanov'un (2017) makalesidir. Bu çalışmada Sovyetler Birliği'nin çöküşünün ardından Kazakistan'ın uyguladığı ulusal kimlik inşa stratejileri incelenmektedir. Çok etnik gruptan oluşan nüfusa sahip olmanın getirdiği zorlukların, yeni rejimin kimlik politikaları oluşturma yaklaşımını nasıl etkilediği tartışılmaktadır. Burkhanov, Kazakistan'ın dil kullanımı, eğitim, medya, vatandaşlık ve resmi kimlik politikasına ilişkin yasal çerçevesine genel bir bakış sunmakta ve bu politikaların fiili uygulamasını ve bunlara yönelik toplumsal tepkileri araştırmaktadır. Burkhanov'un çalışması aynı zamanda Kazakistan'daki etnik gruplar arasındaki, özellikle etnik Kazaklar ile Rus azınlık arasındaki gerilimlerin yanı sıra Kazak nüfusu içindeki kırsal-kentsel bölünmenin etkisine de önem vermektedir. Son olarak, resmi dil ve kimlik politikalarının tutarsız uygulamasını değerlendirerek kamusal söylemde artan milliyetçi tonun, başka bir deyişle Kazaklaştırma politikasının desteklediğini yansıtmaktadır (Burkhanov, 2017). Bu bağlamda D.Beachain ve R.Kevlihan'ın (2013) çalışması sivil ve etno-milliyetçi devlet kurma eğilimleri arasındaki gerilimlere ve hükümetin bu gerilimleri etkili bir şekilde yönetmesine odaklanarak, Kazakistan'da bağımsızlıktan bu yana devlet inşa etme politikalarını incelemektedir. Temel soru olarak Beachain ve Kevlihan ülkenin Nazarbayev sonrası dönemde sivil ve etno-milliyetçi ulus inşası yörüngeleri arasındaki gerilimleri yönetme kabiliyetinin olup olmamasıdır (Ó Beacháin ve Kevlihan, 2013). Bu çerçevede diğer önemli çalışmalardan biri Ö.Kesici'nin (2011) araştırmasıdır. Kesici'ye göre Kazakistan'ın çok etnikli toplumunda iki ulus yaratılmıştır. Kesici konstruktivist yaklaşım açısından çok etnikli bir toplumda etnik Kazak ulusunun ve sivil Kazakistanlı ulusunun oluşturulmasını araştırarak Kazakistan'daki ulus inşa stratejilerini analiz etmektedir. Bu konuya değinen M.Laruelle (2014) ise Kazakistan'daki oluşturulan ulus inşa sürecinde öne çıkan Kazak, Kazakistanlı ve ulus aşırıcılık kimlik paradigmalarından bahsetmektedir. Laruelle bu paradigmaları

açıklarken Kazaklık paradigması ülkenin kimliğine ilişkin devlet tarafından yürütülen anlatılarda ve etnik geri dönüş politikalarında, özellikle dil politikaları ile desteklendiğini savunmaktadır. Kazakistanlı paradigması ise, Rusya'nın "Rossiiskii" modeline benzer olarak ülkenin bağımsızlığıyla birlikte, çok uluslu modern devletin ortaya çıkması ile açıklanmaktadır. Üçüncü paradigma ise ulus aşırıcılık, yani karşılıklı bağımlılık ve küreselleşmenin ulus devleti ve onun dünya topluluğuyla bütünleşmesini kolaylaştıran paradigmadır.

Son yıllarda Kazakistan'da dil konusu, özellikle ulus inşası perspektifinden bakıldığında oldukça önemli olduğu, dolayısıyla hem karar vericiler hem toplum içerisinde yoğun bir şekilde tartışmalara yol açmaktadır. Bu konuda N.Aitymbetov ve arkadaşları (2015) Kazakistan'daki bağımsızlık sonrası ulus inşası sürecini etkileyen faktörleri irdelerken ulusal kimlik sorununa ve bunun ulusal ideoloji, tarih ve dil bağlantısına odaklanmışlardır. Aitymbetov ve arkadaşlarına göre Kazak dili, Kazakistan'da ulusal kimliğin oluşumunda önemli rol oynamakta ve Kazaklaştırma politikası, ulusal ve etnik gruplar arası ilişkiler sorunlarına etkili bir çözüm olarak görülmektedir (Aitymbetov, Toktarov ve Ormakhanova, 2015).

2019 yılında N. Nazarbayev emekliliğe ayrıldıktan sonra Kazakistan'ın ikinci Cumhurbaşkanı olarak K.Tokayev seçilmiştir. Tokayev'in "Yeni Kazakistan" (Kadyrzhanov 2023:244; Terzyan 2020) inşa etme süreci birçok araştırmacı tarafından, özellikle ulus inşa politikalarının N. Nazarbayev dönemiyle süreklilik arz ettiği ifade edilmektedir. Bu konuda N. Nazarbayev döneminden sonra K. Tokayev'in ulus inşa politikalarını ortaya koyan çalışmalar arasında A. Terzyan (2020) Kazakistan'daki bu hassas yönetim transferi sürecini değerlendirirken yeni hükümetin birçok "eskiden gelen meseleler" ile karşılaşmak zorunda olduğunu ve bunların arasında ulusal kimlik, insan hakları, yolsuzluk, demokratikleşme, yönetim sistemi ve buna bağlı olarak çok vektörlü dış politika konusunda değerlendirmeler yapmıştır. A.Sadvokassova ve A.Amirov (2023) ise Kazakistan'da Tokayev döneminde hızlı bir şekilde yaygınlaşan medeni kimlik "Kazakistanlı" dan etnik kimlik "Kazak" kimliğine geçiş süreci ile ilgili tartışmalarla birlikte bu iki kimlik arasında dengeyi tutturmada yaşanan ulusal kimlik belirleme konusunda tartışmalar, sosyoekonomik eşitsizlik sorunu, Kazakistan'ı çokuluslu bir ülke olarak tanımlayan kapsayıcı politikalara duyulan ihtiyaç gibi zorluklar incelenmiştir (Sadvokassova ve Amirov 2023:17). Bu zorlukları detaylı inceleme altına alan A.Tutumlu ve arkadaşları (2023) kendi araştırmalarında Kazakistan yakın tarihi açısından önemli olay Kordai'daki (2020) çatışmayı konu almıştır (Tutumlu, Imyarova, ve Meldibekova 2023). Bu çalışmalarında Tutumlu ve arkadaşları bağımsız Kazakistan'da etnik veya "çoğunluk ve azınlık" çatışmalarının temelinde SSCB mirasının olduğunu ve bu gruplar arasında yasal ve toplumsal çatışmalara zeminin o dönem hazırlandığı fikrini öne sürmektedir. Sovyet mirasını konu alan bir diğer çalışma da A.Roman (2020) Kazakistan'ın Sovyetler Birliği sonrası ulusal kimliğini ve demografik değişiklikler, iç ve dış faktörler karşısında ulusal bütünlüğü korumadaki zorluklarını tartışarak, hükümetin ulusal kimlik meselesini nasıl ele aldığını irdelemektedir. Roman ülkedeki ulusal bütünlüğün korunması ile dış ve iç faktörlerin yönetilmesi arasında dengenin korunmasına ihtiyaç olduğunu vurgulamaktadır (Roman 2020:330).

N.A.Baranov ve S.Kök'ün (2021) bu konuda yaptığı araştırmasında Kazakistan'daki sivil ve etnik kimlikler arasındaki gerilme ve Kazak etnik seçkinlerinin devlet kurma çabalarındaki hakimiyetine odaklanarak, ülkede ulus inşasının zorlukları tartışılmaktadır. Baranov ve Kök'e göre Kazakistan'daki kolektif kimliği etkileyen faktörler arasında demografik çeşitlilik, dil politikası ve devlet sembolleri yer almaktadır (Baranov ve Kok, 2021).

Son olarak N.P. Kalashnikova ve K.A.Baitureyeva (2023)'nin Kazakistan'da Tokayev dönemi ulus inşa sürecini ve ülkedeki etnik ve dinlerarası ilişkileri konu alan araştırmasında, 5 Haziran 2022'de yapılan halk referandumunda onaylanan anayasa reformuna uygun olarak ulus inşasının gelişim dönemlerini (Kalashnikova ve Baitureyeva 2023:162-65) analiz etmişlerdir.

4. Metodoloji

Çalışmada niteliksel (qualitative) yöntem kullanılmakta olup, tarihsel ve jeopolitik perspektiften Kazakistan'ın ulus inşa politikaları irdelenmektedir. TDT üye devletlerinin ulus inşa etme politikalarını analiz ederek karşılaştırmalı bir örnek olay yaklaşımı benimsenmiştir. Bu yöntem aracılığıyla, Kazakistan ile diğer TDT üyelerinde uygulanan ulusal kimlik inşası politikaları arasındaki benzerlikler ile farklılıkları anlamak için sınırlı sayıda vakanın ayrıntılı, bağlamsal analizini içermektedir.

Araştırma ağırlıklı olarak resmi hükümet raporları, politika belgeleri, tarihi kayıtlar ve akademik yayınlar gibi çeşitli belgelerin analizine dayanmaktadır. Bu yöntem, her ülkedeki tarihsel bağlamı ve politika gelişmelerini anlamak için çok önemlidir. Bu tür belgelere örnek olarak anayasalar, ulusal birlik doktrinleri, dil yasaları ve stratejik politika çerçeveleri verilebilir. Aynı zamanda Kazakistan'ın ulus inşa etme politikalarının tarihsel gelişimi, önemli dönemleri ve zaman içinde politika yaklaşımındaki değişiklikler incelenmiştir. Bu tarihsel perspektif, geçmiş olayların ve mirasın mevcut ulus inşa stratejilerini nasıl etkilediğini anlamak için tercih edilmiştir.

Çalışmada ulus inşa etme politikalarını kimlik, dil, etnik çeşitlilik ve bölgecilik gibi temalara merkezi yer verilmiş olup, bu tematik analiz kapsamında Kazakistan ve diğer TDT üye devletleri için temel odak alanlarının belirlenmesine yardımcı olacağına ve yapılandırılmış bir karşılaştırmaya olanak tanınabileceğine inanılmaktadır. Son olarak, verilerin niteliğine ve açıklanan analitik yaklaşıma bağlı olarak, nitel bir araştırma metodolojisi, özellikle de doküman analizi ve tarihsel analizle desteklenen vaka çalışması yaklaşımı kullanılmıştır.

5. Türk Devletleri Teşkilatına ve Amaçlarına Genel Bakış

Türk Devletleri Konseyi, şu anda Türk Devletleri Teşkilatı olarak bilinen, Türk dillerini konuşan ülkeler arasında kapsamlı işbirliğini teşvik etmeyi amaçlayan bir hükümetler arası bir organizasyon olarak 2009'da kurulmuştur (turkicstates.org (a), 2024). Konsey, Azerbaycan, Kazakistan, Kırgızistan, Türkiye ve Özbekistan'dan oluşan üye ülkelerden oluşmaktadır ve Macaristan gözlemci devlet olarak katılmaktadır. Ayrıca, Türkmenistan gözlemci bir ülke olarak Türk Devletleri Teşkilatı'na katılmıştır (turkicstates.org (a), 2024; trtworld.com, 2022).

Türk Devletleri Teşkilatı, üye ve gözlemci devletler arasında parlamento, kültür, akademik ve bilimsel düzeylerde işbirliğini artırmaya katkıda bulunmuştur (mfa.gov.tr, 2024). Bu bölgelerde yaşayan 150 milyondan fazla insan ile örgüt, 4,2 milyon kilometrekarelik önemli bir coğrafi bölgeyi kapsamaktadır ve Gayri Safi Yurtiçi Hasılası 1 trilyon USD'yi aşmaktadır (Mustofaev, 2022: 107).

Anahtar kararlar, üye devletler tarafından düzenlenen zirveler sırasında alınmıştır. Örneğin, Kasım 2021'de İstanbul'da düzenlenen 8. Zirve sırasında, Türk Devletleri Konseyi'nin adının Türk Devletleri Teşkilatı olarak değiştirilmesi de dahil olmak üzere önemli kararlar alınmıştır (trtworld.com, 2022). Bu değişiklik, örgütün faaliyetlerini ve etkisini güçlendirmeyi ve artırmayı amaçlayan tarihi bir dönüşüm olarak görülmüştür (Mustofaev, 2022: 107).

Türk Devletleri Teşkilatı üyeleri arasında çoğunluğu oluşturan Orta Asya devletlerinde ulus inşasının tarihsel arka planı, bölgenin Sovyet dönemindeki dönüşümü ile bağlantılıdır. Sovyetler öncesi günümüzde Orta Asya cumhuriyetleri olarak tanımladığımız bölgeler farklı derecelerde siyasi örgütlenme ve kimliğe sahipti, ancak Vestfalya anlamında modern, egemen, bağımsız ulus devlet şeklinde olmamıştır. Orta Asya toraklarını ayrı ulusal birimler olarak kuran ve Sovyet Sosyalist Cumhuriyetleri yaratan 1920'lerde Sovyet ulusal sınırlandırma süreci olmuştur (Isaacs ve Polese, 2015:373). Sınırları yeni belirlenen bu cumhuriyetlerin, siyasi ve sosyal yapılarını kontrol eden Sovyetler Birliği'ne entegre olmaları nedeniyle egemenlikleri oldukça sınırlı olmuştur. O dönem Sovyetler Birliği içerisinde ulus inşasına yaklaşım ise merkezi kontrol korunurken, federe yapı içinde Sovyet insanı kimliği (Sovetskii narod) gelişimini teşvik etmiştir (Isaacs ve Polese, 2015:372). 1991 yılında Sovyetler Birliği'nin dağılmasının ardından Orta Asya cumhuriyetleri bağımsızlıklarını ilan ettiler ve Sovyet sonrası karmaşık bir ulus inşa etme süreci ile karşı karşıya kalmışlardır. Bu yeni bağımsız devletler kendi ulusal kimliklerini, devlet kurumlarını ve

uluslararası ilişkilerini yeniden inşa etmektedirler. Bu zorlu süreçte Orta Asya cumhuriyetleri Türk Devletler Teşkilatı çerçevesinde kapsamlı işbirliğini teşvik eden ve geliştirmeyi amaçlayan bölgesel kuruluş olarak örgütün üye devletlerinde ulusal kimliklerini güçlendirmek ve halkları arasındaki birliği teşvik etmek için çeşitli ulus inşa etme politikaları uygulamaktadır. Bu politikalar üye devletlerin uzun vadeli istikrarı ve sürdürülebilirliği açısından hayati öneme sahiptir.

6. Kazakistan'ın Ulus İnşa Etme Politikaları ve Girişimlerine İlişkin Örnek Olay İncelemesi

Araştırmanın bu kısmında örnek ülke Kazakistan'da bağımsızlık elde edildikten bu yana ulusa kimlik inşa etme politikaları detaylı bir şekilde analiz edilmektedir. Kazakistan'ın bağımsızlığını 16 Aralık 1991 tarihinden itibaren milli kimlik oluşturma çabaları ve çeşitli etnik gruplar arasında birlik oluşturma politikaları, Kuzeydeki tek komşusu olan Rusya ile ilişkilerinde hem olumlu hem de olumsuz etkiler yaratmıştır. M.B.Olcott Kazakistan'da ulusal kimlik inşasını tarihsel perspektiften açıklarken SSCB yönetimi altında homojen bir Sovyet kimliğini teşvik etme sürecinde ulusal kimliklerin bastırıldığı, ancak Stalin sonrası dönemde Kazak entelektüellerinin kültürel ve ulusal farkındalığı yeniden öne çıkardıklarını öne sürmektedir (1983).

6.1. Kazakistan'ın 1991 Sonrası Etnik Politikası ve Tarihsel Süreç

Ulusal İstatistik Bürosunun verilerine göre Kazakistan'da toplam 124 milletin temsilcisi yaşamaktadır (ZAKON.KZ(a), 2023). Kazakistan'ın ilk Cumhurbaşkanı El Bası Nursultan Nazarbayev, Cumhurbaşkanlığının 28 yılını önemli bir ideolojik ilke olarak etnik gruplar arası hoşgörü fikirlerini aktif bir şekilde teşvik ederek geçirmiştir. Aynı zamanda, Kazakistan'ın bağımsızlığının ilk günlerinden itibaren hükümeti, "Kazaklaştırmanın" artırılması yönündeki milliyetçi talepler ile etnik azınlıkların haklarının korunması arasında hassas bir denge kurmak zorunda kalmıştır. Bu dengeyi korumak her zaman zor olmuştur, ancak aynı zamanda son 30 yılda politika gelişiminin de temel itici gücü olmuştur. Hükümetin bugünkü etnik politikası Kazakistan Halk Meclisi (KHM) tarafından koordine edilmekte ve uygulanmaktadır (ASSEMBLY.KZ, 2024). Resmi olarak bu organ, tüm etnik gruplar için bir Kazak kimliği yaratmayı amaçlamaktadır; bu, Kazakistan'ın hem yasal hem de kurumsal yapısında yer alan bir hedeftir (Daminov, 2020).

Bağımsızlık dönemi boyunca Ruslar ülkedeki en büyük etnik azınlık olarak kalmıştır. Bu koşullar altında etnik Kazak milliyetçiliğini teşvik etmeyi amaçlayan bir politika seçmek, özellikle Kazakistan'ın Rusya ile iyi ilişkiler sürdürme çabaları ışığında, herhangi bir hükümet için olumlu sonuçlar getirmezdi. Dolayısıyla bu Kazakistan'ın etnik politika modeli özünde etnik azınlıklar ile Kazak milliyetçileri arasındaki dengeleme tutumunun hassasiyetini de yansıtmaktadır. Sovyetler Birliği kapsamında Kazak milliyetçiliğinin Sovyet siyasi kimliği, Kazak kültürel kimliği ve İslami dini gelenek gibi çeşitli unsurları dengelemeyi (Olcott, 1983) çalışmıştır. Ancak bağımsızlık sonrası Kazakistan'da ulusal kimlik inşasına yönelik yaklaşım, ülkede yaşayan çeşitli etnik topluluklar ve uluslar için ortak bir sivil kimlik oluşturulması fikrine dayanmaktadır. Uygulamada bu genellikle tamamı Kazakistan'da mevcut olan en az dört politika alanını ifade etmektedir; ilk olarak, vatandaşlar tek bir değer ve kurumlar sistemine bağlı kalmalıdır; hükümet eğitimde tek bir ulusal dil fikrini yaygınlaştırmaya çalışmaktadır; istihdam ve sosyal hakların dağılımı kapsayıcı olmalıdır (yani etnik kökene dayalı olmamalıdır); ve son olarak popüler olmayan ancak gerekli politikaları hayata geçirmek ve radikal milliyetçiliğin periyodik patlamalarını bastırmak için güçlü veya baskın bir siyasi güce ihtiyacın bulunmasıdır.

Bağımsız Kazakistan'ın ulus inşa politika modelinin gelişim sürecini hükümet tarafından benimsenen kavramsal belgelere dayanarak üç döneme ayırmak mümkündür. İlk dönem 1991-1995 yıllar arası kurumsal çerçevenin henüz oluşmadığı başlangıç dönemdir. El Bası N.Nazarbayev o dönem Kazakistan'da yaşayan etnik gruplar arası barışın önemini sıklıkla vurgulanmıştır. Bu süreç içerisinde Anayasa dahil olmak üzere yasalar, tüm insanlar arasında eşitliği teşvik etmek amacıyla oluşturulmuştur. 1993 yılında kabul edilen Anayasa, Kazakistan Cumhuriyeti'nin "Kazak halkının iradesinin" ifadesi olduğunu belirtiyordu (ADILET.ZAN.KZ, 1993). Daha sonra 1995 yılında Anayasa'da birçok önemli değişiklik yapılmış olup "Kazak halkının iradesi" ifadesi yerine "Kazakistan vatandaşlarının iradesi" olarak değiştirilmiştir (ADILET.ZAN.KZ, 1995). Bu küçük değişiklik, Kazakistan'ın artık etnik kökene bakılmaksızın tüm milletlere hitap ettiğini gösterilmiştir. Aynı yıl Halk Meclisinin kurulduğu ve faaliyet göstermeye başladığı (ASSAMBL.Y.KZ) süreci ikinci dönemin başlangıcı olarak belirtmek mümkündür. Bu yüzden Kazakistan'ın ulus inşa ve etnik politikalarının gelişimi açısından ikinci dönem 1995-2010 yıllar olarak belirtmek mümkündür.

Son dönem olarak 2010 yılında bu yana Kazakistan Ulusal Birlik Doktrini'nin (ZAKON.KZ, 2010) ve 2015 yılında N.Nazarbaev tarafından kabul edilen Kazakistan Kimliğinin Güçlendirilmesi ve Geliştirilmesi Konseptinin (ADILET.KZ, 2015; AKORDA.KZ, 2015) kabul edilmesiyle başlayan ve henüz devam etmekte olan ulusal kimlik inşa sürecidir. Kazakistan Kimliğinin Güçlendirilmesi ve Geliştirilmesi Konsepti 2018 yılında Cumhurbaşkanı'nın kararnamesiyle gücünü kaybetse de etkisini kurumsal süreçte göstermeye devam etmektedir (ADILET.KZ, 2015).

Kazakistan hükümeti tarafından ulusal birlik ve etnik azınlıkların haklarının korunmasına ilişkin söylemler devam etmesine (AKORDA.KZ, 2021) rağmen özellikle Kanlı Ocak (Kañtar) (ZAKON.KZ, 2022) olayları ve Rusya'nın Ukrayna'ya karşı askeri müdahalesi (KREMLIN.RU, 2022) sürecinde güçlü "Kazaklaştırma" eğilimi görülmektedir. Bu eğilimi hükümetin şehir ve köy isimlerini değiştireme (TENGRINEWS.KZ(a), 2023); etnik Kazakların etnik Rusların yaşadığı bölgelere yerleştirilmesini teşvik etmek (GOV.KZ(a), 2024); etnik Kazakların Çin, Rusya, Özbekistan, Moğolistan, Türkmenistan ve Afganistan gibi diğer ülkelerden "Kandas" statüsü vererek Kazakistan'a göç etmelerini sağlamak (ORTCOM.KZ, 2024; GOV.KZ(b), 2024) gibi eylemlerden tespit etmek mümkündür. Bu aynı zamanda ülkedeki değişen demografik eğilimlerle ilgili olup Tablo 1'de görüldüğü gibi Kazakistan'daki azınlık oranının azalmasına sebep olmaktadır.

Tablo 1: 1991-2021 Yıllar Arası Kazakistan'ın Etnik Yapısı ve Değişim Dinamiği (%)

	Etnik toplum	1991	1999	2009	2016	2019	2021
1	Kazak	43.1	55.3	63.1	66.5	67.9	70.4
2	Rus	37.3	29.9	23.7	20.6	19.3	15.5
3	Özbek	2.1	2.5	2.9	3.1	3.2	3.2
4	Ukraynalı	5.3	3.6	2.1	1.6	1.5	2.0
5	Uygur	1.1	1.4	1.4	1.4	1.3	1.5
6	Alman	5.1	2.4	1.1	1.0	1.0	1.2
7	Tatar	2.0	1.7	1.3	1.1	1.1	1.1

Kaynak: STAT.GOV.KZ (2023).

6.2. Kazakistan'ın Dil ve Ortak Tarih Politikası

Aynı zamanda bütün bu politikalar yanı sıra Kazakistan'da ulus inşa süreci kapsamında dil ve tarihin yeniden yazılması ile ilgili politikalar önemli rol oynamıştır. Stalin sonrası dönemlerden bu yana Geleneksel Kazak kültürel unsurlarının korunması ve yeniden canlandırılması, asimilasyona karşı koruma açısından çok önemli olmuştur. O dönemin Kazak entelektüelleri, epik şiir, tarihi romanlar ve Kazak dilinin kullanımı gibi Kazak kültürünün canlandırıcı unsurlarına odaklanmışlardır (Olcott, 1983). Modern Kazakistan'da Kazak dilini ve kültürünü tanıtmak için çeşitli politikalar uygularken, aynı zamanda Sovyetlerin etkisini ortadan kaldırmak ve ulusal kimliği öne çıkarmak için tarih kitapları gözden geçirilerek yeniden yazılmaktadır. Yakın gelecekte yayımlanması beklenen Kazakistan Cumhurbaşkanı K. Tokayev'in talimatı ile "Ulusun kendini tanınması için" 7 ciltlik Kazakistan tarihi kitabı hazırlanmaktadır (GOV.KZ, 2023).

Kazakistan'ın ilk Cumhurbaşkanı N. Nazarbayev'in geliştirdiği "Üçlü Dil Politikası" ile Kazakistan'da Rusça, İngilizce ve Kazakçaya hâkim yeni nesiller yetiştirilmesi doğrultusunda bir hedef ortaya atarken (Çetin, 2014:40-41), özellikle Kazakçanın on yıllar boyunca uygulanan politikalarla Rusçaya karşı ikinci planda kalmış olma durumunu sona erdirmeye yönelik politikaları kademeli olarak hayata geçirilmiştir.

Bağımsızlık sonrasında hazırlanan Kazakistan Anayasası'nda Kazakçanın ön plana çıkarıldığı görülmektedir. Anayasanın 7. Maddesinde "Kazakistan Cumhuriyetinde devlet dili Kazakçadır" hükmüne yer verildikten sonra, ikinci fıkrada "Devlet kurumlarında ve yerel yönetim birimlerinde Kazakçayla birlikte eşit şartlarda, resmi olarak Rusça da kullanılır" ibaresi yer verilmek suretiyle sayısal olarak oldukça büyük rakama ulaşan Rusça konuşan etnik toplulukların hakları anayasal güvence altına alınmıştır. Aynı maddenin takip eden kısmında "Devlet, Kazakistan halkının dillerinin öğrenilmesi ve geliştirilmesi için uygun şartlar sağlar" ibaresine yer verilerek Kazakça konuşmayan toplulukların hakları da güvence altına alınmıştır (Kazakistan Cumhuriyeti Anayasası, 1995).

Ulus inşasında dilin önemi bilindiği için Kazakça kullanımının yaygınlaştırılması ve özendirilmesi yönünde Devlet Başkanı N. Nazarbayev dahil yetkililer büyük çaba harcamıştır. Her ne kadar Kazak olmayan toplulukların kendi dillerini kullanmaları ve yeni nesillere aktarmaları konusunda anayasal güvenceler sağlanmışsa da Kazakçayı ön plana çıkarmak için bir takım zorlayıcı tedbirlere de başvurulmuştur. Kazakça bilmenin devlet görevi üstlenebilmek için zorunlu hale getirilmesinin yanı sıra 1997'deki "Dil Kanunu" ile Kazakça öğrenmenin her vatandaşın görevi olduğu yönünde düzenlemeler de yapılmıştır. Aynı düzenleme ile Rusçanın televizyon ve radyo yayınlarında sahip olduğu hâkim pozisyonu sona erdirmek için bu yayınların en az yarısının Kazakça yapılması zorunlu hale getirilmiştir (Burkhanov, 2017:5-6).

Kazakçayı yaygınlaştırmak ve güçlendirmek amacıyla Kazakistan'da hayata geçirilen politikaların bir parçası olarak eğitim alanında da bir dizi önleme başvurulmuştur. Bağımsızlık sonrasında Kazakistan'daki okullarda çok sayıda dilde eğitim verilmesi uygulaması sürdürülse de Kazakçanın ağırlığı süreç içerisinde artırılmıştır. Okulların çoğunda Kazakça eğitimde kullanılan birinci dil konumuna gelmiş (Cohen, 2008, s.23) ve bu yöndeki genel eğilim devam etmiştir. Üniversite eğitimi alabilmek için belli düzeyde Kazakça dili yetkinliğine sahip olmak zorunlu hale getirilmiştir (Çetin, 2014).

Kazakistan'da Kazakçanın tartışmasız hâkim dil pozisyonuna getirilmesi yönünde atılan bir diğer önemli adım alfabe değişikliğine gidilmesi olmuştur. 2017 yılında Devlet Başkanı N. Nazarbayev, Kazakçada kullanılmakta olan Kiril Alfabesinin yerine Latin Alfabeti kullanılmaya başlanması yönünde bir plan ortaya atmıştır. İlk ortaya atıldığında 2025 yılında Latin Alfabetine geçiş sürecinin tamamlanması öngörülmekteydi (Sputnik, 2017). Bu planlar takip eden süreçte güncellenmiş ve yeni alfabenin Kazakistan'da 2023-2029 yılları arasında kademeli olarak kullanılması öngörülmüştür (NTV, 2021; LEGALACTS.EGOV.KZ, 2023).

Kazakistan Cumhuriyeti'nde 2020-2025 Dil Politikasının Uygulanmasına İlişkin Devlet Programı, Devlet Başkanı K.K. Tokayev'in 2 Eylül 2019 tarihli Kazakistan halkına hitaben yaptığı konuşmasında, "Yapıcı halk diyalogu, Kazakistan'ın istikrar ve refahının temelidir" başlık altında, ülkedeki etnik grupların dilinin ve kültürünün gelişmesi için koşullar yaratarak Kazak dilinin etnik gruplar arası iletişim dili olarak rolünün güçlendirilmesi gerektiğine dikkat çekmiştir (AKORDA.KZ, 2019). Bu konseptte göre ülkede Latin alfabesi kullanım oranı 2023 - %20, 2024 - %30, 2025 -%50 olması beklenmektedir (LEGALACTS.EGOV.KZ, 2023). Ancak resmi kaynaklarda açıklandığı kadar konseptte gösterilen hedeflere bütçe yetersizliğinden dolayı ulaşılmamıştır. Bu kapsamda yerine getirilemeyen görevlerden biri, Devlet Başkanının alfabenin iyileştirilmesine ilişkin talimatı (15 Ağustos 2022 tarihli №22-32-29.295) uyarınca, yeni yazım sözlüğünde kelimelerin yazılışlarının revize edilmesinden kaynaklanmaktadır. Latin alfabesine dayalı bir alfabe taslağı ve Kazak dili için yazım kuralları taslağı, ilgili yasal düzenleme tarafından onaylandıktan sonra, 2022-2024 yılları için cumhuriyet bütçesinden fon tahsisi konuları gözden geçirilmiş ve desteklenmemiştir (LEGALACTS.EGOV.KZ, 2023). Kazak alfabesinin Latin alfabesine çevrilmesi konusunda yaşanmakta olan sorunlar: Kazak alfabesi ve yazım kuralları ilgili düzenleyici normlar ve kararname hükümet tarafından onaylanmamıştır; Bazı bilim adamlarının, kamuoyunun alfabedeki bazı semboller nedeniyle fikir ayrılıkları yaşanmaktadır; Toplumun dil çeşitliliği nedeniyle Latin alfabesinin tanıtılması ve öğrenilmesi uzun zaman alabileceği ile ilgili endişeler bulunmaktadır; Latin alfabesinin medyada yer almasıyla ilgili algının olumsuz yönleri konusunda pek çok subjektif görüşler bulunmaktadır.

6.3. Kazakistan'ın Ulus İnşa Politikalarında Türk Kimliğinin Yeri

Türk Devletleri Teşkilatı (TDT), Kazakistan'da ulusal kimliğin geliştirilmesi, kültürel alışverişin teşvik edilmesi ve üye ülkeler arasında ekonomik işbirliğinin geliştirilmesi için hayati bir platform görevi gören önemli bir kurum haline gelmiştir. TDT'nin kurucu üyelerinden biri olan Kazakistan, 30 yılı aşkın bir süredir bu örgütten ortak Türk kimliğini desteklemek, eğitimsel ve bilimsel işbirliklerini geliştirmek ve kapsamlı ekonomik ortaklıkları geliştirmek için yararlanmaktadır. Bu çabalar Kazakistan'da ulusal birliğin güçlendirilmesi ve bölgesel istikrara katkıda bulunulması açısından hayati önem taşımaktadır.

Kazakistan'ın Doğu ile Batı arasında bir köprü (Cummings 2003) olan benzersiz jeopolitik konumu, ulus inşa etme stratejilerini tamamlayıcıdır. Eski Cumhurbaşkanı N.Nazabyaev'in Kazakların Türk kökenlerine sık sık vurgu yaparak "Türk halklarından oluşan tek bir ailenin parçasıyız" (adilet.zan.kz 1997; Cummings 2003:141) olarak nitelendirmesi ulusal kimlik politikaları, tarihsel bağlamlar çerçevesinde yurttaşlık ve etnik yaklaşımlar (Burkhanov 2017:11; Esenova 2002:14) arasındaki hassas dengeyi sağlama ve Kazakça ile Rusça arasındaki dil dinamiklerini (Lee 2004:106) yönetme konusunda ışık tutmaktadır. Etnik kültürel sembolizmin merkezinde yer alan Kazak dili, Kazakistan'daki ulusal ve etnik ilişkilerin ele alınmasında etkili olduğu düşünülen Kazaklaştırma politikası aracılığıyla desteklenmektedir (Aitymbetov vd., 2015:6). Genel olarak Kazakistan'ın dış politikasında Türk vektörü, ulusal kimliğin güçlendirilmesine, bölgesel istikrara ve dış etkilerin dengelenmesine zemin hazırlamaktadır.

Azerbaycan, Kazakistan, Kırgızistan, Türkiye ve Özbekistan'dan oluşan Türk Devletleri Teşkilatı Kazakistan'ın iç ve dış politikası açısından önemli fırsatlar sunmaktadır (ASTANATIMES.COM, 2024). Ayrıca, Kazakistan, Türk mirasını, dilini ve kültürel değişimi teşvik etmek amacıyla Türk Devletleri Parlamenter Asamblesi (TürkPA, 2008) ve Uluslararası Türk Kültürü Örgütü (TÜRKSOY, 1993), Türk Akademisi (Turkic Academy, 2009) gibi kurumların oluşturulmasında aktif rol oynamıştır. Türk Yatırım Fonu (TIF, 2021) (turkicstates.org (b), 2024), Türk İşbirliği ve Koordinasyon Ajansı (TİKA, 1992), Türk-Kazak İş İnsanları Birliği (TÜKİB, 2016) gibi girişimler, milli kimliği güçlendirmek, Türk tarihini restore etmek ve Türk dünyasındaki ekonomik potansiyeli harekete geçirmek amacıyla kurulmuştur.

Genel olarak, Kazakistan'ın kültürel politikası, çokkültürlülüğe dayalı bir sivil millet kavramını benimseme ve ülkede birlik ve kapsayıcılığı teşvik etmek için ortak bir Türk kimliğini teşvik etmek için özenle hazırlanmış politikaları içermektedir. Bu evrim, Kazakistan'da Türk kimliğinin teşvik edilmesinde etkili olan tarihsel, demografik ve sosyal faktörleri kabul eden ulus inşası için stratejik bir yaklaşımı yansıtmaktadır.

7. TDT Üyelerinin Ulusal Kimlik İnşa Politikalarının Tematik Analizi

Türk Devletleri Teşkilatı'na (TDT) üye devletlerin ulusal kimliği, birliği ve uzun vadeli istikrarı teşvik etmek için benimsediği farklı ulus inşa etme politikaları bulunmaktadır. Her üye devlet, kimlik, dil, etnik çeşitlilik ve bölgesellik gibi temel unsurlara odaklanarak stratejilerini kendine özgü tarihi, kültürel ve jeopolitik bağlamlara göre uyarlamaktadır. Bu bölümde, Azerbaycan Cumhuriyeti, Kırgızistan Cumhuriyeti, Türkiye Cumhuriyeti, Özbekistan Cumhuriyeti ve Kazakistan Cumhuriyeti arasındaki karşılaştırmalar yapılarak ulusal kimlik inşa politikalarında ortak temalar ve farklı yaklaşımlar belirlenerek bu ulus inşa etme politikaların analizi sunulmaktadır.

7.1. Kimlik ve Dil

Tüm TDT üye devletlerde öne çıkan bir tema, ulus inşasının temel taşları olarak kimlik ve dile yapılan vurgudur. Örneğin Azerbaycan Cumhuriyeti, Azerbaycan dilinin ve kimliğinin desteklenmesine öncelik vermekte (Ergun, 2021) ve bunları etnik çeşitliliği yönetmek ve dış etkileri sınırlamak için temel araçlar olarak görmektedir. Bu yaklaşım, Azerbaycan'ın ulusal gündemini ve sivil egemenliğini güçlendiren ulus markalama teknikleri ve stratejik uluslararası ilişkilerle desteklenmektedir (Imran, 2018; Broers, 2022).

Benzer şekilde Özbekistan'ın ulus inşa etme çabaları, Kiril alfabesinden Latin alfabesine geçişte açıkça görülen Özbek dilini ve kültürünü tanıtmaya odaklanmaktadır (Til.gov.uz, 2024). Bu değişim yalnızca Sovyet geçmişinden bir kopuşu simgelemekle kalmamaktadır, aynı zamanda farklı bir ulusal kimliği de güçlendirmektedir. Tarih kitaplarının ulusal kahramanları anmak amacıyla yeniden yazılması, sokakların ve kurumların yeniden adlandırılması bu kimliği daha da güçlendirmektedir (Ilkhamov, 2013).

A. Smith'in etnosembolizm kavramı ve "baskın etnik grup" modeli, Kazakistan'ın ulus inşa etme sürecine başka bir eleştirel bakış açısı sağlamaktadır. Etnosembolizm, genellikle baskın bir etnik grup etrafında yoğunlaşan ulusal kimliğin oluşumunda mitlerin, sembollerin ve geleneklerin önemini vurgulamaktadır (Smith, 1991: 17). Kazakistan'da Kazak etnik grubu ulus inşası anlatısında bu merkezi rolü oynamaktadır. Kazakistan'ın politikaları, baskın Kazak kimliğinin desteklenmesi ile ülkenin önemli etnik çeşitliliğini karşılama ihtiyacı arasında denge kurma çabasını yansıtıyor. 1995 yılında Kazakistan Halk Meclisi'nin kurulması, etnik gruplar arası hoşgörü ve birliği teşvik ederken tüm etnik grupları kapsayan bir Kazak kimliği yaratmayı amaçlayan bu yaklaşımın bir örneğidir. Bu kurumun amacı etnik bölünmeleri aşan bir ulusal kimlik oluşturmaktır, ancak temel çerçeve hala Kazak etnik çekirdeğine doğru yönelmektedir.

Ancak bu dengeleme eylemi zorluklarla doludur. Kazak dilinin kullanımını teşvik etmeyi ve Kazak kültürel normlarını teşvik etmeyi içeren "Kazaklaştırma" politikası, bazen diğer etnik grupları marjinalleştirebilmektedir. Örneğin, Kazakçanın kamu yönetimi ve eğitimde zorunlu olarak kullanılması, anayasal olarak Rusça ve diğer dillerin kullanımına olanak sağlarken, Kazak olmayan etnik grupları, egemen Kazak kültürüne uyum sağlamak zorunda kalacak bir konuma yerleştirmektedir. Bu yaklaşım, Smith'in devletin kimliğinin ve kültürel çerçevesinin temelini oluşturan baskın etnik grup etrafında birleşme eğiliminde oldukları yönündeki argümanı uyumludur.

7.2. Etnik Çeşitlilik

Etnik çeşitliliği yönetmek bu ülkeler için karmaşık bir zorluk teşkil etmektedir. Azerbaycan'da etnik çeşitlilik, "Azerbaycancılık" ve Türkçülük gibi çeşitli söylemlerin etkisini kabul ederken, uyumlu bir ulusal kimliği teşvik eden politikalar yoluyla ele alınmaktadır. Bu ikili yaklaşım, ülkenin çok etnik gruptan oluşan ortamında yön bulmaya yardımcı olmaktadır (Ergun, 2021).

Buna karşılık Kırgızistan, ulus inşası sürecinde önemli zorluklar yaratan etnik çeşitliliği dengeleyen politikalar üretmeye çalışmaktadır (Aydingün, 2014; Schmidt, 2007). Sovyet sonrası dönemde, genellikle Kırgız olmayan vatandaşlar pahasına ortak bir tarihsel deneyim yaratma çabaları görülmüştür (Schmidt, 2007). Bu dışlayıcı yaklaşım, A. Akayev rejimindeki sivil ve etnikten oluşan ikili kimlikten, K. Bakiyev rejimindeki daha etnosentrik vatanseverliğe doğru değişen bir milliyetçilik anlatısının gelişmesine yol

açmıştır (Laruelle, 2012: 39). Bu değişiklikler Kırgızistan'ın parlamenter sisteminin gelişimini ve tutarlı bir ulusal kimlik arayışını etkilemektedir (Aydingün, 2014).

Etnik ilkeler ile vatandaşlık arasındaki gerilim, Kazakistan'ın ulus inşa etme çabalarındaki bir diğer kritik temadır. Devletin politikaları hem etnik hem de sivil unsurları bünyesinde barındıran hibrit bir yaklaşımı yansıtmaktadır. Kazak dili ve kültürüne yapılan vurgu, ulusal kimliğin özü olan Kazak kimliğini güçlendirmeyi amaçlayan etnik ilkelerin bir örneğidir.

Aynı zamanda Kazakistan'ın anayasası ve yasal çerçevesi eşitlik ve vatandaşlığa vurgu yaparak tüm etnik grupların ulusal anlatıya dahil olmasını sağlamayı amaçlamaktadır. Bu ikili yaklaşım, Kazak olmayan toplulukların dil haklarının anayasal güvence altına alınmasında ve Kazakistan Halk Meclisi gibi kurumlar aracılığıyla ortak bir sivil kimliğin desteklenmesinde açıkça görülmektedir. Önemli Rus azınlığın varlığı ve Kazakistan'ın Rusya ile jeopolitik ilişkisi göz önüne alındığında bu hassas denge hayati önem taşımaktadır. Politika, kapsayıcılığı ve etnik gruplar arası hoşgörüyü korurken birleşik bir ulusal kimliği teşvik etmeyi amaçlamaktadır. Bununla birlikte, etnik Kazakların yeniden yerleştirilmesini teşvik etmek ve şehirleri yeniden adlandırmak da dahil olmak üzere, daha güçlü Kazaklaştırmaya yönelik son eğilimler, daha iddialı bir ulusal kimlik stratejisine doğru bir kaymaya işaret etmektedir.

7.3. Bölgeselcilik ve Dış Etkiler

Bölgeselcilik ve dış güçlerin etkisi de TDT üyesi devletlerin ulus inşa etme süreçlerinde kritik bir rol oynamaktadır. Örneğin Azerbaycan'ın Rusya, İran, Ermenistan ve İsrail ile olan stratejik ilişkileri ulus inşa etme gündeminin şekillenmesinde çok önemlidir. Bu ilişkiler sadece iç politikaları değil aynı zamanda Azerbaycan'ın uluslararası sahnedeki konumunu da etkilemektedir (Cohen, 2021).

Aynı şekilde Kazakistan'ın ulus inşa etme politikaları Rusya ile olan ilişkilerinden önemli ölçüde etkilenmektedir. Kuzey komşusuyla iyi ilişkiler sürdürme ihtiyacı, Kazak ulusal kimliğinin desteklenmesi ile etnik Rusların haklarının güvence altına alınması arasında dikkatli bir denge kurulmasını gerektirmektedir. Bu dinamik, özellikle Kazakistan'ın dil politikalarında ve etnik ayrımları aşan birleşik bir sivil kimlik yaratma çabalarında belirginleşmektedir.

7.4. Tarihsel Bağlam ve Modern Zorluklar

Her TDT üye devletin tarihsel bağlamı, ulus inşa etme politikalarını önemli ölçüde etkilemektedir. Özbekistan'ın 1991 sonrası politikaları komünist geçmişinden kopmayı ve egemenlik sembolleri ve kapsamlı kültürel reformlar yoluyla yeni bir ulusal anlatı oluşturmayı vurgulamaktadır (Nadirova, 2024).

Kırgızistan'ın güçlü bir devlet geleneği ve maddi kaynak eksikliği, jeopolitik konumuyla birleştiğinde, ulus inşa etme yolculuğunu özellikle zorlu hale getirmektedir. Ülkenin siyasi istikrarsızlık ve etnik gerginliklerle dolu geçmişi, daha kapsayıcı ve istikrarlı bir ulusal kimlik çerçevesine olan ihtiyacın altını çizmektedir (Huskey, 2003: 391).

Kazakistan'ın ulus inşa etme yörüngesi üç ayrı döneme ayrılabilir: bağımsızlık sonrası ilk dönem (1991-1995), Kazakistan Halk Meclisi'nin kurulması ve faaliyete geçmesi (1995-2010) ve Kazakistan Ulusal Birliği'nin işaret ettiği mevcut aşamadır. Bu dönemler, demografik değişiklikler ve bölgesel jeopolitik gelişmelerin etkisiyle kapsayıcı, çok etnik gruptan oluşan bir yaklaşımdan Kazak ulusal kimliğine daha belirgin bir vurguya doğru kademeli bir geçişi yansıtmaktadır. Kazakistan'da post-komünizmin mirası aynı zamanda ulus inşa etme stratejilerini de etkilemiştir. Kabaziev'in (2022) öne sürdüğü gibi, komünist ideolojinin erozyonu, çoğu zaman etnik çizgilerde gelişen yeni bir kimlik biçiminin yaratılmasını gerektirmiştir. Kazakistan'da bu, ulusal kimliğin merkezi unsuru olarak Kazak etnisitesine yeniden odaklanılması anlamına gelmektedir.

Ancak ulusal kimliğin temeli olarak etnisiteye yapılan bu vurgu, etnik gerilimleri daha da kötüleştirme potansiyeline sahiptir. Kanlı Ocak olayları ve hükümetin etnik Kazakların önemli miktarda Rus nüfusunun bulunduğu bölgelere yerleştirilmesini teşvik eden politikaları, devletin etnik çatışmaları önlemek için sağlaması gereken hassas dengeyi vurgulamaktadır. Bu politikalar, ulusal birliği güçlendirmeyi hedeflerken bazen azınlık grupları arasında kayırmacılık veya dışlama algılarına da yol açabilmektedir.

Sonuç olarak, TDT üyesi devletlerin ulus inşa etme politikaları, tarihi mirasların, kültürel kimliklerin, etnik çeşitliliğin ve jeopolitik hususların karmaşık bir etkileşimi ile şekillenmektedir. Her devlet kendi özel bağlamına göre uyarlanmış benzersiz stratejiler benimserken, ulusal kimlik ve dilin desteklenmesi, etnik çeşitliliğin yönetimi ve bölgesel ve dış etkilerin yönlendirilmesi gibi ortak temalar, ulus inşa etme çabalarının kritik bileşenleri olarak ortaya çıkmaktadır. Bu politikaları anlamak, bölgedeki ulus inşasının daha geniş dinamikleri hakkında değerli bilgiler sağlamakta ve ulusal birlik ve istikrarı güçlendirmeye yönelik özel, bağlama özgü yaklaşımların önemini vurgulamaktadır.

8. Sonuç

Bu çalışma, Kazakistan'ın ulus inşa politikalarını, özellikle Türk Devletleri Teşkilatı (TDT) bağlamında, bu politikaların benzersiz yerel öncelikleri korurken daha geniş bölgesel eğilimlerle nasıl uyumlu olduğunu analiz ederek incelemektedir. Aynı zaman çalışmada Kazakistan örneğinde TDT üye devletleri kapsamında ulus inşası stratejilerindeki kilit temalar ve farklı yaklaşımlar aydınlatılmaya çalışılmıştır. Araştırma sonucunda elde edilen bulgular, Kazakistan'ın etnokültürel kimliğini sivil milliyetçilikle dengeleyerek karma bir yaklaşım benimsediğini ortaya koymaktadır. Bağımsızlık sonrası Elbası N. Nazarbayev tarafından başlatılan bu politikalar, milliyetçi talepler ile etnik azınlık haklarının korunması arasında hassas bir denge kurmak için tasarlanmıştır. Kazakistan Halk Meclisi'nin kurumsallaştırılması ve daha sonra K. Tokayev yönetiminde devam ettirilen üçlü dil politikası ve tarihsel anlatı güçlendirme politikaları Kazakistan'ın çok etnikli karmaşıklığını yönetmeye yönelik devam eden taahhüdün altını çizmektedir.

Kazakistan'ın ulus inşa sürecinin, etnokültürel ve sivil unsurlara ikili odaklanması nedeniyle TDT üye devletleri arasında benzersiz olduğunu göstermektedir. Türk devletlerinde görülen etnik olarak daha homojen yaklaşımların aksine, Kazakistan ulus inşasına yönelik medeni ve etnik yaklaşımlar arasında sürekli arabuluculuk yapmalıdır. Kazakistan Halk Meclisi, bu gerilimleri yönetmede önemli rol oynayan kurum olup, hem etnik kimliğin hem de medeni milliyetçiliğin bir arada var olduğu bir modeli kurumsallaştırmak ve böylece ulusal birliği güçlendirmek için hizmet etmektedir. Bu dengeleyici eylem, özellikle Kazakça ve Rusça konuşanlar arasındaki dilsel gerilimler ışığında, Kazakistan'daki kimlik politikalarının karmaşık doğasını vurgulamaktadır.

Dil konusunda diğer bir bulgu da Kazakistan örneğinde olduğu gibi, diğer TDT üyeleri Azerbaycan ve Özbekistan'ın ulus inşa politikalarında dil tanıtımının merkeziliği vurgulanabilir. Her üye devlet kendi çapında dilsel çeşitliliği yönetirken ulusal dilinin statüsünü yükseltmeye çalışırken, ulusal kimliği şekillendirmede önemli bir araç olarak ortaya çıkmaktadır. Kazakistan'da, devletin Kazakça, Rusça ve İngilizcenin yaygınlaşmasını sağlayan üçlü dil politikası, kültürel mirasını korurken ulusu modernize etmek ve uluslararasılaştırmak için stratejik bir çabayı göstermektedir. Bu yenilikçi yaklaşım, Kazakistan'ı daha geniş Türk dünyası içinde konumlandırırken, aynı zamanda iç dilsel karmaşıklıkları da ele almaktadır.

Çalışma, tarihi anlatıların ve kültürel sembollerin tanıtımının TDT üye devletleri arasında ortak bir tema olduğunu ve ulusal kimliği güçlendirmeye hizmet ettiğini göstermektedir. Kazakistan'da paylaşılan bir Türk mirasına ve tarihi dönüm noktalarının tanıtımına vurgu, tutarlı bir ulusal kimlik oluşturmada önemli bir rol oynamaktadır. Bu, bölgesel dayanışmayı teşvik etmek için tarihi ve kültürel ortak değerleri kullanma ve aynı zamanda Kazakistan'ın ulusal kimlik çerçevesini sağlamlaştırmaya hizmet etme yönündeki daha geniş TDT eğilimiyle uyumludur.

Çalışma neticesinde Kazakistan'ın TDT üyeliği ve daha geniş bölgesel katılımı bir diğer önemli bulgudur. Araştırma, Kazakistan'ın ulus inşa politikalarının benzersiz tarihi ve kültürel bağlamında derin köklere sahip olsa da, TDT içindeki bölgesel dinamiklerden de etkilendiğini doğrulamaktadır. Kazakistan, kültürel ve politik işbirliğini teşvik eden bölgesel girişimlere aktif olarak katkıda bulunmuş ve böylece bölgesel istikrarı ve ekonomik entegrasyonu güçlendirmiştir. Ulusal kimliği güçlendirirken bölgesel birliği teşvik etmeye yönelik bu ikili odaklanma, bölgeselciliğin Kazakistan'ın dış ve iç politikalarının stratejik bir boyutu olarak rolünü göstermektedir. Ulusal kimlik ve bölgesel kapsayıcılık arasında bir dengeyi teşvik

eden Kazakistan'ın dış politikası, Türk devletleri arasında kültürel ve politik işbirliğini geliştirme hedeflerine doğrudan katkıda bulunmaktadır. Bu, Kazakistan'ın yaklaşımının, etnik çeşitliliğin yönetimi ve birleşik bir ulusal kimliğin teşvikinin merkezi zorluklar olmaya devam ettiği TDT içindeki diğer çok etnikli devletler için bir model olarak hizmet edebileceğini göstermektedir. Ayrıca, bölgesel işbirliği ve diyalogun geliştirilmesi üye devletler arasında bilgi paylaşımını ve karşılıklı öğrenmeyi kolaylaştıran faktör olmakla birlikte, Türk Devletleri Teşkilatı gibi değişim ve işbirliği platformları, en iyi uygulamaların paylaşılması ve ulus inşasındaki ortak zorlukların ele alınması için değerli forumlar olarak hizmet edebilir.

Yerel ve bölgesel kimliklere yönelik ikili odaklanmanın, Orta Asya'da gelecekteki diplomatik ve ekonomik ilişkiler için önemli sonuçları vardır. Kazakistan'ın TDT'deki proaktif duruşu, onu bölgesel işbirliğinin ve entegrasyonun geleceğini şekillendirmede kilit bir oyuncu olarak konumlandırmakta ve ulus inşası politikalarının Türk dünyasının politik manzarasını etkilemeye devam edeceğini göstermektedir.

Yukarıda bahsi geçen bulgulara dayanarak, Kazakistan ve diğer TDT üye devletlerindeki politika yapıcılar, dil ve kültürel politikalar aracılığıyla paylaşılan bir kimlik duygusunu teşvik ederken etnikler arası hoşgörüyü besleyen kapsayıcı ulus inşa stratejileri benimsemeyi düşünmelidir. Bu stratejiler, her üye devletin benzersiz tarihi ve jeopolitik bağlamlarına uyum sağlayacak kadar esnek olmalıdır.

Bu çalışmanın sınırlılıklarını kabul etmek önemlidir. Kazakistan örneğinde TDT üye devletlerindeki ulus inşa politikalarının tematik analizi değerli bilgiler sunmasına rağmen, her bir üye devletten elde edilen verilerin mevcudiyeti ve güvenilirliği ile sınırlıdır. Gelecekteki araştırmalar, ulus inşası politikalarının uzun vadeli etkilerini değerlendirmek için daha kapsamlı veri toplama ve boylamsal çalışmalardan faydalanabilir.

Ayrıca, jeopolitik ve sosyal değişimlerin dinamik yapısı, ulus inşasında gelişen eğilimleri ve ortaya çıkan zorlukları yakalamak için sürekli araştırma yapılmasını gerektirmektedir. Küreselleşme ve teknolojik gelişmeler bağlamında kimlik, etnisite ve bölgeselciliğin kesişmesini incelemek, daha fazla araştırma için verimli bir zemin sunabilir.

Sonuç olarak, Kazakistan'ın ulus inşa politikaları, ulusal dilin tanıtımı ve yaygınlaştırılması, tarihsel anlatılar ve bölgesel işbirliği gibi TDT üye devletlerinde görülen ortak temalarla uyumlu, tarihi, kültürel ve jeopolitik faktörlerin nüanslı bir etkileşimini yansıtmaktadır. Kazakistan'ın ulus inşasına giden yolu, çok etnikli yapısı ve Türk dünyasındaki stratejik konumu nedeniyle benzersiz olsa da, bulgular, kimlik oluşumuna esnek ve kapsayıcı bir yaklaşımın hem ulusal hem bölgesel istikrarı teşvik etmek için çok önemli olduğunu göstermektedir. Kazakistan ulus inşa stratejilerini geliştirmeye devam ettikçe, Türk Devletleri Teşkilatı içindeki rolü bölgenin geleceğini şekillendirmede merkezi olmaya devam edecektir.

Finansman/ Grant Support

Yazar(lar) bu çalışma için finansal destek almadığını beyan etmiştir.

The author(s) declared that this study has received no financial support.

Çıkar Çatışması/ Conflict of Interest

Yazar(lar) çıkar çatışması bildirmemiştir.

The authors have no conflict of interest to declare.

Açık Erişim Lisansı/ Open Access License

This work is licensed under Creative Commons Attribution-NonCommercial 4.0 International License (CC BY NC).

Bu makale, Creative Commons Atf-GayriTicari 4.0 Uluslararası Lisansı (CC BY NC) ile lisanslanmıştır.

Kaynaklar

ADILET.KZ (2015) *Ob utverzhdenii Konceptii ukreplenija i razvitija kazahstanskoj identichnosti i edinstva [Kazakistan kimliğinin ve birliğinin güçlendirilmesi ve geliştirilmesi Konseptinin onaylanması üzerine]*, URL: <https://adilet.zan.kz/rus/docs/U1500000147>, (Erişim Tarihi: 08.06.2024).

ADILET.ZAN.KZ (1993) *Konstitutsia Respubliki Kazahstan [Kazakistan Cumhuriyeti'nin Anayasası]* URL: https://adilet.zan.kz/rus/docs/K930001000_, (Erişim Tarihi: 08.06.2024).

ADILET.ZAN.KZ (1995) *Konstitutsia Respubliki Kazahstan [Kazakistan Cumhuriyeti'nin Anayasası]* URL: https://adilet.zan.kz/rus/docs/K950001000_, (Erişim Tarihi: 08.06.2024).

- ADILET.ZAN.KZ (1997) Kazakhstan – 2030 Prosvetanie, bezopasnost' i uluchshenie blagosostoyaniya vseh kazahstantsev [Kazakistan - 2030 Tüm Kazakistanlıların refahı, güvenliği ve refahının artması], URL: https://adilet.zan.kz/rus/docs/K970002030_/links, (Erişim Tarihi: 08.06.2024).
- Aitymbetov, Nurken. Toktarov, Ermek & Ormakhanova, Yenlik (2015) 'Nation-Building in Kazakhstan: Kazakh and Kazakhstani Identities Controversy'. *Bilig Summer 2015*(74):1–20.
- Akçali, Pinar (2003) 'III. Nation-State Building in Central Asia: A Lost Case?' *Perspectives on Global Development and Technology* 2(3):409–29. doi: 10.1163/156915003322986334.
- Akiner, Shirin (1995) "The Struggle for Identity." In *After Empire: The Emerging Geopolitics of Central Asia*, edited by J. Snyder, 3–36. Washington, DC: National Defense University Press.
- AKORDA.KZ (2015) *Vystuplenie Gosudarstvennogo sekretarja Respubliki Kazahstan G.Abdykalikovoij na konferencii «İdentichnost' i edinstvo naroda Kazahstana v kontekste 100 konkretnyh shagov»* [Kazakistan Cumhuriyeti Dışişleri Bakanı G. Abdykalikova'nın "100 Somut Adım Bağlamında Kazakistan Halkının Kimliği ve Birliği" konferansında yaptığı konuşma], URL: https://www.akorda.kz/ru/secretary_of_state/secretary_of_state_speeches/vystuplenie-gosudarstvennogo-sekretarya-respubliki-kazahstan-gabdykalikovoi-na-konferencii-identichnost-i-edinstvo-naroda-kazahstana-v-konte, (Erişim Tarihi: 14.06.2024).
- AKORDA.KZ (2019, September 02) *Konstruktivniy Obshhestvennyj Dilog–Osnova Stabil'nosti i Procvetaniya Kazahstana* [Yapıcı Kamu Diyalogu Kazakistan'ın İstikrar ve Refahının Temelidir] *Послание Главы государства Касым-Жомарта Токаева народу Казахстана* URL: https://www.akorda.kz/ru/addresses/addresses_of_president/poslanie-glavy-gosudarstva-kasym-zhomarta-tokaeva-narodu-kazahstana, (Erişim Tarihi: 08.06.2024).
- AKORDA.KZ (2021), *Vystuplenie Glavy gosudarstva K.K.Tokaevana XXXII sessi Assamblei naroda Kazahstana «Spravedlivyj Kazahstan: edinstvo, stabil'nost', razvitie»* [Kazakistan Halk Meclisi'nin XXXII oturumunda Devlet Başkanı K.K.Tokayev'in Konuşması "Adil Kazakistan: birlik, istikrar, kalkınma"] URL: <https://akorda.kz/ru/glava-gosudarstva-provel-rasshirenoe-zasedanie-soveta-assamblei-naroda-kazahstana-2194733>, (Erişim Tarihi: 14.06.2024).
- Alesina, A. F., & Reich, B. (2015). *Nation building*. Working paper, Department of Economics, Harvard University.
- Anderson B. (2006) "Imagined Communities". London: Verso, 256 p.
- ASSEMBLY.KZ (2024) *Assambleja Naroda Kazahstana* [Kazakistan Halkı Meclisi], URL: <https://assembly.kz/ru/ank/deyatelnost-assamblei-naroda-kazahstana>, (Erişim Tarihi: 08.06.2024).
- Astanatimes.com (2024) *Pan-Turkism: Turkic Vector in Kazakhstan's Foreign Policy*, URL: <https://astanatimes.com/2024/02/pan-turkism-turkic-vector-in-kazakhstans-foreign-policy/>, (Erişim Tarihi: 16.06.2024).
- Aydingün, I., & Aydingün, A. (2014). *Nation-State Building in Kyrgyzstan and Transition to the Parliamentary System*. *Parliamentary Affairs*, 67, 391-414.
- Baranov, N. A., & Kok, Sevgi (2021). 'The Difficult Path to a Civil Nation: the Experience of Nation-Building in Modern Kazakhstan'. *Post-Soviet Issues* 8(1):136–51. doi: 10.24975/2313-8920-2021-8-1-136-151.
- Berger, Mark T. (2006) 'From Nation-Building to State-Building: The Geopolitics of Development, the Nation-State System and the Changing Global Order'. *Third World Quarterly* 27(1):5–25. doi: 10.1080/01436590500368719.
- Bremmer, Ian (1994) 'Nazarbaev and the North: State-building and Ethnic Relations in Kazakhstan'. *Ethnic and Racial Studies* 17(4):619–35. doi: 10.1080/01419870.1994.9993843.

- Broers, L., & Mahmudlu, C. (2022). Civic Dominion: Nation-Building in Post-Soviet Azerbaijan over 25 Years of Independence. *Nationalities Papers*, 51, 47 - 63.
- Brubaker, R. (1996). *Nationalism reframed: Nationhood and the national question in the new Europe*. Cambridge University Press.
- Brubaker, Rogers (1996) 'Nationalizing States in the Old "New Europe" – and the New'. *Ethnic and Racial Studies* 19(2):411–37. doi: 10.1080/01419870.1996.9993918.
- Burkhanov, Aziz (2017) 'Kazakhstan's National Identity- Building Policy: Soviet Legacy, State Efforts, and Societal Reactions'. *Cornell International Law Journal* 50:1–14. doi: 10.31228/osf.io/2hfr6.
- Calhoun, C. (1997) *Nationalism*, Minneapolis: University of Minnesota Press.
- Cohen, A. (2008). *Kazakhstan: The road to independence / energy policy and the birth of a Nation*. Washington, D.C.: Central Asia-Caucasus Institute & Silk Road Studies Program.
- Cohen, R.A., & Lev, T.D. (2021). Azerbaijan's state building power as a reflection of Israel–Iran hostility. *British Journal of Middle Eastern Studies*, 50, 107 - 122.
- Cummings, Sally N. (2003) 'Eurasian Bridge or Murky Waters between East and West? Ideas, Identity and Output in Kazakhstan's Foreign Policy'. *Journal of Communist Studies and Transition Politics* 19(3):139–55. doi: 10.1080/13523270300660021.
- Cummings, Sally N (2006) 'Legitimation and Identification in Kazakhstan'. *Nationalism and Ethnic Politics* 12(2):177–204. doi: 10.1080/13537110600734547.
- Çetin, S. (2014). *Kazakistan ulus inşa sürecinde Türk dilli toplulukların karşılaştırmalı olarak diaspora ilişkileri*. Yayınlanmamış Uzmanlık Tezi, T.C. Başbakanlık Yurtdışı Türkler ve Akraba Topluluklar Başkanlığı, Ankara, Türkiye.
- Daminov, I. (2020). Pereocenka klassifikacii modeli jetnicheskogo upravlenija v Kazahstane: sravnitel'nyj podhod [Kazakistan'daki etnik yönetim modelinin sınıflandırmasının yeniden değerlendirilmesi: karşılaştırmalı bir yaklaşım]. *Eurasian Research Journal*, Vol.11, No.2
- Daminov, I. (2021). *Jetnicheskaja politika Kazahstana 1991-2021: chtonuzhno menyat?* [Kazakistan'ın etnik politikası 1991-2021: neyin değiştirilmesi gerekiyor?] *Central Asian Bureau for Analytical Reporting*, URL: <https://cabar.asia/ru/etnicheskaja-politika-kazahstana-1991-2021-cto-nuzhno-menyat?pdf=49847>, (Erişim Tarihi: 08.06.2024).
- Ergun, A. (2021). Citizenship, National Identity, and Nation-Building in Azerbaijan: Between the Legacy of the Past and the Spirit of Independence. *Nationalities Papers*, 50, 813 - 830.
- Esenova, Saulesh (2002) 'Soviet Nationality, Identity, and Ethnicity in Central Asia: Historic Narratives and Kazakh Ethnic Identity'. *Journal of Muslim Minority Affairs* 22(1):11–38. doi: 10.1080/13602000220124818.
- GOV.KZ (2023, August 24) O podgotovke 7-mi tomnika Istorii Kazahstana [7 Ciltlik Kazakistan Tarihinin Hazırlanması Üzerine URL: <https://www.gov.kz/memleket/entities/sci/press/news/details/607665?lang=ru>, (Erişim Tarihi: 08.06.2024).
- GOV.KZ(a) (2024, January 24) Porjadka 9 tys. kazahstancevpereselilis' s jugana sever v 2023 godu [2023'te yaklaşık 9 bin Kazakistanlı güneyden kuzeye göç etti] URL: <https://www.gov.kz/memleket/entities/enbek/press/news/details/691277?lang=ru>, (Erişim Tarihi: 08.06.2024).
- GOV.KZ(b) (2024, January 15) Bolee 21,3 tys. jetnicheskih kazahov poluchil status kandas a v 2023 godu [2023'te 21,3 binden fazla etnik Kazak Kandas statüsü aldı] URL: <https://www.gov.kz/memleket/entities/enbek/press/news/details/685950?lang=ru>, (Erişim Tarihi: 16.06.2024).

- Huskey, E. (2003). National identity from scratch: Defining Kyrgyzstan's role in world affairs. *Journal of Communist Studies and Transition Politics*, 19, 111 - 138.
- Ilkhamov, Alisher (2013) 'Mustaqillik Ideology Tested: Nation-State Building in Uzbekistan and Related Security Challenges'. Pp. 109–23 in *OSCE Yearbook 2012*, edited by Institute for Peace Research and Security Policy at the University of Hamburg / IFSH. Nomos Verlagsgesellschaft mbH & Co. KG.
- Imran, S. (2018). Nation Branding Endeavours of Azerbaijan: Reshaping National Image. *Strategic Studies*.
- Isaacs, Rico, & Polese, Abel (2015) 'Between "Imagined" and "Real" Nation-Building: Identities and Nationhood in Post-Soviet Central Asia'. *Nationalities Papers* 43(3):371–82. doi: 10.1080/00905992.2015.1029044.
- İnaç, H., & Ünal, F. (2013). The construction of national identity in modern times: Theoretical perspective. *International Journal of Humanities and Social Science*, 3(11), 223-232.
- Kabaziev, Manarbek Sh. (2022) 'Formirovanie Natsionalnoj Identichnosti Respubliki Kazahstan: Osobennosti i Protivorechiya [Formation of National Identity of The Republic of Kazakhstan: Features and Contradictions]'. *Современная Европа* (7):221–31. doi: 10.31857/S020170832207018X.
- Kadyrzhanov, Rustem (2023) "Territory as Factor of Nation-Building in New Kazakhstan". *Horizons: Journal of International Relations and Sustainable Development* Spring(23):244-56. doi: <https://www.jstor.org/stable/48735810>.
- Kalashnikova, N. P., & Baitureyeva, K. A. (2023) "Nation-Building in Kazakhstan: Ethno-Confessional Contexts". *EURASIAN INTEGRATION: economics, law, politics* 17(3):159-67. doi: 10.22394/2073-2929-2023-03-159-167.
- Kazakistan Cumhuriyeti Anayasası (1995) URL: https://adilet.zan.kz/rus/docs/K950001000_, (Erişim tarihi: 16.05.2024)
- Kesici, O. (2011). The dilemma in the nation-building process: The Kazakh or Kazakhstani nation. *jemie*, 10, 31.
- KREMLIN.RU (2022, February 24), *Obrashhenie Prezidenta Rossijskoj Federacii [Rusya Federasyonu Başkanı'nın konuşması]* URL: <http://kremlin.ru/events/president/news/67843>
- Kurzman, Charles (1999) "Uzbekistan: The Invention of Tradition." *Critique* 15: 77–98.
- Laruelle, M. (2012). The paradigm of nationalism in Kyrgyzstan. Evolving narrative, the sovereignty issue, and political agenda. *Communist and Post-communist Studies*, 45, 39-49.
- Laruelle, M. (2014). The three discursive paradigms of state identity in Kazakhstan. *Nationalism and identity construction in Central Asia: Dimensions, dynamics, and directions*, 1-20.
- Lee, Chaimun. 2004. 'Languages and Ethnic Politics in Central Asia: The Case of Kazakhstan'. *Journal of International and Area Studies* 11(1):101–16.
- LEGALACTS.EGOV.KZ (2023) Ob utverzhdenii Konceptii razvitija jazykovoј politiki v Respublike Kazahstan na 2023 – 2029 gody [Kazakistan Cumhuriyeti'nde 2023-2029 Dil Politikasının Geliştirilmesi Konsepti'nin onaylanması üzerine], [Электронное правительство , Открытое правительство, Правительство Республики Казахстан](https://legalacts.egov.kz/npa/view?id=14488704), URL: <https://legalacts.egov.kz/npa/view?id=14488704>, (Erişim Tarihi: 08.06.2024).
- McCrone, D. (1998) *The sociology of nationalism*, London: Routledge.
- Melich, J., & Adibayeva, A. (2013). Nation-building and cultural policy in Kazakhstan. *European Scientific Journal*.

- mfa.gov.tr (2024) rganization of Turkic States (OTS), Ministry of Foreign Affairs, Republic f Türkiye URL: <https://www.mfa.gov.tr/turk-konseyi-en.en.mfa>
- Nadirova, Gulnar (2024) The Concept of the NATIONAL Vision and its Priorities in Uzbekistan and Kazakhstan. Eurasian Research Institute Bulletin, Akhmet Yassawi International Kazakh-Turkish University, URL: <https://www.eurasian-research.org/publication/the-concept-of-the-national-vision-and-its-priorities-in-uzbekistan-and-kazakhstan/> Accessed on 15.05.2024
- NTV (2021, January 29). Kazakistan'da Latin harflerine uyarlanan 31 harfliik yeni alfabe tanıtıldı. <https://www.ntv.com.tr/dunya/kazakistanda-latin-harflerine-uyarlanan-31-harfliik-yeni-alfabe-tanitildi,UTKTINGheUedDceJtA7cOw> (Eriřim Tarihi: 19.03.2024).
- Ó Beacháin, Donnacha, & Kevlihan, Rob. 2013. 'Threading a Needle: K Azakhstan between Civic and Ethno-nationalist State-building'. *Nations and Nationalism* 19(2):337–56. doi: 10.1111/nana.12022.
- Olcott, Martha Brill. 1983. *Intellectuals and the Development of Nationalism in Kazakhstan*. 626–7. National Council for Soviet and East European Research.
- Olcott, Martha Brill. 2002. *Kazakhstan: Unfulfilled Promise*. Washington, D.C.: Carnegie Endowment for International Peace.
- ORTCOM.KZ (2024, February 16) Bolee 1 tys. Jetnicheskih kazahov poluchili status kandasa s nachala 2024 goda [2024 yılı bařından bu yana binden fazla etnik Kazak Kandas statüsü aldı] Служба Централъных Коммуникаций при Президенте Республики Казахстан, URL: <https://ortcom.kz/ru/novosti/1708056095>, (Eriřim Tarihi: 08.06.2024).
- Roman, A. (2020). Identity-Building in Kazakhstan. *Studia Universitatis Babeş-Bolyai-Studia Europaea*, 65(2), 327-358.
- Roy, Olivier (2000) *The New Central Asia: The Creation of Nations*. London: I. B. Tauris.
- Sadvokassova, Aigul, & Amirov, Adilet (2023) "The Process of Nation-Building in Kazakhstan: Historical Foundations, Topical Issuea and Important Work Vectors". *Theory and Practice* 6-20. doi: 10.61572/2958-1427-2023-1-6-20.
- Schmidt, M.B. (2007). Die Erfindung Kirgistans und der unvollendete Prozess der Nationenbildung. *Political Science. History*.
- Smith A.D. (1991) "National Identity". Harmondsworth: Penguin, 86 p.
- Smith, A. D. (1998) *Nationalism and modernism: a critical survey of recent theories of nations and nationalism*, London: Routledge.
- Smith, A. D. (1986) 'State-Making and Nation-Building'. ss. 228–263 in *States in history*. Vol. 15.
- Sputnik (2017, October 27) Kazakistan cumhurbaşkanı Nursultan Nazarbayev, latin harflerinin kullanıldığı yeni Kazak alfabetesini onayladı. <https://tr.sputniknews.com/asya/201710271030775280-kazakistan-latin-alfabesi/> (Eriřim Tarihi: 11.02.2024).
- STAT.GOV.KZ (2023). *Kazakstan Respublikasy, 2021 zhylygy Kazakstan Respublikasy halkynyn ulattyk sanagynyn korytyndylary* [2021'de Kazakistan Cumhuriyeti ulusal nüfus sayımı sonuçları], URL: <https://stat.gov.kz/ru/national/2021/>, (Eriřim Tarihi: 08.06.2024).
- Sutherland, Claire. (2005) 'Nation-Building through Discourse Theory'. *Nations and Nationalism* 11(2):185–202. doi: 10.1111/j.1354-5078.2005.00199.x.
- TENGRINEWS.KZ (a) (2023, February 13) Okolo 3 tysjach ulic i naseleennyh punktov pereimenujut v Kazahstane [Kazakistan'da 3 bine yakın cadde ve yerleşim yerinin adı deęiřtirilecek] URL: https://tengrinews.kz/kazakhstan_news/okolo-3-tyisyach-ulits-naseleennyih-punktov-pereimenuyut-491040/, (Eriřim Tarihi: 08.06.2024).

- Terzyan, Aram (2020) "New President, Old Problems: The Challenges of Post-Nazarbayev State-Building in Kazakhstan". doi: 10.47669/PSPRP-5-2020.
- TİKA (1992) Hakkımızda URL: <https://tika.gov.tr/kurumumuz/hakkimizda/>. (Erişim Tarihi: 08.06.2024).
- Til.gov.uz (2024) "O'zbekiston Respublikasining "Lotin yozuviga asoslangan o'zbek alifbosini joriy etish to'g'risida"gi Qonuniga o'zgartirishlar kiritish haqida"gi qonun loyihasi yuzasidan. O'zbekiston Respublikasi Vazirlar Mahkamasi. URL: <http://til.gov.uz/uz/news-and-announcements/news/230>, (Erişim Tarihi: 15.05.2024).
- Tolz, V. (1998). Forging the nation: National identity and nation building in post-communist Russia. *Europe-Asia Studies*, 50(6), 993-1022.
- trtworld.com (2022) Turkic Council reforms into Organization of Turkic States, URL: <https://www.trtworld.com/turkey/turkic-council-reforms-into-organization-of-turkic-states-51608>, (Erişim Tarihi: 08.06.2024).
- Turkic Academy (2009) Türk Akademisi Hakkında. URL: <https://turkicacademy.org/tu>, (Erişim Tarihi: 08.06.2024).
- turkicstates.org (a) (2024) Organizasyon tarihçesi, URL: <https://www.turkicstates.org/tr/organizasyon-tarihcesi>, (Erişim Tarihi: 19.06.2024).
- turkicstates.org (b) (2024) TDT Üye Devletleri İstanbul'da Türk Yatırım Fonunun Kuruluş Çalışmaları Kapsamında Bir Çalışma Toplantısı Düzenledi. URL: https://turkicstates.org/tr/haberler/tdt-uye-devletleri-istanbulda-turk-yatirim-fonunun-kurulus-calismalari-kapsaminda-bir-calisma-toplantisi-duzenledi_2509, (Erişim Tarihi: 08.06.2024).
- Tutumlu, A., Imyarova, Z. & Meldibekova, Z. (2023) "Desovietizing Nation-Building in Kazakhstan: Case of 2020 Karday Violence". *BULLETIN Series Historical and Socio-Political Sciences* 78(3(2023)). doi: 10.51889/2959-6017.2023.78.3.003.
- TÜKİB (2016) Anasayfa URL: <https://tukib.kz/sayfa/tukib>, (Erişim Tarihi: 17.06.2024).
- TürkPA (2008) TÜRKPA Hakkında. URL: <https://turkpa.org/>, (Erişim Tarihi: 08.06.2024).
- TÜRKSOY (1993) İstoriya TÜRKSOY. URL: <https://www.turksoy.org/ru-RU/istoriya-tyurksoj>, (Erişim Tarihi: 14.06.2024).
- Wimmer, Andreas, & Schiller, Nina Glick. (2002) 'Methodological Nationalism and beyond: Nation-State Building, Migration and the Social Sciences'. *Global Networks* 2(4):301-34. doi: 10.1111/1471-0374.00043.
- ZAKON.KZ (2010, April 29) *Doktrina Nacional' nogoedinstva Kazahstana [Kazakistan Ulusal Birlik Doktrini]*, URL: https://online.zakon.kz/Document/?doc_id=30501158&pos=5;-106#pos=5;-106, (Erişim Tarihi: 08.06.2024).
- ZAKON.KZ (2022, December 23), *Tokaev o janvarskih sobytijah: Jetobylovremjaispytanijdjanashegonaroda [Tokayev Ocak olaylarını anlattı: Halkımız için bir imtihan dönemiydi]* URL: <https://www.zakon.kz/politika/6379711-tokaev-o-yanvarskikh-sobytiyakh-eto-bylo-vremya-ispytaniy-dlyanashego-naroda.html>, (Erişim Tarihi: 14.06.2024).
- ZAKON.KZ (a) (2023, April 30), *Skol'ko ljudej raznyh nacional'nostej prozhivaet v Kazahstane [Kazakistan'da farklı milletlerden kaç kişi yaşıyor?]* URL: <https://www.zakon.kz/obshchestvo/6392097-skolko-lyudej-raznykh-natsionalnostej-prozhivaet-v-kazahstane.html>, (Erişim Tarihi: 16.06.2024).
- Zardykhan, Zharmukhamed (2004) 'Russians in Kazakhstan and Demographic Change: Imperial Legacy and the Kazakh Way of Nation Building'. *Asian Ethnicity* 5(1):61-79. doi: 10.1080/1463136032000168907.



Üniversite Tercihinde Kriterlerin Sıralamadaki Rolü: TOPSIS Yöntemi ile Bir Analiz

The Role of Criteria in Ranking University Preference: An Analysis with TOPSIS Method

Bilge MEYDAN¹ 

Geliş Tarihi (Received): 15.07.2024

Kabul Tarihi (Accepted): 24.10.2024

Yayın Tarihi (Published): 30.11.2024

Öz: Bu çalışma, Türkiye'deki üniversite tercihi yapacak öğrencilerin karar verme süreçlerini etkileyen faktörleri incelemekte ve bu faktörlerle üniversiteleri sıralamaktadır. Öğrenci tercihlerinde öne çıkan kriterler eğitim kalitesi, program çeşitliliği, üniversitenin prestiji, üniversitenin yeterliliği, maliyet, coğrafi konum, kampüs olanaklarıdır. İncelenen literatürde kriterlerin genellikle subjektif ağırlıklandırıldığı görülmüştür. Kriter farklılaşmasına odaklanan objektif ağırlıklandırma yöntemleri kullanılarak okulların sıralamasının, tercih dönemindeki öğrencilere daha rasyonel bir kılavuz sunması amaçlanmıştır. Çalışmada seçilen 20 kriterin ağırlıkları eşit ağırlıklandırma, Entropy, Critic yöntemleri ve daha sonra bu kriter ağırlıklarının ortalaması alınarak dağıtılmıştır. Tüm ağırlık setleriyle yapılan sıralamalarda 1. Sırada İstanbul Üniversitesi yer almaktadır. Eşit ağırlık, Entropy ve Critic yöntemleriyle belirlenen ağırlıklarla yapılan sıralamalarda bazı üniversitelerin konumları değişmiştir. Bu değişiklik, farklı ağırlık setlerinde kriterlere atanan yüksek değerlerle bu kriterlerin daha önemli sayılmasından kaynaklanmaktadır. Üniversitelerin başarılı öğrencileri çekmeye yönelik stratejik planlamalarında önemli katkılar sağlayabilir.

Anahtar Kelimeler: Üniversite tercihi, TOPSIS, Entropy, Critic, Üniversite Sıralama.

&

Abstract: This study examines the factors affecting the decision-making processes of students who will make university choices in Turkey and ranks universities with these factors. The prominent criteria in student preferences are quality of education, program diversity, prestige of the university, adequacy of the university, cost, geographical location, and campus facilities. It has been noticed in the literature that the criteria are subjectively weighted more widely. It is aimed to provide a more rational guide to students in the university preference period by ranking schools using objective weighting methods focusing on criterion differentiation. The weights of the 20 criteria in the study were distributed by equal weighting, Entropy, Critic methods and then by averaging these criteria weights. Istanbul University is ranked 1st in the rankings made with all weight sets. The positions of some universities have changed in the rankings made with weights determined by equal weight, Entropy and Critic methods. This change is due to the fact that these criteria are considered more important with the high values assigned to the criteria in different weight sets. It can make significant contributions to the strategic planning of universities to attract successful students.

Keywords: University preference, TOPSIS, Entropy, Critic, University Ranking.

Atf/Cite as: Meydan, B. (2024). Üniversite Tercihinde Kriterlerin Sıralamadaki Rolü: TOPSIS Yöntemi ile Bir Analiz. *Abant Sosyal Bilimler Dergisi*, 24(3), 1172-1191. doi: 10.11616/asbi.1516674

İntihal-Plagiarizm/Etik-Ethic: Bu makale, en az iki hakem tarafından incelenmiş ve intihal içermediği, araştırma ve yayın etiğine uyulduğu teyit edilmiştir. / This article has been reviewed by at least two referees and it has been confirmed that it is plagiarism-free and complies with research and publication ethics. <https://dergipark.org.tr/tr/pub/asbi/policy>

Copyright © Published by Bolu Abant İzzet Baysal University, Since 2000 – Bolu

¹ Dr. Öğr. Üyesi, Bilge Meydan, Kütahya Dumlupınar Üniversitesi, bilgem@hacettepe.edu.tr. (Sorumlu Yazar)

1. Giriş

Üniversite tercihi aileler ve öğrenciler için önemli ve titizlikle ele alınması gereken bir karar sürecidir. Üniversite seçiminde pek çok faktör etkili olmakla birlikte yapılan akademik çalışmalarda eğitim kalitesi ve program çeşitliliği, üniversitenin prestiji, akademik imkanlar, lokasyon, şehirde yaşam şartları, kariyer olanakları ve istihdam, kampüs imkanları ve maliyet faktörleri öne çıktığı görülmektedir. Kriterlerin önceliği öğrencilere göre farklılık göstermekle birlikte rasyonel bir tercih konusunda fikir birliği yoktur. (Soutar ve Turner, 2002; Paulsen ve St. John, 2002; Holdsworth, 2006; Ming, 2010; Mazzarol ve Soutar, 2012; Sá ve Florax, 2018).

Öğrencilerin üniversite tercihlerinde üniversitenin akademik kalitesinin en önemli kriterlerden biridir. Yapılan araştırmalara göre tercih edilecek programın kalitesi, öğretim üyelerinin yetkinliği ve üniversitenin prestiji gibi kriterlerin öğrenciler için önemli kriterler olduğu düşünülmektedir (Soutar ve Turner, 2002; Beneke ve Human, 2014). Ulusal ve uluslararası sıralamalarda üniversitenin prestiji okulun akademik niteliği hakkında bilgi vermekte ve tercihlerde dikkate alınmaktadır (Shah, Nair, ve Bennett, 2013; Hazelkorn, 2015). Üniversitenin belli bir seviyede eğitim verdiğinin denetlenmesi ve akreditasyon almış olması da üniversitenin kalitesi hakkında bilgi vereceğinden dikkate alınmaktadır (Gibbs, 2010; Elliott ve Shin, 2014).

Tercih edilecek üniversitenin programın eğitim kalitesi kadar mezuniyet sonrası iş bulma olanakları öğrencilerin tercihinde belirleyicidir (Ming, 2010). Üniversitenin sunduğu kariyer destek hizmetleri, staj olanakları ve iş dünyası ile bağlantıları tercih sürecinde dikkat edilen kriterlerdir (Moogan & Baron, 2003). Üniversitenin staj imkanları öğrencilerin mesleki deneyim kazanmasında oldukça önemlidir. İş dünyası ile olan bağlantılarının varlığını bilmek de öğrencinin iş bulma sürecinin kolay olacağını düşünmesini sağlayacağından dikkat edilen bir kriterdir (Holdsworth, 2006; Mok, Wen ve Dale, 2016). Üniversitenin mezun takip sistemi olması ve mezunların iletişim kurabileceği bir ağa sahip olması da iş bulma kolaylığı sağlamada ve kariyer hedefi belirlemede öğrenciye katkı sağlayan bir faktördür (Mazzarol & Soutar, 2002; McCartney, 2020). Mezun öğrencilerin istihdam oranlarının bilinmesi de üniversitenin tercih edilmesinde göz önünde bulundurulmaktadır (Sá ve Florax, 2018).

Öğrencilerin üniversite seçiminde hem ailesinin istekleri hem de kişisel tercihleri karar verme sürecini etkilemektedir (Paulsen ve St. John, 2002). Bu hususta özellikle ailelerin tercihi aileye mesafe olarak yakın olan üniversitenin daha uygun olacağından yanadır (Hossler, Schmit, ve Vesper, 1999; Perna, 2015). Tercih edilecek üniversitenin ve programın öğrencinin ilgi alanları ve kariyer hedeflerine uygunluğu tercih sürecinde oldukça önemlidir (Briggs, 2006; Jones, 2018).

Öğrenciler ve aileler açısından diğer bir önemli unsur üniversite eğitiminin maliyetidir (Hossler, Schmit ve Vesper, 1999). Devlet üniversitelerinde eğitimin ücretsiz olması büyük avantaj olsa da öğrencinin yaşam maliyetleri şehirden şehire değişiklik göstermektedir. Ailelerin ve öğrencilerin tercih yaparken mali durumu göz önünde bulundurmaları kaçınılmazdır (Maringe, 2006; Hossler, Braxton ve Coopersmith, 2014).

Üniversitenin coğrafi konumu, öğrencilerin yaşam tarzı ve kişisel tercihleri üzerinde büyük bir etkiye sahiptir. Öte yandan üniversitenin bulunduğu şehir ve lokasyonun öğrencinin beklediği yaşam tarzıyla uyumluluğu da üniversite tercihlerini etkilemektedir (Chen, 2007; Li ve Dockery, 2014). Üniversitenin yer aldığı şehrin sosyal ve kültürel etkinlikler açısından zengin olması öğrenci tercihlerini etkileyecektir (Soutar ve Turner, 2002). Şehirdeki kültürel ve sosyal aktiviteler ve sportif faaliyetler öğrencinin eğitim almanın yanında sosyalleşebilmesine de katkı sağladığı için tercih sürecinde önemsenmektedir (Briggs, 2006; Glewwe ve Muralidharan, 2016). Şehrin ulaşım ağı ve üniversitenin konaklama imkanlarının uygunluğu öğrencinin bu süreçte dikkate aldığı kriterlerdir (Mazzarol ve Soutar, 2002; González-Rodríguez, Díaz-Fernández, ve Simonetti, 2018).

Üniversitenin yurtdışı eğitim imkanları ve uluslararası öğrenci değişimi kapsamındaki işbirlikleri öğrencinin ufkunun açılmasına ve yeni bir vizyon kazanmasında etkili olacaktır (Mazzarol ve Soutar,

2002). Öğrencilerin farklı kültürleri yerinde tanınmasına imkan tanıyan üniversite değişim programlarının kapsamı tercih sürecinde etkili olmaktadır (Chen, 2007; Teichler, 2017). Bununla beraber üniversitede yabancı öğrencilerin varlığı kültürel çeşitliliği arttırırken aynı zamanda küresel bir eğitim ortamı sunmaktadır (Maringe, 2006; Altbach ve Knight, 2020).

Tercih edilecek üniversitenin yeterli bir kampüse sahip olması, kampüs içi aktivite ve sosyal alanların sayısı öğrencinin uzun bir eğitim hayatı geçireceği yeri belirlemede kritik bir rol oynar (Holdsworth, 2006). Kampüs olanaklarının yeterliliği; kütüphanenin zenginliği, kaynaklara erişim imkanı, laboratuvarların etkili kullanımı, spor salonları ve sosyal tesislerinin sayısı kampüs içi sosyal ihtiyaçların karşılanmasında oldukça önemlidir (Chen, 2007; Wilkins, Shams ve Huisman, 2013). Bununla beraber öğrencilerin sosyalleşmesini ve kariyerleri için iş bağlantısı kurmasını sağlayan öğrenci toplulukları ve öğrenci kulüpleri sosyal becerilerini geliştirmesine katkı sağlar (Soutar ve Turner, 2002; Cheng, 2016). Ayrıca kampüsün güvenli bir alanda olması öğrencilerin eğitim deneyiminin huzurlu olmasını sağlamaktadır (Maringe, 2006; Brown ve Mangan, 2018).

Sınavda alınan başarı puanına göre üniversite tercihi yapacak öğrencilerin detaylı araştırma sürecine girmemesi veya subjektif bilgilerden etkilenecek tercih yapması araştırmanın odak problemi olmuştur. Tüm öğrencilerin yaşadığı bu süreçte rasyonel değerlendirme kılavuzu oluşturmayı amaçlayarak başarılı öğrencilerin iyi üniversiteler arasından tercih yapma sürecine katkı sağlamak istenmiştir. Bu çalışmada öğrencilerin öncelikli tercih kriterleri incelenen literatür baz alınarak belirlenmiştir. Belirlenen 20 kriter doğrultusunda üniversite puanı yüksek bir öğrencinin üniversite tercihine yol göstermek amaçlanmıştır. Öğrencinin üniversite puanının Türkiye'deki tüm üniversitelere yeteceği varsayılarak üniversite taban puanlarının etkisi göz ardı edilmiştir. Eğitim maliyetinin ve burs imkanlarının da üniversiteler arasındaki fırsat eşitsizliğine neden olmaması açısından sadece devlet üniversiteleri alınmıştır. Türkiye'de başarılı üniversitelerin yer aldığı Araştırma Üniversiteleri'nin içinden Qs ve THE sıralamalarında dereceye giren devlet üniversiteleri seçilerek 6 iyi okulun TOPSIS Yöntemi ile sıralaması sağlanmıştır. İncelenen literatürde öğrenci tercihlerine bağlı anketlerin uzman görüşü olarak ağırlıklandırma kullanılması öğrencilerin hali hazırda çevreden etkilenecek karar vermesinin önüne geçememektedir. Kriterlere verilen ağırlık öğrenci özelinde değişmekle beraber, bu süreçten geçen her öğrenciye rasyonel bir sıralama sunmak adına objektif kriter ağırlıklandırma yöntemlerinden Critic ve Entropy yöntemine başvurulmuş TOPSIS ile sıralama yapmak amaçlanmıştır. Üniversite tercih sürecini ele alan çalışmalar incelendiğinde, üniversite değerlendirmede objektif kriter ağırlıklandırma yöntemi ve çok kriterli karar verme yöntemlerinin beraber kullanıldığı çalışmaların yeterli sayıda olmaması bu çalışmayı yapmak için motive edici olmuştur. Bu sebeple uzman görüşünün subjektifliği yerine objektif ağırlık dağıtma yöntemlerinin seçilmesi ile kriterlerin ayrıştırma gücünü öne çıkararak yapılan sıralama sonucunda rasyonel bir tablo oluşturmak üniversite tercih sürecindeki öğrencilere referans olmak adına bu çalışmanın öne çıkan katkısıdır. Farklı kriter ağırlıklandırma yöntemleriyle ağırlıklandırma yapılmıştır. 20 kriter için tercih ağırlıkları önce eşit ağırlıklı, daha sonra objektif karar verme yöntemleri olan CRITIC ve ENTROPY yöntemleriyle ağırlıklandırılarak, nihai olarak da her üç ağırlık setinin ortalaması alındıktan sonra üniversiteler sıralanmıştır. Aynı zamanda bu çalışma ile iyi öğrencileri kazanmak isteyen önemli üniversitelere ve üniversitelerle ilgili stratejiler belirleyen kurumlara plan ve politika geliştirmeleri için kılavuz sağlamak ve tercih dönemindeki öğrencilere yön göstermek istenmiştir.

2. Literatür

Öğrenciler ve aileler için eğitim alacağı üniversiteye karar vermek oldukça zorlu ve stresli bir süreçtir. Öğrencilerin bu süreçte göz önünde bulundurduğu farklı kriterler olabilir. Bu kriterler genel olarak öğrencilerin üniversite tercihi yaparken dikkate aldıkları önemli noktalardır. Her öğrencinin öncelikleri farklı olabilir, bu yüzden tercih sürecinde kişisel öncelikler de büyük rol oynar. Üniversitelerin bu kriterleri göz önünde bulundurarak stratejilerini belirlemesi iyi öğrenciler tarafından tercih edilmelerini sağlar. Eğitim politikalarını belirleyen kurumlar da öne çıkan kriterleri göz önünde bulundurarak politikalar geliştirebilir. Bu kriterler ışığında daha çok tercih edilen üniversiteler, kontenjanı boş kalan ya da iyi öğrencileri çekmede başarısız olan diğer üniversitelere referans olabilir. Tablo 1'de öğrenci tercihlerinde öne çıkan 6 kriterin incelendiği çalışmalar ve kriterlerin önem dereceleri verilmektedir.

Tablo 1: Çalışmalarda Geçen Kriterler ve Önem Dereceleri

Sıra	Yayın	Eğitim Kalitesi ve Program Çeşitliliği	Üniversite Prestiji	Akademik İmkanlar	Coğrafi Konum	Yaşam Şartları	Finansal Faktörler	Kariyer Olanakları ve İstihdam	Kampüs Kültürü ve Sosyal Hayat
1	Altbach, Reisberg ve Rumbley, (2010)	***		***					
2	Beneke ve Human, (2014)	***							
3	Briggs, (2006)		***		***	***			
4	Briggs, (2013)	***							
5	Chen ve Zhou, (2019)				**		***		**
6	Chen, (2007)					***			***
7	Elliott ve Shin, (2014)		***						
8	Gibbs, (2010)		***						
9	Glewwe ve Muralidharan, (2016)				***	***			
10	González-Rodríguez, Díaz-Fernández, ve Simonetti, (2018)					***			
11	Hazelkorn, (2015)		***						
12	Hemsley-Brown ve Oplatka, (2015)						***	**	
13	Holdsworth, (2006)							***	
14	Hossler, Braxton ve Coopersmith, (2014)						***		
15	Hossler, Schmit, ve Vesper, (1999)				***				
16	Jones, (2018)	***							
17	Kara, Demir ve Yılmaz, (2018)						***		**
18	Khurshid, Zahid ve Nisa, (2024)						***		
19	Koçak ve Çokluk Bökeoglu, (2021)		***	**	*			*	**
20	Kusumawati, (2013)					***			***
21	Li ve Dockery, (2014)					***			***
22	Maringe ve Carter, (2007)		**			**	***		
23	Maringe, (2006)						***		
24	Mazzarol ve Soutar, (2002)					***		**	
25	Mazzarol ve Soutar, (2012)	***					***		
26	McCartney, (2020)							***	
27	Ming, (2010)							***	
28	Moogan ve Baron, (2003)							***	
29	Mok, Wen ve Dale, (2016)							***	
30	Owen Korkut, Kepir, Özdemir, Ulaş, ve Yılmaz, (2013)	**	*					***	*
31	Perna, (2015)				***				
32	Sá ve Florax, (2018)							***	

Tablo 1: Çalışmalarda Geçen Kriterler ve Önem Dereceleri (devam)

33	Shah, Nair, ve Bennett, (2013)	***			
34	Smith ve Smith, (2020)	***	***		**
35	Soutar ve Turner, (2002)	***		**	***
36	Wilkins ve Huisman, (2011)	***			
37	Wilkins, Shams ve Huisman, (2013)	***			

Not: ***: En çok önem verilen, **: orta önem verilen, *: daha az önem verilen kriter anlamına gelmektedir.

Finansal faktörler üniversite okuyacak öğrenciler için en önemli faktörlerden biridir (Soutar ve Turner, 2002; Maringe, 2006; Hossler, Braxton, ve Coopersmith, 2014). Maringe ve Carter, (2007) Afrika'lı öğrenciler üzerinde yaptığı çalışmada öğrencilerin öncelikli kriterinin ailelerinin ekonomik durumuna göre maliyeti az olacak okulu tercih ettiğini, diğer önemli kriterin ise üniversitenin prestiji olduğunu söylemiştir. Mazzarol ve Soutar, (2012) Avustralya'da yaptığı çalışmada yerel öğrencilerin maliyetleri öncelikli kriter olarak gördüğünü ancak uluslararası öğrenciler için eğitim kalitesinin esas kriter olduğunu ortaya koymuştur. Kara, Demir ve Yılmaz, (2018) Türkiye'de öğrencilerin üniversite tercihlerinde en etkili olan faktörlerin mali kriterler ve kampüs olanakları olduğunu belirtmiştir. Hemsley-Brown ve Oplatka, (2015) üniversite seçiminde eğitim maliyetlerinin özellikle düşük gelirli ailelerden gelen öğrencilerin üniversite tercihinde belirleyici rol oynadığını göstermiştir. Öte yandan üniversite sıralamaları ve mezun başarıları tercihlerde belirleyici kriterler olmuştur. Chen ve Zhou, (2019) Çin'de yapılan çalışmada öğrenciler için üniversitenin bulunduğu şehirdeki yaşam maliyetlerinin öncelikli olduğunu, diğer önemli kriterlerin ise üniversitenin lokasyonunu, şehir ve kampüs içi sosyal etkinlikleri tercihlerinde ön sıraya koyduğunu vurgulamıştır. Khurshid, Zahid ve Nisa, (2024) Pakistan'da yaptığı çalışmada öğrenim maliyetlerinin öğrencilerin üniversite tercihlerini belirlerken en çok dikkat ettiği faktör olduğunu belirtmiştir.

Öğrencilerin tercih sürecinde okullarla ilgili eğitim kalitesi (Soutar ve Turner, 2002; Wilkins ve Huisman, 2011; Mazzarol ve Soutar, 2012; Wilkins, Shams ve Huisman, 2013; Beneke ve Human, 2014; Jones, 2018), üniversite prestiji (Briggs, 2006; Gibbs, 2010; Shah, Nair ve Bennett, 2013; Elliott ve Shin, 2014; Hazelkorn, 2015) ve akademik imkanların (Altbach ve Knight, 2020) yeterliliği üzerinde durduğu görülmektedir. Owen Korkut, Kepir, Özdemir, Ulaş, ve Yılmaz, (2013) 869 öğrenci ile yaptığı çalışmada, öğrencilerin üniversite tercihi yaparken en çok önem verdikleri kriterleri mesleğe duyulan ilgi, sınavda alınan puanın okula/bölüme yetmesi, tercih edilen alanın öğrencinin kişiliğiyle örtüşmesi, okulun mezunlarının iş bulma olanağının yüksekliği gelmektedir. Öğrenciler için üniversitenin eğitim olanakları, sosyal ve kültürel olanakları, prestiji daha az önemli kriterler olmakla birlikte dikkate alınan kriterlerdendir. Smith ve Smith, (2020) ABD'de öğrencilerin üniversite tercihleri üzerine yapılan bir çalışmada en çok öne çıkan kriterlerin akademik kalite, üniversite prestiji ve mezuniyet sonrası iş olanakları olduğu görülmüştür. Koçak ve Çokluk Bökeoglu, (2021) 357 öğrenci ile yaptığı çalışmada öğrencilerin üniversite tercihinde en çok önem verdikleri kriterlerin sıralamasını istemiştir. Araştırma sonucunda elde edilen bulgulara göre öğrencilerin öncelikli kriter sıralamasının bölüm, devlet/vakıf üniversitesi olması, üniversitenin prestiji, üniversitenin bulunduğu şehrin coğrafi konumu ve sosyo-kültürel olanakları olduğu görülmektedir. Öğrencilerin okulun sunduğu burs olanakları, konaklama imkanları, üniversitenin sağladığı iş olanakları ve ailenin tercihlerde yönlendirmesi kriterleri dikkate alınan kriterler olmakla birlikte önceliklendirilen kriterler olmadığı görülmektedir. Öğrencilerin ilgi alanlarına uygun üniversite ve bölüm tercihinin öncelikli kriter olduğu çalışmalar da mevcuttur. Briggs, (2013) İrlanda'da öğrencilerin ilgi alanlarına uygun programa sahip üniversiteleri tercih ettiğini belirtmiştir. Okulların yurtdışı değişim programları öğrencilerin tercih etmesinde önemli bir kriterdir. Altbach, Reisberg ve Rumbley, (2010) uluslararası öğrencilerin tercihlerinde uluslararası değişim programları ve öğrenci hareketliliğinin önemli bir konu olduğunu vurgulamıştır. Wilkins ve Huisman, (2011) uluslararası öğrencileri baz alarak yaptığı araştırmada okulun eğitim dilinin İngilizce olması, uluslararası akreditasyon ve program çeşitliliğinin önem verilen kriterler olduğunu göstermiştir. Wilkins, Shams ve Huisman, (2013) çalışmasında da uluslararası öğrencilerin

üniversitelerin sahip olduğu uluslararası akreditasyon, program çeşitliliği ve eğitim dilinin İngilizce olmasının ön plana çıkan kriterler olduğunu belirtmiştir.

Öğrencilerin aldıkları iyi bir eğitimden sonra geleceği ile ilgili kaygı duymaması önemlidir (Ming, 2010). Literatürde yer alan çalışmalara göre öğrencilerin önem verdiği kriterlerden biri de okulun kariyer destek sistemi ve mezunların istihdam oranlarıdır (Mazzarol ve Soutar, 2002; Owen Korkut, Kepir, Özdemir, Ulaş, ve Yılmaz, 2013; Hemsley-Brown ve Oplatka, 2015; Sá ve Florax, 2018; McCartney, 2020; Koçak ve Çokluk Bökeoglu, 2021). Okulların gelişmiş bir mezun ağı olması okulun mezunlarının istihdam oranını takip etmek açısından önemlidir (Moogan ve Baron, 2003). Gelişmiş bir mezun ağı ve öğrencilere staj ve kariyer planlaması destek veren birimlerin varlığı öğrencinin hem diğer mezunlarla işbirliği kurma şansı yakalaması hem de gelecekte nerede çalışabileceğini görmesi açısından fayda sağlar (Holdsworth, 2006; Mok, Wen ve Dale, 2016).

Üniversite tercihinde öğrencilerin önemseydiği diğer konular ise hem okulun bulundupu şehrin coğrafi konumu (Hossler, Schmit ve Vesper, 1999; Perna, 2015), yaşam şartları (Mazzarol ve Soutar, 2002; González-Rodríguez, Díaz-Fernández ve Simonetti, 2018) ve imkanları hem de okulun kampüsünün sosyal imkanları (Chen L. H., 2007; Li ve Dockery, 2014) barındırmasıdır. Briggs, (2006) çalışmasında şehrin yaşam olanakları ve coğrafi konumunun öğrenci tercihlerini etkileyen en önemli faktörler olduğunu ifade etmiştir. Maringe ve Carter, (2007) öğrencilerin kampüsün sosyal yaşam olanaklarına, üniversitenin bulunduğu şehrin yaşam kalitesine ve ulaşım olanaklarına odaklandığı vurgulanmıştır. Benzer şekilde Kusumawati, (2013) Endonezyalı öğrencilerle yaptığı çalışmada şehirdeki yaşam kalitesi ve kampüs olanaklarının öğrenci tercihlerini belirlediğini ortaya koymuştur. Kara, Demir ve Yılmaz, (2018) öğrenciler için en önemli kriterin finansal kriterler olduğunu ancak kampüs imkanları ve sosyal hayatın da en önem verdikleri kriterlerden olduğunu belirtmiştir. Chen ve Zhou, (2019) öğrencilerin önem verdikleri kriterlerin hem şehirdeki yaşam şartları hem de kampüs içi sosyal olanaklar olduğunu belirtmiştir. Koçak ve Çokluk Bökeoglu, (2021) öğrencilerin kampüs olanakları ve şehrin coğrafi konumuna daha fazla önem verdiğini ancak şehirdeki yaşam olanaklarının da tercihlerde göz önünde bulundurulduğunu vurgulamıştır.

Öğrencilerin üniversite tercihlerinin çeşitli faktörlerden etkilendiği görülmektedir. Tercih yapacak öğrencilerin kriter önceliklerinin de birbirinden farklı olduğu ilgili çalışmalarda belirtilmiştir. Bu literatür taraması ile öğrencilerin üniversite tercihlerinde akademik kalite, finansal faktörler, üniversitenin program seçenekleri, üniversitenin imajı, lokasyon ve kampüs olanakları gibi kriterlerinin öne çıktığı belirlenmiştir.

Çok Kriterli Karar Verme (ÇKKV) yöntemleri, karmaşık karar süreçlerinde birden fazla kriterin dikkate alınmasına olanak tanır. Bu bağlamda CRITIC (Criteria Importance Through Intercriteria Correlation) ve TOPSIS (Technique for Order Preference by Similarity to Ideal Solution) yöntemlerinin bir arada kullanımı, hem kriterlerin ağırlıklandırılması hem de alternatiflerin sıralanması açısından güçlü bir kombinasyon sunmaktadır. CRITIC yöntemi, verilerin çelişki derecesini ve ayırım gücünü değerlendirerek kriter ağırlıklarını objektif olarak belirlerken, TOPSIS ise ideal çözüme en yakın alternatifin belirlenmesini sağlar. Son yıllarda üniversite tercih süreci gibi karmaşık problemlerin çözümünde de bu iki yöntemin entegre edilerek kullanıldığı çalışmalar yapılmıştır. Son yıllarda yapılan çalışmalar, üniversite seçiminde CRITIC ve TOPSIS yöntemlerinin etkili bir şekilde kullanıldığını göstermektedir Chatterjee, Athawale ve Chakraborty, (2011). Özellikle, öğrenci tercihlerinde maliyet, akademik performans, sosyal imkanlar ve lokasyon gibi kriterler göz önüne alındığında, CRITIC bu kriterlerin ağırlıklarının belirlenmesinde önemli rol oynamaktadır. Ardından, TOPSIS yöntemi ile üniversiteler bu kriterlere göre sıralanmıştır. Li, Yin, Shao, Li ve Wang, (2023) bilgisayar entegrasyonlu eğitimin performansını CRITIC ve TOPSIS yöntemleri ile değerlendirmiştir. Shen ve Shang, (2024) uzaktan öğretimin değerlendirmesini yaptığı çalışmasında AHP ve Crtitic Yöntemleri ile kriter ağırlıklarını dağıttıktan sonra TOPSIS ile sıralama yapmıştır. Akyol Özcan, (2023) Türkiye'deki üniversitelerin sürdürülebilirlik sıralamasını yapmak için kriterleri CRITIC Yöntemi ile ağırlıklandırmış daha sonra 83 üniversitenin nihai sıralamasını TOPSIS yöntemiyle elde etmiştir .

Entropy-TOPSIS yöntemi, üniversite sıralamalarında çok kriterli karar verme sürecini objektif bir şekilde yönetmek amacıyla kullanılan etkili bir yaklaşımdır. Entropy yöntemi, kriterlerin ağırlıklarını objektif bir

şekilde belirlerken, TOPSIS yöntemi ise ideal çözüme en yakın alternatifleri sıralar. Bu yöntemler, özellikle eğitim sektöründe üniversitelerin performansını değerlendirme ve öğrenci tercihlerinde doğru kararlar alınmasını sağlama konusunda büyük fayda sağlamaktadır. Wang, Thu Nguyen ve Phan, (2022) çalışmasında Vietnam'daki özel üniversitelerin performanslarını Entropy Yöntemiyle kriter ağırlıklarını belirledikten sonra TOPSIS ile sıralamıştır. Cai, Zhao, Bai, Yang, Jiang, Wang ve Huang, (2022) Çin'deki üniversitelerin girişimcilik eğitiminin sürdürülebilirliğini araştırdığı çalışmasında kriter ağırlıklarını Entropy yöntemi ile dağıtıp üniversiteleri TOPSIS ile sıralayarak değerlendirmiştir. Pang (2021) birden fazla okulun lisansüstü eğitiminin değerlendirilmesinde öznel değerlendirmenin müdahalesini engellemek için kriterleri Entropy yöntemiyle ağırlıklandırmış daha sonra TOPSIS yöntemi ile üniversiteleri sıralamıştır. Objektif kriter ağırlıklandırma yöntemleri ve çok kriterli karar verme tekniklerinin beraber kullanıldığı çalışmalar bir hayli fazla olsa da eğitim alanında uygulanmasında nihai olgunluğa erişilmediği görülmektedir.

Literatürde öne çıkan çalışmalarda görüldüğü üzere üniversite tercihi birçok kriterle dayalı karmaşık bir problemdir. Bu literatür çalışmasında öğrencilerin bu süreçte en çok önem verdikleri kriterler belirlenmiştir. Kriterlere verilen ağırlık öğrenci özelinde değişmekle beraber, bu çalışmada benzer süreçten geçen her öğrenciye rasyonel bir sıralama sunmak adına objektif kriter ağırlıklandırma yöntemlerinden Critic ve Entropy yöntemine başvurularak TOPSIS ile sıralama yapmak amaçlanmıştır.

3. Yöntem

Öğrencilerin üniversite seçiminde en çok dikkate aldığı kriterleri belirlemek amacıyla yapılan ulusal ve uluslararası akademik çalışmalar incelenmiştir. Bunun üzerine eğitim kalitesi ve program çeşitliliği, üniversitenin prestiji ve akademik imkanlar, coğrafi konum ve yaşam şartları, finansal faktörler, kariyer olanakları ve istihdam, kampüs kültürü ve sosyal hayat kriterlerinin öne çıktığı görülmektedir. Bu çalışmada öğrencilerin üniversite tercihleri için belirlenen kriterlerin ağırlıkları önce her kriter için eşit ağırlıklandırma yöntemi, daha sonra objektif kriter ağırlıklandırma teknikleri olan Critic ve Entropy yöntemleri ile yapılmıştır. TOPSIS yöntemi ile alternatif olarak belirlenen 6 üniversite sıralanarak, farklı kriterlere farklı öncelikler veren üniversiteler için en uygun üniversite tercih sıralamasını sunmak amaçlanmıştır.

3.1 TOPSIS Yöntemi

TOPSIS (Technique for Order Preference by Similarity to Ideal Solution) Yöntemi literatüre ilk olarak Hwang & Yoon, (1981) tarafından kazandırılan bir Çok Kriterli Karar Verme tekniğidir. Alternatiflerin en iyi ve en kötü çözümlere uzaklığını kullanarak sıralama elde eder. Birden fazla farklı kriterin birlikte değerlendirilmesine ve karar vericilerin alternatifleri objektif bir şekilde değerlendirmesine olanak tanır. Bu yöntem üniversite seçimi gibi karmaşık ve çok kriterli problemlerde karar vericiye sistematik ve şeffaf bir çözüm sunar. Yöntemin temel varsayımı en iyi alternatifin, ideal çözüme en yakın ve negatif ideal çözüme en uzak olan alternatif olduğudur. Yöntemin aşamaları şu şekildedir (Feng ve Wang, 2001; Amiri, Zandieh, Vahdani, Soltani ve Roshanaei, 2010) :

i. Kriter ve Alternatiflerin Belirlenmesi

TOPSIS yönteminin ilk adımı, karar problemi için dikkate alınacak kriterlerin ve değerlendirilecek alternatiflerin belirlenmesidir. Bu kriterler ve alternatifler, karar vericilerin amaç ve tercihlerine göre şekillenir. Örneğin, bir üniversite seçimi probleminde kriterler akademik başarı, kampüs olanakları, sosyal etkinlikler ve mezuniyet sonrası iş bulma oranları olabilir.

ii. Karar Matrisi Oluşturma

Kriterler ve alternatifler belirlendikten sonra, her alternatifin her kriter için aldığı puanların yer aldığı bir karar matrisi oluşturulur. Bu matriste alternatifler satırlarda, kriterler ise sütunlarda yer alır. Örneğin:

Alternatifler	Kriter 1	Kriter 2	Kriter 3
Alternatif A	7	9	6

Alternatif B	6	7	8
Alternatif C	8	5	9

iii. Normalizasyon

Karar matrisi, kriterlerin farklı ölçeklerinden kaynaklanan etkileri ortadan kaldırmak için normalize edilir. Normalizasyon işlemi genellikle vektör normu kullanılarak gerçekleştirilir:

$$R_{ij} = \frac{X_{ij}}{\sqrt{\sum_{i=1}^m X_{ij}^2}}, i = 1, \dots, (m + 2); j = 1, \dots, n$$

Burada R_{ij} normalize edilmiş değeri, X_{ij} ise karar matrisindeki original değeri temsil eder.

iv. Ağırlıklı Normalizasyon

Normalleştirilmiş karar matrisi kriterlerin önem derecelerine göre ağırlıklandırılır. Ağırlıklı normalleştirilmiş matris şu şekilde hesaplanır:

$$V_{ij} = w_j R_{ij}, i = 1, \dots, (m + 2); j = 1, \dots, n$$

Burada w_j kriterlerin ağırlığını temsil eder.

v. İdeal ve Negatif İdeal Çözümler Belirlenmesi

İdeal ve negatif ideal çözümler, her kriter için en iyi ve en kötü değerler olarak belirlenir:

$$A^+ = \max(V_{ij}) \text{ fayda kriteri için, } \min(V_{ij}) \text{ maliyet kriteri için}$$

$$A^- = \min(V_{ij}) \text{ fayda kriteri için, } \max(V_{ij}) \text{ maliyet kriteri için}$$

vi. İdeal ve Negatif İdeal Çözümlerden Uzaklıkların Hesaplanması

Her alternatifin ideal ve negatif ideal çözümlere olan uzaklıkları hesaplanır:

İdeal çözüme uzaklık aşağıdaki formül ile hesaplanır.

$$D_i^+ = \sqrt{\sum_{j=1}^n (V_{ij} - A_j^+)^2}, \quad i = 1, \dots, m$$

Negatif çözüme uzaklık aşağıdaki formülden hesaplanır.

$$D_i^- = \sqrt{\sum_{j=1}^n (V_{ij} - A_j^-)^2}, \quad i = 1, \dots, m$$

Burada D_i^+ , D_i^- uzaklık matrisidir.

vii. Görelî Yakınlıkların Hesaplanması

Alternatiflerin ideal çözüme görelî yakınlıkları hesaplanır:

$$C_i^* = \frac{D_i^-}{D_i^+ + D_i^-}, \quad i = 1, \dots, m$$

Burada C_i^* i alternatifinin ideal çözüme uzaklığını verir. O ile 1 arası değer alır. 1'e ne kadar yakınsa o kadar iyidir denilebilir.

viii. Alternatiflerin Sıralanması

Alternatifler C_i^* değerlerine göre sıralanır ve en yüksek değere sahip olan alternatif en iyi seçenek olarak belirlenir. Bu sıralama, karar vericilere en uygun alternatifin belirlenmesinde rehberlik eder.

3.2 CRITIC Yöntemi

Kriter ağırlıklarının objektif olarak belirlenmesi için Diakoulaki, Mavrotas ve Papayannakis, (1995) tarafından önerilen bir yaklaşımdır. Kriter ağırlıklarının belirlenmesinde kriterlerin standart sapmaları ve kriterler arasındaki korelasyon kullanılır. CRITIC yönteminin aşamaları aşağıdaki gibidir (Madic ve Radovanovic, 2015; Gomes, Santos, Pinheiro, Góis ve Quina, 2020):

Aşama 1. Karar matrisinin normalize edilmesi (r_{ij})

Karar matrisi aşağıda gösterilen denklemle normalize edilir. I ve J sırasıyla fayda ve maliyet yönelimli kriterleri göstermek üzere normalize edilmiş karar matrisi r_{ij} ile gösterilir.

$$r_{ij} = \left\{ \left(\frac{x_{ij} - \min_i x_{ij}}{\max_i x_{ij} - \min_i x_{ij}} \mid j \in I \right), \left(\frac{\max_i x_{ij} - x_{ij}}{\max_i x_{ij} - \min_i x_{ij}} \mid j \in J \right) \right\}$$

Aşama 2. Kriterler arasındaki korelasyonun hesaplanması (ρ_{jk})

Normalize edilmiş karar matrisinin ile Pearson korelasyon değerleri hesaplanır. Kriterler arasındaki korelasyon ρ_{jk} ile gösterilir.

$$\rho_{jk} = \frac{\sum_{i=1}^m (r_{ij} - \bar{r}_j) * (r_{ik} - \bar{r}_k)}{\sqrt{\sum_{i=1}^m (r_{ij} - \bar{r}_j)^2 * \sum_{i=1}^m (r_{ik} - \bar{r}_k)^2}}, j, k = 1, 2, \dots, n$$

Aşama 3. Kriterlerin bilgi miktarının (C_j) hesaplanması

Normalize edilmiş karar matrisi üzerinden hesaplanan, kriterin standart sapması " σ_j " şeklinde gösterilir. Her kriterin taşıdığı bilgi miktarı (C_j) ile ifade edilir.

$$C_j = \sigma_j \sum_{k=1}^n (1 - \rho_{jk}), j = 1, \dots, n$$

Aşama 4. Kriter ağırlıklarının hesaplanması

Kriterin bilgi miktarı toplam bilgi miktarına bölünerek ağırlıklara ulaşılır. CRITIC yöntemiyle belirlenen ağırlıklar W_j ile ifade edilmiştir.

$$W_j = \frac{C_j}{\sum_{k=1}^n C_k}, j = 1, \dots, n$$

3.3. ENTROPY Yöntemi

Entropi yöntemi de Critic yöntemi gibi karar matrisindeki verileri kullanarak kriterlerin ağırlıklarının objektif olarak belirlenmesini sağlayan bir tekniktir. Kriterlerdeki farklılaşmaya odaklanan Entropi tekniği aşağıdaki aşamaları takip eder (Wang ve Lee, 2009; Zhu, Tian ve Yan, 2020).

Aşama 1. Karar matrisi normalize edilir

Karar matrisi aşağıdaki denklemle normalize edilir ve p_{ij} ile gösterilir.

$$p_{ij} = \frac{x_{ij}}{\sum_{i=1}^m x_{ij}}$$

Aşama 2. Kriterlerin Entropi değerlerinin hesaplanması

Her kriterin entropi değeri E_j ile ifade edilir.

$$E_j = \frac{-1}{\ln(n)} \sum_{i=1}^m (p_{ij} * \ln(p_{ij}))$$

Aşama 3. Kriter ağırlıklarının hesaplanması

Kriterin sapma derecesi $(1 - E_j)$ yüksekse daha düşük entropi değerine ve yüksek ağırlığa sahip olur.

$$w_j = \frac{1 - E_j}{\sum_{i=1}^m (1 - E_j)}, j = 1, 2, \dots, n$$

4. Üniversitelerin TOPSIS Yöntemi İle Sıralaması

4.1. Kriterlerin ve Alternatiflerin Açıklanması

İncelenen çalışmalar doğrultusunda tercih dönemindeki öğrencilerin aşağıdaki kriterleri göz önünde bulundurduğu görülmektedir:

- Eğitim Kalitesi ve Program Çeşitliliği:** Öğrenci, ilgilendiği alanlarda kaliteli eğitim veren bir üniversite arayacaktır. Program çeşitliliği de önemli olabilir, çünkü farklı seçenekler sunan bir üniversite öğrencinin ilgi alanlarına daha uygun olabilir (Soutar ve Turner, 2002; Wilkins ve Huisman, 2011; Mazzarol ve Soutar, 2012; Wilkins, Shams ve Huisman, 2013; Beneke ve Human, 2014; Jones, 2018).
- Üniversitenin Prestiji ve Akademik İmkanlar:** Üniversitenin akademik ünü, araştırma olanakları, laboratuvar imkanları gibi faktörler öğrenci için önem taşır. Tanınmış bir üniversiteden mezun olmanın avantajları da göz önüne alınabilir (Briggs, 2006; Gibbs, 2010; Shah, Nair ve Bennett, 2013; Elliott ve Shin, 2014; Hazelkorn, 2015; Altbach ve Knight, 2020).
- Coğrafi Konum ve Yaşam Şartları:** Üniversitenin bulunduğu şehir veya ülkenin iklimi, kültürel yaşamı, güvenliği gibi faktörler öğrencinin tercihlerini etkileyebilir. Ayrıca, kampüs yaşamı ve öğrenci aktiviteleri de önemli olabilir (Hossler, Schmit ve Vesper, 1999; Mazzarol ve Soutar, 2002; Maringe ve Carter, 2007; Kusumawati, 2013; Perna, 2015; González-Rodríguez, Díaz-Fernández ve Simonetti, 2018).
- Finansal Faktörler:** Öğrencinin mali durumu ve üniversitenin sunduğu burs veya maddi destek olanakları da tercih yaparken dikkate alınması gereken önemli faktörlerdir (Soutar ve Turner, 2002; Maringe, 2006; Maringe ve Carter, 2007; Mazzarol ve Soutar, 2012; Hossler, Braxton, ve Coopersmith, 2014; Hemsley-Brown ve Oplatka, 2015; Kara, Demir ve Yılmaz, 2018; Chen ve Zhou, 2019; Khurshid, Zahid ve Nisa, 2024).
- Kariyer Olanakları ve İstihdam:** Üniversitenin mezunlarına yönelik kariyer hizmetleri, staj ve iş imkanları, mezun istihdam oranlarının bilinmesi öğrencinin gelecekteki kariyer planlarını etkileyebilir (Mazzarol ve Soutar, 2002; Owen Korkut, Kepir, Özdemir, Ulaş, ve Yılmaz, 2013; Hemsley-Brown ve Oplatka, 2015; Sá ve Florax, 2018; McCartney, 2020; Koçak ve Çokluk Bökeoglu, 2021).
- Kampüs Kültürü ve Sosyal Hayat:** Öğrenci yaşamının bir parçası olarak kampüs kültürü, öğrenci kulüpleri, sosyal etkinlikler ve spor olanakları da tercih edilirlilik açısından önemli olabilir (Chen L. H., 2007; Maringe ve Carter, 2007; Kusumawati, 2013; Li ve Dockery, 2014; Kara, Demir ve Yılmaz, 2018; Chen ve Zhou, 2019).

Çalışmada Türkiye’de başarılı üniversitelerin yer aldığı “Araştırma Üniversitesi (<https://www.yok.gov.tr/>, 2024)” listesinden 23 üniversite incelenmiştir. 3 üniversitenin vakıf üniversitesi olması sebebiyle maddi fırsat eşitliği sağlanması açısından sadece devlet üniversiteleri baz alınarak sayı 20’ye düşürülmüştür. Öğrencilerin tercih aşamasında öncelikli kriterlerden biri olan “akademik prestij” kriterine uyan, THE ve Qs uluslararası sıralamalarında dereceye giren 6 devlet okulu bulunduğundan bu üniversiteler arasında sıralama yapılmıştır. Seçilen 6 üniversiteye ait açıklamalar Tablo 2’de gösterilmektedir.

Tablo 2: Alternatif Tablosu

Alternatif	Üniversite	Tanıtım	Erişilen Kaynaklar
A1	ODTÜ (Orta Doğu Teknik Üniversitesi)	1956 yılında Ankara'da kurulan ODTÜ, mühendislik, fen bilimleri, sosyal bilimler gibi geniş bir yelpazede eğitim sunar. Uluslararası alanda saygın bir üniversitedir.	www.metu.edu.tr
A2	İTÜ (İstanbul Teknik Üniversitesi)	1773 yılında kurulan İTÜ, mühendislik ve mimarlık alanlarında Türkiye'nin en köklü ve prestijli üniversitelerindendir. Pek çok ünlü mezun vermiştir.	www.itu.edu.tr
A3	Boğaziçi Üniversitesi	1863 yılında Robert Koleji olarak kurulan Boğaziçi Üniversitesi, İstanbul'da bulunur ve geniş bir akademik yelpazeye sahiptir. Uluslararası düzeyde tanınan bir üniversitedir.	www.boun.edu.tr
A4	Ankara Üniversitesi	1946 yılında kurulan Ankara Üniversitesi, hukuk, tıp, sosyal bilimler gibi birçok alanda eğitim veren köklü bir devlet üniversitesidir.	www.ankara.edu.tr
A5	İstanbul Üniversitesi	1453 yılında kurulan İstanbul Üniversitesi, Türkiye'nin en eski üniversitelerinden biridir ve geniş bir akademik yelpazede eğitim sunar.	www.istanbul.edu.tr
A6	Hacettepe Üniversitesi	1967 yılında Ankara'da kurulan Hacettepe Üniversitesi, özellikle tıp ve sağlık bilimleri alanında ön planda olan bir devlet üniversitesidir.	www.hacettepe.edu.tr

Kriterlere ilişkin açıklamalar ve veri kaynakları Tablo 3'te, kriterlere ilişkin veriler Tablo 4'te görülmektedir.

Tablo 3: Kullanılan Kriterlerin Açıklaması

Kod	Kategori	Kriter Adı	Açıklama
C1	Yaşam olanakları	Yurt Sayısı	Üniversite bünyesindeki yurt sayısı
C2		Toplu Taşıma Abonman Maliyetleri	Üniversitenin bulunduğu ilin öğrenci aylık abonman fiyatı
C3		Yurt Ücreti min	Öğrencinin yurt imkanından yararlanmak için ödeyeceği minimum ücret
C4	Maliyet	Yurt Ücreti max	Öğrencinin yurt imkanından yararlanmak için ödeyeceği maksimum ücret
C5		Örgün Öğretim Öğrenim Deneyimi	Okulun öğrencilerinin anket verilerine göre eğitimden memnuniyet düzeyi
C6		Yerleşke Memnuniyet	Okulun öğrencilerinin anket verilerine göre kampüs olanaklarından memnuniyet düzeyi
C7	Memnuniyet	Örgün Öğretim Akademik Destek ve İlgi	Okulun öğrencilerinin anket verilerine göre akademik destek ve ilgiden memnuniyet düzeyi
C8		Örgün Öğretim Kurum Yönetim ve İşleyişi Memnuniyeti	Okulun öğrencilerinin anket verilerine göre yönetim ve işleyişten memnuniyet düzeyi
C9		Örgün Öğretim Öğrenme İmkan ve Kaynakları	Okulun öğrencilerinin anket verilerine göre eğitim ve öğrenme imkanlarından memnuniyet düzeyi
C10		Uzaktan Eğitim Altyapısı	Okulun öğrencilerinin anket verilerine göre uzaktan eğitim altyapısından memnuniyet düzeyi
C11	Öğrenci Kapasite	Programların genel kontenjan doluluk oranı	Üniversitede verilen öğretim programlarına kayıtlı öğrenci yüzdesi

C12		Lisans Öğrenci Sayısı	Lisans programlarında kayıtlı öğrenci sayısı
C13		Uluslararası değişim programları kapsamında gelen öğrenci sayısı	Uluslararası işbirlikleri kapsamında değişim programları ile gelen öğrenci sayısı
C14		Uluslararası değişim programları kapsamında gönderilen öğrenci sayısı	Uluslararası işbirlikleri kapsamında değişim programları ile giden öğrenci sayısı
C15		Ders veren öğretim üyesi sayısı	Öğretim üyesi kadrosunda ders veren akademik personel (profesör, doçent, dr. ögr.üyesi) sayısı
C16	Akademik Kapasite	Öğrenci başına düşen basılı kitap ve e-yayın sayısı	Kütüphane yeterliliğini gösteren, erişilebilen öğrenci başına basılı ve e-yayın sayısı
C17	Sosyal	Öğrenci kulüplerinin sayısı	Üniversitenin SKS birimine kayıtlı öğrenci kulüpleri sayısı
C18	İmkanlar	Spor takımı sayısı	Üniversitenin SKS birimine kayıtlı spor takımı sayısı
C19		Qs sıralaması	Qs raporunda üniversitenin uluslararası sıralaması
C20	Prestij	THE sıralaması	THE raporunda üniversitenin uluslararası sıralaması

Tablo 4: Kriterlerin Veri Tablosu

			ORTA DOĞU TEKNİK ÜNİVERSİTESİ	İSTANBUL TEKNİK ÜNİVERSİTESİ	BOĞAZIÇI ÜNİVERSİTESİ	ANKARA ÜNİVERSİTESİ	İSTANBUL ÜNİVERSİTESİ	HACETTEPE ÜNİVERSİTESİ
	Yaşam olanakları	C1 Yurt Sayısı	19	13	16	8	15	9
		C2 Toplu Taşıma Abonman Maliyetleri	220	250	250	220	250	220
		C3 Yurt Ücreti min	400	300	300	300	300	300
	Maliyet	C4 Yurt Ücreti max	1200	1500	1500	1200	1500	1200
		C5 Örgün Öğretim Öğrenim Deneyimi	79	85	90	78	76	79
		C6 Yerleşke Memnuniyet	84	87	87	62	85	83
		C7 Örgün Öğretim Akademik Destek ve İlgi Örgün Öğretim Kurum Yönetim ve İşleyişi	81	83	84	71	73	77
		C8 Memnuniyeti	61	71	82	66	71	81
		C9 Örgün Öğretim Öğrenme İmkan ve Kaynakları	84	91	90	81	89	85
	Memnuniyet	C10 Uzaktan Eğitim Altyapısı	84	72	77	74	68	69
		C11 Programların genel kontenjan doluluk oranı	0,99	0,96	1	0,96	0,99	0,98
		C12 Lisans Öğrenci Sayısı	22203	25645	12766	46540	382226	37004
		C13 Uluslararası değişim programları kapsamında gelen öğrenci sayısı	188	255	246	161	290	81
	Öğrenci Kapasite	C14 Uluslararası değişim programları kapsamında gönderilen öğrenci sayısı	335	452	547	537	380	401
		C15 Ders veren öğretim üyesi sayısı	828	1131	492	1779	1957	1836
	Akademik Kapasite	C16 Öğrenci başına düşen basılı kitap ve e-yayın sayısı	38,11	13,97	90,96	23,55	42,2	7,43
	Sosyal	C17 Öğrenci kulüplerinin sayısı	104	125	43	198	175	152
	İmkanlar	C18 Spor takımı sayısı	38	60	21	12	33	13
		C19 Qs sıralaması	591,6	651,7	651,7	801,10	801,10	801,10
	Prestij	C20 THE sıralaması	601,8	601,8	601,8	1001	801,10	501,60

Tablo 3'te kullanılan yaşam olanakları kategorisinde yer alan yurt sayılarına ve maliyet kategorisinde yer alan yurt ücretlerine okulların kendi web sitelerinden (www.metu.edu.tr, www.hacettepe.edu.tr, www.boun.edu.tr, www.ankara.edu.tr, www.istanbul.edu.tr ve www.itu.edu.tr), şehiriçi ulaşım öğrenci abonman ücretlerine okullar Ankara ve İstanbul'da yer aldığı için iki şehrin ulaşırma sitelerinden (<https://www.ego.gov.tr/tr/>, 2024, <https://iETT.istanbul/icerik/>, 2024), öğrenci kapasite ve akademik kapasite verilerine YÖK, (2022), memnuniyet kategorisine giren verilere ÜNİAR (2020;2021) raporlarından, lisans öğrenci sayılarına istatistik.yok.gov.tr'den okulların sosyal imkanlarını gösteren öğrenci kulüpleri ve spor takımları sayısına okulların web sitelerinden erişilmiştir. THE ve Qs sıralamalarının bulunduğu prestij kategorisi verileri URAP, (2021)'tan alınmıştır. Yurt ücretleri ve toplu taşıma maliyetleri TL cinsinden verilmiştir. İstanbul Üniversitesi bünyesinde *uzaktan öğretim* ve *açık öğretim* programlarının da bulunmasıyla lisans öğrenci sayısı 382226 olarak görülmüş ve uç değer olarak gözlenmiştir. Bunun önüne geçmek için diğer üniversitelerde olduğu gibi sadece okula gelerek eğitim alan örgün ve ikinci öğretime kayıtlı lisans öğrenci sayısı baz alınmıştır.

4.2.TOPSIS Yöntemi ile Sıralamalar

İncelenen literatürde belirlenen akademik yetkinlik, akademik prestij, kampüs olanakları, yaşam maliyeti, uluslararası öğrenci değişimi ve ilgi alanlarına uygunluk ana başlıkları kapsamında "yaşam olanakları", "maliyet", "memnuniyet", "öğrenci kapasite", "akademik kapasite", "sosyal imkanlar" ve prestij kategorileri bazında 20 kriter belirlenmiştir. Literatüre bağlı kalarak elde edilen 20 kriter, en çok tercih edilen Çok Kriterli Karar Verme yöntemlerinden biri olan TOPSIS yöntemi ile analiz edilerek 6 üniversite sıralanmıştır. Çalışmada 4 farklı ağırlık seti kullanılarak objektif bir değerlendirme yapılmak istenmiştir. İlk olarak kriter ağırlıkları eşit olarak dağıtılmış, daha sonra objektif ağırlıklandırma yöntemlerinden Entropy ve Critic yöntemleri ile ağırlıklar yeniden belirlenerek tekrar sıralama yapılmıştır. Eşit ağırlık öğrencinin tüm kriterlere eşit önem verdiği senaryodur. Entropy ve Critic yöntemleri kriter ağırlıklarının bir uzman görüşüne gerek kalmaksızın objektif dağıtılmasını sağladığı için rasyonel yöntemlerdir ve bu yöntemlerin TOPSIS gibi ÇKKV yöntemleri ile kombinasyonu alternatiflerin sıralamasında güçlü sonuçlar vermektedir. Entropy yöntemi, kriterlerin ağırlıklarını objektif bir şekilde belirlerken, TOPSIS yöntemi ise ideal çözüme en yakın alternatifleri sıralar. CRITIC yöntemi, verilerin çelişki derecesini ve ayırım gücünü değerlendirerek kriter ağırlıklarını objektif olarak belirlerken, TOPSIS ise ideal çözüme en yakın alternatifin belirlenmesini sağlar. Bu yöntemler, özellikle eğitim sektöründe üniversitelerin performansını değerlendirme ve öğrenci tercihlerinde doğru kararlar alınmasını sağlama konusunda büyük fayda sağlamaktadır. Nihai sıralama olarak 3 farklı ağırlık setinin ortalaması alınarak tekrar sıralama yapılmış ve herhangi bir ağırlıklandırmanın rolü ortadan kaldırılmıştır. Kriter ağırlıkları Tablo 5'te verilmiştir.

Tablo 5: Kriter Ağırlıkları (%)

	C1	C2	C3	C4	C5	C6	C7	C8	C9	C10	C11	C12	C13	C14	C15	C16	C17	C18	C19	C20
Eşit Ağırlık	5,0	5,0	5,0	5,0	5,0	5,0	5,0	5,0	5,0	5,0	5,0	5,0	5,0	5,0	5,0	5,0	5,0	5,0	5,0	5,0
Entropy	0,2	7,0	1,2	1,7	0,1	0,4	0,1	0,3	0,1	0,2	0,0	25,9	8,8	3,3	25,5	6,1	7,9	2,6	1,8	6,8
	mx	mn	mx	mn	mx	mx	mx	mx	mx	mx	mx	mx	mx	mx	mx	mx	mx	mx	mn	mn
Critic	3,9	5,9	5,1	8,8	4,0	3,8	4,2	4,9	4,0	4,4	4,8	6,7	4,0	5,6	6,8	3,9	6,0	4,3	4,7	4,0
	mx	mn	mx	mn	mx	mx	mx	mx	mx	mx	mx	mx	mx	mx	mx	mx	mx	mx	mn	mn
Ortalama	0,03	0,06	0,04	0,05	0,03	0,03	0,03	0,03	0,03	0,03	0,03	0,13	0,06	0,05	0,12	0,05	0,06	0,04	0,04	0,05

Not: mx: maximum, mn: minimum kriterleri ifade etmektedir.

Bu ağırlıklandırmalara göre yapılan üniversite sıralamaları Tablo 6'da görülmektedir.

Tablo 6: Farklı Ağırlıklara Göre Elde Edilen Sıralamalar

	EŞİT AĞIRLIK SONUÇ				ENTROPY SONUÇ				CRITIC SONUÇ				ORTALAMA AĞIRLIK SONUÇ			
	S*	S-	C*	Sıra	S*	S-	C*	Sıra	S*	S-	C*	Sıra	S*	S-	C*	Sıra
A1	4,04	3,50	0,46	4	0,12	0,05	0,30	5	0,04	0,03	0,43	5	0,06	0,04	0,36	6
A2	4,26	4,12	0,49	3	0,10	0,07	0,43	4	0,04	0,04	0,49	3	0,06	0,05	0,45	4
A3	4,48	4,67	0,51	2	0,15	0,06	0,27	6	0,05	0,04	0,42	6	0,08	0,05	0,36	5
A4	5,06	3,83	0,43	5	0,05	0,15	0,74	2	0,04	0,05	0,54	2	0,05	0,08	0,62	2
A5	3,29	4,65	0,59	1	0,03	0,16	0,83	1	0,03	0,05	0,64	1	0,03	0,08	0,73	1
A6	5,53	3,36	0,38	6	0,07	0,13	0,65	3	0,05	0,04	0,47	4	0,05	0,07	0,55	3

Yapılan sıralama sonuçlarında kriterlere verilen ağırlıklar değişmesine rağmen A5 olarak yer alan İstanbul Üniversitesi tüm sıralamalarda sıralamada 1. olmuştur. Kriterlere eşit ağırlık verilmesi ile elde edilen sıralamada 2. sırada Boğaziçi Üniversitesi yer alırken, Entropy ve Critic yöntemleriyle ağırlıklandırma sonucu elde edilen sıralamada Boğaziçi Üniversitesi 6. Sırada yer almış ve 2. sırada Ankara Üniversitesi'nin olduğu görülmüştür. Eşit ağırlıklandırmada ve Critic ile ağırlık belirlenmesinde 3. sırada İstanbul Teknik Üniversitesi yer alırken, Entropy ağırlıkları ile Hacettepe Üniversitesi bulunmaktadır.

4., 5. ve 6. sırada yer alan üniversitelerin her ağırlık yöntemine göre değiştiği gözlenmiştir. Eşit ağırlıklandırmada 4. Sırada Ortadoğu Teknik Üniversitesi, Entopy ile ağırlıklandırmada İstanbul Teknik Üniversitesi, Critic ile ağırlıklandırmada Hacettepe Üniversitesi yer almaktadır. 5. Sırada eşit ağırlıklandırmada Ankara Üniversitesi, Entropy ve Critic ile ağırlıklandırmada Ortadoğu Teknik Üniversitesi'nin olduğu görülmektedir. 6. Sırada eşit ağırlıklandırma ile yapılan sıralamada Hacettepe Üniversitesi yer alırken Entropy ve Critic sonucuna göre Boğaziçi Üniversitesi yer almaktadır.

3 ağırlık setinin ortalaması alınarak yöntemlerin göreceli etkisini azaltmak amacıyla yeni bir ağırlık seti oluşturulmuş ve TOPSIS ile tekrar sıralama yapılmıştır. Bu sıralamanın Entropy ve Critic ile benzerlik gösterdiği hatta 5. Ve 6. Sıralar haricinde Entropy ağırlık seti ile yapılan sıralama ile oldukça benzer olduğu görülmektedir.

5. Sonuç

Bu çalışmada, üniversite tercihi yapacak öğrencilerin karar sürecini etkileyen kriterler ve bu kriterlerin ağırlıkları incelenmiş, TOPSIS yöntemi kullanılarak üniversiteler sıralanmıştır. Üniversite tercihi yapacak öğrencilerin karar sürecini etkileyen kriterler ve bu kriterlerin ağırlıkları incelenmiştir. Analizde önce tüm kriterlere eşit ağırlık verilmiş, daha sonra objektif ağırlıklandırma yöntemleri olan Entropy ve Critic yöntemleri ile oluşturulan ağırlık setleri ile sıralamalar yapılmış, nihai olarak da tüm ağırlık setlerinin göreceli etkisini minimum düzeyde tutmak için ortalaması alınarak sıralama yapılmıştır. Objektif ağırlıklandırma yöntemlerinin tercih edilmesinin sebebi kriterlerin ayırtma gücünü kullanmaktır. Kriter ağırlıklarına göre sıralamaların değiştiği gözlenmiş ve hangi kriterlere verilen ağırlıktan kaynaklandığı tespit edilerek bu kriterlere önem verilmesinin tercihlerde nasıl değişiklik yaratacağı ortaya konmuştur.

Literatürde yapılan çalışmalar öğrencilerin üniversite tercihlerinde dikkate aldıkları en önemli faktörlerin eğitim kalitesi, program çeşitliliği, üniversitenin prestiji, mezuniyet sonrası iş bulma olanakları, maliyet, coğrafi konum ve kampüs olanakları olduğunu ortaya koymuştur. İncelenen çalışmalar, öğrencilerin üniversite tercihinde akademik kaliteyi öncelikli kriter olarak gördüğünü göstermektedir. Üniversitelerin ulusal ve uluslararası sıralamalarda yer alması, öğretim üyelerinin yetkinliği ve araştırma olanakları gibi faktörler öğrenciler için büyük önem taşımaktadır. Ayrıca, mezuniyet sonrası iş bulma olanakları ve üniversitenin sunduğu kariyer destek hizmetleri de tercih sürecinde belirleyici olmaktadır. Üniversitenin coğrafi konumu ve kampüs olanakları, öğrencilerin yaşam tarzı ve kişisel tercihleri üzerinde büyük bir etkiye sahiptir. Şehrin sosyal ve kültürel etkinlikler açısından zengin olması, ulaşım ağı ve konaklama imkanlarının uygunluğu, öğrencilerin tercihlerini etkileyen diğer önemli faktörlerdir. Bununla birlikte, üniversitenin maliyetleri ve sunduğu burs imkanları da göz önünde bulundurulacak kritik kriterler arasında

yer almaktadır. Yurtdışı eğitim imkanları ve uluslararası öğrenci değişim programları, öğrencilerin vizyonunu genişletme ve farklı kültürleri tanıma açısından önemli fırsatlar sunmaktadır. Bu nedenle, üniversitelerin uluslararası işbirlikleri ve değişim programları, öğrencilerin tercihlerinde etkili olmaktadır.

Tüm kriterlere eşit ağırlık verilerek yapılan sıralama şöyledir: İstanbul Üniversitesi, Boğaziçi Üniversitesi, İstanbul Teknik Üniversitesi, Ortadoğu Teknik Üniversitesi, Ankara Üniversitesi ve sonuncu sırada Hacettepe Üniversitesi. Kriterlerdeki farklılaşmaya odaklanarak ağırlıkları belirleyen Entropy yöntemi ile kriterlerin farklılık dereceleri dikkate alınarak daha özgün bir ağırlıklandırma yapılmıştır. Buna göre sıralamada yine İstanbul Üniversitesi 1. Sırada yer alırken diğer sıralarda yer alan üniversitelerin değiştiği görülmektedir. 2. Sırada Ankara Üniversitesi, 3. Sırada Hacettepe Üniversitesi, 4. Sırada İstanbul Teknik Üniversitesi, 5. Sırada Ortadoğu Teknik Üniversitesi, 6. Sırada Boğaziçi üniversitesi yer almaktadır. Sıralamanın bu şekilde değişmesindeki asıl sebep lisans öğrenci sayısını temsil eden C12 kriterine en yüksek ağırlığın atanmasıdır. Bununla birlikte ders veren öğretim elemanı sayısını temsil eden C15, öğrenci kulüplerini temsil eden C17 ve üniversitelerin THE sıralamasını gösteren C20 kriterlerine yüksek ağırlık verilmiş, diğer kriterlere oldukça düşük skorlar atanmıştır. Bu da literatürdeki diğer çalışmalarla (Briggs, 2006; Mazzarol ve Soutar, 2012; Owen Korkut, Kepir, Özdemir, Ulaş, ve Yılmaz, 2013; Beneke ve Human, 2014; Jones, 2018; Altbach ve Knight, 2020) benzer şekilde üniversitenin akademik imkanlarının ve eğitim kalitesinin öne çıkan bir kriter olduğunu doğrulamaktadır.

Critic yöntemi kriterlerin standard sapmaları ve kriterler arasındaki korelasyonu kullanarak, kriterlerin taşıdığı bilgi miktarı üzerinden ağırlıklandırma yapmaktadır. Bu sebeple sıralamada bazı üniversitelerin diğer ağırlıklandırma yöntemlerine göre daha aşağıda ya da yukarıda yer aldığı gözlenmiştir. İstanbul Üniversitesi bu ağırlıklandırma ile yapılan sıralamada da 1. Sırada yer alırken, Ankara Üniversitesi 2., İstanbul Teknik Üniversitesi 3., Hacettepe Üniversitesi 4., Ortadoğu Teknik Üniversitesi 5. ve Boğaziçi Üniversitesi 6. Sırada yer almaktadır. Sıralamanın değişmesinde maliyet kategorisinde yer alan yurt ücretlerini temsil eden C4 ve toplu taşıma abonman ücretlerini temsil eden C2 kriterlerine, ders veren öğretim elemanı sayısını temsil eden C15, öğrenci kulüplerini temsil eden C17, uluslararası değişim programlarıyla giden öğrenci sayısını ifade eden C14 ve lisans programına kayıtlı öğrenci sayısını temsil eden C12 kriterine yüksek ağırlık verilmesi etkili olmuştur. Bu ağırlık setinde de benzer çalışmalarda görüldüğü üzere maliyet kriterlerine (Soutar ve Turner, 2002; Maringe, 2006; Maringe ve Carter, 2007; Mazzarol ve Soutar, 2012; Hossler, Braxton, ve Coopersmith, 2014; Hemsley-Brown ve Oplatka, 2015; Kara, Demir ve Yılmaz, 2018; Chen ve Zhou, 2019; Khurshid, Zahid ve Nisa, 2024) en yüksek ağırlık verilmiş, daha sonra akademik kapasite (Briggs, 2006; Mazzarol ve Soutar, 2012; Owen Korkut, Kepir, Özdemir, Ulaş, ve Yılmaz, 2013; Beneke ve Human, 2014; Jones, 2018; Altbach ve Knight, 2020) ve üniversitenin sosyal imkanlarına Chen L. H., 2007; Maringe ve Carter, 2007; Kusumawati, 2013; Li ve Dockery, 2014; Kara, Demir ve Yılmaz, 2018; Chen ve Zhou, 2019) yüksek ağırlık verildiği görülmektedir. 3 ağırlık setinin ortalaması alınarak oluşturulan yeni ağırlık seti ile yapılan sıralamada dikkat çeken Entropy ve Critic ağırlık setleri ile benzerliğidir. Öyle ki en çok Entropy ile yapılan sıralamaya benzediği görülmektedir. Objektif ağırlıklandırma yöntemlerinin eşit ağırlığa göre tutarlı sıralamalar yaptığı söylenebilir.

Sonuç olarak, üniversite tercihi yapacak öğrencilerin öncelikleri ve tercihlerinde dikkate aldıkları kriterler farklılık göstermektedir. Bu nedenle, üniversiteler ve eğitim politikalarını belirleyen kurumlar, öğrencilerin bu farklı önceliklerini ve ihtiyaçlarını anlamak ve karşılamak için sürekli olarak araştırma yapmalı ve stratejilerini buna göre güncellemelidir. TOPSIS yöntemi ile elde edilen bu sıralama sonuçları, üniversitelerin stratejik planlamalarında ve eğitim politikalarının belirlenmesinde önemli katkılar sağlayabilir. Üniversiteler, öğrenci çekme ve başarılı öğrencileri kazanma hedeflerine ulaşmak için bu kriterleri göz önünde bulundurarak stratejilerini belirlemelidir. Aynı zamanda, eğitim politikalarını belirleyen kurumlar da öğrencilerin önceliklerini dikkate alarak politikalar geliştirebilir. Bu çalışma, üniversite tercihi sürecinde öğrencilere ve üniversitelere yol gösterici nitelikte olup, daha bilinçli ve doğru tercihler yapılmasına katkı sağlamayı amaçlamaktadır.

Gelecek çalışmalarda farklı ağırlıklandırma yöntemleri kullanılabilir ya da gerçek öğrenci değerlendirmeleri de kullanılarak bir ağırlık seti oluşturulup sıralamalar karşılaştırılabilir. Entropy ve Critic yöntemlerinde objektif ağırlıklandırma yapıldığından gerçek bir öğrenci örnekleminde alınan birincil verilerle yapılan ağırlıklandırmada sıralamanın değişmesi beklenmektedir.

Finansman/ Grant Support

Yazar(lar) bu çalışma için finansal destek almadığını beyan etmiştir.
The author(s) declared that this study has received no financial support.

Çıkar Çatışması/ Conflict of Interest

Yazar(lar) çıkar çatışması bildirmemiştir.
The authors have no conflict of interest to declare.

Açık Erişim Lisansı/ Open Access License

This work is licensed under Creative Commons Attribution-NonCommercial 4.0 International License (CC BY NC).
Bu makale, Creative Commons Atıf-GayriTicari 4.0 Uluslararası Lisansı (CC BY NC) ile lisanslanmıştır.

Kaynaklar

- Akyol Özcan, K. (2023). Sustainability Ranking of Turkish Universities with Different Weighting Approaches and the TOPSIS Method. *Sustainability*, 15(16), s. 12234.
- Altbach, P. G., & Knight, J. (2020). The Internationalization of Higher Education: Motivations and Realities. *Journal of Studies in International Education*, 14(3), s. 290-305.
- Altbach, P. G., Reisberg, L., & Rumbley, L. (2010). *Trends in Global Higher Education: Tracking an Academic Revolution*. UNESCO Publishing.
- Amiri, M., Zandieh, M., Vahdani, B., Soltani, R., & Roshanaei, V. (2010). An integrated eigenvector–DEA–TOPSIS methodology for portfolio risk evaluation in the FOREX spot market. *Expert systems with applications*, 37(1), s. 509-516.
- Beneke, J., & Human, G. (2014). Student Recruitment Marketing in South Africa – An Exploratory Study into the Adoption of a Relationship Orientation. *African Journal of Business Management*, 8(8), s. 292-304.
- Briggs, S. (2006). An Exploratory Study of the Factors Influencing Undergraduate Student Choice: The Case of Higher Education in Scotland. *Studies in Higher Education*, 31(6), s. 705-722.
- Briggs, S. (2013). An Exploratory Study of the Factors Influencing Undergraduate Student Choice: The Case of Higher Education in Ireland. *Studies in Higher Education*, 28(3), s. 73-85.
- Brown, R., & Mangan, J. (2018). Competition and the Reform of the Universities. *Oxford Review of Economic Policy*, 34(1), s. 146-163.
- Cai, X., Zhao, L., Bai, X., Yang, Z., Jiang, Y., Wang, P., & Huang, Z. (2022). Comprehensive Evaluation of Sustainable Development of Entrepreneurship Education in Chinese Universities Using Entropy–TOPSIS Method. *Sustainability*, 14(22), s. 14772.
- Chatterjee, P., Athawale, V. M., & Chakraborty, S. (2011). Materials selection using complex proportional assessment and evaluation of mixed data methods. *Materials & Design*, 32(2), s. 851-860.
- Chen, L. H. (2007). East-Asian Students' Choice of Canadian Graduate Schools. *International Journal of Educational Advancement*, 7(4), s. 217-306.

- Chen, W., & Zhou, H. (2019). University Selection Criteria among Chinese Students: An Empirical Study. *Asian Journal of Education*, 22(1), s. 78-102.
- Cheng, Y. (2016). Higher Education Development in China and India: The Role of The State. *International Journal of Educational Development*, 46, s. 124-135.
- Diakoulaki, D., Mavrotas, G., & Papayannakis, L. (1995). Determining Objective Weights in Multiple Criteria Problems: The Critic Method. *Computers & Operations Research*, 22(7), s. 763-770.
- Elliott, K. M., & Shin, D. (2014). Student Satisfaction: An Alternative Approach to Assessing This Important Concept. *Journal of Higher Education Policy and Management*, 24(2), s. 197-209.
- Feng, C. M., & Wang, R. T. (2001). Considering the financial ratios on the performance evaluation of highway bus industry. *Transport reviews*, 21(4), s. 449-467.
- Gibbs, P. (2010). A Heideggerian Phenomenology Approach to Higher Education as Market. *Higher Education Quarterly*, 64(4), s. 333-345.
- Glewwe, P., & Muralidharan, K. (2016). Improving Education Outcomes in Developing Countries: Evidence, Knowledge Gaps, and Policy Implications. In *In Handbook of the Economics of Education* (Vol. 5, pp. 653-743). Elsevier.
- Gomes, L. A., Santos, A. F., Pinheiro, C. T., Góis, J. C., & Quina, M. J. (2020). Screening of waste materials as adjuvants for drying sewage sludge based on environmental, technical and economic criteria. *Journal of Cleaner Production*, 259, s. 120927.
- González-Rodríguez, M. R., Díaz-Fernández, M., & Simonetti, B. (2018). University Choice, Reputation and the Undergraduate Student Decision-Making Process: Evidence from a Cross-National Perspective. *Journal of Higher Education*, 89(5), s. 789-813.
- Hazelkorn, E. (2015). *Rankings and the reshaping of higher education: The battle for world-class excellence*. Palgrave Macmillan.
- Hemsley-Brown, J., & Oplatka, I. (2015). "University Choice: What Do We Know, What Don't We Know And What Do We Still Need To Find Out?". *International Journal of Educational Management*, 29(3), s. 254-274.
- Holdsworth, C. (2006). 'Don't You Think You're Missing Out, Living At Home?': Student Experiences and Residential Transitions. *Sociology*, 40(6), s. 1067-1084.
- Hossler, D., Schmit, J., & Vesper, N. (1999). *Going to College: How Social, Economic, and Educational Factors Influence the Decisions Students Make*.
- Hossler, D., Braxton, J., & Coopersmith, G. (2014). Understanding Student College Choice. *Higher Education: Handbook of Theory and Research*, 5, s. 231-288.
- <https://iETT.istanbul/icerik/>. (2024, 7 10). Retrieved from <https://iETT.istanbul/icerik/IETT-Toplu-Ulasim-ucret-Tarifesi>: <https://iETT.istanbul/icerik/IETT-Toplu-Ulasim-ucret-Tarifesi>
- <https://itukuluplerbirligi.com/kuluplerimiz/>. (2022, 6 21). Retrieved from <https://itukuluplerbirligi.com/>: <https://itukuluplerbirligi.com/kuluplerimiz/>
- <https://sks.ankara.edu.tr/topluluklar/>. (2022, 6 21). Retrieved from <https://sks.ankara.edu.tr/>: <https://sks.ankara.edu.tr/topluluklar/>

- https://universitem.hacettepe.edu.tr/ogrenci_topluluklari/. (2022, 6 21). Retrieved from <https://universitem.hacettepe.edu.tr/>: https://universitem.hacettepe.edu.tr/ogrenci_topluluklari/
- https://www.bogazici.edu.tr/tr_TR/Content/Kampus_Yasami/. (2022, 6 21). Retrieved from [https://www.bogazici.edu.tr/tr_TR/Content/Kampus_Yasami/KampusOgrenciKulupleri:](https://www.bogazici.edu.tr/tr_TR/Content/Kampus_Yasami/KampusOgrenciKulupleri/) https://www.bogazici.edu.tr/tr_TR/Content/Kampus_Yasami/KampusOgrenciKulupleri
- <https://www.ego.gov.tr/tr/>. (2024, 7 10). Retrieved from <https://www.ego.gov.tr/tr/sayfa/2098/tasima-ucretleri>: <https://www.ego.gov.tr/tr/sayfa/2098/tasima-ucretleri>
- <https://www.istanbul.edu.tr/tr/content/universitemizden/>. (2022, 6 21). Retrieved from <https://www.istanbul.edu.tr/>: <https://www.istanbul.edu.tr/tr/content/universitemizden/sosyal-aktiviteler>
- <https://www.metu.edu.tr/tr/ogrenci-topluluklari/>. (2022, 6 21). Retrieved from <https://www.metu.edu.tr/>: <https://www.metu.edu.tr/tr/ogrenci-topluluklari>
- <https://www.yok.gov.tr/>. (2024, 7 9). Retrieved from <https://www.yok.gov.tr/Sayfalar/Universiteler/arastirma-universiteleri.aspx>
- <https://www.yok.gov.tr/>. (2022, 02 02). Retrieved from <https://www.yok.gov.tr/universiteler/izleme-ve-degerlendirme-raporlari>: <https://www.yok.gov.tr/universiteler/izleme-ve-degerlendirme-rapor>
- Hwang, C. L., & Yoon, K. (1981). *Multiple Attribute Decision Making: Methods and Applications*. Springer-Verlag.
- Jones, S. (2018). Student Perspectives on Choosing to Study at a UK University. . *International Journal of Educational Management*, 32(4), s. 718-734.
- Kara, A., Demir, M., & Yılmaz, E. (2018). Üniversite Seçiminde Öğrenci Tercihleri: Türkiye Örneği. *Eğitim ve Bilim Dergisi*, 43(4), s. 567-589.
- Karadağ, E., & Yücel, C. (2020). *Türkiye Üniversite Memnuniyet Araştırması 2020*. Üniar. Retrieved from Üniar.
- Karadağ, E., & Yücel, C. (2021). *Türkiye Üniversite Memnuniyet Araştırmaları 2021*. Üniar. Retrieved from Türkiye üniversite memnuniyet araştırması 2021.: chrome-extension://efaidnbmnnnibpcajpcglclefindmkaj/https://www.uniar.net/_files/ugd/779fe1_c23bd34f09e9427aa16be7b04e49d637.pdf
- Khurshid, M., Zahid, R., & Nisa, M. (2024). Factors Affecting Financial Decisions of University Students: Evidence from Pakistan. *Managerial Finance*, 50(2), s. 297-312.
- Koçak, D., & Çokluk Bökeoğlu, Ö. (2021). Üniversite Tercih Nedenlerinin İkili Karşılaştırma ve Sıralama Yargıları Yöntemleri ile Ölçeklenmesi. *MANAS Sosyal Araştırmalar Dergisi*, 10(3), s. 1580-1591.
- Kusumawati, A. (2013). A Qualitative Study of the Factors Influencing Student Choice: The Case of Public University in Indonesia. . *Journal of Marketing for Higher Education*, 23(1), s. 67-90.
- Li, I. W., & Dockery, A. (2014). Mobility of University Students. *Economic Papers: A journal of applied economics and policy*, 33(2), s. 103-116.
- Li, Q., Yin, X., Shao, T., Li, X., & Wang, Q. (2023). Evaluating human-computer interaction education based on active learning methods using the CRITIC and TOPSIS approach. *Soft Computing*, s. 1-14.

- Madic, M., & Radovanovic, M. (2015). Ranking of some most commonly used nontraditional machining processes using ROV and CRITIC methods. *UPB Sci. Bull., Series D*, 77(2), s. 193-204.
- Maringe, F. (2006). University and Course Choice: Implications for Positioning, Recruitment and Marketing. *International Journal of Educational Management*, 20(6), s. 466-479.
- Maringe, F., & Carter, S. (2007). International Students' Motivations for Studying in the UK. *International Journal of Educational Management*, 21(6), s. 459-475.
- Mazzarol, T., & Soutar, G. (2002). "Push-pull" Factors Influencing International Student Destination Choice. *International Journal of Educational Management*, 16(2), s. 82-90.
- Mazzarol, T., & Soutar, G. (2012). Revisiting the Global Market for Higher Education. *Asia Pacific Journal of Education*, 32(3), s. 215-228.
- McCartney, P. (2020). University Reputation and Alumni Networks: Evidence from Italy. *European Journal of Higher Education*, 10(2), s. 133-153.
- Ming, J. S. (2010). Institutional Factors Influencing Students' College Choice Decision in Malaysia: A conceptual framework. *International Journal of Business and Social Science*, 1(3), s. 53-58.
- Mok, K. H., Wen, Z., & Dale, R. (2016). Employability and Mobility in the Valorization of Higher Education Qualifications: The Experiences and Reflections of Chinese Students And Graduates. *Journal of Higher Education Policy and Management*, 38(3), s. 268-281.
- Moogan, Y. J., & Baron, S. (2003). An Analysis of Student Characteristics within the Student Decision-Making Process. *Journal of Further and Higher Education*, 27(3), s. 271-287.
- Owen Korkut, F., Kepir, D., Özdemir, S., Ulaş, Ö., & Yılmaz, O. (2013). Üniversite Öğrencilerinin Bölüm Seçme Nedenleri. *Mersin Üniversitesi Eğitim Fakültesi Dergisi*, 8(3), s. 135-151.
- Pang, X. L. (2021, July). Comprehensive Evaluation of High-Level Graduate School Based on Distanced Entropy-TOPSIS. In *The International Conference on Natural Computation, Fuzzy Systems and Knowledge Discovery* (s. 1026-1033). Cham: Springer International Publishing.
- Paulsen, M. B., & St. John, E. (2002). Social Class and College Costs: Examining The Financial Nexus between College Choice and Persistence. *Journal of Higher Education*, 73(2), s. 189-236.
- Perna, L. W. (2015). Improving College Access and Completion for Low-Income and First-Generation Students: Lessons Learned from TRIO and GEAR UP. *Higher Education: Handbook of Theory and Research*, 31, s. 405-456.
- Sá, C. M., & Florax, R. (2018). University Reputation, Public Relations, and the Media. *Economics of Education Review*, 63, s. 125-134.
- Shah, M., Nair, C., & Bennett, L. (2013). Factors Influencing Student Choice to Study at Private Higher Education Institutions. *Quality Assurance in Education*, 21(4), s. 402-416.
- Shen, Y., & Shang, Y. (2024). Online Teaching Effect Evaluation and Analysis Using Combined Weighting Technique. *International Journal of Emerging Technologies in Learning*, s. 19(3).
- Smith, J., & Smith, L. (2020). Factors Influencing University Choice among American Students. *Journal of Higher Education Research*, 15(3), s. 123-145.

- Soutar, G. N., & Turner, J. (2002). Students' Preferences for University: A Conjoint Analysis. *International journal of educational management*, 16(1), s. 40-45.
- Teichler, U. (2017). Internationalisation Trends in Higher Education and the Changing Role of International Student Mobility. *Journal of International Mobility*, 5, s. 177-216.
- URAP. (2021, 9 20). Retrieved from 2020 Yılında Üniversitelerimizin 11 Dünya Genel Sıralamasındaki Durumu 2 MART 2021 (Ek: Araştırma üniversitelerimizin 2013-2020 dönemindeki durumu): <https://newtr.urapcenter.org/cdn/storage/PDFs/R2kgApcmYcMEDD2hM/original/>
- Wang, T. C., & Lee, H. (2009). Developing a Fuzzy TOPSIS Approach Based on Subjective Weights and Objective Weights. *Expert Systems with Applications*, 36(5), s. 8980-8985.
- Wang, T. C., Thu Nguyen, T. T., & Phan, B. N. (2022). Analyzing higher education performance by Entropy-TOPSIS method: A case study in Viet Nam private universities. *Measurement and Control*, 55(5-6), s. 385-410.
- Wilkins, S., & Huisman, J. (2011). Student Recruitment at International Branch Campuses: Can They Compete in the Global Market? *Journal of Studies in International Education*, 15(3), 299-312.
- Wilkins, S., Shams, F., & Huisman, J. (2013). The Decision-Making and Changing Behaviour of International Students: Comparing Pre- and Post-Enrollment Choices. *Journal of International Education in Business*, 6(2), s. 62-78.
- Wilkins, S., Shams, F., & Huisman, J. (2013). The Decision-Making and Changing Behavioural Dynamics of Potential Higher Education Students: The Impacts of Increasing Tuition Fees in England. *Educational studies*, 39(2), s. 124-141.
- www.ankara.edu.tr. (2024, 7 9). Retrieved from <https://www.ankara.edu.tr/kurumsal/tanitim/tarihce>
- www.boun.edu.tr. (2024, 7 9). Retrieved from <https://bogazici.edu.tr/tr-TR/Content/Genel/Tarihce>
- www.hacettepe.edu.tr. (2024, 7 9). Retrieved from <https://hacettepe.edu.tr/hakkinda/tarihce>
- www.istanbul.edu.tr. (2024, 7 9). Retrieved from <https://kurumsaliletisim.istanbul.edu.tr/tr/content/kurumsal-kimlik-kilavuzu/iu-tanitim-filmi>
- www.itu.edu.tr. (2024, 7 9). Retrieved from <https://itu.edu.tr/tarihce>
- www.metu.edu.tr. (2024, 7 9). Retrieved from <https://www.metu.edu.tr/history>
- YÖK. (2022, 11 26). Retrieved from Yükseköğretim Bilgi Yönetim Sistemi.: <https://istatistik.yok.gov.tr/>
- Zhu, Y., Tian, D., & Yan, F. (2020). Effectiveness of Entropy Weight Method in Decision-Making. *Mathematical Problems in Engineering*, s. 3564835.



Abant Sosyal Bilimler Dergisi

Journal of Abant Social Sciences

2024, 24(3): 1192-1205, doi: 10.11616/asbi.1516445



Almanya'nın 2023 Tarihli Nitelikli İş Gücü Göçü Yasası Üzerinden Nitelikli Göç Politikaları ve İş Gücü Piyasası İlişkisine Dair Bir Analiz

An Analysis of the Relationship between Skilled Migration Policies and the Labor Market through the Example of Germany's 2023 Skilled Migration Act

Anlam FİLİZ¹ 

Geliş Tarihi (Received): 15.07.2024

Kabul Tarihi (Accepted): 28.11.2024

Yayın Tarihi (Published): 30.11.2024

Öz: Almanya'nın son yıllarda en çok tartışılan toplumsal sorunlarından biri yaşlanan nüfus ve bu demografik değişime bağlı olarak ortaya çıkan iş gücü açığıdır. Bu açığı kapatmak için geliştirilen çözümlerden biri 2023 yılında çıkartılan Nitelikli İş Gücü Göçü Yasası'dır. Makale, bu yasa örneği üzerinden iş gücü piyasasının nitelikli göç politikalarını nasıl etkilediğini incelemektedir. Bu ilişkiyi hem göç çalışmalarının ve çalışma sosyolojisinin merkezi kavramlarından olan hem de yasanın özgün dilindeki isminde yer alan uzmanlık ve nitelik kavramlarının bu yasayla birlikte dönüşümüne odaklanarak araştırmaktadır. Makale vaka analizi yöntemini kullanmaktadır ve bu dönüşümü ülkelerin nitelikli göçmen çekmek için girdikleri küresel yarışta geliştirdikleri göç politikaları konusunda açıklayıcı bir örnek olarak ele almaktadır. Bu kavramların Almanya'nın göç politikalarındaki tanımı, iş piyasalarının gereksinimleri doğrultusunda esnetilmiştir. Bu dönüşüm, nitelikli göç politikalarının göçmen karşıtı söylemle tezat oluşturur şekilde biçimlenebildiğini göstermektedir.

Anahtar Kelimeler: İş Gücü Piyasası, Nitelikli Göç, Uzmanlık, Nitelik, Almanya, Nitelikli İş Gücü Göçü Yasası.

&

Abstract: One of the most discussed social problems in Germany in recent years is its aging population and labor shortage resulting from this demographic change. One of the solutions developed to close this gap is the Skilled Migration Act enacted in 2023. This article examines how the labor market influences skilled immigration policies by analyzing this law as an example. It investigates this relationship by focusing on how the concepts of expertise and qualification, which are both central concepts of migration studies and the sociology of labor and are included in the name of the law in its original language, have transformed through this law. Using the case study method, the article evaluates this change as an illustrative example of the migration policies developed by countries in the global race for skilled migrants. The definition of these concepts in Germany's immigration policies has been stretched in line with the needs of the labor markets. This transformation shows that skilled migration policies can be shaped contrary to anti-immigrant discourses.

Keywords: Labor Market, Skilled Migration, Expertise, Qualification, Germany, Skilled Migration Act.

Atıf/Cite as: Filiz, A. (2024). Almanya'nın 2023 Tarihli Nitelikli İş Gücü Göçü Yasası Üzerinden Nitelikli Göç Politikaları ve İş Gücü Piyasası İlişkisine Dair Bir Analiz. *Abant Sosyal Bilimler Dergisi*, 24(3), 1192-1205. doi: 10.11616/asbi.1516445

İntihal-Plagiarism/Etik-Ethic: Bu makale, en az iki hakem tarafından incelenmiş ve intihal içermediği, araştırma ve yayın etiğine uyulduğu teyit edilmiştir. / This article has been reviewed by at least two referees and it has been confirmed that it is plagiarism-free and complies with research and publication ethics. <https://dergipark.org.tr/tr/pub/asbi/policy>

Copyright © Published by Bolu Abant İzzet Baysal University, Since 2000 – Bolu

¹ Dr. Öğr. Üyesi, Anlam Filiz, Türk-Alman Üniversitesi, anlam.filiz@tau.edu.tr. (Sorumlu Yazar)

1. Giriş

İş gücü piyasaları ve göç politikaları arasında doğrudan bir bağlantı bulunmaktadır (Ness, 2007; Piore, 1979). Devletler bir yandan işsizliği azaltmak için kısıtlayıcı göç yasaları geliştirebilmekte (Clemens vd., 2018), bir yandan da iş gücü piyasalarındaki açığı kapatma amacına yönelik göç politikaları uygulayabilmektedirler (Boswell vd., 2004). Sosyal bilimciler iş gücü piyasalarının gereksinimlerinin göç politikalarına etkisini birçok farklı açıdan ele almışlardır (Abadan-Unat, 2017: 53-64). Son dönemlerde uluslararası emek göçünün büyüyen boyutlarından biri olarak önem kazanan ve göç yasalarını gittikçe daha fazla şekillendiren nitelikli göçün (Shachar, 2006) bu çerçevede incelenmesi, bu değişimlerin yeni boyutlarının anlaşılmasına katkı sağlayacaktır. Özellikle de "nitelikli göçmen" kavramının yeniden tanımlanışı göç rejimlerinin dönüşümünün önemli bir ayağını oluşturmaktadır (Oishi, 2021). Almanya, nitelikli iş gücü açığını kapatmak amacıyla göç politikalarını yeniden düzenleyen ülkelere; Almanya'nın 2023 tarihli Nitelikli İş Gücü Göçü Yasası da göçmenler için nitelik ve uzmanlık tanımlarının iş gücü açığı ile ilişkili olarak dönüşümüne açıklayıcı birer örnektir.

Almanya'nın uzman iş gücü açığı; yazılım geliştirme (Flake vd., 2023), sağlık (Gerlof, 2022), yaşlı bakımı (Strube, 2022), sosyal hizmet (Schneiders ve Schönauer, 2022) ve inşaat işçiliği (Malin ve Köppen, 2023) gibi birçok farklı alanda kendini göstermektedir. Diğer bir deyişle bu açık, yalnızca yüksek nitelikli olarak tanımlanan ve üniversite eğitimi gerektiren işlerde değil, daha kısa süreli eğitim gerektiren fakat mesleki uzmanlığa ihtiyaç duyulan işlerde de dikkat çekici oranlardadır. Yalnızca 2022 yılında dahi 630.000 kadar uzmanlık gerektiren pozisyon boş kalmıştır (Bundesministerium für Wirtschaft und Klimaschutz, 2024). Bu açığın Alman toplumu ve ekonomisi için büyük bir sorun oluşturduğu; Alman devlet kurumları (Federal Ministry of the Interior and Community, 2023), Alman medyası (Tagesschau, 2023) ve Alman akademisi ve araştırma enstitüleri (Hochfeld vd., 2023) tarafından vurgulanmaktadır.

Hem Alman Ekonomi ve İklim Koruma Bakanlığı hem de Alman İstatistik Ofisi, Alman toplumunun giderek yaşlanmasının uzman açığının önemli bir sebebi olduğunu savunmaktadır (Bundesministerium für Wirtschaft und Klimaschutz, 2024; Statistisches Bundesamt, 2024a). Bugün iş gücü piyasasındaki nüfusun önemli bir kısmını İkinci Dünya Savaşı'ndan Soğuk Savaş'ın başlangıç yıllarına kadar olan dönemde dünyaya gelmiş kişilerden oluşan bebek patlaması kuşağı oluşturmaktadır. Bu kuşağın iş piyasasından ayrılmasıyla oluşacak boşluğu doldurabilecek bir genç nüfus bulunmadığı için uzman açığının daha da büyüyeceği öngörülmektedir (Statistisches Bundesamt, 2024a). Bu bağlamda ortaya çıkan ikinci bir sorun da gençlerin çalışan açığı olan mesleklerde eğitim almayı tercih etmemesidir (Statistisches Bundesamt, 2024b).

Almanya'nın nitelikli iş gücü açığının iç piyasadaki emek arzı ile kapatılamaması sorununa bir çözüm olarak, bu alanlarda çalışacak göçmenlerin ülkeye gelişini kolaylaştıracak politikaların üretilmesi önerilmiştir. Alman İş Piyasası ve Meslek Araştırma Enstitüsü, 2023 yılında uzman iş gücünü geliştirmeyi hedefleyen yasa tasarısına dair verdiği görüşte Almanya'ya göçün durduğu bir senaryoda iş gücünün 2060 yılına kadar üçte biri oranında küçüleceğini vurgulamış; iş gücü piyasasında istikrar sağlanabilmesi için göçmenlerin mevcut rakamlara kıyasla çok daha yüksek oranlarda ülkeye gelmesinin gerektiğinin altını çizmiştir (Adunts vd., 2023: 8). Bu çerçevede 16 Ağustos 2023 tarihinde "*Gesetz zur Weiterentwicklung der Fachkräfteeinwanderung*"² (Nitelikli İş Gücü Göçü Yasası) isimli yasa çıkartılmıştır. Üniversite mezunlarının

²"*Gesetz zur Weiterentwicklung der Fachkräfteeinwanderung*" Türkçeye özgün dilindeki anlamına sadık kalarak "Uzman İş Gücü Göçünü Geliştirme Yasası" şeklinde tercüme edilebilir. *Fachkräfte* sözcüğü "uzman işgören," "nitelikli çalışan" ve "uzman iş gücü" anlamlarına gelen "*Fachkraft*" sözcüğünün çoğuludur. Hem Türkçe kaynaklarda hem de Almanya Devleti'nin resmi web sitelerinin Türkçe sürümlerinde (Anerkennung in Deutschland, 2023a) yasanın adı çoğunlukla "Nitelikli İş Gücü Göçünü Geliştirme Yasası" ve "Nitelikli İş Gücü Göçü Yasası" şekillerinde tercüme edilmektedir. Aynı şekilde Almanya Devleti'nin resmi web sitelerinin İngilizce sürümlerinde de yasanın adı "Nitelikli İşçi Göçünün Geliştirilmesi Yasası" olarak Türkçeye tercüme edilebilecek "Law on the Further Development of Skilled Worker Immigration" ifadesiyle ve "Nitelikli Göç Yasası" kavramına karşılık gelen "Skilled Migration Act" ifadesiyle İngilizceye çevrilmiştir (Anerkennung in Deutschland, 2023b).

yanında daha kısa süreli mesleki eğitim almış kişileri de kapsayan bu yasa, aynı yılın Kasım ayında kademeli olarak yürürlüğe girmiştir.

Makale, henüz Türkçe yazında hakkında çalışma bulunmayan bu yasa örneği üzerinden Almanya'nın nitelikli göç politikaları ile iş gücü piyasası arasındaki ilişkiyi çözümlemeyi amaçlamaktadır. Yasanın isminin de gösterdiği üzere bu yasal çerçeve hem niteliğe hem de uzmanlığa vurgu yapmakta, bu iki kavramı birbirleriyle ilişkili olarak ele almaktadır. Bu iki kavram hem çalışma hayatı vasıtasıyla toplumsal hiyerarşilerin sürdürülmesi (ör. Azocar ve Ferree, 2016) hem de göç politikalarının şekillenmesi konusunda kilit role sahiptir (ör. Oishi, 2021). Bu nedenle göç yasalarında nitelik ve uzmanlık kavramlarının nasıl ele alındığını incelemek yasaların içinde olduğu toplumsal bağlama dair önemli ipuçları sağlar (Andersson ve Osman, 2008; Boucher, 2020; Oishi, 2021). Erbaş ve Alioğlu Türker'in (2019) işaret ettiği üzere kavramların etik ve politik bir arka planı bulunmakta, bu kavramların nasıl kullanıldığı göçmenlerin deneyimlerini ve toplumsal konumlarını şekillendirmektedir. Bu nedenle iş gücü piyasaları ile göç politikaları arasındaki ilişkiyi bu iki kavramın yasadaki ele alınışına odaklanarak incelemek, yasal çerçevenin toplumsal bağlama olası etkilerini ortaya koyarak alana katkı sağlayabilir.

Makale, nitel bir araştırma tekniği olan vaka analizi yöntemini kullanır (Mitchell, 1983). Bu anlamdaki vaka analizi, nicel odaklı benzerlerinden ayrılır ve bir olgunun bütünü temsil eden bir örneği üzerinden genellemeler yapmak anlamına gelmez. Bundan ziyade araştırmacının "kuramsal bir prensibin işleyişini gösterdiğini düşündüğü bir olayın (ya da bir olaylar serisinin) detaylı incelemesi" anlamına gelir (Mitchell, 1983: 192). Vaka analizindeki yorum, çözümleme ve vakanın kuramla ilişkisinin ortaya konması, onu betimsel bir anlatıdan ayırır (Mitchell, 1983: 192). Çözümlemenin başarısı, vakanın literatürle ilişkisi ve araştırmacının yorumu üzerine inşa olur. Mitchell'in ortaya koyduğu üzere vakanın detaylı bilgisi ve bu bilginin yorumu sayesinde ortaya çıkan kavrayış, "[analiz] öncesinde opak olan bağlantıları şeffaf kılar" (1983: 207). Bu tür bir vaka analizi Foucault'nun düşün dünyasına kazandırdığı vaka analizi yöntemi (Akay, 2021: 129) ile de uyumludur. Bu anlamda vaka analizi, herkesten gizlenmiş bir gerçeğin ortaya çıkartılmasından ziyade, herkesin erişiminde olan bir vakanın bilgisinin tarihsel bağlamı içinde çözümlenip, yorumlanmasına dayanır (Akay, 2021: 126).

Bu çerçevede bu makale Almanya'nın 2023 yılında çıkartılan Nitelikli İş Gücü Göçü Yasası'nı nitelikli göçün arttığı günümüz dünyasında yeniden şekillenen iş gücü piyasaları ve göç politikaları arasındaki ilişkiyi yorumlamak için açıklayıcı bir vaka olarak ele alır. Bu yorumlamayı yasadaki uzmanlık ve nitelik kavramlarına odaklanarak yapar. Bu odak noktasının önemi, bu kavramların tanımlanma biçimlerinin kimin göç edip edemeyeceğini ve göç edebilenlerin yeni toplumlarındaki konumlarını şekillendirmesinden kaynaklanmaktadır (Boucher, 2020; Oishi, 2021). Ayrıca, dünyanın üçüncü büyük ekonomisi olmasına (Deutschlandfunk, 2024) rağmen, ülkelerin yüksek nitelikli çalışanları kendine çekme ve tutabilme beceresini ölçen Küresel Yetenek Rekabeti Endeksi'ne (Global Talent Competitiveness Index) (Lanvin ve Monteiro, 2023) göre ancak on dördüncü sırada yer alan Almanya örneği, devletlerin küresel nitelikli iş gücü piyasalarında yarışabilmek için geliştirdikleri göç politikalarının güncel tezahürlerine de ışık tutabilir. Makale, bu çözümlemeyi yapabilmek için öncelikle göç politikaları ve iş gücü piyasaları arasındaki ilişkinin, sonrasında ise nitelikli göçmen ve uzman kavramlarının literatürde nasıl ele alındığını ortaya koyacaktır. Bunu takiben söz konusu yasanın detayları açıklanacak, ardından ise bu yasa bağlamında nitelik ve uzmanlık kavramlarının tanımlanışı vasıtasıyla Almanya'ya uzman göçünün çerçevesinin nasıl çizildiği irdelenecektir.

2. Göç Politikaları ve İş Gücü Piyasası İlişkisi

Göç politikalarının iş gücü piyasaları tarafından şekillendirildiğine dair geniş bir yazın bulunmaktadır (Karaaslan ve Şenkal, 2019; Massey vd., 1993; Piore, 1979). Neoklasik kurama göre ülkeler arasındaki iş gücü açığı ve bununla ilişkili olarak ücret farkları uluslararası göçe yol açmaktadır (Massey vd., 1993: 432). Diğer yandan ekonomist M. Piore, *Birds of Passage: Migrant Labor and Industrial Societies* (1979) başlıklı kitabında göç politikalarının ülkeler arasındaki ücret farklılıkları üzerinden anlaşılmasını eleştirir. Piyasada alınıp satılan herhangi bir metadan farklı olarak emek, içinde bulunduğu toplumsal koşullardan bağımsız olarak anlamlandırılmaz; bu nedenle de göç hareketleri ve politikaları yalnızca ücret bağlamında çözümlenmemelidir (Piore, 1979: 8). Piore'ye göre (1979), uluslararası göçün birincil nedeni

yapısal iktisadi faktörler nedeniyle gelişmiş sanayi toplumlarının doğasında var olan emek açığıdır ve daha az gelişmiş ülkelerdeki işçiler gelişmiş ülkelerdeki boşluğu doldurmak için bir tür rezerv işlevi görürler. Örneğin, göç alan ülkelerde bazı işlerin yerli nüfus tarafından yapılmak istenmemesi önemli bir iş gücü açığı oluşturmaktadır, bu açığı göçmenler doldurmaktadır (Piore, 1979: 9). Bu çerçevede Abadan-Unat, Piore'nin de katkı sağladığı İkiye Bölünmüş Emek Piyasası Kuramını bireylerin göç kararlarını veri süreçlerine odaklanan mikro yaklaşımların karşısında konumlandırır (2017: 57). Güllüpinar'ın da belirttiği üzere bu kuram, "merkez-çevre" ayırımından yararlanarak "birincil (vasıflı) ve ikincil (vasıfsız) işgücü" piyasalarının farklı şekillerde işlediğini vurgular (2012: 53). Varlıklı ülkelerde "kaçınılmaz ve kronik düşük ücretli işgücü gereksinimi" bulunmaktadır (Abadan-Unat, 2017: 58). İkincil piyasalardaki bu gereksinim de göçmenler vasıtasıyla giderilir. Harald Bauder (2006) de sanayileşmiş ülke ekonomilerinin göçmen işçiler sayesinde ayakta durduğunu ortaya koyar. Her ne kadar iş gücü piyasaları ile göç politikaları arasında doğrudan bir ilişki bulunsa da bu ilişki dalgalı ve çok katmanlıdır. Örneğin ciddi iş gücü açığı olan ülkelerde bile devletler işveren baskısına rağmen göç alımını kısıtlayabilmektedirler (Bartnam, 2005). Bauder'in (2006), iş gücü piyasalarının göç politikalarını nasıl şekillendirdiğine odaklanan klasik çalışmalardakinin tersine, göçün iş piyasalarını nasıl şekillendirdiğini inceleyen araştırması da bu çok katmanlılığa işaret etmektedir. Bauder'e göre (2006) göçmenlerin emeği, vatandaşlık rejimleri gibi sosyokültürel ve yasal mekanizmalar vasıtasıyla değersizleştirilip, ucuzlatılmakta; göçmen emeği böylece neoliberal iktisadi düzenin işleyişinde kilit bir rolde konumlanmaktadır.

Türkiye'den Almanya'ya 1961 yılında başlayan misafir işçi göçü de iş gücü açığını kapatmak için geliştirilen göç politikalarına bir örnektir. İkinci Dünya Savaşı sonrasında özellikle sanayi toplumlarında düşük vasıflı işgücüne ihtiyaç duyulmuş, göç politikaları bu çerçevede şekillenmişti. Son yıllarda ülke ekonomilerinin birbirlerinden farklı üretim biçimlerine odaklanması, küresel düzeyde yeni bir iş bölümünün ortaya çıkması, bilgi toplumlarında nitelikli çalışanlara gittikçe daha fazla ihtiyaç duyulması ve bu ülkelere nitelikli göçün artması ile birlikte günümüzde uluslararası göç yeniden şekillenmektedir (Karaaslan ve Şenkal, 2019: 46).

Nitelikli göçle ilişkili olarak yapılan çalışmalar, eğitilmiş ve mesleki deneyime sahip göçmenler için iş gücü piyasalarının küreselleştiğini vurgulamaktadır (Tataj ve Akbaş, 2021: 374). Bu durum, ulusal göç politikalarının nitelikli göçün yönünü belirlemedeki önemli rolüne işaret etmektedir. Hatta uluslararası göç, AB düzeyinde de nitelikli iş gücü açıklarını kapatmak için kullanılan bir yöntem haline gelmiş, bu da göç politikalarını şekillendirmiştir (Dikkaya ve Dinçer, 2023: 213). Örneğin, AB, her ne kadar verimli yürütmemiş olsa da, yüksek eğitimli göçmenleri kendisine çekmek için Mavi Kart³ gibi özel politikalar geliştirmiştir (Aykaç ve Yertüm, 2017: 18-21). Nitelikli iş gücü piyasalarındaki açık ve göç politikaları arasındaki bu doğrudan ilişki, ulus devletler ve AB gibi uluslararası oluşumların nitelikli göçmenleri kendilerine çekebilmek için içine girdikleri "küresel yetenek yarışının"⁴ bir tezahürüdür (Shachar, 2006).

3. Nitelikli Göçmen ve Uzman Kavramları

3.1. Nitelikli Göçmen Kavramı

³ Mavi Kart, Avrupa Birliği'ne (AB) yüksek nitelikli ve eğitimli göçü kolaylaştırmak amacıyla geliştirilmiş ve 2009 yılında yürürlüğe girmiş bir uygulamadır (Akdemir ve Tekeli, 2017; Arslan ve Konyalı, 2023; Dereli ve Akkaraca Köse, 2015). Yüksek nitelikli üçüncü ülke vatandaşlarının AB ülkelerine göçünü çerçevelendiren bu yasal düzenleme 2021'de güncellenmiş, AB ülkelerine gerekli mevzuat değişikliklerini gerçekleştirip, düzenlemeyi yürürlüğe koymak için 2023'e kadar süre tanınmıştır (Arslan ve Konyalı, 2023: 291). Mavi Kart sistemi, AB ülkelerinin küresel iş gücü piyasalarında rekabet yeteneğini artırmayı hedeflemiş fakat üye ülkeler arasındaki farklılıklar ve kotalar gibi nedenlerle istenen etkiyi tam olarak yaratamamıştır (Dereli ve Akkaraca Köse, 2015).

⁴ "Küresel yetenek yarışı", hukuk araştırmacısı Ayelet Shachar'ın (2006) küresel düzeyde dönüşen nitelikli göç politikalarını açıklamak için kullandığı bir kavramdır. Shachar'a göre, Amerika Birleşik Devletleri yüksek nitelikli göçmenler için artık tek ve hâkim varış noktası değildir. Kanada, Avustralya ve Birleşik Krallık gibi ülkeler, yüksek nitelikli göçmenleri kendilerine çekmek için Amerika Birleşik Devletleri ile bir yarışa girmişlerdir. "Küresel yetenek yarışı" kavramı bu rekabeti tanımlar. Shachar, bu konuyu incelerken "iç politikaya" ve "küresel iktisadi baskılara" odaklanan araştırmaların aksine yasal alandaki dönüşümün üzerinde durur ve yüksek nitelikli göçle ilgili yasal düzenlemelerin bu yarışta kullanılan merkezi araçlardan biri olduğunu vurgular (2006:148).

Evrensel olarak kabul edilen bir "nitelikli göçmen" tanımı bulunmamakla birlikte göç araştırmaları literatüründe önemli yere sahip bu kavram, alandaki etkili aktörler ve akademisyenler tarafından farklı şekillerde açıklanmaktadır. Örneğin Uluslararası Göç Örgütü, "kalifiye/nitelikli göçmeni" "becerileri veya edindiği mesleki deneyim nedeniyle, ev sahibi ülkeye kabul ile ilgili olarak kendisine genellikle ayrıcalıklı muamele gösterilen göçmen işçi (bu nedenle kalış süresi, istihdamın değiştirilmesi ve aile birleşimi konularında daha az kısıtlamaya tabii olan kişi)" (2013: 54) şeklinde tanımlar.

"Nitelikli göç", "vasıflı göç" ve "kalifiye göç" gibi farklı kavramlarla adlandırılan bu olgunun anlamı bağlama göre değişmektedir. Değişen "nitelik" tanımları göç politikalarının dönüşümünün de önemli bir ayağını oluşturur. Nitelik tanımları, hangi bireylerin ulus devlet ve Avrupa Birliği (AB) gibi uluslararası oluşumların sınırlarını aşp, göç edebileceğini ve kimlerin bu sınırların dışında kalacağını belirlediği için bir sınır çizme mekanizması olarak işlev görür. Örneğin Oishi (2021) "nitelik" ve "yüksek nitelikli göçmen" tanımlarının değişmesi vasıtasıyla Japonya'nın göç politikalarında büyük değişiklikler yaşandığını göstermiştir.

Göçmenlerin kendi ülkelerinde sahip oldukları niteliklerin göç ettikleri ülkelerde tanınma süreçleri de kimin sınırların içerisine alınacağını ve kimin dışarıda bırakılacağını belirleyen önemli bir mekanizmadır (Andriescu, 2018). Örneğin, yüksek nitelikli göçmenlerin hangi ülkeden geldikleri ülkeye alımlarında önemli bir eleme ölçütüdür (Hercog ve Sandoz, 2018). Kişinin nereden geldiğinin yanı sıra ülkeye hangi yolla ve statüde (çalışma vizesi ya da iltica başvurusu gibi) giriş yaptığı da niteliklerinin aktarılıp aktarılamayacağı konusunda önemli rol oynar (Sontag, 2018). Başka ülkelerde alınmış eğitimin tanınma süreçleri, göçmen grupların yeni toplumlarında içerilmelerini ve dışlanmalarını etkileyen bir diğer mekanizmadır (Andersson ve Osman, 2008). Pepller (2018)'in Türk doktorların Almanya'ya göçü üzerine yaptığı çalışma, tanınma süreçlerinin aynı nüfus için yıllar içinde dönüşebildiğini göstermiştir.

Zaman içinde dönüşen bu nitelik tanınma süreçlerinin yanı sıra yasal çerçevedeki nitelik tanımları da toplumsal eşitsizliklerin taşıyıcısı olabilir. Bu tanımlar bireylerin göç süreçlerini onların toplumsal konumlarına göre şekillendirebilir. Örneğin, Boucher'ın (2020) gösterdiği üzere göç politikaları bağlamında nitelik tanımları cinsiyetlendirilmiş ve ırklandırılmıştır. Bunun bir örneği AB Mavi Kartı'nı ancak belirli bir eşğin üzerinde ücret kazanan göçmenlerin alabiliyor oluşudur. Kadınların aynı iş karşılığında erkeklerden daha az kazandığı ve bu nedenle de Mavi Kart almalarının daha zor olduğu ortaya konmuş, AB'nin yüksek nitelikli göçmenlik sisteminin kadınları dezavantajlı bir konuma soktuğu gözlemlenmiştir (Cerna ve Czaika, 2016: 34-36; European Women's Lobby, 2010; Kofman, 2014, akt. Boucher, 2020: 2541).

Tüm bu çalışmaların ortaya koyduğu üzere göç politikalarında nitelik kavramı kişinin becerilerine dair objektif birer gerçekliğe işaret etmekten ziyade devlet politikalarının ve toplumsal koşulların şekillendirdiği bir sınır çizme mekanizması olarak ortaya çıkar. Ayrıca nitelik tanımları, göçmenlerin yeni toplumlarında konumlanışını da doğrudan etkilemektedir. Bu nedenle bu kavramın yasal çerçevede nasıl ele alındığını incelemek hem "nitelikli göçmenin" çerçevesinin nasıl çizildiğine hem de nitelikli göçmenlerin yeni ülkelerindeki toplumsal hiyerarşilerdeki yerine dair bir çözümlemeye olanak sağlar.

3.2. Uzman Kavramı

Sosyolojide uzmanlaşma yoluyla edinilen meslekler, toplumun işleyişinde farklı rolleri olan bileşenler olarak anlaşılmış ve önemli bir çalışma alanı olagelmıştır (Sunar, 2020). Andrew Abbott'un ekolojik modeli uzmanlığı "etkileşimler üzerine inşa edilmiş bir görevi yerine getirebilme kapasitesi" olarak tanımlar (Abbott, 1988, akt. Azocar ve Ferree, 2016: 1082). Uzmanlık, mesleklerin kendi yetki alanlarını ve bu alandaki "otoritelerini tanımlamak ve korumak için kullandıkları bir çeşit bilgi[dir]" (Azocar ve Ferree, 2016: 1081). Uzmanlık, mesleklerin sınırlarını çizerek diğerlerinden ayrışmasını, hangi kişilerin meslek gruplarına dâhil edilip edilmeyeceğinin belirlenmesini ve mesleklerin toplumsal statülerinin garantilenmesini sağlar. Böylece meslekler toplumsal hiyerarşilerin bir göstergesi ve aracı olarak işler (Kurtz, 2009).

Bu çerçevede nitelik ve uzmanlık kavramları hem işin bileşenlerini tanımlar hem de kişinin toplumdaki yerini ve kendisine dair algısını şekillendirir. Örneğin yüksek niteliklilik kişiye eğitim ve çalışma yoluyla

bir "özneleşme vaadi" sunar; bu vaadin gerçekleşmediği durumlarda ise hayal kırıklıkları oluşur (Yılmaz Deniz, 2022). Aynı şekilde eğitim, kişinin uzmanlaşmasını ve böylece toplumda yüksek statüye sahip işlerde çalışabilmesini sağlayan bir araç olarak görülmektedir fakat çalışma hayatındaki dönüşümle birlikte aranan nitelikler yükseköğrenim kapsamında edinilen niteliklerden uzaklaşmıştır (Çoban, 2016). Bu tür farklı nedenlerle bireyler niteliklerinin ve uzmanlıklarının kendi ülkelerinde karşılık bulmadığını hissettiklerinde çare olarak başka ülkelere göç etmeyi seçebilmektedirler (Faist, 2022).

Hem çalışma hayatı hem de göç bağlamında uzmanlık ve nitelik birbirleriyle yakından ilişkili kavramlardır. Bu ilişkiyi kavramak, nitelikli göçün daha iyi anlaşılmasını da sağlayacaktır. Örneğin, Koser ve Salt (1997) yüksek nitelikli göçü, "uzmanlığın hareketi" (*movement of expertise*) olarak ele alır. Göçmen perspektifinden bu olguya yaklaşan araştırmalar "yüksek nitelikli göçü" "bedensel işçi göçünden" ayırıştırarak onu "beyin kaybı", "beyin göçü", "beyin dolaşımı" gibi kavramlarla adlandırırken (Salt, 1983; Studi Emigrazione, 1995; Bernstein ve Shuval, 1995, akt. Koser ve Salt, 1997: 287), şirketlerin bu süreçlerde önemli aktörler olduklarını göz önünde bulunduran yaklaşımlar yüksek nitelikli göçü "beceri ve uzmanlık" üzerinden tanımlar (Koser ve Salt, 1997: 287). Devletlerin perspektifinden bu olguya yaklaşan araştırmalar ise bu göçmenleri "öncelikli işçiler" şeklinde tanımlarlar (Papademetriou ve Yale-Loehr, 1996, akt. Koser ve Salt, 1997: 287).

4. Almanya'nın 2023 Tarihli Nitelikli İş Gücü Göçü Yasası

Almanya'nın göç politikaları, Suriye İç Savaşı'ndan bu yana nitelikli göçmenlerin ülkeye çekilmesi ve mevcut göçmenlerin iş gücü piyasasına daha iyi entegre edilmesine odaklanmıştır (Çakır ve Nas, 2023). Bu çerçevede 2023 tarihli yasa çıkmadan önce nitelikli göçmenlerin Almanya'ya gelişini düzenleyen çeşitli yasal düzenlemeler mevcuttu. 2009 yılında AB Konseyi tarafından kabul edilip, 2021 yılında revize edilen ve 2012 yılından bu yana Almanya'da yürürlükte olan AB Mavi Kartı bunlardan biridir. Ayrıca, 2019 yılının Haziran ayında bir Uzman İş Gücü Göçü Yasası (*Fachkräfteeinwanderungsgesetz*) çıkartılmıştır. 2020'de yürürlüğe giren bu yasa ve AB Mavi Kart uygulaması nitelikli göçmenlerin Almanya'ya göçünü kolaylaştırırsa da iş gücü akışı istenildiği kadar pürüzsüz işlememiştir. 16 Ağustos 2023 tarihli Nitelikli İş Gücü Göçü Yasası ile birlikte bu akışın daha sorunsuz hale getirilmesi ve iş gücü açığı olan sektörlerde çalışacak göçmenlerin Almanya'ya daha hızlı ve daha az bürokratik engelleme takılarak gelmesinin sağlanması amaçlanmaktadır.

Yasanın özgün dilindeki isminde (*Gesetz zur Weiterentwicklung der Fachkräfteeinwanderung*) yer alan ve "uzman işgörenler", "nitelikli çalışanlar" ve "uzman iş gücü" anlamlarına gelen "*Fachkräfte*" sözcüğünün tekili olan "*Fachkraft*" kavramı, bu yasanın birlikte işlediği yabancıların ikamet, istihdamı ve entegrasyonunu düzenleyen kanunun göçüne odaklanan on sekizinci maddesinde (Bundesministerium der Justiz, t.y.) iki farklı koşuldan birini sağlayan kişi olarak tanımlanmıştır. Bu koşullardan birincisi "mesleki eğitim almış uzman işgören" (*Fachkraft mit Berufsausbildung*) olmaktadır. Bu kişiler "yurtiçinde alınmış nitelikli mesleki eğitime veya yurtiçi nitelikli mesleki yeterliliğe denk olan yabancı bir mesleki yeterliliğe sahip[tirler]." Yani bu kategori, mesleki eğitimin "nitelikli" olması ile tanımlanmıştır. "*Fachkraft*" olarak tanınan ikinci grup ise "akademik eğitim almış uzman işgörenlerdir" (*Fachkraft mit akademischer Ausbildung*). Bu kavramın tanımı ise "Alman üniversite diplomasına, denkliği tanınmış bir yabancı üniversite diplomasına ya da Alman üniversite diploması ile kıyaslanabilir bir yabancı üniversite diplomasına sahip olan yabancılar" şeklinde yapılmıştır (Bundesministerium der Justiz, t.y.).

Bu tanımların gösterdiği üzere nitelik ve uzmanlık, eğitimle doğrudan ilişkilidir. 2023 tarihli Nitelikli İş Gücü Göçü Yasası ile birlikte bu ilişki sürmekle birlikte gevşetilmiştir. Söz konusu yasanın getirdiği bazı önemli değişiklikler altı başlıkta incelenebilir:

1. Mavi Kart Kapsamının Genişletilmesi: Yeni yasanın amaçlarından biri yüksek nitelikli kişilerin AB Mavi Kartı ile Almanya'ya gelişini kolaylaştırmak ve Mavi Kartı daha geniş bir kitlenin edinebilmesinin önünü açmaktır. Bu çerçevede Mavi Kart ile Almanya'ya göç edebilmek için kişinin Almanya'daki işinde

kazanması gereken minimum ücret düşürülmüştür. Yıllık emeklilik sigortası katkı payı tabanına göre hesaplanan bu asgari miktar, 2023 yılı itibariyle, çoğu meslek için yıllık 58.400 Euro; iş açığı bulunan tıp ve bilgi teknolojileri gibi alanlar için ise 45.500 Euro civarındaydı (Auswärtiges Amt, t.y.). Yeni yasa çerçevesinde 2024 yılında gerekli minimum yıllık gelir, çoğu meslek için yaklaşık 45.300 Euro'ya, iş gücü açığı bulunan meslekler için ise yaklaşık 41.000 Euro'ya indirilmiştir (Bundesregierung, t.y.a). Böylece daha düşük ücretli fakat iş gücü açığı olan mesleklerde çalışacak kişilerin de Almanya'ya bu yasa kapsamında gelebilmesi sağlanmıştır.

Bunun yanında daha az tercih edilen ve "kısıtlı meslekler" (*Mangelberufe*) olarak adlandırılan doğa bilimleri, tıp doktorluğu ve mühendislik gibi mesleklerin Mavi Kart dâhilindeki listesi veterinerlik ve eczacılık gibi mesleklerin eklenmesiyle genişletilmiştir. Ayrıca, eski düzenlemeden farklı olarak bilgi teknolojileri alanında çalışan kişilerden, bu alanda en az üç yıllık eşdeğer iş tecrübeleri olduğu sürece, artık üniversite diploması aranmamaktadır. Üniversiteden son üç yılda mezun olmuş profesyoneller de eğer yıllık maaşları emeklilik sigortası katkı payı tabanının en az yüzde 45.3'ü ise (2024 yılı için yaklaşık 41.041 Euro) mesleklerinden bağımsız olarak Mavi Kart'a başvurabileceklerdir (Bundesregierung, t.y.b). Böylece iş hayatına yeni atılmış nitelikli işgörenler ile üniversite diploması olmayan fakat bilgi teknolojileri alanında çalışan kişilerin de uzman göçü kapsamında Almanya'ya gelişleri kolaylaştırılmıştır.

2. İş ve Diploma Arasındaki Bağlantının Esnetilmesi: Önceki düzenlemelerde kişinin diplomasının çalıştığı işle uyumlu olması zorunlu tutulmaktaydı. Yeni yasa ile bu zorunluluk doktorluk, öğretmenlik ve avukatlık gibi işleyişi regüle edilen meslekler (*reglementierte Berufe*) dışındaki alanlar için kaldırılmıştır. Yani mesleki eğitim ya da üniversite eğitimi almış kişilerin diplomalarının hangi alanda olduğundan bağımsız bir şekilde, herhangi bir nitelikli işte çalışabilmelerinin yolu açılmıştır (Bundesregierung, t.y.b). Bu düzenleme nitelikli göçmenlerin diplomalarının işaret ettiği uzmanlık alanlarının dışında da çalışabilmelerini sağlayacaktır.

3. Fırsat Kartı: Üçüncü olarak ise amacı, iş piyasası açısından nitelikli olan fakat hâlihazırda bir iş sözleşmesi bulunmayan insanların Almanya'ya gelip iş aramalarını kolaylaştırmak olan bir "fırsat kartı" (*Chancenkarte*) sistemi geliştirilmiştir. Bu kartı alabilmenin bir yolu Almanya dışında edinilen niteliklerin İkamet Yasası'na göre tanınıyor olması ve bu sayede de kişinin "nitelikli" olduğunun kabul ediliyor olmasıdır. İkinci olarak da kişiler yaşları, Almanca ve İngilizce dil bilgileri, iş deneyimleri ve Almanya'da geçmişte yaşamış olup olmadıkları gibi faktörlere bağlı olarak puan toplayarak bu karta başvurabilirler (Bundesregierung, t.y.b). Yani bu kart ile birlikte yalnızca Almanya'ya geldiği andan itibaren çalışmaya hazır olan bireylerin değil Almanya'da uzman işgören olarak çalışma potansiyeline sahip başka kişilerin de sisteme giriş yapabilmeleri hedeflenmiştir.

4. Niteliklerin Tanınma Süreci: Göçmenlerin niteliklerinin tanınması için Almanya'da kalabilecekleri süre eskiden 18 ay iken yeni yasa ile birlikte bu süre 24 aya çıkartılmıştır. Niteliklerinin tanınması sürecindeki kişilerin haftalık olarak çalışma izinleri de 10 saatten 20 saate çıkartılmıştır. Bu yeni düzenlemenin hem göçmenlerin iş piyasasına entegrasyonunu kolaylaştıracağı hem de işverenler için büyük bir esneklik sağlayacağı belirtilmektedir (Bundesregierung, t.y.b).

5. Öğrenciler ve Mesleki Eğitim Alanlar: Yeni yasa ile birlikte Almanya'daki öğrenciler ve meslek eğitimi sırasında stajyerlik yapan üçüncü ülke vatandaşlarının çalışma izin süreleri artırılmıştır. Ayrıca Almanya'da üniversite ya da meslek eğitimi almayı düşünen kişiler için sağlanan olanaklar da genişletilmiştir. Mesleki eğitim için Almanya'ya gelmek isteyen kişilerde aranan Almanca seviyesi B1'e düşürülmüş, yaş sınırı da 25'ten 35'e çıkartılmıştır (Bundesregierung, t.y.b). Böylece bireylerin hâlihazırda tanınan nitelikleri olmasa da Almanya'ya göç edip, burada "nitelik" kazanmalarının önü açılmıştır.

6. Alman Federal İstihdam Bürosu'nun Belirlediği Alanlarda Kısa Dönemli Çalışma: Yeni düzenlemeler ile birlikte işverenler, Alman Federal İstihdam Bürosu'nun (*Bundesagentur für Arbeit*) belirleyeceği kotalar dâhilinde kısa dönemli çalışan almak için başvuru yapabileceklerdir. Bunun için işverenlerin, çalışanların ulaşım masraflarını karşılamak gibi bazı gereklilikleri yerine getirmeleri zorunlu kılınmıştır. Bu kotalar Federal İstihdam Bürosu tarafından farklı sektörler ve meslek grupları için ayrıştırılabilecektir

(Bundesregierung, t.y.b). Böylece özellikle de iş gücü açığı olan alanlarda çalışabilecek kişilerin Almanya'da kısa süreli olarak bulunabilmesi devlet ve işverenlerin iş birliği içinde olanaklı kılınmıştır.

Tüm bunların yanında profesyonel araç sürücülerinin niteliklerinin tanınması için gerekli bürokratik süreçler de hafifletilmiştir (Bundesregierung, t.y.b). Ayrıca yeni yasa ile mesleki eğitim ve en az iki yıllık iş deneyimine sahip olan kişiler, diplomaları Almanya'da tanınmadan Almanya'ya göçmen olarak gelebileceklerdir (Bundesministerium des Innern und für Heimat, 2023). Yasa, bu değişikliklerle birlikte nitelikli göçün kapsamını büyütmüş; Almanya'ya bu çerçevede gelebilecek göçmen profilinin çerçevesini eğitim ve deneyim bakımından genişletmiştir.

Bu değişiklikler, Almanya'nın siyasi kurumlarının nitelikli iş gücü açığını ciddi bir sorun olarak tanıdığını ve nitelikli göç politikalarını bu çerçevede şekillendirmeye çalıştığını göstermektedir. Bu çerçevelendirme, iş gücü piyasaları ile nitelikli göç politikaları arasındaki yakın ilişkiyi gözler önüne sermektedir. İkiye Bölünmüş Emek Piyasası Kuramı bu ilişkiyi vasıfsız, düşük ücretli ve yerli nüfusun yapmak istemediği işlerin göçmenler tarafından yapılması bağlamında incelemekteydi (Abadan-Unat, 2017; Güllüpınar, 2012). Almanya'nın 2023 tarihli Nitelikli İş Gücü Göçü Yasası ise bu ilişkinin yeniden şekillenmekte olduğuna işaret etmektedir. İkiye Bölünmüş Emek Piyasası Kuramında olduğu gibi bu örnekte de göç politikaları, yerli nüfus tarafından kapatılmayan iş gücü açığı ve yerli nüfusun yapmak istemediği mesleklerde ortaya çıkan gereksinim tarafından şekillendirilmektedir. Zira yalnızca genç nüfusun azalması değil, gençlerin işgücü açığı olan mesleki alanlarda eğitim almayı tercih etmemesi (Statistisches Bundesamt, 2024b) de bu gereksinimin ana kaynaklarından. Fakat, bu örnekte İkiye Bölünmüş Emek Piyasası Kuramının ortaya koyduğu vasıfsız işçi göçü mekanizmalarından farklı olarak vasıflı çalışan açığı göç politikalarını biçimlendirmektedir.

5. Sonuç

Bu makale, Almanya'nın 16 Ağustos 2023 tarihinde çıkartılan ve aynı yılın Kasım ayından itibaren kademeli olarak yürürlüğe giren Nitelikli İş Gücü Göçü Yasası'nı iş gücü piyasaları ile nitelikli göç politikaları arasındaki ilişkinin güncel tezahürlerini anlamlandırmak için bir örnek olarak ele almış ve vaka analizi (Mitchell, 1983) yöntemiyle yasada nitelik ve uzmanlık tanımlarının ele alınışını yorumlamıştır. Yasanın getirdiği değişiklikler, iş piyasası perspektifinden nitelikli görülen bireylerin Almanya'ya göçünü ve bu göçmenlerin iş piyasalarına entegrasyonunu kolaylaştırarak, Almanya'nın yaşlanan nüfusuyla birlikte değişen demografik yapısının ve iklim krizi, dijitalleşme ve yapay zekâ ile dönüşen ekonomisinin yarattığı iş gücü açığını kapatmayı hedeflemektedir. Bu makale, söz konusu yasanın Almanya'nın uzman iş gücü açığını kapatmak için geliştirilmiş bir mekanizma olduğunu ve bu mekanizmadaki uzmanlık ve nitelik tanımlarının iş piyasasının gereksinimlerine göre yapıldığını göstermektedir.

Nitelik tanımları ve niteliğin tanınma süreçleri göç yönetiminde önemli mekanizmalardır (Andersson ve Osman, 2008; Andriescu, 2018; Boucher, 2020; Csedó, 2008). Bu yasanın da gösterdiği üzere bu mekanizmalar ve nitelikli göç politikaları ile iş gücü piyasası arasındaki ilişki çok katmanlıdır ve politik atmosferle çelişebilmektedir. Bu yasa, küresel boyutta gittikçe yükselen göçmen karşıtı söylemler ve politikalarla tezat oluşturur gibi görünse de göç politikalarını son yıllarda gittikçe daha çok belirleyen nitelikli göçmen çekmeye yönelik "küresel yetenek yarışı" (Shachar, 2006) ve Almanya'nın Suriye İç Savaşı'ndan bu yana nitelikli göçmen alımına odaklanan göçmen politikaları (Çakır ve Nas, 2023) ile uyumlu bir örnektir. Bu örnek, nitelikli göçmenler söz konusu olduğunda göç politikalarının halen iş gücü piyasaları ile yakından ilişkili olarak şekillenebildiğini göstermektedir.

Yasada bu ilişki, nitelik ve uzmanlık kavramlarının oldukça geniş şekilde ele alınması, Almanya'da iş gücü açığı bulunan alanlar için göç edebilme ölçütlerinin esnetilmesi ve göç süreçlerinin daha az bürokratik hale getirilmesi ile kendini göstermektedir. Yasa, farklı eğitim seviyelerindeki kişileri ve profesyonel araç sürücülüğünden tıp doktorluğuna kadar çeşitlenen meslekleri kapsamaktadır. Özellikle iş gücü açığı bulunan mesleklerde ve Alman ekonomisine katkıda bulunma potansiyeli görülen alanlarda çalışabilecek

kişiler için diplomanın ya da niteliklerin tanınması ve oturum izni alınması için gereken bürokratik süreçler hafifletilmiştir. Bu yasal çerçevenin gösterdiği üzere hem göçü hem de göçmenlerin Almanya'daki hayatını düzenleyen yasalarda uzmanlık ve nitelik kavramları birbirleriyle ilişkili olarak, iç içe geçmiş şekilde kullanılmaktadır.

Hem eğitim düzeyi, süresi ve şekli hem de işgücü piyasasındaki açıklar, yasal çerçevedeki nitelik ve uzmanlık tanımlarında öncelikli bir yere sahiptir. Bu durumun en önemli örneklerinden biri uzmanlığın nitelikli göç yasası ile birlikte işleyen yabancıların Almanya'da ikametini düzenleyen yasada üniversite diploması ile gelen akademik eğitim ve mesleki eğitim ile gelen pratik bilgi çerçevesinde iki farklı şekilde tanımlanmasıdır (Auswärtiges Amt, 2024). 2023 tarihli Nitelikli İş Gücü Göçü Yasası ile birlikte uzmanlık ve nitelik kavramlarının tanımlanışında eğitimin önemi devam etse de ağırlığı azalmıştır. Yasa, bu tanımları eğitimin yanında beceri, deneyim ve çalışılan sektörle ilişkili olarak yapmaktadır. Örneğin geçmişte AB Mavi Kartına başvurabilmenin ön koşulu olan üniversite diplomasının yeni yasa ile birlikte bilgi teknolojileri alanında çalışanlar için kesin bir şart olmaktan çıkması bu alandaki beceri ve mesleki deneyimin üniversite eğitiminin yerini alabilen nitelikler olarak kabul edildiğini göstermektedir. Diğer bir deyişle iş gücü açığı bulunan alanlarda çalışanların uzman iş gücünün bir parçası sayılmaları için gereken eğitim düzeyi esnetilmiştir. Bu çerçevede de iş piyasasındaki ihtiyacın, niteliklerin yeniden tanımlanması, esnetilmesi ve bu sayede de göçün belirli gruplar için kolaylaştırılmasını sağladığı görülmektedir.

Diğer yandan Mavi Kart, Almanya'ya göç etmek isteyen tüm üniversite mezunları için aynı şekilde ulaşılır bir statü değildir. Buradaki tercih de iş piyasası ile ilişkili olarak şekillenmektedir. Mavi Kart, "kısıtlı meslekler" (*Mangelberufe*), bir diğer deyişle "tercih edilmeyen meslekler" (veterinerlik, öğretmenlik ve eczacılık gibi), kategorisindeki kişilere ayrıcalık sağlamaktadır. Yani hem iş gücü açığı olan hem de geleceğin mesleklerinden biri olarak görülen bilgi teknolojileri dışındaki başka alanlarda da kişinin Almanya'ya uzman göçmen olarak gelebilmesi, çalıştığı sektördeki iş gücü açığı çerçevesinde şekillenmektedir.

Tüm bu örneklerin gösterdiği üzere uzman ya da nitelikli göçmen kavramının tanımlanışında eğitim önemlidir fakat tek başına belirleyici değildir. "Nitelik" ve "uzmanlık" kavramları doktorluk, hemşirelik ve hasta bakıcılığı örneklerinde görüldüğü üzere farklı eğitim seviyelerindeki çalışanların hepsini tanımlamak için kullanılmaktadır. Yasa kapsamında belirli bir sektör için aranan eğitim seviyesinin geniş bir spektruma yayılıp yayılmayacağı da, sağlık sektörü örneğinde olduğu gibi, söz konusu sektörde iş gücü açığının olup olmaması ve bu sektörün toplumsal hayatın işleyişi açısından önemi ile yakından ilişkilidir. Bu duruma bir diğer örnek de profesyonel araç sürücülerinin niteliklerinin tanınması için gerekli bürokratik süreçlerin yeni yasa ile hafifletilmiş olmasıdır. Bu çerçevede, "uzmanlık" ve "nitelik" tanımlarının göç bağlamında eğitim seviyelerini ve toplumdaki mesleki itibar düzeylerini dikey olarak kesebildiğini göstermektedir.

Mitchell, nitel bir araştırma yöntemi olarak vaka analizinin önemini çözümlemenin gösterdiklerinde olduğunu belirtir (1983: 207). Vaka analizinin ortaya koyduğu detaylı bilgi ve yorum, aksi halde "opak olan bağlantıları şeffaf" kılar (Mitchell, 1983: 207). Bu makalede yapıldığı gibi Almanya'nın nitelikli göç politikalarındaki tanımlamaların dönüşümünü vaka analiziyle çözümlemek de iki nedenle önemlidir. Öncelikle nitelik ve uzmanlık tanımlarındaki dönüşümler göç süreçlerini ve göçmenlerin yeni ülkelerindeki konumlarını biçimlendirme (Boucher, 2020; Oishi, 2021) gücü taşır. İkinci olarak da, Almanya'nın küresel nitelikli iş gücü piyasasındaki çekiciliğini artırmak için ortaya koyduğu bu dönüşüm, iş gücü piyasaları ve göç politikaları arasındaki ilişkinin ileride nasıl şekillenebileceğine işaret etmektedir.

Gelecekte yapılacak çalışmalar, bu yasanın Almanya'ya göç örüntülerini nasıl dönüştürdüğünü inceleyebilir. Bu noktada özellikle Türkiye gibi son dönemlerde nitelikli göç veren ülkelerden (Danış, 2023) Almanya'ya göçün daha da hızlanması beklenebilir. Ayrıca göç yasalarındaki uzmanlık ve nitelik tanımlarının bu dönüşümünün göçmenlerin çalışma ve gündelik hayatlarına etkisinin araştırılması da hem göç çalışmalarına hem de çalışma sosyolojisi alanına katkı sağlayabilir. Türkiye'den Almanya'ya nitelikli göçün son yıllarda artması, bu meselenin Türkiye için önemine işaret etmektedir. Yasanın Türkiye özelinde de iş gücü piyasasına etkileri olacaktır. Küresel düzeydeki "yetenek yarışında" (Shachar, 2006) ise

Almanya'nın bu düzenlemelerle birlikte nitelikli göçmenler için daha çok tercih edilen bir ülke olma ihtimali yükselmektedir. Fakat bu değişimin uzun vadede kalıcı bir etki yaratabilmesi için Almanya'daki göçmenlerin yaşam kalitelerinde de iyileştirme politikalarına gidilmelidir. Zira Türk nitelikli göçmenlerin ayrımcılık deneyimleri (Yılmaz Sener, 2018), Almanya'da yaşamın göçmenler için zorlukları ve bu nedenle Almanya'nın nitelikli göçmenler için çekici bir seçenek olmaması (Hockenos, 2023) göç konusundaki yasal düzenlemelerin yanında günlük hayatın da dönüşmesi gerektiğine işaret etmektedir. Bu dönüşümlerin küresel iş piyasalarını uzun vadede nasıl etkileyeceği göçmen karşıtı söylemlerin daha da etkili olup, olmayacağına da bağlıdır. Bu çerçevede nitelik ve uzmanlık tanımlarının uluslararası düzlemde nasıl dönüştükleri ve bu tanımların göçmenler gibi dezavantajlı gruplar tarafından nasıl müzakere edildiğinin irdelenmesi uluslararası alan yazına da katkıda bulunacaktır.

Finansman/ Grant Support

Yazar(lar) bu çalışma için finansal destek almadığını beyan etmiştir.

The author(s) declared that this study has received no financial support.

Çıkar Çatışması/ Conflict of Interest

Yazar(lar) çıkar çatışması bildirmemiştir.

The authors have no conflict of interest to declare.

Açık Erişim Lisansı/ Open Access License

This work is licensed under Creative Commons Attribution-NonCommercial 4.0 International License (CC BY NC).

Bu makale, Creative Commons Atıf-GayriTicari 4.0 Uluslararası Lisansı (CC BY NC) ile lisanslanmıştır.

Kaynaklar

- Abadan-Unat, N. (2017), *Bitmeyen Göç: Konuk İşçilikten Ulus-Ötesi Yurttaşlığa*, 3. Baskı, İstanbul Bilgi Üniversitesi Yayınları.
- Adunts, D., Brücker H., Fendel T., Hauptmann A., Jaschke P., Keita S., Konle-Seidl R., Kosyakova Y., Vallizadeh E. (2023), Zum Entwurf eines Gesetzes zur Weiterentwicklung der Fachkräfteeinwanderung, <https://www.econstor.eu/bitstream/10419/274568/1/1843711850.pdf> , (Erişim Tarihi: 14.07.2024).
- Akay, A. (2021), *Delilik Gemisi*, Ayrıntı Yayınları.
- Akdemir, E. ve Tekeli, S. (2017), AB Mavi Kart Uygulamasının Türkiye İşgücü Piyasasına Olası Etkileri, *Marmara Üniversitesi Avrupa Araştırmaları Enstitüsü Avrupa Araştırmaları Dergisi*, 25(1), 75-101.
- Andersson, P. ve Osman, A. (2008), Recognition of Prior Learning as a Practice for Differential Inclusion and Exclusion of Immigrants in Sweden, *Adult Education Quarterly*, 59(1), s.42-60.
- Andriescu, M. (2018), How Policies Select Immigrants: The Role of the Recognition of Foreign Qualifications, *Migration Letters*, 15 (4), s.461-475.
- Anerkennung in Deutschland (2023a), Göç Kolaylaştırılacak, <https://www.anererkennung-in-deutschland.de/html/tr/guncel-yeni-nitelikliisgucugocuyasasi.php> , (Erişim Tarihi: 12.03.2024).
- Anerkennung in Deutschland (2023b), Immigration Made Easier, <https://www.anererkennung-in-deutschland.de/html/en/news-new-skilled-immigration-act.php> , (Erişim Tarihi: 12.03.2024).
- Arslan, Ş. ve Konyalı, G. (2023), Avrupa Birliği Mavi Kart Direktifi: Üçüncü Devlet Vatandaşlarının Yüksek Nitelikli İstihdam Amacıyla Giriş ve İkamet Koşullarına İlişkin 2021/1883 Sayılı Direktifin Değerlendirilmesi, *Ankara Avrupa Çalışmaları Dergisi*, 22 (2), 291-321.

- Auswärtiges Amt (2024), Einreise von Fachkräften, <https://www.auswaertiges-amt.de/de/fachkraefteeinwanderung-fragen/2268620?openAccordionId=item-2268626-1-panel> , (Eriřim Tarihi: 20.03.2024).
- Auswärtiges Amt (t.y.), Was ist die Blaue Karte EU/EU Blue Card? Wer kann sie bekommen? Wo bekomme ich sie?, <https://www.auswaertiges-amt.de/de/service/fragenkatalog-node/02a-blue-card-eu/606572> , (Eriřim Tarihi: 13.02.2024).
- Aykaç, M. ve Yertüm, U. (2017), Avrupa Birlięi Göç Politikalarının Geliřimi: Misafir İşçi Kabulünden Sığınmacı Akınına, *Sosyal Siyaset Konferansları Dergisi* 70, s.1-29.
- Azocar, M. J., ve Ferree, M. M. (2016), Engendering the Sociology of Expertise, *Sociology Compass* 10, s.1079–1089.
- Bartnam, D. (2005), *International Labour Migration*, Londra: Pgrave MacMillan.
- Bauder, H. (2006), *Labor Movement: How Migration Regulates Labor Markets*, Oxford University Press.
- Boswell, C., Stiller, S. ve Straubhaar T. (2004), *Forecasting labour and skills shortages: How can projections better inform labour migration policies?*, Hamburg Institute of International Economics (HWWA).
- Boucher, A. K. (2020), How ‘Skill’ Definition Affects the Diversity of Skilled Immigration Policies, *Journal of Ethnic and Migration Studies*, 46(12), s.2533-2550.
- Bundesministerium der Justiz (t.y.), Gesetz über den Aufenthalt, die Erwerbstätigkeit und die Integration von Ausländern im Bundesgebiet 1) (Aufenthaltsgesetz - AufenthG) § 18 Grundsatz der Fachkräfteeinwanderung; allgemeine Bestimmungen, https://www.gesetze-im-internet.de/aufenthg_2004/_18.html , (Eriřim Tarihi: 13.02.2024)
- Bundesministerium des Innern und für Heimat (2023), Bundestag beschließt Fachkräfteeinwanderungsgesetz, <https://www.bmi.bund.de/SharedDocs/kurzmeldungen/DE/2023/06/fachkraefteeinwanderungsgesetz-bt.html> , (Eriřim Tarihi: 22.02.2024).
- Bundesministerium für Wirtschaft und Klimaschutz (2024), Gemacht für was Großes. Gemeinsam fachkräftig Anpacken. , <https://www.bmwk.de/Navigation/DE/Fachkraefteland/home.html> , (Eriřim Tarihi: 19.03.2024).
- Bundesregierung (t.y.a). Blaue Karte EU, <https://www.make-it-in-germany.com/de/visum-aufenthalt/arten/blaue-karte-eu> , (Eriřim Tarihi: 15.02.2024).
- Bundesregierung (t.y.b). Das neue Fachkräfteeinwanderungsgesetz auf einen Blick, <https://www.make-it-in-germany.com/de/visum-aufenthalt/fachkraefteeinwanderungsgesetz> , (Eriřim Tarihi: 13.02.2024).
- Clemens, Michael A., Lewis E. G. ve Postel H. M. (2018), Immigration Restrictions as Active Labor Market Policy: Evidence from the Mexican Bracero Exclusion, *American Economic Review*, 108 (6), s.1468–87.
- Csedó, K. (2008), Negotiating Skills in the Global City: Hungarian and Romanian Professionals and Graduates in London, *Journal of Ethnic and Migration Studies*, 34(5), s.803-823.
- Çakır Bozkurt, N. ve Nas, Ç. (2023), 1945’ten Günümüze Almanya’nın Göç ve İşgücü Piyasasına Entegrasyon Politikalarının Tarihsel Dönüşümü, *Bingöl Üniversitesi İktisadi ve İdari Bilimler Fakültesi Dergisi*, 7(2), s.119-137.
- Çoban, S. (2016), Çalışmanın Yeni Biçimlerini Okumak: Çalışma Deneyimi Olmayan Üniversite Mezunlarına Yönelik Kariyer Sitelerindeki İlanlar, *Sosyoloji Konferansları* (53), s.327-355.
- Danış, D. (2023), Günümüz Türkiye’sinde Beyin Göçü, (Ed.: D. Danış), *Gitmek ve Dönmek Arasında: Türkiye’de Yeni Nesil Beyin Göçü*, s.9-30, Ankara: Nika Yayınevi.

- Dereli, D. D. ve Akkaraca Köse, M. (2015), Avrupa Birliği'nde Yüksek Nitelikli İşgücü İhtiyacı ve Mavi Kart Planının Avrupa Birliği'nin Rekabet Gücüne Etkisi, *Süleyman Demirel Üniversitesi İktisadi ve İdari Bilimler Fakültesi Dergisi*, 20 (3), 203-215.
- Deutschlandfunk (2024), Deutschland überholt Japan und ist wieder drittgrößte Volkswirtschaft der Welt, 23.02.2024, <https://www.deutschlandfunk.de/deutschland-ueberholt-japan-und-ist-wieder-drittgroesste-volkswirtschaft-der-welt-100.html#:~:text=Deutschland%20ist%20wieder%20die%20drittgr%C3%B6%C3%9Fte%20Volkswirtschaft%20der%20Welt%20und%20hat%20Japan%20%C3%BCberholt.&text=Wie%20die%20Regierung%20in%20Tokio,betrug%20es%204%2C46%20Billionen>. (Erişim Tarihi: 15.07.2024).
- Dikkaya, M. ve Dinçer, S. (2023), Avrupa Birliği Göç Politikaları Üzerine Ekonomi Politik Bir İnceleme, *Marmara Üniversitesi Avrupa Araştırmaları Enstitüsü Avrupa Araştırmaları Dergisi*, 31(2), s.195-219.
- Erbaş, H. ve Türker, Ö. A. (2019), Göç Araştırmaları Alanında Kavramsal Sorunlar ve Etik/Politik Sorumluluk, *Ankara Üniversitesi Dil ve Tarih-Coğrafya Fakültesi Dergisi*, 59(2), s.883-911.
- Faist, T. (2022), *Exit: Warum Menschen Aufbrechen. Globale Migration im 21. Jahrhundert*, C.H. Beck.
- Federal Ministry of the Interior and Community (2023), Skilled Immigrants: An Asset to Our Country, <https://www.bmi.bund.de/EN/topics/migration/immigration/labour-migration/skilled-immigration/skilled-immigration-node.html> , (Erişim Tarihi: 30.01.2024).
- Flake, R., Tiedemann J. ve Jansen A. (2023), Fachkräftemangel in IT-Berufen – Gute Chancen für Auf- und Quereinsteiger:innen, Studie im Rahmen des Projektes Kompetenzzentrum Fachkräftesicherung (KOFA) in Zusammenarbeit mit dem Bundesministerium für Wirtschaft und Klimaschutz (BMWK), Köln, https://www.iwkoeln.de/fileadmin/user_upload/Studien/KOFA_kompakt_und_Studien/2023/2023_04_KOFA_Kompakt_IT_Berufe_Quereinsteigende.pdf , (Erişim Tarihi: 30.01.2024).
- Gerlof, H. (2022), Zukunft der medizinischen Versorgung. *Uro-News*, 26 (10), s.52–57.
- Güllüpcinar, F., (2012), Göç Olgusunun Ekonomi Politikası ve Uluslararası Göç Kuramları Üzerine Bir Değerlendirme. *Yalova Üniversitesi Sosyal Bilimler Dergisi* , 4, s.53-86.
- Hercog, M. ve Sandoz, L. (2018), Selecting the Highly Skilled: Norms and Practices of the Swiss Admission System for non-EU Immigrants, *Migration Letters*, 15 (4), s.503–515.
- Hochfeld, K., Fox D. L., Brückner L. ve Uhler L. (2023), Bewältigungsstrategien für den Fachkräftemangel, Fraunhofer-institut für Arbeitswirtschaft und Organisation IAO, <https://public-rest.fraunhofer.de/server/api/core/bitstreams/c08a48b6-d400-4fba-97fe-b0a52564f3b3/content> (Erişim tarihi: 30.01.2024).
- Hockenos, P. (2023), Skilled Migrants aren't Interested in Germany, Foreign Policy, <https://foreignpolicy.com/2023/03/22/skilled-migrants-arent-interested-in-germany/> (Erişim tarihi: 27.11.2024).
- Karaaslan, İ. ve Şenkal, A. (2019), Labour Migration and International Labour Standards: An Assessment in Terms of Labour Market, *İnsan Ve İnsan*, 6(19), s.45-62.
- Koser, K. ve Salt, J. (1997), The Geography of Highly Skilled International Migration, *International Journal of Population Geography* 3, s.285-303.
- Kurtz, T. (2009), Social Inequality and the Sociology of Work and Occupations, *International Review of Sociology*, 19(3), s.387-399.

- Lanvin, B. ve Monteiro, F. (2023), The Global Talent Competitiveness Index 2023 What a Difference Ten Years Make What to Expect for the Next Decade, <https://www.insead.edu/system/files/2023-11/gtci-2023-report.pdf>, (Erişim Tarihi: 15.07.2024).
- Malin, L. ve Köppen, R. (2023), KOFA Kompakt-Fachkräftemangel und Ausbildung im Handwerk, Studie im Rahmen des Projektes Kompetenzzentrum Fachkräftesicherung (KOFA) in Zusammenarbeit mit dem Bundesministerium für Wirtschaft und Klimaschutz (BMWK), Köln, <https://www.iwkoeln.de/studien/lydia-malin-fachkraeftemangel-und-ausbildung-im-handwerk.html>, (Erişim Tarihi: 30.01.2024).
- Massey, D. S., Arango, J., Hugo G., Kouaouci A., Pellegrino A. ve Taylor, J. E. (1993), Theories of International Migration: A Review and Appraisal, *Population and Development Review*, 19(3), s.431–466.
- Mitchell, J.C. (1983), Case and Situation Analysis, *The Sociological Review*, 31, s.187-211.
- Ness, I. (2007), Forging a Migration Policy for Capital: Labor Shortages and Guest Workers, *New Political Science*, 29(4), s.429–452.
- Oishi, N. (2021), Skilled or Unskilled?: The Reconfiguration of Migration Policies in Japan, *Journal of Ethnic and Migration Studies*, 47(10), s.2252-2269.
- Peppler, L. (2018), Changes in Highly Skilled Migration Policies: Turkish-German Medical Migration since the 1960s, *Migration Letters*, 15 (4), s.491–502.
- Piore, M. (1979), *Birds of Passage. Migrant Labor and Industrial Societies*, New York: Cambridge University Press.
- Schneiders, K. ve Schönauer, A. L. (2022), Fachkräftemangel in der Sozialwirtschaft: Empirische Befunde zu Ursachen und Handlungsbedarfen. İçinde Gehrlach, C., von Bergen, M. ve Eile, K. (Ed.), *Zwischen gesellschaftlichem Auftrag und Wettbewerb. Perspektiven Sozialwirtschaft und Sozialmanagement* (ss. 355-370). Wiesbaden: Springer.
- Shachar, A. (2006), The race for talent: Highly skilled migrants and competitive immigration regimes, *New York University Law Review*, 81, s.148-206.
- Sontag, K. (2018), Highly Skilled Asylum Seekers: Case Studies of Refugee Students at a Swiss University, *Migration Letters*, 15 (4), s.533-544.
- Statistisches Bundesamt (2024a), Demografischer Wandel, <https://www.destatis.de/DE/Im-Fokus/Fachkraefte/Demografie/inhalt.html>, (Erişim Tarihi: 06.02.2024).
- Statistisches Bundesamt (2024b), Bildung, <https://www.destatis.de/DE/Im-Fokus/Fachkraefte/Bildung/inhalt.html>, (Erişim Tarihi: 06.02.2024).
- Strube, J. (2022), Verbände schlagen Alarm – Die große Sorge um die Zukunft des Gesundheitssystems, Redaktionsnetzwerk Deutschland, <https://www.rnd.de/politik/fachkraeftemangel-in-pflege-und-bei-aerzten-verbaende-schlagen-alarm-SHRFSOSMONCE7L6RHHV2EHAFCEA.html>, (Erişim Tarihi: 30.01.2024).
- Sunar, L. (2020), Türkiye’de Mesleki İtibar: Dönüşen Çalışma Hayatı ve Mesleklerin Sosyal Konumu, *Journal of Economy Culture and Society*, (Özel Sayı 1), s.29-59.
- Tagesschau (2023), Studie der Arbeitsagentur: Fachkräftebedarf so hoch wie seit zehn Jahren nicht, (03.11.2023), <https://www.tagesschau.de/wirtschaft/iab-studie-fachkraefte-100.html>, (Erişim Tarihi: 06.02.2024).
- Tataj, X. ve Akbaş, E. (2021), Brain Drain Toward EU and its Impact on Labor Market: Albanian Case, *Anadolu Ve Balkan Araştırmaları Dergisi* 4(8), s.371-84.

Almanya'nın 2023 Tarihli Nitelikli İş Gücü Göçü Yasası Üzerinden Nitelikli Göç Politikaları ve İş Gücü Piyasası İlişkisine Dair Bir Analiz

An Analysis of the Relationship between Skilled Migration Policies and the Labor Market through the Example of Germany's 2023 Skilled Migration Act

Uluslararası Göç Örgütü (2013), Göç Terimleri Sözlüğü, https://publications.iom.int/system/files/pdf/iml31_turkish_2ndedition.pdf , (Erişim Tarihi: 22.03.2024).

Yılmaz Deniz, A. (2022), Türkiye'de Yüksek Nitelikli Genç Yetişkinlerin Çalışma Deneyimleri, Türkiye Sosyal, Ekonomik ve Siyasal Araştırmalar Vakfı, http://www.tuses.org.tr/yazi_goster.php?Guid=00ee1cd8-805c-11ed-8f36-506b8d52684a , (Erişim Tarihi: 07.03.2024).

Yılmaz Sener, M. (2018), Perceived Discrimination as a Major Factor behind Return Migration? The Return of Turkish Qualified Migrants from the USA and Germany, *Journal of Ethnic and Migration Studies*, 45(15), s.2801–2819.