



SELÇUK ÜNİVERSİTESİ
SOSYAL BİLİMLER ENSTİTÜSÜ

*Selçuk
Üniversitesi
Sosyal
Bilimler
Enstitüsü
Dergisi*

*Selçuk University
The Journal of Institute of Social Sciences*

Yıl: 2024 ▪ Sayı: 55 ▪ E-ISSN 2667 - 4750



SELÇUK
ÜNİVERSİTESİ
YAYINLARI



SELÇUK ÜNİVERSİTESİ
SOSYAL BİLİMLER ENSTİTÜSÜ

SELÇUK ÜNİVERSİTESİ SOSYAL BİLİMLER ENSTİTÜSÜ DERGİSİ

THE JOURNAL OF SELÇUK UNIVERSITY SOCIAL SCIENCES INSTITUTE



Yıl: 2024 - Aralık / Sayı: 55
E-ISSN 2667 - 4750

SELÇUK ÜNİVERSİTESİ

SOSYAL BİLİMLER ENSTİTÜSÜ DERGİSİ

Yıl: 2024 • Sayı: 55 • E-ISSN 2667-4750

İmtiyaz Sahibi / Owner

Selçuk Üniversitesi adına
Prof. Dr. Hüseyin YILMAZ, Konya, Türkiye

Yazı İşleri Müdürü – Baş Editör / Editor-in- Chiefs

Doç. Dr. Alper Tunga ALKAN, Konya, Türkiye

Yayın Kurulu / Editorial Board

Prof. Dr. Gunther LOSCHNIGG, University of Graz, Austria
Prof. Dr. David WEIR, York St. John University, United Kingdom
Prof. Dr. Letlhokwa George MPEDI, The University of Johannesburg, South Africa
Prof. Dr. Luca NOGLER, University of Trento, Italy
Prof. Dr. Gragica ODZEDLIESKA, University St. Kliment Ohridski-Bitola, Macedonia
Prof. Dr. Fatmir MEMAJ, University of Tirana, Albania
Prof. Dr. Cüneyt KOYUNCU, Bilecik Şeyh Edebali Üniversitesi, Bilecik, Türkiye
Prof. Dr. Rasim YILMAZ, Tekirdağ Namık Kemal Üniversitesi, Tekirdağ, Türkiye
Prof. Dr. İrfan KALAYCI, İnönü Üniversitesi, Malatya, Türkiye
Prof. Dr. Erdal ARSLAN, Selçuk Üniversitesi, Konya, Türkiye
Prof. Dr. Recai COŞKUN, Muğla Sıtkı Koçman Üniversitesi, Muğla, Türkiye
Prof. Dr. Faruk KARACA, Recep Tayyip Erdoğan Üniversitesi, Rize, Türkiye
Prof. Dr. Sezgin AÇIKALIN, Anadolu Üniversitesi, Eskişehir, Türkiye
Prof. Dr. İbrahim BAKIRTAŞ, Aksaray Üniversitesi, Aksaray, Türkiye
Prof. Dr. Aykut GÜL, Çukurova Üniversitesi, Adana, Türkiye

Alan Editörleri / Field Editors

Prof. Dr. Doğan YÖRÜK, Selçuk Üniversitesi, Konya, Türkiye
Prof. Dr. Adem ÖĞÜT, Selçuk Üniversitesi, Konya, Türkiye
Prof. Dr. Ali BAŞ, Selçuk Üniversitesi, Konya, Türkiye
Prof. Dr. Haluk Hadî SÜMER, Selçuk Üniversitesi, Konya, Türkiye
Prof. Dr. Hasan Kürşat GÜLEŞ, Selçuk Üniversitesi, Konya, Türkiye
Prof. Dr. Mustafa DEMİRCİ, Selçuk Üniversitesi, Konya, Türkiye
Prof. Dr. Rabia KÖSE DOĞAN, Selçuk Üniversitesi, Konya, Türkiye
Prof. Dr. Ümit Süleyman ÜSTÜN, Selçuk Üniversitesi, Konya, Türkiye
Prof. Dr. Savaş ERDOĞAN, Selçuk Üniversitesi, Konya, Türkiye
Prof. Dr. Bünyamin AYHAN, Selçuk Üniversitesi, Konya, Türkiye
Prof. Dr. Sefa BARDAKCI, Selçuk Üniversitesi, Konya, Türkiye
Prof. Dr. Ali TEMİZEL, Selçuk Üniversitesi, Konya, Türkiye
Prof. Dr. Süleyman Hakan YILMAZ, Selçuk Üniversitesi, Konya, Türkiye
Prof. Dr. Onur KÖKSAL, Selçuk Üniversitesi, Konya, Türkiye
Prof. Dr. Ahmet DALKIRAN, Selçuk Üniversitesi, Konya, Türkiye
Prof. Dr. Muammer ZERENLER, Selçuk Üniversitesi, Konya, Türkiye
Prof. Dr. Meral AKAN, Selçuk Üniversitesi, Konya, Türkiye
Prof. Dr. Berrin AKBULUT, Selçuk Üniversitesi, Konya, Türkiye
Prof. Dr. Erhan TECİM, Selçuk Üniversitesi, Konya, Türkiye

Dil Editörü / Language Editors

Dr. Öznur YEMEZ Selçuk Üniversitesi, Konya, Türkiye

SELÇUK ÜNİVERSİTESİ SOSYAL BİLİMLER ENSTİTÜSÜ DERGİSİ

Yıl: 2024 • Sayı: 55 • E-ISSN 2667-4750

Selçuk Üniversitesi Sosyal Bilimler Enstitüsü Dergisinin Yer Aldığı İndeksler:

TÜBİTAK - ULAKBİM TR Dizin,

ERIHPLUS (European Reference Index for the Humanities and Social Sciences),

EBSCO - Central & Eastern European Academic Source (CEEAS),

ProQuest | Ulrich's Periodicals Directory,

EBSCO - Humanities Abstracts,

DOAJ: Directory of Open Access Journals,

MLA (Modern Language Association Database),

EBSCO - SocINDEX,

EBSCO - Social Sciences Abstracts,

Index Islamicus,

ProQuest | Worldwide Political Science,

ProQuest | Turkey Database,

ProQuest | Central

Yazışma Adresi / Contacts

Selçuk Üniversitesi Sosyal Bilimler Enstitüsü Dergisi Editörlüğü

Akademi Mahallesi Yeni İstanbul Caddesi Alaeddin Keykubat Kampüsü No:335 Kat:8 42060 Selçuklu/KONYA

Tel: 0.332.241 05 21 & Fax: 0.332.241 05 24

Kapak: Doç.Dr. Alper Tunga Alkan

Dizgi: Ahmet Önder Erdoğan

Selçuk Üniversitesi Sosyal Bilimler Enstitüsü Dergisi yılda üç defa yayınlanan (Nisan, Ağustos ve Aralık) Ulusal hakemli bir dergidir. Dergimizde yayınlanan makalelerdeki her türlü sorumluluk yazarlara aittir.

SELÇUK ÜNİVERSİTESİ

SOSYAL BİLİMLER ENSTİTÜSÜ DERGİSİ

Yıl: 2024 • Sayı: 55 • E-ISSN 2667-4750

2024 Yılında Yayınlanan 53., 54. ve 55. Sayılarının Hakemleri

- Prof.Dr.Abdullah Korkmaz İnönü Üniversitesi (1)*
Prof.Dr.Ahmet Ayhan Akdeniz Üniversitesi (1)*
Prof.Dr.Ahmet Diken Necmettin Erbakan Üniversitesi (1)*
Prof.Dr.Ahmet Özkiraz Tokat Gaziosmanpaşa Üniversitesi (1)*
Prof.Dr.Ali Polat Ankara Yıldırım Beyazıt Üniversitesi (1)*
Prof.Dr.Ali Rıza Abay Yalova Üniversitesi (1)*
Prof.Dr.Ayşen Sina Tekirdağ Namık Kemal Üniversitesi (1)*
Prof.Dr.Aytekin Can Selçuk Üniversitesi (1)*
Prof.Dr.Baki Yılmaz Selçuk Üniversitesi (1)*
Prof.Dr.Barış Özdal Bursa Uludağ Üniversitesi (1)*
Prof.Dr.Bayram Oğuz Aydın Süleyman Demirel Üniversitesi (1)*
Prof.Dr.Behçet Oral Dicle Üniversitesi (1)*
Prof.Dr.Burak Dancı Bandırma Onyedİ Eylöl Üniversitesi (1)*
Prof.Dr.Defne Özonur Yeditepe Üniversitesi (1)*
Prof.Dr.Deniz Taşcı Anadolu Üniversitesi (1)*
Prof.Dr.Duygu Aydın Selçuk Üniversitesi (1)*
Prof.Dr.Ebru Güzel Fenerbahçe Üniversitesi (1)*
Prof.Dr.Emine Fırat Aksaray Üniversitesi (1)*
Prof.Dr.Ender Güler Ankara Hacı Bayram Veli Üniversitesi (1)*
Prof.Dr.Erbay Ankoçoğa Marmara Üniversitesi (1)*
Prof.Dr.Erkan Yüksel Anadolu Üniversitesi (1)*
Prof.Dr.Esma Reyhan Ankara Hacı Bayram Veli Üniversitesi (1)*
Prof.Dr.Fatime Güneş Anadolu Üniversitesi (1)*
Prof.Dr.Fatma Nisan İnönü Üniversitesi (2)*
Prof.Dr.Göksel Göker Fırat Üniversitesi (1)*
Prof.Dr.Gürbüz Gökçen Marmara Üniversitesi (1)*
Prof.Dr.Hafize Melek Hidayetoğlu Selçuk Üniversitesi (1)*
Prof.Dr.Haktan Sevinç İğdir Üniversitesi (1)*
Prof.Dr.Haldun Soydal Selçuk Üniversitesi (1)*
Prof.Dr.Halil Akmeşe Necmettin Erbakan Üniversitesi (1)*
Prof.Dr.Hanife Dilek Batıslam Çukurova Üniversitesi (1)*
Prof.Dr.Hasan Bozgeyikli Selçuk Üniversitesi (1)*
Prof.Dr.Hasan Güllüpmar Süleyman Demirel Üniversitesi (1)*
Prof.Dr.Hüseyin Çetin Necmettin Erbakan Üniversitesi (1)*
Prof.Dr.Hüseyin Nazmi Kartal Demirgüneş Niğde Ömer Halisdemir Üniversitesi (1)*
Prof.Dr.Hüseyin Yılmaz Aydın Adnan Menderes Üniversitesi (1)*
Prof.Dr.İşıl Aktuğlu Ege Üniversitesi (1)*
Prof.Dr.İlham Enveroğlu Selçuk Üniversitesi (1)*
Prof.Dr.İsa Korkmaz Necmettin Erbakan Üniversitesi (1)*
Prof.Dr.İsmail Kıvrım Necmettin Erbakan Üniversitesi (1)*
Prof.Dr.İzzet Sak Selçuk Üniversitesi (1)*
Prof.Dr.Mehmet Erol Altınsapan Anadolu Üniversitesi (1)*
Prof.Dr.Mehmet Fidan Selçuk Üniversitesi (1)*
Prof.Dr.Mihriban Coşkun Arslan Tokat Gaziosmanpaşa Üniversitesi (1)*
Prof.Dr.Mikail Batu Necmettin Erbakan Üniversitesi (1)*
Prof.Dr.Muhsine Börekçi Atatürk Üniversitesi (1)*
Prof.Dr.Murat Çetinkaya Ankara Hacı Bayram Veli Üniversitesi (1)*
Prof.Dr.Mustafa Akdağ Erciyes Üniversitesi (1)*
Prof.Dr.Mustafa Atilla Arıcıoğlu Necmettin Erbakan Üniversitesi (1)*
Prof.Dr.Mustafa Demirci Selçuk Üniversitesi (1)*
Prof.Dr.Mustafa Denктаş Akdeniz Üniversitesi (1)*
Prof.Dr.Mustafa Emre Köksalan Necmettin Erbakan Üniversitesi (1)*
Prof.Dr.Mustafa Şeker Akdeniz Üniversitesi (1)*
Prof.Dr.Neslihan Derin İnönü Üniversitesi (1)*
Prof.Dr.Nilay Ertürk Eskişehir Teknik Üniversitesi (1)*
Prof.Dr.Nuri Ömürbek Süleyman Demirel Üniversitesi (1)*

Prof.Dr.Onur Gözbaşı Nuh Naci Yazgan Üniversitesi (1)*
Prof.Dr.Ömer Bakan Selçuk Üniversitesi (1)*
Prof.Dr.Pınar Hayaloğlu Gümüşhane Üniversitesi (1)*
Prof.Dr.Rahman Ademi Ankara Yıldırım Beyazıt Üniversitesi (1)*
Prof.Dr.Selahiddin Avcıoğlu Necmettin Erbakan Üniversitesi (1)*
Prof.Dr.Selahiddin Ögülmüş Ankara Üniversitesi (1)*
Prof.Dr.Süleyman Hakan Yılmaz Selçuk Üniversitesi (2)*
Prof.Dr.Süleyman Karaçor Selçuk Üniversitesi (1)*
Prof.Dr.Şaban Çalış Selçuk Üniversitesi (1)*
Prof.Dr.Şerife Ebru Okuyucu Afyon Kocatepe Üniversitesi (1)*
Prof.Dr.Şükrü Balcı Selçuk Üniversitesi (2)*
Prof.Dr.Tülay Şeker Akdeniz Üniversitesi (1)*
Prof.Dr.Vahit İlhan Erciyes Üniversitesi (1)*
Prof.Dr.Veli Ünsal Kırşehir Ahi Evran Üniversitesi (1)*
Prof.Dr.Vesile Çakır Selçuk Üniversitesi (1)*
Prof.Dr.Yusuf Adıgüzel Sakarya Üniversitesi (1)*
Prof.Dr.Yusuf Öz Ankara Yıldırım Beyazıt Üniversitesi (1)*
Prof.Dr.Zeynep Yücel Bandırma Onyedü Eylül Üniversitesi (1)*
Prof.Dr.Zülfiye Acar Şentürk Yozgat Bozok Üniversitesi (1)*
Doç.Dr.Abdulmuttalip Pilatin Recep Tayyip Erdoğan Üniversitesi (1)*
Doç.Dr.Ahmet Akman Necmettin Erbakan Üniversitesi (1)*
Doç.Dr.Ahmet Ayaç Aydın Adnan Menderes Üniversitesi (1)*
Doç.Dr.Ahmet Oktan Ondokuz Mayıs Üniversitesi (1)*
Doç.Dr.Ahmet Yavuzılmaz Necmettin Erbakan Üniversitesi (1)*
Doç.Dr.Asiye Ata Atatürk Üniversitesi (1)*
Doç.Dr.Aydan Yüceler Necmettin Erbakan Üniversitesi (1)*
Doç.Dr.Aydın Bağdat Sakarya Uygulamalı Bilimler Üniversitesi (1)*
Doç.Dr.Aykut Sığın Aksaray Üniversitesi (1)*
Doç.Dr.Ayşe Alican Şen Tarsus Üniversitesi (1)*
Doç.Dr.Ayşegül Demir Sinop Üniversitesi (1)*
Doç.Dr.Ayşegül Tereci Necmettin Erbakan Üniversitesi (1)*
Doç.Dr.Bahadır Köksalan İnönü Üniversitesi (1)*
Doç.Dr.Bahar Urhan Akdeniz Üniversitesi (1)*
Doç.Dr.Bedir Sala Afyon Kocatepe Üniversitesi (1)*
Doç.Dr.Betül Bilge Özdamar Başkent Üniversitesi (1)*
Doç.Dr.Burak Başkan Erzurum Teknik Üniversitesi (1)*
Doç.Dr.Burak Kahraman Erciyes Üniversitesi (1)*
Doç.Dr.Burak Medin Erciyes Üniversitesi (1)*
Doç.Dr.Cem Koray Olgun Adıyaman Üniversitesi (1)*
Doç.Dr.Ceyhan Şekerci Konya Teknik Üniversitesi (3)*
Doç.Dr.Davut Karaman Alanya Alaaddin Keykubat Üniversitesi (1)*
Doç.Dr.Ekin Kaynak İltar Akdeniz Üniversitesi (1)*
Doç.Dr.Emel Tanyeri Mazıcı Erciyes Üniversitesi (1)*
Doç.Dr.Ercan Aktan Bolu Abant İzzet Baysal Üniversitesi (1)*
Doç.Dr.Erdal Bayrakçı Necmettin Erbakan Üniversitesi (1)*
Doç.Dr.Esra Varol Niğde Ömer Halisdemir Üniversitesi (1)*
Doç.Dr.Eylül Kabakçı Günay İzmir Demokrasi Üniversitesi (1)*
Doç.Dr.Faruk Temel Erciyes Üniversitesi (1)*
Doç.Dr.Fatih Ayhan Bandırma Onyedü Eylül Üniversitesi (1)*
Doç.Dr.Fatih Güzel Kırşehir Ahi Evran Üniversitesi (1)*
Doç.Dr.Fatma Akar Bolu Abant İzzet Baysal Üniversitesi (1)*
Doç.Dr.Fatma Betül Şenol Afyon Kocatepe Üniversitesi (1)*
Doç.Dr.Hakan Alp İstanbul Üniversitesi (1)*
Doç.Dr.Hüsametdin Akar Bolu Abant İzzet Baysal Üniversitesi (2)*
Doç.Dr.İbrahim Halil Yaşar Harran Üniversitesi (1)*
Doç.Dr.İlhami Tuncer Karamanoğlu Mehmetbey Üniversitesi (1)*
Doç.Dr.İlknur Beyaz Özbey Artvin Çoruh Üniversitesi (1)*
Doç.Dr.İlteriş Yıldırım Afyon Kocatepe Üniversitesi (1)*
Doç.Dr.Kadir Gököğlan Dicle Üniversitesi (1)*
Doç.Dr.Letife Özdemir Afyon Kocatepe Üniversitesi (1)*
Doç.Dr.Mahmut Çağrı İncoğlu Yaşar Üniversitesi (1)*
Doç.Dr.Mehmet Ali Aydemir Muş Alparslan Üniversitesi (1)*
Doç.Dr.Mehmet Aykanat Afyon Kocatepe Üniversitesi (1)*
Doç.Dr.Mehmet Kaplan Isparta Uygulamalı Bilimler Üniversitesi (1)*
Doç.Dr.Mehmet Suiçmez Bilecik Şeyh Edebali Üniversitesi (1)*

Doç.Dr.Mehmet Yeşilyaprak Beykoz Üniversitesi (1)*
Doç.Dr.Mevlûde Nur Erdem Ondokuz Mayıs Üniversitesi (1)*
Doç.Dr.Murat Aytaş Selçuk Üniversitesi (1)*
Doç.Dr.Murat Serçemeli Giresun Üniversitesi (1)*
Doç.Dr.Mustafa Gerçeker Selçuk Üniversitesi (1)*
Doç.Dr.Namık Kemal Erdemir Karamanoğlu Mehmetbey Üniversitesi (1)*
Doç.Dr.Nazan Kaytez Çankırı Karatekin Üniversitesi (1)*
Doç.Dr.Nesrin Öğüt Selçuklu İlçe Sağlık Müdürlüğü (1)*
Doç.Dr.Nezahat Koçyiğit Necmettin Erbakan Üniversitesi (1)*
Doç.Dr.Nihan Canbakal Ataoğlu Karadeniz Teknik Üniversitesi (2)*
Doç.Dr.Nuri Paşa Özer Necmettin Erbakan Üniversitesi (1)*
Doç.Dr.Ömer Çakın Ondokuz Mayıs Üniversitesi (2)*
Doç.Dr.Özgür Veliöğlü Metin Kocaeli Üniversitesi (1)*
Doç.Dr.Resul Yalçın Ankara Sosyal Bilimler Üniversitesi (1)*
Doç.Dr.Salih Gürbüz Necmettin Erbakan Üniversitesi (1)*
Doç.Dr.Segah Tekin Necmettin Erbakan Üniversitesi (1)*
Doç.Dr.Serap Yılmaz Özelci Necmettin Erbakan Üniversitesi (2)*
Doç.Dr.Serdar Vural Uygun Nevşehir Hacı Bektaş Veli Üniversitesi (1)*
Doç.Dr.Sinem Elkatip Hatipoğlu Marmara Üniversitesi (1)*
Doç.Dr.Sinem Evren Yüksel Selçuk Üniversitesi (1)*
Doç.Dr.Şerife Özşahin Necmettin Erbakan Üniversitesi (1)*
Doç.Dr.Taylan Özgür Kaya Necmettin Erbakan Üniversitesi (1)*
Doç.Dr.Uğur Çağlak Necmettin Erbakan Üniversitesi (3)*
Doç.Dr.Utku Aybudak Karabük Üniversitesi (1)*
Doç.Dr.Yaşar Barut Ondokuz Mayıs Üniversitesi (1)*
Doç.Dr.Yiğit Anıl Güzelipek Karamanoğlu Mehmetbey Üniversitesi (1)*
Doç.Dr.Yusuf Akgül Cumhuriyet Üniversitesi (1)*
Doç.Dr.Yusuf Çınar Batman Üniversitesi (1)*
Dr.Öğr.Üyesi Ahmet Özpinar Karamanoğlu Mehmetbey Üniversitesi (1)*
Dr.Öğr.Üyesi Ahmet Tarık Türkmenoğlu Necmettin Erbakan Üniversitesi (2)*
Dr.Öğr.Üyesi Aylin Saltürk Afyon Kocatepe Üniversitesi (1)*
Dr.Öğr.Üyesi Aysel Yıldız Karamanoğlu Mehmetbey Üniversitesi (1)*
Dr.Öğr.Üyesi Esra Aksoy Aydın Adnan Menderes Üniversitesi (1)*
Dr.Öğr.Üyesi Funda Türkben Aydın Mardin Artuklu Üniversitesi (1)*
Dr.Öğr.Üyesi Gökhan Alper Ataşer Selçuk Üniversitesi (1)*
Dr.Öğr.Üyesi Hatice Çınar Selçuk Üniversitesi (1)*
Dr.Öğr.Üyesi İnci Pürlüsoy Kırıkkale Üniversitesi (2)*
Dr.Öğr.Üyesi Mehmet Noraslı Selçuk Üniversitesi (1)*
Dr.Öğr.Üyesi Melih Kurnalı Konya Teknik Üniversitesi (1)*
Dr.Öğr.Üyesi Meltem Çiçek Maltepe Üniversitesi (1)*
Dr.Öğr.Üyesi Mustafa İyibildiren Necmettin Erbakan Üniversitesi (1)*
Dr.Öğr.Üyesi Özlem Demirkan KTO Karatay Üniversitesi (1)*
Dr.Öğr.Üyesi Sefa Mızrak Gümüşhane Üniversitesi (1)*
Dr.Öğr.Üyesi Tuba Terece Biruni Üniversitesi (1)*
Dr.Öğr.Üyesi Turgay Yazar Ondokuz Mayıs Üniversitesi (1)*
Dr.Öğr.Üyesi Yasin Yılmaz Necmettin Erbakan Üniversitesi (1)*
Dr.Öğr.Üyesi Zeynep Temel Fatih Sultan Mehmet Vakıf Üniversitesi (1)*
Arş. Gör. Dr. Mustafa Ünal Necmettin Erbakan Üniversitesi (1)*

*Hakemlik görevlerinde bulunulmuştur.

SELÇUK ÜNİVERSİTESİ

SOSYAL BİLİMLER ENSTİTÜSÜ DERGİSİ

Yıl: 2024 • Sayı: 55 • E-ISSN 2667-4750

İÇİNDEKİLER / CONTENTS

Alt Kültürel Kimliğin Maddi İnşası: Türkiye'de Alt
Kültürlerin Otomobil Modifiye Pratikleri Üzerine
Bir Araştırma

The Material Construction of Subcultural Identity:
A Study on Automobile Modification Practices of
Subcultures in Turkey

(Araştırma/Research)

Selen Devrim Ülkebaş

1 – 16

The Effect of Obtaining and Confirming Health
Information on Digital Media upon Health
Communication Problems

Dijital Ortamda Sağlık Bilgisi Edinme ve Teyit
Etme Davranışlarının Sağlık İletişimi Sorunlarına
Etkisi

(Araştırma/Research)

Şerife Güzel - Şengül Sağlam

17 – 28

2023 Genel Seçimlerinde Sosyal Medyada Siyasal
İletişim: Liderlerin X Kullanımı

Political Communication on Social Media in the
2023 General Elections: The use of X by Leaders

(Araştırma/Research)

Gabriela Oana OLARU - Merve Yazıcı - Recep Özsürünç

29 – 47

Feminist Sinemada Öteki Olarak Erkek-Kadın
İmgeleri: "Erkeksiz Kadınlar" Film Örneği

Male-Female Images as the other in Feminist
Cinema: The Case of "Women Without Men" Film

(Araştırma/Research)

Kürşad Erkal

48 – 69

Descartes'ın Bilinçsiz Makineleri: Hayvanlar

Descartes' Unconscious Machines: Animals

(Araştırma/Research)

Ash Üner Kaya

70 – 80

Yapay Zekâ Muhasebe Uygulamalarının Meslek Mensuplarının Algısına Etkisi: Mardin-Şırnak Meslek Mensupları Üzerine Bir Araştırma

The Effect of Artificial Intelligence Accounting Applications on The Perception of Professional Members: A Study on in Mardin- Şırnak Professionals

(Araştırma/Research)

İpek Yaylalı
81 – 96

Veri Zarflama Analizi ile Hayat Dışı Sigorta Şirketlerinin Etkinliklerinin Değerlendirilmesi: Türkiye'den Kanıtlar

Evaluating the Efficiency of Non-Life Insurance Companies with Data Envelopment Analysis: Evidence from Türkiye

(Araştırma/Research)

Arif Çilek - Onur Şeyranlıođlu
97 – 119

Fatih Sultan Mehmed'e Atfedilen Farsça Bir Beytin İzinde

In Pursuit of a Persian Couple Attributed to Fatih Sultan Mehmed

(Araştırma/Research)

Ahmet Kavaklıyazı - Gamze Gizem Avcıođlu
120 – 134

İran'da Ta'âruf Kültürü ve Farsça Üzerine Etkileri

Taarof Culture in Iran and its Effects on Persian Language

(Araştırma/Research)

Mehmet Enes TEMİZ
135 – 143

0-24 Ay Bebek Grubu için Modüler Giysi Tasarımları

Modular Clothing Designs for 0-24 Months Baby Group

(Araştırma/Research)

Asuman Yılmaz Filiz
144 – 152

Medya ve İdeoloji İlişkisi: Ayasofya Haberlerinin
Türk Basınında Sunumu

Media and Ideology Relationship: Presentation of
Ayasofya News in the Turkish Press

(Araştırma/Research)

Rengim Sine Nazlı - Metehan Yılmaz

153 – 170

Çok Duyulu Mekân Kavramının Duyu Bütünleme
Teorisi Üzerinden Tartışılması: Therme Vals
Kaplıca Örneği

Discussing the Concept of Multi-Sensory Space
through Sensory Integration Theory: The Case
Study of Therme Vals Spa

(Araştırma/Research)

Kübra Malçok - Bilge Sayıl Onaran

171 – 183

Afyonkarahisar İli Bolvadin İlçesi'ndeki Çift Yönlü
Çeşmeler

Bidirectional Fountains in Bolvadin District of
Afyonkarahisar Province

(Araştırma/Research)

Nurcan Bahargülü

184 – 215

Gelişmeleri Kaçırma Korkusunun Akademik
Erteleme Davranışına Etkisi Araştırması

Research on the Effect of Fear of Missing Out on
Academic Procrastination Behavior

(Araştırma/Research)

Melek Sermin Efeoğlu

216 – 235

Addressing Energy Poverty: The Role of
Economic Inequality in Achieving Sustainable
Development Goals

Enerji Yoksulluğunun Ele Alınması: Sürdürülebilir
Kalkınma Hedeflerine Ulaşmada Ekonomik
Eşitsizliğin Rolü

(Araştırma/Research)

Hiroshi Yoshida - Fengming Chen - Meltem İnce Yenilmez

236 – 247

Bankacılık Sektöründe Hata, Hile ve Hile Denetimi
Alanında Yapılan Uluslararası Çalışmaların
Bibliyometrik Analizi

Bibliometric Analysis of International Studies
Conducted in the Field of Mistake, Fraud and
Fraud Audit in the Banking Sector

(Araştırma/Research)

Mehtab Çelik - Ersin Korkmaz - Baki Yılmaz
248 – 264

E-7 Ülkeleri İçin Feldstein-Horioka Hipotezinin
Sınanması: Dinamik Panel Veri Analizi

Testing the Feldstein-Horioka Hypothesis for E-7
Countries: Dynamic Panel Data Analysis

(Araştırma/Research)

Tuğba Özkeçeci - Gözde Eş Polat - Şeyda Yıldız Ertuğrul
265 – 279

Sinemada İç Mimariyi Okumak: Zaman-Karakter-
Stil Bağlamında Mekânsal Analiz

Reading Interior Architecture in Cinema: Spatial
Analysis in the Context of Time-Character-Style

(Araştırma/Research)

Mine Sungur
280 – 301

Siyasal İletişimde Popüler Kültür ve Kore Dalgası:
14-28 Mayıs 2023 Türkiye Seçimlerinde K-Pop'tan
Kesitler ve Kullanıcı Yorumları

Popular Culture and The Korean Wave in Political
Communication: Excerpts From K-Pop and User
Comments During The May 14-28 2023 Turkey
Elections

(Araştırma/Research)

Senem Yılmaz - Onur Bekiroğlu
302 – 324

Stratejik Planlarda Yoksullukla Mücadele
Politikalarının Yeri

Poverty Against Policies in Strategic Plans

(Derleme/Review)

Dilek Özsoy
325 – 340

Alt Kültürel Kimliğin Maddi İnşası: Türkiye'de Alt Kültürlerin Otomobil Modifiye Pratikleri Üzerine Bir Araştırma

Selen Devrim ÜLKEBAŞ* 

ÖZ

Bu çalışma, Türkiye'de farklı dönemlerde ortaya çıkan Façacı ve Apaçi alt kültürlerinin otomobil modifiye uygulamalarının dönüşümsel seyirini sanal platformlardaki forum gönderileri aracılığıyla araştırmaktadır. Bu çalışma, sanal platformlardaki gönderileri, özellikle modifiye edilmiş otomobil görsellerini, nitel içerik analizi ve kimlik, alt kültür ve maddesel kültür kuramsal çerçeveleriyle analiz ederek, endüstriyel bir ürünün kültürel ifade ve kimlik oluşumunun somutlaştırılmasında nasıl araçsal hale geldiğini anlamayı amaçlamaktadır. Bu alt kültürlerin üyeleri, otomobillerini farklı görünümlemlerle şekillendirirken kendilerini özelleştirilmiş kimliklerle özdeşleştirmeye çalışmaktadırlar. Türkiye'deki sosyal ve kültürel dönüşümlere paralel olarak bu alt kültürler önemli değişimler geçirmiştir. Façacı alt kültürü, merkez-çevre ve geleneksel-modern ikilemleri çerçevesinde kendine özgü bir alt kültür kimliği inşa ederken, Apaçi alt kültür kimliği küreselleşmenin Türkiye toplumu üzerindeki etkilerine paralel olarak daha tüketim odaklı bir paradigmaya dönüşmüştür. Modifiyeleri bu kültürel ifade ve kimlik oluşturma anlayışları çerçevesinde farklılıklar göstermekle birlikte, her iki alt kültür de ortak bir ideali yansıtan eklektik ve abartılı bir otomobil modifiyesi yaklaşımını paylaşmaktadır. İşçi sınıfı kökenli bu bireyler arzuladıkları refah seviyesi ve toplumsal kabulü otomobillerin maddi içeriği üzerinden ifade etmektedirler.

Anahtar Kelimeler: Otomobil Modifiyesi, Maddi Sahiplenme, Alt Kültür, Kimlik, Tüketim.

The Material Construction of Subcultural Identity: A Study on Automobile Modification Practices of Subcultures in Turkey

ABSTRACT

This study investigates the transformational course of automobile modification practices of the Façacı and Apaçi subcultures that emerged in different periods in Turkey, through posts on virtual platforms. By analysing posts on virtual platforms, particularly images of modified vehicles, through qualitative content analysis and theoretical frameworks of identity, subculture and material culture, this study explores how an industrial product become instrumental in materialization of cultural expression and identity formation. The study sheds light on how members of these subcultures try to reshape their cars with different appearances and identify themselves with tailored identities. In tandem with the social and cultural transformations in Turkey, these subcultures have undergone significant changes. While Façacı subculture forms a unique subcultural identity within the centre-periphery and traditional-modern dichotomies, Apaçi identity has metamorphosed into a more consumption-oriented paradigm, influenced by globalization's impact on Turkish society. Despite differences in their modifications within these understanding of cultural expression and identity formation, both subcultures share an eclectic and exaggerated approach to car modification, reflecting a common ideal. These working-class individuals articulate their aspirations for welfare and social acceptance through the material content of their cars.

Keywords: Automobile Modification, Material Appropriation, Subculture, Identity, Consumption.

1. Giriş

Henri Lefebvre (1971), otomobilin modern toplumlar üzerindeki önemini vurgulayarak onu "kral-nesne", "kılavuz-şey" (s. 100) olarak adlandırmıştır. Ancak, icadından bu yana bir asırdan fazla bir süre geçmiş olmasına rağmen modern yaşamın bu önemli nesnesinin sosyal yönlerinin kapsamlı bir şekilde araştırılmasında hala araştırılmayı bekleyen alanlar bulunmaktadır. Bu çalışma, otomobiline çalışmalarında az ele alınan bir kavram olan otomobil modifiyesini odağına alarak akademik alandaki bu boşluğa katkı sunmayı amaçlamaktadır.

* **Corresponding Author/Sorumlu Yazar,** Dr. Öğr. Üyesi/Asst. Prof., Yaşar Üniversitesi, İzmir, Türkiye/ Yaşar University, İzmir, Türkiye, devrim.ulkebas@yasar.edu.tr

Makale Gönderim ve Kabul Tarihleri/Article Submission and Acceptance Dates: 15.04.2024-20.11.2024

Citation/Atf: Ülkebaş, S. D. (2024). Alt kültürel kimliğin maddi inşası: Türkiye'de alt kültürlerin otomobil modifiye pratikleri üzerine bir araştırma. *Selçuk Üniversitesi Sosyal Bilimler Enstitüsü Dergisi*, 55, 1-16. <https://doi.org/10.52642/susbed.1468326>

This work is licensed under Creative Commons Attribution-NonCommercial 4.0 International License



Seri üretilen bir meta olarak otomobiller standart özelliklerle donatılmıştır. Ancak, bu özelliklerden memnun olmayan kullanıcılar otomobillerinin yapım sürecine dahil olurlar ve bu tasarlanmış ürünü kendi istekleri doğrultusunda yeniden tasarlarlar. Otomobil modifiyesinde kullanıcılar otomobillerini yeniden şekillendirirken aynı zamanda kendileri de otomobilleri tarafından çeşitli açılardan şekillendirilir. Otomobil ve kullanıcısı arasındaki bu dinamik etkileşim, otomobillerin kullanıcıların kendini ifade etme amacıyla bir tuval olarak hizmet etmesine olanak tanır.

Otomobillerini modifiye etme sürecinde kullanıcılar yalnızca araçların maddeselliğini değiştirmekle kalmaz, aynı zamanda aktif olarak otomobilin maddeselliğiyle iç içe geçmiş yeni ilişkiler ve anlamlar da üretirler. Bu şekilde, endüstriyel ve küresel kültürün bir ürünü olan otomobil, kişisel ve kültürel anlamların ifade edildiği bir platform haline gelir.

Benzer şekilde, alt kültürler otomobil modifiyesini kolektif alt kültürel kimliklerini somutlaştırmak için bir araç olarak kullanılmaktadır. Bu çalışma, otomobillerin fiziksel ve sembolik yeniden yapılandırılmasını bu bağlamda ele almaktadır. Çalışma, Türkiye'deki farklı dönemlerde varlığını sürdürmüş, TOFAŞ Murat 131 otomobil serisine yönelik ortak bir ilgiyle birleşen otomobil tabanlı alt kültürler olan Façacı ve Apaçi alt kültürlerine odaklanmaktadır. Çalışma, otomobillerin maddi olarak şekillendirilmesini analiz ederek, endüstriyel bir ürünün Türkiye'nin kültürel ve sosyal manzarası arasındaki dinamik etkileşim içinde kimliğin ifadesinde nasıl araçsal hale geldiğini araştırmaktadır.

Sosyal medya ağları ve internet forumları gibi sanal platformlar, otomobil modifiyesi kültürü için önemli bir sosyalleşme ve bilgi alışverişi mecralar haline gelmiştir. Dolayısı ile bu platformlar otomobil modifiyesi uğraşısını anlamak için önemli kaynaklar haline gelmiştir. Özellikle Türkiye bağlamında konu ile ilgili akademik araştırmaların görece eksikliği göz önüne alındığında, bu çalışma, sanal platformlardaki çevrimiçi içeriği, özellikle görsel paylaşımlar odaklı olarak, nitel içerik analiz yaklaşımı ve maddi kültür, kimlik ve alt kültüre ilişkin kuramsal çerçeveleri ışığında inceleyerek bu boşluğu gidermeyi amaçlamaktadır.

2. Kuramsal Çerçeve

2.1. Tüketim ve Kimlik

Bireyin benliğini tanımlaması ve benliğini diğerlerine sunması için bir araç olan kimlik kavramı özellikle bireyi farklılaşma ve biricikleşmeye zorlayan günümüz toplumlarında sosyal yaşamın önemli bir sorunsalı haline gelmiştir (Csikszentmihalyi & Rochberg-Halton, 1981). Georg Simmel'e (2003) göre, aşırı uyarılmış, hızlı tempolu kent yaşamında seri üretim metalleri gibi aynılaştırmaya yönelik gayri şahsi içerikler içerisinde bireyler, kimliklerini ancak abartılı bir şekilde ifade ederek bireyselliklerini ortaya koyabilmektedirler.

Sürekli ve hızla değişen küresel dünya ile etkileşim içinde olan kimlik artık eskisi gibi sosyal düzence belirlenmiş roller içerisinde tanımlı olan, statik bir olgudan ziyade birey tarafından inşa edilen, yetiştirilen daha esnek bir yapının sonucu olarak ortaya konulan bir olgudur (Csikszentmihalyi & Rochberg-Halton, 1981; Giddens, 1992). Sabit ve kalıcı bir yapıda olmayan kimlik çeşitlilik kazanmış, devingen ve daha karmaşık bir olgu halindedir (Harris, 1996; Giddens, 1992). Birey, kimliğini içine doğduğu sosyal grup veya sınıfın özelliklerine göre değil, daha bağımsız ve esnek bir yapı içinde oluşturur. Bu, sürekli değiştirebileceği sosyal gruplar ve onların özellikleriyle şekillenir.

Ancak bireyin iradesi altına giren kimlik yine de tamamen özgür bir yaratım değildir. Kimlik bu sefer tüketimin, metallerin ve imgelerin etkisi altına girmiştir (Chaney, 1996; Gottdiener, 2000). İletişim teknolojilerinin gelişimi ve küreselleşme neticesinde nesnel sosyal yaşamda daha görünür hale geldikçe, nesnel maddi varlığına gömülü işaretler de küreselleşmiş, bu durum ise tüketimi sembolik bir dil haline getirmiştir. Artık, nesnel maddi varlıklarından öte, ihtiva ettikleri işaretler ve anlamlar tüketilmektedir (Miles, 1998). Tüketimin bu sembolik dili içerisinde birey ve nesne arasındaki ilişki bir iletişim süreci olarak düşünülmelidir (Krippendorff & Butter, 1984). Bu iletişimin önemli boyutlarından biri de nesnenin sahibi hakkında ne anlatıyor algısıdır (Crilly ve diğerleri, 2004). Günümüz toplumlarındaki pek çok "işaret aracı"ndan (Goffman, 1959, s. 1) biri olan nesnel ve tüketim, kimliğin biçimlendirilmesi için deneysel bir alan yaratmaktadır (Chaney, 1996; Giddens, 1992; Gottdiener, 2000). Dolayısı ile çağdaş toplumlarda kimlik, bireylerin tüketim ve nesnel araçlığıyla sürekli olarak yeniden inşa ettiği bir "yansıtma projesi"dir (Giddens, 1992, s. 53,54). Tüketim seçimleri, bireyin yaşam tarzları, değerleri ve kimliği hakkında ipuçları vererek toplumsal etkileşimde ve kendini sunma süreçlerinde kullanıldığı bir araç konumundadır. Sonuç

olarak, Hal Foster'ın (2002)"küçük özneler" (s. 14) olarak nitelendirdiği nesnelere, çağdaş toplumlarda kimlik inşasının ayrılmaz bir parçası haline gelmiştir (Miller, 1987).

Maddi kültürün bireysel ve kolektif kimliklerin ifade edilmesi için bir tuval haline geldiği çağdaş toplumlarda tüketim, nesnelere ve kimlik arasındaki etkileşim insan deneyiminin önemli bir yansıması olarak hizmet etmektedir. Her ürünün kullanımı sosyal bir etkiye sahiptir (Douglas & Isherwood, 1996). Farklı bireyler aynı ürünü farklı şekillerde kullanarak farklı anlam ve değer yaratmaktadır (Featherstone, 1987). Bu farklı anlamlar sonsuz sayıda yeni bağlamlarda bulunabilir (Miller, 1987). Csikszentmihalyi ve Rochberg-Halton (1981) kimlik oluşturma sürecinin tüketim nesnelere sosyal anlamlarının iki karşıt yönünün dengelemesiyle gerçekleştiğini savunmaktadır: Tüketim nesnelere, bireyin kendisini toplumdan ayıran ve bireyselliğini vurgulayan farklılaştırıcı bir özelliğe sahip olduğu kadar, bireyi toplumla bağlayan bir birleştirici özellik de taşır.

Ancak yine de kimliğin inşasında, bireylerin hayat tarzları ve statülerine yönelik belirli tüketim kalıplarını izlemeleri ve doğru meta seçimi ve kullanımı belirleyicidir (Bourdieu, 1984). Tüketim pratikleri aracılığıyla bireylerin sosyal ve kültürel kimliklerinin nasıl ifade edildiği sahip oldukları kültürel sermayenin bir yansımasıdır.

2.2. Alt Kültürel Kimlik

Alt kültür teriminin evrensel olarak üzerinde uzlaşılmış bir tanımı yoktur ve alt kültür çalışmaları önemli bir yaklaşım çeşitliliğini kapsamaktadır. Yine de alt kültür kavramı basit bir şekilde "kendilerini diğer sosyal grupların bireylerinden belirgin bir şekilde ayırt edilebilmelerini sağlayan ortak paylaşımları bulunan insan grupları" (Thornton, 1997, s. 1) olarak tanımlanabilir. Alt kültür kavramı, özellikle alt kültür çalışmalarının ilk gelişim dönemlerinde, sosyal sınıf kavramıyla yakından ilişkili olarak ele alınmıştır. Albert Cohen (1955) "alt kültürel suçluluk" (s. 42) kavramını ortaya atarak alt kültür kavramının, alt sınıftan gençlerin ana akım orta sınıf standartlarına uyumlanamamaları nedeniyle yaşadıkları hayal kırıklığının sonucu oluşan bir yanıt olduğundan bahsetmiştir. Bu hayal kırıklığı alt sınıftan gençlerinin marjinal alt kültürel değerler geliştirmeye yöneltmiştir. Dolayısıyla alt kültürler, toplumsal beklentilerin yarattığı zorluklara verilen kolektif yanıtlardır.

Cohen sınıf temelli hayal kırıklığı ve kolektif tepki kavramlarına odaklanırken, alt kültür çalışmalarında önemli katkılar sunan Çağdaş Kültürel Çalışmalar Merkezi akademisyenleri ise odağına sadece sınıf kavramını alan bu yaklaşım yerine kültür üzerine odaklanan bir yaklaşım sergilemişlerdir. Özellikle 2. Dünya Savaşı sonrasında ortaya çıkan işçi sınıfı gençlik alt kültürlerine odaklanan bu yaklaşım, kültürel direniş ve ideolojik mücadeleleri daha geniş bir sosyal sınıf bağlamı içerisine dahil etmişlerdir. Eğitim yapılarındaki ilerlemeler, gençler arasında artan ekonomik güçlenme ve medyanın artan etkisi gibi sosyal ve kültürel değişimler, özellikle işçi sınıfı gençliği olmak üzere sosyal sınıfların deneyimlerini yeniden şekillendirmiştir (Hebdige, 1979).

Alt kültür kavramı sınıf-aile temelli kimlik kavramına meydan okuyan, sembolik ilişkiler olarak kendini gösteren bir yapıdadır (Clarke ve diğerleri, 1993; Hall & Jefferson, 1993). Alt kültür kavramı, geleneksel sınıf ve aile temelli kimlik kavramının zayıflamasıyla ortaya çıkan bir tür aidiyet boşluğunun sonucudur. Dolayısıyla sınıf-aile temelli kimlik ve aidiyet olgusu yerini alt kültür gibi sembolik ilişkilere bırakmıştır. Bu sembolik ilişkiler, hem somut (örneğin giyim, saç modeli, aksesuarlar, araçlar) hem de soyut (örneğin paylaşılan zevkler, tercihler, davranışlar) çeşitli ifade biçimleri aracılığıyla alt kültür üyelerini daha geniş kültürel çevreden ayırırken, aynı zamanda onları alt kültürün diğer bireylerine bağlayan kolektif bir kimlik etrafında şekillenmektedir (Clarke ve diğerleri, 1993; Thornton, 1997). Bu ifade biçimleri müzakere edilmiş bir kimliği yansıtmakta ve alt kültür üyeleri arasında ortak bir anlayış ortaya koymaktadır.

Stuart Hall ve Tony Jefferson (1993), genellikle işçi sınıfı geçmişinden gelen alt kültür üyelerinin bu sembolik eylemler aracılığıyla egemen yapıya karşı direnişlerini nasıl ifade ettiklerine odaklanmışlardır. İşçi sınıfı gençleri, baskın kültüre karşı direnişlerini, farklı giyim tarzları, müzik tercihleri ve kültürel pratikler gibi sembolik yollarla ifade etmektedirler. Öte yandan, Dick Hebdige (1979) bu sembolik eylemlerin direniş kadar kuvvetli ve direkt olmayan, ancak jestler, dil, giyim, müzik ve kişisel tercihler gibi örtük ve dolaylı yöntemlerle geliştirilen bir karşı geliş olduğundan bahsetmektedir. Bu sembolik ifade biçimleri içinde metalar, önem kazanmaktadır. Hebdige (1979) metaların bu şekilde kullanımını, elde olan kaynakların yeni bağlam ve/veya yeni amaçlar ve yeni anlamlarla dönüşüme uğratılması anlamına gelen

“brikolaj” (s. 104) kavramıyla özdeşleştirirken, alt kültürlerin metaların özgün kullanım ve anlamlarının silip ya da alt üst ettiği, yeni sembolik bir araya getirme ile kendileştirdikleri ve çoğunlukla bir karşı geliş imgesi haline dönüştürmelerinden bahsetmektedir.

1980'lerden sonra alt kültür kavramı, çağdaş toplumun karmaşık dinamiklerini, özellikle de tüketim kültürüyle olan ilişkilerini yansıtacak şekilde evrim geçirmiş ve çeşitlenmiştir. Alt kültür kavramı, bireylerin kimliklerini giderek artan bir şekilde tüketici olarak yaptıkları tercihlerle tanımladığı bir olgu haline gelmiştir (Carrabine & Longhurst, 2002; Chaney, 1996). Belirli alt kültürlerle ilişkilendirilen ürünler ve markalar hem bireysel hem de kolektif kimlikleri şekillendiren güçlü semboller haline gelmiştir. Tüketim temelli çağdaş toplumlarda kültürel yapılar dinamiktir ve sürekli değişmektedir. Benzer şekilde, istikrarlı ve tutarlı bağlılıkları ima eden geleneksel alt kültür kavramı artık geçerli değildir (Benneth, 1999). Bunun yerine, alt kültür kavramı, görünüş, biçim, zevk ve estetik gibi faktörler ile şekillenen, yaşam tarzları aracılığıyla aktarılan bir zihniyeti ortaya koymaktadır (Bennett, 2011; Maffesoli, 1996). Bu yeni sosyallik biçimleri, alt kültürlerin nüanslı ve akışkan doğasının altını çizmekte, katı tanımlardan uzaklaşarak alt kültürlerin alabileceği çeşitli ve melezleşmiş biçimlerin tanınmasına doğru ilerlemektedir (Malbon, 1999).

Ancak, bu değişim alt kültür kavramının önemli bir bileşeni olan direniş ve karşı duruş içeriğini de değişime uğratmıştır. Steven Miles (2000) gençlerin egemen güç yapıları tarafından emildiklerini ve isyan etmektense egemen yaşam biçimine uymaya daha yatkın olduklarını vurgulamaktadır. Öte yandan, David Muggelton (2002) günümüz toplumunda alt kültürlerin karşı çıkabileceği ya da direnebileceği baskın bir kültürel yapı bulunmadığını belirtmektedir.

3. Türkiye’de Otomobil Modifiyesi Alt Kültürleri

3.1. Façacı Alt Kültürü

1950’lerde imalat sanayisindeki artış, Türkiye’de kırsal alanlardan sanayi kentlerine kitlesel göçü tetiklemiştir. Çoğunlukla kayıt dışı sektörlerde çalışan bu göçmenler, kent merkezindeki yüksek maliyetli yaşam alanları yerine kent çeperlerinde kırsal benzeri alanlarda yaşamak zorunda kalmışlardır. Ancak bu coğrafik izolasyon, göçmen grupların kent içinde Doğu’nun kırsal gelenekleri ile Batı’nın modern kentsel yaşam tarzının birleşimini içeren bir melezini yaratmıştır (Tekelioğlu, 2006).

Bu melez kültürün önemli karakteristiklerinden biri olan arabesk müzik türü, Arap müziği unsurlarını Batı enstrümanlarıyla harmanlayarak göçmenlerin kent-kırsal melez yaşam tarzlarını yansıtan melez bir türüdür; ne kentli ne de kırsal kesimde yaşayanların müziğidir (Gürbilek, 1992). Başlangıçta müzikle bağlantılı olan arabesk terimi, zaman içinde bir müzik türünü olmanın ötesinde, göçmen topluluğunun daha geniş kültürünü ve yaşam tarzını da kapsayacak şekilde genişlemiştir. Ancak kent sakinleri bu grupların varlığını ve kentlerdeki kültürel pratiklerini hiçbir zaman kabul etmemiş, kentlerin bu yoksul, eğitimsiz, lumpenproleter sakinlerine tepeden bakmışlardır. Bu durum kentliler ve göçmenler arasında yabancılaşmaya neden olmuş ve nihayetinde bu göçmenler kentsel mekânlarda kapalı kültürel pratikler yaratmışlardır.

1980’li ve 1990’lı yıllarda Türkiye’de ekonomik, kültürel ve sosyal yaşam 1983 yılında iktidara gelen Turgut Özal’ın liberal ve popülist yaklaşımları ile Erken Cumhuriyet döneminin mirası olan devletçi yaklaşımdan ve modernleşme projesinden uzaklaşmış bir ortamda şekillenmiştir. Bunun yanında, kırsaldan kente devam eden kitlesel göç nedeniyle büyük şehirlerde göçmen kültürü hâkim konuma gelmiş, bu ise geleneksel kırsal değerlerin yükselmesine neden olmuş ve toplumdaki kültürel dinamikleri etkilemiştir. Küreselleşme ve iletişim teknolojilerinin gelişimi ile, yaşam tarzı temsillerinin küresel dolaşımı, yerel bağlamlar ve tüketimle birleşmesine imkân tanıyarak, bu yapıların anonimleşmesine ve kültür çerçevesinde gizlenmelerine yol açmıştır (Ahıska & Yenal, 2006). Dolayısı ile 'arabesk' ve 'minibüs' gibi göçmen kültürünün kavramları kent yaşamının ayrılmaz bir parçası haline gelmiştir.

Façacı alt kültürü böylesi bir toplumsal bağlamda popülerlik kazanmıştır. 'Faça' terimi Türkçe’de yüz veya çehre anlamına gelmektedir ve argoda havalı veya gösterişli olmakla ilişkilendirilmektedir. Façacı alt kültüründe bu terim, genellikle kavgalar sonucu yüzde ya da vücutta oluşan yara izlerine atıfta bulunan özgün bir anlam kazanır. Arabesk müzik hayranı genç erkekler arasında belirgin bir ritüel olan 'jilet atmak', arabesk şarkılarda, özellikle de Müslüm Gürses’in şarkılarında ifade edilen duygusal acıyla ilişkili sembolik bir isyan eylemidir. Bu genç erkekler duygusal acılarını uyuşturucu ve alkolün etkisi altında fiziksel acılarla

ifade etmektedir. Göçmen kültürünün bir üyesi olarak, merkez tarafından ötekileştirmeye ve kentlerdeki yoksul yaşamlarına isyanlarını arabesk müzik dinleyerek ortaya koymuşlardır. Bu rahatlamının sembolü olan yara izleri, bir cesaret ve itibar göstergesi olarak görülmüştür.

Faça alt kültürü, yumurta topuklu ayakkabı içine beyaz çorap giymek, karakteristik modifiye otomobillerini kullanmak ve bu otomobilleri kullanırken kamusal alanlarda yüksek sesle arabesk müzik çalmak gibi bir dizi ayırt edici ifade biçimleri üzerinden tanımlanırlar. Façacı alt kültürü genellikle uygun fiyat, yedek parça bulunabilirliği, tamir kolaylığı ve modifiyeye uygun yapısı nedeniyle eski Fiat 131'in Türkiye versiyonu olan ve "kuş serisi" olarak adlandırılan TOFAŞ Murat 131 serisini tercih etmişlerdir.

TOFAŞ, 1981 yılında Doğan, Şahin, Serçe ve Kartal modellerinden oluşan Murat 131 serisini tanıtmıştır. Şahin ve Doğan modelleri bu serinin en çok tercih edilen modelleri olmuştur. Ayrıca, Doğan ve Şahin modelleri Türkiye'de kültürel bir olgu olarak önemli bir yere sahiptir. Façacı alt kültürünün modifiye yaklaşımının uzantısı olarak ekonomik sınıf Şahin modelinin daha lüks donanımlı Doğan modeline benzetilerek modifiye edilmesi, toplumun diğer kesimlerinde de yaygınlaşmıştır. Böylece 'Doğan görünümü Şahin' terimi, kendisinden daha iyisini taklit eden her durum ve nesne için kullanılan kültürel bir olgu haline gelmiştir. Ancak zaman içinde Doğan ve Şahin modellerinin Façacı alt kültürü ve daha genelde gecekondü kültürüyle özdeşleşmesi kamuoyunda bu otomobillere ilişkin olumsuz bir algıya sebep olmuş, TOFAŞ 2003 yılında serinin üretimini durdurmuştur.

3.2. Apaçi Alt Kültürü

1980'lerde hızlanan serbest piyasa ekonomisine entegrasyonun ve kitle iletişiminin yükselişinin bir sonucu olarak, 1990'ların sonunda toplumun tüketim pratikleri dramatik bir dönüşüm geçirmiştir (Özyeğin, 2005). Türkiye toplumsal yapısında toplumsal hiyerarşide yer edinmenin bir aracı olarak tüketim kültürüne ve maddi güce dayalı bir anlayış yönlendirici olmuştur. Bunun yanında, 1996 yılında imzalanan Gümrük Birliği Antlaşması ithalat ticaretinin kolaylaştırılmasında önemli bir rol oynamış, yine tüketim odaklı bir sosyal yapının gelişmesini sağlamıştır. 'Köşeyi dönmek' arzusu toplumun önemli motivasyonlarından biri haline gelmiştir (Belge, 1992). Eğitimsiz ve işçi sınıfı kökenli Kibariye ve İbrahim Tatlıses gibi arabesk kültürün popüler figürleri, toplumun daha az varlıklı kesimleri için başarı ve ilham sembolleri haline gelmiştir (Belge, 1997). Bu geçiş, kültür ve yaşam tarzı temsillerini de etkilemiştir (Ahıska & Yenal, 2006). Özellikle kimlik, tüketim ve kitle kültürünün etkisiyle şekillenmeye başlamıştır.

Bu toplumsal ve kültürel değişim gecekondü gençliğini de etkilemiş, Façacı kimliği Apaçi olarak bilinen yüzü biraz daha küresel kültüre dönük ve tüketim odaklı bir kimliğe dönüştürmüştür. Apaçi gençler, Façacılarla aynı sınıfsal ve kültürel kökenden gelmelerine rağmen, farklı giyim, müzik ve yaşam tarzı tercihleri sergilemektedirler. Orhan Tekelioğlu (2010) apaçi teriminin iki farklı temelden türemiş olabileceğini belirtmektedir. Bunlardan ilki, bu alt kültürün kendine özgü dans figürü olan Apaçi dansının, Amerika Birleşik Devletleri'ndeki Kızılderili kültürlerinden biri olan Apaçilerin ritüel dans figürlerine benzerliğidir. Karakteristik danslarını tektonik müzik eşliğinde 'bedenin bağımsız hareket etmesi' ve dans sırasında 'kopmak' olarak tanımlayan Apaçi gençliği, neşeli bir ruh halindeyken, elektronik ve tekno öğeleri harmanlayan küresel bir tür olan tektonik müzik dinlemekte iken, sıkıntılı zamanlarda yine arabesk müzik ile teselli bulmaya devam etmektedirler (Karakaş, 2010). Kızılderili kabilesi olan Mohawk'ların saç modelini andıran düzleştirilmiş ve kabartılmış saçlarla karakterize edilen ayırt edici saç modeli, yine bu gençlerin Apaçi olarak tanımlanmalarına katkıda bulunmuştur. Tekelioğlu (2010) Apaçi teriminin kökenini aynı zamanda şehrin kenar mahallelerinde yaşayan ve anti-sosyal davranışları nedeniyle şehrin merkezinde istenmeyen genç erkeklerle ifade eden Fransızca 'Les Apaches' kelimesinin Türkçe çevirisi 'apaş' terimiyle ilişkilendirmektedir.

Apaçi gençliğinin bir diğer önemli özelliği de kolektiviteye olan eğilimleridir. Bu gençler genellikle gruplar halinde dolaşırlar, otomobillerini kullanırlar ve eğlenirler. Bu aktiviteler sırasında küfretmek, yüksek sesle müzik dinlemek ve Apaçi dansı yapmak gibi anti-sosyal davranışlar gösterirler. Bu davranışlar, zamanla toplumun diğer kesimleri tarafından olumsuz bir izlenim oluşturmuş ve bu grupların dışlanmasına neden olmuştur.

Düşük sosyo-ekonomik statülerine rağmen Apaçi gençleri, lüks tüketim ürünlerine karşı düşkünlükleri ile bilinmektedirler. Genellikle en yeni cep telefonlarına ve elektronik aletlere sahip olma ile belirginleşen

bu eğilim, aynı zamanda marka lüks ürünlerin taklitleri ile de gözlenmektedir. Özellikle marka logosunun ya da yazısının daha görünür ve mümkün olduğunca büyük olduğu ürünleri tercih etmektedirler (Yaman, 2014). Apaçi gençlerinin bir diğer karakteristik özelliği ise modifiye edilmiş otomobilleridir. Öncülleri Façacılar gibi uygun fiyatlı Doğan ve Şahin model otomobilleri modifiye etmektedirler. Bununla birlikte, bir zamanlar kriminal ve yıkıcı davranışları nedeniyle bir tehdit olarak görülen Apaçi gençliği, medyanın ilgisiyle popülerlik kazanmış ve nihayetinde bir alt kültürden stereotipe dönüşmüştür. Ancak zaman geçtikçe kıyafetleri, saç stilleri ve modifiye otomobilleri da dahil olmak üzere tüm yaşam tarzı temsilleri, Apaçi teriminin olumsuz bir şekilde kullanılmasına neden olmuş, 'modern hödük', 'maganda' ve 'varoş' gibi aşağılama ve hor görmeyi belirten terimlerle özdeşmiştir.

4. Yöntem

Günümüzde sosyal medya ağları ve internet forumları gibi sanal platformlar, otomobil modifiyesi kültürü için önemli bir sosyalleşme ve bilgi alışverişi mecralar haline gelmiştir. Bu mecralardaki paylaşımlar Façacı ve Apaçi tarzı otomobile modifiye pratikleri ve kültürü ile ilgili zengin bilgi kaynakları konumundadır. Bu sebeple, çalışma, sanal platformlarda dolaşıma giren, özellikle modifiye edilmiş otomobillerin fotoğraflarını içeren paylaşımları odağına almaktadır. Çevrimiçi görsel veri, bu platformlarda "Faça otomobiller", "TOFAŞ dönüştürme", "TOFAŞ modifiye otomobiller", "Apaçi otomobiller", "Apaçi modifiye" anahtar kelimelerinin araştırılması ile elde edilmiştir. Otomobillere yapılan modifiyeler kadar bunların araç sahipleri tarafından ne şekilde sunulduğunun da önemli olması sebebi ile çevrimiçi tarama sonucunda elde edilen görsel veri, otomobillerin fotoğraflarda sunulma şekline bağlı olarak kategorize edilmiştir. Bu kategoriler, Tablo 1'de belirtildiği gibi 'dış-tam gövde görünüm', 'dış-ön görünüm', 'dış-arka görünüm', 'dış-kısmi' ve 'otomobil içi' olarak sınıflandırılmıştır. Veri toplama sürecinin sonunda Façacı tarzı otomobil modifiyesine ait toplam 121, Apaçi tarzı otomobil modifiyesine ait ise 123 farklı görsel veri elde edilmiştir. Görsel veri *Miro* dijital iş birliği platformuna aktarılmıştır.

Tablo 1. Görsel Veri İçeriği ve Sıklığı

Otomobillerin Fotoğraflarda Temsili	Façacı tarzı modifiye otomobil fotoğrafları	Apaçi tarzı modifiye otomobil fotoğrafları
dış-tam gövde görünüm	67	70
dış-ön görünüm	20	20
dış-arka görünüm	13	8
dış-kısmi görünüm	9	7
otomobil içi	12	18
toplam	121	123

Görsel veri, nitel içerik analizi yaklaşımı ile analiz edilmiştir. Nitel içerik analizi, belirli kodlara göre veri içerisindeki örüntüleri tanımlayarak nitel materyali sistematik olarak nicelleştiren bir yöntemdir (Schreier, 2012). Verinin kodlanmasında *Miro* platformunun 'yapışkan notlar' aracının bünyesinde bulunan, veriyi renk ve atanan etiketlere göre kümelendiren 'cluster' özelliğinden faydalanılmıştır (Şekil 1). Modifiyenin aracın hangi bölümüne uygulandığını ortaya koymak amacı renk tabanlı kodlama benimsenmiştir. Renk tabanlı kodlama için satış sonrası modifiye ürünler satan ticari işletmeler tarafından kullanılan sınıflandırma kullanılmıştır. Bu sınıflandırmaya bağlı olarak kodlama birimleri 'gövde', 'araç içi', 'jant ve lastik', 'aydınlatma', 'araç içi eğlence sistemleri' ve 'aksesuar temelli' modifiyeler olarak belirlenmiştir. Ayrıca, spesifik modifiye unsurlarının analiz edilmesi amacı ile etiket tabanlı kodlama benimsenmiştir. Kodlama sürecinin sonunda, Façacı tarzını temsil eden görsel verinin analizinden 1816 etiket tabanlı ve 381 renk tabanlı kod elde edilirken, Apaçi tarzı için 1060 etiket tabanlı ve 415 renk tabanlı kod elde edilmiştir. Elde edilen tüm kodlar *Miro*'nun kümelendirme özelliği ile sınıflandırılmış, sonrasında MS Excel programına aktarılarak analiz edilmiş ve görselleştirilmiştir.

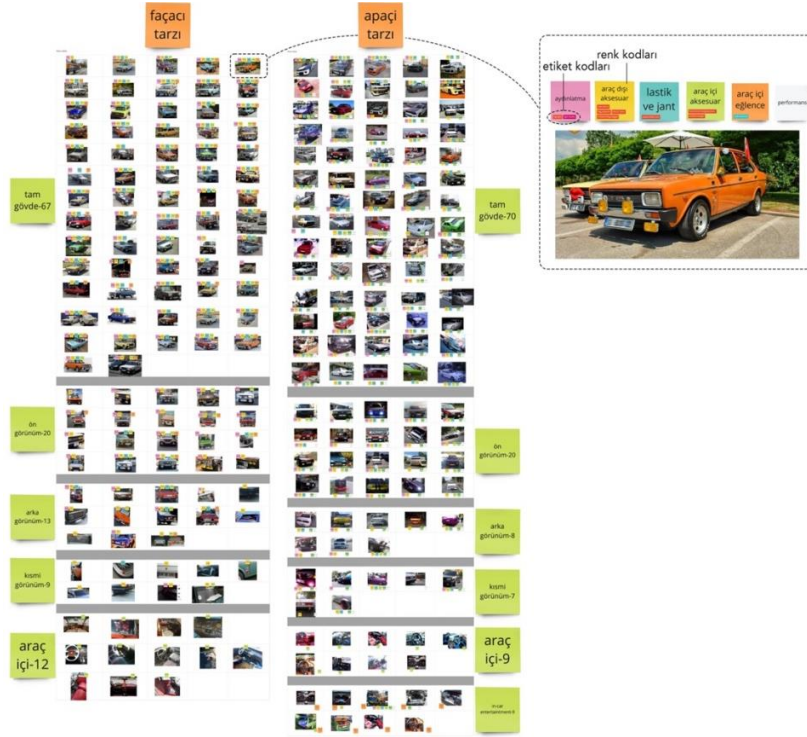

Şekil 1. Kodlama Süreci

5. Bulgular

5.1. Façacı Tarzı Modifiye

Façacı tarzı modifiyeler yoğunluklu olarak aksesuar bazlı modifiyelerden oluşmaktadır (Şekil 2, Şekil 3). Bu modifiye unsurları ağırlıklı olarak otomobilin dışında tercih edilmekle beraber bu eğilim kendini araç içindeki modifiyelerde de göstermektedir. Aksesuar bazlı modifiyelerin yanında aydınlatma ve jant ve lastik modifiyeleri de Façacı tarzında popüler tercihler olarak ortaya çıkmıştır. Gövde ve araç içi eğlence modifiye kategorileri ise en az tercih edilenler modifiye unsurları arasındadır.

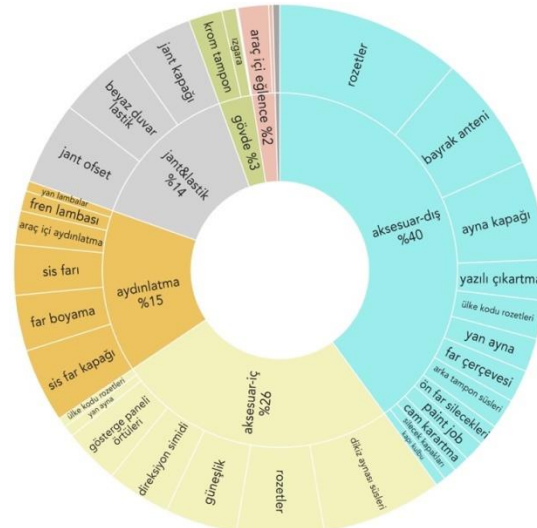

Şekil 2. Façacı Tarzı Modifiye Unsurları Kullanım Sıklıkları



Şekil 3. Façacı Tarzı Modifiye Unsurları

Otomobilin dışında kullanılan aksesuar unsurları arasında rozetler, grafik ve yazılı çıkartmalar ilk sırada yer alırken, bunları bayrak antenleri, ayna kapakları, yan aynalar ve far çerçeveleri gibi krom aksesuarlar takip etmektedir. Rozet ve grafik çıkartmalarda genellikle Türkiye Cumhuriyeti bayrağı, ülke trafik kodları ve özellikle de Amerikan klasik otomobil amblemleri olmak üzere çeşitli otomobil markalarının amblemleri kullanılmaktadır. Yazılı çıkartmalarda ise sıklıkla arabesk kültürden ifadeler ve bazen de Kuran'dan alıntılar yer almaktadır.

Araç içi aksesuar bazlı modifiyelerde yine rozet ve çıkartma kullanımı yaygındır. Zar, nazar boncuğu, hapishane işi çocuk süslemeler gibi ön aynaya asılan aksesuarlar yine yaygın olarak görülmektedir. Arka camlar için güneşlikler araç içi aksesuar bazlı modifiyelerin popüler unsurları olarak yer alırken, bunları direksiyon simidi kılıfları, gösterge paneli kaplama ve kılıfları takip etmektedir. Bu unsurlardan çoğu satış sonrası ürünler yerine koltuk boncukları, gösterge paneli üzerine örtülen örtüler, örgü minderler gibi daha geleneksel ve zanaat temelli uygulamalara dayanmaktadır.

Aydınlatma grubuna yönelik modifiyeler yine Façacı tarzının karakteristik modifiye unsurları arasındadır. Sis farlarını taş ve diğer dış etmenlerden koruma amacıyla kullanılan sis farı kapaklarının kullanımı dikkat çekicidir. Özellikle küresel pazarda yüksek kaliteli otomotiv aydınlatma ürünleriyle tanınan *Hella* markasının sis farı kapakları Façacı otomobillerle özdeşleştirilen bir modifiye unsurudur. Ancak, sanal platformlardaki paylaşımlarda belirtildiği gibi, bu uygulamalar genellikle sis farlarının kendisinden ziyade sadece kapaklarını içermektedir. Ayrıca, uygun fiyatlı yan sanayi ürünü sis farları yine Façacı tarzında yaygındır. 1950'ler ve 1960'ların otomobil kültüründe popüler bir otomobil aksesuarı olan sarı camlı tungsten iyot ön far kullanımı da bir başka yaygın Façacı tarzı modifiyesidir. Ancak, otomobil aydınlatma teknolojilerindeki ilerlemelerle birlikte, bu ışıklar far olarak daha az popüler hale gelmiştir. Yine de Façacı tarzında, bu pazar sonrası ürünler genellikle ön farın sarıya boyanması veya sarı film ile kaplanması yoluyla taklit edilmektedir.

Jant ve lastik modifiyeleri Façacı tarzının bir diğer yaygın modifiye unsurudur. 1950'lerin klasik Amerikan otomobillerinin karakteristik unsurlarından olan beyaz duvar lastikler Façacı tarzında sıklıkla karşımıza çıkmaktadır. Jant kapakları ve otomobilin yol tutuşunu artırmak amacıyla yüksek performans otomobillerde kullanılan jant ofset uygulamaları da Façacı tarzında kullanılmaktadır. Otomobil üreticisinin logosunu içeren fabrika çıkışlı jant kapakları, özelleştirilmiş versiyonlar değiştirilerek otomobillere daha estetik bir görünüm kazandırmaktadır. Küresel otomobil modifiye kültürünün önemli bir unsuru olan, otomobilin aerodinamik özelliklerini geliştirerek aracın performansını arttırmayı amaçlayan, yüksek performans ve yarış otomobillerinde kullanılan araç gövdesine yönelik modifiyeler Façacı tarzında hemen hemen hiç kullanılmamaktadır. Benzer şekilde, araç içi eğlence sistemleri bu tarzda nadiren görülmektedir.

5.2. Apaçi Tarzı Modifiye

Apaçi tarzı otomobil modifiyesinde en çok araç gövdesine yönelik yapılan modifiyeler tercih edilmektedir (Şekil 4, Şekil 5). Bunu, otomobillerin dışına uygulanan aksesuar bazlı modifiyeler,

havalandırmaları, yan havalandırmalar ve göz kapakları olarak adlandırılan modifiye unsurları ile ortaya konulmaktadır. Bu unsurlar genellikle gövde kitleri olarak bilinen ve mühendislik çalışmalarının sonucu olarak üretilen satış sonrası ürünlerdir. Ancak, Apaçi tarzında bu unsurlar genellikle atölyelerde veya kişisel olarak fiberglas malzeme kullanılarak yapılmaktadır. Çoğunlukla abartılı ebat ve biçimlerde icra edilen bu uygulamalar özgün amacının tam tersine otomobillerin aerodinamik özelliklerini olumsuz etkilemektedir.

Façacı tarzına benzer şekilde, otomobil dışına uygulanan aksesuar tabanlı modifiyeler Apaçi tarzında da popülerdir. Ancak bu unsurlar Façacı tarzına kıyasla önemli değişiklikler içermektedir. Façacı tarzında bu modifiye unsurları daha çok kültürel unsurlara dayanırken, Apaçi tarzında *Alman* ve *JDM* tarzı olarak bilinen küresel modifiye kültürünün en yaygın tarzlarının amblem, rozet ve çıkartmalarını içermektedir. Ayrıca, kitlesel kültürün önemli figürlerinden *Tazmania Canavarı* olarak isimlendirilen animasyon çizgi film karakterinin çıkartmaları ve oyuncakları yine sıklıkla kullanılmaktadır. Apaçi tarzında otomobil dışına uygulanan aksesuar tabanlı modifiyeler arasında en yaygın uygulama ise üreticinin amblem rozetinin araçtan çıkarılması olan 'debadging-rozetsizleştirme' olarak isimlendirilen uygulamadır. Otomobilin menşesine ilişkin göstergeler bu şekilde küresel otomobil kültürünün unsurlarına ait rozet ve çıkartmalarla değiştirilmektedir.

Otomobillerin performanslarını arttırmak amacıyla aracın özellikle motor ve yönetim sistemlerinde yapılan modifiyeler performans modifiyesi olarak adlandırılmaktadır. Bu kategorideki yüksek maliyetleri nedeniyle yaygın olarak tercih edilmemektedir. Ancak, bu kategoride yer alan ve 'araç alçaltma' olarak ifade edilen süspansiyon yayı modifiyeleri, çalışma kapsamında analiz edilen otomobillerin neredeyse tamamında uygulanan önemli bir modifiye unsuru olarak ortaya çıkmaktadır. Süspansiyon yayı modifiyesi, yüksek hızlarda pistte daha fazla denge ve daha iyi yol tutuş özellikleri için otomobili alçaltmak amacı ile daha sıkı yayların kullanılmasını içermektedir. Ancak, Apaçi tarzında satış sonrası süspansiyon yayları yerine, fabrika çıkış yaylarının kesilmesi ile otomobiller alçaltılmış bir görünüme sahip olmaktadır. Ancak bu uygulama kritik sürüş güvenliği sorunlarına yol açmaktadır.

Performans kategorisindeki bir diğer popüler modifiye unsuru ise egzoz susturucularıdır. Tipik olarak, tüm egzoz sistemi modifiyesi motor verimliliğini artırmakta iken, Apaçi tarzında genellikle sadece egzoz susturucuları tercih edilmektedir. Özellikle sportif ve agresif egzoz sesi nedeniyle otomobil meraklıları tarafından tercih edilen, yüksek performanslı araçlar için yüksek kaliteli egzoz sistemleri üreten ünlü 'Abarth' markasının yan sanayi ürünü taklitleri tercih edilmektedir.

Façacı tarzında olduğu gibi Apaçi tarzında da aydınlatma grubu modifiyeleri kapsamında sis farı ve sarı ön far kullanımı sıklıkla tercih edilmektedir. Ayrıca daha agresif bir görünüm elde etmek için popüler olan *Xenon* ve *Angel Eye* farlar tercih edilen aydınlatma grubu modifiye unsurlarındandır.

Jant ve lastik modifiye unsurları, özellikle jant kapakları, diğer modifiye unsurlarına göre daha uygun maliyetli olması ve otomobillerin estetik çekiciliğini artırmak amacıyla tercih edilmektedir. Jant ofset uygulaması Apaçi tarzının sıklıkla uyguladığı modifiye unsuru arasındadır.

Sanal platformlardaki paylaşımlarda sınırlı sayıda araç içi fotoğrafı bulunduğundan, araç içi modifiyelerine ilişkin veri de sınırlıdır. Elde edilen fotoğraflar arasında en çok tercih edilen araç içi modifiye unsurları arasında koltuk kaplamaları, ön ayna asma aksesuarları, baş dayanakları ve direksiyon simidi yer almaktadır. Apaçi tarzının abartılı modifiye yaklaşımı, benzer şekilde araç içi eğlence sistemlerinde neredeyse tüm bagaj alanını, kimi zaman arka yolcu bölümünü kaplayan ses sistemleri olarak ortaya çıkmaktadır. Ancak bu pahalı modifiye unsurları, muhtemelen maliyet kısıtlamaları nedeniyle, Apaçi tarzında diğer modifiye unsurlarına kıyasla daha az yaygındır.

6. Tartışmalar

Hem Façacı hem de Apaçi tarzı otomobilleri içeren sanal platform paylaşımlarında, fotoğrafların çoğunluğu otomobillerin dış çekimlerine odaklanırken, araç içine yönelik görsel veri oldukça sınırlıdır. Bu alt kültür bireylerinin otomobillerini dışarıdan sergilemeyi tercih etmeleri, Façacı ve Apaçi otomobil modifiye tarzlarının otomobilleri 'dışarıdan nasıl görüldüğü' motivasyonu çevresinde şekillendirme eğilimlerinin yansımasıdır.

1980'lerin neo-liberal politikaların bir sonucu olarak ihracat ticareti gelişmekle beraber, Façacı tarzının oluşum yıllarında, satış sonrası otomobil ürünlerinin azlığı ve yüksek maliyeti, bu alt kültürün üyelerini

taklit ürünlere ve daha ekonomik olan aksesuar kategorisindeki ürünleri kullanmaya itmiştir. Bu nedenle, Façacı tarzı esas olarak aksesuar odaklı modifiye tarzı olarak ortaya çıkmıştır. Bu tarzın önemli bir karakteristiği, Türkiye Cumhuriyeti bayrağı, nazar boncuğu, hapishane işi bocuk süslemeler, arabesk kültürü ve dini içerikli yazılar gibi içinde bulunduğu kültüre ait ve zanaat odaklı bir yaklaşımı içermesidir. Otomobil içinde kullanılan minderler, gösterge paneli örtüleri, güneşlikler, vites kolu ve el freni kılıfı gibi estetik ve konforu odağına alan aksesuarlar, otomobil içinde ev atmosferi yaratmayı amaçlayarak ve böylelikle otomobilin bir ulaşım aracı olmanın ötesinde, bireyin kişisel ve özel alanının bir uzantısı olarak görüldüğünü ortaya koymaktadır. Buna ek olarak, Façacı tarzı, Cadillac ve Chevrolet otomobillerinin amblem rozetleri, ikonik beyaz duvar lastikleri, jant kapakları ve parlak krom aksesuarları gibi 1950'li ve 1960'lı yılların Amerikan klasik otomobil kültürünün unsurlarını içermektedir. Ayrıca, sarı camlı tungsten iyot ön far ve *Hella* marka sis farı kapaklarını kullanarak yüksek performans otomobil kültürü unsurlarını kullanarak daha geniş otomobil kültürünün bir parçası olma isteğini ortaya koymaktadır.

Abartılı ve yoğun duygusal içerikli sözlere sahip arabesk müzikten ilham alınarak türetilen, çoğunlukla aşağılayıcı bir anlamda abartılı ve yoğun duygu hallerini tanımlamak için kullanılan 'arabeske bağlamak' terimi, zamanla kültürel bir olgu haline gelmiştir. Bu kültürel olgu, Façacı tarzında abartılı ve yoğun modifiye unsurlarının kullanımı ile maddi bir biçim kazanmaktadır. Abartılı modifiye yaklaşımı ve bunun yanında *Hella* marka sis far kapakları ve boyanmış sarı ön far gibi taklit, kendin yap ve teknik olarak işlevsiz unsurların kullanımı, toplumun bu alt kültür üyelerini ve modifiye otomobillerini zevksiz olarak görmelerine ve toplumsal dışlanmaya neden olmuştur. Dahası bu algı, TOFAŞ markasının bu serinin üretimini sonlandırmasına neden olacak kadar yaygın hale gelmiştir.

Façacı tarzı, aksesuar tabanlı modifiyeleri ile bireysellik, kültürel ifade (özellikle arabesk kültürü aracılığıyla) ve Amerikan otomobil estetiğini harmanlayan yaratıcı, abartılı ve aynı zamanda melez bir karakter sergileyerek Façacı alt kültürün dinamiklerinin maddi yansıması olarak karşımıza çıkmaktadır. Ancak zaman içerisinde, bu aksesuar tabanlı modifiyeler alt kültürel temsil aracı olmaktan çıkıp otomobil süsleme akımı haline dönüşmüştür.

Şehrin "yeni melezi" (Tekelioğlu, 2010), Apaçi alt kültürünün üyeleri, öncülleri gibi otomobil modifiyesinde aksesuar bazlı modifiyeleri devam ettirmektedir. Ancak, bu yaklaşım, Façacı tarzındaki kültürel unsurlardan ziyade küresel modifiye kültürü ve kitle kültürünün unsurları üzerinden gerçekleştirilmektedir. Küreselleşme, serbest piyasa ekonomisi ve kitle iletişim unsurlarının güçlenmesiyle birlikte çeşitli otomobil ürün ve aksesuarlarının Türkiye'de daha erişilebilir hale gelmesi, sanal sosyal ağların kolaylıkla ulaşılabilir olması ve Hollywood filmleri gibi faktörler, Türkiye'deki modifiye tutkunlarının küresel modifiye kültürüne dahil olmalarını sağlamıştır. Özellikle *The Fast and Furious- Hızlı ve Öfkeli* film serisi, Türkiye'deki otomobil tutkunlarını derinden etkilemiştir. Bu bağlamda, küresel otomobil modifiye kültürü, Apaçi tarzının oluşumunda büyük etkiye sahiptir. Gövde modifiyeleri ve araç alçaltma gibi uygulamalar, ekonomik TOFAŞ otomobillerini yüksek performans otomobilleri imgesinde yeniden yaratılmasında aracı olmuşlardır. Bu amaçla, küresel otomobil modifiye kültürünün karakteristik modifiye unsurları olan tampon, ızgara panjuru, kaput uzatma gibi gövde modifiyeleri ve *Angel Eye* ön farlar gibi unsurları kullanarak yüksek performanslı otomobillerin 'hızlı', 'kaslı', 'saldırgan' biçim estetiği elde edilmeye çalışılmaktadır. Ayrıca, 'rozetsizleştirme' uygulaması ile TOFAŞ kimliğini ortadan kaldırarak, yüksek performans otomobillere referans grafik ve yazılı çıkartmalar ve amblem rozetler eklenerek, otomobiller yeni bir kimlik kazanmaktadır.

Otomobillerin 'dışarıdan nasıl görüldüğü' sadece görsel estetik üzerinden kurgulanmamaktadır. Taklit 'Abarth' egzoz ucu ile elde edilen agresif egzoz sesi ve müziği 'patlatan' ses sistemleri, Apaçi alt kültürünün dikkat çekme ve görünür olma isteklerinin işitsel işaretleri konumundadır. Yüksek performans otomobillerinin görsel ve işitsel işaretlerini taşımalarına rağmen bu otomobiller, teknik olarak yüksek hızda sürüşü destekleyen özelliklere sahip değildirler. Abartılı modifiyeler, tam tersine teknik yetersizliği daha da arttırmaktadır. Bu alt kültür gençlerinin taklit kıyafet ve ürünler ile tatmin ettikleri gösterişçi tüketime olan düşkünlükleri, yüksek performans otomobillerinin işaretlerini barındıran, ancak teknik açıdan yetersiz, abartılı ve taklit modifiye yaklaşımları ile örtüşmektedir. Bu yaklaşım, Façacı alt kültürü gibi Apaçi alt kültürünün de toplum tarafından aşağı görülmesine neden olmuştur.

7. Sonuç

Bu çalışma, Türkiye'deki iki farklı alt kültür grubunun kimlik inşa ve ifade süreçlerinde otomobil modifiyesi pratiklerinin rolünü incelemiştir. Araştırma bulguları, her iki grubun da otomobil modifiyesini, özgün alt kültürel kimliklerine maddi bir biçim kazandırmak için kullandığını ortaya koymaktadır.

Bu iki alt kültürün otomobil modifiye yaklaşımları, estetik tercihler ve teknik yaklaşımlar açısından farklılıklar göstermekle beraber, genç işçi sınıfı üyelerinin toplumsal kabul görme ve ekonomik refaha ulaşma arzularıyla 'görünürlük' temelinde ortak bir dil barındırmaktadır. Façacı tarzı, Amerikan klasik otomobillerinin estetik unsurlarından ilham alırken, Apaçi tarzı lüks spor otomobillerden esinlenmektedir. Ancak bu öykünme, otomobillerin teknik özelliklerinden çok, estetik unsurların abartılı bir biçimde yeniden yorumlanmasıyla gerçekleşmektedir. Eklektik ve abartılı modifiye yaklaşımlarla oluşturulan bu otomobiller, görünür olma isteğini desteklese de, çoğu zaman beklenenin aksine aşağılanma ve dışlanmaya yol açan bir görünürlük yaratmaktadır.

Façacı tarzı, Amerikan klasik otomobillerinin unsurlarını yerel kültüre özgü öğelerle harmanlayarak modifiye anlayışına özgün bir nitelik katmaktadır. Böylece, Façacı alt kültürünün merkez tarafından kabul görme isteği kadar, geleneksel ve kültürel değerlerini de korumaya devam ettirdiği görülmektedir. Bu yönüyle, Façacı tarzı, modern ile geleneksel arasında gerilim taşıyan bir muhalefet karakteri barındırmaktadır.

Öte yandan, sembolik ifade biçimleri aracılığıyla egemen toplumsal değerlere karşı bir duruş sergileyen alt kültür kavramı, küresel tüketim kültürü ve neo-liberal refah söyleminin etkisiyle zamanla dönüşüme uğramıştır. Bu dönüşüm, egemen kültürle uzlaşma ve onlara ulaşma arzusuyla görünüş ve biçime odaklanan yaşam tarzı temsillerine evrilmiştir. Bu bağlamda, Apaçi tarzı, küresel otomobil modifiye unsurlarının kullanımı ile lüks yüksek performanslı otomobil imgelerini taklit ederek şekillenmektedir. Apaçi alt kültürü, toplumsal konumlarını gösterişçi tüketim sembolleri aracılığıyla ifade etmektedir. Kent kültürüne bir başkaldırı niteliği taşıyan Façacı alt kültürü, zaman içinde muhalif karakterini kaybederek daha yüzeysel, klişeleşmiş ve tüketim odaklı bir yapı sergileyen Apaçi alt kültürüne dönüşmüştür.

Sonuç olarak, otomobil modifiyesi pratikleri, yalnızca estetik ve teknik bir faaliyet değil, aynı zamanda kültürel kimliğin dinamik ve yaratıcı bir ifadesi olarak değerlendirilmelidir. Façacı ve Apaçi alt kültür üyeleri, otomobillerinin fiziksel özelliklerini yeniden şekillendirerek, kendilerinin ve otomobillerinin maddi varlığını birleştiren bir melez kimlik yaratmaktadır. Böylece, otomobil modifiyesi, bu alt kültürlerin değerlerini ve dünyaya bakış açılarını somut bir biçimde ortaya koymalarına olanak tanımaktadır.

8. Extended Abstract

This study delves into a relatively overlooked aspect of automobile culture: the practice of car modification within subcultural contexts. Specifically, it focuses on the Façacı and Apaçi subcultures, which are car-centric subcultures that have emerged at different periods in Turkey and share a common interest in the TOFAŞ Murat 131 automobile series.

In automobile modification, users reshape this designed product to make them their own. In this endeavour, they not only alter the materiality of the automobile, but also actively generate new relationships and meanings intertwined with the materiality of it. By analysing material appropriation of automobiles, the study explores how an industrial product become instrumental in shaping cultural expression and identity formation within the intricate dynamics of Turkey's cultural and social landscape.

Virtual platforms have become crucial arenas for social interaction and information exchange within automobile modification cultures, offering valuable insights into this phenomenon. Given the limited academic exploration of this topic, the study seeks to address this gap by conducting qualitative content analysis of online content on virtual platforms. The analysis will be guided by theoretical frameworks pertaining to material culture, identity, and subculture, providing a comprehensive understanding of automobile modification within these online communities.

Since the 1950s, a significant rural-to-urban migration has led to the emergence of quasi-rural settlements on the outskirts of industrial cities in Turkey, characterized by a fusion of rural Eastern traditions and Western urban lifestyles (Tekelioğlu, 2010). This unique cultural amalgamation has gradually integrated into urban life. However, urban dwellers have never fully embraced this hybrid culture. Façacı

subculture has gained prominence within this social milieu. Modified automobiles serve as one of the key expressions of this subculture. In the 1980s, during the formative years of the Façacı style, the scarcity and high cost of aftermarket automobile products compelled members of this subculture to resort to imitation, do-it-yourself modifications, and affordable accessory products. The Façacı style emerges as a tangible manifestation of the dynamics within the Façacı subculture, characterized by a creative, exaggerated, and hybrid nature that blends individuality, cultural elements, and American automotive aesthetics.

The rise of neoliberal discourse in the 1980s, emphasizing consumer culture and material wealth as a means of social status, has influenced ghetto youth, shaping a more global and consumption-oriented identity known as Apaçi. Their affinity for exaggerated and replicated luxury consumer goods, collective behaviour, and anti-social conduct in public spaces have led to the marginalization of Apaçi youth by society. Turkey's integration into the globalized world has played a significant role in shaping the Apaçi style of automobile modification, wherein elements of global car modification and consumer culture have been influential. This has involved transforming economically accessible TOFAŞ automobiles in the image of high-performance automobiles. Similar to the Façacı style, these modifications are often characterized by exaggerated content and the use of imitation products.

Modified automobiles, much like various commodities in contemporary societies, serve as a symbolic language for individuals, offering a tangible expression of self-presentation (Chaney, 1996; Giddens, 1992; Goffman, 1959; Gottdiener, 2000). Mike Featherstone (2005) states that automobile holds significant visibility in the social landscape and cultural imaginary. Similarly, despite differences in techniques and aesthetics, both Façacı and Apaçi modification styles are driven by a shared desire: visibility. Their aspiration for social acceptance and economic prosperity drives them to seek visibility, which they achieve through superficial appearance-based modifications. These modifications often mimic the aesthetic elements of American classic and luxury sports automobiles in an exaggerated manner, prioritizing visual impact over technical enhancements. Pierre Bourdieu (1984) underscores the symbolic function of commodities in social stratification, highlighting the crucial role of 'cultural capital' in selecting and utilizing the appropriate commodity. However, the eclectic and exaggerated nature of their modifications, often lead to a different kind of visibility, one associated with rejection and humiliation.

However, significant disparities exist between these two subcultures in their social and cultural practices, as well as their approaches to modification. The Façacı subculture revolves around an identity that upholds its traditional and cultural values while seeking acceptance from the urban culture. In this regard, it embodies a form of opposition forged by the tension between traditional-modern and Eastern-Western cultures, as evident in their modifications including elements of American classic cars as well as elements rooted in local culture. Nevertheless, the concept of subculture, defined by opposition to dominant societal values through symbolic gestures (Hall & Jefferson, 1993; Hebdige, 1979), has gradually intertwined with globalization and consumer culture over time. It has morphed into lifestyle representations emphasizing appearance and form in reconciliation with the dominant culture, sometimes even aspiring to align with them (Carrabine & Longhurst, 2002; Chaney, 1996; Maffesoli, 1996). Similarly, Apaçi subculture has transformed into a more superficial, stereotypical, and consumption-oriented context, adopting a modification approach based on global and ostentatious consumption.

Keywords: Automobile Modification Subculture Identity Consumption.

Çıkar Çatışması Beyanı / Conflict of Interest

Çalışmada herhangi bir kurum veya kişi ile çıkar çatışması bulunmamaktadır.
There is no conflict of interest with any institution or person in the study.

İntihal Politikası Beyanı / Plagiarism Policy

Bu makale İntihal programlarında taranmış ve İntihal tespit edilmemiştir.
This article was scanned in Plagiarism programs and Plagiarism was not detected.

Bilimsel Araştırma ve Yayın Etiği Beyanı / Scientific Research and Publication Ethics Statement

Bu çalışmada Yükseköğretim Kurumları Bilimsel Araştırma ve Yayın Etiği Yönergesi kapsamında belirtilen kurallara uyulmuştur.
In this study, the rules specified within the scope of the Higher Education Institutions Scientific Research and Publication Ethics Directive were followed.

Kaynakça

- Özyeğin, G. (2005). Başkalarının Kiri: Kapıcılar, Gündelikçiler ve Kadınlık Halleri. D. Kandiyoti, & A. Saktanber içinde, *Kültür Fragmanları: Türkiye'de Gündelik Hayat* (s. 201-226). İstanbul: Metis Yayınları.
- Ahıska, M., & Yenal, Z. (2006). *Aradığımız Kişiyi Şu An Ulaşılamıyoruz: Türkiye'de Hayat Tarzı Temsilleri:1980-2005*. İstanbul: Osmanlı Bankası Arşiv ve Araştırma Merkezi.
- Belge, M. (1992). *12 Yıl Sonra 12 Eylül*. İstanbul: Birikim Yayınları.
- Belge, M. (1997). *Tarıhten Güncelliğe*. İstanbul: İletişim Yayınları.
- Benneth, A. (1999). Subcultures or Neo -Tribes? Rethinking the Relationshipbetween Youth, Style and Musical Taste. *Sociology*, 33(3), 99-617.
- Bennett, A. (2011). The post-subcultural turn: Some reflections 10 years on. *Journal of Youth Studies*, 14(5), 493-506.
- Bourdieu, P. (1984). *Distinction: A Social Critique of the Judgment of Taste*. Cambridge: Harvard University Press.
- Carrabine, E., & Longhurst, B. (2002). Consuming the car: anticipation, use and meaning in contemporary youth culture. *The Sociological Review*, 50(2), 81-196.
- Chaney, D. (1996). *Lifestyles*. Londra: Routledge.
- Clarke, J., Hall, S., Jefferson, T., & Roberts, B. (1993). Subcultures, cultures, and class. S. Hall, & T. Jefferson içinde, *Resistance through rituals: Youth subcultures in post-war Britain* (s. 9-74). Londra: Routledge.
- Cohen, A. K. (1955). *Delinquent Boys: The Culture of the Gang*. Glencoe. IL.: Free Press.
- Crilly, N., Moultrie, J., & Clarkson, P. J. (2004). Seeing things: Consumer response to the visual domain in product design. *Design Studies*, 25(6), 547-577.
- Csikszentmihalyi, M., & Rochberg-Halton, E. (1981). *The meaning of things: domestic symbols and the self*. Cambridge: Cambridge University Press.
- Douglas, M., & Isherwood, B. (1996). *The world of goods : towards an anthropology of consumption*. Londra: Routledge.
- Featherstone, M. (1987). Consumer Culture, Symbolic Power and Universalism. G. Stauth, & S. Zubadia içinde, *Mass Culture, Popular Culture and Social Life in the Middle East* (s. 17-46). Frankfurt: Campus Verlag.
- Featherstone, M. (2005). Automobilities: An Introduction. M. Featherstone, N. Thrift, & J. Urry içinde, *Automobilities* (s. 1-24). Londra: Sage.
- Foster, H. (2002). *Design and Crime (And Other Diatribes)*. Londra: Verso.
- Gürbilek, N. (1992). *Vitrinde Yaşamak: 1980`lerin Kültürel İklimi*. İstanbul: Metis.
- Giddens, A. (1992). *Modernity and Self-identity: Self and Society in the Late Modern Age*. Cambridge: Polity Press.
- Goffman, E. (1959). *The presentation of self in everyday life*. New York: Bantam Doubleday Dell Publishing Group.
- Gottdiener, M. (2000). *New forms of consumption: consumers, culture, and commodification*. Maryland: Rowman & Littlefield.
- Hall, S., & Jefferson, T. (1993). *Resistance Through Rituals: Youth Subcultures in Post-war Britain*. New York: Psychology Press.
- Harris, D. (1996). *Society of Signs?* Londra: Routledge.
- Hebdige, D. (1979). *Subculture: The Meaning of Style*. Londra: Routledge.
- Karakaş, B. (2010, Ekim 27). *Apaçilerin kopuşu*. Nisan 2011 tarihinde Radikal gazetesi: <http://www.radikal.com.tr/Radikal.aspx?aType=RadikalDetayV3&ArticleID=1030437&Date=27.11.2010&CategoryID=79> adresinden alındı
- Krippendorff, K., & Butter, R. (1984). Product Semantics: Exploring the Symbolic Qualities of Form. *Innovation-the European Journal of Social Science Research*, 3(2), 4-9.
- Lefebvre, H. (1971). *Everyday Life in the Modern World*. Londra: Penguin Press.
- Maffesoli, M. (1996). *The Time of the Tribes: The Decline of Individualism in Mass Society*. Londra: Sage.
- Malbon, B. (1999). *Clubbing: Dancing, ecstasy and vitality*. Londra: Routledge.
- Miles, S. (1998). *Consumerism. As a Way of Life*. Londra: Sage.

- Miles, S. (2000). *Youth Lifestyles in a Changing World*. Philadelphia: Open University Press.
- Miller, D. (1987). *Material Culture and Mass Consumption*. Oxford: Wiley-Blackwell.
- Muggleton, D. (2002). *Inside Subculture: The Postmodern Meaning of Style*. Oxford: Berg.
- Schreier, M. (2012). *Qualitative Content Analysis in Practice*. Londra: Sage.
- Simmel, G. (2003). The Metropolis and Mental Life. M. Miles, T. Hall, & I. Bordon içinde, *The City Cultures Reader* (s. 12-19). Routledge.
- Tekelioğlu, O. (2006). *Pop Yazılar: Varoştan Merkeze Yürüyen Halk Zevki*. İstanbul: Telos Yayınları.
- Tekelioğlu, O. (2010, Kasım 14). *Apaşlardan Apaçilere*. Kasım 2010 tarihinde Radikal Gazetesi: <http://www.radikal.com.tr/Radikal.aspx?aType=RadikalHaberDetayV3&ArticleID=1029096&Date=15.11.2011&CategoryID=42&Rdkref=6> adresinden alındı
- Thornton, S. (1997). General Introduction. K. Gelder, & S. Thornton içinde, *The subcultures reader* (s. 1-7). Londra: Routledge.
- Yaman, Ö. M. (2014). *Apaçi Gençlik*. İstanbul: Bir Yayıncılık.

The Effect of Obtaining and Confirming Health Information on Digital Media upon Health Communication Problems*

Şerife GÜZEL** 
Şengül SAĞLAM*** 

ABSTRACT

This research aims to support and confirm health information in the digital environment and to examine the effects on health problems. The population of the research consists of a total of 1,525 students studying at the Faculty of Health Sciences (Health Management), Faculty of Communication (Radio, Television and Cinema), and Faculty of Technology (Computer Engineering). The research, the creation of the necessary population, and the calculations were carried out with 334 students. In the study, "Obtaining and Confirming Health Information in Digital Environment During Infodemic" was used to measure information acquisition and confirmation behaviors, and "Healthcare Communication Problems" scale was used to evaluate health communication problems. Both scales successfully passed validity and reliability tests, and Cronbach's Alpha internal consistency coefficients were found to be 0.758 and 0.880, respectively. The data were analyzed in the SPSS software package. According to the analysis, 69.8% of them use Instagram, one of the social media platforms; 37.1% apply to the health sector on average 3-5 times a year; and 58.7% spend an average of 4-7 hours a day on the internet. Additionally, there was a significant difference between health problems and age. A significant difference was detected between communication problems and disruptions. According to the content of the research, there was a positive and significant relationship between the provision and verification of digital resilience, health information, and health problems. In addition, there are scenarios where participation and connections in providing health information in the digital environment positively predict the verification work.

Keywords: Digital Communication, Digital Health Literacy, Healthcare Communication Problems, Social Media.

Dijital Ortamda Sağlık Bilgisi Edinme ve Teyit Etme Davranışlarının Sağlık İletişimi Sorunlarına Etkisi

ÖZ

Bu araştırmada dijital ortamda sağlık bilgisi edinme ve teyit etme davranışlarının sağlık iletişimi sorunlarına yönelik etkisinin incelenmesi amaçlanmaktadır. Araştırmanın evreni Sağlık Bilimleri Fakültesi (Sağlık Yönetimi), İletişim Fakültesi (Radyo, Televizyon ve Sinema) ve Teknoloji Fakültesi (Bilgisayar Mühendisliği) bölümünde eğitim almakta olan toplam 1.525 öğrenciden oluşmaktadır. Araştırma, gerekli evren ve örneklem hesaplaması yapılarak 334 öğrenci ile gerçekleştirilmiştir. Çalışmada, sağlık bilgisi edinme ve teyit etme davranışlarını ölçmek için "Infodemide Dijital Ortamda Sağlık Bilgisi Edinme ve Teyit Etme Davranışları" ve sağlık iletişimi sorunlarını değerlendirmek için "Sağlık İletişimi Sorunları" ölçekleri kullanılmıştır. Her iki ölçek de geçerlik ve güvenilirlik testlerinden başarılı bir şekilde geçmiş ve Cronbach's Alpha iç tutarlılık katsayıları sırasıyla 0.758 ve 0.880 olarak bulunmuştur. Veriler SPSS paket programı ile analiz edilmiştir. Yapılan analize göre dikkat çeken bulgular; öğrencilerin %69,8'inin sosyal medya platformlarından Instagramı kullandığı, %37,1'inin bir yılda ortalama 3-5 defa sağlık kurumlarına başvuru yaptıkları, %58,7'sinin internette ortalama günde 4-7 saat vakit geçirdikleridir. Ayrıca sağlık iletişimi sorunları ile yaş arasında anlamlı farklılık elde edilmiştir. İletişim sorunları ile fakülteler arasında anlamlı farklılık tespit edilmiştir. Araştırma sonucuna göre dijital ortamda sağlık bilgisi edinme ve teyit etme davranışı ile sağlık iletişimi sorunları arasında pozitif yönlü anlamlı bir ilişki elde edilmiştir. Ayrıca araştırmaya katılanların dijital ortamda sağlık bilgisi edinme ve teyit etme davranışının sağlık iletişimi sorunlarını pozitif yönde yordadığı sonucuna varılmıştır.

Anahtar Kelimeler: Sosyal Medya, Sağlık Bilgisi Edinme ve Teyit Etme, Sağlık İletişimi Sorunları.

* Bu çalışma II. Uluslararası Sağlık Bilimleri Kongresinde sözlü bildiri olarak sunulmuş ve özet olarak yayınlanmıştır./ This study II. It was presented as an oral presentation at the International Health Sciences Congress and published as an abstract.

** **Corresponding Author/Sorumlu Yazar,** Doç. Dr./Assoc. Prof. Dr., Selçuk Üniversitesi, Konya, Türkiye/ Selçuk University, Konya, Türkiye, serife89@hotmail.com

*** Doktora Öğrencisi/Ph.D Stud., Selçuk Üniversitesi, Konya, Türkiye/ Selçuk University, Konya, Türkiye, sengulsaglammm61@gmail.com

Makale Gönderim ve Kabul Tarihleri/Article Submission and Acceptance Dates: 15.04.2024-11.11.2024

Citation/Atf: Güzel, Ş., Sağlam, Ş. (2024). The effect of obtaining and confirming health information on digital media upon health communication problems. *Selçuk Üniversitesi Sosyal Bilimler Enstitüsü Dergisi*, 55, 17-28. <https://doi.org/10.52642/susbed.1468427>

This work is licensed under Creative Commons Attribution-NonCommercial 4.0 International License



1. Introduction

Healthcare communication plays an important role in managing human and community health, increasing awareness, improving healthcare, enhancing accessibility, disseminating health policies, making the doctor-patient and community-disease relationships more understandable (Koçak and Bulduklu, 2013). Healthcare communication is described as the process of conveying the message to a certain target audience in order to influence beliefs, manners, and values in favor of healthy behavior preferences (Smith and Hornik, 1999). Healthcare communication is described as a scientific field, which is developed to raise awareness among people and society to preserve, improve, and support health by using the tools, methods, and strategies of science (Işık, 2021). One of the distinct aims of healthcare communication is changing attitudes by raising awareness about the related health issue or problem (Okay, 2016).

The behavior of target audiences is increasing in terms of developing awareness about a health problem or risk, benefiting from websites and social media in their search for health-related information, and using these platforms to obtain and confirm health information in the digital environment in health communication management (Taşkıran and Yıldız, 2019). Health information seeking is the acquisition of information in order to make health-related decisions and provide guidance. It includes exposure to health information and the consequences of acquiring it. It is a change of attitude, knowledge, and behavior (Johnson and Case, 2012). Based on this information, this study aims to examine the effect of health information behavior in obtaining and confirming from digital media on healthcare communication problems. Besides this, examining whether the related topic has differentiated among the students who receive education in different faculties is also among the aims. Digital platforms are rapidly gaining information; the impact of social media on communication is of great importance. The permanence and reliability of this information, as well as its impact on health communication, are very important. It was also investigated whether the effects on the behavior of supporting and confirming health information in the digital environment, differ according to demographic variables. In these matters, it is important that health communication becomes more efficient and reliable. It is envisaged that it will play an important role, especially in addressing these issues and in the development of health policies.

2. Conceptual Framework

2.1. Obtaining and Confirming Health Information on Digital Media

Online healthcare information, which became prominent with the development of internet technology, is one of the research fields that is currently a controversial concept in health literacy about obtaining and understanding the information and using it in decision mechanisms (Eyüboğlu, 2023). Digitization and the development of new communication technologies have triggered rapid transformation in different areas, as well as causing an increase in the healthcare field, especially in the rate of online healthcare information-seeking behavior (Jacks et al., 2019).

The behavior of searching for healthcare information is described as methods for individuals to seek information about their own health, risky cases, diseases, and preventive healthcare behaviors (MillsMill and Tadorova, 2016). Searching for health information on online platforms enables healthcare information consumers to receive information about health problems, deal with health problems and make healthy decisions (Jia et al., 2021). However, the accuracy and the currency of the information obtained from digital platforms are questioned (Bennet and Livingston, 2018).

With the increasing diversity of sources for health information, people tend to search online for topics of interest to them due to ease of access (İftikhar, 2017). They may prefer to receive online services from doctors they have never met, instead of making an appointment at a hospital and visiting their doctors (Ekeland, 2010). Health professionals are constantly looking for more effective ways to reach wider audiences, especially those that are difficult to reach with traditional techniques. Social media platforms provide cost-effective opportunities for health promotion professionals to advance their careers by

building community, participating in professional development activities and enhancing classroom learning (Roman, 2014; Kanchan and Gaidhane, 2023).

Patients who are passive receivers can also become information providers through peer communication, as well as healthcare information searchers due to the interactive nature of digital media (Eyüboğlu, 2023). One of the distinct aims of healthcare communication is changing attitudes by raising awareness and information about the related health or problem (Okay, 2016).

2.2. Healthcare Communication Problems

Healthcare communication refers to all efforts undertaken to achieve a desired set of behaviors in a large-scale target audience regarding a specific health problem within a predefined period (Clift and Freimuth, 1995). In the context of interpersonal communication, healthcare communication occurs between patient-doctor, doctor-doctor, and doctor-patient (Tunçel, 2010). With the development of technology and increasing internet usage over time, changes occur in terms of building effective health communication. Society, patients, and healthcare professionals use the new media platforms to communicate about health problems (Moorhead et al., 2013). Health promotion addresses the most dangerous health risks facing modern society (Ahmad and Anderson, 2021). Health promotion is needed to enable vulnerable consumer groups to make informed healthcare decisions and engage meaningfully in their healthcare.

Being unable to explain themselves and understand medical terms, feeling nervous due to their illness, and finding the treatment procedures complicated are examples of patient-oriented problems. Healthcare professionals and health institution-oriented problems such as inadequacy of informing signboards in health institutions, intense working of healthcare professionals, decreased time reserved for patients, using too much medical terms can also occur (Yeşildal et al., 2021). The general structure of public hospitals, their management approach, and the increasing number of patients applying daily to these hospitals can lead to communication problems (Başol, 2018). In addition, due to population growth and the emergence of new diseases, doctors have to communicate with patients from diverse backgrounds every day, which increases the complexity of interpersonal communication in health (Işık, 2021). Yılmaz (2012) mentions that some patients revere doctors. It has mentioned that this situation also may affect the communication negatively since their social status comes to the fore as part of healthcare communication. Many of the complaints patients and the public have about doctors relate to communication problems, not clinical competence (Richards, 1990). The most common complaint is that doctors do not listen to them. Patients want more and better information about their problems and outcomes, more clarity about the side effects of treatment, relief of pain and emotional distress, and advice on what they can do for themselves (Roter et al., 1997).

The healthcare system is facing unprecedented challenges, and the effectiveness of previously used tools and methods is decreasing currently (Anwar et al., 2020). Disinformation, misinformation, and the externalization of this information threaten the effective delivery of information and its support by the public (Sylvia et al., 2020). While misinformation is received unintentionally, disinformation is part of a concentrated effort to spread misinformation, both of which contribute to a body of knowledge that needs to be addressed (Sentell et al., 2020).

3. Methodology

3.1. Aim, Research Question and Model

This study aims to examine the effects of obtaining and confirming healthcare information behavior on digital platforms upon the problems of healthcare communication. Besides this, investigating whether there are differences in understanding of the related topic among the students who are receiving education in different faculties is also among the aims.

Within the aim of this study, which is carried as a type of quantitative research, research questions are as following:

1. Is there any statistical difference between obtaining and confirming healthcare information in terms of digital media behavior and demographic variables such as gender, age, marital status, and educational level?
2. Is there any statistical difference between healthcare communication problems and demographic variables such as gender, age, marital status, and educational level?
3. Has the attitudes of obtaining and confirming healthcare information on digital media any effect on healthcare communication problems?

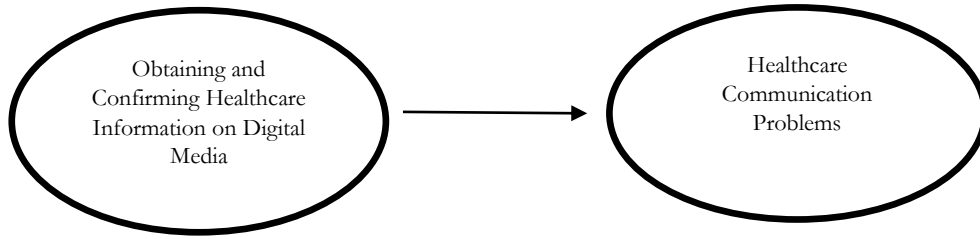

Figure 1. Research Model

3.2. Population and Sampling of the Study

The data of the study will be obtained by the researcher via Google Forms application, and face-to-face questionnaire.

The population of the study consists of 1,525 students in total from Faculty of Health Sciences (Healthcare Management: 685 students), Faculty of Communication (Radio, Television and Cinema: 429 students), and Faculty of Technology (Computer Engineering: 411 students). Data were collected in proportion to the total number of students in the department. In the study, the stratified sampling method was used. The study needs to be carried out with 333 students by making the required population and sample calculations. The table created by Yazıcıoğlu and Erdoğan (2004) was used to determine the sample of the study. Volunteering is the basis of the study, and those not meeting the criteria were not included.

3.3. Data Collection Tool Used in the Study

Survey data were obtained using Google Forms, face-to-face questionnaire techniques, and convenience sampling methods. Two scales were used in the study, with scale information provided below.

Obtaining and Confirming Healthcare Information on Digital Media Attitude Scale

This scale was developed by Çömlekçi and Bozkanat (2021). The scale consists of 3 sub-factors and 10 statements: Web 1.0 and Obtaining Healthcare Information, Web 2.0 and Obtaining Digital Healthcare Information, and Digital Confirmation. It is stated that the goodness-of-fit index of the scale is 4.36, RMSEA: 0.078; NNFI: 0.95; CFI: 0.95; GFI: 0.95 and AGFI: 0.92 of chi-square rate. In order to test the reliability rate, Cronbach's Alpha internal consistency test was implemented and was found to be 0.758. In this context, it was determined that the fit indices of the model proposed were at a sufficient level.

Healthcare Communication Problems

This scale was developed by Yeşildal, Akman Dömbekçi and Öztürk (2021). The scale consists of 3 sub-dimensions and 13 statements: Interaction, Social Communication, and Communication Barriers. The goodness of fit index values of the scale are as follows: As a result of the first level CFA, CMIN/df (1.680), RMSEA (0.046), AGFI (0.928), and GFI (0.952) indicated a good fit, while CFI (0.951) and NFI

(0.910) indicated an acceptable fit. The second-level CFA results are as follows: CMIN/df: 1.701, RMSEA: 0.049, AGFI: 0.938, and GFI: 0.950 indicated a good fit. CFI: 0.948 and NFI: 0.930 showed acceptable fit. Cronbach's Alpha Reliability coefficient was found to be 0.880. In this context, it was determined that the fit indices of the model put forward were at a sufficient level.

3.4. Research Ethics

Study Permission numbered 2023/1153 was received from the Non-invasive Clinical Research Ethics Committee of the Faculty of Health Sciences.

3.5. Data Analysis

The SPSS application was used for analyzing the collected data. To examine whether the data is suitable or not for normal distribution, coefficient of skewness and kurtosis were examined. These results, which are between -1 and +1, need to be interpreted as showing normal distribution (Leech et al., 2005). In this context, coefficient of skewness and kurtosis was determined as (,056; ,416) for Obtaining and Confirming Healthcare Information on Digital Media Behavior Scale, and as (,217; ,398) for Healthcare Information Problem Scale. Accordingly, the data are interpreted to show a normal distribution. Therefore, the t-test was used for the comparison of two groups and the ANOVA was used for the comparison of more than two groups.

In the reliability analysis of the study, Cronbach Alpha rate for Obtaining and Confirming Healthcare Information on Digital Media Behavior was found to be 0.72. Cronbach Alpha rate for Health Communication Problems was found to be 0.80. According to this literature information, related rates with $0.60 \leq \alpha \leq 0.80$ show that the scale is considerably reliable (Özdamar, 2004).

4. Findings

Table 1. Socio-Demographic Information of 334 University Students Participated in the Study is given below.

	Number (n)	Percentage (%)		Number (n)	Percentage (%)
Age			Faculty		
Age of 18-20	165	49.4	Faculty of Health Sciences	160	47.9
Age of 21-23	127	38.0	Faculty of Communication	90	26.9
24 and above	42	12.6	Faculty of Technology	84	25.1
Total	334	100	Total	334	100
Gender			Application to a health institution in the last year		
Female	203	60.8	0-2 applications	111	33.2
Male	131	39.2	3-5 applications	124	37.1
Total	334	100	6-8 applications	44	13.2
Most used social media platform			9 and more applications	55	16.5
Facebook	4	1.2	Total	334	100
Twitter	19	5.7	Average daily internet usage (hour)		
Instagram	233	69.8	0-3 hours	78	44.4
Youtube	67	20.1	4-7 hours	196	58.7
Other	11	3.3	8 hours and more	60	18.0
Total	334	100	Total	334	100

According to Table 1, it is determined that 49.4% (165 people) of the participants are between the ages of 18-20. Additionally, 47.9% (160 people) receive education in the faculty of health sciences. The most

used social media platform for 69.8% (233 people) is Instagram. Furthermore, 58.7% (196 people) use the internet an average of 4-7 hours per day. Lastly, 37.1% (124 people) applied to a health institution 3-5 times in the last year.

Table 2. T Test Results Conducted with Gender

Scales	Gender	N	Avg.	Ss.	T	P
Obtaining and confirming healthcare information on digital media behavior	Female	203	2.64	.55	1.886	,061
	Male	131	2.50	.69		
Healthcare Communication Problems	Female	203	2.63	.58	-0.81	,936
	Male	131	2.64	.56		

As a result of the t test in Table 2, no significant difference was found between obtaining and confirming healthcare information on digital media behavior and healthcare communication problems ($p < 0.05$).

Table 3. ANOVA Findings Conducted with Age.

	Age	N	Avg.	Ss	F	P	Post-hoc (scheffe)
Obtaining and confirming healthcare information on digital media behavior	1. age of 18-20	165	2.54	.632	1.216	0.298	
	2. age of 21-23	127	2.64	.565			
	3. 24 and above	42	2.63	.667			
	TOTAL	334	2.59	.612			
Healthcare Communication Problems	1. age of 18-20	165	2.56	.541	3.150	0.044	1<2
	2. age of 21-23	127	2.70	.597			
	3. 24 and above	42	2.75	.601			
	TOTAL	334	2.63	.574			

According to the ANOVA given in Table 3, no significant difference was found between obtaining and confirming healthcare information on digital media behavior and age, while there was a significant difference between healthcare communication problems and age ($p < 0.05$). The Post hoc (Scheffe) test was used to find the reason for the difference. According to this, the difference arises from healthcare communication problems being more prevalent between the ages of 18-20 than between the ages of 21-23.

ANOVA was not included between the most used social media platform and the scale average. The variables need to be at least 30 for the analysis, as stated by Esin (2014).

Table 4. ANOVA Findings Conducted with Faculties Where Education is Received

	Faculty	N	avg.	Ss	F	P	Post-hoc (scheffe)
Obtaining and confirming healthcare information on digital media behavior	1. Faculty of Health Sciences	160	2.62	.551	0.480	0.619	
	2. Faculty of Communication	90	2.54	.737			
	3. Faculty of Technology	84	2.58	.580			
	TOTAL	334	2.59	.612			
Healthcare Communication Problems	1. Faculty of Health Sciences	160	2.55	.531	3.775	0.024	2>1
	2. Faculty of Communication	90	2.75	.610			
	3. Faculty of Technology	84	2.67	.596			
	TOTAL	334	2.63	.574			

According to the ANOVA test results given in Table 4, no significant difference was found between digital media behavior regarding obtaining and confirming healthcare information and the faculties where the students study, while a significant difference was found between communication problems and the faculties ($p < 0.05$). The post hoc (Scheffé) test was used to find the reason for the difference. According to this, the difference arises because students in the faculty of communication have greater health communication problems than the faculty of health sciences. The reason for the difference between the health communication problems and the faculties may be the classes they take.

Table 5. ANOVA Findings Conducted with the Applications made to a Health Institution in the Last Year

	Application Number	N	avg.	Ss	F	P
Obtaining and confirming healthcare information on digital media behavior	0-2 applications	111	2.55	.652	0.586	0.625
	3-5 applications	124	2.59	.633		
	6-8 applications	44	2.55	.508		
	9 and more applications	55	2.68	.562		
	TOTAL	334	2.59	.612		
Healthcare Communication Problems	0-2 applications	111	2.67	.615	0.579	0.629
	3-5 applications	124	2.58	.561		
	6-8 applications	44	2.66	.518		
	9 and more applications	55	2.66	.569		
	TOTAL	334	2.63	.574		

According to the ANOVA test results given in Table 5, no significant difference was found between obtaining and confirming healthcare information on digital media, behavior and health communication problems, and applications to health institutions in the last year ($p < 0.05$).

Table 6. ANOVA Findings Conducted with Average Daily Usage of Internet

	Time Spent on Internet	N	Avg.	Ss	F	P
Obtaining and confirming healthcare information on digital media behavior	0-3 hours	78	2.51	.579	1.665	0.191
	4-7 hours	196	2.59	.589		
	8 hours and more	60	2.70	.716		
	TOTAL	334	2.59	.612		
Healthcare Communication Problems	0-3 hours	78	2.67	.668	0.466	0.628
	4-7 hours	196	2.64	.539		
	8 hours and more	60	2.58	.563		
	TOTAL	334	2.63	.574		

According to the ANOVA test results given in Table 6, no significant difference was found between obtaining and confirming healthcare information on digital media behavior, health communication problems, and the average time spent on the internet ($p < 0.05$).

Table 7. Scale Averages and Correlational Analysis Results

	1	2
1. Obtaining and confirming healthcare information on digital media behavior	1	
2. Healthcare Communication Problems	0.150**	1

** Correlation is significant at the 0.01 level (2-tailed).

According to the correlation results in Table 7, a low level positive and significant relationship was found between obtaining and confirming healthcare information on digital media behavior and health communication problems ($r: 0,150$; $p < 0,01$). Therefore, it is concluded that as the practice of obtaining

and confirming healthcare information through digital media increases, health communication problems increase as well. These rates between $0.00 < r \leq 0.25$ indicate a very weak relation (Özdamar, 2004).

Table 8. Obtaining and Confirming Healthcare Information on Digital Media Behavior Predicting for Simple Linear Regression Health Communication Problems

	B	Std error	B	T	P
Fixed	2.274	.135			
<i>Obtaining and Confirming Healthcare Information on Digital Media</i>	.141	.051	.150	2.763	.006

R= 0,150; R2= 0,022; F= 7,663; Regression equation of the model $Y=2,274+0,141$

According to Table 8, obtaining and confirming healthcare information on digital media predicts health communication problems. The explanatory power of the model stated as R2 rate was found as 022 (R2= ,022; R= ,150; $p<0.05$). This result shows that 2.2% of health communication problems are explained by the independent variable of the model (obtaining and confirming healthcare information on digital media). It is determined that obtaining and confirming healthcare information on digital media has a significant effect on health communication problems ($p<0.05$). The beta coefficient was determined as 150, and it is noteworthy that a 1-unit increase in obtaining and confirming healthcare information on digital media increases health communication problems by 0.022 ($\beta = 0.150$). Since the T rate is significant at all levels ($p<0.05$), it is considered statistically significant.

5. Discussion, Conclusion and Suggestions

As a result of the t test, no significant difference was found between genders in terms of obtaining and confirming healthcare information, digital media behavior, and healthcare communication problems. According to the results of the ANOVA test, no significant difference was found in obtaining and confirming healthcare information based on digital media behavior across different age groups, while a significant difference was found in healthcare communication problems across different age groups. Erdoğan Özyurt et al., in their studies, examined the internet and television searching behaviors. As a result of the study, it was determined that sociodemographic attributes such as age, education level, and general health perception are related to searching for healthcare information on television and the internet, and their effects were examined (Erdoğan Özyurt et al., 2020). The findings are different from the literature in this respect.

No differences were found between obtaining and confirming healthcare information on digital media behavior and the faculties where the students study, while significant differences were found between communication problems, and the faculties. A study that evaluated the health information searching behavior of university students conducted by Basch et al., found that the most common source of health-related information is the internet with a rate of 74% (Basch et al., 2018). Findings obtained support the literature. Lastly, no significant difference was found between obtaining and confirming healthcare information through digital media and health communication problems, as well as applications to health institutions in the last year. Correlatively, no significant difference was found between obtaining and confirming healthcare information on digital media behavior; health communication problems; and the average time spent on the internet per day.

A positive oriented significant relation was found between obtaining and confirming healthcare information on digital media behavior and health communication problems. In addition, it was concluded that the behavior of obtaining and confirming healthcare information on digital media by the participants predicts the healthcare information positively. Özkan et al. indicated that most of the patients make a web search to get information about their diseases and the operations they will undergo. Besides the Internet, mass media (TV, radio, etc.) and social media platforms are also seen as important sources of information. It was found that cancer patients use TV and radio as information resources, since they are more understandable (Özkan et al., 2019). Öztürk and Vardarlier indicated that social media use plays an

important role in improving health and healthcare communication (Öztürk and Vardarlier, 2020). Aydemir and Yaşar found a positive and moderate significant relationship between the confirmation of healthcare information obtained from digital media and all sub-levels of health literacy (Aydemir and Yaşar, 2023). Akgün and Toker stated that faculty of health sciences students have high demand for access to healthcare information on any digital media (Akgün and Toker, 2023). Aksüt et al. indicated that as the level of obtaining healthcare information on digital media of midwives increases, the level of obtaining digital health information increases as well (Aksüt et al., 2023). Özdemir, Özer and Çakmak emphasized that the participants' search for healthcare information on digital media increased during the COVID-19 pandemic, and this situation leads to the access of false information (Özdemir, 2023). Gül and Akman Dömbekci stated that 0.8% of the change in healthcare communication problems was explained by the health literacy scale (Gül and Akman Dömbekci, 2023). Kızılkaya found a positive relationship between healthcare communication problems and mistrust in healthcare systems (Kızılkaya, 2023)

Today, with the development of technology, the limits of accessibility have expanded significantly. This situation requires healthcare institutions to develop their strategies in this direction. The results obtained from our study demonstrate the positive relationship between obtaining healthcare information on digital media and the healthcare communication problems that may arise due to a lack of accuracy and reliability in the findings obtained. Healthcare information is mostly transmitted by people or institutions that have private and personal purposes. To prevent this, the share of verified information on digital media may be increased by public hospital workers. More studies can be conducted on its promotion and use by expanding applications, such as the "Neyim Var?" project, which the Ministry of Health implements. Social media plays an important role in disseminating health information and raising awareness about health. In this context, security measures should be taken to disseminate accurate and up-to-date health information on social media.

No significant difference was found between age and obtaining and confirming healthcare information on digital media behavior, whereas a significant difference was observed between age and healthcare communication problems. It is thought that the reason for this might be an increase in hospital visits with age. It is possible for the patients who require longer treatment to have emotional changes such as stress, claustrophobia or discomfort in their surroundings, fear and concern. For this reason, support services and psychological support need to be provided for patients with longer treatment. Relatives of patients who are in high life danger, mothers who gave birth, and their relatives can also be provided with psychological support by being included in this coverage. It is thought that the key to healthy communication is listening, not to answer but to understand. Analyses of much information about applications to health institutions are prepared and shared by the Ministry of Health. Sharing reliable information about most applied disease conditions on digital media through these posts will be quite beneficial. For future studies, researchers are advised to focus on long-term hospitalized patients, especially to detect health communication problems. Training sessions and seminars which include information like how to search for verified healthcare information on social media and reach reliable sources may be organized.

Arařtırmacıların Katkı Oran Beyanı / Contribution of Authors

Yazarların alıřmadaki katkı oranları řerife GÜZEL %50/ řengül SAĐLAM %50 şeklindedir.
The authors' contribution rates in the study are řerife GÜZEL %50/ řengül SAĐLAM %50 form.

ıkar atıřması Beyanı / Conflict of Interest

alıřmada herhangi bir kurum veya kiři ile ıkar atıřması bulunmamaktadır.
There is no conflict of interest with any institution or person in the study.

İntihal Politikası Beyanı / Plagiarism Policy

Bu makale İntihal programlarında taranmıř ve İntihal tespit edilmemiřtir.
This article was scanned in Plagiarism programs and Plagiarism was not detected.

Bilimsel Arařtırma ve Yayın EtiĐi Beyanı / Scientific Research and Publication Ethics Statement

Bu alıřmada YükseköĐretim Kurumları Bilimsel Arařtırma ve Yayın EtiĐi Yönergesi kapsamında belirtilen kurallara uyulmuřtur.
In this study, the rules specified within the scope of the Higher Education Institutions Scientific Research and Publication Ethics Directive were followed.

References

- Akgün, Ö. and Toker, S. (2023). Sağlık yüksekokulu öğrencilerinin dijital ortamda sağlık bilgisi edinme durumları. *Sağlık Akademisyenleri Dergisi*, 10(4), 644-653.
- Ahmad, F., B. and Anderson, R., N. (2021). The leading causes of death in the US for 2020. *JAMA*, 325(18), 1829-1830.
- Aksüt Akçay, E., Öztaş, H., G. and Erdi, G. (2023). Ebelerin bireysel yenilikçi durumu ve dijital ortamda sağlık bilgisi edinme ve teyit davranışlarının ilişkili faktörler. *Ebelik ve Sağlık Bilimleri Dergisi*, 6(2), 2-91.
- Anwar, A., Malik, M., and Raess, V. (2020). Role of mass media and public health communications in the COVID-19 pandemic. *Cureus*, 12 (9), e10453. <https://doi.org/10.7759/cureus.10453>
- Aydemir, İ. and Yaşar, M., E. (2023). Üniversite personelinin dijital ortamda sağlık bilgisi edinme ve teyit davranışları ile sağlık okuryazarlığı bilgi düzeyi ilişkisinin belirlenmesi. *Bingöl Üniversitesi Sosyal Bilimler Enstitüsü Dergisi*, 25, 125-134.
- Başol, E. (2018). Hasta ile sağlık çalışanları (doktor ve hemşire) arasında iletişim sorunları ve çözüm önerileri. *International Anatolia Academic Online Journal Social Sciences Journal*, 4(1), 76-93.
- Basch, C., H., Maclean, S., A., Romero, R., Ethan, D. (2018). Health information seeking behavior among college students. *Journal of Community Health*(43), 1094-1099.
- Bennet, W., L. and Livingston, S. (2018). The disinformation order: disruptive communication and the decline of democratic institutions. *European Journal of Communication*, 33(2), 122-139.
- Clift, E., and Freimuth, V. (1995). Health communication: what is it and what can it do for you? *Journal of Health Education*, 26(2), 68-74.
- Çömlekçi, M., F. and Bozkanat, E. (2021). İnfodemide dijital ortamda sağlık bilgisi edinme ve teyit davranışları. *İstanbul Üniversitesi Sosyoloji Dergisi*, 41,103-125. <https://doi.org/10.26650/SJ.2021.41.1.0024>.
- Esin, M., N. (2014). Hemşirelikte Araştırma Süreç, Uygulama ve Kritik. N. a. Erdoğan içinde, *Veri Toplama Yöntem ve Araçları ve Veri Toplama Araçlarının Güvenirlilik ve Geçerliliği* (s. 193-233). Nobel Tıp Kitapevleri.
- Ekeland, A. G., Bowes, A., and Flottorp, S. (2010). Effectiveness of telemedicine: a systematic review of reviews. *Int. J. Med. Inform*, 79, 736-771.
- Erdoğan Özyurt, T., Aydemir, Y., Aydın, A., Baran İnci, M., Ekerbiçer, H., Ç., Muratdağı, G., Kurban, A. (2020). İnternet ve televizyonda sağlık bilgisi arama davranışı ve ilişkili faktörler. *Sakarya Tıp Dergisi*, 01-10.
- Eyüboğlu, E. (2023). Ebeveynler ve online sağlık bilgisi arama davranışı:sağlık okuryazarlığı kapsamında bir inceleme. *TRT Akademi*, 08(19), 904-933.
- Gül, N., Akman Dömbekci, H. (2023). Sağlık okuryazarlığının sağlık iletişimi sorunlarına etkisi: Manisa ili için değerlendirme. *Süleyman Demirel Üniversitesi Vizyoner Dergisi*, 14(38), 649-665.
- Işık, T. (2021). sağlık iletişimi bağlamında hekim-hasta, hasta-hekim iletişimi inceleme çalışması: özel bir hastane analizi. *Iğdır Üniversitesi Sosyal Bilimler Dergisi*, 26, 720-753
- İftikhar, R., and Abaalkhail, B. (2017). Health-seeking influence reflected by online health-related messages received on social media: cross-sectional survey. *J Med Internet Res*. 19, e382.
- Jacks, R., Baumann, I., Juvalta, S. and Dratva, J. (2019). Parental digital health information seeking behavior in Switzerland: a cross-sectional study. *BMJ Public Health*, 225, 1-11.
- Jia, X., Pang, Y. and Liu, LS. (2021). Online health information seeking behavior: a systematic review. *Healthcare*, 9, 1740.
- Johnson, J., D. and Case, D. O. (2012). *Health Information Seeking*. New York: Peter Long
- Kanchan, S., Gaidhane, A. (2023). Social media role and its impact on public health: a narative review. *Cureus*, 15(1), e33737.
- Kızılkaya, S. (2023). Sağlık iletişimi sorunları ile sağlık sistemlerine güvensizlik ilişkisinde hekime bağlılığın aracı rolü. *Bingöl Üniversitesi Sosyal Bilimler Enstitüsü Dergisi*, 26, 293-302.

- Koçak, A., and Bulduklu, Y. (2013). Sağlık iletişimi: yaşlıların televizyonda yayınlanan sağlık programlarını izleme motivasyonları. *Selçuk İletişim Dergisi*, 6(3), 5-17.
- Leech, N.L. Barrett, K.C. and Morgan, G.A. (2005). *SPSS for intermediate statistics: Use and interpretation*. Taylor & Francis.
- MillsMill, A., and Todorova, N. (2016). An integrated perspective on factors influencing online health information seeking behaviors. (s. 83). <https://aisel.aisnet.org/acis2016/83>.
- Moorhead, S., Hazlett, D., Harrison, L., Carroll, J., Irwin, A. and Hoving, C. (2013). A new dimension of health care: sytematic review of the uses, benefits, and limitations of social media for health communication. *Journal of Medical Internet Research*, 15(4), 85.
- Okay, A. (2016). *Sağlık İletişimi*. DER Kitabevi.
- Özdamar, K. (2004). *Paket Programlar ile İstatiksel Veri Analizi*. Kaan Kitabevi.
- Özdemir, B.A., Özer, Y.C., and Çakmak, R. (2023). İnfodemide Dijital Ortamda Sağlık Bilgisi Edinme Davranışları Üzerine Bir Araştırma: Sağlık Hizmetleri Meslek Yüksekokulu Örneği. *Black Sea Journal of Public and Social Science*, 6(2), 73-78.
- Özkan, O., Solak, M., Yılmaz, E. and Özçelik, C.S. (2019). Hastaların ameliyat öncesi döneme yönelik bilgi edinmede interneti kullanma durumlarının değerlendirilmesi. *Anadolu Hemşirelik ve Sağlık Bilimleri Dergisi*, 22(2), 105-113.
- Öztürk, C. and Vardarlier, P. (2020). Sağlıkın geliştirilmesi ve sağlık iletişimi: sağlık kurumlarının sosyal medya mecra kullanımının incelenmesi. *Modern Leisure Studies*, 2(1), 33-56.
- Richards, T. (1990). Chasms in communication. *BMJ*, 301, 1407-1408.
- Roman, L. A. (2014). Using social media to enhance career development opportunities for health promotion professionals. *Health Promot Pract.* 15, 471-475.
- Roter, D., L., Steward, M., Putnam, S., M., Lipkin, M., Stiles, W., and Invi, T. S. (1997). Communication patterns of primary care physicians. *JAMA*, 277, 350-356.
- Sentell, T., Vamos, S., Okan, O. (2020). Interdisciplinary perspectives on health literacy research around the world: More important than ever in a time of COVID-19. *Int. J Environ Res. Public Health*. 17(9), 3010. <https://doi.org/10.3390/ijerph17093010>.
- Sylvia Chou, W., Gaysynsky, A., Cappella, J., N. (2020). Where we go from here: health misinformation on social media. *Am J Public Health*. 110(3), 273-275.
- Smith, W., A., Hornik, R. (1999). Marketing, Communication, and Advocacyfor Large-Scale STD/HIV Prevention and Control. In K. K. Holmesand others (eds.) Sexually Transmitted Diseases. New York.
- Taşkıran, B.H., and Yıldız, E. (2019). Sağlığa ilişkin risklerin önlenmesi bağlamında sağlık iletişimi kampanyalarının ve yeni medyanın rolü. *Dördüncü Kuşvet*, 2(2), 111-133.
- Tunçel, M. (2010). Halk sağlığı korunmasında yapılan iletişim faaliyetlerinin rolü üzerine bir araştırma. İstanbul: Marmara Üniversitesi, Sosyal Bilimler Enstitüsü.
- Yeşildal, M., Akman Dömbekci, H., Öztürk, Y.E. (2021). Sağlık iletişimi sorunları: bir ölçek geliştirme çalışması. *Türkiye Sosyal Hizmet Araştırmaları Dergisi*, 5(2), 108-119.
- Yılmaz, E. (2012). *Doktorumun Hastasayım.com* (1.b). Giza Yayınları.

2023 Genel Seçimlerinde Sosyal Medyada Siyasal İletişim: Liderlerin X Kullanımı

Gabriela Oana OLARU* 

Merve YAZICI** 

Recep ÖZSÜRÜNÇ*** 

ÖZ

Dijitalleşmenin getirdiği anında ve hızlı etkileşim siyasi parti ve liderlerin seçmeniyle olan iletişimine de sirayet etmektedir. Dijitalleşmenin sunduğu bu etkileşim gücü hem siyasi liderlerin hem de seçmenlerin bu ortamı etkin bir şekilde kullanmalarına neden olmaktadır. Bu perspektif doğrultusunda oluşturulan çalışmanın kavramsal çerçevesini yeni iletişim teknolojileri ile dönüşüme uğrayan medya, siyasal iletişim ve seçmen üçgeni oluşturmaktadır.

İçerik analizi ile gerçekleştirilen çalışmada 2023 Genel Seçimi Cumhurbaşkanlığı adaylarının X kullanımları incelenmiştir. Araştırma, 7-29 Mayıs tarihleri arasında iki aday tarafından X üzerinden paylaşılan içeriklerin analizini kapsamaktadır. Araştırmanın sonucu, Cumhurbaşkanı adayı Kemal Kılıçdaroğlu'nun etkileşim değerinin daha yüksek olduğunu gösterirken diğer aday Recep Tayyip Erdoğan'ın içeriklerinin seçmen tarafından daha fazla cevaplandığı tespit edilmiştir. Araştırmada on ana tema belirlenmiş olup, her iki adayın sekiz ana temada benzer konularda paylaşımlarda buldukları tespit edilmiştir. Kemal Kılıçdaroğlu genel sorunlar üzerinden vaatlerini paylaşırken, Recep Tayyip Erdoğan'ın geçmişte yapılan hizmetleri referans göstererek vaatlerini paylaştığı tespit edilen bir başka konudur. Son olarak, Recep Tayyip Erdoğan uzun yazılı içerikler tercih ederken, Kemal Kılıçdaroğlu'nun kısa yazılı içerikleri ve video içerikleri tercih ettiği tespit edilmiştir.

Anahtar Kelimeler: İletişim, Siyaset, Sosyal Medya, Seçim, Seçmen, Siyasal İletişim, Lider İletişimi.

Political Communication on Social Media in the 2023 General Elections: The use of X by Leaders

ABSTRACT

The instant and rapid interaction brought by digitalization also affects the communication of political parties and leaders with their voters. Digitalization's interaction power causes political leaders and voters to use this environment effectively. The study's conceptual framework created in line with this perspective is the triangle of media, political communication, and voters that new communication technologies have transformed.

The research conducted with content analysis examined the X usage of the 2023 General Election Presidential candidates. The research covers the analysis of the content shared by the two candidates on X between May 7 and 29. The results of the research showed that the interaction value of the Presidential candidate Kemal Kılıçdaroğlu was higher. At the same time, it was determined that the content of the other candidate, Recep Tayyip Erdoğan, was responded to more by the voters. Ten main themes were determined in the research, and it was determined that both candidates shared similar topics in eight main themes. While Kemal Kılıçdaroğlu shared his promises on general issues, it was determined that Recep Tayyip Erdoğan shared his promises by referencing the services done in the past. Finally, it was found that while Recep Tayyip Erdoğan prefers long-written content, Kemal Kılıçdaroğlu prefers short-written content and video content.

Keywords: Communication, Politics, Social Media, Election, Voter Political Communication, Leader Communication.

* **Corresponding Author/Sorumlu Yazar,** Dr. Öğr. Üyesi/Asst. Prof., İstanbul Medipol Üniversitesi, İstanbul, Türkiye/ İstanbul Medipol University, İstanbul, Türkiye, gabriela.olaru@medipol.edu.tr

** Dr. Öğr. Üyesi/Asst. Prof., İstanbul Medipol Üniversitesi, İstanbul, Türkiye/ İstanbul Medipol University, İstanbul, Türkiye, myazici@medipol.edu.tr

*** Dr. Öğr. Üyesi/Asst. Prof., İstanbul Medipol Üniversitesi, İstanbul, Türkiye/ İstanbul Medipol University, İstanbul, Türkiye, rozsurun@medipol.edu.tr

Makale Gönderim ve Kabul Tarihleri/Article Submission and Acceptance Dates: 16.04.2024-25.08.2024

Citation/Atf: Olaru, G. O., Yazici, M., Özürüncü R. (2024). 2023 Genel seçimlerinde sosyal medyada siyasal iletişim: liderlerin x kullanımı. *Selçuk Üniversitesi Sosyal Bilimler Enstitüsü Dergisi*, 55, 29-47. <https://doi.org/10.52642/susbed.1468969>

This work is licensed under Creative Commons Attribution-NonCommercial 4.0 International License



1. Giriş

Siyaset ve iletişim kavramları birbirleri ile ilintili olarak süregelmişlerdir. Siyaset ve iletişim kavramlarına ayrı ayrı bakıldığı zamanlarda bile birbirlerinin içinde var oldukları görülebilmektedir. En genel tanımıyla siyaset, temsil eden ve temsil edilen arasındaki ilişki, iletişimdir. Bu iletişim ortamı kimi zaman geleneksel medya üzerinden kimi zaman yüz yüze iletişim ortamlarından olan mitinglerle araclandırılmıştır. Yeni iletişim teknolojilerinin gelişimi ve dönüşümü iletişim ortamlarını da genişletmiş ve siyasetin mecrasına bir mecra daha eklenmiştir. Bu mecra, diğerlerinin sunmadığı birçok özelliği de beraberinde getirerek siyasal iletişim havuzunu okyanusa çevirmektedir.

Geleneksel kitle iletişim araçları ile seçmene seslenen siyasi liderlerin yeni iletişim teknolojilerinin olanaklarını da kullanarak bu faaliyetleri gerçekleştirmeleri gerekmektedir. Seçmenler tarafından aktif kullanılan bu mecralarda siyasi lider ve partiler de takip edilmektedir. Sosyal medya ve onun sunduğu “takip” gücü, seçmenlerin rollerini ve etkilerini genişletmektedir (Sezgin, 2014). Sosyal medya ortamları, seçmene siyasi görüşünü desteklediği parti ve liderini takip etme imkânı verirken aynı zamanda desteklemediği siyasi görüş ve olayları da son derece hızlı ve aktif takip etme imkânı vermektedir.

Sosyal medya, erişim kanallarının çeşitliliği ve haberlere ulaşabilmedeki hızı sayesinde geleneksel medyadan daha avantajlı hale gelmiştir. Sosyal medya parti liderleri ve üyelerine erişim kolaylığı da getirmektedir. Bu haliyle seçmen anlık takip imkânı ile siyasal iletişimin merkezindeki yerini güçlendirmektedir. Bu durum, siyasi parti ve liderlerinde de değişimi zorunlu kılmakta, dolayısıyla aktif katılımlarını sağlamaktadır.

2013 ile 2023 yılları arasında sosyal medya odağında gerçekleştirilen siyasal iletişim araştırmalarının gelişimini ortaya koymayı amaçlayan bir çalışma, siyasi liderlerin ve partilerinin özellikle genç seçmenin ilgisini çekmek için sosyal medya platformlarından Instagram ve X'i kullanmayı tercih ettiklerini tespit etmiştir (Subekti vd., 2023). Günümüzde siyasi liderlerin siyasal davranış ve söylemlerinde sosyal medyayı göz ardı etmesi mümkün olamamaktadır.

Bireyler, toplumda sahip oldukları roller dahilinde diğerleriyle iletişim halindedir ve bu iletişim kararlarına etki etmektedir. Yeni iletişim teknolojileri bireylerin bu birlikteliğindeki insan sayısını ve farklılıklarını arttırmaktadır. Seçmen rolünde siyasi kararlara katılan bireylerin kararlarını oluştururken bu geniş ve farklı niteliklere sahip insan topluluklarından da etkilenebildiği ortaya çıkmaktadır. Dolayısıyla bu durum siyasi liderlere sosyal medyada yer alan seçmenlerinin kararlarını etkileyebilecek bilgileri sunma zorunluluğu getirmektedir. Siyasi liderler özellikle bu platformlara yönelik fotoğraf, video vb. siyasi içerikler oluşturarak seçmenlerine seslenmektedir. Sosyal medya platformlarından X ve Instagram'ın siyasi liderler tarafından bu etkin kullanımı, çalışmanın çıkış noktasını oluşturmaktadır

2. Literatür Taraması

Bireylerin zihinlerinde oluşan anlamları değerleri ile paylaşabilmek için aksiyon alması iletişim olgusunu oluşturmaktadır (Castells, 2016). Bu anlam alanlarından birini de siyaset oluşturmaktadır. Van Dijk, siyaseti siyasi aktörlerin bireyleri etkileyen durumlarda düşüncelerini onlara kabul ettirmek, uygulamaya geçirebilmek ve diğer aktörlerin fikir ve uygulamalarına ket vurabilmek olarak tanımlamaktadır (Turan, 1976). Bu durum, siyasetin yönetilmesi gereken bir süreç olduğu gerçeğini gözler önüne sermektedir. Siyaset kavramı üzerine yapılan bazı tanımlamalarda da bu yönüne vurgu yapılmaktadır. Bu minvalde “ülke, devlet ve insan yönetimi” siyaset kavramını ifade etmektedir (Kışlalı, 2010). Kışlalı'nın tanımına göre siyaset bir yönetimdir ve ülke, devlet ve insandan oluşan üç sac ayağını ortak noktada buluşturmaktadır. Bu üç unsurun yönetimi iletişim kavramının ne denli gerekli ve önemli olduğunu ortaya koymaktadır.

Siyaset ve iletişim kavramları gündelik hayatta sürekli kesişen ve birbirlerini destekleyen kavramlar olarak görülmektedir. Bu kesişme noktası, siyasal iletişim kavramının çıkış noktasıdır (Bekiroğlu & Bal, 2014). Siyasal iletişim, “Siyasal aktörlerin belli ideolojik amaç ve politikalarını belli gruplara, kitlelere, ülkelere ya da bloklara kabul ettirmek ve gerektiğinde eyleme dönüştürmek, uygulamaya koymak üzere çeşitli iletişim tür ve tekniklerini kullanmaları” şeklinde tanımlanmaktadır (Aziz, 2013). Siyasal iletişim, süreçlerin ilişkisidir ve “siyasal süreçlerle iletişim süreçleri arasındaki ilişkileri ele alan araştırmalardan oluşan disiplinlerarası bir akademik alan” siyasal iletişim kavramını oluşturmaktadır (Mutlu, 2004).

Siyaset ve iletişim süreçlerinin birlikte yol almasıyla gelişen ve dönüşen siyasal iletişim, sadece belli dönemlerde yapılan faaliyetlerden oluşmamaktadır. Süreç, belli bir seçim dönemini içermemekte, seçim öncesi ve sonrasında da devam etmektedir. Dolayısıyla siyasal iletişim sürecini seçim dönemleri ile sınırlandırmak kavramı sığ bir kalıba sokmaktadır. Yavaşgel (2004), ister muhalefet ister iktidar partisi olsun her iki kanat için de siyasal iletişimin bitmeyen bir süreç olduğunu belirtmektedir. Seçim sonrası süreçte iktidara gelen parti, seçmenlerinin seçimlerinde ne kadar haklı olduklarını göstermeye çalışmaktadır. Muhalefet kanadındaki partiler ise iktidarın halihazırda yaptığı icraatlar üzerinden kendi icraatlarını aktararak, seçmeni her zaman daha iyi bir seçeneğin varolduğuna inandırmaya çalışmaktadırlar.

Yöneten ve yönetilenin varlığının her daim hissedildiği siyasal iletişim sürecinin, sadece seçim zamanlarında oluşturulan bir ilişkiler bütünü olmadığı görülmektedir. Bu durum siyasi aktörlerin medyada yer alma durumlarına da tezahür etmektedir. Geleneksel medya araçlarının aksine yeni medya araçları, siyasi aktörlere her dönem ve zamanda seçmenine ulaşma imkanını sağlamaktadır. Aynı zamanda geleneksel medya araçlarının genellikle tek yönlülüğüne karşın yeni medya araçları bu ulaşım imkanına çift yönlülük sağlamaktadır. Seçmen ve siyasi aktörlerin bu çift yönlülükten fayda sağlamaları sebebiyle yeni medya araçları aktif bir siyasal iletişim aracı işlevi görmektedir.

Sosyal medyanın interaktif olması onun siyasal iletişim aracı olarak kullanılmasının en temel nedeni olarak görülmektedir. Siyasi aktörler bu interaktiflik durumunu seçmenlerini ve özellikle kararsız seçmeni olumlu yönde etkilemek için kullanmaktadır. Günümüzde özellikle X başta olmak üzere birçok sosyal medya uygulamaları etkin bir şekilde seçmene ulaşabilmek adına siyasi aktörler tarafından kullanılmaktadır (Çakır & Tufan, 2016). Siyasi parti ve aktörlerin çoğu seçmen ve medya ilişkilerini bu platform üzerinden yürütmektedir (Lassen & Brown, 2011; Vergeer, 2017; Atabek, 2020). Bireylerde alışkanlık durumuna gelen sosyal medyada her türden insan grupları yer almaktadır. Farklı yaş ve özelliklerden oluşan bireylerin sosyal medya araçlarını da gereksinim ve ilgi alanlarına göre kullandığı bilinmektedir (Yengin, 2019). Sosyal medyadaki bu durum, siyasi partilere aynı anda farklı seçmen kitlelerine ulaşabilme imkanı vermektedir.

Yeni iletişim teknolojilerinin getirdiği anında ve çok sayıda insana ulaşabilme imkanı geleneksel iletişim kanallarından yeni medya kanallarına geçişi hızlandırmaktadır. Bu değişim sonucu siyasal iletişim de dönüşüme uğramaktadır. Siyasi aktörler, sosyal medya araçlarını seçmenlerine hızla ulaşabildikleri bir araç olarak kullanmaktadır. Bu araç sayesinde, vaatlerini, faaliyetlerini ve söylemlerini aktararak sürekli ve etkin bir iletişim sürdürebilmektedir (Yengin, 2019). Etkin iletişim sağlama durumu, sosyal medyayı siyasal iletişim açısından güçlü bir konuma getirmektedir. Siyasi aktörler, sosyal medya üzerinden seçmenlerine icraatlarını ve politikalarını bildirebilmektedir (Köseoğlu & Al, 2013). Bu bildirimlere seçmenlerin anında geribildirimde bulunabilmeleri siyasal iletişime sosyal medyanın kattığı bir diğer avantajdır. Sosyal medyanın sunduğu tüm bu avantajlar siyasi liderlere, seçmenlere ve partilere bu mecraları etkin ve aktif olarak kullanma zorunluluğu getirmektedir.

Literatürdeki araştırmalar göstermektedir ki sosyal medya ile siyasal iletişimin etkileşimi son yıllarda gittikçe büyümektedir (Zebib, 2022; Neubaum & Lane, 2023; Bossetta vd., 2023; Atkinson vd., 2023). Bu nedenle, çalışmada 2022 ve 2023 yılları arasında Web of Science’da yer alan makaleler “siyasal iletişim” ve “sosyal medya” kavramları doğrultusunda literatür taramasına tabi tutulmuştur. Taramada öne çıkan çalışma konuları, “güven”, “dijital vatandaşlık”, “siyasi söylem”, “siyasi aktivizm”, “kutuplaşma”, “tahakküm”, “siyasal katılım” gibi başlıklar altında toplanabilmektedir. Yapılan çalışmalarda bu kavramların, seçmenleri ve diğer siyasi parti aktörleri nasıl etkilediği üzerinde durulmaktadır.

Literatürde sosyal medya ve siyasal iletişim konularında ele alınan birçok araştırmada, sosyal medyanın seçmenler ve diğer aktörler üzerindeki tahakküm gücünün varlığına yer verilmektedir. Kamusal alandaki iletişimin düzenleme rolünde sosyal medya platformlarının gücünün etkinliği gözler önüne serilmektedir. Bu platformların sahibi olan şirketlerin, bireylerin siyasi katılımlarına müdahale edebilmekte olduğu görülmektedir (Aytac, 2024). Kimi çalışmalarda ise tahakküm erkek siyasetçilerin hakimiyeti üzerinden ele alınmaktadır. Burada söz konusu olan tahakküm, geleneksel medyanın ve erkek siyasetçilerin tahakkümüdür (Snoussi vd., 2023).

Literatürde sosyal medya ve siyasal iletişim konularında karşılaşılan bir diğer kavram kutuplaşmış söylem kavramıdır. Hindistan’da yapılan bir çalışmada, sosyal medya kullanım oranının artmasıyla kutuplaşmış siyasi söylem tarzında da artış olduğu görülmektedir. Sosyal medyanın siyasi söylem üzerindeki

etkisi ve milliyetçiliğin saldırgan bir yapıda gerçekleşmesine neden olan siyasi söylemi oluşturduğu görülmektedir. Bu nedenle sosyal medya aktörleri tarafından söylemin kutuplaştırılması tartışma konusu olmaktadır. Çalışmada gündem belirleme konusunda sosyal medyanın ana akım medyadan daha etkin olduğunu ortaya çıkarmaktadır. Bu etkinlik siyasi aktörlerin seçmenlerine ulaşmada ana akım medyadan daha ziyade sosyal medya aracılığıyla yaptırmaktadır (Sharma & Sivakumar, 2023). Sosyal medyadaki kutuplaşma, sosyal medya araçlarının özellikleri nedeniyle geleneksel medyadaki kutuplaşmadan farklılık göstermesi beklenmektedir. Sosyal medyanın anında ve daha fazla kişiye ulaşım imkânı, kutuplaşma sorununun mekân ve zaman sınırını ortadan kaldırmaktadır. Bossetta ve Schmökkel (2023) çalışmalarında farklı sosyal medya platformlarında (Facebook ve Instagram) yer alan siyasi adayların fotoğraflarına, seçmen tepkilerindeki farklılıkları ortaya koymayı amaçlamaktadır. Bu farklılıkların seçimde nasıl bir siyasi liderden etkilendiği ve kutuplaştığını ortaya koyabileceği belirtilmektedir.

Son yılların önemli konusu olan salgın hastalık Covid-19'un da siyasal iletişim kavramını etkilediği ve bu dönemde gerçekleştirilen seçim kampanyalarında X'in önemli derecede temel siyasal iletişim aracı olarak kullanıldığı görülmektedir. Montúfar-Calle vd. (2022) seçim zamanlarında siyasal iletişimin sosyal medya üzerinden nasıl yönetildiğini anlamayı amaçlamaktadır. Çalışmada Covid-19 salgını döneminde siyasi parti ve adaylarında özellikle X ve Facebook paylaşımlarının arttığı gözlemlenmektedir.

3. Yöntem

3.1. Amaç

Araştırmanın amacı seçim döneminde paylaşımına konu olan söylemlerin neler olduğu ve bu söylemlerin karşılaştırmalı analizinin yapılmasıdır. Paylaşımlar nicel ve nitel içerik analizi kapsamında değerlendirilmiştir. Niceliksel olarak; adayların takipçi sayısı, içerikler, yeniden paylaşılma, beğeni sayıları, frekans değerleri; içeriksel olarak kampanya döneminde kullanılan söylemlerin hangi temalar altında toplandığını ve iletilen mesajlara yoğunlaşmıştır.

3.2. Araştırma Deseni

Bu durum çalışmasının amacı 2023 Cumhurbaşkanlığı Seçimlerinde öne çıkan iki adayın X platformundaki içerik paylaşımlarının yoğunluğunu ve temalarını anlamak ve bu sosyal medya platformunu siyasal iletişim ve siyasi kampanya faaliyetleri sırasında nasıl kullandıklarını keşfetmektir. Araştırmanın amacına ve araştırma sorularına cevap bulmak adına nitel araştırma yaklaşımlardan durum çalışması araştırması tercih edilmiştir. Bu yaklaşım sayesinde araştırma konusunun güncel bağlamı içerisinde durumun incelenmesini yapma olanağı elde edilmiştir (Yin, 2009). Durum çalışması yaklaşımında veriler gözlem, mülakat, belge ve görsel-ışitsel materyaller veri kaynağı olabilmektedir (Creswell, 2023). Araştırmamızın veri kaynağı olarak X belirlenmiş ve temaların analizi belirlenen tarih aralığında araştırmaya konu olan iki aday tarafından paylaşılan tweet içerikleri olmuştur. Araştırmanın evrenini adayların seçim döneminde kullandığı sosyal medya platformları oluşturmaktadır ve belirlenen bu evrenden amaca yönelik örneklem yöntemi kullanılarak iki adayın X platformundaki içerikleri kullanılmıştır.

Araştırma kapsamında toplanan veri seti içerik analizi kullanılarak analiz edilmiştir. Bu teknik genellikle yazılı metinlerin analizinde kullanılmaktadır (Metin & Ünal, 2022). Nitel araştırmalarda analiz sürecinin temeli betimleme, analiz ve yorumlama süreçlerinden oluşmaktadır (Yıldırım vd., 2018). Analiz sürecinde ortaya çıkan temalar arasında bağlantı kurularak ortaya yeni kavram ve fikirlerin çıkmasını sağlamak için tümevarım yöntemi kullanılmaktadır (Baltacı, 2018 ; Creswell, 2023). Veri setinin kodlanmasından sonra kategorilere ayrılarak temalara ulaşılması tümevarım yönteminde kullanılan bir yöntemdir (Özdemir, 2010). Bu süreçteki ilk aşama olan kodlama aşaması veri setine içerik analizi uygulamak ve bu sayede içeriğin anlam ifade eden bölümlere ayrılmasını sağlamaktadır (Yıldırım & Şimşek, 2018). Süreç sonucunda ortaya çıkan ve birbirleriyle ilişkili olan kavramlar gruplandırılarak ana temalar ortaya çıkmaktadır (Özdemir, 2010).

Araştırmaya dahil olan 7-29 Mayıs 2023 tarih aralığındaki iki Cumhurbaşkanı adayının tweet içerikleri ilk aşamada manuel olarak Excel'e aktarılmıştır. İkinci aşamada veri seti MAXQDA yazılımına aktararak araştırmanın nitel analizi için hazır hale getirilmiştir. Aşağıda yer verilen detaylı analiz bulgularına üç tur kodlama sonucunda varılmıştır. Birinci tur kodlamada ana temalar belirlenmiş, ikinci tur kodlamada anlam

ifade edebilecek alt temalar ortaya çıkartılmış ve üçüncü tur kodlamada veri kaybı, anlam karmaşası veya ikilem olabilecek kodlamalar tespit edilmiştir. Geçerlik ve güvenilirlik sağlanması için tema, kategori ve kodlara ayrılan çalışma dosyası uzman görüşüne gönderilerek teyit alınmıştır.

3.3. Araştırma Soruları

Bu araştırmada 2023 yılı Cumhurbaşkanlığı seçimine katılan en güçlü iki adayın X platformundaki iletişim kampanyası incelenmiştir. Araştırma kapsamında aşağıdaki sorulara cevap aranmıştır:

1. X platformunda en çok etkileşimi alan aday hangisidir?
2. X platformundaki paylaşımların ana temaları nedir?
3. Adayların ortak ve farklı temaları nelerdir?

4. Bulgular

4.1. Adayların X Kullanımına Yönelik Betimsel İstatistikler

Adayların X'te aldıkları etkileşim değerleri için betimsel istatistik değerleri üzerinden fark testlerine bakılmıştır. Etkileşim değerleri retweet (RT) sayısı, alıntılanma, beğenme, kaydetme, görüntülenme ve yanıt (reply) sayıları üzerinden ölçülmüştür. Bu değerlerin aritmetik ortalaması her bir adayın attığı tweetler üzerinden aldıkları etkileşimlere yönelik bir fikir vermektedir. Birbirinden anlamlı olarak daha yüksek olarak ortaya çıkan etkileşim değerleri ilgili adayın sosyal medya platformu olan X üzerinden seçim çalışmasını ne derecede etkin yürüttüğü hakkında da fikir verir. Etkileşim ölçümlerinin adaylara göre anlamlı bir farklılık gösterip göstermediği grup içi normal dağılım sağlanmadığından parametrik olmayan Mann Whitney U testiyle ölçülmüştür.

4.1.1. Adaylar Arası Farklar

Adaylar arasında etkileşim sayılarına göre anlamlı bir fark olup olmadığı aşağıda yer alan Tablo 1'de gösterilmiştir.

Tablo 1. Adaylar Arası Farklar

Adaylar	N	İstatistik Değerler		Mann Whitney U	
		X	Ss	Z	Sig.
RT Sayısı	RTE 156	14.101,77	12.235,82	-4,372	0,000
	KK 113	26.098,00	26.840,18		
Alıntılama	RTE 156	2.156,06	15.365,89	-7,006	0,000
	KK 113	2.710,41	5.149,66		
Beğenme Sayısı	RTE 156	72.712,82	78.644,65	-8,978	0,000
	KK 113	189.790,27	162.557,00		
Kaydetme Sayısı	RTE 156	152,05	283,73	-8,308	0,000
	KK 113	534,59	694,18		
Görüntülenme Sayısı	RTE 156	6.698.855,77	7.499.879,94	-4,930	0,000
	KK 113	11.593.805,31	13.491.560,08		
Reply Sayısı	RTE 156	30.307,81	259.674,49	4,798	0,000
	KK 113	8.828,03	12.411,69		

Tablo incelendiğinde adaylar arasında tüm etkileşim değerleri için anlamlı bir fark olduğu ($p < 0,05$) görülmektedir. Cevaplama sayısı hariç bütün etkileşim değerlerinde Kemal Kılıçdaroğlu Recep Tayyip Erdoğan'a göre daha yüksek değerlere sahiptir. Bu durumda Kemal Kılıçdaroğlu'nun X'te aldığı etkileşim değerlerinin cevaplama sayısı hariç Recep Tayyip Erdoğan'a göre anlamlı olarak daha yüksek olduğu söylenebilir. Cevaplama sayısında ise Recep Tayyip Erdoğan daha yüksek değerlere sahiptir. Bu durum Recep Tayyip Erdoğan'ın attığı tweetlere gelen cevap sayılarının daha çok olduğunu ancak Kemal Kılıçdaroğlu'nun attığı tweetlerin daha çok RT edildiği, alıntılandığı, beğenildiği, kaydedildiği ve görüntülediğini gösterir. Tayyip Erdoğan'a gelen cevapların Kemal Kılıçdaroğlu destekçilerinden de gelebileceği göz önüne bulundurulduğunda Kemal Kılıçdaroğlu'nun X platformunda daha etkin olduğu ve daha çok desteklendiğini gösterir.

4.2. Seçim Sürecinde Kullanılan Kampanya Temaları

Analiz sonucunda tespit edilen kampanya temaları, alt temalar, temaların frekansları ve söylemlerin içerik analizleri bu bölümde değerlendirilecektir. Niceliksel tema değerlendirmesinden sonra tema bazında niceliksel ve niteliksel içerik değerlendirmesi ile bulguların sunumuna devam edilecektir.

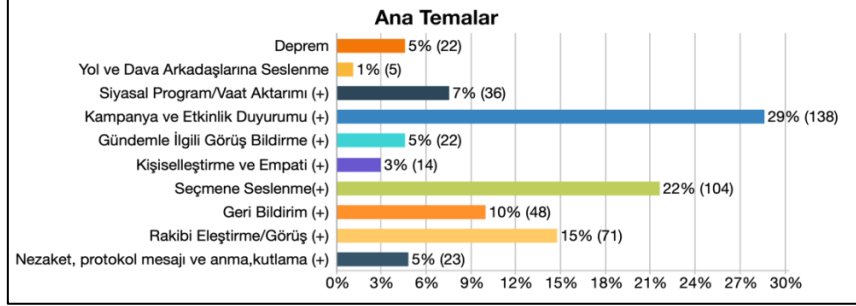

Grafik 1. Kampanya Ana Temalarının Yüzdesele Dağılımı

Grafik 1 her iki adayın X içeriklerinin tema ve frekans dağılım yüzdelerini göstermektedir. Buna göre, adayların X platformu üzerinden yürüttükleri seçim kampanyasında 10 ana tema ve 25 alt tema tespit edilmiştir.

Kampanya ve Etkinlik Duyurumu teması 29% ile en çok mesaj paylaşımı yapılan tema olarak öne çıkmıştır. Adayların mesaj içeriklerinde *Seçmene Seslenme* teması altında birleşen mesajlar ise 22% ile ikinci tema olarak belirlenmiştir. Diğer temalar ise sırasıyla *Rakibi Eleştirme/Görüş* 15%, *Geri Bildirim* 10%, *Siyasal Program/Vaat Aktarımı* 7%, *Deprem*, *Gündemle İlgili Görüş Bildirme*, *Nezaket, Protokol Mesajı ve Anma, Kutlama* 5%, *Kişiselleştirme ve Empati* 3% ve *Yol ve Dava Arkadaşlarına Seslenme* %1 olarak tespit edilmiştir.

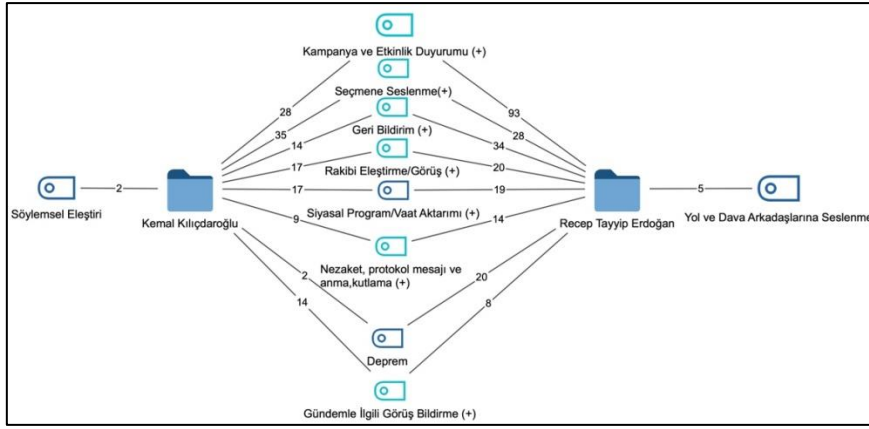

Şekil 1. Kampanya Temalarının Adaylar Bazında Frekans Dağılımı

Cumhurbaşkanlığı seçimlerinin araştırmaya konu olan iki adayın mesaj içeriklerinin 8 ana temada bulunduğu görülmektedir. Her iki aday da *Kampanya ve Etkinlik Duyurumu*, *Seçmene Seslenme*, *Geri Bildirim*, *Rakibi Eleştirme/Görüş*, *Siyasal Program/Vaat Aktarımı*, *Nezaket, protokol mesajı ve anma, kutlama*, *Deprem* ve *Gündemle İlgili Görüş Bildirme* temalarında mesaj paylaşımları olmuştur. Adaylardan Kemal Kılıçdaroğlu farklı olarak *Söylemsel Eleştiri* temasında içerik paylaşmışken, Recep Tayyip Erdoğan da *Yol ve Dava Arkadaşlarına Seslenme* temasında içerik paylaşımı gerçekleştirmiştir.

4.3. Tema ve Alt Temaların Analizi

Araştırmamızın bu bölümünde analiz sonucunda elde edilen 10 ana tema ve bazı ana temaların altında elde edilen alt temaların aday bazlı frekans ağırlıkları ile birlikte içerik analizlerine de yer verilecektir.

4.3.1. Kampanya ve Etkinlik Duyuruları

Her iki adayın en çok paylaşımda bulunduğu tema yukarıda da belirtildiği üzere *Kampanya ve Etkinlik Duyuruları* temasıdır. Tablo 2’de görüldüğü üzere adaylar bu ana tema altında 3 farklı alt tema çerçevesinde seçim kampanyalarına dair içeriklerini paylaşmıştır. Her iki aday da katıldıkları *Online Yayın Duyuruları* hakkında $f=1$ frekans değeri, *TV Programları* duyurularında ise Kemal Kılıçdaroğlu’nda $f=8$, Recep Tayyip Erdoğan’da ise $f=7$ frekans değeri tespit edilmiştir. Alt temalardan biri olan *Miting Duyurusu*’nda ise Kemal Kılıçdaroğlu’nda $f=18$, Recep Tayyip Erdoğan’da ise $f=73$ frekans değeri bulunmuştur.

Tablo 2. Adayların Kampanya ve Etkinlik Duyuruları Frekans Tablosu

Adaylar	Online Yayın Duyurusu	TV Programı Katılımı Duyurusu	Miting Duyurusu	TOPLAM
Kemal Kılıçdaroğlu	1	8	18	27
Recep Tayyip Erdoğan	1	7	73	81
TOPLAM	2	15	91	108

Seçim döneminde sosyal medya platformlarının özellikle yüz yüze gerçekleştirilecek/gerçekleştirilen faaliyetlerin duyurulmasında yoğun olarak kullanıldığı gözlemlenmiştir. Özellikle Recep Tayyip Erdoğan miting katılımlarına yönelik içerik paylaşımında diğer adaya göre çok daha fazla vurgu yapmıştır.

Tablo 3. Adayların Yüz Yüze Seçim Faaliyetleri Duyurumu Örnekleri

Kemal Kılıçdaroğlu	Recep Tayyip Erdoğan
“Balkan Buluşması İstanbul #KararVer”	“Ankara bugün güzel ilçeleriyle, Pirsaklar’ıyla, Altındağ’ıyla, Mamak’ıyla, Sincan’ıyla bir başka coşkuluydu. Biz bu millete âşık olmayalım da ne yapalım?”
“Millet Buluşması Kırıkkale #Haydi”	“Dinlerin, dillerin, medeniyetlerin beşiği, Mezopotamya’nın incisi Mardin... Teşekkürler Mardin!”
“Millet Buluşması Sivas #Haydi”	“Havası sert, insanı mert Sivas... Sağ olun, var olun Yiğidolar!”
“Millet Buluşması Antalya #Haydi”	“Mersin bizi, biz de Mersin’i çok özlemişiz!”

Tablo 3’de her iki adayın bahsi geçen alt temada paylaştıkları içerik örneklerine yer verilmiştir. Kemal Kılıçdaroğlu, miting faaliyetlerini tek bir başlık ve “hashtag” kullanarak paylaşmıştır. Kullanmış olduğu “Millet Buluşması” başlığının hemen ardından ise faaliyetin gerçekleşeceği şehir adı ve #Haydi hashtag’i yer almaktadır. Diğer yandan tabloda da görülebileceği üzere Recep Tayyip Erdoğan her şehir için farklı metin içerikleri paylaşarak duyurularını gerçekleştirmiştir. Kimi zaman ilgili şehrin tarihine veya kültürüne kimi zamanda orada yaşayan halkın özelliklerine vurgu yaparak, duygulara hitap eden, şiirsel içerikler kullanılmıştır.

4.3.2. Siyasal Program ve Vaat Aktarımı

Siyasal Program ve Vaat Aktarımı temasına yönelik gerçekleştirilen frekans analizinde adayların birbirine yakın vaat frekansına sahip oldukları görülmektedir. Buna göre adaylardan Kemal Kılıçdaroğlu’nda $f=17$, Recep Tayyip Erdoğan’da ise $f=19$ frekans değeri tespit edilmiştir.

Tablo 4. Adayların Siyasal Program ve Vaat Aktarımı Frekans Tablosu

Adaylar	Frekans Değerleri
Kemal Kılıçdaroğlu	17
Recep Tayyip Erdoğan	19
TOPLAM	36

İki aday da *Siyasal Program ve Vaat Aktarımı* temasında genellikle seçmenlerine doğrudan seslenerek faaliyetlerini paylaşmayı tercih etmiştir. Kemal Kılıçdaroğlu vaatlerini paylaşmayı ve rakibi Recep Tayyip Erdoğan’ın dönemini eleştirerek oy kazanmaya çalışmıştır. Recep Tayyip Erdoğan ise geçmiş başarılarını hatırlatarak, gelecek ile ilgili vaatlerini paylaşarak ve rakibini eleştirerek seçmenlerine seslenmeyi tercih etmiştir. Paylaşılan içeriklerde her iki adayın da *Siyasal Program ve Vaat Aktarımı* sırasında birbirlerini eleştirdikleri görülmektedir.

Tablo 5. Adayların Siyasal Program ve Vaat Duyurumu Örnekleri

Kemal Kılıçdaroğlu	Recep Tayyip Erdoğan
“Bu bizim inandığımız değil. Bu dil AK Parti’dir. Bizim zamanımızda kim, nerede, nasıl isterse sanatını icra eder, karışmak bizim ne haddimize. Arkadaşlar, lütfen ne için geldiğimizi anlayın. Biz sanatçılarla kavga etmeyeceğiz, dünyadır bizim rekabet alanımız. Anlayalım artık! □”	“Meclisimizin açılmasıyla, inşallah 7 bin 500 liranın üzerinde emekli maaşı alan vatandaşlarımızı da sevindireceğiz.”
“Beni ister sevin ister sevmeyin, ama bu videomu herkese yayın, gösterin, anlatın. EYT’den hakkını alamayanların ve sebebi ne olursa olsun bu ülkede mağduriyet yaşayan kim varsa hakkını geri vereceğim!”	“Şimdi bunu bir adım daha yukarı taşıyoruz, milletimizin huzuruna yeni bir teklifle çıkıyoruz. Teklifimizin adı Türkiye Yüzyılı’dır. Cumhuriyetimizin 100’üncü yılını Türkiye Yüzyılı’nın da başlangıç noktası haline getirmek istiyoruz. 21 yılda kurduğumuz sağlam temeller üzerine inşallah büyük ve güçlü Türkiye’yi inşa edeceğiz.”
“Seçimi kazandıktan sonra, ilk imzalayacağım kararnamelerden biri, maçların artık şifresiz olarak TRT’de yayınlanmasını sağlamak. Milletin küçücük zevklerini bile çaldılar. Böylece milleti TRT’yle de barıştıracağım ve TRT gerçekten milletin kanalı olacak.”	“Memurlarımız müsterih olsunlar, onların haklarını teslim etmek de bizim boynumuzun borcudur. Temmuz ayı için enflasyon farkı ve refah payı esasına dayanan hazırlıklarımız var. Bu konuda yılbaşında gerçekleştirdiğimiz çalışmaların devamını getireceğiz. Kimseyi enflasyona ezdirmeyeceğiz, kimseyi gördüğünden geri koymayacağız, tam tersine hep daha ileriye taşıyacağız. Ülkemizin bugüne kadar tüm eksiklerini nasıl biz giderdiyse, inşallah bugünkü sıkıntıları çözmek de bize nasip olacak.”
“Tüm çiftçilerimize bu mesajı SMS ile gönderecektim ama engel oldular. Size Söz! Buğday taban fiyatı, fark primi dahil en az 13 TL olacak. Haydi bu müjdeyi, tüm çiftçilerimize ulaştıralım.”	“Bundan sonra da tüm kamu görevlilerimizle birlikte öğretmenlerimizin de refahını ve hayat kalitesini yükseltmeye devam edeceğiz.”
“Kimin bu güzel vatandan kimin bu güzel vatani satandan yana olduğu belli! Biz bu ülkeyi terörden ve mültecilerden kurtarmaya geliyoruz. Bu bir referandumdur; artık kimse kimseyi kandıramayacak. Sandığa gelmeyen 8 milyon vatandaşımızı ve tüm gençlerimizi sandığa çağırıyorum!”	“Kimse endişelenmesin, bu kötülük furusu karşısında hiçbir vatandaşımız umutsuzluğa kapılmasın. Milletimizin ve insanlığın ortak vicdanını yere düşürmemek, bizim asli görevimizdir. Devlet-millet dayanışmasıyla inşallah yaralarımızı hep birlikte saracağız. Depremzede kardeşlerimizi sahipsiz bırakmayacak, yanlarında olmayı sürdüreceğiz.”
“Bay Kemal’in Tahtası-8 Onlar kötülüklerinde debelensin, biz işimize bakalım. Türkiye dünyanın en iyi doktorlarına ve sağlıkçılara sahip. Coğrafi olarak da avantajlı bir konumdayız. Ülkemizi dünyada sağlık ve bakım turizminde daha da büyüteceğiz. Sağlık Kentleri’ni anlattım.”	“Milletimin her bir ferdine sesleniyorum: Sensiz Olmaz! Yarın, Büyük Türkiye Zaferi için hep beraber sandığa gidelim. 14 Mayıs’ta Meclis’te tecelli eden iradeyi bu kez çok daha güçlü bir şekilde Cumhurbaşkanlığına yansıtalım. Oylarımızla Türkiye Yüzyılı’nı başlatalım.”

Tablo 5 *Siyasal Program ve Vaat Aktarımı* temasında kodlanan bazı içerikleri sunmaktadır. Tabloya dahil edilen içeriklerde Kemal Kılıçdaroğlu’nun sanatçılara, EYT’lilere, futbol taraftarlarına, çiftçilere ve sağlıkçılara seslendiği ve vaatlerde bulunduğu görülmektedir. Terör ve mülteci sorununu dile getirdiği içeriğinde ise genel seçmene seslenmektedir. Sanatçılara seslendiği içeriğinde Kemal Kılıçdaroğlu Ak Parti yönetimini eleştirerek sözlerine başlamaktadır. Futbol taraftarlarına seslendiği içeriğinde ise rakibi ve partisine yönelik örtülü eleştiri yaparak TRT kanalının “milletin kanalı” olacağını vaat etmektedir. Bu içerik ile aday, TRT’nin yansız olmadığını vurgulamaktadır. Çiftçilere seslendiği içerikte ise yine rakibini eleştirerek SMS gönderiminde engellendiğini vurgulayarak sözlerine başlayan Kemal Kılıçdaroğlu sonrasında bu seçmen kitlesine yönelik seçim vaatini iletmektedir. Terör ve mülteci konusundaki vaatini paylaşırken de rakibini eleştiren Kemal Kılıçdaroğlu, sağlıkçılara yönelik olan içeriğini de rakibinin yaptıklarını eleştirerek sağlık kentlerini seçmene duyurmaktadır.

Recep Tayyip Erdoğan’ın paylaşımları incelendiği zaman ise tablodaki örneklerde emeklilere, memurlara, öğretmenlere, depremzedelere seslendiği görülmektedir. Bunun dışında ise iki içeriği genel seçmene yönelik *Siyasal Program ve Vaat Aktarımı* içermektedir. Emekli, memur ve öğretmenlere seslendiği içeriklerinde maaş konusunda vaatlerde bulunduğu görülmektedir. Memurlara yönelik olan içerik paylaşımında maaş düzenleme vaatini detaylandırdıktan sonra geçmiş çalışmalarına atıfta bulunarak bu konuda yapmış olduklarını da seçmenlerine hatırlatmaktadır. Depremzedelere seslendiği içeriğinde ise rakibinin seçmenlerinin depremzedelere yönelik paylaştıkları sosyal medya içeriklerini referans alarak örtülü rakip eleştirisi yaparak sözlerine başlamaktadır ve sonrasında onlara yönelik vaadini paylaşmaktadır. Seçim kampanyasında kullanılan “Türkiye Yüzyılı” söylemini içeriğinde kullanan Recep Tayyip Erdoğan bu

içeriğini yirmi bir yılın çalışmalarını hatırlatarak tamamlamaktadır. Tablo 5'te örnek olarak paylaşılan son örnekte ise tüm seçmene sandığa gelme çağrısında bulunan aday sözlerini yine “Türkiye Yüzyılı” söylemini vurgulayarak tamamlamaktadır.

4.3.3. Yol ve Dava Arkadaşlarına Seslenme

Adaylardan Recep Tayyip Erdoğan 5 ayrı X içeriğinde özellikle çalışma arkadaşlarına seslenmektedir. Tablo 6'da paylaşılan bu içerikler incelendiğinde adayın partililere sandık güvenliğinin sağlanmasına yönelik çağrıda bulunduğu, sandık görevlerine erkenden gitmeleri konusuna vurgu yaptığı ve 14 Mayıs seçim sonuçlarından dolayı yol arkadaşlarına teşekkür ettiği görülmektedir. Partililere seslenirken “dava ve yol arkadaşlarım” ifadesini bir çok içerikte paylaştığı da analiz sonucunda tespit edilen bir başka detay olarak karşımıza çıkmaktadır. Recep Tayyip Erdoğan sandığı “namus” olarak ifade etmektedir. Yine söz konusu içeriklerde “demokrasi” vurgusu ve “millet iradesi” dikkat çekmektedir.

Oy verme işlemi ve sandık güvenliği konularında Kemal Kılıçdaroğlu tarafından paylaşılan içerikler genel seçmen ve sandık müşahitlerinin korunmasına yönelik olduğu görülmektedir. Kemal Kılıçdaroğlu seçim güvenliği konusunda doğrudan partilerine herhangi bir seslenmede bulunmadığından Tablo 5'te paylaşılan örnekler içerisinde yer verilmemiştir. Partilere seslenen tek aday Recep Tayyip Erdoğan olduğundan tema yalnızca bu adayın içeriklerinde kodlanmıştır.

Tablo 6. Recep Tayyip Erdoğan'ın Yol ve Dava Arkadaşlarına Seslenme Temasındaki İçeriklerin Tablosu

“Değerli dava ve yol arkadaşlarım! 14 Mayıs'ta olduğu gibi yarın da sabahın erken saatlerinde, en geç 06.30'da sandık başında bulunalım. Ülkemizin geleceğine, aziz milletimizin iradesine, demokrasimizin namusu sandıklara hep birlikte sıkı sıkıya sahip çıkalım. Emekleriniz ve fedakârlıklarınız için şimdiden teşekkür ediyorum. Allah yâr ve yardımcımız olsun.”	
“Çok kıymetli dava arkadaşlarım! Yarın, hepinizin güne erken başlamasını ve en geç 06.30'da sandık başında hazır bulunmanızı rica ediyorum. Sandık görevlileri kardeşlerim, iyi biliyorsunuz ki sandık namustur ve seçim sandıkta kazanılır. Her birinize sandık nöbetinde kolaylıklar diliyorum. Allah yâr ve yardımcımız olsun.”	“Değerli dava ve yol arkadaşlarım... Oy verme işlemi ülkemiz genelinde, hamdolsun, demokrasimize yakışır bir şekilde tamamlandı. Şimdi, her zaman olduğu gibi sandıklara sıkı sıkıya sahip çıkma vakti. Sonuçlar kesinleşinceye kadar milletimizin iradesini korumaya devam!..
“14 Mayıs seçimlerinin uhulet ve suhulet ile büyük bir demokrasi şöleni şeklinde gerçekleşmesi, Türkiye'mizin sahip olduğu demokratik olgunluğun ifadesidir. Seçim böylesine olumlu ve demokratik atmosferde geçmişken, oy sayımı da halen sürerken, alelacele sonuçlar açıklamaya kalkmak, milli iradenin gaspı anlamını taşır. Milletimizin teveccühünün devam eden oy sayımına yansıyor olmasından memnuniyet duyuyoruz. Tüm dava ve yol arkadaşlarımdan, sonuçlar resmi olarak neticelenene kadar, her ne olursa olsun sandıkların başından ayrılmamalarını rica ediyorum. Demokrasi adına oy veren ve seçim çalışmalarında yer alan tüm vatandaşlarımı tebrik ediyor, her birine ayrı ayrı şükranlarımı ifade ediyorum.”	
“Kıymetli yol ve dava arkadaşlarım! Ülkemizin en kritik seçimlerinin ilk sınavını Cumhuriyet İttifakı olarak hamdolsun alınımızın akıyla verdik. Kışkırtmalara gelmeden, baskılara aldırmadan, yalınlığa kapılmadan, zorluklar karşısında pes etmeden canla başla mücadele ettik. Her birinize emekleriniz, gayretleriniz, fedakârlıklarınız için teşekkür ediyorum. Rabbime bana sizler gibi yol arkadaşları verdiği için binlerce kez hamdediyorum. Şimdi 14 Mayıs'ta elde ettiğimiz başarıyı daha büyük bir zaferle taçlandırma vakti... Seçimlerin ikinci turu 27 Mayıs darbesinin 63'üncü yıl dönümünden bir gün sonra, 28 Mayıs tarihinde yapılacak. Bizler siyasetinin merkezine milli iradeyi, ülkeye ve millete hizmet aşkını koymuş bir ittifakız. Şimdiye kadar bizlere sahip çıkmış, gerektiğinde bu uğurda tanklara meydan okumuş milletimize şükran borcumuzu ancak daha fazla çalışarak, daha fazla koştuğumuz ödeyebiliriz. Türkiye bizden hizmet bekliyor, icraat bekliyor, milletimiz bizden kendisini hedefleriyle buluşturmanızı bekliyor. Depremzede kardeşlerimiz bizden bir an önce yaralarının sarılmasını bekliyor. 28 Mayıs seçimi için çalışmaya sandığın renginin belli olmasıyla birlikte zaten başladık. İnşallah önümüzdeki günleri de en güzel, en verimli şekilde değerlendireceğiz. Allah'ın izniyle 28 Mayıs'ı Türkiye Yüzyılı'nın müjdecisi haline getireceğiz. Sizlere güveniyorum.”	

4.3.4. Gündemle İlgili Görüş Bildirme

Seçim kampanyasının X iletişimi sürecinde adayların içeriklerinde kodlanan bir diğer ana tema *Gündemle İlgili Görüş Bildirme* teması tespit edilmiştir. Adaylardan Kemal Kılıçdaroğlu'nun içerik paylaşımının frekans değeri $f=14$, Recep Tayyip Erdoğan'ın frekans paylaşım değeri $f=8$ olarak tespit edilmiştir.

Tablo 7. Adayların Gündem İle İlgili Görüş Bildirme Frekans Tablosu

Adaylar	Frekans Değerleri
Kemal Kılıçdaroğlu	14
Recep Tayyip Erdoğan	8
TOPLAM	22

Kemal Kılıçdaroğlu'nun içerikleri içerisinde borsa gündemi, 19 Mayıs kutlamaları çerçevesinde gençlere güvendiğini ve değişimde öncü olduklarına dair vurgusu, ülkeye kaçak giriş yapan kişilerin sebep oldukları olaylar hakkındaki görüşleri yer almaktadır. Recep Tayyip Erdoğan tarafından paylaşılan içeriklerde ise aile ve toplumu hedef alan sapkın akımlarla ilgili görüşleri, Kızılay'ın çadır üretimi ile ilgili paylaşımı, basın mensuplarının hapse atılmasıyla ilgili açıklaması, Karadeniz Tahıl Koridoru Anlaşması ve 14 Mayıs seçimlerine dair görüşleri ön plana çıkmaktadır. Her iki adayın gündemde tartışılan farklı konular hakkında görüşlerini bildirdikleri görülmektedir.

4.3.5. Seçmene Seslenme

Seçmene Seslenme teması *Siyasal Program ve Vaat Aktarımı* temasıyla birlikte aynı mesaj içeriklerinde kodlanan temalardan biridir. Adayların seçmenleriyle kurdukları iletişim sürecinde program ve vaatlerini seçmene doğrudan seslenerek paylaşmayı tercih ettikleri görülmüştür.

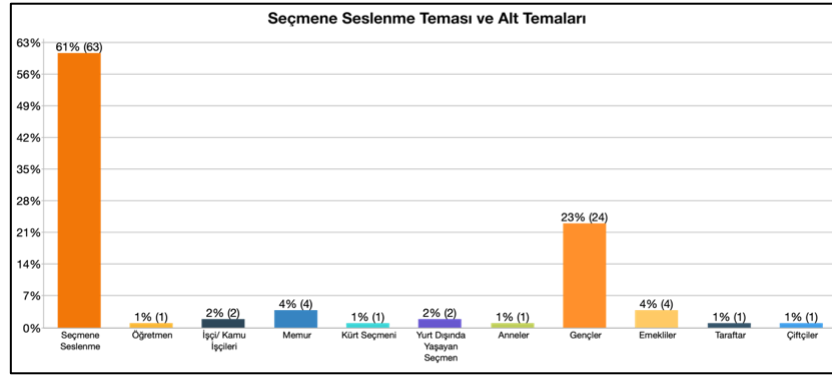
**Grafik 2.** Seçmene Seslenme Teması ve Alt Temalarını Gösteren Frekans Dağılımı Tablosu

Grafik 2'de görüldüğü üzere her iki adayın genel seçmene yönelik paylaştığı içeriklerin frekans yüzdesi 61% olarak tespit edilmiştir. Adaylar, seçim kampanyası sürecinde seçmenleriyle X platformu üzerinden gerçekleştirdikleri iletişim faaliyetlerinde mümkün olduğunca tüm seçmenleri hedeflemeye çalışmışlardır. Genç seçmene yönelik paylaşılan mesajlar ise en yüksek ikinci frekans yüzdesine sahip alt tema olarak tespit edilmiştir ve 23% olarak tabloda belirtilmiştir. Memurlar 4%, Emekliler 4%, Yurt Dışında Yaşayan Seçmen 2%, İşçi/Kamu İşçileri 2%, Öğretmen, Kürt Seçmen, Anneler, Tarafar ve Çiftçiler 1% olarak tespit edilmiştir. Aşağıda yer alan Grafik 2 ise aday bazında tema ve alt temaların frekans değerlerini göstermektedir.

Kod Sistemi	KK	RTE	TOPLAM
Seçmene Seslenme(+)	35	28	63
Öğretmen		1	1
İşçi/ Kamu İşçileri		2	2
Memur		4	4
Kürt Seçmeni		1	1
Yurt Dışında Yaşayan Seçmen		2	2
Anneler	1		1
Gençler	18	6	24
Emekliler	1	3	4
Tarafar	1		1
Çiftçiler	1		1
Σ TOPLAM	57	47	104

Grafik 3. Aday Bazında Tema ve Alt Temaların Frekans Dağılımı

Grafik 3’de görüldüğü üzere Kemal Kılıçdaroğlu’nun seçmene seslenme frekansı $f=35$, Recep Tayyip Erdoğan’ın $f=28$ ’dir. Kemal Kılıçdaroğlu alt temalar şeklinde kodlanan spesifik seçmene yönelik mesaj iletiminde Annelere, Gençlere, Emeklilere, Taraftar ve Çiftçilere seslenmiştir. Diğer yandan, Recep Tayyip Erdoğan Öğretmen, İşçi/Kamu İşçileri, Memur, Kürt Seçmeni, Yurt Dışında Yaşayan Seçmen, Gençler ve Emeklilere seslenmiştir. Her iki adayın seslendiği *Gençler* alt temasında Kemal Kılıçdaroğlu $f=18$ frekans değeri ile bu kitleye yönelik daha fazla mesaj iletiminde bulunmuştur. Araştırmaya dahil olan tarih aralığında her iki adayın ortak seslendiği alt temalar Gençler ve Emeklilerdir.

Seçmene Seslenme temasındaki mesaj içerikleri diğer temalarda da olduğu gibi *Rakibi Eleştirme* temasını da kapsamaktadır. Her iki aday da rakibini eleştirme konusunda açık veya örtülü mesaj içeriklerini paylaşmıştır. Örneğin, Kemal Kılıçdaroğlu tarafından paylaşılan;

“Biz hayatı paylaşmaktan gurur duyuyoruz. Alın şimdi bu fotoğrafı pankartınıza koyun. Sevgili genç mütedeyyin kadınlar, size aylarca “kazanımlarınızı kaybedersiniz” propagandası yapanlar, tüm haklarınızı 3-5 oya sattılar. Bay Kemal asla kazanımlara dokunmaz!” X iletisinde “genç mütedeyyin kadınlar” diyerek seslenen aday, rakibini isim vererek eleştirmese de örtülü eleştiri yaparak kendi vaatini de açıklamaktadır.

“Milleti tabrik ederek, buna güçleri yetmeyince tahkir ederek yaşayacakları bezimete şimdiden kılıf arıyorlar. Aynı senaryoyu daha önceki seçimlerde de sabnelediler. Bu sefer de başaramayacaklar. Bu milleti kirli oyunlarına alet edemeyecekler. Ezelî ve ebedî kardeşliğimize leke süremeyecekler. Milletimden ricam, 14 Mayıs’ta sandıklara çok iyi sahip çıkmasıdır. Sadece bu da yetmez, 14 Mayıs’a kadar hâlâ teribi konusunda kafası karışık en az bir komşunuzu, akrabamızı, eşinizi, dostunuzu bulup kendisini Türkiye Yüzyılı safına katmanızı istiyorum” iletisini paylaşan Recep Tayyip Erdoğan ise genel seçmene oy vermeye davet ederken, rakibinin adını vermek yerine örtülü eleştiri yaparak “milleti kirli oyunlarına alet” edemeyeceklerini vurgulamaktadır.

4.3.6. Geri Bildirim

Seçim kampanyası iletişim sürecinde her iki aday da X platformunu seçmenlerine çeşitli konular hakkında geri bildirimde bulunmak amacıyla da kullanmışlardır. *Geri Bildirim* temasında kodlanan içeriklerde Recep Tayyip Erdoğan $f=34$ değeri ile en çok içerik paylaşan aday olmuştur. Tablo 8’de de görüldüğü üzere Kemal Kılıçdaroğlu ise $f=14$ değeri ile rakibine göre daha az içerik paylaşımında bulunmuştur.

Tablo 8. Adayların Geri Bildirim Frekans Tablosu

Adaylar	Frekans Değerleri
Kemal Kılıçdaroğlu	14
Recep Tayyip Erdoğan	34
TOPLAM	48

Seçim gündemi, oy verme işlemleri, seçim sonuçları hakkında bilgilendirmeler sayesinde her iki aday da seçmenlerine güncel bilgi akışında bulunmaya yönelik mesaj paylaşımları gerçekleştirmiştir. Kemal Kılıçdaroğlu’nun bu tema içerisinde kodlanan içeriklerinin tümü seçim gündemi ve gelişen durumlar ile ilgili geri bildirimlerin paylaşılmasından oluşmaktadır. Kemal Kılıçdaroğlu’nun içeriklerinde *Rakibini Eleştirme* temasının yakın kodlamada yer aldığı bu temada da görülmektedir. Bunun anlamı, aday seçmenine geri bildirimde bulunurken diğer adayı da eleştirmektedir. “İlk defa manipülasyonlar, montajlar, yalanlar, iftiralar, türlü türlü sahtekarlıklar olmadan, yüz yüze konuşabildik, tanışabildik...” örneği bu örtülü eleştiri dilini kullanan örneklerden biri olarak karşımıza çıkmaktadır.

Recep Tayyip Erdoğan tarafından yapılan paylaşımlarda ise bu içeriklerin dışında 21 yıllık iktidarda gerçekleştirilen çalışmalar ve sonuçlarının günümüze etkileri, Suriyeli mülteciler hakkında yaşanan gelişmeler, depremzede üniversite adayı öğrencilere yönelik yapılan çalışmalar, sağlık, eğitim, kamu yatırımları konularındaki güncel çalışmalar hakkında seçmenine geri bildirimde bulunmuştur. “Biz Cumhuriyet İttifakı olarak işte bunu yaptık, omuz omuza bunu başardık. Tarihi şanlı zaferlerle dolu necip milletimizi her yerde gururla temsil ettik” örneğinde de görüldüğü üzere Recep Tayyip Erdoğan’ın da rakibine benzer şekilde bazı içeriklerinde diğer adayı eleştirerek paylaşımında bulunduğu görülmektedir.

4.3.7. Rakibi Eleştirme

Özellikle *Seçmene Seslenme* temasıyla birlikte kodlanan *Rakibi Eleştirme* temasının aday bazlı frekans dağılımını Grafik 4'te sunulmuştur.

Kod Sistemi	KK	RTE	TOPLAM
Rakibi Eleştirme/Görüş (+)	17	20	37
İlkesizlik		1	1
Tutarsızlık		1	1
Vizyon		1	1
Söylemlerin inkarı		1	1
Hamaset		1	1
Söylemsel Eleştiri	2		2
Gençlerin Yaşam Standardı	1		1
Kadın Hakları	1	1	2
Teröristlerle ilişkilendirme	1	11	12
Yalan söylemekle itham	5	5	10
Zulüm	1		1
Σ TOPLAM	28	42	70

Grafik 4. Rakibi Eleştirme Teması Frekans Dağılım Tablosu

Grafik 4'te görüldüğü üzere Kemal Kılıçdaroğlu'nun *Rakibini Eleştirme* temasında $f=28$, Recep Tayyip Erdoğan'ın ise $f=42$ değeri tespit edilmiştir. Kemal Kılıçdaroğlu'nun eleştirileri arasında genel eleştirinin $f=17$ değerinde olduğu, yani rakibini çoğunlukla genel anlamda eleştirdiği görülmektedir. Bu eleştiriler içerisinde açık ve örtülü eleştiriler yer almaktadır. Rakibinin söylemlerine yönelik eleştiriler, *Gençlerim Yaşam Standartları* üzerinden eleştiriler, *Kadın Hakları*, *Teröristlerle İlişkilendirme*, *Yalan Söylemekle İtham* ve *Zulüm* iddası ile eleştirme bu adayda görülen alt tema başlıkları olarak analiz sonucunda tespit edilmiştir.

Recep Tayyip Erdoğan'ın genel eleştirilerinin değeri $f=20$ olarak tespit edilmiştir. Aday, rakibini *İlkesizlik*, *Tutarsızlık*, *Vizyon*, *Söylemlerinin İnkarı*, *Hamaset*, *Kadın Hakları*, *Teröristlerle İlişkilendirme* ve *Yalan Söylemekle İtham* başlıklı alt temalarda eleştirmiştir. Adayın özellikle *Teröristlerle İlişkilendirme* alt temasında sıkça eleştiri içeren paylaşım yaptığı tespit edilmiştir. Bununla birlikte adayların birbirini karşılıklı eleştirdikleri alt temalar ise *Kadın Hakları*, *Teröristlerle İlişkilendirme* ve *Yalan Söylemekle İtham* olarak tespit edilmiştir.

Tablo 9. Rakipleri Eleştirme Temasından İçerik Örnekleri

Kemal Kılıçdaroğlu	Recep Tayyip Erdoğan
"Bizim kavgalara ayıracak vaktimiz yok. Dünyayla rekabet edebilmek için güçlü internet ağına ihtiyaç var. Öyle uyduruk "buçuklu" falan değil, tam anlamıyla yüksek hızlı haberleşme sistemlerini Türkiye'nin her yerinde kuracağız. Dijital Altyapı'yı anlattım."	"Tüm bu mücadeleleri verirken karşımızda Bay Bay Kemal'i ve CHP zihniyetini bulduk. Biz engellemenek için her türlü yolu denediler, tehdit dâhil her yola başvurdular. Şimdi çıkmış bahardan bahsediyor. Bay Bay Kemal'in getireceği yalancı bahar, bu millet için kara kış demektir. Bay Bay Kemal getirir getirirse sadece Kandil'e ve Pensilvanya'ya bahar getirir. Suriye ve Irak'ın kuzeyindeki terör yuvalarına bahar getirir..."
"Parti, Cemre Demirel'i mitingine malzeme etmiş. Demirel gençtir ve gençler bazen deli dolu olurlar. Normaldir. Ricam, sosyal medyada hiç kimse kendisine kötü bir şey demesin. Gençleri kullananlar ayıplarıyla kalsın. Beni eleştirenin de sevenin de başının üstünde yeri var."	"CHP, seçime beraber girdiği ortakları üzerinden Türk siyasi tarihinin en büyük yankesiciliğine veya onların çok sevdiği bir ifadeyle tarihin en büyük "hortumlanmasına" maruz kalmıştır. Bizzat masadaki arkadaşları tarafından "sazan sarmalına" alınan Kılıçdaroğlu, gördüğümüz kadarıyla fena halde çarpılmıştır."
"Ancak şurası da net, bu kadar ceberut bir iktidardan kurtulmak için çok daha fazla mücadele etmesi gereken taraf da biziz."	"Biz bazıları gibi sözümüzü havaya söylemiyoruz, ne dersek onu yapıyoruz"
"Erdoğan'ın zulmü ve yasakları varsa, benim de vicdanına güvendiğim halkım var."	"Masa yumruklamakla, hamasetle, dün söylediğini bugün inkâr etmekle milliyetçi olunmaz."

Tablo 9'da yer verilen bazı X paylaşımı örneklerinden görüldüğü üzere her iki lider de rakibini eleştirirken hem açık hem de örtülü eleştiri ve suçlamada bulunmuştur. Kemal Kılıçdaroğlu'nun

paylaşımlarında rakibini zulüm ve yasaklarla suçlayarak eleştirdiği ve “halkının vicdanına” güvendiğini söylediği görülmektedir. Paylaşımda rakibin kötü yönleri gösterilerek seçmenin vicdanına yapılan vurgu ile kendisinin seçileceğini ima etmektedir.

4.3.8. Nezaket, Protokol, Anma, Kutlama Mesajları

Seçim kampanyası iletişimi sürecinde her iki adayın da toplumu ilgilendiren konularda içerik paylaştığı tespit edilmiştir. X üzerinden paylaşılan bu içerikler 4 konu altında kodlanmıştır. Nezaket, protokol, anma ve kutlama mesajlarından oluşan bu içeriklerde Kemal Kılıçdaroğlu’nda ölçülen frekans değeri 9, Recep Tayyip Erdoğan’da ölçülen frekans değeri 14 olarak tespit edilmiştir (Tablo 10).

Tablo 10. Adayların Nezaket, Protokol, Anma, Kutlama Mesajları Frekans Dağılımı Tablosu

Adaylar	Frekans Değerleri
Kemal Kılıçdaroğlu	9
Recep Tayyip Erdoğan	14
TOPLAM	23

Tablo 10’da görüldüğü üzere adaylardan Recep Tayyip Erdoğan, bu tema altında daha fazla içerik paylaşarak kampanya döneminde seçmene ulaşmaya çalışmıştır. Her iki aday da çeşitli spor ve bilim branşlarındaki başarıları kutlama, özel günleri kutlama, dost ülkelerin bağımsızlık günlerine dair kutlama ve tebrik mesajları ile şehit askerler için başsağlığı mesajları ön plana çıkmaktadır. Ana temalarda olduğu gibi bu alt temalarda da adaylar benzer konular hakkında X paylaşımları gerçekleştirmiştir.

4.3.9. Deprem

Araştırmaya dahil olan zaman aralığında adayların deprem konusunda da çeşitli paylaşımları olduğu görülmektedir. Frekans değeri ölçüldüğünde Recep Tayyip Erdoğan’ın $f=20$, Kemal Kılıçdaroğlu’nun $f=3$ olduğu belirlenmiştir. Tablo 11’de deprem başlığına dair her iki adaydan içerik örnekleri sunulmuştur.

Tablo 11. Adayların Deprem Kodlu İçerik Örnekleri Tablosu

KEMAL KILIÇDAROĞLU	RECEP TAYYİP ERDOĞAN
Lütfen deprem bölgesi insanımıza söyleyeceğimiz her şeyde, 10 düşünelim 1 diyelim. Hiçbir siyaset o insanların kalbini kırmaya değmez. Her bir vatandaşımız, hele hele depremzedelerimiz, politik tercihi ne olursa olsun benim başımın üstündedir.	Siyasi tercihinden dolayı depremzedelerimizi linç edenler, bu sırta hiçbir zaman eremediler. Başarısızlıklarının sebebini kendilerinde aramak yerine her defasında insanımızı suçladılar.
	Deprem illerimizde 910 bini aşkın çadır ile 117 bin konteynerin kurulmasını tamamladık, 13 bine yakın iş yerimizi faaliyete aldık. Bugüne kadar 175 bin bağımsız bölümün inşaat sürecini başlattık. Muhalefetin, çarpıtılmış bir fotoğraf karesi üzerinden diline doladığı Hatay Defne Devlet Hastanemizi 57 gün içinde hizmetinize sunduk. Önümüzdeki Ekim-Kasım gibi de inşallah sizleri yeni yuvalarınıza kavuşturmaya başlayacağız. 319 bini ilk bir senede olmak üzere toplamda 650 bin afet konutu inşa edeceğiz.

Kemal Kılıçdaroğlu’nun 7-29 Mayıs dönemini kapsayan X içeriklerinde bir paylaşımında $f=3$ ölçülmüştür ve ilgili içerik Tablo 11’de sunulmuştur. Birinci tur seçim sonuçlarından sonra kendisini destekleyen seçmenin deprem bölgesindeki seçmenin tercihlerine yönelik sosyal medyada yaptıkları paylaşımlar gündem olmuş, her iki aday da bunu kendi açılarından dile getirmişlerdir. Kemal Kılıçdaroğlu seçmenini sağ duyulu olmaya davet ederken, Recep Tayyip Erdoğan hem seçmeni üzerinden örtülü eleştiri hem de açıktan eleştiri yaparak rakibini eleştirmektedir. Yine bu paylaşımlarında deprem bölgelerinde gerçekleştirilen hizmetlere dair sayısal rakamlar paylaşarak seçmenine bu ana temada seslendiği görülmektedir.

4.3.10. Kişiselleştirme ve Empati

Kodlamalar sonucunda ortaya çıkan sonuncu ana tema ise *Kişiselleştirme ve Empati* başlığı altında toplanmıştır. Tablo 12 her iki adayın seçmenine yönelik paylaştığı bazı içeriklere yer vermektedir.

Tablo 12. Adayların Kişiselleştirme ve Empati Kodlu İçerik Örnekleri Tablosu

KEMAL KILIÇDAROĞLU	RECEP TAYYİP ERDOĞAN
Benim için değil, kendiniz için geleceksiniz sandıklara gençler. 28 Mayıs, gençliğinizi geri almak için son şanstır.	21 yılda, hamdolsun, bize olan güveninizi, bize olan inancınızı hiç boşa çıkarmadık. Sizin güveninize layık olabilmek için gece gündüz demeden koşutuyoruz, inşallah koşutmaya devam edeceğiz.
Bu bizim inandığımız değil. Bu dil AK Parti'dir. Bizim zamanımızda kim, nerede, nasıl isterse sanatını icra eder, karışmak bizim ne haddimize. Arkadaşlar, lütfen ne için geldiğimizi anlayın. Biz sanatçılarla kavga etmeyeceğiz, dünyadır bizim rekabet alanımız. Anlayalım artık! □	Biz Kahramanmaraş'ın Edelerini hiç yalnız bırakmadık. Onlar da bu yolda hep bizimle yürüdü... Dönmem geri senin yolundan...
Sizin hiçbir şeye yetecek paranız yok. Bir kahveyi bile düşünmek zorundasınız. Yaşama sevinciniz çalındı.	Son 21 yıldır Türkiye bize emanetti, yarın biz de Türkiye'ye emanetiz; milletimiz bize emanetti, yarın biz de milletimize emanetiz. Mevla görelim n'eyler, n'eylerse güzel eyler. Rabbim yolumuzu, bahtımızı açık etsin.
Lütfen deprem bölgesi insanımıza söyleyeceğimiz her şeyde, 10 düşünelim 1 diyelim. Hiçbir siyaset o insanların kalbini kırmaya değmez. Her bir vatandaşımız, hele hele depremedelerimiz, politik tercihi ne olursa olsun benim başımın üstündedir.	Tek yürek, tek bileğiz. Son nefesimize kadar hep birlikte Türkiye'yiz!

Kemal Kılıçdaroğlu'nun özellikle gençler ve sanatçılarla empati kurduğunu, rakibini eleştirerek bu seçmen kitlelerine yönelik vaatlerde bulunduğu örneklerde görülmektedir. Yine depremede vatandaşların politik tercihlerine yönelik yapılan sosyal medya paylaşımlarına da değinerek seçmenini konsolide etmeye çalıştığı ve empati kurarak onlar adına konuştuğu görülmektedir. Diğer yandan, Recep Tayyip Erdoğan'ın içeriklerinde hizmetlerini gerçekleştirirken milletin inancına ve güvenine önem verdiğine dair vurgu yapan içerikler ön plana çıkmaktadır. “Tek yürek, tek bileğiz” içeriğinde de görüldüğü üzere aday, kendisini seçmeni ile bütünleştirmekte ve “hep birlikte Türkiye'yiz” diyerek bu bütünlüğü pekiştirmektedir. Bu sayede aday gücünü halktan aldığını ve son nefesine kadar yine halkı için çalışmaya devam edeceğini de ifade etmektedir.

5. Sonuç

Literatürdeki araştırmalar göstermektedir ki sosyal medya ile siyasal iletişimin etkileşimi son yıllarda gittikçe büyümektedir. 2022 ve 2023 yılları arasında Web of Science'da yer alan makaleler “siyasal iletişim” ve “sosyal medya” kavramları doğrultusunda literatür taramasına tabi tutulmuştur. Taramada öne çıkan çalışma konuları, “güven”, “dijital vatandaşlık”, “siyasi söylem”, “siyasi aktivizm”, “kutuplaşma”, “tahakküm”, “siyasal katılım” gibi başlıklar altında toplanabilmektedir. Yapılan çalışmalarda bu kavramların, seçmenler ve siyasi parti aktörlerini nasıl etkilediği üzerinde durulmaktadır.

Araştırma sonucunda X platformunda sürdürülen iletişim kampanyasında adaylardan Kemal Kılıçdaroğlu'nun etkileşim bakımından daha başarılı olduğu görülmektedir. Bu sonuç ve seçim sonucu karşılaştırıldığında ise sosyal medyanın etkileşim gücünün seçim sonucunu göstermediği görülmektedir. Bu bakımdan, seçim dönemlerinde adayların sosyal medya raporlamalarına güvenerek rehavete kapılmaması ve bütünleşik bir seçim kampanyası hazırlaması gerektiği ortaya çıkmaktadır.

Bu araştırmada analiz edilen X platformu içerikleri kodlamalar sonucunda on farklı ana tema altında toplanmıştır. Araştırma sonucunda her iki adayın da içeriklerinin sekiz ana temada ortak olduğu tespit edilmiştir. Yalnızca adaylardan Recep Tayyip Erdoğan *Yol ve Dava Arkadaşlarına Seslenme* ana temasında doğrudan parti üyelerine seslenerek süreç hakkında onlara net mesajlar göndermiştir.

Her iki adayın ortak paylaşım yaptığı dokuz ana temanın dışındaki alt temalar ve mesaj konularında da birbirine benzer gündemler olduğu ayrıca tespit edilen bir konu olarak karşımıza çıkmaktadır. Betimsel analiz sonucunda cevaplama sayısı hariç bütün etkileşim değerlerinde Kemal Kılıçdaroğlu Recep Tayyip Erdoğan'a göre daha yüksek değerlere sahip olduğu görülmüştür. Bu bakımdan Kemal Kılıçdaroğlu'nun

sosyal medya platformu olarak X'te daha etkin olduğunu, seçmenin onunla daha fazla etkileşime girdiği söylenebilir. Bu durum ve seçim sonuçları arasında doğru orantıdan bahsetmek mümkün değildir. Dolayısıyla, sosyal medya platformlarının seçmenin tümünün davranışını ve tercihini yansıtmadığını ifade etmek yanlış olmayacaktır.

Sosyal medya platformlarının kullanıcılarına sunmuş olduğu “takip gücü” ve “hızlı etkileşim” hem siyasi figürlere hem de onların seçmenine çeşitli avantajlar sunmaktadır (Sezgin, 2014). Nitekim araştırmamızda *Seçmene Seslenme, Yol ve Dava Arkadaşlarına Seslenme, Siyasal Program/Vaat Aktarımı, Gündemle İlgili Görüş Bildirme ve Geri Bildirim* ana temaları bu avantajların siyasi parti adayları tarafından kullanıldığını ve iletişim kampanyasında buna yönelik X içeriklerinin paylaşıldığı görülmektedir. Çakır ve Tufan (2016), Yengin (2019) çalışmalarında sosyal medya uygulamalarının etkin bir şekilde seçmene ulaşabilmek için etkin bir araç olduklarına vurgu yapmışlardır. Araştırmamız bu bulguyu destekler nitelikte X platformunun seçim döneminde her iki aday tarafından yoğun kullanıldığını tespit etmiştir.

Subekti vd. (2023) on yılı kapsayan araştırmalarında siyasi liderlerin özellikle genç seçmenlere ulaşmak için sosyal medya platformlarını etkin kullandıklarını ortaya koymuştur. Araştırmamız, *Seçmene Seslenme* ana temasının alt temalarından birini *Gençler* olarak tespit etmiştir. Bununla birlikte, hem genel seçmen hem de niş seçmen kitlesine sosyal medya platformları aracılığıyla ulaşmanın siyasi figürlerinin tercih ettiği bir yöntem olduğu da araştırmamız aracılığıyla bir kez daha teyit edilmiştir.

Seçim dönemlerinde adayların rakiplerine yönelik eleştirel söylemde bulunması alışkanlığının sosyal medya platformları aracılığıyla da devam ettiğine yönelik bulgular *Rakibi Eleştirme/Görüş* ana temasında 5% frekans değeri ile ortaya çıkan bir başka bulgu olmuştur.

Farklı seçmen kitlesine aynı anda hitap etme olanağını veren sosyal medya platformlarının siyasi figürlere seçmenleriyle *Kişiselleştirme ve Empati* kurmasına ve bunu paylaşmasına da olanak sağladığı ve diğer içeriklere nazaran düşük bir frekans değerinde olsa da, $f=3$, seçim döneminde tercih edildiği görülmüştür.

Araştırma sonucunda ortaya çıkan bir diğer bulgu ise, toplumsal olaylar, ülkeyi veya belirli bir bölgeyi etkileyen doğal afetler veya halkın tanıdığı kişiler ile ilgili olan gelişmelerin de seçim dönemlerinde siyasal iletişim kampanyaları dahilinde adaylar tarafından ele alındığıdır. *Deprem, Nezaket, Protokol, Anma ve Kutlama Mesajları* ana temalarında toplanan bu başlıkların tümünde adayların paylaşım yaptığı tespit edilmiştir.

Analiz sonucunda ortaya çıkan en önemli bulgu ise, adayların *Kampanya ve Etkinlik Duyurularını* aktif bir şekilde sosyal medya platformlarından yaptığı bulgusudur. Frekans değeri 29% olan bu ana tema her iki adayın en çok paylaşım yaptığı tema olarak karşımıza çıkmaktadır.

Sonuç olarak, 2023 Cumhurbaşkanlığı seçim sürecinde yarışan en güçlü iki adayın temelde ortak temalar ve ortak içerikler kullanarak seçmene seslendiği ortaya çıkmaktadır. Sosyal medya etkileşiminin yüksek olmasının ise seçim sonuçlarına da yansıtacağını göstermemektedir. Bu noktada, sosyal medya platformlarındaki adayların etkileşim gücünün seçim maratonunu etkilediğini, ancak sonucu değiştirmeye tek başına etken olmadığını söylemek yanlış olmayacaktır. Bu bakımdan, Yavaşgel (2004) tarafından da belirtildiği üzere siyasal iletişim süreci belirli dönemler içerisinde kalmaması gereken bir faaliyet olarak dikkate alınması önem arz etmektedir.

6. Extended Abstract

The research, conducted using content analysis, examined the X usage of the 2023 General Election Presidential candidates. It covers the analysis of the content shared by the two candidates on X between May 7 and 29.

This research examined the communication campaigns of the two strongest candidates in the 2023 Presidential election on the X platform. The following questions were sought within the scope of the research:

1. Which candidate received the most interaction on the X platform?
2. What are the main themes of the shares on the X platform?
3. What are the common and different themes of the candidates?

In this research, the contents of the X platform analyzed were grouped under ten main themes due to the coding. As a result of the study, it was determined that the contents of both candidates were standard in eight main themes. Only Recep Tayyip Erdoğan, one of the candidates, directly addressed party

members in the central theme of Addressing the Companions of the Road and Cause and sent them clear messages about the process.

It is also a determined issue that there are similar agendas in the sub-themes and message topics other than the nine main themes that both candidates shared in common. As a result of the descriptive analysis, it was seen that Kemal Kılıçdaroğlu had higher values than Recep Tayyip Erdoğan in all interaction values except the number of responses. In this respect, it can be said that Kemal Kılıçdaroğlu is more active on X as a social media platform, and his voters interact with him more. It is impossible to talk about the direct proportion of this situation to the election results. Therefore, it would not be wrong to say that social media platforms do not reflect the behavior and preferences of all voters.

The “following power” and “fast interaction” that social media platforms offer to their users provide various advantages to both political figures and their voters (Sezgin, 2014). As a matter of fact, as a result of the research, it is seen that the main themes of Addressing the Voter, Addressing Fellow Citizens, Transferring Political Program/Promise, Expressing Opinion on the Agenda and Feedback are used by political party candidates, and X content is shared in the communication campaign. Çakır and Tufan (2016) and Yengin (2019) emphasized in their studies that social media applications are an effective tool to reach voters effectively. Our research supports this finding and found that both candidates used the X platform intensively during the election period.

Subekti et al. (2023) revealed in their ten-year research that political leaders effectively use social media platforms to reach young voters. Our research identified one of the subthemes of the central theme of Addressing the Voters as Young People. However, our study also confirmed that political figures prefer to reach general and niche electors through social media platforms.

Another finding that emerged with a frequency value of 5% in the central theme of Criticizing the Opponent/Opinion was that the habit of candidates making critical statements towards their opponents during election periods continues through social media platforms.

It was observed that social media platforms, which provide the opportunity to address different electorates simultaneously, also allow political figures to establish and share Personalization and Empathy with their voters. Although it is at a low-frequency value compared to other content, $f = 3$, it was preferred during the election period.

Another finding that emerged from the research is that social events, natural disasters affecting the country or a particular region, or developments related to people known to the public are also addressed by candidates within the scope of political communication campaigns during election periods. It has been determined that candidates share in all of these topics, which are grouped under the main themes of Earthquake, Courtesy, Protocol, Commemoration, and Celebration Messages.

The most important finding of the analysis is that candidates actively make Campaign and Event Announcements on social media platforms. This central theme, which has a frequency value of 29%, is the theme that both candidates share the most.

As a result, the two strongest candidates competing in the 2023 Presidential election process appeal to the voters using familiar themes and content. However, it does not indicate that high social media interaction will be reflected in the election results. At this point, it would not be wrong to say that the power of candidates' interaction on social media platforms affects the election marathon, but it is not the only factor that changes the result. In this respect, as stated by Yavaşgel (2004), it is essential to consider the political communication process as an activity that should not be limited to specific periods.

Keywords: Communication, Politics, Social Media, Election, Voter, Political Communication, Leader Communication.

Araştırmacıların Katkı Oran Beyanı / Contribution of Authors

Yazarların çalışmadaki katkı oranları Gabriela Oana OLARU %40/ Merve YAZICI %30 Recep ÖZSÜRÜNÇ %30 şeklindedir.
The authors' contribution rates in the study are Gabriela Oana OLARU %40/ Merve YAZICI %30 Recep ÖZSÜRÜNÇ %30 form.

Çıkar Çatışması Beyanı / Conflict of Interest

Çalışmada herhangi bir kurum veya kişi ile çıkar çatışması bulunmamaktadır.
There is no conflict of interest with any institution or person in the study.

İntihal Politikası Beyanı / Plagiarism Policy

Bu makale İntihal programlarında taranmış ve İntihal tespit edilmemiştir.
This article was scanned in Plagiarism programs and Plagiarism was not detected.

Bilimsel Araştırma ve Yayın Etiği Beyanı / Scientific Research and Publication Ethics Statement

Bu çalışmada Yükseköğretim Kurumları Bilimsel Araştırma ve Yayın Etiği Yönergesi kapsamında belirtilen kurallara uyulmuştur.
In this study, the rules specified within the scope of the Higher Education Institutions Scientific Research and Publication Ethics Directive were followed.

Kaynakça

- Atabek, Ü. (2020). Twitter'da Yerel Siyasal İletişim: Türkiye'de İki Farklı Tarz. *Galatasaray Üniversitesi İletişim Dergisi*(33), 32-54.
- Atkinson, J. D., McWan, B., White, J., & Hoque, R. (2023). Alternative Media & Mainstream Politics: The Case of Mediated Political Fusion. *Digital Journalism*, 11(5), 797-812.
- Aytac, U. (2024). Digital Domination: Social Media and Contestatory Democracy. *Political Studies*, 72(1), 6-25.
- Aziz, A. (2013). *Siyasal İletişim*. Ankara: Nobel Yayınları.
- Baltacı, A. (2018). Nitel Araştırmalarda Örneklem Yöntemleri ve Örnek Hacmi Sorunsalı Üzerine Kavramsal Bir İnceleme. *Bitlis Eren Üniversitesi Sosyal Bilimler Enstitüsü Dergisi*, 7(1), 231- 274.
- Berkioğlu, O., & Bal, E. (2014). *Siyasal Reklamcılık: 30 Mart Yerel Seçimleri Araştırması*. Konya: Literatürk Academica.
- Bossetta, M., & Schmökel, R. (2023). Cross-Platform Emotions and Audience Engagement in Social Media Political Campaigning: Comparing Candidates' Facebook and Instagram Images in the 2020 US Election. *40(1)*, pp. 48-68.
- Castells, M. (2016). *İletişim Gücü*. (E. Kılıç, Çev.) İstanbul: İstanbul Bilgi Üniversitesi Yayınları.
- Creswell, J. W. (2023). *Nitel Araştırma Yöntemleri-Beş Yaklaşımına göre Nitel Araştırma ve Araştırma Deseni*. (M. Bütün, S. Demir, Dü, & M. Bütün, Çev.) Ankara: Siyasal Kitabevi.
- Çakır, H., & Tufan, S. (2016). Siyasal İletişim Sürecinde Sosyal Medya: Türkiye'de Siyasi Liderlerin İntagram Kullanım Pratikleri Üzerine Bir İnceleme. *Erciyes Üniversitesi Sosyal Bilimler Enstitüsü Dergisi* , 30(41), 27-28.
- Köseoğlu, Y., & Al, H. (2013). Bir Siyasal Propaganda Aracı Olarak Sosyal Medya. *Akademik İncelemeler Dergisi*, 8(3), 103-125.
- Kışlalı, A. T. (2010). *Siyaset Bilimi*. İstanbul: İmge Kitabevi.
- Kılıçaslan, E. Ç. (2008). *Siyasal İletişim İdeoloji ve Medya İlişkisi*. Kriyer Yayınevi.
- Metin, O., & Ünal, Ş. (2022). İçerik Analizi Tekniği: İletişim Bilimlerinde ve Sosyolojide Doktora Tezlerinde Kullanımı. *Anadolu Üniversitesi Sosyal Bilimler Dergisi*, 22(2), 273-294.
- Montúfar-Calle, Á., Atarama-Rojas, T., & Saavedra-Chau, G. (2022). The Political Activity Analysis in Social Media During the First Electoral Round of the 2021 General Elections in Peru. *Revista de Comunicación* , 21(1), 273-292.
- Mutlu, E. (2004). *İletişim Sözlüğü*. Ankara: Bilim-Sanat Yayınları.
- Neubaum, G., & Lane, D. S. (2023). Nevertheless, It Persists: Political Self-Effects in The Context of Persistent Social Media. *Journal of Media Psychology: Theories, Methods, and Applications*.
- Özdemir, M. (2010). Nitel Veri Analizi; Sosyal Bilimlerde Yöntembilim Sorunsalı Üzerine Bir Çalışma. *Eskişehir Osmangazi Üniversitesi Sosyal Bilimler Dergisi*, 11(11), 323-343.
- Sezgin, A. S. (2014). Siyasal İletişimde Hitabetin Değişen Boyutu: S. Kavoğlu içinde, *Sosyal Medya Siyaseti, Teoriden Uygulamaya Siyasal İletişim* (s. 209-220). Ankara: Nobel Yayın Dağıtım.
- Sharma, N., & Sivakumar, G. (2023). Social Media, Political Discourse and the 2019 Elections in India: Journalists' Perspectives on the Changing Role of the Mainstream Media in Setting the Political Agenda. *Global Media and Communication*, 19(2), 185-205.
- Snoussi, T., Lassoued, K., & Abidi, S. (2023). "Live to 'Survive': Women and Digital Political Communication in Tunisia. *Information, Communication & Society*, 1-19.
- Subekti, D., Mutiarin, D., & Nurmandi, A. (2023). Political Communication in Social Media: A Bibliometrics Analysis. *Studies in Media and Communication*, 11(6), 299-313.
- Turan, İ. (1976). *Siyasal Sistem ve Siyasal Davranış*. İstanbul: Der Yayınları.
- Vergeer, M. (2017). Adopting, Networking, and Communicating on Twitter: A Cross- National Comparative Analysis. *Social Science Computer Review*, 35(6), 698-712.
- Yıldırım, A., & Şimşek, H. (2018). *Sosyal Bilimlerde Araştırma Yöntemleri*. Ankara: Seçkin Yayıncılık.
- Yavaşgel, E. (2004). *Siyasal İletişim Kavramlar ve Ardındakiler*. Ankara: Babil Yayınları.
- Yengin, D. (2019). Teknoloji Bağımlılığı Olarak Dijital Bağımlılık. *Turkish Online Journal of Design Art and Communication*, 9(2), 130-144.

Yin, R. K. (2009). *Case Study Research: Design and Method*. Thousand Oaks: CA: Sage.

Zebib, C. (2022). Political Communication through the Prism of Social Media: How are Lebanese Political Parties Using Facebook in Electoral Campaigns. *Jurnal Komunikasi: Malaysian Journal of Communication*, 38(2), 87-106.

Feminist Sinemada Öteki Olarak Erkek-Kadın İmgeleri: “Erkeksiz Kadınlar” Film Örneği

Kürşad ERKAL* 

ÖZ

İnsan varlığının iki parçasının adları olan erkek ve kadın, tarihsel serüvenlerinde birbirlerinin “öteki”si şeklinde konumlanmışlardır. Farklı fizik ve ruh yapılarına sahip bu iki varlıktan kadın antropolojik bakış açısıyla fiziksel, felsefik bakış açısıyla da akıl ve duygusal özellikleri yönünden edilgen bir konuma evrilmiştir. Bu edilgen kimlik kabulü 18. yüzyıldan itibaren ortaya çıkan kadın düşünce ve hareketleriyle sarsılmaya başlamıştır. Dini inançlardan ve ataerkil gelenekten beslenen tüm erkek egemen yapılar “feminizm” kavramsallaştırması altında yöneltilen bu yapıbozucu düşünce ve hareketler sanat alanını da gözlem/eylem alanına dahil etmiştir. Bu doğrultuda öncelik ataerkil kadın imgesini sanatsal çerçevede zirveye taşıyan sinemaya verilecektir. 1970’lerle birlikte gelişmeye başlayan eleştirel feminist film kuramı, klasik sinemanın kadını nesneleştiren, indirgeyen, erkek egemenliğini pekiştiren anlatı biçimini reddederek, alternatif bir sinema dili geliştirmeye çalışmıştır. Çalışmamız, feminist sinema yaklaşımının muhafazakâr niteliği baskın Orta Doğu coğrafyasında, kadının konumunu ve geleneklerin bu konumun oluşmasında, sürdürülmesindeki etkisini nasıl gördüklerini ve sinema diliyle nasıl anlattıklarını çözümlemeyi amaçlamaktadır. Çalışmada amaçlı örneklem yöntemi kullanılmış ve İran asıllı feminist yönetmen Shirin Neshat tarafından çekilen “Women without Men” (Erkeksiz Kadınlar) yapıtı incelenecek film örneği olarak belirlenmiştir. Filmin çözümlenmesinde Machin ve Mayr tarafından eleştirel söylem analizi temelinde geliştirilen, metinleri ve görselleri birlikte inceleme imkânı sunan “Çok Modlu Eleştirel Söylem Analizi” yöntemi kullanılmıştır.

Anahtar Kelimeler: Feminizm, Kadın, Erkek, Sinema, Öteki.

Male-Female Images as the other in Feminist Cinema: The Case of "Women Without Men" Film

ABSTRACT

Women have historically evolved into a passive position vis-à-vis men. This passive identity started to be shaken as of the 18th century. Deconstructive thoughts and movements directed against all male-dominated structures fed by religious beliefs and patriarchal tradition under the name of "feminism" have also focused on the field of art. In this direction, priority was given to cinema, which carried the patriarchal image of women to its peak. Since the 1970s, critical feminist film theory has tried to develop an alternative cinematic language by rejecting the objectifying and reducing narrative of classical cinema. Our study aims to analyse how the feminist film approach perceives the position of women in the conservative Middle Eastern geography, how it perceives the impact of traditions on the formation and maintenance of this position, and how it reflects it in cinema. Purposive sampling method was used in the study and "Women without Men" by Iranian feminist director Shirin Neshat was selected as the film to be analysed. In the analysis of the film, the "multimodal critical discourse analysis" method developed by Machin and Mayr on the basis of critical discourse analysis, which offers the opportunity to examine texts and visuals together, was used.

Keywords: Feminism, Women, Male, Cinema, The other.

1. Giriş

İnsan varlığının yeryüzünde görünmeye başladığı andan itibaren soyun devamı noktasında birbirini tamamlayan iki farklı parçanın isimleri olarak kavramsallaşan “erkek” ve “kadın”, zaman içerisinde fiziksel olmanın dışında, kültürel ve zihinsel anlamda da birbirlerinin “öteki”si şeklinde konumlanmışlardır. Ancak bu konumlanışta kadın, indirgemeci bir bakış açısıyla gittikçe edilgen bir varlığa dönüşmüştür. Tarımı keşfeden, bitki ve hayvanları evcilleştiren insan mülk kavramıyla tanışacaktır. Tarlayı sürmek, hayvanları gütmek ve bu mülkleri korumak için ihtiyaç duyulan güç erkeğin ön plana çıkmasının gerekçesini

* **Corresponding Author/Sorumlu Yazar,** Dr. Öğr. Üyesi/Asst. Prof., Kırklareli Üniversitesi, Kırklareli, Türkiye/ Kırklareli University, Kırklareli, Türkiye, kursaderkal@klu.edu.tr
Makale Gönderim ve Kabul Tarihleri/Article Submission and Acceptance Dates: 22.04.2024-26.09.2024

Citation/Atf: Erkal, K. (2024). Feminist sinemada öteki olarak erkek-kadın imgeleri: “erkeksiz kadınlar” film örneği. *Selçuk Üniversitesi Sosyal Bilimler Enstitüsü Dergisi*, 55, 48-69. <https://doi.org/10.52642/susbed.1471615>

This work is licensed under Creative Commons Attribution-NonCommercial 4.0 International License



oluşturacaktır. Gelişen mülk kavramıyla birlikte ihtiyaç duyulan insan kaynağının temini ise kadının toplumsal rolünü büyük oranda anne olarak belirleyecektir: Erkek dış alanın aktörü olurken kadın ev hayatı sınırları içinde kalacak, böylelikle kadının erkek karşısındaki edilgen-ikincil konumlanışının kültürel temelleri atılmış olacaktır (Atay, 2012, s. 23)

Antropolojik bağlamda ortaya çıkan bu dengesizlik zamanla felsefik yaklaşımlarla da pekiştirilecektir. Antik Yunan felsefesinde temelleri bulunan akıl-beden, doğa-toplum, iyi-kötü, eril-dişil gibi düalist ayrımlar Batı düşüncesine nüfuz etmiş, bu bölünmelerde değerli olan her şey erkeğe atfedilirken değersiz, olumsuz olanlar da kadına özdeşleştirilmiştir.

Aydınlanma döneminin başat kavramı olan "akıl" Kartezyen anlayış çerçevesinde "beden" karşıtlığı şeklinde ele alınır. Kartezyen anlayışa göre beden dünyadaki diğer bütün fizik nesnelere gibi bir nesnedir. Akıl ise maddi olmayan, düşünen bir şeydir. Bu iki karşıtlıkta aklın yansımaları rasyonellik, güç ve aksiyondur. Bedenin yansımaları ise irrasyonellik, duygusallık, zayıflık, pasifliktir. Eril ve dişil bağlamda bakıldığında akıl sahipliğini kimin üstleneceği önem kazanmaktadır. Felsefik bakış açısıyla akıl sahipliği kavramı rasyonel ve güçlü olan erkeğe tanımlanacak, akıldan soyutlanmış beden simgesi de kadına yakıştırılacaktır. Bu aynı zamanda erkeğin üstünlüğünün, kadının da ikincilliğinin varlık dünyasında ilanıdır (Erden, 2016, s. 133)

Kadın için oluşturulan bu kimlik 18. yüzyıla kadar sorunsuz kabul edilirken, bu yüzyıldan sonra kadının örgütlü başkaldırısı gerçekleşecektir. Önceleri eşit siyasal haklar üzerinden başlayan mücadele ikinci aşamada kadının kendi bedeni üzerindeki söz hakkına odaklanacaktır. Üçüncü aşamada ise toplumsal cinsiyet, ırk, etnisite, cinsellik, sınıf, siyaset vb. gibi konular üzerinde teoriler geliştirecektir. Dini inançlardan ve ataerkil gelenekten beslenen tüm erkek egemen yapılara feminizm kavramsallaştırması altında yöneltilen bu yapıbozucu girişim sadece siyasal alanı değil, erkeklik söylemleri üzerinden kültürel eylemler üreten sanat alanını da gözlem alanına dahil edecektir. Bu doğrultuda ilk öncelik ataerkil kadın imgesini sanatsal çerçevede zirveye taşıyan sinemaya verilecektir. 1970'lerin başından itibaren gelişmeye başlayan eleştirel feminist film kuramı klasik sinemanın kadını nesneleştiren erkek bakışının kodlarını çözümlenmiş, erkek egemenliğini pekiştiren bu anlatı biçimini feminist teori bağlamında nasıl kullanılacağına öneri ve örneklerini geliştirmiştir.

Her ne kadar Batı'da ortaya çıkarak kavramsal ve mücadeleciler bir çerçevede gelişmiş olsa da feminist fikir akımları, dünyanın hemen her bölgesinde, kendi yerel kültür ve ideolojik arka planlarının da desenlendiği düşünceler şeklinde yaygınlaşmıştır. Müslüman coğrafyalarda da etkisini gösteren feminist düşünce akımları İslam'ın biçimlendirdiği kültürel toplumsal yapılar içinde kadın haklarının ve eşitliğinin savunulması noktasında da ciddi çabalar içerisine girmişlerdir. İfade edildiği gibi kendi özel şartlarında gelişen bu hareketler "yozlaştırılmış, uyarlanmış bir din kültürü" söylemi üzerinden "kadının elinden alınmış haklar" savunusu şeklinde Batı feminist tecrübesinden kısmen farklılaşmışlardır. Dolayısıyla feminist eleştirel projeksiyonlar kültürel alana çevrilmiş, bu çerçevede yanlış konumlandırılan kadının gerçek yeri sorgulanmaya çalışılmıştır. Bu sorgulamaların önemli bir bölümü yazınsal metinler şeklinde gelişirken sinema ve diğer sanat dalları da nadir örneklerle eleştirel araç olarak kullanılmaya çalışılmıştır. Çalışmamız, muhafazakâr özellikleri baskın olan Orta Doğu coğrafyasında feminist yaklaşımın, kadının konumunu ve geleneklerin bu konunun oluşmasında, sürdürülmesindeki etkisini sinema diliyle nasıl anlattıklarını çözümlenmeyi amaçlamaktadır. Bu anlamda amaçlı örneklem yöntemi kullanılarak İran asıllı feminist yönetmen Shirin Neshat tarafından çekilen "Women without Men" (Erkeksiz Kadınlar) filmi incelenecek film örneği olarak belirlenmiştir.

Filmin çözümlenmesinde "çok modlu eleştirel söylem analizi" yöntemi kullanılmıştır. Machin ve Mayr (2012) tarafından eleştirel söylem analizi temelinde geliştirilen yöntem (Machin & Mayr, 2012, s. 9-10) metinleri ve görselleri birlikte inceleme imkânı sunmaktadır. Söylem, ideolojik ve kültürel alanların yanı sıra ekonomik, politik alanları da kapsayan ve tüm bu alanların kendilerini anlamlandırdıkları, yeniden yeniden anlamlandırdıkları, ifade ettikleri ve toplumsal olanla ilişkilendirdikleri alandır (Çoban, 2003, s. 245). Fairclough'a göre söylem üç öğenin bileşimi olarak ortaya çıkar: toplumsal pratik, söylemsel pratik (metin üretimi, dağıtımı ve tüketimi) ve metin. Özgün bir söylemin çözümlenmesi için bu üç öğenin her birindeki üç boyutun ve karşılıklı ilişkilerin çözümlenmesi gerekir (Fairclough, 2003, s. 159-160). Diğer yandan

söylem, sadece dilsel ifade bileşenleri ile sınırlandırılmaz; görsel, göstergesel, davranışsal gibi diğer tüm ifade etme biçimlerini de kapsar (Çoban, 2003, s. 245).

Söylem analizi 1960'lardan itibaren ivme kazanan bir konu, üzerinde fazlaca durulan bir alan olmuş, dilbilim çevreleri üretilen dilsel metinlerin incelemelerini bu doğrultuda yapmaya başlamışlardır. Başlangıçta dili gramer kuralları üzerinden tanımlayan ve cümleyi birim olarak kabul eden yaklaşımlar zamanla "bir metnin nasıl oluşturulduğunu ifade eden metin grameri yaklaşımını" geliştirmişler ve analizlerini cümle şeklinde değil metin seviyesinde yapmaya başlamışlardır (Çakır, 2014, s. 8). 1970'lerin sonlarına doğru gelişmeye başlayan ve East Anglia Grubu, Robert Hodge ve Gunther Kress, Teun A. van Dijk, Norman Fairclough ve Ruth Wodak gibi isimlerin çalışmalarıyla bilimsel alanda belirginleşen (Şah, 2020, s. 211) eleştirel söylem analizi, öncelikle sosyal güç istismarı, tahakküm ve eşitsizliğin sosyal ve politik bağlamda metin ve konuşma yoluyla nasıl yürürlüğe konduğunu, yeniden üretildiğini ve nasıl direndiğini inceleyen analitik bir araştırma türüdür (Van Dijk, 2001, s. 353) ve inceleyeceği söylemi analiz ederken çeşitli disiplinlerden faydalanarak odağına sosyal sorunları, siyasi konuları, toplumdaki güç ve egemenlik ilişkilerini alır, ilgilendiği problemlerin kaynaklarına dönük (metinler, konuşmalar, nesnelere, jestler, fotoğraflar, görüntüler vb.) çok boyutlu bir dikkat geliştirir (Şah, 2020, s. 211).

1990'lardan itibaren teknoloji ve özellikle iletişim teknolojilerindeki gelişmeler ve bu gelişmelerin ortaya çıkarttığı yeni iletişim biçimleri, eleştirel söylem analizi çalışmalarını da etkilemiş ve yeni analiz biçimlerinin doğmasına neden olmuştur. Bu dönemden sonra, klasik olarak görsellerden, dekorlardan, ortam atmosferinden, jest ve mimiklerden soyutlanmış olarak eleştirel analize tabi tutulan metinlerin anlam yaratıcı bu ilgili bağlamlardan, unsurlardan bağımsız değerlendirilemeyeceği fikri öne çıkmaya başlamıştır. Zira yeni medya sisteminin farklı medya ortamlarını bir arada sunmaya başlaması, metnin norm olma özelliğini zayıflatmış dolayısıyla akademik çevrelerin metin ve ilişkili göstergebilimsel kaynakların bağımlılığı ilkesine ilgisi artmıştır. Bu ilginin kanalize olduğu yöntemsel çalışmalardan birisi de "çok modlu eleştirel söylem analizi"dir (Ventola ve diğerleri, 2004, s. 2). Kress ve Leeuwen'in (2001, s. 1) öne çıkarttığı ve "hareketli görüntü, fotoğraf, ses ve yazılı ya da sözlü dilin diğer tüm modlarla birlikte bir metnin verdiği anlamı anlamak için birlikte analiz edilmesi gerektiği fikrine" dayanan "çok modlu eleştirel söylem analizi" (Akbaş Uğurlu & Atalay, 2020., s. 72) Machin ve Mayr'ın (2012) geliştirmiş oldukları yeni analiz araç setiyle daha kapsamlı bir analizi mümkün kılmıştır.

Machin ve Mayr (2012, s. 9) "çok modlu eleştirel söylem analizi"yle görüntü, fotoğraf, diyagram ve grafik gibi unsurların anlam yaratmada nasıl bir rol oynadıklarını ve metin yaratıcılarının ilgili unsurları seçimlerinin anlamı nasıl etkilediğini anlamayı amaçladıklarını belirtmektedir. Hem metin hem de görseller, söyleyenin amaçları doğrultusunda belirlediği iletişimsel tercihlerini oluşturmaktadır. "Çok modlu eleştirel söylem analizi'nin görevi, bu seçenekleri sağlanan araçların rehberliğinde dikkatli bir açıklama süreci aracılığıyla belirlemek ve ortaya çıkarmaktır. Örneğin bir habere eşlik eden görüntü tek başına haberin ne olduğuna dair bilgide yeterli olmayabilir ancak metnin iletmek istediği anlamı aktarmada yardımcı olabilir, öte yandan metnin gizlemeye çalıştığı ya da değinmediği diğer anlamların fark edilmesini sağlayabilir.

Çok modlu eleştirel söylem analizi, eleştirel söylem analizinde olduğu gibi diğer iletişim biçimlerini de sosyal inşa aracı olarak görmektedir. Tıpkı dil gibi görsel iletişim unsurları da toplumu şekillendirirken aynı zamanda toplum tarafından şekillendirilirler. Bu nedenle çok modlu eleştirel söylem analizi modeli görsel göstergebilimsel tercihlerle beraber bu tercihlerin güç ilişkilerinin iletişiminde oynadığı rollerle de ilgilenmektedir. Kısacası, dilsel ve görsel metinlerin oluşturulma süreçlerinin incelenmesi ve kullanılan göstergebilimsel kaynakların hangi anlam potansiyeline sahip olduklarının anlaşılmasını hedefleyerek geliştirilen (Machin & Mayr, 2012, s. 10); sözcük alanlarının incelenmesi, göstergebilimsel kaynakların infografik analizi, dilsel ve semiyotik kaynakların analizi, insan eylemlerini ifade eden dilsel, görsel kaynakların incelenmesi, söylemdeki metaforik mecazların analizi, dilsel gizleme stratejilerinin analizi ve metin, görsellerde kiplik ve hedging konularının incelenmesi gibi aşamalardan oluşan yeni analiz araç setiyle çok modlu eleştirel söylem analizi, metinlerin ne anlama geldiklerini, nasıl anlamlandırıldıklarını daha açık bir şekilde gösterebilme imkanı sunmaktadır (Machin & Mayr, 2012).

2. Kavram Olarak "Öteki"

"Öteki" kavramı sözlük anlamı olarak "diğeri, öbürü, sözü edilen veya benzer iki nesneden önem ve konum bakımından uzakta olan" toplum bilimsel anlamda ise "mevcut kültürün içinde dışlanmış olan" şeklinde tanımlanmaktadır (TDK, 2022). Fakat "öteki" basit bir kelimedenden ziyade "ben"ın karşısında konumlanmış bir kavram olarak varlık problemi bağlamında felsefenin, sosyal bir problem olarak da sosyal bilimlerin inceleme alanı şeklinde dünden bugüne karşımıza çıkmaktadır. Gün geçtikçe daha karmaşık hale gelen hayatın tüm alanlarında "öteki"yi kavramsal olarak yaşamasak da ait olduğumuz bir gurubun dışında kalanlara karşı kullanırız. Bu bağlamda "ben"den-"biz"den olmayan anlamına gelen "öteki" en basit anlamıyla "ben"den-"biz"den başka, farklı olanları kapsar. En öznelden, en genele kadar hayatın tüm alanlarında karşımıza çıkan kavram, insanın en temel farklılığı olan cinsiyetinden, belki de en genel benzerliği ve farklılığı ifade ettiği düşünülen ekonomik durum, düzeye kadar çeşitlenir (Temizkan, 2011, s. 1-2).

"Öteki" kavramı siyaset, ekonomi, sosyoloji, psikoloji, edebiyat ve diğeri tüm sosyal bilim sahalarında, kısacası insan ve toplumdaki bahsedilen her alanda kendini gösterir (Temizkan, 2011, s. 3). Yine felsefe bağlamında "ben" ve "öteki" kavramları arasındaki ilişkinin belirlenmesi başta ahlak felsefesinin ve belli bir ölçüde de siyaset felsefesinin önemli sorunları olarak ortaya çıkmaktadır (Gündoğdu, 2015, s. 1). Nitekim Hobbes "insan insanın tanrısıdır" derken diğeri taraftan da kendini ve çıkarlarını merkeze alan, dışındakileri öteki olarak konumlandırır insan tipinden bahsetmektedir ve "insan insanın kurdudur" diyerek "ben" ve "öteki" kavramlarını örnekleyen ifadeler kullanmaktadır (Hobbes, 2007, s. 2). Kant da "ben-sevgisi" kavramı ile insanın "öteki"si ile olan ilişkilerini tartışmış ve bu ilişkileri düzenleyen en önemli unsurun etik olduğunu belirtmiştir: "Kişinin kendi mutluluğu, istemenin belirleyici nedeni olduğunda, bu, ahlaklılık ilkesinin tam karşısı olur" (Kant, 1999, s. 39-40). Hegel ise dolaylı anlatımla "öteki" kavramını köle-efendi diyalektiği ile gündeme getirmiştir. Hegel'e göre insandaki özbilincin gelişimi diğeri bilinçlere, onlarla ilişkisine bağlıdır. Bu ilişkinin niteliği isteme edimidir ve bir özbilincin oluşabilmesi için isteme ediminin konusu nesne değil başka bir bilinç/özne yani insan olmalıdır. "Kendini kabul ettirme isteği" olarak tanımlanan bu istek Hegel'e göre bilinçler arası bir savaşı ortaya çıkartacaktır. "Kendini kabul ettirme uğruna savaş" şeklinde eyleme dönüşecek mücadelenin sonunda kazanan efendi olurken kaybeden de hayatının başışlanması karşısında köle konumuna inecektir (Bumin, 2010, s. 34-37). Simmel de "öteki"ni "yabancı" şeklinde kavramsallaştırmış ve "gruba ait olmayan" olarak tanımlamıştır (Georg, 2016, s. 28-30).

"Öteki"nin tanımlanması, "öteki" ile ilişkiler üzerine düşünceler yukarıda da örneklendirilmeye çalışıldığı gibi uzak bir geçmişe sahiptir ve bu miras üzerinden günümüz modern düşünce dünyasının konusu olmayı sürdürmektedir. Schnapper'e göre modern siyasal toplumun ortaya çıkması "öteki"nin tanımlanmasında iki temel kırılmaya yol açmıştır: "Öteki"ni tasarlanmanın iki temel yolunu ... kabul etmek kaçınılmazdır." Bu yollardan ilki farkın saptanmasına yöneliktir. İnsan toplumları farklılık, çeşitlilik gösterirler. Dolayısıyla "öteki" başkasıdır. Başkası olma hali kaçınılmaz olarak aşağıda olma hali olarak yorumlanır. "Ben" "öteki"ne değer biçerken kendi kültürünün ölçütlerini temel alır. Çıkan sonuç ise "öteki" kendisinin eksik halinden başka bir şey değildir. Bu tutumun tersi ise evrenselci yaklaşımdır. Farkların tanımlanmasını reddeder ve insan varlığının birlik olduğunu savunur. Zihinsel ve ahlaki olarak farklı kapasitelere, yeteneklere sahip olsalar da tüm insanlar sırf insan olduklarından dolayı eşittirler. Fakat evrenselci yaklaşım asimilasyoncu bir tehlikeyi içinde barındırır: "Ben" "öteki"yi, bütünlüğü olan, benle aynı hakları taşıyan insani bir varlık olarak görür. Ne var ki, başkasının özdeş olduğunu düşünmeden eşit olabileceğini tasarlamak zor olduğu için "ben" onu kendi özgürlüğü içinde algılamaz. "Öteki", "ben" gibi olmak durumundadır. Böylelikle "ben" asimilasyoncu siyaseti uygulamaya koyabilir; sonunda "öteki"nin kültürünü kökten kazır ve kendinde soğurur" (Schnapper, 2005, s. 26-27).

"Öteki"nin filozofu olarak anılan Levinas (Bernasconi, 2005, s. 112) "ben" ve "öteki" arasındaki ilişkiye etik bir duruş kazandırmaya çalışmıştır. O'na göre "ben dünyada başkalarıyla ilişki içinde var olur, tüm zamanlar için bir insan bir diğeriinden sorumludur." Etik olarak "ben" önceliklerini "öteki"nin önceliklerine göre ikinci plana atan, gerekirse iptal edendir. Bu "ben" açısından değerlere bağlı kalıştır. İçerisinde şehvetin olmadığı, nefret edilmeyen, aşkın "ben"ın nihai anlamı etik ile ilişkilidir (Levinas, 2005, s. 224-225). Levinas'ın yaklaşımıyla "ben"ın varlığı "öteki"nin varlığına bağlıdır. Etik ilişki ortadan kalktığında ne "ben"den ne de "öteki"nden bahsedilebilir. "Ben"ın kimliğini inşa edebilmesi, kişiliğini

kazanabilmesi için "öteki"nin varlığına muhtaçtır. Kısacası "ben" ve "öteki" birbirinin parçası, tamamlayıcısıdır (Efil, 2016, s. 71). Ünsaldı'da ötekinin kurucu rolüne dikkat çekmektedir. Bir kişi veya grubun "öteki" olarak tanımlanması zaten bir ilişki biçimine işaret etmektedir. Yani "yerli"yi kuran "yabancı"dır. (Ünsaldı, 2016., s. 8). Anlaşılan odur ki "ben ve öteki" dikotomisi varoluşsal bir gereklilik olmakla birlikte aynı zaman da varoluşsal bir problemdir.

2.1. "Öteki" Bağlamında Kadın

Kadının tarihi aslında "öteki"nin de tarihidir. Farklılıklar üzerinden ve "ben"nin dışında-karşısında kavramsallaştırılan "öteki"nin hem fiziksel hem de ruhsal anlamda somutlaşmış karşılığı haline gelmiştir kadın! Kadını "ben" değil de "öteki" yapan, merkezin dışında konumlandırılan zaman serüveni insanlığın ilk ilkel dönemlerinden itibaren başlamıştır.

Antropolojik bulgular kadın ve erkek arasında eşitliğin belirgin bir şekilde erkeğin lehine bozulduğu geçim biçiminin, saban tarımı olduğunu göstermektedir. Zira saban tarımı öncesi; insanlar tarım faaliyetlerini saban gibi gelişmiş aletlerden ziyade çok daha basit araçlar olan çapa benzeri aletlerle yapmaktadırlar ve bu süreçte kadın hemen hemen erkek ile eşit bir statüyü paylaşmaktadır. Sabanla birlikte tarlayı sürmek "erkek işi" anlamına gelmeye başlamış, diğer yandan sürünün güdülmesi, işlenen geniş toprakların elde tutulması (mülkiyet) mücadelesinde sürekli savaş halinin (çatışma) kaçınılmazlığı gibi zaruretler fiziksel gücü, yani erkek gücünü ön plana çıkartırken kadını ev içi hayata itmiş, böylelikle yeni biçimlenen rollerde kadının, erkek karşısında ikincil, edilgen kimliğinin kültürel temelleri atılmıştır (Atay, 2012, s. 23). Zamanla bu temeller yapılaşmasını tamamlayacak, kadını her alanda denetleyen, her bakımdan indirgeyen ataerkil yapı kurumsallaştıracaktır.

Mitolojik tarih kadın açısından indirgeyici, aşağılayıcı hatta şeytanlaştırıcı hikayelerle doludur. Özellikle Yunan mitlerinde kadın başa belalar açan bir karakter olarak resmedilmektedir (Toprak & Kamil, 2016, s. 208). Zeus'un isteğiyle Hephaistos tarafından yaratılan kadının kalbine ruh yerine kıvılcım konulmuştur. Adına Pandora denilen kadın Zeus'un kendisine hediye ettiği ve açmaması için tembih ettiği kutuyu kadınlığından kaynaklanan zaafi nedeniyle açmış, kutunun içinde bulunan hastalık, keder, ıstırap, yalan, riya gibi insanlığa felaket getiren tüm kötülükler yeryüzüne dağılmıştır (Azra, 1996, s. 237). Durum Mezopotamya çevresinde de farklı değildir. Sümerler, Akadlar, Babiller ve Hititler'de de kadın ikincil bir statüde konumlandırılmıştır (Yolcu, 2013, s. 188-190). Eski Çin'de de kadın dışlanan, aşağılanan, toplumsal alanda hiçbir statüsü bulunmayan (Kapanoğlu, 2006, s. 14) hatta isim verilmeye değer görülmeyen, sayılardan ibaret bir varlık muamelesi görmüştür (Telliöglü, 2016, s. 212). Eski Hint geleneğinde ise kadın, erkeğin himayesinde yaşaması gereken, aciz, zayıf karakterli, tek başına hayatını idame ettiremeyecek bir canlı olarak kabul edilmiştir. Öyle ki kocası ölen bir kadın şayet kendisini himaye edecek oğulları veya erkek kardeşi bulunmazsa günahkâr olabileceği varsayılarak öldürülür, kocası ile birlikte gömülürdü (Telliöglü, 2016, s. 216).

Dinlerin kadına yaklaşımı da indirgeyicidir. Budizm'de kadın toplumun en alt tabakasına mensup, değersiz, işe yaramaz bir varlıktır (Arslan, 2014., s. 147). Eski Arap toplumlarında da kadın uğursuzdur. Kız çocuğu sahibi olmak utanılacak bir durumdur ve bu utançtan kurtulmak için kız çocuklarının diri diri toprağa gömülmesi gibi adetler mevcuttur (Ahmet, 2019, s. 444). Yahudilikte, kadın ikincil ve erkeğin eşyası olarak görülür. Tevrat'ta şehvet veren, erkeğin yok oluşuna, alçalmasına, onurunun zedelenmesine sebep olan sinsi bir karakterdir (Baseri, 2014, s. 125). Hristiyanlık açısından da durum farklı değildir. Kadın erkek için yaratılmıştır ve kadın kontrol edilemezse erkeğin alçalmasına, gerilemesine sebep olan bir varlığa dönüşmektedir. İslam ise diğer dinlerden farklı olarak geldiği döneme göre kadına olumlu anlamda statü sağlayan, hatta belli oranda erkeklere karşı eşitlik bahşeden bir niteliğe sahiptir (Baseri, 2014, s. 124-125). Fakat zaman içerisinde İslam'a etki etmeye başlayan Tevrat merkezli anlatımla beraber kadın, Peygamber döneminde elde ettiği eşitlikçi konumunu kaybetmeye başlamıştır (Durmuş, 2008, s. 100-108).

Eski dünyada indirgenmiş bir "öteki"ye dönüştürülen kadının kaderi aydınlanma çağında da değişmemiştir. Özellikle düşünceleriyle dünyaya yön veren, özgürlük fikirlerinin savunucusu birçok filozof iş kadınlara gelince geleneksel yaklaşımı devam ettirmişlerdir. Aydınlanma çağı düşünürlerinin fikri altyapılarını oluşturan filozoflar Sokrates (Aral, 2015), Platon (Sena, 1975, s. 13), Aristoteles (Durmuş, 2008, s. 205) dahil olmak üzere Montesquieu, Diderot, Rousseau, Schopenhauer (Sarı, 2018, s. 131-133),

Hegel (Üste, 2014, s. 112) gibi birçok ünlü düşünürün kadın algısı mitolojiden ve dinlerden bağımsız ve farklı değildir. Örnekleri daha da uzatılabilmekle birlikte kadının Batı kültürlerinde yaşadığı trajik serüven gerçekten dikkat çekicidir. İnsan yerine konulmayan, cadı suçlamalarıyla guruplar halinde yakılarak katledilen (Holland, 2019, s. 17-21), insan olup olmadıkları tartışılan (Doğru, 2023, s. 252), mülkiyet hakkı tanınmayan (Temizer, 2022, s. 61), tüm özgürlük mücadelelerinde çerçeve dışı bırakılan kadın 18. yüzyıldan itibaren -daha sonraları "Feminizm" olarak adlandırılacak- kendi başkaldırısını gerçekleştirecektir.

3. Kadın Hareketleri ve Feminizm

Feminizm yaklaşımı, kadınların sadece kadın oldukları için karşı karşıya kaldıkları zorluklar, baskı ve ezilmişlikle ilişkisini inceleyen, sınıf, ırk, ulus, din, dil gibi unsurlarda kadınların yaşadığı sorunları ele alan bir bilim alanı olarak değerlendirilmektedir. Feminizm algısının ortaya çıkışı 18. yüzyıla tarihlenmiş olsa da daha gerilere, 1300'lü yıllara kadar götürülmesini sağlayan kadınlar tarafından yazılmış Fransızca, İngilizce metinlerle karşılaşmak mümkündür. Bu metinlerde kadın haklarına, kadın erkek arasındaki eşitsizliklere vurgular yapılmışsa da derli toplu bir toplumsal düzen tahayyülü ortaya koymaktan uzaktırlar. 18. Yüzyıla gelindiğinde kadın hakları üzerine yazılan daha ciddi metinler ortaya çıkmıştır. 1697'de Mary Astell'in yazdığı "Kadınlara Ciddi Bir Öneri", 1790'da Catharine Macaulay'nin yazdığı "Eğitim Üzerine Notlar" adlı makaleler ve 1791'de Olympe de Gouges'in "kadın hakları" adlı hazırladığı broşür bu öncü metinler arasında sayılmaktadır. Fakat ilk aydınlanmacı feminist metin olarak akademik alana giren metin 1792'de Mary Wollstonecraft tarafından yayınlanan "Kadın Haklarının Savunusu" (A Vindication of the Rights of Women) adlı eserdir (Halavut & Victoire, 2011, s. 10-11). Wollstonecraft kitabında; kadınların davranış biçiminde bir devrim yapmanın, yitirdikleri saygınlığı geri vermenin, değişmez ahlak kurallarını yerel davranış alışkanlıklarından ayırmanın zamanının geldiğini belirtmekte, kadının erkek için yaratılmadığını, tıpkı erkekler gibi kadınların da özgürlükleri ve mutlulukları hakkında kendi kararlarını verebilmeleri gerektiğini, kadını ikinci bir varlık olarak konumlandıran, saygınlığını zayıflatan eğitim sisteminin sorgulanmasını, hem erkeği hem de kadını mutlu edecek eşitlikçi bir eğitim modelinin benimsenmesini, erkekten bağımsızlaşmadan kadının erdem sahibi olamayacağını ve kadınların her şeyden bağımsız olarak eşitlikleri için mücadele etmeleri gerektiğini savunmaktadır (Wollstonecraft, 2012, s. 70, 78, 83, 110, 210, 256, 280). Wollstonecraft'ın aydınlanma ve Fransız devrimine dayandırarak ortaya attığı düşünceler Protestan sosyal düşüncelerinin de etkisiyle gelişecek ve feminizmin alt yapısını daha da zenginleştirecektir (Käppeli, 2005, s. 449). Yine de feminizmin öne çıkması ve 1789 devrimci pratiğinin bir alt metni olmaktan kurtulması 1830 sonrası gelişmelerle mümkün olacaktır (Fraisie & Perrot, 2005, s. 15).

Çalışma hakkı, aile içi şiddet, eşit maaş, kadınlar için seçme ve seçilme hakkı, cinsel istismar ve cinsel şiddet gibi konularda kadınları korumak ve eşit haklar elde etmelerini sağlamak amaçlarını (Binici, 2013) güden feminist hareketler gelişim safhaları itibarıyla kronolojik olarak üç dalgadan oluşmaktadır: Birinci dalga feminizm olarak nitelendirilen ve farklı kategorilerle adlandırılan kadın hareketleri, farklı ülkelerde farklı gelişim seyri izlemiş olsalar da ortak paydalarını kadın erkek arasındaki siyasi ve kanun önünde eşitlik talebi oluşturmuştur (Öz Yıldız, 2019, s. 8).

Birinci dalga feminizmin kökenleri İngiltere'de sanayileşmenin ortaya çıkarttığı sosyal ve ekonomik değişikliklere dayanmaktadır. Bu değişiklikler sonucunda bir takım anayasal haklar nüfusun geniş bir kesimine yayılmış ancak bu yaygınlaşmada kadınlar dışarıda bırakılmışlardır. Kadın grupları bu gelişmelere feminist açıklamalarla karşı çıkmışlar, kadınlara tanımadığı hakları erkeklere tanıyan yeni yasalara itiraz etmişlerdir. 1940'lardan itibaren orta sınıf kadınlar arasında hızla yayılmaya başlayan feminizm 1950'lerin ortalarına doğru kurulan Londra merkezli küçük kadın grubu "Langham Place" ile örgütlü hale gelmiştir. Bu hareket kadınların eğitim ve istihdam hakları ve evli kadınların yasal haklarının iyileştirilmesi konularında çalışmalar yapmıştır (Pilcher & Whelehan, 2004, s. 53).

Birinci dalga feminizm akımı 1930'lara kadar, kadınların talep ettiği temel hak ve özgürlüklerin kanunlar nezdinde tanınmasına yönelik mücadelesinde önemli mesafeler kaydetmiş, özellikle İkinci Dünya Savaşından sonra birçok ülkede çalışma, seçme seçilme, özel mülkiyet gibi hakları kanunlar aracılığıyla garanti altına aldırılmayı başarmıştır. Savaş sonrası yükselmeye başlayan Marksist/sosyalist düşüncelerin de etkisiyle feminizm akımları için yeni bir mücadele alanı belirmeye başlayacaktır. Zira yeni feminist fikirlerle

göre kadın erkek arasındaki eşitsizlik sadece kamusal alanda değil özel alanlarda da mevcuttur (Öz Yıldız, 2019, s. 8).

İkinci dalga feminizm, 1960'ların sonlarında ortaya çıkan yeni bir feminist kolektif siyasi aktivizm ve militanlık dönemini ifade etmektedir (Pilcher & Whelehan, 2004, s. 144) ve Simone De Beauvoir'ın "İkinci Cins" adlı kitabının yayınlanmasının bu dönemi başlattığı kabul edilmektedir (Düzkan, 2011, s. 178). İkinci dalga feminizm birinci dalga feminizmin odaklandığı "kamusal alanda hak eşitliği" mücadelesini aşarak özel alandaki özgürlüklere odaklanmıştır. Bir başka ifadeyle; "kadınlar özgürleşmek istiyorlarsa öncelikle özel alanda özgürleşmelidir" tezi güçlü bir taraftar bulmuştur. Yine "cinsiyetin değil cinsiyet rollerinin kadını ikincilleştirdiği" fikri de ikinci dalga hareketin ideolojik ve pratik istikametini tayin etmiştir: Aile, evlilik ve özel hayatta tecrübe edilen tüm deneyimler erkek egemen bir hiyerarşinin güç ilişkileri içinde biçimlenmektedir ve sonuç olarak bu alanlar kadınların sömürüldüğü, ezildiği birer siyasal sahalar haline getirilmektedir (Öz Yıldız, 2019, s. 9).

Üçüncü dalga feminizm, 1990'lardan itibaren ikinci dalga feminizmin pratiklerine ve oluşturduğu yanlış algılara karşı bir tepki olarak doğmuştur. Bu tepki genellikle, feminizmi sadece üst, orta sınıf beyaz kadınlara indirgeyen bakış açısıdır ve kadın hareketlerinin daha geniş bir eylem alanı oluşturması amaçlanmıştır. Üçüncü dalga feminizm kadınlarının düşünsel algıları, ikinci dalga feminizm kadınlarının düşüncelerinde yer alan tek tip evrensel bir kadınlık algısını reddederek, kadın sorunlarının sadece beyaz kadınlarının sorunları olmadığını, kadınların evrensel düzlemde bireysel olarak ilgilenilmesi gerektiğini vurgulamaktadırlar. (...) Üçüncü dalga feminist akım, genellikle toplumsal cinsiyet, sınıf, ırk, etnisite, cinsellik, milliyetçilik, siyaset, iktisat vb. konuları ele almış ve bu olguları feminist bir bakış açısıyla teorikleştirmeye çalışmışlardır" (Taş, 2016, s. 171-172).

Birçok kuramı içinde barındıran feminist teori zemininde gösterilen çabalar, kadınların cinsiyetçi temelde karşı karşıya kaldıkları siyasi, sosyal, ekonomik, idari ve hukuki ayrımcılıkları, kamu ve özel alanlarda yaşadıkları ikincil konum ve baskıları en aza indirebilecekleri çareleri bulmayı amaçlamıştır. Bu çabalar zamanla feminist teori içerisinde farklı eğilimlere yol açmış, farklı feminist olguların doğmasına neden olmuştur (Taş, 2016, s. 173). Süreç içerisinde Liberal Feminizm, Radikal Feminizm, Sosyalist Feminizm, Marksist Feminizm ve İslami Feminizm gibi türlere ayrılan teorik yaklaşımlar kendi sosyo-ekonomik, politik şartları içerisinde mücadeleci söylemler geliştirmişlerdir.

3.1. Feminist Kuramlar

Liberal feminizm, liberal teoriden hareketle gelişmiş bir akımdır. Liberal feminizm de bireyi, bireyselliği öne çıkartmaktadır. Kadın ve erkek ayrımı yapmadan insan kavramı üzerinden bireyi öne çıkartan liberal feminizm, insanın değerlendirilmesi ve bireysel hakların gelişmesiyle kadınların doğal olarak eşit bir konuma yükseleceğine inanmaktadır. Mücadelesinin temelinde muamelede, fırsatta ve statüde kadınlara eşitlik talebi vardır (Altınbaş, 2010, s. 24-25).

Sosyalist feminizm, kadınların edilgen konumunun basit bir sistem sorunu olmadığını çok daha karmaşık, kapsamlı bir konu olduğu iddiasıyla ortaya çıkmıştır. Sosyalist feminizme göre kadınların ezilmişliğiyle kapitalist sistemin gelişimi paralellik göstermektedir. Kapitalist sistemin ürettiği yeni toplumsal yapıda kadın ikincil olarak erkeğin altında konumlandırılmıştır. Bu konumlandırılmada dişilik ideolojisi baskındır. Kadın, bakan, büyüten, bağımlı, evcil, korunma gereksinimi duyan bir kişilik olarak tanımlanmıştır. Sosyalist feminizm bu rollendirme biçimlerinin doğal olmadığını tarihsel bir süreç olduğunu savunmaktadır (Özdemir, 2017, s. 399).

Radikal feminizm, görüş ve mücadelesini toplumdaki egemen ataerkillik üzerine bina etmiştir. Bu yaklaşıma göre kadının ezilmesine sebep olan yapı ataerkil aile düzeni hatta ataerkil değerler üzerinden inşa olmuş kapitalizmdir. Radikal feminizme göre cinsiyet temelli çatışma insanlar arasındaki temel sorunların başında gelmektedir. Cinsiyetçiliğin toplumsal yapı içerisinde kurumsallaşması kadının ezilmesinin de kaynağını oluşturmaktadır. Ataerkil olarak ifade edilen bu kurumsallaşma kadının emeğinden doğurganlığına, bedeninden cinselliğine kadar geniş kapsamlı bir denetim alanını düzenlemektedir. Aynı kurumsal yapı erkeğin çıkarlarını korumakta, egemenliğini sürdürmesini garanti altına almaktadır (Atan, 2015, s. 8-9).

Marksizm feminizm, kadının ezilmesini, kapitalist sistemin yapısına/ekonomiye ve sınıflı sistemde eşitliği kazanmanın imkânsızlığına dayandırır. Kadınların kurtuluşunun sınıfsız bir toplumda gerçekleşeceğine inanırlar. Bu noktada kadınların, işçi sınıfının bir parçası olması gerektiğini ve sınıf hâkimiyetini yıkmak için erkeklerle beraber çalışmaları gerektiğini savunurlar (Durmuş, 2008, s. 22).

Her ne kadar feminist hareketler Batı'da ortaya çıkıp gelişmiş olsa da diğer Batı dışı toplumlarda da kadınların geleneksel ataerkil yapılarıdaki indirgemeci rollerine eleştirel bir karşı duruş söz konusudur. Özellikle medeniyet bağlamında Batı'nın "öteki" olarak kabul ettiği Doğu'nun geniş coğrafya ve nüfus alanına hükmeden İslam inancı içerisinde ortaya çıkan feminist söylemler dikkate değerdir. İslamcı feminist söylem, gelenekten kaynaklı, kadınların aleyhine gelişmiş cinsiyet olgusunun eleştirisine ve birey olma çabalarına dayanmaktadır. Söylemin merkezinde Kur'an'ın eşitlikçi yaklaşımı yer almaktadır. Kur'an'da her ne kadar kimi ataerkil yaklaşımlar olsa da kadının toplumda geri kalışının asıl sorumlusu gelenektir. Bu bağlamda kadının statüsüne yönelik Asr-ı saadet uygulamalarına geniş atıfta bulunmaktadır (Güç, 2008, s. 668-669), (Ali, 2017, s. 24). İslamcı feministler Batı merkezli feminist hareketlerden büyük oranda etkilenenler de söylem ve talep bağlamında temel farklılıklar taşımaktadırlar. Bu farklılıkların en başında aile ve kadın bedenine olan yaklaşım gelmektedir. Batılı feministlerin büyük ölçüde deforme ettikleri aile kavramı İslamcı feministlerce hala saygın bir kurumdur. Yine Batılı feministler tarafından savunulan sınırsız cinsel özgürlük ve kürtaj talebi de İslamcı feministlerin gündeminin dışında yer almaktadır. İslamcı feministler daha çok İslam'ın kadına vermiş olduğu hakların, geleneğin baskın karakteri sonucu ellerinden alındığını savunmaktadırlar (Güç, 2008, s. 670), (Ali, 2017, s. 33).

3.2. Feminist Sanat ve Sinema Kuramı

Feminist hareketler, kadının erkek egemen anlayıştan kurtularak, yaşamın devinimi içerisinde özgürlük temelli bireysel statüsünü oluşturmak adına verdikleri mücadelede sadece siyasal ve ekonomik alanı değil sosyal düzenin, kültürün üreticisi konumundaki sanat alanını da hedef almışlardır. Feminist kuramcılara göre sanat alanları da erkek egemen yaklaşımların etkisi altındadır ve erkeklik söylemleri üzerinden kültürel eylemler üretmektedirler. Bu bağlamda feminist kuramcılar öncelikle sinemada oluşturulan kadın imgesine ve ona biçilen edilgen rolü sorgulamaya başlamışlardır. Sinemanın, daha önce Batı sanatı ve estetik anlayışında erkek arzusunun göre yapılan ve düzenlenen görsel mekanizmayı mükemmelleştirdiği savunulmaktadır (Smelik, 2008, s. 5). "Klasik sinema filmlerinde kadın, erkek bakışının nesnesidir; meme, bacaklar, ağız, kalça gibi anatomik kısımlar kadının görülecek kısmına karşılık gelmektedir ve yakın ayrıntı çekimlerle, bu bölümler bölünmüş biçimde sunulur" (Saygılıgil, 2013, s. 143). Bir karakter olarak konumlanması da yine erkek bakışı üzerindedir kadının ve toplumda olması gereken roller üzerinden biçimlendirilmişlerdir. Genel olarak kadın, erkek kahramanın karısı, annesi, sevgilisi ya da onu yoldan çıkartan iffetsiz kadın rolünde hayat bulur (Saygılıgil, 2013, s. 144).

Sinema da kadın imgesinin oluşturulma biçimlerine ilk ciddi itirazlar Claire Johnston ve Laura Mulvey tarafından yapılmıştır. Her iki isim de feminist film kuramcılarının açısından ufuk açıcı yazınlar oluşturmuş, kendilerinden sonra gelen feminist kuramcı ve yönetmenler üzerinde büyük etkiler oluşturmuşlardır. Claire Johnston'ın 1973'te yazdığı 'Women's Cinema as Counter-Cinema' adlı çalışması feminist film teorisi ve pratiği üzerine yazılmış ilk makalelerden birisidir. Johnston, kadınların sessiz sinema günlerinden itibaren filmlerde nasıl klişeleştirildiğine dikkat çekmekte ve ana akım egemen sinemanın ataerkil temelini sorgulamaktadır. Johnston'a göre ana akım sinemada kadın erkek vizyonunun bir uzantısıdır ve filmde kadına biçilen dar rolü şu cümlelerle eleştirmektedir: "Sinemada gösteri olarak kadına yapılan muazzam vurguya rağmen, kadın olarak kadının büyük ölçüde eksik olduğunu söylemek muhtemelen doğrudur". Johnston sinemadaki ataerkil egemenliği eleştirmekle kalmamış, bu egemenliğe meydan okuyan bir film pratiği geliştirmenin önemini vurgulayarak, avangart ve sol kanat filmlerle bağlantıları olacak bir karşı sinema hareketi çağrısında bulunmuştur (Nelmes, 2012, s. 271).

Claire Johnston film metnini semiyotik bir işaret sistemi olarak tanımlayan ilk feminist film eleştirmenlerindedir. Zamanın geçerli erkek kuramsal tartışmalarına 'Lacan, Althusser, Barthes ve Foucault' gibi düşünürlerden esinlenen fikri bir model ile katılmış ve ortaya koyduğu fikrinsel yoğunluk dönemin feminist film teorileri için ufuk açıcı bir rol oynamıştır. Johnston ayrıca sinemada sosyolojik 'kadın imgesi' okumalarına da itiraz etmiş, sinemayı gerçekliği yansıtmak olarak yorumlamaktan, sinemayı

“gerçekliğin belirli bir ideolojik inşasını ortaya koymak olarak anlamayı” önermiş, feministleri, film metninde işleyen operasyonların anlamı nasıl oluşturduğunu sorgulamaya çağırmıştır (McCabe, 2004, s. 14-19).

Feminist film teorisinin diğer önemli ve öncü ismi ise Laura Mulvey’dir. Kadınların patriyarkal sinemadan tamamen kurtulmaları gerektiğini savunan Mulvey, ancak böylece Hollywood sinemasının baskıcı düzenine hizmet eden 'hoşnutluk, haz ve imtiyaz'ın alaşağı edileceğini iddia ediyordu (Smelik, 2008, s. 1). Mulvey’e göre klasik sinema dikizcilik ve narsisizm yapılarını öykü ve imgeyle bütünleştirerek insanın bakma arzusunu kamçulamaktadır. Yine sinemada seyirci (eril) bakışın öznesi, kadın bedeni ise bakışın nesnesi olarak konumlandırılmaktadır. Belirleyici olan erkek bakışı, fantezisi kadın figürüne yansıtılarak kadın figürü buna göre inşa edilmektedir. Sinemada kadının imgesinin çalınmasına ve kullanılmasına karşı yapılacak şey ise geleneksel film biçiminin çökertilmesidir (Saygılıgil, 2013, s. 153-155). Laura Mulvey özellikle 1975 yılında yayınlanan ve çığır açıcı olarak kabul edilen “Görsel Haz ve Anlatı Sineması” ve diğer yazınlarıyla birlikte çekmiş olduğu filmlerle de feminist sinema üretimi için örnek ve önemli bir kişilik olmuştur (Kirel, 2010, s. 191).

Her ne kadar sağlam temellere dayalı bir feminist film teorisi kurulmuş olsa da sinemacılar tarafından pratiğe dönüştürülme başarısı sınırlı kalmıştır. Kadın yönetmenler daha çok bakış açısı ve kameranın görüntülemesi üzerinde durmuşlar, sinemasal teknikler geliştirmede zayıf kalmışlardır. Fakat feminist kadın yönetmenler kendilerini sinema endüstrisine kabul ettirmeyi başarmışlardır (Arslantepe, 2010, s. 39-40).

4. Erkeksiz Kadınlar – (Zanan-E Bedun-E Mardan) Filminde “Öteki” Olarak “Kadın/Erkek” İmgelerinin İncelenmesi

Çalışmamızda feminist sinema bağlamında inceleme konusu olarak “Erkeksiz Kadınlar” filminin seçilme gerekçelerinden klasik manada ilki, yönetmenin bir kadın ve kadın kimliğine dair feminist söylemlere sahip olmasıdır. İkincisi, film kamerasının objektifini bugün hala kadın kimliği noktasında tartışmaların merkezinde yer almayı sürdüren İran özelinde Orta Doğu coğrafyasına odaklamasıdır. Üçüncüsü, filmin kurgusal devinimini sadece bir kadın üzerinden değil, farklı sosyal çevre ve statülerden gelen birden çok kadın üzerinden sürdürmesi ve dördüncüsü de filmin kadın anlatısında oldukça yoğun simgesel ve metafizik unsurlara yer vermesi şeklinde ifade edilebilir. Fakat özel manada filme dikkat kesilmemizin nedeni ataerkil geleneklerin, dini inanışların büyük oranda ve köklü biçimde şekillendirdiği bir toplumsal yapıda sosyal ve karakteristik farklılıklar gösteren erkek figürlerin kadın bakış açısından yansıtış biçimleri, yani erkek imgeleridir. Bu bağlamda film “çok modlu eleştirel söylem analizi” yöntemi kullanılarak incelenmeye çalışılacaktır.

4.1. Filmin Künyesi:

Orijinal İsmi:	Zanan-e Bedun-e Mardan
Yönetmen:	Shirin Neshat, Shoja Azari
Oyuncular:	Pegah Ferydoni, Orsi Toth, Arita Shahrzad, Shabnam Toloui,
Senaryo:	Shirin Neshat, Shoja Azari,
Yapımı:	2009 – Almanya, Avusturya, Fransa

İranlı feminist kadın yönetmen Shirin Neshat tarafından 2009 yılında çekilen ve sanatçının ilk uzun metrajlı film denemesi olan “Erkeksiz Kadınlar” filmi İran özelinde Müslüman kadının toplumsal kimliğini belirlemede sosyal ve dini güçlerin oynadığı role dikkat çekmeye çalışıyor. Filmin arka planına 1953’te İran’da gerçekleştirilen CIA destekli askeri darbeyi koyan Neshat, çerçevenin ön planına ise birbirinden farklı karakter ve statüdeki dört kadının hikâyesini yerleştiriyor.

Kadınlardan ilki; ülkenin politik gündemine meraklı, geleneksel kadın figürünü dışlayan, fakat bu duruşu nedeniyle abisiyle sürekli çatışan ve onun baskılarına maruz kalan Munise’dir. Munise abisi aracılığıyla toplumun kendisine dayattığı yaşam biçimine itiraz etme cesaretini gösteren, fakat baskılar karşısında da ölümü bir kurtuluş seçeneği olarak kullanan bir karakterdir. Abisinin baskılarına dayanamayarak İntihar etmiş, fakat mitolojik, esrarengiz bir kurguyla yeniden hayata döndürülmüştür.

İkinci kadın Munise’nin abisine âşık olan genç Faezeh’tir. Politik alandan uzak, geleneksel kadın biçimine uygun, dinine bağlı ancak sevdiği adamı elde edebilmek için büyüye dahi başvurabilecek kadar

saplantılı bir âşık olan Faezeh'in hayalleri iki erkeđin tecavüzüyle son bulacak, kirlenmiş bir kadın olarak toplumdan dışlanacağı için kendisine çıkar bir yol bulması gerekecektir.

Üçüncü kadın bir genelevde çalışan Zarin'dir. Cinsel bir meta olarak bedeni erkeklere pazarlanan Zarin; ruhsal bunalımlarından kurtulmak, bođulduđu hayattan sıyrılmak için çıkış yol aramaktadır. Gerek kendisine biçilen role gerekse de içinde bulunduđu toplumsal ve inançsal kalıplara isyan ettiđi bir anda kendisini ölümlle yüzleşeceği bahçe yolunda bulur.

Dördüncü kadın ise seçkin, üst rütbeli bir askerle evli fakat çok mutsuz olan Fakhri'dir. Kocasıyla duygusal çatışmalar yaşayan Fakhri, konumunun kendisine sağladığı imkânlardan yararlanarak şehir dışında, büyükçe bahçesi olan bir kır evi satın alarak bunaldığı hayattan uzaklaşmaya çalışmaktadır. Bu sırada gençlik aşkıyla karşılaşacak, ona karşı duygularının yeniden deprestiđi anda nişanlı olduđunu öğrenmesiyle hayal kırıklığına uğrayacaktır.



Fotođraf 1. Munise, kültürel hapsoluşun temsili olan siyah şalıyla sonsuzluđa bakmaktadır.

Film etkileyici bir sahneyle başlar. Siyah ekranda yankılanan ezan sesinin ardından görüntü açılır ve siyah şalının içinde, sırtı kameraya dönük bir şekilde çatı duvarına oturmuş sonsuz gökyüzüne bakan Munise'yi görürüz. Burada ezan ilahi olanı, siyah şal ise dinin yorumlanmış biçimleriyle kadına giydirilen kimliği olumsuz anlamda simgelemektedir. Sonsuz gökyüzü ezan ile birlikte ilahi olanı resmetmektedir ve Munise'nin yüzünü sonsuz olana dönmesi, sırtını ise kameraya dönmesi siyah şalın Allah tarafından deđil toplum tarafından kadına giydirildiđine dair bir gönderme gibidir. Bir sonraki sahnede kameranın alt açıyla Munise'yi yine sonsuz gökyüzü fonunda görüntülemesi bu defa kadının kutsallığına güçlü bir atıftır.



Fotođraf 2. Kamera alt açı ile Munise'yi gösterir ve kadının yüceliđine vurgu yapar.

Hemen ardından gelen sahnede kamera üst açıyla kirlı zemini gösterir. Sonrasında Munise'nin yüzüne kesme yapar. Endişeli bir şekilde zemine baktığını görürüz. Sonraki planda amors çekimindeyken ezanın "Allah'tan başka ilah yoktur" nakaratının bitişiiyle Munise kendisini boşluđa bırakır. Fakat kirlı zemine Munise deđil onun siyah şalı düşer. Kamera beyaz bulutlara doğru hareket eder, bulutlar arasında parlayan güneş seçer ve zincirleme geçişle küçük bir dere üzerinde kaymaya başlar. Dereyi takip eden kamera mağara ağızına benzeyen aydınlık bir delikten içeriye girer. Kameranın mağara ağızına girmesiyle birlikte sisli bir hava oluşmaya başlar ve çevrinme hareketiyle sislerle kaplı bahçeyi temaşa ederiz.



Fotoğraf 3. Kendini boşluđa bırakan Munise'nin kendisi deđil kültürel baskıyı simgeleyen siyah şalının kirli zemine düşer. Buradaki zemin kadına rol dayatan topluma bir atıftır.

Burada kirli zemin kadını indirgeyen, ötekileştiren toplumsal düzeni temsil ederken siyah şal kadına dayatılan baskıyı simgeler. Kameranın bulutlar arasında gezinip bahçeye doğru hareketi ise bir ölüm deneyimini çağırıştırır. Munise'nin kendisine dayatılan yaşamdan kurtulabilmesi için bulduđu çözüm ölümdür. Kameranın sislerle kaplı bahçeye girişı ise yönetmen açısından bunun bir çözüm olmadığının ifadesidir. Bunu Munise'nin iç sesiyle de destekler:

“Ve sandım ki, acılardan kurtulmanın tek yolu bu dünyadan göçmektir”. Buradaki “ve sandım ki” ifadesi yanılmışlığı/yanlışıđı güçlü bir şekilde dilsel anlamda da vurgular.

Filmin gerçeklik ve düşsellik arasında seyreden bu giriş sahnelerinden sonra kamera filmsel zaman boyutunda geriye dönerek Munise'nin hayatına dair detaylara zoom yapar. İlk erkek figürüyle de bu sahnede karşılaşırız.



Fotoğraf 4. Kadını çevreleyen eril kültürün ilk erkek figürüyle, abisiyle karşılaşırız.

Munise radyo başında dikkat kesilmiş İran iç politik haberlerini dinlerken Abisi Emir Khan içeri girer. Sahne boyunca erkek alt açıdan görüntülenir. Güçlü olanın erkek zayıf olanın ise kadın olduđu kamera açılarıyla vurgulanır. Öfkeli bir şekilde Emir:

“Sađır mısın sen kızım? -Kapat şu radyoyu, bu da neymiş böyle? -Oturmuşsun karşısına başka bir şey yaptığın yok. -Kalk! -Kendine çeki-düzen ver. -Akşama görüciün gelecek... -Kime diyorum ben? -Kapat şu radyoyu! -Ne anlıyorsun şundan? -Sana diyorum sana! -Ne yapacağım ben senle? -Nerdeyse otuz oldun hala evlenmedin. -Bak akşama görüciün gelecek. -Dođru düzgün davranırsan, belki bahtın açılır, düzgün bir hayatın olur. -Kalk! Kalk!”

Burada abi Emir Munise özelinde kadının toplumsal çerçevesini çizmektedir. Bir kadının güncel-politik olaylarla ilgilenmesi erkek için yadırgatıcı ve lüzumsuzdur. “kendine çeki-düzen ver” uyarısı bu yadırgamanın yansımasıdır. “Ne yapacağım ben senle” ifadesi kadının aidiyetinin ve sorumluluğunun erkte olduğuna dair bir göndermedir. Munise'nin yaşı otuz olmasına rağmen evlenmemesi toplumsal kabulleri ihlalidir. “Akşama görüciün gelecek” ifadesi kadının edilgenliğine, nesnellğine vurgudur. Beğenme önceliđi erkektedir. Kadın kendisini beğendirmesi gerekendir. Bunun için erkeklerin koymuş olduđu kurallara uygun hareket etmeli, dođru ve düzgün davranmalıdır. Kadının bahtının güzelliđine giden yol bir erkeğin beğenisinden geçmektedir. Ancak bu şekilde dođru ve düzgün bir hayata kavuşabilir. Bu çerçevenin dışı kadın için tehlikeli bir alandır. Munise'nin “Görüciülerin topunun canı cehennemde. Evlenmek falan istemiyorum ben” diyerek kendisine sunulan modeli reddetmesi ve abisinin kapattığı radyoyu tekrar açması düzen kurucu erkek açısından bir tehdittir. Emir, öfkeyle radyonun kablosunu kopararak kadın için çizilen

kırmızı çizgileri hatırlatır. "İflah olmazsın sen" ifadesi de erkeğin terbiye edici rolünü kendisine yüklediğinin göstergesidir. Fakat bu ifade kadının "ıflah olmuyorsa kendi başına bırak"ılması anlamına gelmemektedir. Emir Munise'ye ne yapması gerektiğini emir kipiyle bildirir! " - Ben işe gidiyorum. - Sen de kalkıp, akşam yemeğini yapıyorsun. - Evden çıkarsan, ayaklarını kararım senin!"

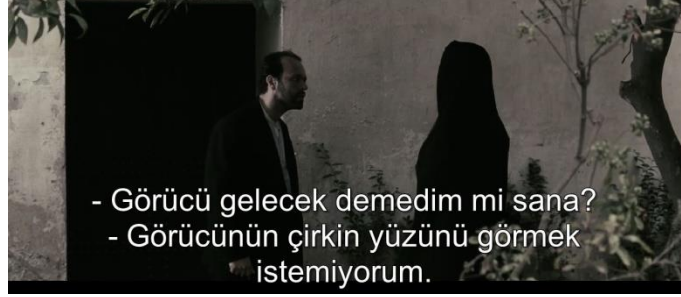

Fotoğraf 5. Evin bahçesi Munise'nin özgürlük sınırlarını temsil ederken, bahçe kapısında duran abisi de özgürlüğünün sınır bekçisi olarak resmedilir.

Sonraki bir sahnede dışarıya çıkmaya çalışan Munise'nin önü yine abisi tarafından kesilir. Dışarı çıkmasına izin vermez. Burada bahçe, kadın için kurgulanan dünyanın özgürlük sınırlarını temsil etmektedir. Kapıyı tutan Emir ise kadının özgürlüğünün önündeki engel olan erkeği resmetmektedir. Bu simgesel anlatım Munise'nin ağzından dilsel olarak da ifade edilir. " -Abim yüzünden bapsoldum buraya. Dışarı çıkamıyorum." Munise'nin çözümüne göre erkeklerin çıkışlarını tuttuğu bu yaşamdan tek kurtuluş yolu ölümdür.

Emir filmde dindar erkek karakterini temsil etmektedir. Farklı sahnelerde dindarlığı güçlü bir şekilde vurgulanarak onun üzerinden İran toplumunun kabul ettiği din algısının değişik kadın formlarına bakışı izleyiciye aktarılır. Emir Munise'nin cansız bedeniyle karşılaştığında ağlamaklı bir şekilde panik olur fakat bu Munise'nin hayatını kaybetmesinden dolayı değildir. Kendi için kaygı duymaktadır: " - Başına neler getirdin böyle! -Bu kepezeliği nasıl açıklarım! - Beni dinlesen ne olurdu! - Allah'ım yardım et! - Sen benim şahidimsin! - Ben elimden geleni yaptım!"



Fotoğraf 6. Kadının cenneti temsil eden bir bahçede hayatını kaybetmesi ve başında abisinin durması Erkeğin kadının cennetinin önündeki engel gibi gösterilmektedir.

Munise söz dinlememiş ve hayatına kıyarak Emir'in başına utanılacak bir iş getirmiştir. Bu konuda Allah'ı da şahit göstermektedir. Bu şahitlik vurgusu erkeğin egemenlik hakkını Allah'a dayandırmasına bir atıftır. Sahnede oluşturulan görsellik de erkeğe dair çarpıcı betimlemeler yapmaktadır. İçinde havuz bulunan, ağaçlar ve rengarenk çiçeklerden oluşan bahçe cenneti simgelerken Munise'nin cansız bedenin Emir tarafından bu bahçeye gömülmesi, erkeğin varlığının kadının cennetinin imkansızlığına yönelik iddialı bir algı oluşturmaktadır. Munise'nin sıradan bir eşya gibi bahçeye gömülmesi kadının erkek nazarında edindiği yer ettiği değer bir göstergesi olarak sunulur. Büyücü kadının ağzından bu değer dilsel olarak da ifade edilir: " - Neler neler duyuyoruz Ya Rabbim! - Bacısı kaybolmuş, daba ölüsü-dirisi bulunmamış adam kalkmış karı peşinde koşuyor."

Dindar erkek kimliđini temsil eden Emir karakteri filmin sonuna dođru bir kez daha sahne alır. Emir Faezeh'i görmek için bahçede verilen partiye gelir. Kendisini karşılayan bahçe sahibi Fakhri'nin tokalaşmak için uzattığı eli tutmaz. Emir'in Fakhri'ye bakışında indirgenmiş bir "öteki"ni görürüz. Fakat kamera açısında Fakhri Emir'e üstten bakar. Emir'in bakışından yansıyan "öteki"ne karşı zavallılık düşüncesi kamera açısıyla Emir'e yöneltilir: Asıl zavallı olan kadına kimlik inşa eden, onu edilgen ve nesne kılan erkeğin kendisidir.



Fotoğraf 7. Kamera, Fakhri'nin çıplak kolunu da kadraja alarak Emir'e üst açıdan indirgemeci bir tarzla bakar.



Fotoğraf 8. Kamera, Fakhri'ye alt açıdan bakar ve onun özgüvenini, kararlılığını ve Emir'e karşı takındığı acıyıcı yüz ifadesini yansıtır.

Emir'in Faezeh ile girdiđi diyalog sahneleri ile dini inançlarla oluşturulmuş toplumsal yapıdaki erkek figürünün kadına dair bakış açısını net bir şekilde duyumsarız. Yönetmen bunu hem diyaloglarla hem de sahneyi oluşturduđu görsel simgelerle izleyicinin belleđine yapıştırdı.



Fotoğraf 9. Emir'in önündeki zengin sofra ve ona hizmet eden konumdaki Faezeh kadın ve erkeğin toplumsal statülerine bir göndermedir.

Sahne Faezeh Emir'e yemek yapan ve hazırlayan konumdadır. Emir ise üzeri türlü nimetlerle dolu bir masada oturmuş Faezeh'in ikramlarını beklemektedir. Sonraki diyaloglarla destekleneceđi üzere sahne eril bir yapıda kadının da erkeđe masadaki nimetler gibi bahşedilmiş bir nimet, tüketim objesi olduđuna gönderme yapmaktadır. Diyalog sahnelerinde Emir İnançları adına Faezeh'i yargılar:

“- Hanımın nasıl? Parvin?”

- *Allaha şükür, iyidir. Evde ve hamile... Faezeh, ne bu halin böyle? Nerede senin başörtün? Böyle bir mekâna geldiğine hala inanamıyorum. Şu çevrendeki yosmalar da kimler? Namağ kılabiliyor musun? ... - Faezeh, kaç yaşındasın?*

- *Niye soruyorsun?*

- *Kadın vücudu çiçek gibidir. Açmaya bir başladı mı, yakında solmaya da başlar. Buraya, ellerinden tutup seni evime götürmek için geldim. Malım mülküm yerinde çok şükür. Parvin'i dert etme sakın. O senin hizmetçin olacak.*

- *Ya benden sakılınca, üçüncü karının hizmetçisi mi olacağım?... Ne kadar şanslı olduğumu şimdi anladım."*

Emir Faezeh'in örtüsünü çıkartmasını, makyajlı halini yadırgar. Kadınlı erkekli, eğlence ortamını mekânsal olarak ayıplar. Onun nazarında örtüsüz, makyajlı ve dans eden kadınlar yosmadır. Faezeh'e İbadet yükümlülüğünü hatırlatarak haklılığına referans verir. Fakat Faezeh örtülü, geleneksel kıyafetleri içerisindeyken iki erkeğin tecavüzüne uğramıştır. Ayrıca Emir bu hatırlatmaları Faezeh'in kutsallığı ve mahremiyeti için dile getirmemektedir. Faezeh'e yaklaşımı bir cinsel obje niteliğindedir. Emir'e göre kadın bir vücuttan ibarettir ve solmadan kullanılmalıdır. Bu kullanım hakkını kazanabilmek için hamile karısını hizmetçi olarak Faezeh'e atamaya hazırdır. Malı mülkü yerindedir ve iki kadını doyurabilecek güce ve hakka sahiptir. Emir'in kadın mantığı Faezeh'in ağzından çözümlenir: "*Ya benden sakılınca, üçüncü karının hizmetçisi mi olacağım?*" Bu mantığa göre sadece erkeğin gönlü ve cinsel arzuları vardır. Kadın ise bu gönlü hoş etmek ve arzuları gidermek için yaratılmıştır.

Filmde kamera diğer bir karakter olan Zarin üzerinden toplumun genel erkek yapısına odaklanır. Genelevde çalışan Zarin cinsel bir metadır. Para karşılığında vücudu erkekler tarafından kiralanmaktadır. Kendisinin parasal bir meta olduğu erkeğin müşteri sıfatıyla kavramsallaştırılmasıyla kabul edilmiştir. Genelev sahibi kadının ağzından bu kabulü işitiriz:

- *...Senin yüzünden bu sıcakta bu kadar merdiven çıktım! Derdin ne senin? Müşteri aşağıda bekliyor!...*

Müşterisi için Zarin'in cinsel araçtan öte bir şey olmadığı ilişki sonrası bakış sahnesiyle gösterilir. Karanlıktan bakan duygusuz bir yüz! Bu sahneyle erkek bir kez daha hayvani güdülerine indirgenir.



Fotoğraf 10. Siyah arka fonda itici bir yüz ifadesiyle gösterilen erkek, duygusuz, kaba, çıkarıcı, hayvani duygularının esiri olan bir varlık olarak resmedilmiştir.

Filmde ana fikir olarak verilmeye çalışılan dünyada kadının hapis, erkeğin de kadının tutulduğu bu hapishanenin yöneticisi ve gardiyanı olduğuna dair iddiası Zarin üzerinden bir kez daha yinelenir.

Zarin yatağında düşünceli bir şekilde otururken yüzü odanın karanlığına sırtı ise pencereden sızan aydınlığa dönüktür. Bir sonraki sahnede Zarin'in neden yüzünün karanlığa dönük olduğu anlaşılır. Aydınlığa çıkılan kapıda bir erkek durmaktadır. Yüzü aydınlığa sırtı ize karanlığa dönüktür! Yani dünya erkeklerin özgür kadınların tutsak olduğu bir alandır.



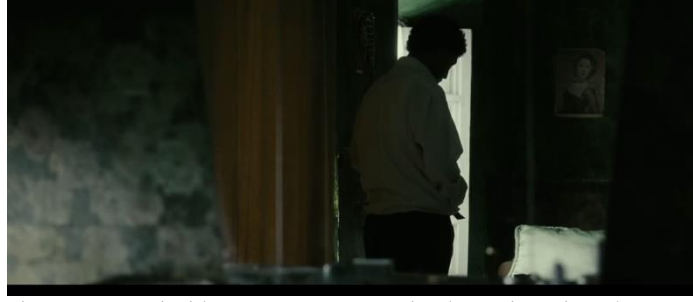

Fotoğraf 11-12. Zarin'in sırtı aydınlık pencereye, yüzü ise karanlığa dönüktür. Diğer sahnede sebebi anlaşılır. Işık gelen tarafta bir erkek vardır.

Film kadın gözünden erkeğin olması gereken formülünü de esrarengiz bir betimlemeyle anlatır. Zarin'e müşteri olarak gelen gizemli erkek diğerleri gibi yapmaz. Yatakta uzanmış gözleri kapalı bir şekilde bekleyen Zarin'e yaklaşır ve elini avuçlarının içine alarak okşar. Daha sonra saçını ve yüzünü okşar. Bu dokunuşlarda şehvetten ziyade duygu ve şefkat vardır. Gözünü açıp adama bakan Zarin korkuyla irkilir. Zarin'in gözünden gördüğümüz adamın gözleri ve ağzı yoktur. Burada göz erkeğin şehvet ve cinsel arzularını, ağız-dil ise iktidarını simgelemektedir. Erkekte bu ikisi olmadığı ya da sınırlandırıldığı zaman kadın özgür ve değerli bir birey olabilir. Buradaki erkek karakteri daha sonra kadınların hayatlarının keşiştiği, cenneti simgeleyen bahçede kadınlara hizmet eden kâhya rolünde karşımıza çıkacaktır.



Fotoğraf 13. Zarin'e şefkatli ve duygulu bir şekilde yaklaşan ağzı ve gözleri kapalı erkek figürü kadın için ideal erkeğin temsili niteliğindedir.

Film, İran toplumunun üst sınıfını teşkil eden bürokratik ve entelektüel sınıfına Fakhri karakteriyle odaklanır. Ülke yönetiminde etkili bir general'in eşi olan Fakhri toplumsal düzeyde üst sınıfı temsil eder. Fakat onun hayatının çerçevesini çizen de yine erkeklerdir. Fakhri'nin eşinin madalya törenine katılımı için makam araçlarıyla yola çıktıkları sahneden madalyayı aldığı sahneye kadar geçen planlarda asker temsiliyle eril hayat kurgusunun sert kurallarına dikkat çekilir. Kadınlar burada erkeğin kurduğu düzende birer dolgu malzemesidir. Kendilerine biçilen rolleri eksiksiz oynamak durumundadırlar. Statülerin ve imkânların artması bu gerçeği değiştirmez. General Sadri'nin ağzından bu gerçeği işitiriz:

"Ne diye böyle arıza çıkartıyorsun? Nerdeyse 50'ye girdin, menopoza da girdin. Menopoza girmiş bir kadın başkalarına kıyruk sallamamalı. ... Durum şu ki; bir kadın kocasını tatmin edemiyorsa, yeni bir kadın almak kocanın en doğal hakkıdır."

Burada yine erkek tatmin edilmesi gereken özne konumundadır. Sadri'nin odayı terk eden Fakhri'nin yanan sigarasını tablada ezerek söndürmesi kadının başkaldırısına yönelik içsel bir şiddeti çağrıştırmaktadır.

Fakhri üzerinden çağdaş, entelektüel erkek sınıfı da tahlil edilir. Batıda yaşayan, centilmen bir beyefendi olan gençlik aşkı Abbas ile karşılaştığında aralarında geçen diyalogda yine kadının sadakati öncelenir:

"İnan bana, hiç aklımdan çıkmadın Fakhri.

- Neden hiç geri gelmedin?

- Dönmemi beklemen gerekmez miydi?

- Sence daha ne kadar bekleyecektim?

- Neden evlendin?"

Bir diğer sahnede Abbas Fakhri'yi arkadaşlarıyla tanıştırır. Sohbet masadaki erkeklerden birisi "*Albert Camus şöyle yazmış; Annen mi, adalet mi diye sorsalar, ben annemi seçerdim.*" diye söze girer. Bir başka erkek tarafından "*Albert Camus halt etmiş!*" cümlesini duyarız. Özgürlük vurgusu ise bir kadından gelir: "Peki özgürlük olmadan adaletten konuşabilmemiz mümkün müdür?" Yine bir başka sahnede sohbet eden kadınların dilinden erkeğin kadınlara karşı cinsel zaaflarına atıf yapılır: "Abbas ne zaman bir sarışın görse kendinden geçer." Entelektüel camianın geleneksel anlamda kadın erkek sınırlarını ortadan kaldırmış olsa da hala erkeklerin bilinçaltında "öteki" algısının canlı olduğuna dair ince göndermeler vardır.

Filmde sosyalist kitlenin kadın algısı da işlenir. Gömüldüğü yerden Faezeh'in yardımıyla çıkan Munise, darbe öncesi hareketlenen sokaklarda sosyalist gençlerle tanışır. Musaddık hükümetinin devrilmesine karşı direniş örgütleyen gençlerle hareket eder. Kadınlığı sorgulanmaz. Fakat sosyalist bir erkeğin eylemiyle erkeğin özünde var olan şiddet olgusuna dikkat çekilir.



Fotoğraf 14. Munise sosyalist bir genç tarafından bıçaklanan düzenin sembolü askeri, her şeye rağmen kucaklar. Bu kadının merhametine erkeğin de ideolojisi ne olursa olsun acımasızlığına vurgudur.

Baskına uğrayan gençlerden birisi askeri bıçaklayarak öldürür. Munise ise ölen askeri kucığına alarak ağlar. Sahnede erkeğin öldürme, şiddet güdüsüne gönderme yapılır. Tabi kadının da yaşatma güdüsüne!

5. Sonuç

Batı'da ortaya çıkarak erkek egemen topluma fikrîsel ve eylemsel bir karşı duruş geliştiren feminist düşünce akımları genel anlamda sanat özel anlamda da sinemayı bir mücadele alanı olarak seçmişler ve bu anlamda eserler ortaya koymaya çalışmışlardır. Diğer taraftan bu mücadele sadece Batı içerisinde kalmamış diğer farklı coğrafya ve kültürlerle birlikte Müslüman toplumlarda da kendisini göstermiştir. Özellikle Orta Doğu coğrafyasında yozlaştırılmış İslam'ın biçimlendirdiği kadın algısına yönelik eleştirilerin öne çıktığı feminist yaklaşımlarda öne çıkan en önemli isimlerden birisi İranlı yönetmen Shirin Neshat olmuştur. Çalışmalarında sıklıkla İslam ve kadın konusuna odaklanan Neshat 2009 yılında çektiği "Women without Men" filmiyle İran özelinde kadınların Orta Doğu kültür havzasında nasıl konumlandırıldığını sinema diliyle beyaz perdeye aktarmaya çalışmıştır.

Shirin Neshat film de -özellikle dindar erkek kimliğinde- radikal sayılabilecek bir erkek imgesi oluşturmaktadır. Film toplumun farklı katmanlarında yer alan, birbirlerinden tamamen farklı statü ve yaşam tarzlarına sahip kadınlar üzerinden İran toplumunun genel yasalarını oluşturan eril anlayışın çözümlenmesine girişiyor. Arka planını İran'da 1953'te gerçekleştirilen askeri darbenin oluşturduğu filmde sırasıyla dindar, avam, üst-elit, entelektüel, sosyalist erkek tiplerini kendi bakış açısından yorumluyor. Bu yorumlayış açısından oluşturulan dindar erkek imgesi; kadını kendisine bahşedilmiş, cinsel arzularını tatmin eden, günlük hayatta hizmetine koşulan, kadın üzerinde her türlü tasarruf hakkını kendinde gören, bu hakkı da hakim olan dinsel inançlar üzerinden Tanrıya dayandıran bir tiptir. Bu tip açısından kadın dünyada güdülmesi gereken bir varlıktır. Eğer çizilen çerçevenin dışına çıkarsa erkeğin utanç kaynağı haline gelebilir. Bu noktada zorlayıcı, şiddeti de içeren terbiye edici metotlar uygulayabilir. Kadın erkeğe-erkeğine itaat ettiği, koymuş olduğu yasalara uyduğu sürece huzur bulan, bahtı açık olan bir varlıktır.

Bu tip aynı zamanda kadın vücuduna periyodik bir anlam yükler. Kadın vücudu erkek cinselliğinin tatmini için vardır. Bu özelliğini kaybettiğinde, yani solduğunda erkek için değerini de kaybeder. Solmuş vücutuyla kendisine tanımlanan alanda ve tarzda yaşamını sürdürmek durumundadır. Fakat bu tip, tüm bunları dini inancının kendisine verdiği inandığı yetkiler doğrultusunda gerçekleştirir. Haram ve helal

ayrımlarına dikkat eder. Nikah ve kan bağıyla ilişkide bulunduğu kadınlar üzerinde bu tasarruflarda bulunur.

Neshat toplumun büyük oranda genel karakterini oluşturan avam erkek imgesini ise cinsel hayvani güdülerinden tanımlar. Kadının cinselliği kiralanabilir bir metadır. Kimi zamanda zorla elde edilebilir. Bunu bize Faezeh'in kahvehanede oturan iki kişinin tecavüzüne uğradığı sahne ile gösterir.

Toplumun farklı bir katmanını oluşturan üst-elit, entelektüel sınıf erkekler de pek farklı değildir. Çünkü orada da kadınlar mutsuzdur. Eğitim ve ekonomik seviye yükselmiş olsa da kadından beklenti farklı değildir. Kendi sınıf şartlarında erkeğine itaattir. Hatta kadınlık görevini yerine getiremediğini düşünen erkek başka bir kadınla birlikte olma hakkını kendinde görür. Bu hak erkek tarafından kadına kesinlikle tanınmaz.

Filmde batı tipi, entelektüel erkek imgesi geleneksel erkek tipine kıyasla olumludur. Bu tipte kadının özgürlük alanı geniştir. Fakat geleneksel olan kadar olmasa da kadının ötekiliğinin bu tipte de devam ettiği incelikte vurgulanır. Eğer erkek ve kadın arasında bir fedakarlık söz konusu olursa önceliğin kadında olduğu inancı batı tipi erkekte de hakimdir. Yine bu tip üzerinden erkeğin özündeki cinsel zaafı atıf yapılıp, erkek ne kadar eğitilmiş ve kültürlü olursa olsun cinsel zaafından kurtulamayacağı yargısı ustalikle işlenir.

Erkeğin inancı, ideolojisi, dünya algısı ne olursa olsun özünde şiddet olgusunun olduğunu savunur. Bu mesajını sosyalist bir genç üzerinden verir. Erkek köşeye sıkıştığında şiddeti meşrulaştırır! Bir başka mesaj da erkeğin sadece kadını değil kendi cinsini de baskı ve denetim altına almaya çalışan bir varlık olduğuna dairdir. Askerler ve sosyalist gençler arasındaki iktidar mücadelesi ve bunu yaparken şiddet seçeneğini rahatlıkla kullanabilmeleri iddiasını delillendiren görüntüler olarak sunulur.

Filmin bütününde ortaya konulmaya çalışılan ana fikir kadının cennetinin ancak erkeksiz bir mekanla mümkün olabileceğidir. Kadınların farklı nedenlerle sığındıkları bahçe onlar için cenneti simgelemektedir. Tabiatın doğallığı ve ahengi kadının doğasının paralel yansımasıdır. Kadınların zaman zaman bahçe içinde sonsuz ve aydınlık ufuk çizgisi önünde gösterilmeleri onlara kutsallık ve cennetin bireyleri unvanlarını verir. Bu kutsal kadınlar, merhametlidir, dayanışma içerisindedir ve paylaşımcıdır. Yıkamaz, yapar; baskılamaz, özgürleştirir. Kadınların özne olduğu bir dünya daha mutlu, daha adil ve daha özgürdür. Bu düzende illaki erkek olacaksa kadının emri ve hizmeti altında olmalıdır. Bahçede görevli ve kadınların hizmetinde bulunan erkek kâhya karakteriyle bu mesaj bütüne yerleştirilir.

Erkeğin egemen olduğu bir dünyada huzur yoktur. Erkek baskıcı bir öze sahiptir. Bu özde şiddetin her türlüşünü barındırmaktadır. Kendi oluşturduğu kutsal kavramlar üzerinden iktidar kurmaya çalışır. Bu kavramların dışında kalan madde ve canlılara hayat ve düşünce hakkı tanımaz. Kutsallaştırdığı iktidar hırsı ve cinsel arzuları için toplumsal düzeni ve insan hakkını, özgürlükleri hiçe sayar. Sadakat duygusundan yoksundur; sadakatı sadece kendisi için talep eder. Kadın gibi merhametli, paylaşımcı değildir. Bencildir ve kendisi dışındaki her şeyi indirgeyen bir karaktere sahiptir. Kısacası erkek sadece kadın için değil, kendi cinsi ve doğa için de bir tehdittir.

6. Extended Abstract

"Man" and "woman" have historically been positioned as the other of each other not only physically but also culturally and mentally. However, in this positioning, woman has gradually turned into a passive being. After discovering agriculture and domesticating plants and animals, humans are introduced to the concept of property. The power needed to plough the fields, herd animals and protect these properties will bring men to the forefront. The supply of the necessary human resources has largely determined the social role of women as mothers. While the man becomes the actor of the external sphere, the woman will remain within the boundaries of domestic life (Atay, 2012, p. 23). This imbalance that emerged in the anthropological context will be reinforced by philosophical approaches in time. Dualist divisions such as mind-body, nature-society, good-bad, masculine-feminine, good-evil, masculine-evil, which had their foundations in Ancient Greek philosophy, permeated Western thought, and while everything valuable in these divisions was attributed to men, everything worthless was identified with women. While this identity created for women was accepted without any problems until the 18th century, women's organised revolt took place after this century. The struggle, which initially started over equal political rights, would focus

on women's right to have a say over their own bodies in the second stage. In the third stage, it will develop theories on gender, race, ethnicity, sexuality, class, politics, etc. This deconstructive initiative, which is directed against all male-dominated structures fed by religious beliefs and patriarchal traditions under the conceptualisation of feminism, will include not only the political sphere but also the field of art, which produces cultural actions through the myths of masculinity. In this direction, the first priority will be given to cinema, which carries the patriarchal image of women to its peak in the artistic framework. Critical feminist film theory, which began to develop in the early 1970s, analysed the codes of the male gaze that objectifies women in classical cinema, and developed suggestions and examples of how to use this narrative form that reinforces male domination in the context of feminist theory.

Feminist thought currents, which have also shown their influence in Muslim geographies, have also made serious efforts to defend women's rights and equality within the cultural social structures shaped by Islam. As stated, these movements, which developed in their own special conditions, partially differed from the Western feminist experience in the form of the defence of "rights taken away from women" through the discourse of "a corrupted, adapted religious culture". Therefore, feminist critical projections have been turned to the cultural framework, and in this framework, the real place of women, who have been wrongly positioned, has been tried to be questioned. While a significant part of these questionings have developed in the form of literary texts, cinema and other art branches have also been tried to be used as critical tools in rare examples. Our study aims to analyse how the feminist approach in the Middle East geography, which has predominantly conservative characteristics, describes the position of women and the effect of traditions on the formation and maintenance of this position through the language of cinema. In this sense, using the purposive sampling method, the film "Women without Men" shot by Iranian feminist director Shirin Neshat was determined as the film sample to be examined.

In the analysis of the film, "multimodal critical discourse analysis" method was used. The method developed by Machin and Mayr (2012) on the basis of critical discourse analysis (Machin and Mayr, 2012, p. 9-10) offers the opportunity to analyse texts and visuals together. Machin and Mayr (2012, p. 9) state that "multimodal critical discourse analysis" aims to understand how elements such as images, photographs, diagrams and graphics play a role in creating meaning and how the text creators' choice of these elements affects meaning.

In the analysed film -especially in the religious male identity- a radical male image is created. The film attempts to analyse the masculine understanding that constitutes the general laws of Iranian society through women from different layers of society, with completely different status and lifestyles. In the film, the claim that a world where women are the subjects will be happier, fairer and freer comes to the fore. The female characters in the film have high personalities; they are compassionate, in solidarity and sharing. They draw a profile that does not destroy, but builds; that does not oppress, but liberates. Male characters are typified as the opposite. There is no peace in a world dominated by men. Men have an oppressive essence. This essence harbours all kinds of violence. He is selfish and has a character that reduces everything except himself. He is a threat not only to women but also to his own sex and nature.

Keywords: Feminism, Women, Male, Cinema, The other.

Çıkar Çatışması Beyanı / Conflict of Interest

Çalışmada herhangi bir kurum veya kişi ile çıkar çatışması bulunmamaktadır.
There is no conflict of interest with any institution or person in the study.

İntihal Politikası Beyanı / Plagiarism Policy

Bu makale İntihal programlarında taranmış ve İntihal tespit edilmemiştir.
This article was scanned in Plagiarism programs and Plagiarism was not detected.

Bilimsel Araştırma ve Yayın Etiđi Beyanı / Scientific Research and Publication Ethics Statement

Bu çalışmada Yükseköğretim Kurumları Bilimsel Araştırma ve Yayın Etiđi Yönergesi kapsamında belirtilen kurallara uyulmuştur.
In this study, the rules specified within the scope of the Higher Education Institutions Scientific Research and Publication Ethics Directive were followed.

Kaynakça

- Ahmet, A. (2019). Câhiliye Arap toplumunda kız çocuklarının katli meselesi: İslam tarihi perspektifinden değerlendirme. *Cumhuriyet İlahiyat Dergisi*, 23(1), s. 441-460.
- Akbaş Uğurlu, Ö., & Atalay, G. E. (2020). Geleneksel kadınlık rollerinin sosyal medyada yeniden üretimi: Kendine yardım temalı YouTube kanallarına yönelik Çok Modlu Eleştirel Söylem Analizi. *Kültür ve İletişim*, 23(45), s. 58-86.
- Ali, Z. (2017). Giriş. A. Zahra (Dü.) içinde, *İslami Feminizmler*. İstanbul: İletişim Yayınları.
- Altınbaş, D. (2010). Feminist tartışmalarda liberal feminizm". *Kadın Araştırmaları Dergisi*(9), s. 21-52.
- Aral, A. (2015, 06 12). Kadının mazisi... *Hürriyet Gazetesi*. 08 07, 2022 tarihinde <https://www.hurriyet.com.tr/yazarlar/ayse-aral-kelebek/kadinin-mazisi-29257850> adresinden alındı
- Arslan, H. (2014.). Budizm’de kadının konumu. *Dokuz Eylül Üniversitesi İlahiyat Fakültesi Dergisi*(39), s. 147-179.
- Arslantepe, M. (2010). Sinemada feminist teori. 3. *Uluslararası Bir Bilim Kategorisi Olarak Kadın: Edebiyat, Dil, Kültür ve Sanat Çalışmalarında Kadın Sempozyumu* (s. 33-40). Konya: Selçuk Üniversitesi Yayınları - Aybil Yayınları.
- Atan, M. (2015). Radikal feminizm: ‘kişisel olan politiktir’ söyleminde aile. *The Journal of Europe - Middle East Social Science Studies*, 1(2), s. 1-21.
- Atay, T. (2012). *Çin işi japon işi: Cinsiyet ve cinsellik üzerine antropolojik değiniler*. İstanbul: İletişim Yayınları.
- Azra, E. (1996). *Mitoloji sözlüğü*. İstanbul: Remzi Kitabevi.
- Baseri, A. (2014). Semavi dinlerde (İslam, Hristiyanlık, Yahudilik) kadına şiddet ve saygının karşılaştırılması hakkında araştırma. *Karamanoğlu Mehmetbey Üniversitesi Sosyal Ve Ekonomik Araştırmalar Dergisi*(3), s. 123-27.
- Bernasconi, R. (2005). Levinas ve Ötekilik Politikası. *Tezkiye Dergisi* ((Levinas Özel Sayısı 38-39)), s. 110-25.
- Binici, Ö. (2013, 11 09). *Yeni toplumsal hareketler ve feminizm*. 08 23, 2018 tarihinde [www.akademikperspektif.com](http://akademikperspektif.com): <http://akademikperspektif.com/2013/11/09/yeni-toplumsal-hareketler-ve-feminizm/> adresinden alındı
- Bumin, T. (2010). *Hegel: Bilinç Problemi, Köle-Efendi Diyalektiği, Praksis Felsefesi*. İstanbul: Yapı Kredi Yayınları.
- Çakır, A. (2014). *Söylem Analizi*. İstanbul: Palet Yayınları.
- Çoban, B. (2003). Söylem, İdeoloji ve Eylem: İktidar ve Muhalefet Arasındaki Mücadeleyi Çözümleme Denemesi. B. Çoban, & Z. Özarlan (Dü) içinde, *Söylem ve İdeoloji* (s. 245-284). İstanbul: Su Yayınları.
- Doğru, D. (2023). Türkiye’de kadınların siyasal haklarını kazanması ve siyasal temsilde karşılaşılan sorunlar. *Ankara Üniversitesi Hukuk Fakültesi Dergisi*, 72(1), s. 247-293.
- Durmuş, A. (2008). *Geleneksel ve modern hurafeler kaskacında kadın*. İstanbul: Nesil Yayınları.
- Düzkan, A. (2011). İkinci dalga feminizm ve Sevi Bayraktar. E. Özdemir, & S. Bayraktar (Dü) içinde, *İstanbul - Amargi Feminizm Tartışmaları* (s. 175-192). İstanbul: Amargi Yayınevi.
- Efil, Ş. (2016). Kendini ‘Öteki’nde Fark Etmek: Ben-Öteki İlişkinin Felsefi Uzantıları. *İnönü Üniversitesi Uluslararası Sosyal Bilimler Dergisi*, 5(2), s. 51-66.
- Erden, Ö. O. (2016). Akıl/Beden dikotomisinden modern eril politik uğrağa: Beden’in inşasından cinsiyetçi politika üzerine bir not. *Toplum ve Demokrasi Dergisi*, 2(4), s. 129-138.
- Fairclough, N. (2003). Dil ve İdeoloji. *Söylem ve İdeoloji* (B. Çoban, Çev., s. 155-172). içinde İstanbul: Su Yayınları.
- Fraisse, G., & Perrot, M. (2005). Düzenler ve Özgürlükler. G. Fraisse, & M. Perrot (Dü) içinde, *Kadınların Tarihi: Devrimden dünya savaşına feminizmin ortaya çıkışı IV* (s. 13-18). İstanbul: Türkiye İş Bankası Yayınları.
- Georg, S. (2016). Yabancı. L. Ünsaldı (Dü.) içinde, *Yabancı: Bir İlişki Biçimi Olarak Ötekilik* (s. 27-34). Ankara: Heretik Yayınları.
- Güç, A. (2008). İslamcı Feminizm: Müslüman kadınların birey olma çabaları. *Uludağ Üniversitesi İlahiyat Fakültesi Dergisi*, 17(2), s. 649-673.

- Gündoğdu, A. O. (2015). *Ben ve Öteki: Değerler Dünyasının Gerginliği*. 04 20, , 2017 tarihinde www.aliosmangundogan.com: <http://www.aliosmangundogan.com/PDF/Bildiri/Ali-Osman-Gundogan-Ben-Oteki.pdf>. adresinden alındı
- Halavut, H., & Victoire, M. (2011). Hak talebi. E. Özdemir, & S. Bayraktar (Dü) içinde, *İstanbul - Amargi Feminizm Tartışmaları* (s. 7-24). İstanbul: Amargi Yayınevi.
- Hobbes, T. (2007). *Elementa Philosophica De Cive: Yurttaşlık Felsefesinin Temelleri*. İstanbul: : Belge Yayınları.
- Holland, J. (2019). *Mizojini: Dünyanın en eski önyargısı, kadından nefretin evrensel tarihi*. Ankara: İmge Kitabevi.
- Kant, İ. (1999). *Pratik Akıl Eleştirisi*. Ankara: Türkiye Felsefe Kurumu.
- Kapanoğlu, S. (2006). *Çin`de kadın imgesi*. Ankara: Ankara Üniversitesi Sosyal Bilimler Enstitüsü.
- Käppeli, A.-M. (2005). Feminist Sahneler . G. Fraisse , & M. Perrot (Dü) içinde, *Kadınların Tarihi: Devrimden dünya savaşına feminizmin ortaya çıkışı IV* (s. 449-475).
- Kirel, S. (2010). *Kültürel çalışmalar ve sinema*. İstanbul: Kırmızı Kedi Yayınları.
- Levinas, E. (2005). Öteki, ütopya ve adalet. *Tezkiye Dergisi* (Levinas Özel Sayısı 38-39), s. 221-231.
- Machin, D., & Mayr, A. (2012). *How to do Critical Discourse Analysis: A Multimodal Introduction*. SAGE.
- McCabe, J. (2004). *Feminist film studies: Writing the woman into cinema*. London: Wallflower.
- Nelmes, J. (2012). . *Introduction to Film Studies*. London: Routledge.
- Öz Yıldız, S. (2019). Toplumsal cinsiyet çalışmalarının tarihçesi . A. Altınoğlu (Dü.) içinde, *Toplumsal cinsiyet çalışmaları* (s. 2-23). Eskişehir: Anadolu Üniversitesi Yayınları.
- Özdemir, Ö. (2017). İki sistemli kuram olarak sosyalist feminizm. *Karadeniz Sosyal Bilimler Dergisi*, 9(2), s. 395-414.
- Pilcher, J., & Whelehan, I. (2004). *Fifty Key Concepts in Gender Studies*. London: SAGE Publications.
- Sarı, İ. (2018). *Kadın: . Anne olarak kadın`ın değer ve mevki....* . noktaekitap.
- Saygılıgil, F. (2013). Feminist film kuramı . Z. Özarlan (Dü.) içinde, *Sinema Kuramları 2* (s. 143-165). İstanbul: Su Yayınevi.
- Schnapper, D. (2005). *Sosyoloji Düşüncesinin Özündü Öteki ile İlişki*. İstanbul: İstanbul Bilgi Üniversitesi Yayınları.
- Sena, C. (1975). Eflatun . *Filozoflar Ansiklopedisi 2* (s. 13-45). içinde
- Smelik, A. (2008). *Feminist Sinema ve Film Teorisi ve Ayna Çatladı*. İstanbul: Agora Kitaplığı.
- Şah, U. (2020). Eleştirel Söylem Analizi: Temel Yaklaşımlar. *Kültür Araştırmaları Dergisi*(7), s. 210-231.
- Taş, G. (2016). Feminizm üzerine genel bir değerlendirme: kavramsal analizi, tarihsel süreçleri ve dönüşümleri. *Akademik Hassasiyetler*, 3(5), s. 163-175.
- TDK. (2022).
- Telliöğlü, İ. (2016). İslam öncesi Türk toplumunda kadının konumu üzerine. *Atatürk Üniversitesi Türkiyat Araştırmaları Enstitüsü Dergisi*(55), s. 209-224.
- Temizer, N. C. (2022). 19.Yüzyılda Batı`da ve Osmanlı`da kadının sosyal ve ekonomik hayattaki yeri. *Ondokuz Mayıs Üniversitesi Kadın ve Aile Araştırmaları Dergisi*, 2(1), s. 51-70.
- Temizkan, Ö. (2011). *Öteki tartışmaları çerçevesinde Zygmunt Bauman`ın öteki yaklaşımı*. Sivas: Cumhuriyet Üniversitesi .
- Toprak, S., & Kamil, Ş. (2016). Kültürel ve dinsel perspektifte kadın kimliği. *Turkish Studies (Elektronik)*, 11(18), s. 203 - 214.
- Ünsaldı, L. (2016.). Takdim. L. Ünsaldı (Dü.) içinde, *Yabancı: Bir İlişki Biçimi Olarak Ötekilik* (s. 7-16). Ankara: Heretik Yayınları.
- Üste, B. R. (2014). Hegel – Rousseau, Mill ve Hayek`in değerlendirmelerinde topluma ötekileştirilen `kadın`ın konumu. *Dokuz Eylül Üniversitesi Edebiyat Fakültesi Dergisi*, 3(4), s. 103-26.
- Van Dijk, T. A. (2001). Critical Discourse Analysis. D. Schiffrin, D. Tannen, & H. E. Hamilton. (Dü) içinde, *The Handbook of Discourse Analysis* (s. 352-371). Massachusetts: Blackwell Publishers.
- Ventola, E., Cassily , C., & Kaltenbacher, M. (2004). *Perspectives on Multimodality*. Philadelphia : John Benjamin`s Publishing Company.
- Wollstonecraft, M. (2012). *Kadın haklarının gerçekleştirilmesi*. İstanbul: İş Bankası Kültür Yayınları.

Yolcu, M. A. (2013). Havva'nın Öyküsü: Kozmolojik ve Antropogonik Mitlerden Kadın Yaratımına Senkretik Bir Yaklaşım. *Folklor/Edebiyat*, 19(73), s. 185-196.

Descartes'ın Bilinçsiz Makineleri: Hayvanlar

Ash ÜNER KAYA* 

ÖZ

Hayvan refahına olan duyarlılığın sorgulanması ve hayvanların ahlaki statülerinin olup olmadığı meselesi 20. yüzyılda ilk olarak Batı düşünce geleneğinde tartışılmaya başlanmış ve günden güne artan etkisiyle geniş kitlelere yayılmıştır. Peter Singer, Tom Regan, Gray Francione ve Richard Ryder gibi düşünürler bu hareketin önde gelen isimlerindedir. Ancak, 20. yüzyıldan önce batı düşüncesinde hayvan haklarına yönelik tartışmalar oldukça farklı bir boyutta ilerlemiştir. Örneğin 17. yüzyıl filozoflarından olan Descartes'ın felsefesinde hayvanlar zihin/ruh/bilinç sahibi olmayan birer makinedir. Bu anlamda hayvanların düşünme ve hissetme yetileri yoktur dolayısıyla acı ya da haz gibi hislere de sahip değildirler. Hal böyleyken, makineden hiçbir farkı olmayan hayvanlara karşı ahlaki yükümlülüğümüz olduğunu düşünmek, duvar saatine karşı ahlaki yükümlülüğümüz olduğunu düşünmek kadar saçmadır. Bu yazı, spesifik olarak, 17. yüzyıl filozoflarından Descartes'ın hayvanların ahlaki statüsüne yönelik görüşlerini, bunların altında yatan sebepleri ve son olarak da hayvan hakları savunucularının Descartes'a yönelttiği itirazları ele alma ve değerlendirme amacı gütmektedir.

Anahtar Kelimeler: Descartes, Bilinç, Hayvan Refahı, Ahlaki Statü.

Descartes' Unconscious Machines: Animals

ABSTRACT

Questioning sensitivity to animal welfare and the issue of whether animals have a moral status began to be discussed in the Western philosophy in the 20th century and widely spread with its increasing influence day by day. Peter Singer, Tom Regan, Gray Francione and Richard Ryder are the leading advocates of this movement. However, before the 20th century, discussions on animal rights in western thought progressed in a quite different dimension. For example, in Descartes' philosophy, animals are machines that do not have mind/soul/consciousness. In this sense, animals do not have the ability to think or feel, so they do not have feelings such as pain or pleasure. Nevertheless, it would be as absurd to think that we have a moral obligation to animals, which are no different from machines, as to think that we have a moral obligation to a wall clock. This article specifically aims to discuss and evaluate Descartes' views on the moral status of animals in the 17th century, their underlying reasons, and finally the responses of animal rights advocates to Descartes.

Keywords: Descartes, Consciousness, Animal Welfare, Moral Status.

1. Giriş

Geleneksel batı düşüncesi, batılı olmayanlara kıyasla, tarihsel süreçte hayvanlara karşı daha az saygılı olsa da hayvanların ahlaki statülerine yönelik tartışmalara ve çağdaş hayvan hakları düşüncesinin doğuşuna ev sahipliği yapmıştır. Hayvan hakları mücadelesi en genel anlamda iki temelden yükselir: Bunlardan ilki, hayvan refahını korumaya yönelik girişimleri sağlamak, ikinci ise hayvanların yaşamına saygı duyulması, insanların hayvanlardan daha önemli olmadığı dolayısıyla hayvanların da insanlar gibi ahlaki bir statüye sahip olduğu düşüncesidir.

Geçmişten günümüze en yaygın kabul gören ahlaki ayırım, insan topluluklarının bir üyesiyle onun dışında kalan varlıklar arasında yapılır. Yetkin bir ahlak teorisinden, ahlaki ayırımların kaynağını ve insanın ne şekilde harekete sevk edildiğini açıklamaları beklenir. Herhangi bir ahlak teorisinin yetkinliği, onun bu iki konuyu aydınlatabilme ve bu iki unsur arasındaki ilişkiyi açıklayabilme gücüne bağlıdır. Zira bir eylemin ahlaken doğru olduğunu düşünmek bir şeydir, buna uygun şekilde hareket etmek ise başka bir şeydir. Bir eylemi gerçekleştirmemiz gerektiğini düşünebiliriz buna rağmen aksi yönde hareket edebilir ya da hareketsiz kalmayı tercih edebiliriz. Düşünce ve eylem arasındaki bu uçurum, ahlak felsefesinin varlık şartı gibi görünmektedir.

* **Corresponding Author/Sorumlu Yazar**, Dr. Öğr. Üyesi/Asst. Prof., Gümüşhane Üniversitesi, Gümüşhane, Türkiye/
Gümüşhane University, Gümüşhane, Türkiye, asliuner@hotmail.com
Makale Gönderim ve Kabul Tarihleri/Article Submission and Acceptance Dates: 30.04.2024-28.10.2024

Citation/Atf: Üner Kaya, A. (2024). Descartes'ın bilinçsiz makineleri: hayvanlar. *Selçuk Üniversitesi Sosyal Bilimler Enstitüsü Dergisi*, 55, 70-80. <https://doi.org/10.52642/susbed.1473436>

This work is licensed under Creative Commons Attribution-NonCommercial 4.0 International License



Ahlak felsefecileri asıl olarak “hayatın anlamı nedir?”, “nasıl yaşamalıyım?” gibi sorulara odaklanmışlardır. Bu sorular “nasıl davranmalıyım” sorusunu da kapsar ve “nasıl davranmalıyım” sorusu hayvan hakları meselesinin de merkezinde yer alır. Hayvanların çıkarlarını gözetmeye yönelik bir eğilim taşımamıza rağmen eylemlerimizin çoğunlukla aksi yönde gelişmesi, bizi eyleme iten şeyin ne olduğu üzerine düşünmeye sevk eder. O halde, düşünce ve eylemleri arasında farklılık bulunan insan gerçekte nasıl davranmalıdır? Felsefe tarihindeki ahlak öğretilerinde bu konunun etraflıca tartışıldığını görmek mümkündür. Fakat söz konusu soruyu ele alan filozofların çoğu, bu soruyu yalnızca insan bağlamında ele almış ve diğer insanlarla olan ilişkilerimizi ahlaki açıdan düzenleme amacı gütmüştür. İnsanı merkeze alarak geliştirilen ahlak öğretilerinin de insan dışı varlıklarla ilgili meseleye duyarsız kalması kaçınılmazdır. Bu duyarsızlığın temelinde ahlaki statünün yalnızca insanlara özgü olduğu ve hayvanların bu statüye sahip olmadığı önyargısı yatmaktadır. Acaba gerçekten hayvanların da insanlar gibi ahlaki statüleri yok mudur? Yaptıkları çalışmalar ile hayvan hareketini destekleyen hatta bu hareketi domine eden Peter Singer, Tom Regan, Gary Francione ve Richard Ryder gibi isimler, hayvanların da ahlaki statüsü olduğuna yönelik çok sayıda makul argüman geliştirmiştir. O halde çağdaş ahlak felsefesinde yapılması gereken şey, “nasıl davranmalıyım” sorusunun genişletilerek “diğer canlılara nasıl davranmalıyım” formuna sokulmasıdır. Meselenin bu boyutta tartışılması konuya dair çözümler bulmak açısından çok daha anlamlı olacaktır.

2. Hayvanların Ahlaki Statüsüyle İlgili Çağdaş Tartışmalar

20. yüzyılda ortaya çıkan hayvan haklarını korumaya yönelik mücadelenin önde gelen isimlerinden Peter Singer¹, yararçı bakış açısından hareketle, acı ya da haz duyma kapasitesinin ahlaksal bir statüye sahip olmanın hem gerekli hem de yeterli koşulu olduğunu savunur (Singer, 2005). Buna göre, bir varlık acı çekmiyorsa veya haz/mutluluk duyma yetisinden yoksun ise onunla ilgili ahlaki bir değerlendirmede bulunmaya gerek yoktur. Singer’a göre, bir taşı tekmelediğimizde ona kötülük yapmış olmayız. Çünkü taşların herhangi bir çıkarı olmaz, taşlar acı çekmez. Fakat bir fareyi tekmelediğimizde bu hareket farenin çıkarıdır çünkü tekmelediğinde acı çekecektir (Singer, 2005, s.45). Eşitlik ilkesi, acı çeken bir varlığın, kendi doğasından bağımsız olarak, benzer şekilde acı çeken başka bir varlıkla eşit tutulmasını şart koşar. İnsan ve insan dışı varlıklar arasında önemli farklar olduğunu kabul eden Singer’a göre, bu farklar temel bir ilke olarak eşitliğin hayvanları da içine alacak şekilde genişletilmesine engel değildir (Singer, 2005, s.38). Eşitlik ilkesini başka bir grubu da içine alacak şekilde genişlettiğimizde, bu, her iki gruba da aynı şekilde muamele etmeyi gerektirmez. Aynı şekilde muamele edilmesinin gerekip gerekmediği grup üyelerinin doğalarını temele alarak belirlenebilecek bir meseledir. Singer’a göre temel eşitlik ilkesi, eşit ya da özdeş muameleyi değil, eşit derecede önemsenmeyi gerektirir. Farklı varlıkların eşit derecede önemsenmesi, onlara farklı şekilde muamele edilmesi ve farklı haklar tanınması sonucunu doğurabilir (Singer, 2005, s.39). Bu anlamda Singer’ın çalışmaları daha çok hayvan refahını sağlamaya yöneliktir.

Tom Regan hayvanların da tıpkı insanlar gibi ahlaki bir statüye sahip olduğu görüşünü Singer gibi yararçı bir bakış açısından değil ahlaki haklar üzerinden temellendirmeye çalışır (Regan, 2007). Regan’a göre bir varlığın ahlaki statüye sahip olması “bir yaşamın öznesi olmasıyla” ilişkilidir. Bir yaşamın öznesi olmak için ise salt canlı ya da salt bilinç sahibi olmak yetmez. Bir yaşamın öznesi olan bireyler;

“inançlara, hatırlama gibi yetilere ve kendilerinininki de dahil olmak üzere gelecek duygusuna; haz ve acı hisleriyle birlikte bir duygusal hayata; tercihlere ve esenliklerini belirleyecek çıkarlara; arzuları ve amaçları doğrultusunda eyleme geçme yetisine; zaman içinde gelişen psiko-fiziksel bir kimliğe; başkalarına sağladıkları yararlardan yada başkalarının çıkarlarına alet olmadan mantuken bağımsız olarak, yaşantılarının kendileri açısından iyi ya da kötü olması anlamında bireysel bir refaha sahip olan bireylerdir.” (Regan, 2005)²

Bununla bağlantılı olarak Regan ahlaki olarak etkin ve ahlaki olarak edilgin varlıklar arasında bir ayırım yapar. Ahlaki olarak etkin varlıklar, karmaşık zihinsel yetilere sahip olan bireylerdir. Bu bireyler ahlaken neyin yapılması gerektiğini belirlemek için tarafsız ahlak ilkelerine başvurabilen ve eylemlerini özgürce

¹ Peter Singer’ın 1975 yılında yayımladığı ve 2002 yılında Türkçeye çevrilen *Hayvan Özgürleşmesi* adlı kitabı hayvan hakları savunucularının incili olarak kabul edilir.

² Regan’ın *The Case For Animal Rights* (1983) adlı kitabından seçilmiş bazı bölümlerden oluşan bir metin 2005 yılında Birikim dergisi tarafından basılmıştır. Online olarak yayınlanan derginin linki kaynakça kısmında mevcuttur.

seçme (ya da seçmeme) hakkına sahip olan bireylerdir. Ahlaki olarak edilgin varlıklar ise kendi davranışlarını denetleyebilme yetisinden yoksundur. Bu sebeple ahlaki olarak doğru ya da yanlış eylemlerde bulunamazlar. Regan'a göre, bir yaşamın öznesi olma ahlaki olarak etkin ve edilgin varlıklar arasındaki bir ortaklığa işaret eder. Diğer bir ifadeyle, 'bir yaşamın öznesi olma kriteri' ahlaken etkin ve edilgin varlıklara eşit bir ahlaki statü sağlar (Regan, 2005). Burada şu noktaya dikkat çekmekte fayda vardır: Regan'ın bir yaşamın öznesi olmalarından hareketle hayvanların da ahlaksal statülerinin olduğunu göstermesi hayvan hakları mücadelesi açısından oldukça önemlidir. Ancak, aynı statüye sahip olan insan ve hayvanın eşit muamele görmesi gerektiği düşüncesi de tartışmaya açıktır.

Hayvanlara yönelik davranışlarımızda "ahlaki bir şizofreni" içinde olduğumuzu söyleyen Gray Francione'ye göre eşit gözetilme ya da benzerlere benzer şekilde muamele etme kuralını, hayvanları da içine alacak şekilde genişletmemiz gerekir (Francione, 2008, s.40-50). Ona göre hayvanlara karşı olan (olumlu) düşünce ve (olumsuz) davranışlarımız arasındaki tutarsızlığın sebebi, hayvanları *mülk* statüsüne yerleştirmemizdir (Francione, 2008, s.50). Hayvanlar bizim gözümüzde, sahipleri olduğumuz ve onlara vermeyi uygun gördüğümüz değerden başka bir değeri olmayan metaldür. Onların çıkarlarını yok saymamız ve onlara en korkunç, en acı ıstırapları reva görmemiz bu yüzdendir. Hayvanların mülk olarak kabul edilmesinin en önemli sebebi, ussal ya da soyut bir şekilde düşünme kapasitelerinin olmamasıdır. Zihinsel yetiden yoksun oldukları için de onlara bize ait bir mülk gibi muamele etmenin kabul edilebilir olduğunu varsayınız. Gerçekten de hiç kimse hayvanların soyut bir şekilde düşündüğüne inanma eğilimde değildir. Fakat ussal olma veya soyut düşünebilme yeteneği ahlaki bir ayrımı meşrulaştırmak için her zaman güvenilir bir gerekçe olmayabilir. Örneğin hiç kimse soyut düşünemeyen küçük çocukların ve zihinsel engellilerin, acılı biyomedikal deneylerde denek olarak kullanılabilirliği fikrini savunmaz ya da onları yiyecek ve giyecek kaynağı olarak görmez. Francione'ye göre elbette ki her hak insanlara ve hayvanlara eşit derecede uygulanmamalıdır. Örneğin neredeyse hiç kimse hayvanların oy verme veya eğitim görme gibi hakları olduğunu düşünmez. Fakat en azından tek bir hakkı; eşya olarak muamele görmeme hakkını hayvanları da içine alacak şekilde genişletmemiz gerekmektedir. Ancak onları eşya statüsünden çıkardığımız takdirde, ahlaki statülerinden bahsedebilir ve bununla ilgili çalışmalar yapabiliriz (Francione, 2008, s.32-42).

Hayvanlara ahlaki statü atfetmenin acı kavramından hareketle mümkün olduğunu savunan Richard Ryder, Singer'ın izlediği yolu takip ederek, ilk olarak cinsiyetçilik, ırkçılık ve türçülüğün niye savunulamayacağını açıklamaya çalışır. Bu tür ideolojiler tarafından yapılan ayrımlar fiziksel görünüşe dayalıdır, bu yüzden akıl dışıdır dolayısıyla da savunulamaz (Ryder, 1996, s.34). Ryder'a göre ahlak tanımı gereği başkalarına karşı olan davranışlarımızla ilgilidir. "Başkaları" ile kastedilen ise, fiziksel olarak acı çekme yetisine sahip olan tüm canlılardır. Acıcılık (dolorizm); cinsiyet, ırk, tür, milliyet, ya da sınıfa bakmaksızın acı çekme yetisine sahip tüm canlıları kapsar. Acı hissetme yetisi başkalarına haklar ya da çıkarlar atfetmemiz için tek güvenilir kaynaktır.

Ryder'a göre yüzyıllardır adalet, eşitlik, özgürlük, kardeşlik gibi pek çok ahlaki ilke ve ideal öne sürülmüştür. Fakat bunlar mutluluğa ulaşmak için sadece birer basamaktır. Acının tüm biçimlerinden kaçmak mutluluğu kolaylaştırır. İnsanlar acıdan kaçmak için bu ideallerin hepsinden vazgeçebilir. Bu yüzden acı hazdan çok daha önemli bir olgudur (Ryder, 1996, s.34). Hayvanların da acı çektiğini kanıtlayan binlerce bilimsel kanıt vardır. Onlar da tıpkı bizim gibi çığlık atıp kıvranırlar, sinir sistemleri bizimkine benzer ve vücutları bizim vücudumuzda acı deneyimiyle bağlantılı olduğunu bildiğimiz biyokimyasalları salgılar. Fakat biz hala, onlardan daha güçlü olduğumuz için, hayvanları sömürerek acı çekirtmeye devam ederiz. Ryder aslında meselenin çok basit olduğunu söyler. Eğer biz diğer insanların acı çekmelerini önemsiyorsak, kendi türünü daha yukarıya yerleştirmek gibi duygusal bir eğilim göstermemeli -çünkü bu akıl dışıdır- acı çektiğini bildiğimiz hayvanları da aynı şekilde önemsemeliyiz (Ryder, 1996, s.35).

Tartışmaya açık yanlarına rağmen söz konusu görüşlerin hepsi meseleye dikkat çekmek ve felsefi içerik kazandırmak açısından oldukça anlamlıdır. Fakat felsefe tarihinin 20. yüzyıldan önceki bölümüne baktığımızda, meselenin ele alınış şeklinin hiç de iç açıcı olmadığını rahatlıkla söyleyebiliriz. 20. yüzyıldan önce hayvanların durumuna yönelik tartışmalar farklı bir boyutta ele alınmıştır. Bu yazı spesifik olarak 17. yüzyıl filozoflarından olan Descartes'ın hayvanların ahlaki statüsüne yönelik görüşlerini, bu görüşlerin altında yatan sebepleri ve son olarak da hayvan hakları savunucularının Descartes'a yönelttiği itirazları ele alma ve değerlendirme amacı gütmektedir.

3. Descartes'in Bilinçsiz Makineleri: Hayvanlar

Batı kültürü 19. yüzyıldan önce, büyük ölçüde, hayvanlara karşı ahlaki bir yükümlülüğümüzün olmadığına inanıyordu. Hayvanların ahlaken hiçbir önem taşımadığı, dolayısıyla da ahlaki topluluğun dışında konumlandırılması gerektiği düşüncesi hakimdi. Hayvanlara yönelik değil fakat hayvanlarla ilgili ahlaki yükümlülüklerimiz olabilirdi çünkü yükümlülüklerimiz gerçekte sadece insana yönelikti. Hayvanlar ise taş, duvar saati vb. nesnelere farksız bir şekilde ahlaki statüye sahip olmayan şeyler olarak görülüyordu (Francione, 2008, s.50). Bu düşüncüyü en açık haliyle modern felsefenin öncüsü olarak kabul edilen Descartes'da görmek mümkündür.

17. yüzyıl literatürde modern felsefenin başlangıcı olarak kabul edilir. Bu dönemin en önemli isimlerinden biri olan Descartes, modern felsefeye ve modern matematiğe büyük ölçüde kaynak teşkil eden analitik geometrinin de kurucusudur. Modern bilim anlayışının yükselişe geçtiği bu dönemde yeni ortaya çıkan mekanik biliminden oldukça etkilenen Descartes maddi varlıkların da tıpkı bir saat gibi mekanik ilkelere tabi olduğunu düşünmüştür. Diğer bir ifadeyle Descartes "insan dışında kalan canlıların (ve insanın bilinçli olmayan fonksiyonlarının) tüm davranışlarının yalnızca mekanik olarak, yani canlılık verici bir ilkeye başvurmaksızın açıklanabileceğini iddia etmiştir (Cottingham, 2002, s.105).

Descartes yaşadığı dönem boyunca hayvanlarla ilgili herhangi bir konuya doğrudan odaklanmamış ve bununla ilgili özel bir eser de kaleme almamıştır. Onun hayvanlarla ilgili görüşlerine zihin ve maddeye dair görüşlerinden yola çıkarak ulaşmaktayız (Merkit, 2022, s.190). Adını Descartes'tan alan Karteyzen felsefe, niteliği yalnızca yer kaplamak olan madde (*res extensa*) ile niteliği yalnızca düşünmek olan zihin (*res cogitans*) ayrımına dayanır. Zihin ve madde hiçbir ortak özelliği bulunmayan iki tözdür bu sebeple de var olmak için birbirlerine ihtiyaçları yoktur. Gerçekliği zihinsel ve fiziksel olarak ikiye ayıran Descartes fiziksel olanın doğa yasalarına tabii olduğunu söylerken zihinsel olanı bu alanın tamamen dışında konumlandırmıştır. Bu çerçevede Descartes'ın üzerinde durduğu asıl soru "insan nedir?" sorusudur. Bu soruyu eksiksiz bir şekilde cevaplayabilmek adına Descartes "hayvan nedir?" sorusu üzerinde de durmuştur (Merkit, 2022, s.190). İnsan, Descartes'e göre, düşünen tözdür yani zihindir. İnsanı insan yapan en temel özellik bir zihne sahip olmasıdır (Descartes, 2014, s.12). Descartes konuyla ilgili görüşlerini şu sözlerle ifade eder: "Daha kesin konuşmak gerekirse, ben artık yalnızca düşünen bir şeyim, yani bir zihin, bir ruh, akıl ya da mantık; ... Kısaca ben hakiki bir şeyim ve hakikaten var olan bir şeyim." (Descartes, 2013, s.43) Descartes'a göre insan bir zihnin varlığı olması hasebiyle hayvandan ayrılır. Cottingham, Descartes'ın bu görüşünü şöyle özetler:

Descartes'a göre, düşünen bir şey (*res cogitans*) kendinin bilincinde, dil kullanabilen ve prensipte kendi doğası ve varoluşu üzerinde fikir yürütebilen bir varlıktır. Buna karşılık uzamsal bir şey (*res extensa*) sadece parçalarının etkileşimleri itibariye belirlenen, sadece büyüklük, biçim ve hareket cinsinden tanımlamalara indirgenebilen bir şeydir. Dolayısıyla, hayvanlar düşünen şeyler olmadıklarına göre, parçalarının düzenlenmesi bakımından ne kadar karmaşık olurlarsa olsunlar tamamıyla bilinçten yoksun, uzamsal bir yığından ibaretler (Cottingham, 2002, s.105).

Hayvanlar bir zihne sahip değildir bu sebeple de düşünme ve hissetme yetisi olmayan robotlardan farksızdır. Descartes'a göre onlar Tanrının sadece insanlara bahsettiği bir ruhtan yoksun olan canlılardır. Bu fikrini desteklemek adına Descartes hayvanların sözlü ya da yazılı bir dil kullanmadıklarını buna rağmen her insanın dil yetisine sahip olduğunu belirtir. Zihnin sahibi olmanın en kesin işareti dil yetisine sahip olmaktır. Zihinsel anlamda yeterli olmayan insanlar bile düşüncelerini aktarabilmek adına farklı kelimeleri bir araya getirmekten aciz değildir. Sağır ve dilsiz olan insanlar da bazı işaretler kullanarak kendilerine bir dil oluşturabilir ve bu yolla düşüncelerini ifade edebilir. Buna karşın hiçbir hayvan bu yeteneğe sahip değildir. Örneğin papağanların dışarıdan bakıldığında bazı kelimeleri insanlar gibi telaffuz ettiği görülür. Ancak papağanların çıkardığı sesler herhangi bir uyarıcı sonucunda ortaya çıkan seslerdir. Gerçek dil kullanımı yalnızca uyarıcı ve tepkiye dayalı bir mekanizma tarafından ortaya çıkmaz. Dil kullanımı telaffuza uygun bir şekilde karşılık vermeye ek olarak karşılıklı iletişim yeteneğini de içerir. Hayvanlar bu türden bir dil yetisinden yoksundur ve bu durum onların düşünceden de yoksun olduklarının en önemli kanıtıdır (Cottingham, 2002, s.105-106). Descartes bir zihne ve dil yetisine sahip olmanın insanları hayvanlardan ayırdığını, hatta insanlara üstünlük kazandırdığını şu sözlerle ifade eder.

Eğer dış görünüşü ve her bir parçası bir maymuna ya da akıl sahibi olmayan bir başka hayvana tıpatıp benzeyen makineler olsaydı, onların bu hayvanlarla aynı yaratılışa olmadıklarını asla fark etmeyecektik. Oysa bizim bedenlerimize benzer nitelikleri olan ve pratikte bizim davranışlarımızı mümkün olabildiğince taklit edebilen makineler olsaydı, yine de her zaman elimizde onların gerçekten insan olmadığını anlamamızı sağlayacak iki kesin ölçüt bulunacaktı: Birincisi, o makineler düşüncelerimizi başkalarına aktarırken başvurduğumuz kelimeleri ya da işaretleri bizim gibi kullanmayı asla beceremeyecekti. Aslında belki bazı sesler çıkaracak şekilde kurulmuş bir makine tasarlanabilir, hatta karşısında bulunup da dıştaki parçalarını hareket ettiren nesnelere uygun yanıtlar verecek şekilde sesler çıkarabilen bir makine; mesela bir yerine dokunulunca, ondan ne istediğimizi sorar, başka bir yerine dokunulunca, canını yaktığımızı haykırır ve bu türden şeyler. Ama asla kelimeleri gerektiği gibi bir araya getirip de ona söylenen her şeye anlamlı bir yanıt oluşturamaz; zekaca geri insanların da elinden ancak bu kadar gelir. İkincisi bu tür makineler birçok şeyi bizim yaptığımız gibi, hatta belki de daha iyi yapsalar bile, kuşku yok ki, birçok şeyde yanılırlar. Buradan da onların mantıkla değil, parçalarının kurulumuna göre hareket ettikleri anlaşılabilir. Çünkü mantık her durumda işe yarayabilen evrensel bir araç olmakla birlikte, bu parçalar her bir davranış için özel bir ayar gerektirir. Bu yüzden bir makinede yaşamın her anında dıştan gelen hareketlere yanıt verebilecek, aklımızın bizi hareket ettirdiği gibi hareket ettirebilecek kadar farklı donanım bulunması açıkça imkansızdır. Gene bu iki ölçüt sayesinde insanlarla hayvanları birbirinden ayıran fark da anlaşılabilir. (Descartes, 2013, s.148-149)

Yukarıdaki pasajdan da anlaşılacağı üzere Descartes'a göre ahlaki bir statüye sahip olmanın iki önemli koşulu vardır: Bir zihne ve dil yetisine sahip olmak. Ona göre, bu iki koşuldan yoksun olan hayvanların ahlaki bir statüye sahip olduğunu söylemek son derece saçma olacaktır. Descartes, hayvanların bazı durumlarda maksatlı ve zekice davranmalarına ve bilinçli bir şekilde hareket ediyorlarmış gibi görünmelerine rağmen aslında kurulmuş birer makine ya da otomat olduklarını iddia eder. Bir duvar saatinin zamanı insanlardan daha iyi söylemesi gibi birer makine olan hayvanlar da bazı şeyleri insanlardan daha iyi yapabilir (Francione, 2008, s.50). Ancak bu durum hayvanların insanlardan üstün olğunu göstermez aksine onların birer makine olduğunun en sağlam göstergesidir. Örneğin kırlangıçlar tıpkı bir saatin zamanı göstermesi gibi yılın belirli dönemlerinde farklı coğrafyalara göç ederler. Saatler zamanı göstermek için yapılmıştır ve bu işlevi en iyi şekilde yerine getirirler. Kırlangıçların zamanı geldiğinde göç etmesi tıpkı saatin hatasız bir şekilde zamanı göstermesi gibidir ve bu benzerlik Descartes'a göre, kırlangıçların da bir makine gibi değerlendirilmesi gerektiğinin bir göstergesidir (Ferry, 2000, s.56).

Descartes'ın anlayışının en uç noktaya varan kısmı hayvanların acı çekmediğine dair duyduğu inançtır. Ona göre acı hissi gibi zihinsel durumlara sahip olmanın koşulu zihin/bilinç/ruha sahip olmaktır. Bundan yoksun olan bir hayvanın acıyı hissetmesi söz konusu değildir. Descartes ve takipçileri bu inançtan yola çıkarak hayvanları pençelerinden tahtalara çivilemiş ve kalplerini çıkarmak için vücutlarını yarıdıkları birçok deney gerçekleştirmiştir. Bu insanlar hayvanların acı çekmediğini ispatlamak için onları yakmış, sıcak suyla haşlamış ve hayvanları türlü işkencelere maruz bırakmıştır. Hayvanlar acı çekiyormuş gibi tepki verdiğinde ise bu durumu düzgün çalışmayan bir makinenin çıkardığı sese benzetmişlerdir. Buna göre inleyen bir köpeğin çıkardığı ses, yağlanmadığı için gıcırdayan bir sandalyenin çıkardığı sestense farksızdır (Francione, 2008, s.51). Hal böyleyken hayvanlara karşı ahlaki yükümlülüğümüz olduğunu düşünmek, duvar saatinin karşı ahlaki yükümlülüğümüz olduğunu düşünmek kadar saçma olacaktır. Duvar saati ile ilgili yükümlülüklerimiz olabilir fakat bu yükümlülük aslında saate değil onun sahibine karşıdır. Bu anlayışa göre duvar saatinin çekiçle parçaladığımızda sadece başkasına ait olan bir saati parçalamış oluruz veya saatin kırılan bir parçasıyla birine zarar verdiğimiz için suçlanabiliriz. Benzer şekilde bir köpeğe zarar verdiğimizde de yükümlülüğümüz sadece onun sahibine karşı olacaktır, zira köpek yalnızca bir makinedir ve aslında onun hiçbir çıkarı yoktur (Francione, 2008, s.51).

4. Descartes'a Yöneltilen Eleştiriler

Descartes'ın hayvanı, bizde gerçeklik hissi yaratacak kadar ustaca tasarlanmış bir makine olarak ele alan bu görüşü birçok açıdan eleştirilmiştir. Örneğin Voltaire hayvanın da insana benzer şekilde, onun acı çekmesini, dış tepkilere karşılık verebilmesini mümkün kılan sınırlar, kaslar gibi birçok özelliğe sahip olarak yaratıldığını belirterek, Descartes'ın görüşüne itiraz eder (Ünal & Gül, 2010, s.3-4). Singer, Voltaire'in itirazını aşağıdaki şekilde aktarmıştır:

Bazı barbarlar sadakat ve dostlukta insanı kat kat aşan köpekleri alıyor, bir masaya çiviliyor ve mezanter toplardamarını göstereceğiz diye canlı canlı kesiyor! Hayvanın içinde kendi his organlarının tamamen aynısını buluyor. Söyle bana ey mekanist, Doğa bütün bu his mekanizmasını hayvanın içine hissetmesin diye mi yerleştirmiş? (Singer, 2005, s.276).

Voltaire'in bu itirazı son derece yerindedir. Descartes'in en temel argümanı, hayvanların zihni/bilinci/ruhu olmadığı dolayısıyla acı ya da haz hissetmedikleri üzerine kurulmuştur. Singer da Voltaire'a benzer şekilde Descartes'in argümanını şu şekilde yanıtlamayı dener: Acı hiç şüphesiz, gözlemlenemeyen, zihinsel bir durumdur ve ancak dış göstergeler yardımıyla kavranabilir. Kıvrınmak, bağırarak, çığlık atmak vb. davranışlar, başkalarının da bizim gibi acı çektiğini düşünmemize vesile olan göstergelerdir. Teorik olarak biz, kendimiz dışındaki herkesin acı çektiğinden şüphe duyabiliriz. Örneğin en yakın arkadaşımız, acı çekiyormuş gibi davranmaya programlı bir robot olabilir. Öyle olmadığından hiçbir zaman emin olamayız çünkü acı gözle görülebilen bir şey değildir (Singer, 2005, s.48). Singer'a göre, acıyı benzer şekillerde hissedebilmenin en önemli koşulu, aynı sinir sistemine sahip olmaktır ki, bilim bugün bize tüm insanların ve hatta hayvanların benzer sinir sistemine sahip oldukları bilgisini vermektedir. Hayvanların sinir sistemleri de insanınki gibi evrim sürecinin bir ürünüdür. Aynı biyolojik özelliklere sahip olan canlıların acıya tepkileri de –felsefi ve ahlaki derinlik bakımından farklılıklar olsa da- aynı olacaktır. Dolayısıyla hayvanlar acı karşısında bizim tepkilerimizin aynalarını gösterirken, bizim yaşadığımız acı deneyiminin de benzerini yaşamaktadır (Singer, 2005, s.47-49). Kaldı ki hayvanların fizyolojisi iddia edildiği üzere insanlarınkinden farklıysa, insanları ilgilendiren bilimsel hipotezler neden sözüm ona farklı bir yapıya sahip olan hayvanlar üzerinde denenmektedir?

Descartes'in felsefesinde bilinç, zihin ve ruh kavramları birbiriyle özdeşdir ve bu kavramlar kartezyen felsefenin de kalbidir. Ayrıca, bilinç son dönemlerde nörobilim, zihin felsefesi ve yapay zekâ felsefesinin de temel meselelerinden biri haline gelmiştir. Ancak çağdaş zihin felsefesinde bilinç kavramı ruh ile özdeş olarak kabul edilmez. Bilinç, son dönemlerde beyin durumlarıyla bağlantılı bir şekilde açıklanmaya çalışılmaktadır (Crick & Koch 1990) ve bu anlamda Descartesçi felsefeden radikal bir kopuş yaşanmıştır. Davranışlarımızın ve her türlü deneyimlerimizin temelinde bilinç yatar. Üzerinde uzlaşılan ortak bir tanımlama olmasa da bilinç öznel deneyimlere sahip olmakla eş değer kabul edilir (Chalmers, 1995, s.201). Descartes'a göre öznel deneyimlere sahip olmak şeklinde tanımlanan bilinç/zihin/ruh insana özgüdür ve hayvanlarda bulunmaz. Francione, Descartes'in "hayvanların bilinci yoktur" iddiasına şöyle karşılık verir: Descartes haklıysa uyuşturucu verilerek bilinci karartılan bir hayvan uyuşturucunun etkisi geçtiğinde de bilinçli olmayacaktır. Bu durumda Kartezyen görüşü destekleyenler zaten bilinçsiz olan hayvanın bilinçsizliğinin yerine geldiğini söylemek zorunda kalacaklardır. Bu da son derece tutarsız bir çıkarım olacaktır (Francione, 2008).

Descartes'in hayvanların bilinçten yoksun olduğunu öne sürmesinin bir nedeni de bilinç kavramını ölümsüz ruh kavramıyla özdeş kabul etmesinden kaynaklanır. Ona göre ölümsüz bir ruha sahip olmayan hayvanların bilinçten de yoksun olmaları gerekir. Descartes'in bu iddiasına Regan şu şekilde itiraz eder: Farz edelim ki hayvanlar iddia edildiği üzere ölümsüz bir ruha sahip değildir. Burada üzerinde durulması gereken ilki mantıksal diğeri dini iki önemli husus vardır: Mantıksal olarak, ölümsüz bir ruha sahip olmak ile belirli haklara sahip olmak arasında hiçbir bağlantı yoktur. Kimin haklara sahip olduğu tartışması, öldükten sonra ona ne olacağından tamamen bağımsızdır. Haklara sahip olmak yeşil gözlü ya da sarışın olmakla ne derece ilgiliyse ölümsüz bir ruha sahip olmakla da o derece ilgilidir. Diğer yönden ise, hayvanların öldükten sonra bir hayatı olmayacağı için hayatta oldukları süre boyunca onlara istediğimizi yapmakta özgür olduğumuz düşüncesi teolojik açıdan da uygun görülmemektedir (Regan, 2007, s.104-105). Dolayısıyla hayvanların ölümsüz bir ruha sahip olmadıkları için her türlü haktan yoksun oldukları iddiası da geçerli değildir.

Yukarıda bahsedildiği üzere Descartes ikinci bir yol olarak, hayvanların sözlü ya da yazılı bir dil kullanmamalarından yola çıkarak onların bilinçsiz olduğu fikrini güçlendirmek istemiştir. Regan'a göre, bu türden bir kartezyen itirazı ayakta tutacak herhangi bir dayanak yoktur. Bir dili kullanmak ile dünyanın farkında olmak birbirinden farklı iki durumdur. Çocuklara dili öğretirken ilk olarak nesnelere gösterip, o nesnelere isimlerini söyleriz. Eğer bir dili kullanmaktan yoksun birinin dünyanın farkında olması olanaksız olsaydı çocuklar asla konuşmayı öğrenemezlerdi. Çünkü konuşmayı öğrenebilmenin koşulu önce nesnenin

sonra onun kavramının farkında olmaktadır. Yani bir dili öğrenmeden önce çocukların, dünyanın sözsözsel öncesine ve sözsözsel olmayan bir bilince sahip olmaları gerekmektedir. Çocukların sözsözsel olmayan bilinçlerinin olduğunu kabul ettiğimizde hayvanların bu türden bir bilince sahip olmadığını söyleyerek meseleyi yok sayamayız (Regan, 2007, s.103-104). Ayrıca kartezyen düşüncenin şu soruya da cevap vermesi gerekir. Birtakım nedenlerden ötürü doğumundan itibaren konuşamayan dolayısıyla herhangi bir dili kullanamayan bir insan için de aynı koşullar geçerli olacak mıdır? Buna göre, hayvanların sözlü ya da yazılı bir dili kullanmaması, onların hayatın farkında olmadıklarını ispatlayacak bir argüman niteliğinde değildir.

Hayvanların bilinçli olmadığı konusunda Descartes'la aynı fikirde olan Peter Carruthers bilinçli olmasalar da hayvanların acı çektiğini ve bu sebeple ahlaki olarak ilgi ve sempati nesnesi olarak görülebileceklerini iddia ederek Descartes'ı eleştirir. Son yıllarda nörobilimden elde edilen veriler ve zihin felsefesinde yapılan çalışmalar neticesinde birbirinden farklı bilinç türlerinden bahsetmek mümkün hale gelmiştir. Örneğin Ned Block, *On A Confusion About a Function of Consciousness* isimli makalesinde bilincin farklı türleri arasında bir ayırım yapar. Ona göre bilinç fenomenal bilinç ve erişim bilinci olmak üzere ikiye ayrılabilir (Block, 1995, s.227). “Bu ayırım bilincin fenomenal özelliklerinin onun bilişsel ve işlevsel özelliklerinden farklı olduğu düşüncesinden kaynaklanır.” (Üner Kaya, 2021, s.141). Biliş, temsil ve davranışın kontrolü gibi konular erişim bilincinin kapsamına girerken öznel/fenomenal deneyimler ise fenomenal bilincin kapsamına girmektedir. Fenomenal deneyimler “... *olmak nasıl bir şeydir?*” (*What it is like to be...*) sorusuna cevap verebildiğimiz ve öznel hislere sahip olan durumlardır. Buna göre ‘*bir hayvan olmak*’ diye bir şeyden bahsedebilirsek o hayvanın bilinçli olduğunu da söyleyebiliriz (Blackmore, 2005, s.7). Block’a göre erişim bilinciyle ilgili görece daha çok deneysel veriye sahibiz ancak bu veriler bize fenomenal bilinç ile ilgili bir şey söylemez. Dolayısıyla fenomenal bilince dair bilgimiz oldukça sınırlıdır. Bilinç türleri arasında yapılan benzer bir ayırımı Lacan (1996), ve Rosenthal’da (1986) da görmek mümkündür. Buradaki tartışma esas olarak hayvanların fenomenal bilince sahip olup olmadığı ve bunun ne gibi sonuçlar doğurduğuyla ilgilidir.

Peter Carruthers, *Suffering Without Subjectivity* (2004) isimli makalesinde fenomenal bilince sahip olmasalar da hayvanların yine de acı çektiklerine dair radikal bir görüş ortaya koyar. Carruthers’e göre bilinç, bir zihinsel durumun diğer bir zihinsel duruma yönelmesi sonucunda ortaya çıkar. Yani bilinçli olmak iki zihinsel durumu bağlantılandırmanın bir sonucudur. Fakat hayvanların bu türden bir bağlantı yetenekleri yoktur. Diğer bir ifadeyle, fenomenal bilinç kapasitesi, daha yüksek düzeyli düşünme kapasitesiyle kurulacak bağlantı sonucunda ortaya çıkar ve bu ikinci kapasitenin insan olmayan hayvanlar arasında yaygın olması pek de olası değildir (2004, s.104). Hayvanlar daha yüksek düşünme kapasitesinden yoksundur. Fakat bu durum onların acı çekmesine engel değildir. Carruthers bu iddiasını desteklemek için ilk olarak öznel zarar (*subjective harm*) kavramından yola çıkar. Öznel zarar, bir öznenin fenomenal durumlara sahip olmasa bile devam eden zihinsel yaşamı üzerindeki etkisinden kaynaklanan bir zarar türüdür (Carruthers, 2004, s.99). Bu tanımın hemen ardından Carruthers şu soruyu cevaplamaya çalışır: Fenomenal durumlardan kaynaklanmayan öznel zarar fikrini nasıl anlayabiliriz? (2004, s.99). Ona göre en temel öznel zarar türü birinci dereceden öznel olmayan arzunun engellenmesidir. Daha açık olarak; zararın en temel biçimi, bir varlığın birinci dereceden sahip olduğu bir arzu nesnesini elde edemeyeceğine dair birinci dereceden bir inanca sahip olması sonucunda ortaya çıkar. Örnek olarak; şu anda su içmek istemesine rağmen su içemeyen ve su içemediğine inanan bir hayvanı düşünebiliriz. Carruthers argümanında sonuca ulaşmak için aşağıdaki iki önermeyi de kullanır:

1. Acı gibi hoş olmayan duyuların verdiği zarar, duyumun kendisinden değil öznenin bu duyumdan kurtulma arzusunun engellenmesinden kaynaklanır.
2. Arzuları engellendiğinde hiçbir hayal kırıklığı yaşamayan bir varlık yine de (*ahlaki olarak*) bir sempati ve ilgi nesnesi olabilir. (Carruthers, 2004, s.99-100)

Buna göre, bir hayvan fenomenal durumlardan yoksun olsa da bir şeyleri arzuladığı sürece arzuları nesnel olarak engellenebilir ve bu hayvanın bilinçli olup olmadığına bakılmaksızın engellenen arzularına sempati duyulabilir.

Carruthers ilk olarak renk algısı üzerinde durur. Bilinçsiz renk algılarıyla ilgili literatürde birçok çalışma mevcuttur (Milner Godale 1995, Weis Krantz 1997). Bu çalışmalardan yola çıkan Carruthers’e göre de

renk algısının fenomenal olarak bilinçli olması zorunlu değildir. Fenomenal olmayan renk algıları daha yüksek düzeydeki fenomenal olan renk algılarıyla aynı nedensel rollere sahip olabilir. Örneğin meyve yiyen bir maymun, meyvenin kırmızı olduğunu görüp o türdeki kırmızı meyvelerin olgun olduğuna inandığı ve olgun meyveyi yemek istediği için o kırmızı meyveye uzanabilir (Carruthers, 2004,106-107). Bu örnekte kırmızı algısının fenomenal olmasını gerektiren bir durum söz konusu değildir. Fenomenal olmayan renk algıları da pratik akıl yürütme sürecinde aynı işlevsel role sahip olabilir.

Acı hissi de renk algısıyla benzer bir özelliğe sahiptir. Şöyle ki, bir özneye verilen zarar o öznenin acı çekmesine neden olur. Hayvanlar da ilgili niteliği vücutlarının belirli bir bölgesinde yerleşmiş olarak algılama anlamında acı hissedebilir. Carruthers'e göre, insanlar dışında hiçbir hayvanın daha yüksek düzeyde fenomenal olarak bilinçli acı deneyimi yaşadığını söyleyemeyiz. Ancak bu durum acının *çaydırıcı* (aversivenes) ve *korkunç* (awfulness) olduğu gerçeğini değiştirmez. Hayvanlar da acılarını çaydırıcı bulurlar ve bu sebeple acıdan kurtulmaya çalışırlar. Hayvanların çektiği acıları çaydırıcı bulduğunu söylemek aynı zamanda hayvanların bu acıların geçmesini istediklerini söylemekle eşdeğerdir (Carruthers, 2004, s.109-110). 'İnanç ve arzu'nun fenomenal olmayan kullanımları bilişsel bilimde oldukça yaygındır ve bu kullanımlar hayvanların inanç ve arzu öznesi olduğunu kabul etmek için geçerli bir sebeptir (Carruthers, 2004, s.110). Bir hayvan acılarını korkunç buluyorsa bu acıların korkunç olduğuna da inanır. Buradaki korkunçluk atfının yönelsel nesnesi acının algılanması değil, acının kendisidir. Özetle hayvanların fenomenal bilince sahip olmamaları onların bu acıları korkunç bulmasını engellemez. Acının korkunçluğunun fenomenal bilincin sahip olduğu niteliklerle pek bir ilgisi yoktur. Fenomenal olarak bilinçli olmayan acıların bunlara sahip olan hayvanlar tarafından yine de korkunç bulunduğu göz önüne alındığında bu acıların öznesinin sempati ve ilgi nesnesi olarak kabul edilmesi de son derece makuldür (Carruthers, 2004, s.113)³

5. Sonuç ve Tartışma

17. yüzyıl gibi görece ileri bir tarihte, Descartes gibi modern bir düşünürün, hayvanlara yönelik bu tutumu, üzerine düşünmeye değer bir konudur. Descartes'ın bu tutumunu anlayabilmek için onun ontolojisine ve teolojisine bakmak faydalı olacaktır. Descartes modern fikirlerinin yanı sıra Hristiyan bir düşünürdür ve hayvanlara ilişkin inançları da bu iki yönünün birleşiminden oluşmaktadır.

Descartes'ın insan ve hayvanların mekanik kurallara tabi olduğu düşüncesi, insan doğasına ilişkin birtakım sorunları da beraberinde getirir. Ona göre yalnızca hayvan değil insan da bilimsel yasalara göre işleyen bir makinedir. İnsanı bu pozisyonundan kurtarmak adına Descartes ruh kavramına başvurur. Descartes'a göre biri sonlu diğeri sonsuz olmak üzere iki töz vardır. Sonsuz töz en gerçek ve yetkin varlık olan Tanrıdır. Sonlu töz ise zihin ve madde olmak üzere ikiye ayrılır. Zihnin özü düşünmek, maddeninki ise yer kaplamaktır. Bu iki tözü birbirinden ayıran şey ise bilinçtir (Gökberk, 1994, s. 267-268). Descartes bilinci, fiziksel vücudun yok olmasından sonra yaşamaya devam eden "ölümsüz ruh" fikriyle özdeşleştirmiştir ve ruhu özel olarak Tanrının yarattığını ileri sürmüştür. Yani hayvanların ölümsüz bir ruha sahip olmadığı yönündeki Hristiyan öğretiyi Descartes, bilince de sahip olmadıkları şeklinde olağan dışı bir sonuca götürmüştür. Buna göre, hayvanlar ne haz ne de acı duyarlar çünkü onlar yalnızca birer makinedir. Onlar da bir saatin tabi olduğu ilkelere tabidir. Hayvan eylemlerinin, bir saatinkinden çok daha karmaşık olmasının sebebi ise, saatin insan tarafından hayvanların ise Tanrı tarafından yapılmış birer makine olmasından kaynaklanır (Singer, 2005, s.274). Descartes bu manevrayla ontolojik fikirleri ile teolojik fikirlerini aynı noktada birleştirmiş, hayvanları ise aslında hiç hak etmedikleri bir konuma sürüklemiştir. Hayvanlar duygu ve bilinçten yoksun makinelerdir, insanlar ise ruh/bilinç sayesinde hayvanlardan ayrılmaktadır (Russell, 2006, s.514). Söz konusu ayırım hayvanların, insanlara özgü bir duygusal yaşama sahip olabileceği ihtimalini de bütünüyle yok etmiştir.

Bir Hristiyan olan Descartes'ın bu fikirleri, 1600'lü yıllarda Katolik kilisesinin inançlarına son derece uygundur. Descartes'a göre, hayvanların ruhu ile insanların ruhunun aynı doğada olduğunu söylemek,

³ Herhangi bir kafa karışıklığına mahal vermemek adına Carruthers şunu özellikle belirtir: Hayvanların acılarına sempati duymamızın gerekli olup olmadığı felsefi psikolojiden ziyade ahlak teorisinin cevaplama gereken bir sorudur. Onun temel meselesi bu soruyu cevaplamak değil fenomenal bilince sahip olmasalar da hayvanların acı çekebileceğini göstermektir. Bknz: Carruthers (2004), 8. dipnot.

hayattan sonrası için sineklerden ve karıncalardan daha fazla umudumuzun ve korkumuzun olmadığını söylemekle eş değer olacaktır. Böyle bir sonuç da insanı ahlak dışı davranışlara yöneltebilir. Ayrıca Tanrının hayvanların acı çekmesine izin verdiği düşüncesi bir takım can sıkıcı teolojik sorunları da beraberinde getirecektir. Dolayısıyla Descartes görüşlerini, savunduğu fikirlerin teorik ve pratik yararlarının son derece farkında olarak ileri sürmüştür (Singer, 2005, s.275).

Descartes'ın hayvanlarla ilgili fikirlerinin diğer bir avantajı ise yaşadığı dönemdeki bilimsel yeniliklere rahatça uyum sağlayabilmesidir. Avrupa'da canlı hayvanlar üzerinde yapılan deneyler 17. yüzyıldan itibaren yaygınlaşmıştır. Anestezinin olmadığı o dönemde Descartes'ın bu düşünceleri bilim adamlarının hayvanlar üzerinde yapacakları deneylerle ilgili herhangi bir tereddüt yaşamamasına olanak sağlamıştır. Descartes'ın bizzat kendisi anatomi fikirlerini geliştirmek adına hayvanların içini açmış, onlar üzerinde çeşitli deneyler gerçekleştirmiştir (Singer, 2005, s.273). Ne de olsa hayvanlar bilinçsizdir ve acı da çekmezler. Bu inanç da onlar üzerinde yapılan her türlü uygulamayı mübah kılmıştır.

Yaşadığımız dönemde, Descartes'ın izlerini G. Frey gibi düşünürlerde görmek oldukça şaşırtıcıdır. Frey'a göre hayvanların arzuları yoktur. Çünkü arzular, cümlelerin doğruluğuna ya da yanlışlığına dair inançların olmasını gerekli kılar. Bir cümlenin doğruluğuna ya da yanlışlığına inanmak için de dili kullanmak gerekmektedir. Frey'e göre hayvanların kullandığı bir konuşma dili yoktur dolayısıyla arzuları da olmayacaktır.

17. yüzyılda bilimsel bilginin konumu, mekanik biliminin gösterdiği gelişme ve Katolik kilisesinin hayvanları insanlara benzetenleri aforoz etme ya da öldürme girişimleri göz önüne alındığında Descartes'ın görüşlerine bir dereceye kadar anlam vermek mümkündür. Şunu biliyoruz ki, filozofların oluşturduğu felsefi sistemler, yaşadıkları dönemin genel karakteristiği ile yakından ilgilidir. Fakat 21. yüzyılda, hala, kartezyen felsefenin etkisiyle hayvanların birer robot, otomat olduğunun savunulması akla pek yatkın gelmemektedir. Hayvanların ahlaki statüye sahip olup olmadığına dair yapılan tartışmalar meselenin farklı bir boyutudur ve bu tartışmaların daha uzun yıllar süreceği açıktır. Fakat hissetme yetisine sahip olmayan makine benzetmesi bugün artık modası geçmiş ve geçerliliğini yitirmiş bir görüştür.

Descartes'ın öteki dünyanın nüfusunu arttırmaktan neden özenle kaçındığını anlamak zordur. Aslında Descartes'ın hayvanların ontolojik statüsü hakkında neden böylesi bir yargıya ulaşmış olduğunu sorgulamak yerine, aykırı bir yargıya ulaşmasının mümkün olup olmadığını sorgulamak daha öğretici olacaktır. Belki de hayvanların ve insanların bedensel ve tinsel olarak benzer bir varoluşa sahip olduklarına, aralarındaki farkın niteliksel olmaktan ziyade niceliksel olduğuna ilişkin on dokuzuncu yüzyıl için bile oldukça kışkırtıcı bir iddiayı dillendirebilmek için, sivil olanın dini olan karşısında daha büyük kazanımlar elde etmesi, bilimlerin ve özellikle biyolojinin inkâr ve göz ardı edilemez bir nüfusa ulaşması gerekmektedir. Yine de Descartes'ın "hayvanlar acı çekmezler, onlar birer otomattır, acı çekermiş gibi ses çıkarmalarını da yağlanması gereken makinelerin çıkardığı sese benzetebiliriz" şeklinde yaptığı açıklamanın, bugün gelinen noktada geçersiz olduğunun güçlü bir şekilde vurgulanması hayvanların ahlaki statülerinin olup olmadığı konusunda yapılan tartışmalar açısından önem arz etmektedir.

6. Extended Abstract

Although traditional Western world has historically been less respectful of animals than non-Western ones, it has hosted debates about the moral status of animals and the birth of the modern idea of animal rights. In the broadest sense, the struggle for animal rights arises from two foundations. The first of these; to ensure initiatives to protect animal welfare, and the second is to respect the life of animals, the idea that humans are not more important than animals, and therefore animals have a moral status like humans.

Peter Singer, one of the leading figures in the struggle to protect animal rights that emerged in the 20th century, argues from a utilitarian perspective that the capacity to feel pain or pleasure is both a necessary and sufficient condition for having a moral status (Singer, 2005). Tom Regan tries to base her view that animals, like humans, have a moral status, not from a utilitarian perspective like Singer, but on moral rights (Regan, 2007). According to Gray Francione, who says that we are in a "moral schizophrenia" in our behavior towards animals, we need to expand the rule of equal consideration or treating similar to similar to include animals (Francione, 2008, p. 40-50). According to him, the reason for the inconsistency between our (positive) thoughts and (negative) behaviors towards animals is that we place animals in the

status of property (Francione, 2008, p.50). In our eyes, animals are commodities that have no value other than the value we own and the value we see fit to give them. That's why we ignore their interests and inflict the most terrible and painful suffering on them. Richard Ryder, who argues that it is possible to attribute moral status to animals based on the concept of pain, follows Singer's path and first tries to explain why sexism, racism and speciesism cannot be defended. The distinctions made by such ideologies are based on physical appearance and are therefore irrational and therefore untenable. (Ryder, 1996, p.34).

Before the 19th century, Western culture largely believed that we had no moral obligation to animals. The prevailing belief was that animals had no moral significance and should therefore be placed outside the moral community. We could have moral obligations to animals but not to them, because our obligations were really only to humans. Animals can be used as stones, wall clocks, etc. They were seen as things that had no moral status, no different from objects (Francione, 2008, p.50). It is possible to see this idea most clearly in Descartes, who is considered the father of modern philosophy.

Animals do not have a mind, so they are no different from robots that do not have the ability to think or feel. According to Descartes, they are creatures that lack a soul that God gave only to humans. To support this idea, Descartes states that animals do not use oral or written language, but every human being has the ability to speak. The surest sign of having a mind is the faculty of language. Even people who are not mentally competent are not incapable of putting different words together to convey their thoughts. Deaf and mute people can also create a language for themselves by using some signs and express their thoughts in this way. However, no animal has this ability. For example, when viewed from the outside, parrots appear to pronounce some words like humans. However, the sounds made by parrots are sounds that occur as a result of any stimulus. Real language use does not occur by a mechanism based solely on stimulus and response. Language use involves the ability to respond or communicate in a manner appropriate to pronunciation. Animals lack this kind of language ability, and this is the most important evidence that they also lack thought (Cottingham, 2002, p.105-106).

It is difficult to understand why Descartes carefully avoided increasing the population of the afterlife. In fact, instead of questioning why Descartes reached such a conclusion about the ontological status of animals, it would be more instructive to question whether it was possible for him to reach a contrary conclusion. Perhaps, in order to be able to voice a rather provocative claim even for the nineteenth century that animals and humans have a similar existence physically and spiritually, and that the difference between them is quantitative rather than qualitative, the greater gains of the civil over the religious are the denial of the sciences, and especially of biology, and it had to reach a population that could not be ignored.

Keywords: Descartes, Consciousness, Animal Welfare, Moral Status.

Çıkar Çatışması Beyanı / Conflict of Interest

Çalışmada herhangi bir kurum veya kişi ile çıkar çatışması bulunmamaktadır.
There is no conflict of interest with any institution or person in the study.

İntihal Politikası Beyanı / Plagiarism Policy

Bu makale İntihal programlarında taranmış ve İntihal tespit edilmemiştir.
This article was scanned in Plagiarism programs and Plagiarism was not detected.

Bilimsel Araştırma ve Yayın Etiği Beyanı / Scientific Research and Publication Ethics Statement

Bu çalışmada Yükseköğretim Kurumları Bilimsel Araştırma ve Yayın Etiği Yönergesi kapsamında belirtilen kurallara uyulmuştur.
In this study, the rules specified within the scope of the Higher Education Institutions Scientific Research and Publication Ethics Directive were followed.

Kaynakça

- Blackmore, S. (2005). *Consciousness: A Very Short Introduction*, Newyork: Oxford University Press.
- Block, N. (1995). On a Confusion about a Function of Consciousness, *Behavioral and Brain Science*, Vol.18, 227-248.
- Carruthers, P. (1998). Animal Subjectivity. <http://theassc.org/files/assc/2377.pdf>
- Carruthers, P. (2004). Suffering Without Subjectivity, *Philosophical Studies*, 121, 99-25.
- Carruthers, P. (2005). Why The Question Of Animal Consciousness Might Not Matter Very Much, *Philosophical Psychology*, 18:1, 83-102.
- Chalmers, D. (1995). Facing Up To The Problem Of Consciousness. *Journal of Consciousness Studies*, 3, 200-219.
- Chalmers, D. (1995). The Puzzle of Conscious Experience, *Scientific American*, 273 (6):80-86.
- Chalmers, D. J. (1996). *The Conscious Mind: In Search of a Fundamental Theory*. Oxford: Oxford University Press.
- Crick, F. Koch C. (1990). Towards a Neurobiological Theory of Consciousness, *The Neuroscience*, 2: 263-275.
- Crick, F. (2006). *Conversation on Consciousness*, (ed). Susan Blackmore, ss.68-78, Oxford University Press.
- Crick, F. Koch C. (1998). Feature Article: Consciousness and Neuroscience, https://authors.library.caltech.edu/40355/1/feature_article.pdf
- Cottingham, J. (2002). *Descartes Sözlüğü*. (B. Gözkan, N. Ilgicioğlu, A. Çitil ve A. Kovanlıkaya, Çev.) İstanbul: Ufuk Matbaası.
- Descartes, (2014). *Yöntem Üzerine Konuşma*. (Özcan Doğan, Çev.) Ankara: Doğu Batı Yayınları.
- Descartes (2013). *Yöntem Üzerine Konuşma*. (Çiğdem Dürüşken, Çev.) İstanbul: Kabalıcı Yayınları.
- Descartes (2013). *Metafizik Üzerine Düşünceler*. (Çiğdem Dürüşken, Çev.) İstanbul: Kabalıcı Yayınları.
- Ferry, L. (2000). *Ekolojik Yeni Düzen*. (Turhan Ilgaz, Çev.) İstanbul: Yapı Kredi Yayınları.
- Francione, G. L. (2008). *Hayvan Haklarına Giriş: Çocuğunu mu? Köpeğini mi?*. (R. Akman ve E. Gen, Çev.) İstanbul: İletişim Yayınları.
- Gökberk, M. (1994). *Felsefe Tarihi*. İstanbul, Remzi Kitabevi.
- Kuyurtar, E. (2009). Haklar Söyleminde Hayvanların Yeri. *Felsefe Tartışmaları*, 42, İstanbul.
- Lycan, W. (1996). *Consciousness and Experience*, Cambridge, MA: MIT Press.
- Merkit, N. (2022). Modern Batı Felsefesinde Hayvanın Ahlaki ve Hukuki Statüsü: Descartes versus Bentham. *Temaşa Felsefe Dergisi*, 12, 186-203.
- Milner, D. ve Goodale, M. (1995). *The Visual Brain in Action*, Oxford: Oxford University Press.
- Nagel, T. (1974). What Is It Like To Be a Bat?, *Philosophical Review*, 83: 435-450.
- Regan, T. (2007). *Kafesler Boşalsın: Hayvan Haklarıyla Yüzleşmek*. (S. Çağlayan, Çev.) İstanbul: İletişim Yayınları.
- Regan, T. (2005). Hayvan Hakları İçin Temel Argümanlar. *Birikim*, 195, 31-36.
- Rosenthal, D. (1993): 'Thinking That One Thinks', içinde (M. Davies and G. Humphreys, Ed.), *Consciousness*, Oxford: Blackwell, ss. 197-223.
- Russel, B. (2006). *History of Western Philosophy*, London: Routledge Classics.
- Ryder, R. (1996). Some Comtemporany Philosophical Views, "On The Side Of Animals", (S. Çağlayan, Çev.) (Hayvan Hakları İçin Temel Argümanlar"ın içinde).
- Searle, J. (1992). *Rediscovery of Mind*, MIT Press.
- Searle, J. (1997). *Mystery of Consciousness*. London: Granta Books.
- Singer, P. (2005). *Hayvan Özgürleşmesi*. (H. Doğan, Çev.) İstanbul: Ayrıntı Yayınları.
- Ünal, F., Gül, F. (2010). İnsan Dışında Duyarlılık Sahibi Diğer Canlı Varlıkların Ahlaki Konumu. *Yeditepe'de Felsefe*, 9, İstanbul.
- Üner Kaya, A. (2021). Bilincin Zor Problemi. *Felsefe Dünyası*, 2:74, 136-167.
- Weiskrantz, L. (1997). *Consciousness Lost and Found*, Oxford: OxfordUniversity Press.
- Wilson, S. *Animal and Ethics*, The Internet Encyclopedia of Philosophy, www.iep.utm.edu/a/anim-eth.htm

Yapay Zekâ Muhasebe Uygulamalarının Meslek Mensuplarının Algısına Etkisi: Mardin-Şırnak Meslek Mensupları Üzerine Bir Araştırma

İpek YAYLALI* 

ÖZ

Yapay zekâ ve artan dijitalleşme birçok alanda yeniliklere yol açmıştır. Teknolojide yaşanan değişimler tüm meslekleri etkilediği gibi muhasebe mesleğini de doğrudan etkilemiştir. Çalışmanın amacı, yapay zekada yaşanan teknolojik gelişmelerin muhasebe süreçlerine ve muhasebe süreçlerinde yapay zekâ uygulamalarının meslek mensupların algılarına olan etkileri tespit etmek amaçlanmıştır. Çalışma; Mardin-Şırnak Serbest Muhasebeci Mali Müşavirler (SMMM) na kayıtlı bulunan meslek mensupları üzerine yapılmıştır. Söz konusu çalışma, meslek mensupların muhasebe süreçlerinde yapay zekâ uygulamaları hakkındaki düşünceleri, algıları ve yapay zekâ araçlarının meslek mensuplarında algılanan faydanın; kullanma kolaylığı, işe uyumluluk, kullanma niyeti, teknolojiye açıklık ve bilgisayar öz yeterliliğine etkisi değerlendirilmeye çalışılmıştır. Mardin-Şırnak SMMM na kayıtlı 384 meslek mensubu bulunmakta olup anket sorularına 133 meslek mensubu katılım sağlamıştır. Elde edilen anket verileri SPSS 22.0 programında analize tabi tutulmuştur. Araştırma sonucunda elde edilen verilerin analizinde değişkenler arasındaki ilişkileri saptamak için "Pearson Korelasyon", değişkenler arasında neden-sonuç ilişkisini tespit etmek için "Regresyon Analizi" uygulanmıştır. Analiz sonuçlarına göre, Algılanan Faydanın; Kullanım Kolaylığı, İşe Uyumluluk, Teknolojiye Açıklık, Kullanma Niyeti ve Bilgisayar Öz Yeterliliğini istatistiksel açıdan anlamlı ve pozitif yönde etkilediği görülmüştür.

Anahtar Kelimeler: Yapay Zekâ, Yapay Zekâ Muhasebe Uygulamaları, Muhasebe Meslek Mensubu, Mardin-Şırnak SMMM.

The Effect of Artificial Intelligence Accounting Applications on The Perception of Professional Members: A Study on in Mardin-Şırnak Professionals

ABSTRACT

Artificial intelligence and increasing digitalization have led to innovations in many fields. Changes in technology have directly affected the accounting profession as well as all professions. The aim of the study is to determine the effects of technological developments in artificial intelligence on accounting processes and the perceptions of professional members of artificial intelligence applications in accounting processes. The study was conducted on the members of the profession registered in Mardin-Şırnak Certified Public Accountants (CPA). This study aims to evaluate the thoughts and perceptions of professional members about artificial intelligence applications in accounting processes and the effect of the perceived benefit of artificial intelligence tools on ease of use, job compatibility, intention to use, openness to technology and computer self-efficacy. There are 384 professional members registered to Mardin-Şırnak CPA and 133 professional members participated in the survey questions. The survey data obtained were subjected to analysis in SPSS 22.0 program. In the analysis of the data obtained as a result of the research, "Pearson Correlation" was applied to determine the relationships between variables and "Regression Analysis" was applied to determine the cause and effect relationship between variables. According to the results of the analysis, Perceived Usefulness has a statistically significant and positive effect on Ease of Use, Job Adaptability, Openness to Technology, Intention to Use and Computer Self-Efficacy.

Keywords: Artificial Intelligence, Artificial Intelligence Accounting Applications, Accounting Professional, Mardin-Şırnak Chamber of Certified Public Accountants and Sworn-in Certified Public Accountants (SMMM).

* **Corresponding Author/Sorumlu Yazar,** Dr. Öğr. Üyesi/Asst. Prof., İstanbul Medipol Üniversitesi, İstanbul, Türkiye/İstanbul Medipol University, İstanbul, Türkiye, ipek.yaylali@medipol.edu.tr

Makale Gönderim ve Kabul Tarihleri/Article Submission and Acceptance Dates: 28.04.2024-08.08.2024

Citation/Atf: Yaylali, İ. (2024). Yapay zekâ muhasebe uygulamalarının meslek mensuplarının algısına etkisi: mardin-şırnak meslek mensupları üzerine bir araştırma. *Selçuk Üniversitesi Sosyal Bilimler Enstitüsü Dergisi*, 55, 81-96. <https://doi.org/10.52642/susbed.1474883>

This work is licensed under Creative Commons Attribution-NonCommercial 4.0 International License



1. Giriş

Gelişen teknoloji ve küreselleşme olgusu kapsamında sürekliliği sağlamak adına işletmelerin yapay zekâ araçlarına olan gereksinimleri giderek artmaktadır. Yapay zekâ, büyük veri depolama alanları sayesinde muhasebe alanında doğru raporlama ve işlemlerin daha sağlıklı işlenmesine olanak sağlamaktadır.

Bu kapsamda, teknolojik gelişmelerin hızla ilerlediği günümüzde üzerinde durulan konulardan biri yapay zekâdır. Yapay zekâ aracılığı ile büyük veriler daha hızlı şekilde toplanabilmektedir. Dolayısıyla büyük hacimli verilerin daha hızlı şekilde işlenmesine ve ardından daha hızlı bir şekilde değerlendirilip tekrardan yapılandırmasını hızlandırmaktadır. Yapay zekâ hem işletmelere hem de meslek çalışanlarına kaynak ve zaman tasarrufu sağlayarak, önemli kararların daha hızlı ve etkin şekilde çözümlenmesine olanak sağlamaktadır (Bakarich & O'Brien, 2021). Yapay zekâ, sorunları çözmeyi öğrenmekte ve nitelikleri açıklamaya fırsat yaratmaktadır (Rodriguez, 2019). Yapay zekâ, karmaşık bir sorunu etkin bir şekilde çözerek günlük hayatı daha rahat ve kolay hale getirmektedir (Sani ve diğerleri, 2022). Tüm bunlarla birlikte yapay zekâ; rutin görevleri kolaylaştırma, işletme giderlerini ve insan hatalarını ortadan kaldırma, verileri depolama, yönetme, sınıflandırma gibi benzeri durumlarda işletmelerin etkin şekilde çalışmasına yardımcı olur ve üretkenliği artırır (Abdulaziz ve diğerleri, 2023). Bu doğrultuda yapay zekanın hızlı gelişimi ile yapay zekanın çeşitli süreçlerde kullanılması yeni teknik fırsatların ortaya çıkmasına yol açmaktadır (Loureiro ve diğerleri, 2021).

Hayatın tüm alanında etkinliğini artıran yapay zekâ, artık günümüz koşullarında mevcut geleneksel iş yapma biçimlerini değiştirmiş ve yapay zekâ araçlarının daha fazla uygulandığı bir ortamın oluşmasına yol açmıştır (Gacar, 2019). Dolayısıyla, faaliyetlerde artan çeşitlilik iş ve işlemlerde veri miktarını da artırmıştır. Verilerin güvenilir şekilde depolanmasına ve raporlanmasına katkı sağlamıştır. Yapay zekâ, yapılandırılmamış tüm verilerin %90'ını oluşturduğu için önem arz etmektedir (Gotthardt ve diğerleri, 2020).

Yapay zekâ; dış güvenlikte, eğitim, mühendislik, tıp bilimi, muhasebe, işletme, pazarlama, finans, hukuk ve ekonomi gibi birçok meslekte önemli hale gelmiştir. Ayrıca, bu gelişmeler karşısında yapay zekânın yeniliklere açık olması ile takip edilmesini de zorlaştırmaktadır (Oke, 2008). Bilgi teknolojilerinin yaygın kullanılması ve tüm dünyada benimsenmesi, büyük veri ve bulut bilişim, internet vb. dijital araçlar günümüz piyasaların koşullarını ve beklentilerini muhasebe uygulamaların kalitesi ve niteliği için değişime uğratmıştır (Yan ve diğerleri, 2022). Muhasebe uygulamalarında en son uygulanan teknolojilerin işletmeler nezdinde eksikliğin temel nedeni teknolojinin benimsenmemesi gösterilebilir (Aruleba ve diğerleri, 2022).

Yapay zekâ birçok mesleği değiştirdiği gibi muhasebe mesleğini de hızlıca değiştirmiştir. Yapay zekâ aynı zamanda muhasebe alanında gerçekleşen işlemlerde ortaya çıkan büyük hacimli veriler karşısında denetçiyi daha yüksek riskli alanların detaylı şekilde denetlenmesine yönlendirmektedir (Munoko ve diğerleri, 2020). Yapay zekâ, küreselleşme ve rekabet, muhasebe mesleğinin gelişimini etkilemekle birlikte yeni fırsatları da içermektedir. Kısaca yapay zekâ, muhasebe süreçlerinde işlerin kimler tarafından nasıl ve ne şekilde yapılacağını değiştirirse de teknolojinin hem insanları hem de faaliyetleri destekleyip güçlendireceği düşünülmektedir (Wilson & Daugherty, 2018). Meslek mensuplarının işletme ve devlete faydalı olabilmesi için etik kurallarının yanında teknolojik gelişmelere de vakıf olmaları gereklidir. Dijital ortamda yapılan muhasebe işlemlerinin yanlış yorumlanması yanlış kararların alınmasına yol açabilir. Dolayısıyla, işletmelerin sürekliliği sağlamlarında meslek mensupların payı büyüktür.

Teknolojik araçların devreye girmesiyle birlikte artık günümüz koşullarında manuel olarak yapılan veri girişlerinin yerine dijital araçlara bırakarak muhasebe meslek mensuplarının hem iş niteliğini hem de yapılacak görevlerin kapsamını değiştirmiştir. Daha verimli sonuçlar elde etmek adına muhasebe meslek mensuplarının yapay zekâ muhasebe uygulamalarını benimsemeleri gerekmekte olup, mesleğin gelişimi açısından önemlidir. Etkili ve verimli işlerin ortaya çıkması, verimliliğin artması, meslek mensupların kaynak, zaman, iletişim, gerekli bilgiye ulaşma vb. faktörlerin daha etkin kullanılması yapay zekâ araçlarının kullanımı ile ilişkilidir. Muhasebe meslek mensuplarının muhasebe süreçlerinde yapay zekâ araçlarını kullanmaları hem mesleğin kalitesini artıracak hem de vergi kayıpların önlenmesinde kilit rol olacağı düşünülmektedir.

Yapay zekâ araçlarının hayata geçirilmesi ile muhasebe mesleğini geliştirici yönde olduğu, muhasebe meslek mensuplarının bu yapay zekâ araçlarını kullanmaları ile mesleğe hareketlilik kazandıracığı, iş ve

işlemlerde etkinliğin sağlandığı ve ayrıca tüm muhasebe süreçlerinin dijital ortamda açıkça beyan edilmesinin devlet nezdinde de birçok faydaları olduğu bilinmektedir. Çalışmanın amacı, muhasebe mesleğinin geliştirici yönde olan yapay zekâ muhasebe uygulamalarının batı illerine oranla Doğu ve Güneydoğu Anadolu bölgelerinde meslek mensupların algı, benimseme, kullanma ve uygulama fonksiyonlarının ölçülmesi istenmiştir. Ulusal ve uluslararası literatür çalışmalarında meslek mensuplarının e-muhasebe uygulamaları, teknoloji kullanma düzeyleri, dijital muhasebe okuryazarlık, yapay zekâ teknolojisinin muhasebe alanına etkileri, dijital dönüşümde yapay zekâ gibi konular ele alınmıştır. Diğer çalışmalarda olduğu gibi benzer bir konu ele alınmakta olup muhasebe meslek mensuplarının yapay zekâ muhasebe uygulamalarına yönelik algılanan faydanın; kullanım kolaylığına, kullanım niyetine, işe uyumluluğuna, teknolojiye açıklığına ve bilgisayar öz yeterliliğine olan algısı ve ilişkileri değerlendirilmek istenmiştir. Bu çerçevede çalışmamızda Davis (1989) tarafından geliştirilen Teknoloji Kabul Modeli (TKM) ile Fishbein ve Ajzen (1975) tarafından geliştirilen bu modelin teorik kısmı olan Mantıklı Eylem Teorisi (MET) çalışma esas alınarak muhasebe meslek mensuplarının yapay zekâ muhasebe uygulamalarına yönelik algıları incelenmek istenmiştir. TKM kapsamında yapılan çalışmalarda bu değişkenlerin demografik özelliklere göre farklılığı ele alınmış, bir başka çalışmada ise meslek mensuplarının e-uygulamaları kullanma niyetlerini etkileyen değişkenlerin ilişkisel modeli irdelenmiştir. Yazında ortaya çıkan farklı bir araştırma ise TKM'nin sadece üç değişkenini ele alıp, çalışmalar arasındaki ilişkileri incelemiştir. Dolayısıyla benzer bir çalışma olup tüm değişkenler ele alınarak yapay zekâ muhasebe uygulamalarında bağımlı değişken olarak algılanan faydanın diğer bağımsız değişkenlerle olan ilişkisi ele alınmıştır. Tüm değişkenlerin aynı kullanılmasının doğu illerindeki ilişkisi ölçülmek ve meslek mensupların yapay zekâ muhasebe kullanımlarına ilişkin algısı değerlendirilmek istenmiştir. Araştırma, algılanan fayda, kullanım kolaylığı, kullanım niyeti, işe uyumluluğu, teknolojiye açıklık ve bilgisayar öz yeterliliği faktörlerini birlikte modele dahil ederek, literatürdeki boşluğu ortaya koymuştur. Araştırmanın örneklem yapısı literatüre katkı sağlaması yönünde özgündür.

2. Literatür Değerlendirmesi

Son dönemlerde yapay zekâ uygulamalarının muhasebe alanındaki önemi ve meslek mensupları üzerindeki algı ve farkındalığına yönelik ulusal ve uluslararası literatür çalışmalar mevcut olup söz konusu yapılan çalışmaların bazıları şu şekildedir;

(Norzellan ve diğerleri, 2024), çalışmalarında yapay zekâ araçlarının kabulüne ilişkin hizmet sektöründeki finans ve muhasebe birimlerinde 75 temsilci üzerinde araştırma yapmışlardır. Araştırma sonucunda, yapay zekânın performans beklentisi, tutum, beceri ve teknik yetenekler üzerinde olumlu etkiye sahip olduğu, fakat sosyal etki, çaba beklentisi veya kolaylaştırıcı koşullar üzerinde etkisinin olmadığı sonucuna varmışlardır.

(Bağdat & Şenol, 2024), çalışmalarında farklı illerde muhasebe faaliyetlerini yürüten meslek mensuplarının muhasebedeki dijitalleşme süreçlerine bakışlarını analiz etmek üzere 25 meslek mensubuna kartopu örnekleme yöntemi ile yarı yapılandırılmış yüz yüze mülakat yapmışlardır. Araştırma sonucunda, 16 meslek mensubunun verdiği cevaplar doğrultusunda endüstri 4.0 teknolojilerinin muhasebenin geleceğine yön vereceği ve meslekte yeni kavramların ortaya çıkmasında etkili olacağı, meslek mensuplarına dijital dönüşüm üzerine verilen eğitimlerin yetersiz olduğu ve muhasebenin gelecekte müşavirlik, danışmanlık, bütçeleme yönüne evrileceği sonucuna varmışlardır.

(Zhang ve diğerleri, 2023), çalışmalarında yapay zekâ uygulamalarının yönetim muhasebesinde öncesi ve sonrasında etik etkilerini araştırmışlardır. Araştırma yapay zekâ sistem sağlayıcısı ve düzenleyicilerle yapılan 47 mülakata dayanarak, yapay zekâ'nın yönetim muhasebesinde geliştirilmesi ve kullanımında en yaygın etik risklerin veri güvenliği, gizlilik ve kötüye kullanım; sorumluluk, erişilebilirlik; faydalar ve zorluklar ile yapay zekâ'nın şeffaflığı ve güvenilir olduğu sonucuna varmışlardır. Ayrıca, yapay zekâ'nın benimsenmesinde geliştiriciler, sorumlu yöneticiler, yönetim muhasebecileri ve düzenleyiciler gibi dört tür paydaş üzerinde farklı etik etkiler de tespit edilmiştir.

(Alfares & Şavlı, 2023), çalışmalarında meslek mensuplarının muhasebe uygulamalarında yapay zekâ kullanımına yönelik farkındalık ve algılarını değerlendirmek ve ayrıca algı ve farkındalığın demografik özelliklere göre değişiklik gösterip göstermediğini analiz etmek üzere araştırma yapmışlardır. Araştırma

sonucunda, meslek mensuplarının muhasebe uygulamalarında yapay zekâ kullanımı konusunda farkındalıklarının yüksek olduğu ve algılarının ise destekleyici yönde olduğu sonucuna varmışlardır.

(Bako & Tanko, 2022), çalışmalarında yapay zekanın muhasebe alanındaki önemine ilişkin dört büyük işletme üzerinde araştırma yapmışlardır. Araştırma sonucunda, yapay zekâ araçlarının muhasebe verilerinin doğru raporlama kapsamı üzerinde olumlu ve anlamlı etkileri olduğu belirtilmiştir.

(Saygılı ve diğerleri, 2022), çalışmalarında meslek mensupların uyguladıkları muhasebe programlarını değiştirme niyetleri üzerinde TKM temelinde Sakarya ilinde 293 mali müşavir ve muhasebe ofis elemanları üzerinde araştırma yapmışlardır. Araştırma sonucunda, Serbest Muhasebeci Mali Müşavir ve muhasebe elemanları tarafından kullanılan programlara ilişkin davranışlarını değiştirme niyetini ters yönde ve yüksek düzeyde etkilediği sonucuna varmışlardır.

(Eş & Atasoy, 2022), çalışmalarında Ankara bölgesinde faaliyet gösteren 403 muhasebe meslek mensubu üzerinde e-dönüşüm bilgi ve uyum düzeylerinin e-dönüşümden memnuniyet düzeylerine ve dijitalleşmeden kaynaklanan kaygı düzeylerine etkisini araştırmışlardır. Araştırma sonucunda, bilgi ve uyum düzeyinin e-dönüşümden memnuniyet düzeyi üzerinde olumlu, dijitalleşmeden kaynaklanan kaygı düzeyi üzerinde ise olumsuz yönde anlamlı bir etkiye sahip olduğunu tespit etmişlerdir.

(Mert ve diğerleri, 2022), çalışmalarında İstanbul ilinde çalışan SMMM'ler üzerinde dijitalleşme sürecinin gelişimi ve dijitalleşmenin muhasebe uygulamalarına etkilerini araştırmışlardır. Araştırma sonucunda, meslek mensuplarının dijital teknoloji ile ilgili gelişmeleri mesleki uygulamalar boyutuyla takip ettikleri ve mesleki uygulamalarda önemli ölçüde kullandıkları tespit edilmiştir.

(Hashem & Alqatamin, 2021), çalışmalarında yapay zekâ uygulamalarının muhasebe bilgi sistemlerinin verimliliğini ve üretim işletmelerinin finansal olmayan performansını artırmadaki önemine ilişkin 409 yönetici üzerinde çalışma yapmışlardır. Araştırmada, yapay zekâ uygulamalarının muhasebe bilgi sistemlerini ve finansal olmayan performansı olumlu yönde etkilediği tespit edilmiştir.

(Tuğay & Güler, 2021), çalışmalarında muhasebe meslek mensuplarının elektronik uygulamalarla ilgili görüşlerini araştırmak üzere Isparta'da faaliyet gösteren bağımsız muhasebe meslek mensuplarına yarı yapılandırılmış görüşme tekniğini uygulamışlardır. Çalışmanın sonucunda, muhasebe meslek mensupları tarafından e-muhasebe uygulamalarının önemli olduğu, fakat alt yapının eksik olduğu ve uygulama için hazır olmadıkları tespit edilmiştir.

(Şeker & Hoş, 2021), çalışmalarında SMMM'lerin yapay zekâ muhasebe uygulamalarına yönelik fikirlerini belirlemek ve kullanıma etki eden faktörleri tespit etmek üzere Çorum ilinde bağımsız çalışan 95 meslek mensubu üzerinde araştırma yapmışlardır. Araştırma sonucunda, SMMM'lerin yapay zekâ muhasebe uygulamalarına yönelik algıladıkları faydanın kullanma niyeti üzerinde pozitif olduğu, fakat algılanan kullanım kolaylığının, algılanan fayda ve kullanma niyeti üzerinde olumlu bir etkisinin yanı sıra istatistiksel açıdan anlamlı olmadığı sonucuna varmışlardır.

(Tosunoğlu & Öztürkci, 2020), araştırmalarında dijital okuryazarlığın bilişsel, sosyal ve teknik alt ölçülerinin meslek mensuplarının üzerindeki etkisini incelemek üzere TR90 Bölgesi (Artvin, Giresun, Gümüşhane, Ordu, Rize ve Trabzon)'nde faaliyet gösteren 184 muhasebe meslek mensubu üzerinde araştırma yapmışlardır. Araştırma sonucunda, dijital okuryazarlığın teknik, bilişsel ve sosyal alt boyutlarının muhasebe mesleği üzerinde olumlu bir etkiye sahip olduğu, fakat teknik alt boyutu kadar yüksek etkiye sahip olmadığı tespit edilmiştir.

(Ding ve diğerleri, 2020), çalışmalarında yapay zekâ araçlarının finansal raporların güvenilirliğine olan etkisini incelemişlerdir. Araştırma sonucunda, yapay zekâ'nın muhasebe tahminlerini iyileştirmede denetçi ve yöneticiler üzerinde yararlı olduğu ve aynı zamanda elde edilen finansal bilgilerin yatırımcılar açısından da faydalı olacağı sonucuna varmışlardır.

(Karasioğlu & Garip, 2019), araştırmalarında muhasebe meslek mensuplarının yapay zekâ muhasebe uygulamalarında karşılaştığı problemleri belirlemek ve bu sorunlara karşı çözüm önerilerini geliştirmek üzere Karaman SMMM Odasına kayıtlı 138 meslek mensubu üzerine araştırma yapmışlardır. Araştırma sonucunda, elektronik muhasebe uygulamalarının uygulanmasında uzman elemanların eksik olduğu, iş yükünü artırdığı ve mükelleflerin konu hakkında bilgilendirilmediği tespit edilmiştir. Ayrıca elektronik muhasebe uygulamaları için sürekli eğitimlerin verilmesi gerektiği ve alt yapı eksikliklerin giderilmesi önerilmiştir.

(Al-Htaybat ve diğerleri, 2018), çalışmalarında yapay zekâ uygulamaların gelecekte artacağı ve söz konusu bu durumun meslek mensupların yeterliliğini etkileyeceğini vurgulamışlardır. Yapay zekâ uygulamaların muhasebe eğitiminde güncellenmesi gerektiği ve öğrencilerin analitik yetkinliklerin geliştirilmesi önerilmiştir.

(Whitman & Sobczak, 2018), çalışmalarında muhasebe mesleğinde yapay zekâ araçlarının önemine ilişkin muhasebe çalışanlarına ve muhasebe eğitimcileri üzerine araştırma yapmışlardır. Araştırma sonucunda, muhasebe çalışanların ve eğitimcilerin yapay zekâ uygulamalarına karşı pozitif yönde bakış sergiledikleri ve yapay zekâ araçlarının iş performansını artırıcı yönde olduğu sonucuna varmışlardır.

3. Yapay Zekanın Tanımı, Önemi ve Muhasebeye Etkisi

Yapay zekanın muhasebe alanında kullanımı son yıllarda önemli ölçüde artmıştır (Banța ve diğerleri, 2022). Yapay zekâ, teknoloji ve çeşitli yöntemlerin kullanılması ile geçerlilik ve etkinlik kazandırılan bir kavramdır. Bu bakımdan yapay zekâ, sınıflandırma ve yöntemleri analiz etme açısından büyük önem taşımaktadır (Anover, 2023). Yapay zekâ araçlarının muhasebeye konu edinmesi, gizli ve önemli mali bilgilerin yönetimini gerektirir. Dolayısıyla, bilgilerin olumsuz durumlara karşı korunması önemli bir sorundur (Soori ve diğerleri, 2023).

Yapay zekâ, gelecek için en son temel teknolojilerden biridir. Makinenin daha önce insanlar tarafından gerçekleştirilen görevleri yerine getirme yeteneği olarak adlandırılır ve daha doğru sonuçlar elde etmek ve zamandan tasarruf etmek için büyük miktarda veriyi işleme alır (Stancu & Duțescu, 2021). Son yıllarda, yapay zekâ teknolojisi hızla ilerlemiştir ve artık yaygın olarak tarım, ticaret, eğitim ve diğer meslekler de dahil olmak üzere çeşitli alanlarda istihdam sağlamaktadır (Goralski & Tan, 2020). Aynı zamanda muhasebede ortaya çıkan karmaşık işlemleri tamamlamak için gerekli performansı sağlayarak çalışma verimliliğini önemli ölçüde artırır, hataları en aza indirir, şirketlerin üretkenliğini artırır (Chaoyi ve diğerleri, 2020). Bu bakımdan, yapay zekânın muhasebe üzerindeki etkisi yadsınamaz (Zager ve diğerleri, 2020) Yapay zekâ, teknoloji entegrasyonu yoluyla muhasebe bilgilerinde yanlış beyanların ve hataların azaltılmasını kolaylaştırmakla birlikte çeşitli işletmelerin denetim ve muhasebe süreçlerini verimli ve etkili bir şekilde gerçekleştirerek denetim ve muhasebe alanında büyük değişikliklere yol açmıştır (Zhang ve diğerleri, 2020). Muhasebe süreçleri temelde yapay zekadan, genellikle de muhasebenin bilgi toplama yönlerinden etkilenmektedir (Odoh, 2018). Teknolojideki değişimler giderek hızla yayılmakta ve bu durum yönetim, üretim, ticaret, finans sistemleri açısından tüm dünyada her sektörü etkisi altına almaktadır (Omar & Hasbolah, 2018). Yapay zekâ, insan zekâsı gibi düşünmek ve çalışmak üzere programlanmış sistemlerdir. Yapay zekâ çeşitli görevler üzerinde çalışabilen akıllı bir makinenin programlanmasıdır (Dongre ve diğerleri, 2020). Yapay zekâ, bilgi toplayabilen, organize edebilen, işleyebilen, hazır bilgi teknolojisidir. Yapay zekâ, büyük miktardaki verileri dakikalar içinde dağıtarak güvenilir ve doğru bilgiler üretir. Bu bakımdan muhasebecilerin verileri yorumlaması ve sonuçların çıkarımlarını uygulamasına fayda sağlar (Laudon & Laudon, 2020). Dolayısıyla, muhasebe uygulamalarında yapay zekanın varlığı, muhasebe alanında yapay zekâ uyumu ve gelişiminin tahmin edilebilir sonucu olarak görülmektedir (Yanling, 2020).

Yapay zekâ, muhasebe işlemlerindeki verimsizlik ve olumsuz sorunların üstesinden gelmeye yardımcı olur ve bununla birlikte yaratıcı işlere muhasebecilerin daha fazla odaklanmasına ve işletmeye daha fazla değer katmasına fırsat sunar (Luo ve diğerleri, 2018). Yapay zekâ tabanlı yenilikler nedeniyle muhasebe bağlamında görev ve süreçleri yönetme becerilerinde büyük değişiklikler olacağı, muhasebe rollerinin ve görevlerinin gelecekte de var olmaya devam edeceği, fakat bazı durumlarda işlemlerin insanlar tarafından değil akıllı bilgisayarlar tarafından yapılabileceğini öngörmektedir (Leitner-Hanetseder ve diğerleri, 2021).

Yapay zekanın muhasebe işlevlerine dahil edilmesinin muhasebe sisteminde tam bir dönüşüme yol açmıştır. Buna göre, muhasebe sisteminde geleneksel muhasebe sistemi büyük ölçüde zayıflamış ve muhasebe tarzında değişikliklere yol açmıştır (Chukwuani & Egiyi, 2020). Yapay zekâ, muhasebe alanında manuel veri girişini azaltmakta olup, hataların fark edilemediği durumlarda hataları tespit ederek verilerin doğru olarak kayıtlara alınmasına olanak sağlar. Yapay zekâ, işletmeler ve meslek mensuplarına birçok katkı sunmaktadır. Ayrıca denetçiler test prosedürlerini uygularken daha az örneklem yerine tüm işlemleri değerlendirmektedir. Bu durum veri analizin miktar ve kalitesine olumlu etki etmektedir (Wasny & Law, 2019).

Geleneksel muhasebe sistemleri modern muhasebenin taleplerini karşılamada yetersiz kalmıştır (Alam, 2020). Muhasebe alanında yapay zekâ araçlarının kullanılmasıyla birlikte finansal bilgi ve belgeler elektronik ortama aktarılmıştır. Bilgi teknolojileri aracılığı ile artık işletmelerde muhasebe bilgilerin e- muhasebe uygulamaları kapsamında kullanılmasını hızlandırmıştır. Dolayısıyla elektronik ortamda muhasebe bilgilerinin yer alması ve bu bilgilerin etkin bir şekilde denetimini zorunlu hale getirmiştir (Moşteanu, 2019). Yapay zekânın zaman, maliyet tasarrufu ve süreçlerdeki etkinliği gibi sebeplerle işletmelerin her alanda işleyişinin değişmesine etki etmiştir. Bu değişim kâğıt ve kalemle olan ilişkisinden bilgisayara geçisine ayrıca uygulama ve yazılımı barındıran bir mesleğe dönüştürmüştür (Chukwudi ve diğerleri, 2018).

Yapay zekanın her alanda etkisini göstermesiyle insanlar hayatta kalmak, sürdürülebilirliği sağlamak ve belirlenen hedeflere ulaşmak adına doğru olan veri ve bilgilere güvenmeyi tercih etmektedir (Al-Sartawi ve diğerleri, 2022). İşletmeler kapsamında muhasebe alanında yapay zekâ araçları her ne kadar fayda sağlasa da yüksek maliyet içerdiği bilinmektedir. Bu bakımdan işletmeler dijital araçlara çok sıcak bakmamaktadırlar. Fakat günümüz koşulları yapay zekâ araçlarının her alanda uygulanmasını kapsadığından dolayı çoğu işletmeler bu koşullara uyum sağlamak için gereken tedbirleri almak zorundadırlar. Aksi takdir de sürdürülebilirlik ve olası hileler kaçınılmazdır.

Bu kapsamda, işletmeler için yapay zekâ teknolojileri büyük bir potansiyel olmasına rağmen hem maliyet hem de teknik bilgi eksikliğinden dolayı birtakım zorlukları bulunmaktadır (Akinadewo, 2021). Diğer bir önemli sorun ise yapay zekanın insanların yerini alacağı endişesi var olup, muhasebecileri ve birçok muhasebe uygulayıcısını tedirgin etmektedir (Al-Sayyed ve diğerleri, 2021).

Yapay zekâ uygulamalarının hayata geçirilmesiyle muhasebe alanında değişim ve gelişim sürekli artmaktadır. Bu durum meslek mensuplarının görev tanımlarının değişimini hızlandırmaktadır. Meslek mensuplarının değişimin gerisinde kalmamak adına dijital muhasebe kapsamında yerini almaları ve kendilerini geliştirmeleri gerekmektedir (Sabuncu, 2022). Diğer bir ifadeyle yapay zekâ uygulamaları, muhasebe işlemlerinde süreçleri hızlı, kolay ve otomatik hale getirerek yeni çalışma modelleri geliştirmektedir. Örneğin faturaları otomatik olarak kaydetme, muhasebecilerin günlük olarak uğraşması gereken sıkıcı ve sıradan görevlerin otomatikleştirilmesi, tedarik takibi süreçlerini kolaylaştırma, maliyetlerin etkili yönetiminden iç kontrol süreçlerine kadar çok çeşitli uygulama alanları bulabilmektedir (Küçükler, 2023). Ayrıca yapay zekâ uygulamaları, meslek mensuplarına öğrenme, tanıma, analiz ve akıl yürütme gibi görevlerde önemli faydalar sağlayacaktır (Kommunuri, 2022).

4. Araştırma

Çalışmanın bu bölümünde; araştırmanın amacı, yöntemi, güvenilirlik analizi ve bulgular değerlendirilmiştir.

4.1. Araştırmanın Amacı ve Yöntemi

Yapay zekâ uygulamalarının devreye girmesiyle birlikte meslek mensuplarının iş yükü artmış ve bu koşullar karşısında hem devletin hem de işletmelerin beklentilerini karşılamak adına sürekli güncellemeleri gerektiği ortaya çıkmıştır. Çalışma; Mardin-Şırnak SMMMO'ya kayıtlı bulunan muhasebe meslek mensuplarının muhasebe süreçlerinde yapay zekâ uygulamaları hakkındaki düşünceleri, muhasebe süreçlerinde yapay zekâ uygulamaları karşısındaki algıları ve uygulamada kullanılan yapay zekâ araçlarının meslek mensuplarında algılanan faydanın kullanma kolaylığına, işe uyumluluğuna, kullanma niyetine, teknolojiye açıklığa ve bilgisayar öz yeterliliğine ilişkin etkisi değerlendirilmeye çalışılmıştır.

Araştırma evrenini Mardin-Şırnak SMMMO'ya kayıtlı bulunan muhasebe meslek mensupları oluşturmaktadır. Araştırma kapsamında, Mardin-Şırnak SMMMO'ya kayıtlı meslek mensupların e-posta adreslerine "Google Form" aracılığıyla anket formu gönderilmiştir. Araştırmada anket formu için gerekli etik izinler alınarak Google form üzerinden muhasebe meslek mensuplarından yanıtlanması istenmiştir. Ayrıca araştırma hakkında bilgi vermek ve anketin meslek mensupları tarafından doldurulmasını sağlamak için Mardin-Şırnak SMMMO'nun oda temsilcisi aracılığıyla erişim sağlanılmıştır. Anket iki (2) bölümden oluşmaktadır. Birinci bölümde; meslek mensupların demografik özellikleri belirlenmeye çalışılmıştır. Demografik özellikler için muhasebe meslek mensuplarına 5 adet soru yöneltilmiştir. İkinci bölümde ise yapay zekâ muhasebe uygulamalarının meslek mensupların algılarına olan etkisini ölçmek üzere toplam 24

adet soru yöneltilmiştir. Ankette 5 değişken için ayrı ayrı başlıklar halinde sorular belirlenmiş olup ilgili sorular “algılanan fayda” için 5 adet, “kullanma niyeti” için 5 adet, “kullanım kolaylığı” için 4 adet, “işe uyumluluk” için 3 adet, “bilgisayar öz yeterliliği” için 4 adet ve “teknolojiye açıklık” için 3 adet soru yöneltilmiştir. İlgili önermeler için 5’li likert ölçeği kullanılmıştır. Araştırmada elde edilen veriler SPSS 22.0 istatistiksel paket programı aracılığı ile bilgisayar ortamında; Regresyon, Korelasyon ve Frekans testleri uygulanarak analiz edilmiştir. Değişkenler arasındaki ilişkileri belirlemek için “Pearson Korelasyon” ve değişkenler arasında neden-sonuç ilişkisini tespit etmek üzere “Regresyon Analizi” uygulanmıştır.

Meslek mensuplarının yapay zeka muhasebe uygulamalarına ilişkin algılarını değerlendirmek üzere 5 model değişken olan algılanan fayda; “Davis (1989); Davis ve Venkatesh (1996)”; “Venkatesh ve Bala (2008)”den aktaran “Erdoğan (2020)”, kullanım kolaylığı; “Davis (1989)”; “Venkatesh ve Bala (2008)”den aktaran “Erdoğan (2020)”, kullanım niyeti; “Venkatesh ve Bala (2008)”den aktaran “Erdoğan (2020)”, işe uyumluluk; “Venkatesh ve Bala (2008)”den aktaran “Erdoğan (2020)”, bilgisayar öz yeterlilik; “Venkatesh ve Bala (2008)”; “Holden ve Rada (2011)”den aktaran “Erdoğan (2020)”, Teknolojiye Açıklık; “Agarwal ve Prasad (1997)”; “Agarwal ve Prasad (1998)”den aktaran “Erdoğan (2020)”nın çalışmalarından yararlanılmıştır.

4.2. Araştırmanın Etik İzinleri

“Yapay Zekâ Muhasebe Uygulamalarının Meslek Mensuplarının Algısına Etkisi: Mardin-Şırnak Meslek Mensupları Üzerine Bir Araştırma” adlı çalışmanın İstanbul Medipol Üniversitesi Sosyal Bilimler etik kurulu raporunda olumsuz bir duruma rastlanılmamıştır. Etik Kurulu kararı tarih ve sayısı: 08.03.2024-17637 olarak izin alınmıştır.

4.3. Araştırmanın Hipotezi

Araştırma kapsamında önerilen model 5 değişkenden oluşmakta olup, Şekil 1’de verilmiştir.

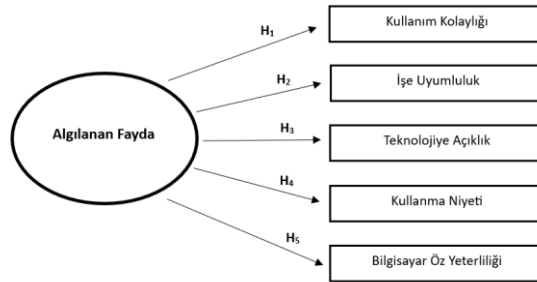

Şekil 1. Araştırma Modeli

Araştırmada, muhasebe meslek mensuplarının yapay zekâ muhasebe uygulamalarına yönelik algılarını değerlendirmek üzere 5 adet hipotez geliştirilmiştir. İlgili hipotezler şöyledir:

H1: “Algılanan Fayda Kullanım Kolaylığını istatistiksel açıdan anlamlı ve pozitif yönde etkilemektedir”.
H2: “Algılanan Fayda İşe Uyumluluğunu istatistiksel açıdan anlamlı ve pozitif yönde etkilemektedir”.
H3: “Algılanan Fayda Teknolojiye Açıklığı istatistiksel açıdan anlamlı ve pozitif yönde etkilemektedir”.
H4: “Algılanan Fayda Kullanma Niyetini istatistiksel açıdan anlamlı ve pozitif yönde etkilemektedir”.
H5: “Algılanan Fayda Bilgisayar Öz Yeterliliğini istatistiksel açıdan anlamlı ve pozitif yönde etkilemektedir”.

5. Araştırmanın Bulguları

Araştırmaya katılan muhasebe meslek mensuplarının demografik bilgileri ve araştırmanın diğer bulguları bu kısımda yer almaktadır.

Araştırmada kullanılan ölçeklerin sorularının tanımlayıcı istatistik analizi sonuçlarına göre göre Bilgisayar Öz Yeterliliği (BÖY1), Algılanan Fayda (AF4) ve Kullanma Niyeti (KN5) soruları 4,20, 4,08 ve 4,08 değerleriyle en yüksek ortalamaya sahiptir. "Bilgisayarı iyi bir şekilde kullanabilirim.", "Yapay zekâ

muhasebe uygulamalarının kullanımının yararlı olduğunu düşünüyorum." ve "Görevlerimi yerine getirmek için e-uygulamaları kullanmayı tercih ederim." ifadeleri, betimleyici analiz sonuçlarına göre ortalamaları en yüksek bulunan ölçek ifadeleridir.

Bunun yanında, tanımlayıcı istatistik analizi sonuçlarına Kullanım Kolaylığı (KK1, KK2 ve KK3) ise 3,35, 2,93, 3,24 değerleriyle tanımlayıcı istatistiksel analiz sonuçlarına göre en düşük ortalama değere sahip ifadeler olarak tespit edilmiştir. "Yapay zekâ muhasebe uygulamalarının kullanımı açık ve anlaşılırdır." "Yapay zekâ muhasebe uygulamalarını kullanmak çok fazla zihinsel çaba gerektirmemektedir." ve "Yapay zekâ muhasebe uygulamalarını kullanmanın kolay olduğunu düşünüyorum." ifadeleri, betimleyici analiz sonuçlarına göre ortalamaları en düşük çıkan ölçek ifadeleridir.

Araştırmada ortaya çıkan boyutların (latent variables) tanımlayıcı istatistik sonuçlarına göre Algılanan Fayda ve Kullanma Niyeti faktörlerinin 4,02 ve 4,00 aralığında en yüksek ortalama değerleri aldığı ortaya çıkmıştır. Bunun yanında, tanımlayıcı istatistik analizi sonuçlarına göre latent değişkeni Kullanım Kolaylığı ve Teknolojiye Açıklık ise 3,27 ve 3,70 değeri almıştır ve en düşük ortalamaya sahip boyut olarak tespit edilmiştir.

Meslek mensuplarının; algılanan fayda değişkeninde "Yapay zekâ muhasebe uygulamalarının kullanımı iş performansımı geliştirir", "Yapay zekâ muhasebe uygulamalarının kullanımı verimliliğimi/üretkenliğimi artırır", "Yapay zekâ muhasebe uygulamalarının kullanımının yararlı olduğunu düşünüyorum." ifadelerinde yüksek katılım sağlandığı tespit edilmiştir. Kullanım kolaylığında; "Yapay zekâ muhasebe uygulamalarının kullanımı açık ve anlaşılırdır." ifadesi yüksek iken, "Yapay zekâ muhasebe uygulamalarını kullanmak çok fazla zihinsel çaba gerektirmemektedir." ifadesinde katılım oranı kadar katılmıyorum oranında artış gözlemlenmiştir. İşe uyumluluk değişkeninde; "Mesleğimde yapay zekâ muhasebe uygulamalarını kullanmak önemlidir." ve "Yapay zekâ muhasebe uygulamaları mesleğimle ilişkilidir." ifadelerinin yüksek olduğu tespit edilmiştir. Teknolojiye açıklık değişkeninde; "Yeni bir e-muhasebe uygulaması/teknolojisi ortaya çıktığında onu kullanmak isterim." ifadesinde meslek mensupların yapay zekâ muhasebe uygulamalarına yönelik istekli oldukları gözlemlenmiştir. Bilgisayar öz yeterliliğinde meslek mensuplarının bilgisayar sorunlarıyla karşılaştıklarında rahatlıkla sorunların üstesinden geldikleri ve ihtiyaç duymaları halinde bu yazılım/uygulamaları rahatlıkla kullanabileceği tespit edilmiştir. Kullanım niyetinde ise meslek mensupların yapay zekâ muhasebe uygulamalarında; "Yapay zekâ muhasebe uygulamalarına erişim imkânım olursa bu uygulamaları kullanma niyetindeyim." ve "Görevlerimi yerine getirmek için e-uygulamaları kullanmayı tercih ederim." ifadelerinde artış gözlemlenmiştir.

5.1. Demografik Frekans Analizleri

Araştırmaya katılan muhasebe meslek mensuplarının demografik özellikleri olan cinsiyet, yaş, medeni durum, eğitim durumu ve mesleki tecrübelerine yönelik sorulara verilen yanıtların dağılımı Tablo 1'de sunulmuştur. Katılımcıların sorulara verdikleri yanıtlar frekans ve yüzde olarak belirtilmiştir.

Tablo 1. Katılımcıların Demografik Özellikleri

	Sınıflandırma	Frekans Dağılımı	%
Cinsiyet	Kadın	26	19,5
	Erkek	107	80,5
	Toplam	133	100
Yaş	20-30	6	4,5
	31-40 yaş arası	64	48,1
	41-50 yaş arası	42	31,6
	51-60 yaş arası	18	13,5
	61 ve üstü	3	2,3
	Toplam	133	100
Medeni Durum	Evli	98	73,7
	Bekar	34	25,6
	Toplam	133	100
Eğitim Durumu	Lisans	67	50,4
	Lisansüstü	66	49,6
	Toplam	133	100
Mesleki Tecrübe	1-5 yıl	39	29,3
	6-10 yıl	28	21,1
	11-15 yıl	24	18,0
	16-20 yıl	16	12,0
	21-25 yıl	14	10,5
	26 yıl ve üstü	12	9,0
	Toplam	133	100

Ankete katılan meslek mensuplarının cinsiyet dağılımı %19,5'i kadın, %80,5'i erkektir. Muhasebe meslek mensuplarının yaş ortalamasının genel olarak %48,1'nin 31-40, %31,6'sının ise 41-50 yaş aralığında olduğu görülmektedir. Eğitim durumuna göre lisans ve lisansüstü verilerinin birbirine çok yakın olduğu %50,4'nün lisans, %49,6'sının lisansüstü olduğu tespit edilmiştir. Medeni durum değerlendirildiğinde; meslek mensuplarının %73,7'sinin evli olduğu görülmüştür. Mesleki tecrübeye bakıldığında; meslekte bulunma yılının en çok 1-5 yıl arasında %29,3 olduğu, bu yıla yakın %21,1'nin 6-10 yıl arasında olduğu tespit edilmiştir.

5.2. Ölçek Geçerlilik ve Güvenilirlik Analizleri

Cronbach's Alfa katsayısı yöntemi, ölçeklerin geçerli ve güvenilirliğinin belirlenmesinde sıklıkla kullanılan bir yöntemdir (Alpar, 2020). Korelasyon katsayısının değişkenler arasındaki ilişkinin düzeyi, "0-0.29" arasında olması düşük; "0.30-0.64" orta; "0.65-0.84" güçlü; "0.85-1" ise çok güçlü şekilde yorumlanabilir (Ural & Kılıç, 2021).

Tablo 2. Araştırmada Kullanılan Ölçeklerin Güvenilirlik Analizi

Ölçek	Cronbach's Alpha	İfade Sayısı
Algılanan Fayda	0,956	5
Kullanım Kolaylığı	0,869	4
İşe Uyumluluk	0,946	3
Teknolojiye Açıklık	0,839	3
Kullanma Niyeti	0,952	5
Bilgisayar Öz Yeterliliği	0,872	4

Cronbach's Alfa, Güvenilirlik değeri minimum 0,7'dir. Bu bilgiler doğrultusunda, 0,956 şeklinde elde edilen Cronbach's Alpha yöntemi ile geliştirilmiş olan Algılanan Fayda faktörü ölçeğinin yüksek güvenilirliğe sahip olduğu söylenebilir. Soruların tamamı analize tabi tutulduğunda ortaya çıkan değerler $0,80 < \alpha < 1,00$ aralığında olduğu için sorular yüksek derecede güvenilir olarak kabul edilmektedir.

Tablo 3. KMO ve Bartlett's Testlerinin Analizleri

		Algılanan Fayda	Kullanım Kolaylığı	İşe Uyumluluk	Teknolojiye Açıklık	Kullanma Niyeti	Bilgisayar Öz Yeterliliği
KMO Measure of Sampling Adequacy		0,843	0,791	0,775	0,676	0,902	0,819
Bartlett's Test of Sphericity	Approx. Chi-square	807,064	281,532	372,767	184,409	691,230	264,332
	Df	10	6	3	3	10	6
	Sig.	0,000	0,000	0,000	0,000	0,000	0,000

Algılanan Fayda faktörü için KMO değeri 0,843 olarak ortaya konmuştur ve anlamlı düzeydedir. Kullanım Kolaylığı için KMO değeri 0,791 olarak ortaya çıkmıştır ve istatistiksel açıdan anlamlı düzeydedir. İşe Uyumluluk için KMO değeri 0,775 olarak tespit edilmiştir ve anlamlı düzeydedir. Kullanma Niyeti faktörü için KMO değeri 0,902 olarak çıkmıştır ve istatistiksel açıdan anlamlı düzeydedir. Bilgisayar Öz Yeterliliği faktörü için KMO değeri 0,819 olarak ortaya konmuştur ve anlamlı düzeydedir.

5.3. Hipotez Testleri

Araştırma kapsamında geliştirilen hipotezlerin analizleri öncesinde boyutlar arasındaki ilişkiler korelasyon analizi ile ortaya konulmuştur. Tablo 4'te değişkenler arasındaki ilişkiyi belirlemek için uygulanan Pearson Korelasyon testinin sonuçları sunulmuştur.

Tablo 4. Korelasyon Analizi

	AF	KK	İU	TA	KN	BÖY
AF	1					
KK	.662**	1				
İU	.852**	.752**	1			
TA	.465**	.550**	.536**	1		
KN	.668**	.600**	.773**	.731**	1	
BÖY	.437**	.461**	.468**	.583**	.575**	1

**P≤0,01 seviyesinde anlamlıdır.

Korelasyon analizi sonuçlarına göre Algılanan Fayda ölçeği ile Kullanım Kolaylığı ölçeği arasında 0,05 anlamlılık düzeyinde 0,662 oranında pozitif yönlü bir ilişki olduğu ortaya çıkmıştır. Bunun yanında Algılanan Fayda ölçeği ve İşe Uyumluluk arasında istatistiksel açıdan anlamlı ve 0,852 düzeyinde pozitif bir korelasyon tespit edilmiştir. Algılanan Fayda ve Teknolojiye Açıklık boyutu arasında 0,465 düzeyinde anlamlı ve pozitif yönde korelasyon bulgusuna rastlanmıştır. Algılanan Fayda ölçeği ve Kullanma Niyeti boyutu arasında da 0,668 oranında istatistiksel açıdan anlamlı ve pozitif yönde bir ilişki tespit edilmiştir. Algılanan Fayda Ölçeği ve Bilgisayar Öz Yeterliliği arasında da 0,437 oranında istatistiksel açıdan anlamlı düzeyde bir ilişki ortaya çıkmıştır.

Değişkenler arasında neden-sonuç ilişkisini belirlemek amacı ile basit doğrusal regresyon analizleri kullanılmış olup, analiz sonuçları Tablo 5'te sunulmuştur.

Tablo 5. Regresyon Analizi

Bağımsız Değişken	Bağımlı Değişken	Adj. R ²	B	Std.Error	T	P	β	F
AF	KK	0,434	0,644	0,064	10,024	0,000	0,662	100,480
AF	İU	0,725	0,855	0,046	18,591	0,000	0,852	345,636
AF	TA	0,211	0,404	0,067	5,996	0,000	0,465	35,947
AF	KN	0,442	0,580	0,057	10,157	0,000	0,668	103,166
AF	BÖY	0,184	0,351	0,062	5,532	0,000	0,437	30,605

Algılanan Fayda değişkeninin Kullanım Kolaylığı değişkeni üzerindeki etkisini ölçmek amacıyla $y=\beta_0+\beta_1X+\epsilon$ denklemiyle kurulan regresyon modelinin açıklama gücü 0,438 (Adj. R² 0,434) olup Kullanım Kolaylığı değişkenindeki varyasyonun %43,8'ini Algılanan Fayda değişkeniyle açıklayabildiğini göstermektedir.

Kullanım Kolaylığı=0,644+0,662*Algılanan Fayda

Algılanan Fayda değişkeninin İşe Uyumluluk değişkeni üzerindeki etkisini ölçmek amacıyla $y=\beta_0+\beta_1X+\epsilon$ denklemiyle kurulan regresyon modelinin açıklama gücü 0,727 (Adj. R² 0,725) olup İşe Uyumluluk değişkenindeki varyasyonun 72,7%'unu Algılanan Fayda değişkeniyle açıklayabildiğini göstermektedir.

İşe Uyumluluk=0,855-0,852*Algılanan Fayda

Algılanan Fayda değişkeninin Teknolojiye Açıklık değişkeni üzerindeki etkisini ölçmek amacıyla $y=\beta_0+\beta_1X+\epsilon$ denklemiyle kurulan regresyon modelinin açıklama gücü 0,217 (Adj. R² 0,211) olup Teknolojiye Açıklık değişkenindeki varyasyonun %21,7'ini Algılanan Fayda değişkeniyle açıklayabildiğini göstermektedir.

Teknolojiye Açıklık=0,404+0,465*Algılanan Fayda

Algılanan Fayda değişkeninin Kullanım Niyeti değişkeni üzerindeki etkisini ölçmek amacıyla $y=\beta_0+\beta_1X+\epsilon$ denklemiyle kurulan regresyon modelinin açıklama gücü 0,446 (Adj. R² 0,442) olup Kullanım Niyeti değişkenindeki varyasyonun %44,6'sini Algılanan Fayda değişkeniyle açıklayabildiğini göstermektedir.

Kullanım Niyeti=0,580+0,668*Algılanan Fayda

Algılanan Fayda değişkeninin Bilgisayar Öz Yeterliliği değişkeni üzerindeki etkisini ölçmek amacıyla $y=\beta_0+\beta_1X+\epsilon$ denklemiyle kurulan regresyon modelinin açıklama gücü 0,191 (Adj. R² 0,184) olup Bilgisayar Öz Yeterliliği değişkenindeki varyasyonun %19,1'sini Algılanan Fayda değişkeniyle açıklayabildiğini göstermektedir.

Bilgisayar Öz Yeterliliği=0,351+0,437*Algılanan Fayda

Tablo 6. Hipotez Testleri Sonuçları

Hipotez	Sonuç
H1: "Algılanan Fayda Kullanım Kolaylığı istatistiksel açıdan anlamlı ve pozitif yönde etkilemektedir".	Desteklenmiştir
H2: "Algılanan Fayda İşe Uyumluluğu istatistiksel açıdan anlamlı ve pozitif yönde etkilemektedir".	Desteklenmiştir
H3: "Algılanan Fayda Teknolojiye Açıklığı istatistiksel açıdan anlamlı ve pozitif yönde etkilemektedir".	Desteklenmiştir
H4: "Algılanan Fayda Kullanma Niyetini istatistiksel açıdan anlamlı ve pozitif yönde etkilemektedir".	Desteklenmiştir
H5: "Algılanan Fayda Bilgisayar Öz Yeterliliğini istatistiksel açıdan anlamlı ve pozitif yönde etkilemektedir".	Desteklenmiştir

6. Sonuç

Gelişen teknoloji kapsamında işletmelerin beklentilerini karşılamak adına muhasebe meslek mensuplarına önemli görevler düşmektedir. Bu görevlerin en başında muhasebe süreçlerinin doğru ve güvenilir olmasında yapay zekâ araçlarının uygulanması gelmektedir. Bu kapsamda meslek mensupların yapay zekâ muhasebe uygulamaları karşısında sürekli kendilerini geliştirmeleri büyük önem taşımaktadır. Yapılan çalışmada muhasebe meslek mensuplarının yapay zekâ muhasebe uygulamalarına yönelik algıları tespit etmek amaçlanmıştır olup, araştırma sonucunda örneklem seçilen Mardin-Şırnak SMMMÖ'ya kayıtlı bulunan meslek mensuplarının yapay zekâ uygulamalarına karşı istekli oldukları tespit edilmiştir. Kısaca her gün önemi artan yapay zekâ muhasebe uygulamalarının batı illerine oranla güneydoğu illerinde de ilgi, uygulanabilirlik, niyet, fayda ve düşüncelerinin olumlu ve yüksek olduğu, meslek mensupların piyasa koşulları karşısında gelişim içinde oldukları ve günün şartlarına uyum sağlayabilecekleri yönündedir.

Sonuç olarak içinde bulunduğumuz dönemde yapay zekâ uygulamalarının önemi giderek artmaktadır. Artık muhasebecilik mesleği sıradan ve rutin işlemlerden hızlı bir şekilde uzaklaşmaktadır. Meslek mensupları tarafından yapılan işlemler belli bir zaman sonra yapay zekâ uygulamaları tarafından yapılacak olup bu aşamada meslek mensupların daha pratik ve analitik becerilere sahip özellikleri barındırması gerekmektedir. Dolayısıyla meslek mensuplarının muhasebe işlemlerinde dijital gelişmeler karşısında daha iyi bilinçlenmesi, eğitilmesi ve bilgilendirilmesi teknolojik gelişmeler kapsamında sürekli kendilerini geliştirmeleri önerilmektedir.

Çalışma verileri Mardin-Şırnak SMMMÖ'ya uygulanan anket aracılığıyla elde edilmiştir. Çalışma bu yönüyle kıst oluşturmaktadır. Çalışmada yapay zekâ uygulamalarının muhasebe alanında önemini ortaya koymak ve işletmeler kapsamında sürdürülebilirliği sağlamak adına yapay zekâ uygulamalarının meslek mensupların algılarına olan etkisi konu edinilmiştir. Konunun önemini daha net ortaya koymak adına aynı

çalışmanın batı illeri ile doğu ve güneydoğu illerinden bazı bölgeler örneklem seçilerek yapay zekâ uygulamalarının muhasebe süreçlerinde işleyişi, başarısı ve değişen duruma uyumları karşılaştırılarak analiz yapılmasına imkân sağlayacaktır. Araştırmanın gelecek çalışmalara temel oluşturarak literatüre katkı sağlaması beklenmektedir. Çalışma, araştırmacıların sonraki çalışmalarına öneri niteliği taşımaktadır.

7. Extended Abstract

The aim of the research was to evaluate the effects of artificial intelligence applications in accounting processes on the perceptions of accounting professionals registered with the Mardin-Şırnak Chamber of Certified Public Accountants (CCPA). This includes their thoughts on artificial intelligence applications in accounting processes, their perceptions of artificial intelligence applications in accounting processes, and the perceived benefits of artificial intelligence tools used in practice, in terms of ease of use, compatibility with work, intention to use, openness to technology, and computer self-efficacy.

The research population consists of accounting professionals registered with the Mardin-Şırnak Chamber of Certified Public Accountants (CCPA). The questionnaire comprises two sections. The first section aims to determine the demographic characteristics of the professionals. Five questions were directed to accounting professionals for demographic characteristics. In the second section, a total of 24 questions were posed to measure the impact of artificial intelligence accounting applications on the perceptions of the professionals. Questions were determined separately for five variables, presented under separate headings: 5 questions for "perceived benefit," 5 for "intention to use," 4 for "ease of use," 3 for "compatibility with work," 4 for "computer self-efficacy," and 3 for "openness to technology." A 5-point Likert scale was used for the relevant propositions.

The data obtained in the research were analyzed using the SPSS 22.0 statistical package program in a computer environment, applying Regression, Correlation, and Frequency tests. Regarding the gender distribution of the respondents, it was observed that 19.5% were female and 80.5% were male. In terms of age distribution among accounting professionals, it is generally seen that 48.1% fall in the age range of 31-40, and 31.6% fall in the age range of 41-50. Concerning education level, it was found that undergraduate and postgraduate data were very close, with 50.4% having undergraduate degrees and 49.6% having postgraduate degrees. Regarding marital status, 73.7% of the professionals were found to be married. Looking at professional experience, it was observed that the majority (29.3%) had been in the profession for 1-5 years, with another significant portion (21.1%) having 6-10 years of experience.

According to the results of the correlation analysis: There is a statistically significant and positively correlated relationship (at the 0.05 significance level) of 0.662 between the Perceived Benefit scale and the Ease of Use scale. A statistically significant and positively correlated relationship of 0.852 was found between the Perceived Benefit scale and Compatibility with Work. A statistically significant and positively correlated relationship of 0.465 was found between the Perceived Benefit scale and Openness to Technology. A statistically significant and positively correlated relationship of 0.668 was found between the Perceived Benefit scale and Intention to Use. A statistically significant relationship of 0.437 was found between the Perceived Benefit scale and Computer Self-Efficacy. Simple linear regression analyses were used to determine cause-and-effect relationships between variables. According to the analysis results, it was concluded that the Perceived Benefit variable can be explained by the variables of Ease of Use, Compatibility with Work, Openness to Technology, Intention to Use, and Computer Self-Efficacy.

In conclusion, with the advancement of technology, significant responsibilities fall upon accounting professionals to meet the expectations of businesses. Among these responsibilities, the application of artificial intelligence tools in accounting processes to ensure accuracy and reliability stands out. In this context, it is of great importance for accounting professionals to continuously improve themselves in the realm of artificial intelligence accounting applications. The aim of the study was to determine the perceptions of accounting professionals regarding artificial intelligence accounting applications, and the research found that the sampled accounting professionals registered with the Mardin-Şırnak Chamber of Certified Public Accountants (CCPA) expressed willingness towards the use of artificial intelligence applications. Specifically, high participation was observed in statements related to the Perceived Benefit variable, such as "The use of artificial intelligence accounting applications enhances my work

performance," "The use of artificial intelligence accounting applications increases my efficiency/productivity," and "I believe the use of artificial intelligence accounting applications is beneficial." In terms of Ease of Use, while there was high agreement with the statement "The use of artificial intelligence accounting applications is clear and understandable," there was also an increase in the disagreement ratio with the statement "Using artificial intelligence accounting applications does not require much mental effort." Regarding Compatibility with Work, statements like "Using artificial intelligence accounting applications in my profession is important" and "Artificial intelligence accounting applications are related to my profession" were found to be high. In terms of Openness to Technology, it was observed that accounting professionals expressed willingness towards artificial intelligence accounting applications with statements like "I would like to use a new e-accounting application/technology when it emerges." Regarding Computer Self-Efficacy, it was found that accounting professionals are comfortable overcoming computer problems and can easily use such software/applications when needed. In terms of Intention to Use, there was an increase in statements such as "If I have access to artificial intelligence accounting applications, I intend to use them" and "I prefer to use e-applications to fulfill my duties." In summary, the research indicates that the perceptions, applicability, intentions, and perceived benefits of artificial intelligence accounting applications are positive and high in the southeastern provinces compared to western provinces. The findings of the research, demonstrating the cause-and-effect relationships between variables, support the hypotheses.

Keywords: Artificial Intelligence, Artificial Intelligence Accounting Applications, Accounting Professional, Mardin-Siirt Chamber of Certified Public Accountants and Sworn-in Certified Public Accountants (SMMMÖ).

Çıkar Çatışması Beyanı / Conflict of Interest

Çalışmada herhangi bir kurum veya kişi ile çıkar çatışması bulunmamaktadır.
There is no conflict of interest with any institution or person in the study.

İntihal Politikası Beyanı / Plagiarism Policy

Bu makale İntihal programlarında taranmış ve İntihal tespit edilmemiştir.
This article was scanned in Plagiarism programs and Plagiarism was not detected.

Bilimsel Araştırma ve Yayın Etiği Beyanı / Scientific Research and Publication Ethics Statement

Bu çalışmada Yükseköğretim Kurumları Bilimsel Araştırma ve Yayın Etiği Yönergesi kapsamında belirtilen kurallara uyulmuştur.
In this study, the rules specified within the scope of the Higher Education Institutions Scientific Research and Publication Ethics Directive were followed.

Kaynakça

- Abdulaziz, M., Jibril, R. S., & Bello, K. H. (2023). Role of artificial intelligence in achieving organizational accounting system: a critical literature review. *Journal of Management Sciences*, (5), 27-38.
- Agarwal, R., & Prasad, J. (1997). The role of innovation characteristics and perceived voluntariness in the acceptance of information technologies. *Decision Sciences*, 28(3), 557-582.
- Agarwal, R., & Prasad, J. (1998). A conceptual and operational definition of personal innovativeness in the domain of information technology. *Information Systems Research*, 9(2), 204-215.
- Akinadewo, I. S. (2021). Artificial intelligence and accountants' approach to accounting functions. *Covenant Journal of Politics & International Affairs*, 9(1), 40-55.
- Alam, T. (2020). *Cloud Computing and its role in the Information Technology*. IAIC Transactions on Sustainable Digital Innovation (ITSDI), 1(2), 108-115.
- Alfares, S., & Şavlı, T. (2023). Effects of Using Artificial Intelligence on the Accounting Profession: Evidence from Istanbul Certified Public Accountants. *Muhasebe ve Finansman Dergisi*, (100), 173-191.
- Al-Htaybat, K., Alberti-Alhtaybat, L. V., & Alhatabat, Z. (2018). Educating digital natives for the future: accounting educators' evaluation of the accounting curriculum. *Accounting Education, Taylor & Francis Journals*, 27(4), 333-357.
- Alpar, R. (2020). *Uygulamalı çok değişkenli istatistiksel yöntemler*. (6. Baskı), Ankara: Detay Yayıncılık.
- Al-Sartawi, A., Hussainey, K., & Razzaque, A. (2022). The role of artificial intelligence in sustainable finance. *Journal of Sustainable Finance & Investment*, (0), 1-6.
- Al-Sayyed, S. M., Al-Aroud, S. F., & Zayed, L. M. (2021). The effect of artificial intelligence technologies on audit evidence. *Accounting*, (7), 281-288.
- Anover, J. (2023). *Types of AI: From reactive to self-aware*. Retrieved from: <https://futurism.com/images/types-of-ai-from-reactive-to-self-aware-infographi>.
- Aruleba, K., Jere, N., & Matarirano, O. (2022). Technology adoption readiness in disadvantaged universities during COVID-19 pandemic in South Africa. *International Journal of Higher Education*, 11(2), 172-180.
- Bağdat, A., & Şenol, A. (2024). Muhasebe Meslek Mensuplarının Endüstri 4.0 Teknolojilerine ve Muhasebenin Dijitalleşmesine Bakışı. *Yönetim ve Ekonomi Dergisi*, 31(1), 1-26.
- Bakarich, K. M., & O'Brien, P. E. (2021). The robots are coming... but aren't here yet: The use of artificial intelligence technologies in the public accounting profession. *Journal of Emerging Technologies in Accounting*, 18(1), 27-43.
- Bako, P. M., & Tanko, U. M. (2022). The place of artificial intelligence in accounting field and the future of accounting profession. *Journal of Artificial Intelligence Machine Learning and Neural Network* 2(5), 15-21.
- Banța, V. C., Rîndașu, S. M., Tănăsie, A., & Cojocaru, D. (2022). Artificial intelligence in the accounting of international businesses: a perception-based approach. *Sustainability, MDPI*, 14(11), 1-12.
- Chaoyi, L., Song, H., & Fu, M. (2020). Research on the impact of artificial intelligence technology on accounting. *Journal of Physics: Conference Series* 1486(2020).
- Chukwuani, V. N., & Egiyi, M. A. (2020). Automation of Accounting Processes: Impact of Artificial Intelligence. *International Journal of Research and Innovation in Social Science* (4), 444-449.
- Chukwudi, O. L., Echefu, S. C., Boniface, U. U., & Victoria, C. N. (2018). Effect of artificial intelligence on the performance of accounting operations among accounting firms in South East Nigeria. *Asian Journal of Economics, Business and Accounting*, 7(2), 1-11.
- Davis, F. D. (1989). Perceived usefulness, perceived ease of use, and user acceptance of information technology. *MIS Quarterly*, 13(3) 319-340.
- Davis, F. D., & Venkatesh, V. (1996). A critical assessment of potential measurement biases in the technology acceptance model: Three experiments. *International Journal Of Human-Computer Studies*, 45(1), 19-45.
- Ding, K., Lev, B., Peng, X., Sun, T., & Vasarhelyi, M. A. (2020). Machine learning improves accounting estimates: evidence from insurance payments. *Review of Accounting Studies* 25(3), 1098-1134.

- Dongre, N., Pandey, A., & Gupta, O. P. (2020). Artificial Interllgence in Accounting: Opportunities & Challenges. *Journal of Xi'an University of Architecture & Technology*, 12(5), 1858–1864.
- Erdoğan, E. (2020). Dijital muhasebe uygulamaları kullanımının teknoloji kabul modeli ile incelenmesi: Muhasebe meslek mensupları üzerine bir araştırma. *İnönü Üniversitesi, yüksek lisans tezi, Malatya*.
- Eş, A., & Atasoy, A. (2022). Dijitalleşmenin muhasebe meslek mensuplarına etkisi: Ankara ili örneği. *Muhasebe ve Vergi Uygulamaları Dergisi*, 15 (2), 247-279.
- Fishbein, M., & Ajzen, I. (1975). Belief, attitude, intention, and behavior: An introduction to theory and research. *Addison-Wesley, Reading, MA*.
- Gacar, A. (2019). Yapay Zekâ ve Yapay Zekânın Muhasebe Mesleğine Olan Etkileri: Türkiye'ye Yönelik Fırsat ve Tehditler. *Balkan Sosyal Bilimler Dergisi*, 8(19), 389-394.
- Goralski, M. A., & Tan, T. K. (2020). Artificial intelligence and sustainable development. *The International Journal of Management Education*, 18(1), 1-9.
- Gotthardt, M., Koivulaakso, D., Paksoy, O., Saramo, C., Martikainen, M., & Lehner, O. (2020). Current state and challenges in the implementation of smart robotic process automation in accounting and auditing. *Journal of Finance and Risk Perspectives*, 9(1).
- Hashem, F., & Alqatamin, R. (2021). Role of artificial intelligence in enhancing efficiency of accounting information system and non-financial performance of the manufacturing companies. *International Business Research* 14(12), 1-65.
- Holden, H., & Rada, R. (2011). Understanding the influence of perceived usability and technology self-efficacy on teachers' technology acceptance. *Journal of Research on Technology in Education*, 43(4), 343-367.
- Karasioğlu, F., & Garip, O. (2019). E-muhasebe uygulamaları kapsamında güncel sorunlar ve çözüm önerileri: Karaman'da bir araştırma. *Selçuk Üniversitesi Sosyal Bilimler Meslek Yüksekokulu Dergisi*, 22(2), 433-446.
- Kommunuri, J. (2022). Artificial intelligence and the changing landscape of accounting: a viewpoint. *Pacific Accounting Review*, 34(4), 585-594.
- Küçükler, M. (2023). Muhasebede yapay zekâ uygulamaları: ChatGPT'nin muhasebe sınavı. *Fırat Üniversitesi Sosyal Bilimler Dergisi*, 33(2), 875-888.
- Laudon, K. C., & Laudon, J. P. (2020). *Management information systems: Managing the digital firm (16th ed.)*. New Jersey: Pearson.
- Leitner-Hanetseder, S., Lehner, O. M., Eisl, C., & Forstenlechner, C. (2021). A profession in transition: actors, tasks and roles in AI-based accounting. *Journal of Applied Accounting Research*, 22(3), 539-556.
- Loureiro, S. C., Guerreiro, J., & Tussyadiah, I. (2021). Artificial intelligence in business: State of the art and future research agenda. *Journal of Business Research*, (129), 911–926.
- Luo, J., Meng, Q., & Cai, Y. (2018). Analysis of the impact of artificial intelligence application on the development of accounting industry. *Open Journal of Business and Management*, (6), 850-856.
- Mert, H., Güner, M., & Duyar, G. (2022). Dijitalleşme sürecinin gelişimi ve muhasebe uygulamalarına etkileri yönünden İstanbul ilinde SMMM'ler üzerinde bir araştırma. *Muhasebe ve Denetim Bakış Dergisi*, (66), 195-218.
- Moşteanu, N. R. (2019). International financial markets face to face with artificial intelligence and digital era. *Theoretical and Applied Economics*, 26(3), 123-134.
- Munoko, I., Brown Liburd, H. L., & Vasarhely, M. (2020). The ethical implications of using artificial intelligence in auditing. *Journal of Business Ethics*, 167(2), 209-234.
- Norzelan, N. A., Mohamed, I. S., & Mohamad, M. M. (2024). Technology acceptance of artificial intelligence (AI) among heads of finance and accounting units in the shared service industry. *Technological Forecasting & Social Change*, (198), 1-9.
- Odoh, L. (2018). Artificial intelligence system: Implication for proper record keeping in microfinance banks in Nigeria. *International Journal of Academic Research in Accounting, Finance and Management Sciences*, 8(1), 131-136.
- Oke, S. A. (2008). A literature review on artificial intelligence. *International Journal of Information and Management Sciences*, 19(4), 535-570.

- Omar, S. A., & Hasbolah, F. (2018). *Awareness and perception of accounting students towards industrial revolution 4.0, proceedings of the 5th international conference on accounting studies (ICAS 2018)*, Penang, Malaysia, 9-15.
- Rodriguez, O. (2019). *Artificial intelligence in the business of tourism: A market strategy in the UK Travel Distribution*, School of business and Law University of East London. Master of Science.
- Sabuncu, B. (2022). The effects of digital transformation on the accounting profession. *Ömer Halisdemir Üniversitesi İktisadi ve İdari Bilimler Fakültesi Dergisi*, 15(1), 103-115.
- Sani, A. B., Adeyemi, A. A., & Bakare, T. O. (2022). Artificial intelligence in accounting for revenue generation in Nigeria: a post-Covid-19 impact analysis. *Accounting and Taxation Review*, 6(1), 1-9.
- Saygılı, M., Yalçıntekin, T., & Çakırsoy, E. (2022). Muhasebe programlarına yönelik değiştirme niyetinin teknoloji kabul modeli (TKM) çerçevesinde incelenmesi: Sakarya ili örneği. *Muhasebe ve Denetim Bakış Dergisi*, 22(66), 129-146.
- Soori, M., Arezoo, B., & Dastres, R. (2023). Artificial intelligence, machine learning and deep learning in advanced robotics, a review. *Cognitive Robotics*, (3), 54-70.
- Stancu, M. S., & Duțescu, A. (2021). The impact of the artificial intelligence on the accounting profession, a literature's assessment. *Proceedings of the International Conference on Business Excellence 15(1)*, 749-758.
- Şeker, Y., & Hoş, S. (2021). Muhasebe meslek mensuplarının dijital muhasebe uygulamalarını kullanımlarına ilişkin bir araştırma. *Anadolu Üniversitesi Sosyal Bilimler Dergisi*, 21(4), 953-972.
- Tosunoğlu, B., & Öztürkci, N. (2020). Dijital okuryazarlığın alt boyutlarının muhasebe mesleği üzerindeki etkisi: TR90 bölgesi muhasebe meslek mensupları örneği. *Muhasebe ve Vergi Uygulamaları Dergisi*, 13(3), 571-587.
- Tuğay, O., & Güler, A. (2021). Elektronik muhasebe uygulamaları konusunda muhasebe meslek mensuplarının görüşleri: Isparta ilinde bir araştırma. *Muhasebe ve Vergi Uygulamaları Dergisi*, 14(2), 695-726.
- Ural, A., & Kılıç, İ. (2021). *Bilimsel araştırma süreci ve SPSS ile veri analizi*. (6. Baskı), Ankara: Detay Yayıncılık.
- Venkatesh, V., & Bala, H. (2008). Technology acceptance model 3 and a research agenda on interventions. *Decision Sciences*, 39(2), 273-315.
- Wasny, G., & Law, M. (2019). *How artificial intelligence will change the way accountants work*. <https://www.accountingtoday.com/opinion/how-ai-will-change-the-way-accountants-work> (Erişim Tarihi: 10.04.2020).
- Whitman, C., & Sobczak, M. (2018). AI: overrated or the future of accounting. *Undergraduate Student Research Awards*, (45), 1-26.
- Wilson, H. J., & Daugherty, P. R. (2018). *İşbirliğine Dayalı Zeka: İnanlar ve Yapay Zeka Güçlerini Birleştiriyor*. Harvard Business Review Türkiye, Temmuz.
- Yan, X., Li, H., & Pratap, O. (2022). *Informatization teaching reform of accounting courses under modern information technology*. In S. Sun, T. Hong, P. Yu, & J. Zou (Eds.), *Lecture notes in electrical engineering: Vol. 895. Signal and information processing, networking and computers. ICSINC 2021. Singapore: Springer*.
- Yanling, S. (2020). *The impact of artificial intelligence on the accounting industry*. In: Zheng Xu, Choo K-K, Dehghantanha A, Parizi R, Hammoudeh M (eds) *Cyber security intelligence and analytics*. Springer, Cham, pp 971-978.
- Zager, K., Decman, N., & Rep, A. (2020). *The Impact of Artificial Intelligence on the Accounting Process*. 9th International Scientific Symposium. Zagreb: Researchgate.net. 1430-1444.
- Zhang, C., Zhu, W., Dai, J., Wu, Y., & Chen, X. (2023). Ethical impact of artificial intelligence in managerial accounting. *International Journal of Accounting Information Systems*, (49), 1-19.
- Zhang, Y., Xiong, F., Xie, Y., Fan, X., & Gu, H. (2020). The Impact of Artificial Intelligence and Blockchain on the Accounting Profession. *IEEE Access*, (8), 110461-110477.

Veri Zarflama Analizi ile Hayat Dışı Sigorta Şirketlerinin Etkinliklerinin Değerlendirilmesi: Türkiye'den Kanıtlar

Arif ÇİLEK* 
Onur ŞEYRANLIOĞLU** 

ÖZ

Bu çalışmanın amacı Türkiye'deki hayat dışı sigorta işletmelerinin etkinliklerinin 2022-2023 döneminde ölçülmesi ve değerlendirilmesidir. Etkinlikleri incelemek amacıyla Veri Zarflama Analizi (VZA) metodu kullanılmıştır. Hayat dışı sigorta işletmelerinin etkinlik düzeyleri çıktı odaklı olarak CCR ve BCC modelleri ile analiz edilerek karşılaştırılmıştır. 2022 yılında CCR modeli bulgularına göre 42 hayat dışı sigorta işletmesinden 5 tanesi etkin, 37 tanesi etkin değildir ve etkinlik düzeyi en düşük olan işletme 0,1680 ile Gri Sigorta'dır. BCC modeli bulgularına göre 8 tanesi etkin, 34 tanesi etkin değildir ve etkinlik düzeyi en düşük olan işletme 0,170 ile Gri Sigorta'dır. 2023 yılında CCR modeli bulgularına göre 44 hayat dışı sigorta işletmesinden 4 tanesi etkin, 40 tanesi etkin değildir ve etkinlik düzeyi en düşük olan işletme 0,265 ile Generali Sigorta'dır. BCC modeli bulgularına göre 12 tanesi etkin, 32 tanesi etkin değildir ve etkinlik düzeyi en düşük olan işletme 0,281 ile Generali Sigorta'dır. Literatürde, hayat dışı sigorta işletmeleriyle ilgili 2022-2023 dönemini kapsayan, CCR ve BBC modelleri birlikte kullanılarak ölçek etkinliği de hesaplanan bir çalışmaya rastlanılmamıştır. Etkin olmayan işletmeler projeksiyon değerlerine ulaşabilecek politika ve stratejiler ile etkin duruma gelerek ülke ekonomisine olumlu katkı sağlayacaktır.

Anahtar Kelimeler: Hayat Dışı Sigorta, Etkinlik, Veri Zarflama Analizi.

Evaluating the Efficiency of Non-Life Insurance Companies with Data Envelopment Analysis: Evidence from Türkiye

ABSTRACT

The objective of this research is to quantify and assess the effectiveness of non-life insurance businesses in Türkiye within the timeframe of 2022-2023. Data Envelopment Analysis (DEA) method was used to analyse the efficiencies. The efficiency levels of non-life insurance businesses are examined and contrasted using output-oriented CCR and BCC models. Based on the CCR model's results, it is projected that in 2022, out of the 42 non-life insurance firms analyzed, 5 are considered efficient while 37 are deemed inefficient. Among the inefficient enterprises, Gri Sigorta has the lowest efficiency level, with a score of 0.1680. Based on the results of the BCC model, 8 entities were found to be efficient, whereas 34 entities were deemed inefficient. Among the inefficient entities, Grey Insurance had the lowest efficiency level, scoring 0.170. Based on the CCR model's analysis in 2023, out of the 44 non-life insurance businesses examined, 4 were found to be efficient while 40 were deemed inefficient. The company with the lowest degree of efficiency was Generali Sigorta, with a score of 0.265. Based on the results of the BCC model, 12 entities were found to be efficient, whereas 32 entities were deemed inefficient. Among the inefficient entities, Generali Sigorta had the lowest efficiency level, scoring 0.281. In the literature, there is no study on non-life insurance enterprises covering the period 2022-2023, where scale efficiency is also calculated using CCR and BBC models together. Inefficient enterprises will contribute positively to the national economy by becoming efficient with policies and strategies that can reach the projection values.

Keywords: Non-Life Insurance, Efficiency, Data Envelopment Analysis.

* **Corresponding Author/Sorumlu Yazar,** Dr. Öğr. Üyesi/Asst. Prof., Giresun Üniversitesi, Giresun, Türkiye/ Giresun University, Giresun, Türkiye, arif.cilek@giresun.edu.tr

** Dr. Öğr. Üyesi/Asst. Prof., Giresun Üniversitesi, Giresun, Türkiye/ Giresun University, Giresun, Türkiye, onurseyanlioglu@gmail.com

Makale Gönderim ve Kabul Tarihleri/Article Submission and Acceptance Dates: 30.04.2024-12.08.2024

Citation/Atf: Çilek, A., Şeyranlioğlu, O. (2024). Veri zarflama analizi ile hayat dışı sigorta şirketlerinin etkinliklerinin değerlendirilmesi: Türkiye'den kanıtlar. *Selçuk Üniversitesi Sosyal Bilimler Enstitüsü Dergisi*, 55, 97-119. <https://doi.org/10.52642/susbed.1476022>

This work is licensed under Creative Commons Attribution-NonCommercial 4.0 International License



1. Giriş

Sigorta, sigortalının prim olarak bilinen bir ödeme karşılığında potansiyel kayıp maliyetini sigortacı olarak bilinen başka bir kuruluşa aktardığı sosyo-ekonomik bir risk yönetimi aracıdır (Rao & Venkateswarlu, 2014, s. 42). Genel olarak sigorta sektörü, sigortalılara yönelik öngörülemez olumsuz olaylara karşı finansal bir koruma sağlamaktadır (Sinha, 2021, s. 1). Sürekli olarak portföydeki ürünleri çeşitlendirmeye ve riskleri dağıtmaya odaklanan sigorta sektörü, ekonomide önemli bir role sahiptir. Sigorta şirketleri, hem finansal bir araç hem de risk transferi ve tazminat sağlayıcısı olarak görüldükleri için, çeşitli risklerin etkili bir şekilde yönetilmesine olanak tanır ve iç tasarrufların harekete geçirilmesine yardımcı olur. Bu nedenle, sigorta şirketleri ekonomik büyümeye katkıda bulunur (Vintilă ve diğerleri, 2022, s. 60). Sigorta şirketlerinin hedeflerine ulaşabilmesi için, sektörün varlık kaybı veya hasar/tazminat durumlarında en iyi finansal korumayı sağlamada güvenilir, gelecekteki riskler veya belirsizliklerde ortaya çıkabilecek kayıpları en aza indirmede güvenli olması gerekir (Ige-Gbadeyan & Swanepoel, 2023, s. 121). Son yıllarda hayat dışı sigorta branşı da bankaların kredi talepleri için teminat olarak hizmet eden varlıkların sigortalanmasını gerektirmesi nedeni ile konut ve ticari gayrimenkul kredilerinin yanı sıra şirketlere kredi verme sürecinin ayrılmaz bir parçası haline gelmiştir. Buna ek olarak, katastrofik risk, finansal risk veya bazı sorumluluklara karşı korunma ihtiyacı, hayat dışı sigortanın şirketlerin yönetiminde önemli bir rol oynamasına neden olmuştur. Bu nedenler ile hayat dışı sigorta şirketlerinin etkin bir şekilde faaliyet göstermesi, reel sektörün istikrarı ve kârlılığı ile hanehalkı bütçelerinin durumu açısından hayati önem taşımaktadır (Kozak, 2018, s. 87-88). Sigorta şirketleri, operasyonel faaliyetlerini yürütürken etkin çalışma kapasitelerine dikkat etmeleri gerekmektedir. Sigorta polİçe sahipleri ve paydaşlar, etkinlik seviyesini kullanarak şirketin performansını değerlendirebilir, böylece şirkete daha fazla güven duyabilirler ve sonuç olarak şirketler daha yüksek kâr hedeflerine ulaşabilirler. Buna ek olarak, daha da önemlisi etkinlik modelleri ve ölçümleri sayesinde, şirketin operasyonel faaliyetleri için stratejik karar almanın önemini dikkate almaya da hizmet edilmektedir. Bu nedendir ki sigorta sektöründe etkinlik düzeyinin ölçülmesi çok önemlidir (Puspitasari & Fauziyah, 2022, s. 1-2). Günümüzde hiçbir sigorta şirketi, son derece rekabetçi bir sigorta piyasasında ortalama performans gösteren bir şirket olarak sınıflandırılmak istemeyecektir. Maksimum performansın kaydedilmesi için kıyaslama yapılması gerekebilmektedir. Literatürde yer bulan etkinlik analizleri, sadece sigorta gibi bir sektördeki en iyi performans gösteren şirketleri belirlemekle kalmayıp, aynı zamanda düşük performans gösteren şirketlerin en iyi performans gösteren şirketler haline gelmesini sağlayacak alternatif araçları da belirleyebilmektedir. Etkinlik ölçümünün temel amacı, bir şirketin performansını, sektördeki en yüksek verimliliğe sahip şirketler olan en iyi uygulama sınırlarıyla ilişkili olarak incelemektir. Şirketlerin üretken etkinliğinin ölçülmesine ilişkin sürekli teoriler geliştirilmekte ve ortaya konulan bu çağdaş etkinlik yöntemleri, oran analizi gibi geleneksel yöntemlerle ilişkili olarak bir sektördeki şirketleri birbirlerine karşı ölçmeye odaklanmaktadır (Abe-I-Kpeng ve diğerleri, 2022, s. 41).

Sigorta işletmelerinin öncelikli ilgi alanlarından biri performanslarını etkileyen temel unsurları dikkate almak, maliyet, kalite, esneklik gibi performans kriterlerini etkin bir şekilde kullanmak ve aralarındaki etkileşimleri analiz etmektir. Aslında performans değerlendirmesi kalite, verimlilik ve etkinlik de dahil olmak üzere çok çeşitli faktörleri kapsar. İşletmeler arası rekabetin yoğunlaşması ile performans, çeşitli etkinlik veya etkinlik ölçütlerini inceleme gereksinimi doğmuştur. Etkinlik analizi, bir işletmenin performansını değerlendirmek için yaygın olarak kullanılan bir tekniktir. Bu analizler, bir işletmenin rekabet ortamında pazarda nasıl yer edinebileceğine ve mevcut girdilerle çıktıyı maksimize etme stratejilerine yönelik bir kılavuzluk sunmaktadır (Altan, 2010, s. 188). Bu çerçevede bu araştırma, Veri Zarflama Analizi (VZA) yöntemini kullanarak 2022-2023 yıllarında Türkiye'de faaliyetini sürdüren hayat dışı sigorta şirketlerinin göreceli etkinliklerini ölçmeyi amaçlamaktadır. Bu noktada temel amaç, hayat dışı sigorta sektörü için göreceli performans etkinliğini ölçmek, göreceli etkinlik skorlarına dayalı olarak en etkin hayat dışı sigorta şirketlerini belirlemek, hayat dışı sigorta şirketlerinin karşılaştırmalı teknik etkinliklerini analiz etmektir. Bu araştırma ile sigorta şirketlerine kullanılan girdi ve çıktı değişkenleri çerçevesinde etkinlik skorları ortaya konularak, kıyasıya rekabet ortamında etkinsiz görülen alanlarına iyileştirme yapabilecekleri politik çıkarımların yapılabilmesine olanak sağlamaktır. Dolayısıyla bu

çalışmanın sonuçları, Türkiye'de hayat dışı sigorta sektörüyle ilgili önceki çalışmaların sonuçlarıyla karşılaştırıldığında güçlü politika çıkarımları sağlayabileceği ve geleceğe ışık tutacağı düşünülebilir.

2. Literatür

Sigorta şirketlerinin etkinliklerini farklı yönlerden değerlendirmeye odaklı VZA yöntemi ile yapılan oldukça fazla sayıda araştırma söz konusudur. Uluslararası araştırma örneklerinden Weiss (1991), Japonya, Fransa, İsviçre, Almanya ve Amerika ülke örneklemi ile 1975-1987 dönemi için hayat dışı sigorta işletmelerinin etkinlikleri VZA yaklaşımı ile mukayese edilerek gerçekleştirilmiştir. Araştırmada emek göstergeleri, sermaye maliyeti ve özkaynak değişkenleri girdi olarak kullanılırken; bazı tazminat ve prim göstergeleri ile aktif kârlılık oranı çıktı değişkeni olarak kullanılmıştır. Araştırma bulguları Amerika ve Almanya için yüksek, Japonya için düşük etkinliğe işaret etmektedir. Jeng ve Lai (2005), Japonya'da hayat dışı sigorta işletmelerinin etkinliklerini 1985-1994 döneminde VZA yöntemiyle ele almışlardır. İnsan kaynağı, işletme hizmetleri, özkaynaklar girdi değişkenleri olarak kullanılırken; çıktılar ise poliçe sayısı ve toplam yatırım varlıklarıdır. Araştırma bulgularına göre Japon şirketlerinin etkinliklerinin birbirine yakın olduğu görülmüştür. Yao vd. (2007), 2000-2005 dönemi verileri ile Çin'de 22 hayat ve hayat dışı sigorta işletmesinin etkinlikleri VZA CCR girdi yönelimli model ile ele almışlardır. Araştırmada girdi değişkenleri olarak insan kaynakları, özkaynaklar, ödeme ve yardımlar; çıktı değişkeni olarak ise yatırım geliri ve prim üretimi kullanılmıştır. Bulgulara göre insan kaynakları, mülkiyet yapısı, işletme türü ve şirket büyüklüğü şirketlerin performansını belirleyici faktörler olduğu görülmüştür. Luhn (2009), Almanya örneklemini ile 1995-2006 dönemi için Malmquist TFV endeksi ve VZA yöntemlerini kullanarak hayat dışı sigorta şirketlerinin etkinliklerini ele almıştır. İnsan kaynağı, işletme hizmetleri, borçlanma ve özkaynak göstergeleri girdi parametresi olarak analize dahil edilirken; yatırım varlıkları ve tazminat ise çıktı parametresi olarak analize dahil edilmiştir. Araştırma sonuçları şirket büyüklüğü ile etkinlik arasında pozitif bir ilişkiye işaret ederken; şirketlerin yaklaşık %20'si teknik etkin ve %50'si de maliyet etkin oldukları görülmüştür. Chen vd. (2009), 2001-2002 dönemi verileri ile Tayvan'da hayat dışı sigorta şirketlerinin etkinliklerini VZA yönteminde Ölçeğe Göre Değişken Getiri (VRS) ile Ölçeğe Göre Sabit Getiri (CRS) modelleri ile ele almışlardır. Direkt prim üretimi, reasürans prim üretimi, sigorta ve işletme giderleri girdi değişkenleri; yatırım kârlılığı ile net kâr değişkenleri ise çıktı değişkenleri olarak araştırmaya dahil edilmiştir. Araştırma bulguları CRS ile VRS etkinliklerinin yakın sonuçlar ürettiği görülmüştür. Barros vd. (2010), Yunanistan ülke örneklemini ile 1994-2003 dönemi için 71 hayat ve hayat dışı sigorta işletmesinin etkinliklerini VZA CRS yaklaşımı ile ele almışlardır. Girdi değişkenleri olarak özkaynaklar, emek maliyeti ve diğer bazı gider kalemleri alınırken; hasar tutarları, sigorta ve reasürans karşılıkları, yatırım varlıkları çıktı değişkenleridir. Araştırma bulgularına göre ilgili dönemde Yunanistan sigorta şirketlerinin etkin olmadıkları görülmüştür. Kramarić vd. (2022), 2009-2021 dönemi verileri ile Hırvatistan'da 18 hayat dışı sigorta pazarında faaliyet gösteren sigorta şirketinin etkinlik faktörlerini ele aldıkları araştırmada, VZA ve kesikli regresyon yöntemleri uygulanmıştır. Araştırma sonuçları, yaş ve mülkiyet değişkenleri şirketlerin etkinliklerini belirleyen bir faktörken; şirket büyüklüğü, kaldıraç ve ürün çeşitliliğinin ise etkinliğin önemli belirleyicileri olmadıkları görülmüştür. Vintilă vd. (2022), 2016-2020 dönemi verileri ile Romanya'daki sigorta sektöründeki on ana oyuncudan oluşan bir örneklemin performansını VZA yöntemi ile ele almışlardır. Araştırmada, şirketlerin bilançolarından seçilen beş girdi (maddi olmayan varlıklar, toplam plasmanlar, ortalama çalışan sayısı, karşılıklar ve toplam giderler) ve bir çıktıdan (toplam gelir) oluşan veri seti kullanılmıştır. Araştırma bulguları, City Allianz en etkin işletmeler olurken, OmniaSig ve Groupama'nın ise analiz edilen dönemlerin hiçbirinde optimal düzeyde faaliyet gösteremediği tespit edilmiştir. Sonbaş vd. (2022), 2019-2020 dönemi verileri ile KKTC'de faaliyette bulunan gösteren 25 hayat dışı sigorta işletmesinin etkinliğini CRS varsayımı altında CCR modeli kullanılarak VZA ile ele almışlardır. Araştırma girdileri genel giderler, ödenmiş sermaye ve aktif büyüklüğü iken; çıktılar ise vergi öncesi kâr ve prim üretimidir. Analiz bulgularına göre 6 hayat sigorta şirketinin her iki yılda da etkin oldukları görülmüştür.

Türkiye örneklemini ile VZA yöntemini uygulayan araştırma örneklerinden Çiftçi (2004), 62 hayat ve hayat dışı sigorta işletmesinin etkinliklerini VZA'nın CCR ve BCC modelleri ile 1998-2002 dönemi için incelemiştir. Sabit varlıklar, personel sayısı, acente sayısı ve özkaynaklar girdi parametreleri; teknik kârlılık ve prim üretimi ise çıktı parametreleri olarak alınmıştır. VZA CCR yönteminin hayat dışı sigorta

şirketlerine ilişkin bulgularında 41 şirketin 11'inin etkinlik seviyesinde olduğu görülmüştür. Kılıçkaplan ve Baştürk (2004), 2002 yılı verileri ile 30 hayat dışı sigorta işletmesinin etkinliklerini VZA yöntemini kullanarak incelemişlerdir. Araştırmada girdiler olarak özsermaye, teknik karşılıklar, likit aktifler, personel sayısı ve aktifler kullanılırken; prim üretimi, teknik kâr, mali gelirler ise çıktı değişkeni olarak kullanılmıştır. Bulgular belirtilen yılda 8 şirketin etkin olduğunu göstermektedir. Sezen vd. (2005), 1998-2003 dönemi için hayat dışı sigorta işletmelerinin etkinliklerini VZA ile ele aldıkları araştırmada, özkaynaklar, giderler, borçlar girdi değişkenleri; ödenen tazminatlar ile teknik karşılıklar çıktı değişkenleri olarak alınmıştır. Araştırma bulgularına göre 1998 ve 2000 yıllarında yedi, 1999 ve 2001 yıllarında beş, 2002 yılında sekiz, 2003 yılında ise onbir işletmenin tam etkinlik derecesinde olduğu görülmüştür. Kayalı (2007), 2000-2006 yıllarında faaliyette bulunan hayat ve hayat dışı sigorta işletmelerine Malmquist TFV endeksi uygulayarak etkinlikleri VZA yaklaşımı ile ele alınmıştır. Araştırmada aktif toplam, özkaynaklar, teknik karşılıklar, likit değerler, sabit değerler, personel sayısı ve acente sayısı girdi değişkenleri; mali gelir, teknik kâr ve prim üretimi değişkenleri ise çıktı değişkenleri olarak kullanılmıştır. Araştırma bulguları 2005 ve 2006 yıllarında 26, 2003 ve 2004 yıllarında 47, 2002 yılında 53, 2001 yılında 51 ve 2000 yılında ise 54 şirketin etkin olduğunu göstermektedir. Altan (2010), 2005-2007 dönem verileri ile 25 hayat dışı branşı sigorta işletmesinin etkinliklerini CCR girdi yönelimli VZA yöntemi ile ele aldıkları araştırmada, ödenmiş sermaye, sigortacılık teknik karşılıkları, borçlar, finansal yatırımlar, maddi varlıklar ve nakit benzeri varlıklar değişkenleri girdi; dönem net kâr/zarar ve esas faaliyetlerden alacaklar çıktı değişkenleri olarak kullanılmıştır. Araştırma bulguları, şirketlerinin çoğunluğunun ilgili dönemde etkin olmadıklarını göstermiştir. Özcan (2011), hayat dışı sigorta branşındaki işletmelerinin etkinliklerini CCR girdi odaklı VZA ile 2002-2009 dönemi için ele aldıkları araştırmada sabit varlıklar, personel sayısı ve acente sayısı girdi değişkenleri; teknik kâr, dönem net kârı ve primler değişkenleri çıktı olarak kullanılmıştır. Araştırma bulguları şirketlerin 2003, 2005 ve 2006 yıllarında etkin olmadıklarına işaret etmektedir. Türkan vd. (2012), 2007 yılında faaliyeti devam eden hayat dışı sigorta şirketlerinin teknik etkinliklerini VZA yöntemi ile ele almışlardır. Bu araştırmada, 23 hayat dışı sigorta şirketinin girdileri olarak özkaynaklar, sabit varlıklar, broker sayısı, acente sayısı ve çıktıları olarak yatırım gelirleri, alınan primler kullanılmıştır. VZA modellerinden BCC ve CCR modellerinin ampirik sonuçları, en etkin sigorta şirketinin RAY Sigorta olduğu görülmüştür. Dalkılıç (2012), 2008-2010 döneminde 27 hayat dışı sigorta şirketinin etkinlikleri Malmquist TFV endeksi yaklaşımı ile girdi yönelimli ölçüğe göre değişken getiri BCC modeli VZA ile ele alınmıştır. Araştırmada girdi değişkenleri olarak net sabit varlıklar, acente sayısı, personel sayısı ve özkaynaklar kullanılırken; ödenen net tazminat toplamı, prim üretimi ve sigortacılık teknik karşılıkları çıktı değişkeni olarak kullanılmıştır. Araştırma bulgularına göre sigorta işletmelerinin etkinliği 2009 yılında zirve yapmış ve 2010 yılında 2008 yılına kıyasla verimlilik dereceleri daha da düşmüştür. Davarcıoğlu Özaktaş (2017), 2002-2015 dönemi verileri için VZA ile hayat dışı sigorta işletmelerinin etkinliklerini ele almıştır. Girdi değişkeni olarak aktif toplam, personel ve yönetim giderleri, teknik karşılıklar, teknik gider, ödenmiş sermaye ve mali gider; çıktı değişkeni olarak toplanan prim, mali gelir ve teknik gelir alınmıştır. Araştırma sonuçları, şirketlerin borsaya kote olma durumuna göre sigorta şirketleri etkinlik düzeyinde belirgin bir farklılık yaratmazken; büyük ölçekli işletmelerin ortalama etkinliğinin orta ve küçük ölçekli işletmelere kıyasla daha yüksek olduğunu göstermektedir. Külekçi ve Saldanlı (2019), 2011-2015 dönemi verileri ile VZA yaklaşımıyla hayat dışı sigorta işletmelerinin etkinlik analizini gerçekleştirmişlerdir. Girdi değişkeni olarak tazminat tutarı, özkaynak, aktif toplamı ve üretim elemanı; çıktı değişkeni olarak da prim üretimi ve teknik denge ele alınmıştır. Araştırma bulgularına göre 30 şirketin 18'i etkinlik düzeyine ulaşamazken, etkin tespit edilen işletme düzeyinin en çok ve en az yıllar sırası ile 2012 (%30 oranında) ve 2014 (%10 oranında) yıllarıdır. Tezergil (2018), 2014-2016 dönemi verileri hayat dışı sigorta branşı şirketlerinin etkinlikleri BCC VZA modeli ile ele almıştır. Girdi değişkenleri olarak banka acente sayısı, broker, acente, toplam gider/prim ve özkaynak kârlılığı alınmıştır. Tazminat ödemeleri, prim üretimi ve dönem net kâr/zararı da çıktı değişkenleridir. Analiz bulguları, 2014'te 12, 2015'te 13 ve 2016'da 5 işletmenin etkin olduğunu göstermektedir. Ziraat, Anadolu, Türk Nippon, Allianz ve Kuru sigortanın araştırma dönemi boyunca her 3 yılda da etkin oldukları görülmüştür. Şahin ve Akoyuncu (2019) Malmquist toplam faktör verimlilik endeksi ve VZA CCR modeli kullanarak 23 tane hayat dışı sigorta işletmesinin etkinliklerini 2014-2017 yılları itibarıyla incelemişlerdir. Analizde girdi parametreleri olarak esas faaliyetlerden borçlar, ödenmiş

sermaye, sigortacılık teknik karşılıkları ve nakit ve nakit benzerleri olurken; esas faaliyetlerden alacaklar ise çıktı parametresi olarak yararlanılmıştır. Analizin sonuçları, işletmelerin ortalama etkinlik derecelerinin 2015 yılında en yüksek, 2016 yılında ise en düşük olduğunu göstermektedir. Ayrıca, Malmquist toplam faktör verimliliği endeksi bulguları bir önceki yıla kıyasla 2015'te 12, 2016'da 8 ve 2017'de de 13 şirket pozitif gelişme göstermişlerdir. İkinci (2021), 2010-2019 dönemine ait verilerle hayat dışı sigorta şirketlerinin etkinliklerini geleneksel ve aylak temelli VZA analizi ile ele almışlardır. Girdi değişkenleri olarak özkaynaklar, personel sayısı, sabit varlıklar alınırken; sigortacılık teknik karşılıkları ve ödenen tazminatlar çıktı değişkenleridir. Analiz bulgularına göre CRS varsayımı altında ortalama etkinlik düzeyinin %71,45; VRS varsayımına göre, bu oran %80,15 olarak ortaya çıkmaktadır. Aylak tabanlı yaklaşım kullanılarak yapılan tahmin sonuçları, ortalama etkinlik seviyesinin CRS varsayımına göre %60,00 ve VRS varsayımına göre %70,73 olarak tahmin edildiğini göstermektedir. Şirket büyüklüğü, yoğunlaşma oranı, özsermaye kârlılığı, hasar prim oranı, ekonomik büyüme ve likidite düzeyi değişkenleri etkinliği pozitif; özsermaye rasyosu ve enflasyon ise negatif yönde etkilediği tespit edilmiştir. Şenel ve Kalfa (2022), aktif büyüklüğüne göre ilk 10'da yer alan hayat dışı branştaki sigorta işletmelerinin etkinliklerini VZA ile incelemişlerdir. Girdi değişkeni olarak likit aktifler, özkaynaklar ve aktif toplam alınırken; prim üretimi ve teknik denge değişkenleri ise çıktı değişkenleri olarak alınmıştır. Araştırmada her çeyreklik dönemde etkin olan 4 şirket söz konusudur. Tüm dönemlerde ise etkin olan şirketler 2017 yılında yoğunlaşmaktadır. Ova (2023), 2018-2021 dönemi verileri ile 20 hayat dışı branşı sigorta şirketinin etkinliklerini VZA yöntemiyle incelemiştir. Faaliyet giderleri ile tazminatlar girdi değişkenleri olarak alınırken, kazanılmış primler ve yatırım gelirleri çıktı değişkeni olarak alınmıştır. CRS varsayımı altındaki analiz bulgularına göre on iki işletme incelenen dört yılın hiçbirinde etkin değilken, iki işletme her yıl etkin olmuştur.

İlgili literatürde görüleceği üzere hayat dışı sigorta branşında faaliyette bulunan işletmelerin etkinliğinin VZA yaklaşımıyla incelendiği araştırmalar ulusal ve uluslararası literatürde sıklıkla rastlanmaktadır. Şirketlerin performans ölçümünde önemli bir yer tutan etkinlik analizlerinin dönemsel olarak yeni veriler yayımlandıkça güncellenmesinin şirketler açısından rekabetin yoğunlaştığı bir dönemde önem arz ettiği düşünülmektedir. Bu çerçevede, 2022-2023 dönemi en güncel veri seti ile hayat dışı sigorta şirketlerinin etkinlik analizi ortaya konulmaya çalışılmıştır.

3. Veri ve Yöntem

3.1. Veri Seti

Araştırmada, 2022 ve 2023 yıllarına ait veriler hayat dışı sigorta şirketlerinin etkinlik analizinde kullanılmıştır. 2022 yılı, Covid-19 salgınının neden olduğu yerleşik ekonomik düzen ve dengeden sapmalara karşı koruma sağlamak amacıyla salgının etkilerinin mümkün olduğunca azaldığı, 2023 yılı tamamen normalleşmenin olduğu yıl olarak seçilmiştir. Çalışmada, seçilen girdi değişkenlerinin mevcut değerlerinin değiştirilememesi (tazminatların ve faaliyet giderlerinin azaltılması daha zor olduğu için) ve konunun doğasının bu yaklaşımı gerektirmesi nedeniyle çıktı odaklı veri zarflama modelleri kullanılarak sigorta şirketlerinin etkinliği analiz edilmiştir. Çalışmada, ölçek verimliliğindeki değişikliklerin etkisini gözlemek için ölçeğe göre sabit ve değişken getiri varsayımları ayrı ayrı uygulanmıştır. Bu amaçla çıktı odaklı CCR ve BCC modellerinden yararlanılmıştır. 2022 yılı verileri kullanılarak 42 hayat dışı sigorta şirketi için ve 2023 yılı verileri kullanılarak 44 hayat dışı sigorta şirketi için etkinlik analizi gerçekleştirilmiştir.

Literatür incelendiğinde, girdilerin ve çıktılarının seçimi konusunda yazarlar arasında bir fikir birliği olmadığı görülmektedir. Sigorta şirketlerinin etkinliklerinin analizinde Başkaya (2005), Dalkılıç (2012), Özcan (2011) çalışan sayısı ve acente sayısını girdi değişkeni olarak çalışmalarında kullanmıştır. Personel sayısı önemli olmakla birlikte, personelin mali yönü daha büyük önem taşımaktadır. İdari ve pazarlama harcamaları da dahil olmak üzere ek operasyonel maliyetler de dikkate alınmalıdır. Bundan dolayı ödenen tazminatlar (hasarlar) ve faaliyet giderleri girdi değişkeni olarak çalışmaya dahil edilmiştir. Sigorta faaliyetlerinin temel amacı prim tahsilatı yoluyla gelir elde etmektir. Ayrıca, bir sigorta şirketi için ihtiyatlı yatırımlar yaparak sahip olduğu nakdi etkin bir şekilde kullanmak ve yatırım getirisi sağlamak önemlidir (Ova, 2023, s. 472). Bundan dolayı yazılan primler ve yatırım gelirleri çıktı değişkeni olarak çalışmaya dahil edilmiştir. Bu çalışmada kullanılan girdi ve çıktı değişkenleri Ova (2023) ve Grmanová ve Strunz (2017)

çalışmalarından alınmıştır. Etkinlik analizinde kullanılan girdi ve çıktı değişkenleri ve 2022-2023 yılı tanımlayıcı istatistikler Tablo 1 yardımı ile sunulmuştur.

Tablo 1. Değişkenler ve 2022-2023 Yılları Tanımlayıcı İstatistikler (1.000-TL)

	Yıllar	Girdi-1 Ödenen Hasarlar	Girdi-2 Faaliyet Giderleri	Çıktı-1 Yazılan Primler	Çıktı-2 Yatırım Gelirleri
Maksimum	2022	9.057.290	2.952.309	19.880.881	4.915.528
Minimum		1.727	25.225	58.703	639
Ortalama		1.399.765	531.051	3.176.511	731.176
Std. Sapma		2.114.181	700.035	4.605.264	1.129.825
Maksimum	2023	18.829.611	6.806.148	42.195.433	11.798.293
Minimum		282	40.515	36.521	12.536
Ortalama		2.719.973	1.317.552	6.688.078	1.777.452
Std. Sapma		4.122.196	1.719.591	9.814.414	2.845.057

Ödenen hasarlar, gelir tablosunun hayat dışı teknik giderler bölümünde bulunan ve reasürans payı hariç tutulan hasarları temsil etmektedir. Faaliyet giderleri, hayat dışı teknik giderler bölümünde bulunan faaliyetlerle ilgili giderleri, kazanılmış primler ise hayat dışı teknik gelirler bölümünde bulunan reasürans payı düşüldükten sonra elde edilen primleri temsil etmektedir. Yatırım gelirleri, teknik olmayan bölümde bulunan yatırımlardan elde edilen gelirleri ifade etmektedir. Analizde kullanılan veriler Türkiye Sigorta Birliği'nin (TSB) internet sayfasında bulunan mali tablolardan alınmıştır (TSB, 2024). Veri zarflama analizi DEAP 2.1 yazılımı kullanılarak gerçekleştirilmiştir. Analiz, 2022-2023 yılı boyunca faaliyet gösteren toplam 48 firmayı kapsamaktadır. Tablo 2 'de çalışma kapsamındaki işletmeler sunulmuştur.

Tablo 2. Çalışmaya Dahil Edilen Hayat Dışı Sigorta İşletmeleri¹

Simge	İşletme Adı	Simge	İşletme Adı	Simge	Şirket Adı
D1	AcnTürk Sigorta	D17	Doga Sigorta	D33	Orient Sigorta
D2	Aksigorta	D18	Emaa Sigorta	D34	Prive Sigorta
D3	Allianz Sigorta	D19	Ethica Sigorta	D35	Quick Sigorta
D4	Ana Sigorta	D20	Euler Hermes Sigorta	D36	Ray Sigorta
D5	Anadolu Sigorta	D21	Eureko Sigorta	D37	Sompo Sigorta
D6	Ankara Sigorta	D22	Generali Sigorta	D38	SS Atlas Karşılıklı Sigorta Koop.
D7	Arex Sigorta	D23	Gri Sigorta	D39	SS TMT Karşılıklı Sigorta Koop.
D8	Atradius Crédito y Caucción S.A.	D24	Groupama Sigorta	D40	Şeker Sigorta
D9	Aveon Global Sigorta	D25	Gulf Sigorta	D41	Turkcell Dijital Sigorta
D10	Axa Sigorta	D26	HDI Katılım Sigorta	D42	Türk Nippon Sigorta
D11	Bereket Sigorta	D27	HDI Sigorta AŞ	D43	Türk P&I Sigorta
D12	BNP Sigorta	D28	Hepiyi Sigorta	D44	Türkiye Katılım Sigorta
D13	Bupa Acıbadem Sigorta	D29	Koru Sigorta	D45	Türkiye Sigorta
D14	Chubb European Group SE	D30	Magdeburger Sigorta	D46	Unico Sigorta
D15	Coface Sigorta	D31	Mapfre Sigorta	D47	VHV Allgemeine Sigorta
D16	Corpus Sigorta	D32	Neova Katılım Sigorta	D48	Zurich Sigorta

Kaynak: TSB, 2024)

3.2. Veri Zarflama Analizi

VZA, çoklu girdileri ve çıktıları kullanarak çok sayıda homojen karar verme biriminin karşılaştırılabilir etkinliğini değerlendirmek için geliştirilmiştir (Gümüş Özuyar & Özekin, 2024, s. 483). Bir grubun homojen olması, ilgili karar verme birimlerinin aynı girdi ve çıktılar ve çevresel faktörlerle aynı süreçlerde faaliyet gösterdiği anlamına gelir (Dyson ve diğerleri, 2001, s. 245). VZA, birden fazla sayıda girdiyi birden fazla sayıda çıktıya dönüştürmede farklı durumların veya birimlerin performansını karşılaştırmak ve değerlendirmek için verileri kullanan bir yöntemdir (Seiford & Zhu, 2004, s. 3). VZA, girdileri çıktılarına dönüştüren Karar Verme Birimleri (KVB) olarak bilinen ekonomik birimlerin ya da işletmelerin etkinliğini

¹ 2022 yılında Bupa Acıbadem Sigorta, Ema Sigorta, HDI Katılım Sigorta, Prive Sigorta, Turkcell Dijital Sigorta ve Türkiye Katılım Sigorta, 2023 yılında ise Euler Hermes Sigorta, Gri Sigorta, Groupama Sigorta ve SS TMT Karşılıklı Sigorta Kooperatifi veri setine uygun olmadığından çalışmaya dâhil edilmemiştir.

değerlendirmek amacıyla yararlanılan doğrusal programlama kavramlarına dayanan bir yaklaşımdır (Rouyendegh & Erkan, 2010, s. 75).

VZA için oluşturulan birincil temel modeller Charnes vd. (1978) tarafınca geliştirilen ve sabit getiri varsayımıyla çalışan CCR modelleridir. Başlangıçta, bu modeller kamu operasyonlarındaki birimlerin verimliliğini değerlendirmek için kullanılmış, daha sonra kullanımları diğer sektörler de yayılmıştır. VZA, Banker vd. (1984) tarafınca oluşturulan ve ölçeğe göre değişken getiriye dayanan BCC modelleri şeklinde adlandırılan farklı bir modele sahiptir. Bu modeller, CCR modellerine bir dışbükeylik kısıtı eklenerek türetilmiştir (Kumar & Gulati, 2008, s. 42). Charnes vd. (1978) tarafınca gelişmesi sağlanan CCR yaklaşımı teknik etkinliği ve ölçek etkinliğini değerlendirirken, Banker vd. (1984) tarafınca gelişmesi sağlanan BCC yaklaşımı sadece teknik etkinliği değerlendirmektedir (Taşköprü, 2014, s. 47). VZA modelleri, kısıtlamalar dahilinde amaç fonksiyonunun optimize edilmesine odaklanır ve belirli varsayımların karşılanmasını gerektirir (Kumar & Gulati, 2008, s. 35). VZA modelleri genellikle dört ana kategoride incelenmektedir. Literatürde sıklıkla kullanılan temel yaklaşımlar CCR yaklaşımı, BCC yaklaşımı, toplamsal yaklaşım ve çarpımsal yaklaşımdır. VZA yaklaşımları, ölçeğe göre sabit ve değişken getiri varsayımlarına dayalı olarak oluşturulmaktadır. Modeller, süreçlerdeki inceleme odağına göre girdi odaklı, çıktı odaklı ve odaklı olmayan olarak sınıflandırılabilir (Charnes ve diğerleri, 1994, s. 65). VZA'da belirli kılınan konuya yönelik yaklaşımların uygulanması, KVB seçilmesi ve ardından girdi ve çıktı parametrelerinin tespit edilmesi ile başlar. Modeller seçilip kullanıldıktan sonra göreceli verimlilik hesaplanır, verimli KVB'ler belirlenir, verimsiz KVB'ler için ileriye dönük iyileştirmeler önerilir ve sonuçlar değerlendirilir (Bakırcı, 2006, s. 203).

Literatürde, karar alma birimlerinin sayısının nasıl hesaplanacağı konusunda geniş bir görüş yelpazesi bulunmaktadır. Genel olarak, $R_v = n/(m+s)$ olarak hesaplanabilen bağıntı çok küçükse, veri zarflama analizi etkin olmayan ve etkin birimleri ayırt etme yeteneğini kaybedecektir. Burada n KVB sayısını, m girdi sayısını ve s çıktı sayısını göstermektedir (Pedraja-Chaparro ve diğerleri, 1999, s. 640).

Literatürde R_v oranı için birçok kabul edilebilir değer önerilmektedir. Golany ve Roll (1989), R_v oranının 2'den fazla olması gerektiğini ve dolayısıyla KVB sayısının $n \geq 2(m+s)$ eşitsizliğine göre hesaplanması gerektiğini öne sürmektedir. Banker vd. (1989) $R_v > 3$ olduğunu ileri sürmekte, ayrıca KVB miktarının $n \geq 3(m+s)$ eşitsizliğine dayalı olarak tespit edilmesi gerekliliğini önermektedir. Banker vd. (1989) tarafından önerilen KVB sayısına ilişkin kural, Cooper vd. (2011) ve Friedman ve Sinuany Stern (1998) çalışmalarında da bir uygunluk kriteri şeklinde değerlendirilmiştir. Dyson vd. (2001) R_v 'nin m ve s 'nin çarpımının 2 katından fazla olduğunu kabul etmekte ve karar verme birimlerinin sayısını belirlemek için $n \geq 2(m \times s)$ eşitsizliğini kullanmayı önermektedir. Banker vd. (1989) paralel olarak Cooper vd. (2000, s. 252), n olarak ifade edilen optimal karar verme birimi sayısının $3(m+s)$ ya da maksimum $m \times s$ 'den büyük veya eşit olması gerektiğini savunmuştur. Sonuç olarak, argümanlarını $n \geq \max \{m \times s, 3(m+s)\}$ eşitsizliğini kullanarak açıklamaktadırlar. Boussofiene vd. (1991) araştırmasında, literatürde karar verme birimi sayısı için yaygın olarak belirtilen bir diğer kriter de $n > m+s+1$ eşitsizliğidir.

Çalışmanın analizinde tercih edilen çıktı odaklı CCR yaklaşımı ve çıktı odaklı BCC yaklaşımı kısaca anlatılmıştır.

3.2.1. Charnes, Cooper ve Rhodes (CCR) Yaklaşımı

Charnes vd. (1978) tarafınca önerilen ve çıktı odaklı CCR olarak bilinen yaklaşım, veri zarflama analizinde ana bir paradigma olarak yaygın bir şekilde kabul görmüştür. Model 1'de ifade edilen doğrusal programlama modeli, çok sayıda girdi ve çıktı değerine sahip KVB için ölçeğe göre sabit getiri varsaymaktadır. Her bir KVB'nin etkinlik değerini ayrı ayrı ölçmektedir (Gümüş Özuyar & Özekin, 2024, s. 486).

$$\text{Min } \theta_k = \sum_{i=1}^m \omega_i x_{ik} \quad (1)$$

$$\sum_{i=1}^m \omega_i x_{ij} - \sum_{r=1}^s \mu_r y_{rj} \geq 0 \quad (2)$$

$$\sum_{r=1}^s \mu_r y_{rk} = 1 \quad (3)$$

$$\omega_i, \mu_r \geq \varepsilon \geq 0 \quad (i=1,2,\dots, m)(r=1,2,\dots, s) \quad (\text{Yaklaşım 1})$$

Yaklaşım 1'de yer alan m girdi sayısını, s çıktı sayısını, x_{ij} j . karar ünitesince yararlanılan i . girdiyi, x_{ik} k karar ünitesince yararlanılan i . girdiyi, y_{rj} j . karar ünitesince oluşturulan r . çıktıyı, y_{rk} k . karar ünitesince oluşturulan r . çıktıyı, ω_i k . karar ünitesinin i . girdi için alacağı ağırlığı ve ε olabildiğince minimum pozitif değeri göstermektedir.

3.2.2. Banker, Charnes ve Cooper (BCC) Yaklaşımı

Banker vd. (1984) tarafınca ortaya konan BCC yaklaşımı, ölçüğe göre değişen getiri varsayımıyla göreceli etkinlik değerlerini hesaplamaktadır. Parçalı doğrusal konveks örtü özelliğinden kaynaklanan etkinlik düzeyi, ölçüğe göre getirinin (artan ya da azalan) tanımlanmasına olanak sağlar. CCR yaklaşımından farklılaşarak, modelin konvekslik kısıtlaması vardır (Çağlar, 2003). Çıktı Odaklı BCC Yaklaşımı olan Yaklaşım 2, Yaklaşım 1 ile aynı semboller kullanılarak temsil edilir.

$$\text{Min } \theta_k = \sum_{i=1}^m \omega_i x_{ik} - \omega_0 \quad (4)$$

$$\sum_{i=1}^m \omega_i x_{ij} - \sum_{r=1}^s \mu_r y_{rj} - \omega_0 \geq 0 \quad (5)$$

$$\sum_{r=1}^s \mu_r y_{rk} = 1 \quad (6)$$

$$\omega_i, \mu_r > \varepsilon > 0 \quad (i=1,2,\dots,m)(r=1,2,\dots,s) \quad \omega_0: \text{işareti kısıtlanmaz} \quad (\text{Yaklaşım 2})$$

4. Bulgular

İncelenen teorik konunun doğası gereği karmaşıklığı göz önüne alındığında, sigorta şirketlerinin girdilerini azaltma olasılığı çok düşük görülmektedir. Seçilen girdi faktörleri sigorta şirketlerinin maliyetlerini artırırken, girdi odaklı bir yaklaşım bu girdi değişkenlerini (ödenen tazminatlar ve faaliyet giderleri) azaltırken sabit bir veri çıktı seviyesini koruyacaktır. Çıktı değişkenleri olarak modele dahil edilen yazılan primler ve teknik olmayan bölümden aktarılan yatırım gelirleri değişkenlerinin durağan olması, elde edilen bulguların sigorta şirketlerinin etkinlik düzeyini göstermekten daha çok, mevcut geliri daha düşük bir maliyetle elde edebilmek için tercih edilen girdi değişkenlerinde yapılması gereken azalışları gösterecektir. Bundan dolayı uygulanması gereken, çıktı odaklı bir yaklaşım kullanarak, verilen girdilerle çıktıları maksimize etmek suretiyle sigorta şirketlerinin etkinliğini arttırmaktır. Bu bağlamda, CCR ve BBC modellerinin tahmin edilmesi yoluyla varsayımlardaki değişikliklerin ölçek etkinlikleri üzerindeki farklılıkları ortaya konulmuştur.

Analize dahil edilen sigorta şirketlerinin sayısı ile girdi-çıktı değişkenleri sayısı arasındaki matematiksel ilişki Banker vd. (1989), Dyson vd. (2001), Cooper vd. (2011), Boussofiane vd. (1991) ve Golany ve Roll (1989) çalışmalarında yer alan koşulların tamamını yerine getirmektedir.

4.1. CCR Modeli Sonuçları

Tablo 3, ölçüğe göre sabit getiri varsayımıyla çıktı odaklı CCR yaklaşımıyla ulaşılan her bir KVB'nin 2022 yılı toplam etkinlik katsayılarını göstermektedir. Etkinlik derecesi 1 olan sigorta şirketleri tamamen etkin kabul edilir. Etkinlik derecesi 1'in altında olan birimler "etkinsiz birimler" olarak sınıflandırılır.

Tablo 3. 2022 Yılı Etkinlik Skorları

Şirket	Skor	Etkinlik	Şirket	Skor	Etkinlik	Şirket	Skor	Etkinlik
D1	1,000	Etkin	D16	0,810		D32	0,578	
D2	0,553		D17	0,526		D33	0,446	
D3	0,590		D19	0,459		D35	1,000	Etkin
D4	0,428		D20	0,235		D36	0,590	
D5	0,509		D21	0,336		D37	0,615	
D6	0,562		D22	0,264		D38	0,457	
D7	0,327		D23	0,168		D39	0,181	
D8	1,000	Etkin	D24	0,447		D40	0,555	
D9	0,669		D25	0,266		D42	0,455	
D10	0,515		D27	0,553		D43	0,411	
D11	0,559		D28	1,000	Etkin	D45	0,582	
D12	0,375		D29	0,468		D46	0,343	
D14	1,000	Etkin	D30	0,372		D47	0,331	
D15	0,254		D31	0,407		D48	0,350	

Tablo 3'te sunulan sonuçlara göre 2022 Yılında D1 (AcnTurk Sigorta), D8 (Atradius Crédito y Caución), D14 (Chubb European Group), D28 (Hepiyi Sigorta), D35 (Quick Sigorta) tam etkin şekilde faaliyet göstermektedir. Tablo 4, ölçüğe göre sabit getiri varsayımıyla çıktı odaklı CCR yaklaşımıyla ulaşılan her bir KVB'nin 2023 yılı toplam etkinlik katsayılarını göstermektedir.

Tablo 4. 2023 Yılı Etkinlik Skorları

Şirket	Skor	Etkinlik	Şirket	Skor	Etkinlik	Şirket	Skor	Etkinlik
D1	0,747		D16	0,850		D34	0,446	
D2	0,465		D17	0,562		D35	1,000	Etkin
D3	0,677		D18	0,455		D36	0,691	
D4	0,605		D19	0,682		D37	0,662	
D5	0,663		D21	0,595		D38	0,607	
D6	0,610		D22	0,265		D40	0,788	
D7	0,587		D25	0,720		D41	1,000	Etkin
D8	0,621		D26	0,784		D42	0,435	
D9	0,427		D27	0,562		D43	0,650	
D10	0,635		D28	0,930		D44	1,000	Etkin
D11	0,630		D29	0,502		D45	0,838	
D12	0,753		D30	0,448		D46	0,678	
D13	0,736		D31	0,537		D47	0,828	
D14	1,000	Etkin	D32	0,676		D48	0,613	
D15	0,769		D33	0,580				

Tablo 4'te sunulan sonuçlara göre 2023 yılında D14 (Chubb European Group), D35 (Quick Sigorta), D41 (Turkcell Dijital Sigorta) ve D44 (Türkiye Katılım Sigorta) tam etkin şekilde faaliyet göstermektedir.

Tablo 5, 2022 yılında etkinlik sınırının altında faaliyet gösteren sigorta şirketlerinin etkinlik sınırına ulaşması için gerekli iyileştirmeleri gösteren varsayımsal referans birimlerini sunmaktadır. Referans kümesi etkin olan sigorta şirketlerinden oluşmaktadır ve bu etkin şirketleri referans alınma sıklıklarına göre sıralamak mümkündür. Bu yöntem kullanılarak, en fazla referansa sahip olan sigorta şirketi, etkinlik sıralamasında en üstte yer alacaktır.

Tablo 5. 2022 Yılı Referans Birimler

Şirket	D1	D13	D25	D31
D2			7,977	0,640
D3			25,753	0,852
D4			0,696	0,082
D5			19,585	2,353
D6			3,122	0,167
D7			0,751	
D9		0,005	0,587	0,006
D10			10,223	1,642
D11			2,154	0,065
D12	6,974	0,749	0,541	
D15	0,619	0,029	0,482	
D16			0,779	0,251
D17			3,475	0,221
D19			2,640	0,414
D20	0,966	0,024	0,124	
D21		0,184	4,137	0,544
D22			1,172	0,072
D23			1,184	
D24			6,446	0,095
D25			5,141	0,051
D27			13,374	0,498
D29			1,149	0,133
D30			1,542	
D31			8,700	0,156
D32			3,594	0,566
D33			0,364	0,037
D36			4,040	0,013
D37			6,723	0,529
D38			0,714	
D39			0,286	
D40			0,546	0,044
D42			2,500	0,066
D43			0,819	0,080
D45			14,871	0,976
D46			5,852	0,173
D47		0,075	0,115	0,046
D48		0,211	1,914	0,448
Referans Frekansı	3	7	37	29

Not: Referans birimi olmayan D8 KVB, etkin olmasına rağmen sütunlara dahil edilmemiştir.

Tablo 6, 2023 yılında etkinlik sınırının altında faaliyet gösteren sigorta şirketlerinin etkinlik düzeyine ulaşması için gerekli iyileştirmeleri belirten varsayımsal referans birimlerini sunmaktadır.

Tablo 6. 2023 Yılı Referans Birimler

Şirket	D14	D35	D41	D44
D1		0,1170		1,5920
D2		1,2770		1,5930
D3		3,9180		
D4		0,1410		0,7270
D5	0,8750	3,2820		
D6	0,2320	0,4290		1,2010
D7	0,0410	0,0030		1,2320
D8	0,1580		0,0580	0,2680
D9	0,1480	0,1040		1,8900
D10	0,5030	2,4380		2,8100
D11		0,3050		
D12			1,2420	5,7850

D13		1,0640		
D15			0,1250	0,5490
D16		0,2940		0,6370
D17		0,5560		
D18			4,0200	5,1460
D19		0,5550		
D21		0,4020		5,7710
D22	0,2940	0,0770		
D25		0,0200		8,0240
D26		0,0040		1,6970
D27		1,3490		22,2050
D28	0,0480	0,2410		2,0520
D29		0,2010		
D30		0,1870		0,5750
D31		0,9340		
D32		0,8060		
D33		0,0490		0,2360
D34	0,0170		0,2580	0,0630
D36		0,3630		3,3250
D37	0,4610	1,0500		1,8470
D38		0,0510		0,7110
D40		0,0640		
D42		0,3030		0,5080
D43	0,0400	0,1310		
D45		2,1510		10,0610
D46		0,4910		1,9600
D47	0,1940	0,0200		
D48	0,6390	0,3140		0,8880
Referans Frekansı	13	35	5	27

Tablo 5-6 sunulan değerler etkinlik sınırına ulaşamayan sigorta şirketlerinin etkinliğe ulaşabilmesi için aksiyon alması gereken iyileştirme hedefleri konusunda yol göstermektedir. Tablo 7, bu iyileştirmeler uygulandığında 2022 yılı için her bir KVB için ulaşılabilecek optimal çıktı performanslarını göstermektedir.

Tablo 7. 2022 Yılı Projeksiyonlar (Milyon-TL)

Şirket	Ç1	Ç2	Şirket	Ç1	Ç2	Şirket	Ç1	Ç2
D2	12.393	2.829	D19	5.151	1.635	D36	4.659	356
D3	33.701	4.936	D20	417	28	D37	10.391	2.349
D4	1.215	336	D21	7.673	2.281	D38	812	55
D5	34.489	9.651	D22	1.705	338	D39	325	22
D6	4.418	819	D23	1.345	91	D40	850	195
D7	853	58	D24	7.819	825	D42	3.186	422
D9	700	67	D25	6.110	574	D43	1.347	340
D10	20.153	6.469	D27	17.790	2.756	D45	21.976	4.523
D11	2.784	390	D29	1.998	549	D46	7.553	1.051
D12	3.063	427	D30	1.753	119	D47	431	202
D15	736	55	D31	10.700	1.210	D48	4.669	1.789
D16	2.191	929	D32	7.024	2.233			
D17	5.100	1.033	D33	607	157			

Tablo 8, bu iyileştirmeler uygulandığında 2023 yılı için her bir KVB için ulaşılabilecek optimal çıktı performanslarını göstermektedir.

Tablo 8. 2023 Yılı Projeksiyonlar (Milyon-TL)

Şirket	Ç1	Ç2	Şirket	Ç1	Ç2	Şirket	Ç1	Ç2
D1	2.825	764	D16	5.063	1.585	D33	916	275
D2	21.294	6.770	D17	8.852	2.880	D34	81	28
D3	62.364	20.289	D18	3.530	607	D36	7.798	2.213
D4	2.686	803	D19	8.827	2.871	D37	18.304	6.044
D5	53.131	17.797	D21	9.902	2.660	D38	1.240	334
D6	7.795	2.554	D22	1.523	667	D40	1.016	330
D7	838	176	D25	5.197	910	D42	5.128	1.618
D8	329	172	D26	1.092	190	D43	2.128	716
D9	2.951	862	D27	34.961	9.216	D45	46.064	14.007
D10	41.025	13.367	D28	5.126	1.496	D46	9.012	2.741
D11	4.858	1.580	D29	3.205	1.042	D47	508	278
D12	3.639	608	D30	3.329	1.027	D48	6.194	2.302
D13	16.936	5.511	D31	14.866	4.838			
D15	345	57	D32	12.829	4.175			

Tablo 7-8'de listelenen çıktılar için optimal performans değerleri yalnızca etkinlik sınırının altında kalan KVB için belirlenebilir. Sonuç olarak, etkin olan KVB için projeksiyonlara atanmış herhangi bir değer bulunmamaktadır.

4.2. BCC Modeli Sonuçları

Çalışmanın ikinci aşamasında, çıktı odaklı BCC modeli kullanılarak her bir sigorta şirketi için saf teknik etkinlik değerleri belirlenerek ölçek etkinlikleri tespit edilmiştir. Bu hesaplama ölçeğe göre değişen getiri varsayımı altında yapılmıştır. 2022 yılı için ulaşılan bulgular Tablo 9'da sunulmaktadır.

Tablo 9. 2022 Yılı Etkinlik Skorları

Şirket	Skor	Etkinlik	Şirket	Skor	Etkinlik	Şirket	Skor	Etkinlik
D1	1,000	Etkin	D16	0,810		D32	0,668	
D2	0,774		D17	0,547		D33	0,468	
D3	1,000	Etkin	D19	0,473		D35	1,000	Etkin
D4	0,432		D20	0,244		D36	0,810	
D5	1,000	Etkin	D21	0,715		D37	0,918	
D6	0,824		D22	0,266		D38	0,464	
D7	0,331		D23	0,170		D39	0,201	
D8	1,000	Etkin	D24	0,650		D40	0,568	
D9	0,687		D25	0,980		D42	0,472	
D10	0,940		D27	0,990		D43	0,413	
D11	0,578		D28	1,000	Etkin	D45	1,000	Etkin
D12	0,907		D29	0,473		D46	0,846	
D14	1,000	Etkin	D30	0,381		D47	0,355	
D15	0,260		D31	0,566		D48	0,531	

Tablo 9'da sunulan analiz sonuçlarına göre etkinlik sınırında olan sigorta şirketleri; D1 (AcnTürk Sigorta), D3 (Allianz Sigorta), D5 (Anadolu Anonim Türk Sigorta), D8 (Atradius Crédito y Caución), D14 (Chubb European Group), D28 (Hepiyi Sigorta), D35 (Quick Sigorta), D45 (Türkiye Sigorta)'dır. 2023 yılı için ulaşılan bulgular Tablo 10'da sunulmaktadır.

Tablo 10. 2023 Yılı Etkinlik Skorları

Şirket	Skor	Etkinlik	Şirket	Skor	Etkinlik	Şirket	Skor	Etkinlik
D1	0,788		D16	0,852		D34	1,000	Etkin
D2	0,505		D17	0,569		D35	1,000	Etkin
D3	1,000	Etkin	D18	0,651		D36	0,744	
D4	0,610		D19	0,690		D37	0,370	
D5	1,000	Etkin	D21	0,682		D38	0,628	
D6	0,624		D22	0,281		D40	1,000	Etkin
D7	0,632		D25	1,0000	Etkin	D41	1,000	Etkin
D8	0,712		D26	0,904		D42	0,438	
D9	0,463		D27	0,825		D43	0,723	
D10	0,889		D28	0,982		D44	1,000	Etkin
D11	0,659		D29	0,542		D45	1,000	Etkin
D12	1,000	Etkin	D30	0,454		D46	0,701	
D13	0,756		D31	0,538		D47	1,000	Etkin
D14	1,000	Etkin	D32	0,679		D48	0,636	
D15	0,853		D33	0,688				

Tablo 10'da sunulan analiz sonuçlarına göre etkinlik sınırında olan sigorta şirketleri; D3 (Allianz Sigorta), D5 (Anadolu Anonim Türk Sigorta), D12 (BNP Sigorta), D14 (Chubb European Group), D25 (Gulf Sigorta), D34 (Prive Sigorta), D35 (Quick Sigorta), D40 (Şeker Sigorta), D41 (Turkcell Dijital Sigorta AŞ), D44 (Türkiye Katılım Sigorta AŞ), D45 (Türkiye Sigorta AŞ) ve D47 (VHV Allgemeine Sigorta AŞ)'dir.

Tablo 11, 2022 yılında etkinlik sınırının altında faaliyet gösteren sigorta şirketlerinin etkinlik sınırına ulaşması için gerekli iyileştirmeleri gösteren varsayımsal referans birimlerini sunmaktadır. Referans kümesi etkin olan sigorta şirketlerinden oluşmaktadır ve bu etkin şirketleri referans alınma sıklıklarına göre sıralamak mümkündür. Bu yöntem kullanılarak, en fazla referansa sahip olan sigorta şirketi, etkinlik sıralamasında en üstte yer alacaktır.

Tablo 11. 2022 Yılı Referans Birimler

Şirket	D1	D3	D5	D8	D13	D25	D31	D39
D2		0,249					7,51	
D4	0,304					0,614	0,082	
D6						0,537	0,463	
D7	0,339					0,661		
D9	0,555				0,004	0,434	0,007	
D10			0,257				0,392	0,351
D11						0,616	0,384	
D12						0,968	0,032	
D15	0,471				0,025	0,504		
D16						0,741	0,259	
D17						0,073	0,927	
D19						0,048	0,952	
D20	0,837				0,021	0,143		
D21						0,391	0,609	
D22						0,865	0,135	
D23						0,952	0,0418	
D24							0,977	0,023
D25						0,871	0,129	
D27							0,375	0,625
D29						0,793	0,207	
D30						0,858	0,142	
D31		0,061					0,728	0,211
D32		0,06					0,94	
D33	0,819					0,143	0,038	
D36						0,449	0,551	
D37							0,767	0,233
D38	0,389					0,611		

D39	0,971					0,029		
D40	0,562					0,393	0,045	
D42						0,524	0,476	
D43	0,138					0,782	0,08	
D46						0,526	0,474	
D47	0,729			0,221			0,049	
D48						0,522	0,478	
Referans Frekansı	11	3	1	1	3	26	29	5

Tablo 12, 2023 yılında etkinlik sınırının altında faaliyet gösteren sigorta şirketlerinin etkinlik düzeyine ulaşması için gerekli iyileştirmeleri belirten varsayımsal referans birimlerini sunmaktadır.

Tablo 12. 2023 Yılı Referans Birimler

Şirket	D3	D5	D12	D14	D25	D34	D35	D40	D41	D44	D45	D47
D1					0,101		0,115			0,785		
D2	0,026						0,806				0,167	
D4						0,186	0,141			0,673		
D6			0,162	0,209			0,430			0,199		
D7			0,049	0,042			0,003			0,906		
D8				0,130		0,672	0,001			0,197		
D9			0,211	0,128			0,105			0,556		
D10		0,467					0,216				0,317	
D11						0,131	0,263	0,605				
D13	0,022						0,978					
D15						0,517			0,001	0,482		
D16						0,097	0,294			0,609		
D17							0,526	0,474				
D18			0,872							0,128		
D19							0,524	0,476				
D21					0,663		0,292				0,045	
D22				0,139			0,061					0,800
D26					0,100		0,002			0,899		
D27					0,331						0,669	
D28			0,247	0,025			0,242			0,486		
D29							0,147	0,853				
D30						0,335	0,188			0,477		
D31							0,930	0,070				
D32							0,793	0,207				
D33						0,908	0,044	0,048				
D36					0,382		0,355			0,263		
D37							0,937				0,063	
D38						0,335	0,051			0,614		
D42						0,266	0,303			0,431		
D43						0,733	0,115	0,152				
D46					0,206		0,487			0,307		
D48				0,591	0,094		0,315					
Referans Frekansı	2	1	5	7	7	10	29	8	1	16	5	1

Tablo 11-12'de sunulan değerler etkinlik sınırına ulaşamayan sigorta şirketlerinin etkinliğe ulaşabilmesi için aksiyon alması gereken iyileştirme hedefleri konusunda yol göstermektedir. Tablo 13, 2022 yılı için bu iyileştirmeler uygulandığında her bir KVB için ulaşılabilecek optimal çıktı performanslarını göstermektedir.

Tablo 13. 2022 Yılı Projeksiyonlar (Milyon-TL)

Şirket	Ç1	Ç2	Şirket	Ç1	Ç2
D2	8.857	3.322	D25	1.661	514
D4	1.204	333	D27	9.941	2.941
D6	3.014	1.641	D29	1.977	777
D7	842	54	D30	1.713	557
D9	682	65	D31	7.688	3.251
D10	11.038	3.542	D32	6.076	3.425
D11	2.695	1.375	D33	578	149
D12	1.265	184	D36	3.375	1.942
D15	718	54	D37	6.966	3.265
D16	2.189	954	D38	798	50
D17	4.901	3.213	D39	291	10
D19	4.999	3.294	D40	830	190
D20	401	27	D42	3.071	1.688
D21	3.608	2.135	D43	1.342	339
D22	1.687	535	D46	3.060	1.679
D23	1.332	240	D47	476	189
D24	5.374	3.439	D48	3.076	1.692

Tablo 14, 2023 yılı için bu iyileştirmeler uygulandığında her bir KVB için elde edilebilecek optimal çıktı performanslarını göstermektedir.

Tablo 14. 2023 Yılı Projeksiyonlar (Milyon-TL)

Şirket	Ç1	Ç2	Şirket	Ç1	Ç2	Şirket	Ç1	Ç2
D1	2.679	722	D16	5.051	1.584	D31	14.855	4.833
D2	19.571	5.969	D17	8.722	2.846	D32	12.776	4.161
D4	2.663	801	D18	2.466	33	D33	772	252
D6	7.624	2.498	D19	8.696	2.838	D36	7.243	2.053
D7	779	164	D21	8.644	2.250	D37	17.044	5.430
D8	287	150	D22	1.354	629	D38	1.199	330
D9	2.720	795	D26	947	148	D42	5.096	1.616
D10	29.290	9.544	D27	23.851	6.314	D43	1.970	644
D11	4.648	1.523	D28	4.855	1.417	D46	8.712	2.655
D13	16.495	5.278	D29	2.970	982	D48	5.966	2.217
D15	311	54.900	D30	3.289	1.023			

Tablo 13-14'te listelenen çıktılar için optimal performans değerleri yalnızca etkinlik sınırının altında kalan KVB için belirlenebilir. Sonuç olarak, etkin olan KVB için projeksiyonlara atanmış herhangi bir değer bulunmamaktadır.

4.3. Ölçek Etkinliklerinin Belirlenmesi

Farrell (1957) bakımından ölçek etkinliği, toplam teknik etkinliğin saf teknik etkinliğe bölünmesinden oluşmaktadır. Bu bağlamda matematiksel olarak $ÖE = TTE/STE$ şeklinde ifade edilebilir. Mevcut durumda ölçek etkinlikleri, CCR modelinden belirlenen toplam teknik etkinlik skorları ile BCC modelinden belirlenen saf teknik etkinlik skorlarının bölünmesiyle belirlenebilmektedir. Etkinlik katsayıları ve ölçeğe göre getiriler DEAP 2.1 yazılımının raporladığı bulgulardan tespit edilmiştir. 2022 yılı ölçek etkinlikleri Tablo 15'te sunulmuştur.

Tablo 15. 2022 Yılı Ölçek Etkinlik Katsayıları

Şirket	Toplam Teknik Etkinlik	Saf Teknik Etkinlik	Ölçek Etkinlik	Ölçeğe Göre Getiriler
D1	1,000	1,000	1,000	
D2	0,553	0,774	0,715	Azalan
D3	0,590	1,000	0,590	Azalan
D4	0,428	0,432	0,991	Artan
D5	0,509	1,000	0,509	Azalan
D6	0,562	0,824	0,682	Azalan
D7	0,327	0,331	0,986	Artan
D8	1,000	1,000	1,000	
D9	0,669	0,687	0,975	Artan
D10	0,515	0,94	0,548	Azalan
D11	0,559	0,578	0,968	Azalan
D12	0,375	0,907	0,413	Azalan
D14	1,000	1,000	1,000	
D15	0,254	0,260	0,976	Azalan
D16	0,810	0,810	0,999	Azalan
D17	0,526	0,547	0,961	Azalan
D19	0,459	0,473	0,971	Azalan
D20	0,235	0,244	0,961	Azalan
D21	0,336	0,715	0,470	Azalan
D22	0,264	0,266	0,989	Azalan
D23	0,168	0,170	0,990	Azalan
D24	0,447	0,650	0,687	Azalan
D25	0,266	0,980	0,272	Azalan
D27	0,553	0,990	0,559	Azalan
D28	1,000	1,000	1,000	
D29	0,468	0,473	0,990	Azalan
D30	0,372	0,381	0,977	Azalan
D31	0,407	0,566	0,719	Azalan
D32	0,578	0,668	0,865	Azalan
D33	0,446	0,468	0,953	Artan
D35	1,000	1,000	1,000	
D36	0,587	0,810	0,724	Azalan
D37	0,615	0,918	0,670	Azalan
D38	0,457	0,464	0,984	Artan
D39	0,181	0,201	0,898	Artan
D40	0,555	0,568	0,977	Artan
D42	0,455	0,472	0,964	Azalan
D43	0,411	0,413	0,996	Artan
D45	0,582	1,000	0,582	Azalan
D46	0,343	0,846	0,405	Azalan
D47	0,331	0,355	0,932	Artan
D48	0,350	0,531	0,659	Azalan
Ortalama	0,513	0,660	0,822	

Karar alma birimlerinin optimum ölçek büyüklüğünde çalıştığını göstermek için her iki yaklaşımda da etkinlik skorunun 1 olması öngörülmüştür. Bu senaryoda, KVB'nin %100 verimlilik düzeyine sahip olduğu söylenebilir. Bu koşullar altında, karar verme birimlerinin ölçek etkinliği 1 değerini alacaktır. Bu bağlamda, bu hayat dışı sigorta şirketleri Tablo 15'ten de anlaşılacak üzere D1 (AcnTurk Sigorta), D8 (Atradius Crédito y Caución), D14 (Chubb European Group), D28 (Hepiyi Sigorta), D35 (Quick Sigorta)'dir. D4 (Ana Sigorta), D7 (Arex Sigorta), D9 (Aveon Global Sigorta), D33 (Orient Sigorta), D38 (SS Atlas Karşılıklı Sigorta), D39 (SS TMT Karşılıklı Sigorta), D40 (Şeker Sigorta), D43 (Türk P&I Sigorta), D47 (VHV Allgemeine Sigorta) dışındaki tüm hayat dışı sigorta şirketlerinde ölçeğe göre azalan getiri (girdi miktarındaki artış çıktı miktarındaki artıştan daha çok) durumu söz konusudur. 2023 yılı ölçek etkinlikleri Tablo 16'da sunulmuştur.

Tablo 16. 2023 Yılı Ölçek Etkinlik Katsayıları

Şirket	Toplam Teknik Etkinlik	Saf Teknik Etkinlik	Ölçek Etkinlik	Ölçeğe Göre Getiriler
D1	0,747	0,788	0,948	Azalan
D2	0,465	0,505	0,921	Azalan
D3	0,677	1,000	0,677	Azalan
D4	0,605	0,610	0,992	Artan
D5	0,663	1,000	0,663	Azalan
D6	0,610	0,624	0,978	Azalan
D7	0,587	0,632	0,930	Azalan
D8	0,621	0,712	0,872	Artan
D9	0,427	0,463	0,922	Azalan
D10	0,635	0,889	0,714	Azalan
D11	0,630	0,659	0,957	Artan
D12	0,753	1,000	0,753	Azalan
D13	0,736	0,756	0,974	Azalan
D14	1,000	1,000	1,000	
D15	0,769	0,853	0,902	Artan
D16	0,850	0,852	0,998	Artan
D17	0,562	0,569	0,988	Artan
D18	0,455	0,651	0,699	Azalan
D19	0,682	0,690	0,988	Artan
D21	0,595	0,682	0,873	Azalan
D22	0,265	0,281	0,943	Artan
D25	0,720	1,000	0,720	Azalan
D26	0,784	0,904	0,868	Azalan
D27	0,562	0,825	0,682	Azalan
D28	0,930	0,982	0,947	Azalan
D29	0,502	0,542	0,927	Artan
D30	0,448	0,454	0,988	Artan
D31	0,537	0,538	0,999	Artan
D32	0,676	0,679	0,996	Artan
D33	0,580	0,688	0,843	Artan
D34	0,446	1,000	0,446	Artan
D35	1,000	1,000	1,000	
D36	0,691	0,744	0,929	Azalan
D37	0,662	0,737	0,898	Azalan
D38	0,607	0,628	0,967	Artan
D40	0,788	1,000	0,788	Artan
D41	1,000	1,000	1,000	
D42	0,435	0,438	0,994	Artan
D43	0,650	0,723	0,900	Artan
D44	1,000	1,000	1,000	
D45	0,838	1,000	0,838	Azalan
D46	0,678	0,701	0,967	Azalan
D47	0,828	1,000	0,828	Artan
D48	0,613	0,636	0,963	Azalan
Ortalama	0,666	0,760	0,890	

Tablo 16'dan da anlaşılacak üzere D4 (Ana Sigorta), D8 (Atradius Crédito y Caución S.A.), D11 (Bereket Sigorta), D14 (Chubb European Group SE), D15 (Coface Sigorta), D16 (Corpus Sigorta), D17 (Doga Sigorta), D19 (Ethica Sigorta), D22 (Generali Sigorta), D29 (Koru Sigorta), D30 (Magdeburger Sigorta), D31 (Mapfre Sigorta), D32 (Neova Katılım Sigorta), D33 (Orient Sigorta), D34 (Prive Sigorta), D35 (Quick Sigorta), D38 (SS Atlas Karşılıklı Sigorta Koop.), D40 (Şeker Sigorta), D41 (Turkcell Dijital Sigorta), D42 (Türk Nippon Sigorta), D43 (Türk P&I Sigorta), D44 (Türkiye Katılım Sigorta), D47 (VHV Allgemeine Sigorta)dışındaki tüm hayat dışı sigorta şirketlerinde ölçeğe göre azalan getiri (girdi miktarındaki artış çıktı miktarındaki artıştan daha çok) durumu söz konusudur.

STE=1 olduğunda, TTE<1 ise bu karar verme biriminin ulusal ölçekte etkin olduğu ancak global ölçekte etkisizliği anlaşılmaktadır. CCR ve BCC yaklaşımlarında etkinlik değeri eğer <1 ise, KVB ölçeğe göre değişen getiri modelinde (STE<1) girdileri verimli değerlendirmektedir. Ayrıca girdilere uygun bir ölçekte çıktı üretimi (ÖE<1) gerçekleştirememektedir (Ayçin, 2019, s. 284). Ölçek etkinlik değeri 1 olan sigorta şirketleri optimum ölçekte çıktı üretebilme yeteneğine sahiptirler.

5. Sonuç ve Tartışma

Yapılan değerlendirmeler sonucunda 42 hayat dışı sigorta şirketinin 2022 yılı için, 44 hayat dışı sigorta şirketinin ise 2023 yılı için etkinlik düzeyleri ve ölçek etkinlikleri belirlenmiştir. 2022 yılında ölçeğe göre sabit getiri varsayımı altında ulaşılan CCR yaklaşımı bulgularına göre; AcnTurk Sigorta, Atradius Crédito y Caución, Chubb European Group ve Hepiyi Sigorta, Quick Sigorta'nın, ölçeğe göre değişken getiri varsayımı altında üretilen BCC modelinin sonuçlarına göre; AcnTurk Sigorta, Allianz Sigorta, Anadolu Anonim Türk Sigorta, Atradius Crédito y Caución, Chubb European Group, Hepiyi Sigorta, Quick Sigorta ve Türkiye Sigorta şirketlerinin tam etkin faaliyetlerini yürüttüğü görülmektedir. 2023 yılında ölçeğe göre sabit getiri varsayımı altında ulaşılan CCR yaklaşımı bulgularına göre; Chubb European Group, Quick Sigorta, Turkcell Dijital Sigorta ve Türkiye Katılım Sigorta, ölçeğe göre değişken getiri varsayımı altında üretilen BCC modelinin sonuçlarına göre; Allianz Sigorta, Anadolu Anonim Türk Sigorta, BNP Sigorta, Chubb European Group, Gulf Sigorta, Prive Sigorta AŞ, Quick Sigorta, Şeker Sigorta, Turkcell Dijital Sigorta, Türkiye Katılım Sigorta, Türkiye Sigorta ve VHV Allgemeine Sigorta şirketlerinin tam etkin faaliyetlerini yürüttüğü görülmektedir. Ölçeğe göre değişken getiri varsayıldığında, etkin sigorta şirketi sayısı 2022'de beşten sekize, 2023'te ise dörtten onikiye çıkmaktadır. 2022 yılında küresel olarak etkin olmayan ancak yerel olarak etkin olan üç firma, 2023 yılında ise sekiz firma daha vardır. Optimal ölçek seviyesinde üretim başarısındaki ölçek etkinliklerinin analizi, 2022 yılında beş firmanın, 2023 yılında ise dört firmanın etkin olduğunu ve toplam teknik etkinliğin 1 olduğunu göstermektedir. Buradan, bu şirketlerin girdilerini ürünlerine dönüştürmede tamamen başarılı oldukları sonucu çıkmaktadır.

Bununla birlikte, her bir girdi seviyesi için analiz, etkinlik eşliğinin altındaki sigorta şirketlerinin hangi çıktı seviyelerinde verimli hale gelebileceğini öngörmüştür. Önemli değerler göz önünde bulundurulduğunda, bu durumdaki şirketler referans kümelerle uyumlu planlar oluşturmalıdır. Karar vericiler daha sonra bu stratejileri uygulamaya koymalıdır.

Bu çalışmada, etkin olduğu tespit edilen şirketler ile literatürde yer alan çalışmalarda etkin olduğu tespit edilen şirketler arasında benzerlik olduğu görülmektedir. Şenel ve Kalfa (2022) çalışmasında, 2017-2020 döneminde CCR modeline göre etkin olan Quick Sigorta'nın bu çalışmada CCR modeline göre 2022-2023 döneminde etkinliğini devam ettirdiği görülmektedir. Şenel ve Kalfa (2022) çalışmasında, 2017-2021 döneminde BCC modeline göre etkin olan Allianz Sigorta ve Anadolu Sigorta'nın, 2017, 2019, 2020 ve 2021 yıllarında etkin olan Quick Sigorta'nın bu çalışmada BCC modeline göre 2022-2023 döneminde etkinliğini devam ettirdiği görülmektedir. Ova (2023) çalışmasında, CCR modeline göre 2019-2021 döneminde etkin olan Chubb European Group SE'nin ve 2018-2019 döneminde etkin olan Quick Sigorta'nın bu çalışmada CCR modeline göre 2022-2023 döneminde etkinliğini devam ettirdiği görülmektedir.

Bu araştırma, mevcut literatüre çeşitli açılardan katkı sağlamaktadır. Hayat dışı sigorta şirketleri arasında görece verimlilik derecelerini tahmin etmek için bilinen en güncel yöntem VZA'dır. Literatürde sigorta şirketlerinin etkinliğini inceleyen çalışmalar çoğunlukla sınırlı sayıda işletme üzerinde yoğunlaşmaktadır. Ek olarak, bu çalışmada ödenen hasarlar, faaliyet giderleri gibi tekil sigorta şirketlerinin etkisel özelliklerinden ziyade sigorta şirketlerini en önemli gelir kalemleri olan yazılan primler ve yatırım gelirleri de dikkate alınmıştır. VZA'nın etkin olan karar verme birimlerini tanıma kapasitesinin girdi ve çıktı sayısına nispeten belirlenen örneklemin büyüklüğüyle göreceleri olarak artması önemli özelliklerinden biridir. Bu nedenle, girdi ve çıktılara ek olarak, çalışmanın girdi olarak kabul edilen öğeleri etkileyen ek çevresel değişkenleri de içermesi söz konusudur. Ayrıca, sigorta şirketleri için standartlaştırılmış ve karşılaştırılabilir bir etkinlik derecelendirme sistemi oluşturulmuştur. Bu durum, sigorta şirketlerinin global stratejilerini geliştirirken kendilerini çeşitli açılardan değerlendirdikleri mevcut ekonomik ortamın nitelikleri nedeniyle önemlidir. Politika yapıcılara, benzer şekilde diğer şirketlere göre konumlarının daha kesin bir değerlendirmesini

sunar. Göreceli etkinlik derecelendirmeleri, alternatif bir bakış açısıyla sigorta işletmeleri arasındaki göreceli etkinliğin tahmin edicileri olarak kullanılabilir. Bu, firma yöneticilerine verimliliği artırmak için kullanabilecekleri stratejilerin veriye dayalı bir değerlendirmesini sunar.

Ölçeğe göre azalan getiri ile faaliyet gösteren KVB'lerin en yüksek etkinlikte çalışmaması, bu sigorta şirketleri açısından etkinsizliğin göstergesi değildir. Sigorta şirketleri içerisinde Allianz Sigorta, Anadolu Anonim Türk Sigorta ve Türkiye Sigorta 2022 yılında, Allianz Sigorta, Anadolu Anonim Türk Sigorta Şirketi, BNP Sigorta, Gulf Sigorta, Prive Sigorta, Şeker Sigorta, Türkiye Sigorta ve VHV Allgemene Sigorta 2023 yılında toplam teknik etkinlik skoru düşük olsa da tam teknik etkindir. Ölçeğe göre sabit getiri varsayımında bu durum, girdileri etkin kullanmadığını, girdilere uygun ölçekte çıktı üretme potansiyeline sahip olmadığını göstermektedir. Aynı zamanda bu sigorta şirketlerin uygun ölçekte çıktı üretme başarısını yerel olarak gösterirken küresel olarak gösterememektedir. Bununla birlikte, küresel etkinliğe ulaşamaması halinde, girdileri artırarak çıktı seviyelerini yükseltmek için politika hedeflerinin belirlenmesi ve geliştirilmesi gerekecektir.

Veri zarflama analizi, yalnızca belirli bir yıl için seçilen belirli girdi ve çıktı değişkenlerine uygulanabilir bulgular sağlayabilmesi açısından sınırlıdır. Çalışmanın sınırlılığı, alternatif girdi ve çıktılar kullanılarak farklı sigorta şirketi ya da farklı dönemler için tekrarlanması halinde farklı sonuçların ortaya çıkabileceğini göstermektedir. Bu nedenle, ilgili verilerin elde edilmesi halinde gelecekteki çalışmaların etkinliğini etkileyebilecek başka veriler ve/veya farklı sigorta şirketleri ile güncellenebilir. Sürekli gelişen etkinlik analiz modelleri çerçevesinde yeni veriler yayımlandıkça çalışmalar güncellenebilir

6. Extended Abstract

With insurance, the insured passes the financial burden of a prospective loss to an insurance company in exchange for a premium payment. Insurance is a socio-economic risk management technique (Rao & Venkateswarlu, 2014, s. 42). In general, the insurance sector provides financial protection to policyholders against unforeseen adverse events (Sinha, 2021, s. 1). The insurance industry, with its continuous emphasis on expanding product offerings and spreading out risks, plays a crucial role in the economy. Companies operating in the insurance market have a dual role as financial intermediaries and risk transfer providers, which contributes to economic development. They enable efficient risk management across many categories and facilitate the mobilization of domestic savings (Vintilă ve diğerleri, 2022, s. 60). For insurance businesses to fulfill their goals, the industry must be dependable in providing optimal financial coverage for asset loss or damage, and secure in mitigating potential losses from future risks or uncertainties (Vintilă ve diğerleri, 2022, s. 60). Recently, the non-life insurance sector has become essential in the lending process for firms, homes, and commercial property loans. Banks now demand insurance coverage for assets that are used as collateral for loan applications. Furthermore, the need for safeguarding against severe risk, such as financial risk or specific obligations, has resulted in non-life insurance assuming a significant position in corporate management. The stability and profitability of the real sector and family budgets depend heavily on the efficient functioning of non-life insurance businesses (Kozak, 2018, s. 87-88).

Insurance firms are very interested in analyzing the relationship between quality, cost, and flexibility since these are the major aspects determining their performance. Effectively using performance criteria and studying their impact is a key focus for these organizations. Performance measuring encompasses several characteristics, including effectiveness, efficiency, and quality. With the intensification of inter-company competition, the need to examine performance, various measures of effectiveness or efficiency has arisen. Efficiency assessments are often used to analyze firm performance. These analyses provide guidance on how to reveal a company's position in the competitive environment and how to produce the best output from the available inputs (Altan, 2010, s. 188). In this framework, this research aims to measure the relative efficiency of non-life insurance companies operating in Türkiye in 2022-2023 by using Data Envelopment Analysis (DEA) method. The current goal is to assess the relative performance efficiency of the non-life insurance sector, identify the most efficient non-life insurance companies based on their relative efficiency scores, and analyze the comparative technical efficiency of these companies. The aim of this research is to reveal the efficiency scores of insurance companies within the framework of

input and output variables used, and to enable political inferences to be made to make improvements in areas that are deemed inefficient in a fiercely competitive environment. Hence, the findings of this research may be deemed to provide robust policy implications and illuminate the future in comparison to the outcomes of prior studies on the non-life insurance industry in Türkiye.

In the results of the analyses, the efficiency levels and scale efficiencies of 42 non-life insurance companies for 2022 and 44 non-life insurance companies for 2023 were determined. In 2022, the CCR model, assuming constant returns to scale, identified AcnTurk Sigorta, Atradius Crédito y Caución, Chubb European Group, and Hepiyi Sigorta, Quick Sigorta as fully efficient. Similarly, the BCC model, assuming variable returns to scale, identified AcnTurk Sigorta, Allianz Sigorta, Anadolu Anonim Türk Sigorta, Atradius Crédito y Caución, Chubb European Group, Hepiyi Sigorta, Quick Sigorta, and Türkiye Sigorta companies as fully efficient. In 2023, the CCR model found that Chubb European Group, Quick Sigorta AŞ, Turkcell Dijital Sigorta AŞ, and Türkiye Katılım Sigorta were fully efficient under the assumption of constant returns to scale. Similarly, the BCC model, assuming variable returns to scale, determined that Allianz Sigorta AŞ, Anadolu Anonim Türk Sigorta Şirketi, BNP Paribas Cardif Sigorta AŞ, Chubb European Group, Gulf Sigorta AŞ, Prive Sigorta AŞ, Quick Sigorta, Şeker Sigorta AŞ, Turkcell Dijital Sigorta AŞ, Türkiye Katılım Sigorta AŞ, Türkiye Sigorta AŞ, and VHV Allgemeine Sigorta AŞ were fully efficient. Under the assumption of variable returns to scale, the count of efficient insurance businesses rises from five to eight in 2022 and from four to twelve in 2023. In 2022, there are three globally inefficient but locally efficient firms and in 2023 there are eight more firms. The analysis of scale efficiencies in production achievement at the optimal scale level shows that five firms are efficient in 2022 and four firms are efficient in 2023, with an overall technical efficiency of 1. It follows that these firms are fully successful in transforming their inputs into products.

Keywords: Non-Life Insurance Companies, Efficiency, Data Envelopment Analysis.

Araştırmacıların Katkı Oran Beyanı / Contribution of Authors

Yazarların çalışmadaki katkı oranları Arif ÇİLEK %50/ Onur ŞEYRANLIOĞLU %50 şeklindedir.
The authors' contribution rates in the study are Arif ÇİLEK %50/ Onur ŞEYRANLIOĞLU %50 form.

Çıkar Çatışması Beyanı / Conflict of Interest

Çalışmada herhangi bir kurum veya kişi ile çıkar çatışması bulunmamaktadır.
There is no conflict of interest with any institution or person in the study.

İntihal Politikası Beyanı / Plagiarism Policy

Bu makale İntihal programlarında taranmış ve İntihal tespit edilmemiştir.
This article was scanned in Plagiarism programs and Plagiarism was not detected.

Bilimsel Araştırma ve Yayın Etiği Beyanı / Scientific Research and Publication Ethics Statement

Bu çalışmada Yükseköğretim Kurumları Bilimsel Araştırma ve Yayın Etiği Yönergesi kapsamında belirtilen kurallara uyulmuştur.
In this study, the rules specified within the scope of the Higher Education Institutions Scientific Research and Publication Ethics Directive were followed.

Kaynakça

- Abe-I-Kpeng, G., Alhassan, E. A., & Etwire, C. J. (2022). Efficiency Analysis of Life Insurance Companies in Ghana. *Advances in Economics and Business*, 10(3), 41-50.
- Altan, S. M. (2010). Türk Sigortacılık Sektöründe Etkinlik: Veri Zarflama Analizi Yöntemi ile Bir Uygulama. *Gazi Üniversitesi İktisadi ve İdari Bilimler Fakültesi*, 12(1), 185-204.
- Ayçin, E. (2019). *Çok kriterli karar verme: Bilgisayar uygulamalı çözümler*. Ankara: Nobel Akademik Yayıncılık.
- Bakırcı, F. (2006). Sektörel Bazda Bir Etkinlik Ölçümü: VZA ile Bir Analiz. *Atatürk Üniversitesi İktisadi ve İdari Bilimler Dergisi*, 20(2), 199-217.
- Banker, R. D., Charnes, A., Cooper, W. W., Swarts, J., & Thomas, D. (1989). An Introduction to Data Envelopment Analysis with Some of its Models and Their Uses. *Research in Governmental and Nonprofit Accounting*, 5(1), 125-163.
- Banker, R. D., Charnes, A., & Cooper, W. W. (1984). Some Models for Estimating Technical and Scale Inefficiencies in Data Envelopment Analysis. *Management Science*, 30(9), 1078-1092.
- Barros, C. P., Nektarios, M., & Assaf, A. (2010). Efficiency in the Greek insurance industry. *European Journal of Operational Research*, 205(2), 431-436.
- Başkaya, Z. (2005). Sigorta Şirketlerinin Satış Performanslarının Veri Zarflama Analizi Yöntemiyle Belirlenmesi. *Muğla Üniversitesi Sosyal Bilimler Enstitüsü Dergisi*(15), 37-51.
- Boussofiane, A., Dyson, R. G., & Thanassoulis, E. (1991). Applied Data Envelopment Analysis. *European Journal of Operational Research*, 52(1), 1-15.
- Charnes, A., Cooper, W. W., & Rhodes, E. (1978). Measuring The Efficiency Of Decision Making Units. *European Journal of Operational Research*, 2(6), 429-444.
- Charnes, V., Cooper, W. W., & Lewin, A. (1994). *Data Envelopment Analysis: theory, methodology and application*. Bosyon: Kluwer Academic Publishers.
- Chen, Y., Cook, W. D., Li, N., & Zhu, J. (2009). Additive Efficiency Decomposition in Two-Stage DEA. *European Journal of Operational Research*, 196(3), 1170-1176.
- Cooper, W. W., Seiford, L. M., & Zhu, J. (2011). *Data Envelopment Analysis: History, Models, And Interpretations*. Boston, MA: Handbook On Data Envelopment Analysis, Springer.
- Cooper, W. W., Seiford, L. M., & Tone, K. (2000). *Data Envelopment Analysis: A Comprehensive Text with Models, Applications, References and DEA-Solver Software*. New York: Springer.
- Çağlar, A. (2003). *Veri zarflama analizi ile belediyelerin etkinlik ölçümü*. Yayınlanmamış Doktora Tezi, Hacettepe Üniversitesi Fen Bilimleri Enstitüsü.
- Çiftçi, H. (2004). Türk Sigorta Sektörünün Sorunları; Dea Analizi ile Türk Sigorta Şirketlerinin Etkinlik Düzeylerinin Belirlenmesi. *Çukurova Üniversitesi Sosyal Bilimler Enstitüsü Dergisi*, 13(1), 121-149.
- Dalkılıç, N. (2012). Türkiye'de Hayat Dışı Sigortacılık Sektöründe Etkinlik Analizi. *Muhasebe ve Finansman Dergisi*(55), 71-90.
- Davarcıoğlu Özaktaş , F. (2017). Hayat Dışı Sigorta Sektöründe Etkinlik Analizi: Türkiye Uygulaması (2002-2015). *Çukurova Üniversitesi Sosyal Bilimler Enstitüsü Dergisi*, 26(2), 30-44.
- Dyson, R. G., Allen, R., Camanho, A. S., Podinovski, V. V., Sarrico, C. S., & Shale, E. A. (2001). Pitfalls and Protocols in DEA. *European Journal of Operational Research*, 132(2), 245-259.
- Ekinci, R. (2021). Türk Sigortacılık Sektöründe Etkinlik ve Belirleyenleri: Veri Zarflama Analizi ve Parçalı Regresyon Modeli Bulguları. *Finansal Araştırmalar ve Çalışmalar Dergisi*, 13(25), 374-406.
- Farrell, M. J. (1957). The Measurement of Productive Efficiency. *Journal of the Royal Statistical Society Series A: Statistics in Society*, 120(3), 253-281.
- Friedman, L., & Sinuany-Stern, Z. (1998). Combining Ranking Scales and Selecting Variables in The DEA Context: The Case of Industrial Branches. *Computers & Operations Research*, 25(9), 781-791.
- Golany, B., & Roll, Y. (1989). An Application Procedure for DEA. *Omega*, 17(3), 237-250.
- Grmanová, E., & Strunz, H. (2017). Efficiency of Insurance Companies: Application of DEA and Tobit Analyses. *Journal of International Studies*, 250-263.
- Gümüş Özuyar, S. E., & Özekin, A. (2024). 35 OECD Ülkesinde Vergi İdaresinin Etkinliği: VZA Yöntemi. *Sosyoekonomi*, 32(59), 475-499.

- Ige-Gbadayan, O., & Swanepoel, M. J. (2023). Determinants of Operational Efficiency on The Financial Health of Non-Life Insurance Companies in South Africa. *Insurance Markets and Companies*, 14(1), 121-135.
- Jeng, V., & Lai, G. C. (2005). Ownership Structure, Agency Costs, Specialization, and Efficiency: Analysis of Keiretsu And Independent Insurers In the Japanese Nonlife Insurance Industry. *Journal of Risk and Insurance*, 72(1), 105-158.
- Kayal, C. A. (2007). 2000-2006 Döneminde Türkiye'de Faaliyet Gösteren Sigorta Şirketlerinin Etkinlik Değerlemesi. *Yönetim ve Ekonomi*, 14(2), 103-115.
- Kılıçkaplan, S., & Baştürk, F. H. (2004). Türkiye'de Hayat Dışı Alanda Faaliyet Gösteren Sigorta Şirketlerinin 2002 Yılındaki Etkinliklerinin Veri Zarflama Analizi ile Ölçülmesi. *Gazi Üniversitesi İktisadi ve İdari Bilimler Fakültesi Dergisi*, 6(2), 63-79.
- Kozak, S. (2018). Efficiency of Non-Life Insurance Companies and its Determinants. *Acta Scientiarum Polonorum, Oeconomia*, 17(4), 87-95.
- Kramarić, P. T., Pervan, M., & Ćurak, M. (2022). Determinants of Croatian Non-Life Insurance Companies' Efficiency. *Croatian Operational Research Review*, 13(2), 149-160.
- Kumar, S., & Gulati, R. (2008). An Examination of Technical, Pure Technical, and Scale Efficiencies in Indian Public Sector Banks Using Data Envelopment Analysis. *Eurasian Journal of Business and Economics*, 1(2), 33-69.
- Külekçi, İ., & Saldanlı, A. (2019). Türk Sigortacılık Sektöründe Hayat Dışı Sigorta Şirketlerinin Etkinlik Analizi. *Journal of Econometrics and Statistics*, 14(29), 225-246.
- Luhnen, M. (2009). Determinants of Efficiency and Productivity in German Property Liability Insurance: Evidence for 1995–2006. *Geneva Papers on Risk & Insurance*, 34(3), 483-505.
- Ova, A. (2023). Türkiye'deki Hayat Dışı Sigorta Şirketlerinin Etkinlik Ölçümü. *Dicle Üniversitesi İktisadi ve İdari Bilimler Fakültesi Dergisi*, 13(26), 467-480.
- Özcan, A. İ. (2011). Türkiye'de Hayat Dışı Sigorta Sektörünün 2002-2009 Dönemi İtibariyle Etkinlik Analizi. *Celal Bayar Üniversitesi Sosyal Bilimler Dergisi*, 9(1), 61-78.
- Pedraja-Chaparro, F., Salinas-Jiménez, J., & Smith, P. (1999). On the Quality of the Data Envelopment Analysis Model. *Journal of the Operational Research Society*, 50(6), 636-644.
- Puspitasari, N., & Fauziyah, L. (2022). The Efficiency of Islamic General Insurance Using Data Envelopment Analysis (DEA): Evidence From Indonesia. *International Journal of Islamic Business and Management Review*, 2(1), 1-13.
- Rao, G., & Venkateswarlu, R. (2014). Efficiency of Indian Private Non-Life Insurance Firms using Stochastic Frontier Analysis. *IOSR Journal of Economics and Finance*, 4(1), 42-46.
- Rouyendegh, B. D., & Erkan, T. E. (2010). Ankara'da Bulunan 4 Yıldızlı Otellerin, VZA-AHS Sıralı Hibrit Yöntemiyle Etkinlik Değerlendirmesi. *Gazi Üniversitesi İktisadi ve İdari Bilimler Fakültesi Dergisi*, 12(3), 69-90.
- Seiford, L. M., & Zhu, J. (2004). Data Envelopment Analysis: History, Models, and Interpretations. W. W. Cooper, L. M. Seiford, & J. Zhu içinde, *Handbook on Data Envelopment Analysis* (s. 1-39).
- Sezen, B., İnce, H., & Aren, S. (2005). Türkiye'deki Hayat Dışı Sigorta Şirketlerinin Veri Zarflama Analizi Tekniği ile Görelî Etkinlik Değerlendirmesi. *İktisat İşletme ve Finans*, 20(236), 87-95.
- Sinha, R. P. (2021). Two-stage Data Envelopment Analysis Efficiency of Indian General Insurance Companies. *Global Business Review*, 09721509211047645.
- Sonbaş, B., Kaya, B., & Öner Kaya, E. (2022). Kuzey Kıbrıs'ta Hayat Dışı Sigorta Şirketlerinin Etkinliğinin Veri Zarflama Analizi ile Ölçülmesi. *Business & Management Studies: An International Journal*, 10(4), 1200-1217.
- Şahin, İ. E., & Akkoyuncu, H. (2019). Türk Sigortacılık Sektöründe Faaliyet Gösteren Hayat Dışı Sigorta Şirketlerinin Etkinlik Analizi. *Selçuk Üniversitesi Sosyal Bilimler Meslek Yüksekokulu Dergisi*, 22(2), 840-852.
- Şenel, C., & Kalfa, B. B. (2022). Hayat Dışı Branşındaki Sigorta Şirketlerinin Etkinliklerinin VZA Yöntemiyle Analizi-Türkiye Örneği. *Üçüncü Sektör Sosyal Ekonomi Dergisi*, 57(3), 1940-1954.

Taşköprü, V. (2014). *Klasik veri zarflama analizi ile kategorik veri zarflama analizi modellerinin enerji verimliliği üzerinde karşılaştırmalı incelenmesi*. Yayınlanmamış Yüksek Lisans Tezi, Mimar Sinan Güzel Sanatlar Üniversitesi Fen Bilimleri Enstitüsü.

Tezergil, S. A. (2018). Veri Zarflama Analizi ile Türk Sigorta Sektörünün Elementer Branşlarda Değerlendirilmesi. *İşletme Araştırmaları Dergisi*, 10(1), 342-357.

TSB. (2024). Mali Tablolar ve İstatistikler. 02 26, 2024 tarihinde <https://www.tsb.org.tr/tr/istatistik/finansal-tablolar/sirket-bazinda-mali-ve-teknik-tablolar> adresinden alındı

Türkan, S., Polat, E., & Günay, S. (2012). The Efficiency Analysis of Non-life Insurance Companies Active in Turkey. *Zagreb International Review of Economics and Business*(15), 1-14.

Vintilă, A., Trucmel, I. M., & Roman, M. D. (2022). Measuring and Analyzing the Efficiency of Firms in the Insurance Industry Using DEA Techniques. *Journal of Social and Economic Statistics*, 11(1-2), 59-83.

Weiss, M. A. (1991). International P/L Insurance Output, Input and Productivity Comparisons. *The Geneva Papers on Risk and Insurance Theory*, 16(2), 179-200.

Yao, S., Han, Z., & Feng, G. (2007). On technical efficiency of China's insurance industry after WTO accession. *China Economic Review*, 18(1), 66-86.

Fatih Sultan Mehmed'e Atfedilen Farsça Bir Beytin İzinde

Ahmet KAVAKLIYAZI* 
Gamze Gizem AVCIOĞLU** 

ÖZ

Fatih Sultan Mehmed, kudretli ve dirayetli bir hükümdar olmasının yanı sıra edebî kişiliğiyle de tanınır. Avnî mahlaslı şairin caize geleneğini başlatan ve divan sahibi ilk Osmanlı padişahı olduğu bilinmektedir. Arapça ve Farsçaya hâkim olmasına rağmen şiirlerini sade bir Türkçeyle söylemiş olan sultan, sayıca çok fazla şiir yazmasa da başarılı bir şair olarak kabul edilir. Klasik şiir geleneğine bağlı olan sultanın şiirlerinde Fars edebiyatının önde gelen şairlerinden Sa'dî ve Hâfız'ın tesirlerini görmek de mümkündür. Fatih'in, İstanbul'un fethi esnasında söylediği kaydedilen "Perdedârî mî-koned ber tâk-ı Kısra 'ankebût / Bûm nevbet mî-zened der kal'a-i Efrâsiyâb" şeklinde Farsça bir beyit bulunmaktadır. Çeşitli kaynaklarda tekrar edile gelen ve onunla âdeta özdeşleşen bu meşhur beytin kime ait olduğu belli değildir. Bu çalışmada beytin söylendiği yer ve zamanla ilgili görüşler incelenecek, beytin kime ait olabileceği konusu tartışılacak; şerhi yapıldıktan sonra klasik Türk ve Fars şiirinde bu beytin nazireleri ortaya konacaktır. Böylece bir beyit etrafında gelişen edebî süreç incelenecektir.

Anahtar Kelimeler: Fatih Sultan Mehmed, Fetih, Edebiyat, Şiir, Farsça.

In Pursuit of a Persian Couple Attributed to Fatih Sultan Mehmed

ABSTRACT

Mehmed the Conqueror is renowned not only for his powerful and masterful rule but also for his literary persona. The poet with the pseudonym Avnî, recognized as the first Ottoman sultan to initiate the tradition of caize and compile a divan. Despite his proficiency in Arabic and Persian, Sultan who expresses his poetry in plain Turkish is considered a successful poet even though the number of poems he wrote was not very many. Influences from prominent Persian poets such as Sadi and Hafiz can be observed in the poetry of the sultan who composed his poems within the framework of the classical poetry tradition. A famous Persian couplet attributed to Fatih during the conquest of Istanbul reads: "Perdedârî mî-koned ber tâk-ı Kısra 'ankebût / Bûm nevbet mî-zened der kal'a-i Efrâsiyâb." It is not clear to whom this famous couplet which is repeated and identified with it in various sources belongs. This study will explore opinions regarding where and when this couplet was composed, discuss its possible authorship, and after providing an annotation, present nazires of this couplet in Classical Turkish and Persian poetry. Thus, will be examine the literary process around a couplet.

Keywords: Fatih Sultan Mehmed, Conquest, Literature, Poetry, Persian.

1. Giriş

İstanbul'un fethi dünya tarihinin en önemli siyasi gelişmelerinden biridir. Bir çağ kapatıp yeni bir çağ açan bu hadise, tarihin seyrini değiştirmenin yanı sıra kültürel ve edebî açıdan da birçok değişimin başlangıcı olmuştur. Bilgili ve kültürlü bir kişiliğe sahip olan Fatih Sultan Mehmed'in ilim ve sanat erbabını çevresinde toplaması ve onları desteklemesi kültürel bakımdan önemli merhaleler katedilmesine vesile olmuştur. Genç hükümdarın bir taraftan Avnî mahlasıyla şiirler yazması, diğer taraftan da şair ve edipleri himaye etmesi bu dönemde gelişme aşamasında bulunan Klasik Türk edebiyatına önemli katkılar sağlamıştır.

Şair Avnî hakkında bilgi veren pek çok biyografik kaynak bir hükümdar olarak onun dönemini ilme değer verilen, âlimlerin himaye edildiği; aynı şekilde şairlerin çok rağbet gördüğü bir devre olarak anarlar. Örneğin Sehî Bey (2017, ss. 14-15) Fatih döneminde hiçbir dönemde olmadığı kadar âlimlere ve şairlere

* **Corresponding Author/Sorumlu Yazar**, Dr. Öğr. Üyesi/Asst. Prof., Selçuk Üniversitesi, Konya, Türkiye/ Selçuk University, Konya, Türkiye, akavakliyazi@selcuk.edu.tr

** Doç. Dr./Assoc. Prof. Dr., Selçuk Üniversitesi, Konya, Türkiye/ Selçuk University, Konya, Türkiye, gmzavcioglu@selcuk.edu.tr

Makale Gönderim ve Kabul Tarihleri/Article Submission and Acceptance Dates: 15.08.2024-05.10.2024

Citation/Atf: Kavaklıyazi, A., Avcioglu, G. G. (2024). Fatih Sultan Mehmed'e atfedilen farsça bir beytin izinde. *Selçuk Üniversitesi Sosyal Bilimler Enstitüsü Dergisi*, 55, 120-134. <https://doi.org/10.52642/susbed.1533570>

rağbet gösterildiğini belirtir. Ayrıca sultanın, huzurunda şairleri toplayıp karşılıklı şiir söylediğini, Arap ve Acem'den marifet ehli kimseleri getirttiğini söyler. Latîfi de (2018, ss. 139-141) Fatih Sultan Mehmed devrindeki âlimlerin, fakihlerin ve fâzılların çokluğunun başka hiçbir padişah devrinde görülmediğini, sultanın nerede bir âlim varsa onu çeşitli iltifatlarla davet ettiğini; şiir ve nesrin, dolayısıyla şair ve nâsirlerin de itibar ve hürmet gördüğünü ifade eder. Âşık Çelebi (2018, s. 72) ise şairlere caize verme geleneğini ilk onun başlattığını söyler.

Tezkire yazarlarının Fatih'e dair ittifak ettikleri bir diğer konu da onun şairlik yeteneğinin güçlü oluşu ve yabancı dillere olan hâkimiyetidir. Örneğin Sehî Bey (2017, s. 16) âşıkâne gazeller yazdığını, gazelde seçkin bir üsluba sahip olduğunu söylerken Bursalı Mehmed Tâhir (2016, s. 355) "*Altı lisan tekellim ve kitabet eden bu padişah lisan-ı Osmanî ve Fârisîde bir edib-i mükemmel idi.*" diyerek onun birçok lisan vâkıf oluşuna vurguda bulunmaktadır. Onun bu nitelikleri taşımasında çocukluğundan itibaren ilim, şiir ve sanat havzasında yetişmesinin yanı sıra hükümdarlığı süresince âlim ve şairleri bir araya getirerek sohbet etmeyi âdet hâline getirmesinin etkili olduğu söylenebilir (Ak, 2001, s. 104). Klasik Türk edebiyatındaki tezkirelerde Fatih'in edebiyata olan ilgisi ve kabiliyeti önemli ölçüde yer bulurken Fars edebiyatındaki belli başlı tezkirelerde sultanın adının ve edebî yönünün zikredilmediği görülür.

Fatih'in, Batı dilleri bir kenara bırakılırsa, Arapça ve Farsçayı bu dillerde kalem oynatabilecek kadar iyi bildiği, Fars edebiyatının üstat şairlerinin eserlerini dikkatli bir şekilde okuduğu ve bunun neticesinde de kendi yazdığı gazelerde Fars şairlerinin, özellikle Hâfız ile Sa'dî'nin tesirinde kaldığı anlaşılmaktadır (Karahana, 1954, ss. 23-25). Her ne kadar gazelerinde bu etkiyi görmek mümkün olsa da Fatih *Dîvân*'ının Muhammet Nur Doğan (2014) tarafından yapılan ve 84 şiir içeren en son neşrinde Arapça ve Farsça söylenmiş sadece birer beyte rastlanmaktadır.

Osmanlı tarihçileri Fatih Sultan Mehmed'in İstanbul'un fethi akabinde Ayasofya'yı gezdiği esnada Farsça bir beyit söylediğini yazar. "*Perdedârî mi-koned ber tâk-ı Kısra 'ankebût / Bûm nevbet mi-şened der kal'a-i Efrâsiyâb*" şeklindeki beyit Fatih'in yukarıda sözü edilen *Dîvân* neşrinde bulunmamaktadır. İstanbul'un fethi gibi çok mühim bir tarihî hadiseden sonra, Fatih gibi kudretli bir hükümdarın dilinden duyulan bu beyit geçmişten günümüze çeşitli kaynaklarda ve yayınlarda ona atfedilegelmiştir. Ancak bizzat Fatih tarafından mı yazıldığı, yoksa başka bir şaire mi ait olduğu konusunda kesin bir bilgi bulunmamaktadır. Dolayısıyla bazı Fars şairlerine ait olduğu da iddia edilmektedir. Ayrıca kimi şairlerin divanlarında söz konusu beytin naziresi olarak söylenmiş bazı beytlere de tesadüf edilmektedir.

Çalışma; sözü edilen Farsça beytin kime ait olduğunu veya olabileceğini kaynaklardan ve eldeki bilgilerden hareketle araştırmayı, naziresi sayılabilecek şiirleri tespit etmeyi amaçlamaktadır. Bu maksatla ilk önce Farsça beytin Fatih tarafından nerede ve ne zaman okunduğu belirlenmeye çalışılacak, sonra aidiyet konusu tartışılacaktır. Ayrıca beytin anlam bakımından çözümlemesi yapılarak Türk ve Fars edebiyatlarındaki nazireleri incelenecek ve böylece edebî bakımdan tesirleri ortaya konmaya çalışılacaktır.

2. Beytin Okunduğu Yer ve Zamana Dair

İstanbul'un fethini anlatan bazı Osmanlı tarihlerinde Fatih Sultan Mehmed'in fetihden sonra Ayasofya'yı gezerken Farsça bir beyit okuduğu kaydedilmiştir. Konuya dair tespit edilebilen ilk ve en önemli kaynak Tursun Bey'in 1490-95 yılları arasında yazdığı *Târîh-i Ebu'l-Feth* isimli eseridir. Bu eserde sultanın söz konusu beyti okuyuşu şöyle anlatılır:

Pâdişâh-ı cihân bunun sath-ı muka"arında olan acâyib ü garâyib san'atların ve temâsîlin temâşâ itdükden sonra sath-ı muhaddebine 'urûc buyurdu, Rûhu'llah tabaka-i çârumîn-i âsumâna 'urûc ider gibi tasa"ud itdi. Esnâ-yı tabakâtında olan dîvârları küngürelerinden ferş-i deryâ-mevcin temâşâ iderek kubbe üzerine çıktı. Vaktâ ki bu binâ-yı hasînün tevâbi' u levâhıkın harâb u yebâb gördi, 'âlemün sebâtsüzlüğün ve karârsüzlüğün ve âhir harâb olmasın fikr idüp müte'essifen nutk-ı şeker-pâşından bu beyt sem'î fakîre yitişüp levh-ı dilde müntakış oldu (Tursun Beğ, 2020, s. 56).

Tursun Bey'in sözünü ettiği yapı Ayasofya'dır. Bu alıntıya göre sultan, Ayasofya'nın kubbesinin iç yüzeyindeki resimleri ve sembolleri gördükten sonra dış katların arasında tabaka tabaka yükselen duvarların üstlerinden deniz gibi dalgalı zemini seyrederek kubbenin üzerine çıkar. Ayasofya gibi sağlam ve dayanıklı bir yapının eklentilerinin harap bir hâlde olduğunu görünce dünyanın faniliğini ve en sonunda da harap olacağını düşünüp esflenerek bir beyit inşâ eder. Tursun Bey, söz konusu beyti sultanın dilinden bizzat işittiğini belirtmektedir. Dolayısıyla olayın birinci dereceden tanığı durumundadır.

Konuyla ilgili ikinci kaynak 1506 yılında yazılan ve Farsça bir tarih kitabı olan *Heşt Behişt*'tir. Ayasofya'nın camiye çevrilisinin anlatıldığı bölümde sultanın bahsedilen yapının ihtişamını bizzat fark ettiği, eski binaların kalıntıları ile daha eski zamanlara ait yarı yıkık hâldeki binaları ve başka eklentileri görünce şaşkınlığının daha da arttığı ve dünyada devletin değersizliğini anladığı belirtilir. Ayrıca sultan Ayasofya'yı incelerken duvarlarında ve kapılarında tahribat bulunduğunu, kandillerinin tozla kaplı olup yakılmadığını, kürsülerinin kullanılmadığını; bu kısımların yarasa ve baykuşların meskeni hâline geldiğini görür ve o duruma uygun olarak söz konusu beyti tekrarlar (İdris-i Bitlisî, 2013, s. 114). Adı geçen kaynakta Tursun Bey'in anlatımından farklı olarak Ayasofya'nın yalnızca dışından görülebilen yapıların harap bir hâlde oluşu değil, aynı zamanda içinin de bakımsızlığından bahsedilmektedir. Bir diğer ifadeyle sultanın Ayasofya'nın iç kısımlarındaki tahribattan da etkilenmesi söz konusudur.

Hammer'in *Osmanlı Tarihî*'nde iki yerde beyit okuma hadisesinden söz edilir. İlkinde fethin ikinci günü, yani 30 Mayıs 1453 Çarşamba günü sultanın şehri at ile dolaşarak Bizans imparatorundan sonra ikinci kişi olan Grandük'ün sarayına gittiği, o beldenin ıssız sokaklarında gezerken bazı yağma olaylarına şahit olduğu ve tekrar saraya döndüğünde bomboş dairelerden geçerken dünyadaki değişiklikleri dile getiren Farsça bir beyit okuduğu şeklinde aktarılır (Hammer, 1329a, s. 305). İkincisinde ise fethin dördüncü gününde, yani 1 Haziran 1453 Cuma günü sultanın Ayasofya kilisesinin önüne geldiği, oradan da asırlardan beri Konstantin hanedanının ikamet yeri olan saraya gittiği, boş daireleri görünce insana ait eşyalardaki değişime hüznü bir hâlde bakmaktan kendini alamayarak İranlı bir şairin meşhur bir beytini inşâ ettiği şeklinde aktarılır (Hammer, 1329b, s. 7). Hammer'in anlatımlarında beytin okuduğu zaman ve mekâna dair birbiriyle çelişen tespitler vardır. Üzerinde durulan beytin İranlı meşhur bir şaire ait olarak zikredilmesi de ayrıca dikkate değerdir.

Tayyârzâde Atâ'nın (2020, ss. 148-149) 1291/1878 yılında yazdığı *Târîh-i Enderun* adlı eserinde Fatih'in okuduğu Farsça beyit, Rum imparatorlarına ait olan Büyük Saray'la ilişkilendirilir. Fetihden önce Rum imparatorları tarafından metruk bırakıldığı için harabeye dönmüş olan sarayı gören sultanın tam bir ibret ve uyanış hissiyle fethin ikinci gününde, yani 30 Mayıs 1453 günü bu mısraları okuduğu belirtilir. Ayrıca verilen bilgilerden Büyük Saray'ın Ayasofya'dan görülebilen bir alan dâhilinde bulunduğu anlaşılmaktadır.

Osmanlı tarihlerindeki anlatımlardan hareketle Fatih'in söz konusu meşhur Farsça beyti nerede okuduğu konusunu inceleyen bazı çalışmalara da tesadüf edilmektedir. Bunlar arasında ilk dikkat çekeni Mithat Cemal Kuntay'ın (2018, ss. 187-190) "Fatih İnkıraz Beytini Nerde Okudu!" başlıklı yazısıdır.¹ Kuntay, yazısında Fatih'in dilinden duyulan beytin ona izafeten meşhur olduğunu belirterek Osmanlı tarihlerinde verilen bilgilerden hareketle nerede okunmuş olabileceğini tartışır. Neticede bu hadiseye şahitliğinden ötürü Tursun Bey'in söylediklerine daha çok itibar edilmesi gerektiğini söyler. Semavi Eyice (1988, s. 4) de Büyük Saray'ı ele alan çalışmasında konuya temas eder. Eyice, İstanbul fethedildiği zaman Büyük Saray'ın büyük bir yıkıntı hâlinde ve kısmen de boş arsa olduğunu belirtir. Ayrıca Ayasofya'nın kubbesinden görülen manzarada Büyük Saray büyük ölçüde yer aldığı için meşhur beytin hem Ayasofya ve yakın çevresi hem de Büyük Saray için söylenmiş olabileceğini ifade eder.

İstanbul'un fethinin hemen sonrasında okunan beyit, İranlı pek çok araştırmacının da dikkatini çekmiş ve muhtelif çalışmalarda söz konusu edilmiştir. Ancak beytin okunduğu yer ve zamanla beraber bir Osmanlı padişahının Farsça beyit okuması araştırmacıların daha çok dikkatini çekmiştir. Örneğin *Nigâhî be Revend-i Nufûz ve Gosteriş-i Zebân ve Edeb-i Fârsî der Torkîye* adlı kaynakta "Osmanlı Dönemi" başlığı altında II. Mehmed'in söz konusu Farsça beyti okuması "(...) *Bizans İmparatorluğu şebri İstanbul'a girince bu fani dünyanın, geçici ibtişamların onda yarattığı duyguyla Farsça söylemiş olduğu bu meşhur beyti tekrarladı.*" (Miftâh & Velî, 1374, ss. 192-193) şeklinde aktarılmıştır.

Bir diğer kaynak olan *Dânişnâme-yi Edeb-i Fârsî*'nin "Anadolu ve Balkanlarda Fars Edebiyatı" konulu altıncı cildinde "Mehmed Fâtih-i Osmânî" başlığı altında "*Güya İstanbul'un fethinden sonra dünyanın faniliğinden düşünceli bir hâl alıp bu beyti söylemiştir.*" (Ma'sûmî, 1383, s. 756) denilerek Fatih'in inkıraz beytini okuyuşuna

¹ Burada görüldüğü üzere Kuntay, Fatih Sultan Mehmed'in okuduğu söz konusu Farsça beyti "*bütüp tükenip yok olma, sonu gelme, son bulma, çökme, yıkılma*" (Ayverdi, 2011, s. 1433) manalarına gelen "inkıraz" kelimesiyle tanımlamıştır. Bu tanımlama yerinde ve gayet anlamlıdır. Dolayısıyla çalışmanın bundan sonraki kısımlarında bu beyitten Kuntay'ın kullandığı şekilde "inkıraz beyti" olarak söz edilecektir.

temas edilmiştir. *Yâddâştâ-yi İbrahim Vahîd-i Dâmganî* adlı kaynakta ise Sultan'ın söz konusu Farsça beyti nerede ve niçin okuduğuyla ilgili olarak "*Büyük Ayasofya kilisesine giren Fatih Sultan Mehmed mutluluktan bu Farsça şiiri mırıldandı.*" (1389, s. 76) cümlesine yer verilmiştir.

Fatih Sultan Mehmed'e atfedilen beyit Fars edebiyatıyla ilgili makalelere de konu olmuştur. Bunlardan biri de "Vaziyet-i Âmûziş-i Zebân-i Fârsî der Cihân-i İmrûz" başlıklı makaledir. Fars dilinin gelişimi ve öğretimi üzerinde durulan çalışmada Farsçanın İran toprakları dışındaki tarihçesinden de bahsedilmektedir. Osmanlı döneminde Farsçanın etkisi ve Fatih Sultan Mehmed'in okuduğu Farsça beyit hakkında anlatılanlar şu şekildedir:

"Farsça şiir söyleyen çok fazla Türk şairimiz vardır. Osmanlı sultanları Türkçe konuşmalarına rağmen divan yazışmalarında ve mektuplarda Farsçayı kullanıyorlardı ve Fatih Sultan Mehmed'in Bizans İmparatorluğu sarayına adım attığında bu şiiri okuduğunu söylerler." (Yârmuhammedî, 1375, s. 133).

Bahsi geçen konuya değinen "Dürnemâ-yi Hemkârî-yi Mıntakâi" başlıklı bir diğer makalede ise Fatih Sultan Mehmed'in İstanbul'un fethi kutlaması esnasında Rum İmparatorluğu'nun sarayına girdiği ve o ana uygun olarak söz konusu beyti okuduğu ifade edilir (Selcuk, 1345, s. 25).

3. Beytin Kime Ait Olduğu Konusundaki Görüşler

Fatih Sultan Mehmed'in fetihten hemen sonra okuduğu belirtilen inkıraz beytinin kime ait olduğu konusunda farklı bilgilerle karşılaşılmaktadır. İlk olarak sultanın ağzından duyulan bir beyit olması nedeniyle ona ait olduğunu söyleyenler olmuştur. Örneğin *Farsça Şiir Söyleyen Osmanlı Şairleri* adlı çalışmada Veyis Değirmençay (2013, s. 131), "*Türkçe şiirlerinden oluşan divanı yanında Farsça bir beyti de vardır.*" diyerek söz konusu beyti Fatih'e atfeder. Esasen onun şair kimliği düşünüldüğünde bu atfı gayet tabiidir. Çünkü Fatih'in Arapça ve Farsça bilgisi bu dillerde şiir söyleyecek derecede iyidir. Her ne kadar *Dîvân*'ında yalnızca bir Farsça beyit bulunuyor olsa da onun Farsça şiir söylediğine dair kaynaklarda bilgi bulmak mümkündür. Söz gelimi yazımı 1781'de tamamlanan *Hadîkatü'l-Cevâmi'* adlı eserde "*Sultân Mehmed Hân-ı Gâzî merbûm ba'zen Türkî ve Fârsî eş'âr söyledükleri der-kâr idiğinden...*" cümlesiyle Fatih'in Farsça şiirler söylediğinin bilindiğine vurgu yapılmıştır (Ayvansarâyî Hüseyin Efendi vd., 2001, s. 50).

Beytin aidiyeti konusunda ikinci olarak, söylendiği dilden dolayı Farsça şiir söyleyen şairlere yapılan atıflar gelir. Zikredilen isimler arasında Sa'dî, Hâfız, Mevlânâ, Enverî ve Hâkânî gibi meşhur şairler yer alır. Örneğin Fars edebiyatının komşu ülkelerdeki seyrini tanıtmak için Muhammed Emin-i Riyâhî tarafından kaleme alınan *Zebân ve Edebiyyât-i Fârsî der Kalemrov-i Osmânî* adlı eserde, Osmanlı tarihlerinde Fatih'in okuduğu Farsça beyte yer verilmesinden de söz edilir. Beyitle ilgili olarak verilen dipnotta ise söz konusu beytin Abdülkerîm-i Keşmîrî'nin *Beyân-i Vâkı'* adlı eserinde mısraların takdim-tehiri ile Enverî'ye ait olarak zikredildiği, ancak *Enverî Dîvânı*'nda bulunmadığı belirtilmiştir (Riyâhî, 1350, s. 21). Bekir Sıdkı Baysal'ın (1956, s. 77), Fatih'in çevresini ve kişiliğini ele aldığı çalışmada bu beytin XII. yüzyıl Fars şairlerinden Hâkânî'ye ait olduğunu belirtmesi Farsça şiir söyleyen şairlere yapılan atıflara ikinci bir örnek olarak gösterilebilir.

Beytin aidiyeti konusunda üçüncü olarak diğer Türk şairlerine yapılan atıflar gelir. Bazı kaynaklar ve araştırmacılar beytin Farsça şiirler söyleyen bir Türk şairine ait olabileceğini düşünmüşlerdir. Örneğin *Şâhân-i Şâ'ir ve ber Gozîde-yi Eş'âr-i Ânân* adlı Farsça kaynakta söz konusu beytin başka bir padişaha ait olabileceği belirtilmiş, "Osmanlı Sultanları" başlığı altında Yavuz Sultan Selim'den bahsedilerek Medâin'deki Tâk-ı Kısra hakkında "ankebût" redifli bir kaside yazdığı ve söz konusu beytin o şiirdeki beyitlerden birisi olması dolayısıyla onun tarafından söylendiği ifade edilmiştir (Hâlet, 1346, s. 219).

Beyti Türk şairlerine atfeden kaynaklardan biri de 1546 yılında yazımı tamamlanan *Latîfî Tezkiresi*'dir. Latîfî'nin, bu beyti şiirleri arasında gösterdiği iki şair bulunmaktadır; bunların ikisi de I. Selim dönemi (1508-1520) şairlerindedir. İlki Antakyalı Şehdî (Latîfî, 2018, s. 308), ikincisi ise Bursalı Kerîmî'dir (2018, s. 444). Tezkirede aynı beytin farklı iki şaire aitmiş gibi gösterilmesi her ne kadar çelişki oluştursa da bu durumu ilgili beytin kazandığı şöhrete bağlamak mümkündür. İsmail Hakkı Bursevî'nin Arapça kaleme aldığı *Râbu'l-Beyân* adlı tefsiri de beyti bir Türk şairine atfeden kaynaklardandır. Bursevî, eserinde ele aldığı konuyla ilgili Farsça beyit örneklerine sıkça başvurur ve söz konusu beyti de İbn Kemâl'e (öl. 1534) ait olarak gösterir (2023, s. 734).

İnkıraz beytinin kime ait olduğu ile ilgili görüşler genel olarak bu doğrultudadır. Esasen Mithat Cemal Kuntay'ın (2018, s. 187) konuya dair "*(...) Fatih tarafından okunduğu için, Fatih tarafından yazılmış kadar ve ona*

izâfeten meşhurdur.” şeklindeki tespiti meselenin özünü ortaya koymakla birlikte yine de bu meşhur beytin izinin sürülmesi, aidiyete dair bulguların gün yüzüne çıkarılması gerekir.

4. Aidiyete Dair Bulgu ve Tespitler

Araştırmanın konusunu teşkil eden inkıraz beytinin kime ait olduğunu bulmak maksadıyla, özellikle beytin atfedildiği isimler göz önünde bulundurularak yapılan taramalarda ilgili divanların hiçbirinde söz konusu beyte tesadüf edilememiştir. Zira beytin, atıfta bulunulan bazı şairlere ait olması en başta tarih bakımından imkânsızdır. Dolayısıyla söz konusu atıfları bir nevi yakıştırma olarak değerlendirmek gerekir. Her ne kadar aidiyet kesin olarak saptanamasa da Türkçe ve Farsça kaynaklardan hareketle bazı bulgulara erişmek mümkün olmuştur.

İlk olarak üzerinde durulacak eser, Yazıcıoğlu Mehmed'in 1449 yılında yazımını tamamladığı *Muhammediye*'sidir. Bu eserde “Faslun fi Hitâbâtillâhi Te'âlâ” başlığı altında söylenen bir beyit, âdetâ inkıraz beytinden ilhamla Türkçe söylenmiş gibidir:

5799 Bu kez baykuş öter ki hayy lâ-yemût
Bu kez perde-dârı-durur ankebût (Çelebioğlu, 1996, s. 382)

“Baykuş, perde-dâr, ankebût” gibi kelimelerin kullanımıyla çizilen genel anlam çerçevesi doğrudan inkıraz beytini çağrıştırmaktadır. Dolayısıyla *Muhammediye* müellifinin söyleyişinde Farsça beyitten bir etkilenme olduğu açıktır. Nitekim İsmail Hakkı Bursevî'nin (1256, ss. 112-113) *Muhammediye* üzerine yazdığı şerh kitabı olan *Ferabu'r-Rûb*'ta ikinci mısra şerh edilirken inkıraz beytinin örnek verilmesi, bu iki beyit arasındaki benzerliği destekleyen önemli bir ipucudur. *Ferabu'r-Rûb*'ta inkıraz beytinden hemen sonra bir Farsça beyte daha yer verilir. Dolayısıyla bu kaynak sayesinde inkıraz beytinin yer aldığı şürden - kuvvetle muhtemeldir ki gazelden- bir beyit daha ele geçmiş olur:

چونکه دانی دانه عمرت خورد این آسیاب تخم احسانرا چه داری بر فشان ای بیخبر

“Ey gafîl, dünya değürmeninin ömür taneni öğütüp yok edeceğini biliyorken niçin iyilik tohumunu elinde tutuyorsun da saçmıyorsun.”

İsmail Hakkı Bursevî'nin verdiği bu örnek sayesinde inkıraz beytinin mısralarından hangisinin önce geleceği hususu da netlik kazanmış olmaktadır. Zira bazı kaynaklarda takdim-tehir söz konusudur. Netice olarak *Muhammediye*'de böyle bir beytin bulunuyor olması, inkıraz beytinin Fatih Sultan Mehmed'e aidiyetini zayıflatan en önemli bulgulardan biri olarak karşımıza çıkmaktadır. Çünkü beyit Fatih'e ait olsaydı fetihten dört yıl önce yazılan eserde böyle bir etkilenmeye tesadüf edilmemesi gerekirdi.

İnkıraz beytine dair önemli tespitlerde bulunmamızı sağlayan ikinci kaynak ise *Latîfî Tezkiresi*'dir. Daha önce Latîfî'nin bu beyti, iki farklı şairin şiirleri arasında gösterdiği üzerinde durulmuştu. Her ne kadar beyit bu şairlerden birine ait olmasa da *Latîfî Tezkiresi*'nde yer verilen şiir örnekleri, üzerinde durduğumuz Farsça beyte dair bazı önemli ipuçları sunmaktadır. Latîfî'nin ilk olarak Şehdî mahlaslı şairin şiirlerinden verdiği örnekler arasında inkıraz beyti de yer almaktadır. “*Mev'îze tarzında bu birkaç ebyât dabi anuñ kelimâtındandır.*” diyerek alıntıladığı dört beyitlik nâ-tamâm gazelin son beytinde tazmin yoluyla inkıraz beytine yer verilmiştir. Muhtemelen Şehdî inkıraz beytinin ait olduğu gazelle vezin ve kafiye bakımından aynı, muhteva bakımından benzer bir gazel söylemiş ve bu beyti de tazmin yoluyla şiirine almıştır:

1 Âdeme âhir harâm oldu harîmi 'âlemün
Tâk u eyvân ile görme kendüni 'âlî-cenâb
2 Kasr u eyvân ile ey 'âlî-makâm oldum sanan
Kendüni yüksekde görme menzilün taht-ı türâb
3 Üstühân-ı kellesin çetr-i hümâyûn issinün
Gûr içinde mûr hayli hayme kıldı bî-tınâb
4 Perde-dâri mî-koned ber tâk-ı Kısra 'ankebût
Bûm nevbet mî-zened der kal'a-i Efrâsiyâb (Latîfî, 2018, s. 308)

Latîfî Tezkiresi'nde yer verilen şairlerden biri olan Sabâyî'nin şiirleri arasında gösterilen bir gazel, inkıraz beytinin ait olduğu Farsça gazelin Türkçe naziresi gibidir. Bu şiire geçmeden önce Sabâyî'nin Farsçayla olan münasebetine değinmek gerekir. Latîfî'nin (2018, ss. 323-324) verdiği bilgilere göre Sabâyî Farsçada üstat bir şairdir. Büyük Acem şairlerine ait şiirleri incelemiş ve meşhur kasidelerden Emîr Hüsrev-i Dihlevî'nin “Deryâ-yı Ebrâr”, Hâkânî'nin “Mir'ât-ı Safâ” ve Kâtibî'nin “Şütür ü Hücre” kasidelerine

nazireler söylemiştir. Tezkirede “*Dünyâ-yı dînuñ fenâsı bâbında bu şîr-i mev’izet-müş’ir ne boş vâkı’ olmuştur.*” ibaresiyle ona ait olarak gösterilen gazeli de inkıraz beytinin yer aldığı gazele nazire olarak söylenmiş olmalıdır. Söz konusu şiir şöyledir:

- 1 Görmedi dehrûñ vefâsın Behmen ü Efrâsiyâb
Niceler cân virdi susuz bulmadı bir katre âb
- 2 Subh-dem dâmânı çarhuñ pes neden pür-hûn olur
Tığ-ı zerrîniyle kanlar dökmez ise âfitâb
- 3 Çarh-ı merdüm-küş demâdem katl-i ‘âm itmekdedür
Dembedem kan ırmağıyla devr ider bu âsiyâb
- 4 Bir kebûter-hânedür gûyâ ki bu deyr-i fenâ
Kim konar kimi uçar ârâmı yok pür-ızturâb
- 5 Her kademde basduğın rûy-i zemînüñ her biri
Rûy-i İskender yahud Cemdür anı sanma türâb
- 6 Kasr-ı Kayser perde-dârı oldı gör ki ‘ankebût
Kal’a-i Cemşidde nevbet urur bûm u gurâb
- 7 Hâkâsâ sâbit ol çün hâk olursun ‘âkıbet
Gel sabâ gibi Sabâyî itme inende şitâb (Latîfî, 2018, s. 325)

Bu gazelden hareketle inkıraz beytinin yer aldığı şiirin “-âb” kafiyesine sahip yedi beyitlik bir gazel olduğu söylenebilir. Sabâyî’nin gazelinde inkıraz beytinin karşılığı olan beyit ise altıncı sırada bulunan hüsn-i makta beytidir. Her ne kadar küçük söyleyiş farklılıkları olsa da genel itibarıyla inkıraz beyti ve buradaki hüsn-i makta birbirleriyle örtüşmektedir. *Muhammediye*’de geçen ve inkıraz beytinden etkilenmeyle söylenmiş olabileceği düşünülen “*Bu kez baykuş öter ki hayy lâ-yemût / Bu kez perde-dârı-durur ankebût*” şeklindeki beyitten önce gelen bazı beyitlerin Sabâyî’nin gazeliyle içerik bakımından benzerlik göstermesi ise ayrıca dikkat çekicidir. *Muhammediye* müellifinin, inkıraz beytinin ait olduğu Farsça gazelin tesiriyle söylemiş olabileceği düşünülen beyitler şöyledir:

- 5790 Kanı Behmen ü kanı İsfendiyâr
Kanı n’oldu deyyâr u yâr u diyâr
- 5791 Kanı tâk-ı Kistrâ kanı zer-nitâk
Kanı şâhı onun ne kasr u ne tâk
- 5793 Kanı Keykubâd kanı Efrâsiyâb
Yele gitti iller sele âsiyâb
- 5794 Kanı kasr-ı Kayser kanı câm-ı Cem
Kanı resm-i Rüstem kanı nâm u nem
- 5797 Olupdur sarâyı harâb u harab
Saray issi oldu turâb u turab (Çelebioğlu, 1996, s. 382)

Sabâyî’nin gazelinin üçüncü beyti ile daha önce üzerinde durulan ve *Ferahu’r-Râlb*’ta inkıraz beyti ile verilen “*Tohm-ı İhsân-râ çe dârî ber-feşân ey bî-haber / Çün ki dâni dâne-i ‘omret-râ bored in âsiyâb*” şeklindeki Farsça beyit karşılaştırıldığında iki beytin benzer olduğu görülür. Zira her ikisi de değirmen mazmunu üzerine kurulmuştur. Bu benzerlik Sabâyî’nin gazelinin inkıraz beytinin geçtiği Farsça gazele söylenmiş bir nazire olabileceği düşüncesini kuvvetlendirmektedir.

Farsça kaynaklar içerisinde inkıraz beytinin geçtiği en eski ve önemli kaynak Bahâeddin el-Âmilî’nin (öl. 1031/1622) kaleme aldığı *el-Keşkül* adlı eseridir. Bu eserde inkıraz beytinin kime ait olduğu belirtilmemiştir, fakat bu beytin öncesinde bir beyte daha yer verilmiştir (Şeyh Bahâî, 1389, s. 592):

چشم عبرت بین چرا در قصر شاهان ننگرد تا چسان از حادثات دور گردون شد خراب
پرده داری می کند بر طاق کسری عنکبوت جغد نوبت می زند بر قلعه ی افراسیاب

Beyân-i Vâkı’ adlı bir tarih kitabında ise inkıraz beytinin İstanbul’un fethinden sonra söylendiği ifade edilerek *el-Keşkül*’de geçen ve yukarıda alıntılanan iki beyit aynen verilmiş, bu beyitlerin Enverî’ye ait olduğuna dair bir de dipnot düşülmüştür. Enverî’nin divanında bu beyte rastlanmıyor olsa da ona ait bir beytin değiştirilmiş hâli olarak şöyle aktarılmıştır (Keşmirî, 1970, s. 75):

چشم عبرت بین و حال شاهان را نگر² تا چسان از گردش گردون گردان شد خراب
 پرده داری می کند بر قصر قیصر عنکبوت بوم نوبت می زند بر گنبد افراسیاب

“İbret gözüyle bak ve şabların hâlini gör. Dünyanın dönmesiyle nice kişiler harap oldu. Öriümcek Kayser'in sarayında perdedarlık yapıyor, baykuş Efrâsiyâb'ın kalesinde nöbet tutuyor.”

El-Keşkül ile *Beyân-i Vâkı'* adlı eserlerde geçen ve yukarıda alıntılanan ilk beyitlerin, küçük farklar bulunsa bile hemen hemen aynı olduğu görülmektedir. Bu beytin inkıraz beyti ile bir arada anılması, aynı gazelden alınmış olduklarını akla getirmektedir. Dolayısıyla inkıraz beytinin yer aldığı gazelden bir beytin daha tespiti yapılmış olmaktadır.

Tevfik Subhânî'nin bir konferansta Fatih Sultan Mehmed'e atfedilen söz konusu beyit hakkındaki yorumları “Rû-nemâyî ez Kitab-i “Risâle der Menâkıb-i Hodâvendigâr ve Nişest-i Mevlânâ der Gozer-i Zemân” başlığı altında yayımlanan makalesinde şu şekilde yer almaktadır (1391, s. 93):

“Komşu ülkeler Farsça şiire; Mevlânâ, Hâfız ve Firdevsî gibi şairlere yabancı değiller. Örnek olarak Fatih Sultan Mehmed Konstantiniyye'ye girip bu iki beyti okudu.

پرده داری می کند در کاخ قیصر عنکبوت بوم نوبت می زند بر طارم افراسیاب
 شعله چون سردار جنگی می کشد هر گوشه سر تیغ خونین می زند بر ابر لرزان آفتاب³

Sultan Mehmed'in kendisi şairdi, fakat bu beyitler ona ait değildir. Söz konusu beyitlerde açıkça Hekim Ferzâne-yi Tûs'un *Şâbnâme*'sinin izlerini görmek mümkündür. Bu durum komşu ülkelerde Fars şiirinin etkisini gösteriyor.”

Tevfik Subhânî, söz konusu beyitlerin Fatih'e ait olmadığını açık bir şekilde belirtmiştir. Ancak onun inkıraz beyti ile yer verdiği diğer beyti hangi kaynaktan aldığı belli değildir. Bununla birlikte inkıraz beytinin bulunduğu gazelden bir başka beyit daha böylece tespit edilmiştir. Bahse konu Farsça beytin daha önce üzerinde durulan ve Sabâyî'nin gazelinde ikinci sırada yer alan “*Subb-dem dâmânü çarhuñ pes neden pür-hûn olur / Tiğ-i zerrîniyle kanlar dökmez ise âfitâb*” şeklindeki beyitle anlam bakımından birbirine çok benzemesi bu tespiti kuvvetlendirmektedir.

Netice olarak kaynakların yardımıyla tespiti yapılan üç Farsça beyit ve inkıraz beyti Sabâyî'nin gazelinin dikkate alınarak sıralandığında şöyle bir nâ-tamâm gazel ortaya çıkar:

2 Şu'le çun ser-dâr-ı cengî mî-keşed her gûşe ser
 Tiğ-i hûnîn mî-zened ber ebr-i lerzân âfitâb
 3 Tohm-i ihsân-râ çe dârî ber feşân iy bî-haber
 Çun ki dâni dâne-i 'omret hored in âsiyâb
 5(?) Çeşm-i 'ibret-bîn çerâ der kasr-i şâhân nenigerd
 Tâ çeşân ez hâdisât-i devr-i gerdûn şod harâb
 6 Perdedârî mî-koned ber tâk-ı Kistrâ 'ankebût
 Bûm nevbet mî-zened der kal'a-i Efrâsiyâb

5. İnkıraz Beytinin Anlam Bakımından Çözümlemesi

Çağ kapatıp çağ açan genç ve kudretli bir hükümdarın dilinden dökülen bir beytin manası üzerinde elbette ki durulması gerekir. Ancak buna geçmeden önce bu beytin şimdiye kadar müracaat edilen kaynaklarda nasıl yer aldığına bakmaya ihtiyaç vardır. Çünkü zikredilen beyitte nüsha farkı gibi düşünülebilecek birtakım kelime farklılıkları görülmektedir. Dolayısıyla bunların beytin anlamına etki etmesi söz konusudur.

Birinci mısradaki görülen ilk kelime farklılığı “tâk-ı Kistrâ” yerine “kasr-ı Kayser” tamlamasının tercih edilmesidir. Müracaat edilen kaynaklarda ikincisinin daha çok geçtiği görülür. Örneğin *Latîfî Tezkiresi* (Kerîmî maddesinde), *Târîh-i Atâ* ve *Hammer Tarîhi* gibi kaynaklarda böyledir. *El-Keşkül* hariç diğer Farsça kaynaklarda da “kasr-ı Kayser” olarak geçmektedir. *Tursun Bey Târîhi*, *Heşt Behîst*, *Latîfî Tezkiresi* (Şehdî maddesinde) ve *Ferahu'r-Râb*'ta ise “tâk-ı Kistrâ”ya rastlanır. Ayrıca “ber” ön ekinin yerine “der” kullanıldığı

² Mısra başının vezin gereği “Çeşm-i 'ibret[-râ be-]bîn...” şeklinde olması gerekir.

³ “Öriümcek Kayser'in sarayında perdedarlık yapıyor. Baykuş Efrâsiyâb'ın kalesinde nöbet tutuyor. Alev, bir savaş komutanı gibi her köşeden baş kaldırıyor. Güneş titreyen buluta kanlı kılıç vuruyor.”

da görülür. İkinci mısradaki ise “kal’a” yerine “târem”, “günbed” ve “dergeh” kelimelerine yer verilir. Bunlar içerisinde “kal’a” ve “târem” çoğunlukta olup ilkinin daha çok Türkçe kaynakların, ikincisini ise Farsça kaynakların tercih etmesi dikkat çeker. Beyitteki kelime farklılıkları içerisinde anlamı en fazla etkileyeni “tâk-ı Kısra” yerine “kasr-ı Kayser”in kullanılmasıdır. Müracaat edilen kaynaklardan yazılış tarihi en eski olan *Tursun Bey Târîhi* (1490-95 yılları arasında) ve *Heşt Behîşt* (1506’da) dikkate alınarak beytin metin tespiti şu şekilde yapılabilir:

Perdedârî mî-koned ber⁴ tâk-ı Kısra ‘ankebût
Bûm nevbet mî-zened der kal’a-i Efrâsiyâb

Beytin açıklamasına gelindiğinde ilk olarak “perdedâr” tabiri üzerinde durulması gerekir. Kelime olarak “hâcib ve derbân [kapıcı]” manalarına gelir (Affî, 1372, s. 369). Eskiden devlet büyüklerinin oturduğu oda kapısına perde asıldığını, odacının kapının önünden ayrılmadığını ve içeriden izin olmadıkça kimseyi içeriye bırakmadığını; bu odacılara “perdedâr” dendiğini A. Talat Onay’ın (2000, s. 205) *Mażmunlar Kitabı*’ndan öğreniyoruz. Şu hâlde “perde-dârî kerden” masdarı “perdedarlık yapmak, perdecilik görevinde bulunmak” manasına gelir.

“Tâk” kelimesi “yapılarda kemer veya yarım daire şeklindeki kapı ve pencere üstü; kubbe, kümbet” (Ayverdi, 2011, s. 3041) gibi manalara gelmektedir. Bu kelime Farsça sözlüklerde “eyvân” ile de karşılanmıştır. Eyvân, “sofa, odanın ön tarafı; binanın çatılı fakat önü açık, kapısı ve penceresi olmayan, avluya bakan kısmı; saray” (Amîd, 1379, s. 289) demektir. “Kısra” ise Arapların ilk defa Sâsânî hükümdarı Hüsrev’e verdikleri bir lakap olup sonraları “İran hükümdarı” manasında yaygın biçimde kullanılmıştır. Dolayısıyla Tâk-ı Kısra, “padîşah kemeri” ve “Kısra’nın sarayı” demek olup Sasani hükümdarları tarafından inşa ettirilen ünlü yapının adıdır. Bu yapının kalıntıları Bağdat’ın 35 km. kadar güneyinde Tizfun, Medâyin veya Selmân-i Pâk de denilen antik kent bölgesinde, Dicle nehrinin kenarında bulunmaktadır. Bu bina ilk olarak ilk Sâsânî Hükümdarı I. Şâpûr tarafından yaptırılmış ve Enûşirvân [ölümsüz ruh] lakabıyla ünlü I. Hüsrev tarafından genişletilmiştir. Büyük, yüksek ve ihtişamlı kemerlere sahip saraydan günümüzde yalnızca eyvan (Eyvân-ı Kısra) ve cephesinin güney kanadının bir kısmı ayakta kalmıştır (Coşkun, 2010, s. 450). İranlılar bu meşhur sarayı Eyvân-ı Kısra olarak da adlandırmışlardır.

Beyitte ismi geçen ilk hayvan, örümcek manasına gelen “ankebut”tur. Kur’ân-ı Kerîm’deki “Ve inne evhene’l-büyûti le-beytü’l-‘ankebûti: Şüphesiz evlerin en zayıfı ve temelsiz örümceğin evidir.” (Ankebût 29/41) ayetinde de buyrulduğu üzere örümceğin evi dayanaksız oluşuyla meşhurdur (Şemîsâ, 1398, s. 960). İkinci hayvân ise baykuş manasına gelen “bûm”dur. Baykuş, geçmişten günümüze farklı kültürlerde uğursuz olarak kabul edilen ve üzerine konup öttüğü yerin vıran olacağına inanılan bir kuştur. Baykuşun dikkat çekici özelliklerinden biri de harabelerde yaşamasıdır. “Bu özelliği sebebiyle bugün mamur ve ihtişamlı görünen yapıların bir gün gelip harabeye dönüşeceğini vurgulama sadedinde şairler dâima baykuşu kullanırlar.” (Şentürk, 2017, s. 122).

İkinci mısradaki geçen “nevbet” kelimesine *Burhân-ı Kâtî*’de “gece ve gündüz vakitlerinde çalınan nakkare” (Muhammed Hüseyin b. Halef-i Tebrîzî, 1385, s. 2181) manası verilmiştir. Bu kelime *Ferheng-i Nefîsî*’de de benzer şekilde anlamlandırılmıştır: “Gece ve gündüzün belirli saatlerinde çalınan çok büyük bir davul; sabah ve akşam belirli saatlerde padîşahın sarayı ve hükümet yakınında duyulan kös ve nakkare sesi” (Nefîsî, 1355, s. 3777). Nebbet yerine “nakkare” ve “penc nevbet” de denildiği; zira bir nevbet seher, bir nevbet ikindi ve üç nevbet de gece olmak üzere bir günde beş defa çalındığı; bu işi ilk olarak İskender’in başlattığı ve onun zamanında her gece bir, gündüz ise iki defa nevbet çalındığı ve Sultan Sencer zamanında bunun beşe çıkarıldığı, sultanların sarayında namaz vakitlerinde çalınan nevbetin saltanatın ilanı ve yönetmede bağımsızlığın göstergesi olduğu, ayrıca beş defa nevbet çalmanın saltanat iddiasında bulunmak manasına geldiği belirtilmiştir (Şemîsâ, 1398, s. 1286).

Efrâsiyâb, Firdevsî’nin *Şâhnâme*’sinde ismi geçen en güçlü ve ihtişamlı Turan hükümdarlarından biridir. İçinde yüz sütunlu muhteşem bir sarayı bulunan, demirden surlarla çevrilmiş bir yer altı kalesinde yaşadığı belirtilir. Aydınlatmasının ay, güneş ve yıldızlarla sağlandığı; içinden şarap ve süt ırmakları akan bu görkemli ve meşhur saray “Hayme-i Efrâsiyâb” olarak da bilinir (Şentürk, 2022, s. 402). Bütün diğer

⁴ *Tursun Bey Târîhi*’nde birinci mısradaki “ber” yerine “der” kullanılmıştır (2020, s. 56). Ancak kelime tekrarı olmaması düşüncesinden hareketle “ber”in tercih edilmesi gerekmektedir.

meşhur hükümdarlar gibi Efrâsiyâb da güç ve ihtişam sahibi olmasına rağmen dünyanın faniliği konusunda misal olarak gösterilen ve ibret vesilesi olarak sunulan sembol şahsiyetlerden biridir (Şentürk, 2020, s. 33).

Beyitte geçen kelime ve tabirlere dair bu açıklamalardan sonra beytin tercümesini “*Örümcek Kisra'nın sarayında perdedarlık yapıyor. Baykuş (ise) Efrâsiyâb'ın kalesinde nöbet çalışıyor.*” şeklinde yapmak mümkündür. Beyitte dünyanın faniliği, güç ve ihtişamın geçici oluşu bazı semboller üzerinden dile getirilmiştir. Birinci mısradaki sembol “Tâk-ı Kisrâ”dır. Örümceğin Kisrâ'nın sarayında perdedarlık yapıyor olması demek, bu debdebeli yapının harap olup örümceklerin yuva yaptığı bir yer hâline gelmesi demektir. Bir mekânın örümceklerin ağlarıyla dolu olması, o yerin haraplığını ve bakımsızlığını ifade eder. Yani o gösterişli yapıyı ziyaret edenlerin bugün karşılaşacağı şey, örümcek ağlarından başkası değildir.

Hammer'in *Osmanlı Tarihi*'nin tercümesinde, mütercim tarafından inkıraz beytine düşülen dipnotta Sa'd b. Vakkâs'ın Fatih'ten sekiz yüz sene önce Acem kisralarının meşhur sarayı olan Eyyân-ı Medâyin'e girdiği zaman Duhan suresinde Firavun ve ordusu hakkında nazil olan “*Kem terakû min cennâti ve 'uyân: Geride nice bahçeler, su kaynakları bıraktılar.*” (44/25) ayet-i kerimesini tekrar ettiği, Hâkânî'nin Eyyân-ı Medâyin hakkındaki kasidesinde “*Zerrîn-tere kâ ber hân rov kem terakû ber hân*”⁵ mısrasıyla buna işaret ettiği belirtilmiştir (Hammer, 1329b, s. 7). İnkıraz beytinin ilk mısrasının da bu manayı devam ettirmekte olduğu düşünülebilir. Çünkü vaktiyle kisraların saltanat mahalli olan bu mekân o eski debdebesini yitirmiş ve yok olmaya yüz tutmuştur.

Birinci mısradaki “Tâk-ı Kisrâ”nın yerine bazı kaynaklarda “kasr-ı Kayser” tamlamasının geçtiğinden bahsedilmiştir. Bu noktada özellikle Farsça kaynakların ilkinin kullanmaktan kaçınarak ikincisini tercih etmeleri dikkat çekicidir. Elbette ki Kisrâ ile Efrâsiyâb'ın beyitte bir arada geçmesi *Şâhnâme*'de çokça anlatılan İran-Turan mücadelesini çağrıştırmaları bakımından anlamlıdır. Ancak mısra “kasr-ı Kayser” üzerinden okunacak olursa, ana düşünce değişirse de, vurguyu üzerinde taşıyan sembol değişir. Örümceklerin perdedarlık yaptığı saray, yani harabeye dönüşmüş mekân bu defa Kayser'e atfedilmiş olur. “Kayser” sözünün Roma imparatorlarına verilen bir ünvan olduğu göz önüne alındığında Fatih Sultan Mehmed'in okuyuşuyla beytin anlamı biraz daha genişler. Zira sultanın bu beyti Bizans imparatorlarının harap olan Büyük Saray'ını görmesi üzerine okuduğuna dair bir görüş bulunduğu üzerinde daha önce durulmuştur.

İkinci mısradaki dile getirilen düşünce de birinci mısradakiyle aynı doğrultudadır. İlgili sembol, efsanevi Turan hükümdarı Efrâsiyâb'ın kalesidir. Bahsedilen mekânın viraneliğinin ve görkeminin yok olduğunun işareti ise baykuşun orada nöbet çalışıyor oluşudur. Efrâsiyâb'ın kalesi önceden saltanat nişanesi olarak nöbetlerin çalıştığı bir yerken şimdi harabelerde yaşamasıyla meşhur baykuşların meskeni hâline gelmiştir. Baykuş, burada vaktiyle ihtişamlı olan yapıların harabeye dönüştüğünü vurgulayan bir öge olarak karşımıza çıkmaktadır. Baykuşun aralıklı olarak ötüşü de nöbet çalınması olarak düşünülmüştür.

İnkıraz beytinin ilk mısrasında geçen “perdedârî kerden” mastarının ikinci mısradaki karşılığı “nevet zeden”, “tâk-ı Kisrâ”nın karşılığı “kal'a-i Efrâsiyâb”, “ankebût”un karşılığı ise “bûm”dur. Dolayısıyla bu beyit leff ü neşr(-i gayr-ı müretteb) sanatı için güzel bir örnek teşkil eder. Beyitte geçen örümcek ve baykuşun ikisinin de olumsuz bir manaya işaret ettiğini ve kişileştirildiğini de belirtmek gerekir.

6. İnkıraz Beytinin Nazireleri

İnkıraz beytinin zaman içerisinde benzerlerinin yazıldığını görmek mümkündür. Fatih Sultan Mehmed'in İstanbul'un fethinin akabinde okuması ve bunun kaynaklara yansması ile beytin şöhreti giderek artmış görünmektedir. Çünkü inkıraz beytinden etkilenmenin görülebileceği beyitlerin biri hariç hepsi İstanbul'un fethinden sonraki tarihlerde yazılmıştır. Hariç tutulan beyit ise *Muhammediye*'de “*Bu kez baykuş öter ki hayy lâ-yemût / Bu kez perdedârî-durur 'ankebût*” (Çelebioğlu, 1996, s. 382) şeklinde geçen beyittir. *Latîfî Tezkiresi*'nde Sabâyî mahlaslı bir şairin şiirleri arasında geçen ve daha önce üzerinde durulan “*Kasr-ı Kayser perde-dârî oldı gör ki 'ankebût / Kal'a-i Cemşâdde nevet urur bûm u gurâb*” (2018, s. 325) beyti de inkıraz beytinin ilk nazirelerindedir. Bunlardan başka nazire olabileceği düşünülen beyitler şöyledir:

⁵ “Sofradaki altın nakışlar [onca ihtişam] nerede? Git, ‘Onlar geride nice şeyler bıraktılar.’ ayetini oku.”

XVI. yüzyıl şairlerinden Zâtî'nin (öl. 954/1547) “*Ey üstat/efendi, sarayının her ne kadar sırma ile dokunmuş perdesi varsa da en sonunda örümcek ona perdedar olsa gerektir/olacaktır.*” şeklinde nesre çevrilebilecek beytinde “kasr, ankebût, perde-dâr” kelimeleri ile kurulan mana doğrudan inkıraz beytini çağrıştırmaktadır:

Kasruñuñ ey hâce gerçi perde-i zer-befti var
Âhir aña ‘ankebût olsa gerekdür perdedâr (Tarlın, 1967, s. 145)

Yine XVI. yüzyıl şairlerinden Yetîmî'nin (öl. 960/1552) bir kıt'asında “*Kısrâ'nın sarayı yapılp tamamlandığı zaman örümcek hemen perdedar oldu (...)*” söyleyişinde inkıraz beytinin edası hissedilir:

Tâk-ı Kısrâ yapıldı ki_oldı tamâm
Perdedâr oldı ‘ankebût hemân
Ba‘de fî'l-hâl irişdi vü oldı
Kapusın yapup açmağa der-bân (Piroğlu, 1996, s. 332)

Bir başka XVI. yüzyıl şairi Edirneli Nazmî'nin (öl. 993/1585) bir gazelinde geçen ve “*Ey habersiz kimse, ibret al; zira pek çok (görkemli) konağın bekçisi baykuş, perdedarı (ise) örümcek olmuş.*” şeklinde nesre çevrilebilecek beytinde “devlet-hâne” sözü inkıraz beytinde geçen “tâk-ı Kısrâ / kal'a-i Efrâsiyâb” sembollerini çağrıştıran “büm-‘ankebût” ikilisi aynen yer almaktadır. Örümcek perdedar olarak anılırken baykuşa bekçilik isnat edilmiştir:

İbret al iy gâfil andan ki_anca devlet-hânenüñ
Pâs-bânı büm olubdur perdedârı ‘ankebût (Üst, 2018, s. 613)

XIX. yüzyıl şairlerinden olan ve daha çok tercümeyle dikkat çeken Abdünnâfi İffet Efendi'nin (öl. 1308/1891) kaside nazım şekliyle yazılmış bir mersiyesinde de inkıraz beytinin hemen hemen aynı sözlerle Türkçe söylenmiş hâli denilebilecek bir beyte tesadüf edilir:

Nevbet-zen oldu hâne-i Efrâsiyâba büm
Kısrâya âhir oldu ‘anâkib de perde-dâr (Gündüz, 2018, s. 234)

Yine XIX. yüzyıl şairlerinden Kerküklü Tabıboğlu'nun (öl. 1906) bir gazelinde geçen şu beyit de inkıraz beytinin naziresi sayılabilir:

Kıldı zer nakş-ı sarây-ı perdedârın ‘ankebût
Pâsbân-ı menzilin baygûş-ı nâlân eyledi (Bekar, 2019, s. 184)

Bu nazirelerden başka etkilenme bağlamında Esad Muhlis Paşa'nın (öl. 1850) şiirleri arasında “*Ta‘şîr ber Beyt-i Meşhûr-ı Fârisî*” başlığıyla yer alan şiirin son beytinde tazmin yoluyla inkıraz beytine yer verilmiştir. Beş beyitlik bu gazelin matla'ı şöyledir:

Dehr-i bî-bünyâda bak ‘ibretle ey ‘âlî-cenâb
Bir göz ev süknâ yiter bir âdeme bî-irtiyâb (Esad Muhlis Paşa, 1268, s. 34)

Farsça divan taramalarında ise bu beyte yazılmış iki nazire tespit edilmiştir. Biri Hâlid el-Bâğdâdî'nin divanında geçen bir beyittir. Bu beyit “*Mujde-i Yakûb-i dil kan Yûsuf-i Kenân Resîd*” başlığı altında yer almaktadır (Hâlid, 1955, s. 46):

چشم عبرت برگشا طاق کسری را ببین پرده دآرش عنكبوت جغد نوبت زن بود

“*İbret gözünü aç, Tâk-ı Kısrâ'yı gör. Perdedârı örümcektir, nöbet tutanı baykuştur.*”

Pervîn-i İ'tisâmî'nin divanında da söz konusu Farsça beyte yazılmış bir nazire tespit edilmiştir. Kaside nazım şekliyle yazılmış şiirde geçen beyit şöyledir (1387, s. 54):

هر غار و شکافی به دامن کوه با عبرت اگر بنگری دهان است
بازیچه این پرده سحر بازی است بی باکی این دست داستان است
دی جغد بویرانه ای بخندی کاین قصر ز شاهان باستان است

“*Dağın eteğinde her mağara ve geçit... İbretle bakarsan hepsi bir ağız. Bu perdenin oyuncuğu büyüücülüktür. Bu elin korkusuzluğu destandır. Baykuş dün viranede gülümsedi. Bu saray eski çağların hükümdarlarındandır.*”

7. Sonuç

Osmanlı tarihlerinin bazılarında Fatih Sultan Mehmed'in fetihten hemen sonra Ayasofya'yı gezerken “*Perdedârî mî-koned ber tâk-ı Kısrâ ‘ankebût / Büm nevet mî-zened der kal'a-i Efrâsiyâb*” şeklinde Farsça bir beyit okuduğu yazılıdır. Bu beytin Fatih'e mi yoksa başka bir şaire mi ait olduğu konusu geçmişten günümüze dek belirsizliğini korumuş, dolayısıyla beytin sahibi olarak farklı isimler söylenmiştir. Türkçe ve Farsça

kaynaklar incelendiğinde aidiyet hususunun herhangi bir araştırmaya konu olmadığı, sadece beytin okunduğu mekânın merak edilip incelendiği; ayrıca bu beytin naziresi sayılabilecek nitelikte bazı beyitlerin bulunduğu görülmüştür.

Beytin nerede okunduğu konusuna eğilen M. Cemal Kuntay'ın söz konusu Farsça beyit için kullandığı "inkıraz beyti" tanımlaması, yerinde ve anlamlı bir betimlemedir ve ayırt edicilik bakımından benimsenmesi gerekir. İnkıraz beytinin okunduğu yerin, kaynaklarda ve ilgili çalışmalarda farklı mekânlar zikredilmiş olsa da, Ayasofya olması kesin gibidir. Beyitte geçen "Tâk-ı Kısra" sözünün bazı kaynaklarda "kasr-ı Kayser" olarak alınması da bu düşüncüyü destekler.

Aidiyet konusuna gelindiğinde ise inkıraz beytini, bizzat Fatih tarafından okunduğu için ona atfedenler olduğu gibi, Farsça söylendiği için Sa'dî, Hâfız, Mevlânâ, Enverî ve Hâkânî gibi ünlü Fars şairlerine atfedenler de olmuştur. Hâlbuki Fars edebiyatında önemli bir yere sahip olan bu şairlerin divanları incelendiğinde, Türk şair ve edipleri üzerinde iz bırakmış olsalar bile, söz konusu beyitle bir bağlantılarının bulunmadığı görülmüştür. Fars edebiyatındaki belli başlı tezkireler tarandığında ise söz konusu beyte hiç yer verilmemesi dikkat çekicidir. İnkıraz beytinin Farsça şiir söyleyen bir Türk şairine ait olabileceği görüşü de dile getirilmiştir. Ancak Fatih'in ve başka Türk şairlerinin divanlarında bu beyti bulmak ne yazık ki mümkün olmamıştır.

İnkıraz beytine dair, her ne kadar söyleyeni belli olmasa da konuyla ilgili kaynak ve araştırmalardan hareketle bazı tespitlerde bulunulması söz konusudur. İlk husus aidiyetle ilgilidir. İstanbul'un fethinden dört yıl önce yazımı tamamlanan Yazıcıoğlu Mehmed'in *Mubammediye*'sinde geçen bir beyit inkıraz beyti ile dikkat çekici benzerliğe sahiptir. Dolayısıyla inkıraz beytinin Fatih'e ait olma ihtimali oldukça zayıflamaktadır. İkinci husus ise bahse konu beytin yer aldığı gazele ait olması kuvvetle muhtemel beyitlerin tespitidir. Kaynak ve araştırmaların taranması ile söz konusu gazelin üç beyti daha belirlenmiş olup böylece inkıraz beytiyle beraber nâ-tamâm bir gazel ortaya çıkmaktadır. Bu noktada *Latîfî Tezkiresi*'nde Sabâî'ye ait gazelin Farsça beyitlerin belirlenmesinde önemli bir işlev gördüğünü belirtmek gerekir. Çünkü bu gazeldeki bazı beyitlerin benzerlerini *Mubammediye*'de de görmek mümkündür. Dolayısıyla sadece inkıraz beytinin değil, o beytin ait olduğu şiirin adı geçen esere yansıdığı söylenilebilir.

İnkıraz beytinin Fatih'in okuyuşunun ardından şöhret kazandığı rahatlıkla ifade edilebilir. Zira sonraki dönemlerde hem Türkçede hem de Farsçada bu beytin naziresi sayılabilecek beyitlere rastlanılmaktadır. Bahsi geçen nazireleri beytin meşhur oluşuna bağlamak gerekir. Netice olarak denilebilir ki bazı şiirler, beyit ve mısralar söyleyişlerindeki ve manalarındaki güzellik ve etkililik dolayısıyla söyleyenini unutturabilir. İnkıraz beytinin şairi de bu şekilde unutulduğu için kaynaklara yansımamış olabilir. Ancak Fatih Sultan Mehmed'in İstanbul'un fethi gibi çok önemli bir hadisenin hemen akabinde okuması, beytin sahibini unutturan esas sebep olarak görülmelidir. Nitekim sonraları bu beyit ona yakıştırılmış ve böylece şöhret kazanmıştır. Bazı sözler güçlü şahsiyetlerin dilinde daha çok anlam kazanır. Aynı manayı ifade eden benzer pek çok beyit bulunabilir, ancak inkıraz beyti Fatih Sultan Mehmed gibi kudretli bir hükümdarın dilinde anlamını tam olarak bulmuştur.

8. Extended Abstract

Mehmed the Conqueror is recognized not only for his political prowess but also for his literary persona. Influences from Persian poets Sadi and Hafiz can be discerned in his poetry which he wrote under the pen name Avni. Historical sources mention a Persian couplet purportedly uttered by him as he toured Hagia Sophia immediately after the conquest of Istanbul, namely: "*Perdedârî mî-koned ber tâk-ı Kısra 'ankebût / Bûm nebet mî-zened der kal'a-i Efrâsiyâb.*" However, this couplet is notably absent in the latest edition of his Divan.

Research into the origins of this couplet, including discussions on where and when it was recited, its interpretation, and the presentation of its parallels (nazire) forms the subject of this study. Initially, major biographical and literary compilations in Turkish and Persian were consulted. Turkish biography authors discuss Fatih's poetic abilities and his command of foreign languages; Persian literary biographies, on the other hand, offer no significant information about his literary prowess.

The most important source regarding this couplet is *Târîh-i Ebu'l-Feth*. In this work, Tursun Bey states that he personally heard the couplet in question from the sultan's voice while visiting Hagia Sophia.

Similar information is also included in *Heşt Behişt*, a Persian history book. The recitation of the couplet is associated with the Grand Palace belonging to the Greek emperors in Tayyârzâde Ata's work titled *Târîh-i Enderun*, and with the Grand Palace and the Grand Duke's palace in Hammer's Ottoman history.

In a Persian source named *Nigahî be Revend-i Nufûz ve Gosteriş-i Zebân ve Edeb-i Fârsî der Torkeiye*, it is stated that Fatih recited this Persian couplet when he entered Istanbul. The same information can also be found in the sixth volume of *Dânişnâme-yi Edeb-i Fârsî* and in the works named "*Vazîyet-i Amûzîş-i Zebân-i Fârsî der Cibân-i İmrûz*" and "*Dürnemâ-yi Hemkârî-yi Mıntakâ*". In another source named *Yâddâştâ-yi İbrahim Vahîd Dâmgânî*, it is stated that Fatih entered Hagia Sophia and hummed this Persian poem.

This couplet, which M. Cemal Kuntay named "*Inkîraz Couplet*", was first thought to belong to Fatih. Since it was recited in Persian, the names of poets such as Sa'dî, Hâfîz, Mevlânâ, Enverî and Hâkânî were mentioned in connection with it. In the work titled *Zebân ve Edebîyyât-i Fârsî der Kalemrov-i Osmânî*, written by Muhammed Emin-i Riyâhî, it was stated that although it was claimed to belong to Enverî, it was not actually included in Enverî's Divan. Some sources, such as the Latîfî Tezkire, attribute it to Turkish poets who wrote poetry in Persian. It is stated in a source called *Şâhân-i Şâ'ir ve ber Gozâde-yi Eş'âr-i Ânân* that it was recited by Yavuz Sultan Selim.

Although who the inkîraz couplet actually belongs to cannot be determined with certainty, some findings have been reached. It is clear that a couplet in *Yazıcıoğlu Mehmed's Muhammediye* was written with inspiration from the inkîraz couplet. While commenting on the couplet in Muhammediye in his work *Ferahu'r-Rûh*, İsmail Hakkı Bursevî includes another Persian couplet along with the inkîraz couplet.

The second source that allows us to make important determinations about the inkîraz couplet is the *Latîfî Tezkire*. The similarity of a couplet in a seven-couplet ghazal, or ode, included among the poems of the poet writing under the pseudonym Sabâyî in the Latîfî Tezkire with the inkîraz couplet is noteworthy. Likewise, the similarity of another couplet in this ghazal with the couplet in *Ferahu'r-Rûh* suggests that this ghazal of Sabâyî may be a nazire of the ghazal to which the inkîraz couplet belongs. The Persian work called *Beyân-ı Vâkı'* and the statements in this regard of Tevfik Subhânî, who focused on this subject, each included one more couplet along with the inkîraz couplet.

The couplet inkîraz can be translated into Turkish as "The spider works as a draper in the Persian King's (Kisra's) palace. The owl, on the other hand, works as a guard in the castle of Efrâsiyâb." The couplet generally emphasizes the transience of the world and advises that power and glory are temporary.

It is possible to say that the inkîraz couplet gained fame after Mehmed the Conqueror recited it, because in later periods, couplets that can be considered as nazires of this couplet have been encountered in both Turkish and Persian. The nazires cited above should also be considered the product of this fame. As a result, the composer of this Persian couplet, which gained meaning in Mehmed the Conqueror language, may not have been reflected in the sources because the speaker was forgotten. There may be many similar couplets expressing the same meaning, but the inkîraz couplet found its full meaning in the language of the powerful ruler Mehmed the Conqueror.

Keywords: Fatih Sultan Mehmed, Conquest, Literature, Poetry, Persian.

Arařtırmacıların Katkı Oran Beyanı / Contribution of Authors

Yazarların alıřmadaki katkı oranları Ahmet KAVAKLIYAZI %50/ Gamze Gizem AVCIOĐLU %50 řeklinde dir.
The authors' contribution rates in the study are Ahmet KAVAKLIYAZI %50/ Gamze Gizem AVCIOĐLU %50 form.

ıkar atıřması Beyanı / Conflict of Interest

alıřmada herhangi bir kurum veya kiři ile ıkar atıřması bulunmamaktadır.
There is no conflict of interest with any institution or person in the study.

İntihal Politikası Beyanı / Plagiarism Policy

Bu makale İntihal programlarında taranmıř ve İntihal tespit edilmemiřtir.
This article was scanned in Plagiarism programs and Plagiarism was not detected.

Bilimsel Arařtırma ve Yayın EtiĐi Beyanı / Scientific Research and Publication Ethics Statement

Bu alıřmada Yksekğretim Kurumları Bilimsel Arařtırma ve Yayın EtiĐi Ynergesi kapsamında belirtilen kurallara uyulmuřtur.
In this study, the rules specified within the scope of the Higher Education Institutions Scientific Research and Publication Ethics Directive were followed.

Kaynakça

- Afîfî, R. (1372). *Ferbeng-nâme-i şî'rî* (C. 1). Surûş.
- Ak, C. (2001). *Şair padişahlar*. Kültür Bakanlığı Yayınları.
- Amîd, H. (1379). *Ferbeng-i Amîd* (C. 1). İntişârât-î Emîr-i Kebîr.
- Âşık Çelebi. (2018). *Meşâ'irü's-su'arâ (e-kitap)* (F. Kılıç, Haz.). T.C. Kültür ve Turizm Bakanlığı Yayınları.
- Ayvansarâyî Hüseyin Efendi, Ali Sâtu' Efendi, & Süleymân Besîm Efendi. (2001). *Hadîkatü'l-Cevâmî'* (A. N. Galitekin, Haz.). İşaret Yayınları.
- Ayverdi, İ. (2011). *Misalli büyük Türkçe sözlük 2* (C. 2). Kubbealtı Yayınları.
- Ayverdi, İ. (2011). *Misalli büyük Türkçe sözlük 3* (C. 3). Kubbealtı Yayınları.
- Baysal, B. S. (1956). Fatih Sultan Mehmed'in muhiti ve şahsiyeti üzerinde bir deneme. *Ankara Üniversitesi Dil ve Tarih-Coğrafya Fakültesi Dergisi*, 14(3-4), 69-82.
- Bekar, A. K. (2019). *Kerkükli Tabiboğlu divanı* [Yüksek lisans]. Trakya Üniversitesi.
- Bursalı Mehmed Tâhir. (2016). *Osmanlı müellifleri* (C. 2) (M. A. Y. Saraç, Haz.). Türkiye Bilimler Akademisi (TÜBA) Yayınları.
- Coşkun, V. (2010). Tâk-ı Kisrâ. İçinde *Türkiye Diyanet Vakfı İslam Ansiklopedisi* (C. 39, ss. 450-451). Türkiye Diyanet Vakfı Yayınları.
- Çelebioğlu, Â. (1996). *Mubammediye II*. Millî Eğitim Bakanlığı Yayınları.
- Değirmençay, V. (2013). *Farsça şiir söyleyen Osmanlı şairleri*. Atatürk Üniversitesi Yayınları.
- Doğan, M. N. (2014). *Fâtih divânı ve şerhi*. Türkiye Yazma Eserler Kurumu Başkanlığı Yayınları.
- Esad Muhlis Paşa. (1268). *Divânçe-i Esad Paşa*. Takvimhane-i Âmir Matbaası.
- Eyice, S. (1988). İstanbul'da Bizans imparatorlarının sarayı Büyük Saray. *Sanat Tarihi Araştırmaları Dergisi*, 1(3), 3-36.
- Gündüz, E. (2018). *Abdünnâfi İffet Efendi ve divanı (İnceleme-metin)* [Doktora]. Atatürk Üniversitesi.
- Hâlet, E. (1346). *Şâhân-i şa'ir ve ber gozîde-yi eş'âr-i ânân*. İntişârât-î 'İlmî.
- Hâlid, M. (1955). *Divân-i Mevlânâ Hâlid*. Çâphâne-yi Fethi Demir.
- Hammer. (1329a). *Devlet-i Osmâniye târihi (Mehmed Atâ, Çev.)* (C. 2). Keteon Bedrosyan Matbaası.
- Hammer. (1329b). *Devlet-i Osmâniye târihi (Mehmed Atâ, Çev.)* (C. 3). Keteon Bedrosyan Matbaası.
- İdris-i Bitlisî. (2013). *Heşt Behîşt VII. Ketîbe (M. İ. Yıldırım, Çev.)*. Türk Tarih Kurumu Yayınları.
- İsmail Hakkı Bursevî. (2023). *Râbu'l-Beyân Tefsiri (H. Vanlıoğlu, F. Kalender, E. A. Yüksel, Çev.)* (C. 3). Ahıska Yayınevi.
- İ'tisâmî, P. (1387). *Divân-i Pervîn-i İ'tisâmî dîbâce-yi Melîku's-su'arâ-i Babâr*. İntişârât-î Ermegân.
- Karahan, A. (1954). Fatih, şair Avnî. *Türk Dili ve Edebiyatı Dergisi*, 6(61-38).
- Kuntay, M. C. (2018). *Fatih ve fetih, Fatih Sultan Mehmet*. Alfa Yayınları.
- Latîfî. (2018). *Tezkîretü's-su'arâ ve tabîratü'n-nuzemâ (e-kitap)* (R. Canım, Haz.). T.C. Kültür ve Turizm Bakanlığı Yayınları.
- Ma'sûmî, B. (1383). Mehmed Fâtih-i Osmânî. İçinde *Dânişnâme-yi Zebân ve Edeb-i Fârsî* (C. 6, ss. 751-758). İntişârât-î Pâjeng.
- Miftâh, İ., & Velî, V. (1374). *Nigâhî be revend-i nufûz ve gusterîş-i zebân ve edeb-i Fârsî der Turkiye*. Şûrâ-yi Gusterîş-i Zebân ve Edebiyât-î Fârsî.
- Muhammed Hüseyin b. Halef-i Tebrizî. (1385). *Burbân-ı Kâtî'* (C. 4). İntişârât-î Emîr-i Kebîr.
- Nefîsî, A. E. (1355). *Ferbeng-i Nefîsî* (C. 5). Kitâbfurûşî-yi Hayyâm.
- Onay, A. T. (2000). *Eski Türk edebiyatında mazmunlar ve izahı* (C. Kurnaz, Haz.). Akçağ Yayınları.
- Piroğlu, Z. (1996). *Yetîm: Hayatı, eserleri, edebî kişiliği ve divânının tenkidli metni* [Yüksek lisans]. Selçuk Üniversitesi.
- Riyâhî, M. E. (1350). *Nufûz-i zebân ve edebiyât-î Fârsî der kalemrov-i Osmânî*. İntişârât-î Emîr-i Kebîr.
- Sehî Beg. (2017). *Heşt Bibîşt (ekitap)* (H. İpekten, Haz.). T.C. Kültür ve Turizm Bakanlığı Yayınları.
- Selcuk, A. (1345). Dürnemâ-yi hemkârî-yi mıntakâî. *Mecelle-yi Hilâl Âzer*, 62, 22-26.
- Şemîsâ, S. (1398). *Ferbeng-i işârât-î edeb-i Fârsî (Esâtîr, sunen, âdâb, intikâdât, ulûm...)* (C. 2). Neşr-i Mitrâ.
- Şentürk, A. A. (2017). *Osmanlı şiiri kılavuzu 2*. OSEDAM.
- Şentürk, A. A. (2020). *Osmanlı şiiri kılavuzu 4*. Dün Bugün Yarın Yayınları.
- Şentürk, A. A. (2022). *Osmanlı şiiri kılavuzu 6*. Dün Bugün Yarın Yayınları.

- Tarlan, A. N. (1967). *Zatî divanı gazeller kısmı I. Cild*. İstanbul Üniversitesi Edebiyat Fakültesi Yayınları.
- Tayyârzâde Atâ. (2020). *Osmanlı saray tarihi Târîh-i Enderûn* (C. 1) (M. Arslan, Haz.). Kitabevi Yayınları.
- Tursun Beğ. (2020). *Târîh-i Ebü'l-Feth* (C. 1) (M. Tulum, Haz.). Ketebe Yayınları.
- Üst, S. (2018). *Edirneli Nazmî divânı (ekitap)*. T.C. Kültür ve Turizm Bakanlığı Yayınları.
- Vahîd-i Dâmganî, İ. (1389). *Yâddâştâ-yi İbrahim Vahîd-i Dâmganî*. Çâphâne-yi Nakş-ı Nizâr.
- Yârmuhammedî, L. (1375). *Vaziyet-i âmûziş-i zebân-i Fârsî der cihân-i imrûz*. *Nâme-yi Ferheng*, 21, 128-139.

İran'da Ta'âruf Kültürü ve Farsça Üzerine Etkileri

Mehmet Enes TEMİZ* 

ÖZ

Bu makalede, İran toplumunda yaygın olan Ta'âruf kültürünün dil üzerindeki etkileri incelenmiştir. İran, geçmişten günümüze sanatı, mimarisi, edebiyatı, musikisi, gelenek ve görenekleriyle sürekli bir değişim içinde olmuş olmasına rağmen, kültür ve medeniyetinin canlılığını muhafaza ederek uluslararası alanda ilgi odağı olmaya devam etmektedir. Ta'âruf, İran toplumunun günlük yaşamında ve ikili ilişkilerinde karşımıza çıkmaktadır. Ta'âruf en basit şekliyle nezaket kuralları olarak tanımlanabiliyor olsa da İran toplumuna özgü yönleriyle her millette bulunan nezaket kurallarından farklı yönlere sahiptir. Bu çalışmada, Ta'âruf'un tanımı yapıldıktan sonra Farsçaya etkileri örneklerle ele alınmıştır. Bu şekilde Ta'âruf'un Farsçada karşımıza çıkan söz varlığının anlaşılması amaçlanmıştır. Ta'âruf kültürü, davetlerde, alışverişte ve sosyal etkileşimlere kadar birçok alanda belirgin bir şekilde kendini göstermektedir. Bu çalışmada atasözleri, ibareler ve mastarlar üzerinden Ta'âruf'un dil ve kültür üzerindeki etkileri göz önüne serilmeye çalışılmıştır. Ta'âruf'un sözlük anlamlarını ve kültürel bir terim olarak ne ifade ettiğini açıkladıktan sonra, İran kültürünün ayrılmaz bir parçası olan Ta'âruf kültürü ve dil üzerindeki etkileri incelenmiştir. Farsça üzerinde derin etkiler bırakan Ta'âruf, İran kültürünü anlamak için önemli bir unsur olarak öne çıkmaktadır. Çalışmamızda dilin kültürel bağlam içinde öğrenilmesi gerektiği vurgulanmış ve Ta'âruf'un dil öğretimindeki önemine de değinilmiştir.

Anahtar Kelimeler: İran, Ta'âruf, Kültür, Dil, Söz Varlığı.

Taarof Culture in Iran and its Effects on Persian Language

ABSTRACT

In this article, the effects of the Taarof culture, which is prevalent in Iranian society, on language have been examined. Although Iran has been in a constant state of change from past to present with its art, architecture, literature, music, and traditions, it continues to preserve the vibrancy of its culture and civilization, remaining a center of international interest. Taarof appears in the daily life and interpersonal relationships of Iranian society. While Taarof can be defined in its simplest form as rules of politeness, it has aspects unique to Iranian society that differentiate it from the politeness rules found in other cultures. In this study, after defining Taarof, its effects on Persian are discussed with examples, aiming to understand the vocabulary of Persian that embodies Taarof. The Taarof culture is distinctly evident in many areas, from invitations to shopping and social interactions. In this study, the impact of Taarof on language and culture has been explored through proverbs, phrases, and infinitives. After explaining the dictionary meanings of Taarof and what it signifies as a cultural term, the Taarof culture, which is an integral part of Iranian culture, and its impact on language have been analyzed. Taarof, which has had a profound influence on Persian, emerges as an important element in understanding Iranian culture. The importance of learning a language within its cultural context has been emphasized in our study, and the significance of Taarof in language teaching has also been addressed.

Keywords: Iran, Taarof, Culture, Language, Vocabulary.

1. Giriş

Tarih boyunca ortaya çıkan medeniyetleri vücuda getiren her şey birbirine bağlıdır (Kaplan, 1985, s. 14). İran'ın sahip olduğu kadim kültür ve medeniyetin yansımaları günümüzde dahi etkisini sürdürmektedir. Sanatı, mimarisi, edebiyatı, musikisi, gelenek ve görenekleriyle İran, tarih boyunca değişimlere uğramasına rağmen, kültür ve medeniyeti canlılığını korumaya devam etmekte ve uluslararası alanda ilgi görmektedir. İran toplumunun ikili ilişkilerinde tezahür eden ve önemli rol oynayan "Ta'âruf" «تعارف», İran toplumuna ait kültürel bir olgudur. Ta'âruf'un ne anlama geldiği sözlüklerde bulunan anlamlarıyla açıklanmadan önce günlük hayattaki rolüne dair birkaç örnek vermenin burada yararlı olacağı düşünülmektedir. İran'a turist olarak giden bir kişi orada yaptığı bir taksi yolculuğu sonunda ödemesi gereken ücretin ne kadar olduğunu sorduğunda taksi şoförü «قابل ندارد» yani "önemli değil, gerek yok" minvalinde cümleler söyleyecektir.

* **Corresponding Author/Sorumlu Yazar**, Arş. Gör. Dr./Res. Asist. Ph.D., Selçuk Üniversitesi, Konya, Türkiye/ Selçuk University, Konya, Türkiye, enestemiz@gmail.com

Makale Gönderim ve Kabul Tarihleri/ Article Submission and Acceptance Dates: 15.08.2024-22.08.2024

Citation/Atf: Temiz, M. E. (2024). İran'da Ta'âruf kültürü ve farsça üzerine etkileri. *Selçuk Üniversitesi Sosyal Bilimler Enstitüsü Dergisi*, 55, 135-143. <https://doi.org/10.52642/susbed.1533655>

This work is licensed under Creative Commons Attribution-NonCommercial 4.0 International License



Bunun nedeni taksicinin ücreti almak istememesi değil aksine Ta'âruf kültürünün günlük yaşama bir yansımasıdır. Taksici parayı istemiyormuş gibi yaparak aslında Ta'âruf yapmakta, karşı tarafı yüceltmektedir. Bu diyalog İran kültürüne aşina olmayan bir yabancı için beklenmedik bir durum olsa da İranlılar ve İran kültürünü yakinen tanıyanlar için çok sıradan bir durumdur. Sonuçta ısrar ederek ücreti ödemeniz gerekir. Benzer bir durum alışveriş için de geçerlidir. İran'da alışveriş yaparken satın almaya karar verdiğiniz ürünün fiyatını satıcıya ödemek istediğinizde, satıcı Ta'âruf kültürünü işletecek ve para istemediğini söyleyecektir. Bir İranlıyla kapıdan girerken veya çıkarken veya bir yere oturmak istediğinizde de aynı durumla karşılaşmanız olasıdır. İranlı kişi ısrarla sizin daha önce harekete geçmenizi talep edecektir. Zira onun kültüründe bir kapıdan geçerken, sırada beklerken veya bir yere oturmak isterken yanındaki kişiyi arkada bırakmak bir tür nezaketsizlik sayılmaktadır. Bu tür Ta'âruf cümleleri, İran kültüründe çok yaygın hâle geldiği için artık kalıp cümleler hâlini almıştır ve konuşma diline hâkim olmayan ve daha önce İran kültürüne aşina olmayan birinin bunları bilmesi mümkün değildir.

Ta'âruf, basit bir şekilde İran toplumuna ait bir dizi nezaket kuralı olarak tanımlanabiliyor olsa da İran'da günlük yaşamın her alanında etkisini gösteren, İran toplumunun dokusuna işlemiş ve âdeta bir norm hâline gelmiştir. Öyle ki günümüzde, İran kültürü söz konusu olduğunda Ta'âruf, ilk öne çıkan kavramlardan biri olmaktadır. İran'da hayatın her alanında karşımıza çıkan bu kavram, dili de büyük ölçüde etkilemiştir. Bu çalışmada Ta'âruf'un sözlük manalarını ve kültürel bir terim olarak ne anlama geldiğini ve gündelik yaşamdaki etkisi açıklandıktan sonra Ta'âruf'un dil üzerine etkileri incelenmeye çalışılacaktır.

Arapça عرف ('a-r-f) sülasi kökünden türeyen Ta'âruf, Arapçada "birbirini tanımak (Mutçalı, 2014, s. 311)" anlamına gelmektedir. Farsçada ise Ta'âruf kelimesinin anlamları, farklı sözlüklerden derlenen anlamlarıyla daha geniş bir anlam bütününe ifade etmektedir. İlk olarak, Ali Ekber-i Dehhoda (ö. 1956) tarafından hazırlanan Farsçanın en kapsamlı ansiklopedik sözlüğü *Lugatnâme*'de şu şekilde tanımlanmıştır;

1. *Birbirini tanımak, iki kişinin birbirini tanuması,*
2. *Günümiiz kullanımında konuşmanın başında selam vermeden sonra boş geldin demek,*
3. *Tanışıklık göstermek ve hâl hatır sormak,*
4. *Birbirine hâl hatır sormak,*
5. *Ağırlamak için ziyafet hazırlamak,*
6. *Birini misafirlğe veya bir şeyi alması için çağırarak,*
7. *Bir ziyafete veya bir şeyi, hediyeyi almaya davet etmek,*
8. *Birine verilen hediye veya ikram (Dehhoda, 1377 Hş., s. 6793).*

Hasan-i Enverî tarafından hazırlanan Farsçanın kapsamlı sözlüklerinden *Ferbeng-i Râz-i Sohen*'de Ta'âruf şöyle tanımlanmıştır;

1. *Birinden saygılı bir şekilde ve genellikle ısrar ederek, bir hediyeyi, hizmeti ya da daveti kabul etmesini istemek,*
2. *İçten içe istekli olmaya rağmen sıradan bir şeyi ya da bir daveti kabul etmekten kaçınmak,*
3. *Görüş kurallarına uymak,*
4. *Muhatabı boş karşılamak veya boş geldin demek için bir takım cümleler söylemek,*
5. *Hediye, hatıra eşya veya ikram olarak birine verilen şey (Enverî, 1379 Hş., ss. 316-317).*

Modern dönem İran şiiri temsilcilerinden Ahmed-i Şamlû'nun (ö. 2000) bitirmeden vefat ettiği en kapsamlı çalışması olan, deyimler, terkipler ve atasözleri gibi söz varlıklarını derlediği *Kitab-i Kâçe*'de ise Ta'âruf şöyle tanımlanmaktadır;

1. *Konuşmanın başında selam vermek ve hâl hatır sormak,*
2. *Sadelikten ve samimiyetten uzak resmi konuşmalar,*
3. *Birinin evine giriş için davet etmesi; evde oturma daveti, yeme içmede ısrar etmesi vb. (Şamlu, 1387 Hş., s. 334)*

Ta'âruf, her ne kadar *Lugatnâme*'de verilen ilk anlamları Arapçadaki anlamlarıyla aynı olsa da günümüzde "tanışma, birbirini tanıma" anlamında kullanılmamaktadır. Yukarıdaki tanımlardan da anlaşıldığı üzere Farsçadaki anlamıyla Arapçadaki anlamından oldukça uzaklaşmış ve İran toplumuna özgü kültürel bir özellik hâlini almıştır. Ta'âruf aslında kişinin bir şekilde muhatabını yüceltmesi ve onun itibarını arttırmasıdır. Bu durum, İranlıların hemen her durumda bazen gayri ihtiyari de olsa yaptıkları bir davranıştır. Bu nedenle Ta'âruf İran kültürünü, dilini, toplumunu etkilemekte, toplumun ikili ilişkilerinde

varlığını göstermektedir. İranlıların, en basit sözlü ya da sözsüz sosyal ilişkilerden, yazılı ve resmi iletişimlerine kadar hemen her alanda Ta'âruf ön plandadır (Caferî & Gıyasî Zârç, 1397 Hş., s. 94). Bunun nedeni Ta'âruf kültürünün İran toplumu tarafından küçük yaşlardan itibaren kanıksanmış olmasıdır. İran'da Ta'âruf toplumsal bir değer ve kural olarak korunmakta ve toplumun fertleri de Ta'âruf yapmayı ya da kendilerine Ta'âruf yapılmasını toplumsal değerlerden ortaya çıkan bir tür saygı göstergesi olarak benimsemektedirler (Şâyelî, 1387 Hş., s. 111). Bu nedenle Ta'âruf kültürünün İran'da toplumun vazgeçilmez bir unsuru olduğu ve günlük yaşamda kullanılan iletişim dilini de etkilediği söylenebilir. Dolayısıyla Farsçayı yabancı dil olarak öğrenenlerin de Ta'âruf hakkında bilgi sahibi olması gerekmektedir. Zira dil öğretimi, aynı zamanda bir kültür öğretimi olarak düşünüldüğünde hedef dili öğrenen kişi, dış dünyayla temastaki her şeyi anlamlandırma görevi üstlenir (Zeyrek, 2020, s. 165). Farsça öğrenen biri için Ta'âruf kavramı, anlamlandırılması ve öğrenilmesi gereken bir kültürel olgu olarak karşımıza çıkmaktadır. Kültür denildiğinde ilk akla gelen şey dildir. “Her millet dilini kendi ihtiyaçlarına, kültür ve medeniyet seviyesine, zevkine göre yaratır. Dil, tıpkı ev gibi bir milletin duygu, düşünce ve hayatının barınağı, korunağıdır (Kaplan, 1985, ss. 177-178).” Buradan hareketle insanların duygu, düşünce ve davranışlarını düzenleyen Ta'âruf'un dil ile doğrudan ilişkili olduğu ve tetkik edilmesi gerektiği anlaşılmaktadır.¹ Bu çalışmada İran halkı arasında kullanılan Ta'âruf'un, mahiyeti ve Farsça üzerindeki etkilerinin örnek deyim, atasözü ve ibareler vasıtasıyla açıklanması amaçlanmıştır.

2. Ta'âruf'un Dil Üzerine Etkileri

Dil, kültürün bir yansıması olmasının yanı sıra birbirini etkileyen ve birbirini şekillendiren kavramlardır. İnsanlar dil aracılığıyla iletişim kurar, düşüncelerini ve bilgilerini aktarır. “Her toplumda birisiyle iletişime girerken ya da bir kimseye hitap ederken, iltifatta bulunurken veya iletişime girilen insanlarla vedalaşırken genellikle toplumsal bir norm haline gelen dilsel davranış kalıplarından yararlanılır (Demir, 2012, s. 170).” Kültür ise, “tarihsel, toplumsal gelişme süreci içerisinde yaratılan bütün maddi ve manevi değerler ile bunları yaratmada, sonraki nesillere iletmede kullanılan, insanın doğal ve toplumsal çevresine egemenliğinin ölçüsünü gösteren araçların bütünü şeklinde tanımlanmaktadır (Akalin vd., 2011, s. 1558).” Dil ve kültür arasındaki etkileşimler toplumların kültürel kimliğini, tarihini ve sosyal düzenini anlamamıza yardımcı olur. İran kültürünün bir parçası olan Ta'âruf da insanların günlük yaşamda kullandıkları kısa konuşmaları etkilemekte, iletişim kuran iki insanın birbirlerine hangi durumlarda nasıl cevap vereceğinde belirleyici olabilmektedir. İnsanlar Ta'âruf kültürünün bir parçası olan kalıp ifadeleri kullanarak duygu ve düşüncelerini etkili ve hızlı bir biçimde yansıtırken, iletmek istedikleri mesajlarını toplumsal normlara uygun olarak net bir biçimde ifade ederler. Bu kalıp ifadeler insanların birbirlerine saygılı bir biçimde hitap etmesini sağlayarak, toplum içindeki sosyal düzeni korumaya yardımcı olur. Burada birkaç örnek kısa konuşmanın incelenmesinde fayda vardır. Yukarıda alışverişte yapılan Ta'âruf cümlelerine değinilmişti. Farsçada her türlü kısa konuşmada Ta'âruf cümlelerinden çok kez istifade edilmektedir. Bir kapıdan geçerken İranlılar hiçbir zaman ilk geçen taraf olmak istemezler. Bu nedenle «بفرماید» “buyurun”, «خواهش می‌کنم» “rica ederim”, «تتمنا می‌کنم» “rica ederim” «بفرماید» “buyurun” «تو را خدا، خواهش می‌کنم، بفرماید» “Allah için, rica ederim buyurun” «قدمت روی چشم، بفرماید» “adımın gözüm üstüne, buyurun” gibi cümlelerle karşı tarafın kapıdan geçen ilk kişi olması için âdeta bir yarışa gireceklerdir. Bu durum bir yabancı için tuhaf gelebilir ancak İranlılar için gündelik yaşamın bir parçasıdır.

Herhangi bir konuşma sonunda ise Türkçemizde de mevcut, orada bulunmayan insanlara selam gönderilmesi Farsçada da oldukça yaygın bir gelenektir. «سلام بنده را به خانواده برسانید» “selamımı ailenize iletin” cümlesi herhangi bir konuşmanın sonunda duyabileceğiniz sıradan bir cümledir. Bunun cevabında ise selamı iletmesi istenen kişi «بزرگیتان را می‌رسانم» “büyüklüğünüzü iletirim” şeklinde cevap verir. Bu cevap tarzı Türkçede bulunmamaktadır. Başka bir örnek de İran'da insanların sıraya girme kültürü ile ilgili verilebilir. İran'da herhangi bir sırada öne geçmek durumunda olan kişi, arkasındaki kişiye «ببخشید، پشتم به» «شماست» “affedersiniz, arkam size geldi” diye bir Ta'âruf cümlesi söylemektedir. Cevabında ise muhatabı,

¹ Ta'âruf cümlelerinin çevirileri hakkında yapılan, “Kültürel Unsurların Çevirisinde Eşdeğerlik Sorunu: Farsça Ta'âruf Cümleleri” (Bkz. Gedik, 2020) adlı çalışma dışında bu konu hakkında yapılmış kayda değer çalışmalar bulunmamaktadır. Bu durum, konunun ele alınmasının gerekliliğini arttırmaktadır.

«خواهش می‌کنم، گل پشت و رو ندارد» “rica ederim, çiçeğin arkası önü olmaz” diye karşılık verir. Bir İranlı yolculuğa çıktığında ya da başka bir yere gittiği zaman, bunu arkadaşına anlatırken «جای شما خالی» cümlesiyle konuşmasına başlar. Bu cümle “sizin yeriniz boştu” anlamına gelmektedir. Arkadaşının orada bulunmayışını bir eksiklik olarak görerek aslında muhatabının makamını yüceltmek istemektedir. Arkadaşı da «دوستان به جای ما» “bizim yerimizde arkadaşlarımız olsun” diyerek cevap vermektedir. Yukarıdaki örnek kalıp ifadelerden de anlaşıldığı üzere Farsçada Ta'âruf'un fazlasıyla yaygın olduğu ve günlük konuşmalarda sıklıkla kullanıldığı anlaşılmaktadır. Bu örneklerin sayısını çoğaltmak mümkündür. Ancak bunun gibi kalıp ifadeler konuşma diline özgü olup yazı dilinde bulunmamakta dolayısıyla sözlük, ansiklopedi gibi yazılı kaynaklarda rastlanamamaktadır. Bu nedenle Farsça öğrenen biri için bu cümleleri öğrenmek yalnızca İran kültürüne doğrudan temas ettiğinde mümkün olabilmektedir. Bazı Ta'âruf cümlelerinin benzerlerine başka dillerde rastlanabiliyor olsa da birtakım Ta'âruf cümlelerinin Farsçaya özgü olduğunu söylemek mümkündür.

Ta'âruf'un iyi yanları olduğu gibi, olumsuz tarafları da bulunmaktadır. “Zira Ta'âruf bir yandan saygı göstergesi olarak kabul edilirken, öte yandan yanlış anlaşılmalara sebep olduğu ve davranış bakımından gerçek olamayabileceği için bir rahatsızlık olarak düşünülebilmektedir (Âzâd Ermekî & Bikerân Bihişt, 1389 Hş., s. 197).” Ta'âruf'un tanımlarında da gördüğümüz üzere Ta'âruf, bazen aslında içten içe istekli olunmasına rağmen karşı tarafı yüceltmek veya nezaket göstermek amacıyla, bir teklifi geri çekme ya da kabul etmeme şeklinde gerçekleşebilir. Mesela bir İranlı sizi ısrar edencesine evine davet edebilir aslında içten içe kabul etmenizi istememektedir. Ya da kendisine davette bulunulan bir İranlı davete icabet etmek istediği hâlde geri çevirebilmektedir. Bu davet basit bir şekilde çay, yemek veya misafirlik daveti olabilir. İranlılar buna bir görgü kuralı olarak riayet etmektedirler. Ta'âruf, İran toplumunda büyük ölçüde olumlu çağrışımlara sahip olsa da, aynı zamanda kaba, manipülatif veya bencilce olarak yorumlanabilecek şekillerde de kullanılabilir (Beeman, 2020, s. 203). Ancak bunun genellikle yabancılar için böyle olduğunun belirtilmesi gerekir. Çünkü İranlılar Ta'âruf kültürünü içselleştirmiştir ve bu konuda çok az sorun yaşamaktadırlar. Yukarıdaki örneklerden hareketle Ta'âruf'un İran toplumunun her kesimi nezdinde kabul görmüş karmaşık bir sosyal davranış biçimi olarak, İran kültürünün vazgeçilmez bir parçası ve Farsçanın önemli bir etmeni olduğu rahatlıkla söylenebilmektedir.

3. Ta'âruf İle İlgili Atasözleri ve Deyimler

تعارف شاه عبدالعظیمی، تعارف آب حمام Ta'âruf-i âb-i hamam, Ta'âruf-i Şâh Abd'ul-azîmî: Şâh Abd'ul-azîm, Tahran'ın 10-15 kilometre kadar güneyinde, İmamzâde Şâh Abd'ul-azîm'in mezarının bulunduğu bir ibadet yeridir (Kosogovski, 1987, s. 991). Ta'âruf-i Şâh Abd'ul-azîmî deyiminin buradan çıktığı anlaşılmaktadır. Bu deyim, Ta'âruf-i âb-i hamam deymiyle birlikte sözlükte; Birine hamamın deposunda bulunan suyu yeniden hediye etmek veya birini çok değersiz bir şeye davet etmek (Dehhoda, 1377 Hş., s. 6793) anlamlarına gelmektedir. Dehhoda'nın *Emsal u Hikem*'inde bu iki deyim, “birinin diliyle sizi evine davet etmesi ya da falan mal sizin olsun demesi ancak gönülden razı olmaması (Dehhoda, 1364 Hş., s. 547)” şeklinde tanımlanmıştır. Bir diğer sözlükte ise Ta'âruf-i Şâh Abd'ul-azîmî “kalpten gelmeyen samimiyetsiz Ta'âruf (Enverî, 1379 Hş., s. 317)” olarak tanımlanmıştır. Atasözlerini açıklamalarıyla ihtiva eden *Kand u Nemek* adlı eserde bu söz şu şekilde açıklanmıştır;

“Hızlı taşıma araçlarının bulunmadığı ve insanların Şâh Abd'ul-azîm'i binek hayvanlarıyla veya yaya olarak ziyaret etmeye gittiği zamanlarda, orada arkadaşlarının veya tanıdıklarının evine girdiklerinde, ev sahibi yemekten sonraki çayla birlikte çokça yemin ederek, efendinin de üzerine yemin ederek gece kalacak mısınız yoksa gidecek misiniz diye sorardı. Mecburi bir şekilde “gideceğiz” yanıtını aldıktan sonra gidecek olmalarından yana rahatlıyor ve şöyle diyordu: Bunu şu yüzden soruyorum; eğer gidecekseniz, öyle bir kalkın ki güneşi de şehre ulaştırın. [Güneş batmadan şehrinizde olun.] Yani daha fazla bizi zahmete sokmayın (Şehrî, 1381 Hş., s. 209).”

Şamlu'nun *Kitab-i Kûçe* adlı eserinde ise şu şekilde açıklanmıştır;

“Rey şehrinin balkı misafire ilgi duymazlar, doğal olarak bu sebeple ne zaman başka şehirlerden bir arkadaşları ya da akrabaları ziyaret için gelse, genellikle ailecek, eğer oranın insanları cömertlik göstermek isterseler evleri kervansarayı dönüşür ve işlerinden ve hayatlarından geri kalırlar. Bu yüzden ziyaret için gelmiş akrabalarıyla veya tanıdıklarıyla karşılaştıkları zaman gelişlerinin yatılı olup olmadığını ağzlarından çıkarırlar daha sonra Ta'âruf yapmaya başlarlar ve evlerine davet ederler. Detaylı araştırdıktan ve misafirin kalma tehlikesinin söz konusu

olmadığından emin olunca işi sağlama almak için şöyle sormaları da meşhurdur: "Şimdi bu efendinin üzerine yemin olsun (türbeye de işaret ederek) kalacak mısın yoksa kesinlikle gitmen mi gerekiyor? Misafir "hayır, bu hazrete yemin olsun gitmem gerekiyor cevabını verdikten sonra Ta'âruf yapmaya ve ısrar etmeye başlarlar; Gece bizim yanımızda kalsaydın, bir gece bin gece değildir ki, bu gece bari kalsaydınız (Şamlu, 1387 Hş., s. 1593)."

Yukarıdaki açıklamalardan anlaşıldığı üzere bu deyim İran kültüründe mizahi bir yönünün de bulunduğu söylenebilir. Ayrıca bir yörenin halkının belli bir özelliklerle tanınmış olmasının İran kültüründe de bulunduğu anlaşılmaktadır. Aşağıda bu deyim nasıl kullanılabileceğine dair bir örnek verilmiştir;

«تعارف این قدر تعارف شاه عبد العظیمی بود که فکر کردم لحظه‌ای جلو در ایستاد تا وارد خانه‌اش نشویم»

Ta'ârufu o kadar Şâh Abd'ul-azîm Ta'ârufu'yu ki bir an eve girmeyelim diye kapının önünde durduğunu düşündüm.

تعارف خشک و خالی Ta'âruf-i boşk u hâlî: Yalnızca saygıdan dolayı yapılan, samimiyetsiz Ta'âruf'a (Şamlu, 1387 Hş., s. 1590) denir. Ta'âruf yapmak istememesine rağmen, içinde bulunduğu durum öyle söylemesini gerektirdiği için yapılan Ta'âruf türü olduğu anlaşılmaktadır.

«وقتی من را دید دوباره شروع کرد به تعارف خشک و خالی، نمی‌دانم این حرکات بی‌معنی را کی ترک خواهد کرد»

Beni görünce yine kururu ve boş Ta'âruf'a başladı, anlamsız hareketleri ne zaman bırakacağını bilmiyorum.

تعارف آمد و نیامد دارد Ta'âruf âmed u neyâmed dâred: Türkçeye çevirisi yapıldığında Ta'âruf'ta geldi, gelmedi vardır anlamına gelen bu söz, "çağırınlar ve davet edenler yalandan ve gösteriş için bir şeyi hediye ettiklerinde veya davet edilenin kabul etmeyeceği düşünülüp ama pratikte tam tersi olduğu zaman söylenir (Dehhoda, 1377 Hş., s. 6793)." Hesaplayamadığı Ta'âruf'tan ötürü kişinin rahatsızlık duyması olarak da tanımlanmaktadır (Şehrî, 1381 Hş., s. 208). Ta'âruf'un davet eden ve edilen açısından belirsiz bir yönünün bulunduğu gösteren bir ibaredir.

«وقتی به مهمانی می‌روی، همیشه به یاد داشته باش که تعارف آمد و نیامد دارد؛ نباید به محض رسیدن، به میزبان بگویی

که شما هم به خانه ما بیایید.»

Misafirliğe gittiğin zaman, her zaman Ta'âruf'ta geldi, gelmedi vardır sözü aklında bulunsun; eve ulaşır ulaşmaz, ev sahibine siz de bizim eve gelin dememelisin.

تعارف دهاتی یه بهه، توقعش یه دهه Ta'âruf-i debatî ye bibe, tevekkü'eş ye dihe: "Köylü bir ayva getirirse bir köy götürmek ister (Şehrî, 1381 Hş., s. 209)" anlamına gelen söz Türkçeye çevirdiğimizde, köylünün Ta'âruf'u bir ayvadır, beklentisi bir köydür anlamına gelir. Köylünün küçük bir ikramda bulunsa bile karşılığında daha büyük şeyler bekleyeceği anlamını barındıran bu sözün yalnızca bir sözlükte geçtiği tespit edildiğinden çok yaygın olarak kullanılmadığı düşünülmektedir.

«وقتی به کسی لطف می‌کنی، حواست باشد که تعارف دهاتی یه بهه، توقعش یه دهه؛ ممکن است انتظار بیشتری از تو

داشته باشد.»

Birine iyilik yaptığın zaman, 'köylünün Ta'âruf'u bir ayvadır, beklentisi bir köydür' sözü aklına gelsin, çünkü senden daha fazla beklenti içinde olabilir.

تعارف کم کن و بر مبلغ افزای Ta'âruf kem kon u ber meblağ efzây: Türkçeye çevirisi yapıldığında Ta'âruf'u azalt, ücreti arttır anlamına gelen bu söz "Bir kişinin yaptığı iş ya da beklentisi karşılığında az bir ücret ödenmesi ve onun yerine Ta'âruf ve laf kalabalığı yapılması durumunda muhatap bu sözle karşılık verir (Kulî Emînî, 1369 Hş., s. 163)." Bu ifade, özellikle birinin emeğinin ya da talebinin maddi karşılığının yeterince verilmediği, bunun yerine gereksiz nezaket veya uzun konuşmalarla durumu geçiştirme çabalarının görüldüğü durumlarda kullanılmaktadır.

«در مذاکرات کاری بهتر است تعارف کم کنی و بر مبلغ افزایی؛ چون در نهایت نتیجه واقعی مهمتر از گفتارهای بیهوده است»

İşle ilgili görüşmelerde, Ta'âruf'u azaltıp, ücreti arttırman daha iyidir çünkü sonuçta gerçek netice, boş laflardan daha önemlidir.

تعارف یکش خیر است یکش شر Ta'âruf yekesh hayr est yekesh şer: Türkçeye çevirisi Ta'âruf'un biri hayırdır biri şer anlamına gelen bu söz, "Ta'âruf âmed u neyâmed dâred sözüyle aynı anlama gelmektedir (Kulî Emînî, 1369 Hş., s. 163)."

«در روابط اجتماعی باید مراقب باشی، زیرا تعارف یکش خیر است یکش شر؛ ممکن است نیت پشت آن همیشه خوب نباشد.»

Toplumsal ilişkilerde çok dikkatli olmalısın, çünkü 'Ta'âruf'un biri hayırsa, biri şerdir' arkasındaki niyet her zaman iyi olmayabilir

4. Ta'âruf Kelimesinden Türetilmiş Masterlar ve İbareler

تعارف کردن *Ta'âruf kerden*: “Hediye, hatıra eşya ya da rüşvet vermek (Enverî, 1383 Hş., s. 283)” ve “birini misafirlige ya da başka bir şeye çağırarak (Dehhoda, 1377 Hş., s. 6793)” anlamlarına gelir. Aşağıda bu fiili ihtiva eden örnek bir cümle verilmiştir. *Kitâb-i Kûçe*'de ise birden fazla anlamı verilmiştir. Bu anlamları şu şekilde sıralamak mümkündür;

- Dil ucuyla hoş geldin demek,

«جدی نگیر، دارد تعارف می کند.»
“*Ciddiye alma, Ta'âruf yapıyor.*”

- Vermek ve ikram etmek,

«از جعبه شیرینی که آورده بود به تمام همکلاسی هایم تعارف کرد.»
“*Getirdiği tatlı kutusundan bütün arkadaşlarına ikram etti.*”

- Bir daveti kabul etmemek, samimiyet göstermemek,

«چرا تعارف می کنید؟ خانه خالی است، مزاحم کسی هم نیستید.»

“*Niye Ta'âruf yapıyorsunuz? Ev boş, kimseye de zahmet vermiyorsunuz.* (Şamlu, 1387 Hş., s. 1590).”
تعارف بر نداشتن چیزی *Ta'âruf ber nedâşten-i çîzî*: Türkçeye çevirisi yapıldığında bir şeyin Ta'âruf kaldırmaması anlamına gelen bu söz, bir şeyin ciddi olması (Enverî, 1379 Hş., s. 317) anlamında kullanılmaktadır.

«این موضوع تعارف بر نمی دارد، اگر اشتباهی بکنی تمام زندگیت را از دست می دهی.»
“*Bu konu Ta'âruf kaldırmaz eğer bir yanlış yaparsan tüm hayatımı kaybedersin*”

تعارف تکه پاره کردن *Ta'âruf tikepâre kerden*: Türkçeye çevirisi yapıldığında Ta'âruf parçalamak anlamına gelen bu master “haddinden fazla, samimiyetsiz ya da abartılı bir şekilde Ta'âruf yapmak (Enverî, 1379 Hş., s. 317)” anlamına gelmekte ve konuşma dilinde kullanılmaktadır.

«این قدر تعارف تکه پاره کرد که مجبور شدم به مغازه اش سر بزنم.»

“*O kadar çok Ta'âruf yaptı ki mağazasına uğramaya mecbur kaldım*”

تعارف داشتن *Ta'âruf dâşten*: “Teşrifata ve nezaket kurallarına uymak veya samimi olmak (Enverî, 1379 Hş., s. 317)” anlamına gelmektedir. *Kitâb-i Kûçe*'de ise, samimi olmamak ve ev sahibinin ikramlarına karşı kendini tutmak için onun davetine ihtiyaç duymak (Şamlu, 1387 Hş., s. 1590) anlamına gelmektedir.

«چرا از شیرینی بر نمی دارید؟ فکر نمی کردم شما هم با ما تعارف داشته باشید.»

“*Tatlıdan neden almıyorsunuz? Sizinle aramızda Ta'âruf olacağını düşünmezdim.*”

تعارف بردار *Ta'âruf berdâr*: “Ciddiyet ve önemden yoksun (Enverî, 1383 Hş., s. 283)” anlamındadır.

«این یک موضوع تعارف برداری نیست، باید به طور جدی و حرفه ای کار کنیم.»

“*Bu konu ciddiyetten yoksun bir konu değildir, ciddi ve profesyonel bir şekilde çalışmalısınız*”

تعارف دادن *Ta'âruf dâden*: “Hediye, hatıra eşya ya da rüşvet vermek (Enverî, 1383 Hş., s. 283)” anlamlarına gelir.

تعارفی *Ta'âruftî*: Ta'ârufa aşırı meyilli olan kişilere söylenir (Enverî, 1379 Hş., s. 317). “Ta'âruftî” olan kişiler, genellikle nezaket kurallarına uymaya, karşısındaki kişiyi yüceltmeye ve kibarlık göstermek için abartılı bir dil kullanmaya eğilimlidirler.

«او خیلی آدم تعارفی است، نمی شود با او شوخی کرد.»

“*O, Ta'âruftî çok meyilli bir insandır, ona şaka yapılamaz.*”

تعارف فرستادن *Ta'âruf ferestâden*: *Ta'âruf dâden* masterıyla aynı anlamdadır (Dehhoda, 1377 Hş., s. 6793).

Yukarıda verilen örnekler, Ta'âruf kelimesinden ortaya çıkmış, atasözleri, deyimler masterlar ve ibareler gibi çeşitli kullanımları göstermektedir. Atasözlerinin ne gibi durumlarda kullanıldığı açıklanmış, masterlar, deyimler ve diğer ibarelerle ilgili de daha iyi açıklanması için örnek cümleler getirilmiştir. Bu ifadelerin her biri Ta'âruf kavramının farklı yönlerini ve kullanımlarını ifade etmektedir. Bu ibareler sözlükte bulunuyorsa da bazılarının günümüz Farsçasında pek fazla kullanılmadığı söylenmelidir. «تعارف دادن» ve «تعارف فرستادن» ve «شوخی بردار» ve «تعارف بردار» ibareleri yerine de «تعارف بر نداشتن چیزی» ve «شوخی برداشت» ibarelerinin kullanıldığını söylemek mümkündür.

5. Sonuç

Bu çalışmada Ta'âruf'un Farsça üzerindeki etkileri incelenmeye çalışılmıştır. Ta'âruf, İran kültürünün vazgeçilmez bir parçasıdır. İran'da gündelik yaşamın her anında karşımıza çıkan ve nezaket kurallarını

içeren bu kavram, İran kültürüne özgü yanlarıyla genellikle toplumun ikili ilişkilerinde ortaya çıkan, toplumun kendine has özelliklerini yansıtan bir dizi toplumsal normu temsil etmektedir. Nezaket kurallarını kapsayan Ta'âruf, toplumsal ilişkilerin yapılandırılmasında ve dilin kullanımında belirleyici bir faktör olduğunu söylemek mümkündür. Bu durum, Ta'âruf'un köklü tarihsel ve kültürel bağlamlarından kaynaklanmaktadır.

Ta'âruf, İran toplumunda derin köklere sahip bir kültürel olgu olarak görülmekte ve günlük yaşamın her alanında belirgin bir şekilde kendini göstermektedir. Bu çalışmada Ta'âruf'un, davetlerde, alışverişte, sıra beklerken ve diğer sosyal etkileşimlerde nasıl kullanıldığına dair örnekler verilerek açıklanmaya çalışılmıştır. Ta'âruf ile ilgili atasözleri anlamları ve okunuşlarıyla birlikte derlenmiş ve bunların kullanım alanlarına dair bilgiler vermeye özen gösterilmiştir. Ayrıca Ta'âruf ile ilgili masterları ve ibareleri de derleyerek bunların nasıl kullanıldıklarını daha iyi kavranılması adına örnekler verilmiştir. Bu atasözleri ve ibareler Ta'âruf'un dil ve kültür üzerindeki etkilerini de yansıtması açısından önem arz etmektedir. Çünkü atasözleri ve ibareler Ta'âruf'un gündelik yaşamda fazlasıyla kullanıldığını gözler önüne seren söz varlıklarıdır. İran kültürünü anlamak ve Farsçayı iyi bir şekilde kavramak için, Ta'âruf'un gündelik hayattaki rolünü ve etkilerini anlamamanın önemli olduğu ortaya çıkmaktadır. Kültürden arı bir biçimde dil öğrenmek mümkün değildir zira bir toplumun dili ancak kültürüne de vakıf olunabilirse gerçek anlamda öğrenilebilmektedir. Bu nedenle, Ta'âruf hakkında bilgisi olmayan birinin İranlılarla kurduğu iletişimde birtakım zorluklar yaşaması muhtemeldir. Farsça yabancı dil olarak öğretilirken de öğreticinin Ta'âruf hakkında bilgi vermesi gerekmektedir.

Sonuç olarak bu çalışmada, Ta'âruf'un mahiyeti hakkında bilgi vermeye çalışılmış, İranlıların günlük iletişimlerinde sıklıkla kullandığı bu kavram ile ilgili deyimler, atasözleri ve bu kelimedenden ortaya çıkmış masterların yanı sıra, bu kültürel olgunun bazı olumlu ve olumsuz yanlarına da değinilmiştir. Ta'âruf'un İran toplumunun kültüründe önemli bir yer tuttuğu, toplumsal ilişkilerin düzenlenmesinde önemli bir rol oynadığı ve Farsçayı etkilediği görülmektedir. Bu çalışmanın Ta'âruf'un dil ve kültür üzerindeki derin etkilerini anlamak için bir temel oluşturması hedeflenmiştir.

6. Extended Abstract

The reflections of Iran's ancient culture and civilization are still evident today. Despite undergoing changes throughout history, Iran continues to preserve the vibrancy of its culture and civilization through its art, architecture, literature, music, and traditions, attracting international interest. Taarof is seen as a deeply rooted cultural phenomenon in Iranian society and manifests itself prominently in all aspects of daily life. This article explores Taarof, a deeply rooted cultural practice in Iranian society that manifests in various aspects of daily life, such as invitations, shopping, waiting in lines, and other social interactions. Characterized by formal politeness and ritualized manners, Taarof plays a significant role in social etiquette and communication. People effectively and quickly express their feelings and thoughts using formulaic expressions that are part of the Taarof culture, while conveying their messages clearly in accordance with social norms. After providing a comprehensive definition and understanding of Taarof, this study aims to examine its effects on the Persian language. We provide examples of how taaruf is employed in different social settings, demonstrating its pervasive influence on everyday interactions. Additionally, we compile relevant proverbs with their meanings and pronunciations, offering insights into their contextual applications. Additionally, we compiled the infinitives and phrases related to Taarof and provided example sentences to better understand how they are used. These proverbs illustrate the linguistic and cultural impact of Taarof, underscoring its frequent usage in daily life.

The study highlights how Taarof profoundly shapes the Persian language and Iranian culture. Understanding Taarof and its role in daily interactions are crucial for comprehending Iranian culture and mastering the Persian language. It is not possible to learn a language independently of its culture, as the true understanding of a language can only be achieved by also being familiar with the culture of the society that speaks it. This study emphasizes the necessity of Taarof in Persian language teaching, establishing that the culture of Taarof is a phenomenon that learners of Persian as a foreign language should also be familiar with. The article contends that without knowledge of Taarof, effective communication with Iranians can be challenging. Taarof not only facilitates communication but also plays a crucial role in

shaping social relationships and hierarchies. When practiced properly, Taarof fosters respect and harmony; however, excessive or insincere Taarof can undermine genuine social bonds. Therefore, understanding and correctly applying Taarof is essential for maintaining social cohesion and healthy relationships within Iranian society.

In conclusion, this study has aimed to provide information about the nature of Taarof and examine its effects on language. It is evident that Taarof holds a significant place in the culture of Iranian society, plays an important role in the regulation of social relationships, and profoundly influences the Persian language. This study has established a foundation for understanding the deep effects of Taarof on Persian language and culture. While the concept of Taarof expresses values such as politeness, respect, and sincerity, it can also be exaggerated or insincere in some situations. The important thing is to use these terms in the right context and appropriately.

Keywords: Iran, Taarof, Culture, Language, Vocabulary.

Çıkar Çatışması Beyanı / Conflict of Interest

Çalışmada herhangi bir kurum veya kişi ile çıkar çatışması bulunmamaktadır.
There is no conflict of interest with any institution or person in the study.

İntihal Politikası Beyanı / Plagiarism Policy

Bu makale İntihal programlarında taranmış ve İntihal tespit edilmemiştir.
This article was scanned in Plagiarism programs and Plagiarism was not detected.

Bilimsel Araştırma ve Yayın Etiği Beyanı / Scientific Research and Publication Ethics Statement

Bu çalışmada Yükseköğretim Kurumları Bilimsel Araştırma ve Yayın Etiği Yönergesi kapsamında belirtilen kurallara uyulmuştur.
In this study, the rules specified within the scope of the Higher Education Institutions Scientific Research and Publication Ethics Directive were followed.

Kaynakça

- Akalın, Ş. H., Toparlı, R., Argunşah, M., Bozdemir, N., Gözaydın, N., Özyetgin, A. M., Zülfikar, H., Tezcan Aksu, B., Durkun, A., Gültekin, B., Okkalı, B., Terzi, Â., Mete, Ş., Kaya, Ö., & Tekeli, S. (2011). Türkçe Sözlük. Türk Dil Kurumu Yayınları.
- Âzâd Ermekî, T., & Bikerân Bihîşt, M. (1389). Ta'aruf Der Zist-i Rûzmerre-yi İrânî. Berg-i Ferheng, 22, 196-209.
- Beeman, W. O. (2020). Ta'aruf Pragmatic key to Iranian social behavior. İçinde J.-O. Östman & J. Verschueren (Ed.), Handbook of Pragmatics (ss. 203-224). John Benjamins Publishing Company.
- Caferî, F., & Gıyasî Zârç, E.-K. (1397 Hş.). Taaruf ve Revâbit-i İctimâi-yi İrânîyan: Mutalaa-yi Movridî-yi Taaruf Der Âmuzeş-i Zebân-i Farsî be-unvan-i Zebân-i Dovvom. Zebân-i Farsî ve Gûyeş-Hâ-yi İrânî, 5, 93-112.
- Dehhoda, A. E. (1364 Hş.). Emsal u Hikem (C. 1). İntişârât-i Emîr Kebîr.
- Dehhoda, A. E. (1377 Hş.). Ta'aruf. İçinde Lugatname-i Dehhoda (C. 5, s. 6793). Muessese-i İntişârât ve Çâp-i Daneşgâh-i Tahran.
- Demir, M. (2012). Gündelik Yaşamda Selamlaşma ve Yemek Görgü Kurallarının Toplumlardaki Farklılaşması. Folklor/Edebiyat, 18(70), 165-186.
- Enverî, H. (1379 Hş.). Ta'aruf. İçinde Ferheng-i Rûz-i Sohen (6. bs). İntişârât-i Sohen.
- Enverî, H. (1383 Hş.). Ta'aruf. İçinde Ferheng-i Kınayât-i Sohen-i Farsî (1-2). İntişârât-i Sohen.
- Gedik, Ü. (2020). Kültürel Unsurların Çevirisinde Eşdeğerlik Sorunu: Farsça Ta'aruf Cümleleri. İçinde E. Uluşahin (Ed.), Çeviriye Kültürel Bakış (ss. 273-300). Nobel Yayın Dağıtım.
- Kaplan, M. (1985). Kültür ve Dil (3. bs). Dergâh Yayınları.
- Kosogovski, V. A. (1987). Tahran Notları (Ö. C. Eren, Çev.). Belleten, 51(200), 981-1002.
- Kulî Emînî, E. (1369 Hş.). Ferheng-i Avâm yâ Tefsîr-i Emsâl u Istilâhât-i Zebân-i Parsî. İntişârât-i Muessese-i Matbûâtî-yi Ali Ekber-i İlmî.
- Mutçalı, S. (2014). Ta'aruf. İçinde Arapça-Türkçe Sözlük. Dağarcık Yayınları.
- Şamlu, A. (1387 Hş.). Ta'aruf. İçinde Kitab-i Kûçe Cami-i Lugat, Istilâhat, Ta'bir'at, Zarbu'l-mesel-hâ-yi Farsî: C. ٢ (ss. 334-338). İntişârât-i Mazyar.
- Şâyelî, A. (1387 Hş.). Taaruf Der Ferheng-i Mermom-i İran. Necvâ-yi Ferheng, 8-9, 102-114.
- Şehrî, C. (1381 Hş.). Kand u Nemek (Zarbulmesel-hâ-yi Tahrâni Be Zebân-i Muhâvere). İntişârât-i Muîn.
- Zeyrek, S. (2020). Dil-Kültür İlişkisi Doğrultusunda Yabancı Dil Öğretimi. Uluslararası Yabancı Dil Olarak Türkçe Öğretimi Dergisi, 3(2), 165-186.

0-24 Ay Bebek Grubu için Modüler Giysi Tasarımları

Asuman YILMAZ FİLİZ* 

ÖZ

0-24 ay dönemi insanın fiziksel olarak hızla geliştiği, boy ve kilosunun arttığı dönemdir. Bu sebeple giysilerin kullanım süresi oldukça kısadır. Araştırmacılar bu konuya çözüm getirebilmek adına çalışmalar yürütmektedir. Sunulabilecek çözüm önerilerinden biri modüler giysiler geliştirmektir. Modüler giysi tasarımları ile hem kullanım çeşitliliği artırılmakta hem de giysinin kullanım süresi uzatılabilmektedir. Araştırmanın amacı; bebeklik döneminde kullanılan giysilerin modüler tasarımlar çerçevesinde geliştirilerek kullanım süresini uzatma önerileri sunmaktır. Bu sayede hem aile ekonomisine katkı sağlanmış olacak hem de giyside sürdürülebilirlik uygulaması ile doğa dostu tasarımlar uygulanacaktır. Araştırmanın evreni 18 yaşından büyük ve 0-24 ay bebeklik dönemini doldurmuş bebeğe sahip annelerdir. Örneklem ise bu anneler arasından rastgele seçilen 40 kadındır. Araştırmada yarı yapılandırılmış görüşme tekniği uygulanmış ve katılımcılara bebeklerinin giysilerinde karşılaştıkları dar/küçük gelme problemleri sorulmuştur. Görüşme sonuçlarına göre elde edilen veriler sistematik bir şekilde tablolar halinde sunulmuştur. Bu çıkarımlar doğrultusunda belirlenen küçülme-daralma özelliklerine yönelik çözüm önerileri; 4 adet bebek giysi tasarımı üzerinden teknik çizimler ile aktarılmıştır.

Anahtar Kelimeler: 0-24 Ay Bebek, Bebek Giysileri, Modüler Tasarım, Sürdürülebilirlik.

Modular Clothing Designs for 0-24 Months Baby Group

ABSTRACT

The 0-24 month period is the period when the human develops rapidly physically and increases in height and weight. For this reason, the usage period of the clothes is quite short. Researchers are working to find a solution to this issue. One of the possible solutions is to develop modular clothing. With modular clothing designs, the variety of uses can be increased and the usage time of the clothing can be extended. Purpose of the research; to offer suggestions for extending the lifespan of clothes used during infancy by developing them within the framework of modular designs. In this way, a contribution to the family economy will be made and environmentally friendly designs will be applied through sustainability practices in clothing. The population of the research is mothers who are over 18 years old and have babies who have completed the infancy period of 0-24 months. The sample is 40 women randomly selected among these mothers. Semi-structured interview technique was applied in the research and the participants were asked about the tight/small problems they encountered in their babies' clothes. The data obtained according to the interview results were systematically presented in tables. Solution suggestions for the shrinkage-shrinkage features determined in line with these inferences; It is conveyed through technical drawings through 4 baby clothing designs.

Keywords: 0-24 Months Baby, Baby Clothes, Modular Design, Sustainability.

1. Giriş

0-24 ay arası bebekler, konuşma yetisine sahip olmadıkları ve duygularını ifade etmede zorluk yaşadıkları için giysi konforu hakkındaki taleplerini, şikayetlerini ve hislerini sözcüklerle ifade edemezler (Ünal ve Öndoğan, 2006, s. 279). 0-24 ay arasında ve gelişim açısından kritik olan bebeklik döneminde, bebeğe sağlanacak destekleyici imkanların önemli olduğu bilinmektedir (Avcı, 2003). İnsanın her anlamda çevresindeki kişilere hayati konularda dahi bağımlılık gösterdiği bebeklik döneminde, yaşam koşullarının onların gelişimsel ihtiyaçlarına yanıt verebilecek şekilde belirlenmesi ve düzenlenmesi önemlidir. Bu dönemde fizyolojik ihtiyaçların, sosyal-duygusal gereksinimlerin karşılanması ve güvenlik konularında tedbirlerin alınması bebeklerin yaşamlarını sağlıklı sürdürebilmelerini sağlayacaktır (Sağlam vd., 2015, s. 507). Bebeklik dönemi konusunda yapılan araştırmalar, yaşamın bu evresinin özelliklerini anlamamıza yardımcı olurken aynı zamanda bireyin hayat boyu gelişiminde temel bir rol oynayan bu dönemi aydınlatmaktadır (Bee ve Boyd, 2009, s. 135).

* **Corresponding Author/Sorumlu Yazar**, Dr. Öğr. Üyesi/Asst. Prof., Selçuk Üniversitesi, Konya, Türkiye/ Selçuk University, Konya, Türkiye, asumanyf@selcuk.edu.tr

Makale Gönderim ve Kabul Tarihleri/Article Submission and Acceptance Dates: 15.08.2024-22.08.2024

Citation/Atf: Yılmaz Filiz, A. (2024). 0-24 ay bebek grubu için modüler giysi tasarımları. *Selçuk Üniversitesi Sosyal Bilimler Enstitüsü Dergisi*, 55, 144-152. <https://doi.org/10.52642/susbed.1533672>

This work is licensed under Creative Commons Attribution-NonCommercial 4.0 International License



İnsan yaşamının ayrılmaz bir parçası olan giyim kişiyi fiziksel, kimyasal ve biyolojik çevre etmenlerine karşı korurken; giysiyi giyen için aynı zamanda rahat ve konforlu da olmalıdır (Doğan ve Kılınc, 2023, s. 193). Zorunlu ihtiyaçların ilk sıralarında yer alan giysiler hassas beden özelliğine sahip bebeklerin konforu açısından da büyük önem taşımaktadır. İsteklerini, şikayetlerini, sıkıntılarını dile getiremeyen bebeklerin giysi seçimleri ebeveynleri tarafından yapılmaktadır. Ebeveynler için bebekleri büyük önem taşımakta ve ebeveynler bebekleri için öncelikli olarak rahat hareket edebilecekleri giysi türü ve model özelliklerini seçmeye özen göstermektedir. Dogbey vd. (2015, s. 44) araştırmaları doğrultusunda hem ebeveynlerin hem de tasarımcıların çocuk giyiminde konforun sağlanması için büyük sorumluluk taşıdıkları sonucuna ulaşmıştır. Ebeveynler giysi tercihlerinde konfor, lif ve tutum özelliklerini ön planda tutmalıdır (Biltekin, 2019, s. 3). Bebek giysilerinin fonksiyonel yapıya sahip olması da oldukça önemlidir. Bebek giysilerinden öncelikli beklenti, çocuğun soğuk ve sıcak hava koşullarına karşı korunması ve aynı zamanda hareket özgürlüğünü sağlayacak şekilde vücut yapısına uygun model ve ölçüye sahip olmasıdır. Bu sebeple ebeveynler giysi seçiminde bulunurken birden fazla kriteri göz önünde bulundurmalıdır (Dirgar ve Oral, 2020, s. 2). Bebeklerin boy uzamasında en hızlı büyüme ilk aylarda gözlenmektedir. Fakat altıncı aydan itibaren büyüme hızla azalmaya başlar. 2 yaşındaki bir çocuk artık sabit büyüme hızına ulaşmıştır denebilir (Ünal ve Acar, 2016, s. 605). Büyüme sabit hıza ulaştıktan sonra giysi seçimleri daha kolay olmaktadır. Yine de büyüme hızı azalsa da hareket artışından dolayı farklı giysi seçim kriterleri devreye girmektedir. Örneğin giysiler, bebeklerin kollarını ve bacaklarını rahatça hareket ettirebilecekleri özellikte olmalıdır. Kollarını ve bacaklarını rahat hareket ettiren bebeğin kas yapısı güçlenir (Vatandaş, 2004, s. 8). Bebek giysilerinde dikkat edilmesi gereken önemli hususlardan biri de giysinin bebek bedenine fazla büyük ya da fazla küçük olmamasıdır. Büyük ve geniş giysiler özellikle yürümeye yeni başlayan bir bebeğin düşmesine neden olabilmekte yani bebek için risk teşkil etmektedir. Bebeğe küçük gelen giysiler ise onu konforsuz hissettirebilir ve bebeğin huzursuz olmasına neden olabilir (Yılmaz, 2021, s. 72).

Bebeğin gelişimi ve konforu için büyük önem taşıyan giysilerin tasarımı da üzerinde durulması gereken önemli bir kriterdir. Günümüzde spor giyim, outdoor giyim, hamile giyimi gibi alanlarda sıklıkla kullanılan modüler giysi tasarımları bebek giyiminde de yerini almıştır. Fletcher'a göre (2014) takıp çıkarılabilen bağlantı ya da parçaları olan, farklı şekillerde giyilebilen özellikleri ile işlevsel ve görsel çeşitlilik yaratan modüler giysi tasarımları diğer tasarım yaklaşımlarına kıyasla daha tercih edilebilir bir potansiyel taşımaktadır. Fonksiyonel giysi tasarımları, yaşam kalitesini arttırarak ve ergonomik konfor sağlayarak giysi kalitesini arttırmalıdır (Nagic ve Bogovic, 2019). Bununla birlikte modüler giysi tasarımlarının işlevi sadece fonksiyonelliği ve yaşam kalitesini arttırmak olmamalıdır. Birden fazla giysi tasarımı, giysilere eklenip çıkarılabilen farklı modül parçalarıyla tüketiciye yeniden kullanım imkanı sağlamalıdır (Li vd., 2018). Çünkü modüler giysiler farklı parçaların giysi üzerine takılıp çıkarılabildiği ve böylelikle farklı modül ve parçaların diğerleriyle yeniden yapılandırılabilirdiği özelliklere sahiptir (Mi Li vd., 2018, s. 29). Böylelikle modüler giysiler için gerek farklı modellere sahip giysiler oluşturmada gerekse henüz yıpranmamış giysilerin farklı şekillerde değerlendirilerek sürdürülebilirliğe katkı sunmasında önem arz ettiği söylenebilir. Modüler giysi tasarımları üzerine çeşitli araştırmalar mevcuttur. Akbudak vd. (2022) araştırmalarında modüler giysiler konusunda alınan patentleri inceleyerek tespit edilen eksiklikler doğrultusunda modüler hamile giysi tasarımları yapmışlardır. Benzer şekilde Şahinoğlu ve Buluş (2021) da araştırmalarında hamilelerin tercih ettikleri model özellikleri ve giysi stillerini belirlemiş; ardından bulgular doğrultusunda modüler hamile giysi tasarımları geliştirmişlerdir.

Günümüzde moda endüstrisi gerek giysi gerek aksesuar bazında küresel ekonominin son derece önemli bir parçası haline gelmiştir (Khan vd., 2024, s. 1). Bebeklik döneminde de hızlı tüketim hakimdir. Bu nedenle bu dönemde sürdürülebilir ürünlerin önemi artmaktadır. Kaynakların hızla tükenmesi, olumsuz çevre koşulları, bilinçli tüketici baskıları firmaları ve tasarımcıları sürdürülebilir ürün hazırlama konusunda çare arayışına yöneltmektedir (Paralı, 2021, s. 1471). Gerek sosyal, gerekse ekonomik ve çevresel boyutlarıyla benimsenecek üretim yaklaşımı ve yavaş modayı desteklemeye yönelik fikir ve çalışmalara fazlasıyla ihtiyaç duyulmaktadır (Ayakdaş, 2023, s. 2587). Çevre odaklı gelecek için geri dönüştürülebilirlik ve sürdürülebilirlik tekstil ve giyim sanayinde son derece önemli bir ihtiyaç olmakla beraber bu algının ortak bir bilinç haline getirilmesi gerekmektedir (Şevkay ve Bayburtlu, 2020, s. 152). Yine de firmalar için modüler giyside sürdürülebilir ürün yaklaşımı bazen zorluklar taşıyabilmektedir. Üretimde pratiklik,

uyumluluk, malzeme seçimi, kapama malzemesinin giysiye uyumu, giysi montajıyla ilgili problemler bu zorluklara örnek olarak gösterilebilir (Zhang vd., 2024, s. 6). Bu sebeple sürdürülebilirlik ilkesiyle modüler giysi geliştirme konusu hassas bir şekilde ele alınmalı ve çözüm önerileri geliştirilmelidir.

2. Materyal ve Yöntem

Araştırma, nitel araştırmalarda kullanılan veri toplama araçlarından biri olan yarı yapılandırılmış görüşme tekniği ile gerçekleştirilmiştir. Nitel araştırmalarda asıl amaç; katılımcıların ifade ettiklerini dinleyerek deneyimlerinin ne şekilde gerçekleştiğini ve onların bu deneyimlere yükledikleri anlamları keşfetmeye çalışmaktır (Roberts, 2020). Bu sebeple araştırmada bebek giysilerinde görülen küçülme problemlerini irdelemek ve annelerin deneyimlerinden sözel ifadelerle faydalanmak amacıyla yarı yapılandırılmış görüşme uygulanmıştır. Yapılacak görüşmelerin araştırma ve yayın etiği kurallarına uygun şekilde gerçekleşmesi adına uygulama öncesinde Bilimsel Etik Değerlendirme Kuruluna başvurulmuş ve onay alınmıştır (Mimarlık ve Tasarım Fakültesi Bilimsel Etik Değerlendirme Kurulu, 19.03.2024 tarihli, 02/09 Karar Nolu).

Araştırmada yer alan 8 adet görüşme sorusu Polat (2022)'ın Ballena (2021)'nin araştırmasından uyarlanmış olduğu "Nitel araştırmalarda kapsam, dilsel yapı ve işleve göre soru tipleri" doğrultusunda kurgulanmıştır. Buna göre yarı yapılandırılmış görüşme soruları kapsam türünde 'açık'; dilsel yapı türünde 'anlat-açıkla-tanımla'; işlev bölümünde ise 'açıklığa kavuşturan', 'belirleyen/tanımlayan', 'fikir veren', 'detaylandıran' maddeleri doğrultusunda oluşturulmuştur. Belirlenen görüşme soruları Tablo 1. de yer almaktadır.

Tablo 1. Araştırma İçin Belirlenen Görüşme Soruları

Soru1. Bebeğinize 0-24 ay aralığında en fazla hangi tür giysiyi aldınız?
Soru2. Bebeğinizi giydirmekte zorlandığınız giysi türleri hangileriydi?
Soru3. Bebeğinizi kucakta taşıırken özellikle kolaylık sağlayan giysi türleri hangileriydi?
Soru4. Bebeğinizin altını değiştirirken özellikle kolaylık sağlayan giysi türleri hangileriydi?
Soru5. Bebeğinizde en uzun süre/en kısa süre kullanabildiğiniz giysi türleri hangileriydi?
Soru6. Bebeğinizin üst giyimlerinde en fazla küçüldüğünü farkettiğiniz bölümler hangileriydi?
Soru7. Bebeğinizin alt giyimlerinde en fazla küçüldüğünü farkettiğiniz bölümler hangileriydi?
Soru8. Bebeğinizin tam beden giyimlerinde en fazla küçüldüğünü farkettiğiniz bölümler hangileriydi?

Tablo 1. de yer alan görüşme sorularının ilk 5'i; ebeveynlerin bebek giysilerinde çeşitli durumlarda tercih ettikleri giysi türlerini belirlemek amacıyla geliştirilmiştir. 6., 7. ve 8. sorular ise bebek giysilerinde rastlanan küçük/dar gelme problemlerini tespit etmeye yöneliktir. Araştırmada belirlenen görüşme soruları neticesinde alınan sözel ifadelerden "anahtar ifadeler" tespit edilmiştir. Her bir soru için elde edilen anahtar ifadelerin tekrarlanma sıklığı ve verilen yanıtlar içerisindeki yüzdelik oranı tablolar aracılığıyla aktarılmıştır.

Görüşmeler sonucunda en sık dile getirilen bebek giysi türü tulum olarak tespit edilmiştir. Bu sebeple önerilen koleksiyon bebek tulumu çalışmalarını içermektedir. Bebek giysileri için en sık ifade edilen küçük/dar gelme problemleri; kol ve beden boyunun kısa gelmesi, ağ bölgesi darlığı, yaka bölgesi darlığı ve kol evi darlığıdır. Bu sebeple yapılan modüler tasarımlarda bu sıkıntılara yönelik çözüm önerileri geliştirilmiştir.

Araştırmanın evrenini kız-erkek bebek (24 ayı doldurmuş) anneleri oluşturmaktadır. Bebeklerin vücut yapılarında henüz cinsiyetten doğabilecek farklılıklar bulunmadığından (Erdoğan, 1999), görüşme soruları her iki cinsiyete sahip bebek annelerine uygulanmıştır. Katılımcıların bilinçlilik düzeyinin gelişmiş olması önem taşıdığından sadece 18 yaşından büyük anneler ile görüşme yapılmıştır. Örneklem ise evren içerisinde rastgele seçilen 40 kadın olarak belirlenmiştir.

Araştırma kapsamında sadece model özellikleri ele alınmış olup; kumaş ve malzeme türü incelenmemiştir. Ayrıca çorap, şapka, ayakkabı vb. giysi tamamlayıcıları ve aksesuarları kapsam dışı bırakılmıştır. Görüşme sonuçlarına göre elde edilen veriler sistematik bir şekilde tablolar halinde sunulmuştur. Bu çıkarımlar doğrultusunda belirlenen küçülme-daralma durumlarına yönelik çözüm önerileri bebek giysi tasarımları üzerinden teknik çizimler ile aktarılmıştır.

3. Bulgular

Araştırmanın bu bölümünde katılımcılara uygulanan yarı yapılandırılmış görüşme sonucunda elde edilen veriler yer almaktadır. Buna göre Tablo 2. de 0-24 ay arasındaki bebeklerin en sık kullandığı giysi türleri, bebeği giydirmede zorlanılan giysi türleri, bebeği kucakta taşırken kolaylık sağlayan giysi türleri, bebeğin alt değişiminde kolaylık sağlayan giysi türleri ve en uzun/en kısa kullanım süresine sahip giysi türleri belirlenmiştir.

Tablo 2. 0-24 Ay Bebeklerin Giysi Kullanım Durumlarına İlişkin Görüşler

	Verilen Yanıtlar	Tekrar Sayısı	Yüzdeler
	Tulum	22	%55
Soru 1	Alt-Üst eşofman ya da pijama takımı	18	%45
	Yelek	14	%35
	Diğer	17	%42,5
	Elbise	19	%47,5
Soru 2	Sweatshirt	17	%42,5
	Tulum	14	%35
	Diğer	12	%30
	Tulum	29	%72,5
Soru 3	Alt-Üst eşofman ya da pijama takımı	13	%32,5
	Diğer	7	%17,5
	Alt-Üst eşofman ya da pijama takımı	27	%67,5
Soru 4	Çıtçıtly body	14	%35
	Tulum	8	%20
	Diğer	8	%20
	Eşofman takımları (en uzun süre)	18	%45
Soru 5	Dış giyim (en uzun süre)	9	%22,5
	Elbise (en uzun süre)	8	%20
	Yelek (en uzun süre)	7	%17,5
	Diğer (en uzun süre)	12	%30
	Ayağı patikli tulum (en kısa süre)	29	%72,5
	Çıtçıtly iç zıbn (en kısa süre)	16	%40
	Tişört (en kısa süre)	7	%17,5
	Diğer (en kısa süre)	6	%15

n: 40

Tablo 2'ye göre 0-24 ay bebekler için en fazla tercih edilen giysi türü tulum (%55) olarak tespit edilmiştir. Bu bulguya destek görüş olarak Ünal ve Öndoğan da (2009) araştırmalarında kollu, kolsuz, patikli ve patiksiz tulumların bebek giyiminde başlıca giysiler olduğunu tespit etmişlerdir. Diğer sıklıkla tercih edilen giysiler alt-üst takımlar ve yelek olarak belirlenmiştir. Ebeveynlere göre bebeği giydirmekte zorlanılan giysi türleri en fazla elbise (%47,5) ardından sweatshirt ve tulum olarak belirtilmiştir. Bebeği kucakta taşırken rahatlık sağlayan giysilerin başında oldukça yüksek bir oranla tulum (%72,5) ardından alt-üst takımlar gelmektedir. Bebeklerin altını değiştirmede kolaylık sağlayan giysilerin başında alt-üst takımlar (%67,5) bulunmaktadır. Bunu çıtçıtly body ve tulum takip etmektedir. En uzun süre kullanılan giysiler; eşofman takımları (%45), dış giyim, elbise ve yelek olarak belirtilirken; en kısa süreli kullanıma sahip giysi türleri ayağı patikli tulum (%72,5), çıtçıtly iç zıbn ve tişört olarak tespit edilmiştir.

Tablo 3. 0-24 Ay Bebek Giysilerinde Küçük Gelme/Dar Gelme Problemleri

	Verilen Yanıtlar	Tekrar Sayısı	Yüzdeler
Soru 6	Kol boyu (kısa)	22	%55
	Beden boyu (kısa)	14	%35
	Kol evi (dar)	12	%30
	Yaka (dar)	9	%22,5
	Diğer	6	%15
Soru 7	Ağ bölgesi (dar)	19	%47,5
	Beden boyu (kısa)	15	%37,5
	Bel (dar)	8	%20
	Diğer	7	%17,5
Soru 8	Beden boyu (kısa)	23	%57,5
	Ağ bölgesi (dar)	18	%45
	Kol boyu (kısa)	12	%30
	Diğer	5	%12,5

n:40

Tabloya göre 0-24 ay bebeklerin üst giysileri için en sık ifade edilen küçük gelme/dar gelme problemleri; kısa kol boyu (%55), kısa beden boyu, dar kol evi, dar yaka olarak belirlenmiştir. Alt giyimde ise en fazla ağ bölgesindeki darlık dile getirilmiştir (%47,5). Bunu kısa gelen beden boyu ve dar bel bölgesi takip etmektedir. Tam beden bebek giysilerinde ise %57,5'lik oranla en fazla kısa beden boyu tekrarlanmıştır. Yine ağ bölgesinin dar gelmesi ve kısa kol boyu yoğun tespit edilen diğer problemlerdir.

4. Sonuç ve Öneriler

Tasarım süreci problemin kökenine inerek çözümü arayan, bulan ve çözen çok yönlü yaratıcı bir süreçtir. Araştırma kapsamında 0-24 ay bebek giysilerinde görülen küçük-dar gelme problemleri incelenmiştir. Buna göre araştırma bulguları değerlendirildiğinde 0-24 ay bebek giysileri için katılımcıların genel olarak ortak ifadelerde buldukları sonucuna ulaşılmıştır. Bu durum bebek giysilerinde küçük/dar gelme durumlarında ortak problemlerin olduğunu göstermektedir.

Bebek giysi kullanım durumuna ilişkin bulgular değerlendirildiğinde; annelerin bebekleri için en fazla tulum giysi türünü tercih ettiği sonucuna ulaşılmıştır. Yine bebeğin kucakta taşınması sırasında en sık tercih edilen giysi türünün tulum olduğu görülmektedir. Bu seçimin, bebeğin bel bölgesinin açılmamasıyla ilişkili olduğu düşünülmektedir. Bebeğin alt değişimi sırasında en fazla kolaylık sağlayan giysi türü alt-üst takımlardır. Giydirmekte en çok zorlanılan giysi türü ise elbise olarak belirtilmiştir. Eşofman takımları en uzun kullanıma sahip iken; çıtçıtli iç zıbnlar en kısa süre kullanılan giysi türü olarak belirlenmiştir.

Modüler giysilerde hedef kitlenin ihtiyaçlarının tespit edilmesi, kullanıcıların gereksinimleri doğrultusunda tasarım özelliklerinin belirlenmesi önemlidir. Araştırmada uygulanan yarı yapılandırılmış görüşmeler sonucunda; giysi türleri ve bebek giysilerinde görülen küçük/dar gelme problemlerine yönelik bulgulara ulaşılmıştır. Elde edilen bulgularla beraber 0-24 ay bebeklere yönelik model önerileri aşağıdaki gibi tasarlanmıştır:

Model No 1:

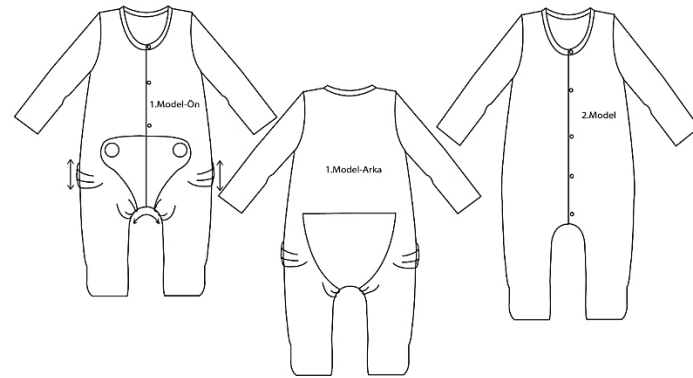

Model-1, bebek tulumunun boyunu uzatabilmek için tasarlanmıştır. Arka bedenden ön bedene ağ kısmından uzanan parça ilk kullanım için düşünülmüştür. Bu parça sayesinde aslen beden kalıbı uzun olan tulumun bebeğe göre ayarlanması ve bebeğin giysisi daha küçük olduğu aylarda giymesi sağlanacaktır. İlerleyen dönemlerde bebeğin boyunun uzamasıyla beraber ek parça çıkarılarak tulum esas boyuna getirilecektir. Ek parça arka bedene dikişle, ön bedene ise düğmeyle tutturulmuş olup; parçanın çıkarılması dikişlerin sökülmesi, düğmelerin ise yerinden çıkarılmasıyla gerçekleştirilecektir.

Model No 2:

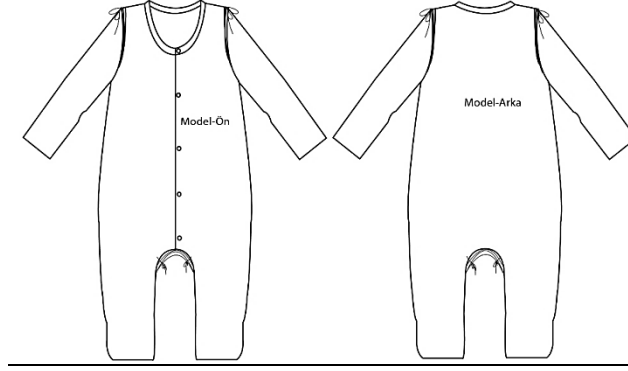

Model-2, bebek tulumunun kol evinde genişleme sağlamak, kol boyunu uzatmak ve ağ bölgesini rahatlatmak amacıyla tasarlanmıştır. Tulumun kol evine ve ağ bölgesine eklenen kuş parçaları bebeğin daha küçük olduğu aylarda bağcıklarla büzdürülerek bağlanacaktır. İlerleyen zamanlarda bu bağcıklar ek yerlerinden sökülerek çıkarılacak ve katlama payları açılarak kol evi ve ağ bölgesinde genişleme sağlanacaktır.

Model No 3:

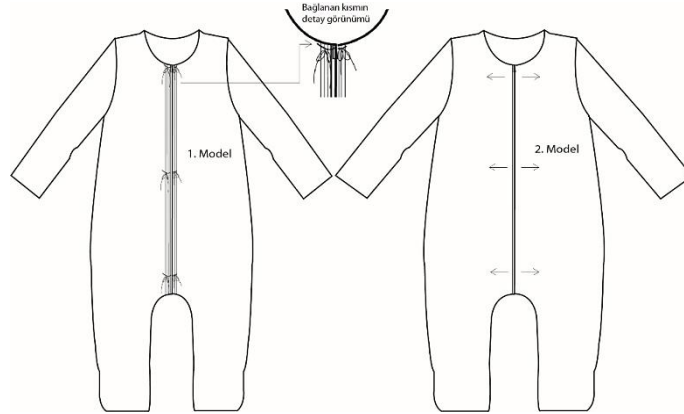

Model-3, yaka ve bedende genişleme sağlamak adına tasarlanmıştır. Fermuar kapaması bulunan tulumun ön-sağ ve ön-sol bedenlerinde bağcıklarla tutturulmuş akordeon yapısında parçalar bulunmaktadır. İlerleyen zamanlarda bağcıklar tulumdan kesilerek çıkarılacak ve akordeon yapıya sahip parçalar açılarak tulum genişletilmiş olacaktır.

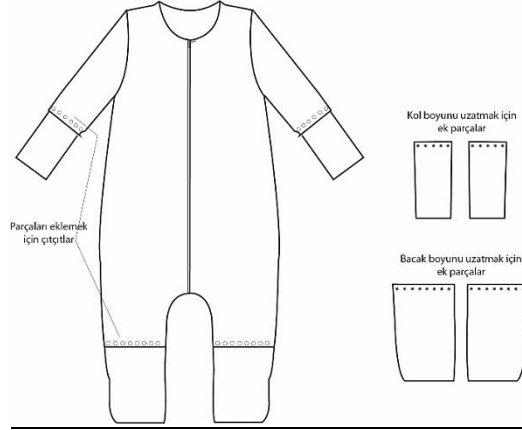
Model No 4:

Model-4, kol ve bacak boyunda uzatma sağlamak adına tasarlanmıştır. Önden fermuar kapamalı tasarlanan tulumun kol ve bacaklarında çitçitlerle sabitlenen ek parçalar bulunmaktadır. İlk dönemlerde kısa ek parçalar kullanılırken; ilerleyen dönemlerde uzun ek parçalar yerleştirilerek kol ve beden boyunda uzama sağlanacaktır.

-Önerilen tasarımlara ek olarak farklı bebek giysi türlerinde tasarımlar gerçekleştirilebilir.

-Araştırmada sadece giysi modeli ele alınmıştır. Benzer yapıya sahip çalışmalar kumaş, malzeme, süsleme özellikleri gibi hususlar işlenerek çalışılabilir.

-Araştırma 0-24 ay arası bebek giysileri için planlanmış ve yürütülmüştür. Farklı yaş gruplarına yönelik kız ve erkek çocuklar için de benzer çalışmalar yapılabilir.

5. Extended Abstract

During infancy, when people are dependent on the people around them in every sense, even in vital matters, it is important to determine and organize living conditions in a way to meet their developmental needs. Clothes, which are among the first of the compulsory needs, are also of great importance for the comfort of the baby. The clothing choices of babies who cannot express their wishes, complaints and problems are also made by their parents. For parents, their babies are of great importance and parents should take care to choose the type of clothing and model features that they can move comfortably for their babies. The design of the clothes, which is of great importance for the development and comfort of the baby, is also an important criterion to be emphasized. Today, modular clothing designs, which are frequently used in areas such as sportswear, outdoor clothing, maternity wear, have also taken their place in baby wear. Fast consumption is dominant in infancy. Therefore, the importance of sustainable products increases in this period. There is a great need for ideas and studies to support slow fashion and the production approach to be adopted with both social, economic and environmental dimensions.

The research was conducted with semi-structured interview technique, which is one of the data collection tools used in qualitative research. For this reason, semi-structured interviews were applied in order to examine the shrinkage problems seen in baby clothes and to benefit from the experiences of mothers with verbal expressions. The 8 interview questions in the study were designed in line with the "Question types according to scope, linguistic structure and function in qualitative research" adapted by Polat (2022) from Ballena (2021)'s research. Accordingly, the semi-structured interview questions were formed in line with the items 'open' in the scope type; 'tell-explain-define' in the linguistic structure type; and 'clarifying', 'determining/defining', 'giving ideas', 'elaborating' in the function section. The population of the study consisted of mothers of male and female infants (over 24 months). Since the body structures of babies do not yet have differences that may arise from gender (Erdoğan, 1999), the interview questions were applied to mothers of babies of both genders. Since it is important that the participants have a developed level of awareness, only mothers older than 18 years of age were interviewed. The sample was 40 women randomly selected from the population.

The design process is a multifaceted creative process that seeks, finds and solves the solution by going to the root of the problem. Within the scope of the research, small-narrow fit problems seen in 0-24 month baby clothes were examined. Accordingly, when the research findings were evaluated, it was concluded that the participants generally made common statements for 0-24 month baby clothes. This situation shows that there are common problems in cases of small/narrow fit in baby clothes. When the findings regarding the use of baby clothes were evaluated; it was concluded that mothers mostly preferred overalls for their babies. Again, it is seen that the most frequently preferred type of clothing is overalls while carrying the baby on the lap. This choice is thought to be related to the fact that the baby's waist area does not open. The type of clothing that provides the most convenience during changing the baby's diaper is top and bottom sets. The most difficult type of clothing to dress the baby is dresses. While sweat suits had the longest use, snap fasteners were the type of clothing used for the shortest period of time. In modular clothing, it is important to determine the needs of the target audience and to determine the design features in line with the needs of the users. As a result of the semi-structured interviews conducted in the research, findings were obtained regarding the types of clothes and the problems of small/narrow fit in baby clothes. With the findings obtained, model suggestions for 0-24 month babies were presented.

Keywords: 0-24 Months Baby, Baby Clothes, Modular Design, Sustainability.

Çıkar Çatışması Beyanı / Conflict of Interest

Çalışmada herhangi bir kurum veya kişi ile çıkar çatışması bulunmamaktadır.
There is no conflict of interest with any institution or person in the study.

İntihal Politikası Beyanı / Plagiarism Policy

Bu makale İntihal programlarında taranmış ve İntihal tespit edilmemiştir.
This article was scanned in Plagiarism programs and Plagiarism was not detected.

Bilimsel Araştırma ve Yayın Etiği Beyanı / Scientific Research and Publication Ethics Statement

Bu çalışmada Yükseköğretim Kurumları Bilimsel Araştırma ve Yayın Etiği Yönergesi kapsamında belirtilen kurallara uyulmuştur.
In this study, the rules specified within the scope of the Higher Education Institutions Scientific Research and Publication Ethics Directive were followed.

Kaynakça

- Akbadak, G., Yılmaz, A. F. & Kılınc, N. (2022). Hamile giyiminde modüler tasarım uygulamaları, *Selçuk 7th International Conference On Social Sciences Proceedings Book*, 372-379.
- Avcı, N. (2003). *Gelişimde 0-3 yaş: yaşama merhaba*. Ankara: Morpa Yayıncılık.
- Ayakdaş, A. (2023). Bebek ve çocuk giyim markalarının yavaş modayı destekleyen çalışmaları. *Academic Social Resources Journal*, 8(51), 2983-2999.
- Ballena, C. T. (2021). Qualitative research interviewing: typology of graduate students' interview questions. *Philippine Social Science Journal*, 4(3), 96-112. doi:10.52006/main.v4i3.376.
- Bee, H. & Boyd, D. (2009). *Çocuk gelişim psikolojisi*. İstanbul: Kaknüs Yayınları.
- Biltekin, S. (2019). *Bebek giysilerinde kumaş yapısının konfor ve tutum özellikleri üzerine etkisinin incelenmesi* (Yayımlanmamış Doktora Tezi). Bursa Uludağ University.
- Dirgar, E. & Oral, O. (2020). Bebek ve çocuk giysilerinin sağlık ve güvenlik açısından değerlendirilmesi. *Turkish Journal of Fashion Design and Management*, 2(1), 1-10.
- Dogbey, R., Kpobee, M. K., Dedume, V., & Osei, J. (2015). The effect of fabrics and designs on the physical comfort of children clothes in the Accra Metropolis. *Arts and Design Studies*, 30, 39-46.
- Doğan, S. D., & Kılınc, N. (2023). Gömlek giyimi ile ilgili tüketici konfor deneyimlerinin ve tüketici beklentilerinin incelenmesi. *Tekstil ve Mübendis*, 30(131), 192-200.
- Erdoğan, M. Ç. (1999). Bebek-çocuk-genç yaş gruplarında vücut ve giysi ölçülerinin standardizasyonu, *Tekstil ve Konfeksiyon*, 9(6), 453-460.
- Fletcher, K. (2014). *Sustainable fashion and textiles: design journeys (2nd New Ed)*. London: United Kingdom: Taylor & Francis Group.
- Khan, O., Varaksina, N., & Hinterhuber, A. (2024). The influence of cultural differences on consumers' willingness to pay more for sustainable fashion. *Journal of Cleaner Production*, 442, 141024.
- Mi Li, M., Chen, Y. & Wang, Y. (2018). Modular design in fashion industry. *Journal of Arts & Humanities*, 7(3), 27-32.
- Nacic, M. & Bogovic, S. (2019). Computational design of functional clothing computer-aided functional clothing design for the disabled. *Scientific Review Article*, 62(1).
- Paralı, A. (2021). Sürdürülebilir moda kapsamında sıfır atık kalıp hazırlama tekniklerinin incelenmesi: mozaik yöntemi örneği. *Ulakbilge Sosyal Bilimler Dergisi*, 9(67), 1457-1474.
- Polat, A. (2022). Nitel araştırmalarda yarı-yapılandırılmış görüşme soruları: soru form ve türleri, nitelikler ve sıralama. *Anadolu Üniversitesi Sosyal Bilimler Dergisi*, 22(Özel Sayı 2), 161-182.
- Roberts, R. E. (2020). Qualitative interview questions: guidance for novice researchers. *The Qualitative Report*, 25(9), 3185-3203.
- Sağlam, M., Ulutaş, A., & Çalışkan, Z. (2015). Bebeklik döneminde çocuk hakları. *Hacettepe University Faculty of Health Sciences Journal*, 502-510.
- Şahinoğlu, M. A., & Buluş, H. E. (2021). Hamilelerin tercihlerine yönelik giysi tasarımlarının oluşturulması. *Uluslararası Kültürel ve Sosyal Araştırmalar Dergisi*, 7(1), 166-184.
- Şevkay, I. & Bayburtlu, İ. I. (2020). Sürdürülebilirlik bağlamında inovatif yaklaşımlar ve modüler giyim tasarımı. *Yıldız Journal of Art and Design*, 7(2), 150-176.
- Ünal, Z. B. & Öndoğan, Z. (2009). Bebek giyimleri: genel bir bakış. *Qualitative Studies*, 4(1), 24-33.
- Ünal, Z. B. & Öndoğan, Z. (2006). Bebek giysilerinde temel ölçüler esas alınarak ölçü tablosu geliştirmede istatistiksel bir model. *Tekstil ve Konfeksiyon*, 4, 279-288.
- Ünal, Z. B., & Acar, E. (2016). Çocuklarda aylara bağlı olarak uyku tulum modelleri. *Pamukkale Üniversitesi Mübendislik Bilimleri Dergisi*, 22(7), 605-608.
- Vatandaş, N. Ş. (2004). Bebek bakımında aileye öneriler. *Sürekli Tıp Eğitimi Dergisi*, 13(6-8).
- Yılmaz, E. (2021). Giyim konforu açısından bebek giysilerinden beklentiler. *Turkish Journal of Fashion Design and Management*, 3(2), 69-78.
- Zhang, X., Le Normand, A., Yan, S., Wood, J., & Henninger, C. E. (2024). What is modular fashion: towards a common definition. *Resources, Conservation and Recycling*, 204, 107495.

Medya ve İdeoloji İlişkisi: Ayasofya Haberlerinin Türk Basınında Sunumu

Rengim SİNE NAZLI* 
Metehan YILMAZ** 

ÖZ

Medya kuruluşları, olayları kendi ekonomi politik ve ideolojik belirlemeleri doğrultusunda yeniden üreterek haberleştirebilmektedir. Böylelikle ideolojiler gazetelerin temsilinde etkili olmakla birlikte farklı gerçeklik algılarının ortaya çıkmasına neden olabilmektedir. Bu çalışmada da Ayasofya'nın uzun yıllar sonra tekrar ibadete açılması olayının ulusal yazılı basında haberleştirilirken ideolojik belirlemelerin gazetelerin söylemlerinde nasıl gizlendiği tespit edilmesi amaçlanmıştır. Bu kapsamda çalışmada farklı ideolojik görüşlere sahip olan Cumhuriyet, Sözcü, Hürriyet ve Yeni Şafak gazetelerinde yer alan "Ayasofya" konulu haberler Van Dijk Eleştirel Haber Söylem Analizi temel alınarak incelenmiştir. Analizler, Ayasofya'nın ibadete açıldığı gün dahil olmak üzere 24 – 30 Temmuz tarihleri aralığında gazetelerin ilk sayfaları ile sınırlı tutulmuştur. İnceleme sonucunda Yeni Şafak ve Hürriyet gazetelerinde 9, Sözcü'de 7, Cumhuriyet'te 7 olmak üzere toplam 32 habere ulaşılmıştır. Elde edilen bulgulara göre, gazetelerin Ayasofya ile ilgili haberleri kendi ideolojileri doğrultusunda aktardığı ve ideolojik mücadeleyi oluşturdukları söylemlerle sürdürdükleri gözlemlenmiştir.

Anahtar Kelimeler: Medya, Haber, İdeoloji, Söylem, Ayasofya.

Media and Ideology Relationship: Presentation of Ayasofya News in the Turkish Press

ABSTRACT

Media organizations can reproduce events in line with their own economic, political, and ideological determinations in order to present news. As a result, ideologies can have an impact on the representation of newspapers and lead to the emergence of different perceptions of reality. In this study, the aim was to determine how ideological determinations are concealed in the discourse of newspapers when reporting the reopening of Ayasofya for worship after many years, in the context of national print media. In this regard, news articles on "Ayasofya" in Cumhuriyet, Sözcü, Hürriyet, and Yeni Şafak newspapers, which have different ideological perspectives, were examined using van Dijk's Critical Discourse Analysis. The analysis was limited to the front pages of the newspapers during the period from July 24th to 30th, including the day Ayasofya was reopened for worship. As a result of the examination, a total of 32 articles were obtained, with 9 in Yeni Şafak and Hürriyet newspapers, 7 in Sözcü, and 7 in Cumhuriyet. The findings indicate that the newspapers conveyed their news about Ayasofya in line with their own ideologies and continued the ideological struggle with their discourse.

Keywords: Media, News, Ideology, Discourse, Ayasofya.

1. Giriş

Günümüz modern toplum yapısı teknolojik gelişmelerin etkisiyle siyasi, ekonomik, bireysel veya toplumsal çerçevede medya yapıları tarafından açık ya da kapalı şekilde sunulan ideolojilerin hâkim olduğu bir evrenin parçası haline gelmiştir. Devlet yönetimini elinde bulunduran siyasi otorite, benimsediği ideolojiyi toplumsal yapıya aktarabilme gücüne sahiptir. Bu durum, ideolojiyle toplumsal yaşam arasındaki ilişkinin anlaşılabilirliği açısından önemli bir yere sahiptir. Devletler kendi toplumları üzerinde olduğu kadar bazen küresel çapta da ideolojilerini yayarak istenen düşünce yapısının oluşmasına katkı sağlamayı hedeflemektedir. Bu çabaların başarısını sağlayan araçlar ise kitle iletişim araçlarıdır.

* **Corresponding Author/Sorumlu Yazar,** Doç. Dr./Assoc. Prof. Dr., Bolu Abant İzzet Baysal Üniversitesi, Bolu, Türkiye/
Bolu Abant İzzet Baysal University, Bolu, Türkiye, rengimsine@gmail.com

** Bolu, Türkiye, meteyilmaz81@gmail.com

Makale Gönderim ve Kabul Tarihleri/Article Submission and Acceptance Dates: 15.08.2024-29.11.2024

Citation/Atf: Sine Nazlı, R., Yılmaz, M. (2024). Medya ve ideoloji ilişkisi: ayasofya haberlerinin Türk basınında sunumu. *Selçuk Üniversitesi Sosyal Bilimler Enstitüsü Dergisi*, 55, 153-170. <https://doi.org/10.52642/susbed.1533680>



Kitle iletişim araçlarının temel amacı, topluma doğru ve tarafsız bilgiler sunmaktır. Ancak günümüz siyasi ve ekonomik koşulları göz önüne alındığında, ideolojinin topluma aktarılmasında önemli bir rol oynayan kitle iletişim araçları ve içerikleri, ideolojiden irak bir perspektifle bağdaştırmak mümkün görünmemektedir. Bu durumu değiştirebilmek için medyanın sahiplik ve ekonomik yapısının gözden geçirilmesi gerekmektedir. Bu yapı dikkate alındığında, medyadaki haber içeriklerinin daha dikkatli okunması ve arkasındaki ideolojik planın ortaya çıkarılması gerektiği ifade edilmektedir.

Gazetelerin haber içeriklerinde kullandığı söylemler dikkatle incelendiğinde bu söylemleri belirleyen temel faktörlerin; medyanın veya siyasi erkin ideolojik yapısı, yaşam tarzı ve hedef kitlenin özelliklerine göre şekillendiği bilinmektedir. Dolayısıyla medyada yer alan haberlerin ve bu haber içeriklerinde kullanılan ifadelerin gerçeklerden uzak olduğu ve bir ideolojik arka planın yansıması olduğu söylenebilir. Haber içeriklerinde kullanılan dil makro ve mikro açıdan incelendiğinde, bu dilin, haberin oluşturduğu anlamı okuyucuya iletmek ve nesnellikten uzaklaşan yapay gerçekliklerin hedef kitleye aktarılmasını sağlayan bir araç olduğu ortaya çıkacaktır (Fowler, 1991: 1). Medya kurumları elinde bulundukları kitle iletişim araçları ile gerçek olay ve durumları çarpıtarak kendi ideolojik bakış açılarına uygun bir şekilde kamuoyuna sunma eğilimindedir. Medya şirketlerinin içinde buldukları bu durum, bazen kendi toplumlarına yönelik, bazen de küresel etki oluşturmayı amaçlayan bir çabanın göstergesi olarak ortaya çıkmaktadır. Egemen güçler medya aracılığıyla kendi çıkarlarını ideolojik bir tutumla toplumun ortak değerleri gibi göstermeye çalışmaktadır. İdeolojik güce ve hedeflere sahip olan çıkar grupları, yaşanan herhangi bir olayı manipüle ederek gerçeklikten uzak bir şekilde topluma sunabilmektedir (Özer, 2011: 6).

Habercilik anlamında gazetelerin düzenli olarak sundukları içeriklerin ideolojik söylem perspektifinde sorgulanmaları ve analize tabi tutulmaları eleştirel söylem çözümlemeleri ile gerçekleştirilebilmektedir. Bu çalışmada Ayasofya'nın statüsünün camiye dönüştürülmesi ile ilgili Türk basınında yer alan haberlerin içeriklerindeki ideolojik yaklaşımların ortaya çıkarılması amaçlanmıştır. Eleştirel söylem analizi yöntemi tercih edilerek yapılan çalışmada "farklı ideolojik görüşlere sahip gazetelerin aynı konuya gündemlerinde yer verirken kullandıkları söylemlerde farklılıklar ortaya çıkmakta mıdır" sorusunun cevabı aranmıştır. Bu doğrultuda Cumhuriyet, Sözcü, Hürriyet ve Yeni Şafak gazetelerinde yer alan haberler değerlendirilmiştir.

2. İdeoloji Kavramına Bakış

İdeoloji, "*idea*" (düşünce) ve "*logy*" (bilim) kelimelerinin birleşimiyle meydana gelen yeni bir terimdir. İdeoloji, bireylerin dünya görüşlerini, değerlerini, inançlarını ve politik tutumlarını şekillendiren bir fikir sistemi olarak kabul edilmektedir (Topakkaya, 2007: 165). İdeoloji kavramı, toplum içindeki bireylerin inanç ve siyasi sistemlerine dek uzanan geniş bir yelpazeyi, birey ve toplum örüntüsü bağlamında açıklayabilir. İdeoloji bu geniş yelpaze içerisinde adalet, özgürlük, ekonomi, insan hakları ve etnik kökene kadar çokça konuyu içermektedir (Yaylagül, 2008: 93). İdeoloji genellikle politik, sosyal veya ekonomik değişimleri etkileme amacını taşır. Louis Althusser, "*İdeoloji ve Devletin İdeolojik Aygıtları*" adlı çalışmasında, ideolojiyi "*toplumsal ve siyasal roller üstlenmiş zihinsel bir tasarım*" olarak tanımlar. Ona göre, ideoloji mevcut toplumsal durumu sürdürmek için bir araç olarak kullanılır. Althusser, ideolojinin etki alanını ve nasıl nüfuz ettiğini açıklamak için "*devletin ideolojik aygıtları*" adını verdiği kurumlar üzerinde çalışmalar yapmıştır (Althusser, 2008). Bu aygıtlar, toplumda ideolojinin yayılmasına ve kabul görmesine katkıda bulunmaktadır. Örneğin, din, eğitim, hukuk, siyaset, medya ve kültür gibi kurumlar ideolojinin etkili bir şekilde yayılmasında rol oynar. Marksist bir bakış açısına sahip olan Althusser, devletin iktidarını ve ideolojik aygıtlarını birbirinden ayırır. Devlet, zor kullanarak baskı aygıtlarını kullanırken, ideolojik aygıtlarla daha çok ideolojiyi benimsetme ve toplumu kontrol etme çabası içerisindedir. Althusser'e göre, devletin ideolojik aygıtları, bireylerin düşünce ve davranışlarını etkileyerek toplumsal düzeni sürdürmeyi hedeflemektedir. Bu aygıtların amacı, egemen ideolojiyi yaymak ve bireyleri belirli bir düşünce sistemiyle uyumlu hale getirmektir (Güngör, 2001: 222).

Günümüzde ideolojinin aktarılmasını sağlayan mecraların başında medya gelmektedir. Siyasal erke sahip yapılar ideolojilerini topluma aktarırken araç olarak medyayı kullanmaktadır. Medya, ideolojilerin açıklanması ve yayılması konusunda önemli bir rol oynar. Medyanın gücü, iktidarın ideolojik mesajlarını topluma iletmekte etkili bir araç olduğunu gösterir. İktidar, devletin ideolojik aygıtlarını kullanarak gücünü sürdürür ve toplumu kontrol altında tutar. Ancak, Althusser'e göre, ideolojiye direnen ve alternatif düşünceleri savunan gruplar da vardır. Bu gruplar, egemen ideolojiye karşı çıkar ve bireyleri farklı bir

düşünce sistemiyle etkilemeye çalışır. Devletin baskı aygıtları ise zor kullanma gücünü temsil etmektedir. Ordu, polis, istihbarat teşkilatı, hapishaneler, mahkemeler ve hükümet gibi kurumlar, devletin baskı aygıtlarına örnek olarak gösterilebilmektedir. Bu aygıtlar, iktidarın karşı gruplara karşı güç kullanma yeteneğini temsil eder. Egemen ideoloji, toplumun büyük bir kısmı tarafından genellikle kabul görür ve benimsenir. Ancak, iktidarı elinde bulunduran gruplar, devletin ideolojik ve baskı aygıtlarını kullanarak ideolojilerini empoze eder ve muhalif grupları baskı altında tutar. Bu durum, bireylerin psikolojik olarak etkilenmesine ve egemen ideolojinin bireyleri kontrol altında tutmasına olanak sağlamaktadır (Güngör, 2001: 229).

İdeoloji kavramı bireylerin düşünce ve davranışlarını etkileyen bir fikir sistemini ifade etmektedir. Devletin ideolojik aygıtları ve baskı aygıtları, ideolojilerin yayılmasında ve toplum üzerinde etki sahibi olmasında önemli bir rol oynar. Medyanın gücü de ideolojilerin açıklanması ve yayılmasında etkili bir araç olarak kullanılır. Ancak, ideolojiye direnen gruplar da mevcuttur ve alternatif düşünceleri savunarak farklı bir perspektif sunarlar. Bireylerin psikolojik baskı altında tutulması ise devletin ideolojik ve baskı aygıtlarının etkisini gösteren bir olgu olarak ifade edilebilmektedir.

Althusser'in ideolojilerle ilgili görüşlerine ek olarak, ideolojinin evrimi ve farklı boyutları hakkında daha ayrıntılı bir değerlendirme yapılabilmektedir. Bu doğrultuda ideolojiyi daha kapsamlı bir şekilde anlamak için farklı teorisyenlerin tanımlamalarına ve bakış açılarına odaklanmak faydalı olacaktır. Öncelikle Althusser ideolojilerin sınıf mücadelesiyle ilişkili olduğunu ve zaman içinde değiştiğini belirtmektedir (Devran, 2010: 23). Ancak, ideolojinin kendine özgü bir tarihi olmadığına dair görüşüne katılmayan farklı düşünürler de bulunmaktadır. İdeolojinin tarihini incelerken, belirli bir zaman dilimi veya toplumsal koşullar altında nasıl ortaya çıktığı ve nasıl değiştiği gibi faktörler göz önüne alınarak bu bağlamda, ideolojilerin zaman içindeki evrimini ve çeşitliliğini anlamak, daha kapsamlı bir ideoloji anlayışını ortaya koymaya yardımcı olabilir. Dolayısıyla, A. Cevizci'nin ideoloji tanımı da bu hususta dikkate alınmaktadır. Ona göre, ideoloji politik bir partiye özgü inançlar, değerler ve temel ilkeleri ifade eder. Bununla birlikte, ideoloji daha geniş bir kavram olarak da ele alınabilir. İdeoloji, bir düşünce sistemi, toplumsal eylemi yönlendiren inanç ve görüşler sistemi, bir toplumsal durumu yansıtan düşünceler dizgesi ve hatta insanların davranış modeli ile ilişkili tasarımların bütünü olarak da tanımlanabilir. Bu çeşitlilik, ideolojinin karmaşık bir kavram olduğunu ve farklı alanlarda farklı şekillerde anlaşıldığını gösterir (Cevizci, 2002: 533).

Toplum içindeki egemen sınıf iktidarını kurarken fiziksel güç kullanmaktan geri durmaz ve bunun yanında kültürel ve bir takım ideolojik aygıtlar da kullanmaktadır. Gramsci kültür ve ideoloji konusunda yaptığı çalışmalarında temel olarak hegemonya kavramını kullanır. Gramsci'nin hegemonya kavramı kültür, iktidar ve ideoloji kavramlarıyla bağlantılıdır. Gramsci elit bir azınlık grubun toplumun büyük bir kısmına nasıl hükmettiği ve çoğunluğun da bu hakimiyeti ve kontrol altında tutulmayı nasıl kabul ettiğini merak etmektedir (Devran, 2010:16). Gramsci hegemonya kavramı ile toplumun yönetiminde söz sahibi olan azınlık grubun toplumun diğer kesimleri üzerindeki ideolojik ve kültürel kontrolünü anlatmaktadır. Bir başka açıdan yönetici kesimin sivil toplum üzerindeki tahakkümünü ifade etmektedir. Hegemonya kavramı açık bir ifadeyle toplum içinde bulunan azınlık sınıfın dünya görüşü olarak tanımlanabilir. Topluma hakim olan sınıfın dünya görüşü ideolojik kontrol araçları ve toplumsal kurumlar sayesinde toplumun tüm kesimlerinin gündelik yaşamlarının her alanını etki altına alır. Gramsci'ye göre egemen sınıfın düşüncelerinin aktarılmasını sağlayan din görevlileri, öğretmenler, gazeteciler gibi organik aydınlar bulunmaktadır. Bu organik aydınlar hakim sınıfın fikirlerinin gündelik dil ile topluma yayılmasını sağlarlar (Gramsci, 1997). Böylece egemen sınıfın görüşleri toplumun geniş bir kısmı tarafından benimsenmektedir. Aslında hakim sınıfın amacı kontrol altında tuttuğu zenginlikleri ve toplum içinde bulunduğu konumu korumaktır ve bunu devam ettirmek için kendi ideolojilerini ve değerlerini topluma mal eder. Gramsci'ye göre toplum içindeki egemen sınıf hakimiyet gücünü sürdürmek için ya güç kullanır ya bireylerin rızasını üretir ya da ikisini birlikte kullanır. Elit egemen sınıf güç yoluyla yönetmek için polis, ordu, yargı gibi kurumları kullanma gereksinimi duyar. Fiziksel güç kullanarak bireylerin var olan yapıya boyun eğmeleri sağlanır. Fakat Gramsci'ye göre hiçbir iktidar yapısı sadece fiziksel güç kullanarak ayakta kalamaz (Fidye, 2011).

İdeolojinin doğuşu ve gelişimi üzerine yapılan incelemelerde, bireylerin ideolojik görüşlerini oluştururken nasıl etkilendikleri de dikkate alınmıştır. İdeoloji, mevcut bir görüşün veya inanç sisteminin

içinden doğabilmekte veya ona karşı bir tepki olarak ortaya çıkabilmektedir. Napolyon ve Lasalle gibi ideolojiye karşı olan kişiler, kendi karşı ideolojilerini oluşturarak görüşlerini açıklamaktadırlar. Bu, ideolojinin çeşitliliğini ve karşıtlıklarını vurgulayan önemli bir durum olarak karşımıza çıkmaktadır. Ergil, ideolojinin özünü açıklarken, onun sınıfı veya grubu bir arada tutmaya yönelik olmasının ve üyelerin eylemlerini haklı göstererek çıkarlarını koruma amacı taşımasının önemli olduğunu belirtir. İdeolojik düşüncelerin ideolojik olmasının nedeni, sadece sahte veya kanıtlanamaz "*doğrular*" olmalarından ziyade, belirli bir sınıfın veya grubun çıkarlarına hizmet etmeleridir. Bu perspektif, ideolojinin politik, ekonomik ve sosyal bağlamlarda nasıl işlediğini anlamak açısından önemli bir ayrıntı olarak ifade edilebilmektedir (Ergil, 1983: 74). Medya, var olan mevcut düzenin devamı ve toplumun hakim ideolojinin düşünceleri perspektifinde şekillendirilmesi için bir propaganda mekanizması olarak işlev görmektedir. İkinci Dünya Savaşı sırasında diktatör Hitler ve Musollini'nin medyayı propaganda amacıyla başarılı biçimde kullanması sonucu propagandanın önemi anlaşılmıştır. Walter Lipmann 1920'lerde '*rıza imalatı*' adını verdiği çalışmalarında propagandanın uzun zamandan beri iktidarın düzenli bir organı haline geldiğini ve öneminin sürekli arttığını belirtmiştir (Herman ve Chomsky, 2012). Geçmişten günümüze gelen tarihsel süreçte propagandanın etkili bir araç olarak kullanıldığı ve günümüz toplumlarında medya egemen ideolojinin propaganda araçlarından birisi olma noktasında önemini fazlasıyla koruduğunu göstermektedir. Çalışmanın bu bölümünde ideoloji kavramının karmaşıklığı ve çeşitliliği üzerine odaklanılarak, Althusser'in, Gramsci'nin ve diğer teorisyenlerin görüşlerine yer verilmiştir. İdeolojinin evrimi, tanımları ve etkileri üzerine araştırma yapılarak, ideolojik tartışmaların anlamı derinleştirilip, ideolojik süreçler ortaya konulmaya çalışılmıştır.

Söylem kavramı ile ilgili olarak ise; çalışmada söylem nedir sorusuna dair bir araştırma yapılmış, söylemin oluşumuna ve söylem kavramının teorik çerçevesine değinilmiştir. Söylem kavramı, bireylerin günlük iletişimlerinde, sosyal mekanlarda kendi düşüncelerini ifade etmelerinde, politikacıların tartışmalarında ve medyada yayınlanan siyasi programlara katılan konukların sıkça dile getirdiği bir terimdir. Söylem, ideolojiyle ilgili birçok açıklama ve eleştiri bağlamında önemli bir rol oynamaktadır. Dilbiliminde, söylem dilin kullanım şekli ve pratikleri olarak tanımlanır. Ancak söylem, yalnızca bir konuşmacının kullandığı dili kapsamaz; aynı zamanda karşılıklı iletişimi, dilbilimsel kuralları ve gelenekleri de içerir (Hartley, 2002: 73). Söylemin kavramsal çerçevesini belirlerken Ferdinand de Saussure, dil ve söz arasında bir ayrım yapmıştır. Dil, bir sistem olarak bir bütünlük gösterirken, bireylerin dili kullanma şekilleri ve tercihleri farklılık gösterebilmektedir. Söylemin önemi, içerdiği gerçeklik anlayışıyla da ilişkilidir. Dil ve gösterge sistemi aracılığıyla iletişim kurarken, bize iletilen gerçekliklerin nasıl inşa edildiğini anlamak önemlidir. Edibe Sözen'in vurguladığı gibi, söylemin keşfinden sonra, evrensel bir gerçeklik yerine çeşitli gerçekliklerin var olduğunu anlamış bulunmaktayız. Bu durum, her söylemin kendi gerçeklik inşasını yarattığını göstermektedir (Sözen, 1999: 12). Farklı düşünce ve inanç sistemlerine sahip bireyler arasında gerçeklik algıları farklı olabilmekte ve bu da çeşitlilik ve çatışmalara yol açabilmektedir. Bu perspektifte, söylem analizi ve ideoloji arasındaki ilişki de önemlidir. Söylemin ideolojiyi nasıl yansıttığı ve şekillendirdiği, toplumsal ve siyasal süreçleri nasıl etkilediği üzerine çalışmalar yapılmıştır. İdeoloji, belli bir siyasi partinin inançları, değerleri ve temel ilkelerini ifade eden politik ideoloji şeklinde genel olarak tanımlanabilir. Ancak ideoloji, sadece var olan bir inanç sistemiyle sınırlı değildir; aynı zamanda yeni düşüncelerin, fikirlerin ve alternatif gerçekliklerin de ortaya çıkmasına olanak sağlamaktadır. Dolayısıyla söylem kavramı dilbilimde önemli bir yer tutmakta ve toplumsal iletişimde etkili bir araç olarak kullanılmaktadır. Söylem, dilin kullanımıyla birlikte toplumsal yapıları, ilişkileri ve ideolojileri şekillendirir. Farklı bireylerin farklı söylemleri ve gerçeklik algıları olduğu göz önüne alındığında, anlayış ve diyalog kurma becerisi önem kazanmaktadır.

2.1. Medyanın İdeolojik Boyutu

Medya, içerdiği yapısal özellikler, çıkarlar, iktidar ilişkileri ve diğer güç odaklarıyla birlikte haberlerin çeşitli boyutlarını öne çıkarırken, bazı boyutlarını da göz ardı etmektedir. Bu durum, haberlerin tarafsızlığını ve objektifliğini sorgulama ihtiyacını ortaya çıkarmaktadır. Haberlerin çeşitli perspektiflerden sunulması, bilgiye erişimin çeşitliliğini ve demokratik bir toplumda farklı görüşlerin ifade edilebilmesini sağlamak açısından önemlidir. Medya kuruluşlarının sahiplik ve finansman yapısı, haberlerin içeriğini

etkileyen önemli bir faktördür. Bu yapıların yeniden ele alınması, medyanın bağımsızlığını ve haberlerin tarafsızlığını güçlendirebilmektedir (Fowler, 1991: 20). Ayrıca, gazetecilik etiği ve meslek ilkelerine uygun bir şekilde haber yapma sorumluluğu da medya çalışanlarının üzerindedir.

Haberlerdeki önyargılı söylemlerin azaltılabilmesi için medya tüketici ve okuyucularının eleştirel düşünme becerilerini geliştirmeleri önem arz etmektedir. Haberleri farklı kaynaklardan okuyup karşılaştırma yapma alışkanlığı, bilgi karmaşıklığının farkında olma ve haberleri analiz etme yeteneği kazanmada yardımcı olacak bir durum olarak gösterilebilmektedir. Muhabirlerin haber üretme sürecindeki rolü de göz önüne almak gerekmektedir. Muhabirler, haberleri seçerken ve sunarken kendi bakış açılarını ve ideolojik eğilimlerini yansıtabilirler. Haberlerde aktarılan olaylar ve durumlar, muhabirlerin haber yapma sürecindeki kararlarına bağlı olarak şekillenir (Van Dijk, 1998a: 33). Bu nedenle, muhabirlerin tarafsızlık, doğruluk ve objektiflik ilkelerine uygun hareket etmeleri büyük önem taşımaktadır. Haberlerin çeşitli kaynaklardan derlenerek sunulması, bilgi çeşitliliği ve objektifliği açısından önemlidir. Farklı perspektiflerin gözetildiği haberler, okuyuculara daha kapsamlı bir anlayış sunmakta ve onları daha iyi bilgilendirmektedir. Bu nedenle, okuyucuların haberleri eleştirel bir gözle değerlendirme alışkanlığı kazanması, medya manipülasyonlarından etkilenmeden bilinçli bir şekilde bilgiye ulaşmalarını sağlar. Medyanın haber üretimi ve sunumu sürecinin karmaşık bir yapıya sahip olduğu göz önüne alındığında medyanın yapısı, çıkarları ve ideolojik eğilimlerinin, haberlerin içeriğini etkileyebileceği açıkça söylenebilmektedir (Toruk ve Sine, 2012: 352). Bu nedenle, medya tüketici ve okuyucularının eleştirel düşünme becerilerini geliştirmesi, çeşitli kaynaklardan bilgiye erişme alışkanlığı kazanması önemli bir durum olarak görülmektedir. Bunun yanında, muhabirlerin tarafsızlık ve objektiflik ilkelerine uygun hareket etmeleri, haberlerin güvenilirliğini sağlamak açısından önemlidir.

Haberlerin verimli bir şekilde değerlendirilmesi için, onları bir söylem olarak kabul etmek önemlidir. Söylem, gerçeği tam olarak yansıtmaya zorunluluğu olmamakla birlikte kendine özgü bir anlam dünyası yaratmaktadır. Haberler, gerçeklerin ötesinde daha fazlasını sunmakta ve olayların anlamını aktarmaktadırlar. Haber öyküleri, bir olayın tanımından ziyade, olayın taşıdığı anlam hakkında bilgi sunar. Bundan dolayı, haberler okuyucular tarafından tanınabilir semboller ve söylemsel anlatıyı kullanır (Atabek, 1992: 345). Haberi bir ifade biçimi olarak değerlendirmek, haberin diline duyarlı bir şekilde anlam kazanma sürecini içermektedir. Aynı zamanda haber üreten kuruluşların örgütsel dinamikleri ve profesyonel gazetecilik normları ile güç sahibi kişi ve kurumların söylemleri arasındaki ilişkiyi incelemeyi gerektirmektedir (İnal, 1996: 23). Bu şekilde haber metinleri, içerdikleri söylemlerin nasıl kurulduğunu ve nasıl etkilendiklerini gözlemlememizi sağlar.

İnsanlar, düşüncelerini şekillendirmek ve değiştirmek için çeşitli söylemlerden ve bu söylemlerden türetilen bilgilerden yararlanmaktadır. Kişilerarası iletişim, yazılı ve sözlü söylemler, medya ve diğer iletişim araçları gibi kaynaklardan gelen enformasyonlar insanların fikirlerini etkilemekte ve inançlarını şekillendirmektedir. Bununla birlikte, söylemlerin türleri, başlıkları, iletilen bilginin miktarı, argümanların seçimi ve hatta sansür uygulaması gibi faktörler, sembolik seçkinler ve onların kullandığı söylemler tarafından belirlenir. Bu seçkinler, dilin kültürel ve toplumsal bağlamda nasıl kullanıldığına dair bir etki yaratır ve böylece söylemin şekillenmesine katkıda bulunur. Söylem, bir metnin dünyaya bakış açısını, yorumlama biçimini ve anlatım tarzını belirlemekle birlikte ideoloji ile yakından ilişkilidir (Arık, 2006: 49). İdeoloji, dil aracılığıyla ifade bulan toplumsal bir oluşumdur ve dolayısıyla söylemle doğrudan bir ilişki vardır. Dil, ideolojinin somut bir biçimidir ve ideoloji tarafından etkilenmektedir. Dilin ideolojiyle ilişkisi, bilginin aktarımı, diyalog, anlatım tarzı, müzakere, güç ve bu gücün dil yoluyla nasıl değiş-tokuş edildiği gibi dil pratiklerine dönüşen süreçleri içerdikleri söylenebilmektedir (İlgin, 2003: 293). Söylem ise anlatım ve konuşma eylemlerinin içsel kurallarıyla düzenlenir. Bu içsel kurallar, söylemin yapılandırılmasına ve düzenlenmesine yol açmaktadır. Van Dijk'e göre, haber metinleri de toplumsal iktidarın içinde oluşturulan ve yeniden üretilen metinlerdir. Haberler, seçici kaynak kullanımı, haberlerin tempolarının belirlenmesi ve başlıkların seçimi gibi faktörler aracılığıyla toplumsal iktidarın etkisini yansıtır (Keskin, 2004: 392). Haberler genellikle görgü tanıklarının ifadeleri, diğer medya kuruluşları ve ajanslardan gelen bilgiler gibi çeşitli kaynaklardan oluşur ve bu şekilde haberin oluşturulma süreci, mevcut söylemlerin yeniden üretilmesini içerir. Dolayısıyla haber söylemi, egemen söylemlerin bir ürünüdür ve toplum içinde var olan söylemlerden etkilenmektedir.

Özetlemek gerekirse, medya şirketleri neyin haber olarak sunulacağına karar vermekte ve gündemi oluşturan haber içeriklerinin anlatım ve yorum biçimlerini değerlendirme standartlarına dayalı olarak şekillendirmektedir. Haberler, bireysel taraflılıklar, menfaatler ve politik tercihlerin etkisi altında biçimlenmektedir (Sözen, 1999: 85). Bu durum, gerçeklerin doğru bir şekilde aktarılmasına ve hatta çarpıtılmasına yol açmaktadır. Bu nedenle, söylem analizi metodu, bu süreçlerin incelenmesinde kullanılan bir araçtır ve haberlerin nasıl oluşturulduğunu, hangi söylemler tarafından etkilendiğini ve nasıl bir ideolojik bağlama sahip olduğunu anlamamıza yardımcı olmaktadır.

2.2. Ayasofya Haberlerinin Türk Basınında Sunumuna İlişkin Söylem Analizi

Ayasofya, geçmişi boyunca üç kez inşa edilmiş olan ve eski adıyla Kadim Bilgelik Kilisesi (Hagia Sophia) olarak bilinen tarihi bir yapıdır. Bu tarihi yapı, 916 yıl boyunca ibadet yeri olarak kullanılmıştır. 1453 yılında Osmanlı İmparatorluğu'nun İstanbul'u fetheden komutanı Fatih Sultan Mehmed tarafından fetih hakkı kapsamında camiye dönüştürülmüş ve bir vakıf eseri olarak tescil edilmiştir. Türkiye Cumhuriyeti'nin kurulmasının ardından, Ayasofya 1934 yılında alınan Bakanlar Kurulu kararıyla müzeye dönüştürülerek halka açılmıştır. Ancak 2020 yılında Danıştay'ın ilgili kararı iptal etmesi üzerine Türkiye Cumhuriyeti Cumhurbaşkanlığı tarafından Ayasofya'nın cami olarak yeniden ibadete açılmasına ve yönetiminin Diyanet İşleri Başkanlığı'na devredilmesine karar verilmiştir. Bu tarihi kararla birlikte Ayasofya, 24 Temmuz 2020 tarihinde düzenlenen törenle cami olarak ibadete açılmış ve adı resmi olarak Ayasofya-i Kebir Cami-i Şerifi olarak değiştirilmiştir.

Ayasofya'nın yeniden ibadete açılması, ulusal ve uluslararası ölçekte büyük ses getirmiştir. Dolayısıyla bu olay, tarihî ve kültürel bir sembol olarak Ayasofya'nın statüsündeki değişikliklere dair çeşitli bakış açlarına ve yorumlara yol açmıştır. Bu sebeple, gazetelerin Ayasofya'nın ibadete açılmasıyla ilgili haber üretim süreçleri önem taşımaktadır.

Bu çalışma, Ayasofya'nın ibadete açılmasıyla ilgili gazete haberlerindeki ideolojik etkinin incelenmesini amaçlamaktadır. Gazetelerin haber üretim süreçlerindeki değer yargılarını Ayasofya konusu özelinde ele almak amacıyla Van Dijk eleştirel haber söylem analizi yöntemi uygulanmıştır. Haberlerin dil, başlık, vurgu ve çerçeveleme gibi unsurlarının nasıl bir ideolojik bağlama sahip olduğu ve hangi görüşleri yansıttığı analiz edilmiştir. Çalışma, Ayasofya'nın statüsünün değiştirildiği ve uygulamaya konulduğu tarih olan 24 Temmuz 2020- 30 Temmuz 2020 aralığındaki bir haftalık süre boyunca yayınlanan gazetelerin birinci sayfalarında yer alan "Ayasofya" konulu haberler ile sınırlandırılmıştır. Örnekleme dahil edilen gazeteler, farklı ideolojik perspektiflere işaret eden yayınlar arasından seçilmiştir. Bu bağlamda, Hürriyet, Sözcü, Cumhuriyet ve Yeni Şafak gazeteleri, çeşitlilik sağlamak adına analizde değerlendirilmiştir.

3. Yöntem

Bu çalışmada Ayasofya'nın cami olarak ibadete açılmasıyla ilgili farklı ideolojik görüşlere sahip gazetelerde yayınlanan haberler Van Dijk'in haber söylem analizi metodolojisi yöntemiyle incelenmiştir. Söylem analizi, metinler aracılığıyla iletilen bilgilerin, dil yapısından yola çıkarak yeniden okunup anlamlandırılmasına olanak sağlayan bir yöntemdir. Bu analiz, metinlerin içerdiği dil örüntüleri, semboller ve imgeler üzerinden derinlemesine anlam çıkarmayı hedeflemektedir. Haber metinlerinde ortaya çıkan temel ideolojilerin bir konu veya olaya yönelik nasıl gizlendiğini belirlemede kullanılan önemli bir araştırma yöntemi olan (Sarı ve Sine Nazlı, 2022: 157) söylem analizi, bilginin nasıl sunulduğunu ve toplumda nasıl anlamlandırıldığını anlamamızı sağlar. Bu analiz sürecinde, her bir metnin altında gizli olan ideolojik, kültürel ve sosyal kodlar çözümlenmektedir. Ancak metinlerin anlamı kişiden kişiye değişkenlik gösterebilmektedir. Çünkü kişinin sosyal ve bilişsel durumu metinleri anlama ve yorumlama şeklini etkiler. Söylem analizi, bilgilerin aktarımında ve anlamlandırılmasında farklılıkların ortaya çıkabileceğini kabul etmektedir. Bu nedenle, kişinin sosyal ve bilişsel durumları dikkate alınarak metinlerin farklı yorumları incelenmektedir (Çalışır, 2020: 8).

Söylem, günlük ifadelerin ve ideolojinin yeniden üretimi için vazgeçilmez bir rol oynar. Dolayısıyla söylem bağlamında, imgelerin, tonlamanın, söz diziminin yanı sıra temaların, varsayımların, tutarlılığın ve usamlamanın da değerlendirilebileceği durumlar bulunur. Bu durumun, söylem analizini güçleştirdiği ifade

edilebilir. Söylemlerin sonsuz bir şekilde birbirine bağlı olması, kendi kategorileri ve öğeleri içeren çeşitli düzeylerde bir yapıyı barındırması sebebiyle zorlayıcı olabilmektedir (Van Dijk, 2003: 55).

Söylem analizine tabi tutulan haberleri Van Dijk makro ve mikro olarak inceler. Tematik yapılar ve haber metnini oluşturan temel unsurlar makro yapıyı oluştururken, kelime seçimi, kelime ve cümleler arasındaki anlamsal bağlar mikro yapı içinde değerlendirilmektedir (Arık, 2009: 248). Cümlelerin kısa-uzun, basit-karmaşık ve aktif-pasif durumları incelenir. Kelime seçimleri de çözümlemenin en önemli bölümlerinden biridir (Şeker & Şeker, 2011: 521). Van Dijk'in söylem analizi yöntemi, haberlerin çözümlenmesinde büyük bir ilgiyle karşılanır. Van Dijk, 80'li yıllar Avrupası'nda ırkçılık ve önyargı konuları üzerinde çalışmalar yaparak Almanya ve İngiltere'deki basın organlarında yer alan birçok haberi incelemiştir (Sözen, 1999: 124). Van Dijk'e göre, ideoloji ve haberler, ötekilerin olumsuzluklarını vurgulamak amacıyla bilinçli bir şekilde düzenlenmektedir. Van Dijk'in haber metinleri üzerinde yaptığı bilişsel söylem analizleri ve söylemin bağlamını göz önünde bulundurarak yaptığı incelemeler büyük öneme sahiptir (Demir, 2008: 3). Araştırmanın örneklemini oluşturan haberler, Cumhuriyet, Sözcü, Hürriyet ve Yeni Şafak gazetelerinde 24 Temmuz 2020 – 30 Temmuz 2020 tarihleri arasında yer almış ve Ayasofya'nın statüsünün değiştirilerek ibadete açılmasıyla ilgili olarak, Van Dijk'in eleştirel haber söylem analizi yöntemiyle incelenmiştir.

4. Bulgular

4.1. Hürriyet Gazetesinde Yayınlanan Haberlere Yönelik Söylem Analizi

Ayasofya'nın müze statüsünün değiştirilerek ibadete açıldığı tarih olan 24 Temmuz Cuma günü ve bunu takip eden bir haftalık süre boyunca Hürriyet gazetesinde Ayasofya konulu 9 haberin yer aldığı saptanmıştır. (Bkz. Tablo 1). Hürriyet gazetesinin 27 ve 30 Temmuz 2020 tarihlerinde yayınlanan haberlerine bakıldığında incelenen konuyla ilgili haberlere yer vermediği görülmüştür.

Tablo 1. Hürriyet Gazetesinde yayınlanan “*Ayasofya*” konulu haberler

No	Tarih	Haber Başlığı
1	24.07.2020	Ayasofya'da Tarihi Gün
2	25.07.2020	350 Bin Kişiyile İlk Namaz
3	25.07.2020	Açılıştaki Kuran Okudu
4	25.07.2020	Kadınlar Çok Heyecanlıydı
5	25.07.2020	O Slogan Niye Atıldı
6	25.07.2020	Yunanistan'da Matem Çanları
7	26.07.2020	Atatürk'e Beddua Değil, Dua Edilir
8	28.07.2020	O Tartışma Gereksiz
9	29.07.2020	Sümela'nın Yerinde Yeller Eserdi

Çalışmada incelenen tarih aralığında Hürriyet gazetesinde Ayasofya'nın tekrar açılışı konulu ilk habere ana sayfanın sol köşesinde diğer haberlerin yanında yer alacak şekilde yer vermiş olduğu görülmüştür. Haberde “*Ayasofya'da tarihi gün*” başlığı büyük puntolarla ve dikkat çekici olması sebebiyle sarı renkle yer almıştır. Haberde spot olarak “*Fresklere beyaz perde*” anlatımına büyük puntolarla yer verilmiştir. Gazete haberin görselinde Ayasofya'nın bolca ışıklandırıldığı haline yer vermiş ve görselde Cumhurbaşkanı ve eşinin de yer aldığını göstermiştir. Haberde caminin “*Ayasofya-i Kebir Cami-i Şerifi*” yazılı tabelasının görseli de yer almaktadır. Fotoğraf altında “86 yıl aradan sonra ibadete açılan Ayasofya'da ilk Cuma namazı bugün kılınacak” cümlesi ile başlayan ve habere dair ayrıntıların yer aldığı kısa bir metin bulunmaktadır. Hürriyet gazetesindeki haber makro ölçekte tematik açıdan incelendiğinde haberde tercih edilen başlık ve spotlar ile konuya önem verdiğini gözlenmektedir. Şematik açıdan incelendiğinde gazetenin durumu yorum katmadan aktardığı görülmektedir. Mikro yapı ölçeğinde haberin kelime yapısı ve genel retorik incelendiğinde ise Ayasofya'nın 86 yıl sonra ibadete açılacak olmasının ve ilk Cuma namazının kılınacak olmasının öneminin karmaşık olmayan cümlelerle ifade edildiğini söylemek mümkündür. Ayrıca haber fotoğrafında olayın baş aktörü olan Ayasofya Camii'nin içinde Cumhurbaşkanı Erdoğan'a eşi ile birlikte yer verilmesi, ülkenin en önemli siyasi aktörünün bu olaya verdiği önem ve hassasiyetine gazetenin de katıldığını göstermektedir.

Hürriyet gazetesinde Ayasofya'nın açılışı sonrasındaki gün yayınlanan habere neredeyse tam sayfa yer verdiğini söylemek mümkündür. Haberde “*350 bin kişiyile ilk namaz*” manşeti kullanılmış ve manşet üstünde

“Ayasofya’da tarihi bir gün” ifadesi yer almıştır. Haber fotoğrafında Ayasofya camisinin dışarıdan genel bir görüntüsü ve kalabalıkların hep birlikte namaz kılması sebebiyle cami çevresine kadar yayılan cemaatin yer aldığı kalabalık görüntü yer almıştır. Haberde “Ayasofya’da 86 yıl sonra ilk namaz diim öğlen kalandı. Çeşitli yerlerden gelen 350 bin kişinin de namaza dışarıdan eşlik ettiği” ifadelerinin yer aldığı spotun yanında Cumhurbaşkanı’nın namaz öncesinde “Açılıştaki kuran okudu” başlığıyla Kuran okumasına yer verildiği görülmüştür. Gazetenin ilk sayfasında kare şeklinde verilen “Kadınlar çok heyecanlıydı” başlıklı haberde Ayasofya camisi içerisinde kadınların da ibadet etmiş olduğu bir alanın görseline yer verilmiştir. Haber içeriğinde Hürriyet gazetesi muhabirinin cami içinde kadınlara ayrılan bölümde Cumhurbaşkanı Erdoğan’ın eşi ve küçük kızı Sümeyye Bayraktar ile sohbet ettiği bilgisi paylaşılmıştır. Gazetenin ilk sayfasında “O slogan niye atıldı” başlıklı haber yine Ayasofya cami açılışı ile olmakla birlikte haberin ayrıntısında “Gençliğinde ‘zincirler kırulsun’ Ayasofya açılış sloganını atan Erdoğan, 86 yıl sonra bunu gerçekleştiren lider olarak Ayasofya’daydı” metni ile Ayasofya cami açılışıyla ilgili ayrıntılı haberlere yer verildiği görülmektedir. “Yunanistan’da matem çanları” başlıklı ana sayfada yer alan haberde Ayasofya’nın ibadete açılmasıyla birlikte Yunanistan mateme girdi şeklinde bir haber sunulmuştur. 25 Temmuz 2020 Hürriyet gazetesinin ilk sayfasında Ayasofya konulu haberler incelendiğinde sayfada okuyucunun gözüne ilk çarpan durum Ayasofya çevresindeki kalabalık ve Cumhurbaşkanı Erdoğan’ın fotoğrafıdır. Gazetenin ilk sayfasında Ayasofya konulu haberlerin temasında “86 yıl sonra Cumhurbaşkanı Erdoğan’ın Ayasofya’yı 350 bin kişinin huzurunda ibadete açması” yer almaktadır. Şematik çözümlenmeye göre yorumdan oluşan haberde “Cumhurbaşkanı Erdoğan Ayasofya’nın kilidini açan, zincirlerini kıran lider” olarak ifade edilmiştir. Mikro yapı bağlamında sentaktik çözümlenmeye göre ise Hürriyet gazetesi Ayasofya haberlerini “Tarihi bir gün” şeklinde coşkulu başlıklarla ve büyük önem atfederek vermesi milli terminolojiyi kullanmış ve haberin retorikini “fetih” anlamı üzerinden kurmuştur. Ayrıca haberde ön plana çıkan bir başka tema kadın temsildir. Kadın temsili dini objeler üzerinden kurularak Ayasofya’da kadınların özel alana sahip olduklarına vurgusu yapılmıştır. Bu bağlamda tüm camilerde olduğu gibi Ayasofya’da da kadınların ibadet edebileceği özel bir bölümün bulunduğu dikkat çekilmiştir.

26 Temmuz 2020 tarihli Hürriyet gazetesi incelendiğinde CHP ve İyi Partili isimlerin Ayasofya’nın açılışında konuşma yapan diyanet işleri başkanının Atatürk’e lanet okuduğu gerekçesiyle tepki göstermesini konu edinen haber “Atatürk’e beddua değil, dua edilir” başlığıyla verilmiştir. Haberde tematik çözümlenmeye göre ön plana çıkarılan anlam söz konusu olayın aktörü Diyanet İşleri Başkanıdır. Gazete, haberde Diyanet İşleri Başkanından bir alıntıyla yer vermiştir. Haberin fotoğrafında doğrudan Diyanet İşleri Başkanı Ali Erbaş’a yer verilirken CHP ve İyi Partili isimlerden hiçbirine yer verilmediği görülmüştür. Söz konusu haber mikro düzeyde incelendiğinde Atatürk’e beddua okuduğu iddia edilen isme haber fotoğrafında yer verilmesi ve habere beddua değil dua okunur başlığı atılması ile Diyanet İşleri Başkanına yönelik yapılan suçlamalar kendisinin fotoğrafı ve öyle olmadığını söylediği başlıkla yapılan alıntı gazete tarafından okuyucuyu ikna ve inandırıcılık çerçevesinde etkilemeye yönelik bir adım olarak görülmektedir.

28 Temmuz 2020 tarihli Hürriyet gazetesi incelendiğinde “O tartışma gereksiz” başlıklı haberde Cumhurbaşkanı Erdoğan tarafından yapılan “Ayasofya’nın hangi şartlar altında müzeye dönüştürüldüğünü tartışmanın bir anlamı olmadığına, kalmadığına inanıyorum” şeklindeki açıklamaların doğrudan aktarılmıştır. Haberin retorik de tematik anlamda ön plana çıkarılan Cumhurbaşkanı Erdoğan’ın “polemiğe girmeye gerek duymadığı çünkü Ayasofya’nın artık ibadete açıldığı ve statüsünün değiştirildiği” şeklindeki açıklamalarını güçlendirilmek üzere kurulmuştur.

29 Temmuz 2020 tarihli Hürriyet gazetesi incelendiğinde ise “Sümela’nın yerinde yeller esirdi” başlıklı haber gazetenin ilk sayfasında yer almaktadır. Haberde Cumhurbaşkanı Erdoğan’ın görseli yer almaktadır. Bunun yanında haberin başlığı görselin yanında büyük ve renkli puntolarla dikkat çekici bir şekilde kullanılmıştır. Haber şematik çözümlenmeye göre incelendiğinde gazetenin Cumhurbaşkanı Erdoğan’ın Ayasofya ile ilgili yaptığı açıklamayı ‘dünyaya bir mesaj verdi’ şekliyle yorumladığı anlaşılmıştır. Ayasofya’nın ibadete açılmasının diğer dinlere karşı yapılan saygısızlık olarak algılayan dünyaya karşı Cumhurbaşkanı Erdoğan’ın; “Eğer biz iddia edildiği gibi diğer dinlerin sembollerini bedef alan bir millet olsaydık, bu manastırın yerinde yeller esirdi. Ayasofya’ya yeniden ibadete açmamız rabatsızlık sebebi olmamalıdır. Tersine teşekkürü hak ettiğimize inanıyoruz.” İfadelerinin haberde doğrudan kullandığı tespit edilmiştir. Haber makro yapıdan analiz edildiğinde haberde tematik olarak ön plana çıkarılan anlamın aynı zamanda Cumhurbaşkanı Erdoğan’ın yaptığı açıklama olan

“Ayasofya’yı ibadete açan iktidarın sadece İslamiyet’in değerlerini değil Sümela Manastırını restore eden iktidar olduğu aynı zamanda diğer dinlerin sembollerine de değer verdiği” ifadeleridir. Aynı zamanda haberin retorik de söz konusu açıklamalar bağlamında dünya kamuoyundan gelen tepkilere karşı Sümela’nın kalkan olarak kullanıldığını söylemek mümkündür. Bunun yanında haberde editörün kullandığı bazı sözcüklere yorum kattığı da görülmektedir. Haber mikro düzeyde incelendiğinde ise Hürriyet gazetesinin Cumhurbaşkanı Erdoğan’ın yaptığı açıklamaları dünyaya verdiği mesaj olarak görmesi Erdoğan’ın aynı zamanda bir dünya lideri olarak algılandığına yönelik bir anlam çıkarmaktadır.

4.2. Yeni Şafak Gazetesinde Yayınlanan Haberlere Yönelik Söylem Analizi

Ayasofya’nın müze statüsünün değiştirilerek Müslüman cemaatin kullanımına açıldığı tarih olan 24 Temmuz Cuma günü ve bunu takip eden bir haftalık süre boyunca İslami sağ ideolojiyi temsil eden Yeni Şafak gazetesinde Ayasofya konulu 9 haberin yer aldığı belirlenmiştir. (Bkz. Tablo 3). İncelenen süre zarfında Yeni Şafak gazetesinin 30 Temmuz 2020’de Ayasofya ile ilgili herhangi bir habere rastlanmamıştır.

Tablo 2. Yeni Şafak Gazetesinde yayınlanan “*Ayasofya*” konulu haberler

No	Tarih	Haber Başlığı
1	24.07.2020	Şükür kavuşturana diriliş günü
2	25.07.2020	Tarih döndü muhteşem
3	26.07.2020	Akın akın Ayasofya
4	27.07.2020	Ayasofya sevgisi
5	27.07.2020	İlk ezanı ağlayarak okuduk
6	27.07.2020	O eller kırılır
7	28.07.2020	Ayasofya’yı 500 kişi koruyacak
8	29.07.2020	Ayasofya turnusol oldu
9	29.07.2020	Atatürk’e dil uzatılması söz konusu değil

Yeni Şafak gazetesinde 24 Temmuz 2020’de yayınlanan haberde, haber başlığının “*Şükür kavuşturana diriliş günü*” şeklinde atıldığı görülmektedir. Haberde Ayasofya’nın bir asra yaklaşan süre sonrası yeniden ibadete açılacağı günün heyecanı üzerine bir metin bulunmaktadır. Tematik açıdan haberde ön plana çıkan anlam Müslümanların Ayasofya’da ibadet edebilmeleri için 86 yıl beklemiş olmaları ve bu tarihi güne şahit edilecek olmanın coşkusunun yaşandığı üzerinedir. Şematik açıdan incelendiğinde, spotta habere dair yer alan açıklamalar ayrıntılı şekilde haber metninde özetlenmiştir. Haber metninde muhabirin yorumlarına rastlanmaktadır. Yeni Şafak gazetesi Ayasofya’nın ibadete açıldığı gün ilk sayfasında Ayasofya’nın iç ve dış mekân görsellerine yer vermiştir. Bunun yanında 86 yıl sonra Ayasofya’nın kilidini açan kişi olarak Cumhurbaşkanı Erdoğan’ı göstererek haberin fotoğrafında Cumhurbaşkanı Erdoğan’a da yer vermiştir. Mikro analiz bağlamında haberin aktörleri olarak Ayasofya Cami ve Erdoğan karelerinin yer aldığı görülmüştür. Haber incelendiğinde ise gazetenin din ideolojisi üzerinden hükümet lehine bir yanlılık taşıdığı gözlenirken lexical çözümlemeye göre haber başlığında kullanılan “diriliş” kelimesi AK Parti aleyhinde yapılan yorumların üzerini örterek, partinin Ayasofya ile tüm eleştirilere cevap verip daha da güçlendiği ima edilmiştir.

25 Temmuz 2020 tarihli Yeni Şafak gazetesi haberinde büyük puntolarla “*Tarih döndü muhteşem*” başlığı atıldığı görülmektedir. Gazete Ayasofya ile ilgili haberi tam sayfa olarak okuyucuya sunmuştur. Gazetenin manşette kullandığı ifadeler mikro düzeyde incelendiğinde manşette kullanılan muhteşem sözcüğü, haber metninde Ayasofya’nın ibadete açılmasının vatandaşlar tarafından şükür ve gurur gibi sözcüklerle ifade ettiklerinin belirtilmesi gazetenin kullandığı dil bakımından iktidarın söylemlerini olumlayarak tekrar ürettiğini göstermektedir. Gazetenin ilk sayfasında Ayasofya ile ilgili diğer haberlerde Diyanet İşleri Başkanı, Cumhurbaşkanı Erdoğan ve MHP lideri Bahçeli’ye ait görüntülere yer verilmiştir. Yeni Şafak gazetesi haberde iktidar yanlısı bir tutum sergileyerek yalnızca Cumhuriyet ittifakı paydaşlarına yer vermiştir. Gazetede Ayasofya konulu tüm haberler mikro düzeyde analiz edildiğinde gazete ideolojisi doğrultusunda seçmiş olduğu haber aktörlerinin kullandıkları sözlere haber metni içerisinde yer verdiği tespit edilmiştir. Makro düzeyde tematik açıdan ise “*350 bin kişi katıldı*” ifadesi ile gazete katılımının yoğunluğuna vurgu yapılmış, haber alt başlıklarında ve metinde Erdoğan öne çıkarılarak Ayasofya’nın Müslüman cemaate sunulması Türkiye’nin hayalinin gerçekleşmesi olarak aktarılmış dolayısıyla bu işin

kahramanı olarak Erdoğan gösterilmiştir. Yeni Şafak gazetesinin ilk sayfasında yer alan bir diğer haber başlığı ise “*Yunanistan Yasta*” başlığıdır. Gazete başlığında “*Yasta*” sözcüğüne daha büyük puntolarla yer vermiştir. Haber metni içerisinde yer alan “*bayraklar yarıya indirildi*”, “*matem çanları çalındı*” ifadeleri makro düzeyde tematik açıdan incelendiğinde Ayasofya’nın ibadete açılmasına karşı olan ülkelerin olduğu ancak Türkiye’deki iktidarın kimseye aldırış göstermeden Ayasofya’yı açtığı anlatılmıştır. İktidarın dışarıya boyun eğmediğini gösteren söylemleri haberin alt metninde belirtilmektedir. Yeni Şafak gazetesinin 25 Temmuz 2020 tarihli Ayasofya konulu tam sayfa haberlerinde nesnel anlayıştan uzak bir tutum sergilenmiş ve gazete haberde aktaran rolünde değil yorumlarla muhabirin öznel ifadeleriyle dolu içeriklerin yer aldığı görülmüştür. Gazetenin Ayasofya’ya tam sayfa yer vermesi konuya verdiği önemi de göstermektedir.

26 Temmuz 2020’de Yeni Şafak gazetesinin “*Akın akın Ayasofya*” başlığını önceki günlerde olduğu gibi büyük ve renkli puntolarla attığı görülmektedir. Haber metni makro düzeyde tematik açıdan analiz edildiğinde Ayasofya caminin açılmasından sonra yurt içi ve yurt dışından on binlerce kişinin sabah akşam camiye akın ettiği ve 86 yıllık özlemin giderildiğinden bahsedilmektedir. Bu metinde Ayasofya caminin açılması insanlar tarafından olumlu karşılandığı, binlerce yıllık tarihi olan bu yapının Müslümanlar için sahip olduğu önem gazete tarafından ifade edilmektedir. Şematik açıdan incelendiğinde, spotta yer alan ifadelerin haber metnini özetler nitelikte olduğu görülmüştür. Haber metninde muhabirin çeşitli sıfatlar kullandığı ve habere yorum kattığı gözlemlenmiştir. Gazetede yayınlanan “*İlk namaz kimyalarını bozdu*” başlıklı alt haberde Diyanet İşleri Başkanının Atatürk’e beddua ettiğine dair muhalefet kanadından gelen eleştirilere yanıt verir şekilde üretildiği gözlenmiştir. Başlıkta yer alan ifadeler muhalif seslere doğrudan bir cevabı işaret etmektedir. Gazetede, Ayasofya’nın açılışına itiraz etmeye çekenlerin hınçlarını Diyanet İşleri Başkanından çıkardıklarına dair içeriklere yer verilmiştir. Haber, makro düzeyde tematik açıdan incelendiğinde haberde gazetenin Diyanet İşleri Başkanını savunduğunu, muhalefetin argümanlarını ise farklı bir yöne çektiğini söylemek mümkündür. Mikro açıdan incelendiğinde gazete ideolojisi doğrultusunda İslamiyet’e ve onun figürlerine gelebilecek herhangi bir eleştiriye karşı savunuculuk görevini üstlendiği Ayasofya konulu haberlerde gözlenmiştir. Haberin retorik de bu savunma misyonu doğrultusunda inşa edilmiştir.

27 Temmuz 2020 tarihli gazete haberinde “*Ayasofya sevgisi*” başlıklı haberin renkli puntoyla yazıldığı, haberin fotoğrafında ise Ayasofya caminin üst geniş açıdan bir görselinin yer aldığı görülmüştür. Haber metni içeriği ile haber fotoğrafının uyum sağladığı görülmektedir. Haber metninde Ayasofya’yı ziyaret edenlerin sayıca fazla olduğuna vurgu yapılmakta bunun yanında turistlerin de rehber eşliğinde tarihi yapıyı gezebildiği de belirtilmiştir. Haber makro düzeyde tematik açıdan incelendiğinde Ayasofya’nın ibadete açılmasından sonra ziyaretçi sayısının kat be kat arttığı, özellikle insanların dört bir köşeden gelerek bu camide namaz kılmanın coşkusunu yaşadıkları anlamı ön plana çıkarılmıştır. Aynı gün yayınlanan “*İlk ezanı ağlayarak okuduk*” başlıklı diğer haberde camide görevli olan en genç müezzin ile ilgili röportaj haber sunulmuştur. Haberde 27 yaşındaki müezzin Ayasofya’da ezan okurken göz yaşlarını tutamadıklarından bahsetmektedir. Makro düzeyde tematik açıdan değerlendirildiğinde camideki dini görevlilerin hassasiyeti ve heyecanları haber metninde okuyucuya hissettirmek istendiği gözlenmiştir. Bir diğer “*Şerefli ve ağır bir yük*” başlıklı haberde gazetenin Ayasofya cami din görevlileriyle yaptığı röportaj habere yer verilmiştir. Haber içeriğinde din görevlilerinin böyle tarihi ve önemli bir yapıda görev almanın hoşnutluğu içinde oldukları belirtilmiştir. Mikro düzeyde incelendiğinde gazetenin haberin etkisini artırmak için camide görevli din adamlarının söylemlerine yer verdiği görülmektedir.

28 Temmuz 2020’de Yeni Şafak gazetesinde Ayasofya’nın açılışının üzerinden dört gün geçmesine rağmen ilk sayfada cami ile ilgili haberlerin sunulmaya devam ettiği görülmektedir. Haber başlığı “*Ayasofya’yı 500 kişi koruyacak*” başlığı ifadelerinden oluşturulmuştur. Haber metninde gazetenin bir durumu olduğu gibi aktardığı görülmektedir. Cumhurbaşkanı Erdoğan’ın açıklamasının doğrudan haber metninde yer aldığı, haberin tamamının Erdoğan’ın söylemlerinden oluştuğu görülmüştür. Birincil tanımlayıcı olan Cumhurbaşkanı Erdoğan’ın açıklamalarına yer veren gazetenin Ayasofya’nın açılışına dair muhalefet cephesinden hiçbir açıklamayı yayınlamadığı da gözlemlenmiştir.

29 Temmuz 2020 tarihli gazete haberinin başlığı “*Ayasofya turnusol oldu*” şeklindedir. Haber içeriğinde Cumhurbaşkanı Erdoğan’ın sözlerinden alıntı yapıldığı ve Ayasofya Cami açılışına itiraz edenlere sert tepki gösterdiği belirtilmiştir. Mikro düzeyde analiz edildiğinde gazetenin Erdoğan’ın bu demecini ilk sayfada

yayınlanmasının temel sebebinin “Ayasofya’nın cami olarak açılmasına tepki gösterenleri sert şekilde eleştiren Cumhurbaşkanı’nın söylemlerinin gazetesinin ideolojisiyle uyuşması” olarak ifade edilebilmektedir. Gazetenin ilk sayfasında “Atatürk’e dil uzatılması söz konusu değil” başlığıyla yayınlanan bir başka haberde Ayasofya’nın açılışı ile ilgili Diyanet İşleri Başkanının kamuoyunda gündem oluşturan açıklamalarına yer verilmiştir. Haberin başlığı ile ana metnin uyumlu olduğu görülmektedir. Makro çözümleme içerisinde tematik inceleme açısından bakıldığında başlık ve metinde Cumhurbaşkanlığı sözcüsü Kalın’ın Diyanet İşleri Başkanının yapmış olduğu açıklamanın üstünü örtmeye çalıştığı, Atatürk’e beddua edilmesini hiçbir zaman doğru bulmadıklarını ve partisinin buna karşı olduğu temasının öne çıkarıldığı gözlenmektedir. Haberin retorikliği incelenen konuyla ilgili yayınlanan diğer haberlerde olduğu gibi gazetenin konuyla ilgili düşüncelerini güçlendirmek amacıyla üretilmiştir.

4.3. Sözcü Gazetesinde Yayınlanan Haberlere Yönelik Söylem Analizi

Ayasofya’nın müze statüsünün değiştirilerek Müslüman cemaat için tekrar açıldığı tarih olan 24 Temmuz Cuma günü ve bunu takip eden bir haftalık süre boyunca merkez solu temsil eden ve iktidara muhalif bir yayın politikası benimseyen Sözcü gazetesinde Ayasofya konulu 7 haber yayınlanmıştır. (Bkz. Tablo 2). Sözcü gazetesinde 30 Temmuz tarihinde konu ile ilgili herhangi bir habere rastlanmamıştır.

Tablo 3. Sözcü Gazetesinde yayınlanan “Ayasofya” konulu haberler

No	Tarih	Haber Başlığı
1	24.07.2020	Ayasofya’da 86 yıl sonra ilk Cuma namazı
2	25.07.2020	Ayasofya’ya serbest ama Lozan’a yasak
3	25.07.2020	“Ayasofya’yı ibadete değil siyasete açılar” deyip namazını Sultanahmet’te kıldı
4	26.07.2020	Asıl ihanet içinde olanlar Atatürk’e lanet okuyanlardır
5	27.07.2020	Atatürk’e kaç kere dua ettin!
6	28.07.2020	Lozan antlaşması çöpe atılsın
7	29.07.2020	Atatürk olmasaydı camilerin hiçbirinde ezan okunmazdı

Sözcü gazetesinde Ayasofya’nın tekrar açılışıyla ilgili incelenen ilk haberde gazetenin ‘Ayasofya’da 86 yıl sonra ilk Cuma namazı’ şeklinde bir haber başlığı kullandığı tespit edilmiştir. Haberin spot ve alt metninde 1934 tarihli müze kararının kaldırıldığı ve ayrıcalıklı 500 kişinin cami içine namaz kılacağı belirtilmiştir. Haber görselinde ise Ayasofya caminin uzaktan bir görüntüsü ve caminin dışında yerlere sosyal mesafe etiketi yapıştıran görevlilerin yer aldığı görülmektedir. Haberin ayrıntısında ayrıcalıklı 500 kişinin cami içerisinde namaz kılarken 1500 vatandaşın da dışarıda namaz kılacağı belirtilmiştir. Makro yapı içerisinde yer alan tematik çözümlemeye göre Ayasofya’nın Müslümanların hizmetine açılması haberine “86 yıl sonra ilk Cuma namazı” manşeti altında yer verilmesi ve haber metninde cami içinde namaz kılacak 500 kişinin ‘ayrıcalıklı’ olarak belirtilmesi lexical çözümlemeye göre olay karşısında sözcü gazetesinin ideolojik bakışını ortaya koymaktadır. Gazete bu haber nezdinde, inanan her kesin ibadetine açık olan camilerde namaz kılacak protokol mensuplarının belirlenerek halkın dışarıda tutulmasına tepki göstermiş iktidara olan muhalif bakışını Ayasofya özelinde sürdürmüştür. Şematik açıdan haberde hem durum hem de yoruma rastlanmıştır. Haberde ön plana çıkarılan bir başka anlam ise Ekrem İmamoğlu ve Akşener görsellerinde bu iki ismin Ayasofya açılışına katılmayacaklarıdır. İmamoğlu’nun açılışa çağrılmadığı, Akşener’in ise karantina nedeniyle katılmayacağı argümanları sunulmuştur. Haberin retorikliği Ayasofya’nın tekrar açılışına muhalif bir bakış açısıyla üretilmiştir.

25 Temmuz 2020 tarihli Sözcü gazetesinde yayınlanan Ayasofya konulu haberde “Ayasofya’ya serbest ama Lozan’a yasak” başlığının kalın puntolarla verildiği görülmüştür. Haberin üst başlık, spot ve alt metninde Ayasofya’nın açılışına binlerce kişinin katılımından dolayı vatandaşların sosyal mesafe kurallarına uymadıklarına dikkat çekilmiştir. Haberde ayrıca Lozan Antlaşması’nın 97. yıl dönümü nedeniyle 81 ilde yapılmak istenen etkinliklerin virüs sebebiyle iptal edilmesine yer verilmiştir. Sözcü gazetesi “Dezenfekte Babanesi” alt başlığıyla Lozan antlaşmasının virüs nedeniyle iptal edildiğine vurgu yaparken diğer yandan virüsün Ayasofya’nın açılışına engel olmadığına dikkat çekmiştir. Bu açıdan haberi makro açıdan tematik düzeyde incelediğimizde gazete Ayasofya’nın açılmasına karşı olumsuz tavrını belli ederken Atatürkçü çizgide olduğunu Lozan etkinliklerinin iptal edilmesine karşı haber metninde kurulan cümlelerle ortaya

koymuştur. Mikro düzeyde incelendiğinde ise Ayasofya açılışı ile Lozan Antlaşması kutlama etkinliklerinin kıyaslandığı görülmektedir. Ayasofya ile serbest kelimesi, Lozan ile yasak kelimesi bir arada kullanılmış ve haber metni içerisinde dini argümanların daha üstün konumda olduğu belirtilerek gazetenin bu duruma karşı negatif tavrı ekseninde haber yorumlanarak üretilmiştir. Gazete muhalif siyasetçi Muharrem İnce'nin fotoğrafı şeklinde “*Ayasofya'yı ibadete değil, siyasete açtılar*” sözlerini haber başlığında ön plana çıkarmıştır. Haber başlığı dikkat çekici bir biçimde okuyucuya sunulmuş ve muhalif bir isim olan İnce'nin Ayasofya'nın siyaset ile ilişkilendirilmesine tepki olarak Cuma namazını Sultanahmet'te kıldığı aktarılmıştır. Sözcü gazetesi Ayasofya'nın ibadete açılmasına karşı tutumunu, haberde seçtiği aktörlerle okuyucuya açık bir şekilde göstermiştir. Mikro düzeyde incelendiğinde haber fotoğrafında Ayasofya'nın iç kısmının gösterildiği karede sosyal mesafe kurallarına uyulduğu gösterilirken, caminin dışındaki karede yer alan kalabalığın kurallara uymadığı gösterilmiş ve salgının artacağına yönelik haber metninde yer alan argümanlar kullanılmıştır. İki haberin retorisi de benzer şekilde “sosyal mesafenin göz ardı edildiği” anlamından kurulmuştur.

26 Temmuz 2020 tarihli Sözcü gazetesinde konuyla ilgili yayınlanan haber incelendiğinde gazetenin büyük ve kalın puntolarla “*Asıl ibanet içinde olanlar Atatürk'e lanet okuyanlardır*” ifadelerini başlığa taşıyarak tematik çözümlemeye göre ön plana çıkarmıştır. Diyanet İşleri Başkanının Ayasofya'nın açılışında yapmış olduğu konuşmalara cevap niteliğinde üretilen bu haberde gazete Diyanet İşleri Başkanı Ali Erbaş'ın açıklamalarına yanıt niteliğinde bir haber yayımlamıştır. Haberin spotunda “*Atatürk'ün kurduğu diyanetin başındaki Ali Erbaş'ın, Ayasofya'nın ibadete açılışında Atatürk'ü kast ederek lanet okuması öfke yarattı*” gibi yorumsal ifadelerle yer verilen haberde okuyucuyu tahrik edecek, Ali Erbaş'a karşı nefret uyandıracak ifadeler, söylemler kullandığı gözlenmiştir. Haber fotoğrafında Ali Erbaş'ın kılıçla minberde durduğu görüntü, dikkat çekici bir şekilde sunulmuştur. Haberde yer alan “*Atatürk olmasaydı bu kübbeyi göyüp minbere çıkamazdın*” ifadelerinin aynı zamanda haberin retorisini de oluşturmaktadır. Bu anlamın söz konusu fotoğrafla etkisi artırılmak istenmiştir.

27 Temmuz 2020 tarihli Sözcü gazetesinde yayınlanan haberde Diyanet İşleri Başkanı Ali Erbaş'a karşı gazetenin tepkisini manşetten göstermeye devam ettiği tespit edilmiştir. “*Atatürk'e kaç kere dua ettin?*” başlıklı haberde Erbaş'ın görevde olduğu sürede hiçbir zaman Atatürk'ü hayırla anmadığı belirtilmiştir. Atatürk'ü lanetleyen Erbaş'ın kendini aklamaya çalıştığını belirten gazete Erbaş'ın “*Vefat edene dua edilir beddua değil*” sözüne yer verilmiştir. Makro düzeyde tematik açıdan incelendiğinde Sözcü gazetesinin Ayasofya'nın ibadete açılması olayından daha çok salgınla ilgili kurallara uyulmadığı ve Diyanet İşleri Başkanının sözlerine odaklandığı görülmektedir. Diyanet İşleri Başkanı Ali Erbaş'a sarfetmiş olduğu sözlerden dolayı haber başlıkları ve metinleri üzerinden kin ve nefret uyandıracak söylemlerde bulunduğu mikro düzeyde yapılan incelemede de tespit edilmiştir. Gazetenin yine Erbaş'ın fotoğrafına yer verdiği görülmüş ve altında sözlerinden dolayı savcılığa suç duyurusunda bulunulduğuna vurgulanmıştır. Haberin retorisi Diyanet İşleri Ali Erbaş'ın söylemleri üzerinden kurulmuştur.

28 Temmuz 2020 tarihli Sözcü gazetesinin haberi okunduğunda gazetenin “*Lozan antlaşması çöpe atılsın*” başlığını kullandığı, haber metninde Bergama Milli Eğitim Müdürü Nuri Kiraz'ın Ayasofya'nın ibadete açılmasından sonra yaptığı açıklamaya yer verilmiştir. Kiraz'ın fotoğrafına da yer verilen haberde “*Lozan kılıdının bir parçasını daha çöpe attık, darısı diğer maddelerin*” söylemini kullandığı belirtilmiş ve gazete, kırmızı bant üzerinde beyaz renkli puntolarla “*Bir skandal çağrı da eğitim müdüründen*” başlığını atmış ve Lozan Antlaşması'na yönelik dil uzatmayı skandal olarak nitelemiştir. Mikro düzeyde incelendiğinde Sözcü gazetesi Lozan antlaşması ile ilgili olumsuz söylemlerde bulunulmasına karşı sert şekilde tepki göstermekte, bu antlaşmanın ülkenin bağımsızlığını pekiştirdiği için önemli bir noktada gördüğünü, ideolojik tercihini bu yolla belli ettiğini gösterdiği söylenebilmektedir. Gazetede “*Erbaş için savcılığa şikâyet yaşıyor*” başlığının yanında yine Ali Erbaş'ın fotoğrafına yer verilmiştir. Gazetenin Diyanet İşleri Başkanı ile ilgili üst üste haber yapması ve sert başlıkların yanında fotoğrafını kullanması, Erbaş'a karşı tepkilerin dinmediğini okuyucuya göstermek için bir strateji olarak değerlendirilmiştir. Mikro düzeyde retoriksel açıdan incelendiğinde Ali Erbaş'ın Atatürk'e hakaret ettiğine dair yapılan haberler ve birçok siyasi ve kuruluşun Erbaş hakkında suç duyurusunda bulunduğu yapılan vurgu Erbaş'ın hatalı olduğuna dair gazetenin ikna ve inandırıcılığı arttırmaya yönelik hamleleri olarak görülmektedir.

29 Temmuz 2020 tarihli Sözcü gazetesi haberine göre iki muhalefet lideri Kılıçdaroğlu ve Akşener'in Diyanet İşleri Başkanı Ali Erbaş hakkında sert sözlerle bulduklarına yer verilmiştir. “*Atatürk olmasaydı camilerin hiçbirinde ezan okunmazdı*” başlıklı haberde CHP ve İyi Parti liderlerinin Ayasofya'nın açılışı ile ilgili yaşanan olaylara ilişkin konuşmaları yer almıştır. Haberin üst başlığında, gazete “*Millet İttifakı'ndan diyanet başkanı Erbaş'a ortak tepki*” açıklamasını yayımlamıştır. Makro düzeyde haber başlığı ve metni incelendiğinde haberin anlamının iki liderin Erbaş'a karşı ortak bir dille tepki gösterdiği ve millet ittifakı olarak bu tepkinin gazete tarafından ifade edilmesi muhalefetin tek ses olduğunu ve ortak ideolojik çerçevede tepkilerini dile getirdiklerini göstermiştir. Ayasofya'nın ibadete açıldığı gün olan 24 Temmuz 2020 tarihinden 30 Temmuz 2020 tarihine kadar incelenen Ayasofya konulu haberlerde Sözcü gazetesinin Cumhurbaşkanı Erdoğan'ı manşete taşımadığı ve haberlerde ismine yer vermediği görülmüştür.

4.4. Cumhuriyet Gazetesinde Yayınlanan Haberlere Yönelik Söylem Analizi

Ayasofya'nın müze statüsünün değiştirilerek Müslüman cemaat için açıldığı tarih olan 24 Temmuz Cuma günü ve bunu takip eden bir haftalık süre boyunca iktidara karşı sol ideolojiyi temsil eden Cumhuriyet gazetesinde Ayasofya konulu 7 haber yayınlanmıştır (Bkz. Tablo 4).

Tablo 4. Cumhuriyet Gazetesinde yayınlanan “*Ayasofya*” konulu haberler

No	Tarih	Haber Başlığı
1	24.07.2020	Objektifler önünde namaz
2	25.07.2020	Ayasofya açılışında Atatürk'e hakaret
3	26.07.2020	'Erbaş yargılanmalı'
4	27.07.2020	'Atatürk'e borçlu'
5	28.07.2020	Cumhuriyete saldırı
6	29.07.2020	O makamda oturamazsın
7	30.07.2020	Fetret devriymiş

Ayasofya'nın açılışının gerçekleştiği gün Cumhuriyet gazetesinde “*Objektifler önünde namaz*” başlıklı haber manşetten verilmiştir. Haber metninde Ayasofya'nın uzun zaman sonra ibadete açılacak olmasıyla ilgili kılınacak Cuma namazı öncesi yapılan hazırlıklar ve organizasyon dair detaylara yer almıştır. Makro düzeyde tematik açıdan analiz edildiğinde haber başlığıyla metni arasında bir uyumsuzluk görülmektedir. Gazete dini bir ritüelin objektifler önünde gösteriş yapılarak sergilendiğini ima eden bir başlık atmasına rağmen, haberin içeriğinde bu alt metne yönelik bir açıklamaya yer vermemiş ve bunun yerine rakamsal verilere odaklanmıştır. Ayrıca mikro düzeyde değerlendirildiğinde haber metninde yapılan sözcük seçimlerinde açılışa dair olumlu veya olumsuz bir sözcüğe rastlanmamıştır. Açılışa görev alacak personele ve yapılan çalışmalara ilişkin verilere yer verilerek haber fotoğrafı da gazete tarafından metin içeriğine uygun gelecek şekilde seçilmiştir. Haberin anlatımına ilişkin gazete, turistlerin Ayasofya'ya uzaktan baktıkları bir görsele yer vermiştir. Makro düzeyde tematik olarak değerlendirildiğinde fotoğrafın alt metni olarak gazetede “*Ayasofya'nın artık cami olarak faaliyet göstereceğini dolayısıyla turistlerin bu tarihi yapıya ancak dışarıdan, uzaktan bakabilecekleri*” mesajının verildiğini söylemek mümkündür. Haberin retoriklerinin gazetenin ideolojik belirlenimlerine uygun bir şekilde oluşturulduğunu söylemek mümkündür.

25 Temmuz 2020 tarihli Cumhuriyet gazetesinin manşetinde “*Ayasofya açılışında Atatürk'e hakaret*” ifadelerine yer verilmiştir. Gazete haberin alt başlığında ise “*Diyanet işleri başkanı Ali Erbaş'ın, isim vermeden Atatürk'e lanet okuması büyük tepki yarattı*” ifadelerine yer vermiştir. Haberin alt başlığında “*Atatürk'e lanet okuması*” söyleminin tırnak içinde gösterilmesi muhabirin habere yorum kattığını göstermektedir. Mikro düzeyde analiz edildiğinde gazetenin haberde alıntı kullanması haberin inandırıcılığını arttıran bir unsur olarak tercih edilmiştir. Haberdeki vurgu, Ayasofya'nın ibadete açılmasının Cumhuriyet'in laiklik anlayışına ve Atatürk'ün mirasına yönelik bir meydan okuma olduğu yönünde şekillenmiştir. “*Ayasofya açılışında Atatürk'e hakaret*” başlıklı haberde Ayasofya'nın dışarıdan geniş açıdan görüldüğü bir fotoğraf, onun altında ise Cumhurbaşkanı Erdoğan'ın Kuran okuduğu, askerî erkanın ve Milli Savunma Bakanı Akar'ın cami içindeki görselleri ile Diyanet İşleri Başkanı Erbaş'ın hutbede kılıçla olan fotoğrafı yer almaktadır. Retoriksel açıdan haberde fotoğraf kullanımı haberdeki ikna gücünü artıran etken olarak ifade edilmektedir. Makro düzeyde tematik açıdan analiz edildiğinde gazetenin ilk sayfasının ikiye ayrılarak sol

çerçevede Anıtkabir'e sağ çerçevede ise Ayasofya'ya ait fotoğraflara ve olaya yer vermesi ülkede politik anlamda bir kutuplaşmanın olduğu ve laikliğin çığnendiğine dair bir anlamı ima etmektedir. Gazetede Ayasofya konusunda üretilen haberlerde tematik çözümlenmeye göre ön plana çıkarılarak başlığa taşınan anlamlara da bakıldığında gazetenin sahip olduğu ideolojik belirlenimler gözlenmektedir. Ayasofya'nın ibadete açılmasını daha çok Atatürk'ün mirasına yönelik bir eleştiri ekseninde değerlendirmiş ve bu temayı haberde merkeze almıştır. Bu yaklaşım, gazetenin olayın dini ve kültürel boyutlarından çok, ideolojik ve politik etkilerine vurgu yapma eğiliminde olduğunu göstermektedir. Dolayısıyla Cumhuriyet gazetesi sergilediği bu tutumla Ayasofya'nın 86 yıl sonra ibadete açılışını bir zafer olarak yorumlamamaktadır.

26 Temmuz 2020 tarihli Cumhuriyet gazetesinin manşetinde “*Erbaş yargılanmalı!*” başlıklı bir haber yayınlanmıştır. Haberin üst başlığında “*Ayasofya açılışında ‘Atatürk’e lanet okuyan’ Diyanet işleri başkanı Erbaş’ın istifası istendi?*” başlığı yer almıştır. Gazetenin kullandığı söz konusu başlık mikro düzeyde retoriksel açıdan değerlendirildiğinde gazetenin haberi neden sonuç ilişkisi kapsamında sarf edilen söylemlerin iknayı artıracak şekilde gerçekleştiği tutumunu sürdürerek Diyanet İşleri Başkanının istifa etmesi gerektiğine ilişkin düşüncesinin anlamını güçlendirmeye çalıştığını söylemek mümkündür. Ayasofya'nın açılış sonrasında Yunanistan'da Türk bayraklarının yakılması olayı haber metninde Türkiye Dış İşleri Bakanlığı tarafından yapılan açıklama şeklinde verilmiştir. Dolayısıyla haberin başlığı da haber metnine uygun olarak “*Bu riyyadan artık uyanın!*” ifadeleri tematik anlamda ön plana çıkarılarak başlığa taşınmıştır. Sırtına Türk bayrağı almış sarıklı bir erkek fotoğrafını haber görseli olarak kullanan gazetenin ana sayfasında alt çekim açısı ile çekilmiş olan fotoğrafın altında “*Siyasal İslam’la Atatürk’ü karşı karşıya getirmek?*” başlıklı manşetin yer aldığı görülmektedir. “*Erbaş yargılanmalı!*” başlıklı bir diğer haberde ise muhalefet kanadından Erbaş'a yönelik yapılan açıklamalara yer verilmiştir. Mikro düzeyde retoriksel açıdan değerlendirildiğinde haberin inandırıcılığını sağlamaya yönelik gazete olaya tanık olan kişilerin görüşlerini alıntılarla haberde kullanmış ve habere yönelik ikna ve inandırıcılığı sağlamaya çalışmıştır.

27 Temmuz 2020 tarihli haberde “*Atatürk’e borçlu*” başlığına yer verildiği görülmektedir. “Atatürk’e borçlu” başlığıyla, Ayasofya'nın statüsünün müzeye dönüştürülmesi kararını aldırın ve laiklik ilkesini hayata geçiren Atatürk'ün mirasına atıfta bulunulmuş, bu değişikliğin Atatürk'ün tarihsel rolü ile ilişkilendirilerek yorumlandığı görülmüştür. Haberin üst başlığında “*ADD'nin bütün şubeleri Erbaş hakkında suç duyurusunda bulunacak*” ifadesine yer verilmiştir. Gazetede, “*Atatürk’e borçlu*” haberiyle aynı sütunda yer alan “*Olayların ardındaki gerçek din ve politika*” başlıklı bir köşe yazısı bulunmaktadır. Ayasofya camisinin açılışının dini ve politik argümanlar üzerinden değerlendirildiği köşe yazısında iktidar tarafından alınan apar topar bir kararla Ayasofya'nın ibadete açıldığı belirtilmektedir. Bu perspektifte makro düzeyde tematik yapı üzerinden başlıklar ve haber metinleri analiz edildiğinde bu durumun laiklik ve Atatürkçülüğe karşı bir saldırı olarak anlamlandırıldığı görülmektedir. Şematik yapı bağlamında analiz edildiğinde ise haberde Ayasofya'nın Müslümanların ibadeti için açılması durumu, inaçsal unsurların iktidar tarafından politik anlamda kullanıldığı imasını göstermektedir. Bu perspektifte Cumhuriyet gazetesi, Ayasofya'nın ibadete açılmasını Atatürk ve laiklik ekseninde değerlendirerek, olayı tarihsel ve politik anlam çerçevesinde okuyucularına aktarmıştır.

28 Temmuz tarihinde Cumhuriyet gazetesinde bir başka haberde “*Cumhuriyete saldırı*” başlıklı haber manşetten verilmiştir. Söz konusu haberde üst başlık olarak “*Ayasofya'nın açılışından sonra yaşanan gerici çıkışlar için savcılar göreve çağrıldı!*” ifadeleri kullanılmıştır. Haberde alt başlık olarak “*Özgüven patlaması*” ve “*İlk seçimde hilafet ister*” başlıklarının yer aldığı görülmektedir. Gazetede haberlerde yapılan sözcük seçimleri mikro düzeyde sentaktik olarak analiz edildiğinde “*hilafet*” ve “*gerici*” sözcüklerinin kullanılmıştır. Gazetenin olaya ilişkin haberde takındığı bu durum ideolojik görüşünü yansıtmaktadır. Gazetenin kullandığı haber başlıkları makro düzeyde tematik olarak incelendiğinde ise Cumhuriyete ve laikliğe karşı bir tehlikenin var olduğu okuyuculara anlatılmak istenmiştir.

29 Temmuz 2020'de “*O makamda oturamazsın*” başlıklı haber manşetten yayınlanmıştır. Gazete haberde üst başlık olarak “*Erbaş'a muhalefetten tepki. ADD'den 81 ilde suç duyurusu*” ifadelerinin kullanıldığı görülmektedir. Haberin içeriğinde Erbaş hakkında “*Atatürk’e hakaret*”, “*Halkı kin ve düşmanlığa tabrik*” gerekçesiyle Atatürkçü Düşünce Derneği'nin çok sayıda şubesi tarafından suç duyurusunda bulunulduğuna yer verilmiştir. Habere konu olan Ali Erbaş'ın sözlerinin olayın ardından altı gün geçmesine rağmen gazetenin ana sayfasında yer alması, mikro düzeyde sentaktik olarak analiz edildiğinde gazetenin bu konuya

oldukça önem verdiğini ortaya koymaktadır. Erbaş'a karşı gazetenin sert söylem ve yorumları sürdürdüğü ve okuyucuları üzerinde Erbaş ve mensubu olduğu kuruma karşı olumsuz algı sürecini devam ettirdiği gözlenmiştir. Ayrıca gazetenin haberde rakamsal ifadeler kullanması konunun inandırıcılığı bakımından etkisini arttırmaya yönelik bir amaç doğrultusunda tercih edilmesiyle açıklanabilir. Haber alt başlıklarında muhalefetin iki liderinin Erbaş hakkında yaptığı açıklamalara da yer verilmesinin benzer şekilde haberin inanılabilirliğini arttırmaya yönelik olduğunu söylemek mümkündür.

30 Temmuz 2020 tarihinde Cumhuriyet gazetesi “*Fetret devriymiş*” ifadelerini manşetine taşımıştır. Gazete üst başlıkta ise “*Ayasofya'nın açılışında Atatürk'e hakaret eden Erbaş, müze olduğu yıllar için 'fetret' benzetmesi yaptı*” ifadesine yer vermiştir. Cumhuriyet gazetesi, sahip olduğu ideolojik tutum doğrultusunda gündemde yer verdiği olay ve durumlara ilişkin anlatıları kendi görüşü ve ideolojik duruşu çerçevesinde sunmaktadır. Bu doğrultuda gazetenin Ali Erbaş'a karşı kullandığı söylemler ideolojik görüşlerinden taviz veremeyeceği konuyla ilgili olduğundan Erbaş hakkındaki haberlerde nefret söylemi ve yorumsal ifadeler kullandığı tespit edilmiştir. Bu kapsamda Cumhuriyet gazetesinde konuya ilişkin yayınlanan haberlerin neredeyse tamamının retorik gazetenin sahip olduğu ideolojik belirlenimleri yeniden üretecek şekilde kurulmuştur.

5. Sonuç

Van Dijk'ın haber söylem analizi yönteminin kullanıldığı bu çalışmada sol ve sağ ideolojiyi temsilen seçilen gazetelerin Ayasofya'nın ibadete açılması olayına ilişkin haberleri nasıl yapılandırdıkları, ideolojik söylem unsurları çerçevesinde ortaya konulmaya çalışılmıştır. 24 Temmuz 2020 – 30 Temmuz 2020 tarihleri arasında incelenen gazetelerde yer alan haberlerde gazetelerin Ayasofya ile ilgili yaklaşımlarının temel anlamda farklılık gösterdiği tespit edilmiştir.

Çalışmada incelenen gazeteler söylem analizi bağlamında ele alındığında Cumhuriyet gazetesinin Ayasofya'nın ibadete açılışıyla ilgili belirlenen tarihlerde incelenen haberlerinde “Türkiye'deki rejime ve laikliğe yönelik tehdit algısını” haber söylemine aktardığı gözlenmiştir. İktidara muhalif kanatta yer alan gazetelerden Sözcü gazetesinin incelenen tarih aralığında yayınladığı Ayasofya konulu haberlerde de gazetenin Ayasofya'nın ibadete açılmasını Hürriyet ve Yeni Şafak gazetelerine oranla sayfalarında daha az yer verdiği görülmüştür. Sözcü gazetesinin Ayasofya'nın ibadete açıldığı gün Lozan anlaşmasının yıl dönümü kutlamalarının yasaklanmasını haber başlıklarında ve sözcük seçimlerinde negatif bir şekilde ele aldığı ve bu doğrultuda söylemlerde bulunduğu tespit edilmiştir. Gazete Ayasofya ile ilgili yayınladığı haber içeriklerinde dini boyut yerine daha çok siyasi boyutu ele alarak olumsuz bir tutum sergilediğini göstermektedir. İktidar kanadına yakın konumda bulunan Yeni Şafak gazetesinin Ayasofya'nın ibadete açılması olayına ilişkin haberleri söylem analizi çerçevesinde analiz edildiğinde elde edilen bulgular bağlamında gazetenin sahip olduğu ideolojik görüşünün haber üslubuna yansıdığı gözlemlenmiştir. Yeni Şafak gazetesinin Ayasofya ile ilgili yayınladığı haberlerde “İslam'ın zaferi, Hristiyanlığa karşı galip gelmenin sembolü” gibi anlamlar ön plana çıkarılırken bununla birlikte gazetenin haber başlıkları ve içeriklerinde ümmetçilik anlayışına yönelik söylemler inşa ettiği anlaşılmıştır.

İktidar cephesine yakın bir konumda yer alan Hürriyet gazetesi Ayasofya ile ilgili yayınladığı haberlerde, haber başlıklarından haber görseline kadar bu ideolojik tutumunu haber söylemlerine de yansıttığı tespit edilmiştir. Hürriyet gazetesi Ayasofya ile ilgili haberlerde kendi ideolojik görüşünü “milliyetçilik ve din” olguları üzerinden akılcı bir tutumla işleyerek ve bu olguları eşitlik ile refah kavramlarıyla bağdaştırarak hükümete yakın bir duruş sergilediği tespit edilmiştir.

İncelenen bir haftalık süre boyunca gazetelerin Ayasofya'nın ibadete açılışını konu edinen dört farklı gazetenin, mevcut ideolojik duruşlarını destekleyici söylemlerle haberlerini yeniden ürettiği gözlenmiştir. Gazetelerin hegemonik gücü ve ideolojik anlayışları gibi birçok nedenin etkisiyle ortaya çıkan bu durumda, ideoloji önemli bir rol oynamaktadır. Nitekim, algı oluşturma ve yönlendirme yeteneğine sahip olan medya, ideolojik bir mücadele sahası oluşturarak ikna ve propaganda amaçlarıyla kullanılmaktadır (Sine Nazlı, Kalafat Çat, 2018: 114). Özellikle tartışmaya açık olan ve farklı kesimlerde farklı şekillerde yorumlanabilecek haberlerin sunumunda, gazeteler ideolojik çerçevelerine uygun bir şekilde içerik oluşturabilmektedir. Ayasofya'nın ibadete açılışının haberleştirilmesi sürecinde gazetelerin, kendi ideolojik görüşlerine uygun bir biçimde şekillendirmeler yaptığı ve tarafsız davranmadığı gözlemlenmiştir. Ayrıca, gazetelerin olaya yaklaşımı, haber içerisinde kullanılan kelime yapıları ve haberde yer verilen aktörlerin

değişebildiği anlaşılmıştır. Siyasal Erk'e yakın olan Yeni Şafak ve Hürriyet gazeteleri, Ayasofya'nın açılması durumunu yakın anlamlı cümlelerle haberleştirmişlerdir, bu da ideolojik bir yaklaşımı yansıtmaktadır. Ayasofya'nın ibadete açılışını iktidarın perspektifinden gören bu gazetelerin, söz konusu olaya ilişkin haberleri okuyuculara tarafsız bir şekilde sunmaktan ziyade iktidar cephesinin sözcülüğünü üstlendikleri gözlenmiştir.

Sözcü ve Cumhuriyet gazeteleri, iktidara karşıt bir duruş sergiledikleri için Ayasofya'nın ibadete açılış konusuna diğer iki gazeteden daha az yer vermiş ve haber başlıkları ile metin içeriklerinde olumsuz bir dil kullandıkları gözlenmiştir. Sözcü gazetesi "Ayasofya'ya Serbest" başlığını kullanırken, Cumhuriyet gazetesi ise "Ayasofya açılışında Atatürk'e hakaret" başlığını tercih etmiştir. Her iki gazete de başlıklarını negatif bir söylem üzerinden kurgulamış olsa da bu negatif söylemi farklı perspektiflerle yorumlamışlardır. Sözcü gazetesi, "Lozan Barış antlaşmasının Covid-19 nedeniyle iptal edildiğini, ancak Ayasofya'nın açılmasına bir engel olmadığını" vurgulayan bir başlık seçmiştir. Öte yandan, Cumhuriyet gazetesi başlığını "Atatürk'e hakaret iddiası" üzerinden şekillendirmiştir. Gazeteler aynı zamanda, olumsuz tavırlarını, haberlerinde ele aldıkları aktörler aracılığıyla okuyuculara daha belirgin bir şekilde yansıtmışlardır.

Çalışmada uygulanan yöntem sonucunda ulaşılan veriler, gazetelerin Ayasofya konulu haberleri ile farklı gerçeklikler oluşturma çabasını ortaya koymaktadır. Farklı ideolojik tutuma sahip söz konusu gazeteler, ürettikleri haberlerde çeşitli söylemler inşa etmektedirler. Gazetelerin okuyucuyu ikna etme ve ideolojik mücadelelerini yürütme gayreti içinde oldukları aşikardır. Dolayısıyla bu durumun çalışmada incelenen gazetelerin nesnellikten uzaklaştıklarına ve profesyonel gazetecilik anlayışından sapmalarına neden olduğunu söylemek mümkündür. Gazetelerin bu tutumu, okuyucular nezdinde bir güven kaybına yol açmakta ve hatta tüm haber kuruluşlarının itibarını zedelemektedir.

6. Extended Abstract

The primary objective of mass media is to provide accurate and unbiased information to the public. However, considering the current political and economic conditions, it can be argued that mass media and their contents play a significant role in conveying ideology to society, making it challenging to present information from an ideologically independent perspective. When examining the language used in the content of newspapers, it is observed that the key factors determining this language include the ideological structure of the media or political power, lifestyle, and characteristics of the target audience. Therefore, it can be said that the news and expressions used in these news contents in the media are distant from the truth and reflect an ideological background. This research investigates how the reopening of Hagia Sophia for worship after many years was covered in the national press and attempts to reveal how ideological indications within these news articles are concealed in newspapers with different ideological perspectives such as Cumhuriyet, Sözcü, Hürriyet, and Yeni Şafak, using Van Dijk's Critical Discourse Analysis. In the context of journalism, it is possible to consider the regularly presented contents of newspapers from the perspective of ideological discourse and examine them with critical discourse analysis. In this study, it is aimed to reveal the ideological approaches in the content of the news in the Turkish press about the transformation of Hagia Sophia's status into a mosque. In the study carried out using the critical discourse analysis method, an answer was sought to the question "Are there differences in the discourses used in the news on the same subject brought up by newspapers with different ideological views?"

News published in newspapers with various ideological views about the opening of Hagia Sophia as a mosque are examined using Van Dijk's news discourse analysis methodology. This approach focuses on re-reading and interpreting the information conveyed through texts based on the language structure. Discourse analysis aims to derive in-depth meaning through the language patterns, symbols and images contained in the texts. Discourse analysis allows us to understand how information is presented and interpreted in society. During this analysis process, the ideological, cultural and social codes that each text carries internally are revealed. This type of analysis is usually carried out by examining both macro- and micro-level structures at the text level using Van Dijk's method. While the general themes of the news content are examined at the macro level, words and sentences are handled with micro analysis. Sentence structure is an important factor because syntactic structure and sentence patterns affect discourse. The words chosen while creating the text provide clues about the internal thought structures and contain

information about the associated ideology. The news that constitutes the sample of the research appeared in Cumhuriyet, Sözcü, Hürriyet and Yeni Şafak newspapers between 24 July 2020 and 30 July 2020. These news are examined with Van Dijk's critical news discourse analysis method, regarding the change in the status of Hagia Sophia and its opening for worship.

As a result of the review, a total of 33 news were found, 9 in Yeni Şafak and Hürriyet newspapers, 8 in Sözcü newspaper, and 7 in Cumhuriyet newspaper. According to the findings, it was observed that the newspapers conveyed the news about Hagia Sophia in accordance with their own ideological perspectives and continued their news with expressions supporting the ideological struggle. The findings revealed by the method used in the research show that newspapers are trying to create different realities in the news about Hagia Sophia. These newspapers use various expressions in the news they produce according to their own ideological stances. Newspapers strive to influence the reader and continue their ideological struggle. For this reason, it is possible to say that the newspapers examined have moved away from objectivity and caused them to deviate from journalistic principles. This approach of newspapers leads to loss of trust among readers and even damages the reputation of all news organizations.

Keywords: Ideology Hagia Sophia National Press Critical Discourse Analysis.

Araştırmacıların Katkı Oran Beyanı / Contribution of Authors

Yazarların çalışmadaki katkı oranları Rengim SİNE NAZLI %50/ Metehan YILMAZ %50 şeklindedir.
The authors' contribution rates in the study are Rengim SİNE NAZLI %50/ Metehan YILMAZ %50 form.

Çıkar Çatışması Beyanı / Conflict of Interest

Çalışmada herhangi bir kurum veya kişi ile çıkar çatışması bulunmamaktadır.
There is no conflict of interest with any institution or person in the study.

İntihal Politikası Beyanı / Plagiarism Policy

Bu makale İntihal programlarında taranmış ve İntihal tespit edilmemiştir.
This article was scanned in Plagiarism programs and Plagiarism was not detected.

Bilimsel Araştırma ve Yayın Etiği Beyanı / Scientific Research and Publication Ethics Statement

Bu çalışmada Yükseköğretim Kurumları Bilimsel Araştırma ve Yayın Etiği Yönergesi kapsamında belirtilen kurallara uyulmuştur.
In this study, the rules specified within the scope of the Higher Education Institutions Scientific Research and Publication Ethics Directive were followed.

Kaynakça

- Althusser, L. (2008). İdeoloji ve Devletin İdeolojik Aygıtları. İstanbul: İthaki Yayınları
- Arık, B. (2009). Hrant Dink Cinayeti Haberlerinin Söylemi, Terör ve Haber Söylemi, (Ed. Mustafa Şeker, N. Tülay Şeker) Konya: Literatürk Yayınları.
- Arık, B. (2006), "Pınar Altuğ Olayı Bağlamında Çapraz Tekelleşmenin Habere Etkisi", İletişim Yazıları, Konya: Tablet Yayınevi, s. 40-63.
- Atabek, N. (1992), "Kuramcılara Göre Anlatı", *Kurgu Dergisi*, Sayı:11, s. 339-347.
- Cevizci, A. (2002). Felsefe Tarihine Giriş. İstanbul: Paradigma Yayınları.
- Çalışır, G. (2020). Kişilerarası İletişim Bağlamında Televizyon Reklamlarında Söylem Analizi: Çaykur, Lipton ve Doğuş Çay Reklamları, *SBedergi*, 4(7), s. 1-23.
- Demir, Z. (2008). Bir Dini Söylem Analizi. Cumhuriyet Üniversitesi Sosyal Bilimler Enstitüsü Yüksek Lisans Tezi, Sivas.
- Devran, Y. (2010). Haber, Söylem, İdeoloji. İstanbul: Başlık Yayın Grubu.
- Ergil, D. (1983). İdeoloji Üzerine Düşünceler. Ankara Üniversitesi SBF Dergisi, S.1, ss.70-95.
- Fidyec, P. (2011). Antonio Gramsci: Yeni bir giriş, İstanbul: Dipnot Yayınları.
- Fowler, R. (1991). Language in the News: Discourse and Ideology in the Press. London: Routledge.
- Gramsci, A. (1997). Hapishane Defterleri. 3. Baskı. Çeviren: Adnan Cemgil. İstanbul: Belge Yayınları.
- Güngör, S. (2001). Althusser'de İdeoloji Kavramı. Süleyman Demirel Üniversitesi İktisadi ve İdari Bilimler Dergisi, S.2, ss.221-231
- Hartley, J. (2002). Communication, Cultural and Media Studies. London: Routledge.
- Herman, E., Chomsky, N. (2012). Kitle Medyasının Ekonomi Politikası Rızanın İmalatı, Bgst Yayınları.
- İlgın, L. (2003), "Söylem ve İdeoloji", Söylem ve İdeoloji: Mitoloji, Din, İdeoloji, Der: B. Çoban ve Z. Özarslan, Çev: N. Ateş, İstanbul: Su Yayınları, s. 285-299.
- İnal, A. (1996), *Haber Okumak*, İstanbul: Temuçin Yayınları.
- Özer, Ö. (2011). Haber Söylem İdeoloji: Eleştirel Haber Çözümlemeleri. Konya: Literatürk Yayınevi.
- Sarı, G. ve Sine Nazlı, R. (2022). Haberde kadının inşası: Afgan kadınları örneği. Sosyal Mucit Academic Review, 3(1), 148-175. doi: 10.54733/smar.1114069
- Sine Nazlı, R. ve Kalafat Çat, A. (2019). 24 Haziran Erken Seçimlerinin Gazete Haberlerindeki Söylem Çözümlemesi, *Global Media Journal*, 10(19): 113-145.
- Sözen, E. (1999). Söylem, Belirsizlik, Mücadele, Bilgi/Güç ve Refleksivite. İstanbul: Paradigma Yayınları.
- Şeker, N., & Şeker, M. (2011). Televizyon Haberlerinde Söylem-29 Mart 2009 Yerel Seçimleri Örneği-. Selçuk Üniversitesi Türkiyat Araştırmaları Dergisi(30), 515-552.
- Topakkaya, A. (2007). İdeoloji Kavramının Tarihsel Gelişim Sürecine Kısa Bir Bakış. Erzincan Üniversitesi Hukuk Fakültesi Dergisi, S.1, ss.164-180.
- Toruk, İ., Sine, R. (2012). Haber Söylem Üretimindeki İdeolojik Etki: Wikileaks Haberleri. Selçuk Üniversitesi Türkiyat Araştırmaları Dergisi 1.(31), s.351-378.
- Van Dijk, T. (1988a). News as Discourse. New Jersey: Lawrence Erlbaum Associates Publishers.
- Van Dijk, T. (1998b). "Opinion and Ideologies in the Press." Approaches to Media Discourse içinde. Der. Allan Bell ve Peter Garrett. Oxford: Blackwell Publishers.
- Van Dijk, T. (2003). Söylem ve İdeoloji: Çok Alanlı Bir Yaklaşım. (Çev. N. Ateş). Söylem ve İdeoloji. (Haz. B. Çoban & Z. Özarslan). İstanbul: Su Yayınları.
- Yaylağül, L. (2008). Kitle İletişim Kuramları: Egemen ve Eleştirel Yaklaşımlar. Ankara: Dipnot Yayınları.

Çok Duyulu Mekân Kavramının Duyu Bütünleme Teorisi Üzerinden Tartışılması: Therme Vals Kaplıca Örneği*

Kübra MALÇOK** 
Bilge SAYIL ONARAN*** 

ÖZ

Bu çalışmada, duyu bütünleme kuramına ilişkin bilimsel çalışmalardan elde edilen verilerin, literatürde fiziksel mekân olarak tanımlanan mekânsal çevre ile kurduğumuz duyuşal ilişkiye katkı sağlayıp sağlayamayacağı tartışılacaktır.

Duyu bütünleme teorisi, beyindeki duyuşal transfer süreci ile ilgilenmektedir. Bu alanda yapılan bilimsel çalışmalar duyuşal, duyuşal arasındaki etkileşimler ve duyu-çevre ilişkisi hakkında pek çok veri sunmaktadır. Duyular ve çevresel faktörler arasındaki güçlü ilişki tartışılmazdır. Bu bağlamda çalışmada söz konusu evrenden elde ettiğimiz bilgilerin, literatürde yer alan duyu-mekân ve çok duyulu mekân kavramları üzerine yapılan çalışmaların hangi noktalarda keşiştiği keşfedilmeye çalışılacaktır.

Çalışmada yöntem olarak mekân ve duyu üzerine çalışmaları olan Marleau-Ponty, Pallasmaa ve Zumthor'un yaklaşımları bir araya getirilecek ve ilgili yaklaşımlar duyu bütünleme literatürü ile keşiştirilerek mekânın verileri ve ilişkileri üzerine kavramsal bir okuma denenecektir. Zumthor'un Therme Vals kaplıca yapısı tripadvisor web sitesinden alınan mekân deneyimine dayalı kullanıcı yorumları ile birlikte değerlendirilerek somut bir çerçeve sunulacaktır.

Makalenin amacı, duyuşal ortamın nasıl ve ne şekilde mekânsal çevre anlayışımızı şekillendirdiğini tartışmaktır. Bu bağlamda, teorik kavramların mekândaki yansımaları Therme Vals örneği üzerinden nitel bir metodoloji ile tartışılarak izlenecektir. Çalışma sonucunda ortaya konacak yaklaşımın çok duyulu mekân ile duyu bütünleme literatürü arasında bir köprü oluşturması beklenmekte ve bu yolla farklı bir bakış açısı sunabileceği düşünülmektedir.

Anahtar Kelimeler: Duyu Bütünleme Teorisi, Duyu-Mekân, Çok Duyulu Mekân, Algı.

Discussing the Concept of Multi-Sensory Space through Sensory Integration Theory: The Case Study of Therme Vals Spa

ABSTRACT

This study explores whether data from scientific studies on sensory integration theory can enhance our understanding of the sensory relationship we have with physical space. Sensory integration theory examines how the brain processes sensory information. Scientific research in this field provides valuable insights into the senses, their interactions, and the sensory-environment relationship. The undeniable link between our senses and environmental factors prompts an exploration of where this knowledge intersects with studies on sense-space and multisensory space.

The study synthesizes the approaches of Marleau-Ponty, Pallasmaa, and Zumthor, all of whom have researched space and the senses. By combining these approaches with literature on sensory integration, we aim to create a conceptual framework. This framework will be concretely illustrated by evaluating Zumthor's Therme Vals spa, using user comments from TripAdvisor to reflect on the spatial experience.

The article aims to discuss how our senses shape our understanding of spatial environments. A qualitative methodology will be employed to examine the reflections of theoretical concepts in space using Therme Vals as a case study. The resulting approach is expected to bridge the gap between the multisensory space and sensory integration literature, offering a novel perspective.

Keywords: Sensory Integration Theory, Sense-Space, Multi-Sensory Space, Perception.

* Bu makale Arş. Gör. Kübra MALÇOK'un, Prof. Dr. Bilge SAYIL ONARAN danışmanlığında Hacettepe Üniversitesi Güzel Sanatlar Enstitüsü, İç Mimarlık ve Çevre Tasarımı Anabilim Dalı'nda yürütülen Doktora Tezinden türetilmiştir./ This article is based on the research. Assist. Kübra MALÇOK's PhD Thesis conducted at Hacettepe University Institute of Fine Arts, Department of Interior Architecture and Environmental Design under the supervision of Prof. Dr. Bilge SAYIL ONARAN.

** **Corresponding Author/Sorumlu Yazar,** Arş. Gör./Res. Asist., Selçuk Üniversitesi, Konya, Türkiye/ Selçuk University, Konya, Türkiye, kubra.malcok@selcuk.edu.tr

*** Prof. Dr., Hacettepe Üniversitesi, Ankara, Türkiye/ Hacettepe University, Ankara, Türkiye, bilgeso@hacettepe.edu.tr

Makale Gönderim ve Kabul Tarihleri/Article Submission and Acceptance Dates: 15.08.2024-18.11.2024

Citation/Atf: Malçok, K., Sayıl Onaran, B. (2024). Çok duyulu mekân kavramının duyu bütünleme teorisi üzerinden tartışılması: therme vals kaplıca örneği. *Selçuk Üniversitesi Sosyal Bilimler Enstitüsü Dergisi*, 55, 171-183. <https://doi.org/10.52642/susbed.1533698>

This work is licensed under Creative Commons Attribution-NonCommercial 4.0 International License



1. Giriş

Duyular, çevreden gelebilecek tehlikelere karşı savunma iç güdümüzü uyaran, insan bedeninin çevresiyle ilişki kurmasını sağlayan ve tüm yaşamsal faaliyetlerimiz için ihtiyaç duyduğumuz bilgiyi beynimize aktaran temel araçlardır (Albayrak Sidar, 2020).

Çevreden aldığımız birtakım uyaranlar duyular aracılığı ile bedenimizde bir dizi aktarım sürecinin başlamasına neden olmaktadır. Örneğin kokular burnumuz aracılığıyla beyne iletilir ve tanımlanır, bir çiçek kokusunu başka bir çiçek kokusundan ayırmak için ise koklama ve görme duyularımız birlikte çalışır. İlk deneyimin ardından zihnimizde tanımlanan koku ve görüntü bilgileri birleşir, böylece ikinci kez bu koku ile karşılaştığımızda çiçeğin görüntüsü zihnimizde canlanır. Ya da çiçeği gördüğümüzde nasıl bir koku ile karşılaşacağımızı da biliriz. Bu aktarımlar tüm duyular arasında gerçekleşerek bedenimize ihtiyaç duyduğu bilgiyi sağlayabilir. Böylece hayatta kalmak üzere tasarlanmış olan beden, nerede nasıl güvende kalabileceğini anlayarak eylemlerini bu bilgiler üzerinden şekillendirir. Bununla birlikte çevresini saran tüm nesnel varlıklarla duyular aracılığı ile bir bağ kurar ve aldığı bilgilerle deneyimlerini şekillendirebilir. Bu bakımdan mekân tasarımında tercih edilen renkler ve imgeler, bilgi edinimine kaynak olması hem fiziksel hem psikolojik açıdan insan ile çevresi arasındaki etkileşimi sağlaması ile günlük yaşamda etkin bir rol almaktadır (Norash, 2024).

Fiziksel sınırlar, malzeme, ses (akustik) gibi parametreler görme, işitme, dokunma, koklama, hareket ve denge duyuları ile algılanarak mekân dediğimiz kavram altında toparlanır ve bir bütün haline gelir (Özçam, 2022, s. 504). Merleau-Ponty, deneyimlerin merkezine bedeni koymaktadır. Pallasmaa, Ponty'nin yaklaşımı üzerinden, duyuşal deneyimi şu şekilde açıklar; *“Duyusal deneyimler, beden aracılığıyla, daha doğrusu bedenin ve insani var olma biçiminin yapısında bütünleşir. (...) Bedenlerimiz ve hareketlerimiz çevreyle sürekli etkileşim içindedir. Dünya ve kendilik birbirine durmaksızın bilgi sağlar ve birbirini tanımlar. Bedene ilişkin algı ile dünyaya ilişkin imge tek bir sürekli deneyime dönüşür mekândaki yerinden ayrı bir beden yoktur. Algılayan kendiliğin bilinç dışı imgesiyle bağlantılı olmayan bir mekân yoktur.”*

Buradan hareketle mekân fenomenini duyu bütünleme teorisi çerçevesinde ele alacak olursak; duyu bütünleme teorisinin yukarıda aktarılan beden-mekân ilişkisini bilimsel çalışmalarla desteklediğini görmekteyiz. Duyu bütünleme teorisinin dayandığı varsayımlardan biri bireylerin sensorimotor aktivitelere katılarak duyuşal işleme becerilerini geliştirme içgüdüüne sahip olduklarıdır (Kayıhan & Kars, 2019, s. 40). Bu çalışmada teori üzerinden mekanla kurulan ilişki temelde bu varsayıma dayanır. Mekân-beden fenomenolojisinde rastladığımız çevresel etkileşim içinde bulunma durumunun bu varsayımla örtüştüğünü söylemek mümkün olabilir.

Öyleyse mekân tasarımını bu etkileşim temelinde yeniden kurgulamak mümkün olabilir mi? Bu soru, çalışmanın ana sorusu olarak ele alınmıştır. Araştırmanın çıkış noktası mekân tasarımında duyuşal uyaranların etkilerini anlamak ve bu alandaki yaklaşımlara farklı bir disiplinin sunabileceği katkıları keşfetmektir. Bu görüş temelinde şekillenecek olan çalışmada mekân tasarımına duyu bütünleme teorisi literatürünün sağlayabileceği katkılar tartışılacaktır. Çalışmanın bu anlamda oluşturacağı interdisipliner bakış açısı ile literatüre katkı sağlaması beklenmektedir.

2. Materyal ve Metot

Konuyu ele alırken öncelikle duyu bütünleme teorisi üzerinden beden-duyu ilişkisi araştırılarak bedenin duyular aracılığı ile mekanla kurduğu ilişki ortaya konulacaktır. Ardından duyu-mekân kavramının çeşitli düşünür ve tasarımcılar tarafından nasıl yorumlandığı literatür incelemesi ile irdelenecektir. Bu iki alanın kesiştiği noktalar üzerinden yapılabilecek çıkarımlarla mekân tasarımının duyu bütünlüğü çerçevesinde nasıl şekillenebileceği tartışılacaktır.

Konu beden-mekân kapsamında oluşan deneyim kavramı etrafında şekillenmektedir. Bu nedenle daha somut konuşabilmek adına Peter Zumthor'un tasarladığı Therme Vals kaplıca yapısı üzerinden bir değerlendirme yapılacaktır. Yapının çeşitli kullanıcılar tarafından deneyimlenebilmesi ve bu deneyimlere ait kullanıcı yorumlarının ulaşılabilir olması çalışma için seçilme nedenleridir.

Yapı incelemesi için mimar hakkında ve yapının kendisi hakkında yapılan çeşitli yazınsal kaynaklar incelenerek yapının sunduğu deneyim hakkında veri elde etmek hedeflenmiştir. Ayrıca bir konaklama merkezi olan kaplıca yapısı hakkında “tripadvisor” web sitesinden edinilen ziyaretçi yorumları da deneyim verileri olarak değerlendirilmeye alınmıştır. Web sitesi kullanıcı yorumlarının yayınlanması konusunda açık

ve net bir politika yürüttüğünü bildirmektedir. Yorumcuların kimlik bilgileri web sitesi tarafından rezervasyon bilgileri ile karşılaştırılarak doğrulanabilir olmak zorundadır. Bununla birlikte check-in işlemi öncesi yorum yapılamamakta, söz konusu konaklama merkezinde konaklamış olmak zorunlu tutulmaktadır (Tripadvisor, 2024). Web sitesinin benimsediği bu kriterler güvenilirlik bakımından araştırma için tercih edilme nedeni olmuştur.

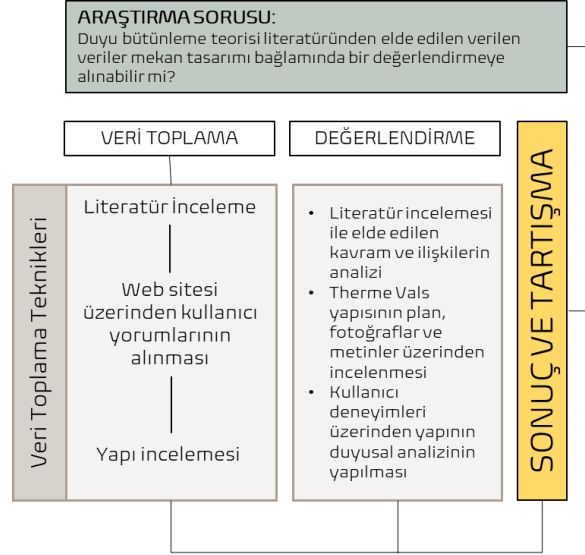

Şekil 1. Metot Şeması (yazar tarafından oluşturulmuştur)

3. Duyu Bütünleme Teorisi ve Duyu-Mekân Fenomenolojisi

Duyu Bütünleme ilk kez ergoterapist Jean Ayres tarafından ortaya konulmuş bir teoridir. Ayres, nörobilim üzerine yaptığı çalışmalar ve gözlemleri sonucunda öğrenme ve davranış kusurları ile duyuşal işleme becerileri arasında bir ilişki olduğu savını ortaya atmıştır. Bir başka deyişle merkezi sinir sistemi ve davranışsal yapılar arasında bağlantılar olabileceğini öne sürmüştür (Bundy & Murray, 2002, s. 2,3). Ayres tarafından yürütülen bilimsel çalışmalarda bu ilişkiyi doğrular nitelikte sonuçlara rastlanmıştır (Ayres, 1965; Ayres, 1972). Bunun üzerine, varsayılan ilişkilere dış etkenlerle müdahale edilmesinin bilişsel ve motor fonksiyon kusurlarını giderebileceği düşüncesi ile duyu bütünleme terapisi adını verdiği bir müdahale yöntemi geliştirmiştir. Ayres bu yöntemin etkinliğini kendi yaptığı bilimsel çalışmalarla da test etmiştir. Yöntem hala farklı araştırmacılar tarafından da araştırılmaya devam etmektedir. Teoriye destekler nitelikte çalışmalar bulunmakla beraber etkinliğinin sorgulandığı araştırmalar da mevcuttur (Bundy & Murray, 2002, s. 3)

Ayres (1972, s. 25), duyuşal entegrasyonu “kişinin kendi bedeninden ve çevresinden gelen duyuşları organize eden ve bedenin çevre içinde etkin bir şekilde kullanılmasını mümkün kılan nörolojik süreç” olarak tanımlamıştır. Duyuşal işleme sürecinde tüm duyuşların etkinliğini kabul etmesine rağmen Ayres çoğunlukla vestibüler (gravity and movement), proprioseptif (muscles and joints) ve dokunsal sistemler üzerine yoğunlaşmıştır. Bundy & Murray (2002, s. 4), Ayres’in bu tutumunu pek çok araştırmada görsel ve işitsel sistemler üzerine odaklanılıp, vestibüler, proprioseptif ve dokunsal sistemlerin göz ardı edildiğini düşünmüş olabileceğine yormaktadır.

Duyu bütünleme insan ilişkilerinden, günlük yaşam aktivitelerine dek hayatımızı şekillendiren birçok faktörden biridir (Dunn, 2007; Bundy & Murray, 2002). Duyu bütünleme alanında çalışan bir başka ergoterapist Winnie Dunn, bugün Dunn modeli adı verilen ve bireyin duyuşal işleme sürecini dört farklı profil üzerinden inceleyen bir model önermiştir (Dunn, 1997).

1997 yılında çocuklar üzerine kurguladığı kavramsal modelde kişinin nörolojik eşikleri ile öz-düzenleme (self-regulation) stratejilerinin etkileşimini yansıtmaktadır. Daha sonra bu modeli farklı yaş grupları ve yetişkinler üzerinde de test etmiş ve genele uyarlanabileceğini göstermiştir (Dunn, 2001; Dunn, 2002; Dunn, 1999). Bu modelde Dunn, dört temel profil önermektedir. Duyuşal arayış (sensation seeking),

duyusal kaçınma (sensation avoiding), uyarılara karşı duyarlılık (sensitivity) ve zayıf katılım (poor registration) olarak sınıflandırdığı profillerin her biri birbirinden farklı eşikleri ve öz düzenleme modellerini ifade etmektedir (Dunn, 1997; Dunn, 2007).

Nörolojik Eşik Sürekliliği	Davranışsal Tepki Sürekliliği	
	Pasif yanıtlar	Aktif yanıtlar
Yüksek (uyumlanma)	Zayıf Katılım	Duyusal Arayış
Düşük (hassasiyet)	Uyaran Hassasiyeti	Duyusal Kaçınım

Şekil 2. Davranışsal yanıtlar ve nörolojik eşikler arasındaki ilişki (Dunn, 1997, s. 24) (Yazar tarafından Türkçeye uyarlanmıştır).

Dunn'un önerdiği duyu profillerine göre düşük eşikten yüksek eşığe bir spektrumda algılama duyumsama biçimlerimiz farklılaşır. Eğer kişi düşük eşığe sahipse uyarılar beyin tarafından çok hızlı biçimde fark edilir, ancak eğer yüksek eşığe sahipse uyarıların fark edilmesi güçleşir ve bedenin aksiyon alması gecikebilir (Dunn, 2007, s. 85). Bir örnekle açıklayacak olursak, bir acı biberi farklı profillerdeki kişilere yedirdiğimizde 'hayatımda yediğim en acı biber' ile 'bana acı gelmedi' aralığında değişen farklı yanıtlar almamız olasıdır. Bu kişilere ne sıklıkla acı biber yediklerini soracak olursak da acıyı fazla duyumsayanların daha az duyumsamayanların ise daha fazla tükettiğini görürüz. Tat duyusuna yönelik bu örnekte olduğu gibi diğer tüm duyularımızın bedenimizdeki etkileri ve bu etkilere bağlı olarak verdiğimiz tepkiler değişkenlik gösterecektir. O halde içinde bulunduğumuz mekanları da bu etkenlere bağlı olarak tasarlamak bedenimizin o ortamda rahat hissetmesini ve kendilik deneyimini yaşarken çevresi ile bağ kurmasını kolaylaştıracaktır denebilir.

Dunn, ortaya koyduğu duyuusal profil modeline göre yaşamın farklı alanlarına yönelik bazı önerilerde bulunduğu kitabında çevresel düzenlemelerin etkisinden de bahsetmektedir. Yaşadığınız yapının fiziksel koşullarından (pencere büyüklüğü, tavan yüksekliği vs.) tutun da yapının müstakil mi apartman dairesi mi olduğuna ya da diğer yapılarla arasındaki mesafelere kadar pek çok etkenin duyuusal profilimize göre seçilmesinin yaşam kalitesinde büyük etkilere sahip olduğunu savunmaktadır (Dunn, 2007).

Bu noktada duyu bütünleme çalışmalarının da çevresel etmenlerle doğrudan ilişkilendirilerek ele alınmaya başladığını söylemek mümkün olabilir. Duyu bütünleme teorisi, dünyayı algılama biçimimiz ve bunun davranışlara yansımalarını ele alan çalışmalarla çevresel deneyimlerimize nörobilimsel bir yaklaşım getirmektedir. Diğer yandan Juhani Pallasmaa, Peter Zumthor, Steven Holl gibi tasarımcıların ve Maurice Merleau-Ponty gibi düşünürlerin mekân deneyimi üzerine duyuların bütünlüğü çerçevesindeki yaklaşımları, duyu bütünleme alanındaki gelişmeler de düşünüldüğünde fenomenoloji ve nörobilimin ortak paydada buluşabileceği düşüncesini doğurmuştur.

İnsanın çevresel algısına yönelik bakış açıları, Kartezyen yaklaşımın ve göz hegemonyasının baskın olduğu yüzyılların ardından, duyuların bütünlüğü, birlikteliği üzerine yönelmeye başlamıştır. 20. yy. sonrasında dokunma, işitme gibi duyulara yapılan vurgu artmış ve anti-göz merkezci yaklaşımlar ön plana çıkmaya başlamıştır (Ayna & Domaniçli, 2011, s. 3). Gözün baskınlığı sorgulayan bu yaklaşımın temsilcilerinden ve öncülerinden olan Husserl'in dokunmaya öncelik verdiği fenomenolojik yaklaşımına karşılık Merleau-Ponty duyulara eşit mesafede yaklaşmaktadır. Ona göre algı duyuların bir aradalığı (duyulararasılık) ile oluşmaktadır (Şahin, 2020, s. 54). Benzer şekilde duyuların bir aradalığını mimarlık sanatı üzerinden ele alan Pallasmaa (2020, s. 22), çağdaş mimarlıkta ve kentlerde insanlık dışı olarak yorumladığı durumu duyuların ihmal edilmesine ve duyuusal sistemimizde oluşan dengesizliklere bağlı

olabileceğini ifade etmektedir. Bugün duysal sistem bozuklukları üzerine yapılan pek çok araştırma mevcuttur (Ayres, 1972; Ayres, 1965; Koziol ve diğerleri, 2011). Bu çalışmalara baktığımızda duyu araştırmalarındaki en önemli noktalardan birinin kişinin çevresi ile olan etkileşimi ve tepkileri olduğunu görmekteyiz. Bu anlamda ele aldığımız duyu bütünleme teorisinin çevresel etkileşim noktasında Pallasmaa'nın gözlemleri ile örtüştüğü söylenebilir.

Pallasmaa (2020, s. 22), kullanıcıların mekânı yalnızca beş duyu ile değil hareket, kaslar ve kemiklerle birlikte bedeninin bütünüyle deneyimlemesi gerekliliğine vurgu yapar. Günümüz dünyasında hızla artan yabancılaşma, kopukluk ve yalnızlık deneyimlerimizin “duyuların belli bir patolojisi” ile ilgili olabileceğine de işaret etmiştir. Gözün baskınlığının mimaride yarattığı anlayış ve gelinen noktadan endişe duyduğunu belirten Pallasmaa, günümüzün yapılarında ve kentlerinde kendimizi yabancı hissetmemizin nedeninin çevrel görme bakımından uyaran yoksunu ortamlar üretilmesi olduğunu savunmaktadır. Bu düşüncesini şu şekilde ifade eder; “Modernist tasarım anlığa ve göze yuva olmuştur, ama bedeni, diğer duyuları ve beraberinde anılarımızı, imgelemimizi ve düşlerimizi evsiz bırakmıştır.” (Pallasmaa, 2020, s. 22).

Pallasmaa ile benzer bir arayış içinde olan mimar Peter Zumthor mimari pratiğinde duyu-mekân ilişkisi etrafına kurguladığı tasarımlarında, ses, ışık, koku gibi duysal uyaranları mimarinin öncelikli öğeleri olarak değerlendirmektedir (Gümüş, 2019, s. 1). Zumthor mekânda duyularla algıladığımız bütünlüğü ‘atmosfer’ olarak aktarmaktadır. Ona göre mekânın atmosferi, duyular aracılığıyla algılanır ve mekânın yaratımında duyuları etkileyecek öğeler özenle seçilmelidir. Ancak bu şekilde elde etmek istediği ‘atmosfer’in ortaya çıkacağını ifade etmektedir.

4. Therme Vals Kaplıca Yapısının Duyu Bütünleme Teorisi Çerçevesinde Bir Değerlendirmesi

Deneyimlerimizi duysal kelimeler (Dunn, 2007, s. 15,16) yoluyla aktarmaya çalışırız. Sıcak, soğuk, sert, yumuşak, sakin, gürültülü gibi pek çok kelime yaşadığımız deneyimi aktarmamızı sağlar. Ancak bunu deneyimleme biçimi her bireyde farklı şekillerde gerçekleşebilir.

Zumthor, tasarımlarında bir ‘deneyim’ sunmak üzere çalışmalarına yoğunlaşmaktadır. Amacı bir atmosfer kurgulayarak yalnızca o mekâna özgü bir karakter oluşturmak ve yapıyı tıpkı insan bedeni gibi bütün bir mekanizma olarak ortaya koymaktır. Atmosferi oluşturmak üzere Zumthor’un belirlediği dokuz ilke bulunmaktadır. Bunlar; mimari beden, malzemenin uyumu, mekânın sesi, mekânın sıcaklığı, kuşatan nesnelere, sakinlik ve cazibe arasındalık, iç ve dış arasındaki gerilim, samimiyet dereceleri ve şeylerin sahip olduğu ışık olarak aktarılmıştır (Zumthor, 2006).

Mimarlığında doğrudan duyulara hitap etmeye yönelik çalışmalar yürüten Zumthor’un en bilinen yapılarından biri Therme Vals kaplıcalarıdır. Aynı zamanda yaşadığı yer olan Vals kasabasında bulunan kaplıca yapısı için Zumthor bölgeden elde edilen taş ve kaplıca suyu ile bir kompozisyon oluşturmuştur. İki temel maddeyi ele aldığı yapısının her bir bölümünde ayrı ayrı her duyuya hitap etmek üzere bir konsept oluşturmuştur.

Yapının bir açık bir kapalı olmak üzere iki havuz bölümü bulunmaktadır. Yapının neredeyse tamamı yerel bir taşla kaplanmıştır. Dağ, taş ve suyu birer materyal olarak bir araya getiren Zumthor, kaplıcada insanlara arkaik bir deneyim sunmaya odaklanmıştır. Bu nedenle yapıda teknolojik spa araçları (waterjet, jakuzi vb.) bulunmamaktadır. Bilgin (2016, s. 44), Zumthor’un bu yaklaşımını dünyanın dikkat dağıtıcı unsurlarına mesafe koyma çabası şeklinde yorumlamaktadır.

Yapı uzaktan bakıldığında neredeyse görünmez haldedir. Yaklaşıldığında ise açık havuz ve güneşlenme alanları ile kendini göstermeye başlar (Jung ve diğerleri, 2021, s. 103). Zumthor’un ilkel mekân deneyimi oluşturma çabası bu şekilde yapıya yaklaşım itibarıyla başlamaktadır. İçeriye girişte ziyaretçiler uzun, karanlık bir koridorla karşılaşır. Yapının blokları arasında bırakılmış ince ışıklıklar, ışığın içeri bir sızıntı şeklinde alınmasını sağlamakta (Ward, 2005, s. 73) ve bir mağaraya girilmiş hissi yaratmaktadır (Şekil 3).



Şekil 3. Giriş koridorundan, tavan açıklıklarından sızan ışığın vurgulandığı bir görüntü (Guerra, 2016)
Kaynak: <https://www.archdaily.com/798360/peter-zumthors-therme-vals-through-the-lens-of-fernando-guerra>, Erişim tarihi:16.07.2024

Araziye gömülmüş bloklar bütünü olarak tasarlanan yapının bazı noktalarında dağ manzarasını vurgulayan büyük pencere açıklıkları bulunmaktadır (Şekil 4). Bu açıklıklar çoğu yerde gizli ve ziyaretçiyi hareket etmeye, mekânı keşfetmeye teşvik eden sirkülasyonlar üzerinde yer almaktadır.

Zumthor bu yapıda modern mimarinin pek çok örneğinde görmeye alışkın olduğumuz görsel duyu yerine diğer duyuların ön plana çıkarılmasına yönelik bir çaba gütmüştür. Farklı duyuların baskın hale getirildiği özel odalar tasarlanmıştır. Kapalı havuzdan yüzerek geçilen bir odada koku duyumuzu harekete geçirmek üzere suyun üzerine yasemin çiçekleri bırakılmıştır. İşitme duyusu için tasarlanmış bir başka odada ise yalnızca iki yatak bulunmaktadır. Duvarları ise sünger ve kumaşla kaplanarak akustik kontrol sağlanmış. Böylece bu odada hoparlörden gelen «taş ve su» temalı besteye odaklanmaktan başka seçenek sunulmamıştır. Bir başka alanda ise kaynak suyu ziyaretçilere yıkanmak üzere değil tadılmak üzere sunulmaktadır. Yalın ve geniş borularla havuz içinde bir çeşme şeklinde sunulan su ile bu defa tatma duyumuz uyarılmaktadır (Bilgin, 2016, s. 18). Bu özel mekanlarda belirli bir duyuya uyaran sağlanması öne çıkan özellik olarak karşımıza çıksa da her birinde taşın ve farklı sıcaklıklardaki termal suyun tenle teması mekânın dokunsal uyaran etkisinin en üst düzeyde tutulmasını sağlamaktadır.



Şekil 4. Kapalı ana havuz(solda) ve açık havuzdan(sağda) görüntüler

Kaynak (Soldaki görsel): https://www.metalocus.es/sites/default/files/metalocus_termas_vals_26.jpg
Kaynak (Sağdaki görsel): <https://www.arkitektuel.com/wp-content/uploads/2017/10/therme-vals-peter-zumthor-12.jpg>,
Erişim tarihi:16.07.2024

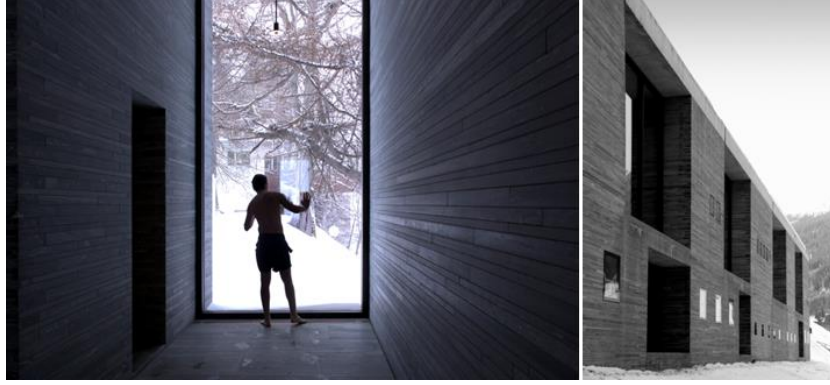

Şekil 4. Yapı açıklıklarının içeriden (solda) ve dışardan (sağda) görüntüleri

Kaynak: <https://www.archdaily.com/798360/peter-zumthors-therme-vals-through-the-lens-of-fernando-guerra>, Erişim tarihi:16.07.2024

Şekil 5 de literatürden alınan bilgilere göre (Zumthor, 2006; Bilgin, 2016; Ward, 2005) mekanların hangi duyu üzerine odaklandığı aktarılmaktadır. Farklı renkler farklı duyuları ve dairelerin büyüklükleri de duyunun baskınlığını ifade etmektedir. Elbette beden mekânı tüm duyularla algılar. Mekânda bir ve veya birkaç duyunun baskın tutulması diğer duyuların kapsamın dışında kaldığı anlamına gelmemektedir.

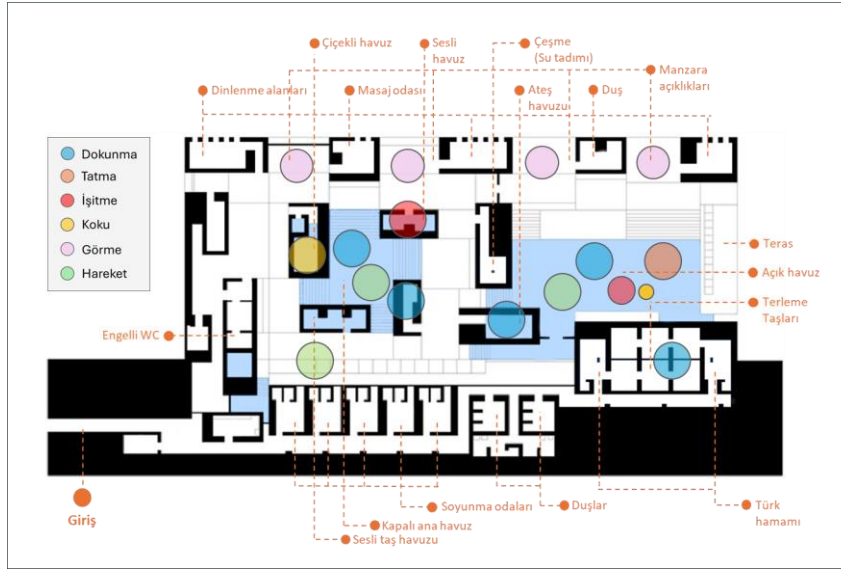

Şekil 5. Mekanda hangi duyu üzerine yoğunlaşıldığını aktaran grafik (Plan şeması aşağıda belirtilen kaynaktan alınarak üzerindeki dairesel belirteçler ve mahal isimleri yazar tarafından düzenlenmiştir.)

Kaynak: <https://i.pinimg.com/1200x/8b/f5/ab/8bf5abbde80368feae63888f620efcb6.jpg>, Erişim tarihi: 12.07.2024

Kaplıca yapısı her yıl binlerce ziyaretçi ağırlamaktadır. Mekânın duysal etkisinin ziyaretçilerin deneyimleri üzerinden değerlendirmek için Tripadvisor web sitesinden bazı kullanıcı yorumları seçilmiştir. 535 yorum içerisinde 10 ziyaretçinin yorumu değerlendirmeye alınmıştır. Yorumlar seçilirken ziyaretçinin mekanlara duysal nitelikte tanımlamalar yapmış olması gözetilmiştir. Bununla birlikte işletmeye, personele, fiyatlandırmaya veya benzeri mekân deneyimi dışında kalan olumlu olumsuz tüm yorumlar değerlendirme dışında bırakılmıştır. Aşağıdaki tabloda bu şartlara uygun bulunan ziyaretçi yorumları ve yaşadıkları deneyimin duysal karşılıklarının bir gösterimi aktarılmaktadır.

Tablo 1. Ziyaretçi yorumlarının altı duyu üzerinden kodlanması (yazar tarafından oluşturulmuştur).

Ziyaretçi	Ziyaretçi Yorumları	Dokunsal	Görsel	İşitsel	Koku	Tat	Hareket
Z1	Harika bir bina ve deneyim. 'Bina' derken sadece dış cephesinin ve iç mekanlarının görüntüsünü kastediyorum; yarattığı büyüleyici deneyimi kastediyorum - farklı sıcaklık/renk/ çiçek kokuları/ ışık/ vb.	●	●		●		
Z2	Mimar Peter Zumthor tarafından tasarlanan bu termal banyolar, ziyaretçilerin suyun çeşitli halleriyle aktardığı duyusal evrene girmelerini sağlıyor. Bu eşsiz bir deneyim.	●					●
Z3	Bu kadar özel bir yer hakkında yorum yazmak zor. Mimari şaşırtıcı, açık havuzdan manzaralar çarpıcı, boyut ve sıcaklık açısından havuzlarda güzel bir çeşitlilik . Harika bir buhar banyosu var.	●	●				●
Z4	Spa, dar ve yeşil Grisons vadisinde yer almaktadır. Onların "gücü" kuvarsın ve suyun saflığına dayanır. Hem taş hem de su sizi her ortamda sarar . Özet olarak: biçim ve içerik bakımından bedene ve ruha önem veren bir yer.	●	●				●
Z5	Tüm yerleşke çok şaşırtıcı. Daha önce hiç yaşamadığım bir deneyim yaratıyor (...) Kendi başınıza görmeniz gereken farklı sıcaklık ve benzersiz havaya sahip birkaç havuz var. (...) Hava oldukça soğuk olsa da geceleri termal hamamın tadını çıkarmaya gerçekten değer. Kendinizi kaplıca açık havuzunda ıslattığınızı hayal edin, güneş ışığı yok , sadece yukarıda parlayan yıldızlar , duyduğum tek ses su ve fısıkyeden geliyor, kaplıca suyu soğuk havaya dokunduğunda sis oluşuyordu , bu gerçekten beklentiden daha fazlası bir deneyim.	●	●	●			●
Z6	İsviçre Alplerinin ortasındaki bu hamamda en duyusal deneyimi yaşıyorum. Mimarının bu başyapıtı, her ziyaretçinin tüm duyulan için bir ikramdır . Çeşitli sıcaklıklara sahip farklı türde banyolar, (sesten) izole edilmiş olan uyku odaları...Ancak en iyisi İsviçre Alpleri'nin ortasındaki açık hava sıcak banyosu .	●	●	●	●	●	●
Z7	Bir mimar olarak eleştirmenlerin söylediklerine atıfta bulunuyorum: "(...) Zumthor, (...) yeni yapıyı üç temel unsur arasında tam bir entegrasyon yaratacak şekil de dağda kurmaya karar verdi: kaya, ışık ve su. " Bütün bunlar, spaya girdikten sonraki ilk 10 dakikada doğrulandı. (...) Ama ne yazık ki bir hayal kırıklığıydı çünkü iyi bir mimarın sadece görsel estetik açıdan en iyiyi vermesi değil, aynı zamanda mimariyi amacına uygun hale getirmesini de bilmesi gerektiğine inanıyorum... ve bir spa ve sağlıklı yaşam merkezi olmayı da... Kelimenin kendisi bunu söylüyor... Onu kullanan kişiye esenlik vermesi gerekiyor. Hidromasajların ve renkli ışıkların mimari büyüyü bozabileceğini anlıyorum, ancak pek çok konforu stratejik bir şekil de ekleyeydi bu zorluk kazanılırdı.	●	●				
Z8	En sevdiğim özellikler dağ manzaralı açık havuz ve hafifçe mırıldanarak ürkütücü sesler yaratabileceğiniz ses kulesi .		●	●			●
Z9	Her şey rahatlamamıza ve sitenin tadını çıkarmanıza izin vermek için yapılmıştır. Size zamanı bildirecek büyük bir saat bile yok, (...) zaman kavramını kolayca kaybediyor ve gerçekten rahatlayabiliyorsunuz. Farklı banyo türlerini deneyimlemek eğlenceli, özellikle de sıcak mağarada birkaç dakika kaldıktan sonra soğuk banyo . Son zamanlarda geliştirilen diğer termal banyolara kıyasla tek eksi, jakuziler, köpük banyoları ve daha fazla su jeti gibi daha eğlenceli şeyler olması gerektiğidir.	●					●
Z10	(...) yüksek taş duvarları ve zarif tasarımıyla kesinlikle görkemli , hatta bazı açılardan muhteşem . Çeşitli havuzların sıcaklığı mükemmeldi. (...) Ne yazık ki sauna olmadığını unutmamalısınız. Sadece küçük, garip bir şekil de tasarlanmış ve biraz gizli bir buhar banyosu var. Bar yok, içecek yok, yiyecek sunulmuyor (...). Yani banyo ya da banyo ya da banyo... fazla seçenek yok!	●	●				●

Kaynak: Ziyaretçi yorumlarına Tripadvisor web sitesi üzerinden ulaşılmıştır.
https://www.tripadvisor.com.tr/Attraction_Review-g954021-d1907755-Reviews-Therme_Spa-Vals_Canton_of_Graubunden_Swiss_Alps.html . Erişim tarihi: 12.07.2024

Tabloyu genel olarak incelediğimizde görme, dokunma ve hareket duyularının ön plana çıktığını görmekteyiz. Ziyaretçi yorumlarına göre tat ve koku duyuları ise daha geri planda kalmaktadır. İşitme duyusundan ise tat ve koku duyularına göre daha çok bahsedilmiştir ancak yine de ön plana çıktığı söylenemez.

Ziyaretçi yorumlarını incelediğimizde başta dokunma ve hareket(vestibüler) sistemlerle ilişkilendirebileceğimiz su ögesinden sıkça bahsedildiğini görmekteyiz. Yapının farklı sıcaklıklardaki

havuzlarının ziyaretçilerin deneyimini zenginleştirdiği söylenebilir. Ancak bazı ziyaretçiler için (Z7, Z9, Z10) havuz deneyiminin yeterli gelmediği yorumunu yapabiliriz. Bu ziyaretçiler genel anlamda ziyaretlerinden memnun kaldıklarını belirtmelerine rağmen jakuzi, hidromasaj, köpük banyosu gibi farklı tipte dokunsal uyaranların bulunmayışını negatif bir yön olarak tanımlamaktadır. Bunlara ek olarak Z10 kodlu ziyaretçinin yiyecek içecek bulunmaması yönünde de bir eleştirisi bulunmaktadır. Bu ziyaretçilerin yorumlarını daha fazla duyu uyaran ihtiyacı duydukları yönünde yorumlamak mümkündür.

Görsel duyuya referans veren kelimelere baktığımızda manzara, taş, vadi, yıldızlar, estetik gibi kelimeler görmektediriz. Görsel duyu için yapının kendisinden çok içinde bulunduğu doğal ortamın etkisi olduğunu söylemek mümkün olabilir. Zumthor'un tasarım yaklaşımına baktığımızda amaçladığının tam olarak bu olduğunu da biliyoruz. Yapının cephesinde bıraktığı geniş ve derin açıklıklar vadiyi yarı gizleyerek merak duygusu oluşturmakta ve görmek isteyen ziyaretçileri davet eder biçimde tasarlanmıştır. Bu yaklaşım termal havuzları kullanan kişileri buldukları mekânda kalmaya, içinde buldukları suyun bedenlerindeki etkisini hissetmeye zorlarken bir yandan da manzaranın tadını çıkarmak için gidip bu açıklıkları ziyaret edebilecekleri mesajını vermektedir.

İşitsel duyu iki farklı biçimde değerlendirilebilir; ses üretimine imkân sağlayan mekanlar ve ses izolasyonu. Yapı çevrel seslerden izole bir alanda konumlandığı için ziyaretçiler suyun sesi dışında bir işitsel uyaran ifadesi kullanmamıştır. Bir ziyaretçi (Z8) mekândaki akustik sayesinde kendi çıkarttığı seslerden keyif aldığını belirtmektedir. Başka bir ziyaretçi (Z6) ise tamamen ses yalıtımlı oda hakkında pozitif görüş bildirmiştir.

Koku duyusuna yönelik tasarlanmış çiçekli havuza yönelik bir ziyaretçide yoruma rastlanmıştır (Z1). Mimarın tat duyusunu uyarmak adına yerleştirdiği içme suyu çeşmeleri için ise bir yorum bulunmamaktadır. Yalnızca bir ziyaretçi yapının tüm duyularına hitap ettiğini belirtmiştir.

Çalışmada ele aldığımız Therme Vals kaplıca yapısı, mimarlıkta duyu-mekân denildiğinde ilk akla gelen yapılarıdır. Zumthor bu yapısında düşlediği atmosferi yaratmak için insanların en arkaik güdülerinden ve ritüellerinden faydalanmıştır. Ziyaretçileri adeta bir mağara içine alarak dış dünyadan izole etmiş ve bir içe dönüş sağlamaya çalışmıştır. Her bir duyuyu ayrıca baskın kıldığı odalarda ziyaretçileri duyuları üzerine odaklanmaya ve bedenlerini dinlemeye itmektedir. Bu durumu duyu bütünleme teorisi ışığında ele alacak olursak olumlu pek çok noktasının bulunduğunu söylemek mümkündür. Ancak yapının dinlenmek ve çeşitli temizlik ritüelleri yaparak vakit geçirmek üzere tasarlanmış olması nedeniyle uyaranların çokça azaltıldığını görmekteyiz. Dolayısıyla mekânın duyu kaçınım profilindeki kişiler için neredeyse mükemmel olduğu şeklinde bir yorum yapılabilir. Ancak duyu arayışta olan, gürültülerden, yoğun kokulardan, karmaşık, mekanlardan keyif alan kişiler için aynı etkiyi yaratmayabileceği kanısına varılmıştır.

5. Sonuç

Duyular insanların çevresinden bilgi alabilmesini sağlayan yegâne biyolojik kaynaklarımızdır. Anne karnından itibaren her birey motor ve bilişsel becerilerinin gelişmesi, çevresini ve kendi bedenini algılaması için duyularından faydalanır. Ancak duyu bütünleme teorisi duyuların doğru ve yeterli düzeyde işlenememesinin birtakım bilişsel ve davranışsal problemler doğurabileceğini bizlere göstermektedir. Bu problemler için aranan çözümlerde çevrel uyaranların zenginliğinin önemi literatürde sıkça vurgulanmaktadır.

Bu bağlamda tasarımcı bakış açısıyla duyuları ele almak insanlara iletişim kurmaları, çevreyi algılamaları için çeşitli yollar bulmanın önünü açacaktır. Her insanın benzersiz duyu kapasiteleri vardır. Tasarımcıların bu farklılıkları kapsayıcı şekilde mekanları ele alması evrensel tasarım bakış açısına da katkı sunmaktadır. Işık, renk, ses, doku, hareket, titreşim ve koku ise duyu odaklı tasarımın ana bileşenleridir (Cooper-Hewitt Museum, 2018).

Duyuların mekân tasarımındaki rolü tasarımcılar için kritik bir öneme sahiptir. Duyusal zenginlik kullanıcıların mekâna olan bağlılıklarını artırabilir, mekân içinde bedenlerindeki hissettikleri uyaran etkisinin düzenlenebilmesi kullanıcının genel yaşam kalitesinin artmasına da katkı sunacaktır.

Duyu bütünleme teorisi insanların belki de hiç farkında olmadan yaptıkları davranışlarının veya yaşamdaki tercihlerinin nedeninin duyu uyaranların zihinde işleme potansiyeli ile ilgili olabileceğini göstermektedir. Duyu profilleri üzerinden aktaracak olursak duyu arayış profilindeki bir birey kişisel

mekanlarını daha fazla eşya, daha çeşitli dokular ya da daha çok renk ile donatırken duyuşsal kaçınımlı bireyler son derece minimal bir yaklaşım sergileyecektir. Nitekim çalışma kapsamında incelenen Therme Vals kaplıca yapısının kullanıcı yorumlarına baktığımızda kimi kullanıcı mekanların yalınlığından son derece memnunken kimi kullanıcının farklı duyulara hitap eden farklı uyaran kaynaklarına ihtiyaç duyduğunu görmekteyiz. Bu duruma duyu bütünleme teorisi çerçevesinden bakıldığında sebebinin duyuşsal profillerdeki farklılık olabileceği düşünülmektedir.

Bu çalışmada yer verilmese de Zumthor'un farklı yapılarına baktığımızda da tasarımlarında benzer nitelikte bir izole olma durumu, dış dünyaya kapalılık gibi eğilimler gösteren mimarın, mümkün olduğunca az uyaran içeren mekanlar tasarlıyor oluşu, duyuşsal kaçınımlı profiline sahip olabileceğini düşündürmektedir. Buradan hareketle çalışma bir başka soruyu da doğurmaktadır. Tasarımcılar da tasarladıkları mekanlarında kendi duyuşsal profilleri doğrultusunda karar alıyor olabilir mi? Bu soru ve çalışmanın sunduğu altyapı yeni bilimsel çalışmalar için de bir yol açabilir.

Sonuç olarak, duyu bütünleme teorisinin mekân tasarımına sunabileceği katkılar derinlemesine araştırılmalı ve bu bilgiler tasarım süreçlerine entegre edilmelidir. Duyuşsal profillere uygun tasarlanacak mekanların insanlar üzerinde olumlu etkiler yaratabileceği düşünülmektedir. Sağlık yapılarından eğitim yapılarına, konutlardan ofislere kadar farklı işlevde pek çok mekâna duyu odaklı çözümler getirilebilir. Kullanıcı odaklı tasarımlar için yeni bakış açıları sunulabilir ve kullanıcı ile mekânın etkileşiminde daha sağlıklı sonuçlar alınabilir. Bu araştırmanın tasarımcılara duyu-mekân kavramı altında genişletilebilecek farklı bir bakış açısı sunduğu düşünülmektedir.

6. Extended Abstract

This study explores whether data from scientific research on sensory integration theory could enhance our understanding of the sensory relationship with physical space. Sensory integration theory examines how the brain processes sensory information. Research in this field provides valuable insights into the senses, their interactions, and the sensory-environment relationship. The undeniable link between our senses and environmental factors prompts an exploration of where this knowledge intersects with studies on sense-space and multisensory space.

The study synthesizes the approaches of Merleau-Ponty, Pallasmaa, and Zumthor, all of whom have researched space and the senses. By combining these approaches with literature on sensory integration, we aim to create a conceptual framework. This framework will be concretely illustrated by evaluating Zumthor's Therme Vals spa, using user comments from TripAdvisor to reflect on the spatial experience.

The aim of the study is to discuss the way we perceive the spatial environment through the senses. A qualitative methodology will be used to examine the spatial equivalents of theoretical concepts and Therme Vals will be treated as a case study. The approach that will be presented as a result of the study is expected to establish a connection between the multisensory space and sensory integration studies and fill this gap in the literature.

The relationship between the spatial environment and the senses is a complex and multifaceted topic that is frequently addressed in architecture, psychology, philosophy, neuroscience, and social sciences. Sensory integration theory provides a framework for understanding how senses are processed in the brain, the effects of sensory stimuli we receive from the environment on the body, and the relationship between an individual's behavior. By examining the data obtained from studies on sensory integration, we can gain valuable insights into the sense-space relationship and how this shapes our perception of spatial environments.

The conceptual infrastructure of the study is based on the discourses of the French phenomenologist Maurice Merleau-Ponty on the senses and the discourses of architect and theorist Juhani Pallasmaa and architect Peter Zumthor on the sense-space relationship. In his writings, Merleau-Ponty emphasized the importance of the body and the senses through the body when addressing the ways we perceive the world. Pallasmaa states that the monotonous structures that emerge in the discipline of architecture are due to the lack of importance given to the senses. Peter Zumthor, on the other hand, emerges as a professional who constructs the senses and space together and prioritizes the senses in selecting materials and forms.

It is planned to present a conceptual framework for the body-sense-space intersection by synthesizing these approaches on sense-space with sensory integration theory. Zumthor's Therme Vals structure will be evaluated through this conceptual framework and the approach will be concretized. In order to make this evaluation, data conveying sensory experience information selected from visitor comments received from the TripAdvisor website will be analyzed.

The way we convey the sensory stimuli we receive from the environment is mostly experiential. It is closely associated with feelings and thus gains a stronger place in memory. When we say spatial perception, the sense of sight comes to the forefront as the first sense. However, our senses of touch, hearing, smell and even taste can deeply affect the way we perceive space. According to the theory of sensory integration, all senses work in the body in a way that is interconnected with each other and together reveal the way we perceive the world. The level and way of processing the senses in the brain differs in each individual. Thus, different forms of perception emerge. These forms of perception also have an impact on our relationship with the environment.

While this relational situation is supported by Merleau-Ponty's perception approach and Pallasmaa's multi-sensory architectural space defenses, it appears as embodied examples in Zumthor's architectural practices woven with sensory details, which he calls atmosphere

In order to convey this experiential process concretely, the comments of people who visited Therme Vals hot springs and shared their experiences on the TripAdvisor website were evaluated. Since the comments were selected to convey sensory experiences, keywords with sensory equivalents such as hot, cold, aesthetic, noisy, quiet were searched. The comments were analyzed for each sense, and the points they corresponded to in the space were conveyed through a graph. Also the comments were evaluated through the sensory threshold model of sensory integration theory, and it was aimed to present a different perspective on the space-user relationship from the sensory integration theory perspective.

In conclusion, this study aims to bridge the gap between sensory integration theory and the multisensory experience of space. By synthesizing the approaches of Merleau-Ponty, Pallasmaa, and Zumthor, we have created a conceptual framework that addresses the sensory-environment relationship. The case study of Therme Vals, enriched by user comments, provides a concrete illustration of how sensory inputs shape our understanding of spatial environments.

The findings of this study have implications for various fields, including architecture, urban planning, and environmental psychology. By considering the multisensory aspects of space, designers and researchers can create environments that are more attuned to human sensory experiences. This approach not only enhances the aesthetic and functional qualities of spaces but also contributes to our overall well-being and quality of life.

Ultimately, this study offers a novel perspective on the sensory-space relationship, encouraging further exploration and integration of sensory insights into the design and study of spatial environments. As we continue to deepen our understanding of how our senses shape our perception of space, we can create more meaningful and enriching environments for people to inhabit and experience.

Keywords: Sensory Integration Theory, Sense-Space, Multi-Sensory Space, Perception.

Araştırmacıların Katkı Oran Beyanı / Contribution of Authors

Yazarların çalışmadaki katkı oranları Kübra MALÇOK %50/ Bilge SAYIL ONARAN %50 şeklindedir.
The authors' contribution rates in the study are Kübra MALÇOK %50/ Bilge SAYIL ONARAN %50 form.

Çıkar Çatışması Beyanı / Conflict of Interest

Çalışmada herhangi bir kurum veya kişi ile çıkar çatışması bulunmamaktadır.
There is no conflict of interest with any institution or person in the study.

İntihal Politikası Beyanı / Plagiarism Policy

Bu makale İntihal programlarında taranmış ve İntihal tespit edilmemiştir.
This article was scanned in Plagiarism programs and Plagiarism was not detected.

Bilimsel Araştırma ve Yayın Etiği Beyanı / Scientific Research and Publication Ethics Statement

Bu çalışmada Yükseköğretim Kurumları Bilimsel Araştırma ve Yayın Etiği Yönergesi kapsamında belirtilen kurallara uyulmuştur.
In this study, the rules specified within the scope of the Higher Education Institutions Scientific Research and Publication Ethics Directive were followed.

Kaynakça

- Albayrak Sidar, E. (2020). *Duyulmak İstiyorum* (9. Basım b.). Sola Unitas.
- Ayna, A., & Domaniçli, F. (2011). Duyusal hacim. Mimari Tasarım Eğitimi: Bütünleşme. *Mimari Tasarım Eğitimi: Bütünleşme*.
- Ayres, A. (1965). Patterns of perceptual-motor dysfunction in children: A factor analytic study. *Perceptual and Motor Skills*, 20(2), s. 335-368.
- Ayres, A. (1972). Improving academic scores through sensory integration. , 5(6), *Journal of Learning Disabilities*, 5(6), s. 338-343.
- Bilgin, İ. (2016). *Mimarın soluğu: Peter Zumthor mimarlığı üzerine denemeler* (1. Basım b.). Metis.
- Bundy, A., & Murray, A. (2002). Sensory integration: A. Jean Ayres' theory revisited. . A. Bundy, & S. Lane içinde, *Sensory integration: Theory and practice*. Philadelphia: F. A. Davis.
- Cooper-Hewitt Museum. (2018). *The senses : design beyond vision*. Copper Hewitt, Smithsonian Design Museum. (E. Lupton, & A. Lipps, Dü) Princeton Architectural Press.
- Dunn, W. (1997, 9(4)). The impact of sensory processing abilities on the daily lives of young children and their families: A conceptual model. *Infants & Young Children*, s. 23-35.
- Dunn, W. (1999). *The sensory profile manual*. San Antonio: Psychological Corporation.
- Dunn, W. (2001, June). The sensations of everyday life: Theoretical, conceptual and pragmatic considerations. *American Journal of Occupational Therapy*, s. 608-620.
- Dunn, W. (2002). *The infant toddler sensory profile*. San Antonio: Psychological Corporation.
- Dunn, W. (2007). *Living Sensorially: Understanding Your Senses*. Jessica Kingsley Publishers.
- Dunn, W. (2007, Nisan). Supporting Children to Participate Successfully in Everyday Life by Using Sensory Processing Knowledge. *Infants & Young Children*, s. Vol. 20, No. 2, pp. 84-101.
- Guerra, F. (2016, 10 30). Retrieved 7 16, 2024, from Archdaily. <https://www.archdaily.com/798360/peter-zumthors-therme-vals-through-the-lens-of-fernando-guerra>
- Gümüş, İ. (2019, Temmuz-Ağustos 1). *Duyular Mimarlığı ve Zumthor*. Retrieved Temmuz 2024, from Yapı Dergisi. <https://yapidergisi.com/duyular-mimarligi-ve-zumthor/>
- Jung, C., Sherzad, M., & Arar, M. (2021). The Analysis of Peter Zumthor's Emotional Architecture in Therme Vals. *International Journal of Advanced Research in Engineering Innovation*, 3(3), s. 98-111.
- Kayıhan, H., & Kars, S. (2019). Katılım temelli duyu bütünleme. (H. Kayıhan, Dü.) *Toplumsal Katılım ve Ergoterapi*, s. 37-42.
- Koziol, L., Budding, D., & Chidekel, D. (2011). Sensory integration, sensory processing, and sensory modulation disorders: Putative functional neuroanatomic underpinnings. *The Cerebellum*, s. 770-792.
- Noraslı, M. (2024, Haziran). İç Mekanda Renk ve İmgenin Serebral Palsili Çocuklar Üzerinde Algısal Etkisi. *ART-E Sanat Dergisi*, 17(33), s. 1-16. <https://doi.org/https://doi.org/10.21602/sduarte.1462944>
- Özçam, I. (2022). Fenomenolojik Yaklaşımın Mimaride Tasarımcı Kimliği ve . *Journal of Architecture and Life*, s. 503-523.
- Pallasmaa, J. (2019). Design for sensory reality: From visibility to existential experience. *Architectural Design*, 89(6), 22-27. *Architectural Design*, 2(89), s. 22-27.
- Pallasmaa, J. (2020). *Tenin Gözleri*. İstanbul: YEM Yayın.
- Smith, M. (2019). *Sensory integration: Theory and practice*. . FA Davis.
- Şahin, İ. (2020). Haptik Kavramının Merleau-Ponty Felsefesi ile Yeniden Tanımlanması. *Phainomena Fenomenoloji ve Zihin Felsefesi Dergisi*, s. 35-67.
- Tripadvisor. (2024). *Site nasıl çalışır?* Retrieved Eylül 18, 2024, from <https://www.tripadvisor.com.tr/HowTheSiteWorks.html>
- Ward, V. (2005). *Architectonic Jewellery: An interrogation of the translation of ideas from architecture to jewellery through the design and production of contemporary jewellery*. Doctoral dissertation. The Glasgow School of Art).
- Zumthor, P. (2006). *Atmospheres: Architectural environments. surrounding objects*. In *Atmospheres*. Birkhäuser.

Afyonkarahisar İli Bolvadin İlçesi'ndeki Çift Yönlü Çeşmeler*

Nurcan BAHARGÜLÜ** 

ÖZ

Köken olarak Farsçadan gelen çeşme kelimesi "göz" demektir. Türkçe'de su kaynağı anlamında kullanılan çeş-me, "çesm" kelimesinden türemiştir. Kaynaklarda bu terim "kaynağında bir hazneye toplanarak veya borularla getirilerek akıtılan suların alınmasına mahsus lüleri veya musluklu bir hazne şeklinde mermerde, taştan veya farklı malzemeden yapılmış halka açık su alma yeri" olarak da tanımlanmaktadır. Geçmişten geleceğe birçok tarihi yapıyı bünyesinde barındıran Bolvadin ilçesindeki Türk dönemi yapılarından sivil mimarlık örnekleri, camileri, çeşmeleri, türbeleri, köprüsü ile bir bütünlük içindedir. Bu çalışmada Bolvadin merkezde yer alan çeşmeler ele alınacaktır. İlçe de yaklaşık elli altı adet çeşme tespit edilmiştir. Bunlarda on yedi adedi ayaktadır. Mevcut olan bu çeşmeler cephe kompozisyonlarına göre ayrılmıştır. Tek ve iki cepheli olan çeşmelerden iki cepheliler makaleye dahil edilmiştir. Sekiz adet çeşmenin çift yönlüdür. Bölgeye özgü tasarımlarıyla dikkat çeken bu yapılar oldukça gösterişli ve büyüktür. Genellikle cadde ve sokakların kesiştiği köşe başlarına inşa edilmiş olup meydan çeşmesi şeklinde tasarlanmıştır. Üst örtüler ahşap kırma çatılı olup üçgen alınlıklıdır. Bu üçgen alınlıkların içi ise yarım daire kubbe ile doldurulmuştur. Düzgün kesme taştan inşa edilen çeşmelerde devşirme malzemeye de yer verildiği görülmektedir.

Geleneksel sokak dokusunu koruyan ve yaşatan Bolvadin eski evleri ve su yapılarıyla ön planda olan bir ilçedir. Çeşmelerin konumu ve ebatları birçoğunun aktif olarak kullanılması şehre hayat vermektedir. Çeşmelerin çift yönlü çeşmelerin yapılmış olması kadına ve mahremiyet duygusuna sahip çıkıldığının bir göstergesidir. Çeşmeler hakkında detaylı bir çalışmanın yapılmamış olması bu konuyu ele almamıza sebep olmuştur. Çeşmeler kataloglar halinde incelenip plan, malzeme ve teknik, konum ve süsleme gibi başlıklar altında detaylandırılacaktır. Kültür varlığı olan bu çeşmelerin belgelenmesi ve geleceğe miras bırakılması amaçlanmıştır.

Anahtar Kelimeler: Bolvadin, Su Mimarisi, Çeşme, Lüle.

Bidirectional Fountains in Bolvadin District of Afyonkarahisar Province

ABSTRACT

The word fountain, which originates from Persian, means "eye". The word fountain, which means water source in Turkish, is derived from the word "çesm". In the sources, this term is also defined as "a public water collection point designed in the form of a water reservoir with a faucet or fountain pipe, made of marble, stone or other materials, specially designed to collect water channeled to a reservoir or brought by pipes". The Bolvadin district, which contains many historical structures from the past to the future, is a whole with its civil architecture examples, mosques, fountains, tombs, and bridges from the Turkish period. This research will examine the fountains located in the center of Bolvadin. Approximately fifty-six fountains were identified in the district. The existing fountains have been categorized based on their façade compositions. The article only includes fountains with two-facades. Eight of these fountains are double-sided. These structures attract attention with their designs specific to the region and are quite large and ornate. It is generally built at the corners where streets and avenues intersect and is designed as a square fountain. The upper covers have wooden hipped roofs and triangular pediments. The inside of these triangular pediments is filled with a semicircular dome. It is seen that reused materials were also used in the fountains built of regular cut stone.

Bolvadin, which preserves and sustains the traditional street texture, is a district that stands out with its old houses and water structures. The location and dimensions of the fountains and the active use of many of them give life to the city. The fact that the fountains were made in two directions indicates that women and their sense of privacy were protected. The fact that no detailed study has been done on the fountains has led us to address this issue. The fountains will be examined in catalogs and detailed under headings such as plan, material and technique, location, and decoration.

Keywords: Bolvadin, Water Architecture, Fountain, Fountain Pipe.

* Bu çalışma, Selçuk Üniversitesi 22401051 numaralı Araştırma Projesi olarak 2023 yılında tamamlanmış olup Bilimsel Araştırma Koordinatörlüğü (Bap) tarafından da desteklenmiştir. Kitabeler Dr. Selman Karadağ tarafından okunmuştur. Kendisine teşekkür ederim./ This study was completed in 2023 as a Research Project at Selçuk University 22401051 and was supported by the Scientific Research Coordination Office (Bap). The inscriptions were read by Dr. Selman Karadağ. I would like to thank him.

** **Corresponding Author/Sorumlu Yazar,** Dr. Öğr. Üyesi/Asst. Prof., Selçuk Üniversitesi, Konya, Türkiye/ Selçuk University, Konya, Türkiye, bahargulu05@hotmail.com

Makale Gönderim ve Kabul Tarihleri/Article Submission and Acceptance Dates: 15.08.2024-21.10.2024

Citation/Atf: Bahargülü, N. (2024). Afyonkarahisar ili Bolvadin ilçesi'ndeki çift yönlü çeşmeler. *Selçuk Üniversitesi Sosyal Bilimler Enstitüsü Dergisi*, 55, 184-215. <https://doi.org/10.52642/susbed.1533701>



1. Giriş

Türk kültürünün ve sanatının önemli bir grubu olan su yapıları her dönem önemini korumuş ve günümüze kadar ulaşmıştır. Türk- İslam medeniyetinin temel taşlarından birisi olan su, bir yaşam kaynağı ve inanç bakımından da kutsiyet atfedilen bir unsurdur. İslam öncesi dönemlerde de Türkler suyu kutsal kabul ettikleri için göçebe bir hayat sürmeleri sebebiyle genellikle yaz aylarında su başlarına konaklamalarından dolayı akarsu ve göl gibi yerleri kutsal saymışlardır.

İslam dinini benimsedikten sonra da yeni inanç sisteminin getirmiş olduğu ilkeler doğrultusunda suyu İslam inancına göre kutsal kabul ederek ikonografik anlamlar yükledikleri görülmektedir (Önge, 1997, s. 5). Bunlardan bazıları ise; su gibi aziz ol, cömertlikte ve yardım etmede akar su gibi ol (Hz. Mevlâna), akan su, yosun (pislik) tutmaz, berrak bir gönülden kirli su akmaz, ne diye böbürlenip büyükeniyorsun, doğumun bir damla su, ölümün bir avuç toprak, içme namert elinden su, âb-ı hayât olsa da ifadeler ile suyun önemi ortaya koyulmuştur.

Çalışmamıza esas olan Bolvadin çeşmelerine özgü halk arasında ifade edilen su ile ilgili “Çeşmesiz sokak duvaksız geline benzer” cümlesi de çeşme mimari ve fonksiyonel önemini vurgulamaktadır (Soyaslan, kişisel iletişim, 26 Nisan 2023, saat:14:00).

Çeşmenin Farsça'daki karşılığı “göz” anlamına gelen “çeşm” kelimesinden Türkçe'ye girmiştir (Arseven, 1988, s. 388-389). Arapça'da yine “göz” anlamındaki “ayn” sözcüğü, XIII. ve XIV. yüzyıllarda “çeşme” kelimesinden daha çok tercih edilmiş, hatta bu kelime XVII. yüzyıla kadar kullanıldığı da görülmektedir. Bu terimlerden başka “ayn”, kelimesi dışında çeşme kitabelerinde “sikaye” kelimesine de rastlanmaktadır (Eyice, 1993, s. 277) “Sikaye” kelimesi Arapça bir isim olup su içilen kap ve suyun toplandığı, biriktiği yer anlamındadır (Devellioğlu, 2017, s. 1111).

Türkçe'ye yerleşen “çeşme” kelimesi XIV. yüzyıldan başlayarak farklı şekillerde ve kitabelerde, ayrıca yazılı metinlerde fazlaca kullanıldığı görülmektedir. Özellikle Osmanlı döneminde çeşmeler üzerindeki kitabelerde Arapça ve Farsça olarak “Çeşm-i dilküşa, çeşm-i ab-ı zülâl, çeşm-i revân, çeşm-i râna, çeşm-i Kevser, çeşm-i hayat” kelimelerine sıkça yer verilmiştir.

Yukarıda belirtildiği gibi suyun Türk kültüründe öncelikle fonksiyonel ve ikonografik anlamları ile kavram olarak çeşme; musluklu su haznesi, pınar, su kaynağı gibi tanımlamaları olan “çeşme” (Devellioğlu, 2017, s. 177), suyun kamu kullanımına açıldığı yapılar olarak bilinmektedir (Sözen & Tanyeli, 2015, s. 75; Hasol, 2016, s.120).

Sonraki dönemlerde ise Anadolu'da bulunan yöneticiler ve zenginler vakıflar kurarak buradan edinilen gelirler ile insanlara su temini ve bazı yerlere çeşmeler yaptırmışlardır (Karpuz, 2006, s. 547). Anadolu Selçukluları döneminden günümüze kadar varlığını devam ettirmiş olan çeşmeler genellikle cami, medrese, han gibi mimari yapıların giriş cephelerinde veya iç avlularda inşa edilmiştir. Bazen ana eyvan içine ve cümle kapısına yakın yerler de olduğu görülmektedir. Bunun yanı sıra yapılardan bağımsız olarak inşa edilen çeşmelerde mevcuttur. Beylikler dönemindeki çeşmelerde yapım teknikleri ve süsleme özellikleri bakımından Selçukluların tekrarı niteliğindedir. Başta Karamanoğulları, Aydınogulları, Eşrefogulları, Germiyanogulları, Candarogulları ve Osmanogulları olmak üzere, diğer Anadolu beylikleri topraklarında inşa ettirdikleri çeşmeler ile bu geleneksel özellikleri gözler önüne sermektedir.

Osmanlı kültüründe çeşmeler, sosyal hayatı, o dönemin mimarisini, sosyal ve kültürel yaşamı, ekonomik gücü yansıtmaktadır. Bu yapıların belge niteliği de taşıdığını söylemek mümkündür. Şehirlerin kuruluşları, gelişim alanları ve konumları bakımından da bilgi vermektedir. Özellikle Osmanlı Devleti döneminde inşa edilen çeşmeler, sokak dokuları dikkate alınarak yapılmıştır. Genellikle meydanlarda, sokak köşelerinde ve bazı yapıların cephelerine yerleştirilmiştir. Bu dönem çeşmeleri buldukları yerler ve yapılış amaçlarına göre isimler almışlardır. Örneğin; Meydan çeşmeleri, Köşe çeşmeleri, Namazgâh çeşmeleri ve Sütun çeşmeleridir. Ayrıca köşk ve yalıların bahçelerine dekoratif amaçlı yapılan çeşmeler ve sebiller ve selsebiller de bulunmaktadır (Kara Pilehvarian, 2022, s. 247).

Kimi zaman hayır ve dua amaçlı kimi zaman ise halkın su gereksinimini karşılamak amacıyla kent içlerine, mahalle ve meydanlara, yol güzergahları üzerine çeşmeler inşa edildiği görülmektedir.

Bu araştırma makalesinde; Bolvadin'in önemli bir yerleşim alanı olarak Anadolu'nun doğu-batı aksında Ege ile orta Anadolu, kuzey-güney aksında ise Marmara'nın ve Akdeniz'in geçiş noktasında yer almasıdır. İlçe bu bakımdan Türk Kültür ve Sanatı açısından camileri, köprüleri, han ve hamamları gibi tarihi evleri

2. Bolvadin'deki Çift Cepheli Çeşmelerden Örnekler

2.1. Alimeze Çeşmesi

Çeşme ana cadde ile ara sokağın kesiştiği köşe başına inşa edilmiştir. Dikdörtgen bir gövde üzerinde yükselen çeşme iki cepheli bağımsız grup içinde yer almaktadır (Fotoğraf 1)

Batı cephesi ön yüz, doğu cephe ise arka yüzü göstermektedir. Çeşmenin batı cephesini genellikle erkekler, doğu cephesini ise daha çok kadınlar kullanmaktadır. Mahremiyet olgusundan dolayı kadınların kullandığı cepheler genelde arka yüzler olup ara sokağa yönelmektedir. Bu çeşmenin bölgedeki diğer çeşmelerden tek farkı ise güneyine bitişik bir hazne (depo) kısmının bulunmasıdır.

Caddeye yönelen batı cephenin ayna taşını yarım daire formu bir kemer nişi sınırlandırmaktadır. Ayna taşı içine yan yana iki adet metal kurna (lüle) yerleştirilmiştir. Kurna üzerindeki taşlık nişi küçük ölçekli olup sivri kemerlidir. Yalak ise beden duvarlarından dışa doğru taşırılmıştır (Çizim 1).

Ayna taşını çevreleyen kemer üzerinde Türkçe kelimeler ile tamir kitabesi olarak *"Eser Allah'ındır 1975"* ibaresi yazılıdır. Bu yazının yanında ise asıl kitabesi kare formu bir çini parçası içinde *"Maşallah"* ve *sene H.1326/M.1908/9* ibaresi yerleştirilmiştir (Fotoğraf 2,3). Yapının üst örtüsü ahşap kırma çatılı olup üzeri daha sonra saç ile kapatılmıştır. Yapının güney cephesine bitişik olarak bir hazne (su deposu) eklenmiştir. Bu deponun kapağı üstten açılmaktadır.

Çeşmenin doğu cephesi batı cephesi ile benzer formda inşa edilmiştir. Diğer cepheden farklı olarak bu cepheyi iki adet taş sütun yerleştirilmiştir. Cephedeki ayna taşını yarım daire formu bir kemer çevreleyerek niş açıklığı oluşturmaktadır. Kemer üzerinde çini bir plaka içine *"maşallah"* ibaresi yazılıdır. Bu plakanın etrafı ise bitkisel süslemelidir (Fotoğraf 3). Ayna taşı içindeki musluk tablasına yerleştirilen bir adet metal lüle orijinaldir. Lüle üzerinde sivri kemerli bir taşlık nişi yerleştirilmiştir. Dikdörtgen formu olan yalak beden duvarlarından dışa doğru taşırılmıştır. Bu bölümde biriken sular kuzey cephedeki hatıla akmaktadır (Çizim 2). Hatıl oldukça uzun olup üç bölümlü yapılmıştır (Fotoğraf 4). Halk arasında bu yalıklara "hatıl" veya "tekne" ismi verilmektedir. Hatıllar yalaktan akan suların biriktiği toplandığı yerlerdir. Bu biriken sulardan hayvanlar su ihtiyacını karşılamaktadır. Ayrıca ilçede yaşayan kadınlar buğday, arpa ve çamaşırlarını bu bölümlerdeki biriken sular ile yıkadıkları görülmektedir. Bu çeşmenin ana su kaynağı İhsaniye Çeşmesi ile aynı kaynaktan beslendiği bilinmektedir.



Fotoğraf 1. Alimeze Çeşmesi Genel Görünüm



Fotoğraf 2. Alimeze Çeşmesi Batı Cephesinden Görünüm.



Fotoğraf 3. Alimeze Çeşmesi Batı Cephedeki Çini Pano



Fotoğraf 4. Alimeze Çeşmesi Kuzey Cepheden Genel görünüm

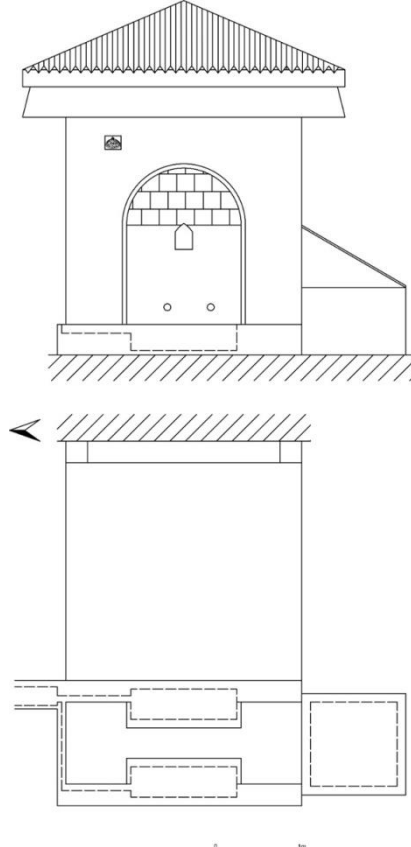

Çizim 1. Alimeze Çeşmesi Batı Cephe Görünüşü ve Planı

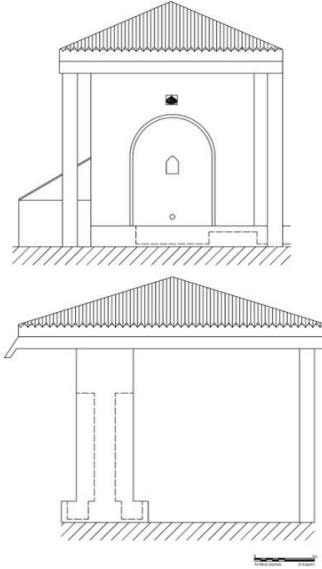

Çizim 2. Alimeze Çeşmesi Doğu ve Güney Cephe Görünüşü

2.2. Calkoğlu Çeşmesi

Çeşme, Lala Sinan Paşa mahallesinde yer almakta olup ana cadde ile ara sokağın kesiştiği köşe başında bulunmaktadır.

Dikdörtgen formlu bir gövdeye sahip olan çeşme iki cepheli bağımsız grup içerisindedir. Üst örtü ahşap kırma çatı ile kaplıdır. Çatının güneyindeki saçak üçgen bir alınlıkla sonlanmaktadır. Bu üçgen alınlığın saçak uçları ise testere dişi motifler ile sonlanmaktadır.

Çeşmenin ön cephesi güneyi, arka cephe ise kuzeyi göstermektedir. Güney cephe ana caddeye yönelmiştir (Fotoğraf 5 – Çizim 3). Ön cephe olarak tasarlanan bu bölüm diğer cephelere göre daha süslü ve hareketli tutulmuştur. Güney cepheyi erkekler, kuzey cepheyi ise kadınlar kullanmaktadır. Kadınların arka yüzü kullanma sebebi mahremiyet anlayışındandır.

Güney cephedeki yalak dolayı daha alçak kottadır. Çeşmenin ayna taşı at nalı formlu bir kemer ile çevrilidir. Kemer yüzeyi renkli taş ile kaplanmıştır. Kemerin hemen üst bölümünde yan yana üç adet çini tabaklar kesme taşların içine yerleştirilmiştir (Fotoğraf 6-7). Bu tabakların süsleme motifleri ve renkleri birbirinden farklı olarak tasarlanmıştır (Fotoğraf 8). Ayna taşı içerisindeki kitabe panosu ise mermerdendir.

Mermer kitabe süslü tarzda sekiz satırdan oluşmaktadır. Kitabe şöyledir:

*Yâ 'ibâdallâh nazâr kıl ol bakem ihsânına
Hoş ferahzâdır bu çeşme dört yolun seyrânına
Bârekallâh lezzeti şîrin şeker kardan soğuk
Âbdest alıp içenler hamd ede Yezdân'ına
Ehl-i hayrâtın Hudâsı seyyiâtın afv ide
Katresi ırmak olup aksın cezâ meydânına
Bâb-ı lütfundan Hudâyâ sadbezârân rahmet it
Banî Hacı Süleymanzâde Ahmet cânına
Sene
1287*

*يا عبادالله نظر قيل اول حقاك احسانه
خوش فرحزادر بو چشمه درت يولن سيراننه
بارك الله لذتي شيرين شکر قاردن صوغوق
آبدست الوب ايچتلر حمد ايده يزداننه
اهل حيرتاك خداسي سيباتن عفو ايده
قطره سي ارماق اولوب آفسك جزا ميداننه
باب لطفكدن خدايا صد هزاران رحمت ايت
بانى حاجى سليمان زاده احمد جاننه
سنة
١٢٨٧*

Kitabeden anlaşıldığı üzere çeşme H.1287/M.1870 tarihinde Hacı Süleymanzade Ahmet tarafından yaptırılmıştır (Fotoğraf 9).

Çeşmenin kuzey cephesi ara sokağa bakmaktadır. Bu cephenin ön kısmında ahşap direklerin taşıdığı revaklı sundurmalı bölüm bulunmaktadır. Güney cepheye göre oldukça sade tutulmuştur. Ayna taşını çevreleyen at nalı formlu kemer derin bir niş oluşturmaktadır. Bu nişin ortasına devşirme malzemeler yerleştirilmiştir. Düzgün kesme taştan inşa edilen yapının bazı bölümlerinde devşirme malzemeye de yer verilmiştir. Kemerin oturduğu yan taşlar devşirme yassı payelerdir (Fotoğraf 10 – Çizim 4)

Batı cephenin saçak altlarına kesme taş içine iki adet çini tabaklar yan yana yerleştirilmiştir. Tabakların içinde süsleme niteliğinde “maşallah” ibaresi yazılıdır (Fotoğraf 11).

Üst örtü ahşap kırma çatılı olup üzeri alaturka kiremit ile kaplıdır. Batı ve güney cephelerin saçakları üçgen alınlık şeklindedir. Güneye doğru taşan saçak ve üçgen alınlık içerisine bağdadi yarım kubbe yerleştirilmiştir. Benzer uygulamalar ilçe merkezindeki sivil mimarlık örneklerinin girişlerini vurgulamak amacıyla yapıldığı görülmektedir.



Fotoğraf 5. Calkoğlu Çeşmesi Genel Görünüm



Fotoğraf 6. Cılkoğlu Çeşmesi Güney Cepheden Görünüm



Fotoğraf 7. Cılkoğlu Çeşmesinin Süsleme Motifleri



Fotoğraf 8. Cılkoğlu Çeşmesinin Güney Cephedeki Çini Süslemeler



Fotoğraf 9. Cilkoğlu Çeşmesinin Güney Cephedeki Kitabesi



Fotoğraf 10. Cilkoğlu Çeşmesi Kuzey Cepheden Görünüm



Fotoğraf 11. Cilkoğlu Çeşmesinin Batı Cephedeki Yazılı Çini Tabaklar

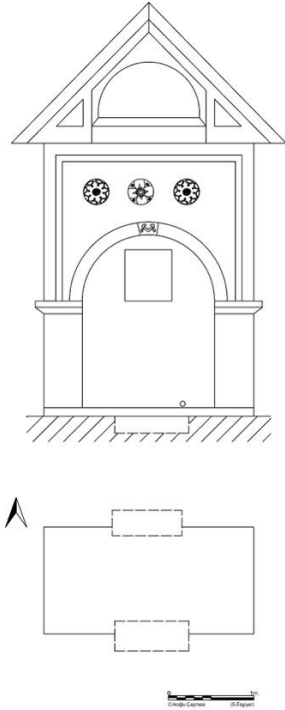

Çizim 3. Cılkoğlu Çeşmesi Güney Cephe Görünüşü ve Planı

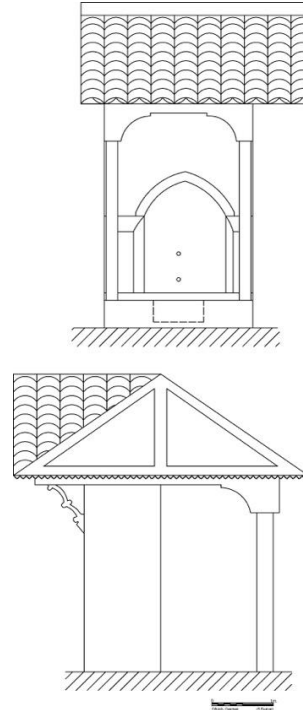

Çizim 4. Cılkoğlu Çeşmesi kuzey Cephe ve Batı Cephe Görünüşü

2.3. Ciğercioğlu Abdullah Çeşmesi

Yapı, ana yol üzerinde konumlandırılmış olup Yakup Şevki Mahallesinde yer almaktadır. Dikdörtgen formulu bir gövdeye sahip olan çeşme iki cepheli ve bağımsızdır. Çeşme günümüze sağlam olarak gelmiş ve aktif olarak kullanılmaktadır (Fotoğraf 12 – Çizim 5).

İki yönlü olan çeşmenin ön yüzü kuzeyi, arka yüzü ise güneyi göstermektedir. Oldukça büyük ölçekli olan çeşmenin her iki cephesindeki kurnaları aktif olarak kullanılmaktadır. İlçede suyu içilebilen ve temiz olan nadir çeşmelerden biridir. Halk bu kurnalardan akan suyu hala içmekte olup diğer ihtiyaçlarını da bu çeşmeden akan su ile karşılamaktadırlar.

Kuzey ve güney cephede bulunan yalakların biriken suları doğudaki hatıl bölümüne akmakta olup oldukça uzun tutulan hatıl üç bölümden oluşmaktadır. Hatılda biriken bu sular ile günümüzde halen buğday, kurubaklagil, halı, kilim ve çamaşır yıkanmaktadır (Fotoğraf 13).

Ahşap kırma çatılı olan üst örtü alaturka kiremit ile kapatılmıştır. Beden duvarları düzgün kesme taştan inşa edilmiştir. Saçaklar beden duvarından oldukça dışa doğru taşırılmıştır.

Çeşmenin kuzey cephesini düz atkı kemerli bir ayna taşı sınırlandırmaktadır. Ayna taşı içinde yapının kitabesi (Fotoğraf 14) ile taslık ve yan yana dört adet metalden lüle bulunmaktadır. Taslık üzerinde yarım daire kemer formulu bir de kitabelik nişi mevcuttur. Niş içine yerleştirilmiş üç satırlık kitabe bulunmaktadır. Kitabede H.1227 (M.1812) tarihinde Abdullah ağa tarafından yaptırıldığı yazmaktadır. Nişin her iki yanındaki ince ve kalın silmeler ile cephe hareketli tutulmuştur. Ayrıca bu cephede bir de gülbezek motifi işlenmiştir.

Güney cephe kadınların kullandığı bölümdür. Bu cephedeki ayna taşı düz atkı kemerlidir (Çizim 6). Ayna taşı içinde sadece iki adet metalden lüle yer almaktadır. Beden duvarlarından öne doğru taşırılan yalak ve bu yalaktan akan su doğu cephedeki hatıl da toplanmaktadır.

Çeşmenin ayna taşı içindeki kitabede ise şu ifadeler yer vermiştir;

Menba'ı âbın tut Hâcı ?
Mâşâallâhü
Sâhibü'l-hayrât ve'l-hasenât
Abdullâh Ağa
Sene
1227

منبع آبین طوت حاجی
ماشالله
صاحب الحیرات والحسنات
عبدالله آغا
سنه
١٢٢٧



Fotoğraf 12. Çiğercioğlu Abdullah Çeşmesi Kuzey Cepheden Görünüm



Fotoğraf 13. Çeşmenin Doğu Cephesinden Genel Görünüm



Fotoğraf 14. Çeşmenin Kuzey Cephedeki Kitabesi

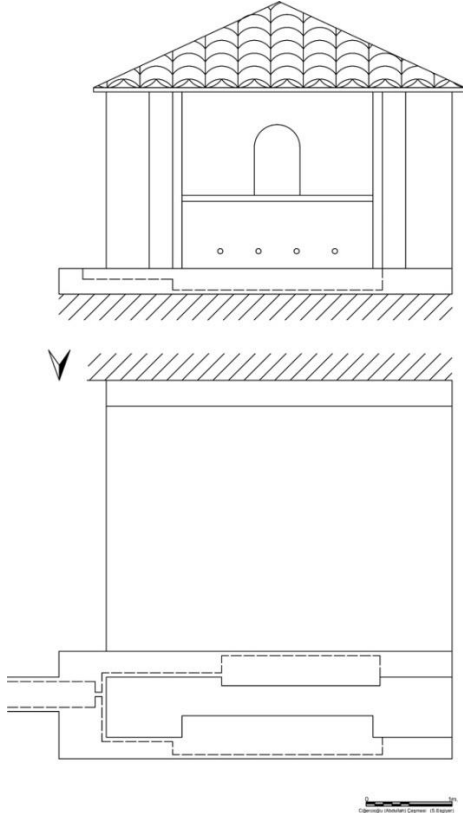

Çizim 5. Çiğercioğlu Abdullah Çeşmesi Kuzey Cephe Görünüş ve Planı.

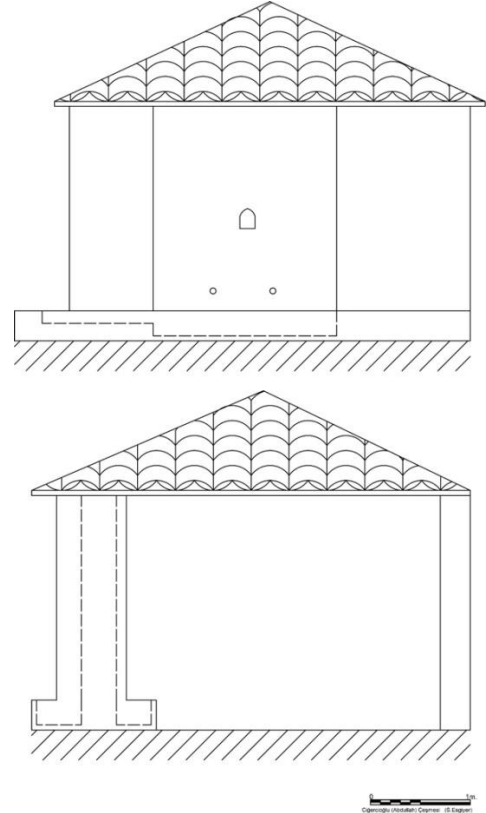

Çizim 6. Çiğercioğlu Abdullah Çeşmesi Güney Cephe ve Batı Cephe Görünüşü

2.4. Erkmen Çeşmesi

Erkmen Mahallesi Şehit Hasan Basri Tek Sokak'ta bulunan çeşmenin doğu cephesinde Feriz Hoca cami yer almaktadır. Köşe başına inşa edilen yapının doğu cephesi yenilenmiş olup batı cephesi orijinalliğini korumaktadır (Fotoğraf 15).

Dikdörtgen formlu bir gövdeye sahip olan çeşme, iki cepheli olup bağımsız inşa edilmiştir. Batı cephenin önünde iki adet taş ayağın taşıdığı revaklı bir bölüm bulunmaktadır. Bu ayaklar eve bitişik yapılmıştır. Orijinal olan batı cephenin yalak kısmı yerden yükseltilmiş olup suyun kuzey cephedeki hatıla akmasını sağlamaktadır. Çeşmenin yalak kısmı ile aynı hizada olan hatıl yenilenerek kuzeye doğru uzatılmıştır (Çizim 7)

Ayna taşı at nalı formlu bir kemer ile sınırlandırılmıştır. Bu bölümün içinde lüle, taslık ve devşirme malzemeden yapılmış bir bordür kuşağı bulunmaktadır. Çeşmenin kitabelik bölümünün içi boş bırakılmıştır. Dikdörtgen formlu yalağın üzerinde ise altı üstlü ikişerden dört adet lüle bulunmaktadır. Üst bölümdeki lüleler madenden yapılmış olup öne doğru taşırılmıştır (Fotoğraf 16).

Lülelerin üzerindeki bordür kuşağı içerisinde yan yana yedi adet dairesel formlu rozet motifler sıralanmıştır. Gülbezek ve çarkifelek şeklindeki rozet motifler oyma-kabartma tekniğiyle işlenmiştir (Fotoğraf 16).

Kare formlu taslık nişi bordür kuşağı üzerinde yer almaktadır. Ayna taşı çevreleyen kemerin her iki yanına birer adet kıvrımlı demir kancalar yerleştirilmiştir. Bu kancalar kadınların yıkadıkları herhangi bir şeyin suyunu sıkması için kullanıldığı halk tarafından dile getirilmektedir. Çeşmenin cepheleri sonradan sıvanmış olup yeşil-beyaz renge boyanmıştır.

Çeşmenin doğu cephesi ise sonradan tamamen yenilenmiş olup fayans ile kaplıdır. Günümüz mimarisi ile tasarlanan bu cephede metal musluklara yer verilmiştir. Üst örtü ahşap kırma çatılı olup saçaklar dışa doğru taşırılmıştır. Bu saçaklar taş konsollar ile taşınmaktadır. Çeşmelerin önünde bir yalak ve bu yalağa akan suları kuzeye doğru akıtan ince uzun bir hatıl bulunmaktadır. Hatıl da biriken sular ile bahçe sulama, tahıl ve çamaşır yıkamak için kullanılmaktadır. Ayrıca sokak hayvanlarının da su ihtiyacı buradan karşılanmaktadır.

Yapıda kitabeyle rastlanılmamış olup yapan ve yaptıran hakkında herhangi bir bilgi mevcut değildir.



Fotoğraf 15. Erkmen Çeşmesi Genel Görünüm



Fotoğraf 16. Erkmek Çeşmesinin Ayna Taşı ve Süslemeli Bordür Kuşağı

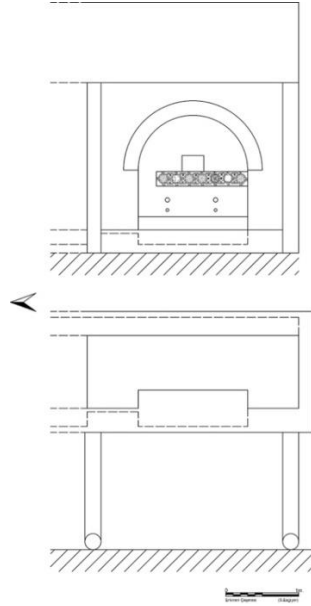

Çizim 7. Erkmek Çeşmesi Batı Cephe Görünüşü ve Planı.

2.5. İsmail Ağa İhsaniye Çeşmesi

Yapı, İhsaniye Camisinin doğusunda bulunmaktadır. Çeşmenin batısından ara sokaktan İhsaniye Caddesi geçmektedir. Halk arasında “Dört kurnalı çeşme” ismiyle de bilinmektedir. Tamamen yenilenen çeşmenin sadece lüleleri orijinaldir. Özgünlüğü bozulan yapının diğer bölümleri modern malzemeler ile yeniden yapılmıştır.

Dikdörtgen formlu bir gövde üzerinde yükselen çeşme, iki cepheli dört yönlü bağımsız çeşme tipindedir. Ahşap kırma çatılı olan üst örtü saçaklarıyla birlikte dışa taşınarak oldukça geniş tutulmuştur.

Çeşmenin güneyi ön yüz olarak kullanılmakta olup ayna taşı düz atkı kemerlidir. Bu bölümde sadece yalak kısmı ve lüle mevcuttur. Yalaktan akan su doğu cephedeki hatıl bölümünde birikmektedir. Oldukça uzun bir hatılı olan çeşme günümüzde aktiftir. Çeşme tablasında ise dört adet metal lüle yer almaktadır.

Çeşmenin cepheleri restorasyon çalışmalarında yenilenmiş olup sadece kurna kısmı orijinaldir. Taslık bölümü ise düz raf şeklinde düzenlenmiştir (Fotoğraf 17).

Çeşmenin kuzey cephesi ise arka yüz olup bu cepheyi daha çok kadınlar kullanmaktadır. Üst örtünün saçaklarını geniş bir sundurma taşımaktadır. Sundurmayı ise iki adet taş ayak desteklemektedir (Fotoğraf 18).

İki adet metal kurna güney cephenin ortasına yerleştirilmiştir. Diğer cephedeki gibi taslık düz raf şeklindedir. Her iki cephenin yalak suları doğudaki hatıl ile birleşmektedir.

Çeşme belirli bir zamana kadar aktif olarak kullanıldığı fakat son zamanlarda yeşillik yıkanması ve gideri tıkanması sebebiyle suyunun kesildiği bölge halkı tarafından beyan edilmiştir.



Fotoğraf 17. İsmail Ağa İhsaniye Çeşmesi Güney Cepheden Genel Görünüm



Fotoğraf 18. İsmail Ağa Çeşmesi Kuzey Cepheden Genel Görünüm

2.6. Kışla Çeşmesi

Yapı, Yücel Sokak ile (eski ismi Yakup Şevki Paşa mahallesi) Harlak Sokağın kesiştiği köşeye inşa edilmiştir. Çeşme, Kışla ismini yakın civarda bulunan askeri binadan almaktadır.

Dikdörtgen bir gövde üzerinde yükselen yapı iki cepheli, bağımsız ve uzun hatlı plan düzenindedir. Yapının ön yüzü batı, arka yüzü ise doğu cepheyi göstermektedir.

Batı cephedeki ayna taşını at nalı kemer formu bir kemer sınırlandırmaktadır. Bu bölüm içerisine yalak, lüle, taslık ve kitabelik yerleştirilmiştir. Bu cephedeki yalak dikdörtgen formu olup biraz derin tutulmuştur. Yalağın içindeki lüleler ise metalden yapılmıştır. Kurna üzerinde kare formu bir taslık nişi bulunmaktadır. Taslığın hemen üzerinde ince bir blok halinde bulunan bordür kuşağı içinde geometrik ve bitkisel motiflere yer verilmiştir. Bu süslemeli devşirme taş blok çeşmeye ait olmayıp başka bir yerden getirilip buraya yerleştirilmiştir. Kuşak içinde üç adet dairesel formu gülbezek ve çarkifelek motifi, yanlarında ise akantus yaprakları oyma-kabartma tekniğinde taşla işlenmiştir. Kemer içindeki kitabede “*maşallah*” ibaresi yer almaktadır. Ahşap kırma çatılı olan üst örtünün üzeri alaturka kiremit ile kaplıdır (Fotoğraf 19 – Çizim 8).

Doğu cephe batı cepheye göre oldukça sade tutulmuştur. Cephe yüzeyinde at nalı formu kemer içine bir yalak ve iki adet kurna yerleştirilmiştir. Yalakta biriken su doğu cephedeki iki bölümlü hatıda birikmektedir. Bu hatıdan hayvanların su içtiği, kadınların çamaşır yıkadığı ve kuru baklagil ve yeşilliklerini yıkamak amacıyla kullanıldığı bilinmektedir. Bu cepheyi daha çok kadınlar kullanmasından dolayı “kadınlar bölümü” ismi verilmiştir (Fotoğraf 20 – Çizim 9).

Yapı genelinde düzgün kesme taş ve devşirme malzeme birlikte kullanılmıştır. Çeşme son zamanlarda yapılan onarım çalışmaları sonucunda oldukça bakımlıdır. Ayrıca bir hayırsever tarafından restorasyonu desteklenmiş ve çeşmeye arıtma sistemi takılarak içme suyu kullanımına açılmıştır. Bu nedenle günümüzde halen aktif olarak da kullanılmaktadır.



Fotoğraf 19. Kışla Çeşmesi Batı Cepheden Genel Görünüm



Fotoğraf 20. Kışla Çeşmesi Doğu Cepheden Genel Görünüm

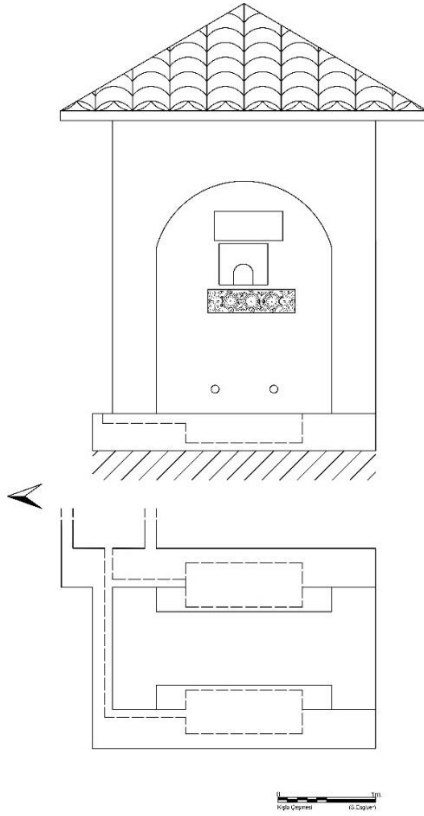

Çizim 8. Kışla Çeşmesi Batı Cephe Görünüşü ve Planı.

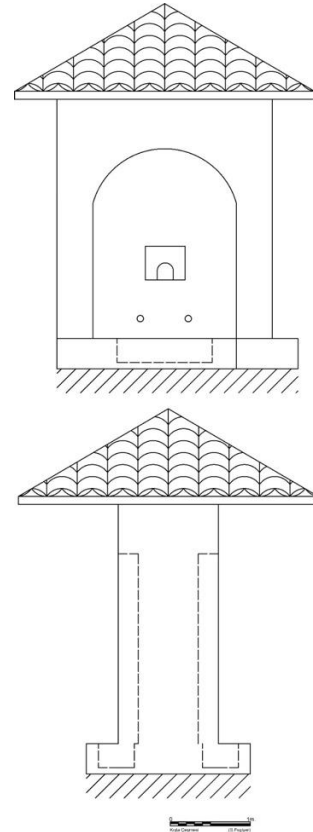

Çizim 9. Kışla çeşmesi Doğu Cephe ve Güney Cephe Görünüşü

2.7. Palta Çeşmesi

Yapı, Hamza Usta Sokak ile Emrullah Mahallesi'nin kesiştiği Palta sokağın köşesine inşa edilmiştir. Bu sebeple ismini de bulunduğu yerden almış olup, halk arasında “Balta Çeşmesi” ile de bilinmektedir. Çeşmenin doğu cephesinde tahribatlar olsa da günümüze kadar sağlam gelebilen yapılar arasındadır.

Dikdörtgen formlu bir gövde üzerinde yükselen çeşme, iki cepheli ve bir yapıya bağımlı tipte inşa edilmiştir. Ön yüz batı cepheye yönelmiştir (Fotoğraf 21 – Çizim 10). Bu bölüm ana caddeye bakması

sebebiyle daha çok erkekler kullanmaktadır. Ayna taşını sınırlandıran kaş kemer niş şeklinde düzenlenmiştir. Kemer yüzeyleri ince silmeler ile geçilmiştir. Kemer kilit taşında aşağıya sarkıt halinde işlenmiş taştan nar ve enginar motifi kemer içini hareketlendirmiştir (Fotoğraf 22). Türk kültüründe nar ve haşhaş motiflerinin yapılar üzerine işlenmesi uğur, şans, bolluk ve bereketi simgelemektedir Ayrıca evlere bitişik veya bahçelerine yapılan çeşme, fiskiye, sebillerin üzerine işlenen nar motifi bulunan yere bolluk getirmesi amaçlıdır (Özkan Kuş & Duran, 2022a, s. 23). Her ne kadar haşhaş ve nar motifi karıştırılsa da her ikisi de bulunduğu yere bereket getirilmesine inanılmıştır. Evlerin girişlerine nar asılması, çeşmeler üzerine nar ve haşhaş çiçeklerinin ve meyvelerinin işlenmesi akan suyun bol, coşkulu çağlaması ve bereketi daimî akması anlamına da gelmektedir (Öztoprak, 2006; s.570; Özkan Kuş & Duran, Türk Süsleme Sanatında Nar, 2022b, s.26).

Kemerin üst bölümünde kare formlu bir seramik tabak üzerine “maşallah” ibaresi yazılmıştır. Bu ibarenin hemen yanına Osmanlıca harfleri ile yapının inşa tarihi olabileceğini düşündüğümüz bir tarih daha bulunmaktadır. Ön cephede ise “Mâşâallâh” ve sene “1327” ibaresi yazılıdır. Yapı M.1909 yılında yapılmıştır (Fotoğraf 23). Kemer üzengi seviyesine kadar sıvalı olan çeşmenin kemer başlangıcından bitimine kadar kesme taşlarla örülü olduğu görülmektedir. Ayrıca bu bölüm kırmızı renkli yağlı boya ile de boyanmıştır.

Çeşmenin en alt bölümünde kareye yakın bir formda yapılmış yalak ve bu yalağın hemen üzerine bir lüle yerleştirilmiştir. Bu lüle madenden olup dairesel formudur.

Yapının doğu cephesi de batı cephesi gibi düzenlenmiştir. Ara sokağa yönelen bu cepheyi kadınlar kullanmaktadır. Doğu cephede bulunan hatılın sadece temel izleri mevcuttur. Kuzey cephe yan parselde bulunan ev ile dükkâna bitişik olarak yapılmıştır. Güney cephe ise ana cadde ile ara sokağın kesiştiği köşeye bakmaktadır (Çizim 11).

Ahşap kırma çatı ile kaplı olan üst örtü iki yönden üçgen alınlıklıdır. Üçgen alınlıkların içi yarım daire kubbe ile örtülüdür. Güney cephede seramik tabak içine “Ya Allah” ibaresi yazılmakta olup etrafı bitkisel dallar ve yapraklar ile doldurulmuştur (Fotoğraf 24).



Fotoğraf 21. Palta Çeşmesi Genel Görünüm



Fotoğraf 22. Palta Çeşmesi Batı Cepheden Görünüm



Fotoğraf 23. Palta Çeşmesi Batı Cephe'deki Kitabe.



Fotoğraf 24. Palta Çeşmesi Güney Cephe'deki Çini Kitabe.

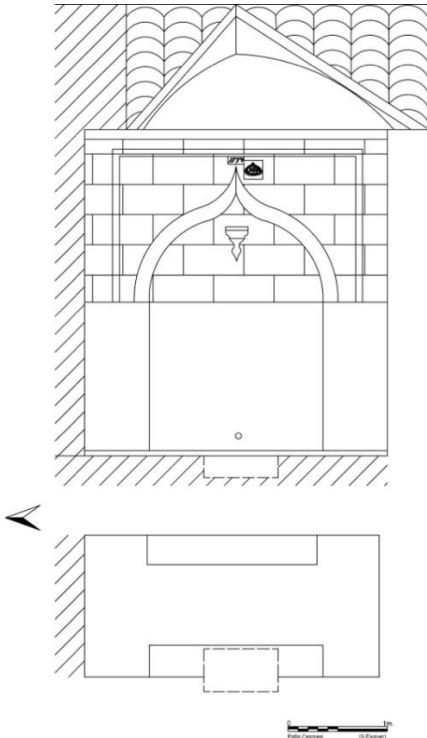

Çizim 10. Palta Çeşmesi Batı Cephe Görünüşü ve Planı.

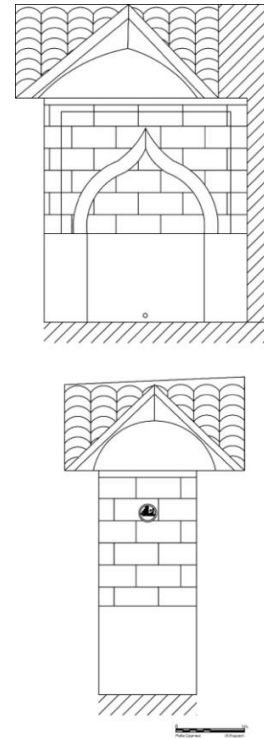

Çizim 11. Palta Çeşmesi Doğu Cephe ve Güney Cephe Görünüşü.

2.8. Rüştüye Cami (Gökoğlu) Çeşmesi

Yapı, Hacı Yusuf Mahallesi, Mısırlı Sokak ile ana caddenin kesiştiği köşe başına inşa edilmiştir. Plan düzeni bakımından diğerlerinden farklı olan çeşme çokgen formludur. Cephesinde birçok yenilik olmasına rağmen üzerindeki kitabesi orijinal olduğu bilinmektedir. Kot farkından dolayı cadde ve sokağın alt kotunda kalmaktadır. Tüm cephe mermer ile kaplanmıştır. Çeşmenin doğu cephesine dört basamaklı bir taş merdiven ile inilmektedir. Ön yüz olarak kullanılan doğu cepheyi daha çok erkekler kullanmaktadırlar (Fotoğraf 25).

Ahşap kırma çatılı olan üst örtü çokgen formlu olup alaturka kiremit ile kapatılmıştır. Saçaklar beden duvarlarından dışa doğru taşırılmıştır.

Doğu cephede küçük bir yalak ve bu yalağın üzerinde iki adet burmalı lüle yer almaktadır. Bu lülelerin metallerinin orijinal olduğu düşünülmektedir. Batı cephede de tek lüle ve yalağı mevcuttur. Doğu ve batı

cepheden akan sular yalak da birleşip batı cephedeki hatlı içinde birikmektedir. Lüle üzerinde yapının kitabesi mevcuttur. Kitabe 57x42cm. ölçülerindedir (Fotoğraf 26).

Çeşmenin doğu cephesindeki ayna taşı içinde yer alan kitabede;

ماشاءالله تعالى
صاحب الحيرات والحسنات
على وعمرى الحاجى حسين سنة ١٢٥٤

*Mâşâallâhü Te'âlâ
Sâhibü'l-hayrât ve'l-hasenât
'alâ ve 'ömrü- Hâcî Hüseyin
sene 1254/M.1838*



Fotoğraf 25. Rüştüye Cami Gökoğlu Çeşmesi Genel görünüm



Fotoğraf 26. Çeşmenin Kitabesi

3. Değerlendirme ve Sonuç

Bolvadin ilçe merkezinde yirmiyeye yakın çeşme tespit edilmiştir. Bu çeşmelerin dışında bölgede daha önce ayakta olan fakat günümüze ulaşamayanlar ile ellinin üzerinde çeşmenin olduğu belirlenmiştir. Çalışmalarımız sırasında cephe durumlarına göre ele alınan çeşmelerin bir kısmı tek yönlü bir kısmı ise çift yönlü olarak tasarlanmış oldukları görülmüştür. Bu çalışmada ise merkezde yer alan çift yönlü çeşmeler makale konusu olarak ele alınmıştır.

İlçe'deki çift yönlü çeşmelerden sadece sekiz adedi günümüze kadar gelebilmiştir. Halen ayakta olan bu çeşmeler incelenmiş olup konumlarına göre değerlendirmesi yapılmıştır. Şehir dokusu içindeki yerlerine

göre genellikle köşe başlarına inşa edilmiş ve bağımsız yapılar oldukları tespit edilmiştir. Oldukça büyük ölçekli bu yapıların her iki cephesinin kullanıldıkları görülmektedir. Bu çeşmeler kendi içinde plan ve süsleme bakımından benzer özelliklere sahip yapılardır.

Çeşmelerin konumları, cephe özellikleri, fiziksel biçimleri, bağımsız olmaları nedeniyle bölgedeki diğer çeşmelerden farklı özelliklerde inşa edilmişlerdir. Özellikle çift yönlü yapıların arka cephelerini bayanlar, ön cephelerini ise erkeklerin kullandıkları bilinmektedir. Arka cepheyi kadınların kullanmaları mahremiyet olgusundan kaynaklanmaktadır.

Ön cepheler daha çok caddeye, arka cepheler ise ara sokaklara yönelmiştir. Çeşmelerin ortak özellikleri ise hepsinde yalak ve hatıl (tekne) sistemlerinin bulunmuş olmasıdır. Yalaklardan akan su hatılda birikmektedir. Bu biriken su ile kadınlar buğday, arpa, yeşillik ve zaman zaman halı ve kilimlerini yıkadıkları bilinmektedir (Soyaslan, kişisel iletişim, 2023 haziran, saat:15:36).

Günümüzde bu çeşmelerin lüleleri aktif olup suları içme suyu olarak halen kullanılmakta olmasıdır. Bunun en güzel örnekleri “Çiğercioğlu Abdullah Çeşmesi” ve “Kısa Çeşmesi”dir.

Oldukça gösterişli biçimde inşa edilen çeşmelerin üst örtüleri ahşap kırma çatılı olup alaturka kiremit ile kaplanmıştır. Bazı çeşmelerin saçak seviyelerinde üçgen alınlıklara yer verilmiştir. Bu alınlıkların iç kısmı ise yarım daire formlu kubbe ile örtülüdür. Bu tür uygulamalar bölgedeki geleneksel konutların üst örtülerinde de karşımıza çıkmaktadır. Bölgedeki evlerin girişlerini vurgulamak amacıyla yapılan bu uygulama genellikle saçak altlarında görülmektedir. İlçede; Ayşe Dudu Gemici evi, Cengiz Sayın evi ve Hacı Aşgar evlerinde üçgen alınlıklı bir giriş ve içi yarım daire kubbe ile örtülü olması çeşmelerle benzer özelliktedir. (Bahargülü, Geleneksel Bolvadin Evleri (Yayımlanmamış Doktora Tezi), 2021, s. 132-135, 165-168, 410, 329-332, 410)¹

Makalede ele alınan çeşmeler iki cepheli üç veya dört yönlü olmalarıdır. Bu çeşmeler herhangi bir yapıya bağlı olmadan etrafı açık meydan çeşmesi şeklinde tasarlanmıştır.

Sadece Palta Çeşmesinin kuzey cephesi bir eve bitişik olarak inşa edilmiş ve iki yönlü, üç cepheli olarak tasarlanmıştır. Cepheler düz veya bir niş açıklığı şeklindedir. Genel olarak çeşmeler; ayna taşı, niş açıklığı, yalak, kurna, taslık, kitabelik ve hatıl bölümlerini bünyesinde barındırmaktadır.

Oldukça sade inşa edilen çeşmelerin beden duvarları üzerinde az da olsa süsleme unsurları bulunmaktadır. Süslemeler yapıların kemer kilit taşlarında, köşeliklerde ve yan bordür kuşaklarında yer almaktadır. Ayrıca bazı çeşmelerde blok taşlar üzerinde gülbezeler, vazodan çıkan çiçek motifleri işlenmiştir. Bazı çeşmelerde de kitabe veya çini plakalar üzerinde bazı ibareler yer almaktadır. Bu sebeple Bolvadin çeşmeleri diğer bölgede yer alan çeşmelerden farklı tasarım ve süslemeleri ile dikkat çekmektedir. Plan, dış cephe ve boyut açısından oldukça gösterişli yapılardır. Dış cephelerin bir sivil mimari örneğine benzer şekilde tasarlanması ve çatılı cephelere yer verilerek diğer bölgelerden ayırt edici olması en önemli özellikleridir.

Bolvadin ilçe merkezinde çeşmelerin sayı olarak fazla olması sebebiyle çift yönlü çeşmeler şeklinde konu sınırlandırılmıştır. Yapılar kendi içinde ve bölgedeki diğer eserlerle karşılaştırmalar yapılarak su mimarisinin önemini vurgulamaktadır.

3.1. Tipoloji

3.1.1. Konumlarına Göre Çeşmeler

3.1.1.1. Bağımlı Çeşmeler

Bağımlı çeşmelerin bir veya birden fazla cephesi başka bir yapıya bitişik olarak yapılmaktadır. İncelenen örnekler arasında sadece Palta Çeşmesi'nin bir cephesi yani kuzeyi eve bitişik olarak inşa edilmiştir. Çeşme köşe başına iki cepheli, üç yönlü hatıllı olarak yerleştirilmiştir. Ön cephe batıda olup ana caddeye yönelirken arka cephe doğuya ve ara sokağa yönelmektedir. Tek cephesi bağımlı olan çeşmelerin beden duvarları kesme taştan inşa edilmiştir. Oldukça sağlam bir şekilde günümüze gelen bu yapı tasarımıyla dikkat çekmektedir.

¹ Örnek verilen evlerin fotoğrafları için bkz; Bahargülü, 2021; Fotoğraf No: 212-213, 268-270, 272, 519-520.

3.1.1.2. Bağımsız Çeşmeler

Herhangi bir yapıya veya mimari bir öğeye bağlı olmayan etrafı boş bırakılmış tek başına inşa edilen çeşmelerdir. İncelenen örnekler arasında; Alimeze çeşmesi, Calkoğlu çeşmesi, Çiğercioğlu Abdullah çeşmesi, Erkmən çeşmesi, İsmail Ağa İhsaniye cami çeşmesi, Rüştüye cami (Gökoğlu) çeşmesi ve Kışla çeşmeleri bağımsız çeşmeler içerisinde yer almaktadır.

Bu çeşmelerin ortak özelliği dört cephelerinin de etrafı boş bırakılmış olmalarıdır. Meydan çeşmeleri şeklinde tasarlanmış olup boyut olarak da büyük ölçekte inşa edilmiştir. Çeşmeler iki cepheli, dört yönlü ve hatlıdır. Bu çeşmelerin ön ve arka yüzleri bulunmaktadır. Ön yüz genelde ana cadde ve sokağa yönelirken arka yüz ara sokağa yöneldiği tespit edilmiştir. Ön yüzü erkekler, arka yüzü ise kadınlar kullanmaktadır. Kadınlar sabah su doldurmak için çeşme başına gittiklerinde erkeklerle karşılaşmamaktadırlar. Ayrıca arka yüzlerde kadınlar çamaşır, halı, buğday yıkamak gibi farklı işlemler yapılabilmektedir.

Bu çeşmelerden; Çiğercioğlu Abdullah çeşmesi ve Kışla çeşmelerinin suları hala aktif olup içme suyu kaynağı olarak kullanılmaktadır.

Ayrıca bu grup içinde değerlendirilen çeşmelerin bir başka ortak özelliği ise hatıllarının bulunmasıdır. Genellikle hatıllar arka cepheye yapılıp oldukça uzun tutulmuştur. Ön cepheye ve arka cepheye yalak da biriken sular burada bekletilmektedir. Çeşmelerin tamamına yakınında ayna taşını çevreleyen bir kemer ve bu kemer nişi içinde lüle, taslık ve kitabelik mevcuttur. Nişlerin iç ve yan yüzlerinde süsleme unsurlarına yer verildiği görülmektedir.

Tamamına yakını bağımsız olarak yapılan bu çeşmelerin benzerleri Anadolu'da bağımsız olarak inşa edilen çeşmelerden Karamanoğlu İbrahim Bey İmareti çeşmesi (Bilici, 1989, s. 105), İstanbul Vezir Mehmet Paşa çeşmesi (Önge, 1997, s. 189), İstanbul Abdülhamit II çeşmesi (Tanışık, 1943, s. 344), Sakarya Merkez Bostancıoğlu çeşmesi (Çetin, 2008, s. 128) ve Gebze'de çeşmelerinin tamamına yakını da bağımsız yapılmış örneklerdir (Yavuzylmaz, 2013, s. 585).

3.2. Fiziksel Biçimlerine Göre Çeşmeler

3.2.1. Cephe Kompozisyonlarına Göre Çeşmeler

Çeşmelerin tamamında belirli bir cephe düzenlemesi uygulanmıştır. Dikdörtgen formu bir çerçeve içine alınan cephelerin iç kısımları kemer ile sınırlandırılmıştır. Bunlar; yarım daire, sivri, at nalı, teğet, basık ve kaş kemerli ve nişsiz düz olanlar şeklindedir. Ayna taşını belirgin hale getirerek içine alan bu kemerli nişin iç kısımlarında yalak, lüle, taslık, kitabelik bölümleri yer almaktadır. Bölgedeki çeşmeler tek ve iki cepheli olup üç ve dört yönlü olarak tasarlanmıştır.

3.2.1.1. Yarım Daire Kemer Formlu Çeşmeler

Bolvadin çeşmelerinde genellikle yarım daire kemer formu kullanılmıştır. İncelenen sekiz örnekten dört adedi yarım daire kemerlidir. Çeşmelerin cepheleri bu kemerler ile hareketlendirilirken aynı zamanda ayna taşının da etrafını sınırlandırarak daha belirgin hale getirilmiştir. Bu grupta yer alan çeşmeler; Alimeze çeşmesi, Calkoğlu çeşmesi, Erkmən çeşmesi ve Kışla çeşmeleridir.

İstanbul ve Anadolu'da çok fazla tercih edilen yarım daire formu kemerler belli başlı yapılarda görülmektedir. Edirne'de Çamaşırcılar Sokağı çeşmesinde (Karademir, 2008, s. 115,271)², Kırklareli Kayyumoglu Çeşmesi (Kurtişoğlu, 2006, s. 20), Kayseri Büyük Bürüngüz Mütevelli Çeşmesi (Denktaş, 2000a, s. 61), Şebinkarahisar Hacı Yakup çeşmesi (Karpuz, 1989, s. 45), Niğde Ulu Cami çeşmesi (Kocabaş, 2001, s. 8), Afyon-Çay Medrese çeşmesi (Önge, 1997, s. 51), İstanbul Kocamustafa Paşa Ali Bey çeşmeleri (Aynur & Karateke, 1995, s. 89) ile kemer formları açısından Bolvadin çeşmeleriyle benzerlik göstermektedir. Ayrıca Karaman'da Kadı Budak çeşmesi, Ali Dede Tartan çeşmesi, Dikbasan çeşmesi, Sakabaşı sokağı çeşmesinde de (Denktaş, 2000b, s. 30-34, 90-94, 105-108, 123-126) yuvarlak kemer tercih edilmesi ile benzerlik göstermektedir. Ayrıca Ermenek'teki Nadire çeşmesinde de aynı kemer uygulaması mevcuttur (Yavuzylmaz & Karakök, 2022, s. 151). İzmir Selçuk İsa Bey Cami çeşmesi (Önge, 1997, s. 55-56)³, Balıkesir Bandırma Dere Mahallesi çeşmesinde (Işıkdöğün, 2013, s. 198-199) kullanılan kemer uygulamaları Bolvadin'deki çeşmeler ile benzer özellikler göstermektedir.

² İlgili kaynakta bkz. Fotoğraf 55, Çizim 26.

³ İlgili kaynakta bkz. Fotoğraf 58.

Anadolu'ya bakıldığında ise Konya başta olmak üzere, Karaman, Karapınar, Afyonkarahisar, Uşak ve Eskişehir gibi illerdeki çeşmelerde de benzer kemer uygulamasına yer verilmiştir. Konya merkezdeki çeşmelerden; Şark çeşmesi, Terceman çeşmesi, Şeyh Ulema köşe çeşmesi, Karacihan çeşmelerinde de yarım daire kemer uygulanmıştır (Sarıkaya & Köseoğlu, 2013, s. 63,69,182,221,291).

3.2.1.2. Kaş Kemerli Çeşmeler

Bolvadin ilçe merkezinde incelenen çeşmeler arasında sadece Palta çeşmesinde kaş kemer uygulaması görülmektedir. Palta çeşmesi; dikdörtgen formu bir gövde üzerinde yükselmektedir. İki cepheli, üç yönlü olan çeşme köşe başına inşa edilmiştir. Ayna taşını çevreleyen kaş kemerin tepe kısımları hafif yukarı doğru sivri tutulmuştur. Kemer içinde lüle, taslık ve kitabelik bölümleri mevcuttur.

Anadolu'nun birçok bölgesindeki çeşmelerde kaş kemer uygulaması olduğu tespit edilmiştir. Palta çeşmesine benzer örnekler *Çankırı'da*; Dumanlı Köyü cami önü çeşmesi, Bel Ören köyü çeşmesi, Beymelik Köyü çeşmesi, Dodurga Köyü cami çeşmesi (Demirtaş, 2022, s. 43,54,88,100)⁴, Kastamonu Hacı Abdullah Çeşmesi (1904,05), (Gür, 2019, s. 167), Tire Çatal Çeşme (16.yüzyıl), Ürgüp Okul Önü çeşmesi (19.yüzyıl) (Sevim, 2015, s. 109), Uşak Boya Sokak çeşmesi (1903) (Durman, 2014, s. 39), Çorum Abacı çeşmesi (Okumuş, 2016, s. 28), Karatay Kümbetli Cami çeşmelerinin (Mutlu, 2014, s. 39) kemer formu açısından oldukça benzeyen örneklerdir.

3.2.1.3. Nişsiz Düz Cepheli Çeşmeler

Bu grupta incelenen örnekler arasında ilçe merkezinde üç adet çeşme bulunmaktadır. Çeşmelerin ayna taşları düz tasarlanmış olup yapılar genellikle iki cepheli, dört yönlüdür. Bu çeşmeler; Cığercioğlu Abdullah çeşmesi, İsmail Ağa İhsaniye Cami çeşmesi, Rüştüye (Gökoğlu) Cami çeşmeleridir.

Yapılar oldukça sade inşa edilmiş olup dört tarafı açık meydan çeşmeleri gibi düzenlenmiştir. Cığercioğlu Abdullah çeşmesi günümüzde aktif olarak kullanılmaktadır. Çeşmeden akan su halk tarafından hem içme suyu hem de kadınların hatılda biriken sular ile çamaşır, halı, kilim ve buğday yıkamak için kullanılmaktadır.

Plan ve form açısından farklı olan Rüştüye Gökoğlu cami çeşmesinin etrafı açıktır. Çokgen formu olan çeşme iki cepheli, dört yönlüdür. Çeşmenin doğu ve batı cephelerindeki ayna taşı kemersiz olup düz niş şeklindedir. Hatıl ise batı cepheye konumlandırılmış olup oldukça uzun tutulmuştur.

Konumu, planı ve ölçüleri birbirinden farklı olan bu grup çeşmelerin ortak özelliği ayna taşının nişsiz düz olmasıdır. Çeşitli onarım gören bu çeşmeler günümüzde ise aktif olarak kullanılması bakımından önemlidir.

Nişsiz düz cepheli çeşmeler hem Anadolu'nun birçok bölgesinde hem de Başkent İstanbul'da sayıca çok fazla olduğu görülmektedir. Edirne'de ise ilk örneklerine 16.yüzyıl da rastlanılmıştır. Edirne'deki Hacı Ali, Hacer Hanım, Rifat Ağa, Sinan Ağa çeşmeleri ile form olarak benzer özelliklerde yapılmıştır (Karademir, Edirne Çeşmeleri, 2008, s. 273). Konya Said Paşa çeşmesi (Karpuz & Dülgerler, 2006, s. 323), Kayseri Talas Meydan çeşmesi (Denktaş, 2000a, s. 122) ve Bursa Kavaklı çeşmesi (Yalman, 1983, s. 30) ile incelediğimiz Cığercioğlu Abdullah çeşmesi ve Rüştüye Gökoğlu cami çeşmeleri ile benzer yapı grubu arasında gösterilebilir.

3.3. Malzeme ve Teknik

Bolvadin çeşmelerinde genellikle taş, mermer ve ahşap birlikte kullanılmıştır. Daha çok kesme taş, moloz ve kaba yonu taş en çok tercih edilen malzemelerdir. Kemer yüzeylerinde renkli taş işçiliğine de yer verilmiştir. Ayrıca çeşmelerin yalak üstlerinde ve yanlarında devşirme malzeme kullanımı da görülür. Devşirme malzemelerde bitkisel ve geometrik süslemelere yer verilmiştir. Bunlar oyma ve kabartma tekniğinde işlenmiştir. Bazı çeşmelerin cepheleri ise sıvalıdır. Düzgün kesilmiş büyük ölçekli kaba yonu taşlar daha çok ön cephelerde tercih edilmiştir.

İncelenen örneklerin bazılarının üst örtüleri ahşap kırma çatılı olup alaturka kiremit ile kapatılmıştır. Calkoğlu çeşmesi, Palta çeşmesi, Erkmen çeşmesi, Cığerci Abdullah çeşmesi, Alimeze çeşmesi, Kışla çeşmesi ve Rüştüye çeşmelerinin üst örtüleri ahşap kırma çatılıdır.

⁴ İlgili kaynakta bkz. Fotoğraf 11, 16, 32, Çizim 11, 17, 38, 52.

Ahşap ise genellikle çeşmelerin üst örtülerinde taşıyıcılarda ve saçaklarda kullanılmıştır. Bazı çeşmelerin üst örtüleri alaturka kiremit ile kapatılmıştır. Ahşap kırma çatıların saçaklarına yerleştirilen yarım daire kubbelerin iç kısımları bağdadi duvar ile çevrili olup üzeri sıvalıdır. Bunun en belirgin olduğu örnek ise Palta Çeşmesidir. Ağılönü Şehler çeşmesi, Calkoğlu çeşmesi, Erkmən çeşmesi ve Kışla çeşmelerinin beden duvarı üzerindeki süslemeli parçalar devşirme malzemedir. Bu parçalar daha önce başka yapılarda kullanılmış olup sonrasında ise çeşmeye getirildiği bilinmektedir. Erkmən ve Kışla çeşmeleri üzerindeki süslemeli parçalar antik dönem özelliği göstermektedir.

İncelenen çeşmelerden Calkoğlu çeşmesi ve Palta çeşmelerinin beden duvarları üzerinde plaka çini tabaklara yer verilmiştir. Kesme taştan inşa edilen çeşmenin beden duvarları içine bu tabaklar gömülerek yerleştirilmiştir. Tabaklar içinde geometrik, bitkisel ve yazılı süslemeler bulunmaktadır. Kemer yüzeylerinde kullanılan renkli taşlar Konya ve çevresinde kullanılmıştır. Bunlardan Karapınar'daki Çetmi Cami çeşmesi, Hacı İsa cami çeşmesi, Yeni mahale (zafer) çeşmelerinde renkli taş işçiliği görülmesi ile Bolvadin'deki Calkoğlu çeşmesine benzemektedir (Bahargülü, 2023, s. 508)⁵.

Genel olarak ele alındığında çeşmelerin tamamına yakınında lüleler madenden yapılmıştır. Lülelerin bazıları burmalı iken bazıları da düz boru şeklindedir. Ayrıca bazı çeşmelerde ayna taşının her iki yanına birer adet metal kancalar yerleştirildiği görülmektedir. Bu metal kancalar askı şeklindedir. Yıkılan halı, kilim veya büyük ebatlı parçaların suyunu süzmesi için asıldığı yer olarak yöre halkı tarafından tanımlanmıştır (Soyaslan, Kişisel iletişim, 2023 Nisan, Saat:16:33).

3.4. Yapı Elemanları

3.4.1. Üst Örtü

Yapıların üst örtüleri ahşap kırma çatılı olup bazılarında ise üçgen alınlıklara yer verilmiştir. Calkoğlu çeşmesi ve Palta çeşmelerinin üst örtüleri diğerlerinden farklı tasarlanmıştır. Her iki çeşme de ahşap kırma çatılı olup alaturka kiremit ile kaplanmıştır. Calkoğlu çeşmesinin güney cephesindeki üçgen alınlık içerisine yarım daire şeklinde kubbe yerleştirilmiştir. Bu uygulamanın benzeri Palta çeşmesinin batı ve güney cephe alınlıklarında da görülmektedir. Calkoğlu çeşmesi konum, plan ve üst örtü açısından Palta çeşmesi ile benzer özelliklere sahiptir. Oldukça dikkat çeken bu üst örtü uygulaması bölgede yer alan sivil mimari örneklerinde de görmek mümkündür. Bölgedeki evlerin birçoğunun giriş cephelerindeki alınlıklar üçgen formlu ve içi yarım daire kubbe ile örtülüdür. Bu uygulama girişi vurgulamak amaçlı yapılmıştır. Bolvadin geçiş bölgesinde olması sebebiyle Eskişehir, Uşak, Isparta evlerinin girişleri de benzer özelliklere sahiptir. Bu şehirlerin dışında Bayburt'ta bulunan Maden Köyü çeşmesi ve Paşaoğlu (Galer) Çeşmelerinin ön yüzündeki üçgen alınlıkları Calkoğlu ve Palta çeşmeleri ile benzer düzende yapıldığı görülmektedir (Karademir, 2016, s. 334-337)⁶.

3.4.2. Gövde (Duvar)

Örneklerin tamamına yakını enine dikdörtgen planlıdır. Gövdeler kesme taş veya kaba yonu taşlardan düz duvar örgü tekniğinde üst örtülere kadar yapılmış olup her cephesinde farklı kemer formlarında biçimlenmiş niş şeklinde ayna taşı oluşturulmuştur. Çeşme gövdesinin tamamını örtecek biçimde yine farklı tekniklerde örtüler uygulanmıştır. Bazı çeşme gövdelerinin sonradan sıva ile kapatıldığı görülmektedir. Bazı örneklerin ise saçak altlarında kabalar veya çini levhalar taş içine applike edilmiştir.

3.4.3. Ayna Taşı

Çeşmelerin cephe yüzeylerini genellikle bir kemer sınırlandırmaktadır. Ayna taşının içine bir veya iki adet lüle yerleştirilmiştir. Tek lüleli olan örnekler; Palta çeşmesi, Rüştüye cami (Gökoğlu) çeşmesidir. Bu örneklerin içinde Rüştüye Cami Gökoğlu çeşmesinin lülesi ise orijinal olup burma formludur. Ayna taşının içinde iki lüleli çeşmeler, Calkoğlu çeşmesi, İsmail Ağa İhsaniye çeşmesi ve Kışla çeşmesidir. İlçe merkezinde incelenen bu çeşmelerden dörtlü lüleli çeşmeler de vardır. Erkmən çeşmesinin ayna taşı içinde altı ve üstlü yerleştirilmiş ikişerden dört adet lüle mevcuttur. Bu lülelerin üzerinde ise kare formlu taşlık bulunmaktadır. Taşlıklar sivri kemerli bir niş açıklığı şeklinde düzenlenmiştir.

⁵ İlgili kaynakta bkz. Fotoğraf 5-7.

⁶ İlgili kaynakta bkz. Fotoğraf 3-4, Çizim 3-4.

Diğer bir örnek ise; Cığercioğlu Abdullah çeşmesinin ayna taşı içinde yan yana sıralanmış dört adet lüle bulunmaktadır. Lüleler orijinal olup günümüzde aktif olarak kullanılmaktadır. Ayrıca bu lülelerin üzerinde duvar boyunca uzanan raf taslık olarak işlev görmektedir. İnce zincirlere bağlanan kaplar su içildikten sonra bu raflara konulmaktadır. Çeşmenin ayna taşı düz olarak tasarlanmıştır. Ayrıca taştan yapılan taslık üzerinde bir de kitabelik nişi bulunmaktadır. Bazı çeşmelerin lüleleri günümüze kadar ulaşmamış olup yerine sonradan musluk takılan çeşmeler yer almaktadır. Bunlar; Kışla çeşmesinin batı cephesindeki musluktur. Ayna taşları içinde lülelerin üzerinde kemerli küçük niş açıklığı şeklinde bulunan taslıklar ise; Ağılönü Şehler çeşmesi, Alimeze çeşmesi ve Kışla çeşmesinde görülmektedir.

3.4.4. Taslık

Çeşmelerin genellikle ön ve arka cephelerinde ayna taşı içine alınmış en önemli yapı elemanlarından biri olan taslık halk arasında "tas deliği" olarak tanımlanmaktadır. "Çeşmelerde içine su içmek için tas konulan ve genellikle ayna taşına açılmış küçük bir niş şeklindeki deliktir" (Sözen & Tanyeli, 2015, s. 231). Başka bir ifadeyle taslık; insanların suyu içtikten sonra bakır veya madeni küçük ölçekli kapları koydukları yerlerdir. Farklı formlarda duvar içine açılan küçük deliklere tas, bardak ve maşrapa gibi kapların konulduğu yerler olarak da tanımlanmaktadır. Bazı kaynaklarda taslıklar; bardaklık ve maşrapalık şeklinde isimlendirilmiştir (Yavuzylmaz & Karakök, 2022, s. 152).

Taslıklar kesme taş içine açılmış kare formu, sivri, yarım daire ve kaş kemerli niş şeklindedir. Alimeze çeşmesi ve Kışla çeşmelerinin kurna üzerindeki taslık sivri kemerli niş şeklinde düzenlenmiştir. Erkmen çeşmesinin kurna üzerindeki tek açıklık şeklinde düzenlenen taslık ise kare formudur.

Genellikle kurnaların hemen yanına açılan bu nişler tek olarak yapılması dikkat çekicidir. İki cepheli olan çeşmelerde ön ve arka cephelere birer adet kare formu açıklıklar yer almaktadır. Bunun en güzel örneği ise Cıkoğlu, Palta ve Ağılönü çeşmelerinde görülmektedir. Bu yönüyle taslıklar; Karaman Dahhak çeşmesi, Hacı Celal çeşmesi ve Hacı Efendi çeşmeleriyle (Denktaş, 2000b, s. 87-90, 100-120, 146-148) benzer formda yapıldıkları görülmektedir.

3.4.5. Su Yalağı

Çeşmelerin lülelerinden akan suların biriktiği oradan da hatıllara akmasını sağlayan sistemdir. Hayvanların su içmesi içinde kullanılan kare veya dikdörtgen formu çukurlar olarak da bilinmektedir. Yalaklar oldukça derin tutulmuştur. Bunun sebebi ise akan suyun kullanımı sırasında insanların üzerine sıçramasını engellemektir (Yavuzylmaz & Karakök, 2022, s. 152).

Çeşmelerin tamamında yalaklar sağlam olarak günümüze kadar gelebilmiştir. Genellikle onarım esnasında betonarme malzeme ile yenilediği görülmektedir. Bu yalalara bitişik olarak yapılan hatıllar çeşmelerin genellikle kuzey ve doğu cephelerine uzatıldığı görülmektedir.

İncelenen çeşmelerin ayakta kalanlarının tamamında yalakları mevcuttur. Bazı çeşmelerin ise yalakları aktiftir. Yalakların temizliği (hatıl⁷=tekne) üst bölümdeki tahliye kanalları ile yapılmaktadır. Lülelerden akan sular yalakta oradan da hatıllara bu tahliye kanallarıyla geçiş sağladığı görülmektedir. Ayrıca bu kanallar ile yalakların temizliği de yapılmaktadır. Fazla gelen veya biriken suların tahliyesinde, teknelerin içinin temizlenmesinde kullanılmaktadır. Üst bölümdeki bu tahliye yerlerinin dışında bir de hatılın zemininde dairesel formu deliklerde bu amaçla kullanıldığı görülmektedir. Bu delikler toprak seviyesinde olup tahliye zamanlarında tıkaçlar ile açılıp kapanmaktadır. Hatılların temizleme işlemleri halkın buğday, arpa, yeşillik veya çamaşır yıkama dönemlerinde yapılmaktadır. Bu işlemlerin halen yapıldığı çeşmeler; Cığerci Abdullah çeşmesi, Bucak çeşmesi, Kışla çeşmesi ve Erkmen çeşmeleridir.

3.4.5. Hazne (Su Deposu)

Çeşmelerde bulunan haznelere dışardan gelen suyu bünyesinde depolayıp yeterli miktarda lüleye veya çeşmeye verilmesini sağlayan sistemdir. Genellikle çeşmelere bitişik olarak yapılan haznelere küçük bir kapıdan girilmektedir. Hazne içindeki suyu kontrol etmek amaçlıda küçük bir pencere açıklığı mevcuttur. Bu haznelerin dış cepheleri ise genellikle sıvalıdır.

⁷ Halk arasında yalalara bitişik olarak yapılan ek haznelere bölgede hatıl veya tekne adı verilmektedir.

İncelenen örnekler arasında sadece Alimeze çeşmesinin hazne bulunmaktadır. Bu çeşmenin haznesinin olması diğer çeşmeler gibi bir kaynağının bulunmayışıdır. Doldurma su ile akan çeşmenin her iki cephesinde de lüle yer almaktadır. Bağımsız olarak inşa edilen bu çeşmenin benzeri bölgedeki Emrullah çeşmesinde görülmektedir. Fakat Emrullah çeşmesi tek yönlü bağımlı ve hazneli grup içerisinde. Alimeze çeşmesine benzer formda yapılan Gebze'deki Eskişehir çeşmesi ve İbrahim Paşa çeşmeleridir. Bu çeşmelerinde haznesi bulunmaktadır. Hazneye sahip diğer benzer çeşmeler ise; İzmit Pertev Paşa cami çeşmesi (Galitekin, 2005, s. 177), Karaman Ali Dede Tartan çeşmesi (Denktaş, 2000b, s. 90) ve Başlar sokak çeşmeleridir (Çetin, 2008, s. 81-82).

Alimeze çeşmesi doğu-batı yönlü çift cephelidir. Ön cephe batıya, arka cephe ise doğuya konumlandırılmıştır. Çeşmenin yalaktan akan suyu kuzey cephedeki hatıda birikmektedir. Güney cephede hazne çeşmeye bitişik vaziyettedir. Dikdörtgen formulu olan zemin haznesinin üzerine metal ile kaplanmış bir kapak yerleştirilmiştir. Kapak ise bir kilit ile açılıp kapanmakta olup haznede başka herhangi bir kapı veya pencere açıklığı bulunmamaktadır.

3.5. Süsleme

3.5.1. Geometrik Süsleme

İncelenen örneklerin bazılarında geometrik süslemeye yer verilmiş olup bu süslemeler genellikle taş ve çini malzeme üzerine uygulanmıştır.

Aynı kaynaktan geldiği düşünülen Erkmen ve Kışla çeşmelerinin kurna üzerine yerleştirilen yatay dikdörtgen formdaki bordür kuşağı tasarım ve teknik açıdan benzerlik göstermektedir. İki örnekteki kompozisyonda yan yana dizilmiş dairesel madalyonlardan oluşmaktadır. Birbirinden farklı motiflere sahip olan bu madalyonlarda daireler birbirine düğümlü geçmelerle bağlanmaktadır.

Bununla birlikte her iki çeşmede de madalyonlardan birinin içinde yer alan *çark-ı felek*⁸ motifini geometrik bir tasarım olarak işlenmiştir. Bu motif genellikle saat yönünde dönüş sağlayan bir motif olup süsleme amaçlı sembolik bir nesne gibi tercih edildiği düşünülmektedir (Çaycı, 2016, s. 299-205; Altın, 2021, s.30-80).

Merkezden dışa doğru dönüş yapan bu motif geleneksel evlerin tavanlarında, dolap kapaklarında ve kapı kanatlarında (Sertyüz, 2022, s. 387)⁹, mezar taşlarında, sosyal ve dini yapılarda da kullanım alanı bulmuştur.

3.5.2. Bitkisel Süsleme

Geometrik süsleme kadar bitkisel süslemelerde çeşmelerin üzerinde geniş yer tutmaktadır. Erkmen ve Kışla çeşmelerinin kurna üzerine yatay olarak yerleştirilen Bizans Dönemine ait devşirme mimari plastik parçalarda bitkisel süslemeler bulunmaktadır. Erkmen çeşmesinin bordür kuşağı içinde yan yana dizilmiş yedi adet düğümlü geçmeler içinde yüksek kabartma tekniğinde yapılmış madalyonlar bulunmaktadır. Bu madalyonlardan dördü penç formunda, diğer ikisi ise akant yapraklarından oluşmaktadır.

Benzer tasarıma sahip olan kışla çeşmesinin ayna taşı içindeki devşirme mimari plastik parçada ise düğümlü geçmelerle bir araya getirilmiş ve yan yana dizilmiş üç adet madalyon yer almaktadır. Bunlardan ikisi penç motifine benzer şekilde kuş bakışı görünümde stilize çiçek motifinden oluşmaktadır. Madalyonların dışında kalan boşluklarda ise irili ufaklı stilize yaprak motifleri yerleştirilmiştir.

Bolvadin çeşmelerinde bitkisel süsleme olarak kullanılan bir başka motif de "*gülbezlekler*" dir. Genellikle çeşmelerin kemer kilit taşlarına veya ayna taşı içine yapılan bu motif oyma-kabartma tekniğinde işlenmiştir. Devşirme malzeme üzerine işlenen bu motifler ince uzun bir bordür kuşağı içine yerleştirilmiştir. İlçedeki Erkmen, Çiğercioglu Abdullah ve Kışla çeşmesinin ayna taşı içindeki bu lüle üzerine yatay formda yerleştirilen bordür kuşağı içindeki gülbezlekler geometrik süslemeli madalyonlarla birlikte verilmiştir.

⁸ Çark-ı felek tamlamasında çark; çığrı, çıkırık, çakır, değirmen ve her tür makara için kullanılan bir kelimedir. Felek ise gök, gökyüzü, sema, dünya, âlem, talih, baht, şans, kader ve gezegenlere ait bir tabaka gibi anlamlar içermektedir. Kökeni antik çağlara dayanan ve felsefi bir kavram olan çarkifelek (fırıldak) sembolü dünyanın ve evrenin devrimini, kaderi, sonsuzluğu ve ölümsüzlüğü simgeleyen bir sembol olarak mimari eserlerin kubbe ve tavanlarında ya da tek başına rozet (madalyon) biçiminde süslemelerde sıkça kullanılmıştır.

⁹ İlgili kaynakta bkz. Fotoğraf 268-275, Çizim 236.

Yaygın bir motif olması bakımından önemlidir. Konya çeşmelerinde (Karpuz, 2001, s. 89, 103-104; Sarıkaya & Köseoğlu, 2013, s.163, 201-203; Bahargülü, 2023, s.508)¹⁰ ve Karaman çeşmelerinde taşta oyulan bu motif genellikle kemer kilit taşlarına rastlanılmaktadır. Edirne çeşmelerinde de görülen bu motif Hacı Adil Bey çeşmesi ile Karanfiloğlu çeşmelerinin (Karademir, 2008, s. 288) kemer köşeliklerine gülbezek motifi şeklinde görülür.

İlçedeki Cılkoğlu çeşmesinin cephelerinde bitkisel süslemeli çini tabaklar kullanıldığı görülmektedir. Özellikle çeşmenin güney cephesinde kemer üzerinde yan yana üç adet tabak içinde kıvrımlı dallar ve yapraklar işlenmiştir. Bunun benzer örnekleri Konya merkezdeki çeşmeler de karşımıza çıkmaktadır. Konya'daki Müftü Abdullah çeşmesindeki cepheye yerleştirilen çini tabaklar ve süslemeleri Cılkoğlu çeşmesi ile benzer formda yapıldığı görülmektedir (Sarıkaya & Köseoğlu, 2013, s. 179).

3.5.3. Yazılı Süsleme

İncelenen örneklerin birçoğunun cephe yüzeyinde kitabelerin dışında, süsleme aralarında veya bağımsız bir şekilde Arapça harfleri ile yazılmış “*Maşallah*”, “*Ya Hafız*”, “*Bismillahirrahmanirrahim*” şeklinde ibarelere yer verilmiştir.

Bunlardan, Alimeze çeşmesinin doğu ve batı cephelerinin kemer üzerinde seramik tabak içine “*Maşallah*” ibaresi yerleştirilmiştir. Bu ibarelerin yine yer aldığı diğer bir çeşme ise Palta Çeşmesi'dir. Bu çeşmenin de batı ve güney cephelerinde dairesel formlu çini tabak içine “*Maşallah*” yazılıdır. Ayrıca batı cephedeki kemer üzerine yerleştirilen bu “*maşallah*” ibaresinin hemen yanında ise sene “1327” tarih düşülmüştür. Cılkoğlu çeşmesinin de batı cephe duvarının üzerine yan yana yerleştirilmiş iki adet çini tabak içine “*Maşallah ve Ya Hafız*” ibareleri bulunmaktadır. Bu ibarelerden farklı olarak Tahir Ağa çeşmesinin kemer üzerinde “*Bismillahirrahmanirrahim*” ibaresi uzun ve istifli bir şekilde yazılmıştır.

Çeşmelerin geneline bakıldığı zaman “*Maşallah*”, ve “*Ya hafız*” terimleri oldukça fazla kullanıldığı tespit edilmiştir. Özellikle bunlar süsleme motifleriyle birlikte verilmiştir. Bunların dışında bazı çeşmelerde de kısa olarak verilmiş inşa tarihleri bulunmaktadır.

3.5.4. Kitabe

Çeşmeler üzerinde yer alan kitabeler genellikle kemer ile çevrili olan ayna taşı içine yerleştirilmiştir. Sadece Cığercioğlu Abdullah çeşmesinin ayna taşı düz olması sebebiyle kitabe taslık bölümünün üzerine yerleştirilmiştir.

Yapılar üzerinde yer alan kitabeler çeşmelerin tarihlendirilmesi için oldukça önemli bir yer tutmaktadır. Tercümesi yapılan kitabelerin bir kısmı doğrudan inşa kitabesi olup diğer yapıların inşa kitabeleri bulunmamaktadır. Bunlardan birkaçında ise onarım kitabeleri de bulunmaktadır.

Kitabesi olan örneklerde yapan ve yaptıran hakkında bilgi bulunmamaktadır. Bunlardan en eski Cığercioğlu Abdullah çeşmesi (H.1227/ M.1812), Rüştüye Camii Cılkoğlu çeşmesinin (Gököğlu) çeşmesi (H.1254/ M.1838), Cılkoğlu çeşmesi (H.1287/ M. 1870) ve Alimeze çeşmesi (H.1326/ M. 1908-1909)'dir. Diğer çeşmelerin ise inşa bulunmayıp malzeme ve teknik açıdan aynı dönem özellikleri göstermektedir. Ancak bazılarında *Maşallah*, *Ya Hafız ve Bismillahirrahmanirrahim* gibi ibareler yer almaktadır.

4. Sonuç

İnsanoğlu yaratıldığı andan veya ya hafız itibaren en temel gıda olan suya ihtiyaç duymuştur. Bu sebeple doğadaki tüm canlılar için su vazgeçilmez bir unsurdur. Yaşadıkları ve yayıldıkları her bir coğrafyada o bölgenin kültürünü benimseyip kendilerine göre sentezleyerek birçok alanda su mimarisi ile ilgili yapılar inşa etmişlerdir. Su mimarisi içinde en fazla bulunan ve yaygın olan yapılar çeşmelerdir. Özellikle bir şehir, mahalle, cadde ve sokaklara hayat veren en başta su ve bu suyun akmasını sağlayan çeşmeler olmuştur. Şebeke sularının evlere bağlanmasıyla sokak çeşmeleri az da olsa önemini kaybetmiştir. Yapıların zamanla kullanılmaması ve terk edilmesi yıkılmalarına ve tahrip olmalarını hızlandırmıştır. Birbirinden farklı olan bu yapıların bazıları günümüze kadar varlığını devam ettirmiştir. Çeşmeler diğer inşa edilen yapılara göre daha küçük ölçekli olup yapımı ve bakımı diğer eserlere göre daha kolaydır.

¹⁰ Konya çeşmelerindeki örneklerin fotoğrafları için bkz. Karpuz 2001, Fotoğraf 4-6; Bahargülü 2023, Foto 5-7.

Bolvadin İç Anadolu ile Ege bölgesinin geçişi konumundaki bir ilçe olduğu için yapılarda uygulanan plan, malzeme ve süsleme özelliklerinde farklılıklar görülmektedir. Özellikle plan ve üst örtü sistemleri dikkat çekmektedir.

İlçe merkezinde yaklaşık elli altı adet çeşmenin olduğu söylenmektedir. Fakat günümüzde mevcut olan on yedi adet çeşme ayakta. Bunların birçoğu özgünlüğünü korur iken bir kısmı restorasyonlar sonrasında tamamen yenilenmiştir.

Cadde ve sokak köşelerine inşa edilen yapılar ilçe merkezinde tek ve iki cepheli olarak tasarlanmıştır. Makale konusu iki cepheli çeşmelerden oluşması sebebiyle bunlardan sadece sekiz adedi incelenmiş olup değerlendirilmesi yapılmıştır.

Çift yönlü olan bu çeşmeler plan, malzeme ve teknik açıdan genellikle benzer olsa da farklı özellikleri de bir arada barındırmaktadır. Çeşmelerin birkaçı özelliğini kaybetmeden günümüzde aktif olarak kullanılmaktadır. Suyu içilebilen ve ihtiyaç esansında kullanılan bu çeşmeler; Cığerci Abdullah çeşmesi ve Kışla çeşmeleridir. Diğer çeşmeler günümüze sağlam olarak gelse de suyu aktif değildir.

Genel olarak plan tipolojisi enine dikdörtgen formlu bir gövde, tek veya iki cepheli olarak inşa edilmiştir. Dikdörtgen formlu bir gövde ve bu gövdeyi sınırlandıran bir kemer nişi tüm yüzeyi kaplamaktadır. Kemerin çevrelediği ayna taşı içinde lüle, taslık ve kitabelik bölümleri bulunmaktadır. Önlerinde de bir yalak ve buna bağlanan hatlar yer alır.

Çeşmeler buldukları konumlara göre bağımlı ve bağımsız olarak iki gruba ayrılmıştır. Bunlardan bir adedi yapıya bitişik, yedi adedi ise bağımsız olarak inşa edilmiştir. Bölgedeki çeşmeler tek ve iki yönlü olarak tasarlanmıştır. Ön yüz erkekler, arka yüz ise kadınlar için yapılmıştır.

Çift cepheli tasarlanan bu çeşmeler genellikle üç ve dört yönlüdür. Üç yönlü iki cepheli olan sadece Palta çeşmesidir. Diğer yedi adet çeşme ise çift cepheli ve dört yönlüdür.

Bölge çeşmelerinin süsleme özelliklerine bakıldığında üç farklı malzeme üzerine yapıldığı tespit edilmiştir. Bunlardan birincisi devşirme malzeme ve taş olup, çini ve seramik üzerine geometrik, bitkisel ve yazılı süslemelere yer verilmiştir. Kitabelerine göre ilk örneğimiz 19.yy. başından olmak üzere 20.yy. başına kadar uzanan bir dönemin yapıları olarak dikkati çekmektedir.

Oldukça sade inşa edilen bu çeşmeler restorasyon çalışmalarından sonra cephelerinde düzenlemelere gidilmiştir. Çeşmelerin cephelerindeki devşirme taşlar, plaka çinilerin başka yerlerden getirilerek çeşme yüzeyine monte edildiği görülmektedir. Ayrıca Palta çeşmesi ve Calkoğlu çeşmesinin cephelerine yerleştirilen devşirme taşlar ve çini tabaklarda bunun en güzel örnekleridir. Taş malzeme üzerine süslemeler oyma-kabartma tekniği ile yapılmıştır.

Çeşmelerin konumları, ölçüleri ve işlevleri dikkate alındığında sade görünümlü Türk yaşam biçimini yansıtan küçük birer çeşme örnekleridir. İnsanların yaşam biçimlerini etkileyen unsurlar olarak da kullanılmıştır. Su insanın var oluşuyla birlikte ortaya çıkmış ve halen varlığını sanat anlayışı içinde devam edip sürdürülebilir olması açısından da önemlidir.

Sonuç olarak incelenen bu yapılar kültürel mirasımızın bir parçası durumunda belgelenecek eserlerin ilgili birimler tarafından tescillenmesini ve restorasyonlarını sağlamak, bilim dünyasına tanıtmak ve çeşmeler hakkındaki doğru bilgilerin gelecek kuşaklara aktarılması en büyük temennimizdir.

5. Extended Abstract

Bolvadin is a small district established in a wide and fertile valley between Sultan Mountain and Emir Mountain, covering the Aegean region and part of Inner Western Anatolia. It is located on the Istanbul, Eskişehir and Konya highway. The word fountain, which originally comes from Persian, means "eye". The word fountain, which is used in Turkish to mean water source, is derived from the word "çeşme".

In the sources, this term is also defined as "a public water intake place made of marble, stone or other materials in the form of a reservoir with a **spout** or tap for the collection of water collected in a reservoir at its source or for receiving water brought in and drained through pipes".

The district, which contains many historical structures from the past to the future, is in integrity with its civil architecture examples, mosques, fountains, tombs, and bridges. In this study, fountains located in the central neighborhoods of Bolvadin were examined. Approximately fifty-six fountains have been

identified in the district, seventeen of which are still standing. When divided into single and double-sided, only eight are double-sided.

The front facades are used by men and the back facades by women. Women use the back facades because of privacy. Women who come to fill water with the morning call to prayer say that they do not encounter men. In addition, it is seen that they wash their green vegetables, dry foods, wheat and barley with the water accumulated in the belts on the back facades, and on the weekends, they wash their laundry and carpets. These facades of the fountains are made more simply than the front facades. The front facades are more luxurious and fancy.

The facade compositions of the eight existing fountains are divided into those dependent on a structure or not. Only those with two facades were included in the article within the scope of the research. These structures, which attract attention with their unique designs, are quite large and magnificent. Double facade fountains are generally built at the corners where avenues and streets intersect and are designed like square fountains. The upper covers have wooden hipped roofs and triangular pediments

The interiors of these triangular pediments are designed as semicircular domes. Some structures have plant ornamental motifs inside the dome. These stylized motifs are specific to the region. It is seen that regular cut stone, rubble stone, marble, brick and reused materials were used in the body walls of the structures. Tulips, roses and their branches, wheat ears, and flowers coming out of vases are usually processed on the reused materials with a late period effect. It is thought that these ornamented stones may have been brought from nearby ancient cities. The district, which is located on the passageway, also has similar characteristics to the water structures found in the surrounding cities. The fountains are structures with remarkable designs. It has been determined that the houses in the region have similar features in terms of facade architecture. The half domes covering the entrances of the houses and the motifs and triangular pediments decorating the inside of these domes are architectural features specific to the region.

Bolvadin, which preserves and sustains its traditional street texture without spoiling it, is a district that stands out with its old houses and water architecture. There are many architectural remains in the district located in the transition area. This adventure, which started in ancient times, continues its existence today. Among the existing structures, fountains shed light on the history of the city.

The fact that the fountains that pep up the fronts of houses and the beginnings of streets are usable is also a privilege. The fact that the public meets their water needs from some of these fountains ensures that the fountains remain surviving. People taking care of historical buildings and making them usable today beautifies the streets of the district.

It is known that the sources that feed the fountains come from the nearby mountains. Being quite clean and drinkable provides relief to the public in terms of water. Among the fountains examined, the waters of the Cılkoğlu Abdullah Fountain, Erkmén Fountain, and Kışla Fountain are active and the public carries drinking water from here to their homes. Recently, the public's sensitivity and protection of historical buildings has been instrumental in transferring these buildings to future generations.

In the article, two-way fountains are discussed in the form of catalogs. These structures, which were examined in detail, were evaluated in terms of materials and techniques, purposes of use, locations, plan layouts, facades and decorations. The structures are supported with examples by comparing them both within themselves and with fountains in the region.

It has been determined that there are very few similar structures to these structures that are compared in terms of their facade features. Many of the structures are registered, and the unregistered structures should be registered and preserved to continue their existence, to be transferred to future generations and to be kept alive. Carrying out restoration work on some of the needed structures is a suggestion. These fountains, which are cultural assets, have been documented to ensure their survival and sustainable use.

Keywords: Bolvadin, Water Architecture, Fountain, Fountain Pipe.

Çıkar Çatışması Beyanı / Conflict of Interest

Çalışmada herhangi bir kurum veya kişi ile çıkar çatışması bulunmamaktadır.
There is no conflict of interest with any institution or person in the study.

İntihal Politikası Beyanı / Plagiarism Policy

Bu makale İntihal programlarında taranmış ve İntihal tespit edilmemiştir.
This article was scanned in Plagiarism programs and Plagiarism was not detected.

Bilimsel Araştırma ve Yayın Etiği Beyanı / Scientific Research and Publication Ethics Statement

Bu çalışmada Yükseköğretim Kurumları Bilimsel Araştırma ve Yayın Etiği Yönergesi kapsamında belirtilen kurallara uyulmuştur.
In this study, the rules specified within the scope of the Higher Education Institutions Scientific Research and Publication Ethics Directive were followed.

Kaynakça

- Arseven, C. (1988). Çeşme. *Sanat Ansiklopedisi* (Cilt 1, s. 388-390). içinde Ankara: Milli Eğitim Bakanlığı Yayınları.
- Aynur, H., & Karateke, H. (1995). III. Ahmed Devri İstanbul Çeşmeleri. İstanbul.
- Bahargülü, N. (2021). *Geleneksel Bolvadin Evleri (Yayımlanmamış Doktora Tezi)*. Konya: Selçuk Üniversitesi, Sosyal Bilimler Enstitüsü.
- Bahargülü, N. (2023). Karapınar Çeşmeleri. A. Aytaç (Dü.), *17. Uluslararası Türk Sanatı, Tarihi ve Folkloru Kongresi / Sanat Etkinlikleri (Akademik Naile Velibanlı Armağanı)* (s. 501-507.)
- Bilici, K. (1989). Karaman İbrahim Bey İmaret Çeşmesi. *AÜDTCFD*(132), s. 105-125.
- Çetin, Y. (2008). Sakarya Çeşmeleri. *Sanat Dergisi*(14), 125-132.
- Demirtaş, M. (2022). *Çankırı Çeşmeleri (Yayımlanmamış Yüksek Lisans Tezi)*. Konya: Selçuk Üniversitesi, Sosyal Bilimler Enstitüsü.
- Denktaş, M. (2000a). *Kayseri'deki Tarihi Su Yapıları (Çeşmeler, Hamamlar)*. Kayseri.
- Denktaş, M. (2000b). *Karaman Çeşmeleri*. Kayseri.
- Devellioğlu, F. (2017). *Osmanlıca-Türkçe Ansiklopedik Lûgat*. İstanbul.
- Durman, A. (2014). *Uşak Çeşmeleri (Yayımlanmamış Yüksek Lisans Tezi)*. Van: Yüzüncü Yıl Üniversitesi, Sosyal Bilimler Enstitüsü.
- Eyice, S. (1993). Çeşme. *Türkiye Diyanet Vakfı İslam Ansiklopedisi* (Cilt 8, s. 277-287). içinde İstanbul.
- Galitekin, A. (2005). *Gölcük Tarihçe ve Kültür Mirası Eserler*. Kocaeli.
- Gür, F. (2019). *Kastamonu Çeşmeleri (Yayımlanmamış Yüksek Lisans Tezi)*. Karabük: Karabük Üniversitesi, Sosyal Bilimler Enstitüsü.
- Işıkdoğan, A. (2013). *Balıkesir Çeşmeleri (Yayımlanmamış Yüksek Lisans Tezi)*. Van: Yüzüncü Yıl Üniversitesi, Sosyal Bilimler Enstitüsü.
- Kara Pilehvarian, N. (2022). Osmanlı Çeşme Mimarisi. *Türkler Ansiklopedisi* (Cilt 12, s. 247-251). içinde Ankara.
- Karademir, M. (2008). *Edirne Çeşmeleri*. Edirne.
- Karademir, M. (2016). Tarihi Bayburt Çeşmelerinden Örnekler. *Selçuk Üniversitesi Sosyal Bilimler Meslek Yüksekokulu Dergisi*(19), 327-347.
- Karpuz, H. (1989). *Şebnibisar*. Ankara.
- Karpuz, H. (2006). Konya Halk Mimarisinde Su Yapıları. *Su Medeniyeti Sempozyumu*. Konya.
- Karpuz, H., & Dülgerler, O. (2006). Konya Çeşmeleri Üzerine Bir Tipoloji Denemesi: Sanatta Anadolu-Asya İlişkileri. *Prof. Dr. Beyhan Karamağaralı'ya Armağan* (s. 317-331). içinde Ankara.
- Kocabaş, F. (2001). *Niğde Çeşmeleri (Yayımlanmamış Yüksek Lisans Tezi)*. Konya: Selçuk Üniversitesi, Sosyal Bilimler Enstitüsü.
- Kurtuluşoğlu, H. (2006). *Kırklareli'ndeki Osmanlı Dönemi Su Yapıları (Yayımlanmamış Lisans Tezi)*. Konya: Selçuk Üniversitesi, Sosyal Bilimler Enstitüsü.
- Mutlu, M. (2014). *Konya'da Su Mimarisi (Yayımlanmamış Doktora Tezi)*. Van: Yüzüncü Yıl Üniversitesi, Sosyal Bilimler Enstitüsü.
- Okumuş, A. (2016). *Türk Süsleme Sanatında Barok ve Rokoko*. İstanbul.
- Önge, Y. (1997). *Türk Mimarisinde Selçuklu ve Osmanlı Dönemlerinde Su Yapıları*. Ankara.
- Özkan Kuş, N., & Duran, R. (2022a). Türk Kültüründe Nar Motifi ve Tekstil Uygulamalarından Örnekler. *Ulakbilge*(68), 21-33.
- Sarıkaya, M., & Köseoğlu, M. (2013). *Konya'nın Tarihi Çeşmeleri*. Konya.
- Sertyüz, N. (2022). *Anadolu Türk Evi'nde Ahşap Üzeri Kalem İşi Bezeme (Yayımlanmamış Doktora Tezi)*. Konya: Selçuk Üniversitesi, Sosyal Bilimler Enstitüsü.
- Sevim, A. (2015). *Neşebir ve İlçelerindeki Çeşme Mimarisi (Yayımlanmamış Yüksek Lisans Tezi)*. Erzurum: Atatürk Üniversitesi, Sosyal Bilimler Enstitüsü.
- Soyadı, A. (2020, Temmuz). Çalışma Başlığı. *Selçuk İletişim*, 13(2), 1-12.
- Sözen, M., & Tanyeli, U. (2015). *Sanat Kavram ve Terimleri Sözlüğü*. İstanbul.
- Tanışık, İ. (1943). *İstanbul Çeşmeleri I-II*. İstanbul.

- Uysal, A. (2024). Bolvadin'deki Selçuklu Yapıları ve Kırkgöz Köprüsü. *Selçuklu Araştırmaları Dergisi*(20), 81-134.
- Yalman, B. (1983). Bursa Çeşmeleri. *İlgi Dergisi*(36), 27-31.
- Yavuzylmaz, A. (2013). Gebze Çeşmeleri. *Uluslararası Sosyal Araştırmalar Dergisi*, 25(6), 577-593.
- Yavuzylmaz, A., & Karakök, C. (2022). Kurtarılmayı Bekleyen Bir Eser: Ermenek Ardıçkaya Nadire Çeşmesi. *Medeniyet ve Toplum Dergisi (METDER)*, 2(6), 148-159.

Gelişmeleri Kaçırma Korkusunun Akademik Erteleme Davranışına Etkisi Araştırması

Melek Sermin EFEOĞLU* 

ÖZ

Bu çalışma, öğrencilerin gelişmeleri kaçırma korkusunun akademik erteleme davranış düzeyleri üzerindeki etkisini incelemeyi amaçlamıştır. Konya ilinde bulunan bir devlet üniversitesinin İktisadi ve İdari Bilimler Fakültesinin (N=4147) öğrenim gören öğrencileri çalışmanın evrenini oluşturmuştur. Nicel araştırma yöntemlerinden anket yöntemiyle gerçekleştirilen bu çalışmada soru sorma tekniği ve kolayda örnekleme yöntemi tercih edilmiştir. İİBF öğrencilerinin gönüllülük esasına bağlı olarak katılım sağlayabilecekleri anketler, yüz yüze gerçekleştirilmiştir. Öğrenciler arasında 590 kişiye ulaşılmış ve gönüllü 548 kişiye anket çalışması yapılmıştır. Geri dönüşler neticesinde çalışmada kullanılacak veri sayısı 532 (n=532) olarak belirlenmiş ve SPSS 23.0 programı ile analize tabi tutulmuştur. Çalışmadan elde edilen bulgular kapsamında, gelişmeleri kaçırma korkusunun akademik erteleme davranış düzeyleri üzerinde istatistiksel olarak anlamlı ve pozitif yönde bir etkisi olduğu sonucuna ulaşılmıştır. Ayrıca, gelişmeleri kaçırma korkusunun, akademik erteleme davranışının alt boyutları olan sorumsuzluk, öğretmenlere ilişkin olumsuz algı ve akademik mükemmeliyetçilik üzerinde istatistiksel olarak anlamlı ve pozitif yönde bir etkisi olduğu tespit edilmiştir. Literatür incelemeleri neticesinde iki değişkenin birlikte ele alındığı az çalışma olması dolayısıyla alanyazındaki boşluğun doldurulacağına inanılmaktadır.

Anahtar Kelimeler: Gelişmeleri Kaçırma Korkusu, Akademik Erteleme Davranışı, Üniversite Öğrencileri.

Research on the Effect of Fear of Missing Out on Academic Procrastination Behavior

ABSTRACT

This study aimed to examine the effect of students' fear of missing out on academic procrastination behavior levels. The students of the Faculty of Economics and Administrative Sciences (N=4147) of a state university in Konya province constituted the universe of the study. In this study, which was conducted using the survey method, one of the quantitative research methods, questioning technique and convenience sampling method were preferred. Surveys in which Faculty of Economics and Administrative Sciences students could participate on a voluntary basis were conducted face to face. 590 students were reached and a survey was conducted with 548 volunteers. As a result of the feedback, the number of data that could be used in the research was determined as 532 (n=532) and was analyzed with the SPSS 23.0 program. Within the scope of the findings obtained from the study, it was concluded that fear of missing out has a statistically significant and positive effect on academic procrastination behavior levels. In addition, it was determined fear of missing out had a statistically significant and positive effect on the sub-dimensions of academic procrastination behavior, namely irresponsibility, negative perception of teachers and academic perfectionism. As a result of the literature review, it is believed that the gap in the literature will be filled since there are few studies that examine the two variables together.

Keywords: Fear of Missing Out, Academic Procrastination, University Student.

1. Giriş

Gelişmeleri kaçırma korkusu, bireylerin akranlarının, arkadaşlarının veya ailelerinin yani sosyal çevrelerinin zevk alabileceği deneyimlerinden haberdar ol(a)maması, kopukluk, yokluk veya kaçırma ile ilgili endişe veya huzursuzluk duyması olarak tanımlanmaktadır (Przybylski vd., 2013). Akademik erteleme davranışı, planlanmış akademik bir eylemin veya görevin başlatılmasını ya da tamamlanmasını süreli veya süresiz olarak ertelemektir (Anggoro, 2023; Li vd., 2023).

Gelişmeleri kaçırma korkusu genellikle gençler arasında ortaya çıkan bir duygu durumudur (Przybylski vd., 2013). Bireylerin üniversite yılları, genç-yetişkinlik çağlarına denk gelen önemli bir geçiş dönemidir. Bu

* **Corresponding Author/Sorumlu Yazar**, Dr./Ph.D., Konya, Türkiye, ms.efeoğlu@gmail.com

Makale Gönderim ve Kabul Tarihleri/Article Submission and Acceptance Dates: 15.08.2024-13.10.2024

Citation/Atf: Efeoğlu, M. S. (2024). Gelişmeleri kaçırma korkusunun akademik erteleme davranışına etkisi araştırması. *Selçuk Üniversitesi Sosyal Bilimler Enstitüsü Dergisi*, 55, 216-235. <https://doi.org/10.52642/susbed.1533815>

dönemlerde, uzun vadeli sosyal ilişkiler kurar, güçlendirir ve sürdürmek için adımlar atarlar. Bireyler sosyal ilişkilerini kurarken, bu ilişkilerin kendi kontrolleri dışında devam etmesini arzu etmezler. Bu nedenle, söz konusu sosyal ilişkilere dahil olmayı ve arkadaşlarının yaptıkları hakkında sürekli bilgi sahibi olmayı istemektedirler (Deniz, 2021; Przybylski vd., 2013). Bireyler, sosyal çevreleriyle aynı ortamda bulunmadıklarında veya iletişimi sürdüremediklerinde sosyal gelişmeleri kaçırabileceklerini düşünebilmektedirler (Deniz, 2021).

İnsanlar arası etkileşim şekli sosyal ağlar aracılığıyla özellikle Z kuşağı (1995 yılı ve sonrası doğan nesil) bireylerin arasında değişmiş ve dijital dünyanın karmaşıklığının da derinleşmesine neden olmuştur (Bernard, 2020; Din & Singh, 2024). Sosyal medya, farklı coğrafi konumlardaki bireylerin arasında anlık bağlantıların kurulabilmesini kolaylaştıran önemli işleve sahip küresel bir iletişim aracıdır. Bu bakımdan sosyal medyanın bireylerin birbirleri arasındaki sosyal ilişkilerini sürdürmek için yararlı bir iletişim aracı olduğu söylenebilir (Firth vd., 2024; Mallari vd., 2023). Ancak sosyal gelişmelerin takibindeki medya aracı, bireylerde sosyal çevrelerinin daha ödüllendirici deneyimler yaşadığı algısını da yaratabilmektedir. Ayrıca bu araç yaşamlarında yer almadığında ve sosyal çevrelerinin yaşamlarını takip edemediklerinde, bireyler mutsuzluk ve huzursuzluk duygularını yaşayabilmektedirler. Bunun akabinde bireylerde yaşam tatminsizliği, kendilerini sosyal olarak dışlanmış hissetme ve benlik saygılarını etkileme olasılığı da söz konusudur. Yaşanan bu durumlar bireylerde ruhsal bir kaygıyı besler ve bireyler gelişmeleri kaçırma korkusu yaşarlar (Amat vd., 2024; Balcı & Bal, 2022; Din & Singh, 2024). Üniversite eğitimi alan bireylerin sosyal yaşamlarındaki gelişmeleri kaçırmaktan dolayı bir kaygı, endişe hatta korku duymaları nihai amaçları olan üniversite eğitimlerinin başarı ile sonuçlanmasına yönelik süreçlerin aksamasına sebep olabilir. Ayrıca bu durum, çeşitli olumsuz durumları da beraberinde getirebilir. Bu bağlamda, üniversite eğitimi alan bireylerin akademik erteleme davranışı göstererek, akademik bir görevi/sorumluluğu daha sonra yapılması amacıyla ertelemesi, geciktirmesi ya da onu daha az önemli bir aktiviteyle değiştirebilmesi söz konusu olabilir.

Bu çalışma, öğrencilerin gelişmeleri kaçırma korkusunun akademik erteleme davranış düzeyleri üzerindeki etkisini incelemeyi amaçlamıştır. Çalışma, gelişmeleri kaçırma korkusu ve akademik erteleme davranışına yönelik farkındalığın artırılması ve çözüm yolları üretilmesi bakımından önem arz etmektedir. Bu amaçla gerçekleştirilen çalışmada öncelikle kavramsal çerçeve ele alınmış, ardından yöntem ve bulgular başlıklarına yer verilmiştir. Ardından çalışma, sonuç kısmı ile tamamlanmıştır.

2. Kavramsal Çerçeve

Kavramsal çerçeve başlığı altında; gelişmeleri kaçırma korkusu, akademik erteleme davranışı ile literatür incelemesi ve hipotezlerin geliştirilmesi alt başlığı yer almıştır.

2.1. Gelişmeleri Kaçırma Korkusu

“Gelişmeleri Kaçırma Korkusu (Fear of Missing Out-FoMO)”, başkalarının daha tatmin edici/ödüllendirici deneyimler yaşadığına dair inançla tetiklenen ve kişide endişeye yol açan psikolojik bir durumdur (Din & Singh, 2024). Przybylski vd. (2013) tarafından gelişmeleri kaçırma korkusu, bireylerin akranları, arkadaşları veya ailelerinin yani sosyal çevrelerinin zevk alabileceği deneyimlerinden haberdar ol(a)maması, kopukluk, yokluk veya kaçırma ile ilgili endişe veya huzursuzluk duyması olarak tanımlanmıştır (Przybylski vd., 2013). Gelişmeleri kaçırma korkusu, iki boyutludur. İlki, bireylerin mevcut gelişmeleri kaçırdığına yönelik algısıdır. Diğeri ise bireylerin sosyal ilişkilerini/bağlantılarını sürdürmek için gerçekleştirdiği, kontrol edilemeyen (zorlayıcı) davranıştır (Gupta & Sharma, 2021). Gelişmeleri kaçırma korkusu, başkalarının katıldığı sosyal olaylardan, deneyimlerden veya etkileşimlerden habersiz kalmak istemeyen, dışlanmaktan korkan, sürekli olarak sosyal medya platformlarına bağlı olan ya da toplumdaki konumunu sosyal medyadaki konumu ile değerlendiren bireyler arasında var olan bir duygu durumu olduğunu söylemek mümkündür (Din & Singh, 2024). Milyavskaya vd.’ne (2018) göre bireyler gelişmeleri kaçırma korkusunu, sosyal etkinliklerin arttığı günün ilerleyen saatlerinde ve haftanın sonlarına doğru daha sık deneyimlemektedirler (Milyavskaya vd., 2018).

Gelişmeleri kaçırma korkusu, bireylerin sosyal çevresi ile sürekli iletişim halinde olma arzusundan kaynaklanabilir (Amat vd., 2024; Przybylski vd., 2013). Bireylerin sosyal çevreleriyle iletişim kuramaması,

sosyal dışlanma duygusu yaşamalarına neden olabilir (Amat vd., 2024). Bu duygunun akabinde grubun bir parçası olmadığını düşünmekle birlikte sosyal statüsünü kaybetmekten de endişe duyabilirler. Ayrıca birey, iyi vakit geçirememekten huzursuzluk duyabilir ve kendi yaşamının sosyal çevresinin yaşamından daha az neşeli ve heyecan verici olduğunu düşünebilir (Neumann, 2020). Farklı bir ifadeyle gelişmeleri kaçırma korkusu, bireylerin kendi yaşamlarını ve almış oldukları kararlarını sosyal çevrelerinin yaşamları ile karşılaştırmalarına neden olabilir. Gelişmeleri kaçırma korkusunun sosyal bir karşılaştırmayı içerdiği söylenebilir (Alabri, 2022). Gelişmeleri kaçırma korkusu kavramını daha iyi alternatifleri ya da mevcut deneyimleri kaçırma korkusu olarak değerlendirmek yanlış olmayacaktır (Güven, 2021). Bireylerin yapabileceği aktivite veya deneyimleyebileceği fırsatlar ne kadar fazlaysa, en iyi seçeneği seçme olasılıkları o kadar azalacaktır. Bu durum, bireyin kendi seçiminin ne denli 'en iyi seçim' olduğunun sorgulanmasını gündeme getirecektir (Milyavskaya vd., 2018). Birey, mevcut durumdan farklı bir aktivite veya yer olabileceğini düşünerek kaygı duymaya başlayacaktır (Przybylski vd., 2013). Seçilen alternatifin seçilmeyen alternatifine göre daha az keyifli olacağı yönündeki rahatsız edici his, kararlar alınmadan önce, sırasında ve sonrasında da deneyimlenebilecektir (Milyavskaya vd., 2018). Ayrıca seçilmeyen alternatifin, seçilen alternatifine göre sadece üstünlüğü algılanmakla kalmayacak, başkalarının yaşadığı deneyimlerinde seçilen aktiviteye göre üstün olduğu algılanabilecektir. Gelişmeleri kaçırma korkusu sadece pişmanlık duygusunun deneyimlenmesiyle kalmaz, beraberinde kıskançlık duygularını da içinde besler (Reagle, 2015). Bu duygunun düşük öz saygı, artan stres, üzüntü ve depresyon belirtileri ile ilişkili olduğu söylenebilir (Modzelewski, 2020). Bireylerdeki merak duygusu, sosyalleşme ihtiyacı, ait olma ihtiyacı, sosyal dışlanma korkusu, rekabet ve gösteriş isteği, eksik kalma duygusu, iletişim kültüründeki değişimler gibi pek çok faktör gelişmeleri kaçırma korkusunun sebebi olarak sıralanabilir (Alabri, 2022; Tanhan vd., 2022).

Gelişmeleri kaçırma korkusu, başkalarının deneyimlediği çeşitli tatmin edici olayların kaçırıldığı izlenimine yol açtığı için bu korkuyu deneyimleyen kişiler güncel kalmayı isterler (Modzelewski, 2020). Bu noktada sosyal ağlar oldukça işlevsel bir araç olma özelliğiyle öncelikli iletişim araçlarından birisidir. Gelişmeleri kaçırma korkusu yaşayan bireyler, başkaları tarafından paylaşılan son gelişmelerden ve ilgi çekici içeriklerden dışlanma endişesi yaşadıkları için akıllı cihazlarını periyodik olarak kontrol eder ve sosyal medyalarını devamlı güncellerler (Zhang vd., 2024). Sosyal medyada geçirilen zamanın, bireylerin sosyal deneyimlerinin önemli bir parçası haline geldiği söylenebilir (Bernard, 2020). Sosyal medyanın bir özelliği olan anlık uyarı teknolojisi, sosyal medya kullanıcılarına gerçekleşen sosyal etkinliklerin gerçek zamanlı olarak bilgilendirilmesini sağlar. Ancak bu durum kişilerin (sosyal medya kullanıcılarının), sosyal çevrelerinin katıldığı aktiviteleri, kendilerinden önce edindikleri bilgileri ya da satın aldıkları şeyler hakkında kendilerinin bir şeyleri kaçırdığına yönelik endişe duymalarına neden olabilir (Alabri, 2022; Modzelewski, 2020). Gelişmeleri kaçırma korkusunun bireylerin aile, arkadaş ve sosyal yaşamlarını bir dizi olumsuz deneyim ve duygularla etkilemekte olduğunu söylemek mümkündür (Gupta & Sharma, 2021). Gelişmeleri kaçırma korkusu dikkat dağınılığı, sorumlulukları erteleme, hafızayı ve konsantrasyonu kötüleştirilmesi ile öğrenme zorluğu yaşanabilmesinden dolayı eğitim için olumsuz sonuçlara sebebiyet verebilir. Ayrıca gelişmeleri kaçırma korkusu, uyku kalitesini kötüleştirir, çalışma ve yemek yeme alışkanlıklarını düzensizleştirir, boş zaman aktivitelerini kalitesizleştirir ve tehlikeli alışkanlıkları pekiştirir. Tüm bunlara ek olarak, düşük yaşam memnuniyeti; olumsuz duygular; fiziksel, zihinsel ve psikolojik refahı ve kişilerarası ilişki kalitesini azaltabilir; daha zayıf iş performansı; akademik erteleme davranışını ve akademik başarısızlığı, yalnızlık ve yetersizlik duygularını artırabilir (Al-Furaih & Al-Awidi, 2021; Kasbun vd., 2019; Modzelewski, 2020; Tanhan vd., 2022). Gelişmeleri kaçırma korkusu, sürekli çevrimiçi olma gereksiniminden dolayı sosyal medyaya bağlılığı artırmaktadır (Koçak & Traş, 2021; Yaman & Kavuncu, 2019). Sosyal gelişmelerin sosyal ağlar aracılığıyla takibi, internetin aşırı kullanımına sebep olur. Bireylerin uzun süreler zarfında akıllı cihazlarıyla ilgilenmelerini ve dolayısıyla hareketsiz bir biçimde aynı pozisyonda kalmalarına neden olur. Kısacası, gelişmeleri kaçırma korkusu bireylerin sadece mental durumunu değil fiziksel sağlığını da etkileyebilen bir fenomendir (Güven, 2021).

Gelişmeleri kaçırma korkusunun nedenlerinin anlaşılması ile müdahaleci önlemlerin alınması bireylere psikolojik olarak iyileştirme sağlayabileceği gibi bedensel olarak da daha sağlıklı bir hayatın adımlarının atılmasına yardımcı olabilecektir (Güven, 2021). Bu kapsamda, öncelikle bireyin kendini tanıması ve kendi ilgi alanlarına yönelmesi, diğer insanlardan çok kendine odaklanması, mutsuz hissedilen durumlarda

kiyastan uzak durması, herkesin zaman zaman olumlu ve olumsuz duygulara sahip olabileceği bilincinde olması psiko-sosyal önlemler arasında yer almaktadır (Tanhan vd., 2022).

2.2. Akademik Erteleme Davranışı

Akademik erteleme davranışı, planlanmış akademik bir eylemin veya görevin başlatılmasını ya da tamamlanmasını süreli veya süresiz olarak ertelemektir. Akademik hedefleri belirlenen zaman diliminde gerçekleştir(e)memektir (Anggoro, 2023; Li vd., 2023). Farklı bir ifadeyle akademik erteleme, akademik eğitim ve öğretim aktivitelerinde meydana gelen gecikmedir (Cheng vd., 2023).

Akademik erteleme davranışı dört boyut altında değerlendirilmektedir (Ocak & Bulut, 2015):

-*Sorumsuzluk*: Öğrencilerin akademik görevlerini yapmaya istek duymamaları ile akademik görevlerini yapmak için gerekli zamanı ayırmamalarıdır.

-*Akademik Görevin Algılanan Niteliği*: Öğrencilere verilen bir akademik görevin/sorumluluğun öğrenciler tarafından olumlu ya da olumsuz çeşitli sıfatlarla (kolay-zor, ilgi çekici-sıkıcı, uzun-kısa vb.) nitelendirilmesidir.

-*Öğretmenlere İlişkin Olumsuz Algı*: Öğrencilerin öğretmenlerine ilişkin olumsuz algılarının akademik görevlerini yapma davranış düzeyleri üzerindeki etkisidir.

-*Akademik Mükemmeliyetçilik*: Herhangi bir görevi mükemmel bir şekilde yapma düşüncesinden dolayı verilen görev üzerinde gereğinden fazla eğilim gösterilmesi ve zaman harcanmasıdır.

Akademik erteleme davranış biçimi farklı psikolojik, kişisel veya pedagojik faktörlerle ilişkilidir (Salguero-Pazos & Reyes-de-Cózar, 2023). Akademik ertelemeye yol açabilecek nedenler, düşük özyeterlilik/özsaygı/özgüven; mükemmeliyetçilik; dikkat dağınıklığı; zayıf zaman yönetimi becerileri; inatçılık ve psikolojik inançlar olarak sıralanabilir (Anggoro, 2023; Ashraf vd., 2023; Ghasempour vd., 2024; Salguero-Pazos & Reyes-de-Cózar, 2023; Sudirman vd., 2023; Wiwatowska vd., 2022):

-*Düşük Özyeterlilik/Özsaygı/Özgüven*: Bireyin başarılı olamayacağını düşünerek hedeflerine ulaşmak için çabalamaması, deneyimlenen tekrarlı başarısızlıklar veya korkular akademik erteleme davranışını artırabilir.

-*Mükemmeliyetçilik*: Mükemmeliyetçilik; işlerin, en iyi şekilde yapılması gerektiğine, herhangi bir hataya veya kayba yol açmayacak biçimde kararlar alınmasına ilişkin inanca dayanan bir kişilik özelliğidir. Bu nedenle mükemmeliyetçilik, bireylerin görevlerini en iyi şekilde tamamlanmasına yönelik erteleme davranışı sergilemelerine neden olabilir.

-*Dikkat Dağınıklığı*: Dikkat kontrolünü etkileyen sorunlar, görevle ilgili hedeflere odaklanma ve aynı zamanda dikkat dağıtıcı şeyleri görmezden gelme becerisinin azalmasına neden olur. Bu sorunlar, dikkatin alternatif aktivitelere veya cazibelere doğru kaymasını kolaylaştırabilir. Sonuç olarak akademik görevin tamamlanmasını erteleyebilir veya engelleyebilir.

-*Zayıf Zaman Yönetimi Becerileri*: Planlanmış programları veya öncelikleri olmayan bireyler, zamanlarını yönetirken işlerini veya önemli akademik görevlerini erteleme davranışı gösterebilirler.

-*İnatçılık*: Birey, diğer insanlar tarafından iş yapmaya zorlanmaması için inatçı davranış biçimleri sergileyebilir.

-*Psikolojik İnançlar*: Birey, kendisinin meşgul olduğunu düşünebilir, bundan dolayı farklı bir iş ile ilgilenebilir. Ya da birey, bilgi ediniminin zor olduğunu düşünebilir. Söz konusu bu durumlar da akademik erteleme davranışı gösterilmesine neden olabilir.

Akademik erteleme davranış biçimi bireylerin zihinsel, fiziksel ve ruhsal sağlıklarını ve günlük aktivitelerini etkileyebilecek bir olgudur. Akademik erteleme davranışının içsel ve dışsal sonuçları vardır (Ashraf vd., 2023; Elzer vd., 2018; Fridayani, 2023; KS vd., 2023; Sudirman vd., 2023; Zeng vd., 2024):

-*İçsel Sonuçlar*: Bireyler, suçluluk, pişmanlık duygusu ve hayal kırıklığı yaşayabilir. Bundan dolayı akademik erteleme davranışı, bireylerin mutluluğunu ve refahını olumsuz etkileyebilir.

-*Dışsal Sonuçlar*: Ödev, proje, tezde gecikmeler yaşanabilir. Akademik performanslarına bağlı olarak bireylerin akademik başarıları ve üretkenlikleri azalabilir. Yani, zayıf akademik ilerleme olabilir. Kaçırılan fırsatlar ile kişilerarası ilişkilerde bozulmalar yaşanabilir.

Akademik erteleme davranışının öğrencilerin karşı karşıya kaldığı çözülmesi gereken temel sorunlardan birisi olduğu söylenebilir (KS vd., 2023). Akademik erteleme davranış biçimi bireylerde, bilinçli veya

bilinçsiz ya da alışkanlık haline gelmiş olabilir (Sudirman vd., 2023). Bu bakımdan akademik erteleme davranışı, kontrol edilebilmeli ve yönetilebilmelidir (Fridayani, 2023).

2.3. Literatür İncelemesi ve Hipotezlerin Geliştirilmesi

Literatür incelemeleri neticesinde gelişmeleri kaçırma korkusu ile akademik erteleme davranışının farklı değişkenlerle ve beraber ilişkisinin ele alındığı çalışmalar aşağıda sunulmuştur.

Gelişmeleri kaçırma korkusunun; öz yeterlilik (Erdoğan & Şanlı, 2019), sosyal öz yeterlilik (Deniz, 2021), vicdanlılık (Özcan & Koç, 2023; Zhang vd., 2024), yaşam memnuniyeti (Amat vd., 2024; Deniz, 2021; Przybylski vd., 2013), yaşamın anlamı (Koçak & Traş, 2021), benlik saygısı (Amat vd., 2024), psikolojik iyi oluş (Fasya & Qudsyi, 2024), sorumluluk duygusu-dışa dönüklülük-uyumluluk ve açıklık (Modzelewski, 2020; Rozgonjuk vd., 2020; Zhang vd., 2024), nevrotik kişilik özelliği (Çınar & Mutlu, 2018; Rozgonjuk vd., 2020), sosyal destek (Dou vd., 2021), depresyon ve kaygı (İbrahim vd., 2022), yalnızlık (Arifiani & Mahanani, 2023; Bernard, 2020), sosyal dışlanma (Özdemir, 2021), ait olma ihtiyacı (Alabri, 2022), sosyotizm (Özdemir, 2021), nomofobi (Yaman & Kavuncu, 2019), sanal kaytarma (Özcan & Koç, 2023), akıllı telefon bağımlılığı (Alinejad vd., 2022; Balcı & Bal, 2022), sosyal medya bağımlılığı (Amat vd., 2024; Koçak & Traş, 2021; Przybylski vd., 2013), internet bağımlılığı (Anastasya vd., 2022), dikkat dağınıklığı (Al-Furaih & Al-Awidi, 2021) ve akademik başarısızlık (Alinejad vd., 2022) değişkenleri ile ilişkisi olduğu tespit edilmiştir.

Akademik erteleme davranışının; mükemmeliyetçilik (Ashraf vd., 2023; Huang vd., 2023; Sepiadou & Metallidou, 2023; Sudirman vd., 2023), vicdanlılık (Cheng vd., 2023), sosyal destek (Li vd., 2023), başarısızlık korkusu (Sudirman vd., 2023), psikolojik sermaye (Zeng vd., 2024), duygusal tükenmişlik (Carranza-Esteban vd., 2023), stres (Anggoro, 2023), kaygı (Rezaei-Gazki vd., 2024), sınav kaygısı (Albulescu vd., 2024), intihar düşüncesi (Cjuno vd., 2023), öz yeterlilik (Fridayani, 2023; Putra & Soetjningsih, 2023; Zayed, 2024), öz saygı (Ghasempour vd., 2024), öz kontrol (Putri & Dewi, 2023), rasyonel karar verme (KS vd., 2023), zaman yönetimi (Çiftçi & Özavci, 2023; Fridayani, 2023), motivasyon (Fridayani, 2023; Hidayat & Hasim, 2023), çalışma alanı (Ghasempour vd., 2024), nomofobi ve sosyal medya bağımlılığı (Fettahloğlu vd., 2019), dijital yeterlilik (Fayda-Kinik, 2023), akademik kaygı (Sari & Hazim, 2023), akademik başarı (Basith vd., 2024; Ghasempour vd., 2024) ve akademik tatmin (Bhat & Jan, 2023) değişkenleri ile ilişkisi olduğu tespit edilmiştir.

Alanyazında gelişmeleri kaçırma korkusu ile erteleme davranışı arasındaki ilişkinin ele alındığı çok az çalışma (Aslam & Malik, 2024; Manap vd., 2023; Müller vd., 2020; Wang vd., 2019) vardır. Bununla birlikte alanyazında gelişmeleri kaçırma korkusu ile akademik erteleme davranışı ilişkisini ele alan çalışmaların (Coşkun, 2022; Putri & Dewi, 2023; Zengruı vd., 2022) da az olması dikkat çekmektedir.

Alanyazın incelemelerinden hareketle gelişmeleri kaçırma korkusunun akademik erteleme davranışı üzerine etkisinin yürütüldüğü araştırmaların yeterli olmadığı anlaşılmaktadır.

Literatürdeki çalışmalar göz önüne alınarak bu araştırmanın hipotezleri geliştirilmiştir:

H1. Öğrencilerin gelişmeleri kaçırma korkusunun, akademik erteleme davranış düzeyleri üzerinde istatistiksel olarak anlamlı ve pozitif yönde bir etkisi vardır.

H1a. Öğrencilerin gelişmeleri kaçırma korkusunun, akademik erteleme davranışının alt boyutlarından sorumsuzluk üzerinde istatistiksel olarak anlamlı ve pozitif yönde bir etkisi vardır.

H1b. Öğrencilerin gelişmeleri kaçırma korkusunun, akademik erteleme davranışının alt boyutlarından akademik görevin algılanan niteliği üzerinde istatistiksel olarak anlamlı ve pozitif yönde bir etkisi vardır.

H1c. Öğrencilerin gelişmeleri kaçırma korkusunun, akademik erteleme davranışının alt boyutlarından öğretmenlere ilişkin olumsuz algı üzerinde istatistiksel olarak anlamlı ve pozitif yönde bir etkisi vardır.

H1d. Öğrencilerin gelişmeleri kaçırma korkusunun, akademik erteleme davranışının alt boyutlarından akademik mükemmeliyetçilik üzerinde istatistiksel olarak anlamlı ve pozitif yönde bir etkisi vardır.

Literatür incelemeleri ve hipotezler kapsamında bu araştırmanın modeli Şekil-1 aracılığıyla gösterilmektedir.

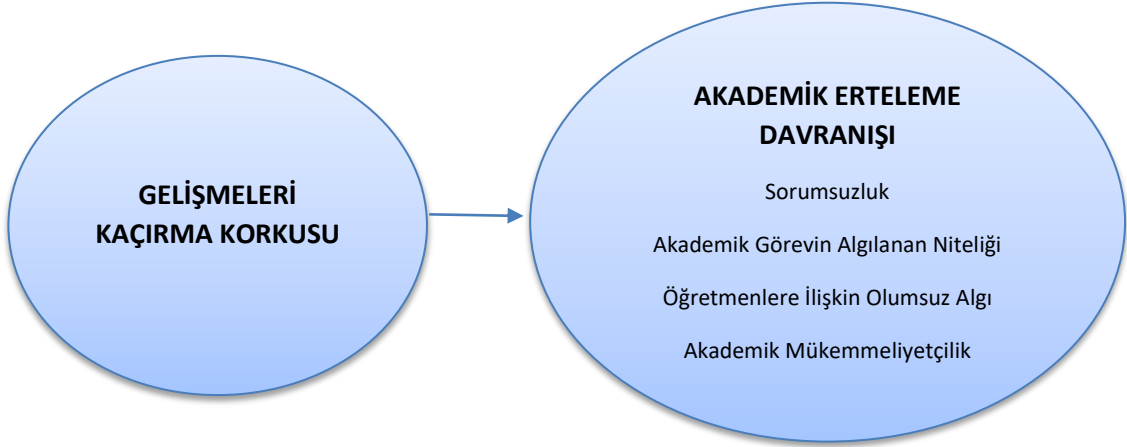

Şekil 1. Araştırmanın Modeli

3. Yöntem

Yöntem başlığı altında araştırmanın amacı ve önemi, araştırmanın evreni ve örneklemi, araştırmanın yöntemi ve tekniği, araştırmada kullanılan veri toplama araçları ile araştırmanın etik kurul kararı alt başlıklarına yer verilmiştir.

3.1. Araştırmanın Amacı ve Önemi

Gelişmeleri kaçırma korkusu, sosyal bir sorundur (Modzelewski, 2020). Gelişmeleri kaçırma korkusu genellikle gençler arasında ortaya çıkan bir duygu durumudur (Przybylski vd., 2013). Bireyler yaşamlarının genç-yetişkinlik dönemine denk gelen üniversite çağlarında, bir gruba veya sosyal bir çevreye ait olma ihtiyacı duyarlar. Bireyler, sosyal çevrelerinin yani akranlarının, arkadaşlarının ve ailelerinin yaşamlarındaki gelişmelerden haberdar olmak isterler. Bunun içinde güncel gelişmeleri takip ederler. Akranlarıyla sosyal bağlantılarını daima dinamik tutmayı yeğlerler. Akranlarının olduğu bir ortamda bulunamamak, oradaki deneyimlerden, gelişmelerden ve bilgilerden mahrum kalmak bireylerde olumsuz duygu durumlarının oluşmasına neden olabilir. Üniversite çağındaki bireylerin sosyal yaşamlarındaki gelişmeleri kaçırmaktan dolayı bir kaygı, endişe hatta korku duymaları, üniversite eğitimlerinin başarı ile sonuçlanmasına yönelik süreçlerin aksamasına sebep olabilir. Ayrıca bu durum, çeşitli olumsuz durumları da beraberinde getirebilir. Bu bağlamda, üniversite eğitimi alan bireylerin akademik erteleme davranışı göstererek, akademik bir görevi/sorumluluğu daha sonra yapılması amacıyla erteleme, geciktirmesi ya da onu daha az önemli bir aktiviteyle değiştirebilmesi söz konusu olabilir. Bu çalışmanın amacı, üniversite öğrencilerinin gelişmeleri kaçırma korkusunun akademik erteleme davranış düzeyleri üzerindeki etkisinin tespit edilmesidir. İlgili değişkenlerin birlikte ele alındığı az çalışmanın bulunmasından dolayı bu çalışmanın yürütülmesi önemlidir.

3.2. Araştırmanın Evreni ve Örneklemi

Araştırmanın evrenini, Konya ilinde bulunan bir devlet üniversitesinin İktisadi ve İdari Bilimler Fakültesi 2023-2024 eğitim-öğretim bahar döneminde öğrenim görmekte olan öğrencileri oluşturmaktadır. İİBF’de öğrenim görmekte olan aktif kayıtlı 4147 öğrenci bulunmaktadır. Araştırmanın evrenine bağlı olarak %95 güven aralığı ve %5 hata payıyla örneklem sayısı ise 352 olarak belirlenmiştir (Baş, 2013). Öğrenciler arasından 590 kişiye ulaşılmış olup, gönüllü 548 kişi ankete katılım göstermiş ve geri dönüşler neticesinde 532 veri değerlendirilmeye tabi tutulmuştur. Bu nedenle araştırmanın örneklemini 532 katılımcı oluşturmaktadır.

3.3. Araştırmanın Yöntemi ve Tekniği

Araştırma, tesadüfi olmayan örnekleme yöntemlerinden kolayda (keyfi) örnekleme yöntemidir. Konya ilindeki bir devlet üniversitesinin İİBF öğrencilerinin gönüllülük esasına bağlı olarak katılım sağlayabilecekleri anketler, yüz yüze gerçekleştirilmiştir. Nicel araştırma yöntemlerinden anket yöntemi ile gerçekleştirilen bu çalışmada soru sorma tekniği kullanılmıştır.

3.4. Araştırmada Kullanılan Veri Toplama Araçları

Çalışmanın verilerini elde etmek için anket yöntemi kullanılmıştır. Bu doğrultuda oluşturulan anket formu üç ana bölümden ve toplam 57 ifadeden oluşmaktadır. Anket formunun birinci bölümünde demografik özelliklere yönelik ifadeler yer alırken, ikinci bölümde gelişmeleri kaçırma korkusu ve üçüncü bölümde ise akademik erteleme davranışı ve boyutlarını ölçmeye yönelik ifadeler yer almaktadır.

Anket formunun ilk bölümünde katılımcıların demografik özelliklerini tespit etmeye ilişkin 9 ifade (cinsiyetiniz, yaşınız, sınıfınız, okuduğunuz bölüm nedir?, öğrenim türünüz nedir?, internet kullanım sıklığınız nedir?, akıllı cihaz kullanmaya ne zaman başladınız?, kaç tane sosyal medya hesabınız var?, aramalar, mesajlar, e-posta veya sosyal medya hesaplarınız için cihazınızı kontrol sıklığınız nedir?) yer almaktadır.

Anket formunun ikinci bölümünde Przybylski vd. (2013) tarafından geliştirilen; Gökler vd. (2016) tarafından Türkçe'ye uyarlanan farklı çalışmalarda (Aydınlı vd., 2024; Eker vd., 2023; Teke & Yılmaz, 2024) da kullanılan, 10 ifade ve tek boyuttan oluşan "Gelişmeleri Kaçırma Korkusu Ölçeği" bulunmaktadır. Gökler vd.'nin (2016) çalışmasında ölçeğe ait Cronbach's Alfa ($\alpha=0,81$) değeri 0,81 olarak bulunmuştur.

Anket formunun üçüncü bölümünde Ocak ve Bulut (2015) tarafından geliştirilen farklı çalışmalarda (Gök vd., 2023; Güngör, 2023; Şengül & Seyfi, 2020) da kullanılan, 38 ifade ve dört boyuttan oluşan "Akademik Erteleme Davranışı Ölçeği" bulunmaktadır. Ölçekte yer alan ifadeler sırasıyla; sorumsuzluk 19 ifadeden, akademik görevin algılanan niteliği 10 ifadeden, öğretmenlere ilişkin olumsuz algı 5 ifadeden, akademik mükemmeliyetçilik 4 ifadeden oluşmaktadır. Ölçekte yer alan 19.*-20.*-21.*-22.*-23.*-24.*-25.*-26.*-27.*-28.*-29.* numaralı ifadeler ters puanlanmaktadır. Ocak ve Bulut'un (2015) çalışmasında ölçeğe ait Cronbach's Alfa ($\alpha=0,947$) değeri 0,94 olarak bulunmuştur.

Demografik bilgiler haricindeki iki ölçekte Likert Ölçeği kullanılmıştır. 5 kategorili Likert Tipi Ölçekte "1-Kesinlikle Katılmıyorum; 2-Katılmıyorum; 3-Ne Katılıyorum Ne Katılmıyorum; 4-Katılıyorum; 5-Kesinlikle Katılıyorum" ifadeleri yer almaktadır.

3.5. Araştırmanın Etik Kurul Kararı

Bu çalışmada yayın etiğine uyulmuş olup, Selçuk Üniversitesi İktisadi ve İdari Bilimler Fakültesi Bilimsel Etik Değerlendirme Kurulunun 21.05.2024 tarihli ve 08/53 sayılı Etik Kurul Kararı vardır.

4. Bulgular

Araştırmaya dahil olan katılımcılardan elde edilen verilerin analiz edilmesinde SPSS programının 23. versiyonundan yararlanılmıştır. Bulgular başlığı altında; katılımcıların demografik özellikleri, güvenilirlik ve geçerlilik analizleri, tanımlayıcı istatistikler, normallik testi, fark testleri, korelasyon ve regresyon analizleri alt başlıklarına yer verilmiştir.

4.1. Katılımcıların Demografik Özellikleri

Katılımcıların demografik özelliklerini inceleyebilmek için frekans analizi yapılmıştır. Buna göre katılımcıların %58,8'inin kadın, %41,2'sinin erkek; %15,2'sinin 18-19 yaş aralığında, %49,6'sının 20-21 yaş aralığında, %28,8'inin 22-23 yaş aralığında, %6,4'ünün 24 yaş ve üzeri; %27,3'ünün 1.sınıf, %34'ünün 2.sınıf, %30,5'inin 3.sınıf, %8,3'ünün 4.sınıf; %33,5'inin İşletme Bölümü, %11,1'inin İktisat Bölümü, %22,6'sının Siyaset Bilimi ve Kamu Yönetimi Bölümü, %23,3'ünün Uluslararası İlişkiler Bölümü, %9,6'sının Uluslararası Ticaret ve Finansman Bölümü; %75,9'u normal öğretim, %24,1'i ikinci öğretim; %3,9'u 0-2 saat, %26,9'u 2-4 saat, %42,5'i 4-6 saat, %26,7'si 6 saatten fazla internet kullanım sıklığı; %3,6'sı ilkokuldan önce, %10,9'u ilkokul döneminde, %46,6'sı ortaokul döneminde, %36,5'i lise

döneminde, %2,4'ü üniversite döneminde akıllı cihaz kullanmaya başlamış; %1,5'i 0, %47,9'un 1-2, %35,5'in 3-4, %10,2'si 5-6, %4,9'u 6 ve üzeri sosyal medya hesabı sahibi; %32,1'i bir saatten az, %32'si her saat, %14,5'i iki saatte, %9,2'si üç saatte, %12,2'si dört saat ve üzerindeki sıklıkla aramaları, mesajları, e-posta veya sosyal medya hesaplarını kontrol etmektedir.

4.2. Güvenirlilik ve Geçerlilik Analizleri

Ölçeklerin güvenilirliğini kontrol edebilmek amacıyla Cronbach's Alpha değerleri incelenmiştir. Buna göre 10 ifadeden oluşan gelişmeleri kaçırma korkusu ölçeğinin Cronbach's Alpha değeri 0,779 olarak tespit edilmiştir. 38 ifadeden oluşan akademik erteleme davranışı ölçeğinin Cronbach's Alpha değeri 0,949 olarak tespit edilmiştir.

Gelişmeleri kaçırma korkusu ölçeği ile akademik erteleme davranışı ölçeğinin ve alt boyutlarının güvenilirlik analizlerine ilişkin bulgular Tablo-1'de gösterilmektedir.

Tablo 1. Değişkenlere Ait Güvenirlilik Analizi Bulguları

ÖLÇEKLER	İfade Sayısı	Cronbach's Alpha
Gelişmeleri Kaçırma Korkusu	10	0,779
Akademik Erteleme Davranışı	38	0,949
Sorumsuzluk	19	0,953
Akademik Görevin Algılanan Niteliği	10	0,904
Öğretmenlere İlişkin Olumsuz Algı	5	0,859
Akademik Mükemmeliyetçilik	4	0,815

Akademik erteleme davranışı ölçeğinin alt boyutlarının güvenilirlik değerleri de beklenen değer (0,70) üzerinde tespit edilmiştir. Böylelikle araştırmada kullanılan ölçeklerin yeterli düzeyde güvenilirliğe sahip olduğu belirlenmiştir.

Araştırma kullanılan ölçeklerin geçerliliklerinin tespit edilebilmesi için açımlayıcı faktör analizi gerçekleştirilmiştir. Elde edilen KMO test değeri Gelişmeleri Kaçırma Korkusu Ölçeği için 0,783 ve Akademik Erteleme Davranışı Ölçeği için 0,944 olarak tespit edilmiştir. Barlett test değerleri ise her iki ölçek için de istatistiksel açıdan anlamlı bulunmuştur (Gelişmeleri Kaçırma Korkusu Ölçeği; $\chi^2=1496,967$, $df=45$, $p=0,000$ ve Akademik Erteleme Davranışı Ölçeği; $\chi^2=13610,183$, $df=703$, $p=0,000$).

4.3. Tanımlayıcı İstatistikler

Değişkenlere ait ortalamalar, standart sapma verileri, minimum ve maksimum değerleri sırasıyla şu şekildedir. Gelişmeleri kaçırma korkusu ölçeğine ait ortalama 2,7568; standart sapma 0,70233; minimum değeri 1,00; maksimum değeri 4,90 olarak tespit edilmiştir. Akademik erteleme davranışı ölçeğine ait ortalama 2,7390; standart sapma 0,76488; minimum değeri 1,03; maksimum değeri 4,84 olarak tespit edilmiştir. Ayrıca akademik erteleme davranışının alt boyutlarına ilişkin tanımlayıcı istatistik sonuçları ise sırasıyla şu şekildedir: Sorumsuzluğa ait ortalama 2,8053; standart sapma 0,98572; minimum değeri 1,00; maksimum değeri 5,00. Akademik görevin algılanan niteliğine ait ortalama 2,3812; standart sapma 0,86865; minimum değeri 1,00; maksimum değeri 5,00. Öğretmenlere ilişkin olumsuz algıya ait ortalama 3,1045; standart sapma 1,07478; minimum değeri 1,00; maksimum değeri 5,00. Akademik mükemmeliyetçiliğe ait ortalama 2,8618; standart sapma 1,03024; minimum değeri 1,00; maksimum değeri 5,00.

4.4. Normallik Testi

Verilerin analizi gerçekleştirilmeden önce verilerin normal dağılım gösterip göstermediği incelenmiştir. Bu kapsamda Kolmogorov-Smirnov ve Shapiro-Wilk testlerinin sonuçları ile çarpıklık ve basıklık değerleri incelenmiştir. Gelişmeleri kaçırma korkusu ve akademik erteleme davranışı ölçeklerine ait normallik testi bulguları Tablo-2'de gösterilmektedir.

Tablo 2. Gelişmeleri Kaçırma Korkusu ve Akademik Erteleme Davranışı Ölçeklerine Ait Normallik Testi Bulguları

Ölçekler	Kolmogorov-Smirnov			Shapiro-Wilk		
	Statistic	df	Sig.	Statistic	df	Sig.
Gelişmeleri Kaçırma Korkusu	0,066	532	0,000	0,993	532	0,016
Akademik Erteleme Davranışı	0,047	532	0,007	0,989	532	0,001

Tablo-2’de görülen veriler ($p < 0,05$) normal dağılıma uygun değildir. Ancak verilerin normal dağılıma uygunluğunun tespiti için K-S testi her zaman yeterli değildir. Bununla birlikte başka kriterler de göz önünde bulundurulmalıdır. Gelişmeleri kaçırma korkusu ve akademik erteleme davranışı ölçeklerine ait çarpıklık ve basıklık değerleri Tablo-3’te gösterilmektedir.

Tablo 3. Gelişmeleri Kaçırma Korkusu ve Akademik Erteleme Davranışı Ölçeklerine Ait Çarpıklık ve Basıklık Değerleri

Ölçekler	Skewness	Std. Error	Kurtosis	Std. Error
Gelişmeleri Kaçırma Korkusu	0,160	0,106	-0,010	0,211
Akademik Erteleme Davranışı	-0,150	0,106	-0,433	0,211

Tablo-3’e göre gelişmeleri kaçırma korkusu ve akademik erteleme davranışı ölçek ifadelerine ait çarpıklık (skewness) ve basıklık (kurtosis) katsayıları -1,5 ile +1,5 arasında yer almaktadır. -1,5 ile +1,5 aralığındaki değerlerin normal dağılıma uygun olduğu ifade edilmektedir (Tabachnick vd., 2013). Sonuç olarak, ölçeklere ait çarpıklık ve basıklık değerleri ile birlikte, histogram, Q-Q ve P-P grafikleri de incelenmiş ve verilerin genel anlamda normal dağılıma uygun olduğu tespit edilmiştir.

4.5. Fark Testleri

İki grup karşılaştırılması yaparken; bağımsız örneklem t-testi gerçekleştirilmiştir. Cinsiyet ve öğrenim türü ifadeleri için t-testi yapılmıştır. Ancak iki seçenekten fazla karşılaştırma yapılırken; yaş, sınıf düzeyi, okunan bölüm, internet kullanım sıklığı, akıllı cihaz kullanmaya başlama dönemi, sosyal medya hesabı sayısı, aramalar-mesajlar-eposta veya sosyal medyayı cihazlarında kontrol sıklığı ifadelerine yönelik tek yönlü ANOVA testi gerçekleştirilmiştir. Fark testleri gelişmeleri kaçırma korkusu ile akademik erteleme davranışı için ayrı ayrı test edilmiştir.

Gelişmeleri kaçırma korkusu için yapılan bağımsız örneklem t-testi ve tek yönlü ANOVA testlerine ait bulgular sırasıyla aşağıda sunulmuştur.

Cinsiyete yönelik yapılan t-testi sonucuna göre; $p > 0,05$ olduğu için (Sig.=0,385) cinsiyet açısından kadınlar ve erkekler arasında istatistiksel olarak anlamlı bir fark bulunamamıştır.

Öğrenim türüne yönelik yapılan t-testi sonucuna göre; $p > 0,05$ olduğu için (Sig.=0,303) öğrenim türü açısından normal öğretim ve ikinci öğretim arasında istatistiksel olarak anlamlı bir fark bulunamamıştır.

Yaş sorusuna ilişkin yapılan tek yönlü ANOVA testi sonucuna göre, $p < 0,05$ olduğu için (Sig.=0,013) *yaş açısından istatistiksel olarak anlamlı bir farklılık vardır.* Bu sonuca göre, homojenlik katsayısına bakılmış ve gruplar arasındaki anlamlı farklılıkların tespit edilmesi için Scheffe testi gerçekleştirilmiştir. ‘20-21 ($\bar{x}=2,8205$)’ ile ‘24 ve üzeri ($\bar{x}=2,4088$)’ yaş aralığındaki gruplar arasında gelişmeleri kaçırma korkusu anlamlı bir şekilde farklılaşmaktadır.

Sınıf düzeyi sorusuna ilişkin yapılan tek yönlü ANOVA testi sonucuna göre, $p > 0,05$ olduğu için (Sig.=0,971) sınıf düzeyi açısından istatistiksel olarak anlamlı bir fark bulunamamıştır.

Okuduğunuz bölüm sorusuna ilişkin yapılan tek yönlü ANOVA testi sonucuna göre, $p < 0,05$ olduğu için (Sig.=0,004) *okudukları bölüm açısından istatistiksel olarak anlamlı bir farklılık vardır.* Bu sonuca göre, homojenlik katsayısına bakılmış ve gruplar arasındaki anlamlı farklılıkların tespit edilmesi için Scheffe testi gerçekleştirilmiştir. ‘Siyaset Bilimi ve Kamu Yönetimi Bölümü ($\bar{x}=2,6458$)’ ile ‘Uluslararası Ticaret ve Finansman Bölümü ($\bar{x}=3,0098$)’ grupları arasında gelişmeleri kaçırma korkusu anlamlı bir şekilde farklılaşmaktadır.

İnternet kullanım sıklığı sorusuna ilişkin yapılan tek yönlü ANOVA testi sonucuna göre, $p < 0,05$ olduğu için (Sig.=0,000) *internet kullanım sıklığı açısından istatistiksel olarak anlamlı bir farklılık vardır.* Bu

sonuca göre, homojenlik katsayısına bakılmış ve gruplar arasındaki anlamlı farklılıkların tespit edilmesi için Scheffe testi gerçekleştirilmiştir. '0-2 ($\bar{x}=2,2905$)' ile '4-6 ($\bar{x}=2,7925$)', '0-2 ($\bar{x}=2,2905$)' ile '6 saatten fazla ($\bar{x}=2,8923$)', '2-4 ($\bar{x}=2,6343$)' ile '6 saatten fazla ($\bar{x}=2,8923$)' grupları arasında gelişmeleri kaçırma korkusu anlamlı bir şekilde farklılaşmaktadır.

Akıllı cihaz kullanmaya ne zaman başladınız sorusuna ilişkin yapılan tek yönlü ANOVA testi sonucuna göre, $p<0,05$ olduğu için (Sig.=0,005) *akıllı cihaz kullanmaya başlama dönemi açısından istatistiksel olarak anlamlı bir farklılık vardır*. Bu sonuca göre, homojenlik katsayısına bakılmış ve gruplar arasındaki anlamlı farklılıkların tespit edilmesi için Scheffe testi gerçekleştirilmiştir. 'İlkokuldan önce ($\bar{x}=3,0474$)' ile 'Üniversite döneminde ($\bar{x}=2,1231$)', 'İlkokul döneminde ($\bar{x}=2,8121$)' ile 'Üniversite döneminde ($\bar{x}=2,1231$)', 'Ortaokul döneminde ($\bar{x}=2,7774$)' ile 'Üniversite döneminde ($\bar{x}=2,1231$)' grupları arasında gelişmeleri kaçırma korkusu anlamlı bir şekilde farklılaşmaktadır.

Sosyal medya hesabı sayısı sorusuna ilişkin yapılan tek yönlü ANOVA testi sonucuna göre, $p<0,05$ olduğu için (Sig.=0,001) *sosyal medya hesap sayısı açısından istatistiksel olarak anlamlı bir farklılık vardır*. Bu sonuca göre, homojenlik katsayısına bakılmış ve gruplar arasındaki anlamlı farklılıkların tespit edilmesi için Scheffe testi gerçekleştirilmiştir. '1-2 ($\bar{x}=2,6251$)' ile '3-4 ($\bar{x}=2,8513$)', '1-2 ($\bar{x}=2,6251$)' ile '5-6 ($\bar{x}=2,9870$)' grupları arasında gelişmeleri kaçırma korkusu anlamlı bir şekilde farklılaşmaktadır.

Aramalar, mesajlar, e-posta veya sosyal medya hesaplarının cihazlarda kontrol sıklığı sorusuna ilişkin yapılan tek yönlü ANOVA testi sonucuna göre, $p>0,05$ olduğu için (Sig.=0,165) aramalar, mesajlar, e-posta veya sosyal medya hesaplarının cihazlarda kontrol sıklığı açısından istatistiksel olarak anlamlı bir fark bulunamamıştır.

Akademik erteleme davranışı için yapılan bağımsız örneklem t-testi ve tek yönlü ANOVA testlerine ait bulgular sırasıyla aşağıda sunulmuştur.

Cinsiyete yönelik yapılan t-testi sonucuna göre; $p<0,05$ olduğu için (Sig.=0,000) *cinsiyet açısından kadınlar ($\bar{x}=2,6230$) ve erkekler ($\bar{x}=2,9048$) arasında istatistiksel olarak anlamlı bir farklılık vardır*.

Öğrenim türüne yönelik yapılan t-testi sonucuna göre; $p>0,05$ olduğu için (Sig.=0,080) öğrenim türü açısından normal öğretim ve ikinci öğretim arasında istatistiksel olarak anlamlı bir fark bulunamamıştır.

Yaş sorusuna ilişkin yapılan tek yönlü ANOVA testi sonucuna göre, $p>0,05$ olduğu için (Sig.=0,053) yaş açısından istatistiksel olarak anlamlı bir fark bulunamamıştır.

Sınıf düzeyi sorusuna ilişkin yapılan tek yönlü ANOVA testi sonucuna göre, $p>0,05$ olduğu için (Sig.=0,633) sınıf düzeyi açısından istatistiksel olarak anlamlı bir fark bulunamamıştır.

Okuduğunuz bölüm sorusuna ilişkin yapılan tek yönlü ANOVA testi sonucuna göre, $p>0,05$ olduğu için (Sig.=0,441) okunan bölüm açısından istatistiksel olarak anlamlı bir fark bulunamamıştır.

İnternet kullanım sıklığı sorusuna ilişkin yapılan tek yönlü ANOVA testi sonucuna göre, $p<0,05$ olduğu için (Sig.=0,000) *internet kullanım sıklığı açısından istatistiksel olarak anlamlı bir farklılık vardır*. Bu sonuca göre, homojenlik katsayısına bakılmış ve gruplar arasındaki anlamlı farklılıkların tespit edilmesi için Scheffe testi gerçekleştirilmiştir. '0-2 ($\bar{x}=1,9687$)' ile '2-4 ($\bar{x}=2,5891$)', '0-2 ($\bar{x}=1,9687$)' ile '4-6 ($\bar{x}=2,7366$)', '0-2 ($\bar{x}=1,9687$)' ile '6 saatten fazla ($\bar{x}=3,0078$)', '2-4 ($\bar{x}=2,5891$)' ile '6 saatten fazla ($\bar{x}=3,0078$)', '4-6 ($\bar{x}=2,7366$)' ile '6 saatten fazla ($\bar{x}=3,0078$)' grupları arasında akademik erteleme davranışı anlamlı bir şekilde farklılaşmaktadır.

Akıllı cihaz kullanmaya ne zaman başladınız sorusuna ilişkin yapılan tek yönlü ANOVA testi sonucuna göre, $p>0,05$ olduğu için (Sig.=0,191) akıllı cihaz kullanmaya başlama dönemi açısından istatistiksel olarak anlamlı bir fark bulunamamıştır.

Sosyal medya hesabı sayısı sorusuna ilişkin yapılan tek yönlü ANOVA testi sonucuna göre, $p<0,05$ olduğu için (Sig.=0,000) *sosyal medya hesap sayısı açısından istatistiksel olarak anlamlı bir farklılık vardır*. Bu sonuca göre, homojenlik katsayısına bakılmış ve gruplar arasındaki anlamlı farklılıkların tespit edilmesi için Scheffe testi gerçekleştirilmiştir. '1-2 ($\bar{x}=2,5979$)' ile '3-4 ($\bar{x}=2,8924$)' grupları arasında akademik erteleme davranışı anlamlı bir şekilde farklılaşmaktadır.

Aramalar, mesajlar, e-posta veya sosyal medya hesaplarının cihazlarda kontrol sıklığı sorusuna ilişkin yapılan tek yönlü ANOVA testi sonucuna göre, $p>0,05$ olduğu için (Sig.=0,165) aramalar, mesajlar, e-posta veya sosyal medya hesaplarının cihazlarda kontrol sıklığı açısından istatistiksel olarak anlamlı bir fark bulunamamıştır.

4.6. Korelasyon Analizi

Araştırmada kullanılan değişkenler arasındaki ilişkileri görebilmek amacıyla Pearson korelasyon analizi yapılmıştır. Değişkenlere ait elde edilen korelasyon analizi bulguları Tablo-4'te gösterilmektedir.

Tablo 4. Değişkenlere Ait Korelasyon Analizi Bulguları

ÖLÇEKLER	Gelişmeleri Kaçırma Korkusu	Akademik Erteleme Davranışı	Akademik Görevin Algılanan Niteliği	Öğretmenlere İlişkin Olumsuz Algı	Akademik Mükemmeliyetçilik	Sorumsuzluk
Gelişmeleri Kaçırma Korkusu	1					
Akademik Erteleme Davranışı	0,256**	1				
Akademik Görevin Algılanan Niteliği	-0,050	0,667**	1			
Öğretmenlere İlişkin Olumsuz Algı	0,156**	0,614**	0,203**	1		
Akademik Mükemmeliyetçilik	0,327**	0,574**	0,187**	0,410**	1	
Sorumsuzluk	0,304**	0,940**	0,471**	0,481**	0,466**	1

Korelasyon, 0,05 düzeyinde anlamlıdır; $p < 0,05$ (*); $n = 532$.

Korelasyon, 0,01 düzeyinde anlamlıdır; $p < 0,01$ (**); $n = 532$.

Elde edilen analiz sonuçlarına göre gelişmeleri kaçırma korkusu ile akademik erteleme davranışı arasında zayıf düzeyde, pozitif ve istatistiksel olarak anlamlı bir ilişki vardır ($r=0,256$; $p<0,01$). Gelişmeleri kaçırma korkusu ile sorumsuzluk arasında orta düzeyde, pozitif ve istatistiksel olarak anlamlı bir ilişki vardır ($r=0,304$; $p<0,01$). Gelişmeleri kaçırma korkusu ile akademik görevin algılanan niteliği arasında negatif ancak istatistiksel olarak anlamlı bir ilişki bulunamamıştır. Gelişmeleri kaçırma korkusu ile öğretmenlere ilişkin olumsuz algı arasında zayıf düzeyde, pozitif ve istatistiksel olarak anlamlı bir ilişki vardır ($r=0,156$; $p<0,01$). Gelişmeleri kaçırma korkusu ile akademik mükemmeliyetçilik arasında orta düzeyde, pozitif ve istatistiksel olarak anlamlı bir ilişki vardır ($r=0,327$; $p<0,01$).

4.7. Regresyon Analizi

Bağımsız değişkenlerin bağımlı değişkenlere olan etkisinin test edilmesi amacıyla basit doğrusal regresyon analizleri yapılmıştır. Değişkenlere ilişkin regresyon analizlerine ait bulgular Tablo-5, Tablo-6, Tablo-7, Tablo-8'de gösterilmiştir.

Tablo 5. Gelişmeleri Kaçırma Korkusunun Akademik Erteleme Davranışı Üzerine Etkisi

Bağımsız Değişken	B	Beta(β)	t	R ²	Düzeltilmiş R ²	F	p
Gelişmeleri Kaçırma Korkusu	0,279	0,256	6,104	0,066	0,064	37,255	0,000

Bağımlı Değişken: Akademik Erteleme Davranışı

Tablo-5'e göre, gelişmeleri kaçırma korkusu değişkenine ait B değeri 0,279 olarak tespit edilmiştir. Bu bağlamda, gelişmeleri kaçırma korkusunun, akademik erteleme davranışını 0,279 artırdığı söylenebilir. Gelişmeleri kaçırma korkusu ile akademik erteleme davranışı ($\beta=0,256$; $p=0,000$) arasında istatistiksel olarak anlamlı ve pozitif yönde bir ilişkisi vardır. Akademik erteleme davranışına ilişkin toplam değişimin %6,6'sı ($R^2=0,066$; $p=0,000<0,05$) gelişmeleri kaçırma korkusu ile açıklanmaktadır. Gelişmeleri kaçırma

korkusu, akademik erteleme davranışının pozitif yönde anlamlı bir yordayıcısıdır. Sonuç olarak, *H1 hipotezi kabul edilmiştir.*

Tablo 6. Gelişmeleri Kaçırma Korkusunun Sorumsuzluk Üzerine Etkisi

Bağımsız Değişken	B	Beta(β)	t	R ²	Düzeltilmiş R ²	F	p
Gelişmeleri Kaçırma Korkusu	0,427	0,304	7,355	0,093	0,091	54,091	0,000

Bağımlı Değişken: Sorumsuzluk

Tablo-6'ya göre, gelişmeleri kaçırma korkusu değişkenine ait B değeri 0,427 olarak tespit edilmiştir. Bu bağlamda, gelişmeleri kaçırma korkusunun, akademik erteleme davranışının alt boyutu sorumsuzluğu 0,427 artırdığı söylenebilir. Gelişmeleri kaçırma korkusu ile akademik erteleme davranışının alt boyutu sorumsuzluk ($\beta=0,304$; $p=0,000$) arasında istatistiksel olarak anlamlı ve pozitif yönde bir ilişkisi vardır. Akademik erteleme davranışının alt boyutu sorumsuzluğa ilişkin toplam değişimin %9,3'ü ($R^2=0,093$; $p=0,000<0,05$) gelişmeleri kaçırma korkusu ile açıklanmaktadır. Gelişmeleri kaçırma korkusu, akademik erteleme davranışının alt boyutu sorumsuzluğun pozitif yönde anlamlı bir yordayıcısıdır. Sonuç olarak, *H1a hipotezi kabul edilmiştir.*

Gelişmeleri kaçırma korkusu ile akademik görevin algılanan niteliği arasında negatif ancak istatistiksel olarak anlamlı bir ilişki bulunamamıştır. Anlamlı bir ilişki tespit edilemediği için regresyon analizi yapılmamıştır. Sonuç olarak H1b hipotezi desteklenmemiştir.

Tablo 7. Gelişmeleri Kaçırma Korkusunun Öğretmenlere İlişkin Olumsuz Algı Üzerine Etkisi

Bağımsız Değişken	B	Beta(β)	t	R ²	Düzeltilmiş R ²	F	p
Gelişmeleri Kaçırma Korkusu	0,239	0,156	3,636	0,024	0,022	13,218	0,000

Bağımlı Değişken: Öğretmenlere İlişkin Olumsuz Algı

Tablo-7'ye göre, gelişmeleri kaçırma korkusu değişkenine ait B değeri 0,239 olarak tespit edilmiştir. Bu bağlamda, gelişmeleri kaçırma korkusunun, akademik erteleme davranışının alt boyutu öğretmenlere ilişkin olumsuz algıyı 0,239 artırdığı söylenebilir. Gelişmeleri kaçırma korkusu ile akademik erteleme davranışının alt boyutu öğretmenlere ilişkin olumsuz algı ($\beta=0,156$; $p=0,000$) arasında istatistiksel olarak anlamlı ve pozitif yönde bir ilişkisi vardır. Akademik erteleme davranışının alt boyutu öğretmenlere ilişkin olumsuz algıya ilişkin toplam değişimin %2,4'ü ($R^2=0,024$; $p=0,000<0,05$) gelişmeleri kaçırma korkusu ile açıklanmaktadır. Gelişmeleri kaçırma korkusu, akademik erteleme davranışının alt boyutu öğretmenlere ilişkin olumsuz algının pozitif yönde anlamlı bir yordayıcısıdır. Sonuç olarak, *H1c hipotezi kabul edilmiştir.*

Tablo 8. Gelişmeleri Kaçırma Korkusunun Akademik Mükemmeliyetçilik Üzerine Etkisi

Bağımsız Değişken	B	Beta(β)	t	R ²	Düzeltilmiş R ²	F	p
Gelişmeleri Kaçırma Korkusu	0,479	0,327	7,954	0,107	0,105	63,271	0,000

Bağımlı Değişken: Akademik Mükemmeliyetçilik

Tablo-8'ye göre, gelişmeleri kaçırma korkusu değişkenine ait B değeri 0,479 olarak tespit edilmiştir. Bu bağlamda, gelişmeleri kaçırma korkusunun, akademik erteleme davranışının alt boyutu akademik mükemmeliyetçiliği 0,479 artırdığı söylenebilir. Gelişmeleri kaçırma korkusu ile akademik erteleme davranışının alt boyutu akademik mükemmeliyetçilik ($\beta=0,327$; $p=0,000$) arasında istatistiksel olarak anlamlı ve pozitif yönde bir ilişkisi vardır. Akademik erteleme davranışının alt boyutu akademik mükemmeliyetçiliğe ilişkin toplam değişimin %10,7'si ($R^2=0,107$; $p=0,000<0,05$) gelişmeleri kaçırma korkusu ile açıklanmaktadır. Gelişmeleri kaçırma korkusu, akademik erteleme davranışının alt boyutu akademik mükemmeliyetçiliğin pozitif yönde anlamlı bir yordayıcısıdır. Sonuç olarak, *H1d hipotezi kabul edilmiştir.*

5. Sonuç

Bu çalışma, öğrencilerin gelişmeleri kaçırma korkusunun akademik erteleme davranış düzeyleri üzerindeki etkisini incelemeyi amaçlamıştır. Ayrıca çalışmada, öğrencilerin gelişmeleri kaçırma korkusunun

ve akademik erteleme davranışının demografik niteliklere göre farklılığı da incelenmiştir. Konya ilinde bulunan bir devlet üniversitesinin İktisadi ve İdari Bilimler Fakültesinde öğrenim gören 532 öğrenciden elde edilen veriler değerlendirilmiştir. Elde edilen bulgular kapsamında, gelişmeleri kaçırma korkusunun akademik erteleme davranış düzeyleri üzerinde istatistiksel olarak anlamlı ve pozitif yönde bir etkisi olduğu sonucuna ulaşılmıştır. Böylelikle *H1 hipotezi desteklenmiştir*. Bu kapsamda geliştirilen, *H1a* (Öğrencilerin gelişmeleri kaçırma korkusunun, akademik erteleme davranışının alt boyutlarından sorumsuzluk üzerinde istatistiksel olarak anlamlı ve pozitif yönde bir etkisi vardır.), *H1c* (Öğrencilerin gelişmeleri kaçırma korkusunun, akademik erteleme davranışının alt boyutlarından öğretmenlere ilişkin olumsuz algı üzerinde istatistiksel olarak anlamlı ve pozitif yönde bir etkisi vardır.), *H1d* (Öğrencilerin gelişmeleri kaçırma korkusunun, akademik erteleme davranışının alt boyutlarından akademik mükemmeliyetçilik üzerinde istatistiksel olarak anlamlı ve pozitif yönde bir etkisi vardır.) hipotezleri desteklenirken; *H1b* (Öğrencilerin gelişmeleri kaçırma korkusunun, akademik erteleme davranışının alt boyutlarından akademik görevin algılanan niteliği üzerinde istatistiksel olarak anlamlı ve pozitif yönde bir etkisi vardır.) hipotezi desteklenmemiştir. Alanyazındaki çalışmalarla bu çalışmanın sonuçları benzerlik göstermektedir. Gelişmeleri kaçırma korkusu ile erteleme ilişkisinin ele alındığı çalışmalar (Aslam & Malik, 2024; Müller vd., 2020; Wang vd., 2019) ve gelişmeleri kaçırma korkusu ile akademik erteleme davranışı ilişkisinin ele alındığı çalışmalar (Coşkun, 2022; Manap vd., 2023; Zengrui vd., 2022) ile benzerlik gösterdiği belirlenmiştir. Bu çalışmalara karşın alanyazında gelişmeleri kaçırma korkusunun akademik erteleme davranışı üzerinde etkisinin olmadığı çalışma (Putri & Dewi, 2023) da mevcuttur.

Araştırmanın fark testleri analiz sonuçlarına göre öğrencilerin yaş, okudukları bölüm, internet kullanım sıklığı, akıllı cihaz kullanmaya başlama dönemi, sosyal medya hesabı sayısına göre gelişmeleri kaçırma korkusu algı düzeyleri ile cinsiyet, internet kullanım sıklığı ve sosyal medya hesabı sayısına göre akademik erteleme davranış düzeylerinde farklılık olduğu tespit edilmiştir. Bu analiz sonuçlarına karşılık, öğrencilerin cinsiyet, öğrenim türü, sınıf düzeyi, aramalar-mesajlar-eposta veya sosyal medyayı cihazlarında kontrol sıklığına göre gelişmeleri kaçırma korkusu algı düzeyleri ile öğrenim türü, yaş, sınıf düzeyi, okunan bölüm, akıllı cihaz kullanmaya başlama dönemi, aramalar-mesajlar-eposta veya sosyal medyayı cihazlarında kontrol sıklığına göre akademik erteleme davranış düzeylerinde farklılık olmadığı tespit edilmiştir. Alanyazındaki çalışmalar ile bu çalışmanın sonuçları benzerlik göstermektedir. Gelişmeleri kaçırma korkusu ile cinsiyet değişkeninin farklılık göstermediği benzer çalışmalar (Gezgin vd., 2023; Rozgonjuk vd., 2020; Yaman & Kavuncu, 2019) olmasına karşın; farklı çalışmalarda (İbrahim vd., 2022; Przybylski vd., 2013; Zayed, 2024) gelişmeleri kaçırma korkusu cinsiyet değişkenine göre farklılık göstermektedir. Gelişmeleri kaçırma korkusu ile yaş değişkenine ilişkin farklılığın benzerlik gösterdiği çalışmalar (Eker vd., 2023; Rozgonjuk vd., 2020) mevcuttur. Gelişmeleri kaçırma korkusu ile sınıf düzeyi değişkeninin farklılık göstermediği benzer çalışmalar (Eker vd., 2023; Yaman & Kavuncu, 2019) olmasına karşın; farklı çalışmalarda (Akbay vd., 2020; Çınar & Mutlu, 2018) gelişmeleri kaçırma korkusu sınıf düzeyi değişkenine göre farklılık göstermektedir. Gelişmeleri kaçırma korkusu ile sosyal medya hesabı sayısı değişkenine ilişkin farklılığın benzerlik gösterdiği çalışmalar (Bernard, 2020; Çınar & Mutlu, 2018; Gökler vd., 2016) vardır. Gelişmeleri kaçırma korkusu ile aramalar-mesajlar-eposta veya sosyal medyayı cihazlarında kontrol sıklığı değişkenine ilişkin farklılık olduğu çalışmalar (Akbay vd., 2020; Gökler vd., 2016; Modzelewski, 2020) bulunmaktadır. Akademik erteleme davranışının cinsiyet değişkenine ilişkin farklılığın benzerlik gösterdiği çalışmalar (Basith vd., 2024; Bhat & Jan, 2023; Coşkun, 2022; Gür vd., 2018) mevcuttur. Buna karşın, farklı çalışmalarda (Şahin, 2020; Zarei & Khoshouei, 2023) akademik erteleme davranışı cinsiyet değişkenine göre farklılık göstermemektedir. Akademik erteleme davranışının yaşa ilişkin farklılık göstermediği benzer çalışma (Barabanshchikova vd., 2019) olmasına karşın; farklı çalışmalarda (Rabin vd., 2011; Taipei-Quispe vd., 2023) akademik erteleme davranışı yaş değişkenine göre farklılık göstermektedir. Akademik erteleme davranışı ile sınıf düzeyi değişkenine ilişkin farklılık olduğu çalışmalar (Coşkun, 2022; Li vd., 2023) bulunmaktadır. Akademik erteleme davranışının internet kullanım sıklığı değişkenine ilişkin farklılığın benzerlik gösterdiği çalışma (Gür vd., 2018) mevcuttur.

Son yıllarda iş hayatına Z kuşağı bireyler katılmaktadır. Bu bireylerin iş yaşamlarındaki başarılarının, akademik eğitimlerine bağlı olduğu söylenebilir. Bu bakımdan geleceğin girişimcisi, yöneticisi veya

işgörenlerinin akademik ilerlemelerini engelleyen ve erteleme davranışlarına sebep olan hususların tespit edilerek, gereken müdahaleci önlemlerin alınması gerekmektedir.

Sosyal yaşamdaki gelişmelerin takibinde, sosyal ağların etkili bir araç olduğu söylenebilir. Bu platformlar bireylerin arzu ettiği kişilerle bağlantı kurmasını sağlamakla birlikte bilgiye hızlı ulaşım gibi imkanlar sunar. Balcı ve Bal (2022) bireylerin gelişmeleri kaçırma korkusundan dolayı sosyal ağları kullanırken yaşama ihtimalleri olan iki duruma dikkat çekmektedir. Bu iki durum, sosyal çevrelerinin ve gelişmelerin takibinde bireylerin kendi yaşantılarını etkileyen gelişmeleri kaçırmaktan korkmaları ya da başkalarının yaşantılarıyla kendi yaşantıları arasındaki kıyastan doğan bir endişe yaşamaları olarak ifade edilmektedir. Bu bağlamda sosyal gelişmelerin kaçırılmasından duyulacak korkunun kaynağının belirlenmesi, gereken önlemlerin alınması bakımından önemlidir.

Araştırmanın geniş bir örneklem grubuyla gerçekleştirilmiş olması çalışmanın güçlü yönüdür. Ancak araştırmaya zaman ve maliyet kısıtları nedenleriyle tek bir fakültenin öğrencilerinin dahil edilmesi çalışmanın temel sınırlılığıdır. Ayrıca araştırma, kesitsel niteliğe sahip olmasından dolayı belirli bir zaman dilimini yansıtmaması çalışmanın bir diğer sınırlılığıdır. Gelecek araştırmalar için; konunun boyamsal uygulamalarla ele alınması, daha geniş yaş aralığına yönelik farklı örneklem grupları üzerinde yürütülmesi önerilmektedir.

6. Extended Abstract

Fear of missing out is an emotional state that often occurs among young people (Przybylski et al., 2013). Individuals of university age, which coincides with adulthood, primarily want to be informed about developments in the lives of their peers, friends, and families due to the need to belong to a group or a social circle and similar reasons. For this, they follow the current events. They always prefer to keep their social connections with their peers dynamic. Not being able to be in an environment where their peers are present and being deprived of the developments and information there can cause different emotional states in individuals. The anxiety, worry and even fear of individuals at university age due to missing out on developments in their social lives can disrupt the processes aimed at the successful completion of their university education, which is their ultimate goal, and can cause different negative situations. In this context, individuals who come to university to study may exhibit academic procrastination behavior, postponing, delaying an academic task/responsibility to be done later or replacing it with a less important activity.

The purpose of this study is to examine the effect of students' fear of missing out on academic procrastination behavior levels. In addition, the study also examined the differences in students' fear of missing out and academic procrastination behavior according to demographic characteristics. The universe of the study consisted of students studying at the Faculty of Economics and Administrative Sciences (N=4147) of a state university in Konya. In this study, which was conducted using the survey method, one of the quantitative research methods, questioning technique and convenience sampling method were preferred. The "Fear of Missing Out (FoMO)" scale consisting of 10 statements and a single dimension, developed by Przybylski et al. (2013) and adapted to Turkish by Gökler et al. (2016), and the "Academic Procrastination Behavior" scale consisting of 38 statements and four dimensions, developed by Ocak and Bulut (2015), were used. The surveys, which the students of the Faculty of Economics and Administrative Sciences could participate in on a voluntary basis, were conducted face to face. 590 students were reached and a survey was conducted with 548 volunteers. As a result of the feedback, the number of data that could be used in the research was determined as 532 (n=532) and analyzed with the SPSS 23.0 program. As a result of the literature review, it is believed that the gap in the literature will be filled since there are few studies that examine the two variables together. Within the scope of the findings, it was concluded that students' fear of missing out has a statistically significant and positive effect on their academic procrastination behavior levels. In addition, it was concluded that students' fear of missing out had a statistically significant and positive effect on the sub-dimensions of academic procrastination behavior, namely irresponsibility, negative perception of teachers and academic perfectionism. However, students' fear of missing out has no statistically significant effect on the perceived quality of academic tasks, one of the sub-dimensions of academic procrastination behavior. The results of this study are similar to studies in

the literature. It has been determined that it is similar to studies that address the relationship between fear of missing out and procrastination (Aslam & Malik, 2024; Müller et al., 2020; Wang et al., 2019) and studies that address the relationship between fear of missing out and academic procrastination behavior (Coşkun, 2022; Manap et al., 2023; Zengrui et al., 2022). Despite these studies, there is also a study in the literature (Putri & Dewi, 2023) in which the fear of missing out has no effect on academic procrastination behavior. According to the difference test analysis results of the research, it was determined that there were differences in the perception levels of fear of missing out according to students' age, department, frequency of internet use, period of starting to use smart devices as well as the number of social media accounts, and in academic procrastination behavior levels according to gender, frequency of internet use as well as the number of social media accounts. In contrast to the results of this analysis, it was determined that there was no difference in the perception levels of fear of missing out according to the students' gender, type of education, grade level, frequency of checking calls-messages-email or social media on their devices, and in the levels of academic procrastination behavior according to the type of education, age, grade level, department studied, period when they started using smart devices, frequency of checking calls-messages-email or social media on their devices.

The fact that the research was conducted with a large sample group is a strength of the study. However, since the research is cross-sectional in nature, it reflects a certain period of time, which is the limitation of the study. For future research, it is recommended that the subject be addressed with longitudinal applications and conducted on different sample groups for a wider age range.

Keywords: Fear of Missing Out, Academic Procrastination, University Student.

Çıkar Çatışması Beyanı / Conflict of Interest

Çalışmada herhangi bir kurum veya kişi ile çıkar çatışması bulunmamaktadır.
There is no conflict of interest with any institution or person in the study.

İntihal Politikası Beyanı / Plagiarism Policy

Bu makale İntihal programlarında taranmış ve İntihal tespit edilmemiştir.
This article was scanned in Plagiarism programs and Plagiarism was not detected.

Bilimsel Araştırma ve Yayın Etiği Beyanı / Scientific Research and Publication Ethics Statement

Bu çalışmada Yükseköğretim Kurumları Bilimsel Araştırma ve Yayın Etiği Yönergesi kapsamında belirtilen kurallara uyulmuştur.
In this study, the rules specified within the scope of the Higher Education Institutions Scientific Research and Publication Ethics Directive were followed.

Kaynakça

- Akbay, B., Kasal, H., Özdemir, C., Meydan-Acımış, N., & Ergin, A. (2020). Bir Tıp Fakültesi 1. ve 3. Sınıf Öğrencilerinde Sosyal Medyadaki Gelişmeleri Kaçırma Korkusu ve İlişkili Faktörler. *Pamukkale Medical Journal*, 13(2), 291-302. DOI: <https://doi.org/10.31362/patd.621611>
- Al-Furaih, S. AA., & Al-Awidi, H. M. (2021). Fear of Missing out (FoMO) among Undergraduate Students in Relation to Attention Distraction and Learning Disengagement in Lectures. *Education and Information Technologies*, 26(2), 2355-2373. DOI: <https://doi.org/10.1007/s10639-020-10361-7>
- Alabri, A. (2022). Fear of Missing out (FOMO): The Effects of the Need to Belong, Perceived Centrality, and Fear of Social Exclusion. *Human Behavior and Emerging Technologies*, 1(4824256), 1-12. DOI: <https://doi.org/10.1155/2022/4824256>
- Albulescu, I., Labar, A.-V., Manea, A.-D., & Stan, C. (2024). The Mediating Role of Cognitive Test Anxiety on the Relationship between Academic Procrastination and Subjective Wellbeing and Academic Performance. *Frontiers in Public Health*, 12(1336002). DOI: 10.3389/fpubh.2024.1336002
- Alinejad, V., Parizad, N., Yarmohammadi, M., & Radfar, M. (2022). Loneliness and Academic Performance Mediates the Relationship between Fear of Missing out and Smartphone Addiction among Iranian University Students. *BMC Psychiatry*, 22(1), 550. DOI: <https://doi.org/10.1186/s12888-022-04186-6>
- Amat, M. A. C., Tugiman, N., & Sarah, A. (2024). The Relationship Between Life Satisfaction, Self-Esteem, Fear of Missing out (Fomo) and Social Media Addiction Among University Students in Malaysia. *Journal of Institutional Research South East Asia*, 22(1), 22-46.
- Anastasya, Y. A., Hadiah, C. M., Amalia, I., & Suzanna, E. (2022). Correlation Between Fear of Missing out and Internet Addiction in Students. *International Journal of Islamic Educational Psychology*, 3(1), 35-43. DOI: <http://dx.doi.org/10.18196/ijiep.v3i1.14038>
- Anggoro, A. (2023). The Relationship between Academic Procrastination and Stress Level of Medical Students. *Scientia Psychiatrica*, 4(2), 369-372. DOI: <https://doi.org/10.37275/scipsy.v4i2.112>
- Arifiani, Z. N., & Mahanani, F. K. (2023). The Relationship between Loneliness and Fear of Missing out on Students of the State University of Semarang. *Nusantara Journal of Behavioral and Social Sciences*, 2(4), 117-126. DOI: <https://doi.org/10.47679/202342>
- Ashraf, M. A., Sahar, N.-E., Kamran, M., & Alam, J. (2023). Impact of Self-Efficacy and Perfectionism on Academic Procrastination among University Students in Pakistan. *Behavioral Sciences*, 13(7): 537, 1-13. DOI: <https://doi.org/10.3390/bs13070537>
- Aslam, I., & Malik, J. A. (2024). Fear of Missing Out and Procrastination Among University Students: Investigating the Mediating Role of Screen Time. *CARC Research in Social Sciences*, 3(2), 206-213. DOI: <https://doi.org/10.58329/criss.v3i2.122>
- Aydın, A., Kaplan-Uyan, T., & Ağralı, H. (2024). Hemşirelerin Sosyal Medyada Gelişmeleri Kaçırma Korkusu ile Bakım Davranışları Arasındaki İlişki. *Süleyman Demirel Üniversitesi Sağlık Bilimleri Dergisi*, 15(1), 81-91. DOI: <https://doi.org/10.22312/sdusbed.1451123>
- Balcı, Ş., & Bal, E. (2022). Gelişmeleri Kaçırma Korkusu (FoMO) ile Akıllı Telefon Bağımlılığı İlişkisinde Kullanım Süresinin Aracılık Rolü. *Medeniyet ve Toplum Dergisi*, 6(2), 103-120.
- Barabanshchikova, V. V., Boyarinov, D. M., Sultanova, F. R., Ognyanikova, E. I. (2019). Academic Procrastination in Students at Different Age. In S. Sheridan, & N. Veraksa (Eds.), *Early Childhood Care and Education*, vol 43. European Proceedings of Social and Behavioural Sciences (pp. 318-328). Future Academy. DOI: <https://doi.org/10.15405/epsbs.2018.07.42>
- Basith, A., Rahman, M. S., & Moseki, U. R. (2024). College Students' Academic Procrastination during the Covid-19 Pandemic: Focusing on Academic Achievement. *Jurnal Kajian Bimbingan dan Konseling*, 6(3), 112-120. DOI: <http://dx.doi.org/10.17977/um001v6i32021p112-120>
- Baş, T. (2013). *Anket, Nasıl Hazırlanır?, Nasıl Uygulanır?, Nasıl Değerlendirilir?*. Ankara: Seçkin.
- Bernard, C. E. (2020). *Lonely Zs: Examining the Relationships Among Time Spent on Social Networking Sites, the Fear of Missing Out (FOMO), and Loneliness among Undergraduate College Students*. Doctoral Thesis (2457), Liberty University, Lynchburg, VA.

Bhat, S. A., & Jan, K. (2023). Examining Academic Procrastination among College Students in Relation to Academic Satisfaction: A Correlational Study. *Research Review International Journal of Multidisciplinary*, 8(7), 12-20. DOI: <https://doi.org/10.31305/rrijm.2023.v08.n07.003>

Carranza-Esteban, R. F., Mamani-Benito, O., Castillo-Blanco, R., Caycho-Rodríguez, T., Villafuerte de la Cruz, A. S., & Dávila Villavicencio, R. (2023). Effect of Emotional Exhaustion on Satisfaction with Studies and Academic Procrastination among Peruvian University Students. *Frontiers in Education*, 8(1015638), 1-7. DOI: 10.3389/educ.2023.1015638

Cheng, S. L., Chang, J. C., Quilantan-Garza, K., & Gutierrez, M. L. (2023). Conscientiousness, Prior Experience, Achievement Emotions and Academic Procrastination in Online Learning Environments. *British Journal of Educational Technology*, 54(4), 898-923. DOI: <https://doi.org/10.1111/bjet.13302>

Cjuno, J., Palomino-Ccasa, J., Silva-Fernandez, R. G., Soncco-Aquino, M., Lumba-Bautista, O., & Hernández, R. M. (2023). Academic Procrastination, Depressive Symptoms and Suicidal Ideation in University Students: A Look during the Pandemic. *Iranian Journal of Psychiatry*, 18(1), 11-17. DOI: 10.18502/ijps.v18i1.11408

Coşkun, G. (2022). *Ergenlerde Akademik Ertelemenin Yordayıcıları: Mükemmeliyetçilik ve Gelişmeleri Kaçırma Korkusu*. Yüksek Lisans Tezi, Hasan Kalyoncu Üniversitesi Lisansüstü Eğitim Enstitüsü. Gaziantep.

Çiftçi, İ., & Özavci, R. (2023). Spor Bilimleri Fakültesi Öğrencilerinde Zaman Yönetiminin Genel Erteleme Davranışı ve Sosyal Medya Bağımlılığına Etkisi. *International Journal of Sport Exercise and Training Sciences-IJSETS*, 9(3), 83-90. DOI: 10.18826/usecabd.1355150

Çınar, Ç. Y., & Mutlu, E. (2018). Üniversite Öğrencilerinde Sosyal Ortamlarda Gelişmeleri Kaçırma Korkusunun Yordayıcıları. *Current Addiction Research*, 2(2), 47-53. DOI: <https://doi.org/10.5455/car.105-1540197312>

Deniz, M. (2021). Fear of Missing out (FoMO) Mediate Relations between Social Self-Efficacy and Life Satisfaction. *Psicologia: Reflexão e Crítica*, 34, 28, 1-9. DOI: <https://doi.org/10.1186/s41155-021-00193-w>

Din, S., & Singh, N. K. (2024). Influence of Social Media on Fear of Missing Out (FOMO) and Social Esteem Among Undergraduate Level Students. *Interdisciplinary Journal of Contemporary Research*, 11(3), 33-40.

Dou, F., Li, Q., Li, X., Li, Q., & Wang, M. (2021). Impact of Perceived Social Support on Fear of Missing of Out (Fomo): A Moderated Mediation Model. *Current Psychology*, 42, 63-72.

Eker, H. S., Bolat, B., & Gürsoy, U. T. (2023). Üniversite Öğrencilerinde Fomo Düzeyinin Demografik Özelliklere ve Sosyal Medya Faktörlerine Göre Değerlendirilmesi. *Journal of Management Theory and Practices Research*, 4(2), 129-147.

Elzer, M., Wolf, M., Schultz, H., Dettbarn, I., & Schloesser, A.-M. (2018). Psychopathology and Psychodynamics of Neurosis. In *Psychoanalytic Psychotherapy* (pp. 181-224). Routledge.

Erdoğan, P., & Şanlı, Y. (2019). Sağlık Bilimleri Fakültesi Öğrencilerinde Genel Özyeterliliğin Gelişmeleri Kaçırma Korkusu Üzerine Etkisi. *OPUS International Journal of Society Researches*, 14(20), 594-620. DOI: <https://doi.org/10.26466/opus.595661>

Fasya, S. S., & Qudsyi, H. (2024). Fear of Missing out and Psychological Well-Being among Undergraduate University Students Who are Working on Thesis in Indonesia. *ISPsy 2023: Proceedings of the 6th International Seminar on Psychology, ISPsy 2023, 18-19 July 2023, Purwokerto, Central Java, Indonesia*. DOI: <http://dx.doi.org/10.4108/eai.18-7-2023.2343374>

Fayda-Kinik, F. S. (2023). The Impact of Digital Competences on Academic Procrastination in Higher Education: A Structural Equation Modeling Approach. *Pegem Journal of Education and Instruction*, 13(3), 25-35. DOI: 10.47750/pegegog.13.03.03

Fettahlıoğlu, M. Ş., Çıkmaç, G., & Ateş, N. B. (2019). Sosyal Medya Bağımlılığı ve Nomofobi'nin Akademik Ertelemeye Etkisi. *International Journal of Social Humanities Sciences Research*, 6(42), 2875-2896.

Firth, J., Torous, J., López-Gil, J. F., Linardon, J., Milton, A., Lambert, J., . . . Vancampfort, D. (2024). From "Online Brains" to "Online Lives": Understanding the Individualized Impacts of Internet Use Across Psychological, Cognitive and Social Dimensions. *World Psychiatry*, 23(2), 176-190. DOI: <https://doi.org/10.1002/wps.21188>

Fridayani, J. A., Jehamu, M. A., & Riastuti, A. (2023). Analysis of factors Related to Student Academic Procrastination. *The International Journal of Business Review (The Jobs Review)*, 6(1), 21-30. DOI: <https://doi.org/10.17509/tjr.v6i1.55796>

Gezgin, D. M., Kurtça, T. T., & Atabey, E. (2023). Üniversite Öğrencilerinin Sosyal Ağlarda Gelişmeleri Kaçırma Korkusu Düzeylerinin Ders Çalışma Davranışları Açısından İncelenmesi. *International Aegean Conferences on Social Sciences & Humanities-Vii*, April 26-27. Abstracts Book (pp.55-71).

Ghasempour, S., Babaei, A., Nouri, S., Basirinezhad, M. H., & Abbasi, A. (2024). Relationship between Academic Procrastination, Self-Esteem, and Moral Intelligence among Medical Sciences Students: A Cross-Sectional Study. *Bmc Psychology*, 12(1), 225. DOI: <https://doi.org/10.1186/s40359-024-01731-8>

Gök, F., Deveci, Z., Kılınc, E., & Kartal, A. (2023). Examination of Academic Procrastination and Affecting Factors in Students at Doctor of Philosophy in Nursing Programs. *Pamukkale Üniversitesi Eğitim Fakültesi Dergisi* (57), 204-224. DOI: <https://doi.org/10.9779/pauefd.1084620>

Gökler, M. E., Aydın, R., Ünal, E., & Metintaş, S. (2016). Sosyal Ortamlarda Gelişmeleri Kaçırma Korkusu Ölçeğinin Türkçe Sürümünün Geçerlilik ve Güvenilirliğinin Değerlendirilmesi. *Anadolu Psikiyatri Dergisi*, 17(1), 52-59. DOI: 10.5455/apd.195843

Gupta, M., & Sharma, A. (2021). Fear of Missing Out: A Brief Overview of Origin, Theoretical Underpinnings and Relationship with Mental Health. *World Journal of Clinical Cases*, 9(19), 4881-4889. DOI: 10.12998/wjcc.v9.i19.4881

Güngör, A. (2023). Öğretmen Adaylarının Akademik Erteleme Davranışlarının Farklı Kişisel Değişkenlere Göre İncelenmesi: Ahi Evran Üniversitesi İslami İlimler Fakültesi Örneği. *Turkish Academic Research Review*, 8(3), 1236-1253. DOI: <https://doi.org/10.30622/tarr.1340780>

Gür, S. H., Bakırcı, Ö., Karabaş, B. N., Bayoğlu, F., & Atli, A. (2018). Üniversite Öğrencilerinin Sosyal Medya Bağımlılığının Akademik Erteleme Davranışları Üzerindeki Etkisi. *İnönü Üniversitesi Eğitim Bilimleri Enstitüsü Dergisi*, 5(10), 68-77. DOI: 10.29129/inujse.466534

Güven, A. (2021). Multidisipliner Bir Kavram Olarak "Fear of Missing Out"(Fomo): Literatür Taraması. *Mustafa Kemal Üniversitesi Sosyal Bilimler Enstitüsü Dergisi*, 18(48), 99-124.

Hidayat, M. T., & Hasim, W. (2023). Putting It Off until Later: A Survey-Based Study on Academic Procrastination among Undergraduate Students. *Journal of Educational, Cultural and Psychological Studies (ECPS Journal)*(28), 27-38. DOI: <https://doi.org/10.7358/ecps-2023-028-taha>

Huang, H., Ding, Y., Liang, Y., Wan, X., Peng, Q., Zhang, Y., Deren, K., & Chen, C. (2023). The Association Between Perfectionism and Academic Procrastination among Undergraduate Nursing Students: The Role of Self-Efficacy and Resilience. *Nursing Open*, 10(10), 6758-6768. DOI: <https://doi.org/10.1002/nop2.1922>

Ibrahim, S. A. S., Pauzi, N. W. M., Dahlan, A., & Vetrayan, J. (2022). Fear of Missing Out (FoMO) and its Relation with Depression and Anxiety among University Students. *Environment-Behaviour Proceedings Journal*, 7(20), 233-238. DOI: <https://doi.org/10.21834/ebpj.v7i20.3358>

Kasbun, R., Aziz, S. A., & Ab Rahman, N. F. (2019). Kajian Rintis: Kelaziman dan Akibat Mengalami FOMO dalam Kalangan Warga KUIS. *Malaysian Journal of Information and Communication Technology (MyJICT)*, 4(2), 54-65. DOI: <https://doi.org/10.53840/myjict4-2-80>

Koçak, M., & Traş, Z. (2021). Üniversite Öğrencilerinde Sosyal Medya Bağımlılığı ile Sosyal Ortamlarda Gelişmeleri Kaçırma Korkusu ve Yaşamın Anlamı Arasındaki Yordayıcı İlişkiler. *MANAS Sosyal Araştırmalar Dergisi*, 10(3), 1618-1631. DOI: <https://doi.org/10.33206/mjss.893201>

KS, V. M., Rajkumar, E., Lakshmi, R., John, R., Sunny, S. M., Joshua George, A., . . . Abraham, J. (2023). Influence of Decision-Making Styles and Affective Styles on Academic Procrastination among Students. *Cogent Education*, 10(1):2203598, 1-13. DOI: <https://doi.org/10.1080/2331186X.2023.2203598>

Li, S., Su, J., Zhao, D., Wang, J., & Wang, G. (2023). Future Time Perspective and Academic Procrastination among Nursing Students: The Mediating Role of Mindfulness. *Nursing Open*, 10(6), 3737-3743. DOI: <https://doi.org/10.1002/nop2.1630>

Mallari, E. F. I., Theresa Anadio, M., Diane Bombita, F., Espiritu, A., Geronimo, R., & Ceazar Herrera, J. (2023). Fear of Missing Out (FOMO) and Academic Performance of College Students During the COVID-19 Pandemic: A Brief Report. *North American Journal of Psychology*, 25(1), 67-74.

Manap, A., Rizzo, A., Yıldırım, A., Dilekçi, Ü., & Yıldırım, M. (2023). The Mediating Role of Procrastination in the Relationship between Fear of Missing Out and Internet Addiction in University Students. *International Journal of Environmental Research and Public Health*, 21(1), 49. DOI: <https://doi.org/10.3390/ijerph21010049>

Milyavskaya, M., Saffran, M., Hope, N., & Koestner, R. (2018). Fear of Missing Out: Prevalence, Dynamics, and Consequences of Experiencing FOMO. *Motivation and Emotion*, 42(5), 725-737. DOI: <https://doi.org/10.1007/s11031-018-9683-5>

Modzelewski, P. (2020). Fomo (Fear of Missing out)—an Educational and Behavioral Problem in Times of New Communication Forms. *Konteksty Pedagogiczne*, 14(1), 215-232.

Müller, S. M., Wegmann, E., Stolze, D., & Brand, M. (2020). Maximizing Social Outcomes? Social Zapping And Fear of Missing Out Mediate The Effects of Maximization and Procrastination on Problematic Social Networks Use. *Computers in Human Behavior*, 107, 106296. DOI: <https://doi.org/10.1016/j.chb.2020.106296>

Neumann, D. (2020). Fear of Missing Out. *The International Encyclopedia of Media Psychology*, 1-9. DOI: <https://doi.org/10.1002/9781119011071.iemp0185>

Ocak, G., & Bulut, R. (2015). Akademik Erteleme Davranışı Ölçeği: Geçerlilik ve Güvenirlilik Çalışması. *International Journal of Social Sciences and Education Research*, 1(2), 709-726.

Özcan, H. M., & Koç, U. (2023). The Role of Fear of Missing Out (Fomo) in the Relationship between Personality Traits and Cyberloafing. *Ege Academic Review*, 23(1), 11-26. DOI: <https://doi.org/10.21121/eab.987487>

Özdemir, S. (2021). Sosyal İlişkilerde Gelişmeleri Kaçırma Korkusu Sosyal Dışlanmayı Etkiler Mi? Sosyotelinin Rolü. *Hacettepe Üniversitesi Sosyal Bilimler Dergisi*, 3(1), 64-77.

Przybylski, A. K., Murayama, K., DeHaan, C. R., & Gladwell, V. (2013). Motivational, Emotional, and Behavioral Correlates of Fear of Missing Out. *Computers in Human Behavior*, 29(4), 1841-1848.

Putra, N. A., & Soetjningsih, C. H. (2023). Exploring the Relationship between Self-Efficacy and Academic Procrastination: A Study among Psychology Students. *Bulletin of Counseling and Psychotherapy*, 5(3), 261-269. DOI: <https://doi.org/10.51214/00202305621000>

Putri, I. F., & Dewi, F. I. R. (2023). The Role of Fear of Missing Out, Self Control, Authoritative Parenting Style on Academic Procrastination. *Journal of Social and Economics Research*, 5(2), 1213-1227.

Rabin, L. A., Fogel, J., & Nutter-Upham, K. E. (2011). Academic Procrastination in College Students: The Role of Self-Reported Executive Function. *Journal of Clinical and Experimental Neuropsychology*, 33(3), 344-357. DOI: <https://doi.org/10.1080/13803395.2010.518597>

Reagle, J. (2015). Following the Joneses: FOMO and Conspicuous Sociality. *First Monday*, 20(10). DOI: <https://doi.org/10.5210/fm.v20i10.6064>

Rezaei-Gazki, P., Ilaghi, M., & Masoumian, N. (2024). The Triangle of Anxiety, Perfectionism, and Academic Procrastination: Exploring the Correlates in Medical and Dental Students. *BMC Medical Education*, 24(1), 1-7. DOI: 10.1186/s12909-024-05145-3

Rozgonjuk, D., Sindermann, C., Elhai, J. D., & Montag, C. (2020). Fear of Missing Out (FoMO) and Social Media's Impact on Daily-Life and Productivity at Work: Do WhatsApp, Facebook, Instagram, and Snapchat Use Disorders Mediate that Association? *Addictive Behaviors*, 110, 106487. DOI: <https://dx.doi.org/10.1016/j.addbeh.2020.106487>

Salguero-Pazos, M. R., & Reyes-de-Cózar, S. (2023). Interventions to Reduce Academic Procrastination: A Systematic Review. *International Journal of Educational Research*, 121, 102228, 1-14. DOI: <https://doi.org/10.1016/j.ijer.2023.102228>

Sari, M. P., & Hazim, H. (2023). The Relationship Between Academic Anxiety and Academic Procrastination in Students of the Faculty of Psychology and Education, University of Muhammadiyah Sidoarjo. *Journal of Islamic and Muhammadiyah Studies*, 5, 1-5. DOI: 10.21070/jims.v5i0.1581.

Sepiadou, I., & Metallidou, P. (2023). Academic Hardiness as a Moderator of the Relation Between Perfectionism and Academic Procrastination in University Students. *European Journal of Psychology of Education*, 38(3), 1053-1071. DOI: <https://doi.org/10.1007/s10212-022-00648-3>

Sudirman, S. A., Reza, F. A., Yusri, N. A., Rina, R., & Bah, M. (2023). Putting off until Tomorrow: Academic Procrastination, Perfectionism, and Fear of Failure. *International Journal of Islamic Educational Psychology*, 4(1), 136-153. DOI: <https://doi.org/10.18196/ijiep.v4i1.17576>

Şahin, Y. L. (2020). Facebook Kullanıcılarının Akademik Erteleme Davranışları İle Eğitsel Ortamlardaki Siber Aylaklık Durumlarının İncelenmesi. *Abi Evran Üniversitesi Karşehir Eğitim Fakültesi Dergisi*, 21(1), 629-666.

Şengül, M., & Seyfi, R. Ö. (2020). Türkçe Öğretmeni Adaylarının Akademik Erteleme Davranışları ile Akademik Öz Yeterlikleri Arasındaki İlişkinin İncelenmesi. *Cumhuriyet Uluslararası Eğitim Dergisi*, 9(3), 755-773. DOI: <http://dx.doi.org/10.30703/cije.643239>

Tabachnick, B. G., Fidell, L. S., & Ullman, J. B. (2013). *Using Multivariate Statistics* (Vol. 6). Pearson Boston, MA.

Taipe-Quispe, A., Heredia-Mamani, Y., Turpo-Gebera, O., & Igartua, J.-J. (2023). Uses of Facebook and Academic Procrastination in General Studies Students at a Peruvian University. *Journal of Technology and Science Education*, 13(2), 461-479. DOI: <https://doi.org/10.3926/jotse.1742>

Tanhan, F., Özok, H. İ., & Tayız, V. (2022). Gelişmeleri Kaçırma Korkusu (FoMO): Güncel Bir Derleme. *Psikiyatride Güncel Yaklaşımlar*, 14(1), 74-85. DOI: 10.18863/pgy.942431

Teke, D., & Yılmaz, T. (2024). Sosyal Ortamlardaki Gelişmeleri Kaçırma Korkusu (Fomo) ve İlişkili Faktörlerin Değerlendirilmesi: Lisans Öğrencileri Üzerine Bir Alan Araştırması. *Yönetim Bilimleri Dergisi*, 22(51), 1-24. DOI: <https://doi.org/10.35408/comuybd.1253419>

Wang, J., Wang, P., Yang, X., Zhang, G., Wang, X., Zhao, F., Zhao, M., & Lei, L. (2019). Fear of Missing Out and Procrastination as Mediators Between Sensation Seeking and Adolescent Smartphone Addiction. *International Journal of Mental Health and Addiction*, 17, 1049-1062. DOI: <https://dx.doi.org/10.1007/s11469-019-00106-0>

Wiwatowska, E., Pietruch, M., Katafoni, P., & Michałowski, J. M. (2022). "I can't focus now, I will study tomorrow"-The Link between Academic Procrastination and Resistance to Distraction.

Yaman, Z., & Kavuncu, B. (2019). Üniversite Öğrencilerinin Sosyal Gelişmeleri Kaçırma Korkusunun ve Sosyal Ağ Kullanım Amacının Nomofobi Düzeyine Etkisi. *Sosyal Bilimler Araştırmaları Dergisi*, 14(2), 555-570.

Zarei, L., & Khoshouei, M. S. (2023). Relationship of Academic Procrastination with Metacognitive Beliefs, Emotion Regulation and Tolerance of Ambiguity in University Students. *Quarterly Journal of Research and Planning in Higher Education*, 22(3), 113-130.

Zayed, A. M. (2024). Academic Self-Efficacy and its Relationship to Academic Competitiveness, Academic Procrastination, and Cognitive Flexibility among Undergraduate Students. *International Journal of Higher Education*, 13(1), 1-57.

Zeng, L., Wang, J., Liu, G., Yuan, Z., Li, L., & Peng, Y. (2024). Rumination, Psychological Capital and Academic Procrastination among Nursing Students: A Cross-Sectional Study. *Nurse Education Today*, 137, 106170. DOI: <https://doi.org/10.1016/j.nedt.2024.106170>

Zengrui, G., Ling, S., Yueming, D., Yaoyao, F., & Dandan, Z. (2022). The Relationship between Fear of Missing Out and Academic Procrastination in College Students: The Mediating Effect of Self-Control. *Hans*, 12(9), 3233-3240. DOI: <https://doi.org/10.12677/AP.2022.129392>

Zhang, W., He, L., Chen, Y., & Gao, X. (2024). The Relationship between Big Five Personality Traits and Fear of Missing Out: A Meta-Analysis. *Personality and Individual Differences*, 230, 112788. DOI: <https://doi.org/10.1016/j.paid.2024.112788>

Addressing Energy Poverty: The Role of Economic Inequality in Achieving Sustainable Development Goals

Hiroshi YOSHIDA* 
Fengming CHEN** 
Meltem INCE YENILMEZ*** 

ABSTRACT

This paper discusses the impact of energy poverty and its underlying causes. It emphasizes the role of economic inequality in exacerbating energy costs and the challenges faced by developing countries with limited access to growth, healthcare, and education. The research highlights the need for improved energy provision, addressing infrastructural deficiencies, and promoting sustainable energy solutions. It also emphasizes the importance of global cooperation and policy initiatives to overcome sociocultural barriers and legal loopholes. This paper explores the connection between energy poverty and climate change goals, advocating for equitable cost-sharing and international cooperation. Economic inequality is identified as a primary challenge in investing capital in vital energy infrastructure. The abstract calls for cooperative measures to address global economic inequality, such as fair-trade regulations and technology transfer. Insufficient infrastructure is described as obstructing economic growth, increasing environmental risks, and exacerbating social inequality. The abstract proposes working together at multiple levels, adopting state-of-the-art technology and renewable energy sources. It sheds light on the complex relationship between ecology and energy poverty, promoting renewable energy as a solution. Effective public awareness campaigns and education are deemed necessary for resource management and sustainable practices. The abstract emphasizes the importance of sustainable energy in achieving the Sustainable Development Goals, gender equality, industrial progress, and values such as respect. Ongoing barriers, including inadequate funding, insufficient infrastructure, regulatory challenges, technological obstacles, cultural opposition, concerns about climate change, and educational gaps, are also addressed. A comprehensive and well-organized approach is recommended to ensure equitable and energy-efficient societies.

Keywords: Energy Poverty, Economic Inequality, Infrastructure Shortcomings, Sustainable Energy Solutions.

Enerji Yoksulluğunun Ele Alınması: Sürdürülebilir Kalkınma Hedeflerine Ulaşmada Ekonomik Eşitsizliğin Rolü

ÖZ

Bu çalışma, enerji yoksulluğunun etkisini ve temel nedenlerini tartışmaktadır. Ekonomik eşitsizliğin enerji maliyetlerini artırmadaki rolünü ve sınırlı büyüme, sağlık hizmetleri ve eğitime erişimi olan gelişmekte olan ülkelerin karşılaştığı zorlukları incelemektedir. Ayrıca enerji sağlanmasının iyileştirilmesi, altyapı eksikliklerinin giderilmesi ve sürdürülebilir enerji çözümlerinin teşvik edilmesi gereğini belirtmekte, sosyo-kültürel engelleri ve hukuki boşlukları aşmak için küresel iş birliği ve politika girişimlerinin önemini de vurgulamaktadır. Bu çalışmada, enerji yoksulluğu ile iklim değişikliği hedefleri arasındaki bağlantı araştırılmakta ve adil maliyet paylaşımı ile uluslararası iş birliğinin önemi belirtilmektedir. Ekonomik eşitsizlik, enerji altyapısına sermaye yatırımı yapmanın başlıca zorluğu olarak belirlenmiştir. Küresel ekonomik eşitsizlik için adil ticaret düzenlemeleri ve teknoloji transferi gibi işbirlikçi önlemlerden bahsedilmektedir. Yetersiz altyapı, ekonomik büyümeyi engellemekte, çevresel riskleri artırmakta ve sosyal eşitsizliği derinleştirmekte olarak tanımlandığı için teknoloji ve yenilenebilir enerji kaynaklarının etkisi incelenmiştir. Ekoloji ve enerji yoksulluğu arasındaki karmaşık ilişkiye ışık tutarak, yenilenebilir enerjiyi bir çözüm olarak gösterilmektedir. Kaynak yönetimi ve sürdürülebilir uygulamalar için etkili kamu bilinci kampanyaları ve eğitimlerin gerekli olduğu düşünülmektedir. Sürdürülebilir Kalkınma Hedefleri, cinsiyet eşitliği ve sanayide ilerleme gibi değerlerin elde edilmesinde sürdürülebilir enerjinin önemini vurgulamaktadır. Yaşanan zorluklar, yetersiz finansman, yetersiz altyapı, teknolojik engeller,

* Prof. Dr., Tohoku Üniversitesi, Sendai, Japonya/ Tohoku University, Sendai, Japan, hiroshi.yoshida.e2@tohoku.ac.jp

** Dr. Öğr. Üyesi/Asst. Prof., Tohoku Üniversitesi, Sendai, Japonya/ Tohoku University, Sendai, Japan, fengming.chen.d2@tohoku.ac.jp

*** **Corresponding Author/Sorumlu Yazar**, Prof. Dr., İzmir Demokrasi Üniversitesi, İzmir, Türkiye/ İzmir Democracy University, İzmir, Türkiye, melteminceyenilmez@gmail.com

Makale Gönderim ve Kabul Tarihleri/Article Submission and Acceptance Dates: 15.08.2024-20.09.2024

Citation/Atf: Yoshida, H., Chen, F., Ince Yenilmez, M. (2024). Addressing energy poverty: the role of economic inequality in achieving sustainable development goals. *Selçuk Üniversitesi Sosyal Bilimler Enstitüsü Dergisi*, 55, 236-247. <https://doi.org/10.52642/susbed.1533923>



kültürel karışıklık, iklim değişikliği konuları ve eğitimsel boşluklar dahil olmak üzere ele alınmaktadır. Kapsamlı ve iyi organize edilmiş bir yaklaşım ile enerjiye ulaşılabilir toplumlar sağlamak mümkündür.

Anahtar Kelimeler: Enerji Yoksulluğu, Ekonomik Eşitsizlik, Altyapı Eksiklikleri, Sürdürülebilir Enerji Çözümleri.

1. Introduction

Energy poverty is a major global problem, affecting the lives of millions of people and hindering socio-economic growth. This paper aims to explore the complex dynamics of energy poverty, showing its multifaceted nature and highlighting the urgent need for comprehensive solutions. The complexities of energy poverty are examined, including ecological considerations, infrastructural deficiencies, and economic disparities. In addition, it highlights the link between global development goals and energy access and the important role of sustainable energy in achieving the Sustainable Development Goals (SDGs). Economic inequality is a widespread problem and a major cause of energy poverty. Differences in wealth and income lead to significant differences in real energy access and pricing worldwide. These economic conditions exacerbate existing social and economic disparities and perpetuate the cycle of energy poverty, both a symptom and a cause. In particular, the lack of infrastructure and electricity supply is a major barrier to access to electricity, especially in developing countries. Energy scarcity results from insufficient energy infrastructure and unreliable energy supplies, limiting opportunities for health, education and economic advancement (Churchill and Smyth, 2020). To address the energy shortage, addressing infrastructure deficiencies and strengthening energy supplies should be a priority. When understanding the complex relationship between energy and poverty, it is important to consider ecological factors. This article explores the ecological consequences of energy shortages and highlights the urgent need for sustainable energy solutions (Feeny et al., 2021). Enhancing the co-existence of ecological life and energy access is essential to ensure future prosperity and peace. Sustainable energy is positioned as a catalyst for achieving the UN's Sustainable Development Goals, enabling countries to simultaneously address environmental sustainability, health, education and poverty by supporting clean and convenient electricity. Understanding the transformative power of sustainable energy is critical to building a productive and just society. Reducing energy poverty requires awareness and the ability to address multiple barriers, including policy gaps and cultural variables. Examining the patterns that emerge from the energy poverty paradigm will help inform the future direction of energy access. This paper explores innovative ways and emerging trends that are capable of renewing the dynamics of energy scarcity, offering hope for a sustainable and equitable future. To ensure the success, long-term and inclusiveness of measures aimed at reducing poverty, comprehensive strategies must be promoted. This includes smart policymaking and action on the ground (Rieskamp and Hoffrage, 2008). Finally, this comprehensive study is a call to action, encouraging coordinated efforts to identify, understand and solve the complex problem of global energy poverty.

2. Exposing the Energy Poverty Dynamics

The dynamics of energy poverty is a global problem that affects a large part of the population and is supported by a complex interaction of socio-economic factors (Imelda, 2020). The main cause of energy poverty is the strong link between energy poverty and economic inequality. As a result, the most vulnerable groups in society are severely disadvantaged, thus increasing social disparities and hindering overall development. Socio-economic conditions associated with economic inequality exacerbate problems, restrict access to what is needed, reduce prospects for economic growth, reduce access to education and health services, and stress capacity and weak infrastructure. This inequality hurts economic growth and the continued dependence on unsustainable energy sources, which exacerbates the cycle of poverty. The impact of the energy crisis on the current environment shows the interaction between ecology and energy poverty (Nussbaumer et al., 2012; Oum, 2019; Nguyen and Su, 2022). Bad practices such as excessive use of biomass and fossil fuels can harm the health of local communities and the degradation of ecosystems. Therefore, it is important to understand the relationship between environmental sustainability and economic decline to develop effective ways to reduce the world's energy deficit.

Achieving the Sustainable Development Goals set by the United Nations requires the importance of sustainable energy. Implementing environmentally friendly energy solutions meets the needs of society, promotes independence, and ensures long-term sustainability. Sustainable Development Goals can end the cycle of energy poverty and pave the way to achieving global development goals (Shyu, 2021; Rao et al., 2022; Zhao et al., 2022). To overcome the obstacles of lack of energy, it is important to understand the different problems that affect the different sectors. Geographical challenges, regulatory weaknesses and technical limitations are challenges that need to be recognized and overcome. Investigating emerging trends such as technological change, community-based initiatives, and global collaboration will reveal innovative solutions and breakthroughs. In the future, access to walking will not be a luxury but a human right that will raise the standard of living and prosperity worldwide. It opens up future avenues for energy poverty research, identifying unexplored areas to expand knowledge and guide future work, especially on a comprehensive understanding of the dynamics of energy shortages and comprehensive analysis of its causes, environmental impacts and possible solutions (Hills, 2011; IEA, 2021; Lin and Kaewkhunok, 2022). Understanding economic differences, structural weaknesses, environmental concerns, sustainable energy practices, ongoing challenges, changing trends and potential research areas will help develop projects which are increasing international cooperation and promoting reductions and technologies that lead to energy Consumption (Brown et al., 2022). Equity and sustainability are important in the future and a multidisciplinary approach is needed to fully uncover the effects of energy deficiency.

3. Deficits in Infrastructure and Energy Availability

Countries around the world are facing serious economic, social and environmental problems due to lack of infrastructure and electrical equipment. These failures affect all industries, from unstable power grids to ageing transportation networks. First, deficits and outdated infrastructure hinder economic competitiveness and growth. Roads, bridges and public transport networks make it difficult to move people and goods efficiently, increasing costs and delays (Gouveia et al., 2021). This makes it difficult for the country to attract foreign investments that will increase economic growth. Also important is the availability of energy, which is essential for a modern economy. Due to the failure of electrical infrastructure, homes, businesses and essential services are affected. In addition, reliance on old energy sources contributes to air and water pollution, exacerbates environmental problems and prevents the achievement of sustainable development goals (Bouzarovski, S., and Petrova,, 2015). In addition to that, vulnerable groups are particularly affected by the lack of electricity supply and infrastructure. Lack of access to electricity and transportation services exacerbates social inequality and reduces opportunities for employment, health care, and education. This widens the gap between rich and poor society and perpetuates socio-economic inequality. In addition to economic and social barriers, the lack of infrastructure and energy supply can hurt the environment. Old structures can endanger ecosystems and public health from leaks, spills, and other environmental hazards. In addition, the increased use of non-renewable energy sources also contributes to climate change, and the need to transition to more efficient and sustainable infrastructure (Munyanyi et al., 2021). Another effect of weak infrastructure is the digital divide. In an era where progress cannot be separated from connectivity, regions without adequate internet infrastructure may struggle to access economic, educational and informational opportunities. This digital divide is hindering the growth of a knowledge-based global economy and augmenting existing opportunities. Closing the capacity and infrastructure gap requires significant investment and careful planning.

Governments, businesses and international organizations must work together to design and implement large-scale infrastructure projects that focus on sustainability and inclusion. By incorporating new technologies and renewable energy, we can also help build stronger and more environmentally friendly infrastructure (Deller et al., 2018; Simcock et al., 2021). The lack of structure and energy distribution creates many complex problems with far-reaching consequences. These issues must be addressed to promote social justice, economic growth, and environmental sustainability. We need to work together at the local, national and global levels to close these gaps and lay the foundations for a stronger, more inclusive and sustainable future.

4. Ecology and the Relationship between Energy and Poverty

Ecology, the study of interactions between organisms and their environment, is critical to understanding the complex dynamics of poverty and energy. The complex relationship between ecology and poverty spans many aspects, including the impact of environmental degradation on marginalized groups and the management and development of natural resources. Poverty reduction is closely linked to energy, an essential component of the ecosystem. Meeting basic human needs such as cooking, heating, and lighting requires access to affordable and reliable energy (Heger et al., 2018; Masron and Subramaniam, 2019; Asghar et al., 2022; Raihan, et al., 2022). Due to the lack of modern energy, people in many developing countries rely on common and often harmful environmental practices, such as burning biomass for cooking. This not only leads to deforestation but also has negative effects on people's health, especially women and children who are vulnerable to indoor air pollution. On the other hand, the extraction and use of energy resources often lead to ecosystem degradation, impact biodiversity, and destroy ecosystems. Communities that depend on these ecosystems for their livelihoods can suffer from habitat degradation and water pollution caused by extractive industries such as mining and oil exploration. Poor communities bear the disproportionate costs of environmental degradation and have limited access to basic resources, thereby exacerbating the cycle of poverty (Neaime and Gaysset, 2018; Shi and Qamruzzaman, 2022). Poverty is exacerbated by uncontrolled energy consumption and damage to ecosystems that lead to climate change. Poor people will be most affected by climate change, due to increased frequency and severity of natural disasters, changing rainfall patterns, and disruption to agriculture. Due to the complex web of ecological relationships, fair and sustainable energy policies that take into account the social, economic and ecological aspects of energy production and use are crucial. Renewable energy sources can be a viable alternative solution to address the energy-poverty relationship. Renewable energy sources such as hydropower, solar power, and wind power provide environmentally sustainable and clean options that reduce the environmental impact of energy production (Bode, 2022). Communities can access electricity through distributed renewable energy alternatives while avoiding the environmental impacts of traditional energy sources. Breaking the cycle of energy-related poverty requires education and knowledge about environmental sustainability. Promoting conservation efforts, sustainable practices and resource management can help maintain ecosystem health and reduce poverty. When communities have the information and resources they need to adopt sustainable behaviours, they become more resilient to environmental change and feel better. International cooperation is essential to address the global dimensions of the energy-poverty nexus. In developing countries, sustainable energy practices are often hampered by financial and technical barriers (Helm, 2015). To facilitate the adoption of sustainable energy solutions, developed and developing countries can work together to transfer technology, capital and know-how. The complex relationship between poverty and the environment certainly underlines the urgency of sustainable energy policies (Heger et al., 2018). Achieving sustainable energy production and consumption requires meeting the energy needs of local communities through a holistic approach that considers social, economic and environmental factors. Achieving a sustainable future and escaping energy-related poverty requires relying on renewable energy sources (renewable power generation only), promoting environmental education, and fostering international cooperation.

5. Sustainable Energy's Contribution to UN SDG Achievement

The United Nations Sustainable Development Goals (SDGs) are primarily based on sustainable energy and take an integrated and comprehensive approach to addressing global challenges. The growing importance of sustainable energy in achieving the SDGs is highlighted by challenges facing the world such as poverty, climate change and inequality (Müller-Steinhagen and Nitsch, 2005; Rosen, 2021). Sustainable energy and his SDG 7 are at the heart of this relationship, with affordable and clean energy at the forefront. This goal emphasizes the importance of improved energy efficiency, widespread availability of modern energy services, and a dramatic increase in the share of renewable energy sources in the global energy mix. The immediate promotion of economic opportunity, education and healthcare in developing countries is facilitated by the availability of energy, which directly depends on sustainable development. This contributes to poverty reduction (SDG 1) by providing a foundation for progress. Significant

reductions in the impacts of climate change will be achieved through a transition to renewable energy sources such as hydropower, solar and wind power (SDG 13). Global carbon dioxide emissions are being reduced through the use of modern renewable energy sources, which produce fewer greenhouse gases than traditional fossil fuels (Kruk et al., 2018; ECLAC, 2020; UNDP, 2022). A transition to cleaner energy sources is essential to ensuring the sustainability of ecosystems and livelihoods around the world and achieving the goals of the Paris Agreement. Sustainable energy addresses the health risks associated with traditional energy sources and also aligns with SDG 3, which stands for "Good Health and Well-Being." The use of biomass for cooking leads to indoor air pollution and respiratory illnesses in many underdeveloped countries. SDG 3 gains momentum and improves health outcomes by advocating for energy-efficient and clean cooking technology. The implementation of sustainable energy practices is also a factor in meeting the SDG 8 objective, which is to promote "Decent Work and Economic Growth." Across different stages of the value chain, the renewable energy sector has become a significant employer, offering jobs for both skilled and unskilled workers. It aids in establishing a trained workforce and fosters inclusive economic development. SDG 9: "Industry, Innovation, and Infrastructure" aims to promote innovation and infrastructure through sustainable energy. Research and development are being driven by renewable energy technology, which creates opportunities for innovations in smart technologies, energy storage (to be more specific), and grid management. Hence, enhanced infrastructure that can cater to the needs of a growing global population is established. Additionally, the attainment of SDG 12 through sustainable energy consumption and production is necessary. This shows a shift towards renewable energy, which breaks away from the unsustainable consumption patterns associated with old energy sources. Green energy supports the worldwide effort towards more sustainable production and consumption practices by promoting energy efficiency and responsible resource usage. Additionally, it is noteworthy to note that sustainable energy plays a crucial role in achieving SDG 5: "Gender Equality." The utilization of clean, inexpensive energy can assist women in saving time and money on typical energy-related tasks like gathering firewood. Promoting women's leadership and involvement in the renewable energy sector will help build a more equal and diverse society. SDG 11, Sustainable Cities and Communities, has important implications for the implementation of sustainable energy. Deploying clean energy technologies in urban areas can help improve pollution control, energy efficiency, and sustainable transportation networks. Therefore, we can build resilient cities and communities that respect humanity and the environment. The implementation of sustainable energy practices is closely linked to her SDG 17 through partnerships (ECLAC, 2020; UNDP, 2022, UN, 2023). The Sustainable Development Goals (SDGs) require governments, businesses and civil society organizations to work together to achieve high goals. Sustainable energy efforts often involve collaboration between different groups to gather resources, share knowledge, and implement innovative solutions around the world. Renewable energy therefore makes a significant and far-reaching contribution to achieving the United Nations Renewable Development Goals (UN, 2023). Sustainable development is based on sustainable energy use, which helps us achieve our goals and create an equal, greener and more resilient future. A consistent focus on promoting and financing sustainable energy is essential to achieving the goals set by the SDGs.

6. Relentless Obstacles in the Energy Poverty Environment

Persistent barriers to long-term health care contribute significantly to energy poverty and affect millions of people around the world. This complex problem is characterized by the lack of accessible and reliable electrical services, which holds individuals and communities to unbearable levels. Addressing persistent barriers related to energy poverty is critical to developing effective strategies to address this critical problem (Doetsch et al., 2017) Lack of infrastructure is a major barrier in many developing countries. Inadequate power grids and power distribution networks pose challenges to electricity and transportation access, especially in rural areas. The costs and challenges of expanding these networks to rural areas can make financing difficult for utilities and private companies, leading to the expansion of extreme poverty (Rorrer et al., 2023).

Lack of finance is a major obstacle to overcoming energy poverty. Many poor communities do not have sufficient financial resources to support investments in energy infrastructure or access to renewable

energy Technologies (Khan et al., 2020). However, it will cost more in the long run, as conventional and often renewable energy sources such as biomass and fossil fuels are more economical and more environmentally friendly energy sources than others. Policy and regulatory challenges exacerbate energy poverty. The development and implementation of sustainable energy solutions are hampered by a lack of consistent policies and regulations, as well as inconsistent policies and regulations. Without investor support, the lack of a favourable policy environment will hinder the growth of the renewable energy industry (Cheng, 2015; Anton and Nucu, 2020).

The existence of outdated or outdated technologies is one of the reasons why technological barriers occur, especially in certain areas. However, access to new, highly efficient energy technologies, such as solar panels or eco-friendly stoves, is limited, meaning that developments can improve quality of life and overall productivity. Geopolitical factors such as conflict and instability exacerbate energy weakness. When there is political instability in a region, investment in energy infrastructure takes precedence over security concerns (Vakulchuk et al., 2020). In addition, political challenges can hinder the flow of resources and impede international cooperation, making it difficult to implement cross-border energy plans. There are cultural and social factors that support resistance to new energy options. People may be reluctant to use traditional methods due to cultural norms or a lack of understanding of the benefits and limitations of traditional cleaning methods. Overcoming cultural barriers requires a deep understanding of local conditions and effective participation in society. Changing environmental conditions and extreme weather events are climate-related risks and will continue to pose a threat to power infrastructure (Del Rio et al., 2021). Climate change has a significant impact on vulnerable groups, who have experienced energy insecurity and face challenges in accessing clean energy, making it more difficult to develop renewable energy sources. update. A lack of knowledge and understanding makes the problem worse (Goggins et al., 2022). A lack of understanding of the advantages and disadvantages of old methods hinders the adoption of new technologies. Investment in education and awareness programs is essential to increase awareness of the long-term benefits of transitioning to sustainable energy. Ultimately, efforts to eradicate energy poverty are hampered by a lack of effective partnerships and collaboration at the local, national and international levels. Governments, NGOs, the business sector and local communities must work together to mobilize resources, share expertise and implement poverty alleviation measures. Therefore, the barriers that have been standing for a long time in the context of energy reduction are linked together, with different degrees of dependence (Vandenberg, 2006; GGI Insights, 2023). Addressing these challenges requires an integrated approach that includes infrastructure, funding and policies; technology; geopolitics; method; climate; and education; we need to address these challenges with the ability to create strong solutions that benefit local communities and contribute to a fair and powerful society.

7. Emerging Patterns: Creating the Future of Access to Energy

New perspectives on energy access and energy poverty are changing the future of global issues such as sustainability. The current model represents a change in the way energy is produced, distributed and used, which can pave the way for a diverse and environmentally conscious society. The rise of renewable energy is a trend that calls for a shift away from the use of fossil fuels. The increasing cost and vulnerability of solar and wind power is increasing in importance, providing a viable option for regions that do not have access to electricity systems (Sinha et al., 2022; EIU, 2023). Due to its renewable nature, renewable energy can bring electricity to remote and undeveloped areas through external solutions. The introduction of smart technologies and digitization is changing the way energy is generated by increasing efficiency and connectivity. With the introduction of IoT technology, electronic systems can be monitored and controlled. By using electric grids, meters and devices, users benefit from less waste and environmental impact. Utilizing these technological advances will result in a more efficient power system (Kumar et al., 2019; Orumwense and Abo-Al-Ez, 2019). Energy storage technology is an important part of the transition to a sustainable energy supply. The increase in energy storage capacity and capacity is the result of advances in battery technology such as lithium-ion and rock batteries. The importance of energy conservation cannot be underestimated because of the need to protect renewable energy and maintain energy supplies, especially in regions where electricity cannot be used. In addition, inclusive finance is a

new form of active democracy. Microfinance programs and new financing models, such as pay-as-you-go options, encourage individuals and communities with limited financial resources to access green energy solutions. This integrated financing will help reduce economic barriers and accelerate the deployment of renewable energy (Swapna and Satyavathy, 2022). The need for entrepreneurial and community solutions to energy access problems is a priority. Many social enterprises and community organizations are creating innovative programs to serve their communities. Often these activities involve a bottom-up approach to ensure the correct meaning and context of the solutions provided. There are initiatives underway to develop policies and regulations to help implement sustainable energy technologies. The need for governments and international organizations to create an environment conducive to renewable energy is becoming increasingly clear. Efforts are being made to establish a clear legal framework, incentives and funding to encourage investment in green energy projects and facilitate their integration into existing energy systems. Multi-resource hybrid power systems are widely used. This system uses a combination of available energy sources, including solar, wind and hydropower, to produce electricity more efficiently. Hybrid systems are a flexible approach that can be adapted based on the capacity and resources available at each location (Aydn and Demir, 2019; Abdul Qadir et al., 2021). The process of increasing energy efficiency continues to increase due to the cooperation of the sectors. Local communities, NGOs, businesses and governments work together to tackle extreme poverty. To create comprehensive solutions that cross the boundaries of a specific domain, collaborative projects use knowledge, resources, and multiple perspectives to succeed. Capacity building and awareness raising are critical to ensure the success and sustainability of energy integration programs. Through the implementation of education and training programs, communities and individuals can better use and manage sustainable energy. An energy management culture will be created by appointing local leaders in energy projects, which will have long-term benefits and greater benefits (Rejeb et al., 2024). As a result, trends are beginning to emerge for energy access that leads to sustainability, inclusion and innovation. New energy technologies are being integrated into digital energy development, financial inclusion, social-projects and support policies, while hybrid systems are being developed. With each new example, we can change our thinking and gain strength to improve hope and life for all.

8. Prospective Research Areas: Unexplored Domains

Electricity poverty is still present in the modern world, especially in remote and impoverished areas with limited traditional electricity infrastructure. To envision and provide innovative solutions beyond traditional grid power systems, experts can delve into uncharted territory. Research into new renewable energy systems is one area of research that promises to revolutionize energy supply. There is a need to provide local energy solutions using solar, wind and other renewable resources. Communities can reduce their reliance on grid electricity and sustainably meet their energy needs by developing renewable energy technologies that are efficient and effective (Makholm, 2021; Strielkowski, et al., 2021).

9.1 Energy storage technology: The problem of the space of renewable energy must be solved to achieve the goal of not having a shortage of energy in the future. Advances in energy storage technology, including batteries and other storage media can be explored to improve the reliability of renewable energy systems. The development of energy storage technology allows society to store excess energy during periods of high generation for use during periods of low or no generation.

9.2 Hybrid Power Systems: An unexplored area of hybrid power systems is the use of multiple power sources to provide robust and reliable power solutions. Combining traditional energy sources such as solar and wind power with energy storage and other flexible sources is an easy way. Hybrid systems keep power flowing even when the power sources are different. The development of community microgrids represents a paradigm shift in energy distribution. Experienced professionals can learn the design and operation of microcomputers that suit the specific needs of local communities. By managing energy resources efficiently and tailoring solutions to meet specific needs, these microcomputers help communities become more independent.

9.3 Innovative financing structures: Removing financing barriers is essential to developing off-grid options. Students can explore new financing methods such as crowdfunding, investing in communities,

and partnerships between the public and private sectors. These approaches can provide the funds needed to implement decentralized energy projects, especially in regions where traditional funding sources may not be sufficient.

9.4 Internet of Things (IoT) and Energy Management: New Research Areas IoT-based energy management is expected to increase the efficiency of decentralized energy systems. IoT devices can be used for real-time monitoring, predictive maintenance, and adaptive energy management. This not only makes efficient use of resources but also reduces energy wastage.

9.5. Integrated energy policy architecture: To prevent the recurrence of energy shortages, integrated policies are needed. Researchers can delve into uncharted territory in policy design by focusing on the legal, financial, and incentive frameworks that drive the adoption of decentralized energy solutions. Government agencies, non-profit organizations and the private sector must work together to create an environment conducive to the development of sustainable energy.

9.6. Socio-economic development and active participation: In addition to technical research, scholars can also study the social and economic effects of increased active participation. Important knowledge can be gained by analyzing the impact of energy solutions on local economies, health systems, and educational institutions. Understanding the relationship between socioeconomic progress and energy availability is essential to finding comprehensive and long-term solutions. Thus, the untapped potential of creating an off-grid environment without energy shortages has many exciting research perspectives. By exploring these exciting areas, scientists and researchers can transform energy resources, thereby empowering local communities, encouraging sustainable development, and contributing to the eradication of poverty. of future strength.

9. Conclusion

The energy sector is changing dramatically, and community-based projects are becoming crucial to providing sustainable solutions that meet local demands. These neighbourhood initiatives promote economic empowerment, improve neighbourhood well-being, and address energy availability. Energy poverty, however, is still a complex worldwide issue that necessitates concerted international cooperation. To enable governments, NGOs, and private sector organisations to share resources, technology, and expertise, a multilateral strategy is needed. Initiatives like the United Nations' Sustainable Energy for All are essential for encouraging regional collaboration and hastening the worldwide switch to sustainable energy. There are still significant challenges in spite of these positive developments. Regional differences in energy opportunities result from the unequal distribution of technological breakthroughs. As a result, it is imperative to guarantee that these breakthroughs benefit all communities, regardless of their geographic location or economic status. Addressing energy poverty requires a holistic approach that takes into account the interrelated structural, social, ecological, and economic inequalities that affect access. A key element of the UN Sustainable Development Goals (SDGs), which seek to strike a balance between environmental stewardship and development goals, is sustainable energy. The combination of smart technologies, renewable energy, and community-based initiatives offers encouraging paths forward at a time when the globe is confronted with urgent problems related to energy availability. But it takes consistent work to overcome enduring obstacles such a lack of money, difficulties with regulations, technology limitations, and cultural disparities. To influence the future of energy access, a comprehensive and cooperative approach combining corporations, governments, local communities, and international partners is crucial. The world community can create a more sustainable, resilient, and egalitarian energy future where everyone has transformative access to energy by using existing trends and conquering long-standing obstacles.

Arařtırmacıların Katkı Oran Beyanı / Contribution of Authors

Yazarların alıřmadaki katkı oranları Hiroshi YOSHIDA %30/ Fengming CHEN %35/ Meltem İNCE YENİLMEZ %35 şeklindedir.

The authors' contribution rates in the study are Hiroshi YOSHIDA %30/ Fengming CHEN %35/ Meltem İNCE YENİLMEZ %35 form.

ıkar atıřması Beyanı / Conflict of Interest

alıřmada herhangi bir kurum veya kiři ile ıkar atıřması bulunmamaktadır.
There is no conflict of interest with any institution or person in the study.

İntihal Politikası Beyanı / Plagiarism Policy

Bu makale İntihal programlarında taranmıř ve İntihal tespit edilmemiřtir.
This article was scanned in Plagiarism programs and Plagiarism was not detected.

Bilimsel Arařtırma ve Yayın Etięi Beyanı / Scientific Research and Publication Ethics Statement

Bu alıřmada Yksekğretim Kurumları Bilimsel Arařtırma ve Yayın Etięi Ynergesi kapsamında belirtilen kurallara uyulmuřtur.
In this study, the rules specified within the scope of the Higher Education Institutions Scientific Research and Publication Ethics Directive were followed.

References

- Abdul Qadir, S., Al-Motairi, H., Tahir, F. and Al-Fagih, L. (2021). Incentives and strategies for financing the renewable energy transition: A review, *Energy Reports*, 7: 3590-3606
- Anton, S.G. and Nucu, A.E.A. (2020). The effect of financial development on renewable energy consumption. A panel data approach, *Renewable Energy*, 147(1): 330-338.
- Asghar, N.; Amjad, M.A.; Rehman, H.U.; Munir, M. and Alhadj, R. (2022). Achieving sustainable development resilience: Poverty reduction through affordable access to electricity in developing economies. *J. Clean. Prod.* 2022, 376, 134040.
- Aydın, Ö. And Demir, Z. (2019). Smart Grid Integrated with Hybrid Renewable Energy Systems. *Eskişehir Technical University Journal of Science and Technology*, 20: 120-131.
- Bode, A. (2022). To what extent can community energy mitigate energy poverty in Germany? *Front. Sustain. Cities* 2022, 4, 1005065.
- Bouzarovski, S., and Petrova, S. (2015). A global perspective on domestic energy deprivation: overcoming the energy poverty–fuel poverty binary. *Energy Res. Soc. Sci.* 10, 31–40. doi: 10.1016/j.erss.2015.06.007
- Brown, D., Hall, S., Martiskainen, M., et al. (2022). Conceptualising domestic energy service business models: A typology and policy recommendations. *Energy Policy*, 161, 112704.
- Cosmi, C.; Dvarionienė, J.; Marques, I.; Di Leo, S.; Gecevičius, G.; Inga Gurauskienė, I.; Mendes, G. and Selada, C. (2015). A holistic approach to sustainable energy development at the regional level: The RENERGY self-assessment methodology, *Renewable and Sustainable Energy Reviews*
- Chang, S.C. (2015). Effects of financial developments and income on energy consumption, *International Review of Economics & Finance*, 35: 28-44.
- Churchill, S. A., & Smyth, R. (2020). Ethnic diversity, energy poverty and the mediating role of trust: Evidence from household panel data for Australia. *Energy Economics*, 133, 901–913.
- Deller, S.C.; Conroy, T. And Marqueson, B. (2018). Social capital, religion and small business activity, *Journal of Economic Behavior and Organization*, 155, 365-381.
- Del Rio, D.D.F., Sovacool, B.K. and Griffiths, S. (2021). Culture, energy and climate sustainability, and smart home technologies: A mixed methods comparison of four countries, *Energy and Climate Change*, 2: 100035.
- Doetsch, J., Pilot, E., Santana, P. and Krafft, T. (2017). Potential barriers in healthcare access of the elderly population influenced by the economic crisis and the troika agreement: a qualitative case study in Lisbon, Portugal. *Int J Equity Health*.
- Economic Commission for Latin America and the Caribbean (ECLAC) (2020). The 2030 Agenda for Sustainable Development in the new global and regional context: scenarios and projections in the current crisis (LC/PUB.2020/5), Santiago.
- EIU (2023). Energy outlook 2024, Retrieved from https://www.eiu.com/n/campaigns/energy-in-2024/?utm_source=google&utm_medium=paid-search&utm_campaign=industries-in-2024&gad_source=1&gclid=Cj0KCCQiAyeWrBhDDARIsAGP1mWQv14wJvLKDJsorJcJcbmA_J9YtF5f2b1PMIQfNU_8NDixMKg3aNuoaAhFPEALw_wcB
- Feeny, S., Trinh, T. A., & Zhu, A. (2021). Temperature shocks and energy poverty: Findings from Vietnam. *Energy Economics*, 99, 105310.
- GGI Insights (2023). Energy Poverty: Addressing the Global Access Crisis. Retrieved from <https://www.graygroupintl.com/blog/energy-poverty>
- Goggins, G., Rau, H., Moran, P., Fahy, F. and Goggins, J. (2022). The role of culture in advancing sustainable energy policy and practice, *Energy Policy*, 167: 113055.
- Gouveia, J. P., Seixas, J., Palma, P., Duarte, H., Luz, H., and Cavadini, G. B. (2021). Positive Energy District: A Model for Historic Districts to Address Energy Poverty. *Frontiers in Sustainable Cities*, 3, 648473. <https://doi.org/10.3389/frsc.2021.648473>
- Heger, M.; Zens, G.; and Bangalor, M. (2018). *Does the Environment Matter for Poverty Reduction? The Role of Soil Fertility and Vegetation Vigor in Poverty Reduction*; The World Bank: Washington, DC, USA, 2018.

- Helm, D. (2014). The European framework for energy and climate policies, *Energy Policy*, 64: 29-35.
- Hills, J. (2011). *Fuel poverty: The problem and its measurement. Interim report of the fuel poverty review*. Centre for Analysis of Social Exclusion, LSE.
- IEA. (2021). World Energy Outlook 2021. <https://www.iea.org/reports/world-energy-outlook-2021>. Accessed 26 Dec 2021.
- Imelda. (2020). Cooking that kills: Cleaner energy access, indoor air pollution, and health. *Journal of Development Economics*, 147, 102548.
- Khan, H., Khan, I. and Binh, T.T. (2020). The heterogeneity of renewable energy consumption, carbon emission and financial development in the globe: A panel quantile regression approach, *Energy Reports*, 6: 859-867.
- Kruk, M.E., Gage, A.D., Arsenault, C., Jordan, K., Leslie, H.H., Roder-DeWan, S., et al. (2018). High-quality health systems in the Sustainable Development Goals era: time for a revolution. *Lancet Glob Health*. 2018 Nov;6(11):e1196-e1252
- Kumar, S., Tiwari, P. and Zymbler, M. Internet of Things is a revolutionary approach for future technology enhancement: a review. *J Big Data* 6, 111 (2019).
- Lin, B., & Kaewkhunok, S. (2021). The role of socio-culture in the solar power adoption: The inability to reach government policies of marginalized groups. *Renewable and Sustainable Energy Reviews*, 144, 1111035.
- Makhholm, J.D. (2021). Decarbonization and the future of gas distributors. *Clim. Energy*, 37, 15–19.
- Masron, T.A. and Subramaniam, Y. (2019). Does Poverty Cause Environmental Degradation? Evidence from Developing Countries. *J. Poverty* 2019, 23, 44–64.
- Munyanyi, M.E.; Mintah, K., and Baako, K.T. (2021). Energy-related deprivation and housing tenure transitions, *Energy Economics*, 98, Article number 105235.
- Müller-Steinhagen, H. and Nitsch, J. (2005). The Contribution of Renewable Energies to a Sustainable Energy Economy, Process Safety and Environmental Protection, 83(4): 285-297.
- Neaime, S. and Gaysset, I. (2018) Financial inclusion and stability in MENA: Evidence from poverty and inequality. *Financ. Res. Lett.* 24, 230–237.
- Nguyen, P. C. and Su, D. T. (2022). The influences of government spending on energy poverty: Evidence from developing countries. *Energy*, 238, 121785.
- Nussbaumer, P., Bazilian, M., & Modi, V. (2012). Measuring energy poverty: Focusing on what matters. *Renewable and Sustainable Energy Reviews*, 16(1), 231–243.
- Orumwense, E.F. and Abo-Al-Ez, K. (2019). Internet of Things for smart energy systems: A review on its applications, challenges and future trends, *Electronics and Electrical Engineering*, 7(1): 50–74.
- Oum, S. (2019). Energy poverty in the Lao PDR and its impacts on education and health. *Energy Policy*, 132, 247–253.
- Raihan, A.; Muhtasim, D.A.; Farhana, S.; Pavel, M.I.; Faruk, O.; Rahman, M. and Mahmood, A. (2022). Nexus between carbon emissions, economic growth, renewable energy use, urbanization, industrialization, technological innovation, and forest area towards achieving environmental sustainability in Bangladesh. *Energy Clim. Chang.* 2022, 3, 100080.
- Rao, F., Tang, Y., Chau, K., & Iqbal, W. (2022). Assessment of energy poverty and key influencing factors in N11 countries. *Sustainable Production and Consumption*, 30, 1–15.
- Rejeb, A., Rejeb, K., Appolloni, A., Jagtap, S., Iranmanesh, M., Alghamdi, S., Alhasawi, Y. and Kayikci, Y. (2024). Unleashing the power of internet of things and blockchain: A comprehensive analysis and future directions, *Internet of Things and Cyber-Physical Systems*. 4: 1-18.
- Rieskamp, J. and Hoffrage, U. (2008). Inferences under time pressure: How opportunity costs affect strategy selection, *Acta Psychologica*, 127(2): 258-276
- Rorrer, G.L.; Krail, J.; Piringer, G. and Roither, M. (2023). Integration of broader impacts and international perspectives into a sustainable energy engineering course, *Education for Chemical Engineer*, 45: 52-60.
- Rosen, M.A. (2021). Energy Sustainability with a Focus on Environmental Perspectives. *Earth Syst Environ* 5, 217–230.

Sinha, A., Balsalobre-Lorente, D., Zafar, M.W. and Saleem, M.M. (2022). Analyzing global inequality in access to energy: Developing policy framework by inequality decomposition, *Journal of Environmental Management*, 304: 114299.

Shi, Z. and Qamruzzaman, M. (2022). Re-Visiting the Role of Education on Poverty Through the Channel of Financial Inclusion: Evidence From Lower-Income and Lower-Middle-Income Countries. *Front. Environ. Sci.* 10, 873652.

Shyu, C. W. (2021). A framework for 'right to energy 'to meet UN SDG7: Policy implications to meet basic human energy needs, eradicate energy poverty, enhance energy justice, and uphold energy democracy. *Energy Research and Social Science*, 79, 102199.

Simcock, N.; Frankowski, J. and Bouzarovski, S. (2021). Rendered invisible: Institutional misrecognition and the reproduction of energy poverty, *Geoforum*, 124,1-9.

Strielkowski, W.; Civiń, L.; Tarkhanova, E.; Tvaronavičienė, M. and Petrenko, Y. (2021). Renewable Energy in the Sustainable Development of Electrical Power Sector: A Review. *Energies*, 14, 8240.

Swapna, M.P. and Satyavathy, G. (2022). Energy-Aware Optimal Clustering and Secure Routing Protocol for Heterogeneous Wireless Sensor Network, *International Journal of Computer Networks and Applications*. 9(1): 12-21

UNDP (2022). The SDSs in Action. Retrieved from: <https://www.undp.org/eurasia/sdgs>



UN (2023). The Sustainable Development Goals Report 2023: Special Edition. Retrieved from: <https://unstats.un.org/sdgs/report/2023>

Vakulchuk, R., Overland, I. and Scholten, D. (2020). Renewable energy and geopolitics: A review, *Renewable and Sustainable Energy Reviews*, 122: 109547.

Vandenberg, P. (2006). Poverty reduction through small enterprises Emerging consensus, unresolved issues and ILO activities, ILO: Geneva.

Zhao, J., Dong, K., Dong, X., et al. (2022). How does renewable energy alleviate energy poverty? A global analysis. *Renewable Energy*, 186, 299–311.

Bankacılık Sektöründe Hata, Hile ve Hile Denetimi Alanında Yapılan Uluslararası Çalışmaların Bibliyometrik Analizi

Mehtab ÇELİK* 
Ersin KORKMAZ** 
Baki YILMAZ*** 

ÖZ

Bu çalışmada, bankacılık sektöründe hata, hile ve hile denetimi ile ilgili çalışmaların bibliyometrik göstergeler açısından incelenmesi amaçlanmıştır. Bu kapsamda, WoS veri tabanında yer alan çalışmalar, belirlenen anahtar kelimeler kullanılarak taratılmış ve doküman tipi "article", "review article", "early access" olan toplam 708 çalışmaya ulaşılmıştır. Bu çalışmaların bibliyometrik analizinde bilim haritalaması yöntemi kullanılmıştır. Sonuç olarak, ilk çalışmanın 1999 yılında yapıldığı belirlenmiştir. En fazla çalışması olan yazarın Cheng Wang, en fazla atıf alan yazarların ise John R. Graham; Si Li ve Jiaping Qiu olduğu tespit edilmiştir. Literatüre en fazla yayın kazandıran kurum Tongji University'dir. En fazla yayın yapılan ve atıf alan ülke ABD'dir. En fazla atıf alan makale "Corporate Misreporting and Bank Loan Contracting" adlı makaledir. Literatüre en fazla katkı sağlayan derginin IEEE Access olduğu belirlenmiştir. Son yıllarda yapılan çalışmalarda blockchain, derin öğrenme ve yapay zekâ konuları öne çıkmıştır. Dolandırıcılığın hukuki boyutu, siber güvenlik farkındalığı ve kimlik avı saldırıları gibi konuların ise alanla ilgili az çalışılan konular arasında olduğu belirlenmiştir.

Anahtar Kelimeler: Bankacılık, Hata, Hile, Hile Denetimi, Bibliyometrik Analiz.

Bibliometric Analysis of International Studies Conducted in the Field of Mistake, Fraud and Fraud Audit in the Banking Sector

ABSTRACT

In this study, it is aimed to examine studies on error, fraud and fraud auditing in the banking sector in terms of bibliometric indicators. In this context, the studies in the WoS database were scanned using the specified keywords and a total of 708 studies with document types "article", "review article", "early access" were reached. Science mapping method was used in the bibliometric analysis of these studies. As a result, it was determined that the first study was conducted in 1999. It was determined that the author with the most studies was Cheng Wang, and the most cited authors were John R. Graham; Si Li and Jiaping Qiu. Tongji University is the institution that has contributed the most publications to the literature. The country with the most publications and citations is the USA. The most cited article is "Corporate Misreporting and Bank Loan Contracting". IEEE Access is the journal that contributes most to the literature. In recent years, blockchain, deep learning and artificial intelligence issues have come to the fore in studies conducted. Topics such as the legal aspect of fraud, cyber security awareness and phishing attacks are among the less studied topics in the field.

Keywords: Banking, Mistake, Fraud, Fraud Audit, Bibliometric Analysis.

1. Giriş

Günümüzde ekonomik sistemin temel yapı taşlarından biri olan bankacılık sektörü, finansal aracılık görevi ile yatırımcılar ve işletmeler arasında finansal etkileşimi sağlamakta kilit rol oynamaktadır. Bu sektör aynı zamanda ekonomik büyüme ve istikrarın sağlanmasına ve sosyal gelişim katkı sunmaktadır. Bankalar, tasarrufları toplayarak kârlı yatırım fırsatlarına dönüştürme, sermaye akışını yönlendirme ve yeni projelerin

* **Corresponding Author/Sorumlu Yazar**, Arş. Gör./Res. Asist., Selçuk Üniversitesi, Konya, Türkiye/ Selçuk University, Konya, Türkiye, mehtab.celik@selcuk.edu.tr

** Doç. Dr./Assoc. Prof. Dr., Erzincan Binali Yıldırım Üniversitesi, Erzincan, Türkiye/ Erzincan Binali Yıldırım University, Erzincan, Türkiye, ekorkmaz@erzincan.edu.tr

*** Prof. Dr., Selçuk Üniversitesi, Konya, Türkiye/ Selçuk University, Konya, Türkiye, byilmaz@selcuk.edu.tr

Makale Gönderim ve Kabul Tarihleri/Article Submission and Acceptance Dates: 15.08.2024-15.09.2024

Citation/Atıf: Çelik, M., Korkmaz, E., Yılmaz, B. (2024). Bankacılık sektöründe hata, hile ve hile denetimi alanında yapılan uluslararası çalışmaların bibliyometrik analizi. *Selçuk Üniversitesi Sosyal Bilimler Enstitüsü Dergisi*, 55, 248-264. <https://doi.org/10.52642/susbed.1533980>



hayata geçirilmesine destek olma gibi işlevleri sayesinde, ekonomik açıdan sürdürülebilir bir kalkınmada lokomotif olma görevini üstlenmektedirler. Sosyal açıdan bakıldığında ise bankalar, finansal kapsayıcılığın sağlanması, finansal hizmetlere ulaşımın kolaylaştırılması, sosyal eşitsizliğin azaltılması, tasarrufların güvenceye alınması ve finansal ihtiyaçların planlanması gibi fonksiyonları ile sosyal refahın artmasına imkân sağlamaktadırlar. Özellikle finansal krizler veya ekonomik dalgalanmaların yaşandığı dönemlerde bankacılık sektörünün önemi gerek yerel gerekse küresel ölçekte daha iyi anlaşılabilir. Modern ekonomiler için bu denli önem arz eden bankalarda tüm faaliyetlerin büyük bir titizlikle yürütülmesi, çalışanların yetkin ve mesleki etik ahlaki değerlere karşı hassasiyetlerinin yüksek olması gerekir. Ayrıca sektörün karmaşık ve yüksek değerli işlemleri kapsamı, beraberinde hatalı veya hileli işlemlerin yapılma riskini artırabilmektedir. Bankaların itibarını ve güvenini zedeleyebilecek bu tür risklerin gerçekleşmeden önlenmesi veya etkilerinin azaltılması için etkin bir hile denetimi sistemi kurulması gerekir.

İşletmelerde hatalı veya hileli işlemleri ve hile denetimini farklı açılardan konu edinen literatürde farklı alanlarda yapılmış birçok çalışmanın olduğu görülmektedir. Bu kapsamda Baird ve Zelin (2008) çalışanların hile algılarını, Emir (2008) hile denetiminin tarihsel gelişimini, Ajah ve Inyama (2011) kredi hilelerinin önüne geçilmesini, Salameh vd. (2011) bankacılık sektöründe hilenin engellenmesinde iç denetimin rolünü, Ulucan Özkul ve Özdemir (2014) çalışan hilelerini önlemede insan kaynakları prosedürlerini, Rajdepa ve Nandhitha (2015) bankacılık sektöründe hilelerin tespitinde veri madenciliği kullanımını, Halbouni (2015) hata ve hileyi tespit ve önlemede iç ve dış denetçilerin algılarını, Yüksel vd. (2016) banka personelinin teftiş kurullarına bakış açılarını, Drogalas vd. (2017) hilenin tespitinde iç denetimin sorumluluğunu, Gonzales ve Hoffman (2018) hileli işlemleri önlemede sürekli denetimin rolünü, Selimoğlu ve Altunel (2019) finansal tablolarındaki hileleri ve hile denetimi konularını inceleyen tezlerin içerik analizini, Karyağdı (2021) bankacılık sektöründe hilelerin önlenmesinin verimlilik üzerindeki etkisini, Kara ve Karan (2023) hile denetimi ve yaklaşımlarını ve Yaylalı (2024) müşteri hilelerini incelemişlerdir. İşletmelerde faaliyetlerin sağlıklı bir şekilde yürütülebilmesi noktasında önem arz eden hata, hile ve hile denetimi konularına yoğun bir akademik ilginin olduğu ve çok yönlü bir şekilde ele alındığı görülmektedir. Bu doğrultuda bankacılık sektörü özelinde hata, hile ve hile denetimine ilişkin literatürün bibliyometrik analiz yöntemleriyle incelenerek, konu ile ilgili eğilimlerin ve keşfedilmemiş alanların belirlenmesinin önemli olduğu düşünülmektedir. Bu bağlamda çalışmada, bankacılık sektöründe hata, hile ve hile denetimi ile ilgili bilimsel çalışmaların; *Yazarlar, dergiler, kurumlar ve ülkeler gibi çeşitli bibliyometrik göstergeler açısından en çok katkıda bulunanlar kimler? ve Bu alandaki araştırma trendleri ve keşfedilmemiş alanlar neler?* şeklinde oluşturulan sorular çerçevesinde değerlendirilmesi amaçlanmıştır. Bu kapsamda çalışmada ilk önce hata, hile ve hile denetimi ile ilgili teorik bir değerlendirme yapılmıştır. Daha sonra bu alanda yapılan akademik çalışmaların bilimsel haritalandırma tekniği ile bibliyometrik analizi yapılmış ve elde edilen bulgular değerlendirilmiştir.

2. Kavramsal Çerçeve

Hata, çalışanlar tarafından bilmeyerek veya istemeyerek işletmenin finansal tablolarında herhangi bir kasıt unsuru olmadan yapılan yanlışlıklar (Kaval, 2005, s. 64) veya yasal düzenlemelere, genel kabul görmüş muhasebe standartlarına ve işletme politikalarına karşı kasıtsız bir eylemde bulunmaktır (Hatunoğlu vd., 2012, s. 176). Bu tanımdan hareketle, işletme faaliyetlerine ilişkin bilgi üretimi, değerlendirme, kayıt, analiz, raporlama ve açıklama gibi konularda kasıt unsuru içermeyen yanlışlıklar veya menfaat gözetilmeyen yanlış işlemler hata olarak değerlendirilmektedir (Alagöz, 2008, s. 116). Teknolojinin gelişmesi ve işletmelerin birçok faaliyetlerini dijital ortamlarda yürütmesi gibi gelişmeler hata yapılma ihtimalini azaltmakla birlikte, işletmelerin büyümeleri sonucu yapılarının karmaşık hale gelmesi, işlem sayılarının artması, çalışanların bilgi eksikliği ve dikkatsizliği, yasal düzenlemelerin anlaşılabilmesi, plansız çalışma ve ihmal gibi çeşitli nedenlerle hatalı işlem yapılması kaçınılmaz hale gelmektedir (Durmuş & Taş, 2008, s. 133). Bu bağlamda işletmelerde sıkça karşılaşılan hata çeşitlerini *"matematiksel hatalar, kayıt ve nakil hataları, unutmama, tekrar kaydetme ve bilanço hataları"* şeklinde sıralamak mümkündür (Kılıç & Kutlu, 2021, s. 4).

Hatalı işlem yapma ihtimali tüm sektörler için söz konusu olmakla birlikte, özellikle teknolojinin ve dijital uygulamaların yoğun bir şekilde kullanıldığı bankacılık sektöründe hatalı işlem sayısının minimum düzeyde olması beklenmektedir. Ancak bu durumu tamamen önlemek mümkün olmamakla beraber

bankacılık sektöründe yapılan başlıca hatalar; yanlış hesaba para yatırma, yanlış miktarda para transferi yapma, yanlış faiz hesaplama, internet bankacılığı platformlarının teknik sorunlar nedeniyle yanlış hesap bakiyesi göstermesi veya hatalı işlem gerçekleştirme, kart bilgilerinin çalınması, yanlışlıkla müşteri verilerinin sızdırılması, müşteri şikayetlerinin yanlış değerlendirilmesi ve yasal düzenlemelere uygun hareket edilmemesi şeklinde sıralamak mümkündür (Kılıçarslan & Akçakanat, 2020, s. 667). Rekabetin üst seviyelerde olduğu bankacılık sektöründe bu tür hataların yaşanması, bankaların itibarını zedeleyerek, müşteri kaybına ve yasal sorunlara yol açabilir. Bankalar, etkin bir şekilde işleyen iç kontrol sistemi ile bu tür hataları minimize etmeleri ve gerekli kontrol faaliyetlerini yürütmeleri gerekir.

Hatadan farklı olarak üzerinde daha fazla durulan ve araştırmacıların daha fazla ilgisini çeken bir diğer konu da hileli işlemlerdir. Latince hasar ve aldatma anlamına gelen “*Fraus*” kelimesinden İngilizce hile ve dolandırıcılık anlamını taşıyan “*Fraud*” kelimesi türetilmiştir. (Silverstone & Sheetz, 2007, p. 3-4). Hile, bir kişiyi kasıtlı olarak aldatmak, zarara uğratmak ve kandırmak suretiyle yapılan davranış (Rezaee, 2010, p. 4) veya bir kişinin haksız bir şekilde avantaj sağlamasına neden olan açık veya gizli aldatmacadır (Levi et al., 2007, p. 9). Bir diğer tanıma göre hile, bir çalışanın işletmenin varlık ve kaynaklarını bilerek ve isteyerek uygun olmayan bir şekilde kullanması (Bozkurt, 2009, s. 60) veya bilerek başkalarının zararına olacak şekilde gizlenmesidir (Pedneault, 2009, p. 2). Bu tanımlamalardan yola çıkarak haksız kazanç elde edilmesine neden olan hileli işlemlerin unsurları aşağıdaki gibi sıralanabilir (Gürel, 2017, s. 19):

- Gizli yapılan bir eylemdir.
- Menfaat amaçlı yapılır.
- Bilerek ve isteyerek yapma söz konusudur.
- Hile mağduru kişi bir şekilde kandırılır veya aldatılır.
- Hileli işlem sonucunda mağdur zarar görür.

Hileli işlemlere hile üçgeni adı verilen “*teşvikler/baskı, fırsat ve davranış/rasyonalizasyon*” faktörleri neden olabilmektedir (Ramos, 2003, p. 28). Teşvikler/Baskı: Yöneticilerin alacakları ücretler, primler ve işlerini devam ettirebilmeleri yönetmiş oldukları işletmelerin finansal sonuçlarıyla ilişkili olduğu için genelde yöneticiler bu sonuçların pozitif olmasını isterler. Bu beklenti bir baskı unsuru oluşturabilmekte ve muhasebe bilgi sistemlerinden elde edilen bilgilerin yöneticiler tarafından gerçek olmayan bir şekilde sunulmasına yol açabilmektedir. Ayrıca bu tür baskılar kumar borçları ve kredi kartı borçları gibi kişisel çıkarlar için de ortaya çıkabilmekte ve yöneticileri hileli işlemlere başvurmalarına neden olabilmektedir (Erdoğan, 2006, s. 147). Fırsat: İşletmelerde etkin bir iç kontrol sisteminin olmaması veya yetersiz olmasından doğan boşluklar (Buckhoff, 2001, p. 72) bir başka ifadeyle, işlemede hiyerarşik yapı içerisinde daha alt kademede bulunan çalışanların göz yumması veya kontrol sistemlerinin yetersizliği nedeniyle süreçlerdeki boşluklardan yararlanma yöneticilerin veya çalışanların hileli işlemler yapmasına fırsat oluşturabilmektedir (Emir, 2008, s. 117-118). Rasyonalizasyon/Davranış: İnsanlar çeşitli sebeplerden dolayı olumsuz fiiller işlemiş olsalar dahi kendilerinin dürüst insan olduklarını düşünerek kendilerini buna inandırmak için yapmış oldukları işi zihinlerinde rasyonelleştirebilir veya inkâr edebilirler (Peterson & Zikmund, 2004, p. 30-31). Örneğin bir çalışanın nakit hırsızlığı yapması ve bu parayı daha sonra yerine koyma düşüncesinde olması, bu durumun hırsızlık olmadığını bir nevi ödünç alma olduğunu düşünerek kendini haklı gösterme davranışını sergileyebilir (Erdoğan, 2006, s. 148). Ayrıca çalışanların hak ettiklerini alamama duygusu gibi nedenler de hileli işlemi kişide kendisini haklı görme duygusunu oluşturabilir (Dönmez & Bağışlar, 2019, s. 172). Bu gibi durumlara yol açan güdü veya rasyonalizasyonun ne olduğunu denetçilerin tam olarak bilmeleri mümkün olmayabilir. Ancak denetçilerden hileli işlemlere neden olacak ortam veya fırsatların tespit edilmesini sağlayacak iç kontrol ve denetim sistemlerini anlayacak yetkinlikte olmaları beklenir (Wilks & Zimbelman, 2004, p. 30-731).

Hile üçgenini oluşturan unsurlar çerçevesinde işletmelerde sık karşılaşılan hile çeşitleri; “*kayıt dışı işlemler, zamanından önce veya sonra yapılan kayıtlar, uydurma isimlerle hesap açma, sabte belge kullanmak, bilanço maskeleymesi, zimmete para geçirme, banka kayıtları ile oynanarak parasal çıkar sağlama, kredi kartlarının şahsi çıkar amaçlı kullanımı, rüşvet alınması veya rüşvet verilmesi suretiyle işletme varlığını kullanma, sabte yatırım planları ve faturasız işlem yapma*” şeklinde sıralamak mümkündür (Doğan & Nazlı, 2015, s. 197; Özeroğlu, 2014, s. 186-187). Hatalı işlemlerde olduğu gibi hileli işlemler neticesinde de işletmelerin güven ve itibarları

zedelenebilir ve işletmeler iflasla dahi karşı karşıya kalabilirler. Bu tür durumların yaşanmamasında veya etkilerinin azaltılmasında hile denetimi kritik bir rol oynamaktadır.

Geleneksel denetim uygulamaları, kapsam veya amaç bakımından birçok konu ile ilgilendiği için spesifik olarak işletmelerdeki hileli işlemlerin ortaya çıkartılmasında kullanılmamaktadır. Bu kapsamda uzmanlık alanı gerektiren hileleri, kapsamlı bir şekilde inceleyen denetim türü hile denetimidir (Karyağdı, 2021, s. 47). Hile denetimi, finansal tablolardaki bilgilerin hata veya hile içerip içermediğini kanıtlar dahilinde ortaya koyarak güvence vermeyi amaçlayan denetim türüdür (Emir, 2008, s. 110). Hile iddialarını ipuçları ve muhasebe teknikleri aracılığıyla çözümleyen bir disiplin olan hile denetimi, kanıtların dokümantasyonu, tanıkları ve potansiyel şüphelileri sorgulama, soruşturma raporu yazma, bulguların doğrulanması ile hilenin ortaya çıkartılması ve önlenmesi gibi süreçleri kapsamaktadır (Kranacher vd., 2020, s. 11). Hile riskine yanıt vermek için tasarlanmış proaktif bir yaklaşım olan hile denetimi sürecinde; hilenin kim tarafından nasıl yapıldığı, ne tür bir hile ile karşı karşıya olunduğu, iç kontrol sistemi ile hile fırsatları arasında bir ilişkinin olup olmadığı ve hileyi ortaya çıkarmak için hangi yöntemin kullanılması gerektiği gibi konular öncelikli olarak değerlendirilmelidir (Vona, 2012, p. 14). Hile denetçisi bu tür sorulara cevap ararken, tarafsız, bağımsız, meraklı, inatçı, yaratıcı, sabırlı ve ayrıntıları yorumlayabilen yetkinlikte olmalı ve tüm işlemlere şüpheli bir bakış açısıyla yaklaşmalıdır (Karyağdı, 2021, s. 47). Ayrıca hile denetimi süreci, bağımsız denetçiler ve iç denetçilerin hileli işlemlerle alakalı üzerinde durdukları hususlarda göz ardı edilmeyerek çok yönlü sürdürülmelidir (Terzi, 2012, s. 53). Hile denetimi sürecinde hilelerin ortaya çıkartılmasında kullanılan yöntemler genel olarak proaktif ve reaktif yöntemler şeklinde ayrılmaktadır (Kara & Karan, 2023, s. 78). Proaktif yöntemin özünde, işletmede hileyle ilgili belirtiler tespit edilmeden önce gerçekleşmesi muhtemel hileler belirlenerek, bunların gerçekleşmemesi için önlemlerin alınması yer almaktadır. “*Veri madenciliği, yapay sinir ağları, karar ağaçları, fisulü yöntemi, veri analizi ve Benford Yasası*” gibi teknikler proaktif yaklaşımlarda kullanılmaktadır (Ertükin, 2017, s. 78). Reaktif yöntemlerin temelinde ise, olaylar gerçekleştikten sonra önlem alınması yer almaktadır. “*Sürekli denetimler, ihbar hatları tekniği, kırmızı bayraklar tekniği, çalışanların gözlemlenmesi ve çapraz denetim tekniği*” başlıca reaktif yöntemler arasında yer almaktadır (Akyüz, 2020, s. 95). Bir işletmede hile eylemi gerçekleştikten sonra tespitinin yapılması işletme için maliyetli bir tecrübe olabilir (Ataman & Aydın, 2017, s. 11). Dolayısıyla böyle bir senaryoya karşı karşıya kalınmaması için geçmiş faaliyetlerin denetiminden ziyade, gelecek faaliyetlerin denetiminin yapılması işletmelerde hileli işlemlerin yapılmasının önüne geçilmesini sağlayabilir.

3. Metodoloji

Bankacılık sektöründe hata, hile ve hile denetimi alanında yapılan bilimsel çalışmaların farklı parametreler açısından analiz edilmesi amacı ile ele alınan çalışmanın verileri Web of Science (WoS) veri tabanından alınmıştır. Çalışmada WoS veri tabanının ele alınmasının başlıca nedeni bu veri tabanını oluşturan endekslerin, akademik yazında başvurulan önemli yayınların yer aldığı dergilerin endekslediği bir platform olmasıdır. Bu endeksler: “*Social Sciences Citation Index (SSCI), Emerging Sources Citation Index (ESCI), Conference Proceedings Citation Index- Science (CPCI-S), Science Citation Index Expanded (SCI-EXPANDED), Book Citation Index-Social Sciences & Humanities (BKCI-SSH), Conference Proceedings Citation Index- Science & Humanities (CPCI-SSH), Arts & Humanities Citation Index(A&HCI), Book Citation Index (BKCI-S)*” şeklinde sıralanmaktadır (Ancarlı vd., 2023, s. 47). Araştırmanın amacı doğrultusunda ilgili veri tabanında bankacılık sektöründe hata, hile ve hile denetimi alanında yapılmış araştırmalar taranmıştır. Araştırma verileri 08.06.2024 tarihinde ilgili anahtar kelimelerle aratıldıktan ve gerekli alan filtrelemeleri yapıldıktan sonra doküman tipi “*article*”, “*review article*”, “*early access*” olan toplam 708 çalışmaya ulaşılmıştır. 1999-2024 yılları arasında kapsayan ve dil sınırlaması uygulanmayan veriler taratılırken çalışmaların başlık, anahtar kelime ve özet kısmında belirlenen anahtar kelimelerin yer almasına ve elde edilen veri setinin içeriğinin bankacılık sektöründe hata, hile ve hile denetimi bağlamında olmasına dikkat edilmiştir. Elde edilen 708 çalışmanın bibliyometrik analiz çözümlemesi VOSviewer paket programı ile yapılmıştır.

Bibliyometrik analiz, bir araştırma konusu hakkında yapılan çalışmaların profilini çıkarmak, ilgili disipline yönelik eğilimleri tespit etmek ve konu ile ilgili değişkenleri belirlemek için kullanılan ve çeşitli istatistiksel yöntemleri kapsayan bir analizdir (Rey-Martí vd., 2016, p. 1652). Bibliyometrik analiz, alan

yazında yer alan çalışmaların değerlendirilmesinde nicel bir yaklaşım kullanarak araştırmacılara literatür çalışmalarında yol gösterici nitelikte olan haritalar sunmaktadır. Coğrafik haritalara benzeyen bu bilimsel haritalar, disiplinlerin, alanların ve konuyla ilgili yapılmış çalışmaların birbirleri ile olan ilişkilerini göstermektedir (Calero Medina & Van Leeuwen, 2012, p. 1226). Bu haritalar, en temel bileşenlerine indirgenğinde görselleştirmelerin ve sınıflandırmaların bileşiminden oluşturulmaktadır (Boyack & Klavas, 2014, p. 671). Bu sayede belirli bir alanın yapısı, dinamikleri ve ilişki ağları ile birlikte güncel konular hakkında da bilgi vermektedir. Literatüre yeni kazandırılmış bir yöntem olmasa da Scopus, WoS gibi atıf verileri ile erişim sağlanabilen veri tabanlarının yaygınlaşması ve bu analizin yapılmasını sağlayan yazılımların artması ile birlikte bibliyometrik yöntemlerin kullanımında da artış görülmektedir (Baysal, 2023, s. 37). Performans analizi ve bilim haritalaması şeklinde bibliyometrik analiz yapılabilmektedir (Donthu vd., 2021, p. 287). Bu çalışmada analizler, bilim haritalaması tekniğinin aşağıda açıklanan yöntemleri kullanılarak yapılmıştır.

- **Atıf Analizi:** Alandaki en etkili yayınların ve yayınlar arasındaki ilişkilerin belirlenmesini sağlayan bir analizdir. Genellikle tercih edilen atıf analizi, analiz birimi olarak alıntıya odaklanmakta ve fazla alıntı yapılan yayının daha çok bilim insanı tarafından önemli görüldüğü varsayımına dayanmaktadır (Üsdiken & Pasadeos, 1995, p. 508).

- **Ortak Atıf Analizi:** İki ögenin birlikte atıf alma sıklığına dayanan ortak atıf analizinde ögelerin her ikisi de üçüncü bir yayının referans bölümünde yer aldığında, bu iki ögenin birbirlerinden doğrudan alıntı yapmamış olsalar dahi birbirleriyle ilişkili oldukları düşünülmektedir. Eğer bu iki öge birçok yayın tarafından alıntılanıyorsa aralarındaki ilişkinin çok daha güçlü olduğu varsayılır (Surwase et al., 2011, p. 180). Bu analiz türü, konu ile ilgili en etkili yayınları tespit etmeye ve atıf yapılan yayınlara bağlı olarak oluşan tematik kümelerin belirlenmesine imkân sağlar (Donthu et al., 2021, p. 288).

- **Bibliyometrik Eşleşme:** Atıf yapılan yayınların birbirleri ile olan ilişkisi bu yayınların referans listelerinin ne derece benzer olduğundan yola çıkılarak ortaya konulabilir. Buna göre yayınların bibliyografileri ne kadar örtüşürse birbirleri ile bağlantılarının da o ölçüde güçlü olduğu ifade edilebilir (Zupic & Čater, 2015, p. 434). Bu analizde atıf yapılan yayınlara bağlı olarak tematik kümeler oluşturulmakta ve daha az çalışılan alanlar görünür hale gelmektedir. Bibliyografik eşleştirme, güncel konuları ortaya çıkarmak isteyen araştırmacılar için oldukça elverişli bir analiz türüdür (Donthu et al., 2021: 288).

- **Ortak Kelime Analizi:** Bu yöntemde konular arasındaki ilişkiler, kelimeler açısından analiz edilmekte ve yayınlarda kullanılan anahtar kelimelerin belirli bir araştırma konusunu veya araştırma eğilimini temsil edebileceği kabul edilmektedir. İki anahtar kelimenin bir yayında birlikte kullanılması, bu kelimelerin temsil ettikleri iki araştırma alanının da birbirleri ile ilişkili olduğunu ifade edilebilmektedir (Hu et al., 2013, p. 371).

- **Ortak Yazar Analizi:** Bu yöntemde yazarlar arasındaki ilişkiler, ülke ve kurum gibi bağlantılar incelenmekte ve birlikte yayın yapan yazarların birbirleri ile arasındaki ilişkilere bakılmaktadır (Lu & Wolfram, 2012, p. 1974).

Bu araştırmanın yalnızca WoS veri tabanını kapsamaması, 1999-2024 yılları arasındaki doküman tipi sadece article, review article, early access olan yayınların analize dâhil edilmesi ve verilerin analizinde kullanılan bibliyometrik analiz yönteminin yorum yapılmasını sınırlandırması çalışmanın sınırlılıklarını oluşturmaktadır. Bu sınırlılıkların elde edilen bulgular üzerinden genel değerlendirmeler yapılmasını zorlaştırdığı söylenebilir.

4. Bulgular

WoS veri tabanından ulaşılan bankacılık sektöründe hata, hile ve hile denetimi konusundaki ilk makale 1999 yılında yayımlanmıştır. 2021 yılı ise konu ile ilgili en fazla yayın yapılan yıl olmuştur. Çalışma kapsamında incelenen makalelerin yıllara göre dağılımı Grafik 1'de verilmiştir.

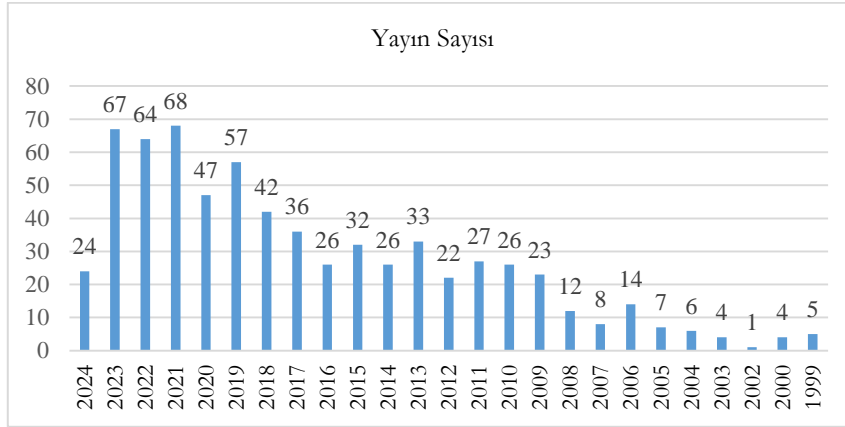

Grafik 1. Yıllara Göre Yayın Sayılarının Dağılımı

Kaynak: WoS Veri Tabanı, 2024

4.1. Etkili Yayınların, Yazarların ve Kuruluşların Belirlenmesi, Ortak Yazarlık ve Atıf Analizi

Bankacılık sektöründe hata, hile ve hile denetimi konularında yayın yapan 1.575 yazar bulunmaktadır. Cheng Wang, bu alanda en fazla çalışması olan yazardır. Konu ile ilgili en az 3 makalesi olan yazarlar Tablo 1'de sunulmuştur.

Tablo 1. En Fazla Yayını Olan Yazarlar

Yazar	Yayın Sayısı
Cheng Wang	5
Michele Carminati	4
Stefano Zanero	4
Philipp Bagus	4
David Howden	4
Pengwei Wang	3
Zhaoui Zhang	3
Mario Polino	3
Hangyu Zhu	3

Kaynak: WoS Veri Tabanı, 2024

En çok atıf alan yazarlar değerlendirildiğinde ise, en çok atıf alan yazarların John R. Graham; Si Li ve Jiaping Qiu olduğu belirlenmiştir. Konu ile ilgili en fazla atıf alan yazarların listesi Tablo 2'de verilmiştir.

Tablo 2. En Fazla Atıf Alan Yazarlar

Yazar	Atıf Sayısı	Makale Sayısı
Graham, J. R.	569	1
Li, S.	569	1
Qiu, J.	569	1
Chen, Y.	541	1
Hu, Y.	541	1
Ngai, E.W.T	541	1
Sun, Xin	541	1
Wong, Y.H	541	1
Romano, R.	399	1
Beneish, M.D.	251	1

Kaynak: WoS Veri Tabanı, 2024

Bir araştırma alanında çalışmalarını bulunan yazarlar arasındaki etkileşimleri gösteren ortak yazarlık analizinin (Donthu vd., 2021: 290) sonuçlarına bakıldığında, konu ile ilgili en az 1 yayını olan yazarlardan bazıları arasında bağlantı bulunamamış, birbirleri ile bağlantılı olan 13 yazar tespit edilmiştir. Ortak yazarlık analizine ait ağ haritası Şekil 1'de yer almaktadır. Yazarlar arasında Michele Carminati ve Stefano Zanero diğer yazarlar ile en çok ortak yayın yapan yazar konumundadır.

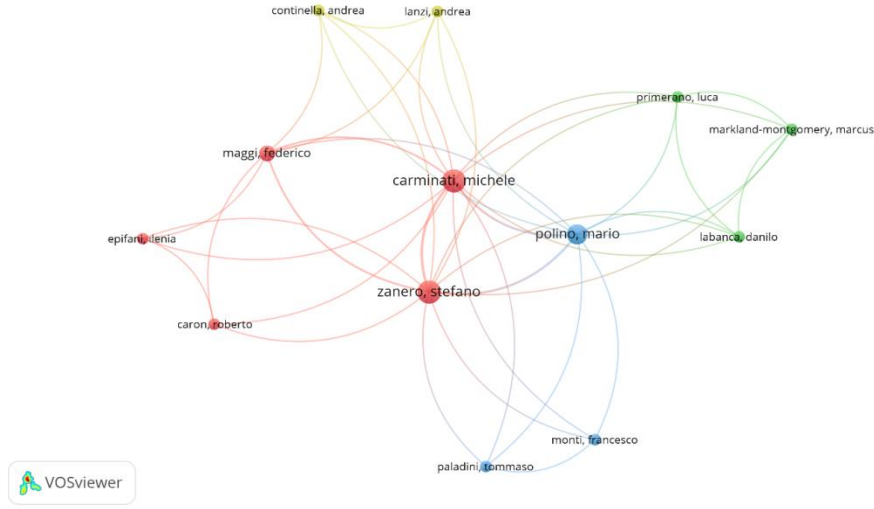

Şekil 1. Ortak Yazarlar Ağ Haritası Bağlantıları

Atıflar açısından yazarlar arasındaki iş birlikleri değerlendirildiğinde bankacılıkta hata, hile ve hile denetimi konulu çalışmaları en az 80 atıf alan 60 yazar tespit edilmiş ancak bu yazarlardan bazıları arasında ilişki belirlenememiştir. Atıflar açısından aralarında ilişki bulunan 10 yazara ilişkin ağ analizi Şekil 2’de verilmiştir. Buna göre Xin Sun, Eric W.T Ngai, Yong Hu ve Yijun Chen atıf açısından diğer yazarlar ile güçlü bağlantılara sahiptirler.

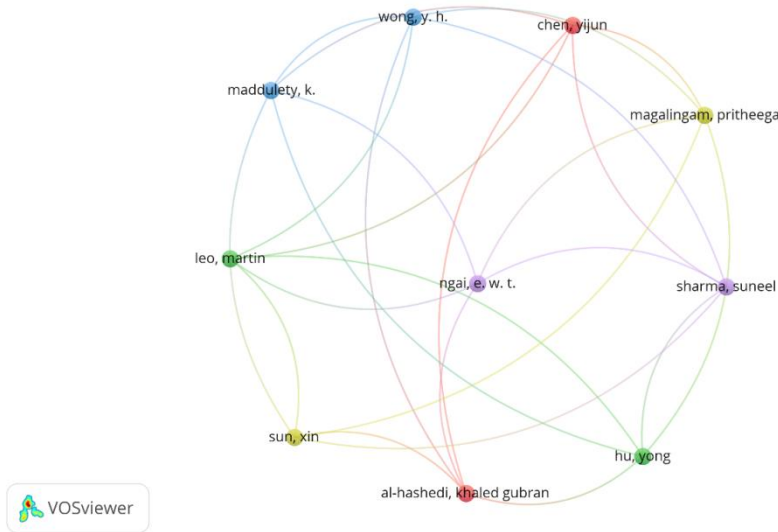

Şekil 2. Atıflar Açısından Yazarların Ağ Haritası

Bankacılık sektöründe hata hile ve hile denetimi alanında en fazla çalışması olan kuruluşlar ile en fazla atıf alan kuruluşlar aşağıdaki Tablo 3’te verilmiştir. Buna göre konu ile ilgili literatüre en fazla katkı sağlayan üniversite Tongji University olmuştur. National Bureau of Economic Research ise en çok atıf sayısı (672) ile literatüre katkı sağlamıştır.

Tablo 3. En Üretken ve En Fazla Atıf Alan Kurumlar

Sıra	Kuruluş Adı	Dökümanlar	Kuruluş Adı	Atıflar
1	Tongji University	9	National Bureau of Economic Research	672
2	University of Pennsylvania	6	Duke University	604
3	National Bureau of Economic Research	5	McMaster University	569
4	University of Essex	6	Wilfrid Laurier University	569
5	University of Oxford	5	Sun Yat-Sen University	547
6	University of Cambridge	5	The Hong Kong Polytechnic University	541
7	Universiti Teknologi MARA	5	Indiana University	485
8	North West University	5	Yale University	410

Kaynak: WoS Veri Tabanı, 2024

Yayınlar, 82 ülkede yayımlanmış olup, bankacılık sektöründe hata, hile ve hile denetimi konusunda en az 20 yayını olan ülkeler aşağıdaki tabloda sunulmuştur. Buna göre ABD, konu ile ilgili 172 çalışma ile en fazla yayın yapılan, aynı zamanda 3233 atıf ile de en fazla atıf alan ülke konumundadır.

Tablo 4. En Fazla Yayın Yapılan ve En Fazla Atıf Alan Ülkeler

Sıra No	Ülke	Yayın Sayısı	Ülke	Atıf Sayısı
1	ABD	172	ABD	3233
2	İngiltere	80	Çin	1376
3	Hindistan	54	İngiltere	715
4	Çin	51	Avusturalya	611
5	Avusturalya	26	İtalya	521
6	Malezya	24	Hindistan	427
7	İtalya	21	Fransa	295
8	Fransa	21	Malezya	294
9	İspanya	21	İspanya	139

Kaynak: WoS Veri Tabanı, 2024

Bankacılık sektöründe hata, hile ve hile denetimi konusundaki çalışmaların yayımlandığı ülkelerin birbirleriyle bağlantı gücünü gösteren ağ haritası ise Şekil 3'te verilmiştir. Eşik değer en az 5 yayın şeklinde belirlenerek bu eşik değeri karşılayan 39 ülkenin diğer ülkelerle olan ilişki gücü hesaplanmış ve bağlantısı olan 37 ülkenin birbirleri ile olan bağlantıları ağırlıklandırılarak görselleştirilmiştir. Harita üzerindeki dairelerin büyüklüğü, o ülkenin konu ile ilgili daha fazla yayın yaptığını, dairelerin birbirleri ile mesafesi ise o ülkelerde yapılan yayınların benzerliğini göstermektedir. Daireler arasında yakınlık arttıkça yayınların benzerliği artmaktadır. Bu bilgiler doğrultusunda Şekil 3 incelendiğinde, en fazla yayının yapıldığı ABD'nin haritanın merkezinde yer aldığı görülmektedir.

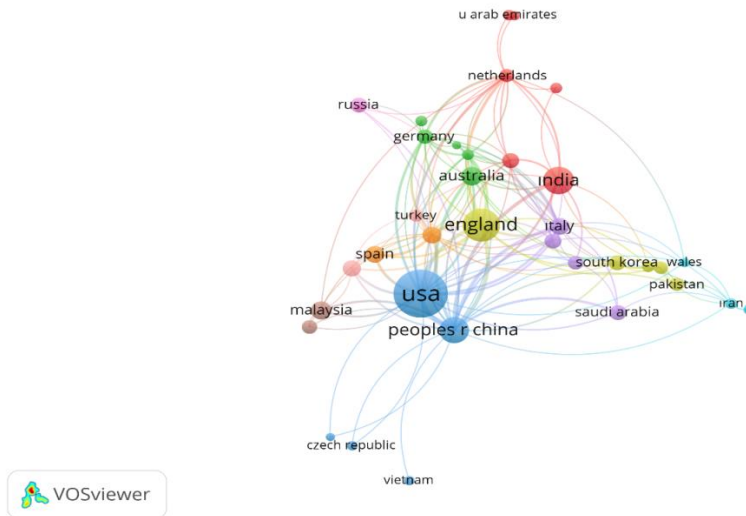
**Şekil 3.** Ülkelere Göre Ağ Analizi

Bankacılık sektöründe hata, hile ve hile denetimi ile ilgili yayınlar atıflar açısından incelendiğinde, en fazla atıf alan ilk 10 yayın Tablo 5’te sunulmuştur. Buna göre John R. Graham; Si Li ve Jiaping Qiu (2008)’in yazmış olduğu “Corporate misreporting and bank loan contracting”adlı yayını en fazla atıf alan çalışma olmuştur.

Tablo 5. En Fazla Atıf Alan Yayınlar

Sıra	Yazarlar/Yayın Yılı	Makale Adı	Dergi Adı	Atıf Sayısı
1	Graham, J.R.; Li,S.; Qiu, J. (2008)	“Corporate misreporting and bank loan contracting”	Journal of Financial Economics	569
2	Ngai, E.W.T; Hu, Y.; Wong, Y.H.; Chen, Y.; Sun, X. (2011)	“The application of data mining techniques in financial fraud detection: A classification framework and an academic review of literature”	Decision Support Systems	541
3	Romano, R. (2005)	“The Sarbanes-Oxley Act and the making of quack corporate governance”	Yale Law Journal	399
4	Beneish, M.D. (1999)	“Incentives and penalties related to earnings overstatements that violate GAAP”	Accounting Review	251
5	Fiore (2019)	“Using generative adversarial networks for improving classification effectiveness in credit card fraud detection”	Information Sciences	217

Kaynak: WoS Veri Tabanı, 2024

Bankacılık sektöründe hata, hile ve hile denetimi konusu ile ilgili yayın yapan toplam 427 farklı dergi içerisinde en az 5 dokümanı olan dergiler seçildiğinde 15 derginin belirlenen eşik değeri geçtiği görülmüştür. Tablo 6’da doküman sayısı ve toplam atıf sayısına göre bankacılıkta hata, hile ve hile denetimi literatürüne katkıda bulunan en üretken dergiler yer almaktadır. Doküman sayısı açısından en üretken dergi 18 doküman sayısı ile IEEE Access dergisi olmuştur. Dergilerin toplam atıf sayıları bakımından üretkenlikleri incelendiğinde ise en fazla atıf alan derginin Decision Support Systems dergisi olduğu görülmektedir.

Tablo 6. En Üretken Dergiler

Sıra	Dergi	Döküman	Dergi	Atıf
1	IEEE Access	18	Decision Support Systems	678
2	Journal of Business Ethics	18	Journal of Banking & Finance	286
3	Journal of Operational Risk	11	Journal of Business Ethics	275
4	International Journal of Computer Science and Network Security	11	IEEE Access	176
5	Journal of Banking & Finance	8	Risks	166
6	Financial and Credit Activity Problems of Theory and Practice	8	International Journal of Law Crime and Justice	51
7	Risks	7	IEEE Transactions on Dependable and Secure Computing	50
8	Banking Law Journal	7	European Business Organization Law Review	47
9	Multimedia Tools and Applications	6	International Journal of Computer Science and Network Security	34

Kaynak: WoS Veri Tabanı, 2024

4.2. Anahtar Kelimelerin Analizi

Makalelerde toplam 2165 anahtar kelime tespit edilmiştir. Tekrar sayısı en az 5 olan anahtar kelime sayısı 58 olup, bu kelimeler arasında 282 ağ bağlantısı bulunmaktadır. Birbirleri ile yakın ilişkili kelimelerin bir araya gelmesiyle 8 küme oluşmuştur. Sonuçlara göre en sık rastlanan anahtar kelimeler; “fraud”, “fraud detection”, “machine learning”, “banking”, “banks”, “monetary policy”, “operational risk”, “financial crisis”, “regulation”, “risk management”, “artificial intelligence”, “deep learning”, “data mining”, “corporate governance”, “blockchain”, “security”, “fintech” kelimeleri olup; aynı kümede bulunan yayınlar birbirine benzer bulunmuştur. Çalışmalarda yer alan anahtar kelimelerin ağ analizi Şekil 4’te verilmiştir.

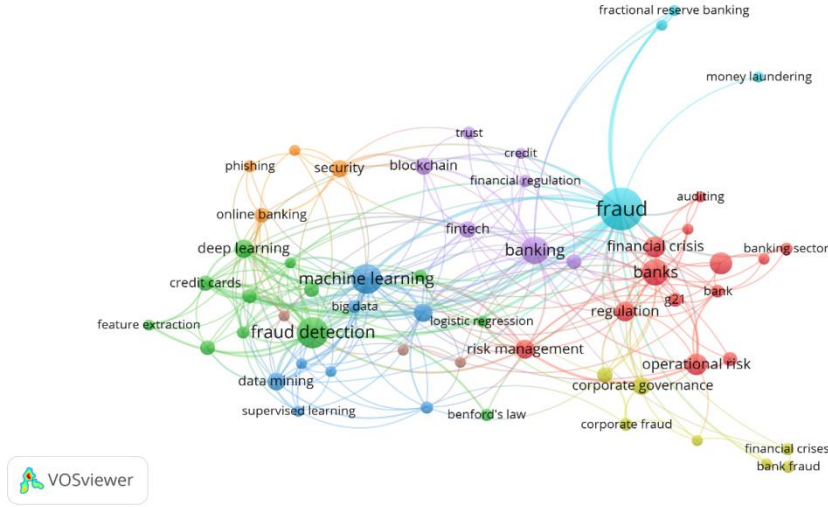

Şekil 4. Yayınlarda Yer Alan Anahtar Kelimelerin Ağ Grafiği

Şekil 5'te ise anahtar kelimelerin yıllara göre ağ grafiği verilmiştir. 2020 yılından sonra yapılan çalışmalarda anahtar kelimeler sarıya dönük şekilde renklendirilmiştir. Anahtar kelimelerin kullanım sıklığı yıllar ile ilişkilendirildiğinde son yıllarda özellikle "blockchain", "fintech", "deep learning", "artificial intelligence", "machine learning", "fraud detection", "risk management" kelimelerinin öne çıktığı görülmektedir.

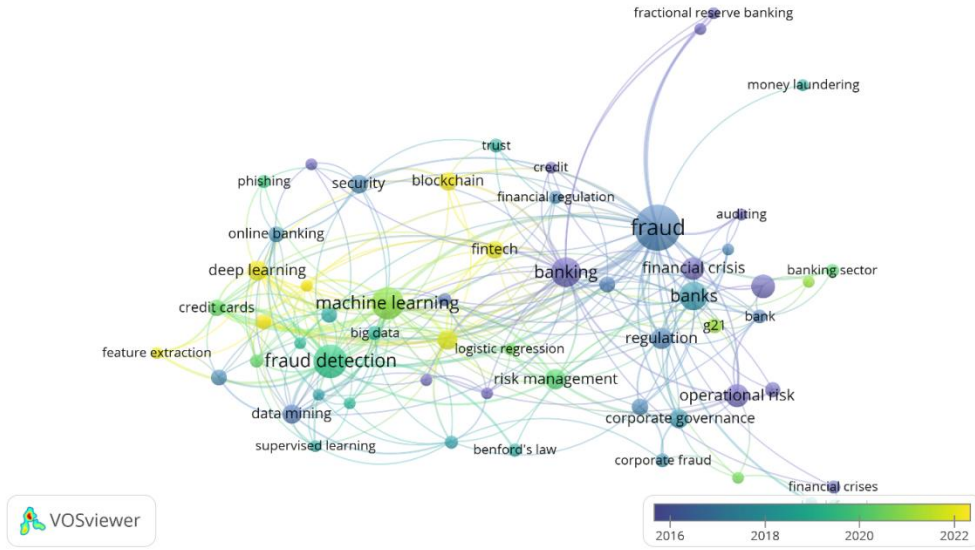

Şekil 5. Anahtar Kelimelerin Yıllara Göre Ağ Grafiği (Zamansal)

4.3. Bibliyometrik Eşleştirme Analizi

Araştırma kapsamındaki çalışmaların referans listelerinin benzerliği bibliyometrik eşleştirme analizi ile incelenmiş ve zamansal ağ analizi sonucu Şekil 6'da verilmiştir. Çalışmalar zamansal olarak 16 farklı kümede birbirleriyle eşleştirilmiştir. Her bir çalışmaya ait dairenin çapı, atıf sayısı ile doğru orantılı olmakla birlikte 2020 yılı sonrasında yapılan çalışmalarda eşleşmeler sarıya dönük olarak renklendirilmiştir. Referansları açısından diğer çalışmalar ile eşleşmeyen yayınlar, şekilde yoğunluğun dışında kalan çalışmalardır. Bu noktadaki araştırmalar incelendiğinde genellikle ele alınan konuların, dolandırıcılığın hukuki sorumluluğu, siber güvenlik farkındalığının yaşlı kullanıcılar üzerindeki etkileri ve bu kullanıcıların

kimlik avı saldırılarının tespit etme yetenekleri, çevrimiçi bankacılık işlemlerinde çok faktörlü kimlik doğrulamasına yönelik alternatif model geliştirme alanları ile ilgili olduğu tespit edilmiştir.

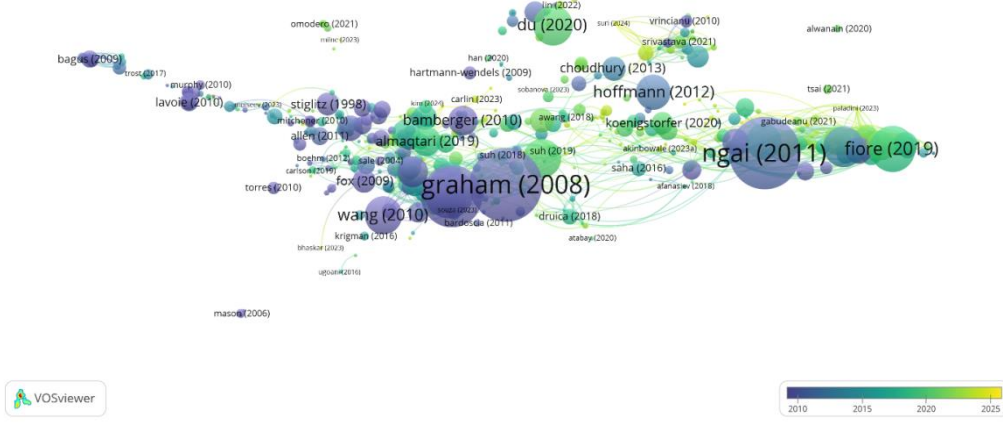

Şekil 6. Bibliyografik Eşleşme Analizi (Zamansal)

4.4. Ortak Atıf Analizi

Bankacılık sektöründe hata, hile ve hile denetimi konularına ilişkin yayınların referans listelerinde çokça atıf yapılan yazarları belirlemek için ortak atıf analizi yapılmıştır. Çalışmalarda toplam 21.372 yazara atıf yapıldığı belirlenmiş, bu yazarlardan en az 15 kez atıf alan 54 yazarla oluşturulan ağ haritası Şekil 8'de gösterilmiştir. Konu ile ilgili sıkça atıf alan yazarların ağ haritasına bakıldığında 8 küme dikkat çekmekte ve aynı renk kümesinde yer alan yazarların çalışmalarının benzer olduğu görülmektedir. Şekilde görüldüğü üzere konu ile ilgili makalelerde en fazla ortak atıf alan, en güçlü bağlantıları bulunan yazarların; Coffee, J.C.; Karpoff, J.M.; Fama, E.F.; Jensen, M.C. olduğu tespit edilmiştir.

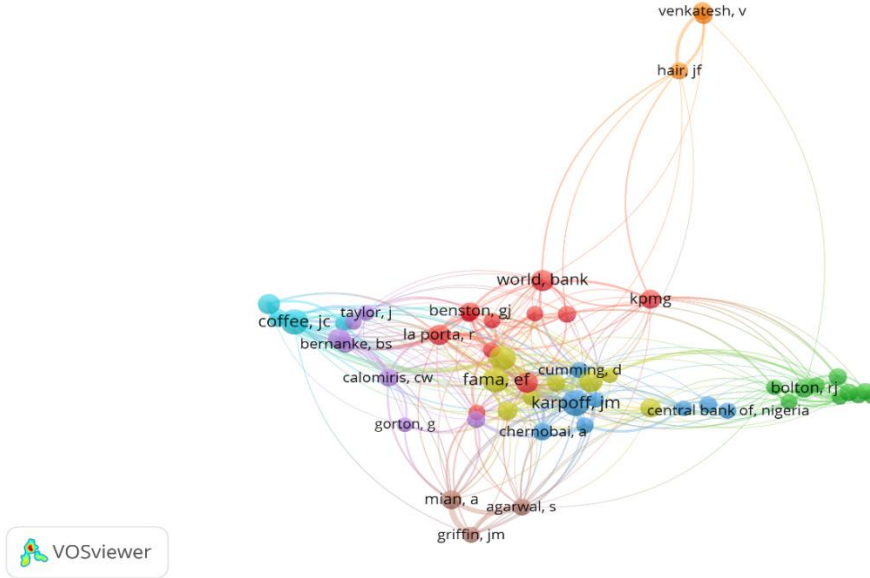

Şekil 8. Ortak Atıf Ağ Analizi

5. Sonuç

Küresel ekonominin omurgasını oluşturan bankacılık sektörü, finansal sistemlerin güvenliği ve istikrarı açısından kritik bir öneme sahiptir. Bankaların faaliyetlerini sürdürebilmeleri için gerekli olan kaynakları temin ettikleri tasarruf sahipleri başta olmak üzere tüm paydaşları ile karşılıklı güvene dayalı olan bir ilişki içerisinde olmaları gerekmektedir. Nitekim bankalar, itibarlarını korudukları sürece varlıklarını devam ettirebilmektedir. Ancak günümüz iş dünyasında globalleşme, artan rekabet, iç içe giren piyasalar, artan iş hacmi ve ürünlerin karmaşıklığı gibi faktörler, bankacılık sektörüne duyulan güveni zedeleyebilecek birçok risk unsurunu da beraberinde getirmiştir. 20. yüzyıldan itibaren görülen finansal skandalların, söz konusu risklerin doğru yönetilemediğinin bir göstergesi olduğu söylenebilir. Birçok riske maruz kalan bankacılık sektörünün karşılaşılabileceği risklerden biri de büyük ve maddi kayıplara neden olabilecek hatalı veya hileli işlemlere ilişkin risklerdir. Bankacılık sektöründe meydana gelebilecek hata ve hileler, yalnızca ilgi kuruluşu değil, finansal sistemin büyük bir bölümünü etkileyebilecek önemli sorunlara neden olabilir. Bu risklerin en iyi şekilde yönetilmesi için bankacılık sektöründe etkin bir denetim sisteminin oluşturulması hem düzenleyici kurumlar hem de bankalar açısından giderek daha büyük bir öncelik haline gelmiştir. Söz konusu risklerin sektördeki önemine bağlı olarak, akademik araştırmalarda da konuyu çeşitli açılardan ele alan birçok çalışmanın mevcut olduğu görülmektedir. Bu noktadan hareketle konu ile ilgili akademik çalışmaların çeşitli göstergeler açısından sınıflandırılarak derinlemesine incelenmesinin önemli olduğu düşünülmektedir. Bu kapsamda bankacılık sektöründe hata, hile ve hile denetimi alanında yapılan çalışmaların bibliyometrik göstergeler açısından incelenmesini amaçlayan çalışmanın sonuçları aşağıda değerlendirilmiştir.

Bankacılık sektöründe hata, hile ve hile denetimi konusunda yapılan ilk çalışmanın 1999 yılında ele alındığı, 2021 yılının ise konu ile ilgili en fazla çalışma yapılan yıl olduğu tespit edilmiştir. 2021 yılında daha fazla yayın yapılmasının nedenleri arasında Covid-19 pandemi döneminde birçok kurumun uzaktan çalışma modeline geçmesi dolayısıyla, denetim süreçlerinde zorluklar yaşanması, işlemlerde hile ve hata risklerinin artması ve akademik araştırmaların da bu konuya daha fazla yoğunlaşması gösterilebilir. Ayrıca bankacılık sektöründe pandemi ile birlikte dijitalleşme daha da hız kazanmıştır. Bu durum dijital bankacılık hizmetlerinin artması ile birlikte farklı siber güvenlik risklerini ve dijital hile yöntemlerini de beraberinde getirmiştir. Dolayısıyla dijital ortamda gerçekleşen hilelerin ve hataların tespit edilmesi ve denetlenmesi konusunda yapılan araştırmalar artış göstermiş olabilir.

Bankacılık sektöründe hata, hile ve hile denetimi konularında 1.575 yazarın akademik çalışma yaptığı, Cheng Wang'ın ise bu alanda en fazla yayını olan yazar olduğu belirlenmiştir. En fazla atıf alan yazarların ise John R. Graham; Si Li ve Jiaping Qiu olduğu görülmüştür. Konu ile ilgili literatüre en fazla katkı sağlayan üniversite Tongji University, en fazla atıf alan üniversite ise National Bureau of Economic Research olmuştur. Bir diğer sonuca göre, 82 ülkede bankacılık sektöründe hata, hile ve hile denetimi konusunda araştırmalar yapılmış ve ABD bu ülkeler arasında en fazla yayın yapılan ve en fazla atıf alan ülke olmuştur. Bu sonuç, ABD'nin en çok gelişmiş bankacılık sektörlerinden birine sahip olmasının bu alandaki hata, hile ve hile denetimi konularının daha da ön plana çıkması ve bu konuda daha fazla araştırma yapılması ile ilişkilendirilebilir. Ayrıca ABD'nin geçmişte yaşadığı büyük finansal skandallar, düzenleyici kurumların bankacılık sektöründe hata ve hileleri önlemeye yönelik ciddi düzenlemeler ve denetim mekanizmaları geliştirmelerini sağlamıştır. Yapılan düzenlemelerin sektör üzerindeki etkisini konu edinen çalışmaların sayısını artırmış olabilir.

Araştırma kapsamındaki yayınlar atıflar açısından incelendiğinde, en fazla atıf alan çalışmanın "Corporate misreporting and bank loan contracting" adlı makale olduğu görülmüştür. Bu makalenin verilen hatalı finansal beyanların yeniden düzenlenmesinin banka kredi sözleşme şartları üzerindeki etkisini inceleyen ilk makale olması, finansal yanlış raporlamanın firmaların piyasa değerinde ve yatırımcı güveninde ciddi kayıplara neden olması ve sermaye maliyetini artırması gibi önemli konuları ele alması bu sonucun ortaya çıkmasında etkili olabilir.

Özellikle son yıllarda yapılan çalışmalarda en fazla kullanılan anahtar kelimelerin; "blockchain", "fintech", "deep learning", "artificial intelligence", "machine learning", "fraud detection", "risk management" olduğu tespit edilmiştir. Bu sonuç, son yıllarda finans sektörünün dijitalleşme açısından büyük bir dönüşüm yaşaması, örneğin; blockchain, fintech, yapay zekâ, derin öğrenme ve makine öğrenimi

gibi teknolojilerin kullanımının bankacılık sektöründe yaygınlaşması ile ilişkilendirilebilir. Bu teknolojilerin sağladığı yeni algoritmalar, hile tespiti ve risk yönetimi süreçlerini daha etkin hale getirmek için kullanılmakta ve bu durum akademik çalışmalarda da ele alınmaktadır.

Konu ile ilgili yapılan çalışmalar arasında referansları açısından diğer çalışmalar ile eşleşmeyen yayınlar, bankacılık sektöründe hata, hile ve hile denetimi ile ilgili daha az çalışılan alanlar hakkında ipucu vermektedir. Analiz sonuçlarına göre, dolandırıcılığın hukuki sorumluluğu, siber güvenlik farkındalığının yaşlı kullanıcılar üzerindeki etkileri ve bu kullanıcıların kimlik avı saldırılarını tespit etme yetenekleri, çevrimiçi bankacılık işlemlerinde çok faktörlü kimlik doğrulamasına yönelik alternatif model geliştirme konularının literatürde en az çalışılan konular olduğu belirlenmiştir. Bu sonucun ortaya çıkmasında daha güncel olan konuların teknolojik gelişmeleri içermesi, yaşlı kullanıcılardan veri toplanmasının güç olması, kimlik doğrulama modelleri geliştirmenin farklı disiplinlerdeki teknik bilgileri gerektirmesi gibi faktörlerin etkili olduğu söylenebilir.

Araştırmanın sınırlılıkları ve elde edilen sonuçlar çerçevesinde konu ile ilgili yapılacak olan çalışmalarda farklı veri tabanlarındaki ve farklı türdeki yayınlar analiz edilebilir veya bibliyometrik analiz sonuçlarını daha ayrıntılı ele alan yöntemler kullanılabilir. Bu çalışmanın, bankacılık sektöründe hata, hile ve hile denetimi alanında yapılan çalışmalar hakkında genel bir değerlendirme imkânı sunduğu ve araştırmacılara bir rehber niteliğinde olduğu söylenebilir.

5. Extended Abstract

Today, the banking sector, one of the fundamental building blocks of the economic system, plays a key role in providing financial interaction between trade and businesses through the use of financial instruments. This sector also contributes to the maintenance of economic growth and stability and social development. Banks undertake the task of being the locomotive of sustainable development in economic terms thanks to continuity such as transferring savings to the most profitable opportunities, directing capital accumulation and supporting access to new products in life. In social terms, it provides opportunities to increase social capacity with capacities such as maintaining healthy financial inclusion, facilitating access to financial services, reducing social inequality, securing savings and planning financial capacity. In particular, the periods of financial crises or economic fluctuations and the change of events can be better understood locally and globally. In banks, which are so important for modern economies, all activities must be carried out in a large way, employees must be competent and their sensitivity to ethical values in commercial relations must be high. In addition, the scope of complex and high-value transactions can increase the risk of erroneous or fraudulent transactions. In order to prevent the occurrence of such risks that may damage the reputation and trust of banks or to reduce their effects, an effective fraud system control must be established. In this context, it is known that it is important to examine the literature on error, fraud and fraud control in the banking sector with bibliometric analysis methods and to determine the transactions and undiscovered methods related to the subject. This information, records related to error, fraud and fraud control in the banking sector; Who are the most affected in terms of various bibliometric indicators such as authors, journals, institutions and countries? and What are the research trends and undiscovered areas in this field? Evaluation of shaped frames.

For this purpose, WoS data was scanned in the field of error, fraud and fraud control in the banking sector and a total of 708 studies with document types of “article”, “review article” and “early access” were reached. The obtained 708 bibliometric analysis analysis was performed with the VOSviewer package program.

As a result of the research, it was determined that the first study was conducted in 1999 and 2021 was the year in which the most studies were conducted on the subject. It was determined that 1,575 authors conducted academic studies on the subjects of error, fraud and fraud control in the banking sector, and Cheng Wang was the author with the most publications in this field. The university that contributed the most to the literature on the subject was Tongji University, and the university that received the most citations was the National Bureau of Economic Research. According to another result, research on error, fraud and fraud control in the banking sector was conducted in 82 countries, and the USA was the country with the most publications and the most citations among these countries. When the publications

were examined in terms of citations, it was seen that the most cited study was the article titled “Corporate misreporting and bank loan contracting”.

Especially in studies conducted in recent years, the most used keywords are; “blockchain”, “fintech”, “deep learning”, “artificial intelligence”, “machine learning”, “fraud detection”, “risk management” have been identified. This result can be associated with the major transformation in the financial sector in terms of digitalization in recent years, for example; the widespread use of technologies such as blockchain, fintech, artificial intelligence, deep learning and machine learning in the banking sector. The new algorithms provided by these technologies are used to make fraud detection and risk management processes more effective, and this situation is also addressed in academic studies.

Finally, it has been determined that the legal liability of fraud, the effects of cybersecurity awareness on elderly users and the ability of these users to detect phishing attacks, and the development of alternative models for multi-factor authentication in online banking transactions are the least studied topics in the literature. It can be said that the fact that more current topics include technological developments, the difficulty of collecting data from elderly users, and the fact that developing authentication models requires technical knowledge in different disciplines are effective in the emergence of this result.

Within the framework of the limitations of the research and the results obtained, in the studies to be conducted on the subject, publications in different databases and different types can be analyzed or methods that examine the results of bibliometric analysis in more detail can be used. It can be said that this study provides a general evaluation opportunity about the studies conducted in the field of error, fraud and fraud control in the banking sector and serves as a guide for researchers.

Keywords: Banking, Mistake, Fraud, Fraud Audit, Bibliometric Analysis.

Araştırmacıların Katkı Oran Beyanı / Contribution of Authors

Yazarların çalışmadaki katkı oranları Mehtab ÇELİK %50/ Ersin KORKMAZ %25/ Baki YILMAZ %25 şeklindedir.
The authors' contribution rates in the study are Mehtab ÇELİK %50/ Ersin KORKMAZ %25/ Baki YILMAZ %25 form.

Çıkar Çatışması Beyanı / Conflict of Interest

Çalışmada herhangi bir kurum veya kişi ile çıkar çatışması bulunmamaktadır.
There is no conflict of interest with any institution or person in the study.

İntihal Politikası Beyanı / Plagiarism Policy

Bu makale İntihal programlarında taranmış ve İntihal tespit edilmemiştir.
This article was scanned in Plagiarism programs and Plagiarism was not detected.

Bilimsel Araştırma ve Yayın Etiği Beyanı / Scientific Research and Publication Ethics Statement

Bu çalışmada Yükseköğretim Kurumları Bilimsel Araştırma ve Yayın Etiği Yönergesi kapsamında belirtilen kurallara uyulmuştur.
In this study, the rules specified within the scope of the Higher Education Institutions Scientific Research and Publication Ethics Directive were followed.

Kaynakça

- Ajah, I. & Inyama, C. (2011). Loan Fraud Detection and IT-Based Combat Strategies. *Journal of Internet Banking and Commerce*, 16(2), 1.
- Akyüz, F. (2020). Hile Denetimine Proaktif ve Reaktif Açından Yaklaşım. İçinde Aslan, Ü. & Bozkuş Kahyaoglu, S. (Ed.), *Denetimde Seçme Konular 4 İç Denetim İç Kontrol Sektörel Uygulamalar* (s.1-159). Gazi Kitabevi.
- Alagöz, A. (2008). *İşletmelerde İç Kontrol Sisteminin Önemi ve Denetim Komiteleri ile İç Denetim Birimi İlişkisinin Hata ve Hilelerin Önlenmesindeki Rolü*. Tablet Kitabevi.
- Ancarlı, S. E., Karaca, S. S. & Başçı, E. S. (2023). Blockchain Kripto Varlık Bitcoin Üzerine Bibliyometrik Bir Analiz Web of Science Uygulaması. *Uluslararası Muhasebe ve Finans Araştırmaları Dergisi*, 5(1), 44-72.
- Ataman, B. & Aydın, R. (2017). Hile Denetimi ve Denetçilerin Hile Tespitine Yönelik Bir Araştırma. *Marmara Business Review*, 2(1), 1-23.
- Baird, J. E., & Zelin, R. C. (2008). Understanding Employee Perceptions of Fraudulent Activities and Their Propensity to Report Those Activities Using Anonymous Tip Lines: The Influence of Fraud Type, Perpetrator Gender, and Observer Demographics. *Southern Business Review*, 33(1), 1-14.
- Baysal, C. (2023). Dijital Dönüşüm'ün Son On Yılı: Web of Science'de Taranan Çalışmaların Bibliyometrik Analizi. *Turkish Studies-Economics, Finance, Politics* 18(1), 33-51.
- Boyack, K. W. & Klavans, R. (2014). Creation of a Highly Detailed, Dynamic, Global Model and Map of Science. *Journal of the Association for Information Science and Technology*, 65(4), 670-685.
- Bozkurt, N. (2009). *İşletmelerin Kara Deligi Hile-Çalışan Hileleri*. Alfa Yayınları.
- Buckhoff, T. A. (2001). Employee Fraud: Perpetrators and Their Motivations. *The CPA Journal*, 71(11), 72.
- Calero Medina, C. M. & van Leeuwen, T. N. (2012), Seed Journal Citation Network Maps: A Method Based on Network Theory. *Journal of the American Society for Information Science and Technology*, 63(6), 1226-1234. doi: 10.1002/asi.22631
- Doğan, Z. & Nazlı, E. (2015). Muhasebede Hata ve Hilelerin Önlenmesinde İşletme Yöneticilerinin Sorumluluğunun Tespitine Yönelik Bir Araştırma. *Niğde Üniversitesi İktisadi ve İdari Bilimler Fakültesi Dergisi*, 8(4), 195-212.
- Donthu, N., Kumar, S., Mukherjee, D., Pandey, N. & Lim, W. M. (2021). How to Conduct a Bibliometric Analysis: An Overview and Guidelines. *Journal of Business Research*, 133, 285-296. doi: 10.1016/j.jbusres.2021.04.070
- Dönmez, A. & Bağışlar, H. (2019). Bankacılık Sektöründe Yaşanan Hile Olaylarına Yönelik bir Araştırma. *Journal of Academic Value Studies*, 3(16), 170-180. doi: 10.13934/1999.393
- Drogalas, G., Pazarskis, M., Anagnostopoulou, E., & Papachristou, A. (2017). The Effect of Internal Audit Effectiveness, Auditor Responsibility and Training in Fraud Detection. *Accounting and Management Information Systems*, 16(4), 434-454.
- Durmuş, C. N. & Taş, O. (2008). *SPK Düzenlemeleri ve 3568 Sayılı Mevzuat Kapsamında Denetim*. Alfa Yayınları.
- Emir, M. (2008). Hile Denetimi. *Mali Çözüm Dergisi*. *Financial Analysis*, (86), 109-121.
- Erdoğan, M. (2006). *Denetim Kavramsal ve Teknolojik Yapı*. Maliye ve Hukuk Yayınları.
- Ertikin, K. (2017). Hile Denetimi: Kırmızı Bayrakların Tespiti İçin Kullanılan Proaktif Yaklaşımlar. *Muhasebe ve Finansman Dergisi*, (75), 71-94. doi: 10.25095/mufad.399313
- Gonzalez, G. C., & Hoffman, V. B. (2018). Continuous Auditing's Effectiveness as a Fraud Deterrent. *Auditing: A Journal of Practice & Theory*, 37(2), 225-247. doi: 10.2308/ajpt-51828
- Gürel, Yeminli Mali Müşavirlik (2017). İç Kontrol ve Hile Denetimi. <https://www.gureli.com.tr/wp-content/uploads/2021/02/6-ic-kontrol.pdf>, (Erişim Tarihi: 03.08.2024).
- Halbouni, S. S. (2015). The Role of Auditors in Preventing, Detecting and Reporting Fraud: The Case of the United Arab Emirates (UAE). *International Journal of Auditing*, 19(2), 117-130. doi: 10.1111/ijau.12040

- Hatunoğlu, Z., Koca, N. & Kılı, M. (2012). İç Kontrolün Muhasebe Sistemindeki Hata ve Hilelerin Önlenmesindeki Rolü Üzerine Bir Araştırma, *Mustafa Kemal Üniversitesi Sosyal Bilimler Enstitüsü Dergisi*, 9(20), 169-189.
- Hu, C. P., Hu, J. M., Deng, S. L. & Liu, Y. (2013). A Co-Word Analysis of Library and Information Science in China. *Scientometrics*, 97(2), 369-382.
- Kara, S. & Karan, L. (2023). Hile Denetimi Yaklaşımları ve Bir Vaka Çalışması, *Denetisim Dergisi*, 14(28), 75-87. doi: 10.58348/denetisim.1233039
- Karyağdı, N. G. (2021). Bankalarda Hile Denetimi Uygulamasının Verimlilik ile İlişkilendirilmesine Yönelik Bir Çalışma. *Akademik İzzüşüm Dergisi*, 6(2): 37-57.
- Kaval, H. (2005). *Muhasebe Denetimi*. 2.ci Baskı, Gazi Kitabevi.
- Kılıçarslan, Ş. & Akçakanat, Ö. (2020). Bankacılık Sektöründe Hata ve Hile: Banka Yöneticileri Üzerine Bir Araştırma. *İşletme Araştırmaları Dergisi*, 12(1), 676-692. doi: 10.20491/isarder.2020.870
- Kılı, M., & Kutlu, H. (2021). Muhasebe Meslek Mensuplarının Muhasebe Hata ve Hileleri Hakkında Algı ve Tutumlarının İncelenmesi: Osmaniye İlinde Bir Araştırma. *Osmaniye Korkut Ata Üniversitesi İktisadi ve İdari Bilimler Fakültesi Dergisi*, 5(1), 1-16.
- Kranacher, M.J., Riley, R., & Wells, J.T. (2020). *Forensic Accounting and Fraud Examination*. Second Edition, John Wiley & Sons.
- Levi, M., Burrows, J., Fleming, M., Hopkins, M., & Matthews, K. G. P. (2007). *The nature, extent and economic impact of fraud in the UK*, Report for the Association of Chief Police Officers' Economic Crime Portfolio, London.
- Lu, K. - Wolfram, D. (2012). Measuring Author Research Relatedness: a Comparison of Wordbased, Topic-Based, and Author Cocitation Approaches. *Journal of the American Society for Information Science and Technology*, 63(10), 1973-1986. doi: 10.1002/asi.22628
- Özeroğlu, A. İ. (2014). Finansal Aldatmaca ve İşletme Hileleri. *The Journal of Academic Social Science*, (4), 180-196. doi: 10.16992/ASOS.152
- Pedneault, S. (2009). *Fraud 101*. John Wiley & Sons.
- Peterson, B. K., & Zikmund, P. E. (2004). 10 Truths You Need to Know About Fraud. *Strategic Finance*, 29-35.
- Rajdeepa, B., & Nandhitha, D. (2015). Fraud Detection in Banking Sector Using Data Mining. *International Journal of Science and Research*, 4(7), 1822-1825.
- Ramos, M. (2003). Auditors' responsibility for fraud detection. *Journal of Accountancy*, 195(1), 28-36.
- Rey-Martí, A., Ribeiro-Soriano, D. & Palacios-Marqués, D. (2016). A bibliometric analysis of social entrepreneurship. *Journal of Business Research*, 69(5), 1651-1655. doi: 10.1016/j.jbusres.2015.10.033
- Rezaee, Z. (2010). *Financial Statement Fraud: Prevention and Detection*. John Wiley & Sons.
- Salameh, R., Al-Weshah, G., Al-Nsour, M., & Al-Hiyari, A. (2011). Alternative Internal Audit Structures and Perceived Effectiveness of Internal Audit in Fraud Prevention: Evidence From Jordanian Banking Industry. *Canadian Social Science*, 7(3), 40-50.
- Selimoğlu, S., & Altunel, M. (2019). Finansal Tablo Hileleri ve Hile Denetimi Konusunda Türkiye'de Hazırlanmış Yüksek Lisans/Doktora Tezleri Kapsamında Akademik Literatür Taraması: 2008-2018. *Muhasebe ve Finansman Dergisi*, 127-140. doi: 10.25095/mufad.606008
- Silverstone, H., & Sheetz, M. (2007). *Forensic Accounting and Fraud Investigation for Non- Experts*. Second Edition, John Wiley & Sons.
- Surwase, G., Sagar, A., Kademani, B.S. & Bhanumurthy, K. (2011). Co-Citation Analysis: an Overview. B.S. Kademani (ed.) *Beyond Librarianship: Creativity, Innovation and Discovery*, Bombay Science Librarians Association, Mumbai, 179-185.
- Terzi, S. (2012). Hile ve Usulsüzlüklerin Tespitinde Veri Madenciliğinin Kullanımı. *Muhasebe ve Finansman Dergisi*, (54), 51-64.
- Ulucan Özkul, F. & Özdemir, Z. (2014). Çalışan Hilelerinin Önlenmesinde Proaktif Yaklaşımlar: Kurumsal İşletmelerde İnsan Kaynakları Yöneticileri Üzerine Nitel Bir Araştırma. *Öneri Dergisi*, 10(40), 75-89. doi: 10.14783/od.v10i40.1012000348

- Üsdiken, B. & Pasadeos, Y. (1995). Organizational Analysis in North America and Europe: a Comparison of Co-Citation Networks. *Organization Studies*, 16(3), 503-526.
- Vona, L. W. (2012). *Fraud Risk Assessment: Building A Fraud Audit Program*. John Wiley & Sons.
- Wilks, T. J. & Zimbelman, M. F. (2004). Decomposition of Fraud-Risk Assessments and Auditors' Sensitivity to Fraud Cues. *Contemporary Accounting Research*, 21(3), 719-745. doi: 10.1506/HGXP-4DBH-59D1-3FHJ
- Yaylalı, İ. (2024). Hile Denetimi Kapsamında Müşteri Hilelerinin Tespiti. *Muhasebe ve Denetim Bakış*, 24(72), 83-104.
- Yüksel, S., Zengin, S., ve Kartal, M. T. (2016). Banka Personelinin Teftiş Kuruluna Bakış Açısının Değerlendirilmesi. *Finans Politik ve Ekonomik Yorumlar*, 53(622), 101-115.
- Zupic, I. & Čater, T. (2015). Bibliometric Methods in Management and Organization. *Organizational Research Methods*, 18(3), 429-472.

E-7 Ülkeleri İçin Feldstein-Horioka Hipotezinin Sınanması: Dinamik Panel Veri Analizi

Tuğba ÖZKEÇECİ* 
Gözde EŞ POLAT** 
Şeyda YILDIZ ERTUĞRUL*** 

ÖZ

Çalışmada, 1989-2022 dönemi için E-7 ülkelerinde Feldstein-Horioka hipotezinin geçerliliğini test etmek amaçlanmıştır. Feldstein-Horioka hipotezine göre yurt içi tasarruflar ile yurt içi yatırımlar arasındaki korelasyon, uluslararası sermaye hareketliliğindeki serbestlik derecesi için bir göstergedir. Buna göre yüksek sermaye mobilitesine sahip ekonomilerde yurt içi tasarruflar ile yurt içi yatırımlar arasındaki korelasyon güçlü nitelikteyken, tersi durumunda bu korelasyon zayıf olarak belirlenmektedir. Ekonometrik analiz için, yurt içi tasarruflar / GSYH oranı ve yurt içi yatırımlar / GSYH oranı verileri Dünya Bankası'ndan temin edilmiştir. Kurulan modelde öncelikle yatay kesit bağımlılığı araştırılmıştır. Ardından model, homojenlik ve eşbütünleşme testleri ile sınanmış; verilerin durağanlığı CIPS testi ile analiz edilmiştir. Son aşamada, AMG ve Dinamik CCEMG tahmincileri ile model değerlendirilmiştir. AMG tahmincisine göre, söz konusu dönemde ülke grubunda yurt içi tasarrufların yurt içi yatırımları karşılama oranı %40 olarak bulunmuşken, Dinamik CCEMG tahmincisine göre bu oran %45 olarak bulunmuştur. Elde edilen sonuçlara göre, E-7 ülkelerinde yurt içi yatırımların büyük ölçüde uluslararası sermaye ile karşılandığı ve yurt içi tasarruflarla finanse edilme oranının nispeten düşük olduğu görülmüştür.

Anahtar Kelimeler: Feldstein-Horioka Hipotezi, Yatırım, Tasarruf, Panel Veri Analizi.

Testing the Feldstein-Horioka Hypothesis for E-7 Countries: Dynamic Panel Data Analysis

ABSTRACT

In the study, it is possible to test whether Feldstein-Horioka assumptions can be presented in E-7 countries for the period 1989-2022. According to the Feldstein-Horioka hypothesis, the distribution between domestic savings and domestic investments is an indicator for the degree of freedom in international capital movement. Accordingly, while the distribution between domestic savings and domestic investments is strong in economies with high capital mobility, the development in the opposite case is determined to be weak. For econometric analysis, domestic savings / GDP ratio and domestic investments / GDP ratio data are obtained from the World Bank. In the established model, first cross-section dependence was tested. Additionally, the model was tested with homogeneity and cointegration tests; The robustness of the data was analyzed with the CIPS test. In the last stage, the model was evaluated with AMG and Dynamic CCEMG estimators. According to the AMG estimate, the coverage ratio of domestic savings to domestic investments in the country category in question is 40%, while according to the Dynamic CCEMG estimate, it is 45%. According to the results, it was seen that in E-7 countries, domestic investments were largely covered by international capital and booms that were not financed by domestic savings were low.

Keywords: Feldstein-Horioka Hypothesis, Investment, Savings, Panel Data Analysis.

1. Giriş

Gelirin tüketilmeyen kısmı olan tasarruflar, ülke ekonomilerinin büyümesi ve kalkınması için kritik öneme sahiptir. Tasarruflar, sürdürülebilir iktisadi büyümenin itici gücü olan yatırımların belirleyicisidir. Klasik iktisat öğretisinde, uzun dönemde tasarrufların yatırımlara yönlendirildiği ve bunun iktisadi

* **Corresponding Author/Sorumlu Yazar,** Doktora Öğrencisi/Ph.D. Stud., Anadolu Üniversitesi, Eskişehir, Türkiye/ Anadolu University, Eskişehir, Türkiye, tuba.ozkececi@gmail.com

** Dr. Öğr. Üyesi/Asst. Prof., Bilecik Şeyh Edebali Üniversitesi, Bilecik, Türkiye/ Bilecik Şeyh Edebali University, Bilecik, Türkiye, gozdeess@gmail.com

*** Doktora Öğrencisi/Ph.D. Stud., Ankara Hacı Bayram Veli Üniversitesi, Ankara, Türkiye/ Ankara Hacı Bayram Veli University, Ankara, Türkiye, ertugrul.seyda@hbv.edu.tr

Makale Gönderim ve Kabul Tarihleri/Article Submission and Acceptance Dates: 15.08.2024-13.09.2024

Citation/Atf: Özkeçeci, T., Eş Polat, G., Yıldız Ertuğrul, Ş. (2024). E-7 Ülkeleri için Feldstein-Horioka hipotezinin sınanması: dinamik panel veri analizi. *Selçuk Üniversitesi Sosyal Bilimler Enstitüsü Dergisi*, 55, 265-279. <https://doi.org/10.52642/susbed.1534037>

This work is licensed under Creative Commons Attribution-NonCommercial 4.0 International License



büyümenin kaynağı olduğu savunulmaktadır (Gül & Acar, 2018, s. 58). Tasarrufların yetersiz olduğu durumda harcamalar, yatırımlar; üretim ve istihdam düzeyi hedeflenen seviyelere ulaşamamaktadır. Bu koşulda, sistemdeki diğer makroekonomik değişkenler olumsuz etkilenmektedir. Uzun vadede yurt içi tasarrufların yurt içi yatırımları finanse edememesi, başta cari açık olmak üzere pek çok sorunun ortaya çıkmasına neden olmaktadır (TCMB, 2015, s. 5). Ekonomik göstergelerin bozulmasının yanında kamu mali sisteminde de dengesizlikler meydana gelmekte ve ortaya çıkan bu sorunlar bir süre sonra yapısal bir hal almaktadır. Yurt içi tasarruflar yurt içi yatırımları karşılayamadığında, uluslararası piyasalardan gelen fon akımları yurt içi yatırımlar için kaynak olmaktadır. Fakat dış finansmanın ekonomideki payının artması, ekonomiyi dış şoklara açık hale getirebilmektedir (TCMB, 2015, s. 5). Öte yandan yurt içi yatırımların ne şekilde finanse edildiği, iktisadi sisteme yön verecek para ve maliye politikalarının belirlenmesi üzerinde önem arz etmektedir. 1980'li yıllarda küreselleşme olgusu ve finansal serbestleşme politikaları, uluslararası piyasaları entegre hale getirmiştir. Piyasalardaki entegrasyon ile, yurt içi yatırımlar yabancı sermaye ile karşılanabilmekte; yurt içi tasarruflar da daha yüksek dış getiri elde edebilmektedir (Ma & Li, 2016, s. 166). Mobilitenin artmasıyla fon fazlası olan ekonomilerden fona ihtiyaç duyan ekonomilere sermaye akışı yoğunlaşmıştır. Sermayenin marjinal getirisi fazla olan pazarlara akması, kaynakların etkin ve verimli kullanımını mümkün hale getirmiştir. Buna karşın sermaye hareketliliği düzeyinin düşük olduğu ülkelerde ekonomik büyüme beklentisi; o ülkenin tasarruf kabiliyetiyle sınırlı kalmaktadır (Moosa & Al-Loughani, 2005, s. 2). Yurt içi tasarruflar ile yurt içi yatırımlar arasındaki ilişki, bir ekonominin dışa bağımlılık düzeyini gösteren önemli unsurlardan biridir (Mangır & Ertuğrul, 2012, s. 78).

Çalışmada, E-7 ülkelerinde 1989-2022 dönemine ait yıllık veriler ile Feldstein-Horioka hipotezinin geçerliliğini test etmek amaçlanmıştır. Ülke ekonomik koşullarının birbirine benzer olması nedeniyle çalışmada E-7 ülkeleri temel alınmıştır. Böylece elde edilen sonuçlarda ülkelerin farklı ekonomik koşullarından kaynaklanan sapmalar minimize edilmiş olacaktır. Ayrıca literatürde E-7 ülkelerini kapsayan çalışmaların azlığı ve kullanılan veri setinin güncel olması nedeniyle bu çalışmanın literatüre katkı yaptığı düşünülmektedir.

Çalışmada girişi takiben üç bölüm ve sonuç bölümü yer almaktadır. İkinci bölümde teorik temele yer verilmiştir. Üçüncü bölümde literatürdeki örnek çalışmalar açıklanmıştır. Dördüncü bölümde, ekonometrik metodoloji ele alınmıştır. Beşinci bölümde bulgular raporlanmıştır. Sonuç bölümünde ise genel değerlendirmeler yapılarak çalışma tamamlanmıştır.

2. Teorik Temel

Feldstein-Horioka hipotezi, M. Feldstein ve C. Horioka'nın yayımladığı "*Domestic Saving and International Capital Flows*" (Feldstein & Horioka, 1980) adlı makalede ortaya atılmıştır. 1960-1974 periyodu için 17 sanayileşmiş OECD ülkesinin incelendiği makalede, global sermaye hareketliliğine karşı; yurt içi tasarrufların yurt içi yatırımları finanse etmede önemli olduğu kanıtlanmıştır. Feldstein ve Horioka söz konusu örneklemede, yurt içi tasarruflar ve yurt içi yatırımlar arasında güçlü bir ilişkinin var olduğunu; buna karşın yurt içi yatırımlar ve uluslararası sermaye arasındaki ilişkinin görece düşük olduğunu belirlemiştir. Feldstein ve Horioka'ya göre yurt içi tasarruflar ve yurt içi yatırımlar arasındaki güçlü ilişki, sermaye hareketliliğinin düşük düzeyde olmasını açıklamaktadır.

Feldstein ve Horioka tam sermaye hareketliliği varsayımı altında; yurt içi yatırımların uluslararası sermaye ile finanse edildiğini ve bu sebepten yurt içi tasarruflar ve yurt içi yatırımlar arasında korelasyon olmayacağını öne sürmüştür. Uluslararası sermaye hareketinin 0 olması durumunda ise yurt içi tasarruflarla yurt içi yatırımlar arasındaki korelasyonun güçlü olacağını ortaya koymuşlardır (Coakley, Kulasi, & Smith, 1998, s. 170).

Yatay kesit veri analizinin uygulandığı makalede kurulan model, 1 numaralı denklemde gösterilmiştir:

$$\left(\frac{I}{Y}\right)_i = \alpha + \beta \left(\frac{S}{Y}\right)_i + u_{it} \quad i=1,2,\dots,N \quad (1)$$

Bu denklemde $\left(\frac{I}{Y}\right)_i$ ile gösterilen oran i ülkesindeki gayrisafi yurt içi yatırımların gayri safi yurt içi hasıla içindeki oranını gösterirken, $\left(\frac{S}{Y}\right)_i$ oranı ise gayrisafi yurt içi tasarrufların gayri safi yurt içi hasıla içindeki

oranını ifade etmektedir. Ayrıca α sabit terimi, β tasarruf tutma katsayısını ve u_{it} hata terimini göstermektedir.

Modelde β katsayısı, 0 ile 1 sayıları arasında bir değer almaktadır. β katsayısının büyümesi sermaye hareketliliğinin azaldığına, β katsayısının küçülmesi ise sermaye hareketliliğinin arttığına işaret etmektedir. Ülkede uluslararası sermaye hareketliliğinin olmadığı, dışa kapalı bir ekonomik yapının olduğu ve yurt içi yatırımların yurt içi tasarruflarla finanse edildiği durumda β katsayısı 1 değerine yakınsamaktadır. Uluslararası sermaye hareketliliğinin artmaya başlaması ile, yurt içi yatırımların yurt içi tasarruflarla karşılanma oranı düşmekte olup; β katsayısı 0 değerine yakınsamaktadır. β katsayısının 0 değerine yakınsadığı durumda, yurt içi tasarruflardaki bir artışın yurt içi yatırımlar üzerinde artırıcı etkisinin az olduğu kabul edilmiştir. β katsayısının 0'a eşit olduğu durumda, uluslararası sermaye hareketliliğinin tam olduğu; β katsayısının 1 olduğu durumda ise uluslararası sermaye hareketliliğinin tam kısıtlı olduğu sonucuna ulaşılmaktadır. Araştırmacılar uluslararası sermaye hareketliliğinin olmadığı durumu bilgi eksikliği, yatırımcıların risken kaçınmaları ve hukuk sistemlerindeki farklılıklar gibi yapısal faktörlere bağlamaktadır (Apergis & Tsoumas, 2009, s. 64).

Feldstein ve Horioka yaptıkları çalışmada, tasarruf tutma katsayısını büyük ve anlamlı bulmuştur. β katsayısını yaklaşık 0.89 olarak tahmin eden Feldstein ve Horioka, söz konusu dönem için OECD ülkelerinde yurt içi yatırımlar ile tasarruflar arasında yüksek bir korelasyon olduğunu ortaya koymuşlardır.

Çalışmada, OECD ülkelerinde yurt içi yatırımlar yüksek oranda yurt içi tasarruflarla açıklanmaktadır (Feldstein & Horioka, 1980, s. 321). Sermaye hareketliliğinin yüksek olduğu, dışa açık ve gelişmiş OECD ülkeleri için ulaşılan bu ampirik sonuç beklentilere uygun değildir. Diğer yandan Feldstein ve Horioka'nın makalede ele aldığı periyod, finansal liberalleşmenin ve piyasalardaki entegrasyonun hız kazandığı 1970 sonrası dönemi kapsamaktadır. Çalışmadan beklentiler, tasarruf tutma katsayısının düşük olması ve nispeten 0 değerine yakın olması yönündedir. Belirlenen sonuç kurulan teorik temel ile çeliştiğinden, hipotez literatürde Feldstein-Horioka Bulmacası ya da Feldstein Horioka Paradoksu olarak da bilinmektedir. Obstfeld ve Rogoff, Feldstein Horioka hipotezinin makro ekonomi literatüründe yer alan altı büyük bulmacanın en sağlamlarından ve köklülerinden olduğunu ifade etmişlerdir (Obstfeld & Rogoff, 2000).

3. Literatür

Feldstein-Horioka hipotezinin geçerliliğini kabul eden çalışmalar, yurt içi tasarruflar ve yurt içi yatırımlar arasındaki korelasyonun; uluslararası sermaye hareketliliği derecesinin bir göstergesi olduğunu savunmuştur. Feldstein-Horioka hipotezinin geçerliliğini kabul etmeyen çalışmalara göre ise, yurt içi yatırımlar yurt içi tasarruflar ile karşılanırsa da uluslararası sermaye hareketliliğinin düzeyi yüksek olabilmektedir. Coakley vd. (1998), Tesar (1991) ve Jansen (1996) yurt içi tasarruflar ve yurt içi yatırımlar arasındaki ilişkinin uluslararası sermaye hareketliliğinin belirleyicisi olmayacağına; çünkü yatırımlar ve tasarruflar arasındaki farkın cari işlemler açığını gösterdiğine dikkat çekmiştir. Bunun yanı sıra literatürde, yurt içi tasarruflar ve yurt içi yatırımlar arasındaki korelasyonu farklı sebeplere dayandıran alternatif hipotezler mevcuttur. Örneğin Gionnane ve Lenza, ülkelerin tasarruf kararlarını pozitif yönde etkileyecek bir şokun, sermaye piyasalarında belirsizlik oluşturduğunu ve bunun dünya faiz oranlarının düşmesine sebep olduğunu savunmuşlar ve düşen faiz oranlarının tüm dünyada yatırımları artırdığına ve tüm ülkelerde tasarruf ile yatırım arasında pozitif bir korelasyon oluşturduğuna dikkat çekmişlerdir (Giannone & Lenza, 2010). Fieleke (1981) ve Tobin (1983) ise, maliye politikaları aracılığıyla cari işlemler dengesizliğinin giderilmesi sebebiyle, tasarruf ve yatırım arasında pozitif bir korelasyonun oluştuğunu ileri sürmüştür. Zheng (2023), düşük tasarruf tutma katsayısını her zaman yüksek sermaye hareketliliği olarak yorumlamanın doğru olmadığını; bilhassa sermaye dinamiklerindeki karmaşıklığın belirgin olduğu en az gelişmiş ülkeler için düşük tasarruf tutma katsayısının yüksek sermaye hareketliliğinin bir göstergesi olmadığını savunmuştur. Ünkaracalar (2024), tasarruf tutma katsayısının yalnızca yatırımlardan değil; ülke büyüklüğünden de etkilendiğini ifade etmiştir.

Literatürde Feldstein-Horioka hipotezini sınımayı ve β katsayısı hesaplamalarında güncel sonuçlar üretmeyi amaçlayan pek çok çalışma vardır. Bu çalışmaların sonuçları değişkenlik göstermektedir. Obstfeld

ve Rogoff (2000), Feldstein Horioka hipotezinin, uluslararasılığı karakterize etmemesini; bölgesel verilere ve ülkelere ait ticarete özgü farklılıklara bağlamıştır.

Konu ile ilgili ekonomi yazınında yer alan bazı çalışmalar Tablo 1’de gösterilmiştir.

Tablo 1. Literatür Özeti

Yazar	Dönem	Örneklem	Sonuç
Hussein (1998)	1960-1993 1970-1993	23 OECD ekonomisi	Birim köklerin varlığını incelemek için ADF ve Phillips ve Perron testi yapılmıştır. DOLS yöntemiyle β katsayısı tahmin edilmiştir. Panel genelinde β katsayısı 0 değerine yakın belirlenerek; Feldstein-Horioka hipotezinin geçerli olmadığı sonucuna ulaşılmıştır.
Kim (2001)	1960-1992	19 OECD ekonomisi	Tasarruf-yatırım korelasyonunu açıklamada verimlilik şoklarının, ticaret hadleri şoklarının ve mali şokların önemini test etmiştir. İncelenen 19 ülkenin yalnızca 5’inde β katsayısının 0’a yakın olduğu; diğer ülkelerin tasarruf tutma katsayılarının yüksek olduğu belirlenmiştir.
Coakley vd. (2004)	1980I– 2000IV	12 OECD ekonomisi	Ortalama grup regresyon yaklaşımı kullanılmıştır. 1980I–2000IV dönemi için β katsayısının 0,676 olduğu belirlenmiştir. Söz konusu dönemdeki dışa açıklığa rağmen; sermaye hareketliliğinin beklenen düzeyden düşük olduğu bulgulanmıştır.
Fouquau vd. (2008)	1960-2000	24 OECD ekonomisi	Panel yumuşak geçişli regresyon yöntemi ile yurt içi yatırımlar ve yurt içi tasarruflar arasındaki ilişki incelenmiştir. β katsayısı incelenen ülkelerde oldukça farklı değerlerde bulgulanmıştır.
	1970-2007	20 OECD ekonomisi	Yurt içi tasarruflar ve yurt içi yatırımlar arasındaki korelasyonun zamanla azaldığı belirlenmiştir. Bu bulgu, uluslararası sermaye hareketliliğinin tutarlılık göstermektedir.
Mangır ve Ertuğrul (2012)	1980-2010	Türkiye	Kalman filtreleme ve ARDL sınır testi yaklaşımıyla Türkiye örneklemini için Feldstein-Horioka hipotezi araştırılmıştır. ARDL sınır testine göre, yurt içi tasarruflar ve yurt içi yatırımlar arasında uzun dönemli bir ilişki belirlenmiştir. Kısa dönemli ilişkide ise, yurt içi tasarrufların yurt içi yatırımlar üzerindeki etkisinin azaldığı ancak bu etkinin gecikmeli olarak ortaya çıktığı tespit edilmiştir. Kalman filtreleme sonuçlarına göre de yurt içi tasarrufların yurt içi yatırımlar üzerindeki etkisinin azaldığı doğrulanmıştır.
Esen vd. (2012)	1975-2009	Türkiye	Yurt içi tasarruflar ve yurt içi yatırımlar arasındaki eşbütünleşme ilişkisi, ARDL modeli ile araştırılmıştır. Yurt içi tasarruflar ve yurt içi yatırımlar arasındaki ilişkinin pozitif yönlü olduğu belirlenmiştir.
Erataş vd. (2013)	1980-2012	G-7 ekonomileri	Uzun dönem regresyon katsayıları CCE model kapsamında tahmin edilmiştir. β katsayısının panel genelinde 0.4152 olarak bulunmuştur.
Tunçşiper (2016)	1990-2014	E-7 ekonomileri	Brezilya, Meksika, Rusya ve Türkiye’de β katsayısı 0 değerine yakın bulgulanırken; Çin, Hindistan ve Endonezya’da ise bu katsayı 1 değerine yakındır.
Eyuboğlu ve Uzar (2020)	1990-2017	Endonezya, Malezya, Meksika, Polonya, Kolombiya, Hindistan, Kenya	CCEMG ve AMG tahmincileri ile model genelinde tasarruf tutma katsayıları sırasıyla 0,216 ve 0,244 bulunmuştur. Feldstein-Horioka hipotezinin panel için geçerli olmadığı; uzun vadeli katsayıların Endonezya, Polonya ve Malezya’da yüksek ve anlamlı olduğu belirlenmiştir.
Koçdemir ve Gölpek (2021)	1990-2018	MERCOSUR ülkeleri	β katsayısı, CCEP yöntemi ile 0,339 olarak bulunmuştur. Yurt içi tasarruflar nispeten yabancı sermaye ile finanse edilmektedir.
Bozkurt ve Altın (2021)	1983-2019	Türkiye	Geleneksel birim kök testleri ve Fourier ADF testiyle durağanlık analizi yapılmıştır. Fourier Shin eşbütünleşme testi sonuçları, yatırım ve tasarruf arasındaki uzun dönemli ilişkiyi göstermiştir. Analiz sonucuna göre Türkiye’de yurt içi tasarruflar, yurt içi yatırımların %53’ünü finanse etmekte olup; Feldstein-Horioka hipotezi geçerlidir.
Ata vd. (2022)	1987-2020	MINT ülkeleri	Ekonometrik analizlerde panel birim kök testleri, panel eşbütünleşme testi ve FMOLS, DOLS ve CCR yöntemleri kullanılmıştır. Panel Pedroni eşbütünleşme testine göre yurt içi tasarruflar ve yurt içi yatırımlar arasında uzun dönemli ilişki vardır. Çalışmanın sonucuna göre, MINT ülkelerinde yurt içi tasarruflar yurt içi yatırımların %11’ini finanse etmektedir.
Şeyranlıoğlu (2023)	1990-2021	Türkiye	RALS prosedürüne dayalı ekonometrik yöntem kullanılmıştır. Yurt içi tasarrufların yurt içi yatırımların yaklaşık %69’unu karşıladığı belirlenerek; Feldstein-Horioka hipotezinin geçerliliği kabul edilmiştir.

Mehraha (2023)	1978-2017	İran	İran'daki tasarruf ve yatırım ilişkisini ARDL modeli ile analiz edilmiş. Tasarruf oranlarının artmasının, uzun vadede yatırımları artıracağına dair bir ilişki bulunmuş, ancak bu ilişkinin zayıf olduğunu ortaya konulmuştur.
Özgür (2023)	1995-2021	AB ülkeleri	Çalışma, yüksek sermaye hareketliliği bulunduğunu ortaya koymuş ve Feldstein-Horioka hipotezinin geçerliliğini reddetmiştir. Ayrıca, uluslararası sermaye akışlarının ve ekonomik entegrasyonun önemli olduğu vurgulanmaktadır.
Zheng (2023),	1980-2020	125 az gelişmiş ülke, 40 gelişmekte olan ülke, 24 gelişmiş ülke	Gelişen piyasa ekonomilerinin tasarruf oranları ile yatırım oranları arasındaki ilişkinin güçlü olduğu, daha belirgin bir model sergilendiği ve gelişmiş ülkelerde ise durumun daha karmaşık bir yapıda olduğu vurgulanmıştır.
Effah-Mensah ve Essiam (2024)	1983-2018	Gana	Gana'daki tasarruf-yatırım ilişkisinin, sermaye hareketliliğinin sınırlı olduğunu göstermektedir. Bu bulgular Feldstein-Horioka hipotezi ile tutarlıdır.
Febriani vd. (2024)	1981-2020	Endonezya	Yurt içi tasarruflar ile yurt içi yatırımlar arasındaki güçlü ilişki, Endonezya'da söz konusu dönemde Feldstein-Horioka hipotezinin geçerliliğinin doğru olduğunu göstermektedir.
Ünkaracalar (2024)	2000-2021	Gelişmiş ve az gelişmiş 37 ülke	Verilere yatay kesit bağımlılığı, delta homojenliği, panel birim kök ve eşbütünlük testleri, Emirmahmutoğlu ve Köse (2011) nedensellik testi uygulanmıştır. β katsayısı az gelişmiş ülkelerde 0,29 olarak hesaplanırken; gelişmiş ülkelerde 0,41 olarak hesaplanmıştır. Bu bulgu, az gelişmiş ülkelere göre gelişmiş ülkelerin yurt içi yatırımlarını daha yüksek oranda yurt içi tasarruflarla finanse ettiğini göstermektedir.
Yersh (2024)	1990-2018	24 Latin Amerika ve Karayip ülkesi	Çalışma bu ülkelerde sermaye hareketliliğinin Feldstein-Horioka katsayısı ile tam olarak ölçülemeyeceğini, çünkü bu katsayının ulusal politika, dış ticaret ve finansal entegrasyon gibi yerel dinamiklerce etkilenebileceğini savunmaktadır.

Yapılan çalışmalar, Feldstein-Horioka hipotezinin farklı ülkelerde ve dönemlerde kapsamlı bir şekilde ele alındığını göstermektedir. Hussein (1998) , çalışmasında 23 OECD ülkesi için yapılan analizde hipotezin geçerli olmadığı sonucuna varmıştır. Kim (2001) ise, verimlilik ve mali şokların önemini vurgulayarak yalnızca araştırılan beş ülkede hipotezin geçerli olduğunu belirtmiştir. Coakley vd. (2004) araştırmasında, β katsayısının 0.676 olarak tespit edilmesi, dışa açıklığa rağmen sermaye hareketliliğinin beklenen düzeyde olmadığını göstermektedir. Fouquau vd. (2008) ise panel yumuşak geçişli regresyon yöntemi kullanarak, ülkeler arasındaki β katsayılarının önemli farklılıklar gösterdiğini ortaya koymuştur.

Son yıllarda ise, Koçdemir ve Gölpek (2021) ile Bozkurt ve Altınır'ın (2021) yaptığı çalışmalar, sermaye hareketliliği artışına rağmen yurt içi tasarruflar için yurt içi yatırımların önemli bir rol oynadığını ortaya koymaktadır. Koçdemir ve Gölpek (2021) çalışmasında, MERCOSUR ülkelerinde β katsayısının 0.339 olduğunu belirlemiştir. Aynı şekilde, Bozkurt ve Altınır'ın (2021) çalışmasında ise Türkiye'de yurt içi tasarrufların, yurt içi yatırımların %53'ünü finanse ettiği sonucu elde edilmiştir. Şeyranlıoğlu (2023), Türkiye örneğinde yurt içi tasarrufların yurt içi yatırımların yaklaşık %69'unu karşıladığını belirterek hipotezin geçerliliğini ortaya koymuştur. Özgür (2023), AB ülkeleri üzerinde yaptığı çalışmada yüksek sermaye hareketliliği bulunduğunu ve hipotezin geçersiz olduğunu vurgulamıştır. 2024 yılında yapılan Effah-Mensah ve Essiam (2024) çalışmasında, Gana'daki tasarruf-yatırım ilişkisi incelemiş ve sınırlı sermaye hareketliliğinin hipotezle tutarlı olduğu göstermiştir. Febriani vd. (2024) ise, Endonezya'da yurt içi tasarruflar ile yurt içi yatırımlar arasındaki güçlü ilişkinin hipotezin geçerliliğini desteklediğini ortaya koymuştur. Ünkaracalar (2024) , gelişmiş ve az gelişmiş ülkelerdeki yurt içi tasarrufların yurt içi yatırımlar üzerindeki etkisini karşılaştırarak, hipotezin dinamiklerini ve geçerliliğini tartışmıştır.

Genel olarak literatürdeki uygulamalı çalışmalar, Feldstein-Horioka hipotezinin geçerliliği konusunda farklı sonuçlar elde etmekle birlikte, yurt içi tasarrufların yurt içi yatırımları finanse etmede önemli bir rol oynadığını ortaya koymaktadır. Ancak bu ilişkinin zayıfladığı ve sermaye hareketliliğinin artmasıyla birlikte karmaşıklaştığı da gözlemlenmektedir.

4. Model ve Yöntem

Panel veriler birçok farklı kesite ait zaman serileri veya zaman boyutlu kesit verilerinden oluşmasının yanı sıra, aynı verilere ilişkin birden fazla ve farklı analizler yapılmasını sağladığından ilişkileri modellemede araştırmacılara kolaylık sağlamaktadır (Özer & Çiftçi, 2009, s. 2). Yeni nesil panel veri modelleri; yatay kesitlerde bağımlılık olması, eğitim katsayılarının homojen olmaması gibi durumlardan dolayı geleneksel panel veri modellerinden farklılık göstermektedir. Yeni nesil panel veri modellerinin bu özellikleri, modelleri gerçeğe yaklaştırmaktadır (Kasa, 2019, s. 166).

Yeni nesil panel veriler kullanılarak oluşturulan modellerde; yatay kesitler arasında korelasyon olmaması ve heterojen eğitim parametresinin tüm yatay kesitlerin tahminine olanak sağlamasından dolayı CCE tahmincisi kullanılabilir. Yatay kesit bulunması durumunda modelin heterojenlik durumuna göre iki farklı tahminciden yararlanılmaktadır (Mehrara, Gholami, & Ahmadi, 2023). Model homojen yapıda ise Common Correlated Effects Pooled (CCEP) tahmincisi, model heterojen yapıda ise Common Correlated Effects Mean Group (CCEMG) tahmincisi, daha etkin sonuçlar üretmektedir (Şişeci & Erdem, 2023).

CCEMG modeli, ilk olarak Pesaran (2006) tarafından önerilmiştir. Bu model, yatay kesit bağımlılığını da gözetenek değişkenler arasında uzun dönemli regresyon katsayılarının tahmin edilmesine yaramakta ve elde edilen katsayıların aritmetik ortalamasının alınmasıyla hesaplanmaktadır. Uzun dönem verilerin aritmetik ortalamasının kullanılması, modelde olacak ani ve homojen olmayan etkilerin önlenmesini sağlamaktadır (Ağzade & Karakaya, 2022).

CCEMG modelinde bulunan gecikmeli bağımlı değişkenlere ek olarak yatay kesit ortalamalarının ve gecikmelerinin modele eklenmesi ile, Dinamik CCEMG oluşturulmaktadır. Dinamik CCEMG modeline yeterli sayıda değişken eklenmesi ile, modelin daha başarılı olduğu Chudik ve Pesaran (2015) tarafından yapılan çalışmada gösterilmiştir. Dinamik CCEMG modeli 2 numaralı eşitlikte gösterildiği gibidir:

$$y_{it} = a_{0i}y_{it-1} + a_{1i} + \beta_i x_{it} + \sum_{j=1}^n (\delta_i \bar{y}_{it-j}) + \sum_{j=1}^n (\theta_i \bar{x}_{it-j}) + \varphi_i f_t + \varepsilon_{it} \quad (2)$$

Bu modelde;	y_{it}	: Bağımlı değişkeni,
	a_{1i}	: Grup sabit etkilerini,
	β_i	: Ülke spesifik eğimlerini,
	x_{it}	: Bağımsız değişkenler vektörünü,
	\bar{x}_{it-j} ve \bar{y}_{it-j}	: Gecikmeli yatay kesit ortalamalarını,
	$\varphi_i f_t$: Gözlemlenemeyen ortak faktörleri ve
	ε_{it}	: Hata terimini

göstermektedir.

Yatay kesit bağımlılığını da gözetenek, heterojen yapıdaki değişkenlere ait uzun dönemli regresyon katsayılarının tahmininde kullanılan diğer bir model AMG tahmincisidir (Nketia, Kong, & Korankye, 2020). Eberhardt & Teal (2010) tarafından geliştirilen AMG tahmincisi, bağımlı değişken ve bağımsız değişken arasındaki ilişkinin tahmin edilebilmesi için kullanılmaktadır. Eşbütünleşme katsayısının tahmininde, eşbütünleşme katsayılarının ağırlıklı ortalamasından yararlanılmaktadır (Yücesan, Yağış, & Torun, 2019). AMG tahmincisi modeli 3 numaralı eşitlik ile hesaplanmaktadır.

$$\beta_{amg} = \frac{1}{N} \sum_{i=1}^N \beta_i \quad (3)$$

β_i panel veri setindeki her bir birim için tahmin edilen uzun dönem katsayılarını gösterirken, N ise bu birimlerin toplam sayısını temsil etmektedir. Panel veriler kullanılarak Dinamik CCEMG ve AMG tahmin modellerini oluşturabilmek için modelin yatay kesit bağımlılığı, eğitim homojenliği, CIPS birim kök testi ve eşbütünleşme testi sonuçları analiz edilmelidir.

Panel veriler kullanılarak oluşturulan bir modelin yatay kesit bağımlılığını test etmek için Pesaran (2004) CDLM ve Breusch Pagan (1980) LM testi kullanılabilir. Breusch Pagan (1980) ve Pesaran (2004) tarafından ortaya konulan testler sırasıyla eşitlik 4 ve 5'teki gibidir.

$$CDLM = T \sum_{i=1}^{N-1} \sum_{j=i+1}^N \hat{\rho}_{ij}^2 \sim \chi^2_{\frac{N(N-1)}{2}} \quad (4)$$

$$CDLM_{adj} = \left(\frac{2}{N(N-1)}\right)^{1/2} \sum_{i=1}^{N-1} \sum_{j=i+1}^N \hat{\rho}_{ij} \frac{(T-K-1)\hat{\rho}_{ij}-\hat{\mu}_{ij}}{V_{Tij}} \sim N(0,1) \quad (5)$$

Geliştirilen bu testlerde H_0 temel hipotezi kesitler arasında yatay kesit bağımlılığının olmadığı, alternatif hipotez ise kesitler arasında yatay kesit bağımlılığı olduğu şeklinde kurulmaktadır. Yatay kesit bağımlılığı olan modelin eğim homojenliğini test etmek için Pesaran ve Yamagata Delta eğim homojenlik testi kullanılmaktadır. Bu test ile kesitlerin eğim katsayıları elde edilmektedir. Katsayılar aynı ise modelin homojen olduğu, katsayılar farklı ise modelin heterojen olduğu sonucuna ulaşılmaktadır. Delta (Δ) ve delta adj (Δ_{adj}) eşitlik 6 ve 7 ile hesaplanabilmektedir. Delta (Δ) ve delta adj (Δ_{adj}) eşitlik 6 ve 7 ile hesaplanabilmektedir.

$$\Delta = \sqrt{N} \left(\frac{N^{-1} \bar{s}^{-k}}{2k}\right) \sim \chi^2_k \quad (6)$$

$$\Delta_{adj} = \sqrt{N} \left(\frac{N^{-1} \bar{s}^{-k}}{v(T,k)}\right) \sim N(0,1) \quad (7)$$

Geliştirilen bu testlerde H_0 temel hipotezi kesitler arasında eğim katsayılarının homojen olduğu, alternatif hipotez ise heterojen olduğu şeklinde kurulmaktadır. Veriler arasında korelasyon ilişkisini analiz etmek için kullanılan bir test olan CIPS (Cross Section in Pesaran Shin) testi eşitlik 8'de gösterilen formül ile hesaplanmaktadır (Korkmaz & Yılgör, 2011):

$$CIPS(N, T) = N^{-1} \sum_{i=1}^N t_i(N, T) \quad (8)$$

Modelde değişkenler arasındaki uzun dönemli ilişkiler Westerlund (2007) ile belirlenebilmektedir. Panel verilere uygulanan Westerlund (2007) testi ile, değişkenler arası uzun dönemli ilişkilerin varlığını analiz etmek için kullanılacak formül; eşitlik 9'da görülmektedir (Doğanay & Değer, 2017):

$$\Delta y_{it} = \delta_i' d_t + \mu_i \Delta X_{it} + \gamma_i Y_{it-1} + \varphi_i X_{it-1} + e_{it} \quad (9)$$

Geliştirilen bu testlerde H_0 temel hipotezi $\rho_i = 0$ olarak kurulurken, alternatif hipotez ise $\rho_i < 0$ şeklinde kurulmaktadır. Yani eğer H_0 temel hipotezi kabul edilirse değişkenler arasında eşbütünleşme ilişkisinin olmadığı, reddedilirse değişkenler arasında eşbütünleşme ilişkisinin var olduğu kabul edilecektir. Bu test grup ve tüm panel için ayrı ayrı uygulanabilmektedir.

5. Bulgular

Bu bölümde çalışmanın tanımlayıcı istatistiklerine, kurulacak modeli belirlemede kullanılan test sonuçlarına ve modelin analizinde kullanılan testlere yer verilmiştir. Çalışmada 1989-2022 yılları arasındaki döneme ait yıllık veriler kullanılarak; E-7 ülkeleri sınıflandırmasına giren Türkiye, Hindistan, Brezilya, Meksika, Çin, Endonezya, Rusya'nın yurt içi yatırımları ile yurt içi tasarrufları arasındaki ilişki araştırılmaktadır. GFCF (I/Y) gayri safi yurt içi sermaye yatırımları (GSYH'nin yüzdesi) ve GDS (S/Y) gayrisafi yurt içi tasarrufları (GSYH'nin yüzdesi) ifade etmektedir. GFCF ve GDS'ye ait veriler Dünya Bankası (WB) web sitesinden çekilmiş ve yıllık frekansta derlenmiştir. Modelde yer alan değişkenlere ait bilgiler Tablo 2'de bulunmaktadır.

Tablo 2. Modelde Yer Alan Değişkenler

Değişkenler	Kısaltma	Açıklama	Kaynak/Dönem
Yatırım Değişkeni (I/Y)	GFCF	Gayri Safi Yurt İçi Sermaye Yatırımları / GSYH (%)	Dünya Bankası (WB) /1989-2022
Tasarruf Değişkeni (S/Y)	GDS	Gayri Safi Yurt İçi Tasarruflar / GSYH (%)	Dünya Bankası (WB)/ 1989-2022

GFCF (I/Y) ve GDS (S/Y) verileri kullanılarak aşağıdaki eşitlikte yer alan regresyon modeli kurulmuştur.

$$\left(\frac{I}{Y}\right)_i = \alpha + \beta \left(\frac{S}{Y}\right)_i + u_{it}$$

Modelde i birim boyutunu temsil ederken; t zaman boyutu olan yılları temsil etmektedir. Modelde bağımlı değişken GFCF iken, bağımsız değişken GDS'dir. Verilerin analizi, Stata 14 paket programı ile yapılmıştır. Tanımlayıcı istatistiklerle ilgili değişkenlere, Tablo 3'te yer verilmiştir.

Tablo 3. Tanımlayıcı İstatistikler

Değişkenler	Ortalama	Standart Sapma	Min. Değer	Maks. Değer	Gözlem Sayısı
GFCF (I/Y)	25.716	7.014	14.386	44.518	238
GDS (S/Y)	28.127	8.634	14.872	51.086	238

Tanımlayıcı istatistiklerin yer aldığı sonuçlara göre GFCF (I/Y) değişkenine ait incelenen toplam 238 gözleme ait standart sapma değeri 7.014, minimum değer 14.386, maksimum değer 44.518 ve ortalama 25.716'dır. GDS (S/Y) değişkenine ait incelenen toplam 238 gözleme ait standart sapma değeri 8.634, minimum değer 14.872, maksimum değer 51.086 ve ortalama 28.127'dir.

Kurulan modele ait yatay kesit bağımlılığını test etmek için Pesaran (2004) CD LM ve CD ile Breusch ve Pagan (1980) LM ve testi kullanılmıştır. Tablo 4'te de görülen sonuçlara göre p değerinin 0'a yakın olması, modelin yatay kesit bağımlılığı olduğunu göstermektedir.

Tablo 4. Yatay Kesit Bağımlılığı Test Sonuçları

Test	İstatistik	p-Değeri
LM	53.24	0.0001***
LM adj*	15.92	0.0000***
LM CD*	0.96	0.0337***

Not: Test istatistikleri sonuçları *** %1, ** %5 ve * %10 anlamlılığı ifade etmektedir.

Modelin eğim homojenliğini test etmek için Pesaran ve Yamagata tarafından geliştirilen delta eğim homojenlik testi uygulanmıştır. Sonuçlar Tablo 5'tedir. Kurulan modelde, oluşturulan H_0 hipotezi reddedilmiştir ve model heterojendir. p -değerleri 0 olduğu için H_0 hipotezi reddedilmektedir ve eğim katsayıları heterojendir. Tüm eğim katsayıları farklı değerlere sahiptir.

Tablo 5. Eğim Homojenite Testi Sonuçları

	T-İstatistik	p-Değeri
Δ	11.975	0.000***
Δ_{adj}	12.541	0.000***

Not: Test istatistikleri sonuçları *** %1, ** %5 ve * %10 anlamlılığı ifade etmektedir.

Tablo 6'da modelin hem sabit hem de sabit ve trendli modele ait CIPS testi sonuçları bulunmaktadır. Panel istatistiği kritik değerleri, sabitli modelde -2.55 (%1), -2.33 (%5) ve -2.21 (%10); sabitli ve trendli modelde -3.06 (%1), -2.84 (%5) ve -2.73 (%10) olarak belirlenmiştir. H_0 hipotezi serilerin durağan olmadığı şeklinde kurulmaktadır. Modelde kullanılan birim kök testine (CIPS) göre H_0 hipotezi reddedilmektedir ve değişkenler durağandır.

Tablo 6. CIPS Testi

Değişkenler	Sabit	Sabit + Trend
GFCF (I/Y)	-2.954***	-2.913**
GDS (I/Y)	-3.211***	-3.463***

Not: Test istatistikleri sonuçları *** %1, ** %5 ve * %10 anlamlılığı ifade etmektedir.

Westerlund (2007) eşbütünleşme testi sonuçları Tablo 7'de gösterilmektedir. Bu testte modelin yatay kesit bağımlılığını dikkate alan eşbütünleşme teknikleri kullanılmış ve değişkenler arasındaki koentegrasyon ilişkisi incelenmiştir. Testte, Group_tau, ve Group_alpha testi panel veri modelinde her kesit için koentegrasyon ilişkisini; Panel_tau ve Panel_alfa testi ise panel veri modelinde tüm kesitler için bütün

olarak koentegrasyon ilişkisini göstermektedir. Sonuçlara göre, modelde Group_tau, Group_alpha, Panel_tau ve Panel_alfa istatistikleri için H_0 hipotezi reddedilmektedir ve değişkenler arasında eşbütünlük bulunmaktadır.

Tablo 7. Eşbütünlük Testi Sonuçları

	Değer	Z Değeri	P Değeri
Group_tau	-2.100	-2.857	0.002***
Group_alpha	-6.057	-1.312	0.095*
Panel_tau	-4.835	-2.985	0.001***
Panel_alfa	-5.637	-4.213	0.000***

Not: Test istatistikleri sonuçları *** %1, ** %5 ve * %10 anlamlılığı ifade etmektedir.

Tablo 8’de model tahmini için Eberhardt & Teal (2010) ve Eberhardt & Bond (2009) tarafından geliştirilmiş AMG tahmincisi ve CCEMG tahmincisi kullanılmıştır.

Tablo 8. AMG ve Dinamik CCEMG Değerleri

Değişkenler	AMG		Dinamik CCEMG	
	Katsayı	P>z	Katsayı	P>z
GDS (S/Y)	0.397	0.011	0.449	0.003
Sabit	12.50	0.002	2.357	0.655
	Wald chi2(1) = 6.52		Wald chi2(1) = 8.75	
	Prob > chi2 = 0.0106		Prob > chi2 = 0.0031	

Not: Bağımlı değişken: GFCF (I/Y)

AMG ve Dinamik CCEMG tahmincilerinin olasılık değerlerinin 0.05’ten küçük olması, modelin istatistiksel olarak anlamlı olduğu göstermektedir. Oluşturulan modelde AMG ve Dinamik CCEMG tahmincisine göre, GDS (S/Y) bağımsız değişkeni %5 düzeyinde anlamlıdır. AMG tahmincisine göre tasarruf değişkenindeki 1 birimlik değişim, yatırım değişkenini 0.397 birim etkilemektedir. E-7 ülkelerinde yurt içi tasarrufların yurt içi yatırımları karşılama oranı yaklaşık %40’tır. Dinamik CCEMG tahmincisine göre, eğitim katsayısının istatistiksel olarak anlamlı olması sebebiyle, bağımsız değişkende 1 birimlik değişim bağımlı değişkeni 0.449 birim etkilemekte olup; E-7 ülkelerinde yurt içi tasarrufların yurt içi yatırımları karşılama oranı yaklaşık %45’tir.

6. Sonuç

Yapılan çalışmada E-7 ülkeleri olarak adlandırılan Türkiye, Hindistan, Brezilya, Meksika, Çin, Endonezya ve Rusya’nın yurt içi yatırımları ile yurt içi tasarrufları arasındaki ilişki Feldstein-Horioka hipotezi çerçevesinde sınanmıştır. Analiz çalışması için E-7 ülkelerinin 1989-2022 dönemini kapsayan yıllık verileri, Dünya Bankası (WB) veri tabanından elde edilmiştir. Veri seti olarak gayri safi yurt içi yatırımların gayri safi yurt içi hasılaya oranı ve gayri safi yurt içi tasarrufların gayri safi yurt içi hasılaya oranı kullanılmıştır. Öncelikle yatay kesit bağımlılığının olduğu ve katsayıların heterojen olduğu belirlenmiştir. Daha sonra Westerlund (2007) eşbütünlük testi ve CIPS birim kök testi uygulanmıştır. Değişkenler arasında eşbütünlük olduğu ve verilerin düzeyde durağan olduğu görülmüştür. Son olarak AMG ve Dinamik CCEMG tahmincileri ile, yatırımlar ve tasarruflar arasındaki ilişki incelenmiştir.

AMG tahmincisine göre β katsayısı 0,397; Dinamik CCEMG tahmincisine göre ise β katsayısı 0,449 olarak bulgulanmıştır. AMG tahmincisine göre, E-7 ülkelerinde yurt içi tasarrufların yurt içi yatırımları karşılama oranı %40’tır. Bu, yurt içi yatırımların %40’lık bölümünün yurt içi tasarruflarla; %60’lık bölümünün ise yabancı sermaye ile finanse edildiğini göstermektedir. Dinamik CCEMG tahmincisine göre ise, E-7 ülkelerinde yurt içi tasarrufların yurt içi yatırımları karşılama oranı %45’tir. Dinamik CCEMG tahmincisi; yurt içi yatırımların %45’lik kısmının yurt içi tasarruflar ile, %55’lik kısmının ise yabancı sermaye ile finanse edildiğini göstermektedir. Bulgulara göre; yurt içi tasarruf/GSYH oranında meydana gelen %1’lik bir değişim yurt içi yatırım/GSYH oranını AMG tahmincisine göre %0.397; Dinamik CCEMG tahmincisine göre %0.449 artırmaktadır.

Bulgular ışığında, çalışmaya konu E-7 ülkeleri için hesaplanan β katsayısı 1989-2022 döneminde sermaye hareketliliğinin nispeten yüksek olduğunu göstermektedir. Bu durum, söz konusu ülkelerin mali olarak dışa bağımlı yapısını ortaya koymakta olup; ülkelerin finansal olarak kendine yetebilirliklerinin olmadıklarını göstermektedir. Bunun yanında 1980'lerden sonra hız kazanan küreselleşme eğilimi, uluslararası ticaret engellerini azaltmaya yönelik politikalar ve finansal liberalleşme gibi faktörler de nispeten düşük β katsayısı değerine ulaşılmasında etkili olmuştur.

Erataş, Nur ve Çalık (2013), literatürdeki özellikle 1980'den sonra yapılan çalışmalarda uluslararası sermaye hareketliliğinin çok yüksek olduğuna işaret etmiştir. Erataş, Nur ve Özçalık (2013) literatürde gözlenen bu sonuç birliği üzerinde; sermaye sahiplerinin davranışlarındaki değişimin, kamu müdahalelerinin giderek azalmasının, uluslararası piyasalardaki kurumsal ve yasal engellerin azaltılmasının ve uygulanan politika değişikliklerinin etkili olduğunun altını çizmişlerdir.

Bu çalışmadan elde edilen sonuç, Chang ve Smith'in (2014) çalışmalarının sonucunda ortaya attığı; gelişmekte olan ülkelerde β katsayısının, gelişmiş ülkelere göre daha düşük olduğu görüşüyle benzerlik göstermektedir. Farklı dönemler için E-7 ülkelerini örneklem alan Önder ve Özbek'in (2019); Tunçsiper'in (2016) çalışmaları ile de bu çalışma benzer bulgulara sahiptir. Buna karşın, Pata'nın (2018) E-7 ülkelerini ele aldığı çalışmasının sonuçları, bu çalışmadaki sonuçlarla benzerlik göstermemektedir. İncelenen ülke grubu, belirlenen periyod ve kullanılan ekonometrik yöntemler araştırmanın kısıtını teşkil etmektedir. Farklı örneklem, dönemler ve ampirik analizlerle yapılacak güncel çalışmalar, ekonomi yazınının zenginleşmesine katkıda bulunacaktır.

Ülkedeki istikrarlı büyümenin sağlanması ve toplumsal refah düzeyinin artması için, yurt içi tasarrufların yurt içi yatırımlar içindeki payı önem arz etmektedir. Yetersiz yurt içi tasarruf seviyesi, ülkeleri dış finansmana bağımlı hale getirebilmektedir. Bu doğrultuda dış finansmanın türü, ekonomik istikrar için belirleyici olmaktadır. Örneğin; uluslararası sermaye yatırımları ev sahibi ülkeye her zaman uzun vadeli doğrudan yabancı sermaye yatırımları olarak gelmemekte, sıcak para olarak tanımlanan yüksek riskli spekülasyon sermaye hareketleri olarak da akmaktadır. Bu durum ekonomik yapıyı kırılganlaştırarak, güvensiz bir finansal ortama zemin hazırlamaktadır. Politika yapıcıların, sermayeye dönüşecek yurt içi tasarrufları teşvik edici tedbirleri ve yasal düzenlemeleri, istikrarın sağlanması için elzemdir.

Tasarrufları artırıcı teşvik veya uygulamalar her ne kadar politika yapıcılar tarafından yürürlüğe konulsa da, bu uygulamaların toplumda kabul görmesi ve sürdürülebilir olması da oldukça önemlidir. Tasarruflar, gelirin bir fonksiyonudur. Dolayısıyla tasarrufları artırmanın ilk koşulu ya gelirin artması ya da harcamaların azalmasıdır. Politika yapıcılar gelirin artması veya harcamaların azalması için çeşitli kamusal politikaları yürürlüğe koyabilirler; ancak tasarrufları artırmanın ikinci koşulu yaratılan bu gelir fazlalığının yeniden tüketime değil tasarruflara yönlendirilmesi için uygun koşulların hazırlanmasıdır. Bu noktada politika yapıcılar tarafından pek çok yol ve yöntem kullanılabilir. Tasarruflar daha önce İngiltere'de uygulandığı gibi vergiden muaf tutularak hanehalkları tasarruflarını artırmaya yönlendirilebilir. Yine çeşitli fonlar kurularak bunlar vergiden muaf tutulabilir veya Türkiye'de uygulandığı gibi bireysel emeklilik fonları devlet katkısı ile teşvik edilebilir. Tüm bu yöntemler hanehalkı tasarruflarının artırılmasına olumlu katkı yapacaktır. Ancak bunların sürdürülebilir olması için ülke ekonomik koşullarının da iyi olması gerekmektedir. Sık sık örnek olarak gösterilen Güney Kore'nin kalkınma deneyimine baktığımızda da teknolojik yatırımlar aracılığı ile sağlanan yüksek büyümenin ülke mali sisteminde yapılan değişikliklerle desteklendiği, ülkenin demografik yapısının katkısıyla birlikte tasarruf oranlarını artırdığını görmekteyiz. Dolayısıyla bu noktada tasarrufların yatırımları karşılama oranlarının artırılması ve uluslararası sermaye hareketlerinin yarattığı riskten ülkelerin korunması için önerilebilecek tek bir reçetenin varlığından bahsetmek mümkün değildir. Tasarrufların artırılarak uluslararası sermaye hareketlerine bağımlılığı azaltmak için, tüm ekonomi politikalarının gözden geçirilmesi gerekmektedir.

7. Extended Abstract

The Feldstein-Horioka hypothesis provides a valuable framework for understanding how investments in a country are financed, shedding light on the relationship between domestic savings and investments. According to the hypothesis proposed by economists Martin Feldstein and Charles Horioka, if a significant proportion of investments is financed through domestic savings, this suggests that capital

mobility within that country is relatively low. This concept is particularly pertinent when examining the differences between closed and open economies. In a closed economy, one would expect to see a strong correlation between domestic savings and domestic investments due to the lack of external capital flows. Conversely, in an open economy, the expectation is that domestic investments are financed through international capital flows, leading to a weaker correlation between domestic savings and investments.

The Feldstein-Horioka hypothesis provides a valuable framework for understanding how investments in a country are financed, shedding light on the relationship between domestic savings and investments. According to the hypothesis proposed by economists Martin Feldstein and Charles Horioka, if a significant proportion of investments is financed through domestic savings, this suggests that capital mobility within that country is relatively low. This concept is particularly pertinent when examining the differences between closed and open economies. In a closed economy, one would expect to see a strong correlation between domestic savings and domestic investments due to the lack of external capital flows. Conversely, in an open economy, the expectation is that domestic investments are financed through international capital flows, leading to a weaker correlation between domestic savings and investments.

The primary objective of this study was to test the validity of the Feldstein-Horioka hypothesis within the context of the E-7 countries, namely Turkey, China, India, Brazil, Mexico, Indonesia, and Russia, over the period from 1989 to 2022. This research is distinguished by its use of the most recent data available from the World Bank database and by employing advanced econometric techniques. Specifically, the study utilizes Dynamic Common Correlated Effects Mean Group (Dynamic CCEMG) and Extended Mean Group (AMG) estimators to thoroughly analyze the relationship between domestic savings and investments in these countries.

To explore this relationship, the study analyzed annual data from the E-7 countries spanning the years 1989 to 2022. The data set included key variables such as the ratio of gross domestic investments to gross domestic product (GDP) and the ratio of gross domestic savings to GDP. The initial phase of the analysis involved testing for cross-sectional dependence and identifying any heterogeneous coefficients across the sample. Following this, the study employed the Westerlund (2007) cointegration test and the CIPS unit root test. The results of these tests confirmed the presence of cointegration among the variables and established that the data were stationary at the level.

In the subsequent analysis, the relationship between domestic investments and savings was evaluated using the Dynamic CCEMG and AMG estimators. The econometric analysis revealed that the β coefficient was 0.397 according to the AMG estimator and 0.449 according to the Dynamic CCEMG estimator. These findings imply that, on average, approximately 60% of investments in the E-7 countries are financed by international capital based on the AMG estimator's results. The Dynamic CCEMG estimator corroborates this with a similar figure of 55%. These results suggest that, contrary to the Feldstein-Horioka hypothesis, a substantial portion of the investments in these countries is supported by international capital rather than being solely reliant on domestic savings.

The study's findings highlight a significant trend: during the research period, domestic investments in the E-7 countries were predominantly financed by international capital. This trend underscores the increasing role of globalization and capital mobility in these economies. However, the reliance on international capital also introduces potential risks. When foreign capital flows are volatile and do not remain in the host country for extended periods, it can lead to economic instability. Speculative portfolio investments, in particular, can exit rapidly under adverse conditions, potentially destabilizing the economic structure of these countries.

On the other hand, achieving economic stability and realizing domestic investments effectively requires a certain level of self-sufficiency. Countries need to enhance their ability to utilize national resources and increase domestic savings, as these factors are crucial drivers of economic growth. High levels of domestic savings contribute significantly to economic stability and growth, as they reduce dependence on volatile international capital flows. Consequently, it is essential for policymakers to focus on strategies and measures that promote higher domestic savings and improve the efficient use of national resources to ensure sustainable economic development.

Keywords: Feldstein-Horioka Hypothesis, Investment, Savings, Panel Data Analysis.

Arařtırmacıların Katkı Oran Beyanı / Contribution of Authors

Yazarların çalışmadaki katkı oranları Tuğba ÖZKEÇECİ %34/ Gözde EŞ POLAT %33/ Şeyda YILDIZ ERTUĞRUL %33 şeklindedir.

The authors' contribution rates in the study are Tuğba ÖZKEÇECİ %34/ Gözde EŞ POLAT %33/ Şeyda YILDIZ ERTUĞRUL %33 form.

Çıkar Çatışması Beyanı / Conflict of Interest

Çalışmada herhangi bir kurum veya kişi ile çıkar çatışması bulunmamaktadır.

There is no conflict of interest with any institution or person in the study.

İntihal Politikası Beyanı / Plagiarism Policy

Bu makale İntihal programlarında taranmış ve İntihal tespit edilmemiştir.

This article was scanned in Plagiarism programs and Plagiarism was not detected.

Bilimsel Arařtırma ve Yayın Etiđi Beyanı / Scientific Research and Publication Ethics Statement

Bu çalışmada Yükseköğretim Kurumları Bilimsel Arařtırma ve Yayın Etiđi Yönergesi kapsamında belirtilen kurallara uyulmuştur.

In this study, the rules specified within the scope of the Higher Education Institutions Scientific Research and Publication Ethics Directive were followed.

Kaynakça

- Ağazade, S., & Karakaya, A. (2022). Avrupa Ülkelerinde İnovasyon Ve Dış Ticaret Arasındaki İlişki. *Hacettepe Üniversitesi İktisadi ve İdari Bilimler Fakültesi Dergisi*, 472-493.
- Apergis, N., & Tsoumas, C. (2009). A Survey of The Feldstein–Horioka Puzzle: What Has Been Done And Where We Stand. *Research in Economics*, 64-76.
- Ata, A. Y., Dalli, T., & Oğul, B. (2022). Feldstein-Horioka Hipotezinin MINT Ülkelerinde Sınanması. *Journal of Economics and Research*, 123-134.
- Bozkurt, E., & Altınar, A. (2021). Feldstein-Horioka Bulmacası: Türkiye Ekonomisi Üzerine Fourier Eşbütünleşme Analizi. *Karadeniz Sosyal Bilimler Dergisi*, 801-814.
- Breusch, T. S., & Pagan, A. R. (1980). The Lagrange Multiplier Test And Its Applications To Model Specification In Econometrics. *The Review of Economic Studies*, 239-253.
- Chang, Y., & Smith, R. T. (2014). Feldstein–Horioka Puzzles. *European Economic Review*, 98-112.
- Chudik, A., & Pesaran, M. H. (2015). Common correlated effects estimation of heterogeneous dynamic panel data models with weakly exogenous regressors. *Journal of Econometrics*, 393-420.
- Coakley, J., Fuertes, A. M., & Spagnolo, F. (2004). Is The Feldstein–Horioka Puzzle History? *The Manchester School*, 569-590.
- Coakley, J., Kulasi, F., & Smith, R. (1998). The Feldstein–Horioka Puzzle and Capital Mobility: A Review. *International Journal of Finance & Economics*, 169-188.
- Doğanay, M. A., & Değer, M. K. (2017). Yükselen Piyasa Ekonomilerinde Doğrudan Yabancı Yatırımlar Ve İhracat İlişkisi: Panel Veri Esbütünleşme Analizleri (1996-2014). *Çankırı Karatekin Üniversitesi İktisadi ve İdari Bilimler Fakültesi Dergisi*, 127-145.
- Eberhardt, M., & Bond, S. (2009). *Cross-section dependence in nonstationary panel models: a novel estimator*. MPRA Paper, N. 17870.
- Eberhardt, M., & Teal, F. (2010). Productivity Analysis in Global Manufacturing Production. *Department of Economics (University of Oxford)*.
- Effah-Mensah, D., & Essiam, E. (2024). The Ghanaian Savings-Investment Puzzle: A Test of the Feldstein-Horioka Hypothesis. *Research and Economics*.
- Erataş, F., Nur, H. B., & Özçalık, M. (2013). Feldstein-Horioka Bilmecesinin Gelişmiş Ülke Ekonomileri Açısından Değerlendirilmesi: Panel Veri Analizi. *Çankırı Karatekin Üniversitesi İktisadi ve İdari Bilimler Fakültesi Dergisi*, 251-267.
- Esen, E., Yıldırım, S., & Kostakoğlu, S. F. (2012). Feldstein-Horioka Hipotezinin Türkiye Ekonomisi İçin Sınanması: ARDL Modeli Uygulaması. *Eskişehir Osmangazi Üniversitesi İktisadi ve İdari Bilimler Dergisi*, 251-267.
- Eyuboglu, S., & Uzar, U. (2020). Is the Feldstein–Horioka puzzle valid in lucky seven countries?. *The Journal of International Trade & Economic Development*, 29(4), 399-419.
- Febriani, R. E., & Ekaputri, R. A. (2024). Saving and Investment Nexus in Indonesia: Revisiting Feldstein-Horioka Hypothesis. *Integrated Journal of Business and Economics*, 8(1), 711-727.
- Feldstein, M., & Horioka, C. (1980). Domestic Saving And International Capital Flows. *The Economic Journal*, 314-329.
- Fieleke, N. S. (1981). *Federal Reserve Bank of Boston*. www.bostonfed.org: https://www.bostonfed.org/-/media/Documents/conference/25/conf25e.pdf adresinden alındı
- Fouquau, J., Hurlin, C., & Rabaud, I. (2008). The Feldstein–Horioka Puzzle: A Panel Smooth Transition Regression Approach. *Economic Modelling*, 284-299.
- Giannone, D., & Lenza, M. (2010). The Feldstein-Horioka Fact. *NBER International Seminar on Macroeconomics* (s. 103-117). Chicago: The University of Chicago Press.
- Gül, E., & Acar, S. (2018). Tasarruflar ile Ekonomik Büyüme Arasındaki İlişkinin Gelişmiş ve Gelişmekte Olan Ülke Grupları Örneği ile İncelenmesi. *Sakarya İktisat Dergisi*, 54-78.
- Hussein, K. A. (1998). International Capital Mobility in OECD Countries: The Feldstein– Horioka Puzzle Revisited. *Economic Letters*, 237-242.
- Jansen, W. J. (1996). Estimating Saving-Investment Correlations: Evidence for OECD Countries Based On An Error Correction Model. *Journal of International Money and Finance*, 749-781.

- Kasa, H. (2019). Orta Gelir Tuzağı: Dinamik Panel Veri Analizi. *Tesam Akademi Dergisi*, 153-182.
- Kim, S. H. (2001). Tasarruf-Yatırım İlişkisi Bilmecesi Hâlâ Bir Bilmecedir. *Uluslararası Para ve Finans Dergisi*, 1017-1034.
- Koçdemir, S. U., & Gölpek, F. (2021). Feldstein-Horioka Hipotezinin Mercosur Ülkelerinde Sınanması: Panel Veri Analizi. *Türk Sosyal Bilimler Araştırmaları Dergisi*, 25-37.
- Korkmaz, S., & Yılğör, M. (2011). Enerji tüketimi-iktisadi büyüme ilişkisi. *Kocaeli Üniversitesi Sosyal Bilimler Dergisi*, 111-125.
- Ma, W., & Li, H. (2016). Time-varying saving-investment relationship and the Feldstein-Horioka Puzzle. *Economic Modelling*, 166-178.
- Mangır, F., & Ertuğrul, H. M. (2012). Sermaye Hareketliliği, Tasarruf Ve Yatırım İlişkisi: Türkiye Örneği. *İktisat, İşletme ve Finans*, 61-87.
- Mehrara, M., Gholami, A., & Ahmadi, S. M. (2023). An Analytical Examination of the Degree of Capital Mobility in Iran Reappraisal of Feldstein-Horioka Relationship. *International Journal of Finance & Managerial Accounting*, 8(31), 87-102.
- Moosa, I. A., & Al-Loughani, N. E. (2005). A Reconsideration of the Feldstein-Horioka Puzzle. *The International Conference on Policy Modeling*.
- Nketia, E. B., Kong, Y., & Korankye, B. (2020). Institutional Quality and Economic Growth Correlation in Africa; An Augmented Mean Group and Common Correlated Effects Mean Group Approach. *Social Sciences & Humanities Open*, 1-18.
- Obstfeld, M., & Rogoff, K. (2000). The Six Major Puzzles in International Macroeconomics: Is There a Common Cause? *NBER Macroeconomics Annual*, 339-390.
- Önder, F., & Özbek, S. (2019). Yatırım ve tasarruf eşitsizliği: E7 ülkeleri örneği. *Sosyal Bilimler Dergisi/The Journal of Social Sciences*, 711-725.
- Özer, M., & Çiftçi, N. (2009). Ar-Ge Harcamaları Ve İhracat İlişkisi: OECD Ülkeleri Panel Veri Analizi. *Dumlupınar Üniversitesi Sosyal Bilimler Dergisi*, 39-50.
- Özgür, Ş. G. (2023). Heterogeneous Dynamic Panel Approach to The Feldstein-Horioka Puzzle: Evidence from The European Union Countries. *International Journal of Contemporary Economics and Administrative Sciences*, 554-568.
- Pata, U. K. (2018). The Feldstein Horioka Puzzle in E7 Countries: Evidence From Panel Cointegration And Asymmetric Causality Analysis. *The Journal of International Trade & Economic Development*, 968-984.
- Pesaran, M. H. (2004). General Diagnostic Tests For Cross Section Dependence in Panels. *Cambridge Working Papers*.
- Pesaran, M. H. (2006). Estimation And Inference in Large Heterogeneous Panels With A Multifactor Error Structure. *Econometrica*, 967-1012.
- Şeyranlıoğlu, O. (2023). Feldstein-Horioka Hipotezinin Türkiye Ekonomisi İçin Sınanması: RALS Yaklaşımından Kanıtlar. *Ekonomi Politika ve Finans Araştırmaları Dergisi*, 498-518.
- Şişeci, G. N., & Erdem, E. (2023). Doğrudan Yabancı Sermaye Yatırımları, Enerji İthalatı Ve Ekonomik Büyüme İlişkisi. *Ekonomik ve Sosyal Araştırmalar Dergisi*, 23-40.
- TCMB. (2015). *Tasarruf-Yatırım Dinamikleri ve Cari İşlemler Dengesi Gelişmeleri*. Erişim: 04.08.2024 <https://www.tcmb.gov.tr>. Ankara: Türkiye Cumhuriyeti Merkez Bankası. <https://www.tcmb.gov.tr> adresinden alındı
- Tesar, L. L. (1991). Savings, Investment And International Capital Flows. *Journal of International Economics*, 55-78.
- Tobin, J. (1983). Domestic Saving And International Capital Movements in The Long Run And The Short Run, Comment On M. Feldstein. *European Economic Review*, 153-156.
- Tunçsiper, B. (2016). Feldstein-Horioka Hipotezinin Görünürde İlişkisiz Regresyon Yöntemiyle Analizi: Gelişen Ekonomiler (E7) Üzerine Bir İnceleme. *Sosyal Ekonomik Araştırmalar Dergisi*, 16-25.
- Ünkaracalar, T. (2024). Testing the Validity of the Feldstein-Horioka Hypothesis in Developed and Less Developed Countries by Panel Data Analysis. *Third Sector Social Economic Review*, 17-36.
- Westerlund, J. (2007). Testing For Error Correction in Panel Data. *Oxford Bulletin of Economics and Statistics*, 709-748.

Yersh, V. (2024). Capital mobility in Latin American and Caribbean countries: alternative view on the “Feldstein-Horioka” coefficient. . *International Journal of Emerging Markets*, , 19(4), 989-1006.

Yücesan, M., Yağış, O., & Torun, M. (2019). Ekonomik Büyüme Ve Enerji Tüketiminin CO2 Emisyonu Üzerindeki Etkileri: Seçilmiş MENA Ülkeleri İçin Panel Veri Analizi. *Journal of Management and Economics Research*, 351-368.

Zheng, W. (2023). The Study of Saving and Investment Relationship Across 189 Countries: A Panel Data Analysis of the Feldstein-Horioka Puzzle.

Sinemada İç Mimariyi Okumak: Zaman-Karakter-Stil Bağlamında Mekânsal Analiz

Mine SUNGUR* 

ÖZ

Sinema-iç mimarlık ilişkisi sinemanın icadıyla ortaya çıkmış ve her iki disiplin mekân üzerinden birbirlerini etkilemektedir. Mekân sadece belirli bir zamanı, tarzı veya kültürü temsil etmez, aynı zamanda bir karakterin özelliklerini aktarmak açısından da önemli rol oynamaktadır. Ayrıca sinemadaki mekânsal tasarımlar geçmiş ile gelecek zamanın birlikteliğindeki bütünselliği ya da tezatlığı sonsuz hayal gücünün desteğiyle ortaya çıkabilmektedir. Dolayısıyla sinemada anlatım ve temsil aracı olarak kullanılan iç mekân, senaryoyu destekleyen ve film karakterini yansıtan etkileyici bir dekoratif hikâye anlatım biçimi ile izleyiciye doğru atmosferi sağlayabilmektedir. Çalışmada 2001: A Space Odyssey (Kubrick, 1968), American Psycho (Harron, 2000) ve Atonement (Wright, 2007) filmleri zaman-karakter ve stil kapsamında ele alınmıştır. Nitel araştırma yöntemlerinden sınırlı bir sistemin derinlemesine betimlendiği yöntem olan keşfedici örnek olay incelemesi yönteminden faydalanılmıştır. Bu yöntem daha sonraki çalışmalar için ipuçları ve fikirler bulunmasına imkân verebilmektedir. Sonuç olarak iç mimari ve sinema gibi gelişime ve yeniliğe açık iki disiplin uygulayıcılarının karşılıklı etkileşimleri ve birbirlerini sürekli takip etmesi, gerçek ve/veya kurgusal mekân tasarımında farklı bakış açılarının ortaya çıkmasına zemin hazırlamaktadır. Bununla birlikte sinemadaki mekanların kurgulanma sürecinde iç mimar gibi tasarımcıların yer alması mekâna dair tüm etkenlerin bütüncül biraradalığı için önem arz etmektedir.

Anahtar Kelimeler: İç Mimarlık, Sinema, Zaman, Karakter, Stil.

Reading Interior Architecture in Cinema: Spatial Analysis in the Context of Time-Character-Style

ABSTRACT

The relationship between cinema and interior architecture emerged with the invention of cinema, and both disciplines affect each other through space. Space does not only represent a certain time, style or culture, but also plays an important role in conveying the characteristics of a character. In addition, spatial designs in cinema can emerge with the support of infinite imagination in the unity or contrast of past and future. Therefore, interior space, which is used as a narrative and representation tool in cinema, can provide the right atmosphere to the audience with an impressive decorative storytelling style that supports the scenario and reflects the character of the film. In the study, the films 2001: A Space Odyssey (Kubrick, 1968), American Psycho (Harron, 2000) and Atonement (Wright, 2007) were examined within the scope of time-character and style. The exploratory case study method, which is a method in which a limited system is described in depth from qualitative research methods, was used. This method can provide clues and ideas for later studies. As a result, the mutual interaction and continuous follow-up of practitioners of two disciplines that are open to development and innovation, such as interior architecture and cinema, pave the way for the emergence of different perspectives in real and/or fictional space design. In addition, the involvement of designers such as interior architects in the process of constructing spaces in cinema is important for the holistic unity of all factors related to the space.

Keywords: Interior Architecture, Cinema, Time, Character, Style.

1. Giriş

İnsanın var olmasıyla birlikte başlayan mimarlık disiplini sinemanın ortaya çıkışı ile kendisine ilişki kurabileceği yeni bir sanat dalı bulmuştur. Sinema-mimarlık ilişkisi yaratıcı vizyonlar için bir deneyim alanı, çağdaş gelişmeleri yansıtan bir düzlem, mimarlık uygulamalarına ve sanat ürünlerine farklı bir perspektif sağlayan üç ana yaklaşım üzerine kurulmuştur (Neumann & Albrecht, 1999, s. 25). Benzer şekilde mimarlık disiplini gibi iç mimarlık da sinema ile ilişkili ve her iki disiplinin ortak noktası mekândır. Sinema, izleyicinin zihninde mekânlar inşa ederek insan zihninin, düşüncesinin ve duygusunun doğasında var olan

* **Corresponding Author/Sorumlu Yazar**, Dr. Öğr. Üyesi/Asst. Prof., Selçuk Üniversitesi, Konya, Türkiye/ Selçuk University, Konya, Türkiye, mkarakoyun@selcuk.edu.tr

Makale Gönderim ve Kabul Tarihleri/Article Submission and Acceptance Dates: 16.08.2024-28.10.2024

Citation/Atf: Sungur, M. (2024). Sinemada iç mimariyi okumak: zaman-karakter-stil bağlamında mekânsal analiz. *Selçuk Üniversitesi Sosyal Bilimler Enstitüsü Dergisi*, 55, 280-301. <https://doi.org/10.52642/susbed.1534191>

This work is licensed under Creative Commons Attribution-NonCommercial 4.0 International License



arketipsel mimariyi yansıtan bir zihinsel imge ve hafıza mimarisidir (Pallasmaa, 2012, s. 13). Bruno'ya (2007, s. 27) göre ister mekânda ister özel bir sette çekilmiş olsun, her film belirli ölçüde bir mekân duygusu yaratma gücüne sahiptir.

Sinema ve mekân arasındaki ilişki mimarlara, iç mimarlara ve tasarımcılara yeni bir deneysel alan sağlamaktadır. Sinema ile yeni görme, düşünme ve temsil etme biçimleri sayesinde farklı mimari mekânlar yaratmanın ve sunmanın çeşitli yollarını açmaktadır. Bu tür yaklaşımlar sinemaya mekânsal oluşum yeteneği kazandırmaktadır (Kaçmaz, 1996, s. 24). Böylece sinema ve iç mimarlığın birbirleriyle iç içe olmaları hem birbirlerine ilham kaynağı olmalarına hem de birbirlerinin tasarım yöntemlerini ve tekniklerini kullanmaları yönüyle birbirlerini beslemektedirler (Beşışık, 2013, s. 11).

Sinemada mekânın kullanım özellikleri, yoğunluğu ve öne çıkarılma süresi her zaman aynı değildir. Kimi zaman mekân fon olarak kullanılırken kimi zaman filmin tamamlayıcı ögesi olarak görev yapmaktadır. Filmin senaryosundaki mesajın izleyiciye nasıl ulaşması gerektiği yönetmen tarafından tayin edilir. Mekân, senaryo için bir olay, bir karakter ya da bir yeri sembolize edebilir. Robert-Mallet Stevens'e göre mimari mekân yalnızca set olarak sinemaya hizmet etmekle kalmayıp aynı zamanda bir oyuncu olarak rol alabileceğini belirtmiştir (Vidler, 2000). Tanyeli (2001, s. 66) ise; filmlerde kullanılan mekânları üç gruba ayırmıştır; ilki, inşa edilmemiş ve gerçekte var olmayan sanal mekânlardır. *A Space Odyssey* (Kubrick, 1968) ve *Dark City* (Proyas, 1998) gibi filmler bu yol ile üretilen iç mimari mekânların kullanıldığı filmlere örnek olarak gösterilebilir. Bir diğeri, gerçek mimari mekânları kendi sanal evreninde yeniden üretmesiyle elde edilen mekânlardır. *The Shining* (Kubrick, 1980) ve *Metropolis* (Lang, 1927) gerçek mekânların yeniden yorumlanması ile elde edilen mekân örneklerindedir. Sonuncusu ise mekân kurgusuyla bir mimarı, mimarın ürünlerini ya da mimari bir dönemi konu alan film mekânlarıdır. Bu tür film mekânlarına *Mon Uncle* (Tati, 1958) ve *Playtime* (Tati, 2002) örnek olarak gösterilebilir. Tüm bu mekânsal kurguların temsiliyet özelliklerini tayin etmek ve sinema üzerinden iç mimarlığı okumak önem arz etmektedir.

Sinema ve iç mimarlık disiplininin ortak paydası olan mekân olgusu, araştırmacılar tarafından yoğun bir biçimde ele alınmıştır. Fakat sinemada zaman, karakter ve stil üzerinden mekânsal okumalar yeterince ele alınmaması çalışmanın problemi olarak belirlenmiştir. Bu bağlamda zaman-mekân, karakter-mekân ve stil-mekân ilişkisini ifade eden rastgele üç adet film seçilmiştir. Zaman-mekân ilişkisi çerçevesinde; hayal gücünün sınırlarını zorlayarak geçmiş ile gelecekte öngörülen mekânın birlikteliği/aykırılığı üzerine kurgulanmış olan “2001: A Space Odyssey” (Kubrick, 1968) filmi incelenmiştir. Karakter -mekân ilişkisi bağlamında; tüketim kültürü içerisinde bireyselliğin ön planda olduğu ve film karakterinin hayat tarzının karmaşık ve belirsiz bir düzende olması ve karakterin yaşadığı gerçek mekânı ele alan “*American Psycho*” (Harron, 2000) filmi incelenmiştir. Son olarak stil-mekân ilişkisi bağlamında ise mimari stile sahip geleneksel yaşamın yansıtıldığı “*Atonement*” (Wright, 2007) filmi örnek olarak ele alınmıştır. Seçilen filmlerin analizi yapılırken araştırma deseninin keşfedici, betimleyici ya da açıklayıcı olabileceğine dikkat çekilerek keşfedici örnek olay yöntemi kullanılmıştır. Çok perspektifli bir analiz olan keşfedici örnek olay yöntemi sosyal bir olgunun bir veya birkaç kesitin ne ve nasıl sorularına derinlemesine incelenerek yanıt aranan bir araştırma yaklaşımıdır (Güçlü, 2019). Keşfedici örnek olay çalışması; planlama, tasarım, hazırlık, toplama, analiz ve paylaşma olmak üzere 6 evreden oluşmaktadır. Planlama evresi veri toplama evresi olup sinema-iç mimarlık ile ilişkili literatürde yer alan araştırmalar incelenmiştir. Tasarım evresi araştırma problemine yönelik filmlerin seçildiği evredir. Seçilen filmler birden çok kez izlenerek çalışmaya hazırlık yapılmaktadır. Hazırlık evresi sonrasında filmlerden amaca uygun veriler toplanarak kategorize edilmiştir. Elde edilen tüm veriler değerlendirilerek analiz evresi tamamlanmıştır. Bilgilerin kategorilerine göre yorumlanması ve çıkarım yapılması son evre olan paylaşma evresinde gerçekleşmektedir. Araştırma, iç mimarlık ve sinemanın ortak paydası olan mekânın zaman, karakter ve stil olgularını örnek filmler üzerinden okunması ile bilimsel alandaki boşluğu tamamlayan özgün bir çalışmadır. Sonuç olarak mekân sinemada kimi zaman sosyal statü ile film kahramanlarının karakter simgesi, kimi zaman kurgulandığı ortamlar ile mimari stilin izleyicilere sunulduğu belgesel, kimi zaman ise geçmiş ile gelecek arasındaki ütöpik mekânın düzenlenmesine ilham kaynağı olmuştur. Dolayısıyla filmlerde zaman, durum, olay, duygu gibi olguların izleyicilere doğru bir biçimde aksedilmesinde mekân önem arz etmekte ve film yapım sürecinde mekânın etkin tasarımında iç mimar gibi tasarımcıların olması kaçınılmazdır.

2. Sinema ve İç Mekân İlişkisi

19. yüzyılın sonundan bu yana kalabalık seyirci topluluklarının önünde gösterime başlayan sinema, mimarının iç ve dış mekânlarını tekrar tekrar yorumlayarak sunulduğu bir sanattır (Selvitop, 2017, s. 11). Filmlerin mimari ortamları, çevreleri, karakterleri ve yansıtılan dönemleri bir bütün olarak gösterebilmeye gücü mekânlar konusunda sınırsız bir araştırma alanı yaratmıştır. Ölçek, oran, ışık, renk, malzeme, doku, doluluk-boşluk birlikteliği ile mekân gerçeklik kazanmaktadır. Film mekânları tipleşmiş, basmakalıp halinde kanıksanmış özelliklere sahip olabileceği gibi aykırı, deneysel, alışılmadık, sıra dışı mekânları da temsil etme potansiyeline sahiptirler (Güzer, 2023, s. 34). Böylece filmler, yeni mekân üretme konusunda yönetmen ve mimar/iç mimarlar için yeni yollar arama ve deneyimleme alanı olmuştur (Rahman, Hasri, Kadir, & White, 2022, s. 1).

Filmlerin iç mekânı genellikle olay örgüsüne gizlenmiş, teori, felsefe, tarih veya varsayıma dayanabilmektedir. İzleyicileri anlatının gerçekliğine inandırmaya ikna etmek için filmdeki mekân kurguları önem arz etmektedir. Branwell (2004, s. 28), çeşitli türlerdeki filmlerin mekân tasarımında malzeme, ışık, ses ve dekorların birliktelik içerisinde düzenlenmesi gerektiği, izleyiciyi mekânın gerçekliğine ikna etmesi gerekliliğini vurgulamaktadır. Sinemanın görsel gücünden, gerçeğe yakın iç mekân hissi verme yeteneğinden ve yarattığı mekânsal alternatiflerden yararlanmak mimarlık ve sinemanın doğrudan etkileşiminden kaynaklanmaktadır (Erdoğan & Akarsu, 2023, s. 142). Pallasmaa'ya göre hem mimari hem de sinema yaşanan mekânı ifade etmektedir. Bu iki sanat formu yaşamın kapsamlı görüntülerini yaratır ve bunlara aracılık etmektedir. Her iki sanat formu da varoluşsal mekânın boyutlarını ve özlerini tanımlar; yaşam durumları için deneysel sahneler yaratmaktadır (Pallasmaa, 2007, s. 21).

Deneysel sahneler yolu ile kullanıcı/toplum-mekân ilişkisi, kentin sosyal, ekonomik ve politik dinamikleri izleyiciye aktarılırken filmlerin içerdiği mekânlar ile ilişkilendirilmektedir (Barut, 2020, s. 48). Bu bağlamda sinema mekânı bazen insan-mekân ilişkisini kapsayan bir zamansızlığı, bazen karakterin özelliğini, bazen de dönemin mimari üslubunu vurgulayarak izleyici için doğru atmosferin hazırlanmasına katkı sağlamaktadır.

2.1. Zaman-Mekân İlişkisi Bağlamında Sinema

Dünyada birçok olgunun varlığı ve bu olguların zamanla bir bağı söz konusudur. Zaman faktörü birçok virtüel olgusunun somut bir şeye dokunup edimselleşmesine neden olur. Oluşlar, deneyimler, ilişkiler ve etkiler sonucunda düşüncelerle anlam kazanan mekânlar, edimselleşme sürecinde bir değişim gerçekleştirir. Bu değişim, insanı merkeze koyan dinamik bir süreçtir. Bu dinamik süreç dün, bugün ve yarını içine almaktadır (Beşgen & Güner, 2023, s. 175). Her mekânın içinde kendi tarihi ve olayları ilişkilendirebileceği sembolik bağlantılar bulunmaktadır. Sinema filmi içerisindeki bir olay, bir durum, bir duygu; zaman, mekân ve yerden ayrı tutulamaz. Bu nedenle Pallasmaa (2007, s. 21), her yönetmenin her bir senaryoya özgü mekân kurgulamak zorunda olduğunu ve bunun bazen hiç deneyimlenmemiş bir mekân da olabileceğini belirtmektedir. Ayrıca bu durumun içmimarlığın profesyonel disiplininin bağımsız olduğunu ve sinema mimarisinin farklı bir uzmanlık gerektirdiğini vurgulamaktadır (Beşışık, 2013, s. 9).

Sinema mimarisi anlam mimarisidir (Schaal, 2000, s. 14). Mekânı anlamak mimarlığın temel amacıdır. Lefebvre, mekânı “saf bir boşluk” veya “doğal bir gerçeklik” olarak tanımlasa da mekânın “bir temsil” olduğunu da eklemektedir (Lefebvre, 1991). Bu bağlamda mekân soyut ve somut donanımı ve çevresiyle kültüre, topluma, ekonomiye kısaca zamana referans vererek hayat hakkında birçok ipucu elde edilmesine yardımcı olmaktadır (Köksal, 2015, s. 159). Giedion (1971) Hermann'a göre zaman ve mekân ancak birlikte oldukları sürece varlıklarını sürdürebildiğini dile getirmiştir. Ancak zaman-mekân algısı her dönem değişiklik göstermekle birlikte, modernizm ile başka bir boyut kazanarak yeni bir mekân tipolojisi ortaya çıkmaktadır (Auge, 1997, s. 127). Özellikle geleceğe yönelik mekân tanımlamaları yapan ütopyik tadında bilim-kurgu film türlerinde mekân tasarlama ilkeleri önem arz etmektedir (Milner, 2009, s. 832). Örneğin *Metropolis filmi* (Lang, 1927) mekânsal anlamda çağın yaşadığı modernizm ve endüstri devriminin izlerini fütüristik imgelerle yansıtan bir filmidir. Film endüstrileşmeyi yaşayan ama hala makineleşmeye geçememiş bir ara çağ kenti ve toplumu yansıtmaktadır. Film içerisinde geçmişe atf yapan Babil Kulesi; geleceğin karmaşa, yabancılaşma, çeşitlilik gibi kaotik temaları içeren insancıl olmayan yüksek binalardan oluşan dikey bir kenti temsil etmektedir (Erkarlan, 2022, s. 123). *Cloud Atlas* (Tykwer, Wachowski, & Wachowski,

2012) filmi doğrusal zaman çizgisini alt üst ederek oluşturduğu zaman kurgusu ve mekân tasarımları ile izleyicinin bilindik zaman ve mekân tanımlarını değiştirmiştir. Böylece seyircinin zihnindeki mekân algısı yeni bir anlam ve perspektif kazanmasına (Özakın, 2001, s. 84) neden olmaktadır. Seyircinin zihnindeki mekân ve sınırlar silinerek farklı bir boyut kazanmıştır (Aslanoğlu, 2000).

2.2. Karakter-Mekân İlişkisi Bağlamında Sinema

Mekân kullanıcısı tasarımda yapısal, işlevsel ve estetik olarak en uygun çözümlerin üretilme sürecinde odak noktasında yer almak zorundadır (Başçı & Ozanözgü, 2023, s. 347). Sinemada öne çıkarılan mekân (konut) bir yandan içinde yer alan öyküye, sahibinin karakterine yönelik olarak tamamlayıcı bir ifade oluştururken öte yandan mekân (konut) ve yaşama biçimi, tüketim alışkanlıkları üzerine söz söyler, bağlamsal değerleri temsil etmektedir. Mekân, seyircinin gözünde zaman zaman bir arzu nesnesi, bir kimlik statü aracına dönüşebilmektedir (Güzer, 2023, s. 56).

Seyirciye film karakterini/karakterlerini tanıtmak için giyilen kıyafet, takılan aksesuar, kullanılan araba, yaşanılan konut, iş ortamı gibi farklı temsil araçları kullanılmaktadır. Böylece gerçek hayatta var olan tüketim kültürünün mekânsal yansıması sinema perdesine de aktarılmaktadır. Modernleşme süreci ile birlikte hayatın her alanındaki değişim olgusunun toplumda benimsenmesi ve bireylerin uyum sağlayarak kabul etmesi ve toplumsal hayata yayılması için sinema filmleri devreye girmiştir (Tüysüz, 2021, s. 50). Örneğin *Breakfast at Tiffany's* (Edwards, 1961) filminde bir kimlik yansıması olarak filmin ana karakteri olan Holly, New York sosyete yaşamına girebilmek için göstermiş olduğu çabayı sunmaktadır. Karakter-mekân ilişkisi üzerinden lüks ve tüketim kültürü sinema aracılığı ile seyirciye aktarılmaktadır (Babataş, 2021). Benzer biçimde *Devil Wears Prada* (Franke, 2006) mekânsal tasarım ve tüketim kültürünün yarattığı ilişki karakterlere yansıtılmaktadır. Bu nedenle sinemada mekânlar, karakterlerin yaşamları ve/veya filmin zamanı ve türü dikkate alınarak tasarlanmaktadır (Sever, 2015, s. 109). Refahlık durumuna göre mekânlarda (konutlarda) giyinme odası, yemek odası gibi öğeler eklenirken duvardaki tablolar, mobilyalar statü sembolü olarak öne çıkarılabilmektedir (Güzer, 2023, s. 47).

Filmlerin kurgusunda farklı sosyo-ekonomik seviyelere sahip karakterler bulunmasının, kullanıcı ve mekân ilişkisinin değerlendirilmesi için çeşitli veriler sağlayabilmektedir (Yıldırım Yargıcı, 2021). Fransız mimar ve set tasarımcısı Robert Mallet-Stevens'a göre, sinemasal mekân, karakter görünmeden önce, karakterin toplum içindeki sosyal konumunu, zevklerini-zevsizliklerini, alışkanlıklarını, yaşam tarzını ve kişilik bilgilerini yansıtmak zorundadır (Neumann & Albrecht, 1999, s. 9). Statü, kimlik gibi tüketim biçimlerinin karakter üzerinden mekânsal yansıması olan set tasarımı, sinema için önemli bir noktada yer almaktadır. Dekorların ölçeği, kameraların konumu, nesnelere ve karakterin oda içindeki durumu gibi taktikler, karakterlerin iç dünyasını izleyici tarafından daha iyi algılanmasını sağlamaktadır (Sever, 2015, s. 90). Mimari mekânlar; kalıcılığı, sürdürülebilirliği temsil ederken sinemada mekanlar; karakterlerin tamamlayıcı ögesi olması ile seyircilerin karakteri/karakterleri özümsemelerinde ciddi katkı sağlamaktadır.

2.3. Stil-Mekân İlişkisi Bağlamında Sinema

Mimari yapılar, insanların yaşam mekânlarını oluşturmaktadır. Sinemada ise mimari yapılar, bir hikâye için gerekli ortamı oluşturmakta kullanılmaktadır (Bergfelder, Harris, & Street, 2007, s. 23). Bu nedenle sinema hikâyeye uygun mekânın izlerini yansıtmak zorundadır. Koeck (2013, s. 32) sinema, insanların bir mimari mekândaki görsel sistemin bir parçası haline gelmesini ve insanların mimari mekânda hareket hissini yaşamasını ifade ederek izleyicinin mekânın yaşanabilirliğine ikna olması gerektiğini vurgulamaktadır. Böylelikle filmdeki mekân tasarımlarının gerçek ve yaşamın içinden geldiği belirginleşmektedir. Örneğin bir dönem filmi çekiminde, gerçek mekânlar zamanla değişime uğradığı için, o dönemin zaman şartlarına, hayat tarzına ve mimari öğelerine göre uygun mekân kurguları arayışına gidilmektedir (Köksal, 2015, s. 49).

Mekân tarzını gösteren birtakım göstergelerin kaynağını oluşturan yaşamsal değerler konum ve zamanla ilişkilidir. Stuart C. Aitken ve Leo E. Zonn, anlatı mekânının nötr bir mekândan ziyade coğrafya ve tarih referansları taşıyan "yer" olarak adlandırır (Aitken & Zonn, 1994, s. 47). Bu "yer" tarihin izlerini, geleneksel yaşam biçimi ve tarzını, kültürel alışkanlıkları yerel doku üzerinden okutur. Bu anlamda özelliği olan, bütünsellik içeren yerleşimler sadece mimarlık için bir örnek alanı değil, aynı zamanda sinema için

de bazı öykülerin arka planını oluşturmaktadır (Güzer, 2023, s. 41). Örneğin *Jane Eyre* (Fukunaga, 2011) filminde Viktorya dönemi İngiltere'sindeki malikanelerdeki mekanlar; gotik ve Elizabeth tarzı iç mekân stilleri ile gerçekçi bir fon oluşturmaktadırlar. Benzer şekilde *Chocolat* (Hallström, 2000) filminde arka planı oluşturan mekanlar, 1950'li yıllardaki bir Fransız Kasabasındaki geleneksel yaşam biçimi ve kırsal mimari tarzı temsil etmektedir. Başka bir örnekte ise *A Clockwork Orange* (Kubrick, 1996) filminde de 1960'ların İngiltere konut iç mekânlarında yaygın olarak görülen Pop Art tarzı seyirciye yansıtılmıştır. Dönemin sosyal, politik ve kültürel ortamı mekânlara aktarılmıştır. Duvar yüzeylerinde kullanılan desen ve renkler, aydınlatma elemanları, mobilya ve sanatsal objelerle konutlarda geçmiş yaşamın yeniden yaratılmaya çalışıldığı düşünülmektedir (Sözen & Boyacıoğlu, 2020, s. 57). Böylece stil-mekân ilişkisi ile geleneksel dokular, geçmiş dönem iç mekân stilleri, tarih, yaşam kültürü sinemada senaryonun bir parçası haline getirilerek izleyiciye farklı coğrafyalardaki çeşitli dönemlerin özgün iç mimari tarzı sunulabilmektedir.

3. Yöntem

Bu araştırma sinema ve iç mimarlık çerçevesinde mekânın zaman, karakter ve stil ile ilişkisini tespit etme ve sinemanın iç mimarlık disiplini ile etkileşim haline değinilmiştir. Çalışmada sinema mekânlarının tasarımsal önemine ve yaratılmak istenen atmosfere dikkat edilmesi açısından rehber oluşturabilecek örnekler sunulmaktadır. Literatür araştırmaları incelendiğinde, sinema-iç mimarlık çerçevesinde karakter-mekân ilişkisi, zaman-mekân ilişkisi ve stil-mekân ilişkisi bağlamında ele alınan çalışma sayısının yetersiz olduğu tespit edilmiştir. Bu nedenle, araştırmanın bu alanda literatüre katkı sağlayacağı düşünülmektedir.

Çalışmanın problemine çözüm olarak önerilecek yöntemin araştırmanın amacına uygun olması gerekmektedir. Çalışmada sınırlı bir alanın derinlemesine betimlendiği ve incelendiği (Merriam, 2015, s. 40) nitel araştırma tekniklerinden keşfedici örnek olay incelemesi yöntemi kullanılmıştır. Örnek olay incelemesi yöntemi ile nasıl ve neden sorularına yanıt aranarak (Ozan Leylum, Odabaşı, & Kabakçı, 2017, s. 370) araştırmacılara ipuçları ve fikirler üretmesine imkân sağlamaktadır (Simon, 1978, s. 206). Keşfedici türdeki örnek olay incelemesi ise yeni bir çalışma alanı keşfeden araştırmacının ön hazırlık yapmasına imkân tanıyan bir yöntemdir (Mills, Eurepos, & Wiebe, 2010, s. 372). Yöntem ile probleme yönelik varsayımların henüz formüleştirmek için verilerin yeterli olmaması sebebiyle gözlemlenerek sistematik hale getirme için küçük bir örneklemeden yola çıkma işlemi gerçekleşmiştir (Berg & Lune, 2015, s. 367).

Yin'e (2009, s. 1) göre keşfedici örnek olay çalışması; planlama, tasarım, hazırlık, toplama, analiz ve paylaşma olmak üzere 6 evreden oluşmaktadır. Evreler arasında keskin geçiş olmamakla birlikte geri besleme (feedback) ile evreler arasında geri dönüş sağlanarak kontrol oluşturulabilmektedir. Böylece her adımda verimlilik ve geçerlilik artacaktır (Baskarada, 2014, s. 19-20). Benzer şekilde Archer (Archer, 1984, s. 64) mimari tasarım sürecini sistematik hale getirmek için programlama, veri toplama, analiz, sentez, geliştirme, iletişim evrelerinin olduğunu; uygulamada yaşanabilecek belirsizlikler ve zorluklar karşısında geri beslemeli bir döngüden söz etmektedir. Bu nedenle çalışmada keşfedici örnek olay yönteminin seçilme nedeni hem Archer'ın tasarım süreci evrelerine benzerlik göstermesi hem de sinema- iç mimarlık ilişkisinin keşfedilecek daha pek çok yanı bulunmasıdır (Şekil 1).

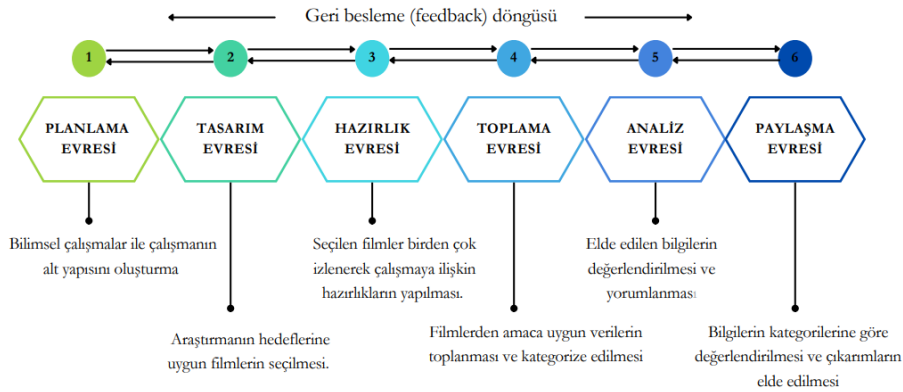

Şekil 1. Çalışmada Kullanılan Yöntem Evreleri
(Şema yazar tarafından oluşturulmuştur)

3.1. Araştırmanın Örnekleme

Araştırmanın örneklem seçimi için sinema ve iç mimarlık etkileşimi konusunda ulusal ve uluslararası literatür taranmış ve incelenerek ön araştırma safhası tamamlanmıştır. Literatür taraması, araştırma konusuyla ilgili bilgi elde etmenin ilk aşaması olması ve elde edilen bilgilerin özetlenerek bir sentez hâlinde ifade edilmesi açısından önemlidir. Çalışma kapsamında kırktan fazla film izlenmiştir. İncelenen bilimsel çalışmalar ve izlenen filmler arasından zaman-mekân, karakter-mekân ve stil-mekân ilişkisi bağlamında üç film seçilmiştir.

Zaman-mekân ilişkisi bağlamında, “2001: A Space Odyssey” filmi en iyi görsel efekt ve en iyi prodüksiyon (yapım) tasarımcısı (ImDb-a, t.y.) gibi birçok ödül almıştır. Filmdeki görsele dair her türlü stil ve imajdan sorumlu olan ödüllü yapım tasarımcısı anlatmak istediği hayal ürünü mekânları, farklı görsel efektler ile izleyiciye aktarmış ve farklı zamanların bir arada tasarladığı mekânlar ortaya çıkmıştır. Bu durum, inandırıcılığı ile seyirciyi gerçeklikten uzak, sanal ve ütöpik alan tasarımları “2001: A Space Odyssey” filminin çalışma kapsamında seçilmesinde etkili olmuştur. Film çeşitli araştırmacılar (Beşişik, 2013; Sever, 2015; Carlotto, 2015; Melia, 2018; Baysan Serim, 2018; Sunal, 2022; Yararel Doğan, Arslan, & Arpacı, 2022; Akay, 2023; Güzer, 2023) tarafından farklı disiplinlerde yoğun bir biçimde ele alınmıştır.

Karakter-mekân ilişkisi bağlamında “American Psycho” filminin seçilmesinde en iyi uyarlama senaryo ödülü (ImDb-b, t.y.) alması etkili olmuştur. American Psycho adlı romandan uyarlanarak sinemaya aktarılan film, ana karakter üzerine kurgulanmış bir gerilim filmidir. Romanda metinsel ifadelerle görünenin aksine farklı bir karaktere sahip olduğu aktarılan ana karakter, sinemada mekânla bütünleştirilerek görselleştirilmiştir. Filmdeki görselleştirme başarısı seyircinin karakteri özümsemesinde etkili olmuştur. Ayrıca American Psycho filmini çeşitli araştırmacılar (Kooijman & Tarja, 2003; Fredriksson, 2011; Saraiva, 2018; Tüysüz, 2021) tarafından farklı disiplinlerde karakter odaklı incelemişlerdir.

Son olarak geçmiş dönem yaşam kültürünün (kostüm, saç-makyaj ve mekanlar) filme yansıtıldığı sinema filmleri arasından “Atonement” filmi en iyi uyarlama senaryo, en iyi İngiliz filmi, en iyi kostüm tasarımı, en iyi prodüksiyon (yapım) tasarımcısı, en iyi sinematografi (ImDb-c, t.y.) gibi farklı dallarda ödüller kazanması stil-mekân bağlamında örneklem olarak seçilmesinde etkindir. Atonement filmi farklı disiplinlerdeki araştırmacılar tarafından (McFarlane, 2008; Vartalitis, 2012; Rohani, Pirnajmuddin, & Akhavan, 2016; Prina, 2021; Bakhshaliyeva, 2020) irdelenmiştir. 19. Yüzyıl sonu İngiltere’yi seyirciyeye sunulan filmde, trajedik olayların geçtiği malikane prodüksiyon (yapım) tasarımcı tarafından dönemin mekân stiline uygun bir atmosferde oluşturulmuştur.

Seçilen filmler araştırma kapsamında bir monitörde birden çok kere izlenmiştir. İzlenim sırasında notlar alınarak filmdeki mekânlar derinlemesine çözümlenmiştir. Çözümleme sonucunda örneklem filmlerde gösterilen sahnelerde mekân/mekânların iç mekân şematik planları çıkarılmıştır. Ayrıca örneklem filmlerde kullanılan mobilya ve aksesuarlardan oluşan moodboardlar hazırlanmıştır. Tüm bu veriler neticesinde, filmlerdeki mekân/mekânlar zaman, karakter ve mimari stil çerçevesinde yorumlanarak değerlendirilmiştir.

4. Bulgular ve Değerlendirme

Bu bölümde örneklem filmler hakkında genel bilgiler verilerek mekânsal analizlerine yönelik veriler tespit edilmiştir. Elde edilen veriler neticesinde filmlerde kurgulanan mekânın temsili plan şeması oluşturulmuş ve iç mekân özellikleri filmde gösterilen sahnelerden kesitler halinde yorumlanmıştır.

4.1. Zaman-Mekân İlişkisi Bağlamında; 2001: A Space Odyssey Filmi

Yönetmenliğini Stanley Kubrick’in yapmış olduğu 1968 yapımı 2001: A Space Odyssey filmi, Arthur C. Clarke tarafından kaleme alınan The Sentinel adlı romandan uyarlanmış bir bilim kurgu filmidir. En iyi görsel efekt Oscar’ı, en iyi yapım tasarımcı ödülü gibi birçok ödül alan film; teknoloji, yapay zeka, insanların üretmiş olduğu makineler ve makinelerle olan ilişkisi üzerine kurgulanmıştır (Sunal, 2022, s. 361) (Tablo 1).

Tablo 1. 2001: A Space Odyssey Filmine ait genel bilgi tablosu
(Wikipedia-a, t.y.)’dan yararlanılarak yazar tarafından uyarlanmıştır)

<p>Yönetmen: Stanley Kubrick</p> <p>Yapım Yılı: 1968</p> <p>Türü: Bilim Kurgu</p> <p>Filmin Konusu: Film, Dünya’da yaşayan ve evrimleşen varlıkların maymundan insana ve daha ileri aşamalarında karşısına çıkan gizemli monolit (dikili bir taş) bir yapı ile aralarında yaşanan gelişimsel olayları konu almaktadır.</p>	<p>Film Afışı</p> 
--	--

Film “İnsanlığın Şafağı”, “Ay Yolculuğu”, “Jüpiter Görevi” ve “Sonsuzluğun Ötesi” isimlerinden oluşan dört bölümden oluşmaktadır. Çalışma kapsamında filmin son bölümü olan “Sonsuzluğun Ötesi” bölümü irdelenmiştir. Discover One adlı uzay aracında görevli bilim adamı Dr. Dave Bowman, uzay aracının sistemlerini kontrol eden bilgisayar olan HAL’ı yendikten sonra başka bir dünyaya/boyuta taşınır. Dave’in uzay gemisi, yolculuğunun sonunda mucizevi bir şekilde beyaz duvarlı boş bir odada belirdiği görünmektedir.

Mekân Analizi

Son bölümde görünen beyaz duvarlı oda, film genelinde kurgulanan mekânlardan farklılık göstermektedir. Yönetmen Kubrick odayı uzay-mekân kurgusu üzerine tasavvur etmiş, dış dünyadan ve genel olarak teknolojiden uzak bir algı yaratmak istemiştir. Zeminde kullanılan karoların sayısına göre dikdörtgen formda bir yaşam alanı ve ıslak hacim seyirciye sunulmaktadır. Kullanılan mobilya ve aksesuarlar ile oda arasından çelişkili bir ilişki kurularak seyircinin dikkati çekilmeye çalışılmıştır (Şekil 2).

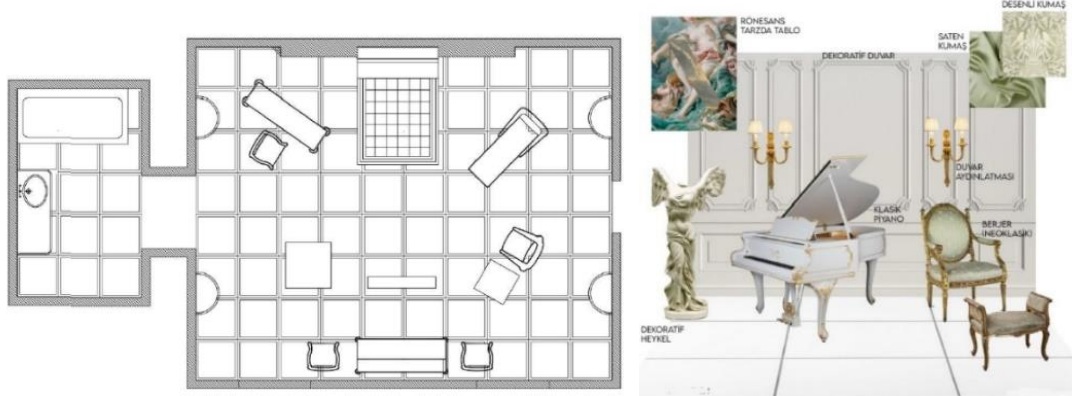

Şekil 2. Filmin son sahnesinde kullanılan iç mekânın plan kurgusu ve mekân içerisinde kullanılan öğelerden oluşan moodboard (Yazar tarafından oluşturulmuştur)

Sanal mekân özelliği gösteren oda klasik tarz üslubu ile ütöpik mekân algısına farklı bir bakış açısı getirmektedir. Aslında klasisizm nostalji ile ilgilidir. Kullanılan malzemeler, mobilyalar ve bezemeler geçmişe gönderme yapmakla birlikte, geleceğin mekân tasvirine tezat kalmaktadır. Duvar yüzeylerinde Rönesans dönemine ait tablolar, aplikler ve heykeller ile mobilya ve tekstil seçimlerinde süslemeci yaklaşımlar modern üsluptan uzak, klasik tarzı yansıtmaktadır. Yine klasik tarza uygun bir biçimde ıslak hacmin içerisinde yer alan havlular (tekstil malzemesi) dikkat çekicidir. Fakat Dave’in odasında özel aydınlatma teknolojisine sahip karo zemin kaplama malzemesinin tercih edilmesi geçmiş ile geleceğin birlikte entegre edilebileceği seyirciye sunulmaktadır. Yönetmenin kurgulamak istediği zaman-mekân diyalektiği ile dün-bugün-gelecek konularını bir arada sunarak “zamansızlık” olgusuna gönderme yapmaktadır. Seçilen mobilyalar, duvar yüzeyindeki bezemeler, tekstil malzemeleri ile geleceğin mekânı ile aykırı bir ilişki kurulabilme cesareti sunmaktadır (Şekil 3).



Şekil 3. 2001: A Space Odyssey filmine ait görseller (Kubrick, 1968)

4.2. Karakter-Mekân İlişkisi Bağlamında; American Psycho Film

Mary Harron tarafından yönetilen American Psycho filmi, Bret Easton Ellis'in aynı isimli romanından uyarlanmıştır. 1987 yılında New York'ta yaşayan ana karakter olan Patrick Bateman, görünüşüne aksine farklı bir iç dünyasına sahip olduğu filmde anlatılmaktadır. Seksenli yıllarda ortaya çıkan ve 'genç şehirli profesyonel' olarak çevrilebilecek 'yuppie' (young urban professional) jenerasyonunun temsilcisi olarak izleyiciye gösterilen P. Bateman, filmde Wall Street'te babasının şirketinde çalışmaktadır. Lüks daire, pahalı kıyafetleri ve üst sınıfa ait yaşam tarzı ile dışarıdan kusursuz görünen bir hayata sahiptir. Ancak film ilerledikçe Patrick'in aynı zamanda seri katil olduğu anlaşılmaktadır (Tüysüz, 2021, s. 55) (Tablo 2).

Tablo 2. American Psycho Filmine ait genel bilgi tablosu
(Wikipedia-b, t.y.)'den yararlanılarak yazar tarafından uyarlanmıştır)

<p>Yönetmen: Mary Harron</p> <p>Yapım Yılı: 2000</p> <p>Türü: Korku/Gerilim</p> <p>Filmin Konusu: Bret Easton Ellis'in "American Psycho" romanından uyarlanmıştır. Babasının Wall Street'teki şirketinde çalışan Patrick Bateman, genç ve iyi görümlü bir adamdır. Dışardan bakıldığında normal biridir Bateman, fakat gerçekte amaçsızca insan öldürmekte, kadın vücutlarından aldığı parçaları evinde biriktirmektedir.</p>	<p>Film Afişi</p>
---	--------------------------

Mekân Analizi

Statü ve sınıf aidiyetine dikkat eden bir imaja sahip Bateman'ın marka ve kalite takıntısı yaşadığı apartman dairesinin iç mekân tasarımına da yansıtılmıştır. Apartman dairesi salon, yatak odası, giyinme

Tüm daire iç mekânında olduğu gibi salon mekânı da modern ve sadeliği temsil edecek şekilde kurgulanmıştır. Salon, açık mutfak ve balkon ile doğrudan bağlantılıdır. Salon içerisinde yer alan mobilya ve aksesuarların bir bölümü günümüzde de geçerliliği koruyan ikonik tasarım ürünlerinden oluşmaktadır. Salonun sol arka köşesinde yer alan siyah Hill House sandalye, 1903 yılında Charles Rennie Mackintosh tarafından; birbiriyle uyumlu puflara sahip iki siyah Barselona sandalyesi, 1929'da Ludwig Mies van der Rohe tarafından tasarlanmıştır. Ancak, tıpkı Paolo Piva tarafından tasarlanan 1981 Alanda sehpa ve Robert Longo'nun 1979 tarihli "Men in the Cities" sanat eseri gibi tasarım klasikleri günümüzde de trend olmaya devam etmektedir. Ayrıca odanın sağ ve sol tarafında yer alan müzik sistemi Patrick'in müziğe olan tutkusunu yansıtmaktadır. Balkon ve salon yüzeyi şeffaf cam yüzeyle ayrılmakta olup balkon kapısının önünde teleskop bulunmaktadır. Mekânın sade, yalın, siyah-beyaz renkler üzerine kurgulanarak oluşturulması, iş insanı Bateman'ın lüks, gösterişsiz ama markalı ürünlerine olan ilgisiyle örtüştürülerek yaşamış olduğu konuta yansıtılmıştır (Şekil 6).

Mutfak mekânı salon ile bir adet kare veya kareye yakın sütun bölücüler ile ayrılmaktadır. Bölücülerin birinin arasında bar sandalyelerden oluşan yemek masası konumlandırılmıştır. U tipi adalı mutfak mekânında dolap kapaklarında parlak alüminyum malzeme kullanılmıştır. Kapalı üst dolaplar ile birlikte açık raf sistemi bulunmaktadır. 1980'li yıllarda henüz yaygın olmayan ve pahalı inoks beyaz eşyaların kullanılması yine karakterin bir yansıması olarak yorumlanabilir. Tezgâh olarak siyah mermer tercih edilmiş, pişirme eylemi ada üzerindeki tezgâh üzerinde gerçekleşmektedir. Mutfak ile hol arası gridal, şeffaf yüzeyle ayrılmıştır. Mutfak alanı da dönemin mutfak iç mekân malzemelerinden daha lüks olarak seçilmiştir (Şekil 7).

Salon mekânı doğrudan yatak odası ve giyinme odasına açılmaktadır. Beyaz rengin yoğun olduğu mekânda nişli bir yatak başlığı tasarlanmıştır. Yatağın sağ ve solunda krom ayaklı sehpa modern komodinler olarak kullanılmıştır. Yatağın tam karşısında radyo ve kitaplar için bir niş alanı yaratılmıştır. Yatak odasından doğrudan giyinme odasına erişilmektedir. Çift taraflı, açık raf sistemli gardolap giyinme odasında konumlandırılmıştır (Şekil 8).

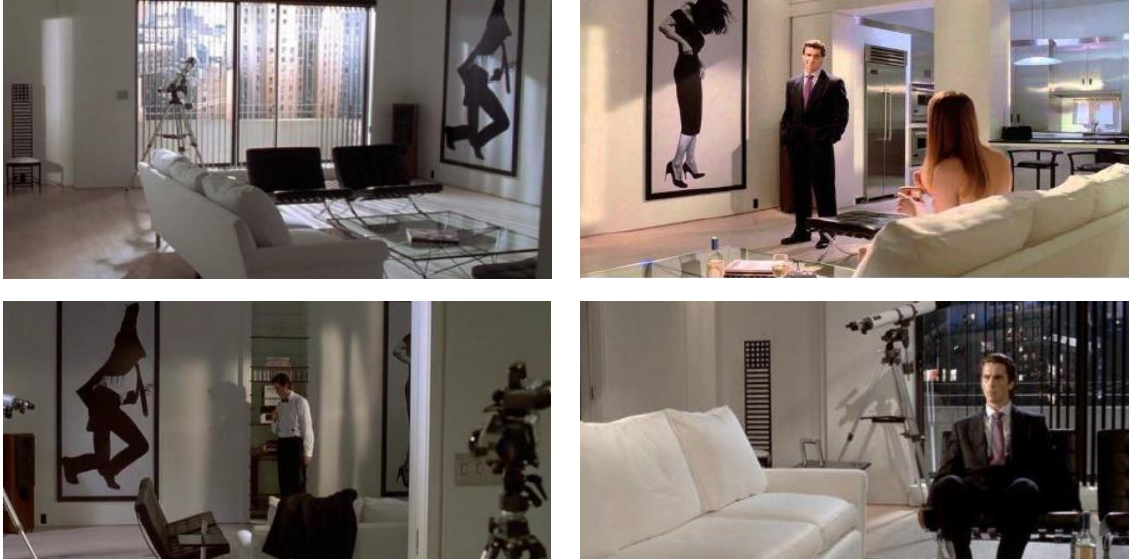

Şekil 6. Filmde Patrick Bateman'ın dairesindeki salona ait görseller (Harron, 2000)



Şekil 7. Filmde Patrick Bateman'ın dairesindeki mutfaka ait görseller (Harron, 2000)



Şekil 8. Filmde Patrick Bateman'ın dairesindeki yatak odası ve giyinme odasına ait görseller (Harron, 2000)

Yatak odası ve giyinme odasından geçerek banyoya ulaşılmaktadır. Banyoya iki ayrı kapı ile erişilmektedir. Richard Prince'nın 1989 tarihli "Untitled (Cowboy)" sanat eseri banyo girişinin bağlı olduğu koridor duvarında yer almaktadır. Koridordan banyoya bakıldığında yeşil seramik kaplı duş kabini görülmektedir. Zemin gri seramik ve beyaz derz ile kaplıdır. Siyah renkli küvet iki banyo giriş kapısı arasında konumlandırılmıştır. Küvet arkasındaki duvar yüzeyinde dikdörtgen seramikler bulunmaktadır. Hilton tipi lavabo tezgâhının siyah mermer olduğu görülmektedir. Lavabo üzeri dolap kapakları aynalıdır. Lavabonun hem sağ hem de sol tarafında açık raf dolaplı nişler vardır. Klozet ile lavabo yarım duvar ile ayrılmış olup klozetin olduğu duvar üzerinde tablo yer almaktadır. Banyonun hem gün ışığı almasını sağlayan hem de dışarıdan görünmesine engel olabilecek cam tuğla malzeme kullanımı da 1980'li yıllarda konutlarda henüz yaygın değildir. Renkli vitrifiye ürünleri ile duvar karoları dönemin banyo iç mekânlarında görünse de hem duş kabini hem de küvetin bir arada yer aldığı çift girişli bir banyo mekânına o dönemlerde pek rastlanılmaz. Karakterin yaşam tarzı ve kişisel özelliği mekân tasarımına yansıtılmış ve izleyiciye film karakteri mekân üzerinden tanıtılmıştır (Şekil 9).



Şekil 9. Filmde Patrick Bateman'ın dairesindeki banyoya ait görseller (Harron, 2000)

4.3. Stil-Mekân İlişkisi Bağlamında; Atonement Filmi

Joe Wright'ın yönettiği 2007 yapımı İngiliz filmi Ian McEwan'ın kaleme aldığı Atonement adlı romanından sinemaya uyarlanmıştır. Film, 1935 yazında 13 yaşında erken gelişmiş bir yazar olan Briony Tallis, kız kardeşi Cecilia'nın sevgilisi Robbie Turner'ı suçlayarak birçok hayatın akışını trajedik ve geri dönülmez bir şekilde değiştirmiştir (Tablo 3).

Tablo 3. Atonement Filmine ait genel bilgi tablosu
(Wikipedia-c, ty.)'dan yararlanılarak yazar tarafından uyarlanmıştır)

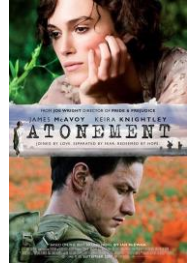
<p>Yönetmen: Joe Wright Yapım Yılı: 2007 Türü: Romantik/Savaş Filmin Konusu: Ian McEwan'ın aynı adlı Kefaret romanından sinemaya uyarlanmıştır. 1935 yazında, İngiliz taşrasını yansıtan filmde 13 yaşında bir kız olan Briony, yanlış yorumladığı bir olaya şahit oluyor. Bu yanlış anlama bir grup insanın hayatlarını kökünden değiştirecek olaylar dizisine neden olmaktadır.</p>	<p>Film Afışı</p> 
--	--

Mekânsal Analizi

Tallislerin malikânesi olarak kullanılan kır evi dönemin yaşam kültürünü ve mimari stilini aktarması açısından önem arz etmektedir. İngiliz kır evleri özellikle on dokuzuncu ve yirminci yüzyıl İngiliz yazarları için güçlü bir ilham kaynağı olmuştur: Jane Austen'in Mans Field Park'ından Evelyn Waugh'un Brideshead Revisited'ine kadar İngiliz aristokrasisinin kırsal malikâneleri, birçok İngiliz romanının hem ortamında hem de olay örgüsünde temel bir rol oynamaktadır. Ian McEwan'ın Atonement kitabında yer alan İngiliz malikânesi 2007 yılında Joe Wright beyazperdeye aktarırken "Egemen sınıfın güç merkezlerine" (Girouard, 1978, s. 1370) yönelik yaklaşımıyla, yalnızca kır evinin mimari ihtişamının yarattığı hayranlık değil, aynı zamanda kırsal geçmiş İngiliz sembolleri, İngiliz gelenekleri ve amblemlerini yansıtmalıydı ifadelerini kullanmıştır (Prina, 2021, s. 11).

Yönetmen filmde dönemin yaşam tarzını ve mekânsal özelliklerini yansıtmaya gerekliliği düşüncesi ile prodüksiyon (yapım) tasarımcısı Sarah Greenwood ile mekâna dair çalışmalar gerçekleştirmiştir. Greenwood dönem filmlerinde, yapım tasarımının yalnızca dramanın tarihsel ayrıntılarını yakalamakla kalmaması gerektiğini, perde çubukları ve çiçek desenlerinin bile döneme ait izlerden bahsetmesini sağlayacak bir rol oynaması gerektiğini vurgulamıştır. Ayrıca Greenwood Tallis malikânesi iç mekân

tasarımında karakterlerin sosyal sınıf ile sınırları yakalamak ve fiziksel ve duygusal iklimi oluşturmanın en önemli iki hedefi olduğunu eklemiştir. İngiltere, Shropshire'daki Onibury bölgesinde yer alan Stokesay Court, Tallis Malikânesini temsil etmesi açısından uygun olarak seçilmiştir. Greenwood, romanda, "aile ikinci veya üçüncü nesil yeni zengin, bu yüzden evleri tarihsel olarak güzel veya önemli bir ev değil; seri üretim, klasik bir formun yeniden yorumlanması" olarak geçen cümleleri Stokesay Court için uygulanabileceğini aktarmıştır (Focus Features , 2008). Filmde kullanılan panoramik manzaralı geç dönem Viktorya malikânesi 1889 yılında yapılmıştır. Binanın ön ve arka cephesinde iki girişi bulunmaktadır (Şekil 10).



Şekil 10. Atonement Filmi için seçilen Stokesay Court'a ait görseller (Wright, 2007)

Greenwood, filmde dönem atmosferini sağlamak için malikânedeki Sibyl Colefax ve John Fowler tarafından ünlü basma kumaşlar, antikalar ve çiçek desenlerinin bir karışımı olan klasik Colefax ve Fowler stilini kullanmıştır. Ahşap malzemesinin yoğun bir biçimde kullanıldığı malikâne girişi ile zemin kattaki odalara erişim sağlanmaktadır. İki kat yüksekliğe sahip koridorda galeri boşluğu ile ikinci kat bağlantısı kurulabilmektedir. Girişin sol kısmında üst kata çıkmak için ahşap süslemeli merdiven bulunmaktadır. Gerek merdiven gerekse de koridor alanında yoğun ahşap süsleme işçiliğini benimseyen arts and crafts stili malikânedeki sadece bu alanda görülebilmektedir. Giriş holünden geniş bir karşılama alanına geçilmektedir. Karşılama alanının ortasında vintage ahşap yuvarlak masa ve ilerisinde şömine yer almaktadır. El işçiliği ve zanaata dayalı kurgulanan bu stilin karşılama alanında kullanılması ev sahiplerinin sosyal ve ekonomik gücünü izleyicilere doğrudan aktarılması yönetmen tarafından istenilmiştir (Şekil 11).

Karşılama alanının sol tarafından ilerledikçe iki kanatlı ahşap kapı ve bu kapının yanında tek kanatlı başka bir ahşap kapı yer almaktadır. Yaşam alanına ulaşmak için aile üyeleri çift kanatlı kapıyı kullanırken tek kanatlı kapı malikânedeki çalışan personeller kullanmaktadır. Böylece seyirciye dönemin burjuva yaşam tarzını da anlatacak mimari çözümler gösterilmeye çalışılmıştır (Şekil 12).

Yaşam alanında biri dikdörtgen planın kısa kenarında diğeri ise uzun kenarın yaklaşık orta kısmında olmak üzere iki adet şömine bulunmaktadır. Şöminelerin etrafında mobilyalarla oluşturulmuş farklı oturma köşeleri kurgulanarak mekânsal zenginlik sunulmak istenmiştir. Duvar yüzeylerinde yer yer kullanılan nişler, desenli duvar kâğıtları, ahşap çıta uygulaması, antika eşyalar, pirinç işleme çerçeveli tablolar, el işçiliği mobilyalar victorya stili yaşam kültürü ve mekânlar, seyirciye dönemin iç mekân stilini yansıtmak için sunulmuştur. Tavanda asma tavan kaplamalar ve yaşam alanını farklı oturma köşelerine ayırmak için işlemeli sütunlar kullanılmıştır. Bu bağlamda yapımcı filmde, 19. Yüzyıl Victorya stilini seyirciye aksettirmek için iç mekânlarda detay ve gerçeklik üzerine odaklanmıştır (Şekil 13).

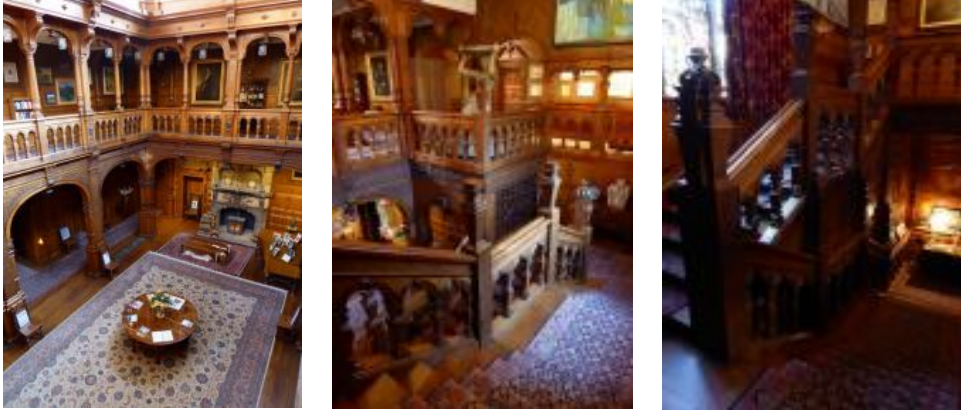

Şekil 11. Atonement Filminde kullanılan malikâneye ait karşılama alanı ve merdiven görselleri (Wright, 2007)

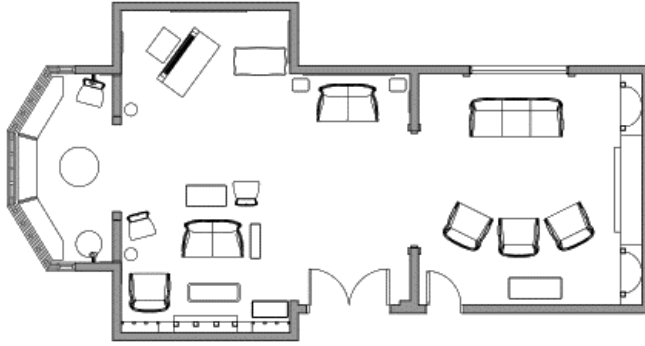

Şekil 12. Filmde kullanılan malikânenin yaşam alanı iç mekân plan kurgusu ve mekân içerisinde kullanılan öğelerden oluşan moodboard (Yazar tarafından oluşturulmuştur)

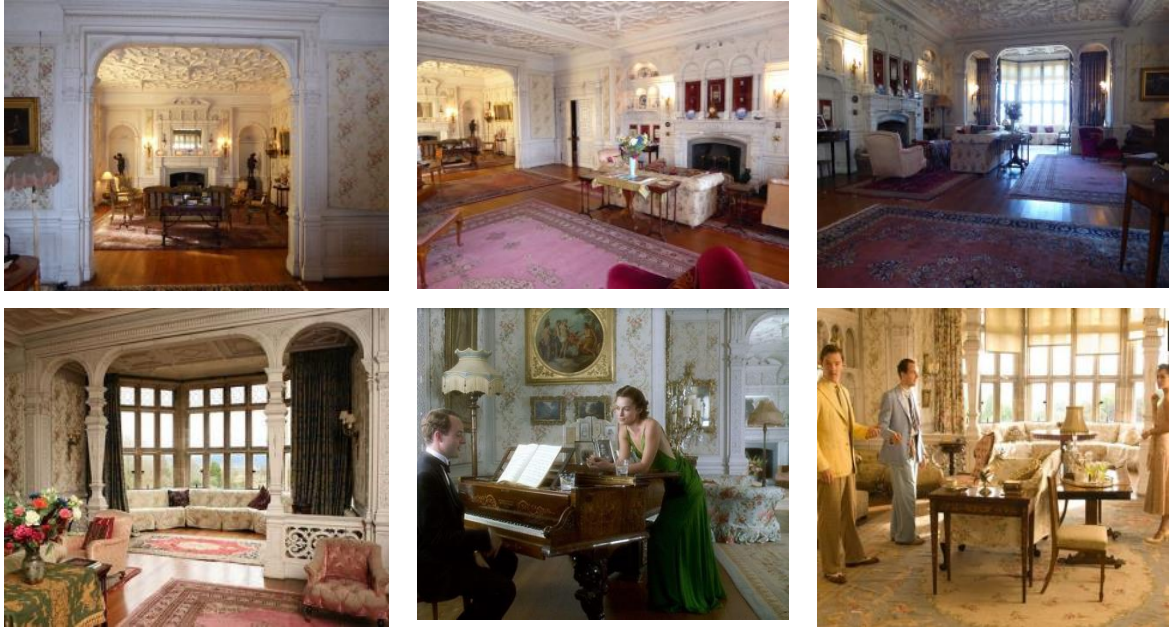

Şekil 13. Atonement Filmindeki malikâne yaşam alanı görselleri (Wright, 2007)

Filmde ana karakterlerden birisi olan Briony'nin odası da izleyicilere sunulmuştur. Briony'e ait oda ikinci katta, binanın ön cephesinde, geniş pencerelere sahip bir odadır (Şekil 14).

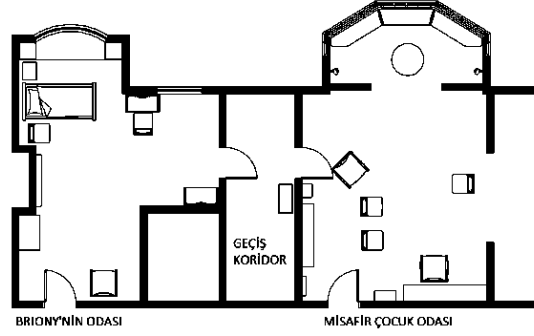

Şekil 1. Filmde Briony'nin odası ve bitişindeki misafir çocuk odası iç mekân planı (Yazar tarafından oluşturulmuştur)

Komşuluğunda ise çocuk odası bulunmaktadır. Briony'nin odasına girildiğinde sağ tarafında malikânenin maketi ve duvar yüzeyinde bir şömine bulunmaktadır. Briony yazar olduğu ve yazmayı sevdiği için pencerenin yanında bir çalışma masası ve üzerinde daktilosu yer almaktadır. Briony'nin odasından misafir çocuk odasına geçmek için bir geçiş koridoru bulunduğu film içerisinde gösterilmektedir. Misafirlerin kullanması için hazırlanmış bu oda da diğer iç mekânlardaki stile benzer şekilde işlemeli sütunlar, desenli duvar kâğıtları ve el yapımı mobilyalar kullanılarak victorya stili yansıtılmıştır (Şekil 15).



Şekil 15. Filmde Briony'nin odası ve bitişindeki misafir çocuk odasına ait görseller (Wright, 2007)

4.4. Değerlendirme

Sinema ve iç mimarlık “mekânsallık” üzerine odaklanmış iki disiplindir. Sinemada görsel imgeler kullanılarak mekânsallık ortaya çıkarılırken mimarlıkta ise sinemanın etkileşimine anlam katmak için kullanılır. Allmer (2013, s. 7), “mekânı kendisine çalışma konusu edinen mimarlık disiplininin filmlerde üretilen mekânlara kayıtsız kalması elbette beklenemez” sözleriyle sinema ve iç mimarlık arasındaki sıkı bağı ifade etmektedir. Yönetmenin tek amacı filmde duygu, düşünce, durum, olay gibi tüm anlatı ve biçimleri seyirciye istediği şekilde ulaştırabilmesidir. Selvitop (2017) iç mimarlık alanında yapmış olduğu yüksek lisans tezinde de benzer ifadelerden bahsederek “Her iki disiplin içinde sadece mekânın fiziksel öğeleri ile öne çıkan fiziksel özellikler değil, mekânın içinde barındırdığı kimlikleri ve anlamları ile zihne hitap eden algısal yönler de mekân kurgusu için önem arz etmektedir” söylemiyle sinemadaki mekân

kurgusuna vurgu yapmaktadır. Bazı film ve yönetmenlerin mekân seçimi ile birlikte dekor, mobilya ve kostüm seçiminde tasarım uzmanları ile birlikte çalıştığını dile getiren Pınar (2023, s. 144), filmin arka fonunu anlatan bir dizi sergi mekân ve ürün tasarımının filmin hazırlık aşamasında ne kadar belirleyici olduğunu söylemiştir.

Yönetmen Kubrick'in birçok filminde mimar, iç mimar ve tasarımcılarla iş birliği yaptığı bilinmektedir (Kuberski, 2014). Kubrick'in filmlerinden birisi olan 2001: A Space Odyssey filminde iç mekânlar ve tefriş malzemeleri tasarım konusunda dikkat çekicidir. Filmdeki karakterlerden biri olan Dave'in odası gerçek mekân bileşenlerine sahip olmasına rağmen onu kurgusal yapan sinematografik unsurları da barındırmaktadır. Oda belirli dönemin ya da tanıdık olarak nitelendirilebilecek öğelere sahip olmasına rağmen zaman ve hareket olarak kurgusal özellik göstererek "zamansızlık" olarak seyirciye bilimkurgu havası verilmiştir. Bu bağlamda Yalçın (2017, s. 158) bilim kurgu türlerinin ilk örneklerindeki mekânlar seyircide gerçeklikten uzak, yapay ve zayıf bir algı yarattığı ifadesi ile çalışmadaki örnek bilimkurgu film mekânın aykırılık ve çelişkilerden oluşan mekânla benzerlik göstermektedir. Mekân ile birlikte film karakteri de filmin algılanmasını doğrudan etkilemektedir. Bu bağlamda Amerikan Psycho filminin ana karakteri olan Patrick Bateman 1980'li yıllardaki "genç, üst sınıf" bir iş insanını temsil etmektedir. Dış görüntüsü konusunda takıntılı bir özelliğe sahip olması sebebiyle son derece şık ve marka takım elbiseleri tercih etmektedir. Bu karakterin yaşamış olduğu lüks daire yine karakter ile örtüşecek biçimde özel tasarım, marka ikonik ürünler ile dekore edilmesi karakter-mekân ilişkisinin seyirciye güçlü bir şekilde yansıtılmasında etkilidir. Argüelles Quirós (2019, s. 173) filmlerde iç mekân aracılığı ile karakterleri destekleyen paralel bir algı yaratılabileceğini ve filmlerdeki evlerin tıpkı gerçek hayatta olduğu gibi içinde kimin yaşadığını anlatacak bir biçimde düzenlenerek kişiliğin mekânsal karşılığı olabileceğinden söz etmektedir.

Ayrıca mimarlık alanında dönem dönem yaygın olan mekân stilleri iç mekânların tamamlayıcı unsurları olmuştur. Bu stiller belli bir dönemdeki dönüşümleri anlamaya yönelik somut modellerdir. Bu nedenle herhangi bir iç mekân anlayışın temsil edildiği filmler, yaşam kültürü ve zaman ilişkisinde iz bırakan dönemsel yaklaşımları ifade etmektedir. Bu anlamda yapılar, kıyafetler, mobilyalar, arabalar, sanat eserleri, aksesuarlar dönemin ruhunu temsil eden simgelere dönüşür. Bu tür filmler sadece tarihsel bir kurguya değinmez aynı zamanda o dönemde hâkim olan tasarım anlayışına ve toplumsal tercihlere gönderme yaparlar. Atonement filmi 19. Yüzyıl İngiltere'sindeki gösterişli, ihtişamlı, malikâne olarak tanımlanan victorya evinin mekânsal özelliği seyirciye olması gerektiği şekilde aktarılmıştır. Üst gelir grubunun sahip olabileceği, yüksek tavanlı, çok odalı, ahşap işçiliğinin kullanıldığı, desenli duvar kâğıtlarla kaplı malikanede görkemli dekor ürünleri ile dönemin iç mekân stili filme olduğu gibi yansıtılarak seyircinin o dönemi izleyerek yaşaması istenmiştir.

5. Sonuç

Sinema ve iç mekân ile ilgili araştırmalar hala keşfedici bir evrede olup ciddi çalışma alanı potansiyeline sahiptir. Sinema kâğıt üzerindeki senaryonun boyut kazandığı ve izleyiciye aktarıldığı bir sahne olmasının yanı sıra, kurguladığı mekânlar ile mimariye deneysel bir ortam hazırlamaktadır. Sinema kimi zaman fütüristik tasarım yaklaşımı ile sıradanlıktan çıkıp alışılmamış tasarım çizgisinden uzaklaşıp, farklılık içine girilebilecek ütopyik mekanlar ön görebilmektedir. Böylece mimar ve iç mimarlara tasarımın sonsuzluğu konusunda cesaret verebilmektedir. Mimari tasarımda temel hedef kullanıcıya yönelik olması sebebiyle kullanıcının fizyolojik ve psikolojik ihtiyaçları tasarımın odak noktasında yer almaktadır. Demografik özellikler ve ihtiyaçlar doğrultusunda tasarlanmış alanlar, kullanıcının/kullanıcıların mekânsal yansımalarıdır. Dolayısıyla farklı tür kullanıcı profiline göre uygun mekân tasarımları konusunda sinema sahnesi ilham kaynağı olabilmektedir. Sinemada kullanıcı olarak bahsedilen karakter ile birlikte zaman kavramı da önem arz etmektedir. Çünkü zaman kavramı sinema sahnesinde senaryo gereği anlaşılabilir ya da kaybedilerek anlaşılabilir. Mimarlıkta zaman kavramı bulunduğu dönemin mimarlık alanındaki yapı tasarımlarından okunabilmektedir. Mimari stil, tarz, üslup olarak adlandırılacak yaklaşım ile malzeme, biçim, bezeme, yapım tekniği gibi unsurlar mimari dönemi yansıtabilmektedir. Dolayısıyla sinema zamanda yolculuk yapma imkânı sağlayarak, geçmiş dönemlere ait mimari stillerin tanınması ve gelecek kuşaklara aktarılmasında görsel bir kütüphane rolü üstlenmektedir.

Sinemada zaman, karakter ve dönemin sürekliliğine yönelik olarak kurgulanan iç mekânlar, izleyicinin zihninde yeni boyutlar kazanmaktadır. Başka bir deyişle izleyici birbiriyle ilişkili olayı, durumu, zamanı, karakteri mekânlar aracılığı ile zihninde anlamlandırabilir. Bu sebeple her yönetmen senaryosuna uygun, seyircinin algılamasına yönelik olarak kendi bakış açısıyla, kendi tutum ve yaklaşımına göre canlıları, cansızları, duyguları ve olayları ifade etmektedir. Dolayısıyla multidisipliner bir çalışma vizyonuyla, mimarlar ve iç mimarlar için son derece kritik olan “mekân üretim” ve “mekânsal gerçekliklerin deneyimlenmesi” konusunda filmlerdeki mekânlar özellikle ciddi bir şekilde ele alınabilir. İç mimari ve sinema gibi gelişime ve yeniliğe açık iki disiplinin uygulayıcıları tarafından, birbirleriyle etkileşim halinde olması ve birbirlerini sürekli takip etmesi mekân tasarımında farklı bakış açılarının ortaya çıkmasında etkili olacaktır. Ayrıca sinema filmi içerisinde yer alan mekâna/mekanlara ait öğelerin bütüncül bir halde kullanılması ve senaryoya uygun atmosferin kurgulanmasında mimar, iç mimar gibi tasarımcıların etkisi yadsınmaz. Böylece iç mimarlık ve sinemanın hem mekânı hem de yaşam ruhunu yansıtmaya açısından iki disiplinin entegre çalışması gerekliliği çalışma ile ortaya çıkarılmıştır.

6. Extended Abstract

The relationship between cinema and space provides architects, interior architects and designers with a new experimental field. The problem of the study was determined as the inadequate analysis of the space phenomenon, which is the common denominator of cinema and interior architecture, through time, character and style. In this context, three randomly selected films expressing the time-space, character-space and style-space relationships were selected. Within the framework of the time-space relationship; the film “2001: A Space Odyssey” (Kubrick, 1968), which is fictionalized on the unity/disagreement of the past and the space envisaged in the future by pushing the boundaries of imagination, was examined. In the context of the character-space relationship, the film “American Psycho” (Harron, 2000), which deals with the character and real space of an individual with a complex and uncertain order as a result of individuality being at the forefront in the consumer culture and the shaping of the lifestyle in this way, was examined. Finally, in the context of the style-space relationship, the film “Atonement” (Wright, 2007), which shows traditional typological spaces with architectural style, was taken as an example. While analyzing the selected films, the exploratory case study method was used, drawing attention to the fact that the research design could be exploratory, descriptive or explanatory. The case study method provides answers to the questions of how and why (Ozan Leylum, Odabaşı, & Kabakçı , 2017) and allows researchers to produce clues and ideas (Simon, 1978).

In the data collection process, studies in the literature related to cinema and interior architecture were used. The original value of the research was the analysis of space, which is the common denominator of two different disciplines, interior architecture and cinema, through sample films. Space conveys different meanings and situations in cinema; sometimes it has been the symbol of social status and the characters of the film's heroes, sometimes it has a documentary quality in which the architectural style is presented to the audience with the spaces it is designed in, and sometimes it has been the source of inspiration for the organization of the imaginary space between the past and the future. Therefore, space is important in accurately reflecting phenomena such as time, situation, event and emotion to the audience in films. It is known that director Kubrick collaborated with architects, interior designers and designers in many of his films (Kuberski, 2014).

In one of Kubrick's films, 2001: A Space Odyssey, interior spaces and furnishing materials are remarkable in terms of design. Although Dave's room, one of the characters in the film, has real space components, it also contains cinematographic elements that make it fictional. Although the room has elements that can be described as period or familiar, it is given a science fiction atmosphere to the audience as "timelessness" by showing fictional features in terms of time and movement. The character of the film directly affects the perception of the film along with the space. In this context, Patrick Bateman, the main character of the American film Psycho, represents a "young, upper class" businessman in the 1980s. He has an obsession with his appearance, so he prefers extremely stylish and branded suits. The luxurious apartment where this character lives is decorated with specially designed, branded iconic products that match the character, which is a factor in the strong reflection of the character-space

relationship to the audience. In addition, the spatial styles that were common in the field of architecture from time to time have been complementary elements of interiors. Therefore, films that represent any interior concept express periodic approaches that leave a mark on the relationship between life culture and time. Such films do not only touch on a historical fiction, but also refer to the design concept and social preferences that were dominant at that time. The spatial feature of Victory House, defined as a magnificent, magnificent mansion in England in the 19th century, was conveyed to the audience in the way it should be in the Atonement film. The interior style of the period was reflected in the film as it was with magnificent decor products in the mansion, which could be owned by the upper-income group, with high ceilings, multiple rooms, woodwork, and patterned wallpapers, and the audience was asked to live that period by watching it. Research on cinema and interiors is still in an exploratory phase and has the potential to be a serious field of study. The interaction and continuous follow-up of two disciplines, such as architecture and cinema, by their practitioners will be effective in the emergence of different perspectives in spatial design.

Keywords: Interior Architecture, Cinema, Time, Character, Style.

Çıkar Çatışması Beyanı / Conflict of Interest

Çalışmada herhangi bir kurum veya kişi ile çıkar çatışması bulunmamaktadır.
There is no conflict of interest with any institution or person in the study.

İntihal Politikası Beyanı / Plagiarism Policy

Bu makale İntihal programlarında taranmış ve İntihal tespit edilmemiştir.
This article was scanned in Plagiarism programs and Plagiarism was not detected.

Bilimsel Araştırma ve Yayın Etiği Beyanı / Scientific Research and Publication Ethics Statement

Bu çalışmada Yükseköğretim Kurumları Bilimsel Araştırma ve Yayın Etiği Yönergesi kapsamında belirtilen kurallara uyulmuştur.
In this study, the rules specified within the scope of the Higher Education Institutions Scientific Research and Publication Ethics Directive were followed.

Kaynakça

- Aitken, C., & Zonn, E. (1994). *Place, power, situation & spectacle: a geography film*. USA: Rowman & Littlefield Publishers.
- Akay, A. (2023). *Understanding the concept of space in cinema: re-reading stanley kubrick exhibitions*. (Yayınlanmamış yüksek lisans tezi). Orta Doğu Teknik Üniversitesi Fen Bilimleri Enstitüsü.
- Allmer, A. (2013). *Sinemekan- Sinemada mimarlık*. İstanbul: Varlık Yayınları.
- Archer, B. (1984). Systematic method for designers, developments in design methodology. *Design Methodology and Relationships with Science* (s. 57-82). içinde ABD: John Wiley & Sons Ltd.
- Argüelles Quirós, C. (2019). El diseño de interiores en el cine de Billy Wilder. *Res Mobilis*, 158-174.
- Aslanoğlu, R. A. (2000). *Kent kimlik ve küreselleşme*. Ankara: Ezgi Kitabevi.
- Auge, M. (1997). *Yer olmayanlar üstmodernliğin antropolojisine giriş*. (T. Ilgaz, Çev.) İstanbul: Kesit Yayıncılık.
- Babataş, B. (2021). Tiffany'de kahvaltılık filminin sinematografik analizi ve lüks tüketim bağlamında holly golightly karakteri incelemesi. *Journal of Communication Science Researchs*, 1(2), 97-108.
- Bakhshaliyeva, I. (2020). *From novel into film: atonement*. (Yayınlanmamış yüksek lisans tezi). Tartu Üniversitesi.
- Barnwell, J. (2004). *Production design: architects of the screen*. Columbia: Wallflower Press.
- Barut, B. (2020). *Architecture and cinema: analysis of the relationship between narrative and architectural space in christopher nolan's the dark knight trilogy*. (Yayınlanmamış yüksek lisans tezi). İhsan Doğramacı Bilkent Üniversitesi Mühendislik ve Fen Bilimleri Enstitüsü.
- Baskarada, S. (2014). Qualitative case study guidelines. *The Qualitative Report*, 19(40), 1-18.
- Başçı, S., & Ozanözgü, E. N. (2023). Kurgusal mekân-karakter ilişkisinin yaratıcılığa etkisi: edebiyat ve sinema ara kesitinde disiplinler arası bir yaklaşım. *Sanat Yazıları*(49), 321-349.
- Baysan Serim, I. (2018). 2001: A space odyssey: tekno-tasarımın arkeolojisi üzerine. 08 12, 2024 tarihinde https://www.academia.edu/38924072/_2001_A_SPACE_ODYSSEY_TEKNO_TASARIMIN_ARKEOLOJISI adresinden alındı
- Berg, B. L., & Lune, H. (2015). *Sosyal bilimlerde nitel araştırma yöntemleri*. İstanbul: Eğitim Kitabevi.
- Bergfelder, T., Harris, S., & Street, S. (2007). *Film architecture and the transnational imagination : set design in 1930s European cinema*. Amsterdam: University Press.
- Beşgen, A., & Güner, D. M. (2023). Sinemada deleuzian mekan üretimi: roma. C. A. Güzer içinde, *Sinema ve Mimarlık* (s. 161-177). Ankara: Fol.
- Beşışık, G. (2013). *Sinema ve mimarlıkta mekân kurgusu ve kavrayış*. (Yayınlanmamış yüksek lisans tezi). Dokuz Eylül Üniversitesi Fen Bilimleri Enstitüsü.
- Bruno, G. (2007). *Atlas of Emotion: Journeys in Art, Architecture, and Film*. New York: Verso.
- Carlotto, K. (2015, 05 7). Stanley kubrick's 2001 a space odyssey decentralizing the body within modern interiors. https://www.academia.edu/13967754/Stanley_Kubrick_s_2001_A_Space_Odyssey_Decimalizing_the_Body_within_Modern_Interiors adresinden alındı
- Edwards, B. (Yöneten). (1961). *Breakfast at Tiffany's* [Sinema Filmi]. USA.
- Erdoğan, N., & Akarsu, H. T. (2023). An evaluation set proposal on the interaction of cinema & architecture for improving the creative and aesthetic dimensions in architectural art and education. *DEPARCH Journal of Design Planning and Aesthetics Research* , 2(2), 141-154.
- Erkarıslan, Ö. (2022). Dikey kentin sinemasal morfolojisi: metropolis. *İletişim*(14), 117- 131.
- Focus Features* . (2008, 08 06). 08 01, 2004 tarihinde Design of History: Sarah Greenwood's Atonement: https://www.focusfeatures.com/article/design_of_history__sarah_greenwood_s_atonement adresinden alındı
- Franke, D. (Yöneten). (2006). *The Devil Wears Prada* [Sinema Filmi]. USA.
- Fredriksson, S. (2011). *Abandon all hope- an analysis of american psycho*. (Bachelor degree thesis) Hökskolan Dalarna University. 07 12, 2024 tarihinde <https://www.diva-portal.org/smash/get/diva2:519219/FULLTEXT01.pdf> adresinden alındı

- Fukunaga, C. (Yöneten). (2011). *Jane Eyre* [Sinema Filmi]. ABD.
- Giedion, S. (1971). *Architecture and the phenomena of transition; the three space conceptions in architecture*. Cambridge: Harvard University Press; First Edition.
- Girouard, M. (1978). *Life in the english country house: a social and architectural history*. New Haven: Yale University Press.
- Güçlü, İ. (2019). *Sosyal Bilimlerde Nitel Araştırma Yöntemleri*. Ankara: Nika Yayınevi.
- Güzer, C. A. (2023). Sinemanın mimarlık üzerine söyledikleri: bir eleştiri biçim olarak sinema. C. A. Güzer içinde, *Sinema ve Mimarlık* (s. 27-62). Ankara: Fol.
- Hallström, L. (Yöneten). (2000). *Chocolat* [Sinema Filmi]. ABD.
- Harron, M. (Yöneten). (2000). *American Psycho* [Sinema Filmi]. ABD.
- ImDb-a. (t.y.). 2001:A space odyssey Academy Awards. 08 11, 2024 tarihinde <https://www.imdb.com/title/tt0062622/awards/> adresinden alındı
- ImDb-b. (t.y.). American Psycho Awards. 08 11, 2024 tarihinde https://www.imdb.com/title/tt0144084/awards/?ref_=tt_awd adresinden alındı
- ImDb-c. (t.y.). Atonement Awards. https://www.imdb.com/title/tt0783233/awards/?ref_=tt_awd adresinden alındı
- Kaçmaz, G. (1996). *Architecture and cinema: a relation of representation based on space*. (Yayınlanmış yüksek lisans tezi). Orta Doğu Teknik Üniversitesi Fen Bilimleri Enstitüsü.
- Koeck, R. (2013). *Cine-scapes: cinematic spaces in architecture and cities*. Londra: Routledge.
- Kooijman, J. (2015). Teaching american psycho. the cine-files. 9. 08 03, 2024 tarihinde <http://www.thecine-files.com/teaching-american-psycho/> adresinden alındı
- Kooijman, J., & Tarja, L. (2003). American psycho: a double portrait of serial yuppie patrick bateman. *Post Script*, 22(3), 46. 08 04, 2024 tarihinde https://www.researchgate.net/profile/Tarja-Laine/publication/254901598_'American_Psycho'_a_double_portrait_of_serial_yuppie_Patrick_Bateman/links/601c13134585158939804548/American-Psycho-a-double-portrait-of-serial-yuppie-Patrick-Bateman.pdf adresinden alındı
- Köksal, C. (2015). *Göstergebilimsel yaklaşımla sinemasal mekân analizi: otellerde geçen filmler üzerinden mekânsal ve anlamsal çözümler*. (Yayınlanmamış yüksek lisans tezi). İstanbul Teknik Üniversitesi Sosyal Bilimler Enstitüsü.
- Kuberski, P. (2014). *Kubrick's total cinema: Philosophical themes and formal qualities*. Londra: Bloomsbury Academic.
- Kubrick, S. (Yöneten). (1968). *2001: A Space Odyssey* [Sinema Filmi]. ABD.
- Kubrick, S. (Yöneten). (1980). *The Shining* [Sinema Filmi]. USA.
- Kubrick, S. (Yöneten). (1996). *A Clockwork Orange* [Sinema Filmi]. USA.
- Lang, F. (Yöneten). (1927). *Metropolis* [Sinema Filmi]. Germany.
- Lefebvre, H. (1991). *The production of space*. Cambridge, USA: Blackwell Publishers.
- McFarlane, B. (2008). Watching, writing and control: atonement. *Screen education*(49), 8-16. 08 04, 2024 tarihinde <https://researchbank.swinburne.edu.au/file/67049a99-9af8-4a73-8051585ba25b2dbc/1/PDF%20%28Published%20version%29.pdf> adresinden alındı
- Melia, M. (2018). Stanley kubrick at the interface of film and television. *Essais, Hors-série*(4), 195-219. doi:<https://doi.org/10.4000/essais.646>
- Merriam, S. B. (2015). *Nitel araştırma desen ve uygulama için bir rehber*. (S. Turan, Çev.) Ankara: Nobel Akademik Yayıncılık.
- Mills, A. J., Eurepos, G., & Wiebe, E. (2010). *Encyclopedia of case study research*. ABD: Sage Publications.
- Milner, A. (2009). Changing the climate: the politics of dystopia. *Continuum*, 23(6), 827-838.
- Neumann, D., & Albrecht, D. (1999). *Film architecture : set designs from Metropolis to Blade Runner*. Munich : Prestel.
- Ozan Leylum, Ş., Odabaşı, H. F., & Kabakçı, Y. (2017). Eğitim ortamlarında durum çalışmasının önemi. *Journal of Qualitative Research in Education*, 5(3), 369-385.
- Özakın, E. Ö. (2001). Bugünün dünyasını geleceğe yansıtmak. *Arredamento Mimarlık*, 11, 82-87.

- Pallasmaa, J. (2007). *The architecture of image: Existential space in cinema*. Helsinki: Rakennustieto Publishing.
- Pallasmaa, J. (2012). The Existential Image: Lived Space and Architecture. *Phainomenon*(25), 157-173.
- Pınar, E. (2023). Sinemasal mekân ve toplumsal cinsiyet üzerine notlar. C. A. Güzer (Dü.) içinde, *Sinema ve mimarlık* (s. 143-160). Fol.
- Prina, F. (2021). Country houses, stately homes: the tallis house between tradition and change in ıan mcewan's atonement. «NuBE»(2), 9-38. doi:https://doi.org/10.13136/2724-4202/1048 ISSN: 2724-4202
- Proyas, A. (Yöneten). (1998). *Dark City* [Sinema Film].
- Rahman, S. B., Hasri, N. H., Kadir, S. A., & White, N. N. (2022). Contribution of Films in Interior Design Multidisciplinary Approach: A Case Study on Ghost in The Shell. *Conference: Proceedings of the 2nd International Conference on Design Industries & Creative Culture, Design decoded* (s. 1-11). Kedah, Malaysia: EAI.
- Rohani, Y., Pirnajmuddin, H., & Akhavan, B. (2016). Ian mcewan's atonement: a virilian reading. *Asian Social Science*, 12(9), 99-106.
- Saraiva, J. M. (2018). Luxúria dolorosa: status e consumismo em american psycho. *Anuário De Literatura*, 23(2), 109-119. doi:https://doi.org/10.5007/2175-7917.2018v23n2p109
- Schaal, H. D. (2000). Spaces of the Psyche in German Expressionist Film. B. Fear içinde, *Architecture + Film II: v.2 (Architectural Design)* (s. 12-15). John Wiley & Sons; 2nd edition .
- Selvitop, S. S. (2017). *Sinemada kurgusal mekân oluşumu ve yaratılan mekanların resimsel estetiği*. (Yayınlanmamış yüksek lisans tezi). Mimar Sinan Güzel Sanatlar Üniversitesi Fen Bilimleri Enstitüsü.
- Sever, M. (2015). *A critical review of literature on space and cinema*. (Yayınlanmamış yüksek lisans tezi). İzmir Yüksek Teknoloji Üniversitesi Mühendislik ve Fen Bilimleri Enstitüsü.
- Simon, J. L. (1978). *Basic research methods in social sciences: The art of empirical investigation*. New York: Random House.
- Sözen, G., & Boyacıoğlu, E. (2020). Sinema ve mimarlığın mekânla mutlak ilişkisi: otomatik portakal. *Mimarlık*(415), 54-59.
- Sunal, G. (2022). 2001: A space odyssey filmi yeniden okumak. *TRT AKADEMi*, 07(14), 361-365.
- Tanyeli, U. (2001). Temsiliyet nesnenin temsili sanalın sanallıkla ifadesi. *Arradamento Mimarlık*, 11.
- Tati, J. (Yöneten). (1958). *Mon Uncle* [Sinema Film].
- Tati, J. (Yöneten). (2002). *Playtime* [Sinema Film]. France.
- Tüysüz, D. (2021). Richard Sennett'in "karakter aşınması" kavramı bağlamında Amerikan Sapığı filminin incelemesi. *Abant Kültürel Araştırmalar Dergisi*, 6(11), 47-64.
- Tykwer, T., Wachowski, L., & Wachowski, L. (Yönetenler). (2012). *Cloud Atlas* [Sinema Film]. Germany.
- Vartalitis, A. (2012). Life as text in Atonement, the novel and the film, 2855-2860, ISBN 978-987-3617-54-6. A. Cristófaló, & J. Ledesma içinde, *V Congreso Internacional de LetraS* (s. 2855-2860). 07 01, 2024 tarihinde <http://eventosacademicos.filo.uba.ar/index.php/CIL/V-2012/paper/viewFile/2603/1777> adresinden alındı
- Vidler, A. (2000). *Warped space; art, architecture, and anxiety in modern culture*. Cambridge: The MIT Press.
- Wikipedia-a. (t.y.). 2001: Bir Uzay Destanı (film). 08 02, 2024 tarihinde [https://tr.wikipedia.org/wiki/2001:_Bir_Uzay_Destan%C4%B1_\(film\)](https://tr.wikipedia.org/wiki/2001:_Bir_Uzay_Destan%C4%B1_(film)) adresinden alındı
- Wikipedia-b. (t.y.). Amerikan Sapığı. 08 03, 2024 tarihinde https://tr.wikipedia.org/wiki/Amerikan_Sap%C4%B1%C4%9F%C4%B1 adresinden alındı
- Wikipedia-c. (t.y.). Kefaret (film). 08 04, 2024 tarihinde [https://tr.wikipedia.org/wiki/Kefaret_\(film\)](https://tr.wikipedia.org/wiki/Kefaret_(film)) adresinden alındı
- Wright, J. (Yöneten). (2007). *Atonement* [Sinema Film]. İngiltere.
- Yalçın, Ç. (2017). *1980 sonrası bilim kurgu filmlerinin kurgusal mekân üzerinden örneklerle analizi*. (Yayınlanmamış doktora tezi). Mimar Sinan Güzel Sanatlar Üniversitesi Fen Bilimleri Enstitüsü, İstanbul.
- Yararel Doğan , B., Arslan, K., & Arpacı, G. S. (2022). Bilim kurgu filmlerinde gelecek öngörülerinin mobilya ve mekân tasarımına yansımaları: 2001: A Space Odyssey filmi. *bab Journal of FSMVU Faculty of Architecture and Design*, 3(2), 245-257.

Yararel, Doğan, B., Arslan, K. & Arpacı, G. S. (2022). Bilim kurgu filmlerinde gelecek öngörülerinin mobilya ve mekân tasarımına yansımaları: 2001: A Space Odyssey filmi. 3 (2), (tarih yok). *bab Journal of FSMVU Faculty of Architecture and Design.*, 3(2), 245-257.

Yıldırım Yargıcı, C. (2021). *Sinema ve mimarlık ilişkisinin fellini filmleri üzerinden değerlendirilmesi: tatlı hayat (la dolce vita) (1960) filmi örneği*. İstanbul Teknik Üniversitesi Lisansüstü Eğitim Enstitüsü.

Yin, R. K. (2009). *Case study research: Design and methods* (4. b.). Kaliforniya: Thousand Oaks, CA: Sage.

Siyasal İletişimde Popüler Kültür ve Kore Dalgası: 14-28 Mayıs 2023 Türkiye Seçimlerinde K-Pop'tan Kesitler ve Kullanıcı Yorumları

Senem YILMAZ* 
Onur BEKİROĞLU** 

ÖZ

Siyasal iletişim ve popüler kültür ilişkisi, hem tarihsel hem de aktüel olmak üzere girift bir niteliğe sahiptir. Yeni medya ve dijital iletişim ekosistemi, bu ilişkiyi ve kullanım biçimlerini hem çeşitlendirmiş hem de ölçeğini küresel boyuta taşımıştır. Bu bağlamda güncel bir örnek olarak; Adalet ve Kalkınma Partisi'nin 14-28 Mayıs 2023 seçimlerinde resmi YouTube kanalında yayınladığı "Respect/AK Parti" ve "Respect II/AK Parti" başlıklı ve bir K-pop şarkısının arka plan müziği olarak kullanıldığı siyasi reklam videolarına yönelik kullanıcı yorumları üzerine nitel bir araştırma gerçekleştirilmiştir. MAXQDA programı kullanılarak YouTube üzerinden verilerin toplandığı araştırma kapsamında 28.04.2023 ile 13.05.2023 tarihleri arasında yapılan 4.056 kullanıcı yorumundan K-pop içeriğini barındıran 1255'i örneklem olarak belirlenmiş ve bunlar yedi ana kategoride kodlanarak analiz edilmiştir. Farklı kodlama kategorilerinin toplamı üzerinden incelendiğinde; kullanıcı yorumlarının %92,8 oranında olumlu olduğu saptanmıştır. Olumsuz ve eleştirel bir bağlama sahip olan kullanıcı yorumlarının önemli bir bölümünde ise bizzat K-pop'un kendisine yönelik bir olumsuzlamadan ziyade AK Parti'nin siyasi reklamında K-pop içeriği kullanarak çelişkili bir tavır sergilediği eleştirisi öne çıkmaktadır. Siyasi katılım açısından bakıldığında; olumlu kullanıcı yorumlarının önemli bir bölümünün, çevrim içi bağlamda minimalist siyasi katılım boyutuna karşılık gelirken, K-pop gruplarının Türkiye'ye getirilmesini oy verme niyetinin bir koşulu olarak belirten kullanıcı yorumlarının ise motivasyonel siyasi katılım biçimi olduğu değerlendirilmiştir.

Anahtar Kelimeler: K-pop, Siyasal İletişim, Popüler Kültür, Siyasal Katılım, Kore Dalgası, Respect/AK Parti - Respect II/AK Parti.

Popular Culture and The Korean Wave in Political Communication: Excerpts From K-Pop and User Comments During The May 14-28 2023 Turkey Elections

ABSTRACT

The relationship between political communication and popular culture is historically and currently intertwined. New media and digital communication have diversified and globalized this relationship. As a recent example, user comments on the Justice and Development Party's political advertisements titled "Respect/AK Party" and "Respect II/AK Party" with K-pop music, which were broadcast on the official YouTube channel during the elections of May 14-28, 2023, were qualitatively analyzed. In the research, in which data was collected on YouTube using MAXQDA program, 1255 of the 4,056 user comments made between 28.04.2023 and 13.05.2023, including K-pop content, were selected as a sample and analyzed in seven categories. It was found that 92.8% of user comments in different categories were positive. In a significant portion of the user comments in a negative and critical context, the criticism that the AK Party displays a contradictory attitude by using K-pop content in its political advertisement instead of K-pop comes to the fore. In terms of political participation, a significant portion of positive user comments are in the dimension of online minimalist political participation. User comments stating that bringing K-pop bands to Turkey is a condition for voting intentions were evaluated as motivational forms of political participation.

Keywords: K-pop, Political Communication, Popular Culture, Political Participation, Korean Wave, Respect/AK Parti - Respect II/AK Parti.

* Yüksek Lisans Mezunu/ Master's Deg. Grad., Ondokuz Mayıs Üniversitesi, Samsun, Türkiye/ Ondokuz Mayıs University, Samsun, Türkiye, yilmazsenem123@gmail.com

** **Corresponding Author/Sorumlu Yazar,** Prof. Dr., Ondokuz Mayıs Üniversitesi, Samsun, Türkiye/ Ondokuz Mayıs University, Samsun, Türkiye, onur.bekiroglu@omu.edu.tr

Makale Gönderim ve Kabul Tarihleri/Article Submission and Acceptance Dates: 16.08.2024-02.10.2024

Citation/Atf: Yılmaz, S., Bekiroğlu, O. (2024). Siyasal iletişimde popüler kültür ve kore dalgası: 14-28 mayıs 2023 Türkiye seçimlerinde k-pop'tan kesitler ve kullanıcı yorumları. *Selçuk Üniversitesi Sosyal Bilimler Enstitüsü Dergisi*, 55, 302-324. <https://doi.org/10.52642/susbed.1534255>

This work is licensed under Creative Commons Attribution-NonCommercial 4.0 International License



1. Giriş

Siyasal katılım; yurttaşların siyaseti etkileyen ve geniş bir yelpazeye yayılan faaliyetleri olarak esnek biçimde tanımlanabilir. Bu noktada siyasal katılım örneklerinin listesi, neredeyse sonsuz bir görünümde karşımıza çıkabilmektedir. Siyasal katılma etkinliğinin farklı boyutları; oy verme, gösteri yapma, boykot etme gibi farklı olguların yanı sıra gerilla bahçeciliği, gönüllülük, flash mob faaliyetleri ve hatta intihar protestolarını bile içerebilmektedir (van Deth, 2014: 351). Siyasal katılımın değişik yolları, yöntemleri ve enstrümanlarının teknolojiye koşut olarak da yurttaşlar tarafından kullanılması, demokrasinin gelişim göstergesi olarak değerlendirilebilmektedir (Damlapınar ve Balcı, 2014: 65).

Bilgilendirici medya kullanımı ve siyasetle ilgili kişiler arası tartışmalar şeklinde tezahür eden siyasal iletişimin, siyasal faaliyetlere katılım üzerinde önemli etkileri olabilmektedir (Jung, Kim ve de Zúñiga, (2011: 408). Bununla bağlantılı olarak, günümüzün yüksek seçenekli medya ortamında dijital ve geleneksel kanallardan daha zengin bir siyasal bilgi repertuarına sahip olmak; birey ve grupların siyasi bilgi, etkinlik ve katılım düzeylerinin daha yüksek olmasına katkı sağlamaktadır (Wolfsfeld, Yarchi ve Azran, 2015: 1) ve bu siyasal bilgi repertuarının başlıca ve kayda değer rezervlerinden birinin siyasal iletişim olduğu söylenebilmektedir. Perloff (2018: 12) siyasal iletişimi; liderler, medya, yurttaşlar ve yurttaş grupları tarafından kullanılan dil ve sembollerin bireyler ve toplum üzerinde olduğu kadar bir ulusun, devletin ya da topluluğun kamu politikasını etkileyen sonuçlar üzerinde de etki ettiği karmaşık ve iletişimsel bir faaliyet olarak tanımlamaktadır. Bu doğrultuda siyasal iletişim; yurttaşlar, medya, kampanyalar, siyasal partiler, hükümetler ve toplumsal hareketleri içerecek biçimde kamusal alanda geniş bir alanı kapsamaktadır. Bu bağlamda birbiriyle kesişmekle birlikte özünde iki farklı kurum olan siyaset ve medya tarafından işlenen mesajların akışı ve bunların yurttaşlara yayılması öne çıkmaktadır. Siyasal iletişimin sahadaki yansıması olan seçim kampanyaları da karar vericilerin seçilmesinde; ulusal, yerel ve uluslararası politikaların şekillendirilmesinde; gücün ve otoritenin dağıtımında; hiziplere dayalı şikâyetler ve konular, ulusal sorunlar ve yönelimler, uluslararası gündemler ve faaliyetler hakkında tartışma ve çatışma ortamları sağlayan kritik demokrasi dönemleri ve enstrümanlarıdır (Swanson ve Mancini, 1996: 1).

Günümüzün yeni iletişim teknolojileri, internet, sosyal ağlar, dijitalleşme süreçleri, akıllı teknolojiler; siyasal iletişim, siyasal katılım ve toplumsal hareketler bağlamında etkin biçimde kullanılır hâle gelmiş ve bu olgulara kayda değer yeni katılım biçimleri, etkileşim, faaliyet, aktivizm, erişim, bilgi edinme, mobilizasyon, örgütlenme, kullanıcı türevli içerik üretme, yorum yapma, ana akım parti siyasetinin ötesinde alternatif siyaset biçimleri, yeni mekânsallık vb. imkânları getirmiştir (Vedel, 2005: 45; Çıldan vd., 2012: 2; Koc-Michalska, Lilleker ve Vedel, 2016: 1807; Hoffman, 2012: 218; Kaskazi ve Kitzi, 2021: 2; Sohal ve Kaur, 2019: 18; Effing, Hillegersberg ve Huibers, 2011: 25; Dahlgren ve Alvares, 2013: 50).

Siyasal partilerin ve adayların başta YouTube olmak üzere sosyal medyayı yeni bir katılımcı iletişim aracı ve ortamı olarak kabul ettikleri ve kullandıkları bir ekosistemde (Sohal ve Kaur, 2019: 239), paylaşılan videolar genellikle bu videolar hakkında kullanıcılar tarafından gerçekleştirilen görüntülenme sayısı, beğenme-beğenmeme ve yorum şeklinde ek bilgilerle birlikte sunulmaktadır (Möller vd., 2019: 510). Yeni medya ve dijital iletişim ekosisteminde etkileşim ve kurgusal olmayan çok taraflı medya konuşmaları ve etkileşimleri, özünde yeni katılım modelleri üzerine inşa olmaktadır (Dyner, 2014: 37). Bu çalışmanın odak noktasıyla bağlantılı olarak popüler kültür, hem siyasal iletişimi hem de siyasal katılımı ve siyasal katılım yollarını etkileyen bir olgu olarak değerlendirilmektedir. Dahlgren ve Alvares'in (2013: 55) vurguladığı üzere; popüler kültür ve kamusal alan birbirinden ayrı evrenler olmayıp rafine yollarla birbirine karışan ve birbirini besleyen alanlardır. TikTok gibi sosyal ağ sitelerinin siyasette kullanılmasını imleyen ve giderek daha popüler tonlara bürünen siyasal iletişim, popüler kültürün çoklu biçimleriyle eşi benzeri görülmemiş bir melezleşmenin içine dahil olmaktadır (Battista, 2023: 135-136). Bununla bağlantılı olarak Literat ve Kligler-Vilenchik (2021: 1) popüler kültür ürünlerinin; sosyal medya platformlarında gençlerin kolektif politik ifadelerinin yanı sıra farklı siyasal görüşlere sahip kişilerle karşıt siyasal konuşmalarını ve iletişimini - genellikle birbirinin aleyhinde veya aşağılayıcı olmasına rağmen - teşvik eden ortak bir sembolik kaynak olarak işlev gördüğü saptanmıştır. Bu noktada Gil de Zúñiga vd. (2014: 612-613), genel sosyal medya kullanımını politik ifadenin yeni bir öncülü olarak önermekte ve sosyal medya kullanımının kullanıcılar için çevrim içi siyasi ifade yoluyla yeni siyasal katılma biçimleri üretebildiğini değerlendirmektedir.

Popüler kültürle ilişkili olarak ele alındığında; aynı zamanda globalleşmeyle de bağlantılı olarak kültürel melezleşmenin belirgin bir örneği olarak Kore geleneği ile Batı kültürünün ve değerler sisteminin bir karışımı olan Kore dalgası ya da Hallyu ve K-Pop (Kaisii, 2017: 10-15; Cho, 2005: 147); siyasal iletişim ve kampanya süreçlerinde (Youn, 2023), küresel politikada politik aktivizm faaliyetlerinde (Vandenberg, 2020; Bruner, 2020), aktif bir siyasal güç ya da politik aktör ve ideolojilerle ilişkili biçimde siyasal söylem üretiminde (Trzcińska, 2020: 119), fan gruplarının siyasal sorunları üstlenmesinde, bunlara dahil olmasında ve K-pop fanlarının çeşitli aktivizmleriyle şekillenen gençlerin politik ve sivil katılım biçimlerinde (Andini ve Akhni, 2021: 38-40; Kim ve Hutt, 2021: 1; Kanozia ve Ganghariya, 2021: 339) kayda değer bir olgu olarak görünüm kazanmaktadır. Tarihsel olarak bakıldığında da, eşit olmayan kültürel karışımlar yaratılması anlamında ilk melezleşme sürecine örnek olarak 2. Dünya Savaşı sonrası İtalya'da ABD müziğinin kabul görmesi gösterilmektedir. Öyle ki birçok İtalyan'ın Amerikan popüler kültürüne karşı hissettiği ötekilik duygusunu hafifletmek için ABD'li şarkıcıların isimlerinin değiştirilerek kullanıldığı örnekler mevcuttur (Kraidy, 2005: 1-60).

Bu noktalardan hareketle; çalışmanın temel problemi, 14-28 Mayıs 2023 Türkiye seçimlerinde Adalet ve Kalkınma Partisi'nin resmi YouTube kanalındaki iki siyasal reklamında kullanılan K-pop'un siyasal iletişim açısından nasıl bir kullanım alanı bulduğunu ve bu videolara yönelik kullanıcı yorumlarının hem içerik olarak nasıl özelliklere sahip olduğunu hem de siyasal katılım ya da iletişim perspektifinden nasıl bir görünüm arz ettiğini ortaya koymaktır. Bu doğrultuda söz konusu siyasal reklam formatındaki videoların ve kullanıcı yorumlarının siyasal iletişim ve siyasal katılım perspektifinde nasıl özelliklere sahip olduğu mercek altına alınmaktadır.

2. Siyaset ve Siyasal İletişim Kavşağında Popüler Kültür

Günümüz dünyasında hem global ölçekte hem de ulusal ölçekte popüler kültürün siyasal bilginin içeriği ve iletiminden siyasal katılıma kadar politik süreçlerin çeşitli yönleri üzerindeki etkisine yönelik kayda değer ölçekte araştırma bulunmaktadır (Street, Inthorn ve Scott, 2012b: 338). Siyasal iletişim alanında 21. yüzyılda yaşanan değişimleri mercek altına alan kuramsal incelemeler, iki alandaki değişim ve dinamizmi imlemektedir. Bunlardan ilki, postmodern sivil katılım alanlarıdır; diğeri ise yeni ve giderek sosyalleşen medyanın gelişmesiyle politik mesajların dolaşımının değişen kalıplarıdır. Bu durum, siyasal katılımın daha gayriresmî ve daha popüler kültür odaklı faaliyetlere doğru kaymasına odaklanmayı beraberinde getirmektedir. Buna koşut olarak sosyal medyanın hızla önemli bir siyasal işlev kazanması da siyasal sembollerin ve mesajların yeniden tanımlandığı veya ters yüz edilebildiği, yoğun bir şekilde birbirine bağlı yarı kamusal iletişim alanlarını merkezi bir konuma taşımıştır (Nowak, 2013: 127).

ABD'de kurumsal politika ile popüler kültür arasındaki sınırın uzun süredir geçirgen olduğu bilinmektedir. Bu konudaki çalışmalar; hem siyasal aktörlerin hedeflerini iletebilmek için popüler formülleri, enstrümanları ve mekânları nasıl kullandıklarını hem de popüler kültürün, politik aktörleri ve hegemonik söylemleri eleştirel bağlamda ele almak için nasıl bir platform olarak işlev görebildiğini vurgulamaktadır (Kanzler ve Scharlaj, 2017: 318). Popüler kültürün türlerinden biri olan popüler müzik açısından bakıldığında; geleneksel toplumsal ve siyasal kanalların dışında kalan grup ve bireylerin popüler müziği bir siyasal ifade aracı olarak kullanmasıyla da bir siyaset pratiği işlevi görebilmektedir. Örneğin günümüzde popüler müzik, siyasi gençliğin deneyim ve endişelerini dile getirmiş olduğu gibi 1960'lı yıllarda toplumsal protestoların ve öğrenci protestolarının seslerini yaymayı sağlayabilmiştir (Van Zoonen, 2000: 13-14). Diğer bir tarihsel örnek olarak da Hollandalı siyasetçiler, 1950'ler, 1960'lar, 1970'ler ve 1980'lerin başında popüler kültürle etkileşim içine girmişler ve siyaseti daha kolay hazmedilebilir bir pakette sunmak için popüler kültürü araçsallaştırmışlardır (Kaal, 2018: 597).

Popüler kültür olgusundan söz edildiğinde; genelde kitlesel olarak üretilen ve kitlesel olarak tüketilen video oyunları, tv şovları, eğlence gösterileri, pembe diziler, popüler müzik ya da pop şarkıları gibi eğlence biçimlerine işaret edilmektedir. Bu bağlamda siyaset ve popüler kültürden oluşan bu iki alanın özellikle iletişim ve siyasal iletişim kavşağında nasıl bağlantılı hâle geldiğini anlama girişimi, aynı zamanda popüler kültürün siyasal katılımda önemli bir unsur olacağına yönelik bir varsayımı da içermektedir (Street, Inthorn ve Scott, 2013: 8). Kültür teorisyeni Stuart Hall ise popüler kültürü, kültürel anlamlar üzerindeki bir uzlaşma ve direniş alanı ve ideolojilerin üzerinde çalışıldığı bir çekişme zemini olarak anlamlandırmaktadır. Hall'ün kavramsallaştırmadan hareket edildiğinde; popüler kültür formu olarak

popüler müziği içeren siyasal mitingler de böylesine bir arenanın parçası hâline gelmektedir. Benzer şekilde çeşitli siyasal iletişim enstrümanlarında popüler müziğin belirli politik mesajların altını çizmek için kullanılması da bu kapsam içinde değerlendirilebilmektedir. Zaten ABD’de mitingler ve başkanlık merasimleri gibi siyasal etkinlikleri çerçevelemek için popüler müziği kullanma ve bunları kültürel performanslara dönüştürme konusunda uzun bir gelenek vardır (Mehring, 2023: 22).

Görece yakın tarihlerden belirgin bir örnek; 2008 ABD başkanlık seçimlerinde 44. Başkan olarak seçilen Obama’nın kampanyasıdır ve bu kampanyada popüler kültürün sofistike ve yaygın bir zeminde kullanıldığı söylenebilmektedir. Obama’nın siyasal iletişim çalışmaları ve kampanyası, ciddi bir siyasal kampanya olmasının yanında kimi zaman bir rock turnesine benzeyen bazen de Hollywood’un senaryosunu yazıp MTV’nin koreografisini yaptığı bir şov ritminde ve görünümünde yürütülmüştür. Bu kampanyada Facebook’tan ve diğer sosyal ağ sitelerinden, YouTube’dan ve gece geç saatlerde yapılan talk şovlardan etkin biçimlerde yararlanıldığı görülmektedir. Yine Obama konuşmasının pop video versiyonunda Amerikalı müzisyen Will.i.am başta olmak üzere bir dizi film, spor ve müzik yıldızının kısa süreli görüldüğü kendi müziği bulunmaktadır (Street, Inthorn ve Scott, 2012a: 75).

Richardson da (2000: 603), siyasal reklamcılığın seçmenlere ve hedef kitleye anlam aktarma biçiminin temel unsurlarından birinin, popüler kültürün tanıdık biçimlerinin ya da türlerinin geniş çapta tanınabilir görsel-ışitsel ve anlatı paketleri aracılığıyla bütünsel olarak çağrıştırılması olduğuna işaret etmektedir. Şarkılar, uzun süredir politik amaçlara hizmet etmek amacıyla siyasal iletişim çalışmalarında kendine yer bulmakta ve bu durum müzik ile politikanın iç içe geçmesi olgusunu yansıtmaktadır (Johnson, Church ve Randle, 2021: 769). 20. yüzyılın ikinci yarısından itibaren siyasal kampanyalar, potansiyel seçmenleri harekete geçirmek ve adayın mesajını iletmek için giderek daha fazla popüler şarkıların gücüne başvurmaktadır (Parker, 2019: 58).

Siyasal iletişim, kampanya ve popüler müzik kullanımı noktasındaki bu birleşimin temel nedeni; siyasal aktörlerin, adayların ve partilerin korku veya coşku gibi duyguları uyandırmak amacıyla müzik ve görselleri kullanarak reklamların motivasyon ve ikna gücünü kayda değer ölçüde değiştirebilme potansiyeline sahip olmasıdır. Buna koşut olarak, bir araştırmada siyasal reklamların, duyguları uyandırmak için sadece görsellerin ve müziğin kullanılması suretiyle seçmenlerin katılım ve seçim yapma şeklini kısmen değiştirebildiği tespit edilmiştir (Brader, 2005: 388). Amerikan başkanlık seçimleri kapsamında 2004’ten 2016’ya kadar dört başkanlık kampanya döngüsünde müziğin kullanımını mercek altına alan bir başka araştırmada ise hem Cumhuriyetçi hem de Demokrat genç başkan adaylarının 21. yüzyılda telif hakkı alınmış pop şarkılarını seçme eğiliminde olduğu saptanmıştır (Blankenship ve Renard, 2017: 32).

ABD’de 1984 yılı başkanlık kampanyası; siyasal reklamlarda müzik kullanımında ve siyasal reklamların tasarlanma ya da kurgulanma biçimlerinde çarpıcı değişimleri içeren bir dönüm noktası olarak değerlendirilebilmektedir. Ronald Reagan’ın ikinci başkanlık dönemi için seçim yarışına girdiği 1984 kampanyasında kullanılan ve halk arasında “Amerika’da Sabah” olarak bilinen “Prouder, Stronger, Better / Daha Gururlu, Daha Güçlü, Daha İyi” sloganlı politik reklamında daha önce hiç olmadığı kadar müzik kullanılmıştır. Öte yandan daha önce siyasal reklamlarda müzik kullanımı, sadece reklamların seslendirilmesi ve reklamdaki görüntülere eşlik etmeyle sınırlıyken; bu siyasal reklamda ilk kez müzik reklamdaki argümanın kendisi veya ana taşıyıcı olarak işlev görecektir şekilde kurgulanmıştır (Christiansen, 2016: 2).

Geleneksel medya döneminden günümüzün yeni medya ve dijital iletişim ekosistemine gelindiğinde; siyasal aktörler ve siyasal kampanyalar seçmenlere ve toplumsal gruplara ulaşmak, kampanyalara daha yüksek düzeyde destek temin etmek ve rakiplerini ya da politikalarını eleştirmek amacıyla Twitter, YouTube ve diğer sosyal medya sitelerinde yayınladıkları görsel ve işitsel kampanya materyallerinde sıklıkla popüler şarkıları kullanmaktadırlar (Nelson, 2022). Yeni medyanın siyasal iletişim ve müzik bağlamında geçişken kullanımına bir başka örnek de Hillary Clinton’ın 2008 ABD başkanlık seçimleri sürecinde kampanya destekçilerinin kampanyanın tanıtım şarkısını oylamasına izin vermesi ve sonuçta “You and I” isimli kampanya şarkısını seçmenlerle etkileşimli bir bağlamda seçmesi olmuştur (Schoening ve Kasper, 2012: 280-281).

Bu bağlamda sadece çıkış noktasını içeren Güneydoğu Asya’da değil aynı zamanda Avrupa, Orta Doğu, Orta ve Güney Amerika’ya da yayılan (Kim ve Choe, 2014: 249) K-pop, özellikle gençler ve genç

yetişkinler arasında küresel bir fenomen ve bir popüler kültür olgusu olarak gelişmiş ve yerel özellikleri barındırmakla birlikte geniş kapsamlı, küresel bir hayran alt kültürü meydana getirmiştir (Han 2017'den akt. Vaccari ve Valeriani, 2021: 53). Güney Kore, yeni dünya düzeninde ağ teknolojilerindeki girişimlerin hız kazandığını ve çeşitli sermaye biçimleri etrafındaki küresel akışın farkına vararak “medya, sermaye ve kültür etrafında melezlenmiş bir Kore Dalgası/Hallyu ortaya çıkarmıştır” (Cho, 2005: 147). Kore Dalgası, Jin’e göre (2016: 23) iki döneme ayrılmaktadır. “... Hallyu 1.0 dönemi (yaklaşık 1997-2007 yılları arası) ve Hallyu 2.0 dönemi (2008’den beri)”. Kore Dalgası’nın ilk başlangıcı birkaç dizinin ihraç edilmesi ile başlamaktadır. Doğu ve Güney Doğu Asya’da popülerleşen dizilerin ardından Kore’deki yayıncılar daha çok içeriğin ihraç edilmesi için çabalarını yoğunlaştırmışlardır. Dizilerin ardından filmler, Asya ülkeleri arasında ihraç edilmeye başlanmıştır (Jin, 2016: 23-27). Kore Dalgası’nın ikinci döneminde, Kore popüler kültür taşıyıcısı olarak başat bir konumda Kore Pop (K-Pop) gruplarının yer alması 2012 yılı ve sonrasında gerçekleşmiştir. 2012 yılında Psy’nin “Gangnam Style” şarkısı dünya genelinde birçok şarkı listesinin başında yer alarak Kore Dalgası’nın yayılmasında yeni bir araç olarak müzik sektörü devreye girmiştir (Jin ve Yoon, 2017: 2244). Sosyal medya ağ hizmetleri ve video paylaşım siteleri ile karakterize olan sosyo-teknolojik yeniliklerin gelişimi; Kore Dalgası’nın dünya çapında benzeri görülmemiş bir hızda yayılması için platformlar sağlamaktadır. Big Bang, 2AM, 2PM, 2NE1, Girls’ Generation, SHINee, JYJ, Super Junior, Wonder Girls ve BTS gibi K-pop grupları; S.M., JYPE, YG ve Cube gibi bilimsel olarak planlanan ve yönetilen eğlence ajanslarının hızlandırıcı dinamikleriyle, yeni dijital teknolojileri benimseyerek ve sosyal ağ sitelerini kullanarak küresel eğlence sektöründeki statülerini ivedi biçimde inşa etmişlerdir (Lee, 2015: 15).

Kore dalgasının belirgin ve spesifik bir yansıması olan K-pop’un siyaset ve siyasal iletişim alanlarında kullanımı, farklı biçimlerde kendini gösterebilmektedir. Siyasal alanla ve siyasal iletişimle doğrudan veya dolaylı bağlantıları bulunan bu etkinliğin aksiyon ve kullanım biçimlerini şu şekilde sıralamak mümkündür:

- K-pop hayranlarının politik aktivizm faaliyetleri, bir platform üzerinde örgütlü içerik yükleme çalışmaları (Saeji, 2020).
- Milyonlarca dolar bağış faaliyetleri (Bruner, 2020).
- Viral hashtag çalışmaları, nefret söylemini yayma girişimlerini engelleme çalışmaları (Bruner, 2020; Youn, 2023).
- Siyasetçilerin kampanya mitinglerine sahte kayıtlarla bilet ve izleyici müdahalesinde bulunma (Wellesley College, 2020).
- Siyasetçilerin kampanyaları kapsamında ülkelere hangi K-pop grubunun davet edilmesi gerektiği konusunda seçmenlere önerilerde bulunulması (Tria, 2023).
- Kpoppers olarak adlandırılan fanların bazı adaylar için dijital kampanyalar başlatması, topluluk oluşturma etkinlikleri düzenlemesi ve seçmen bilgilendirme çalışmaları yürütmesi (Youn, 2023).
- Siyasal kampanya şarkısı olarak K-pop şarkılarının kullanılması (Park, 2017; Park, 2020).
- Siyasal etkinliklerde K-pop tarzını ve sahnelerini yansıtan gösterişli yaklaşımların kullanılması (Watson, Ullah ve Suk, 2017).
- Siyasal kampanya kapsamındaki siyasal reklamlarda, YouTube videolarında K-pop müziklerinin arka plan müziği olarak kullanılması (Adalet ve Kalkınma Partisi Resmi YouTube Kanalı, 2023a; AK Parti Bursa İl Başkanlığı, 2023).

3. Siyasal İletişimden Siyasal Katılımın Farklı Biçimlerine Seçmenlerin K-Pop ile Etkileşimi

Siyasal kampanyalarda giderek artan biçimde sosyal medya araçlarının kullanılması, destekçilerin kampanyalarla doğrudan ve kolayca etkileşim kurmasına imkân tanımakta ve adayların ve partilerin mesajlarına ve paylaşımlarına yanıt vermeleri ve desteklerini kamuya açık şekilde göstermeleri için anında ve görece gayriresmi bir opsiyon sağlamaktadır. Buna koşut olarak siyasal iletişim sürecinde ve kampanyalarda sosyal medya kullanımının siyasal katılımı ilişki olabilmesinin yanı sıra gönderilerin tonu, zamanlaması ve içeriğindeki farklılıkların da kullanıcıların beğeniler ve yorumlar aracılığıyla nasıl yanıt verdiğiyse önemli ölçüde ilişkisi bulunmaktadır. Bir başka ifadeyle siyasal kampanyaların sosyal medyada paylaşımları konusundaki seçimleri önem arz etmekte ve sosyal medya ile siyasal katılım arasındaki ilişkileri

anlamak için önemli olan nokta, aday ve partilerin sadece sosyal medyayı kullanmalarında değil aynı zamanda nasıl kullandıkları üzerine düğümlenmektedir (Xenos, Macafee ve Pole, 2015: 1-13).

van Deth (2014: 354-361), siyasal katılımın kavramsal haritasına ilişkin çalışmasında minimalist, hedefli ve motivasyonel olarak tanımladığı operasyonel tanımları üzerinden 4 politik katılım boyutunu ve bu boyutların türlerini ve tipik biçimlerini/görünümlerini sınıflandırmaktadır. Bu sınıflandırma kapsamında hangi tür eylemlerin hangi politik tanıma ve boyuta karşılık geldiği ise “1. davranışsal boyutta olma”, “2. faaliyetin gönüllü olması”, “3. faaliyetin yurttaşlar tarafından yapılması”, “4. faaliyetin hükümet/devlet/siyaset alanında yer alması”, “5. faaliyetin hükümet/devlet/siyaset alanını hedeflemesi”, “6. Faaliyetin kolektif veya toplumsal sorunları çözmeye yönelik olması” ve “7. faaliyetin katılımcıların siyasi amaç ve niyetlerini ifade etmek için kullanılması” şeklindeki sıralı 7 kurala göre belirlenmektedir. Buna göre, bir davranış ve faaliyetin ilk dört kuralı karşılması katılımın minimal tanımına ve ilk politik katılım boyutuna; 1, 2, 3 ve 5. kuralları karşılması katılımın hedefli tanımına ve ikinci politik katılım boyutuna; 1, 2, 3 ve 6. kuralları karşılması katılımın yine hedefli tanımına ancak üçüncü politik katılım boyutuna; 1, 2, 3 ve 7. kuralları içermesi ise katılımın motivasyonel tanımına ve dördüncü politik katılım boyutuna karşılık gelmektedir. Siyasal olmayan amaçlar için kullanılan siyasal olmayan faaliyetler ile siyasal katılımın kavramsal haritasının sınırına ulaşılmaktadır. Oy verme, parti üyeliği minimalist politik katılım iken; dilekçe imzalamak, gösteri, sokakları kapatma, slogan atma hedefli politik katılımın ikinci boyutu ve gönüllülük hedefli politik katılımın üçüncü boyutuna örnek oluşturmaktadır. Bir markayı, partiyi veya ürünü boykot etmek, ona yönelmek veya satın almak şeklinde tezahür eden politik tüketicilik, halka açık intihar girişimleri vb. dışavurumcu olarak da nitelendirilen motivasyonel politik katılım biçimlerine örnek teşkil etmektedir.

Theocharis (2014: 1), internetin yükselişini de içeren dijital ağ tabanlı katılımın ve farklı görünümlerinin bir siyasal katılım biçimi olduğunu ve bu şekilde kavramsallaştırılması gerektiğini önermektedir. Buna göre dijital ağ tabanlı eylemlerin politik nitelikli olanlarının yanında politik olmayan biçimleri de gerçekleşebilmektedir. Bu bağlamda dijital ağ tabanlı katılımın politik olmayan biçimlerinin genellikle siyasi baskı örnekleri hâline gelmesi ve bazen de politik olarak kabul edilen katılım biçimlerinden çok daha etkili olması söz konusu olabilmektedir. Buna koşul olarak Astuti de (2016: 74-83) geleneksel siyaset dönemindeki siyasal katılım biçimlerinden farklı olarak sosyal medya ve dijital iletişim ekosisteminin bir katılımcı siyaset durumu imkânı sağladığına işaret etmektedir. Bu durumun beraberinde getirdiği iki yönlü diyalog, bir adayı destekleyen veya bir adaya karşı olan görüşleri ifade etme özgürlüğü, sosyal ağlara bağlantı, hikâye, fotoğraf, video paylaşma eğilimi, durum güncellemeleri, siyasal aktörlerle arkadaş olma, etiketleme, beğeni gönderme ve yorum yazma gibi pratiklerin gençlerin siyasal katılımını teşvik etme ve oy verme kararları üzerinde etkisi bulunmaktadır. van Deth'in kavramsal haritasından hareketle; bir politikacıya hitaben tweetler göndermek, çöp dolu bir alanın fotoğrafını belediyenin sosyal medya sayfasında yayınlamak; bir protesto etkinliğiyle ilgili bilgileri sosyal medya hesabında yayınlamak, protestocular için tutuklanmaları hâlinde hakları konusunda yasal bilgi veren bir videoyu sosyal ağlara yüklemek veya paylaşmak, sosyal ağlarda paylaşılan içeriklere yorumlar yapmak vb. yaygın dijital ağ tabanlı eylemlerdir ve bunların büyük bir kısmı siyasal katılım biçimleri olup duruma göre politik katılımın minimal ya da hedefli tanımlarına karşılık gelmektedir (Theocharis, 2014: 8-10).

Boyd da (2014: 46-47) Obama'nın başkan seçildikten sonra Ocak 2009'da YouTube'da yayınlanan açılış konuşmasının kullanıcılar tarafından benimsenen çeşitli katılımcı rollerini incelediği çalışmasında; kullanıcıların yorumlarını çeşitli şekillerde ifade ettiklerini, çeşitli stratejiler benimsediklerini ve yorumların görünürde sohbet katılma ve sohbeti sürdürme arzusuna bağlı olarak büyük ölçüde “yapıcı” ya da “yıkıcı” olarak kategorize edilebildiğini değerlendirmektedir. Yapıcı kullanıcı yorumları; Obama'nın konuşmasının, videonun veya açılış töreninin açıkça övüldüğü olumlu ve görünüşte şakacı, ironi, hafif isim takma gibi durumları içeren olumsuz yapıcı şeklinde kategorilere ayrılmıştır. Yıkıcı kullanıcı yorumları ise ırkçı, homofobik, komplocu bir dili barındırması ve diğer kullanıcıları kışkırtmayı ya da rencide etmeyi amaçlaması nedeniyle bu şekilde değerlendirilmiştir. Knoll vd. (2018: 1-3) ise sosyal medya kullanımının çeşitli siyasal katılım biçimlerini teşvik edebileceğine işaret ederken siyasal nitelikte sosyal medya içeriğine kasıtlı ya da tesadüfi olarak maruz kalmanın, “düşük eforlu” ve “yüksek eforlu” katılımcı eylemleri teşvik edebildiğini belirtmektedir. Politik bilgi paylaşımı veya kısa siyasi yorumlar yayınlamak, çevrim içi düşük

eforlu siyasal katılım biçimleri iken; bir politikacıya e-posta göndermek, siyasi blog yazıları yazmak ya da sosyal medyada siyasal grup oluşturmak ise yüksek eforlu çevrim içi katılım biçimleri olarak belirmektedir.

Farklı bir analiz geliştiren Hoffman (2012: 217-223) ise çevrimiçi siyasal katılım etkinlikleri ile çevrim içi iletişimsel etkinlikler arasında bir ayrıma gitmekte ve çevrim içi siyasal katılımın oy verme davranışını öngören katılım biçimlerini içermesine karşın; çevrim içi iletişim faaliyetlerinin ise öngörmediğini değerlendirmektedir. Bu ayrıma göre bir sosyal ağ sitesinde siyasi bir grup veya bir davayı destekleyen grup kurmak ya da böyle bir gruba katılmak, çevrim içi bir siyasal katılım biçimi iken; Twitter'da deneyim paylaşımı, çevrim içi bir tartışmada veya çevrim içi bir grup forumunda, bir sosyal ağ sitesinde ya da herhangi bir internet sitesinde kampanya ya da seçimler hakkında yorum, soru veya bilgi yayınlamak ise çevrim içi siyasal iletişim davranışı olarak etiketlenmektedir.

Konuya K-pop perspektifinden bakıldığında; K-pop hayran gruplarını oluşturan bireylerin önemli bir bölümü, aynı zamanda genç seçmen veya Z kuşağı seçmenler kategorisinde yer alan bireylerden oluşmaktadır. K-pop hayranlığıyla bağlantılı böyle bir profil, seçmen tercihine ilişkin kuramsal yaklaşımlar içerisinde seçmenlerin, bir partiye kurdukları özdeşlik ve psikolojik bağdan hareketle siyasal tutum ve davranışlarda bulunduğunu varsayan, partiye özdeşleşme ya da psikolojik yaklaşımdan hareketle değerlendirilebilir niteliktedir. Buna göre K-pop fanlarının; bir siyasal parti ya da adayla kurulan özdeşlik ilişkisi yerine K-pop müziği ve K-pop gruplarıyla özdeşleşmeden hareketle farklı siyasal katılım biçimleri sergiledikleri, siyasal alana önemli ölçüde sosyal ağlar üzerinden ve kendine özgü biçim ve görünümlele dahil oldukları ve böylelikle siyasal iletişim ve siyasal katılım süreçlerinde de çeşitli şekillerde işlevsellik kazandıkları gözlemlenebilmektedir.

K-pop'un politik alana hayran grupları aracılığıyla müdahil olduğu ve bu yönüyle hem siyasal iletişim hem de siyasal katılım açısından gündeme geldiği belirgin örneklerden biri; Trump'ın 2020 ABD başkanlık seçimleri sürecinde 19 Haziran'da Oklahoma Tulsa'da düzenleyeceği mitingin Tik Tok ve dünya ölçeğinde BTS hayranlarının oluşturduğu hayran kolektifi olan One in an Army'deki etkili kullanıcılardan oluşan bir koalisyon tarafından sabote edilmesi olmuştur. Takipçi ağlarının kullanılarak etkinliğin haberleştirilmesi ve takipçilerin yanlış kayıt yaptırmaya çağrısıyla sosyal medya aktivizmi ve siyasal aktivizm karışımına bürünen ve siyasal katılım faaliyeti kapsamına dahil edilebilen bu aksiyon, mitingin yapılacağı stadyumdaki koltukların yarısından fazlasının boş kalmasına ve stadyum dışındaki konuşmanın da iptal edilmesine sebep olmuştur (Galantowicz, 2021: 66; Galvan, 2021: 6; Sinha, 2020; Vaccari ve Valeriani, 2021: 53)

Benzer şekilde ABD'deki ırkçılık eylemlerine karşılık K-pop gruplarından BTS'in "Black Lives Matter" kampanyasına BTS hayranlarının (ARMY) sosyal medya üzerinden örgütlenerek 24 saat içinde 1 milyon dolar toplayarak bağışlaması; Dallas polisinin ırkçılık ve polis şiddeti protestocularının ihbar edilmesi için hazırlanan IWatch uygulamasının K-pop gruplarının dans videolarının gönderilerek sabote edilmesi ya da Twitter'da ırkçılık etiketiyle açılan etiketlerin müzik videoları ile sabote edilerek #AllLivesMatter, #BlueLivesMatter ve #WhiteLivesMatter gibi etiketlerin olduğu kampanyaların yapılması, bu konudaki diğer örnekler olarak gerçekleşmiştir. Bu örnekler, siyasal içerimi de olan çevrim içi sosyal aktivizm örnekleri olarak tezahür etmiştir (Independent, 2020).

K-pop'un siyasal iletişim ve siyasal kampanyalardaki yansımalarına bir örnek Endonezya'da seçim döneminde yaşanmıştır. Endonezya 2024 seçimlerine hazırlanırken başkan adaylarından Ganjar Pranowo, K-pop hayranlarının dikkatini çekmek amacıyla attığı tweette ülkeye hangi Koreli grubun davet edilmesi gerektiği konusunda öneri istemiştir. Bu tweet sonrası ülkedeki K-pop hayranları, başkan adayına tepki göstererek Kore pop müziğinin siyasi bir araç olarak kullanılmasını eleştirmiş ve K-pop hayranlarının istismar edildiğine yönelik tweetler atmışlardır (Tria, 2023). Bu örnek K-pop'un hem siyasal iletişimde potansiyel kullanım alanlarına ilişkin bir gönderim barındırmakta hem de K-pop hayranlarının siyasal katılım repertuarına ilişkin bir aksiyona işaret etmektedir.

4. Araştırmanın Yöntemi

Bu araştırma; 14-28 Mayıs 2023 Türkiye seçimleri için AK Parti tarafından hazırlanan ve YouTube'da yayınlanan "Respect/AK Parti" ve "Respect II/AK Parti" isimli siyasal reklamlarının içeriğindeki Kore pop müziği öğelerinin kullanımına vurgu yapan/gönderimde bulunan kullanıcı yorumlarını inceleyen nitel bir araştırmadır.

Araştırma, bir sosyal ağda yayınlanan siyasal reklama yönelik kullanıcı yorumlarını içerdiği ve bu yorumların analizini gerektirdiği için bu çalışmada nitel araştırma desenlerinden durum çalışması kullanılmıştır. Durum çalışmalarının bulgular bölümü hem bir durumun betimlenmesini hem de araştırmacı tarafından oluşturulan temaları ve konuları içermektedir (Creswell, 2021: 99-100).

4.1. Araştırmanın Örnekleme, Verilerin Toplanması ve Analizi

Araştırmada amaçlı örnekleme yöntemlerinden kolay ulaşılabilir durum örnekleme kullanılmıştır. Kolay ulaşılabilir durum örnekleme yöntemi araştırmacıya hız ve pratiklik kazandırmaktadır çünkü araştırmacı bu yöntemde erişilmesi kolay ve yakın bir durumu seçmektedir (Yıldırım ve Şimşek, 2021: 121). Bu doğrultuda AK Parti tarafından YouTube'da yayınlanan "Respect/AK Parti" ve "Respect II/AK Parti" isimli siyasal reklamlarına yapılan yorumlar çalışmanın evrenini oluştururken, bu yorumlardan K-pop müziği öğelerine ilişkin gönderimler ve değerlendirmeler taşıyan kullanıcı yorumları araştırmanın örneklemini oluşturmaktadır.

Örneklem çerçevesinde, YouTube'da yayınlanan siyasal reklam videolarına yönelik 28.04.2023 ve 13.05.2023 tarihi arasında yapılan 4.056 kullanıcı yorumu, bu araştırmanın evrenini oluşturmaktadır.

YouTube sosyal ağı üzerinden verileri elde etmek ve verilerin analizi için MAXQDA programı kullanılmıştır. Program kullanılarak 17.11.2023 tarihinde YouTube platformu üzerinden "Respect/AK Parti" ve "Respect II/AK Parti" isimli videolardan toplamda 4.056 kullanıcı yorumu elde edilmiştir (Adalet ve Kalkınma Partisi Resmi YouTube Kanalı, 2023a; Adalet ve Kalkınma Partisi Resmi YouTube Kanalı, 2023b).

Tespit edilen 4.056 yorumdan, sınırlandırılan tarih aralığı içerisinde yazılmayan, anlamlı olmayan cümleler, video içeriği ile ilgisi bulunmadığı hâlde sadece link eklenmiş olan yorumlar, sadece emoji kullanılan yorumlar, öznesi veya nesnesinin belli olmadığı övgü ve yergi içeren yorumlar, içerikte sadece hashtag (#) kullanılan yorumlar, yabancı dilde yazılan yorumlar (Rusça, Arapça, İngilizce, Hintçe ve Azerice), tekrarlayan yorumlar ve Kore pop müziği bileşenlerinden herhangi birine değinmeyen yorumlar kapsam dışı bırakılmıştır. Kore pop müziği bileşenlerinden herhangi birine değinen ilgili yorumların bulunduğu toplam 1225 veri seçilerek içerik analizi tekniğiyle belirlenen temalara uygun olarak kodlanmıştır.

5. Siyasal İletişim Süreçlerinde Popüler Kültür Öğelerinin Kullanımı: 14-28 Mayıs Türkiye Seçimlerinde YouTube Videolarında K-Pop Örneği

Türkiye'de 14-28 Mayıs 2023 tarihlerinde gerçekleşen Cumhurbaşkanı Seçimi ve 28. Dönem Milletvekili Genel Seçimi'nde sosyal medya platformlarını sıklıkla kullanan AK Parti'nin resmi YouTube kanalında birden fazla seçim reklamı yayınlanmıştır. Bu siyasal reklamlar arasında araştırmaya konu olan "Respect/AK Parti" ve "Respect II/AK Parti" diğer reklamlardan ayrılmaktadır. Bu siyasal reklamların ayrışan noktası, günümüzün küresel ölçekte yükselen ve kayda değer bir fan kültürü oluşan K-pop müziğinin Türkiye'de ilk defa bir siyasal partinin siyasal kampanyasında politik mesajların altını çizmek amacıyla kullanılması olmuştur.

"Respect/AK Parti" ve "Respect II/AK Parti" başlıklı siyasal reklamlarda kullanılan arka plan müziği olan "Dreamers", Koreli şarkıcı Jeon Jung Kook tarafından FIFA Dünya Kupası 2022 için yazılmış ve açılış seremonisinde Katarlı şarkıcı Fahad Al Kubaisi ile birlikte seslendirilmiştir. Jung Kook, son yıllarda adından sıkça söz ettiren Kore müzik grubu Bangtan Sonyeondan'ın (BTS) bir üyesidir. Kore popüler müziğinin giderek yaygınlaşması ve şarkıcıların ön plana çıkması şüphesiz dinleyiciler ve hayranları/fan toplulukları tarafından gösterilen destekler sayesinde gerçekleşmektedir. Türkiye'de genç dinleyenler Kore pop müziklerine ilgiyle yaklaşmakta ve popülerleşen müzikleri dinlemektedirler (Binark, 2019; Özkaya, 2020; Yılmaz, 2023). Siyasal iletişim çalışmaları bağlamında AK Parti, bir K-pop şarkısını siyasal reklamlarında kullanarak özellikle genç seçmenlerin dikkatini ve ilgisini çekmeye yönelik taktiksel bir aksiyonda bulunmuştur.

İncelemeye konu "Respect/AK Parti" reklamı, bu araştırmanın zaman aralığında toplamda 30 milyon 404 bin izlenme sayısına ulaşmış ve 2.974 yorum almıştır. "Respect II/AK Parti" reklamı ise, 374 bin

izlenme ve 1082 yorum olarak etkileşim bağlamında iyi bir sonuç elde etmiştir. Siyasal iletişim ve siyasal kampanya açısından bu göstergelerin kayda değer bir etkileşim oranına karşılık geldiği söylenebilmektedir.

AK Parti siyasal reklam içerikleri detaylı olarak incelendiğinde “Respect/AK Parti” isimli ilk video 1 dakika 03 saniyeden oluşmaktadır. Müzik, reklamın başından sonuna kadar devam etmektedir ve İngilizce sözler büyük puntolarla videoyu ortalayacak şekilde yazılmıştır. Sözlerin Türkçe anlamı videonun alt bölümünde verilerek İngilizce yazılan puntoya göre daha küçük puntuyla yazılmıştır. Şarkı sözleri 09. saniyeden başlayarak 40. saniyeye kadar devam etmektedir.

Siyasal reklam videosu öncelikle İstanbul'dan cami ve köprü'nün birlikte görüldüğü bir kare ile başlayarak içerik itibarıyla teknoloji, savunma sanayi, eğitim ve sağlık alanındaki gelişmelerin/icraatların gösterildiği karelerle devam etmektedir. Son karelerde Türk bayrağı ve Cumhurbaşkanı Recep Tayyip Erdoğan gösterilerek AK Parti logosu ile reklam son bulmaktadır.

“Respect II/AK Parti” reklamı ilk reklamlarla aynı zamanlamalara sahiptir. 1 dakika 03 saniye süren siyasal reklamda, şarkının sözleri videoyu ortalayacak şekilde büyük puntuyla İngilizce olarak ve daha küçük puntuyla Türkçe açıklaması verilmiştir.

Siyasal reklam insansız hava aracı görüntüsü ile başlayarak devamında savaş gemileriyle uçaklara sıkça yer verilmiş, Selçuk Bayraktar ve ekibinin yer aldığı karelerle devam edilmiştir. Türk bayrağı ve miting alanlarından karelerle beraber, robotik ve sağlık alanındaki gelişmelere dair görseller ve bu alandaki ekiplerin bulunduğu karelere yer verilmiştir. Cumhurbaşkanı Recep Tayyip Erdoğan üç karede yer almıştır ve son karede Cumhurbaşkanının Millî Muharip Uçak KAAN'ın gövdesine imza attığı görüntünün ardından parti logosu ile reklam son bulmaktadır.

Her iki reklamda şarkının sözleri aynı bölümlerden seçilmiştir. Kullanılan şarkı sözleri aşağıdaki gibidir:

Look who we are - Bakın, biz kimiz / We are the dreamers - Biz hayal edenleriz / We make it happen - Bir gerçekleştiririz / Cause we believe it - Çünkü inanıyoruz / Look who we are - Bakın, biz kimiz / We are the dreamers - Biz hayal edenleriz / We make it happen - Bir gerçekleştiririz / Cause we can see it - Çünkü biz anlarız / Here's to the ones - İşte, tutkuyu koruyanlara / That keep the passion - İşte, tutkuyu koruyanlara / Respect - Saygı duy / Here's to the ones - İşte, hayal edebilenlere / That can imagine - İşte, hayal edebilenlere / Respect - Saygı duy

Söz konusu siyasal reklamların içeriklerine bakıldığında; siyasal iletişim ve kampanya açısından “iktidar olma tarzı”na dayalı bir iletişim stratejisini yansıttığı ve bu kapsamda iktidarın başarılarına ve icraatlarına atıfta bulunduğu, iktidar olmanın sembolik avantajlarına, bulunulan mevkinin getirdiği karizmaya, yeterlilik ve ehliyet sahibi olma imajına gönderimlerde bulunduğu (Oktay, 2002: 145-146) değerlendirilebilmektedir.

K-pop şarkısı “Dreamers” içinden seçilerek, incelenen siyasal reklamlarda arka plan müziği olarak kullanılan kesitlere bakıldığında ise retorik açısından seçmenlerde ve takipçilerde/kullanıcılarda duyguları uyandırmaya ve tetiklemeye yönelik (pathos) belirgin bir söz grubunun kullanıldığı görülmektedir. Aynı zamanda söz konusu K-pop şarkısının nakarat kısmında yer alan Respect kelimesinin siyasal reklamların başlığı olarak da kullanılmasıyla iktidarın kendi icraatları aracılığıyla reklam içeriğinde görünür kıldığı ve siyasal söyleminde “eser ve hizmet siyaseti” olarak formüle ettiği konumuna ve marka çağrışımına saygı duyulması çağrısı daha da tahkim edilmek istenmiştir.

Çalışmanın kuramsal kısmındaki bir tespite koşut olarak; AK Parti'nin resmi YouTube kanalında yayınladığı “Respect/AK Parti” ve “Respect II/AK Parti” başlıklı siyasal reklamlarda kullanılan K-pop müziği ve şarkı sözü kesitlerinin, reklamdaki argümanın kendisi ya da verilmek istenen mesajın ana taşıyıcısı olarak işlev göreceği (Christiansen, 2016: 2) bir bağlam içerisinde kurgulandığı değerlendirilebilir. Zira incelenen siyasal reklamlar; referans verilen icraatlar görüntüsel göstergelerin sıralanması ve kullanılan şarkının sözlerinin alt yazı şeklinde verilmesi şeklinde kurgulanmış ve icraatları açıklayan ayrı bir metin veya bunları anlatan bir dış ses kullanılmamıştır. Buradan hareketle, seçilen K-pop şarkısının, siyasal reklam müziği olmasının yanı sıra duygudaşlık üretmeye yönelik taşıyıcı mesajın kendisi olarak konumlandırıldığı tespiti yapılabilmektedir.

6. 14-28 Mayıs 2023 Seçimlerinde K-Pop Öğelerinin Kullanımına İlişkin Kullanıcı Yorumları

AK Parti'nin Mayıs 2023 seçimlerinde YouTube'da yayınlanan K-pop içerikli siyasal reklamlarına ilişkin kullanıcı yorumlarından elde edilen verilerin kodlama işlemi için oluşturulan belge sistemi ve kod sistemi Tablo 1'de verilmiştir.

Tablo 1. “Respect/AK Parti” ve “Respect II/AK Parti” Reklamlarına Yönelik Kullanıcı Yorumları İçin Oluşturulan Belge Sistemi ve Kod Sistemi

Belge Sistemi		
Belgeler		1225
YouTube: Respect II AK Parti (17.11.2023 00:12)		170
+ Respect II AK Parti - Yorumlar 1 - 1000		168
+ Respect II AK Parti - Yorumlar 1001 - 1082		2
YouTube: Respect AK Parti (17.11.2023 00:10)		1055
+ Respect AK Parti - Yorumlar 1 - 1000		324
+ Respect AK Parti - Yorumlar 1001 - 2000		385
+ Respect AK Parti - Yorumlar 2001 - 2974		346
Kümelere		0
Kod Sistemi		
Kod Sistemi		1225
Reklamda K-Pop Müziğinin Kullanılmasını Olumsuz Eleştiren Yorum		81
Şarkıcıyı ve K-pop Gruplarını Türkiye'de Görmek İstemeyen Yorum		8
K-Pop Grupları veya Şarkıcının Türkiye'ye Getirilmesini İsteyen		530
Şarkının Ne Olduğu veya Kime Ait Olduğunu İfade Eden Yorumlar		300
Şarkı ve Reklam İçeriğini veya Uyumunu Öven Yorumlar		185
Şarkı/Şarkıcıyı Öven Yorumlar		87
Şarkının İçeriğine Değinen Yorumlar		34

AK Parti tarafından yayınlanan siyasal reklamlar ele alındığında; toplamda 4.056 yorum değerlendirilmeye alınmış ve bunlar K-pop farkındalığına yönelik olan yorumlarla sınırlandırılmak suretiyle 1225 veri kodlanmıştır. İçerik analizi tekniğiyle kullanıcı yorumlarına ilişkin kod sistemi oluşturulmuştur. Yorumlara ilişkin yapılan incelemede 7 kategoride bir yoğunlaşmanın olduğu saptanmıştır. Bu kategoriler; “reklamlarda K-pop müziğinin kullanılmasını olumsuz eleştiren yorumlar”, “şarkıcıyı veya K-pop gruplarını Türkiye’de görmek istemeyen yorumlar”, “K-pop grupları veya şarkıcının Türkiye’ye getirilmesini isteyen yorumlar”, “şarkının ne olduğu veya kime ait olduğunu ifade eden yorumlar”, “şarkı ve reklam içeriğini veya uyumunu öven yorumlar”, “şarkı/şarkıcıyı öven yorumlar”, “şarkının içeriğine değinen yorumlar” şeklindedir.

Bu bağlamda kullanıcı yorumları mercek altına alındığında; ilk reklamın daha fazla izleyici (30 milyon) ve daha fazla yorum (2974) aldığı tespit edilmiştir. Kullanıcıların içeriğe yönelik farkındalığı açısından bakıldığında ise yine “Respect/AK Parti” başlıklı ilk siyasal reklama yönelik kullanıcı yorumlarında K-pop içeriğinin kullanılmasına yönelik farkındalığın ikinci reklama göre daha fazla olduğu gözlemlenmiştir. Buna koşut olarak söz konusu farkındalıkla beraber “K-pop grupları veya şarkıcının Türkiye’ye getirilmesini isteyen yorumlar” kategorisinde kodlanan yorumların sayısının daha fazla olduğu Tablo 2’de sunulmuştur.

Tablo 2. “Respect/AK Parti” ve “Respect II/AK Parti” Reklamlarının Kodlara Göre Dağılımı

	Respect II AK Parti - Yorumlar 1 – 1000	Respect II AK Parti - Yorumlar 1001 - 1082	Respect AK Parti- Yorumlar 1 – 1000	Respect AK Parti - Yorumlar 1001 - 2000	Respect AK Parti- Yorumlar 2001 - 2974	Toplam
Reklamda K-Pop Müziğinin Kullanılmasını Olumsuz Eleştiren Yorum	9	0	28	25	19	81
Şarkıcıyı ve K-pop Gruplarını Türkiye'de Görmek İstemeyen Yorum	2	0	1	5	0	8
K-Pop Grupları veya Şarkıcının Türkiye'ye Getirilmesini İsteyen	38	0	125	193	174	530
Şarkının Ne Olduğu veya Kime Ait Olduğunu İfade Eden Yorumlar	56	0	80	83	81	300
Şarkı ve Reklam İçeriğini veya Uyumunu Öven Yorumlar	35	0	48	44	58	185
Şarkı/Şarkıcıyı Öven Yorumlar	20	2	29	25	11	87
Şarkının İçeriğine Değinen Yorumlar	8	0	13	10	3	34
TOPLAM	168	2	324	385	346	1225

Elde edilen veriler incelendiğinde; toplam yedi kategori için kodlanan yorumların, siyasal reklam içeriğinde K-pop unsurlarının kullanılmasına yönelik bir farkındalık olduğunu kanıtlandığı söylenebilmektedir. Spesifik olarak bakıldığında; “şarkının ne olduğu ve kime ait olduğunu ifade eden yorumlar”, “şarkı/şarkıcıyı öven yorumlar” ve “şarkının içeriğine değinen yorumlar”, K-pop müziğinin AK Parti siyasal reklamlarında yer aldığına yönelik kullanıcı farkındalığına işaret eden başlıca kategoriler olarak öne çıkmaktadır. Kod sistemi içerisinde yer alan “şarkının ne olduğu ve kime ait olduğunu ifade eden yorumlar” içerisinden örnek olarak seçilenler aşağıda verilmiştir (kullanıcı yorumları yazıldıkları şekilde aktarılmıştır):

“Bts den jungkook un şarkısını koyucağımızı hiç düşünmemişim □□ Bts in Türkiyede konser vermesini istyoruz lütfen bu mesajı görün biz Army ler Bts'i çok seviyoruz □”, “BTS Jungkook-Dreamers Qatar 2022 FIFA Dünya Kupası Şarkımız”, “bu şarkı bir kpop grubu tarafından dünya kupası için yapılmış bir şarkı”, “Bu videoyu sadece ARMY'ler anlar (Bilmeyenler için şarkı BTS üyesi Jungkook'a ait)”, “lan bu Jungkook şarkısı ya obaa ya vala aklıma gelmezdi vala”, “Müzik BTS den Jungkookun şarkısı”, “Sarki ismini merak ediyorsan diye: BTS Jung-Kook – Dreamers”, “Söyleyen kişi bts üyesi ve fifanın Katar dünya kupası için yazılmış bir şarkı”.

Yukarıda verilen örneklere bakıldığında; kullanıcılar siyasal reklamda kullanılan şarkının Koreli bir sanatçı tarafından yazıldığını, sanatçının bulunduğu grubu, şarkının ismini ve ilk olarak nerede söylenildiğini açıklayacak şekilde detaylar vererek hem bu durumun farkında olduklarını göstermekte hem de başkalarında farkındalık uyandırılmasını amaçlamaktadırlar. Yapılan yorumlarda bilgi verilme amacı güdüldüğü ancak aynı zamanda Jung Kook'un “Dreamers” şarkısının kullanılmasının kendilerinde uyandırdığı şaşkınlığı ve sevinci ifade ettikleri görülmektedir.

“Şarkı/şarkıcıyı öven yorumlar” ve “şarkının içeriğine değinen yorumlar” kategorisindeki kullanıcı yorumlarının detaylarına bakıldığında; şarkı seçimine yönelik doğru bir tercih yapıldığına ve bu tercih/şeyimin sorumlusu olarak görülen Cumhurbaşkanı'nın mükemmel bir seçim yaptığına, şarkıcının ve şarkının iyi olduğuna, şarkı sözlerinin anlamlı oluşuna, şarkının video içeriğiyle uyumlu olduğuna,

şarkı seçiminin kullanıcılar da uyandırdığı şaşkınlığa yönelik değerlendirmelerin yer aldığına görülmektedir. Yine bu kategoride şarkı sözlerinin bazı kullanıcılar tarafından tekrarlanarak övüldüğü, siyasal reklamda yer alan görüntüsel göstergeler ile şarkının “respect” ve “biz hayal edenleriz” kelimeleri üzerinden uyumlu olarak değerlendirildiği ve bu kelimelerin kullanıcı yorumlarında tekrarlandığı görülmektedir. Bu kategorideki örnek kullanıcı yorumları aşağıdaki gibidir:

“Sarkı çok iyi di mi”, “Ben hayatta böyle güzel seçim şarkısı görmedim...”, “Harika müzik seçiminiz hep böyle canlı ve gençlere yönelik olması dileği ile □□□□□□□□□□□□ RTE ♥♥”, “Klip mükemmel şarkıyı söyleyen adam ve içinde bulunduğu grup ayrı bir mükemmel. Kesinlikle bu şarkı ile bir klip beklemiyordum. Ancak gayet başarılı bir klip. BTS Türkiye'ye gelse de bizim de gözümüzü gönlümüzü açılca.”, “Ne kadar güzel bir şarkı arkadaşım Jungkook yine mükemmel ♥□♥□♥□”, “Reis şarkı seçimin □□ Sen bu işi biliyorsun be”, “Sayın cumhurbaşkanım şarkı seçimi mükemmel yine yediden yola devam”, “Muhteşem olmuş bu şarkının gerçekten idealist kendini ve milletini geliştiren büyük adamların şarkısı olduğuna inanıyorum □”. “Vayy, çok iyi ♥♥♥♥ gençlik döneminin müzikleri gibi kıpır kıpır□□□□♥♥♥♥”. “Biz hayal ederiz” çok iyi □□”, “en sevdiğim sanatçı ve hayatıma anlam katan reisim, Cumhurbaşkanı'nun uyumuna laf yok, 10 numara olmuş gerçekten □□^[SEP] biz hayalperestleriz, ve o hayallere erismek için de elimizden geleni yapıyoruz□□”, “Dünyanın en güzel kelimesidir RESPECT”.

Kullanıcı yorumlarının tonu iki kategoride değerlendirmeye alınmıştır. Bunlar; reklamlarda kullanılan K-pop içeriğini olumlu yönde değerlendiren “şarkı ve reklam içeriğini veya uyumunu öven yorumlar” ve olumsuz yönde eleştiren “reklamlarda K-pop müziğinin kullanılmasını olumsuz biçimde eleştiren yorumlar” şeklindedir. “Övgü taşıyan yorumlar” olarak kodlanan kullanıcı yorumlarına bakıldığında; yine siyasal reklamın arka planındaki göstergelerle şarkı sözlerinin uyumluluğuna yönelik bir övgünün olduğu görülmektedir. Bu türden kullanıcı yorumlarında AK Parti'nin bu siyasal reklamında müziğin gücünün fark edilmesine, söz konusu şarkının siyasal reklam videolarında sunulan çalışmalara daha da anlam katmasına, siyasal partinin önceki dönemlerde kullandığı bazı sloganların tekrarlanmasına, Cumhurbaşkanı ve AK Parti'ye yönelik desteğin ifade edilmesine yönelik kullanım biçimleri göze çarpmaktadır. Bu doğrultudaki kullanıcı yorumları aşağıda örneklendirilmiştir:

“Klip ve şarkı uyumu muhteşem türkiye tanıtımı gibi bi yabancı seyretse hayran kalır”, “Ama gerçekten şarkı klibe çok oturmuş. Şarkı sanki siyaset için yazılmış gibi □.”, “şarkının sözleri kliple ne güzel olmuş durmak yola devam inşaallah ♥Başardıklarınız şarkıya çok oturmuş, arkanızdayız başkanım ♥”, “O kadar gururlandırıcı bir video olmuş ki şarkının anlamı videoya daha da anlam katmış ilk oyum sizden yana başkanım. Yanlış anlaşılmasın yalnızca video ve şarkıdan dolayı değil daha da gelişmek ilerlemek için”, “Reklamı kim akıl ettiyse vallahi belal olsun! Şarkı sözleri hedefimizi gösteriyor elhamdülillah ♥□”.

“Şarkı ve reklam uyumunu öven yorumlar” kategorisindeki spesifik bir kullanıcı yorumuna bakıldığında; “Bu seçim klipi muazzam olmuş. Sahsen hic bir Parti'nin secim müziğiyle klibiyle ilgilenmem, hatta bunun seçmen üzerinde etkisi olmadığını düşünüyordum. Fakat ilk defa bu müziğe bu klibe hayran kaldım. Emek verenler çok iyi iş çıkarmış. Tebrikler □□” şeklinde bir kullanıcı değerlendirmesi karşımıza çıkmaktadır. Burada yorum yapan kişinin; siyasal iletişim bağlamında kullanılan müziklerin veya seçim şarkılarının seçmen davranışına bir etkisi olmadığı kanaatini paylaştığı ancak söz konusu siyasal reklam videosundaki K-pop şarkısının ve AK Parti siyasal reklamının uyumu özelinde bu etkiye yönelik olumlu bir yorumda bulunduğu görülmektedir.

Araştırma kapsamında “Reklamda K-Pop Müziğinin Kullanılmasını Olumsuz Eleştiren Yorum” ve “Şarkıcıyı ve K-pop Gruplarını Türkiye'de Görmek İstemeyen Yorum” dışındaki 5 kategoride kodlanan kullanıcı yorumlarının farklı bağlamlarda olumlayıcı bir nitelikte olduğu ve Boyd'un (2014: 46) siyasal bağlamda kullanıcı yorumlarına ilişkin yaptığı sınıflandırma doğrultusunda “yapıcı kullanıcı yorumları” içinde yer aldığı değerlendirilebilmektedir. Yapıcı kullanıcı yorumları açısından şarkının, şarkıcının, şarkı seçiminin, bu tercihte bulunan siyasal aktörlerin, şarkı ile siyasal reklam içerik uyumunun övüldüğü bir tablo karşımıza çıkmaktadır.

Spesifik bir başka kullanıcı değerlendirmesi; “çok güzel yapmışlar vidyoyu bence ♥ en azından kilicdaroglu gibi eksocular bitisiciler tinaycılar biletpitciler demiyo” şeklindedir. Burada K-pop şarkısının siyasal reklamda kullanımına yönelik yine bir övgü ve olumlama bulunmakla birlikte, daha özeldir farklı bir siyasal partinin liderine referans verildiği ve kıyaslama yapılarak o parti liderinin K-pop gruplarının isimlerine yönelik yanlış telaffuzu eleştiri konusu yapılmıştır. Diğer birkaç kullanıcı yorumunda; “Şarkının sözlerini okumayan ve

sadece Kpop, Bts üzerinden prim diyen kesim ne yaşıyor acaba şarkı o kadar uyumlu ki"; "Ülkemizde bts e beteseğğ öğğ diyen kişiler için gelsin Çok güzel bir şarkı seçmiş". değerlendirmeleri bulunmaktadır. Bu iki kullanıcı yorumu örneğinde Türkiye'de K-pop grupları ve BTS'ye karşı bir ön yargının varlığına işaret edilmekte ve esasında şarkı sözlerinin anlamlı olduğu ancak eleştirel bakan kişiler tarafından anlaşılamadığı değerlendirilmektedir.

Yukarıda örnekleri verilen kullanıcı yorumlarının temelde siyasal reklam için seçilen K-pop şarkısını olumlu karşılamakla birlikte barındırdığı diğer içerikler ve gönderimler itibarıyla Boyd'un (2014: 46-47) "yapıcı kullanıcı yorumları" içerisinde alt kategori olarak yer verdiği "olumsuz yapıcı" kategorisi açısından da değerlendirilmesi söz konusu olabilir. Çünkü bu yorumlarda "kılıcdaroglu gibi", "eksocular bitisiciler tivaycılar biletpitciler demiyö", "Şarkının sözlerini okumayan", "Bts üzerinden prim diyen kesim ne yaşıyor acaba" ve "Ülkemizde bts e beteseğğ öğğ diyen kişiler" şeklinde kullanım biçimleri; hafif bir ironiyi, nükteyi ve dokundurmaya içermektedir. Bu yönüyle bu kullanıcı yorumlarının, Boyd'un yapmış olduğu ayrımında olumsuz yapıcı kullanıcı yorumlarına ilişkin gönderimler barındırdığı söylenebilir.

Araştırmada; AK Parti'nin yayınlamış olduğu siyasal reklamlara yönelik olumsuz ve eleştirel bir bağlamda değerlendirmede bulunan kullanıcı yorumlarının da mevcut olduğu tespit edilmiştir. Ancak aşağıda örnekleri verilen bu kullanıcı yorumlarının çok büyük bir bölümünde siyasal reklamda K-pop içeriğinin kullanılmasına yönelik eleştiriden/olumsuzluktan ziyade AK Parti'nin kendi politik konumu, muhafazakâr çevreden K-pop'a yönelik siyasal söylem ve değerlendirmeler ve AK Parti'nin değer dünyasına referanslardan hareketle K-pop seçiminin ikircikli bir tavır olduğuna yönelik eleştiriler ön plana çıkmaktadır. Bir başka ifadeyle olumsuzluğu ve eleştiriyi barındıran kullanıcı yorumlarının çok büyük bir bölümünde bu eleştirinin hedefi doğrudan K-pop'un kendisi değildir. Bu tür kullanıcı yorumu örnekleri şu şekildedir:

"haber kanallarımızda videoda kullandığımız şarkının sahibi ve sahibinin şarkı grubunu defalarca kötileyip karaladımız çocuklarımızı k-pop'tan uzak tutun diye üstüne gidip adamların şarkısını mı kullanıyorsunuz iki yüzlüsünüz", "Hayatımda gordugum en ironik sey olabilir lgbt'ye karsi olup da gay dedikleri kisinin şarkısını kullanmaları", "Baskanim niye Kpop şarkısı kullandınız partinizdeki bazı kişiler çocukları eşcinselliğe yönlendiriyor diyordu en son sanırım bölümü geçmek için her tuşa basmaya karar verdiniz", "Eleştiriyordunuz bi güzel aklunuzdan ne geçiyosa söylüyorsunuz sonrada şarkısını reklamda kullanıyorsunuz bu ne ya sizden sadece bir az saygı istiyoduk bu güne kadar şimdi işe neyse söz bulamıyorum sizde", "Zamanında k-pop şöyle kötü böyle kötü diyip atıp tutup sonra şarkısını kullanmanız", "Siz şakamısınız bunlar ve bunları tutanlar BTS ne kadar kötüliyor görmüyormusunuz yok cinsiyetsizleştirme diye iftira atıyorlar giyimlerini tarzlarını yargılıyorlar", "Kpop gruplarının ulkede konser vermesine izin vermeyin ama video arkasında BTS üyesi Jung-Kook'un Dreamers şarkısı kullanın değil mi?", "gay diye bunların konseri iptal ettiler şimdi 13 yaş kitleyi sevindiriyorlar herhalde", "K-Pop gruplarını eşcinselliğe teşvik ediyor diye konserlerini yasaklatan devletten bunu mu bekliyorsun", "Lgbt yi öne çıkarıyor diye kötüledikleri grubun müziğini kullanmışlar işte klasik geri vites", "Ya siz benimle dalgamı geçiyorsunuz. Hic mi utanmanız yok onca laf söylediniz bu cocuklara sonra utanmadın müziğini ve sesini calıyorsunuz !!!!!", "konserlere festivallere yasak koyan yönetim kesin btsinizi getirir aynen bekleyin manipule olmanız bi videoya bts şarkısı koymaya yetecek kadar kolay", "Jk'un şarkısını kullanmanız bir şey değıştirmez".

Yukarıdaki kullanıcı yorumları örneklerine bakıldığında; K-pop'un ve K-pop şarkıcılarının sembolizmi ve gösterge dünyasına yönelik Türkiye'de özellikle muhafazakâr siyasal söylemde, iktidar partisinin söylem ve yaklaşımlarında, bazı medya söylemlerinde "cinsiyetsizlik" ve lgbt tartışmaları üzerinden zaman zaman gündeme gelen eleştirilere gönderme yapılmaktadır. Ardından bu gönderimlerden hareketle AK Parti'nin siyasal reklamlarında K-pop kullanarak ikircikli bir tavır ya da araçsal bir yaklaşım içinde olduğuna işaret edildiği görülmektedir. Bu türden kullanıcı yorumlarında AK Parti'nin K-pop'a ve K-pop gruplarına yönelik cinsiyetsizlik olgusu ve lgbt tartışmaları üzerinden bir karşıtlık ve spesifik bir eleştirel söylem içinde olduğu kabulünden hareket edildiği ya da bu türden eleştiriler yapan kullanıcıların böyle bir varsayım içerisinde olduğu değerlendirilmesi yapılabilir. Kullanıcı yorumlarında bu hususla bağlantılı bir diğer eleştiri ise genç seçmenlerin oyunu alabilme motivasyonundan hareketle AK Parti'nin kendi politik konumu ve değer dünyasıyla uyuşmadığı varsayılan bir K-pop içeriğini siyasal reklamında kullandığına gönderme yapmaktadır.

AK Partinin siyasal reklamında K-pop içeriği kullanması ve ağırlıklı olarak muhafazakâr değer dünyasına yaslanan politik konumunun bazı kullanıcılar nezdinde bir çelişki olarak yorumlanması; siyasal

iletişim bağlamında dikkat edilmesi gereken bir unsur olarak ön plana çıkmaktadır. Dolayısıyla seçmenler; birer kurumsal marka olan siyasi partilerin kendi marka kimlikleriyle ve çağrışımlarıyla uyumlu siyasi iletişim enstrümanları, mesajları ve göstergeleri kullanması gerektiğine yönelik bir farkındalığa ve duyarlılığa sahip olarak değerlendirmelerde bulunabilmekte ve bunu ihlal ettiği düşünülen kullanım biçimleri eleştiriye tabi tutulabilmektedirler.

Kullanıcı yorumları incelendiğinde; K-pop gruplarının Türkiye'ye getirilmesine yönelik talep ve beklentilerin varlığına dair iki farklı yorum grubu tespit edilmiştir. Bunlardan ilkinde kişiler, K-pop gruplarının Türkiye'ye gelmesini isterken, diğerinde bazı kullanıcılar ise K-pop gruplarının Türkiye'de olmamasını isteyen yorumlar yapmışlardır. Bu bağlamda "K-pop grupları veya şarkıcının Türkiye'ye getirilmesini isteyen yorumlar" (530) %43,3'lük oranla diğer kodlamalardan daha fazla kodlanmıştır. Bu bağlamda AK Parti'nin iki siyasi reklamında Jung Kook'un şarkısının kullanılmasının bazı K-pop hayranları için talepte bulunma imkânı doğurduğu ve söz konusu grubun Türkiye'ye getirilmesine yönelik söylem ve umut barındıran yorumların bu kodlama içerisinde öne çıktığı görülmektedir. Bu tür kullanıcı yorumları örnekleri aşağıda sunulmaktadır:

"Başkanım hazır arkada jungkookun şarkısını kullandınız bi de Türkiye'ye getirirsiniz diye düşünüyorum", 81 ilde bu şarkının sahibini bekliyoruz konser için lütfen başkanın ricamızdır", "Başkanım Allah için Jungkook Türkiye'ye gelsin o kadar şarkısını kullanmışsınız lütfennn", "BAŞKANIM siz JUNGKOOK'U ve ARKADAŞLARINI ÇAĞIRSANIZ GELİR siz bi konuşun gelirler bura saygılarla", "Sayın BAŞKANIM, şarkının sahibini ve grubunu güzel TÜRKİYE'MİZDE GÖRMEK İSTERİZ AMA HER İLİMİZDE", "Jungkook'un şarkısını Dreamers başkanım şarkıyı söyleyen grubu buraya getirseniz çok hayra geçersiniz valla".

AK Parti'nin K-pop içerikli YouTube siyasi reklamlarına yapılan kullanıcı yorumlarında, K-pop unsurlarının kullanılmasının ardından K-pop hayranlarının Türkiye'de K-pop gruplarını görmek istemelerine dair talep ve beklentilerin ifade edildiği görülmektedir. Özellikle, videolardaki K-pop unsurlarının Türkiye'de gerçekleştirilecek konserler veya grupların ülkeye getirilmesi yönündeki talepler, bu yorumların önemli bir bölümünü oluşturmaktadır. Bu bulgu, siyaset ve popüler kültür arasında bir etkileşim ve talep döngüsünün varlığını yansıtmaya açısından önem taşımaktadır. Özellikle, K-pop'un gençler arasında popülerliğinin ve etkisinin farkında olan siyasi aktörlerin ya da sosyal ağlardaki siyasi iletişim faaliyetlerinden sorumlu ekiplerin, K-pop hayranlarının beğenilerini ve isteklerini dikkate alarak siyasi kampanya taktiklerini şekillendirmeye çalıştıkları ifade edilebilir.

Yapılan bazı kullanıcı yorumlarında, K-pop gruplarının Türkiye'ye getirilmesinin, siyasi tercihlerde bir koşul olarak belirtildiği ve oy verme davranışlarını etkileyebileceği ifade edilmiştir. Bu türden yorumlar siyasi iletişim ekseninde siyasi reklam-vaat-seçmen tercihleri etkileşiminin genelde popüler kültür ve özelde K-pop ile nasıl kesiştiğine bir örnek oluşturmaktadır. Öyle ki, kullanıcı yorumlarında K-pop hayranlarının AK Parti'ye yönelik oy vereceklerini ve destekleyeceklerini belirtmek için K-pop gruplarının Türkiye'ye getirilmesi koşulunu ya da talebini dillendirdikleri görülmektedir. Bu bağlamda, K-pop gruplarının Türkiye'ye getirilmesi talebinin, siyasi destek için bir motivasyon aracı olarak ortaya konulduğu ve bu talebin siyasi tercihler üzerinde belirleyici bir faktör olabileceği yorumları yapılmıştır. Bu türden kullanıcı yorumları aşağıda örneklendirilmiştir:

"Ak Parti'nin yeni vaati beni seçerseniz k-pop Türkiyemiz de Ksjhjsksl ne iyi olur ama□□□□", "@chaewisly~ grubu buraya getirirseniz biz gençler olarak oylarımızı size vereceğiz", "Mesela İstanbul mitingine getirip şu şarkıyı söylerseniz o kadar çok gencin oyunu alırsınız ki çok uzun süre bekleyen genç var.", "arkadaki şarkıyı söyleyen kişi batta o kişinin gurubu Türkiye'ye gelsin tüm oylar sana valla bak", "BASKANIM SARKININ SAHIBINI ULKEYE GETİRİN YEMİN EDERİM OYUM SIZE□□", "Başkanım şarkıyı söyleyen ve onun arkadaşlarını 81 ilde konser verirken görmeyi dileriz siz bi konusun hallederisiniz. Saygılarla, sevgilerle Sayın Başkanım...", "Başkanım Allah rızası için şu çocukları Türkiye'ye getir ama biletle senden oylar bizden", "Başkanım bütün ailenin oyu size jungkooku istanbula getirirseniz anneanneleri ve babaanneleride ikna ederim", "Başkanım eğer Jungkook buraya gelirse bizim sülale size oy verecek".

Bazı kullanıcı yorumlarında ise K-pop gruplarının Türkiye'de olmamasını isteyen kullanıcı yorumları, sayıları az olmakla birlikte içeriği itibarıyla göze çarpmaktadır. Daha spesifik olarak bu tür kullanıcı yorumlarında K-pop içeriğine karşı bazı olumsuz ve K-pop karşıtı yorumların bulunduğunu görülmektedir. İncelenen 1225 kullanıcı yorumundan sadece 8'i (%0,6) bu kapsamda bir olumsuzluğu ve karşıtlığı

barındırmaktır. Bu kategorideki yorumların içeriğine bakıldığında ise “ülkeye gay sokulmaması”, “bu şarkıyı söyleyen grubun ülkede istenmemesi” ve “Cumhurbaşkanının K-pop şarkıcısını ülkeye sokmayacağı” şeklinde söylemler dikkati çekmektedir. Bu tür yorum örnekleri aşağıda sunulmuştur:

“2 3 kelimeye ağılıyorsunuz çocuksunuz gelmiş siyasetçi adama ülkeye kpop getirin diyorsunuz başkanım ülkeye gay sokmaz”, “Bu benim başkanım ülkeye gay sokmaz ellerim ayakarım titriyo zor nefes alıyorum yorumlar çok cringe benim başkanım böyle bir şey yapmaz”, “kardeşim deme öyle gay sokmayız ülkemize başkanımızda sokmaz”, “Bu şarkıyı söyleyen grubu ülkemizde görmek istemiyoruz :)”.

Olumsuz bakışın ve karşıtlığın cinsel kimlik ve yönelim üzerine yapılandığı bu yorumların söylemine bakıldığında; Boyd'un (2014: 46-47) sınıflandırmasındaki “yıkıcı kullanıcı yorumlarına” karşılık geldiği söylenebilmektedir.

Tablo 3'te kodlamalara ait betimsel istatistikler sunulmaktadır. Bu tablo incelendiğinde; AK Parti'nin “Respect/AK Parti” ve “Respect II/AK Parti” isimli siyasal reklamlarında kullanılan K-pop şarkısına yönelik kullanıcı yorumlarının, olumlu içerimlere sahip olan beş kategori doğrultusunda %92,8 oranında pozitif ve olumlayıcı bir niteliğe sahip olduğu görülmektedir.

Tablo 3. Kodlamalara Ait Betimsel İstatistikler

Kod	Frekans	Yüzde
Reklamlarda K-pop müziğinin kullanılmasını olumsuz eleştiren yorumlar	81	6,6
Şarkıcıyı veya K-pop gruplarını Türkiye'de görmek istemeyen yorumlar	8	0,65
K-pop grupları veya şarkıcının Türkiye'ye getirilmesini isteyen yorumlar	530	43,3
Şarkının ne olduğu veya kime ait olduğunu ifade eden yorumlar	300	24,5
Şarkı ve reklam içeriğini veya uyumunu öven yorumlar	185	15,1
Şarkı/şarkıcıyı öven yorumlar	87	7,1
Şarkının içeriğine değinen yorumlar	34	2,8
Toplam	1225	100,0

Kullanıcı yorumları mercek altına alındığında; bu yorumların çevrim içi bir siyasal katılım biçimi mi yoksa bir çevrimiçi iletişimsel etkinlik mi olduğu hususu önem taşımaktadır. Bu noktada; van Deth'in (2014: 354-361) siyasal katılımın kavramsal haritası ile Hoffman'ın (2012: 217-223) çevrimiçi siyasal katılım ve çevrimiçi iletişimsel etkinlik ayrımı analitik bir çerçeve sağlamaktadır. Bu açıdan olumlu kullanıcı yorumlarının bir bölümü, van Deth'in sınıflandırmasındaki davranışsal boyut, faaliyetin gönüllü olması, faaliyetin yurttaşlar tarafından yapılması şeklindeki ilk 3 koşulu doğrudan sağlamaktadır. 4. koşul faaliyetin hükümet/devlet/siyaset alanında yer almasıdır. Bu noktada hem olumlu hem de olumsuz ve eleştirel içeriğe sahip kullanıcı yorumlarının, AK Parti'nin resmi YouTube kanalını takip ederek ya da anlık izleyerek ve burada seçim döneminde paylaşılan siyasal reklam videolarına yönelik bir farkındalıkla bu yorumlarda bulunduğu açıkça gözükmektedir. Dolayısıyla bu mecranın açık bir siyasal iletişim kanalı olarak kullanıldığı tespitinden hareketle; kullanıcıların ve yorumlarının bu farkındalıkla siyaset alanında yer aldığı ve böylelikle 4. koşulun da sağlandığı değerlendirilmektedir.

van Deth'in (2014: 354-361) sınıflandırmasındaki 5. koşul olan faaliyetin hükümet/devlet/siyaset alanını hedeflemesi açısından bakıldığında ise siyaset alanından özellikle olumlu kullanıcı yorumları içinde K-pop'un Türkiye'ye getirilmesini isteyen taleplerin ilk sırada yer aldığı görülmektedir. Bu bağlamda kullanıcıların AK Parti'den K-pop şarkıcısının veya gruplarının Türkiye'ye getirilmesi şeklinde bir talebi olmakla birlikte bunun tam anlamıyla sosyo-politik bir yurttaş talebi görünümünde olmadığı, daha çok K-pop fanlarının bir hayranlık talebi olarak dile getirildiği gözlemlenmektedir.

Öte yandan olumsuz ve eleştirel kullanıcı yorumlarının önemli bir bölümünde AK Parti'nin K-pop kullanımının bu siyasal partinin politik konumu ve söylemleriyle bağdaşmayan ve çelişkili tavır olarak değerlendirilmesi, siyasal aktör olarak AK Parti'yi hedef alan ve onu eleştiriye tabi tutan niteliktedir. Bu yönüyle bizzat K-pop'u değil de AK Parti'nin K-pop kullanımını çelişkili olarak değerlendirerek bunu olumsuzlayan yorumların, 5. koşulu sağladığı söylenebilmektedir. Bu tür eleştirici kullanıcı yorumlarının, siyasal partinin tutumuna yönelik ifadeler ve söylemler üzerine kurulu olması nedeniyle 7. koşul olan politik amaç ve niyetlerin ifadesine yönelik dolaylı bir içerimlere sahip olduğu belirtilebilir.

Söz konusu sınıflandırmadaki 6. koşul olan “faaliyetin kolektif veya toplumsal sorunları çözmeye yönelik olması” ise incelenen kullanıcı yorumlarında karşılanmamaktadır. Çünkü kullanıcı yorumlarında

ifade, değerlendirme ve söylemler; sosyo-politik ve sosyo-ekonomik bir sorunu odak noktasına almamaktadır. Son olarak “faaliyetlerin katılımcıların siyasi amaç ve niyetlerini ifade etmek için kullanılması” şeklindeki 7. koşul ise olumlu kullanıcı yorumlarının büyük bölümünde gözlemlenmemektedir. Bunun istisnası olarak; bazı olumlu kullanıcı yorumlarında K-pop şarkıcı ve gruplarının Türkiye’ye getirilmesi hâlinde oy verme niyetinin açıkça beyan edilmesi, 7. koşulun sağlanması şeklinde değerlendirilebilir.

Bu noktalardan hareketle; olumlu kullanıcı yorumlarının van Deth’in sınıflandırmasındaki 1, 2, 3 ve 4. koşulları sağladığı ve buna göre “minimalist siyasi katılım” boyutuna karşılık geldiği tespiti yapılabilmektedir. Buna ek olarak K-pop şarkıcısı ve gruplarının Türkiye’ye getirilmesi durumunda oy verme niyetini açıkça ifade eden olumlu kullanıcı yorumlarının 7. koşulu da sağlaması dolayısıyla bu tür yorumların “motivasyonel siyasi katılım” boyutunu içerdiği söylenebilmektedir. Olumsuz kullanıcı yorumlarında ise K-pop şarkısı kullanımını değil de AK Parti’nin K-pop kullanımını çelişkili bir tavır olarak yorumlayarak bunu eleştiren yorumların; hem “hedefli siyasi katılım” boyutuna hem de “motivasyonel siyasi katılım” boyutuna ilişkin geçişkenlik taşıdığını söylemek mümkündür.

Son olarak Hoffman’ın (2012: 217-223) ayrımı açısından bakıldığında ise K-pop’un Türkiye’ye getirilmesini isteyen talepler, şarkının ne olduğu ve kime ait olduğunu ifade eden yorumlar ve K-pop şarkısının doğru tercih olduğuna, siyasi reklam ve şarkı içeriğinin uyumuna yönelik övgü ve değerlendirmeler üzerine kurulu olumlu kullanıcı yorumlarının siyasi tercihi veya oy verme davranışı yordaması her zaman için mümkün olmadığı için bunların çevrim içi iletişimsel etkinlik kategorisinde değerlendirilmesi gerekmektedir. Çünkü AK Parti’nin siyasi reklam videolarına yorumda bulunun kullanıcı yorumlarının, siyasi partinin resmi YouTube kanalına abone olduğuna dair bir veriye ulaşılamamaktadır. Benzer şekilde, yorum yapan tüm kullanıcıları kanal abonesi olarak da değerlendirmek mümkün görünmemektedir. Bununla birlikte kullanıcı yorumlarında AK Parti’nin siyasi reklam videolarında kullandığı K-pop şarkıcısını veya gruplarını Türkiye’ye getirmesi durumunda oy verme niyetini açıkça beyan eden kullanıcılarının durumu ise Hoffman’ın sınıflamasına göre çevrim içi siyasi katılım biçiminin bir görünümü olarak kategorize edilebilir. Buna benzer biçimde, olumsuz kullanıcı yorumlarında AK Parti’nin K-pop kullanımını çelişkili bir tavır olarak yorumlayarak bunu eleştiren değerlendirmeler, siyasi partiye yönelik açık bir tavır barındırması nedeniyle yine çevrim içi siyasi katılım biçimi olarak tasnif edilebilmektedir. Çünkü bu tür eleştirel kullanıcı yorumlarında AK Parti’nin incelenen siyasi reklamlardaki kullanım biçimi, çelişkili bir tavır olarak değerlendirmekte ve bu durum oy verme niyeti, siyasi tutum ve kanaatler açısından kayda değer bir gösterge niteliği taşımaktadır.

7. Sonuç

Siyasal iletişim süreçleri; küresel ve yerel ölçekte popüler kültür unsurlarıyla önemli bir keşif potansiyeli barındırmakta ve bu doğrultuda siyasi kampanya süreçlerinde siyasi iletişimin aktörleri tarafından sıklıkla kullanılabilir. Günümüzün yeni medya ve dijital iletişim ekosistemi ile küresel popüler kültürün etkileşimi içerisinde öne çıkan popüler kültür unsuru ise K-pop müziği ve bileşenleri olarak karşımıza çıkmaktadır. Sosyal ağ sitelerinin de etkisiyle K-pop küresel ölçekte bir hayran kitlesine ulaşmakta; yine sosyal ağların etkileşim imkânları ve farklı kullanım ve içerik üretimi dinamikleriyle bu yayılım, “Kore dalgası” olarak nitelendirilebilen sosyo-kültürel, sosyo-politik ve sosyo-ekonomik bir olgu hâline dönüşmüş durumdadır. Kore dalgasının ve popüler kültür öğelerinin siyasi iletişim ve kampanya süreçlerinde potansiyel etkisi; hem tekil olarak ülkeler bazında hem de global ölçekteki hayran kitleleri nedeniyle ve bu fanların önemli bir bölümünün aynı zamanda o ülkelerin Z kuşağı seçmenlerine karşılık gelmesi dolayısıyla katlanarak büyüyebilecek ve karşılık bulabilecek bir etki ya da kayda değer bir yönelim olarak değerlendirilebilir. Öte yandan siyasi iletişim ve kampanya süreçlerinde popüler kültür unsurlarının kullanımı durumlarında o ülkede toplumun ve seçmenlerin önemli bir bölümünün sahip olduğu kültürel kodlara ve değer skalasına dikkat edilmesi kritik bir öneme sahiptir. Çünkü sosyo-politik gönderimleri olan ya da bir ülkede toplumsal kesimler arasında fay hattı oluşturan aktüel politik tartışmaları ve söylem mücadelelerini tetikleyebilecek nitelikteki popüler kültür öğelerinin kullanımı, siyasi aktörler aleyhine olumsuz biçimde gündeme taşınabilme riskini de barındırmaktadır.

Araştırma kapsamında “Respect/AK Parti” ve “Respect II/AK Parti” siyasal reklamlarına yapılan kullanıcı yorumlarına bakıldığında; içerik itibarıyla olmasa bile olumlama/olumsuzlama ekseninde iki karşıt uçta konumlanan yorumların olduğu görülmüş ancak olumlayıcı yorumların ağır bastığı saptanmıştır. Öyle ki kullanıcı yorumlarının incelendiği kategoriler genelinde %92,8 oranında olumlu yorumlarda bir yoğunlaşma söz konusudur. Buna göre olumlu kullanıcı yorumları; K-pop grupları veya AK Parti'nin iki videosunda kullanılan K-pop müziğinin şarkıcısının Türkiye'ye getirilmesi, şarkının ne olduğu veya kime ait olduğu, şarkı ve reklam içeriğini ve uyumunun övülmesi, K-pop şarkısı ve şarkıcısının övülmesi ve şarkının içeriğine değinilmesi etrafında kümelenmiştir. Olumsuz kullanıcı yorumları içerisinde ise bir nüans bulunmaktadır. Buna göre olumsuzluk ve eleştiri barındıran kullanıcı yorumlarının büyük bölümündeki olumsuzlama, K-pop'un kendisine değil; AK Parti'nin çelişkili ve ikircikli olarak değerlendirilen tutum ve yaklaşımına yöneliktir.

Öte yandan kullanıcı yorumlarının görece küçük bir bölümünü oluşturan olumsuz yorumlarda ise “gençlerin kötü etkilenmesi”, “lgbt karşıtlığı”, “eşcinselliğe yönlendirme”, “ironi” “ülkeye gay sokulmaması” gibi söylemler ve kelimelerin kullanıldığı görülmekte ve bu yorumlarda “Reis” nitelmesi kullanılarak bunların ülkeye sokulmayacağı veya sokulmaması gerektiği ifade edilmektedir. Bu tür yorumların, yukarıda olumsuzlama barındıran ve AK Parti'nin tavır ve yaklaşımını hedef alan yorumlardan farklı olarak cinsel kimlik ve yönelim ekseninde referans ve gönderimler üzerinden doğrudan K-pop olgusuna yöneldiği söylenebilmektedir.

Bu bağlamda Türkiye'nin resmi olarak İstanbul Sözleşmesi'nden çıktığı 20 Mart 2021 öncesindeki tartışmalara bakıldığında; Türk toplum yapısına uymadığı gerekçesiyle ön plana çıkan ve özellikle kamuoyunda tartışmaların odağında bulunan hususların “cinsel yönelim” ve “toplumsal cinsiyet kimliği” gibi ifadeler olduğu görülmektedir (Paksoy, 2020). Bu noktada Türkiye'de K-pop'a ve Kore popüler kültür unsurlarına yönelik bazı eleştirilerin de bağlantılı temalar ve eleştiriler üzerinden analiz edildiği ve bu eleştirilerin bir paralellik taşıdığı söylenebilmektedir. Bu eleştiri ve analizlere bakıldığında; “K-pop gruplarının 12-18 yaş arası kitlede kültürel dezenformasyon yarattığı”, “K-pop gruplarının giyimleri, dansları, imaj ve yaşam tarzlarıyla bir rol model olarak benimsenebildiği”, “K-pop grubu üyelerinin imaj ve davranışlarının gençler arasında ilgi görmesi ve gençleri cinsiyetsizliğe yönlendirmesi”, “cinsel kaos”, “orta bir cins” oluşturulması (Paksoy, 2019) ya da “K-pop'un toplumsal cinsiyet rollerine kafa tutan tavırlar içermesi” (Atmış, 2021) gibi değerlendirme ve tespitlerin ön plana çıktığı görülmektedir. Konuya ilişkin yapılan bir bilimsel çalışmada da (Keskin ve Binark, 2021: 144) Türkiye'de Kore dalgası ve K-pop karşıtlığının geleneksel medya metinlerinde “salgın olarak K-pop”, “hegemonik erkeklik temsiline karşı tehdit” ve “yeni din” olmak üzere üç alt tema üzerinden kurgulandığı belirtilmektedir.

Bu bağlamda AK Parti'nin 2023 seçimlerinde kullandığı “Respect” başlıklı siyasal reklamlar videolarında BTS üyesi Jung Kook'un “Dreamers” şarkısını fon müziği olarak kullanmasının; kullanıcıların büyük bölümünün yorumlarında Türkiye'deki yukarıda işaret edilen bazı eleştiri, tartışma ve değerlendirme noktaları ekseninde yorumlanmadığı görülmektedir. Öyle ki K-pop'a, K-pop gruplarına ve şarkılarına vakıf olduğu anlaşılan kullanıcıların büyük bir bölümünün Türkiye'de K-pop'a yönelik yukarıda örnekleri verilen tartışmaları içselleştirmediği, yorumlardan anlaşıldığı üzere K-pop hayranı olduğu ve söz konusu siyasal reklamlarda K-pop şarkısı kullanımını olumladığı görülmektedir. Benzer şekilde kullanıcıların ağırlıklı olarak K-pop gruplarının veya şarkıcısının Türkiye'ye getirilmesini isteyen yorumlarda bulunduğu ve bazı yorumlardan görüldüğü üzere bu isteği ve talebini kendi seçmen tercihi ve oy verme davranışının bir şartı olarak dillendirdiği söylenebilmektedir.

Siyasal katılım perspektifinden bakıldığında ise van Deth'in (2014: 354-361) siyasal katılımın kavramsal haritası doğrultusunda olumlu kullanıcı yorumlarının önemli bir bölümünün “minimalist siyasal katılım” boyutuna karşılık geldiği görülmektedir. Olumlu kullanıcı yorumları içerisinde K-pop şarkıcısı ve gruplarının Türkiye'ye getirilmesi durumunda oy verme niyetini açıkça ifade eden olumlu kullanıcı yorumlarının “motivasyonel siyasal katılım” boyutunu içerdiği söylenebilmektedir. İçeriğinde K-pop'un kendisine değil de AK Parti'nin siyasal reklamında K-pop kullanmasının çelişik bir tavır olduğu eleştirisi barındıran eleştirel yorumların ise bir siyasal partinin yaklaşımlarını ve söylemlerini hedef alması, yorum yapanların siyasal tavrına ilişkin ipuçları taşıması açısından hem “hedefli siyasal katılım” hem de “motivasyonel siyasal katılım” boyutuna ilişkin geçişkenlikler barındırdığı değerlendirilmektedir. Bu

kullanıcı yorumlarının önemli bir bölümü; faaliyetin ya da eylemin katılım ağırlığı açısından “düşük eforlu” olsa bile doğrudan ve dolaylı sosyo-politik gönderimler ve söylemler taşıması açısından ve bazılarında oy verme niyetini ya da beyanını barındırması açısından çevrimiçi siyasal katılımın bir tezahürü olarak okunabilmektedir.

Sonuç olarak; siyasal iletişim alanı, genel olarak kültürel kodların inşa edildiği ve yapılandırıldığı önemli bir alan olarak hem siyasal kültürel kodların kendisine önemli ölçüde yer bulduğu hem de yerel ve küresel popüler kültür unsurlarının sirayet ettiği bir alan olarak kayda değer bir kavşak noktası niteliğindedir. Bu kavşak noktasında siyasal aktörlerin hangi popüler kültür unsurlarını kullanacağını belirleyen temel dinamiklerden biri de konumuz itibarıyla kullanılan “medyanın mantığı” ve o medyadaki ağırlıklı seçmenin profilidir. Bu doğrultuda günümüzün yeni medya ve dijital iletişim ekosisteminde Z kuşağı seçmene hitap etmek ve bu seçmen grubunu etkilemek amacıyla küresel popüler kültür unsurlarının siyasal kampanyalarda kullanılması, siyasal aktörler ve siyasal iletişim profesyonellerince önemli görülmektedir. Zira bu seçmen grubunu hedefleyebilmek için hem mecra hem de sunulan içeriğin niteliği, olağan bir siyasal iletişim formülü olarak değerlendirilebilir. Buradaki yenilik ise küresel popüler kültürün öne çıkan bir ürünü olan K-pop'un ve şarkılarının Türkiye ve AK Parti örneğinde siyasal reklam ve videoların içeriğinde kullanımınıdır. Kore dalgasının ve K-pop'un fanlarının dünya ölçeğinde kayda değer bir popülasyona sahip olması, bir Twitter analizine göre (NTV, 2022) Türkiye'nin de en çok K-pop fanına sahip 15 ülke arasına girmesi ve K-pop hakkında en çok tweet atan ilk 20 ülke arasında olması dolayısıyla siyasal iletişim süreçlerinde işlevsellik ve karşılık bulma noktasında önemli potansiyeller barındırdığı söylenebilmektedir.

8. Extended Abstract

The relationship between political communication and popular culture has an intricate and wide-ranging character, both historical and contemporary. Correspondingly, the phenomenon of popular culture, in its interaction with the new media and digital communication ecosystem, has gained importance as a dominant dynamic affecting both political communication and the phenomenon of political participation and forms of political participation. K-pop, which stands out as a prominent example of this in today's world, has become widespread as a popular culture phenomenon with a global character, especially among youth and young adults, and has reached a large fan base on a global scale. K-pop, which can also be considered as the most important component of the Korean Wave in the field of popular music, can be used in various ways in the fields of politics and political communication, and can also affect the online behavior and political participation of patterns of young people. A specific example of this was the use of the song Dreamers by Korean singer Jeon Jung Kook in political advertisements on the official YouTube channel of the Justice and Development Party, the ruling party in Turkey's May 14-28 Presidential and Parliamentary General Elections.

The Justice and Development Party used this music as background music in the political advertisements titled “Respect/AK Party” and “Respect II/AK Party” and titled the political advertisement videos with the word Respect. Based on these points, the main problem of the study is to reveal how K-pop, which is used in two political advertisements of the Justice and Development Party on its official YouTube channel, is used in terms of political communication and what kind of features the user comments on these videos have both in terms of content and from the perspective of political participation or communication. In this direction, the characteristics of these political advertisement videos and user comments in terms of political communication and political participation are analyzed. Within the scope of the research, data were collected through the MAXQDA program on the YouTube platform. Among the 4056 user comments made between 28.04.2023 and 13.05.2023, 1255 user comments containing K-pop content and references to it were coded and analyzed through seven main categories.

When analyzed over the sum of different coding categories, it was found that 92.8% of the user comments were positive in the form of different themes and references. Positive user comments clustered around bringing K-pop groups or the singer of K-pop music used in AK Party's two videos to Turkey, what the song is or who it belongs to, praising the content and harmony of the song and advertisement,

praising the K-pop song and singer, and mentioning the content of the song. In some user comments, it was stated that bringing K-pop groups to Turkey is a condition for political preferences and may affect voting behavior. In the study, it was found that there were also user comments that evaluated the Justice and Development Party's political advertisements with Korean pop music in a negative and critical context. There is a nuance in negative user comments that include critical evaluations. Accordingly, in some critical user comments, rather than criticism/negativity towards the use of K-pop content in political advertisements, criticism that the AK Party's use of K-pop music is a contradictory and ambivalent attitude in terms of its own political position and discourses comes to the fore. In other words, in user comments that contain this kind of criticism and negativity, the target of criticism is not K-pop music itself, but the interpretation of the Justice and Development Party in a choice and use that contradicts itself.

In some user comments, user comments requesting that K-pop groups should not be in Turkey, although few in number (0.6%), stand out in terms of their content. It is seen that there are some negative and anti-K-pop comments directly against K-pop content in such user comments. When we look at the content of the comments in this category, user comments and discourses such as “not allowing gays into the country”, “the group singing this song is not wanted in the country” and “the President will not let the K-pop singer into the country” stand out. In the study, user comments were evaluated in the context of van Deth's (2014: 354-361) conceptual map of political participation in order to determine whether user comments can be considered as a form of online political participation. In this context, it was evaluated that positive user comments correspond to the dimension of “minimalist political participation” in terms of the criteria provided in van Deth's classification. On the other hand, it can be said that positive user comments that clearly express the intention to vote if K-pop singers and bands are brought to Turkey, correspond to the “motivational political participation” dimension.

Keywords: K-pop, Political Communication, Popular Culture, Political Participation, Korean Wave, Respect/AK Parti - Respect II/AK Parti.

Araştırmacıların Katkı Oran Beyanı / Contribution of Authors

Yazarların çalışmadaki katkı oranları Senem YILMAZ %50/ Onur BEKİROĞLU %50 şeklindedir.
The authors' contribution rates in the study are Senem YILMAZ %50/ Onur BEKİROĞLU %50 form.

Çıkar Çatışması Beyanı / Conflict of Interest

Çalışmada herhangi bir kurum veya kişi ile çıkar çatışması bulunmamaktadır.
There is no conflict of interest with any institution or person in the study.

İntihal Politikası Beyanı / Plagiarism Policy

Bu makale İntihal programlarında taranmış ve İntihal tespit edilmemiştir.
This article was scanned in Plagiarism programs and Plagiarism was not detected.

Bilimsel Araştırma ve Yayın Etiği Beyanı / Scientific Research and Publication Ethics Statement

Bu çalışmada Yükseköğretim Kurumları Bilimsel Araştırma ve Yayın Etiği Yönergesi kapsamında belirtilen kurallara uyulmuştur.
In this study, the rules specified within the scope of the Higher Education Institutions Scientific Research and Publication Ethics Directive were followed.

Kaynakça

- Adalet ve Kalkınma Partisi Resmi YouTube Kanalı. (2023a). "Respect/AK Parti." 28 Nisan. Erişim tarihi 10 Ekim 2023. <https://www.youtube.com/watch?v=XHNA1ZQuf8E>.
- AK Parti Bursa İl Başkanlığı. (2023). "Respect AK Parti." Erişim tarihi 23 Ekim 2023. <https://www.youtube.com/watch?v=QRwioDBqaZY>.
- Adalet ve Kalkınma Partisi Resmi YouTube Kanalı. (2023b). "Respect II | AK Parti." Erişim tarihi 23 Ekim 2023. <https://www.youtube.com/watch?v=eXsWIYOZH0E>.
- Andini, A. N., ve Akhni, G. N. (2021). "Exploring youth political participation: K-pop fan activism in Indonesia and Thailand." *Global Focus* 1 (1): 38-55.
- Astuti, P. A. A. (2016). "Freedom of expression through social media and the political participation of young voters: a case study of elections in Jakarta, Indonesia." *Socrates: 4 (4) (2016) Issue-December* 4: 74.
- Atmış, O. (2021). "Muhafazakâr ailelerin çocukları K-pop ve Kore dizilerinden niye etkileniyor?" Erişim tarihi 01 Mart 2024. <https://www.cumhuriyet.com.tr/haber/muhafazakar-ailelerin-cocuklari-k-pop-ve-kore-dizilerinden-niye-etkileniyor-1859553>.
- Battista, D. (2023). "For better or for worse: politics marries pop culture (Tiktok and the 2022 Italian elections)." *Society Register* 7 (1): 117-142.
- Binark, M. (2019). *Kültürel diplomasi ve Kore dalgası "Hallyu", Güney Kore'de sinema endüstrisi, K-dramalar ve K-pop*. Ankara: Siyasal Kitabevi.
- Blankenship, C. ve Renard, S. (2017). "Pop songs on political platforms." *Journal of Popular Music Studies* 29. 1-36. DOI: 10.1111/jpms.12222.
- Boyd, M. S. (2014). "(New) participatory framework on youtube? commenter interaction in us political speeches." *Journal of Pragmatics* 72: 46-58.
- Brader, T. (2005). "Striking a responsive chord: how political ads motivate and persuade voters by appealing to emotions." *American Journal of Political Science* DOI: 10.1111/j.0092-5853.2005.00130.x.
- Bruner, R. (2020). "How K-pop fans actually work as a force for political activism in 2020." *Time*, 25 Temmuz. Erişim tarihi: 22 Ekim 2023. <https://time.com/5866955/k-pop-political/>.
- Cho, H. (2005). "Reading the 'Korean wave' as a sign of global shift." *Korea Journal* 45 (5): 147-182.
- Cho, Y. (2011). "Desperately seeking east Asia amidst the popularity of Southkorean pop culture in Asia." *Cultural Studies* 25 (3): 383-404.
- Christiansen, P. (2016). "It's morning again in America: How the tuesday team revolutionized the use of music in political ads." *Music, Politics* 10 (1). DOI: <https://doi.org/10.3998/mp.9460447.0010.105>.
- Creswell, J. W. (2021). *Nitel araştırma yöntemleri: Beş yaklaşıma göre nitel araştırma ve araştırma deseni*. Çevirenler M. Bütün ve S. B. Demir. Ankara: Siyasal Kitabevi.
- Çıldan, C., Ertemiz, M., Tumuçin H. K., Küçük E., ve Albayrak, D. (2012). "Sosyal medyanın politik katılım ve hareketlerdeki rolü." *Akademik Bilişim* 3 (1): 1-9.
- Dahlgren, P., ve Alvares, C. (2013). "Political participation in an age of mediatisation." *Javnost - The Public* 20 (2): 47-65.
- Damlapınar, Z. ve Balcı, Ş. (2014). *Siyasal iletişim sürecinde seçimler, adaylar, imajlar*. Konya: LiteraTürk Yayınları
- Tria, D. (2023). "Indonesia's K-pop devotees accuse politician of exploiting their fandom ahead of polls." 4 Ağustos. *Benar News*. Erişim tarihi 08 Kasım 2023. <https://www.benarnews.org/english/news/indonesian/politicians-exploit-k-pop-fan-base-08042023151632.html>
- Dynel, M. (2014). "Participation framework underlying Youtube interaction." *Journal of Pragmatics* 73: 37-52.
- Effing, R., Hillegersberg, J. V., ve Huibers, T. (2011). "Social media and political participation: are Facebook, Twitter and Youtube democratizing our political systems?" In *Electronic Participation: Third IFIP WG 8.5 International Conference, ePart 2011, Delft, The Netherlands, August 29-September 1, 2011. Proceedings 3*, 25-35. Springer Berlin Heidelberg.
- Galvan, J. (2021). "Fans of change: community organizing, the BTS ARMY and aspirational fandom." *Sociology & Anthropology*.1-60.

Galantowicz, S. M. (2021). "Understanding K-pop Twitter as a site of transnational social media activism." UVM College of Arts and Sciences College Honors Theses, no. 104. <https://scholarworks.uvm.edu/castheses/104>.

Gil de Zuniga, H., Molyneux, L., ve Zheng P. (2014). "Social media, political expression, and political participation: panel analysis of lagged and concurrent relationships." *Journal of Communication* 64: 612-634.

Hoffman, L. (2012). "Participation or communication? an explication of political activity in the internet age." *Journal of Information Technology & Politics* 9: 217-233.

Independent. (2020). "K-pop hayranları ABD'deki protestolarda nasıl etkili bir güç haline geldi?" 11 Haziran. Erişim tarihi 08 Kasım 2023. <https://www.indyurk.com/node/194411/ya%C5%9Fam/k-pop-hayranlar%C4%B1-abddeki-protestolarda-nas%C4%B1-etkili-bir-g%C3%BC%C3%A7-haline-geldi>.

Inthorn, S., Stret, J., ve Scott, M. (2013). "Popular culture as a resource for political engagement." *Cultural Sociology* 7 (3): 336-351.

Jin, D., Y. (2016). *New Korean Wave: Transnational cultural power in the age of social media*. Chicago: University Of Illinois Press.

Jin, D., Y., ve Yoon, T., J., (2017). "The Korean Wave: Retrospect and prospect." *International Journal of Communication* 11: 2241-2249.

Johnson, L., E., Church, S. H., ve Randle, Q. (2021). "In congruities between political messages and popular music: an analysis of campaign songs in U.S. presidential elections." *Communication Studies* 72 (4). DOI: <https://doi.org/10.1080/10510974.2021.1953097>

Jung, N., Kim, Y., ve De Zugina, H, G. (2011). "The mediating role of knowledge and efficacy in the effects of communication on political participation." *Mass Communication and Society* 14 (4): 407-430. DOI: 10.1080/15205436.2010.496135.

Kaal, H. (2018). "Popular politicians: the interaction between politics and popular culture in the Netherlands, 1950s–1980s." *Cultural and Social History* 15 (4). DOI:10.1080/14780038.2018.1492787

Kaisii, A. (2017). "Globalization, hybridization and cultural invasion: Korean wave in India's north east." *Asian Communication Research* 14 (1): 10-35.

Kaskazi, A., ve Kitzie, V. (2021). "Engagement at the margins: investigating how marginalized teens use digital media for political participation." *New Media & Society* 25 (1): 72-94.

Kanozia, R., ve Ganghariya, G. (2021). "More than K-pop Fans: BTS fandom and activism amid covid-19 outbreak." *Media Asia* 48 (4): 338-345.

Kanzler, K., ve Scharaj, M. (2017). "Between glamorous patriotism and reality-tv aesthetics: political communication, popular culture, and the invective turn in Trump's united states and Putin's Russia." *Zeitschrift für Slavistik* 62 (2): 316-338. DOI: <https://doi.org/10.1515/slav-2017-0015>

Keskin, A., ve Binark, M. (2021). "K-pop karşıtı söylem ve K-pop hayranlarının taktiksel mücadelesi." *Kültürel Çalışmalar Dergisi*, 144-167.

Kim, G. (2017). "Between Hybridity and hegemony in K-pop's global popularity: A case of Girls' Generation's American debut." *International Journal of Communication* 11: 2367–2386.

Kim, K. H., and Choe, Y. (2014). *The Korean popular culture reader*. Duke University Press, DOI: <https://doi.org/10.2307/j.ctv11smhw7>

Kim, P., ve Hut, E. (2021). "K-pop as a social movement: case study of BTS and their fandom ARMY." *Journal of Student Research* 10 (3).

Knoll, J., Matthes, J., ve Heiss, R. H. (2018). "The social media political participation model: a goal systems theory perspective." *Convergence* 26 (1): 135-156.

Kraidy, M. M. (2005). *Hybridity, or the cultural logic of globalization*. Philadelphia: Temple University Press.

Koc-Michalska, K., Lilleker, G., ve Vedel, T. (2016). "Civic political engagement and social change in the new digital age." *New Media & Society* 18 (9): 1807-1816.

Lee, S. (2015). "Lovable, yet not-so-innocent fun: consumption of Japanese popular culture in Korea." *International Journal of Cultural Studies* 18 (2): 221–236.

Literat, I., ve Kligler-Vilenchik, N. (2021). "How popular culture prompts youth collective political expression and cross-cutting political talk on social media: A cross-platform analysis." *Social Media+ Society* 7 (2): 20563051211008821.

- Mehring, F. (2023). "The power of popular music during the 2020 presidential campaign." *Atlantisch Perspectief* 44 (5). <https://www.jstor.org/stable/48600593>
- Möller, A. M., Kühne, R., Baumgartner, S. E., ve Jochen, P. (2019). "Exploring user responses to entertainment and political videos: an automated content analysis of YouTube." *Social Science Computer Review* 37 (4): 510-528.
- Nelson, D. (2022). "We're gonna rock down to . . . copyright protection: the unauthorized use of popular music in political campaigns during the social media era." *New York State Bar Association*. Erişim tarihi: 20 Ekim 2023. <https://nysba.org/>
- Nowak, J. (2013). "Political communication, social media and popular culture: the adisucks facebook protest case study." In *political communication in the era of new technologies*, edited by Dobek-Ostrowska, B., and Garlicki, J. 127-146. Frankfurt am Main: Peter Lang Publishing Group.
- NTV. (2022). "Türkiye K-pop'un popüler olduğu ilk 15 ülke arasında." 26 Ocak. Erişim tarihi 01 Mart 2023. <https://www.ntv.com.tr/galeri/sanat/turkiye-k-popun-populer-oldugu-ilk-15-ulke-arasinda,OmHajU2mEkSEVh-311mfxg/cJLTg1tRc0SnVIVU3mo4sQ>
- Oktay, M. (2002). *Politika balkla ilişkiler* İstanbul: Derin Yayınları.
- Özkaya, P. (2020). "Z kuşağı ile iletişimde popüler kültür öğeleri: K-pop Örneği." *Anadolu Üniversitesi, Sosyal Bilimler Enstitüsü, İletişim Tasarımı ve Yönetimi Ana Bilim Dalı, Yüksek Lisans Tezi*.
- Paksoy, M. (2019). "'K-pop'ta mesele sadece müzik değil.'" Erişim tarihi 01 Mart 2024 <https://www.aa.com.tr/tr/yasam/k-popta-mesele-sadece-muzik-degil/1402068>
- Paksoy, M. (2020). "Tartışmaların odağındaki 'İstanbul sözleşmesi'." Erişim tarihi 01 Mart 2024. <https://www.aa.com.tr/tr/turkiye/tartismalarin-odagindaki-istanbul-sozlesmesi/1924988>
- Parker, E. (2019). "I can't get no (legal protection): The unauthorized use of music in political campaigns." *Arizona State University Sports and Entertainment Law Journal* 8 (2): 58-92.
- Park, J. W. (2020). "Trot music popular among candidates for campaign songs". *The Korea Times*. Erişim tarihi 23 Kasım 2023. https://www.koreatimes.co.kr/www/art/2024/02/398_287951.html
- Park, S. S. (2017). "Don't just say it, sing it: South Korea's election songs". *Korea Expose*. Erişim tarihi 22 Kasım 2023. <https://koreaxpose.com/presidential-election-songs/>
- Perloff, R. M. (2018). *The dynamics of political communication media and politics in a digital age*. Routledge.
- Richardson, G. W. (2000). "Pulp politics: Popular culture and political advertising." *Rhetoric and Public Affairs* 3 (4): 603–26. DOI: <http://www.jstor.org/stable/41939633>
- Saeji, C. T. (2020). "The K-pop revolution and what it means for American politics." *The Washington Post*, 24 Haziran. Erişim tarihi 22 Ekim 2023. <https://www.washingtonpost.com/outlook/2020/06/24/what-is-k-pop-how-did-its-fans-humiliate-president-trump/>
- Schoening, B. S., ve Kasper, E. T. (2012). *Don't stop thinking about the music: the politics of songs and musicians in presidential campaigns*. Lanham Md: Lexington Books.
- Sinha, C. (2020). "K-pop stans successfully sabotaged Trump's Tulsa rally." June 21. Erişim tarihi 11 Ocak 2024. <https://www.vulture.com>
- Sohal, S., and, Kaur, H. (2019). "Communicating with voters on Youtube: Content analysis of the relationship between advertisement message characteristics and viewers' responses." *Management and Labour Studies* 44 (1): 17-35.
- Street, J., Sanna, I., and Martin, S. (2012a). "Popular culture and political communication." In *The SAGE Handbook of Political Communication*, edited by Holli A. Semetko and Margaret Scammell, 84-75. SAGE Publications Ltd.
- Street, J., Inthorn, S., and Scott, M. (2012b). "Playing at politics? Popular culture as political engagement." In *Parliamentary Affairs* 65 (2): 338–358. DOI: 10.1093/pa/gsr037
- Street, J., Inthorn, S., ve Scott, M. (2013). *From entertainment to citizenship: politics and popular culture*. Manchester.
- Swanson, D. L., ve Mancini, P. (1996). *An international study of innovations in electoral campaigning and their consequences*. Greenwood Publishing Group.

- Theocharis, Y. (2014). "Is digitally networked participation a form of political participation?" In *Citizenship and Democracy in an Era of Crisis*, 189-205. Routledge.
- Trzcińska, J. (2020). "K-pop fandom as a left-wing political force? The case of Poland." *Culture and Empathy: International Journal of Sociology, Psychology, and Cultural Studies* 3: 119-142.
- Vaccari, C, ve Valeriani, A. (2021). "Introduction", *outside the bubble: Social media and political participation in western democracies* (New York, 2021; online edn, Oxford Academic, 23 Sept. 2021), DOI: 10.1093/oso/9780190858476.003.0001
- Van Deth, J. W. (2014). "A conceptual map of political participation." *Acta Politica* 49 (3): 349–367.
- Vandenberg, L. (2020). "The political activism of K-pop stans." *The Diplomat* Erişim Tarihi 17 Mayıs 2024. <https://thediplomat.com/2020/07/the-political-activism-of-k-pop-stans/>.
- Van Zoonen, L. (2000). "Popular culture as political communication an introduction." *Javnost - The Public* 7 (2): 5-17. DOI: 10.1080/13183222.2000.11008740
- Vedel, T. (2005). "Political communication in the age of the internet." In *Political Communication In A New Era*, 41–59. Taylor and Francis e-Library.
- Watson, I., Ullah, Z., and Suk, L. (2017). "South Korea's All-Singing, all-dancing K-pop politics." *CNN*. May 5 2017. Erişim tarihi 23 Ekim 2023 <https://edition.cnn.com/2017/05/04/asia/south-korea-kpop-politics/index.html>
- Wellesley, C. (2020). "K-pop 'stans,' long famous for obsessive online music fandom, turn toward political activism." Erişim tarihi 23 Ekim 2023. <https://www.wellesley.edu/news/2020/stories/node/180196>
- Wolfsfeld, G., Yarchi, M., ve Azran, T. S. (2015). "Political information repertoires and political participation." *New Media & Society* 18 (9): 1-20.
- Xenos, M. A., Macafee, T., ve Pole, A. (2015). "Understanding variations in user response to social media campaigns: a study of Facebook posts in the 2010 us elections." *New Media & Society* 19 (6): 826-842.
- Yıldırım, A., ve Şimşek, H. (2021). *Sosyal bilimlerde nitel araştırma yöntemleri* (12. Baskı). Ankara: Seçkin Yayıncılık.
- Yılmaz, S. (2023). "Popüler kültür üretimi sürecinde yeni medyanın rolü: Kore pop grupları ve Türk hayranları üzerine bir araştırma." Yüksek lisans tezi, Ondokuz Mayıs Üniversitesi.
- Youn, S. (2023). "How K-pop fans are shaping elections around the globe." *MIT Technology Review*. Erişim tarihi 22 Ekim 2023. <https://www.technologyreview.com/2023/02/16/1068750/download-k-pop-activists-future-search/>.

Stratejik Planlarda Yoksullukla Mücadele Politikalarının Yeri

Dilek ÖZSOY* 

ÖZ

Yoksullukla mücadele az gelişmiş ve gelişmekte olan ülkeler kadar gelişmiş ülkelerinde önemli bir sorun alanıdır. Bu alanda gerçekleştirilen politika çalışmalarının irdelenmesi yoksullukla mücadele alanındaki sürecin analizi açısından önem taşımaktadır.

Türkiye’de yoksullukla mücadele politikalarının plan ve program bazında irdelenmesinde esas alınabilecek 2 temel kaynak bulunmaktadır. Bu kaynaklardan ilki Beş Yıllık Kalkınma Planları ve Yıllık Programlardır. İkinci kaynak ise 5018 sayılı “Kamu Mali Yönetimi ve Kontrol Kanunu” ile kamu kurumları için zorunlu hale getirilen stratejik planlardır. Bu çalışma yoksullukla mücadele alanında faaliyette bulunan kamu kurumlarının bu alandaki doküman ve verilerine dayalı literatür taraması ve durum analizine dayanarak, 2003 yılı sonrasında merkezi hükümet içerisindeki ilgili kamu kurumlarının stratejik planlarını temel almıştır.

Çalışma sonucunda Türkiye’de yoksullukla mücadele alanındaki politikalarda ağırlıklı olarak mutlak yoksulluğun ortadan kaldırılmasının hedef alındığı görülmektedir. Göreli yoksulluk ve insani yoksullukla mücadelenin planlarda görünür olmadığı gözlenmiştir. Hak temelli asgari gelir desteği modelinin Aile ve Sosyal Hizmetler Bakanlığının sadece birinci stratejik planında yer alırken sonraki üç planda bu modele yer verilmediği görülmüştür.

Anahtar Kelimeler: Sosyal Politika, Yoksulluk, Sosyal Hizmet, Stratejik Plan.

Poverty Against Policies in Strategic Plans

ABSTRACT

Fighting poverty is as crucial in developed countries as it is in underdeveloped and developing ones. Policy studies in this area are important for the analysis of the process in combating poverty.

There are 2 main sources that can be taken as a basis in the analysis of poverty alleviation policies in Türkiye as a plan and program. The first source is Five-Year Development Plans and Annual Programs. The second is the strategic plans made compulsory for public institutions by the “Public Financial Management and Control Law” numbered 5018. This study is based on the literature review and situational analysis based on the documents and data of public institutions operating in the field of poverty alleviation, and the strategic plans of the relevant public institutions in the central government after 2003.

As a result of the study, it is seen that the policies in the field of poverty alleviation in Türkiye are mainly aimed at eliminating absolute poverty. It has been observed that the fight against relative poverty and human poverty is not visible in the plans. While the rights-based minimum income support model is only included in the first strategic plan of the Ministry of Family and Social Services, it has been observed that this model is not included in the subsequent three plans.

Keywords: Social Policy, Poverty, Social Work, Strategic Plan.

1. Giriş

Küreselleşen dünyada yoksulluk az gelişmiş ve gelişmekte olan ülkelerin yanı sıra gelişmiş ülkelerin de mücadele ettiği en önemli sorunların başında gelmektedir. Yoksulluk ülkelerin ekonomik, sosyal ve politik bileşenleri olan temel sorun niteliğindedir. Yoksullukla mücadele ülkelerin ekonomik koşullarına ve idari yapılarına göre farklılık göstermekle beraber ülkelerin uyguladıkları politikalar açısından da ayrışabilmektedir.

Yoksullukla mücadele politikaları farklı yaklaşımlarla sınıflandırılmaktadır. Bu sınıflamalar uygulanan yöntemlerin süresine, niteliğine ve altında yatan varsayıma göre oluşturulmaktadır. Yoksullukla mücadele politikalarının hangi yoksulluğu ortadan kaldırmaya yönelik olduğu dikkate alınması gereken önemli bir konudur.

Yoksulluk tek bir tanımı olmayan karmaşık bir kavram olup, ölçümünde ve tanımlanmasında farklı yönleri barındırmaktadır. Bu bağlamda yoksulluk temel olarak üç şekilde tanımlanmaktadır. Bireylerin

* **Corresponding Author/Sorumlu Yazar,** Dr. Öğr. Üyesi/Asst. Prof., İstanbul Nişantaşı Üniversitesi, İstanbul, Türkiye/ İstanbul Nişantaşı University, İstanbul, Türkiye, dilek.ozsoy@nisantasi.edu.tr
Makale Gönderim ve Kabul Tarihleri/Article Submission and Acceptance Dates: 16.04.2024-24.10.2024

Citation/Atf: Özsoy, D. (2024). Stratejik planlarda yoksullukla mücadele politikalarının yeri. *Selçuk Üniversitesi Sosyal Bilimler Enstitüsü Dergisi*, 55, 325-340. <https://doi.org/10.52642/susbed.1468966>

fiziksel olarak yaşamlarını sürdürebilmeleri için gereksinim duyulan minimum tüketim seviyesi mutlak yoksulluk olarak tanımlanmaktadır. Yoksulluk gelire göre irdelendiğinde, toplumdaki genel düzeye göre belirlenen bir sınır altında gelire sahip olunması görece yoksulluğu ifade etmektedir. Üçüncü yoksulluk tanımı ise ülke karşılaştırmalarında temel alınan ve ilk kez 1997 yılında Birleşmiş Milletlerin İnsani Gelişme Raporunda yer alan insani yoksulluk kavramıdır. İnsani yoksulluk kavramı insanın yaşamını devam ettirebilmesi için gereken gelirin yanısıra bireyin toplumsal yaşama katılımı ya da insanca yaşam için gereksinim duyulan ekonomik, sosyal ve kültürel temel olanaklardan yoksun olmasıdır (Acı & Sezgin, 2009).

Yoksulluk kavramının tanımlanmasındaki kritik noktalardan birisi kavramın dinamikliğidir. Dünya Bankası yoksulluğu gelir bazlı bir sorun olarak değerlendirerek tek boyut ile yaklaşırken, Birleşmiş Milletler yoksulluğun teorik çerçevesini gelir yoksulluğunun ötesinde çok boyutlu olarak çizmiştir (Coşkun & Türeli). Yoksulluk Birleşmiş Milletler tarafından çok boyutlu olarak değerlendirilirken, Dünya Bankası 2018 yılına dek yoksulluk kavramına tek boyutlu yaklaşmıştır. 2018'e kadar parasal yoksulluk sınırlarında çeşitli genişlemelerle 1,90-3,20 ve 5,50 dolar şeklinde çeşitli eşiklerle sorunu irdelenmiştir. 2018 yılı sonrasında ise Dünya Bankası yoksulluk kavramına bakışını revize ederek, yoksulluğun parasal olmayan yönlerini de içeren "Çok Boyutlu Yoksulluk Endeksinin" oluşturmuştur (Arabacı, 2019).

Politikaların uygulandıkları süre açısından yoksullukla mücadele politikaları kısa, orta ve uzun dönem politikalar olarak sınıflandırılarak beklenmeyen olumsuzluklara karşı kısa dönemde yoksullara nakit, kredi ve gıda yardımları yapılmasını sağlayan koruyucu önlemleri, uzun dönemde istihdam, eğitim ve sağlık olanaklarının artırılmasını amaçlayan geliştirici politikaları içermektedir (Şenses, 2014).

Yoksullukla mücadele konusundaki diğer bir sınıflama politikaların altında yatan varsayım göre dolaylı yaklaşım, dolaysız (doğrudan) yaklaşım ve radikal reform olmak üzere üç ana eksene ayrılmaktadır. Dolaylı yaklaşım ekonomik büyümenin yoksulluk düzeyinin azaltılmasında önemli bir etken olduğunu varsayarak, kaynakların ekonomik büyümenin artırılmasında kullanılmasını ve büyüme ile birlikte toplumun tamamının yaşam koşullarının yükseleceğini temel almaktadır. Dolaysız yaklaşım yoksulların yaşam koşullarının düzeltilmesi amacıyla gıda, eğitim, sağlık ve konut gibi temel ihtiyaçların devletin uyguladığı programlar aracılığıyla transferini kapsamaktadır. Radikal reform ise yoksullukla mücadelede üretim araçlarının mülkiyeti ve üretim ilişkilerinin köklü değişimini öngörmektedir (Şenses, 2014).

Yoksullukla mücadele toplumun huzur ve güvenliği açısından önemli bir konu olup, yoksulluğun suç ve şiddetin artmasına neden olan faktörlerden biri olduğu bilinmektedir. Özellikle kentsel alanlarda yoksulluğun yoğunlaşması, suç oranlarının yükselmesine ve toplumun güvenliğinin tehdit edilmesine yol açabilmektedir. Bu bağlamda sorunun çözümü için etkili politikaların belirlenmesi ve uygulanması büyük önem taşımaktadır. Devletin sosyal devlet ve sosyal adalet anlayışıyla hareket ederek, yoksulluğun önlenmesi ve yoksul kesimlere destek olunması için yasal sorumluluklarının olduğu kabul edilmektedir (Öğütölmüş, 2011).

Türkiye'de yoksullukla mücadele politikalarına ilişkin planlamalar 1960 sonrası Beş Yıllık Kalkınma Planlarında (BYKP) yer almıştır. 2003 yılındaki yasal düzenleme sonrasında yoksullukla mücadeleye ilişkin politikalar açısından stratejik planlar önem kazanmıştır. Çalışma yoksullukla mücadele alanında faaliyet gösteren ve stratejik plan hazırlama zorunluluğu bulunan kamu kurumlarının bu alandaki doküman ve verilerine dayalı literatür taraması ve durum analizine dayanmaktadır. Bu kapsamda stratejik planlarda yoksullukla mücadeleye bakış açısı, planlanın birey ve aileye yaklaşımı, sosyal yardım ve sosyal hizmetlerde temel alınan uygulamalar ve projeler yoksullukla mücadele politikalarının değerlendirilmesi ve gelişiminin analizi ele alınmıştır.

2. Stratejik Plan

Kelime anlamı "sevketme, yöneltme, gönderme, götürme ve gütmeye" olan strateji kavramı Fransızcadan Türkçeye okunduğu şekli ile geçmiştir. İlk kez 1970'li yıllarda sosyal bilimler terminolojisinin bir terimi olarak kullanılmaya başlanmıştır (Bayülken, 1999). Strateji kavramı, kamuda etkinlik, verimlilik ve kalite anlayışı kapsamında toplum beklentilerine karşılık veren politikaların ve eylemlerin geliştirilmesinde önemli bir araç olarak kendine yer bulmuştur (Güven, 2014).

Stratejik planlamanın temelinde kurumun misyonu ve gelecek yönelimi, orta ve uzun dönem performans hedefleri ve stratejileri içermektedir. Stratejik planlama bir kurumun yapısının ne olduğu,

çalışmalarının neler olduğu, neleri niçin yaptığını aktaran temel kararı ve eylemleri ortaya koyan disiplinli çalışmalar olarak tanımlanmaktadır (Coşkun, 2012).

Stratejik plan, stratejik amaç ve hedeflerin belirlendiği, performans ölçütleri ile sürecin izlendiği ve değerlendirildiği bir belgedir. Bu planlama anlayışı ile kamu kaynaklarının etkin kullanımı sağlanırken toplum gereksinimlerinin en üst düzeyde karşılanması hedeflenmektedir (Strateji ve Bütçe Başkanlığı, 2021). Yaşanan sorunların geçici önlemler yerine uzun dönemde alınması gereken önlemleri almaya zorlaması etkili bir kamu yönetiminde stratejik yönetim süreçleri kapsamında stratejik kararların alınmasını gerekli kılmaktadır (T.C. Başbakanlık SYDGM, 2011). Bu yönüyle yoksullukla mücadeleye yönelik politikaların değerlendirilmesinde ve politika değişimlerinin izlenmesinde stratejik planlar önem kazanmaktadır.

Yönetim açısından strateji ve politika birbiriyle karıştırılan iki kavramdır. Politika yol gösterme ve belirlenmiş amaçlara ulaşmak için izlenen yol veya genel plan olarak uygulamalarla ilgili ilkeler dizisini ve kurallar toplamını oluşturmaktadır. Strateji ise ileride oluşabilecek durumların önceden tahmin edilemediği kısmi belirsizlik koşullarında alınan karar türünü ifade etmektedir. Politika yeter ölçüde tanımlanmış ve gerekli bilgilerle donatılmış belirlilik ortamında alınmış olan devamlı kararlardan oluşurken, strateji tasarlamayı ve ileriye öngörmeyi içeren kavramdır (Güçlü, 2003).

3. Kamuda Stratejik Planlama

Devlet Planlama Teşkilatının gerçekleştirdiği çalışmalar sonrasında 2003 tarihinde 5018 sayılı “Kamu Mali Yönetimi ve Kontrol Kanunu” ile stratejik planlamanın hukuki temeli oluşturulmuş olup, kamu kurumlarının stratejik planlarını hazırlama zorunluluğu getirilmiştir. (Strateji Bütçe Başkanlığı , 2023). 5018 sayılı Kanun ile kamuda stratejik planlama zorunluluğunun yasal altyapısı oluşturulmasının yanısıra hazırlanan stratejik plan ekseninde yıllık performans programının ve programların değerlendirmesinin yapıldığı faaliyet raporlarının hazırlanması da zorunlu hale getirmiştir. Kamu idareleri sağladıkları hizmetler için oluşturdukları bütçelere ilişkin kaynak tahsislerinin stratejik planlarında belirledikleri amaç, hedef ve performans göstergeleri ile ilişkilendirmek zorundadırlar (Strateji Bütçe Başkanlığı , 2023).

10.12.2003 tarihli 5018 sayılı “Kamu Malî Yönetimi ve Kontrol Kanunu” kapsamındaki stratejik planlama hükümleri 01.01.2005 tarihinde yürürlüğe girmiştir. Kanunun birinci maddesinde kanunun amacı, kalkınma planlarında ve programlardaki politika ve hedefler kapsamında kamu kaynaklarının etkin kullanımını, hesap verilebilirliğinin ve mali saydamlığın sağlanması için kamu yönetim yapısının işleyişinde bütçe hazırlanmasını, uygulanmasını, raporlanarak mali kontrolün düzenlenmesi olarak belirtilmiştir.

Stratejik planlar kalkınma planları, hükümet programları ve faaliyet alanları ile ilgili politikaların amaçlarını, tedbir ve eylemlerini dikkate almaktadır (Resmî Gazete 30344, 2018).

Kamu kurumlarının stratejik planlama uygulamasına geçişi aşamalı olarak gerçekleşmiştir. Bu kapsamda “Tarım ve Köy İşleri Bakanlığı, Kara Yolları Genel Müdürlüğü, Devlet İstatistik Enstitüsü Başkanlığı, İller Bankası Genel Müdürlüğü, Denizli Valiliği (İl Özel İdaresi), Hacettepe Üniversitesi, Kayseri Büyükşehir Belediyesi” pilot kamu kurumları olarak seçilerek, 2005-2009 dönemine ilişkin stratejik planlarını hazırlamışlardır (Coşkun, 2012).

26.06.2006 tarihli “Kamu İdarelerinde Stratejik Planlamaya İlişkin Usul ve Esaslar Hakkında Yönetmelik” ile kamu idarelerinin stratejik planları ile kalkınma planlarının ve programlarının ilişkilendirilmesi sağlanmıştır (Resmi Gazete, 2006).

Kamu kurumlarının stratejik planlamaya geçişinin düzenlenmesinde kamu kurumları dört gruba ayrılmıştır. 2011 yılında Aile ve Sosyal Hizmetler Bakanlığının kurulması öncesinde yoksullukla mücadeleye yönelik faaliyetlerden sorumlu Genel Müdürlükler farklı gruplarda yer almışlardır. Yönetmelikte “Aile ve Sosyal Araştırmalar Genel Müdürlüğü” (ASAGM) birinci grupta, “Özürlüler İdaresi Başkanlığı” (ÖİB) ile “Kadının Statüsü Genel Müdürlüğü” (KSGM) ikinci grupta, “Sosyal Yardımlaşma ve Dayanışma Genel Müdürlüğü” (SYDGM) üçüncü grupta, “Sosyal Hizmetler ve Çocuk Esirgeme Kurumu Genel Müdürlüğü” (SHÇEKGM) dördüncü grupta yer alarak belirlenen dönemlere ilişkin stratejik plan hazırlama ile yükümlü kılınmışlardır (Resmi Gazete, 2006). Aşağıdaki tabloda bu genel müdürlüklerinin stratejik plan hazırlama süreçleri ve geçiş takvimindeki grup bilgileri sunulmuştur.

Tablo 1. Stratejik Plan Geçiş Takvimi

Kurum Adı	Stratejik Plan Dönemi	Kamu İdarelerinde Stratejik Planlama Geçiş Takvimi Gruplaması
ASAGM	2007-2011	Grup
KSGM	2008-2012	Grup
ÖİB	2008-2012	Grup
SYDGM	2009-2013	Grup
SHÇEKGM	2010-2014	Grup

Yazar tarafından oluşturulmuştur.

Kanunun yürürlüğe girdiği 2006 yılı itibariyle Aile ve Sosyal Hizmetler Bakanlığının henüz kurulmamış olması nedeniyle ve Bakanlığın 2011 yılında kurulması sonrasında Bakanlık bünyesine alınan ASAGM, KSGM, SYDGM ve SHÇEKGM stratejik planlarında yoksullukla mücadeleye ilişkin bölümler bulunmaktadır. Bu bağlamda, Aile ve Sosyal Hizmetler Bakanlığının 2011 yılında kurulması nedeniyle çalışmada yukarıda belirtilen Genel Müdürlüklerin stratejik planlarındaki yoksullukla mücadele stratejilerine de yer verilmiştir.

4. Aile ve Sosyal Araştırmalar Genel Müdürlüğü

ASAGM'nin 2007-2011 dönemine ilişkin hazırladığı ilk stratejik planında yoksullukla ilişkili doğrudan hedef bulunmayıp aile odaklı sosyal politika çalışmalarının temelini sağlamak üzere aile bütünlüğünün korunmasına, güçlendirilmesine ve sosyal refahının artırılmasına yönelik ulusal ve uluslararası düzeyde bilimsel araştırmaların yapılması temel alınmıştır. Yoksullukla mücadele bağlamında Genel Müdürlüğün gerçekleştirdiği "Türkiye'de Kamusal Sosyal Yardım Alanlarının Yardım Algısı ve Yoksulluk Kültürü" başlıklı araştırmada sosyal yardım alan bireylerin aldıkları sosyal yardımla ilişkili devlet algısının ne olduğu ve bu algının yardım alma kültürünü ne şekilde beslediğini ele alarak, sosyal yardım politikalarında yardım alma kültürünün oluşumu nedeniyle kaynak heba edilmesini önleyecek düzenlemelere ilişkin öneriler ortaya konulmuştur (ASAGEM, 2009). Stratejik plan döneminde gerçekleştirilmiş olan bu araştırmanın gerek sosyal yardımlardan yararlananların gerekse bu yardımları sağlayan kamu görevlilerinin görüş ve algılarının değerlendirilmesi, sosyal yardımların kendine özgü yoksulluk kültürüne yol açıp açmadığının sorgulanması açısından önem taşımaktadır.

2008 tarihinde gerçekleştirilen araştırmada yoksullukla mücadele sorumluluğu çerçevesinde kamusal sosyal yardımların önemli bir araç olarak yoksulluğu azaltmaya ve yoksulluk kültürünün olumsuz etkilerini önlemeye yönelik bir mekanizma olduğu temel alınmıştır. Türkiye'de sivil toplum kuruluşlarının bu alanda çalışmalar yürütmesine karşın sorunun büyüklüğü ve karmaşıklığı düşünüldüğünde, tek başına sivil toplum kuruluşlarının çabalarının yeterli olmayacağı anlayışı ile devletin aktif rol alması ve etkili politikaların belirlenip uygulanması gerekliliği yaklaşımıyla kamusal sosyal yardımların daha verimli kullanılması ve yoksulluğun azaltılması konusunda yol gösterici olabileceği belirtilmiştir. Bu bağlamda o dönemde uygulanan mevcut politikaların etkinliğini değerlendirmek, iyileştirmek ve yeni politikalar geliştirmek için önemli bir temel oluşturması amaçlanmıştır (Öğütölmüş, 2011).

5. Kadının Statüsü Genel Müdürlüğü

KSGM'nin 2008-2012 dönemine ilişkin hazırlanan ilk stratejik planında kadın yoksulluğu kadının temel sorun alanları kapsamında yer almıştır. Bu bağlamda yoksullukla mücadelede, kadınların ekonomik ve sosyal hayata katılımlarının artırılması Orta Vadeli Program (2008-2010) ve Dokuzuncu Kalkınma Planı (2007-2013) ile ilişkilendirilmiştir.

Kadının çalışma yaşamına katılımının sürdürülebilir kalkınmanın önemli bir unsuru olarak kabul edildiği planda Türkiye'de kadın işgücü katılım oranlarının düşük olmasının yanında yıllar itibariyle azalma görüldüğüne işaret edilmiştir. Türkiye'de kadın işgücü katılım oranlarının düşük olması ve yıllar itibariyle azalma göstermesi, kadın istihdamının temel sorunlarından biri olarak değerlendirilmiştir. Kadınların işgücüne katılımı, sürdürülebilir kalkınma için önemli bir unsurdur, ancak çeşitli nedenlerle kadınların işgücüne dahil olmaları engellenmektedir. Kanunlarda yer alan eşitlikçi yapıya rağmen, kadınların işgücüne katılımı ve niteliksel gelişimi konusunda önemli engeller bulunmaktadır. Bu alandaki temel sorunlardan biri, kadınların nitelikli eğitim ve gelişimlerini destekleyecek mekanizmaların yetersizliğidir. Bunların

başında kırdan kente göç olgusu gelmektedir. Kadınların tarım sektöründen kopmaları ve kentlere göç etmeleri istihdam olanaklarını kısıtlamaktadır. Kadınların enformal sektörde yer almaları veya işsiz kalmaları, bu düşüşün nedenlerinden biridir. Kadınların işgücüne katılım oranı 1990 yılında %34.1 iken 2004'de %25.4'e, 2007'de ise %25.1'e gerilemiştir. Kentlerde kadınların istihdam edildiği alanlar genellikle enformal sektör ve düşük ücretli işlerdir. Bu durum kadınların işsiz kalma riskini artırmakta ve istihdamda düşük statülü pozisyonlarda çalışmalarına neden olmaktadır. Planda kadınların çalışma yaşamında tüm potansiyellerinin ortaya konulamamasının temel nedenlerinden biri ev ve iş yaşamının uzlaştırılması konusunda yaşanan sorunlar olarak belirtilmiştir. Bu sorunların üstesinden gelmek için aile yaşamında çocuk bakımı, yaşlı ve hasta bakımı gibi yükümlülüklerin eşler arasında paylaşılmasının önemi vurgulanarak, Türkiye'de gündüz bakımevi, yaşlı bakımevi, kreş gibi sosyal destek kurumlarının henüz yeterli sayıya ulaşmadığı tespiti yapılmıştır (KSGM, 2007).

2008-2012 dönemine ilişkin Kadının Statüsü Genel Müdürlüğünün ilk stratejik planının 2008 yılı performans raporunda yoksullukla mücadele kapsamında Türkiye'de uygulanan mikro kredi uygulamaları değerlendirilmiştir. Mikro kredi uygulamalarının temel amacı, yoksul kadınlara küçük ölçekli krediler sağlayarak kendi işlerini kurmalarını veya mevcut işlerini geliştirmelerini sağlamaktır. Bu şekilde, kadınların ekonomik faaliyetlere katılımlarının artırılması ve yoksullukla mücadele edilmesi hedeflenmektedir. Mikro kredi uygulamaları, yoksulluğun önlenmesi ve kadınların ekonomik olarak güçlenmesi amacıyla dünya genelinde ve Türkiye'de yaygınlaşan önemli bir uygulama olmasına karşın mikro kredi uygulamalarıyla ilgili çeşitli eleştiriler de bulunmaktadır.

Mikro kredi uygulamalarının yoksulluğun altında yatan ekonomik nedenleri ele almadığı ve sadece kadınları biraz para kazanır hale getirmenin yeterli olmadığı belirtilmiştir. Mikro kredi uygulamalarında bazı kadınların mikro kredi geri ödemelerinde zorlandığı, krediyle yapılan işlerin ataerkil denetim süreçlerinin aşılmasında yeterli olmadığı eleştirileri de bulunmaktadır. Bu bağlamda mikro kredinin sadece finansal destek sağlamakla kalmayıp, kadınların ekonomik güçlerini artıracak diğer destek mekanizmalarıyla birlikte düşünülmesi gerektiği vurgulanmıştır. Mikro kredi uygulamalarının sadece çok küçük ölçekli girişimlere odaklanması ve bunların orta ölçekli işletmelere dönüşümünde yetersiz kalması da eleştirilmiştir. Programda, kadın girişimciliğinin desteklenmesinin, kadın istihdamını artırmanın tek çözümü olmadığı, daha kapsamlı politika yaklaşımlarının gerekliliği üzerinde durulmuştur (KSGM, 2008).

Genel Müdürlüğün 2010 ve 2011 yılı performans raporunda kırsal alandaki sorunlara ve kırdan kente göçlerin etkilerine yer verilerek, kırsal kalkınma için bütünlümlü yaklaşım içinde çeşitli önlemler gerekliliği belirtilmiştir. Tarımdaki yapısal dönüşüm ve buna bağlı olarak artan işsizlikten en çok etkilenen dezavantajlı gruplardan biri olan kadınlar toplumsal dışlanma ve yoksulluk riskiyle karşı karşıya kalmıştır. Kadınların işsizlik riskinin azaltılması amacıyla kırsal kalkınma çabalarında kadınların hedef kitle olarak belirlenmesi, kadınların toplumsal, kültürel ve ekonomik aktivitelere erkeklerle birlikte katılması kalkınma çabalarının sürdürülebilir olmasının önkoşulu olarak ortaya konmuştur (KSGM, 2010).

2011 yılı performans raporu, Birleşmiş Milletler Kadının Statüsü Komisyonunun gündem maddelerinden birisinin kırsal kesimdeki kadınların güçlendirilmesi, açlık ve yoksulluğun ortadan kaldırılması ve kırsal kesimdeki kadınların kalkınmadaki rolleri belirtilerek, Türkiye'de kadınların ekonomik hayata katılımının artırılmasındaki önemli sorunlarına yer verilmiştir. Bu sorunlar, kadınların işgücüne ve istihdama katılımının düşük olması, girişimcilik oranlarının düşük olması, güvencesiz ve kayıt dışı çalışmanın yaygın olması, yeterli ve nitelikli mesleki bilgi ve deneyime sahip olmamanın yanı sıra aile içi sorumlulukların kadınların üzerinde olmasının toplumsal kabulü ve aile ve iş yaşamını uyumlu hale getirecek mekanizmaların yetersiz olması şeklinde sıralanmıştır. Bu bağlamda kadının ekonomik olarak güçlenmesi için, tüm tarafların sorumluluk üstlenmelerinin kadınların ekonomik hayata katılımını artırmak ve kırsal kesimdeki kadınların güçlenmesini sağlamak için stratejik adımların atılmasında yardımcı olacağına yer verilmiştir (KSGM, 2011).

6. Sosyal Yardımlaşma ve Dayanışma Genel Müdürlüğü

3294 sayılı 14.06.1986 tarihli "Sosyal Yardımlaşma ve Dayanışmayı Teşvik Kanunu" ile Anayasanın "Türkiye Cumhuriyeti sosyal bir hukuk devletidir" hükmünden hareketle "Sosyal Yardımlaşma ve Dayanışmayı Teşvik Fonu" (SYDTF) kurulmuştur. 3294 sayılı Kanunun amaçları doğrultusunda Fonun

faaliyetleri il ve ilçelerdeki Sosyal Yardımlaşma ve Dayanışma Vakıfları (SYDV) aracılığıyla yürütülmüştür. 2004 yılına kadar Başbakanlık bünyesindeki Genel Sekreterlik tarafından yönetilen Fon, 2004 tarih 5263 sayılı “Sosyal Yardımlaşma ve Dayanışma Genel Müdürlüğü Teşkilât ve Görevleri Hakkında Kanun” ile “Sosyal Yardımlaşma ve Dayanışma Genel Müdürlüğü” (SYDGM) olarak teşkilatlandırılmıştır.

SYDGM, 2009-2013 dönemini kapsayan ilk stratejik planında ekonomik kalkınma politikaları ile etkili sosyal politikaların dengeli olarak yürütüldüğünü belirtmiştir. SYDGM, sosyal yardım, istihdama yönelik proje hizmetlerinin yanında eğitim ve sağlık hizmetlerine azami erişimin sağlanacağı politikalar öncülüğünde, “talep edene değil gerçekten muhtaç olana yardım edilen, sosyal kısıtlılık altında bulunan tüm kesimlere ulaşan modern bir sosyal yardım mekanizmasının oluşturulmasına” öncelik verilmesini vizyon olarak benimsemiştir. Stratejik planının hazırlanmasında, Türkiye'nin AB ile ilişkileri ve AB'ye uyum sürecinin yoksulluk kültürü ve yoksullukla mücadele çalışmalarına etkisi dikkate alınmıştır. Bu şekilde, planın içeriği AB ülkeleri ve diğer dünya ülkelerinde kullanılan kavram, tanım, sınıflama, yöntem ve yayımlama standartlarına uyumlu hale getirilerek AB ile ortak bir anlayış ve yaklaşım benimsemiştir (SYDGM, 2008).

Planda yabancı ihtiyaç sahipleri konusunda 3294 sayılı Kanunun birinci maddesindeki “...gerektiğinde her ne suretle olursa olsun Türkiye'ye kabul edilmiş veya gelmiş olan kişilere yardım etmek...” hükmü doğrultusunda, mülteci, sığınmacı ya da göçmen olarak Türkiye'de bulunan yabancılara SYD Vakıflarınca yerelde yapılan sosyal yardımların emniyet birimleri ile işbirliği ve koordinasyon içerisinde yürütülmesi ve sağlıklı istatistiki verilere erişilebilmesi bakımından ilgili kamu kurum ve kuruluşlarıyla ortak çalışmalara devam edildiğine yer verilmiştir (SYDGM, 2008).

Türkiye'de 1986 yılına kadar sosyal yardımlar ağırlıklı olarak Sosyal Hizmetler ve Çocuk Esirgeme Kurumu, Türkiye Kızılay Derneği, Darülaceze Kurumu tarafından yürütülmüştür. 1986'da sosyal yardımlara kaynak ayırarak çözümler üretmek amacıyla 3294 sayılı Kanun ile yoksullara yönelik sosyal yardım sağlanması, sosyal adaleti pekiştirmeye yönelik önlemlerle adil gelir dağılımının oluşturulması ve sosyal dayanışmanın güçlendirilmesi için SYDTF kurulmuştur. Kanunun yedinci maddesi gereğince Fondan sağlanan kaynaklarla her il ve ilçede kurulan SYDV'ler aracılığıyla aynı ve sosyal yardımlar sağlanmıştır.

SYDV'ler sosyal yardımı temel alan sosyal politika aracı olarak kurulmuş olup, özel hukuk tüzel kişiliği kapsamında merkezi ve taşra teşkilatı dışında örgütlenen yapısıyla kamu hizmeti sunan atipik örgütlenmeye sahiptir. Bu yönüyle SYDV'ler klasik kamu örgütlenmesinden farklılaşmakta, değişmekte olan devlet ve sosyal politika anlayışına göre şekillenen farklı bir örgütlenme oluşturmaktadır (Başaran, 2022).

SYDGM'nin amacı, sosyal yardım programlarının ve proje desteklerinin objektif kriterlere göre belirlenmesi, öncelikli olarak hiç geliri olmayan, toplumdaki en dezavantajlı kesimlerin ve diğer ihtiyaç sahiplerinin ihtiyaçlarının karşılanmasıdır. Kanuna göre “sosyal güvenlik kuruluşlarına tabi olmayan” ibaresi dışında objektif herhangi bir ölçütün olmaması nedeniyle sosyal güvenliğe tabi olmayanların hangi şartlarda “fakrî zaruret” içinde bulduklarının belirlenmesine yönelik farklı muhtaçlık ölçütlerinin belirlenmesi SYDGM'nin ilk stratejik planının temel amacı olarak benimsenmiştir. Bu bağlamda SYDGM'nin belirli muhtaçlık ölçütlerini oluşturarak, fakirlik ve ihtiyaç durumunu daha objektif bir şekilde tespit edilerek sosyal yardımların ihtiyaç sahiplerine adil ve etkin bir şekilde ulaştırılması hedeflenmiştir. Buna göre tüm sosyal yardım programlarının ve proje desteklerinin, bölgesel gelişmişlik farklılıkları, kırsal kent ayrımı ve yardım kategorilerinin dikkate alınmasıyla hedef kitlenin objektif kriterlere göre belirlenmesi sağlanacaktır.

Sosyal hizmet alanında yoksul bireylerle birlikte tüm dezavantajlı tüm gruplara yönelik sosyal hizmetlerin yaygınlaştırılması amacıyla toplum merkezleri veya sosyal amaçlı merkezlerin kurulması veya mevcut merkezlerdeki programların çeşitlendirilmesinin önemi belirtilerek, sosyal hizmet projelerinde sivil toplum kuruluşları ve SHÇEK'in öncülük yapması gerekliliği belirtilmiştir.

SYDGM ilk stratejik planında nitelikli işgücü arzının artmasıyla yardıma gereksinimi olan insanların sayısının azalacağı varsayımı doğrultusunda daha az kişiye yapılacak yardımların kalitesinin artacağı değerlendirilmiştir. Bu bağlamda, istihdam eğitimi ile yoksulluktan kurtarılacak kişilere destek sağlanması ve sosyal yardım alan bu kişilerin yeniden işgücü piyasasına kazandırılması planın önemli amaçlarından birisi olmuştur. Dokuzuncu Kalkınma Planındaki yoksulluğun azaltılmasına ilişkin

hizmetlerin, yoksulluk kültürünün oluşumunu önleyen ve yoksul kesimi üreten bireyler durumuna geçiren nitelikte olması hedefi doğrultusunda sosyal yardım politikalarında kişileri pasif alıcı durumuna getiren karşılıksız, günlük ihtiyacın karşılanabildiği yardım biçimi yerine sürdürülebilir gelir elde edebileceği ve üretkenliğin sağlanacağı proje desteklerine ağırlık verilmiştir.

Planda üzerinde durulması gereken en önemli amaçlardan birisi asgari gelir desteğine yönelik amaçtır. Mutlak yoksulluğun giderilmesine yönelik “asgari gelir desteği” programları üzerinde yapılacak çalışmalarla yoksullukla mücadele politikalarına katkı sağlanması hedeflenmiştir.

Yoksulluğun nesiller arası transferinin önlenmesinde eğitimin birincil önem sahip olduğu vurgulanarak, kız çocuklarının eğitimi ve maddi olanaksızlıklardan kaynaklanan eğitim dışı kalma riski olanların eğitime erişiminin sağlanacağı projelere önem verilmiştir.

Plan döneminde çalışmaları devam eden “Vatandaş Odaklı Hizmet Dönüşümü ve Bütünleşik Sosyal Yardım Hizmetleri Projesi” ile devletin sağladığı sosyal yardımların tek bir çatı altında toplanması, yardımlarda hane halkı yaklaşımının geliştirilmesi hedeflenmiştir. Bu hedef bağlamında sosyal yardım uygulamalarında mükerrerliğin önlenmesi için kurumlararası koordinasyonun üzerinde durulmuştur.

SYDGM'nin stratejik planında on stratejik amaç içerisinde yer alan yoksullukla mücadelede sosyal yardım programları ve sosyal hizmet projeleri ile sosyal adaletin oluşumuna katkı sağlamaya yönelik amacın gerçekleştirilmesi için Genel Müdürlüğün bütçe kaynağının 2009 yılında %71,3'ü, 2013 Yılında %74,4'ü ayrılmıştır.

7. Sosyal Hizmetler ve Çocuk Esirgeme Kurumu Genel Müdürlüğü

SHÇEK'nun ilk stratejik planında (2010-2014), planın oluşturduğu tarihte Aile ve Sosyal Politikalar Bakanlığının henüz kurulmamış olması nedeniyle sosyal hizmet alanında en kapsamlı uygulamaların yapıldığı kurum olarak sosyal hizmet politikalarının oluşturulması, uygulanması ve kurumlar arası koordinasyonun sağlanmasında merkezi bir rol oynayan kuruma ihtiyaç duyulduğu belirtilmiştir. Sosyal hizmetlerin ihtiyaç gruplarının tamamı için ulaşılabilir olması ve bakıma gereksinim duyan bireylerin öncelikle yaşadıkları ortamda kendilerine yeterli hale gelmeleri için tedbirler alınması kurum vizyonunun parçasıdır. Bu bağlamda stratejik plan sürecinde koruyucu ve önleyici hizmetlere öncelik verileceği, kurum bakımındaki bireylerin kendi ailelerinin ya da yakınlarının yanında destekleme çalışmalarının artırılacağı ve müracaat odaklı hizmetlerin terkedilerek alan taramalı uygulamalara geçileceği üzerinde durulmuştur.

Dünya'da sosyal hizmetlerin durumunun yer aldığı 2010-2014 yıllarına ait stratejik planda hizmet alanların, hizmeti verenlerin ve hizmetten etkilenen veya hizmeti etkileyenler olarak kapsamlı bir mevcut durum değerlendirmesi yapılmıştır. Türkiye'de sosyal hizmet politikasının belirlenmesi, uygulanması ve kurumlar arası koordinasyonun sağlanmasında mevcut yapıda yasal sorumluluklar ekseninde yerleşme göz ardı edilmeksizin sosyal hizmet alanında faaliyette bulunan tüm kamu kurum ve kuruluşlarının, yerel yönetimlerin, STK'ların ve özel sektörün birbiri ile koordineli çalışması, hizmetlerin belli bir kalite ve verimlilikte sunulmasının temel alınması gerekliliğine yer verilmiştir.

Stratejik planın tümü açısından değerlendirildiğinde aile bütünlüğünün korunmasının en önemli konu olarak ortaya çıktığı ve kurumun bu konuya büyük önem verdiği görülmektedir. Ayrıca kurumun yatılı bakım hizmeti sunulan bireylerin aile yanında yaşamlarını sürdürmelerinin bireysel ve sosyal gelişimleri için önemli olduğu tespitinde bulunulmuştur. Stratejik plan döneminde koruyucu önleyici hizmetler ve kurum bakımından aile yanına dönüş çalışmaları ile aile merkezli hizmetlerin artırılacağı ve buna karşılık yatılı bakım hizmetlerinin azaltılacağı belirtilmiştir.

Kurumun stratejik planında yoksullukla mücadelede, sosyal hizmetlerde koruyucu ve önleyici çalışmaları artırmaya yönelik uygulamalarına karşın gelir dağılımındaki eşitsizliğin devam edeceği ve bu durumun kısa ve orta vadede dengelenemeyeceğine yönelik tespitleri yer almıştır. Bunlardan en önemlisi kurumun eleştirel değerlendirmesi kapsamında yapılmıştır. Bu değerlendirmeye göre sosyal hizmet uygulamaları başvuru durumu ve yoğunluğa göre yapılmakta, alan taramalarıyla sorunların önceden tespit edilerek aileye ve dezavantajlı bireylere yönelik koruyucu ve önleyici tedbirler henüz uygulanmamaktadır.

Stratejik planda sosyal hizmet alanında yerleşmenin dikkate alınarak, kurum ve kuruluşlar arasında koordinasyonun sağlanmasında kaynakların etkin kullanılması ve kalıcı çözümler üretilmesi hedeflenmiştir. Bu hedef 5395 sayılı Kurumlar yasasındaki yerleşmenin artırılması ve 9. Kalkınma Planındaki özel sosyal

hizmet kuruluşlarının teşvik edilmesi ile ilişkilendirilmiştir. Bu bağlamda yoksulluğun ve sosyal dışlanmanın önlenmesi için etkili politika uygulamalarında merkezi idarenin, mahalli idarelerin ve sivil toplum kuruluşlarının koordineli çalışmasının önemi belirtilmiştir.

Kurumun ana amaçları içerisinde yer alan sosyal hizmetlerde koruyucu ve önleyici çalışmaları artırma amacı için gerekli bütçe kaynağının 2010 yılı itibarıyla %56,9'unu, 2014 yılı itibarıyla %71,2'sini oluşturmaktadır. Bu bütçenin dezavantajlı gruplar açısından 2010 yılı itibarıyla %89,2'si, 2014 yılı itibarıyla %88,2'si engelli bireylere ayrılmıştır.

Kurumun, gelişmiş ülke standartlarına uygun kurum bakımı sağlama amacı için ayrılan bütçe kaynağı stratejik planı gerçekleştirmek için gerekli bütçe kaynağının 2010 yılı itibarıyla %38,5'ini, 2014 yılı itibarıyla %27,4'ünü oluşturmaktadır. Bu bütçe dezavantajlı gruplar ayrımında 2010 yılı itibarıyla %49,8 ile çocuk ve genç, %27,4 ile engelli, %14,3 ile yaşlılara yöneliktir. 2014 yılında ise sırasıyla %38,4, %33,8 ve %17,3 olarak planlanmıştır.

9. BYKP'de özel sosyal hizmet kuruluşlarının teşvik edilmesine yönelik tedbirlere karşın SHÇEK'nin stratejik planında sadece merkezi idare ve mahalli idareler ile STK'lar başta olmak üzere tüm kesimlerin koordineli çalışması gerekliliği ifade edilerek özel sosyal hizmet kuruluşlarına yer verilmemiştir.

8. Aile ve Sosyal Hizmetler Bakanlığı

Aile ve Sosyal Politikalar Bakanlığı (ASPB) sosyal devlet anlayışının gereklerini yerine getirme amacıyla 3 Haziran 2011 tarihli 633 sayılı KHK ile kurulmuştur. Bu kararname ile Sosyal Hizmetler ve Çocuk Esirgeme Kurumunun, Aile ve Sosyal Araştırmalar Genel Müdürlüğünün, Sosyal Yardımlaşma ve Dayanışma Genel Müdürlüğünün, Kadının Statüsü Genel Müdürlüğünün ve Primsiz Ödemeler Genel Müdürlüğünün faaliyetleri sonlandırılarak, bu birimlerin görev ve yetkileri ASPB'ye devredilmiştir. Bakanlık, sağladığı hizmetlerin niteliği ve niceliği açısından kamu yönetiminin en büyük ve en önemli bakanlıklarından biri konumundadır. Bakanlık daha önce farklı kurum ve genel müdürlükler tarafından yürütülen sosyal hizmet ve destekleri bünyesinde birleştirerek, aile yapısının korunması, çocuk haklarının gözetilmesi, kadınların statüsünün yükseltilmesi, sosyal yardımların sağlanması, engellilerin hakları, yaşlıların sosyal güvencesi, dezavantajlı grupların rehabilitasyonu alanlarında faaliyet göstermektedir. Bakanlık, toplumun dezavantajlı kesimlerinin refahını artırmak ve sosyal adaleti sağlamak amacıyla çeşitli politikalar ve programlar geliştirmektedir.

2018 tarihli 1 ve 15 sayılı Cumhurbaşkanlığı Kararnameleri doğrultusunda "Mülga Aile ve Sosyal Politikalar Bakanlığı ve Mülga Çalışma ve Sosyal Güvenlik Bakanlığı" Aile, Çalışma ve Sosyal Hizmetler Bakanlığı olarak çalışmalarını sürdürmüştür. 2021 tarihli 73 sayılı Cumhurbaşkanlığı Kararnamesi ile bu yapılandırma değiştirilmiş ve Mülga AÇSHB iki ayrı bakanlığa ayrılmıştır. Bu değişik sonrasında Aile ve Sosyal Hizmetler Bakanlığı (ASHB) ve Çalışma ve Sosyal Güvenlik Bakanlığı (ÇSGB) olmak üzere iki bakanlık oluşturulmuştur.

ASPB'nin 2013-2017 dönemini içeren ilk stratejik planını takiben, 2018-2022 dönemi için ikinci stratejik plan, 2019-2023 dönemi için AÇSHB olarak üçüncü stratejik plan ve 2022-2026 dönemi için Aile ve Sosyal Hizmetler Bakanlığı olarak dördüncü stratejik plan hazırlanmıştır.

Yoksullukla mücadele kapsamında uygulanan sosyal yardımlar ASPB'nin kurulduğu 2011 yılı itibarıyla Yeşil Kart harcamaları Sağlık Bakanlığı tarafından 2022 sayılı "65 Yaşını Doldurmuş Muhtaç, Güçsüz ve Kimsesiz Türk Vatandaşlarına Aylık Bağlanması Hakkında Kanun" ödemeleri Primsiz Ödemeler Genel Müdürlüğü tarafından, farklı hedef kitlelere yönelik sosyal yardımlar Sosyal Yardımlar Genel Müdürlüğü (SYGM) tarafından sağlanmaktaydı.

633 sayılı "Aile ve Sosyal Politikalar Bakanlığının Teşkilat ve Görevleri Hakkında Kanun Hükmünde Kararname" gereği, Sosyal Güvenlik Kurumu Primsiz Ödemeler Genel Müdürlüğü kapatılarak, 2022 sayılı yasa kapsamında yapılan ödemeler SYGM'ye aktarılmıştır. Ayrıca, 01.01.2012 tarihinde Genel Sağlık Sigortası yönetmeliği çerçevesinde Yeşil Kart uygulaması sona erdirilmiş olup, sağlık primlerinin Devlet tarafından ödendiği kişilerin ödemeleri de SYGM tarafından yapılmaya başlamıştır. 2022 sayılı Kanun ve Yeşil Kart kapsamında yapılan ödemelerin SYGM'ye geçmesiyle birlikte SYGM sosyal yardım veren kurumlar içerisinde aktarılan kaynak miktarı açısından en büyük paya sahip birim haline gelmiştir. 2002

yılında sosyal yardım ve sosyal hizmet harcamaları 2002 yılı itibariyle GSYİH değerinin %0,5'i düzeyinde iken 2010 yılı itibariyle %176 artış ile %1,38 düzeyine yükselmiştir.

Kamu idarelerinde stratejik planlama geçiş takvimi gruplamasında birinci grupta yer alan kamu kurumlarının stratejik planlama hazırlığının gerçekleştiği dönemde uygulanan Kalkınma Planı 2007-2013 yıllarını kapsayan 9. Kalkınma Planıdır. Planda gelirin daha adil paylaşıldığı ve küresel ölçekte rekabet gücüne sahip olunması temel vizyon olarak benimsenmiştir. Bu bağlamda Kalkınma Planı sosyal dışlanmanın ve yoksulluğun önlenmesine ilişkin politikalarda, eğitim, barınma ve istihdam hizmetlerinde, merkezi idare, mahalli idareler ve sivil toplum kuruluşları başta olmak üzere tüm kesimlerin koordineli çalışmasının gerekliliği benimsenmiştir.

9. BYKP, sosyal yardım ve hizmetlerin sağlanmasına yönelik sağlıklı ölçütlerin oluşturulma çabasına işaret etmiştir. Bu çabaya karşın sistemde yer alan kurumlar arasındaki işbirliği eksikliği nedeniyle gerçek ihtiyaç sahiplerine gereken düzeyde hizmet sağlanamadığı tespit edilmiştir.

8.1.1.Stratejik Plan (2013-2017)

Bakanlığın ilk stratejik planındaki misyon bireylerin, ailelerin ve toplum refahının artırılması için öncelikle dezavantajlı kesimler olmak üzere tüm toplumun hedeflendiği katılımcı anlayış esasıyla adil ve arz odaklı bütüncül sosyal politikaların üretilmesi, uygulanması ve izlenmesi olarak benimsenmiştir. Bakanlığın, tüm illerdeki yaygın teşkilat yapısı, sosyal hizmet uygulamalarının tek çatı altında toplaması, bu alanda köklü bir geçmişe dayalı birikimin ve kurumsal yapının olması ve SYDF'nin Bakanlık bünyesinde bulunması Bakanlığın güçlü yönü olarak değerlendirilmiştir. Buna karşın sosyal yardım ve hizmetlerde uygulama birliğinin sağlanamaması, koruyucu ve önleyici hizmetlere ilişkin altyapının yeterli olmaması, arz odaklı hizmetin yaygınlaştırılmaması, STK'lar ile işbirliğindeki eksiklikler ve strateji, araştırma ve veriye dayalı karar alma kültürünün yetersizliği zayıf yönleridir (ASPB, 2012).

Yoksullukla mücadelede ülke ihtiyaçlarına yönelik sosyal politikaların geliştirilmesi ve model oluşturulmasında aile bütünlüğünün korunması ve güçlendirilmesi temel konu olarak ele alınmıştır. Bu bağlamda gelir dağılımının düzeltilmesi, yoksulluk ve sosyal dışlanma riski bulunanların ekonomik ve sosyal hayata katılımlarının artırılması, yaşam kalitelerinin yükseltilmesi ve toplumla bütünleşmelerinin sağlanması amaçlanmıştır. Bu amaçların gerçekleştirilmesinde yerel yönetimlerin, özel sektörün ve STK'ların sosyal hizmete katkısının artırılması için sosyal hizmet kuruluşlarının yerleştirilmesi kapsamında yürütülecek mevzuat çalışmalarıyla özel sektörün desteklenmesi ve STK'ların katkısının artırılması hedeflenmiştir.

Sosyal yardımların ülke düzeyinde ve aile bazında gelişmiş ülkeler seviyesine çıkarabilmeye yönelik çalışmalar kapsamında farklı mevzuat hükümleri kapsamında gerçekleştirilen sosyal yardım programlarının birleştirilerek "hak temelli asgari gelir desteği modeline" geçilmesi yönünde politikaların oluşturulması planlanmıştır. Yoksullukla mücadelede sosyal yardım gereksinimlerinin objektif temellere göre belirlenmesi ve sosyal yardımlarda mükerrerliği azaltılması için puanlama sisteminin geliştirilmesine yer verilmiştir.

Uzun dönemde yoksulluk döngüsünün engellenmesi için sosyal yardım alanların sosyal güvencelerinin sağlanacağı kayıtlı istihdama yönlendirilmesi konusunda çalışmaların yapılması dikkate alınmıştır. Planda bu amaçla bağlantılı olacak şekilde çocuk bakımı nedeni ile istihdama katılmayan kadınlar için ücretsiz özel kreş ve gündüz bakımevi hizmetlerinin yaygınlaştırılması gerekliliğine yer verilmiştir.

Sosyal hizmet ve yardıma gereksinimi bulunan bireylerin ve ailelerin objektif veriler doğrultusunda belirlenebilmesi ve kamu hizmetlerinin tamamından yararlanılmasını sağlamak için "Aile Sosyal Destek Programı" (ASDEP) modeli çerçevesinde "hane odaklı bir sisteme" geçileceği öngörülmüştür. Bu sistem ile müracaata dayalı ve talep eksenli sosyal yardımların ve sosyal hizmetin arz temelli hale getirilmesi sağlanacaktır.

ASPB ilk stratejik planında temel olarak 4 uygulama birimi ve proje ile yürütülmesini öngörülmüştür. Bunlar sırasıyla Sosyal Hizmet Merkezleri, ASDEP, Bütünleşik Sosyal Yardım Hizmetleri Projesi ve Aile ve Sosyal Politikalar Bilgi Sistemi Projesidir.

Sosyal Hizmet Merkezlerinin yaygınlaştırılarak farklı sosyal hizmet kuruluşları tarafından yürütülen gündüzlü hizmetlerin tek çatı altına toplanması ile sosyal yardım ve hizmetlerin arz odaklı hale getirilmesinde önemli bir misyon üstlenmesi hedeflenmiştir. Arz odaklı sosyal yardımların sağlanmasına

ilişkin hedefler 2013 yılı için toplam hane sayısının %3'üne, 2014 yılında %6'sına, 2015 yılında %9'una, 2016 yılında %12'sine ve 2017 yılında %15'ine ulaşılacağı öngörülmüştür (ASPB, 2012).

Yoksullukla mücadelede yönelik uygulamalar kapsamında sosyal yardım sisteminin kurumsal alt yapısının oluşturulması için Bakanlık TÜBİTAK ile işbirliği içerisinde "Bütünleşik Sosyal Yardım Hizmetleri Projesi" oluşturmuştur. Bu proje ile sosyal yardımların tek çatı altında toplanması, sosyal yardımlarla ilgili veri tabanlarının entegre edilerek hane halkı yaklaşımının geliştirilmesi ve sosyal yardım bilgilerinin bütüncül bir şekilde yönetimi ile kaynak dağılımının daha adil sağlanacağı öngörülmüştür. Bu bağlamda projenin son aşamasında kamu kurumlarıyla birlikte yerel yönetimler ve STK'larla bilgi paylaşımının sağlandığı bir mekanizmanın kurulması gerçekleştirilecektir. Planda belediyeler, STK'lar ve diğer özel kuruluşlar tarafından verilen sosyal hizmetlerin sisteme dahil edilerek, mükerrerliğin azaltılması, bu konuda dayanışma ve bilgi paylaşımının artırılması en önemli kazanım olarak değerlendirilmiştir.

Bakanlığın 2013-2017 dönemini kapsayan ilk stratejik planında yoksullukla mücadele ile ilgili 2023 yılı vizyonu olarak her aileye "Aile Sosyal Destek Danışmanı" sağlanacağı, 18-60 yaş arasındaki evsizler için sosyal destek ve barınma olanağı sunulacağı, sosyal yardım ve hizmetlerin hak temelli sunulacak sosyal destek sisteminin kurulacağı, günlük 4,3 doların altında gelire sahip olan kimsenin bulunmayacağı, sosyal desteklerde aile durumunun esas alınacağı, sosyal yardım miktarının aileyi yoksulluktan kurtaracak düzeye getirileceği, kayıtlı çalışan yoksulluğunun destekleneceği, gıda ve gıda dışı yoksulluğun %10'un altına kalıcı olarak indirileceğine ilişkin uygulama planları yer almıştır.

Planda asgari gelir desteğinin uygulanabilmesi için 2013-2015 döneminde gerekli mevzuat ve altyapı çalışmalarının tamamlanması, 2016 yılında bu asgari gelir desteğinin uygulanmaya başlaması, 2017 yılında uygulamanın devam edeceği öngörülmüştür. Bu bağlamda aile başına sosyal yardım miktarının 2014 yılında asgari ücretin %35'ine, 2015 yılından asgari ücretin %40'ına, 2016'da asgari ücretin %45'i ve 2017 yılında asgari ücretin %50'sine yükseltileceği öngörülmüştür.

Ülke genelinde sosyal yardım miktarının ve aile başına sosyal yardımların gelişmiş ülkeler seviyesine çıkarabilmek üzere planlanan asgari gelir desteği için Bakanlığın birinci stratejik planında 2013-2017 dönemi için toplam bütçesinin %84,1'i, uzun dönemde yoksulluk döngüsünün oluşumunun engellenmesi için %12,0'ı ayrılmıştır.

Bakanlığın ilk stratejik planında ücretsiz özel kreş ve gündüz bakımevi hizmetinden yararlanan çocuk oranı 2013-2017 dönemi için %5 olarak belirlenmişti. İstihdama, çocuk bakımı nedeniyle katılmayan kadınların çocuklarının özel kreş hizmetinden yararlandırılma oranı 2013 ve 2014'de %25, 2015'de %30, 2016'da %35 ve 2017'de %40 olarak çok yüksek artışları öngörmüştü. Bu bağlamda planda istihdama çocuk bakımı nedeniyle katılmayan kadınların çocuklarının özel kreş hizmetinden yararlandırılması için finansal destek mevzuatının düzenleneceği varsayılmıştır. İkinci planda, kadına yönelik ayrımcılıkla mücadele ve kadının toplumdaki konumunu güçlendirmesi bağlamında belediyelerin ve özel sektörün kreş hizmetlerini artırmaları ve teşviki ihtiyaç olarak değerlendirilmiştir. Dördüncü planda dar gelirli ailelerin kreş ve gündüz bakımevlerinin ücretlerini karşılamada zorluk yaşadıkları, bu alanda teşvik mekanizmalarının yeterli olmadığı, özel kreşlerin ücretsiz hizmet kontenjanlarının yetersizliği tespitinde bulunulmuştur.

Aile ve Sosyal Hizmetler Bakanlığının birinci stratejik plan döneminde uygulanan 10. Kalkınma Planında yoksullukla mücadele alanında dünyada yaşanan ekonomik kriz döneminde sosyal harcamalar azalırken, Türkiye'de harcamaların artması ile yoksulluğun ve gelir eşitsizliğinin olumsuz etkilerinin hafifletildiği belirtilmiştir. Bu bağlamda ilerleyen süreçte sosyal harcamalarda denetimin artırılması ve sosyal yardım alanların üretim sürecine katılmalarının artırılması hedefi ortaya konmuştur. Yoksullukla mücadelede "ailenin ihtiyaçlarına bütünsel yaklaşan arz odaklı ve istihdam bağlantılı bir sistem" kurulması esas alınmıştır. Bu plan döneminde Türkiye'de mutlak yoksulluğun tamamen ortadan kaldırılması hedeflenmiştir. Bu bağlamda "yoksul kesimin sosyal transferlerden daha etkin yararlandırılması ve yoksulluk riski görece daha yüksek kırsal nüfusa odaklanması" gerekliliğine işaret edilmiştir. Kırsal alandaki yoksulluğun göçü tetiklemesi nedeniyle kırsalda yoksullukla mücadelenin etkili ve sürdürülebilir olarak yürütülmesi için eğitim hizmetlerine erişimin önemine vurgu yapılmıştır.

8.2. 2.Stratejik Plan (2018-2022)

Bakanlık ikinci stratejik planını 2018-2022 dönemini içerecek şekilde hazırlamıştır. İkinci stratejik planda Bakanlık misyonunu birey, aile ve toplumsal değerlerin korunması, güçlendirilmesi ve geliştirilmesine yönelik sosyal politikaların belirlenmesi, uygulanması ve uygulanmasının sağlanması şeklinde değiştirmiştir (ASPB, 2017).

Planda değerlendirilen ve Bakanlığın sorumlu olduğu alanlara ilişkin üst politika belgelerinden Öncelikli Dönüşüm Programları yoksullukla mücadeleye ilişkin politikalar açısından önemli hedef ve eylemleri içermektedir. Buna göre bütüncül ve hane odaklı bir yaklaşımla sosyal yardım programlarının yürütülmesine devam edilirken, bu konuda hizmet sağlayan kamu kurumlarının veri tabanlarının entegrasyonunun tamamlanmasının gerekliliğine değinilmiştir. Bu bağlamda sosyal yardım alan bireylerin çalışma yaşamına katılabilmelerinde özendirici yardım programlarının geliştirilmesi, çalışabilir durumdaki sosyal yardım alan bireylerin istihdama katılım sağlamaya yönelik faaliyetlere katılım sağlamaması halinde kademeli olarak sosyal yardımların azaltılması gündeme alınmıştır. Asgari düzeyde tüketim yapma olanağı bulunmayan hanelere yönelik asgari tüketim düzeyinin sürdürülebilirliğini sağlayacak düzeyde sosyal yardım verilmesi hedeflenmiştir. Bunların gerçekleştirilmesinde sosyal yardım sağlayan kamu kurumlarının veri tabanlarının entegrasyonunun tamamlanması ve SYGM'nin kayıtlarının istatistik üretim süreçlerinde kullanımının sağlanmasına planda yer verilmiştir.

İkinci stratejik planda ilk planda yer alan arz odaklı hizmet modeli olan ASDEP Projesinin yaygınlaştırılması hedefine yer verilerek plan dönemi sonu olan 2022 yılı itibariyle her 3000 haneden sorumlu 1 ASDEP görevlisi istihdamı belirlenmiştir. Bu bağlamda 2022 sonu itibariyle ASDEP ile ulaşılan hane sayısına ilişkin hedef öncelikli olarak dezavantajlı ailelerden başlamak üzere 7 milyon hane olarak tanımlanmıştır. Yoksullukla mücadelede yoksulluğun tespitinde puanlama formülü ile objektif kriterlerin oluşturulmasına Bakanlığın önemli çalışması kapsamında değerlendirilmiştir (ASPB, 2017).

Sosyal hizmet ve sosyal yardım sistemlerinin geliştirilmesine yönelik hedef kapsamında sosyal hizmet ve sosyal yardım sağlayan tüm kurum ve kuruluşların dahil edildiği bütüncül bir model gelişiminin gerekliliğine yer verilmiştir. Yoksullukla mücadeleye yönelik bu amacın gerçekleştirilmesi için sosyal yardım ve hizmetlerin hak temelli sağlanması ve sosyal yardım alan bireylerin istihdama yönlendirilmesi hedef alınmıştır.

Bu hedefler oluşturulurken 2011 yılında gerçekleştirilen mevzuat düzenlemeleri ile kamu sosyal yardımlarının Bakanlık bünyesinde toplanarak tematik ve düzenli yardım programlarıyla mutlak yoksullukla mücadelede sağlanan başarılarla ilişkin tespitte bulunulmuştur. Bu bağlamda mutlak yoksullukla mücadelede daha başarılı olmak için herhangi bir koşula bağlı olmaksızın doğrudan yoksulların hedeflendiği yeni sosyal yardım programına olan gereksinime yer verilmiştir.

İlk stratejik planda sosyal koruma harcamalarına ilişkin Türkiye ve OECD verilerinin karşılaştırılmasına yer verilirken ikinci stratejik planda sosyal yardımlara ayrılan kaynağın OECD ülkelerinin düzeyine çıkarılma hedefi konulmuştur. İkinci stratejik planda 2018-2022 dönemi için toplam bütçenin %66,8'i sosyal yardımlarla yoksulluğun ve etkilerinin azaltılmasına ayrılırken %20,3'ü aile odaklı bakım hizmetlerinin yaygınlaştırılmasına ayrılmıştır.

İkinci stratejik planda sosyal yardım ve sosyal hizmet sistemlerinin geliştirilmesi kapsamında sosyal hizmet ve yardım kuruluşlarının arasındaki koordinasyonun ve işbirliğinin artırılması amacıyla Aile Bilgi Sistemi Projesinin oluşturulması hedefi yer almıştır.

İkinci stratejik plan döneminde temel alınan üst politika belgesi 11. Kalkınma Planıdır. Bu planda istihdam alanında nitelik artışıyla birlikte kayıtlılığın artırılması sonrasında yoksullukla mücadelede iyileşme sağlanacağı öngörülmüştür. Kırsal alandaki yoksulluğun azaltılmasında kırsal kalkınma anlayışıyla üretim ve istihdam odaklı çalışmalarla sürdürülmektedir. Bu Kalkınma Planı döneminde 2018 yılında %20,1 olan göreceli yoksulluğun 2023'de %18,0'e düşürülmesi hedefi vardır.

8.3. 3.Stratejik Plan (2019-2023)

2018 yılında mülga ASPB ve mülga Çalışma ve Sosyal Güvenlik Bakanlığının Stratejik Planları yeniden değerlendirilerek AÇSHB olarak 2019-2023 dönemini içeren ilk Stratejik Plan hazırlanmıştır. Aile ve Sosyal

Hizmetler Bakanlığının üçüncü stratejik planı olarak değerlendirilebilecek bu plan ile ikinci stratejik planda bazı güncellemeler yapılmıştır.

2018-2022 dönemini kapsayan planda “ailenin korunması ve güçlendirilmesi” olarak belirlenen ilk amaç 2019-2023 dönemini kapsayan üçüncü stratejik planda “bireyin, ailenin ve toplumsal yapının korunması ve güçlendirilmesi” şeklinde genişletilmiştir (AÇSHB, 2019). İkinci planda bakım ve rehabilitasyon hizmetlerinin güçlendirilmesi amacı ile ilişkili olarak yaşlı, engelli ve çocuklara yönelik ihtisaslaşmış bakım hizmetlerinin geliştirilmesi ve yaygınlaştırılması hedeflenirken üçüncü planda bu gruplara kadınlarda eklenmiştir.

Üçüncü Stratejik Planda kadının işgücüne katılımına ilişkin hedeflenen düzey %38,5 olarak belirlenmiştir. Birinci stratejik planda 2013-2017 dönemi için sırasıyla %28,8, %29,0, %29,5, %30,0 ve %31,0 olarak belirlenen kadının işgücüne katılma hedefinde %7,5 düzeyinde hedef artışı öngörülmüştür. İkinci planda bu konuya ilişkin bir hedef belirlemesi yapılmazken üçüncü planda %38,5 olarak hedef belirlemesi yapılmıştır.

2019-2023 dönemini içeren planda yeni kapsayıcı sosyal yardım programlarının oluşturulması, uygulanması ve etki analizlerinin yapılmasına ilişkin çalışmalara yer verilmiştir. Bununla birlikte bu plan döneminde ulusal yoksullukla mücadele stratejisi oluşturma çalışmaları bulunmaktadır. Planda sosyal yardım, sosyal hizmet, sosyal güvenlik ve sosyal politikaların tek çatı altında toplanmasının önemine vurgu yapmıştır. Planda 2023 yılı için ASDEP ile ulaşılan hane sayısı 5 milyon olarak hedeflenirken ikinci planda bu hedef 2022 yılı için 7 milyon olarak belirlenmişti (AÇSHB, 2019).

Yoksullukla mücadeleye yönelik politikalar kapsamında Sosyal Yardımlar Genel Müdürlüğünün sorumlu olduğu toplumsal kırılganlıkların azaltılmasına ilişkin sosyal yardım ve dayanışma hizmetlerinin yürütülmesinde; sosyal destek ve sosyal yardımların hak temelli olarak bütünleşik sunumunun sağlanması, vakıflarda verilen hizmetin etkinleştirilmesi, sosyal yardım ve istihdam bağlantısının güçlendirilmesi, sosyal yardımlarda mükerrerliklerin en aza indirilmesi temel stratejiler olarak benimsenmiştir. Bu bağlamda Sosyal Yardım Artı (+) dönemine geçilmek suretiyle sosyal yardım alanlarının gereksinim duydukları diğer kamu hizmetlerine yönlendirilmeleri de sağlanacaktır.

8.4. 4.Stratejik Plan (2022-2026)

Aile ve Sosyal Hizmetler Bakanlığının dördüncü stratejik planı 2022-2026 dönemini kapsamaktadır. Planın misyonu “Bireyin, ailenin ve toplumsal değerlerin korunması, güçlendirilmesi ve geliştirilmesine yönelik bütüncül ve adil sosyal hizmet modelleri geliştirmek ve uygulamak”; vizyonu “toplumun her bir ferdine ulaşarak etkin sosyal hizmet sunumuyla ülkenin sosyal kalkınmasında öncü kurum olmak” şeklinde belirlenmiştir (AÇSHB, 2019).

Dördüncü stratejik planda 2011 yılında gerçekleştirilen mevzuat düzenlemelerinin kamu sosyal yardımlarını tek çatı altında toplayarak, kurumsal birlikteliğin sağlanmasındaki önemine değinilmiştir. Yoksullukla mücadelede 2004 yılı sonrasında engelli, kadın, çocuk ve yaşlılara yönelik tematik ve düzenli yardım programları ile gereksinim sahiplerine ulaşıldığı ve mutlak yoksullukla mücadelede önemli başarılar elde edildiği tespitinde bulunulmuştur. Bu bağlamda bundan sonraki süreçte mutlak yoksullukla elde edilen olumlu sonuçların devam etmesi için herhangi başka bir şarta bağlı olmaksızın doğrudan yoksulları hedefleyen yeni bir sosyal yardım programına olan gereksinim duyulmaktadır.

Planda göze çarpan önemli konu dört stratejik planda yer alan sosyal yardım istihdam bağlantısının güçlendirilmesine yönelik hedef göstergedeki artıştır. Üçüncü planda sosyal yardım alanların istihdam olanaklarına kavuşması için İŞKUR’a yönlendirilme hedefi 2023 yılında 185.000 kişi iken bu hedef dördüncü planda 2026 yılı için 1.038.000 olarak öngörülmüştür. Bu bağlamda çalışabilir durumdaki sosyal yardım yararlanıcılarının işe yönlendirmelerine ilişkin programlara verilen önem artmıştır (AÇSHB, 2019).

Dördüncü stratejik planda yoksullukla mücadele kapsamında sunulan hizmetlerde bilgi teknolojilerinin etkin kullanımı ve bilgiye dayalı kararların alınabilmesine yönelik veri alt yapısının oluşturulduğu Aile Bilgi Sisteminin kullanımının yaygınlaştırılması önemsenmiştir. Bu bağlamda sosyal yardım ve hizmet sunumunda tüm paydaşları içerecek şekilde bütüncül bir model geliştirilmesi gerekliliğine yer verilmiştir.

Yoksullukla mücadelede, yoksulluğun nesiller arası aktarımını önleyecek tedbirlerin alınması kapsamında sosyal yardımlar ve sosyal hizmetler bağlantısının güçlendirilmesi, sosyal yardım

programlarının etkinliğinin artırılması, sosyal yardımların miktarının ve çeşidinin artırılması, sosyal yardımların hane odaklı olarak bütüncül bir yaklaşımla yürütülmesi gerekliliği belirtilmiştir.

Aile ve Sosyal Hizmetler Bakanlığının stratejik planlarında temel alınan değerler genel olarak birbirine benzer olmakla beraber 4 stratejik plan için bazı farklılıkları barındırmaktadır. Bakanlığın ilk stratejik planındaki temel değerler; “hesap verebilirlik, güvenilirlik, işbirliğine açıklık, hizmet alan (müşteri) odaklılık, erişilebilirlik, akılcı/bilimsel, tarafsızlık, duyarlılık, yenilikçi ve gelişime açık, hak temellilik, hukuka ve milli manevi değerlere bağlılık, performans odaklılık ve yerindelik”tir. İkinci planda insan ve arz odaklılık, aile odaklılık ve toplumsal cinsiyete duyarlılık temel değerler kapsamında yer almıştır.

Yoksullukla mücadele kapsamındaki politikalar açısından değerlendirildiğinde ikinci plandaki aile odaklılık temel değeri üçüncü ve dördüncü planda birey ve aile odaklılık olarak şeklinde değiştirilmiştir. Aile ve Sosyal Hizmetler Bakanlığı toplumsal cinsiyete duyarlılığa ilk olarak ikinci stratejik planda yer vermiştir. Birinci ve üçüncü planlarda yoksullukla mücadele kapsamında kadının çalışma yaşamında katılımına ilişkin uygulamalar ve tedbirler yer almasına karşın temel değerlerde toplumsal cinsiyete ilişkin bir değer bulunmamaktadır. Dördüncü planda ise toplumsal cinsiyete duyarlılık değeri “Kadın Erkek Eşitliğine Duyarlılık” değeri olarak değiştirilmiştir.

9. Sonuç ve Değerlendirme

Türkiye’de yoksullukla mücadele politikaların izlenmesinde temel alınacak belgelerden birisi bu alanda faaliyette bulunan kamu kurumlarının stratejik planlarının incelenmesidir. 2003 yılında stratejik plan hazırlamanın yasal bir yükümlülük olması sonrasında sosyal politika uygulamaları gerçekleştiren kamu kurumlarının stratejik planlarında yoksullukla mücadeleye ilişkin planlar ele alınmıştır. Bu planlarda Aile ve Sosyal Hizmetler Bakanlığının kurulduğu yıl olan 2011 yılı öncesi ve sonrası olmak üzere 2003-2011 ve 2011-2023 dönemlerini içerecek şekilde ilgili kurumların planları irdelenmiştir.

Stratejik planların tamamı dikkate alındığında yoksullukla mücadele politikalarının mutlak yoksulluğu ortadan kaldırmaya yönelik olduğu görülmektedir. Bu bağlamda mutlak yoksulluğun giderilmesine yönelik politikalarda çeşitli modeller oluşturularak hane odaklı yaklaşım benimsenmiştir.

Aile ve Sosyal Hizmetler Bakanlığının kuruluş tarihinden önce yoksullukla mücadele alanında sosyal yardım programlarını yürüten SYDGM tarafından 2008 yılında hazırlanan 2009-2013 dönemine ilişkin ilk stratejik planda mülteci, sığınmacı ya da göçmen olarak Türkiye’de bulunan yabancı ihtiyaç sahiplerine yönelik yerelde yapılacak yardımlarla ilgili kamu kurum ve kurumlarının koordineli hareket etmesine ilişkin öngörünün yer alması önem arz etmektedir.

Aile ve Sosyal Hizmetler Bakanlığının kurulduğu dönem öncesi ve sonrasında yoksullukla mücadeleye ilişkin politikalar açısından ilgili kamu kurumların ve Bakanlığın stratejik planlarında görece yoksulluğun azaltılmasına yönelik uygulama ya da tedbire yer verilmemiştir. Benzer şekilde sosyal hizmete erişimde yoksunluğu içeren insani yoksulluk kavramına da değinilmemiştir.

Stratejik planlarda yoksullukla mücadelenin ağırlıklı olarak sosyal yardım programları ile yürütülmesi hedeflenmiştir. Bu bağlamda 2013-2026 dönemini kapsayan 4 stratejik planın tamamında mutlak yoksullukla mücadelede sağlanan başarıya değinilmiş olup, 2022-2026 dönemine ilişkin 4. Stratejik planda bu başarının devamının sağlanması ve elde edilen başarının ileriye taşınabilmesi için “herhangi başka bir şarta bağlı olmadan doğrudan yoksulları hedefleyen yeni bir sosyal yardım programına” duyulan ihtiyaca vurgu yapılmıştır. Sosyal hizmet uygulamaları sosyal yardımlarla kıyaslandığında stratejik planlarda daha geri seviyede kaldığı görülmektedir.

Stratejik planlarda yoksulluk kavramı 2018 yılı öncesinde Dünya Bankasının ele aldığı şekilde bir durum olarak değerlendirilmiş ve bu alandaki mücadele ağırlıklı olarak sosyal yardımlarla yürütülmeye çalışılmıştır. Oysa ki yoksulluk bir durum değil dinamik bir süreçtir. Bu bağlamda yoksullukla mücadele politikalarının çok boyutlu olarak ele alınması mücadelenin etkinliği açısından önem arz etmektedir. Yoksulluk kavramına yaklaşımda Birleşmiş Milletleri gecikmeli olarak takip eden Dünya Bankasının 2018 yılı sonrası gelir bazlı yoksulluk yerine çok boyutlu yoksulluk kavramını dikkate alması dünyada bu konudaki yaklaşım değişimini göstermektedir.

SYDGM’nin 2009-2013 dönemini içeren stratejik planında ve Aile ve Sosyal Hizmetler Bakanlığının 2013-2017 dönemini içeren 1. Stratejik planında yer alan “hak temelli asgari gelir desteği modeline” geçiş

ile ilgili politika uygulamalarına sonraki planlarda yer verilmemiştir. Özellikle Bakanlığın birinci stratejik planında bu konuya ilişkin ayrıntı düzeyinde bilgi verilerek, uygulamanın 2016 yılında başlayacağı belirtilmiş olup, 2017 yılında aile başına sosyal yardımın mevcut asgari ücretin yüzde 50'si olacak şekilde planlanmıştır. Sonraki stratejik planlarda bu modelle ilgili çalışmalarının ne şekilde yürütülmekte olduğu ya da planlamaların ne düzeyde olduğuna ilişkin herhangi bir bilgi yer almamaktadır.

Dokuzuncu Kalkınma Planında koordinasyondan bahsedilmesine karşın yerel yönetimlerle yoksullukla ilgili yeterli düzeyde veri alt yapısının paylaşılmamasının yoksullukla mücadele politikalarının etkinliğinin sağlanmasındaki önemi dikkate alınmalıdır. Stratejik planların tamamında bu konuya verilen önem sıklıkla belirtilmiştir.

Yoksullukla mücadele politikaları kapsamında oluşturulan planlarda, bu alana yönelik ayrılan kaynakların yoksulluğu azaltmadaki etkinliğinin analizi anahtar role sahiptir. Bu bağlamda, toplumsal eşitsizliğin giderilmesi ve yoksulluğun sürdürülebilir yapısının ortadan kaldırılması için sosyal yardım ağırlıklı uygulamalar yerine sosyal hizmet uygulamalarının güçlü olduğu bütüncül yaklaşımların izlenmesi gereklidir.

10. Extended Abstract

Poverty is one of the most significant challenges that developed countries as well as underdeveloped and developing countries struggle with. Poverty is a fundamental problem with economic, social and political dimensions. The efforts to combat poverty vary depending on countries' economic conditions and administrative structures, leading to divergences in implemented policies. Analyzing the policy studies carried out in this field is crucial in terms of analyzing the process in the field of poverty alleviation. Anti-poverty policies are classified into different approaches based on the duration, nature, and underlying assumptions of the implemented methods. It is important to consider which dimension of poverty is emphasized in poverty alleviation policies.

In Türkiye, in the analysis of poverty alleviation policies at the planning and program level, there are two main sources that can be considered. The first of these sources is the Five-Year Development Plans and Annual Programs. The second source is the strategic plans, which became compulsory for public institutions by the "Public Financial Management and Control Law" No. 5018. While the post-1960 Five-Year Development Plans (FDPs) included plans and programs targeted to be implemented regarding poverty alleviation policies in Türkiye, with the legal regulation after 2003, the plans of public institutions operating in the field of poverty alleviation and obliged to prepare strategic plans have gained importance in terms of policy texts.

Based on a literature review and situation analysis relying on documents and data of public institutions active in poverty alleviation in Türkiye, this study primarily focused on the strategic plans of the main stakeholders within the central government involved in poverty alleviation post-2003. The study first addresses strategic planning and strategic planning in the public sector in Türkiye.

In 2003, when strategic planning became a legal requirement, a more specific and planned approach was adopted in the poverty alleviation. As a result of the study, it is seen that the policies in the field of poverty alleviation in Türkiye are mainly aimed at eliminating absolute poverty. Before and after the establishment of the Ministry of Family and Social Services, strategies to reduce relative poverty in anti-poverty policies were not explicitly included in strategic plans. Similarly, the concepts of deprivation in access to social services and humanitarian poverty did not find a place in strategic plans.

All four strategic plans covering the period 2013-2026 emphasize achievements in the poverty alleviation, with a particular focus on progress in combating absolute poverty. The fourth strategic plan for the period 2022-2026 emphasizes the need for a new social assistance program directly targeting the poor in order to sustain and extend these achievements. In this context, it is indicated that poverty alleviation strategies mostly focus on social assistance programs, with emphasis placed on their effectiveness. It is evident that anti-poverty strategies mostly focus on social assistance programs and emphasize the effectiveness of these programs. While emphasizing the importance of social assistance, it is important not to ignore the need for inclusiveness and effectiveness of social services. It is important to ensure this balance in future strategic plans.

The rights-based minimum income support model was included only in the first strategic plan of the Ministry of Family and Social Services, while this model was not included in the following three plans. Considering all strategic plans, it is observed that anti-poverty policies are aimed at eliminating absolute poverty and a household-focused approach is adopted to solve the problem. However, subsequent strategic plans did not include any information on how work on this model was being carried out or the level of planning.

The concept of poverty in strategic plans was evaluated in line with the approach taken by the World Bank before 2018. In this context, social assistance programs were at the forefront of poverty alleviation efforts. However, since poverty is a dynamic process and a multidimensional concept, poverty alleviation policies need to be addressed in a multidimensional manner. The fact that the World Bank started to consider the concept of multidimensional poverty instead of income-based poverty after 2018 reflects the change in the approach to combating poverty worldwide. In this context, it requires an approach that includes not only income level but also various factors such as education, health and housing. This approach provides an important roadmap for making poverty alleviation more inclusive and effective. Future strategic plans need to address poverty alleviation in a multidimensional manner and take a broad perspective to improve people's quality of life.

Keywords: Social Policy, Poverty, Social Work, Strategic Plan.

Çıkar Çatışması Beyanı / Conflict of Interest

Çalışmada herhangi bir kurum veya kişi ile çıkar çatışması bulunmamaktadır.
There is no conflict of interest with any institution or person in the study.

İntihal Politikası Beyanı / Plagiarism Policy

Bu makale İntihal programlarında taranmış ve İntihal tespit edilmemiştir.
This article was scanned in Plagiarism programs and Plagiarism was not detected.

Bilimsel Araştırma ve Yayın Etiği Beyanı / Scientific Research and Publication Ethics Statement

Bu çalışmada Yükseköğretim Kurumları Bilimsel Araştırma ve Yayın Etiği Yönergesi kapsamında belirtilen kurallara uyulmuştur.
In this study, the rules specified within the scope of the Higher Education Institutions Scientific Research and Publication Ethics Directive were followed.

Kaynakça

- Acı, E., & Sezgin, F. H. (2009). İnsani Yoksullukla Mücadelede Proje Örneği Üzerine Ampirik Bir Uygulama. *Öneri Dergisi*, s. 239-248.
- AÇSHB. (2019). *2019-2023 Stratejik Plan*. Ankara: T.C. Aile Çalışma ve Sosyal Hizmetler Bakanlığı.
- Arabacı, R. Y. (2019). Dünya Bankasının Yeni Uluslararası Yoksulluk Sınırları ve Küresel Yoksulluğun Yeniden Değerlendirilmesi. *Sosyal Güvenlik Dergisi*, s. 123-140.
- ASAGEM. (2009). *2008 Yılı İdare Faaliyet Raporu*. Ankara: Başbakanlık Aile ve Sosyal Araştırmalar Genel Müdürlüğü.
- ASPB. (2012). *2013-2017 Stratejik Plan*. Ankara: T.C. Aile ve Sosyal Politikalar Bakanlığı.
- ASPB. (2017). *2018-2022 Stratejik Plan*. Ankara: T.C. Aile ve Sosyal Politikalar Bakanlığı.
- Başaran, K. (2022). Dönüşen Devletin Yeni Sosyal Politika Aracı: Sosyal Yardımlaşma ve Dayanışma Vakfı. *Akademik Araştırmalar Ve Çalışmalar Dergisi (AKAD)*, s. 259-275.
- Bayülken, N. (1999). Üniversitelerde Kalitenin Stratejik Yönetimi ve Konu ile İlgili Bir Uygulama. *Yayımlanmamış Yüksek lisans Tezi*. Çanakkale Onsekiz Mart Üniversitesi Sosyal Bilimler Enstitüsü.
- Coşkun, S. (2012). Kamu Çalışanlarının Stratejik Planlama Süreci ve Sonuçlarına İlişkin Görüşleri: Bir Olay Çalışması. *Sosyal Siyaset Konferansları*, (s. 65-93).
- Coşkun, S., & Türeli, M. (tarih yok). Dünya Bankası ve UNDP'nin Küreselleşme-Yoksulluk İlişkisine Yönelik Yaklaşımları. *yardımedayanışma*, 41-55.
- Güçlü, N. (2003). Stratejik Yönetim. *G.Ü. Gazi Eğitim Fakültesi Dergisi*, s. 61-85.
- Güven, A. (2014, Eylül). Kamu Yönetiminde Geleceğin İnşasında Stratejik Bakış. *Marmara Üniversitesi Siyasal Bilimler Dergisi*, s. 63-80.
- KSGM. (2007). *Stratejik Plan 2008-2012*. Ankara: T.C. Başbakanlık Kadının Statüsü Genel Müdürlüğü.
- KSGM. (2008). *2008 Mali Yılı Performans Programı*. Ankara: T.C. Başbakanlık Kadının Statüsü Genel Müdürlüğü.
- KSGM. (2010). *2010 Mali Yılı Performans Programı*. Ankara: T.C. Başbakanlık Kadının Statüsü Genel Müdürlüğü.
- KSGM. (2011). *2011 Mali Yılı Performans Programı*. Ankara: T.C. Başbakanlık Kadının Statüsü Genel Müdürlüğü.
- Öğütülmüş, S. (2011). Sosyal Yardım Algısı ve Yoksulluk Kültürü. *Aile ve Toplum*, s. 83-96.
- Resmi Gazete. (2006, 06 26). *Kamu İdarelerinde Stratejik Planlamaya İlişkin Usul ve Esaslar Hakkında Yönetmelik*. <https://www.resmigazete.gov.tr/eskiler/2006/05/20060526-11.htm> adresinden alındı
- Resmî Gazete 30344. (2018, 02 28). *Kamu İdarelerinde Stratejik Planlamaya İlişkin Usul Ve Esaslar Hakkında Yönetmelik*.
- Strateji Bütçe Başkanlığı. (2023, 4 12). *Kamuda Stratejik Yönetim*. <http://www.sp.gov.tr/tr/html/56/Kamuda+Stratejik+Yonetim/> adresinden alındı
- Strateji ve Bütçe Başkanlığı. (2021). *Kamu İdareleri İçin Stratejik Planlama Kılavuzu*. Ankara.
- SYDGM. (2008). *Stratejik Plan 2009-2013*. Ankara: T.C. Başbakanlık Sosyal Yardımlaşma ve Dayanışma Genel Müdürlüğü.
- Şenses, F. (2014). *Küreselleşmenin Öteki Yüzü Yoksulluk*. İstanbul: İletişim Yayınları.
- T.C. Aile ve Sosyal Hizmetler Bakanlığı. (2022). *2022-2026 Stratejik Plan*. Ankara: T.C. Aile ve Sosyal Hizmetler Bakanlığı.
- T.C. Başbakanlık SYDGM. (2011). *2011 Yılı Performans Programı*. Ankara: Strateji Geliştirme Müdürlüğü (Mali Hizmetler Birimi).