

# NUSBD

ISSN: 2147-5121 / E-ISSN: 2717-7610

İSTANBUL NİŞANTAŞI ÜNİVERSİTESİ  
SOSYAL BİLİMLER DERGİSİ  
JOURNAL OF SOCIAL SCIENCE

İSTANBUL  
NİŞANTAŞI  
UNIVERSITY  
NEW

Cilt 12 - Sayı 2

# NUSBD

ISSN: 2147-5121 / E-ISSN: 2717-7610

NİŞANTAŞI ÜNİVERSİTESİ  
SOSYAL BİLİMLER DERGİSİ  
JOURNAL OF SOCIAL SCIENCE

Cilt/Volume: 12, Sayı/Number: 2, Yıl/Year: 2024, Güz/Autmn

---

**İSTANBUL NİŞANTAŞI ÜNİVERSİTESİ SOSYAL BİLİMLER DERGİSİ**  
**İSTANBUL NİŞANTAŞI UNIVERSITY JOURNAL OF SOCIAL SCIENCES**

---

**İSTANBUL NİŞANTAŞI**  
**ÜNİVERSİTESİ ADINA SAHİBİ /**  
PROPRIETOR

Prof. Dr. Aysegül KOMSUOĞLU  
CITİPİTİOĞLU

**YAYIN SEKRETERİ**  
PUBLISHING SECRETARY

Emin ALTI

**İNGİLİZCE REDAKSİYON**  
ENGLISH REDACTION

Arş. Gör. Furkan KAHRAMAN

**GRAFİK VE TASARIM**  
GRAPHIC AND DESIGN

Öğr. Gör Begüm MUTLU

**EDİTÖR**  
EDITOR

Dr. Öğr. Üyesi Şerafettin SEVGİLİ

**EDİTÖR YARDIMCISI**  
EDITOR VICE

Dr. Öğr. Üyesi Fatih Mehmet BULUT

**ALAN EDİTÖRLERİ**  
FIELD EDITORS

**İktisadi ve İdari Bilimler**

Dr. Öğr. Üyesi İndira  
PHUTKARADZE

**Sosyal Bilimler**

Prof. Dr. Muzaffer ERTÜRK

**İletişim, Sanat ve Tasarım**

Dr. Öğr. Üyesi Burcu KURTIŞ

İstanbul Nişantaşı Üniversitesi Sosyal Bilimler Dergisi yılda iki kez yayımlanan, bilimsel hakem kurulu olan bir yayındır. Sosyal Bilimler Dergisi'nde yayımlanan makalelerdeki düşünce ve görüşler sadece yazarların kişisel görüşleri olup, hiçbir şekilde Sosyal Bilimler Dergisi'nin veya İstanbul Nişantaşı Üniversitesi'nin görüşlerini ifade etmez. Her hakkı saklıdır.

---

**İSTANBUL NİŞANTAŞI ÜNİVERSİTESİ SOSYAL BİLİMLER**  
**DERGİSİ'NİN TARANDIĞI İNDEKS VE YERLER**

---



---

ISSN 2147-5121 | e-ISSN 2717-7610 | Yayın Aralığı Yılda 2 Sayı | Başlangıç: 2013

---

İstanbul Nişantaşı Üniversitesi Lisansüstü Eğitim Enstitüsü

Maslak Mahallesi, Taşyoncası Sokak, No: 1V ve No:1Y Sarıyer-İstanbul - Bina Kodu : 34481742

Tel : 0 (212) 210 1010, Faks : 0 (212) 565 2525

E-posta: [sbd@nisantasi.edu.tr](mailto:sbd@nisantasi.edu.tr)

Web: <https://dergipark.org.tr/tr/pub/nisantasisbd>



---

**DANIŐMA KURULU**  
**ADVISOR COMMITTEE**

---

Prof. Dr. Alper ASLAN	<i>Erciyes Üniversitesi</i>
Prof. Dr. Elif ÇEPNİ	<i>Karabük Üniversitesi</i>
Prof. Dr. Erhan ASLANOĐLU	<i>İstanbul Bilgi Üniversitesi</i>
Prof. Dr. Halim KAZAN	<i>İstanbul Üniversitesi</i>
Prof. Dr. İsmail Sadi UZUNOĐLU	<i>Trakya Üniversitesi</i>
Prof. Dr. Murat KAYALAR	<i>Burdur Mehmet Akif Ersoy Üniversitesi</i>
Prof. Dr. Sabri Burak ARZOVA	<i>Marmara Üniversitesi</i>
Prof. Dr. Sahure Gonca TELLİ	<i>Dođuş Üniversitesi</i>
Prof. Dr. Şaban NAZLIOĐLU	<i>Pamukkale Üniversitesi</i>
Prof. Dr. Şevki ÖZGENER	<i>Nevşehir Hacı Bektaş Veli Üniversitesi</i>

---

**YAYIN KURULU**  
**PUBLISHING BOARD**

---

Prof. Dr. Adnan ÇELİK	<i>Selçuk Üniversitesi</i>
Prof. Dr. Ahmet ATAKİŐİ	<i>Trakya Üniversitesi</i>
Prof. Dr. Asım SALDAMLI	<i>Bolu Abant İzzet Baysal Üniversitesi</i>
Prof. Dr. Gülseren YÜCEL	<i>İstanbul Nişantaşı Üniversitesi</i>
Prof. Dr. Muzaffer ERTÜRK	<i>İstanbul Nişantaşı Üniversitesi</i>
Prof. Dr. Ahmet Güner SAYAR	<i>İstanbul Nişantaşı Üniversitesi</i>
Prof. Dr. Hülya TEZCAN	<i>İstanbul Nişantaşı Üniversitesi</i>
Prof. Dr. Ömer Cüneyt BİNATLI	<i>İstanbul Nişantaşı Üniversitesi</i>
Prof. Dr. Serap İNCAZ	<i>Kırklareli Üniversitesi</i>
Prof. Dr. Gürcan SEÇKİN	<i>Hacı Bayram Veli Üniversitesi</i>
Prof. Dr. Ayşe Çiđdem KIREL	<i>Anadolu Üniversitesi</i>
Prof. Dr. Cem GÜÇEL	<i>İstanbul Nişantaşı Üniversitesi</i>
Prof. Dr. Nuriye Zeynep ÖKTEN	<i>İstanbul Nişantaşı Üniversitesi</i>
Prof. Dr. Gresi SANJE	<i>İstanbul Nişantaşı Üniversitesi</i>
Prof. Dr. Vişne KORKMAZ	<i>İstanbul Nişantaşı Üniversitesi</i>
Prof. Dr. Devran TAN	<i>İstanbul Nişantaşı Üniversitesi</i>
Prof. Dr. Recep KÖK	<i>İstanbul Nişantaşı Üniversitesi</i>

---

## İSTANBUL NİŞANTAŞI ÜNİVERSİTESİ SOSYAL BİLİMLER DERGİSİ

### AMAÇ VE KAPSAM

---

#### **Derginin Amacı**

İstanbul Nişantaşı Üniversitesi Sosyal Bilimler Dergisi'nin amacı, araştırmacıların farklı alanlara ait hazırlamış oldukları bilimsel makaleleri bir araya getirerek yayımlamak ve bilimsel bilgi birikimine katkı sunmaktır. Bu süreçte etik kuralları temel ilke olarak benimseyen dergimiz, yapılan çalışmanın niteliğine odaklanmakta ve bunu ilgili çevreye sunmayı kendine görev edinmektedir. Dergimizde güncel problemlerin işlendiği bilimsel makalelerin yanı sıra tarihsel anlamda bir olguya odaklanan çalışmalara da yer verilmektedir. Dergimizde makaleler, bir araştırma sürecinin gerçekleştirilmiş olmasıyla *Araştırma Makalesi* veya daha önce yapılmış olan çalışmaların eklektik biçimde incelenmesi, tartışılması ve yeni bir bakış açısı olarak sunulmasıyla *Derleme Makale* olarak yayımlanmaktadır. En temelde amacımız, ciddi bir çabayla hazırlanmış olan bilimsel çalışmaların değerlendirilme sürecine katkıda bulunmak ve bağımsız değerlendirmelerden geçen makalelere araştırmacıların ulaşabilir olmasını sağlamaktır.

#### **Derginin Kapsamı**

Dergimiz "Sosyal Bilimler Dergisi" iddiasıyla çıktığı 2013 yılından beri disiplinler arası çalışma ilkesini benimsemektedir. Bu kapsamda farklı alanlarda veya farklı alanların bir araya getirildiği çalışmalara özellikle önem verilmektedir. Dergimiz kapsamında kabul edilen makale alanları üç kategoride tasniflenmiştir. Bunlar "İktisadi ve İdari Bilimler", "İnsan ve Toplum Bilimleri" ve "İletişim, Sanat ve Tasarım" adını taşımaktadır. Dergimizde her bilimsel alan kümesi için "*Alan Editörü*" bulunmakta ve baş editöre bağlı olarak tarafımıza iletilen makalelerin değerlendirilme sürecini yönetmektedir.

#### ***İktisadi ve İdari Bilimler***

- İşletme Yönetimi  
Business Management
- Siyaset Bilimi ve Kamu Yönetimi  
Political Sciences and Public  
Administration
- İktisat ve Ekonomi Politik  
Economics and Political Economy
- Uluslararası İlişkiler  
International Relations
- Uluslararası Ticaret ve Lojistik  
Yönetimi  
International Trade and Logistics  
Management
- Finans ve Bankacılık  
Finance and Banking
- Turizm ve Otel İşletmeciliği  
Tourism and Hotel Management
- Sağlık Yönetimi  
Health Management
- Halkla İlişkiler ve Reklam  
Public Relations and Advertising

#### ***İnsan ve Toplum Bilimleri***

- Psikoloji  
Psychology
- Sosyoloji  
Sociology
- Sosyal Hizmet  
Social Work
- Antropoloji  
Anthropology
- Tarih  
History
- Hukuk  
Law

## ***İletişim, Sanat ve Tasarım***

- Radyo – TV – Sinema  
Radio – TV – Cinema
- Gazetecilik  
Journalism
- TV Haberciliği ve Programcılığı  
TV Reporting and Programming
- Fotoğrafçılık  
Photography
- İletişim Tasarımı  
Communication Design
- Görsel İletişim Tasarımı  
Visual Communication Design
- Çizgi Film ve Animasyon Tasarımı  
Animation Design
- Tekstil ve Moda Tasarımı  
Textile and Fashion
- Endüstriyel Ürün Tasarımı  
Industrial Design
- Tiyatro ve Sahne Sanatları  
Theatre and Performing Arts
- Gastronomi ve Mutfak Sanatları  
Gastronomy and Culinary Arts
- Plastik Sanatlar  
Plastic Arts

---

## İSTANBUL NİŞANTAŞI ÜNİVERSİTESİ SOSYAL BİLİMLER DERGİSİ

### ETİK İLKE VE KURALLAR

---

Nişantaşı Üniversitesi Sosyal Bilimler Dergisi'ne gönderilen makaleler iki veya üç hakeme gönderilmektedir. "Çifte Körleme" olarak adlandırılan süreçte hakem ve yazar birbirinin kimliği hakkında bilgi sahibi olamaz. **DergiPark** üzerinden yürütülen hakemlik sürecinde tüm adımlar izlenebilmekte ve kontrol edilebilmektedir.

Bu kılavuzda **COPE**'un (Committee on Publication Ethics - Yayın Etiği Komitesi) uluslararası düzeyde kabul edilen tavsiyeleri doğrultusunda kurallar oluşturulmuştur. Yazar ve okuyucuların etik dışı davranışlar ve etik konusunda bilgilendirilmeleri, makale göndermek isteyen araştırmacıların uyması gereken kuralların hatırlatılması amaçlanmaktadır. Kriterler, yazarların, hakemlerin ve editörlerin uyması gereken standart etik kuralları şeklinde tasnif edilmiştir. Ayrıca Nişantaşı Üniversitesi Sosyal Bilimler Dergisi özelinde temel kriterler belirtilmiştir.

#### Yazarların Uyması Gereken Etik Durumlar

- Yazarlar hazırlamış oldukları makalelerde etik kurallara uyma konusunda koşulsuz sorumludur.
- Dergiye gönderilen bir makale başka bir dergi veya kurum yayını olarak yayımlanmamış olması gerekmektedir.
- Makalelerde türü sorgulanmaksızın kullanılan tüm kaynaklara referans gösterilmelidir.
- Çalışmada kullanılmayan veya faydalanılmayan kaynaklara referans verilmemelidir. Verilen her referansın ana kaynağına mutlaka erişilmeli, eğer bu mümkün değilse alınan kaynak mutlaka "aktaran" olarak belirtilmelidir.
- İstatistiksel verilere dayanan çalışmaların ham dataları, yazarda bulunmalıdır. Yazar, hakemler veya editör istediği takdirde bu verileri (varsa) kaynağıyla beraber sunabilmelidir.
- Makalelerde sadece katkıda bulunanların ismi bulunmalı ve mümkünse makalenin sonunda hangi yazarın ne ölçüde veya hangi konuda katkıda bulunduğu yazmalı, çıkar çatışmalarına değinilmelidir.

#### Hakemlerin Uyması Gereken Etik Durumlar

- Hakemler, makaleleri salt kabul veya reddeden değerlendirme organları değildir. Bunun yanı sıra makalelerin nasıl geliştirilmesi gerektiği, hangi durumlarda alana daha çok katkı sağlayacağı veya yetersiz ise hangi konularda eksik olduğu ve yayımlanmaması gerektiğini açık, anlaşılır ve detaylı biçimde sunmalıdır.
- Hakemler, uzmanlaştıkları alanlarda değerlendirme kabul etmeli, aksi durumda davet eden yetkiliye durumu bildirmeli ve kabul etmemelidir.
- Hakemler, makaleyi, nesnel ölçüt olarak belirlenen formlar vasıtasıyla ve yorumlayarak değerlendirmelidir.
- Hakemler yansız olmalı ve yazarın kim olabileceğine ilişkin araştırmalarda bulunmaması gerekmektedir.
- Yazarlara tavsiyeler, nezaket çerçevesinde ve yapıcı olmalıdır. Yazarı incitici ve çalışmayı aşağılayıcı açıklamalardan uzak durulmalıdır.
- Hakemler, yayım sürecinin akışı için verilen sürelerde değerlendirmelerini tamamlamalıdır.



## **Editörlerin Uyması Gereken Etik Durumlar**

- Baş editör, editör yardımcısı ve alan editörleri, dergideki yayım sürecinin akademik yöneticileridir. Bu anlamda üstlendikleri görev, yayım sürecinde kritik öneme sahiptir.
- Editörler en temelde COPE'un belirttiği tüm editörlük kurallarına uymalı ve görevlerini yerine getirmelidir.
- Editör ve editör kurulu yayın/danışma kurulu, yazar ve hakemler arasındaki iletişimi etik kuralları ve gizliliği gözeterek sağlamalıdır.
- Hakemlik yapımları uygun görülmemekle birlikte, yapımları durumunda mutlaka başka bir hakem daha görevlendirilmelidir.
- Editörler hiçbir şekilde yazar bilgilerini hakemle, hakem bilgilerini ise yazarla paylaşmamalıdır.

## **İntihal ve Etik Dışı Davranışlara Karşı Uygulamalar**

- Nişantaşı Üniversitesi Sosyal Bilimler Dergisi'nde makaleler değerlendirmeye alınmadan önce benzerlik değerlendirmesine tabi tutulmaktadır. Makalelerin benzerlik oranlarına Turnitin yazılım programı ile bakılmaktadır. Dergimizde yayımlanacak olan makalelerin (bibliografya hariç) en fazla %10 olması beklenmekte ve bu oran içindeki benzerliklerin blok alıntı şeklinde olmamasına dikkat edilmektedir. Özgün tanım, hukuki kurallar, dini metinler gibi değiştirilmesi mümkün olmayan metinler çift tırnak içinde gösterilmelidir. Bu metinler de %10 intihal oranının içinde değerlendirilmelidir.
- Makale bir tez veya projeden türetiliyse mutlaka belirtilmelidir. Dergiye gönderilen bu nitelikteki bir çalışma, tez ise sadece danışman; proje ise proje ekibindekilerden katkı sunanlar yazar olarak gösterilebilir. Harici yazarların tespit edilmesi durumunda makale doğrudan reddedilir.

## **Hakemlik Süreci ve Makale Değerlendirme Sistemi**

Editörün incelemesinden geçen makaleler; Alan Editörü tarafından uzmanlık alanları göz önünde bulundurularak değerlendirilmek üzere 2 hakeme yönlendirilir. Bu aşamada Bölüm (Alan) Editörü Nişantaşı Üniversitesi Sosyal Bilimler Dergisi hakem havuzundan hakem belirleyebilir ya da çalışmanın alanına uygun yeni hakem önerebilir. Nişantaşı Üniversitesi akademisyenlerinden gelen makaleler, diğer üniversitelerden hakemlere; dışardan gelen makaleler ise uygun görülürse Nişantaşı Üniversitesi veya dışarıdan hakemler tarafından değerlendirilmektedir.

Hakemler kendilerine değerlendirilmek üzere gönderilen makaleleri değerlendireceklerini kabul ettikleri zaman; çalışmayı tanımlanan zaman dilimi içerisinde DergiPark sistemi üzerinden değerlendirip, çalışmaya ait değerlendirme raporlarını ileticeklerini taahhüt ederler. Ayrıca, bir çalışmayı değerlendirmeyi kabul eden hakem, etik açıdan, çalışmanın içeriği, çalışmayla ilgili bilgi ve belgeleri gizlilik kuralları dâhilinde değerlendireceğini ve çalışmayla ilgili hiçbir süreci belgeyi paylaşmayacaklarını garanti ettiklerini taahhüt eder.

Hakem Değerlendirme Aşaması, hakemin değerlendirme raporunu oluşturması ile tamamlanır. Hakem, Nişantaşı Üniversitesi Sosyal Bilimler Dergisi Hakem Değerlendirme Formu'nu doldurarak makale hakkındaki değerlendirmesini tamamlar. Nişantaşı Üniversitesi Sosyal Bilimler Dergisi Hakem Değerlendirme Formu, hakemden çalışmanın, özgünlüğünü, özeti uygunluğunu, alan-yazın taramasının ilgili ve yeterli olduğunu, seçilen yöntemin uygunluğunu, bulguların doğru sunulduğunu, sonuçların ve tartışmanın yeterli olduğunu, çalışmada kullanılan şekil, çizelge ve tabloların bilimsel kurallara uygun hazırlandığını, kaynakların ilgili ve yeterli olduğunu değerlendirmesini ister. Hakem ayrıca, çalışmanın genel olarak bilimsel çalışma kurallarına uygun olarak gerçekleştirildiğini, makalede terminolojiye hakim şekilde yazıldığını, makalenin yazımının bilimsel olduğunu ve dil yazım kurallarına uygun olduğunu değerlendirir.

Çalışmanın Genel Değerlendirme Sonucu ve Karar aşamasında hakem, Çalışmanın Genel Değerlendirme Sonucunu ve Çalışmanın yayınlanmasına yönelik kararını beyan eder. Hakem için karar seçenekleri aşağıdaki gibidir:

KABUL: Aynen yayımlanabilir.

MİNÖR REVİZYON: Küçük düzeltmeler yapılarak yayımlanabilir.

MAJOR REVİZYON: Önemli düzeltmeler yapıldıktan sonra yayımlanabilir.

RET: Yayımlanması uygun değildir.

Ayrıca, hakemlerin yazarlara iletilmek üzere “Görüş, Eleştiri ve Öneriler” bölümüne çalışma hakkındaki görüşlerini yazmaları zorunludur.

Bölüm (Alan) Editörü, yayını değerlendiren hakemlerin görüşleri doğrultusunda yazar(lar)dan yayınlarında düzeltme yapmalarını isteyebilir. Yazarların, hakemlerden gelen bu düzeltmeler doğrultusunda yayınlarını tekrar düzenlemesi beklenmektedir. Yayınlanacak çalışma ile ilgili nihai karar Yayın Kurulu tarafından verilir.

Yazar(lar) hakemlerin değerlendirme görüşlerine karşı açıklayıcı kanıt göstermek koşuluyla itirazda bulunabilirler. Yapılan itirazlar Yayın Kurulu tarafından değerlendirilir ve gerekli görülürse gönderilen yayın için farklı hakem görüşüne başvurulabilir.

### **Hakem Değerlendirme Süreci**

Bölüm Editörü tarafından makale için hakem(ler) ataması gerçekleştirilir. Davet e-postası DergiPark sistemi üzerinden otomatik olarak gönderilir. Hakem'in ilgili çalışmaya hakemlik yapıp yapmayacağına 7 gün içerisinde iletilen e-postadaki bağlantıya tıklayarak karar vermesi gerekmektedir. Hakem daveti en fazla 3 gün uzatılabilir. Hakemin daveti kabul ettikten sonra, daveti kabul ettiği tarih baz alınarak, ilgili çalışmayı değerlendirmek üzere 30 gün otomatik olarak tanımlanır. Bölüm Editörü, hakeme değerlendirmeyi tamamlayabilmesi için en fazla 7 gün ekstra süre tanımlayabilir. Hakemler, makul süre içerisinde çalışmayı değerlendirmezler ise Bölüm (Alan) Editörü ilgili çalışmayı değerlendirmek üzere farklı hakemlere gönderebilir.

### **Ücret Politikası**

Nişantaşı Üniversitesi Sosyal Bilimler Dergisinde makale yayımı ile ilgili tüm süreçler ücretsizdir. Hiçbir ad altında yazar veya kurumundan ücret alınmaz.

---

**NİŞANTAŞI ÜNİVERSİTESİ SOSYAL BİLİMLER DERGİSİ**  
**YAYIN POLİTİKASI VE YAZIM KURALLARI**

---

Nişantaşı Üniversitesi Sosyal Bilimler Dergisi yılda iki kez (Haziran ve Aralık aylarında) yayınlanır.

Özgün çalışmaların yayınlandığı hakemli bir dergidir. Dergiye gönderilen makaleler daha önce hiçbir yerde yayınlanmamış olmalıdır. Bu konuda telif haklarına ilişkin doğabilecek hukuki sonuç ve sorunlar tamamen yazar(lar)a aittir.

Derginin yayın dili Türkçedir. Ancak farklı dillerde yazılmış çalışmalar da Yayın Kurulunun onayı ile yayınlanabilir.

Dergiye gönderilen çalışmalar ilgili alandaki üç hakemin değerlendirmesine sunulur. Editör ve hakemler makaleleri edebi ve bilimsel açıdan değerlendirir. Yazar(lar) hakemin ve editörün belirttiği düzeltme önerilerini yerine getirmek zorundadır. Çalışmanın kabulü için üç hakemden ikisinin onayı gereklidir. Dergi, gönderilen taslaklarda düzeltme yapma, yayımlama ya da yayımlamama haklarına sahiptir.

Dergiye gönderilen makale taslakları yayımlansın ya da yayımlanmasın iade edilmez. Yayımlanmış makalelerin yayın hakları Nişantaşı Üniversitesi Sosyal Bilimler Dergisine aittir. Yazarlara telif ücreti ödenmez. *Nişantaşı Üniversitesi Sosyal Bilimler Dergisinde makale yayımlama süreçlerinden herhangi bir ücret alınmamaktadır.*

Makale taslakları ve yazılar Microsoft Word dosyası şeklinde DergiPark üzerinden <https://dergipark.org.tr/tr/pub/nisantasisbd> adresine yüklenmelidir. Tüm değerlendirme süreçleri DergiPark üzerinden yürütülecek olup, yazarların bu ortamı takip etmeleri gerekmektedir. Ayrıca bilgi edinmek için [sbd@nisantasi.edu.tr](mailto:sbd@nisantasi.edu.tr) adresinden e-posta yoluyla ulaşılabilir.

Gönderilecek makalelerin formatı şu şekilde olmalıdır: Cambria yazı tipi, 11 punto ve 1 satır aralığı. Sayfa kenarlarında soldan 3 cm sağdan 2 cm, alt ve üstlerden 2 cm boşluk bırakılmalı, paragraf girintisi verilmemelidir.

Metin düzeni aşağıdaki gibi olmalıdır: İlk sayfada; başlık, yazar isim(ler)i, bağlantılı kurumun açık adresi, irtibat telefonu, e-posta adresi, Türkçe ve İngilizce özet (abstract) yer almalı, devam eden sayfalarda metnin ana bölümü (iki yana dayalı), varsa dipnotlar, kaynaklar, tablolar ve şekiller bulunmalıdır. Tablolar ve şekiller numaralandırılmalı, tabloların açıklamaları tabloların üstünde ve şekillerin açıklamaları şekillerin altında verilmelidir.

Metnin ana başlığı tümü büyük harflerle yazılmalıdır (ortalanmış olarak). Makale içinde yer alan giriş, sonuç (tartışma ve sonuç, sonuç ve öneriler) ve kaynaklar numaralandırılmaz, gelişme bölümünde yer alan 1. ve 2. derece başlıklar numaralandırılır. Tüm başlıklar sola dayalı, bütün kelimelerin ilk harfleri büyük harfle başlamalıdır.

Makale taslağı toplam 20 sayfayı geçmemeli, Türkçe ve İngilizce özetlerin her biri en fazla 200 kelime olmalı, altlarında yer alacak olan anahtar kelime sayısı altıyı geçmemelidir.

Özette makalenin konusu, amacı, kapsamı, yöntemi ve ulaşılan sonuçlar hakkında kısaca bilgi verilmelidir.

Makaleler TURNİTİN programı vasıtasıyla İNTİHAL kontrolüne tabi tutulur. İntihal tespit edilen makaleler doğrudan reddedilir. Benzerlik oranı %10'un altında olmalı ve benzerlik gösteren yerler için muhakkak kaynak gösterilmiş olması gerekmektedir.

Kaynak gösterilmeden alıntı yapılamaz. Metin içinde referans verilmeyen kaynaklar, Kaynakça kısmına eklenemez.

Kaynak gösterirken, metin içi kaynak gösterme (APA) yöntemi kullanılmalıdır. Yani kullanılan kaynaklar ana metinde, parantez içinde, yazarın soyadı, basım yılı ve sayfa numaraları ile belirtilir: (Soyad, Yayın yılı: Sayfa numarası).

İçeriğe veya herhangi bir konuya ilişkin bir açıklama gerekli olduğu takdirde, bunların dipnotları sayfa altında verilmelidir. Metnin içinde numaralandırılan bu dipnotlar, sayfa altında numara sırası ile verilmelidir. Yanında açıklamayla verilecek olan bu tür dipnotlarda da metin içi referans yöntemi (APA) kullanılır.

Bir kaynaktan yapılan doğrudan alıntı metin içinde çift tırnak içinde gösterilir.

Referans gösterirken, yazar ismi metin içinde geçmiyorsa parantez içinde yazarın soyadı ve kaynağın basım yılı belirtilir: (Wallerstein, 2000).

Belli bir sayfa söz konusuysa, soyad ve yayın tarihine ek olarak sayfa numarası da yazılır: (Foucault, 1999: 13).

Yazar adı metin içinde geçiyorsa, parantez içinde yalnızca kaynağın basım yılı ve sayfa numarası yazılır: (1997: 42).

Referans gösterirken birbirini takip etmeyen sayfalar virgülle ayrılarak belirtilir: (Beck, 1999: 32, 54 ve 62). Birbirini takip eden sayfalar şu şekilde belirtilir: (Berman, 2001: 34-39 ve 43-47).

Çift yazarlı kaynaklarda her iki yazarın soyadı da belirtilir: (Hardt ve Negri, 2001: 24).

İkiden fazla yazarlı kaynaklarda "vd." ifadesi kullanılır: (Huisman vd., 2002).

Aynı yazarın, aynı yıl yayımlanmış birden fazla eseri kullanılıyorsa, ayrımı belirtmek için basım yılının sonuna sırasıyla a, b, c gibi harfler eklenir: (Zizek, 1991a), (Zizek, 1991b) gibi.

Aynı konuda birden fazla kaynak referans gösterilecekse kaynaklar birbirinden noktalı virgül ile ayrılır: (Habermas, 2002: 27; King, 1991: 19).

Bir kurum referans gösterilecekse metin içerisinde kısaltmayla verilmelidir: (DPT, 1989: 145). Kısaltma hakkındaki açıklama ilk defa referans gösterilirken sayfanın altında verilmelidir.

Kaynaklar listesinde, sadece metin içerisinde referans gösterilen kaynaklara yer verilmeli ve bunlar soyada göre alfabetik sırada dizilmelidir. Kaynaklarda bir yazarın birden fazla eseri yer alacaksa, basım yılına göre eskiden yeniye doğru bir sıralama yapılmalıdır.

**Tek Yazarlı Kitap:** Aktaş, A.M., (2006). *Aile içi Şiddet: Kadının ve Çocuğun Korunması*. Ankara: Elma Yayınevi.

**İki Yazarlı Kitap:** Keat, R. ve Urry, J., (2001). *Bilim Olarak Sosyal Teori*. Çev. Nilgün Ç, Ankara: İmge Yayınları.

**Çeviri Kitap:** Bauman, Z., (1995). *Yasak Koyucular ile Yorumcular*, Çev. Kemal A., İstanbul: Metis Yayınları.

**Dergide Makale:** İrem, N., (1999). "Muhafazakar Modernlik, 'Diğer Batı' ve Türkiye'de Bergsonculuk", *Toplum ve Bilim*, 82 (22), 141-179.

**Derleme Kitapta Çeviri Makale:** Hall, S., (1998). "Eski ve Yeni Kimlikler", Anthony D.K., (der.) içinde, Çev. Gülcan S. ve Ümit H.Y., İstanbul: Bilim ve Sanat Yayınları, 63-96.

**Tez:** Karadişoğulları, E., (1995). *Dergâh Mecmuası*, (Yayınlanmamış) Yüksek Lisans Tezi, Erzurum: Atatürk Üniversitesi Sosyal Bilimler Enstitüsü.

**Gazete Yazısı:** "30 Yaş Üstünün Oyunlara İlgisi Koronavirüsle Birlikte Arttı", *Hürriyet*, 24.05.2020.

**İnternette Yazarı Belli Olan Yazı:** Dikeçligil, B., (2007). "Benlik Üzerine",  
<http://www.dibace.net/beylu-dikecligil/benlik-uzerine/>, 02.11.2019.

**İnternette Yazarı Belli Olmayan Yazı:** "Gram Altın Vadeli Sözleşmesi Nedir?", (2019).  
<https://www.integralviop.com/gram-altin-vadeli-sozlesmesi-nedir/>, 29.11.2019

**Kurum Yayınları:** DPT (1989). Altıncı Beş Yıllık Kalkınma Planı: 1990-1994, Ankara.

## **Niřantařı Üniversitesi Sosyal Bilimler Dergisi'nin Saygıdeęer Okurları,**

*İstanbul Niřantařı Üniversitesi Sosyal Bilimler Dergisi'nin 12-2. sayısını sizlerle buluřturmanın mutluluęunu yařıyoruz. Bu sayımız, sosyal bilimlerin farklı disiplinlerine yönelik yenilikçi arařtırmalara, derinlemesine incelemelere ve eleřtirel perspektiflere ev sahiplięi yaparak akademik dűnyaya deęerli katkılar sunmayı hedeflemektedir.*

Bu sayıda yer alan makaleler, sanat sosyolojisinden klinik psikolojiye, siyaset biliminden evre coęrafyasına kadar geniř bir yelpazeye yayılan konuları ele almakta ve sosyal bilimlerin farklı alanları arasında kprler kurmaktadır. Bu tematik eřitlilik, dergimizin disiplinlerarası diyaloęu teřvik etme ve gncel akademik tartıřmalara zenginlik katma misyonunu bir kez daha gzler nne sermektedir.

Bu vesileyle, deęerli yazarlarımıza ve hakemlerimize katkılarından dolayı teřekkr ederiz. Dergimizin bu sayısında yer alan alıřmaların, okuyucularımıza hem bilgi kazandıracaęına hem de farklı disiplinlerdeki arařtırma sorularına ilham vereceęine inanıyoruz.

**Dr. ęr. yesi řerafettin SEVGİLİ**  
İstanbul Niřantařı Üniversitesi  
Sosyal Bilimler Dergisi Editr

**BU SAYININ HAKEMLERİ**  
REFREES OF THIS ISSUE

UNVAN	ADI-SOYADI	KURUM
PROF. DR.	ABDULLAH YILMAZ	ANADOLU ÜNİVERSİTESİ/AÇIKÖĞRETİM FAKÜLTESİ/İKTİSADİ VE İDARİ PROGRAMLAR BÖLÜMÜ/İKTİSADİ VE İDARİ PROGRAMLAR ANABİLİM DALI/
PROF. DR.	BİRSEN TALAY KEŞOĞLU	BEYKOZ ÜNİVERSİTESİ, SOSYAL BİLİMLER FAKÜLTESİ, SİYASET BİLİMİ VE ULUSLARARASI İLİŞKİLER BÖLÜMÜ
PROF. DR.	FATMA Umut BEŞPINAR	ORTA DOĞU TEKNİK ÜNİVERSİTESİ/FEN-EDEBİYAT FAKÜLTESİ/SOSYOLOJİ BÖLÜMÜ/TOPLUMSAL YAPI VE DEĞİŞME ANABİLİM DALI/
PROF. DR.	HATEM TÜRK	GİRESUN ÜNİVERSİTESİ/FEN-EDEBİYAT FAKÜLTESİ/TÜRK DİLİ VE EDEBİYATI BÖLÜMÜ/YENİ TÜRK EDEBİYATI ANABİLİM DALI/
PROF. DR.	MESUT DOĞAN	BİLECİK ŞEYH EDEBALI ÜNİVERSİTESİ/BOZÜYÜK MESLEK YÜKSEKOKULU/FİNANS, BANKACILIK VE SİGORTACILIK BÖLÜMÜ/BANKACILIK VE SİGORTACILIK PR./
PROF. DR.	RIZA SAM	BURSA ULUDAĞ ÜNİVERSİTESİ/SOSYAL BİLİMLER MESLEK YÜKSEKOKULU/MÜLKİYET KORUMA VE GÜVENLİK BÖLÜMÜ/ÖZEL GÜVENLİK VE KORUMA PR./
PROF. DR.	SİBEL SERPİL AYDOS	ANKARA HACI BAYRAM VELİ ÜNİVERSİTESİ/İLETİŞİM FAKÜLTESİ/HALKLA İLİŞKİLER VE TANITIM BÖLÜMÜ/HALKLA İLİŞKİLER VE TANITIM ANABİLİM DALI/
PROF. DR.	YUSUF ÖZAY ÖZDEMİR	İSTANBUL KÜLTÜR ÜNİVERSİTESİ/FEN-EDEBİYAT FAKÜLTESİ/PSİKOLOJİ BÖLÜMÜ/PSİKOLOJİ PR. /
DOÇ. DR.	A. SELÇUK KÖYLÜOĞLU	SELÇUK ÜNİVERSİTESİ/KULU MESLEK YÜKSEKOKULU/DIŞ TİCARET BÖLÜMÜ/DIŞ TİCARET PR./
DOÇ. DR.	AYFER GENÇ YILMAZ	İSTANBUL TİCARET ÜNİVERSİTESİ/İNSAN VE TOPLUM BİLİMLERİ FAKÜLTESİ/SİYASET BİLİMİ VE ULUSLARARASI İLİŞKİLER BÖLÜMÜ/SİYASET BİLİMİ VE ULUSLARARASI İLİŞKİLER PR. /
DOÇ. DR.	EMİNE BİLGEHAN TÜRK	GİRESUN ÜNİVERSİTESİ/FEN-EDEBİYAT FAKÜLTESİ/TÜRK DİLİ VE EDEBİYATI BÖLÜMÜ/YENİ TÜRK EDEBİYATI ANABİLİM DALI/
DOÇ. DR.	GÖKHAN YILMAZ	ISPARTA UYGULAMALI BİLİMLER ÜNİVERSİTESİ/TURİZM FAKÜLTESİ/GASTRONOMİ VE MUTFAK SANATLARI BÖLÜMÜ/GASTRONOMİ VE MUTFAK SANATLARI ANABİLİM DALI/
DOÇ. DR.	REMZİ BAŞAR	DÜZCE ÜNİVERSİTESİ/İŞLETME FAKÜLTESİ/YÖNETİM BİLİŞİM SİSTEMLERİ BÖLÜMÜ/BİLİŞİM SİSTEMLERİ ANABİLİM DALI/
DOÇ. DR.	SELDA ADILOĞLU	BURSA TEKNİK ÜNİVERSİTESİ/İNSAN VE TOPLUM BİLİMLERİ FAKÜLTESİ/SOSYOLOJİ BÖLÜMÜ/UYGULAMALI SOSYOLOJİ ANABİLİM DALI/
DOÇ. DR.	SERVET SAY	SELÇUK ÜNİVERSİTESİ/SOSYAL BİLİMLER MESLEK YÜKSEKOKULU/MUHASEBE VE VERGİ BÖLÜMÜ/MUHASEBE VE VERGİ UYGULAMALARI PR./
DOÇ. DR.	ŞÜKRÜ MERT KARCI	MANİSA CELÂL BAYAR ÜNİVERSİTESİ/İKTİSADİ VE İDARİ BİLİMLER FAKÜLTESİ/SİYASET BİLİMİ VE KAMU YÖNETİMİ BÖLÜMÜ/SİYASET BİLİMİ VE KAMU YÖNETİMİ ANABİLİM DALI/
DOÇ. DR.	UMUT DAVUT BAŞOĞLU	İSTANBUL NİŞANTAŞI ÜNİVERSİTESİ/BEDEN EĞİTİMİ VE SPOR YÜKSEKOKULU/REKREASYON BÖLÜMÜ/REKREASYON PR. /
DR. ÖĞR. ÜYESİ	AHMET ERKASAP	İSTANBUL GEDİK ÜNİVERSİTESİ/İKTİSADİ, İDARİ VE SOSYAL BİLİMLER FAKÜLTESİ/YÖNETİM BİLİŞİM SİSTEMLERİ BÖLÜMÜ/YÖNETİM BİLİŞİM SİSTEMLERİ PR. /
DR. ÖĞR. ÜYESİ	AHMET SİNAV	İSTANBUL GELİŞİM ÜNİVERSİTESİ/İKTİSADİ, İDARİ VE SOSYAL BİLİMLER FAKÜLTESİ/YENİ MEDYA VE İLETİŞİM BÖLÜMÜ/YENİ MEDYA VE İLETİŞİM PR. /
DR. ÖĞR. ÜYESİ	ALİ ŞAHAN KURU	BAĞIMSIZ ARAŞTIRMACI
DR. ÖĞR. ÜYESİ	ANIL SARIKAVAK	TRABZON ÜNİVERSİTESİ/GÜZEL SANATLAR VE TASARIM FAKÜLTESİ/RESİM BÖLÜMÜ/RESİM ANABİLİM DALI/
DR. ÖĞR. ÜYESİ	AYŞEGÜL TOY	SİVAS CUMHURİYET ÜNİVERSİTESİ/İKTİSADİ VE İDARİ BİLİMLER FAKÜLTESİ/FİNANS VE BANKACILIK BÖLÜMÜ/BANKACILIK ANABİLİM DALI/
DR. ÖĞR. ÜYESİ	BAHAR AKOĞLU	İSTANBUL NİŞANTAŞI ÜNİVERSİTESİ/İKTİSADİ, İDARİ VE SOSYAL BİLİMLER FAKÜLTESİ/PSİKOLOJİ BÖLÜMÜ/PSİKOLOJİ PR. /
DR. ÖĞR. ÜYESİ	BURCU NUR CENGİZ	ANADOLU ÜNİVERSİTESİ GÜZEL SANATLAR ENSTİTÜSÜ
DR. ÖĞR. ÜYESİ	CEMAL ÖZMAN	BARTIN ÜNİVERSİTESİ/SPOR BİLİMLERİ FAKÜLTESİ/SPOR YÖNETİCİLİĞİ BÖLÜMÜ/SPOR YÖNETİM BİLİMLERİ ANABİLİM DALI/
DR. ÖĞR. ÜYESİ	EKİN EMİRAL	SAĞLIK BİLİMLERİ ÜNİVERSİTESİ/HAMİDİYE YAŞAM BİLİMLERİ FAKÜLTESİ/PSİKOLOJİ BÖLÜMÜ/KLİNİK PSİKOLOJİ ANABİLİM DALI/
DR. ÖĞR. ÜYESİ	ELİF SAYIN	İSTANBUL NİŞANTAŞI ÜNİVERSİTESİ/KONSERVATUVAR/MÜZİK BÖLÜMÜ/MÜZİK PR. /

DR. ÖĞR. ÜYESİ	EMEL ANER AKTAN	İSTANBUL NİŞANTAŞI ÜNİVERSİTESİ/İKTİSADİ, İDARİ VE SOSYAL BİLİMLER FAKÜLTESİ/PSİKOLOJİ BÖLÜMÜ/PSİKOLOJİ PR. /
DR. ÖĞR. ÜYESİ	EZGİ ÜNAL	İSTANBUL NİŞANTAŞI ÜNİVERSİTESİ/İKTİSADİ, İDARİ VE SOSYAL BİLİMLER FAKÜLTESİ/PSİKOLOJİ BÖLÜMÜ/PSİKOLOJİ PR. /
DR. ÖĞR. ÜYESİ	FATİH MEHMET BULUT	İSTANBUL NİŞANTAŞI ÜNİVERSİTESİ/SİVİL HAVACILIK YÜKSEKOKULU/PILOTAJ BÖLÜMÜ/PILOTAJ PR. /
DR. ÖĞR. ÜYESİ	FUNDA KIVRIKOĞLU	İSTANBUL AYDIN ÜNİVERSİTESİ/FEN-EDEBİYAT FAKÜLTESİ/PSİKOLOJİ BÖLÜMÜ/PSİKOLOJİ PR. /
DR. ÖĞR. ÜYESİ	GAMZE KARADAYI-KAYNAK	AYDIN ADNAN MENDERES ÜNİVERSİTESİ/İNSAN VE TOPLUM BİLİMLERİ FAKÜLTESİ/PSİKOLOJİ BÖLÜMÜ/KLİNİK PSİKOLOJİ ANABİLİM DALI/
DR. ÖĞR. ÜYESİ	GÜLREYHAN ŞUTANRIKULU	BATMAN ÜNİVERSİTESİ/FEN-EDEBİYAT FAKÜLTESİ/SOSYOLOJİ BÖLÜMÜ/KURUMLAR SOSYOLOJİSİ ANABİLİM DALI/
DR. ÖĞR. ÜYESİ	HAKAN GÜLTEKİN	ARTVİN ÇORUH ÜNİVERSİTESİ/FEN-EDEBİYAT FAKÜLTESİ/BATI DİLLERİ VE EDEBİYATLARI BÖLÜMÜ/İNGİLİZ DİLİ VE EDEBİYATI ANABİLİM DALI/
DR. ÖĞR. ÜYESİ	HATİCE ŞENGÜLENDİ	İSTANBUL BEYKENT ÜNİVERSİTESİ/FEN-EDEBİYAT FAKÜLTESİ/PSİKOLOJİ BÖLÜMÜ/PSİKOLOJİ PR. /
DR. ÖĞR. ÜYESİ	İNDİRA PHUTKARADZE	İSTANBUL NİŞANTAŞI ÜNİVERSİTESİ/İKTİSADİ, İDARİ VE SOSYAL BİLİMLER FAKÜLTESİ/SİYASET BİLİMİ VE KAMU YÖNETİMİ BÖLÜMÜ/SİYASET BİLİMİ VE KAMU YÖNETİMİ PR. /
DR. ÖĞR. ÜYESİ	LEVENT SEZAL	KAHRAMANMARAŞ SÜTÇÜ İMAM ÜNİVERSİTESİ/SOSYAL BİLİMLER MESLEK YÜKSEKOKULU/YÖNETİM VE ORGANİZASYON BÖLÜMÜ/LOJİSTİK PR./
DR. ÖĞR. ÜYESİ	MELİH ÇOBAN	BOLU ABANT İZZET BAYSAL ÜNİVERSİTESİ/MÜHENDİSLİK FAKÜLTESİ/ELEKTRİK-ELEKTRONİK MÜHENDİSLİĞİ BÖLÜMÜ/ELEKTRİK TESİSLERİ ANABİLİM DALI/
DR. ÖĞR. ÜYESİ	MELİS SOYER	İSTANBUL NİŞANTAŞI ÜNİVERSİTESİ/İKTİSADİ, İDARİ VE SOSYAL BİLİMLER FAKÜLTESİ/HAVACILIK YÖNETİMİ BÖLÜMÜ/HAVACILIK YÖNETİMİ PR. /
DR. ÖĞR. ÜYESİ	METİN ÇINAROĞLU	İSTANBUL NİŞANTAŞI ÜNİVERSİTESİ/İKTİSADİ, İDARİ VE SOSYAL BİLİMLER FAKÜLTESİ/PSİKOLOJİ BÖLÜMÜ/PSİKOLOJİ PR. /
DR. ÖĞR. ÜYESİ	MUHAMMET ALİ KÖROĞLU	UŞAK ÜNİVERSİTESİ/İKTİSADİ VE İDARİ BİLİMLER FAKÜLTESİ/SOSYAL HİZMET BÖLÜMÜ/
DR. ÖĞR. ÜYESİ	MUHAMMET ALTINTAŞ	TÜRKİYE MAARİF EĞİTİM KURUMLARI
DR. ÖĞR. ÜYESİ	MURAT TOPRAK	SIİRT ÜNİVERSİTESİ/FEN-EDEBİYAT FAKÜLTESİ/SOSYOLOJİ BÖLÜMÜ/UYGULAMALI SOSYOLOJİ ANABİLİM DALI/
DR. ÖĞR. ÜYESİ	MUSTAFA EMRE ÇAĞLAR	HİTİT ÜNİVERSİTESİ/İKTİSADİ VE İDARİ BİLİMLER FAKÜLTESİ/İŞLETME BÖLÜMÜ/YÖNETİM ORGANİZASYON ANABİLİM DALI/
DR. ÖĞR. ÜYESİ	NESİBE MANAV MUTLU	İSTANBUL NİŞANTAŞI ÜNİVERSİTESİ/İKTİSADİ, İDARİ VE SOSYAL BİLİMLER FAKÜLTESİ/YÖNETİM BİLİŞİM SİSTEMLERİ BÖLÜMÜ/YÖNETİM BİLİŞİM SİSTEMLERİ PR. /
DR. ÖĞR. ÜYESİ	ÖZLEM YILDIZ	İSTANBUL YENİ YÜZYIL ÜNİVERSİTESİ/İLETİŞİM FAKÜLTESİ/YENİ MEDYA VE İLETİŞİM BÖLÜMÜ/YENİ MEDYA VE İLETİŞİM PR. /
DR. ÖĞR. ÜYESİ	PINAR ERGİN	ESKİŞEHİR OSMANGAZİ ÜNİVERSİTESİ/REKTÖRLÜK/
DR. ÖĞR. ÜYESİ	SEDA GÜREL	İSTANBUL NİŞANTAŞI ÜNİVERSİTESİ/İKTİSADİ, İDARİ VE SOSYAL BİLİMLER FAKÜLTESİ/ULUSLARARASI İLİŞKİLER BÖLÜMÜ/ULUSLARARASI İLİŞKİLER PR. /
DR. ÖĞR. ÜYESİ	SELEN KOÇAK	HATAY MUSTAFA KEMAL ÜNİVERSİTESİ/FEN-EDEBİYAT FAKÜLTESİ/SOSYOLOJİ BÖLÜMÜ/KURUMLAR SOSYOLOJİSİ ANABİLİM DALI/
DR. ÖĞR. ÜYESİ	SENEM TANBERK	FENERBAHÇE ÜNİVERSİTESİ/MÜHENDİSLİK VE MİMARLIK FAKÜLTESİ/BİLGİSAYAR MÜHENDİSLİĞİ BÖLÜMÜ/BİLGİSAYAR MÜHENDİSLİĞİ PR. /
DR. ÖĞR. ÜYESİ	SERPİL KARAASLAN	YENİ MEDYA, REKLAM ARAŞTIRMALARI, SANAT VE KÜLTÜR POLİTİKASI
DR. ÖĞR. ÜYESİ	ŞEYMA ESİN ERBEN	İSTANBUL GELİŞİM ÜNİVERSİTESİ/GÜZEL SANATLAR FAKÜLTESİ/İLETİŞİM VE TASARIMI BÖLÜMÜ/İLETİŞİM VE TASARIMI PR. /
DR. ÖĞR. ÜYESİ	ÜMİT KANMAZ	İSTANBUL TİCARET ÜNİVERSİTESİ/İŞLETME FAKÜLTESİ/HAVACILIK YÖNETİMİ BÖLÜMÜ/HAVACILIK YÖNETİMİ PR. /
DR. ÖĞR. ÜYESİ	YUSUF YİĞİT	MUĞLA SITKI KOÇMAN ÜNİVERSİTESİ/MARMARİS TURİZM MESLEK YÜKSEKOKULU/OTEL, LOKANTA VE İKRAM HİZMETLERİ BÖLÜMÜ/AŞÇILIK PR./
DR. ÖĞR. ÜYESİ	ZUHAL ÇİÇEK İŞIKYÜZLÜ	PAMUKKALE ÜNİVERSİTESİ/İNSAN VE TOPLUM BİLİMLERİ FAKÜLTESİ/SOSYOLOJİ BÖLÜMÜ/UYGULAMALI SOSYOLOJİ ANABİLİM DALI/
DR.	EMRE TOPALGÖKÇELİ	BAĞIMSIZ ARAŞTIRMACI
ÖĞR. GÖR. DR.	AYŞE UĞURELİ	POLİS AKADEMİSİ/GÜVENLİK BİLİMLERİ ENSTİTÜSÜ/CEZA ADALETİ ANABİLİM DALI/



# İÇİNDEKİLER (Cilt 12, Sayı 2: 2024)

## CONTENTS

1	<b>TÜRKİYE'NİN DEPREM KONULU FİLATELİK TASARIMLARI</b>	<i>TURKEY'S EARTHQUAKE RELATED PHILATELIC DESIGNS</i>	Araştırma Makalesi / Research Article	SERKAN AYCİL	382-402
2	<b>EMOTİONAL REGULATION İN ADOLESCENCE: A COMPREHENSIVE REVIEW</b>	<i>ERGENLİKTE DUYGUSAL DÜZENLEME: KAPSAMLI BİR İNCELEME</i>	Derleme Makale / Review Article	EDA YILMAZER	403-424
3	<b>HEDGE AGREEMENT İN AVIATION INDUSTRY</b>	<i>HAVACILIK SEKTÖRÜNDE YAKIT SÖZLEŞMESİ</i>	Araştırma Makalesi / Research Article	JALE KAHRAMAN	425-437
4	<b>DOĞADAN ESİN ALAN SANAT: MANTAR YAPILAR ÖRNEĞİ</b>	<i>NATURE-INSPIRED ART: EXAMPLES OF MUSHROOM STRUCTURES</i>	Araştırma Makalesi / Research Article	DİLEK KUYRUKCU, HÜSEYİN ÖZÇELİK	438-456
5	<b>YAYIN İÇİ VIDEO REKLAMLARINA YÖNELİK DÜŞÜNCELER AÇISINDAN Y VE Z KUŞAKLARI ARASINDAKİ FARKLILIKLAR</b>	<i>IN TERMS OF THOUGHTS TOWARD IN-STREAM VIDEO ADVERTISING DIFFERENCES BETWEEN GENERATIONS Y AND Z</i>	Araştırma Makalesi / Research Article	ECE OZAN	457-474
6	<b>MAKUL SÜREDE YARGILAMA HAKKINA İLİŞKİN OLARAK ANAYASA MAHKEMESİNE BAŞVURMADAN AVRUPA İNSAN HAKLARI MAHKEMESİNE BAŞVURULABİLİR Mİ?</b>	<i>IS IT POSSIBLE TO APPLY TO THE EUROPEAN COURT OF HUMAN RIGHTS REGARDING THE RIGHT TO TRIAL WITHIN A REASONABLE TIME WITHOUT APPLYING TO THE CONSTITUTIONAL COURT?</i>	Araştırma Makalesi / Research Article	MUHAMMED SAMİ ALEVCAN, ABDÜLKADİR AKIL	475-485
7	<b>SİNİK TÜKETİCİ DAVRANIŞI OLARAK BOYCOT: İSRAİL DESTEKÇİSİ OLARAK GÖRÜLEN MARKALARA YÖNELİK HAZIRLANAN BOYCOT AFİŞLERİ ÜZERİNDEN GÖSTERGEBİLİMSEL BİR ANALİZ</b>	<i>BOYCOT AS A CYNICAL CONSUMER BEHAVIOR: A SEMIOTICAL ANALYSIS OF BOYCOT POSTERS PREPARED AGAINST BRANDS SEEN AS SUPPORTERS OF ISRAEL</i>	Araştırma Makalesi / Research Article	BURCU ÖKSÜZ, FATMA ŞENDOĞAN	485-506
8	<b>THE CURRENT STATUS AND ALTERNATIVE APPROACHES OF İNİTİATİVES UTILİZİNG STALE BREAD AS A SUSTAINABLE RESOURCE</b>	<i>SÜRDÜRÜLEBİLİR BİR KAYNAK OLARAK BAYAT EKMEĞİN KULLANIMINDA MEVCUT DURUM VE ALTERNATİF YAKLAŞIMLAR</i>	Araştırma Makalesi / Research Article	SUK-KYEONG KANG, DERYA AĞBABA	507-522
9	<b>KUŞAKLARIN SİYASİ PARTİ POLİTİKALARI ÜZERİNDEKİ ETKİSİ</b>	<i>THE İNFLUENCE OF GENERATIONS ON POLITICAL PARTY POLICIES</i>	Araştırma Makalesi / Research Article	ZEYNEP DİLEKLİ KARATAY, AHMET AYHAN KOYUNCU	523-538
10	<b>ASSESSİNG THE UNRELIABILITY OF ONLINE POLİTICAL POLLS: A NOVEL SOFTWARE FOR VOTİNG APPROACH</b>	<i>ÇEVİRİMİÇİ SİYASİ ANKETLERİN GÜVENİLİRLİĞİNİN DEĞERLENDİRİLMESİ: YENİ BİR OYLAMA YAZILIMI KULLANIMI</i>	Araştırma Makalesi / Research Article	MURAT İŞİK, MEHMET ALİ YALÇINKAYA	539-552
11	<b>YAPAY ZEKÂ DESTEKLİ GRAFİK TASARIMDA YARATICILIĞIN DÖNÜŞÜMÜ</b>	<i>YAPAY ZEKÂ DESTEKLİ GRAFİK TASARIMDA YARATICILIĞIN DÖNÜŞÜMÜ</i>	Araştırma Makalesi / Research Article	ŞÜKRAN BULUT, MEHMET AKİF ÖZDAL	553-571
12	<b>NAVİGATING THE DIGITAL LANDSCAPE: A COMPREHENSIVE REVIEW OF DIGITAL MEDIA'S İMPACT ON CHILD DEVELOPMENT</b>	<i>NAVİGATING THE DIGITAL LANDSCAPE: A COMPREHENSIVE REVIEW OF DIGITAL MEDIA'S İMPACT ON CHILD DEVELOPMENT</i>	Derleme Makale / Review Article	ZEYNEP ALPUĞAN	572-592
13	<b>SPORUN GRUPLAR ARASI İLİŞKİLERİ İYİLEŞTİRMEDEKİ POTANSİYELİ: SPOR ODAKLI MÜDAHALE PROGRAMLARI ÜZERİNE BİR DERLEME</b>	<i>THE POTENTIAL OF SPORTS IN İMPROVING INTERGROUP RELATIONS: A REVIEW ON SPORT BASED İNTERVENTION PROGRAMS</i>	Derleme Makale / Review Article	HATİCE EKİCİ	593-614
14	<b>PSİKOLOJİDE ÇİFT ÇALIŞMALARINDA VE EŞLENİK ÖRNEKLEMLERDE BAĞIMSIZ OLMAMA ÖLÇÜMÜ</b>	<i>MEASUREMENT OF NONİNDEPENDENCE IN DYAD STUDIES AND PAİRED SAMPLES IN PSYCHOLOGY</i>	Derleme Makale / Review Article	CANTÜRK AKBEN	615-635

15	<b>BİREYSELLEŞMİŞ DÜNYA'DA ALTERNATİF KOLEKTİVİTE ARAYIŞLARI: ZORUNLU YALNIZLIK İÇİNDE KIRILGAN VE GEÇİCİ AİDİYETLER</b>	<i>SEARCH FOR ALTERNATIVE COLLECTIVITY IN AN INDIVIDUALIZED WORLD: FRAGILE AND TEMPORARY BELONGINGS IN COMPULSORY LONELINESS</i>	Araştırma Makalesi / Research Article	SERDAR ÜNAL, GÜLDEN ŞAHİN HATİPOĞLU	636-668
16	<b>FEMVERTISING REKLAM STRATEJİSİ BAĞLAMINDA TOPLUMSAL CİNSİYET KAVRAMI: ELİDOR REKLAMLARININ GÖSTERGEBİLİMSEL ANALİZİ</b>	<i>THE CONCEPT OF GENDER IN THE CONTEXT OF FEMVERTISING ADVERTISING STRATEGY: SEMIOTIC ANALYSIS OF ELIDOR ADS</i>	Araştırma Makalesi / Research Article	İSMAİL ARI	669-684
17	<b>TÜRK MUHAFAZAKÂR MİLLİYETÇİLİĞİNDE SENTEZCİ BİR MÜNEVVER: PEYAMİ SAFA</b>	<i>A CONNECTOR INTELLECTUAL IN TURKISH CONSERVATIVE NATIONALISM: PEYAMİ SAFA</i>	Derleme Makale / Review Article	ERDOĞAN ALTUN	685-697
18	<b>BOŞANMIŞ EBEVEYNİ OLAN ERGENLERİN DUYGUSAL VE DAVRANIŞSAL PROBLEMLERİNİN SİSTEMATİK OLARAK İNCELENMESİ</b>	<i>A SYSTEMATIC EXAMINATION OF EMOTIONAL AND BEHAVIORAL PROBLEMS OF ADOLESCENTS WITH DIVORCED PARENTS</i>	Derleme Makale / Review Article	TUBA BAŞAR	698-713
19	<b>OIL PRICE UNCERTAINTY INDEX AND STOCK MARKET: NEW EVIDENCE FROM FOURIER-BASED APPROACHS</b>	<i>PETROL FİYAT BELİRSİZLİĞİ VE HİSSE SENEDİ PİYASALARI: FOURIER TABANLI YAKLAŞIMLARDAN YENİ KANITLAR</i>	Araştırma Makalesi / Research Article	MESUT DOĞAN, FEYYAZ ZEREN, SERKAN ERYILMAZ, SAMET GÜRSOY	714-727
20	<b>FROM TRADITIONAL FESTIVALS TO PUBLIC PERFORMANCES: THE CASE OF AFRICAN OTTOMANS/TURKS' ANNUAL FESTIVALS IN ISTANBUL</b>	<i>GELENEKSEL FESTİVALLERDEN HALKA AÇIK PERFORMANSLARA: İSTANBUL'DAKİ AFRİKALI OSMANLILARIN/TÜRKLERİN YILLIK BAYRAMLARI ÖRNEĞİ</i>	Araştırma Makalesi / Research Article	FAHRİYE DİNÇER	728-742
21	<b>ERKEN CUMHURİYET "MİLLET/MEMLEKET MESELESİ" : NÜFUSUN ÇOĞALTILMASI</b>	<i>EARLY REPUBLICAN "NATION/COUNTRY ISSUE": INCREASING THE POPULATION</i>	Araştırma Makalesi / Research Article	SAADET ÇELİK	743-764
22	<b>ÖZERKLİK VE İLİŞKİSELLİK SPEKTRUMU: EŞ SEÇİM GÖRÜŞLERİ ÜZERİNE NİTEL BİR İNCELEME</b>	<i>BETWEEN AUTONOMY AND RELATIONALITY: A QUALITATIVE STUDY ON SPOUSE CHOICE PERSPECTIVES</i>	Araştırma Makalesi / Research Article	AYŞE YILDIRIR GÜRCÜOĞLU	765-781
23	<b>EXAMINING POSTGRADUATE THESES CONDUCTED IN THE FIELD OF PSYCHOLOGY IN TURKEY ON FAMILY MEMBERS PROVIDING CARE TO INDIVIDUALS DIAGNOSED WITH DEMENTIA</b>	<i>TÜRKİYE'DE PSİKOLOJİ ALANINDA DEMANS TANISI OLAN BİREYE BAKIM VEREN AİLE ÜYELERİNE YÖNELİK YAPILAN LİSANSÜSTÜ TEZLERİN İNCELENMESİ</i>	Derleme Makale / Review Article	ELÇİN YORULMAZ	782-799
24	<b>BEBEK MAVİSİ FİLMİNİN POSTPARTUM PSİKIYATRİK TABLOLAR ÇERÇEVESİNDE İNCELENMESİ</b>	<i>ANALYSIS OF THE BABY BLUES MOVIE WITHIN THE FRAMEWORK OF POSTPARTUM PSYCHIATRIC CONDITIONS</i>	Derleme Makale / Review Article	EZGİ ÜNAL	800-807
25	<b>SERBEST ZAMAN DOYUMU İLE MENTAL İYİ OLUŞ İLİŞKİSİNDE HİZMET KALİTESİ ALGISININ DÜZENLEYİCİ ROLÜNÜN İNCELENMESİ: SPOR İŞLETMELERİ ÖRNEĞİ</b>	<i>EXAMINING THE REGULATORY ROLE OF PERCEIVED SERVICE QUALITY IN THE RELATIONSHIP BETWEEN LEISURE SATISFACTION AND MENTAL WELL-BEING OF INDIVIDUALS RECEIVING SERVICES FROM SPORTS FACILITIES</i>	Araştırma Makalesi / Research Article	AHMET SÜNGERİÇLİOĞLU	808-822
26	<b>L.T. HOBHOUSE PERSPEKTİFİNDEN SOSYAL LİBERALİZMDE DEVLET-BİREY İLİŞKİLERİ</b>	<i>STATE-INDIVIDUAL RELATIONSHIPS IN SOCIAL LIBERALISM FROM THE L.T. HOBHOUSE PERSPECTIVE</i>	Araştırma Makalesi / Research Article	ERAY ACAR	823-833
27	<b>MEKSİKA BAŞARISIZ BİR DEVLET MİDİR? MEKSİKA'DAKİ UYUŞTURUCU TRAFİĞİ ŞEBEKELERİNİN COVID-19 SALGINI SÜRECİNDEKİ OPERASYONLARININ İNCELENMESİ</b>	<i>IS MEXICO A FAILED STATE? ANALYSIS OF THE OPERATIONS OF DRUG TRAFFICKING NETWORKS IN MEXICO DURING THE COVID-19 PANDEMIC</i>	Araştırma Makalesi / Research Article	ONUR AĞKAYA	834-852
28	<b>EXPLORING THE EFFECTIVENESS OF SOCIAL MEDIA MARKETING FOR PARTICIPATION BANKS IN TURKEY</b>	<i>TÜRKİYE'DEKİ KATILIM BANKALARININ SOSYAL MEDYA PAZARLAMASINDAKİ ETKİNLİĞİNİ BELİRLEMeye YÖNELİK BİR ARAŞTIRMA</i>	Araştırma Makalesi / Research Article	İBRAHİM ALKARA	853-874
29	<b>VOİCES FROM VIOLENCE: TRACES OF DYSTOPIA IN SIMON ARMITAGE'S POETRY</b>	<i>ŞİDDETEN GELEN SESLER: SIMON ARMITAGE'İN ŞİİRLERİNDE DİSTOPYANIN İZLERİ</i>	Araştırma Makalesi / Research Article	EMRE ÇAKAR	875-885

## ARAŞTIRMA MAKALESİ / RESEARCH ARTICLE

DOI: 10.52122/nisantasisbd.1453932

## TÜRKİYE'NİN DEPREM KONULU FİLATELİK TASARIMLARI

Serkan AYÇİL

Bağımsız Araştırmacı, İstanbul PTT Başmüdürlüğü, Muhasebe ve Finans Müdürlüğü.

e-posta: sserkan.aycil@gmail.com

ORCID 0000-0002-3540-5548

## ÖZ

Doküman incelemesi ve sayısal verilerin esas alınmasıyla oluşturulan bu çalışmanın amacı Türkiye içerikli deprem konulu filatelik materyalleri tespit etmeye çalışmaktır. Etik kurul raporu gerektirmeyen bu araştırmanın verileri 1975-2024 yılları arasında tedavüle çıkarılan 7 adet anma pulu ile 2 adet kişisel pul, 3 adet ilk gün zarfı, 3 adet özel gün zarfı, 1 adet özel tarih damgalı zarf, 1 adet özel tarih damgası, 2 adet posta kartı ve 2 adet maksimum karttan oluşmaktadır. Çalışmanın alt başlıkları V. Avrupa Deprem Mühendisliği Konferansı 1975, VII. Dünya Deprem Mühendisliği Konferansı 1980, Deprem 1999, 17 Ağustos Depreminin 5. Yıl Dönümü, Deprem Haftası, Deprem Öldürmez İhmal Öldürür, Şampiyon Melekler 2023, 6 Şubat 2023 temalı posta pullarının uluslararası baskıları, Selam Olsun Gidenlere-2 temalı özel gün zarfı ve TMMOB Jeofizik Mühendisleri Odası İstanbul Şubesi temalı kişisel pullar biçiminde sıralanmıştır. Buna göre Türkiye'deki deprem konulu filatelik tasarımların sayı ve tür itibarıyla az olduğu görülmüştür. Yapılan analizler, resmî baskıların genellikle önemli bir organizasyona ev sahipliği yapıldığı bir dönemde ya da yaşanan büyük bir afet olayının ardından yayınlandığını ortaya koymuştur. Dolayısıyla Türkiye'de deprem olgusunun normal süreçte çok çabuk unutulduğu, büyük bir afet durumunda ise farkındalığın bir anda arttığı sonucuna ulaşılmıştır.

**Anahtar Kelimeler:** Deprem, filateli, posta pulu**Jel Kodları:** Z110

## TURKEY'S EARTHQUAKE RELATED PHILATELIC DESIGNS

## ABSTRACT

The aim of this study, which is based on document analysis and numerical data, is to identify philatelic materials on earthquakes in Turkey. The data of this study, which does not require an ethics committee report, consists of 7 commemorative stamps, 2 personal stamps, 3 first day envelopes, 3 special day envelopes, 1 envelope with special date stamp, 1 special date stamp, 2 postal cards and 2 maximum cards issued between 1975-2024. The subheadings of the study are as follows: V. European Earthquake Engineering Conference 1975, VII. World Earthquake Engineering Conference 1980, Earthquake 1999, 5th Anniversary of August 17th Earthquake, Earthquake Week, Earthquake Does Not Kill, Negligence Kills, Champion Angels 2023, international editions of postage stamps themed February 6, 2023, special day envelope themed Selam Olsun Gidenlere-2 and personal stamps themed TMMOB Chamber of Geophysical Engineers Istanbul Branch. Accordingly, it has been observed that the number and type of earthquake-themed philatelic designs in Turkey are few. The analysis revealed that official editions were usually issued during a period when an important event was hosted or after a major disaster event. Therefore, it has been concluded that the earthquake phenomenon in Turkey is quickly forgotten in normal times, while in the event of a major disaster, awareness increases suddenly.

**Keywords:** Earthquake, philately, postage stamps**Jel Codes:** Z110**Geliş Tarihi/Received:** 16.03.2024**Kabul Tarihi/Accepted:** 28.08.2024**Yayın Tarihi/Printed Date:** 31.12.2024**Kaynak Gösterme:** Aycil, S. (2024). "Türkiye'nin Deprem Konulu Filatelik Tasarımları". *İstanbul Nişantaşı Üniversitesi Sosyal Bilimler Dergisi*, 12(2) 382-402.

## GİRİŞ

Türkiye, dünyanın önemli deprem kuşaklarından biri olan iki numaralı Himalaya-Anadolu-Alp Deprem Kuşağı üzerinde yer almaktadır (Atabey, 2024: 1). Bu nedenle geçmişten günümüze kadar geçen sürede bu coğrafyada birçok yıkıcı deprem meydana gelmiştir. Doğal afet olarak kabul edilen depremlerde genellikle önce üst yapı ve alt yapıda (temel, kolon, kiriş, tünel, yol, köprü, viyadük, kanalizasyon, su, doğalgaz, telekomünikasyon, enerji nakil hatları vb.) fiziki hasar ve yıkımlar görülmekte sonrasında eğitim-öğretimde kesinti, bireylerde davranış bozukluğu, travma ve toplu göç gibi birtakım olgular yaşanmaktadır.

Bilinen ilk resmî deprem şartnamesi 1923 tarihli Büyük Kanto depreminin ardından Japonya'da yürürlüğe girmiştir. Bu bağlamda Türkiye, 1939 tarihli Erzincan depreminden sonra ABD, İtalya, Japonya ve Yunanistan gibi ülkelerde yapılan çalışmaları yakından incelemiş ve İtalya'nın 1937'den itibaren uygulamaya aldığı "Zelzele Mıntıklarında Yapılacak İnşaata ait İtalyan Yapı Talimatnamesi" başlıklı yönetmeliği Türkçeye çevirerek yayımlamıştır. Referans alınan bu yönetmelikten yararlanılarak oluşturulan 1940 tarihli "Zelzele Mıntıkları Muvakkat Yapı Talimatnamesi" başlıklı yönetmelik (ilk resmî belge) kısa zamanda yurt genelinde uygulamaya alınmıştır. 1942-1944 yılları arasında art arda yaşanan depremlerden sonra (Adapazarı-Hendek, Bolu-Gerede, Niksar-Erbaa ve Tosya-Lâdik) 18 Temmuz 1944 tarih ve 4623 sayılı "Yer sarsıntısından evvel ve sonra alınacak tedbirler hakkında kanun" çıkarılmıştır. Bu kanun, deprem riskinin belirlenmesi ve olası zararlarının azaltılması sürecinde merkezi ve yerel düzeyde örgütlenmenin nasıl olacağını, yerleşim ve yapıların nasıl denetleneceğini belirlemeye yönelik hazırlanan ilk yasal düzenlemedir (Hüryaşar, 2009: 2-3).

Türkiye afet yönetiminde 2000'li yıllara kadar afetlerin sonuçlarına odaklanan bir anlayışla krizleri yönetmekteydi. Buna göre yapılan düzenlemeler de yine deprem sonrasında oluşan hasarları telafi etmeye yönelik uygulamalar içermekteydi. Bu bağlamda yapılan ilk esaslı değişim 7. Beş Yıllık Kalkınma Planıyla birlikte hayata geçmiştir. Ardından 2000'li yıllardan itibaren dünyanın birçok ülkesinde risk yönetimi temelli bütünlük afet yönetimi uygulamasına geçilmiştir. Bununla birlikte Afet ve Acil Durum Yönetimi Başkanlığı (AFAD) kurulmuş ve bu başkanlık afetlerle mücadelede ilk otorite olmuştur (Ün, 2023: 373).

Türkiye özellikle 2020 yılından sonra Adıyaman, Bartın, Kastamonu, Sinop, Şanlıurfa ve Giresun'da sel baskını Antalya, Aydın, Çanakkale ve Muğla'da orman yangını Adıyaman, Çanakkale, Elazığ, Hatay ve Konya'da kuraklık Elazığ/Sivrice, Bingöl/Karlıova, Malatya/Pütürge ve İzmir/Buca'da depremle mücadele etmek durumunda kalmıştır. Bu süreçte yaşanan afetlerle ilgili bilgilendirme ve bilinçlendirme eğitimlerinin yanı sıra karakalem çalışması, fotoğraf galerisi, resim yarışması ve filateli sergisi gibi birçok etkinlik gerçekleştirilmiştir. Bu bağlamda gerek Posta İdaresi gerekse karikatürist ve ressamlar düzenlenen etkinliklere destek sunmaya çalışmıştır. Literatürde yer alan çalışmalar aşağıda sıralanmıştır.

Naylor (2011) çalışmasında, deprem ve sismik hareketleri konu alan tasarımları ele almış ve bu tasarımlar üzerinde değerlendirmede bulunmaya çalışmıştır. Buna göre depremin yönünü belirlemek üzere tasarlanan aletlerle birlikte dünyanın katmanlarını gösteren tasarımlara ve düşen bir meteoru betimleyen pul tasarımına erişilerek çalışmanın bulguları oluşturulmuştur. Dolayısıyla olası bir afet riskine karşı toplumda dikkat uyandıran bu ve benzer tasarımların önemli bir araştırma ögesi olduğu sonucuna ulaşılmıştır.

Dunn (2011) çalışmasında 11 Mart 2011 tarihinde Japonya'nın doğu kıyısında etkili olan ve tsunami ile sonuçlanan 9 büyüklüğündeki yıkıcı depremi ele almıştır. Japonya'da meydana gelen bir önceki depremde herhangi bir filatelik tasarım oluşturulmamışken bu depremden sonra iki pul seti ve bir hatıra kâğıdı bastırılmıştır. Sonuç olarak oluşturulan filatelik tasarımlarda Japonya'nın yanı sıra İyon Adaları, Endonezya ve Yeni Zelanda'da yaşanan depremlere de değinilerek deprem olgusu hakkında farkındalık oluşturulmaya çalışılmıştır.

Burby (2022) yakın zamanda yaşanan doğal afetleri içeren bir pul setini koleksiyonuna ekleyerek çalışmalar yapmıştır. Bunun için sel, tsunami, deprem ve volkanik patlama içerikli posta pullarıyla birlikte kasırga, kuraklık, kıtlık ve meteor çarpması gibi konuları içeren filatelik nesnelere toplanmıştır. Sonuç olarak toplanan filatelik nesnelere üzerinden hem afet yönetiminin önemine

vurgu yapılmış hem de afet mağdurlarına karşı toplumsal düzeyde bir sempati oluşturulmaya çalışılmıştır.

Murray (2022) çalışmasında 18 Nisan 1906'da meydana gelen depremde büyük bir yıkıma uğrayan San Francisco'yu ele almıştır. Buna göre Amerika Birleşik Devletleri'nin batı kıyısında etkili olan depremle birlikte patlayan gaz hatları, dört gün boyunca sürecektir olan yangınları başlatmıştır. Çıkan yangın neticesinde şehrin büyük bir kısmı yanarak yok olmuştur. Bu sırada görevine devam eden telgraf operatörleri, emir verilinceye kadar görev yerlerini terk etmeden mesaj iletmeye devam etmiştir. Sonuç olarak yaşanan bu afet sonrasında birçok postane işlevsiz hâle gelse de Mission'daki muhteşem Amerika Birleşik Devletleri Postanesi, postane çalışanlarının gayretleri neticesinde hasar almaktan kurtulmuştur. Postaneye ait 2 adet resim ise sonraki süreçte kartpostal formatına getirilerek yayınlanmıştır.

Çalışmanın amacı Türkiye içerikli deprem konulu filatelik materyalleri tespit etmeye çalışmaktır. Bugüne kadar yapılmış çalışmalarda deprem olgusu, posta kartı ya da sadece pul tasarımları üzerinden ele alınmıştır. Yapılan çalışmaların önemli bir kısmı da blog sayfası, gazete kupürü, web içeriği ya da popüler dergilerde yer alan yayınlardan oluşmaktadır. Pul emisyon programında yer alan deprem konulu pulları odağına alan bu çalışmada deprem olgusu, Türkiye'yi kapsayacak biçimde genişletilerek anma pulu, kişisel pul, ilk gün zarfı, özel gün zarfı, özel tarih damgalı zarf, özel tarih damgası, posta kartı ve maksimum kartlar üzerinden ayrıntılı olarak ele alınmıştır.

## 1. Araştırma Metodu

Nitel araştırma yönteminin esas alınmasıyla oluşturulan bu çalışmada veriler, veri toplama yöntemlerinden biri olan doküman incelemesiyle elde edilmiştir. Çalışmanın verileri anket, deney, gözlem, mülakat, odak grup çalışması ve görüşme teknikleri kullanılarak toplanmadığı için etik kurul iznine ihtiyaç duyulmamıştır. Nitel araştırma gözlem, görüşme ve doküman analizi gibi nitel veri toplama yöntemlerinin kullanıldığı, elde edilen bulguların ise istatistiksel bir biçimde analiz edilerek sonuçlarının ortaya konduğu bütüncül bir yaklaşım türüdür (Hammersley ve Atkinson, 1983: 5). Doküman incelemesi, belirli bir amaca yönelik olarak erişilen belge ve kayıtları okuma, not alma ve değerlendirme süreçlerini kapsamaktadır. Bir başka ifade ile doküman incelemesi, basılı ve elektronik ortamda erişilen materyallerin incelenmesi ve yapılan incelemeler sonucunda yorumlamada bulunulmasını öngören işlemlerin bütünü olarak değerlendirilmektedir (Sak vd., 2021: 230).

### 1.1. Araştırmanın Verileri

Araştırmanın verileri kavramsal çerçeve başlığı altında sıralanmış olup "V. Avrupa Deprem Mühendisliği Konferansı 1975, VII. Dünya Deprem Mühendisliği Konferansı 1980, Deprem 1999, 17 Ağustos Depreminin 5. Yıl Dönümü temalı özel tarih damga temsili, Deprem Haftası temalı özel tarih damgalı zarf, Deprem Öldürmez İhmal Öldürür temalı özel gün zarfı, Şampiyon Melekler 2023, 6 Şubat 2023 temalı posta pullarının uluslararası baskıları, Selam Olsun Gidenlere-2 temalı özel gün zarfı ve TMMOB Jeofizik Mühendisleri Odası İstanbul Şubesi temalı kişisel pul" konularını içermektedir. Çalışmanın esas verileri ise Tablo 1'de detaylı olarak gösterilmiştir. Çalışmaya ait verilerin tematik olarak sunulması gerekirken kronolojik olarak sıralanmıştır. Bunun nedeni Türkiye'nin deprem konulu filatelik tasarımlarının belirli bir oluş tarihine göre sıralanmış olmasından kaynaklanmaktadır. Buna göre ilk tasarım 1975'te yayınlanmışken sonrasında yaşanan 1999 ve 2023 depremlerinin ardından da tasarımlar yayınlanmıştır. Dolayısıyla pul emisyon programındaki kategorileştirme ile uyumlu olması açısından mevcut çalışmada tematik sıralama yerine kronolojik sıralamaya yer verilmesinin daha rasyonel olacağı düşünülmüştür.

**Tablo 1.** 1975-2024 Yılları Arasında Tedavüle Çıkarılan Türkiye Konulu Filatelik Materyaller

Konu Başlığı	Türü	Tasarım Sayısı	Basım Yılı	Menşei
V. Avrupa Deprem Mühendisliği Konferansı	Özel Gün Zarfı	1	1975	Türkiye
VII. Dünya Deprem Mühendisliği Konferansı	Anma Pulu	2	1980	Türkiye
	İlk Gün Zarfı	1		
Deprem 1999	Anma Pulu	2	1999	Türkiye
	İlk Gün Zarfı	1		
	Posta Kartı	2		
	Maksimum Kart	2		
17 Ağustos Depreminin 5. Yıl Dönümü	Özel Tarih Damgası	1	2004	Türkiye
Deprem Haftası Pul Sergisi	Özel Tarih Damgalı Zarf	1	2020	Türkiye
Deprem Öldürmez İhmal Öldürür Temalı Özel Gün Zarfı	Özel Gün Zarfı	1	2021	Türkiye
TMMOB Jeofizik Mühendisleri Odası İstanbul Şubesi	Kişisel Pul	2	2022	Türkiye
Şampiyon Melekler	Anma Pulu	1	2023	Kuzey Kıbrıs Türk Cumhuriyeti
	İlk Gün Zarfı	1		
Türkiye İçin Dua Edin	Anma Pulu	1	2023	Cibuti
Malta Düzeni Tıbbi Çalışmaları-Türkiye ve Suriye'deki Deprem Mağdurlarına Yardım	Anma Pulu	1	2023	Malta
Selam Olsun Gidenlere-2	Özel Gün Zarfı	1	2024	Türkiye

**Kaynak:** (Kuzey Kıbrıs Türk Cumhuriyeti Posta Dairesi, 2023; Poste Magistrali, 2023; Pulhane, 1975; Pulhane, 1980; Pulhane, 1999; Pulhane, 2004; Pulhane, 2020; Pulhane, 2021; Touchstamps, 2023; PTT Filateli, 2024).

Çalışmanın görsel verileri; anma pulları (7 adet), kişisel pullar (2 adet), ilk gün zarfları (3 adet), özel gün zarfları (3 adet), özel tarih damgalı zarf (1 adet), özel tarih damgası (1 adet), posta kartları (2 adet) ve maksimum kartlardan (2 adet) oluşmaktadır.

## 1.2. Verilerin Analizi

Doküman incelemesi ve sayısal veriler çalışmanın esasını oluşturmaktadır. Doküman incelemesi; temsil edilebilirlik ve güvenilirlik açısından denetime tabi tutulmuş basılı ve elektronik yayınlar üzerinden oluşturulmuştur. Sayısal verilere ise ilgili kurum/kuruluşlara ait web sayfaları üzerinden erişim sağlanmış ve elde edilen verilerle Tablo 1 oluşturulmuştur. Kişisel arşiv, basılı yayın ve kurumsal web sayfasından erişilen veriler üzerinden çalışmanın görselleri oluşturulmuş ve çalışmaya konu olan görseller yine araştırmacı tarafından analiz edilerek kavramsal çerçeve ve

sonuç/değerlendirme başlıkları altında yorumlanmıştır. Türkiye'nin ilk deprem konulu filatelik tasarımı olan "V. Avrupa Deprem Mühendisliği Konferansı" başlıklı çalışmanın yanı sıra "VII. Dünya Deprem Mühendisliği Konferansı", "Türkiye İçin Dua Edin" ve "Ülkemizin Deprem Potansiyeli ve Deprem Zararlarını Azaltmak için Yapılan Çalışmalar" başlıklı kompozisyonlarda grafik ve çizimlere yer verilmişken diğer çalışmalarda illüstrasyonlara yer verildiği görülmektedir.

## 2. Türkiye Konulu Filatelik Tasarımlar

### 2.1. V. Avrupa Deprem Mühendisliği Konferansı

V. Avrupa Deprem Mühendisliği Konferansı 22-25 Eylül 1975 tarihleri arasında İstanbul Teknik Üniversitesi'nde düzenlenmiştir. 200'e yakın bildirin sunulduğu konferans Dünya Deprem Mühendisliği Konferansı mahiyetine dönüşmüştür. Konferansta mühendislik sismolojisi, zemin dinamiği, yönetmelik, nizamname, yapıların depreme mukabelesi ve ucuz bina sorunu konularında çalışmalar yürütülmüştür (İnşaat Mühendisleri Odası, 1975: 11).

Hakkında anma pulu çıkarılmamış bazı olayları anmak için belirli günlerde filatelik zarflar hazırlanabilmektedir. Bu bağlamda üzerinde herhangi bir konuyu betimleyen bir pul veya pul baskısı yer alan ve tatbik edilen damganın konusu ile ilgili bir de tasarım bulunan filatelik zarflar "özel gün zarfı" olarak adlandırılmaktadır. Özel gün zarflarında illüstrasyon ve damga içeriği aynıyken pulun içeriği diğerlerinden farklı olmak durumundadır (Filateli, 2016).

Görsel 1'de 22.09.1975'te "V. Avrupa Deprem Mühendisliği Konferansı" anısına tedavüle çıkarılan ve ilk gün zarfı olarak belirtilmiş olmasına rağmen özel gün zarfı olarak değerlendirilen 1 adet filatelik zarfa yer verilmiştir (Pulhane, 1975). Yatay bir forma sahip olan bu tasarımda sol kısma depremin büyüklüğünü belirten bir gösterge, sağ kısma ise PTT çalışanları konulu bir adet pul eklenmiştir. Gerek pulun gerekse zarfın üzeri yine V. Avrupa Deprem Mühendisliği Konferansı anısına tasarlanan filatelik bir damga ile mühürlenmiştir. PTT Meslek Okulunu Bitirenler Yardımlaşma Derneği (PTT MOBYD) şubesi tarafından hazırlatılan tasarıma konu ile ilgili Türkçe ve İngilizce tipografiler de eklenmiştir.



Görsel 1. "V. Avrupa Deprem Mühendisliği Konferansı" temalı özel gün zarfı. Pulhane. Erişim 09.09.2024. <https://www.pulhane.com/OzelGunZarfiSayfaları/oz197505.html>

### 2.2. VII. Dünya Deprem Mühendisliği Konferansı

Deprem mühendisliği başlıklı ilk organizasyon olan Birinci Dünya Deprem Mühendisliği Konferansı 1956'da 40 bildiri ile California, Berkeley'de toplanmıştır. Dört yılda bir düzenlenmesine karar verilen ikinci konferans 1960'ta Tokyo'da toplanmışken İmar ve İskân Bakanlığı'nın himayesinde Deprem Mühendisliği Türk Milli Komitesi tarafından organize edilen Yedinci Dünya Deprem Konferansı ise 8-13 Eylül 1980 tarihleri arasında Boğaziçi Üniversitesi, Deprem Araştırma Enstitüsü, İstanbul Teknik Üniversitesi ve Orta Doğu Teknik Üniversitesi iş birliği ile İstanbul'da toplanmıştır. Başkanlığını Jai Krishna'nın yaptığı konferansın resmî dili İngilizce olup bu konferansta sunulan 800 civarındaki bildiri 6000 sayfadan oluşan 9 ciltte

birleştirilmiştir. Ayrıca konferans süresince yerli ve yabancı kuruluşların katıldığı bir teknik sergi açılmıştır (Hüryaşar, 2009: 3; İmar ve İskân Bakanlığı, 1977: 13; Uluslararası Deprem Mühendisliği Birliği, 1980: 24).

### 2.2.1. VII. Dünya Deprem Mühendisliği Konferansı 1980 Konulu Anma Pulları

Görsel 2'de 08.09.1980'de "VII. Dünya Deprem Mühendisliği Konferansı" anısına tedavüle çıkarılan ve nominal değerleri 7,50 ETL olan 1 adet anma puluna yer verilmiştir. Güzel Sanatlar Matbaası A.Ş.-İstanbul adresinde ofset baskı tekniği ile 100'lü tabakalar hâlinde 550.000 adet olarak bastırılan pulların grafik tasarımını C. Güzeloğlu yapmıştır (Pulhane, 1980). Dikey bir formatta tasarlanan bu görselde turuncu zemin üzerine dünya küresi yerleştirilmiş ve kürenin merkezine depremin şiddetini betimleyen tasvirler eklenmiştir. Buna göre yüzey fayına yakın olan bu yerleşim biriminde hem zeminde çökme oluşmuş hem de konutlarda ağır hasar meydana gelmiştir. Ayrıca deprem tehlike haritasında gerek yüzey kırığı gerekse orta şiddetli depremlerin turuncu renk tonu ile gösterildiği bilinmektedir. Dolayısıyla depremin şiddetini tasvir eden bu görselde turuncu renk tonunun bilinçli olarak kullanıldığı anlaşılmaktadır.



Görsel 2. C. Güzeloğlu, 1980, "VII. Dünya Deprem Mühendisliği Konferansı" (Kişisel Arşiv).

Görsel 3'te 08.09.1980'de "VII. Dünya Deprem Mühendisliği Konferansı" anısına tedavüle çıkarılan ve nominal değerleri 20,00 ETL olan 1 adet anma puluna yer verilmiştir. Güzel Sanatlar Matbaası A.Ş.-İstanbul adresinde ofset baskı tekniği ile 100'lü tabakalar hâlinde 450.000 adet olarak bastırılan pulların grafik tasarımını C. Güzeloğlu yapmıştır (Pulhane, 1980). Dikey bir formatta tasarlanan bu görselde mavi zemin üzerine dünya küresi yerleştirilmiş ve kürenin alt kısmında kalan güney yarım küreye depremin büyüklüğünü, üst kısımda kalan kuzey yarım küreye ise depremin şiddetini betimleyen bir tasvir eklenmiştir. Ayrıca deprem risk haritasında düşük olasılıkların mavi renk ile gösterildiği bilinmektedir. Dolayısıyla depremin hem büyüklük hem de şiddetini tasvir eden bu görselde deprem olasılığının düşük olduğunu göstermek için mavi, orta şiddetteki deprem bölgelerini göstermek için de turuncu renk tonunun bilinçli olarak kullanıldığı anlaşılmaktadır. Bilimsel bir çalışma olan VII. Dünya Deprem Mühendisliği Konferansı anısına tasarlanan her iki pulda doğrudan görsel kullanmak yerine bilinçli olarak grafik ve çizimlerin kullanıldığı görülmektedir.





Görsel 3. C. Güzeloğlu, 1980, “VII. Dünya Deprem Mühendisliği Konferansı” (Kişisel Arşiv).

### 2.2.2. VII. Dünya Deprem Mühendisliği Konferansı 1980 Konulu İlk Gün Zarfı

Hakkında anma pulu çıkarılmış bazı olayları yâd etmek için bazı dönemlerde pulun satışa çıkarıldığı ilk gün filatelik zarflar hazırlanmaktadır. Buna göre üzerinde konu ile ilgili pul, resim baskısı ve ilk gün damgası bulunan filatelik zarflar “ilk gün zarfı” olarak adlandırılmaktadır (Filateli, 2016). İlk gün zarfları 1953-1980 yılları arasında PTT dışında farklı firmalar tarafından da hazırlanmıştır. Mevcut uygulamaya getirilen kısıtlama sonrasında ilk gün zarflarında sadece PTT logosu kullanılmaya başlanmıştır (Pulhane, 1973).

Görsel 4'te 08.09.1980'de “VII. Dünya Deprem Mühendisliği Konferansı” anısına tedavüle çıkarılan ve nominal değerleri 28,50 ETL olan 1 adet ilk gün zarfına yer verilmiştir (Pulhane, 1980). Yatay bir forma sahip olan ve sade bir görsellik arz eden bu tasarımda sol kısma PTT logosu ile depremin şiddetini gösteren bir küre yerleştirilmişken sağ kısma VII. Dünya Deprem Mühendisliği Konferansı anısına tedavüle çıkarılan iki adet anma pulu yerleştirilmiştir. Her iki pulun ve ilk gün zarfının üzeri yine VII. Dünya Deprem Mühendisliği Konferansı anısına tasarlanan filatelik bir damga ile mühürlenmiştir. Bu bağlamda web taramasında farklı firmaların hazırlattığı örnek tasarımlara ulaşılmasına rağmen bu çalışmada PTT tarafından hazırlanmış olan ilk gün zarfına yer verilmiştir.



Görsel 4. “VII. Dünya Deprem Mühendisliği Konferansı” temalı ilk gün zarfı. Pulhane. Erişim 28.02.2024. <https://www.pulhane.com/KatalogSayfalari/k198006.html>

### 2.3. Deprem 1999

17 Ağustos 1999'da yerel saat itibarıyla 03:02'de yaşanan Mw 7.4 büyüklüğündeki Marmara depremi, Kocaeli il merkezinin yaklaşık 12 km güneydoğusundaki Kuzey Anadolu Fay Zonu üzerinde meydana gelmiştir. Kocaeli başta olmak üzere Adapazarı, Bolu, Bursa, Eskişehir, İstanbul ve Yalova'nın da etkilendiği bu depremde toplam 17.479 kişi hayatını kaybetmiştir (Özmen,

2020). 12 Ekim 1999'da yerel saat itibarıyla 18:57'de meydana gelen Mw 7.2 büyüklüğündeki Bolu-Düzce depreminde ise 894 kişi hayatını kaybetmiştir (Aktürk ve Albeni, 2002: 1).

### 2.3.1. Deprem 1999 Konulu Anma Pulları

Görsel 5'te 15.10.1999'da "Deprem" başlığıyla tedavüle çıkarılan ve nominal değerleri 225.000,00 ETL olan 1 adet anma puluna yer verilmiştir. Damga Matbaası-Ankara adresinde ofset baskı tekniği ile 600.000 adet olarak bastırılan ve satış süresi altı ay ile sınırlandırılan pulların grafik tasarımını Bülent Ateş yapmıştır (Pulhane, 1999). Dikey bir formatta tasarlanan ilk görselde zemin rengi degradeli bir biçimde koyu tondan açık tona doğru ilerlemektedir. Görselin altın oranında ise karanlıktan aydınlığa doğru uzanan iki elin, avuçlarında bir enkaz yığını tuttuğu görülmektedir. Enkazın hemen üstünde yine sevgi, bolluk ve sıhhat anlamlarına geldiği bilinen beş tane papatyanın açtığı anlaşılmaktadır. Ayrıca tasarımın marjlarına, deprem sürecinde yardımlarını esirgemeyen her bir devlete kendi dillerinde (İngilizce, Almanca, Fransızca, Rusça, Arapça, İspanyolca, Farsça, İtalyanca, Yunanca ve Japonca) teşekkür ederiz ifadesi yerleştirilmiştir.



**Görsel 5.** "Deprem" temalı anma pulu. Pulhane. Erişim 28.02.2024. <https://www.pulhane.com/KatalogSayfaları/k199913.html>

Görsel 6'da 15.10.1999'da "Deprem" başlığıyla tedavüle çıkarılan ve nominal değerleri 250.000,00 ETL olan bir diğer anma puluna yer verilmiştir (Pulhane, 1999). Yatay bir formatta tasarlanan bu kompozisyonda doğrudan görsel kullanımı ile illüstratif tasvirler bir arada kullanılmıştır. Zeminin sol kısmında çöken bir binanın enkazı görülürken sağ kısmında, depremzede bir vatandaşı enkaz yığınları arasından çıkaran arama ve kurtarma görevlileri görülmektedir. Görselin altın oranına, enkazdan uzanan bir el ve bu ele kenetlenen bir yardım eli illüstrasyonu yerleştirilmiştir. Ayrıca tasarımın marjlarına, deprem sürecinde yardımlarını esirgemeyen her bir devlet için kendi dillerinde teşekkür ederiz mesajı konumlandırılmıştır. Anma yıl dönümü ve teşekkür mesajlarını içeren "1999 Deprem" başlıklı çalışmada deprem olgusu, tasarımcının bakış açısıyla değerlendirildiği için tasarımda ağırlıklı olarak illüstrasyonlara yer verilmiştir.



**Görsel 6.** “Deprem” temalı anma pulu. Pulhane. Erişim 28.02.2024.  
<https://www.pulhane.com/KatalogSayfalari/k199913.html>

### 2.3.2. Deprem Konulu İlk Gün Zarfı

Görsel 7’de 15.10.1999’da “Deprem” başlığıyla tedavüle çıkarılan ve nominal değerleri 675.000,00 ETL olan 1 adet ilk gün zarfına yer verilmiştir (Pulhane, 1999). Yatay formata sahip olan bu tasarımda sol kısma, koyu zemin rengi üzerine enkazdan çıkan papatyalar yerleştirilmişken sağ kısma “deprem” başlığıyla tedavüle çıkan 2 adet anma pulu konumlandırılmıştır. Deprem konulu anma pulları ifadesinin Türkçe ve İngilizce karşılıklarına yer verilen bu tasarımda her iki pulun ve ilk gün zarfının üzeri yine tasarıma uygun olarak hazırlanmış olan fay kırığı temalı bir ilk gün damgası ile mühürlenmiştir.



**Görsel 7.** “Deprem” temalı ilk gün zarfı. Pulhane. Erişim 28.02.2024.  
<https://www.pulhane.com/KatalogSayfalari/k199913.html>

### 2.3.3. Deprem Konulu Posta Kartları

PTT tarafından üretilen ve üzerinde posta kartı ibaresi bulunan resimli/resimsiz kartlar “posta kartı” olarak tanımlanmaktadır (Filateli, 2016).

Görsel 8 ve 9’da 15.10.1999’da “Deprem” başlığıyla tedavüle çıkarılan 2 adet posta kartına yer verilmiştir. PTT Matbaası-Ankara adresinde 10.000’er adet olarak bastırılan posta kartları, Filateli Gişesi Ulus Ankara adresinde ve Türkiye’nin diğer PTT Merkez Müdürlüklerinde satışa sunulmuştur (Pulhane, 1999). Yatay formata sahip olan her iki tasarımın sol kısmı “Deprem” başlığıyla tedavüle çıkarılan anma pullarına ait ekslibris ile renklendirilmişken sağ kısmı duyu ve düşünce yazma alanı olarak boş bırakılmıştır.

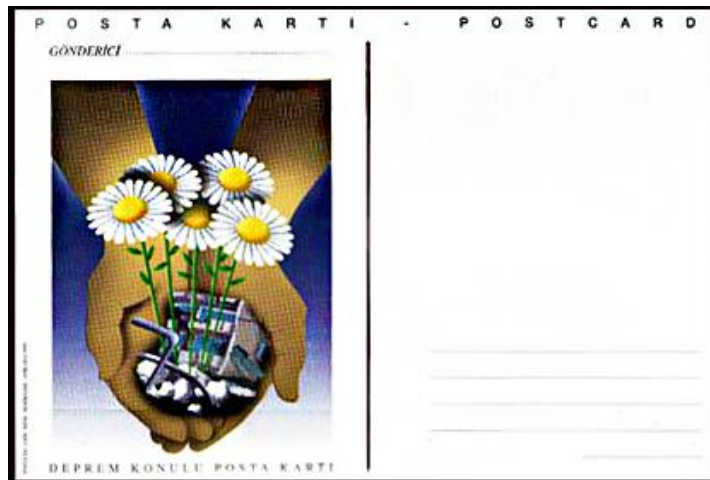

**Görsel 8.** “Deprem” temalı posta kartı. Pulhane. Erişim 28.02.2024.  
<https://www.pulhane.com/KatalogSayfalari/k199913.html>



**Görsel 9.** “Deprem” temalı posta kartı. Pulhane. Erişim 28.02.2024.  
<https://www.pulhane.com/KatalogSayfalari/k199913.html>

### 2.3.4. Deprem Konulu Maksimum Kartlar

Üzerinde yer alan pul baskısı ile aynı konuda bir tasarım bulunan ve pulun üzeri yine tasarım ile uyumlu olan bir filatelik damga ile mühürlenmiş olan kartlar “maksimum kart” olarak adlandırılmaktadır (Filateli, 2016).

Görsel 10 ve 11’de 15.10.1999’da “Deprem” başlığıyla tedavüle çıkarılan 2 adet maksimum karta yer verilmiştir (Pulhane, 1999). Yatay formata sahip olan her iki tasarımın sol kısmına, sağ kısımda yer alan pulların ekslibris baskısı yerleştirilmiş ve sağ kısımdaki pulların üzeri yine temaya uygun olarak hazırlanan fay kırığı temalı bir adet filatelik damga ile mühürlenmiştir.



**Görsel 10.** “Deprem” temalı maksimum kart. Pulhane. Erişim 28.02.2024.  
<https://www.pulhane.com/KatalogSayfalari/k199913.html>

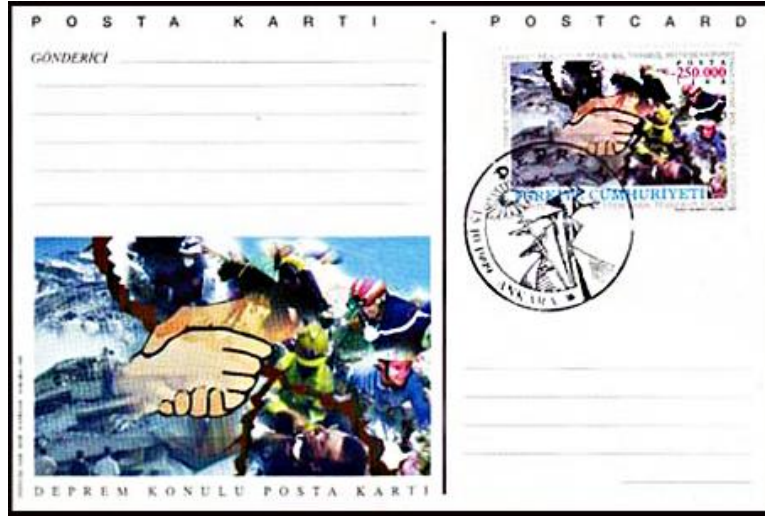

**Görsel 11.** “Deprem” temalı maksimum kart. Pulhane. Erişim 28.02.2024. <https://www.pulhane.com/KatalogSayfalari/k199913.html>

#### 2.4. 17 Ağustos Depreminin 5. Yıl Dönümü

Üzerinde pul ya da pul baskısı bulunan fakat damganın konusu ile ilgili herhangi bir tasarım bulunmayan zarflar özel tarih damgalı zarf olarak nitelendirilmektedir. Ayrıca özel tarih damgaları, belirli günlerde veya olay ile ilgili yerlerde kullanılmaktadır (Pulhane, 2004; Filateli, 2016).

Görsel 12’de 17.08.2024’te “17 Ağustos Depreminin 5. Yıl Dönümü” başlığıyla İzmit PTT Merkez Müdürlüğü adresinde düzenlenen anma programında kullanılan 1 adet özel tarih damgasına yer verilmiştir (Pulhane, 2004). Yuvarlak bir formata sahip olan bu tasarımın merkezine halkalar biçiminde genişleyen deprem dalgası illüstrasyonu eklenmişken hemen soluna Marmara Bölgesi haritası konumlandırılmıştır. İllüstrasyondaki merkez noktanın İzmit’e yakın olduğu görülmekle birlikte İstanbul’u işaret ettiği anlaşılmaktadır. Marmara Denizi’nin batı ve güneybatı yönü daha açık tonda renklendirilmişken doğu, güneydoğu ve kuzey yönleri koyu olarak illüstre edilmiştir. Ayrıca çalışmanın başlık ve künyesini gösteren tipografi damganın etrafında halka oluşturacak biçimde sıralanmıştır.



**Görsel 12.** “17 Ağustos Depreminin 5. Yıl Dönümü” temalı özel tarih damgası. Pulhane. Erişim 09.09.2024. <https://www.pulhane.com/OzelGunDamgaSayfalari/ot200415.html>

#### 2.5. Deprem Haftası Pul Sergisi

Üzerlerinde pul ya da pul baskısı bulunan fakat damganın konusu ile ilgili herhangi bir tasarım bulunmayan ve özel tarih damgası ile mühürlenmiş zarflar özel tarih damgalı zarf olarak nitelendirilmektedir. Özel tarih zarflarında pul, illüstrasyon ve damga birbirinden farklı olmak durumundadır. PTT 01.01.2009 tarihinden itibaren kullanılan özel tarih damgalı zarfları kendisi üretilip satışa sunulmaktadır (Filateli, 2016).

Görsel 13'te 01-07.03.2020 tarihleri arasında "Deprem Haftası Pul Sergisi" başlığıyla 500 adet olarak tedavüle çıkarılan ve nominal değerleri 3,50 TL olan 1 adet özel tarih damgalı zarfa yer verilmiştir (Pulhane, 2020). Yatay bir formata sahip olan bu tasarımda sol kısma soğuk damga makinası illüstrasyonu eklenmişken sağ kısma 2013 tarihli "hat sanatı" temalı 2 adet pul ile 2019 tarihli "Türk Kızılay 150 Yaşında" temalı 1 adet pul tasarımı konumlandırılmıştır. Hem pulların hem de zarfın üzeri temaya uygun olarak hazırlanan yan yatmış konut temalı filatelik bir damga ile mühürlenmiştir.



**Görsel 13.** "Deprem Haftası" temalı özel tarih damgalı zarf. Pulhane. Erişim 09.09.2024. <https://www.pulhane.com/OzelGunDamgaSayfaları/ot202007.html>

## 2.6. Deprem Öldürmez İhmal Öldürür Temalı Özel Gün Zarfı

Görsel 14'te 07.03.2021'de "Deprem Öldürmez İhmal Öldürür" başlığıyla 2.500 adet olarak tedavüle çıkarılan ve nominal değerleri 5,50 TL olan 1 adet özel gün zarfına yer verilmiştir (Pulhane, 2021). Yatay bir formata sahip olan bu tasarımda sol kısma, yüzeyde oluşan bir fay kırığı görseli yerleştirilmişken sağ kısma, 2020 tarihli "Dünya Çevre Günü-Ekosistem Köprüsü" temalı pul tasarımı konumlandırılmıştır. Yine hem pulun hem de özel gün zarfının üzeri temaya uygun olarak hazırlanan ve depremin büyüklüğünü gösteren bir filatelik damga ile mühürlenmiştir. Ayrıca alt kısma "deprem öldürmez ihmal öldürür" biçiminde bir not eklenerek kamu spotu oluşturulmaya çalışılmıştır.

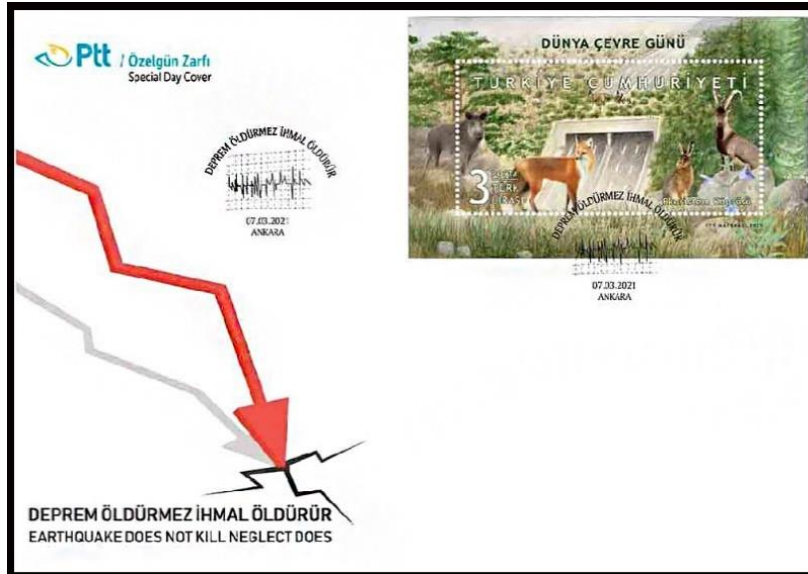

**Görsel 14.** "Deprem Öldürmez İhmal Öldürür" temalı özel gün zarfı. Pulhane. Erişim 28.02.2024. <https://www.pulhane.com/OzelGunZarfıSayfaları/oz202101.html>

## 2.7. Şampiyon Melekler

6 Şubat 2023'te Kahramanmaraş'ta meydana gelen ve çevresindeki illerde de etkili olan 7.7 ve 7.6 büyüklüğündeki depremlerde resmî rakamlara göre 50.783 kişi hayatını kaybetmiştir. Deprem, Kahramanmaraş'ın yanı sıra Adana, Adıyaman, Diyarbakır, Elâzığ, Gaziantep, Hatay, Kilis, Malatya, Osmaniye ve Şanlıurfa olmak üzere toplam 11 ilde etkili olmuştur. Sonraki süreçte alınan karara istinaden Batman, Bingöl, Kayseri, Mardin, Niğde ve Tunceli illeri de afet bölgesi olarak ilan edilmiştir (AFAD, 2023: 1). Art arda meydana gelen depremlerde bir turnuva dolayısıyla Adıyaman'daki Grand İsias Hotel'inde konakladığı sırada depreme yakalanan Gazimağusa Türk Maarif Koleji voleybolcuları ve öğretmenleri ile bazı öğrenci yakınları enkaz altında kalarak hayatını kaybetmiştir (Uzunoğlu, 2023: 8).

### 2.7.1. Şampiyon Melekler Anma Pulu

Görsel 15'te 18.05.2023'te "Şampiyon Melekler" anısına tedavüle çıkarılan ve nominal değerleri 20,00 TL olan 1 adet anma puluna yer verilmiştir. Lefkoşa Devlet Basımevinde dijital baskı tekniği ile 8'li tabakalar hâlinde 40.000 adet olarak filigranlı kâğıda bastırılan pulların grafik tasarımını İranlı Karikatürist ve Ressam Alireza Pakdel yapmıştır (Kuzey Kıbrıs Türk Cumhuriyeti Posta Dairesi, 2023). Dikey bir formata sahip olan bu tasarımda gece vakti enkaz yığınının uç kısmından voleybol topuna benzetilen yıldızlı bir hilale smaç vuruşu yapmak için yükselen bir kız çocuğu ve yapılan bu hamleyi engellemeye çalışan bir erkek çocuğu betimlenmesi konumlandırılmıştır. Ayrıca üst kısımda kalan marja "şampiyon melekler" ifadesi yazılmışken pulun künyesi ve diğer tipografiler alt kısma yazılmıştır.



**Görsel 15.** Alireza Pakdel, 2023, "Şampiyon Melekler" Kuzey Kıbrıs Türk Cumhuriyeti Posta Dairesi. Erişim 08.03.2024. <http://posta.gov.ct.tr/BASIN-VE-HALKLA-%C4%B0L%C4%B0C5%9EK%C4%B0LER/Mesaj-ve-Duyurular/ArtMID/22109/ArticleID/203510/%C5%9Eampiyon-Melekler>

### 2.7.2. Şampiyon Melekler İlk Gün Zarfı

Görsel 16'da 18.05.2023'te "Şampiyon Melekler" anısına tedavüle çıkarılan ve nominal değerleri 24,00 TL olan 1 adet ilk gün zarfına yer verilmiştir. Lefkoşa Devlet Basımevinde dijital baskı tekniği ile 2.000 adet olarak bastırılan pulların grafik tasarımını İranlı Karikatürist ve Ressam Alireza Pakdel yapmıştır. Kuzey Kıbrıs Türk Cumhuriyeti Posta Dairesi ise ürünün satışından elde edilen gelirin tamamını Maliye Bakanlığı uhdesindeki "deprem ile ilgili toplanan vergi dışı gelirler" kalemine aktaracağını duyurmuştur (Kuzey Kıbrıs Türk Cumhuriyeti Posta Dairesi, 2023). Yatay bir formata sahip olan bu tasarımda sol kısma, geceyi enkaz yığınları üzerinde birbirine sarılarak geçiren Kıbrıslı bir anne-baba illüstrasyonu eklenmiştir. KKTC bayrağı altında bekleyen çiftin, ellerindeki voleybol topuna sarıldıkları ve metanetle ayakta durmaya çalıştıkları gözlenmektedir. Tasarımın sağına ise "şampiyon melekler" anısına tedavüle çıkarılan bir adet anma pulu yerleştirilmiş olup hem pulun hem de ilk gün zarfının üzeri, içeriğe uygun olarak hazırlanan smaç vuruşu temalı bir filatelik damga ile mühürlenmiştir.

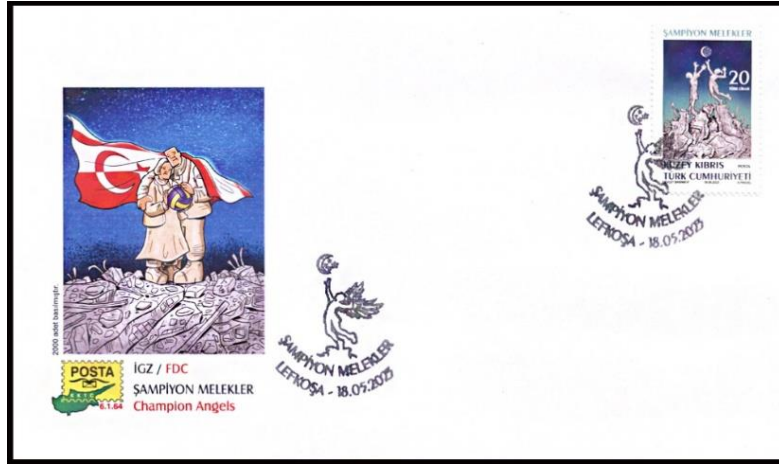

**Görsel 16.** Alireza Pakdel, 2023, “Şampiyon Melekler” Kuzey Kıbrıs Türk Cumhuriyeti Posta Dairesi. Erişim 08.03.2024. <http://posta.gov.ct.tr/BASIN-VE-HALKLA-%C4%B0L%C4%B0C5%9EK%C4%B0LER/Mesaj-ve-Duyurular/ArtMID/22109/ArticleID/203510/%C5%9Eampiyon-Melekler>

## 2.8. 6 Şubat 2023 Temalı Posta Pullarının Uluslararası Baskıları

Türkiye, 6 Şubat 2023'te yaşanan depremlerin ardından dış yardım çağırısını da içeren 4. seviye acil durum ilanında bulunmuştur. Daha ilk günden ABD, Azerbaycan, İsrail, Meksika ve Yunanistan gibi ülkeler çağırısı karşılık vermiş ve çok sayıda arama-kurtarma ekibini deprem bölgesine sevk etmiştir. Yaklaşık bir hafta aradan sonra arama-kurtarma çalışmalarına ekip gönderen ülke sayısı 82'ye yükselmiştir (Kriterdergi, 2023). Bu bağlamda Cibuti ve Malta hem fiili yardımlarda bulunmuş hem de anma pulları çıkararak farkındalığı artırmaya çalışmıştır.

### 2.8.1. Türkiye İçin Dua Edin Temalı Anma Pulu

Görsel 17'de 03.03.2023'te “Türkiye İçin Dua Edin” Pray for Turkey (Djibouti 2023) başlığıyla tedavüle çıkarılan ve nominal değerleri 250 Cibuti Fransı olan 1 adet anma puluna yer verilmiştir. Ofset litografi tekniği ile 20'li tabakalar hâlinde bastırılan pullardan elde edilen gelir Türkiye'deki depremzedelere yardım olarak aktarılmıştır (Touchstamps, 2023). Yatay bir formata sahip olan bu tasarımda sol kısımdaki ¼'lük alana uzayıp giden bir Türk bayrağı ile depremin tarihini ve moment büyüklüğünü gösteren Mw 7.8 ifadesi yerleştirilmiştir sağ kısımdaki ¾'lük alana Orta Doğu haritası ve depremin büyüklüğünü gösteren çizimler konumlandırılmıştır. Tasarımın üst kısmına “kalplerimiz bir arada, yıkıcı Türkiye depreminden etkilenen insanlarla birlikte” ifadesinin İngilizce karşılığı eklenmişken alt kısma Arapça ve Fransızca “Cibuti Cumhuriyeti” ifadesi yazılmıştır. Cibuti Cumhuriyeti'nin duyarlılığını betimlemek için Orta Doğu haritasından faydalanılmıştır. Kullanılan harita sayesinde hem ülkelerin coğrafik konumları belirtilmiş hem de sağlanan yardımın fiziki mesafesi görselleştirilmiştir.



**Görsel 17.** “Türkiye için dua edin” (Cibuti 2023)/Pray for Turkey (Djibouti 2023). Touchstamps. Erişim 12.12.2023. <https://touchstamps.com/Stamp/Details/1374183/pray-for-turkey>

### 2.8.2. Malta Düzeni Tıbbi Çalışmaları-Türkiye ve Suriye'deki Deprem Mağdurlarına Yardım Temalı Pul

Görsel 18'de 23.03.2023'te The Medical Works of the Order of Malta-Relief to the Victims of the Earthquake in Turkey and Syria “Malta Düzeni Tıbbi Çalışmaları-Türkiye ve Suriye'deki Deprem



Mağdurlarına Yardım” başlığıyla tedavüle çıkarılan ve nominal değerleri 2,40 Euro olan 1 adet anma puluna yer verilmiştir. Cartor Security Printing, La Loupe, Francia adresinde 9’lu tabakalar hâlinde 5.000 adet olarak bastırılan pullar, ofset baskı tekniği ile baskıya çıkmıştır (Poste Magistrali, 2023). Yatay formata sahip olan bu tasarımda 6 Şubat depremine yardım etmek amacıyla Suriye’ye gelen bir Malta gönüllüsünün arka yönden çekilmiş fotoğrafı yer almaktadır. Tasarımın üst kısmına Malta dilinde Emergenza Terremoto in Turchia e Siria “Türkiye ve Suriye’de deprem acil durum” ifadesi yerleştirilmişken alt kısmına, Sovrano Militare Ordine Di Malta “Malta Askeri Egemenlik Düzeni” ifadesi konumlandırılmıştır. Doğrudan görsel kullanımına yer verilen bu tasarımla birlikte deprem sonrasında yaşananlar yorumsuz bir biçimde kamunun bilgilerine sunulmuştur.



**Görsel 18.** “Malta Düzeni Tıbbi Çalışmaları-Türkiye ve Suriye'deki Deprem Mağdurlarına Yardım”/ The medical works of the Order of Malta – Relief to the victims of the earthquake in Turkey and Syria. Poste Magistrali. Erişim 12.12.2023. <https://postemagistrali.orderofmalta.int/en/stamps/the-medical-works-of-the-order-of-malta-relief-to-the-victims-of-the-earthquake-in-turkey-and-syria/>

## 2.9. Selam Olsun Gidenlere-2 Temalı Özel Gün Zarfı

6 Şubat 2023 tarihli depremlerde sivil halkın yanı sıra birçok kamu çalışanı da hayatını kaybetmiştir. Ulaştırma ve Altyapı Bakanlığı tarafından yapılan açıklamaya göre hayatını kaybeden PTT çalışanı sayısı ise 21 olarak belirlenmiştir (Erdem, 2023).

Görsel 19’da 06.02.2024’te “Selam Olsun Gidenlere-2” başlığıyla 2.000 adet olarak tedavüle çıkarılan ve nominal değerleri 40,00 TL olan 1 adet özel gün zarfına yer verilmiştir (PTT Filateli, 2024). Yatay bir formata sahip olan bu tasarımın sol kısmına kırmızı renkli bir Türkiye haritası yerleştirilmiş ve üzerine depremde ayakta kalan bir konut ile enkaz yığını hâline gelen diğer yapılar konumlandırılmıştır. Depremin merkezini ve büyüklüğünü gösteren Mw 7.7 ifadesinin soluna PTT’de dağıtım personeli olarak görev yapan bir çalışanın yazlık kıyafeti yerleştirilerek hemen sağına filatelistlerin sıklıkla kullandığı ve içerisinde ilk depremin tarih ve saatinin yazılı olduğu bir büyüteç eklenmiştir. Tasarımın sağ üst kısmına Anıt Ağaçlar serisi olarak 2023’te tedavüle çıkarılan 2 adet pul yapıştırılmış ve yine hem pulların hem de özel gün zarfının üzeri tasarıma uygun olarak hazırlanan bir damga ile mühürlenmiştir. Ayrıca Türkiye haritasının hemen üstüne “Selam Olsun Gidenlere-2” ifadesinin Türkçe ve İngilizce karşılıkları yazılarak alt kısmına “Postacı ve Filatelistlerin Anısına” biçiminde bir not düşülmüştür.



**Görsel 19.** “Selam Olsun Gidenlere-2” temalı özel gün zarfı. PTT Filateli. Erişim 12.03.2024. <https://filateli.gov.tr/urunler/selam-olsun-gidenlere-2/04662aae61ba5b44d4ddf71b6e4a2ca9>

## 2.10. TMMOB Jeofizik Mühendisleri Odası İstanbul Şubesi

TMMOB Jeofizik Mühendisleri Odası İstanbul Şubesi'nin Deprem Haftası (1-7 Mart) kapsamında düzenlediği seminerlerden birisi de Sirkeci Büyük Postane binasında gerçekleşmiştir. 4 Mart 2022'de gerçekleşen “Ülkemizin Deprem Potansiyeli ve Deprem Zararlarını Azaltmak için Yapılan Çalışmalar” başlıklı söyleşiden sonra PTT tarafından hazırlanan kişisel pullar, sunumu yapanlara takdim edilmiştir (TMMOB Jeofizik Mühendisleri Odası İstanbul Şubesi, 2024: 9-11).

2005 yılı itibarıyla Türk filateli tarihine yeni bir hizmet olarak dâhil edilen kişisel pul uygulamasıyla birlikte, gerçek veya tüzel kişilere ait görseller emisyon programına gerek duyulmadan kısa sürede pul olarak bastırılabilir (Geçmişten Günümüze Posta, 2007: 384).

Görsel 20'de 04.03.2022'de İstanbul PTT Bölge Başmüdürlüğü tarafından bastırılan ve nominal değerleri 5,00 TL olan 1 adet kişisel pul tasarımına yer verilmiştir. Dikey bir formata sahip olan bu tasarımda altın orana depremin büyüklüğünü gösteren bir sembol yerleştirilmişken sembolün dört köşesine, geçmişte yaşanmış olan büyük İstanbul depremlerini gösteren tarihler (1509, 1766, 1894 ve 1999) yerleştirilmiştir. Alt kısımdaki alana ise Jeofizik Mühendisleri Odası İstanbul Şubesi ifadesi eklenmiş ve üst kısımdaki turuncu şerit üzerine “depremin saati ve şakası olmaz!” biçiminde bir not yazılarak kamu spotu oluşturulmaya çalışılmıştır.



**Görsel 20.** “Depremin saati ve şakası olmaz!” temalı kişisel pul. (TMMOB Jeofizik Mühendisleri Odası İstanbul Şubesi, 2024: 9).

Görsel 21'de 04.03.2022'de İstanbul PTT Bölge Başmüdürlüğü tarafından bastırılan ve nominal değerleri 5,00 TL olan diğer kişisel pul tasarımına yer verilmiştir. Yatay bir formata sahip olan bu

tasarımda altın orana depremin büyüklüğünü gösteren bir sembol yerleştirilmişken sembolün dört köşesine geçmişte yaşanan büyük İstanbul depremlerinin tarihleri, “İstanbul Depremleri” başlığıyla birlikte konumlandırılmıştır. Alt kısımdaki alana Jeofizik Mühendisleri Odası İstanbul Şubesi ifadesi eklenmişken üst kısımdaki kırmızı zemin rengi üzerine “sesimi duyan var mı?” biçiminde bir not eklenerek kamu spotu oluşturulmaya çalışılmıştır. VII. Dünya Deprem Mühendisliği Konferansı anısına tasarlanan puldakine benzer bir etkinin görüldüğü her iki pulda doğrudan görsel kullanmak yerine bilinçli olarak grafik ve çizimlerin kullanıldığı anlaşılmaktadır.



**Görsel 21.** “Sesimi duyan var mı?” temalı kişisel pul. (TMMOB Jeofizik Mühendisleri Odası İstanbul Şubesi, 2024: 10).

## SONUÇ VE DEĞERLENDİRME

1975-1999 yılları arasındaki ilk tasarım örnekleri genellikle posta pullarından türetilen materyallerden oluşmaktadır. Bunun yanı sıra tedavüle çıkarılan pullara ek olarak bir de filatelik zarflar ve posta kartları gibi diğer materyaller üretilmiştir. 1999 yılından sonraki süreçte yayımlanan çalışmalarda ise artık pul emisyonu yerine özel gün zarfı ve özel tarih damgalı zarf basımına öncelik verildiği görülmektedir. Bu bağlamda bir tasarımın pul emisyon programına dâhil edilebilmesi için öncelikle posta idaresinin görüşüne, sonrasında ilgili bakanlığın onayına gerek duyulmaktadır. Buna göre uzun bir süreci kapsayan ve bürokratik zorlukları bulunan bu uygulama yerine daha kolay bir çözüm yöntemi olan özel gün zarfı yayımlama uygulamasına gidildiği anlaşılmaktadır. Özel gün zarfının yayımlanabilmesi için konu içeriğine uygun bir tasarıma ve tasarıma uygun olarak üretilen bir damgayla ihtiyaç duyulmaktadır. Bunun dışında zarfın üzerine yapıştırılacak pullardaki içeriğin, tasarımda betimlenen konu ile aynı olması zorunluluğu da bulunmamaktadır. Dolayısıyla bu sayede herhangi bir konu hakkında yayımlanmış bir pul ya da pul serisi kolay bir biçimde özel gün zarfında kullanılabilir. Böylelikle hızlı ve daha kolay bir biçimde filatelik ürün oluşturularak satışa sunulabilmektedir. Pul emisyon programına konu olan pulların gerek kabul-onay süreci gerekse ilgili merkezlere dağıtımı zaman ve maliyet açısından dezavantajlı bir durum oluşturmaktadır. Bunun yanı sıra hem tasarım sürecindeki (alan bilgisi, tema, içerik, illüstrasyon, sanatçı öngörüsü vb.) teknik gereklilikler hem de baskıya çıkarılacak ürünün satışta kalma süresi gibi durumlar mevcut süreci biraz daha karmaşık hâle getirebilmektedir. Buna göre özellikle 1999 yılı ve öncesine ait ürünlerdeki sayı ve çeşitlilik nispeten fazlayken günümüzde pul emisyon programının oldukça sınırlandırıldığı anlaşılmaktadır.

Türkiye’deki deprem konulu filatelik tasarımlar bir arada değerlendirildiğinde hem tedavüle çıkarılan tasarım sayısının az olduğu görülmekte hem de yeni bir tasarımın yaklaşık olarak beş ile yirmi yıllık bir aralardan sonra yayımlanabildiği anlaşılmaktadır. Bu bağlamda ilk resmî baskının 1975’te diğer baskıların ise 1980, 1999, 2004, 2020, 2021 ve 2024’te yayımlandığı bilinmektedir. Aradaki boşlukların ise farklı ülkelerin yayımladığı Türkiye içerikli tasarımlarla ya da emisyon programından bağımsız olarak oluşturulan kişisel pullarla doldurulduğu görülmektedir. Buna göre yapılan analizler resmî baskıların, genellikle önemli bir organizasyona ev sahipliği yapılan bir dönemde veya önemli bir afet durumunun ardından yayınlandığını ortaya koymuştur. Dolayısıyla Türkiye’de deprem olgusunun normal süreçte çok çabuk unutulduğu, büyük bir afet durumunda ise farkındalığın bir anda arttığı sonucuna ulaşılmıştır.

**KAYNAKÇA**

- AFAD. (2023). *06 Şubat 2023 Pazarcık-Elbistan (Kahramanmaraş) Mw:7.7–Mw:7.6 depremleri raporu*. Ankara.
- Aktürk, İ., & Albeni, M. (2002). Doğal afetlerin ekonomik performans üzerine etkisi: 1999 yılında Türkiye’de meydana gelen depremler ve etkileri. *Süleyman Demirel Üniversitesi İktisadi ve İdari Bilimler Fakültesi Dergisi*, 7(1), 1-18.
- Atabey, E. (2024). Türkiye deprem ülkesi. [https://www.researchgate.net/publication/378691924\\_TURKIYE\\_DEPREM\\_ULKESI](https://www.researchgate.net/publication/378691924_TURKIYE_DEPREM_ULKESI) (Erişim tarihi: 1 Mayıs 2024).
- Burry, R. (2022). Natural disaster philately. <https://stamps.org/news/c/news/cat/news/post/natural-disaster-philately> (Erişim tarihi: 3 Temmuz 2024).
- Dunn, J. F. (2011). From earthquakes to Marconi. *StampNewsOnline.net*, 5, 1-11.
- Erdem, A. K. (2023, Şubat 25). Binlerce kamu çalışanı da depremde yaşamını yitirdi... Memuru depremedeyken afetin ilk saatlerinde devlet nasıl ayakta tutuldu? <https://www.indyturk.com/node/612831/haber/binlerce-kamu-C3%A7a1%C4%B1%C5%9Fan%C4%B1-da-depreme-ya-C5%9Fam%C4%B1n%C4%B1-yitirdi-memuru-depremedeyken-afetin> (Erişim tarihi: 8 Mart 2024).
- Filateli. (2016). Filateli terimler. [https://www.filateli.gov.tr/docs/2016\\_filateliterimler.pdf](https://www.filateli.gov.tr/docs/2016_filateliterimler.pdf) (Erişim tarihi: 12 Mart 2024).
- Geçmişten Günümüze Posta. (2007). *PTT Genel Müdürlüğü*. Ankara.
- Hammersley, M., & Atkins, P. (1983). *Ethnography: Principles in practice* (3rd ed.). Tavistock Publications.
- Hüryaşar, S. K. (2009). *Taşıyıcı sistemi düzensiz yapı sistemlerinin deprem performanslarının belirlenmesi*. (Yayımlanmamış yüksek lisans tezi). Sakarya Üniversitesi Fen Bilimleri Enstitüsü, Sakarya.
- İmar ve İskân Bakanlığı. (1977). *Deprem Araştırma Enstitüsü Başkanlığı*. Ankara.
- İnşaat Mühendisleri Odası. (1975). V. Avrupa Deprem Mühendisliği Konferansı. <https://eskiistanbul.imo.org.tr/resimler/ekutuphane/pdf/15529.pdf> (Erişim tarihi: 12 Ekim 2024).
- Kriterdergi. (2023). Türkiye'nin uluslararası yardım çağrısı ve karşılığı. <https://kriterdergi.com/dosya-deprem-ve-afet-yonetimi/turkiyenin-uluslararası-yardım-çağrısı-ve-karşılığı> (Erişim tarihi: 12 Ekim 2024).
- Kuzey Kıbrıs Türk Cumhuriyeti Posta Dairesi. (2023). Şampiyon melekler. <http://posta.gov.ct.tr/BASIN-VE-HALKLA-%C4%B0L-%C4%B0%C5%9EK%C4%B0LER/Mesaj-ve-Duyurular/ArtMID/22109/ArticleID/203510/%C5%9Eampiyon-Melekler> (Erişim tarihi: 8 Mart 2024).
- Murray, M. (2022). San Francisco earthquake cover. <https://postalmuseum.si.edu/collections/object-spotlight/san-francisco-earthquake-cover> (Erişim tarihi: 3 Temmuz 2024).
- Naylor, M. (2011). About the exhibit. <https://library.buffalo.edu/exhibitions/pdf/sci-philately.pdf> (Erişim tarihi: 3 Temmuz 2024).
- Özmen, B. (2020). *17 Ağustos 1999 İzmit Körfezi Depremi'nin hasar durumu (rakamsal verilerle) TDV/DR 010-53*. Türkiye Deprem Vakfı, Ankara.
- Poste Magistrali. (2023). The medical works of the Order of Malta – Relief to the victims of the earthquake in Turkey and Syria. <https://postemagistrali.orderofmalta.int/en/stamps/the-medical-works-of-the-order-of-malta-relief-to-the-victims-of-the-earthquake-in-turkey-and-syria/> (Erişim tarihi: 8 Mart 2024).
- PTT Filateli. (2024). Selam olsun gidenlere-2. <https://filateli.gov.tr/urunler/selam-olsun-gidenlere-2/04662aae61ba5b44d4ddf71b6e4a2ca9> (Erişim tarihi: 12 Mart 2024).
- Pulhane. (1973). Kara Kuvvetleri Günü. <https://www.pulhane.com/KatalogSayfalari/k197304.html> (Erişim tarihi: 9 Mart 2024).
- Pulhane. (1975). V. Avrupa Deprem Mühendisliği Konferansı. <https://www.pulhane.com/OzelGunZarfiSayfalari/oz197505.html> (Erişim tarihi: 9 Mart 2024).
- Pulhane. (1980). VII. Dünya Deprem Mühendisliği Konferansı. <https://www.pulhane.com/KatalogSayfalari/k198006.html> (Erişim tarihi: 9 Mart 2024).
- Pulhane. (1999). Deprem. <https://www.pulhane.com/KatalogSayfalari/k199913.html> (Erişim tarihi: 9 Mart 2024).
- Pulhane. (2004). 17 Ağustos depreminin 5. yıldönümü. <https://www.pulhane.com/OzelGunDamgaSayfalari/ot200415.html> (Erişim tarihi: 9 Mart 2024).

Pulhane. (2020). Deprem haftası. <https://www.pulhane.com/OzelGunDamgaSayfalari/ot202007.html> (Erişim tarihi: 9 Mart 2024).

Pulhane. (2021). Deprem öldürmez ihmal öldürür. <https://www.pulhane.com/OzelGunZarfiSayfalari/oz202101.html> (Erişim tarihi: 9 Mart 2024).

Sak, R., Şahin Sak, İ. T., Öneren Şendil, Ç., & Nas, E. (2021). Bir araştırma yöntemi olarak doküman analizi. *Kocaeli Üniversitesi Eğitim Dergisi*, 4(1), 227-256. <https://doi.org/10.33400/kuje.843306>

TMMOB Jeofizik Mühendisleri Odası İstanbul Şubesi. (2024). *17. Dönem Çalışma Raporu 2022-2024*. İstanbul.

Touchstamps. (2023). Pray for Turkey (Djibouti 2023). <https://touchstamps.com/Stamp/Details/1374183/pray-for-turkey> (Erişim tarihi: 8 Mart 2024).

Uluslararası Deprem Mühendisliği Birliği. (1980, Mart-Temmuz). Türkiye mühendislik haberleri.

Uzunoğlu, K. (2023, Mart). Mimarca bakış. *Mimarca*, 35(94), 8-9.

Ün, L. (2023). Afet yöneticisi olarak mülki idare amirleri: 6 Şubat 2023 depremleri örneği. *Dumlupınar Üniversitesi Sosyal Bilimler Dergisi*, (78), 371-384. <https://doi.org/10.51290/dpusbe.1350263>

**EXTENDED ABSTRACT***GENİŞLETİLMİŞ ÖZET***TURKEY'S EARTHQUAKE RELATED PHILATELIC DESIGNS**

**Introduction and Research Purpose:** As it is known, Turkey is a country located on earthquake zones. In this context, many devastating earthquakes have occurred in this geography from past to present. In this context, the first known official earthquake specification came into force in Japan after the Great Kanto earthquake of 1923. Afterwards, after the Erzincan earthquake of 1939, Turkey closely examined the works carried out in countries such as the USA, Italy, Japan and Greece, and published the regulation titled Italian Building Instructions for Construction in Earthquake Zones, which Italy had implemented since 1937, by translating it into Turkish. Especially after 2020, Turkey had to deal with many natural disasters such as floods, forest fires, drought and earthquakes. During this period, in addition to information and awareness training on disasters, many activities such as pencil drawings, photo galleries and painting exhibitions were held. In this context, both Postal Administrations and cartoonists and painters tried to support the process with organized events and philatelic designs. The aim of this study, which focuses on earthquake-themed stamps in the stamp emission program, is to try to identify Turkey's earthquake-themed philatelic materials. It is thought that this study, which depicts the earthquake phenomenon, which is considered a natural disaster, with philatelic objects, contains important applications that will contribute to the field.

**Literature Review:** The data of this research, which does not require an ethics committee report, consists of philatelic designs that were in circulation between 1975 and 2024. The existing designs are listed under 11 headings. These include the 5th European Conference on Earthquake Engineering 1975, 7th World Conference on Earthquake Engineering 1980, Earthquake 1999, 5th Anniversary of the August 17 Earthquake, Earthquake Week, Earthquake Does Not Kill, Neglect Does, Champion Angels 2023, international editions of postage stamps themed 6 February 2023, a special day envelope themed Selam-2 and personal stamps themed TMMOB Chamber of Geophysical Engineers Istanbul Branch. It consists of 7 commemorative stamps and 2 personal stamps in terms of font, 3 first day envelopes, 3 special day envelopes, 1 envelope with a special date stamp, 1 special date stamp, 2 postcards and 2 maximum cards.

**Methodology and Findings:** Document review and numerical data constitute the basis of the study. Document review; While it was created based on printed and electronic publications that were subject to inspection in terms of representativeness and reliability, numerical data was created by obtaining it from the websites of the relevant institutions/organizations. He also provided information about the cases included in the study, such as date, time, location information and area of influence. In this context, the visuals subject to the study were analyzed and interpreted by the researcher.

**Conclusions and Recommendation:** The first design examples between 1975-1999 generally consisted of philatelic materials derived from postage stamps. In addition to the stamps put into circulation, other philatelic materials such as philatelic envelopes or postcards were also produced. In studies published after 1999, it is seen that priority was given to special day envelopes and envelopes with special date stamps rather than stamps. When the earthquake-themed philatelic designs in Turkey are evaluated together, it is seen that the designs that enter circulation are few in number and each philatelic design is published after a period of approximately five to twenty years. In this context, it is known that the first official edition was published in 1975 and other editions were published in 1980, 1999, 2004, 2020, 2021 and 2024. It is understood that the gaps in between are tried to be filled with Turkey-themed designs published by different countries or with the application of personal stamps created independently of the emission program. Accordingly, upon examination, it is noticed that official pressures generally coincide with a time when an important organization is hosted or a moment when an important disaster situation occurs. Therefore, it is inferred that the phenomenon of earthquakes is forgotten very quickly in our country in the ordinary course of time, and awareness suddenly increases in the face of a disaster.

## KATKI ORANI BEYANI VE ÇIKAR ÇATIŞMASI BİLDİRİMİ

<b>Sorumlu Yazar</b> <i>Responsible/Corresponding Author</i>	Serkan AYCİL			
<b>Makalenin Başlığı</b> <i>Title of Manuscript</i>	TÜRKİYE'NİN DEPREM KONULU FİLATELİK TASARIMLARI			
<b>Tarih</b> <i>Date</i>	16.03.2024			
<b>Makalenin türü (Araştırma makalesi, Derleme vb.)</b> <i>Manuscript Type (Research Article, Review etc.)</i>	Araştırma Makalesi			
<b>Yazarların Listesi / List of Authors</b>				
<b>Sıra No</b> <i>Name - Surname</i>	<b>Adı-Soyadı</b> <i>Name - Surname</i>	<b>Katkı Oranı</b> <i>Author Contributions</i>	<b>Çıkar Çatışması</b> <i>Conflicts of Interest</i>	<b>Destek ve Teşekkür (Varsa)</b> <i>Support and Acknowledgment</i>
1	Serkan AYCİL	%100	Yoktur	Yoktur

## EMOTIONAL REGULATION IN ADOLESCENCE: A COMPREHENSIVE REVIEW

Eda YILMAZER

Beykoz Üniversitesi, İnsan ve Toplum  
Bilimleri Fakültesi, Psikoloji Pr.

e-posta: edayilmazer@beykoz.edu.tr

ORCID 0009-0009-3377-5025

### ABSTRACT

Emotional regulation (ER) during adolescence is a pivotal aspect of psychological development, characterized by significant transformations across emotional, cognitive, and social domains. This critical period demands a nuanced understanding of how young individuals navigate their complex emotional landscapes. The review article delves into the multifaceted nature of ER, highlighting its central role in shaping adolescents' developmental trajectories. It underscores the wide-reaching impact of ER, influencing not just personal well-being but also academic performance, social relationships, and overall mental health. The article methodically synthesizes existing research on ER in adolescence, exploring the interplay of biological, psychological, social, and environmental factors that influence ER strategies. It draws a clear distinction between adaptive strategies, which promote emotional well-being and resilience, and maladaptive strategies, which can exacerbate emotional difficulties and hinder personal growth. The review examines the consequential effects of proficient ER on key areas of adolescent life, including academic success and social integration, while also scrutinizing the efficacy of current interventions designed to bolster ER capabilities among adolescents.

**Key Words:** Emotional regulation (ER), Adolescence, Developmental psychology, Adaptive strategies, Maladaptive strategies

**Jel Kodları:** I12,I31,J12

## ERGENLİKTE DUYGUSAL DÜZENLEME: KAPSAMLI BİR İNCELEME

### ÖZ

Ergenlik dönemindeki duygusal düzenleme (DD), duygusal, bilişsel ve sosyal alanlarda önemli dönüşümlerle karakterize psikolojik gelişimin dönüm noktası bir yönüdür. Bu kritik dönem, genç bireylerin karmaşık duygusal manzaraları nasıl yönlendirdiklerini nüanslı bir şekilde anlamayı gerektirir. İnceleme makalesi, DD'nin çok yönlü doğasına derinlemesine dalar, ergenlerin gelişim yörüngelerini şekillendirmedeki merkezi rolünü vurgular. DD'nin geniş kapsamlı etkisini, sadece kişisel iyi oluşu değil aynı zamanda akademik performansı, sosyal ilişkileri ve genel ruh sağlığını da etkilediğini belirtir. Makale, ergenlikteki DD üzerine mevcut araştırmaları yöntemli bir şekilde sentezleyerek, DD stratejilerini etkileyen biyolojik, psikolojik, sosyal ve çevresel faktörlerin etkileşimini inceler. Duygusal iyi oluşu ve direnci teşvik eden adaptif stratejiler ile duygusal zorlukları şiddetlendirebilecek ve kişisel gelişimi engelleyebilecek maladaptif stratejiler arasında net bir ayrım çizer. Ayrıca, inceleme, yetkin DD'nin ergen yaşamının önemli alanları üzerindeki sonuçlarını, akademik başarı ve sosyal entegrasyon dahil, inceleyip ergenlerin ER yeteneklerini güçlendirmeyi amaçlayan mevcut müdahalelerin etkinliğini sorgular.

**Keywords:** Earthquake Psychology, Trauma, Addiction, Post-Disaster Mental Health

**Jel Codes:** I12,I31,J12

**Geliş Tarihi/Received:** 23.03.2024

**Kabul Tarihi/Accepted:** 01.08.2024

**Yayın Tarihi/Printed Date:** 31.12.2024

**Kaynak Gösterme:** Yilmazer, Eda. (2024). "Emotional Regulation in Adolescence: A Comprehensive Review". *İstanbul Nişantaşı Üniversitesi Sosyal Bilimler Dergisi*, 2(12) 403-424.



## INTRODUCTION

### 1.1. Definition and Significance of Emotional Regulation

ER encompasses the intricate mechanisms and strategies individuals employ to manage and modulate their emotions, including the timing, intensity, and expression of these emotions. This regulatory process is fundamental to both psychological health and social functioning, serving as a cornerstone for navigating the myriad emotional experiences that characterize human life (Kupferberg & Hasler, 2023: 1-29). The ability to regulate emotions effectively is not just about dampening negative emotions but also involves amplifying positive ones, facilitating a balanced emotional life that contributes to overall well-being.

The significance of ER extends across a broad spectrum of life domains, impacting everything from the quality of personal relationships to success in academic and professional settings. In the realm of interpersonal interactions, ER plays a pivotal role in facilitating effective communication, conflict resolution, and empathy (Schoon, 2021: 1-21). Individuals who can manage their emotions well are better equipped to understand and respond to the emotions of others, leading to healthier and more supportive relationships.

In academic and professional environments, ER contributes to resilience in the face of challenges and setbacks (Li, 2023: 1-13). The ability to stay focused and composed under stress enhances learning, problem-solving, and decision-making, directly influencing performance and achievement. Furthermore, ER is closely linked to mental health; effective regulation strategies can act as protective factors against stress and trauma, reducing the risk of developing anxiety, depression, and other mental health disorders (Loevaas et al. 2018:2-11).

Conversely, difficulties with ER can lead to significant challenges, including emotional dysregulation, where emotions feel overwhelming and uncontrollable. This dysregulation can manifest as heightened sensitivity to emotional stimuli, difficulty recovering from emotional upset, and a propensity toward extreme emotional reactions (Miola et al., 2022: 352-360). Such challenges can predispose individuals to a range of psychological issues, from mood disorders to more complex behavioral and emotional problems. Moreover, maladaptive ER strategies, such as suppression, avoidance, or substance use, can exacerbate emotional problems and lead to detrimental outcomes in personal health, social relationships, and overall quality of life.

The ability to regulate one's emotions, therefore, is not merely a personal asset but a crucial component of social cohesion and community well-being (Newman, 2020: 643-657). Recognizing and fostering ER skills from an early age can contribute to developing resilient individuals capable of contributing positively to society. It underscores the importance of psychological research and intervention programs aimed at enhancing ER across the lifespan, highlighting the interconnectedness of emotional well-being, mental health, and social harmony (Thompson, 1994: 25-52).

### 1.2. Emotional Development during Adolescence

Adolescence represents a transformative phase in emotional development, characterized by an amplification of emotional experiences and a notable increase in the complexity of ER. This period is distinguished by rapid and profound neurological growth, particularly within brain regions such as the prefrontal cortex, which is crucial for decision-making and emotional control, and the amygdala, central to emotional processing. These neural developments, in concert with hormonal changes associated with puberty, contribute to the emotional intensity and volatility observed during adolescence (Osher et al., 2020: 1-43).

The cognitive advances of this stage, including enhanced abstract thinking and perspective-taking abilities, equip adolescents with the tools to reflect on and analyze their emotional experiences in more complex ways (Gotlieb et al., 2022: 33-67). However, these evolving capacities also introduce new challenges in ER, as adolescents begin to encounter more nuanced social scenarios and emotional dilemmas. The period is further marked by a reorganization of social dynamics; relationships with peers and family undergo significant shifts, necessitating more advanced and varied ER strategies. Adolescents are tasked with navigating the delicate

balance between seeking autonomy and maintaining social connections, all while managing their burgeoning emotional lives (Allen & Loeb., 2015:101-105).

The demand for sophisticated ER strategies is underscored by the expanding complexity of social interactions and the importance of these relationships for adolescent self-concept and well-being. Success in these areas heavily depends on the ability to effectively manage emotions, highlighting the critical nature of this developmental window for solidifying ER skills that will serve throughout adulthood (McLaughlin et al., 2015: 403-410).

### 1.3. Theoretical Frameworks in Emotional Regulation Research

The study of ER is anchored in a diverse array of theoretical frameworks that illuminate the intricacies of how individuals manage their emotions. James Gross's process model of ER stands out for its detailed articulation of the stages at which individuals can engage in ER, presenting a structured approach to understand the dynamic processes involved in managing emotional experiences (Ford et al., 2022: 510-521). This model outlines a sequence of regulatory points, from the initial selection and modification of emotion-generating situations, through shifts in attention and cognitive appraisals, to the modulation of emotional responses. It provides a comprehensive lens through which to examine the various strategies individuals employ in pursuit of emotional equilibrium.

Complementing Gross's model, the dual-process model introduces a distinction between implicit and explicit ER processes, shedding light on the varied nature of ER mechanisms. Implicit processes operate automatically, without conscious awareness, and are rooted in learned habits and responses. Explicit processes, in contrast, involve deliberate, conscious efforts to manage emotions, requiring cognitive resources and reflection. This dichotomy underscores the complexity of ER, encompassing a broad spectrum of strategies ranging from automatic to controlled processes (Bartholomew et al., 2021: 5-10).

Attachment theory adds another dimension to the understanding of ER by emphasizing the foundational role of early caregiver-child relationships in shaping an individual's approach to managing emotions. According to this theory, the quality of early attachments informs the development of internal working models of relationships, which influence emotional expectations, perceptions, and regulation strategies throughout life. Secure attachments in early life are posited to foster adaptive ER strategies, while insecure attachments may lead to challenges in emotional management (Sanchez-Lopez, 2021: 24-32).

### 1.4. Purpose and Scope of the Review

The purpose of this review is to provide a comprehensive examination of ER among adolescents, with a focus on the developmental trajectory of ER during this critical period, the multitude of factors influencing ER, and the implications of ER for adolescent well-being and adjustment. This review aims to synthesize current knowledge, identify gaps in the literature, and suggest directions for future research. By examining ER through the lens of various theoretical frameworks and considering the impact of developmental, psychological, and contextual factors, this article seeks to contribute to a nuanced understanding of ER in adolescence. The scope encompasses empirical studies, theoretical papers, and reviews, offering insights into the complexity of ER processes and their significance for adolescent development.

### 1.5. Theoretical Background

#### 1.5.1. Gross's Process Model

James Gross's process model of ER has been a cornerstone in the study of how individuals manage their emotional experiences. This model meticulously outlines the sequence and strategies involved in ER, detailing five critical stages that offer a roadmap for understanding the dynamic nature of emotional management (Alizadeh et al., 2022: 12-24).

**Situation Selection:** This stage involves choosing environments or contexts based on their emotional impact. Individuals proactively select situations they anticipate will elicit desirable emotions and avoid those expected to produce negative emotions. This proactive approach to

emotion management underscores the importance of anticipatory strategies in maintaining emotional well-being (Pico et al., 2024: 77-79).

**Situation Modification:** When individuals find themselves in situations likely to elicit unwanted emotions, they may attempt to alter the situation to change its emotional trajectory. This could involve changing the environment itself or influencing the social dynamics at play, aiming to minimize negative emotional outcomes (Wadley et al., 2020: 412-418).

**Attentional Deployment:** This involves directing one's focus away from potential emotional triggers within a situation. Techniques such as distraction or concentration on non-emotional aspects of the environment can help manage the intensity of emotional responses. This stage highlights the role of cognitive control in moderating emotional experiences (Greimel et al., 2020: 123-138).

**Cognitive Change:** At this stage, individuals reframe or reappraise the situation in a way that alters its emotional significance. By changing the interpretation of an event, the emotional response can be significantly modified. This strategy reflects the adaptive capacity to reinterpret emotional challenges, reducing their negative impact (Gutentag et al., 2022: 1137-1142).

**Response Modulation:** This final stage entails directly influencing the physiological, experiential, or behavioral aspects of the emotional response itself. Techniques such as suppression or amplification of emotional expressions fall under this category, aiming to adjust the external manifestations of internal emotions (Bjureberg & Gross, 2024: 49-70).

Gross's process model emphasizes the sequential and proactive nature of ER, providing a detailed framework that has informed a wide range of research into both adaptive and maladaptive emotional strategies. It highlights the flexibility of ER processes and the capacity for individuals to intervene at multiple points along the emotion generation pathway (Gross, 2015: 1-26).

### 1.5.2. The Dual-Process Model

The dual-process model of ER introduces a critical distinction between two modes of regulation: implicit and explicit processes. This differentiation sheds light on the breadth and depth of ER mechanisms, revealing the nuanced ways in which individuals manage their emotions (Memarian et al., 2023: 1-12).

**Implicit Processes:** These processes are automatic, operating without the need for conscious oversight. They are typically fast, effortless, and rely on established patterns of response to emotional stimuli. Implicit ER can be highly efficient, requiring minimal cognitive resources, but may also lead to rigid patterns of emotional response that are difficult to modify (Phipps et al., 2022: 1-12).

**Explicit Processes:** In contrast, explicit ER strategies involve deliberate, conscious efforts to manage emotional responses. These processes are slower and more resource-intensive, requiring active attention and cognitive effort. Explicit regulation allows for more flexibility and adaptability in managing emotions, offering the potential for greater control over emotional responses (Koban & Banks, 2023: 302-309).

The dual-process model highlights the complexity of ER, suggesting that effective emotional management likely involves a dynamic interplay between implicit and explicit processes. Understanding the balance and coordination between these two types of ER is essential for comprehending the full spectrum of emotional regulation capabilities. This model prompts further investigation into how these processes interact, how they can be optimized, and how they contribute to individual differences in emotional resilience and vulnerability (Gyurak et al., 2011: 400-412).

## 1.6. Adolescence as a Critical Period for Emotional Regulation Development

Adolescence is a critical juncture in the developmental continuum, especially in the context of ER. This phase is marked by a confluence of physiological, neurological, and social transitions that create a unique environment for the evolution of ER capabilities. The onset of puberty

introduces a surge of hormonal changes, significantly influencing mood and emotional sensitivity. These biological shifts, while normal, can lead to increased emotional reactivity and volatility, presenting adolescents with new emotional experiences and challenges (Schweizer et al., 2020: 80-92).

Concurrently, significant brain development occurs, particularly in areas critical for emotion processing, such as the amygdala, and those involved in regulation and executive function, like the prefrontal cortex. These neural changes are profound, with the brain's increasing connectivity and plasticity offering a prime opportunity for the development and reinforcement of complex ER strategies. Adolescents begin to move beyond simple emotion regulation techniques learned in childhood, adopting more nuanced approaches that involve greater self-awareness and cognitive processing (Šimić et al., 2021: 823-829).

This period of rapid development is further complicated by evolving social landscapes. Adolescents face more complex social situations and relationships, with increasing demands for autonomy and identity formation. These challenges require more sophisticated ER strategies, as adolescents must navigate the delicate balance between their feelings and the expectations of their social environments. The ability to manage emotions effectively becomes crucial for maintaining relationships, achieving academic and personal goals, and fostering a sense of self-worth and resilience (Raiziene et al., 2022: 150-165).

The heightened emotional intensity and the developmental tasks of adolescence offer a unique opportunity to solidify adaptive ER strategies. These skills, once developed, can provide a foundation for emotional well-being throughout adulthood. However, the variability in the pace and nature of these developmental changes means that some adolescents may struggle more than others, highlighting the importance of supportive interventions (Meredith & Silvers, 2024).

Understanding the trajectory of ER development during this critical period is essential for the timely identification and implementation of interventions designed to support adolescents. Schools, families, and mental health professionals play key roles in providing the resources and guidance necessary for adolescents to navigate this complex period. Interventions that focus on enhancing self-awareness, cognitive reappraisal, and problem-solving skills can be particularly beneficial. Additionally, creating environments that promote emotional safety and understanding can help adolescents practice and refine their ER strategies (Silvers, 2022: 258-263).

### **1.7. The Role of Cognitive Development in Emotional Regulation**

The maturation of cognitive abilities during adolescence plays a pivotal role in the evolution and refinement of ER skills. This period of cognitive development is marked by significant advancements in the way adolescents process information, understand and manage emotions, and interact with their environment and others. As adolescents' brains mature, they acquire an increasingly sophisticated understanding of the complex nature of emotions. This cognitive growth enables them not only to recognize and label a broader range of emotions within themselves and others but also to understand the triggers and consequences of these emotional states more deeply (Riaz et al., 2021: 189-196).

The advancement of executive functions, which include working memory, planning, and inhibitory control, is particularly influential in enhancing ER during adolescence. These cognitive skills are crucial for engaging in cognitive reappraisal, a sophisticated ER strategy that involves changing one's emotional response by altering the interpretation of an emotion-eliciting situation. For instance, an adolescent might use cognitive reappraisal to view a stressful exam as a challenge to be met rather than a threat to be avoided, thereby reducing anxiety and promoting a more adaptive emotional response (Korzeniowski et al., 2021: 459-473).

Furthermore, the development of theory of mind during adolescence — the cognitive ability to attribute mental states to oneself and to others, understanding that others have beliefs, desires, and intentions that are different from one's own — greatly enriches social interactions and relationships. This enhanced understanding of others' emotional perspectives not only fosters empathy and social connectedness but also allows adolescents to navigate social situations with

greater emotional intelligence. By appreciating the emotional states and likely reactions of others, adolescents can tailor their own emotional expressions and responses in ways that are more socially appropriate and effective, further refining their ER strategies (Miraglia et al., 2023: 1-14).

This cognitive expansion also facilitates a more nuanced awareness of the consequences of one's emotional responses. Adolescents begin to foresee how their reactions can influence their relationships, goals, and self-concept, leading to more deliberate and constructive ER efforts. For example, recognizing that expressing anger in a certain situation might damage a valued relationship, an adolescent might choose to employ strategies such as taking deep breaths or seeking alternative perspectives to manage their anger more productively (Crone et al., 2022: 273-295).

The interplay between cognitive and emotional development during adolescence is a fertile area for research, offering insights into how ER strategies evolve and become more sophisticated. Understanding this intersection is crucial for identifying effective ways to support adolescents in developing adaptive ER skills. It highlights the importance of educational and therapeutic interventions that not only focus on emotion management techniques but also aim to enhance cognitive skills that are foundational for effective ER. As adolescents navigate the transition to adulthood, the cognitive tools they develop for understanding and regulating emotions are vital for their overall well-being, affecting their social relationships, academic performance, and mental health (Anniko et al., 2018: 3-16).

## **2. Factors Influencing Emotional Regulation in Adolescents**

### **2.1 Biological Factors**

Biological factors play a critical role in the development of ER during adolescence, a period marked by rapid and profound changes in both brain development and hormonal profiles. These biological transformations not only shape adolescents' emotional experiences but also their capacity to manage and respond to these emotions effectively (Zeman et al., 2006: 155-168).

#### **2.1.1. Brain Development**

The adolescent brain undergoes extensive structural and functional evolution, especially in regions critical for ER, such as the prefrontal cortex and the amygdala. The prefrontal cortex, responsible for executive functions such as decision-making, planning, and impulse control, continues to mature well into young adulthood (Arain et al., 2013:449-461). This maturation process enhances adolescents' ability to engage in complex ER strategies, such as cognitive reappraisal and situational modification. Concurrently, the amygdala, a region integral to the processing of emotional stimuli, experiences changes that can heighten emotional sensitivity and reactivity. The ongoing development of neural pathways between the prefrontal cortex and the amygdala is crucial for the modulation of emotional responses, contributing to the fluctuating nature of ER during adolescence. These brain developments can lead to periods of imbalance between emotional reactivity and regulatory capacities, making effective ER a challenge for many adolescents (Çinaroglu & Tas, 2021: 222-232).

#### **2.1.2 Puberty**

The hormonal shifts associated with puberty further compound the emotional turbulence of adolescence. Hormones such as estrogen and testosterone surge, impacting mood and emotional intensity. These hormonal changes can amplify feelings of anxiety, excitement, frustration, and sadness, making emotions feel more overwhelming (Pfeifer & Allen, 2021: 99-108 )

The variability in the timing and pace of pubertal development among adolescents can also contribute to differences in emotional experiences and ER capabilities within this age group. For instance, early or late onset of puberty can influence social dynamics and self-esteem, further affecting emotional states and how adolescents cope with them (Krasniqi & Cakirpaloglu, 2020: 241).

## 2.2. Psychological Factors

Psychological factors significantly influence the development and effectiveness of ER strategies during adolescence. Among these factors, personality traits and mental health conditions stand out for their profound impact on how emotions are experienced, expressed, and managed (Moreira & Cristina Canavarro, 2020: 192-211).

### 2.2.1. Personality Traits

The link between personality traits and ER capabilities is well-documented, with traits such as neuroticism, extraversion, and conscientiousness showing particular relevance. Neuroticism, characterized by a tendency toward emotional instability and negative emotions like anxiety and depression, is often associated with difficulties in ER. Individuals high in neuroticism may struggle to manage emotional responses effectively, leading to greater emotional volatility and susceptibility to stress (Kokkinos & Voulgaridou, 2023: 347-366).

Conversely, extraversion, which is associated with positive emotions, sociability, and an active engagement with the world, can influence ER in nuanced ways. While extraverts may experience positive emotions more intensely, they also may utilize social networks and activities as means of regulating negative emotions, showcasing a complex relationship between extraversion and ER.

Conscientiousness, marked by diligence, organization, and a strong sense of responsibility, tends to facilitate more effective ER strategies. Individuals high in conscientiousness are likely to engage in proactive coping and ER strategies, such as planning and problem-solving, that prevent the escalation of negative emotions and promote emotional well-being (Galambos & Costigan, 2003: 351-372).

### 2.2.2. Mental Health Disorders

The presence of mental health disorders, including anxiety, depression, and Attention Deficit Hyperactivity Disorder (ADHD), creates additional layers of complexity in the landscape of ER among adolescents. These conditions can both stem from and contribute to difficulties in ER, illustrating a bidirectional relationship between mental health and emotional management (Virone, 2023: 78-90).

Anxiety and depression, for instance, can impair ER by skewing cognitive appraisals and increasing emotional reactivity. Individuals with these disorders may be more prone to rumination and negative bias in their interpretation of events, which can exacerbate emotional distress and hinder effective regulation. Moreover, the chronic nature of these emotional experiences can overtax ER resources, leading to further difficulties in managing emotions (Daros et al., 2021: 1443-1457).

ADHD presents unique challenges to ER due to its core symptoms of inattention, hyperactivity, and impulsivity. The difficulties with focus and impulse control inherent in ADHD can undermine the ability to use ER strategies that require attentional control and forethought, such as cognitive reappraisal or delaying gratification. This can result in more immediate, less adaptive responses to emotional stimuli, complicating emotional management (Soler-Gutiérrez et al., 2023: 121-133).

The intricate relationship between psychological factors and ER underscores the necessity of a nuanced understanding of these influences in the context of adolescent development. By recognizing the roles that personality traits and mental health conditions play in ER, interventions can be tailored to address these psychological dimensions, fostering more adaptive ER strategies and contributing to overall emotional resilience and mental health (Aldam et al., 2019: 284-290).

## 2.3. Social Factors

Social factors encompass a wide range of influences on the development of ER during adolescence. These factors, including family dynamics, peer relationships, and cultural

influences, play pivotal roles in shaping how adolescents learn to manage their emotions (Azpiazu Izaguirre et al., 2021: 79-85).

### 2.3.1. Family Dynamics

The family environment is foundational in the early learning of ER strategies. The emotional climate of the family, characterized by the overall mood, emotional expressions, and openness to emotional communication, sets the stage for the development of ER skills. Families that provide a supportive and emotionally expressive environment encourage the development of adaptive ER strategies. In such environments, adolescents learn to label, identify, express, and manage their emotions in constructive ways. Parenting styles also significantly impact ER development. For example, authoritative parenting, which combines warmth and structure, is associated with better ER skills in children and adolescents (Harrington et al., 2020: 48-52).

Conversely, families marked by high levels of conflict, criticism, or emotional suppression may impede the development of effective ER skills. In such environments, adolescents might adopt maladaptive ER strategies, such as avoidance or aggression, as a means of coping with emotional distress. Additionally, attachment patterns formed in early childhood, reflecting the emotional bond and sense of security between children and their caregivers, continue to influence ER into adolescence. Secure attachments foster confidence in managing emotions, while insecure attachments can lead to difficulties in ER (Hollenstein & Lantaigne, 2018: 158-176).

### 2.3.2 Peer Relationships

As adolescents expand their social circles beyond the family, peer relationships become increasingly important in the development and refinement of ER strategies. Positive interactions with peers, including friendships and social support, offer opportunities for practicing emotional expression and empathy, thereby enhancing ER skills. Peer acceptance and support contribute to a sense of belonging and self-esteem, which are crucial for emotional well-being (Eadeh et al., 2021: 684-706).

However, negative peer experiences, such as rejection, bullying, and exclusion, can significantly disrupt ER development. These experiences may lead to increased emotional sensitivity, difficulty in managing negative emotions, and the adoption of maladaptive coping mechanisms, such as withdrawal or aggression. The role of peer influence in adolescence highlights the importance of social belonging and validation in the development of ER strategies (Herd & Kim-Spoon, 2021: 141-163).

## 2.4. Cultural Influences

Cultural norms and values deeply influence the ways in which emotions are expressed and regulated. Cultures vary in their emphasis on emotional control versus emotional expression, shaping the ER strategies that individuals within these cultures develop. In cultures that value emotional restraint, individuals may learn to prioritize internal coping mechanisms and control over emotional expressions. Such cultural values can lead to the development of ER strategies that focus on minimizing external displays of emotion (Schunk et al., 2022: 352-363).

Conversely, cultures that encourage emotional expression may facilitate the development of ER strategies that involve seeking social support and openly communicating emotions. These cultural differences underscore the importance of considering cultural context in understanding the development and expression of ER strategies. Cultural norms influence not only how emotions are managed but also how emotional challenges are perceived and addressed (Wilson & Gentzler, 2021: 97-105).

The interplay between family dynamics, peer relationships, and cultural influences illustrates the complex social landscape within which adolescents develop and refine their ER strategies. Understanding these social factors is essential for creating supportive environments that promote healthy emotional development and for tailoring interventions that take into account the diverse social contexts of adolescents' lives (Hapunda et al., 2019: 333-350).

## 2.5. Environmental Factors

Environmental factors significantly influence the development and effectiveness of ER strategies among adolescents. These factors, such as socio-economic status and exposure to stress or trauma, create external contexts that shape how adolescents learn to manage their emotions (Zheng & Asbury, 2019: 1849-1860).

### 2.5.1. Socio-economic Status (SES)

SES encompasses a range of economic and social dimensions, including income, education, and occupational status, that collectively impact access to resources and exposure to stress. Adolescents from lower SES backgrounds may face a variety of stressors, including financial instability, limited access to healthcare, educational disparities, and neighborhood violence. These stressors can strain emotional resources, making the development of adaptive ER strategies more challenging. Limited access to resources also means fewer opportunities for emotional learning, such as psychoeducation or therapy, which can further hinder the development of effective ER skills. Conversely, higher SES can provide a buffer against emotional stressors by affording better access to supportive resources, stable environments, and opportunities for emotional and social development. Understanding the impact of SES on ER is crucial for addressing disparities in emotional well-being and developing interventions that are accessible and relevant to adolescents from diverse economic backgrounds (Sethi & Moosath, 2018: 45-52).

### 2.5.2. Exposure to Stress or Trauma

Adolescents' exposure to stress or trauma represents a critical environmental factor affecting ER. Stressful life events, such as family conflict, school pressures, or the loss of a loved one, can tax adolescents' emerging ER capacities. Traumatic experiences, including abuse, neglect, bullying or exposure to violence, pose even greater challenges, potentially leading to heightened emotional sensitivity, anxiety, and difficulties in managing intense emotions. Chronic stress and trauma can disrupt normal emotional development, leading to patterns of hyperarousal or dissociation as maladaptive coping mechanisms. These experiences highlight the need for targeted interventions designed to support adolescents in processing and regulating emotions in the aftermath of stress and trauma. Such interventions can help mitigate the long-term impact of these experiences on emotional well-being (Paulus et al., 2021: 1-24).

## 2.6. Emotional Regulation Strategies Among Adolescents

Adolescents employ a variety of ER strategies to navigate the emotional challenges presented by their environments. Adaptive strategies, such as problem-solving, seeking social support, and cognitive reappraisal, can enhance emotional resilience and well-being. However, in contexts marked by high stress, limited resources, or exposure to trauma, adolescents may resort to maladaptive strategies, including avoidance, substance use, or emotional suppression. The development of ER strategies is influenced by a complex interplay of individual, social, and environmental factors, underscoring the importance of comprehensive approaches to support adolescent emotional development. Interventions that address the environmental contexts of adolescents' lives, provide coping resources, and teach adaptive ER strategies are essential for fostering resilience and promoting healthy emotional regulation (Schäfer et al., 2017: 261-276).

### 2.6.1. Adaptive vs. Maladaptive Strategies

In the realm of ER, strategies adolescents employ to manage their emotions can broadly be classified into two categories: adaptive and maladaptive strategies. These strategies have significant implications for their psychological well-being, social relationships, and overall quality of life.

#### Adaptive Strategies

Adaptive ER strategies are constructive approaches that individuals use to effectively modulate the intensity and duration of their emotional experiences, fostering positive outcomes. One common adaptive strategy is cognitive reappraisal, which involves changing the way one thinks about a situation to alter its emotional impact. For instance, viewing a challenging task as an



opportunity for growth rather than a threat can help reduce feelings of stress and anxiety (Wang et al., 2024: 39-47).

Problem-solving is another adaptive strategy where individuals directly address the source of their distress to mitigate its emotional impact. This approach can lead to a sense of empowerment and control over one's circumstances. Seeking social support involves turning to friends, family, or professionals for emotional comfort, advice, or simply a listening ear, providing a sense of belonging and relief from emotional burdens (Theodoratou et al., 2023: 5-9).

Using humor to navigate difficult situations or lighten the mood can also be an effective adaptive strategy, as it can help put problems into perspective and reduce the intensity of negative emotions. Overall, adaptive strategies are characterized by their ability to facilitate emotional balance, resilience, and positive engagement with life's challenges (Cracco et al., 2017: 909-921).

### **Maladaptive Strategies**

In contrast, maladaptive ER strategies are those that may initially appear to relieve distress but ultimately exacerbate negative emotions or lead to harmful outcomes. Rumination, or the repetitive and passive focus on the causes or consequences of one's distress, traps individuals in a cycle of negative thinking and emotional discomfort, often worsening feelings of depression and anxiety (Christensen & Haynos, 2020: 21-29).

Suppression of emotional expression, another maladaptive strategy, involves inhibiting outward signs of internal emotions. While this might offer short-term relief or social convenience, it can lead to increased stress, difficulty forming close relationships, and long-term emotional dissonance (Navas-Casado et al., 2023: 1-25).

Avoidance, the act of steering clear of situations or thoughts that elicit negative emotions, may seem like a way to reduce distress but often leads to increased anxiety and missed opportunities for growth and emotional learning. Engaging in self-destructive behaviors, such as substance abuse or self-harm, represents an attempt to escape or numb emotional pain but leads to further psychological harm and complications in one's life (Mahmoud Alilou et al., 2022: 977-990).

Distinguishing between adaptive and maladaptive strategies is crucial for understanding how adolescents navigate their emotional landscapes. Encouraging the development and use of adaptive ER strategies while recognizing and addressing maladaptive patterns is essential for supporting adolescents' emotional health and resilience. Tailored interventions that promote adaptive coping mechanisms can empower adolescents to manage their emotions constructively, fostering well-being and positive social interactions (Goossens et al., 2016: 156-163).

### **2.6.2. Cognitive Reappraisal and Suppression**

Cognitive reappraisal and suppression represent two fundamentally different ER strategies that adolescents may employ to navigate their emotional experiences. These strategies have distinct impacts on their emotional outcomes and overall psychological health.

**Cognitive Reappraisal:** Cognitive reappraisal is an adaptive ER strategy that involves altering one's cognitive assessment of a situation in order to change its emotional impact. This strategy is rooted in the idea that emotions are heavily influenced by the interpretations and meanings we assign to events or situations. By reframing a challenging situation as an opportunity for growth or viewing a stressful event from a more positive perspective, individuals can significantly alter their emotional responses to it. For adolescents, mastering the skill of cognitive reappraisal can be particularly beneficial. It is associated with enhanced emotional well-being, as it helps in reducing the experience of negative emotions such as anxiety and depression. Adolescents who are adept at reappraisal tend to report better mood regulation, higher levels of happiness, and greater resilience in the face of adversity (Brockman et al., 2017: 91-113).

**Suppression:** Suppression, in contrast, is a strategy that involves concealing or inhibiting the outward expression of internal emotions. While suppression might serve an immediate social or personal function by helping individuals avoid conflict or maintain composure in challenging

situations, it is generally considered a maladaptive ER strategy when used chronically. Over time, the effort to suppress emotional expressions can lead to increased physiological stress, as the internal experience of the emotion remains unchanged and unaddressed. This disconnect between internal experiences and external expressions can strain psychological resources and is linked to poorer social outcomes, such as difficulties in forming close relationships and reduced social support. Additionally, chronic suppression has been associated with a greater susceptibility to experiencing negative emotions, contributing to a cycle of emotional distress and dysregulation (Larsen et al., 2013: 184-200).

### 2.6.3. Mindfulness and Relaxation Techniques

Beyond cognitive strategies, mindfulness and relaxation techniques offer additional pathways for adolescents to regulate their emotions effectively. Mindfulness encourages individuals to adopt an open, non-judgmental awareness of the present moment, including their thoughts, feelings, and bodily sensations. This practice helps adolescents cultivate a stance of curiosity and acceptance towards their emotional experiences, rather than reacting to them impulsively. By fostering mindful awareness, adolescents can learn to observe their emotions without becoming overwhelmed by them, facilitating more measured and reflective responses (Webb, 2023: 53-62).

Relaxation techniques, including deep breathing exercises, progressive muscle relaxation, and guided imagery, target the physiological aspects of emotional responses. These techniques help in calming the body's stress response, reducing symptoms of anxiety and facilitating a state of relaxation. By learning to deliberately invoke the body's relaxation response, adolescents can gain a sense of control over their emotional reactions, enhancing their capacity for effective ER (Galinha et al., 2024: 1-26).

Collectively, cognitive reappraisal, suppression, mindfulness, and relaxation techniques highlight the diverse arsenal of strategies available for emotional regulation. Encouraging adolescents to explore and adopt more adaptive strategies such as cognitive reappraisal and mindfulness, while understanding the context and consequences of suppression, can support their emotional development and foster resilience. These skills not only serve to enhance their immediate emotional well-being but also lay the foundation for lasting psychological health (Pepping et al., 2016: 302-307).

### 2.6.4. The Role of Digital Media and Technology in Emotional Regulation

Digital media and technology play a complex role in adolescent ER. On one hand, they can provide valuable resources for learning ER strategies, such as apps for mindfulness and stress management, online support groups, and educational content. On the other hand, excessive or inappropriate use of digital media can contribute to stress, anxiety, and depression. Social media, in particular, can exacerbate feelings of inadequacy, jealousy, and loneliness, posing challenges to effective ER. Understanding how to navigate the digital landscape in a way that supports, rather than undermines, ER is becoming an increasingly important skill for adolescents (Tag et al., 2022: 62-68).

The strategies adolescents use to regulate their emotions are diverse and multifaceted, influenced by individual characteristics, context, and available resources. Adaptive strategies generally promote emotional well-being and resilience, whereas reliance on maladaptive strategies can hinder emotional development and psychological health. Educators, parents, and mental health professionals play key roles in teaching and modeling effective ER strategies, equipping adolescents with the tools they need to manage their emotions constructively (Bettis et al., 2022: 3-26).

## 2.7. Impact of Emotional Regulation on Adolescent Well-being

### 2.7.1. Academic Performance

ER plays a crucial role in academic settings, where emotions can significantly impact concentration, motivation, and learning strategies. Adolescents who effectively manage their emotions tend to have higher academic achievement, as they can better handle stressors such as

exams and presentations, maintain focus during class, and engage more productively in learning activities. Conversely, difficulties in ER can lead to increased anxiety, lower grades, and higher dropout rates, underscoring the importance of ER skills in educational success (Sánchez-García et al., 2018: 1-19).

### 2.7.2. Mental Health

The ability to regulate emotions is closely linked to mental health. Adolescents with strong ER skills are less likely to experience anxiety, depression, and symptoms of post-traumatic stress disorder (PTSD), anxiety disorders, personality disorder. (Conklin et al. 2006; Kim & Cicchetti, 2010; Berking & Whitley, 2014; Ehring et al. 2008; Cisler et al. ,2010; Mennin et al. 2007).

Effective ER strategies help in mitigating the impact of stress and reducing the incidence of mood disorders. On the other hand, maladaptive ER strategies, such as rumination or avoidance, can exacerbate mental health issues, leading to a cycle of emotional distress and psychological problems (Chervovsky & Hunt, 2019: 270-276).

### 2.7.3. Social Relationships

ER significantly affects adolescents' social interactions and relationships. Those who regulate their emotions well are typically better at navigating social situations, maintaining friendships, and resolving conflicts. Effective ER allows for the expression of emotions in a socially appropriate manner, fostering empathy and understanding in relationships. Poor ER, conversely, can result in social withdrawal or aggressive behaviors, damaging relationships and leading to social isolation (Verzeletti et al., 2016: 22-36).

### 2.7.4. Risk Behaviors

There is a strong link between ER and the engagement in risk behaviors among adolescents. Ineffective ER strategies can increase the likelihood of substance use, aggression, and other risky behaviors as means of coping with negative emotions. Adolescents may turn to drugs, alcohol, or risky sexual behaviors as a way to escape or numb their feelings. Conversely, those with adaptive ER skills are more likely to employ healthy coping mechanisms, reducing their susceptibility to engaging in such behaviors (Singh et al., 2023: 12896-12911).

The overarching impact of ER on adolescent well-being underscores the importance of fostering these skills during adolescence. Interventions aimed at improving ER can have far-reaching benefits, enhancing not only academic and social success but also contributing to better mental health and reducing the likelihood of engaging in risk behaviors. Given the critical role of ER in shaping adolescent development, it is essential for parents, educators, and mental health professionals to support and model effective ER strategies, creating environments that nurture emotional growth and resilience (Claro et al., 2015: 330-339).

## 2.8. Interventions and Programs to Enhance Emotional Regulation

Interventions and programs designed to enhance ER in adolescents are essential components of psychological support systems, aiming to equip young people with the necessary skills to navigate their complex emotional landscapes. These interventions can be categorized into school-based programs, family interventions, digital and online interventions, and are often grounded in evidence-based practices to ensure their effectiveness (Augustyniak et al., 2009: 326-350).

### 2.8.1. School-based Programs

Schools offer a critical setting for ER interventions, given their central role in adolescents' lives. Programs integrated into the school curriculum can provide students with regular, structured opportunities to learn and practice ER strategies. Such programs often incorporate social and emotional learning (SEL) components, which cover self-awareness, self-management, social awareness, relationship skills, and responsible decision-making. For instance, SEL curricula might include exercises in mindfulness, cognitive restructuring, empathy and theory of mind skill training, all of which contribute to better ER. Evaluations of school-based SEL programs have shown promising outcomes, including improved social behavior, reduced emotional

distress, and enhanced academic performance, underscoring the value of integrating ER skills training within educational settings (Pedrini et al., 2022: 1051-1067).

### **2.8.2. Family Interventions**

Family interventions focus on the crucial role of family dynamics and parent-child interactions in developing ER skills. These interventions may include parent training programs aimed at enhancing parents' emotional communication, responsiveness, and supportive practices, which in turn, foster better ER in adolescents. Family therapy may also be employed to address dysfunctional interaction patterns that impair emotional development. Evidence suggests that interventions involving families can lead to significant improvements in adolescents' ER capabilities, mental health outcomes, and family relationships, highlighting the importance of engaging the family unit in ER support (Quoidbach et al., 2015: 655).

### **2.8.3. Digital and Online Interventions**

The rise of digital technology has led to the development of innovative interventions aimed at improving ER through online platforms, apps, and virtual reality experiences. These digital interventions offer accessible, engaging ways for adolescents to learn about and practice ER strategies. For example, mindfulness apps can guide users through exercises designed to increase emotional awareness and acceptance, while online cognitive-behavioral therapy (CBT) programs can teach adolescents how to challenge and change maladaptive thought patterns. The scalability and accessibility of digital interventions make them a promising complement to traditional in-person therapies, particularly for reaching adolescents who may not have access to other forms of support (Reynard et al., 2022: 19-33).

## **2.9. Evidence-based Practices and Their Effectiveness**

The effectiveness of ER interventions for adolescents is increasingly supported by empirical evidence, particularly for those grounded in cognitive-behavioral principles. Programs that employ evidence-based practices, such as CBT and mindfulness-based stress reduction (MBSR), have been shown to be effective in improving ER, reducing symptoms of anxiety and depression, and enhancing overall well-being. The selection of evidence-based interventions should be guided by the specific needs and contexts of the adolescent population being served, with a focus on cultural sensitivity and adaptability to ensure relevance and effectiveness (Fatahi et al., 2021: 813-821).

In conclusion, a multi-faceted approach to enhancing ER in adolescents, encompassing school-based programs, family interventions, and digital and online resources, and grounded in evidence-based practices, can provide comprehensive support for young people's emotional development. By addressing ER from multiple angles and settings, these interventions can significantly contribute to adolescents' emotional well-being, psychological resilience, and success in navigating the challenges of their developmental stage (Bywater & Sharples, 2017: 7-26).

## **CONCLUSION**

This comprehensive review has highlighted the critical importance of emotional regulation (ER) during adolescence for psychological development and overall well-being. Adolescents undergo significant emotional, cognitive, and social transformations, making the development of effective ER strategies essential for positive developmental outcomes. The review has illustrated the multifaceted nature of ER, emphasizing the influence of biological, psychological, social, and environmental factors on the development and implementation of ER strategies. By distinguishing between adaptive and maladaptive ER strategies, this article provides valuable insights into how adolescents can enhance their emotional well-being and navigate the complexities of their developmental landscape more effectively.

Additionally, the review has explored the profound impact of ER on various aspects of adolescent life, including academic performance, mental health, social relationships, and engagement in risk behaviors. The evidence presented underscores the far-reaching

implications of ER in fostering resilience, emotional well-being, and social competence. Given these findings, the critical role of educators, clinicians, and policymakers in supporting the emotional and psychological development of adolescents is paramount. Interventions aimed at enhancing ER capabilities among adolescents are vital not only for addressing current emotional challenges but also for laying the foundation for a healthy transition into adulthood.

The insights gained from this review suggest several practical applications. For educators, integrating ER skills into the curriculum through social and emotional learning (SEL) programs can provide students with the tools they need to manage their emotions effectively. Such programs can improve not only emotional well-being but also academic outcomes, as students who can regulate their emotions are better able to focus and engage in learning.

Clinicians and mental health professionals can utilize the findings to inform therapeutic practices and interventions. Understanding the critical periods and the factors that influence ER development allows for the design of targeted therapies that can address the specific needs of adolescents. Techniques such as cognitive-behavioral therapy (CBT), mindfulness practices, acceptance and commitment therapy (ACT) and family therapy can be particularly effective in enhancing ER skills.

Policymakers can use this information to advocate for policies that support mental health education and services in schools and communities. By funding programs that promote emotional well-being and by creating supportive environments for adolescents, policymakers can help reduce the incidence of mental health issues and improve the overall quality of life for young people.

This review also highlights the need for further research to deepen our understanding of ER in adolescence. Longitudinal studies that follow individuals over time can provide insights into how ER skills develop and change throughout adolescence and into adulthood. Such studies can identify critical intervention points and the long-term effects of ER strategies on mental health and well-being.

Research should also explore the cultural context of ER. Adolescents from different cultural backgrounds may experience and manage emotions in diverse ways. Understanding these differences can help in developing culturally sensitive interventions that are more effective in diverse populations.

The role of digital media and technology in ER is another important area for future research. While digital tools can provide valuable resources for learning and practicing ER strategies, excessive or inappropriate use of digital media can pose challenges. Research can help identify best practices for using technology to support ER while minimizing its potential negative impacts.

By fostering a supportive environment that encourages the development of adaptive ER strategies and addresses the complex interplay of factors influencing ER, we can empower adolescents to navigate their emotional worlds with confidence and resilience. In doing so, we contribute to the cultivation of emotionally intelligent, healthy individuals capable of positive social interactions and achieving their full potential. The journey of emotional regulation in adolescence is a critical pathway to well-being, underscoring the importance of continued research, support, and intervention in this vital area of developmental psychology.

In summary, the comprehensive examination of ER during adolescence presented in this review underscores its pivotal role in the developmental trajectory of young individuals. The insights into the factors influencing ER, the distinction between adaptive and maladaptive strategies, and the profound impact of ER on various aspects of life highlight the need for targeted interventions. By integrating findings into educational, clinical, and policy frameworks, we can support adolescents in developing robust ER skills that will serve them throughout their lives. The future of adolescent emotional regulation research holds promise for enhancing our understanding and creating more effective strategies to foster resilience and well-being in the face of life's challenges.

Expanding on these conclusions, it's clear that ER is not just a skill but a foundational component of adolescent development that affects all areas of life. As such, efforts to enhance ER should be multifaceted, involving families, schools, communities, and healthcare systems. Parents play a crucial role in modeling and teaching ER strategies, making parent education programs essential. Schools must integrate ER training into their curricula and create environments that support emotional learning. Community programs can provide safe spaces for adolescents to practice ER skills and receive support from peers and mentors.

Healthcare systems should prioritize early identification and intervention for ER difficulties, providing resources and support for both adolescents and their families. Collaboration between these different sectors can create a cohesive support network that addresses the diverse needs of adolescents.

Furthermore, as digital media continues to be a significant part of adolescents' lives, it's vital to harness its potential for positive impact while mitigating risks. Digital interventions, such as apps and online therapy programs, can be effective tools for teaching ER skills, especially when access to in-person services is limited. However, it's equally important to educate adolescents about healthy digital habits and the potential negative effects of excessive screen time and social media use on emotional health.

Ultimately, advancing our understanding of ER in adolescence and developing effective supports and interventions will require a multidisciplinary approach, combining insights from developmental psychology, neuroscience, education, and beyond. By fostering a supportive environment that encourages the development of adaptive ER strategies and addresses the complex interplay of factors influencing ER, we can empower adolescents to navigate their emotional worlds with confidence and resilience. This will contribute to the cultivation of emotionally intelligent, healthy individuals capable of positive social interactions and achieving their full potential. The journey of emotional regulation in adolescence is a critical pathway to well-being, underscoring the importance of continued research, support, and intervention in this vital area of developmental psychology.

In conclusion, the journey of emotional regulation in adolescence is not just about managing emotions but about building a foundation for a healthy, resilient, and fulfilling life. The insights and evidence provided in this review highlight the critical need for comprehensive strategies and interventions that support adolescents in developing effective ER skills. As we continue to explore and understand this complex process, we can better equip young people to face the challenges of adolescence and beyond with strength and confidence.

## REFERENCES

- Aldam, S. F. S., Keliat, B. A., Wardani, I. Y., Sulistiowati, N. M. D., & Florensa, M. V. A. (2019). Risk factors of mental health in adolescents: emotional, behavioral, family, and peer relationship problems. *Comprehensive Child and Adolescent Nursing*, 42(sup1), 284-290.
- Alizadeh, E., Mami, S., & Mohamadian, F. (2022). Effectiveness of Emotion Regulation Training Based on Gross Model in Impulsivity and Sensation Seeking in Men with Substance Abuse on Methadone Maintenance Therapy in the West of Iran (Ilam Province). *International Journal of High Risk Behaviors and Addiction*, 11(4), 12-24.
- Allen, J. P., Loeb, E. L. (2015). The Autonomy-Connection Challenge in Adolescent Peer Relationships. *Child Dev Perspect.* 9(2), 101-105.
- Anniko, M. K., Boersma, K., & Tillfors, M. (2018). Investigating the mediating role of cognitive emotion regulation in the development of adolescent emotional problems. *Nordic Psychology*, 70(1), 3-16.
- Arain, M., Haque, M., Johal, L., Mathur, P., Nel, W., Rais, A., Sandhu, R. & Sharma, S. (2013). Maturation of the adolescent brain. *Neuropsychiatr Dis Treat*, 9, 449-61.

- Augustyniak, K. M., Brooks, M., Rinaldo, V. J., Bogner, R., & Hodges, S. (2009). Emotional regulation: Considerations for school-based group interventions. *The Journal for specialists in group work*, 34(4), 326-350.
- Azpiazu Izaguirre, L., Fernández, A. R., & Palacios, E. G. (2021). Adolescent life satisfaction explained by social support, emotion regulation, and resilience. *Frontiers in psychology*, 12, 694183.
- Bartholomew, M. E., Heller, W., & Miller, G. A. (2021). Inhibitory control of emotional processing: Theoretical and empirical considerations. *International Journal of Psychophysiology*, 163, 5-10.
- Berking, M., Wirtz, C. M., Svaldi, J., & Hofmann, S. G. Emotion Regulation Predicts Symptoms Of Depression Over Five Years. *Behaviour Research And Therapy*, 57, 13-20 (2014).
- Bettis, A. H., Burke, T. A., Nesi, J., & Liu, R. T. (2022). Digital technologies for emotion-regulation assessment and intervention: a conceptual review. *Clinical Psychological Science*, 10(1), 3-26.
- Bjureberg, J., & Gross, J. J. (2024). Changing the emotion process: The role of emotion regulation. In *Change in Emotion and Mental Health* (pp. 49-70). Academic Press.
- Brockman, R., Ciarrochi, J., Parker, P., & Kashdan, T. (2017). Emotion regulation strategies in daily life: Mindfulness, cognitive reappraisal and emotion suppression. *Cognitive behaviour therapy*, 46(2), 91-113.
- Bywater, T., & Sharples, J. (2017). Effective evidence-based interventions for emotional well-being: Lessons for policy and practice. In *Emotional well-being in educational policy and practice* (pp. 7-26). Routledge.
- Chervonsky, E., & Hunt, C. (2019). Emotion regulation, mental health, and social wellbeing in a young adolescent sample: A concurrent and longitudinal investigation. *Emotion*, 19(2), 270.
- Christensen, K. A., & Haynos, A. F. (2020). A theoretical review of interpersonal emotion regulation in eating disorders: enhancing knowledge by bridging interpersonal and affective dysfunction. *Journal of eating disorders*, 8(1), 21.
- Cisler, J. M. et al. (2010). Emotion regulation and the anxiety disorders: An integrative review. *J Psychopathol Behav Assess*, 32, 68-82.
- Çinaroglu, M., & Tas, C. (2021). Electrophysiological features of hypnotic state in healthy volunteers. *The Journal of Neurobehavioral Sciences*, 8(3), 222-232.
- Claro, A., Boulanger, M. M., & Shaw, S. R. (2015). Targeting vulnerabilities to risky behavior: An intervention for promoting adaptive emotion regulation in adolescents. *Contemporary School Psychology*, 19, 330-339.
- Conklin, C. Z., Bradley, R., & Westen, D. Affect regulation in borderline personality disorder. *The Journal of Nervous and Mental Disease*, 194(2), 69-77 (2006).
- Cracco, E., Goossens, L., & Braet, C. (2017). Emotion regulation across childhood and adolescence: evidence for a maladaptive shift in adolescence. *European child & adolescent psychiatry*, 26, 909-921.
- Crone, E. A., Green, K. H., van de Groep, I. H., & van der Crujisen, R. (2022). A neurocognitive model of self-concept development in adolescence. *Annual Review of Developmental Psychology*, 4, 273-295.
- Daros, A. R., Haefner, S. A., Asadi, S., Kazi, S., Rodak, T., & Quilty, L. C. (2021). A meta-analysis of emotional regulation outcomes in psychological interventions for youth with depression and anxiety. *Nature human behaviour*, 5(10), 1443-1457.
- Eadeh, H. M., Breaux, R., & Nikolas, M. A. (2021). A meta-analytic review of emotion regulation focused psychosocial interventions for adolescents. *Clinical child and family psychology review*, 24(4), 684-706.

- Ehring, T., Fischer, S., Schnulle, J., Bösterling, A. & Tuschen-Caffier, B. (2008) Characteristics of emotion regulation in recovered depressed versus never depressed individuals. *Personality and Individual Differences*, 44(7), 1574 -1584.
- Fatahi, N., Kazemi, S., Bagholi, H., & Kouroshnia, M. (2021). Comparison of the effectiveness of two classic cognitive-behavioral therapies (CBT) and mindfulness-based stress reduction (MBSR) on the emotion regulation strategies of patients with type 2 diabetes in Shiraz. *Journal of Psychological Science*, 20(101), 813-821.
- Ford, B. Q., Green, D. J., & Gross, J. J. (2022). White fragility: An emotion regulation perspective. *American Psychologist*, 77(4), 510.
- Galambos, N. L., & Costigan, C. L. (2003). Emotional and personality development in adolescence. *Handbook of psychology*, 6, 351-372.
- Galinha, I. C., Carvalho, J. S., Oliveira, A. C., Arriaga, P., Gaspar, A. D., & Ortega, V. (2024). MindRegulation: Randomized Controlled Trial of the Effects of a Relaxation and Guided Imagery Intervention on the psychophysiological well-being, socioemotional regulation, cognitive and academic development of children in school, 1-26.
- Goossens, L., Van Malderen, E., Van Durme, K., & Braet, C. (2016). Loss of control eating in adolescents: Associations with adaptive and maladaptive emotion regulation strategies. *Eating behaviors*, 22, 156-163.
- Gotlieb, R. J., Yang, X. F., & Immordino-Yang, M. H. (2022). Concrete and abstract dimensions of diverse adolescents' social-emotional meaning-making, and associations with broader functioning. *Journal of Adolescent Research*, 07435584221091498, 33-67.
- Greimel, E., Piechaczek, C., Schulte-Rüther, M., Feldmann, L., & Schulte-Körne, G. (2020). The role of attentional deployment during distancing in adolescents with major depression. *Behaviour Research and Therapy*, 126, 103554, 123-138.
- Gross, J. J. (2015). Emotion regulation: Current status and future prospects. *Psychological inquiry*, 26(1), 1-26.
- Gutentag, T., John, O. P., Gross, J. J., & Tamir, M. (2022). Incremental theories of emotion across time: Temporal dynamics and correlates of change. *Emotion*, 22(6), 1137.
- Gyurak, A., Gross, J. J., & Etkin, A. (2011). Explicit and implicit emotion regulation: A dual-process framework. *Cognition and emotion*, 25(3), 400-412.
- Hapunda, G., Mahama, S., Mesurado, B., Verma, S. K., & Koller, S. (2019). Cultural variability and consistency in adolescents' emotional regulation and relationship with their parents: data from Argentina, Ghana, India and Zambia. *International Journal of Adolescence and Youth*, 24(3), 333-350.
- Harrington, E. M., Trevino, S. D., Lopez, S., & Giuliani, N. R. (2020). Emotion regulation in early childhood: Implications for socioemotional and academic components of school readiness. *Emotion*, 20(1), 48.
- Herd, T., & Kim-Spoon, J. (2021). A systematic review of associations between adverse peer experiences and emotion regulation in adolescence. *Clinical Child and Family Psychology Review*, 24(1), 141-163.
- Hollenstein, T., & Lanteigne, D. M. (2018). Emotion regulation dynamics in adolescence. In *Emotion regulation* (pp. 158-176). Routledge.
- Kim, J. & Cicchetti, D. (2010). Longitudinal pathways linking child maltreatment, emotion regulation, peer relations and psychopathology. *Journal of Child Psychology and Psychiatry*, 51(6), 706-716.
- Koban, K., & Banks, J. (2023). Dual-Process Theory in Human-Machine Communication. *The SAGE Handbook of Human-Machine Communication*, 302.



- Kokkinos, C. M., & Voulgaridou, I. (2023). The indirect effects of pre-adolescents' personality on shyness through emotion regulation. *European Journal of Developmental Psychology, 20*(2), 347-366.
- Korzeniowski, C., Ison, M. S., & Difabio de Anglat, H. (2021). A summary of the developmental trajectory of executive functions from birth to adulthood. *Psychiatry and Neuroscience Update: From Epistemology to Clinical Psychiatry-Vol. IV*, 459-473.
- Krasniqi, E., & Cakirpaloglu, P. (2020). The role of puberty in adolescent development. *PhD existence 10*, 241.
- Kupferberg, A., & Hasler, G. (2023). The social cost of depression: Investigating the impact of impaired social emotion regulation, social cognition, and interpersonal behavior on social functioning. *Journal of Affective Disorders Reports, 100631*, 1-29.
- Larsen, J. K., Vermulst, A. A., Geenen, R., van Middendorp, H., English, T., Gross, J. J., ... & Engels, R. C. (2013). Emotion regulation in adolescence: A prospective study of expressive suppression and depressive symptoms. *The Journal of Early Adolescence, 33*(2), 184-200.
- Li, S. (2023). The effect of teacher self-efficacy, teacher resilience, and emotion regulation on teacher burnout: a mediation model. *Frontiers in Psychology, 14*, 1185079, 1-13.
- Loevaas, M.E.S., Sund, A.M. & Patras, J. (2018). Emotion regulation and its relation to symptoms of anxiety and depression in children aged 8–12 years: does parental gender play a differentiating role?. *BMC Psychol 6*, (42), 2-11.
- Mahmoud Alilou, M., Pak, R., & Mahmoud Alilou, A. (2022). The mediating role of coping strategies and emotion regulation in the relationship between pain acceptance and pain-related anxiety. *Journal of Clinical Psychology in Medical Settings, 29*(4), 977-990.
- McLaughlin, K. A., Garrad, M. C., & Somerville, L. H. (2015). What develops during emotional development? A component process approach to identifying sources of psychopathology risk in adolescence. *Dialogues in clinical neuroscience, 17*(4), 403-410.
- Memarian, M., Lazuras, L., Rowe, R., & Karimipour, M. (2023). Impulsivity and self-regulation: A dual-process model of risky driving in young drivers in Iran. *Accident Analysis & Prevention, 187*, 107055, 1-12.
- Meredith, W. J., & Silvers, J. A. (2024). Experience-dependent neurodevelopment of affective learning and regulation in adolescence. In *Change in Emotion and Mental Health* (pp. 209-237). Academic Press.
- Miola, A., Cattarinussi, G., Antiga, G., Caiolo, S., Solmi, M., & Sambataro, F. (2022). Difficulties in emotion regulation in bipolar disorder: a systematic review and meta-analysis. *Journal of Affective Disorders, 302*, 352-360.
- Miraglia, L., Peretti, G., Manzi, F., Di Dio, C., Massaro, D., & Marchetti, A. (2023). Development and validation of the Attribution of Mental States Questionnaire (AMS-Q): A reference tool for assessing anthropomorphism. *Frontiers in psychology, 14*, 999921, 1-14.
- Moreira, H., & Cristina Canavarro, M. (2020). Mindful parenting is associated with adolescents' difficulties in emotion regulation through adolescents' psychological inflexibility and self-compassion. *Journal of youth and adolescence, 49*(1), 192-211.
- Navas-Casado, M. L., García-Sancho, E., & Salguero, J. M. (2023). Associations between maladaptive and adaptive emotion regulation strategies and aggressive behavior: A systematic review. *Aggression and violent behavior, 101845*, 1-25.
- Newman, T. J. (2020). Life skill development and transfer: "They're not just meant for playing sports". *Research on Social Work Practice, 30*(6), 643-657.
- Osher, D., Pittman, K., Young, J., Smith, H., Moroney, D., & Irby, M. (2020, July). Thriving, robust equity, and transformative learning & development. American Institutes for Research and Forum for Youth Investment, 1-43.

- Paulus, F. W., Ohmann, S., Plener, P., & Popow, C. (2021). Emotional dysregulation in children and adolescents with psychiatric disorders. A narrative review. *Frontiers in psychiatry*, *12*, 628252, 1-24.
- Pedrini, L., Meloni, S., Lanfredi, M., & Rossi, R. (2022). School-based interventions to improve emotional regulation skills in adolescent students: A systematic review. *Journal of Adolescence*, *94*(8), 1051-1067.
- Pepping, C. A., Duvenage, M., Cronin, T. J., & Lyons, A. (2016). Adolescent mindfulness and psychopathology: The role of emotion regulation. *Personality and Individual Differences*, *99*, 302-307.
- Pfeifer, J.H., Allen, N.B. (2021). Puberty initiates cascading relationships between neurodevelopmental, social, and internalizing processes across adolescence. *Biol Psychiatry*. *89*(2): 99–108
- Phipps, D. J., Rhodes, R. E., Jenkins, K., Hannan, T. E., Browning, N. G., & Hamilton, K. (2022). A dual process model of affective and instrumental implicit attitude, self-monitoring, and sedentary behavior. *Psychology of Sport and Exercise*, *62*, 102222, 1-12.
- Pico, A., Taverner, J., Vivancos, E., Botti, V., & García-Fornes, A. (2024). Towards an Affective Intelligent Agent Model for Extrinsic Emotion Regulation. *Systems*, *12*(3), 77.
- Quoidbach, J., Mikolajczak, M., & Gross, J. J. (2015). Positive interventions: An emotion regulation perspective. *Psychological bulletin*, *141*(3), 655.
- Raiziene, S., Erentaite, R., Pakalniskiene, V., Grigutyte, N., & Crocetti, E. (2022). Identity formation patterns and online activities in adolescence. *Identity*, *22*(2), 150-165.
- Reynard, S., Dias, J., Mitic, M., Schrank, B., & Woodcock, K. A. (2022). Digital interventions for emotion regulation in children and early adolescents: systematic review and meta-analysis. *JMIR Serious Games*, *10*(3), e31456.
- Riaz, M., Abid, M., & Bano, Z. (2021). Psychological problems in general population during covid-19 pandemic in Pakistan: role of cognitive emotion regulation. *Annals of Medicine*, *53*(1), 189-196.
- Sánchez-García, M. D. L. Á., Lucas-Molina, B., Fonseca-Pedrero, E., Pérez-Albéniz, A., & Paino, M. (2018). Emotional and behavioral difficulties in adolescence: Relationship with emotional well-being, affect, and academic performance.
- Sanchez-Lopez, A. (2021). How flexible are we in regulating our emotions? A discussion on current conceptual frameworks of emotion regulation flexibility, requirements for future research and potential practical implications. *The Spanish Journal of Psychology*, *24*, e31.
- Schäfer, J. Ö., Naumann, E., Holmes, E. A., Tuschen-Caffier, B., & Samson, A. C. (2017). Emotion regulation strategies in depressive and anxiety symptoms in youth: A meta-analytic review. *Journal of youth and adolescence*, *46*, 261-276.
- Schoon, I. (2021). Towards an integrative taxonomy of social-emotional competences. *Frontiers in Psychology*, *12*, 515313, 1-21.
- Schunk, F., Trommsdorff, G., & König-Teshnizi, D. (2022). Regulation of positive and negative emotions across cultures: does culture moderate associations between emotion regulation and mental health?. *Cognition and Emotion*, *36*(2), 352-363.
- Schweizer, S., Gotlib, I. H., & Blakemore, S. J. (2020). The role of affective control in emotion regulation during adolescence. *Emotion*, *20*(1), 80.
- Sethi, S., & Moosath, H. (2018). Societal influence on emotional competence. *International Journal of Social Sciences*, *7*(1), 45-52.
- Silvers, J. A. (2022). Adolescence as a pivotal period for emotion regulation development. *Current opinion in psychology*, *44*, 258-263.

- Šimić, G., Tkalčić, M., Vukić, V., Mulc, D., Španić, E., Šagud, M., ... & R. Hof, P. (2021). Understanding emotions: origins and roles of the amygdala. *Biomolecules*, 11(6), 823.
- Singh, P. (2023). Emotion regulation difficulties, perceived parenting and personality as predictors of health-risk behaviours among adolescents. *Current Psychology*, 42(15), 12896-12911.
- Soler-Gutiérrez, A. M., Pérez-González, J. C., & Mayas, J. (2023). Evidence of emotion dysregulation as a core symptom of adult ADHD: A systematic review. *Plos one*, 18(1), e0280131.
- Tag, B., van Berkel, N., Vargo, A. W., Sarsenbayeva, Z., Colasante, T., Wadley, G., ... & Kostakos, V. (2022). Impact of the global pandemic upon young people's use of technology for emotion regulation. *Computers in Human Behavior Reports*, 6, 100192.
- Theodoratou, M., Farmakopoulou, I., Kougioumtzis, G., Kaltsouda, A., Siouti, Z., Sofologi, M., ... & Tsitsas, G. (2023). Emotion-focused coping, social support and active coping among university students: Gender differences. *Journal of Psychology & Clinical Psychiatry*, 14(1), 5-9.
- Thompson, R. A. (1994). Emotion regulation: A theme in search of definition. *Monographs of the society for research in child development*, 25-52.
- Verzeletti, C., Zammuner, V. L., Galli, C., & Agnoli, S. (2016). Emotion regulation strategies and psychosocial well-being in adolescence. *Cogent Psychology*, 3(1), 1199294.
- Virone, M. L. (2023). The use of mindfulness to improve emotional regulation and impulse control among adolescents with ADHD. *Journal of Occupational Therapy, Schools, & Early Intervention*, 16(1), 78-90.
- Wadley, G., Smith, W., Koval, P., & Gross, J. J. (2020). Digital emotion regulation. *Current Directions in Psychological Science*, 29(4), 412-418.
- Wang, X., Shao, S., Cai, Z., Ma, C., Jia, L., Blain, S. D., & Tan, Y. (2024). Reciprocal effects between negative affect and emotion regulation in daily life. *Behaviour Research and Therapy*, 176, 104518.
- Webb, A. J. (2023). The Role of Mindfulness in Acceptance and Commitment Therapy: Cultivating Present-Moment Awareness. *Authorea Preprints*.
- Wilson, T. K., & Gentzler, A. L. (2021). Emotion regulation and coping with racial stressors among African Americans across the lifespan. *Developmental Review*, 61, 100967.
- Zeman, J., Cassano, M., Perry-Parrish, C., & Stegall, S. (2006). Emotion regulation in children and adolescents. *Journal of Developmental & Behavioral Pediatrics*, 27(2), 155-168.
- Zheng, Y., & Asbury, K. (2019). Genetic and environmental influences on adolescent emotional inertia in daily life. *Journal of youth and adolescence*, 48(9), 1849-1860.

**EXTENDED ABSTRACT****GENİŞLETİLMİŞ ÖZET****ERGENLİKTE DUYGUSAL DÜZENLEME: KAPSAMLI BİR İNCELEME****Literatür İncelemesi**

Ergenlik, duygusal deneyimlerin arttığı ve DD'nin karmaşıklığının önemli ölçüde arttığı dönüşümcü bir evredir. Bu dönemde, prefrontal korteks ve amigdala gibi beyin bölgelerindeki hızlı gelişim, ergenlerin duygusal yoğunluğuna ve dalgalanmasına katkıda bulunur. Bilişsel ilerlemeler, ergenlere duygusal deneyimlerini daha karmaşık yollarla yansıtma ve analiz etme araçları sağlar, ancak aynı zamanda yeni DD zorlukları da getirir. Akran ve aile ilişkilerindeki değişiklikler, daha gelişmiş ve çeşitli DD stratejilerinin geliştirilmesini gerektirir. DD araştırmaları, bireylerin duygularını nasıl yönettiklerini anlamaya yönelik çeşitli teorik çerçevelere dayanır. James Gross'un DD süreci modeli ve çift süreç modeli gibi teoriler, DD mekanizmasının karmaşıklığını vurgular. Ayrıca, erken dönem bakıcı-çocuk ilişkilerinin DD üzerindeki etkisine odaklanan bağlanma teorisi, adaptif ve maladaptif DD stratejilerinin gelişiminde önemli bir faktördür. Bu inceleme, ergenler arasında DD'nin gelişimsel yörüngesini, etkileyen faktörleri ve ergen refahı üzerindeki sonuçlarını kapsamlı bir şekilde ele almayı amaçlar. Mevcut bilgileri sentezleyerek, literatürdeki boşlukları belirleyerek ve gelecekteki araştırmalar için yönler önererek, ergenlikte DD'nin nüanslı bir anlayışına katkıda bulunmayı hedefler.

James Gross'un DD süreç modeli, bireylerin duygusal deneyimlerini nasıl yönettiklerini anlamada temel bir yapı taşıdır. Bu model, DD'nin beş kritik aşamasını ayrıntılı bir şekilde açıklar: Durum Seçimi, Durum Modifikasyonu, Dikkat Dağıtımı, Bilişsel Değişiklik ve Yanıt Modülasyonu. Durum Seçimi, bireylerin duygusal etkiye dayalı ortamları seçmelerini içerirken; Durum Modifikasyonu, istenmeyen duyguları tetikleyebilecek durumların değiştirilmesiyle ilgilidir. Dikkat Dağıtımı, potansiyel duygusal tetikleyicilerden dikkati başka yöne çevirmeyi; Bilişsel Değişiklik, bir olayın duygusal önemini değiştirmeyi; Yanıt Modülasyonu ise duygusal yanıtın fizyolojik, deneyimsel veya davranışsal yönlerini doğrudan etkilemeyi amaçlar. Bu model, DD süreçlerinin esnekliğini ve bireylerin duygu üretim yolu boyunca birden fazla noktada müdahale etme kapasitesini vurgular. Çift süreç modeli, DD'nin iki modunu ayırt eder: implicit ve explicit süreçler. Implicit süreçler otomatik, bilinçli gözetim gerektirmeyen ve duygusal uyarılara karşı kurulmuş tepki kalıplarına dayanan süreçlerdir. Buna karşılık, explicit süreçler duygusal yanıtları yönetmek için bilinçli, kasıtlı çabaları içerir. Bu model, etkili duygusal yönetimin, implicit ve explicit süreçler arasındaki dinamik etkileşimi içerdiğini öne sürer.

Ergenlik, DD yeteneklerinin evrimi için kritik bir dönemdir. Bu dönem, fizyolojik, nörolojik ve sosyal geçişlerin birleşimiyle karakterize edilir ve ergenler için yeni duygusal deneyimler ve zorluklar sunar. Ergenlerin, çocukluktan öğrenilen basit duygu düzenleme tekniklerinin ötesine geçerek, daha büyük öz-farkındalık ve bilişsel işleme içeren daha nüanslı yaklaşımları benimsemeleri beklenir. Ergenlerin duygularını etkili bir şekilde yönetme yetenekleri, ilişkilerini sürdürme, akademik ve kişisel hedeflere ulaşma ve kendine değer duygusu geliştirme açısından kritik öneme sahiptir. Sonuç olarak, ergenlik döneminde duygusal düzenlemenin gelişim yörüngesini anlamak, ergenleri desteklemek için müdahalelerin zamanında tanımlanması ve uygulanması açısından önemlidir. Okullar, aileler ve ruh sağlığı profesyonelleri, ergenlerin bu karmaşık dönemi başarıyla yönetmelerine yardımcı olmak için gerekli kaynakları ve rehberliği sağlama konusunda önemli roller oynar.

**Sonuç:** Bu kapsamlı incelemede, ergenlik döneminde DD'nin psikolojik gelişim ve genç bireylerin iyi oluşu üzerindeki kritik önemi vurgulanmıştır. Ergenler, önemli duygusal, bilişsel ve sosyal dönüşümlerin yaşandığı kritik bir dönemi navigasyon ederken, etkili DD stratejilerinin geliştirilmesi, olumlu gelişimsel sonuçlara ulaşmanın temel taşı olarak ortaya çıkmaktadır. Bu inceleme, DD'nin çok yönlü doğasını aydınlatmış ve biyolojik, psikolojik, sosyal ve çevresel faktörlerin DD stratejilerinin geliştirilmesi ve uygulanması üzerindeki etkisini vurgulamıştır. Adaptif ve maladaptif DD stratejileri arasında ayırım yaparak, ergenlerin duygusal iyi oluşlarını nasıl arttırabilecekleri ve gelişimsel manzaralarının karmaşıklığıyla daha etkili bir şekilde nasıl başa çıkabilecekleri konusunda içgörüler sunmuştur.

## KATKI ORANI BEYANI VE ÇIKAR ÇATIŞMASI BİLDİRİMİ

<b>Sorumlu Yazar</b> <i>Responsible/Corresponding Author</i>	Eda Yılmaz			
<b>Makalenin Başlığı</b> <i>Title of Manuscript</i>	Emotional Regulation In Adolescence: A Comprehensive Review			
<b>Tarih</b> <i>Date</i>	22.03.2024			
<b>Makalenin türü (Araştırma makalesi, Derleme vb.)</b> <i>Manuscript Type (Research Article, Review etc.)</i>	Derleme			
<b>Yazarların Listesi / List of Authors</b>				
<b>Sıra No</b> <i>No</i>	<b>Adı-Soyadı</b> <i>Name - Surname</i>	<b>Katkı Oranı</b> <i>Author Contributions</i>	<b>Çıkar Çatışması</b> <i>Conflicts of Interest</i>	<b>Destek ve Teşekkür (Varsa)</b> <i>Support and Acknowledgment</i>
1	Eda Yılmaz	%100	YOKTUR	YOKTUR

## DERLEME MAKALE / REVIEW ARTICLE

DOI: 10.52122/nisantasisbd.1463519

## HEDGE AGREEMENT IN AVIATION INDUSTRY

Arş. Gör. Jale KAHRAMAN

İstanbul Esenyurt Üniversitesi, İşletme ve  
Yönetim Bilimleri Fakültesi, Havaçılık  
Yönetimi Pr.

e-posta: jalekahraman@esenyurt.edu.tr

ORCID 0000-00002-2996-3500

## ABSTRACT

Fuel costs constitute the largest cost item among operational costs in airline companies. Depending on the exchange rate changes in the world, fluctuations occur in fuel prices as a result of events beyond the control of the industry. As a result of these fluctuations, airline companies may be exposed to the risk of high fuel prices. In order to avoid this risk, airline companies can eliminate price uncertainty that may arise in the future and keep fuel costs under control by hedging.

The purpose of this research is to explain the Hedge agreement, which is used to eliminate the uncertainties in fuel prices in the aviation industry and the potential risks that may arise as a result of these uncertainties and examine the most commonly used hedging methods. It is a study created by systematically and impartially examining original studies published in the field, evaluating the validity of the studies found, and synthesizing and combining them.

**Keywords:** Airline Industry, Aviation, Hedge Agreement, Fuel Agreement, Fuel Prices

**Jel Codes:** D40, E47, F17, G10.

## HAVACILIK SEKTÖRÜNDE YAKIT SÖZLEŞMESİ

## ÖZ

Havayolu işletmelerinde yakıt maliyetleri, operasyonel maliyetler içerisindeki en büyük maliyet kalemini oluşturmaktadır. Dünyada meydana gelen döviz kuru değişimlerine bağlı olarak işletme kontrolü dışında kaynaklanan olaylar neticesinde yakıt fiyatlarında dalgalanmalar meydana gelmektedir. Bu dalgalanmalar sonucunda havayolu şirketleri yüksek yakıt fiyatı riskine maruz kalabilmektedir. Bu riskten korunmak amacı ile havayolu firmaları hedging yaparak gelecekte ortaya çıkabilecek fiyat belirsizliğini ortadan kaldıracak ve yakıt maliyetlerini kontrol altında tutabilir.

Bu araştırmanın amacı havaçılık sektöründe yakıt fiyatlarındaki belirsizlikleri ve bu belirsizlikler sonucunda doğabilecek potansiyel riskleri ortadan kaldırmak için kullanılan Hedge sözleşmesini açıklamak ve en sık kullanılan riskten korunma yöntemlerini incelemektir. Alanda yayımlanmış orijinal çalışmaların sistemli ve yan tutmadan incelenmesi, bulunan çalışmaların geçerliğinin değerlendirilmesi ve sentezlenerek birleştirilmesi ile oluşturulmuş bir çalışmadır.

**Anahtar Kelimeler:** Havayolu Sektörü, Havaçılık, Hedge Sözleşmesi, Yakıt Anlaşması, Yakıt Fiyatları

**Jel Kodları:** D40, E47, F17, G10.

Geliş Tarihi/Received: 02.04.2024

Kabul Tarihi/Accepted: 01.09.2024

Yayın Tarihi/Printed Date: 31.12..2024

**Kaynak Gösterme:** Kahraman, J., (2024). "Hedge Agreement In Aviation Industry". *İstanbul Nişantaşı Üniversitesi Sosyal Bilimler Dergisi*, 2(12) 425-437.

## INTRODUCTION

In a dynamic sector, airline companies operating in the international arena strive to maintain their existence in the face of increasing competition conditions and rivals with globalization (Kaya and Kendirli, 2018: 115). Due to the deregulation in the airline sector, there has been a greater increase in competition since the 1980s (Berghöfer and Lucey, 2013: 1). The increase in competition has made it difficult for airline companies to pass on their costs to consumers (Turner and Lim, 2015: 54).

Fuel prices are the biggest expense for airline companies and they change in direct proportion to the changes in oil prices (Rodoplu and Turgut, 2019: 424), and this change causes more difficulties for airline businesses (Berghöfer and Lucey, 2013: 1), and a decrease in operating incomes. As a result of the reductions in revenues, businesses have difficulties in maintaining their effectiveness, and companies that are in a financially weak situation may go into bankruptcy (Kaya and Kendirli, 2018: 115).

As a result of exchange rate changes, companies had to be cautious due to the negative situations they might encounter in fuel purchases (Rodoplu and Turgut, 2019: 424) While foreign currency derivatives were used to prevent exchange rate changes in the past, in the late 1980s, airlines began to hedge against the fuel risk (Berghöfer and Lucey, 2013: 1). Companies resort to a number of ways to reduce fuel use. While many airlines have refurbished their fleets and made changes to aircraft for fuel efficiency, other companies have even chosen to replace aircraft seats, catering carts and television screens with lighter ones to reduce the cost of fuel due to weight. However, these developments could not provide efficiency against the increasing jet fuel expenses of airline companies (Turner and Lim, 2015: 54).

Airlines take advantage of a number of agreements by resorting to risk management methods in order not to be more affected by rising fuel prices (Lim and Hong, 2013: 33). Some companies can eliminate the uncertainty in prices for the future by applying the hedging method, which is one of these risk management agreements (Kaya and Kendirli, 2018: 115).

The primary purpose of fuel risk is to reduce a business's exposure to unexpected fluctuations in the price of fuel (Lim and Hong, 2013: 33). Hedging benefits the company's value (Berghöfer and Lucey, 2013: 1).

### 1. Conceptual Framework

#### 1.1. Currency

Currency is the payment method used to make payments across national borders. The conversion of a national currency to another national currency is foreign exchange transactions. Exchange rate is the exchange value between two national currencies (Rodoplu and Turgut, 2019: 424).

An increase in the exchange rate against the national currency will cause an increase in many expenses of the companies (Rodoplu and Turgut, 2019: 427). In other words, the increase in exchange rate fluctuations will create uncertainty for exchange rates in the future and this change will emerge as a risk factor (Öztürk and Acaravcı, 2006: 199).

#### 1.2. Oil and Petroleum Prices

Petroleum is one of the most traded assets in the world (Kaya and Kendirli, 2018: 115), and is the most utilized energy source (Solak, 2012: 117). Oil has an important role in trade because it is found in many products used in daily life (Yeğın, 2010: 30).

Political-political and economic events occurring in the world affect oil prices (Rodoplu and Yavuz, 2019: 647), and oil prices greatly affect the country's economies (Solak, 2012: 117). In airline companies, oil prices are one of the main inputs of aircraft fuel (Rodoplu and Turgut, 2019: 426). Since jet fuel, gasoline and some essential products are obtained from crude oil derivatives, the use of petroleum is quite high and its trade is undeniably important. The fact that it is an energy source that is depleted over time makes oil valuable, and fluctuations occur in

its price as a result of events occurring in the producing countries (Kaya and Kendirli, 2018: 116). Avgas (aviation gas) and jet fuels are aviation fuels derived from petroleum. Avgas is the type of fuel used in propeller-powered aircraft and jet fuel is used in jet (turbine) powered aircraft (Rodoplu and Yavuz, 2019: 646). Although airline companies can respond effectively to the ever-increasing costs of jet fuel, they have difficulty in planning their expenses due to constant and irregular price changes (Turner and Lim, 2015: 55). Companies that want to survive in the competitive environment created by the threat of market entry, the existence of low-cost airlines, face a number of difficulties with variable and increasing fuel costs, despite using price differentiation strategies and customer loyalty programs to increase revenues and profits in addition to increasing resource use. It uses derivative products in order to eliminate risks. (Lim and Hong, 2014: 34).

Companies benefit from hedging management against these fluctuations in order not to experience variability in their expenses and to be protected from price increases (Rodoplu and Yavuz, 2019: 647). Hedging involves the tendency of companies to adhere to considerations of price changes in future periods. (Stultz, 1996: 10). Hedging costs are estimated to account for one percent of airline fuel costs. (Rao, 1999: 40).



Figure 1. 1-year change of dollar exchange rate (<https://dovizgrafik.com/kur/dolar>)

When worldwide oil consumption is examined, in a day ;

- in 2020, 92.2 million b/d
- in 2021, 97.26 million b/ds
- in 2022, 99,9 million b/d
- in 2023, 101.9 million b/d
- in 2024, Consumption is forecast to rise to an average of 102.8 million b/d (EIA, 2024)

### 1.3. Risk

Risk is the probability that an event will occur, and that event will be affected by the situation. Since the aviation industry operates on a global scale, it is affected by exchange rate changes and the risk factor comes to the fore (Rodoplu and Turgut, 2019: 426). Airline companies are faced with risks caused by negative fluctuations in foreign exchange prices and jet fuel prices (Carter et al., 2006: 56). The aviation industry is full of risks, and the price of jet fuel is one of its biggest risks (Crandall, 2008: 1). Fuel price risk applies to all airlines, not just the currency price risk applied to relatively small airlines in global markets (Carter et al., 2006: 56).



Since oil prices are traded in US dollars, non-US businesses face high exchange rate risk because they use other currencies. Companies that do business on an international scale do not try to protect themselves from risk because they are not aware of the risk they will face or because they are ignorant of the methods of protection. Some businesses, on the other hand, are aware of the risk they take and benefit from existing hedging methods at different levels (Rodoplu and Turgut, 2019: 426). Hedging aims to reduce the likelihood that a company's cash flows will face a fundamental risk (Treanor et al. 2014: 6).

### 1.3.1. Risk Management

Risk management is a way of keeping instabilities and their negative effects at a more appropriate degree. Risk management is the process of planning and implementing actions that minimize the likelihood and impact of risks before they cause problems and dangers. For airline companies, oil prices are one of the main inputs of aviation fuel and are an important risk factor. Due to recent changes in oil prices, companies must manage this risk frequently (Rodoplu and Turgut, 2019: 429-426). Companies use hedging methods in order not to be affected by the risks that occur due to increasing indecision or to fix the impact at a minimum level (Rodoplu and Yavuz, 2019: 649).

In order to be protected from exchange rate risk, companies benefit from different financial means depending on the type of risk. As a result of the continuous increase in the change in the exchange rate, new financial and hedging ways have emerged. The objectives of foreign exchange risk management are; The survival of the company is to increase profitability, reduce taxes, reduce changes in returns and increase the market value of the company (Rodoplu and Turgut, 2019: 429).

### 1.3.2. Reasons for Hedging

Changes in interest rates and exchange rates that have changed in recent years increase the liquidity and credit risk, resulting in an increase in expenses. Due to these increase in expenses, it was necessary to take measures to prevent the risk. The biggest problem in this regard is that airline operators cannot control fuel expenses unlike other operating expenses. The fact that the largest expense of the enterprise is beyond its control constitutes a significant risk for the enterprise. Businesses should regularly implement hedging methods to prevent or minimize these risks (Rodoplu and Turgut, 2019: 426-429).

Because of jet fuel risks, airlines have resorted to fuel hedging methods to stop facing incremental changes in this fuel expense. The problem with the fuel is not the expense, but the fluctuations in the expense (Turner and Lim, 2015: 55). Companies that are financially weak may come to the point of bankruptcy (Daigler, 1984: 33). So hedging, is a tactic used to keep the risks that may occur in the future at the lowest level. Thus, possible increases or decreases in future periods will be predicted and cash inflows and outflows will be controlled (Korkmaz, 1999: 7). Hedging risk by eliminating uncertainties is the main goal in hedging practice (Kaya and Kendirli, 2018: 119).

### 1.3.3. Hedging

Hedging, which means transferring risk and hedging (Rodoplu and Turgut, 2019: 429), can be defined as "making an agreement" in order to prevent major losses that may occur in the future and to determine the profit to be obtained, can also be expressed "a way used to eliminate the fluctuations in the current and future cash inflows and outflows of a company" (Kaya and Kendirli, 2018: 117). In the Oxford dictionary, hedging is expressed as "precaution against possible losses", in other words; It is a way of keeping the risk that may occur due to changes in the exchange rate by minimizing it with a minimum effect on the operating profit (Rodoplu and Turgut, 2019: 429).

Airline companies apply the method that the industry describes as hedging to protect their fuel expenses. Hedging is a method of fixing fuel price expenses to be taken in the future and prevents companies from being exposed to unexpected extra expenses (Rodoplu and Yavuz,

2019: 648), reduces the financial risk of the business by minimizing or eliminating possible losses (Rodoplu and Turgut,2019: 429), and expense changes that may occur as a result of exchange rate changes in the future, and provides a safer cost structure (Rodoplu and Yavuz, 2019: 649).

Since increases in ticket prices will cause passenger loss in the competitive aviation sector, airline companies cannot shift the increase in fuel prices towards passenger ticket prices (Rodoplu and Yavuz, 2019: 648). With hedging, companies make it possible to predict the fluctuations that may occur in the exchange rate, to eliminate the changes in prices and to secure the cash flow (Kaya and Kendirli, 2018: 118).

Although making a hedging agreement is a method used to minimize risks for companies and to protect themselves from fluctuations in fuel prices, unforeseen decreases can cause companies to lose. However, hedging agreements to be made with the right predictions not only increase the earnings of the airline companies, but also offer the company a chance to stand out against the competitors (Kaya and Kendirli, 2018: 123). In other words, with hedging agreements made by managers who can predict the future well, companies are protected from changes in expenses and earnings can be increased, but hedging agreements that are not made correctly can cause companies to experience losses (Rodoplu and Yavuz, 2019: 649).

Companies can hedging through trading assets such as interest rates, stocks, different currencies and bonds, as well as hedging through assets such as oil, petroleum products, natural gas, electricity, precious metals, agricultural and animal products, and this exchange can be carried out in two ways;

Hedging tactic with short exposure; It is an investor's giving his product, which he expects will decrease in price, with a futures contract, aiming to protect it from risk. Hedging tactic with a long position in the futures market; It is applied as a result of the goal of protecting the property against an anticipated increase. With a long position, the investor gains in case of an increase in the price of his product, and in case of a decrease in the price of the product, he experiences a loss. With the increase in the product price, the futures price also increases and the futures position gains (Kaya and Kendirli, 2018: 117).

Other reasons airlines use hedging:

- Businesses get the capacity to control their spending.
- It shields the company against unpredictability in fuel prices during war, infectious disease outbreaks, and terrorist attacks.
- It enables the desired amount of fuel to be purchased by controlling the budget.
- It aids in lessening market swings in gasoline prices.
- It enables the organization to prepare for future pricing, net incomes, and net earnings and to accomplish its objectives.
- It makes it possible to get rid of circumstances that might arise and are out of the company's control.
- Airlines are able to forecast future earnings and cash inflows, giving investors the chance to make the proper investments when they want to. (Rodoplu and Yavuz, 2019: 649).

## 2. Hedging Practices in Airline Companies

Since the aviation industry is competitive and cost-intensive, businesses have difficulties in increasing their earnings. In order to increase their earnings, businesses benefit from various cost strategies. Some of those can be listed as;

- a) Renting a plane or buying an outdated model while buying a new one,
- b) Maximizing flying schedules to cut down on grounding expenses
- c) Converting variable costs to fixed costs
- d) Rearranging seats to accommodate more passengers
- e) Setting the price of fuel (Öncü et al., 2010; 49-52).

### 2.1. Hedging Stages in Airline Business

The stages of hedging are as follows:

- The business choose whether or not to take risks.
- The risk element and justification for taking the risk are decided by the company. (For example, the possibility of price fixing as a safeguard when fuel prices rise.)
- The risk's magnitude is established. How much gasoline is needed, and how much of it should be used to assume the risk?
- The decision to use hedging or not is made by the business that assumes the risk.
- If the company decides to use hedging, it selects the position (long position or short position) it will use.
- Experienced companies' applications (like Southwest and Lufthansa) are reviewed.
- Businesses that experience losses investigate the causes of those losses (Switzessair).
- A policy for mitigating risks is established. Whether it will be applied to all risks or just a subset of them is decided.
- The size of the hedge is decided. To what extent will the amount of fuel to be used be protected?
- A measurement is made of the detected size's cost to the business.
- The budgeted amount for hedging is established. It becomes clear how risky budget variability is.
- Which unit will manage the hedging is decided (Finance, Management).
- An inventory of previous expenses is made. The kind of hedging that will be done is decided.
- The best buying strategies for upcoming times as well as any potential time and money constraints are identified.
- The company's key personnel are assigned to determine the details of the risk transfer (Rodoplu and Turgut,2019: 431).

### 3. Risk Methods

Hedging allows airlines to buy fuel at a more reasonable price when jet fuel is sold at higher prices. There are 5 types of the most frequently used risk methods by airline companies:

- Simple Swap (Swap Contracts)
- Differentiated Swap and Core Risk
- Buy Option
- Zero Cost Price Limitation and Premium Price Limitation
- Futures Contracts (Rodoplu and Turgut, 2019: 432).

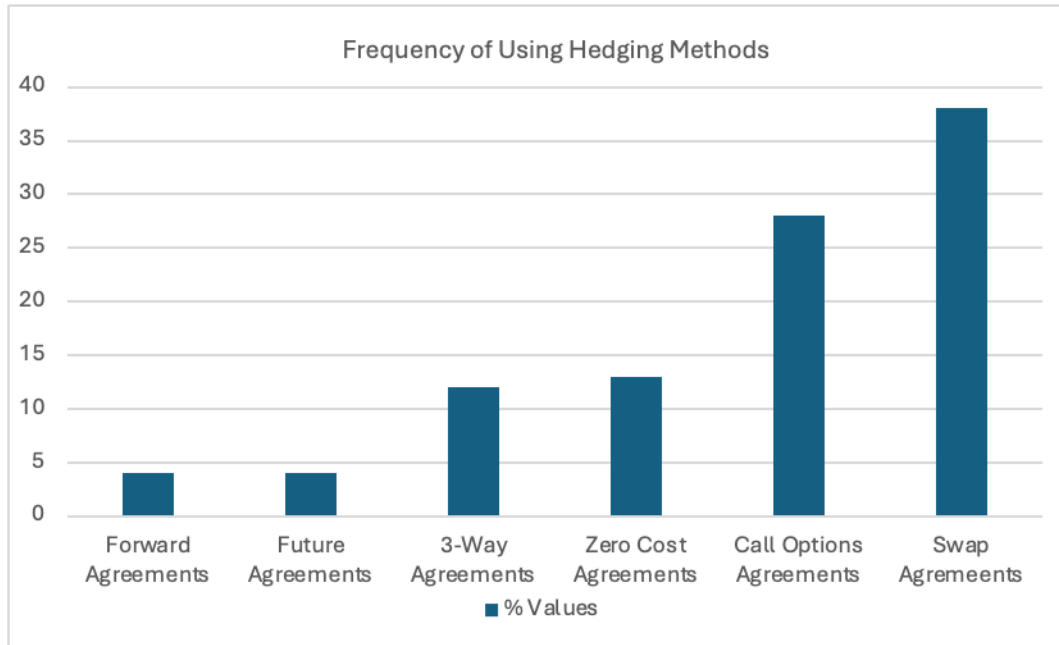

**Figure 2.** The Most Used Hedging Methods for Fuel Purchases by Airlines (Battal and Mühim, 2016)

### 3.1. Simple Swap

Swap contracts are financial transactions in which the predetermined payment plans of two or more parties, which have competitive advantages in markets with different credit assets, are exchanged in a way that will benefit the parties (Rodoplu and Yavuz, 2019: 650).

The aim is to exchange a fixed price and a variable price between the two parties within the specified period (Crandall, 2008: 15-16). One of the parties pays the determined price to the other party at certain times, while the other party receives payment at a fixed price, which is not fixed according to the market situation, at this determined time. These payments can be made in cash (Rodoplu and Turgut, 2019: 432), mostly monthly and sometimes in annual periods covering three months or six months (Rodoplu and Yavuz, 2019: 650). Since one party wins and the other party loses in barter agreements, the ultimate goal of the parties is to make agreements in which they are in the winning position, and it is important that the parties have different perspectives in terms of price changes that may occur in goods (Crandall, 2008: 15). In swaps, the instrument covers cash inflows and outflows based on a notional amount of principal, such as a loan or bond, although the instrument can be anything (Zhang, 2019: 30). Since airlines want to reduce the fluctuations in jet fuel prices (Crandall, 2008: 15), they try to avoid the fuel price risk by paying more fixed prices in such agreements (Rodoplu and Turgut, 2019: 432), and can make swap agreements for jet fuel (Crandall, 2008: 15).

### 3.2. Differentiated Swap

Differentiated (differential) barter, unlike simple barter, is based on real price differences of two different products that change over time, not on fixed and variable price differences for a single product (Rodoplu and Turgut, 2019: 433), and by companies this swap base (base) risk is used to manage other hedging activities (Rodoplu and Yavuz, 2019: 650). When the airline chooses

the heating oil using a simple swap (Rodoplu and Turgut, 2019: 433), and additional contract can be applied to avoid the floor risk caused by the heating oil swap, thus avoiding the risk of jet fuel increasing more than the heating oil price (Rodoplu and Yavuz, 2019: 651). In such mutual protection methods, the base risk is a concern to be considered (Rodoplu and Turgut, 2019: 433).

### 3.3. Call Options

Option contracts are contracts that give the right to buy or sell a certain amount of goods at a predetermined price in the future. The buyer has the right to buy or not to buy the agreed asset at a certain price (Rodoplu and Tugut, 2019: 433), but he is not obliged to buy the option (Rodoplu and Yavuz, 2019: 651).

The most important advantage of the agreement (Rodoplu and Tugut, 2019: 433), is that the party who buys the option has the right to exercise the agreement or not, unilaterally (Rodoplu and Yavuz, 2019: 651), and is obliged to pay the option seller the right of withdrawal as the withdrawal price (Rodoplu and Tugut, 2019: 433). The airline's ability to limit the high prices of jet fuel, which is expected to increase in the future (Crandall, 2008: 18), and the last basic vehicle option agreements that can be used as a precaution against fuel expenses (Westbrooks, 2005: 22).

There are two types of options: call and put options. It offers the call option holder to buy at a price referred to as the strike price, while the put option gives the holder the opportunity to sell an item at a specified strike price (Zhang, 2019: 29).

### 3.4. Price Limits with Zero Costs and Price Limit with Premium

With this method, which is a combination of call and put options, the product in the put option is sold at a price lower than the market value and a call option is bought at a price above the market value (Rodoplu and Turgut, 2019: 433). The party buying the call option tries to protect the product from price increases that may occur above a certain price during the option expiration (Rodoplu and Yavuz, 2019: 651), and with this method, a price elasticity between the lowest and the highest is created for the product during the option expiration date (Rodoplu and Turgut, 2019: 433).

Zero cost; While the premium obtained with the sale of the put option exactly coincides with the selling cost of a call option, the premium; It occurs in case of cash inflow and outflow obtained by selling the option premium purchased from the put option and is used more frequently than zero cost (Crandall, 2008: 18).

### 3.5. Futures Contracts

A futures term is a term used for a contract in which two or more parties exchange an agreed time and price for a product (Westbrooks, 2005: 22). Futures agreements are legal agreements to buy and sell a product at a future date at a predetermined price (Zhang, 2019: 28). Futures are mostly traded through exchanges that set standard deals, making them a convenient deal for hedging and trading (Morrell and Swan, 2006: 6). While the buyer has an obligation to buy the product, the seller has an obligation to sell the product (Rodoplu and Yavuz, 2019: 651).

Companies and investors use futures contracts as a hedge against foreign exchange risk and to fix the price on a future product purchase (Zhang, 2019: 28). These contracts are a different investment method that airlines can use to protect their fuel costs, and mostly the institutions that contract with the airlines are investment banks (Westbrooks, 2005: 22). The ability to be traded over a long period of time, such as eight years, and thus a long-term hedging strategy, is one of the contributions of futures contracts (Crandall, 2008: 26).

There are two types of futures transactions: Forward and Future (Rodoplu and Yavuz, 2019: 651). Forward means to oblige a product to be sold between two parties at a fixed price in the

future, this fixed period is called maturity. These forward contracts traded on the principal exchange are (Zhang, 2019: 28), "over-the-counter" contracts between two parties that one party purchases from the other party at a fixed future date and at a fixed price (Morrell and Swan, 2006: 6). Because the parties to these contracts are mostly individuals, bankers can put airline companies at risk of not complying with the agreement (Westbrooks, 2005: 22). Like forward contracts, futures contracts are a legal agreement that provides for the delivery of the determined product at a determined future time and at a determined price (Rodoplu and Turgut, 2019: 433). In its nature, the price of the purchase and sale to be made in a future time period is determined at an early date and an agreement is reached (Rodoplu and Yavuz, 2019: 651).

A company that buys this contract does not have to wait until the expiry date to close the deal (Rodoplu and Turgut, 2019: 433), and since it can close the contract with a reverse transaction at any time (Rodoplu and Yavuz, 2019: 651), these contracts are highly liquid protection methods (Rodoplu and, Turgut, 2019: 434).

## RESULTS

This study examines what precautions airline companies take against fluctuations in fuel costs and their resulting effects on the companies' financial situation. After globalization and deregulation in the world, competition has increased in airline companies. In order to maintain their existence and cope with their competitors, companies have to keep their costs, which increase with competition, at a minimum. An airline's biggest cost item is fuel costs. Fuel prices may increase or decrease depending on the exchange rate. These fluctuations in fuel prices leave companies in a difficult situation and cause reductions in their low profitability. These fluctuations, which occur outside the control of the airlines, are an important risk factor for the company. For this reason, companies resort to a number of methods in order to protect themselves from the risks that may arise from these fluctuations and to fix the fuel costs at a certain level in order to minimize them. While some airlines, such as Delta Airlines, choose to purchase oil refineries, some airlines can avoid exposure to fluctuations in fuel prices by making hedging contracts. These contracts should be implemented with maturities not exceeding one year and by making an accurate forecast. Otherwise, it may harm the airline companies and even cause them to go bankrupt. Hedge contracts, if used with the right foresight, are an important hedging method and prevent the airline from extra fuel costs by eliminating the price uncertainty against future fuel price increases, making it possible to purchase fuel at the price determined during the agreed term.

Airline companies should use future hedging strategies more effectively and consciously to become more resilient to changes in fuel costs. As a result, changes in fuel costs are a major source of risk for airline companies, and managing this risk correctly is of great importance to maintain the financial stability of companies. Hedging strategies, when used with correct predictions, enable airline companies to avoid unwanted extra costs by preventing them from encountering uncertain fuel prices in the future. Future studies should also conduct a more detailed study on the effectiveness of different hedging strategies of airline companies and evaluate the effects of these strategies on long-term financial performance.

## REFERENCES

- Battal, Ü., & Mühim, S. A. (2016). Havayolu taşımacılığında yakıt anlaşmalarında riskten korunma yöntemleri ve Türkiye uygulaması. *Finans Politik ve Ekonomik Yorumlar*, (611), 39-56.
- Berghöfer, B., & Lucey, B. (2014). Fuel hedging, operational hedging and risk exposure—Evidence from the global airline industry. *International Review of Financial Analysis*, 34, 124-139.
- Carter, D. A., Rogers, D. A., & Simkins, B. J. (2006). Does hedging affect firm value? Evidence from the US airline industry. *Financial Management*, 35(1), 53-86.

- Crandall, R. L. (2008). *Managing risks: Airline fuel and currency hedging*.
- Daigler, R. T. (1984). *Financial futures and options markets*. Harper Collins Publishers.
- Döviz Grafik. (2024). Dolar kuru. Retrieved from <https://dovizgrafik.com/kur/dolar> (Access date: December 21, 2024).
- EIA. (2024). References. Retrieved from [https://www.eia.gov/outlooks/steo/report/global\\_oil.php](https://www.eia.gov/outlooks/steo/report/global_oil.php)
- Kendirli, S., & Kaya, A. (2015). Havayolu şirketlerinde finansal bir araç olarak hedging yönteminin kullanılması. *Manas Sosyal Araştırmalar Dergisi*, 7(4).
- Korkmaz, T. (1999). *Hisse senedi opsiyonları ve opsiyon fiyatlama modelleri*. Elkin Kitapevi Yayınları: Bursa.
- Lim, S. H., & Hong, Y. (2014). Fuel hedging and airline operating costs. *Journal of Air Transport Management*, 36, 33-40.
- Morrell, P., & Swan, W. (2006). Airline jet fuel hedging: Theory and practice. *Transport Reviews*, 26(6), 713-730.
- Öncü, M. A., Çömlekçi, İ., & Coşkun, E. (2010). Havayolu şirketlerinin uyguladıkları finansal stratejiler üzerine bir araştırma. *Ekonomik ve Sosyal Araştırmalar Dergisi*, 6(2), 27-58.
- Öztürk, I., & Acaravcı, A. (2006). The effects of exchange rate volatility on the Turkish export: An empirical investigation.
- Rao, V. K. (1999). Fuel price risk management using futures. *Journal of Air Transport Management*, 5(1), 39-44.
- Rodoplu, H., & Turgut, D. (2019). Havayolu işletmelerinde risk yönetimi: Döviz kuru ve yakıt fiyatları. *ICOMEF'19 Autumn/International Congress of Management, Economy and Policy 2019 Spring*, 1-15.
- Rodoplu, H., & Yavuz, İ. (2019). Havayolu işletmelerinde yakıt fiyatı değişkenliğinin yarattığı risklerden korunma (hedge) yöntemleri. *ICOMEF'19 Autumn/International Congress of Management, Economy and Policy 2019 Spring*, 1-10.
- Solak, A. O. (2012). Petrol fiyatlarını belirleyici faktörler. *Journal of Alanya Faculty of Business/Alanya İşletme Fakültesi Dergisi*, 4(2).
- Stultz, R. M. (1996). Rethinking risk management. *Journal of Applied Corporate Finance*, 9(3), 8-24.
- Treanor, S. D., Rogers, D. A., Carter, D. A., & Simkins, B. J. (2014). Exposure, hedging, and value: New evidence from the US airline industry. *International Review of Financial Analysis*, 34, 200-211.
- Turner, P. A., & Lim, S. H. (2015). Hedging jet fuel price risk: The case of US passenger airlines. *Journal of Air Transport Management*, 44, 54-64.
- Yeğin, F. (2010). Petrol fiyatlarını etkileyen faktörler. *Sermaye Piyasası Kurulu Araştırma Dairesi Raporu*. Ankara.

Zhang, S. (2020). An empirical study of the relationship between risk management capabilities and the use of financial derivatives: UK case studies (Doctoral dissertation, Edinburgh Napier University).

Westbrooks, C. L. (2005). Airline fuel hedging: An overview of hedging solutions. *Journal of Aviation/Aerospace Education & Research*, 14(2), 1-9.



**EXTENDED ABSTRACT****GENİŞLETİLMİŞ ÖZET****HAVACILIK SEKTÖRÜNDE YAKIT ANLAŞMASI**

**Giriş ve Çalışmanın Amacı (Introduction and Research Purpose):** Havayolu şirketlerinin en büyük operasyonel giderlerinden biri olan havaaracı yakıt fiyatlarında döviz kuruna bağlı olarak dalgalanmalar meydana gelmektedir. Dünyada meydana gelen siyasi-politik ve ekonomik olaylar petrol fiyatlarını, petrol fiyatları ise ülke ekonomilerini önemli ölçüde etkilemektedir. Küresel ölçekte hizmet veren havayolları kur değişikliklerine karşı oldukça savunmasızdır ve bu dalgalanmalar şirketler için bir risk unsuru oluşturmaktadır. Risk yönetimi ile belirsizlikler ve bu belirsizliklerin meydana getireceği olası olumsuz durumların optimum bir derecede tutulabilmesi mümkün olabilmektedir. Döviz kuru risk yönetimi ile şirketler, varlıklarını sürdürmek, karlılıklarını arttırmak, şirketin pazar değerini arttırmak, rakiplerine karşı rekabet avantajı elde etmek ve yakıt fiyatlarındaki belirsizliği ortadan kaldırmak amacı ile bir takım korunma yöntemlerine başvurabilmektedir. Şirketler açısından önem teşkil eden sorun, yakıt maliyeti yerine, maliyette meydana gelen değişikliklerdir. Riski transfer etme veya riskten korunma anlamına gelen Hedging temel olarak, bu belirsizlikleri ortadan kaldırarak risklere karşı önem almayı hedeflemektedir. Havayolu şirketleri de hedging yöntemi ile yakıt giderlerini sabitlemek ve ortaya çıkması muhtemel ekstra giderlerle karşı karşıya kalmamak amacı ile döviz kurunda meydana gelen dalgalanmaların neden olacağı olası zararları ve maliyetleri minimum düzeye indirmeyi ya da ortadan kaldırmayı hedeflemekte ve daha güvenli bir maliyet yapısına sahip olmayı mümkün kılmaktadır. Şirketler için basit takaslama, farklılaştırılmış takaslama, satış opsiyonları, sıfır maliyetli ve primli fiyat sınırları ve vadeli işlem sözleşmeleri en sık kullanılan riskten korunma yöntemlerindedir.

Basit takaslama yöntemi; sabit olan ve farklılık gösteren ödeme planlarının değiştirilmesi fonksiyonları için tercih edilirken, farklılaştırılmış takaslar, çeşitli ürünler arasındaki farklı fiyatların göz önünde bulundurulmasıdır. İleri bir dönemde saptanmış bir fiyat üzerinden satın alma fırsatları alım opsiyonları ile mümkün hale gelir. Sıfır maliyetli ve primli fiyat sınırları yöntemi ile şirketler fiyat değişikliklerinden korunabilirken, Vadeli işlem sözleşmeleri ile ileri dönemlerde ürünlerin belirlenen bir fiyat üzerinden alım/satım işlemlerine olanak vermektedir.

**Kavramsal/kuramsal çerçeve (Literature Review):** Bu çalışma ve daha önce yapılmış çalışmalar ile Havacılık sektörünün en önemli giderlerinden biri olan yakıt fiyatlarının döviz kuru karşısındaki belirsizliği ile şirketlerin başvurduğu riskten korunma yöntemleri ve hedging sözleşmesinin önemi vurgulanmıştır. Bu kapsamda çalışma kapsamında literatürde bu konu özelinde yapılan çalışmalar belirlenerek havacılık endüstrisi için en sık kullanılan riskten korunma yöntemleri ile havacılık firmalarının yakıt maliyetlerinin sabitlenmesi için uygulayabilecekleri yöntemler özetlenmiştir.

**Yöntem ve Bulgular (Methodology and Findings):** Bu çalışma havacılık sektörünü yakından ilgilendiren yakıt sözleşmesi (hedge agreement) için literatürün incelenmesi sonucu oluşturulan nitel ve nicel çalışmaların tümünü irdeleyen bir çalışma niteliği taşımakta olup yöntem olarak nitel araştırma desenlerinden kavramsal çerçevede incelenmesini içermektedir.

**Sonuç ve Öneriler (Conclusions and Recommendation):** Hedging sonrası yakıt fiyatlarında düşüşler meydana gelse de, geleceği doğru bir şekilde öngörebilen yöneticilerin yaptığı hedging ile şirketler maliyet dalgalanmalarından korunur, bilet fiyatlarına yansıtılarak yolcu kaybetmek yerine şirket karlılığını artırır ve rekabet avantajı elde edebilir. Ancak iyi öngülemeyen hedging sonucu ise şirketler büyük kayıplar ile karşı karşıya kalabilir. Bu nedenle doğru bir öngörü ile başarıyı maksimize etmek mümkün görülmektedir. Havacılık şirketlerinin bilet fiyatlarına yansıtmak durumunda kaldıkları bu ekonomik dalgalanmalardan kaynaklı yolcu kayıpları dolayısıyla bu sektöre mensup şirketlerin marka değerinin düşmesi ve maliyet kaybetmelerinin önüne geçmek için kullanılan yöntemlerin önemine dikkat çekilerek şirketlerin bu doğrultuda mağduriyetlerinin önlenmesi için havacılık firmalarını ilgilendiren sözleşmenin önemi vurgulanmıştır.

**KATKI ORANI BEYANI VE ÇIKAR ÇATIŞMASI BİLDİRİMİ**

<b>Sorumlu Yazar</b> <i>Responsible/Corresponding Author</i>	Jale KAHRAMAN			
<b>Makalenin Başlığı</b> <i>Title of Manuscript</i>	Hedge Agreement In Aviation Industry			
<b>Tarih</b> <i>Date</i>	23.12.2024			
<b>Makalenin türü (Araştırma makalesi, Derleme vb.)</b> <i>Manuscript Type (Research Article, Review etc.)</i>	Review Article			
<b>Yazarların Listesi / List of Authors</b>				
<i>Sıra No</i>	<b>Adı-Soyadı</b> <i>Name - Surname</i>	<b>Katkı Oranı</b> <i>Author Contributions</i>	<b>Çıkar Çatışması</b> <i>Conflicts of Interest</i>	<b>Destek ve Teşekkür (Varsa)</b> <i>Support and Acknowledgment</i>
1	Jale KAHRAMAN	%100	-	

## ARAŞTIRMA MAKALESİ / RESEARCH ARTICLE

DOI: 10.52122/nisantasisbd.1468055

DOĞADAN ESİN ALAN SANAT: MANTAR YAPILAR ÖRNEĞİ<sup>1</sup>

Öğr. Gör. Dilek KUYRUKCU

Tekirdağ Namık Kemal, Çorlu Meslek  
Yüksekokulu, Geleneksel El Sanatları  
Bölümü

e-posta: dkuyrukcu@nku.edu.tr

ORCID 0000-0001-6979-6658

Doç. Dr. Hüseyin ÖZÇELİK

Tekirdağ Namık Kemal Üniversitesi,  
Çorlu Meslek Yüksekokulu, Geleneksel  
Türk El Sanatları Bölümü

e-posta: hsynozlk@hacettepe.edu.tr

ORCID 0000-0002-5620-661X

## ÖZ

İnsan doğanın bir parçası olarak var olmuş, hayatta kalmıştır. Mağara devrinden günümüze devam eden bu birliktelik, doğanın konu olduğu büyük bir kültür birikimine yol açmıştır. Farklı dönemlerde, farklı disiplinlerden sanatçılar doğayı, doğaya ait canlı, cansız nesnelere esin kaynağı olarak seçmiştir. Doğa; edebiyattan, mimariye, resimden heykele sanat eserlerinde farklı yüzleriyle yer almıştır. Sanatçılar çalışmalarında kimi zaman bir manzarayı kimi zaman doğada var olan nesnelere kendini ifade etmede araç olarak kullanmışlardır. Bu çalışmada, insan- doğa-sanat arasındaki karşılıklı etkilenme ve etkilemeye dayanan (simbiyotik) ilişkiye odaklanılmış, mantar yapılarından esinlenen sanatçıların analiz edilmiştir. Bu doğal organizmanın sanatçı ve doğa için taşıdığı anlamlarla beraber, küresel kültürdeki yeri, önemi irdelenmiştir. Ayrıca değişen insan-doğa ilişkilerine dikkat çekilerek; Romantizm, Modernizm ve Çağdaş Sanatta; çevre hareketleri ve duyarlılığının etkilerine değinilerek, tarihsel kırılma dönemlerinde sanatın çevre ile olan ilişkisine vurgu yapılmıştır. Modern yaşamda insanın varlıklarından haberdar olmadığı mantarlar dünyasını eser olarak sunan, eserleri aracılığıyla doğaya dair farkındalık yaratmayı hedefleyen eserler seçilmiştir. Mantar yapılarının sanat eserlerine nasıl yansıdığı, sanatçıların bu doğal formları ne şekilde kullandıkları nitel araştırma yöntemleriyle incelenmiş, doğal formların çağdaş sanattaki varlığı, sanatın doğaya olan bağlılığını korurken, izleyicisinin doğaya bakışını biçimlendirme gücüne sahip olduğu sonucuna varılmıştır.

**Anahtar Kelimeler:** Sanat, doğa, sanat tarihi, mantar yapıları, etnomikoloji.**Jel Kodları:** L82, O18, Q15

## NATURE-INSPIRED ART: EXAMPLES OF MUSHROOM STRUCTURES

## ABSTRACT

Humans have coexisted with nature since the cave periodage, resulting in a rich cultural history centered on nature. Throughout different periods, artists from various disciplines have been inspired by nature and animate/ inanimate objects of nature. Nature has been depicted in literature, architecture, painting and sculpture in many different ways. Artists occasionally used landscapes, sometimes animate or inanimate objects of nature as a means of self-expression in their works. This study examines the symbiotic relationship between humans, nature and art, focusing on mutual influence. Artworks from the artists inspired by fungal structures, were analyzed. This study also investigated the significance of this natural organism in global culture, beside its meaning for artists and nature. Additionally, the effects of environmental movements and sensitivity in romanticism, modernism and contemporary art are mentioned by pointing out the changing human-nature relations and the relationship between art and the environment was emphasized throughout historical breakups. Featured works have been selected aiming to raise awareness about nature and presenting the world of fungi, which people are unaware of their existence in modern life. Qualitative research methods were used to analyze how mushroom structures are reflected in art works and how artists utilized them. As a result; the presence of natural forms in contemporary art shows that art has the power to shape the viewer's perception of nature while maintaining its commitment to nature.

**Keywords:** Art, nature, art history, mushroom structures, ethnomycology.**Jel Codes:** L820

Geliş Tarihi/Received: 2.04.2024

Kabul Tarihi/Accepted: 1.09.2024

Yayın Tarihi/Printed Date: 31.12.2024

**Kaynak Gösterme:** Kuyrukcu, D. ve Özçelik, H. (2024). "Doğadan Esin Alan Sanat: Mantar Yapılar Örneği". *İstanbul Nişantaşı Üniversitesi Sosyal Bilimler Dergisi*, 2(12) 438-456.<sup>1</sup> Hacettepe Üniversitesi, Güzel Sanatlar Enstitüsü, Seramik Ana Sanat Dalı, Sanatta Yeterlilik Çalışması Raporundan Türetilmiştir.

## GİRİŞ

Büyük bir hızla gelişen ve değişen dünyada, doğa, insan ve sanat arasındaki ilişki önemi artan bir konu haline gelmiştir. İnsan, doğa ve sanat arasındaki ilişki, her birinin ayrı ayrı rol oynadığı karşılıklı bir ilişkidir. İnsan, içinde yaşadığı doğayı anlamak ve anlamlandırmak için sanata başvurur. Sanat; kendini ifade etmenin, yaşadığı dünyaya karşı bir duruş sergilemenin, düşünceleri, eleştirileri ve önerileri dünyaya iletebilmenin yoludur. Sanatçılar, duygu, düşünce ve gözlemlerini yaratıcı bir eylem sonucunda sanat eserlerine dönüştürebilecek yeteneğe ve beceriye sahiptirler. Yarattıkları eserlerle içinde yaşadıkları toplumun duygusal ve zihinsel değişimlerine katkıda bulunur, dünyayı değiştirir ve geliştirirler.

Sanatçı, tasarladığı ürünü destekleyen görsel bilgiye gözlemleri yoluyla ulaşır. Doğayı gözlemleyerek, bunun bir adım ötesinde ise doğayı özümseyip, içselleştirerek özgün tasarımlar ortaya koyar. Doğa gözlemi sanatçının yaşamında önemli bir yer tutar” (Yılmaz, 2009: 108). Sanat, insana kendini ifade etme olanağı sağlarken estetik ve entelektüel bir deneyim yaşatır. Doğa da sanatçıya sonsuz biçim zenginliği ve estetik formlarla ilham kaynağı olur. Kendisini sanatçıya sayısız form, renk ya da ses olarak sunar, üstelik değişkendir, kendini sürekli yeniler.

Bu çalışmada doğa, sanat ve insan ilişkisi araştırılmış, nitel araştırma yöntemi kullanılarak farklı alanlardan veriler toplanmıştır. Daha önce hazırlanmış çalışmalar taranarak sanatın konuya yaklaşımını çözümlenmek için, sanat tarihi içerisinde yer alan ilgili çalışmalar gözden geçirilmiş, ayrıntılı literatür taraması yapılmıştır. Ayrıca mantar yapılarından etkilenen sanatçılar seçilerek çalışmaları analiz edilmiş ve metin içinde örnek olarak gösterilmiştir.

### 1. İnsan, Sanat ve Doğa İlişkisi

Sanatçı, çoğu zaman doğayı kendine konu olarak seçmiş, kimi zaman bir manzarayı olduğu gibi tuvaline aktararak kimi zamansa doğal nesnelere formlarından arındırıp soyutlayarak eserler üretmiştir. Sanat eseri, doğa ile sıkı ilişki içinde olan özerk bir varlıktır. Klasik dönemde sanatçılar doğayı olduğu gibi taklit ederken modernizmle birlikte çoğunluk taklitten vazgeçerek doğanın özünü yakalamaya çabalamış, onunla özdeşleşmiştir (Woringer'den akt. Batur, 2000: 276). Sanat eserlerinde doğadan esinlenmeyen, doğaya öykünmeyen bir döneme rastlamak neredeyse mümkün değildir. En soyut sanatlarda dahi, doğaya yapılan bir göndermeye ya da bir serzenişe rastlanabilir. Maleviç'in saf geometri olarak tanımladığı beyaz üzerine beyaz karesi bile, alt metninde doğaya göndermede bulunmaktadır. Sanatçı doğal gerçeği soyutlarken doğanın özüne ve kendi özüne yönelmektedir.

Sanayi devrimi ve modernleşmeyle birlikte “gittikçe artan tekniğin getirdiği yabancılaşma” (Lefebvre'den akt. Batur, 2000: 133) insanın yaşam biçimini, dolayısıyla doğa ile olan ilişkisini de değiştirmiştir. Modernizmin yükselişiyle birlikte, sanatta doğanın varlığı ve doğa-insan ilişkisi giderek ikincil hale gelmiş, önemini yitirmiştir. Ancak, Romantizm, Modernizmin reddettiği doğa-insan ilişkisini yeniden gündeme getirerek sanatçıya bu ilişkinin önemini hatırlatmış ve öne çıkarmıştır. Romantizmle birlikte, sanatta doğanın manevi ve estetik değerlerine olan ilgi artmıştır. Romantizmin doğaya ve insana yaklaşımı kendinden sonra gelen sanat akımlarını etkilemiş, öncülük etmiştir.

Buna paralel olarak sanatçının da doğa ile sürdürdüğü ilişki biçimi değişmiş, başka bir noktaya evrilmiştir. Çağdaş sanatçı, doğadan esinlenme, doğadan etkilenme, onu seyredilmesi gereken güzel bir şey olarak sunma tavrının ötesine geçerek, yapıtlarıyla doğayı etkileme, doğaya dair bir söz söyleme, eylemde bulunma noktasına gelmiştir. Sanatçılar artık güzel bir manzarayı resmetmek yerine doğayı iyileştirmeye yönelik doğa üzerinde etkili olabildiğini düşündükleri projeler üretmeye başlamıştır (Ak, 2021: 252). Sanatın doğayla olan ilişkisi şekil değiştirmiş ama bağı asla kopmamıştır. Tam aksine, bu bağ daha da güçlenmiş, derinleşmiştir. Sanatçı, sadece doğayı seyretmekle kalmamış, doğaya dahil olmuş, onu içselleştirebilmek için doğanın sundukları ile doğanın içinde ya da dışında (galerilerde) doğayı da dâhil ettikleri kompozisyonlar kurmuş, üretimde bulunmuştur. Joseph Beuys, Alejandro Duran, Ernst Haeckel, Mel Chin, Andy Goldsworthy gibi birçok sanatçı, doğayı önceleyen üretimler gerçekleştirmiştir. Sanatçı ve doğa arasında var olan simbiyotik ilişki olarak adlandırdığımız, karşılıklı alışverişe dayalı bu durum

sanat tarihi içinde Çevre Sanatı başlığı altında incelenen, Land Art, Ekolojik Sanat akımların da açıkça gözlemlenmektedir (Brown, 2014: 15). Land Art ve Ekolojik sanat doğa ile farklı ilişkiler geliştiren akımlardır. Land Art doğal malzemeleri kullanarak, doğaya dahil olan eserler üretirken; Ekolojik sanat çevre sorunlarına dikkat çeken, doğayı korumaya odaklanan eserler üretmiştir. Bu akımlar farklı amaç ve yaklaşımlarla doğayı konu edinmiş, doğa ile biçimsel olmanın ötesinde çok daha derin bir ilişki içine girmişlerdir.

Sanayi devrimi ile gelişme ve ilerleme adına tüm ekosistemler insan eliyle tahrip edilmiş, doğa büyük bir talana uğramıştır. 1960'lı yıllarda özellikle Amerika'da çevreci hareketler ortaya çıkmış, sanat üretme biçiminde yenilenme hareketleri başlamıştır (Özakçaoğlu, 2021: 58). Tüm bu hareketlerden, tepkilerden sanat ve sanatçılar da etkilenmişlerdir. Değişen yaşam biçimi, değişen doğa anlayışı, doğal kaynakların büyük bir hızla tükenmesi, doğanın insan eliyle katledilmesi, tüm bunlar sanatçı için kabul edilemez durumlar haline gelmiştir.

Sanatçılar, modern zamanlarda dünyanın her şeyinin insana ait olduğu ve insanın hizmetinde olduğu mekanik dünya anlayışını reddetmişler (Yaylı, 2011: 75); pasif durumdan aktif, etkin bir duruma geçerek, yaratıcılıklarını ve sanatın kitleleri etkileme gücünü kullanarak bu duruma son vermeye çalışmışlardır. Sanatlarıyla insanları bilinçlendirmek ve doğanın yok olmasına dikkat çekmek amacıyla aktivist bir tavırla eserler ortaya koymuşlardır. Galerileri terk ederek gerçek dünyaya çıkmak isteyen sanatçılar, doğaya sahip çıkmak ve ona saygı duymak konusunda toplumda bir farkındalık yaratmayı amaçlamışlardır (Mamur, 2017: 1002). Kullandıkları doğal malzemelerle, farklı sunumları ve anlatım biçimleriyle gerçekleri gözler önüne sermişler ve sergilemişlerdir (Ulubatlı, 2019: 41-58). Ürettikleri çalışmalar birçok tartışmaya neden olmuş, doğayı sanatın nesnesi olmaktan çıkarıp öznesi haline getirmiştir. Bu değişim, sanat tarihi için büyük bir devrim niteliğindedir.

Alejandro Duran'ın "Akıntı" isimli çalışması (Şekil 1), Joseph Beuys'un "7000 Meşesi" (Şekil 2), Mel Chin'in "Canlanma Alanı" (Şekil 3) isimli çalışması, doğa üzerinde gerçekleştirilen ve doğanın ev sahipliği yaptığı çalışmalardır. Hans Haacke'nin "Ot Büyür" ve Vaghn Bellin'in "Yeşil Köy" (Şekil 4) isimli çalışmaları ise galeri içerisinde doğayı ve izleyiciyi dahil ettikleri örneklerdir.



**Şekil 1.** Alejandro Duran, Akıntı, 2010  
(Brown, 2014)



**Şekil 2.** Josep Beuys, 7000 Meşe, 1982  
(AWA Tree Consultants, 2019)



Şekil 3. Mel Chin, Canlanma Alanı, (Chin, t.y.)

Şekil 4. Vaghn Bellin, Yeşil Köy (Brown, 2014)

Sanat, doğayı yalnızca güzel bir nesne olarak gören ve keyif almak için seyredilmesi gereken hoş bir nesne olarak algılayan geleneksel bakış açısını değiştirmiştir. Sanatçılar, sadece doğanın güzelliklerini sergilemekle yetinmemiş; dikkat çeken, uyaran ve eleştiren aktivist tavır sergilemişlerdir (Tomsuk, 2022: 908). Sanat; etkileyen, değiştiren, iyileştiren bir güçtür ve doğa ile daha önce görülmemiş bir yakın ilişki içindedir. Doğa ile olan bu iş birliği, beton binalara hapsolmuş ve doğaya yabancılaşmış büyük bir kitleyi uyarmak, bilinçlendirmek ve doğayla barışmak amacıyla gerçekleşmiştir (Çokbilen, 2011: 5). Sanat eserleri, insan ve doğa arasında kopan bağı yeniden kurmaya yardımcı olan bir köprü görevi görmüştür. Sanat eserleri artık sadece duvara asılan hoş bir resim veya galerilerde ışıklar altında sergilenen mermer bir heykel değil, doğanın bir parçası hatta kendisidir. Doğanın sanatçıya sunduğu malzeme çeşitliliği ve sonsuzluğu birçok sanatçıyı doğaya doğal süreçlerin ifadesine yönlendirmiştir (Gökova, 2020: 177). Sanat ve doğa arasındaki bu uyumun yakalanması, insanın doğa karşısında kendini tanımlayabildiği, doğanın sahibi değil bir parçası olduğunu kavrayabildiği sağlıklı bir düşüncenin gelişmesine olanak tanır. İnsan, sanat ve doğanın böyle bir uyumu yakalaması yaşam için önemli ve değerlidir.

Sanat ve doğa arasında karşılıklı etkileşime ve faydaya dayanan bir ilişki vardır. Yaşamın başlangıcından bugüne süregelen bu yolculuk, sanatın doğayı insana bir hazine olarak sunmasıyla devam eder. Sanat, doğanın güzelliğini, anlamını ve değerini insana hatırlatır, sorumluluklarını ve özgürlüklerini fark ettirir. İnsanın görevi ise doğayı korumak, onunla uyum içinde yaşamak ve doğanın bir parçası olduğunun farkına varmaktır (Çınar, 2019: 208-214).

İnsanın doğayı anlaması, hatırlaması ve onunla kopan bağı yeniden kurabilmesi için doğayı fark etmesi, doğanın özüne inmesi, doğayı deneyimlemesi gerekmektedir. Bu deneyimler arasında güneşe dönen çiçekleri izlemek, karınca sürülerini gözlemlemek, yağmur sonrası topraktan çıkan mantarları keşfetmek gibi basit ancak önemli eylemler bulunmaktadır. İnsan, doğayı tanıdıkça kendisini de daha iyi tanır ve dünyadan ayrı olmadığını, doğanın bir parçası olduğunu fark eder. Sanat, tüm bunların estetik bir biçimde deneyimlenmesini sağlayarak, insan yaşamını zenginleştirir. İnsan, doğadaki güzellikleri, estetiği özümseyerek doğayla savaşmayı bırakarak onunla barış içinde yaşayabilir. Bu durum, insanın yaşadığı dünyayı olumlu bir şekilde etkilemesine ve etkilenmesine olanak tanır (Paker, 2021: 50).

"Sanatçı doğanın iyileştirme gücü" nün farkındadır (Ak, 2021: 247). Auguste Rodin'in "Sanat, insanlığın en yüce görevidir, çünkü dünyayı anlamaya ve anlaşılmasını sağlamaya çalışan düşüncenin ifadesidir" sözü, sanatın doğayla bütünleşmesinin önemini vurgular. Sahip olduğumuz kültür, tüm dünyanın kolektif hafızasının ve yaşamın önemli bir parçasıdır (Kara, 2022: 367).

Sanat eserleri, ilham kaynağı olan doğayı yeniden yorumlayarak çevresel farkındalığın gelişmesine katkı sağlarken kültürel değerlerin korunmasında önemli bir rol oynar. Rönesans'tan bugüne birçok sanatçı ve sanat akımı doğaya öykünürken, birçok sanatçı soyutlama yoluna giderek doğanın özünü aramış, çağdaş sanatçı ise kabul etmek istemediğimiz gerçekleri göstererek bizi sarsmıştır (Brown, 2014: 6).

Doğa ve doğaya ait olan her dönem, sanatçılar için vazgeçilmez bir kaynaktır ve onlara ilham verir. Bazı sanatçılar, elinde fotoğraf makinesiyle minik bir mantarın peşinden koşarken, bazıları da

tualini gün batımı manzarasının önünde renklendirir. Örneğin, Claude Monet nilüferleri ile gördüğü ve hissettiği duyguları izleyiciye fırçasıyla aktarırken, başka bir sanatçı ise manzarayı değiştirerek kıyıları sarıp sarmalar, toprağın üzerine ayak izlerini bırakır, çizgiler çizer, tarlada ekinlere biçim verir (Lynton, 1980: 334).

Tıpkı insan ile doğa arasında olduğu gibi, doğa ile sanat arasında da Romantizm’ den, Land Art’a, Land Art’tan, Ekolojik Sanat’a değin uzanan güçlü bir bağ vardır. Çoğu zaman doğa sanatçıyı, kimi zamanda sanatçı doğayı etkilemiştir. Doğa ile insan, sanat ile doğa arasındaki bağlar simbiyotik ilişkinin örneği olarak görülebilir. Sanat doğadan ilham almış, etkilenmiş; ondan etkilendiği kadar üretimleri ile onu etkilemiştir. Doğa ve sanat; teknik, yöntem ya da zaman ne olursa olsun karşılıklı bir ilişki geliştirmiş birbirlerini değiştirmiş, dönüştürmüşlerdir.

### 1.1. Etnomikolojik Olarak Mantar Yapıları

Doğadaki eşsiz güzelliklerin peşinde koşan sanatçılar için esin kaynağı olan formlardan biri mantarlardır. Mantarlar, doğadaki varlıklar içinde renk ve form açısından en çok çeşitliliğe sahip olan organizmalardır. Sanatçılara sonsuz bir biçim zenginliği sunar, gizemli yanlarıyla ilgi çeker ve merak uyandırır. Çalışmanın bu bölümünde mantarların kültürel önemine değinilmiş, sanat nesnelere esin kaynağı olan mantar yapılarının kökeni aktarılmaya çalışılmıştır.

Etnomikoloji; mantarların kültürel değerlerini, kültürlerin mantarlarla olan ilişkilerini inceleyen bilim dalıdır. Mantarlar, büyük bir kültürün parçalarıdır, binlerce yıldır insan hayatında önemli bir yere sahiptir ve insanların mantarlarla olan ilişkisi ekonomiden, gastronomiye, sanata kadar birçok farklı alanda kendini gösterir (Erdem, 2018: 12-30). Sanat tarihinin ilk örnekleri olarak kabul edebileceğimiz mağara resimlerinin bazılarında mantar betimlemeleriyle karşılaşırız. Şekil 5’te görülen duvar resminde mantarlar net bir şekilde görülmektedir. Bu resimde, halüsinojenik özellikler taşıdığı düşünülen yan yana dizilmiş 13 adet mantar betimlenmiştir. Bu örnekler İspanya Selva Pascuala mağarasında yer almaktadır. Mantarların yalnızca o bölgede yetişen, tek halüsinojenik tür olan “*Psilocybe Hispanica*” olduğu varsayılmaktadır.



Şekil 5. M.Ö.4000 Villar Del Humo, Selva Pascuala duvar resimleri (Ancient Psychedelia, 2019a)

Prehistorik dönem insanı için mantarlar önemlidir. Çünkü onları yaşamlarında çeşitli alanlarda kullanmış, mantarların birçok özelliğinden faydalanmıştır. Onunla ateş yakmış, beslenmiş, hastalıklarını tedavi etmiştir (Ertuğrul, 2014: 1). Örneğin, “Otzi” (Şekil 6) adı verilen ve yaklaşık 5000 yıl önce yaşadığı tahmin edilen bir fosilin çantasında bulunan *Piptoporus Betulinus* (Huş Kızıl Ağlayanı) adlı mantarın (Şekil 7), ateş yakmak ve yaraları tedavi etmek için kullanılmış olduğu düşünülmektedir. Bu mantarın, prehistorik dönemler de hastalıklara karşı antibiyotik olarak kullanıldığına dair bilgilere de rastlanmıştır (Doğan, 2023: 151).



Şekil 6. Buz Adam Otzi, Alp Dağları  
(Ertuğrul, 2014)

Şekil 7. Otzi'nin çantasından çıkan mantar  
(Doğan, 2023)

Prehistorik dönem insanının mantarları tanıdığı ve birçok alanda kullandığına dair kanıtlar bulunmaktadır. Oregon Üniversitesi Antropoloji bölümünde tarih ekolojisi üzerine çalışmalar yapan Profesör Scott M. Fitzpatrick, insanların, Neandertal akrabaları gibi mantarları tanıdığını, topladığını ve birçok alanda kullandığını ifade etmektedir. Diş apsesi olan bir Neanderthal'in tedavi amacıyla bir mantar türü olan penisilin üreten küf yediği bilinmektedir (Sheldrake, 2022: 9). Bu durum, mantarların prehistorik dönem insanı için sadece besin kaynağı olmaktan öte, tıbbi ve diğer pratik kullanımlarıyla da önemli bir yere sahip olduğunu göstermektedir. Prehistorik dönem sanatçısını mantar formunu mağara duvarına işlemeye iten sebeplerden biri, yaşamlarında mantarların önemli bir rol oynaması ve onların çeşitli alanlarda kullanılmasıdır.

Prehistorik sanat, estetik kaygılardan çok daha fazlasını ifade eder. Mağara duvarlarına işlenen resimler, inanç, büyü, avlanma gibi yaşamsal kaygılarla ilgilidir (Aydın ve Zümrüt, 2013: 53). Bu resimler insanların günlük yaşamlarında karşılaştıkları önemli nesnelere ve durumları yansıtır. Örneğin, bizon ve geyikler avlanmanın ve hayatta kalmanın ayrılmaz parçaları olarak görülmüş ve mağara duvarlarına işlenmiştir. Mantarlar insan için hayati bir nesnedir. Mantarlardan, ateş yakmak, yiyecekleri pişirmek gibi temel ihtiyaçları karşılamının yanında yaraları tedavi etmek ve hastalıklara çare bulmak için faydalanmışlardır. Ancak, mantarlar sadece tıbbi ve besinsel amaçlarla değil, aynı zamanda dini törenlerde ibadet aracı olarak da kullanılmışlardır. Özellikle, psilocybin içeren mantarlar, dini tören ve ritüellerin temel malzemesidir. Psilocybin mantarlar, beynin işleyişini geçici olarak etkileyerek halüsinasyonlar görülmesine neden olur (Ögel, 2023: 185). Bu da insanda ulaşılmaz olana ulaştığı, diğer dünyalarla, kutsal olanla iletişim kurduğu hissini yaratmaktadır. Şekil 8, 9 ve 10'da mağara duvarlarına işlenmiş prehistorik dönem sanatı örnekleri görülmektedir. M.Ö. 3500'lü yıllara ait olduğu düşünülen figürler, bir mağarada bulunmuştur. Şekil 8'de yer alan figür incelendiğinde elinde bir mantar tuttuğu görülmektedir. Bu mantar, muhtemelen dini bir ayin için kullanılan halüsinojenik özelliklere sahip mantarları temsil etmektedir. Şekil 9'da yer alan figürün hatları tamamen mantarlarla oluşturulmuştur. Bu da mantarların dini amaçlarla yaygın olarak kullanıldığını düşündürmektedir.

Şekil 10'da ki petroglifte, Rusya'nın Chukotka bölgesindeki arkeolojik alanda keşfedilen kaya üzerinde, başlarında mantar şekilleriyle dans eden insan figürlerini görebiliriz. Bu figürler, dans eder pozisyonda oldukları için başlarındaki mantarların halüsinojenik özellikleriyle tanınan *Amanita Muscaria* olduğu tahmin edilmektedir. Bu betimlemeler, insanların mantarların dini kullanımlarını resmettiğinin ve mantarların toplumlarında önemli bir rol oynadığının göstergeleridir (Ioffe, 2020).





Şekil 8. M.Ö.3500 Tassilli (Bahnhof, 2023) Şekil 9. M.Ö.4000 Tasilli (Stamets, 2000) Şekil 10. Pegtymel. Chukato, Rusya (Ioffe, 2020)

Ayrıca arkeolojik kazılarda, mantar formunda çeşitli eşyalara, (Şekil 11) altın ve farklı metallerden yapılmış takılara rastlanılmıştır (İreç, 2020: 280). Bu bulgular, sanatçıların mantar formunu sıklıkla kullandığını göstermektedir. Mağara duvarlarına resimler çizilmiş, rölyefler kazınmış, mantar üzerine mitolojiler üretilmiş, metal paraların üzerinde (Şekil 12), süs eşyalarında, seramik kaplarda mantar yapılardan ve imgelerden yararlanılmıştır. Prehistorik dönem sanatçısı, mantarı estetik bir form olarak keşfetmiş, heyecan duymuş ve eserlerine yansıtmıştır.



Şekil 11. İzmir, Panaztepe mezar odalarında bulunan altın ve metalden mantar formunda takılar (İreç, 2020)

Şekil 13'te Demeter ve Persephone olduğu düşünülen iki mitolojik figür ellerinde *Psilocybe Semilanceata* olduğu tahmin edilen, halüsinojenik özellikler taşıyan bir mantar ile tasvir edilmiştir. 56,5 cm yüksekliğe ve 67 cm genişliğe sahip bu rölyef Elenius Tapınağı'nda bulunmuştur, Louvre Müzesi'nde sergilenmektedir.



Şekil 12. M.Ö. 480-380, gümüş paralar (Ancient Psychedelia, 2019b)

Şekil 13. M.Ö. 470-460, Demeter-Persephone, Louvre (Bahnhof, 2023)

Mantarların birçok farklı amaçla insan var olduğundan bu yana kullanıldığı tahmin edilmektedir. Mağaralarda bulunan resimler, tapınaklardaki duvar rölyefleri, mantar formunda taştan oyulmuş heykeller, mantarlara verilen önemin, duyulan saygının belgeleridir (Bempechat, 2020: 96). Bu buluntulardan en ünlüsü Mayalar tarafından yapıldığı düşünülen ve Guatemala'da bulunan mantar şeklinde oyulmuş taşlardır (Şekil 14). Kamanalijuyu Guatemala'da bulunmuş bu mantar grubunun Maya Uygarlığı'na ait olduğu ve dini törenlerde kullanıldığı ifade edilmektedir (Stamets, 2000: 3).



Şekil 14. Maya mantar taşlarından örnekler, M.Ö 3000 (Stamets, 2000)

Prehistorik dönem sanatından, Maya Uygarlığı'na, Mısırlılar'a, Antik Yunan'a kadar birçok uygarlığın sanatında mantarlara rastlamaktayız. Mantarlar her dönem özel anlamlar yüklenen esrarengiz nesnelere sahiptir. Mısırlılar mantarı ölümsüzlüğe ulaşmanın bir yolu olarak görürken, Yunanlılar mantardan korkmuşlardır. Orta Amerika uygarlıklarından Mayalarda mantarlara tanrı olarak tapılmış, onlara kutsal anlamlar yüklenmiştir (Stamets, 2000: 2). Panzehiri olmayan zehirli mantarlarla suikastlar düzenlenmiştir. Roma imparatorlarından Agripine ve onun en büyük rakibi Claudis, Budha dininin kurucusu olan S. Gotama, İmparator Neron'un annesi, hatta usta müzisyen Mozart'ın eşi ve çocuklarının mantar zehirlenmesi nedeni ile öldükleri bilinmektedir (Çetin, 2004: 93).

2023 Ekim ayında gösterime giren, senaryosunu Ayla Hacıoğulları ve Vilmer Özçınar'ın yazdığı, Levent Onan tarafından yönetilen "Son Akşam Yemeği" filmi de bu konu işlenmiştir. Mantarlar konusunda deneyimli bir Türk askeri esir düşmüş ve düşman komutanı hazırladığı mantar yemeği ile zehirleyerek öldürmüştür (Onan, 2023).

Mantarlar kral sofralarının en korkulanı yine de en sevilen yemeği olmuştur. *Amanita Caesarea* yani Sezar (İmparator) adlı mantar ismini Roma İmparatoru Sezar'dan almıştır. Söylentilere göre Sezar bu özel mantarı kendisinden başkasının yemesini yasaklamıştır, mantarı bulup sarayına teslim etmeyenleri idam ettirmiştir (Erdem, 2018: 176). Mısır kültüründe mantarların tanrılara ait olduğu düşünülmüş, ölümsüzlük verdiği için sadece firavunların mantar yemesine izin verilmiştir.

Mantarlar, ölümle olduğu kadar ölümsüzlükle de bağdaştırılmıştır. Esrarengiz ve büyülü özellikleriyle ve sahip oldukları zehirleri ile ölüm saçarken, birçok kültürde gençlik ve ölümsüzlük verdiği inandırılmaktadır. Halk arasında Reishi olarak bilinen "*Ganoderma Lucidum*" farklı kültürlerde ölümsüzlük mantarı olarak adlandırılmış, efsanelere konu olmuştur. "Taois tasavvurda ölümsüzlük mantarı genellikle uzun ömür, esenlik, bilgelik, doğaüstü hakkında büyük bilgi, ilahi güç ve doğa güçlerini kontrol etmede başarı sembolü olarak kullanılır." (Reese, 2023: 1). Farklı toplumların mitolojilerinde birçok hayvan, bitki ya da nesnenin arasında özellikle Reishi mantarının gençlik ve ölümsüzlük verdiği inandırılmış; mitlerde, şarkılarda ve resimlerde bu mantara yer verilmiştir. Bunlar genç kalma ve ölüme karşı koyabilme isteğinin bir ürünüdür (Kılıç ve Eser, 2017: 122).

Çinli ressam Chen Hongshou'nun çalışmasında (Şekil 15) elinde ölümsüzlük mantarı olarak bilinen Reishi (*Ganoderma Lucidum*) mantarını tutan keşiş olduğu tahmin edilen bir figürü resmettiği görülmektedir. Sanatçı; çiçekler, kuşlar, ağaçlar gibi doğa manzaralarını konu aldığı

illüstrasyonları ile tanınmaktadır. Şekil 16'da ise Çin mitolojisinde güzellik ve ölümsüzlük tanrıçası olan Magu arkadaşlarına Reishi mantarı ikram ederken betimlenmiştir. Eser anonimdir. Şekil 17'de görülen Çin sanatına ait olan Li Shida tarafından yapılan "Oturup Çam Rüzgârını Dinleme" isimli eser, ölümsüzlükle bağdaştırılan Reishi mantarını toplamayı konu edinmiştir. Eserde iki ağaç arasında görülen figür Reishi mantarı toplamaktadır. Çin sanatında Reishi mantarını konu edinen çok sayıda eser yer almaktadır.



Şekil 15. Chen Hongshou  
(Muskat, 2024)

Şekil 16. Anonim, Tanrıça Magu  
(Dragon Herbs, 2024)

Şekil 17. Li Shida, Oturup Çam Rüzgârını Dinleme  
(GanoHerb, 2020)

Şekil 18 ve 19'da görülen pişmiş topraktan yapılmış olan eserlerde mantar formunu açıkça görebiliriz. Sırlı seramik parçaların Çin kültürüne ait olduğu ve tahıl saklamakta kullanıldığı tespit edilmiştir.



Şekil 18. M.Ö. 206- M.S. 220, Tahıl Kabı  
(Ancient Psychedelia, 2019c)



Şekil 19. M.Ö. 200- M.S. 200, Tahıl Kabı  
(Bempechat, 2020: 96)

Şekil 20 ve 21'de görülen seramik kaplarda da mantar formları açık biçimde görülmektedir. Şekil 20'de gördüğümüz seramik kap mantar şeklinde başlık takan bir insan portresi şeklindedir. Arkeologlar tarafından Maya kültürüne, Şekil 21'te yer alan pişmiş toprak kabın ise Taiono'lara (günümüzde Dominik Cumhuriyeti) ait olduğu ve mantar tanrısı olarak kabul edildiği düşünülmektedir.



Şekil 20. Seramik kap, MS 100-600  
(Makra, 2015)



Şekil 21. Seramik kap, Taino, Mantar Tanrısı  
(Ancient Psychedelia, 2019d)

Prehistorik dönem ve antik dönem sanatlarında mantar formundan esinlenen, mantar formlarını betimleyen eserlerden örnekler daha da çoğaltılabilir.

## 2. Çağdaş Sanatta Mantar Yapılar Örnekleri

Mantarlar her dönem ve kültürde önemli yer edinen, sanatçıları heyecanlandıran, ilham kaynağı olan organizmalardır. Mantarlar olmasaydı, yeryüzünde canlı yaşamından bahsetmek mümkün olmayacaktı. Dünya üzerindeki canlı yaşamının başlaması ve devam etmesi tamamen mantarların varlığına bağlıdır. Mantarlar ve bitkiler arasında karşılıklı faydaya dayanan bir ilişki vardır. Bitkilerin ağaçların gelişimleri için mantarlarla bu alışverişe ihtiyaçları vardır ve ortak bir yaşamı paylaşırlar (Kara ve Tilki, 2001: 127). Mantarlar tüm organik maddelerin ayrışmasından, çürüyerek toprağa karışmasından sorumludur. Çürüme döngüsünün gerçekleşmemesi, dünya üzerinde yaşamın son bulması anlamına gelir. Dolayısıyla, dünya üzerindeki yaşamı mantarlara borçlu olduğumuzu söylemek yanlış olmayacaktır. Mikolog Jilber Barutçıyan mantarsız bir dünyada karada yaşamın mümkün olmadığını dile getirmektedir. Mantar yoksa bitki yoktur, ağaç yoktur, doğa yoktur, doğa yoksa yaşam yoktur (Barutçıyan, 2012: 52-53).

Mantarlar doğanın, yaşamın sağlıklı bir şekilde sürdürülebilmesinde büyük katkı sağlarlar. Onları takdir etmenin ve hak ettikleri değeri vermenin bir yolu da sanattır. Çünkü doğa yoksa Monet'in Nilüferleri, Kırdı Öğle Yemeği, Van Gogh'un Yıldızlı Geceleri ve daha birçok kolektif kültür imgesi de yoktur. Doğa, sanatın beslendiği, üzerine hikayeler anlattığı, hayaller kurduğu, renginden, biçiminden heyecan duyduğu öznesidir (Doyran, 2002: 15-16). Tıpkı bir nilüfer bahçesi gibi, yıldızlı bir gece gibi, mantarlar da sahip oldukları sonsuz renk ve biçim zenginlikleriyle sadece İlk çağ sanatçıları değil, çağdaş sanatçıları da etkilemektedir.

Mantar yapılarından etkilenen ve mantarlarla ilgili üretimleri ile öne çıkan çağdaş sanatçılardan biri 1961 Brüksel doğumlu Alman sanatçı Carsten Höller'dir. Höller'in 2000 yılında Fondazione Prada için Milano'da gerçekleştirmiş olduğu mantar enstalasyonlarının esin kaynağı halüsinojenik etkisi ile tanınan *Amanita Muscaria*'dır. *Amanita Muscaria* olarak adlandırılan mantar içeriğindeki misimol ve ibotenik asit nedeniyle *Psilocybin* mantarlar sınıfının en meşhur üyesidir. *Psilocybin* mantarlar, bedensel duyarlar üzerinde etkilidir, halüsinasyonlara sebep olarak, gerçeklik algısının yitirilmesini sağlamakta, keyif ve mutluluk vermektedir. Sanatçı bu çalışması ile halüsinojenik etki yaratarak izleyicisine bir nevi Alice'in dünyasını sunmuştur. Enstalasyon için seçilen mantar türünün *Amanita Muscaria* olması tesadüf değildir. Alice'e "harikalar dünyasının" kapısını açan bu mantardır.

Höller'in Fondazione Prada'nın mekanları için tasarladığı "Synchro System" (2000) adlı projesi, (Şekil 22-23) psiko-fiziksel uyaranlardan ve etkileşimli araçlardan oluşan bir olasılıklar köyünün hayata geçirilmesinden oluşmuştur. İzleyici, labirent gibi duyuşal bir rota içinde, aralıklı ışıkların, bedensel duyarları etkileyen cihazların, karanlık ve kafa karıştırıcı mekanların ve halüsinasyon etkisi yaratan ortamların neden olduğu değişen algı durumlarıyla karşı karşıya kalmaktadır. Sanatçı, fiziki gerçekliği çarpıtarak doğal boyutlarla oynamış ve kişiler üzerinde psikolojik etki yaratmayı amaçlamıştır. Doğal

boyutların değiştirilmesi, abartılması birçok sanatçının üretimlerinde kullandığı yöntemlerden biridir. Boyutların çarpıtılması fiziksel ve psikolojik bir yönelim bozukluğuna neden olmaktadır. Sanatçı bu çalışmasında oluşturduğu mekân tasarımı ile *Amanita Muscaria*'nın Alice'te bıraktığı etkiyi izleyicinin deneyimlemesine olanak sağlamıştır.

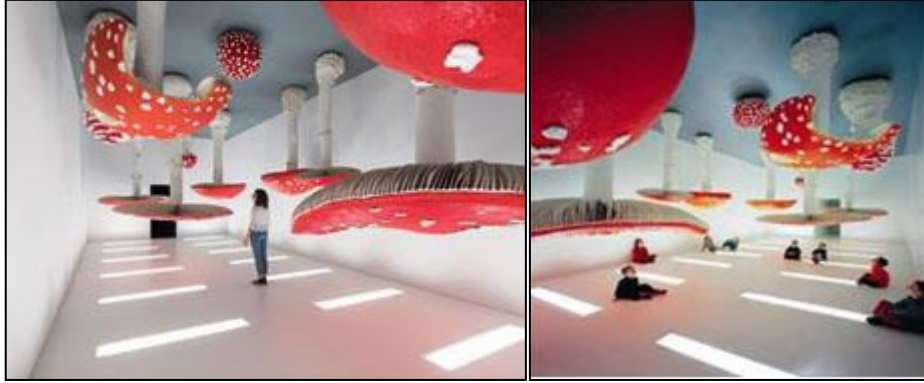

Şekil 22. Carsten Höller, Synchro System, 2000  
(Fondazione Prada, 2021)

Şekil 23. Carsten Höller, Synchro System, 2000  
(Ambush, 2024)

*Amanita Muscaria* gerek biçimi gerekse sahip olduğu parlak renk ve beyaz benekleri ile oldukça ilgi çekici özel bir mantardır. Bu mantardan esinlenerek enstalasyonlar yapan bir diğer sanatçı, Melissa Jay Craig'dir. Craig farklı boyutlarda tamamen el işçiliği ile kağıtlardan ürettiği 99 adet kitaptan oluşan bir duvar enstalasyonu gerçekleştirmiştir (Şekil 24). Craig mantarlara olan ilişkisini ve bu yapılara duyduğu yakın ilgiyi şu sözleriyle dile getirmiştir.

“Mantar bir değişim ajanıdır. Onun sayısız formuna hayran kaldım ve onu aramaya gitmeyi seviyorum. Çağdaş müzelerdeki küratörler tarafından bizim için keşfedilen sanat eserlerini incelemek yerine, güzel bir mantar oluşumunu keşfederek daha fazla heyecanlanabiliyorum” (Jobson, 2015: 2).

Sanatçı, bu çalışmasını farklı mekanlarda sergilemiştir. 99 parçanın tamamı yalnızca bir kez, 2010 yılında Morgan Kütüphanesi'nde sergilenmiştir.



Şekil 24. Melissa Jay Craig, Morgan Kütüphanesi 2010 (Zia Gallery, 2024)

Kendisine *Miss Wondersmith* adını veren seramik sanatçısı, ürettiği fincan ve tabaklarda *Amanita Muscaria*'yı konu edinmiştir (Şekil 25). Sanatçı çalışmalarında bu mantarın parlak kırmızı rengini ve beyaz beneklerini vurgulamıştır. “Yaptığım her şey kendimizle, toplumumuzla ve muhteşem doğal dünyayla olan bağlantılarımızı geliştirmek için tasarlandı.” diyerek doğa ve mantar sevgisini dile getirmiştir.

Sanatçı doğadan ilham alarak seramikler üretmekte ve doğa ile sanatı arasındaki bağı “Gerçek hayattan bir hazineyi dünyaya yaymak!” (DesignSwan, 2023) şeklinde açıklamaktadır. Bu sözlerinden anlaşılacağı gibi sanatçı, mantarları bir hazine olarak görmekte ve onları dünya ile paylaşmak istemektedir.



Şekil 25. M.Wondersmith çay takımı (Snootyfoxfashion, 2024)

Sadece *Amanita Muscaria* değil, diğer türler de sanatçıların ilgi odağıdır. Farklı türlerde mantarların form ve renklerini eserlerine taşıyan Fransız sanatçı Stephan Kilgast doğa duyarlılığına sahip çağdaş sanatçılardandır. Kullanılmış, çöpe atılmış atık malzemelerden faydalanan sanatçıyı heyecanlandıran ve çalışmalarında öne çıkardığı formlar mantar formlarıdır (Şekil 26-27). Sanatçı doğaya karşı hassasiyetini şu sözlerle dile getirmiştir.

“Çalışmalarımın özünde, başımızın üzerinde uçuşan yaklaşan felaketle ilgili: iklim değişikliği, enerji krizi, kirlilik ve insanların Dünya'yı hassas bir şekilde yok etmek için yaptığı her şey. Ancak aynı zamanda doğa dirençli ve her zamankinden daha güzel bir şekilde yeniden büyüyor. Neşeli bir kıyamet” (Kilgast, 2023).

Kilgast, Şekil 27’de görülen “*Kinakridon Macenta*” ismini verdiği çalışmasında boş bir boya tüpünü kullanmıştır. Bu çalışmasını sanatçı Daniel Attaboy tarafından 2019 yılından bu yana her yıl düzenlenen “*Game of Shrooms*” isimli sanat oyunu için tasarlamıştır. 2021 yılında Fransa’nın Vannes şehrinde eserini saklayarak bu oyuna katılmıştır. Daniel Attaboy tarafından düzenlenen etkinlik; mantarlardan heyecan duyan ve onları eserlerinde kullanan sanatçıları bir araya getiren, duyulan heyecanı daha da artırmayı amaçlayan bir sanat oyunudur. Mantar avı (Mantar saklama ve bulma fikri) üzerine kurulan bu oyuna dünyanın her yerinden sanatçılar katılmaktadır.



Şekil 26. Stephanie Kilgast, Mor Mantar 2019 (Kilgast, 2023)



Şekil 27. Stephanie Kilgast, K.Macenta, 2021 (Kilgast, 2023)

Mantarları seven ve onlardan heyecan duyan sanatçıları bir araya toplayan bir başka etkinlik de küratörlüğünü Francesca Gavin'in yaptığı “Somerset House” dur. Bu etkinlik mantarlara ilgi duyan çok sayıda sanatçıyı bir araya getirerek Londra’da 2021 yılında gerçekleştirilmiştir. Bu etkinliğe farklı disiplinlerden birçok sanatçı mantarların onlarda bıraktığı izlenimi yansıttıkları eserleri ile katılmıştır. “*Mantarlar: Mantarların sanatı, tasarımı ve geleceği*” isimli bu etkinlik aynı zamanda tanınmış şef *Skye Gyngell*’in hazırladığı mantar yemeklerinin deneyimlendiği bir atölyenin yanı sıra; mantarların önemini, sanat için anlamının, doğa ile olan ilişkimizin tartışıldığı söyleşileri, etkinlik için özel olarak mantarlardan üretilen ürünlerin satıldığı minik bir mantar dükkanını, mantar yetiştirme atölyelerini, mantarlar üzerine hazırlanan kısa film gösterilerini de kapsamaktadır (Speechlys, 2020).

Mantarları konu edinen fotoğraf sanatçısı, Alison Pollack, ormanlarda gözle görülmeyecek kadar küçük mikro mantarları fotoğraflamaktadır. Sanatçı, minik mantarları yaklaşık 20 katı kadar büyütebilen teknolojik ekipmanlara sahiptir. Bu teknoloji sayesinde mikro mantarları en ince ayrıntılarına kadar fotoğraflayabilmekte ve izleyici için görünür kılmakta, mantarların estetik değerini sanatsal bir bakış açısı ile gözler önüne sermektedir.<sup>2</sup>

Alison Pollack, mantarlar ve *Myxomycetes* (balçık küfler) konusunda uzmanlaşmış bir makro fotoğrafçıdır. Sanatçı, tanınmış bir mikolog ve fotoğraf sanatçısı olan Rockefeller ile ortak çalışmalar yürütmekte, mantarları tanımak ve fotoğraflamak isteyenlerle birlikte özel yürüyüşler düzenleyerek fotoğrafçılık dersleri vermektedir.

Pollack'ın fotoğrafları gözle görülmesi mümkün olmayan, mikroskobik özellikler taşıyan mikro mantarların her ayrıntısını izleyiciye sunmaktadır (Şekil 28-29). Pollack amacının insanların normal şartlarda görmesi mümkün olmayan mantar yapılarını görmelerini, fark etmelerini sağlamak olduğunu dile getirmiştir (Madeline Island School of the Arts, 2022).



Şekil 28. Alison Pollack, Stemonitis  
(Marin\_mushrooms, 2023)

Şekil 29. Alison Pollack, D.Sguamulosum  
(Marin\_mushrooms, 2023)

### 3. Popüler Kültürde Mantar Yapılar Örnekleri

Mantar yapıları resim sanatından heykele, heykelden müziğe, müzikten moda tasarımına kadar birçok sanatçının eserlerine ilham kaynağı olmuştur. Bu özel organizmalar, çağdaş sanat eserlerinin yanı sıra popüler sanat ürünlerinin de esin kaynağıdır. Popüler kültür ürünlerini büyük halk kitlelerinin beğenisini ve sevgisini kazanan kültürel üretim olarak tanımlamak mümkündür. Popüler sanat ürünleri gözden geçirildiğinde bazı sanatçıların çalışmalarında mantar yapılarına yer verdikleri görülmektedir.

Popüler müziğin ikonlarından Björk, 2022'de çıkardığı "Fossora" adlı albümünde mantarlardan ilham almıştır. Sanatçı albümünü mantarlara adanmıştır. Albümün hit şarkısı olan "Fossora" klibinde birçok farklı mantar görüntüsüne yer veren sanatçı, (Şekil 30) mantarları özel ve eğlenceli bulduğunu ifade etmiş, verdiği bir röportajda mantarlara olan bu ilgisini dile getirmiştir (Pitchfork, 2022).



Şekil 30. Björk, Fossora (Björk, 2023)

<sup>2</sup> Pollack çalışmalarını "Marin\_mushrooms" Instagram hesabında sergilemektedir.

Popüler kültür içinde yer verebileceğimiz bir diğer sanatçı Hintli moda tasarımcısı Raul Mishra'dır. Mishra Paris'te düzenlenen "Couture Spring 2021" için hazırlamış olduğu koleksiyonunu mantarlar üzerine kurgulamıştır. Tasarımcı izlemiş olduğu "Gezegenimizde Bir Hayat" isimli belgeselin bir ağaç kabuğundan filizlenen mantarı konu aldığı bölümden etkilenmiş ve bu koleksiyonu oluşturmuştur (Goize, 2021). Koleksiyonu oluşturan parçalar *Hindi Kuyruğu (Turkey Tail)* isimli mantardan esinlenerek tasarlanmıştır. Şekil 32'de görülen elbise koleksiyonunun en gözde parçalarından biridir. Elbiseyi oluşturan her parça ipek ve tül kumaşların elde işlenmesi ile üretilmiştir. Elbise tasarımıyla mantarın görsel güzelliğini yansıtmaktadır.



Şekil 31. Hindi Kuyruğu Mantarı  
(Fantastic Fungi, 2024)



Şekil 32. Raul Mishra, 2021 İlkbahar H.Couture  
(Jain, 2021)

## SONUÇ VE DEĞERLENDİRME

Doğa ve insan karşılıklı olarak birbirlerini etkileyen canlı varlıklardır, insan yaşamını doğaya borçludur. Aralarında kopması mümkün olmayan bir ilişki vardır. Sanat bu ilişkide önemli bir yere sahiptir. Her dönemin sanatçısı; içinde yaşadığı çağın etkileri ile doğaya karşı bir duruş sergilemiş, doğa ile insan ilişkisini önemseyerek yeniden biçimlendirme deneyimleri yaşamıştır. İnsan, doğa ve sanat arasındaki ilişki, her birinin ayrı ayrı rol oynadığı karşılıklı bir ilişkidir. İnsan, içinde yaşadığı doğayı anlamak ve anlamlandırmak için sanata başvurur. Sanat; kendini ifade etmenin, yaşadığı dünyaya karşı bir duruş sergilemenin, düşünceleri, eleştirileri ve önerileri dünyaya iletebilmenin yoludur.

Sanatçı, her zaman doğadan etkilenmiş ona öykümlüştür. Sürekli kendini yenileyen doğanın sunduğu eşsiz form çeşitliliği, sanatçı için zengin bir esin kaynağı sunmuştur. Sanatçılar için esin kaynağı olan nesnelere (mantar, ağaç ya da bir çiçek) iletilmek istenen mesajlar için çıkış noktasıdır. Sanatçı duygusal öngörüsüyle kendisine ilham veren nesneyi görsel ve içsel anlamıyla ürettiği eserler aracılığı ile izleyicisine sunmuştur.

İlk çağlardan bugüne birçok sanatçı, mantar yapılarından etkilenmiş ve eserlerine mantarları konu edinmişlerdir. Mantarlar sahip oldukları birçok özellikle diğer doğal yapılardan (hayvanlar ve bitkiler) ayrı bir yerde tutulmakta, ayrı bir dünya olarak değerlendirilmektedir. Mantarların tür olarak çeşitliliği, sahip oldukları renk, doku ve form zenginliği kendini sürekli yenilemesi gibi fiziksel ve estetik özelliklerinin yanı sıra doğal döngü içindeki rolleri, çürümeyi, yok oluşu ve doğanın öngörülemezliğini simgelemeleri, yaşamın devamlılığına dair hatırlatıcı özelliğe sahip olmaları, tarihsel süreç içinde mantar yapılarına yüklenen özel anlamların etkisiyle birlikte sahip oldukları mistik ve gizemli özellikler çağdaş sanatçıların ilgisini çekmektedir. Mantar yapıları yaşamın devamlılığı için değerlidir. Duyarlı yanları ile mantarların önemini ve değerini fark eden sanatçılar çalışmaları ile bu değere vurgu yapmaktadırlar. Özellikle son yıllarda "Somerset House" ve "Game of Shrooms" gibi mantar odaklı sanatsal faaliyetlerin, geniş çaplı sanat organizasyonlarının varlığı mantar yapılarının günümüz sanatçısı için popüleritesi artan bir konu haline geldiğini ve sanatçılar için özel anlamlar içerdiğini göstermektedir.



**KAYNAKÇA**

- Ak, K. G. (2021). Sanat ve doğa ilişkisinde ekolojik yaklaşımlar. *Sanat ve İnsan*, 5(1), 247-260.
- Ambush. (2024). Carsten Höller, Synchro System, 2000. Retrieved from <https://www.ambushdesign.com/en-it/universe/art-design-theory/alternative-realities-carsten-hollers-immersive-environments-turn-the-world-upside-down/> (Access date: November 8, 2023).
- Ancient Psychedelia. (2019a). Spain cave art. Retrieved from <https://ancientpsychedelia.com/spain-cave-art/> (Access date: October 5, 2020).
- Ancient Psychedelia. (2019b). Greek coins. Retrieved from <https://ancientpsychedelia.com/greek-coins/> (Access date: October 27, 2020).
- Ancient Psychedelia. (2019c). Asian artifacts. Retrieved from <https://ancientpsychedelia.com/asia-artifacts/> (Access date: October 27, 2020).
- Ancient Psychedelia. (2019d). Central American figurines. Retrieved from <https://ancientpsychedelia.com/central-america-figurines/> (Access date: October 27, 2020).
- AWA Tree Consultants. (2019). Joseph Beuys: The art of arboriculture. Retrieved from <https://www.awatrees.com/2019/12/06/joseph-beuys-the-art-of-arboriculture/> (Access date: November 7, 2022).
- Aydın, İ., & Zümrüt, Y. (2013). Doğa ve sanat ekseninde farklı yaklaşımlar. *Sanat ve Tasarım*, 4(4), 53-78.
- Bahnhof. (2023). İnsan ve mantar ilişkisi. Retrieved from [https://privat.bahnhof.se/wb332306/mantar/mant\\_trh.html](https://privat.bahnhof.se/wb332306/mantar/mant_trh.html) (Access date: April 29, 2023).
- Barutçıyan, J. (2012). *Türkiye'nin mantarları-I*. İstanbul: Oğlak Yayıncılık.
- Batur, E. (2000). *Modernizmin serüveni*. İstanbul: Yapı Kredi Yayınları.
- Bempechat, J. (2020). *Ancient Psychedelia: Alien Gods & Mushroom Goddesses*. Online Book. Retrieved from <https://ancientpsychedelia.com/AncientPsychedeliaBook/mainpage.html> (Access date: March 12, 2023).
- Björk. (2023). Fossora. Retrieved from <https://www.youtube.com/watch?v=FS0SszSE9Fic> (Access date: May 25, 2023).
- Brown, A. (2014). *Güncel sanat ve ekoloji*. İstanbul: Lal Yayınları.
- Chin, M. (n.d.). Revival field. Retrieved from <https://melchin.org/oeuvre/revival-field/> (Access date: December 12, 2022).
- Çetin, H. B. (2004). Mantar zehirlenmelerine (mistesizm) bir bakış. *Meslek İçi Eğitim*, (7-8), 92-101.
- Çınar, S. (2019). Ekolojik sanat projelerinde okyanus atıklarının sanatsal nesnelere dönüşümü. *International Journal of Interdisciplinary and Intercultural Art*, (9), 203-215.
- Çokbilen, L. (2011). Günümüz sanatında doğa sanat ilişkisi üzerine plastik çözümler. (Yayınlanmamış yüksek lisans tezi). Gazi Üniversitesi Sosyal Bilimler Enstitüsü, Ankara.
- DesignSwan. (2023). Unique vessels and tea sets inspired by nature. Retrieved from <https://www.designswan.com/archives/unique-vessels-and-tea-sets-inspired-by-nature.html> (Access date: November 27, 2023).
- Doğan, H. (2023). *Etnomikoloji ders notları*. Antalya: Antalya İl Tarım Müdürlüğü Yayınları.
- Doyran, E. Y. (2002). Doğanın biçimleniş yasaları bağlamında sanatsal kurgu. (Yayınlanmamış Sanatta Yeterlik Eseri Çalışması Raporu). Hacettepe Üniversitesi Sosyal Bilimler Enstitüsü, Ankara.
- Dragon Herbs. (2024). Schizandra. Retrieved from <https://www.dragonherbs.com/schizandra-brochure/> (Access date: April 20, 2023).

- Erdem, Y. (2018). *Mantar avcısının el kitabı*. Samsun: Bafra Ofset.
- Ertuğrul, E. (2014). Buz adam Otzi hakkında her şey. Retrieved from <https://arkeofili.com/buzadam-otzi/> (Access date: December 6, 2022).
- Fantastic Fungi. (2024). Turkey tail. Retrieved from <https://shop.fantasticfungi.com/collections/turkey-tail/> (Access date: February 17, 2024).
- Fondazione Prada. (2021). Carsten Höller, Synchro System, 2000. Retrieved from [https://www.fondazioneprada.org/wp-content/uploads/Carsten-Holler\\_09-e1427132106763-1118x640.jpg](https://www.fondazioneprada.org/wp-content/uploads/Carsten-Holler_09-e1427132106763-1118x640.jpg) (Access date: November 8, 2023).
- GanoHerb. (2020). The beauty of Lingzhi in the Forbidden City. Retrieved from <https://www.ganoderma.com/news/the-beauty-of-lingzhi-in-the-forbidden-city/> (Access date: April 27, 2023).
- Goize, T. I. (2021). Rahul Mishra Spring 2021 Couture.Vogue1. Retrieved from <https://www.vogue.com/fashion-shows/spring-2021-couture/rahul-mishra/> (Access date: December 4, 2023).
- Gökova, H. (2020). Çevresel sanatta doğa unsurları ve süreçlerinin yeri ve önemi. *Tykhe Sanat ve Tasarım*, 5(9), 175-189.
- Ioffe, D. (2020). The grand narrative of the Mukhomor. Retrieved from [https://brill.com/view/journals/spsr/47/2/article-p135\\_2.xml](https://brill.com/view/journals/spsr/47/2/article-p135_2.xml) (Access date: March 20, 2023).
- İreç, M. (2020). Genç Tunç Çağı Batı Anadolu'sundaki sosyal organizasyonun materyal kültür aracılığıyla değerlendirilmesi. (Yayınlanmamış yüksek lisans tezi). Dokuz Eylül Üniversitesi Sosyal Bilimler Enstitüsü, İzmir.
- Jain, A. N. (2021). LSA Exclusive: Rahul Mishra on his Paris Couture Week 2021 collection. Retrieved from <https://www.lifestyleasia.com/ind/style/fashion/lsa-exclusive-rahul-mishra-on-his-paris-couture-week-2021-collection-that-previews-today/> (Access date: June 1, 2024).
- Jobson, C. (2015). Clossal. Mushroom book installations by Melisa Jay Craig. Retrieved from <https://www.thisiscolossal.com/2015/01/mushroom-book-installations-by-melissa-jay-craig/> (Access date: October 19, 2023).
- Kara, N. (2022). İnsan-doğa ilişkisinde yaşanan değişimler ve sanata yansımaları. (Yayınlanmamış yüksek lisans tezi). Işık Üniversitesi Sosyal Bilimler Enstitüsü, İstanbul.
- Kara, Ö., & Tilki, F. (2001). Mikoriza ve ormancılıkta kullanımı. *İstanbul Üniversitesi Orman Fakültesi*, 127-139.
- Kılıç, Y., & Eser, E. (2017). Eskiçağ toplumlarının mitolojisinde ölümsüzlük arayışı (ölümsüzlük sembolü olarak bazı bitki, su ve hayvanlar). *Akademik Tarih ve Düşünce*, 5(13), 122-156.
- Kilgast, S. (2023). Mainpage. Retrieved from <https://www.stephaniekilgast.com/> (Access date: September 9, 2023).
- Lynton, N. (1980). *Modern sanatın öyküsü*. Çev. Çapan, C., & Öziş, S. İstanbul: Remzi Kitabevi.
- Madeline Island School of the Arts. (2022). Alison Pollack. Retrieved from <https://www.madelineartschool.com/instructors/instructor-list/alison-pollack/> (Access date: September 25, 2023).
- Makra, L. (2015). A pre-Columbian ceramic Moche portrait vessel from Peru wearing a headdress encoded with two Amanita Muscaria mushrooms. Retrieved from [https://www.researchgate.net/figure/A-pre-Columbian-ceramic-Moche-portrait-vessel-from-Peru-wearing-a-headdress-encoded-with\\_fig5\\_285657093/](https://www.researchgate.net/figure/A-pre-Columbian-ceramic-Moche-portrait-vessel-from-Peru-wearing-a-headdress-encoded-with_fig5_285657093/) (Access date: December 25, 2023).
- Mamur, N. (2017). Ekolojik sanat: Çevre eğitimi ile sanatın kesişme noktası. *Mersin Üniversitesi Eğitim Fakültesi*, 13(3), 1000-1016.
- Marin\_mushrooms. (2023). Retrieved from [https://www.instagram.com/marin\\_mushrooms/](https://www.instagram.com/marin_mushrooms/) (Access date: September 17, 2023).

- Muskat, A. (2024). Reishi. Retrieved from <http://www.alanmuskat.com/reishi.php/> (Access date: January 24, 2024).
- Onan, L. (Yönetmen). (2023). *Son Akşam Yemeği* [Film]. CineGenna Pictures.
- Ögel, K. (2023). *Bağımlılık asla bağımlılık değildir*. İstanbul: İletişim Yayınları.
- Özakçaoğlu, N. (2021). Endüstriyel gelişme: Modernleşme bağlamında sanat eseri ve sanatçının dönüşüm süreci. *Sanat ve Tasarım Araştırmaları*, 2(2), 58-65.
- Paker, H. (2021). *Ekolojik dönüşüm için kültür ve sanat*. İstanbul: İKSV Yayınları.
- Pitchfork. (2022). Björk excavates the meaning behind Fossora, her 'mushroom album.' Retrieved from <https://pitchfork.com/video/watch/bjork-excavates-the-meaning-behind-fossora-her-mushroom-album/> (Access date: June 1, 2024).
- Reese, S. (2023). Lingzhi - Ölümsüzlük Mantarı (Çin mitolojisi). Retrieved from <https://avareurgente.com/tr/lingzhi-olumsuzluk-mantari-cin-mitolojisi/> (Access date: September 17, 2023).
- Sheldrake, M. (2022). *Saklı dünya, mantarlar yaşamı zihnimizi ve geleceğimizi nasıl değiştirir*. Çev. Şiirsel T. İstanbul: Domingo Yayınevi.
- Snootyfoxfashion. (2024). Mushroom tea set from YassenkaCeram. Retrieved from <https://snootyfoxfashion.tumblr.com/post/638245224861319168/snootyfoxfashion-mushroom-tea-set-from/amp/> (Access date: November 27, 2023).
- Speechlys, C. R. (2020). Mushrooms: The art, design and future of fungi. Retrieved from <https://www.somersetshouse.org.uk/whats-on/mushrooms-art-design-and-future-fungi/> (Access date: September 20, 2023).
- Stamets, P. (2000). *Growing gourmet and medicinal mushrooms*. Berkeley: Ten Speed Press.
- Tomsuk, E. (2022). Beuys ve doğa ilişkisi bağlamında sanatın iyileştirme gücü. *Ulak Bilge Sosyal Bilimler*, 76, 907-916.
- Ulubatlı, S. K. (2019). Plastik dilde toplumsal farkındalık için bir söylem sahası: Ekosozyalizm. (Yayınlanmamış Sanatta Yeterlik Eseri Çalışma Raporu). Hacettepe Üniversitesi Güzel Sanatlar Enstitüsü, Ankara.
- Yaylı, H. (2011). Mekanik düşünceden ekolojik düşünceye: Yeni bir insan-doğa ilişkisi tasarımının doğuşu. *Istanbul Journal of Sociological Studies*, 34, 67-82.
- Yılmaz, M. (2009). *Sanatçıları okumak ve postmodern söyleşiler*. Ankara: Ütopya Yayınevi.
- Zia Gallery. (2024). Melissa Jay Craig. Retrieved from <https://www.ziagallery.net/melissa-jay-craig/> (Access date: October 19, 2023).

**EXTENDED ABSTRACT***GENİŞLETİLMİŞ ÖZET***NATURE-INSPIRED ART: EXAMPLES OF MUSHROOM STRUCTURES**

This study endeavors to delve into the symbiotic relationship that has persisted between humans, nature, and art since ancient times, characterized by a reciprocal exchange of influence and inspiration. Its primary objective is to scrutinize the profound implications of this relationship by examining how artists, throughout history, have drawn inspiration from nature, particularly from mushroom structures, to create works of art that promote environmental sensitivity and awareness. Employing qualitative research methodologies, the study meticulously analyzes the inspirations derived from mushroom structures by selected artists, their interpretations within artworks, and the utilization of such structures as a conduit for artistic expression. Furthermore, it endeavors to contextualize mushroom structures within the broader cultural and historical frameworks across various civilizations and epochs, informed by literature reviews spanning diverse fields such as ancient art, contemporary art, mycology, and ethnomycology.

By furnishing examples of artworks spanning various disciplines—from painting, sculpture, and ceramics to photography, fashion, music, and installation art—that draw inspiration from mushroom structures, the study underscores the enduring allure of these natural formations, emphasizing their role as an enduring source of artistic inspiration transcending temporal boundaries. Moreover, it posits that artworks inspired by nature and mushroom structures serve a dual purpose: not only do they aesthetically interpret and represent the beauty of the natural world, but they also serve as potent catalysts for introspection, fostering environmental consciousness, and precipitating social change.

In conclusion, the pervasive presence of natural forms in the annals of art history serves as a poignant testament to the inseparable and deepening nexus between art and nature, epitomizing the transformative potential of art in shaping perceptions of the natural world. The inclination of artists towards natural structures not only serves as a conduit for aesthetic expression but also engenders a profound dialogue on humanity's relationship with nature and the urgent imperatives of environmental stewardship. By traversing disciplinary boundaries and embracing an interdisciplinary approach, this study unveils the intricate tapestry of interconnections among humanity, nature, and art, while elucidating the transformative potential of art in precipitating societal change. It advocates for the conscious recognition of the pivotal role of art in engendering environmental awareness and catalyzing societal transformation, thereby underscoring the imperative for artists to wield their creative agency judiciously in the service of fostering environmental consciousness and effecting positive change within society.

This scholarly endeavor not only enriches our understanding of the historical and contemporary significance of mushroom structures in art but also underscores the indispensability of interdisciplinary inquiries in comprehending the multifaceted relationships between humanity, nature, and art. By interrogating the realm of art inspired by nature, this study offers a nuanced perspective on the profound impact of art on environmental consciousness and societal transformation, thereby catalyzing further scholarly inquiries and fostering a deeper appreciation for the role of art in interpreting and representing nature. Through meticulous exploration and rigorous analysis, this research contributes to a more comprehensive understanding of the intricate interplay between humanity, nature, and art, shedding light on the transformative potential of art as a catalyst for environmental consciousness and societal change.

## KATKI ORANI BEYANI VE ÇIKAR ÇATIŞMASI BİLDİRİMİ

<b>Sorumlu Yazar</b> <i>Responsible/Corresponding Author</i>	Dilek KUYRUKCU			
<b>Makalenin Başlığı</b> <i>Title of Manuscript</i>	Doğadan Esin Alan Sanat:Mantar Yapılar Örneği			
<b>Tarih</b> <i>Date</i>	31.12.2024			
<b>Makalenin türü (Araştırma makalesi, Derleme vb.)</b> <i>Manuscript Type (Research Article, Review etc.)</i>	Araştırma Makalesi			
<b>Yazarların Listesi / List of Authors</b>				
<i>Sıra No</i>	<b>Adı-Soyadı</b> <i>Name - Surname</i>	<b>Katkı Oranı</b> <i>Author Contributions</i>	<b>Çıkar Çatışması</b> <i>Conflicts of Interest</i>	<b>Destek ve Teşekkür (Varsa)</b> <i>Support and Acknowledgment</i>
1	Dilek KUYRUKCU	% 50	Çıkar çatışması yoktur.	-
2	Hüseyin ÖZÇELİK	% 50	Çıkar çatışması yoktur.	-

## ARAŞTIRMA MAKALESİ / RESEARCH ARTICLE

DOI: 10.52122/nisantasisbd.1469189

YAYIN İÇİ VIDEO REKLAMLARINA YÖNELİK DÜŞÜNCELER AÇISINDAN  
Y VE Z KUŞAKLARI ARASINDAKİ FARKLILIKLAR

Dr. Öğr. Üyesi Ece OZAN

Fenerbahçe Üniversitesi, İletişim  
Fakültesi, Halkla İlişkiler ve Reklamcılık

e-posta: ece.ozan@fbu.edu.tr

ORCID 0000-0001-9747-7355

## ÖZ

Bu çalışma, Y ve Z kuşaklarının yayın içi video reklamlara yönelik tutum ve tercihlerindeki farklılıkları incelemektedir. Araştırma, 149 katılımcıyla tamamlanmış ve karma araştırma yöntemlerinden paralel karma desen kullanılmıştır. Bulgular, Z kuşağının, Y kuşağına kıyasla video reklamlarını daha bilgilendirici bulduğunu göstermektedir. Z kuşağının interaktif ve bilişim odaklı yaşam tarzı, artan çevrim içi video tüketimi ile reklamların izleme deneyimine etkisi, olumsuz bir kullanıcı deneyimi yaratma potansiyeline sahiptir. Ayrıca, Z kuşağının her platform için ayrı ayrı premium üyeliklere daha az eğilimli olduğu, bunun yerine maliyet-fayda analizine daha fazla ağırlık verdiği ortaya çıkmıştır. Y kuşağı ise kesintisiz izleme deneyimi için premium üyeliklere daha sıcak bakmaktadır. Çalışma, reklamcılar ve platform sağlayıcılarının Y ve Z kuşaklarına özgü reklam stratejileri geliştirmeleri gerektiğini önermektedir. Reklamın formatı, zamanlaması ve bağlamının her iki kuşağın ilgisini çekecek şekilde ayarlanması, hafızada kalıcı bir etki yaratma açısından önemli bulunmuştur. Çalışmanın sonuçları, dijital pazarlama uygulamalarının kuşak farklılıklarını dikkate alarak, müşteri memnuniyetini artırmaya ve marka sadakatini güçlendirmeye yönelik stratejiler geliştirmesi gerektiğine işaret etmektedir.

**Anahtar Kelimeler:** Yayın içi video reklamlar, Y kuşağı, Z kuşağı, Tüketici tutumları, Reklam stratejileri

**Jel Kodları:** L26, O18, R11, B21.

IN TERMS OF THOUGHTS TOWARD IN-STREAM VIDEO ADVERTISING  
DIFFERENCES BETWEEN GENERATIONS Y AND Z

## ABSTRACT

This study examines the differences in attitudes and preferences towards in-stream video advertisements between Generation Y and Generation Z. The research was conducted with 149 participants, utilizing both quantitative and qualitative data collection methods. Findings indicate that Generation Z finds video advertisements to be more informative compared to Generation Y in terms of informativeness. While Generation Z's interactive and information-centric lifestyle is associated with increased consumption of online videos, the importance that Generation Y places on aesthetics and content coherence is emphasized. For both generations, the impact of advertisements on the viewing experience has the potential to create a negative user experience. Additionally, it has been revealed that Generation Z is less inclined to subscribe to premium memberships for every platform, instead giving more weight to cost-benefit analysis. In contrast, Generation Y is more favorable towards premium memberships for an uninterrupted viewing experience. The study suggests that advertisers and platform providers need to develop advertisement strategies specific to Generations Y and Z. Adjusting the format, timing, and context of advertisements to appeal to both generations is found to be crucial for creating a lasting impact. The results of the study point towards the necessity for digital marketing practices to develop strategies that increase customer satisfaction and strengthen brand loyalty by taking generational differences into account.

**Keywords:** In-stream video advertisements, Generation Y, Generation Z, Consumer attitudes, Advertisement strategies

**Geliş Tarihi/Received:** 16.04.2024

**Kabul Tarihi/Accepted:** 5.07.2024

**Yayın Tarihi/Printed Date:** 31.12.2024

**Kaynak Gösterme:** Ozan, Ece (2024). "Yayın İçi Video Reklamlarına Yönelik Düşünceler Açısından Y ve Z Kuşakları Arasındaki Farklılıklar". *İstanbul Nişantaşı Üniversitesi Sosyal Bilimler Dergisi*, 2(12) 457-474.

## GİRİŞ

Dijital çağın gelişimi ve internetin yaygınlaşması ile birlikte, reklamcılık stratejileri de evrim geçirmiştir. Bu değişim, özellikle yayın içi video reklamlarının popülerleşmesiyle kendini göstermiştir. Özel (2021)'e göre çevrim içi reklamcılığın temel amacı, internet kullanıcılarının dikkatini çekmek için içerik akışını duraklatmaktır. Bu duraklama, kullanıcıların düşünce zincirlerini bozduğundan genellikle müdahaleci olarak değerlendirilir. Çeşitli araştırmalar, kullanıcıların çevrim içi reklamları rahatsız edici ve sinir bozucu bulduklarını ve bu yüzden çevrim içi etkinliklerinden soğuduklarını belirtir (Özel, 2021). Bannerlar, ara geçiş reklamları ve pop-uplar gibi çevrim içi reklam türleri, tüketicilerin reklamdan kaçınma eğilimlerini pekiştirir. Reklam verenler, kullanıcıların reklamlarını atlamadan izlemelerini teşvik etmeyi amaçlar ve bu sorun onlar için büyük önem taşır. İnternet reklamcılığı üzerine yapılan araştırmalar genellikle çevrim içi reklamcılığın etkinliği, mekanizmaları, yaratıcı unsurları, bağlamın rolü, kişiselleştirme ve arama reklamcılığı gibi konulara odaklanmıştır. Liu-Thompkins (2019)'e göre ise, çevrim içi reklamcılık henüz gelişiminin erken safhalarındadır.

Çevrim içi platformlar, televizyondan sosyal medyaya kadar geniş bir yelpazede, izleyicilere yönelik reklam içeriklerini sunmaktadır. Bu bağlamda, Y ve Z kuşakları arasındaki farklılıklar özellikle dikkat çekicidir. Her iki kuşak da dijital dünyada büyümüş olmalarına rağmen, yayın içi video reklamlarına yönelik tutum ve tercihlerinde belirgin farklılıklar söz konusudur. Y kuşağı, teknolojiyle görece erken yaşlarda tanışmış ve dijital medyanın gelişimini aktif olarak deneyimlemiştir. Bu kuşak, interneti ve sosyal medyayı günlük yaşamın vazgeçilmez bir parçası olarak kabul ederken, reklamlara olan yaklaşımları da bu medya tüketim alışkanlıklarından etkilenmektedir. Öte yandan, Z kuşağı dijital dünyada doğmuş ve büyümüş, teknolojiyle iç içe bir yaşam süren bireylerden oluşmaktadır. Bu kuşak, sürekli çevrim içi olan ve medya tüketiminde yüksek beklentilere sahip bireyleri içermektedir. Dolayısıyla, Y ve Z kuşaklarının yayın içi video reklamlara yönelik tutumlarını incelemek, reklamcılar ve pazarlama stratejistleri için büyük önem taşımaktadır.

Çalışmanın merkezinde, Y ve Z kuşaklarının yayın içi video reklamlarına yönelik tutum ve tepkilerindeki farklılıkların incelenmesi yer almaktadır. Dijital çağda, her iki kuşak da teknoloji ve medya ile sürekli etkileşim halindedir; ancak, bu iki kuşak arasında, reklamlarla etkileşim biçimleri ve reklam içeriklerine verilen tepkilerde önemli farklar bulunmaktadır. Bu farklılıkların kökenini anlamak, reklamcılık ve pazarlama stratejileri açısından hayati öneme sahiptir.

Bu çalışma, Y ve Z kuşaklarının yayın içi video reklamlara yönelik tutum ve tercihlerindeki farklılıkları derinlemesine incelemeyi amaçlamaktadır. Bu araştırma sonucunda, reklamcılarının ve pazarlama stratejistlerinin, kuşaklar arası farklılıkları anlayarak daha etkili reklam kampanyaları oluşturabilmeleri adına onlara önemli içgörüler sunmak hedeflenmektedir.

### 1. Yayın İçi Video Reklamcılık Kavramı

Yayın içi video reklamcılığı, çevrim içi video içeriğinin izlenmesi sırasında video reklamların gösterilmesini içeren bir pazarlama yöntemidir. İnternet kullanımının yaygınlaşması, mobil ve masaüstü cihazlar için veri aktarım hızlarının artması, çevrim içi video reklamlarını günlük hayatımıza entegre etmiştir. Filmler, diziler ve televizyon programlarının internet üzerinden izlenme sıklığının artması, pazarlamacıları bu dijital yayınlara video reklamlarını dahil etmeye teşvik etmiştir. Mevcut koşullar, yayın içi video reklamcılığının hızlı ve kalıcı bir şekilde genişlemesine yol açmıştır.

Miller ve Washington (2017) tarafından yapılan bir eMarketer çalışması, erişkinler arasında hem mobil hem de masaüstü platformlarda video tüketim süresinin arttığını göstermiştir. Mobil cihazlarda video tüketim süresi 2012'den bu yana neredeyse iki katına çıkmıştır. Bu gözlemlenen artış, reklam üreten ve yayınlayan işletmelerin ilgisini çekmiş ve yayın içi video reklamlarını tercih edilen bir seçenek haline getirmiştir. Yayın içi video reklamlarının yapısı incelendiğinde, televizyon reklamlarıyla önemli benzerlikler gösterdiği görülmektedir. Ancak, televizyon reklamlarının aksine, yayın içi video reklamları pazarlamacılar ve tüketiciler için belirli özellikler taşımaktadır. Televizyon reklamları çevrimdışı olarak oluşturulurken, yayın içi video reklamlar çevrim içi olarak gösterilmektedir. Bu nedenle, web siteleri bireysel kullanım

bilgilerine göre reklamları yayınlatabilirken, televizyon tüm izleyicilere aynı reklam akışını sunmaktadır.

Çevrim içi video reklamları, firmalar için geniş iş imkanları sunan bir pazarlama yöntemidir. Ancak, video reklamın entegre edildiği içerikle uyumsuz olması durumunda, izleyicinin hoşnutsuzluğuna ve olumsuz bir kullanıcı deneyimine yol açabilir. Bu durum, video izleme eğilimini de olumsuz etkileyebilir. Wang vd. (2018) tarafından da belirtildiği üzere, video reklamlarının yayınlara entegrasyonu içerik üreticileri için önemli bir konudur. Televizyon ve çevrim içi video reklamları, izleyicinin temel duyularına hitap etmelerine rağmen, farklı medya ortamlarında yer aldıkları için etkinlikleri de farklılık gösterir. Moe (2006) ve Sundar & Kalyanaraman (2004) tarafından da vurgulandığı üzere, çevrim içi medya geleneksel medyaya kıyasla daha sıkı bir şekilde izlenebilmektedir. Televizyon yayın programında bir reklam için hedef kitle seçimi yapmak mümkün değilken, günümüz internet veri paylaşımı ve yönetim teknolojileri kullanıcı tercihlerinin doğrudan izlenmesine imkan verir. Bu yetenek, pazarlamacıların hedef kitlelerine daha etkili bir şekilde ulaşmalarını sağlar. Yayın içi video reklamlar, çevrim içi video platformları aracılığıyla izleyicilere ulaştırılabilir. Yayın içi reklamlar, reklam videosunun izlenen materyalin içindeki konumuna göre izlenecek materyalin başlamasından sonra, video izlenirken ortasında ve materyal izlendikten sonra olarak sınıflandırılabilir:

## 2. Yayın İçi Video Reklam Özellikleri ve Türleri

Yayın içi video reklamlarının internette sıkça karşılaşılmalarının temel sebebi, pazarlama profesyonelleri ve reklamverenler tarafından çevrim içi video reklamcılığına yapılan yatırımların artmasıdır. Bu yatırımların artması, tüketiciler tarafından video izleme oranında da artışa yol açmıştır. FreeWheel'in (2013) yayınladığı bir rapora göre, video izleme büyüme oranı 2011'den 2012'ye kadar iki katından fazla artmıştır. Sonuç olarak, video reklam çeşitliliği genişlemiş ve yayın içi video reklam kullanımları da artmıştır. Yayın içi video reklamlardaki reklam yerleşimleri farklılık gösterebilir. Milward Brown ve Dynamic Logic (2008) tarafından belirtildiği gibi, bu unsurlar film öncesi, film esnasında veya film sonrasında konumlanarak düzenlenebilir. Li & Lo'nun (2015) çalışmasında ise yayın içi video reklamlarının süresinin, tıpkı televizyon reklamlarında olduğu gibi önemli bir kriter olduğu vurgulanmıştır. Yayın içi video reklamların varlığı, izleyicilerin izleme deneyimine olumsuz bir etki yapabilir. Bu kesintiyi hafifletmek için reklamların süresi, konumları (reklam dizilimi) ve içeriği gibi faktörler dikkate alınmalıdır (Li & Lo, 2015). Video içindeki reklam dizilimleri, yayın içi video reklamlarının farklı biçimlerini oluşturur.

## 3. Pre-roll video reklamları

Pre-roll reklamlar, internet kullanıcılarının izlemek istediği video içeriğinden önce gösterilen video reklam formatıdır. Reklamcılar ve pazarlamacılar tarafından yaygın olarak tercih edilen en popüler video reklam formatlarından biridir. Bu reklam stratejisini yoğun bir şekilde kullanan en bilindik video paylaşım ağı YouTube'dur. YouTube, reklamların gösterimi yoluyla gelir elde eder. Youtube'un 2010 yılında 2 milyar video reklam gösterimi gerçekleştirdiği bildirilmiştir (Mei vd., 2007). YouTube'daki pre-roll reklamlar, içerik kullanıcılarına yaklaşık 5 saniye boyunca zorunlu olarak gösterilir. Bu sürenin ardından, pre-roll reklamı izlemek istemeyen kullanıcılar, videonun sağ alt köşesinde bulunan "video atla" butonunu kullanarak reklamı sonlandırabilir.

Bu özel reklam türü, müşterilerin açık rızası olmadan karşısına çıktığı için, hedef kitleye uygun reklamların sunulması önemlidir. Aksi takdirde, video reklamını izleyen kişiler üzerinde olumsuz sonuçlara neden olabilir. Olumlu hisler müşterileri reklama çekerken, olumsuz hisler onları uzaklaştırabilir. Teixeira vd. (2012) tarafından belirtildiği gibi, pre-roll reklamlarda olumlu duyguların ve duygusal çekiciliğin kullanılması, izleyicilerin izleme oranlarını ve reklamlara karşı tutumlarını olumlu yönde etkileyebilir.

İnterneti aktif olarak kullanan kişiler, reklamdaki kaçınmak için farklı yöntemler aramaktadır. Belirli bir süreden sonra reklamı atlayabilme seçeneği sunan pre-roll reklamlar, bazı müşteriler için olumlu sonuçlar doğurabilirken, diğerlerinde olumsuz görüşlere sebep olabilir. Video reklamlarını atlama yöntemi son zamanlarda çoğu video platformunda değişikliğe uğramış ve etkisiz hale gelmiştir. Bu durum, izleyiciyi istenen videoya ulaşmak için ya tüm



reklamı ya da bir kısmını izlemeye zorlar. Video reklamlardan kaçınmanın diğer yöntemleri olsa da, bunların etkinliği her zaman optimal olmayabilir (Miller, 2010). Reklam engelleme sistemlerinin çevrim içi reklamlar için uygulanması, reklamlar alternatif medya kanalları aracılığıyla sağlandığında mümkün değildir.

#### 4. Video Ortasındaki Reklamlar

Mid-roll video reklamlar, yayın akışı içerisinde stratejik olarak yerleştirilen bir tür yayın içi video reklamcılığıdır. Bu reklamlar, bir dizi, film veya YouTube videosu izlenirken, devam eden izlemeyi belirli bir süre için keser. Pre-roll reklamlarda olduğu gibi, kullanıcılar belirli bir süre sonra reklamı geçme seçeneğine sahip olabilir. Atla butonu genellikle sağ alt köşede bulunur. Mid-roll reklamlar, videoyu kesip reklam gösterilmesi nedeniyle diğer reklam formatlarına göre daha rahatsız edici olarak algılanabilir (Li & Lo, 2015). Örneğin Puhutv, tüm yayın içeriklerinde video ortası reklam formatını tercih etmektedir. Puhutv'deki video reklamların süresi 15-30 saniye arasındadır ve YouTube'un aksine, bu süre zarfında reklamı geçme seçeneği sunulmamaktadır. Puhutv izleyicileri, dizi, film ve diğer içerikleri izlemek istediklerinde sık sık mid-roll reklam modeliyle karşılaşır ve reklamları atlayamadan izlemek zorundadır.

Reklam içeriğinin yayın programlamasıyla uyumlu olması, hatırlanabilirliği artırabilir. Ancak, atlama seçeneği olmadan uzun süre reklamların izlenmesi, izleyiciler üzerinde olumsuz bir etki yaratabilir. Bununla birlikte, mid-roll reklam, yayın materyalinin konusuyla ilgiliyse, izleyiciler üzerinde kalıcı bir izlenim bırakabilir. Pre-roll ve post-roll reklamlar, video başında ve sonunda yer aldıkları için, materyalin konusuyla ilgili olmaları büyük bir önem taşımaz (Hunt & Worthen, 2006). Mid-roll reklamlar üzerine yapılan araştırmalar, reklam hatırlanması açısından pre-roll reklamlara göre daha etkili olduklarını gösteren bulgularla desteklenmiştir (Li & Lo, 2015). Bu nedenle, pazarlamacılar, hatırlanabilirlikleri nedeniyle mid-roll reklamları tercih ederken, pre-roll reklamlar, izleyicilerin gerçek içeriği görmeleri için belirli bir kısmını izlemek zorunda kaldıkları reklam modelleri arasında yer alır. Sonuç olarak, her iki video reklam formatı da yüksek derecede tercih edilmektedir.

#### 5. Post-Roll Videolardaki Reklamlar

Bu tür video reklamlar, çevrim içi içerik tüketiminin bittiği esnaya yerleştirilen video reklam formatıdır. Video öncesi ve video ortası reklamlarından farkı, video reklamın paylaşılan içeriğin sonuna eklenmesidir. Bu video reklam türü diğer türlere oranla daha fazla dezavantaja sahiptir. Bunun sebebi, post-roll reklamların yayın materyalinin son bölümüne yerleştirildikleri için, izleme işlemini bitiren kişilerin tamamlanan içeriği kapatıp post-roll reklamı izlememe olasılığının yüksek olmasıdır.

#### 6. Yayın İçi Video Reklamlarının Avantaj ve Dezavantajları

Yayın içi video reklamlar, izleyiciyle uzun süreli bir etkileşim kurma potansiyeline sahiptir, bu da pazarlamacılara ürünleri hakkında daha fazla mesaj iletebilme ve tüketici niyetini etkili bir şekilde yönetebilme imkanı sunar. Ancak, reklamların izleyici üzerinde her zaman olumlu bir etki yaratmadığı da göz ardı edilmemelidir. Özellikle, videoya öncül olarak gösterilen pre-roll reklamlar, internet kullanıcılarına sunulan artırılmış kontrol ve özerklik algısını tehdit edebilir. İnternet ortamı, kullanıcılara çevrimdışı ortamlara kıyasla daha fazla kontrol sunarken, bu da izleyicilerin daha amaç odaklı hareket etmesine ve reklamlardan kaçınma eğilimlerinin güçlenmesine yol açar.

Pre-roll reklamlar, etkin engelleme ve zorunlu gecikme ile, diğer çevrim içi reklam biçimlerine kıyasla daha yüksek bir müdahaleci hissi ve buna bağlı rahatsızlık hissi yaratır. Campbell ve diğerleri (2017) tarafından yapılan araştırmalara göre, sanal direnç kavramı bu durumu açıklamak için kullanılır. Sanal direnç, reklamlara karşı artan bir tepki olarak algılanan kişisel özgürlükte bir azalma ve bu özgürlüğü yeniden kazanma arzusunu ifade eder. Zorlama sadece izleyici rahatsızlığını artırmakla kalmaz, aynı zamanda derinden motive edilmiş bir eyleme yönelik dikkatin dağılması nedeniyle geri tepme de yaratabilir. Bu psikolojik durum, tüketicilerin dikkat dağıtıcı, rahatsız edici, manipülatif veya günlük rutinlerini kesintiye uğratan iletişimlerden güçlü bir şekilde kaçınmalarına neden olur.

Pop-up (video ortası) reklamlar üzerine yapılan araştırmalar, bu özel reklam türünün tüketici'nin çevrim içi etkileşimini kesintiye uğrattığı için genellikle müdahaleci olarak algılandığını göstermektedir. Smith (2011) bireylerin, çevrim içi bir etkinlikten sapmaları durumunda, ek bilgileri özümsemek için bilişsel çaba gereksinimine olumsuz tepki gösterdiklerini bulmuştur. Kesinti, alınan ve anlaşılan bilgi miktarını kısıtlayarak dikkati engelleyebilir.

Çevrim içi reklamcılığa dair olumsuz görüş, pazarlanan markanın algılanan değeri üzerinde olumsuz bir etkiye sahip olabilir (Smith, 2011). Bu nedenle, yayın içi video reklamların tasarımında dikkat ve hafıza gibi unsurların yanı sıra, izleyicinin internet üzerindeki davranış kalıplarını ve reklam kaçınma eğilimlerini de dikkate almak büyük önem taşır. Kişisel bilgisayar (PC) ortamında, bireyler video reklamlar gösterilirken diğer bilgilerle etkileşime girebilir. Yine de, mobil ortamda, müşteriler video reklamlar gösterilirken diğer bilgilere erişemezler, bu da tüketicilerin PC ortamına kıyasla daha yüksek bir rahatsızlık seviyesi yaşamasına neden olur. Sonuç olarak, kullanıcılar, internette kolayca indirilebilen reklam engelleme yazılımları gibi Adblock Plus kullanarak reklamların neden olduğu rahatsızlığı azaltmak için çaba sarf ederler. Araştırmalar, çevrim içi platform manzarasında reklam doygunluğunun oldukça önemli olduğunu, devam eden sorunlarla karşılaşıldığını ve tüketicilerin reklam engelleme hizmetlerini tereddütsüz kullandıklarını öne sürmektedir (Shon vd., 2021).

Reklamın formatı, zamanlaması ve bağlamı gibi özelliklerin yanında, izleyici üzerindeki psikolojik etkileri de göz önünde bulundurularak stratejik kararlar alınmalıdır. Li & Lo (2015) tarafından yapılan araştırma, yayın içi video reklamların süresinin ve içeriğinin, reklamı yapılan markanın bilinirliği üzerinde olumlu etkiler yaratabileceğini göstermiştir; ancak bu etkiler, reklamın konumu ve reklam içeriğinin izleyici ile uyumu gibi faktörlere bağlı olarak değişiklik gösterebilir. Bahsedilen olumsuz yaklaşımlara ve endişelere rağmen, akış içi video reklamcılığının yaygınlığı önemli ölçüde artmış ve pre-roll reklam, hakim ekleme pozisyonu olarak ortaya çıkmıştır. Ancak, ana videodan önce bu pre-roll reklamların atlanma fırsatının sağlanıp sağlanmaması tamamen karar vericilerin yetkisindedir (Goodrich vd., 2015).

YouTube, istenen içerikten önce gösterilen reklam videosunun oluşturabileceği öfke ve rahatsızlığı en aza indirmek amacıyla 2010 yılında "atlanabilir" video reklamını uygulamaya koymuştur. Joa vd., (2018), atlanabilir reklamların kullanıcı memnuniyetini, motivasyonunu ve sadakatini artırdığını ve böylece olumsuz reklam algılarını azalttığını belirtmişlerdir. Yazarlar ayrıca, atlanabilir reklamların, tüketicilerin onlardan kaçınmalarına izin verdiğini ve böylece maruz kalmalarını azalttığını vurgulamışlardır.

Kullanıcılar, reklamın tamamını izlemeyi seçebilir veya beş saniye sonra reklamı atlayabilir. Pre-roll reklamlar önemli bir reklam türü olmasına rağmen, kaçınılmalarını etkileyen faktörler hakkında daha az bilgi mevcuttur. Özel (2021) bu konu üzerine yapılan araştırmaların, motive olmuş bir internet kullanıcısının, izlemek istediği videoya öncül olarak gösterilen bir reklam videosu karşısında rahatsızlık duyacağı konusunda hemfikir olduklarını iddia etmektedir. Bu rahatsızlığı azaltmak ve reklamın amacına ulaşmak için çeşitli teknikler ve yaklaşımlar mevcuttur. Birçok çalışma (Hegner vd., 2016; Campbell vd., 2017; Joa vd., 2018; Aslam & Arif, 2021) reklam materyaline kullanıcı ilgisini, reklam uzunluğunu, komedi unsurlarını ve eğitici yaklaşımı dahil etmenin, kullanıcı motivasyonu üzerindeki olumsuz etkileri potansiyel olarak azaltabileceğini öne sürmektedir.

Özetlemek gerekirse, bazı araştırmalar, pop-up reklamların önemli bir reklam algısı, hatırlama ve satın alma niyeti yaratabileceğini öne sürerken, diğer çalışmalar tüketicilerin pop-up reklamlardan rahatsızlık duyduğunu ve bu nedenle çevrim içi reklamlardan aktif olarak kaçındıklarını göstermiştir.

## 7. Tüketici Davranışları ile Pazarlama ve Satın Alma İlişkisi

Mevcut pazarlama ortamında başarılı taktikler, temelde müşteri memnuniyeti, arzuları ve gereksinimlerine dayananlardır. Kurumlar, hem ürün ve hizmetlerine ihtiyaç duyan ve bu ürünleri kullanan tüketicileri hem de tekliflerine ilgi göstermeyen tüketicileri kapsayan kapsamlı tüketici araştırmaları yürütmektedirler. Bu durum, kampanya oluşturma sürecinin finansal kaynakların yanlış tahsisini önleme amacına hizmet etmesinden kaynaklanmaktadır. Ayrıca,

ürün veya hizmete ilgisi olmayan bir müşteriye böyle bir kampanya ile yaklaşmak, olumsuz sonuçlara ve belki de rahatsızlığa yol açabilir.

Kurumlar, her bireyin farklı tercih ve ihtiyaçları olduğu göz önüne alındığında, bireysel tüketicilerin çeşitli amaç ve ihtiyaçlarına hitap eden kapsamlı bir kampanya geliştirmede zorluklarla karşılaşmaktadırlar. Sonuç olarak, kurumlar her müşteriyi ayrı bir pazarlama sektörü olarak görür. Pazarlama çabalarındaki sonraki aşama ürün konumlandırmasıdır. Bu yaklaşım, firmaların ürün veya hizmetlerinin belirli müşteriler için uygun olduğunu gösterirken, diğerleri için uygun olmadığını vurgulamalarını içerir. Bu noktada, üretici firmalar, başarılı bir konumlandırma elde etmek için, rakiplerinden nasıl ayrıldıklarını müşterilere açıklamak zorundadır.

Yoğun rekabet ortamında, kurumların hedefledikleri müşterilere rakiplerinden farklı benzersiz avantajlar sunabilme yeteneğine sahip olmaları gerekmektedir. Bunu başarabilmek için, müşterilerin her yönüyle kapsamlı bir şekilde analiz edilmesi ve konumlandırma stratejilerinin etkili bir şekilde uygulanması esastır. Satın alma işlemi için gereken ilk önkoşul, satın alma düşüncesidir. Bunu takiben, kişisel farklılıklar ve çevresel etkiler gelir. Tüketiciler, ihtiyaçlarını karşılamak için zaman ve çaba harcama eğilimindedirler, bu nedenle seçicilik gösterirler. Henüz satın almak istediğimiz ürünün markasına karar vermemiş olsak bile, ürünün kategorisini zaten belirlemişizdir. Önceden planlama olmaksızın bir alışverişe girişmek "anı satın alma" olarak adlandırılır. Mağazanın genel durumu ve atmosferi ile markaların itibarı, satın alma kararlarımızı etkileyen temel değişkenlerdir.

Tüketici davranışları, bireysel ve toplumsal unsurlar dahil olmak üzere bir dizi faktörden etkilenir; bunlar arasında çevre, aile, referans grupları, roller ve statüler bulunur. Çeşitli unsurlar, tüketicilerin satın alma davranış kararlarını çeşitli şekillerde etkiler. Tüketici davranışlarını etkileyen faktörler genel olarak aşağıdaki başlıklar altında sınıflandırılabilir: Durmaz vd. (2011) tarafından belirtildiği üzere,

- Kültürel unsurlar kavramı, Kültür, Alt Kültür ve Sosyal Sınıf olmak üzere üç ayrı alt kategoriye ayrılmıştır.
- Sosyal unsurlar, Referans Grupları, Aile, Roller ve Statüleri içeren üç ayrı alt kategoriye ayrılmıştır.
- Psikolojik unsurlar, motivasyon, algı, öğrenme, tutumlar, kişilik, inançlar ve bilişsel süreçler gibi çeşitli boyutları içerir. Kişisel faktörler, tüketici davranışlarını etkileyen önemli faktörlerden biridir.

Verilerin bu bilgiler ışığında çalışmanın bu aşamasında Y ve Z kuşakları ile ilgili genel bilgiler sunulacaktır. Bu kapsamda, Y ve Z kuşağının genel özellikleri ve bu kuşakların tüketim özellikleri ele alınacaktır.

## 8. Y ve Z Kuşaklarının Genel Özellikleri

Kuşak teorisi, Amerika tarihinin kritik dönemeçlerinin toplum üzerindeki etkilerinin analizi sonucunda ortaya çıkmıştır. Howe ve Strauss (1992), geliştirdikleri modeli farklı ülkelerde uyguladıklarında benzer bulgular elde etmişlerdir. Özellikle teknolojik inovasyonlar gibi büyük sosyal olaylar, nesiller arasında belirgin davranışsal değişikliklere neden olmaktadır. Howe ve Strauss tarafından 1993'te "13th Gen", 1997'de "The Fourth Turning" ve 2000'de "The Next Great Generation" adlı eserler yayımlanmıştır. Bu kitaplar, nesillerin karakteristik özelliklerini detaylandırmaktadır. Buna göre, Y kuşağı 1981 ve sonrasında doğan, teknolojiye erişimi olan, bilgisayar ve atari oyunlarıyla büyümüş, 18 yaşından önce kişisel telefon kullanımı başlamış, sosyal haklara değer veren, esnek iş saatlerini yeğleyen, kendini gerçekleştirme arayışında olan ve karar alma süreçlerinde etkin olmak isteyen bir nesildir (Howe ve Strauss, 1992). Hammill (2005), Howe ve Strauss'un analizlerine Z kuşağını ekleyerek teoriyi güncellemiştir. Bu kapsamda, Z kuşağı 2000 yılı ve sonrasında doğanlardan oluşur ve genellikle daha yaşlı anne-babalara sahiptir. Dijital teknolojilere kolay erişimi sayesinde bilgiye daha hızlı ulaşan Z kuşağı, daha erken yaşlarda eğitim almaya başlamış ve hızlı bir zihinsel gelişim göstermiştir. Sanal ortamda oldukça aktif olan bu kuşak, tabletler ve akıllı telefonlar gibi yüksek teknolojiye sahip cihazları günlük yaşantısının bir parçası olarak benimsemiştir.

## 9. Y Kuşağının Tüketim Özellikleri

Y kuşağı tüketicilerinin incelenmesine yer vermeden önce, tüketim, tüketici ve tüketici davranışları temel kavramlarının açıklanması faydalıdır. Dinler'e (2010) göre, tüketim, bireyin isteklerini doğrudan tatmin etmek için ekonomik mal ve hizmetlerden yararlanma eylemidir. İslamoğlu'na (2013) göre, tüketici kavramı, kişisel arzuları, istekleri ve gereksinimleri karşılamak amacıyla pazarlama bileşenlerini satın alan veya satın alma kapasitesine sahip olan bireyi ifade eder. Çağdaş tüketici davranışları, sadece satın alma süreci sırasında gerçekleştirilen aktiviteleri değil, aynı zamanda satın alma öncesi ve sonrası aşamaları, bu aşamalarda karşılaşılan deneyimleri ve çeşitli unsurları içerir (Koç, 2011).

Tüketici toplumunu etkileyeceği düşünülen Y kuşağı, kendi kimliğini gönüllü olarak tüketici kimliğine dönüştüren ve tüketimle yakından ilişkilendirilen ilk gruptur (Altuntuğ, 2012). Önde gelen stratejistlerden McQueen, Y kuşağının temsilcilerinin savurgan olmadığını ve son derece bilinçli tüketiciler olduğunu belirtmektedir (Acıhoğlu, 2015). Aşırı tüketim eğilimine rağmen, bireyler satın almadan önce bir ürün hakkında kapsamlı bilgi edinme eğilimindedir (Mavnacıoğlu, 2015).

Bilgi ve bilim çağında yaşayan Y kuşağı, bireysel tüketime yüksek önem verir, anlık tatminlere odaklanır ve aynı zamanda sürdürülebilirlik, etik ve sosyal sorumluluk gibi prensipleri değerlendirir. Ekonomik zorlukların yanı sıra, Y kuşağı, ihtiyaçlarını iyi bilen, markalara pozitif yaklaşan, kendi ihtiyaçlarını belirleyerek tüketen ve geniş ürün/marka çeşitliliğini benimsemiş bilinçli bir kuşak olarak tanınmaktadır (Batı, 2015). 2025 yılı itibarıyla Y kuşağının dünya çapında çalışan nüfusun %70'ini oluşturması ve 2018 itibarıyla önceki kuşaktan daha fazla satın alma gücüne sahip olması beklenmektedir. Bu durumun önemi, genç bireylerin kendi satın alma güçlerinin yanı sıra, ailelerinin tüketim alışkanlıklarını da etkileme kapasitesine sahip olmaları ve bu etkinin artmasıdır (Altuntuğ, 2012).

## 10. Z Kuşağının Tüketim Özellikleri

Bireylerin tüketim alışkanlıklarını etkileyen çok sayıda değişken bulunmaktadır. Tüketim alışkanlıkları, bireyin içinde bulunduğu toplumsal bağlam, yaşam tarzı, mesleği ve yaşadığı zaman dilimi gibi bir dizi faktörden etkilenebilir (Yeşiloğlu, 2013). İnsanların sosyal gruplar içinde bir arada yaşama ihtiyacı, tüketim faaliyetlerini olumlu veya olumsuz yönde etkileyebilir. Tüketim kalıplarını etkileyen ek faktörler arasında sosyal baskı, beklentiler ve belirli sosyal gruplara üyelik bulunmaktadır (Bakırtaş vd., 2019). İnsanların bağlı oldukları zaman dilimleri ve toplumsal fraksiyonlar üzerine düşünüldüğünde, nesiller kavramı sıkça akla gelir. Fisher (1987)'a göre, ortak özelliklere dayanarak sınıflandırılan nesiller, karar verme süreçlerinde benzer davranış kalıplarına sahiptir. Bu bakış açısından, Z kuşağına mensup bireylerin sergilediği tüketim kalıplarının önemli ölçüde Y kuşağına benzerlik gösterdiği iddia edilebilir. Kavalcı ve Ünal (2016)'ya göre teknolojinin varlığı, dönemin bir gereksinimi olarak, Z kuşağından önceki nesiller için ilerleme ve yaşam standartlarındaki iyileştirmeleri temsil eder. Ancak, bu temsil Z kuşağı için tamamen bir dönüşüm geçirir. Z kuşağı üyeleri, teknolojiyi esas olarak eğlence, keyif ve sosyal etkileşim kaynağı olarak görür. Ayrıca, teknoloji sıklıkla girişimci zihniyetin tamamlayıcı bir unsuru olarak algılanır. Z kuşağı bireyleri ile teknoloji arasındaki yakın ilişki, onların tüketim alanına hızlı bir giriş yapmalarını kolaylaştırır. Mevcut neslin tüketim alanında aktif bir şekilde yer alması, pazarlama paradigmasında bir değişime yol açmıştır. Bu nesil üyeleri, marka sadakatinden yoksundur. Bu zihniyet, şirketler için olumsuz gibi görünse de, akranların bu kişiler üzerindeki önemli etkisi göz önünde bulundurulduğunda avantajlı hale gelebilir (Kavalcı ve Ünal, 2016).

## 11. Yöntem

Bu çalışma, Y ve Z kuşaklarının yayın içi video reklamlarına yönelik tutum ve algıları arasındaki potansiyel farklılıkları kapsamlı bir şekilde incelemek amacıyla, karma yöntem araştırması yaklaşımını benimsemiştir. Karma yöntem araştırmaları, nicel ve nitel veri toplama ve analiz tekniklerinin bir arada kullanılmasını ifade eder ve bu yaklaşım, araştırma sorularına daha derinlemesine ve çok yönlü yanıtlar bulunmasını sağlar (Creswell & Plano Clark, 2017). Özellikle bu çalışmada, "paralel karma desen" benimsenmiştir. Bu desen, nicel ve nitel verilerin neredeyse eş zamanlı olarak toplanmasını, analiz edilmesini ve daha sonra bulguların entegre edilmesini

içerir (Teddlie & Tashakkori, 2009). Bu metodolojik yaklaşım, hem geniş kapsamlı nicel bulguları hem de derinlemesine nitel içgörülerini bir araya getirerek, Y ve Z kuşaklarının yayın içi video reklamlarına yönelik düşüncelerindeki farklılıkların ve benzerliklerin çok yönlü bir değerlendirmesini sağlamaktadır. Araştırmanın yürütülme süreci 2023 yılı Kasım ayı ile 2024 Nisan ayı arasında altı aylık dönemde gerçekleştirilmiş, veri toplama safhası ise söz konusu tarihler arasında yaklaşık iki aylık bir süreçte gerçekleşmiştir. Nicel veriler çevrim içi anket yöntemiyle toplanmış, nitel veriler ise yüz yüze görüşmeler yoluyla elde edilmiştir.

Araştırmada elde edilecek nicel verilerin toplanmasında basit seçkisiz örnekleme yöntemle belirlenmiştir. Basit seçkisiz örnekleme (simple random sampling), istatistiksel örnekleme yöntemlerinden biridir ve araştırma popülasyonundan her birimin eşit ve bağımsız bir şekilde seçilme şansına sahip olduğu bir örnekleme sürecidir. Bu yöntem, araştırma popülasyonunu temsil eden bir örneklem elde etmek için kullanılır ve genellikle nicel araştırmalarda tercih edilir. Basit seçkisiz örnekleme yöntemi, popülasyon içindeki her bir bireyin seçilme şansının eşit olduğu rastgele bir seçim işlemidir. Bu örnekleme yönteminin temel avantajı, örnekleme herhangi bir yanlılık olmaması ve sonuçların genel popülasyona genellenmesinin kolay olmasıdır (Babbie, 2016).

Nitel verilerin toplanmasında ise amaçlı örnekleme yöntemi ile yapılmıştır. Amaçlı örnekleme yöntemi, araştırma sorularına en uygun bilgiyi sağlayacağı düşünülen öğelerin bilinçli bir şekilde seçildiği niteliksel bir örnekleme stratejisidir. Bu yöntem, genellikle nitel araştırmalarda kullanılır ve araştırmacının belirli kriterlere göre örnekleme özgün bir biçimde yapılandırmasına olanak tanır (Patton, 2002). Çalışmada veri toplama safhası için üç aylık bir süre harcanmıştır.

Örnekleme büyüklüğüne karar vermek için Cochran'ın (1977) örnekleme büyüklüğü hesaplama yöntemi kullanılmıştır. Bu hesaplama göre z skoru 1.96, p değeri .05 olarak alınmıştır. Sosyal bilimlerde hata payı %1-%10 arası alınabildiğinden (Lohr, 2009), hata payı %10 olarak alınmıştır. Yapılan hesaplama sonucunda örnekleme büyüklüğü 96 olarak hesaplanmıştır. Bununla beraber, örneklemin alt gruplarında daki dağılımda yeterli popülasyona ulaşmak (Babbie, 2016; Cohen, 1988; Field, 2013) ve çalışmanın istatistik gücünü, daha küçük etki büyüklüklerini tespit etme olasılığını artırmak ve sonuçların güvenilirliğini yükseltmek için tespit edilen örnekleme büyüklüğünün en az yarısı kadar daha katılımcıya ulaşılması hedeflenmiştir. Bu doğrultuda, katılımcıların 54'ü kadın, 95'i erkek ve bunların 65'i Y kuşağından, 84'ü ise Z kuşağındandır. Bu dağılım, her iki kuşağın görüşlerini geniş bir şekilde incelememizi sağlamıştır. Araştırmada, hem nicel hem de nitel veri toplayıp analiz edebilmek için 149 kişilik bir örneklem kullanılmıştır. Bu sayı, istatistiksel ve detaylı analizler için yeterli veriyi bize sağlamış olup, her iki kuşağın yayın içi video reklamlara olan tutumları derinlemesine incelenebilmiştir.

Bu araştırmanın veri toplama sürecinde, iki ana yöntem kullanılmıştır: Anket ve yüz yüze görüşmeler. Anket, YouTube reklamlarına yönelik tutumları ölçmek amacıyla geliştirilen ve Diker (2021) tarafından geliştirilen "YouTube Reklamlarına Yönelik Tutumlar Ölçeği" kullanılarak yapılmıştır. Bu ölçek, katılımcıların yayın içi video reklamlarına yönelik tutumlarını çeşitli boyutlarda değerlendirir. Ölçeğin güvenilirlik analizi sonucunda elde edilen Cronbach's Alpha değerleri şu şekildedir: Bilgi vericilik için  $\alpha=,849$ ; eğlence için  $\alpha=,947$ ; güvenilirlik için  $\alpha=,879$ ; rahatsız edicilik için  $\alpha=,928$ ; satın alma davranışı için  $\alpha=,952$ . Bu değerler, ölçeğin yüksek düzeyde güvenilir olduğunu göstermektedir. Bu çalışmada "YouTube Reklamlarına Yönelik Tutumlar Ölçeği"nin kullanılmasının nedeni, youtube platformunda yer verilen yayın içi reklamlarına yönelik tutumları ölçme özelliğinin bu çalışma kapsamı için de uygun olmasıdır. Anke

Yüz yüze görüşmeler, anketten elde edilen nicel verileri derinlemesine anlamak ve katılımcıların yayın içi video reklamlarına dair kişisel görüşlerini, deneyimlerini ve tercihlerini detaylı bir şekilde öğrenmek için gerçekleştirilmiştir. Görüşmeler sırasında katılımcılara yöneltilen sorular şunlardır:

1. "Yayın içi video reklamlarında ne tür ürünler sergilenirse o reklamı izlersiniz, neden?"
2. "Yayın içi video reklamlarından rahatsız oluyor musunuz? Eğer rahatsız oluyorsanız, sizce bunun en önemli nedeni nedir?"

3. "Yayın içi video reklamlarını izlememek için ilgili platforma (YouTube, TikTok vb.) premium üyelik ödeme (40-60 TL/aylık) yapar mısınız, neden?"

Aşağıda, yayın içi video reklamlarına yönelik düşünceler açısından Y ve Z kuşakları arasındaki farklılıklara yönelik analizlere ilişkin bulgular yer almaktadır.

## 12. Bulgular

Y ve Z kuşakları arasında yayın içi reklamlara yönelik düşünceler açısından fark olup olmadığını incelemek üzere, Pallant (2020) 30'dan büyük örneklem için normal dağılım şartının aranmasına gerek olmadığını belirttiği için, bağımsız örneklem t testi uygulanmıştır.

**Tablo 1.** Y ve Z Kuşakları Arasında Yayın İçi Reklamlara Yönelik Düşünceler Açısından Fark (N=149)

	Y Kuşağı (n=65)		Z Kuşağı (n=84)		t (147)	p	d
	$\bar{X}$	SS	$\bar{X}$	SS			
Bilgi Vericilik	8.51	3.322	10.56	2.708	4.153	0	0.685
Eğlence	8.02	4.11	8.92	4.747	1.218	0.225	0.201
Güvenilirlik	7.69	2.622	8.45	2.959	1.633	0.105	0.270
Rahatsız Edicilik	7.69	2.592	7.74	2.537	0.108	0.914	0.020
Satın Alma Davranışı	10.02	5.03	11.62	4.999	1.937	0.055	0.319

Araştırmada, Y ve Z kuşaklarının YouTube reklamlarına yönelik tutumları ölçeğinde elde edilen puanlar karşılaştırılmıştır. Bilgi vericilik boyutunda, Z Kuşağı ( $\bar{X} = 10.56$ ,  $SS = 2.708$ ) Y Kuşağından ( $\bar{X} = 8.51$ ,  $SS = 3.322$ ) istatistiksel olarak anlamlı derecede daha yüksek puanlar almıştır,  $t(147) = 4.153$ ,  $p < .001$ ,  $d = 0.685$ . Eğlence boyutunda, Z Kuşağı ( $\bar{X} = 8.92$ ,  $SS = 4.747$ ) ile Y Kuşağı ( $\bar{X} = 8.02$ ,  $SS = 4.11$ ) arasında istatistiksel olarak anlamlı bir fark bulunmamıştır,  $t(147) = 1.218$ ,  $p = .225$ ,  $d = 0.201$ . Güvenilirlik boyutunda, Z Kuşağı ( $\bar{X} = 8.45$ ,  $SS = 2.959$ ) Y Kuşağından ( $\bar{X} = 7.69$ ,  $SS = 2.622$ ) daha yüksek puanlar almıştır; ancak bu fark istatistiksel olarak sınıra yakın bir anlamlılığa sahiptir,  $t(147) = 1.633$ ,  $p = .105$ ,  $d = 0.270$ . Rahatsız edicilik boyutunda, iki kuşak arasında anlamlı bir fark bulunmamıştır,  $t(147) = 0.108$ ,  $p = .914$ ,  $d = 0.020$ . Satın alma davranışı boyutunda, Z Kuşağı ( $\bar{X} = 11.62$ ,  $SS = 4.999$ ) Y Kuşağından ( $\bar{X} = 10.02$ ,  $SS = 5.03$ ) daha yüksek puan almış, fakat bu fark istatistiksel olarak anlamlı sınıra yakın bulunmuştur,  $t(147) = 1.937$ ,  $p = .055$ ,  $d = 0.319$ .

Bilgi vericilik boyutu üzerine yapılan analizler, Z kuşağının, Y kuşağından anlamlı derecede farklı olarak, yayın içi video reklamlarını daha bilgilendirici bulduğunu ortaya koymuştur. Elde edilen veriler, Z kuşağının ortalama puanlarının, Y kuşağından istatistiksel olarak önemli bir üstünlük sergilediğini göstermektedir. Bu bulgu, söz konusu iki kuşak arasında reklam içeriğinden elde edilen bilgiye verilen değerle dikkate değer bir farklılık olduğunu belirtmektedir. Cohen'in d metriği ile hesaplanan etki büyüklüğü, mevcut farkın sadece istatistiksel olarak değil, aynı zamanda pratik bir açıdan da kayda değer olduğunu göstermektedir. Bu bağlamda, Y ve Z kuşakları arasındaki bilgi vericilik algısındaki farklılığın, yalnızca istatistiksel bir anlamlılığa sahip olmakla kalmayıp, aynı zamanda araştırma alanında orta ila büyük bir etki büyüklüğüne işaret ettiğini gösterir. Bu, Z kuşağının, bilgi vericilik açısından Y kuşağına göre reklamlardan aldıkları mesajı daha değerli bulduğu ve bu bilgileri daha ikna edici veya yararlı olarak algıladıkları anlamına gelmektedir.

Araştırmanın nitel verilerine dair tematik analizi yönetmiyle elde edilen bulgular aşağıda sunulmuştur.

1. "Yayın içi video reklamlarında ne tür ürünler sergilenirse o reklamı izlersiniz, neden?" Yukarıdaki soruya verilen yanıtlara ilişkin içerik analizi aşağıda sunulmuştur.

**Tablo 2.** Y ve Z Kuşaklarının Yayın İçi Video Reklamlarında İzlemek İstedikleri Düşünceleri ve Tercihleri

Temalar	Z Kuşağı	Y Kuşağı
İlgi Alanlarına Göre Reklam Tercihleri	- DIY ürünleri - Teknoloji, kitap, müzik	- İçeriğe uyumlu reklamlar- Moda ve trendler
Reklamın Sunumu ve Etkileşimi	- Yenilikçi ve eğitici içeriklere ilgi	- İçeriğe entegre ve kesintisiz izleme deneyimi
Reklamlara Genel Yaklaşım	- Bilgi edinme ve keşfetmeye açık	- Reklamları genellikle izlememe eğilimi, istisnalar dışında

Z kuşağı, spesifik ilgi alanlarına yönelik reklamlara daha açık bir tutum sergilemektedir. Bu kuşak için, "Do It Yourself" (DIY) ürünleri, teknoloji, kitap ve müzik gibi alanlardaki reklamlar, bireylerin bilgi edinme ve yeni ürünler keşfetme arzularını tatmin etmektedir. Buna karşın, Y kuşağı üyeleri, izledikleri içerikle uyumlu reklamlar ve moda ile trendlere dair güncel ürünlerle ilgili reklamları tercih etmektedir. Bu bulgular, Y kuşağı kuşağının estetik ve uyuma, Z kuşağı kuşağının ise içeriğin özgünlüğüne ve bilgi sağlama özelliğine daha fazla değer verdiğini göstermektedir. Z kuşağı, yenilikçi ve eğitici içerik sunan reklamlarla daha fazla etkileşim gösterme eğilimindedir. Bu, bu kuşağın öğrenmeye ve keşfetmeye olan ilgisini yansıtmaktadır. Öte yandan, Y kuşağı için reklamların izlenilen içeriğe entegre edilmesi ve kesintisiz bir izleme deneyimi sunması esastır. Y kuşağının bu tercihi, reklamların izleme deneyimini bozmaması gerektiği yönündeki genel beklentiyi ortaya koymaktadır. Z kuşağı, bilgi edinme ve keşfetmeye açık bir yaklaşım sergilerken, Y kuşağı genellikle reklamları izlememe eğilimindedir. Ancak, her iki kuşak da belirli durumlar ve ilgi çekici içerikler söz konusu olduğunda reklamları izleme konusunda istisnalar yapabilmektedir. Bu, reklamların içeriği ve sunumunun, izleyicilerin reklamlara olan ilgisini önemli ölçüde etkileyebileceğini göstermektedir.

2. Yayın içi video reklamlarından rahatsız oluyor musunuz? Eğer rahatsız oluyorsanız, sizce bunun en önemli nedeni nedir?

Yukarıdaki soruya verilen yanıtlara ilişkin içerik analizi aşağıda sunulmuştur.

**Tablo 3.** Y ve Z Kuşaklarının Yayın İçi Video Reklamlardan Rahatsız Olma Nedenleri

Temalar / Kuşaklar	Z Kuşağı	Y Kuşağı
Reklamların İçeriğin Akışını Bozması	- İçeriğin duygusal akışının ve dikkatin bozulması- Heyecanlı anlarda kesintiye uğraması- İzleme süresinin planlanandan uzaması	- Yayın ortasında beklenmedik reklamlar - Videoyun en önemli yerinde reklamların devreye girmesi
Reklamların Tekrarlılığı ve Zorunluluğu	- Alakasız reklamların odağı dağıtması - Sevdiği içerikler sırasında tekrarlanan reklamların rahatsızlığı	- Aynı markaların ve reklamların tekrar tekrar izletilmesi - Reklamların sıklığı ve zorunluluğu
Reklamların Yaratıcılığı ve İlgi Çekiciliği	- Yaratıcı ve eğlenceli içerik sunan reklamların olumlu algılanması	- (Bu tema üzerine Y Kuşağı'ndan özel bir vurgu yok)

Her iki kuşak için de, reklamların içeriğin doğal akışını kesintiye uğratması önemli bir rahatsızlık kaynağıdır. Z Kuşağı, içeriğin duygusal akışının ve dikkatinin bozulmasından, özellikle heyecanlı ve odaklanılmış anlarda kesintiye uğramaktan rahatsızlık duymaktadır. Y kuşağı ise, yayın ortasında beklenmedik reklamların çıkmasından ve videoyun en kritik anlarında reklamların devreye girmesinden şikayetçidir. Bu, her iki kuşağın da kesintisiz bir izleme deneyimini tercih ettiğini ve reklamların zamanlamasının bu deneyim üzerinde önemli bir etkiye sahip olduğunu göstermektedir. Z kuşağı, alakasız reklamların dikkatini dağıtmasından ve sevdiği içerikler

sırasında tekrarlanan reklamlardan rahatsızlık duyar. Y kuşağı içinse, aynı markaların ve reklamların tekrar tekrar zorla izletilmesi, reklamların sıklığı ve zorunluluğu önemli rahatsızlık sebepleri arasındadır. Bu, her iki kuşağın da reklamların tekrarlanması ve izlenmesinin zorunlu olması konusunda ortak bir rahatsızlık hissettiğini, ancak rahatsızlık duyulan noktaların farklı olabileceğini belirtir. Z kuşağı, reklamların yaratıcılığı ve ilgi çekiciliğine pozitif bir yaklaşım sergilemektedir. Yaratıcı ve eğlenceli içerik sunan reklamlar, Z kuşağı için daha olumlu bir izlenim bırakabilir ve hatta ilgilerini çekebilir. Y kuşağından bu konuda özel bir vurgu yapılmaması, reklamların içeriği konusundaki tutumlarının Z kuşağına kıyasla daha az belirgin olabileceğini gösterir. Bu, reklamın yaratıcılığının ve ilgi çekiciliğinin Z kuşağı için daha önemli bir faktör olduğunu ve Y kuşağı için reklamların yerleşimi ve sıklığı gibi diğer faktörlerin daha baskın olduğunu düşündürebilir.

3. Yayın içi video reklamlarını izlememek için ilgili platforma (youtube, tiktok vb.) premium üyelik ödeme (40-60 tl/aylık) yapar mısınız, neden?

Yukarıdaki soruya verilen yanıtlara ilişkin içerik analizi aşağıda sunulmuştur.

**Tablo 4.** Y ve Z Kuşaklarının Yayın İçi Video Reklamlarını İzlememek İçin Premium Üyelik Satın Alma Durumları

Temalar / Kuşaklar	Z Kuşağı	Y Kuşağı
Premium Üyelik Değeri ve Kullanım Sıklığı	- Reklamların izleme deneyimini bozması ve tekrarlanmasından sıkılma- Aktif kullanım ve platformun sunduğu diğer avantajlar premium üyelik için değerlendiriliyor- Reklamsız kullanım için pratiklik ve hız önemli	- Sürekli kullanılan platformlarda zaman tasarrufu ve izleme keyfini artırma amacı- Kesintisiz izleme deneyimi için premium üyeliğe olumlu
Maliyet-Fayda Değerlendirmesi	- Her platform için premium üyelik ödemeye isteksizlik; maliyetin faydayla karşılaştırılması gerektiği vurgusu	- Maliyet-fayda değerlendirmesine yönelik doğrudan bir vurgu olmamasına rağmen, karar verirken bu tür bir değerlendirmeyi yapabilecekleri ima ediliyor
Platformlar Arası Tercih Farklılıkları	- Video platformlarından ziyade, örneğin Spotify gibi müzik dinleme hizmetlerine ödeme yapma eğilimi	- Kesintisiz izleme deneyiminin önemi vurgulanırken, spesifik platform tercihlerine yönelik doğrudan bir vurgu yok

Z kuşağı, reklamların izleme deneyimini bozmasından ve aynı reklamların tekrarlanmasından duyduğu sıkıntı sebebiyle premium üyelikleri değerli bulmaktadır. Aktif kullanım ve platformun sunduğu avantajlar, özellikle reklamsız kullanım imkanı, bu kuşağın premium üyeliği değerlendirmesinde önemli rol oynamaktadır. Y kuşağı ise, sürekli kullanılan platformlarda zaman tasarrufu ve izleme keyfini artırma amacıyla premium üyeliklere olumlu yaklaşmaktadır. Kesintisiz bir izleme deneyimi, Y Kuşağı için premium üyelik kararında belirleyici bir faktör olmaktadır. Z kuşağı, her platform için premium üyelik ödemeye isteksizken, maliyetin faydayla karşılaştırılmasının gerekliliğine vurgu yapmaktadır. Bu durum, Z kuşağıkuşağının maliyet-fayda değerlendirmesine daha fazla önem verdiğini göstermektedir. Y kuşağından maliyet-fayda değerlendirmesine yönelik doğrudan bir vurgu olmamakla birlikte, karar verirken bu tür bir değerlendirmenin yapılmasının muhtemel olduğu ima edilmektedir. Bu, Y kuşağıkuşağının da maliyet-fayda analizini dikkate aldığını ancak bu konuda daha açık bir ifade kullanmadığını göstermektedir. Z kuşağı, özellikle müzik dinleme gibi video izlemekten farklı içerik tüketim tercihleri nedeniyle, belirli platform türlerine (örneğin, Spotify) premium üyelik için daha fazla eğilim göstermektedir. Bu, Z kuşağıkuşağının içerik tüketim alışkanlıklarının premium üyelik kararlarını nasıl etkilediğini ortaya koymaktadır. Y kuşağı için ise kesintisiz izleme deneyiminin önemi vurgulanmakla birlikte, spesifik platform tercihlerine yönelik bir vurgu yok



bulunmamaktadır. Bu, Y kuşağıkuşağının premium üyelik kararlarını genel izleme deneyimi üzerinden değerlendirdiğini göstermektedir.

### 13. Tartışma

Bu araştırmanın bulguları, Y ve Z kuşakları arasında, yayın içi video reklamlarına yönelik tutumlar açısından anlamlı farklılıklar olduğunu ortaya koymaktadır. Özellikle, bilgi vericilik boyutunda Z kuşağının Y kuşağına göre reklamları daha bilgilendirici bulunduğu gözlemlenmiştir. Bu sonuç, Miller ve Washington'un (2017) eMarketer üzerinden yaptıkları çalışmada belirtilen mobil ve masaüstü platformlarda video tüketiminin arttığı gözlemiyle uyumlu bir şekilde, Z kuşağının artan çevrim içi video tüketimi ile ilintili olabilir. Reklamların bilgi verme özelliği, bu kuşağın sürekli bağlantı halinde ve bilgi arayışı içinde olan üyeleri için daha büyük bir değer taşıyor olabilir. Elde edilen sonuçlar, Z kuşağının bilgiyi işleme şeklinin Y kuşağına kıyasla önemli ölçüde farklı olduğunu düşündürmektedir. Sundar ve Kalyanaraman (2004) tarafından vurgulandığı üzere, çevrim içi medyanın geleneksel medyaya kıyasla daha sıkı bir şekilde izlenebilmesi, Z kuşağının çevrim içi içeriklerden edindikleri bilgiyi Y kuşağından daha değerli bulmasına yol açabilir. Bu bulgular Miller ve Washington (2017) tarafından rapor edilen eğilimlerle uyumludur; bu çalışmalarda, erişkin bireylerin video tüketim süresinin hem mobil hem de masaüstü platformlarda arttığı gösterilmiştir. Bu artış, Z kuşağının video içeriğine olan ilgisini ve bu bağlamda sunulan bilgilere olan değerini artırabilir. Sundar ve Kalyanaraman (2004) tarafından vurgulandığı gibi, çevrim içi medya kullanımı, geleneksel medyaya göre kullanıcılar için artan bir etkileşim ve kontrol hissi sunabilir; bu, Z kuşağının interaktif ve kişiselleştirilmiş reklam içeriklerine olan olumlu tutumlarını açıklayabilir. Bulgularımız, Wang vd. (2018) tarafından yapılan çalışmalarla da paralellik göstermektedir. Çalışmalarında, çevrim içi video reklamlarının izleyici deneyimini ve video içeriği ile uyumunu önemli bulan Z kuşağının, bu tür reklamlara daha pozitif tepkiler verdiğini belirtmişlerdir. Bu çalışmanın sonuçları, reklamın bilgilendirici olmasının Z kuşağının reklamlara yönelik genel tutumunu olumlu yönde etkileyebileceğini düşündürmektedir. Bununla birlikte, literatürde belirtilen birçok çalışma, kullanıcıların reklam içeriklerini aktif olarak kaçındığını ve hatta reklamların içeriğinden ziyade, reklamın varlığından rahatsızlık duyduklarını göstermiştir (Campbell vd., 2017). Bu çalışmada elde edilen bilgi vericilik boyutundaki anlamlı fark, reklam içeriğinin Z kuşağını daha fazla etkileyebileceğine ve bu kuşağın reklam kaçınma davranışlarının, reklamın içeriğine bağlı olarak değişebileceğine işaret etmektedir.

Araştırmanın bulguları, Y ve Z kuşakları arasında yayın içi video reklamlara ilişkin tutum ve tercihlerde anlamlı farklılıklar olduğunu ortaya koymaktadır. Z kuşağı, spesifik ilgi alanlarına yönelik, bilgilendirici ve eğitici içerikler barındıran reklamları tercih etmekte, bu durum da kuşağın bilgi edinme ve yeni şeyler keşfetme eğilimi ile uyumlu görünmektedir (Wang vd., 2018). Bu bulgu, Z kuşağının interaktif ve bilişim odaklı yaşam tarzının bir yansıması olarak değerlendirilebilir ve Sundar & Kalyanaraman (2004) tarafından belirtilen, çevrim içi medyanın geleneksel medyaya kıyasla daha sıkı bir şekilde izlenebilmesi tezi ile örtüşmektedir. Y kuşağının ise içerikle uyumlu ve moda ile trendler üzerine yoğunlaşan reklamları tercih etmesi, bu kuşağın estetik ve içeriğin uyumuna verdiği önemi göstermektedir. Y kuşağının üyeleri, reklam içeriğinin, izlenen materyalle organik bir bütünlük içinde olmasını beklemekte ve bu durum, Li & Lo'nun (2015) çalışmasındaki bulgularla uyumlu olarak, reklamın entegrasyonunun kullanıcı deneyimi üzerindeki olumlu etkilerini yansıtmaktadır. Y ve Z kuşaklarının reklam içeriğine ve sunumuna olan farklı yaklaşımları, pazarlamacılar için önemli stratejik çıkarımlar sunmaktadır. Pazarlamacılar için meydan okuma, her iki kuşağın tercihleri ve beklentileri arasındaki dengeyi bulmak ve kuşaklar arası farklılıklara uygun reklam stratejileri geliştirebilmektir. Reklamın formatı, zamanlaması ve bağlamı gibi unsurların her iki kuşağın ilgisini çekecek şekilde düzenlenmesi, izleyicinin dikkatini çekme ve hafızada kalıcı bir etki bırakma açısından kritik faktörlerdir (Li & Lo, 2015).

Makalenin bulguları, Y ve Z kuşaklarının yayın içi video reklamlara yönelik tutumlarının farklılaştığını göstermektedir. Her iki kuşak için de ortak rahatsızlık sebepleri bulunmakla

birlikte, rahatsızlık duyulan özellikler ve reklamlara karşı tolerans seviyeleri farklılık göstermektedir. Z kuşağının, reklamların içeriğinin duygusal ve dikkat akışını bozmasından rahatsızlık duyması, bu kuşağın deneyim odaklı tüketim eğilimleriyle örtüşmektedir (Wang vd., 2018). Ayrıca, Z kuşağındaki bireylerin yaratıcı ve eğlenceli reklam içeriklerine olan ilgisi, onların yeni ve inovatif sunumlara daha açık olduklarını yansıtırken (Li & Lo, 2015), Y kuşağının aynı markaların tekrar tekrar izletilmesine karşı gösterdiği rahatsızlık, bu kuşağın öngörülebilirlik ve tekrarlardan kaçınma arzusu ile ilişkilendirilebilir (Campbell vd., 2017). İzleyicilerin video içeriklerinin kritik anlarında reklamların devreye girmesine yönelik rahatsızlığı, reklam yerleşim stratejilerinin izleyici deneyimi üzerindeki etkisini vurgular. Bu durum, Smith (2011) tarafından da desteklenmektedir; zira reklamların, izleyicinin dikkatini istenmeyen yönlere çekerek bilgi işleme kapasitesini sınırladığı ve rahatsızlık yarattığı belirtilmiştir. Yayın ortasında beklenmedik reklamların çıkması, Sundar & Kalyanaraman (2004) tarafından belirtilen çevrim içi ortamda artırılmış kontrol ve özerklik algısını zayıflatır, bu da izleyicinin amaç odaklı davranışını kesintiye uğratarak rahatsızlık yaratan bir etki olarak değerlendirilebilir. Reklamların tekrarlılığı ve zorunluluğu, tüketicinin deneyimini negatif yönde etkileyen diğer bir faktördür. Z kuşağının tekrarlanan ve alakasız reklamlar karşısındaki rahatsızlığı, teknolojiye ve kişiselleştirmeye olan yatkınlıkları ile bağdaştırılabilir (Joa vd., 2018). Y kuşağı ise reklamların sıklığı ve zorunluluğuna karşı olumsuz bir tepki göstermiştir ki bu, reklam engelleme hizmetlerinin yaygın kullanımıyla ilişkilendirilen bir durumdur (Shon vd., 2021). Bu bağlamda, Campbell vd. (2017) tarafından ortaya konan sanal direnç teorisi, tüketicilerin reklamlara karşı gösterdiği direncin reklamların zorlayıcı ve sıkça tekrarlanan doğasından kaynaklandığını öne sürmektedir. İlgi çekici olan, Y kuşağının yaratıcı ve eğlenceli içerik sunan reklamlara özel bir vurgu yapmamasıdır. Bu, reklam yaratıcılığının ve ilgi çekiciliğinin Y kuşağı için daha az önemli olabileceğini veya reklamın diğer unsurlarının (zamanlama, sıklık ve zorunluluk gibi) Y kuşağı için daha belirleyici faktörler olabileceğini düşündürülebilir (Goodrich vd., 2015).

Makalemizin bulguları, Y ve Z kuşakları arasında yayın içi video reklamların izleme deneyimi üzerindeki etkisine dair belirgin farklılıklar ortaya koymaktadır. Z kuşağının reklamların izleme deneyimini bozmasından kaynaklanan sıkıntıları, aktif kullanım sıklığı ve sunulan diğer avantajlarla ilişkilendirilebilir (Teixeira et al., 2012). Reklamsız kullanımın pratiklik ve hızı gibi unsurların Z Kuşağının premium üyelik değerlendirmesinde önemli olduğu görülmektedir. Y kuşağı ise, kesintisiz bir izleme deneyimine odaklanmış ve bu deneyimi artırmak için premium üyelikleri bir yatırım olarak görmektedir (Hunt & Worthen, 2006). Maliyet-fayda değerlendirmesi bağlamında, Z kuşağıkuşağının her platform için ayrı ayrı premium üyelik ödemeye daha az istekli olduğu anlaşılmaktadır. Bu tutum, Moe (2006) ve Sundar & Kalyanaraman (2004) tarafından ortaya konan çevrim içi medyanın izleyiciye sunulan kontrolün değerini artırma yeteneği ile bağdaştırılabilir. Z kuşağıkuşağının maliyet-fayda analizine daha fazla ağırlık vermesi, kaynaklarını DAHA bilinçli kullanma eğilimlerinin bir göstergesi olabilir. Y kuşağından maliyet-fayda değerlendirmesine doğrudan bir vurgu olmasa da, bu kuşağın da karar verme sürecinde buna dikkat ettiği ima edilmektedir, bu durum Aksoy vd. (2013) tarafından da desteklenen bir bulgudur. Platformlar arası tercih farklılıkları açısından Z kuşağının video platformlarından ziyade, özellikle müzik dinleme servislerine ödeme yapma eğiliminde olduğu gözlemlenmiştir. Bu tercih, Z kuşağının görsel medya yerine işitsel medyaya olan ilgisini yansıtabilir ve teknolojinin kullanımında aradığı çeşitliliği gösterir (Bakırtaş vd., 2019). Öte yandan, Y kuşağı için spesifik platform tercihleri açıkça belirtilmemiştir; bu, onların farklı platformlara eşit düzeyde önem verdiği veya kesintisiz izleme deneyimini sunan her platforma açık oldukları anlamına gelebilir (Altuntuğ, 2012).

## SONUÇ VE ÖNERİLER

Bu çalışmanın sonuçları, Y ve Z kuşaklarının yayın içi video reklamlara yönelik tutumlarının birbirinden farklı olduğunu göstermektedir. Bu farklılıklar, pazarlamacılar için genç tüketici gruplarına ulaşma ve onları etkileme yollarında önemli stratejik fırsatlar sunmaktadır.

Z kuşağının reklam içeriğinin bilgilendirici ve eğitici niteliklerini daha fazla takdir etmesi, onların sürekli öğrenme ve gelişim arayışını yansıtmaktadır. Bu durum, pazarlamacıların bu kuşağa yönelik içeriklerde daha fazla bilgi sunan ve interaktif öğeler içeren reklam stratejilerini benimsemeleri gerektiğini göstermektedir. Aynı zamanda, Y kuşağı estetik ve trend odaklı içeriklere yönelik tercihleri, bu kuşağın görsel ve duygusal unsurlara daha fazla değer verdiğini göstermektedir. Reklamcılar, Y kuşağına hitap ederken reklam tasarımına ve içeriğin sunumuna ekstra özen göstermelidir.

Her iki kuşak için de reklamların izleme deneyimine etkisi önemli bir rahatsızlık sebebi olarak belirlenmiştir. Bu, reklamcılarının ve platform sağlayıcılarının, kullanıcı deneyimini bozmadan reklam içeriklerini nasıl entegre edeceklerini dikkatle düşünmeleri gerektiğini vurgular. Reklamın zamanlaması ve sıklığı, izleyicinin deneyimi üzerinde önemli etkilere sahip olduğundan, özellikle mid-roll ve post-roll reklamların yerleşimi ve sıklığını gözden geçirmeleri önerilir.

Premium üyelik tercihleri konusunda, Z kuşağının her platform için premium üyelik ödemeye daha az istekli olduğu belirlenmiştir. Bu, platformların maliyet-fayda analizi yaparken özellikle Z kuşağına yönelik ek avantajlar ve teşvikler sunması gerektiğini gösterir. Y kuşağı için, kesintisiz izleme deneyimi premium üyeliklerin değerini artırırken, platformların bu kuşağa yönelik olarak daha fazla özelleştirilmiş paketler sunması uygun olabilir.

Pazarlamacılar ve platform sağlayıcılar için aşağıdaki önerilerde bulunulabilir:

1. Z kuşağına yönelik içeriklerde bilgi vericilik ve eğitim odaklı unsurlara ağırlık verilmelidir.
2. Y kuşağına hitap eden reklamlarda estetik ve moda uygunluk öne çıkarılmalıdır.
3. Her iki kuşak için de reklam yerleşim stratejileri, izleme deneyimini kesintiye uğratmayacak şekilde dikkatle planlanmalıdır.
4. Platformlar, maliyet-fayda değerlendirmesi yaparken, özellikle Z kuşağı için ek avantajlar ve teşvikler eklemelidir.
5. Y kuşağına özel, kesintisiz izleme deneyimi sunan premium paketler geliştirilmelidir.
6. Pazarlamacılar, reklam engelleme eğilimlerini anlamak ve buna karşılık vermek için sürekli olarak tüketici davranışları üzerine araştırmalar yapmalıdır.

Sonuç olarak, Y ve Z kuşaklarının farklılaşan ihtiyaçlarına ve tercihlerine yanıt vermek, reklamcılarının ve platformların pazarlamada yenilikçi ve dinamik yaklaşımlar benimsemesini gerektirmektedir. Bu yaklaşımlar, müşteri memnuniyetini artırarak marka bağlılığını güçlendirecek ve dijital reklamcılığın etkinliğini maksimize edecektir.

Bölüm başlıkları büyük harfle yazılmalıdır. Makalelerde problem, amaç gerekçe ve önem giriş bölümü içinde açıkça belirtilmelidir.

## KAYNAKÇA

Acıloğlu, İ. (2015). *İş'te Y Kuşağı*. Ankara: Elma Yayınevi.

Altuntuğ, N. (2012). Kuşaktan kuşağa tüketim olgusu ve geleceğin tüketici profili. *Organizasyon ve Yönetim Bilimleri Dergisi*, 4(1), 203-212.

Aslam, W., & Arif, K. F. (2021). Skippable advertisement versus full-length advertisement: An empirical analysis in a developing economy. *Journal of Interactive Advertising*. Advance online publication. <https://doi.org/10.1080/15252019.2020.1852634>

Babbie, E. R. (2016). *The practice of social research* (14th ed.). Cengage Learning.

- Bakırtaş, H., Divanoğlu, S. U., & Akkaş, C. (2019). *Y Kuşağı Farkı Ne? Neyi, Niçin, Nasıl Alır ya da Aldırır? Kutak Kavramı*. (2nd ed.). Ekin Basım Yayın Dağıtım.
- Campbell, C., Thompson, F. M., Grimm, P. E., & Robson, K. (2017). Understanding why consumers don't skip pre-roll video ads. *Journal of Advertising*, 46(3), 411-423. <https://doi.org/10.1080/00913367.2017.1334249>
- Creswell, J. W. (2014). *Research design: Qualitative, quantitative, and mixed methods approaches*. Sage Publications.
- Creswell, J. W., & Plano Clark, V. L. (2017). *Designing and conducting mixed methods research*. Sage Publications.
- Cochran, W. G. (1977). *Sampling techniques* (3rd ed.). John Wiley & Sons.
- Cohen, J. (1988). *Statistical power analysis for the behavioral sciences*. Lawrence Erlbaum Associates.
- Dinler, Z. (2010). *İktisada giriş*. Bursa: Ekin Yayınları.
- Durmaz, Y., Oruç, R. B., & Kurtlar, M. (2011). Kişisel faktörlerin tüketici satın alma davranışlarına etkisi üzerine bir araştırma. *Akademik Yaklaşımlar Dergisi*, 2(1), 114-133.
- Field, A. (2013). *Discovering statistics using IBM SPSS statistics*. Sage Publications.
- Fisher, J. E. (1987). Social class and consumer behavior: The relevance of class and status. *Advances in Consumer Research*, 14, 492-496.
- FreeWheel. (2013). *Video monetization report 2013*. New York: Interactive Advertising Bureau.
- Goodrich, K., Schiller, S., & Galletta, D. (2015). Consumer reactions to intrusiveness of online-video advertisements: Do length, informativeness, and humor help (or hinder) marketing outcomes. *Journal of Advertising Research*, 55(1), 37-50. <https://doi.org/10.2501/JAR-55-1-037-050>
- Google. (2018). *Video reklam metrikleri ve ilgili raporlar hakkında*. YouTube Yardım. Retrieved from [https://support.google.com/youtube/answer/2375431?hl=tr&ref\\_topic=2973024](https://support.google.com/youtube/answer/2375431?hl=tr&ref_topic=2973024)
- Hammill, G. (2005). Mixing and managing four generations of employees. *FDU Magazine Online*, 12(2). Retrieved from <http://fdu.edu/newspubs/magazine/05ws/generations.htm>
- Hegner, S., Kusse, D., & Pruyn, A. (2016). Watch it! The influence of forced pre-roll video ads on consumer perceptions. In P. Verlegh, H. Voorveld, & E. M. (Eds.), *Advances in advertising research (Vol. VI)*. Wiesbaden: Springer Gabler. [https://doi.org/10.1007/978-3-658-10558-7\\_6](https://doi.org/10.1007/978-3-658-10558-7_6)
- Howe, N., & Strauss, W. (1992). *Generations*. Quill Publications.
- Hunt, R. R., & Worthen, J. B. (2006). *Distinctiveness and memory*. New York: Oxford University Press.
- İslamoğlu, A. H. (2003). *Tüketici davranışları*. İstanbul: Beta.
- Joa, C. Y., Kim, K., & Ha, L. (2018). What makes people watch online in-stream video advertisements? *Journal of Interactive Advertising*, 18(1), 1-14. <https://doi.org/10.1080/15252019.2018.1437853>
- Kavalcı, K., & Ünal, S. (2016). Y ve Z kuşaklarının öğrenme stilleri ve tüketici karar verme tarzları açısından karşılaştırılması. *Atatürk Üniversitesi Sosyal Bilimler Enstitüsü Dergisi*, 20(3), 1034-1050.

- Koç, E. (2011). *Tüketici davranışı ve pazarlama stratejileri: Global ve yerel yaklaşım*. Ankara: Seçkin Yayıncılık.
- Li, H., & Lo, H. Y. (2015). Do you recognize its brand? The effectiveness of online in-stream video advertisements. *Journal of Advertising*, 44(3), 208-218.
- Mavnacıoğlu, K. (2015). *Kurumsal iletişim sosyal medya yönetimi: Kurumsal blog odaklı yaklaşım*. İstanbul: Beta.
- Mei, T., Hua, X.-S., Yang, L., & Li, S. (2007). VideoSense: Towards effective online video advertising. *15th ACM International Conference on Multimedia* (pp. 1075-1084). Augsburg: ACM New York.
- Miller, C. C. (2010, September). YouTube ads turn videos into revenue. *The New York Times*. Retrieved from <https://www.nytimes.com/2010/09/03/technology/03youtube.html>
- Miller, R. K., & Washington, K. D. (2017). *Entertainment, media & advertising market research handbook 2017-2018*. Loganville, GA: Richard K. Miller Associates.
- Milward Brown & Dynamic Logic. (2008, December). IAB digital video ad effectiveness case study. Retrieved from [https://www.iab.com/wp-content/uploads/2015/05/DV\\_Effectiveness\\_Study.ppt](https://www.iab.com/wp-content/uploads/2015/05/DV_Effectiveness_Study.ppt)
- Moe, W. W. (2006). A field experiment to assess the interruption effect of pop-up promotions. *Journal of Interactive Marketing*, 20(1), 34-44.
- Pallant, J. (2020). *SPSS survival manual: A step by step guide to data analysis using IBM SPSS*. London: McGraw-Hill, Open University Press. <https://doi.org/10.4324/9781003117452>
- Patton, M. Q. (2002). *Qualitative research & evaluation methods*. Sage Publications.
- Shon, M., Shin, J., Hwang, J., & Lee, D. (2021). Free contents vs. inconvenience costs: Two faces of online video advertising. *Telematics and Informatics*, 56, 101476. <https://doi.org/10.1016/j.tele.2020.101476>
- Smith, K. T. (2011). Digital marketing strategies that Millennials find appealing, motivating, or just annoying. *Journal of Strategic Marketing*, 19(6), 489-499. <https://doi.org/10.1080/0965254X.2011.581383>
- Sundar, S. S., & Kalyanaraman, S. (2004). Arousal, memory and impression-formation effects of animation speed in web advertising. *Journal of Advertising*, 33(1), 7-17.
- Teddlie, C., & Tashakkori, A. (2009). *Foundations of mixed methods research: Integrating quantitative and qualitative approaches in the social and behavioral sciences*. Sage Publications.
- Teixeira, T., Wedel, M., & Pieters, R. (2012). Emotion-induced engagement in internet video advertisements. *Journal of Marketing Research*, 49(2), 144-159.
- Wang, G., Zhuo, L., Li, J., Ren, D., & Zhang, J. (2018). An efficient method of content-targeted online video advertising. *Journal of Visual Communication and Image Representation*, 50, 40-48.
- Yeşiloğlu, H. (2013). Yaşam tarzının müşteri sadakati ve tüketicilerin satın alma davranışları üzerine etkileri: Organik gıda ürünlerini kullanan tüketiciler üzerine bir uygulama. [Yayınlanmamış yüksek lisans tezi]. Atılım Üniversitesi.

**EXTENDED ABSTRACT****IN TERMS OF THOUGHTS TOWARD IN-STREAM VIDEO ADVERTISING  
DIFFERENCES BETWEEN GENERATIONS Y AND Z**

In today's digitalized world, video ads have become one of the most effective tools brands use to reach consumers. However, there are significant differences in the attitudes and preferences of different generations towards these ads. This study compares the attitudes and preferences of Generations Y and Z towards in-stream video ads and examines in depth the origins of these differences and their impact on advertising strategies.

The study is based on a mixed research method conducted with 149 participants. This method allowed for the collection of both quantitative and qualitative data, allowing for more comprehensive answers to the research questions. The participants were individuals representing Generations Y and Z.

One of the most striking findings of the study is that Generation Z finds video ads more informative. This is directly related to Generation Z's interactive and information-oriented lifestyle. Increasing online video consumption has transformed Generation Z into a more conscious and critical viewer. Generation Y, on the other hand, places more importance on visuality and content compatibility in video ads.

The impact of video ads on the viewing experience is an important factor for both generations. Ads can negatively affect user experience and create negative attitudes towards brands. In addition, it has been revealed that Generation Z is less inclined to have premium memberships for each platform separately, instead giving more importance to cost-benefit analysis. Generation Y, on the other hand, is more positive about premium memberships for an uninterrupted viewing experience.

This study reveals that advertisers and platform providers need to develop advertising strategies specific to Generations Y and Z. Adjusting the format, timing and context of the ad to attract the attention of both generations is of great importance in terms of creating a lasting impact in memory.

The results of this study provide an important basis for future research. In particular, comparing the attitudes of Generations Y and Z in different geographies can provide a global perspective. In addition, more research should be conducted on how technologies such as artificial intelligence and big data analytics can be used to create personalized advertising experiences.

## KATKI ORANI BEYANI VE ÇIKAR ÇATIŞMASI BİLDİRİMİ

<b>Sorumlu Yazar</b> <i>Responsible/Corresponding Author</i>	Ece OZAN			
<b>Makalenin Başlığı</b> <i>Title of Manuscript</i>	YAYIN İÇİ VİDEO REKLAMLARINA YÖNELİK DÜŞÜNCELER AÇISINDAN Y VE Z KUŞAKLARI ARASINDAKİ FARKLILIKLAR			
<b>Tarih</b> <i>Date</i>	24.12.2024			
<b>Makalenin türü (Araştırma makalesi, Derleme vb.)</b> <i>Manuscript Type (Research Article, Review etc.)</i>	ARAŞTIRMA MAKALESİ			
<b>Yazarların Listesi / List of Authors</b>				
<i>Sıra No</i>	<b>Adı-Soyadı</b> <i>Name - Surname</i>	<b>Katkı Oranı</b> <i>Author Contributions</i>	<b>Çıkar Çatışması</b> <i>Conflicts of Interest</i>	<b>Destek ve Teşekkür (Varsa)</b> <i>Support and Acknowledgment</i>
1	Ece OZAN	%100	YOKTUR	YOKTUR

## ARAŞTIRMA MAKALESİ / RESEARCH ARTICLE

DOI: 10.52122/nisantasisbd.1471936

**MAKUL SÜREDE YARGILAMA HAKKINA İLİŞKİN OLARAK ANAYASA  
MAHKEMESİNE BAŞVURMADAN AVRUPA İNSAN HAKLARI  
MAHKEMESİNE BAŞVURULABİLİR Mİ?****Av. Muhammed Sami ALEVCAN**

İstanbul Ticaret Üniversitesi

e-posta: muhammedsami.alevcan@nisantasi.edu.tr

ORCID 0009-0008-6037-035X

**Doç. Dr. Abdülkadir AKIL**

İstanbul Ticaret Üniversitesi Hukuk Fakültesi Öğretim Üyesi.

e-posta: akakil@ticaret.edu.tr

ORCID 0000-0002-6556-8006

**ÖZ**

Makul sürede yargılama hakkı, adil yargılama hakkının uzantıları arasında en önemlilerinden biri olarak kabul görmektedir. Bu hak ile yargılamaların akla ve mantığa uygun bir zaman dilimi içerisinde sonuçlandırılması gerektiği anlaşılmalıdır. Yargı sistemi incelendiğinde ise gerek mahkemelerin iş yoğunluğundan gerekse hakimlerin performans eksikliği ve yargılamaların oldukça uzaması sonucu olarak bu hakkın sıklıkla ihlal edildiği görülmektedir. Öyle ki kimi zaman dava henüz açılmadan yargılamanın makul sürede sonuçlandırılmayacağı öngörüsü yapılabilmekte ve hakkın aranmasından kaçınılabilmektedir. Bu çalışmada, sıklıkla ihlal edilen bu elzem hakkın Avrupa İnsan Hakları Sözleşmesi ve Türk hukuku boyutuyla incelemesi yapılacak, ardından hak ihlali durumunda Avrupa İnsan Hakları Mahkemesine başvuru koşulları ile başvurunun değerlendirilme kriterleri kısaca açıklanacaktır. Son olarak Anayasa Mahkemesi'nin makul sürede yargılama hakkının ihlaline ilişkin bireysel başvuruları kabul etmeme yönünde geliştirdiği güncel içtihat değerlendirilerek eleştiri konusu edilecek ve bu içtihat değişikliğinin Avrupa İnsan Hakları Mahkemesine başvuru koşullarında ne gibi bir değişiklik gerçekleştireceğinin tespiti yapılacaktır.

**Anahtar Kelimeler:** Adil Yargılanma Hakkı, AİHM, AİHS, AYM, Makul Sürede Yargılanma Hakkı.**IS IT POSSIBLE TO APPLY TO THE EUROPEAN COURT OF HUMAN RIGHTS  
REGARDING THE RIGHT TO TRIAL WITHIN A REASONABLE TIME WITHOUT  
APPLYING TO THE CONSTITUTIONAL COURT?****ABSTRACT**

The right to trial within a reasonable time in other words right to due process is accepted as one of the most important extensions of the right to fair trial. It should be understood that with this right, the trials must be concluded within a reasonable time frame. When the judicial system is examined, it is seen that this right is frequently violated as a result of both the workload of the courts, the lack of performance of the judges and the length of the trials. So much so that sometimes, before the case is even filed, it can be predicted that the trial will not be concluded within a reasonable time and seeking the right can be avoided. In this study, this frequently violated essential right will be examined in terms of the European Convention on Human Rights and Turkish law, and then the conditions for applying to the European Court of Human Rights in case of violation of rights and the evaluation criteria for the application will be briefly explained. Finally, the current jurisprudence developed by the Turkish Constitutional Court regarding not accepting individual applications regarding the violation of the right to trial within a reasonable time will be evaluated and criticized, and it will be determined what kind of change this jurisprudence will bring to the application conditions to the European Court of Human Rights.

**Keywords:** Right To Fair Trial, ECHR, Turkish Constitutional Court, Right To Due Process.**Geliş Tarihi/Received:** 22.04.2024**Kabul Tarihi/Accepted:** 13.12.2024**Yayın Tarihi/Printed Date:** 31.12.2024

**Kaynak Gösterme:** Alevcan, M.S. ve Akıl, A., (2024). "Makul Sürede Yargılama Hakkına İlişkin Olarak Anayasa Mahkemesine Başvurmadan Avrupa İnsan Hakları Mahkemesine Başvurulabilir Mi?". *İstanbul Nişantaşı Üniversitesi Sosyal Bilimler Dergisi*, 2(12) 475-485.



## GİRİŞ

İnsanın insanca yaşaması için sahip olması gereken birtakım temel insan hakları bulunmaktadır. Günümüzde her modern devlet bu temel insan haklarını bahşetmekle ve bahşettiği bu hakları korumakla yükümlüdür. Söz konusu temel insan hakları iç hukukta koruma altına alınmalarının yanı sıra uluslararası düzenlemelerle de koruma altına alınmıştır. Uluslararası düzenlemelerin başında şüphesiz Avrupa İnsan Hakları Sözleşmesi (AİHS) gelmektedir.

Adil yargılama hakkının uzantısı niteliğinde olan ve bu hakkı tamamlayan birtakım haklar mevcuttur. Bu hakların başında makul sürede yargılanma hakkı gelmektedir. Makul süreden anlaşılması gereken her koşulda yargılamanın kısa süre içerisinde sonuçlandırılması değil, akla ve mantığa uygun bir süre içerisinde yargılamanın sonuçlandırılmasıdır. Nitekim yargılamanın her koşulda kısa süre içerisinde sonuçlanmasının beklenilmesi bazı yargılamaların aceleyle getirilmesine, mahkeme tarafından yapılması gereken araştırmanın tam anlamıyla yapılamaması sonucunu doğuracak ve yargılamaların hakkaniyetli sonuçlanmasının önünde geçecektir. Aksi halde yani yargılamaların akla ve mantığa uygun süreden daha uzun sürmesi sorunu ise daha sık karşımıza çıkmaktadır. Yargılamanın gereğinden daha uzun sürmesi durumunda kimi zaman yargılama sonucunda haklı çıkan tarafın yararı azalabilmektedir. AİHS ile koruma altına alınan haklardan olan makul sürede yargılanma hakkının devlet eliyle korunması ve ihlali halinde başvuru olanağı sağlanması devletin yükümlüdür.

AİHS kapsamında koruma altına alınmış temel hak ve özgürlüklerin kamu gücü tarafından ihlali halinde Avrupa İnsan Hakları Mahkemesine (AİHM) başvurudan önce ek bir iç hukuk yolu olarak Anayasa Mahkemesine (AYM) bireysel başvuru yolu bulunmaktadır. AYM'ye bireysel başvuru yolunun getirilme amaçlarından biri de söz konusu temel hak ve hürriyetlerin korunmasının artırılmasıdır. AİHS'nin 6. maddesi kapsamında koruma altına alınmış adil yargılama hakkının uzantılarından biri olan makul sürede yargılanma hakkı da söz konusu haklardan biridir. AYM ise ileride ayrıntılı olarak değinilecek olan pilot kararıyla makul sürede yargılanma hakkı ihlaline ilişkin başvuruların AYM eliyle incelenmesinde haklı neden kalmadığı gerekçesiyle bu kapsamda yapılan başvurular için düşme kararı verilmesi gerektiği yönünde içtihat geliştirmiştir.

İşbu çalışmada; makul sürede yargılama hakkı ve tabii ana başlığı niteliğinde olan adil yargılama hakkı kısaca açıklanmış, AYM tarafından geliştiren söz konusu içtihat değerlendirilmiş ve bu içtihadın AİHM'e başvuru kıstaslarında ne gibi değişiklikler getirdiği açıklanmıştır.

### 1. Adil ve Makul Sürede Yargılanma Hakları

Anayasamızın 36. maddesinin ilk fıkrasında belirtildiği üzere “Herkes, meşru vasıta ve yollardan faydalanmak suretiyle yargı mercileri önünde davacı veya davalı olarak iddia ve savunma ile adil yargılanma hakkına sahiptir.” Anayasamızda adil yargı kavramı kullanılmasının yanı sıra adil yargılama hakkının özünden kaynaklanan ve adil yargılama hakkıyla ilişkili kabul edilen diğer haklar zikredilmemiştir. Bu durum hakkın kapsamının belirlenmesinde başka kaynaklardan yararlanmayı zorunlu hale getirmiştir.

AİHS'nin 6. maddesi ise adil yargılama hakkı muhtevasına makul sürede yargılanma hakkı, yasalara uygun olarak kurulmuş, tarafsız ve bağımsız bir mahkeme tarafından yargılanma ve aleni olarak hakkaniyete uygun biçimde yargılanma haklarının dahil olduğunu açıkça belirtmiştir. Söz konusu maddede açıkça zikredilmiş olmamakla birlikte, AİHM tarafından maddenin özünden çıkarımla adil yargılama hakkı muhtevasına dahil edilen birtakım haklar da mevcuttur. Mahkemeye başvuru hakkı, duruşmada hazır bulunma ve gerekçeli karar hakları da sözleşmede bahsi geçmese dahi adil yargılanma hakkı kapsamında kabul edilmektedir. Buradan çıkarımla AİHM'nin adil yargılama hakkını geniş yorumlama eğiminde olduğu söylenebilir. Bu haklar hükmün adil olarak kurulmasından çok, adil olarak hüküm kurulabilmesi için şart olan koşulların sağlanması açısından önem arz etmektedir. (Tatlıdil, 2019)

Adil yargılama hakkı kapsamında kabul edilen tüm haklar tartışmasız oldukça önemli olmakla birlikte, makul sürede yargılanma hakkı bu haklar arasında en çok göze çarpanıdır. (Kaymak,2019) Öyle ki çok uzun süreler geçtikten sonra sonuçlandırılan bazı davalarda sonucun

adaletli olup olmaması dahi önemsiz hale gelebilmektedir. Yargılamaların çok uzun sürmesi diğer taraftan, toplum açısından hukuk sistemine olan güveni sarsabilmekte ve kişilerin yıllar boyu sürecek yargılama aşamasına katlanmaktansa haklarını hiç aramamayı tercih edebilmelerine sebep olabilmektedir. Bu sebeplerle makul sürede yargılanma hakkı adil yargılanma hakkı ile iç içe olup adil yargılanma hakkının alt unsurudur. (Tatlıdil, 2019) Ve bu hakla korunan amaç yargılamanın ne zaman ve nasıl sonuçlanacağına ilişkin tarafların endişelerini gidermek, yargılamanın sürüncemede kalmasının önüne geçmektir. (Gölcüklü, 2011)

Makul süre kavramından ne anlaşılması gerektiğine ilişkin olarak ne mevzuatta ne de içtihadta kesin bir süre belirlenmiş değildir. Nitekim her somut olayın kendisine özgü koşulları bulunmaktadır ve ancak bu özel koşullar göz önüne alınarak makul sürenin tespitine ilişkin bir çıkarım yapılabilir. (İnceoğlu, 2018) AİHM de makul sürenin tespitini yaparken her somut olayı kendi içerisinde değerlendirip bir sonuca ulaşmaktadır. (Gözübüyük ve Gölcüklü, 2011) Aksi hal, örneğin dava türü veya uyuşmazlık konusu esas alınmak suretiyle basmakalıp biçimde belirlenmiş sürelerin belirlenmesi halinde çoğu olay açısından hakkaniyetsiz sonuçlarla karşılaşılacaktır.

Diğer taraftan makul sürede yargılama ilkesindeki amaç davanın yalnızca kısa süre içerisinde sonuçlandırılması değildir. Diğer bir deyişle makul süreden anlaşılması gereken çabukluk değildir. (Tanrıver, 2004) Somut olayın nitelikleri bakımından hakkaniyete uygun sonuçlar elde edilmesi için gerekli olan sürenin geçmesi ardından çok fazla bir süre geçmeden davanın sonuçlandırılmasıdır. Bu süre de ancak somut olayın özelliklerine göre davada tarafların ve mahkeme tarafından ulaşılmasına gerek olan diğer mercilerin davranışları, davanın karmaşıklığı ve davanın hızla sonuçlandırılmasının taraflar açısından önemi göz önünde tutularak belirlenebilir.

Yargılamada ve tutuklulukta makul süre AİHS’de iki ayrı maddede düzenleme altına alınmış olmasına karşın özleri itibarı ile yakın ilişki içerisindedirler. AİHS’nin 5. maddesinin 3. fıkrası uyarınca tutuklulukta makul süre, 6. madde kapsamındaki makul süreden farklıdır. Nitekim 6. madde hem ceza hem de hukuk yargılamalarını genel olarak kapsamakta iken 5. maddenin 3. fıkrası tutukluluk süresi özelinde düzenlenmiştir. Tutukluluk süresinin makul süre içerisinde olup olmadığının tespiti yine somut olay özelinde incelenecektir. Tutukluluğun devamı için kamu yararının gerekçeli, yeterli ve alakalı olması gerekmektedir. (Özbey, 2004) Diğer taraftan 6. madde kapsamında tutuklunun yargılanmasının da makul süre içerisinde yapılması gerektiğinden AİHS bağlamında ayrıcalıklı bir muamele gösterilmesi ve yargılamanın hızla sonuçlandırılması gerekmektedir. (Kaymak, 2019)

Devlet; temel insan haklarını korumak, yargıya güveni sağlama ve bu güveni baki kılacak tüm önlemleri almakla mükelleftir. (Aksoy, 2013) Bu kapsamda yargı sistemi kaynakları gecikmeleri önlemek, yargılamaların uzun sürmesini engelleyici tedbirler almak ve yeterli sayıda mahkeme kurmak devletin görevidir. Söz konusu yükümlülüklerini yerine getirmeyen devletler için yaptırım kararı verebilecek başvuru mercii ise AİHM’dir. (AİHM Yazı İşleri Müdürlüğü, 2021)

## 2. AİHM’e Bireysel Başvuru ve İç Hukuk Yollarının Tüketilmesi Şartı

AİHS’nin 34. maddesinde AİHS ve ek protokolleri ile koruma altına alınmış insan haklarının ihlali halinde AİHM’e bireysel başvuruda bulunulabileceği ve söz konusu başvurunun taraf devletler tarafından engel olunmaması gerektiği düzenlenmiştir. AİHS ile koruma altına alınmış olan hakların en etkili korunması da kuşkusuz bu yolla sağlanmıştır. (Cemaloğlu, 2019)

Bireysel başvuruların kabul edilebilirlik şartları, uygulamada şartların sağlanmaması sebebiyle başvuruların kabul edilemez bulunması sıklığı göz önüne alındığında oldukça önemlidir. AİHM’e bu yolla başvuruda bulunulabilmesi için iç hukuk yollarının tüketilmiş olması ve iç hukuk yolları tüketilmesinin ardından 4 ay içinde bireysel başvuru yapılması gerekmektedir. İç hukuk yollarının tüketilmesi şartı AİHS ile getirilmiş olan koruma mekanizmasının ikincil olma özelliğinin bir sonucudur. AİHM, Belçika Dil Olayı olarak kayıtlara geçen hükmünde aksinin kabulünün ulusal mahkemenin yerine geçerek hüküm kurulması sonucunu doğuracağını ve

ikincillik özelliğine uygun düşmeyeceğini vurgulamıştır.<sup>1</sup> Mahkeme başka bir kararında ise sözleşmeye taraf olan devletlerin, kişinin iddiasının haklılığı halinde iç hukuku çevresinde kendi vasıtalarıyla ile giderim şansına sahip olması gerektiği ve bunun başvurudan önce iç hukuk yollarının tükenmiş olma şartının ana sebebi olduğu belirtilmiştir.<sup>2</sup>

İç hukuk yollarının tüketilmesi şartı uluslararası hukukta kökleri oldukça eskiye dayanan bir kurumdur. Doktrinde de tartışmasız şekilde bu kuralın gerekliliği ve önemine vurgu yapılmaktadır. (Arslan, 2002) Bu şart, uluslararası hukukun zaman içerisinde geliştirdiği temel bir kural olması hasebiyle AİHM dahil olmak üzere diğer milletlerarası mahkemelerde de kendini göstermektedir. Örneğin; Birleşmiş Milletler'in ana yargı organı olan Uluslararası Adalet Divanı 1959 tarihli bir hükmünde, uluslararası yollara başvurulmadan önce iç hukuk yollarının tüketilmiş olması gereğinin bir milletlerarası teamül hukuku kuralı niteliğinde olduğunu ve yabancı ülkedeki bir kimsenin dahi ancak söz konusu ülkedeki iç hukuk yollarını tüketmesinin ardından uluslararası yollara başvurabileceğini belirtmiştir.<sup>3</sup> Yine aynı kararda aksi halde aleyhine başvuruda bulunulan ülke için yanlışlığı ortadan kaldırma imkanının ortadan kalkacağı ve bu durumun hakkaniyete uygun düşmeyeceği vurgulanmıştır.

AİHS'nin kabul edilebilirlik koşulları başlığını taşıyan 35. maddesinde de iç hukuk yollarının tüketilmesi şartına ilişkin olarak "uluslararası hukukun genel kabul gören ilkeleri uyarınca" ifadesine yer verilmiştir. Yine aynı maddenin son fıkrasında bu şarta uyulmadan yapılan başvurunun kabul edilemez bulunacağı ve reddedileceği açıkça düzenlenmiştir. Sözleşmenin hazırlanması esnasında bu şartın daha hafif şekilde "halihazırda mevcut ve etkili iç hukuk yolları"nın tüketilmesi şartının getirilmesi gündeme gelmiş olsa da mahkemenin iş yoğunluğunun aşırı olacağı endişesiyle bu kural "tüm iç hukuk yolları"nın tüketilmesi şartı olarak AİHS'ne dahil edilmiştir. (Madra, 1981)

1961 yılında AİHM'nin önüne gelen bir olayda, iç hukuk yollarının tüketilmesinden önce Mahkemeye başvuru yapıldığı görülmektedir. Başvurucu devlet, ancak başvuranın kendi vatandaşı olduğu devlet aleyhine başvuru yapması durumunda bu şartın aranması gerektiğini savunmuştur.<sup>4</sup> (White, 1977) AİHM bu iddiaya ilişkin olarak başvuranın kendi vatandaşı olduğu ülke aleyhine yaptığı başvurularda uygulanan söz konusu kuralın vatansız bir kimse yahut vatandaş olmayan bir kimse lehine de evleviyetle uygulanacağını nitekim söz konusu iç hukuk yollarının tüketilmesi şartının özüne bakıldığında bir koruma sağlama amacıyla olduğunun açıkça görüldüğü ve bu korumadan vatandaş olmayan kişinin haydi haydi yararlanması gerektiğine hükmedilmiştir. Mahkeme aynı zamanda bu şartın uygulanmaması halinde AİHS'nin temel insan haklarını koruma sisteminin ve başvurudan önce iç hukuk yollarının tüketilmesi şartının uluslararası hukukun teamülü haline gelmiş ilkenin gereği olduğuna vurgu yapılmıştır.

Başvurudan önce iç hukuk yollarının tüketilmesi şartı aslen başvuru muhatabı devletin ulusal mahkemesinin yerine geçerek hüküm kurulmasını önlemek ve dolayısıyla muhatap devletin hukuk düzenine müdahaleden kaçınmaktır. Bu sebeple AİHM önüne gelen başvuruda muhatap devlet iç hukuk yollarının tüketilmesi şartını bir itiraz olarak ileri sürmekten kaçınması halinde bu sebeple başvurunun reddedilmesi mümkün değildir. Buradan çıkarımla söz konusu şartın mutlak bir kural olmadığı açıktır. (Arslan, 2002) AİHM de bu kuralın önüne gelen her bir somut olayda ayrıca değerlendirilmesi gerektiğini belirtmektedir.<sup>5</sup> İç hukuk yollarının tüketilme şartı sağlanmadığı gerekçesiyle geri çevrile bir başvurunun, daha sonra tekrarlanması halinde de başvurunun ayrıca, ilk başvurudan bağımsız olarak yeni gelişmeler ihtiva ediyormuşçasına değerlendirilmesi gerekir. Yeni gelişmeler ihtiva etmediğinin anlaşılması halinde ise başvuru derdestlik sebebiyle reddedilecektir. (Cemaloğlu,2019)

Diğer taraftan AİHS'nin 34. maddesine tüm iç hukuk yollarının tüketilmiş olması şartına özellikle "tüm" ifadesi eklenerek vurgu yapılmıştır. Bu vurgu ile kastedilen yalnız yargısal yolların değil, bulunması halinde söz konusu devletin iç hukukunun sağladığı idari yollar benzeri diğer bütün imkanların tüketilmesi gerektiği anlaşılmalıdır. Diğer taraftan başvurulması imkansız ya da harc

<sup>1</sup> AİHM, Başvuru No: 1474/62, Karar Tarihi: 23.07.1968.

<sup>2</sup> AİHM, Başvuru No: 5964/72, Karar Tarihi: 29.09.1975.

<sup>3</sup> BM Adalet Divanı, No: 34(1959), Karar Tarihi: 21.03.1959.

<sup>4</sup> AİHM, Başvuru No: 788/60, Karar Tarihi: 11.01.1961.

<sup>5</sup> AİHM, Başvuru No: 33646/96, Karar Tarihi: 28.03.2000.

ücretinin olağanüstü seviyede fazlalığı gibi sebeplerle ulaşılabilir olmayan iç hukuku yollarının ise tüketilmesi gereken birer yol olduğunu savunmak mümkün değildir. Yahut sonuç ne olursa olsun başvuru talebinin karşılanması için yeterli ve etkili bir vasıta olmayan başvuru yolunun tüketilmesi gerektiğini savunmak hakkaniyete aykırı olacaktır.

AİHM bir kararında bu duruma ilişkin olarak AİHS'nin 34. maddesi kapsamında iç hukuk yollarının tüketilmiş olmasından anlaşılması gerekenin; halihazırda mevcut bulunduğu açıkça anlaşılabilen hukuk yollarının olağan şekilde tüketilmiş olmasının aranması gerektiğine vurgu yapmıştır.<sup>6</sup> Türkiye ve Kıbrıs arasındaki uyuşmazlıkta Türk devleti iç hukukta halen tüketilmemiş olduğunu ileri sürmüştür. Kıbrıs Harekatı sonrası bölgedeki karışık durum Mahkemece göz önünde tutulmuş ve Türkiye'nin işaret ettiği hukuki yolların ulaşılabilir ve olağan sayılıp sayılmayacağına değerlendirilmiştir. Ayrıca iç hukuk yollarının tüketilmesinin ancak normal şekilde kullanım ile sınırlı şekilde yorumlanacağına vurgu yapılmıştır.

Diğer taraftan bulunan iç hukuk yolunun mevcut olduğunun açıkça anlaşılması ve olağan kullanımı ile sınırlı şekilde tüketilmesinin yanı sıra "etkili bir yol" olması da gerekmektedir. Nitekim hukuki yola başvuru öncesinde zaten uyuşmazlığın giderilmeyeceği açıkça anlaşılıyorsa bu yola başvurulmasının aranması mantığa aykırı olacaktır. (Arslan, 2002) AİHM bu konuya ilişkin bir olayda, AİHS'nin 35. maddesi anlamında elverişli olmayan ve etkili olmayan hukuki yollara başvuru yapılmamasının iç hukuk yollarının tüketilmemiş olduğu anlamına gelmeyeceğini belirtmiştir.<sup>7</sup>

Bazı durumlarda iç hukuk yollarının tüketilmesi şartı aranmayabilmektedir. Bu durumlar doktrinde iç hukuk yollarını tüketme şartının istisnaları olarak zikredilmektedir. Bu durumların ilki iç hukuk işlemlerinin uzunluğunun başvuru hukuk yoluna gitmekten muaf tutması halidir. Bu halde başvuru iç hukuk işlemlerinin uzunluğunu iddiasını ispatla mükelleftir.<sup>8</sup> Diğer bir muafiyet hali ise iç hukukta kökleşmiş içtihadın bulunması halidir. Böyle bir durumda zaten mahkeme hükmünün sonucu kestirilebildiğinden mahkeme kimi zaman iç hukuk yollarının tüketilmemesini başvuruya ret sebebi yapmamaktadır.<sup>9</sup> Diğer taraftan taraf devletin, kendi personelinin işlemiş olduğu işkence benzeri ciddi bir suç isnadına ilişkin iddia söz konusu olmasına karşın herhangi bir soruşturma başlatmaması ve mağduriyet iddiasında bulunana herhangi bir yardım önermemesi halidir. Bu durumda da kişinin iç hukuk yollarını tüketmeden AİHM'ne başvurması mümkündür. Nitekim son derece ciddi olan bir suça yönelik olarak mağduriyet iddiasını devlete iletmesine karşın devlet koruma ve araştırma yükümlülüğünü yerine getirmemiştir. Bu durumda kişinin iç hukuk yollarını tüketmesini beklemek mağduriyetinin artmasına sebep olacağından AİHM iç hukuk yollarının tüketilmesi şartını göz önüne almamaktadır.<sup>10</sup> Son muafiyet hali ise yukarıda ayrıntılı olarak açıklandığı üzere iç hukuk yolunun etkisiz veya faydasız olması halidir. Bu halde ispat yükü başvurucuya düşmektedir ve başvurmadığı iç hukuk yolunun neden etkisiz veya faydasız olduğunu kanıtlar ve belgelerle mahkemeye sunmak durumundadır.

Diğer taraftan yalnız AİHM'e ulaşma yolunu uzatma ya da devlet aleyhine yapılan başvuru sayısını azaltma amacıyla getirilmiş bir iç hukuk yolunun bulunması halinde kişi bu yola başvurmakla da mükelleftir. Meğer ki bu yol yukarıda sayılan muafiyet hallerinden birine ilişkin olmasın.

### 3. Anayasa Mahkemesine Bireysel Başvuru

2011 tarihinde gerçekleşen anayasa değişikliği ile Anayasa Mahkemesine (AYM) bireysel başvuru yolu hukuk sistemimize dahil edilmiştir. Anayasamızda kabul edilen ilkeler uyarınca temel hak ve özgürlükleri korumak ve buna ilişkin ihlalleri önlemek devletin görevidir. (Aydın, 2011) Bu bakımdan AYM'ye bireysel başvuru yolu getirilmesindeki temel sebebin Anayasal

<sup>6</sup> AİHM, Başvuru No: 25781/94, Karar Tarihi: 12.05.2014.

<sup>7</sup> AİHM, Başvuru No: 33646/96, Karar Tarihi: 28.03.2000.

<sup>8</sup> AİHM, Başvuru No: 7945/77, Karar Tarihi: 04.07.1978.

<sup>9</sup> AİHM, Başvuru No: 1936/63, Karar Tarihi: 27.06.1968.

<sup>10</sup> AİHM, Başvuru No: 33646/96, Karar Tarihi: 28.03.2000.

ilkelerin daha etkin şekilde korunmasını sağlamak olduğu söylenebilir. Nitekim AYM'ye bireysel başvuru fikrinin ilk ortaya atıldığı ve fikrin ilk tartışmalarını alevlendiren raporda (Tüsiad, 1998) AİHM'e Türkiye aleyhine yapılan başvuruları azaltma amacının hiç zikredilmemiş olduğu ve yalnızca Anayasa ile güvence altına alınmış olan temel hak ve özgürlüklerin korunmasının arttırılması amacı ile bu kurumun kurulması fikrinin öne sürüldüğü görülmektedir.

Diğer taraftan AYM'ye bireysel başvuruda bulunulması için Anayasa'da güvence altına alınmış olan hak ve özgürlüklerden AİHS ve ek protokollerinde de ayrıca güvence altına alınmış olanlardan birinin kamu eliyle ihlali iddiası bulunması halinde başvuru yapılabileceği düzenleme altına alınmıştır.<sup>11</sup> Günümüzdeki düzenlemenin temeli ise daha sonra TOBB tarafından hazırlanan bir rapora dayanmaktadır. Söz konusu raporda (TOBB, 2018) Anayasa Mahkemesine bireysel başvuruda ölçütün AİHS ile çizilen sınırların esas alınması gerektiği ve bu yolla AİHM'e Türkiye aleyhine yapılan başvuruların azalacağı vurgusu yapılmıştır. Bu düşüncenin yalnız temel insan haklarını korumaya yönelik düzenlenen ilk rapordan farklı olarak insan hakları konusuna neredeyse hiç değinmemesi ve ağırlıklı olarak Türkiye aleyhine yapılan başvuru sayısını azaltma amacı gütmesi nedeniyle doktrinde eleştiri konusu yapılmaktadır. (Çakıroğlu, 2019)

Raporların ve tartışmaların da etkisiyle 2010 yılı Anayasa değişikliğinin ardından AYM'ye bireysel başvuru hayatımıza girmiştir. Ancak kanun gerekçesi incelendiğinde bu başvuru yolunun tanınma amacına ilişkin bir veriye yer verilmemiş olduğunu görmekteyiz. Hukuk sistemimizde ilk defa yer alan bu düzenlemeye ilişkin olarak getirilme gerekçelerinin bulunması bu kurumun özünün daha iyi özümsemesi açısından önemli olup bulunması gerekirdi. (Çakıroğlu, 2019) Bireysel başvurunun yalnızca AİHS ve ek protokolleri kapsamında olan hak ve özgürlükler için başvurulabilen bir yol olarak getirilmesi göz önüne alındığında AİHM'e yapılan başvuru sayısının azaltılması amacının ağırlıkta olduğu söylenebilir.

### 3.1. Anayasa Mahkemesi'nin Pilot Karar Uygulaması

Hukuk sisteminin yapısındaki bir problemin mahkemeye oldukça fazla başvuruda bulunulmasına sebep olması halinde bu yapısal problemin çözümü ve başvuruların hızla çözülmesi amacıyla pilot karar uygulamasına başvurulabilmektedir. Bu sayede tekrarlayan ya da tekrar tekrar mahkemenin önüne geleceği öngörülen aynı konuya ilişkin başvuruların hızla çözülerek hem başvuruculara daha hızlı çözüm sunma hem de mahkemenin iş yükünün artmasının önüne geçme mümkün olmaktadır.

AYM'de uygulanan pilot karar uygulaması temelini AİHM'den almaktadır. AİHM'de ilk defa 2004 yılında<sup>12</sup> pilot karar uygulaması görülürken, Türkiye'nin taraf olduğu bir başvuruya ilişkin ilk defa 2012 yılında<sup>13</sup> pilot karar uygulanmıştır. Türkiye hakkında ilk defa uygulanan pilot karar olan Ümmühan Kaplan başvurusu makul sürede yargılama yapılmamasına ilişkindir. Bu başvuruda AİHM, makul sürede yargılamaya yapılmamasına ilişkin yapılan iç hukuk başvurularına ilişkin olarak Türkiye'nin yerinde bir giderim sağlayan etkili yollar sağlaması gerektiği vurgulamıştır. Bu tespiti Türkiye duyarsız kalmamış ve yaklaşık bir yıl sonra AİHM'e yapılan başvurulara ilişkin olarak tazminat yolu ile giderimine ilişkin bir Kanun yürürlüğe sokmuştur. (Yıldırım, 2013) Pilot karar uygulamasının görülmesi için bu kapsamdaki başvuru sayısının çok olması gerektiği ve bu alanda yapısal bir problemin mevcut olması gerekliliği göz önüne alındığında Türkiye'nin bu denli hızlı harekete geçmesi bu problemin ne kadar net şekilde görüldüğünün bir işareti niteliğindedir. Diğer yandan söz konusu Kanun'un 2.maddesinin 2. fıkrasında yer alan "...ülkemiz aleyhine verilen ihlal kararların yoğunluğu dikkate alınarak..." ifadesi bunu doğrulamaktadır.

AYM'nin verdiği toplu kararlar pilot kararlardan farklıdır. Nitekim toplu kararlarda benzer nitelikte bulunan birden fazla başvuru tek bir dosya üzerinden görüşülerek karara bağlanırken pilot kararlarda öncü nitelikte seçilen tek bir başvuru üzerinden sonraki diğer başvurulara uygulanmak üzere karar verilir. Diğer bir önemli fark ise kararın verilmiş amacında karşımıza çıkmaktadır. Toplu kararlarda iş yükünün azaltılması ve başvuruların daha hızlı

<sup>11</sup> Anayasa Mahkemesi'nin Kuruluşu ve Yargılama Usulleri Hakkında Kanun'un 45. maddesi.

<sup>12</sup> AİHM, Başvuru No: 31443/96, Karar Tarihi: 19.12.2002.

<sup>13</sup> AİHM, Başvuru No: 24240/07, Karar Tarihi: 20.03.2012.

sonuçlandırılması esas amaç iken pilot kararlarda esas amaç hukuk sistemindeki yapısal bir soruna çözüm sağlamaktır. (Cihangir, 2023)

AYM içtihatları incelendiğinde ilk pilot kararın 2019 yılında<sup>14</sup> verildiği görülmektedir. Sınır dışı etme kararına yönelik etkin bir başvuru yolu olmadığı gerekçesiyle AYM’de yığılan binlerce dava bulunması mahkemeyi pilot karar uygulamasına itmiştir.

### 3.2. Anayasa Mahkemesi’nin Nevriye Kuruç ve Keser Altıntaş Kararları

Anayasa Mahkemesi’nin verdiği pilot kararlar arasında son zamanlarda en dikkat çekenlerden biri olan başvuru, makul sürede yargılama yapılmamasına ilişkin başvurusuyla Nevriye Kuruç kararıdır.<sup>15</sup> Başvurucu, 2014 yılının sonunda açtığı iş sözleşmesinden doğan alacağını tazmin konulu davaya ilişkin olarak makul sürede yargılanma hakkının ihlal edildiği ve şikayetini sunabileceği etkin iç hukuk yolunun bulunmaması hasebiyle etkin başvuru haklarının ihlal edildiği iddialarıyla AYM’ye başvurmuştur. Mahkeme benzer davaların süresini, davanın karmaşıklığını, delil toplanma sürecinde ortaya çıkan zorlukları göz önünde bulundurarak yargılamanın makul süresini aştığını ve söz konusu hakların ihlal edildiği yönünde hüküm kurmuştur. AYM başvurunun değerlendirmesinde; ilgili konu hakkındaki başvuru sayısının fazlalığı ile başvuru sayısındaki bu fazlalığın ancak hukuk sistemindeki yapısal bir problemden kaynaklanabileceğini ve bu sebeple pilot karar uygulamasına gidildiğinden bahsetmiştir. Ayrıca söz konusu problemde doğan zararların tazmini için AYM’ye bireysel başvuru öncesinde başka bir hukuki başvuru yolunun bulunması gerektiği çünkü bireysel başvurunun ikincil bir çözüm yolu olduğu belirtilmiştir. Bu pilot karar ile yapısal probleme çözüm yolu olarak kararın yasama organına bildirilerek AYM’ye başvurudan önce etkin bir tazmin yolu oluşturma çalışmaları yapılmasına teşvik edilmesi ile aynı türden yapılacak başka başvuruların AYM tarafından görülmesinin dört ay için ertelenmesi hükmedilmiştir. (Arslan, 2002) Geçen sürede bazı kanunlarda<sup>16</sup> birtakım değişikliğe gidilse de bu değişiklikler problemin çözümüne katkı sağlamamış ve mahkemenin iş yükünü azaltmamıştır.

AYM bu meseleye ilişkin hukuk camiasında yoğun tartışma yaratmış önemli bir diğer pilot kararı ise 25.07.2023 tarihli Keser Altıntaş başvurusudur.<sup>17</sup> Bu başvuru ile AYM, Nevriye Kuruç kararındaki tavsiyesinin dikkate alınmaması ve hukuk sistemindeki yapısal problemin çözülmemesi dolayısıyla makul sürede yargılama hakkının ihlali iddiasına yönelik muazzam iş yükünün altından kalkamayacağı gerekçeleriyle söz konusu hakka ilişkin ihlal iddiasına yönelik başvuruları incelemeyeceği kararını vermiştir. Kararın gerekçesinde makul sürede yargılama yapılmaması iddiasına ilişkin başvuruların AYM tarafından incelenmesinin temel hak ve özgürlüklerin korunup geliştirilmesi bakımından öneminin kalmadığı ve bu hak ihlaline dayalı başvuruların incelenmesini haklı kılan bir sebebin de görülmediğinden bahsedilmiştir.

AYM tarafından verilen bu karar oybirliği ile verilmiş değildir. Karşı oylar da kullanılmıştır. Karşı oy gerekçesinde makul sürede yargılanma hakkının ihlaline sebebiyet veren yapısal sorunun AYM’ye başvurmadan önce gidilebilecek başka bir başvuru yolu ile çözülemeyeceğinin altı çizilmiştir. Karşı oy gerekçesine katılmak mümkündür nitekim AYM’ye başvurudan önce oluşturulacak kurum makul sürede yargılamaların gerçekleşmesine fayda sağlamayacak, yalnızca AYM’nin iş yükünün hafifletilmesine ve hakkın ihlali durumunda tazmin aşamasının hızlanmasına fayda sağlayacaktır. Yine karşı oy gerekçesinde Nevriye Kuruç pilot kararı ile öngörülen tedbirlerin yapısal sorunun çözümü adına etkili ve yeterli olmayacağı belirtilmiştir. Her ne kadar öngörülen tedbirler tam anlamıyla hayata geçirilmese de uygulanmış olması halinde de makul sürede yargılama yapılması adına pozitif bir etki sağlamayacağı açıktır. Pilot karar kurulmasındaki iki ana amaçtan birinin hukuk sistemindeki yapısal problemin giderilmesi olduğu göz önüne alındığında AYM tarafından bu kapsamda yapısal probleme çözüm sağlayabilecek başka bir pilot karar kurulması gerektiği açıktır. Bu ise AYM önüne makul sürede yargılama yapılmaması iddiası ile gelen başvuruların değerlendirilmemesi ile mümkün

<sup>14</sup> AYM, Başvuru No: 2016/22418, Karar Tarihi: 30.05.2019.

<sup>15</sup> AYM, Başvuru No: 2021/58970, Karar Tarihi: 05.07.2022.

<sup>16</sup> 7445 sayılı İcra İflas Kanunu ile Bazı Kanunlarda Değişiklik Yapılmasına Dair Kanun ve 6384 sayılı Avrupa İnsan Hakları Mahkemesine Yapılmış Bazı Başvuruların Tazminat Ödenmek Suretiyle Çözümüne Dair Kanun.

<sup>17</sup> AYM, Başvuru No: 2023/18536, Karar Tarihi: 25.07.2023.

olmayacaktır. Pilot karar kurulmasındaki diğer ana amacın ise aynı hakka ilişkin ihlal iddialarını kısa bir şekilde sonuçlandırılmak olduğu yukarıda açıklanmıştır. AYM'nin yapısal soruna çözüm olarak sunduğu bireysel başvurudan önce bir başka başvuru yolu oluşturulması ile amaçlanan pratik amaç zaten pilot karar ile sağlanmıştır. Bireysel başvurudan önce bir başka başvuru yolu oluşturulması yalnız AYM'ye yapılan bireysel başvuruların ikincil olması gerekliliği üzerinden açıklanabilir.

### 3.3. Tüketilmesi Gereken Bir İç Hukuk Yolu Olarak AYM'ye Bireysel Başvuru

Yukarıda ayrıntılı olarak açıklanmış olduğu üzere AİHM'e bireysel başvuru yapılabilmesi için şartlardan biri tüm iç hukuk yollarının tüketilmesidir. AYM ise Keser Altıntaş başvurusunun kararında ileride makul sürede yargılama yapılmaması iddiası ile önüne gelen başvuruları incelemeyeceğini açıkça belirtmiştir. Bu karar ile birlikte söz konusu hakkın ihlali ile AYM'ye başvuru yapılması halinde başvuruya karşı düşme kararı verileceği ve başvurunun anlamsız olacağı sabittir. Diğer taraftan AİHM'ne başvuru için hak düşürücü nitelikte olan dört aylık sürenin AYM'ye başvuru sonrasında geçme ihtimali de mevcuttur.

Yine yukarıda AİHM'ne başvuruda iç hukuk yollarının tüketilmesi bakımından muafiyet halleri sayılırken iç hukukta kökleşmiş içtihadın bulunması haline değinilmiştir. AYM'nin Keser Altıntaş başvurusunun gerekçesinde söz konusu hakka ilişkin başvuruların değerlendirilmeyeceği hususu buna net bir örnektir. Öyle ki AYM'ye makul sürede yargılama yapılmaması iddiası ile yapılacak başvuruya ilişkin sonuç net bir şekilde kestirilebilmekte ve başvuruya elde edilebilecek bir yarar bulunmamaktadır. Diğer taraftan iç hukuk yollarının muafiyeti kapsamında olduğu iddiasını başvurusunun ispatlaması gerekmektedir. Bu kapsamda Keser Altıntaş hükmü de başvuruya eklenerek AİHM'e bireysel başvuruda bulunulması ileride yaşanabilecek olan olası hak kayıplarının önüne geçecektir.

## SONUÇ

Temel hak ve hürriyetlerden biri olan adil yargılanma hakkının birçok alt uzantısı bulunmaktadır. Bu uzantılardan biri de makul sürede yargılanma hakkıdır. Makul sürede yargılanma hakkı hem Anayasamız hem de AİHS ile güvence altına alınmış devletin koruma yükümlülüğü altında olan temel bir insan hakkıdır. Öyle ki geciken adaletin adalet olmadığı düşüncesi yaygındır ve yargılamaların makul süresinde bitirilmemesi kişilerin hukuk sistemine olan güvenlerini sarsabilmektedir.

Yargılamada makul süre her bir olay için kendi içerisinde ayrı ayrı değerlendirilip tespit edilebilir. Nitekim aynı hak ihlali iddiasıyla yapılan başvurularda bile davanın karmaşıklığı, delillerin toplanması, tarafların ve yetkililerin davranışları gibi birçok değişken yargılama süresini etkilemektedir. Makul sürede yargılanma ile amaç başvuruların yeterli inceleme yapılmaksızın hızla bitirilmesi değil, yeterli inceleme ve araştırma yapılmasının ardından makul bir süre içerisinde neticelendirilmesidir.

AİHS ile güvence altında olan bu hakkın ihlali iddiası ile AİHM'e başvurulabilmektedir. Ancak başvurudan önce iç hukuk yollarının tüketilmesi şarttır. Bu kapsamda AYM'ye bireysel başvuru yolu açık olan haklar özelinde bu başvuru yolunun da tüketilmesi gereken iç hukuk yolları arasında olduğu açıktır. Mevcut durumda ise AYM, makul sürede yargılanma hakkının iddiasına ilişkin başvuruları incelememe yönünde içtihat geliştirmiştir. Bu içtihat ile AYM'ye bireysel başvurunun bu hak özelinde etkisinin kalmadığı açık olup AİHM'e başvuru süresinin kaçırılmasına ve başvuru hakkının kaybı yaşanmasına dahi sebebiyet verebilir. AİHM'e bireysel başvuruda iç hukuk yollarının tüketilmesinin muafiyet hallerinden birini oluşturan bu durumda başvuru hakkının AYM'ye başvurmadan direkt olarak AİHM'e başvurmaları hak kayıplarını yaşamalarının önüne geçecektir.

Diğer taraftan AYM'nin Nevriye Kuruç pilot kararı ile hukuk sistemindeki yapısal sorunun çözümü için bir yol göstermesi gerekirken yalnız kendi iş yükünü azaltma yönünde yasama organına tavsiyede bulunması kabul edilebilir değildir. Makul sürede yargılama hakkının ihlali iddiasına yönelik başvuruların incelenmemesinde hukuki bir yarar bulunmadığı gibi problemin AYM tarafından görmezden gelinmesi ile çözümü daha da zorlaşmaktadır. Pilot karar

uygulanmasının gereği gibi yapılarak yapısal soruna çözüm yolu gösterilmesi ve bu yapısal sorun çözümlene değin pilot kararın uygulanarak başvuruların hızla sonuçlandırılması gerekmektedir.

## KAYNAKÇA

- Aksoy, M. (2013). Adil yargılanma hakkı. (Yayımlanmamış yüksek lisans tezi). Niğde Üniversitesi Sosyal Bilimler Enstitüsü, Niğde.
- Arslan, G. (2002). Avrupa İnsan Hakları Sözleşmesi koruma mekanizması etkinliği meselesi. (Yayımlanmamış yüksek lisans tezi). İstanbul Üniversitesi Sosyal Bilimler Enstitüsü, İstanbul.
- Aydın, Ö. D. (2011). Türk anayasa yargısında yeni bir mekanizma: Anayasa Mahkemesine bireysel başvuru. *Ankara Hacı Bayram Veli Üniversitesi Hukuk Fakültesi Dergisi*, 15(4), 121-170.
- Cemaloğlu, B. (2019). Bireysel başvuruda kişiye ilişkin kabul edilebilirlik şartları. (Yayımlanmamış yüksek lisans tezi). Çankaya Üniversitesi Sosyal Bilimler Enstitüsü, Ankara.
- Cihangir, A. (2023). Pilot karar uygulamasına Avrupa İnsan Hakları Mahkemesi ve Anayasa Mahkemesi kararları çerçevesinde genel bir bakış. *İnsan Hakları*, 2(3), 35-43.
- Çakıroğlu, N. (2019). Türkiye’de anayasa şikayeti. (Yayımlanmamış yüksek lisans tezi). Başkent Üniversitesi Sosyal Bilimler Enstitüsü, Ankara.
- Gölcüklü, F. (1994). Avrupa İnsan Hakları Sözleşmesinde adil yargılama. *Ankara Üniversitesi SBF Dergisi*, 49(1-2), 199-233.
- Gözübüyük, A. Ş., & Gölcüklü, F. (2011). *Avrupa İnsan Hakları Sözleşmesi ve uygulaması*. Ankara: Turhan Yayınevi.
- Kaymak, M. (2019). Makul sürede yargılama hakkı ve bu hakkın Avrupa İnsan Hakları Sözleşmesi ile Türk hukukuna yansımaları. (Yayımlanmamış yüksek lisans tezi). Çankaya Üniversitesi Sosyal Bilimler Enstitüsü, Ankara.
- Madra, Ö. (1981). *Avrupa İnsan Hakları Sözleşmesi ve bireysel başvuru hakkı*. Ankara: SBF Basın ve Yayın Yüksek Okulu Yayınevi.
- Özbey, Ö. (2004). *İnsan hakları evrensel ilkeleri ve Avrupa Mahkemesi’nde uygulaması*. Ankara: Adalet Yayınevi.
- Tanrıver, S. (2004). Hukuk yargısı (medeni yargı) bağlamında adil yargılanma hakkı. *Türkiye Barolar Birliği Dergisi*, 53, 191-215.
- Tatlıdil, S. (2019). Anayasa Mahkemesi kararlarına göre makul sürede yargılanma hakkı: Sürenin aşılması ve sonuçları. *Türkiye Barolar Birliği Dergisi*, 143, 9-49.
- Türkiye Cumhuriyeti Anayasa Önerisi. (2000). Retrieved from <https://dergipark.org.tr/tr/download/article-file/38168> (Access date: August 24, 2018). Türkiye Odalar ve Borsalar Birliği Yayını, Ankara.
- İnceoğlu, S. (2018). *Adil yargılama hakkı: Anayasa Mahkemesine bireysel başvuru*. Ankara: MRK Yayınevi.
- Yargılama Düzeninde Kalite. (1998). Retrieved from <https://tusiad.org/tr/yayinlar/raporlar/item/1840-yargilama-duzeninde-kalite> (Access date: November 1998). Türk Sanayicileri ve İşadamları Derneği, İstanbul.
- Yıldırım, Z. (2013). 6384 sayılı Avrupa İnsan Hakları Mahkemesi’ne yapılmış bazı başvuruların tazminat ödenmek suretiyle çözümüne dair kanun: İnsan hakları ihlallerinin çözümüne dair farklı bir yaklaşım. *Ankara Hacı Bayram Veli Üniversitesi Hukuk Fakültesi Dergisi*, 17(2), 1725-1756.
- White, J. T. (1977). The European Commission of Human Rights: An analysis and appraisal. *Brooklyn Journal of International Law*, 3(2), 120-193.
- 50 Soruda AİHM. (2021). Retrieved from [https://www.echr.coe.int/documents/d/echr/50Questions\\_TUR](https://www.echr.coe.int/documents/d/echr/50Questions_TUR) (Access date: April 12, 2021). European Court of Human Rights, Yazı İşleri Müdürlüğü, Fransa.



**EXTENDED ABSTRACT**  
*GENİŞLETİLMİŞ ÖZET***PUT THE ENGLISH TITLE HERE**

The right to a trial within a reasonable time, as an extension of the right to a fair trial, refers to individuals' entitlement to have legal proceedings concluded within a reasonable timeframe. Secured by both the European Convention on Human Rights (ECHR) and the Turkish Constitution, this right aims to prevent individuals from losing confidence in the legal system or refraining from seeking justice due to delays in proceedings. This study examines the dimensions of the right to a trial within a reasonable time under the ECHR and Turkish law, critically analyzing the application conditions to the European Court of Human Rights (ECtHR) and the jurisprudence of the Turkish Constitutional Court (TCC) on this issue.

**1. The Right to Trial Within a Reasonable Time**

The right to a trial within a reasonable time, as part of the right to a fair trial, addresses parties' expectation that legal proceedings are concluded promptly and equitably. According to ECtHR jurisprudence, whether this right has been violated is determined by examining the characteristics of the case, the complexity of the proceedings, and the conduct of the parties involved. Delayed justice is acknowledged to have adverse effects on individuals and to erode public trust in the legal system.

**2. Conditions for Individual Application to the ECtHR**

Articles 34 and 35 of the ECHR stipulate that domestic remedies must be exhausted before an individual application can be made. However, this requirement does not mandate the pursuit of ineffective or inaccessible legal remedies. The ECtHR may accept applications without the exhaustion of domestic remedies if it can be demonstrated that such remedies are ineffective in specific circumstances. The TCC's decision not to review individual applications concerning the right to a trial within a reasonable time is also evaluated under this section.

**3. Individual Applications to the Turkish Constitutional Court and Pilot Judgments**

Introduced into the legal system in 2010, the individual application mechanism aims to enhance the protection of fundamental rights and freedoms. The TCC uses pilot judgments to address structural issues within the legal system and propose solutions. However, the Keser Altıntaş judgment concerning the right to a trial within a reasonable time concluded that there is no longer a legal benefit in reviewing such individual applications, effectively rendering the requirement to exhaust domestic remedies inapplicable in this context. This decision has sparked debates in legal circles and drawn criticism for failing to resolve structural problems related to the violations of this right.

**Conclusion**

The right to a trial within a reasonable time is recognized and protected as a fundamental human right under both national and international frameworks. The jurisprudence established by the TCC in the Keser Altıntaş case has rendered individual applications regarding this right ineffective. This situation could potentially serve as an example of exceptions to the requirement of exhausting domestic remedies when applying to the ECtHR. However, ignoring structural issues instead of addressing them could lead to more significant problems in the long term. In this regard, the TCC must fulfill the requirements of the pilot judgment mechanism and propose effective and lasting solutions to structural problems.

## KATKI ORANI BEYANI VE ÇIKAR ÇATIŞMASI BİLDİRİMİ

<b>Sorumlu Yazar</b> <i>Responsible/Corresponding Author</i>	AV. MUHAMMED SAMİ ALEVCAN			
<b>Makalenin Başlığı</b> <i>Title of Manuscript</i>	MAKUL SÜREDE YARGILAMA HAKKINA İLİŞKİN OLARAK ANAYASA MAHKEMESİNE BAŞVURMADAN AVRUPA İNSAN HAKLARI MAHKEMESİNE BAŞVURULABİLİR Mİ?			
<b>Tarih</b> <i>Date</i>	13 Aralık 2024			
<b>Makalenin türü (Araştırma makalesi, Derleme vb.)</b> <i>Manuscript Type (Research Article, Review etc.)</i>	Araştırma Makalesi			
<b>Yazarların Listesi / List of Authors</b>				
<i>Sıra No</i>	<b>Adı-Soyadı</b> <i>Name - Surname</i>	<b>Katkı Oranı</b> <i>Author Contributions</i>	<b>Çıkar Çatışması</b> <i>Conflicts of Interest</i>	<b>Destek ve Teşekkür (Varsa)</b> <i>Support and Acknowledgment</i>
1	MUHAMMED SAMİ ALEVCAN	%50	YOKTUR.	YOKTUR.
2	ABDÜLKADİR AKIL	%50	YOKTUR.	YOKTUR.

## A R A Ş T I R M A M A K A L E S İ / R E S E A R C H A R T I C L E

DOI: 10.52122/nisantasisbd.1471631

**SİNİK TÜKETİCİ DAVRANIŞI OLARAK BOYKOT: İSRAİL DESTEKÇİSİ OLARAK GÖRÜLEN MARKALARA YÖNELİK HAZIRLANAN BOYKOT AFİŞLERİ ÜZERİNDEN GÖSTERGEBİLİMSEL BİR ANALİZ****Prof. Dr. Burcu ÖKSÜZ**İzmir Kâtip Çelebi Üniversitesi Sosyal ve  
Beşeri Bilimler Fakültesi

e-posta: burcu.oksuz@ikcu.edu.tr

ORCID 0000-0003-4195-9261

**Fatma ŞENDOĞAN**İzmir Kâtip Çelebi Üniversitesi Sosyal  
Bilimler Enstitüsü, Doktora Öğrencisi

e-posta: fatmasendgn@gmail.com

ORCID 0000-0002-8209-9336

**ÖZ**

Tüketici kitlenin beklentilerinin marka tarafından karşılanmaması durumu sinik tüketici eğilimleri arasında yer alan tüketici boykotlarına neden olmaktadır. Yürütülen bu araştırma çerçevesinde bir sinik tüketici davranışı olan tüketici boykotları için bilgilendirme ve yayılma noktasında büyük önem taşıyan afişler göstergebilimsel açıdan çözümlenmiştir. İsrail destekçisi olarak görülen markalara yönelik tasarlanan afişler üzerinden inceleme yapılmıştır. Afişlerin kaynağının net olarak belirlenebilmesi adına 24 Ekim 2023 tarihinde Boğaziçi Küresel İlişkiler Merkezi isimli sivil toplum kuruluşu tarafından X sosyal medya platformunda yayınlanan dört boykot afişi araştırmanın örneklemini oluşturmaktadır. Örnekleme oluşturan afişler Barthes'ın göstergebilimsel çözümleme perspektifi kullanılarak analiz edilmiştir. Analizler sonucunda tüm afişlerde kırmızı renk kullanımı ve hashtaglere yer verildiği ortaya konulmuştur. Kırmızı rengin dikkat çekme özelliğinden faydalanılarak afişlere maruz kalan bireylerin dikkatinin afiş üzerinde toplanması amaçlanmıştır. Afişlerde yer alan kırmızı renkte lekeler ise insan beyninde tehlike, ölüm gibi kavramları uyandırması bakımından saldırılarda yaşanan ölümlerin simgesi olarak kullanılmıştır. Hashtagler ise boykot eylemlerinin sosyal medya platformları üzerinden yayılımını güçlendirmek adına tüm afişlerde kullanılmıştır. Hashtaglere İngilizce ve Türkçe olarak afişlerde yer verilmiştir. İngilizce dilinin kullanılmasıyla dilin evrenselliğinden yararlanılarak global bir çağrıya dönüşmesi amaçlanmıştır.

**Anahtar Kelimeler:** Tüketici Sinizmi, Tüketici Boykotu, Göstergebilimsel Analiz**Jel Kodları:** M3, M39.**BOYCOT AS A CYNICAL CONSUMER BEHAVIOR: A SEMIOTICAL ANALYSIS OF BOYCOT POSTERS PREPARED AGAINST BRANDS SEEN AS SUPPORTERS OF ISRAEL****ABSTRACT**

This research is shaped through boycott, which is a cynical consumer behavior. Posters designed for brands that are seen as supporters of Israel were analyzed. In order to clearly identify the source of the posters, four boycott posters published on X social media platform by the non-governmental organization Bosphorus Global on October 24, 2023 constitute the sample of the study. The posters forming the sample were analyzed using Barthes' semiotic analysis perspective. As a result of the analysis, it was revealed that red color and hashtags were used in all posters. By taking advantage of the attention-grabbing feature of the color red, it was aimed to draw the attention of the individuals exposed to the posters on the poster. The red spots on the posters were used as a symbol of the deaths experienced in the attacks in terms of evoking concepts such as danger and death in the human brain. Hashtags were used on all posters to strengthen the spread of boycott actions on social media platforms. Hashtags were used in English and Turkish on the posters. With the use of English language, it was aimed to turn into a global call by utilizing the universality of the language.

**Keywords:** Consumer Cynicism, Consumer Boycott, Semiotic Analysis**Jel Codes:** M3, M39.**Geliş Tarihi/Received:** 22.04.2024**Kabul Tarihi/Accepted:** 18.10.2024**Yayın Tarihi/Printed Date:** 31.12.2024

**Kaynak Gösterme:** Öksüz, B ve Şendoğan, F. (2024). "Sinik Tüketici Davranışı Olarak Boykot: İsrail Destekçisi Olarak Görülen Markalara Yönelik Hazırlanan Boykot Afişleri Üzerinden Göstergebilimsel Bir Analiz". *İstanbul Nişantaşı Üniversitesi Sosyal Bilimler Dergisi*, 2(12) 485-506.

## GİRİŞ

Teknolojinin gelişmesiyle birlikte tüketiciler markaları yalnızca ürün/hizmet sağlayan işletmeler olarak görmemekte, markalara bazı anlam ve değerler yükleyerek duygusal olarak yakınlık kurmaktadır. Markalar tüketici ile arasındaki duygusal temelli ilişkiyi şekillendirebilmek adına sosyal sorumluluk projeleri, sponsorluklar, reklamlar gibi pek çok alanda farklı çalışmalarını entegre bir şekilde yürüterek hedef kitlesi üzerinde bir marka konumlandırması ve imaj algısı yaratmayı amaçlamaktadır. Tüketici ve marka arasında oluşan duygusal temelli ilişkiler markaya sadık müşteriler kazandırmaktadır. Marka sadakati artan kişinin markanın hatalarını kolay affetme eğilimi gösterdiği marka sadakati ve kriz iletişimi çalışmalarında sıklıkla ortaya konulmuş bir sonuçtur (Kotler, 2018). Marka ile arasında duygusal bir bağ olan tüketici, ilgili markadan beklentilerini somut faydaların ötesinde soyut değerlere aktarmaktadır. Bir markanın yaşadığı kriz sürecinde önceden kazanılan sadık müşteriler ve savunucular markaya yönelik bir koruma kalkanı görevi üstlenmektedir. Tüketici, müşterisi olduğu markanın gerek toplumsal gerekse küresel çapta meydana gelen olay ve durumlarda bir duruş sergilemesi ve harekete geçmesine yönelik beklentiye girmektedir. Beklentileri karşılanmayan tüketici ise sinik tutumlar içerisine girmektedir. Beklentinin karşılanmaması durumu ya da net ve zamanında karşılanmaması, sinik tutumu davranışa dönüştürmektedir. Sinik tüketici davranışlarından birisi de boykotlardır. Tüketici boykotu, aktivist hareketler sonucu kitlesel olarak meydana gelmektedir.

Bu araştırma kapsamında boykot amacıyla üretilen afiş tasarımlarının göstergebilimsel analizinin yapılması çalışma içeriğine boykot davranışlarının temelini oluşturan sinizm kavramının da dahil edilerek literatüre daha kapsamlı bir içerik sunulması planlanmıştır. Bu nedenle araştırma kapsamında ilk olarak sinizm kavramına yer verilmiş sonrasında sinik tüketici davranışı olarak kabul edilen boykot kavramı irdelenerek boykot eyleminin kitlelere ulaşması adına başvurulan araçlardan bir tanesi olan afiş tasarımları incelenmiştir. Türkiye’de sinik tüketici davranışı olarak İsrail saldırılarına ve İsrail destekçisi olarak Filistin halkının öldürülmesine fon sağladığı öne sürülen markalara yönelik boykot çağrısında kullanılan afişlerin göstergebilimsel açıdan değerlendirilerek, boykot çağrısında kullanılan dilin dilbilimsel bağlamda ortaya çıkarılması amaçlanmıştır. Google trendlerde Türkiye’de en çok arananlar listesinde yer alan “İsrail malı olan markalar” ve “... İsrail malı mı?” şeklinde aramalar göz önüne alındığında boykot edilen markalara yönelik toplumu bilgilendirme amacı doğrultusunda üretilen görsellerin analizi, bilgilendirme ve boykot çağrısında kullanılan dilin ortaya konulabilmesi için önem taşımaktadır (GoogleTrendler, 2023). Araştırma kapsamında pek çok kaynağı belirsiz görsel tasarıma ulaşılmış ancak kaynak verilemeyecek olması bakımından araştırmaya dahil edilmemiştir. Boğaziçi Küresel İlişkiler Merkezi isimli sivil toplum kuruluşu tarafından sosyal medya hesaplarında paylaşılan dört boykot görseli araştırma kapsamında Roland Barthes’ın Göstergebilimsel anlayışı temel alınarak incelenmiştir.

### 1. Sinizm Kavramı

Sinizm kavramı Antik Yunan kültürüne ait bir düşünce ekolü olarak kabul edilmekle beraber tam olarak çıkış noktası bilinmemektedir. Sinizm kavramının ortaya çıkış dönemi ve şu an taşıdığı anlam arasında belli başlı farklılıklar bulunmaktadır. Antik Yunan döneminde bireylerin içinde yer aldığı toplumdan kendisini soyutlayarak idealist bir yaşam tarzını benimseme durumuna karşılık gelen sinizm, 21. Yüzyılda bireylerin herhangi bir konu, durum, kişi, hizmet ya da ürüne yönelik güven kaybı yaşamaları sonucunda meydana gelen olumsuz tutum ve davranışları karşılayan bir kavram olarak kullanılmaktadır (Güven, 2016: 155). Antik Yunan’da sinizmi bir yaşam tarzı haline getiren bireyler, erdemli ve idealist bir yaşamı ilke edinmişken sanayileşme ile birlikte sinikler güven duygusundan yoksun, olumsuz bir bakış açısına sahip bireyleri tanımlamaktadır (Montere ve Montinsua, 2001: 5). Sinizm; yoğun güvensizlik duygusu, alınma ve sinirlenme eğiliminde olmanın bir kombinasyonu olarak ifade edilmektedir (Smith vd., 1988: 526).

Sinizm kavramı genel hatlarıyla tutum ve davranış şekillerini belirleyen bir kişilik özelliği olarak karşımıza çıkmaktadır (Sarıyer, 2021: 487). TDK (Türk Dil Kurumu) (2023) sinizm tanımı; “insanın erdem ve mutluluğa, hiçbir değere bağlı olmadan bütün gereksinimlerden sıyrılarak

kendi kendine erişebileceğini savunan Antisthenes öğretisi” şeklindedir. Oxford Sözlüğü (2023) tanımına göre kişinin tutum ve davranışlarında iyilik, dürüstlük gibi değerlere inanmama eğiliminde olup, bu durumu davranışlarına alaycı söz ve tavırlarla yansıtma durumu olarak ifade edilmiştir. Kantel ve Wortzel (1985: 8) ise sinizm kavramını kişinin sadakati, iyi niyeti ve taşıdığı amaçlar noktasında duyduğu şüphe olarak ifade etmektedir. Sinizm, kurum ya da kuruluşun kişiler ya da toplumlar üzerinde yarattığı hayal kırıklığı, güvensizlik ve ümitsizlik duygularını barındıran tutumlar bütünüdür (Anderson, 1996: 1397). Abraham (2000: 3) dürüstlük, adalet ve sadakat öğelerinin kişinin kendi ilgileri doğrultusunda görmezden geldiğini, benmerkezcilikten kaynaklanan bu durumun aldatmalara yol açtığını vurgulamaktadır. Bu noktada sinik tutum ve davranışların ortaya çıkış temelini karşılıklı olarak gerçekleştirilen iletişimlerde dürüst, adil olmak ve sadakat değerlerinin yoksunluğunun yarattığı hayal kırıklığı ve bu duruma bağlı olarak aldatılma hissinin sonucu olduğunu vurgulamaktadır. Sinizm kavramına yönelik tanımlar irdelendiğinde kişi ya da gruplarda meydana gelen güven kaybı, tatminsizlik, karşılanmayan beklentilerin bir sonucu ortaya çıktığı söylenebilmektedir.

### 1.1. Tüketici Sinizmi

Bir işletmenin kendi menfaatleri doğrultusunda gerçekleştirdiği eylemler sonucunda zarar gören tüketicinin o işletme özelinde ya da pazara yönelik sergilediği tutumlar tüketici sinizmi olarak tanımlanmaktadır (Chylinski ve Chu, 2010: 797). Helm (2006: xi) tarafından yapılan tüketici sinizmi tanımı, tüketici kitle üzerinde etkin davranışları yaratan tutarlı inançlar ve negatif yönlü duygular bütünü şeklindedir. Bir pazara ya da pazardaki markalara yönelik kişi şüphe duyduğunda, aldatılma hissine kapıldığında ya da hayal kırıklığına uğradığında ortaya çıkan davranış ve tutumlar sinik tüketici davranışı olarak açıklanmaktadır (Mikkonen vd., 2011: 101-102). Tüketici sinizmi, bireyin işletmeye yönelik boş vakit harcadığı, dürüstlük, adalet ve güven gibi değerlerden yoksun olduğuna yönelik bir inanç sistemi oluşturması sonucu ortaya çıkan davranış şeklidir (Laczniak vd., 2001). Pechpeyrou ve Odou (2011: 180) tüketici sinizmini tüketici konumundaki kişinin varlıkları üzerindeki değeri ve hakimiyeti tekrar kazanma durumu olarak ifade etmiştir. Tüketici sinizmine yönelik gerçekleştirdikleri araştırmalarda marka/işletme çıkarıcılığı üzerine odaklanmış tüketici sinizmi kavramını, markanın/işletmenin tüketicilerin istek ve ihtiyaçlarına yönelik herhangi bir ilgi ya da alakasının olmadığı, kendi çıkarlarına odaklanarak bu çıkarlar doğrultusunda hareket ettiğine yönelik tüketici inancı sonrası oluşan davranış şekilleri olarak ifade etmiştir. Oluşan bu inanç doğrultusunda sinik davranışlar sergileyen tüketici, olumsuzluklardan korunmak adına geri çekilme ve uzaklaşma davranışları sergilemektedir (Dolen, Cremer ve De Ruyter 2012: 306-308).

Marka/işletmelerin etik olmayan tutum ve davranışlarının tüketici kitlede sinik eğilim ve davranışlara sebep olabileceği ve tüketici sinizminin marka/işletmelerin sergilediği etik dışı eylemlerine yönelik tepki gösterme ve direnme noktasında etkili olduğu önceki dönem araştırmaları ile ortaya konulmuştur. Tüketici sinizmini bilişsel ve davranışsal açıdan inceleyen ve analiz eden Detert, Sweitzer ve Treviño (2008) sinizm ve etik dışı kararlar arasında pozitif yönlü bir ilişkinin varlığını ortaya koymuştur. Tüketici sinizmine yönelik olarak yürütülen çalışmalar irdelendiğinde, ana noktanın tüketicinin beklentileri ve bu beklentilerde yaşanan olumsuzluklar sonucu meydana gelen tatminsizlik durumunda açığa çıkan güvensizlik sonucu negatif tutumlar olduğu görülmüştür.

Pechpeyrou ve Odou (2011: 1801) tarafından sinizm kavramını ve sinizm biçimlerindeki farklılıkları açığa çıkarmak ve kategorize etmek amacıyla yürütülen çalışma sonucunda sinizm biçimleri; savunmacı, saldırgan, yıkıcı ve etik sinizm olarak sınıflandırılmıştır.

**Savunmacı Sinizm (Defensive Consumer Cynicism):** Sinizm biçimleri arasında daha düşük düzeyde olan şüphecilik olarak yorumlanabilmektedir. Pazarlama çalışmalarındaki uyarılara daha savunmacı bir yaklaşım benimsenmektedir (Roux vd., 2011: 1800 Akt; Pechpeyrou ve Odou, 2011). Genel olarak reklamcılığa yönelik kişinin aldatılma korkusundan kaynaklanan şüphe ve güvensizlik hissidir (Roux, 2008: 472). Savunmacı sinizm biçimi, kişinin karşı taraftan gelen her şekildeki ikna girişimine yönelik güvensizlik duygusu ve yoğun şüphe duygusu sebebiyle olumlu niyetlerin bile yok sayılması durumudur (Güven, 2016: 153).

**Saldırgan Sinizm (Offensive Consumer Cynicism):** İşletmelerin etik kurallar çerçevesinde kitleye karşı toplumsal değerlere sahip olduğunu duyurma çabasıyla gerçekleştirdiği örgütsel değişimleri kitle işletmelerin alaycı pazarlama hileleri olarak görmektedir (Pechpeyrou ve Odou, 2011: 1801). Aktivist bir yaklaşım söz konusudur. İşletmeler, açıkça tanımlanması ve altında yatan olumsuzlukların topluma gösterilmesi gereken bir örgüt olarak görülmektedir. Saldırgan sinizmin temelinde kişinin özgürlük hissine ulaşma adına, yıkıcı bir temelde şekillenen davranış biçimleri söz konusudur (Güven, 2016: 158). Hem saldırgan hem de savunmacı sinizm türlerinde hedefe alınan piyasa için sorgulama değil piyasayla baş etme çabası vardır.

**Yıkıcı Sinizm (Subversive Cynicism):** Yıkıcı sinizm biçiminde pazarlama çalışmaları ile tüketici tarafından yeniden üretilebilecek kodlar yaratılmaktadır (Baudrillard, 1998). Tüketiminin yarattığı toplumsal sınırların belirlenmesi noktasında pazarlama çalışmalarının gizli yönlerinin tüketici kitleye açıklanması gerektiği savunulmaktadır (Cherrier ve Murray, 2007: 2-3). Yıkıcı tüketici sinizmi daha çok provokatif eylemleri içeren çoğunlukla tutarsız olarak ilerleyen davranış şekillerini kapsamaktadır. Bu sinizm biçiminde hedeflenen temel amaç, piyasada üretilen ürün/hizmetlerin hedef kitlesi konumundaki tüketicilere üretilen kodları gösterme ve kandırılmalarının önüne geçmektir (Güven, 2016: 158).

**Etik Sinizm (Ethical Cynicism):** Etik sinizm biçimi, kişinin kendi ihtiyaç ve tüketimi üzerindeki hakimiyeti ile ilişkilidir. Etik sinizm, manevi bir arayış içerisinde olmak şeklinde tanımlanabilmektedir (Pechpeyrou ve Odou, 2011: 1802). Bu sinizm biçiminde kişi yalnızca kendi inanç, değer ve yargı sistemine güven duymakta ve dışarıdan aktarılan öğelere karşı direniş göstermektedir (Güven, 2016: 158). Sinizm türleri kapsamında tüketici davranışlarına bakıldığında, davranışı şekillendirenin marka ve tüketici arasında oluşan güven problemi ve uyumsuzlukların olduğunu söylemek mümkün olacaktır.

Tüketici sinizminin en genel tanımı, kişinin bir işletmeye yönelik geliştirdiği olumsuz düşünce ve davranışlar bütünüdür. Tüketici kitle tarafından bu tür olumsuz düşünce ve davranışların altında yatan temel neden, işletmelerin temelde kendi çıkarlarını gözeticeği ve tüketici kitleye zarar vereceği bilincine sahip olunmasıdır (Chylinski ve Chu, 2010: 799). Tüketici sinizmi, işletmelerin her koşulda çıkarlarını gözeticeği inancı üzerine inşa edilmiştir. Bu çıkarlılık noktasında ise tüketicinin zarar göreceği inancı hakimdir (Helm vd., 2015: 516).

Sinik olarak adlandırılan bireyler, erdemli yaşamı temel amaç haline getirmekte tüm hayatlarını bu amaç doğrultusunda harcama eğilimi göstermektedirler. Sinikler için mutluluk ile erdemli yaşam aynı anlamları taşımaktadır (Sarıyer, 2021: 485). Sinikler açısından bilge kişiler, erdem sahibi olarak kabul edilirken erdem yoksunu bireyler de ahmak olarak tanımlanmaktadır (Luck, 2011: 30). Ancak her tüketici, sinizm anlayışını benimsememektedir. Chylinski ve Chu (2010) sinik tüketicilerin oluşumunu bir süreç olarak ele alarak tüketici sinizmini bilişsel, duygusal davranışsal olarak 3 alt boyutta irdelemiştir:

**Bilişsel Sinizm:** Bir işletmenin tüketici tarafından dürüstlükten yoksun, güven vermeyen bir işletme olarak algılanmasıdır (Erdoğan ve Bedük, 2013: 20). Bilişsel sinizm boyutunda kişi bir işletmenin dürüstlük, güvenilirlik ve şeffaflık değerlerine sahip olmadığını düşünmekte bu nedenle tüm iletişim çabalarının çıkarlılık ilkesi ile üretildiğine inanmaktadır (Sarıyer, 2021: 485).

**Davranışsal Sinizm:** Tüketici sinizmi boyutlarından birisi olan davranışsal sinizm, bilişsel sinizm boyutunda kazanılan sinik bilişsel düzeyi davranışına yansıtmakta ve bireyin sinizm duygusunun etkisiyle davranışsal tepkiler sergilemesi durumunu göstermektedir (Brandt ve Das, 2006: 836). Bu davranışlar, işletmelere yönelik tüketicinin şikayet, eleştiri, aşağılama gibi davranışlarını içermektedir. Davranışsal sinizm boyutunda tüketici, işletme hakkında olumsuz yorumların ötesine geçerek boykotlar düzenlemek, şikayet forum siteleri kurmak gibi faaliyetler sergilemektedir (Sarıyer, 2021: 487).

**Duygusal Sinizm:** Duygusal tüketici sinizmi tüketicinin öfke, kızgınlık, endişe, utanç gibi duygusal anlamda güçlü hislerinin markaya ya da işletmeye yönlendirmesi ile ortaya çıkmaktadır (Abraham, 2000: 282). Sinik tüketici markayı ya da işletmeyi kendi standartları çerçevesinde

değerlendirmekte ve kusurlu bulduğu için kendisinin işletmeye oranla üstün yönlerini vurgulayarak bu durumdan zevk almaktadır (Chylinski ve Chu, 2010: 798).

Chylinski ve Chu (2010) tarafından tüketici sinizmi boyutları olarak tanımlanan bu kavramlar literatürde örgütsel sinizm boyutları olarak kullanılmaktadır (Dean vd., 1998). Tüketici sinizminin oluşumunda, ilk basamak olan bilişsel boyutta tüketici marka/işletmeye yönelik şüphe, güven kaybı gibi durumları barındırmaktadır. Davranışsal sinizm boyutunda ise o işletme/markaya yönelik direniş ve bir düşmanlık durumu söz konusudur. Son olarak duygusal boyutta, yabancılaşma ve tatminsizlik söz konusudur. Chylinski ve Chu (2006) tarafından yürütülen bir diğer çalışma kapsamında ise tüketici sinizmine yönelik bir model oluşturulmuştur. Bu model, tüketici-işletme arasındaki ilişkide tüketicinin kendi amaç ve değerleri kapsamında bir değerlendirme gerçekleştirdiğini gözler önüne sermiştir. Modele göre tüketici amacı ve sunulan ürün/hizmet arasında oluşan uyumsuzluk durumu, tüketici üzerinde bir güvensizlik ve tatminsizlik yaratmaktadır. Bu neden sonuç ilişkisinin döngüsel bir süreç halini alması tüketici sinizmini yaratmaktadır (Güven, 2016: 160). Şekil 1'de tüketici sinizminin dinamik modeli sunulmuştur.

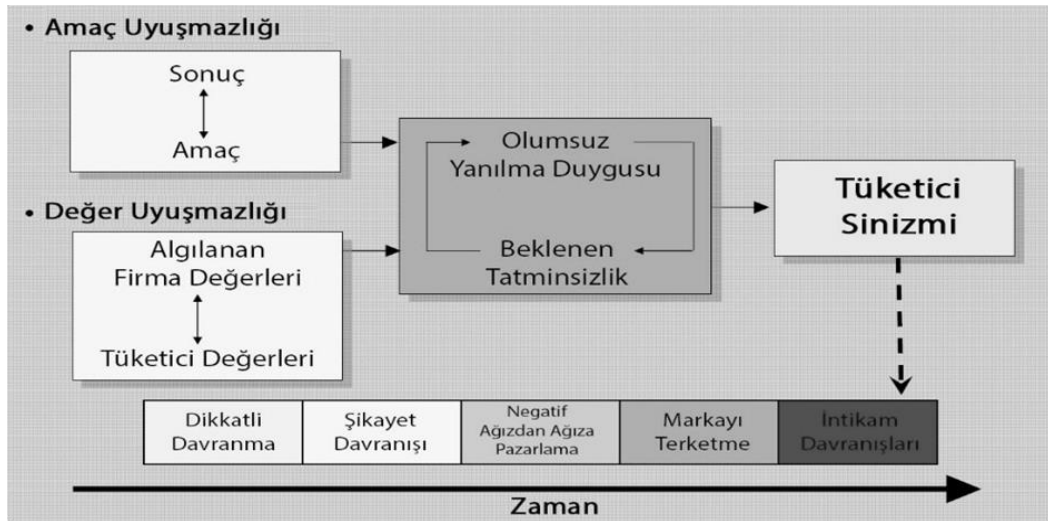

Şekil 1. Sinizm Dinamik Modeli

Kaynak: Chylinski ve Chu, 2010: 3

Tüketici sinizmi bir süreç olarak tüketicinin ilgili işletmeye karşı dikkatli olma ve analiz etme davranışlarıyla başlamakta; bu süreç şikayet etme, negatif yönlü ağızdan ağıza iletişim, markayı bırakma ve son olarak intikam davranışları şeklinde ilerleyebilmektedir (Chylinski ve Chu, 2006: 4).

Akçay (2021: 56-60) tarafından yürütülen çalışma sonucunda tüketici sinizmi öncülleri kişisel olaylar- deneyimler, amaç ve değer uyumsuzlukları, toplumsal kurumsal sinizm, etik dışı pazarlama uygulamaları olumsuz duygulanım olmak üzere beş başlık altında toplanmıştır.

- Kişisel Olaylar- Deneyimler

Tüketici sinizmi üzerine çalışmaları bulunan Helm'e göre (2006: 42) kişinin sinik davranışlarının temelinde yatan bir hayal kırıklığı ve aldatılma hissiyle birlikte manipüle edildiklerine dair yüksek inanç durumu söz konusudur. Sinizm, bireylerin çevrelerini değerlendirdikleri olumsuz bir mercek oluşturmakta ve yaygın olarak şüphencilikle ilişkili görülmektedir (Hernandez vd., 2019). Müşteriler bir markaya ait ürün satın aldığı anda, markanın vaadiyle gerçekte olan uyumduğunda müşterilerin tutumlarında şüpheler olmaktadır (Basal ve Suzen, 2023: 3). Örneğin, tüketici bir perakendecinin ürün tekliflerinde yanıltıcı bilgi kullandığını algılayarsa, perakendecinin gerçekten aldatici olup olmadığına bakmaksızın algılarına göre hareket edebilmektedir (Ketrone, 2016). Helm (2006) tarafından yürütülen bir araştırmada kişinin işletme/markayla ilgili olarak bir anıyı

aktararak o markaya yönelik aydınlanma yaşadığını ifade ettiği gözlemlenmiştir. Kişinin aydınlanma sonucu oluşan hayal kırıklığı ile sinik davranışları olduğu sonucuna ulaşılmıştır.

- Amaç ve Değer Uyuşmazlıkları

Chylinski ve Chu (2006) tarafından geliştirilen ve tüketici sinizminin evrelerini açıklamaya yönelik modele göre tüketicinin işletme/markaya yönelik amaçları ve tüketiciye işletme/marka tarafından sunulan gerçeklik arasındaki uyumsuzluk “amaç uyumsuzluğu” olarak ifade edilmiştir. Sinizmin temel inançları tüketicilerin varoluşları üzerindeki kontrollerini yeniden kazanmalarını sağlamaktadır (Odou ve de Pechpeyrou, 2010: 1800). Şöyle ki Dean, Brandes ve Dharwadkar (1998: 341) sinizmi inanç, duygu ve davranış eğilimlerinden oluşan bir tutum olarak görmektedir. Markalar tüketicilerin eleştirel tutumlarına duyarlılık göstermeli, güvenlerini kazanmaya ve sürdürmeye yönelik olarak daha şeffaf, dürüst ve değer odaklı stratejiler geliştirmelidir (Gökerik, 2024: 406). Tüketici yalnızca belirli amaçları algılamamakta aynı zamanda kendi değerleri ile işletme değerini karşılaştırmaktadır. Bu değerler arası uyumsuzluk ise “değer uyumsuzluğu” şeklinde ifade edilmektedir. Amaç ve değerler üzerinde taraflar arasındaki bu uyumsuzluk hali tüketicinin beklentilerini karşılamamasına ve tatminsizliğine yol açmaktadır. Bu durumun tekrarlı bir olay halini almasıyla birlikte tüketici sinizmi açığa çıkmaktadır (Akçay, 2021: 57).

- Toplumsal Kurumsal Sinizm

Topluma, kuruma, işletmeye ya da markaya yönelik olumsuz bir bakış açısı ile yaklaşan toplulukların ve toplumsal yaşamın mutsuzluk yarattığını ileri süren sinizm yaklaşımı toplumsal kurumsal sinizmdir (Leung ve Li, 2011: 320). Toplumsal kamusal sinizm, kişinin gerçekçi olmayan yüksek beklenti oluşturulmasıyla başlayan ancak beklentilerin karşılanmama durumuyla meydana gelen hayal kırıklığı ve sürecin sonunda bu hayal kırıklığının yarattığı güvensizlik ve aldatılmışlık hissi sonucu ortaya çıkmaktadır (Akçay, 2021: 58).

- Etik Dışı Pazarlama Uygulamaları

İşletmeler tarafından yürütülen etik değerlere aykırı pazarlama faaliyetlerinin tüketici üzerinde sinik davranışlar yarattığı bilinmektedir (Minh Tuan, 2015: 153). Pek çok durumda tüketiciler, etik değerlendirmeler yaparak ahlaki sonuçları olan kararlar almak; etik olmayan eylemlerden kaçınarak etik eylemlerde bulunma konusunda bazı seçimlerde bulunma zorunluluğu ile karşı karşı kalmaktadır (Chowdhuryve Fernando, 2014: 677). Etik davranan tüketiciler, bir satın alma tercihinin yalnızca kendileri üzerinde değil, aynı zamanda etrafındaki dış dünya üzerinde oluşturacağı etkilerle de ilgilenmektedir (Harrison vd., 2005: 2). İşletmelerin etik değerlere aykırı satış politikalarının tüketicide ilgili işletmeye yönelik güvensizlik yarattığı gözlemlenmiştir. İşletmelere yönelik yaşanan güven kaybı sinik tüketici davranışlarının temelini oluşturmaktadır (Helm, vd., 2015: 516-523).

- Olumsuz Duygulanım

Kişide bir işletmeye yönelik yüksek seviyede olumsuz duygulanım içerisinde öfke, alaycı davranış şekilleri, korku, tikslenme gibi olumsuz duygu biçimlerini kapsamaktadır (Wanous vd., 1994). Olumsuz duygulanım ve sinizm kavramlarına yönelik literatür irdelendiğinde örgütsel bağlamda pozitif bir ilişki saptanmıştır. Pazarlama ve sinizm ilişkisine yönelik yürütülen araştırmalar sonucunda bir kişilik özelliği olan olumsuz duygulanım ve sinizm arasında anlamlı, pozitif yönlü ilişkinin varlığı ortaya konulmuştur (Sarıyer, 2021: 498). Sinizm tüketicinin değer yargıları üzerinde güçlü bir etkiye sahiptir. Sinizm, tutumsal bir yaklaşımın ötesinde sinik tüketicilerin tutumlarını davranışa dönüştürmesidir. Bu davranış şekilleri Chylinski ve Chu (2006: 798-799) tarafından şikayet etme, olumsuz ağızdan ağıza iletişim, tanıtım faaliyetleri için üretilen içeriklerle alay etme, rakip markaya yönelik sadakat gösterme, boykot ve tüketici saldırganlığı olarak sıralanmıştır.

## 2. Boykot ve Tüketici Boykotu

Türk Dil Kurumu tarafından yapılan boykot tanımı: “Bir işi ya da davranışı yapmama kararı alma” veya “bir kimse, bir topluluk veya bir ülkeyle amaca ulaşmak için her türlü ilişkiyi kesme” olarak



ifade edilir (Türk Dil Kurumu, 2023). Osmanlı fes boykotu olarak bilinen boykot Türk tarihindeki ilk boykottur. 1908'de Bosna-Hersek'in Avusturya tarafından egemenlik altına alınması ve Bulgaristan'ın bağımsızlığının ilanı ile birlikte Osmanlı Devleti Avusturya ve Bulgaristan'ı protesto etmiştir. Osmanlı halkı tarafından Avusturya ve Bulgaristan'a ait ürünlere yönelik olarak başlatılan boykot uygulaması, Avusturya'dan fes ithal ediliyor olması sebebiyle Fes boykotu adı ile tarihe geçmiştir (Çetinkaya, 2004).

Boykot en geniş tanımıyla spesifik bir amaç doğrultusunda kişi ya da toplulukların bir durum, kişi veya olaya karşı duruşudur (Hatıplı ve Köksalan, 2021: 156). Boykotu daha az güçlü kabul edilen bir topluluğun bir olay üzerinde değişim yaratmak amacıyla karşı tarafa yönelik oluşturduğu ve daha güçlü kabul edilene yönelik kullandığı bir araç şeklinde tanımlamak mümkündür (Koku, 2011: 83). Literatür incelendiğinde pek çok farklı boykot sınıflandırması olduğu gözlemlenmiştir. Friedman (1995) medya odaklı, pazar odaklı, araçsal, anlamlı ve tüketici boykotları şeklinde sınıflandırmıştır. Araştırma kapsamında tüketici boykotu üzerine bir literatür incelemesi gerçekleştirilmiştir. Tüketici boykotlarının gerçekleşmesinde ürün/hizmetin fiyat artışı ve kalite düşüklüğü gibi ekonomik unsurlar, işgücü noktasında sorunlu yanlar, toplumsal olaylara duyarlılık çevresel sorunlar, yabancı düşmanlığı, milliyetçilik gibi politik sorunlar etkilidir (Sarıyer, 2021: 69). Tüketici boykotlarına katılım durumu çeşitli motivasyonlara bağlı olarak değişmektedir. Bireyin boykota katılım kararı süreci, sosyal bir ikilem olarak algılanması ve katılarak kolektif fayda sağlama, katılmayarak bireysel fayda kazanma noktasında yaşanan bir karmaşa durumu olarak açıklanmıştır (Sen vd., 2001: 400-402). Boykota katılım noktasında teşvik eden değerler kişinin boykot kararının uygun ve güvenilirliğini kabul ederek sergilediği tepki, fark yaratma arzusu ve toplumsal baskıdan kurtulma amacıyla sergilenen davranış ve benlik yüceltme amacıdır (Klein vd., 2004).

Boykot çalışmaları temelde aktivizm ve kolektivizme dayanmaktadır. Boykot, sinik tüketici tutumlarının davranış temelinde açığa çıkması olarak açıklanmaktadır (Sarıyer, 2021: 72). Tüketici boykotlarında sosyal medya platformları ve dijital tabanlı ağlar, enformasyonun yayılma hızını önemli ölçüde etkilemiştir. Sosyal medya kanalları aracılığıyla yayılan paylaşımlar, etkisi yüksek küresel çapta kampanyalar haline gelebilmektedir (Zhou, vd., 2017: 825). Bu noktada sosyal medya platformlarının içerisinde yer alan etiket, hashtag gibi özellikler sinik tüketici davranışının yansımaları olan boykotların yayılmasında önemli bir özelliktir.

Tüketici boykot davranışının meydana gelmesinde bazı belirleyici faktörler bulunmaktadır. Bu faktörler: Çevresel değerler, etik değerler, etnosentrizm, post materyalist değerler, güven olmak üzere sıralanabilir (Öztürk ve Nart, 2021: 664).

**Çevresel Değerler:** Çevre sorunlarının sosyal ve çevresel açıdan tüm insanlığı etkilemesi muhtemeldir. Bu nedenle bu konulara yönelik bireyde meydana gelen kaygılar, bu kaygılara sebep olana ya da tetikleyen marka/işletmeye yönelik tüketici boykotu davranışlarının itici gücü olmaktadır (Hoffmann vd., 2018: 173).

**Etik Değerler:** Tüketici etiği kavramı, bireyin ürün tercihi, satın alma eğilimi ve kullanım sırasında tutum ve davranışlarına yol gösteren ahlaki kurallar, sahip olunan değer ve prensipler şeklinde açıklanmaktadır (Muncy ve Vitell, 1992: 298). Tüketiciler, marka/işletmenin sahip olduğu fiyatlandırma politikasında şeffaf olmadığını, fiyat adaletsizliğiyle haksız kazanç elde ettiğini düşündüğü marka/işletmeye yönelik satın alma eylemlerini azaltabilir ya da tamamen sonlandırabilir (Hahn ve Albert, 2017: 517; Jang, 2020: 44).

**Tüketici Etnosentrizmi:** Yabancı menşeli marka ve ürünlere karşı olarak bireyin tüketmemeye davranışının ileri seviyesi bu marka ve ürünlere yönelik düşmanlık olarak açıklanabilmektedir (Balıkcıoğlu vd., 2007: 89-90). Tüketici boykotları, marka/işletme kararı sonucu ortaya çıkan tüketici eylemleri olarak bilinse de dini veya politik nedenler de tüketicilerin güdülenmesinde önemli bir rol oynamakta ve tüketicilerin marka/işletmeye yönelik toplu eylemler gerçekleştirmesine sebep olmaktadır. Politik konularda toplumlarda ürün menşesine yönelik sıklıkla boykot çalışmaları gerçekleştirilmektedir (Cossio-Silva vd., 2019: 322).

**Post Materyalist Değerler:** Post endüstriyel ekonominin yükselişi ve ekonomik büyüme, eğitimde kalite ve fırsatların artması, toplumda orta sınıfta yer alan birey sayısının artması ve

iletişim ve enformasyon teknolojisinin hızlı gelişimini desteklemiştir. Eğitim seviyesi yükselen toplum siyasete oy kullanma dışında yeni faaliyet alanları bulmuştur. Bu değişim Inglehart'ın değer dönüşümü teorisi ile açıklanmıştır (Copeland, 2014: 263). Materyalist değerlerden post materyalist değerlere geçiş aynı zamanda politik davranışlarda da şekillendirici bir etki yaratmıştır. Post materyalistler ise toplumsal ve politik açıdan yaşanacak değişim ve dönüşümün hem öncüsü hem de savunucusu konumundadır (Inglehart, 1981: 890). Post materyalistlerin taşıdığı spesifik özellikler; genç, yüksek eğitim seviyesi ve aktif politik katılım özellikleridir. Post materyalistler kamu kurumlarının beklentilerini karşılamadığı, şikâyetlerine çözüm üretmediği noktalarda sessiz kalmak yerine dönemin etkin araçlarını aktif olarak kullanarak imza kampanyaları, protestolar ve boykot çalışmaları gibi uygulamalarla politik katılımında bulunmaktadır (Copeland, 2014: 264).

### 3. Araştırma Yöntemi ve Örneklem

Araştırma kapsamında nitel araştırma yöntemi kullanılmıştır. Nitel araştırma, olay/durumların derinlemesine incelenmesine olanak sağlayan ve ulaşılan fenomenlerin anlamlandırılması ve/veya yorumlanması adına başvurulan araştırma yöntemlerini kapsamaktadır (Olgundeniz ve Aydoğan, 2023: 156). Nitel araştırmalar genelleme kaygısı gütmemekte, bir olay/durumun derinlemesine irdelenmesini amaçlamaktadır. Bu araştırma kapsamında nitel araştırma yöntemleri arasında yer alan göstergebilimsel analizden faydalanılmıştır. Ferdinand De Saussure (1985) tarafından dilbilimsel çerçevede tasarlanmış, Roland Barthes tarafından dilbilimsel çözümlenmeye bazı eklemelerle göstergebilimsel çözümlenme gelişmiştir. Literatürde pek çok göstergebilimsel çözümlenme yaklaşımı bulunmaktadır. Bu çalışma kapsamında Barthes'ın göstergebilimsel çözümlenme yaklaşımı temel alınmıştır. Barthes, göstergebilimsel çözümlenmede düz anlam, yan anlam ve üstdil kavramlarından yararlanmış, bu üç öğenin bir anlatım (gösteren) ve içerik (gösterilen) bağlamında yer aldığı ileri sürmüştür (Barthes, 1979: 88). Barthes ek olarak anlamlandırma sürecinde başka bir kavramdan da bahseder Bu kavram ise simgesel anlamlandırmadır. Barthes' a göre *"Bir nesne, uzlaşım ve kullanım aracılığıyla başka bir şeyin yerine geçmesini mümkün kılan bir anlam kazandığında simge haline gelir. Rolls-Royce zenginlik simgesidir ve bir oyunda Rolls'unu satmak zorunda kalan bir adamı sergileyen sahne, o kişinin işindeki başarısızlığının ve servetini yitirmesinin bir simgesi olabilir"* (Fiske, 2003: 123 Akt., Bircan, 2015: 27).

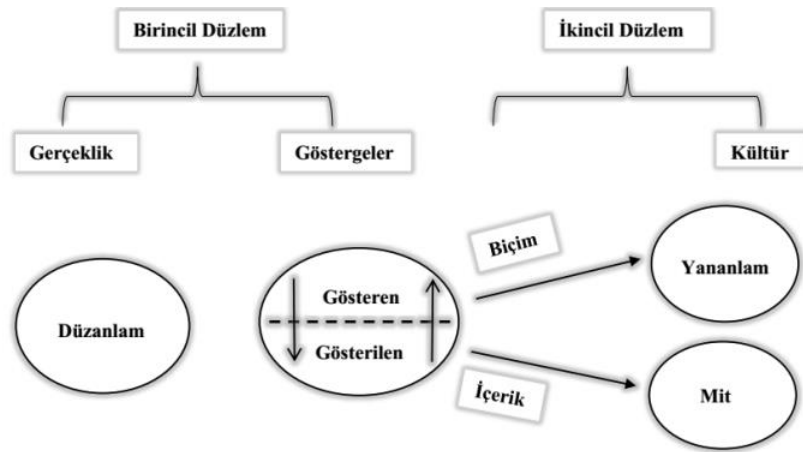

Şekil 2. Roland Barthes Anlamlandırma Şeması

Kaynak: Fiske, 2003: 120 Akt. Bircan, 2015: 26

Araştırma kapsamına dahil edilen görseller belirlenirken görselin kesin kaynağının bilinirliği ve kurumsallığı önem taşımıştır. Bu kapsamda Boğaziçi Küresel İlişkiler Merkezi tarafından 24 Ekim 2023 tarihinde X sosyal medya platformu üzerinden yayınlanmış dört boykot afişi araştırmanın örneklemine oluşturmaktadır. Boğaziçi Küresel İlişkiler Merkezi 2015 yılında kâr amacı gütmeyen

bir sivil toplum kuruluşu olarak faaliyet göstermeye başlamıştır. Kuruluşun 2018 yılında kamu yararına çalışan dernek niteliğine kavuşmasıyla kuruluş faaliyetlerini dezenformasyonla mücadele ve kamu diplomasisi olarak iki çerçevesinde yürütmektedir. Dezenformasyonla mücadele adına Türkiye'nin ilk uluslararası basına yönelik doğrulama kanalı "Fact Checking Türkiye" isimli web sitesi ve sosyal medya hesabını kurmuştur (Boğaziçi Küresel İlişkiler Merkezi, 2024). Örnekleme dahil edilen ve Boğaziçi Küresel İlişkiler Merkezi tarafından yayılan dört afiş göstergebilimsel analiz yöntemi ile incelenmiştir. Göstergebilimsel analiz, işaretlerin taşıdığı alt metinleri anlamaya yönelik bir araçtır. Barthes bir dizgede üç boyutlu örüntünün varlığını belirtmiş bu örüntüleri ise gösteren, gösterilen ve gösterge olarak açıklamıştır (Barthes, 1991). Bu kapsamda örnekleme oluşturan dört boykot görseli; gösteren, gösterilen ve gösterge çerçevesinde çözümlenmiştir. Yan anlamlarına ilişkin yorumlara ise görsellerin altında değerlendirilmiştir.

#### 4. Araştırma Verileri ve Analizi

Boğaziçi Küresel İlişkiler Merkezi tarafından İsrail'in Filistin saldırılarına desteğini açıkladığı ve fon sağladığı iddia edilen markalara yönelik toplumda farkındalık oluşturmak adına dört boykot görseli üretilmiştir. Bu çalışma kapsamında boykot çağrısında kullanılan görsellerde İsrail destekçisi olarak aktarılan markalara yönelik üretilen ve yayılan görseller göstergebilimsel açıdan analiz edilmiştir. İsrail'in Filistin saldırılarına yönelik, İsrail destekçisi olarak gösterilen markalardan birisi Loreal Paris olmuştur. Markaya yönelik Türkiye'de yaşayan bireylerin farkındalık kazanması ve markanın boykot edilmesi adına üretilen görsel aşağıda verilmiştir.

Görselin arka planı tamamen kırmızı renkten oluşmaktadır. Görselin merkez noktasına üç adet kurşun, 1 adet kırmızı renkli ruj konumlandırılmış; bu nesnelerin üzerinde ise marka logosuna yer verilmiştir. Nesnelerin üst kısmında "Filistinlilerin Kanını Üzerine Bulaştırma" metni yer almaktadır. Merkez noktasında yer alan nesnelerin hemen altında insan gölgelerine yer verilmiştir. Ruj nesnesinin altında bulunan insan gölgesinin beden bütünlüğü mevcut değildir. Görselin alt orta kısmında ise Loreal Paris Logosu deforme edilerek Loreal Israel şeklinde eklenmiştir. Son olarak görselde hashtaglere yer verilmiştir.



**Görsel 1.** Boğaziçi Küresel İlişkiler Merkezi Tarafından Yaptırılan İsrail Boykot Afişleri: Loreal Paris

**Kaynak:** Boğaziçi Küresel İlişkiler Merkezi, 2023

**Tablo 1.** Loreal Paris Boykot Afişinin Göstergebilimsel Analizi

Gösterge	Gösteren	Gösterilen
Nesne	Kozmetik ürünü-Ruj	Markanın yer aldığı sektöre gönderme. Kırmızı kullanımı: Kin, tehlike, ölüm.
Nesne	Kurşun	Ölüm, Savaş. Dolu Kurşun: Savaşa maddi destek sağlama.
Nesne	İnsan gölgesi	Ceset, Ölüm, Savaş, Kurban.
Nesne	Bir uzvu eksik insan gölgesi	Katliam, ürünün satın alınımından sonra ortaya çıkabilecek bilanço.
Başlık	Alfabe harfleri "Filistinlilerin Kanını Üzerine Bulaştırma"	Uyarı, Bilgilendirme.
Logo	Loreal Paris marka logosu deforme edilmiş hali	Loreal Israel: Saldırı destekçisi, saldırılarda taraf olma.
Metin	Hashtaglar	Sosyal Medya Çağrısı, Destek, Ortak amaç.
Renk	Kırmızı	Öfke, Uyarı, Tehlike, Kin.

İsrail'e desteklerini açıklayan markalara yönelik dünyanın pek çok yerinde boykot çalışmaları yürütülmektedir. Yürütülen boykot çalışmaları farklı sektörde bulunan markalar üzerine gerçekleştirilmektedir. Bu markalar arasında Loreal Paris Kozmetik markası, İsrail desteği sonrasında Türkiye'de Boğaziçi Küresel İlişkiler Merkezi tarafından oluşturulan boykot afişleri arasında yer almaktadır.

Afişte İsrail'in destekleyicisi olduğunu belirten Loreal Paris markasının bu desteğini Türk toplumuna duyurarak boykot için çok daha büyük kitlelere ulaşmayı amaçlayan tasarımda "Filistinlilerin Kanını Üzerine Bulaştırma" başlığı atılarak görsele maruz kalan bireyleri haberdar etme ve bilgilendirme amacı güdülmüştür. Afişin arka planında kullanılan kırmızı renk ise markaya yönelik kin ve öfke uyandırma, tehlikeli olduğunun aktarımı için tercih edilmiştir. Afişin tam ortasında yer alan 3 kurşun ve 1 ruj olarak dizayn edilen görsel nesnelere ile markanın yer aldığı sektör ruj nesnesi ile verilmiş, 3 kurşunla da markanın saldırıları desteklediği, ölümlere sebebiyet verdiği aktarılmaya çalışılmıştır. Kurşunların dolu olmasıyla markanın saldırılara yönelik maddi kaynak olduğu aktarılmıştır. Afiş tasarımında markanın yer aldığı kozmetik sektörüne ve savaş destekçisi olmasına yönelik gönderme yapılarak kurşunlar ve ruj kullanılmıştır. Kurşunların ve rujun alt kısımlarında insan gölgelerine yer verilmiş, 3 kurşunun altında beden bütünlüğü bozulmamış ancak ölmüş olan insan algısı yaratılmaya çalışılmıştır. Ruj nesnesinin altında yer alan gölgede insan başının bulunmaması meydana gelen savaşta yapılan zulme bir gönderme olarak kullanılmış ve ürünün satın alınmasıyla bireyin saldırı destekçisi olacağı algısı yaratılmaya çalışılmıştır. Afişte kullanılan marka logosunun (Loreal Paris) deforme edilerek saldırılarda taraf ve destekçi olduğu ülke adı ile birleştirilerek savaş yanlılığı netleştirilmeye çalışılmıştır. Afişin orta alt kısmında yer alan hashtagler ile boykota sosyal medya kanalları üzerinden destek verilebileceği belirtilmiştir. Görselde kullanılan Türkçe ve İngilizce hashtagler ile boykot çağrısının küresel çapta olduğu aktarılmıştır.

Boğaziçi Küresel İlişkiler Merkezi tarafından yapılan bir diğer boykot çağrısı afişi ise Puma markasına yönelik hazırlanmıştır. Afişin merkezinde bir tişörtün beden ve markasının yer aldığı etiket bulunmaktadır. Puma logosunun orijinalinde Puma hayvanı marka adının hemen sonunda yer almakta ya da sadece hayvan logosu kullanılmaktadır. Afiş tasarımında logo marka adının önüne çekilmiş üzerinde şapka, taç benzeri bir nesne olan çeşitkenar üçgen ve barkod görsellerinin iç içe geçtiği bir nesneye doğru hareketi verilmiştir. Beden tablosunda Small olarak bilinen "S" sembolü tişört etiketinde yer almaktadır. Beden sembolünün sol kısmında ise "Sadece

Filistinli Çocuklar Öldürülerek Üretilmiştir.” cümlesine yer verilmiştir. Afişin merkez noktasında ise “Bu Tişörtü Alarak Siz de Bir Filistinli Çocuğun Ölümüne Katkıda Bulunabilirsiniz” metni yerleştirilmiştir. Ana metnin alt kısmına ise “Puma kullanma” ibaresi eklenerek hashtaglere yer verilmiştir.



**Görsel 2:** Boğaziçi Küresel İlişkiler Merkezi tarafından yaptırılan İsrail Boykot Afişleri: Puma

**Kaynak:** Boğaziçi Küresel İlişkiler Merkezi, 2023

**Tablo 2.** Puma Boykot Afişinin Göstergebilimsel Analizi

Gösterge	Gösteren	Gösterilen
Nesne	Tişört	Markanın yer aldığı pazar. Giyim.
Logo	Puma Marka Logosu (Üzerinde Oynanmış)	Puma logosunda kullanılan puma sembolünün yeri değiştirilerek taç benzeri bir nesneye yöneldiği aktarılmıştır. Saldırı, Güç, Katliam.
Simge	Beden tablosunda yer alan Small temsili olan “S” Simgesi	Çocuk bedeninin küçüklüğüne yönelik bir gönderme.
Nesne	Kırmızı Renkli Lekeler	Markanın saldırı destekçisi olması, çocuk katliamında önemli rol oynadığı, saldırılara maddi fon sağladığı kırmızı renkli lekelerin kanı sembolize etmesi ile aktarılmıştır.
Ana Metin	Alfabe Harfleri “Bu Tişörtü Alarak Siz de Bir Filistinli Çocuğun Ölümüne Katkıda Bulunabilirsiniz”	Olumlu cümle yapısı kullanılarak, markanın satın alınması halinde çocuk katliamına destekçi olunacağı aktarılmıştır.
Metin	Alfabe Harfleri “Sadece Filistinli Çocuklar Öldürülerek Üretilmiştir.”	Alman markası olan Puma’nın üretim merkezi İsrail’in Aşdod şehrinde olması sebebiyle İsrail’in Filistinli çocukları katletmesinde maddi destek sağlayan Puma hem savaş destekçisi hem de markanın varlığını sürdürülebilirlik noktasında İsrail’in önemi anlatılmak istenmiştir. Çift taraflı olan çıkar ilişkisi aktarılmıştır.
Metin	Alfabe Harfleri “PUMA Kullanma”	Emir cümlesi, Zorunluluk, Yapılması gereken.
Metin	Hashtaglar	Sosyal medya çağrısı, Destek, Ortak amaç.

Puma markasının İsrail destekçisi olarak Filistin'e yönelik saldırıları desteklediğini ve bu saldırılar sonucunda çocukların öldürüldüğünü kitlelere aktarma ve boykota çağrı amacı ile dizayn edilen afişte bir tişört ve tişörtün iç etiketini merkeze alan bir tasarım gerçekleştirilmiştir. Puma'nın bir spor giyim markası olması sebebiyle tasarımda spor bir tişört kullanıldığı yaka ve kumaş detayından anlaşılakta bu materyallerin kullanımı markanın yer aldığı pazara gönderme yapmaktadır. Puma markasının orjinal logosu Puma kelimesinin sonunda bulunan pumayı çağrıştıran bir sembol ya da yalnızca bu sembolün logo olarak kullanımıyken tasarımda logonun üzerinde oynama yapılmıştır. Puma görseli marka adının önünde konumlandırılmış, önünde bulunan çeşitkenar üçgen ve barkod görsellerinin iç içe konumlandırıldığı ve üzerinde şapka, taç benzeri bir nesneye doğru yönlendirilmiştir. Burada kullanılan taç benzeri görsel ile Yahudilere "Ulusal Yurt" olarak vaat edilen Filistin toprakları ve burada İsrail Devletinin kurulmasında oynadığı role gönderme yapmak amacıyla afişe İngiliz Kraliyet tacına benzer bir nesne yerleştirildiği görülmektedir. Etiket üzerinde beden tablosunda Small anlamı taşıyan "S" sembolü yer almaktadır. Burada katledilen çocuk bedeninin küçüklüğüne gönderme yapılmıştır. Beden simgesinin hemen sol tarafında bulunan "Sadece Filistinli Çocuklar Öldürülerek Üretilmiştir." cümlesi ile marka ve İsrail arasında yaşanan iş birliğinin sonucunda Filistinli çocukların katledildiği ve markanın bu katliama maddi destek sağladığı aktarılmıştır. Ek olarak bir Alman markası olan Puma'nın üretim merkezinin İsrail'de olması çocuk katliamı ve üretim arasındaki bağa gönderme yapmaktadır. Marka ve beden yer aldığı etiket üzerinde yer alan kırmızı renkli sıvı, Filistinli çocukların kanı olarak imgelemiştir. Görsel tasarımının tam merkezinde yer alan "Bu Tişörtü Alarak Siz de Bir Filistinli Çocuğun Ölümüne Katkıda Bulunabilirsiniz." metni olumlu cümle yapısı üzerinden markanın İsrail'in gerçekleştirdiği faaliyetlere fon sağladığı ve markanın satın alınmasıyla bu fonun oranının artarak Filistinli çocuk katliamına aktarılacağı ifade edilmiş ve mesajın iletilmesi amaçlanan hedef kitleye markaya yönelik satın alma eylemlerinin sonucu aktarılmıştır. Ana metnin altında yer alan "PUMA Kullanma" cümlesi ile ana metinde olumlu cümle yapısıyla aktarılan anlam ve faaliyetin olumsuz sonuçlarından kaçınmak adına doğrudan emir cümlesi kullanılarak boykot çağrısı yapılmıştır. Bu çağrı görselde kullanılan hashtagler ile desteklenmiştir.

McDonalds'ın İsrail'in Filistin saldırılarına destek verdiğini bu sebeple çocuk ölümlerine sebep olduğunu anlatarak ve boykot amacını gerekçelendirerek toplumu etkilemek adına oluşturulan afişe aşağıda verilmiştir. Afiş zemininde ikon olarak fotoğraf kullanılmıştır. Fotoğrafta anne-çocuk olduğu tahmin edilen bir kadın ve kız çocuğu bulunmaktadır. Fotoğrafta bulunan anne ve çocuğun birbirine sarıldığı, kadının ağladığı çocuğu ise korkmuş ve şokta olduğu görülmektedir. Anne ve çocuğun üstünde toprak benzeri kalıntılar bulunmaktadır. Fotoğrafın üzerine ise kırmızı renkte bir filtre uygulanmıştır. Sağ üst köşede marka logosuna ve "I'm killin it" ibaresine yer verilmiştir. Sol üst kısımda büyük puntolarla "Gazze'de 1500 Çocuk Öldürüldü" metnine yer verilmiştir. Hemen altında ise "Boykot Et" ibaresi bulunmaktadır. Görselin alt kısmında ise 1500 sayısı ve sayının son iki rakamı McDonalds marka logosu olarak verilmiştir. Sayı üzerinde kırmızı renkli lekeler bulunmaktadır. Sağ alt bölümde ise konuya ilişkin hashtagler verilmiştir.



**Görsel 3:** Boğaziçi Küresel İlişkiler Merkezi tarafından yaptırılan İsrail Boykot Afişleri: McDonalds

**Kaynak:** Boğaziçi Küresel İlişkiler Merkezi, 2023

**Tablo 3.** McDonalds Boykot Afişinin Göstergibilimsel Analizi

Gösterge	Gösteren	Gösterilen
İkon	Fotoğraf	Mağdur Kadın ve Çocuk. Saldırıların kadın ve çocuk üzerindeki etkisi. Acı, Korku ve Vahşet.
Görsel Düzenleme Tekniği	Kırmızı Renk Filtre	Savaş Ortamı, Öfke, Uyarı, Tehlike, Kin, Ölüm.
Logo	McDonalds logosu ve alt kısmına eklenmiş "i'm killin' it" metni	Marka logosu ve Türkçeye "Onu Öldürüyorum" olarak çevrilen metin ile fotoğraftaki çocuğa gönderme yapılarak markanın çocuk katili ve savaş destekçisi olduğu aktarılmıştır.
Metin	Alfabe harfleri "Gazze'de 1500 Çocuk Öldürüldü."	Bilgilendirme Metni. Markanın destekçisi olduğu saldırılar ile şu ana kadar ortaya çıkan bilanço. Çocuk katliamı, Katliam, Ölüm.
Sayı	Rakam "1500"	Saldırıların sırasında kayıtlara 1500 olarak geçen öldürülen çocuğun sayısı ile ifadesi. Son iki sıfır rakamı alt zemine gömülerek Mcdonalds marka logosu ve marka rengi ile eşleştirilerek marka katliamın sorumlusu olarak aktarılmaya çalışılmıştır. Savaş destekçisi, fon sağlayıcı, çocuk ölümlerinin sorumlusu.
Nesne	1500 sayısı üzerinde kullanılan Kırmızı Lekeler	Saldırlara fon sağlayarak öldürülen 1500 çocuğun her birinden sorumlu olması, savaş destekçisi, savaşta taraf olma, çocuk katili.
Metin	Alfabedeki harfler "McDonalds 'ı Boykot et."	Emir, Zorunluluk, Yapılması Gereken.
Metin	Hashtaglar	Sosyal Medya Çağrısı, Destek, Ortak Amaç.

İsrail yanlısı bir diğer marka olarak kitlelere sunulan McDonalds'a yönelik tasarlanan boykota çağrı afişinde zemin olarak fotoğraf kullanılmıştır. Fotoğrafta bir kadın ve bir çocuk bulunmakta ve anne-çocuk olduğu tahmin edilmektedir. McDonalds'a yönelik hazırlanan afişte anne ve çocuğun yer alması, McDonalds'ın çeşitli reklam ve promosyon kampanyalarını çocuklar

üzerinden şekillendiriliyor olmasına bir gönderme niteliği taşımaktadır. Fotoğrafta anne ve çocuk birbirine sarılmış, anne ağlamaklı, çocuk ise korku ve şok içerisindedir. Üzerindeki kıyafetlerde toz ve toprak kalıntıları bulunmaktadır. Afişte zemin olarak kullanılan bu fotoğraf, İsrail'in Filistin'e yönelik saldırılarında kadın ve çocukların maruz kaldığı durumu ve yaşadığı korkuyu anlatmaktadır. Fotoğrafın üzerine kırmızı renkte bir filtre kullanılmıştır. Bu filtre rengi ile ölümlerin çokluğu ve savaş hali aktarılmaya çalışılmıştır. McDonalds logosu ve alt kısmına eklenmiş "i'm killin' it" metni, öldürüyorum ibaresi fotoğrafta yer alan çocuğa ve "Gazze'de 1500 Çocuk Öldürüldü." şeklinde görsel üzerinde verilen bilgilendirmeye gönderme yapmaktadır. Gazze'de şu ana kadar İsrail tarafından yapılan saldırılar sırasında öldürülen 1500 çocuğun ölümünden McDonalds savaşa fon sağlamasıyla sorumlu tutulmuştur. Bu sorumluluk ise görselin alt kısmında bulunan 1500 sayısının son iki hanesinde yer alan "00" McDonalds logosuyla değiştirilmesi ve marka renginin kullanılmasıyla aktarılmıştır. 1500 sayısının üzerinde bulunan kırmızı renkli lekeler ise savaşta öldürülen Filistinli çocukların kanını simgelemektedir. Görselin sağ alt kısmında ise boykota sosyal medya kanallarından destek verilebilmesi ve küresel bir boykot olması adına hashtagler verilmiştir.

İsrail destekçisi ve savaş yanlısı olarak sunulan Starbucks markasına yönelik hazırlanan afişin merkezinde Starbucks logosu ve ikonikleşen kullan at kahve bardağı bulunmaktadır. Bardağın ağız kısmından kırmızı renkte sıvının aşağıya doğru aktığı görülmektedir. Kahve bardağının üst kısmında "Kahve, Zulüm ve Soykırım bir arada." ibaresine yer verilmiştir. Görselde arka planda duman, kıvılcım ve binalar bulunmaktayken görsel zemininde toprak ve bütünlüğü bozulmuş materyaller yer almaktadır. Afişin alt orta kısmında "Bir ICE GENOCIDE MOCHA olarak Filistinlilerin katledilmesine katkıda bulunabilirsiniz." metnine ve hashtaglere yer verilmiştir.



**Görsel 4:** Boğaziçi Küresel İlişkiler Merkezi tarafından yaptırılan İsrail Boykot Afişleri: Starbucks

**Kaynak:** Boğaziçi Küresel İlişkiler Merkezi, 2023



**Tablo 4.** Starbucks Boykot Afişinin Göstergebilimsel Analizi

Gösterge	Gösteren	Gösterilen
Nesne	Kahve Bardağı	Starbucks marka logosunun bulunduğu ikonikleşmiş kahve bardağı ile markanın yer aldığı pazar aktarılmıştır. Markanın saldırılarda bir taraf olduğu gösterilmeye çalışılmıştır.
Nesne	Kırmızı Renk Sıvı	Kahve bardağı içerisinden yere doğru akan kırmızı renkte sıvı kanı sembolize ederek markanın ölümlere sebep olduğu aktarılmıştır. Ölüm, savaş yanlısı, soykırıma fon sağlayıcı.
Nesne	Toprak ve Parçalanmış Çeşitli Materyaller	Bütünlüğü bozulmuş, toprakta belli belirsiz gözüken materyaller. Yıkım, saldırı, soykırım ve saldırıların devamının temsili.
Nesne	Duman Çıkan Binalar ve Kıvılcımlar	Saldırıların son bulmadığı, devam ettiğinin yansıması.
Başlık	Alfabe harfleri "Kahve, Zulüm ve Soykırım Bir Arada."	Kahve içeriklerinin tanımlanmasında sıkça kullanılan "... Bir arada" kalıbı ile markanın satışını gerçekleştirdiği kahveler üzerinden elde ettiği gelir ile zulüm ve soykırımı desteklediği ve bu gelirin saldırıların fonu olarak harcandığı aktarılmıştır.
Metin	Alfabe harfleri "BİR ICE GENOCIDE MOCHA olarak Filistinlilerin Katledilmesine Katkıda Bulunabilirsiniz."	Markanın satışını gerçekleştirdiği kahve türlerinden birisi kullanılarak markanın yer aldığı pazar ve bu pazarda elde ettiği gelirin harcandığı alan "Genocide" kelimesiyle ifade edilmiştir. Cümle olumlu yapıda kurularak satın alma faaliyetinin sebep olduğu durum İngilizce kelime kullanarak ifade edilmiştir. Markanın kuruluş yerinin ABD olması itibarıyla soykırım kelimesinin İngilizce olarak tercih sebebi ABD'deki İsrail lobisine bir gönderme niteliği taşımaktadır.
Metin	Hashtaglar	Sosyal medya çağrısı, destek, ortak amaç

Görselin merkez noktasında yer verilmiş olan, üzerinde markanın logosunu taşıyan ikonikleşmiş kahve bardağından aşağıya doğru akmakta olan kırmızı renkte sıvı, Filistinlilerin akan kanını sembolize etmesi amacıyla kullanılmıştır. Bardaktan akan kan ile markanın saldırılarda bir taraf tuttuğu ve kendi tarafını destekleyerek savaş yanlısı olduğu mesajı aktarılmaya çalışılmıştır. Bardağın merkezde yer aldığı görselin arka planında duman çıkan binalar ve kıvılcıklar saldırıların devam etmekte olduğunu gösterirken kahve bardağının bulunduğu ortamdan bağımsız şekilde temiz ve bütünlüğünün bozulmamış olması markanın fiili bir eylemde bulunmadan devam eden saldırılarda maddi destek sağladığı anlaşılabilir. "Kahve, Zulüm ve Soykırım Bir Arada." ibaresi ile markanın yer aldığı pazara bir gönderme yapılmış, kahve içeriğini tanımlamak adına sıkça kullanılan "...Bir Arada" kalıbı üzerinden markanın yapılan zulme sessiz kaldığı hatta bu soykırımı destekleyenlerden birisi olduğu ironik şekilde aktarılmıştır. "BİR ICE GENOCIDE MOCHA olarak Filistinlilerin katledilmesine katkıda bulunabilirsiniz." metni içerisinde büyük puntolarla yazılan İngilizce kelimelerle ABD merkezli bir kahve zinciri olan markanın yer aldığı bölgeye ve bölgedeki İsrail lobisine gönderme yapılmıştır. Görselde yer alan metin yapısal olarak olumlu anlam taşımaktadır. Ancak anlamsal olarak irdelendiğinde markanın tüketimiyle ortaya çıkan sonuç aktarılarak bireylerin satın alma davranışı gerçekleştirmemesi adına bilgilendirilmesi amaçlanmıştır. Görselde zemin olarak kullanılan toprak ve bütünlüğü bozulmuş materyaller devam eden saldırıların bir göstergesi durumundadır. Görsel üzerinde hashtaglere yer verilerek sosyal medya kanallarının gücü kullanılarak markaya yönelik boykot çağrısının çok daha fazla kişiye ulaşması ve kişiler arasında etkileşimin sağlanması amaçlanmıştır.

## 5. Bulguların Değerlendirmesi

Bu çalışmada İsrail'in Filistin halkına yönelik saldırılarına maddi destek olduğu öne sürülen markalara yönelik boykot çağrısı adına hazırlanan afişler, göstergebilimsel analiz yöntemi ile

değerlendirilmiştir. İncelenen afiş tasarımlarının tamamında arka fon, zemin, filtre ya da leke olarak kırmızı renge yer verilmiştir. Kırmızı renk insan zihninde güçlü, tehlikeli, heyecanlı (Odabaşı ve Barış, 2003: 139), kan ve ölüm algısı yaratmaktadır. Kırmızı renk kullanımı İsrail saldırıları sırasında akan Filistinli kanını simgelemek için kullanılmıştır. Ek olarak kırmızı rengin dikkat çekme özelliği, boykot çağrısı için hazırlanan afişlere yönelik bireyi harekete geçirme adına etkilidir. Boykot çağrısı adına hazırlanan dört afişin üçünde arka plan olarak bilgisayar destekli programlar aracılığıyla üretilen öğelere yer verilmiş, bir afişte ise ikon olarak fotoğraf kullanılmıştır.

İncelenen afişlerin tamamında sosyal medya entegrasyonu için hashtaglerden yararlanılmıştır. Sosyal medya kanallarından çok fazla kişiye ulaşılabilmesi ve bu kişiler ile etkileşim sağlanması, boykot çalışması adına oldukça önemli bir faaliyettir. Hashtaglerde yalnızca Türkçe sözcüklere yer verilmemiş, İngilizce hashtagler kullanılarak boykot çağrısının küresel bir hal alması amaçlanmıştır. İncelenen afişlerden üçünde (Starbucks, Puma, L'Oréal Paris) markaların yer aldığı sektörler, tasarımda kullanılan nesnelere aracılığıyla afişlere maruz kalan bireylere aktarılırken, bir afişte markanın faaliyet gösterdiği sektöre yönelik bir nesneye yer verilmemiştir. Tüm afişlerde boykot edilen markanın logosu mevcuttur.

Afişlerde yer alan metinler incelendiğinde yalnızca bir afiş metninde doğrudan bilgilendirme yapılmıştır. Diğer afişlerde yer alan metinlerde ise birey ve marka arasında gerçekleşecek satın alma ilişkisinin sonucu olumlu cümle yapısı ile aktarılmıştır. Bireyde korku duygusu yaratmak ve ürünü boykot etmesi amaçlanmıştır. Kullanılan dil bireylerin marka ile yaşayacağı satın alma davranışı sonucunda bireyin vicdanına ve merhametine etki etmesi adına tasarlanmış, bu davranışı sergilemekten çekinmesi amaçlanmıştır.

Bir sinik tüketici davranışı olan tüketici boykotları markanın yalnızca satışlarında düşüş yaşamasına sebep olmamaktadır. Aynı zamanda boykot edilen markalar tüketici boykotları ile düşen satışlardan çok daha büyük sorunlarla karşılaşmaktadır. Bu sorunların başında, tüketici kitlenin markaya yönelik güven duygusunu kaybetmesi ve profesyonel pazarlama ve iletişim çalışmaları sonucu oluşturulan marka imajının zedelenmesi gibi marka için hayati önem taşıyan problemler gelmektedir. Pek çok uluslararası marka, dönem dönem tüketici boykotları ile karşılaşmıştır. Örneğin, bir fast food markası Türkiye'de 2015 yılında at eti kullandığına dair suçlamalarla karşı karşıya kalmış ardından helal kesim sertifikasını kullanarak ve reklam kampanyalarında bu özelliğini vurgulayarak tüketici boykotunun önüne geçmeye çalışmıştır.

İsrail destekçisi olduğu öne sürülerek kamuoyu ile paylaşılan markalara yönelik gerek Türkiye'de gerekse dünyada pek çok aktivist hareket oluşmuştur. Kitleler, markaların sahip oldukları dini ve/veya kültürel değerlere yönelik saldırıda bulunduğunu ya da bu değerlerin aksine faaliyet sürdürdüklerini düşünmeleri durumunda markaya öfke duyabilmekte ve bu öfkeyi tüketici boykotu faaliyeti ile sergileyebilmektedir. Bu çalışma kapsamında incelenen örneklerde, yıkıcı sinizm doğrultusunda tüketicilerin markalara yönelik satın alma davranışı katliama destek vermek ile özdeşleştirilmiştir. Bu bağlamda tüketici kitlelerin tüketim faaliyetlerini durdurması noktasında yıkıcı faaliyetler (afiş, yürüyüş, video) gerçekleştirilmektedir. Söz konusu çalışmalar, markaların tüketici kaybetmelerine yönelik olmasının yanı sıra marka imajlarını olumsuz şekilde etkileme amacı da taşımaktadır. Tüketicilerin söz konusu markalardan ürün satın almamaları hususundaki mesajlar, boykot çağrıları kapsamında çarpıcı şekilde sunularak tüketicilerin harekete geçmesi beklenmektedir. İncelenen çalışmalardaki boykot mesajları, basit bir boykot çağrısının ötesine geçerek tüketicilerin her bir satın almada nelere ortak olabileceğine dikkat çekici şekilde tasarlanmıştır. Böylece tüketicilerin boykotun bir parçası olması konusunda teşvik edilmeye çalışıldığı görülmektedir.

## SONUÇ VE DEĞERLENDİRME

Tüketiciler artık markayı spesifik bir ihtiyacı karşılayan bir isim olarak görmek yerine markaya bazı sorumluluklar yüklemiştir. Pek çok marka sosyal sorumluluk kampanyaları, sürdürülebilirlik projeleri ve hedef kitesine yansıtmayı amaçladığı vizyon ve misyon ile aynı sektörde rekabet içerisinde olduğu markalardan ayrılmayı ve marka imajı oluşturarak hedef kitlesi üzerinde

olumlu bir algı yaratarak etkileşimin devamlılığını sağlamayı amaçlamaktadır. Tüketici, beklenti ve ihtiyaçlarını karşılayamayan markalara yönelik duygusal, bilişsel ve davranışsal açıdan sinik eğilimler içerisinde girmekte ve markaya yönelik negatif yönlü tutum ve davranışlar sergilemektedir. Markaya yönelik yanılma duygusu ve tatminsizlik hissedene birey, ilk olarak markayı gözlemleyerek davranışın tekrar sıklığını analiz etmektedir. Tatminsizlik tekrarı, tüketici kitlede şikayet davranışı yaratmaktadır. Şikayet davranışının sonucunda tüketicinin tatminsizliği devam ettiği takdirde, olumsuz ağızdan ağıza iletişim faaliyetleri gerçekleştirerek markayı terk etmektedir. Tüketicide oluşan markaya yönelik tatminsizlik duygusunun büyüklüğüne bağlı olarak tüketici, markaya yönelik intikam duygusu geliştirmekte ve bu duyguyu davranışlarına yansıtmaktadır. Bu durum, tüketici sinizmi olarak tanımlanmaktadır. Sinik tüketici davranışları arasında boykot çağrıları ve eylemleri yer almaktadır. Sinik tüketici davranışı olan boykot eyleminin pek çok güdeleyicisi olabilmektedir. Çevresel ve etik değerlerin tüketici ve marka arasındaki uyumsuzluğu, kültürel değer çatışmaları ve değişen tüketici beklentileri bu güdeleyicilere örnek olarak verilebilir.

İsrail'in Filistin'e yönelik saldırıları üzerine İsrail destekçisi olduğu öne sürülen pek çok marka global çapta boykot edilmiştir. Bu araştırma, İsrail'e desteklerini açıkladığı iddia edilen markaların Türkiye'de boykot edilmesi üzerinden şekillenmiştir. Tüketici boykotlarında afişler bilgilendirme ve yayma amacıyla sıklıkla kullanılan iletişim araçları arasında yer almaktadır. Saldırlara ilişkin Boğaziçi Küresel İlişkiler Merkezi isimli sivil toplum kuruluşu tarafından Starbucks, McDonalds, Loreal Paris ve Puma markalarına yönelik tasarlanan dört boykot afişi göstergebilimsel açıdan çözümlenmiştir.

Göstergebilimsel analizler sonucunda tüm afişlerde hashtaglere yer verilerek boykot çalışmasının dijital platformlarda yayılmasının amaçlandığı, Türkçe ve İngilizce hashtag kullanımıyla küresel bir boykot çağrısı yapıldığı tespit edilmiştir. İncelenen dört boykot afişinde de kırmızı rengin kullanıldığı belirlenmiştir. Kırmızı rengin dikkat çekme özelliğinden faydalanılarak bireyin dikkatinin afişlere yönlendirilmesi amaçlanırken, kırmızı rengin insan beyninde tehlike ve ölüm algısı yaratması Filistinli halkın ölümle karşı karşıya geldiği ve büyük bir tehlike içerisinde olduğu vurgulanarak bu tehlike ve ölümlerin sebebi İsrail'e fon sağladığı öne sürülen markalar olarak gösterilmiştir. Üç afişin tasarımında kullanılan kırmızı renkte lekeler ise bugüne kadar Filistin halkının dökülen kanını ve ölümleri simgelemektedir. Metinler incelendiğinde Starbucks ve Puma markalarına yönelik hazırlanan boykot afişlerinde olumlu cümle yapısı kullanılarak bireye markayı tüketmesi halinde meydana gelecek durum ve bilinçsizce ölümlere sebep olacağı vurgusu yapılmıştır. McDonalds afişinde ise birey doğrudan gerçeklikle korkutulmuş tüketim eylemlerine son vermesi amaçlanmıştır. Afişler incelendiğinde İsrail'in saldırılarını desteklediği öne sürülen markaların boykot edilme sebebinin, markaların tüketiminin Filistinli halkın ölümü ile sonuçlanacağı olarak aktarılmaya çalışıldığı görülmektedir.

Global çapta yürütülen boykot faaliyetlerinin birey ve marka arasındaki değer çatışması sonucu ortaya çıktığı söylenebilir. Sinik tüketici davranışı olan tüketici boykotlarının yayılması adına kullanılan afişlerin etkisine yönelik sonraki dönemlerde boykot afişlerine maruz kalan bireyler ile mülakatlar gerçekleştirilerek boykot davranışı sergileyen tüketici motivasyonları derinlemesine irdelenebilir.

**KAYNAKÇA**

- Abraham, R. (2000). Organizational cynicism: Bases and consequences. *Genetic, Social, and General Psychology Monographs*, 126(3), 269-292.
- Akçay, G. (2021). Tüketici sizinminin öncülleri ve sonuçları: Hizmet sektörü üzerinde bir araştırma. (Yayımlanmamış doktora tezi). Uludağ Üniversitesi Sosyal Bilimler Enstitüsü, Bursa.
- Andersson, L. M. (1996). Employee cynicism: An examination using a contract violation framework. *Human Relations*, 49(11), 1395-1418.
- Balıkçioğlu, B., Koçak, A., & Özer, A. (2007). Şiddet içermeyen bir eylem olarak dolaylı tüketici boykotları. *Ankara Üniversitesi SBF Dergisi*, 3, 79-100.
- Barthes, R. (1979). *Göstergebilim ilkeleri* (Çev. Vardar, B. & Rifat, M.). Ankara: Kültür Bakanlığı Yayınları.
- Barthes, R. (1991). *Mythologies*. New York: The Noonday Press.
- Basal, M., & Suzen, E. (2023). Consumer cynicism toward management's handling of uncertainties: A study in the aviation sector. *E3S Web of Conferences*, 376, 05027. <https://doi.org/10.1051/e3sconf/202337605027>
- Baudrillard, J. (1998). *The consumer society: Myths and structures*. London: Sage.
- Bircan, U. (2015). Roland Barthes ve göstergebilim. *Sosyal Bilimler Araştırma Dergisi*, 13(26), 17-41.
- Boğaziçi Küresel İlişkiler Merkezi Sivil Toplum Kuruluşu Afişleri. (2023). Retrieved from <https://twitter.com/BosphorusGlobal/status/1716835074476474831/photo/4> (Access date: November 1, 2023).
- Boğaziçi Küresel İlişkiler Merkezi. (2023). Retrieved from <https://bogazicikuresel.org/> (Access date: November 1, 2023).
- Brandes, P., & Das, D. (2006). Locating behavioral cynicism at work: Construct issues and performance implications. In P. L. Perrewé & D. C. Ganster (Eds.), *Employee health, coping and methodologies* (Vol. 5, pp. 233-266). Elsevier Science/JAI Press.
- Cherrier, H., & Murray, J. (2007). Reflexive dispossession and the self: Constructing a processual theory of identity. *Consumption Markets and Culture*, 10(1), 1-29.
- Chowdhury, R. M., & Fernando, M. (2014). The relationships of empathy, moral identity, and cynicism with consumers' ethical beliefs: The mediating role of moral disengagement. *Journal of Business Ethics*, 124, 677-694.
- Chu, A., & Chylinski, M. (2006). A model of consumer cynicism: Antecedents and consequences. *Proceedings of the Australian and New Zealand Marketing Academy*, 1(9), 1-8.
- Chylinski, M., & Chu, A. (2010). Consumer cynicism: Antecedents and consequences. *European Journal of Marketing*, 44(6), 796-837.
- Copeland, L. (2014). Value change and political action: Postmaterialism, political consumerism, and political participation. *American Politics Research*, 42(2), 257-282. <https://doi.org/10.1177/1532673X13498343>
- Cossío-Silva, F. J., Revilla-Camacho, M. Á., Palacios-Florencio, B., & Benítez, D. G. (2019). How to face a political boycott: The relevance of entrepreneurs' awareness. *International Entrepreneurship and Management Journal*, 15(2), 321-339.
- Çetinkaya, Y. D. (2004). *1908 Osmanlı Boykotu: Bir toplumsal hareketin analizi*. İstanbul: İletişim Yayınları.
- Dean, J. W., Brandes, P., & Dharwadkar, R. (1998). Organizational cynicism. *Academy of Management Review*, 23(2), 341-352.

- Detert, J. R., Treviño, L. K., & Sweitzer, V. L. (2008). Moral disengagement in ethical decision making: A study of antecedents and outcomes. *Journal of Applied Psychology, 93*(2), 374-391.
- Dolen, W. M., De Cremer, D., & De Ruyter, K. (2012). Consumer cynicism toward collective buying: The interplay of others' outcomes, social value orientation, and mood. *Psychology and Marketing, 29*(5), 306-321.
- Erdoğan, P., & Bedük, A. (2013). Örgütsel sinizm ile örgütsel vatandaşlık davranışı arasındaki ilişki: Sağlık sektöründe bir araştırma. *Selçuk Üniversitesi Sosyal ve Teknik Araştırmalar Dergisi, 1*(6), 17-36.
- Fiske, J. (2003). *İletişim çalışmalarına giriş* (Çev. İrvan, S.). Ankara: Bilim ve Sanat Yayınları.
- Friedman, M. (1995). American consumer boycotts in response to rising price. *Journal of Consumer Policy, 18*(1), 55-72.
- Google Trendler. (2024). Retrieved from <https://trends.google.com/trends/explore?q=israil&date=now%201-d&geo=TR&hl=tr> (Access date: October 24, 2023).
- Gökerik, M. (2024). Consumer cynicism in influencer marketing: An impact analysis on purchase intention and brand loyalty. *İnsan ve Toplum Bilimleri Araştırmaları Dergisi, 13*(1), 404-421.
- Güven, E. (2016). Tüketimde sinik tutum: Tüketici sinizminin sebep ve sonuçları. *İşletme Araştırmaları Dergisi, 8*(2), 152-174.
- Hahn, T., & Albert, N. (2017). Strong reciprocity in consumer boycotts. *Journal of Business Ethics, 145*(3), 509-524.
- Harrison, R., Newholm, T., & Shaw, D. (2005). Introduction. In R. Harrison, T. Newholm, & D. Shaw (Eds.), *The ethical consumer* (pp. 1-10). London: Sage.
- Hatıplı, M., & Köksalan, N. (2021). Tüketim karşıtlığı bağlamında tüketici boykotları üzerine bir değerlendirme. *3rd International African Conference on Current Studies, 27-28 Şubat 2021*.
- Helm, A. E. (2006). Cynical consumers: Dangerous enemies, loyal friends. (Yayımlanmamış doktora tezi). University of Missouri, Columbia.
- Helm, A. E., Moulard, J. G., & Richins, M. (2015). Consumer cynicism: Developing a scale to measure underlying attitudes influencing marketplace shaping and withdrawal behaviours. *International Journal of Consumer Studies, 39*(5), 515-524.
- Hernandez, J. M. D. C., Wright, S. A., & Affonso, F. M. (2019). The importance of advertising skepticism for brand extension appeals. *Psychology & Marketing, 36*(7), 687-699.
- Hoffmann, S., Balderjahn, I., Seegebarth, B., Mai, R., & Peyer, M. (2018). Under which conditions are consumers ready to boycott or buycott? The roles of hedonism and simplicity. *Ecological Economics, 147*, 167-178.
- Inglehart, R. (1981). Post-materialism in an environment of insecurity. *American Political Science Review, 75*(4), 880-900.
- Jang, D. (2020). Influences of reciprocity on a consumer boycott in an experiment. *Journal of Economic Theory and Econometrics, 31*(4), 41-68.
- Ketron, S. (2016). Consumer cynicism and perceived deception in vanity sizing: The moderating role of retailer (dis)honesty. *Journal of Retailing and Consumer Services, 33*, 33-42.
- Klein, J. G., Smith, N. C., & John, A. (2004). Why we boycott: Consumer motivations for boycott participation. *Journal of Marketing, 68*(3), 92-109.
- Koku, P. S. (2011). On boycotts organized through the internet. *Journal of Marketing Development and Competitiveness, 5*(6), 83-93.
- Kotler, P., Kartajaya, H., & Setiawan, I. (2017). *Pazarlama 4.0*. İstanbul: Optimist Yayın Grubu.

- Laczniak, R. N., DeCarlo, T. E., & Ramaswami, N. (2001). Consumers' responses to negative word-of-mouth communication: An attribution theory perspective. *Journal of Consumer Psychology, 11*(1), 57-73.
- Lee, M., Roux, D., Cherrier, H., & Cova, B. (2011). Anti-consumption and consumer resistance: Concepts, concerns, conflicts, and convergence. *European Journal of Marketing, 45*(11/12), 1680-1687.
- Li, F., & Leung, K. (2011). Effects of evaluation of societal conditions and work-family conflict on social cynicism and distress: A longitudinal analysis. *Journal of Applied Social Psychology, 42*(3), 717-734.
- Luck, G. (2011). *Köpeklerin bilgeliği: Antikçağ kiniklerinden metinler* (Çev. Özügül, O.). İstanbul: Say Yayınları.
- Mikkonen, I., Moisander, J., & Fırat, A. F. (2011). Cynical identity projects as consumer resistance: The Scrooge as a social critic? *Consumption, Markets and Culture, 14*(1), 99-116.
- Minh Tuan, N. (2015). The impact of ethical sales behavior on customer loyalty: A case from Vietnam. *International Journal of Business and Management, 10*(3), 152-168.
- Muncy, J. A., & Vitell, S. J. (1992). Consumer ethics: An investigation of the ethical beliefs of the final consumer. *Journal of Business Research, 24*(4), 297-311.
- Odou, P., & Pechpeyrou, P. (2011). Consumer cynicism: From resistance to anticonsumption in a disenchanted world? *European Journal of Marketing, 45*(11/12), 1799-1808.
- Olgundeniz, S., & Aydoğan, Ü. (2023). Mitolojik kökenlerin modern reklam anlatılarına yansımaları: Reklam filmleri üzerine göstergebilimsel bir inceleme. *Elektronik Cumhuriyet İletişim Dergisi, 5*(2), 152-163.
- Oxford Dictionary. (2023). Retrieved from <https://www.oed.com/search/dictionary/?scope=Entriesveamp;q=cynicism> (Access date: November 1, 2023).
- Öztürk, A., & Nart, S. (2021). Tüketici boykot davranışının belirleyicileri üzerine bir araştırma: Ağızdan ağıza iletişimin aracılık rolü. *Elektronik Sosyal Bilimler Dergisi, 20*(78), 660-687.
- Roux, D. (2008). Consumers faced with telephone selling: Metacognition, resistance, and strategies. *Advances in Consumer Research, 35*, 467-474.
- Sarıyer, N. (2021). Tüketicilerin sinik davranışlarının netnografya ile tespiti. *Journal of Life Economics, 8*(4), 485-497.
- Saussure, F. (1985). *Genel dilbilim dersleri* (Çev. Vardar, B.). Ankara: Birey ve Toplum Yayınları.
- Sen, S., Gürhan-Canli, Z., & Morwitz, V. (2001). Withholding consumption: A social dilemma perspective on consumer boycotts. *Journal of Consumer Research, 28*(3), 399-417.
- Smith, T. W., Pope, M. K., Sanders, J. D., Allred, K. D., & O'Keeffe, J. L. (1988). Cynical hostility at home and work: Psychosocial vulnerability across domains. *Journal of Research in Personality, 22*(4), 525-548.
- TDK. (2023). Türk Dil Kurumu Sözlükleri. Retrieved from <https://sozluk.gov.tr/> (Access date: November 1, 2023).
- Wanous, J. P., Reichers, A. E., & Austin, J. T. (1994). Organizational cynicism: An initial study. *Academy of Management Best Papers Proceedings, 1*, 269-273.
- Zhou, X., Song, Q., Li, Y. Y., Tan, H., & Zhou, H. (2017). Examining the influence of online retailers' microblogs on consumers' purchase intention. *Internet Research, 27*(4), 819-838.

**EXTENDED ABSTRACT****GENİŞLETİLMİŞ ÖZET****BOYCOT AS A CYNICAL CONSUMER BEHAVIOR: A SEMIOTICAL ANALYSIS OF  
BOYCOT POSTERS PREPARED AGAINST BRANDS SEEN AS SUPPORTERS OF  
ISRAEL**

Today, emotional-based relationships have been formed between brands and consumers. For this reason, consumers want the brand to meet some of their expectations. Consumers have emotional, cognitive and behavioral cynical tendencies towards brands that cannot meet their expectations and needs, and behave negative attitudes and behaviors towards the brand. The individual who feels a sense of delusion and dissatisfaction towards the brand first analyzes the frequency of repetition of the behavior by observing the brand. Repetition of dissatisfaction creates complaint behavior in the consumer mass. If the consumers dissatisfaction continues as a result of complaint behavior, he/she leaves the brand by performing negative word-of-mouth communication activities. Depending on the magnitude of the consumer's dissatisfaction with the brand, the consumer develops a sense of revenge against the brand and reflects this feeling on their behavior. This situation is defined as consumer cynicism. Cynical consumer behaviors include boycott calls and actions. Boycott action, which is cynical consumer behavior, can have many motivators. The incompatibility of environmental and ethical values between the consumer and the brand, cultural value conflicts and changing consumer expectations can be given as examples of these motivators. The consumers sense of dissatisfaction with the brand may be self-induced in some cases and brand-induced in others. However, consumer boycott actions do not only occur as a result of product-based dissatisfaction. Many consumer boycotts have been carried out in the past to exemplify this situation. The boycott actions of consumers after the information that Nike brand employs child labor and the boycott activities carried out by consumers and activists as a result of the claim that Adidas brand kills animals in shoe production can be given as examples. In other words, boycotts, which are cynical consumer behavior, can be motivated by social issues, environmental issues, and human rights issues.

This research is shaped by the war between Israel and Palestine and the boycott actions carried out globally in response to the brands that support the Israeli state's attacks on the Palestinian people. The aim of the research is to reveal the language used in the call for boycott in a linguistic context by semiotically evaluating the posters used in the call for boycott against the war between Palestine and Israel as cynical consumer behavior in Turkey and the brands that fund the killing of Palestinian people as supporters of Israel in the policy pursued by Israel. The sample of the study consists of four boycott posters published on X social media platform on October 24, 2023 by the non-governmental organization Bosphorus Global operating in Turkey. The reason for including these posters, which were designed to boycott Starbucks, McDonald's, Puma and Loreal Paris brands, in the sample is that the first source of the posters can be clearly identified. Within the scope of the research, the posters included in the sample were analyzed with the semiotic analysis method developed by Barthes. Semiotic analysis is a qualitative research method. For this reason, the research is not concerned with generalization, but aims to examine the event/situation in depth. The posters were analyzed within the framework of sign, signifier and signified based on Barthes's approach, and their connotations and plain meanings were mentioned in the explanations under the poster.

Some inferences were made in line with the semiotic analysis conducted within the scope of the research. Red color and hashtags were used in all posters. By taking advantage of the attention-grabbing feature of the color red, it is aimed to gather the attention of individuals exposed to the posters on the poster. The red spots on the posters were used as a symbol of the deaths in the ongoing war in terms of evoking concepts such as danger and death in the human brain. Hashtags were used on all posters to strengthen the spread of boycott actions on social media platforms. Hashtags were used in English and Turkish on the posters. By using the English language, it was aimed to turn it into a global call by utilizing the universality of the language. In the boycott poster created for the Loreal Paris brand, hail bullets show that the brand provides financial funding for the war. The shadows of human bodies are placed under the hail bullets and lipstick objects, referring to the deaths experienced. The reference to the cosmetics/beauty sector in which the brand is involved is made with the rj object in the poster. In the boycott poster for the Puma brand, the S me symbol is used to symbolize the children killed in the Israeli attacks on the Palestinian people and the brand is held responsible for these deaths. In the McDonald's poster, the design differed from the other three boycott posters and a photograph was used as an icon on the background of the poster. This photograph shows that the war is not fought between armies but has devastating effects on women and children, and the brand is accused of supporting child deaths. Unlike other posters, an informative text is included here and the reality is tried to be conveyed to the individual exposed to the poster. In the visual where the Starbucks brand and the iconic coffee cup are used, it is shown with a computer-aided design that a great destruction is taking place in the background. However, the coffee cup belonging to Starbucks is very clean compared to the environment in which it is placed. With this visual, it is intended to show that the brand, which supports Israel financially, causes a lot of destruction from afar without going to war. The blood dripping from the mouth of the brand's cup to the ground symbolizes the blood of the murdered Palestinians, creating a perception that the purchases made from this brand will support the deaths and calling for a boycott of the brand's consumer base. In short, the four posters examined briefly conveyed that they support Israel, are pro-war and cause the death of the Palestinian people by providing financial resources to Israel in the war, and that consumer individuals will support the war with the consumption of these brands and therefore should boycott them.

**KATKI ORANI BEYANI VE ÇIKAR ÇATIŞMASI BİLDİRİMİ**

<b>Sorumlu Yazar</b> <i>Responsible/Corresponding Author</i>	Prof. Dr. Burcu ÖKSÜZ			
<b>Makalenin Başlığı</b> <i>Title of Manuscript</i>	Sinik Tüketici Davranışı Olarak Boykot: İsrail Destekçisi Olarak Görülen Markalara Yönelik Hazırlanan Boykot Afişleri Üzerinden Göstergibilimsel Bir Analiz			
<b>Tarih</b> <i>Date</i>	24.12.2024			
<b>Makalenin türü (Araştırma makalesi, Derleme vb.)</b> <i>Manuscript Type (Research Article, Review etc.)</i>	Araştırma Makalesi			
<b>Yazarların Listesi / List of Authors</b>				
<i>Sıra No</i>	<i>Adı-Soyadı Name - Surname</i>	<i>Katkı Oranı Author Contributions</i>	<i>Çıkar Çatışması Conflicts of Interest</i>	<i>Destek ve Teşekkür (Varsa) Support and Acknowledgment</i>
1	Prof. Dr. Burcu Öksüz	%50	-	
2	Fatma Şendoğan	%50	-	



## ARAŞTIRMA MAKALESİ / RESEARCH ARTICLE

DOI: 10.52122/nisantasisbd.1474596

THE CURRENT STATUS AND ALTERNATIVE APPROACHES OF  
INITIATIVES UTILIZING STALE BREAD AS A SUSTAINABLE RESOURCE

Dr. Öğr. Üyesi Suk-Kyeong KANG

Niğde Ömer Halisdemir Üniversite, İnsan ve Toplum  
Bilimleri Fakültesi, Coğrafya Bölümü.

e-posta: ecoksk@gmail.com

ORCID 0000-0002-4936-0344

Dr. Öğr. Üyesi Derya AĞBABA

Samsun Üniversite, İnsan ve Toplum Bilimleri Fakültesi,  
Coğrafya Bölümü.

e-posta: derya.agbaba@samsun.edu.tr

ORCID 0000-0002-5161-0832

## ABSTRACT

Recent global economic and food security crises have arisen worldwide due to various factors, including widespread climate change, outbreaks of infectious diseases, interstate conflicts, and civil wars. However, approximately one-third of edible foods, amounting to approximately 1.3 billion tons annually, are lost or wasted globally. Among these wasted edible items, bread constitutes a significant portion of global food waste. Niğde city, located in the central Anatolia region of Türkiye, initiated the 'Stale Bread Collection Bin' project twice, in 2012 and 2018. This study aimed to assess how residents' bread consumption and waste patterns changed following the implementation of this project and to evaluate the utilization and effectiveness of the 'Stale Bread Collection Bin.' The study employed semi-structured, face-to-face, in-depth interviews with a total of 1,000 participants. To ensure the transition of such projects into sustainable and environmentally friendly initiatives, it is crucial to ensure that residents comprehend the necessity and justification of the project. Additionally, collaboration among specifically designated agencies, research institutions, and local industries is essential for achieving sustainable development goals, including the creation of eco-friendly outcomes and their recycling back into local communities.

**Keywords:** Food security, Stale bread collection bin, Niğde, Sustainability, Bread waste**Jel Codes:** N55, O13, P28, P48.SÜRDÜRÜLEBİLİR BİR KAYNAK OLARAK BAYAT EKMEĞİN KULLANIMINDA MEVCUT  
DURUM VE ALTERNATİF YAKLAŞIMLAR

## ÖZ

Son zamanlarda iklim değişimi, salgınlar, uluslararası çatışmalar ve iç savaşlar gibi nedenlerden dolayı dünya çapında ekonomik problemler ve gıda güvenliği krizleri ortaya çıkmıştır. Birleşmiş Milletler Gıda ve Tarım Örgütü (FAO) 2022 yılında dünya genelinde tahminen 691 ile 783 milyon insanın açlık çektiğini bildirmiştir. Buna rağmen yılda yaklaşık 1,3 milyar ton olan yenilebilir gıdanın tahmini olarak üçte biri israf edilmektedir. Bu ürünler arasında ise ekmek, küresel gıda israfının önemli bir bölümünü oluşturmaktadır. İç Anadolu Bölgesi'nde yer alan Niğde şehrinde 2012 ve 2018'de olmak üzere iki kez 'Bayat Ekmek Toplama Kutusu' projesi yürütülmüştür. Bu çalışmada, projenin uygulanmasının ardından kent sakinlerinin ekmek tüketme ve atma alışkanlıklarının nasıl değiştiğini anlamak ve 'Bayat Ekmek Toplama Kutusu' kullanımını-etkinliğini değerlendirmek amaçlanmıştır. Araştırma kapsamında toplam 1.000 katılımcı ile yarı yapılandırılmış, yüz yüze görüşmeler yapılmıştır. Bayat ekmek projesi, iki kez uygulanmasına rağmen beklenen başarı elde edilememiştir. Bu tür uygulamaların sürdürülebilir hale gelmesi için bölge sakinlerinin projenin gerekliliğini ve haklı sebeplerini anlamaları büyük önem taşımaktadır. Ayrıca sürdürülebilir kalkınma hedeflerine ulaşmak için ilgili kuruluşlar, araştırma kurumları ve yerel endüstriler arasındaki iş birliğiyle çevre dostu sonuçların yaratılması ve bunların yerel halka geri dönüşü gerekmektedir.

**Anahtar Kelimeler:** Gıda güvenliği, Bayat ekmek toplama kutusu, Niğde, Sürdürülebilirlik, Ekmek israfı**Jel Kodları:** N55, O13, P28, P48.**Geliş Tarihi/Received:** 27.04.2024**Kabul Tarihi/Accepted:** 01.08.2024**Yayın Tarihi/Printed Date:** 31.12.2024**Kaynak Gösterme:** Kang, S., & Ağbaba, D., (2024). "The Current Status and Alternative Approaches of Initiatives Utilizing Stale Bread as a Sustainable Resource". *Nişantaşı Üniversitesi Sosyal Bilimler Dergisi*, 2(12), 507-522

## INTRODUCTION

The contemporary world is confronting an economic crisis due to global climate change, the COVID-19 pandemic, and the emergence of conflict between Russia and Ukraine. Notably, the war between Russia and Ukraine, both of which are world-class wheat exporters, has had a significant impact on global wheat export prices (TEPGE, 2023). The Food and Agriculture Organization (FAO) of the United Nations anticipates that global wheat production will reach 785.1 million tons in 2023, reflecting a 2.2% decrease (18 million tons) compared to the previous year (FAO, 2023). Moreover, Türkiye's wheat production was estimated to be 21.8 million tons during the same period (TÜİK, 2023). The self-sufficiency rate of wheat in Türkiye decreased from 108.7% in 2015 to 96.9% in 2020, while its import dependency rate increased from 19.76% to 38.94% (Yılmaz & Tomar, 2022). These changes are attributed to the reduction in wheat-arable land in Türkiye and the increased imports of wheat required by the food industry (Demirbaş & Atış, 2005; Yılmaz & Tomar, 2022). Wheat holds crucial significance as a staple grain in Türkiye and has profound social, cultural, and historical value for the Turkish people. It is considered an essential crop, symbolizing abundance and prosperity, and is also regarded as a sacred grain that should not be discarded or wasted on the ground (Özberk et al., 2016). Wheat is the most cultivated cereal in Türkiye, with 78.1% of the produced wheat consumed as food, 12.4% as feed, and 6.6% as seeds (TEPGE, 2022; TÜİK, 2023). The wheat used for food is predominantly employed in the production of bread, a dietary staple in Türkiye.

The country stands out as the world's foremost consumer of bread, with Turks obtaining more than half of their daily caloric intake from bread and grain products (Aktaş et al., 2023; Demirtaş et al., 2018; Gokalp, 2020; Gül et al., 2003; İkiat Tümer et al., 2019; Kalkan & Özarık, 2017; Özberk et al., 2016; Resmi Gazete, 2017). Research indicates that 40.1% of households in urban areas and 77.4% in rural areas make and consume bread on their own at home (Kalkan & Özarık, 2017). However, per capita daily bread consumption in Türkiye, which was 409 g in 1974, decreased to 360 g in 1984 and further decreased to 284 g in 2013 (TMO, 2013). Bread consumption in Turkish dietary habits has gradually decreased due to urbanization, increased social participation of women, a trend toward nuclear families, and a growing concern for health, while there is an increasing amount of bread waste. According to research conducted by the Turkish Grain Board (TMO; *Toprak Mahsulleri Ofis Genel Müdürlüğü*), in 2012, Türkiye discarded 6 million loaves of bread daily, amounting to a total of 2,17 billion loaves annually. The research findings prompted discussions on social, economic, and environmental issues associated with bread wastage. In response to these concerns, nationwide campaigns and projects were initiated on January 17, 2013, under the auspices of the Prime Minister of Türkiye, with the aim of addressing and improving the identified problems (TMO, 2013). However, despite the implementation of the project in 2013, a decade later, there was no comprehensive research on the achievements and consequences of nationwide campaigns and projects in Türkiye, including bread wastage (Demirtaş et al., 2018).

Environmental resource management is crucial for project execution. By integrating economic, social, and environmental considerations, this approach can optimize resource utilization and lead to sustainable outcomes (Ali & Kamraju, 2023). Discarded bread should be recognized as a valuable resource, and research should be undertaken to develop efficient recycling methods. To achieve this, conducting a socio-scientific study focusing on residents' awareness of stale bread, the quantity of bread waste generated, collection and management protocols, and disposal methods is imperative. Such research is crucial for enhancing resource management and recycling efficiency.

Recent studies related to bread waste tend to be dominated by engineering studies rather than social-scientific research (Christophersen et al., 2013; Dymchenko et al., 2023; Güzel, 2024; Jung et al., 2022; Kumar et al., 2023; Melikoglu & Webb, 2013; Narisetty et al., 2021a; Sigüenza-Andrés et al., 2024; Tacoli, 2012; Tufaner, 2021). In the field of social-scientific research, studies have predominantly focused on the consumption of bread and the amount of discarded bread in each study area (Arslan & Aydın, 2019; Akdemir, Keskin, Ünal, & Mıassı, 2020; Aygün, Başargan,

& Aktaş, 2020; Demirtaş et al., 2018; Dölekoğlu, Giray, & Şahin, 2014; Ertürk, Arslantaş, Sarıca, & Demircan, 2012; Gül et al., 2003; İkiat Tümer et al., 2019; Sarıca, Demircan, Ertürk, & Arslantaş, 2021). However, proactive and specific projects to reduce bread waste are exceedingly rare among these studies, and efforts to review and enhance existing projects by addressing and resolving their issues to develop sustainable solutions are nearly nonexistent. Therefore, this study aimed to examine how the residents of the study area dispose of stale bread, the collection and management processes of the project, and the final disposal methods. By identifying the problems and areas for improvement that arise during the project, it will be possible to find ways to transform temporary and formal projects into practically sustainable ones.

Since 2013, a project to install a 'Stale Bread Collection Bin' has been implemented in most parts of Türkiye to collect discarded bread and recycle it into animal feed. However, in most municipalities implementing the project, there are issues such as insufficient promotion for the 'Stale Bread Collection Bin,' a lack of personnel for management, neglect of management, and the abandonment of collection by stakeholders due to mostly mouldy bread, which is unsuitable even for animal feed. Additionally, a significant problem lies in the lack of research on alternative ways to utilize discarded bread beyond animal feed. Some municipalities are still carrying out the project; however, in most cases, the 'Stale Bread Collection Bin' is not being utilized effectively and is occasionally used as a substitute for regular trash bins (Photo 1).

To ensure the sustainability of projects aimed at reducing bread waste and utilizing discarded bread, it is necessary to educate and promote the local community to encourage its active participation. Additionally, efficient systems, accompanied by proper management, should be established, and research on diverse approaches to utilizing discarded bread as a resource should be conducted. By addressing these challenges and contributing to the understanding of bread waste dynamics, our study focuses on Niğde city. The city where the 'Stale Bread Collection Bin' Project was conducted twice, in 2012 and 2018, serves as a valuable case study for exploring the awareness and utilization of the bin among local residents. In 2017, before the 2018 project was implemented, a survey was conducted targeting 500 local residents to assess the current status of bread waste and to understand the necessity and relevance of the project. Subsequently, after the execution of the project in 2018, an additional survey was carried out with another 500 local residents to investigate awareness and utility regarding the 'Stale Bread Collection Bin'. These projects require not only environmentally friendly planning and design but also continuous monitoring of progress and a thorough diagnosis of any problems that may arise. Through ongoing feedback, the project can be enhanced and improved, ultimately leading to the success of the initiative as a sustainable and environmentally friendly project.

## 1. Study Area and Methodologic Considerations

Niğde Province is located in the Central Anatolia region of Türkiye and comprises six subdistricts: central Niğde, Altunhisar, Bor, Çamardı, Çiftlik, and Ulukışla (Figure 1). The total population of Niğde Province is 365,419 people (as of 2022), with approximately 62.76% residing in urban areas. Within Niğde Province, the central Niğde district, which was selected as the research area, has a population of 170,511 people, representing 46.66% of the total population of Niğde Province (TÜİK, 2022). This study exclusively focused on Niğde city within central Niğde district, where the 'Stale Bread Collection Bin' project was implemented. Niğde city underwent rapid urban development approximately 20 years ago, and high-density residential complexes are continuously being constructed in the city (Kocalar, 2019). In particular, there has been a significant increase in the construction of high-rise apartment complexes for residential purposes, extending from the city center to the suburbs. This has led to a distinct phenomenon of population migration and urban sprawl.

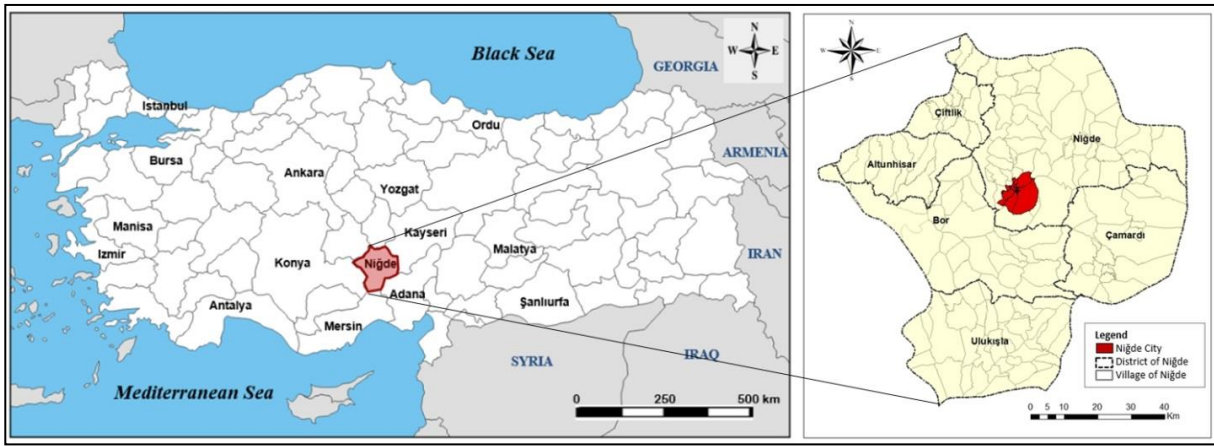

**Figure 1.** Location of the study area (Niğde city, Niğde Province).

**Source:** Mapping by the author (ArcGIS 10.2)

The municipality of Niğde distributed collecting bins for stale bread in densely populated residential areas twice: once in 2012 and once again in 2018. This initiative aims to prevent the waste of stale bread. Therefore, in this study, we conducted three visits to the Cleaning Affair Directorate of Niğde Municipality from 2019 to 2022 to investigate the content, progress, and issues related to the waste bread project. Additionally, considering that the population of Niğde City was 141,010 in 2017 when the study began, a sample size of 500 individuals was determined with a sampling error of 5.19% and a confidence level of 98%. The survey on residents' bread consumption and waste was conducted from July to September 2017. Subsequently, considering the reimplementation of the 'Stale Bread Collection Bin' project in 2018, this study conducted additional interviews with 500 participants from 2019 to 2022 (Figure 2).

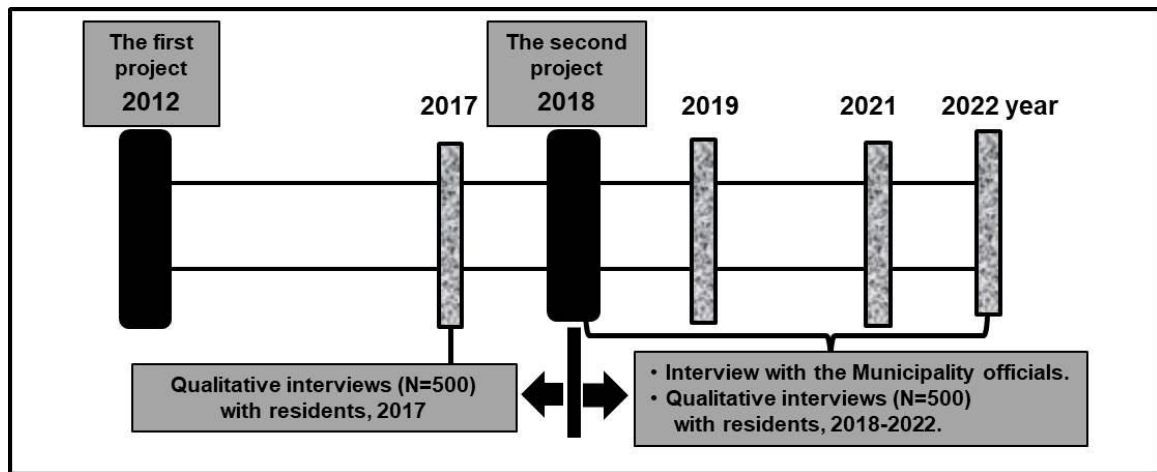

**Figure 2.** The survey period and methods of the study.

The objective of these interviews was to examine how residents' bread consumption and waste changed following the implementation of this project and to explore the utilization and effectiveness of the 'Stale Bread Collection Bin.' Therefore, the study conducted semi-structured, face-to-face, in-depth interviews with a total of 1,000 participants, with an average interview duration of approximately 15 minutes per person. In this study, the use of stale bread as an animal feed was considered not as waste but as a sustainable method for recycling resources. Recently, various studies have been conducted on the production of energy and chemicals from stale bread (Dymchenko et al., 2023; Narisetty et al., 2021b; Tufaner, 2021). Therefore, this study introduces research aimed at finding alternatives for the use of stale bread, a substance typically limited to animal feed. Furthermore, a case study from the Netherlands is presented, demonstrating the practical implementation of converting discarded bread into biogas and fertilizer. This could enhance the diversification and possibilities for the utilization of stale bread and serve as foundational information for the promotion of sustainable eco-friendly initiatives.

## RESULTS

### 2.1. 'Stale Bread Collection Bin' Projects In Niğde City

In Türkiye, the TMO conducted the initial study on bread wastage in 2008. According to this study, which spans from 2008 to 2012, 6 million loaves of bread are discarded daily, totaling up to 2.17 billion annually in Türkiye. The standard weight of one loaf was 300 grams, and the price was 0.85 TRY in 2012 (Habertürk, 2013). When monetized, this figure reaches 16 billion TL (average exchange rate in 2012: 1 TRY = 1.80 USD). As a result of this research, a nationwide 'Bread Wastage Prevention Campaign' was initiated to prevent economic losses and enhance societal awareness regarding bread waste. Consequently, there was an 18% reduction in the daily amount of discarded bread in 2013 (TMO, 2013). Niğde Municipality initiated the distribution of the "Stale Bread Collection Bin" in residential areas to prevent stale bread waste in 2012 (Photo 1). The aim was to collect stale bread in these collection bins and provide it to local animal shelters or individuals raising livestock, thereby preventing bread waste and promoting its reuse as animal feed (Bor Haber, 2012).



**Photo 1.** The Stale bread collection bins were deployed by Niğde Municipality in 2012.  
**Source:** (Bor Haber, 2012)

However, the results of interviews with the residents conducted in 2017 for this study revealed that even five years after the project implementation, only 48 out of 500 respondents were aware of the existence of the collection bins. The awareness and utilization of the project among residents were significantly low, with several identified issues requiring improvement. Nevertheless, the same project was reimplemented in 2018, retaining the same objectives and content as in 2012 (Haber Türk, 2018). Both projects initially aimed to collect stale bread in the bins for repurposing as animal feed instead of discarding it as household waste. The collected bread was intended to be supplied as feed to the municipality's animal shelter; however, due to the presence of mold or the unsuitability of the bread for use as feed, this supply plan could not be executed. In interviews with livestock farmers, it was also mentioned that the majority of the bread, infested with mold and already spoiled, was deemed unsuitable for use as livestock feed. Furthermore, if they wanted to use that bread as livestock feed, they had to individually collect the stale bread from the bins themselves. In the planning phase of the project, the initial decision was for the municipality to autonomously manage the collection and utilization of stale bread. Subsequently, as the project progressed, the company that won the tender for producing collection bins was tasked with collecting, delivering, installing, relocating, and maintaining the stale bread. However, the investigation confirmed the absence of continuous supervision and management by either the company or the municipality following the installation of the bins. To undertake the project, no additional department was established within the municipality, and no dedicated staff members were recruited. Instead, the tasks were incorporated into the existing

relevant department. Therefore, along with a shortage of personnel capable of sustaining, managing, and supervising the projects, an overarching environment was not established. In addition, when examining the geographical locations where the collection bins were installed, contrary to the initial plans, the bins were primarily situated in the commercial areas of the city center rather than in densely populated residential areas (Figure 3). Considering the trend of the urban population gradually shifting towards suburban areas and the rapid transformation of the residential pattern towards high-rise apartments, the selected location for the bins did not provide optimal accessibility for either residents or livestock farmers. Consequently, the bins have transformed into alternative substitutes for trash bins in the city center (Photo 2).

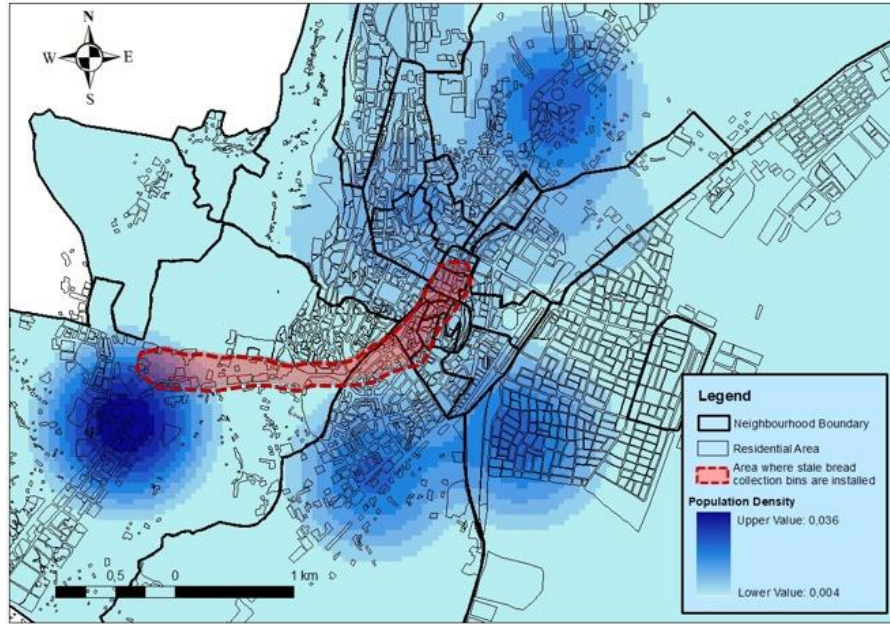

**Figure 3.** The area where stale bread collection bins are installed and the population density map of Niğde city.

**Source:** Mapping by the author (ArcGIS 10.2)



**Photo 2.** The stale bread collection bin, which was reinstalled in 2018, and the trash inside it.

**Source:** By author (25. 08. 2023)

## 2.2. The Status of Stale Bread in Niğde City

Food losses occur during various stages of the food supply chain, including production, post harvest, and processing. However, even within these stages, 'food waste' is reported to be

significantly connected to the behaviors of food retailers and final consumers. For cereals, approximately 40-50% of the total cereal food waste occurs during the consumer phase (Otterdijk & Meybeck, 2011; Parfitt et al., 2010). According to the 2018 food waste report in Türkiye, 11.7% of bread is discarded by consumers (İkikat Tümer et al., 2019). Therefore, this study investigated the amount of stale bread that occurred during a week among residents in the study area, with a specific focus on 'bread waste' (Table 1). Additionally, we examined changes in residents' disposal of stale bread, both before and after the implementation of the second 'stale bread collection bin' project in 2018 (Table 2). For each period, 500 residents were surveyed to observe any changes in how they dispose of stale bread. All interviews were conducted face-to-face, targeting residents in urban areas with high population density, particularly in apartment complexes and their surrounding areas where the bins are installed.

**Table 1.** The amount of stale bread that occurred during a week among the respondents (2017).

The survey content		
How much stale bread occurs in a week? (in a loaf)	N	%
No stale bread occurs	149	28
Half of a loaf from a quarter	20	5.8
One loaf	66	13.2
One and a half loaves	64	12.8
Two loaves	57	11.4
Three loaves	94	18.8
Four loaves	21	4.2
More than Five loaves	29	5.8
<b>Toplam</b>	<b>500</b>	<b>100</b>

\* One loaf of bread weighed 250 grams (based on 2017 standards).

As shown in Table 1, out of a total of 500 respondents, 201 respondents, comprising 40.2% of the total, responded that they discard two or more loaves (over 500 g) per week that are stale or spoiled. Additionally, 50 respondents, constituting 10% of the total, indicated that four or more loaves (exceeding 1 kg) turned stale per week, rendering them unsuitable for consumption. Despite the observation that bread holds significance beyond mere food for individuals in Türkiye, encompassing historical and societal value, research conducted in 2017 revealed that 9.4%, equivalent to 47 out of 500 respondents, admitted to throwing bread in trash bins.



**Photo 3.** Discarded bread on the street (Aşağı Kayabaşı Neighborhood, Niğde City).

**Source:** By author (29. 04. 2023).

However, in the survey conducted subsequent to the initiation of the second 'stale bread collection bin' project in 2018, the number of respondents who stated that they threw bread in the trash bin dropped to 18 (3.6%). In comparison to 2017, there was an increase in the number of respondents who indicated their utilization of leftover bread as an ingredient in the preparation of other culinary dishes. Additionally, the number of respondents who dispose of stale bread separately in stale bread collection bins rather than in trash bins increased to 103 (20.6%) of all respondents, suggesting that projects initiated after 2018 had an overall positive impact on residents (Table 2).

**Table 2.** Methods of dealing with stale bread among the respondents.

The survey contents		Before the second project (2017)		After the second project (2018-2022)	
1	<b>Does stale bread occur at your home?</b>	<b>N</b>	<b>%</b>	<b>N</b>	<b>%</b>
	Yes	351	70.2	319	63.8
	No	149	29.8	181	36.2
	<b>Total</b>	<b>500</b>	<b>100</b>	<b>500</b>	<b>100</b>
2	<b>When you have stale bread, how do you handle it?</b>				
	No bread waste	149	29.8	181	36.2
	Used as an ingredient in food, such as meatballs	56	11.2	97	19.4
	Give it to a livestock farmer or someone who needs it	14	2.8	8	1.6
	Feeding stray animals (birds, dogs, etc.)	234	46.8	93	18.6
	Throw it into the stale bread collection bins	0	0	103	20.6
	Throw it into the trash can	47	9.4	18	3.6
	<b>Total</b>	<b>500</b>	<b>100</b>	<b>500</b>	<b>100</b>

**Table 3.** Survey on the participation of citizens in the stale bread collection Project.

The survey contents		2017		2018-2022	
1	<b>Have you heard about the stale bread collection project in Niğde?</b>	<b>N</b>	<b>%</b>	<b>N</b>	<b>%</b>
	Yes	48	9.6	200	40.0
	No	452	90.4	300	60.0
	<b>Total</b>	<b>500</b>	<b>100</b>	<b>500</b>	<b>100</b>
2	<b>Do you think municipalities should collect stale bread?</b>				
	Yes	475	95.0	467	93.4
	No	25	5.0	33	6.6
	<b>Total</b>	<b>500</b>	<b>100</b>	<b>500</b>	<b>100</b>
3	<b>Would you participate in a campaign to collect stale bread?</b>				
	Yes	466	93.2	437	87.4
	No	34	6.8	63	12.6
	<b>Total</b>	<b>500</b>	<b>100</b>	<b>500</b>	<b>100</b>

However, in the study area, a mere 48 (9.6%) respondents were aware of the existence of the stale bread collection bin in 2017. Subsequently, awareness increased to 200 (40%) respondents between 2018 and 2022; nonetheless, more than half of the respondents were unaware of its existence. Furthermore, 63 (12.6%) respondents stated that they would not dispose of their stale bread in the collected bins, even if such bins were installed specifically for stale bread (Table 3). Upon investigating the rationale behind this, they explained that even if stale bread is placed in a separate collection bin, it is not collected and is discarded due to mould growth. This underscores the fact that the bread gathered in these designated bins is not being effectively managed, thereby causing another environmental problem. In addition, there were reasons why the collection bins were not sufficient and evenly installed in the residential area, and there were no collection bins in their residential area.

As shown in Figure 3, the collection bins were primarily installed in commercial districts rather than in densely populated areas. Consequently, the accessibility of the collection bins for residents to dispose of their leftover bread, which occurs daily, is excessively low. This difference arises from the installation and planning of stale bread collection bins, which failed to account for the recent rapid urban sprawl phenomenon in Niğde city and the migration of the city's population to the suburbs due to the construction of residential apartment complexes in the suburbs. Therefore, new geographical locations for collection bins must be selected for sustainable and efficient collection and management.

### 2.3. Utilization of Stale Bread

The Niğde municipality has made several attempts to efficiently utilize discarded bread as animal feed to promote the recycling of food resources. However, these efforts have been unsuccessful due to the absence of alternative methods for collecting discarded bread and



feeding it to animals. Furthermore, a significant portion of the collected bread is often moldy or unsuitable for use as animal feed. Additionally, there is a lack of research on the utilization of stale bread, making it challenging to find successful case studies. In the case of the Netherlands, according to a report commissioned by the Dutch government, approximately one-fourth of the domestic food waste in the Netherlands is discarded bread. On average, citizens dispose of 9.2 kilograms of bread per year (Boztas, 2017). In addition, the practice of residents offering leftover bread to wildlife, such as pigeons, has inadvertently become a food source for rats, leading to vermin problems in communities. To address this issue, municipal councils have provided funding for a bread collection scheme aimed at disrupting a major food source for rodents. In response, businesses have placed specially designed containers on the streets to collect stale bread (Photo 4).



**Photo 4.** Stale bread collection bin in the Hague, Netherlands.  
**Source:** The Guardian, by Henriëtte Guest, 2017.



**Photo 5.** The bread digester for renewable energy (Biogas) in the Netherlands.  
**Source:** Enki Energy, by Stefan Blankenburg, 2016.

Through the process of grinding collected bread, combining it with water, and exposing it to bacteria, the resulting mixture transforms into methane. A loaf has the potential to generate sufficient fuel to operate a domestic gas burner for an hour. Consequently, the collected bread is transported to anaerobic digestion facilities owned by businesses, where it undergoes conversion into biogas or is utilized in fertilizer production (Blankenburg, 2016; Boztas, 2017) (Photo 5).

The growth of the world's population and the subsequent increase in food waste are recognized as global societal, economic, and environmental issues. As a result, there has been an increased focus on research related to the circular bioeconomy in recent years, which aims to integrate food waste into biological cycles (Dymchenko et al., 2023; Mak et al., 2020). The bioeconomy refers to the utilization of renewable biological resources and their conversion into value-added products, such as food, animal feed, biobased items, and bioenergy (Directorate-General for Research and Innovation & European Commission, 2012). Inedible food waste, such as discarded bread, can generate energy or produce chemicals (Dahiya et al., 2018). It is possible to utilize bread waste for ethanol production, and the byproduct of this process can be used as animal feed (Hirschnitz-Garbers & Gosens, 2015; Kumar et al., 2023). Bread contains sugar, protein, and other nutrients and serves as an ideal substrate for microbial fermentation. This process enables the production of a variety of renewable products, including chemicals, fuels, and bioplastics. The conversion of food waste or bread waste into chemical raw materials could be proposed as a solution to the global issue of increasing food waste resulting from the growth of the global population. By establishing a sustainable, safe, and stable source of fuel and chemical substances, this approach has the potential to positively contribute to resolving the problem of food waste disposal (Kumar et al., 2023). In addition, the biocircular economy can simultaneously create new employment opportunities while environmentally treating food waste and producing bioenergy. In this regard, Europe's bioeconomy is estimated to generate annual revenues of approximately 2 trillion euros and provide employment for more than 22 million people, accounting for approximately 9% of the entire European Union workforce (BECOTEPS, 2011; Directorate-General for Research and Innovation & European Commission, 2012). Moreover, biomass is recognized as a sustainable alternative resource for addressing environmental issues linked with fossil fuels and greenhouse gases (Kumar et al., 2023; Narisetty et al., 2021b). The provision of renewable, fermentable, carbon-rich, and cost-effective waste feedstocks is crucial for biomass. Consequently, waste materials with high sugar content capable of extracting fermentable sugars, such as food, bakery products, bread, fruits, etc., are needed. Recently, waste materials with high sugar contents have garnered considerable attention due to their potential for efficient utilization (Choi et al., 2015; Kumar et al., 2023; Liakou et al., 2018). Bread waste holds potential as a feedstock for sustainable biorefineries capable of generating high levels of platform chemicals. Nonetheless, there is still a dearth of research on the utilization of this waste in biorefineries, and additional exploration into waste-to-energy processes is essential. Furthermore, research on the social and economic aspects of the sustainable and efficient utilization of discarded bread should be complemented (Kumar et al., 2023).

## CONCLUSION

In 2022, the Food and Agriculture Organization (FAO) of the United Nations reported that approximately 691 to 783 million people worldwide experienced hunger (FAO, 2022). However, globally, one-third of edible foods, totaling approximately 1.3 billion tons annually, are lost or wasted. In particular, in countries with medium- to high-income levels, a significant amount of edible food is discarded (Otterdijk & Meybeck, 2011). Among edible food items, bread waste accounts for a significant portion of global food waste (Kumar et al., 2023). Every year, more than 100 million tons of bread are produced worldwide, with the consumption rate reaching 129 million tons in 2016 (Jung et al., 2022; Kumar et al., 2023). However, approximately 10% (900,000 tons) of bread is discarded throughout the entire supply chain, from production to consumption. Consequently, numerous countries are currently making efforts to prevent such food waste, including bread, and to utilize resources more efficiently (Dölekoğlu et al., 2014).

Türkiye is one of the major wheat-producing countries worldwide and ranks among the countries with the highest bread consumption (Demirtaş et al., 2018). However, as previously noted, the rate of bread wastage is significantly elevated. Efforts are being made to utilize discarded bread throughout Türkiye, including in the study area, but successful results have not been achieved. Many recycling projects, referred to as environmentally friendly and sustainable development, often encounter significant challenges and fail to achieve successful outcomes due to various issues, such as inadequate management, lack of promotion and citizen education, and insufficient research and development compared to the initial plans of the projects (Debrah et al., 2022; Dinansyah Wiradimadja et al., 2023; Narisetty et al., 2021b).

The stale collection bin project, examined in this study, was implemented twice in the research area with identical content but failed to yield significant results. To ensure meaningful outcomes and sustained value from such projects, rather than being temporary or perfunctory, systematic and strategic planning, execution, review, and improvement based on resource management theories are imperative. Achieving sustainable environmental resource management requires projects to integrate social, economic, and environmental considerations in their planning and implementation. Additionally, continuous management and feedback mechanisms are necessary to address and improve any issues that arise. However, the study area revealed various challenges across all project stages, including planning, promotion, resident participation, management, and final disposal. Addressing these issues requires implementing specific improvements for successful resource management and utilization.

Based on the results of this study, when undertaking projects for sustainable resource management, it is important to consider the following aspects for examination and improvement. First, the selection and planning of project locations should be based on geographical and spatial suitability and feasibility. In particular, in resource collection processes such as the disposal of stale bread, the distribution of the population plays a critical role in location selection, and the dynamics of urban environments, such as urban sprawl, require thorough analysis. Second, the research findings revealed a significant lack of awareness and engagement among local residents regarding the project. The absence of involvement from residents poses a significant obstacle to the success of sustainable projects. Therefore, it is imperative for residents to comprehend the significance and objectives of the project. To achieve this, effective promotion and educational initiatives should be implemented to encourage their active and voluntary participation. Third, for projects of this kind, establishing a dedicated department or agency for project execution is crucial. In the study area, project tasks were delegated to existing departments, hindering the provision of specialized and systematic supervision and management. Therefore, specialized project management by a dedicated agency or department is necessary. This entity should oversee the collection, management, and disposal of resources, while also spearheading research and development efforts to create new resources. Finally, even if significant amounts of stale bread are collected through civic education and public relations, the sustainability of these projects depends on whether the final products derived from the stale bread are environmentally friendly, economical, and sustainable. Therefore, it is imperative to direct research and development efforts towards bioenergy solutions, such as biomass production and ethanol generation, to offer environmentally sustainable alternatives for repurposing stale bread. This requires collaboration among dedicated agencies, research institutions, and local industries to ensure that eco-friendly outcomes are recycled to benefit the local community.

**Declaration of Support and Thanksgiving:** We would like to express our gratitude to the referees for their valuable contributions to the article through their opinions and suggestions, and to the editor for managing the review process.

**Author contribution:** S.K. conceived and designed the study, conducted the data analysis and literature review, drew some maps and figures, and drafted the manuscript. D.A. contributed to the data collection and analysis, drew some maps and tables, and critically revised the manuscript for intellectual content. All the authors have read and approved the final version of the manuscript.

**Declaration of interest:** The authors declare no conflicts of interest.

## REFERENCES

- Akdemir, Ş., Keskin, F., Ünal, H., & Mıassı, Y. E. (2020). Analysis of behaviors and attitudes of bread consumption in Turkey: Case of the province of Adana. *European Journal of Science and Technology*, (19), 659–667. <https://doi.org/10.31590/ejosat.733594>
- Aktaş, Ş., Cebeci, A., Öztekin, Y., Yaman, M., Ağırbaşı, M., & Güneş, F. E., (2023). Differences in the salt amount of the bread sold in different regions of Turkey: A descriptive study. *Human*

- Nutrition and Metabolism*, 33(August), 1–5. <https://doi.org/10.1016/j.hnm.2023.200211>
- Ali, M. A., & Kamraju, M. (2023). *Theories and Frameworks for Understanding Resource Management*. Springer. [https://doi.org/10.1007/978-3-031-46720-2\\_3](https://doi.org/10.1007/978-3-031-46720-2_3)
- Arslan, N., & Aydın, H. (2019). Ekmek İsrafını Etmeme Niyetinin Değerlendirilmesi. *Yönetim ve Ekonomi Araştırmaları Dergisi*, 17(4), 165–179. <https://doi.org/10.11611/yead.566247>
- Aygün, İ., Başargan, B., & Aktaş, E. (2020). Ekmek Tüketim Davranışını Etkileyen Faktörler: Mersin İli Örneği. *Journal of Applied and Theoretical Social Sciences*, 2(1), 15–32. <https://doi.org/10.37241/jatss.2020.6>
- BECOTEPS. (2011). The European Bioeconomy in 2030: Delivering Sustainable Growth by addressing the Grand Societal Challenges. In *Bio-Economy Technology Platforms*. <https://www.fabretp.eu/uploads/2/3/1/3/23133976/white-paper-final.pdf>
- Blankenborg, S., (2016). *Baking bread on its own biogas*. <https://www.enki-energy.info/en/broodvergister-koken-buurtkeuken/>
- Bor Haber (2012). *Niğde Belediyesi Bayat Ekmek Toplama Kutusu Dağıtıyor*. Bor Haber. <https://www.borhaber.net/nigde-belediyesi-bayat-ekmek-toplama-kutusu-dagitiyor.>, 24.02.2023.
- Boztas, S., (2017). *Dutch companies set up giant bread bins to help cities tackle rat scourge*. The Guardian. <https://www.theguardian.com/sustainable-business/2017/jun/27/dutch-companies-bread-bins-biogas-fertiliser-amsterdam-hague-rotterdam>
- Choi, I. S., Lee, Y. G., Khanal, S. K., Park, B. J., & Bae, H. J., (2015). A low-energy, cost-effective approach to fruit and citrus peel waste processing for bioethanol production. *Applied Energy*, 140, 65–74. <https://doi.org/10.1016/j.apenergy.2014.11.070>
- Dahiya, S., Kumar, A. N., Shanthi Sravan, J., Chatterjee, S., Sarkar, O., & Mohan, S. V., (2018). Food waste biorefinery: Sustainable strategy for circular bioeconomy. *Bioresource Technology*, 248(July 2017), 2–12. <https://doi.org/10.1016/j.biortech.2017.07.176>
- Debrah, J. K., Teye, G. K., & Dinis, M. A. P., (2022). Barriers and Challenges to Waste Management Hindering the Circular Economy in Sub-Saharan Africa. *Urban Science*, 6(3). <https://doi.org/10.3390/urbansci6030057>
- Demirbaş, N., & Atış, E., (2005). Türkiye Tarımında Gıda Güvencesi Sorununun Buğday Örneğinde İrdelenmesi. *Ege Üniv. Ziraat Fak. Derg.*, 42(1), 179–190.
- Demirtaş, B., Kaya, A., & Dağıstan, E., (2018). Consumers' Bread Consumption Habits and Waste Status: Hatay/Turkey Example. *Turkish Journal of Agriculture - Food Science and Technology*, 6(11), 1653–1661. <https://doi.org/10.24925/turjaf.v6i11.1653-1661.2181>
- Dinansyah Wiradimadja, D., Mori, H., & Rizkiah, R., (2023). Changes on Recycling Behaviors Based on Governmental Programs (Study Case in Bendungan Village, Indonesia). *Sainteks: Jurnal Sains Dan Teknik*, 5(1), 1–10. <https://doi.org/10.37577/sainteks.v5i1.510>
- Directorate-General for Research and Innovation, & European Commission., (2012). *Innovating for sustainable growth A bioeconomy for Europe*. European Union. <https://doi.org/10.2777/6462>
- Dölekoğlu, C. Ö., Giray, F. H., & Şahin, A., (2014). Mutfaktan Çöpe Ekmek: Tüketim Ve Değerlendirme. *Akademik Bakış Dergisi*, 44. <https://dergipark.org.tr/tr/download/article-file/382869>
- Dymchenko, A., Geršl, M., & Gregor, T., (2023). Trends in bread waste utilisation. *Trends in Food Science and Technology*, 132(October 2022), 93–102. <https://doi.org/10.1016/j.tifs.2023.01.004>
- Ertürk, A., Arslantaş, N., Sarıca, D., & Demircan, V. (2012). İsparta İli Kentsel Alanda Ailelerin Ekmek Tüketimi ve İsrafi. *Akademik Gıda*, 13(4), 291–298. Retrieved from <https://dergipark.org.tr/en/download/article-file/1186378>
- FAO (2022). *Hunger and food insecurity*. FAO. <https://www.fao.org/hunger/en/#:~:text=Between 691 and 783 million people faced hunger in>

2022&text=It estimates the adequacy of a population's  
<https://www.fao.org/hunger/en/%23:~:text=Between 691 and 783 million people faced hunger in 2022&text=It estimate., 23.01.2024>.

FAO (2023). *World Food Situation, FAO Cereal Supply and Demand Brief*. FAO. <https://www.fao.org/worldfoodsituation/fao-cereal-supply-and-demand-brief/en#:~:text=Global wheat production in 2023,lower than last year's level, 23.01.2024>.

Gokalp, E., (2020). System Dynamics Modelling of Bread Waste Problem. *Pamukkale University Journal of Engineering Sciences*, 26(4), 831–837. <https://doi.org/10.5505/pajes.2019.20726>

Gül, A., Isik, H., Bal, T., & Ozer, S., (2003). BREAD CONSUMPTION AND WASTE OF HOUSEHOLDS IN URBAN AREA OF ADANA PROVINCE. *Electronic Journal of Polish Agricultural Universities*, 6(2). <http://www.ejpau.media.pl/volume6/issue2/food/art-10.html>

Güzel, M. (2024). Valorisation of bread wastes via the bacterial cellulose production. *Biomass Conversion and Biorefinery*. <https://doi.org/10.1007/s13399-024-05662-7>

Haber Türk (2018). *Niğde Belediyesi'nden Bayat Ekmek Kutusu*. Habertürk. <https://www.haberturk.com/nigde-belediyesinden-bayat-ekmek-kutusu-1996405-ekonomi., 05.10.2023>.

Habertürk (2013). *63 yılda ekmek fiyatı ne oldu?* Habertürk. <https://www.haberturk.com/galeri/ekonomi/424434-63-yilda-ekmek-fiyati-ne-oldu/1/48., 05.10.2023>.

Hirschnitz-Garbers, M., & Gosens, J., (2015). Producing bio-ethanol from residues and wastes; A technology with enormous potential in need of further research and development. *Policy Brief*, 2. [https://www.ecologic.eu/sites/default/files/publication/2015/recreate\\_sei\\_waste-to-fuel\\_policybrief\\_final.pdf](https://www.ecologic.eu/sites/default/files/publication/2015/recreate_sei_waste-to-fuel_policybrief_final.pdf)

İkikat Tümer, E., Aytop, Y., & Yavuz, K. B., (2019). Ekmek İsraf Etme Durumunun ve İsrafta Etkili Olan Faktörlerin Belirlenmesi: Kahramanmaraş Kent Merkezi Örneği. *Türk Tarım ve Doğa Bilimleri Dergisi*, 6(3), 432–439. <https://doi.org/10.30910/turkjans.595223>

Jung, J. M., Kim, J. Y., Kim, J. H., Kim, S. M., Jung, S., Song, H., Kwon, E. E., & Choi, Y. E., (2022). Zero-waste strategy by means of valorization of bread waste. *Journal of Cleaner Production*, 365(February), 132795. <https://doi.org/10.1016/j.jclepro.2022.132795>

Kalkan, İ., & Özarık, B., (2017). Tam Buğday Ekmeği ve Sağlık Üzerine Etkisi. *Aydın Gastronomy*, 1(1), 37–46.

Kocalar, A. C., (2019). Niğde'de Tarihi Siluetin ve Kentsel Kimliğin Değişiminin. *Journal of Interdisciplinary and Intercultural Art*, 4(8), 1–8. <https://dergipark.org.tr/en/download/article-file/1497262>

Kumar, V., Brancoli, P., Narisetty, V., Wallace, S., Charalampopoulos, D., Kumar Dubey, B., Kumar, G., Bhatnagar, A., Kant Bhatia, S., & J.Taherzadeh, M., (2023). Bread waste – A potential feedstock for sustainable circular biorefineries. *Bioresource Technology*, 369(December 2022), 128449. <https://doi.org/10.1016/j.biortech.2022.128449>

Liakou, V., Pateraki, C., Palaiogeorgou, A. M., Kopsahelis, N., Machado de Castro, A., Guimarães Freire, D. M., Nychas, G. J. E., Papanikolaou, S., & Koutinas, A., (2018). Valorisation of fruit and vegetable waste from open markets for the production of 2,3-butanediol. *Food and Bioprocess Processing*, 108, 27–36. <https://doi.org/10.1016/j.fbp.2017.10.004>

Mak, T. M. W., Xiong, X., Tsang, D. C. W., Yu, I. K. M., & Poon, C. S., (2020). Sustainable food waste management towards circular bioeconomy: Policy review, limitations and opportunities. *Bioresource Technology*, 297(November 2019). <https://doi.org/10.1016/j.biortech.2019.122497>

Melikoglu, M., & Webb, C. (2013). Use of waste bread to produce fermentation products. In *Food Industry Wastes* (First Edit). Elsevier Inc. <https://doi.org/10.1016/B978-0-12-391921-2.00004-4>

Narisetty, V., Cox, R., Willoughby, N., Aktas, E., Tiwari, B., Matharu, A. S., Salonitis, K., & Kumar, V.,

- (2021). Recycling bread waste into chemical building blocks using a circular biorefining approach. *Sustainable Energy Fuels*, 5, 4842–4849. <https://doi.org/10.1039/d1se00575h>
- Otterdijk, R. van, & Meybeck, A., (2011). The international congress Save Food! *Global Food Losses and Food Waste – Extent, Causes and Prevention*. Rome, 1–30. <https://www.fao.org/3/i2697e/i2697e.pdf>
- Özberk, F., Karagöz, A., Özberk, İ., & Atli, A., (2016). *Buğday Genetik Kaynaklarından Yerel ve Kültür Çeşitlerine; Türkiye’de Buğday ve Ekmek*. 25(2), 218–233. <https://doi.org/10.21566/tarbitderg.281346>
- Parfitt, J., Barthel, M., & MacNaughton, S., (2010). Food waste within food supply chains: Quantification and potential for change to 2050. *Philosophical Transactions of the Royal Society B: Biological Sciences*, 365(1554), 3065–3081. <https://doi.org/10.1098/rstb.2010.0126>
- Resmi Gazete (2017). : Mevsimlik Tarım İşçileri Genelge. In 2017/6. <http://www.resmigazete.gov.tr/eskiler/2017/04/20170419-8.pdf>
- Sigüenza-Andrés, T., Mateo, J., Rodríguez-Nogales, J. M., Gómez, M., & Caro, I. (2024). Characterization of a Fermented Beverage from Discarded Bread Flour Using Two Commercial Probiotics Starters. *Foods*, 13(6). <https://doi.org/10.3390/foods13060951>
- TEPGE (2022). *Tarım Ürünleri Piyasaları, Buğday*. TEPGE. [https://arastirma.tarimorman.gov.tr/tepge/Belgeler/PDF Tarım Ürünleri Piyasaları/2022-Temmuz Tarım Ürünleri Raporu/7-BUĞDAY TÜP Temmuz 2022.pdf](https://arastirma.tarimorman.gov.tr/tepge/Belgeler/PDF%20Tarim%20Urunleri%20Piyasalari/2022-Temmuz%20Tarim%20Urunleri%20Raporu/7-BUGDAY%20TUP%20Temmuz%202022.pdf)
- TEPGE (2023). *Tarım Ürünleri Piyasaları*. [https://arastirma.tarimorman.gov.tr/tepge/Belgeler/PDF Tarım Ürünleri Piyasaları/2023-Temmuz Tarım Ürünleri Raporu/BUĞDAY TÜP HAZİRAN 2023-TEPGE.pdf](https://arastirma.tarimorman.gov.tr/tepge/Belgeler/PDF%20Tarim%20Urunleri%20Piyasalari/2023-Temmuz%20Tarim%20Urunleri%20Raporu/BUGDAY%20TUP%20HAZIRAN%202023-TEPGE.pdf)
- TMO (2013). Türkiye’de Ekmek İsrافی Araştırması. In *Toprak Mahsulleri Ofisi*. <https://www.tmo.gov.tr/Upload/Document/Kampanya/ArastirmaKitabi.pdf>
- Tufaner, F., (2021). Environmental assessment of refectory waste based on approaches zero-waste project in Turkey: the production of biogas from the refectory waste. *Environmental Monitoring and Assessment*, 193(7). <https://doi.org/10.1007/s10661-021-09147-2>
- TÜİK (2022). *Address Based Population Registration System Results*. Türkiye İstatistik Kurumu. <https://biruni.tuik.gov.tr/medas/?kn=95&locale=en> , 13.07.2023.
- TÜİK (2023). *Crop Production 2nd Estimation, 2023*. [https://data.tuik.gov.tr/Bulten/Index?p=Bitkisel-Uretim-2.Tahmini-2023-49533#:~:text=Buna göre 2023 yılı üretim, ton olarak gerçekleşeceği tahmin edildi., 15.01.2024.](https://data.tuik.gov.tr/Bulten/Index?p=Bitkisel-Uretim-2.Tahmini-2023-49533#:~:text=Buna%20gore%202023%20yili%20uretim,%20ton%20olarak%20gerceklesecegi%20tahmin%20edildi.,15.01.2024)
- Yılmaz, A. M., & Tomar, O., (2022). Türkiye’de Buğdayın Kendi Kendine Yeterlilik ve İthalata Bağımlılık Açısından Değerlendirilmesi. *European Journal of Science and Technology*, 41, 449–456. <https://doi.org/10.31590/ejosat.1192874>

## EXTENDED ABSTRACT

## GENİŞLETİLMİŞ ÖZET

SÜRDÜRÜLEBİLİR BİR KAYNAK OLARAK BAYAT EKMEĞİN KULLANIMINDA MEVCUT  
DURUM VE ALTERNATİF YAKLAŞIMLAR

**Giriş ve Çalışmanın Amacı:** Gıda israfı, küresel ölçekte ekonomik, sosyal ve çevresel bir sorun olarak öne çıkmaktadır. İklim değişikliği, salgın hastalıklar ve uluslararası çatışmalar gibi faktörler hem gıda güvenliğini hem de ekonomik istikrarı tehdit etmektedir. Özellikle ekme, hem temel bir besin kaynağı olması hem de kültürel ve sosyal anlamlar taşıması nedeniyle Türkiye’de büyük bir öneme sahiptir. Ancak, Türkiye aynı zamanda dünyada en fazla ekme israf eden ülkeler arasında yer almaktadır. Birleşmiş Milletler Gıda ve Tarım Örgütü’ne (FAO) göre, her yıl yaklaşık 1,3 milyar ton yenilebilir gıda israf edilmektedir. Türkiye’de ise 2012 yılı itibarıyla günlük 6 milyon adet ekme çöpe atılmaktadır. Bu durum, ciddi ekonomik kayıplara ve çevresel sorunlara yol açmaktadır. Ekme israfı, üretimden tüketime kadar olan tüm aşamalarda yaşanmakla birlikte, tüketici davranışlarının bu israftaki payı büyüktür. İç Anadolu Bölgesi’nde yer alan Niğde şehrinde 2012 ve 2018’de olmak üzere iki kez 'Bayat Ekme Toplama Kutusu' projesi yürütülmüştür. Bu çalışmanın temel amacı, Niğde’deki bu projelerin etkinliğini değerlendirmek, eksiklerini belirlemek ve sürdürülebilirlik açısından değerlendirmektir. Ayrıca, bayat ekmeğin çevre dostu yöntemlerle değerlendirilmesine yönelik alternatif yaklaşımlar sunmak hedeflenmiştir.

**Kavramsal/kuramsal çerçeve:** Literatürde gıda israfı ile ilgili çoğunlukla mühendislik temelli araştırmalar yer alırken, sosyal bilimler perspektifinden yapılan analizler sınırlıdır. Bu çalışma, sosyal bilimler odağında bir değerlendirme sunarak toplumsal farkındalık ve katılımın önemine dikkat çekmektedir. Bu bağlamda gıda israfı, sürdürülebilirlik ve toplumsal farkındalık kavramları ön plana çıkarılmıştır. Türkiye’deki araştırmalar, ekme israfının yüksek seviyelerde olduğunu ve bireylerin alışkanlıklarının bu sorunda önemli bir payı olduğunu göstermektedir. Ayrıca, ekme israfını azaltmaya yönelik projelerin çoğu, halkın düşük farkındalık seviyesi nedeniyle beklenen başarıyı sağlayamamıştır. Hollanda gibi ülkelerde bayat ekmeğin biyogaz ve gübre üretiminde kullanılması, israfı azaltma ve kaynakları geri dönüştürme açısından başarılı bir örnek teşkil etmektedir. Bu tür yaklaşımlar, Türkiye’deki projeler için bir model olarak değerlendirilebilir. Bu çalışma Niğde’den hareketle, ekonomik ve çevresel fayda sunan sürdürülebilir kaynak yönetimi için yenilikçi yaklaşımlar önermektedir. Bu öneriler, benzer sorunlar yaşayan diğer şehirler ya da ülkeler için de uygulanabilir sonuçlar sağlayacaktır.

**Yöntem ve Bulgular:** Araştırma kapsamında nitel ve nicel araştırma yöntemleri bir arada kullanılarak karma bir yöntem benimsenmiştir. Yarı yapılandırılmış ve yapılandırılmış yüz yüze görüşmelerle elde edilen verilerin toplanması iki farklı dönemde gerçekleştirilmiştir. 2017 yılında, 500 kişiyle proje öncesi farkındalık ve israf alışkanlıklarını anlamaya yönelik görüşmeler yapılmıştır. 2018-2022 yılları arasında, proje sonrası farkındalık ve katılım durumunu ölçmek için tekrar 500 kişiyle görüşülmüştür. Bu sayede toplam 1.000 katılımcı araştırmaya dahil olmuştur. Bayat ekme projesi, iki kez uygulanmasına rağmen beklenen başarı elde edilememiştir. 2017’de katılımcıların yalnızca %9,6’sı bayat ekme toplama kutularının varlığından haberdardı. 2018-2022 yılları arasında bu oran %40’a çıkmış olsa da katılım ve kullanım düzeyi son derece düşük kalmıştır. Görüşme ve anketlerden elde edilen veriler, projenin başarısızlık nedenlerini, halkın alışkanlıklarındaki değişimleri ve mevcut sorunları değerlendirmek amacıyla analiz edilmiştir. Ayrıca ArcGIS 10.2 coğrafi bilgi sistemleri programı ile Niğde şehrine ilişkin mekânsal analizler yapılmıştır. Çalışma sürecinde Niğde Belediyesi’nin Temizlik İşleri Müdürlüğü ile görüşmeler yapılmış ve projenin planlama, uygulama ve yönetim aşamaları incelenmiştir.

**Sonuç ve Öneriler:** Çalışmada, gıda israfının azaltılmasında ve bayat ekmeğin sürdürülebilir bir şekilde değerlendirilmesinde mevcut uygulamaların etkinliğini incelenmiştir. Bu bağlamda Türkiye’de özellikle ekme israfı ciddi bir sorun olarak öne çıkmaktadır. Yerel bir uygulama olarak Niğde’de yürütülen “Bayat Ekme Toplama Kutusu” projesi, israfı azaltmayı hedeflemesine rağmen sürdürülebilir bir başarı elde edilememiştir. Bu başarısızlığın ilk nedeni farkındalık ve katılım eksikliğidir. Proje öncesinde halkın büyük bir kısmı bayat ekme toplama kutularının varlığından haberdar değildi. Proje sonrası farkındalık artmış olsa da halkın katılımı ve projeye olan ilgisi sınırlı kalmıştır. Ayrıca projenin yönetiminde ve planlanmasında da eksiklikler tespit edilmiştir. Kutuların yanlış lokasyonlara yerleştirilmesi, özellikle nüfus yoğunluğu yüksek bölgeler yerine ticari alanlara konulması, erişimi zorlaştırmıştır. Projeyi planlayan ve uygulayan yerel yönetim içerisinde özel bir birim kurulmamış, görevler mevcut birimlere eklenmiştir. Toplanan ekmeğin büyük bir kısmı küflü olduğu için hayvan yemi olarak bile kullanılamamıştır. Alternatif değerlendirme yöntemleri (biyogaz üretimi gibi) araştırılmamıştır. Bu tür uygulamaların sürdürülebilir hale gelmesi için bölge sakinlerinin projenin gerekliliğini anlamaları büyük önem taşımaktadır. Ayrıca sürdürülebilir kalkınma hedeflerine ulaşmak için ilgili kuruluşlar, araştırma kurumları ve yerel endüstriler arasındaki iş birliğiyle çevre dostu sonuçların yaratılması ve bunların yerel halka geri dönüşü gerekmektedir.

**KATKI ORANI BEYANI VE ÇIKAR ÇATIŞMASI BİLDİRİMİ**

<b>Sorumlu Yazar</b> <i>Responsible/Corresponding Author</i>	Suk-Kyeong KANG			
<b>Makalenin Başlığı</b> <i>Title of Manuscript</i>	THE CURRENT STATUS AND ALTERNATIVE APPROACHES OF INITIATIVES UTILIZING STALE BREAD AS A SUSTAINABLE RESOURCE			
<b>Tarih</b> <i>Date</i>	31.12.2024			
<b>Makalenin türü (Araştırma makalesi, Derleme vb.)</b> <i>Manuscript Type (Research Article, Review etc.)</i>	Research Article			
<b>Yazarların Listesi / List of Authors</b>				
<b>Sıra No</b>	<b>Adı-Soyadı</b> <i>Name - Surname</i>	<b>Katkı Oranı</b> <i>Author Contributions</i>	<b>Çıkar Çatışması</b> <i>Conflicts of Interest</i>	<b>Destek ve Teşekkür (Varsa)</b> <i>Support and Acknowledgment</i>
1	Suk-Kyeong KANG	%60	Yoktur	Yoktur
2	Derya AĞBABA	%40	Yoktur	Yoktur



## A R A Ş T I R M A M A K A L E S İ / R E S E A R C H A R T I C L E

DOI: 10.52122/nisantasisbd.1478022

## KUŞAKLARIN SİYASİ PARTİ POLİTİKALARI ÜZERİNDEKİ ETKİSİ

Dr. Zeynep DİLEKLİ KARATAY

Bağımsız Araştırmacı, Sosyoloji Bölümü.  
e-posta: zeynepdilekli3@gmail.com4

ORCID 0000-0002-9056-7283

Doç. Dr. Ahmet Ayhan KOYUNCU

Afyon Kocatepe Üniversitesi, Fen Edebiyat Fakültesi, Sosyoloji  
Bölümü.

e-posta: ahmetakoyuncu@hotmail.com

ORCID 0000-0002-5401-7647

## ÖZ

Kuşak olarak kabul edilen olgu aynı dönemde yaşamış olan bireylerin tamamının benzer olaylara tanıklık etmesi üzerine genel olarak benzer davranışlar, tutumlar, düşünceler geliştirme eğiliminde oldukları kabul edilen; belirli periyotlarla ve özelliklerle sınıflandırılarak ele alınan insan gruplarını ifade etmektedir. Kuşaklar küresel, bölgesel veya yerel çaptaki olaylara tanıklık etmelerinden dolayı buldukları ülkenin siyasetini de etkileyebilir ve siyasetten de etkilenebilir potansiyeline sahip gruplardır. Siyasetin ayaklı ve aktif organlarından biri olarak değerlendirilebilecek siyasi partiler bu anlamda kuşaklarla irtibatlı olan güçlü siyasi yapılarıdır. Siyasi partiler siyasi arenada hayat bulabilmek ve varlığını sürdürebilmek için toplumun desteğine, kuşaklar da sorunlarını ve taleplerini üst mercilere iletmek amacıyla siyasi partilere ihtiyaç duymaktadırlar. Siyasi partiler kuşakların taleplerini karşılamaya çalıştıkça ve kuşaklar da siyasi partilere çeşitli şekillerde destek sağladığı müddetçe ikisi arasındaki ilişki olumlu bir seyir izlemektedir. Bu noktalardan hareketle çalışma, kuşakların taleplerinin siyasi parti politikaları üzerindeki etkisini, siyasi partilerin yetkili kişileri tarafından sarf edilen ifadeler doğrultusunda tartışmayı amaçlamaktadır. Literatür taraması yöntemine dayanan çalışmada AK Parti, CHP, İYİ Parti ve MHP'nin çeşitli platformlarda dile getirmiş oldukları söylemler başta olmak üzere kısmen diğer siyasi partilerin yaklaşımları da göz önünde bulundurularak kuşaklar ve siyasi partiler arasındaki ilişki sosyolojik bir şekilde analiz edilmeye çalışılmıştır.

**Anahtar Kelimeler:** Kuşak, kuşak sınıflandırması, siyasi parti, politika.

## THE INFLUENCE OF GENERATIONS ON POLITICAL PARTY POLICIES

## ABSTRACT

The phenomenon accepted as generation refers to groups of people who are considered to have a tendency to develop similar behaviors, attitudes and thoughts in general upon witnessing similar events by all individuals who have lived in the same period, and who are classified and handled with certain periods and characteristics. Generations are groups that have the potential to influence and be influenced by the politics of the country they live in, as they witness events on a global, regional or local scale. Political parties, which can be considered as one of the standing and active organs of politics, are strong political structures that are in contact with generations in this sense. Political parties need the support of society to survive and survive in the political arena, and generations need political parties to communicate their problems and demands to higher authorities. Based on these points, this study, which is based on the literature review method, aims to discuss the impact of generational demands on political party policies in a sociological way in line with the statements made by the authorized persons of political parties.

**Keywords:** Generation, classification of generation, political party, politics.

Geliş Tarihi/Received: 03.05.2024

Kabul Tarihi/Accepted: 04.06.2024

Yayın Tarihi/Printed Date: 31.12.2024

**Kaynak Gösterme:** Dilekli Karatay, Z. ve Koyuncu, A.A. (2024). "Kuşakların Siyasi Parti Politikaları Üzerindeki Etkisi". *İstanbul Nişantaşı Üniversitesi Sosyal Bilimler Dergisi*, 2(12), 523-538.

## GİRİŞ

Özellikle sosyal bilimler açısından önemli bir konu olan “kuşaklar” ile ilgili çalışmalar her geçen gün artmaktadır. Kuşaklar, yaklaşık yirmi-otuz yıllık zaman dilimleri arasında ele alınan toplumsal hareketler olarak bilinmektedir. Uluslararası literatürde Sessiz Kuşak (1925-1945), Bebek Patlaması kuşağı (1946-1964), X (1965-1978), Y (1979-1995), Z (1996-2010) ve son zamanlarda dile getirilen Alfa (2010-2025) kuşağı yer almaktadır. Yeni bir kuşak olması nedeniyle Alfa kuşağına yönelik ciddi çalışmalar henüz yapılmamıştır ve isimlendirmesi de yapılacak olan mevcut çalışmalar neticesinde değişime açık olan bir kuşaktır. Her kuşak, kendi döneminde yaşanmış olan sosyal olayların bir sonucu olarak benzer özellik ve düşüncelere sahip olabilmektedir. Zaten kuşak sınıflandırmalarındaki temel etken de belirlenen zaman dilimleri aralığının bir sonraki zaman dilimi aralığından farklılaşıyor olmasıdır. Yaşanan toplumsal değişimler, krizler, savaşlar, hastalıklar, doğal afetler veya küresel çaplı olaylar dünyanın bütün yerindeki insanları etkileyebilecek niteliklerde olması dolayısıyla insanlar bu olaylara karşı benzer tutum ve davranışlar sergileyebilmektedir. Elbette bir elin beş parmağının bir olmadığı gibi bir kuşağa mensup insanların tamamının da bir olmayacağı gerçeği bilinmektedir. Fakat kuşak mensuplarının çoğunluğu benzer tutum ve davranışları sergileyebilme potansiyeline sahip olduğu için de kuşaklara atfedilen nitelikler evrensel veya kapsayıcı olarak kabul edilmektedir.

Kuşaklar, daha önce de ifade edildiği gibi doğal afetler, salgın hastalıklar vb. küresel ölçekli durumlara maruz kaldığı gibi mevcut dönemin siyasi arenasını da verdiği tepkilerle şekillendirebilmektedir. Kuşak ve siyaset ikilisi bu nedenle oldukça önemlidir. Çünkü bütün olarak bir kuşak ile siyaset arasında karşılıklı bir etkileşim bulunmaktadır. İki arasındaki diyalektik ilişkiyle birlikte kuşaklar siyasi partilerin politikalarını; siyasi partilerin politikaları ise kuşakların hayatlarını çeşitli şekillerde etkileyebilmektedir.

Bir ülkedeki mevcut siyasi partiler, belirli bazı kesimlerin ideolojilerinin, amaçlarının, yaşamak istedikleri hayat felsefesinin birer ürünü ve taşıyıcısı olarak faaliyetler göstermeye ve siyasi arenadaki varlığını korumaya çalışmaktadır. Dolayısıyla partiler toplumun desteğine, toplum bireyleri de amaçları doğrultusunda partilerin sözcülüğüne ihtiyaç duymaktadırlar. Siyasi partiler amaçlarına ulaşabilmek amacıyla toplumun her kesimine ulaşmaya çalışmaktadır. Özellikle de seçim zamanlarında toplu kesimlerin ihtiyaçlarının karşılanması amacıyla hareket etmeye çalışan partiler, birbirleriyle yarış halinde olabilmektedir. Bu nedenle de çeşitli kesimlerin sözcülüğünü yapmaktan geri durmamaya özen göstermektedirler. Benzer şekilde sorunlarının çözülmesini isteyen kesimler de özellikle toplu bir şekilde hareket edip parti politikalarını etkilemeyi çoğu zaman başarabilmektedir. Bütün bunlardan hareketle konunun amacına uygun olduğu gerekçesiyle çalışmada literatür taraması yöntemi kullanılmıştır. Doküman incelenmesi ya da belgesel tarama (Sak, vd., 2021: 230) olarak da bilinen literatür taraması “basılı ve elektronik materyaller olmak üzere tüm belgeleri incelemek ve değerlendirmek için kullanılan sistemli bir yöntemdir” (Kıral, 2020: 173). Bu yöntem ile birlikte araştırmacı belirlemiş olduğu çalışmanın amacına uygun olacak şekilde kaynakları, dokümanları ya da belgeleri bulmakta, okumakta, not almakta ve bunları analiz etme ya da değerlendirme işlemlerini yapmaktadır (Karasar, 2005). Balcı’ya (2016) göre literatür taraması için araştırılmak istenilen konu hakkında araştırmacıya bilgi sunan her türlü yazılı materyale doküman denilmektedir. Başka bir ifadeyle araştırma ile ilgili veri sunan her yazılı materyal birer kaynak, belge veya doküman olarak ele alınabilmektedir. Konusu itibarıyla özgün olan çalışma; kuşak ve siyasi partiler arasındaki ilişkiyi, parti yetkilerinin söylemleri ve kuşakların talepleri doğrultusunda sosyolojik bir şekilde tartışmaktadır.

### 1. Kuşak Kavramı ve Sınıflandırması

Kuşak olarak bilinen olgu, bireyler arasındaki farklılıkların bir tezahürü olarak görülmektedir. Bu farklılıklar psikoloji, sosyoloji gibi sosyal bilimler açısından farklı şekillerce ele alınıp tartışılmaktadır. Diğer bilimlerden farklı olarak sosyoloji, kuşakları toplumsal hareketler bağlamında ele almaktadır (Güdücü, 2021: 7). Toplumsal hareketler bağlamında değerlendirilmesinde ise kuşak bireylerinin dönemlerinde yaşamış oldukları olaylar, krizler,

savaşlar vb. olgular neticesinde kolektif bir bilinç oluşturmaları etkili olmuştur. Çünkü benzer etkilere maruz kalan kuşak bireyleri benzer tepkiler de geliştirebilmektedir. Başka bir ifadeyle sosyolojik açıdan kuşaklar; tarihsel süreçler dikkate alınarak bulunulan dönemin toplumsal, siyasal, kültürel gibi birçok farklı koşullarının o dönem bireylerinin üzerindeki etkisini çeşitli şekillerde ortaya çıkarmaya çalışmaktadır (Nacak, 2019: 9). Nasıl ki bir ailede yaşanan süreçler aile fertlerinde belli başlı bazı ortak özellikler, aidiyetler ve duygular geliştirebiliyorsa aynı şekilde bir dönemde yaşayan kuşakların tanıklık etmiş oldukları süreçler de o dönemin bireylerinde ortak birtakım özellikler geliştirebilmektedir. Kuşak olgusu toplumdaki bütün bireyleri kapsayan bir gerçeklik olduğu için toplumsal bir olgu olarak kabul edilmektedir ve bu yönleriyle de kuşaklar sosyolojik olarak ele alınıp değerlendirilmektedir.

Yirmi beş-otuz yıllık periyotlarla dönemleştirilerek ele alınan kuşaklar, uluslararası literatürde Sessiz Kuşak, Bebek Patlaması Kuşağı, X, Y ve Z kuşağı olmak üzere beş temel grupta değerlendirilmektedir. Bu kuşaklara ilaveten 2010-2025 yılları arası doğanlar ise Alfa kuşağı olarak kavramsallaştırılıp ele alınmaya başlanmıştır. Fakat yeni olması nedeniyle ve bireylerinin çoğunluğu küçük yaşlardan oluştuğu için Alfa kuşağı ile ilgili çalışmalar henüz yeterli düzeyde olmamıştır. Bütün kuşaklar, dönemin mevcut olayları neticesinde bir kişilik geliştirmektedir. Bu nedenle kuşak sınıflandırmalarında genellikle küresel ölçekli olaylar göz önünde bulundurulmaktadır. Örneğin, savaş gibi olaylara maruz kalan kuşak bireyleri daha içe kapanık ve sessiz kalmayı tercih ederken, görece daha rahat bir ortamda yetişen kuşak bireyleri daha özgür ve rahat davranabilmektedir.

Sessiz ya da geleneksel kuşak, 1925-1945 doğumlu kişileri kapsamaktadır. Bu kişiler I. ve II. Dünya savaşları, 1929 ekonomik krizi gibi büyük çaplı toplumsal ve küresel çaptaki olaylara şahitlik ettiklerinden dolayı daha içe kapanık, otoriteye itaat eden, iş ve aile yaşantısını önemseyen özelliklere sahiptir. Yaşanılan olaylar neticesinde daha duygusal, kaybetme korkusu yüksek ve gelenekselcilikleri ön planda olan kişilikleri bulunmaktadır (Küçükşabanoglu, 2011: 14). Savaş, kıtlık gibi büyük ölçekli olaylar hayatlarını derinden etkilediği için de herhangi bir konuda risk almaktan kaçınmaktadırlar (Lehto, vd., 2006). Bu kuşak, kuşak sınıflandırmalarında da sayıları itibarıyla az oldukları için en küçük grubu temsil etmektedir (Bakırtaş, Divanoğlu ve Aktaş, 2019: 3). Günümüzde sayıları az olmakla birlikte büyükanneanneler, babaanneler ve dedeler olarak en yaşlı kuşak kabul edilmektedirler (Adıgüzel, Batur ve Ekşili, 2014: 171). Ayrıca çeşitli yoksunluk ve yoksulluklara şahit oldukları için de fazla bir beklentisi olmayan, sabırlı ve özverili kişilerdir. Türkiye’de bu kuşak bireyleri yaşadıkları dönemin şartları gereği birçok imkândan mahrum kalan ve nüfusun yaklaşık %85’ine karşılık gelen bir köylü nüfusundan oluşmaktadır (Aktay, 2019: 49). Sessiz kuşak bireyleri için vatandaşlık gibi kavramların yanı sıra ahlaki değerler ve evlilik, aile gibi toplumsal değerler de ön plandadır. Bu kuşak, iş hayatında disiplinli, detaylara önem veren, çatışmalardan mümkün mertebede uzak durmaya özen gösteren ve kuralcı yapılarıyla bilinen bireylerden oluşmaktadır (Aydın, 2022: 89). Bu kuşağın en belirgin özellikleri kuralcı, garantici olmaları ve daha çok resmi bir iletişim dillerinin olmasıdır.

1946-1964 yıllarında doğanları kapsayan Bebek patlaması kuşağı bireyleri, kendisinden önceki kuşağa oranla daha rahat bir ortamda büyümüşlerdir. Savaş sonrası görece refah bir dönemde bulunmalarından dolayı kuşağın kadın ve erkekleri yeni sosyal rollere bürünmüşlerdir (Bakırtaş, Divanoğlu ve Aktaş, 2019: 6). Yaşanan savaşların ardından yükselen ekonomik refah ile birlikte çeşitli ülkelerin politik, iktisadi gibi yapılarında önemli derecede değişiklikler yaşanmıştır. Bu değişiklikler ise bebek patlaması kuşağının fikri yapısında da değişimleri beraberinde getirmiştir (Adıgüzel, Batur ve Ekşili, 2014: 171-172). Dolayısıyla daha önce de ifade edildiği gibi kadın ve erkekler yeni sosyal roller üstlenmiştir. Sessiz kuşağa kıyasla televizyon bu kuşak döneminde daha etkin bir şekilde kullanılmaya başlandığı için toplumsal olaylardan haberdar olmaları da nispeten daha kolay olmuştur. Bu nedenle bu kuşak bireylerinde toplumsal sorumluluk duygusu da bu kuşakla birlikte artmaya başlamıştır (Büyükhelvacıgil, 2021: 29). Bebek patlaması kuşağının bireyleri, işkolik, idealist, sadık, uzun saatler çalışan ve çalışmak için yaşayan kişilik özelliklerine sahiptir (Mercan, 2016: 62). Politik doğruları önemseyen bu kuşak, aynı zamanda rekabetçi özellikleriyle de bilinmektedir. Bu kuşak bireyleri hem ebeveynlerine hem de çocuklarına baktıkları için Sandviç Kuşak olarak da bilinmektedir (Bayhan, 2019: 32). Bu kuşağın sessiz kuşaktan ayrılan en önemli yönlerinden biri, harcama ve eğlenmeye eğilimli

olmaardır (Aydın, 2022: 90). Çünkü yukarıda da ifade edildiği üzere bu kuşak bireylerinin döneminde refah düzeyinde bir artış meydana gelmiştir ve bu da yaşantılarını etkilemiştir.

1965-1978 yılları arasında doğanları kapsayan X Kuşağı literatürde yer alan üçüncü kuşak olarak kabul edilmektedir. X Kuşağı, kendisinden önceki kuşaklara nazaran teknolojik gelişmelerden haberdar olan ve onu deneyimleyebilme fırsatı bulan bir kuşak olmuştur. Bu kuşak bireylerinin aidiyet duygusu yüksektir ve realist ve de rekabetçi olarak bilinmektedir (Ünal, 2017: 11). Bebek patlaması döneminde yaygınlaşan refahın faturası ise kendisinden sonra gelen X kuşağına kesilmiştir ve bu nedenle X kuşağı, *kayıp kuşak* olarak da bilinmektedir (Güzel, 2021: 33). Ülkemiz nüfusunun yaklaşık %19,4'ünü oluşturan bu kuşak bireyleri çeşitli toplumsal krizlere de şahitlik etmiştir (Göksel ve Güneş, 2017: 812). Yaşanan bu krizler ise ailelerin geçimini zorlaştırmıştır ve ailenin çeşitli fertleri de iş hayatına girmek durumunda kalmıştır (Aydın, 2022: 93). Gelecek kaygıları olan bu kuşak bireyleri mücadeleci kişilik özelliğine de sahiptir. X Kuşağı bireyleri herhangi bir sorun karşısında irade gösterip sorunu kendi başına halletmeye çalıştıkları için öz güvenleri oldukça yüksektir. X kuşağı, cep telefonu, internet, teknoloji gibi deneyimleri yaşayan ilk genç kuşak olmuştur (Kuran, 2018: 83). Diğer iki kuşağa oranla kadınların sosyal hayata katılımları ve kamusal alanda görünme oranları da bu kuşak döneminde artmıştır. Bu nedenle aile yaşantısında birtakım değişiklikler (boşanma gibi) meydana gelmeye başlamıştır.

1979-1995 yılları arasında doğanları kapsayan Y kuşağı, yaşadığı veya gördüğü olaylar karşısında sorgulayıcı ve şüpheli davranmaktadır. Bu nedenle ismini İngilizce'deki why (neden) kelimesinin kısaltmasından almaktadır (Mücevher, 2015: 13). Her şeyi sorgulayıcı bir yapıda olmalarının temel nedeni ise yetişme şekillerinden kaynaklanmaktadır. Çünkü Y kuşağı, kendisinden önceki kuşaklara göre daha iyi bir eğitim alma fırsatını yakalamış, teknoloji ve sosyal ağlar ile daha sıkı bir ilişki içinde olmuştur. Teknolojiyi ve sosyal medyayı etkin bir şekilde kullanan bu kuşak bireyleri, çeşitli konulardaki görüşlerini de sosyal medyada gündeme getirmektedirler (Yaşar, 2018: 1394). Y kuşağı bireyleri kendisinden önceki kuşaklara oranla daha özgür bir ortamda yetiştikleri için daha bireyci davranmakta, tüketime ve anlık tatminlere odaklı özelliklere sahiptir (Büyükhelvacıgil, 2021: 42). Eğitimi yüksek ve daha özgür bir ortamda yetişen bu kuşak bireyleri, bu yönleriyle ebeveynlerinden ayrılmaktadır. Özgürlüğe oldukça önem vermeleri de bu kuşağın en önemli özelliklerindedir (Ünal, 2017: 13). Apolitik olarak eleştirilen (Kömürcüoğlu, 2015: 53) bu kuşak bireyleri, Türkiye bağlamında Gezi Parkı Eylemleri ile birlikte politikliğini gün yüzüne çıkarmıştır (Bayhan, 2019: 39).

1996-2010 yılları arasında doğan Z kuşağı, günümüz gençliğinin büyük bir bölümünü oluşturmaktadır. Teknolojiyle büyüyen bu kuşak, teknolojiye adeta bağımlıdır. Dolayısıyla sürekli çevrimiçi olan bir kuşaktır (Deniz ve Gemlik, 2022: 3). Bu özelliğinden dolayı dijital kuşak adlandırması da yapılmaktadır. Z kuşağı hem sosyalleşmek hem de bilgi edinmek amacıyla sosyal medya ve internet kullanımına ağırlık vermektedir. Sosyal medyayı aktif bir şekilde kullanan bu kuşak bireyleri yeniliklere açık ve aynı zamanda kendisinden olmayana tanıma ve onlarla tanışma arzusundadırlar (Duman, 2019: 209). Yaşam ve düşünce tarzları ebeveynlerine göre daha geniş olan bu kuşak, sanal ortamlarda vakit geçirdikleri için, normal hayatta yalnız kalmayı seven bir kuşak olarak da bilinmektedir. Bu kuşak bireyleri, aynı anda birden fazla konuyla ilgilenme potansiyeline sahiptir. Özgüvenleri oldukça yüksek, kişisel özgürlükleri önemseyen, yaratıcılık ve yenilikten yana olan kişisel özelliklere sahiptir. Z kuşağı, herhangi bir ürünün veya hizmetin tüketicisi değil, üreticisi yani üreticisi olmak isteyen bireylerden oluşmaktadır (Bayhan, 2019: 39). "Z Kuşağı sanalda çevrimiçi toplumda çevrimdışı olan, kaygılı, stresli, korkuları olan bir kuşaktır" (Dilekli Karatay, 2024: 41). İ Nesli, Dijital Kuşak, İnternet Kuşağı (Küçükşabanoğlu, 2021: 19) gibi çeşitli adlandırmalarla bilinen bu kuşak bireyleri dünya nüfusunun %31'ini (Kuran, 2020: 35) oluşturmaktadır. Statüyü oldukça önemseyen bu kuşağın en büyük korkusu ise gelecek kaygısıdır (Küçükşabanoğlu, 2021: 19). Alfa Kuşağı bireyleri henüz küçük oldukları için günümüzün en genç kuşağı Z kuşağı olarak kabul edilmektedir.

Son olarak yeni yeni gündeme gelmeye başlayan ve 2010-2025 yıllarını kapsadığı düşünülen Alfa kuşağına yönelik çalışmalar henüz yeteri düzeyde yapılmamıştır. Teknolojik gelişmelerin en yüksek noktada olduğu, ilişkilerin neredeyse bütününün sanal ortamlara taşındığı, mesleklerin farklılaştığı bir dönemde oldukları için bu kuşağın, diğer bütün kuşaklardan farklı olacağı

öngörülmektedir. Dilekli Karatay (2024: 43-44) bu kuşak bireylerinin dört tarafının birden teknolojik araçlarla çevrili olması ve yeme-içme alışkanlıkları dahil hemen hemen bütün yaşamsal pratiklerinin bu teknolojik araçlarla sağlandığı gerçeğinden hareketle bu kuşak için “yarı robotik kuşak”, “(dijital) ekran kuşağı” ve “yeni dünya kuşağı” nitelendirmelerini önermektedir.

## 2. Kuşakların Siyasi Parti Politikaları Üzerindeki Etkisi

Belirlenmiş bir veya birkaç hedef ve ideolojiyle siyasi mecralarda bulunmak isteyen aktörler, siyasi açıdan bir beraberliği bir birlikteliği simgeleyen siyasi partiler oluşturmaktadır. Siyasi partilerin her biri farklı amaç ve ideolojilerle yola çıktığı için bir ülkedeki siyasi partilerin çokluğu o ülkedeki demokratik yöntemin bir unsuru ve göstergesi olarak okunmalıdır (Çağlayandereli, 2017: 435). Çünkü farklı kesimlerden olan bireyler taleplerini devletin yetkili organlarına taşımaları için öncelikli olarak kendilerine yakın olarak gördükleri siyasi partilere iletmektedir. Bu nedenle demokratik toplumlarda bulunan siyasi partilerin devlet ve halk/birey arasında köprü olma gibi önemli bir işlevi bulunmaktadır (Aydın, 2002: 182). Bunun yanı sıra bir ülkede bulunan siyasi partiler, buldukları ülkenin siyasal düzeniyle ilgili bilgiler de sunabilmektedir. Ülkenin siyasal düzenine yönelik bilgiler sunmasının yanı sıra siyasi partiler, içinde buldukları toplumun mevcut eğilimlerini de temsil etmektedir.

“Kendi kitlelerini belirli çıkarlar, ideoloji ya da bir program etrafında bir araya toplayan siyasi partiler nihai olarak iktidarı ele geçirmeyi ya da iktidarın nimetlerinden faydalanmayı amaçlamaktadır” (Çiçek, 2023: 254). Türkiye’de bulunan mevcut siyasi partilerin de her birinin farklı bir ideolojisi ve kimliği bulunmaktadır. Örneğin Cumhuriyet Halk Partisi (CHP); “belirli bir tarih kesitinde emperyalizme, kurulu düzene, eşitsizliğe, gericiliğe, imtiyazlara başkaldırının ifadesi” şeklinde kendisini topluma tanıtmıştır (CHP Parti Programı, 1994: 13). Bu gibi ifadelerle kendisini tanımlayan CHP sol görüşlü bir parti olduğunu da belirtmektedir. 2002 yılından itibaren iktidar partisi olan Ak Parti de kendisini muhafazakâr ve demokrat olarak tanımlamaktadır (Ayata ve Takkaç, 2021: 154; Çiçek, 2023: 269). Ak Parti’nin kendisini bu şekilde tanımlaması aslında onu “sağcı, muhafazakâr, daha geniş tabanlı ve daha ehil bir harekete dönüştürmüştür” (Çiçek, 2023: 269). Toplumdaki her kuşak bireyinin de partilerin bu ideolojilerine ve kimliklerine göre yakınlık duyduğu veya duymadığı bir siyasi parti bulunmasına rağmen kuşak bireyleri genellikle kendilerine yakın buldukları partiler başta olmak üzere diğer partilere de taleplerini iletterek sorunları için bir çözüm arayışına girebilmektedir. Aşağıdaki başlıklarda ele alınan çeşitli kuşakların taleplerinin iktidar partisi başta olmak üzere diğer partilerin de gündeminde olması, kuşak bireylerinin hemen hemen bütün partilere bu sorunu bir şekilde ilettiklerinin de bir göstergesidir. Kuşak bireyleri, sorunlarının çözülmesinin adresinin siyaset ve bunun da taşıyıcısı olan siyasi partiler olarak gördükleri için sorunlarının en hızlı şekilde çözülebilmesini sağlayabilmek amacıyla hemen hemen bütün siyasi partilere gidebilmektedir. Bu nedenle toplumun çeşitli kuşakları tarafından desteklenebilmek amacıyla da siyasi partiler kuşak bireylerinin hislerini, düşüncelerini, arzu ve isteklerini daha doğrusu taleplerini sahiplenmekte, dillendirmekte ve çözüm üretmeye çalışmaktadırlar. Siyasi partiler bu şekilde hareket ederek toplumun çoğunluğunun ve farklı kesimlerinin bir güvencesi olmak istediklerini de topluma göstermek istemektedir (Erdoğan, 2005: 125). Çalışmada kuşakların siyasi parti politikaları üzerindeki etkisinin açıklanabilmesi için kesimler ve talepleri kuşaklar bağlamında sınıflandırılarak ele alınmıştır.

### 2.1. Sessiz Kuşak ve Bebek Patlaması Kuşaklarının Siyasi Parti Politikaları Üzerindeki Etkisi

Sessiz kuşak, günümüzde en büyüğü yaklaşık olarak 98 yaşlarında olan toplumun yaşlı kesimini oluşturmaktadır. Sessiz kuşağın yanı sıra bebek patlaması kuşağı da ikinci yaşlı kuşak olarak kabul edilmektedir. Her iki kuşağı DSÖ, 66-79 yaş aralığını yaşlı olarak kabul etmektedir (“DSÖ’nün 66-69 Yaş”, 2017). Bu bağlamda genellikle sessiz kuşak ve bebek patlaması kuşağını ilgilendiren politikalar yaşlılık politikaları adı altında değerlendirilmiştir. Özellikle gelişmiş ülkelerde genç nüfusunun hızla düşmesi ve yaşlı nüfus artışının da hızla artması, devletleri yaşlılara yani sessiz kuşak ve bebek patlaması kuşaklarının bireylerine yönelik politikalar

yapmaya itmiştir. Çünkü yaşlılık, insanların fiziksel, psikolojik, sosyal gibi birçok farklı sorunlar yaşadığı sancılı bir dönemdir.

Avrupa ve ABD gibi ülkelerde yaşlı nüfusunun artması, yaşlılara yönelik politikaların da çeşitlenmesine sebebiyet vermiştir. Örneğin Avrupa'da sosyal refah hizmetleri "sosyal koruma" olarak adlandırılmaktadır (Çoban, 2005). Yaşlılara yönelik yapılan veya yapılacak olan bütün sosyal politikalar da sosyal koruma alanında ele alınmakta ve oldukça da önemsenmektedir (Onat, 2002: 273). AB ülkelerinde yaşlılara yönelik kurum bakımı, günlük bakım merkezleri, uzun süreli yerleşik bakım, evde bakım hizmetleri gibi çeşitli politikalar/hizmetler uygulanmaktadır (Hugman, 1994: 126). Yukarıdaki örneklerde görüldüğü gibi sessiz kuşak ve bebek patlaması kuşağı, siyasi parti politikalarını etkileyerek devlet politikaları oluşturulmasını sağlamıştır. Ülkemiz içinde benzer bir durum söz konusudur. Türkiye gelişmekte olan bir ülke ve yaşlı nüfusunun artmasının yanı sıra toplumumuzda yaşlılar oldukça önemsenmektedir. Sessiz kuşak ve bebek patlaması kuşağı bireylerinin ülkemiz özelinde siyasi parti politikalarını etkilemelerini şu örneklerle açıklamak mümkündür:

2012 yılında düzenlenen "*kuşaklararası dayanışma ve aktif yaşlanma sempozyumunda*", Ak Parti Genel Başkan Yardımcısı Hotar, yaşlılara yönelik Ak Parti hükümetinin 2023 hedeflerini şu şekilde aktarmıştır;

Tüm yaşlılarımıza, evlerinden ve sosyal çevrelerinden ayırmadan yaşamlarını sürdürebilecekleri sosyal ve ekonomik destek vermek, Onların güvenli, rahat, sağlıklı, mutlu bir ömür sürmeleri için verilen hizmetlerin hem çeşitlerini hem de niteliğini arttırmak. İleri yaşlarda yalnızlığa itilen sadece maddi destek sağlanarak, manevi destekten ve aile sıcaklığından mahrum bırakılan yaşlılarımıza aile ve sosyal hayatın içinde hak ettiği yer vermek. Geçmiş dönemlerimizde zemini hazırlanan evde bakım sistemi geliştirilerek, sağlık ve sosyal problemler yaşayan yaşlılarımıza bakım desteklerini yaşadıkları ortamlarda sağlamak" ("Hotar, Ak Partinin", 2012).

2017 yılında TBMM'de Ak Parti ve CHP yaşlılara yönelik yapılması gereken politikaları gündemlerine almışlardır. CHP İstanbul Milletvekili Gamze Akkuş İlgezdi, Türkiye nüfusunun giderek yaşlandığını ve bu nedenle yaşlı bakım hizmetlerinin önemini arttığını belirterek, huzurevlerinin hüzün evleri olduğunu vurgulamıştır. Bu nedenle konuya ayrı bir önem verilmesinin gerekliliğin vurgulayarak yaşlı sorunları ve politikalarının artmasını dile getirmiştir. Aynı oturumda AK Parti Düzce Milletvekili Ayşe Keşir'de yaşlı nüfusunun hızla arttığını, yaşlı sorun ve politikalarının diğer sosyal politikalarla bir bütün olarak ele alınıp değerlendirilmesi gerektiğini vurgulamıştır. Keşir, nüfus projeksiyonlarından yola çıkarak ülke nüfusunun hızla yaşlandığını ve yaşlı nüfusunun hızla artış gösterdiğini, doğurganlık oranının ise hızla düştüğünün altını çizmiştir ("Ak Parti'li Keşir", 2017). 2019 yılında ise Beştepe'de Birinci Yaşlılık Şurası düzenlenmiştir. Şura'ya katılan Cumhurbaşkanı Erdoğan, yaşlılara sahip çıkmanın önemini vurgulayarak, yaşlılara sahip çıkılması gerektiğini belirtmiştir. Erdoğan, aktif yaşlanma kavramına atıf yaparak, bu kavramla uzun süren iş hayatını tamamlayan ve emekli olan yaşlıların, sağlık, güvenlik, toplumsal hayata katılım gibi birçok imkânın en üst düzeye çıkartmayı hedeflediklerini ifade etmiştir ("Cumhurbaşkanı Erdoğan", 2019). Yine Ak Parti hükümetleri döneminde Türkiye'de 2022 yılında TBMM'de yaşlı nüfusun giderek artması ve yaşlı nüfusunun toplum için önemsenmesinden hareketle yaşlıların çeşitli alanlarda karşılaşmış oldukları sorunların tespit edilmesi ve bunlara yönelik çözümlerin artmasına yönelik TBMM Yaşlıların Sorunlarını Araştırma Komisyonu kurulmuştur. Komisyon Başkanı ise Ak Parti İstanbul Milletvekili Erol Kaya olmuştur. Komisyon başkanı Kaya;

Dünyada 167 ülke içinde yaşlı nüfus olarak 68'inci sıradayız. Yaşlanan bir Türkiye var. Bunu sağlıklı yönetmemiz lazım. Dünya uygulamalarını inceleyerek en iyi örnekleri alarak bizde de uygulamayı hedefliyoruz. Biz özellikle sağlıklı yaşlanmayla ilgili neler yapılmasını tespit ettikten sonra uygulama konusunda da yaşlılar için harekete geçeceğiz" ("Ak Parti'li Kaya", 2022) ifadelerini kullanarak amaçlarını dile getirmiştir.

Sessiz kuşak, Bebek Patlaması kuşağı ve X kuşağıyla ilgili siyasi partilerin gündemini meşgul eden bir diğer konu ise emekli maaşları olmuştur. Konuyla ilgili farklı siyasi partiler önerilerini dile getirerek hem emeklilerin taleplerini dile getirmek hem de bu şekilde emeklilerin gönlünü

kazanmaya çalışmışlardır. Konuyla ilgili Cumhurbaşkanı Erdoğan emekli maaşlarının %25 oranında artacağını açıkladıktan sonra halk ve muhalefet kanadından eleştiriler gelmiştir. CHP, İyi Parti gibi muhalefet partileri bu oranın yetersiz olduğunu ifade etmişlerdir. Eleştirileri dikkate alan hükümet partisi ise halkın gönlünü kazanmak amacıyla emekli maaşlarının %30 oranında arttırılacağını müjdesini vermiştir.

Yukarıdaki örneklerde de görüldüğü gibi toplum içerisinde yaşlı nüfusunun önemi ve sayılarının giderek artmasıyla birlikte farklı siyasi partiler, yaşlılara yönelik birçok farklı politikalar üretmeye çalışmaktadır. Örneğin yaşlılık ödeneklerinin verilmesi, evde bakım hizmetleriyle sağlık, ulaşım gibi birçok hizmet yaşlılara ücretsiz olarak sunulmaktadır. Partilerin yaşlılık politikalarına ağırlık vermesinin birçok farklı nedeni olmakla birlikte bunlarda önemli bir tanesi ise sayılarının giderek artması ve toplum ya da daha küçük bir yapı olan aile kurumu içerisinde sözlerinin geçerli olması ve önemsenmesidir. Çünkü siyasi partiler yaşlılar veya diğer kesimlerle ilgili her ne kadar farklı amaçlarla politikalar üretmeye çalışsalar da temel amaçlarından biri yaşlı nüfusunun gönlünü kazanarak oy potansiyellerini arttırmaya çalışmaktır.

## 2.2. X, Y ve Z Kuşaklarının Siyasi Parti Politikaları Üzerindeki Etkisi

X, Y ve Z kuşakları siyasetçiler için oldukça önemli kuşaklardır. Orta yaş ve genç nüfusu kapsayan bu üç kuşak, siyasi partileri yönlendiren ve politikaları belirleyen nüfusun büyük çoğunluğu oluşturmaktadır. Dolayısıyla siyasi partiler, bu üç kuşağın taleplerini göz önünde bulundurarak çeşitli politik hamleler yapmaktadır. Diğer iki kuşak bireyleri için atılan politik adımlarda olduğu gibi bu kuşaklar için atılan veya atılmak istenen politik adımların temel amaçlarından biri de yukarıda da ifade edildiği gibi oy potansiyelini arttırmaktır. X, Y ve Z kuşaklarını ilgilendiren ve siyasi partilerden çözümler bekleyen bazı sorunlar aşağıdaki gibidir:

### -EYT Problemi

Ülkemizde X, Y ve Z kuşağını ilgilendiren konuların başında, EYT (emeklilikte yaşa takılanlar), emekli maaşları, memur maaşları, asgari ücret, bedelli affı, denklik sorunu, KYK kredileri, akademiye YÖK 100/2000 Doktora Burs Programı ve 50/D gibi sorunlar gelmektedir. Bunlar, birçok siyasi partinin de gündeminde bulunan önemli konular arasında olmuştur. EYT, iktidar partisi başta olmak üzere birçok muhalefet partisinin de gündeminde olan başlıca sorunlardan biri olmuştur. Sigortasının başlangıç tarihi 9 Eylül 1999'dan önce olanlar EYT'li sayılmaktadır ("EYT nedir?", 2022). Bu probleme yönelik bazı siyasi partilerin sorunu dile getirmeleri ve soruna yönelik çözüm önerileri şu şekilde olmuştur; Ak Parti Grup Başkanvekili Muhammet Emin Akbaşoğlu konuyla ilgili şunları dile getirmiştir: "2023'ün başında bütün bu meselelerin hayata geçtiği bir süreci yaşamış olacağız" ("EYT nedir?", 2022). Çalışma ve Sosyal Güvenlik Bakanı Vedat Bilgin ise

Çok konuşulan, birçok insanın da merak ettiği EYT meselesi var. Onu çözeceğiz. Türkiye zorlu ekonomik şartlar içerisinde çalışanlarını olumsuz tablo karşısında koruyacak sosyal politika uygulamalarıyla topluma gerekli desteği sağlama yönünde çalışmalarımızı sürdürüyoruz". Televizyonlarda sık sık 'işte şunlar da girecek, bunlar da çıkacak' öyle bir şey yok. 99 öncesi biliyorsunuz, yaşla ilgili bir sorun var. O sorunu biz çözüyoruz ve önümüzde tek bir model var. Tek bir formül var daha doğrusu. Onun hesapları yapıyoruz. Çok sayıda insan var tahmin edeceğimiz gibi. Onların durumlarını, çalışma gün sayılarını, yıllarını, vesaire sosyal güvenlikteki sağlık sigortası primlerini gözden geçirip en uygun, en kapsayıcı çözümleneyi yapacağız ("EYT nedir?", 2022).

EYT düzenlemesiyle ilgili Cumhurbaşkanı Erdoğan ise emeklilik için yaş şartının kaldırıldığını belirtmiştir. Erdoğan, "sosyal güvenlik sistemimizin aktif, pasif dengesini korumayı başarıyoruz. Emekli maaşlarında yıllar içinde yaptığımız yüksek oranlı artışlarla reel olarak bu kesimi kendi geliri ile geçinebilmesine imkân sağlayacak seviyeye çıkardık. Bugün 2 milyon 250 bin vatandaşımız emekli olma hakkına kavuşuyor" ifadeleriyle sorunun çözümüne yönelik müjdeyi 28 Aralık 2022 yılında duyurmuştur ("EYT düzenlemesi", 2022).

MHP Genel Başkanı Devlet Bahçeli, "seçim takviminin işlemeye başlamasına kadar TBMM'de milletimizin beklenti ve taleplerini de birer birer yasalaştırarak hayata geçireceğiz. Bunlardan birisi, hiç şüphesiz emeklilikte yaşa takılan kardeşlerimizin mağduriyetleridir. Ümit ediyorum ki

bu yıl bitmeden bu yara kapanacak, bu adaletsizlik köklü bir çözümle buluşturulacaktır" ("Bahçeli'den EYT açıklaması", 2022) ifadelerini kullanmıştır.

CHP Grup Başkanvekili Özgür Özel; EYT ile ilgili olarak "türbülanstır gidiyor, bir sarsıntı bir sallantı var. Bütün EYT'lilerin, ekstra şart sunulmadan emekli edilmesi gerekir" ("CHP'den EYT açıklaması", 2022) ifadelerini kullanmıştır. CHP Genel Başkan Yardımcısı Veli Ağbaba ise EYT sorununa yönelik şu konuşmayı yapmıştır;

İktidara son kez çağrıda bulunuyoruz ve diyoruz ki gelin şeffaf olun. EYT ile ilgili nasıl bir düzenleme yapmayı düşünüyorsanız bunu kamuoyu ile paylaşın. Konu ile ilgili tüm kesimlerin görüşünü dikkate alın. Cumhuriyet Halk Partisi olarak bizle bu konunun çözümü için hazırız. Yeni mağduriyetler yaratmaması adına gelin bu yasayı birlikte meclisten geçirelim diyoruz ("CHP'den EYT tepkisi", 2022).

EYT sorunun çözümüyle ilgili Cumhurbaşkanı açıklama yaptıktan sonra ise CHP, kurumsal twitter hesabından sorunun çözümü noktasında Kılıçdaroğlu'na vurgu yapılarak #EYT #TeşekkürlerKılıçdaroğlu etiketiyle Kılıçdaroğlu'na teşekkür edilmiştir. Bir başka siyasi parti olan İYİ Parti'de EYT problemini gündemlerine taşıyarak çeşitli açıklamalar yapmışlardır. İYİ Parti'de EYT konusunu çalışan Grup Başkan Vekili Erhan Usta, bütün hesabı kalem kalem çıkardıklarını belirterek, "Ben bu işin en fazla bir senesi kaldı diyorum. Ya bu iktidar yapacak ya da ilk yapacağımız düzenlemelerden birisi. Ben de söylüyorum, genel başkanımız da söylüyor. İlk yapılacak icraatlerimizden biri olacak" demiştir ("Partiler EYT", 2022). İYİ Parti Ankara Milletvekili ve eski Merkez Bankası Başkanı Durmuş Yılmaz ise EYT'nin İYİ Parti'nin seçim bildirgesinde olacağını fakat EYT'li sayısı ile ilgili kesin bir sayı verilemeyeceğini belirterek sorunun çözümü noktasında EYT'lilerin de taleplerini dikkate alarak adımlar atacaklarını ifade etmiştir. Yılmaz, EYT sorununun bütçeye yük olmadığını aksine vatandaşa ödenmesi gereken bir borç olduğunun da altını çizmiştir ("İyi Parti'den EYT", 2021).

SP Genel Başkanı Temel Karamollaoğlu da konuyla ilgili olarak EYT sorununa yönelik çözümler üretmeye çalıştıklarını belirtmiştir ("Partiler EYT", 2022). HDP, Zafer Partisi, Gelecek Partisi gibi diğer siyasi partiler de sorunun çözümüne yönelik adımların atılması gerektiğini dile getirmişler ve konuyu gündemlerinde tutmuşlardır.

EYT meselesinin bu kadar çok gündemde tutulması ve önemsenmesinin temel nedeni çok sayıda vatandaşı ilgilendiriyor olmasından kaynaklanmaktadır. Dolayısıyla hemen hemen bütün siyasi partiler sorunu gündemlerine alarak konunun muhatabı olan büyük çoğunluğun gönlünü kazanmaya çalışmışlardır.

#### *-KYK Borçları ve 50-D Sorunu*

Benzer şekilde birçok siyasi parti özellikle Y ve Z kuşağından gençleri memnun edebilmek için partilerinin gençlik kollarına da ayrı bir önem vermişlerdir. Sayıları az da olsa genç milletvekillerini de partilerinin bünyesine katmaya çalışmışlardır. Özellikle Y ve Z kuşağı gençlerini ilgilendiren en temel konuların başında gençlerin üniversite hayatı boyunca almış oldukları KYK kredilerindeki faizler gelmektedir. Birçok siyasi parti konuyu gündemlerine taşıyarak KYK kredilerindeki faizlerin silinmesi gerektiğini vurgulamıştır. Konuyla ilgili olarak CHP Partisi Genel Başkanı Kılıçdaroğlu gençlere, KYK borçlarını ödememesi konusunda çağrı yapmış ve iktidara geldikleri takdirde KYK borçlarındaki faizlerin silinerek sadece anaparanın geri ödenmesini sağlayacaklarını ifade etmiştir ("CHP'li Ahmet Kaya", 2022) açıklamasını yapmıştır. Gençlik ve Spor Bakanı Mehmet Muharrem Kasapoğlu ise Y ve Z kuşağının en önemli sorunlarından biri olan öğrenim kredisi borçlarına yönelik düzenlemelerin yapıldığını belirterek, 1 milyon 392 bin 629 gencin bu düzenlemeden yararlanacağını belirtmiştir (KYK borç faizleri", 2022).

Y ve Z kuşağı gençlerini ilgilendiren bir başka önemli konu ise akademide araştırma görevlilerine yönelik 50-D kadrosu olmuştur. 50-D kadrosu dahilindeki araştırma görevlilerinin doktora tez savunmasından sonra çalıştıkları kurum ile ilişkileri kesilmekte ve başka herhangi bir kurumun Dr. Öğr. Üyesi kadrosuna atanabilmesiyle yeniden atanmaları yapılmaktaydı (Ulusoy, 2018). Bu konu birçok kişiyi ilgilendirdiği için birçok siyasi parti konuyu



gündemlerinde tutmuşlardır. Örneğin CHP, 50-D sorunun çözülmesine yönelik adımların atılması gerektiğini vurgulayarak kanun teklifi vermiştir ("CHP'li Barut", 2018).

Farklı kesimlerden ve konunun muhatabı olan 50-D'lilerden bu sorunun çözümüne yönelik adımların atılması için gelen yoğun talepler üzerine YÖK Başkanı Prof. Dr. Erol Özvar, doktora sonrası yayın yapabilmeleri için bu kadro dahilindekilere ek süre verileceğini duyurmuştur ancak istenilen düzeyde bir çözüm olmadığı gerekçesiyle bu karar çeşitli eleştirilere maruz kalmıştır. Konuyu tekrar gündemine alan Ak Parti 50-D sorununun 33/a kadrosuna dahil edilerek çözüleceğinin müjdesini vermiştir. Konuyla ilgili Çalışma ve Sosyal Güvenlik Bakanı Vedat Bilgin sözleşmeli personele kadro düzenlemesi kapsamında 50-D'li araştırma görevlilerinin olacağını duyurmuştur ("Akademide 50-D sorunu", 2022).

#### *-YÖK 100/2000 Doktora Burs Programı*

Y ve Z kuşaklarının bir kısmını ilgilendiren bir diğer önemli konu ise YÖK 100/2000 Doktora Burs Programı olmuştur. YÖK tarafından belirlenen 100 tematik alanda 2000 doktoralı bilim insanı ve gelecek on yıllar için güçlü nesiller yetiştirmek amacıyla 2016 yılında YÖK 100/2000 Doktora Burs Programı/Projesi başlatılmıştır. Programa ise belirlenen ALES ve Yabancı Dil şartını sağlayan, belirlenen öncelikli alanda çalışmayı kabul eden, ilgili öncelikli alan için yapılan yazılı ve sözlü sınavlarda belirlenen kontenjana göre ilk üç veya dörde giren doktora öğrencileri kabul edilmektedir. Dönemin YÖK Başkanı Sayın Yekta SARAÇ, Projenin tanıtımı için yaptığı 15 Aralık 2016 tarihli basın açıklamasında; "Bu program kapsamında ülkemizin öncelikli alanlarına yönelik 100 alanda 2 bin doktoralı insan kaynağı yetiştirilecek. Bu insan kaynaklarının istihdamı ise sadece akademiye yönelik olmayıp, özellikle kamunun ve özel sektörün de gelişimi odaklı süreçlerine de yönelik olacak." ifadelerini kullanmıştır. ("100/2000 YÖK Doktora", 2016). 12.03.2019 tarihinde Ankara'da gerçekleşen YÖK 100/2000 Doktora Bursu Öğrenci Buluşmalarında dönemin YÖK Başkanı Sayın Yekta SARAÇ yapmış olduğu açılış konuşmasında şu ifadeleri kullanmıştır:

Şunu da ifade etmek istiyorum; Sayın Cumhurbaşkanım, geçtiğimiz ay ODTÜ'deki bir açılış töreninde oradaki ODTÜ'lü öğretim üyelerinin huzurunda yaptığımız konuşmada Sayın Cumhurbaşkanım dedim, geleceğin bilim hayatını ve üniversitelerin yapısını geliştirecek YÖK 100/2000 projesinden mezun olan arkadaşlar olacaktır. Bunu 2-3 yıl sonra göreceğiz, hep birlikte göreceğiz. Bütün Türkiye görecek." ("YÖK 100/2000", 2019).

29.04.2019 tarihinde yapmış olduğu bir diğer konuşmasında ise "Aslında ben bunu sıkça vurguluyorum geleceğin bilim hayatını, üniversite hayatını 100/2000 mezunlarının şekillendireceğine inanıyorum." ifadelerini kullanmıştır. ("YÖK 100/2000", 2019). Sayın Yekta SARAÇ; belirlenen burs miktarında ise enflasyon verilerine göre iyileştirme yapılacağını da paylaşmıştır ("100/2000 YÖK Doktora", 2016). Sayın Yekta SARAÇ, başka bir basın açıklamasında da YÖK 100/2000 kapsamında doktorasına devam eden öğrencilere verilen burs miktarlarının asgari ücretin altında kalmamasını amaçladıklarını tekrardan ifade etmiştir ("YÖK, Türkiye'nin Öncelikli", 2020). Programa yönelik istihdam ve bursların asgari ücretin altında kalmayacağına dair verilen vaatler henüz yerine getirilmediği için Program kapsamındaki Y ve Z kuşakları öğrencileri haklı olarak verilen vaatlerin gerçekleştirilmesi için taleplerini sosyal mecralarda veya yaptıkları çeşitli siyasi parti ziyaretlerinde dile getirmektedirler. Konuyla ilgili Saadet Partisi soru önergesi göndermiş, diğer parti yetkilileri ise yapılan görüşmelerde konuyla ilgileneceklerini dile getirmişlerdir.

Öğretim Elemanları Sendikası (ÖGESEN) Öğretim Elemanları Derneği (ÖGEDER) Eğitimsel Çaba Derneği (EÇD) Genel Başkanı Dr. Vahdet Özkoçak, aileleriyle birlikte yaklaşık 20-25 milyon Y ve Z gencini ilgilendiren sorunları Gençlik Paketi başlığında toplayarak siyasi partilerin çözmesi için çeşitli çalışmalar yürütmüştür. Çalışma nihai bir sonuca ulaşmamış olmasına rağmen bu sorunların çözümü için çabalar devam etmektedir. *Gençlik Paketi kapsamında YÖK 100/2000 Doktorantlarına istihdam, ehliyet affı, denklik sorunu, azami süre, eş durumu ve kışlasız makul bedelli sorunları* yer almaktadır ("Son dakika" 2022). Yukarıda açıklanan 50-D sorunu da bu paket kapsamında olan ve çözülen sorunlardan biri olmuştur. Gençlik Paketi maddelerinin çözümü için gerek Sayın Özkoçak gerekse de konunun muhatabı olan gençler mecliste ve sosyal

mecralarda siyasilere ulaşarak sorunların çözümünü talep etmektedir. Ak Parti, CHP, İYİ Parti, Deva Partisi, Zafer Partisi gibi siyasi partili yetkililer konuyu gündeme getireceklerini ve takipçisi olacaklarını ifade etmiş olsalar da beklenen nihai çözümler henüz olmamıştır.

10 Ocak 2023 tarihinde Özkoçak, tekrar meclise giderek çeşitli siyasi partilerle Gençlik Paketini görüşmüştür ve partilerin mutlaka çözümden yana olacaklarını belirttiklerini ifade etmiştir. Neticede 20-25 milyon kişiyi ilgilendiren (ve çoğu maddesi de maliyeye yük getirmeyen) konular olduğu için partiler, Gençlik Paketi kapsamındaki maddelerin çözümlerinden yana olduklarını belirtmiştir. Özkoçak, Gençlik Paketi'nin diğer maddeleri gibi 100/2000 YÖK Doktora Programı kapsamındaki yaklaşık 6000-6500 civarındaki nitelikli gencin de söz verildiği gibi kadroya alınabilmesinin, sözleşmelilerle birlikte (50/D'liler gibi) bu gençlerin de daimî kadroya alınmasının gerekliliğini mevcut raporlarla birlikte detaylı bir şekilde siyasi partilere sunmuştur. Özkoçak, iktidar ve muhalefet partilerinin konunun çözümüne sıcak baktığını belirtmiştir. Örneğin İYİ Parti grubuyla yapmış olduğu toplantıda Özkoçak, 6000-6500 YÖK 100/2000 Doktora Bursiyeri'nin de sözleşmelilere kadro kapsamına alınmasının gerekliliğini dile getirmiştir ve İYİ Parti, konunun çözümü için hükümetle görüşeceklerini aktarmıştır ("Dr. Vahdet Özkoçak", 2023).

Gençlik Paketi kapsamındaki konular başta olmak üzere diğer toplumsal konuların da partilere ulaşması, parti programlarında yer edinebilmesi ve daha hızlı bir şekilde çözülebilmesi için öncelikle konunun/konuların kamuoyu gündemine taşınması gerekmektedir. Kulisi çok olan ve kamuoyunda yer edinmeyi başarabilmiş konular diğer konulara oranla daha hızlı bir şekilde çözüme kavuşturulmaktadır. Herhangi bir konunun çözümü için illa ki bir kamuoyunun oluşması zorunlu değildir ancak kamuoyu, süreci hızlandıran önemli olgulardan biridir. Fakat şu da bir gerçektir ki siyasi partiler sadece kamuoyunda yer edinmiş konuları değil, aynı zamanda gün yüzüne çıkmayan konuları da kamuoyuna taşımaya çalışarak halkın gönlünde yer edinmeye ve sorunların çözümü noktasında irade göstererek oy oranlarını da arttırmaya çalışan örgütlü yapılara sahiptir. Özellikle X, Y ve Z kuşaklarını ilgilendiren bir diğer konu ise memur maaşları, asgari ücret, 3600 ek gösterge gibi konular olmuştur. Çeşitli siyasi partiler bu konuları da gündemlerine taşıyarak çeşitli politik adımlar atmışlardır. Bütün örneklerden de anlaşılacağı üzere siyasi partiler, politikalarını üretirken kuşak bireylerinin taleplerini dikkate almaktadırlar. Bu şekilde siyasi partiler, kuşakların mevcut sorunlarını çözmeye, hiçbir şey olmasa dahi dertlerini dillendirmeye çalışarak kuşak bireylerinin gönlünü kazanmayı ve böylece oy oranlarını arttırmayı hedeflemektedirler.

## SONUÇ

Çalışma boyunca verilen bütün örneklerden hareketle siyasi partilerin bütün politikaları aslında tek tek kuşakları ilgilendiren sorunları çözerken kuşak bireylerinin gönlünü kazanmak olmuştur denilebilir. Neticede siyasi partiler hayatta kalabilmek için kuşakların desteğine, kuşaklar da sorunlarının çözümü için siyasi partilere ihtiyaç duymaktadır. İkisi arasındaki karşılıklı ihtiyaç siyasi parti politikalarını yönlendirdiği gibi kuşak bireylerinin siyasi görüşünü de etkileyebilmektedir. Örneğin Türkiye'de nüfusun büyük bir çoğunluğu X, Y ve Z kuşaklarından oluşmaktadır. Dolayısıyla siyasi partiler özellikle bu üç kuşak başta olmak üzere Sessiz kuşak ve Bebek Patlaması kuşağının da sorun ve taleplerini göz önünde bulundurarak politikalar üretmeye çalışmaktadır. Elbette her partinin belirlemiş olduğu ideolosine göre kemikleşmiş belirli bir oy oranı bulunmaktadır fakat her kuşağın da kemikleşmiş belli başlı bazı sorunları bulunmaktadır ve bu sorunlar bir müddet sonra kişilerin siyasi tercihlerini değiştirmelerine de sebebiyet verebilecek bir duruma gelebilmektedir.

Her kuşak bireyinin, siyasi partilerin benimsemiş oldukları ideolojik ve kimliksel özelliklerine göre aidiyet veya yakınlık duyduğu bir siyasi parti olmasına rağmen kuşak bireyleri genellikle sorunlarının çözümü için her siyasi partinin kapısını çalabilmektedir (bir önceki başlıkta verilen örnekler de bunu göstermektedir). Siyasi partiler de kendilerine iletilen bu sorunları çözebildikçe, halkın taleplerini karşılayabildikçe siyasi arenadaki varlığını korumaktadır. Büyük veya küçük ölçekli olsun ayrı ayrı bütün kuşakların hemen hemen bütün sorunları aslında çözülmesi gereken önemli toplumsal sorunlardır. Dolayısıyla her dönem için siyasi partiler, kuşaklar nezdindeki toplumsal sorunları gündemlerine taşıyarak politikalar üretmeye ve

kuşakların gönlünde yer edinerek oy oranlarını arttırmaya çalışmışlardır. Çünkü sadece bir kuşağı ilgilendirdiği düşünülen bir sorun veya talep aslında sadece o kuşakla sınırlı değildir, farklı kuşaklardan olabilen diğer aile bireylerini de ilgilendirmektedir. Kartopu örneğinde olduğu gibi sorunlar aile üyelerinin tamamının fikrine sirayet edebilmekte ve sorunun etkilediği kesim de gittikçe büyüyebilmektedir. Siyasi partiler bu bilinçle hareket ederek toplumdaki her kuşağın sorunlarını çözmeye yönelik politik adımlar atmalıdırlar. Bunun için siyasi partiler, programlarında ayrı ayrı bütün kuşakların sorunlarına yönelik söylemler ve çözümler üretebilir; çeşitli kuşak bireyleriyle toplantılar düzenleyebilir; bu sorunları sosyal medya platformlarına taşıyarak bir kamuoyu oluşturabilir ve en nihayetinde politik adımlar atabilir. Kuşaklar ve siyasi partiler arasındaki karşılıklı ilişkide kuşaklar siyasi partilere kendi sorunlarını anlatabildikçe ve siyasi partiler de kuşak bireylerini, sorunlarını çözeceğine dair ikna edebildikçe istedikleri amaçlara ulaşabileceklerdir.

## KAYNAKÇA

- Adıgüzel, O., Batur, H. Z., & Eksili, N. (2014). Kuşakların değişen yüzü ve Y kuşağı ile ortaya çıkan yeni çalışma tarzı: Mobil yakalılar. *Süleyman Demirel Üniversitesi Sosyal Bilimler Enstitüsü Dergisi*, 1(19), 165-182. Retrieved from [https://sbedergi.sdu.edu.tr/assets/uploads/sites/343/files/orhan\\_adiguzel-04052014.pdf](https://sbedergi.sdu.edu.tr/assets/uploads/sites/343/files/orhan_adiguzel-04052014.pdf)
- Akademide 50-D sorunu çözülüyor. (2022, December 1). Retrieved from <http://islamianaliz.com/haber/12637732/akademide-50-d-sorunu-cozuluyor?ysclid=lcprpbx6cs44342815>
- AK Parti'li Kaya: Yaşlılar için harekete geçeceğiz. (2022, June 24). Retrieved from <https://www.oncevatan.com.tr/politika/ak-parti-li-kaya-yaslilar-icin-harekete-gececegiz-h186843.html>
- Aktay, A. (2019). *Yeni Türkiye'de yeni kuşaklar*. İstanbul: Değişim Yayınları.
- Ayata, A., & Takkaç, H. S. (2021). *Türkiye'de muhafazakâr sağ iktidarların dış politika vizyonu*. İstanbul: Efe Akademi Yayınları.
- Aydın, M. (2002). *Siyasetin sosyolojisi*. İstanbul: Açılım Yayınları.
- Aydın, A. (2022). *Z kuşağının diplomasi algısı*. Ankara: Nobel Akademik Yayıncılık.
- AK Parti'li Keşir: Cumhurbaşkanımızın 3 çocuk önerisini anlamayanların yaşlı politikalarıyla ilgili söylediklerini samimi bulmuyorum. (2017, November 8). Retrieved from <https://www.star.com.tr/guncel/ak-partili-kesir-cumhurbaskanimizin-3-cocuk-onerisini-anlamayanlarin-yasli-politikalariyla-ilgili-soylediklerini-samimi-bulmuyorum-haber-1273076/?ysclid=lcprlny4b954133723>
- Bahçeli'den 'EYT' açıklaması: Bu yıl bitmeden adaletsizlik çözülecek. (2022, October 4). Retrieved from <https://www.sondakika.com/politika/haber-bahceli-den-eyt-aciklamasi-bu-yil-bitmeden-15333167/?ysclid=lcovl69eg1733484345>
- Bakırtaş, H., Divanoğlu, S. U., & Akkaş, C. (2019). *Y kuşağı: Farkı ne? Neyi, niçin, nasıl alır ya da aldırır?* (2nd ed.). Bursa: Ekin Basım.
- Balci, A. (2016). *Sosyal bilimlerde araştırma yöntem, teknik ve ilkeler*. Ankara: Pegem Akademi.
- Bayhan, V. (2019). Kuşaklar sosyolojisi ve Türkiye için yeni bir kuşak analizi. *Sosyoloji Divanı*, 7(13), 29-45.
- Büyükhelvacıgil, M. (2021). *Aile şirketlerinde kuşak çatışmasını önlemek için X, Y ve Z kuşağını anlamak*. İstanbul: Optimist Yayın Grubu.
- CHP'li Ahmet Kaya: KYK borcunu ödeyenlerden alınan faizler iade edilecek mi? (2022, July 21). Retrieved from <https://www.cumhuriyet.com.tr/ekonomi/chpli-ahmet-kaya-KYK-borcunu-odeyenlerden-alinan-faizler-iade-edilecek-mi-1960433?ysclid=lcp4sewuxk936996411>

CHP'li Barut: Yükseköğretimde 50/D sorunu mutlaka çözülmeli. (2018, November 25).

Retrieved from [https://www.istanbulgercegi.com/chpli-barut-yuksekogretimde-50d-sorunu-mutlaka-cozulmeli\\_183659.html](https://www.istanbulgercegi.com/chpli-barut-yuksekogretimde-50d-sorunu-mutlaka-cozulmeli_183659.html)

CHP'den EYT açıklaması. (2022, December 14). Retrieved from

<http://www.sozcu.com.tr/2022/gundem/chpden-eyt-aciklamasi-7526597/?ysclid=lcqc4idwex628191040>

CHP'den EYT tepkisi. (2022, December 7). Retrieved from

<https://www.ekonomim.com/gundem/chpden-eyt-tepkisi-haberi-676312>

CHP Parti Programı. (1994). Retrieved May 29, 2024, from

<https://acikerisim.tbmm.gov.tr/bitstream/handle/11543/956/200305414.pdf?sequence=1&isAllowed=y>

Cumhurbaşkanımız Erdoğan birinci yaşlılık şurasına katıldı. (2019, February 20). Retrieved from [https://www.akparti.org.tr/haberler/cumhurbaşkanımız-erdogan-birinci-yaslilik-surasina-katildi/](https://www.akparti.org.tr/haberler/cumhurbaşkanimiz-erdogan-birinci-yaslilik-surasina-katildi/)

Çağlayandereli, M. (2017). Siyasal partiler. In D. A. Arslan & M. Çağlayandereli (Eds.), *Dünya'da ve Türkiye'de siyasetin sosyolojik temelleri* (pp. 435-481). İstanbul: Paradigma Akademi.

Çiçek, A. (2023). İdeolojiden kitleye Türkiye'de siyasi partiler. *Dicle Akademi Dergisi*, 3(2), 255-281. Retrieved from <https://dergipark.org.tr/tr/pub/dade/issue/80483/1358796>

Çoban, A. İ. (2005). Yalnız yaşayan yaşlılara ilişkin aile politikaları. *Aile ve Toplum*, 7(2).

Retrieved from <https://dergipark.org.tr/tr/pub/spcd/issue/21112/227389>

Deniz, D., & Gemlik, H. N. (2022). Z kuşağı öğrencilerinin kişilik özellikleri bağlamında iş hayatına yönelik görüşlerinin incelenmesi. *Sağlık ve Sosyal Refah Araştırmaları Dergisi*, 4(1), 1-11. Retrieved from <https://dergipark.org.tr/tr/pub/sarad/issue/67389/750915>

Dilekli Karatay, Z. (2024). Z kuşağının Türkiye'nin dış politikalarına yönelik yaklaşımı üzerine bir araştırma. (Doktora tezi). Retrieved from

[https://tez.yok.gov.tr/UlusalTezMerkezi/TezGoster?key=KMB79M3N7zK1UR2WYeRgQgSBYzqak5u-EyUjchZ1yc3SB5n06H\\_8lFTJVAB29Xnl](https://tez.yok.gov.tr/UlusalTezMerkezi/TezGoster?key=KMB79M3N7zK1UR2WYeRgQgSBYzqak5u-EyUjchZ1yc3SB5n06H_8lFTJVAB29Xnl)

Dr. Vahdet Özkoçak: Millet Haber TV'nin konusu. (2023, January 11). Retrieved from

<https://youtu.be/nD4X412720Y>

DSÖ'nün 66-79 yaş arası orta yaş olarak kabul ettiği iddiası. (2017, August 7). Retrieved from <https://www.cumhuriyet.com.tr/turkiye/dsonun-66-79-yas-arasini-orta-yas-olarak-kabul-ettigi-iddiasi-798160?ysclid=lclq460rs32435299>

Duman, M. Z. (2019). *Kuşak çatışması: X ve Z üzerine sosyolojik bir çalışma*. Ankara: Nobel Yayınları.

Erdoğan, M. (2005). *Anayasa hukuku* (3rd ed.). Ankara: Orion Kitabevi.

EYT düzenlemesi nasıl karşılandı? İşte siyaset ve iş dünyasından ilk tepkiler... (2022, December 29). Retrieved from <https://www.sondakika.com/politika/haber-cumhurbaskani-recep-tayyip-erdogan-eyt-de-15524940/?ysclid=lcos9rkfx3715193387>

EYT nedir, çıkacak mı? EYT kimleri kapsıyor? (2022, November 7). Retrieved from

<https://www.sozcu.com.tr/2022/ekonomi/eyt-nedir-cikacak-mi-eyt-kimleri-kapsiyor-7466202/?ysclid=lcopy6kaae998637626>

Göksel, A., & Güneş, G. (2017). Kuşaklar arası farklılaşma: X ve Y kuşaklarının örgütsel sessizlik davranışı bağlamında analizi. *Gazi Üniversitesi İktisadi ve İdari Bilimler Fakültesi Dergisi*, 19(3), 807-828. Retrieved from <https://dergipark.org.tr/tr/pub/gaziuibfd/issue/36599/417291>

Güdücü, B. (2021). Gençlik tanımı, teorileri ve tipolojileri. In G. Ç. Özen & A. Duran (Eds.), *Z kuşağı: Teorik ve uygulamalı bir araştırma* (pp. 5-16). Ankara: Akademisyen Kitabevi.

Güzel, M. (2021). *Medya, aile ve kuşaklar: Serbest zaman sorunları üzerine çalışmalar*. İstanbul: Kriter Yayınevi.

- Hotar, A. K. Parti'nin yaşlılara yönelik hedeflerini anlattı. (2012, March 22). Retrieved from <https://www.haberler.com/yerel/hotar-ak-parti-nin-yaslilara-yonelik-hedeflerini-3472959-haberi/?ysclid=lcs08xp3yy148635164>
- Hugman, R. (1994). Ageing and the care of older people in Europe. In J. Campling (Ed.), *Ageing and the care of older people in Europe*. New York: St. Martin's Press.
- İYİ Parti'den EYT açıklaması! "EYT'liler oyalanmakta, kandırılmaktadır." (2021, July 8). Retrieved from <https://memuralimleri.net/haber/7957594/iyi-partiden-eyt-aciklamasi?ysclid=lcp3nb9jxq339341461>
- Karasar, N. (2005). *Bilimsel araştırma yöntemi*. Ankara: Nobel Yayın Dağıtım.
- Kıral, B. (2020). Nitel bir veri analizi yöntemi olarak doküman analizi. *Siirt Üniversitesi Sosyal Bilimler Enstitüsü Dergisi*, 8(15), 170-189. Retrieved from [https://www.researchgate.net/publication/342261359\\_NITEL\\_BIR\\_VERI\\_ANALIZI\\_YONTEMI\\_O\\_LARAK\\_DOKUMAN\\_ANALIZI](https://www.researchgate.net/publication/342261359_NITEL_BIR_VERI_ANALIZI_YONTEMI_O_LARAK_DOKUMAN_ANALIZI)
- Kömürcüoğlu, H. (2015). *Y kuşağını anlamak: Bir Gezi Parkı araştırması*. İstanbul: Doğu Kitabevi.
- Kuran, E. (2018). *Telgraftan tablete Türkiye'nin 5 kuşağına bakış* (9th ed.). İstanbul: Destek Yayınları.
- Küçükşabanoğlu, Z. (2021). *Z'nin siyaseti*. İstanbul: Motto Yayınları.
- KYK borç faizleri silinmeye başladı. (2022, November 25). Retrieved from <https://www.sozcu.com.tr/2022/egitim/KYK-borc-faizleri-silinmeye-basladi-7499905/?ysclid=lcpqku5lcn851732851>
- Lehto, Y. X., Jang, S., Francis, A., & O'Leary, J. (2008). Exploring tourism experience sought: A cohort comparison of baby boomers and the silent generation. *Journal of Vacation Marketing*, 14(1), 15-32.
- Mercan, N. (2016). X, Y ve Z kuşağı kadınların farklı tüketim alışkanlıklarının modern dünyada inşa edilmesi. *KADEM Kadın Araştırmaları Dergisi*, 2(1), 59-70. <https://doi.org/10.21798/kadem.2016119797>
- Mücevher, M. H. (2015). X ve Y kuşağının birbirlerine karşı özellik ve etkileşim algısı: SDÜ örneği. (Yüksek lisans tezi). Retrieved from <https://tez.yok.gov.tr/UlusalTezMerkezi/tezDetay.jsp?id=X-Fjgh5z92JGZD6QIPMYzA&no=GPOzwDnXkjf1KKnHdGBdQ>
- MHP'den son dakika af teklifi ve EYT açıklaması. (2019, January 24). Retrieved from <https://www.tgrthaber.com.tr/gundem/mhpden-son-dakika-af-teklifi-ve-emeklilikte-yasatakilanlar-eyt-aciklamasi-af-yasasi-eyt-son-dakika-2626805>
- Nacak, İ. (2019). Kuşak sosyolojisi: Kavramsal ve metodolojik temeller. *Sosyoloji Divanı*, 7(13), 9-27.
- Onat, Ü. (2002). Sosyal politikalar açısından yaşlılık. In Y. G. Kutsal (Ed.), *Geriatri 2002 sempozyumu bildirileri* (pp. 266-276). Ankara: Hacettepe Üniversitesi Geriatri Bilimler Araştırma ve Uygulama Merkezi Yayını.
- Partiler EYT çözümlerini açıkladı! Hangi parti ne dedi? (2022, May 5). Retrieved from <https://memuralimleri.net/haber/10178372/partiler-eyt-cozumlerini-acikladi-hangi-parti-ne-dedi?ysclid=lcp2eazake495890809>
- Sak, R., Şahin Sak, İ. T., Öneren Şendil, Ç., & Nas, E. (2021). Bir araştırma yöntemi olarak doküman analizi. *Kocaeli Üniversitesi Eğitim Dergisi*, 4(1), 227-250. <https://doi.org/10.33400/kuje.843306>
- Son dakika: Ehliyet affını da içeren gençlik paketinin meclise sunulacağı tarih açıklandı. (2022, December 23). Retrieved from <https://www.finans7.com/haber/son-dakika-ehliyet-affini-da-iceren-genclik-paketinin-meclise-sunulacagi-tarih-aciklandi-18762>

- Ulusoy, A. (2018). Araştırma görevlilerinin 50/D sorunu. Retrieved from <https://www.yenisafak.com/yazarlar/ahmet-ulusoy/arastirma-gorevlilerinin-50-d-sorunu-2048417?ysclid=lcpqzypuzb176522033>
- Ünal, M. (2017). *Y ve Z kuşaklarının yönetimi*. İstanbul: Beta Basım Yayım Dağıtım.
- Yaşar, Ü. (2018). Siyasi mizah ve Y kuşağı. *Social Sciences*, 13(18), 1389-1407. <https://doi.org/10.7827/TurkishStudies.13844>
- YÖK 100/2000 Doktora Bursu Öğrenci Buluşmaları - Prof. Dr. M. A. Yekta Saraç'ın açılış konuşmaları. (2019, March 12). Retrieved from <https://www.youtube.com/watch?v=FESX4HXT00>
- YÖK 100/2000 Doktora Bursu Öğrenci Buluşmaları 2 - Prof. Dr. M. A. Yekta Saraç'ın konuşmaları. (2019, April 29). Retrieved from [https://www.youtube.com/watch?v=TVq7ZDE\\_4B0](https://www.youtube.com/watch?v=TVq7ZDE_4B0)
- YÖK, Türkiye'nin öncelikli alanlarında doktora yapan öğrencilerin burs miktarını artırdı. (2020). Retrieved from <https://www.yok.gov.tr/sayfalar/haberler/2020/yok-100-2000-bursu-miktarinda-artis.aspx>
- "100/2000 YÖK Doktora Bursları Projesi" hayata geçiriliyor. (2016, December 15). Retrieved from <https://www.yok.gov.tr/sayfalar/haberler/100-2000-yok-doktora-burslari-projesi-hayata-geciyor.aspx>

**EXTENDED ABSTRACT****GENİŞLETİLMİŞ ÖZET****THE INFLUENCE OF GENERATIONS ON POLITICAL PARTY POLICIES**

Studies on "generations", which is an important subject especially in terms of social sciences, are increasing day by day. In the international literature, there are Silent Generation (1925-1945), Baby Boom generation (1946-1964), X (1965-1978), Y (1979-1995), Z (1996-2010) and the recently mentioned Alpha generation (2010-2025). Studies on the Alpha Generation are not yet at a sufficient level. Generation individuals may have similar characteristics and thoughts as a result of the periodic events they experience. In fact, the main factor in generational classifications is that the interval of time periods determined differs from the interval of the next time period. Since social changes, crises, wars, diseases, natural disasters or global events can affect people all over the world, people may exhibit similar attitudes and behaviors towards these events. Of course, just as five fingers on one hand are not the same, it is known that not all people belonging to a generation will be the same. However, since the majority of generation members have the potential to exhibit similar attitudes and behaviors, the qualities attributed to generations are considered universal or inclusive.

As mentioned before, generations are exposed to global-scale situations such as natural disasters, epidemics, etc. and can shape the political arena of the current period with their reactions. This is why the binary of generation and politics is very important. Because there is a mutual interaction between a generation and politics as a whole. With the dialectical relationship between the two, generations can affect the policies of political parties and the policies of political parties can affect the lives of generations in various ways.

Existing political parties in a country try to operate and maintain their presence in the political arena as a product and carrier of the ideologies, goals and philosophy of life of certain segments of society. Therefore, parties need the support of the society and the individuals of the society need the spokesperson of the parties in line with their goals. Political parties try to reach every segment of society in order to achieve their goals. Especially during election times, parties that try to act in order to meet the needs of the masses may be in competition with each other. For this reason, they take care not to refrain from acting as spokespersons for various segments.

Similarly, those who want their problems to be solved can often succeed in influencing party policies, especially by acting collectively. Based on all these, this study, which is based on a literature review, discusses the relationship between generations and political parties in a sociological way in line with the discourses of party officials and the demands of generations. After the introduction, the study consists of two main headings, the first of which includes information on the concept of generation and its classifications, and the second of which includes the impact of generations on political party policies. In the conclusion, a general evaluation is made. The study, which is unique in terms of its subject matter, suggests that political parties should listen to social demands through generations, which enable them to reach individuals through masses or groups at a time when it is difficult to reach individuals individually, and emphasizes that they have the opportunity to maintain their existence in the political arena in this way. Because when considered as a mass group, it is seen that the demands of generations are very effective in determining the policies of political parties and maintaining their presence in the political arena.

**KATKI ORANI BEYANI VE ÇIKAR ÇATIŞMASI BİLDİRİMİ**

<b>Sorumlu Yazar</b> <i>Responsible/Corresponding Author</i>	Zeynep DİLEKLİ KARATAY			
<b>Makalenin Başlığı</b> <i>Title of Manuscript</i>	Kuşakların Siyasi Parti Politikaları Üzerindeki Etkisi			
<b>Tarih</b> <i>Date</i>	03.05.2024			
<b>Makalenin türü (Araştırma makalesi, Derleme vb.)</b> <i>Manuscript Type (Research Article, Review etc.)</i>	Araştırma Makalesi			
<b>Yazarların Listesi / List of Authors</b>				
<i>Sıra No</i>	<b>Adı-Soyadı</b> <i>Name - Surname</i>	<b>Katkı Oranı</b> <i>Author Contributions</i>	<b>Çıkar Çatışması</b> <i>Conflicts of Interest</i>	<b>Destek ve Teşekkür (Varsa)</b> <i>Support and Acknowledgment</i>
1	Zeynep DİLEKLİ KARATAY	%55	Çıkar çatışması bulunmamaktadır	-
2	Ahmet Ayhan KOYUNCU	%45	Çıkar çatışması bulunmamaktadır	-



## A R A Ş T I R M A M A K A L E S İ / R E S E A R C H A R T I C L E

DOI: 10.52122/nisantasisbd.1478942

ASSESSING THE UNRELIABILITY OF ONLINE POLITICAL POLLS: A  
NOVEL SOFTWARE FOR VOTING APPROACH

Dr. Öğr. Üyesi Murat IŞIK

Kırşehir Ahi Evran Üniversitesi

e-posta: muratisik@ahievran.edu.tr

ORCID 0000-0003-3200-1609

Dr. Öğr. Üyesi Mehmet Ali YALÇINKAYA

Kırşehir Ahi Evran Üniversitesi

e-posta: mehmetyalcinkaya@ahievran.edu.tr

ORCID 0000-0002-7320-5643

## ABSTRACT

In recent years, the utilization of online polls for political opinion sampling has become prevalent due to their cost-effectiveness and rapid deployment. However, their reliability is frequently questioned due to vulnerabilities inherent in their digital nature. This study explores the susceptibility of online polls to manipulation by examining the efficacy of various security measures employed across 160 online polling platforms during the 2024 municipal elections in Turkey. Using an automated voting application developed for this study on these platforms, a total of 10,000 votes were cast on the subject sites over 143 hours, bypassing 2,547 CAPTCHAs, 5,854 digital fingerprints, and 1,559 Internet Protocol (IP) address verifications, significant security flaws were uncovered. The findings reveal that while measures such as CAPTCHA, digital fingerprinting, and IP validation offer some resistance, they are not foolproof. It is concluded that the most robust method involves verifying users via the e-government platform, enhancing both the credibility and integrity of online polls. This study not only highlights the vulnerabilities of current online polling practices but also provides a roadmap for enhancing security to better reflect genuine public opinion and foster more trustworthy political decision-making processes.

**Anahtar Kelimeler:** online polls, digital fingerprint, IP validation, automatic votes.

**Jel Kodları:** C88, L86.

ÇEVİRİMİÇİ SİYASİ ANKETLERİN GÜVENİLİRLİĞİNİN DEĞERLENDİRİLMESİ: YENİ  
BİR OYLAMA YAZILIMI KULLANIMI

## ÖZ

Son yıllarda, maliyet avantajı ve hızlı uygulanabilirliği nedeniyle siyasi görüş örnekleme için çevrimiçi anketlerin kullanımı yaygınlaşmıştır. Ancak, bu anketlerin dijital ortamda olmasından kaynaklanan zaaf lar nedeniyle güvenilirlikleri sıklıkla sorgulanmaktadır. Bu çalışma, Türkiye'deki 2024 yerel seçimleri sırasında 160 çevrimiçi anket platformunda uygulanan çeşitli güvenlik önlemlerinin etkinliğini inceleyerek çevrimiçi anketlerin manipülasyona ne kadar açık olduğunu araştırmaktadır. Çalışma kapsamında geliştirilen bir oylama uygulaması ile çalışmaya konu olan sitelerde 143 saatte, 2,547 CAPTCHA, 5,854 dijital parmak izi ve 1,559 IP doğrulaması aşılı olarak toplamda 10.000 adet oy kullanılmıştır. Bulgular, CAPTCHA, dijital parmak izi ve IP (İnternet Protokolü) adresi doğrulama gibi önlemlerin bir miktar direnç sunduğunu, ancak bunların da kusursuz olmadığını ortaya koymaktadır. En güçlü yöntemin kullanıcıların e-devlet platformu üzerinden doğrulanması olduğu sonucuna varılmıştır. Bu çalışma, mevcut çevrimiçi anket uygulamalarının zaaf larını vurgulamakla kalmamakta, aynı zamanda kamuoyunun gerçek fikirlerinin daha iyi yansıtılabilmesi ve daha güvenilir siyasi kararlar alma süreçleri için bir yol haritası sunmaktadır.

**Keywords:** çevrimiçi anketler, dijital parmak izi, IP doğrulama, otomatik oylama

**Jel Codes:** C88, L86.

Geliş Tarihi/Received: 05.05.2024

Kabul Tarihi/Accepted: 28.09.2024

Yayın Tarihi/Printed Date: 31.12.2024

**Kaynak Gösterme:** Işık, M. ve Yalçinkaya M.A. (2024). "Assessing The Unreliability Of Online Political Polls: A Novel Software For Voting Approach". *İstanbul Nişantaşı Üniversitesi Sosyal Bilimler Dergisi*, 2(12) 539-552.

## GİRİŞ

In Turkey, political parties use online polls for public opinion during the candidate selection process. Almost every city and district sometimes conducts one or multiple polls. Online polls can be defined as online surveys of public opinion, or a sample thereof, aimed at acquiring information about specific topics (Basso and Miraglia, 2008: 149). In the age of digital democracy, online political polls have emerged as pivotal tools for gauging public opinion on a myriad of political issues (Martin and Geiger, 1999: 15; Pekar et al., 2022: 1; Stantcheva, 2023: 205; Yudin, 2020: 2). These polls are often heralded for their ability to quickly and efficiently collect data from a broad audience, potentially offering insights into the political landscape that traditional polling methods might miss. In Turkey, online polls are utilized prior to the candidate selection process by political parties during preliminary candidate nomination phases. Throughout this phase, a significant portion of online local news outlets, alongside prominent online news platforms and specialized websites, administer polls with the intent of discerning public sentiment. Subsequently, certain platforms transform these polls into formal election polls.

While the migration of public opinion polls to online platforms has often lowered costs and enhanced timeliness, it has also introduced new vulnerabilities (Kennedy et al., 2021: 1050). The reliability of online political polls has come under scrutiny due to concerns about sampling biases, the anonymity of the internet, and the ease with which results can be manipulated or misrepresented. The allure of online political polls lies in their accessibility and the immediacy with which they can capture shifts in public opinion. As the internet has become increasingly integrated into daily life, researchers and political strategists have turned to online platforms as a viable alternative to traditional polls (Hargittai and Karaoglu, 2018: 2). Yet, this shift towards digital polling methods brings with it a host of challenges that threaten the accuracy and credibility of their findings.

Moreover, the perceived credibility of online polls and the way they are reported in the media play a significant role in shaping public trust and engagement with these tools. Greater transparency and methodological rigor are needed in the conduct and presentation of online polls to ensure they contribute constructively to the democratic process. In light of these challenges, it is imperative to critically evaluate the reliability of online political polls and to develop standards and practices that enhance their accuracy and trustworthiness. In this study, 10,000 votes were automatically applied to 160 online political polls during the 2024 municipal elections in Turkey. Following this successful voting process, conclusions were drawn regarding necessary measures to increase trust in online political polls.

The study has two primary objectives. The first is to demonstrate that online polls for collecting public opinions are vulnerable to attacks and can be easily manipulated. The second is to propose measures for securely gauging public opinion without manipulation during the candidate selection process in elections.

### 1. Related Works

Yeargain (2020) demonstrates that fake polls are increasingly prevalent online, aiming to manipulate political betting markets. This manipulation allows their creators to profit from the misinformation at the expense of those deceived.

Mohammadi and Abbasimehr (2010) show that polls can suffer from a variety of attacks, such as those using automated web tools to alter results. They concluded that the security of Internet polls must be enhanced to increase the reliability of their outcomes. Their proposed method involves using CAPTCHA validation.

Qureshi et al. (2019) proposed a new e-polling system, SeVEP, to mitigate security risks. Their system features flexible polling, device fingerprinting for multifactor authentication across various voter devices, zero-watermarking of polling code sheets, and the generation of polling tags. However, the requirement for authentication factors (possession, biometric) necessitates additional time and the installation of programs on voter devices. They also implement a random 3-digit code selected by the user to preserve voter privacy.

Prabhu et al. (2021) propose a new smart embedded voting system as an alternative to traditional official election polls. Their system, based on the Arduino platform, allows users to vote either online or offline. For offline voting, users must present an official ID card equipped with RFID. Online voting utilizes face recognition technology.

Natarjan and et al. (2024) introduce a solution that uses both Android and web applications to securely store and verify voter identities, addressing the increased vulnerability to fraudulent election practices. The process includes a One-Time Password (OTP) authentication mechanism with the voter's unique ID for login, which is cross-checked with a centralized database. Additionally, an admin-generated OTP provides an extra layer of verification.

Mondal et al. (2023) proposed a Referendum Poll System (RPS) based on blockchain technology. Their aim is to enable people to express their opinions directly, re-engaging them with politics and democracy. The process involves voter registration using cryptocurrency wallet systems and biometric ID.

Sivasakthi et al. (2021) proposed a web application using MongoDB, Express, React, and Node for the voting process instead of electronic voting machines. Voter verification is based on a secret PIN provided by the election commission. The designed program is intended for use in real voting. Every voter needs a PIN to vote.

Sai and Kumar (2022) designed a new online voting application using Java and SQL. A user logs in to this online voting process by providing their first name, last name, email address, password, and thumbprint.

In the related literature, various online voting processes employing different systems have been documented (Das et al., 2016; Shalini et al., 2020); however, these introduce distinct security vulnerabilities (Park et al., 2021). In this study, security measures employed by 160 online polling sites were examined, and an automated voting software capable of bypassing these measures was developed. The objective of this study is to demonstrate that the accuracy of such online polls is quite low and to present possible security enhancements.

## 2. Manipulating Online Polls

The methods for casting fraudulent votes in polls can be categorized into two classes: Chatrooms and Bots. This study is predicated focusing on bots.

Chatroom: Certain unethical entities provide a substantial influx of votes by utilizing chatrooms, wherein multiple devices are present and concurrently operated by a singular software application. Figure 1 illustrates a chatroom that has been constituted through the employment of multiple mobile devices.

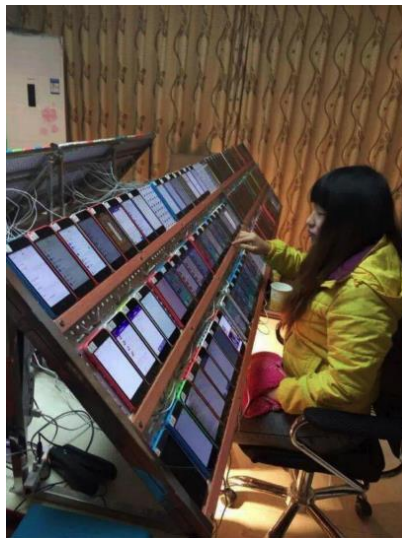
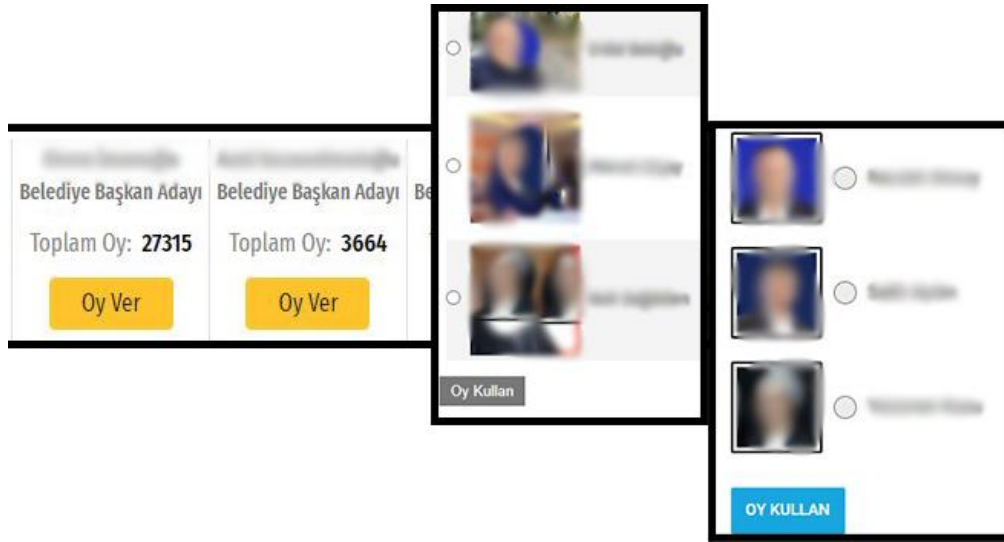

**Figure 1:** Chatrooms (Köse, 2019)

In these chatrooms, all devices can be controlled by a user via a specific software, which replicates a specific action across all devices. Consequently, this mechanism enables the realization of a significant number of votes in the polls.

Bots: Automated poll completion methodologies which act like human users in order to vote repeatedly (Basso and Miraglia, 2008: 149) are engineered to enhance the efficacy and streamline the data collection process across diverse fields. These methodologies employ advanced software solutions to automate the response mechanism to polls, thereby diminishing the requisite time and labor for manual intervention. The technological infrastructure underpinning these systems encompasses a broad spectrum, ranging from web-based applications and mobile device integration to sophisticated algorithms dedicated to the analysis and interpretation of poll data.

Of course, there could be many security measures to prevent the bots. In this study, all security measures encountered during the participation in 160 online polls will be delineated, alongside the methodologies employed to surmount these obstacles. Furthermore, this study will propose a criterion for the standardization of online poll methodologies.



**Figure 2:** Screenshots from some polls

Figure 2 displays sample screenshots from some online political polls. From the figure and the source codes of the pages, it can easily be observed that the general structure is nearly identical across all, comprising a list of candidates and a voting button triggered by JavaScript functions. All of the 160 online poll sites examined contain at least one of the previously discussed security measures. The design of these polls aims not only to secure the voting process but also to encourage engagement from a broad user base. The application of compulsory CAPTCHA with each website visit can sometimes be irritating. Here, a balance must be carefully maintained between preventing the same individual from voting multiple times and enabling rapid voting, so that a greater number of participants can complete the poll.

### 3. Method

An application was developed to automate voting and manipulate online political polls in Turkey during the 2024 municipal elections. The selection of the 160 online polling platforms analyzed in this study was based on their popularity and frequent usage, both at the national and local levels. Platforms with the highest voting activity were utilized to ensure a representative sample. These endeavors pursued two primary objectives: firstly, to demonstrate the unreliability of online political polls, and secondly, to propose standards to enhance the credibility of these

online polls. In the process of automatically casting votes in online polls, the encountered security measures are listed below.

- Digital Fingerprint validation: Digital fingerprints can be understood as remnants of information that we unwittingly leave behind while navigating the online sphere. Digital fingerprints function as unique identifiers that enable the identification and monitoring of individuals' online behaviors. Digital fingerprints encompass a collection of data that serves as a unique identifier, derived from the characteristics and preferences of the web browser being utilized. Such information may include details like the browser version, installed plugins, the availability of specific fonts (Iqbal et al., 2021: 1145 ve 1147; Laperdrix et al., 2020: 4 ve 5; Fifield and Egelman, 2015: 4), Cookies (Boda et al., 2012: 33 ve 34), IP address (Nikiforakis et al., 2013: 544 ve 545), port configurations, communication data, user account associated with the device, including the username and user ID (Nikiforakis et al., 2013: 546), operating system details (Anderson and McGrew, 2017: 3 ve 4) such as its version and architecture and so on.
- Captcha validation: CAPTCHA is an acronym that stands for "Completely Automated Public Turing test to tell Computers and Humans Apart". It is designed to determine if an online user is really a human or a bot.
- IP validation: Despite IP validation constituting an element of the digital fingerprint framework, it is observed that some online polls resort solely to IP verification instead of utilizing the full scope of the digital fingerprint. The underlying intention of this approach is to prevent an IP that has voted successfully from casting another vote for a specified duration.

Throughout the development stage of the software, the Python programming language was utilized, incorporating the BeautifulSoup and Selenium libraries for its construction. The Google Chrome browser was chosen for web interaction. The algorithmic operation of the software is illustrated in Figure 3, delineating its procedural logic. The configuration of the software's workflow is tailored to comply with the security protocols implemented on the polling website. Additionally, the time spent submitting a vote is subject to variation based on the specific webpage in question.

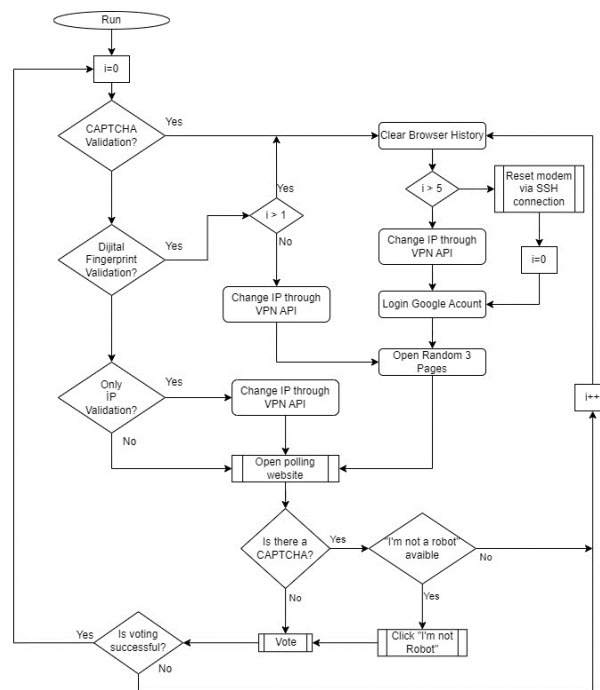

**Figure 3:** The algorithmic operation of the software after users' actions recorded

Upon its initial execution, the developed program requires a one-time record. That is, once the user runs the program and casts a vote for the desired candidate, the system will thereafter operate automatically. The flowchart presented in Figure 3 illustrates the process following the registration. The very first step after users' actions recorded that is not presented in the chart is to determine if the web site uses CAPTCHA validation or Digital Fingerprint validation or IP validation.

The program is designed to pause for a random duration of 2-8 seconds between each workflow step. In phases entailing the alteration of IP addresses, it has been ensured that the newly acquired IP addresses originate from Turkey. For the process steps where three web pages are to be opened randomly, a list of URLs has been prepared. This list contains three groups of web addresses: the first group consists of sites with a .gov extension, the second group includes sites with an .edu extension, and the final group comprises sites with a .com extension that contain an HTML form. In the final part of the step where three web pages are opened, the relevant form entry is filled out and submitted, thereby ensuring the augmentation of browser cookies with specified datasets.

For CAPTCHA validation, at every iteration, the browser history is cleared, and a new IP address is obtained to generate a new digital identity. Subsequently, a login to a Google account is performed, and three web pages from a pre-prepared list are randomly opened. For Digital Fingerprint validation, it is not necessary to clear the browser history every time. The process comprises two subsequent steps: changing the IP address and opening three random websites. In the context of IP validation, the process involves only changing the IP address. The spent time for each vote process varies depending on the web address where the poll is hosted and the security measures that the web site implemented. If the voting process has been attempted more than five times and has failed, a reset is initiated by establishing an SSH connection to the modem.

```
try:
    # Stage - 1
    options = webdriver.ChromeOptions()
    options.binary_location = operaLocation
    options.add_experimental_option('w3c', True)
    driver = webdriver.Opera(executable_path=driverLocation, options=options)
    time.sleep(round(random.uniform(2,8), 0))

    driver.get(self.url)
    time.sleep(round(random.uniform(2,8), 0))

    scriptToRun = getTheScript()

    driver.execute_script(scriptToRun)
    time.sleep(round(random.uniform(2,8), 0))

    driver.quit()

import time
from selenium import webdriver
from selenium.webdriver.chrome import service
from selenium.webdriver.common.by import By

webdriver_service = service.Service(driverLocation)
webdriver_service.start()

options = webdriver.ChromeOptions()
options.add_argument('user-data-dir=' + profileLocation)
options.binary_location = operaLocation
options.add_experimental_option('w3c', True)

driver = webdriver.Remote(webdriver_service.service_url, options=options)

linkToProcess = getTheLink()

driver.get(linkToProcess)

recordTheProcess()

time.sleep(round(random.uniform(2,8), 0))
driver.quit()
```

**Figure 4:** The code blocks from the program – 1

Figure 4 shows a code block from the designed program. The left side of the code block is used to cast a vote for the desired candidate and is triggered after CAPTCHA validation is successfully passed. The right side of the code block is used to start the recording process of voting. The application runs in the command line, so all the results are printed there.

```

VPN_API_URL = "*****"
API_KEY = "*****"
VPN_SERVER_LOCATION = randomLocation()

def authenticate_vpn(api_key):
    response = requests.post(f"{VPN_API_URL}/authenticate", data={"api_key": api_key})
    response.raise_for_status()
    return response.json()["token"]

def connect_vpn(token, location):
    headers = {"Authorization": f"Bearer {token}"}
    response = requests.post(f"{VPN_API_URL}/connect", headers=headers, data={"location": location})
    response.raise_for_status()
    return response.json()["ip"]

```

**Figure 5:** The code blocks from the program – 2

Figure 5 shows another code block from the designed program. This block is used to change the IP number through a Virtual Private Network (VPN) Application Programming Interface (API). A VPN service that provides a command-line interface (CLI) and easily integrates with Python was purchased for the study. The code block shows only a part of the VPN connection functions.

#### 4. Results

In this study, 10000 votes have been automatically applied to 160 online political polls during 2024 municipal elections in Turkey. The objective of the online polls examined in this study is to collect data on public opinions during the candidate nomination phase, thereby facilitating the transition from prospective to officially nominated candidates. For this reason, after the mayoral candidates were determined, the voting process was conducted in a manner that maintained a proportional balance among the candidates.

**Table 1.** Evaluation of Online Voting Process

	CAPTCHA	Digital Fingerprint	IP Validation	Total
Number of Polls	62	66	32	160
Unsuccessful Votes	6559	1463	332	8354
Successful Votes	2587	5854	1559	10000
Reset through SSH	2174	630	32	2836
Average Vote Time (sec)	97	39	28	164
Total Vote Time (hr)	70	61	12	143

Table 1 presents an evaluation of the online voting process through an analysis of 160 online political polls. Among these, CAPTCHA was utilized in 62 polls, Digital Fingerprint in 66 polls, and IP Validation in 32 polls. The count of unsuccessful votes indicates the number of votes blocked due to the security measures of the polls. The number of resets through SSH connections reflects the instances where the modem had to be reset, in that situation the process that significantly delayed because of the establishment of a new internet connection. The Average Vote Time, measured in seconds, was calculated by dividing the total time spent by the number of successful votes. The Total Vote Time, presented in hours, indicates the total time spent on the voting process.

```
URL: https://www.istanbulnişantaşı.gov.tr/...
CAPTCHA validation: True
10.02.2024 - 16:15:38 - CAPTCHA is failed. Attepm: 397. Total failure: 29. Total Successful: 368
10.02.2024 - 16:15:38 - CAPTCHA is passed. Attepm: 398. Total failure: 29. Total Successful: 369
.....
10.02.2024 - 16:15:38 - CAPTCHA is failed. Attepm: 749. Total failure: 62. Total Successful: 687
10.02.2024 - 16:15:38 - CAPTCHA is failed. Attepm: 750. Total failure: 63. Total Successful: 687

URL: https://www.istanbulnişantaşı.gov.tr/...
CAPTCHA validation: True
Successful: 687
Failure: 63
```

**Figure 6:** The command line output from the program

Figure 6 presents a command line output of the program for an online polling website. The output at the top of the figure shows the printed output produced by the program on the command line during its execution. It should be noted that the voting process is a repetition of the previously recorded voting process. Therefore, the output here indicates the number of successful or failed attempts after the automatic voting procedure is started. Additionally, the output also shows that the online poll uses CAPTCHA protection. The output at the bottom of the figure shows the results after the desired number of trials or successful votes are reached for the specific online poll.

## 5. Discussions

First and foremost, the fact that a total of 10,000 votes could be cast within 143 hours using just a single computer demonstrates that the 160 online survey sites examined are considerably insecure. Utilizing such polls for public opinion polling and in the determination of candidates from among prospective nominees is highly unreliable. Indeed, this study illustrates that online surveys can easily be manipulated. Furthermore, if the study were to continue using several computers, the number of votes that could be utilized would reach colossal proportions.

The most challenging security method encountered was CAPTCHA verification. However, such verification methods are generally controlled by a threshold value. Setting the threshold value too high requires verification at every user entry, while setting it too low allows entries with almost no verification. Yet, even with a high threshold setting, there are many ways to circumvent it (Gajani et al., 2023; Shao et al., 2022; Tsingenopoulos et al., 2022; Wang et al., 2023; Wang and Lu, 2016). This indicates that CAPTCHA cannot serve as the ultimate verification method on online poll websites.

Another challenge encountered is the Digital Fingerprint. However, the name looks very secure, the method consists of some specific features of operating system or web browser such as operating system info, browser type, screen resolution, installed fonts and plugins etc. The fundamental characteristics used in the creation of a digital fingerprint can very easily be altered instantaneously. In this study, by merely changing a few parts of these characteristics, this security method could be bypassed. In cases where this proves insufficient, altering additional features will readily overcome this security measure.

The simplest protection method encountered was IP validation. It was found to be possible to renew the IP address using simple VPN API. At this stage, it was observed that the IP addresses used sometimes appeared several times in succession. However, such occurrences were encountered infrequently enough to be considered negligible. Without establishing certain standards, the use of such polls for public opinion assessments can be significantly misleading and unreliable. This study explores four distinct methods designed to ensure that each individual casts only one vote.

1. Restricting voting privileges exclusively to registered users.
2. Implementing verification via SMS.
3. Employing a verification process through an official platform such as e-government.



#### 4. Recording the MAC address.

Implementing robust security measures and maximizing user reach in online polls involves a trade-off. To encourage broader participation, these polls must balance the rigor of security protocols with the time required for voting. In this context, restricting access to registered users is particularly disadvantageous—a drawback that is sequentially followed by SMS verification and then the e-government verification method. Moreover, the potential for being profiled through these methods may deter users from participating in the voting process. The final method, recording the MAC address, requires downloading and executing an external program on the user's device during the voting process, as obtaining the MAC address is otherwise unfeasible. Besides the complexity and perceived insecurity of this process, it is crucial to recognize that the primary utility of recording the MAC address is to prevent multiple votes from the same machine rather than from the same individual.

**Tablo 2.** The key points of similar studies

No	Study	Key Point
1	(Natarajan, 2024)	They used an Android app and web applications to securely store and verify voter identities. Their system requires a One-Time Password (OTP) using the voter's ID.
2	(Mondal et al., 2023)	The study is based on blockchain technology and requires a registration process that includes biometric ID and a cryptology wallet.
3	(Sivasakthi et al., 2021)	They proposed a web application. Every voter needs a PIN from voiting comitee to vote.
4	(Sai and Kumar, 2022)	They designed an applicaiton using Java and SQL. Every voter needs to login using first name, last name, email address, password, and thumbprint to vote
5	(Qureshi et al., 2019)	They proposed a new e-polling system, SeVEP. The user validation needs biometric data of the voter and a program has to be installed to user device.
6	(Prabhu et al., 2021)	They designed a new smart embedded voting system using Arduino platform. The verification process utilizes official ID card equipped with RFID and face recognition technology.
7	(Mohammadi and Abbasimehr, 2010)	In the study, they stated that online polls can suffer from a variety of attacks. They proposed using using CAPTCHA validation.
8	(Yeargain, 2020)	In the study, they proved that the fake polls causes manipulation.

Table 2 presents the key points of similar studies to provide a comprehensive comparison between them and the proposed study. First of all, nearly all studies (Number 1 to 6 in the table) have been specifically developed for use in traditional voting processes rather than for public consultations. They are not suitable for online surveys in Turkey due to their time-consuming and cumbersome nature, which could frustrate users with requirements such as biomedical data, PIN numbers, or OTPs from various sources. Nevertheless, the voting processes involve very difficult and time-consuming steps, which can discourage participation. Therefore, it is not

suitable for gathering public opinion online. Study 8 from the table proves that misinformation or fake polls can manipulate people's ideas. Our study has proven that in Turkey, a significant number of online polls used to gauge public opinion during elections rely solely on CAPTCHA validation, IP validation, or digital fingerprinting, which can be easily manipulated.

The aim of the presented study is to ensure that public opinions are collected safely without manipulation during the candidate selection process in elections. The key here is to ensure a balance between implementing robust security measures and maximizing user access in online polls for gauging public opinion. The aspect that distinguishes the presented study from those examined in the literature is its intended use. Almost all similar papers focus on transferring the classical voting process to an electronic environment and are therefore equipped with extreme security measures that may frustrate the user when it comes to simply giving an opinion to determine the candidate.

## CONCLUSIONS

In Turkey, online polls are frequently used to gauge public opinion during the selection process for political candidates. However, the reliability of these polls remains a significant topic of debate. This study analyzed 160 online polling sites using 10,000 votes to demonstrate that polls could be manipulated with minimal effort. It concluded that the most reliable method involves verifying users through an official platform, such as e-government, with a guarantee that users will not be profiled. Serious concerns regarding the security and accuracy of other methods being considered effectively address the disadvantage of time expenditure associated with this proposed method. Online polling sites should be assigned security scores based on the level of security methods they employ. This approach would provide participants in online polls with a better understanding of how much trust they can place in the results. The recommended order of security methods, considering the trade-off between robust security measures and maximizing user reach in online polls, includes employing a verification process through an official platform like e-government; implementing verification via SMS; restricting voting privileges exclusively to registered users; recording the MAC address; and validating CAPTCHA, digital fingerprints, and IP addresses.

Using the automated application program developed in this study, it has been demonstrated that online survey sites are highly vulnerable to attacks and that their results can be easily manipulated when collecting public opinions. This finding suggests that the information on online poll sites may not be reliable. The study also provides insights into methods that can be used to enhance confidence in this context.

In conclusion, a reliable online poll must utilize a process through an official platform such as e-government, with a guarantee that users will not be profiled, considering the trade-off between robust security measures, and maximizing user reach. Other strategies either employ methods that may annoy users, potentially deterring participation, or possess distinct security vulnerabilities.

## REFERENCES

- Anderson, B., & McGrew, D. (2017). OS fingerprinting: New techniques and a study of information gain and obfuscation. *2017 IEEE Conference on Communications and Network Security (CNS)*. <https://doi.org/10.1109/CNS.2017.8228665>
- Basso, A., & Miraglia, M. (2008). Avoiding massive automated voting in internet polls. *Electronic Notes in Theoretical Computer Science*, 197(2), 149-157. <https://doi.org/10.1016/j.entcs.2007.12.024>
- Boda, K., Földes, Á. M., Gulyás, G. G., & Imre, S. (2012). User tracking on the web via cross-browser fingerprinting. *Information Security Technology for Applications: 16th Nordic Conference on Secure IT Systems, NordSec 2011*. [https://doi.org/10.1007/978-3-642-27937-9\\_5](https://doi.org/10.1007/978-3-642-27937-9_5)

- Das, A., Dutta, M. P., & Banerjee, S. (2016). VOT-EL: Three-tier secured state-of-the-art EVM design using pragmatic fingerprint detection annexed with NFC-enabled voter-ID card. *2016 International Conference on Emerging Trends in Engineering, Technology and Science (ICETETS)*. <https://doi.org/10.1109/ICETETS.2016.7603021>
- Köse, E. (2019). "App Store'daki uygulamaların indirilme sayıları işte böyle manipüle ediliyor." Retrieved from <https://www.log.com.tr/app-storedaki-uygulamalarin-indirilme-sayilari-iste-boyle-manipule-ediliyor/>
- Fifield, D., & Egelman, S. (2015). Fingerprinting web users through font metrics. *Financial Cryptography and Data Security: 19th International Conference, FC 2015*. [https://doi.org/10.1007/978-3-662-47854-7\\_10](https://doi.org/10.1007/978-3-662-47854-7_10)
- Gajani, Y. K., Bhardwaj, S., & Thenmozhi, M. (2023). Guarding against bots with art: NST-based deep learning approach for CAPTCHA verification. *2023 International Conference on Recent Advances in Electrical, Electronics, Ubiquitous Communication, and Computational Intelligence (RAEEUCCI)*. <https://doi.org/10.1109/RAEEUCCI2023.9912054>
- Hargittai, E., & Karaoglu, G. (2018). Biases of online political polls: Who participates? *Socius*, 4. <https://doi.org/10.1177/2378023118791080>
- Iqbal, U., Englehardt, S., & Shafiq, Z. (2021). Fingerprinting the fingerprinters: Learning to detect browser fingerprinting behaviors. *2021 IEEE Symposium on Security and Privacy (SP)*. <https://doi.org/10.1109/SP50901.2021.00051>
- Kennedy, C., Hatley, N., Lau, A., Mercer, A., Keeter, S., Ferno, J., & Asare-Marfo, D. (2021). Strategies for detecting insincere respondents in online polling. *Public Opinion Quarterly*, 85(4), 1050-1075. <https://doi.org/10.1093/poq/nfab057>
- Laperdrix, P., Bielova, N., Baudry, B., & Avoine, G. (2020). Browser fingerprinting: A survey. *ACM Transactions on the Web (TWEB)*, 14(2), 1-33. <https://doi.org/10.1145/3386040>
- Martin, S., & Geiger, S. (1999). Building relationships? The marketing of political parties in cyberspace. *Academy of Marketing Special Interest Group Political Marketing Conference*.
- Mohammadi, S., & Abbasimehr, H. (2010). A high-level security mechanism for internet polls. *2010 2nd International Conference on Signal Processing Systems*. <https://doi.org/10.1109/ICSPS.2010.5555606>
- Mondal, S., Rana, R., Pawar, L., Vishwakarma, A., & Lokhande, P. S. (2023). Referendum poll system: A blockchain-based solution for direct democracy. *Available at SSRN*. <https://doi.org/10.2139/ssrn.4398651>
- Natarajan, V. (2024). Online voting system using AES algorithm with OTP validation. *International Research Journal on Advanced Engineering Hub (IRJAEH)*, 2(02), 57-61.
- Nikiforakis, N., Kapravelos, A., Joosen, W., Kruegel, C., Piessens, F., & Vigna, G. (2013). Cookieless monster: Exploring the ecosystem of web-based device fingerprinting. *2013 IEEE Symposium on Security and Privacy*. <https://doi.org/10.1109/SP.2013.28>
- Park, S., Specter, M., Narula, N., & Rivest, R. L. (2021). Going from bad to worse: From internet voting to blockchain voting. *Journal of Cybersecurity*, 7(1), 1-15. <https://doi.org/10.1093/cybsec/tyaa025>
- Pekar, V., Najafi, H., Binner, J. M., Swanson, R., Rickard, C., & Fry, J. (2022). Voting intentions on social media and political opinion polls. *Government Information Quarterly*, 39(4), 101658. <https://doi.org/10.1016/j.giq.2021.101658>
- Prabhu, S. G., Nizarahammed, A., Prabu, S., Raghul, S., Thirrunavukkarasu, R., & Jayarajan, P. (2021). Smart online voting system. *2021 7th International Conference on Advanced Computing and Communication Systems (ICACCS)*. <https://doi.org/10.1109/ICACCS51430.2021.9441917>
- Qureshi, A., Megias, D., & Rifà-Pous, H. (2019). SeVEP: Secure and verifiable electronic polling system. *IEEE Access*, 7, 19266-19290. <https://doi.org/10.1109/ACCESS.2019.2897252>

- Sai, M. H., & Kumar, V. A. (2022). Online voting system using Java and SQL. In *Proceedings of the International Conference on Advanced Computing and Communication Systems (ICACCS)* (pp. 910-913).
- Shalini, S., Rachel, A. S., & Roshinee, A. (2020). Tracking real-time vehicle and locking system using LabVIEW applications. *2020 6th International Conference on Advanced Computing and Communication Systems (ICACCS)*. <https://doi.org/10.1109/ICACCS48705.2020.9074241>
- Shao, R., Shi, Z., Yi, J., Chen, P.-Y., & Hsieh, C.-J. (2022). Robust text CAPTCHAs using adversarial examples. *2022 IEEE International Conference on Big Data (Big Data)*. <https://doi.org/10.1109/BigData55660.2022.10020482>
- Sivasakthi, T., Shivani, V., Palani, U., Vasanthi, D., Roshini, S., & Saundariya, K. (2021). Development of E-polling website using MERN. *2021 Smart Technologies, Communication and Robotics (STCR)*. <https://doi.org/10.1109/STCR53369.2021.9682226>
- Stantcheva, S. (2023). How to run surveys: A guide to creating your own, identifying variation, and revealing the invisible. *Annual Review of Economics*, *15*, 205-234. <https://doi.org/10.1146/annurev-economics-091622-010157>
- Tsingenopoulos, I., Preuveneers, D., Desmet, L., & Joosen, W. (2022). CAPTCHA me if you can: Imitation games with reinforcement learning. *2022 IEEE 7th European Symposium on Security and Privacy (EuroS&P)*. <https://doi.org/10.1109/EuroSP53844.2022.00019>
- Wang, P., Gao, H., Xiao, C., Guo, X., Gao, Y., & Zi, Y. (2023). Extended research on the security of visual reasoning CAPTCHA. *IEEE Transactions on Dependable and Secure Computing*, *20*(6), 4976-4992. <https://doi.org/10.1109/TDSC.2022.3147489>
- Wang, Y., & Lu, M. (2016). A self-adaptive algorithm to defeat text-based CAPTCHA. *2016 IEEE International Conference on Industrial Technology (ICIT)*. <https://doi.org/10.1109/ICIT.2016.7474812>
- Yeargain, T. (2020). Fake polls, real consequences: The rise of fake polls and the case for criminal liability. *Missouri Law Review*, *85*, 129. Retrieved from <https://scholarship.law.missouri.edu/mlr/vol85/iss1/7>
- Yudin, G. (2020). Governing through polls: Politics of representation and presidential support in Putin's Russia. *Javnost-The Public*, *27*(1), 2-16. <https://doi.org/10.1080/13183222.2020.1675434>

**EXTENDED ABSTRACT***GENİŞLETİLMİŞ ÖZET***ÇEVİRİMİÇİ SİYASİ ANKETLERİN GÜVENİLİRLİĞİNİN DEĞERLENDİRİLMESİ: YENİ  
BİR OYLAMA YAZILIMI KULLANIMI**

Türkiye'de siyasi parti aday adaylık süreçlerinin sonlanması ve adayların belirlenmesinde çeşitli faktörler etkili olmaktadır. Bu faktörlerden en belirgin olanlarından biri, online olarak düzenlenen siyasi anketlerdir. Günümüzde birçok siyasi parti ve bazı özel kuruluşlar (yerel haber web sayfaları gibi) bu tür anketleri kullanarak kamuoyu görüşünü belirlemeye çalışmaktadırlar. Özellikle son yıllarda, maliyet avantajı ve hızlı uygulanabilirliği sayesinde online siyasi görüş örnekleme anketlerinin kullanımı artmıştır. Ancak, dijital ortamda gerçekleştirilmelerinden kaynaklanan zaafalar, bu anketlerin güvenilirliklerinin sıklıkla sorgulanmasına neden olmaktadır.

Bu çalışma, Türkiye'deki 2024 yerel seçimleri öncesinde 160 çevrimiçi anket platformunu incelemiştir. Araştırmada, bu platformlarda kullanılan çeşitli güvenlik önlemlerinin etkinliği analiz edilmiş ve bir oylama uygulaması geliştirilerek, belirtilen online anket sitelerinde tek bir bilgisayar kullanılarak 143 saat içinde 10.000 adet oy kullanılmıştır. Bu süreç, online anketlerin güvenliği konusunda ciddi endişeleri gündeme getirmiştir.

Analiz sonuçları, CAPTCHA, dijital parmak izi ve IP doğrulama gibi sıklıkla rastlanan güvenlik yöntemlerinin önemli zaafalar içerdiğini göstermiştir. Bu güvenlik önlemleri bazı dirençler sunmuş olsa da, çalışmada elde edilen bulgular bu önlemlerin manipülasyona karşı tam olarak etkili olmadığını ortaya koymuştur. Bu durum, kullanılan online anketlerin güvenilir olmadığını ve elde edilen sonuçların manipülasyona açık olduğunu göstermektedir.

Çalışma, e-devlet platformu üzerinden kullanıcı doğrulaması sağlayan bir yöntemin, online anketlerde bilgi güvenliğini garanti altına almanın ve sonuçların güvenilirliğini artırmanın en etkili yolu olduğunu önermektedir. Bu yöntem, maliyet ve hız avantajı sunan online anketlerin kullanılmasını daha güvenli hale getirebilir ve kamuoyu görüşlerinin daha doğru bir şekilde yansıtılmasına olanak tanıyabilir.

Sonuç olarak, bu çalışma Türkiye'deki online siyasi anket uygulamalarının mevcut durumunu ve bu anketlerin güvenilirliğini artırma yollarını detaylı bir şekilde incelemektedir. Çalışma, online anketlerde kullanılan güvenlik önlemlerinin etkinliğini artırmak ve gerçek kamuoyu görüşlerini daha doğru bir şekilde yansıtmak için yol gösterici niteliktedir.

**KATKI ORANI BEYANI VE ÇIKAR ÇATIŞMASI BİLDİRİMİ**

<b>Sorumlu Yazar</b> <i>Responsible/Corresponding Author</i>	Murat IŞIK			
<b>Makalenin Başlığı</b> <i>Title of Manuscript</i>	ASSESSING THE UNRELIABILITY OF ONLINE POLITICAL POLLS: A NOVEL SOFTWARE FOR VOTING APPROACH			
<b>Tarih</b> <i>Date</i>	31.12.2024			
<b>Makalenin türü (Araştırma makalesi, Derleme vb.)</b> <i>Manuscript Type (Research Article, Review etc.)</i>	Research Article			
<b>Yazarların Listesi / List of Authors</b>				
<b>Sıra No</b>	<b>Adı-Soyadı</b> <i>Name - Surname</i>	<b>Katkı Oranı</b> <i>Author Contributions</i>	<b>Çıkar Çatışması</b> <i>Conflicts of Interest</i>	<b>Destek ve Teşekkür (Varsa)</b> <i>Support and Acknowledgment</i>
1	Murat IŞIK	%50	YOKTUR.	YOKTUR.
2	Mehmet Ali YALÇINKAYA	%50	YOKTUR.	YOKTUR.

## A R A Ş T I R M A M A K A L E S İ / R E S E A R C H A R T I C L E

DOI: 10.52122/nisantasisbd.1480136

YAPAY ZEKÂ DESTEKLİ GRAFİK TASARIMDA YARATICILIĞIN  
DÖNÜŞÜMÜ

Dr. Öğr. Üyesi Şükran BULUT

Sivas Cumhuriyet Üniversitesi, Eğitim Fakültesi, Resim-İş  
Öğretmenliği Bölümü

e-posta: sukranblt@gmail.com

ORCID 0000-0001-8220-686X

Mehmet Akif ÖZDAL

Sivas Cumhuriyet Üniversitesi, Eğitim Fakültesi, Resim-İş  
Öğretmenliği Bölümü

e-posta: mehmetakfozdl@gmail.com

ORCID 0000-0003-3148-8988

## ÖZ

Günümüzde yapay zekâ teknolojileri, grafik tasarım süreçlerini yeniden şekillendirerek, tasarımcılara yaratıcılıkta daha fazla imkan sunmakta ve yüksek kaliteli tasarımları hızla üretmelerini sağlamaktadır. Araştırmanın amacı yapay zekâ'nın grafik tasarıma olan etkilerini inceleyerek, bu teknolojilerin tasarımcılara sunduğu yaratıcılık faktörünün etkisini değerlendirmektir. Bu kapsamda çalışma nitel araştırma yöntemlerinden karşılaştırmalı analiz, literatür taraması ve mantıksal akıl yürütme teknikleri benimsenerek gerçekleştirilmiş olup, elde edilen verilere ve teorik çerçevelere dayanarak analiz edilen literatür ve çalışmalar kapsamında sınırlandırılmıştır. Bulgular, yapay zekâ'nın grafik tasarım süreçlerine entegrasyonunun, evrimini hızlandığı, tasarımcılara sunduğu araçlarla yaratıcı vizyonların gerçeğe dönüşmesini kolaylaştırarak, tasarımcıların özgün yaratıcı kararlarına müdahale edebilecek riskler taşıdığına işaret etmektedir. Sonuçlar ise yapay zekâ'nın grafik tasarımda hız ve yaratıcılık sağladığını ancak bazı durumlarda birbirine benzer tasarımlara yol açabildiği ve gelecekte yapay zekâ'nın grafik tasarıma daha fazla entegre olacağını göstermiştir.

**Anahtar Kelimeler:** Yapay Zekâ, Grafik Tasarım, Tasarım Endüstrisi, Teknoloji, Yaratıcılık

TRANSFORMATION OF CREATIVITY IN ARTIFICIAL INTELLIGENCE SUPPORTED  
GRAPHIC DESIGN

## ABSTRACT

Today, artificial intelligence technologies reshape graphic design processes, offering designers more opportunities for creativity and enabling them to quickly produce high quality designs. The aim of the research is to examine the effects of artificial intelligence on graphic design and to evaluate the impact of the creativity factor offered by these technologies to designers. In this context, the study was carried out by adopting comparative analysis, literature review and logical reasoning techniques from qualitative research methods and was limited within the scope of the literature and studies analyzed based on the data and theoretical frameworks obtained. The findings indicate that the integration of artificial intelligence into graphic design processes accelerates its evolution, facilitates the realization of creative visions with the tools it offers to designers, and carries risks that may interfere with designers' original creative decisions. The results show that artificial intelligence provides speed and creativity in graphic design, but in some cases it can lead to similar designs and that artificial intelligence will be more integrated into graphic design in the future.

**Keywords:** Artificial Intelligence, Graphic Design, Design Industry, Technology, Creativity

Geliş Tarihi/Received: 28.09.2024

Kabul Tarihi/Accepted: 17.12.2024

Yayın Tarihi/Printed Date: 31.12.2024

**Kaynak Gösterme:** Bulut, Ş. ve Özdal M.A., (2024). "Yapay Zekâ Destekli Grafik Tasarımda Yaratıcılığın Dönüşümü". *İstanbul Nişantaşı Üniversitesi Sosyal Bilimler Dergisi*, 2(12) 553-571.

## GİRİŞ

Grafik tasarım, belirli estetik ilkelere bağlı kalarak ve özel bir hedef kitleye ulaşmayı amaçlayarak tasarımlar yaratma alanıdır (Tüker & Şekerli, 2020: 13). Bu alanda çalışan grafik tasarımcılar, yaratıcılıklarını kullanarak görsel iletişimde bulunurlar (Hashemieh, 2020: 87). Ancak, yapay zekâ teknolojilerinin tasarım süreçlerine dahil olmasıyla, geleneksel yaklaşımlar yerini daha otomatize, veriye dayalı ve algoritmik metotlara bırakmıştır (Irbite & Strode, 2021: 29). Bu kapsamda yapay zekâ, var olan veriler üzerinde derinlemesine analizler yaparak, farklı veri gruplarında bulunan örüntüleri tanır ve bu bilgileri kullanarak yeni tasarımlar üreterek tasarım süreçlerini hızlandırırken aynı zamanda yüksek kaliteli sonuçlar elde edilmesini sağlar (Buryk, 2024: 5).

Yapay zekâ'nın söz konusu entegrasyonu, tasarımcının rolünü sınırlayabilir ve yaratıcılık üzerinde önemli etkiler bırakabilir, ilgili etkilerden biri, tasarım süreçlerinde insan müdahalesinin azalmasıdır (Sindhura & Abdul, 2021: 15). Örnek olarak, öğrenme algoritmaları ve veri analiz yetenekleri sayesinde tasarım sürecini otomatize edebilir (Engawi, Gere & Richards, 2021: 32). Böylelikle tasarımcıların daha rutin ve tekrar eden görevlerden uzaklaşarak, yüksek düzeyde yaratıcı ve stratejik işlere odaklanmalarını sağlayabilir (Mustafa, 2023: 247). Ancak, ilgili durum tasarımcıların yaratıcı ifadelerinin kısıtlanmasına yol açabilir, çünkü tasarımların büyük bir kısmı algoritmalar tarafından üretilmekte ve insan eliyle yapılan özgün tasarımların benzersiz dokunuşlarını azaltmaktadır (Li, 2021: 21).

Detaylandırırsak, yapay zekâ sistemleri, belirli veri setleri ve önceden belirlenmiş parametreler doğrultusunda çalıştığı için, yaratılan tasarımlar belli bir homojenliğe sahip olabilir (Wu, 2020: 34). Bu durum, sektörde yenilikçilik ve çeşitliliğin azalmasına sebep olur (Hashemieh, 2020: 89). Diğer yandan, yapay zekâ araçlarının kullanımı, tasarımcılara daha önce erişemedikleri veri tabanlarını ve karmaşık desenleri analiz edebilme imkanı tanıyarak, onların yaratıcılık sınırlarını genişletir (Sindhura & Abdul, 2021: 18). Bir diğer açıdan, yapay zekâ'nın grafik tasarım süreçlerine entegrasyonu, çeşitli etik ve profesyonel tartışmaları da beraberinde getirir (Irbite & Strode, 2021: 31). Örneğin, yapay zekâ tarafından üretilen tasarımların telif hakları konusunda kimin hak sahibi olacağı, yapay zekâ tasarımlarının orijinalite ve yaratıcılığı üzerine tartışmalara neden olmaktadır (Mustafa, 2023: 247). Bu tür tartışmalar, sektördeki etik normları ve profesyonel pratikleri yeniden şekillendirmektedir (Irbite & Strode, 2021: 34). Örneğin, yapay zekâ ile üretilen bir tasarımın telif haklarının yapay zekâ geliştiricilerine mi, yoksa tasarımı kullanan tasarımcıya mı ait olacağı hala açık bir sorudur (Sindhura & Abdul, 2021: 22). Söz konusu durum, yaratıcı hakların ve fikri mülkiyetin tanımlanmasında yeni yasal çerçeveler oluşturulmasını gerektirebilir (Buryk, 2024: 10). Ayrıca yapay zekâ destekli tasarım araçlarının kullanımı, tasarımcıların yaratıcı karar verme süreçlerini nasıl etkilediği konusunda da yenilikler getirir (Li, 2021: 25). Ancak bu durum tasarımcıların yaratıcı ifade özgürlüğünü kısıtlayabilir ve tasarımın sanatsal yönünü azaltarak profesyonel pratiklerin ve yaratıcılık anlayışının yeniden değerlendirilmesine yol açabilir (Engawi, Gere & Richards, 2021: 39).

### 1. Grafik Tasarımda Görsel İletişimin Dinamikleri ve Uygulama Alanları

Grafik tasarım, görsel iletişimin temel unsurlarından biri olarak önemli bir rol oynar (Hembree, 2006: 10). Bu disiplin, insanların konuşma yeteneği gelişmeden önce bile görsel algı ve tanıma becerilerini kullanarak iletişim kurmaya başladıkları bir gerçek üzerine kuruludur. Çocukların ilk öğrendikleri iletişim biçimi olan görsel algılama, grafik tasarımın temelini oluşturur. Bu disiplin, afişler, el ilanları, reklam panoları, ambalajlar ve kitaplardan dergilere kadar geniş bir yelpazede yazılı ve görsel materyalleri kapsar. Grafik tasarımın temel amacı, belirlenen bir mesajı hedef kitleye etkili bir şekilde aktarabilmek ve bu kitle tarafından doğru bir şekilde algılanmasını sağlamaktır (Tyler, 1992: 112).

Grafik tasarımın başarısı, tasarımcının mesajını etkili bir şekilde ifade edebilme becerisine ve tasarımın hedef kitlenin dikkatini çekebilme ve anlamlandırma yeteneğine bağlıdır (Kostelnick, 2020: 46). Bu süreçte kullanılan teknikler tipografi, illüstrasyon, karikatür, serigrafi ve gravür gibi çeşitli görsel sanat ve tasarım metodlarını içerir. Uygulama alanları ise afişlerden web tasarımına, fotoğrafçılıktan logo tasarımına, 3D animasyondan interaktif medyaya, stand tasarımından kitap



kapaklarına ve kurumsal kimlik malzemelerine kadar geniş bir alanı kapsar (Balcı, 2016: 39). Bu faaliyetler, grafik tasarımın iletişimdeki çeşitliliğini ve kapsamlı etkisini vurgular.

Bu geniş çapta uygulama alanları, grafik tasarımcıların yaratıcı yeteneklerini ve teknik becerilerini sürekli olarak geliştirmelerini gerektirir. Her bir tasarım projesi, mesajın doğru bir şekilde hedef kitleye ulaştırılması için görsel ve estetik unsurların uyumlu bir şekilde entegre edilmesi açısından sanatsal yeteneklerini hem de hedef kitle analizi, pazarlama stratejileri ve medya dinamikleri gibi alanlarda bilgi sahibi olmasını gerektirir (Griffin, 2013: 15). Dolayısıyla, grafik tasarım, sadece sanatsal bir disiplin olmanın ötesinde, etkili iletişim stratejilerinin uygulanmasında kritik bir rol oynayan multidisipliner bir alan olarak değerlendirilmelidir.



**Görsel 1:** Saul Bass- Psycho—Movie Poster Redesign, 2011.

**Kaynak:** Anonymous, 2011

Saul Bass'ın 'Psycho' filmi için 2011'de tasarladığı afiş (Görsel.1). Yapay zekâ teknolojilerinin tasarımdaki rolü ve yaratıcılığa olan etkisini düşündüğümüzde potansiyel katkı sağlayabilir (Hashemieh, 2020: 15). Örneğin, görsel algıyı ve kullanıcı etkileşimini analiz ederek tasarımları daha etkili hale getirebilir (Al-Sawy, 2024: 10). Bu tür etkiler, Bass'ın minimalist ve etkileyici tasarım stratejilerini daha da ileri götürerek renk, form, tipografi gibi unsurları daha bilinçli şekilde seçmeye yardımcı olabilir (Şekerli & Tüker, 2023: 117). 'Psycho' afişi ele alındığında, yapay zekâ filmdeki gerilim ve korku atmosferini daha da belirginleştirecek renk paleti seçimleri ve izleyici duygularını daha güçlü harekete geçirecek görsel düzenlemeler önererek tasarım sürecine katkıda bulunabilir (Sindhura & Abdul, 2021: 33). Ayrıca, yapay zekâ destekli araçlar, Saul Bass'ın kullandığı 'az ile çok' stratejisini optimize ederek, görsel hikaye anlatımını güçlendirebilir ve daha sofistike hale getirir (Lu & Huang, 2022: 47).



**Görsel 2:** Stefan Sagmeister - Take It On SVA Posters, 2011.

**Kaynak:** Sagmeister, 2011

Stefan Sagmeister'in 'Take It On' adlı SVA (School of Visual Arts) poster serisi (Görsel.2), 2011 yılında tasarlanmıştır. Bu seri, SVA'nın öğrencilerine ve yaratıcı topluluğuna ilham vermek ve onları yaratıcı zorlukları kabul etmeye teşvik etmek amacıyla hazırlanmıştır. Seri, Sagmeister'in karakteristik tipografik ve görsel stilini sergiler (Coelho, 2022: 58).

Bu çalışmada, Stefan Sagmeister'in tipografik tasarımları üzerine yapay zekâ'nın etkisi, yaratıcılık süreçlerine yeni bir boyut getirir (Zubko, Lystvak, Khamula & Stadnyk, 2023: 102). Yapay zekâ tasarımlarda özgünlük ve yenilik arayışında tasarımcılara benzersiz fırsatlar sunar ve büyük veri setlerinden öğrenerek, daha önce görülmemiş desenler ve kompozisyonlar oluşturabilir (Yin, Zhang & Liu, 2023: 115). Bu, Sagmeister gibi tasarımcılar için, özellikle tipografi gibi detay odaklı ve estetik açıdan zengin çalışmalarda, daha önce keşfedilmemiş yolları keşfetme imkanı sağlar.

Dolayısıyla ilgili teknolojiler, Sagmeister gibi sanatçıların yaratıcı vizyonlarını genişletmelerine olanak tanıyarak, tasarım süreçlerinde daha derin ve anlamlı yenilikler yapmalarına imkan verir. 'Take It On' SVA Posters çalışmasında da görüldüğü gibi, bu teknolojik entegrasyon, tasarım dünyasında estetik ve işlevsellik arasındaki sınırları yeniden çizmekte, böylece tipografide ve genel görsel tasarımda yapay zekâ destekli grafik tasarımda yeni yaratıcı potansiyeller ortaya çıkarmaktadır (Coelho, 2022: 58).



**Görsel 3:** A Brief History of the "I Love New York" Logo, 1977.

**Kaynak:** LogoWorks, 2020

Yapay zekâ, Milton Glaser tarafından 1977 yılında tasarlanan logo (Görsel.3), ile ilgili çalışmalarında, ikonik logoların evriminde kritik bir etkiye sahip olabilir ve tasarım süreçlerine yenilikçi bir perspektif katma potansiyeline sahiptir (Hashemieh, 2020: 17). AI, bu tür basit fakat etkili tasarımları derinlemesine analiz ederek, inovatif tasarım alternatifleri sunabilir (Jia, Dong &

Wang, 2022: 34). Örneğin, çeşitli şehirler veya konseptler için özelleştirilmiş logo tasarımları oluşturarak, renk, yazı tipi ve semboller gibi unsurların farklı kombinasyonlarını test edebilir. Bu, tasarımcılara geniş bir yaratıcılık alanı açar. Söz konusu logonun çeşitli versiyonlarını hızla üretmek ve değerlendirmek yapay zekâ ile mümkün hale gelir (Bertão, Yeoun & Joo, 2023: 21). Bu teknolojik gelişmeler, tasarımın sadece estetik değil, işlevsel yönlerini de geliştirerek, grafik tasarım alanında yeni standartlar belirlemekte önemli bir rol oynamaktadır.

**Grafik Tasarımda Görsel İletişimin Dinamikleri ve Uygulama Alanları:**

Grafik tasarımın tarihi, insanların iletişim kurma, fikirlerini, duygularını ve düşüncelerini görsel araçlar aracılığıyla ifade etme çabalarına dayanmaktadır (Meggs & Purvis, 2016: 45). Bu süreç, tarih öncesi dönemlerden itibaren var olan bir pratiğe işaret eder ve zamanla sanatın ve iletişimin temel bir unsuru haline gelmiştir. Ancak, grafik tasarımın modern bir disiplin olarak tanınması ve akademik bir çerçeveye içerisine alınması, 19. ve 20. yüzyılın başlarında, özellikle sanayi devriminin getirdiği teknolojik atılımlarla birlikte gerçekleşmiştir (Economou, 2005: 112). Sanayi devrimi, matbaa gibi yeni baskı teknolojilerinin gelişimini tetiklemiş, bu da grafik tasarımın daha geniş kitlelere ulaşmasını ve ticari reklamcılık ile popüler kültürün yükselişine önemli katkılarda bulunmasını sağlamıştır.

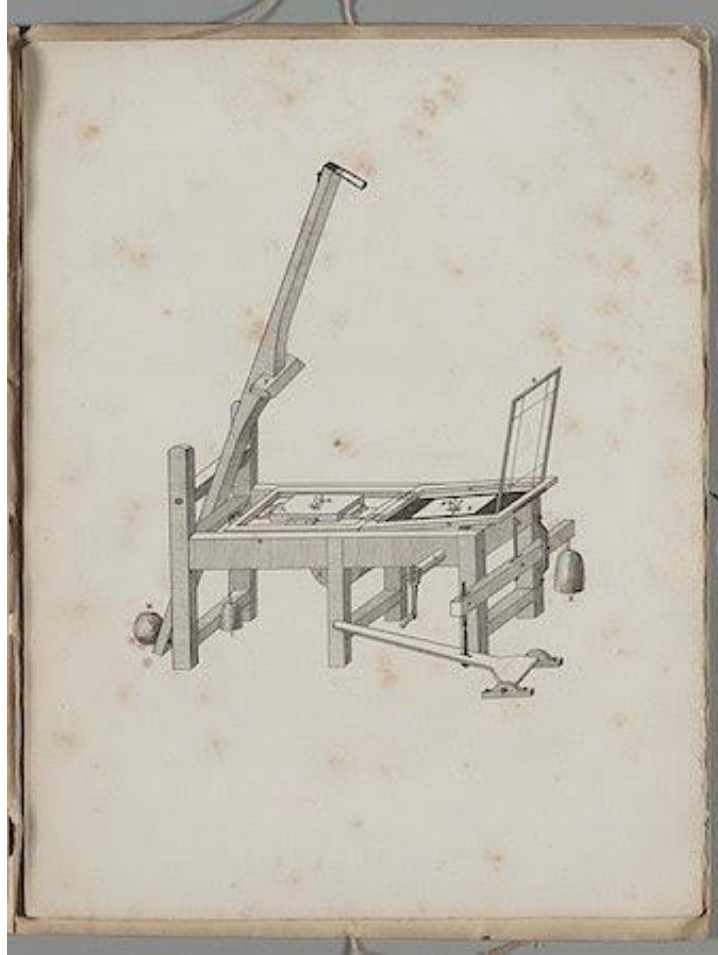

**Görsel 4:** Art of the Lithograph - Printing Press, 1819.

**Kaynak:** Cleveland Museum of Art, 2020

Bir diğer açıdan, 19. yüzyılın sonlarında, Alois Senefelder'in litografi teknolojisini icat etmesi (Görsel.4), grafik tasarımın ve matbaacılığın kapasitesini dramatik bir şekilde genişletmiştir (Pettersson, 2015: 67). Senefelder, lityum karbonat ve mum kullanarak geliştirdiği bu yöntem sayesinde, tiyatro oyunlarının afişlerini daha ekonomik ve detaylı bir şekilde çoğaltmayı mümkün kılmıştır. Bu yenilik, özellikle sanatsal etkinliklerin tanıtımında önemli etki yaratmıştır.

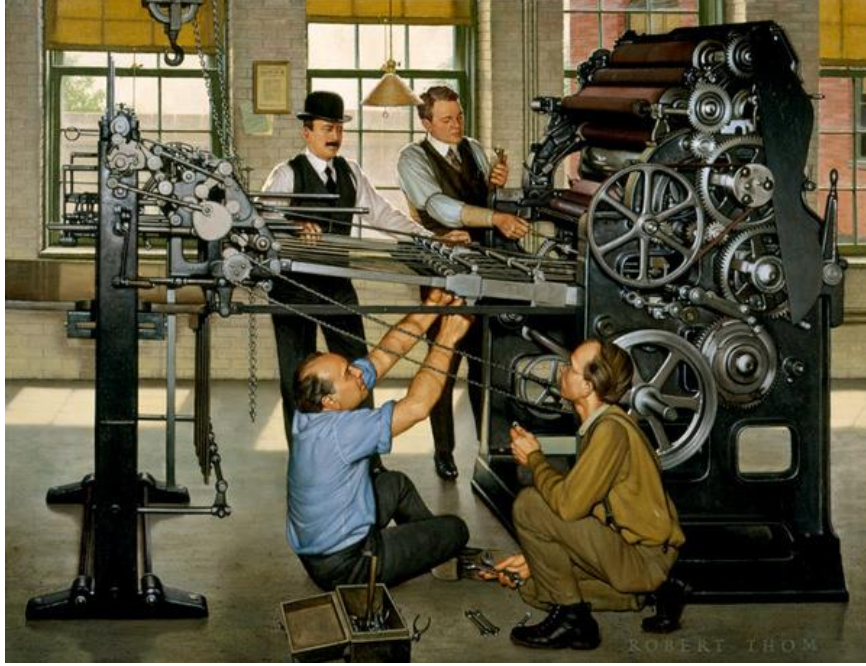

**Görsel 5:** Illustrator and painter Robert Thom's depiction of the invention of the offset printing press by Ira W. Rubel and his assistants in Nutley, NJ in, 1903.

**Kaynak:** Multimedian, 2012

20. yüzyılın başlarında ise Ira Washington Rubel tarafından geliştirilen ofset baskı teknolojisi, grafik tasarımı yeni bir boyuta taşımıştır (Eleyan, 2023: 54). Rubel'in buluşu, Friedrich Koenig ve Andreas Bauer tarafından daha da geliştirilerek, kitap, gazete ve dergi gibi materyallerin yüksek çözünürlükte baskılarını mümkün kılmış ve geniş çapta yaygınlaşmıştır (Görsel.5).



**Görsel 6:** Apple - Macintosh, user - friendly interface, 1984.

**Kaynak:** Pubs Pros, 2018

1984 yılında ise, piyasaya sürülen Apple Macintosh, kullanıcı dostu arayüzü (Görsel.6), grafiklerde ve tipografide yüksek kalite sunarak grafik tasarımın dijitalleşmesinde önemli bir rol oynamıştır (Pettersson, 2015: 70). Aynı dönemde, Adobe Systems tarafından geliştirilen PostScript, metin ve grafikleri yüksek çözünürlükle yazdırma kapasitesi ile grafik tasarımı dijital ortama taşımıştır. 1990'larda Adobe Illustrator ve Adobe Photoshop gibi araçların piyasaya sürülmesi, grafik tasarımcıların daha geniş bir yelpazede yaratıcı ifade imkanlarını keşfetmelerine olanak tanımıştır (Eleyan, 2023: 58). 2010'larda ise sanal ve artırılmış gerçeklik teknolojilerinin

yaygınlaşması, grafik tasarımı geleneksel basılı materyallerden dijital ve üç boyutlu ortamlara taşımıştır.

Bu tarihsel süreç boyunca teknolojinin grafik tasarım üzerindeki etkisi yadsınamaz olmuş ve grafik tasarımcıların çalışma şekillerini temelden değiştirmiştir (Balcı, 2016: 39). Yapay zekâ'nın devreye girmesiyle birlikte bu etkileşim yeni bir boyut kazanmış ve grafik tasarım süreçlerinin geleceğine dair önemli çıkarımlar yapmamızı sağlamıştır. Yapay zekâ veri analizi ve öğrenme algoritmaları aracılığıyla tasarımları otomatize ederek, tasarımcıların daha verimli ve yenilikçi çalışmalar yapmalarını mümkün kılarak sektördeki yaratıcı potansiyeli genişletmiştir (Griffin, 2013: 15). Bu gelişmeler, grafik tasarımın sadece teknik bir disiplin olmaktan çıkıp, daha kapsamlı bir bilgi ve beceri seti gerektiren bir alan haline gelmesine yol açmıştır.

## 2 Yapay Zekâ (AI)

AI literatürde genellikle bilgisayarların insan gibi düşünme ve öğrenme yeteneklerini taklit etmesi şeklinde tanımlanır. Bu, yapay sinir ağları, makine öğrenimi ve veri madenciliği gibi teknolojiler kullanılarak gerçekleştirilir (Russell & Norvig, 2016: 27). AI'ın başka bir tanımı ise, insan zekâsına özgü algılama, öğrenme, düşünme, fikir yürütme gibi fonksiyonları taklit edebilen yapay işletim sistemleridir (Goertzel, 2007: 143). Grafik tasarım gibi alanlarda ise yapay zekâ, insan eliyle oluşturulan algoritmalarla programlanan makinelerdeki bir zekâ türü olarak kabul edilir (Hinton, 2023: 415).

Yapay zekâ araştırmalarının amacı, yapay yöntemlerle insan düşünme kabiliyetini taklit etmektir. Ancak, AI sistemlerinin insan düşüncelerinin kompleksitesini, yaratıcılığını ve özgünlüğünü tam olarak taklit edebildiğini söylemek zor olabilir (Legg & Hutter, 2007: 88). Yapay zekâ ve akıllı öğrenme sistemleri, insanların hayatlarını daha verimli ve üretken bir hale getirerek, hızlı, doğru ve etkin karar alma süreçlerini mümkün kılar (Vinge, 1993: 177).

### 3.2.1. Yapay Zekâ'nın Grafik Tasarımdaki Yeri

Yapay zekâ, insan zihnini ve eylemlerini taklit etme amacı güderek geliştirilen, istatistiksel algoritmalar, bilgisayar bilimi, veri işleme teknikleri ve matematiksel yöntemleri bütünleştiren sofistike bir teknoloji alanıdır. Yapay zekâ çalışmaları, 1956'da gerçekleştirilen Dartmouth Konferansı ile resmi bir disiplin haline gelmiş, bu konferansta yapay zekâ'nın temel alanları, uygulama metodolojileri ve geleceğe yönelik potansiyelleri kapsamlı bir şekilde tartışılmıştır (Eleyan, 2023: 54).

Yapay zekâ, sembolik ve bağlatıcı olmak üzere iki temel yaklaşımla karşımıza çıkar. Sembolik yapay zekâ bilgileri semboller aracılığıyla temsil eder ve mantıksal işlemler kullanarak çıkarımlar yapar. Öte yandan, bağlanıcı yapay zekâ biyolojik sinir sistemlerinden esinlenerek geliştirilmiş algoritmalarla, problemleri çözme ve öğrenme yeteneklerini geliştirir (Hassabis et al., 2017: 95). Bu iki yaklaşım, derin öğrenme teknolojilerinin temelini oluşturur ve bu teknoloji, karmaşık sinir ağları kullanarak verimliliği ve işlem kabiliyetini artırır.

Grafik tasarım alanında yapay zekâ'nın uygulanması, özellikle Generative Adversarial Networks (GAN) ile dikkat çekicidir. 2014 yılında Ian Goodfellow ve ekibi tarafından geliştirilen bu model, bir jeneratör ve bir diskriminatör olmak üzere iki ayrı sinir ağından oluşur ve bu ağlar, birbirleriyle rekabet ederek daha gerçekçi ve yüksek kaliteli görseller üretir (Goodfellow et al., 2014: 263). Bu teknoloji, grafik tasarımda yeni bir dönemi simgeler ve tasarımcılara, geleneksel yöntemlerle ulaşılması zor olan yaratıcı sonuçlar elde etme imkanı tanır.

Örneğin, Dall-E, Midjourney ve Stable Diffusion gibi yapay zekâ tabanlı araçlar, metinden görsele veya görselden görsele dönüşüm sağlayarak, tasarımcıların daha yaratıcı projeler geliştirmelerine ve hayallerindeki tasarımları gerçeğe dönüştürmelerine olanak tanır (Hashemieh, 2020: 89). Ayrıca, Adobe'nin Firefly gibi yapay zekâ entegrasyonları, kullanıcılara doğrudan görsel manipülasyon yeteneği sunarak, tasarımcıların karmaşık görsel birleştirmeler yapmadan yaratıcı sonuçlara hızla ulaşmalarını sağlar (Hwang, 2022: 5).

Dolayısıyla, yapay zekâ grafik tasarım süreçlerinde devrim yaratmakta ve tasarımcıların iş akışlarını önemli ölçüde kolaylaştırmaktadır. Bu teknoloji, mevcut görsel materyallerin

geliştirilmesine ve yeni içeriklerin yaratılmasına olanak sağlayarak, tasarım sektöründe sınırları zorlamaktadır. Bu dönüşüm, tasarımcıların yaratıcılık süreçlerine katkı sağlamakla kalmayıp, yapay zekâ teknolojilerinin gelecekteki potansiyelleri üzerine çıkarımlar yapılmasını da mümkün kılar. Bu süreç, grafik tasarımın sadece teknik bir disiplin olmaktan çıkıp, daha kapsamlı bir bilgi ve beceri seti gerektiren bir sanat dalı haline gelmesine katkıda bulunur.

Yapay zekâ kullanıcı deneyimi (UX) ve kullanıcı arayüz (UI) tasarımında önemli bir dönüşüm aracı olarak ortaya çıkmıştır. Bu teknoloji, görsel tasarımın ötesinde, kullanıcı etkileşimlerini anlamak ve iyileştirmek için de kullanılmaktadır. AI, UX/UI tasarım süreçlerinde farklı yollarla entegre edilerek, kullanıcılara daha sezgisel ve kişiselleştirilmiş deneyimler sunmaktadır (Bertão & Joo, 2021: 134).

Bir örnek olarak, AI destekli sohbet robotları (chatbots), web siteleri ve mobil uygulamalar üzerinde kullanıcılarla doğal dilde etkileşime geçerek, kullanıcıların sorularına hızlıca yanıt verir ve destek sağlar. Bu sistemler, doğal dil işleme, Nörolingüistik Programlama (NLP) teknolojileri kullanarak, kullanıcının niyetini anlar ve uygun yanıtlar üretir (Azarenkov & Svintsova, 2023: 58).

Bir başka kullanım alanı ise, kişiselleştirilmiş kullanıcı deneyimleri oluşturmaktır. AI, kullanıcı davranışlarını analiz ederek, her bir kullanıcıya özel içerik ve öneriler sunar. Örneğin, Netflix ve Spotify gibi platformlar, AI algoritmalarını kullanarak kullanıcıların geçmiş davranışlarına dayanarak kişiselleştirilmiş film ve müzik önerileri sunar. Bu sistemler, kullanıcının zevklerini ve tercihlerini zamanla öğrenir ve daha isabetli önerilerde bulunur (Lierop, 2022: 102).

Ayrıca, AI, kullanıcı arayüzlerinin tasarımında da kullanılmaktadır. Adobe'nin Sensei gibi AI araçları, tasarımcılara logo, renk şemaları ve fontlar gibi tasarım öğeleri konusunda önerilerde bulunarak, tasarım sürecini hızlandırır ve kolaylaştırır. Bu araçlar, tasarım önerileri sağlamanın yanı sıra, görsel nesnelerin otomatik düzenlenmesi gibi işlemleri de gerçekleştirir (Gonçalves & Oliveira, 2023: 97).

Son olarak, AI, kullanıcı testleri ve deneyim analizlerinde de devreye girer. Kullanıcıların uygulama veya web sitesi üzerinde nasıl hareket ettiklerini takip eden AI, bu verileri analiz ederek, kullanıcı deneyimindeki zayıf noktaları belirler ve iyileştirme önerileri sunar. Bu, özellikle büyük kullanıcı veri setlerinin olduğu durumlarda, UX tasarımcılarına büyük zaman tasarrufu sağlar ve daha etkili iyileştirmeler yapılmasına olanak tanır (Azarenkov & Svintsova, 2023: 75).

Bu örnekler, yapay zekânın kullanıcı deneyimi ve arayüz tasarımında nasıl stratejik bir rol oynadığını ve tasarımcılara nasıl değerli içgörüler ve araçlar sağladığını göstermektedir. AI teknolojilerinin entegrasyonu, UX/UI tasarım süreçlerini daha verimli, etkileşimli ve kişiselleştirilmiş hale getirerek, kullanıcı memnuniyetini artırmakta ve dijital ürünlerin başarısını desteklemektedir.



**Görsel 7:** Refik Anadol - Machine Hallucination, 2019.

**Kaynak:** Sedition Art, 2019

Refik Anadol'un 2019 yılında New York'taki Artechouse'da sergilenen 'Machine Hallucination' adlı eseri (Görsel.7), yapay zekâ ve büyük veri kullanımıyla oluşturulan bir interaktif dijital enstalasyon niteliğindedir. Bu eser, yapay zekâ'nın görsel deneyim ve kullanıcı arayüzü tasarımıdaki etkisini etkileyici bir biçimde yansıtmaktadır (Batista & Hagler, 2022: 45). Anadol, veri analizi ve yapay zekâ algoritmalarını kullanarak büyük ölçekli dijital enstalasyonlar tasarlamakta ve izleyicilere veri akışını ve algoritmik düşünmeyi deneyimleme imkanı sunmaktadır (Bertão & Joo, 2021: 134). 'Machine Hallucination' gibi eserler, karmaşık veri setlerinin işlenmesiyle görsel olarak etkileyici deneyimlerin oluşturulabileceğini göstermektedir (Batista & Hagler, 2022: 45). Bu da teknolojinin kullanıcı deneyimini nasıl farklılaştırabileceği konusunda düşündürücü bir perspektif sunmaktadır.

**3. Yaratıcılık**

Türkçe sözlüğe göre (1988) yaratıcılık; "Zekâ ve düşünce gücünden yararlanarak o zamana kadar görülmeyen yeni bir şeyi ortaya koymak, bir ürün oluşturmak, ya da olmasına, ortaya çıkmasına yol açmak, sebep olmaktır". (Bulut, 2019: 53)

'Yaratıcılık kelimesi, Latince "creare" kelimesinden türemiş olup Batı dillerinde "kreativitaet, creativity" olarak bilinir. Anlamı ise "yaratmak, meydana getirmek, oluşturmak"tır (San, 2004; Bulut, 2019: 53).

Bir diğer açıdan, yaratıcılık, sadece mevcut bilgilerin yeni birleşimlerini üretmekle kalmaz, aynı zamanda mevcut bilgilerin yeniden değerlendirilmesini de içerir. Bir kişi, mevcut bir bilgiyi doğru bir şekilde değerlendirdiğinde, bu değerlendirme süreci genellikle yeni fikirlerin ortaya çıkmasına zemin hazırlar. Dolayısıyla yaratıcılık sadece tamamen yeni bilgilerin üretilmesiyle değil, aynı zamanda mevcut bilgilerin farklı bir bakış açısıyla ele alınmasıyla da ilişkilidir. Örneğin, 'Bir kişinin bir şeyi ya da bir bilgiyi doğru değerlendirmesi, o kişinin o şey ya da bilgi ile ilgili yeni bir şeyler üretebileceği anlamına gelmez, sadece kişinin o bilgiyle ilgili yeni bir şeyler üretebilmeye hazır olduğu anlamına gelir" (Bulut, 2020: 113).

Yaratıcılık, yeni ve orijinal fikirler, ürünler ve çözümler üretme kapasitesi olarak tanımlanabilir ve bireylerin mevcut bilgi ve deneyimlerini kullanarak daha önce denenmemiş yöntemlerle problemleri çözme yeteneğini ifade eder (Manolakev, 2017: 102). Bu yetenek, özellikle grafik tasarım disiplininde, görsel iletişimi güçlendirmek, mesajları etkili bir şekilde iletmek ve görsel deneyimi zenginleştirmek için hayati bir rol oynar. Etkileyici ve akılda kalıcı grafik tasarım ürünleri genellikle derin yaratıcı düşünce ve yenilikçi yaklaşımlar gerektirir çünkü yaratıcılık, görsel materyallerin daha etkili ve anlamlı bir şekilde sunulmasını sağlayarak, izleyiciler üzerinde kalıcı bir etki bırakabilir (Irbite & Strode, 2021: 29).

Grafik tasarımın işlevsellikle desteklenen yaratıcılığı, tasarımların amacına ulaşmasını sağlar. Bu kavram, özellikle Bauhaus Okulu'nun kuruluş felsefesiyle örtüşmektedir. Bauhaus'un kurucusu Walter Gropius, bir mimar ve eğitimci olarak, sanat ile teknoloji arasındaki ilişkiyi vurgulayarak tasarımın estetik ve işlevsel yönlerinin dengede tutulmasını hedeflemiştir (Eleyan, 2023: 54). Yaratıcılık, markaların hedef kitleleri üzerinde güçlü ve etkili bir izlenim bırakmalarını sağlar çünkü yaratıcı tasarımlar, tüketicilerin dikkatini çeker ve marka ile duygusal bir bağ kurmalarına yardımcı olur (Economou, 2005: 112).

Yapay zekâ'nın grafik tasarıma dahil olması, bu sürece çeşitli avantajlar sağlamıştır. Örneğin, Yapay zekâ sistemi olan GAN'lar (Generative Adversarial Networks), tasarımcılara geleneksel yöntemlerle erişilmesi zor olan karmaşık ve detaylı görsel stilizasyonlar sunabilir. Bu sistemler, yeni ve etkili yollarla projelere katkıda bulunarak insanlarla iş birliği içinde çalışabilir; örneğin, kullanıcı geri bildirimlerine dayanarak tasarım süreçlerini iteratif olarak geliştirebilir. Ancak, yapay zekâ'nın getirdiği telif hakları, mülkiyet ve yaratıcılığın özgünlüğü gibi yasal ve etik sorunlar önemli tartışma konularını beraberinde getirmiştir (Jones, 2023: 76). Yapay zekâ tarafından oluşturulan içeriklerin kimin mülkiyetinde olduğu veya bu içeriklerin yaratıcı olarak nasıl değerlendirileceği gibi konular hala aktif olarak tartışılmaktadır (Manolakev, 2017: 102).

Yapay zekâ ile üretilen tasarımların yaratıcılık seviyesi, bu sistemlerin genellikle önceden belirlenmiş kalıplar ve veriler üzerinden çalışması nedeniyle sorgulanabilir. Bu kalıplar ve veriler, eğitim veri setlerinden alınan bilgiler olup, bu setler tasarım trendleri, kullanıcı davranışları ve estetik tercihler gibi çeşitli metrikler içerebilir (Shi, 2024: 132). Yapay zekâ destekli grafik tasarım çalışmalarının yaratıcılık bağlamında değerlendirilmesi, bu teknolojinin hem olumlu hem de olumsuz yönlerini kapsmalıdır. Olumlu olarak, yapay zekâ tasarım süreçlerini otomatikleştirerek, tasarımcılara karmaşık projeler üzerinde daha fazla zaman harcamalarına imkan tanır (Hashemieh, 2020: 88). Ayrıca, düşük seviyeli tasarım işlemlerinin otomatikleştirilmesi, tasarımcıların daha stratejik ve yaratıcı görevlere odaklanmalarını sağlar (Shen & Yu, 2021: 210).



**Görsel 8:** Mario Klingemann - Memories of Passersby I, 2018.

**Kaynak:** Medium, 2019

### 3.1. Yapay Zekâ Destekli Grafik Tasarımda Yaratıcılığın Yansımaları

Mario Klingemann'in 'Memories of Passersby I' adlı eseri (Görsel.8), yapay zekâ ve grafik tasarım arasındaki etkileşimi görsel olarak somutlaştıran bir örnektir. Klingemann, GAN'lar (Generative Adversarial Networks) gibi yapay zekâ algoritmalarını kullanarak insan portreleri üzerinde deneysel çalışmalar gerçekleştirmektedir (Wu, Seokin, & Zhang, 2021: 30). Bu eser, yapay zekâ algoritmalarının yaratıcı süreçte nasıl kullanılabileceğini ve geleneksel grafik tasarım tekniklerinden farklı bir yaklaşım sunabileceğini göstermektedir.

### 3.2. Yaratıcı Süreçlerde Yapay Zekâ Katılımının Limitleri

Yapay zekâ, tasarım ve sanatsal disiplinlerdeki uygulamalarıyla yaratıcı süreçlere katkıda bulunmaktadır (Bertão & Joo, 2021: 134). Ancak, AI'nın bu süreçlerdeki etkinliği, teknolojinin sınırlarını dikkate alarak değerlendirilmelidir (Sindhura & Abdul, 2021: 15). Bunun nedeni, AI'nın yaratıcı düşüncenin ve sezgisel kararların karmaşıklığını tam olarak kopyalayamamasından kaynaklanmaktadır (Anantrasirichai & Bull, 2022: 7). Örneğin, AI tarafından üretilen bir müzik parçası veya sanat eseri, öğrenilmiş veriler ve önceden tanımlanmış algoritmalar temelinde oluşturulduğu için, insan sanatçının eserine özgü olan ince duygusal nüansları ve derin kişisel ifadeyi yakalayamayabilir (Esling & Devis, 2020: 2).

AI'nın yaratıcı süreçlerdeki kısıtlılıklarının anlaşılması, teknolojinin sanatsal disiplinlerde ne şekilde faydalı olabileceğini ve hangi alanlarda insan yaratıcılığının vazgeçilmez olduğunu belirlememize yardımcı olur (Balcı, 2016: 39). AI, genellikle büyük veri setlerinden öğrenir ve bu verileri analiz ederek yaratıcı çıktılar üretir. Ancak, yaratıcılık sadece bilgi işleme ve desen tanıma ile sınırlı olmadığı için, AI'nın ürettiği eserler bazen tekrar eden kalıplar gösterebilir ve gerçek anlamda yenilikçi veya sıra dışı fikirler sunmada yetersiz kalabilir (Tüker & Şekerli, 2020: 13).





**Görsel 9:** Ahmed Elgammal - Faceless Portraits Transcending Time, 2019.

**Kaynak:** The Atlantic, 2019

Ahmed Elgammal tarafından oluşturulan 'Creative Adversarial Networks' yapay zekâ algoritma temelli çalışma (Görsel.9), yaratıcı süreçlerdeki katılımı araştıran ve sınırlarını test eden bir örnektir. Sanatçı Ahmed Elgammal, bu ve GAN'lar gibi yapay zekâ tekniklerini kullanarak sanatsal çalışmalar üretmektedir (Shi, 2024: 132). Bu çalışmalar, yapay zekânın insan sanatçıların yaratıcılık potansiyelini sınırlarını vurgulamakta ve teknolojinin insan yaratıcılığına kıyasla zayıf noktalarının olduğunu göstermektedir. Elgammal ve diğerleri tarafından yapılan bu çalışmalar, yapay zekânın insan duygularını, deneyimlerini ve kişisel ifadelerini tam olarak yansıtamayarak insan tarafından üretilen özgün bir ifade biçimi olduğunu ortaya koymaktadır (Elgammal, Liu, Elhoseiny & Mazzone, 2017:201).

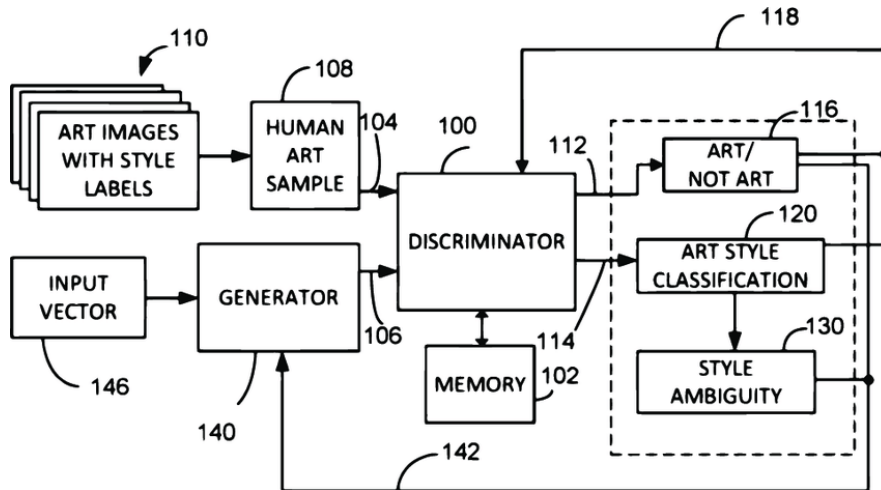

**Görsel 10:** Ahmed Elgammal, Schema of the Creative Adversarial Network, 2020.

**Kaynak:** ResearchGate, 2020

Ahmed Elgammal tarafından oluşturulan 'Yaratıcı Çekişmeli Ağ Şeması' diagramı (Görsel.10), sanatsal üretimde yapay zekâ algoritmalarının katılımını inceleyen ve sınırlarını test eden bir modeli temsil etmektedir. Elgammal'ın öncü çalışmaları, özellikle 'Creative Adversarial Networks' gibi GAN'lar aracılığıyla yapay zekânın sanatsal eserler üretme kapasitesini kapsamaktadır (Nguyen, 2021: 46). Bu kapsamda söz konusu diyagram, yaratıcı süreçler ve yapay zekâ katılımı olmak üzere iki temel bileşen etrafında şekillenmektedir. Yaratıcı süreçler, insan sanatçının

deneyimlerinden ve duygusal ifadelerinden türetilirken, 'yapay zekâ katılımı', belirli algoritmaların ve tekniklerin kullanımını içermektedir (Hughes, Zhu & Bednarz, 2021: 114). Dolayısıyla, yapay zekânın sanatçının yaratıcılığını genişletebileceği ve sanat pratiğinin sınırlarını keşfedebileceği potansiyeli vurgulanmaktadır. Ancak, yapay zekânın insan duygularını ve deneyimlerini eksiksiz bir şekilde yansıtamayabileceği ve insan yaratıcılığına kıyasla bazı zayıflıklara sahip olabileceği konusunda uyarılar yapılmaktadır (Mazzone & Elgammal, 2019: 31).

### 3.3. Yapay Zekâ ve Grafik Tasarımın Yaratıcılığında Yeni Yönelimler ve Zorluklar

Yapay zekâ son yıllarda teknolojik yeniliklerin ön saflarında yer alarak, pek çok sektörde paradigma kaymalarına yol açmıştır (Karaata, 2018: 15). Grafik tasarım alanı da AI teknolojilerinin etkisi altında önemli dönüşümler yaşamaktadır (Liu, Ren & Liu, 2021: 302). Bu dönüşüm, özellikle yaratıcılık süreçlerinin nasıl etkilendiği ve AI'nın bu süreçlerde nasıl bir role sahip olabileceği konusunda yeni perspektifler sunmaktadır (Du & Xu, 2022: 89). Yapay zekâ grafik tasarımda kullanıldığında, tasarım süreçlerini hızlandırabilir, tekrar eden görevleri otomatize edebilir ve veri tabanlı tasarım kararları almayı kolaylaştırabilir (Rezk, 2023: 47). Örneğin, AI destekli tasarım araçları, kullanıcı verilerini analiz ederek, kullanıcı davranışlarını öngören ve buna göre tasarımlar sunan algoritmalar geliştirebilir (Qu, Liu & Feng, 2021: 134). Bu, kişiselleştirilmiş reklam kampanyalarından kullanıcı arayüzlerine kadar geniş bir yelpazede uygulanabilir (Choi et al., 2023: 212). Ancak, AI'nın yaratıcılık üzerindeki etkileri, yalnızca işlevselliğin ötesinde düşünülmelidir (Mustafa, 2023: 76). AI, yaratıcı süreçlere katkı sağlasa da insan yaratıcılığının ve sezgisinin yerini tam olarak alamaz (Matthews & Shannon, 2023: 102). Yaratıcı düşünce, spontane ve özgün fikirler üretebilme yeteneğiyle öne çıkar (Meron, 2022: 58). Bu süreçler genellikle öngörülemeyen, duygusal ve subjektif faktörlere dayanır (Wu, 2020: 33). AI ise genellikle algoritmik bir temele sahiptir ve öğrenme modelleri, geçmiş verilere dayanarak gelecekteki olasılıkları tahmin etmeye çalışır (Karaata, 2018: 15). Bu durum, AI'nın gerçek anlamda yenilikçi veya önceden tahmin edilemeyen yaratıcı çözümler üretmesini sınırlayabilir (Du & Xu, 2022: 89). Gelecekte, yapay zekâ'nın yaratıcılık üzerindeki etkilerini daha iyi anlamak için, AI araçlarının insan tasarımcılarla nasıl daha etkili bir şekilde entegre edilebileceği üzerine araştırmalara ihtiyaç vardır (Rezk, 2023: 47). AI'nın destekleyici bir araç olarak kullanılması, tasarımcıların rutin görevlerden kurtularak daha karmaşık ve yaratıcı projelere odaklanmalarını sağlayabilir. Ancak, AI'nın tasarım süreçlerine entegrasyonu, etik, estetik ve yaratıcı mülkiyet gibi konularda yeni sorunları da beraberinde getirir (Tüker & Şekerli, 2020: 13). Bu bağlamda, AI teknolojilerinin grafik tasarım pratiğine etkilerini değerlendirirken, teknolojik potansiyelin yanı sıra bu teknolojilerin yaratıcı ifade ve insan merkezli tasarım üzerindeki etkilerini de dikkate almak esastır (Bertão & Joo, 2021: 134). Dolayısıyla, yapay zekâ destekli grafik tasarımda yaratıcılığa dair gelecek perspektifler hem büyük fırsatlar hem de önemli zorluklar sunmaktadır. AI, grafik tasarım alanını dönüştürmeye devam edecek ve bu süreç, sektör profesyonelleri, eğitimciler ve araştırmacılar tarafından yakından izlenmelidir (Hashemieh, 2020: 89). Bu teknolojinin etkili ve sorumlu bir şekilde kullanılması, grafik tasarımın geleceğini şekillendirecek ve yaratıcılığın sınırlarını genişletmesi öngörülmektedir.

### 3.4. Yapay Zekâ ile Dönüşen Grafik Tasarım Süreçlerinde Yaratıcılık Standartlaşma ve Fikri Mülkiyet Üzerine Etkiler

Yapay zekâ'nın grafik tasarım süreçlerine entegrasyonu, bu alandaki evrimi önemli ölçüde hızlandırmış ve dönüştürmüştür (Hashemieh, 2020: 89). Tasarımcılara sunduğu gelişmiş araçlar sayesinde, yaratıcı vizyonların gerçeğe dönüşmesi kolaylaşmıştır (Buryk, 2024: 34). Özellikle otomatikleştirme ve veri işleme kapasitelerinin geliştirilmesi, tasarım süreçlerinin hızlanmasını ve genel verimliliğin artmasını sağlamıştır (Şekerli & Tüker, 2024: 112). Bu süreç, tasarımcıların yaratıcı ifadelerini çeşitlendirmelerine ve daha yenilikçi çalışmalar yapmalarına olanak tanımıştır. Yapay zekâ tarafından oluşturulan grafik tasarımlar, telif hakları, mülkiyet ve orijinallik konularında önemli etkiler yaratmıştır (Mustafa, 2023: 28). Geleneksel olarak, bir eserin telif hakları yaratıcıya aitken, yapay zekâ ürünleri bu tanımlı bulanıklaştırır. Bu durum, fikri mülkiyet hukukunun yeniden şekillenmesini gerektirir, çünkü mevcut yasalar, esas olarak insan

yaratıcılığını öngörmektedir ve yapay zekâ'nın bu süreçteki rolünü dikkate almamaktadır. Ayrıca, yapay zekâ destekli tasarım araçlarının yaratıcılığı standardize etme potansiyeli, tasarımcıların özgün yaratıcı kararlarına olumsuz müdahalede bulunabilir (Holmquist, 2017: 75). Bu, tasarımcıların kendine özgü stillerini ve yaratıcılıklarını sınırlandırabilir, dolayısıyla profesyonel pratiklerin yeniden değerlendirilmesini zorunlu kılar. Bu tür teknolojilerin doğru yönetilmesi, yaratıcılığın korunması ve teşvik edilmesi açısından kritik öneme sahiptir. Bir diğer açıdan, yapay zekâ tasarımcılara daha teknolojik imkanlar sunarak yaratıcılıklarını genişletmelerine imkan tanımıştır. Örneğin, GAN gibi algoritmalar, kullanıcıların karmaşık tasarım öğelerini daha hızlı ve etkin bir şekilde üretmelerine olanak sağlar. Bu teknoloji, tasarımcılara tekrar eden görevlerden zaman kazandırarak, onların daha yenilikçi ve yaratıcı projelere odaklanmalarına yardımcı olur (Dehman, 2023: 110). Standartlaşma riski ve yaratıcı özgünlük boyutunda ise, yapay zekâ uygulamalarının tasarım süreçlerini standartlaştırma potansiyeli, yaratıcılığın özgünlüğü üzerinde baskı oluşturabilir (Manolakev, 2017: 102). Özellikle, tasarım öğelerinin otomatik üretimi, her ne kadar zaman ve maliyet açısından verimli olsa da tasarımların birbirine benzemesine ve yenilikçi fikirlerin azalmasına yol açabilir (Sindhura & Abdul, 2021: 15). Bu durum, tasarımcıların yaratıcı ifadelerini sınırlandırabilir ve sektörde fikri monotonluk riskini artırabilir. Yaratıcı süreçlerin yönlendirilmesi açısından ise, tasarımcıların yaratıcı süreçlerini destekleyici bir araç olarak en iyi şekilde kullanıldığında, onların vizyonlarını daha etkin bir şekilde hayata geçirmelerine yardımcı olabilir (Irbite & Strode, 2021: 29). Ancak, bu teknolojinin tasarımcıların yaratıcı karar verme süreçlerine müdahalesi, profesyonel pratiklerin yeniden değerlendirilmesini zorunlu kılar. Bu nedenle, yapay zekâ'nın kullanımı dikkatli bir şekilde yönetilmeli ve tasarımcıların özgür yaratıcı ifadesini teşvik eden bir şekilde entegre edilmesi önerilmektedir.

## SONUÇ VE DEĞERLENDİRME

Grafik tasarım alanı, yaratıcılığın ve teknolojik yeniliklerin kesiştiği bir sanat ve iletişim formudur. Yapay zekâ bu dinamik alana tasarım süreçlerini hızlandıran ve yenilikçi çözümler sunan araçlar sağlayarak derin bir etki yaratmıştır. Bu teknoloji, tasarımcıların tekrarlayan işlerden kurtulmalarını sağlayarak, daha karmaşık ve yaratıcı projelere odaklanmalarına olanak tanımıştır. Özellikle, Generative Adversarial Networks (GAN) gibi gelişmiş algoritmalar sayesinde, tasarım süreçleri daha verimli hale gelmiş ve tasarımcılar yaratıcılıklarını daha geniş bir çerçevede kullanabilme şansı bulmuşlardır.

Ancak, yapay zekâ'nın bu entegrasyonu, grafik tasarımın sadece teknik bir beceri olarak görülmesine ve yaratıcılık unsurlarının göz ardı edilmesine neden olabilir. Yapay zekâ araçlarının sağladığı standart çözümler, tasarımların birbirine benzer olmasına ve yaratıcı ifadelerin sınırlandırılmasına yol açabilir. Bu durum, tasarım süreçlerinde fikri monotonluğu teşvik edebilir ve tasarımcıların kişisel yaratıcı ifadelerini geliştirmelerini engelleyebilir.

Dolayısıyla, grafik tasarım alanında yapay zekâ'nın kullanımı hem fırsatlar hem de zorluklar sunmaktadır. Tasarımcıların, yapay zekâ teknolojilerini birer araç olarak görmeleri ve yaratıcı süreçlerini bu teknolojilerle desteklemeleri önerilmektedir. Böylece, yapay zekâ yalnızca tekrar eden görevleri otomatikleştiren bir araç olmaktan çıkıp, tasarımcıların yaratıcılıklarını sergilemelerine ve daha etkileyici tasarımlar oluşturmalarına yardımcı olan bir katalizöre dönüşebilir.

Bu kapsamda, yapay zekâ teknolojilerinin grafik tasarım alanında daha da entegre edilmesi beklenmektedir. Bu entegrasyon, tasarımcıların mevcut yeteneklerini en üst düzeye çıkarmalarına ve grafik tasarımın sadece estetik değil, aynı zamanda teknolojik bir disiplin olarak evrimleşmesine olanak tanıyacaktır. Bu süreç, sektördeki profesyonellerin sürekli adaptasyon ve gelişimini gerektirecektir. Tasarımcıların, teknolojik araçları yaratıcı süreçlerinin bir parçası olarak nasıl daha etkin kullanabileceklerini keşfetmeleri, bu evrime katkıda bulunacak ve grafik tasarımın geleceğini şekillendirmesi öngörülmektedir.

**KAYNAKÇA**

- Anantrasirichai, N., & Bull, D. (2022). Artificial intelligence in the creative industries: a review. *Artificial Intelligence Review*, 55(1), 589-656.
- Al-Sawy, M. K. (2024). Potential Concerns and Challenges Threatening the Field of Graphic Design in the Era of Artificial Intelligence. *International Design Journal*, 14(1), 409-419.
- Anonymous. (2011). Psycho Movie Poster Redesign – Bigger Picture Show 2011. Behance. <https://www.behance.net/gallery/1532167/Psycho-Movie-Poster-Redesign-Bigger-Picture-Show-2011>, Erişim Tarihi: 03.05.2024.
- Azarenkov, V. I., & Svintsova, D. O. (2023). Analysis of trends in UI/UX interface development and their impact on future user experience. *Поліграфічні, мультимедійні та web-технології: тези доп.*, 145.
- Balci, S. K. (2016, November). The impact of visual communication design on the consumption culture, from past to present. In *Arts and Music in Cultural Discourse. Proceedings of the International Scientific and Practical Conference* (pp. 133-138).
- Bertão, R. A., & Joo, J. (2021). Artificial intelligence in UX/UI design: a survey on current adoption and [future] practices. *Safe Harbors for Design Research*, 1-10.
- Bertão, R. A., Yeoun, M. H., & Joo, J. (2023). A blind spot in AI-powered logo makers: visual design principles. *Visual Communication*, 14703572231155593.
- Batista, H. R., & Hagler, J. (2022). Humans and Machines: A Study of the Impacts of the Technological Advances in the Light of Generative Art Theory.
- Bulut, M. H. (2020). Bloom'un Revize Edilmiş Taksonomisinin Müzik Öğretiminde Kullanımına Yönelik Önermeler. *İnönü Üniversitesi Kültür Ve Sanat Dergisi*, 6(2), 109-118. <https://doi.org/10.22252/ijca.798005>
- Bulut, Ş. (2019). Yaratıcılık, Dahilik Ve Hayal Kırıklığı Kavramlarının Sanatçıların Üretimlerine Etkisinin İncelenmesi. *İnönü Üniversitesi Kültür ve Sanat Dergisi*, 5(1), 52-59.
- Buryk, D. (2024). Trends Of Use Of Artificial Intelligence In Graphic Design. *Věda a perspektivy*, (2 (33)).
- Choi, D., Hong, S., Park, J., Chung, J. J. Y., & Kim, J. (2023). CreativeConnect: Supporting Reference Recombination for Graphic Design Ideation with Generative AI. arXiv preprint arXiv:2312.11949.
- Cleveland Museum of Art. (2020). Alois Senefelder (German, 1771-1834) - Art of the Lithograph, Printing Press. Wikimedia Commons. [https://commons.wikimedia.org/wiki/File:Alois\\_Senefelder\\_%28German,\\_1771-1834%29\\_-\\_Art\\_of\\_the\\_Lithograph,\\_Printing\\_Press\\_-\\_2006.194.16\\_-\\_Cleveland\\_Museum\\_of\\_Art.jpg](https://commons.wikimedia.org/wiki/File:Alois_Senefelder_%28German,_1771-1834%29_-_Art_of_the_Lithograph,_Printing_Press_-_2006.194.16_-_Cleveland_Museum_of_Art.jpg), Erişim Tarihi: 03.05.2024.
- Coelho, R. (2022). Flexible ID: to adapt is to resist. *Design, visual communication and branding*, 82-107.
- Dehman, H. (2023). Graphic design, Already Intelligent? Current possibilities of generative AI applications in graphic design.
- Du, Y., & Xu, D. (2022). Analysis of graphic design based on ai interaction technology. *Journal of Environmental and Public Health*, 2022.
- Duggan, T. J. (2016). MASTER ing the Art of Music Integration. In *Recontextualized* (pp. 51-64). Brill.
- Economou, I. (2005). *Motopomo: The historical-theoretical background to contemporary graphic design practices* (Doctoral dissertation, Nelson Mandela Metropolitan University).
- Elgammal, A., Liu, B., Elhoseiny, M., & Mazzone, M. (2017). Can: Creative adversarial networks, generating" art" by learning about styles and deviating from style norms. arXiv preprint arXiv:1706.07068.

- Eleyan, A. (2023). The Effect of Computer-Based Graphic Design on Illustration in Poster Design in the 20th Century. *Journal of Art and Design*, 1-11.
- Engawi, D., Gere, C., & Richards, D. (2021, December). The Impact of Artificial Intelligence on Graphic Design: Exploring the Challenges and Possibilities of AI-Driven Autonomous Branding. In *Congress of the International Association of Societies of Design Research* (pp. 3567-3576). Singapore: Springer Nature Singapore.
- Esling, P., & Devis, N. (2020). Creativity in the era of artificial intelligence. *arXiv preprint arXiv:2008.05959*.
- Goertzel, B. (2007). *Artificial general intelligence* (Vol. 2, p. 1). C. Pennachin (Ed.). New York: Springer.
- Goodfellow, I., Pouget-Abadie, J., Mirza, M., Xu, B., Warde-Farley, D., Ozair, S., ... & Bengio, Y. (2014). Generative adversarial nets. *Advances in neural information processing systems*, 27.
- Gonçalves, M., & Oliveira, A. G. N. A. The Impacts Of AI On Creative Processes In UX/UI Project Development: A Comprehensive Review.
- Griffin, M. (2013). Visual communication. In *The Handbook of Communication History* (pp. 133-152). Routledge.
- Hashemieh, S. (2020). An exploration of the use of artificial intelligence in graphic design.
- Hughes, R. T., Zhu, L., & Bednarz, T. (2021). Generative adversarial networks-enabled human-artificial intelligence collaborative applications for creative and design industries: A systematic review of current approaches and trends. *Frontiers in artificial intelligence*, 4, 604234.
- Hassabis, D., Kumaran, D., Summerfield, C., & Botvinick, M. (2017). Neuroscience-inspired artificial intelligence. *Neuron*, 95(2), 245-258.
- Hashemieh, S. (2020). An exploration of the use of artificial intelligence in graphic design.
- Hembree, R. (2006). *The complete graphic designer: a guide to understanding graphics and visual communication*. Rockport Publishers.
- Hinton, G. (2023). How to represent part-whole hierarchies in a neural network. *Neural Computation*, 35(3), 413-452.
- Holmquist, L. E. (2017). Intelligence on tap: artificial intelligence as a new design material. *Interactions*, 24(4), 28-33.
- Hwang, A. H. C. (2022, April). Too late to be creative? AI-empowered tools in creative processes. In *CHI Conference on Human Factors in Computing Systems Extended Abstracts* (pp. 1-9).
- Irbite, A., & Strode, A. (2021, May). Artificial intelligence vs designer: The impact of artificial intelligence on design practice. In *Society. Integration. Education. Proceedings of the International Scientific Conference* (Vol. 4, pp. 539-549).
- Jones, K. (2023). AI governance and human rights.
- Jia, X., Dong, Y., & Wang, B. (2022). Logo design process and method of intellectual property big data in the digital media era. *Discrete Dynamics in Nature and Society*, 2022.
- Karaata, E. (2018). Usage of Artificial Intelligence in Today's Graphic Design. *Online Journal of Art & Design*, 6(4).
- Kostelnick, C. (2020). The art of visual design: The rhetoric of aesthetics in technical communication. *Technical Communication*, 67(4), 6-27.
- Kürkçüoğlu, S. S. (2020). Alevi-Bektaşî Kültürünün Deryası Kısas ve Yaşayan Bir Usta: Âşık Sefâî. *Türk Kültürü ve Hacı Bektaş Velî Araştırma Dergisi*, (96), 459-490.

- Legg, S., & Hutter, M. (2007). A collection of definitions of intelligence. *Frontiers in Artificial Intelligence and applications*, 157, 17.
- Li, S. (2021, October). Exploration on the application of artificial intelligence elements in Graphic Design. In *2021 2nd International Conference on Intelligent Design (ICID)* (pp. 143-146). IEEE.
- Lu, L., & Huang, L. (2022). Exploration and application of graphic design language based on artificial intelligence visual communication. *Wireless Communications and Mobile Computing*, 2022.
- LogoWorks. (2020). A Brief History of the I Love New York Logo. <https://logoworks.com/a-brief-history-of-the-i-love-new-york-logo/>, Erişim Tarihi: 03.05.2024.
- Liu, C., Ren, Z., & Liu, S. (2021). Using design and graphic design with color research in AI visual media to convey. *Journal of Sensors*, 2021, 1-11.
- Manolakev, P. H. (2017). Works Generated by AI—How Artificial Intelligence Challenges Our Perceptions of Authorship (Doctoral dissertation, Ph. D. Dissertation. Master Thesis, Tilburg, Faculty of Law, University of Tilburg).
- Matthews, B., Shannon, B., & Roxburgh, M. (2023). Destroy All Humans: The Dematerialisation of the Designer in an Age of Automation and its Impact on Graphic Design—A Literature Review. *International Journal of Art & Design Education*, 42(3), 367-383.
- Multimediaman. (2012). Ira W. Rubel (1860-1908). <https://multimediaman.blog/2012/11/14/ira-w-rubel-1860-1908/>, Erişim Tarihi: 03.05.2024.
- Meggs, P. B., & Purvis, A. W. (2016). *Meggs' history of graphic design*. John Wiley & Sons.
- Meron, Y. (2022). Graphic design and artificial intelligence: Interdisciplinary challenges for designers in the search for research collaboration.
- Mustafa, B. (2023). The impact of Artificial Intelligence on the graphic design industry. *Res Militaris*, 13(3), 243-255.
- Medium. (2019). Mario Klingemann: Memories of Passersby I. <https://medium.com/dipchain/mario-klingemann-memories-of-passersby-i-c73f72675743>, Erişim Tarihi: 03.05.2024.
- Mazzone, M., & Elgammal, A. (2019, February). Art, creativity, and the potential of artificial intelligence. In *Arts* (Vol. 8, No. 1, p. 26). MDPI.
- Nguyen, T. T. A. Differences between AI (Artificial Intelligence) painting and traditional painting method: The case of Creative Adversarial Networks (CAN).
- Pettersson, R. (2015). *Graphic design*. Tullinge: International Institute for Information Design.
- Pubs Pros. (2018). 30 Years Ago, The First Computer Owned by Pubs Pros Was a Mac Plus. <https://www.pubspros.com/30-years-ago-the-first-computer-owned-by-pubs-pros-was-a-mac-plus/>, Erişim Tarihi: 03.05.2024.
- Qu, M., Liu, Y., & Feng, Y. (2021, November). Artificial intelligence empowered visual communication graphic design. In *2021 International Conference on Networking Systems of AI (INSAI)* (pp. 50-53). IEEE.
- ResearchGate. (2020). Ahmed Elgammal, Schema of the Creative Adversarial Network in Ahmed Elgammal, Creative. [https://www.researchgate.net/figure/Ahmed-Elgammal-Schema-of-the-Creative-Adversarial-Network-in-Ahmed-Elgammal-Creative\\_fig1\\_361943544](https://www.researchgate.net/figure/Ahmed-Elgammal-Schema-of-the-Creative-Adversarial-Network-in-Ahmed-Elgammal-Creative_fig1_361943544), Erişim Tarihi: 03.05.2024.
- Rezk, S. M. M. (2023). The role of artificial intelligence in graphic design. *Journal of Art, Design and Music*, 2(1), 1.
- Russell, S. J., & Norvig, P. (2016). *Artificial intelligence: a modern approach*. Pearson.
- San, İ. (2004), "Sanat ve Eğitim: Yaratıcılık, Temel Sanat Kuramları, Sanat Eleştirisi Yaklaşımları, 3. Baskı, Ütopya Yayınevi-Ankara.

- Sagmeister, S. (2011). Take It On SVA Posters. Sagmeister & Walsh. <https://sagmeister.com/work/take-it-on-sva-posters/>, Erişim Tarihi: 03.05.2024.
- Şekerli, T., & Tüker, Ç. Graphic Design and Artificial Intelligence: A Literature Review for Education and Practice.
- Shen, Y., & Yu, F. (2021). The influence of artificial intelligence on art design in the digital age. *Scientific programming*, 2021, 1-10.
- Shi, Y. (2024). Research on the Creation and Innovation of Graphic Design Driven by Artificial Intelligence. *Frontiers in Art Research*, 6(2).
- Sutton, A. C. (2020). The composition of success: competition and the creative self in contemporary art music. *Qualitative Sociology*, 43(4), 489-513.
- Sindhura, S. P., & Abdul, A. (2021). Virtues and Shortcomings of Artificial Intelligence in Graphic Design Arena.
- Sedition Art. (2019). Refik Anadol: Machine Hallucination. <https://www.seditionart.com/magazine/refik-anadol-machine-hallucination>, Erişim Tarihi: 03.05.2024.
- Türkçe Sözlük (1988), Türk Dil Kurumu Yayınları-Ankara.
- The Atlantic. (2019). AI-Created Art Invades Chelsea Gallery Scene. <https://www.theatlantic.com/technology/archive/2019/03/ai-created-art-invades-chelsea-gallery-scene/584134/>, Erişim Tarihi: 03.05.2024.
- Tyler, A. C. (1992). Shaping belief: The role of audience in visual communication. *Design issues*, 9(1), 21-29.
- van Lierop, L. (2022). The impact of AI in the field of UX.
- Vinge, V. (1993). The coming technological singularity: How to survive in the post-human era. *Science fiction criticism: An anthology of essential writings*, 81, 352-363.
- Yin, H., Zhang, Z., & Liu, Y. (2023). The Exploration of Integrating the Midjourney Artificial Intelligence Generated Content Tool into Design Systems to Direct Designers towards Future-Oriented Innovation. *Systems*, 11(12), 566.
- Zubko, N., Lystvak, H., Khamula, O., & Stadnyk, O. (2023). Material, Constructive and Communicative Components in the Design of Modern Printed Publications in Ukraine.
- Wu, S. (2020, April). RETRACTED: Development of Graphic Design Based on Artificial Intelligence. In *Journal of Physics: Conference Series* (Vol. 1533, No. 3, p. 032022). IOP Publishing.
- Xu, Z., & Zou, D. (2022). Big data analysis research on the deep integration of intangible cultural heritage inheritance and art design education in colleges and universities. *Mobile Information Systems*, 2022, 1-12.
- Wu, C., Seokin, K., & Zhang, L. (2021, January). On GANs Art in Context of Artificial Intelligence Art. In *Proceedings of the 2021 5th International Conference on Machine Learning and Soft Computing* (pp. 168-171).

**EXTENDED ABSTRACT****GENİŞLETİLMİŞ ÖZET****TRANSFORMATION OF CREATIVITY IN ARTIFICIAL INTELLIGENCE SUPPORTED GRAPHIC DESIGN**

**Introduction and Research Purpose:** Graphic design is a process that is based on certain aesthetic principles and aimed at a specific target audience. It is the field of creating designs by aiming to reach. Graphic designers working in this field use their creativity in visual communication. However, the design of artificial intelligence technologies processes, traditional approaches are replaced by more automated, data-driven based and algorithmic methods. In this context, the aim of the research is to analyze the effects of artificial intelligence on graphic design. and analyzing the creativity factor that these technologies offer to designers. to evaluate its impact.

**Literature Review:** The aim of the research is to examine the effects of artificial intelligence on graphic design. By examining the creativity factor that these technologies offer to designers, to evaluate its impact. In this context, the study draws on comparative research methods from qualitative research methods. analysis, literature review and logical reasoning techniques. It was carried out by adopting the data obtained and the theoretical within the scope of literature and studies analyzed based on frameworks is limited. The findings show that the integration of artificial intelligence into graphic design processes, It accelerates the evolution of creativity with the tools it offers to designers. By facilitating the transformation of visions into reality, designers can create unique. The results are that there are risks that may interfere with their creative decisions. Artificial intelligence provides speed and creativity in graphic design, but some. In some cases, it may lead to similar designs and in the future artificial. It has shown that intelligence will be more integrated into graphic design.

**Methodology and Findings:** In the research, by examining the effects of artificial intelligence on graphic design, the impact of the creativity factor that these technologies offer to designers has been evaluated. In this context, the study is one of the qualitative research methods. comparative analysis, literature review and logical reasoning techniques was adopted and realized. Artificial intelligence (AI) has created an evolution in this field by accelerating and transforming graphic design processes. By providing advanced tools, AI has helped designers turn their creative visions into reality more effectively. These technologies have increased the overall efficiency by increasing the automation and data processing capacities and have provided designers with the opportunity to carry out innovative works.

AI production is questioning existing legal definitions in areas such as graphic designs, copyrights and authenticity. This requires significant changes in intellectual property law, as the current regulations are largely based on human creativity. AI-powered tools can put pressure on individual creativity by bringing standardization to designers' creative processes, which makes it mandatory to review professional practices.

AI provides designers with more technological possibilities, allowing them to quickly produce complex design elements. This allows designers to get rid of routine tasks and focus on more creative projects. However, the excessive standardization of AI design processes can cause designs to resemble each other and innovative ideas to decrease.

Therefore, the integration of artificial intelligence into graphic design processes has both positive and negative effects on creativity and professional applications. Therefore, it is proposed that the effective use and management of AI should be regulated in such a way as to support the free creative expression of designers.

**Conclusions and Recommendation:** The field of graphic design is an art and communication form at the intersection of creativity and technological innovations. Artificial intelligence (AI) has made a profound impact on this dynamic field by providing tools that accelerate design processes and offer innovative solutions. This technology has enabled designers to get rid of repetitive tasks, allowing them to focus on more complex and creative projects. In particular, thanks to advanced algorithms such as Generative Adversarial Networks (GAN), design processes have become more efficient and designers have had the opportunity to use their creativity in a broader framework.

However, this integration of artificial intelligence may lead to graphic design being considered only a technical skill and Deconstructing the elements of creativity. Standard solutions provided by artificial intelligence tools can lead to similar designs and limit creative expressions. This can encourage intellectual monotony in design processes and prevent designers from developing their personal creative expressions.

Therefore, the use of artificial intelligence in the field of graphic design offers both opportunities and challenges. It is suggested that designers should consider artificial intelligence technologies as a tool and support their creative processes with these technologies. Thus, artificial intelligence can turn from being just a tool that automates repetitive tasks into a catalyst that helps designers showcase their creativity and create more impressive designs. In this context, it is expected that artificial intelligence technologies will be further integrated in the field of graphic design. This integration will allow designers to maximize their existing capabilities and allow graphic design to evolve not only aesthetically, but also as a technological discipline. This process will require continuous adaptation and development of professionals in the industry. It is envisaged that designers will discover how to use technological tools more effectively as part of their creative processes, which will contribute to this evolution and shape the future of graphic design.



**KATKI ORANI BEYANI VE ÇIKAR ÇATIŞMASI BİLDİRİMİ**

<b>Sorumlu Yazar</b> <i>Responsible/Corresponding Author</i>	Şükran BULUT			
<b>Makalenin Başlığı</b> <i>Title of Manuscript</i>	Yapay Zekâ Destekli Grafik Tasarımda Yaratıcılığın Dönüşümü			
<b>Tarih</b> <i>Date</i>	BOŞ BIRAKINIZ			
<b>Makalenin türü (Araştırma makalesi, Derleme vb.)</b> <i>Manuscript Type (Research Article, Review etc.)</i>	Araştırma Makalesi			
<b>Yazarların Listesi / List of Authors</b>				
<b>Sıra No</b>	<b>Adı-Soyadı</b> <i>Name - Surname</i>	<b>Katkı Oranı</b> <i>Author Contributions</i>	<b>Çıkar Çatışması</b> <i>Conflicts of Interest</i>	<b>Destek ve Teşekkür (Varsa)</b> <i>Support and Acknowledgment</i>
1	Şükran BULUT	%50	Yok	
2	Mehmet Akif ÖZDAL	%50	Yok	

## DERLEME MAKALE / REVIEW ARTICLE

DOI: 10.52122/nisantasisbd.1481354

DİJİTAL DÜNYADA YOLCULUK: DİJİTAL MEDYANIN ÇOCUK GELİŞİMİNE ETKİSİ  
ÜZERİNE KAPSAMLI BİR İNCELEME

Dr. Öğr. Üyesi Zeynep ALPUĞAN

İstanbul Esenyurt Üniversitesi, Sanat ve  
Sosyal Bilimler Fakültesi, Psikoloji Bölümü

e-posta: zalpugan@gmail.com

ORCID 0000-0002-4260-5871

## ÖZ

Dijital çağ, çocuk gelişimi üzerinde önemli değişikliklere yol açmıştır ve dijital medya, bebeklikten ergenliğe kadar çocukların hayatlarının ayrılmaz bir parçası haline gelmiştir. Bu çalışma, televizyon, video oyunları, sosyal medya ve eğitim yazılımları gibi çeşitli dijital medya biçimlerinin çocukların bilişsel, sosyal ve duygusal gelişimi üzerindeki çok yönlü etkilerine kapsamlı bir inceleme sunmaktadır. Dijital medyanın interaktif eğitim araçları aracılığıyla öğrenmeyi nasıl geliştirebileceğini ve aynı zamanda dikkat sürelerini azaltma ve potansiyel sosyal izolasyon gibi riskler oluşturabileceğini ele almaktadır. Ebeveyn aracılığının, dijital medyanın etkilerini dengelemede hayati bir rol oynadığı vurgulanmakta, ortak izleme, kullanım limitleri belirleme ve çevrimiçi etkileşimleri yönlendirme gibi stratejilerin önemi üzerinde durulmaktadır. Ayrıca, makale, artırılmış gerçeklik (AG) ve sanal gerçeklik (SG) gibi yeni teknolojilerin etkilerini derinlemesine inceleyerek, bu teknolojilerin kapsamlı öğrenme deneyimleri sunma potansiyelini ve benzersiz zorluklarını tartışmaktadır. Bilişsel Yük Teorisi, Sosyal Öğrenme Teorisi ve Bağlanma Teorisi gibi psikolojik teorileri entegre ederek, dijital medyanın çocuk gelişimi üzerindeki etkilerini daha iyi anlamamıza yardımcı olan bu inceleme, ebeveynlere, eğitimcilere ve politika yapıcılara dijital medyanın potansiyelinden yararlanmaları ve sağlıklı çocuk gelişimini korumaları için etkili stratejiler geliştirmelerine yönelik içgörüler sunmaktadır.

**Keywords:** Dijital medya, Çocuk gelişimi, Bilişsel gelişim, Sosyal gelişim**Jel Kodları:** I12,I31,J12NAVIGATING THE DIGITAL LANDSCAPE: A COMPREHENSIVE REVIEW OF DIGITAL MEDIA'S  
IMPACT ON CHILD DEVELOPMENT

## ABSTRACT

The digital age has ushered in significant changes in the landscape of child development, with digital media becoming an integral part of the lives of children from infancy through adolescence. This manuscript provides a comprehensive literature review of the multifaceted impacts of various forms of digital media, including television, video games, social media, and educational software, on children's cognitive, social, and emotional development. It explores how digital media can both enhance learning through interactive educational tools and pose risks such as diminished attention spans and potential social isolation. The role of parental mediation is highlighted as a crucial factor in moderating digital media's effects, emphasizing strategies such as co-viewing, setting usage limits, and guiding online interactions. Additionally, the manuscript delves into the implications of emerging technologies like augmented reality (AR) and virtual reality (VR), discussing their potential to offer immersive learning experiences and their unique challenges. By integrating psychological theories such as Cognitive Load Theory, Social Learning Theory, and Attachment Theory, this review deepens the understanding of how digital media influences child development and provides insights aimed at helping parents, educators, and policymakers develop effective strategies to harness the potential of digital media while safeguarding healthy child development.

**Keywords:** Digital media, Child development, Cognitive development, Social development**Jel Kodları:** I12,I31,J12**Geliş Tarihi/Received:** 09.05.2024**Kabul Tarihi/Accepted:** 21.10.2024**Yayın Tarihi/Printed Date:** 31.12.2024**Kaynak Gösterme:** Alpuğan, Zeynep. (2024). "Dijital Medyanın Çocuk Gelişimine Etkisi Üzerine Kapsamlı Bir İnceleme". *İstanbul Nişantaşı Üniversitesi Sosyal Bilimler Dergisi*, 2(12) 572-592

## INTRODUCTION

In the digital age, the ubiquity of media devices has transformed the landscape of childhood (Laidlaw et al., 2021). Tablets, smartphones, streaming services, and interactive apps have become integral to the daily lives of children globally (Brito & Dias, 2020). This integration begins as early as infancy, with young children often exposed to screens through educational programs, interactive games, and family entertainment (Hassinger-Das et al., 2021). As these technologies continue to evolve and become more accessible, it becomes increasingly essential to understand the implications of their pervasive presence in children's lives. The impact of digital media on child development has emerged as a critical area of research within developmental psychology, given its profound implications for cognitive, social, and emotional growth (Sundqvist et al., 2021). As children navigate their formative years, the content, context, and duration of their media exposure can significantly influence their developmental trajectories (McArthur et al., 2020). This review seeks to synthesize current findings to provide insights into how digital media shapes the developmental outcomes of children, aiming to understand these effects thoroughly to develop effective strategies that maximize benefits and minimize potential harms associated with media use. The necessity of this review is underscored by the rapid pace of digital media evolution and its deepening integration into children's environments. Researchers have expressed concerns about how early and frequent exposure to digital media might be reshaping developmental pathways in ways not fully understood (Vedechkina & Borgonovi, 2021; McLaughlin et al., 2021). For instance, the American Academy of Pediatrics highlights that while certain types of digital media can be educational for children, unregulated exposure, especially in the very young, can lead to developmental delays and other adverse effects (Radesky et al., 2020). Additionally, seminal works in the field suggest varying impacts across different ages and developmental stages, necessitating a nuanced analysis that can inform parents, educators, and policymakers about age-appropriate media usage (Lanza & Lomeu Gomes, 2020). This review will focus on children from infancy through adolescence, examining the effects of various types of digital media, such as television, video games, social media, and educational software. The analysis will be structured around three main developmental domains: Firstly, Cognitive Development, exploring how digital media influences attention spans, learning abilities, and cognitive processing. Secondly, Social Development, assessing the effect of digital media on social skills, peer relationships, and social understanding. Lastly, Emotional Development, considering the impact of digital media on emotional regulation, mood, and overall behavior. By addressing these areas, the review will provide a comprehensive understanding of how digital media shapes the development of children at different stages of their growth, highlighting critical considerations for its use in educational and recreational contexts.

### 1. Developmental Impacts of Digital Media

#### 1.1. Cognitive Development

##### 1.1.1. Attention Spans

The influence of digital media on attention spans in children has garnered significant scholarly interest (Shuai et al., 2021; Korte, 2020), with numerous studies examining the effects of screen time on young minds (Tang et al., 2021; Neophytou et al., 2021). Research consistently shows a correlation between prolonged exposure to digital media and diminished sustained attention (Small et al., 2020). This relationship manifests notably in children's reactions to media with rapid image changes and fast-paced content. Many modern children's programs and games are designed with high levels of visual and auditory stimulation which, while capturing attention initially, may condition viewers to expect constant stimulation. This conditioning can lead to decreased patience and a reduced ability to maintain focus on slower-paced or more intellectually demanding tasks (Han et al., 2022). The phenomenon of multitasking with digital media further complicates this issue (Abi-Jaoude et al., 2020). The common practice among children and adolescents of using multiple digital devices simultaneously—such as texting on a smartphone while watching TV—can fragment attention spans. This kind of media multitasking has been associated with poorer cognitive control and reduced ability to focus on a single task for extended periods (Parry & le Roux, 2021). Studies have shown that such divided attention

can impair the learning process and decrease performance in academic settings (Matthews et al., 2022). However, the relationship between digital media and attention (Çınaroglu & Tas, 2021) spans is not solely negative and is highly dependent on the type of media content and the context in which it is consumed (Evans & Robertson, 2020). For instance, educational programs that incorporate interactive elements and are designed to enhance attention can have positive effects (Tuma, 2021). These programs often require active participation rather than passive consumption, engaging children in tasks that enhance focus and attentional control. For example, educational video games that adapt to a child's learning pace can keep them engaged and focused, thereby supporting the development of sustained attention and cognitive processing skills. It is also crucial to consider the variability in individual responses to digital media. Some children may exhibit more resilience to potential negative impacts based on their unique cognitive and psychological makeup. This variability underscores the need for further research to identify which characteristics influence how children are affected by digital media and to develop tailored strategies that mitigate risks while enhancing the potential educational benefits of digital technologies (Beyens et al., 2020).

### 1.1.2. Learning Abilities

Digital media's role in shaping children's learning abilities is both significant and complex. On one hand, educational software and interactive games are transforming traditional learning paradigms by offering personalized and adaptive learning experiences. Such technologies are designed to match a child's individual skill level and learning pace, potentially boosting engagement and enhancing educational outcomes. For instance, apps that teach literacy skills through phonetic exercises or numeracy through interactive games make learning these basic skills engaging. These applications often incorporate features like immediate feedback, which is crucial for helping children identify mistakes, correct them, and thereby solidify their understanding. This form of learning is particularly effective because it combines cognitive engagement with an element of play, which can be highly motivating for children (Hammer et al., 2021). Moreover, many modern educational platforms use algorithms to adapt the difficulty of tasks based on the learner's performance, ensuring that children are neither bored by tasks that are too easy nor overwhelmed by those that are too challenging (Zhang & Goh, 2021). This adaptive learning approach can lead to improved educational outcomes, as it tailors the learning process to the needs of the individual child, maintaining their interest and promoting a deeper understanding of the material. Conversely, there are valid concerns regarding the depth and quality of learning when children's primary engagement is with digital platforms. Excessive screen time has been implicated in various developmental drawbacks, particularly in younger children. For example, when digital media consumption displaces traditional play and face-to-face interactions, it can impede language development and the acquisition of critical social skills. Interactive play with peers and adults is critical for developing verbal skills, empathy, and problem-solving abilities—areas that are less likely to be fostered by passive screen engagement (Li et al., 2021). In the case of older children and adolescents, while digital media can serve as a valuable educational resource, its effectiveness is heavily dependent on several factors. The design of the digital content, its educational quality, and the context in which it is used all play crucial roles (Haleem et al., 2022). For digital media to be an effective educational tool, it must be well-designed with clear educational objectives and high-quality content. Additionally, the presence of supportive adult guidance is essential to help translate and extend on-screen learning into real-world applications and knowledge. Adult involvement can bridge the gap between digital and practical learning, helping children understand how to apply what they learn online in more conventional settings. This oversight also ensures that children are guided to use digital media constructively and are steered away from content that might be inappropriate or misleading. Thus, while digital media holds tremendous potential for enhancing educational outcomes, it requires careful integration into children's learning environments, considering both the opportunities it presents and the challenges it poses (Sandars et al., 2020).

## 1.2. Social Development

### 12.1. Social Interactions

Digital media has revolutionized the way children and adolescents socialize, dramatically reshaping the landscape of social interactions (Chassiakos & Stager, 2020). The proliferation of social media platforms and multiplayer online games has opened up new avenues for communication, allowing young people to connect with peers from around the world. These digital platforms provide unique opportunities for developing essential social skills such as communication, cooperation, and negotiation. In multiplayer gaming environments, for instance, teamwork is often a key component, and players must learn to work collaboratively, strategize together, and resolve conflicts effectively to succeed. However, the influence of digital media on social skills presents a complex picture. While these digital interactions offer valuable opportunities for socialization, they also introduce several challenges. One significant concern is that excessive digital media use can lead to a reduction in face-to-face interactions. This shift may result in social isolation or a diminished ability to develop non-verbal communication skills, which are crucial for effective interpersonal interactions. Non-verbal cues such as facial expressions, body language, and tone of voice play a fundamental role in understanding others and expressing empathy, skills that are less cultivated when interactions occur predominantly online (Granic et al., 2020). Moreover, the online environment can expose children to negative experiences such as cyberbullying or inappropriate content, potentially impacting their social development and self-esteem. The anonymity and physical disconnect of digital interactions can sometimes lead to harsher behavior and bullying, which can be damaging to young individuals' psychological well-being and self-image (Savoia et al., 2021). The nature of friendships and peer relationships has also evolved with the rise of digital media. While online friendships can enhance and complement real-life interactions, offering a platform for children to express themselves and share personal experiences, they often lack the emotional depth and resilience of relationships formed through in-person interactions. Digital friendships can be more volatile and subject to rapid changes, which may affect children's ability to develop stable and supportive relationships. Despite these challenges, digital media remains a double-edged sword in the realm of social development. It is capable of both enriching and complicating the social lives of young individuals. Navigating this new social reality requires a balanced approach, incorporating digital interactions as one component of a broader social development strategy that also values and prioritizes face-to-face engagements and the development of comprehensive social skills.

### 1.2.2. Empathy and Emotional Understanding

Developing empathy and emotional understanding is a crucial aspect of children's social and emotional development (Goldstein & Michaels, 2021). Traditionally, this development has been supported significantly by face-to-face interactions, which are rich with non-verbal cues such as facial expressions, body language, and tone of voice. These elements are essential for children to learn how to read emotional states and respond empathetically, skills that are foundational for forming healthy interpersonal relationships. However, the digital age introduces challenges to this traditional mode of developing empathy. Excessive reliance on digital forms of communication can impair the development of empathy in children (Chung & Ghinea, 2022). Digital interactions often lack the non-verbal cues that enrich face-to-face communication and provide critical information about others' emotional states. Furthermore, the absence of direct personal contact in virtual interactions can limit the experiential learning that is vital for developing deep empathetic connections. Without the nuanced feedback provided by in-person exchanges, children may struggle to fully understand and engage with the emotions of others, potentially leading to a diminished capacity for empathy. Despite these challenges, digital media also presents unique opportunities for fostering empathy. Narrative-driven video games and virtual reality experiences that simulate real-world scenarios can serve as powerful tools for teaching children about diverse perspectives and social issues (Toh, 2023). By placing players in the shoes of characters with different backgrounds and challenges, these media can expand a child's understanding of the world and cultivate a broader sense of empathy. For example, games that require players to make moral decisions and consider the consequences of their actions can encourage deeper emotional engagement and understanding. Online platforms such as support groups and forums can also play a role in developing empathy. These spaces allow children to share personal challenges and receive support from peers who may have similar

experiences. This can be particularly empowering for children who feel isolated in their immediate environments. However, these digital interactions need to be carefully monitored by adults to ensure they are supportive and positive experiences. Proper guidance and oversight can help maximize the benefits of these platforms, allowing children to develop empathy in a safe and constructive online environment. Overall, while digital media complicates the traditional pathways through which empathy and emotional understanding are developed, it also offers new and innovative ways to engage these essential skills. Balancing these opportunities with the challenges they present is key to helping children navigate the complex emotional landscapes of both the digital and real world.

### **1.3. Emotional Development**

#### **1.3.1. Emotional Regulation**

Digital media exposure plays a significant role in shaping children's emotional regulation—the capacity to manage and respond to various emotional states (Coyne et al., 2021). Exposure to different forms of media can trigger a wide range of emotions, from excitement and joy to fear and sadness, significantly affecting how children learn to process and express these feelings. High-quality, age-appropriate digital content can be particularly beneficial in fostering emotional development (LaMonica et al., 2024). Educational programs and games that present complex emotional scenarios or that include problem-solving elements can help children understand and navigate their emotions. For instance, characters in children's shows often face challenges or dilemmas that require emotional resilience, providing viewers with models for empathy and emotional management. Such content encourages children to think critically about emotional conflicts, enhancing their ability to handle similar situations in their own lives. Conversely, inappropriate or excessive exposure to digital media can negatively impact emotional regulation (Liu et al., 2021). Young children, who are still developing the ability to distinguish between reality and fiction, may find it particularly challenging to manage the intense emotions elicited by certain media experiences. For example, frequent exposure to fast-paced or overstimulating content can lead to sensory overload, which may diminish a child's ability to practice patience and self-soothing techniques. This, in turn, can contribute to difficulties in managing emotions effectively, leading to potential issues like anxiety, heightened irritability, or fear. Additionally, the nature of digital content consumption—often characterized by immediate gratification and rapid shifts in attention—can interfere with the development of sustained attention and delay tolerance, which are crucial components of emotional regulation (Baumgartner & Wiradhany, 2022). Children accustomed to constant stimulation may struggle with emotional control during less stimulating or more demanding situations. In light of these dynamics, it is essential for parents and educators to monitor not only the quantity but also the quality of digital media that children are exposed to. Ensuring that children engage with media that is appropriate for their age and developmental stage, and that promotes healthy emotional learning and regulation, is key to supporting their emotional maturity. Furthermore, integrating strategies that encourage reflection on emotional experiences presented in digital media can enhance children's ability to understand and regulate their emotions effectively.

#### **1.3.2. Mood and Behavior**

The relationship between digital media, mood, and behavior in children is a vital area of research with profound implications for mental health and well-being (Twenge et al., 2020). Extensive screen time has been linked to a variety of behavioral issues, such as hyperactivity, attention deficits, and social withdrawal, each influenced by the nature of the content consumed. For example, exposure to violent or highly stimulating media has been shown to exacerbate symptoms of hyperactivity and aggression in children. On the other hand, prolonged periods of passive video watching can lead to lethargy and withdrawal, where children become less engaged with their environment and more isolated. The type of digital content and the way it engages children significantly affects their psychological and emotional state (Bohnert & Gracia, 2021). Media that requires active involvement and problem-solving can stimulate cognitive development and positive behavior, whereas non-interactive, repetitive content might contribute to passivity and decreased motivation. Moreover, the addictive qualities of some forms of digital media can have direct consequences on children's mood (Almourad et al., 2020).

Video games and social media platforms often employ intermittent rewards and feedback loops, similar to those used in gambling, which can lead to dependency. This dependency can manifest in mood swings, irritability, and distress, particularly when children are restricted from using these platforms. Such emotional responses are not only distressing in the immediate term but can also contribute to longer-term mental health issues if not adequately addressed. Additionally, screen time, especially before bed, has been implicated in disrupting sleep patterns. The blue light emitted by screens inhibits the production of melatonin, the hormone responsible for regulating sleep-wake cycles, leading to difficulties in falling asleep and maintaining deep sleep. Sleep deprivation can significantly impact mood and cognitive function the following day, manifesting in increased irritability, reduced stress tolerance, and impaired emotional regulation (Staples et al., 2020). Given these insights, it is clear that while digital media can offer educational and recreational benefits, its impact on mood and behavior needs careful management. Parents and caregivers must monitor not only the amount of time children spend on digital media but also the types of content they are exposed to. Establishing healthy media habits, such as limiting screen time before bed and encouraging a balance between digital and real-world activities, is essential for promoting psychological well-being and stable behavioral patterns in children.

## **2. Moderating Factors**

### **2.1. Age and Individual Differences**

The impact of digital media on children's development is highly variable, influenced significantly by age, personality, and individual traits (Peris et al., 2020). Younger children are especially impressionable and may be more susceptible to the effects of screen exposure. For instance, infants and toddlers are in a critical period for language acquisition and sensory-motor development, where excessive screen time can be particularly disruptive. These early years are fundamental for laying the groundwork for future cognitive and emotional skills, and digital media can either support or hinder this development depending on the content's nature and the amount of exposure. As children grow older, they develop greater cognitive capacities that allow them to understand and interpret media content more effectively (Kilag et al., 2022). However, even as they become more adept at processing information, the need for careful moderation and guidance remains critical. Older children and adolescents can engage with more complex and diverse content, but they also require support to navigate the vast array of media influences they encounter. Personality traits significantly affect how children interact with and are impacted by digital media (Zheng et al., 2020). For example, children who are naturally more curious may seek out and benefit from educational content, leveraging media as a tool for exploration and learning. Conversely, children who are more sensitive or prone to anxiety may be more negatively affected by exposure to intense or violent content, which could amplify their fears or anxieties. Additionally, other individual factors such as socio-economic status, existing behavioral or emotional issues, and family dynamics play a crucial role in shaping the effects of digital media (Zhang et al., 2022). These factors can influence access to various types of media, the diversity of content available, and the context in which media is consumed. For example, children from higher socio-economic backgrounds may have access to a wider range of educational and high-quality content, as well as more parental guidance on media use. In contrast, those from less advantaged backgrounds might have different experiences, potentially exposing them to less curated content and fewer opportunities for guided media engagement. Ultimately, recognizing these age-related and individual differences is essential for parents, educators, and policymakers. By understanding that the impact of digital media is not one-size-fits-all, they can better tailor media experiences to support positive development and mitigate potential risks, ensuring that children of all backgrounds have the opportunity to benefit from what digital media has to offer while safeguarding their developmental needs.

### **2.2. Parental Mediation**

Parental mediation is critical in moderating the effects of digital media on children, encompassing strategies that go beyond simply limiting screen time to include guiding the quality and appropriateness of content (Sciacca et al., 2022). Effective parental mediation can profoundly influence a child's media experience, enhancing its benefits while mitigating potential risks. One of the cornerstone strategies of parental mediation is active engagement,

which involves parents co-viewing or co-playing media with their children. This approach allows parents to discuss content in real-time, share experiences, and provide context for the media being consumed. By engaging together, parents can help children develop critical thinking skills about the narratives and messages they encounter, fostering a more discerning media consumption habit. Additionally, setting clear guidelines about digital media use is crucial (Steinfeld, 2020). This includes establishing rules such as restricting access to certain types of content based on the child's age and maturity, defining specific screen-free times during family meals or gatherings, and enforcing bedtime routines that exclude screen use. Such rules help prevent the potential negative effects of digital media on sleep, mood, and behavior, promoting healthier lifestyle habits. Parental involvement also needs to extend to monitoring and guiding online interactions, especially as children grow into adolescence. This age group is particularly susceptible to the influences of social media and online relationships, which can be complex and challenging to navigate. By maintaining an open line of communication and providing guidance on these issues, parents can help their children develop healthy, constructive online behaviors. Moreover, parents can significantly influence their children's media habits through their own behavior (Mahmood et al., 2021). Demonstrating balanced, mindful, and critical engagement with media serves as a powerful model for children, showing them how to interact with digital content responsibly. When children see their parents setting boundaries for their own media use, it reinforces the importance of moderation and the value of engaging with media in a thoughtful and purposeful manner. Ultimately, parental mediation is about creating a supportive environment where children can benefit from digital media's positive aspects while being shielded from its potential harms. By actively participating in their children's digital lives, parents can ensure that media remains a positive tool for growth and learning.

### **3. Comparative Analysis: Impact of Digital Media Across Cultures and Socioeconomic Groups**

In understanding the multifaceted effects of digital media on child development, it is essential to consider the variations across different cultural and socioeconomic contexts (Lu et al., 2022). This comparative analysis seeks to illuminate how disparate access to technology and diverse cultural attitudes towards media consumption significantly influence developmental outcomes in children.

#### **3.1. Cultural Differences in Media Consumption**

Cultural norms and values play a pivotal role in shaping how children are exposed to and interact with digital media. These cultural frameworks guide parental attitudes and practices regarding media use, which in turn influence child development in significant ways. In East Asian cultures, for example, there is a strong emphasis on educational achievement, which is deeply ingrained in societal values and expectations. This cultural prioritization of education leads to the early and extensive use of digital learning tools and educational apps among children. Parents in these cultures are more likely to encourage the use of digital media as a means of academic enhancement, utilizing software that focuses on developing mathematical skills, language proficiency, and other educational outcomes. This approach can positively affect cognitive development by providing structured learning experiences that are engaging and interactive. However, it's also crucial to recognize that an intense focus on academic media might limit exposure to creative and unstructured play, which is also vital for comprehensive development (Lansford et al., 2022). Conversely, Western cultures often place a greater emphasis on digital media for entertainment. This includes a wide range of content from animated shows and movies to interactive games that stimulate imagination and social interaction. Such media usage promotes creative thinking and social skills, providing children with opportunities to explore narrative understanding, character development, and emotional empathy through engaging storylines and characters. However, this emphasis on entertainment can also lead to challenges. For example, it may contribute to shorter attention spans and less patience for non-interactive educational tasks, as entertainment media often provides immediate gratification and high levels of visual and auditory stimulation (Lim et al., 2020). Exploring these cultural differences is crucial for understanding the multifaceted roles that digital media can play in child development. In cultures where educational media is emphasized,



children might excel in academic areas but require more opportunities for creative and physical play. In contrast, in cultures with a focus on entertainment, it might be beneficial to integrate more educational content within the entertainment context to enhance cognitive development alongside creativity. This examination not only highlights how digital media can support or hinder developmental domains such as cognitive growth and social skills but also underscores the importance of a balanced media diet. It suggests that understanding the cultural context in which digital media is used allows for a more nuanced approach to its integration into children's lives, aiming to maximize developmental benefits while mitigating potential drawbacks.

### **3.2. Socioeconomic Status and Access to Technology**

Socioeconomic status (SES) significantly impacts the nature and extent of children's interaction with digital media, influencing their developmental trajectories in profound ways (Alex et al., 2024). Children from higher SES backgrounds often enjoy greater access to a range of digital resources, including the latest educational software, high-quality programming, and cutting-edge technologies. This access not only enhances their learning experiences but also provides them with opportunities to develop skills that are increasingly vital in a technology-driven world. The advantages for these children are multifaceted. With access to educational software, they can engage in personalized learning activities that cater specifically to their educational needs, promoting cognitive development and academic success. High-quality programming can introduce complex concepts and diverse perspectives, broadening their understanding and cultural awareness. Moreover, familiarity with the latest technologies prepares them for future educational and career opportunities, as technological proficiency becomes a critical skill in many fields. Conversely, children from lower SES backgrounds often face significant barriers in accessing these digital resources (Russell-Bennett et al., 2022). Limited financial resources may restrict their access to newer technologies and high-quality educational content. These children might rely on outdated devices and slower internet connections, which can hinder their ability to engage with digital learning tools effectively. Furthermore, educational content that does require a subscription or purchase could be beyond the reach of their families, limiting their exposure to enriching digital environments. This disparity in access to technology creates a "digital divide," where children from lower SES backgrounds do not receive the same opportunities for digital literacy and educational advancement as their higher SES peers. This divide can lead to gaps in academic achievement, digital skills, and long-term economic opportunities, perpetuating cycles of disadvantage. Addressing this digital divide is crucial for ensuring equitable developmental opportunities for all children. Initiatives to bridge this gap could include providing subsidized or free access to quality digital content and technologies for low-income families, implementing community-based programs that offer digital literacy training, and investing in infrastructure improvements to ensure all children have reliable internet access. By mitigating these disparities, society can help ensure that all children, regardless of their socioeconomic background, can benefit from the educational and developmental opportunities that digital media offers.

## **4. Psychological Theories Underpinning the Effects of Digital Media on Child Development**

### **4.1. Cognitive Load Theory and Digital Media**

Cognitive Load Theory (CLT) offers a fundamental framework for understanding how digital media impacts children's cognitive development. Originating from the work of educational psychologist John Sweller, this theory illuminates the challenges and opportunities of learning environments rich in information. It posits that the human brain has a limited capacity for processing information simultaneously, which can become overwhelmed when too much cognitive load is imposed. This is particularly relevant in the digital age, where children are often surrounded by highly stimulating multimedia content that demands intense cognitive engagement. In the context of educational digital media, the theory emphasizes the need for content that is carefully designed to match the cognitive development stages of its users. When digital media is overly complex or laden with unnecessary information, it can significantly strain a child's cognitive resources. This can lead to decreased efficiency in learning and lower overall retention of information (Skulmowski & Xu, 2022). For example, an educational app with

excessive animations and interactive elements might seem engaging but could distract a child more than it educates, thereby splitting their attention and reducing their ability to process the core material. To apply CLT effectively, educational content should be designed to minimize unnecessary cognitive loads that do not directly contribute to learning outcomes. This involves creating digital media that uses clear and focused visual enhancements that directly reinforce the learning material rather than detract from it. The goal is to present information in a way that is not too challenging or too simple but perfectly aligns with the learner's cognitive abilities to maximize learning without causing cognitive overload. Moreover, the strategic organization of content is crucial. Information should be broken down into clear, manageable segments that allow children to process and understand each part before moving on to more complex concepts. This approach helps in building a solid foundation of knowledge, upon which more detailed information can be added gradually. It also involves integrating visual and textual information in a seamless manner that aids in the reduction of the need to switch attention sources, thus facilitating a more focused and effective learning experience. By understanding and implementing the principles of Cognitive Load Theory, developers and educators can create digital media that is not only engaging but also optimally designed for learning. Such media effectively supports the cognitive development of children by ensuring that digital interactions are both manageable and educational.

#### **4.2. Theory of Limited Capacity and Digital Media**

The Theory of Limited Capacity, closely related to Cognitive Load Theory, provides additional insight into the cognitive challenges posed by digital media (Schneider et al., 2018). This theory asserts that individuals have a finite amount of cognitive resources available at any given time, which can be easily depleted by tasks that demand high levels of attention or involve multitasking. In the context of children and digital media, this theory is particularly relevant as it sheds light on the cognitive strain caused by the contemporary media environment, which often encourages simultaneous engagement with multiple streams of content. When children engage with digital media, they are frequently required to process vast amounts of information rapidly. This can be particularly taxing when the media involves complex interactions or when multiple devices are used at the same time. For example, switching attention between a smartphone, a television, and a computer can severely deplete a child's cognitive resources. This constant shifting and sharing of attention not only consumes cognitive capacity but also prevents deep, sustained attention to any single task. As a result, children may find it difficult to engage deeply or retain information effectively, which could manifest as decreased academic performance or shorter attention spans. Furthermore, the Theory of Limited Capacity helps explain why prolonged multitasking with digital media can be detrimental to cognitive health. The continuous demand on cognitive resources can lead to mental fatigue, reducing a child's overall capacity to concentrate even when not using digital devices. This cognitive fatigue is not just limited to the duration of media use but can extend beyond, affecting other areas of a child's life, such as homework, reading, and even social interactions. This theory also suggests that the effects of cognitive overload might be more pronounced in children than in adults. This is because children are still in the process of developing their cognitive control and executive functions, which include the ability to switch tasks efficiently, maintain attention, and control impulses. When these developing functions are overtaxed by excessive demands from digital media, it can lead to long-term difficulties in cognitive development and attention regulation (Sweller, 2020). Understanding the implications of the Theory of Limited Capacity can guide parents, educators, and content creators in structuring children's media use. It underscores the importance of encouraging periods of focused, single-task engagement with media and limiting the use of multiple devices simultaneously. Moreover, it highlights the need for designing digital media content that is cognitively appropriate for children, ensuring that it supports their development without overwhelming their cognitive capabilities. By taking into account the limited capacity of children's cognitive resources, stakeholders can create a media environment that promotes healthy cognitive development and mitigates the risks of cognitive overload.

#### **4.3. Social Learning Theory and Digital Media**

Social Learning Theory, formulated by psychologist Albert Bandura, posits that much of human learning occurs through observation, imitation, and modeling (Morris & Higgins, 2010). This theory is particularly pertinent in the context of digital media, which is replete with characters, personalities, and influencers who act as models for behavior and social norms. Given the vast reach and immersive nature of digital media, it plays a significant role in shaping the social behaviors and attitudes of children by providing a wide array of observable behaviors. In the digital realm, children are not passive recipients of information; rather, they actively observe and often emulate the behaviors they see, whether these are depicted through characters in television shows, video games, or personalities on social media platforms. This process of learning is influenced by several factors identified by Bandura: attention, retention, reproduction, and motivation. Children must first pay attention to the behavior, retain the information, be physically and mentally capable of reproducing the behavior, and have the motivation to do so. Digital media, with its engaging content, often captures the attention of children effectively, making the retention and reproduction of observed behaviors more likely. For instance, children who watch characters solving problems or being kind to others are likely to learn and mimic these positive behaviors. Conversely, exposure to digital content that includes aggression or negativity can also lead to the imitation of these less desirable behaviors. This aspect of Social Learning Theory explains why watching violent media content is often associated with aggressive behavior in children; they are replicating what they have observed. Moreover, influencers on social media platforms who often portray idealized lifestyles and behaviors can significantly affect children's self-esteem and aspirations. Young viewers might attempt to emulate these often-unrealistic standards, affecting their real-life choices and interactions. The role models that children are exposed to in digital media can shape their norms and expectations about how they should behave, which can have long-lasting effects on their social development. Given the strong influence of modeled behaviors via digital media, it is crucial for content creators, parents, and educators to ensure that children are exposed to positive role models. This could involve promoting content that depicts cooperative, compassionate, and creative behaviors and limiting exposure to harmful or negative behaviors. Additionally, engaging with children about the content they consume can be highly beneficial. Discussions can help children understand different contexts and the consequences of behaviors, enhancing their ability to critically evaluate what they observe and choose which behaviors to adopt (Schneider et al., 2022). The implications of Social Learning Theory in the digital age underscore the responsibility of all stakeholders involved in media creation and distribution to consider the potential effects of their content on young audiences. By fostering an environment where positive and constructive behaviors are promoted, digital media can serve as a powerful tool for positive social learning.

#### 4.4. Attachment Theory and Digital Media

Attachment Theory, initially developed by John Bowlby and later expanded by Mary Ainsworth, provides a crucial framework for understanding the dynamics of interpersonal relationships and their impact on psychological development. The theory posits that early emotional bonds formed between a child and their primary caregivers are foundational to the child's emotional and social development (Atis, 2022). Secure attachments formed through consistent, responsive, and nurturing interactions lead to healthier developmental outcomes, including better emotional regulation, increased confidence in exploring the environment, and more successful social relationships. In the era of ubiquitous digital media, this foundational theory takes on new dimensions as it intersects with the ways children engage with technology. Excessive screen time can significantly alter the traditional dynamics between children and their caregivers. When children spend a large portion of their day interacting with digital devices, these devices may inadvertently become substitutes for human interaction. This replacement has profound implications for attachment processes. For young children, especially, the presence and engagement of caregivers are critical for developing secure attachments. If caregivers are physically present but emotionally unavailable because they or their children are engrossed in digital content, the quality of attachment can be compromised. The child might not receive the necessary cues and responses from caregivers that foster a sense of security and belonging. Such situations can lead to what is sometimes referred to as "insecure attachment," which can

manifest in anxiety, withdrawal, or avoidance behaviors, impacting the child's broader emotional and social capacities. Moreover, the content consumed through digital media can also affect attachment security. For example, if children are exposed to high levels of violence or distressing content, they may experience anxiety or fear that would typically prompt them to seek comfort from a caregiver. If the caregiver is not attentive to these needs due to their own digital media use or because the child is using devices in isolation, the child may not learn how to manage these emotions effectively, which is a critical component of secure attachment. The implications of Attachment Theory in the context of digital media usage suggest that while digital devices are invaluable in many respects, their use should not displace the interactive, responsive, and emotionally enriching experiences that children need from caregivers. Parents and caregivers should strive to balance media use with adequate quality time that involves direct interaction without the presence of screens. This balance is essential not only for maintaining the quality of caregiver-child relationships but also for supporting the child's emotional and social development effectively (Farivar et al., 2022). Encouraging more mediated use of digital media, where caregivers actively engage with the content alongside the children, can also mitigate negative impacts. This not only helps monitor and guide the child's media consumption but also provides opportunities for caregivers to connect with their children through shared experiences, discussions about the content, and mutual exploration of digital environments, all of which can support secure attachment and promote healthier emotional and social development.

#### 4.5. Developmental Theory of Jean Piaget and Digital Media

Jean Piaget's theory of cognitive development offers a profound understanding of how children's interactions with the world—and by extension, digital media—change as they grow (Piaget, 1976). Piaget identified four distinct stages of cognitive development: sensorimotor, preoperational, concrete operational, and formal operational. Each of these stages marks a significant shift in how a child thinks about and understands the world around them, and understanding these stages is crucial for designing and selecting digital media that is both age-appropriate and cognitively stimulating. During the sensorimotor stage, children learn about the world through their senses and actions. They explore their environment physically and begin to develop a sense of object permanence. At this stage, interaction with digital media should be minimal, as infants and toddlers benefit most from direct tactile and social interactions which are essential for their sensory and motor development. However, if used, digital media should involve simple, engaging visuals and sounds that promote sensory discovery and interaction in brief, controlled sessions that do not replace physical activity or caregiver interaction (Battro, 2009). In the preoperational stage, children begin to think symbolically and use words or pictures to represent objects. They are not yet able to perform operations (i.e., mental processes that adhere to logical rules) and often think egocentrically. Digital media for children in this age range can capitalize on their love for stories and imaginative play. It should offer narrative experiences or simple problem-solving tasks that align with their emerging abilities to understand symbols and engage in early role-play. However, content needs to be straightforward and visually distinct to accommodate their still developing abilities to differentiate between fantasy and reality. By the concrete operational stage, children gain a better understanding of mental operations. They begin to think logically about concrete events but still struggle with abstract or hypothetical concepts. Digital media at this stage can be more complex and include games and educational content that involve logical thinking, classification, and concrete problem-solving activities. It's also an ideal time to introduce educational content that includes mathematical concepts, science facts, and logical puzzles that children at this stage can handle more effectively. During the formal operational stage, adolescents develop the ability to think about abstract concepts and engage in systematic planning. They can consider hypothetical situations and reason about outcomes that are not tied to concrete personal experience. Digital media can be used to challenge these abilities, with content that encourages higher-order thinking, problem-solving, and perhaps most importantly, ethical and moral considerations. At this stage, teenagers can engage with more complex games, coding activities, or platforms that encourage debate and the exploration of global issues. By applying Piaget's developmental theory, content creators and educators can design digital media that not only

matches the cognitive abilities of children at each developmental stage but also challenges them appropriately and helps build new skills. Parents and educators can use this knowledge to select digital media that best supports the developmental needs of their children, ensuring that their media interactions are both enjoyable and educationally valuable (Hasfiana & Kartini, 2024).

### **5. Emerging Technologies: Implications of Augmented Reality (AR) and Virtual Reality (VR) on Child Development**

As digital technology advances, new forms of media such as augmented reality (AR) and virtual reality (VR) are becoming increasingly prevalent. These technologies offer immersive experiences that differ significantly from traditional screen-based media, with unique implications for child development. Understanding how AR and VR can influence children is crucial for parents, educators, and content creators to navigate this new digital landscape responsibly (Bailey et al., 2022). Augmented reality overlays digital information onto the real world, enhancing one's perception of reality through devices such as smartphones, tablets, or AR glasses. For children, AR has the potential to transform educational content by making abstract concepts tangible and interactive. For example, an AR app can project a 3D model of the solar system in a child's room, allowing them to explore planetary orbits in real-time. This can make learning more engaging and memorable compared to traditional methods. However, AR also raises specific developmental concerns. The blending of real and virtual elements requires children to process and differentiate between augmented content and their physical environment, which can be cognitively demanding. Younger children, in particular, might find it challenging to distinguish between the two, which could affect their understanding of the world. Hence, it's essential to ensure that AR experiences are age-appropriate, clearly distinguishing augmented elements from reality to avoid confusion. Virtual reality creates a completely immersive digital environment that can transport users to different worlds using VR headsets. This technology has the potential to provide profound immersive educational experiences, allowing children to visit historical sites, dive into the ocean, or even explore outer space virtually (Huang, 2018). Such experiences can enhance learning by providing context and experiential knowledge that textbooks or traditional media cannot offer. On the flip side, VR can also isolate users from the real world, potentially leading to issues with social isolation if used excessively. Since VR experiences are solitary in nature, they might limit social interaction, which is crucial for developing social skills and empathy in children. Moreover, the immersive nature of VR can be intense, and without proper moderation, it might lead to overstimulation or disorientation, particularly in younger children whose sensory systems are still developing.

### **6. Developmental Considerations**

Both AR and VR can significantly impact cognitive and social development, but they also offer novel opportunities for learning and interaction that were previously unimaginable. To harness the benefits of these technologies while minimizing potential risks, it is essential to consider the following: Like any media, the key to using AR and VR healthily is moderation. Balancing screen time with real-world interactions and traditional learning methods can help mitigate the risks of isolation and cognitive overload. Especially for younger children, supervised use of AR and VR can ensure that the experiences are positive and educational. Parents and educators should be involved in selecting content that is developmentally appropriate and beneficial. Ensuring the physical safety and comfort of children using AR and VR is paramount, as these technologies can cause physical strain, such as eye fatigue or motion sickness. Proper breaks and ergonomic usage should be encouraged. In conclusion, as AR and VR continue to evolve and become more integrated into our daily lives, their potential to enhance child development should be explored with cautious optimism. By understanding and addressing the unique challenges these technologies present, we can ensure that they serve as valuable tools in the development of future generations.

### **CONCLUSION**

As we navigate the increasingly digital landscape of child development, it is evident that digital media plays a profound role in shaping the cognitive, social, and emotional development of children from infancy through adolescence. This review has explored the multifaceted impacts of

various forms of digital media, such as television, video games, social media, and educational software, emphasizing the complex array of challenges and opportunities they present. Incorporating psychological theories such as Cognitive Load Theory, Social Learning Theory, and Attachment Theory, we have gained deeper insights into the mechanisms behind the observed effects of digital media on children. These theories help elucidate why certain media experiences can enhance learning and development, while others might impede it. For instance, Cognitive Load Theory explains how excessive digital stimuli can overwhelm a child's cognitive processing capabilities, and Social Learning Theory highlights the impact of digital role models on children's behavior and social skills. Parental mediation emerges as a critical strategy in moderating the effects of digital media, with practices such as co-viewing, setting usage limits, and guiding online interactions proving essential for maximizing digital media's benefits while minimizing its risks. Additionally, the advent of emerging technologies like augmented reality (AR) and virtual reality (VR) offers new educational and recreational opportunities that are immersive and engaging, yet they also require careful oversight to ensure they contribute positively to child development. This review underscores the necessity for ongoing research and adaptive policy development to keep pace with the rapid evolution of digital media. As technology continues to advance, it is imperative that stakeholders—including educators, policymakers, and especially parents—remain informed and proactive in how digital media is integrated into children's lives. By fostering an environment that prioritizes balanced media use and promotes healthy digital interactions, we can ensure that children not only navigate the digital world safely but also thrive within it. In conclusion, while I am the sole author of this manuscript, the journey through the complex world of digital media's impact on child development has been informed by a wide range of studies and theoretical perspectives. The challenge ahead is not merely to manage children's use of digital media but to leverage these powerful tools to foster their development in innovative and constructive ways. With thoughtful engagement and strategic management, digital media can serve as a powerful ally in enriching the developmental trajectories of future generations.

### **Future Research Directions and Practical Implementations**

As the digital landscape continues to evolve, so too must our understanding and methodologies in researching and applying digital media within educational and developmental contexts. This section outlines key areas for future research and practical implementations that can help optimize the benefits of digital media for child development.

#### **Future Research Directions**

There is a critical need for longitudinal research to track the effects of digital media over the lifespan. Such studies would provide invaluable insights into how early exposure to digital media influences cognitive, social, and emotional development over time. These findings could help in identifying critical periods where intervention may be particularly effective. Future research should aim to include a more diverse range of populations, taking into account variations in socioeconomic status, cultural backgrounds, and neurodiversity. This inclusivity would enhance the generalizability of research findings and help in developing digital media strategies that are culturally and contextually appropriate. Combining insights from psychology, education, neuroscience, and computer science can lead to a more holistic understanding of how digital media affects development. Interdisciplinary research could foster the creation of innovative educational tools that are both engaging and beneficial for cognitive and emotional growth. As technologies such as artificial intelligence (AI), augmented reality (AR), and virtual reality (VR) become more prevalent, their impact on child development needs to be systematically assessed. Research in this area could explore how these technologies can be harnessed to create immersive and adaptive learning environments that promote critical thinking and problem-solving skills.

#### **Practical Implementations**

Based on research findings, educational curriculums should integrate digital media in ways that enhance learning outcomes. This includes the use of educational apps and games that are specifically designed to improve language skills, mathematical abilities, and scientific thinking.

Workshops for parents and educators on the effective use of digital media can be invaluable. These programs should provide strategies for selecting age-appropriate content, setting reasonable limits on screen time, and using digital media as a tool for bonding and learning rather than just passive consumption. Policymakers need to be informed by the latest research to create guidelines that promote the healthy use of digital media among children. Policies could include regulations on the quality of children's digital content, guidelines for digital media use in schools, and initiatives aimed at reducing the digital divide. Public health campaigns can raise awareness about the benefits and risks associated with digital media use. These campaigns could provide resources and guidelines to help parents make informed decisions about the media consumption habits of their children. By pursuing these future research directions and implementing practical strategies based on research findings, stakeholders can ensure that digital media serves as a positive force in child development. These efforts will contribute to a societal approach where digital media supports educational goals, nurtures development, and prepares children to succeed in an increasingly digital world.

## REFERENCES

- Abi-Jaoude, E., Naylor, K. T., & Pignatiello, A. (2020). Smartphones, social media use and youth mental health. *Cmaj*, *192*(6), E136-E141. <https://doi.org/10.1503/cmaj.190434>
- Alex, A. M., Aguade, F., Botteron, K., Buss, C., Chong, Y. S., Dager, S. R., ... & ENIGMA ORIGINS group. (2024). A global multicohort study to map subcortical brain development and cognition in infancy and early childhood. *Nature neuroscience*, *27*(1), 176-186. <https://doi.org/10.1038/s41593-023-01501-6>
- Almourad, M. B., McAlaney, J., Skinner, T., Pleya, M., & Ali, R. (2020). Defining digital addiction: Key features from the literature. *Psihologija*, *53*(3), 237-253.
- Atis, R. A. (2022). *Attachment theory and computer screen use: Addiction of the digital age family* (Master's thesis, Pacifica Graduate Institute).
- Bailey, B., Bryant, L., & Hemsley, B. (2022). Virtual reality and augmented reality for children, adolescents, and adults with communication disability and neurodevelopmental disorders: a systematic review. *Review Journal of Autism and Developmental Disorders*, *9*(2), 160-183. <https://doi.org/10.1007/s40489-020-00230-x>
- Battro, A. M. (2009). Multiple intelligences and constructionism in the digital era. *Multiple intelligences around the world*, 261-68.
- Baumgartner, S. E., & Wiradhany, W. (2022). Not all media multitasking is the same: The frequency of media multitasking depends on cognitive and affective characteristics of media combinations. *Psychology of Popular Media*, *11*(1), 1. <https://doi.org/10.1037/ppm0000338>
- Beyens, I., Pouwels, J. L., van Driel, I. I., Keijsers, L., & Valkenburg, P. M. (2020). The effect of social media on well-being differs from adolescent to adolescent. *Scientific reports*, *10*(1), 10763. <https://doi.org/10.1038/s41598-020-67727-7>
- Bohnert, M., & Gracia, P. (2021). Emerging digital generations? Impacts of child digital use on mental and socioemotional well-being across two cohorts in Ireland, 2007–2018. *Child Indicators Research*, *14*, 629-659. <https://doi.org/10.1007/s12187-020-09767-z>
- Brito, R., & Dias, P. (2020). "Which apps are good for my children?": How the parents of young children select apps. *International Journal of Child-Computer Interaction*, *26*, 100188. <https://doi.org/10.1016/j.ijcci.2020.100188>

- Chassiakos, Y. L. R., & Stager, M. (2020). Current trends in digital media: How and why teens use technology. In *Technology and adolescent health* (pp. 25-56). Academic Press. <https://doi.org/10.1016/B978-0-12-817319-0.00002-5>
- Chung, S. J., & Ghinea, G. (2022). Towards developing digital interventions supporting empathic ability for children with autism spectrum disorder. *Universal Access in the Information Society*, 21(1), 275-294. <https://doi.org/10.1007/s10209-020-00761-4>
- Çinaroglu, M., & Tas, C. (2021). Electrophysiological features of hypnotic state in healthy volunteers. *The Journal of Neurobehavioral Sciences*, 8(3), 222-232. [https://doi.org/10.4103/jnbs.jnbs\\_25\\_21](https://doi.org/10.4103/jnbs.jnbs_25_21)
- Coyne, S. M., Shawcroft, J., Gale, M., Gentile, D. A., Etherington, J. T., Holmgren, H., & Stockdale, L. (2021). Tantrums, toddlers and technology: Temperament, media emotion regulation, and problematic media use in early childhood. *Computers in Human Behavior*, 120, 106762. <https://doi.org/10.1016/j.chb.2021.106762>
- Evans, C., & Robertson, W. (2020). The four phases of the digital natives debate. *Human Behavior and Emerging Technologies*, 2(3), 269-277. <https://doi.org/10.1002/hbe2.196>
- Farivar, S., Wang, F., & Turel, O. (2022). Followers' problematic engagement with influencers on social media: An attachment theory perspective. *Computers in Human Behavior*, 133, 107288. <https://doi.org/10.1016/j.chb.2022.107288>
- Goldstein, A. P., & Michaels, G. Y. (2021). *Empathy: Development, training, and consequences*. Routledge.
- Granic, I., Morita, H., & Scholten, H. (2020). Beyond screen time: Identity development in the digital age. *Psychological Inquiry*, 31(3), 195-223. <https://doi.org/10.1080/1047840X.2020.1820214>
- Haleem, A., Javaid, M., Qadri, M. A., & Suman, R. (2022). Understanding the role of digital technologies in education: A review. *Sustainable Operations and Computers*, 3, 275-285. <https://doi.org/10.1016/j.susoc.2022.05.004>
- Hammer, M., Scheiter, K., & Stürmer, K. (2021). New technology, new role of parents: How parents' beliefs and behavior affect students' digital media self-efficacy. *Computers in Human Behavior*, 116, 106642. <https://doi.org/10.1016/j.chb.2020.106642>
- Han, T. S., Cho, H., Sung, D., & Park, M. H. (2022). A systematic review of the impact of COVID-19 on the game addiction of children and adolescents. *Frontiers in psychiatry*, 13, 976601. <https://doi.org/10.3389/fpsy.2022.976601>
- Hasfiana, H., & Kartini, K. (2024). FAMILY CHILD EDUCATION IN THE DIGITAL AGE. *MUKHLISAN: Jurnal Ilmiah Pendidikan Islam*, 1(1), 40-54.
- Hassinger-Das, B., Brennan, S., Dore, R. A., Golinkoff, R. M., & Hirsh-Pasek, K. (2020). Children and screens. *Annual Review of Developmental Psychology*, 2, 69-92. <https://doi.org/10.1146/annurev-devpsych-060320-095612>
- Huang, T. K., Yang, C. H., Hsieh, Y. H., Wang, J. C., & Hung, C. C. (2018). Augmented reality (AR) and virtual reality (VR) applied in dentistry. *The Kaohsiung journal of medical sciences*, 34(4), 243-248. <https://doi.org/10.1016/j.kjms.2018.01.009>



- Kilag, O. K. T., Ignacio, R., Lumando, E. B., Alvez, G. U., Abendan, C. F. K., Quiñanola, N. A. M. P., & Sasan, J. M. (2022). ICT Integration in Primary School Classrooms in the time of Pandemic in the Light of Jean Piaget's Cognitive Development Theory. *International Journal of Emerging Issues in Early Childhood Education*, 4(2), 42-54. <https://doi.org/10.31098/ijeiece.v4i2.1170>
- Korte, M. (2020). The impact of the digital revolution on human brain and behavior: where do we stand?. *Dialogues in clinical neuroscience*, 22(2), 101-111. <https://doi.org/10.31887/DCNS.2020.22.2/mkorte>
- Laidlaw, L., O'Mara, J., & Wong, S. S. H. (2021). 'This is your brain on devices': Media accounts of young children's use of digital technologies and implications for parents and teachers. *Contemporary Issues in Early Childhood*, 22(3), 268-281. <https://doi.org/10.1177/1463949119867400>
- LaMonica, H. M., Song, Y. J., Loblay, V., Ekambareshwar, M., Naderbagi, A., Zahed, I. U. M., ... & Hickie, I. B. (2024). Promoting social, emotional, and cognitive development in early childhood: A protocol for early valuation of a culturally adapted digital tool for supporting optimal childrearing practices. *Digital Health*, 10, 20552076241242559. <https://doi.org/10.1177/20552076241242559>
- Lansford, J. E. (2022). Annual Research Review: Cross-cultural similarities and differences in parenting. *Journal of Child Psychology and Psychiatry*, 63(4), 466-479. <https://doi.org/10.1111/jcpp.13539>
- Lanza, E., & Lomeu Gomes, R. (2020). Family language policy: Foundations, theoretical perspectives and critical approaches. *Handbook of home language maintenance and development: Social and affective factors*, 18, 153-173. <https://doi.org/10.1515/9781501510175>
- Li, C., Cheng, G., Sha, T., Cheng, W., & Yan, Y. (2020). The relationships between screen use and health indicators among infants, toddlers, and preschoolers: a meta-analysis and systematic review. *International journal of environmental research and public health*, 17(19), 7324. <https://doi.org/10.3390/ijerph17197324>
- Lim, V., Rooksby, M., & Cross, E. S. (2021). Social robots on a global stage: establishing a role for culture during human-robot interaction. *International Journal of Social Robotics*, 13(6), 1307-1333. <https://doi.org/10.1007/s12369-020-00710-4>
- Liu, J., Riesch, S., Tien, J., Lipman, T., Pinto-Martin, J., & O'Sullivan, A. (2022). Screen media overuse and associated physical, cognitive, and emotional/behavioral outcomes in children and adolescents: an integrative review. *Journal of Pediatric Health Care*, 36(2), 99-109. <https://doi.org/10.1016/j.pedhc.2021.06.003>
- Lu, D., He, Y., & Tan, Y. (2022). Gender, socioeconomic status, cultural differences, education, family size and procrastination: a sociodemographic meta-analysis. *Frontiers in Psychology*, 12, 719425. <https://doi.org/10.3389/fpsyg.2021.719425>
- Mahmood, L., Flores-Barrantes, P., Moreno, L. A., Manios, Y., & Gonzalez-Gil, E. M. (2021). The influence of parental dietary behaviors and practices on children's eating habits. *Nutrients*, 13(4), 1138. <https://doi.org/10.3390/nu13041138>

- Matthews, N., Mattingley, J. B., & Dux, P. E. (2022). Media-multitasking and cognitive control across the lifespan. *Scientific Reports*, 12(1), 4349. <https://doi.org/10.1038/s41598-022-07777-1>
- McArthur, B. A., Browne, D., Tough, S., & Madigan, S. (2020). Trajectories of screen use during early childhood: Predictors and associated behavior and learning outcomes. *Computers in Human Behavior*, 113, 106501. <https://doi.org/10.1016/j.chb.2020.106501>
- McLaughlin, K. A., Sheridan, M. A., Humphreys, K. L., Belsky, J., & Ellis, B. J. (2021). The value of dimensional models of early experience: Thinking clearly about concepts and categories. *Perspectives on Psychological Science*, 16(6), 1463-1472. <https://doi.org/10.1177/1745691621992346>
- Morris, R. G., & Higgins, G. E. (2010). Criminological theory in the digital age: The case of social learning theory and digital piracy. *Journal of Criminal Justice*, 38(4), 470-480. <https://doi.org/10.1016/j.jcrimjus.2010.04.016>
- Neophytou, E., Manwell, L. A., & Eikelboom, R. (2021). Effects of excessive screen time on neurodevelopment, learning, memory, mental health, and neurodegeneration: A scoping review. *International Journal of Mental Health and Addiction*, 19(3), 724-744. <https://doi.org/10.1007/s11469-019-00182-2>
- Parry, D. A., & le Roux, D. B. (2021). "Cognitive control in media multitaskers" ten years on: A meta-analysis. *Cyberpsychology: Journal of Psychosocial Research on Cyberspace*, 15(2). <https://doi.org/10.5817/CP2021-2-7>
- Peris, M., de la Barrera, U., Schoeps, K., & Montoya-Castilla, I. (2020). Psychological risk factors that predict social networking and internet addiction in adolescents. *International journal of environmental research and public health*, 17(12), 4598. <https://doi.org/10.3390/ijerph17124598>
- Piaget, J. (1976). Piaget's theory.
- Radesky, J., Chassiakos, Y. L. R., Ameenuddin, N., & Navsaria, D. (2020). Digital advertising to children. *Pediatrics*, 146(1). <https://doi.org/10.1542/peds.2020-1681>
- Russell-Bennett, R., Raciti, M., Letheren, K., & Drennan, J. (2022). Empowering low-socioeconomic status parents to support their children in participating in tertiary education: Co-created digital resources for diverse parent personas. *Higher Education Research & Development*, 41(2), 527-545. <https://doi.org/10.1080/07294360.2020.1837742>
- Sandars, J., Correia, R., Dankbaar, M., de Jong, P., Goh, P. S., Hege, I., ... & Pusic, M. (2020). Twelve tips for rapidly migrating to online learning during the COVID-19 pandemic. *MedEdPublish*, 9. <https://doi.org/10.15694/mep.2020.000082.1>
- Savoia, E., Harriman, N. W., Su, M., Cote, T., & Shortland, N. (2021). Adolescents' exposure to online risks: Gender disparities and vulnerabilities related to online behaviors. *International journal of environmental research and public health*, 18(11), 5786. <https://doi.org/10.3390/ijerph18115786>
- Schneider, S., Beege, M., Nebel, S., Schnaubert, L., & Rey, G. D. (2022). The cognitive-affective-social theory of learning in digital environments (CASTLE). *Educational Psychology Review*, 34(1), 1-38. <https://doi.org/10.1007/s10648-021-09626-5>

- Schneider, S., Nebel, S., Beege, M., & Rey, G. D. (2018). The autonomy-enhancing effects of choice on cognitive load, motivation and learning with digital media. *Learning and Instruction, 58*, 161-172. <https://doi.org/10.1016/j.learninstruc.2018.06.006>
- Sciacca, B., Laffan, D. A., Norman, J. O. H., & Milosevic, T. (2022). Parental mediation in pandemic: Predictors and relationship with children's digital skills and time spent online in Ireland. *Computers in Human Behavior, 127*, 107081. <https://doi.org/10.1016/j.chb.2021.107081>
- Shuai, L., He, S., Zheng, H., Wang, Z., Qiu, M., Xia, W., ... & Zhang, J. (2021). Influences of digital media use on children and adolescents with ADHD during COVID-19 pandemic. *Globalization and health, 17*, 1-9. <https://doi.org/10.1186/s12992-021-00699-z>
- Skulmowski, A., & Xu, K. M. (2022). Understanding cognitive load in digital and online learning: A new perspective on extraneous cognitive load. *Educational psychology review, 34*(1), 171-196. <https://doi.org/10.1007/s10648-021-09624-7>
- Small, G. W., Lee, J., Kaufman, A., Jalil, J., Siddarth, P., Gaddipati, H., ... & Bookheimer, S. Y. (2020). Brain health consequences of digital technology use. *Dialogues in clinical neuroscience, 22*(2), 179-187. <https://doi.org/10.31887/DCNS.2020.22.2/gsmall>
- Staples, A. D., Hoyniak, C., McQuillan, M. E., Molfese, V., & Bates, J. E. (2021). Screen use before bedtime: Consequences for nighttime sleep in young children. *Infant Behavior and Development, 62*, 101522. <https://doi.org/10.1016/j.infbeh.2020.101522>
- Steinfeld, N. (2021). Parental mediation of adolescent Internet use: Combining strategies to promote awareness, autonomy and self-regulation in preparing youth for life on the web. *Education and Information Technologies, 26*(2), 1897-1920. <https://doi.org/10.1007/s10639-020-10342-w>
- Sundqvist, A., Koch, F. S., Birberg Thornberg, U., Barr, R., & Heimann, M. (2021). Growing up in a digital world—digital media and the association with the child's language development at two years of age. *Frontiers in Psychology, 12*, 569920. <https://doi.org/10.3389/fpsyg.2021.569920>
- Sweller, J. (2020). Cognitive load theory and educational technology. *Educational Technology Research and Development, 68*(1), 1-16. <https://doi.org/10.1007/s11423-019-09701-3>
- Tang, S., Werner-Seidler, A., Torok, M., Mackinnon, A. J., & Christensen, H. (2021). The relationship between screen time and mental health in young people: A systematic review of longitudinal studies. *Clinical psychology review, 86*, 102021. <https://doi.org/10.1016/j.cpr.2021.102021>
- Toh, W. (2023). The player experience and design implications of narrative games. *International Journal of Human-Computer Interaction, 39*(13), 2742-2769. <https://doi.org/10.1080/10447318.2022.2085404>
- Tuma, F. (2021). The use of educational technology for interactive teaching in lectures. *Annals of Medicine and Surgery, 62*, 231-235. <https://doi.org/10.1016/j.amsu.2021.01.051>
- Twenge, J. M., Haidt, J., Joiner, T. E., & Campbell, W. K. (2020). Underestimating digital media harm. *Nature Human Behaviour, 4*(4), 346-348. <https://doi.org/10.1038/s41562-020-0839-4>

Vedechkina, M., & Borgonovi, F. (2021). A review of evidence on the role of digital technology in shaping attention and cognitive control in children. *Frontiers in Psychology, 12*, 611155. <https://doi.org/10.3389/fpsyg.2021.611155>

Zhang, L., Cao, H., Lin, C., & Ye, P. (2022). Family socio-economic status and Chinese preschoolers' anxious symptoms during the COVID-19 pandemic: The roles of parental investment, parenting style, home quarantine length, and regional pandemic risk. *Early Childhood Research Quarterly, 60*, 137-149. <https://doi.org/10.1016/j.ecresq.2022.01.007>

Zhang, Y., & Goh, W. B. (2021). Personalized task difficulty adaptation based on reinforcement learning. *User Modeling and User-Adapted Interaction, 31*(4), 753-784. <https://doi.org/10.1007/s11257-021-09292-w>

Zheng, F., Khan, N. A., & Hussain, S. (2020). The COVID 19 pandemic and digital higher education: Exploring the impact of proactive personality on social capital through internet self-efficacy and online interaction quality. *Children and Youth Services Review, 119*, 105694. <https://doi.org/10.1016/j.chilyouth.2020.105694>

**EXTENDED ABSTRACT***GENİŞLETİLMİŞ ÖZET***NAVIGATING THE DIGITAL LANDSCAPE: A COMPREHENSIVE REVIEW OF DIGITAL MEDIA'S IMPACT ON CHILD DEVELOPMENT**

**Introduction and Research Purpose:** The digital age has significantly influenced children's developmental processes. This study provides a comprehensive examination of the effects of digital media on children. It investigates the prevalence of digital devices in children's lives and their developmental consequences. In this context, the study aims to evaluate the impact of digital media on children's cognitive, social, and emotional development. Furthermore, it proposes strategies to enhance positive effects and mitigate negative outcomes associated with digital media usage.

**Literature Review:** This study examines the impact of digital media on children's cognitive, social, and emotional development. It addresses both the educational benefits and risks, such as reduced attention spans and social isolation. Emphasizing parental guidance and digital media strategies, the study discusses the potential benefits and challenges of emerging technologies like augmented reality (AR) and virtual reality (VR). The research is framed within psychological theories such as Cognitive Load Theory, Social Learning Theory, and Attachment Theory. Recommendations are provided for parents, educators, and policymakers.

**Methodology and Findings:**

This research employs a literature review methodology. Previous studies on the impact of digital media on child development were examined (Brito & Dias, 2020; Hassinger-Das et al., 2021; McArthur et al., 2020).

**1. Results****2.1. Cognitive Development**

Cognitive Development Digital media has shown both positive and negative effects on children's attention spans and learning abilities. Studies indicate that interactive educational programs can enhance attention and learning skills (Tuma, 2021), while excessive use may reduce focus (Shuai et al., 2021).

**2.2. Social Development**

Social media and digital games shape children's social interactions and have significant impacts on their social skills. Research highlights that digital platforms offer opportunities for socialization but may also lead to social isolation if not balanced properly (Granic et al., 2020; Chassiakos & Stager, 2020).

**2.3. Emotional Development**

The effects of digital content on children's emotional regulation skills and moods have been evaluated. Findings show that high-quality content can support emotional development, while inappropriate or excessive exposure can lead to emotional instability (LaMonica et al., 2024; Liu et al., 2021).

**Conclusion and Recommendations:** The findings highlight the need for balanced management of digital media effects. It is recommended that parents, educators, and policymakers be informed about the potential impacts of digital media. Prior research indicates that parental mediation strategies, such as co-viewing and active discussion, play a significant role in moderating negative effects (Radesky et al., 2020). Furthermore, studies emphasize the importance of setting boundaries and promoting critical thinking skills in children to help them navigate digital environments safely (Haleem et al., 2022). Emerging technologies like augmented reality (AR) and virtual reality (VR) offer new opportunities for interactive learning but also necessitate careful supervision to avoid overstimulation and dependency (Bailey et al., 2022). Policymakers should establish guidelines for age-appropriate content and ensure equitable access to educational resources to bridge the digital divide (Russell-Bennett et al., 2022). Future research should focus on longitudinal studies to better understand long-term impacts and adaptive interventions for different age groups.

## KATKI ORANI BEYANI VE ÇIKAR ÇATIŞMASI BİLDİRİMİ

<b>Sorumlu Yazar</b> <i>Responsible/Corresponding Author</i>	Zeynep Alpugan			
<b>Makalenin Başlığı</b> <i>Title of Manuscript</i>	NAVIGATING THE DIGITAL LANDSCAPE: A COMPREHENSIVE REVIEW OF DIGITAL MEDIA'S IMPACT ON CHILD DEVELOPMENT			
<b>Tarih</b> <i>Date</i>	09.05.2024			
<b>Makalenin türü (Araştırma makalesi, Derleme vb.)</b> <i>Manuscript Type (Research Article, Review etc.)</i>	Derleme			
<b>Yazarların Listesi / List of Authors</b>				
<i>Sıra No</i>	<i>Adı-Soyadı</i> <i>Name - Surname</i>	<i>Katkı Oranı</i> <i>Author Contributions</i>	<i>Çıkar Çatışması</i> <i>Conflicts of Interest</i>	<i>Destek ve Teşekkür (Varsa)</i> <i>Support and Acknowledgment</i>
1	Zeynep Alpugan	%100	None	None

## DERLEME MAKALE / REVIEW ARTICLE

DOI: 10.52122/nisantasisbd.1485865

SPORUN GRUPLAR ARASI İLİŞKİLERİ İYİLEŞTİRMEDEKİ POTANSİYELİ:  
SPOR ODAKLI MÜDAHALE PROGRAMLARI ÜZERİNE BİR DERLEME

Dr. Öğr. Üyesi Hatice Ekici

İzmir Katip Çelebi Üniversitesi, Psikoloji  
Bölümü.

e-posta: hatice.ekici@ikc.edu.tr

ORCID 0000-0002-8032-9708

## ÖZ

Son yıllarda spor, ön yargıyı azaltıcı alternatif bir müdahale stratejisi olarak önerilmektedir. Sporun gruplar arası ilişkileri geliştirmek için bir araç olarak kullanılmasına ilişkin dünyadaki artan ilgi, birçok spor odaklı müdahale programının yürütülmesine neden olmuştur. Ancak, bu programların etkililiğini değerlendiren müdahale çalışmaları, özellikle Türkiye'de oldukça sınırlıdır. Spor odaklı müdahaleleri başarıya götüren unsurların anlaşılması için var olan müdahale çalışmalarının bulgularının bütüncül bir şekilde ele alınması oldukça önemlidir. Bu çalışma, dünyada ve Türkiye'de yürütülen öne çıkan ön yargıyı azaltıcı spor odaklı müdahale programlarının bulgularını derlemeyi ve tartışmayı amaçlamaktadır. Bu çalışmada naratif derleme yöntemi benimsenmiştir. Çeşitli veri tabanlarında yapılan taramada dahil edilme kriterleri, hakemli dergide Türkçe yada İngilizce olarak yayınlanması, müdahale çalışması olması, müdahale programının planlanmış spor aktivitesi içermesi ve amaçları arasında toplumsal barışa katkı sunmanın belirtilmesi olarak belirlenmiştir. Alan yazın taraması sonucunda öne çıkan 29 müdahale çalışması derlemeye dahil edilmiştir. Bu çalışmalar, (a) tek başına spordan faydalanan müdahaleler, (b)spor-artı yaklaşımı çerçevesinde kurgulanan müdahaleler, (c)profesyonel sporculara yönelik müdahaleler, (d)yerel halk ve göçmenlerin sosyal uyumuna odaklanan müdahaleler (e)sporun hayali temas bağlamına entegre edildiği müdahaleler ve (f) Türkiye'de yürütülen spor odaklı müdahaleler olarak ele alınmıştır. Sonuç olarak, ulusal ve uluslararası alan yazındaki önyargıyı azaltıcı spor odaklı müdahalelerin kapsamı, etkililiği ve müdahale programlarına yönelik sınırlılık ve öneriler tartışılmıştır.

**Anahtar Kelimeler:** Ön yargı, spor, müdahale, gruplar arası ilişkiler, naratif derleme**Jel Kodları:** L26, O18, R11, B21.THE POTENTIAL OF SPORTS IN IMPROVING INTERGROUP RELATIONS: A REVIEW  
ON SPORT BASED INTERVENTION PROGRAMS

## ABSTRACT

In recent years, sport has been proposed as an alternative strategy to reduce prejudice. The growing interest in using sport as a tool to improve intergroup relations has led to the implementation of many sports-based intervention programs. To comprehend the factors that contribute to the success in sports-based interventions, it is important to consider the findings of existing studies. This study aims to review the findings of sport-based intervention studies for reducing prejudice. A narrative review method was used. The inclusion criteria were as follows: Published in a peer-reviewed journal in Turkish or English, intervention study, inclusion of planned sports activities and contribution to social peace among the objectives. As a result of the literature review, 29 intervention studies were included. These studies are classified as (a) interventions using sport alone, (b) interventions designed within the framework of the sport plus approach, (c) interventions for professional athletes, (d) interventions focusing on the social cohesion of local people and migrants, (e) interventions in which sport is integrated into the context of imaginary contact, and (f) sports-based interventions conducted in Turkey. As a result, the scope and effectiveness of sports-based interventions as well as limitations and recommendations for intervention programs are discussed.

**Keywords:** prejudice, intervention, intergroup relations, sports, narrative review**Jel Codes:** L26, O18, R11, B21.

Geliş Tarihi/Received: 20.05.2024

Kabul Tarihi/Accepted: 18.10.2024

Yayın Tarihi/Printed Date: 31.12.2024

**Kaynak Gösterme:** Ekici, H. (2024). Sporun Gruplar Arası İlişkileri İyileştirmedeki Potansiyeli: Spor Odaklı Müdahale Programları Üzerine Bir Derleme. *İstanbul Nişantaşı Üniversitesi Sosyal Bilimler Dergisi*, 2(12) 593-614.

## GİRİŞ

Ön yargı ve ön yargıyla ilişkili negatif gruplar arası tutumlar, dünya çapında birçok toplumda sosyal dışlanma, ayrışma, zayıf iş bulma olanakları, ayrımcılık, politik şiddet, sağlık ve davranış problemleri, eşitsizlik, şiddet ve düşük yaşam kalitesi gibi ciddi sosyal sorunlara yol açmaktadır (Beelmann ve Heinemann, 2014; Paluck, 2009, 2021). Ön yargı, en genel haliyle belli bir sosyal gruba yönelik olumsuz kanaat olarak tanımlanmaktadır. (Paluck, 2021). Ön yargının neden olduğu toplumsal problemlerle baş etmek amacıyla 40 yılı aşkın bir süredir sosyal kategorizasyondan (ör. Gaertner ve Dovidio, 2000) medya programlarına (ör. Bilali ve Volhardt, 2015) kadar uzanan çok çeşitli müdahale programları geliştirilmiş ve test edilmiştir (bkz. Paluck, 2021; Beelmann ve Heinemann, 2014). Son yıllarda bu geleneksel müdahale programlarına alternatif olarak spor gruplar arası ilişkileri iyileştirmek ve toplumsal barışa katkıda bulunmak için popüler bir müdahale aracı olarak önerilmektedir (Clark vd., 2021; Lyras ve Peachey, 2011). Bu yaklaşım genel olarak “Kalkınma ve Barış için Spor” (*Sport for Development and Peace, SDP*) stratejisi altında ele alınmaktadır (Cardenas, 2016).

Sporun gruplar arası ilişkileri iyileştirmedeki rolü uzun yıllardır tartışma konusu olmuştur. Bazıları, sporun sahip olduğu içsel mekanizmalar (ör. gruplar arası doğrudan temas, sportmenlik değerleri vb.) aracılığıyla gruplar arası ilişkileri iyileştirme potansiyeline işaret ederken (Clark vd., 2021; Lyras ve Peachey, 2011), bazıları da sporun rekabeti, fanatizmi ya da etik olmayan davranışları tetikleyebileceği gibi gerekçelerle sporun barış yapıcı rolüne şüphe ile yaklaşmaktadır (Ewing ve Seefeldt, 1996; Sugden, 2006; Majaro-Majesty, 2011). Bu tartışmalar devam ederken son yıllarda, sporun gruplar arası ilişkileri iyileştirmek için bir araç olarak kullanılmasına ilişkin artan bir ilgi ortaya çıkmış ve birçok spor odaklı müdahale programı hayata geçirilmiştir. Ancak geliştirilen spor odaklı müdahale programlarının etkililiğini değerlendiren sınırlı sayıda ampirik çalışma yürütülmüştür (Clark vd., 2021; Ha ve Lyras, 2013; Lyras ve Peachey, 2011). Bu durum, sporun gruplar arası ilişkileri iyileştirme potansiyeline dair çıkarımda bulunmayı zorlaştırmaktadır.

Türkiye gibi yüksek sayıdaki mülteciye ev sahipliği yapan ve çeşitli sosyal gruplardan (ör. dinî, etnik, ırksal ve cinsiyet) bireylerin bir arada yaşadığı toplumlarda gruplar arası gerginliklerin yaşanması kaçınılmazdır. Türkiye’deki sosyal gruplara yönelik ön yargıları inceleyen sivil toplum raporları ve araştırmalar, Türkiye’de yerel halk-mülteci (ör. Chemin, 2016; Reis, 2019; Yücel vd., 2023), Türk-Kürt (Saraçoğlu, 2010), Türk-Ermeni (Bikmen ve Sunar, 2013) gibi çeşitli sosyal gruplar arasındaki olumsuz dinamikleri gözler önüne sermiş ve toplumsal düzeyde ön yargıyı azaltıcı müdahaleleri gerekliliğine işaret etmiştir. Sporun popüler ve gençliğe hitap eden bir müdahale aracı olarak ele alınmasıyla birlikte (Peachey vd., 2015), başta T.C. Gençlik ve Spor Bakanlığı olmak üzere Türkiye’deki çeşitli kamu kurumları (ör. Biz Bir Takımımız projesi), uluslararası örgütler ve yerel sivil toplum kuruluşları (ör. Kızlar Atakta Projesi) tarafından birçok spor odaklı müdahale programı hayata geçirilmiştir. Uluslararası alan yazındaki eğilime paralel olarak Türkiye’de gerçekleştirilen spor odaklı müdahalelerin etkililiğini değerlendirmek üzere yürütülen çalışmaların sayısı da oldukça sınırlıdır (ör. Ekici vd., 2019; Yücel vd., 2023). Bu bağlamda, spor odaklı müdahalelerin kapsamının belirlenmesi ve müdahalelerin etkililiği üzerinde belirleyici olan faktörlerin (sporun türü, süresi, program bileşenleri vb.) anlaşılması için, uluslararası ve ulusal alan yazında var olan spor odaklı müdahale programlarının bulgularının bütüncül bir şekilde değerlendirilmesi ve derlenmesi oldukça önemlidir.

Buna ilaveten (a) sporun gruplar arası ilişkileri iyileştirme potansiyeline yönelik tartışmalar ve ilişkili olarak (b) spor odaklı müdahale programlarının etkililiğini değerlendiren araştırmaların bulguları uluslararası alan yazınında (özellikle spor ve sosyal psikoloji alan yazınında) önemli bir yer tutmasına rağmen (ör. Clark vd., 2021), bu konudaki Türkçe alan yazın oldukça sınırlıdır. Türkçe alan yazında var olan çalışmalar, sosyal hizmet uygulamaları bağlamında (Mayda, 2020), toplumsal kutuplaşma ekseninde (Suner ve Atlı, 2018) ve olimpiyat eğitimi kapsamında sporun rolünü ele almıştır. Kapsamlı olarak incelendiğinde, bu çalışmaların sporun gruplar arası ilişkileri iyileştirmedeki rolüne ve spor odaklı müdahale programlarının bulgularına çok sınırlı olarak değindiği ileri sürülebilir. Dolayısıyla, bu alandaki Türkçe kaynak eksikliği sürmektedir.



Türkçe alan yazındaki ilgili boşluktan hareketle bu çalışma, dünyada ve Türkiye’de yürütülen öne çıkan ön yargıyı azaltıcı spor odaklı müdahale programlarının bulgularını kapsamlı bir şekilde derlemeyi ve tartışmayı amaçlamaktadır. Bu derleme makalesinin, akademisyenler, öğrenciler, antrenörler, program geliştiriciler ve uygulayıcılar ve politika yapımcılar için yararlı bir kaynak olabileceğine inanılmaktadır. Bununla birlikte son yıllarda sosyal psikolojik açıdan ön yargıyı azaltıcı müdahale yöntemlerini konu edinen Türkçe derleme makalelerine (ör. Sarı, 2023; Küçükkömürler ve Sakallı-Uğurlu, 2017; Tayınmak ve Türkeli, 2020) bir yenisini ekleyerek mevcut çalışmanın okurların alternatif bir müdahale yöntemi olarak sporun olanakları ve sınırlılıkları hakkında kapsamlı bir fikir edinmesine yardımcı olacağı düşünülmektedir.

Bu makalede ilk olarak sporun gruplar arası ilişkilere katkıda bulunma hedefini içinde barındıran, kalkınma ve barış için spor yaklaşımı tanıtılacaktır. İkinci olarak, sporun gruplar arası ilişkileri iyileştirmedeki rolüne dair alan yazındaki tartışmalara yer verilecektir. Ardından, mevcut derleme çalışmasının yöntemi ele alınacaktır. Dördüncü olarak, dünyada ve Türkiye’de gruplar arası ilişkileri iyileştirmek amacıyla yürütülen spor odaklı müdahale programlarının bulguları kapsamlı bir şekilde gözden geçirilecektir. Son olarak, alanyazındaki önyargıyı azaltıcı spor odaklı müdahalelerin kapsamı, etkililiği ve müdahale programlarının yapılandırılmasına yönelik sınırlılık ve öneriler tartışılacaktır.

### 1.Kalkınma ve Barış İçin Spor Stratejisi

Son yıllarda, spor, toplumsal barışı destekleyen stratejik bir müdahale aracı olarak ele alınmakta olup (Cardenas, 2016; Lyras ve Peachey, 2011) bu yaklaşım başta Birleşmiş Milletler, uluslararası kalkınma ajansları, FIFA ve Uluslararası Olimpiyat Komitesi olmak üzere çeşitli uluslararası aktörler tarafından teşvik edilmektedir (Cardenas, 2013). Sporun gruplar arası ilişkileri iyileştirmedeki potansiyeli, “Kalkınma ve Barış için Spor” stratejisi altında ele alınmaktadır. Kalkınma ve barış için sporun halk sağlığına, çocukların ve gençlerin sosyalleşmesine, dezavantajlı grupların sosyal katılımına, devletlerin ve bölgelerin ekonomik kalkınmasına, gruplar arası ilişkilerin iyileşmesine ve çatışma çözümüne olumlu katkı yapmak üzere kullanılması olarak tanımlanmaktadır (Lyras ve Peachey, 2011). Bu yaklaşım, sadece bir sosyal müdahale stratejisi değil aynı zamanda politika sektörü (Giulianotti, 2011) ve giderek büyüyen disiplinler arası akademik bir alan olarak karşımıza çıkmaktadır (Cardenas, 2016).

Sosyal bir müdahale stratejisi olarak kalkınma ve barış için spor yaklaşımı, kalkınma hedeflerine ve barışa ulaşmak için oyunların, fiziksel aktivitenin ve sporun kullanımını önermektedir. Spor, temel olarak fiziksel sağlığı iyileştirmeyi ve dinçliği sürdürmeyi sağlayan, planlı ve yapılandırılmış aktivite programı olarak tanımlansa da (Clark vd., 2021) kalkınma ve barış için spor kapsamında, daha geniş bir tanım benimsenerek spor fiziksel sağlık, psikolojik ve zihinsel iyi oluş ve sosyal etkileşime katkıda bulunan her türlü fiziksel aktivite olarak tanımlanmış ve oyunun gelişimsel katkısı da dikkate alınmıştır. Bu yaklaşım toplumdaki tüm bireylerin spor ve boş zaman etkinliklerine katılımını hedeflerken spor temelli olmayan faaliyetler (sanat, kültür gezileri vb.) de bu yaklaşımının önemli bir parçasını oluşturmaktadır (Birleşmiş Milletler Kalkınma ve Barış için Spor Ofisi, 2008).

Politika sektörü olarak kalkınma ve barış için spor yaklaşımı sporu sosyal bir katalizör olarak teşvik etmeye yönelik çabaları ve barış ve kalkınma dünyasındaki kilit paydaşları içeren çok sektörlü ittifaklar ve ortaklıkları düzenleyen bir sektör olarak dünya çapında büyümeye devam etmektedir. Kalkınma ve barış için spor yaklaşımı gelişmekte olan bir akademik alan olarak ise sporun kalkınma ve barış aracı olarak rolü, çatışma ve barış çalışmaları, sosyal psikoloji, sosyal hizmet, sosyoloji ve spor çalışmaları gibi çok çeşitli disiplinler tarafından ele alınmaktadır. Kalkınma ve barış için spor faaliyetlerindeki dünya çapındaki artışın bir sonucu olarak sporun toplumsal kalkınma ve barıştaki yeri ve rolüne dair araştırmaların sayısında hızlı bir artış gözlenmektedir (Cardenas, 2016). Bu derleme makalesinde, kalkınma ve barış için spor yaklaşımı bir müdahale stratejisi olarak ele alınacak olup bu kapsamda yürütülen araştırmalardan sadece toplumsal barışa (ön yargıyı azaltıcı ve gruplar arası ilişkileri iyileştirici) katkıda bulunmayı hedefleyenlere odaklanılacaktır.

## 2.Sporun Gruplar arası İlişkileri İyileştirme Potansiyeli

Uzun yıllardır, sporun gruplar arası ilişkileri iyileştirmedeki rolü tartışma konusu olmuştur. Barış ve kalkınma için spor stratejisinin savunucuları ve araştırmacılar, sporun gruplar arası negatif tutumların iyileştirilmesi ve toplumsal barışın güçlendirilmesini sağlayabilecek kendine özgü özellik ve süreçleri barındırdığını belirtmektedir (Cardenas, 2016; Yücel vd., 2023; Lyras ve Peachey, 2011). Bunlar sporun evrenselliği, mikro-çatışmaların ifade edilmesine olanak sağlaması, gruplar arası etkileşim için fırsat oluşturması, saygı, disiplin, adil oyun ve dürüstlük gibi çatışma çözümünü içkin değerleri içermesine kadar uzanan çeşitli özellikler olarak sıralanabilmekte olup, bu kısımda, detaylı olarak ele alınacaktır.

İlk olarak sporun oyun ve fiziksel aktivite neredeyse bütün toplumlarda mevcut olduğu için evrensel olduğu söylenebilir. Sporun popüleritesi, hem sporcular hem de izleyiciler için siyasi, ideolojik ve ulusal sınırları aşma potansiyeline sahiptir (Cardenas, 2016). Bu bağlamda, spor, gruplar arasında sembolik olarak birliğin ifade edilmesi için bayrak, renk, temsil edici takımların oluşturulması gibi çeşitli fırsatlar sunabilir (Höglund ve Sundberg, 2008). Bunun yanında, sporun risk altındaki topluluklardan bireyleri (ör. çatışan toplumsal grupların üyeleri), özellikle de çocukları ve gençleri toplumsal müdahale programlarına çekmek için kritik olduğu düşünülmektedir. Sporun gençlik eğlence kültürünün en yaygın ve önemli parçası olduğu düşünülürse (Makarova ve Herzog, 2014) spor, geleneksel müdahale programlarının gençlere iletmekte zorlandığı mesajları iletmek için de kullanılabilir (Cardenas, 2016; Lyras ve Peachey, 2011).

Spor grup aktivitesi olarak düzenlendiği zaman, farklı sosyal gruplardan (ırk, etnisite, din vb.) bireylerin birbirleriyle etkileşime geçmesi için keyifli bir platform sağlar (Lee ve Cunningham, 2014). Sporun gruplar arası teması kolaylaştırmasının sporun toplumsal barışa katkıda bulunabileceği en yaygın yönü olduğu düşünülmektedir (Mitchell vd., 2021; Schulenkorf ve Sherry, 2021). Allport (1954), meşhur gruplar arası temas hipotezinde, farklı gruplardan bireylerin arasındaki temasın ön yargının azalmasına ve gruplar arası tutumların iyileşmesine neden olduğunu ileri sürmektedir. Gruplar arası temas, insanların (a) dış grup üyeleri hakkında daha fazla bilgi edinmesine olanak tanıyarak, (b) dış grup üyelerinin yanındayken kaygılarını azaltarak ve (c) dış grup üyelerine yönelik empati ve bakış açılarını geliştirmeye hizmet ederek gruplar arası ilişkilerin iyileşmesine katkıda bulunmaktadır (Pettigrew ve Tropp, 2008). Uzun yıllardır yapılan araştırmalar temas hipotezinin etkililiğini gözler önüne sermektedir: Gruplar arası temasın örneklem, durum ve temas bağlamından bağımsız olarak ön yargıyı azalttığı bulunmuştur (Pettigrew ve Tropp, 2006). Allport (1954), etkileşen taraflar eşit statüye sahip olduğunda, daha üst bir amaca ulaşmak için iş birliği yaptığında ve etkileşimlerinin kurumsal otoriteler tarafından onaylandığına inandıklarında gruplar arası temasın optimal (en uygun) hâle geleceğini öne sürmektedir. Yakın zamanlı araştırmalar, beşinci optimal temas koşulu olarak gruplar arası arkadaşlığı önermiştir (Pettigrew, 1998; Pettigrew ve Tropp, 2006). Ancak spor, farklı sosyal gruplardan bireylerin etkileşimini mümkün kılarsa da her zaman Allport tarafından öne sürülen optimal temas koşullarını sağlamayabilmektedir. Bununla birlikte gruplar arası temasın pozitif yönde tutum değişimine sebep olması için her zaman bu koşulların sağlanmasının gerekmediği de bilinmektedir (Al Ramiah & Hewstone, 2013; Pettigrew & Tropp, 2006). Temas sonucu bilinmeyen dış grup üyelerine yönelik geliştirilen aşinalığın onlardan hoşlanmayı sağlayacak kadar güçlü olabildiği bulunmuştur (Pettigrew ve Tropp, 2006). Lederach'a (1997) göre toplumsal uzlaşma ve barış inşasını kolaylaştırmak için, ilişkiler bir karşılaşma ile başlamalı ve çeşitli taraflar arasında güven inşa etme ve sürdürülebilir tutarlı bağlantılar geliştirme yolunda devam etmelidir. Bu bağlamda, spor odaklı müdahalelerde takım sporlarına yer verilmesi, karşıt gruplardan bireylerin birbirleriyle temasa geçebilmesi için çeşitli fırsatlar sunarak onların bir araya gelmelerini, birbirlerine dair yeni bilgiler keşfetmelerini, birbirlerine karşı empati geliştirmelerini ve karşılıklı anlayış ve güven inşa etmelerini sağlayabileceği için toplumsal barış için önemlidir (Lee ve Cunningham, 2014; Lyras ve Peachey, 2011).

Tüm oyuncuların isteyerek uyduğu kurullarla yönetilen bir aktivite olarak sporun güven, eşitlik, tarafsızlık ve karşılıklı saygı gibi demokratik değerleri teşvik edici bir etkiye sahip olabileceği

düşünülmektedir (Mitchell vd., 2021). Spor bireylerin bu değerleri öğrenmesi, içselleştirmesi ve spor dışı alanlara yansıtılabilmeleri için bir ortam sağlayabilir (Cardenas, 2013; Kaufman ve Wolff, 2010; Lea Howarth, 2006). Spora içkin olan güven, sorumluluk, tarafsızlık, eşitlik, karşılıklı saygı, takım ruhu, iş birliği, tolerans, adil oyun, liderlik gibi değerler gruplar arası çatışmaların barışçıl çözümünü kolaylaştırabilmektedir. Spor, karşıt gruplardan bireylerin eşit ve tarafsız olarak yer aldığı bir platform sunmaktadır. Sporda sosyal statü, sınıf, etnisite, cinsiyet ve din gibi ayrıştırıcı faktörler daha geri planda olup, başarı bireysel performansa ve takım çalışmasına bağlıdır. Takım çalışması, takım arkadaşına güvenmeyi ve karşılıklı olarak eylemlerin sorumluluğunu almayı gerektirmektedir. Bu bağlamda, özellikle takım sporları, çatışan gruplardan bireylerin aynı takımda yer almasını sağlayarak birbirlerine güvenmelerini, saygı duymalarını, karşılıklı olarak eylemlerinin sorumluluklarını almalarını ve takım ruhu geliştirmelerine katkıda bulunabilir. Buna ilaveten, spor, haksızlık ve hile yoluyla oyuncular arasında çatışmaya zemin hazırlayabilmektedir. Sporun bir çatışma aracı olduğu düşünüldüğünde gençlere yaşadıkları çatışmaların barışçıl çözümü için gerekli becerilerin öğretilmesine yönelik bir platform da sağlayabileceği düşünülmektedir (Lea-Howarth, 2006; Nanayakkara, 2016).

Son olarak sporun bireysel refah ve iyi oluş hâlini arttırması yoluyla da gruplar arası ilişkileri iyileştirmeye katkıda bulunabileceği düşünülmektedir. Coalter (2007), bu bireysel faydaları (a) artmış fiziksel ve psikolojik sağlık, (b) gelişmiş benlik kavramı, öz saygı ve öz güven gelişimi gibi pozitif kimlik gelişimi ve (c) empati, bütünlük, tolerans, iş birliği, güvenilirlik ve sosyal becerilerin gelişimi gibi sosyal psikolojik katkılar olarak özetlemiştir. Bireysel ve toplumsal iyi oluşun /refahın karşılıklı ve birbirine bağlı olduğu dikkate alınır (Galtung, 1969) spor ve beraberinde getirdiği artmış psikolojik sağlık, öz güven, tolerans ve sosyal beceriler gibi bireysel faydalar gruplar arası ilişkilerin iyileştirilmesine katkıda bulunabileceği düşünülmektedir (Coalter, 2017).

Alan yazındaki tartışmalar, sporun gruplar arası ilişkileri iyileştirmeye yönelik potansiyeline işaret etse de bazıları sporun gruplar arası ilişkileri iyileştirmedeki rolüne şüphe ile yaklaşmaktadır. İlk olarak spor doğası gereği rekabet içerdiği için, sporun stratejik kazanç için etik olmayan davranışları (Ewing ve Seefeldt, 1996; Sugden, 2006), kulüp kimliği ya da fanatizme dayanan başka çatışma biçimlerini (Majaro-Majesty, 2011) ve milliyetçiliği uyandırabilecek olan duyguları (Schwery akt. Nanayakkara, 2016) tetikleyebileceği düşünülmektedir. Bununla ilişkili olarak Rookwood ve Palmer (2011), futbol gibi savunma ve atağa dayanan istila oyunlarının şiddet ve çatışma kavramlarını azaltmak yerine daha da arttırabileceğini öne sürmektedir. Lea-Howarth (2006) ise sporun yapısal şiddeti ve silahlı çatışmayı hafifletmek için yetersiz olduğunu dolayısıyla da gruplar arası ilişkileri iyileştirmek üzere bütüncül bir barış aracı olarak görülmemesi gerektiğini belirtmektedir. Buna ilaveten, bazı bilim insanları, sporun yeni sömürgeciliğin sürdürülmesine aracılık ettiği için riskli olabileceğine işaret etmişlerdir (Coalter, 2010). Bununla ilişkili olarak Giulianotti (2011), eski kolonilerde, sporun yerli halk ve sömürgeci güçler arasındaki ayrımı derinleştirerek etnik ayrımcılık ve sosyal bölünmeleri güçlendirebileceğini belirtmiştir. Son olarak karşıt gruplardan bireylerin spor bağlamında birbirleriyle temas geçmesi ve deneyim paylaşımında bulunmasının bireylerin birbirlerine yönelik olumsuz tutum ve ön yargılarının doğrulanmasına da neden olabileceği düşünülmektedir. Ancak yine de ön yargıların grupları birbirinden ayırarak aşılamayacağı, bilakis gruplar arasındaki temasın, bağın ve katılımın eksiliğinin gruplar arasında nefret ve düşmanlığı arttıracağı açıktır (Lea-Howarth, 2006). Bu sebeple taşıdığı risklere rağmen spor odaklı gruplar arası temasın farklı gruplardan bireyler arasında yakınlaşmayı sağlamada yine de işlevsel olabileceği ileri sürülebilir.

Sporun olası çatışma tetikleyici yönünün üstesinden gelmek ve sporun gruplar arası ilişkileri iyileştirici potansiyelini arttırmak için alan yazında spor-artı (*sport-plus*) yaklaşımı önerilmektedir. Spor-artı yaklaşımı, sporun kendi başına gruplar arası ilişkileri iyileştirmede yetersiz olabileceğini, bu yüzden de diğer ön yargı azaltıcı müdahale stratejileriyle (ör. doğrudan temas, çatışma çözümü atölyeleri, gruplar arası diyalog) desteklenmesi ve güçlendirilmesi gerektiğini öne sürmektedir (Coalter, 2010; Lyras ve Peachey, 2011; Majaro-Majesty, 2011).

Sporun gruplar arası ilişkileri iyileştirmedeki rolüne dair kuramsal tartışmaların çoğu sporun barış yapıcı potansiyeline işaret etse de bu tartışmaların ampirik bulgularla desteklenmesi önemlidir (Clark vd., 2021). Bu kısımda, uluslararası ve ulusal alan yazındaki gruplar arası ilişkileri iyileştirme amacıyla geliştirilen spor odaklı müdahale programlarının etkililiğini değerlendiren çalışmaların bulguları ele alınacaktır.

### 3.Yöntem

Mevcut çalışmada gruplar arası ilişkileri iyileştirme amacıyla geliştirilen spor odaklı müdahale programlarının etkililiğini değerlendiren çalışmaların bulgularını derlemek amacıyla, narratif (narrative) derleme yöntemi kullanılmıştır. En basit şekliyle, narratif derleme, belli bir konuda daha önce nelerin yapıldığını belirlemeye çalışarak, önceki çalışmaları toplamaya, bir araya getirmeye ve alandaki boşlukları belirlemeye amaçlar (Baumeister ve Leary, 1997; Grant vd., 2019; Pare vd., 2015). Narratif derlemeler genellikle inceleme sürecinin nasıl yürütüldüğüne dair herhangi bir açıklama sunmaz (Pare vd., 2015). Bu bağlamda, ilgili alanyazının sistematik bir şekilde araştırılmasını içermediği için seçici ve öznel olarak nitelendirilebilmektedir (Ferrari, 2015; Pare vd., 2015). Yinede, narratif derleme, aynı konudaki bir çok farklı çalışmayı yeniden yorumlama ya da bağlantı kurma amacıyla bir araya getirmeye çalıştığı zaman oldukça değerlidir (Baumeister ve Leary, 1997). Ve, uzun yıllardan beri psikoloji alanında yaygın olarak kullanılan derleme yöntemlerinden birisidir (ör. Çorapçı, 2017; Küçükkömürler ve Sakallı-Uğurlu, 2017; Tayınmak ve Türkeli, 2020). Bunun yanında, narratif derlemenin kalitesinin, sistematik derlemede kullanılan yöntem, strateji ve formattan faydalanılarak arttırılabileceği de bilinmektedir (Ferrari, 2015). Bu bağlamda, narratif derleme yöntemi kullanılan bu çalışmada, incelenen makalelerin dahil edilmesi yada dışlanmasına yönelik kullanılan kriterler ve makale inceleme süreci aşağıda açıklanmıştır.

#### 3.1.Dahil Edilme ve Dışlama Kriterleri

İlk olarak, sadece hakemli dergilerde yayınlanan Türkçe ve İngilizce müdahale çalışmaları mevcut derlemenin kapsamına alınmış olup kamu kurumu ya da sivil toplum örgütleri gibi kuruluşlar tarafından yayınlanan raporlar dışlanmıştır.

İkinci olarak, sporun gruplar arası ilişkileri iyileştirmek üzere müdahale aracı olarak kullanıldığı çalışmaların çoğu kalkınma ve barış için spor stratejisi altında ele alınmaktadır. Bu yaklaşım en genel hâliyle sporun toplum sağlığına, gençlerin ve dezavantajlı bireylerin sosyal katılımına, devletlerin ve ekonomik kalkınmasına ve toplumsal barışa olumlu katkı yapmak üzere kullanılması olarak tanımlanmaktadır (Lyras ve Peachey, 2011). Ancak kalkınma ve barış için spor yaklaşımının bu geniş ve belirsiz tanımı, alandaki spor odaklı müdahalelerin sınıflandırmasını ve bütüncül bir şekilde değerlendirilmesini zorlaştırmaktadır (Coalter, 2010). Bununla ilişkili olarak bu çalışmada, müdahale programının (a) toplumdaki herhangi bir demografik grupta (çocuk, genç vb.), herhangi bir düzeyde (genel halk veya performans sporcuları) planlanmış spor aktivitesi içermesi ve (b) müdahale programının amaçları arasında açıkça toplumsal barışa katkı sunmanın (daha spesifik olarak gruplar arası ilişkileri iyileştirmek ya da ön yargıyı azaltmak amacıyla) belirtildiği çalışmalar derlemeye dâhil edilmiştir.

Üçüncü olarak, bu derleme makalesinin amacı doğrultusunda, kalkınma ve barış için spor kapsamında geliştirilen müdahale programlarının "kalkınma" kısmına (ör. toplum sağlığı ve ekonomik kalkınma) odaklanan çalışmalar (ör. Knappe vd., 2019) ve bir müdahale programından ziyade genel olarak spor yapmanın etkisini inceleyen (ör. Doherty ve Taylor, 2010) çalışmalar da hâriç tutulmuştur.

Çeşitli veri tabanlarından ilgili çalışmaları belirlemek için 1 Mart 2024 ve 1 Mayıs 2024 tarihleri arasında 4 elektronik veri tabanı (Scopus, Ulakbilim TR dizin, EBSCO Humanities and Social Sciences, Google Scholar) taranmıştır. Tarama, müdahale programları, spor odaklı müdahale, barış ve kalkınma için spor, önyargıları azaltma ve spor gibi terimleri ve ilgili kavramları tek başına ve çeşitli kombinasyonlarda içermektedir. Seçilen veri tabanlarından potansiyel

makaleler (sırasıyla başlık, özet ve metnin tamamı olmak üzere) araştırılmış ve konu kapsamındaki öne çıkan çalışmalar mevcut derlemeye dahil edilmiştir.

#### 4.Bulgular

Alan yazın taraması sonucunda, spor odaklı müdahale programlarının etkililiğine yönelik yürütülen 29 ampirik çalışma mevcut derleme çalışmasına dahil edilmiştir. Bu çalışmalar, genel olarak (a) tek başına spordan faydalanan müdahaleler, (b)spor-artı yaklaşımı çerçevesinde kurgulanan müdahaleler, (c)profesyonel sporculara yönelik müdahaleler, (d)yerel halk ve göçmenlerin sosyal uyumuna odaklanan müdahaleler (e)sporun hayali temas bağlamına entegre edildiği müdahaleler ve (f) Türkiye’de yürütülen spor odaklı müdahaleler olarak ele alınmıştır.

##### 4.1.Tek Başına Spordan Faydalanan Müdahale Çalışmaları

Alan yazında tek başına sporun gruplar arası ilişkileri iyileştirici etkisine odaklanan müdahale çalışmaları oldukça sınırlıdır. Var olan çalışmaların çoğu, çatışmaların sürdüğü veya çatışma sonrası toplumlarda gerçekleşmiş olup sporun grup aktivitesi olarak kurgulandığı futbol ve basketbol gibi sportif faaliyetlere katılımın etkisine odaklanmıştır. Örnek olarak Gaily ve arkadaşları (2013), Arap ve İsraili çocukların/gençlerin bir yıl boyunca birlikte futbol oynadığı müdahale programlarının etkililiğini ön test-son test deseniyle incelediği araştırmasında, birlikte spor yapmanın çocuklar ve gençler arasındaki güveni arttırdığını, dış grup üyelerine yöneltilen nefreti ve dış grup üyelerinden algılanan nefreti azalttığını bulmuştur. Benzer şekilde İsrail’deki Arap ve Yahudi çocuk ve gençlerin birlikte futbol oynamasını sağlayan “Barış için Futbol” (Football4Peace) projesinin (Sugden, 2006; Schulenkorf ve Sugden, 2011), ve Belfast’taki Katolik ve Protestan gençlerin birlikte futbol oynamasını sağlayan Birleşik Belfast (United Belfast) projesinin (Sugden, 1991) ve Kosova’daki farklı etnik gruplardan (ör. Hırvat, Sırp, Arnavut) gençlerin birlikte futbol oynamasını sağlayan beş günlük “Açık Eğlenceli Futbol Okulları” (Open Fun Football Schools) projesinin (Krasniqi ve Krasniqi, 2019) etkisinin nitel yöntem aracılığıyla incelendiği çalışmalar, birlikte futbol oynamanın katılımcı gençlerin ve proje eğitmenlerinin gruplar arası tutumlarını ve iletişim becerilerini geliştirmede etkili olduğunu ortaya koymuştur. Bu çalışmalara ilaveten, Majora-Majesty (2011), Nijerya’da yürüttükleri katılımcı gözlem araştırmasında, futbolun farklı etnik gruplardan gençleri barışçıl bir şekilde bir araya getirme ve futbol takımı üst kimliğinde buluşturma noktasında etkili olduğunu belirtmiş ancak bu etkinin kalıcı olabilmesi için barış ya da hoşgörü eğitimleriyle desteklenmesi gerektiğini belirtmiştir.

Spor odaklı müdahalelerin kısa vadeli etkisini inceleyen yukarıdaki çalışmaların yanında, bazı araştırmalar uzun zamanlı etkisini de test etmiştir. Örneğin, Mousa (2020), Irak’taki Hristiyan ve Müslüman gençlerin aynı takımda futbol oynamasının etkisini incelediği, ön test-son test denk olmayan kontrol gruplu araştırma desenine sahip araştırmasında, aynı takımda oynamanın Hristiyan gençlerin Müslümanlara yönelik tutumlarını proje bitiminden altı ay sonrasına kadar iyileştirdiğini, ancak bu etkinin spor odaklı müdahale bağlamıyla sınırlı olduğunu, diğer sosyal bağlamlardaki (karma bir etkinliğe katılma niyeti vb.) gruplar arası ilişkilere yansımadığını ortaya koymuştur.

##### 4.2.Spor-Artı Yaklaşımı Çerçevesinde Kurgulanan Müdahale Çalışmaları

Alan yazındaki spor odaklı müdahale çalışmalarının büyük çoğunluğu spor-artı yaklaşımı çerçevesinde tasarlanmış olup sporun diğer ön yargıyı azaltıcı müdahale yöntemleriyle harmanlandığı müdahalelerdir. Bu kapsamdaki müdahale çalışmalarının büyük çoğunluğu, sporun tek başına kullanıldığı müdahaleler gibi çatışmaların sürdüğü veya çatışma sonrası toplumlara odaklanmıştır. Bu alandaki çalışmaların bir kısmı uygulanan müdahale programının etkisini yarı-deneySEL karma yöntem aracılığıyla incelemiştir. Örneğin, Nanayakkara (2016), savaş sonrası Sri-Lanka toplumunda, olimpiyat eğitimi ve çatışma çözümünü birleştiren 24 haftalık müdahale programının Tamil ve Sinhala gençler üzerindeki etkililiğini sınırdığı karma yöntem araştırmasında, müdahale programının katılımcıların çatışma çözme becerilerini ve gruplar arası tutumlarını iyileştirdiğini ortaya koymuştur. Benzer şekilde, Lyras (2012) sporu

eğitim atölyeleriyle bütünleştiren, dört aylık Doves Olimpiyat Hareketi (*Doves Olympism Movement*) projesinin etkisini incelediği karma yöntem araştırmasında, müdahalenin Kıbrıs'ta yaşayan Kıbrıslı Rum ve Kıbrıslı Türk gençlerin ön yargılı tutumlarını azaltmada etkili olduğunu bulmuştur. Gençlerin büyük çoğunluğu, kamptaki çeşitli sportif etkinlikler sayesinde, gruplar arası yeni arkadaşlık bağları geliştirdiklerini ve dış grup üyelerine yönelik tutumlarının iyileştiğini ifade etmişlerdir. Bu bulguyu destekler nitelikte, Kartakoullis ve arkadaşları (2009), Kıbrıs'ta Doves Olimpiyat Hareketi'ne katılan gençlerle yaptıkları odak grup görüşmelerde, projenin Kıbrıs'ta yaşayan Kıbrıslı Rum ve Kıbrıslı Türk gençler arasındaki ilişkileri iyileştirmede işlevsel olduğunu bulmuştur. Bu çalışmalara ilaveten, Blom ve arkadaşları (2021), iç savaş sonrası Liberya toplumunda uygulanan, futbol odaklı 40 haftalık "Spor Yoluyla Yaşanan Yaşam ve Değişim" (*Life and Change Experienced through Sports, L.A.C.E.S*) projesinin, gençlerin şiddet ve saldırganlık düzeylerini düşürdüğünü tespit etmiştir. Katılımcılarla yapılan bireysel görüşmeler, projenin sosyal sorumluluk, olumlu sosyal ilişkiler ve barış desteği gibi alanlarda gençlerin karakter gelişimine katkıda bulunduğunu göstermiştir.

Yarı deneysel karma yöntem araştırmalarının yanı sıra, bir araştırma (Ditlmann ve Samii, 2016) çeşitli spor etkinliklerinin çatışma çözme seminerleriyle harmanlandığı 6 aylık müdahale programının İsrail'de yaşayan Arap ve Yahudi gençlerin gruplar arası tutumları üzerindeki etkisini denk olmayan kontrol grubu ön test-son test araştırma deseniyle incelemiştir. Müdahale programının katılımcıların iç grup sansürlemesini (iç grup üyelerinin dış grup üyelerine yönelik saldırganlıklarını bastırma girişimini) arttırdığını ancak dış gruba yönelik duygu ve sosyal mesafe üzerinde etkili olmadığını ortaya koymuştur. Araştırmacılar, dış grup üyelerine yönelik saldırganlıkları sansürlemedeki artışın çatışmaların olduğu toplumlarda barışın inşası için kritik olduğunu belirtirken, diğer psikolojik değişkenlerde anlamlı iyileşmenin yokluğunu araştırma dönemindeki siyasi konjonktürün gergin olması ile açıklamışlardır.

Alan yazındaki bazı çalışmalar, incelenen olguya ilişkin birden fazla kaynaktan derinlemesine veri toplamayı mümkün kılan vaka incelemesi (Stake, 2000 akt. Cardenas, 2016) yöntemini benimsemiştir. Örneğin, Cardenas (2016), futbolun çatışma çözümü seminerleri ve sanat etkinlikleriyle harmanlandığı müdahale programının çatışma sonrası Kolombiya ve Kuzey İrlanda toplumlarındaki etkisini karşılaştırmalı vaka incelemesi yöntemi aracılığıyla ele almıştır. Her iki projenin yetkilileriyle yapılan derinlemesine görüşmeler, sporun Kuzey İrlanda'da Protestan ve Katoliklerin, Kolombiya'da marjinal gruplardan bireylerin birbirleriyle temasa geçmesi, arkadaşlık kurması ve güvenli bir şekilde oynayabilmeleri için kontrollü bir ortam yarattığını, dolayısıyla çatışmalardan muzdarip olan bu toplumlarda barış inşasına katkıda değer bir katkı sunduğunu ortaya koymuştur. Bunun yanında, yetkililer, her gencin spora doğal olarak ilgisinin olduğunu varsaymanın yanlış olabileceğini ve müdahale programının sporun teknik ve taktiksel yönüne çok odaklanmasının, katılımcılarda rekabet duygularını tetikleyebileceğini de belirtmiştir. Benzer şekilde, Dyck (2011), Sierre Leone Birleşmiş Milletler kampında uygulanan spor odaklı müdahale programının eski savaşçı (*ex-combatant*) gençler üzerindeki etkisini derinlemesine vaka analizi yöntemiyle incelediği çalışmada, sportif etkinliklerin kamptaki şiddet ve gerginliğin azalmasına katkıda bulunduğunu ve toplum tarafından isyancı olarak etiketlenen bu eski savaşçı gençlerin toplumla temasa geçmesini ve arkadaşlık kurmasını kolaylaştırdığını, dolayısıyla da toplumsal barışa katkıda bulunduğunu ortaya koymuştur. Yapılan bireysel görüşmeler her ne kadar sporun kampta arkadaşlıkların oluşması için fırsatlar yarattığını ortaya koysa da futbol oynarken ortaya çıkan isim (lakap) takma ve slogan atma gibi eylemlerin savaşta kullanılan "insanlıktan çıkarma" (*dehumanization*) taktiklerinin sürdürülmesi için ortam yaratabildiğinin altını çizmiştir.

Çatışma sonrası toplumlarda yürütülen spor odaklı müdahale programlarının yanında, bazı müdahale programları kentlerde yaşayan yerli topluluklar ve kentliler arasındaki ilişkilere odaklanmıştır. Örneğin, Hayhurst ve arkadaşları (2016) tarafından yürütülen vaka çalışması, Kanada ve Avustralya'da kent merkezlerinde yaşayan yerli kadınların spor odaklı müdahale programı sayesinde kendi topluluklarına yönelik ırksal ve cinsiyetçi ön yargılarının farkına vardıklarını, bu ön yargıları kırmak üzere kendilerini değiştirdiklerini ve bu durumun da yerli ve şehirli topluluklar arasındaki ilişkileri olumlu yönde etkilediğini ortaya koymuştur.

### 4.3. Profosyonel Sporculara Yönelik Müdahale Çalışmaları

Alan yazındaki spor odaklı müdahale programlarının çoğu genel halkın ön yargılarını iyileştirmek üzere tasarlanırken, bazıları profesyonel sporcuların ön yargılarını azaltmayı hedeflemektedir. Gruplar arası olumsuz tutumlar sadece çatışmaların hâkim olduğu veya çatışma sonrası toplumlarda değil, spor bağlamında da çok çeşitli şekillerde ortaya çıkabilmektedir. Kadınlar, göçmenler, siyahiler gibi dezavantajlı sosyal gruplardan sporculara yönelik ön yargılar spor bağlamında oldukça yaygındır (Peachey vd., 2015). Bununla ilişkili olarak Peachey ve arkadaşları (2015), Amerika'da 40'tan fazla ülkeden sporcu gencin katılımıyla gerçekleşen, sportif etkinlikler ve barış eğitimlerinin harmanlandığı on günlük "Dünya Bilgin Sporcu Oyunları"nın (*World Scholar Athlete Games*) sporcuların ön yargı düzeyleri üzerindeki etkisini incelediği karma yöntem araştırmasında, ön testten son teste, katılımcıların farklı kültürel gruplara yönelik ön yargı düzeylerinin azaldığını ve kültürel açıklıklarının arttığını bulmuştur. Projeye katılan sporcu gençlerle yapılan odak grup görüşmeleri, sosyal kaynaşma için imkân sunan takım sporlarının ve eğitimlerin katılımcıların ön yargılarının azalması üzerinde doğrudan belirleyici olduğunu ortaya koymuştur. Benzer şekilde, Gaily ve arkadaşları (2013), İsraili ve Arap sporcuların bir hafta basketbol oynadığı müdahale programlarının etkililiğini ön test-son test deseniyle incelediği araştırmasında, birlikte spor yapmanın sporcular arasındaki güveni arttırdığını ve gruplar arası nefreti azalttığını göstermiştir.

### 4.4. Yerel Halk Ve Mültecilerin Sosyal Uyumuna Odaklanan Müdahale Çalışmaları

Alan yazındaki çalışmaların bir kısmı, spor odaklı müdahalelerin yerel halk ve mülteciler arasındaki ilişkiyi iyileştirmedeki rolünü incelemiştir. Bu çalışmaların çoğunun spor-ardı kapsamında geliştirilen müdahaleler olduğu söylenebilir. Örneğin, Kuzey Amerika'daki "Kişisel ve Sosyal Sorumluluk Öğretme" (*Teaching Personal ve Social Responsibility*) spor odaklı müdahale programının (Whitley vd., 2016) ve İngiltere'deki "Brighton Masa Tenisi Kulübü" (*Brighton Table Tennis Club*) müdahale programının (Doidge vd., 2020) etkisini nitel yöntem ile inceleyen çalışmalar, müdahale programlarının mülteci gençlerin toplumsal aidiyet hissini arttırdığını, yerel halktan akranları, gönüllüler ve antrenörlerle sosyalleşme ve arkadaşlık kurma için imkânlar sunduğunu, dolayısıyla da mültecilerin yerel halkla olan ilişkilerini iyileştirdiğini ortaya koymuştur. Bunun yanında, araştırmacılar müdahale programının etkisinin programı yürüten antrenör, gönüllü ve müdürlerin sahip olduğu kapsayıcı, kuşatıcı ve eğlenceli değerler ile pozitiflik, yansıtma ve farkındalık gibi kişiler arası becerilerle yakından ilişkili olduğunu kaydetmiştir.

Alan yazındaki mülteciler üzerine yapılan çalışmaların önemli bir kısmı Avusturalya'daki yerel halk ve mülteciler arasındaki ilişkilere odaklanmıştır. Örnek olarak Nathan ve arkadaşları (2013), futbolu liderlik gibi çeşitlik sosyal beceri eğitimleriyle harmanlayan Avusturalya'daki bir yıllık Birleşmiş Futbol (*Football United*) müdahale programının etkisini incelediği yarı deneysel karma yöntem araştırmasında, programın mülteci gençlerin aidiyet hislerini, dış grup üyeleriyle temasa geçme niyetini ve kültürel açıklığını arttırdığını ortaya koymuştur. Buna ilaveten, Block ve Gibbs (2017), Avusturalya'da yürütülen üç ayrı türdeki spor odaklı müdahalelerin (kısa zamanlı, uzun zamanlı ve halihazırda spor kulüplerine devam) mülteci gençler üzerindeki etkisini nitel araştırma yöntemiyle incelediği çalışmada, türünden bağımsız olarak programların mülteci gençlerin yerel halktan akranlarıyla sosyalleşmelerini ve arkadaşlık kurmalarını sağladığını ve öğrendikleri spora içkin değerleri (saygı, disiplin vb.) günlük hayatlarına taşıdıklarını, dolayısıyla da gruplar arası ilişkilerini iyileştirdiğini ortaya koymuştur.

Yukarıda bahsedilen olumlu etkilerin yanında, bazı araştırmalar mültecilere yönelik spor odaklı müdahalelerin sınırlılıklarına işaret etmiştir. Avusturalya'da "Benide Say" (*Count me in*) spor odaklı müdahale programının etkililiğini nitel yöntem aracılığıyla inceleyen Young ve Block (2023), programın mülteci gençlerin yerel halk ile olan ilişkilerini iyileştirdiğini ortaya koysa da katılımcıların etkinliklerdeki etkileşimleri esnasında zaman zaman ön yargı ve ayrımcılığa maruz kaldığını belirtmiştir. Örneğin, bireysel görüşme yapılan katılımcılardan biri spor yapan tek başörtülü kız kendi kızı olduğu için huzursuz hissettiğini belirtmiştir. Bu bulguları destekler nitelikte, Northcote ve Casimiro (2009), futbol ve voleybol gibi gençlerin birlikte spor yaptığı

müdahale bir programının Avusturalya'daki Müslüman genç mülteciler üzerindeki etkisini nitel yöntem aracılığıyla incelediği çalışmada, mülteci gençlerin ailelerinin Müslüman alışkanlıklarının anlaşılamayacağı yönünde kaygılarının olduğunu, kültürel olarak güvende hissetmediklerini, bu durumun da müdahale programını olumsuz etkilediğini belirtmiştir. Mültecilerin hissettiği gruplar arası kaygı ve güvensizliğin yanında, Avusturalya'daki mülteci gençlerin müdahale programlarına katılımının önündeki en önemli diğer engellerin programlara dair bilgi eksikliği, geleneksel cinsiyet normları, ebeveynlerin çocuklarına yönelik öncelikleri (ör. akademik eğitim), ebeveynlerin iş yükleri ve ulaşımındaki zorluklar olduğu ifade edilmiştir (Block ve Gibbs, 2017; Young ve Block, 2023)

#### 4.5. Hayali Temas Bağlamında Spor Odaklı Müdahale Çalışmaları

Alan yazındaki bazı diğer araştırmalar ise sporu güncel temas kuramlarına entegre etmiş ve hayalî temas kuramı (Turner vd., 2007) bağlamında sporun etkililiğini incelemiştir. Hayalî temas kuramı (Turner ve ark., 2007), dış grup üyesi ile sosyal etkileşim hayal etmenin ön yargıları azaltacağını öne sürmekte olup alan yazındaki birçok çalışma hayalî temasın etkililiğini ortaya koymuştur (ör. Turner ve Crisp, 2010; West, Husnu ve Lipps, 2015). Son yıllarda, bilim insanları hayalî temas senaryolarını değişimleyerek hayalî temasın daha etkili olduğu koşulları araştırmaktadır (ör. Kuchenbrandt vd., 2013). Bu bağlamda, Lee ve Cunningham (2014) hayalî temas bağlamında sporun etkisini test etmiştir. Bu çalışmada gey bir bireyle basketbol oynamayı hayal etmenin Güney Koreli katılımcıların eş cinsel bireylere yönelik gruplar arası kaygı düzeylerini düşürdüğü bulunurken Amerikalı katılımcıların kaygı düzeylerinde değişikliğe neden olmadığı ortaya koyulmuştur. Araştırmacılar, hayalî temasın Amerikalı ve Koreli katılımcılar üzerindeki farklılaşan etkilerini, Amerikalıların Korelilere göre gey bireylerle daha fazla temasının olduğu ve dolayısıyla da hayalî temasın ön yargılarının doğrulanmasına sebep olmuş olabileceği argümanı ile açıklamışlardır.

#### 4.6. Türkiye'de Yürütülen Spor Odaklı Müdahale Programları

Türkiye'de yürütülen spor odaklı müdahale programlarının çoğu yerel halk ve mülteciler arasındaki ön yargılı tutumlara odaklanmıştır. Bu kapsamdaki çalışmaların bir kısmı müdahale programının hem mülteci hem de yerel halktan katılımcılar üzerindeki etkisini incelemiştir. İlk olarak Yücel ve diğerleri (2023), spor-artı kapsamında geliştirilen, basketbol, sosyal kategorizasyon, gruplar arası temas ve sosyo-bilişsel eğitimleri harmanlayan "Biz Bir Takımız" projesinin (*We are One Team*) Türk ve mülteci gençlerin birbirlerine yönelik tutumları üzerindeki etkisini ön test-son test denk olmayan kontrol gruplu araştırma deseniyle incelemiştir. Projenin yerel ve mülteci gençlerin dış grup üyelerine yönelik kişisel yakınlığını arttırdığı, mültecilerin Türklere yönelik algılarını iyileştirdiği, buna karşılık Türk gençlerin mültecilere yönelik algılarını kötüleştirdiği ve bütün katılımcıların dış grup üyeleriyle temasa geçme niyeti ve dış gruba yönelik pozitif duyguları üzerinde farklılık yaratmadığı bulunmuştur. Bunun yanında, kamptaki temasın bütün katılımcılar için müdahale programının etkililiği üzerinde düzenleyici rol oynadığı bulunmuştur. Bu bulgular, Türk akranlarıyla karşılaştırıldığında müdahale programından mülteci gençlerin daha çok faydalandığı şeklinde yorumlanabilir.

Spor-artı bağlamında geliştirilen "Biz Bir Takımız" projesinin yanında bazı müdahale programları sadece birlikte spor yapmanın etkisini incelemiştir. Kardeşinoğlu ve Yıldırım (2021), yerel ve Suriyeli çocukların birlikte jimnastik, basketbol, tekvando gibi çeşitli sportif dallardan birinde ortalama dört ay boyunca eğitim aldığı "Çocukların Eğitimine Destek Projesi"nin etkisini proje sonunda gerçekleştirdiği nitel yöntem (metafor ve resimlerin analizi) araştırması aracılığıyla incelemiştir. Proje sonunda, Suriyelilerle karşılaştırıldığında Türk çocukların dış gruba yönelik daha çok olumsuz metafor kullandığı, dış gruptan akranlarıyla zaman geçirmekten daha az keyif aldığı bulunmuştur. Bunun yanında, çocukların çizdiği resimlerin içerik analizi hem Suriyeli hem de Türk çocukların resimlerinin büyük çoğunluğunun içeriğinin pozitif olduğunu, sadece bazı Türk çocukların resimlerinde Suriyelilere yönelik dışlama ve şiddet içeren temalara rastlandığını göstermiştir. Proje sonunda, Suriyeli çocukların Türk akranlarına göre daha pozitif tutum içerisinde olduğuna işaret eden bu bulgular, Suriyeli



çocukların içinde buldukları topluma adapte olma ve arkadaşlık kurmaya yönelik isteklilikleri ile açıklanmıştır.

Hem Türk hem de mülteci gençlerin birbirlerine yönelik tutumlarını hedef alan çalışmaların yanında, bazı çalışmalar sadece mülteci katılımcılar üzerindeki etkiye odaklanmıştır. Örneğin, Sağın ve arkadaşları (2022), Türk akranlarıyla beraber okul takımında spor yapmanın Suriyeli ergenlerin sosyal uyumları üzerindeki etkisini incelediği sadece son test karma yöntem araştırmasında, birlikte spor yapmanın mülteci gençlerin okula ve Türk toplumuna aidiyetlerini arttırdığını, akranlarıyla olumlu bir şekilde etkileşime geçmeleri için fırsat sunduğunu ve gruplar arası güven duygusunun oluşmasına zemin hazırladığını ortaya koymuştur. Bunun yanında, Suriyelilerle yapılan bireysel görüşmeler spor antrenörlerinin kolaylaştırıcı rolüne işaret etmiştir.

Yerel-mülteci dinamiklerini konu edinen çalışmaların yanında, Türkiye'deki bazı müdahale çalışmaları engellilik ve etnik kökene yönelik ön yargılara odaklanmıştır. Örneğin, Özer ve arkadaşları (2012), sekiz haftalık futbol antrenmanlarından oluşan "Özel Olimpiyat Birleşik Sporları"nın (*Special Olympics Unified Sports*) zihinsel engeli olan ve olmayan ergenler arasındaki ilişki üzerindeki etkisini denk olmayan kontrol gruplu ön test-son test araştırma deseniyle incelediği çalışmada, müdahale programının zihinsel engeli olmayan ergenlerin zihinsel engeli olan akranlarına karşı ön yargılarını azalttığını ortaya koymuştur. Buna ilaveten, Ekici ve arkadaşları (2021), spor, gruplar arası temas ve çatışma çözme eğitimlerini harmanlayan spor odaklı bir müdahale programının Türkiye'nin doğusu ve batısından ergenler üzerindeki etkililiğini ön test-son test karma yöntem aracılığıyla incelemiştir. Katılımcıların ön test-son test çatışma çözme eğilimleri puanları arasında bir fark bulunamazken, odak grup görüşmeleri projenin ergenlerin çatışma çözme becerilerini ve birbirlerine yönelik olumsuz tutumlarını iyileştirdiğini ortaya koymuştur. Buna ilaveten, katılımcılar, basketbol ve oryantiring faaliyetlerinin ve antrenörlerin kucaklayıcı tutumlarının ön yargıların azalmasındaki kritik rolünü vurgulamıştır.

Gruplar arası ön yargıyı azaltmayı hedef alan çalışmaların yanı sıra, bir çalışma spora içkin olan çatışma çözümü değerlerini iyileştirmeye odaklanmıştır. Duğan ve arkadaşları (2017), Olimpiyat Hareketi (*Olympic Movement*) tarafından Türkiye'de geliştirilen 45 dakikalık Olimpiyat Eğitimi seminerinin gençler üzerindeki etkisini incelediği ön test-son test araştırmasında, projenin gençlerin takım ruhu, barış, arkadaşlık, saygı gibi olimpiyat değerlerine yönelik farkındalıklarını arttırdığını ortaya koymuştur.

## 5. Tartışma

Spor, son yıllarda, ön yargıyı azaltıcı geleneksel müdahale yöntemlerine alternatif olarak önerilmektedir. Spor, gruplar arası etkileşime fırsat sunması, evrensel olması ve sportmenlik değerleri içermesi gibi sahip olduğu özgün mekanizmalar (Clark vd., 2021; Lyras ve Peachey, 2011) aracılığıyla gruplar arası ilişkileri iyileştirme potansiyeline sahipken, bazıları sporun rekabet ya da galibiyet için etik olmayan davranışları teşvik edebileceği, milliyetçilik ya da fanatizmi tetikleyebileceği gibi gerekçelerle sporun barış yapıcı rolüne şüphe ile yaklaşmakta ve hatta sporun var olan çatışmaları derinleştirebileceğini iddia etmektedir (Dyck, 2011). Bu bağlamda, sporun barış yapıcı potansiyelini arttırmak amacıyla sporun diğer ön yargıyı azaltıcı müdahale stratejileriyle (hayalî temas, sosyal kategorizasyon, empati eğitimi vb.) harmanlandığı spor-artı yaklaşımı önerilmektedir. Sporun gruplar arası ilişkileri iyileştirme potansiyeline işaret eden tartışmalara dayanarak son yıllarda çeşitli sivil toplum örgütleri ve kuruluşlar tarafından geliştirilen spor odaklı müdahale programlarının sayısında bir artış gözlemlenmektedir (Ha ve Lyras, 2013). Ancak alan yazında bu spor odaklı müdahalelerin etkililiğini inceleyen çalışmalar sınırlı olup, sporun barış yapıcı rolünün müdahale çalışmalarının bulguları çerçevesinde bütüncül bir şekilde değerlendirilmesi önemlidir.

Bu derleme çalışması, dünyada ve Türkiye'de yürütülen ön yargıyı azaltıcı spor odaklı müdahale programlarının bulgularını gözden geçirmeyi amaçlamıştır. Alanyazın taraması sonucunda, spor odaklı müdahale programlarının etkililiğine yönelik yürütülen 29 müdahale çalışması

incelenmiştir. Bu çalışmalar, (a) tek başına spordan faydalanan müdahaleler, (b)spor-artı yaklaşımı çerçevesinde kurgulanan müdahaleler, (c)profesyonel sporculara yönelik müdahaleler, (d)yerel halk ve göçmenlerin sosyal uyumuna odaklanan müdahaleler (e)sporun hayali temas bağlamına entegre edildiği müdahaleler ve (f) Türkiye’de yürütülen spor odaklı müdahaleler alt başlıklarında sınıflandırılmış olup, aşağıda sırasıyla ele alınmıştır.

İlk olarak, alan yazında gruplar arası ilişkileri iyileştirme amacıyla müdahale aracı olarak sadece sporu kullanan çalışmalar oldukça sınırlı olup bu çalışmalar çoğunlukla Nijerya (ör. Majora-Majesty, 2011) ve İsrail (ör. Gaily vd., 2013) gibi çatışma sonrası toplumlarda gerçekleştirilmiştir. Söz konu çalışmalar, çoğunlukla sporun grup aktivitesi olarak kurgulandığı futbol ve basketbol gibi takım sporlarından faydalanmıştır. Bu çalışmaların bulguları, beş gün gibi çok kısa süreli bile olsa (ör. Krasniqi ve Krasniqi, 2019 ) futbol gibi takım oyunlarının gruplar arası ilişkileri iyileştirme noktasında işlevsel olduğunu ortaya koymuştur. Kısa vadeli etkilerinin yanında, Mousa (2021), spor odaklı müdahalelerin uzun vadeli (altı aya kadar) etkilerini de ortaya koymuştur. Ancak bu olumlu etkilerin sürdürülebilmesi, kalıcı olması ve spor bağlamı dışına yayılabilmesi için diğer müdahale yöntemleriyle desteklenmesi gerektiğine işaret etmiştir (Mousa, 2021).

İkinci olarak, alan yazındaki spor odaklı müdahale çalışmalarının büyük çoğunluğu spor-artı yaklaşımı çerçevesinde tasarlanmış olup, sporun diğer ön yargıyı azaltıcı müdahale yöntemleriyle harmanlandığı müdahalelerdir. Paluck ve arkadaşları (2021), birden çok ön yargıyı azaltıcı stratejinin birlikte kullanıldığı müdahale yöntemlerini “uygulamalı müdahaleler” (*applied interventions*) olarak isimlendirmektedir. Bu bağlamda, var olan spor odaklı müdahale programlarının büyük kısmı spor-artı bağlamında geliştirilen uygulamalı müdahaleler olarak sınıflandırılabilir. Bu kapsamdaki müdahale çalışmalarının büyük çoğunluğu da yine Sri-Lanka, Kıbrıs ve Kosova gibi çatışmaların devam ettiği ya da çatışma sonrası toplumlara odaklanmıştır. Yarı deneysel karma yöntemden (e.g. Nanayakkara, 2016) vaka analizine (e.g. Cardenas, 2016) kadar uzanan çeşitli yöntemler benimsenerek yürütülen bu çalışmaların bulguları, genel olarak spor-artı bağlamında geliştirilen müdahalelerin olumlu etkilerini ortaya koyarken, bazı araştırmalar müdahale programının gerçekleştiği sosyo-politik konjoktürün ve sporun taktiksel ve teknik yönüne fazla vurgu yapmanın müdahale programının etkililiği üzerinde olumsuz etkiye sahip olabileceğine işaret etmiştir (Cardenas, 2016; Dyck, 2011). Üçüncü olarak, genel halkın ön yargılarını azaltmak için sporu bir araç olarak kullanan yukarıda bahsedilen programların yanında, alan yazındaki çalışmaların bir kısmı profesyonel sporcuların sahip ön yargılarına odaklanmıştır. Bu çalışmaların bulguları da spor odaklı müdahalelerin karşıt gruplardan sporcuların birbirlerine yönelik olumsuz tutumlarını iyileştirdiğini (Gaily vd., 2013) ve sporcu gençlerin farklı kültürel gruplara yönelik ön yargılarını azalttığını göstermiştir (Peachey vd., 2015).

Dördüncü olarak, alan yazındaki spor odaklı müdahale programlarının bir kısmı yerel halk ve mültecilerin sosyal uyumuna ya da entegrasyonuna odaklanan çalışmalardan oluşmaktadır. Bu bağlamda, yerel halk ve mülteciler arasındaki ilişkilerin geliştirilmesini hedefleyen müdahalelerin büyük çoğunluğu spor-artı bağlamında gerçekleştirilmiştir. Yarı deneysel karma yöntemden nitel araştırmaya kadar uzanan çeşitli yöntemler kullanarak müdahale programlarının etkililiğini inceleyen bu çalışmaların çoğu, spor odaklı müdahalelerin mültecilerin yerel halkla olan ilişkilerini kısa ve uzun vadeli olarak iyileştirdiğini ortaya koymuştur (ör. Doidge vd., 2020; Nathan vd., 2013; Whitley vd., 2016). Alan yazında, yerel halk ve mülteciler arasındaki ilişkileri iyileştirmeyi hedefleyen çalışmaların kayda değer bir kısmı Avusturalya’da gerçekleşmiştir (ör. Block ve Gibbs, 2017). Bu durumun Avusturalya’nın politika yaklaşımında spora verdiği önemi yansıttığı düşünülmektedir (Doidge vd., 2020). Buna ilaveten, detaylı olarak bakıldığı zaman, alan yazındaki çalışmaların amacı yerel hak ve mülteciler arası gruplar arası ilişkileri iyileştirmek olmasına rağmen, var olan çalışmaların büyük çoğunluğunun (Yücel vd., 2023 hariç) sadece mülteci katılımcılar üzerindeki etkiye odaklandığı, müdahale programının diğer faydalanıcılar, programın gerçekleştiği daha geniş çevre ya da spor kulübü üzerindeki etkiyi değerlendirmedeği görülmektedir. Ancak toplumsal barış, sosyal uyum ve entegrasyon karşılıklı ve dinamik bir süreç olup hem mülteci hem de yerel toplumun adaptasyonunu (Doidge vd., 2020) ve birbirlerine yönelik yanlı tutumlarının iyileştirilmesini

gerektirmektedir (Yücel vd., 2023). Bu bağlamda, kalıcı ve sürdürülebilir toplumsal barış için hem yerel halkın hem de mültecilerin birbirlerine yönelik tutumlarının iyileştirilmesini hedefleyen müdahale çalışmalarının yürütülmesi önerilmektedir.

Mülteciler çeşitli sebeplerden dolayı güvenlik ve koruma arayışıyla kendi ülkelerini terk ederek yeni bir ülkeye yerleşmek zorunda olan bireyler olarak tanımlanmaktadır (Birleşmiş Milletler Mülteci Ajansı, 1951). Bu bağlamda, mültecilik dezavantajlı topluluklarda ikamet etme, ev sahibi ülkeye gelmeden önce eğitimin kesintiye uğraması, yoksulluk, ayrımcılık, zihinsel ve fiziksel travma, savaşın parçaladığı ailelerde yaşamak, şiddet ve çoklu yerleşim zorluklarıyla mücadele, kültürel ve dilsel farklılıklar gibi risk faktörleri içermesi açısından karmaşık ve travmatik bir deneyimdir (Doidge vd., 2020). Hâlihazırdaki çalışmaların çoğu, spor odaklı müdahalelerin mülteci katılımcılar üzerindeki olumlu etkilerini ortaya koysa da kimi çalışmalar müdahale programı sürecinde mültecilerin sahip oldukları sosyo-kültürel farklılıklar dolayısıyla ön yargı, ayrımcılık, gruplar arası kaygı, güvensizlik gibi olumsuz gruplar arası deneyimler yaşadığına işaret etmiş ve bu deneyimlerin mülteci katılımcıların programa devamlılığını olumsuz etkilediğini göstermiştir (Northcote ve Casimiro, 2009; Young vd., 2023). Bu bulguları destekler şekilde, olumsuz gruplar arası temas deneyimlerinin mültecilerin yerel halktan bireylerle etkileşime geçme niyetini azalttığı bulunmuştur (Prati vd., 2021). Bu bağlamda, mülteci ve yerel halk ilişkilerini iyileştirmeyi hedefleyen müdahale programlarının bu türden risk faktörlerini dikkate alarak dizayn edilmesi önerilmektedir (Doidge vd., 2020). Bu önerilere örnek olarak (a) gruplar arası güvenin oluşması için iki kültürlü antrenörlerden destek alınması, (b) sporun resim, sanat, müzik gibi diğer kültürel aktivitelerle zenginleştirilmesi, (c) mülteci katılımcıların kültürleşme dinamiklerine uygun sportif faaliyetlerin kullanılması (ör. marjinalleşme durumundaki mülteci gençler için daha yaratıcı sportif faaliyetler kullanılabilirken entegrasyon aşamasındakiler için iki kültüre de hitap eden spor dallarının tercih edilmesi), (d) müdahaleler esnasında kapsayıcı ve iş birlikçi bir ortam sunulması (eşit statü, arkadaşlık fırsatları, ortak amaç, kurumsal destek ve gruplar arası işbirliği) verilebilir (Ha ve Lyras, 2013). Bunlara ilaveten mültecilerin yerel halktan katılımcılarla temasları sırasında maruz kaldıkları ayrımcılıkla baş edebilmeleri için müdahale programına öz yeterlilik, olumsuz duygularla başa çıkma gibi içeriklerin de eklenmesi önerilmektedir (Beelmann ve Heinemann, 2014).

Müdahale sırasında yaşanan olumsuz gruplar arası deneyimlerin yanı sıra alan yazındaki çalışmalar, mülteci gençlerin spor odaklı müdahale programlarına katılımının önündeki programlara dair bilgi eksikliği, geleneksel cinsiyet normları, ebeveynlerin iş yükleri, dil farklılığı ve ulaşımdaki zorluklar gibi diğer engellere de değinmiştir (Block ve Gibbs, 2017; Young vd., 2023; Yücel vd., 2023). Bununla ilişkili olarak, Türkiye’de yürütülen spor odaklı müdahale çalışmalarının bazıları sporun yanında sosyo-bilişsel eğitimler içermesi ve etki analizi süreçlerini barındırması dolayısıyla sadece Türkçe yeterliliği olan mültecilerin katılabildiğini belirtilmiştir (ör. Yücel vd., 2023). Bu durum, dilsel farklılıkların mültecilerle yürütülecek müdahale programlarından faydalanabilmek için önemli bir engel oluşturabileceğini ortaya koymaktadır. Dilsel farklılıklar kimi durumlarda bir engel teşkil etse de spor, dilsel farklılıkların aşılması ve dilin pratik edilmesi için çeşitli fırsatlar sunduğu için mültecilere yönelik programlar için iyi bir alternatif olarak görülmektedir (Ha ve Lyras, 2013). Bu bağlamda, dilin yaratabileceği engellerin önüne geçebilmek için müdahale programında, iki dilli ve iki kültürlü antrenör ve yöneticilere yer verilmesi, materyallerin çevirilerinin yapılması gibi önerilerde de bulunmaktadır (Ha ve Lyras, 2013).

Beşinci olarak, alan yazındaki spor odaklı müdahalelerin büyük çoğunluğu saha çalışmalarından oluşsa da laboratuvar ortamında yürütülen çalışmalara da rastlamak mümkündür. Bu bağlamda, sporun güncel temas yaklaşımlarından hayalî temas kuramına entegre edildiği çalışmalar bunun en güzel örneğini oluşturmakta olup genel olarak spor bağlamında hayali temasın ön yargılar üzerindeki olumlu etkilerini ortaya koymuştur (Lee ve Cunningham, 2014).

Son olarak, Türkiye’de yürütülen spor odaklı müdahale programlarının önemli bir kısmı mülteciler ve yerel halk arasındaki ilişkileri iyileştirmeye yönelik kurgulanmıştır. Türkiye’de yerel halkın mültecilere (ör. Suriyeli ve Afgan) yönelik olumsuz tutumlarını gözler önüne seren çalışmalar (ör. Chemin vd., 2016; Reis, 2019) ve son yıllarda yerel halk ve mülteciler arası

İlişkileri iyileştirmek üzere yürütülen müdahale programlarının sayısındaki artış (ör. Bağcı vd., 2019; Çalışkan-Sarı ve Yalçinkaya-Alkar, 2022), bu durumun Türkiye’de toplumsal barış için önemini yansıtmaktadır. Bu bağlamda, Türkiye’de yürütülen spor odaklı müdahalelerin bazıları hem yerel hem de mülteci katılımcıların tutumlarını iyileştirmeyi hedeflerken (ör. Karaşahinoğlu ve Yıldırım, 2021; Yücel vd., 2023) bazıları da sadece yerel halkın tutumlarına odaklanmıştır (Sağın vd., 2022). Mülteci ve yerel halk arasındaki ilişkileri konu edinen çalışmaların yanında, bazı çalışmalar engellilik ve etnik kökene yönelik ön yargılara odaklanmış, başka bir çalışma ise olimpiyat eğitimi aracılığıyla çatışma çözme değerlerini iyileştirmeyi (Duğan vd., 2017) hedeflemiştir. Genel olarak bütün bu programların katılımcılar üzerinde olumlu etkileri ortaya koymuştur.

### 5.1.Spor Odaklı Müdahale Programlarının Kapsamına Yönelik Genel Değerlendirme

Alan yazındaki spor odaklı müdahale programlarının etkililiklerinin yanında, genel olarak kapsamlarının da değerlendirilmesi önemlidir. Ele alınan programlarının büyük çoğunluğunun spor-artı yaklaşımını benimsediği ve çatışmaların (ör. yerel-mülteci, etnik ve kültürel gruplar ya da politik gruplar kaynaklı çatışma) devam ettiği ya da çatışma sonrası toplumlarda gerçekleştiği söylenebilir. Bunun yanında, çalışmaların neredeyse hepsi hedef kitle olarak çocuk ve gençlere odaklanmaktadır. Bu durum, sporun gençleri müdahale programına çekmek için cezbedici bir araç olarak kullanılmasına ilişkin tartışmaları desteklemektedir (Makarova ve Herzog, 2014). Var olan programların hepsinin sadece müdahale programından doğrudan faydalananlar üzerindeki etkiye odaklandığı görülmektedir. Ancak çoğu zaman müdahale programlarının etkisi sadece bunlardan doğrudan faydalananlar ile sınırlı olmayıp dolaylı olarak fayda sağlayan katılımcı gençlerin aileleri, antrenörler ve hatta proje yürütücülerine kadar yayılmaktadır. Bu doğrultuda bundan sonraki çalışmaların daha bütüncül bir yaklaşım bir benimseyerek müdahalelerin çok katmanlı etkilerine odaklanması önerilmektedir (Young vd., 2023)

Alan yazındaki spor odaklı müdahale programlarının içerikleri kullanılan sportif müdahale aracı ve müdahalenin süresi açısından çeşitlilik göstermektedir. Hâlihazırdaki müdahale programlarının çoğunluğunun sportif müdahale aracı olarak futbolu kullandığı (ör. Gaily vd., 2013) ya da birden çok sportif etkinliği aynı anda yürüttüğü (ör. Dittmann ve Samii, 2016) görülmektedir. Bu durumun futbolun dünyada en popüler spor olmasıyla ilişkili olabileceği düşünülmektedir. Program süresiyle ilgili olarak var olan müdahale programları 1-3 gün gibi kısa süreli uygulamalardan (ör. Lee ve Cunningham, 2014) oluşabildiği gibi 6 ay-1 yıla kadar uzanan (ör. Blom vd., 2021) daha kapsamlı projelerde mevcuttur. Ancak çalışmaların bir kısmında müdahale programının süresinin ve nasıl uygulandığına dair detaylı bilginin paylaşılmadığı görülmektedir (ör. Sugden, 1991). Bu durum, spor odaklı müdahalelerin başarılı olması için gerekli olan süreç ve koşulların anlaşılmasını zorlaştırdığı gibi alan yazında spor odaklı müdahalelere dair teorik bir çerçevenin eksikliği de ortaya koymaktadır (Coalter, 2007; Lyras, 2007).

Mevcut çalışmaların büyük çoğunluğu nitel yöntem yaklaşımını benimserken (ör. Krasniqi ve Krasniqi, 2019) bazıları karma yöntem kullanmış (ör. Ekici vd., 2021), bazıları da son test deseni (ör. Sağın vd., 2022) ya da ön test-son test denk olmayan kontrol grubu deseni (ör. Yücel vd., 2023) gibi yarı deneysel yöntemler aracılığıyla müdahalenin etkililiğini değerlendirmiştir. Nedensel çıkarımda bulunmayı mümkün kılan güçlü yarı deneysel yöntemleri benimseyen çalışmaların azlığı, spor odaklı müdahalelerin etkililiğini ortaya koymayı ve çıkarımda bulunmayı zorlaştırmaktadır (Clark vd., 2021; Schulenkorf vd., 2016). Bundan sonra yapılacak olan çalışmalarda nedensel çıkarım yapmayı mümkün kılan deneysel ya da yarı-deneysel desenler kullanılması önerilmektedir.

### 5.2.Spor Odaklı Müdahale Programlarının İçerik ve Uygulanışına Yönelik Öneriler

Alan yazındaki çalışmalar, spor odaklı müdahalelerin etkililiğini arttırmak için müdahale programının dizaynı ve uygulanışına dair dikkat edilmesi gereken faktörlere işaret etmiştir. İlk olarak etkisinin kalıcı olabilmesi ve hayatın diğer alanlarına yayılabilmesi için sporun diğer ön yargıyı azaltıcı müdahale stratejileriyle (ör. sosyo bilişsel eğitimler) birlikte harmanlanması,

diğer bir deyişle spor-artı yaklaşımı önerilmektedir (Cardenas, 2016; Mousa, 2021; Peachey vd., 2015). İkinci olarak müdahalenin uygulanacağı ülkenin sosyo-politik ve kültürel bağlamının dikkate alınması ve yerel kültüre ve duruma uygun spor aktivitelerinin tercih edilmesi tavsiye edilmektedir (Clark vd., 2021; Peachey vd., 2015). Üçüncü olarak olumlu sosyal etkileşimler için fırsat yaratan, karşılıklı güvenin oluşmasını kolaylaştıran ve Allport'un (1954) optimal temas koşullarını sağlayan takım temelli sporların ön yargıyı azaltmada daha etkili olacağı düşünülmektedir (Ekici vd., 2021; Sugden, 2006). Ancak sportif faaliyetlerin teknik ve taktiksel yönüne çok fazla odaklanmak rekabet duygusunu tetikleyebileceği için bu konuda dikkatli olunması gerektiği belirtilmiştir (Cardenas, 2016). Buna ilaveten, müdahale programındaki sportif faaliyetlerin hedef kitledeki katılımcıların ilgisini çekmeyebileceği düşünülerek (Cardenas, 2016), etkinliklerin diğer sanatsal ve kültürel faaliyetler ile çeşitlendirilmesi önerilmektedir. Sportif faaliyetin içeriği kadar kimler tarafından sunulduğu da önem taşımaktadır. Bu bağlamda, gençlerin müdahale programı süresince antrenör ve eğitimcileri rol model alacağı düşünülürse spor temelli projelerin adil spor değerlerini içselleştirmiş nitelikli antrenörler ve eğitimciler tarafından yönetilmesi kritiktir (Ekici vd., 2021; Sugden, 2006). Son olarak spor odaklı müdahalelerin içinde bulunulan toplum, yerel aktörler ve politik çevre tarafından desteklenmesinin katılımcıların müdahaleden daha fazla fayda elde edebilmesi için çok önemli olduğu düşünülmektedir (Clark vd., 2021; Malnati vd., 2016).

Sonuç olarak bu derleme çalışması, sporun gruplar arası ilişkileri iyileştirme ve ön yargıyı azaltıcı rolü ve bu kapsamda dünyada ve Türkiye'de yürütülen bazı müdahale çalışmalarının bulgularını ele almıştır. Mevcut derleme çalışması, narratif derleme türü olarak kurgulanmıştır (Pare vd., 2015). Narratif derleme, (a) ilgili tüm literatürün sistematik ve kapsamlı bir şekilde araştırılmasını içermediği ve (b) araştırmacı için hazır olan literatürü ve kanıtları incelediği için genellikle seçicidir (Pare vd., 2015). Çalışma seçimindeki öznellik ve tekrarlanabilir (açık) yöntem eksikliği narratif derlemelere atfedilen en temel zayıflık olarak tanımlanmaktadır (Ferrari, 205). Barındırdığı zayıflıklara rağmen, Türkçe alan yazındaki kaynak eksikliği ve önyargıyı azaltıcı spor odaklı müdahalelerin bütüncül bir değerlendirmesine yönelik ilk girişim olması açısından bu çalışmanın kıymetli olduğu düşünülmektedir. Bundan sonraki çalışmaların, nicel verileri standart etki ölçümleri şeklinde bir araya getirmek için özel veri çıkarma teknikleri ve istatistiksel yöntemler kullanan meta-analiz çalışmaları yürütmesi önerilmektedir. Buna ilaveten, gruplar arası ilişkileri iyileştirmek ve toplumsal barışa katkıda bulunmak, kalkınma ve barış için spor stratejisinin çeşitli hedeflerinden sadece birisi olup bu yaklaşım işsizlikle başa çıkma, eşitliklerin giderilmesi, kadınların iş gücüne katılımının artması gibi toplumsal faydaları da barındırmaktadır. Bu derleme çalışmasında sporun sadece gruplar arası ilişkiler kapsamındaki potansiyel rolü ele alınmış olup bundan sonraki çalışmaların meseleyi daha geniş bir perspektiften ele alması önerilmektedir.

## KAYNAKÇA

Allport, G. W. (1954). *The nature of prejudice*. Addison-Wesley.

Al Ramiah, A. ve Hewstone, M. (2013). Intergroup contact as a tool for reducing, resolving, and preventing intergroup conflict: evidence, limitations, and potential. *American Psychologist*, 68(7), 527.

Bagci, S. C., Piyale, Z. E., Bircek, N. I. ve Ebcim, E. (2019). Think beyond contact: Reformulating imagined intergroup contact theory by adding friendship potential. *Group Processes & Intergroup Relations*, 21(7), 1034–1052. <https://doi.org/10.1177/1368430217690237>

Bagci, S. C., Turnuklu, A. ve Tercan, M. (2020). Positive intergroup contact decreases the likelihood that prejudicial attitudes become avoidant behavioral tendencies. *European Journal of Social Psychology*, 50(3), 597–613. <https://doi.org/10.1002/ejsp.2646>

Bagci, S. C., Verkuyten, M. ve Canpolat, E. (2022). When they want to take away what is "ours": Collective ownership threat and negative reactions toward refugees. *Group Processes &*

*Intergroup Relations. Advanced Online Publication.*  
<https://doi.org/10.1177/13684302221084232>

Banaji, M. R., Baron, A. S., Dunham, Y. ve Olson, K. (2008). The development of intergroup social cognition: Early emergence, implicit nature, and sensitivity to group status. In S. R. Levy, & M. Killen (Eds.), *Intergroup attitudes and relations in childhood through adulthood* (pp. 197–236). Oxford University Press.

Baumeister, R. F. ve Leary, M. R. (1997). Writing narrative literature reviews. *Review of general psychology, 1*(3), 311-320.

Beelmann, A. ve Heinemann, K. S. (2014). Preventing prejudice and improving intergroup attitudes: A meta-analysis of child and adolescent training programs. *Journal of Applied Developmental Psychology, 35*(1), 10–24. <https://doi.org/10.1016/j.appdev.2013.11.002>

Berger, R., Benatov, J., Abu-Raiya, H. ve Tadmor, C. T. (2016). Reducing prejudice and promoting positive intergroup attitudes among elementary-school children in the context of the Israeli-Palestinian conflict. *Journal of School Psychology, 57*, 53–72. <https://doi.org/10.1016/j.jsp.2016.04.003>

Bikmen, N. ve Sunar, D. (2013). Difficult dialogs: Majority group members' willingness to talk about inequality with different minority groups. *International Journal of Intercultural Relations, 37*(4), 467–476. <https://doi.org/10.1016/j.ijintrel.2012.11.002>

Bilali, R. ve Vollhardt, J. R. (2015). Do mass media interventions effectively promote peace in contexts of ongoing violence? Evidence from Eastern Democratic Republic of Congo. *Peace and Conflict: Journal of Peace Psychology, 21*(4), 604.

Block, K. ve Gibbs, L. (2017). Promoting social inclusion through sport for refugee-background youth in Australia: Analysing different participation models. *Social inclusion, 5*(2), 91-100.

Blom, L. C., Bronk, K. C., Sullivan, M., McConchie, J., Ballesteros, J. ve Farello, A. (2021). Peace and development indicators in Liberia youth through sport for development programming. *Peace and Conflict: Journal of Peace Psychology, 27*(2), 284.

Cameron, L., Rutland, A., Brown, R. ve Douch, R. (2006). Changing children's intergroup attitudes toward refugees: Testing different models of extended contact. *Child Development, 77*(5), 1208–1219. <https://doi.org/10.1111/j.1467-8624.2006.00929.x>

Cárdenas, A. (2013). Peace building through sport? An introduction to sport for development and peace. *Journal of Conflictology, 4*(1), 4.

Cardenas, A. (2016). Sports and peace-building in divided societies: A case study on Colombia and Northern Island. *Peace and Conflict Studies, 23*(2), 1–23. . <https://doi.org/10.46743/1082-7307/2016.1321>

Chemin, J. E. (2016). Guests-hosts relations in the context of the Syrian exodus: A study of Turkish and Syrian populations in two Turkish cities. *Middle East Journal of Refugee Studies, 1*(2), 49–74. <https://doi.org/10.12738/mejrs.2016.1.2.0003>

Clarke, F., Jones, A. ve Smith, L. (2021). Building peace through sports projects: A scoping review. *Sustainability, 13*(4), 1–15. <https://doi.org/10.3390/su13042129>

Coalter, F. (2010). The politics of sport-for-development: Limited focus programmes and broad gauge problems? *International Review for the Sociology of Sport, 45*(3), 295–314. <https://doi.org/10.1177/1012690210366791>

Çorapçı, F. ve Arıkan, G. (2017). Klinik Psikolojide Önleyici Müdahale. *Türkiye Klinikleri Psychology-Special Topics, 2*(1), 80-88.

Ditlmann, R. K. ve Samii, C. (2016). Can intergroup contact affect ingroup dynamics? Insights from a field study with Jewish and Arab-Palestinian youth in Israel. *Peace and Conflict: Journal of Peace Psychology, 22*(4), 380.

- Doherty, A. ve Taylor, T. (2007). Sport and physical recreation in the settlement of immigrant youth. *Leisure/loisir*, 31(1), 27-55.
- Doidge, M., Keech, M. ve Sandri, E. (2020). 'Active integration': Sport clubs taking an active role in the integration of refugees. *International Journal of Sport Policy and Politics*, 12(2), 305-319.
- Duğan, Ö., Bozyiğit, E. ve İnan, H. (2017). Developing an instrument to evaluate the OLI Olympic education program in Turkey: case study of implementation.
- Dyck, C. B. (2011). Football and post-war reintegration: Exploring the role of sport in DDR processes in Sierra Leone. *Third world quarterly*, 32(3), 395-415.
- Ekici, H., İbanoğlu, E., Öztürk, H., Yıldırım, K., Melemez, S., Uçak, E. ve Öztürk, M. A. (2021). Sports for improving intergroup relations among adolescents: An intervention study in Turkey. *Peace and Conflict: Journal of Peace Psychology*, 27(2), 309-313. <https://doi.org/10.1037/pac0000490>
- Ewing, M. E. ve Seefeldt, V. (1996). Patterns of participation and attrition in American agency sponsored youth sports. In F. L. Smoll, & R. E. Smith (Eds.), *Children and youth in sport: A bio-psychosocial perspective*, (pp. 31-45). Dubuque, IA: Brown & Benchmark
- Ferrari, R. (2015). Writing narrative style literature reviews. *Medical writing*, 24(4), 230-235.
- Gaertner, S. L., ve Dovidio, J. F. (2000). *Reducing intergroup bias: The common ingroup identity model*. Psychology Press.
- Galily, Y., Leitner, M. J. ve Shimion, P. (2013). The effects of three Israeli sports programs on attitudes of Arabs and Jews toward one another. *Journal of Aggression, Conflict, and Peace Research*, 5(4), 243-258. <https://doi.org/10.1108/JACPR-02-2013-0006>
- Giulianotti, R. (2011). Sport, peacemaking and conflict resolution: A contextual analysis and modelling of the sport, development and peace sector. *Ethnic and racial studies*, 34(2), 207-228.
- Goldstein, J. G. (2015). *The effect of social mixing through sport participation on prejudice among adolescents in a low-income urban area* [MA Dissertation, California State University]. Long Beach ProQuest Dissertations Publishing.
- Grant, M. J. ve Booth, A. (2009). A typology of reviews: an analysis of 14 review types and associated methodologies. *Health information & libraries journal*, 26(2), 91-108.
- Ha, J. P. ve Lyras, A. (2013). Sport for refugee youth in a new society: The role of acculturation in sport for development and peace programming. *South African Journal for Research in Sport, Physical Education and Recreation*, 35(2), 121-140.
- Hayhurst, L. M., Giles, A. R. ve Wright, J. (2016). Biopedagogies and Indigenous knowledge: Examining sport for development and peace for urban Indigenous young women in Canada and Australia. *Sport, education and society*, 21(4), 549-569.
- Höglund, K. ve Sundberg, R. (2008). Reconciliation through sports? The case of South Africa. *Third world quarterly*, 29(4), 805-818.
- Karasahinoglu, T. ve Yildiran, I. (2021). Friendship Perceptions of Syrian and Turkish Children Attending the Project of Support to Sport Education for Children. *International Journal of Progressive Education*, 17(2), 305-318.
- Kartakoullis, N. L., Karlis, G., Loizou, C. ve Lyras, A. (2009). Utilizing sport to build trust—the case of Cyprus. *European Journal for Sport and Society*, 6(1), 73-85.
- Kaufman, P. ve Wolff, E. A. (2010). Playing and protesting: Sport as a vehicle for social change. *Journal of sport and social issues*, 34(2), 154-175.
- Knappe, F., Colledge, F. ve Gerber, M. (2019). Impact of an 8-week exercise and sport intervention on post-traumatic stress disorder symptoms, mental health, and physical fitness among male refugees living in a Greek refugee camp. *International journal of environmental research and public health*, 16(20), 3904.

- Kuchenbrandt, D., Eyssel, F. ve Seidel, S. K. (2013). Cooperation makes it happen: Imagined intergroup cooperation enhances the positive effects of imagined contact. *Group Processes & Intergroup Relations*, 16(5), 635-647.
- Lea-Howarth, J. (2006). *Sport and conflict: Is football an appropriate tool to utilize in conflict resolution, reconciliation or reconstruction* [MA Dissertation, University of Sussex]. [https://www.sportanddev.org/sites/default/files/downloads/42\\_sport\\_and\\_conflict\\_reconciliation\\_\\_ma\\_dissertation.pdf](https://www.sportanddev.org/sites/default/files/downloads/42_sport_and_conflict_reconciliation__ma_dissertation.pdf)
- Lederach, J. P. (1997). Sustainable reconciliation in divided societies. *Washington, DC: USIP*.
- Lee, W., ve Cunningham, G. B. (2014). Imagine that: Examining the influence of sport-related imagined contact on intergroup anxiety and sexual prejudice across cultures. *Journal of Applied Social Psychology*, 44(8), 557-566.
- Lox, C.L., Martin Ginis, K.A. ve Petruzzello, S.J. (2010). The psychology of exercise: Integrating theory and practice (3rd ed.). Scottsdale, AZ: Holcomb-Hathaway.
- Lyras, A. (2012). Olympism in Practice: Psychosocial Impacts of an Educational Sport Initiative on Greek and Turkish Cypriot Youth. *ICHPER-SD Journal of Research*, 7(1), 46-54.
- Lyras, A. ve Peachey, J. (2011). Integrating sport-for-development theory and praxis. *Sport Management Review*, 14, 311-326. <https://doi.org/10.1016/j.smr.2011.05.006>
- Makarova, E. ve Herzog, W. (2014). Sport as a means of immigrant youth integration: an empirical study of sports, intercultural relations, and immigrant youth integration in Switzerland. *Sportwissenschaft*, 44(1), 1-9.
- Malnati, A. H., Spellings, C. R., Al-Aseer, J. A., Huffman, A. M., Korsakas, P. ve Hillyer, S. J. (2018). Contextual and individual factors influencing the implementation effectiveness of sport for development and peace programmes: a comparative case study of conflict relief in Lebanon and Ukraine. In *Sport in Underdeveloped and Conflict Regions* (pp. 127-145). Routledge.
- Majaro-Majesty, H. O. (2011). Ethnicity, conflict and peace-building: effects of European football support in Nigeria. *Soccer & Society*, 12(2), 201-211. <https://doi.org/10.1080/14660970.2011.548357>
- Mayda, F. A. (2020). Jane Addams' in Unutulmuş Mirasını Hatırlamak: Sosyal Hizmet Uygulaması Bağlamında Sporun Gücü ve Potansiyeli Üzerine Bir Değerlendirme. *Toplum ve Sosyal Hizmet*, 31(3), 1278-1306.
- Mitchell, D., Somerville, I., Hargie, O. ve Simms, V. (2021). Can sport build peace after conflict? Public attitudes in transitional Northern Ireland. *Journal of sport and social issues*, 45(5), 464-483.
- Mousa, S. (2020). Building social cohesion between Christians and Muslims through soccer in post-ISIS Iraq. *Science*, 369(6505), 866-870. <https://doi.org/10.1126/science.abb3153>
- Nanayakkara, S. (2016). Human integration through Olympism education: A pragmatic engagement of youths in a war-torn society. *Sport, Education and Society*, 21(4), 623-643.
- Northcote, J. ve Casimiro, S. (2009). A critical approach to evidence-based resettlement policy: Lessons learned from an Australian Muslim refugee sports program. *Tamara: Journal for Critical Organization Inquiry*, 8(2).
- Paré, G., Trudel, M. C., Jaana, M., & Kitsiou, S. (2015). Synthesizing information systems knowledge: A typology of literature reviews. *Information & management*, 52(2), 183-199.
- Paluck, E. L. ve Green, D. P. (2009). Prejudice reduction: What works? A review and assessment of research and practice. *Annual Review of Psychology*, 60, 339-367. <https://doi.org/10.1146/annurev.psych.60.110707.163607>
- Paluck, E. L., Porat, R., Clark, C. S. ve Green, D. P. (2021). Prejudice reduction: Progress and challenges. *Annual Review of Psychology*, 72, 533-560. <https://doi.org/10.1146/annurev-psych-071620-030619>



- Peachey, J., Lyras, A., Cunningham, G. B., Cohen, A. ve Bruening, J. (2015). The influence of sport-for-peace event on prejudice and change agent self-efficacy. *Journal of Sport Management*, 29(3), 229-244. <https://doi.org/10.1123/jsm.2013-0251>
- Peachey, J. W., Cunningham, G. B., Lyras, A., Cohen, A. ve Bruening, J. (2015). The influence of a sport-for-peace event on prejudice and change agent self-efficacy. *Journal of Sport Management*, 29(3), 229-244.
- Pettigrew, T. F. (1998). Intergroup contact theory. *Annual Review of Psychology*, 49, 65-85. <https://doi.org/10.1146/annurev.psych.49.1.65>
- Pettigrew, T. F. ve Tropp, L. R. (2006). A meta-analytic test of intergroup contact theory. *Journal of Personality and Social Psychology*, 90(5), 751-783. <https://doi.org/10.1037/0022-3514.90.5.751>
- Prati, F., Kenfack, C. S. K., Koser Akcapar, S. ve Rubini, M. (2021). The role of positive and negative contact of migrants with native people in affecting their future interactions. Evidence from Italy and Turkey. *International Journal of Intercultural Relations*, 85, 191-203. <https://doi.org/10.1016/j.ijintrel.2021.09.015>
- Rookwood, J. ve Palmer, C. (2011). Invasion games in war-torn nations: can football help to build peace?. *Soccer & Society*, 12(2), 184-200.
- Reis, S. (2019). Türkiye’de Afgan olmak ve ‘öteki’ ile karşılaşmak [Being an Afghan and encountering the “other” in Turkey]. *Birikim*, 361, 47-53.
- Sağın, A. E., Yücekaya, M. A., Uğraş, S. ve Temel, C. (2022). The role of sports in school belonging of Syrian refugee students in Turkey. *International Journal of Educational Research*, 13(2), 1-17.
- Saraçoğlu, C. (2010). The changing image of the Kurds in Turkish cities: Middle-class perceptions of Kurdish migrants in Izmir. *Patterns of prejudice*, 44(3), 239-260.
- Safak-Ayvazoglu, A. ve Kunuroglu, F. (2019). Being a Syrian university student in Turkey: Intergroup relations, psychosocial issues, and boundary formation. *Refugee Survey Quarterly*, 38(4), 425-447. <https://doi.org/10.1093/rsq/hdz014>
- Safak-Ayvazoglu, A. ve Kunuroglu, F. (2021). Acculturation experiences and psychological well-being of Syrian refugees attending universities in Turkey: A qualitative study. *Journal of Diversity in Higher Education*, 14(1), 96-109. <https://doi.org/10.1037/dhe0000148>
- Safak-Ayvazoglu, A., Kunuroglu, F. ve Kutlay, Y. (2021). Psychological and socio-cultural adaptation of Syrian refugees in Turkey. *International Journal of Intercultural Relations*, 80, 99-111. <https://doi.org/10.1016/j.ijintrel.2020.11.003>
- Schulenkorf, N. ve Sherry, E. (2021). Applying intergroup contact theory to sport-for-development. *Sport Management Review*, 24(2), 250-270.
- Schulenkorf, N. ve Sugden, J. (2011). Sport for Development and Peace in Divided Societies: Cooperating for Inter-Community Empowerment in Israel. *European journal for sport and society*, 8(4), 235-256.
- Sugden, J. (1991). Belfast United: Encouraging cross-community relations through sport in Northern Ireland. *Journal of Sport and Social Issues*, 15(1), 59-80. <https://doi.org/10.1177/019372359101500104>
- Sugden, J. (2006). Teaching and playing sport for conflict resolution and co-existence in Israel. *International Review for the Sociology of Sports*, 41(2), 221-240. <https://doi.org/10.1177/1012690206075422>
- Suner, A. ve Atlı, A. (2018). Toplumsal kutuplaşma ekseninde sanat ve spor. *İstanbul Politikalar Merkezi, İstanbul*.
- Özer, D., Baran, F., Aktop, A., Nalbant, S., Ağlamış, E. ve Hutzler, Y. S. W. A. I. (2012). Effects of a Special Olympics Unified Sports soccer program on psycho-social attributes of youth with and without intellectual disability. *Research in developmental disabilities*, 33(1), 229-239.

- Tuohey, B. ve Cognato, B. (2011). PeacePlayers International: A case study on the use of sport as a tool for conflict transformation. *SAIS Review of International Affairs*, 31(1), 51-63. <https://www.jstor.org/stable/27000235>
- Turner, R. N. ve Crisp, R. J. (2010). Imagining intergroup contact reduces implicit prejudice. *British Journal of Social Psychology*, 49(1), 129-142.
- Turner, R. N., Hewstone, M. ve Voci, A. (2007). Reducing explicit and implicit outgroup prejudice via direct and extended contact: The mediating role of self-disclosure and intergroup anxiety. *Journal of personality and social psychology*, 93(3), 369.
- Türk, F., Kaçmaz, T., Türnüklü, A. ve Tercan, M. (2018). Okul psikolojik danışmanlarının penceresinden Türk ve Suriyeli ilkökul öğrencilerinin gruplararası empati deneyimlerinin incelenmesi [Intergroup empathy levels of Turkish and Syrian primary school students from the perspective of school psychological counselors]. *Elementary Education Online*, 17(2), 786-811. <https://doi.org/10.17051/ilkonline.2018.419304>
- West, K., Husnu, S. ve Lipps, G. (2015). Imagined contact works in high-prejudice contexts: Investigating imagined contact's effects on anti-gay prejudice in Cyprus and Jamaica. *Sexuality Research and Social Policy*, 12, 60-69.
- Whitley, M. A., Coble, C. ve Jewell, G. S. (2016). Evaluation of a sport-based youth development programme for refugees. *Leisure/loisir*, 40(2), 175-199.
- United Nations Office on Sports for Development and Peace. Available online: <https://www.un.org/sport/> (accessed on 4 February 2018).
- Young, D. ve Block, K. (2023). Count Me In: a sports participation intervention promoting inclusion for young people from migrant backgrounds in Australia. *Sport in Society*, 26(7), 1227-1249.
- Yücel, E., Ekici, H. ve Çelik, A. B. (2023). "We are One Team": An evaluation of an intervention for improving relations between Turkish local and refugee adolescents. *International Journal of Intercultural Relations*, 96, 101865.

**EXTENDED ABSTRACT****GENİŞLETİLMİŞ ÖZET****THE POTENTIAL OF SPORTS IN IMPROVING INTERGROUP RELATIONS: A REVIEW  
ON SPORT BASED INTERVENTION PROGRAMS**

**Introduction and Research Purpose:** In recent years, sport has been proposed as an alternative intervention strategy to reduce prejudice. The growing interest in using sport as a tool to improve intergroup relations has led to the implementation of many sports-based intervention programs. However, intervention studies evaluating the effectiveness of these programs are quite limited, especially in Turkey. In order to understand the factors that lead to the success, it is very important to consider the results of existing intervention studies in a holistic manner. The aim of this study is to comprehensively review and discuss the findings of prominent sports-based interventions for reducing prejudice.

**Literature Review:** Prejudice causes serious social problems such as social exclusion, segregation, discrimination and political violence in many societies around the world (Beelmann & Heinemann, 2014; Paluck, 2009, 20-21). For more than 40 years, a wide range of intervention programs have been developed to address social problems caused by prejudice. In recent years, sport has been proposed as a popular intervention tool to improve intergroup relations (Clark et al., 2021; Lyras & Peachey, 2011). This approach is generally discussed under the Sport for Development and Peace (SDP) strategy (Cardenas, 2016).

The role of sport in improving intergroup relations has been debated for many years. While some point to the potential of sport to improve intergroup relations, others are skeptical of its role in peacebuilding, arguing that it can trigger rivalry, fanaticism, or unethical behavior. With the growing interest in the peacebuilding potential of sport, many sports-based intervention programs have been implemented in recent years. However, few empirical studies have been conducted to evaluate the effectiveness of these interventions (Clark et al., 2021; Ha & Lyras, 2013; Lyras & Peachey, 2011). This makes it difficult to draw inferences about the potential of sport to improve intergroup relations. Although (a) discussions on the potential of sport for prejudice reduction and (b) the results of research evaluating the effectiveness of sports-based intervention programs have an important place in the international literature (especially in the sport and social psychology literature) (e.g., Clark et al., 2021), the Turkish literature on this topic is quite limited. Considering this gap in the literature, this review article could be a useful resource for academics, students, coaches, program developers and implementers, and policy makers.

**Methodology and Findings:** In the present study, narrative review method was used. Four electronic databases (Scopus, Ulakbilim TR index, EBSCO Humanities and Social Sciences, Google Scholar) were searched between March 1, 2024 and May 1, 2024 using terms such as sports-based intervention, sports and peace. The inclusion criteria were as follows: Published in a peer-reviewed journal in Turkish or English, intervention study, inclusion of planned sports activities and contribution to social peace among the objectives. As a result of the literature review, 29 intervention studies were included in the review. These studies are generally classified as (a) interventions that make use of sport alone, (b) interventions designed within the framework of the sport plus approach, (c) interventions for professional athletes, (d) interventions focusing on the social cohesion of local people and migrants, (e) interventions where sport is integrated into the context of imaginary contact, and (f) sports-based interventions carried out in Turkey.

**Conclusions and Recommendation:** Most of the studies in the literature point to the potential of sports-based interventions to reduce prejudice. Majority of these interventions take a sport plus approach, take place in societies with ongoing or post-conflict intergroup conflicts, use football as a sport intervention tool, focus on children and youth as the target group, and use qualitative research methods. Studies in the literature have pointed out specific factors to increase the effectiveness of sport-focused interventions. In this context, it has been suggested to combine sport with other prejudice reduction intervention strategies (sport-plus approach) (Cardenas, 2016; Mousa, 2021; Peachey et al., 2015), to prioritize sport activities that are appropriate to the local culture and context (Clark et al., 2021; Peachey et al., 2015), and to use team-based sports that facilitate Allport's (1954) optimal contact conditions (Ekici et al., 2021; Sugden, 2006). Furthermore, it is also recommended to diversify the sport with other artistic and cultural activities (Cardenas, 2016). The content of the sports activity is as important as the people who offer it. Therefore, it is crucial that sports-based projects are led by qualified coaches and trainers who have internalized fair sports values (Ekici et al., 2021; Sugden, 2006).

**KATKI ORANI BEYANI VE ÇIKAR ÇATIŞMASI BİLDİRİMİ**

<b>Sorumlu Yazar</b> <i>Responsible/Corresponding Author</i>	Hatice Ekici			
<b>Makalenin Başlığı</b> <i>Title of Manuscript</i>	<b>SPORUN GRUPLAR ARASI İLİŞKİLERİ İYİLEŞTİRMEDEKİ POTANSİYELİ: SPOR ODAKLI MÜDAHALE PROGRAMLARI ÜZERİNE BİR DERLEME</b>			
<b>Tarih</b> <i>Date</i>	20.05.2024			
<b>Makalenin türü (Araştırma makalesi, Derleme vb.)</b> <i>Manuscript Type (Research Article, Review etc.)</i>	Review			
<b>Yazarların Listesi / List of Authors</b>				
<i>Sıra No</i>	<b>Adı-Soyadı</b> <i>Name - Surname</i>	<b>Katkı Oranı</b> <i>Author Contributions</i>	<b>Çıkar Çatışması</b> <i>Conflicts of Interest</i>	<b>Destek ve Teşekkür (Varsa)</b> <i>Support and Acknowledgment</i>
1	Hatice Ekici	%100	Çıkar Çatışması Yoktur.	
2	BOŞ BIRAKINIZ			
3	BOŞ BIRAKINIZ			
4	BOŞ BIRAKINIZ			
5	BOŞ BIRAKINIZ			

## DERLEME MAKALE / REVIEW ARTICLE

DOI: 10.52122/nisantasisbd.1490822

PSİKOLOJİDE ÇİFT ÇALIŞMALARINDA VE EŞLENİK ÖRNEKLEMLERDE  
BAĞIMSIZ OLMAMA ÖLÇÜMÜ

Dr. Öğr. Üyesi Cantürk AKBEN

Bolu Abant İzzet Baysal Üniversitesi, Fen-  
Edebiyat Fakültesi, Psikoloji Pr.

e-posta: akben@hotmail.com

ORCID 0000-0002-2001-2784

## ÖZ

Eşlenik örneklemelerde çiftlerin bireylerini bağımsız değerlendirmek bireysel bir yaklaşımdır. Ancak çiftlerden bahsedildiğinde, bireylerin birbirinden bağımsız olamayacağı kabul edilmeli ve çiftsel bir yaklaşım benimsenmelidir. Literatürde bu sayılı "bağımsız olmama" (nonindependence) olarak tanımlanır. Çift çalışmaları literatüründe çoğunlukla göz ardı edilen konulardan biri, bağımsız olmama derecesinin raporlanmasıdır. Bu çalışmanın temel amacı öncelikle çiftsel yaklaşımlarda değişken türlerini tanımlamak ve ardından olası değişken türlerinin kombinasyonları ile çift çalışmalarında bağımsız olmama derecelerinin nasıl hesaplanacağına ilişkin örnekleri bir bütün halinde derlemektir. Bu bağlamda sırasıyla; çiftler içi bir tane bağımsız değişkenin olduğu, çiftler içi birden çok bağımsız değişkenin olduğu, karışık bağımsız değişkenlerin olduğu, çiftler arası bir tane bağımsız değişkenin olduğu ve çiftler arası birden çok bağımsız değişkenin olduğu senaryolarda bağımsız olmama derecelerinin nasıl ölçüleceğine dair örnekler sunulmuştur. Çiftler içi bağımsız değişkenlerle çalışıldığında, bağımsız olmama ölçmek için korelasyon ve kısmi korelasyon katsayılarını göz önünde bulundurmak önerilmiştir. Çiftler içi bağımsız değişken olmadığı durumlarda ise karışık bağımsız değişkenler için sınıf içi korelasyon katsayısının kullanımı, çiftler arası bağımsız değişkenler için ise kısmi sınıf içi korelasyon katsayısının kullanımı bağımsız olmama ölçümü için işaret edilmiştir.

**Anahtar Kelimeler:** Ayırt edilebilir çiftler, ayırt edilemez çiftler, çiftler arası değişken, çiftler içi değişken, çiftsel veri analizi, yakın ilişkiler.

MEASUREMENT OF NONINDEPENDENCE IN DYAD STUDIES AND  
PAIRED SAMPLES IN PSYCHOLOGY

## ABSTRACT

In paired samples, assessing partners independently reflects an individual approach. However, when discussing couples, it must be acknowledged that individuals are not independent, and a dyadic approach should be adopted. In the literature, this assumption is referred to as "nonindependence." One often overlooked aspect in the field of dyadic studies in psychology is the reporting of the degree of nonindependence. The primary aim of this study is to define variable types within dyadic approaches and to compile examples that illustrate how to calculate degrees of nonindependence based on possible combinations of these variable types. In this context, examples are provided for scenarios with one independent variable within-dyads, multiple independent variables within-dyads, mixed independent variables, one independent variable between-dyads, and multiple independent variables between-dyads. When working with independent variables within-dyads, it is recommended to use correlation and partial correlation coefficients to measure nonindependence. In cases where there are no independent variables within-dyads, the intraclass correlation coefficient is suggested for mixed independent variables, while the partial intraclass correlation coefficient is recommended for measuring nonindependence between-dyads.

**Keywords:** between-dyads variable, close relationships, distinguishable dyads, dyadic data analysis, indistinguishable dyads, within-dyads variable.

Geliş Tarihi/Received: 28.05.2024

Kabul Tarihi/Accepted: 03.12.2024

Yayın Tarihi/Printed Date: 31.12.2024

**Kaynak Gösterme:** Akben, C., (2024). "Psikolojide Çift Çalışmalarında ve Eşlenik Örneklemelerde Bağımsız Olmama Ölçümü". *İstanbul Nişantaşı Üniversitesi Sosyal Bilimler Dergisi*, 2(12) 615-635.

## GİRİŞ

Psikolojide iki ya da daha fazla koşula atanmış bağımsız örneklemelerin bağımlı değişken ortalamalarının karşılaştırılması sıklıkla çalışılan bir yöntemdir. Bunun yanında bazı durumlarda eşlenik örneklemeler de karşılaştırılabilir. Aynı katılımcı grubunun iki farklı ölçümünü karşılaştırmak eşlenik örneklemeler içerisinde yer alsa da iki ayrı bireyin birbiriyle belirli bir özellik açısından eşleştirilmesi de eşlenik örneklemelerin bir örneğidir. Bu tür durumlar çift çalışmaları olarak adlandırılır. Psikolojide çift çalışmaları dendiğinde aklımıza gelecek ilk kavramlardan bir tanesi çift (*dyad*) kavramıdır. Çift dendiğinde yalnızca romantik ilişkiler düşünülmemelidir. Anne-oğul veya iki arkadaş gibi çiftler de aynı fenomen kapsamında değerlendirilebilir (Becker ve Useem, 1942). Çifti oluşturan bireyler çok yakın ilişkiler içerisinde olmak zorunda değildir. Bir hoca ile öğrencisi de bir çiftin üyesi olabilirler. Önemli olan şey ortak bir tecrübenin varlığıdır. Yani birey odaklı bir yaklaşımda nasıl ki analiz birimlerimiz bireylerden oluşuyorsa çift odaklı bir yaklaşımda da analiz birimlerimiz çiftlerden oluşmaktadır.

Çift çalışmaları sosyal bilimlerde ve psikolojide çoğu araştırmacının çalıştığı bir konu olmakla birlikte genellikle bireysel çalışmalarda kullanılan yöntemlerle yürütülür. Bu durum bazen çalışmanın doğasına uygun bir şekilde doğru bir yöntem olabilirken bazen de yanlış bir yöntem olabilir. Örneğin, baba-oğul çiftlerinden oluşan bir çalışmada çiftlerin birbirleriyle etkileşimli geçirdiği bir süre zarfında birbirlerine karşı girişimleri not edildiğinde bu sayılar baba ve oğul için ayrı ayrı kodlanabilir ve farklı yaş grubundaki çocuklar arasında bir karşılaştırma yapılabilir (Wilson ve Durbin, 2013). Bunun haricinde babadan başka, çocuktan başka bir bağımlı değişken ölçümü alınabilir. Bu tarz çalışmalar çift çalışmaları olsa da istatistiksel olarak çiftin her bir üyesi bireysel anlamda değerlendirilebilir. Ancak eşleştirilmiş çiftlerde aynı bağımlı değişken açısından ölçümler alınıyorsa artık çift odaklı bir bakış açısına gerek duyulacaktır çünkü çiftler arasındaki etkileşimi hesaba katmak gerekecektir.

Özellikle Türkçe literatürde çift çalışmalarında yöntemsel yaklaşımlara ve veri analizine dair kaynak oldukça kısıtlıdır. Bunun yanında literatürde en çok göz ardı edilen kısım ise çift çalışmalarında çift üyelerinin gerçekten çift olup olmadığının ispatıdır (Kenny vd., 2006). Çiftlerin mevcut çalışma için çift niteliği gösterip göstermediğini ortaya koymak, çift çalışmalarında verileri analiz etmeden önce atılması gereken bir adımdır. Bu çalışmanın temel amacı da her türlü çift oluşumları ile yapılabilecek çalışmaların aslında birey odaklı çalışmalardan farkına değinmek ve çift çalışmalarındaki yöntemsel kombinasyonlarda çiftlerin gerçekten birbirine bağımlı olup olmadığının (bağımsız olmama derecesi) nasıl hesaplandığını bir bütün halinde aktarmaktır.

Çift dediğimizde artık analiz birimimiz çiftlerden oluşur ve bu çalışmalarda klasik bireysel yöntemleri uygulamamız her zaman doğru sonuç vermeyecektir. İngilizce literatürde çiftlerle alakalı ya da çift odaklı anlamında kullanılan “dyadic” kelimesi için “çiftsel” tabirini kullanabiliriz. Yani *bireysel* bakış açısı yerine *çiftsel* bakış açısını yöntemimizde uyguluyorsak artık çiftsel veri analizi yöntemlerini de işin içine dahil etmemiz gerekir. Bu yöntemlerdeki kritik nokta, çiftin üyelerinin birbirinden bağımsız olamayacağının kabulüdür. Bir çiftin her bir bireyini birbirinden bağımsız değerlendirmek aslında bireysel bir yaklaşımdır. Eğer bir yerde bir çiftten bahsediliyorsa bu aynı zamanda çifti oluşturan bireylerin birbirinden bağımsız olmadığının da göstergesidir. Kenny vd. (2006: 4) bu durumu bağımsız olmama (*nonindependence*) olarak tanımlamaktadır ve bağımsız olmamanın dört farklı şekilde söz etmektedirler (*ayrıca* bkz. Kenny, 1996; Kenny ve Judd, 1986). Gönüllü bağ (*voluntary linkage*) arkadaşlar ya da romantik partnerler gibi zaman içerisinde gelişen bir ilişkiyi ifade eder. Akrabalık bağ (*kinship linkage*) birinci ya da ikinci derecede akrabalık ilişkilerini ifade eder. Deneysel bağ (*experimental linkage*) laboratuvar gibi bir ortamda birbirlerini tanımaları gereken insanlar arasında ortaya çıkar. Boyunduruklu bağ (*yoked linkage*) ise birbirlerini hiç tanımayan insanların aynı uyarıcıya maruz kalması durumudur. Evlilik gibi çift durumlarında hem gönüllü hem de akrabalık bağları görülebilir. Çiftlerle yapılan çalışmalarda genellikle gözden kaçırılan şeylerden bir tanesi, bağımsız olmama derecesinin raporlanmasıdır. Eğer bağımsız olmama derecesi yeterli güçte değilse çalışmanın çiftlerden oluştuğunu söylemek de mümkün olmayacaktır. Bu yüzden çiftlerle yapılan çalışmalarda mutlaka bağımsız olmama derecesinin raporlanması ve anlamlı olduğunun ortaya koyulması gerekir (Malloy ve Albright, 2001).

Çiftlerin bağımsız olmama derecelerini hesap edebilmek için çiftlerin niteliklerini bilmek çok önemlidir. Bu bağlamda çiftler içi ayırt edilebilirlik (*distinguishability*) çok önemli bir faktördür (Gonzalez ve Griffin, 1999). Çiftin üyeleri bazı durumlarda belirgin bir şekilde ayırt edilebilir (*distinguishable*) olabilirken bazı durumlarda böyle bir doğal ayırt edilebilirlik durumu görülmez ve bu çiftler ilgili değişken açısından ayırt edilemez (*indistinguishable / exchangeable*) çiftler olarak tanımlanır. Ayırt edilebilir değişkenlere en tipik örnek biyolojik cinsiyettir. Heteroseksüel bir ilişkide çiftlerden biri kadın diğeri erkektir ve biyolojik cinsiyet açısından ortada belirgin bir ayırt edilebilirlik vardır ancak homoseksüel bir ilişkide cinsiyet açısından ayırt edilebilirlik yoktur. Elbette ki homoseksüel çiftler de farklı açılardan ayırt edilebilir özellikler taşıyabilir. Yani çiftleri ayırt edilebilir ya da ayırt edilemeyen çiftler olarak nitelendirmek yerine, belirli değişkenler açısından ayırt edilebilirliği düşünmek gerekir. Örnekler çoğaltılabilir; ayırt edici faktör kardeşler arası yaş büyüklüğü veya patron ve çalışan olma durumu gibi özellikler de olabilir. Bunun yanında tüm çiftler arası değişkenler doğal olmak durumunda değildir. Deneysel bir manipülasyon ile ortama çiftler arası bir değişken de eklenebilir.

Çiftsel veri analizi yöntemlerinde de aslında alışık olduğumuz bireysel yöntemlere oldukça benzerlikler bulunmaktadır. Sosyal bilimlerde araştırma desenleri dendiğinde aklımıza genellikle üç tür tasarım gelmektedir: Denekler arası desen (*between-subjects design*), denekler içi desen (*within-subjects design*) ve karışık desen (*mixed-design*). Denekler arası desende bağımsız değişkenin düzeyleri farklı katılımcı gruplarına uygulanırken denekler içi desende bir katılımcı bağımsız değişkenin bütün düzeylerini deneyimler. Karışık desenlerde ise hem denekler arası hem de denekler içi en az birer tane bağımsız değişken vardır. Çiftsel veri analizi yöntemlerinde ise “desen” ifadesi yerine “değişken” ifadesinin kullanımı daha doğrudur ve üç tür değişken vardır: Çiftler arası değişken (*between-dyads variable*), çiftler içi değişken (*within-dyads variable*) ve karışık değişken (*mixed variable*). Bireysel yöntemlerde değişkenin kendisi desenin de türünü belirler ancak çiftsel yöntemlerde bir değişken durumdan duruma çiftler arası ya da çiftler içi olabilir. Hatta bazen bir değişken tek başına karışık bir değişken olabilir.

Çiftsel yaklaşımda desen tabirinden kaçınmanın bir sebebi daha vardır. Çiftsel yaklaşımda desen denildiğinde çiftsel desenler (*dyadic designs*) anlaşılacaktır. Literatürde farklı desenler vardır ama mevcut çalışmada söz edilecek desen standart çiftsel desendir (*standard dyadic design*). Bu desende çiftin üyeleri aktör ve partner olarak adlandırılır. Esasında aktör ve partner birbirinden çok farklı değildir. Çift içerisindeki herhangi birisi aktör iken diğeri partner olarak adlandırılabilir. Standart çiftsel desende yalnızca aktörden (ya da partnerden) ölçüm alıyorsanız tek yönlü, her ikisinden de ölçüm alıyorsanız çift yönlü bir standart çiftsel desen oluşur (Mustanski vd., 2014).

Bu çalışmada öncelikle çiftsel yaklaşımlarda değişken türlerini tanımlamak amaçlanmaktadır. Ardından olası değişken türlerinin kombinasyonları ile çift çalışmalarında bağımsız olmama derecelerinin nasıl hesaplanacağına da alt başlıklar altında örneklendirilmesi amaçlanmaktadır.

## 1. Çiftsel Yaklaşımlarda Değişkenler

### 1.1. Çiftler Arası Değişken

Aynı denekler arası desenlerde olduğu gibi bir değişken çiftlerden çiftlere farklılık göstermektedir. Çiftler arası bir bağımsız değişkenin iki ya da daha çok koşulu olabilir. Öncelikle iki düzeyli bir bağımsız değişkenden oluşan basit bir örnek düşünebiliriz. Romantik ilişki içerisindeki çiftlerde ilişkiye yönelik gelecek kaygısının ilişki doyumlarına etkisini inceleyen bir araştırma planımız olsun. Burada ilişkiye yönelik gelecek kaygısı ( $X$ ) bağımsız değişken iken ilişki doyumu ( $Y$ ) bağımlı değişkendir. Bağımsız değişkenimizin iki düzeyi vardır: Düşük gelecek kaygısı ( $g_1$ ) ve yüksek gelecek kaygısı ( $g_2$ ). Yüksek gelecek kaygısı grubundaki çiftlere ortalama bir ilişkide 10 yıl içerisinde insanların yaşayacağı büyük problemlere ilişkin bir metin okutulurken düşük gelecek kaygısı koşulunda çiftlere ilişkilerinin zamanla gelişen daha olumlu yönlerinin anlatıldığı bir metin okutulduğunu düşünelim. Daha sonra katılımcıların ilişki doyum skorlarını bir ölçek aracılığıyla toplayalım. Sonuç olarak her çift için çiftler içi ortalama bağımlı değişken skoru aslında o çiftin bağımlı değişken skorunu işaret etmektedir. Aslında çiftleri sanki birer bireymiş gibi düşünüp ortalamasını almaktan herhangi bir farkı yoktur.

Çiftler arası değişkenin mantıksal olarak denekler arası desenden hiçbir farkı yoktur ancak bazı durumlarda kafa karışıklığına sebep olabilir. Örneğin cinsiyet, bireysel yaklaşımlarda doğal olarak denekler arası bir değişkendir ancak çiftsel yaklaşımda cinsiyetin böyle bir özelliğinden her zaman bahsedilemez. Örneğin heteroseksüel ilişki yaşayan çiftlerle yapılan bir çalışmamız varsa burada cinsiyet çiftlerden çiftlere farklılık gösteren bir değişken olmadığı için çiftler arası bir değişken olamaz çünkü her çift bir erkek ve bir kadından oluştuğu için çiftler arasında bir farklılık yoktur. Aynı cinsiyetten oda arkadaşlarından oluşan çiftlerle bir çalışma yürütüyor olursak da bu sefer elimizde hem iki erkek oda arkadaşından oluşan çiftler (erkek-erkek) hem de iki kadın oda arkadaşından oluşan çiftler (kadın-kadın) olacaktır ve bu durumda cinsiyet artık çiftler arası bir değişken statüsü kazanacaktır. Önemli olan çiftlerden çiftlere farklılık bulunmasıdır. Yani bazı çiftler bir grupta, bazı çiftler diğer grupta olabilmelidir.

Daha önceden de hatırlanacağı gibi çiftlerin ayırt edilebilirliği önemli bir faktördür (Gonzalez ve Griffin, 1999). Bağımsız değişken açısından eğer çift üyeleri ayırt edilebilir değilse ortada çiftler arası bir değişken vardır. Yukarıdaki ev arkadaşları örneğinde çiftler ya iki kadından ya da iki erkekten oluşmaktadır. Eğer bağımsız değişkenimiz cinsiyet ve çiftlerimiz de ya erkek-erkek ya da kadın-kadın çiftlerden oluşuyorsa ortada cinsiyet açısından çiftin üyeleri arasında ayırt edilebilirlik söz konusu değildir. Ayırt edilebilirlik söz konusu olduğunda ortada kesin olarak çiftler içi bir değişken vardır. Bu da değişkeni tanımlamak için bir ipucu olabilir.

## 1.2. Çiftler İçi Değişken

Bağımsız değişkenin düzeyleri çiftler arasında sunulmak yerine çiftler içinde birlikte sunulabilir. Bireysel yaklaşımda denekler içi desende bir katılımcı bağımsız değişkenin bütün koşullarını deneyimler (Charness vd., 2012). Çiftler içi desende de aynı şekilde bir çift bağımsız değişkenin bütün düzeylerini deneyimler. Çiftler içi değişkenler biraz daha kafa karıştırıcı olabilir çünkü denekler içi desende olduğu gibi düşünülemez. Çiftler içi değişkende bağımsız değişkenin bir düzeyi çiftin bir üyesine, diğer düzeyi ise çiftin diğer üyesine ait olabilir. Aslında işin mantığında bir farklılık yoktur çünkü analiz birimi çiftlerdir ve bağımsız değişkenin iki düzeyi de bütün çiftlere uygulanmaktadır. Çiftlerin içindeki her bir bireyin bağımsız değişkenin tüm düzeylerine ulaşması şart değildir. Önemli olan bağımsız değişkenin iki düzeyinin de çifte uygulanmasıdır.

Heteroseksüel ilişki çiftlerinde cinsiyet tipik bir çiftler içi değişken örneğidir. Bağımsız değişken cinsiyettir ve erkek-kadın olmak üzere iki düzeyi bulunmaktadır. Her bir çift ise bu iki düzeyi de barındırmaktadır. Yani bağımsız değişkenin her iki düzeyi de tüm çiftlerde vardır. Başka bir örnek olarak ebeveyn-çocuk çiftleri düşünülebilir. Eğer bir çalışmada anne ve çocukları çift olarak ele alınıyorsa bütün çiftler hem anneyi hem de çocuğu içerdiği için bu değişken çiftler içidir (bkz., Feng vd., 2007; Gopin vd., 2010.). Yine başka bir örnek olarak patron-çalışan çiftlerinde ast ve üst ilişkisi incelenmektedir ve bütün çiftlerde ast ve üst bulunmakta olduğu için burada da çiftler içi değişken söz konusudur (bkz., Allinson vd., 2001; Coruch ve Yetton, 1988).

Esasen çiftler içi değişkenleri ayırt etmenin kolay bir yolu bulunmaktadır. Bağımsız değişken açısından çift üyelerinin farklı skorlar almaları ortada çiftler içi bir değişken olduğunu gösterir. Veriler girilirken her bir katılımcının bir özelliğine aslında sayısal bir kod verilir. Örneğin patron-çalışan çiftlerini düşünürsek çiftlerden çalışan olanlara  $X = 0$  ve patron olanlara  $X = 1$  sayısal kodunun verildiğini varsayalım. Dikkat edilirse bütün çiftlerin ortalama bağımsız değişken skorunun, çiftin her iki üyesinin ortalama skoru olan 0.5 olduğu görülecektir. Eğer tüm çiftlerin çift içi bağımsız değişken ortalamaları aynı ise o değişken çiftler arası bir değişken değildir. Yine işyerindeki pozisyonun bağımsız değişken olduğu başka bir çalışmada iki çiftin de denk düzeyde çalışan olduğunu düşünürsek de çiftin her iki üyesi de aynı bu değişken açısından aynı skoru ( $X = 0$ ) alacaktır ve bu yüzden çiftler içi bir değişkenden söz edilmesi mümkün olmayacaktır. Aynı çalışmanın içerisinde başka bir çift grubu olarak iki tane üst pozisyondaki üyelerden oluşan çiftler ise  $X = 1$  sayısal kodunu alacaktır ve çift ortalamalarına baktığımızda çiftler arası bir farklılık ortaya çıkacaktır. Bazı çiftlerin ortalamaları 0 iken bazı çiftlerin ortalamaları 1 olacaktır ve bu durum ortada çiftler arası bir değişken olduğunun göstergesidir. Daha önce de sözü edildiği gibi bağımsız değişken açısından çiftler içinde ayırt edilebilirlik söz konusuysa kesin olarak çiftler içi bir değişken vardır (Gonzalez ve Griffin, 1999).



### 1.3. Karışık Değişken

Karışık değişken tabiri birey odaklı yaklaşıma aşına araştırmacılar açısından biraz yabancı bir kavramdır çünkü karışık desen dendiğinde birden fazla bağımsız değişkenin olduğu ve bunlardan birinin denekler arası, diğerinin denekler içi değişken olduğu anlaşılır. Çiftsel yöntemlerde ise bir değişken tek başına karışık değişken olarak tanımlanabilir. Bir değişkenin karışık değişken olabilmesi için iki şart gereklidir: (1) Çiftler içinde farklılık göstermesi ve (2) çiftler arasında farklılık göstermesi (Kenny, 1996). En tipik örneklerden bir tanesi yaş olarak kaşımıza çıkar. Genellikle çiftin üyeleri birbirinden farklı yaşlara sahiptir ancak çiftin yaş ortalaması başka bir çiftin yaş ortalamasından da farklı olacaktır. Bu durumda yaş (ortalama skor olarak) hem çiftler arasında hem de çiftler içinde farklılık gösteren bir değişken olacağı için karışık değişken olarak tanımlanacaktır. Münferit çiftlerde aynı yaşa sahip üyeler bulunabilir ancak önemli olan çiftler içinde yaşın farklılık gösterebilecek nitelikte olmasıdır. Zaten karışık değişkenler genellikle kategorik olmayan sürekli değişkenlerden oluşmaktadır. Bu yüzden de bağımlı değişkenler çok büyük olasılıkla karışık değişkendir.

### 2. Çiftsel Çalışmalarda Veri Organizasyonu

Çiftsel bir çalışmada verilerin nasıl organize edileceğini bilmek önemli bir husustur. Veri organizasyonunu yapabilmek için öncelikle değişkenimizin düzeyini tanımlamamız gerekir. Eğer birey düzeyli (*individual-level*) bir değişken söz konusu ise çiftin üyelerinin birbirinden farklı skorlar alabileceği anlaşılmalıdır ancak çift düzeyli (*dyad-level*) bir değişkende çiftin üyeleri birbiriyle aynı skoru alırlar (Kenny, 2018; Kenny vd., 2006: 11). Yani çift düzeyli bir değişken demek aynı zamanda çiftler arası bağımsız bir değişken demektir. Birey düzeyli bir değişken ise çiftler içi ya da karışık bir değişken olabilir.

Veri organizasyonu üç farklı yapıda bulunabilir: Bireysel yapı (*individual structure*), çiftli yapı (*dyad structure*) ve ikili karşılaştırma yapısı (*pairwise structure*). Bu veri organizasyonları farklı yapılardan oluşur ve çiftsel çalışmalarda uzmanlaşmak isteyen her araştırmacının bu üç yapıyı da bilmesi gerekebilir çünkü hangi analizi ya da analiz programını kullandığımıza bağlı olarak hangi veri organizasyonunu kullanacağımız değişebilir (Ledermann ve Kenny, 2015). Örneğin, çiftli yapıda pek çok analizi yapabilesek de sınıf içi korelasyon analizi yapmak diğer yapılardaki kadar kolay olmayacaktır (Alferes ve Kenny, 2009).

Mevcut çalışmada standart çiftsel desen söz konusu olduğu için çiftli yapı veri organizasyonu yeterli olacaktır. Çiftli yapı organizasyonunda, JAMOVI ve SPSS benzeri istatistik programları için her bir satırda bir çifte ait veriler bulunmaktadır. Her bir çifti bir katılımcıymış gibi düşündüğümüzde bunu anlamak daha kolay olacaktır. Bu yöntemde bağımlı değişken skorları her bir üye için iki ayrı sütunda girilir. Örneğin bağımlı değişkenimiz  $Y$  ise üyelerden birinin bağımlı değişken skoru  $Y_1$  sütununa, diğerinin skoru  $Y_2$  sütununa girilir. Bağımlı değişkenler çok yüksek bir olasılıkla sürekli değişken olduğu için çiftsel tabirle karışık bir değişkendir.

Bağımsız değişken için veri organizasyonunda ise çiftli yapı organizasyonunda çiftler içi bir bağımsız değişkenimiz olduğunda bunun için ayrıca veri girmeye gerek yoktur. Çiftler içi bir değişken demek aslında çiftler içinde ayırt edilebilirlik olduğu anlamına gelir. Örneğin çiftler içi değişkenimiz cinsiyet ise zaten bağımlı değişken skorlarını iki ayrı sütunda girdiğimiz için  $Y_1$  erkekleri,  $Y_2$  ise kadınları (veya tam tersi) temsil edebilir. Çift üyelerinin niteliğine göre  $Y_1$ 'in çiftlerden her zaman birini (örn., erkeği, yöneticiyi, öğretmeni vb.),  $Y_2$ 'nin ise her zaman diğerini (örn., kadını, astı, öğrenciyi vb.) temsil etmesi çok önemli bir husustur.

Çiftler arası bir değişkenimiz olduğunda ise bu değişkeni mutlaka bir sütunda belirtmemiz gerekir. Çiftler arası değişkenimiz  $Z$  ise her çift  $Z$ 'nin hangi koşulunda yer alıyorsa o koşula uygun bir sayısal kod ilgili sütunda belirtilir. Örneğin deney ve kontrol gruplarımız var ise ve kontrol grubu için 0, deney grubu için 1 sayısal kodunu belirlediysek bir çift hangi koşuldaysa  $Z$  sütunundaki karşılığına o sayısal kod girilmelidir.

Eğer bağımsız değişkenimiz karışık bir değişken ise büyük ihtimalle sürekli bir değişken söz konusudur ve ilişkisel bir çalışma olma ihtimali yüksektir. Örneğin çift üyelerinden alınan ilişki doyum skorları ile yaşam doyumunu arasındaki ilişkiyi incelediğimizi varsayalım. İlişki doyumunu  $X$  diye tabir edersek çiftin üyeleri için  $X_1$  ve  $X_2$  diye iki ayrı sütunda yordayan değişken

verilerimiz olacaktır ve yordanan değişken olarak belirlediğimiz yaşam doyumu ise  $Y_1$  ve  $Y_2$  şeklinde iki ayrı sütunda yer alacaktır. Burada dikkat edilmesi gereken husus, aynı zamanda çiftler içinde ayırt edilebilirlik olup olmadığıdır. Eğer ayırt edilebilirlik yoksa çift üyeleri belirli bir açıdan birbirinden farklılaşmamaktadır. Bu yüzden de hangi üyenin  $X_1$  hangi üyenin  $X_2$  olacağı tamamen keyfidir ancak bir üyenin bağımsız değişken verisi  $X_1$  sütununa girildiyse aynı üyenin bağımlı değişken skoru mutlaka  $Y_1$  koşuluna girilmelidir.

### 3. Bağımsız Olmama Derecesinin Hesaplanması

Çift çalışmalarında yapılabilecek büyük hatalardan bir tanesi analiz birimini çiftler yerine bireyler olarak ele almaktır. Örneğin 4 tane evli çifte iki koşulu ( $A$  ve  $B$ ) olan bir  $X$  değişkenini sunup bu değişkenin  $Y$  bağımlı değişkeni üzerindeki etkisini incelediğimizi varsayalım. Çiftlerden 2 tanesini bir koşula diğer 2 tanesini de diğer koşula alalım ve toplamdaki 8 katılımcının  $Y$  skorlarını alalım. Birey odaklı yaklaştığımızda ve analiz birimimizi bireyler olarak ele aldığımızda böyle bir çalışmada uygulayacağımız yöntem şu olurdu:  $A$  koşulundaki 4 katılımcının  $Y$  ortalaması ile  $B$  koşulundaki 4 katılımcının  $Y$  ortalamasını karşılaştırmak. Ancak burada göz ardı edilen en önemli nokta, çalışmayı çiftlerle yürütürken analiz birimimizi bireyler olarak almamızdır. Eğer  $X$  değişkeninin koşullarında uygulanan manipülasyon çiftlere birlikte uygulanıyorsa artık çiftler arasında bağımsız olmama (*nonindependence*) sayılına sahibizdir ve bu yüzden çift üyelerini bireysel olarak değerlendirmemiz hata olacaktır.

Şimdi bu örneği hayali bir veri seti üzerinde düşünebiliriz. Bağımsız değişken  $X$ , bağımsız değişkenin koşulları  $A$  ve  $B$ , bağımlı değişken ise  $Y$ 'dir.  $A$  koşulu sayısal olarak 0,  $B$  koşulu ise 1 olarak kodlanmıştır (mevcut çalışmada kodlamanın herhangi bir önemi olmadığı için farklı sayılar da verilebilir). Toplam çift sayısı 4, kişi sayısı ise 8'dir. Böyle bir veriyi bireysel veri analizi yaklaşımıyla ele almak için veri organizasyonunu da bireysel yapıda girmek gerekir. Böylesi bir örnek veri Tablo 1'de sunulmuştur. Görüldüğü üzere buradaki  $X$  değişkeni çiftler arası ve kategorik bir değişkendir. Bu veriye bireysel veri analizi uygulandığında bağımsız örneklem  $t$  testi uygulamak gerekecektir. Katılımcı sayısı ise  $n = 8$  olacaktır. Analiz sonucunda gruplar arasında anlamlı bir fark bulunur,  $t(6) = 2.79, p = .032, d = 1.97$ .

**Tablo 1.** Bireysel veri analiziyle incelenen bir çift çalışması örneği

Katılımcı No	Çift No	Üye No	$X$	$Y$	$\bar{Y}_{\text{çiftlerarası}}$	$e$
1	1	1	0	6.5	5.125	1.37
2	1	2	0	4.5	5.125	-0.625
3	2	1	1	7	7.5	-0.5
4	2	2	1	6	7.5	-1.5
5	3	1	0	4	5.125	-1.125
6	3	2	0	5.5	5.125	0.37
7	4	1	1	8	7.5	0.5
8	4	2	1	9	7.5	1.5

$A$  koşulu için  $X = 0$ ,  $B$  koşulu için  $X = 1$

Örnekte uygulanan yöntem çiftsel veri analizine uygun değildir ve neden uygun olmadığını anlamak için öncelikle bu bireysel yöntemi incelemek gerekir. İlk olarak, çiftsel yaklaşımda

bağımsız olmama durumu temel bir sayılıdır ancak bireysel yaklaşımda bu sayılı görmezden gelinir çünkü toplam katılımcı sayısı  $n = 8$  olarak ele alınır. Klasik istatistiksel yaklaşımda veri toplanan her bir gözlemin diğer gözlemden bağımsız olduğunu kabul ederiz (Cook ve Kenny, 2005). Bunu daha iyi anlamak için örnekteki veri üzerinde basit doğrusal regresyon analizi yapabiliriz. Kategorik değişkenimiz iki düzeyli olduğu için doğrusal regresyon yapmakta bir sakınca yoktur (daha fazla düzeyli kategorik değişkenlerde kukla değişken kullanmadan elbette bu bir hata olacaktır). Analiz sonucunda ise  $X$  değişkeninin  $Y$  değişkenini anlamlı bir şekilde yordadığı bulunacaktır,  $b = 2.37$ ,  $SH = 0.85$ ,  $t = 2.79$ ,  $p = .032$ . Bu analiz ve regresyon doğrusunu serpmek için Şekil 1'de sunulmuştur.

Daha önce  $A$  koşulunu 0 ve  $B$  koşulunu 1 olarak kodladığımız için bu grafikte soldaki katılımcılar  $A$  koşulundaki ve sağdaki katılımcılar  $B$  koşulundaki katılımcıları temsil etmektedir. Aslında veriler, regresyon doğrusunun yalnızca iki kutbunda yer almaktadır ve bu doğrunun tam iki kutbu  $A$  koşulundaki ve  $B$  koşulundaki katılımcıların ortalamalarıdır. Dolayısıyla buradaki temel varsayım şudur:  $A$  koşulu ortalaması ile  $B$  koşulu ortalaması arasında 2.37 birimlik  $Y$  farkı, doğal olarak  $X$  değişkeninin etkisinden kaynaklanmaktadır. Her bir katılımcının bulunduğu koşuldaki ortalama puandan ( $\bar{Y}_{\text{çiftlerarası}}$ ), yani  $X$ 'in etkisiyle olması gereken puandan farkı ise o katılımcıdan kaynaklanan bir farklılıktır ve buna her katılımcının hata skoru ( $e$ ) denir.

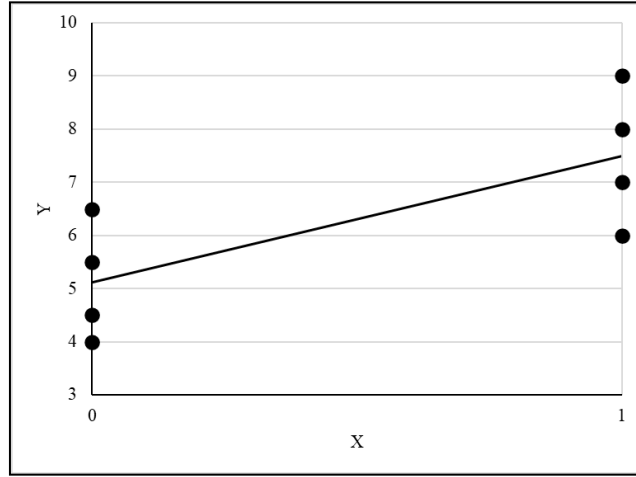

**Şekil 1.** Bireysel veri analiziyle incelenen bir çift çalışması örneğinde dağılım grafiği

Her bir katılımcının hata skoru yine Tablo 1'de yer almaktadır. Elbette bu hataların hesap edilmesinin bir sebebi vardır. Yukarıda da bahsedildiği gibi katılımcının hata skoru demek, katılımcının  $Y$  skorundaki  $X$ 'ten kaynaklanan kısmı çıkarmak demektir. Yani katılımcıların hata skorları aslında  $Y$  üzerinde meydana gelen değişimden  $X$ 'in etkisinin çıkartılmış halidir. Bu yüzden de bağımsız değişken ( $X$ ) ile hata skorları ( $e$ ) arasındaki korelasyon her zaman 0'a eşit olacaktır (Darlington ve Hayes, 2017; Keith, 2015). Tüm bunların toparlanacağı ve sonuca bağlanacağı nokta ise şudur: Bağımlı değişken üzerindeki bağımsız değişkenden kaynaklanan varyans kontrol altına alındığında hesap edilen katılımcı skorları (hatalar) her bir katılımcıya özgüdür ve bağımsızdır.

Yukarıda verilen örnekten yola çıkarak anlaşılması gereken şey, bireysel yaklaşımda her bir katılımcının birbirinden bağımsız ele alındığıdır çünkü her katılımcının hatası yalnızca kendine aittir. Ancak örnekteki çalışma gerçekte çiftlerle yapılmış bir çalışmadır. 1 numaralı katılımcı ile 2 numaralı katılımcı bir çifttir. Aynı şekilde 3 numaralı katılımcı ile 4 numaralı katılımcı da bir çifttir. Bu örneği biraz daha gerçek bir çalışmaya benzetebiliriz. Örneğin evli çiftlerde (çiftler içi olan cinsiyet değişkenini şimdilik görmezden gelerek)  $A$  koşulundaki çiftler düşük gelecek kaygısı içeren bir metin okurken  $B$  koşulundaki çiftler yüksek gelecek kaygısı içeren bir metin okurlar ve metni okumalarının ardından bu metin üzerinde 5 dakika konuşurlar. Daha sonra ise her bir üyeden ilişki doyumu puanları alınır. Böylesi bir örnekte gerçekten 1 numaralı katılımcı ile 2 numaralı katılımcının birbirilerinin  $Y$  skorlarını hiç etkilemeyeceğini düşünmek ne kadar mantıklı olacaktır? İşte bu yüzden bağımsız olmama durumu göz ardı edildiği anda aslında çalışmanın temelleri de zayıf olacaktır. Bu yüzden de bu örnekte katılımcı sayısı olarak ifade edilen  $n = 8$  yerine,  $n$  sembolünü çiftler için kullanmak ve  $n = 4$  olarak ele almak gerekecektir.

Kenny (1996) bağımsız olmama derecesini hesaplamak için çeşitli yöntemler önermiştir (ayrıca bkz., Kenny ve Cook, 1996; Kenny vd., 2006). Bu yöntemler çalışmadaki değişken sayısına ve değişkenlerin türüne göre değişim göstermektedir. Bu bağlamda sırasıyla; çiftler içi bir tane bağımsız değişkenin olduğu, çiftler içi birden çok bağımsız değişkenin olduğu, karışık bağımsız değişkenin olduğu, çiftler arası bir tane bağımsız değişkenin olduğu ve çiftler arası birden çok bağımsız değişkenin olduğu senaryolarda bağımsız olmama derecelerinin hesaplanışına dair örnekler verilecektir. Tüm bu örneklerde ise bağımlı değişkenler her zaman karışık ve sürekli bir değişken olarak ele alınacaktır.

### 3.1. Ayırt Edilebilirlik Varsa: Çiftler İçi Tek Bağımsız Değişken

Çift üyeleri açısından bir ayırt edilebilirlik varsa, yani değişkenimiz çiftler içi bir değişkense (ör., Cinsiyet: Erkek-Kadın) erkekler ve kadınların bağımlı değişken skorlarının korelasyonu bize bağımsız olmama derecesini verir. Bu oldukça kolay bir yöntemdir. Öncelikle bağımsız değişken birey düzeyli (*individual-level*) olup çiftler içi (*within-dyads*) bir değişkendir. Yani çiftin üyeleri farklı skorları alabilirken her çiftin ortalaması aynıdır. Bağımlı değişkenin ise ilişki doyumu olduğunu varsayarsak birey düzeyli ve karışık bir değişken olacaktır (bağımlı değişkenler genellikle karışık değişken olur). Yani bağımlı değişken açısından çiftler içinde farklı skorlar olabileceği gibi her çiftin ortalama skoru da birbirinden farklı olabilmektedir. Erkeklerin ilişki doyumunu  $Y_1$ , kadınların ilişki doyumunu ise  $Y_2$  olarak girdiğimizi düşünürsek  $Y_1$  ve  $Y_2$  arasındaki Pearson korelasyon katsayısı bağımsız olmama derecemizi belirleyecektir. Bu derece, incelenen değişkene göre pozitif ya da negatif olabilir ancak ortalamalar arası farktan bağımsız bir ölçümdür.

Özetle, erkekler ile kadınlar arasındaki ilişki doyum skorlarının korelasyonu aslında çiftler arasındaki bağımsız olmama derecesini göstermektedir. Yukarıdaki bölümde bağımsız değişken ile hatalar arasındaki ilişkinin 0 olduğu bilgisini hatırlayalım. Yani her bir katılımcının bağımsız değişkeni kontrol altına alındığındaki bağımlı değişken skoru (hatalar) bağımsız değişken ile tamamen ilişkisizdi. Dolayısıyla bu örnekteki erkekler ve kadınlar arasında bir korelasyon olması, aslında çift üyelerinin birbirinden bağımsız olamayacağını da göstergesidir. Ancak verileri çiftsel olarak değil de bireysel olarak incelemiş olsaydık tüm bireyleri birbirinden bağımsız kabul edecek ve çift üyeleri arasındaki bu bağımsız olmama derecesini (bağımlı değişken korelasyonunu) göz ardı etmiş olacaktık. Oysa bu yöntemde bireylerin birbirinden bağımsız olduğu değil çiftlerin diğer çiftlerden bağımsız olduğu varsayılır. Yani çiftler içindeki bağımlılık kontrol altına alınmış olur. Eğer çiftler içi korelasyon güçlü değilse artık ortada bağımsız olmama derecesi açısından bir çift olduğundan söz etmek de zor olacaktır. Bu yüzden her çalışmada öncelikle çiftlerin gerçekten çift olup olmadığını ortaya koyabilmek için bağımsız olmama derecesi önemlidir.

Korelasyonun gücünü yorumlamak çeşitli kaynaklarda farklı şekillerde gösterilse de psikoloji çalışmalarında genellikle 0.3'ten küçük değerler zayıf ilişkiyi gösterirken 0.7'den büyük değerler güçlü ilişkiyi gösterir (Akoglu, 2018). Aradaki değerler ise orta düzey bir ilişkinin belirtisidir. Farklı kaynaklarda zayıf ilişki için 0.4 değeri de eşik kabul edilebilir (Schobet vd., 2018).

### 3.2. Ayırt Edilebilirlik Varsa: Çiftler İçi Çok Bağımsız Değişken

Yukarıdaki örnekte tek ayırt edici değişken cinsiyet idi ancak çiftler içinde birden fazla ayırt edici değişken de bulunabilir. Örneğin çiftlerden bir tanesi çalışan iken diğeri çalışmayan bir birey olabilir. Böyle bir durumda artık iki tane ayırt edici değişkenimiz vardır: (1) Cinsiyet: Erkek-Kadın, (2) Çalışma Durumu: Çalışan-Çalışmayan. Bu tür durumlarda Kenny'nin (1996) önerdiği bir yöntem vardır. Hangi bağımsız değişken bağımlı değişken üzerinde daha fazla ortalama ve varyans farklılığına sebep oluyorsa diğer bağımsız değişkeni kontrol altında tutarak kısmi korelasyon katsayısı hesap etmek bize bağımsız olmama derecesini verir ancak bu bir öneridir. Bunun bir öneri olmasının sebebi aslında araştırmacının asıl incelemek istediği bağımsız değişkenin araştırma sorusuna göre değişebileceğidir.

Bireysel bir çalışmada üç adet değişken ile kısmi korelasyon yapmak oldukça kolaydır. İki değişken arasındaki ilişkide üçüncü değişken kontrol edilir ancak iki tane ayırt edilebilir değişken varsa durum biraz daha karışıktır. Öncelikle bir tane ayırt edici değişkenimiz olduğunu varsayarak cinsiyeti ele alabiliriz. Bağımlı değişkenimiz ilişki doyum skorları olsun ve kontrol

etmek istediğimiz değişken ise çiftler içindeki yaş farkı olsun. Böyle bir durumda karşımıza üç tane sütun çıkacaktır.  $Y_{1.1}$  erkeklerin ilişki doyumu,  $Y_{1.2}$  kadınların ilişki doyumu ve  $W$  ise çiftler içindeki yaş farkıdır. Tablo 2'de örnek veri seti bulunmaktadır ( $Z$ 'yi şimdilik görmezden geliniz).

**Tablo 2.** Kısmi korelasyon için çalışma örneği

Çift No	Erkek	Kadın	Çalışmayan	Çalışan	Yaş Farkı	Çalışan
	$Y_{1.1}$	$Y_{1.2}$	an $Y_{2.1}$	$Y_{2.2}$		Erkek $Z$
1	6	8	6	8	2	0
2	6	9	9	6	3	1
3	5	7	5	7	3	0
4	7	8	7	8	3	0
5	6	7	6	7	3	0
6	3	6	6	3	4	1
7	3	6	6	3	-5	1
8	6	8	6	8	8	0

Çalışmayan erkek için  $Z = 0$ , çalışan erkek için  $Z = 1$

Böyle bir kısmi korelasyonu istatistik paket programlarında yapmak oldukça kolaydır.  $Y_{1.1}$  ile  $Y_{1.2}$  arasındaki, yani erkeklerin ilişki doyumu ile kadınların ilişki doyumu arasındaki korelasyon  $r_{12} = .63$ 'tür.  $Y_{1.1}$  ile  $W$  arasındaki, yani erkeklerin ilişki doyumu skoru ile eşiyle arasındaki yaş farkı arasındaki korelasyon  $r_{13} = .65$ 'tir.  $Y_{1.2}$  ile  $W$  arasındaki, yani kadınların ilişki doyumu ile yaş farkı arasındaki korelasyon da  $r_{23} = .54$ 'tür. Kısmi korelasyonun hesaplama formülü de Eşitlik 1'deki gibi olacaktır ve  $r_{12.3} = .44$ 'tür.

$$(Eşitlik 1) \quad r_{12.3} = \frac{r_{12} - r_{13}r_{23}}{\sqrt{(1 - r_{13}^2)(1 - r_{23}^2)}}$$

İki adet ayırt edilebilir değişken söz konusu olduğunda aynı formül yine kullanılabilir ancak ikinci ayırt edici değişkenin nasıl girildiği oldukça önemlidir. Normalde ana değişken olarak cinsiyet seçildiyse aynı Tablo 2'deki gibi iki ayrı sütunda girilebilir ancak ikinci ayırt edilebilir değişken olan çalışma durumu da iki ayrı sütunda girildiğinde kontrol değişkeni olarak hangi sütunun alınacağına karar vermek mümkün değildir. Daha da ötesi bu iki sütundan hiçbirisini kontrol değişkeni olarak alamayız çünkü bu anlamsız olur.

Her ne kadar ortada iki tane çiftler içi değişken olsa da denekler içi faktöriyel desen gibi bir durum oluşmaz.  $2 \times 2$ 'lik bir faktöriyel desende her katılımcı için dört farklı sütun girilir. Ancak mevcut çiftsel çalışma örneğinde bu mümkün olmayacaktır çünkü her bir sütun bir katılımcıyı ifade etmektedir. Erkeklerin bazıları çalışan, bazıları çalışmayan olduğu için çalışan-erkek ya da çalışmayan erkek diye ayrı ayrı sütunlar girilemez. Bunun yerine bir çiftler içi bağımsız değişken (örn. Cinsiyet: Erkek ve kadın) iki ayrı sütunda girilirken diğer çiftler içi bağımsız değişken de farklı iki ayrı sütunda (örn. Çalışma: Çalışan ve çalışmayan) girilir ve bu ikili sütunların birbiri ile ilişkisi olmaz. Tablo 2'de böyle bir çalışmanın hayali veri seti bulunmaktadır. Görüldüğü üzere böyle bir veri seti ile çalışma durumu değişkeni kontrol altına alarak kısmi korelasyon yapmak mümkün değildir.

Yukarıdaki sebeplerden dolayı kontrol değişkeni olarak ele almayı düşündüğümüz çalışma durumunu farklı bir şekilde kodlamamız gerekmektedir. Çift üyelerinden bir tanesi için kontrol değişkeni yönünden çalışma durumunu iki kategoride kodlamak yeterli olacaktır. Yani erkeğin çalışma durumu yeni bir değişken olarak ele alınıp mevcut çift içinde erkek çalışmayan ise 0, çalışan ise 1 şeklinde kodlanabilir. Sayısal kodlama farklı sayılarla da yapılabileceği gibi referans olarak kadın üyenin çalışma durumu da ele alınabilir. Tablo 2'deki Z sütunu bunu göstermektedir. Çalışanın erkek olduğu çift  $Z = 1$  ile çalışmayanın erkek olduğu çift ise  $Z = 0$  ile kodlanmıştır. Çalışan ve çalışmayan sütunlarındaki altı çizili skorlar aslında erkek üyelerin skorlarıdır. Bu yöntemle, Z değişkeni kontrol altına alınarak erkekler ( $Y_{1.1}$ ) ile kadınlar ( $Y_{1.2}$ ) arasındaki kısmi korelasyon katsayısı Eşitlik 1'deki formülden yararlanılarak hesap edilebilir. Pek çok istatistik paket programında da bu analiz kolaylıkla yapılabilir.

Örneğe dönersek, cinsiyeti temel ve güçlü olan ayırt edici değişken olarak ele alırsak bu kısmi korelasyon katsayısı, çiftlerin çalışma durumlarını kontrol altına aldığımızda erkekler ile kadınların ilişki doyumu arasındaki ilişkinin gücünü gösterir ve Kenny'nin (1996) önerisine göre bu kısmi korelasyon katsayısı, birden fazla ayırt edici değişkenli (çiftler içi değişken) verilerde bağımsız olmama derecesidir. Kısmi korelasyon değerinin yorumlanması da tıpkı korelasyon gibidir ve çeşitli kaynaklarda farklılık gösterebilir ancak genellikle 0.7'nin üstü değerle güçlü bir kısmi ilişkiyi gösterirken 0.3 ya da 0.4'ün altındaki değerler zayıf bir kısmi ilişkiyi gösterir (Rowntree, 2018).

### 3.3. Ayırt Edilebilirlik Varsa: Hem Çiftler İçi Hem Çiftler Arası Değişken

Bazı durumlarda hem çiftler arası bir değişken vardır hem de çift üyeleri arasında ayırt edilebilirlik söz konusu olduğu için çiftler içi bir değişken de olur. Yukarıda yapılan yöntemle oldukça benzer bir yöntem söz konusu olacaktır. Ayırt edici özellik cinsiyet olsun ve çiftler içi değişken de doğal olarak cinsiyet olacaktır. Çiftler arası değişken ise araştırmacı tarafından uygulanan bir manipülasyon olsun ve bazı çiftler deney koşulunda bazı çiftler ise kontrol koşulunda olsun. Bu durumda erkek ve kadın çiftlerin bağımlı değişken skorları arasındaki korelasyona bakarken çiftler arası bağımsız değişkeni kontrol altında tutmak gerekir. Yani kısmi korelasyona bakılır. Bu da çoğu istatistik paket programında yer alan bir analizdir.

Çiftler arası değişken her zaman kategorik olmayabilir. Sürekli bir değişken de olabilir. Örneğin ilişki süresi çift içinde değişmeyen ama çiftten çifte değişen sürekli bir değişkendir. Bu durumda da yine çiftler arası değişken rahatlıkla kontrol altında tutularak kısmi korelasyona bakılabilir. Araştırmacılar için zorluk çıkarabilecek tek bir durum kategorik bir çiftler arası değişkenin ikiden çok kategorisinin olmasıdır çünkü böylesi bir durumda bu değişken kısmi korelasyonda kontrol altında tutulamaz. Daha doğrusu bu değişkeni olduğu haliyle kontrol değişkeni olarak ele almak mümkün değildir. Bunun sebebi de bu değişken sürekli gibi ele alınamaz. Kısmi korelasyonda kontrol altına alınacak değişken mutlaka sürekli yapıda olmalıdır. İki kategorili değişkenler sürekli gibi ele alınarak analizlere dahil edilebilirler çünkü aralarında herhangi başka bir koşul olmadığı için bir gruptan diğerine bir doğru çizilebilir ancak kategori sayısı ikiden fazla ise hangi kategoriyi nasıl kodladığımıza göre sıralama değişeceği için bu değişkenler sürekli gibi ele alınamaz. Bu durumda kategorik değişken, kukla değişken yöntemiyle mevcut grup sayısının bir eksiği kadar kukla değişkenle ifade edilir ve kısmi korelasyon da buna göre hesap edilir.

Bu yöntemi uygulamak için gerekli olan işlem aslında kolaydır. Örneğin, bağımsız değişken olan  $X$ 'in kategorileri  $A$ ,  $B$  ve  $C$  olsun. Her bir kategori için birer kukla değişken oluşturur ve bunları  $D_A$ ,  $D_B$  ve  $D_C$  olarak isimlendirebiliriz. Çiftimiz  $A$  koşulunda ise o çiftin  $D_A$  değerine 1 sayısı girilirken  $D_B$  ve  $D_C$  değerlerine 0 girilir (bkz. Tablo 3). Yani her çiftin bulunduğu koşul için oluşturulan kukla değişkenden alacağı puan 1 iken dahil olmadığı koşullar için oluşturulan kukla değişkenlerden alacağı puan ise 0 olmalıdır. Bu işlemi yaptıktan sonra kısmi korelasyon analizinde kontrol değişkeni olarak oluşturulan bu üç kukla değişkenden herhangi iki tanesini girmek ve kontrol altına almak gerekecektir. Hangi ikisinin kontrol altına alındığı sonucu değiştirmez. Tablo 3'teki örnekte çiftler içi değişkenin yine cinsiyet olduğunu ve  $Y_1$  için erkek,  $Y_2$  için kadınların bağımlı değişken skorlarının girildiğini varsayarsak buradaki korelasyon katsayısı -.696'dır ancak üç kategorili çiftler arası bağımsız değişkenimizi kontrol altına aldığımızda (kukla değişkenler aracılığıyla) kısmi korelasyon katsayımız -.471'e düşmektedir.

**Tablo 3.** Çok kategorili değişkenlerin kısmi korelasyon analizinde kontrol edilmesi

Çift No	$Y_1$	$Y_2$	$X$	$D_A$	$D_B$	$D_C$	$r$	$r_p$
1	4	7	A	1	0	0	-.696	-.471
2	5	6	A	1	0	0		
3	7	4	B	0	1	0		
4	6	6	B	0	1	0		
5	5	6	C	0	0	1		
6	6	7	C	0	0	1		

$r$  = korelasyon,  $r_p$  = kısmi korelasyon

#### 3.4. Ayırt Edilebilirlik Yoksa: Karışık Bağımsız Değişken

Çiftler içinde ayırt edici bir değişken bulunmuyorsa yukarıdaki korelasyon ve kısmi korelasyon yöntemlerini uygulamak mümkün değildir. Çiftlerimizin aynı cinsiyetten oda arkadaşları olduğunu varsayalım. Normalde yukarıda  $Y_1$  için erkek  $Y_2$  için kadın diyebiliyorduk ancak çiftin her iki üyesi de aynı cinsiyetten olduğunda (ya da çiftler içi ayırt edilebilir başka bir faktör olmadığında) çiftin hangi üyesini  $Y_1$ , hangi üyesini  $Y_2$  olarak gireceğimiz tamamen keyfi bir sebeple olacaktır. Dolayısıyla hangi üyeyi hangi sütuna gireceğimize göre korelasyon katsayıları sürekli olarak değişecektir. Yine Tablo 3'e bakıldığında 1 numaralı çiftte ilk üyenin skoru 4 iken diğer üyenin skoru 7'dir. Üyeler arasında cinsiyet gibi ayırt edici bir farklılık bulunmadığı zaman ilk üyeyi 7, ikinci üyeyi 4 olarak girmek tamamen veriyi girene kalmıştır ve bu durumda da farklı bir korelasyon katsayısı çıkacaktır. İşte bu yüzden ayırt edici bir farklılık yoksa bağımsız olmama derecesi korelasyon ile hesap edilemez.

Ayırt edici bir farklılık yok ise aslında çiftler içi bir değişken de yoktur. Bu durumda ya çiftler arası bir bağımsız değişken vardır ya da karışık bir bağımsız değişken vardır. Bu başlıkta karışık bir bağımsız değişken olduğunda bağımsız olmama derecesinin nasıl hesaplanacağı üzerinde durulmaktadır. Yani muhtemelen ilişkisel bir çalışma söz konusudur ve regresyon yöntemleri kullanılmaktadır. Bağımlı değişkenler  $Y_1$  ve  $Y_2$  şeklinde yine iki ayrı sütunda girilirken, bu sefer bağımsız değişken verileri  $X_1$  ve  $X_2$  şeklinde iki ayrı sütunda girilir. Bu durumda dikkat edilmesi gereken bir husus vardır. Bazen karışık bir bağımsız değişkenimiz varken aynı zamanda cinsiyet gibi çiftler içi bir bağımsız değişken de olabilir. Böyle olduğunda yine  $Y_1$  ve  $Y_2$  arasındaki korelasyon bağımsız olmama derecesini verecektir. Bu başlıkta sözü edilen durumlar, çiftler içinde ayırt edilebilir bir değişkenin olmadığı ve karışık bir bağımsız değişkenin olduğu durumlardır.

Bu tür durumlarda Kenny (1996) sınıf içi (*intra*class) korelasyon katsayısının bağımsız olmama derecesi olarak ele alınabileceğini önermektedir. Sınıf içi korelasyonu ise hesap etmek için kullanılabilecek bir yöntem aslında ANOVA'ya dayanmaktadır. Bunu 5 çiftten oluşan hayali bir veri seti ile inceleyebiliriz. Yalnız bu sefer veri setinde çiftler içi bir değişken bulunmadığına dikkat edilmelidir. Veri setimizde çiftler arası bir değişken de bulunmadığı için aslında yalnızca ilişkisel bir çalışma mevcuttur. Verileri çiftli yapıda organize ederek tekrarlı ölçümler ANOVA uygulamak başlangıç için yeterli olacaktır. Bu hayali veri seti Tablo 4'te yer almaktadır. Burada  $Y_1$  çiftin bir üyesinin,  $Y_2$  ise diğer üyesinin bağımlı değişken skorunu temsil etmektedir.

**Tablo 4.** Sınıf içi korelasyon için çalışma örneği

Çift No	$Y_1$	$Y_2$	$m$	$(\bar{Y}_1 - \bar{m})^2$	$(\bar{Y}_2 - \bar{m})^2$	$2(Y_1 - m)^2$	$2(\bar{Y}_1 - \bar{m})^2$	$2(m - \bar{m})^2$
1	8	5	6.5	3.61	1.21	2(2.25)	2(0.49)	2(0.16)
2	5	2	3.5	1.21	16.81	2(2.25)	2(0.49)	2(6.76)
3	7	5	6	0.81	1.21	2(1)	2(0.49)	2(0.01)
4	8	7	7.5	3.61	0.81	2(0.25)	2(0.49)	2(1.96)
5	6	8	7	0.01	3.61	2(1)	2(0.49)	2(0.81)
Toplam	34	27	30.5	(9.25 + 23.65 = 32.9)		13.5	4.9	19.4

Bu örnek tablodaki her bir sütunun bir anlamı bulunmaktadır. Bir çiftin üyelerinin ortalama skorları çiftler içi ortalama anlamına gelmektedir ve  $m$  ile gösterilmiştir. Çiftin her bir üyesinin bağımlı değişken skorundan tüm üyelerin ortalama skorunu ( $\bar{m}$ ) çıkardığımızda her bir üyenin genel ortalamadan ne kadar uzak olduğunu buluruz. Ortaya çıkan bu on adet farkın da karelerini (tablodaki beşinci ve altıncı sütunlar bu değerleri göstermektedir) aldığımızda toplam kareler toplamını elde ederiz (bk. Eşitlik 2). Bu genel olarak aşına olunan bir hesaplama yöntemidir.

$$(Eşitlik 2) \quad KT_{toplam} = \sum_{i=1}^n [(Y_{1i} - \bar{m})^2 + (Y_{2i} - \bar{m})^2] = 32.9$$

Tekrarlı ölçümler ANOVA'da aynı zamanda çiftler arası kareler toplamı ve çiftler içi kareler toplamı da hesaplanmaktadır. Çiftin bir üyesinin bağımlı değişken skorundan, o çiftin ortalama skoru ( $m_i$ ) çıkarıldığında çiftin her üyesinin çiftin ortalamasından uzaklığını bulunur. Çiftler haliyle iki kişiden oluştuğu için bir çift içindeki iki üye için de çift içi ortalamadan mutlak uzaklık aynı olacaktır. Dolayısıyla tablonun yedinci sütunundaki çiftin birer üyesi için çiftler içi ortalamadan uzaklıkların karesi aynı zamanda çiftin ikinci üyesi için de aynı skorlar olacaktır. Bu yüzden de yedinci sütundaki bu kareleri aynı zamanda ikinci üye için de yaptığımızı varsayarak, bu karelerin toplamını iki ile çarptığımızda çiftler içi kareler toplamını bulmuş oluruz ve bunun formülü Eşitlik 3'te gösterilmiştir.

$$(Eşitlik 3) \quad KT_{çiftleriçi} = 2 \sum_{i=1}^n (Y_{1i} - m_i)^2 = 13.5$$

Çiftler içi kareler toplamı da çiftler içi modelin ya da faktörün toplam kareler toplamı ( $KT_{çiftleriçi.faktör}$ ) ile hataların kareler toplamı ( $KT_{çiftleriçi.hata}$ ) olmak üzere ikiye ayrılır. Tablo 4'teki sekizinci sütun çiftler içi faktörün ( $Y_1$  ve  $Y_2$  değişimi) karelerini ve toplamını göstermektedir. Herhangi bir sütunun ortalamasından tüm katılımcıların ortalaması çıkarılıp karesi alınır ve toplam kişi sayısı ( $2n$ ) ile çarpılır. Ayrıntılı formüllere Eşitlik 4 ve 5'ten bakabilirsiniz.

$$(Eşitlik 4) \quad KT_{çiftleriçi.faktör} = 2n(\bar{Y}_1 - \bar{m})^2 = 4.9$$

$$(Eşitlik 5) \quad KT_{çiftleriçi.hata} = KT_{çiftleriçi} - KT_{çiftleriçi.model} = 13.5 - 4.9 = 8.6$$

Son olarak çiftler arası kareler toplamı bulunmaktadır.  $KT_{çiftlerarası}$  ve  $KT_{çiftleriçi}$  toplamı  $KT_{toplam}$  sayısına eşittir. Bu formülle  $KT_{çiftlerarası}$  değerine kolaylıkla ulaşılabilir. Matematiksel kısmına bakıldığında ise çiftler arası kareler toplamında her çiftin ortalama skorundan ( $m_i$ ) tüm üyelerin ortalama skorunu ( $\bar{m}$ ) çıkarıp karelerini alırız. Bunun mantığı da çiftler içi skorların göz ardı edilmesinde yatmaktadır ancak bunu yaptığımızda beş adet fark elde ederiz. Bu işlemi toplam katılımcı sayısı kadar yapmamız gerektiği için bu kareler toplamının iki katını almamız gerekir (bkz. Eşitlik 6). Aslında çiftler arası kareler toplamı da aynı çiftler içi kareler toplamında olduğu gibi modelin ya da faktörün kareler toplamı ( $KT_{çiftlerarası.faktör}$ ) ve hataların kareler toplamı



( $KT_{\text{çiftlerarası.hata}}$ ) olmak üzere ayrılır ancak mevcut örnekte çiftler arası bir faktör (değişken) olmadığı için  $KT_{\text{çiftlerarası}}$  ve  $KT_{\text{çiftlerarası.hata}}$  aynı şeyi ifade etmektedir.

$$(Eşitlik 6) \quad KT_{\text{çiftlerarası}} = 2 \sum_{i=1}^n (m_i - \bar{m})^2 = 19.4$$

Bu değerlerin tamamına standart bir tekrarlı ölçümler ANOVA sonucundan ulaşılabilir. Yalnızca çiftler içi kareler toplamını, çiftler içi faktörün ve hatanın kareler toplamını toplayarak hesap etmek gerekir çünkü ANOVA çıktısında yalnızca faktörün ve hataların kareler toplamları yazar. Zaten bu iki değer toplamı da çiftler içi kareler toplamını verecektir (bkz. Eşitlik 5).

Sınıf içi korelasyonu hesap etmek için de ihtiyacımız olan değer çiftler arası hata ve çiftler içi kareler toplamından elde edebileceğimiz ortalama kareler toplamları olacaktır. Bunun için hem çiftler arası hem de çiftler içi serbestlik derecelerini bilmek gerekir. Toplam çift sayısını  $n$  olarak ve ölçüm sayısını  $k$  olarak gösterirsek her bir kareler toplamı için serbestlik dereceleri Tablo 5'teki gibi hesap edilmelidir. Aslında çiftsel bir desende  $k$  değeri her zaman ikiye eşit olacaktır çünkü bir çiftten alınan ölçüm iki tanedir ancak bireysel çalışmalarda bir katılımcıdan ikiden fazla ölçüm alındığı durumlarda da formülün bilinmesi açısından  $k$  değeri formüllerde tutulmuştur.

**Tablo 5.** Tekrarlı ölçümler ANOVA'da serbestlik dereceleri

$KT_{\text{toplam}}$	$KT_{\text{çiftlerarası}}$	$KT_{\text{çiftleriçi}}$	$KT_{\text{çiftleriçi.faktör}}$ $r$	$KT_{\text{çiftleriçi.hata}}$
$(n.k) - 1$	$n - 1$	$n(k - 1)$	$k - 1$	$(n - 1).(k - 1)$

Buradan yola çıkarak  $KT_{\text{çiftlerarası}}$  ve  $KT_{\text{çiftleriçi}}$  değerlerini kendi serbestlik derecelerine böldüğümüzde ortalama kareler toplamını buluruz. Örneğimizde çiftler arası ortalama hata kareler toplamı ( $OKT_{\text{çiftlerarası.hata}}$ ) veya aynı şey olan çiftler arası ortalama kareler toplamı ( $OKT_{\text{çiftlerarası}}$ ) 4.85, çiftler içi ortalama kareler toplamı ( $OKT_{\text{çiftleriçi}}$ ) ise 2.7'dir. Sınıf içi korelasyon katsayısı ise Eşitlik 7'de gösterildiği gibi hesap edilir. Sonuç olarak, eğer çiftler içinde ayırt edici bir farklılık bulunmuyorsa ve yalnızca karışık bir bağımsız değişken varsa bağımsız olmama derecesi için sınıf içi korelasyon katsayısı kullanılabilir.

$$(Eşitlik 7) \quad r_{\text{sınıf içi}} = \frac{OKT_{\text{çiftlerarası}} - OKT_{\text{çiftleriçi}}}{OKT_{\text{çiftlerarası}} + OKT_{\text{çiftleriçi}}} = .28$$

Tüm bu alt başlık altındaki örnek veri seti ve formüllere dikkat edilirse aslında ortada çiftler arası bir bağımsız değişken bulunmamaktadır. Aynı şekilde ortada çiftler içi bir bağımsız değişken de bulunmamaktadır ancak veriler çiftlerden toplandığı için çiftler içi bir faktör ( $Y_1$  ve  $Y_2$  değişimi) varmış gibi hesap edilir. Aslında ortada yalnızca çiftlerden toplanan veriler vardır. Böyle bir veri setinin ANOVA tablosunda normalde çiftler arası (tablonun başlığı denekler arası diye geçecektir) bölümünde sadece "hata" değişkenine ilişkin kareler toplamı ve ortalama kareler toplamı yer alacaktır. Zaten mevcut örnekte çiftler arası bir bağımsız değişken var olmadığı için bu "hata" değişkeni aslında "çiftler arası" tabirinin tam karşılığı olacaktır. Böyle bir verinin tekrarlı ölçümler ANOVA sonuçları, SPSS ve JAMOVI gibi çoğu istatistik paket programında Tablo 6'daki gibi olacaktır.

**Tablo 6.** İki düzeyli tekrarlı ölçümler ANOVA çıktısı

	$KT$	$sd$	$OKT$	$F$	$p$
<b>Çiftler İçi (Denekler İçi)</b>					
Çift Skorları ( $Y_1$ ve $Y_2$ değişimi)	4.90	1	4.90	2.28	.20
Hata	8.60	4	2.15		
<b>Çiftler Arası (Denekler Arası)</b>					
Hata	19.4	4	4.85		

$sd$ : Serbestlik derecesi,  $KT$ : Kareler toplamı,  $OKT$ : Ortalama kareler toplamı

Burada  $OKT_{çiftlerarası}$  (veya  $OKT_{çiftlerarası.hata}$ ) değeri 4.85'tir ve hata bölümünde gözükmemektedir çünkü ortada çiftler arası bir değişken yoktur. Yani çiftten çifte var olan hataların kareleri toplamı, çiftler arası kareler toplamımızı belirlemektedir.  $OKT_{çiftleriçi}$  değerini hesap etmek için de yapılması gereken Eşitlik 5'teki formülden yararlanılmaktadır. Buradan  $KT_{çiftleriçi.faktör}$  değeri olan 4.90 ile  $KT_{çiftleriçi.hata}$  değerini toplayarak  $KT_{çiftleriçi}$  değerini hesaplayabiliriz. Bu değeri de Tablo 5'teki formülden bulduğumuz  $KT_{çiftleriçi}$  serbestlik derecesine (veya denekler içi başlığı altındaki tüm serbestlik derecelerinin toplamına) böleriz ve  $OKT_{çiftleriçi}$  değerimizi buluruz ( $13.5/5= 2.7$ ).

Genellikle böylesi bir analiz yapmaya çiftlerde çok ihtiyaç duyulmaz. Bu tür analizler daha çok bireysel verilerde aynı katılımcıdan tekrarlı ölçüm alındığında yapılır. Örneğin katılımcıdan bir bağımlı değişken sonucu ön test olarak alınır ve arada manipülasyon uygulanıp tekrar son test alınır. Böyle bir durumda analiz sonuçlarındaki "denek içi" bölümündeki faktör de ön test ve son test arasındaki sonucu verir ancak bu çalışmada çiftler içi bir ayırt edicilik olmadığı için hangi üyeyi hangi sütuna gireceğimize göre tüm anlamlılık sınaması değişecektir. Dolayısıyla böyle bir veri setinde ANOVA tablosunu yorumlamak doğru olmayacaktır çünkü bu tablo tamamen anlamsız bir tablo olacaktır. Çiftlerde böyle bir çalışma olması için önce bir üyeden veri alınıp sonra diğer üyeden veri alınması gerekir ancak bunun çok da akla yatkın bir yöntem olmadığı düşünülebilir. Sonuç olarak yalnızca karışık bir bağımsız değişkenin olduğu ilişkisel bir çalışmada üyelerin verilerini hangi sırada girdiğimize göre ANOVA anlamlılıkları sürekli değişeceği için böyle bir durumda ANOVA yapmanın hiçbir anlamı yoktur ancak hangi üye hangi sütuna girilirse girilsin kareler toplamları her zaman aynı çıkacaktır. Sınıf içi korelasyon, hangi üyenin hangi sütuna girildiğinden bağımsız bir değerdir. Bu yüzden de sınıf içi korelasyonu hesaplamak için ANOVA'ya ihtiyaç duyabiliriz.

Sınıf içi korelasyonun istatistiksel testini standart istatistik paket programlarında bulmak biraz daha zordur. Yine de tüm bu meşakkatli işlemler yerine JAMOVI'nin "seolmatrix" modülünde sınıf içi korelasyon hesap edilebilir ve anlamlılık sınaması yapılabilir. Buna rağmen sınıf içi korelasyon ANOVA yöntemiyle hesap edildiği takdirde istatistiksel sınaması manuel olarak yapılabilir. Eğer sınıf içi korelasyon negatif bir değer ise  $OKT_{çiftleriçi} / OKT_{çiftlerarası}$  sonucu bize  $F$  puanını verirken korelasyon pozitif ise  $OKT_{çiftlerarası} / OKT_{çiftleriçi}$  bize  $F$  puanını verir. Diğer  $F$  testlerinin aksine bu test iki uçlu (*two-tailed*) bir testtir (Kenny vd., 2006: 35). Serbestlik dereceleri de yine bu ortalama karelerin serbestlik derecelerinden bulunabilir. Örneğimizdeki .28'lik sınıf içi korelasyon anlamsızdır,  $F(4,5) = 1.80, p = .27$ .

Elbette ki sınıf içi korelasyonun anlamsız olması hayali veri setindeki örneklem sayısının yetersizliğinden kaynaklanabilir. Bu yüzden anlamlılıktan ziyade korelasyon değerine odaklanmak daha doğrudur. Genellikle 0.5'ten düşük sınıf içi korelasyon değerleri zayıf bir ilişkiyi gösterirken 0.75'ten büyük değerler güçlü bir ilişkiyi gösterir (Barr ve O'Malley, 2018; Koo ve Lii, 2000; Liljequist vd., 2019).

### 3.5. Ayırt Edilebilirlik Yoksa: Çiftler Arası Tek Bağımsız Değişken

Eğer çiftler içi ayırt edilebilirlik yoksa ortada çiftler arası bir bağımsız değişkenin olması da muhtemeldir. Çiftler arası bir tane bağımsız değişkenin olduğu bir örnek için Tablo 7'deki veriler incelenebilir.

**Tablo 7.** Çiftler arası tek bağımsız değişkenin olduğu çiftsel çalışma örneği

Çift No	X	Y <sub>1</sub>	Y <sub>2</sub>
1	0	4	4
2	0	6	5
3	0	3	4
4	0	4	2
5	1	6	5
6	1	6	6
7	1	8	7
8	1	5	7

Görüldüğü üzere çiftler arası bağımsız değişkenimiz  $X$ 'in iki koşulu bulunmaktadır ve kodlamaları da 0 ve 1 olarak girilmiştir. Böyle bir veri setine tekrarlı ölçümler ANOVA uyguladığımızda SPSS ve JAMOVI gibi çoğu istatistik paket programında Tablo 8'deki gibi bir

sonuç çıkacaktır. Çok önemli bir nokta üzerinde durmakta fayda vardır. Çiftlerimiz içinde ayırt edici bir farklılık olmadığı için hangi çiftin  $Y_1$  ya da  $Y_2$  olarak girileceği tamamen keyfidir. Bu yüzden de böyle bir çalışmanın ANOVA tablosunda “denekler içi” başlıklı bölümün yorumlanmaması gerektiğini bilmemiz lazım çünkü çift üyelerinin skorlarının hangi sütuna girildiğine göre çiftler içi  $F$  testleri ve anlamlılıklar değişir. Ancak kareler toplamı ve ortalama kareler toplamı hep aynı kalacaktır.

**Tablo 8.** Çiftler arası tek bağımsız değişkenli tekrarlı ölçümler ANOVA çıktısı

	$KT$	$sd$	$OKT$	$F$	$p$
<b>Çiftler İçi (Denekler içi)</b>					
Çift Skorları ( $Y_1$ ve $Y_2$ değişimi)	0.25	1	0.25	0.27	.62
Çift Skorları * X	0.25	1	0.25		
Hata	5.50	6	0.92		
<b>Çiftler Arası (Denekler Arası)</b>					
X	20.3	1	20.25	10.6	.017
Hata	11.5	6	1.92		

$sd$ : Serbestlik derecesi,  $KT$ : Kareler toplamı,  $OKT$ : Ortalama kareler toplamı

Böyle bir sonuçta hesaplayacağımız sınıf içi korelasyon formülü aslında Eşitlik 7'deki ile neredeyse aynıdır. Önce çiftler içi ortalama kareler toplamını hesap etmemiz gerekir. Bu da çiftler içi bölümü altındaki tüm kareler toplamını toplayarak elde edeceğimiz 6 sayısına eşit olacaktır. Daha sonra bunu da çiftler içi serbestlik derecesine bölersek  $6/8 = .75$  sonucuna ulaşırız. Yani  $OKT_{çiftleriçi}$  değerimiz  $.75$ 'tir. Çiftler arası ortalama kareler toplamı ise aslında “denekler arası” başlığı altında yer alan her iki satırdaki kareler toplamı toplanarak;  $20.3 + 11.5 = 31.8$  olarak hesap edilir ancak kullanmamız gereken değer bu değildir. Bunun yerine çiftler arası ortalama hata kareler toplamını ( $OKT_{çiftlerarası.hata}$ ) kullanmamız gerekmektedir. Bu değer de  $1.92$ 'dir. Çiftler arası bölümünde hata kareler toplamını kullanmamızın sebebi çiftler arası bağımsız değişkenden kaynaklanan faktör etkisini kontrol altına almaktır. Bir önceki bölümün örneğindeki gibi çiftler arası değişkenin var olmadığı durumlarda zaten çiftler arası hata kareler toplamı ile çiftler arası kareler toplamının aynı şey olduğunu hatırlayabiliriz. Bu sefer örneğimizde çiftler arası bir değişken bulunmaktadır ama çiftler arası değişkenimizin etkisini kontrol altına almak için çiftler arası faktörün ortalama kareler toplamını ( $OKT_{çiftlerarası.faktör}$ ) hesaplamaya katmamalıyız ve yalnızca çiftler arası ortalama hata kareler toplamını ( $OKT_{çiftlerarası.hata}$ ) kullanmalıyız. Bu şekilde hesap edilen değere de artık kısmi sınıf içi korelasyon değeri denir çünkü çiftler arası değişkenimizi kontrol altına almış oluruz. Örneğimiz için kısmi sınıf içi korelasyon değeri olarak  $.44$ 'tür. Formülü ise eşitlik 8'deki gibi olacaktır.

$$(Eşitlik 8) r_{kısmi.sınıfiçi} = \frac{OKT_{çiftlerarası.hata} - OKT_{çiftleriçi}}{OKT_{çiftlerarası.hata} + OKT_{çiftleriçi}} = .44$$

Tablo 6'daki çıktıdan farklı olarak, çiftler arası bir bağımsız değişken var olduğu için çiftler arası kareler toplamının da iki ayrı bölümden oluşmakta olduğu görülmektedir. Çiftler arası bağımsız değişken manipülasyonunun ya da faktörün ( $KT_{çiftlerarası.faktör}$ ) kareler toplamı ile çiftler arası hataların kareler toplamı ( $KT_{çiftlerarası.hata}$ ) olmak üzere iki ayrı kareler toplamının toplamı bize çiftler arası kareler toplamını ( $KT_{çiftlerarası}$ ) verecektir. Çiftler arası kareler toplamı için her bir çiftin ortalamasından tüm katılımcıların ortalaması çıkarılır ve bu değerlerin karelerinin toplamı alınır. Bundan daha önce Eşitlik 6'da bahsedilmiştir.

Çiftler arası faktörün (değişkenin) kareler toplamı için her bir kişi için bulunduğu çiftler arası değişken koşulundaki tüm çiftlerin ortalamalarından ( $\hat{m}_i$ ) tüm katılımcıların ortalaması ( $\bar{m}$ ) çıkarılır. Bu değer çiftin diğer üyesinde de aynı olacağı için bulunan toplam iki çarpılır (Eşitlik 9).

$$(Eşitlik 9) \quad KT_{\text{çiftlerarası.faktör}} = 2 \sum_{i=1}^n (\hat{m}_i - \bar{m})^2 = 20.25$$

Çiftler arası hata kareler toplamı için ise her bir çiftin ortalama skorundan ( $m_i$ ) o çiftin bulunduğu koşuldaki tüm çiftlerin ortalaması çıkarılır. Böylece her çiftin bulunduğu koşuldaki çiftlerin ortalamasından mutlak olarak ne kadar saptığı tespit edilir ve bu değerlerin kareleri toplanır. Çiftin diğer üyesi için de aynı işlem olacağı için toplam değer iki ile çarpılır (Eşitlik 10).

$$(Eşitlik 10) \quad KT_{\text{çiftlerarası.hata}} = 2 \sum_{i=1}^n (m_i - \hat{m}_i)^2 = 11.5$$

Çiftler arası bağımsız değişkenimiz olduğu zaman serbestlik dereceleri formüllerinde de bazı değişiklikler olacaktır ve yeni eklenen kareler toplamları için yeni serbestlik dereceleri meydana gelecektir. Çift sayısını  $n$ , ölçüm sayımızı  $k$  (çiftsel çalışmada her zaman 2'dir) ve çiftler arası değişkenimizin koşul (grup) sayısını da  $g$  olarak tanımlarsak serbestlik dereceleri Tablo 9'daki gibi hesap edilebilir.

**Tablo 9.** Çiftler arası bağımsız değişkenin olduğu tekrarlı ölçümler ANOVA'da serbestlik dereceleri

$KT_{\text{topla}}$ $m$	Çiftler Arası			Çiftler İçi			
	$KT$	$KT_{\text{faktö}}$ $r$	$KT_{\text{hata}}$	$KT$	$KT_{\text{faktö}}$ $r$	$KT_{\text{çiftleriçi*çiftlerara}}$ $s$	$KT_{\text{hata}}$
$\frac{(n.k) - 1}{1}$	$n - 1$	$g - 1$	$n - g$	$\frac{n.(k - 1)}{1}$	$k - 1$	$(g - 1).(k - 1)$	$(n - g).(k - 1)$

Kısmi sınıf içi korelasyonun istatistiksel testini paket programlarda bulmak zordur. Manuel istatistiksel sınamaları için internette  $F$  puanı ve serbestlik dereceleri girilerek hesap eden pek çok hesaplayıcı bulunabilir.  $OKT_{\text{çiftlerarası.hata}} / OKT_{\text{çiftleriçi}}$  bize  $F$  puanını verir. Serbestlik derecelerini de yine bu ortalama karelerin serbestlik derecelerinden buluruz.  $F$  testimiz yine iki uçlu (*two-tailed*) bir testtir. Bu yüzden eğer  $OKT_{\text{çiftleriçi}}$  değerimiz  $OKT_{\text{çiftlerarası.hata}}$  değerimizden büyük ise  $F$  puanımızı  $OKT_{\text{çiftleriçi}} / OKT_{\text{çiftlerarası.hata}}$  hesaplaması ile bulabiliriz (Kenny vd., 2006: 56). Örneğimizdeki  $F$  testine gelirse kısmi sınıf içi korelasyon değerimiz anlamlı değildir,  $F(6,8) = 2.56, p = .11$ . Bu durumda mevcut örneğimizde çiftlerimizin bağımsız olmama derecesi anlamlı olmadığı için artık çiftsel yaklaşmamız yanlış olacaktır. Eğer çiftler arası bağımsız değişkenimizi kontrol altına almayarak kısmi olmayan bir şekilde sınıf içi korelasyon yapmış olsaydık değerimiz .72 olacaktı ve anlamlı olacaktı,  $F(7,8) = 6.05, p = .011$ . Bu yüzden çiftler arası bir değişkenimiz varsa onu kontrol ederek kısmi sınıf içi korelasyonu hesap etmemiz çok kritiktir.

### 3.6. Ayırt Edilebilirlik Yoksa: Çiftler Arası Çok Bağımsız Değişken

Çiftler arası birden çok bağımsız değişkenimiz olduğunda aslında çok bir şey değişmeyecektir. ANOVA çıktısında çiftler arası bölüme yeni eklenen bağımsız değişkenlerimiz ve bunların etkileşimleri eklenecektir. Aynı şekilde çiftler içi bölüme de yeni etkileşimler eklenecektir. Bağımsız olmama dereceleri ise aynı formüllerle bulunabilir. Çiftler arası hata kareler toplamı ve çiftler içi kareler toplamı yardımıyla kısmi sınıf içi korelasyon hesap edilebilir (bkz. Eşitlik 8).

## SONUÇ VE DEĞERLENDİRME

Eşlenik örneklemlerde ve özellikle çift çalışmalarında yapılan pek çok makalede verilerin gerçekten çiftsel özellik gösterip göstermediği rapor edilmemektedir (Kenny vd., 2006). Mevcut çalışmada da anlatıldığı gibi bu oldukça kritik bir durumdur. İki kişinin bir çift olması için en önemli sayılı aslında onların birbirinden bağımsız olmadığıdır. Yani aktör ve partner olarak

tanımlanan bu iki kişiden aktörün bağımlı değişken skoru üzerinde partnerin etkisinin olması gerektiği varsayılmaktadır (Pesonen vd., 2006; Peterson, Pirritano vd., 2008). Aynı şekilde partnerin çıktısı üzerinde de aktörün etkisinin olması varsayılır. Eğer bu sayıltı yoksa gerçekte bu ikili grupların aslında çift olduğunu iddia edecek istatistiksel bir dayanağımız da olmayacaktır. İşte çiftlerin gerçekten çift olup olmadığını istatistiksel olarak gösterecek olan değer bağımsız olmama derecesidir.

Bağımsız olmama derecesi çok kritik bir gösterge olsa da çiftlerle yapılan çalışmalarda pek çok yöntemsel kombinasyonla karşılaşılabılır ve bu farklı çalışma tasarımlarında da bağımsız olmama derecelerinin hesaplanması farklı olmaktadır. Bu çalışmadaki temel amaç, farklı tasarımlarda bağımsız olmama derecesinin nasıl hesaplanacağını bir bütün halinde toplamak ve bu konunun önemine dikkat çekmektir. Çiftlerle çalışmalar yürütecek pek çok araştırmacı için bağımsız olmama derecesinin mutlaka rapor edilmesinin literatürü daha da güçlendireceği düşünülmekte ve mevcut çalışmanın buna katkı sağlaması amaçlanmaktadır. Tüm bunların yanında bağımsız olmama derecesi verildikten sonra da tüm araştırmacıların çiftsel veri analizi yöntemlerinin doğru bir şekilde uygulanmasına önem göstermesinin çift çalışmaları literatürüne katkısı olacağı düşünülmektedir.

Bağımsız olmama ölçümünün çeşitli kombinasyonlarda nasıl uygulanacağına ilişkin literatürde çalışmalar bulunsa da bu konuyu olası pek çok kombinasyonda inceleyen çalışma sayısı oldukça azdır. Bu bağlamda mevcut çalışmanın literatüre bir katkısı da bağımsız olmama ölçümünün geniş bir boyutta ve tek çalışmada ele alınmasıdır. Ayrıca, özellikle Türkçe literatürde bu konuya ilişkin kaynak bulmak hayli zor olabilmektedir. Bundan dolayı da bu çalışmadaki pek çok kavram aynı zamanda Türkçe literatüre yeni giren kavramlardır.

Gelecek çalışmaların bu çalışmada örneklendirilen olası tasarımlarda nasıl analizler kullanılabileceğiyle ilgili bir derlemeye odaklanmasının literatüre katkı sağlaması muhtemeldir. Bunun dışında kategorik bağımlı değişkenlerle yapılan çiftsel analizler de söz konusu olabilir. Belki daha karmaşık modeller de çalışmalarda görülebilir. Bu bağlamlarda mevcut çalışmanın eksik kalan hususları üzerinde durulması da oldukça faydalı olabilir.

## KAYNAKÇA

- Akoglu, H. (2018). User's guide to correlation coefficients. *Turkish journal of emergency medicine, 18*(3), 91-93. <https://doi.org/10.1016/j.tjem.2018.08.001>
- Alferes, V. R. ve Kenny, D. A. (2009). SPSS programs for the measurement of nonindependence in standard dyadic designs. *Behavior Research Methods, 41*, 47-54. <https://doi.org/10.3758/BRM.41.1.47>
- Allinson, C. W., Armstrong, S. J. ve Hayes, J. (2001). The effects of cognitive style on leader-member exchange: A study of manager-subordinate dyads. *Journal of occupational and organizational psychology, 74*(2), 201-220. <https://doi.org/10.1348/096317901167316>
- Becker, H. ve Useem, R. H. (1942). Sociological analysis of the dyad. *American Sociological Review, 7*(1), 13-26. <https://doi.org/10.2307/2086253>
- Bobak, C. A., Barr, P. J. ve O'Malley, A. J. (2018). Estimation of an inter-rater intra-class correlation coefficient that overcomes common assumption violations in the assessment of health measurement scales. *BMC medical research methodology, 18*(1), 1-11. <https://doi.org/10.1186/s12874-018-0550-6>
- Campbell, L. ve Kashy, D. A. (2002). Estimating actor, partner, and interaction effects for dyadic data using PROC MIXED and HLM: A user-friendly guide. *Personal Relationships, 9*(3), 327-342. <https://doi.org/10.1111/1475-6811.00023>
- Charness, G., Gneezy, U. ve Kuhn, M. A. (2012). Experimental methods: Between-subject and within-subject design. *Journal of Economic Behavior & Organization, 81* (1), 1-8. <https://doi.org/10.1016/j.jebo.2011.08.009>

- Cook, W. L. ve Kenny, D. A. (2005). The Actor–Partner Interdependence Model: A model of bidirectional effects in developmental studies. *International Journal of Behavioral Development*, 29(2), 101-109. <https://doi.org/10.1080/01650250444000405>
- Crouch, A. ve Yetton, P. (1988). Manager-subordinate dyads: Relationships among task and social contact, manager friendliness and subordinate performance in management groups. *Organizational Behavior and Human Decision Processes*, 41(1), 65-82. [https://doi.org/10.1016/0749-5978\(88\)90047-7](https://doi.org/10.1016/0749-5978(88)90047-7)
- Darlington, R. B. ve Hayes, A. F. (2017). *Regression Analysis and Linear Models: Concepts, Applications and Implementation* (2. Baskı). New York, NY: The Guilford Press. <https://onlinelibrary.wiley.com/doi/10.1111/jedm.12050>
- Feng, X., Shaw, D. S., Skuban, E. M. ve Lane, T. (2007). Emotional exchange in mother-child dyads: stability, mutual influence, and associations with maternal depression and child problem behavior. *Journal of Family Psychology*, 21(4), 714. <https://doi.org/10.1037/0893-3200.21.4.714>
- Gonzalez, R. ve Griffin, D. (1999). The correlational analysis of dyad-level data in the distinguishable case. *Personal Relationships*, 6(4), 449-469. <https://doi.org/10.1111/j.1475-6811.1999.tb00203.x>
- Healey, D. M., Gopin, C. B., Grossman, B. R., Campbell, S. B. ve Halperin, J. M. (2010). Mother–child dyadic synchrony is associated with better functioning in hyperactive/inattentive preschool children. *Journal of Child Psychology and Psychiatry*, 51(9), 1058-1066. <https://doi.org/10.1111/j.1469-7610.2010.02220.x>
- Keith, Z. K. (2015). *Multiple Regression and Beyond: An Introduction to Multiple Regression and Structural Equation Modeling* (2. Baskı). Routledge. <https://doi.org/10.4324/9781315162348>
- Kenny, D. A. (1996). Models of non-independence in dyadic research. *Personal Relationships*, 13(2), 279-294. <https://doi.org/10.1177/0265407596132007>
- Kenny, D. A. (2018). Reflections on the actor–partner interdependence model. *Journal of Social and Personal Relationships*, 25, 160-170. <https://doi.org/10.1111/pere.12240>
- Kenny, D. A. ve Cook, W. (1999). Partner effects in relationship research: Conceptual issues, analytic difficulties, and illustrations. *Personal Relationships*, 6(4), 433-448. <https://doi.org/10.1111/j.1475-6811.1999.tb00202.x>
- Kenny, D. A. ve Judd, C. M. (1986). Consequences of violating the independence assumption in analysis of variance. *Psychological Bulletin*, 99(3), 422-431. <https://doi.org/10.1037/0033-2909.99.3.422>
- Kenny, D. A. ve Ledermann, T. (2010). Detecting, Measuring, and Testing Dyadic Patterns in the Actor–Partner Interdependence Model. *Journal of Family Psychology*, 24(3), 359-366. <https://doi.org/10.1037/a0019651>
- Kenny, D. A., Kashy, D. A. ve Cook, W. L. (2006). *Dyadic data analysis*. Guilford Publications.
- Koo, T. K. ve Li, M. Y. (2000). A guideline of selecting and reporting intraclass correlation coefficients for reliability research. *J Chiropr Med*. 2016; 15 (2), 155-63. <https://doi.org/10.1016/j.jcm.2016.02.012>
- Ledermann, T. ve Kenny, D. A. (2015). A toolbox with programs to restructure and describe dyadic data. *Journal of Social and Personal Relationships*, 32(8), 997-1011. <https://doi.org/10.1177/0265407514555273>
- Liljequist, D., Elfving, B. ve Skavberg Roaldsen, K. (2019). Intraclass correlation–A discussion and demonstration of basic features. *PloS one*, 14(7), e0219854. <https://doi.org/10.1371/journal.pone.0219854>
- Malloy, T. E. ve Albright, L. (2001). Multiple and Single Interaction Dyadic Research Designs: Conceptual and Analytic Issues. *Basica And Applied Social Psychology*, 23(1), 1-19. [https://doi.org/10.1207/S15324834BASP2301\\_1](https://doi.org/10.1207/S15324834BASP2301_1)

- Mustanski, B., Starks, T. ve Newcomb, M. E. (2014). Methods for the design and analysis of relationship and partner effects on sexual health. *Archives of sexual behavior*, 43, 21-33. <https://doi.org/10.1007/s10508-013-0215-9>
- Pesonen, A., Räikkönen, K. ve Heinonen, K. (2006). Depressive vulnerability in parents and their 5-year-old child's temperament: A family system perspective. *Journal of Family Psychology*, 20(4), 648-655. <https://doi.org/10.1037/0893-3200.20.4.648>
- Peterson, B. D., Pirritano, M., Christensen, U. ve Schmidt, L. (2008). The impact of partner coping in couples experiencing infertility. *Human Reproduction*, 23(5), 1128-1137. <https://doi.org/10.1093/humrep/den067>
- Rowntree, D. (2018). *Statistics without tears: An Introduction for non-mathematicians*. Penguin UK.
- Schober, P., Boer, C. ve Schwarte, L. A. (2018). Correlation coefficients: appropriate use and interpretation. *Anesthesia & analgesia*, 126(5), 1763-1768. <https://doi.org/10.1213/ANE.0000000000002864>
- Wilson, S. ve Durbin, C. E. (2013). Mother-child and father-child dyadic interaction: Parental and child bids and responsiveness to each other during early childhood. *Merrill-Palmer Quarterly*, 59(3), 249-279. <https://doi.org/10.13110/merrpalmquar1982.59.3.0249>

**EXTENDED ABSTRACT****GENİŞLETİLMİŞ ÖZET****MEASUREMENT OF NONINDEPENDENCE IN DYAD STUDIES AND PAIRED SAMPLES  
IN PSYCHOLOGY**

Pairing individuals based on specific traits is equivalent to paired samples, often referred to as dyadic studies. Dyads encompass various relationships, not limited to romantic ones but also involving dyads like mother-son or friends sharing a common experience (Becker and Useem, 1942). The members of dyads need not have close relationships but rather a shared experience. Dyadic data analysis methods share similarities with individual methods. In social sciences research designs, between-subjects design, within-subjects design, and mixed design are typical. In dyadic data analysis methods, we refer to "variables" instead of "designs," with three types: between-dyads variables, within-dyads variables, and mixed variables. In individual methods, the variable nature determines the design type, while in dyadic methods, a variable can be between-dyads, within-dyads, or mixed on its own.

**Variables in Dyadic Studies**

**Between-Dyads Variable:** Just as between-subjects designs, between-dyads variables vary across different dyads. These designs involve an independent variable with two or more conditions. For instance, let's consider a study exploring the impact of future relationship anxiety on relationship satisfaction among romantic couples. In this case, future relationship anxiety (X) is the independent variable, and relationship satisfaction (Y) is the dependent variable. The independent variable has two levels: low future relationship anxiety (g1) and high future relationship anxiety (g2). In the high future relationship anxiety group, couples read about potential issues in relationships over ten years, while the low future relationship anxiety group reads about the positive aspects of their relationship over time. Afterward, participants' relationship satisfaction scores are collected using a scale. The average dependent variable score within each couple represents that dyad's score. Essentially, treating dyads as individuals and averaging their scores makes no difference, as each dyad participates in only one condition.

**Within-Dyads Variable:** Rather than presenting independent variable levels between dyads, they are presented within dyads. In the individual approach, in a within-subjects design, a participant experiences all independent variable conditions (Charness et al., 2012). Similarly, in a within-dyad design, a dyad experiences all independent variable levels. Within-dyad variables may be somewhat complex, as they differ from within-subjects variables. In a within-dyad variable, one independent variable level may belong to one dyad member, while the other level pertains to the other member. However, the logic remains the same, as the unit of analysis is the dyad, and both independent variable levels apply to all dyads. It's not necessary for each individual within the dyad to experience all independent variable levels; what matters is that both levels apply to the dyad. An example is gender in heterosexual couples, where the independent variable is gender, with two levels: male and female. Yet, each couple encompasses both of these gender levels.

**Mixed Variable:** The concept of a mixed variable may be unfamiliar to researchers accustomed to an individual-focused approach. In traditional mixed designs, multiple independent variables are involved, one being between-subjects and the other within-subjects. However, in dyadic methods, a variable can be considered mixed on its own. For a variable to be considered mixed, it must meet two conditions: (1) it varies within the dyad, and (2) it varies between dyads (Kenny, 1996). Age is a common example; typically, dyad members have different ages, and the age average of one dyad differs from another dyad's age average. In this case, age (as an average score) is considered a mixed variable as it varies within and between dyads. Mixed variables often consist of noncategorical continuous variables, with dependent variables being more likely to fall into this category.

**Conclusions and Recommendations**

The study addresses the significance of nonindependence in dyadic research, acknowledging that researchers may encounter varied methodological approaches. The primary goal is to streamline the calculation of nonindependence across different designs and emphasize its importance. Reporting nonindependence levels will enhance the literature and contribute to future research.

Future studies can further explore the provided design examples and consider analyses with categorical dependent variables at the dyad level. Perhaps more complex models may emerge in future studies, bridging existing gaps in research.



## KATKI ORANI BEYANI VE ÇIKAR ÇATIŞMASI BİLDİRİMİ

<b>Sorumlu Yazar</b> <i>Responsible/Corresponding Author</i>	Cantürk AKBEN			
<b>Makalenin Başlığı</b> <i>Title of Manuscript</i>	Psikolojide Çift Çalışmalarında ve Eşlenik Örneklemelerde Bağımsız Olmama Ölçümü			
<b>Tarih</b> <i>Date</i>	21/12/2024			
<b>Makalenin türü (Araştırma makalesi, Derleme vb.)</b> <i>Manuscript Type (Research Article, Review etc.)</i>	Derleme Makale			
<b>Yazarların Listesi / List of Authors</b>				
<b>Sıra No</b>	<b>Adı-Soyadı</b> <i>Name - Surname</i>	<b>Katkı Oranı</b> <i>Author Contributions</i>	<b>Çıkar Çatışması</b> <i>Conflicts of Interest</i>	<b>Destek ve Teşekkür (Varsa)</b> <i>Support and Acknowledgment</i>
1	Cantürk AKBEN	%100	-	-

## A R A Ş T I R M A M A K A L E S İ / R E S E A R C H A R T I C L E

DOI: 10.52122/nisantasisbd.1511975

BİREYSELLEŞMİŞ DÜNYA'DA ALTERNATİF KOLEKTİVİTE ARAYIŞLARI:  
ZORUNLU YALNIZLIK İÇİNDE KIRILGAN VE GEÇİCİ AİDİYETLER\*

Dr. Öğr. Üyesi Gülden Şahin HATİPOĞLU

İstanbul Kent Üniversitesi, SHMYO, Sosyal Hizmet ve  
Danışmanlık Bölümü  
e-posta: gulden.sahin@kent.edu.tr  
ORCID 0000-0003-1107-4374

Doç. Dr. Serdar ÜNAL

Aydın Adnan Menderes Üniversitesi, İTBF,  
Sosyoloji Bölümü  
e-posta: serdarunal@adu.edu.tr  
ORCID 0000-0003-2755-9456

## ÖZ

Bireyselleşmiş modern yaşamın temel karakteristikleri çerçevesinde, yalnızlık, yabancılaşma ve aidiyet ihtiyacından kaynaklanan tahribatları en aza indirmek isteyen ancak aynı zamanda bireysel sınırlarını da korumayı hedefleyen bireylerin bu meseleyi kalıcı geleneksel/kolektif yapılardan bağımsız alternatif geçici kolektiviteler aracılığıyla çözümlenebileceği çalışmaları kaçınılmazdır. Bu çerçevede, araştırmanın temel amacı geleneksel/kolektif yapılarla (aile, akraba kökleriyle) bağı kopmuş veya aidiyet duygusu zayıflamış günümüz genç bireylerinin yaşadıkları potansiyel aidiyet sorunsalına yönelik ne yönde bir arayış içinde olduklarını ve hangi türden alternatif aidiyet kaynaklarına yönelindiklerini ampirik veriler aracılığıyla çok boyutlu olarak inceleyebilmektir. Araştırma kapsamında sosyal olguları bağlı buldukları çevre içinde anlamaya imkan veren nitel yöntem bağlamında 43 kişi ile derinlemesine görüşme gerçekleştirilmiştir. Bulgulara göre, bireyin ömrü boyu tek başına inşa etmek ve sahip çıkmak zorunda olduğu yaşamında kolektiviteden uzaklaşması ile kazanılan özgürlük, kurulan yüzeysel ilişkiler, güvensizlik ve yaşanan duygusal mesafelerle hissedilen yalnızlıkla birlikte deneyimlenmektedir. Dolayısıyla birey kendi hayatı üzerindeki hakimiyeti kaybetmemek adına uzun süreli, dayanıklı, kuvvetli geleneksel-kolektif bağlar geliştirebileceği ilişkiler yerine; alternatif geçici, parçalı, anlık kolektivitelerin, etkileşimlerin ya da aidiyetlerin arayışına yönelmektedir. Bu anlamda, modern öncesi toplumlarda daha dar bir alanda gerçekleşen sosyalizasyon ile görece verili ve sabit aidiyetler yerini, kırılabilir, çoklu ve geçici aidiyetlere bırakmıştır. Ancak, şüphesiz her şeyin geçici bir nitelik taşıdığı akışkan yaşamda geleneksel kolektif aidiyetlerin ikame edildiği alternatif aidiyet kaynakları da bir o kadar geçici ve kırılabilirlerdir.

**Anahtar Kelimeler:** Modernite, Bireyselleşme, Kolektivite, Alternatif Aidiyet Kaynakları, Kırılabilir Aidiyet.

SEARCH FOR ALTERNATIVE COLLECTIVITY IN AN INDIVIDUALIZED WORLD: FRAGILE AND TEMPORARY BELONGINGS IN  
COMPULSORY LONELINESS

## ABSTRACT

Within the framework of the fundamental characteristics of individualized modern life, it is inevitable that individuals, who aim to minimize the disruptions caused by loneliness, alienation, and the need for belonging while also striving to preserve their personal boundaries, will seek solutions through alternative, temporary collectivities independent of traditional/collective structures. In this context, the primary objective of the research is to empirically examine the multidimensional nature of how contemporary young individuals, who have severed their connections with traditional/collective structures (such as family and kinship networks) or whose sense of belonging has weakened, are navigating their potential issues of belonging and what types of alternative sources of belonging they are seeking. The study employed qualitative methods to conduct in-depth interviews with 43 participants, enabling an understanding of social phenomena within their contextual environment. The findings indicate that the freedom gained by distancing oneself from collectivity is experienced alongside superficial relationships, insecurity, and the loneliness resulting from emotional distances. Consequently, in an effort to maintain control over their own lives, individuals are inclined to seek out alternative, temporary, fragmented, and momentary collectivities, interactions, or sources of belonging rather than developing long-term, resilient, and strong traditional-collective bonds. In pre-modern societies, socialization occurred within a more restricted scope with relatively fixed and given forms of belonging. In contrast, modern societies have shifted towards fragile, multiple, and temporary forms of belonging. However, in a fluid life where everything is inherently transient, the alternative sources of belonging that replace traditional collective ties are equally transient and fragile.

**Keywords:** Modernity, Individualization, Collectivity, Alternative Sources of Belonging, Fragile Belonging.

Geliş Tarihi/Received: 07.07.2024

Kabul Tarihi/Accepted: 28.09.2024

Yayın Tarihi/Printed Date: 31.12.2024

**Kaynak Gösterme:** Hatipoğlu, Ş. G. ve Ünal, S. (2024). Bireyselleşmiş Dünya'da Alternatif Kolektivite Arayışları: Zorunlu Yalnızlık İçinde Kırılabilir ve Geçici Aidiyetler. *İstanbul Nişantaşı Üniversitesi Sosyal Bilimler Dergisi*, 2(12) 636-668.

\* Bu çalışma Doç. Serdar Ünal danışmanlığında 05.03.2024 tarihinde tamamlanan "Akışkan Çağda Yitirilen Kolektif Bağlar ve Köksüzlük Olgusu: Genç Kuşaklara Özgü Aidiyetin Yeni İçerimleri" başlıklı doktora tezinin nitel verileri esas alınarak hazırlanmıştır.

## GİRİŞ

Giddens'a (1994:39-40) göre, geleneksel kültürlerde geçmişe, önceki kuşakların deneyimlerini içerdiği ve sürdürdüğü için saygı gösterilir ve gelenek geçmişin, bugünün ve geleceğin sürekliliği içine yerleştirilen bir zaman ve uzam kullanma yolu olarak konumlandırılırdı. Bu çerçevede bireylerin eylemlerini, kimlik, ilişki ve günlük yaşam akışlarını belirleyen gelenek ve geleneğin yeniden yorumu ile sınırlıydı. Ancak Vandemark'ın (2007:242-243) da ifade ettiği gibi "günümüz toplumlarının dinamik doğasında modern öncesi toplumları çerçeveyeleyen gelenek artık bireyi tanımlamaz". Bireyler geleneksel pratiklerini mevcut uygulamalara gömerek, otobiyografilerini daha geniş anlatılarla ilişkilendirir (Tomaney, 2014:4) ve geleneğin zorunlu olarak ima ettiği sabitlemelerden kaçınır (Lahdesmaki, 2016:9). Nitekim, akışkan modern toplumda gelenek, ritüel, akrabalık gibi görece sabit fonksiyonlar (Bauman, 2012:103), bireyin hayatını özgürce yaşamasını, kişiliğinin kendi kendine yeterliğini hissetmesini engelleyen (Simmel, 2009:212) tahakküm, rahatsız edici bir kontrol ve gözetim mekanizması olarak kabul edilir. Bu nedenle, modern öncesi toplumlarda görülen kolektif dayanışma, bağlılık, yakınlık ve biz duygusu gibi bileşenler (Pollini, 2005:499) günümüz bireyselleşmiş modern toplumsal gerçeklikte arzu edilmeyen özelliklerdir.

Geleneksel toplumun çözülmesinden sonra istikrarlı ve yinelenen kurumların ve davranış kalıplarının yeni bir zeminde yeniden ortaya çıkması söz konusu olmamıştır. Tasfiye artık sistemden kişisel yaşam deneyimlerine, makro düzeyden mikro düzeye kadar uzanmaktadır ve bütünü altüst edebilecek kolektif bir tepki için gerçek bir olasılık da yoktur. Hepimiz, katı modernitenin bıraktığı giderek daha gözenekli hale gelen sınırları kolaylıkla aşan, geçiciliğe süreklilikten daha fazla değer veren, kalıcı bireysel benlik duyguları erozyona uğramış, göçebe, bölge dışı bireyleriz (Jay, 2010:80). Dolayısıyla, akışkanlığın benimsenmesinden sonra artık bireyler, toplumda sadece tek bir alt sisteme bağlı kalamazlar. Yani, birey alt sistemlerden hiçbirine tam olarak ait olamaz ve hiçbir alt sistem bireyin bağlandığı tek yer olma iddiasında bulunamaz. Birey, bu alt sistemlerin her biri için, birçok anlamdan oluşan bir birim, müphem bir bileşke ve daima kısmi bir yabancıdır. Bu alt sistemlerin hiçbirisi için tamamen yerli değildir. Yaşamının herhangi bir anında, bu farklı dünyalardan birkaçında aynı anda yaşar. Sonuç şudur: Birey, bunların her birinden koparılır ve hiçbirinde de kendini evinde hissetmez. Çağdaş bireyin evrensel yabancı olduğu söylenebilir (Bauman, 2003:127-128).

Birleştirici ve bütünleştirici ideolojilerin gözden kaybolması, geleneksel kurumların bireyler üzerindeki etkisinin azalması eş görülmemiş bir bireysel özgürlüğün önünü açmıştır. Kişinin kendi hayatını düzenlemesi için zorunlu tutulduğu hiçbir kural yoktur. Modern toplumlarda geleneksel yaşamdan farklı olarak kendimizi inşa etmeye yönelik hissettiğimiz güçlü duygu ya da görece zorunluluk çerçevesinde arzu edilen özerklik bireysel sınırlar ile korunmalıdır. Grupların çözülmesinin ve koruyucu bağların zayıflamasının dolaysız etkisi, toplumsal bileşimin yalıtılmış, kısıtlayıcı bağlardan kurtulmuş ve serbestçe özgürlük arzusu ile hareket eden bireyler halinde atomlaşmasıydı (Bauman, 2011a:230, 233). Dolayısıyla, değişimin her yerde deva kabul edildiği, her türlü kalıcılık ve bağlılığın ayak bağı olarak görüldüğü akışkanlıkta bireyler kendi kimliklerini icat etmek için yeni olanaklar yaratmak ve değişen koşullara uyum sağlamak zorundadırlar. Bu anlamda her ilişki taahhüt garantilidir ancak kısa bir süre için; değişen koşullar harekete geçene kadar. Bireylerin kimliklerinde meydana gelen değişimlere paralel olarak bağlılıklar da değişmektedir (Christensen, 2005:553-554). Bu nedenle, çağımızın hızla değişen ve gelişen örüntüleri ile kimlik tanımlamalarımız, yaşam tarzlarımız, algılayışlarımız farklılaşmaktadır. Bireysel edimlerin anlam kazandığı, geliştiği ve kolektif yaşam tarzının yitirildiği bu süreç aidiyet duygularımızı da değiştirmektedir.

Biz'e karşı ben'in değer kazanması (Corcuff, 2016:19) ile kolektif ağlardan uzaklaşan birey kendisini kuşatacak güvenli ve istikrarlı bir kurumsal kozadan mahrumdur. İçinde yer aldığı habitusun sürekli dağılıp yeniden kurulması onu sabit bir toplumsal konumdan ve sosyal bağlardan/ilişkilerden izole kılar. Toplumsal konumunu/ilişkilerini geçicilik üzerinden kurar, hep geçicilik modundadır. O yüzden de toplumsal konumuna dair sürekli kuşku içindedir. Belli bir ulusun, dinin, sınıfın tam ve gerçek bir üyesi olmayışı, onu kurumsallaşmış toplumsal baskılardan ve kısıtlayıcı bağlardan azade kılar, özgürleştirir. Böylece konjonktüre ayarlı bir serbestlikle hareket eder (İlhan, 2013:240). Bireysel kimliklerin ve insanlar arası bağların bu

kırılğanlığı ve kolayca ilişkilerin gözden çıkarılabilirliği günümüz toplumlarında bireysel özgürlüğün özü olarak yansıtılır (Bauman, 2023:127) ve bu bireysel özgürlük her türlü bağlılık ve süreklilik duygularına ve dolayısıyla aidiyete dair mesafeyi de içinde barındırır.

Dolayısıyla, günümüz çağı uzun süre hiçbir şeyin formunu koruyamadığı, korumasının da mümkün olmadığı bireyselliğin her şeyden önce geldiği bir akış çağıdır (Bauman:2017). Akış içinde kimlikler ve aidiyetler yaşam boyu yeniden inşa edilmekte ve kesintiye uğramadan geçici olma özelliğini devam ettirmektedir. Değişen şartlara göre esnemekte, terk edilmekte ve parçalanmaktadır. Herhangi bir kişiyle, toplulukla ya da mekanla kurulan ilişkiler daha çok geçici kalıcılıklar şeklinde deneyimlenmekte, ilişkiler ve yer daha çok otonom bir alan haline evrilmektedir. Bu nedenle bireyler hem sağlam bir ilişki yaşamak hem de her an ilişkiyi koparmada özgür olmak istemektedir. Yani, bireyler hem gerçek, derin, kalıcı bir ilişki yaşamak, ama istendiği anda gözden geçirilmeye uygun bir ilişki arayışındırlar. Günümüz toplumlarının en karakteristik özelliği, insanların birbiriyle zayıf bağlantılı tarzdaki birlikte varoluşudur. Bir yandan istikrarsız bir dünyada insanlar, eskisinden daha çok sağlam ve güvenilir bir ilişki ihtiyacı duyarken, öte yandan koşulsuz birliktelik ve bağlantılardan da korkarlar (Bilgin, 2007:53-54).

Bu anlamda, günümüz bireyselleşmiş toplumlarda bireylerin kendileri olabilmelerinin önkoşulu kolektif ilişkilerden kopuştur. Bu kopuşa bağlı olarak bir gruba bağlı kalmamak, farklılaşmak, ayrılmak bireysel olarak inşa edilen hayat tarzı için önemli unsurlar olsa da aidiyet üreten pratikleri içermezler. Bu durum gerçek ancak istendiğinde koparılabilir bağlara ihtiyaç duyan akışkan çağın insanı için bir gerilim yaratır. Çünkü sosyal bir varlık olan insanın ait olma ihtiyacının karşılanmaması da yabancılaşma, izolasyon ve yalnızlık gibi duygulara yol açarak bireylerde fiziksel ve duygusal tahribatlara neden olabilmektedir. Bu tahribatları en aza indirmek ve aynı zamanda bireysel sınırlarını da korumak isteyen bireylerin, aidiyeti deneyimlediği ve kimlik inşasını olanaklı kılan yeni birliktelikler aramaya ve inşa etmeye yönelik birtakım uğraşlar içinde oldukları söylenebilir.

İnsanlar deneyimlemedikleri kolektif bir oluşumun özlemini çekseler de bu yapılar birey olarak kalmaya müsaade etmediği için daha çok ikame oluşumlarla yetinirler (Franklin ve Bauman, 2009:91). Dolayısıyla geçici kolektiviteler diye adlandırılacak birlikteliklere yönelik giderek artan bir eğilimin olması kaçınılmaz bir durum olarak da görülebilir. Geçici kolektiviteler aidiyet ihtiyacını giderebilmek için geçici olarak bir araya getirilir ve bireyin hayatına engel oluşturan kadar da yaşatılır. Geçici kolektivitelerin hakiki kolektif yapılar karşısındaki en büyük avantajı kısa yaşam sürelerinde olduğu kadar onlara katılmak ve ayrılmak için zaruri olan taahhüdün zayıflığında gizlidir. Ancak, bu tür kolektiviteler başka sabit kolektivitelerin tasavvur edilen sıcaklığı ve dayanışmasından -ürünlerin orijinalinden farklı olması gibi- farklılık gösterirler (Bauman, 2020:43). Dolayısıyla, modern öncesi toplumlarda daha dar bir alanda gerçekleşen sosyalizasyon ile görece verili ve sabit aidiyetlerin yerini, *kırılğan, çoklu ve geçici aidiyetlere* bıraktığı iddia edilebilir. Bu kırılğan çoklu aidiyetler genel olarak bireylerin kendi tercihleri ile inşa edilen ve yaşamları süresince değişen şartlardan kolaylıkla etkilenecek sürekli yeniden inşa edilebilen geçici kolektif yapılara yönelik aidiyetler olarak görülebilir. Neticede, akışkan bir toplum içinde, geleneksel/kolektif yapılarla (aile, akraba kökleriyle) bağı kopmuş veya zayıflamış özellikle günümüz genç bireylerinin yaşadıkları potansiyel aidiyet sorunsalı ve buna yönelik geçici alternatif kolektiviteler aramaya yönelik eğilimleri bu araştırmanın temel odak noktasını oluşturmaktadır.

## 1. Araştırmanın Amacı ve Sorunsalları

Modern öncesi toplumlarda değişim ve insan hareketliliği günümüz toplumlarına nazaran daha durağandır. İnsanlar yaşamları boyunca, benzer hatta aynı insanlarla iletişim kurmuş ve daha dar bir alanda ancak daha kuvvetli bağlar geliştirmişlerdir. Ancak, akışkan modern yaşamda ilişkiler kırılğan ve bağlar gevşektir. Kişisel alan ve bireysel yaşamlarda kalıcı ilişkilere, kuvvetli bağlara ve sabitliklere yer yoktur. Bu nedenle ilişkiler geçicilikle nitelenir. Bu geçicilik yapısı gereği sosyal ilişkilerin mekana gömülü olması yani mekanın, geçmişten gelen deneyimleri, şimdiki zamanı ve geleceğe yönelik beklentileri birbirine bağlayan bir çerçeve olarak işlev gördüğü (Lahdesmaki vd., 2016: 4-5) öncülünü tezatlar niteliktedir. Dolayısıyla yaşanan bu değişimin sonucunda bir kişiyle, toplulukla ve mekanla kalıcı ilişkiler kurmak ve bunlara aidiyet

geliştirmek giderek daha zor hale gelmiştir. Bu anlamda, akışkan modern yaşamda çoğu insan için aidiyet eksikliği geçicidir. “Uzun vadeli sosyal ilişkiler oluşturmak ve sürdürmek, anın parçalı ve derinliksiz gerçekliğinin yoğun hükmü altındaki geç modern çağ insanı için gayet masraflı ve zahmetli bir iştir, o nedenle de onun sorumluluk almayı ve her türlü taahhüdü dışlayan, güvensizliği taraflar açısından bir tür özgürlükmüş gibi sunan söylemlerin yedeğindeki kısa vadeli birlikteliklere ihtiyacı vardır” (Köse, 2017:30). Bu anlamda aidiyet ihtiyacı evrensel kabul edilse de akışkan çağın insanı için sosyal bağlar oluşturma ve özellikle ilişkileri sürdürmedeki motivasyon bireyler arasında değişkenlik gösterir (Vergahen vd., 2017:499). Bu noktadan hareketle akışkan çağın insanı aidiyet duygusunu yeniden kurmak için, yeni sosyal bağlar aramak, yeni ilişkiler kurmak ve yaşamlarında gerçekleştirdikleri kişilerarası değişikliklere (kolektif bağlara sahip kişilerle kıyaslandığında daha kolay) yönelir. Bu durum aidiyet eksikliğini geçici kılar ve böylelikle toplumdan tamamen kopmuş hissetmezler (Lee vd., 2001:310).

Bireyselleşen modern yaşamda kolektif bağlarından uzaklaşan birey, birbirine benzer yaşamları, ortak değer ve bağları sunan kalıcı, uzun süreli, kuvvetli kolektif yapılardan koparak yaşamını dar ve kısıtlayıcı olandan uzak inşa edebildiği ölçüde özgürdür. Yani, akışkan yaşamda birey kendine ait bir yaşamı inşa etmek ve korumak için her türlü bağdan feragat etmek ya da bağlarını kırılğanlaştırmak durumundadır. Kolektiviteden kopuşun en doğal bedeli ise yalnızlıktır. Yalnızlık bağlanma, güven, yakınlık, birliktelik vb. durum ve duygulara yönelik duyulan ihtiyaca ya da eksikliğe bağlı olarak ortaya çıkar. Yalnızlığın derinliği, bireyselleşme ve aidiyet ihtiyacı arasındaki gerilim kadar hissedilir, artar veya azalır. Yalnızlık sorunu ve aidiyet ihtiyacı bireyselleşmeyle atomize olmuş modern yaşamın olumsuz sonuçlarından biridir.

Nitekim, çalışmanın temel eksenini açısından günümüz akışkan yaşam koşullarında yalnızlık, yabancılaşma ve aidiyet ihtiyacından kaynaklanan tahribatları en aza indirmek isteyen ancak aynı zamanda bireysel sınırlarını da korumayı hedefleyen özellikle genç bireylerin bu meseleyi kalıcı geleneksel/kolektif yapılardan bağımsız alternatif geçici kolektiviteler ve bir o kadar kırılğan aidiyetler aracılığıyla çözümlenmeye çalıştıkları düşünülebilir. Bu çerçevede, *araştırmanın temel amacı* geleneksel/kolektif yapılarla (aile, akraba kökleriyle) bağı kopmuş veya aidiyet duygusu zayıflamış günümüz genç bireylerinin yaşadıkları potansiyel aidiyet sorunsalına yönelik ne yönde bir arayış içinde olduklarını ve hangi türden alternatif aidiyet kaynaklarına yöneldiklerini sosyolojik temelde nitel veriler temelinde çok boyutlu olarak inceleyebilmektir.

Neticede, yaşadığımız çağın temel karakteristikleri çerçevesinde, bu hızlı ve köklü değişim içinde, aidiyet duygusunun referanslarının değişmesi ve bireylerin alternatif arayışlar içine girmesi de kaçınılmazdır. Bu kapsamda, çalışmada ele alınan sorunsallar şu şekilde ifade edilebilir: (i) Geleneksel kolektif yapılarla bağı kopmuş ya da zayıflamış genç bireyler potansiyel aidiyet sorunsalına ya da boşluğuna yönelik ne yönde bir arayış içindedirler? (ii) Genç bireyler günümüz akışkan yaşam koşullarında kolektiviteden kopuşun en doğal bedeli olan yalnızlık, yabancılaşma ve aidiyet ihtiyacından kaynaklanan tahribatları nasıl deneyimlemektedir? (iii) Genç bireyler kendi hayatları üzerindeki hakimiyeti kaybetmemek adına uzun süreli, dayanıklı, kuvvetli bağlar geliştirebileceği ilişkiler yerine; alternatif geçici hangi kolektivitelerin, etkileşimlerin ve aidiyetlerin arayışındadır?

## 2. Araştırmanın Yöntemi, Tekniği ve Örneklemi

Araştırmalar için belirlenen yaklaşım farklılıkları; sorulacak/yöneltilen soruları, seçilecek yöntemleri, araştırma kapsamında elde edilen verilerin analizinde kullanılacak teknikleri ve nihayet araştırma sonunda yapılacak çıkarımları etkilemektedir. Bu öncülden hareketle, çalışmada araştırma konusuna uygun olduğu düşünülen toplumsal olguları bağlı buldukları çevre içinde kavramaya olanak tanıyan anlamacı-yorumlayıcı paradigmaya dayanan *nitel yöntem* tercih edilmiştir. *Nitel araştırma* derinlerde olanı, söylenmemişi, dikkate alınmayı, günlük hayatın içinde kaybolanı öne çıkartmayı ve anlamlı kılmayı amaçlar. Sosyal bağlama duyarlıdır ve özneleri kuşatan bağlamları çözümlenerek bir diğer deyişle bütünü görerek parçaları anlamlı kılar (Bal, 2013:43). Çalışmada nitel veri toplama araçlarından biri olan *derinlemesine görüşme tekniği* tercih edilmiştir. Bu doğrultuda gerçekleştirilen derinlemesine görüşmelerde *yarı*

*yapılandırılmış görüşme formu* tercih edilmiş ve edinilen saha verilerinin çözümlenmesinde ise *betimsel analiz* tekniğinden yararlanılmıştır.

Evren ve örneklem seçimi bütün araştırma türleri için büyük önemdedir. Araştırma konusu kapsamında yer alan her örneği incelemememiz mümkün değildir. Nitel araştırmalarda araştırmacının temel gayesi (evrene) genellemeler yapmak olmadığından, örneklemine araştırmanın temel sorunsallarına ilişkin en anlamlı verileri elde edebileceği bireyler olmalıdır. Bu kapsamda, araştırma konusuna uygun hedef kitleyi yani evreni ailevi kökleriyle yani geleneksel kolektif yapılarla bağı kopmuş ya da zayıflamış bireyler oluşturmaktadır. Bu bireyler aynı zamanda aile kökenlerinin dayandığı yerde doğmamış olan ve hayatlarını başka kentsel alanlarda sürdüren kişilerdir. Bu durum araştırma evreninin yani hedef kitlenin ayırıcı bir özelliği olup araştırma evrenin belirlenmesinde bir tür kota olarak kabul edilmiştir. Ayrıca, araştırma öznelerini genç kuşak olarak ifade edebileceğimiz y (1980-1999 yıllarında doğanlar) ve z (2000 ve sonrası doğanlar) kuşakları oluşturmaktadır. Nitekim, araştırma evreninin yani hedef kitlenin bir diğer ayırıcı özelliği yaş temelli olup araştırma evreninin şekillenmesindeki bir diğer kotayı oluşturmaktadır. Bu kapsamda çalışmanın evreni, araştırmanın hedef kitlesinin sahip olduğu özellikler gözetilerek İstanbul'un Şişli ve Kağıthane ilçeleri olarak belirlenmiştir.

Bu yönde, nitel araştırmanın örnekleme katılımcı çeşitliliğine (cinsiyet, ikamet yeri, memleketi vb.) uygun bir yapı arz edecek şekilde *amaçlı örnekleme* ve *teorik örnekleme* teknikleri aracılığıyla şekillendirilmiştir. Amaçlı örnekleme yöntemi, araştırılan konu hakkında bilgi ve deneyim sahibi olduğu düşünülen en uygun bireylerin veyahut grupların tanımlanması ve seçilmesini içerir. Teorik örneklemede ise araştırmacı bir taraftan topladığı verileri kodlayıp analiz ederken bir taraftan da bir sonraki aşamada hangi verilerin nereden toplanacağına karar verir. Bu kararın verilmesi ise analiz sırasında ortaya çıkan ya da geliştirilmeye çalışılan kavramlara dayalı olarak geliştirilir (Gençoğlu, 2014:695). Bu çerçevede, görüşmeler iki aşamalı olarak gerçekleştirilmiştir. İki aşamalı olarak tasarlanan görüşmelerin birinci aşamasında sistematik olmayan yüz yüze derinlemesine görüşmeler gerçekleştirilmiştir. Bunun akabinde sistematik yüz yüze derinlemesine görüşmelere geçilmiştir. Çalışmada benimsenen teorik örnekleme tekniğinin ilkelerine bağlı kalınarak, görüşülecek katılımcıların sayısı önceden belirlenmemiş, teorik bir doyum noktasına ulaşılan kadar görüşmelere devam edilmiştir. Görüşmeler sonunda tekrara düşülmesi ve dolayısıyla doyuma ulaşılması ile görüşmeler sonlandırılmıştır. Görüşmeler gerçekleştirilmeden önce araştırmanın amacı ve sorunsallarına uygun kategoriler belirlenerek yarı yapılandırılmış görüşme formu hazırlanmış ve derinlemesine görüşmeler gerçekleştirilmiştir. Görüşmeler imkanlar ölçüsünde ve görüşmecilerin uygunlukları doğrultusunda yüz yüze ve online olarak gerçekleştirilmiştir; ayrıca tüm görüşmeler katılımcıların izni dahilinde kayıt altına alınmıştır. Bu çerçevede araştırma süresince 26 kadın ve 17 erkek toplamda 43 kişi ile görüşülmüştür. Araştırma süresince en uzun 1 saat 41 dk en kısa 32 dakika olmak üzere toplamda 44,45 saat kayıt yapılmıştır. Bu yönde, görüşmelerden elde edilen nitel veriler teorik bağlamları ve araştırmanın hedefleri gözetilerek ortaya çıkan toplam 6 kavramsal kategori altında sınıflandırılarak çözümlenmeye çalışılmıştır. Araştırma için, Aydın Adnan Menderes Üniversitesi Sosyal ve Beşeri Bilimler Araştırmaları Etik Kurulu'ndan 01/12/2023 tarihinde ve 09/19 karar no'lu etik kurul izni alınmıştır.

### **3. Bulgular: Zorunlu Yalnızlık İçinde Alternatif Kolektivite Arayışları: Kırılğan Ve Geçici Aidiyetler**

Aidiyet duygusu, ilişkinin ve bağlılığın bir bileşenidir. Bağlılık olarak aidiyet duygusu, evrende var olan her şey arasındaki ilişkilerin dinamikleri aracılığıyla ortaya çıkar. Aileye, topluluğa, doğaya, toprağa, çevreye, atalara ve geleneksel yaşam biçimlerine derin bir manevi bağlantıdır (Hill, 2006:212). Yani aslında ait olma terimi duygusal bir boyutu içermektedir. Duygular somutlaşmış, anımsatıcı ve temsili deneyimlerin kesiştiği merkezi bir ortamdır. Bu anlamda aidiyet algısı atalardan kalma kökler ve aile geçmişleriyle ilişkili olan yerlerle bağlantılı olma duygusunun ve dolayısıyla benlik duygusunun referans noktaları haline gelir. Bu nedenle ev ile bir diğer deyişle *köken* ile bağlantısızlık hissi ızdırap verici bir arayışı beraberinde getirebilir ve akışkan öznelerin deneyimleri bir kendini arama, kendi üzerine düşünme, geçiş ve dönüşüm

süreci haline gelir (Christou, 2011:250, 253). Aidiyet sadece sosyal bağlılığın öncüsü değil aynı zamanda yalnızlığa karşı da bir tampondur (Mellor vd., 2008:213). Bu anlamda, ait olma ihtiyacı – diğer insanlarla, yerlerle derinden bağlantı kurma, kişinin kültürel ve alt kültürel kimlikleriyle uyum sağlama ve etrafındaki sistemin bir parçası olduğunu hissetme ihtiyacı- neredeyse biyolojimizin derinliklerine kadar gömülüdür. Fiziksel güvenlik ve refah, insan ilişkilerinin kalitesi, çevredeki sosyal dünyanın özellikleriyle yakından bağlantılıdır ve diğer insanlarla, yerlerle bağlantı hayatta kalmak için çok önemlidir. Birbirinden farklı araştırmalar, insan beyninin ve bağışıklık sisteminin temel tasarımının, insanları sosyal tehditlerden kaçmaya ve sosyal güvenlik, bağlantı ve aidiyet arayışına motive ederek vücudu biyolojik ve fiziksel olarak güvende tutmak olduğunu öne sürmektedir. Gerçekten de uzun vadede sağlığın ve hayatta kalmanın sağlanmasında ait olma duygusu; yiyecek, barınak ve fiziksel güvenlik kadar önemli olabilir (Allen vd., 2021:88).

Yabancı olmama, yalnız hissetmeme arzusu ben'in sınırlarının yitirilmesi anlamına gelmekle birlikte bireyi kolektif oluşumla özdeşleşmeye yatkın hale getirir. Bireyin bir grup içinde yer alması ile bireysellik yitirilir. Ancak bir grubun üyesi olmak kişiye güçlü bir ben kazanma imkanı sağlar (Chasseguet-Smirgel, 2020:91). Ancak böyle bir kolektif grup içinde yer almanın da bazı sonuçları vardır. Kolektif bir yapı içerisinde olma ayrıcalığını elde etmek için ödenmesi gereken bir bedel vardır. Bu bedel, özgürlüktür (Bauman, 2016:9-10). Bu bedeli ödemeye göze alamayan modern bireylerin kendilerine ait bir yaşamı koruyabilmek adına çizmiş oldukları sınırların bizatihi sonucu yalnızlıktır. Bu anlamda, bireyselleşme, zayıf bağlar, yalnızlık, geleneksel/kolektif yapıların çözülmesini içeren modern toplumların baskın özellikleri olarak kabul edilebilir. Bu anlamda akışkan çağın bireyleri için aidiyetsizlik hayatlarını etkileyen önemli bir durumdur. Herhangi bir sebepten dolayı aidiyet ilişkisi sarsıldığında birey aidiyetsizlik durumunu deneyimlemektedir. Aidiyetsizlik duygusu ise bireyi yalnızlaştırarak bireyin yaşantısının şeklini etkileyen bir durum haline alır. Bu yüzden çoğu birey ait olma ihtiyacını giderme çabasıdadır (Çiçek Mızrak, 2021:120). Bu çaba aidiyetsizliğin beraberinde getirmiş olduğu aidiyet boşluğundan kaynaklanmaktadır. İnsan bu aidiyet boşluğu içinde kabul edilme, inanma ve ilişkilene ihtiyacını bulmaya çalışır. Ancak ait hissetmek kadar özgür de olmak isteyen bireyler bağlanmadan bağlantıda kalarak biz duygusunu deneyimlemek ister.

Modern birey için aidiyet çoğunlukla bir *kısıt*, bireyin kendisini inşa ederek kurduğu özel dünyaya ve özgürlüğe zarar veren katı, mecburi bir duygu olarak algılanmaktadır. Bu nedenle, bireyselleşmiş toplumlarda aidiyet *bilinçli olarak* bireylerin yaşamında yer bulamamakta ve daha çok özgürlüğün karşıt anlamı olarak konumlandırılmaktadır. Yani birey özgür hissetmek istediği kadar bağlılıklarından sıyrılmak zorundadır. Bu noktada, geleneksel kolektif bağlardan kopuş bir kökensizlik duygusunun ve aidiyet boşluğunun yaşanmasına neden olmaktadır. Zira, günümüz çağında bireyler akış(kanlık) içinde bir güç ya da kuvvet karşısında değişime karşı koy(a)madan yaşarlar. Değişimlerin sürekliliği ve hızı düşünüldüğünde güne ve geleceğe dair potansiyel bazı riskler ve belirsizlikler karşısında da bu nedenle savunmasızdırlar. Bu durum bireylerin sağlam bir dayanak yani aidiyet ve güvende hissetme ihtiyaçlarını zorunlu kılsa da bu noktada bireylerin değişmeden kalabilmeleri adına tutunacak sabit bir referans noktaları da çoğunlukla yoktur. Çünkü akışkanlıkta yapılar da uzun süre formlarını koruyamazlar. Bu nedenle bireyler kendisinden daha büyük bir bütünün parçası olduğunu hissetmesini sağlayan aidiyet duygusundan yoksun ve devamlı bir güvende hissetme duygusunun uzağında yalnız yaşarlar. Bu yalnızlık köksüzlükten/kökensizlikten doğan (genel olarak farkında olunmayan) zaruri bir durumdur.

Nitekim, bireylerin kendilerine ait bir özgün yaşamın sınırlarını koruyabilmek adına geleneksel aidiyet unsurlarına yönelik mesafeli bir duruşu tercih etmelerinin çoğunlukla aidiyet boşluğu ve yalnızlık deneyimiyle sonuçlanması yüksek bir olasılıktır. Bireyler yalnızlığı *bireyselleşmenin doğal bir getirisi* ve *ulaşılması gereken bir konum* olarak görseler de yalnızlıklarını karakterize ettikleri sınırlar içinde yine de kabul edildiklerini ve anlaşıldıklarını hissetmeye de ihtiyaç duyabileceklerdir. Ancak bu aidiyet deneyimleri bireyin tüm hayatına sirayet etmemeli, yalnızca yaşanan yerde duyumsanan (endemik) bir yapıya evrilmelidir. Yani bireylerin tahayyüllerinde aidiyet çoğunlukla geçicilik, esneklik ve kırılabilirlik üzerinden kurgulanmaktadır ya da aidiyet deneyimini tecrübe edecek kaynakların seçimi en basit seviyeye indirgenmelidir. Kolektif bağlardan kopmanın sonucu olarak deneyimlenen potansiyel bir aidiyet boşluğu bireyselliğe

zarar vermeyecek başka aidiyet deneyimleri ile doldurulmaya çalışılmalıdır. Dolayısıyla birey ya bu aidiyet deneyimlerinin kendisini ne kadar engellediği ve ne kadar özgür kıldığı arasında sonu gelmeyen bir dikkatle denge kurmak zorunda ya da *kendisine yetmeyi öğrenerek* aidiyete muhtaç olmamalıdır. Bu noktada aidiyet ise bireye göre esneyebilen, birçok parçaya bölünebilen, kırılabilir ve istenildiğinde vazgeçilebilen düşünsel bir yığın olarak konumlandırılır. Nitekim, araştırma kapsamında akışkan modern toplumun geleneksel kolektif aidiyet bağları zayıflamış ya da hiç olmayan genç bireylerinin potansiyel yalnızlık, aidiyet boşluğu veya kökensizlik duygusunu çoğunlukla ne(ler) ile doldurmaya veya hangi alternatif aidiyet kaynaklarıyla ikame etmeye çalıştıkları sorunsalı nitel veriler doğrultusunda 6 kategori temelinde açıklanmaya ve anlamlandırılmaya çalışılmıştır.

### 3.1. Geçici Destek Grupları Olarak Modern Sosyal Topluluklar ve Kulüpler

İnsan yaşamının ve deneyiminin önemli bir parçası, anlamlı kişilerarası ilişkiler geliştirme ve sürdürmeye dair yönelimdir. Bu yönelime katkıda bulunan sosyal süreçlerden biri de aidiyet duygusudur (Sargent vd., 2002:121). Bu duygu kişilere ihtiyaç duyulduğunu, kabul edildiğini, değer verildiğini ve kişinin kendi özelliklerinin sistemle veya çevreyle eklendiği/tamamlandığı algısını hissetmesini sağlar (Hagerty vd., 1992:173). İnsanın sosyal bir varlık olduğu yönündeki sayılılar, insan koşulunu çevreyle birlikte düşünmeyi gerektirir. Kişiler arası ilişki, insanın temel bir ihtiyacıdır. Bu ihtiyaçlar, ancak grup içinde ve grup sayesinde doyurulabilecek özellikte olduklarından dolayı, kişiler arası olarak nitelenir. Bu ihtiyaçlar; kabul edilme, değerli bulunma ihtiyacını karşılayan dahil olma, kendi etkisini hissetme temelinde kontrol ve sevilme ihtiyacıdır (Schutz, 1958; akt. Bilgin, 1994:114, 115). Bu bağlamda, yakın bağlar kurmaya yönelik yaygın insan dürtüsünü tanımlamak için ait olma ihtiyacı terimi kullanılır. Yani aidiyet duygusu, güvenli bir uyum duygusu sağlayan ilişkilere sahip olma deneyimidir. Ancak, olumlu sosyal ilişkilere duyulan genel ihtiyaç öznel aidiyet deneyimini garanti etmez (Lambert vd., 2013:1418). Nitekim, günümüz akışkan çağında yaşayan insanların büyük bir çoğunluğu daha önceleri hiç görülmedik bir şekilde kendi yaşamları ve yine kendileri için özel tutkuları ile ilgilenmektedir. Çoğu bireyin kendine yöneldiği bir düzende sıcaklık, güven vb. psikolojik faydaları görmeyi beklediğimiz toplumsal yaşam bu ödülleri sunmadığı içindir ki “dışımızdaki kişi dışı dünya bize yararsız görünür; bayat ve bomboştur” (Sennett, 2020:18). Yine de bireylerin kendilerine gömüldükleri bir düzende dahi -insana için olarak ifade edebileceğimiz- aidiyeti deneyimlemeye yönelik çabalar söz konusu olabilmektedir.

Bu anlamda, ait olma ihtiyacı yalıtılmışlık duygusundan kaçınmak, insanların asgari miktarda olumlu ve anlamlı kişilerarası ilişkiler oluşturmak ve sürdürmek için sahip oldukları önemli bir dürtüdür (Baumeister ve Leary, 1995:497). Başka insanlarla ilişkiler kurmak çeşitli temel insani gereksinimleri karşılar -gruplara dahil olma gereksinimi o kadar temeldir ki doğuştan geliyor bile olabilir. Bu görüşle tutarlı olarak, bütün kültürlerdeki insanlar başkalarıyla ilişkiler kurmaya ve bu ilişkilerin bozulmasına karşı koymaya güdülenmiştir. Grupların bir diğer önemli işlevi de kim olduğumuzu tanımlamada bize yardım etmeleridir. Bütün gruplar sosyal dünyanın doğası hakkında varsayımlarda bulunur ve böylece bize dünyayı ve bu dünya içindeki yerimizi anlayabilmemiz için bir merceğe sunarlar. Dolayısıyla gruplar kimliğimizin önemli bir parçası haline gelirler (Aronson vd., 2012: 497, 498). Bu çerçevede, kolektif aidiyet bağları zayıf olan ya da hiç olmayan bireyler için geleneksel aidiyet duygusunun ikame edildiği alanlardan biri olarak düşünülen modern sosyal topluluklar (müzik, dans, gezi, spor, güzel sanatlar vb. gruplar) tutunulması veya inşa edilmesi gereken destek mecraları olarak nitelendirilmiştir. Bu çalışmada gerçekleştirilen görüşmelerin çoğunluğunda dikkat çeken bir noktayı oluşturmuştur.

*“...dansa gidiyorum. Gitmeye de devam ediyorum. Başka bir şehre gittiğimde orada da sürdürüyorum. Aslında çok zaman ayıramıyorum yani daha çok gitsem daha iyi şeyler olurdu bence yani çevre anlamında. Aslında üye olmam, dansa gitmemin amacı aslında biraz sosyalleşebilmek, sosyal bağlar kurabilmek, sosyal bir girdi sağlayabilecek yeni bir ortama girmek; işte birkaç kişiyle sohbet etmek vesaire güzel bir zaman geçirmek...ayrıca Meeting Challenge diye bir organizasyon var. Bazen durduk yere parti yapıp topluyorlar hani bazen oraya gidiyorum...(G.6, Hakkari, 29, Erkek)*

*“...müzikal topluluğundaydım. Uzun süre onun içindeydim ve aslında üniversitedeki çevrem onunla birlikte oluştu. Daha sonra bölümden falan öyle bir çevrem oluştu.*



*İstanbul'a geldiğimde yani hiç... En yakın arkadaşım da burayı kazandı, İstanbul'a birlikte gelmiştik. Bir tek o vardı. Onun dışında bir akrabam, hiçbir kimsem yoktu tanıdığım. Daha sonra müzikal kulübüne girmemle birlikte sonuçta ortak bir hobi her neyse sevdiğin bir şey üzerine toplandığın için, herkes müziği sevdiği için orada gibi bir şey. O yüzden o ortak parçaları kolay bulabildiğim bir ortam..." (G.19, Burdur, 27, Kadın)*

*"...bazı zamanlarda işte futbol kulübüne yüklüyorum bu anlamı. Fenerbahçeli olmak gibi. Onun dışında da olmuyor. Mesela bir maç izliyorsak bu coşkulu oluyor hep birlikte. Artık o kitle şey yani kitlenin heyecanı içine girdiğin için hep birlikte daha fazla tabi coşkulu oluyorsun ya da hüzünlendiğinde daha fazla hüzünleniyorsun. Özel hayatımda da işte yaptığımda evet duygu durumumu, durumdan duruma üst kademelere çıkıyor diyebiliriz. İşte şampiyonluk kutlaması olur, işte bir maç galibiyeti olur, maç izlemek olur birlikte toplu şekilde yaptığımızda aidiyeti yükselten bir şey. Onun dışında da normal gündelik hayatta aramıyorum sanırım..." (G.13, Rize, 31, Erkek)*

*"...kendimi direkt ben o ortama uydurabiliyorum yani. Mesela geçenlerde bir kampa gitmiştim, 2-3 günlük bir kamptı ama orada bile direkt bir arkadaş edinebiliyorum hemen ve onlarla hala görüşüyorum falan. Belki de bu hani akrabalarımın olmayan şeyi bu sayede böyle hani... bu yaşadığım ilişkiyle hani...Nasıl diyeyim? Kapatıyor gibi hissediyorum ama bağlarımı derinleştirmem tabi ki de. Yani sadece o kamp arkadaşım ve bir daha kamp olduğunda görüşürüz. Çok fazla kulüp üyeliğim falan var mesela. Okulumuzdaki kulüplere zaten üyeyim de onun dışında Kızılay, Yeşilay, ondan sonra başka ne vardı?... Aslında bir 10 tane üyelik vardır..." (G.28, Sakarya, 22, Kadın)*

Söylemlere göre katılımcıların önemli bir kısmı çeşitli türden birtakım sosyal topluluklara ve gruplara olan üyeliği ya da katılımı onlara sosyalleşme, sosyal bağlar kurabilme, sosyal bir girdi sağlayabilecek yeni bir ortama girerek muhabbet ve sohbet ederek güzel bir zaman geçirme imkanı sağlamaktadır. Dolayısıyla, katılımcılar çeşitli türden toplulukları sosyalleşebilecekleri ve sosyal sermayelerini artıracakları bir alan olarak konumlandırmışlardır. Bu noktadan hareketle, aidiyet boşluğu ve yalnızlık arasındaki ilişkiden hareketle modern sosyal topluluk ve kulüplerin katılımcılara bir sosyal çevre sağlaması daha fazla sosyalleşebilmesine olanak tanınması bakımından önemli olduğu söylenebilir. Durkheim'e (2006:161) göre insanlar ortaklaşa düşündüklerinde, yaşadıklarında düşünceleri ve yaşamları kısmen topluluğun ürünü olur. Bu ortaklık bireyin düşüncelerine, yaşamına etki eder, ağırlığını hissettirir ve bireysel olan yönelimleri, hevesleri de dizginler. Yani aslında her bireysel yönelim bir kolektivite bünyesinde olduğu için kolektif bir ruh da taşır. Bu nedenle kurulan ilişkiler de bir karşılıklık ve bağ etrafında şekillenir. Bağlılık ve sürdürülebilir ilişkilerden uzak, katılımcıların kendi hayat tarzları ve kimlikleri ile ortak özellikler gösteren insanlarla bir arada olması, aidiyet boşluğunu besleyen ve yalnızlığa iyi gelen önemli bir motivasyon kaynağı olarak ifade edilebilir. Bu anlamda gönüllü kuruluşlar gerçek bir grup üyeliği sunar ve bir ana üsleri vardır, ancak sundukları şeyler yalnızca planlanmış zamanlarda mevcuttur. Kent yaşamının giderek daha fazla sağlamakta başarısız olduğu ve bu kadar çok özlenen şey, bireylerin amaçsızca veya düzenleme olmadan gidebilecekleri ve biraz boş zamanın tadını çıkarmayı bilen insanlar tarafından karşılanabilecekleri rahat ve açık uçlu sosyalleşme yerleridir. Sunulan grup üyeliği içerisinde herhangi bir arkadaşına bağımlılık yoktur. Bu temelde anlaşılan arkadaşlar, bireyselleştirilmiş arkadaşlıklarda sıklıkla olduğu gibi, birbirlerine yük olmaz ve onları hayal kırıklığına uğratmazlar. Ayrıca grup ne kadar büyük olursa, sosyalleşme de o kadar fazla olur. Büyük grupların sayısı bireyde kabul duygusunu artırsa bile, büyük gruplar bireysel katılımcı için duygusal açıdan daha az talepkardır. Bireysel duygusal çıktı talebinin olmadığı statü ve aidiyet paketi belki de büyük grup faaliyetlerini ruh sağlığına en faydalı kılan şeydir (Oldenburg, 1999:60-64). Çünkü güçlü bir bağ temelinde inşa edilen sosyal ilişkiler, temelde, karşılıklı bağımlılık hissinden doğar. Akışkan çağın bütün kuralları ise bağımlı olmayı utanç verici bir durum olarak niteler ve tüm gerçekçi bağlantılar zayıf bir *biz duygusu* tarafından zayıflatılır (Sennett, 2008:146).

Özetlemek gerekirse, modern destek grupları olarak tanımlayabileceğimiz sosyal topluluklar veya kulüpler kolektif aidiyet bağları zayıf olan ya da hiç olmayan bireylerin gündelik yaşam pratikleri içinde aidiyeti besleyen öğeler konumundadır. Bireyler kendi kimliklerine has bir

ilişkisel ile aidiyeti deneyimleyebilmektedir. Yani kimliğin şekillenmesinde bir çerçeve olan modern kurumlara yönelik ilişkilene aidiyet kurucu bir unsur oluşturmaktadır. Akışkan bireyler yaşamlarında yarara yönelik bir bağlantı, bağ ve ayrı yaşam dünyalarından, ayrı yaşama tarzlarından türetilen bir biz duygusu aramaktadırlar. Kurulacak olan ilişkilerin dayanıklılığı paylaşılan yaşantı projesinin ne kadar süreceğine bağlıdır (Funk, 2009:78). Çünkü sürekli değişmeye ve gelişmeye açık olan kimlik başka bir iklimde tutunacak farklı bir aidiyet zemini bulabilir. Ancak, mobil toplumun anlık toplulukları olan gönüllü sosyal topluluklara, kulüplere ya da derneklere üyelik de sosyal izolasyona ve buna bağlı olarak ortaya çıkan sıkıntı ve yabancılaşma duygularına karşı güvence sağlamaz, çünkü oldukça kırılmandır. Bu arkadaşlık ağının birliği yoktur. Birçok kişinin çok sayıda arkadaşı, ara sıra ve güvenilmez bir erişilebilirlikten fazlasını sunmayabilir (Oldenburg, 1999:60).

### 3.2. Dijital Mecralar/Mekanlar: Dijital Sevilme ve Yalnızlık Giderme Pratikleri

Dijital teknoloji ve sosyal medyanın ortaya çıkardığı yeni birtakım olanaklar günümüzde insanların gündelik yaşam pratiklerini kökten değiştirmiştir. Bu süreç içinde, oldukça etkin bir eğitim ve sosyalleşme aracı olma niteliğine de kavuşan dijital sosyal medya, kültürel üretim sürecinin de ayrılmaz bir parçası konumundadır. Dijital teknolojilerle insan belirlenmişlikten ve zorunluluklardan kurtulabilmekte, kendi kararları doğrultusunda kendini gerçekleştirebilmektedir (Funk, 2013:44-46). Bauman'a (2014:253) göre sosyal medya, birbirinden uzakta olan insanları daha yakın fakat birbirine yakında olan insanları da daha uzak hissettirebilme gücüne sahiptir. Ağlar çoğunlukla birlikte keyifli vakit geçirmek içindir. Bu anlamda sanal birliktelikler ilginin ve ilişkinin gelip geçici olduğu bir birlikteliği ifade eder (Bauman, 2016:53). Çok köklü kurumların sarsılmaz dayanıklılığını her gün doğrulayan eski doğal aidiyet hikâyelerinden keskin bir farkla ayrılan yeni kimlik hikâyelerindeki sorun, ilişkilerde emek harcanması gereken ve kimsenin zorla kabul ettirmediği güven ve bağlılığın, bireyler onları bitirmeyi tercih edene kadar devam etmesidir (Bauman, 2016:106-107). Bu bakımdan, insanlar, teknolojik gelişmelerin getirdiği kolaylıklara karşın gündelik hayatlarını giderek daha tekdüze ve yalnız geçirirken, medya onlara eşlik eden gerçek bir arkadaş hükmündedir (Çetin, 2013:149-153). Turkle'nin (1984:320 akt. Van Dijk, 2018:369) belirttiği üzere, "yalnızlıktan çok korkarak, ancak yine de sıkı fıkılıktan çekinerek, boşluk, kopukluk ve benliğin gerçek dışılığı gibi duygular deneyimleriz ve burada, bilgisayar, duygusal talepleri olmayan bir refakatçi görevi görerek arada bir uzlaştırıcı görevi görür. Tek başına olabilirsin ancak yalnızlık çekmeyebilirsin. Etkileşim kurabilir, ancak başka birine karşı kendini korumasız hissetmezsin".

Mekandan bağımsız ve dolayısıyla yüz yüze ilişkilerin getirdiği toplumsallık ve sorumluluktan da bireyi ancak sosyal medya azad edebilir. Hiçbir baskı altında bırakmadan büyük bir konfor alanı içinde (yalnız) bireye *kendiliği* sunan sosyal medyanın bireyin hayatında merkezi bir konuma yerleşmesi de dolayısıyla kaçınılmazdır. Diğer bir deyişle sosyal medya bireyin bireysel değerlerle kurduğu özerk yaşama sanatının zaruri sonucu yalnızlığa hem pekiştirici hem de ortak konumundadır. Çevrimiçi *bağlılık vaadi olmayan* ilişkiler, öngörülen sürelerini, beraberinde getirdikleri tatmin süresine indirger: Bağlanma, tatmin canlılığını kaybedene ya da makul standardın altına düşene kadar geçerlidir (Bauman, 2011b:29). Bu bağlamda, çevrimiçi ortamda kurulan ilişkiler kolayca topluluk oluşturabilmeye benzer şekilde onlara katılmaya olanak tanır; ama aynı şekilde ilginin, sempatinin ve antipatinin, ruh halinin farklı bir yöne kayması durumunda terk edilmeleri de kolaydır. İnternet toplulukları ferdi 'bağlanma ve bağlantıyı kesme kararları ve dürtüleri ile oluştururlar, parçalanırlar, genişlerler ve küçülürler. Dolayısıyla bariz bir şekilde değişken, kırılman ve durdurulamaz bir şekilde parçalanmaya yatkındırlar. İşte tam bu yüzden akışkan koşullarda yaşayan bunca insan bu ağların gelişini kutlar ve onları eski tip topluluklara yeğler. Bu daimi geçicilik halleri, uzun dönemli bağlılık ya da kesintisiz sadakat ve katı disiplin bile gerektirmemeleri, onları bunca kişi için çekici yapan özellikleridir: sıvı modern yaşam türündeki akışkan ortam böyle kaldığı sürece (Bauman, 2013:117-119).

Akışkan bir modern toplumun üyeleri, elektronik olarak şekillendirilebilen ve kolayca girilip terk edilebilen, kırılğan sanal topluluklara dönüşme eğiliminde olup giderek insanlarla kendiliğinden oluşan ilişkiler geliştirme yeteneklerini kaybetmektedirler (Bauman, 2020:36). Büyük oranda unutulmuş ya da hiç edinilmemiş yüz yüze iletişim becerisi yanında, çevrimiçi olmanın kusuru sayılabilecek sanal bağlantı bir avantaj sayılmaktadır (Bauman, 2012:13). Bu bağlamda, katılımcılar için sosyal medyanın yaşamlarındaki anlamı ve bu anlamın derinliği farklılık göstermektedir. Ancak, geleneksel kolektif aidiyet bağlarından kurtulan ve yalnızlaşan her birey için sosyal medyanın *yalnızlığa bir arkadaş hükmünde* olduğu gerçeğinin önemli olduğu ifade edilebilir:

*"...bağımlı sayılabirim. Yani böyle hiçbir şeye yaramasa da Twitter ve Instagram kullanıyorum. Aktif olarak kullanıcı değilim, stalker deniyor benim gibi kullananlara. Ben bir şey paylaşmıyorum ama herkes ne paylaşmış peşindeyim. Evet acı ama gerçektir ki bakıyorum sürekli...belli bir zaman sonra insanın düzenli bir ihtiyacı haline geliyor. Yani günün belki üç evresinde orayı bir görmüş oluyorsun. Benimle gezen bir görev gibi o böyle. Biraz kafa dağıtmaya da yarayan bir şey. Bu arada benim daha beter bir çukurum var; YouTube. Yani YouTube'da izlediğim ve takip ettiğim kanallar var falan. Haberidir, genel kültürdür, komedisidir falan... Mesela o benim için daha büyük bir çukur. Yani bana yoldaş gibi ama bunlar bu arada. Hani belki Instagram'a falan baksam o benim için çok büyük bir sorun değil, bir yerde alışkanlık gibi o artık. Hani dudak tiryakiliği gibi sigaradaki nikotin gibi yani. Ben nikotinimi aslında YouTube'dan alıyorum. YouTube evimin içindeki bir insan gibi mesela. İşte orada kanaldaki insanlar var, onların anlattıkları var, felsefecisi ayrı, sosyoloğu ayrı bir şey falan ve onlarla bir dünyayı paylaşıyorum ve aslında çok zararsız, keyifli bir ilişki var. Adamlar bir şey anlatıyor ve ben bundan faydalanıyorum..."* (G.42, Hatay, 20, Erkek)

*"...çok sıklıkla sosyal medya kullanıyorum. Benim için şey çok önemli, komik videolar. Yani hayatımı onlarla sürdürüyorum diyebilirim. Hani canım da çok sıkılıyor onu gideriyor. Bir de beni mutlu ediyor mesela her canım sıkın olduğunda komik video izliyorum veya gece evde korktum açıp komik video izliyorum. Bana çok iyi geliyor...instagram'sız yapamam. Instagram hani aslında yalancı bir ortam ben de evde ağlarken dışarıya gülerek atıyorum. Zaten oradaki kadar mutlu olsam zaten ooo... ama herkes için geçerli. Biri bana baktığında mutlu hissediyorum hani o da güzel görsün, niye kötüyü görsün ki. Güzel bir fotoğrafımı paylaştığımda mutlu oluyorum, insanların güzel görmesi iyi hissettiriyor. Bu hayatımda biri olunca değişiyor ama. Sosyal medyaya hiç bakmadığımı hatırlıyorum. Ben aslında sosyal medyayla yalnızlığımı güzelleştiriyorum. Bir de eve gidince direkt televizyonu açıyorum. Evde biri varmış hissi yaratıyor, hareket var gibi hissediyorum..."* (G.10, Sivas, 30 Kadın)

*"...her gün, her saat... sürekli kullanıyorum. WhatsApp'ı tabi ki sadece sohbet etmek amaçlı kullanıyorum ama Instagram'ı daha çok fotoğraf paylaşmak ve insanların hani böyle şey olur ya arama motorunda...acaba bugün ne yapıyor ya da gündemde ne olmuş diye baktığım çok oluyor. Instagram'ı sohbet amaçlı değil de daha çok insanlara bakma amaçlı olabiliyor. Çok amaçlı kullanıyorum aslında sosyal medyayı. Instagram olmasa zorlanırım mesela çünkü bir ara kapatmayı denemiştım...telefonuma çok sebepsiz bir şekilde bağlı bir insanım hani iş yerindeyken bile o telefon benim yanımda olmuyor ya, bizim işyerinde yasak telefon kullanmak mesela merak duygusu çok fazla var bende ve çok fazla baktığım için de o merak duygusunu kapatamayabiliyorum açıkçası kullanmayınca zorlanabiliyorum..."* (G. 24, Çorum, 21, Kadın)

Görüşmeler çerçevesinde sosyal medya katılımcıların hayatında yalnızlıklarına eşlik eden *bir yoldaş* konumundadır, denilebilir. Sosyal medya katılımcıların çoğunluğu açısından *biraz kafa dağıtmaya yarayan bir şey*, bazı durumlarda *can sıkıntısını gideren, evde biri varmış hissi yaratan* böylelikle *korkuyu yatıştıran ve yalnızlığı katlanılabilir kılan, evin içindeki bir insan* konumundadır. Ayrıca bu ilişki sorumluluk gerektirmeyen *çok zararsız, keyifli bir ilişkidir*. Diğer yandan katılımcıların sosyal medyaya dair *onlarla bir dünyayı paylaşıyorum, hayatımı onlarla sürdürüyorum diyebilirim* ifadelerinden hareketle katılımcıların derin bir yalnızlık duygusu içerisinde olduklarını ifade etmek mümkündür. Bu nedenle sosyal medya *bir yoldaş* kadar

önemli ve anlamlıdır. Dolayısıyla, dijital sosyal mecralar insanı bütünleştirmenin, karşılıklı anlayış, iş birliği ve dayanışmanın sayısını artırmak ve kalitesini iyileştirmek gibi bir amaca hizmet etmek yerine, izole etme, ayrılık, dışlama, düşmanlık ve çatışma eylemlerini kolaylaştırırsa da çevrimiçi dünya, potansiyel olarak her zaman bağlantıda kalınan bir dünyadır (Bauman ve Leoncini, 2020:56-58). Bu nedenle de sosyal medya akışkan yaşamda geleneksel kolektif her türlü bağdan sıyrılan ve yalnızlaşan bireyler için en iyi yoldaş ya da arkadaş konumundadır.

Dijital teknolojiler önceki iletişim biçimlerinden oldukça farklıdır. Hızlı hareket kabiliyeti sunması, saniyeler içinde dünyanın çevresini dolanması ile zaman ve mekanı sıkıştırarak alışlageldik yer deneyimlerini kafa karıştırıcı şekilde etkiler. Dijital ortamlarda sosyal ilişkiler yere dayalı değildir ve geleneksel davranış ve sorumluluk kuralları da mutlaka geçerli değildir (Relph, 2021:572-574). Bu nedenle ilişkinin canlı tutulması yerine bağlantının canlı tutulması önem kazanır. Bağlantının canlı tutulması psikolojik açıdan bir güvence olarak değerlendirildiğinde anlaşılır hale gelmektedir. Pek çok bireyin yaşamında, bir ya da birkaç kişiyle kurulan yoğun duygusal ilişkinin yerini olabildiğince çok sayıda insanla kurulan bağlantı almıştır. Buna uygun olarak az kişiyle kurulan ilişkinin canlı tutulmasının yerini, pek çok kişiyle kurulan bağlantının canlı tutulması almıştır (Funk, 2013:163, 164). Bu noktada bağlantıyı canlı tutmak, ilgiye karşılık vermek ve böylelikle *dijital kalabalığı* devamlı kılmak görüşmelerin çoğunluğunda dikkat çeken bir diğer noktayı oluşturmuştur:

*"...sık kullanırım. O gün ne yapıyorsam o günden birkaç kare mesela paylaşıyorum. Evde kahve yaparken, bir şeyler içerken, evi temizlediğim düzelttiğim zamanlardan kareleri birleştirir eğlenceli bir video yapar paylaşıyorum. Merak ederim kimlerin izlediğini paylaştıktan sonra bakarım belirli aralıklarla girip. Böyle insanlarla haberleşmek gibi oluyor aslında ne yaptığını sormadan öğrenebiliyorsunuz. Mesela bakarım fotoğrafımı kimler beğeniyor, genellikle aynı kişiler olur, aynı demiyim de hep değil...Benzer yani...Ben de onların paylaşımlarını beğenmeye çalışırım, sonuçta beni sevdikleri için beğendiklerini düşündüğümde karşılık vermek isterim. Bazen şaşırıyorum 'Aa bu da mı beğenmiş' diye bir hoşuma gider..." (G.4, Adana, 26, Kadın)*

*"...sadece bir paylaşım yapıyorum ve güzel gözüküyor tamam işte diyorum, mutlu oluyorum. Mesela o gün dolaşıyorum ve o gün çok mutluyum ve o günle ilgili böyle kısa anları toplayıp bir video yapıyorum. Anı yakalamışım, anı kaydetmişim gibi geliyor ve bunu koyuyorum oraya, o yüzden artık şey; sonsuza kadar orada. Paylaşmayı seviyorum sanki hani göstermeyi...Yaşadığım mutlu şeyleri göstermeyi. Hani belki bu bağ kurmadan kaynaklı olabilir. Hani benim mesela severek takip ettiğim ve içten bulduğum bir blogger var. Böyle arada açıp konuşuyor kendisi veya takipçileriyle, o tarz bir şey ve farklı insanlarla iletişim kuruyor. Hani hiç tanımadığı insanlarla, önerilerde bulunuyor vs. vs. hani o bağ kurma hissini onda hissediyorum mesela. Hani birebir tanışmış değilim ama sanki böyle arkadaş gibi. Hani benim böyle yer değiştirdikçe eksik kalan tek şeyim arkadaşta ve sanırım o histen kaynaklı olabilir. Bu beni sanırım mutlu ediyor..." (G.27, Konya, 21, Erkek)*

*"...işte Instagram hesabım var. Instagram'a her gün girip işte o şey... Kaydırırım yani bir bakarım kim neler paylaşmış ne var ne yok bakarım. Ben de çok zamanına göre değişiyor aslında. Mesela böyle gördüğüm bir şeyi story atıyorum ya da şarkı söylüyorum bazen onunla ilgili paylaşmak istediğim zamanlar oluyor. Bir şeyler kaydedip onu paylaşıyorum falan. Bazen çok aktif olarak bir şey paylaşıyorum bazen de sadece izleyici olarak içinde yer alıyorum. Belli bir noktada tabi ki o ilgiyi alma hem de paylaştığım o şey üzerinden iletişime geçme, iletişim kurma gibi bir amacım oluyor. Ne kadar like aldım gibi bir noktada değil tam ama iyi hissettiriyor. İşte birden fazla, parça parça paylaştığım müzik videoları var ya da işte gezdiğim yerleri çekip videosunu editliyorum falan böyle hoşuma gittiği için. Şey oluyorum işte bu videoyu hani şu kişi likelamış ama bunu da görmedi mi acaba likelamamış gibi bir şeye girdiğim de oluyor..." (G.19, Burdur, 27, Kadın)*

Söylemlere göre sosyal medya potansiyel aidiyet boşluğunun yarattığı yalnızlığı bir nebze olsun giderme, gerçek yaşamdaki sorunlardan kaçma ve kafa dağıtma amaçlarıyla kullanıldığı kadar katılımcıların yanıltıcı olsa da *sevildiğini hissetme* ve *bağ kurma* ihtiyaçlarını da karşılamaktadır. Katılımcıların çoğunluğu sosyal medyada *sevildiğini* paylaşımlarına gelen beğenilerle anlamakta,

hiç tanımadığı insanlarla *bağ kurabildiğini*, *arkadaş olabildiğini* hissetmektedir. Bu nedenle ihtiyaç duydukları *ilgi görmek için paylaşımları üzerinden iletişime geçme ve iletişim kurma* gerekliliğini duymaktadırlar. Bu anlamda sosyal medya katılımcıların gündelik yaşamlarında deneyimleyemedikleri bu duygular için *benim* diyebildikleri, ihtiyaç duydukları duyguları üretebildikleri tek *kurmaca* alandır. Çünkü bu alan içeriği ve sunduğu olanakları katılımcıların kendi istedikleri anlamlara dönüştürmeleri için uygun bir zemin oluşturmaktadır. Böylelikle medya, yapay olanı doğal gösteren, yüzeysel olanı derinleştiren, geçiciyi sonsuz olarak ima eden, yalancı gerçek gibi gösteren yapısı ile bireylere sahte bir cennet yaratmakta ve buna zaten dünden gönüllü olan bireyler kendisine sunulan her şeyi sorgulamadan gönül rahatlığı ile kabul etmektedirler (Çetin, 2017:146). Nitekim cep telefonu, internet, sanal mecralar vb. uygulamalar yalnızlık giderici birer kaynak olarak hayatımızın bir parçası haline gelmiştir. Sürekli hızla değişen dünyamızda tek başına bırakılma ihtimalinin, dehşet verici, huzursuz edici algılanması ile (Bauman, 2012:12) insanlar yalnızlıktan kaçarken sürekli bağlantıda kalabilmek adına, tek başınalık şansını da yitirirler (Bauman, 2012:14) ya da tek başına kalmayacağını garanti ederler.

Gerçekleştirilen görüşmeler bağlamında sosyal medyanın gerçek kolektif ilişkilerden izole ve yalnızlaşmış bireyler için bir *kendini hatırlatma notu* işlevi gördüğü de ileri sürülebilir. Zira, birey yalnızlığı aşırı huzursuz edici, ürkütücü bir zaruriyet olarak algılamak için çok sayıda gerekçe sunabilir. Zaten halihazırda şu ana kadar tek başına düşünceleriyle, düşleriyle, endişeleri ve umutlarıyla hep tek başına kalmış olan birey için sosyal medyadan uzak kalmak hiç kimse olmaktır (Bauman, 2012:11). Bu anlamda, sosyal medyanın sunduğu olanaklar çerçevesinde katılımcılar kendilerini hatırlattıklarını, böylelikle ilişkilerini devamlı kıldıklarını ve hiç kimse olmaktan korunduklarını düşünmektedirler. Ayrıca bu hatırlatmalar diyaloga girme meşakkatine bile mecbur kalmadan yapılabilmektedir:

“...en çok evde rahat hissediyorum kendimi. Bu yüzden bir şeyler izlemek, okumak evde bir şeyler yapma taraftarıyım genelde. Kendimle vakit geçirmeyi daha çok seviyorum diyeyim ama tabi bazen fazlasıyla sıkıldığım zamanlar oluyor. Böyle zamanlarda da elimden telefon düşmez. Birilerini arar konuşurum, Instagram’da takılırım daha çok; videolara falan bakarım, kim ne yapmış, neler olmuş. Çok şey paylaşmam genelde izleyici konumundayımdır. İnsanlarla iletişim kurabildiğimi düşünürüm. Hani çok görüşsem de mesela komik bir şey denk gelmiştir, kendim de çok izlerim zaten beni mutlu eder mesela sıkıntılı, üzgün bir anımda kafam dağılır, yani neyse işte öyle denk geldiğinde, izlediğimde atarım onu listeden seçip arkadaşlarıma. Bazen özellikle şuna dikkat ederim hani uzun zamandır konuşmadığım biri varsa özellikle atarım ki ‘ha tamam demek ki unutmadı’ desin diye ya da belirli aralıklarla gönderirim; ilişkiyi canlandırıyorum ya da kopmasına müsaade etmiyorum, etmemiş oluyorum böylelikle...” (G.30, Trabzon, 21, Erkek)

“...aktif olarak kullanırım. Yani aslında günümün büyük bir çoğunluğunu onunla geçiriyorum...uzun zamandır bir araya gelmediğim arkadaşlarımla bir araya geldiğimde, bir yere gittiğimde direkt bunu sosyal medyamda paylaşıyorum. Bazı yerlere hatta sosyal medyada paylaşmak için giderim ya da orada fotoğraf çekip sosyal medyaya atmak için. Bunu işte gittiğim tatilde anladım. Hani bir ara oraya sadece fotoğraf çekip paylaşmak için gitmişim gibi hissettim. Sonra ‘bir silkelen, kendine gel, anı yaşa’ falan gibi oldum ama öyle yani. İşte sosyal medyamda olan insanlarla sürekli iletişim halinde olmamız hani bizi daha çok pekiştiriyor. Hani mesela bir haber olduğunda gündemde bir şey olduğunda birbirimize iletmemiz, bunun hakkında yorum yapmamız falan daha çok bizi birbirimize kenetliyor. Uzun süre görüşmesek bile diyelim ki o çiçek storysi attı, çiçek gelmiş ona; bunu beğenmediğimde ‘bak seni hayatımdan çıkardım, gelen çiçek de çok umurumda değil’ gibi hisseder diye düşünüyorum. İşte çiçeği beğeniyorum, bazen de soruyorum ‘aa nerden, kimden?’ diye işte. O yüzden hiçbir iletişimim olmasa bile ‘evet varsın, merak ediyorum, önemsiyorum ya da seni beğeniyorum’ gibi hatırlatmalar yaparım...” (G.33, Siirt, 22, Kadın)

Söylemlere göre sosyal medya herhangi bir zaman ve mekan sınırlaması olmadan katılımcıların birbirleriyle iletişim kurmalarına olanak tanımaktadır. Zira, sosyal medya, zaman ve mekan sınırlaması olmadan ilişki kurma, diğer insanlara ulaşma ve onlarla bağlantıda kalmada aracı

olan bir mecradır. Bu noktada sosyal medya istenildiği anda paylaşımı, iletişimi mümkün kılabilen yersiz yurtsuz yegane araçtır. Bu anlamda, sosyal medya yalnız ve çaresiz insanın, onu fiziken olmasa bile en azından sanal olarak koruyacak kendine ait bir alan arayışıdır (Bauman ve Donskis, 2020:139). Nitekim, katılımcıların sosyal medyasında bulunan kişilerin gönderilerine yaptıkları yorum ve beğeniler *varsın, merak ediyorum, önemsiyorum ve seni beğeniyorum* anlamına gelmekte ve kişiye *tamam unutmadı* mesajını iletmektedir. Katılımcılar bunu belirli aralıklarla yaptıklarında *ilişkiyi canlandırmakta* ve ilişkinin *kopmasına müsaade etmemektedir*. Bu bağlantılar beğeni, yorum vb. sosyal medyanın desteğiyle ayakta tutulmaktadır. Böylece birey yalnızlık duygusundan kaçmak için yansıtımlı özdeşimden yararlanmakta ama bunu yaparken bağımlılığının bilinç düzlemine çıkmaması için de çaba sarfetmektedir. Böylece kısır bir döngü içinde tehditkar ve bilinçdışı bir yalnızlık duygusuyla mücadele etmektedir (Funk, 2013:163, 164).

Neticede, akışkan modern yaşam bireyleri kolektif bir hafızadan ve kuvvetli bağlarla ilişkilendikleri topluluklardan koparak bir nevi özgürleştirmiş ancak aynı zamanda gerçek sosyal ilişkileri de sınırlandırmıştır. Akışkan yaşamın bireyleri belirsizlik, kaygı, köksüzlük/kökensizlik ve zayıf sosyal bağların beraberinde getirdiği koşullar altında yalnız kalmışlardır. Bu nedenle yalnızlıklarına bir süreliğine de olsa ortak olacak ilişkileri bulmak, geçici de olsa bir kimlik ve aidiyet duygusuna sahip olma yönelimleri, sosyal ağları (sosyal medyayı) gündelik yaşamlarının ayrılmaz bir parçası ve önemli bir dayanak haline getirmiştir. Çevrimiçi fırsatlar -dijital de olsa- bir birliktelik hissi yaratarak mutsuzluklarına eğlence, korkularına destek, yalnızlıklarına yoldaş ve ilişkilerine geçicilik imkanı sağlamıştır. Tanıdıkları ya datanımadıkları insanlarla istediklerinde iletişim kurabilir ve saniyeler içinde iletişimi sonlandırabilir, zevklerini ve yaşam tarzlarını ifade edebilir, günlük etkinlik arşivleri ile geçmişi dahi değiştirebilir, sevgi ve beğenilme ihtiyacını karşılayabilirler ve bunları birkaç parmak hareketiyle mekandan bağımsız olarak gerçekleştirirler. Yani, sosyal medya bireylerin yalnızlığına, korkularına eşlik eden, bağ kurma ve ilişkide kalma olanaklarını sunan, sevilme pratiklerinin deneyimlendiği ve sanal yakınlık stratejilerinin üretildiği alanlardır. Bu anlamda sanal mekanların, sorumluluk duygusu ve kuvvetli bağlılıklar geliştirme açısından zayıf, kırılğan bir alan ve yüz yüze ilişkilerin bulunduğu samimiyetten de uzak olduğu söylenebilir de, bir ağ içinde bireyleri görünür kılarak hiç kimse olmamalarını ve fiziksel yaşamdaki ilişkilere bir alternatif olarak- kolektif dijital ağlar içinde yalnız hissetmemelerini sağlar. Bu noktada akışkan çağın geleneksel kolektif bağlardan kopmuş bireyleri için yalnızlığa en büyük destek konumunda olan sosyal medya aynı zamanda oldukça kırılğan ve yanıltıcı bir alternatif aidiyet kaynağı konumundadır da.

### 3.3. İşe Yarar Geçici Birliktelikler: Yüzeysel ve Sınırlı Arkadaşlıklar

Akışkan, hızla akan ve öngörülemeyen bir düzen içinde, kalıcı ve güvenilir dostluklara, karşılıklı güvene ve aidiyete her zamankinden daha fazla ihtiyacımız var. Neticede dostlar, anlayışına güvenebileceğimiz, tökezleyip düştüğümüzde bize yardım eli uzatacak insanlardır. Nitekim, arkadaşlık, dostluk vb. kişilerarası ilişkilerde hayati bir rolü olan aidiyet de zaten önemli ve değerli olduğunu hissetme, ihtiyaç duyulduğunu bilme gibi bireye sunduğu değerlerin yanı sıra yalnızlığa karşı bir tampon konumundadır (Mellor vd., 2008:213). Bu anlamda ait olma ihtiyacı yalıtılmışlık duygusundan kaçınmak, insanların asgari miktarda olumlu ve anlamlı kişilerarası ilişkiler oluşturmak ve sürdürmek için sahip oldukları önemli bir dürtüdür (Baumeister ve Leary, 1995:497). Başkalarıyla arkadaşlıklar tesis etmek birtakım temel insani ihtiyaçları giderir -gruplara ya da topluluklara katılma ihtiyacı öylesine esastır ki doğuştan dahi geliyor olabilir. Ancak, hiçbir şeyin aynı formda kalamadığı akışkan çağda insanların sürekli farklılaşması sonucunda kalıcı bağlar kurmak gittikçe daha zorlaşır. Simmel'e (2019:20) göre de, belki de modern insan eski anlamdaki arkadaşlığı mümkün kılmak için çok fazla şey gizlemek de zorundadır ve bireyler ilişkilerde karşılıklı eksiksiz bir anlayış için fazla bireyci hale gelmişlerdir. Bu nedenle, günümüzdeki duygu yönelimleri çok farklı arkadaşlıklara; yani tek seferde kişiliğin sadece bir yönüne dayanan ve kişiliğin geri kalanının rol almadığı ilişkilere yönelir. Böylece oldukça özel bir arkadaşlık türü ortaya çıkar; bir kişiye sempati açısından, diğerine entelektüel benzerlik açısından, bir başkasına dinsel itkiler açısından, ötekine ortak

deneyimler nedeniyle bağlayan farklılaşmış arkadaşlıklar ya da tek yönlü ancak bireyselliği ve kişisel gelişimlerini destekleyecek, duygusal paylaşımlardan yoksun birliktelikler.

Aidiyet hem bir his hem de insanlarla, şeylerle ve fikirlerle ilişkide olmayı ifade eden bir dizi pratiktir. İnsanların hayatlarında çok önemli bir kavram olarak ifade edebileceğimiz aidiyetin en önemli yanı, onun nasıl hissedildiği, yaşandığı ve dokusudur. Günümüzde ait olunacak önceden kurulan bir dünya yoktur. Bu nedenle ait olma performansları, pratikleri ve duygulanımları o dünyayı bir araya getirir ve kendilerini farklı şekillerde var eder (Wright, 2014:391-402). İnsanları bu duyguyu yani aidiyet deneyimini yaşamaya teşvik eden bağlantılar kurma ve üretme alanlarından biri arkadaşlık ilişkileridir. Bireyselleşmiş toplumumuzda arkadaşların ve arkadaşlığın hayati bir rol oynamasını bekleriz. Nitekim, geleneksel kolektif ağların ve bağların zayıfladığı, dolayısıyla aidiyet boşluğunun giderilmeye çalışıldığı bir diğer alan günümüz bireyselleşmiş toplumlarda arkadaşlık ilişkileridir. Bu yönde, oldukça değişken ve kolaylıkla kopmaya muktedir bir zeminde oluşturulan günümüz akışkan dünyasının arkadaşlık ilişkileri nitel araştırma kapsamında gerçekleştirilen görüşmelerde dikkat çeken bir noktayı oluşturmuştur. Bağ oluşturabilecek kadar yoğunlaşma fırsatını hiçbir zaman bulamayacak bu yakınlıklar bir kişiyle her şeyin paylaşıldığı değil, bir şeyin yine tek bir kişiyle paylaşıldığı yakınlıklardır. Farklı ihtiyaçlar temelinde farklı insanlar ile kurulan bu bağ/lantılar zamanı geldiğinde kopmaya muktedir olsa da gerçekçi bir ilişki yanılısamasına da neden olabilir:

*"...aşlına bakarsanız bu biraz akraba ilişkileriyle de oluşan bir şey ve akraba ilişkilerim güçlü ve kuvvetli olsaydı, sağlam... Daha samimi ve güvenilir olsaydı bağlar bence kendimi daha iyi hissedebilirdim hayatta ve belki bu bağı dışarıda aramak için bu kadar güçlü bir motivasyonum da olmazdı. Çünkü benim için arkadaşlarım çok değerli. Onlarla kurduğum bağlar...Biriyle küstüğümde çok üzülebilirim örneğin...yani memleketime dair köksüzlüğümün verdiği etki olabilir. Bu boşluk...Yani ben daha büyük gruplarda yer almak yerine daha küçük gruplarda kendimi güvende hissediyorum. O boşluğu öyle tamamlamaya çalışıyorum. Yani mesela arkadaşlarla, akademik başarılarımla...küçük bağların yani küçük derken niteliksel olarak değil, kişi olarak daha az kişi. Küçük bir grupla kurduğum bağlarla orayı doldurmaya çalışıyorum. Yani o boşluğun beni yutmasına izin vermiyorum öyle söyleyeyim..." (G.18, Amasya, 27, Kadın)*

*"...eğer onu da gerçekleştiremeyeceksem çok yalnız hissederdim. Yani şöyle ailesel olarak almadığım desteği çoğunlukla arkadaşlarımdan alırım hayatımı paylaşma açısından önemli bir noktadadırlar. Genellikle varlıkları bana bir destek olarak hissettirir. Çünkü yapabilecek başka bir şeyim yok. Tek bir yakın arkadaşım var. İki yakın arkadaşım var sadece ama ilk aradığım arkadaşım zorlandığımda özellikle onu ararım. Arkadaşlarım aidiyet ihtiyacımın yüzde 80'ini çok büyük bir oranda karşılıyorlar. Spora gittiğim arkadaşlarımla sadece spora giderim, işte kafede oturduğum arkadaşlar farklıdır, eğlenmeye gittiğim arkadaşlarım başka. Onlarla bir şeyimi paylaştığım zaman; bu arada her şeyi de çok net bir şekilde paylaşamıyoruz..." (G.16, Eskişehir, 26, Erkek)*

*"...biraz sosyal bir kişiyim gibi tanımlayabilirim belki kendimi. Yakın ilişki gündelik kuruyorum aslında. Kendimce derinleştirdiğim insanlar değişmiyor ama sosyal hayatta gelip geçici şeyler kurabiliyorum; arkadaşlıklar. O an belki işim gereği konuşmam gerekiyor hani konuşurken de cana yakın tavırlarla konuşuyorum. Bu da işte böyle bir karşılıklı şakalaşma, yok ne biliyim, ufak aktivitelerde bulunmaya çıkabiliyor ama ben onu bünyeme arkadaş olarak kabul etmiyorum. Bu biraz şey; anlık. Çünkü o anım da eğlenceli geçsin istiyorum. Şöyle insanlarla paylaşımında bulunuyorum. Sosyal bir alışverişte bulunuyorum. Bu böyle bir örümceğin ağ örmesi gibi olsun. Eğer bunu yapamadığımda ağı olmayan bir örümcek gibi hissediyorum..." (G.22, Bergama, 34, Kadın)*

*"...son zamanlarda daha geçişli bir dönem olduğu için yeni bir şeye başlamak bir kulübü, bir grubu götürmeye çalışmak benim için zor ama ben çoğu zaman çeşitli gruplarda bulunan, tango yapan, müzikle uğraşan, sporla uğraşan biriyim ama işte geçiş dönemlerinde bunu sağlamak zor olduğu için daha çok arkadaşlarımla görüşmek üzerine*

*kurulu oluyor. Bu geçiş dönemlerinde arkadaşlarla kısa görüşmeler, dertleşmeler gibi oluyor ama tabii şeyi daha çok tercih ederim genelde işte bir şeye yönelme, sosyalleşme... Onlar daha iyi pragmatist anlamda düşünürsem tabii..." (G.23, Tokat, 25, Erkek)*

Görüşmeler çerçevesinde geleneksel kolektif ağların ve bağların zayıfladığı, dolayısıyla bu zayıflığın neticesi olarak ortaya çıkan aidiyet boşluğunun giderilmeye çalışıldığı bir diğer alan olarak arkadaşlık ilişkilerinin bir can simidi biçiminde bireyselleşmiş toplumlarda ön plana çıktığı anlaşılmaktadır. Söylemlerin çoğunluğuna göre *çok büyük bir destek mekanizması* olarak *arkadaşlık ilişkileri* önemli bir aidiyet kaynağı konumundadır. Örneğin, bir katılımcı aidiyet inşa edebileceği *bağı dışarıda arama* motivasyonunu *akrabalık ilişkilerinin güçlü, kuvvetli ve sağlam olmaması* çerçevesinde açıklamıştır. *Geleneksel kolektif bir yapıya aidiyet duymama* yalnızlaşmaya ve dolayısıyla *aidiyet boşluğuna* neden olmaktadır. Bu nedenle katılımcı *aidiyet boşluğunun kendisini yutmasına izin vermemekte ve o boşluğu arkadaşları, mesleki başarıları ile doldurmaya çalışmaktadır*. Bir diğer katılımcı için hayatında bağ kurabileceği insanlar yalnızca *arkadaşlarıdır*. *Bir elin parmaklarını geçmeyecek* nicelikte de olsa arkadaş yokluğu *her zaman yalnız hissetmeye* neden olmaktadır.

Bu noktada arkadaşlık ilişkilerinin katılımcıların yaşamlarında hayati bir yerde olduğunu ifade etmek mümkündür. Arkadaşlar ile kurulan bu duygusal ilişki, yapısı gereği katılımcılar için alternatif aidiyet kaynağı konumundadır denilebilir. Ancak bu arkadaşlık ilişkileri katılımcıların bireysel amaçlarına hizmet etmesi beklenen nitelikte olmalıdır. Arkadaş grupları *spora gitmeye, eğlenmeye, kafede oturmaya* eşlik eden ya da *yeni fikir ve bilgiler katması* beklenen çoğu zaman geçici, kısa süreli, yüzeysel veya yeri başka bir kişiyle doldurulabilir (kolay ikame edilebilir) eşlikçilerdir. Benzer şekilde, arkadaşlık ilişkileri katılımcıların hayatında *kenar süsü* konumundadır denilebilir. Katılımcılar *yalnız kalmamak* ya da *o anın güzel geçmesi* için arkadaşlık ilişkileri inşa etmekte ancak bu ilişkiler *yüzeysel, gündelik* ve çoğu zaman *geçiş dönemlerinde* ihtiyaç duyulan türdendir. Bu noktada kurulan arkadaşlıklar salt anlık iyi oluş kaynaklarının müsebbibi konumundadırlar. Bu nedenle uzun vadeli bağlılıklara olanak tanıyan özel haklardan da mahrumdurlar. Çoğunlukla, bireyin tek bir yönüne hitap eden bu ilişkiler kısa dönemli kişisel aidiyet kaynaklarıdır. Çünkü duygusal paylaşımlardan uzak kişiliğin kısa vadeli yönleri ile bağlantılıdırlar.

Neticede, burada birey belki de kendi gibi köksüz ve köklerine aidiyet bağı azalmış ya da hiç olmayan diğerlerini (arkadaş olarak tanımladıklarını) yani kendine benzeyenleri bir aidiyet giderici tutunma aracı olarak görmektedir. Ortak payda olan *köksüzlük duygusu ve aidiyet boşluğu* bireylerin arkadaşlık formu altında geçici veya sürekli bir ilişkilene içinde yer almalarını sağlayabilmektedir. Bu anlamda, toplumsal dayanışmanın, geleneksel destek unsurlarının hızla devre dışı kaldığı böyle bir dönemde, arkadaşlıkla dokunmuş ilişkiler can yeleklerimiz ve can kurtaran filikalarımız olabilir (Bauman, 2020:111). Dolayısıyla, köksüzlük hali ve aidiyet boşluğu bireyleri dar bir arkadaş çevresine yönelik güçlü bir önem atfetmeye yöneltebilir. En nihayetinde, gözlemlenen bu durum bireyselleşen toplumların giderek daha fazla deneyimlediği *dar alana sıkışmışlığın* bir göstergesi olarak kabul edilebilir ve bu *yoldaşlık* karşısında ödediğimiz bedel, büyük bir arzu ile istediğimiz ve bağlı olduğumuz özgürlükten gereğince fedakarlık etmektir (Bauman, 2020:111). Lakin, içinde yaşadığımız tercihler çağında *seçime dayalı toplumsal ilişkilerin arketipi* olarak arkadaşlığı doğal tercihimiz biçiminde düşünsek de gerçek bu kadar basit değildir. İçinde bulunduğumuz akışkan çağda ilişkiler konusu muğlak bir meseledir (Bauman, 2020:111). Bu noktada araştırma kapsamında arkadaşlığın çoğunlukla kısa süreli anlamlar yüklenen alternatif geçici ve kırılğan bir aidiyet kaynağı olarak değerlendirildiğini söylemek mümkündür.

### 3.4. Mikro Aidiyet Referansları veya Kaynakları: Aile, Eş, Sevgili, Çocuk

Aidiyet, bireyin başkaları ile, bir grupta ya da bir sistemle ilişki kurması veya etkileşime girmesi ile oluşan kişisel bir duygu olarak anılabilir. İhtiyaç duyulduğunu, önemli olduğunu, bir bütünün parçası olduğunu, değerli olduğunu hissetmek veya bir grup ya da sistemle uyum içinde hissetmek çoğu aidiyet tanımını karakterize eden unsurlardır. Bu nedenle bir bireyin aynı anda birden fazla ilişki, sistem, grup veya varlığa ait olma duygusunu hissedebileceği ve her durumun



o ilişkiye özgü bir aidiyet duygusunu kapsayabileceği ifade edilebilir. Aidiyet duygusu, paylaşılan deneyimler, inançlar veya kişisel özellikler temeline dayanan, dışsal bir referansla karşılıklı ilişkiden kaynaklanan öznel bir değerdir ve bu dış bağıllık duyguları, kişinin ait olmayı seçtiği, istediği ve hissettiği bağlam veya referans grubuna dayanır (Mahar vd., 2013:1029, 1031). Bu nedenle aidiyet bireye önemli ve değerli olduğunu hissettirirken aynı zamanda onun yalnızlığını giderir.

Aidiyete içkin bu duyguları hissedilir kılan ilişkiler bireyselleşmenin aşırı olduğu dünyamızda iki ucu keskin kılıç gibidir. Akışkan bir modern yaşam çerçevesinde ilişkiler, en canlı, en dayanılmaz, en derinden hissedilen ve en yaygın karşıt anlamlılıkların tezahürüdür. Bu durumda, kararnameyle birey olmuş modern akışkan bireyler taahhüdün, özellikle de uzun vadeli taahhüdün tuzak olduğunu bilmeli ve herhangi bir başka tehlikeden çok bundan uzak durmalıdır (Bauman, 2017:8-11). Bireyler kendini herkesi sevdiğine, herkesin iyi ve güvenilir olduğuna inandırmaya çalışsa bile, bu yanılgı onu yalnızca hayal kırıklığına ve hüsrana uğratmakla kalmayıp genel güvensizliğini ve korkusunu da arttırır (Horney, 2017:40). Bu nedenle bireyler kurdukları ilişkilerin yalnızlıklarının en büyük destekçisi olduğunu bildikleri oranda bir gün bu destekçilerinin olmama durumunu da kabul ederler. Dolayısıyla, içinde yaşadığımız çağ Giddens'in (2010:58) deyimiyle bireylerin ilişki içinde kalınması için yeterli doyum sağladığını düşündüğü sürece devam ettiği *saf ilişki* çağıdır. Bu ilişki, "kendi hatırı için, ilişkinin tarafı olan kişilerin kazanabildiği şey için girilen" ve dolayısıyla da "her iki tarafın da herhangi bir noktada ve aşağı yukarı keyfi olarak bitirebildikleri" bir ilişkidir.

Burada, geleneksel kolektif aidiyet bağı azalmış ya da hiç olmayan ve dolayısıyla sınırlı bir ilişki ağına sahip birey diğerlerini yani sevgili olarak tanımladıklarını bir aidiyet giderici tutunma aracı olarak görebilmektedir. Ortak payda olan köksüzlük duygusu ve aidiyet boşluğu bireylerin romantik ilişki formu altında geçici veya sürekli bir ilişkilene içinde yer almalarını sağlayabilmektedir. Bu anlamda, toplumsal dayanışmanın, geleneksel destek unsurlarının zayıfladığı bir dönemde, romantik ilişkiler can kurtaran ilişkilerimiz haline gelebilir. Bu yönde, nitel araştırma kapsamında gerçekleştirilen görüşmelerde romantik ilişkiler alternatif bir aidiyet kaynağı ve yalnızlığa anlamlı bir destek olarak ön plana çıkmıştır. Ancak burada dikkat çeken nokta çoğunlukla bu ilişkilerin süreksizliğine yapılan vurgudur:

*"...hayatımda biri yok. Olmasını isterim. Daha konforlu bir ilişki yaratmak için. Sonuçta her şeyini arkadaşınla paylaşamıyorsun ya da arkadaşını her sıkıldığında arayamayabiliyorsun. Daha böyle konforlu bir ilişki...Yani yanında iyi hissedebileceğim, kötü hissettiğimde kaçabileceğim, bir şey gibi destek gibi...Yan tekerlek gibi...Kaçış noktası gibi..."* (G.11, Bitlis, 24, Kadın)

*"...eskiden yalnız hissettiğim oluyordu ama şu aralar hiç olduğunu söyleyemem. Eskiden daha içine kapanık biriydim diyebilirim. Bu tabi 10 yıl öncesine kadar dayanıyordur işte. Bunu bir müzik de tetikleyebiliyordu mesela, bir sözde, işte mesela insanları görüyordum işte tek başıma yalnız yürüdüğüm için üzülüyordum ama şu aşamada böyle bir şeyin olduğunu söyleyemem. Özellikle son 4-5 yıldır. Sonra özellikle ilişkimden de dolayı yalnızlık hiç hissetmedim. Şu an bir ilişkimin olması yalnız hissettirmiyor, en büyük paydaş o...biliyorum ki ilişkim var bir sıkıntım olduğunda gelecek biliyorum..."* (G.13, Rize, 31, Erkek).

*"...benimle o da Adıyamanlı. Benimle böyle aynı ortamdan çıkmış, aynı yapıdan şikayetçi olmuş, İstanbul'a taşınmış, İstanbul'da okumuş ve sonra birbirimizi bulmuş gibi... Aslında ortak çok sorunlarımız var. Çok ortak noktalardan şikayetçiyiz, aynı şeyleri düşünmüştük. Aynı noktalardan kırılmış, aynı noktalardan güçlenmiş olduğumu için onu kendime çok yakın hissediyorum. Hani dedim ya kendimle konuşuyormuşum gibi...Konuştuğum sanki oymuş gibi hissediyorum artık. Kendime çok yakın hissediyorum. En büyük destekçilerimden biri ama var olmasını kabul ettiğim samimiyetle olmamasını da kabul ediyorum. Hani yaşayabiliriz, bir şeyler bitebilir, herkes hayatına bir şekilde devam eder. Çünkü geldiği an gideceğini de düşündüğüm ve o samimiyette kabul ettim bunu. Bir gün herkes herkesin hayatından gidebilir. Bunu kabul etmemiz olgunlukla karşılamanız gerekiyor diye düşünüyorum..."* (G.31, Siirt, 22, Kadın)

Görüşmeler çerçevesinde katılımcıların çok önemli bir kısmının yaşamlarında önemli bir diğer aidiyet kaynağı romantik ilişkilerdir denilebilir. Romantik ilişkiler sorunlar karşısında *bir destek, yan tekerlek, kaçış noktası* ve yalnızlığa *en büyük paydaştır*. Tüm kolektif bağlarından sıyrılan bireyler için tek bir şeyin parçası hissetmek daha kolaydır. Ancak bu bir şeyin parçası olma durumu Funk'ın (2009:78) ifadesiyle *bağlayıcı olmayan bağlantı* yoluyla gerçekleşmektedir. Katılımcılar her an gidebilir varlıkların kalıcı olarak kimliklendirilemeyeceğinin bilincindedir. Yani *en büyük destekçi* bir gün olmayabilir. *İnsanlar birbirlerinin hayatlarında olurlar ve sonra olmayabilirler. Yani her şey başlar ve bir yerde sonlanabilir. Bu normal bir şeydir. Üstelik bir gün herkes herkesin hayatından gidebilir düşüncesi uygunlukla karşılanması gereken de bir gerçekliktir.* Ek olarak, bireysel kimliklerin ve insanlar arası bağların kırılabilirliği ve kolayca vazgeçilebilir olması çağdaş kültürde bireysel özgürlüğün özü olarak yansıtılır (Bauman, 2023:127). Akışkan çağın bireyi özgürdür ve kendiliğinden, özgür bir biçimde, kendini kural ve ölçülerle sınırlamadan, bütün gücüyle kendi yaşamını kendisi belirlemeye çalışmaktadır. Burada önemli olan, kişinin, kendisinin belirlediği bir tarzdaki ben-odaklı bir dünyanın üretiminden keyif almasıdır; bu dünya hem kendisinin ürettiği ve kendisini çevreleyen gerçekliktir hem de kişi olarak kendisi de 'ancak kendi kendinden bir şey yaratırsan, bir şeysin dernektir' düsturuyla yarattığı gerçekliğin bizatihi kendisidir (Funk, 2013:55). Bu nedenle birey kurduğu ilişkiler karşısında özgürlüğüne zarar gelecek her türlü etkiden de kaçınmalıdır. Diğer bir deyişle; bağ/lantı ve özgürlük arasında bir denge kurmalıdır.

Bunun yanı sıra, insanlığın en eski arayışı insanın toplumun diğer fertlerine katılma arayışıdır. Türümüzün şimdiye kadarki bütün ilerlemesi toplumun diğer fertlerine duyduğumuz ilgi sayesinde gerçekleşmiştir. İlkel kabileler dahi ortak semboller aracılığı ile bir arada kalırlardı; bu sembollerin amacı insanı toplumun diğer fertleri ile iş birliğinde birleştirmektir. Bu noktadan hareketle aile, diğer insanlara ilgi duymanın elzem olduğu bir kurumdur ve tarihimizde ne kadar geriye gidersek gidelim insanların aile grupları oluşturma eğilimi gösterdiklerini görürüz (Adler, 2021:259). Nitekim, aidiyet duymak ve kendini güvende hissetmek temel insani gereksinimdir. Dolayısıyla, romantik ilişkilermelerde olduğu gibi kolektif aidiyet bağları zayıf bireyler için dar-sınırlı çekirdek aile üyeleri de sınırsız tutunulması gereken destek mecrası olarak görülebilmektedir:

*"...eşim hayatımdaki en büyük destekçim. Hani güvenli liman ya da sığınacak liman derler ya benim için tek o. Başka kimsem yok desem olur. Arkadaşlarım var tabi ama ilişkilerim yakın da olsa her an her ihtiyaç duyduğunuzda yanınızda olmaları mümkün değil. Hadi çıkalım deseniz uygun olmayabilirler, dertleşmek istediğinizde her an herkes hazırda beklemiyor. Belli bir dereceye kadar ayrıca sitem edebilir, ne bileyim yani bir yerde hep görünmeyen ama var olan sınırlar var. Ee doğal olarak o kadar da destek alamıyorsunuz. Bazen düşünüyorum eşim olmasa o an dünya üzerime yıkılıyor sanki. Hani tabi benzetme bu ama öyle gibi de olur zaten tüm sorumluluklarımın altında kalırım..."* (G.2, Erzurum, 32, Kadın)

*"...önceden annemdi ama şu anda en büyük destekçim eşim. Eşim olmasa çok büyük bir boşlukta hissederim. Çok büyük bir boşluk... Oturduğum koltuğun çekildiğini hissederim. Yani yere yığılabılırım bir anda...ayrıca çocuğum hayatımın en büyük rengi. Yani benden bir parça. İşte o bana yalnızlığımı hissettirmiyor ya. Hani eskiden olsa evet hissederdim ama o hissettirmiyor. Aslında o da benim destekçilerimden. Bir birey yetiştiriyorum ve sorumluluğumun farkındayım. Bir mucize olduğunu biliyorum onun benim için hayatımda...ben bir şey başardım diyebiliyorum onu yetiştirirken...bunu hissettiriyor bana onunla oynarken, eğlenirken...o benim için koşulsuz şartsız kurabileceğim bir bağ. Tertemiz bir bağ..."* (G.7, Trabzon, 32, Kadın)

*"...çok insan yok etrafımda, bağ kurup çok yakınlaşıp güvenemem de zaten. Çok darbe de aldım yani bundaki gibi, o yüzden şimdi sadece 1 tane yakın arkadaşım var o kadar. Tüm destekçim en yakınımda olduğu için eşim. Her şeyinizi eşinize anlatamıyorsunuz. Ona anlatamazsam kardeşime olmazsa anneme olmazsa yakın arkadaşım. Bu kadar ama... Onları benden alsanız ne yaparım gerçekten bilmiyorum..."* (G.17, Ankara, 28, Erkek)

*"...bir noktada ürkütüyor ama bir yanımda istiyor yani. Hani olmalı değil de olsa güzel olur. Benden bir parçanın olması, birini yetiştirebilmek, onun yanında arkadaş olabilmek,*

*onunla birlikte öğrenebilmek... Aslında mesela kardeşimle kurduğum bağ, onun verdiği o tatmin duygusu, ailemle birlikte veya eşimle birlikte o yaşadığım şeyler... Bunların hepsi bana büyük bir tatmin ve mutluluk duygusu veriyor. O bağı hissediyorum yani hani kalbimin etrafına bir halat tek tek çevriliyor gibi. O da beni daha güçlü hissettiriyor. Böyle sıcak...daha güvenli gibi... ilerde nasip olursa çocuğum da benim için ayrı bir bağ, ayrı bideneyim, ayrı bir güven ağı gibi. Aslında benim köküm gibi hepsi..." (G.14, Adana, 27, Kadın)*

Söylemlerde açığa çıktığı üzere bazı katılımcılar için eş *en güvenilir sığınılacak tek liman* konumundadır. Dolayısıyla, köksüzlük duygusu ve kolektif bağların yokluğunda eşler birbirinin tutunacak tek alternatifi olarak hissedilebilmektedir. Yine benzer şekilde, görüşmeler bağlamında katılımcılar için herhangi bir şartın koşulmadığı ya da ayrılma endişesinin yaşanmadığı tek varlığı *çocuk* olarak ifade etmek mümkündür. Bu noktada mikro aidiyet referansları arasında en saf ilişkinin çocuk üzerinden inşa edilebileceğini vurgulayan söylemler görüşmelerde dikkat çeken bir noktayı oluşturmuştur. Görüşmeler bağlamında *çocuk* katılımcılar için önemli bir değer konumundadır denilebilir. *Doğal olarak oluşacak, koşulsuz şartsız kurulabilecek tertemiz bir bağ* ancak bireyin kendisinden bir parça ile mümkün görünmektedir. Katılımcıların bağ kurabileceği bir varlık olarak *çocuk* anlam dünyasında aidiyetin önemli bir parçasıdır. *Çocuk bir kök, dünya ile bağ kurma yolu ve başarmışlık hissi* yaratan bir varlık olarak her bir katılımcı için farklı bir anlam ifade etse de yine de son kalan, değiştirilemez, alınıp verilemez birincil ilişkilerin kaynağı konumundadır. İlişkiler başlayıp bitebilir ancak *çocuk* *zaruri* olarak kalandır. İlişkide arzu edilen ama gerçekleştirilemeyen her şey çocuğa yöneltilir. Bireyselleşmiş toplumlarda çocuk, tüm aidiyet imkanlarının elinden kayıp gitmesi karşısında insanların tutunacak son yalnızlık alternatifi haline gelir (Beck, 2011:179). Bu anlamda çocuk sahibi olmak aidiyetle ilişkili duygusal yükümlülükleri ve bağlılığı sonsuza kadar kabul etmek, koşulsuz ve değiştirilemez bir bağlanmaya yatırım yapmak anlamına gelir (Bauman, 2017:65). Bu eğilim aidiyet ihtiyacını karşılayabilecek en anlamlı birliktelikleri de ifade eder; aile. Bu anlamda katılımcıların hayatlarında eş ve çocuk *en büyük destekçi* konumundadır. Ancak bu ilişki içinde merkezi konumda olan bireyin yine kendisidir. Katılımcılar Funk'un (2009:96) ifadesiyle "ilişkiyi bir ihtiyaç olarak yaşamakta ve biçimlendirmektedir. Bağlantı içinde olma ve karşısındakine kendisinin belirlediği biçimde erişebilme ihtiyacıdır bu. Aile ve birliktelikler, ilişkileri kuşatan ve koruyan değerlerin eskiden bir arada olan konumlarının zamanla dağılması ile artık telafi edilemeyecek zararlar görse (Beck, 2011:177, 178) de hala bireyler için güvenli bir liman olarak görülmektedir denilebilir.

Özetlenecek olursa bireylerin kendileri için anlamlı ve bilindik gördükleri bir gruba yönelik aidiyet ihtiyaçları bulunmaktadır. Bu noktada -en tanıdık ve yakın grup olarak- aile aidiyeti algısı ile bireylerin iyi olma ve hissetme hali arasında olumlu bir ilişki olduğunu söylemek mümkündür. Aileye ilişkin aidiyet algısı anlaşılma, ilgi görme, bir gruba dahil hissetme duygularını kapsar. Aile bireyleri ile yakınlık, sıcaklık ve memnuniyet gibi duygusal nitelikler temelinde kurulan ilişkiler aidiyet için temel bir kaynak oluşturur (King vd., 2015). Bu noktada bireyler aile üyelerinin sevgisi, sevecenliği ve güveniyle güven ve sevgi yetilerinin bloke olmadığı veya geri çevrilmediği ilişki deneyimlerini (Funk, 2009:130) aile içinde yaşayabilmektedir. Diğer yandan günümüz koşullarının yarattığı bireysellik ve baskın söylem olarak yüceltilen özgürlük, insanları sadece ailesi ve çok yakın arkadaşlarıyla sınırlı bir çevreye hapsedmekte ve yalnızca bireysel başarı odaklı bir hayatı benimsemeye ve ona bağlı kalmaya zorunlu kılmaktadır (Ünal, 2019:340). Bireyler için özellikle sevgili, eş ve çocuk bir tercih ile belirlenen ancak kendisini var edebilmek için bireyin sürekli yeniden yeni bir bağ inşa etmek zorunda kalmadığı varlıklardır. Bu nedenle kimliğin bir yönü sürekli yeniden bir hikaye üretme mecburiyetinden de kurtulur. Katılımcılar bu grup içinde anonim olmadıklarını ve anlamlı bir bütünün parçası olduklarını hissedebilmektedirler. Bu noktada aile dinamikleri aidiyetin görece kalıcı ikame aidiyet pratiklerini oluşturmaktadır. Arkadaşlık ilişkilerindeki yönelime benzer nitelikte bireylerin dar çekirdek aile üyeleri de köksüz ve aidiyet bağları zayıf bireyler için sınırsız tutunulması gereken mecra olarak görülebilmektedir. Dolayısıyla, köksüzlük hali ve aidiyet boşluğu bireyleri sınırlı çekirdek aile üyelerine yönelik güçlü ancak çoğu zaman aşırı yüceltici bir önem atfetmeye yöneltebilir. Bu aşırılık aidiyet kaynağı olarak görülen mecranın bir gün olmadığı veya kaybolduğu bir durumda hayal kırıklığı yaratabilir ve bireyi

kırılğanlaştırabilir. En nihayetinde, gözlemlenen bu durum bireyselleşen toplumların giderek daha fazla deneyimlediği dar alana sıkışmışlığın bir göstergesi olarak kabul edilebilir. Diğer yandan romantik ilişkiler için aynı kalıcılık derecesini savunmak mümkün görünmemektedir. Her şeyin gelip geçici bir karakteri koruduğu günümüz akışkan yaşamda katılımcılar için *sevgili* de geldiği gibi bir gün geçebilir. Ancak yine de birey *tek* kalma konumuna indirgenene kadar bu ilişkiden beslenebilir ve bir süreliğine de olsa aidiyet ihtiyacını karşılayabilir.

### 3.5. Bireysel Ritüeller ve Rehabilitasyon Etkinlikleri

Simmel'e (2009:135) göre insanların bir sosyallik itkisi yani diğer bir deyişle etkileşim içinde olma içgüdüğü vardır. İnsanlar içinde yer aldıkları gruplara birtakım özel gereksinimleri ve çıkarları uğruna dahil olurlar. Ancak özel amaçları ne olursa olsun, bütün bu topluluklara insanın başkalarıyla bir bağı olduğu ve bireyin yalnızlığının birliktelik içinde, başkalarıyla kurulan bir birlik içinde dağılıp gitmesi hissi ve bu histen alınan tatmin eşlik eder. Bu noktada insanların anlamlı bir ilişki ve bağ içinde olmasını önceleyen gruplar, topluluklar aidiyete senkronize kolektif yapılarıdır. Ancak bağlardan kopuk manevra özgürlüğünün damgasını vurduğu bir dünyada en akılcı tutum, mümkün olduğu kadar çok sayıda seçeneğe uyum sağlayan bir kimliği, (özgürce seçilebilen) seçeneklerin çoklu dünyasında aynılık ve süreklilik getiren her yapıdan uzak tutmayı gerektirir (Bauman, 2005:184). Urry'nin (1999:309) ifadesiyle "insanların ve yerlerin çoklu geleneklerin ölü ağırlığından kaçabilmeleri ve kendi yeni sosyalliklerini yaratabilmeleri nedeniyle, bu postmodern anında seçmecilik, elbette çok özgürleştiricidir". Ancak bu seçici özgürlüğün korunması da gerekmektedir. Bu nedenle tüm dünyada, insanların çoğu aşırı sosyal etkileşimden dolayı mutluluğun ve bireysel yaşamların zarar görmesini engellemek için fiziksel ve sosyal sınırlar oluşturmuşlardır (Warr, 2020:29) ve "sınırlarından kurtulmuş insanları bir araya getiren şey aynı zamanda onları birbirlerinden uzaklaştıran şeydir" (Debord, 1996:72). Dolayısıyla çizilen bu sınırlar ve karşılanmayan aidiyet ihtiyacı arasındaki ilişkiye yalnızlık aracılık etmektedir (Mellor vd., 2008:217). Bu yalnızlık imrenilen veyahut kaçmak istenen bir yalnızlık da olsa kişi her şeyin dayanıksız olduğu bir dünyada çaresizdir. Durkheim'a (2013:287) göre "kişi kendisini çevreleyenlerden yüz çevirerek kendi içine kapanmıştır ve kendisinin tek nesnesi olarak yine kendisini seçmiştir. Fakat bu pek ileri derecedeki merkezileşmeyle yaptığı tek şey, kendisini evrenin geri kalanından ayıran hendeği daha derinleştirmektir. Birey bu derecede kendine tutulunca, kendisi olmayan her şeyden büsbütün kopmak ve içinde yaşadığı yalnızlığı pekiştirerek yüceltmekten başka bir şey elinden gelmez".

Bunun yanı sıra bireysel hayat tarzı planlamasında kolektif değer sunumundan uzak anlam arayışları tekile ve görece seküler olana dönüktür. Seküler yönelimde dini kurum ve semboller geleneksel önemini kaybetmiş ve dini ve dünyevi ilgiler arasında büyük bir ayrılık meydana gelmiştir. Birey için hayatın anlamıyla ilgili nihai problemlere çözüm sağlayıcı dini referanslar kaybolmaya başlamıştır (Wentworth, 1989:44; akt. Bayer, 2022:35). Dini referansların zamanla değişmesi ya da kaybolması toplumdaki yapısal değişikliklerin zorunlu bir sonucudur. Bu değişikliklere katkıda bulunan en önemli değişim için belki de insan toplumlarının zamanla kolektif özelliklerini yitirerek giderek daha bireysel özelliklere bürünmesi öne sürülebilir (Günay, 2012:390). Diğer bir deyişle birey için bu meşrulaştırma kaynağının kaybolması sonucunda insana için olduğunu ifade edebileceğimiz anlam arayışı bireysel bir niteliğe evrilmiştir. Zaten akışkan bir yaşam içinde "önemli olan genel olarak hayatın anlamı değil, insanın hayatının verili bir andaki öznel anlamıdır" (Frankl, 2021:114). Bu durum bireyi çekip çeviren evrensel yaşam enerjisi ile kendisi arasındaki ilintilere bağlıdır (Reich, 1995:55). Yani akışkan yaşamda kolektif bağlarını yitirerek giderek yalnızlaşan bireylerin hissettikleri potansiyel aidiyet boşluklarının bireysel yeni anlam arayışları ve pratikleri tarafından doldurulmaya çalışıldığı ileri sürülebilir. Dünyada yaşanan bireyselleşme ve sekülerleşme süreçlerinin sonucu olarak dinsel ya da inanç temelindeki aidiyetlerde veya anlam sistemlerinde bir zayıflamanın olduğu yönünde genel bir kanaat de bulunmaktadır. Dolayısıyla, araştırma kapsamında giderek bireyselleşen ve yalnızlaşan modern bireylerin yeni bir takım anlam sistemi arayışında olduklarına ve çoğunlukla bireysel düzeyde seküler nitelikli bazı ritüellere yönelindiklerine dair bulgular dikkat çekmektedir. Nitekim, aidiyet boşluğu ve yalnızlık duygusu

hisseden bireylerin uyguladıkları birtakım *yalnızlık stratejileri* ve *modern ritüeller* gizil bir *çaresizlik* vurgusuyla söylemlere yansımıştır:

“...hayatımda sorunlarım olduğunda daha yalnız hissediyorum. Kendimle iletişimim iyi olursa, tam anlamıyla kendime yetersem ve bu insanlara bağlılık, bağımlılık olayını düzeltebilirim bence kendimi çok da yalnız hissetmem. Bir şeyler yapmaya çalışıyorum işte o zamanlarda kitap okuyorum, bir şeyler izliyorum ya da şunu son zamanlarda çok yapıyorum mesela önüme bir kağıt alıyorum mesela ve o an aklımdan geçen tüm olumsuz düşünceleri yazıyorum, ne hissettiğime kadar ve onları tamamen o kağıtta bırakmaya çalışıyorum. Tamam hani hepsini yazdın, döktün şimdi yokmuş gibi davranmaya çalışıyorum. Bunun da biraz iyi geldiğini fark ettim...” (G.26, Şanlıurfa, 23, Kadın)

“...kötü olaylarla karşılaşınca yalnız hissediyorsun. Mesela yoga ve tenisle ilgileniyorum. Yogayı yaşlılık için istedim, baktım yalnız kalacağım dedim ki yogayı öğren. Yaşlanmayayım diye sırf, yani yaşlandığımda hareketleri kolay yapabileyim diye sırf, hani daha esnek olayım, daha dinç. Yalnız kalırsam kimseye muhtaç olmadan yaşamak için aslında. Hani yalnız kalırım kalmam ilerde ne olur bilmiyorum ama kimseye muhtaç yaşamamak için aslında yoga. Öyle yani... başkasını bağımlı olsam çok kötü hissedirim hani öyle bir şeyim var ben ötenazi isterim. Hani kendi kendime yetebilmeliyim. Yaşam kalitesi her şeyden önemli...meditasyon yani iyi geliyor çünkü kafanızın içindeki o susmayan sesleri en azından başka bir şeye odaklayarak bir hayal kurduruyor orada meditasyon. İç dünyanızdan biraz uzaklaşmanızı, nefes almanızı sağlıyor...Kendinizin gerçekliğinden çıkıyorsunuz aslında. Başka bir gerçekliğe girmiş oluyorsunuz orada...” (G.16, Eskişehir, 26, Erkek)

“...kendimi en huzursuz, sinirli hissettiğim zamanlarda beni ilk böyle terapi ettiğini düşündüğüm şey yemek yapmak..sonra yürümek. Sonra hayatıma bir de bisiklet eklendi. O da bir hareket hali. Belki şöyle düşünüyorum; o an içimde dengeleyemediğim bir şey var, örneğin bisikleti sürerken o dengeyi sağlayabiliyorum...işte çalışma yerime ve evlilik tarihime kadar manifestlediğim şeyler var...İşte eşime, çevreme diyorum “ben şu yaşında şu kadar kazanacağım” ya da “şöyle bir yerde yaşayacağım” ve bunu o an manifestleme amacıyla yapıyorum. İnanıyorum yani. Dolayısıyla bunu yaparken bilerek daha konforlu, kendimce daha mutlu olabileceğim bir hayatı hayal ediyorum, resmediyorum. Çünkü öyle olacağına inanıyorum ve o belirsizlik kendimce o anlık yok oluyor. Geleceğim üzerinde denetim sahibi gibi hissediyorum. Önceden benim böyle dua etme ihtiyacım oluyordu. O şey böyle yavaş yavaş kırıldı. Sonra o böyle yavaş yavaş evrildi gibi ama o ihtiyaç oluyor ve sıkıldığımı hissettim mesela o zaman. Daha böyle hareket aradım. Daha mobil inanca geçtim ben...” (G.22, Bergama, 34, Kadın)

“...şu anki güncelimde her gün yapmasam da belirli aralıklarla yaptığımda bana iyi gelen bir şey. Çeşitli konular oluyor meditasyonda; ben genel olarak işte öz şefkatle ilgili şeyleri seviyorum. Öz şefkat, kendini kabul etme, belirsizliği kabul etme veya gelecekteki belirsizliği kabul etme gibi veya işte hani anda kalabilme, kötü bir anda bile olsa gibi... konularına göre, ihtiyacıma göre çeşitli meditasyonlar yapıyorum. Meditasyon bana hakikaten iyi geliyor. İçimde bir yavaşlama...Hani hayatım çok hızlı çünkü. Hani o koşturma içerisinde biraz yavaşlayıp kendimi hatırlayabileceğim bir alan sunuyor bana. Benim yaptığım yönlendirmeli meditasyon...çok belirsiz ve zor bir dönemden geçiyorsam bittikten sonra başka bir şeye desteğe gerek olmadan ihtiyaç duyduğum şeyi bulmuş oluyorum, yatışmış oluyorum, kendime karşı daha yumuşak olmam gerektiğini hatırlamış oluyorum, daha yeterli hissediyorum...” (G. 18, Amasya, 27, Kadın)

Görüşmeler bağlamında katılımcıların çoğunluğu baki gördükleri yalnızlıkta kendilerine eşlik etmektedirler denilebilir. Yani, geleneksel aidiyet unsurlarının bir hayli yetersiz kaldığı ve yalnızlığın şiddetli olarak deneyimlendiği noktada aidiyet kaynağı *bireyin kendisi* olmaktadır. *Kimseye muhtaç olmamak için yoga*, zor zamanlarda konuşacak biri olmadığında *tenis oynama*, *kitap okuma*, *bir şeyler izleme*, *sakinleşmek için yemek yapmak*, içsel dengeleme sürecinin fiziksel bir aktiviteye aktarılmasıyla rahatlama sağlayan *bisiklet sürmek* ya da konuşmanın en sessiz biçimi olan *hissettiklerini kağıda yazma ve kağıtta bırakma* katılımcıların yalnızlık ve çaresizlik ekseninde ürettikleri stratejilerdir. Bu anlamda, akışkan bir yaşamda birey olabilmek neticede

kendine mecbur kalmak demektir. Kendisine mecburiyet olarak ifade ettiğimiz bu durum bir diğer yandan aidiyet kaynaklarının yetersiz ya da geçici olduğunun da bir bakıma göstergesi konumundadır. Bu yönde, bazı katılımcılar açısından da *olumlu düşünme* veya *manifestleme* stratejileri *belirsizlikleri anlık yok eden*, kişinin derinden istediği bir düşüncenin gerçek olacağına inanmasıyla *geleceği üzerinde denetim sahibi hissettiren* ve olayların *iyi yönde gelişmesinde özne olma*, *sonucun pozitifliğini etkileme* gibi bireye kendisini önemli hissettiren işlevsellikleri bulunmaktadır. Aynı zamanda bu düşünce eğilimi bireyin hayatında genel olarak *pozitif düşünmesini* sağlayarak kişiyi *kaygıdan uzaklaştıran*, *ileriye daha olumlu bakabilmesi* ile *daha mutlu hissettiren* bir role de sahiptir. Olumlu düşünme eğilimlerinin yani olumlu yanılsamaların olumsuz savunma mekanizmaları olarak uzun vadede insanların ruh sağlığına zarar verme potansiyelleri olsa da (Collard, 2020:335) katılımcılar geleceklerini şekillendirme noktasında kolektif bir inanç eğiliminden daha ziyade kendilerine bağlı olan ve herhangi bir gruptan, mekandan bağımsız ve günümüzün önemli nitelendirmelerinden biri olarak ifade edebileceğimiz harekete içkin *mobil inancı* tercih etmektedirler.

Manifestleme stratejisine benzer olarak sağlık, mutluluk, rahatlama, kaygılardan uzaklaşma gibi önermelerle birlikte ifade ettiğimiz meditasyon görüşmelerde dikkat çeken bir diğer yaygın eğilim olmuştur. Görüşmeler çerçevesinde bazı katılımcılar için meditasyon *mutluluk vadeden*, *koşturma içerisinde biraz yavaşlayıp kendini hatırlama alanı sunan*, bireyi *kendi gerçekliğinden çıkararak* ve kafasının içindeki *yoğunluktan uzaklaşıp başka bir gerçeklikte bulunmasını* sağlayarak *nefes aldırarak* bir öneme sahiptir denilebilir. Bireyin, *çok belirsiz ve zor bir dönemden geçiyorsa* meditasyon bittikten sonra başka kolektif bir desteğe gerek olmadan *ihtiyaç duyduğu şeyi bulmuş, yatışmış ve bir durumu kontrol etmek, bir şeyin üstesinden gelmek* gibi konularda *daha yeterli hissettiğini* ifade etmesinin kendi yaşamını ve kendine yönelik inancını anlamlandırma, anlam ve değeri kendisinde bulma gayreti ile kökensizliğin beraberinde getirdiği zaruri yalnızlık karşısında ihtiyaç duyduğu sosyal desteğin de önemli bir göstergesi olduğu ifade edilebilir. Belirtmek gerekir ki verili değerlerden kendisini ayıran akışkan çağ insanının da değerleri vardır; ancak kendi belirlediği değerler. Bahsi geçen verili değerlerden kendisini ayırmanın yolu da bireysel olarak belirlenen (özgür) değerleri yüceltmekten ve geriye kalanların yani insanların kutsal ve değerli saydıkları kolektif uzantılı değerlerin bağlayıcılığından sıyrılmaktan geçmektedir (Funk, 2013:71, 72).

Görüşmeler çerçevesinde katılımcıların kolektif bağların noksanlığından kaynaklı olarak hissettikleri yalnızlığa ve aidiyetsizliğe ilişkin geliştirdikleri bu stratejiler, kolektif uzaklığın, tekil yaşamın alışkanlığının ve ait olma özlemiyle bireyselliğe hapsoluşun kışkırtıcısı konumundadır. Akışkan yaşamda bir tek kendine tutunan bireylerin hep daha az fedakarlık göstererek, herhangi bir çaba da sarfetmeden belirsizliği daha baş edebilir kılarken mutluluğu bol kıyma hayali (Bauman, 2023:135) bireyleri netice itibarıyla kendisine mecbur kılar. Çünkü bireyin bağlanma noktasındaki kabiliyetsizliği hayatındaki ben vurgusu kadar büyüktür. Ben vurgusunun yaşamındaki belirleyiciliğinin hiçbir şekilde kısıtlanmasını kabullenemeyen birey için yapayalnızlık (Schmid, 2019:18) en doğal sonuçtur. Yani, süregidecek olan yalnızlıkta, mutsuzlukta bireyin yanında olacak ve bu yüzden yatırım yapmak zorunda olduğu tek kişi kendisidir. Tatmin edici geleneksel aidiyet unsurlarından uzaklaşan ve alternatif bağ arayışı sonuçsuz kalan bireylerin yaşamlarındaki mecburi yalnızlığın tahribatı bireyin yalnızlığını hangi alanlarda daha çok hissettiğine göre sürekli yeniden düzenlenir. Bu noktada bireye eşlik edecek bireyselliğini pekiştirip yalnızlığını hissettirmeyecek olan hayat tarzı seçenekleri ve kimlik sembolleri piyasa tarafından karşılanır. Bireyler yalnızlıkla, gelecekte kendilerini bekleyen potansiyel risklerle, korkuları ve mutsuzlukları ile kendi başına mücadele ederken bu seçenek ve stratejilerden yararlanır. Bu noktada bir ikame aidiyet kanalı olarak ifade edilebilecek bireysel rehabilitasyon etkinliklerinin asıl kaynağını bireyin kendisi olarak görmenin gerekliliğini vurgulamak önemlidir. Nitekim, bugün tüm dünyada türlü bireysel rehabilitasyon etkinliklerinin bir ihtiyaç olarak ve hayat tarzı olarak giderek yaygınlaştığına şahit olmaktadır. Çünkü modernite ile refleksif olarak düzenlenmesi gereken kimlik tasarımıyla hayat tarzı giderek daha önemli bir hale gelmektedir. Bireyselleşmeyle vurgulanan hayat tarzı planlamasında önemli bir yeri olan bu etkinlikler *kışıye özgü* formuyla hem kendiliğinden yaşanmasına imkan tanırken hem de yalnızlığın hissedilmemesine olanak tanır. Ancak, ticari olarak da önemli bir sektörel alana dönüşen bu etkinlikler bazen istismara çok açık olabilecek şekilde gündelik hayatın en önemli

bileşeni ve tarzı olarak modern bireylere sunulmaktadır. İstismara açık olan bu alan hiç şüphesiz oldukça kırılğan ve güvenilmez bir yapı olarak karşımıza çıkmaktadır.

### 3.6. Duygu Tatmininde Antropomorfizm: Evcil Hayvan Sadakati

Hayvanların insanlarla olan birlikteliği, tarihsel süreç içerisinde niteliğini değiştirerek var oluşunu sürdürmüştür. İnsanlığın ilk dönemlerinde avlanmak ve tehlikelerden korunmak şeklinde görülen basit yaklaşım, evcilleştirme ile birlikte yerini ekonomik kazanımlara ve sosyal paylaşımına bırakmıştır. Modernleşme ve bireyselleşmeyle birlikte zamanla insanlar tarafından hayvanlara yüklenen anlamlar, insani bir çerçeveden yapılan tanımlamalar, hayvanlara yönelik tutumların ve dolayısıyla düşüncelerin, duyguların ve davranışların değişmesini sağlamıştır. Yani insanların evcil hayvan sahipliğine ve evcil hayvan ile kurulan ilişkilere karşı bakış açıları değişmiştir. Evcil hayvanlar, insan uygarlığı ve doğa arasında bir bağ olarak konumlandırılrsa da bu bağ esnek olup evcil hayvanların insanlara sağladığı olumsuz ya da olumlu özelliklerine göre sosyal ve kültürel olarak inşa edilmektedir. İnsanlar ve hayvanlar arasındaki etkileşimde, evcil hayvanlar önemli yer edinmiştir. İnsanlar evcil hayvanlara birtakım semboller ve insani duygularla inşa edilmiş bir kimlik yüklemiştir. Yani hayvanların doğanın bir varlığı olma konumundan yaşamsal ve kültürel bir konuma evrildikleri söylenebilir (Çetin, 2017:93,94,95). İnsanlar tarafından atfedilen bu sembolik, insani ve kültürel anlamlar evcil hayvanın insan yaşamındaki yerini ve rolünü gösterir. Evcil olarak nitelendirilmesi için de insan ve nitelenen hayvan arasında bir bağ ve etkileşim olması gereklidir. Hayatları, ne anlam ifade ettikleri ve değerleri insanlara bağlı olarak değişmekle birlikte böylelikle sadece doğaya ait bir varlık olmaktan çıkıp kültürel bir nesneye, ailenin sevilen bir üyesi olmaya dönüşürler (Johnson, 2009:19). Bu etkileşim içinde hayvanlara atfedilen kimlik insanların anlamlarının, dünya görüşlerinin, ihtiyaçlarının da bir yansımasıdır denilebilir.

Nitekim, verilere göre katılımcıların çoğunluğu evcil hayvanlara kendilerini yalnız hissettirmedikleri için sahip olmakta ya da sahip olmak istemektedir. Bu noktada modern akışkan dünyada evcil hayvanların giderek yalnızlaşan ve kolektif bağlarından kopan insanların yaşamlarında önemli bir yerinin olduğu düşünülürse evcil hayvanlarla kurulan ilişkinin önemli bir alternatif ikame aidiyet kaynağı olduğunu ileri sürmek mümkündür. Evcil hayvanların katılımcıların yaşamlarındaki yerine ve anlamına dair söylemlerin potansiyel aidiyet boşluğunu anlamak adına da önemli olduğu söylenebilir.

*"...kedimde saf sevgiyi hissediyorum, çok huzurlu hissediyorum, mutlu hissediyorum hani herhangi bir çıkar yok bir şey yok. Hani saf sevgiyi hissettiriyor bana kötülük yok bir şey yok, herhangi bir olumsuz duygu yok. Onu sahiplendiğimden beri daha mutluyum, yalnızlığımıza ortak. Ailem daha güzel iletişim kurduğumu söyledi çünkü evde sürekli olarak iletişim kurduğum bir canlı var ve o da artık hani boş boş değil de insan gibi bakıyor. Sürekli onunla iletişim kuruyorum, göz teması kuruyorum ve bir şey söylediğim zaman anlıyor. Sürekli iletişim kurduk ben de onun sesinden bakışından ne istediğini anlıyorum..."* (G.36, Sivas, 20, Erkek)

*"...bir dönem mesela kedim vardı, küçük yavruyken gelmişti. Onunla olduğum dönemde şeyi fark ettim yani ağlasam bile kediye koşuyorum yani kedi kucağımdayken ağlıyorum. Yani aslında o abla, kardeş, sevgili ya da bir dosttan daha fazla o sosyal desteği veriyor aslında. Evet anlamıyor belki, sadece hissediyor, hatta belki hissetmiyor ama bir şekilde çok iyi geliyor. Yani sıcaklığı, işte onun sende yarattığı huzur birçok şeyden daha iyi geliyor. Yani hem ben onun sorumluluğunu alayım, onun belki daha iyi bir yaşam standardında yaşamasını sağlıyım, hem de o birazcık bana yardımcı olsun..."* (G.25, Kastamonu, 22, Kadın)

*"...kedimiz vardı ama annemin alerjisi olduğu için ama artık yok. Ben çok üzülüyorum ama kendi evim olduğunda olacak ama maalesef şu an annem olduğu için olamıyor. Onun olması böyle çok farklı bir şey. Kendinden bir şeymiş gibi hissediyorsun. Görünce bile şey oluyordum onu...Artık yok ve boşlukta hissediyorum. Sanki o benim en yakınımdaymış gibi hissediyordum hani kardeşim gibi, çocuğummuş gibi hissediyordum. Nasıl diyeyim yani onu böyle kucağıma aldığımda bile o hissiyatı bana veriyordu. Kendimi*

*yalnız hissetmiyormuşum gibi. O sevgi...Öyle bir şey...Şu an tabi ki gittiği için o duygu yok. İlk işim tabi ki kendi evim olduğunda böyle... Bir sürü olsun..."* (G.28, Sakarya, 22, Kadın)

Nitel araştırma kapsamında gerçekleştirilen görüşmelerde evcil hayvan sahibi olan katılımcıların yaşadığı hislerin, sevgi ve destek ihtiyacını görünür kıldığı ifade edilebilir. Bu noktada evcil hayvanlar *saf sevgiyi, mutluluğu ve huzuru hissettiren yalnızlığa ortak* ve hatta *abla, kardeş, sevgili ya da dosttan daha fazla sosyal desteği veren* varlıklar olarak kabul görmektedir. Evcil hayvan sahipliği kişi için kusursuz bir his olarak deneyimlenmektedir. Çünkü bu hayvanlar giderek ailenin gerçek üyeleri olarak görülmektedirler (Kaplan ve Kaplan, 2020:168). Bu nedenle de bir aile üyesi için geçerli olabilecek her nitelik ve anlam evcil hayvan için de geçerlidir. Diğer yandan evcil hayvanlar yalnızlığın da en büyük destekçisi konumundadırlar. Bu durum görüşmelerde dikkat çeken bir diğer noktayı oluşturmuştur:

*"...ben evden çalışıyorum ve gün içinde tamamen evdeyim ve evde çok fazla yalnız kaldığım zaman etrafımda bir şeylerin olmasına çok ihtiyaç duyuyorum. Hani şöyle bir şey de var gün içerisinde çok fazla yazıştığım için, toplantılara girdiğim için iş bağlamınca daha fazla insanla da muhatap olmak istemiyorum. Hani sadece hoplasın zıplasin yanımda, oynayalım, hani yormadan mutlu edecek bir şey gibi geliyor bana o yüzden istiyorum. İçim şefkatle mutlulukla doluyor görünce bile..."* (G.6, Hakkari, 29, Erkek)

*"...evcil hayvanım yok ve olsun çok istiyorum. Adı bile belli, yani yıllardır adı bile belli kendisi yok. Çok istiyorum ama maalesef...dolayısıyla bazı gerçeklikleri kabul ediyorum ama kedimin olabileceği bir hayatım olsun çok istiyorum. Bana arkadaş olmasını istiyorum peki neden arkadaş arıyorum çünkü yalnızım. Yani yalnız yaşıyorum tabi ev arkadaşlarım da var ama bir hayvanın arkadaşlığı çok önemli. O yüzden orda bir şeyi dolduran bir rolleri olduğunu kesinlikle inanıyorum. İletişim kuruyorsunuz, bağ kuruyorsunuz, sevgi veriyorsunuz ve seviliyorsunuz. Muhteşem bir şey yani..."* (G.18, Amasya, 27, Kadın)

*"...kedi ya da köpek çok istiyorum ama ailem şu an istemiyor. Aslında mesela evcil hayvanı da çocukla bağdaştırabilirim mesela çünkü onların da yemeğini suyunu siz koyuyorsunuz çok da bir şey olmuyor. Ben çok seviyorum, bir de sadık...özellikle köpekleri çok seviyorum. Özellikle bir goldenim olsun çok fazla istiyorum. Bunun en büyük sebebi arkadaşlık, yalnız kaldığını zaman onun gelip size sarılması ya da mıncırması benim hoşuma gidiyor, duygularımı kabartıyor yani böyle. Kediler mesela tam sınırları olan bir insan hani insan da öyle istediğinde gelir istemediğinde gelmez ama mesela köpekler öyle değil. Biraz daha sempati var onlara hani ben gel deyince gelmesi lazım. Hoşlar...Sempati ve mutluluk kaynakları olarak düşünüyorum. Mesela benim muhabbet kuşum varken canım sıkırken, çok mutsuzken bile şuralarıma gelirdi, şuralarıma çıkardı. Mutluluk hormonu salgıladıklarını düşünüyorum. Her hayvan için olmayabilir ama özellikle kedi ve köpeğin yalnızlığa iyi geldiğini de düşünüyorum. Hani arkadaştan daha fazla bağı bir hayvanla kurabiliyorsun ve ben bunu istiyorum. İnsan yerine o bağı hayvanla kurmayı tercih ediyorum..."* (G. 24, Çorum, 21, Kadın)

*"...böyle bir hani köpek beslemeye müsait bir evim olsun, köpeğim olsun çok isterim. Böyle bana sakinlik vereceğini, onun sevgisinin beni yumuşatacağını...eve ekstra da huzur mutluluk getiren biri, evde bir huzursuzluk olduğunda aradan geçip o havayı dağıtabilen...çünkü onun size ihtiyacı var ve sizi karşılıksız bir şekilde seviyor. Onu seviyorsunuz ama onun sevgisi zaten size iyi geliyor. Oturuyor, uzanıyor, siz seviyorsunuz falan... bu yüzden evcil hayvanım olsun çok isterim. Onunla bağ kurmak, eve gelince onu göreyim o da beni görsün, hani ondaki o heyecan çünkü onlar da bağ kuruyor. O duyguyu çok isterim..."* (G.23, Tokat, 25, Erkek).

Katılımcılar için evcil hayvan *yalnız kaldıklarında* etraflarında, evlerinde bir *arkadaş* gibidir. *Yormadan mutlu edecek, iletişim kurdukları, bağ kurdukları* ve en önemlisi *sevildiklerini* hissettikleri *muhteşem bir şeydir*. Diğer yandan *karşılıksız sevmek, insan yerine o bağı hayvanla kurmak* katılımcıların insan ilişkilerine dair güvensizliklerinin de göstergesi konumdadır. Bu çerçevede evcil hayvanlar ile kurulan ilişkiye içkin geliştirilen bağların bireylerin yaşamdan sağladıkları doyum üzerinde etkili olduğunu (Himsworth, ve Rock, 2013:295) söylemek



mümkündür. Ayrıca evcil hayvan hem aile bireylerinin etkileşimini olumlu yönde etkilemekte hem de bireylerin evcil hayvanları ile kurdukları bağ sosyal yeterliliğini sağlamaktadır (Poresky ve Hendrix, 1990: 51).

Akışkan çağın bireyleri özgürlük ve kendilerine ait bir yaşam için tüm bağlarından sıyrılmak durumundadırlar. Ancak yine de birliğe ve beraberliğe ihtiyaç da duyarlar. Kendi kendilerine yetebilme çabaları bir başka anlamla birleşmediği sürece bazen yetersiz ve eksik kalır (Bauman, 2017:59). Çünkü insanın sosyal ilişkiler ve kültür kapasitesi muhtemelen hayatta kalmayı kolaylaştıracak şekilde gelişmiştir. Başka bir deyişle insanın hayatta kalma stratejisi aidiyete bağlıdır (Stillman ve Baumeister, 2009: 250). İnsanlar birbirleriyle ilişki kurmaya eğilimlidirler ve sosyal bağlar kurma umuduyla çevrimiçi ağlara katılma, kulüplere üye olma ve diğer sosyal gruplar içinde yer alma çabaları, bir diğer deyişle sosyal bağlar kurma motivasyonu doğuştan gelen aidiyetten ve ait olma ihtiyaçlarını tatmin etme istemlerinden kaynaklanmaktadır. Ait olma ihtiyaçları olan insanlar (yani yalnız insanlar) insana benzer özellikleri ve nitelikleri insan olmayan nesnelere veya başka canlılara antropomorfize etmeye eğilimlidirler. Böylelikle bireyler ait olma ihtiyaçlarını ya da ihtiyaç duydukları duyguları tatmin edecek özellikler yükleyerek bir tür insani bağ/lantı yaratabilirler (Collisson, 2013:513, 516). Bu noktada bireyselleşmiş dünyada geleneksel kolektif bağlardan uzaklaşmış ya da kopmuş bireyler sosyal ilişkilerinde yoksun oldukları karşılıksız sevgiyi ve mutluluğu evcil hayvanlarla ikame ederek aidiyeti deneyimlemektedirler ya da deneyimleyebileceklerine eminlerdir. Evcil hayvan ve mutluluk arasında kurulan bu korelasyon katılımcıların yalnızlıklarını desteklemelerine de imkan tanır. Netice olarak, geleneksel kolektif aidiyet bağları zayıflamış ya da hiç olmayan bireylerin potansiyel aidiyet boşluğu veya kökensizlik duygusunu çoğunlukla evcil hayvanlara yönelik (kimi zaman insanileştirme biçiminde aşırıya da kaçabilen) yoğun ilgiyle ikame etmeye çalıştıkları söylenebilir. Ancak, çoğu zaman evcil hayvanla kurulan bu ilişkinin ve aidiyet bağının diğer insanlarla kurulan veya kurulacak olan gerçek ilişkilerin önüne geçtiği ve insanları toplulardan daha izole bir halde yaşamalarına neden olduğu da ifade edilmelidir. Bu durumun genellikle hayvanlara insani özelliklerin atfedilmesi (antropomorfizm) şeklinde tezahür ettiğini söylemek mümkündür. Dolayısıyla, evcil hayvanlarla kurulan ilişkinin mahiyeti aşırıya kaçtığına, hayvanlar bireyler için insanın önüne geçen mutlak bir aidiyet kaynağı haline geldiğinde sorunlu bir ilişkiden söz etmek gerekmektedir. Bu bağlamda, belki de geleneksel kolektif bağlardan ve ilişkilerden kopan modern birey için karşılıksız sevgiyi ve aidiyeti bulduğu, yalnızlığa karşı koruyucu evcil hayvanlarla olan ilişkisi zaruri bir ihtiyacın karşılanması olarak görülebilir. Ancak, bu ilişki elbette ki hiçbir zaman bireyle ve toplulukla kurulan gerçek ilişki gibi olamayacağı için son derece kırılğan ve tek taraflı bir aidiyet ilişkisi olarak kalabilmektedir.

## SONUÇ VE DEĞERLENDİRME

Bireyselleşmiş modern dünyada bireyler kendi tercihleri ile bireysel bir yaşam inşa etme deneyimini tehlikeye atacak her türlü bağlayıcı kolektif bağdan uzak durmaktadır. Sonuç yalnızlıktır ancak bu yalnızlıktan da kendine yetmeyi öğrenmekle çıkılabilir. Kendine yetebilmek bir nevi bireyin kimseye muhtaç olmamayı öğrenmesi ve böylelikle yaşama dair her şeyin ben diliyle kurgulanabildiği bir yaşam demektir. Bu noktada kolektif bir dış otorite ya da sorumluluk ve yükümlülük gerektiren her şey kentli akışkan bireyin tercih ettiği ya da maruz kaldığı yaşamın dışında kalır ya da her geleneksel kültürel değer ben değeri ile yeniden yorumlanır. Hal böyle olunca *benin* öncül olduğu hayat vurgusunda git gide derinleşen tek şey yalnızlığa gömülü, köksüzlükten/kökensizlikten doğan aidiyet boşluğu olmaktadır. Bu boşluk ise köksüz/kökensiz hisseden bireylerin yaşamlarına potansiyel öfke, gerginlik, hüzn, depresyon ve hissizlik duyguları ile tezahür etmektedir. Yani diğer bir deyişle soyut potansiyel aidiyet boşluğunun somut temsili olumsuz duygu gergefleridir. Bu duygulanımlar eşliğinde araştırmada bireylerin potansiyel aidiyet boşluklarının ve ihtiyaçlarının nelerle ikame edildiği hususu sorgulanmıştır.

Bireyselleşmiş ve bir o kadar akışkan olan modern yaşamda, toplumla bütünleşmeyi sağlayan ortak değerlerin, simgelerin varlığının silikleşmiş olması, daha doğrusu bu değerlerin bireyin psikik dünyasında karşılık bulamamasının nihai sonucu birey için mecburi bir içe dönüş ve yalnızlaşma olmuştur. Böyle bir durum genellikle kişinin kendisini yakın hissettiği ve duygusal bağ kurduğu kişilerin olmaması durumunda ya da arzuladığı desteklenme ihtiyacı

karşılanmadığında ortaya çıkar. Bireyin ömrü boyu tek başına inşa etmek ve sahip çıkmak zorunda olduğu yaşamında kolektiviteden uzaklaşması ile kazanılan özgürlük, kurulan yüzeysel ilişkiler, başka birine güven duymakta güçlük çekme ve yaşanan duygusal mesafelerle hissedilen yalnızlıkla birlikte deneyimlenmektedir. Dolayısıyla birey kendi hayatı üzerindeki hakimiyeti kaybetmemek adına uzun süreli, dayanıklı, kuvvetli bağlar geliştirebileceği ilişkiler yerine; alternatif geçici, parçalı, anlık kolektivitelerin, birlikteliklerin ya da etkileşimlerin arayışına yönelmektedir. Nitekim, araştırma kapsamında geleneksel kolektif aidiyet bağları zayıflamış ya da hiç olmayan bireylerin potansiyel yalnızlık, aidiyet boşluğu veya kökensizlik duygusunu çoğunlukla geçici ve zayıf bağlarla inşa edilmiş birtakım alternatif aidiyet kaynaklarıyla ikame etmeye yöneldikleri tespit edilmiştir.

Bu çerçevede, aidiyet duygusunun ikame edildiği dış referans kaynaklarından birincisini *modern sosyal topluluklar* oluşturmaktadır. Araştırmada, kolektif aidiyet bağları zayıf olan ya da hiç olmayan bireyler için aidiyet duygusunun ikame edildiği alanlardan biri olarak düşünülen modern sosyal topluluklar (müzik, dans, gezi, spor, güzel sanatlar vb. gruplar) tutunulması veya inşa edilmesi gereken destek mecraları olarak tespit edilmiştir. Bu topluluklar bireylerin sosyalleşme ihtiyaçlarını karşılayan ve çok fazla insanla temasta olmalarını sağlayan *geçici ve zayıf bağlarla* örülü ikame aidiyet kaynaklarıdır. Diğer yandan bu topluluklar veya organizasyonlar katılımcıların görece zayıf bağlarla tutundukları ve aidiyete içkin toplulukla hareket etme, birlikte sevinme ve birlikte üzülmeye duygularını deneyimleyebildikleri anlamlı *aidiyet reçeteleridir*. Akışkan bireyin anlam dünyasına uygun olan bu yapılarda bağ kurma zorunluluğu ve bu bağdan doğan karşılıklı yükümlülükler yoktur. Bireyler bu noktada gruba dahil olma ve istediğinde ayrılabilme imkanına sahip olmakta, hareket alanını özgürce yapılandırmakta ve dolayısıyla kontrolü de elinde tutmaktadır (Funk, 2009:147). Bu topluluklar bireyleri otorite dayatmalarından kurtararak birliktelik duygusunu görece hissettirse de aidiyet ihtiyacını tatmin edici bir şekilde ne kadar karşıladıkları muğlaktır. Çünkü alternatif bu kaynaklar aidiyetin önkoşulu değil, aidiyet boşluğunun bir tezahürü niteliğindedir ve dolayısıyla oldukça kırılğan ve geçici niteliktedir.

Alternatif aidiyet kaynaklarından ikincisi ise bireyselleşmenin ve kolektif bağlardan uzaklaşmanın doğal sonucu olan yalnızlığın olası tahribatını en iyi görebileceğimiz alan olan sosyal medyadır. Her bir bireyin sosyal medya kullanımı ve ona atfettiği anlam deneyimlenen aidiyet boşluğu, yalnızlaşma ve kimsesizliğin seviyesi bağlamında şekillenmektedir. Bu *dijital ikame ağı* bireyin gerçek yaşamında deneyimleyemeyeceği sayıda insanı ve etkileşimi içinde barındırmaktadır. Bu ağ içinde bağlantı istenildiği an, istenildiği kadar canlı tutulabilmektedir. Katılımcılar bir dokunuşla bağ kurabilmekte ve ilişkiyi devam ettirebilmektedirler. Tüm ilişkileri zahmetsizce parmak uçlarındadır. Aldıkları beğeniler sevildiklerinin göstergesi, paylaşımları kendilerinden haber verme şekli konumundadır. Ayrıca ne zaman canları sıkılsa, üzülseler ve korksalar ihtiyaç duydukları destek bir dokunuş mesafesinde ve hep yanı başındadır. Bu anlamda, yalnızlığa *bir dokunuşla* son verebilecek olan akışkan yaşamın insanları nitelikte bulamadıkları kurtuluşu nicelikte aramaktadırlar. Bu nedenle ilişki değil iletişim öncülendir (Bauman, 2017:83). Dolayısıyla, sosyal medya bağlantının canlı tutulduğu, bağ kurma ve ilişkide kalma olanaklarını sunan, sevilme pratiklerinin deneyimlendiği ve bireylerin korkularının eşlikçisi olarak önemli bir alternatif aidiyet kaynağıdır. Çünkü yalnızlıklar içinde kalabalık olmanın deneyimlenebildiği bu mecralarda bireyler yüzeysel olanı derinleştirdiği yanılgısının tehlikesiyle sorumluluktan da azadedir. Bu noktada akışkan çağın geleneksel kolektif bağlardan kopmuş bireyleri için yalnızlığa en büyük destek konumunda olan sosyal medya aynı zamanda oldukça kırılğan ve yanıltıcı bir alternatif aidiyet kaynağı konumundadır da.

Araştırma kapsamında üçüncü alternatif aidiyet kaynağı olarak ifade edebileceğimiz *arkadaşlık ilişkileri* de etkileşimde bulunulan kişilere yönelik beklenti ve ihtiyaçlar temelinde değişkenlik göstermektedir. Araştırma kapsamında önemli bir aidiyet kaynağı olarak ifade edebileceğimiz arkadaşlık hem *duygusal* hem de *araçsal* konumdadır denilebilir. Etkileşimde bulunulan kişilere yönelik beklenti ve ihtiyaçların netliği, arkadaşlığın duygusal mı yoksa araçsal mı, geçici mi yoksa uzun süreli mi konumlandırıldığını tahmin edebilmenin en önemli kaynağıdır. Bu noktada araştırma kapsamında arkadaşlığın çoğunlukla kısa süreli anlamlar yüklenen alternatif geçici aidiyet kaynağı olarak değerlendirildiğini söylemek mümkündür. Burada birey belki de kendi gibi köksüz ve köklerine aidiyet bağı azalmış ya da hiç olmayan arkadaş olarak tanımladıklarını

bir aidiyet giderici tutunma aracı olarak görmektedir. Ortak payda olan *köksüzlük duygusu ve aidiyet boşluğu* bireylerin arkadaşlık formu altında geçici veya sürekli bir ilişkilene içinde yer almalarını sağlayabilmektedir. Dolayısıyla, köksüzlük hali ve aidiyet boşluğu bireyleri dar bir arkadaş çevresine yönelik güçlü bir önem atfetmeye yöneltebilir. Bu anlamda, arkadaşlığın zaruri bir alternatif aidiyet kaynağı olarak iyi oluş hali üzerindeki etkisi, yalnız kalmamak adına zaman geçirme, o anı eğlenceli hale getirme, kişisel gelişime bir katkı sağlama temelinde hedonik çerçevede ele alınabileceği ifade edilebilir. Arkadaşlık özgürlüğe olanak tanıyan, istenildiği an koparılabilen geçici bağlarla da regüle edilse bile. Bu noktada araştırma kapsamında arkadaşlığın çoğunlukla kısa süreli anlamlar yüklenen alternatif geçici ve kırılğan bir aidiyet kaynağı olarak değerlendirildiğini söylemek mümkündür.

Kolektif bağların yokluğunda alternatif aidiyet kaynaklarından dördüncüsünü de *sevgili, eş ve çocuk (aile)* oluşturmuştur. Köksüz/kökensiz bireylerin yaşamış oldukları aidiyet boşluğunda tutunabilecekleri en güvenli dal ve sığınabilecekleri liman aile üyeleridir. Kendi hayatımızı kendi koşullarımıza göre inşa etmek için deli olsak da aidiyet boşluğunun sürekli sızısını aile içinde dindirmek dışarıdan daha güvenli görünmektedir. Ayrıca bu zaruri yalnızlık içinde aile bireyleri en baskın, güvenilir ve belki de alternatifsiz, diğerlerine nazaran gerçek aidiyet kaynağı konumundadır. Kendine ait bir yaşamı şiddetle arzulayan ve bu nedenle bağlılıklardan uzak duran akışkan birey için aileye olan (aşırı) düşkünlük ilk bakışta soru işaretleri oluştursa da aslında aidiyet boşluğunun ve ihtiyacının önemli bir göstergesidir. Diğer yandan *romantik ilişkilerde* (sevgili) aynı kalıcılığı görmek pek mümkün olmasa da sevgili, sorunlar karşısında *bir destek, yan tekerlek, kaçış noktası ve yalnızlığa en büyük paydaştır*. Çünkü bireylerin aidiyet ihtiyacını karşılayabilecek duygusal donanımlarla yüklüdür. Bireyler için özellikle sevgili, eş ve çocuk bir tercih ile belirlenen ancak kendisini var edebilmek için bireyin sürekli yeniden yeni bir bağ inşa etmek zorunda kalmadığı varlıklardır. Arkadaşlık ilişkilerindeki yönelime benzer nitelikte bireylerin dar çekirdek aile üyeleri de köksüz ve aidiyet bağları zayıf bireyler için sınırsız tutunması gereken aidiyet mecrası olarak görülebilmektedir. Dolayısıyla, köksüzlük hali ve aidiyet boşluğu bireyleri sınırlı çekirdek aile üyelerine yönelik güçlü ancak çoğu zaman aşırı yüceltici bir önem atfetmeye yöneltebilir. Bu aşırılık aidiyet kaynağı olarak görülen mecranın bir gün olmadığı veya kaybolduğu bir durumda hayal kırıklığı yaratabilir ve bireyi kırılğanlaştırabilir. En nihayetinde, gözlemlenen bu durum bireyselleşen toplumların giderek daha fazla deneyimlediği dar alana sıkışmışlığın bir göstergesi olarak kabul edilebilir.

Beşinci alternatif aidiyet kaynağı olarak akışkan yaşamda kolektif bağlarını yitirerek giderek yalnızlaşan bireylerin hissettikleri potansiyel aidiyet boşluklarının bireysel yeni anlam arayışları ve seküler nitelikli bazı ritüeller ile doldurulmaya çalışıldığı ileri sürülebilir. Dünyada yaşanan bireyselleşme ve sekülerleşme süreçlerinin sonucu olarak dinsel ya da inanç temelindeki aidiyetlerde veya anlam sistemlerinde bir zayıflamanın olduğu yönünde genel bir kanaat de bulunmaktadır. Dolayısıyla, araştırma kapsamında giderek bireyselleşen ve yalnızlaşan modern bireylerin yeni bir takım anlam sistemi arayışında olduklarına ve çoğunlukla bireysel düzeyde birtakım *yalnızlık stratejilerine* ve seküler nitelikli bazı ritüellere yöneldiklerine dair bulgular dikkat çekmiştir. Bu anlamda, birey hem kendi olmanın hem de özgür olmanın bedelini yalnızlığına ve aidiyetsizliğine stratejiler üreterek ödemek zorundadır. Yani akışkan çağın geleneksel kolektif ilişkilenemelerinden kopmuş bağımsız bireylerinin yaşam düzenleri artık yalnızlık ve yalnızlık stratejileri üzerinden inşa edilen birtakım *modern ritüellerle ve inanç sistemleriyle* şekillenmektedir. Özellikle rasyonalizm vurgusunun hakim olduğu bir dünyada yetişen ve kendi yaşamlarının anlamını seküler bir tarzda yorumlama yetisine ve özgürlüğüne sahip bireyler, günümüz toplumlarında çeşitli şekillerde gelişen huzur ve mutluluk vaatleri ile karşı karşıya kalmaktadırlar (Arslan, 2010:200). Çünkü Berger'e (1993:184) göre dünyevileşme modern insan için tamamen yepyeni bir durum ortaya çıkarmıştır. Belki tarihte ilk kez dünyanın dini yasallaştırmaları bir diğer deyişle meşrulaştırmaları yalnızca az sayıda insan için değil toplumların geniş bir kısmı için de makul olma özelliklerini yitirmiş ve günlük hayatın gelişigüzel alışkanlıkları için dahi bir *anlamsızlık* sorunu baş göstermiştir. Bu noktada kolektif bağlarını yitiren birey için, bireysel kimliğin geri dönülemez bağlanmışlığı ve köklü referans (gruplarının yazgısı) yönelimleri (Bauman, 2000:269) geçerli de değildir. Dolayısıyla, geleneksel referans sistemlerinin geçerli olmadığı köksüz/kökensiz bireyler aidiyet ihtiyaçlarını karşılama noktasında istedikleri zaman vazgeçebilecekleri kendi yaşam deneyimleri ve tercihlerine dayalı

seküler inanç eğilimlerine ve tamamen bireysel birtakım ritüellere ya da stratejilere yönelmektedirler. Bu yönde var olan yönelim, önemli bir ikame aidiyet kaynağı olduğu kadar bireylerin bir şeye inanma eğilimlerinin de göstergesi konumundadır. Kolektif bağlarını yitiren bireyin deneyimlediği yersiz yurtsuz, kökensiz olma hali bireyi toplumsal değilse bile bireysel ve entelektüel aidiyetini bulmaya mecburi kılmaktadır (Said, 2014:308). Ancak, ticari olarak da önemli bir sektörel alana dönüşen (meditasyon, yoga vb.) bu etkinlikler bazen istismara çok açık olabilecek şekilde gündelik hayatın en önemli bileşeni ve tarzı olarak modern bireylere sunulmaktadır. İstismara açık olan bu alan hiç şüphesiz oldukça kırılğan ve güvenilmez bir yapı olarak karşımıza çıkmaktadır.

Kolektif aidiyet bağları zayıf olan ya da hiç olmayan bireyler için aidiyet duygusunun ikame edildiği alanlardan sonuncusu da *evcil hayvanlardır*. Her türlü geleneksel bağa mesafeli olan ve bu nedenle giderek yalnızlaşan akışkan birey için sorumlulukların öngörülebilir ve net olduğu baştan bir kabulleniş ile karar verilebilecek olan tek şey bir evcil hayvan sahibi olmaktır. Bu nedenle yalnız insanlar kendi ait olma ihtiyaçlarını karşılayabilme umuduyla insana biçkin özellikleri hayvanlara aşılıyarak (Collisson, 2013:515) yalnızlık sancılarını bir nebze olsun dindirebilir, karşılıksız sevgiyi tadabilir ve güvende hissedebilirler. Sosyal kopuşa, aşınan bağlara ve periyodik yalnızlığa karşı koruyucu işlevsel bağlar inşa edebilmek için evcil hayvanlar en masum aidiyet nüvesi konumundadırlar. Dolayısıyla, geleneksel kolektif aidiyet bağları zayıflamış bireylerin potansiyel aidiyet boşluğu veya kökensizlik duygusunu çoğunlukla evcil hayvanlara yönelik (kimi zaman insanileştirme biçiminde aşırıya da kaçabilen- antropomorfizm) yoğun ilgiyle ikame etmeye çalıştıkları anlaşılmaktadır. Ancak, evcil hayvanlarla kurulan ilişkinin mahiyeti aşırıya kaçtığında, hayvanlar bireyler için insanın önüne geçen mutlak bir aidiyet kaynağı haline geldiğinde sorunlu bir ilişkiden söz etmek gerekmektedir. Bu bağlamda, belki de geleneksel kolektif bağlardan ve ilişkilerden kopan modern birey için karşılıksız sevgiyi ve aidiyeti bulduğu evcil hayvanlarla olan ilişkisi zaruri bir ihtiyacın karşılanması olarak görülebilir. Ancak, bu ilişki elbette ki hiçbir zaman bireyle ve toplulukla kurulan gerçek ilişki gibi olamayacağı için son derece kırılğan ve tek taraflı bir aidiyet ilişkisi olarak kalabilmektedir.

Neticede, akışkan çağın bağısız ve bireyselleşmiş insanı yaşamını kolektivitelerin uzağında inşa eder ve dolayısıyla yalnızlığa gömülü aidiyet ihtiyacını bilinçli ya da bilinçsiz olarak deneyimler. Bu noktada alternatif ikame aidiyet kanalları bireyleri kolektivitenin sınırlamalarından kurtararak birliktelik duygusunu hissettirse de aidiyet ihtiyacını ne kadar karşılayabildikleri önemli bir sorunsalı oluşturmaktadır. Çünkü alternatif bu kaynaklar aidiyetin önkoşulu değil, aidiyet boşluğunun ve aidiyet ihtiyacına bağlı anlamlı bağ arayışının bir tezahürü niteliğindedir. Bireyselleşmenin ve köksüzlüğün bizatihi sonucu zaruri yalnızlıktır ve bu zaruri yalnızlıktan alınan keyif de zaruridir denilebilir. Diğer bir deyişle her ne kadar yalnızlık bir seçim gibi görünse de aslında bireyselleşmiş akışkan yaşamın içinde var olan onca seçenek içinde seçeneksiz olunan tek sonuçtur. Yalnızlıkla betimlediğimiz bu kimlik yaşantısının içinde toplumda var olma halini hissedebileceğimiz en önemli his aidiyet duygumuz ya da eksikliğimizdir. Aidiyet boşluğu ve ihtiyacına yönelik inşa edilen kanallar simbiyotik bir nitelikte olmasa da -yine akışkan yaşamın doğasına özgü- geçici olarak aidiyet ihtiyacını gidermektedir. Ancak, her şeyin geçici bir nitelik taşıdığı akışkan yaşamda geleneksel kolektif aidiyetlerin ikame edildiği alternatif aidiyet kaynakları da bir o kadar geçici ve kırılğandır.

## KAYNAKÇA

Adler, A. (2021). *Yaşamın Anlam ve Amacı-Kendinizi Tanıyarak Yaşamınızın Anlamına Erişim*. Çev. Fadime Erkek, İstanbul: Olimpos Yayınları.

Allen, K.A., Kern, M. L., Rozek, C. S., Mclnerney, D. M., & Slavich, G. M. (2021). "Belonging: a review of conceptual issues, an integrative framework, and directions for future research". *Australian Journal of Psychology*, 73(1), 87-102. DOI: 10.1080/00049530.2021.1883409.

Aronson, E., Wilson, T. D. & Akert, R. M. (2012). *Sosyal Psikoloji*. Çev. Khan Gündüz, İstanbul: Kaknüs Yayınları.

- Arslan, M. (2010). "Seküler Toplumlarda Kutsal Arayışları: Geç Modern Dönemde Büyü-Din İlişkinin Sosyolojik Analizi". İ. Ü. *İlahiyat Fakültesi Dergisi*, 1(1), 195-210.
- Bal, H. (2013). *Bilimsel Araştırma Yöntemleri- Nitel Araştırma Yöntemi*, Isparta: Fakülte Kitapevi Yayınları.
- Bauman, Z. & Donskis, L. (2020). *Ahlaki Körlük-Akışkan Modernlikte Duyarlılığın Yitimi*. Çev. Akın Emre Pilgir. İstanbul: Ayrıntı Yayınları.
- Bauman, Z. & Leoncini, T. (2020). *Akışkan Doğanlar*. Çev. Elçin Balçık. İstanbul: Sander Yayınları.
- Bauman, Z. (2000). *Postmodernlik ve Hoşnutsuzlukları*. Çev. İsmail Türkmen. İstanbul: Ayrıntı Yayınları.
- Bauman, Z. (2003). *Modernlik ve Müphemlik*. Çev. İsmail Türkmen. İstanbul: Ayrıntı Yayınları.
- Bauman, Z. (2005). *Bireyselleşmiş Toplum*. Çev. Yavuz Alogan. F. Doruk Ergun, İstanbul: Ayrıntı Yayınları.
- Bauman, Z. (2011a). *Postmodern Etik*. Çev. Alev Türker, İstanbul: Ayrıntı Yayınları.
- Bauman, Z. (2011b). *Yaşam Sanatı*. Çev. Akın Sarı. İstanbul: Versus Yayınları.
- Bauman, Z. (2012). *Akışkan Modern Dünyadan 44 Mektup*. Çev. Pelin Siral. İstanbul: Habitus Yayınları.
- Bauman, Z. (2013). *Modernite, Kapitalizm, Sosyalizm-Küresel Çağda Sosyal Eşitsizlik*. Çev. F. Doruk Ergun, Ankara: Say Yayınları.
- Bauman, Z. (2014). *Bu Bir Günlük Değildir*. Çev. D. Kızın, İstanbul: Jaguar Kitap.
- Bauman, Z., (2016). *Cemaatler- Güvenli Olmayan Bir Dünyada Güvenlik Arayışı*. Çev. Nurdan Soysal. İstanbul: Say Yayınları.
- Bauman, Z. (2017). *Akışkan Aşk*. Çev. Işık Ergüden. İstanbul: Alfa Basım Yayınları.
- Bauman, Z. (2020). *Kimlik*. Çev. Mesut Hazır. 4. Baskı. Ankara: Heretik Yayınları.
- Bauman, Z. (2023). *Tüketici Hayat*. Çev. Kübra Oğuz. 1. Baskı. İstanbul: Tellekt Yayınları.
- Baumeister, R. F. & Leary, M. R. (1995). "The Need to Belong: Desire for Interpersonal Attachments As a Fundamental Human Motivation". *Psychological Bulletin*, 117 (3), 497-529.
- Bayer, A. (2022). *Sekülerleşme ve Din*. Ankara: Iksad Publishing House Yayınları.
- Beck, U. (2011). *Risk Toplumu-Başka Bir Modernliğe Doğru*. Çev. Kazım Özdoğan ve Bülent Doğan. İstanbul: İthaki Yayınları.
- Berger, P. (1993). *Dinin Sosyal Gerçekliği*. Çev. A. Coşkun. İstanbul: İnsan Yayınları.
- Bilgin, N. (1994). *Sosyal Bilimlerin Kavşağında Kimlik Sorunu*. İzmir: Ege Yayınları.
- Bilgin, N. (2007). *Kimlik İnşası*, Ankara: Aşina Kitaplar Yayınları.
- Chasseguet-Smirgel, J. (2020). *Ben İdeali- "İdeal Hastalığı" Üzerine Bir Psikanaliz Denemesi*. Çev. Nesrin Tura, Üçüncü Basım. İstanbul: Metis Yayınları.
- Christensen, P. V. (2005). "Until Further Notice: Post-Modernity and Socio-Territorial Belonging". *International Review of Sociology*, 15 (3), 547-561.
- Christou, A. (2011). "Narrating lives in (e)motion: Embodiment, belongingness and displacement in diasporic spaces of home and return. Emotion". *Space and Society*, 4(4), 249-257. doi:10.1016/j.emospa.2011.06.007
- Collard, J. J. et al. (2020). "Positive Irrational Beliefs And Mental Health". *Journal of Rational-Emotive & Cognitive-Behavior Therapy*, 335-354. 1-20. doi: 10.1007/s10942-020-00375-y.

- Collisson, B. (2013). "The Social Projection of Belongingness Needs". *North American Journal of Psychology*, 15(3), 513-526.
- Corcuff, P. (2016). *Habitustan Hareketle Kolektife Meydan Okuyan Tekil*, Ed. Güney Çeğin, Emrah Göker, Alim Arlı, Ümit Tatlıcan, Ocak ve Zanaat Pierre Bourdieu Derlemesi içinde (s. 392-419). İstanbul: İletişim Yayınları.
- Çetin, E. (2013). *Gündelik Hayat Sosyolojisi: Türkiye'de Modernleşme ve Gündelik Hayat*. İstanbul: Rağbet Yayınları.
- Çetin, E. (2017). "Tüketim Toplumunda Evcil Hayvanların Sahiplenilmesi: Sosyolojik Bir Analiz". *Sosyoloji Araştırmaları Dergisi*, 20/2, 89-107.
- Çiçek Mızrak, Z. M. (2021). "Aidiyet ve Aidiyetsizlik Kavramlarının Mekana Özgü Sanatta İncelenmesi". *Journal of Arts*, 4(2), 119-128.
- Debord, G. (1996). *Gösteri Toplumu*. Çev. Aysen Ekmekçi- Okşan Taşken. 1. Basım. İstanbul: Ayrıntı Yayınları.
- Durkheim, E. (2006). *Sosyoloji Dersleri*. Çev. Ali Berktaş. 1. Baskı, İstanbul: İletişim Yayınları.
- Durkheim, E. (2013). *İntihar*. Çev. Zühre İlkelen. 1. Baskı, İstanbul: Pozitif Yayınları.
- Frankl, V. E. (2021). *İnsanın Anlam Arayışı*. Çeviren: Özge Yılmaz, İstanbul: Okuyan Us Yayınları.
- Franklin, A. & Bauman, Z. (2009). "Turist Sendrom". *Cogito*, S.59, Yaz, ss. 81-94.
- Funk, R. (2009). *Ben ve Biz: Postmodern İnsanın Psikanalizi*. Çev. Çağlar Tanyeri. 2. Baskı. İstanbul: Yapı Kredi Yayınları.
- Funk, R. (2013). *Ben ve Biz: Postmodern İnsanın Psikanalizi*. Çev. Çağlar Tanyeri. 3. Baskı. İstanbul: Yapı Kredi Yayınları.
- Gençoğlu, A. Y. (2014). "Bir Kavram ve Kuram Üretme Stratejisi Olarak Temellendirilmiş Kuram". *Tarih Okulu Dergisi*, S.7, 681-700. <https://dergipark.org.tr/tr/download/article-file/144655>
- Giddens, A. (1994). *Modernliğin Sonuçları*. Çev. Ersin Kuşdil. İstanbul: Ayrıntı Yayınları.
- Giddens, A. (2010). *Mahremiyetin Dönüşümü-Modern Toplumlarda Cinsellik, Aşk ve Erotizm*. Çev. İdris Şahin. 2. Baskı, İstanbul: Ayrıntı Yayınları.
- Günay, Ü. (2012), *Din Sosyolojisi*, 11. Baskı, İstanbul: İnsan Yayınları.
- Hagerty, B. M., Williams, R. A., Coyne, J. C., & Early, M. R. (1996). "Sense of Belonging and Indicators of Social and Psychological Functioning". *Archives of Psychiatric Nursing*, 10, 235-244.
- Hill, L. H. (2006). "Sense of Belonging as Connectedness, American Indian Worldview and Mental Health". *Archives of Psychiatric Nursing*, 20 (5), 210-216. <https://doi.org/10.1016/j.apnu.2006.04.003>
- Himsworth, C. G. & Rock, M. (2013). "Pet Ownership, Other Domestic Relationships, and Satisfaction with Life among Seniors: Results from a Canadian National Survey". *Anthrozoös*, 26(2), 295-305. doi:10.2752/175303713x13636846944448
- Horney, K. (2017). *İçsel Çatışmalarımız*. Çev. Zeynep Koçak. 3. Baskı. İstanbul: Sel Yayınları.
- İlhan, S. (2013). "Akışkan Toplumda Kimlik İnşası: Geçişken, Eklektik, Ben Odaklı Kimlikler". *Fırat Üniversitesi Sosyal Bilimler Dergisi*, C. 23, S.2, ss.233-246.
- Jay, M. (2010). "Liquidity Crisis: Zygmunt Bauman and the Incredible Lightness of Modernity". *Theory, Culture & Society*, 27 (6), 95-106.
- Johnson, J. (2009). *Dogs, Cats, and Their People: The Place of the Family Pet and Attitudes about Pet Keeping. (A thesis presented to the University of Waterloo in fulfilment of the thesis requirement for the degree of Master of Arts in Public Issues Anthropology)*. Waterloo, Ontario, Canada.

- Kaplan, B. ve Kaplan, M. (2020). "Evcil Hayvanlarla Çalışma". *Erciyes Üniversitesi İktisadi ve İdari Bilimler Fakültesi Dergisi*, 19. Uluslararası İşletmecilik Kongresi Özel Sayısı, 165-175.
- King, V., Boyd, L. M. & Thorsen, M. L. (2015). "Adolescents' perceptions of family belonging in stepfamilies". *Journal of Marriage and Family*, 77(3), 761-774. <https://doi.org/10.1111/jomf.12181>
- Köse, H., (2017). "İlgi Yoksunluğunun Kitleselleşmesi: Geç Modern Dönemin Yeni İletişim ve İlişki Biçimleri Üzerine Bir Deneme". *Galatasaray Üniversitesi İletişim Dergisi*, 27, 7-31.
- Lahdesmaki, T. et al. (2016). "Fluidity and Flexibility of 'Belonging': Uses of the Concept in Contemporary Research". *Acta Sociologica*, 59 (3), 233-47.
- Lambert, N. M., Stillman, T. F., Hicks, J. A., Kamble, S., Baumeister, R. F., & Fincham, F. D. (2013). "To Belong Is to Matter: Sense of Belonging Enhances Meaning in Life". *Personality and Social Psychology Bulletin*, 39(11), 1418-1427. doi:10.1177/0146167213499186
- Lee, R. M., Draper, M., & Lee, S. (2001). "Social connectedness, dysfunctional interpersonal behaviors, and psychological distress: Testing a mediator model". *Journal of Counseling Psychology*, 48(3), 310-318.
- Mahar, A. L., Cobigo, V. & Stuart H. (2013). "Conceptualizing belonging". *Disability and Rehabilitation*, 35:12, 1026-1032, DOI: 10.3109/09638288.2012.717584
- Mellor, D., Stokes, M., Firth, L., Hayashi, Y. & Cummins, R. (2008). "Need for Belonging, Relationship Satisfaction, Loneliness and Life Satisfaction". *Personality and Individual Differences*, 45 (3), 213-218. <https://doi.org/10.1016/j.jpaid.2008.03.020>
- Oldenburg, R. (1999). *The Great Good Place (Cafes, Coffee Shops, Bookstores, Bars, Hair Salons And Other Hangouts At The Heart Of A Community)*. New York: Marlowe Company.
- Pollini, G. (2005). "Elements of a theory of place attachment and socio-territorial belonging". *International Review of Sociology*, 15 (3), 497- 515. 10.1080/03906700500272483
- Poresky, R. H. & Hendrix, C. (1990). "Differential Effects of Pet Presence and Pet Bonding on Young Children". *Psychological Reports*, 67, 51-54.
- Reich, W. (1995). *İnsanın Doğadaki Yeri*. Çev. Bertan Onaran. 2. Basım. İstanbul: Payel Yayınevi.
- Relph, E. (2021). "Digital Disorientation and Place". *Memory Studies*, 14 (3), 572-577. <https://doi.org/10.1177/17506980211010694>
- Sargent, J., Williams, R. A., Hagerty, B., Lynch-Sauer, J., & Hoyle, K. (2002). "Sense of Belonging as a Buffer Against Depressive Symptoms". *Journal of the American Psychiatric Nurses Association*, 8(4), 120-129. doi:10.1067/mpn.2002.127290
- Said, E. W. (2014). *Yersiz Yurtsuz Anılar*. Çev. Aylin Ülçer. İstanbul: Metis Yayınları.
- Schmid, W. (2019). *Kendiyle Dost Olmak Hayatı Nasıl Kolaylaştırır?*. Çev. Tanıl Bora. 1. Basım. İstanbul: İletişim Yayınları.
- Sennett, R. (2008). *Karakter Aşınması: Yeni Kapitalizmde İşin Kişilik Üzerindeki Etkileri*. Çev. Barış Yıldırım. 3. Baskı. İstanbul: Ayrıntı Yayınları.
- Sennett, R. (2020). *Kamusal İnsanın Çöküşü*. Çev. Serpil Durak & Abdullah Yılmaz. 7. Basım. İstanbul: Ayrıntı Yayınları.
- Simmel, G. (2009). *Bireysellik ve Kültür*. Çev. Tuncay Birkan. İstanbul: Metis Yayınları.
- Simmel, G. (2019). *Gizliliğin ve Gizli Toplamların Sosyolojisi*. Çev. İdil DüNDAR. İstanbul: Pinhan Yayınları.
- Stillman, T. F. & Baumeister, R. F. (2009). "Uncertainty, Belongingness, and Four Needs for Meaning". *Psychological Inquiry*, 20(4), 249-251. doi:10.1080/10478400903333544
- Tomaney, J. (2014). "Region and Place II: Belonging". *Progress in Human Geography*, 1-10.

- Urry, J. (1999). *Mekanları Tüketmek*. Çev. Rahmi G. Ögdül. İstanbul: Ayrıntı Yayınları.
- Ünal, S. (2019). "Bir Yaşam Biçimi Olarak Bireysellik ve Makyavelist Kimliklerin Yükselişi". 2nd International Congress On New Horizons In Education And Social Sciences (ICES-2019) Proceedings, June 18-19 İstanbul-Turkey (Tam Metin, 339-345), Doi: 10.21733/ibad.584572
- Van Dijk, V. (2018). *Ağ Toplumu*. Çev. Özlem Sakin. İstanbul: Kafka Yayınları.
- Vandemark, L.M. (2007). "Promoting the Sense of Self, Place and Belonging in Displaced Persons: The Example of Homelessness". *Archives of Psychiatric Nursing*, 21(5), 241-48.
- Vergahen, M., Lodder, G. M. A. & Baumeister, R. F. (2017). "Unmet belongingness needs but not high belongingness needs alone predict adverse well-being: A response surface modeling approach". *Journal of Personality*, 86(3), 498-507. doi:10.1111/jopy.12331
- Warr, P. (2020). *Mutluluk Psikolojisi*. Çev. Ezgi Tanıl. 1. Baskı. Ankara: Nobel Yaşam Yayınları.
- Wright, S. (2014). "More-than-human, emergent belongings". *Progress in Human Geography*, 39(4), 391-411. doi:10.1177/0309132514537132



## EXTENDED ABSTRACT

**SEARCH FOR ALTERNATIVE COLLECTIVITY IN AN INDIVIDUALIZED WORLD:  
FRAGILE AND TEMPORARY BELONGINGS IN COMPULSORY LONELINESS**

**Introduction and Research Purpose:** The primary objective of the study is to explore, through qualitative sociological data, the multidimensional aspects of contemporary young individuals who have experienced a disconnection from or weakening of traditional/collective structures (such as family or cultural roots) in terms of their potential issues or voids regarding belonging. Ultimately, within the framework of the fundamental characteristics of our age, amidst rapid and profound change, it is inevitable that the references of the sense of belonging will shift and individuals will engage in alternative searches. The issues addressed in the study can be articulated as follows: (i) In what ways are young individuals who have severed or weakened ties with traditional collective structures searching for solutions or addressing the potential issue of belonging or its absence? (ii) How do young individuals experience the damages stemming from loneliness, alienation, and the need for belonging, which are the natural consequences of disconnection from collectivity in today's fluid life conditions? (iii) In order to maintain control over their own lives, what kinds of temporary alternatives in collectivities, interactions, and senses of belonging are young individuals seeking, instead of cultivating enduring, resilient, and strong relationships?

**Literature Review:** In modern life characterized by individualization, individuals who distance themselves from collective bonds are as free as they can construct their lives away from narrow and restrictive structures, which offer similar lifestyles, shared values, and strong, enduring collective frameworks. Thus, in fluid life, individuals must sacrifice or weaken all kinds of connections in order to build and preserve a life of their own. The most natural cost of detachment from collectivity is loneliness. Loneliness arises from a perceived need or absence of attachment, trust, closeness, and companionship related to situations and emotions. The depth of loneliness is felt in tension with individualization and the need for belonging, increasing or decreasing accordingly. The issue of loneliness and the need for belonging are among the negative consequences of atomized modern life. Indeed, within the central axis of the study, in today's fluid life conditions, it can be considered that young individuals, especially those aiming to minimize the damages caused by loneliness, alienation, and the need for belonging while also aiming to preserve their personal boundaries, attempt to address this issue through temporary alternative collectivities and equally fragile senses of belonging, independent of enduring traditional/collective structures.

**Methodology and Findings:** The study has adopted a qualitative method based on the interpretative-hermeneutic paradigm. Accordingly, semi-structured interview forms were used in-depth interviews, and descriptive analysis techniques were employed in the interpretation of the field data. In this context, a total of 43 participants, consisting of 26 women and 17 men, were interviewed. The qualitative data obtained from these interviews were classified under a total of 6 conceptual categories, emerged in accordance with theoretical frameworks and research objectives. In individualized and fluid modern life, where the presence of shared values and symbols that integrate individuals into society has faded, or more precisely, where these values do not find resonance in the individual's psychic world, the inevitable result has been a mandatory inward turn and isolation for the individual. Therefore, individuals, in order to maintain control over their own lives, are inclined to seek temporary, fragmented, momentary collectivities, companionships, or interactions, rather than developing enduring, resilient, and strong relationships. Indeed, within the scope of the research, it was found that individuals who have weakened or nonexistent traditional collective bonds tend to substitute their potential loneliness, feelings of belonging vacuum, or rootlessness with certain alternative sources of belonging primarily constructed through temporary and fragile connections.

**Conclusions and Recommendation:** In the end, the disconnected and individualized individual of the fluid age constructs their life away from collectivities, thus consciously or unconsciously experiencing the need for belonging buried in loneliness. At this point, alternative substitute channels of belonging may provide individuals with a sense of companionship, freeing them from the constraints of collectivity. However, the extent to which these alternatives fulfill the need for belonging poses a significant issue. These alternative sources are not prerequisites for belonging but rather manifestations of the search for meaningful connections stemming from a sense of belonging vacuum and the need for belonging. The essential loneliness resulting from individualization and rootlessness can be seen as an inherent consequence, and any enjoyment derived from this necessary loneliness is likewise essential. In other words, despite loneliness appearing as a choice amidst the myriad options of individualized fluid life, it is ultimately the unavoidable outcome. Within this identity lived through loneliness, the most crucial feeling we can sense in society is our sense of belonging or its absence. Channels constructed to address the void and need for belonging, while not symbiotic in nature, temporarily satisfy the need for belonging - characteristic of the nature of fluid life. However, in a world where everything is transient, these alternative sources of belonging, substituting traditional collective affiliations, are equally temporary and fragile.

## KATKI ORANI BEYANI VE ÇIKAR ÇATIŞMASI BİLDİRİMİ

<b>Sorumlu Yazar</b> <i>Responsible/Corresponding Author</i>	Serdar Ünal			
<b>Makalenin Başlığı</b> <i>Title of Manuscript</i>	Bireyselleşmiş Dünya'da Alternatif Kolektivite Arayışları: Zorunlu Yalnızlık İçinde Kırılğan ve Geçici Aidiyetler			
<b>Tarih</b> <i>Date</i>	15.08.2024			
<b>Makalenin türü (Araştırma makalesi, Derleme vb.)</b> <i>Manuscript Type (Research Article, Review etc.)</i>	Araştırma Makalesi			
<b>Yazarların Listesi / List of Authors</b>				
<i>Sıra No</i>	<b>Adı-Soyadı</b> <i>Name - Surname</i>	<b>Katkı Oranı</b> <i>Author Contributions</i>	<b>Çıkar Çatışması</b> <i>Conflicts of Interest</i>	<b>Destek ve Teşekkür (Varsa)</b> <i>Support and Acknowledgment</i>
1	Serdar Ünal	%50	Çıkar çatışması bulunmamaktadır	
2	Gülden Şahin Hatipoğlu	%50	Çıkar çatışması bulunmamaktadır	

## A R A Ş T I R M A M A K A L E S İ / R E S E A R C H A R T I C L E

DOI: 10.52122/nisantasisbd.1518489

## FEMVERTISING REKLAM STRATEJİSİ BAĞLAMINDA TOPLUMSAL CİNSİYET KAVRAMI: ELİDOR REKLAMLARININ GÖSTERGEBİLİMSEL ANALİZİ

Öğr. Gör. İsmail ARI

Bandırma Onyedi Eylül Üniversitesi,  
Kalite Koordinatörlüğü

e-posta: iari@bandirma.edu.tr

ORCID 0000-0002-4627-8265

### ÖZ

Femvertising, "feminizm" ve "advertising" kelimelerinin birleşiminden oluşan bir terim olarak reklamcılıkta feminist değerlerin ve kadın güçlenmesinin vurgulandığı yaklaşımı ifade etmektedir. Femvertising, kadınların geleneksel cinsiyet rollerine sıkıştırılmadan güçlü ve bağımsız bireyler olarak temsil edilmesini amaçlamaktadır. Toplumsal cinsiyet eşitliğini teşvik eden reklam stratejileri aracılığıyla, tüketicilerde farkındalık yaratmakta ve toplumsal normların dönüşümüne katkıda bulunmaktadır. Bu etkileşim ile femvertising stratejisi markaların sadece ticari hedeflere ulaşmasını sağlamakla kalmayıp aynı zamanda toplumsal cinsiyet eşitliği konusunda bilinç oluşturma ve markaların toplumsal dönüşümü teşvik etme misyonunu da üstlenmelerine olanak tanımaktadır. Bu araştırmanın amacı, femvertising reklam stratejisini kullanan reklamlarda toplumsal cinsiyetin yansıtılışını ele almaktır. Bu çalışma, Roland Barthes'ın göstergebilimsel analiz yaklaşımını kullanarak Elidor markasının iki farklı reklamını incelemekte bu reklamların toplumsal cinsiyet normları ve femvertising kavramları çerçevesinde nasıl bir yer aldığını değerlendirmektedir. İncelenen reklamların, toplumsal cinsiyet normlarına karşı durarak kadınların güçlendirilmesine yönelik mesajlar verdiği tespit edilmiştir. Bu çalışma, modern reklamcılığın toplumsal cinsiyet politikaları ve değerler üzerindeki etkileri ile kültürel değişimlere nasıl katkıda bulunduğunu ortaya koymaktadır.

**Anahtar Kelimeler:** Femvertising, Femwashing, Reklam Stratejisi, Göstergebilim, Toplumsal insiyet

**Jel Kodları:** M37, M39.

## THE CONCEPT OF GENDER IN THE CONTEXT OF FEMVERTISING ADVERTISING STRATEGY: SEMIOTIC ANALYSIS OF ELIDOR ADS

### ABSTRACT

Femvertising, a term derived from the combination of "feminism" and "advertising," signifies an approach within advertising that highlights feminist values and women's empowerment. Femvertising aims to portray women as strong and independent individuals, liberated from traditional gender roles. By promoting gender equality through advertising strategies, it raises consumer awareness and contributes to transforming societal norms. This interaction facilitated by femvertising not only helps brands achieve commercial objectives but also enables them to foster awareness about gender equality and promote societal transformation. The aim of this research is to examine the representation of gender in advertisements employing femvertising strategies. Using Roland Barthes' semiotic analysis approach, this study examines two distinct advertisements from the Elidor brand to assess their portrayal within the framework of gender norms and femvertising concepts. The study finds that these advertisements convey messages that empower women by challenging gender norms. It underscores how modern advertising influences gender policies and values, contributing to cultural changes.

**Keywords:** Femvertising, Femwashing Advertising Strategy, Semiotics, Gender

**Jel Codes:** M37, M39

**Geliş Tarihi/Received:** 16.07.2024

**Kabul Tarihi/Accepted:** 18.12.2024

**Yayın Tarihi/Printed Date:** 31.12.2024

**Kaynak Gösterme:** Ari, İ. (2024). "Femvertising Reklam Stratejisi Bağlamında Toplumsal Cinsiyet Kavramı: Elidor Reklamlarının Göstergebilimsel Analizi". *İstanbul Nişantaşı Üniversitesi Sosyal Bilimler Dergisi*, 2(12) 669-684.

## GİRİŞ

Toplumsal cinsiyet, bireylerin toplum içinde erkek veya kadın olarak tanımlanmasına ve bu tanımlamalarla ilişkilendirilen roller, beklentiler ve davranış kalıplarına atıfta bulunan bir kavramdır. Bu tanımlamalar kültürel, toplumsal ve ekonomik yapılar tarafından şekillendirilmekte ve bireylerin yaşamlarında büyük etkiler yaratmaktadır. Toplumsal cinsiyet rolleri tarihsel süreç içerisinde toplumsal değişimler, politik hareketler, ekonomik ve kültürel dönüşümler ve kitle iletişim araçları gibi faktörlere bağlı olarak değişkenlik göstermiştir. Toplumların evrimine paralel olarak değişken ve esnek bir yapı olarak karşımızda yer almaktadır. Feminizm ise cinsiyet temelli eşitsizlikler, adaletsizlikler ve kadınların maruz kaldığı baskılara karşı çıkan bir düşünce akımı ve harekettir. Temelde kadın ve erkeklerin eşit haklara sahip olması gerektiğini savunmaktadır. Feminizm, toplumsal cinsiyet rollerini ve normlarını sorgulamakta olup cinsiyete dayalı ayrımcılığın ve şiddetin son bulmasını hedeflemektedir. Feminist teori ve pratikler kadınların toplumsal, siyasal ve ekonomik yaşamda eşit temsil edilmesini teşvik ederken cinsiyetler arası güç dengesizliklerini ele almakta ve bu dengesizlikleri düzeltmeye çalışmaktadır.

Femvertising ise özellikle 2010'lu yıllardan itibaren popülerleşen ve markaların reklam kampanyalarında feminizm ideallerini kullanarak kadınları güçlendirmeyi amaçlayan bir reklam stratejisidir. Femvertising, geleneksel cinsiyet stereotiplerini kırmayı ve kadınların çeşitliliklerini vurgulamayı hedeflemektedir. Bu stratejiyi içeren reklamlar genellikle kadınların toplumdaki yerini ve güçlü yönlerini ön plana çıkararak kadınların kendilerini ve başkalarını tanımlama şekillerini dönüştürmeye çalışmaktadır.

Femvertising kampanyaları ürün pazarlamakla beraber sosyal sorumluluk bilinciyle hareket ederek toplumsal cinsiyet normlarını ve beklentilerini sorgulamaktadır. Femvertising kampanyaları feminizm ve toplumsal cinsiyet kavramları arasındaki etkileşimin yanı sıra markaların toplumsal değişimde etkili bir rol oynamasına olanak sağlamaktadır. Reklam endüstrisi de bu kavramları kullanarak hem ticari başarıyı hedeflemekte hem de toplumsal cinsiyet eşitliğine katkıda bulunmayı amaçlamaktadır. Bu süreç hem pazarlama stratejilerinin evrimini hem de toplumsal cinsiyet algılarının dönüşümünü yansıtmaktadır.

Bu çalışmada, toplumsal cinsiyet bağlamında femvertising kampanyalarının değerlendirilmesi amaçlanmıştır. Elidor markasının Türkiye A Milli Voleybol takımı oyuncusu Ebrar Karakurt iş birliğiyle sunulan reklamlar, göstergebilimsel olarak analiz edilmiş ve femvertising etkisi ile toplumsal cinsiyet mesajlarının nasıl sunulduğu incelenmiştir.

## 1. Kavramsal Çerçeve

### 1.1. Toplumsal Cinsiyet Kavramı ve Feminizm

Toplumsal cinsiyet kavramı, insanları kadınsı (feminen) ya da eril (maskülen) özelliklerle tanımlamaktadır. İnsanlar cinsiyet kavramıyla doğmaktadır. Toplumda cinsiyet, kadınların ve erkeklerin belirli sosyal ve toplumsal şartlar yoluyla psikolojik, kültürel ve sosyal alanlarda sahip oldukları nitelikleri ifade eden bir kavramdır. Toplum içerisinde bireyler, yaşamlarını davranışları öğrenerek sürdürmektedirler (Lindsey, 2016, 4; Cihangiroğlu, 2018, 5).

Öte yandan toplumsal cinsiyet kavramı, cinsiyetin biyolojik olarak oluşumuna karşı psikolojik olarak "kadınlık" ve "erkeklik" idealinin kültürel boyutta toplumsal olarak oluşturulması olarak tanımlanmaktadır. 1968 yılında toplumsal cinsiyet kavramının ilk kez Robert Stoller tarafından kaleme alınan "Sex and Gender" adlı kitapta toplumsal cinsiyetin biyolojik cinsiyetten nasıl farklı olabileceğinin gösterilmesi amacıyla kullanıldığı bilinmektedir (İmançer, 2006: 1). Toplumsal cinsiyet kapsamında toplumun dayattığı kadınlık ve erkeklikle bağdaştırılan kültürel ve sosyal normlar yer almaktadır. Bu açıdan toplumsal cinsiyetin erkeğe ve kadına atfedilen rollerden meydana geldiği ifade edilmektedir. Bahsi geçen roller toplumların tamamında kodlanan davranışları göstermektedir. Kültürler tarafından kabul edilen bazı cinsiyet kimlikleri bulunmaktadır. Bu kapsamda bir kültürün sosyal normları ise toplumda bir erkeğin ya da bir kadının nasıl davranması, nasıl görünmesi ve birbirleriyle nasıl ilişkiler kurması gerektiğini göstermektedir (Yılmaz, 2007: 144).

Diğer taraftan feminizm; politik, toplumsal, ekonomik ve siyasi alanda erkek ve kadın arasındaki eşitsizliği sorgulayan ve bu cinsler arasında kurulan iktidar ilişkisinin değiştirilmesini hedefleyen

bir düşünce akımı olarak tanımlanmaktadır. Bu çerçevede feminist düşünce, bazı durumlarda birbirleriyle belirgin bir karşıtlık içinde olsa da ataerkil yapı karşısında kadının ezilmişliği noktasında birleşen birçok farklı görüşü kapsayan siyasi bir akım olarak ifade edilmektedir. Feminist akımın 18. yüzyıldan itibaren gelişmeye başladığı bilinmektedir. Ancak bu akım 19. yüzyılda organize bir harekete dönüşebilmiştir. Feminizm, 20. yüzyılın sonlarından itibaren hızlı bir şekilde gelişme kaydetmiştir. Feminizmin temel amacı ise kadın haklarının savunulması olarak ifade edilmiştir (Donovan, 2014: 15). Feminist hareket ortaya çıktığı andan itibaren reklamlar ve günlük yaşamda var olan toplumsal cinsiyet rollerinin yanı sıra toplumsal cinsiyet eşitsizliğine yönelik çalışmalar yürütmüştür. Böylece her zaman kadın ile erkek arasında ortaya çıkan eşitsizliğin yok edilmesi amaçlamıştır. Feminizm ile birlikte var olan toplumsal eğilimlerin değişimi, teknolojiye yaşanan gelişmeler sonucunda ortaya çıkan sosyal medya gibi yeni iletişim kanallarıyla ilintili olarak mevcut toplumsal cinsiyet kalıpları da eleştirilmeye başlanmıştır. Femvertising kavramı da bu şekilde doğmuş ve gelişmiştir.

## 1.2. Femvertising

Reklam, Fişenççi ve Çekiç Akyol'un (2022) belirttiği üzere yalnızca pazarlama araçlarından ibaret olmayan ve yeni imajlar yaratmayı mümkün kılan çalışmalar bütünüdür. Reklamlar, bireyin ve kadınların toplumsal konumunda değişime uğrayan gerçekliğin bir yansıması olarak nitelendirilmektedir. John Berger, *Görme Biçimleri* (1972) adlı eserinde kadınların sanat ve reklam bağlamında temsilini derinlemesine incelemiş ve bu kavrama ışık tutmuştur. Kadınların sıklıkla birer nesne olarak tasvir edildiğini ve bu şekilde tüketim kültürünün parçası haline getirildiklerini savunmaktadır. Berger'e göre geleneksel Avrupa sanatında "erkekler eyleyen, kadınlar ise seyredilen" konumundadır; bu da kadınlara pasif bir rol atfedildiğini göstermektedir (Berger, 2019). Bu temsil biçimi, modern reklamlarda da devam etmekte olup kadın bedeninin ürünleri pazarlamak için kullanılmasıyla tüketici arzularını pekiştirmektedir. Berger, bu durumun erkek bakışını ("male gaze") normalleştirerek kadın bedenini metalaştırdığını ve kadınlığı tüketimle özdeşleştirdiğini belirtmektedir. Reklamlar aracılığıyla kadınların arzu nesnesi olarak sunulması sadece ürünleri değil aynı zamanda toplumsal cinsiyet eşitsizliklerini pekiştiren bir görme biçimini de satmaktadır (Berger, 2019).

Reklamlarda kadınların cinsiyetçi stereotipler ile sunulması kadının benliğinin yanı sıra başarı güdüsünde de negatif yönlü etkilere yol açmaktadır. Kadınların reklamlarda genellikle cinsellikle ilişkili olarak sunulduğu görülmektedir. Bir başka ifade ile kadın bedeni, reklam dünyasında bir obje olarak kullanılmakta ve kadınlığın objeleştirilmesine neden olmaktadır. Bu durum, kadınların bireysel kimliklerinden soyutlanmalarına, erkek cinsel isteğinin nesnesi ve bir meta olarak görülmelerine neden olmaktadır (Mengü, 2004: 208-209). Özellikle erkeklerin hedef kitle olarak belirlendiği reklamlarda bedenini sergilemekte ve izleyicilerin seyirlik nesnesi olarak yer almaktadırlar (Dumanlı, 2011: 134). Reklam endüstrisi, "seks satar" anlayışı doğrultusunda kadınları metalaştırarak tüketicileri etkileme ve ikna etme çabası içerisinde. Bu bağlamda kadınlar, hem reklamların hedef kitlesi olarak hem de diğer tüketicileri cezbetmek amacıyla bir araç olarak kullanılmaktadır. Kadın bedeninin ve cinselliğinin pazarlama stratejilerinde kullanılması tüketicilerin temel dürtülerine hitap ederek satın alma davranışlarını tetiklemeyi amaçlamaktadır (Reichert & Lambiase, 2014). Bu yaklaşım ile kadınların nesneleştirilmesi ve toplumsal cinsiyet eşitsizliklerinin pekiştirilmesi durumu ortaya çıkmaktadır (Kilbourne, 1999). Reklamlarda kadınların bu şekilde kullanılması ürün veya hizmetin arzu edilen bir yaşam tarzı veya statü ile ilişkilendirilmesini sağlamaktadır. Böylece tüketicileri etkileme ve ikna etme sürecinde etkili bir yöntem olarak görülmektedir (Gill, 2008). Dolayısıyla "seks satar" anlayışı, kadınların metalaştırılması ve nesneleştirilmesi yoluyla tüketicileri etkileme ve ikna etme çabasının temel bir bileşenini oluşturmaktadır.

Mary Wollstonecraft'ın "Kadın Hakları Savunması" (1792) başlıklı eseri feminizm için temel taşlar arasında yer almaktadır. Bu eserde Fransız Devrimi sırasında kadın haklarına yönelik ilginin eksikliğine tepki gösterilmiştir. Wollstonecraft'a göre kadınlar da erkekler gibi düşünme yetisine sahiptirler. Bu nedenle feminist düşüncenin gelişiminde en önemli konu kadınların eğitimi ve eleştirel düşünce kazanmaları olmuştur. Wollstonecraft'a göre kadınların eğitimlerinin engellenmesine yol açan durum, toplumun onları erkeklere hizmet etmeye yönlendiren bir süreç olarak ifade edilmektedir. Feminist görüşe göre kadınlar ve erkekler arasındaki vatandaşlık

hakları tamamen eşit olmalı ve her iki cinsiyet de sadece "insan" olarak kabul edilmelidir. 1843'te Marion Reid'in "Kadınlar İçin Bir Çağrı" adlı eseri, 19. yüzyılda kadın haklarına dair en önemli çalışmalardan biri haline gelmiştir. Reid, kadınlara eğitim ve oy hakkı talep ederek kadınların mantık, ahlak ve sorumluluk konularında erkeklerden geri kalmadığını vurgulamıştır. Bu dönem genellikle birinci dalga feminizm olarak adlandırılmaktadır. Temel hedef ise kadınlara erkeklerle eşit siyasi ve hukuki hakların tanınmasıdır (Heywood, 2007).

Öte yandan 1970'li yılların başında ikinci dalga feminizm ivme kazanmıştır. Bu akım ile birlikte kadınların iş gücüne katılımları, toplum ve ev içindeki rollerinin değişmeye başlamıştır. Bu değişim, kadınların reklamlardaki geleneksel temsillerinin dışında temsil edilmeye başlamalarında büyük ölçüde etkili olmuştur (Zotos ve Tschla, 2014: 42). Bu dönemde kadınların iş gücündeki ve aile içindeki rolleri değişmiş ve kadınlar gelir elde etmeye başlayarak satın alma güçlerini arttırmayı başarmışlardır. Bu durum, reklamlardaki kadınlara yönelik kalıp yargıların değişime uğramasına neden olmuştur (Perez ve Gutierrez, 2017: 340). Bunların yanı sıra markalar tarafından geleneksel toplumsal cinsiyet rollerinin dışına çıkmayı amaçlayan reklamlar ile iş gücüne katılım sağlayan ve gelir elde eden kadınlara hitap etmek hedeflenmiştir. Kadınların bedenleri geleneksel reklamlarda gözler, dudaklar ve bacaklar gibi parçalar şeklinde ikna gücünü artıran bir reklam çekiciliği olarak sunulmaktadır. Ancak modern ve yeni kadınlara hitap etme hedefine sahip olan reklamlarda bağımsızlık, bireysel özgürlük, iş gücüne katılım ve bedeni üzerinde söz söyleme hakkına sahip olma gibi temsiller aracılığıyla feminizme ait unsurlara yer verilmiştir. Fakat söz konusu reklamlarda kadınlar toplumun güzellik anlayışına uygun bir şekilde çekici olarak temsil edilmiştir.

Bu kapsamda bilim insanlarının birçoğu tarafından reklamcılıkta kadın tasvirinin yapılması konusuna yönelik araştırmalar yapılmıştır. Bu kavramın cinsiyet ayrımcılığını reddettiği belirtilmektedir. Femvertising, kadını ikincil konumdan alıp kendi gücüyle tasvir etmeyi amaçlayan reklamlar olarak nitelendirilmektedir. Femvertising sözcüğü, Fransızcada kadın anlamındaki "femme" sözcüğü ve reklam sözcüğünün İngilizcedeki anlamı olan "advertising" sözcüklerinin birleşmesiyle ortaya çıkmıştır. Bu bağlamda odak noktasında kadınların yer aldığı reklamların temelinde etnik köken, ırk ve transseksüelliğe yönelik kişisel deneyimlerin de dahil edilmesiyle birden fazla feminist kurama gereksinim duyularak ana akım medyada ve aracı kurumlar ile kurulan iletişimlerde çok sesli olamamanın güçlükleri ve eksikliği ele alınmıştır (Varghese ve Kumar, 2020: 2).

Bunların yanı sıra femvertising yaklaşımından önce yapılan reklam faaliyetlerine ve uygulamalarında erkek profili ve imajı; özgür, bağımsız, parasını kazanan ve güçlü bir özne olarak karşımıza çıkmaktadır. Geleneksel reklamdaki kadın rollerinde ise çekici ve ideal vücut ölçülerine sahip kadınların yanı sıra çocuklarına bakan, sürekli ev işleri yapan, ailesine ve eşine hizmet eden, iş dünyasında yer almayan şekillerde temsil edilmektedir. Söz konusu reklamcılık anlayışı stereotip ve cinsiyetçi roller oluşturulmasına yol açmıştır. Feminizm hareketleri tarafından bahsi geçen zihniyetin ve algının ortadan kaldırılmasına yönelik önemli faaliyetler yürütülmüş ve bu hareketlerle birlikte toplumun düşünce anlayışında farklılıklar yaşanmaya başlanmıştır. Femvertising stratejisiyle reklamlarda, feminist düşüncenin stereotip yargılarını ortadan kaldıran içerikler ve mesajlar üretildiği belirtilmektedir. Bu akım, kadınların öz saygı kazanmalarını ve güçlenmelerini sağlayan temel etkilerden biri olarak nitelendirilmektedir. Bu çerçevede reklamlarda kadın yanlısı mesajlar vermeyi amaçlayan femvertising; kadınları metalaştıran düşünceleri yok etmeyi ve topluma kadınların cinsellik yönü ve dış görünüşü gibi imajlarla var olmadıklarını anlatabilmek amacıyla gereken çalışmaları yürütmektedir. Böylece kadınların kim olduklarını, yapmak istedikleri şeylerin neler olduğunu ve neler yapabilecekleri hakkında kadınların duruşunu destekleyerek bir güç oluşturmaktadır (Ulaştırın, 2017).

Femvertising, reklamlarda kadınların cinsiyet eşitsizliğine karşı bir duruş sergilemekte ve uygulama örnekleri her geçen gün artış göstermektedir. Bu durum söz konusu örneklerin insanlar tarafından başarılı bulunduğunu kanıtlamaktadır (Poyraz, 2017). Reklam ve feminizm kavramları uyumsuz bir ikili olarak görünse de reklam, mekânı ve zamanı sınırlandırarak bir kimlik oluşturmaktadır. Bunun yanı sıra femvertising olarak adlandırılan reklamcılık stratejisi kapsamında ise ürünler üzerinden hedef olarak belirlenen kadınlar için çözüm yöntemleri sunan mesajlara yer verilmektedir. Bu reklamların amacı ise kadınların maceracı, yetenekli ve aktif

olduklarını vurgulayarak potansiyellerinin ortaya çıkmasını sağlamak ve onları cesaretlendirmek olarak ifade edilmektedir (Skey, 2015).

Femvertisinge yönelik eleştirileri tartışmadan günümüz medya ve reklamcılık pratiğinde önemli bir yer tutan postfeminizm kavramını ele almak gerekmektedir. Postfeminizm, 1980'lerden itibaren ortaya çıkan ve feminizmin kazanımlarının içselleştirildiği ancak bu kazanımların neoliberal bireycilik ve tüketim kültürüyle harmanlandığı bir düşünsel çerçeveyi ifade etmektedir (Gill, 2007). Kadınların güçlenmesini bireysel tercihler ve tüketim pratikleri üzerinden tanımlayarak toplumsal ve yapısal eşitsizlikleri göz ardı etme eğilimi taşımaktadır (McRobbie, 2009).

Postfeminizm çerçevesinde medyada ve reklamlarda kadınların özgür, bağımsız ve kendine güvenen bireyler olarak temsil edilmesini teşvik ederken bu temsillerin çoğunlukla tüketim üzerinden kurgulanması bir eleştiri konusu olmaktadır. Ayrıca kadınların toplum içinde güç kazanmasının bir ürün satın almına indirgenmesiyle birlikte cinsiyet eşitsizliği kavramı kendini tekrar var etmektedir. Toplumda kadının güç kazanması bir ürün satın alma ya da ürünü kullanma neticesinde gerçekleşmekte ve bu güçlenme tüketim odaklı olmaktadır (Ünlükaya, 2021).

Femvertising, kadın güçlenmesini ve cinsiyet eşitliğini teşvik etmeyi amaçlayan reklam stratejileri olarak tanımlansa da bu yaklaşım çeşitli eleştirilerin hedefi olmuştur. Öncelikle bazı akademisyenler bu kavramı, feminizmin ticarileştirilmesi ve metalaştırılması olarak tanımlamaktadır (Gill ve Orgad, 2018). Bu görüşe göre markalar feminist söylemleri kullanarak ürünlerini pazarlarken aslında bu değerleri yüzeysel bir biçimde benimsemekte ve esas amaçları ticari kazanç elde etmektir. Ayrıca femvertisingin "woke washing" olarak adlandırılan sosyal meseleleri samimiyetsiz bir biçimde kullanarak marka imajını iyileştirme çabası olduğu da ileri sürülmektedir (Banet-Weiser, 2012). Bu tür reklamların gerçek toplumsal değişim yerine tüketimi teşvik etmeye odaklanması da eleştirilerin odak noktalarından biridir. Markaların femvertising yoluyla ilettikleri mesajlar ve kurumsal uygulamaları arasındaki tutarsızlıklar da dikkat çekmektedir. Örneğin, reklamlarında cinsiyet eşitliğini savunan bir markanın, kendi çalışma ortamında cinsiyet ayrımcılığı yapması söylem ve eylem çelişmesini gözler önüne sermektedir. (Kapoor ve Munjal, 2019). Son olarak femvertisingin karmaşık toplumsal cinsiyet meselelerini basit pazarlama sloganlarına indirgediği ve böylece derinlemesine bir anlayış yerine yüzeysel bir farkındalık yarattığı eleştirileri de bulunmaktadır (Taylor vd., 2016). Bir diğer eleştiri ise femvertising perspektifi ile üretilen reklamların ekonomik olarak müreffeh bir yaşam sürmeyen, yoksul, tüketemeyen "diğer kadınlık" kavramlarını göz ardı ettiği ve ötekileştirdiği şeklindedir (Metin Acher, 2022). Bu bağlamda femvertisinge yönelik eleştirileri göz ardı etmemek ve bu stratejilerin toplumsal etkileri ile etik boyutlarını kapsamlı biçimde incelemek gerekmektedir. Bu gereklilik bir başka çalışmanın konusu olarak burada sınırlandırılmaktadır.

Femvertisinge yönelik eleştirileri ele alırken mutlaka yer verilmesi gereken bir kavram da "femwashing" kavramıdır. Femwashing, markaların toplumsal cinsiyet eşitliği ve kadın güçlenmesi gibi feminist değerleri yüzeysel bir biçimde pazarlama stratejilerinde kullanarak kendi imajlarını iyileştirme çabalarını ifade eden bir terimdir. Bu yaklaşım, markaların feminist söylemleri ve sembolleri benimseyerek tüketicilerin duyarlılıklarını istismar etmelerine rağmen kurumsal uygulamalarında ve politikalarında bu değerleri yansıtmamalarını ifade etmektedir. Femwashing, markaların kadın hakları ve eşitlik konularını ticari kazanç elde etmek amacıyla araçsallaştırdığı ve böylece feminizmin ticarileştirilmesi ve metalaştırılması sürecini derinleştirdiği eleştirilerini beraberinde getirir (Hainneville vd., 2023). Femvertising stratejilerine yönelik eleştirilerin bir uzantısı olan bu durum, markaların samimiyetini ve toplumsal cinsiyet eşitliğine gerçek anlamda katkı sağlayıp sağlamadıklarını sorgulama gerekliliğini ortaya koymaktadır (Gill ve Orgad, 2018). Femwashinge karşı eleştirel bir tutum geliştirmek ve markaların bu tür stratejilerini bilinçli bir şekilde değerlendirmek, toplumsal cinsiyet eşitliği mücadelesinin ticarileşme tuzağına düşmemesi açısından önemlidir.

## 2. Elidor Reklamları Üzerine Bir İnceleme

### 2.1. Gereç ve Yöntem

Bu çalışmada toplumsal cinsiyet kavramının femvertising çalışmalarında nasıl sunulduğunun incelenmesi amaçlanmıştır. Bu kapsamda Elidor markasına ait iki reklamın Barthes metodu ile

göstergebilimsel analizi gerçekleştirilmiştir. Araştırmanın verisi, #DedimOlabilir ve #DedikOlabilir adlı iki adet reklamdan oluşmaktadır. Bu reklamların seçilme nedeni günümüz reklamcılık pratiğinde femvertisingin güçlü örnekleri olmaları ve toplumsal cinsiyet rollerine ilişkin geleneksel kalıpları sorgulayarak kadın güçlenmesini ön plana çıkarmalarıdır.

Göstergebilim kavramı, Avrupa dillerinde çeşitlilik göstermekte olup Almandaca "semiotik", Fransızca "semiotique" ve "semiologie", İngilizcede ise "semiotics" olarak adlandırılmaktadır. Bu terim, Eski Yunancadaki "semeion" kelimesinden türetilmiştir ve bu kelime "gösterge" veya "işaret" anlamına gelmektedir (Erkman, 2019: 49). Modern göstergebilimin Avrupa'daki öncüsü olarak kabul edilen İsviçreli dilbilimci Ferdinand de Saussure, 1916 yılında yayımlanan "Cours de linguistique générale" (Genel Dilbilim Dersleri) adlı eserinde göstergebilimin temellerini atmıştır. Amerika'da ise Charles Sanders Peirce, göstergebilimi bağımsız bir bilim dalı olarak geliştirmiştir (Rifat, 2014: 311).

Göstergeler, iletişim süreçlerinde oldukça önemli bir işlev görmektedir ve genellikle bir şeyin temsilcisi olarak rol oynamaktadır. Özellikle statü göstergeleri bireyin toplumdaki prestijini ve konumunu aktarmaktadır. Günümüzde bir kişinin "statüsü" genellikle onun maddi varlıkları ile ölçülmektedir. İnsanların tercih ettikleri markalar, kullandıkları ayakkabılar, taşıdıkları çantalar, oturdukları evler ve çalıştıkları iş yerleri gibi birçok unsur çevrelerine bu statüyü yansıtmaktadır. Kişinin statüsünü belirleyen bu göstergeler, onun sosyal konumunun anlaşılmasını sağlamaktadır. Nesnelerin tanıtımı söz konusu olduğunda temel yöntemlerden biri nesnenin algılanabilir özelliklerini (görsel, işitsel, kokusal, tatsal veya dokunsal) ön plana çıkarmaktır. Eğer bu doğrudan deneyim ile mümkün değilse nesnenin imgesi, yani ona benzeyen başka bir nesne sunulmaktadır. Bu ikinci nesnelere, yeterli benzerlik ipuçları taşıyarak hedef nesneyi çağrıştırmaktadır. Bu tür göstergelere görüntü göstergesi denmektedir. Bu göstergeler, bir fikri doğrudan ifade ederken semboller ise daha dolaylı yollarla ifade etmektedir. Görüntü göstergesi; işaret etmek yerine sunmakta, nakletmek yerine benimsemekte, adlandırmak yerine açığa çıkarmaktadır (Taşkıran, 1997: 48).

Göstergebilimsel analiz, iletişim ve medya çalışmalarında sıklıkla başvurulan bir doküman analizi yöntemi olarak karşımıza çıkmaktadır. Bu yöntem metinleri yapısal bir bütün olarak ele alarak içerdikleri gizli yan anlamları ortaya çıkarmayı amaçlamaktadır (Atabek ve Atabek, 2007, s. 75). Göstergebilim, iletişim süreçlerinde sembollerin rolünü ve etkisini inceleyen bir disiplindir. Günümüzde şirketler ve markalar, ürünlerini pazarlarken semboller kullanarak tüketicilerin dikkatini çekmeye, marka hatırlanabilirliğini artırmaya ve satın alma isteğini teşvik etmeye yönelik stratejiler geliştirmektedirler. Sembollerin insanlar üzerindeki etkisi ve taşıdıkları anlamların önemi, müşterilerin sadece ihtiyaçlarını karşılamakla kalmayıp aynı zamanda semboller aracılığıyla sosyal statü kazanmayı hedeflemeleriyle birlikte artmaktadır.

Roland Barthes, günlük dilde karşılaşılan sözcüklerin, zihinde belirli kavramlarla doğrudan ilişkili olduğunu belirtmektedir. Bu ilişki dilin kodlarını bilen kişiler için genellikle benzer kavramları çağrıştırmaktadır. Ancak Charles Sanders Peirce bu görüşü bir adım ileri taşıyarak yorumlayıcı bir gösterge aracılığıyla bireysel farklılıkların olduğuna dikkat çekmektedir. İletişimin gerçekleşebilmesi için bu ortak dil anlayışının zorunlu olduğunu vurgulamaktadır. Bir kavramın zihinde canlanması göstergenin düz anlamını oluşturmaktadır (Erkman, 2019: 111).

1960'larda Barthes tarafından ortaya konan düz anlam ve yan anlam kavramları göstergebilimin temel taşlarındandır. Düz anlam, bir göstergenin zihinsel kavrayış düzeyindeki doğrudan anlamını ifade etmektedir ve gerçek dünya ile olan bağlantısı dolaylıdır (Yengin, 1996: 109). Yan anlam ise "neyin nasıl anlamlandırıldığı" üzerine kuruludur ve göstergelerin kullanıcıların duyguları, heyecanları ve kültürel değerleriyle etkileşime girerek nasıl bir anlam kazandığını açıklamaktadır. Barthes'a göre yan anlam, göstergelerin görüntüsel boyutu üzerinden çoğunlukla açıklanabilir ancak genellikle nedensizdir ve özgül bir kültüre bağlıdır (Yengin, 1996: 110). Özetle düz anlam, gösteren ve gösterilen arasındaki ilişkiyi ve gösterge açısından dışsal gerçeklikle olan ilişkisini tanımlar. Yan anlam ise göstergenin hedef kitle ile olan duygusal, heyecansal ve kültürel etkileşimlerini betimlemektedir (Fiske, 2003: 116).



Araştırmada şampuan ürünü sunan Elidor markasının iki adet reklamı Barthes'in metodu ile analiz edilmiştir. Reklamlarda gösterenler, göstergeler, düz anlamlar ve yan anlamlar belirlenerek yorumlanmıştır.

## 2.2. Bulgular

Çalışmanın bu kısmında araştırmaya konu olan iki reklam filmi Barthes'in metodu çerçevesinde göstergebilimsel açıdan analiz edilmektedir.

### 2.2.1. #DedimOlabilir Reklamına Dair Bulgular

**Tablo 1.** #DedimOlabilir Reklamının Künyesi

Reklam Adı	#DedimOlabilir
YouTube Yayın Tarihi	21 Eylül 2021
YouTube Bağlantısı	<a href="https://www.youtube.com/watch?v=-FotxGZaExU">https://www.youtube.com/watch?v=-FotxGZaExU</a>
YouTube İzlenme sayısı	3.998.473
Reklam Yan Anlamı	Toplumsal cinsiyet kalıplarına meydan okuma, toplumsal norm ve beklentilere karşı çıkma, kadının gücünü vurgulama.
Reklam Temel Miti	Bireyin kendi benzersizliğini kabul etmesi ve toplumun sınırlarını aşarak kendi yollarını çizmesi gerekliliği.
Reklam Metni	"Elidor reklamında kısa saçlı kız mı olur dediler. Dedim olabilir. Hayallerinin önünde uzun bir yol var, zorlanacaksın dediler. Dedim olabilir. Çok da yüksekte uçma, böyle hayal mi olur dediler. Dedim olabilir. Övgüler kadar eleştiriler de olabilir dediler. E dedim olabilir, karşılığınız. Sen hazırsan tüm hayallerin gerçek olabilir. Kendi yolumuzda biz hazırız, saçlar zaten hazır."



**Şekil 1.** #DedimOlabilir Reklamından Bir Görsel

Reklam, Ebrar Karakurt'un kısa ve pembe saçlarının görünmesiyle başlamaktadır. Ekranda "ELİDOR X EBRAR KARAKURT" yazısı belirlemektedir. Işıklı bir ortamda Karakurt voleybol sahasında top sektirmektedir. "Elidor reklamında kısa saçlı kız mı olur dediler. Dedim olabilir" demektedir. Voleybol oynayan Karakurt, "Hayallerinin önünde uzun bir yol var, zorlanacaksın dediler. Dedim olabilir" cümleleriyle devam etmektedir. "Çok da yüksekte uçma, böyle hayal mi olur dediler. Dedim olabilir. Övgüler kadar eleştiriler de olabilir dediler. E dedim olabilir, karşılığınız" derken voleybol sahasındaki Karakurt'a doğru onlarca top fırlatılmaktadır. Yıldızlı balonların önünde Karakurt kahkaha atmakta, ardından "Sen hazırsan, tüm hayallerin gerçek olabilir" demekte ve dil çıkarmaktadır. Elidor şampuanlarla dolu bir çantanın fermuarını çekip sırtlamakta, "Kendi yolumuzda biz hazırız, saçlar zaten hazır" diyerek saçlarına dokunmaktadır ve reklam sonlanmaktadır. Yanıp sönen "ELİDOR" yazısı belirlemektedir.

**Tablo 2. #DedimOlabilir Reklamında Göstergeler**

Gösterge	Gösteren	Gösterilen	
		Düz Anlam	Yan Anlam
Mekân	Voleybol sahası	Spor yapılan alan	Zorluklarla mücadele
Kişi	Ebrar Karakurt	Kısa saçlı, sportif kadın	Standart saç ve güzellik anlayışının dışında olma
Işık	Renkli ışıklar	Canlı ve çekici ışıklar	Olumlu ve cesaret verici bir atmosfer
Eylem	Elle başa dokunma	Düşünmeye teşvik jesti	Toplumsal normlara karşı çıkma
Eylem	Smaç basma	Spor aktivitesi	Eleştirilere karşı güçlü durma, azim ve kararlılık, yıkıcılık
Eylem	Kahkaha atma	Neşe ve mutluluk ifadesi	Kalıp yargılara karşı neşeli olma
Eylem	Kolları yana açma	Geleni karşılama jesti	Eleştirilere karşı güçlü ve umursamaz duruş
Eylem	Dil çıkarma	Şakacı bir hareket	Meydan okuma ve özgürlük ve umursamama
Eylem	Çanta hazırlama	Yolculuğa hazırlık	Maceraya atılma, mücadeleye hazır olma

#DedimOlabilir reklamında kullanılan göstergeler, femvertising bağlamında detaylı bir şekilde incelendiğinde modern kadının güçlendirilmesi ve toplumsal cinsiyet normlarına meydan okunması temasının altını çizmektedir. Femvertising, markaların kadınları güçlendirmek, onlara ilham vermek ve toplumsal cinsiyet eşitliğini desteklemek amacıyla ürettikleri reklamları ifade etmektedir. Bu bağlamda Ebrar Karakurt'un yer aldığı bu reklam toplumsal normlara ve cinsiyet stereotiplerine karşı bir duruş sergilemektedir.

Ebrar Karakurt'un kullandığı "Elidor reklamında kısa saçlı kız mı olur dediler. Dedim olabilir" söylemi, toplumsal cinsiyet normlarına meydan okuyan ve bireysel özgürlüğe sahip kadını yeniden tanımlayan bir anlatıdır. Bu cümle ve Ebrar Karakurt'un saçlarının yer aldığı sahne toplumsal normlar ile bireysel kimlik arasında bir çatışmayı ifade etmektedir. "Kısa saçlı kız" ifadesi, geleneksel güzellik ve toplumsal normların öbeğinde yer alan kadınlık standartlarından uzaklaşan bir görünümü simgelerken "Dedim olabilir" bölümü bu normlara karşı çıkan ve kendine güvenen bir duruşu ifade etmektedir. Bu anlatı bir meydan okuma olarak nitelendirilmekte ve bireyin toplumsal norm kalıplardan bağımsız olarak kendi kimliğine ait olan tercihlerini savunabileceğini ve bunu kabul ettirebileceğini vurgulamaktadır. Saçların kısa olmasının yanı sıra dışı renklere sahip olması da bu karşı çıkmayı destekler niteliktedir.

Mekân olarak voleybol sahasının seçilmesi bu reklamda çok yönlü bir anlam taşımaktadır. Voleybol sahası, sadece bir spor alanı olarak değil aynı zamanda zorluklarla mücadele edilen bir mekân olarak konumlandırılmaktadır. Bu konumlandırma sporun rekabetçi doğasının yanı sıra kadınların genellikle erkek egemen alanlar olarak görülen spor türlerinde de yer alabileceklerini ve başarılı olabileceklerini vurgulamaktadır.

Reklamda yer alan renkli ışıklar reklam için canlı ve çekici bir atmosfer yaratmakla kalmayıp olumlu ve cesaret verici bir ortam sunmaktadır. Bu ışıklar izleyicilere enerji verirken kadınların özgüvenle kendilerini ifade etmelerinin önündeki engelleri aşabileceklerini sembolize etmektedir.

Elle başa dokunma eylemi, düşünmeye teşvik eden bir jest olarak değerlendirilmekte ve toplumsal normlara karşı çıkma yönünde bir işaret olarak sunulmaktadır. Bu jest, bireyin kendine güveninin ve içsel düşüncelerinin dışa vurumunu simgelemektedir.

Smaç eylemi, spor aktivitesi olarak sadece fiziksel bir eylem olmanın ötesinde eleştirilere karşı güçlü durma, azim ve kararlılık gibi değerler ile birlikte mevcutu reddetme, yıkma ona karşı zafer elde etme anlamı taşımaktadır. Bu eylem, kadınların sadece fiziksel olarak değil aynı zamanda sosyal ve psikolojik olarak da güçlü olabileceklerini göstermektedir.

Kahkaha atma, neşe ve mutluluk ifadesi olarak kalıp yargılara karşı neşeli olmanın ve olumsuzluklara rağmen pozitif bir tutum sergilemenin önemini vurgulamaktadır. Bu eylem, femvertisingin önemli bir unsuru olarak kadınların yaşamın zorluklarına karşı dirençli ve umutlu olabileceğini göstermektedir.

Kolları yana açma, genelde bir karşılama jesti olmasına rağmen bu reklamda eleştirilere karşı güçlü ve umursamaz bir duruşu ifade etmektedir. Bu jest, kadınların toplum tarafından yargılanmalarına karşı koyabilecekleri güç ve özgürlüğe sahip olduklarını simgelemiştir.

Dil çıkarma, şakacı bir hareket olmanın ötesinde meydan okuma, özgürlük ve umursamama gibi kavramları simgelemektedir. Bu jest, kadınların toplumsal beklentilere meydan okuyarak ve hatta yok sayarak kendi kişiliklerini özgürce ifade edebileceklerini göstermektedir.

Çanta hazırlama eylemi, yolculuğa hazırlık olarak tanımlanırken aynı zamanda maceraya atılma ve mücadeleye hazır olma anlamına gelmektedir. Femvertising perspektifinden bakıldığında kadınların yeni başlangıçlara ve zorluklara cesaretle yüzleşmeye hazır olduklarını gösteren bir metafordur.

Bu reklam, femvertising yaklaşımı çerçevesinde kadınların güçlendirilmesi, cinsiyet normlarının yıkılması ve bireysel özgürlüklerin teşvik edilmesi yönünde güçlü bir mesaj vermekte ve toplumsal cinsiyet eşitliğini destekleyen değerleri öne çıkarmaktadır.

### 2.2.2. #DedikOlabilir Reklamına Dair Bulgular

Tablo 3. #DedikOlabilir Reklamında Göstergeler

Reklam Adı	#DedikOlabilir
YouTube Yayın Tarihi	1 Nisan 2022
YouTube Bağlantısı	<a href="https://www.youtube.com/watch?v=ZGuCggY5exI">https://www.youtube.com/watch?v=ZGuCggY5exI</a>
YouTube İzlenme sayısı	1.974.425
Reklam Yan Anlamı	Kadının özgürlüğü ve çeşitlilik temasında topluluk gücünün vurgulanması, toplumsal normlara meydan okuma ve kadının toplumda çok sayıda rol üstlenebileceğinin altının çizilmesi.
Reklam Temel Miti	Kadının özgürlüğü ve kendini ifade etme gücünün vurgulanması.
Reklam Metni	“Dedim olabilir dedim ama gördüm ki biz çok daha fazlasıyız. Peki saçlarını böyle yapan kaç kişiyiz? Ya da böyle? Ebrar bunu beğendi! Çok iyi olmuş! Harika değil mi? Saçların da senin, hayallerin de. Uzat, kestir, kazıt ama asla vazgeçme. Saçların yeni Elidor sağlıklı uzayan saçlar serisi ile hep sağlıklı uzasın. Kendi yolumuzda biz hazırız. Saçlar zaten hazır.”

Ekranında yine ELİDOR X EBRAR KARAKURT yazısı belirmekte ve reklam başlamaktadır. Yanında birkaç kişi ile dans ederken “Dedim olabilir dedim ama gördüm ki biz çok daha fazlasıyız” demektedir. Bu esnada arkasında birkaç kadın daha bulunmakta ve “Dedik Olabilir” yazılı neon tabela dikkat çekmektedir.



Şekil 2. #DedikOlabilir Reklamından Bir Görsel

Yeşil saçlarını savuran kadın görünmekte, Karakurt “Peki saçlarını böyle yapan kaç kişiyiz? Hadi gidelim!” derken otobüse binmektedir. Kadın otobüs şoförünün saçlarını göstererek “Ya da böyle? Ebrar bunu beğendi” demektedir. Ekranında kısa saçlarını düzelden bir kadın yolcu görünür. Dikkat çekici yeşil peluş montlu kadını yanındaki yaşlı kadına göstererek Karakurt “Çok iyi olmuş! Harika değil mi?” diye sorar ve jest kullanımıyla “mükemmel” demek ister. Karakurt ekrana direkt olarak bakarak “Saçların da senin, hayallerin de” der ve farklı saç modellerine sahip kadınlar sırayla Karakurt şunları söylerken ekranında görünür: “Uzat, kestir, kazıt ama asla vazgeçme.” Ardından Karakurt havaya bir Elidor logosu çizer oluşan logo ekrana yayılarak Elidor ürünleri görünür. Dış ses devreye girer: “Saçların yeni Elidor sağlıklı uzayan saçlar serisi ile hep sağlıkla uzasın.” Ardından yeniden Karakurt ve arkasında diğer kadınlar görünür. Karakurt şunları söyler: “Kendi yolumuzda biz hazırız. Saçlar zaten hazır.” Reklam sonlanır.

Tablo 4. #DedikOlabilir Reklamında Göstergeler

Gösterge	Gösteren	Gösterilen	
		Düz Anlam	Yan Anlam
Mekân	Büyük pencere <li>li stüdyo</li>	Çekim alanı	Işık alan özgür bir ortam
Kişi	Ebrar Karakurt	Kısa ve renkli saçlı kadın	Toplumun kadınlar üzerindeki katı güzellik standartları ve beklentilerine karşı koyma
Işık	Güneş	Doğal ışık	Pozitiflik ve umut, yeni başlangıçlar
Işık	Renkli	Canlı ve çekici ışıklar	Çeşitlilik ve neşe, kutlama hissi
Eylem	Kolları yana açma	Açık kollar	Meydan okuma, engel tanımayan bir tutum
Eylem	Dans etme	Müzikle hareket ederek eğlenme	Özgürlük, dinamizm

Eylem	Saç savurma	Enerjik bir hareket	Özgüven ve dinamizm, kendini ifade etme özgürlüğü
Eylem	Elle çağırma hareketi	Bir yere gitme daveti	Maceraya atılma ve yeniliklere açık olma
Eylem	Direksiyon tutma	Otobüs kullanma	Erkekler ile özdeşleşen meslekleri kadının da yapabileceğini göstererek genel kanıyı reddetme
Eylem	Elle onay işareti	Onaylama jesti	Kabul ve destek, beğeni
Eylem	Saçını kulak arkasına atma	Saçı yüzde konumlandırma	Kişisel tarzı ve benzersizliği ön plana çıkarma
Eylem	Saç düzeltme	Saçı şekillendirme	Özgüven, ön plana çıkmaktan çekinmeme
Eylem	Elleri cebe koyma	Rahat bir duruş	Kendine güven, rahatlık, meydan okuyan bir tavır

#DedikOlabilir reklamında kullanılan göstergeler, femvertising bağlamında değerlendirildiğinde modern kadının güçlendirilmesi ve toplumsal cinsiyet normlarına meydan okunması temasını tekrar vurgulamaktadır. Bu reklamda da kadınların özgüvenli, dinamik ve özgür bireyler olarak sunulması femvertisingin temel amaçlarından biri olan toplumsal cinsiyet stereotiplerine meydan okuma çabasını desteklemektedir.

Mekân olarak büyük pencereli stüdyonun tercih edilmesi reklamda sadece bir çekim alanı olmaktan öte ışık alan özgür bir ortamı ifade etmektedir. Bu ortam, dış dünyayla bağlantılı olmanın ve sınırların ötesine geçmenin bir simgesi olarak değerlendirilebilir. Büyük pencereler aracılığıyla gelen doğal ışık, özgürlüğün ve açıklığın fiziksel bir temsili olarak kadınların hayatlarını kendi terimleriyle yaşama özgürlüğünü sembolize etmektedir.

Güneş ışığı ve renkli ışıkların kullanımı, reklamın atmosferine doğallık ve canlılık katmaktadır. Güneş ışığı, pozitiflik ve umudu; renkli ışıklar ise çeşitlilik ve neşeyi, kutlama hissini ifade etmektedir. Bu ışıkların bir arada kullanılması reklamın enerjik ve kutlama dolu bir ruh halini yansıtmayı sağlamaktadır.

Kolları yana açma, dans etme ve saç savurma eylemleri meydan okuma, özgürlük ve özgüveni temsil etmektedir. Bu eylemler kadınların kendi yaşamlarını kontrol etme yetisine sahip olduklarını ve toplumsal beklentilere meydan okuyarak kendi yollarını çizebileceklerini vurgulamıştır.

Elle çağırma hareketi ve elle onay işareti, maceraya atılma, yeniliklere açık olma, kabul ve destek gibi pozitif tepkileri sembolize etmektedir. Bu jestler, kadınların yeni deneyimlere açık olduğunu ve bu deneyimlerden zevk aldıklarını gösterirken aynı zamanda topluluk içinde destek ve onay görmeyi önemini de vurgulamaktadır.

Yeşil, pembe gibi sıra dışı saç renklerinin ön planda tutulması ve teşvik edici şekilde "Saçlarını böyle yapan kaç kişiyiz?" sorusu da standartlara karşı çıkmayı ifade etmektedir. Kadınların dilediği gibi dilediği tarz içinde yaşaması gerektiği de sonraki bölümde "Saçların da senin, hayallerin de. Uzat! Kestir! Kazıt! Ama asla vazgeçme!" cümleleri ile desteklenmektedir. Bu bağlamda kadınların toplumun dayatmaları ile değil bir birey olarak içinden geldiği gibi özgürce toplumda var olması gerektiği vurgulanmaktadır.

Saçını kulak arkasına atma, saç düzeltme ve elleri cebe koyma eylemleri bireysel stil ve benzersizliği, özgüveni ve rahat bir duruşu ifade etmektedir. Bu eylemler, kadınların kendi görünümünü ve davranışlarını özgürce kontrol etme ve bunu güvenle sergileme hakkına sahip olduklarını vurgulamaktadır.

Bu reklam da femvertising yaklaşımı çerçevesinde kadınların güçlendirilmesi, cinsiyet normlarının yıkılması ve bireysel özgürlüklerin teşvik edilmesi yönünde güçlü bir mesaj vermektedir. Kadınların özgürlüklerini, benzersiz tarzlarını ve yaşamlarını kendi şartlarında yaşama haklarını kutlayan bu reklam toplumsal cinsiyet eşitliğini destekleyen değerleri öne çıkarmakta ve kadınların toplum içindeki güçlü ve dinamik rollerini teşvik etmektedir.

## SONUÇ VE DEĞERLENDİRME

Femvertising, toplumsal cinsiyet konularını merkeze alan bir reklamcılık yaklaşımı olarak özellikle feminizm teorilerinden beslenen modern pazarlama stratejileri arasında önemli bir yer tutmaktadır. Bu reklam stratejisi, geleneksel cinsiyet rollerini ve stereotiplerini sorgulayarak kadınların sosyal, ekonomik ve kültürel yaşamdaki temsillerini daha güçlü ve çeşitli biçimlerde sunmayı hedeflemektedir. Femvertising, kadınları pasif tüketici konumundan ve ürüne karşı iknayı sağlayan cinsellik çekiciliği bağlamından çıkarıp aktif ve özgür bireyler olarak göstermektedir. Bu da toplumsal normlardan bağımsız olarak kadınların kendini ifade etmesini ve toplumsal cinsiyet rollerinin yeniden şekillenmesine olanak sağlamaktadır.

Toplumsal cinsiyet kavramı bireylerin cinsiyetlerine dayanarak toplum içinde üstlendikleri rolleri, davranışları, beklentileri ve fırsatları içerir. Toplumsal cinsiyet normları tarihsel ve kültürel bağlamlarda şekillenmekte ve bireylerin anlayışlarını ve yaşam tarzlarını önemli ölçüde etkilemektedir. Femvertising kavramı da bu normlara meydan okuyarak kadınların geleneksel olarak maruz kaldıkları sınırlamalara karşı tepki olarak ortaya çıkmış bir reklam stratejisidir. Reklamlarda kadınların rolleri ve sunuluş biçimindeki bu dönüşüm toplumsal cinsiyet algılarının değişimini teşvik ederken aynı zamanda daha geniş bir toplumsal değişim ve dönüşüm için de zemin hazırlamaktadır.

Bu çalışmada femvertising stratejilerinin toplumsal cinsiyet kavramını nasıl sunduğu Elidor markasına ait #DedimOlabilir ve #DedikOlabilir adlı iki reklamın Roland Barthes'ın göstergebilimsel analiz yöntemiyle incelenmesi yoluyla ele alınmıştır. Analizler sonucunda reklamların kadınların özgürleştirilmesi ve toplumsal cinsiyet normlarına meydan okuma temalarını güçlü bir şekilde vurguladığı gözlemlenmiştir. Bulgular, femvertisingin temel hedefleriyle uyumlu olup kadınların geleneksel rollerinin ötesine geçerek kendi kimliklerini ve potansiyellerini özgürce ifade etmelerini teşvik ettiğini göstermektedir.

Literatürde femvertisingin kadınların reklamlardaki temsillerini dönüştürme potansiyeline sahip olduğu belirtilmektedir. Örneğin Zotos ve Tsihla (2014), 1970'li yıllardan itibaren ikinci dalga feminizmin etkisiyle kadınların iş gücüne katılımının artmasının reklamlardaki kadın temsillerinin de değişmesine yol açtığını vurgulamaktadır. Bu değişim kadınların sadece ev içi rollerle sınırlı kalmayıp ekonomik ve sosyal hayatta aktif bireyler olarak sunulmasını sağlamıştır. Çalışmamızda incelenen Elidor reklamları da bu dönüşümü yansıtarak kadınları güçlü, özgüvenli ve bağımsız bireyler olarak temsil etmektedir.

Perez ve Gutierrez (2017), kadınların gelir elde etmeye başlaması ve satın alma güçlerinin artmasıyla birlikte reklamlardaki kadınlara yönelik kalıp yargıların değiştiğini belirtmektedir. Bu bağlamda reklamcılar geleneksel toplumsal cinsiyet rollerinin dışına çıkan mesajlar vererek yeni hedef kitlelerine hitap etmeyi amaçlamışlardır. Elidor reklamları da bu stratejiyi benimseyerek kadınların bireysel özgürlüklerini ve kendilerini ifade etme haklarını ön plana çıkarmaktadır.

Ancak femvertisinge yönelik eleştiriler de dikkate alınmalıdır. Gill ve Orgad (2018), femvertisingin feminizmin ticarileştirilmesi ve metalaştırılması riskini taşıdığını belirtmektedir. Şirketlerin feminist söylemleri kullanarak ticari kazanç elde etmeye çalışmaları, bu stratejinin samimiyeti konusunda soru işaretleri yaratmaktadır. Bu bağlamda Elidor reklamlarının gerçekten toplumsal cinsiyet eşitliğine katkı sağlayıp sağlamadığı veya sadece marka imajını güçlendirmeyi mi hedeflediği tartışmaya açıktır.

Bununla birlikte reklamların geniş kitlelere ulaşması ve toplumsal cinsiyet normlarına dair farkındalık yaratması olumlu bir etki olarak değerlendirilebilir. Ulaştırın (2017), femvertisingin kadınların öz saygı kazanmalarına ve güçlenmelerine katkı sağladığını belirtmektedir. Reklamlarda kullanılan ünlü isimlerin, örneğin milli voleybolcu Ebrar Karakurt'un, güçlü ve özgün profiliyle mesajın etkisini artırdığı söylenebilir. Karakurt'un hem saha içi başarısı hem de kendine özgü tarzı, reklamın hedef kitlesi üzerindeki etkisini güçlendirmektedir.

Femvertising stratejilerinin toplumsal cinsiyet eşitliğine katkısı konusunda farklı görüşler bulunsa da bu çalışmanın bulguları söz konusu reklamların kadınların güçlendirilmesine yönelik olumlu mesajlar içerdiğini göstermektedir. Reklamlarda kadınların aktif, özgür ve güçlü bireyler olarak sunulması toplumsal cinsiyet rollerinin yeniden şekillenmesine katkıda bulunmaktadır. Ancak Banet-Weiser (2012) ve Taylor vd. (2016) gibi araştırmacıların da belirttiği üzere, femvertisingin derinlemesine bir toplumsal değişim yerine yüzeysel bir farkındalık yaratma riski göz ardı edilmemelidir. Sonuç olarak femvertising stratejilerinin toplumsal cinsiyet kavramının sunumunda önemli bir rol oynadığı ancak bu stratejilerin etkisinin ve samimiyetinin eleştirel bir bakış açısıyla değerlendirilmesi gerektiği anlaşılmaktadır. Bu çalışma, femvertising uygulamalarının incelenmesi ve tartışılması için bir zemin oluşturmakta ancak daha geniş kapsamlı araştırmaların yapılması gerektiğini de ortaya koymaktadır. Gelecekteki çalışmalar femvertisingin uzun vadeli toplumsal etkilerini ve tüketiciler üzerindeki gerçek dönüşüm potansiyelini değerlendirmeye odaklanmalıdır.

### KAYNAKÇA

- Atabek, G., & Atabek, Ü. (2007). *Medya metinlerini çözümlmek: İçerik, göstergebilim ve söylem çözümleme yöntemleri*. Ankara: Siyasal Kitabevi.
- Banet-Weiser, S. (2012). *Authentic: The politics of ambivalence in a brand culture*. New York: New York University Press.
- Berger, J. (2019). *Görme biçimleri* (Y. Salman, Çev.). İstanbul: Metis Yayınları.
- Cihangiroğlu, E. (2018). *Reklamda kadın temsilinde cinsiyetçi yaklaşımlar ve femvertising kavramı*. (Yayınlanmamış yüksek lisans tezi). İstanbul Ticaret Üniversitesi Sosyal Bilimler Enstitüsü, İstanbul.
- Donovan, J. (2014). *Feminist teori* (M. Ağduk, A. Bora, F. Sayılan, Çev.). İstanbul: İletişim Yayınları.
- Dumanlı, D. (2011). Reklamlarda toplumsal cinsiyet kavramı ve kadın imgesinin kullanımı: Bir içerik analizi. *Yalova Sosyal Bilimler Dergisi*, 1(2), 132-149.
- Erkman, A. F. (2019). *Göstergebilime giriş*. İstanbul: Bilge Yayınları.
- Fişenççi, S., & Çekiç Akyol, A. (2022). Televizyon reklamlarında lüks tüketim ürünlerinin sunumu üzerine bir analiz. *İNİF E-Dergi*, 7(1), 366-391.
- Fiske, J. (2003). *İletişim çalışmalarına giriş* (S. İrvan, Çev.). Ankara: Bilim ve Sanat Yayınları.
- Gill, R. (2007). Postfeminist media culture: Elements of a sensibility. *European Journal of Cultural Studies*, 10(2), 147-166.
- Gill, R. (2008). Empowerment/sexism: Figuring female sexual agency in contemporary advertising. *Feminism & Psychology*, 18(1), 35-60.
- Gill, R., & Orgad, S. (2018). The shifting terrain of sex and power: From the 'sexualization of culture' to #MeToo. *Sexualities*, 21(8), 1313-1324.
- Hainneville, V., Guevremont, A., & Robinot, E. (2023). Femvertising or femwashing? Women's perceptions of authenticity. *Journal of Consumer Behaviour*, 22(4), 933-941.
- Heywood, A. (2007). *Siyasi ideolojiler* (Ö. Tüfekçi, Çev.). Ankara: Adres Yayınları.
- İmançer, D. (2006). Toplumsal cinsiyet oluşumuna ilişkin kuramsal yaklaşımlar. D. İmançer (Ed.), *Medya ve kadın içinde* (ss. 45-70). Ankara: Ebabil Yayınları.

- Kapoor, D., & Munjal, A. (2019). Self-consciousness and emotions driving femvertising: A path analysis of women's attitude towards femvertising, forwarding intention, and purchase intention. *Journal of Marketing Communications*, 25(2), 137–157.
- Kilbourne, J. (1999). *Deadly persuasion: Why women and girls must fight the addictive power of advertising*. New York: The Free Press.
- Lindsey, L. L. (2016). *Gender roles: A sociological perspective*. New York: Routledge.
- McRobbie, A. (2009). Post-feminism and popular culture. S. Thornam, C. Bassett & P. Marris (Ed.), *Media studies: A reader* içinde (ss. 185–203). Edinburgh: Edinburgh University Press.
- Metin Aer, T. (2022). Atasay "Tak Sana Yakıřanı" reklam filmi: Femvertising mi? Eřsizliklerin yeniden retimi mi? *Hacettepe niversitesi Edebiyat Fakltesi Dergisi*, 39(1), 312–329.
- Meng, S. . (2004). *Televizyon reklamlarında kadına ynelik oluřturulan toplumsal kimlik*. İstanbul: İstanbul niversitesi İletifim Fakltesi Yayınları.
- Perez, M. P., & Gutierrez, M. (2017). Femvertising: Female empowering strategies in recent Spanish commercials. *Revista de Investigaciones Feministas*, 8(2), 337–351.
- Poyraz, Y. (2017). Femvertising ve sistem iine ekilen feminizm. *Gaia Dergi*. Retrieved from <https://gaiadergi.com/femvertising-ve-sistem-icine-cekilen-feminizm>
- Reichert, T., & Lambiase, J. (2014). One phenomenon, multiple lenses: Bridging perspectives to examine sex in advertising. T. Reichert & J. Lambiase (Ed.), *Sex in advertising: Perspectives on the erotic appeal* içinde (ss. 1–10). New York: Routledge.
- Rifat, M. (2014). *XX. Yzyılda dilbilim ve gstergibilim kuramları*. İstanbul: Yapı Kredi Yayınları.
- Skey, S. (2015). Femvertising: A new kind of relationship between influencers and brands. *SheKnows*. Retrieved from [https://web.archive.org/web/20150922052958/http://corporate.sheknows.com/corporate.sheknows.com/production/nodes/attachments/24521/iBlog\\_Magazine-SheKnows-FemvertisingFeature.pdf](https://web.archive.org/web/20150922052958/http://corporate.sheknows.com/corporate.sheknows.com/production/nodes/attachments/24521/iBlog_Magazine-SheKnows-FemvertisingFeature.pdf)
- Tařkıran, H. (1997). *Yazı ve mimari*. İstanbul: Yapı Kredi Yayınları.
- Taylor, J., Johnston, J., & Whitehead, K. (2016). A corporation in feminist clothing? Young women discuss the Dove 'Real Beauty' campaign. *Critical Sociology*, 42(1), 123–144.
- Ulařtıran, T. (2017). Femvertising: Reklamcılığın geleceđi. *Pazarlamasyon*. Retrieved from <https://www.pazarlamasyon.com/femvertising-reklamciligin-gelecegi>
- nlkaya, A. (2021). Kadın odaklı reklamcılıkta (femvertising) sunulan postfeminist sylemler: L'oreal Paris – "This Is an Ad for Men" reklam afiflerinin gstergibilimsel zmlemesi. *Niřantaşı niversitesi Sosyal Bilimler Dergisi*, 9(1), 1–19.
- Varghese, N., & Kumar, N. (2020). Feminism in advertising: Irony or revolution? A critical review of femvertising. *Feminist Media Studies*, 22(2), 441–459.
- Yılmaz, R. (2007). Reklamlarda toplumsal cinsiyet kavramı: 1960–1990 yılları arası Milliyet Gazetesi reklamlarına ynelik bir ierik analizi. *Seluk niversitesi İletifim Dergisi*, 4(4), 143–155.
- Yengin, H. (1996). *Medyanın dili*. İstanbul: Der Yayınları.
- Zotos, Y., & Tschla, E. (2014). Snapshots of men and women in interaction: An investigation of stereotypes in print advertisement relationship portrayals. *Journal of Euromarketing*, 23(3), 35–58.



## EXTENDED ABSTRACT

**THE CONCEPT OF GENDER IN THE CONTEXT OF FEMVERTISING ADVERTISING  
STRATEGY: SEMIOTIC ANALYSIS OF ELIDOR ADS**

**(Introduction and Research Purpose):** Feminism is defined as a thought movement questioning the inequality between men and women in political, social, economic, and political spheres and aiming to change the power relationship established between these genders. Within this framework, feminist thought is expressed as a political movement encompassing many different views united in the oppression of women in the face of patriarchal structures, despite sometimes being distinctly opposed to each other. Femvertising is an original advertising approach that allows women to express themselves independently of social norms and aims to empower women through gender equality. Ads aiming to portray women's power by taking them out of a secondary position are referred to as femvertising. The term "femvertising" emerged from the combination of the French word "femme," meaning woman, and the English word "advertising." In this context, the difficulties and deficiencies of not being able to be polyphonic in mainstream media and communications established with intermediary institutions were handled with the inclusion of personal experiences directed at ethnic origin, race, and transsexuality with the need for more than one feminist theory. Femvertising emerges from the coming together of two different concepts, feminism, and advertising. Femvertising presents a stance against gender inequality in advertisements and the number of examples of applications is increasing every day. In advertising activities and practices before the femvertising approach, the male profile and image; It appears as a more free, money-earning and strong subject. In traditional advertising female roles, on the other hand, the sexy woman, ideal body measurements, women who constantly look after their children, do household chores, serve their families and spouses, and do not participate in the business world are represented. In the context of this advertising understanding, stereotypes and gender roles were established and launched in advertising studies. However, important activities are seen to eliminate the mentioned mindset and perception by feminist movements. The purpose of this study is to analyze femvertising advertising strategies in the context of gender in depth. This research aims to examine in detail two advertisements of the Elidor brand, #DedimOlabilir and #DedikOlabilir, using Roland Barthes' semiotic analysis method.

**Purpose of the Research:** The main purpose of the study is to demonstrate the challenges of femvertising strategies to gender norms and to reveal how women are represented more powerfully in social, economic, and cultural life. In this context, it aims to evaluate the effects of femvertising through advertising examples that depict women as active and free individuals rather than passive consumers.

**Methodology and Findings:** Within the scope of the research, two advertisements of Elidor, #DedimOlabilir and #DedikOlabilir, were analyzed in detail with the semiotic analysis method of Barthes. Semiotics is a discipline that examines the role and impact of symbols in communication processes. Using this method, the visual and verbal elements of advertisements were analyzed, and their explicit meanings and connotations were determined. Barthes' methodology was used to explain the emotional, sensory, and cultural interactions of signs with the target audience. Semiotic analysis emerges as a document analysis method frequently used in communication and media studies. This method aims to reveal hidden connotations by considering texts as structural wholes. The concepts of denotation and connotation introduced by Barthes in the 1960s are fundamental to semiotics. Denotation expresses the direct meaning of a sign at the level of mental perception and its connection with the real world is indirect. Connotation, on the other hand, is based on "how what is interpreted" and explains how signs interact with users' emotions, excitements, and cultural values to gain meaning. The strong performance and unique style of national volleyball player Ebrar Karakurt on the field in Elidor advertisements provide a strong example for women to express themselves beyond social norms. Advertisements challenge gender stereotypes with expressions such as "They said a girl with short hair couldn't be in an Elidor ad, but I said she could." The visual and verbal elements used in advertisements emphasize women's self-confidence, dynamism, and freedoms. For example, wide-windowed studios and colorful lights symbolize freedom and diversity, while actions such as spreading their arms, dancing, and tossing their hair reflect self-confidence and the spirit of challenge. The language and visual symbols in advertisements encourage women to accept their uniqueness and challenge societal expectations, especially concerning ethnicity, race, and personal experiences related to transsexuality.

**Conclusions:** Femvertising is defined as a strategic and sensitive advertising approach that encourages women to express themselves freely and live their identities and dreams freely by overcoming the gender boundaries imposed on them. This approach contributes to the individual and social empowerment of women and is considered an important step towards gender equality. Advertising contributes to gender equality by promoting women's stronger and more diverse representation in social, economic, and cultural life. Consequently, the impact of modern advertising on social values and gender policies is clearly seen in femvertising examples. These advertisements enable women to be represented in stronger and more diverse ways in social, economic, and cultural life and lead social change in this direction. This study aimed to evaluate femvertising strategies in the context of gender, and two Elidor advertisements were analyzed semiotically with the Barthes method for this purpose. When the semiotic analysis of two Elidor advertisements was examined within the framework of Roland Barthes' semiotic methodology, it was observed that the advertisements strongly emphasized the themes of empowering women and challenging societal gender norms. Through visual and verbal elements, the advertisements highlight the self-confidence, dynamism, and freedom of modern women. The study concluded that the advertisements in question not only promote commercial products but also convey social messages and serve the goal of empowering women.

**KATKI ORANI BEYANI VE ÇIKAR ÇATIŞMASI BİLDİRİMİ**

<b>Sorumlu Yazar</b> <i>Responsible/Corresponding Author</i>	İsmail ARI			
<b>Makalenin Başlığı</b> <i>Title of Manuscript</i>	Femvertising Reklam Stratejisi Bağlamında Toplumsal Cinsiyet Kavramı: Elidor Reklamlarının Göstergebilimsel Analizi			
<b>Tarih</b> <i>Date</i>	23.12.2024			
<b>Makalenin türü (Araştırma makalesi, Derleme vb.)</b> <i>Manuscript Type (Research Article, Review etc.)</i>	Araştırma makalesi			
<b>Yazarların Listesi / List of Authors</b>				
<i>Sıra No</i>	<b>Adı-Soyadı</b> <i>Name - Surname</i>	<b>Katkı Oranı</b> <i>Author Contributions</i>	<b>Çıkar Çatışması</b> <i>Conflicts of Interest</i>	<b>Destek ve Teşekkür (Varsa)</b> <i>Support and Acknowledgment</i>
1	İsmail ARI	%100	Çıkar çatışması bulunmamaktadır.	-

## DERLEME MAKALE / REVIEW ARTICLE

DOI: 10.52122/nisantasisbd.1518452

TÜRK MUHAFAZAKÂR MİLLİYETÇİLİĞİNDE SENTEZÇİ BİR MÜNEVVER:  
PEYAMİ SAFA

Dr. Öğr. Üyesi Erdoğan ALTUN

AVRASYA Üniversitesi, İktisadi ve İdari Bilimler Fakültesi, Siyaset Bilimi ve  
Kamu Yönetimi Bölümü

e-posta: erdogan.altun@avrasya.edu.tr

ORCID 0000-0002-7314-4764

## ÖZ

Bu çalışma, 20. yüzyılın Türk edebiyatının ve düşünce dünyasının en önemli isimlerinden biri olan Peyami Safa'nın, Türk milliyetçiliği üzerindeki etkisini incelemektedir. Safa, edebî eserleri ve fikir yazılarıyla Türkiye'nin ulus-devletleşme sürecinde milliyetçi düşüncenin şekillenmesinde kilit bir rol oynamıştır. Doğu-Batı Sentezi biçiminde düşündüğü "milli sentez" yaklaşımı ve özellikle Nâzım Hikmet ile ilişkisi üzerinden takip edilebilen anti-komünist yaklaşımı, Safa'nın milliyetçiliğinin köşe taşları olarak görülebilir. Bu çalışmada Safa'nın Türk milliyetçiliği hakkındaki görüşlerini ele alırken onun bir edebiyatçı olarak değil bir düşün adamı olarak ortaya koyduklarına odaklanılacaktır. Çalışmada, Türk milliyetçi düşüncesinin neyi ifade ettiği ve tarihsel seyri hakkındaki literatür ortaya konarken bu ideolojinin hangi evrelerden ve kimler tarafından savunularak geçtiğine değinilecektir. Milliyetçiliğin ve Türk milliyetçiliğinin çerçevesi çizildikten sonra Peyami Safa'nın milliyetçiliğine odaklanılacak ve Safa'nın milli sentez yaklaşımına ve anti-komünist tavrına milliyetçiliğini örneklendirmek için yer verilecektir.

**Anahtar Kelimeler:** Peyami Safa, muhafazakârlık, milliyetçilik, Milli sentez**Jel Kodları:** Y20, Y80, Z00.A CONNECTOR INTELLECTUAL IN TURKISH CONSERVATIVE NATIONALISM:  
PEYAMİ SAFA

## ABSTRACT

This study examines the influence of Peyami Safa, one of the most important figures of 20th century Turkish literature and thought, on Turkish nationalism. Through his literary works and opinion pieces, Safa played a key role in shaping nationalist thought in Turkey's nation-state formation process. His "national synthesis" approach in the form of East-West Synthesis and his anti-communist approach, which can be traced especially through his relationship with Nâzım Hikmet, can be seen as the cornerstones of Safa's nationalism. In this study, while analyzing Safa's views on Turkish nationalism, the focus will not be on what he described as a man of letters, but on what he put forward as a man of thought. While the study will present the literature on what Turkish nationalist thought means and its historical course, it will also address the phases through which this ideology has passed and by whom it has been defended. After outlining the framework of nationalism and Turkish nationalism, the study will focus on Peyami Safa's nationalism and Safa's national synthesis approach and anti-communist attitude will be included to exemplify his nationalism.

**Keywords:** Peyami Safa, conservatism, nationalism, national synthesis**Jel Codes:** Y20, Y80, Z00.

Geliş Tarihi/Received: 18.07.2024

Kabul Tarihi/Accepted: 28.11.2024

Yayın Tarihi/Printed Date: 31.12.2024

**Kaynak Gösterme:** Altun, Erdoğan (2024). "Türk Muhafazakâr Milliyetçiliğinde Sentezçi Bir Münevver: Peyami Safa". *İstanbul Nişantaşı Üniversitesi Sosyal Bilimler Dergisi*, 2(12) 685-697.

## GİRİŞ

Milliyetçilik, bir milletin veya ulusun kendi bağımsızlığını, kültürel bütünlüğünü, tarihsel mirasını ve değerlerini koruma ve yüceltme amacıyla geliştirilen düşünce ve eylemler bütünüdür. Bu ideoloji, millet kavramını temel alır ve milletin çıkarlarını her şeyin üzerinde tutar. Milliyetçiliğin temel ilkeleri arasında ulusal egemenlik, kültürel bütünlük, tarihsel kimlik, ortak dil, vatan sevgisi, bağımsızlık arzusu ve milli birlik duygusu yer alır. Bu ilkeler, milliyetçiliğin toplumlar üzerinde güçlü bir kimlik oluşturma ve toplumsal dayanışmayı pekiştirme işlevini yerine getirir.

Milliyetçilik, Osmanlı İmparatorluğu'nun son dönemlerinde ve erken Cumhuriyet döneminde büyük dönüşümler yaşamıştır. Osmanlıcılık, kültürel Türkçülük ve işlevsel Türkçülük gibi farklı yaklaşımlar etkili olmuştur. Osmanlıcılık, "ittihad-ı anasır"ı sağlama gayreti tarafından şekillendirilen bir milliyetçi düşünceyi, kültürel Türkçülük, Türk dili ve tarihi üzerinden bir birleştirme çabasını, işlevsel Türkçülük ise vatandaşlık temelinde bir birlikteliği ifade etmektedir. Bu yaklaşımlar, farklı gerekçelerle ortaya çıkan beka kaygısından kaynaklanır. Bu nedenle Türk milliyetçiliğinin temel motivasyonunun bir çözüm arayışı olduğu söylenebilir. Osmanlı fikirler İmparatorluğun kurtuluşu için çözüm arayışını, kültürel Türkçü fikirler yeni kurulan bir ulus-devletin kökenini bulma sorunu için çözüm arayışını ve işlevsel Türkçü yaklaşım ise ulus-devletin modern yapılanmasını ve teşkilatlanmasını kolaylaştırma sorununa bir çözüm arayışını ortaya koyar.

Milliyetçi düşünceyi bir çözüm arayışı olarak düşünürken akla gelen ilk isimlerden biri Peyami Safa olacaktır. "Tepemden topuğuma kadar milliyetçiyim" diyen Safa, milliyetçiliği "en kara günlerimizin meşalesi" ve "uçurumun kenarından bize uzanan el" diye tanımlarken, milliyetçi düşüncenin beka kaygısıyla ilişkisini sezdirmektedir. Safa'nın milliyetçiliğini analiz ederken iki belirgin fikir ele alınacaktır. Bu fikirlerden biri, onun bir çözüm olarak ortaya koyduğu ve "milli sentez" olarak ifade edilebilecek bir Doğu-Batı sentezi fikridir. Bu, hendese ve riyaziye ile tanımladığı makineci Batı ile mistik, imanlı, ruhçu Doğu arasındaki bir sentezdir ve "iman et ve bil" formülüyle açıklanır. Milli sentezci Safa'nın muhafazakâr yanını ortaya koyan fikirlerinden biri ise anti-komünist tutumudur. Nâzım Hikmet'le şahsi bir kavgası gibi sunduğu anti-komünist fikirleri, bir anarşi ve yıkım ihtimalinin yarattığı korkunun tezahürü olarak ele alınmaya değer bir konudur.

### 1. Türk Milliyetçiliği

Bu bölüm, bir alt başlık olarak Türk milliyetçiliğini ele alacaktır. Bunu yaparken tarihsel bir çizgide ilerlenecektir. İlk olarak kısaca, 19. yüzyıl modernleşme çabalarının bir yansıması olarak milliyetçilik değerlendirilecektir. Bu dönem, Osmanlı aydınlarının Batı dünyasıyla ilerlettikleri ilişkiler neticesinde milliyetçilik fikriyle tanışmaları ve memleket meseleleri hakkında düşünürken milliyetçiliği bir çerçeve olarak kullanmaya başladıkları dönemdir. Millet fikri ümmet fikriyle birlikte düşünülür. Devamında milliyetçilik, özellikle Dünya Savaşı ve Balkan Harbi'ndeki yenilgiyle birlikte, bir bekâ kaygısı olarak ortaya çıkar. Batı'dan ve Müslüman Arap dünyasından uzaklaşılan bu dönemde millet, Türkçü bir tavırla ele alınır. Türk'ün İslam'la olan bağlantısının yerine Orta Asya köklerini arayan bir kültürel milliyetçilik gelişir. Türk Tarih Tezi ve Güneş Dil Teorisi bu dönemin iki temel göstergesi olarak ele alınabilir. 1950'li yıllarda milliyetçilik tartışmaları yeniden Turan ve İslam başlıkları altına girer. Bir yandan da seküler, Kemalist, işlevselci milliyetçilik tartışmaları devam eder.

Peyami Safa bu bağlama 1930'lu yıllarda millet ve milliyetçilik tartışmalarını Doğu-Batı ikiliği bağlamında ele alarak dâhil olur. Millî kimliği, Doğu'nun manevî değerlerini gündemde tutarak ve Batı'nın teknik yönden üstünlüğünü kabul ederek tartışmaya açar. Bu anlayışı, "Millî Sentez" başlığında ele alınacaktır. Bu dönemde, yukarıda bahsedilen Türk Tarih Tezi ve Güneş Dil Teorisi çalışmalarını destekler bir tavır sergiler. Bu yıllarda millet tanımı, yukarıda ortaya konan sınıflandırmadaki nesnel tanımlara yakın görünür. 1940'lı yıllarda Safa, organizmacı bir milliyetçilik düşüncesini değerlendirir. Milleti tanımlarken "kolektif şuur"a atıf yapar ve milleti ferdin önüne koyar. Milliyet fikrini ölmez bir fikir olarak ele alır. "Milliyet fikri, tarihin ilkçağlarından bir tohum, Ortaçağlarında bir fidan, zamanımızda gölgesini bütün dünyaya salan bir ağaç halindedir. Tarih, bu ağacı devirmek için onun köküne vurulan her baltanın kırıldığını

gösteriyor” der (Safa, 1943: 38). 1950’li yıllarla birlikte maneviyatçılık, Safa düşüncesinde daha büyük bir yer kaplamaya başlar. Maddî bir milliyetçilik fikrinin yerini manevî değerlere yapılan atıflar alır. Safa’nın milliyetçilikle bağlantısını detaylandırmadan önce, Türk milliyetçiliğinin tarihsel ilerleyişine kısaca değinmek faydalı olacaktır.

### 1.1. Türk Milliyetçiliğinin Evreleri

Bu bölümde Mete Tunçay’ın “1908-1925 döneminde siyasî iktidarı alan Türk burjuvazisinin doğal ideolojisi”ydi dediği milliyetçilik fikrinin ortaya çıkışına ve fikrin, Peyami Safa’nın hayatı süresince (1899-1961) yaşadığı değişimlere değinilecektir (2012: 38). Bunu yaparken ilk olarak millî kimliğin kuruluşu meselesi ele alınacaktır. Büşra Ersanlı (2008), Türk Tarih Tezi öncesinde milli kimliğin kurgulanışı tartışmalarında üç yaklaşım tespit eder. İlk yaklaşım Osmanlıcılıktır. Bu yaklaşımda siyasal kimlik “Osmanlı kültürel kimliği”yle birlikte ele alınarak Türk ve İslam kimliklerinin bir arada yaşıyor olmaları fikri öne çıkar. İkinci yaklaşımsa Ersanlı’nın “kültürel Türkçülük” dediği ve Osmanlı kimliğinin terk edilip siyasal ve kültürel olarak Türk kimliğini ön plana çıkarmayı savunan yaklaşımdır. Üçüncü “işlevsel Türkçülük” yaklaşımıysa etnik kimliği vatandaşlık kimliğiyle bir arada düşünür.

Osmanlıcılık yaklaşımı, Batıyla kurulan temasların bir neticesi olarak değerlendirilebilir. F. Müge Göçek Osmanlı Devleti’nde milliyetçilik anlayışının gelişiminde etkili olan unsurları; savaşlar, ticaretin dönüşümü, nüfus hareketleri, reformlar ve Osmanlıcılık olarak belirler (2008: 65-68). Bu unsurlardan nüfus hareketleri, Türk milliyetçiliğinin fikrî altyapısını şekillendirecek olan Yusuf Akçura gibi aydınların memlekete gelmeleri bakımından önemlidir. Bir diğer önemli unsur, tebaadan vatandaşa geçişin başlangıç hamlelerini içeren Tanzimat ve İslahat Fermanlarıyla sembolleşen reformlardır. Gayrimüslim tebaanın haklarını temel insan hakları bağlamında ele alan ve iktidarın mutlak otoritesini azaltmayı hedefleyen fermanlar ve Fransa idarî yapısı örnek alınarak yapılmaya çalışılan reformlar, Osmanlıcılık fikrinin temel mantığını oluşturur: Osmanlı’yı hayatta tutmak. Tarık Z. Tunaya, “Osmanlıcılık cereyanının” doğmasının temel sebebini “imparatorluğun çeşitli etnik gruplardan mürekkep bulunuşu” olarak tespit eder (2004: 54).

Bu, Türk milliyetçiliğinin her evresinde hissedilecek olan “beka kaygısı”nın ilk örneğidir. Ahmet Bekmen bu kaygıyı, “Türk milliyetçiliğinin oluşum aşamasındaki en önemli faktör” olarak değerlendirmektedir (2008: 329). Milliyetçilik, “militan sekülerizm”in resmi olarak uygulanıyor olmasıyla, Cumhuriyet modernizasyonunun temel ideolojisi haline geldi. Modernizasyonun “milliyetçiliğin icadı”yla bir arada ilerlemesinin temel problemi ulusal geçmişe dair kullanışlı araçlardan yoksun olunuşuydu. Dolayısıyla, öncelikle bu araçlar üretilmeliydi (Keyder, 1993: 24). Tunçay, Kemalist devrimlerin en etkilisinin yazı devrimi olduğu iddiasındadır. Tarık bin Zeyyad’ın İberya kıyılarına çıkarken geri dönüş imkânını ortadan kaldırmak için gemileri yaktırması anekdotuna gönderme yaparak devrimleri, “geçmişle ilişkilerin kopartılmasını amaçlayan” reformlar olarak görür. Bu maksadı en iyi yerine getiren de yazı devrimidir (2012: 173). Tunçay’ın bu iddiası, Renan’ın (1946) bir ulusun bir araya gelebilmesinin koşulunun hatırladıkları değil ulus olarak unuttukları olduğu önermesini hatırlatır.

“Kültürel Türkçülük” yaklaşımının çerçevesinde millî kimlik inşası, hem Osmanlı kimliğinden kopuşu hem de Batılı kimliğin kuruluşunu bir arada içermektedir. Bu, milliyetçiliğin ve milletin beraber üretilmesi demektir. Osmanlı kimliğinden kopuş, milliyetçiliğin gelişimini desteklerken yazı devriminde sembolleşen “uygarlık değişimi” de Batılı bir millet üretimini desteklemektedir. Uygurlık değişimi tabiri, Mete Tunçay’ın iddiasından mühlhemdir. Ona göre Batılılaşma ile ilgili olarak erken Cumhuriyet dönemi politikalarının var ettiği sorun “uygarlaşma”yla ilgili değil “uygarlık değiştirme”yle ilgilidir (2012: 217).

“Uygurlık değiştirme” politikaları “yeni bir toplumun belli bir modele (Batı modeline) göre imal edilmesi” şeklinde düzenlenir (Toker ve Tekin, 2007: 87). Batılılaşma veya Modernizasyon olarak adlandırılabilir olan bu süreç “açıkça ve sorgulanamaz şekilde Batıyla kimliklendiriliyordu” (Keyder, 1993: 19). Söz konusu olan, Batılı millet kimliğinin kurgulanmaya başlamasıdır. Siyasal olarak bir Türk kimliği, kimlik vasfı kazanırken kültürel olarak da Batılı Türk kimliği işlerlik kazanır. Nihayetinde, “işlevsel Türkçü” yaklaşımın gelişme süreci olarak

hem Batılı anlamda bir vatandaş olma durumu hem de manevî bir “yurttaşlık” duygusu gündeme gelmiş olur.

Fusun Üstel erken Cumhuriyet’in yaratma arzusunda olduğu vatandaşı, “militan yurttaş” olarak adlandırır. Aidiyet anlamında militan olan yurttaş; “yurttaşlık”, “hak-vazife görevleri” ve son olarak da “düşman motifi” bileşenleriyle şekillendirilir. Militan yurttaşlık, baştaki sınıflandırmada “işlevsel Türkçülük” yaklaşımına denk gelir. Siyasal ve kültürel olarak Türk kimliğinin artan vurgusu, “yalnızca Yunanlılarla sınırlı” olsa da “düşman motifi”yle bir araya gelerek etnik kimlikle vatandaşlık kimliğini birleştirmiş olur (2008: 277). Bu yaklaşım, devamında Türk Tarih Tezi ile ortaya çıkacak durumun öncülü sayılabilir.

Türk Tarih Tezi ve buna paralel Güneş Dil Teorisi gibi tezler yukarıda bahsedilen Batılılaşma eksenli milliyetçilik fikirlerine yeni bir düzlem kazandırır. Smith, bu tezleri, “zoraki etnik mitler, anılar, değer ve semboller tedarik etme” gayreti olarak görür (1994: 164). Ahmet Çiğdem’in; etnik, kültürel ve politik olarak “türkifikasyonu” amaçlamaktadır dediği “Kemalist modernleşme”, bu yeni düzlemi ve tedarik çabasını ifade eder (2007: 81). Ortak bir dil, ortak bir vatandaşlık kimliği ve ortak vazifelerin ardından sıra “ortak geçmiş’e gelmiştir. Tezler aracılığıyla yapılan da soy ve kültür arasındaki bağı vatan fikri etrafında büyüterek yeni bir Türk kimliği yaratmak olmuştur. Bu müşterek tarih tanımlamasının Peyami Safa’daki benzeri “kolektif şuur” olacaktır.

## 2. Peyami Safa’da Milliyetçilik

Safa, “memlekete ait düşüncelerimi aksettiren bütün yazılarım (seri halindeki makalelerim, fıkralarım, kitaplarım ve romanlarım) istisnasız, milliyetçidir” der (Tercüman, 1960) (Safa, 2015: 234). Bu başlık altında onun, milliyetçiliği ve milleti nasıl ele aldığına ve milliyetçiliğindeki dönüşümlere yer verilecektir. Ayrı bir başlık olarak da “Doğu-Batı Sentezi” meselesine değinilecektir. Zira bu Sentez fikri Safa için, tıpkı haleflerinde olduğu gibi” bir “bekâ kaygısı”yla doğar ve tıpkı Osmanlıcılık, Türkçülük, Batıcılık fikir akımlarında olduğu gibi bir kurtuluş stratejisi taşır. Bu nedenle Sentez fikrinden bahsedilecek olan bölüme “Millî Sentez” adı verilmiştir. Safa için bu Sentez, kültürel bir anlam taşımaktan daha fazlasıdır.

Bu fikir Mustafa Kemal Atatürk’ün Türk milliyetçiliğinin amacına dair söylediği şu sözlerle birebir örtüşür ki bu da Safa’nın hayatı boyunca devam eden Atatürk bağı ve sevgisini örneklemesi bakımından önemlidir. Mustafa Kemal için Türk milliyetçiliğinin amacını “terakki ve inkişaf yolunda ve beynelmilel temas ve münasebetlerde, bütün muasır milletlere muvazi ve onlarla bir ahenkte yürümekle beraber Türk içtimai heyetinin hususi seciyelerini ve başlıbaşına müstakil hüviyetini mahfuz tutmak” olarak ifade etmiştir (akt. İnan, 1981: 47). Peyami Safa’nın millete ve milliyetçilik fikrine bakışı bu tanıma paralellik gösterecektir.

Başlangıç olarak Safa’nın millet tanımına yer vermekte yarar var. Safa millet kavramına iki farklı mâna verir. İlkine “hukukî ve siyasî mâna”, ikincisine “sosyolojik mâna” der. “Hukukî ve siyasî mânasile millet, coğrafya hudutları müşterek, resmî lisanı ve kanunları müşterek, sayısı fetihlerle çoğalıp yabancı devletlere arazi terkile azalan, tebaa dediğimiz insanların yekûnudur” der. Bu ilk tanım ulus-devlet sınırları içerisinde yaşayan vatandaşların toplamı olarak ele alınabilir ve temel ögesi tebaadır. “Sosyolojik mânasile millet yalnız tâbiyet ifade etmez. Millet fertleri arasında aynı coğrafya hudutlarının, aynı lisanın ve aynı kanunların vücutte getirdiği mekanik ve statik vahdetten fazla olarak uzvî mükemmellikte bir bütünün, parçalarına sari ve cemiyet müesseselerini doğuran bütün harsî vasıflarının da müşterek olması lâzımdır” (Safa, 2011: 110). İkinci tanım aynı yıllarda başka tanımlamalarda “kolektif şuur” olarak adlandırdığı öğeye yakındır. “Birinci mânasile, coğrafi hudutlar içinde yaşayan halk ve yalnız bu halk, millettir; ikinci mânasile, bir milletin coğrafi hudutları dışında yaşayan ve yabancı bir devletin tabiiyeti altında bulunan fertleri de millî câmiaya aittir” (Safa, 2011: 110) Safa bu iki tanımlı yaptıktan sonra, Türk diline olan hassasiyetiyle, başka bir kavram önerir: Ulus. Ona göre ulus kavramı “bütün dünya Türklerini ifade edebilecek bir kavram”dır (Tasvîr-i Efkâr, 11 Ekim 1941).

Yukarıda ifade edilen ayırım iki nedenle önemlidir. İlk olarak, Safa’nın millet tanımını bölümün başında verilen öznel-nesnel tanım ayırımına dâhil etme imkânı verir. İlk millet tanımı nesnel tanım özelliği gösterir. Coğrafya hudutları içerisindeki insan yekûnunu, kanun ve lisan gibi

evrensel sınırlamalarla ele alır. Safa'nın ilerleyen yıllarda kullanacağı millet tanımı, "sosyolojik mânasıyla" millettir. Bu mânasıyla milleti organik bir cemiyet olarak tarif edecektir. Bu cemiyeti iki türlü değerlendirir. İlk değerlendirme, cemiyetin bir uzviyet olduğudur. Bu değerlendirmede cemiyetin "parçalarından hiçbirisi bu bütüne mensup olmadan yaşayamaz." Bu düşünme biçimi, Safa'nın muhafazakârlığını ortaya koymaktadır. Cemiyete dair ikinci değerlendirme "kollektif şuur"a ilişkindir. "Şuur ne biyolojik ihtiyaçlara sahiptir ne de fizyolojik ihtiyaçlara." Dolayısıyla "şuur" ortaklığı üzerinde kurulu bir cemiyet de tıpkı fert yerine milleti koyan tanım gibi nesnel tanım kategorisinde değerlendirilebilir (Safa, 1943: 10-11). Bu yaklaşımı ile Safa'nın, milleti "mânevi bir varlık" olarak değerlendiren, "zengin bir hâtıralar mirası"nın bu mirası devam ettirme iradesine sahip kimseler tarafından ve birlikte yaşama iradesi ile hayatta tutulmasını vurgulayan Renan'a yakın bir düşünce çizgisinde olduğu söylenebilir (1946: 120-122).

Metnin ikinci önemli yanı 1941 yılında Safa'nın "bütün dünya Türklerini ifade edebilecek bir kavram" sunmuş olmasıdır. Kendisi bir Türk olduğundan diğer bütün Türklerle aynı kavram tarafından ifade edilme arzusu taşır. Burada Turancılık gibi bir Türkçülük fikri akla gelmemelidir. Zira Safa için önemli olan mevcut devletin sınırlarını genişletmek değil, sınırların içini iyileştirmektir. Onun milliyetçiliği yukarıda ifade edilen Türklüğü üzerinden şekillenir. Buradan şu sonuç çıkar: Peyami Safa millet ve milliyetçilik fikirlerinin önceliği konusunda en başta ifade edilen ayırmada, millet fikrinin ve kabulünün milliyetçilik fikrinden önce geliyor olduğunu savunur. Ona göre; "milletler arasındaki ihtilâfların menşei milliyet fikri değil, milliyet fikrinin menşei milletler arasındaki ihtilâflardır"(1943: 80).

Safa "en kara günlerimizin meşalesi", "uçurumun kenarından bize uzanan el" dediği milliyetçiliği biri 1939 diğeri 1961 tarihli iki yazıda tanımlar (Son Havadis, 25 Mayıs 1961) (Safa, 2015: 247). 1939'da "tepeden topuğuma kadar milliyetçiyim" der Safa. Ancak milliyetçiliğini, "Durkheim, Barrés ya da Maurras tarafından hatları çizilen bir akidecilik" olarak değerlendirmez. Onun duygusu sıtmalı Türk köylüsünün, ekmeksiz Türk işçisinin, "istilâya uğradığı günlerin derin hicranından ve müthiş öfkесinden" doğmuştur. (Cumhuriyet, 12 Temmuz 1939) (Safa, 2013: 205). Burada onun milliyetçiliği reaktif görünür. Savunmak zorunda hissettiği Türk işçisinin ve köylüsünün maruz kaldığı saldırı, Safa'da milliyetçiliği tetikler. Düşman maddî varlıklara saldırmaktadır ve dışarıdadır.

Hayatının son yıllarında milliyetçiliğini tetikleyen şeyi "düşman ideolojiler" olarak belirler. Bunu örneklendirirken milletin tarihinden, dilinden ve maneviyatından söz eder. "Ölülerden ve doğacak çocuklardan da mürekkeptir" dediği millete, "tarihini unutturmak, dilini bozmak, dininden soğutmak ve dolayısıyla manevî değerlerini, ahlâkını soysuzlaştırmak kâfidir." Dolayısıyla Safa kendi milliyetçi oluşunu bu milletin böyle bir müdahale altında olması bağlantısıyla anlatır. "Millî varlığımızın köklerini kemiren düşman ideolojilere karşı tek müdafaamız bu mânâda milliyetçilik olduğu için milliyetçiyiz" (Düşünen Adam, 9 Mayıs 1961) (2013: 198). Onun hayatında ve fikir dünyasında böyle değişikliklere sıklıkla rastlanır. Bu değişiklikler ve Peyami Safa'nın hayatını dönemlere ayırma imkânı onun hayatının anlatılacağı bölümde aranacaktır.

"Her canlı şey yaşamak için değişmek zorundadır" der Safa. Türk milleti de değişmelidir. Ancak Türk milletin benliği sabit kalmalıdır. Safa, kendisinden örnekleyerek insanların kendilerini, hatırladıklarıyla tanıdığını aktarır. "Türk milleti de kendisini tarihi ile, millî hatıraları ve gelenekleri ile" tanıyacaktır ve tanımaktadır. "Türk milletin var olabilmesi için iki şart vardır. Biri kendi kendisi olmaya devam etmesi, tarihine ve geleneklerine bağlı olmaya devam etmesi." İkinci şart "benliğini kaybetmeyecek derecede değişmesi ve yenileşmesidir." Safa, bu değişimin konusu olan eski-yeni kavgasında kendini ve kendi gibileri şöyle tanımlar: "Biz ileri milliyetçiler, tarihimizde, millî müzelerimizde ve mezarlıklarımızda kendimizi buluyor, ideallerimizle yarını hazırlıyoruz. Ne kadar muhafazakârsak o kadar da inkılâpçiyiz. Eskiye ne kadar saygımız varsa yeniye de o kadar sevgimiz var" (Türk Düşüncesi, 15 Haziran 1956) (2012a: 260-261). Daha erken tarihli bir başka yazısında da "halis millî"nin eski-yeni arasındaki dengeyi kurma gerekliliğini şöyle ifade eder "Halis 'millî' düne ve yarına aynı derecede saygı besler. Kendi kendisi kalmak için düne, yaşamak, değişmek ve donanmak için yarına muhtaçtır" (Tasvî-i Efkâr, 5 Mayıs 1942) (Safa, 2012b: 6).

Eski ve yeni arasında kurduğu bu dengeli ilişkiyi Doğu ve Batı arasında da kurar. Bölümün devamında bu ilişkiyi nasıl kurduğu detaylı olarak ele alınacaktır ancak ondan evvel Sentez fikrinin gelişiminde önemli bir figür olan Ziya Gökalp'in, Peyami Safa için ne ifade ettiğinden bahsetmek gerekir. "Durkheim sosyolojisinin verimlerini Türk tarihine ve Türk cemiyetine tatbik ederek ondan millî ve siyasî istikametler çıkarmış bir ideolog" diye tanımladığı Ziya Gökalp'e "doğan dünyanın müjdecisi" der. Gökalp'in kendi neslinden çeyrek asır evvel içtimâî buhranlardan "mutlaka -daha zinde ve daha kuvvetli bir surette- milliyet mefkûresi feveran edecektir" tespitini hatırlatarak tarihin bu "peygamberce istidlâl"i haklı çıkardığını örneklendirir. İlk örneği "Türk tarihinin en büyük buhranından millî zaferin ve millî inkılâbın doğması"dır. Ek olarak Almanya, Macaristan, Portekiz, İspanya, Macaristan, Yunanistan ve Fransa örneklerinin de özellikle "büyük harpten sonraki Avrupa tarihinde" Gökalp'in "peygamberce istidlâli"ni örneklendirdiği kanısındadır. Gökalp için taşıdığı teveccühü ve coşkuyu ve kendi fikirlerine intikal ettireceği detayları vermesi bakımından şu sözleri değerlidir:

Gökalp'in çeyrek asır evvel bütün yazılarını dolduran fikir kökleri, sonradan, Avrupa'nın bütün millî ihtilâl partilerinin programlarına ve nâzım fikirleri arasına kelimesi kelimesine geçti: 'Hak yok, vazife var', 'Fert yok, cemiyet var', 'Ferdiyet yok, şahsiyet var', 'Âmme menfaati hususî menfaatlerin üstündedir', 'İcab ettiği zaman aile kendini hırfet ocağına (Korporasyona), ocak da kendini devlete fedâ etmelidir. 'Hak milletin, şan onun -Gövde senin, can onun. Sen öl ki, o yaşasın- Dökülecek kan onun'. 'İnsan bir ferdiyete olduğu için değil bir şahsiyet (millî bir şahsiyet) olduğu için izzete şerefe maliktir. (...) Bu fikirler, şimdi bütün Avrupa'da millî inkılâp bayraklarının üstünde dalgalanıyor (Safa, 2012d: 67-69).

Safa, bu alıntılanan fikirlerden organizmacı bir millet anlayışı çıkartır. Organizmacı fikre dair detaylar yukarıda ele alınmıştı. Burada, Gökalp'in milliyetçilik fikrine yer vermekte yarar var. Gökalp'in milliyetçiliği Türkçülüktür ve Türkçülük ne "şoven" ne de "mutaassıp"tır. "Bütün aşkıyla yalnız kendi orijinal harsına meftun"dur. "Avrupa Medeniyetini tam ve sistematik bir surette almaya" azmeden Türkçülük, "bütün harslara kıymet verir" ve bütün milletlerin "medeni ve harsi eserlerine meftun"dur (Gökalp, 1973: 102). Görülebileceği gibi Gökalp'in analizi kültürcüdür. O, "koruyarak değiştirme'nin cumhuriyetle yaşıt düşünürü"dür (Çiğdem, 2007: 80).

Safa 1930'lu yılların sonlarından itibaren, Ersanlı'nın baştaki sınıflandırmasında "işlevsel Türkçü" bir tavır takınarak Türk siyasal kimliğinin yükselişini savunsa da 1940'lı yılların sonlarından itibaren yeniden "kültürel Türkçülük" yaklaşımına yaklaşır. Hayatında kültürel kimliğin öneminin de artmakta olduğunun tespit edilebileceği bu yıllarda Safa, Türk kimliğine kültürel bağlar bulma gayretindedir. Gökalp'in "koruyarak değiştirme" fikrinin çevresinde gelişen bu kültürcü millî duruş Peyami Safa'da millî sentez fikrinin temellerini teşkil edecektir.

### 2.1. Millî Sentez Meselesi

20. yüzyılın başlarında Osmanlı İmparatorluğu Avrupa'daki son topraklarını da kaybetmeye başlar. Bu yıllarda ilk gençliğini yaşayan kuşağın üyeleri için bu kayıplar travmatik kayıplar olarak ele alınabilir. Bu kayıpları 1920'li yılların başında Cumhuriyet'in ilanı takip eder. Büyüklüğü ve görkemiyle ilgili anlatılan hikâyelerle büyüdükleri Osmanlı'nın yıkılışı ve Cumhuriyet'in ilanı Peyami Safa ve çağdaşları için bir başka köklü değişiklik olarak öne çıkar. Peyami Safa'nın da çağdaşlarıyla paylaştığı bu travma hissini anlamak için "Türk Muhafazakârlığı" bölümünde Beşir Ayvazoğlu'nun Münevver Ayaşlı (1906-1999) için söylediklerini hatırlamakta yarar var. Ayaşlı'nın yazacak çok şeyi olmasını yaşadığı çok şey olmasına bağlar Ayvazoğlu ve "dev bir imparatorluğun çöküşüne, bir kültürün, bir hayat tarzının, bir estetiğin, bir terbiyenin yok oluşuna ve küllerden yeni bir devletin, dünya görüşünün, zihniyetin ve estetiğin doğuşuna her anımı yaşayarak şahit olmuş" olduğunu hatırlatır (2006: 165).

Peyami Safa, Doğu-Batı sentezi fikrini işte bu yıkılışın ve kuruluşun yarattığı belirsizliğe bir çözüm olarak sunar. Onun çözümü; Şinasi'nin, 'Asya'nın akl-ı pirânesi ile Avrupa'nın bıkır-i fikrini izdivaç ettirmek' ve Namık Kemal'in 'Şark ve Garb'ın fikr-i kemâl ve bıkır-i hayâli' arasında yapılacak bir "evlilik" fikirlerini andırır. Ona göre belirli şartlarda ve miktarda yaratılacak olan böyle bir sentez, milletinin mevcut kültür ve uygarlık seviyesini yükseltmenin, dahası millî bir



devlet olarak var olabilmenin yegâne koşuludur. Bu bölümde; Safa için Doğu ve Batı kavramlarının ne ifade ettiğine ve onun nasıl bir sentez tasarladığına değinilecektir.

Muzaffer Çandır, 1949 yılında yayımlanan Matmazel Noraliya'nın Koltuğu romanından önce Peyami Safa romanlarının hâkim konusunun "Doğu-Batı ikilemi" ve bu ikilemin yarattığı sorunlar olduğu değerlendirmesini yapar. Doğu-Batı sentezi fikrini savunan Safa, romanlarında da bu sentezin çıkış noktası olan soruyu gündeme getirir: Doğu mu, Batı mı? Safa bu soruyu bir kadın karaktere sordurur. Sorunun muhatabı biri Doğu'yu, diğeri Batı'yı temsil eden iki erkek karakterdir. Romanların ilerleyen sayfalarında bu karakterlere bir "bilge kişilik" dâhil olur. Safa incelemeleri genelde, bu bilge kişilik karakterinin Peyami Safa'nın kendisi olduğu konusunda hemfikirdir. Bu karakter ya Doğulu erkeğin yakın bir arkadaşıdır ya da hikâyenin anlatıcısıdır. Romanlarda kadın, karakterler arasından Doğulu olanı seçer. Bu seçim kadın karakterin "doğru" bir hayat yaşayacak olduğunun göstergesi olarak verilir. Gürbilek'te (2007) ve Moran'da (2001) görülen bir değerlendirmeyi tekrarlayan Çandır, kadın karakterin yapmış olduğu seçimi şöyle değerlendirir (2012: 59-60): "Bu tutumuyla yazar, materyalizme karşı geleneksel değerlere bağlılığını ve Doğu felsefesiyle şekillenen yaşam biçiminin haklılığını kanıtlama arzusunu dışa vurur."

Safa için teknik anlamda Batı makineci, Doğu ise ruhçudur (Safa, 2011: 41). İkisini birbirinden ayıran şeyi "Pascal'ın 'Hendese rûhu' dediği şey" olarak ifade eder (Safa, 2012a: 87). Bu iki benzetmeyi 1939 ve 1942 yıllarında yapar. Bu yıllarda Batı'yı, Avrupa'yı anlatmak için sık sık hendese (geometri) ve riyaziye (matematik) kavramlarına başvurur. Avrupa'nın içinde bulunduğu üstün durumu riyaziyenin ve hendesenin terbiyesine bağlılıkta görür. Memleketin içinde bulunduğu yoksunluk durumunuysa Orta Çağ'da kalmak olarak tarif eder. Şöyle anlatır Safa:

"Bizi bugüne kadar orta çağda oturtan şey, riyaziyenin (matematik) bilgisinden ve terbiyesinden, bilhassa ikinciden mahrum oluşumuzdur. Rönesansdan sonra Avrupa medeniyeti dediğimiz şeyi vücuda getiren kültür dokumalarında hiçbiri bize gelmedi: Ne tabiat bilgileri, ne müsbet ilim metodu, ne sanayi, ne ticaret, ne felsefe, ne tenkit, ne de resim, heykel, orkestra musikisi, roman ve tiyatro gibi kompozisyon sanatları. Fatih'in İstanbul'u alarak açtığı büyük devrin kapısından Avrupa girdi, fakat kendisi giremedi. Biz yeni zamanın kapıcısı halinde kaldık" (Kültür Haftası, 8 Nisan 1936) (Safa, 2012a: 105).

Batı, Avrupa olarak karşılık bulur. 1930'lu yıllarda Safa için Avrupa iyi ve güzel olan her şeyin bin katlı büyütülmüş halidir. Avrupa hakkındaki fikirlerini Yedigün gazetesi muhabiri Kandemir'e şöyle anlatır (sayı 184, 16 Eylül 1936): "Bildiğimiz maddelerden her birini yüz misli büyüklüğe, yüz misli güzelliğe, yüz misli halisiyete ve mükemmeliyete darb edelim: İşte Avrupa!" Ancak şimdiye kadar pek çok meselede görüldüğü gibi bu konuda da Safa'nın fikirleri değişiklik gösterir. 1951 yılında Avrupa medeniyetinden bahsederken "bu dar makine cenderesi" diyecektir. İkinci Dünya Savaşı'nın son günlerinde Avrupa medeniyetinin yıkılacağı konuşmaya başlar. Safa bu tartışmaya Avrupa'nın neresi olduğunu tespitle başlar. Safa 1 Ağustos 1942 tarihli Çınarlatı'da çıkan "Avrupa Medeniyeti Yıkılıyor mu?" başlıklı yazısında "Avrupa medeniyeti denen şey nedir?" diye sorar. Avrupa'yı "temsil ettiği kıymetler" ölçüsünde sınırlandırır Safa: "Avrupa kafasıyla düşünen ve amel eden her yer Avrupadır" der (2012a: 196).

Bir kültür olarak ele aldığı Avrupa'nın yıkılma ihtimaline dair aldığı tavır İbni Haldun'un asabiye düşüncesini hatırlatır. "Her kültür bir iptidailikle başlar, tam olgunluğunu bulur ve kaybolmadan evvel, intihat halinde (çökme halinde) bir medeniyete inkılâp eder" (2012a: 196) Medeniyetler yıkılmaz, istihaleye uğrarlar, dönüşürler. Bu dönüşümlerin adını "eskileri yenilere bağlayan köprüler" koyar. Şöyle der Safa: "inkılâpların tarihine bakıldığı zaman (...) dibinde ölü medeniyetler yatan uçurumlar değil, eskileri yenilere bağlayan köprüler görünür" (2012a: 196-199). Safa zihnindeki istihaleyi 20 Ocak 1951 tarihli Ulus'ta çıkan "Batı Batacak mı?" başlıklı yazısında şöyle tarif eder: "...evvela insanın ruhunu kurtaran yeni iman kadroları içinde yeni kıymet ideallerine doğru şuurlu ve hamleli bir akın. Barış içinde yeni bir çağ inkılâbı." Bir istihale uğramak hevesi taşır Safa. Hem kendi hali için hem de hakkında yorum yaptığı Batı medeniyeti için. "Batı medeniyeti kendi kendinden davâcıdır" der. Safa'nın hevesini taşıdığı istihalenin izleri, Batı'yı "ruhçular"ın diliyle yargılarken onlara söylettiği şu cümlelerde bulunabilir: "Bütün

keşiflerim birer intihar silâhı halini aldı ve beni ölüme çağırıyor. Ruhum bu dar makine cenderesi içinde bunalıyor ve yeni iman kadroları arıyor” (Safa, 2012a: 204-206).

Batı'nın, Avrupa'nın bir medeniyetten bir cendereye dönüşmüş olmasının bir örneği de Batı'nın köklerine dair fikirlerde görülebilir. 1930'lu ve 1940'lı yıllarda Safa Avrupa'nın gelişmişliğinin başlangıcını Rönesans'a götürür. Ancak 1950'li yılların sonunda Rönesans bu kez manevi buhranların köklerinin arandığı tarih olacaktır. “İnsanın ölçüsünü insanda bulan, onu tanrılaştıran ve insanın bencilliğini artırarak onu kazanç ve keyif peşinde koşturan Rönesans” olarak tarif eder (Milliyet, 15 Ağustos 1958) (Safa, 2012a: 178). Savaş sonrası dünyada Batı bir buhranın temsilidir. Safa, 1953 yılında Teoman Civelek'in kendisi ile yaptığı bir röportajda, bu buhranın memlekette nasıl anlaşıldığına ve nasıl anlaşılması gerektiğine dair şunları kaydetmektedir:

“Türkiye, içinde bulunduğu asrın büyük fikir hummalarından hiç birini yaşamadığı için, Batı dünyasını bir turist gözü ile uzaktan, kaba ve üstünkörü görmeye devam etmektedir; inkılabımızın en acıklı tarafı budur. Biz Avrupa'yı akıl ve madde arasında bütün meseleleri halletmiş, rahat, hiçbir metafizik buhranı olmayan, tamamlanmış bir medeniyet sanıyoruz. Ve onun şekillerinden başka hiç bir şey görmeyen gözlerimiz, çoktan tarihe karışan kaba bir hayalini tanrılaştırıyor. (...) Bizim asıl buhranımız Batı'nın buhranını anlamamaktan veya bunu 19. asır artığı bir telakki ile sadece iktisadî bir buhran gibi görmemizden doğuyor” (akt. Kösoğlu, 2011: 430).

Batı'nın içinde bulunduğu durum bir ahlâk buhranını andırır. Bu buhrandan çıkışı modern mistik düşüncede bulur. Onun tarifıyla mistik düşünce “imani akıldan önceye alan”dır . Bu, doğu düşüncesinin karakteridir. Batı'nın yirminci yüzyılda Doğu'dan daha iyi durumda olmuş olmasının nedeniyse modern mistik düşüncedir ki bu da yine Safa'nın tarifıyla “mistik ve matematik düşünceleri kavuşturan” düşüncedir (Safa, 2012a: 108). Doğu, özel olarak da memleket, bu tip düşüncenin yolunu tutmalıdır. Ancak Safa teknik seviye ve manevi seviye arasındaki dengenin nasıl işlediğini de hatırlatmayı ihmal etmez. Tekniği ve maneviyatı bir arada yükseltmek yani mistik ve matematiği kavuşturmak kolay olmayacaktır. “Teknik seviyenin yükselmesiyle manevi seviyenin alçalması arasındaki nisbetsizlik bir dünya hadisesidir, Türkiye'ye has değildir.” Buna rağmen Avrupa'nın modern mistik düşünceyi başarmış olmasının sebebiyse “bu nisbetsizliğin şuuru, telaşı ve onu ortadan kaldırma gayreti”nin memlekette olmamasıdır. “Din müesseselerimiz perişan bir haldedir. Manevi irşat ve telkin organlarından, cihazlarından ve elemanlarından mahrumuz. Bütün sosyal müesseselerimiz buhran içindedir: Rejim, hukuk, din, ahlaki ekonomi, alfabe, dil, yabancı dil, edebiyat, sanat, sağ-sol, dinci-devrimci kavgaları içindeyiz” (Türk Düşüncesi, 1 Şubat 1959).

Peyami Safa'nın bu buhrandan çıkış yolu konusundaki fikri sabittir: Doğu-Batı sentezi. “Kürrei arz bir insan ruhu atfolunursa Afrika dünyanın insiyaki, Asya kalbi, Avrupa zekâsı ve Amerika iradesi farzedilebilir” sınıflandırmasını yapar Safa ve Suarés'in: “Asya dişi, Avrupa erkektir; bir dünya yapmak için ikisi de lazımdır” demiş olmasını aktararak bu iki kıtaya bir “zifaf döseği olarak” Türkiye'yi önerir. “...yıllardır baygınlıklar geçiren harp sonu dünyasının aradığı büyük terkibi kendimizde bulabiliriz” diye ekler (Kültür Haftası, 1935) (2012a: 232-233). Aynı yıllarda İstanbul için de bir zifaf döseği tarif edecektir: Fatih-Harbiye tramvayı. Safa'nın sentez fikrinin en iyi betimlemesi Fatih-Harbiye romanının ana hikâyesinde bulunabilir. Safa bu romanıyla memleketi, bir tramvay hattıyla bir araya getirmiştir. Her iki örnekte sentez fikrinin maddi ve teknik imkânlarla değerlendirildiği görülebilir. İlk betimlemede insiyak ve kalp gibi biyolojik anlatımları tercih ederken ikinci betimlemede bir makineyi tercih eder. Hemen her fikrinde olduğu gibi sentez fikrini ifade edişi de 1950'li yıllarda değişecektir. 1959 yılında yazdığı bir yazıda çözümünü şöyle ifade edecektir: “İnan ve düşün! İkisi birbirini bozmaz, tamamlar. Doğulu gibi inan, Batılı gibi düşün. Tap ve bil.” (...) “Kalbini Doğuya, kafanı Batıya bağla: Kendini bulursun” (Tercüman, 27 Nisan 1959). (Safa, 1976: 91).

## 2.2. Anti-Komünizm Meselesi

Peyami Safa Cumhuriyet gazetesinde yazdığı dönemde bir yandan da Güzel Sanatlar Birliği'nin Edebiyat Şubesi'nde umumi kâtiplik görevini yapmaktadır. Bu dönemde Safa, Alay Köşkü'nde edebiyat toplantıları düzenler. Bu toplantılar dönemin özellikle genç şair ve yazarlarının

buluştuıkları ortamlardır. Safa ve Nâzım Hikmet arasındaki ilişki bu toplantılarda başlar. Birlikte, “eski edebiyat” a karşı dururlar. Her ne kadar dilde sadeleşme konusunda farklı cephelerde olsalar da Safa yeni edebiyatın savunusunu yapar. Nâzım Hikmet bu yeni ölçüsüz edebiyatın en önemli temsilcilerinden biridir. Peyami Safa, Nâzım Hikmet’i ve şiirini desteklediği bir yazısının ardından Cumhuriyet gazetesinden ayrılmak zorunda kalır ve Sertellerin çıkartmakta olduğu Resimli Ay’da yazmaya başlar. Bu dönem gazete ekibiyle pek çok fikri paylaşır. Safa’nın kavgalarının anlatılacağı bölümde detaylandırılacak olan “saman ekmeği”, “Shakespeare” ve “putları yıkıyoruz” kavgalarında sosyalist kimlikleriyle tanınan gazete ekibiyle ortak bir tavır sergiler. Hatta bu dönem Bolşevik olmakla bile suçlanır (Ayvazoğlu, 2006: 221). Oysa o, bu suçlama karşısında kendini müdafa gereği bile duymaz çünkü komünistliği ve sosyalistliği tıpkı ırkçılık ve faşistlik gibi “bizim yapımız için tehlikeli” fikirler olarak görür.

Hikmet’le dostluklarının geldiği nokta Safa’nın Dokuzuncu Hariciye Koğuşu adlı romanını Nâzım Hikmet’e ithafen “kara sevdıyla” diye imzalamasına kadar ilerler. Ancak hatırlanması gereken bir nokta var ki o da Safa’nın Nâzım Hikmet’i “iddialarından uzaklaştığı yerlerde” sevdiğidir. Nâzım Hikmet ve Safa arasındaki dostluğun pragmatik bir boyutu vardır. Sabiha Sertel ikili arasındaki ilişkiyi bir tür adam kazanma gayreti olarak hatırlar (1987: 118). İki de birbirini kendi davalarına çekmek için uğraşırlar. Yıllar ilerledikçe ikili arasındaki görüş ayrılıkları kendini göstermeye başlar. Safa 1930’lu yıllarda Ahmet Ağaoğlu’nun liberal çevresi ile yakınlaşır. 1933 yılında yazdığı Bir Tereddüdün Romanı eserinde sosyalizmle ilgili olumsuz fikirleri görünür hale gelir. Aynı yıllarda Nâzım Hikmet’le de kavgaları keskinleşmeye başlar. Ancak aralarındaki dostluk 1935 yılında tam anlamıyla bir düşmanlığa dönüşecektir. Bu, Safa’nın “anti-komünist” fikirlerini keskinleştiren bir dönüşümdür. Aralarındaki düşmanlık Peyami Safa’nın abisi İlhami Safa’ya kurulan bir eroin komplosunda Safa’nın, Nâzım Hikmet’i suçlama derecesine varır. 1933-1935 yılları arasında süren kalem kavgaları sırasında Safa, Nâzım Hikmet’i “su katılmamış burjuva” olmakla ve “en sahte tarafı”nın komünistlik olmasıyla suçlayacaktır. Nâzım Hikmet de onu “mütereddi küçük burjuva münevveri”, “jurnalci” ve “çıkarıcı” olmakla itham edecektir (Tenekeci, 2015: 312). Nihayet Peyami Safa, Hafta dergisinde 7 haftalık bir yazı dizisiyle kendi adına bu kavgayı sonlandırır. Yazı dizisinin adı “Biraz Aydınlık”tır. 8 Temmuz 1935 tarihli ilk yazısından itibaren Nâzım Hikmet’le ilişkisinin detaylarını anlatır. 19 Ağustos 1935 tarihli son yazısında ise aralarında geçen kavgadan çıkardığı sonucu şöyle özetler:

“... evvelce kafasının ve yazılarının hisirliğinde ısrar edenlere karşı müdafaasını yaptığım Nâzım Hikmet’in bu kadar mayasız, cevhersiz ve bomboş olduğunu ben bu polemige başlarken bilmiyordum. Bilseydim O’nu bu kadar silkelemeye lüzum görmezdim. Kuru yapraklarını dökmek için hafif bir rüzgâr bekleyen bu ağacın budak budak çürümüş gövdesine doğru uzanan ellerim nafile bir iş yorgunluğuyla ceplerime dönüyor. Meğer bu hafif rüzgâr da O’nu kendi kendisinden çıkaracakmış ve yazı âleminde son nefesi olmak mukaddermiş” (Safa, 2015: 210).

Peyami Safa, Nâzım Hikmet’le kavgalarının son dönemlerinde, 23 Haziran 1935 tarihli Tan gazetesindeki köşesinde “Sürü Adamı” başlıklı bir yazı yayımlar. Bu yazıda Safa, Nâzım Hikmet’i “şahsiyetten mahrum” olmakla itham eder. Eleştirisinin temelinde onun komünist ideolojiye olan bağlılığının kör ve yeterli bilgiden yoksun olduğunu düşünmesi yatar:

“İçinde hep sürü insiyakları teptiği için şahsiyetten mahrum, insana en uzak insandır bu. Bir ferttir, fakat şahıs değildir. Çünkü onu teşhis için kendisine bakmaya hiç lüzum kalmaksızın, çömezi olduğu ideolojinin içinde uyduğu, telkin âleminin firmasını bilmek, onu ipnotize eden sakallının adını öğrenmek yetişir” (akt. Bildirici, 2015: 364).

Safa ve Hikmet arasındaki kavganın Peyami Safa’nın düşüncesindeki yeri önemlidir. Onun anti-komünist düşünceleri, biraz da bu kavganın ve “kendi safına” çekebileceğini düşündüğü bir milliyetçi gencin “azılı” bir komünist haline gelmesinin verdiği hayal kırıklığıyla sertleşir. İki kavram Safa’nın komünistlere bakışındaki farklılığı vermesi bakımından önemlidir: Gafiller ve Mâhudlar. “Mâhudlar Moskova’nın emrindedirler. Gafiller Mâhudların tesiri ablukası içinde...” Nâzım Hikmet, Serteller ve Sabahattin Ali mâhudlardır. Safa’ya göre bu isimler komünist idarenin Türkiye’deki ajanlığını yürütmektedirler. Gafiller bunlardan ayrıdır. Çünkü onlar “Türk

inkılâbı, ilerilik, Atatürkçülük, devrimcilik afyonu ile gerçeğe gözü yumulu kişilerdir” (Milliyet, 10 Mayıs 1955) (Safa, 1971: 22).

Komünizm bir fikir olarak ülke topraklarında yer alırken Safa bu fikre, belki de öğrenme gayretiyle, yakın durur. Ancak ne zaman ki komünizm yalnızca bir fikir olarak değil, aynı zamanda bir dava olarak varlık kazanmaya başlar, o zaman Safa için bir tehlikeye dönüşür. Nâzım Hikmet ve Sertellerle şahsi durumları bir yana, Safa komünizm fikrine karşı mesafelidir. Çünkü ona göre bu fikir bir anarşi ihtimali içerir ki bu onun muhafazakâr algılayışı bakımından tehlikelidir. İkinci olarak Türkiye’de Komünizm fikri ve teşkilatlanması ajan faaliyetleriyle yürütülen bir Sovyet propagandasıdır ki bu da onun milliyetçi damarına basmaktadır. Her şeyden önce muhafazakâr düşünür Peyami Safa’nın bireysel bir hak olarak gördüğü özel mülkiyet ortadan kalkacaktır. İkinci olarak yine muhafazakâr düşüncenin ilkelerinden olan doğal aristokrasi, komünizm fikriyle bağdaşmaz. Safa 1940’ların sonlarında maneviyatçı düşünmeye başlar. Komünizm fikrine dair bilgisinin derecesini ölçmek mümkün olmasa da komünist yaşam idealini bir çeşit ahlâksızlık olarak gördüğü de açıktır. Ve son olarak bir muhafazakârın kabul etmeyeceği ilerlemeci bir tarih anlayışından söz edilir. Tüm bu ve benzeri sebepler bir arada düşünüldüğünde Peyami Safa, özel olarak Nâzım Hikmet’le kavgası sonucunda keskinleşmiş görülen, bir anti-komünizm düşüncesiyle beraber yaşar. Komünizm tehlikesi ihtimali; hayatının, neredeyse açıklıkla geçen, son günlerindeki “Ne yapalım arkadaşlar? Komünist mi olalım? Asla, yirmi sekiz milyon kere asla!” feryadında bile yaşamaya devam edecektir.

## SONUÇ

Milliyetçilik, tarih boyunca birçok ulusun kimlik ve bağımsızlık mücadelesinde önemli bir rol oynamıştır. Bu çalışma, Osmanlı İmparatorluğu’nun son döneminden başlayarak erken Cumhuriyet dönemine kadar Türk milliyetçiliğinin gelişimini ve dönüşümünü incelemiştir. Peyami Safa’nın milliyetçilik anlayışı, bu dönüşümlerin önemli bir parçasını oluşturur. Safa’nın milliyetçilik tanımı ve bu tanımdaki değişiklikler, onun dönemsel kaygılarına ve toplumsal değişimlere olan tepkisini yansıtır.

Safa’nın milliyetçiliği, bir yandan Milli Sentez arayışında, diğer yandan anti-komünist duruşunda somutlaşır. Onun Doğu-Batı sentezi, teknik ve manevi değerlerin dengeli bir şekilde birleşimini önerirken, bu sentez aynı zamanda millî kimliğin korunmasına yönelik bir çözüm olarak görülmüştür. Safa’nın anti-komünist tutumu ise, dönemin siyasi ve ideolojik çatışmalarının etkisiyle şekillenmiş ve bu tutum, onu Türk milliyetçiliğinin muhafazakâr kanadında konumlandırmıştır.

Bu çalışma, milliyetçiliğin dinamik bir ideoloji olduğunu ve tarihsel, kültürel, politik bağlamlarda sürekli olarak yeniden şekillendiğini göstermektedir. Safa’nın fikirleri, Türk milliyetçiliğinin çeşitliliğini ve bu çeşitliliğin altında yatan temel kaygıları anlamak için önemli ipuçları sunar. Safa’nın bir edebiyatçıdan çok bir münevver olarak öneminin vurgulanması, bu konuda yapılacak gelecek çalışmalar için de önemli bir yol haritası sunacaktır.

## KAYNAKÇA

Ayvazoğlu, B. (2006). Münevver Ayaşlı. A. Çiğdem (Ed.), *Muhafazakârlık* (3. bs., ss. 162–165). İstanbul: İletişim Yayınları.

Bekmen, A. (2008). Türk milliyetçiliği: Var kalmanın teyakkuz hali. T. Bora (Ed.), *Modern Türkiye’de siyasi düşünce: Milliyetçilik* (ss. 325–334). İstanbul: İletişim Yayınları.

Bildirici, H. (2015). Peyami ve Nâzım. *Hece*, 217, 357–373.

Çandır, M. (2012). Bir isyanın romanı: Mahşer. S. Altıntop, R. Bağcı ve C. Şen (Ed.), *Vefâtının 50. yılında Peyami Safa kitabı* (ss. 57–70). Manisa: Celal Bayar Üniversitesi Sosyal Bilimler Enstitüsü Yayınları.

Çiğdem, A. (2007). Batılılaşma, modernite ve modernizasyon. U. Kocabaşoğlu (Ed.), *Modern Türkiye’de siyasi düşünce: Modernleşme ve Batıcılık* (4. bs., ss. 68–81). İstanbul: İletişim Yayınları.

- Ersanlı, B. (2008). Bir aidiyet fermanı: 'Türk Tarih Tezi'. T. Bora (Ed.), *Modern Türkiye'de siyasi düşünce: Milliyetçilik* (ss. 800–810). İstanbul: İletişim Yayınları.
- Göçek, F. M. (2008). Osmanlı Devleti'nde Türk milliyetçiliğinin oluşumu: Sosyolojik bir yaklaşım. T. Bora (Ed.), *Modern Türkiye'de siyasi düşünce: Milliyetçilik* (ss. 63–76). İstanbul: İletişim Yayınları.
- Gökalp, Z. (1973). *Türkçülüğün esasları*. İstanbul: Varlık Yayınları.
- Gürbilek, N. (2007). *Kör ayna, kayıp şark* (2. bs.). İstanbul: Metis Yayınları.
- İnan, A. (1981). *M. Kemal Atatürk'ten yazdıklarım*. Ankara: Kültür Bakanlığı Yayınları.
- Keyder, Ç. (1993). The dilemma of cultural identity on the margin of Europa. *Review*, 6(1), 19–33.
- Kösoğlu, N. (2011). *Peyami Bey*. Ankara: Ötüken Neşriyat.
- Moran, B. (2001). *Türk romanına eleştirel bir bakış 1* (10. bs.). İstanbul: İletişim Yayınları.
- Renan, E. (1946). *Nutuklar ve konferanslar* (Çev. Z. İhsan). Ankara: Sakarya Basımevi.
- Safa, P. (1943). *Millet ve insan*. İstanbul: Akbaba Yayınları.
- Safa, P. (1961). Babiâli romanı. *Düşünen Adam*, 3(3), 7.
- Safa, P. (1963). *Doğu-Batı sentezi*. İstanbul: Yağmur Yayınları.
- Safa, P. (1971). *Kızıl çocuğa mektuplar*. İstanbul: Milli Ülkü.
- Safa, P. (1976). *Objektif 4: Din, inkılâp, irtica*. İstanbul: Ötüken Neşriyat.
- Safa, P. (2011). *Objektif 1: Osmanlıca, Türkçe, uydurmaca* (6. bs.). İstanbul: Ötüken Neşriyat.
- Safa, P. (2012a). *Objektif 8: 20. asır, Avrupa ve biz* (5. bs.). İstanbul: Ötüken Neşriyat.
- Safa, P. (2012b). *Objektif 6: Yazarlar, sanatçılar, meşhurlar* (5. bs.). İstanbul: Ötüken Neşriyat.
- Safa, P. (2013). *Objektif 7: Eğitim, gençlik, üniversite* (7. bs.). İstanbul: Ötüken Neşriyat.
- Safa, P. (2015). *Objektif 3: Sosyalizm, Marksizm, Komünizm* (8. bs., N. Kösoğlu, Haz.). İstanbul: Ötüken Neşriyat.
- Sertel, S. (1987). *Roman gibi* (2. bs.). İstanbul: Belge Yayınları.
- Smith, A. D. (1994). *Millî kimlik* (Çev. B. S. Şener). İstanbul: İletişim Yayınları.
- Tenekeci, Z. (2015). Peyami Safa'da mücâdele-i kalemiyye. *Hece*, 217, 298–319.
- Toker, N., & Tekin, S. (2007). Batıcı siyasî düşüncenin karakteristikleri ve evreleri. U. Kocabaşoğlu (Ed.), *Modern Türkiye'de siyasî düşünce: Modernleşme ve Batıcılık* (4. bs., ss. 82–106). İstanbul: İletişim Yayınları.
- Tunaya, T. Z. (2004). *Türkiye'nin siyasî hayatında batılılaşma hareketleri*. İstanbul: Bilgi Üniversitesi Yayınları.
- Tunçay, M. (2012). *Eleştirel tarih yazıları* (3. bs.). Ankara: Liberte Yayınları.
- Üstel, F. (2008). Türk Ocakları. T. Bora (Ed.), *Modern Türkiye'de siyasî düşünce: Milliyetçilik* (3. bs., ss. 263–268). İstanbul: İletişim Yayınları.

**EXTENDED ABSTRACT***GENİŞLETİLMİŞ ÖZET***A CONNECTOR INTELLECTUAL IN TURKISH CONSERVATIVE NATIONALISM:  
PEYAMİ SAFA**

This study delves into the significant influence of Peyami Safa, one of the most notable figures in 20th-century Turkish literature and intellectual circles, on Turkish nationalism and conservatism. Safa's works, particularly his novels and opinion articles, have been instrumental in shaping nationalist thought during Turkey's transition from an empire to a nation-state. His concept of "national synthesis" and his anti-communist stance are pivotal to understanding his impact on Turkish nationalism and conservatism.

The primary aim of this study is to analyze Safa's contributions to Turkish nationalist thought and to understand how his conservative views influenced his stance on modernization and reforms, especially the Alphabet Reform. This exploration is crucial as it provides insights into the ideological struggles of early Republican Turkey and highlights the tension between tradition and modernity in Turkish intellectual history.

The study employs a qualitative analysis of Safa's literary and opinion works, focusing on his views on nationalism, conservatism, and modernization. By examining Safa's writings, the study aims to reveal the underlying principles of his nationalist ideology and his approach to preserving cultural heritage while embracing necessary changes. The analysis also considers the broader historical and social context of early 20th-century Turkey, drawing connections between Safa's personal experiences and his ideological positions.

Peyami Safa's conservative ideology is characterized by his emphasis on traditional values, national identity, and cultural heritage. His stance against the Alphabet Reform exemplifies his conservative approach to modernization. Safa believed that while modernization was necessary for progress, it should not come at the expense of cultural and historical continuity. His concept of "national synthesis" aimed to blend the best elements of Eastern spirituality and Western rationality, creating a balanced approach to modernization that respected Turkey's unique cultural identity.

Safa's anti-communist stance is also a significant aspect of his conservatism. His personal and ideological conflicts with figures like Nazım Hikmet highlight his fears of ideological threats that he believed could undermine the nation's moral and social fabric. Safa's writings during this period reflect a deep-seated concern for maintaining social order and national unity in the face of what he saw as radical and destabilizing ideologies.

Peyami Safa's contributions to Turkish nationalism and conservatism are integral to understanding the ideological landscape of early Republican Turkey. His views on modernization, cultural preservation, and ideological purity offer valuable insights into the challenges of nation-building in a rapidly changing world. By examining Safa's works, this study sheds light on the complexities of Turkish conservatism and the enduring tension between tradition and modernity.

**KATKI ORANI BEYANI VE ÇIKAR ÇATIŞMASI BİLDİRİMİ**

<b>Sorumlu Yazar</b> <i>Responsible/Corresponding Author</i>	DR. ÖĞR. ÜYESİ ERDOĞAN ALTUN			
<b>Makalenin Başlığı</b> <i>Title of Manuscript</i>	TÜRK MUHAFAZAKÂR MİLLİYETÇİLİĞİNDE SENTEZÇİ BİR MÜNEVVER: PEYAMİ SAFA			
<b>Tarih</b> <i>Date</i>	18.07.2024			
<b>Makalenin türü (Araştırma makalesi, Derleme vb.)</b> <i>Manuscript Type (Research Article, Review etc.)</i>	DERLEME MAKALE			
<b>Yazarların Listesi / List of Authors</b>				
<i>Sıra No</i>	<b>Adı-Soyadı</b> <i>Name - Surname</i>	<b>Katkı Oranı</b> <i>Author Contributions</i>	<b>Çıkar Çatışması</b> <i>Conflicts of Interest</i>	<b>Destek ve Teşekkür (Varsa)</b> <i>Support and Acknowledgment</i>
1	ERDOĞAN ALTUN	%100	Çıkar çatışması bulunmamaktadır	

## BOŞANMIŞ EBEVEYNİ OLAN ERGENLERİN DUYGUSAL VE DAVRANIŞSAL PROBLEMLERİNİN SİSTEMATİK OLARAK İNCELENMESİ

Tuba BAŞAR

Gazi Üniversitesi, Eğitim Bilimleri  
Enstitüsü, Çocuk Gelişimi ve Eğitimi  
Bölümü.

e-posta: tuba\_basar@hotmail.com

ORCID 0000-0002-2010-7951

### ÖZ

Aile dinamikleri, anne babanın ayrı ya da bir arada olması, aile içi ilişkiler ergenlerin davranışlarını ve duygularını etkileyen faktörlerdir. Aile içi ilişkilerden en çok etkilenenler çocuklardır. Ebeveyni boşanmış olan ergenler için süreç daha zor ve karmaşıktır. Bu çalışmada ebeveyni boşanmış olan ergenlerin duygusal ve davranışsal problemleri sistematik olarak incelenmesi amaçlanmaktadır. Bu amaç doğrultusunda yurt içinde ve yurt dışında yapılmış 16 çalışma incelenmiştir. Bu çalışmalarda ergenlerin içselleştirme (Anksiyete, depresyon, kaygı vb) ve dışsallaştırma sorunlarına (Alkol ve madde kullanımı vb.) bakılmıştır. Ergenlerde boşanmanın etkileri; cinsiyet, ortak velayet, farklı coğrafyalarda yaşayan ergenler, erken ve geç boşanma ve boşanma sonrası sosyoekonomik durum ele alınarak incelenmiştir. Çalışmada ergenlerin boşanma sonrası yaşadıkları duygusal ve davranışsal problemlerin geç boşanma ve ortak velayet durumunda daha hafif koşullarda atlatıldığı ve boşanma sonuçlarından kız ve erkek çocukların cinsiyet özelliklerine göre farklı şekillerde etkilendikleri gözlemlenmiştir. Boşanma çiftler için olduğu kadar evin diğer üyeleri içinde yıkıcı bir süreçtir. Boşanma sonrası ergenlerin duygusal ve davranışsal problemlerini en aza indirmek için yapılmış çalışmaların sonuçlarını tek bir başlık altında incelemek ergenleri anlamak ve sorunları anlamlandırmak açısından önem arz etmektedir.

**Anahtar Kelimeler:** ergenlik, boşanma, duygusal ve davranışsal problemler

**Jel Kodları:** L26, O18, R11, B21.

## A SYSTEMATIC EXAMINATION OF EMOTIONAL AND BEHAVIORAL PROBLEMS OF ADOLESCENTS WITH DIVORCED PARENTS

### ABSTRACT

Whether parents are separated or together, family dynamics and family relationships are factors that affect the behaviors and emotional states of adolescents. Children are the most affected by family relationships. The process is more complicated for adolescents whose parents are divorced. The present study aimed to systematically examine the emotional and behavioral problems of adolescents whose parents are divorced. To this end, 16 studies that were conducted in Turkey and abroad were investigated. These studies examined the internalization (anxiety, depression, worry, etc.) and externalization problems (alcohol and substance use, etc.) of adolescents. The effects of divorce on adolescents were examined by considering sex, joint custody, adolescents living in different geographical areas, early and late divorce, socioeconomic status after divorce. It was found that the emotional and behavioral problems experienced by adolescents after divorce were overcome with milder conditions in cases of late divorce and joint custody and that girls and boys were affected differently by the results of divorce according to their gender characteristics. Examining the results of studies that were conducted to minimize the emotional and behavioral problems of adolescents after divorce under a heading is important in terms of understanding adolescents and making sense of the related problems.

**Keywords:** adolescence, divorce, emotional and behavioral problems

**Jel Codes:** L26, O18, R11, B21.

**Geliş Tarihi/Received:** 29.07.2024

**Kabul Tarihi/Accepted:** 31.12.2024

**Yayın Tarihi/Printed Date:** 31.12.2024

**Kaynak Gösterme:** Başar, T., (2024).Boşanmış Ebeveyni Olan Ergenlerin Duygusal ve Davranışsal Problemlerinin Sistematik Olarak İncelenmesi". *İstanbul Nişantaşı Üniversitesi Sosyal Bilimler Dergisi*, 2(12) 698-713.



## GİRİŞ

Boşanma hukuki açıdan, evli çiftlerin nikah akdini bozma ya da sonlandırma halidir (Öngören,2017). Evli çiftleri boşanmaya kadar götüren nedenler arasında kültürel farklılıklar, çiftlerin evlilik kurumundan beklentilerinin aynı olmaması, şiddetli geçimsizlik (fiziksel, sözel, psikolojik, ekonomik ve cinsel şiddet) sayılabilir (Can ve Aksu, 2016). Ebeveyn boşanması genellikle ebeveynlerin yabancılaşmaları, birbirinden farklılaşmaları, affedilemez davranışları nedeniyle yaşanmışlıklar sonunda gerçekleşmektedir. Ayrılma derecesine gelen çiftler için aynı evde yaşamak artık çok da hoşnut oldukları bir durum değildir. Boşanma insan yaşamında en stres yaratan durumlardan birisidir. Boşanma yaygın olarak tüm toplumlarda kabulü zor bir süreçtir (Damota, 2019).

Çocukların gelişimini en sağlıklı tamamlayacağı ortam, anne ve babasının birlikte olduğu mutlu bir aile ortamıdır. Anne baba arasındaki problemlerden en fazla etkilenen aile üyeleri çocuklardır, dolayısıyla boşanmadan da en fazla etkilenecek üyeler yine çocuklar olacaktır (Tarhan, 2017: 62). Boşanma çocuklar için risk taşıyan durumlardan biridir, her çocuk anne babasını bir arada görmek ister (Semerci, 2017: 280 ). Ebeveyn boşanmasının çocuklar üzerinde bir çok olumsuz etkisi vardır (Lewis ve Sammons, 2001). Boşanma sonrası tek ebeveynli yaşamaya devam edecek çocuk ya da çocuklar için hayat maddi manevi bir takım zorluklar taşır. Ebeveynlerin hayatlarını farklı yönlere çevirmeleri ve aynı zamanda birlikte bir çocuğa ait ebeveynlik görevini sürdürmek zorunda olmaları onların bu noktada çelişkili bir yaşam sürmelerine neden olacaktır. Bu çelişkiyle ebeveynlerden birinin ya da ikisinin hayatlarına başkalarını alması neticesinde hayat daha da karmaşık ve ebeveyn çocuk ilişkisi açısından iletişim daha da zor hale gelecektir. Çoğu çocuk için boşanma yaşam standartlarının düşmesi ve açıklayıcı otoriter ebeveynliğin azalması anlamına gelir (Bee ve Boyd, 2009: 743). Avrupada 10 milyonda fazla reşit olmayan çocuğun bu sonuçtan etkilendiği tahmin edilmektedir (Vezzetti, 2016). Birleşik devletlerde bir yılda 1,5 milyondan fazla çocuk ailenin dağılmasından etkilenir (Smith, 2014: 485) ve boşanma deneyimi çocukların sosyal, duygusal ve bilişsel gelişimi üzerinde olumsuz etkilere sahiptir. Ebeveynleri boşanan bazı çocuklar okul hayatında davranışsal ve akademik zorluklar, düşük öz güven ve akranlarıyla daha az olumlu ilişkiler sergilerler (Amato,2001). Yan ve Tan'a (2022) göre, bir evliliğin sona ermesi, çocuğun kişiliğinin sağlıklı bir şekilde gelişmemesine neden olacaktır. Bunun yanı sıra, uyumsuz aile atmosferi çocukları depresif ve gergin bir aile ortamına sokar. Ebeveynlerin çatışması ve hatta boşanması, çocukların ruh sağlığını büyük ölçüde olumsuz etkileyecektir (Tullius vd., 2021). Ebeveynlerin çatışması ve boşanması, çocukların sağlıklı gelişimi için zararlı olan akıl hastalığı riskine de yol açacaktır (Zhao, 2021). Kötü aile ilişkileri içinde büyüyen çocuklar, büyüdüklerinde uzun süre akıl hastalığı riski taşımaktadırlar (Zhao, 2021). Çocukların bu süreçle sağlıklı bir şekilde baş edebilmeleri için, ebeveynlere güvenli bağlılık, boşanma sonrası aile uyumu, evden ayrı olan ebeveynle sürdürülen sıcak ilişkiler ve destekleyici okul ve öğretmen iş birliği araştırmaları gibi koruyucu faktörler göz önünde bulundurulmalıdır (Smith, 2014: 485). Araştırmalar risk ve koruyucu faktörleri içermesine bağlı olarak boşanmanın çocuk gelişiminde olumsuz ve olumlu etkileri olabileceğini göstermiştir (Kelly ve Emery, 2003; Kelly, 2007). Boşanmada çocukların farklı özellikleri koruyucu faktörler gibi görev yapar, uyumlu karaktere sahip çocuklar bu tür aile krizlerine karşı daha dirençli olma eğilimindedirler hatta çocuğun yaşı bile koruyucu faktör olabilir (Smith,2014: 485). Boşanmanın sonuçlarından etkilenmede yaş önemli bir belirleyicidir (Anderson,2014).

Bu çalışmada ergenlik dönemindeki çocukların boşanma sonrası yaşadıkları duygusal ve davranışsal problemleri ele alacağız. Ergenlik genel olarak çocukların hormonal, fiziksel ve duygusal değişiminin yoğun yaşandığı ergenler tarafından zor uyum sağlanan meşakkatli bir süreçtir. Ergenlik dönemi duygusal yoğunluğun ve dalgalanmanın en fazla yaşandığı dönemdir (Abalı, 2012: 25). Ergenlik dönemi evrensel olarak hem çocukları hem de ebeveynleri kaygılandıran bir dönemdir. Bu kaygıyı yönetmek bazı aileler ve ergenler için kolayken bazıları için karmaşık bir süreçtir. Bazı ergenler bu dönemi kolay tanımlarken bazıları bunu başaramaz (Lerner, Loiser ve Phelps, 2009; Akt; Santrock, 2021: 353). Ergenlerin bu dönemi olumlu ya da olumsuz deneyimlerle geçirmelerini sağlayacak birçok değişken mevcuttur. Ergenlik döneminde hem fiziksel gelişim açısından hem hormonal değişim açısından duygusal farklılaşmalar yaşandığı bir dönem olması nedeniyle; aile içi çatışma ve boşanmadan kaynaklı riskli davranışların

görülme ihtimali de artacaktır. Öyle ki bu sürece ergenlik dönemi problemlerine ek olarak boşanma sonrasının getirdiği veya getireceği problemlerin de eklenmesi, dönemi daha da karmaşık ve atlatılması güç bir durum haline getirecektir. Ebeveyni boşanan ergenler kendilerini daha özgür ve daha hızlı büyümüş hissedebilirler. Boşanma ergen için bir travmadır ve ergenlerin bu durumu kabul etmeleri kolay değildir, bu durumu engellemek için saldırgan ve katı davranabilirler (Semerci, 2016: 92). Ergeni bir ebeveynin diğerine karşı doldurması ya da yanına çekmeye çalışması riskli davranışların yaşanma ihtimalini artırır (Semerci, 2016: 94). Boşanmanın ilk aşamasında ilk ayrılık süresince anne ve baba zamanlarının büyük kısmını kendi aralarındaki çatışmaya harcadıkları zaman çocuklar ağır stres altında kalırlar. Bu dönemde çocuklarda saldırganlık, ebeveynlere karşı gelme, depresif reaksiyonlar ve gelişimsel gecikmeler gibi birçok davranışsal problemler görülebilir.

## 1.Kavramsal Çerçeve

### 1.1.Ebeveyni Boşanmış Ergenlerde Görülen Yaygın Duygusal ve Davranışsal Problemler

Ebeveynleri boşanmış ergenlerde yaygın olarak birçok duygusal ve davranışsal problemle karşılaşabiliriz. Araştırmalar, ebeveyn boşanmasının çocukların psikolojik, fiziksel ve sosyal sorunları üzerinde olumsuz bir etkisi olduğunu göstermiştir (Tullius vd., 2021). Liu (2022) ebeveynlerin boşanmasının kötü bir çocukluk deneyimi olduğunu ve çocukların ruh sağlığı üzerinde olumsuz bir etkisi olacağını savunmaktadır. Olofsson'a (2019) göre, boşanmış ailelerden gelen çocukların genel refahı, sevgi dolu ailelerden gelenlere göre daha düşüktür; daha fazla anksiyete ve depresyon belirtileriyle karşılaşılır, öz saygıları daha düşüktür ve daha streslidirler. Ebeveynlerin çatışmaları ve boşanmaları da ruhsal hastalık riskine yol açacaktır ki bu da çocukların sağlıklı gelişimini engellemektedir (Zhao, 2021). Boşanma sonucu tek ebeveynli bir ailede büyüyen çocukların çekingen bir kişilik geliştirme olasılığı daha yüksektir ve bu durum, çocukların sağlıklı gelişimini olumsuz etkiler (Yan ve Tan, 2022). Örneğin, bir karı kocanın boşanması genellikle çocuklarına ve ebeveynlere zarar verir; bu da ebeveynlerinin desteğine, çocukların eğitimine ve büyümesine zarar verebilir (Zhang vd., 2020). Toplumda tek ebeveynli ya da ebeveyni ikinci evlilik yapmış ebeveynlerin ve çocukların sayıca artması olumsuz durumların yaygınlaşmasına neden olabilir. Ebeveyni yeniden evlenen çocukların duygusal ve davranışsal sorun yaşama olasılığı, tekrar evlilik yapmamış ebeveynlere sahip çocuklara göre 2 kattan fazladır (Doolittle ve Deutsch,1999). Ebeveyn ayrılığının çocukların ruh sağlığını etkilediği durumlardan biri de olumsuz yaşam olaylarıdır (Tullius, 2022). Giderek artan sayıda araştırma olumsuz yaşam olaylarına maruz kalmanın, çocukluktan yetişkinliğe kadar uzanan ruh sağlığının sağlam bir belirleyicisi olduğunu belgelemiştir (Atkinson,2015). Ayrıca, boşanmış veya ayrı yaşayan ebeveynlerin çocuklarının riskli cinsel davranışlarda bulunma, yoksulluk içinde yaşama ve aile içi istikrarsızlık yaşama olasılığı daha yüksektir (D'Onofrio ve Emery, 2019). Boşanma oranının sürekli yükselmesi bazı sosyal sorunlara da neden olacaktır (Zhang vd., 2020).

Tullius vd., (2021), ergenlik döneminde ebeveyn boşanması yaşayan ergenlerin duygusal ve davranışsal sorunlar yaşama olasılığının daha yüksek olduğunu bildirmiştir. Karhina ve diğ. (2023) 16/19 yaş aralığında 10.257 ergen ile yaptıkları çalışmada ebeveynleri ayrı olan ergenlerin olumsuz yaşam olaylarının dağılımının, ebeveynleri ayrı olmayan ergenlere kıyasla depresyon, anksiyete, dikkat eksikliği ve hiperaktivite bozukluğu görülme olasılığının daha fazla olduğu anlaşılmıştır. Lise öğrencileri fiziksel ve zihinsel gelişim açısından kritik bir dönemdedir. Ebeveynler bu özel dönemde çocuklarına yeterli ilgi ve sevgiyi göstermezlerse, bir dizi ebeveyn-çocuk sorunu ortaya çıkacaktır. Örneğin, gençler ve ebeveynleri arasındaki çatışma yoğunlaşacaktır (Zhang, 2020). Boşanma öncesi aile istikrarsızlığının artması çocuklarda ve ergenlerde duygusal problemlerin yaşanmasına neden olmaktadır (Perales vd.,2017), bu da duygusal problemlerin boşanmadan önce geldiğini ima etmektedir. Boşanma aileleri eşit şekilde etkilemez. Bazı aileler sorunlu bir evliliğin sona ermesini memnuniyetle karşılarken, diğer aileleri geçici veya kronik bir dezavantaj durumuna sokabilir. Boşanmanın bireysel olarak çocuklar üzerindeki etkisi büyük farklılıklar göstermekle birlikte, boşanma yaygınlığı arttıkça azalmamaktadır, yeni yapılan çalışmalar da bu sonucu doğrular niteliktedir. Boşanmış ebeveynlerin çocukları duygusal ve davranışsal sorunlar ve daha düşük okul performansı açısından daha büyük risk altındadır. Ayrıca daha olumsuz benlik kavramlarına, sosyal ve

ekonomik zorluklara ve ebeveynleriyle sorunlu ilişkilere sahip olma eğilimindedirler (Kelly, 2003). Ebeveyn boşanmasının çocuklarda depresif belirtiler görülme olasılığını artırdığına dair kanıtlar artmıştır (örn. Kelly, 2003; Strohschein, 2005). Tek ebeveynli ailelerin oranı, çoğunlukla yüksek boşanma oranları nedeniyle, son birkaç yılda dünya çapında artmıştır. Bu durum, ebeveyn çocuk ilişkilerinde bozulma, duygusal destek kaybı, ekonomik zorluklar gibi daha fazla stresli deneyimin yanı sıra taşınma, okul değiştirme, büyükanne ve büyükbabalarla teması kaybetme ve babanın yeniden evlenmesi gibi çok sayıda stresli yaşam olayına yol açabilir (Amato, 2000). Ulusal çocuk sağlığı araştırmasında (N:29.617) elde edilen verilere dayanan yeni bir çalışmada olumsuz yaşam olaylarının sayısı ile ergenlikte depresyon, anksiyete davranış bozukluğu ve dikkat eksikliği ve hiperaktivite bozukluğu gibi sonuçlar arasında kademeli bir ilişki bulunmuştur (Bomysood, 2020). Boşanmış ya da tek ebeveynli ailelerde yaşayan ergenlerin boşanmamış iki ebeveynli ailelerde yaşayanlara kıyasla daha fazla uyku sorunu (Nilsen,2022) ve daha kötü akademik sonuçlar yaşadığını göstermiştir (Nilsen,2020). Boşanmış ebeveyni olan ergenlerin boşanmamış ailesi olan ergenlere göre daha yüksek düzeyde sigara tükettikleri görülmüştür (Spremo,2020). Önceki çalışmalar sigara içen ergenlerin ciddi ailesel uyumsuzluktan etkilenme olasılığını ortaya koymuş; dolayısıyla zihinsel eksiklikleri ve duygusal ihtiyaçları ile başa çıkabilmek için sigara içme alışkanlığı gibi telafi edici davranışlardan yoğun bir şekilde etkilenme eğiliminde oldukları görülmüştür (Habibi vd.,2018; Jabbour vd.,2020). Jiarrius (2023) yılında yaptığı çalışmanın sonuçlarına göre ebeveyni boşanmış ergenlerin başkalarına güven duyma konusunda yoksun olduklarını ve ayrıca ağır depresyon riski taşıdıklarını, hayatta kendilerini mutlu edecek ve heyecanlandıracak hiçbir şey bulamadıklarını vurgulamaktadır. Ayrıca boşanmış ebeveyni sahip çocuklarda uykusuzluk ve anksiyete de yaygın olarak görülmektedir ve boşanma sonrası ergenler madde kullanımı, duygusal ve davranışsal zorluklar, düşük akademik performans, suça karışma gibi daha yüksek riskli davranışlarla ilişkilendirilmiştir (Jiarriu, 2023). Tebeka vd., (2016) yaptıkları çalışmada ebeveyn kaybı ve ebeveyn boşanması yaşamış ergenlerin duygusal ve davranışsal problemlerini incelemişler yaygın olarak ebeveyn boşanması yaşayan ergenlerin daha fazla alkol, uyuşturucu kullanımına yönelindikleri daha fazla psikiyatrik bozukluk (depresyon ve antisosyal davranış) yaşadıkları gözlemlenmiştir.

## 2. Araştırmanın Yöntemi

Bu çalışma ebeveyni boşanmış ergenlerin davranışsal ve duygusal problemlerini belirlemeye yönelik yapılmış çalışmaların sonuçlarını incelemek amacıyla düzenlenmiş bir sistematik derlemedir. Sistematik derleme bir probleme çözüm oluşturmak için o konu hakkında yayınlanmış tüm nicel ve nitel çalışmaların belirli kriterlere göre dahil edilerek ve dışlanarak tek bir çalışmada ele alınmasıdır (Karaçam,2013). Bir konu hakkında bilimsel verileri incelemek için yapılmış bir yöntem olan sistematik analiz bilimsel sonuçları sistemli bir şekilde incelemeyi amaç edinir. Sistematik derlemeler yansız ve daha objektif çalışmalardır. Sistematik derlemelerde konunun başlığına ek olarak alt problemlerin detaylandırılması da sorunun çerçevesini belirlemek açısından önemlidir. Bulunan çalışmaların dahil edilme/edilmeme kriterleri (çalışma yılı, çalışma türü gibi...) ele alınmalıdır (Corretti, 2016)

Literatür taraması, 'adolasence, divorce, parents, segrate' anahtar sözcükleri kullanılarak, 'Sagepub, ScienceDirect, Tandfonline, Wiley, Web of Science, ERIC, ResearchGate ve Yök Tez' veri tabanlarında yapılmıştır. Bu sistematik derlemenin dahil etme ölçütleri, 2018-2023 yılları arasında yurt içinde ve yurt dışında yayınlanmış olması, boşanma sonrası görülen duygusal ve davranışsal problemlere odaklanarak yapılmış olmasıdır. Karşılaşılan çalışmalarda yer alan meta-analiz ve sistematik derlemeler çalışmaya dahil edilmemiştir. Tarama sonucunda toplam 20 çalışmaya ulaşılmıştır. Dahil etme/dışlama kriterleri doğrultusunda ulaşılan tüm çalışmalar içinden yöntemi meta-analiz olan 4 çalışma elenmiş, araştırma kapsamına demografik özellikler açısından erken ve geç boşanma, cinsiyet, ortak velayet, farklı coğrafyalar ve ekonomik geliri kriter alan toplam 16 çalışma dahil edilmiştir.

### 2.1.Araştırmanın Amacı ve Önemi

Bu çalışmanın amacı ebeveyni boşanmış ergenlerde görülen duygusal ve davranışsal problemleri sistematik olarak incelemektir. Boşanma son yıllarda evrensel olarak artan bir

olgudur. Sayının her geçen gün artmış olması boşanma sonrası sorunları değiştirmemektedir. Öyleki her ailenin dinamiği her bireyin yaşadığı problemler ve travmalar kendine özgüdür. Her kişinin bilgisi benzersizdir ve kişide benzersiz deneyimler yaratır. Her boşanmış kişi sosyal, ekonomik, psikolojik ve kültürel koşullarına bağlı olarak kendine özgü boşanma deneyimi yaşar (Kaushik ve Walsh, 2019). Ebeveyni boşanmış ergenler için farklı ülkelerde yapılmış çalışmaların farklı demografik özellikler ele alınarak incelenmesi, ortak sonuçların ve farklılıkların bir başlık altında ele alınması, ebeveyni boşanmış ergenlerin problemlerini evrensel olarak belirleme ve ortak çözüm arayışına girme açısından önem arz etmektedir. Ergenliğin zorlu gelişim süreçlerinin içerisinde sarsılan ergenlerin çıkmazlarına destek olmak açısından yapılan çalışmalar önemlidir. Bu anlamda boşanma ebeveyn ve ergen için kolay kabul edilebilir bir süreç değildir ve içinde birçok olguyu barındırır. TÜİK 2022 verilerine göre boşanan çift sayısı 2021 yılında 175 bin 779 iken 2022 yılında 180 bin 954 olmuştur. Artan boşanma durumları en çok aile üyelerinden çocukları etkilemektedir. Bu nedenle gelecek nesillerin sağlıklı büyümelerini sağlamak, ruhsal sorunlarına destek olmak açısından sonuçları belirlemek ve bir başlık altında toplamak önemlidir. Çalışmamızda yurt içinde ve yurt dışında yapılmış araştırmaların, ergenlerin boşanma sonrası davranışsal ve duygusal sorunlarını birkaç başlık altında incelenmesi amaçlanmaktadır. Boşanmanın sonuçlarını; çocuğun yaşı, cinsiyeti, anne baba tutumları, aile yapısı, çocuk ve ergenlerin mizacı, ekonomik ve sosyal istikrar durumu ve velayeti gibi birçok faktör etkilemektedir (Lampel,1986). Çalışmamızda incelenen araştırma sonuçları; cinsiyet, erken ve geç dönem boşanma, ortak velayet, boşanma sonrası sosyoekonomik durum, farklı coğrafyalarda yaşanan ebeveyn boşanmalarının ergenler açısından duygusal ve davranışsal sonuçları ayrı başlıklar altında incelenmiştir.

### 3.Bulgular

Bu çalışmada 16 araştırma incelenmiştir. Çalışmalardan elde edilen bulgular aşağıdaki başlıklarda verilmiştir. Ele alınan çalışmalarda ergenlerde boşanma sonrası görülen duygu ve davranış problemlerinin ortak sonuçları genel olarak içe yönelim (depresyon, kaygı, içe kapanıklık vb.) ve dışı yönelim (sigara, alkol ve zararlı madde kullanımı vb.) sorunlarıdır ve bu durumları etkileyen faktörler erken/geç boşanma, cinsiyet, ortak velayet, boşanma sonrası sosyoekonomik durum, farklı coğrafyalarda yaşanan boşanmaların sonuçları gruplandırılarak incelenmiştir.

#### 3.1.Erken ve Geç Boşanmanın Duygusal ve Davranışsal Sorunlar Üzerine Etkisi

Çocuğun yaş aralığı boşanma dönemi ve sonrasında oluşabilecek duygusal ve davranışsal problemler açısından kritiktir. 2014 yılında Zeratsion ve arkadaşlarının yaptıkları çalışmada 1861 (15-16 yaş arası) ve 2422 (18-19 yaş arası) ergenle çalışılmış, daha erken yaşta gerçekleştirilen boşanma sonrası çocukların olumsuz davranış geliştirme oranı arttığı gözlemlenmiştir ve bu çalışmaya göre geç ebeveyn boşanması aile ekonomisi ve içselleştirilmiş ruh sağlığı sorunları arasında pozitif ilişkili olduğu görülmüştür. Erken ebeveyn boşanması Batılı çocuk ve ergenlerle, ortalama ve düşük aile ekonomisi bildirenlerde veya içselleştirilmiş ruh sağlığı sorunları yaşayanlarda daha sık görülmüştür (Zeratsion, 2014). Bir dizi çalışma daha büyük çocuk çağında boşanmanın, küçük yaşta boşanmaya göre daha az ciddi sorunlarla ilişkili olduğunu bildirmiştir. Bu kesitsel çalışmada erken ebeveyn boşanması yaşayan 15/16 yaşındaki ergenlerin ebeveynleri sürekli evli olan akranlarına kıyasla sigara içme ve doping maddeleri kullanma olasılığının daha yüksek olduğu bulunmuştur (Zeratsion, 2014). 15/16 yaşındayken gözlenebilen ruh sağlığı sorunlarının çeşitli risk davranışlarıyla ilişkili olduğu ortadadır. Dolayısıyla bu dönemde olumsuz davranışlar karşısında sabırlı olmak, çocuğu cezalandırmamak, onlara sevgi ve anlayış göstererek destek olmak bu tür davranışların üstesinden gelebilmek adına oldukça faydalı olabilmektedir (Türkaskan, 2007). Ebeveyn boşanmasının ergenlik çağının ilerleyen dönemlerinde sorunlu davranışlar geliştirme olasılığı daha yüksekken, ebeveyn boşanmasının ortaokuldaki ergenler üzerindeki etkisinin daha az kalıcı olduğu bulunmuştur (Malone vd., 2004). ABD de yapılan boylamsal bir çalışmada erken ve geç ergenlik döneminde ebeveyn boşanması yaşayan ergenlerin evli ebeveyne sahip ergenlere göre daha yüksek oranda sigara içtikleri bulunmuştur (Kirby,2002). Zhang (2020) küçük yaştaki ebeveyn boşanması deneyiminin bireylerin yetişkinlikte sosyoekonomik durum ve yaşam

gelişiminin diğer yönleri üzerinde uzun vadeli olumsuz bir etkisi olduğu bulunmuştur. Karataş 'a (2019) göre ebeveyni boşanmış ergenlerin yaşları ile dışa yönelim problemleri üzerinde yordayıcı bir etkisi olduğu ve yaşın artmasıyla birlikte öfke düzeyleri ve yıkıcı davranışların anlamlı düzeyde arttığı bulunmuştur.

### **3.2.Ergenlerin Cinsiyetine Göre Boşanmanın Duygusal ve Davranışsal Sorunlar Üzerine Etkisi**

Boşanma sonrası çocuğun duygusal tepkileri çocuğun cinsiyetine ve yaşına göre değişebilir (Spremo, 2020). Ebeveyni boşanmış ergenlerde erkekler ve kadınlar zaman içinde farklı içselleştirme sorunu eğilimlerine sahipken, erkekler önemli ölçüde daha az içselleştirme sorunu yaşamıştır. Ancak ebeveynlerin boşanması, dışsallaştırma sorunları açısından erkeklerde kadınlara göre anlamlı derecede farklı bir etkiye sahip değildir (Tillius vd.,2021). Ebeveynlerin boşanmasından iki yıl sonra, ebeveynlerin boşanmasının duygusal sorunlar üzerindeki etkisinin kızlarda erkeklere göre daha büyük olduğu, ancak davranış sorunları açısından cinsiyete göre farklılık göstermediği vurgulandı (Tillius vd.,2021). Jiarui (2023) yaptığı çalışmada ebeveyn boşanmasının psikolojik iyi oluş, duygusal iktidarsızlık, güvensizlik hissi ve ruh sağlığı sorunları üzerine yaptığı çalışmalarda ebeveyn boşanması yaşamış erkek çocukların kız çocuklara göre kontrolden çıkma olasılığının daha yüksek olduğu bulunmuştur. Benzer şekilde, literatür kız ergenlerin boşandıktan sonra erkek akranlarına göre depresif belirtiler ve aşırı kontrollü davranışlar geliştirmeye daha yatkın olduklarını bildirdiğinden, cinsiyetin değiştirici bir faktör olduğu düşünülmektedir (Amato,2010). Boşanmadan sonraki dönemde erkek çocuklar davranış problemleri, kız çocukları ise daha çok duygusal problemler yaşama eğilimindedirler (Damota,2019). Buna karşılık, ebeveyn boşanması yaşayan erkek ergenler davranış sorunları geliştirmeye daha yatkın olma eğilimindedir (Amato,2000; Huurre,2016) ve zaman içinde devam edip etmediğini ve ergenlerin bu davranış ve duygusal problemlerin ebeveyn boşanmasından önce mi yoksa ebeveyn boşanmasından sonra mı ortaya çıktığı değerlendirilmelidir. Kızlar ve erkekler ebeveyn boşanması ile karşı karşıyadır ancak bu deneyimin depresif etkisi her iki cinsiyet için de farklı olabilir. Çocukluk döneminde bu tür cinsiyet farklılıklarına dair çok az kanıt vardır (Amato,2001) ancak ergenlik döneminde kızların ebeveyn uyumsuzluğuna erkeklerden daha duyarlı olduğu gösteren birçok çalışma mevcuttur. Norway'de yapılan bir çalışmada, boşanmış ebeveynlerin kız ve erkek çocukları arasında düzenli sigara ve yasadışı uyuşturucu kullanımının, her iki biyolojik ebeveynle birlikte yaşayan meslektaşlarına göre daha yaygın olduğu bildirilmiştir (Breivik, Olweus, 2006). Karataş'a (2019) göre ebeveyni boşanmış ergenlerin cinsiyetleri ile içe yönelim problemleri üzerinde yordayıcı bir etki bulunmuştur.

### **3.3.Ortak Velayetin Ergenlerin Duygusal ve Davranışsal Sonuçları Üzerine Etkisi**

Boşanmış ailelere ait çocuk ve ergenlerin ruh sağlığına ilişkin literatürden elde edilen sonuçlar sağlam ailelere ait kontrollerle karşılaştırıldığında sonuçlar çelişkilidir. Boşanmış ailelerin oranı arttıkça çocuklar için zararlı olabilecek davranışlarında çeşitlendiği görülmektedir. Günümüzde ortak velayetle ilgili her iki ebeveynle de ilişkiyi sürdürmenin dezavantajlı olacağına, ortak velayetin çocuğun ihtiyaç duyduğu istikrarı kesintiye uğrattığı ve çocuğun devam eden ebeveyn çatışmasına daha kolay maruz kalabileceği argümanlarıyla karşı çıkmaktadır. Ortak fiziksel velayet altındaki çocuklar ve ergenler, tek ebeveynli veya üvey ebeveynli ailelerde yaşayan akranlarına kıyasla daha iyi uyum sağlama eğilimindedir (Steinbach, 2019; Neilsen,2018). Nilsen, 2018 yılında yaptığı çalışmada ortak velayet altında yaşayan ergenlerin tek ebeveynli ve üvey ebeveynli ailelerde yaşayan akranlarına kıyasla hem dışsallaştırma hem de içselleştirme sorunlarını önemli ölçüde daha düşük düzeyde sergilendiğini gözlemlemiştir. Daha az sayıda araştırma, boşanmadan sonra her iki ebeveynle de teması korunmuş olan veya olmayan gençler arasındaki ruh sağlığı farklılıklarını vurgulamaktadır. Boşanma ve ebeveyn kaybı yaşayan çocukların, ebeveynlerinden birinin ölümünü yaşayan çocuklara kıyasla daha fazla olumsuz duygu ve davranış sergiledikleri görülmüştür (Schaan vd., 2019). Ebeveynlerin boşanması çocukların ruh sağlığını da etkileyebilmektedir. Ebeveynleri boşanmış ailelerden gelen gençlerin, her iki ebeveynin de hazır bulunacağı mezuniyet veya düğün gibi olaylar hakkında endişelenmek gibi acı verici duygular taşıdıklarından ortak velayet önemlidir (Lauman ve Emery, 2000). Ortak velayet altındaki çocukların daha az sağlık sorunu bildirdiği ve öz kardeşleriyle yaşayan kız ergenlerin üvey kardeşle yaşayanlara oranla daha az sağlık sorunu bildirdiğini gözlemlemiştir

(Obeid vd., 2021). Ortak velayetle ilgili çok az yasal desteğin olduğu düşük yaygınlıkta ülkelerde (Almanya gibi), ortak velayeti tercih eden ayrılmış ebeveynler daha varlıklı, yüksek eğitilmiş, daha az çatışmalı olma ve cinsiyet konusunda daha eşitlikçi inançlara sahip olma eğilimindedir (Walper vd., 2023). Karataş (2019) yapmış olduğu çalışmada ortak velayet ile içe yönelim ve dışa yönelim problemleri arasında negatif yönde anlamlı bir ilişki bulmuştur.

### 3.4. Boşanma Sonrası Ekonomik Gelirin Duygusal ve Davranışsal Sorunlar Üzerine Etkisi

Boşanma sonrası ekonomik durum boşanma sürecinde duygusal ve davranışsal problemler kadar göz önünde bulundurulması gereken bir durumdur. Çünkü boşanma sonrası çok sayıda kadın yoksulluk sınırında yaşarken çok az sayıda erkek maddi sıkıntı yaşamaktadır. (Mortelmans, 2020). Boşanma sonrasında erkekler çok az gelir kaybederken veya hiç gelir kaybetmezken, kadınlar için maddi kayıplar oldukça büyük olabilir. Maddi ve manevi kayıplar aile üyelerinden ergenleride etkileyecek bu iki kavramdan kaynaklanan yokluk hissi stres kaynağı olacaktır. Gelecek kaygısı ve sosyal çevre kaygısı olan yaşantılar için stresin hayatın merkezine yerleşmesi ister istemez ruhsal ve davranışsal problemleride beraberinde getirecektir. Karhina vd., (2023) yaptıkları çalışmada genel olarak ebeveyni ayrılmış olanların ayrılmamış olanlara kıyasla ekonomik refah algıları düşük bireyler olduğu gözlemlenmiştir. Tran vd., (2023) Vietnamda yapmış oldukları çalışmada tek ebeveynle yaşayan ve anneleri yüksek iş statüsüne sahip olan öğrencilerin de stres riskinin arttığı gözlemlenmiştir.

### 3.5.Farklı Coğrafyalarda Boşanmanın Ergenlerin Duygusal ve Davranışsal Sonuçları Üzerine Etkisi

Avrupa'da 10 milyondan fazla reşit olmayan ergenin ebeveyn boşanmasından etkilendiği tahmin edilmektedir (Vezzetti, 2016). Örneğin ABD'de ebeveyn ayrılığı, beyaz çocuklar arasında siyah veya İspanyol kökenli çocuklara göre daha fazla sosyoduygusal sorunlarla ilişkilendirilmektedir (Dohoon, 2015). Hollanda'da yapılmış bir çalışmada 10-12 yaş aralığında 1881 çocukla çalışılmış; çalışmada çocuklardaki içselleştirme ve dışsallaştırma sorunlarına bakılmış boşanma sonrası bu tarz olumsuz duygu ve davranışların arttığı gözlemlenmiştir (Tulluis vd., 2022).

Spremo (2020) İspanya'da yaptığı çalışmada yaşları 14/18 yaş arasında değişen toplam 590 ergen ile çalışmış (529 tam ailede yaşayan ve 61 boşanmış ebeveyni ile yaşayan) ve aile içinde birlikte geçirilen zamana, tam ve eksik ailede yaşayan katılımcıların duygusal ve davranışsal problemlerine bakmıştır. Çalışmanın sonucuna göre eksik ailelerden gelen katılımcıların biraz daha yüksek intihara meyilli oldukları ve eksik ailelerden gelen ergenlerin çevrelerinde daha yakın ve destekleyici insanlar gördükleri bulunmuştur.

Obeid vd., (2021) Kore'de yaptıkları çalışmada ebeveyni boşanmış ergenlerin demografik özelliklerinin belirlendiği 123 soruya ek olarak tütün kullanımı, alkol tüketimi ve obezite kilo kontrolü, fiziksel aktivite, beslenme alışkanlıkları, yaralanmaların önlenmesi gibi çeşitli sorularda yöneltilmiştir. Burada yeniden evlenmenin riskli davranışları artırdığı ve çalışma sonuçlarında ırksal farklılıkların olmadığı görülmüştür.

Tran vd., (2023) Vietnam'da yapmış oldukları çalışmada yaşları 12-17 arasında değişen 309 ebeveyni boşanmış ve ayrı yaşayan ergen ile çalışılmış ergenlerin depresyon, kaygı ve stres düzeyleri ölçülmüştür, daha uzun süreli ayrılık veya boşanmanın zihinsel sağlık sorunları riskinin %24 oranında artmasıyla ilişkili olduğu keşfedilmiştir.Çalışmada çocuk yaşı ile ruh sağlığı sorunlarının yaygınlığı arasında istatistiksel olarak anlamlı bir ilişki ortaya çıkmamış ancak lise düzeyinde öğrenim gören çocukların stres seviyeleri daha yüksek bulunmuştur. Bulgularımız özellikle anneleriyle yaşayan çocukların, babalarıyla yaşayanlara kıyasla zihinsel sağlık sorunları yaşama olasılığının 1,69 kat daha yüksek olduğunu gösteriyor, bu ilişki özellikle depresyon açısından güçlü (2,4 kat daha yüksek) bulunmuştur.

Jabbour vd., (2020) Lübnan'da toplam 180 kişi ile çalıştıkları çalışmada Lübnan'nın beş bölgesinde özel okulda eğitim gören 14-17 yaş aralığında 180 ergen ile çalışılarak boşanmanın olumsuz alışkanlıklarla olan ilişkisine bakılmak istenilmiştir ve çalışmanın sonunda ebeveyni boşanmış ergenlerin alkol, sigara, nargile ve internet bağımlılığının daha yüksek olduğu gözlemlenmiştir.

On yıl önce boşanmanın çocukların uyumu üzerindeki etkisinin İskandinav ülkelerinde daha az belirgin olacağına inanılıyordu. "Bu ülkelerdeki cömert refah seviyesi ve boşanmaya yönelik liberal tutumların, boşanmanın çocukların uyumu üzerindeki olumsuzluklarına karşı bir tampon görevi göreceği varsayılmıştır." Bu varsayımına göre tam tersi sonuçlar gözlemlenmiştir: boşanmanın İskandinav ülkelerinde de çocuklar arasında olumsuz sonuçlarla ilişkili olduğu artık belgelenmiştir (Breivik vd., 2006; Hurtig vd., 2005) ve etki büyüklükleri ABD'de elde edilenlere oldukça benzerdir (Amato, 2010; Statistics, 2019).

Zeratsion vd., (2014) Norveç'te yaptıkları çalışmada Batılı olmayan ergenler arasında Batılı ergenlere kıyasla daha yaygın duygusal ve davranışsal problemler olması Norveçli olmayan etnik gruplar için sonuçların daha ilişkişel olduğunu göstermiştir. Her kişinin bilgisi benzersizdir ve onu benzersiz deneyimleri yaratır. Benzer şekilde, her boşanmış kişi sosyal, ekonomik, psikolojik ve kültürel koşullarına bağlı olarak benzersiz bir boşanma deneyimi yaşar (Kaushik ve Walsh, 2019).

Park ve Park (2020) Kore'de yaptıkları çalışmada 118.715 ortaokul ve lise öğrencisi (13-14 yaş aralığında) ile ebeveynlerin medeni durumlarına göre intihar ilişkisine bakılmış ve boşanmış ebeveynlere sahip ergenlerin ikinci evliliğini yapanların ergen çocuklarının, tek ve boşanmamış ebeveynlere sahip olanlara göre daha fazla intihara meyilli oldukları görülmüştür. Boşanma sonucu tek ebeveynli bir ailede büyüyen çocukların çekingen bir kişilik geliştirme olasılığının daha yüksek olduğu gözlemlenmiştir. Bu durum, çocukların sağlıklı gelişimi için özellikle zararlıdır (Yan ve Tan, 2022). Ebeveyn-çocuk ilişkisinde, bir ebeveynin yeniden evlenmesinin çocukları üzerindeki etkisinin, boşanma veya ölümden daha büyük olduğu bulunmuştur (Lee vd., 2014).

Karataş (2019) Türkiye'de yaşları 10-18 yaş arasında olan 370 ebeveyn ve çocukla yaptıkları çalışmada boşanmış aile çocuklarının içe yönelim ve dışa yönelim problemleri ile ortak ebeveynlik arasında negatif yönde anlamlı bir ilişki olduğunu, içe yönelim problemleri ile cinsiyet arasında negatif yönde anlamlı bir ilişki ve dışa yönelim problemleri ile yaş arasında pozitif yönde anlamlı bir ilişki olduğunu gözlemlenmiştir. İçe yönelim problemleri üzerinde cinsiyetin, dışa yönelim problemleri üzerinde ise yaşın yordayıcı etkisi bulunmuştur. Ortak ebeveynliğin davranış problemleri üzerinde etkisi olmadığı gözlemlenmiştir.

İncelenen araştırmalarda farklı coğrafyalarda ebeveyni boşanmış ergenlerin duygusal ve davranışsal sonuçlarına bakıldığında; boşanma sonrası kişilerde oluşturduğu duygusal ve davranışsal problemlerin hemen hemen ortak olduğu gözlemlenmiştir. Ülkelerin refah seviyeleri ne düzeyde olursa olsun boşanma sonrası bireylerin sorunlara, olaylara fiziksel ve duygusal anlamda tepki verme tarzları yaygın olarak aynıdır. Burada esas olan hissedilen duygular ve yaşanan maddi manevi kayıplardır.

## SONUÇ VE DEĞERLENDİRME

Ergenlik döneminde ebeveyn boşanmasının duygusal ve davranışsal sonuçlar açısından incelenmesinin amaçlandığı bu sistematik derlemeye alınan tüm çalışmalar ebeveyn boşanması sonucu ergenlik döneminde meydana gelen birçok duygusal ve davranışsal sorunu içermektedir. Araştırma sonuçları ebeveyn boşanması sonucu ergenler de meydana gelen duygusal ve davranışsal problemlerin yaş ve cinsiyet ile doğrudan bağlantılı olduğunu, ülkelerin refah seviyesine bağlı olarak bir değişiklik göstermediği, ailelerin boşanma sonrası ekonomik durum arasında bağlantısının olup olmadığını incelemek için daha fazla yeni çalışmaya ihtiyaç duyulduğu anlaşılmıştır. Belirlenen araştırmaların bulgularına baktığımızda boşanmanın ergenler üzerindeki olumsuz sonuçlarını daha çok yaş aralıklarında ve cinsiyet faktörü üzerinde görmekteyiz. Boşanmış ebeveyni olan ergenlerin duygusal ve davranışsal problemlerini sistematik olarak incelemek; boşanmanın olumsuz sonuçlarını minimum düzeyde tutmak için ilham vermesi açısından önemlidir.

Araştırmalar, ebeveyn boşanmasının, akademik zorluklar (Örn. Düşük notlar ve okulu bırakma), yıkıcı davranışlar (Örn. Olumsuz davranış ve madde kullanımı sorunları) ve depresif ruh hali dahil olmak üzere çocuk ve ergenlerde uyum sorunları açısından artan riskle ilişkili olduğunu

belgelenmiştir (Dohoon, 2015). Boşanmış ebeveyni olan ergenlerin sorunlarından dolayı madde kullanımını yaşanacağını bilmeleri önemlidir, ebeveynleri ile daha fazla zaman geçiren ergenlerin daha az sigara içtiği görülür (Kristjansson ve diğ., 2009). Ergenlik döneminde ergenlerde meydana gelen gelişimsel değişimleri anlamak için ebeveyn ergen arasındaki ilişkiyi anlamak önemlidir (Aksoy vd., 2008). Çocuklar boşanmanın getirdiği zorlukların üstesinden gelebilecek bilgi ve becerilerden yoksundurlar (Spreme, 2020). Boşanmada ebeveynler genelde kendilerine odaklanmakta ve bu nedenle çocuklarını koruyamamaktadırlar, çocukların sorunlarına cevap verecek yöntemler bulmaya çalışmamakta ve çoğu zaman sorumluluklarını ihmal etmektedirler (Spreme, 2020). Bu nedenle ergenleri anlamak, onların sorunlarını tanımlamak ve doğru noktada yardımcı olmak açısından yapılan ve yapılacak olan araştırmaların tamamı önemlidir.

Ebeveynlerin boşanma deneyimi çocukların duygusal istikrarını etkileyecektir. Özellikle ebeveynleri yeni boşanma kararı almışsa, boşanmanın başlangıcında, erkek çocukların kız çocuklara kıyasla kontrolden çıkma olasılığı daha yüksektir çünkü başkalarıyla tartışmaya, sınıf arkadaşlarıyla kavga etmeye ve hatta olumsuz duygularından kolayca etkilenmeye eğilimli oldukları literatürde oldukça fazla çalışmada yer almaktadır. İncelenen çalışmalara baktığımızda ebeveyn boşanması büyük duygusal dalgalanmalara neden olmuştur (Domato,2019). Ergenlerin ebeveynleri boşanmadan önce kolayca korkup üzülürken, boşanmadan sonra ebeveynlerinin boşanmasını kabullenmeleri zor olduğu için duygusallaşmaları daha olasıdır. Çocuklar ebeveynleri ile ilgili kolaylıkla olumsuz düşüncelere kapılmakta ve hatta ebeveynlerinin boşanmasının sebebinin kendileri olduğunu düşünerek kendilerini suçlamaktadırlar (Semerci, 2017: 281). Öyle ki çocuklar boşanma olayını onayladıklarını, kötü bir evliliği boşanmaya tercih ettiklerini de belirtmişlerdir (Özçelik, 2017: 171). Boşanmış ebeveyni olan çocukların ve gençlerin genellikle kişilerarası ilişkilerde güvenlik ve başkalarına güven duygusundan yoksun oldukları tespit edilmiştir (D'Onofrio ve Emery, 2019). Aynı zamanda, özellikle arkadaşlık ilişkilerinde kendilerini kolayca güvensiz hissetmektedirler ve her zaman arkadaşlarını kaybetmekten, başkalarıyla çatışmaya girmektende korkmaktadırlar (Schaan vd.,2019).

Uygulamaya ilişkin öneriler :

1.Ergenleri yaşama daha fazla dahil etmek açısından gelişim özelliklerine ve yaşanan problemlere karşı duyarlı olunmalı, dönemi etiketlemek yerine yapılmış çalışmaların sonuçları doğrultusunda; sorunlarını ve gelişimsel kaygılarını kolay atlatabilecekleri ortamlar sunulmalıdır.

2.Problemlere çözüm önerileri sunarken bütüncül, tam iyilik halini göz önünde bulunduran yaklaşımlar geliştirilmelidir.

3.Profesyonellerden tam destek alabilmek için bu çalışmaların yapılması önemlidir.

4.Erken dönem boşanmanın olumsuz davranış sergileme açısından kritik olduğu, geç dönem boşanmalarda olumsuz duygu ve davranış problemlerinin daha az görüldüğü gözlemlenmiştir. Bu noktada boşanma süreçlerini iyileştirmeye çalışmak çocuklar açısından daha avantajlı görünmektedir.



**KAYNAKÇA**

- Abalı,O.,(2012). Ergenlik Dönemi ve Ruhsal Yaklaşım. İstanbul: Adade Yayınları.
- Aksoy, A.B., Kahraman, Ö. G., ve Kılıç, Ş.,(2008). Ergenlerin Algıladıkları Ebeveyn İzleme ve Destek Davranışları,İnönü Üniversitesi Eğitim Fakültesi Dergisi, 9(15), 1-14.
- Amato P.R., (2000). The Consequences of Divorce for Adults and Children, J Marriage Fam, 62, 1269–1287.
- Amato, P.R., ve Sobolewski, J.M. (2001). The Effects of Divorce and Marital Discord on Adult Children's Psychological Well-Being, Am Sociol Rev, 66, 900–921.
- Amato, P.R, James, S., (2010). Divorce in Europe and the United States: Commonalities and Diferences Across Nations, Fam Sci, 1(1),2–13.
- Anderson, J., (2014). The impact of family structure on the health of children: Effects of divorce, The Linacre quarterly, 81(4), 378–387.  
<https://doi.org/10.1179/0024363914Z.000000000087>
- Azzi, V., Iskandar K., Obeid S., Hallit S., (2022). Parental Divorce and Smoking Dependence in Lebanese Adolescents: the Mediating Effect of Mental Health Problems, BMC Pediatr4 ,22(1),471. DOI: 10.1186/s12887-022-03523-8. PMID: 35922838; PMCID: PMC9351249.
- Bee, H., ve Boyd, D., (2009). Çocuk Gelişim Psikolojisi. İstanbul: Kaknüs Yayınları.
- Bomysoad, R., N., ve Francis, L., A., (2020). Adverse Childhood Experiences and Mental Health Conditions Among Adolescents, The Journal of adolescent health : Official Publication of the Society for Adolescent Medicine, 67(6), 868–870.  
<https://doi.org/10.1016/j.jadohealth.2020.04.013>
- Breivik, K., ve Olweus, D., (2006). Children of Divorce in a Scandinavian Welfare State: Are they Less Affected than US Children, Scand J Psychol, 47, 61–74.
- Can, Y., ve Aksu, N., B., (2016). Boşanma Süresinde ve Sonrasında Kadın, Elektronik Sosyal Bilimler Dergisi, 15(58). <https://doi.org/10.17755/esosder.258824>
- Casey, B., J., Duhoux, S., ve Malter Cohen, M., (2010). Adolescence: What Do Transmission, Transition and Translation Have to do With it? Neuron, 67(5), 749–760.  
<https://doi.org/10.1016/j.neuron.2010.08.033>
- Crocetti, E., (2016). Systematic Reviews With Meta-Analysis: Why, When, and How? Emerging Adulthood, 4(1), 3-18. <https://doi.org/10.1177/2167696815617076>
- Damota, M., D., (2019). The Effect of Divorce on Families' Life. Journal of Culture, Society and Development.
- Doolittle, D., B., ve Deutsch, R., (1999). Children and high-conflict divorce: Theory, Research and intervention. The Scientific Basis of Child Custody Decisions, 68, 425-440.
- D'Onofrio, B., ve Emery, R., (2019). Parental Divorce or Separation and Children's Mental Health, World psychiatry : Official Journal of the World Psychiatric Association (WPA), 18(1), 100–101.  
<https://doi.org/10.1002/wps.20590>
- Habibi, M., Hosseini, F., Darharaj, M., Moghadamzadeh, A., Radfar, F., ve Ghaffari, Y., (2018). Attachment Style, Perceived Loneliness and Psychological Well-Being in Smoking and Non-Smoking University Students, The Journal of Psychology, 152(4), 226–236.  
<https://doi.org/10.1080/00223980.2018.1446894>

- Hu, G., J., (2018). Explore the education of children from divorced families, *Journal of Family Psychology*, 2(8), 799-899.
- Hurtig, T., Taanila, A., Hurtig, T., Taanila, A., Ebeling, H., Miettunen, J., ve Moilanen, I., (2005). Attention and behavioural problems of Finnish adolescents may be related to the family environment. *European Child & Adolescent Psychiatry*, 14(8), 471-478. <https://doi.org/10.1007/s00787-005-0492-5>
- Huurre, T., Junkkari, H., ve Aro, H., (2006). Long-term Psychosocial Effects of Parental Divorce: a Follow-up Study From Adolescence to Adulthood, *European archives of psychiatry and clinical neuroscience*, 256(4), 256-263. <https://doi.org/10.1007/s00406-006-0641-y>
- Jabbour, N., Abi Rached, V., Haddad, C., Salameh, P., Sacre, H., Hallit, R., Soufia, M., Obeid, S., ve Hallit, S., (2020). Association Between Parental Separation and Addictions in Adolescents: Results of a National Lebanese Study, *BMC public health*, 20(1), 965. <https://doi.org/10.1186/s12889-020-09108-3>
- Karaçam, Z., (2013). Sistematik Derleme Metodolojisi: Sistematik Derleme Hazırlamak İçin Bir Rehber, *Dokuz Eylül Üniversitesi Hemşirelik Fakültesi Elektronik Dergisi*, 6(1), 26-33.
- Karataş, E., (2019). Boşanmış Aile Çocuklarındaki Uyum Problemleri: Ortak Ebeveynlik Açısından Bir İnceleme, *Yüksek Lisans Tezi*, İstanbul: İstanbul Üniversitesi Sosyal Bilimler Enstitüsü.
- Karhina, K., Bøe, T., Hysing, M., ve Nilsen, S. A., (2023). Parental Separation Negative Life Events and Mental Health Problems in Adolescence, *BMC Public Health*, 23(1), 2364. <https://doi.org/10.1186/s12889-023-17307-x>
- Kaushik, V., ve Walsh, C., A., (2019). Pragmatism as a Research Paradigm and Its Implications for Social Work Research, *Social Sciences*, 8, 1-17. <https://doi.org/10.3390/socsci8090255>
- Kelly, J., B., ve Emery, R., E., (2003). Children's Adjustment Following Divorce: Risk and Resilience Perspectives, *Family Relations: An Interdisciplinary Journal of Applied Family Studies*, 52(4), 352-362. <https://doi.org/10.1111/j.1741-3729.2003.00352.x>
- Kelly, J., B., (2007). Children's Living Arrangements Following Separation and Divorce: Insights From Empirical and Clinical Research, *Family Process*, 46(1), 35-52. <https://doi.org/10.1111/j.1545-5300.2006.00190.x>
- Kirby, J., B., (2002). The Influence of Parental Separation on Smoking Initiation in Adolescents, *Journal of Health and Social Behavior*, 43(1), 56-71.
- Kristjansson, A., L., Mann, M., J., Sigfusson, J., Thorisdottir, I., E., Allegrante, J., P., ve Sigfusdottir, I., D., (2020). Implementing the Icelandic Model for Preventing Adolescent Substance Use, *Health Promotion Practice*, 21(1), 70-79. <https://doi.org/10.1177/1524839919849033>
- Lampel, Anitika, K., (1986). "Post Divorce Therapy With Highly Conflicted Families "The independent Practitioner ,Vol.6,No.3.
- Laumann-Billings, L., ve Emery, R., E., (2000). Distress Among Young Adults From Divorced Families, *Journal of family psychology : JFP : journal of the Division of family psychology of the American Psychological Association (Division 43)*, 14(4), 671-687. <https://doi.org/10.1037//0893-3200.14.4.671>
- Lee, D., ve McLanahan, S., (2015). Family Structure Transitions and Child Development: Instability, Selection, and Population Heterogeneity, *American sociological review*, 80(4), 738-763. <https://doi.org/10.1177/0003122415592129>

- Lee, D., Namkoong, K., Lee, J., ve Jung, Y., (2018). Preliminary Evidence of Altered Gray Matter Volume in Subjects With İnternet Gaming Disorder: Associations With History of Childhood Attention-Deficit/Hyperactivity Disorder Symptoms, *Brain Imaging and Behavior*, 13, 660 - 668.
- Lewis, J., ve Sammons, W., A., (2001). Helping children survive divorce, *Contemporary pediatrics*, 18(3), 103-114.
- Liu, H., (2022). The İnfluence of Parental Divorce on Depression Symptoms in Adolescence and Early Adulthood: A Systematic Review and Meta-Analysis, *International Conference on Public Art and Human Development (ICPAHD 2021)*, 477-485, Atlantis Press.
- Mortelmans, D., (2020). Economic Consequences of Divorce: A Review. 10.1007/978-3-030-44575-1\_2.
- Nilsen, S., A., Breivik, K., Wold, B., ve Bøe, T., (2018). Divorce and Family Structure in Norway: Associations With Adolescent Mental Health, *Journal of Divorce ve Remarriage*, 59(3), 175-194. doi: 10.1080/10502556.2017.1402655
- Nilsen, S.,A., Hysing, M., Breivik,K., Heradstveit, O., Sunde, E.V., Stormark, K.M., ve Bøe, T., (2019). Complex Families and Health Complaints Among Adolescents: A Population-Based Cross-Sectional Study, *Scandinavian Journal of Public Health*,1-10. doi: 10.1177/140349481989390
- Nilsen, S., A., Breivik, K., Wold, B., Askeland, K., G., Sivertsen, B., Hysing, M., ve Bøe, T., (2020). Divorce and Adolescent Academic Achievement: Heterogeneity in the Associations by Parental Education, *Plosone*, 15(3), e0229183.doi:10.1371/journal.pone.0229183
- Nilsen, S., A., Bergström, M., Sivertsen, B., Stormark, K., M., ve Hysing, M., (2022). Sleep in Adolescence: Considering Family Structure and Family Complexity, *Journal of Marriage and Family*.
- Obeid, S., Al Karaki, G., Haddad, C., Sacre, H., Soufia, M., Hallit, R., Salameh, P., ve Hallit, S., (2021). Association Between Parental Divorce and Mental Health Outcomes Among Lebanese Adolescents: Results of a National Study, *BMC Pediatrics*, 21(1), 455. <https://doi.org/10.1186/s12887-021-02926-3>
- Olofsson, E., (2019). Children of Divorce: Long-Term Psychological Effects and Neurological Consequences.
- Öngören, S., (2017). Boşanma ve Boşanmanın Erken Çocukluk Dönemi Çocuklar Üzerindeki Etkileri, *Uluslararası Eğitim Bilimleri Dergisi* (13), 73-87.
- Özçelik, Ö., A., D., (2017). Ruh Sağlığı, Özel Durumlarda Çocuk Ruh Sağlığı, "Her yönüyle okul öncesi eğitim". Ankara: Hedef Yayınları.
- Park, Y., S., ve Park, E., C., (2020). Association Between Parental Marital Status and Types of Suicidal Behavior Among Korean Adolescents: A Cross-sectional Study, *Journal of preventive medicine and public health = Yebang Uihakhoe chi*, 53(6), 419-428. <https://doi.org/10.3961/jpmp.20.004>
- Perales, F., Johnson, S., E., Baxter, J., Lawrence, D., ve Zubrick, S., R., (2017). Family Structure and Childhood Mental Disorders: New Findings From Australia, *Social Psychiatry and Psychiatric Epidemiology*, 52(4), 423-433. <https://doi.org/10.1007/s00127-016-1328-y>
- Roizblatt, S., A., Leiva, F, V., M., ve Maida, S., A., M., (2018). Separación o divorcio de los padres. Consecuencias en los hijos y recomendaciones a los padres y pediatras [Parents separation or divorce, Potential effects on children and recommendations to parents and pediatricians],

Revista chilena de pediatria, 89(2), 166–172. <https://doi.org/10.4067/S0370-41062018000200166>

Santrock, J., W., (2021). Yaşam Boyu Gelişim, Gelişim Psikolojisi. Ankara: Nobel Yayıncılık.

Schaan, V. K., Schulz, A., Schächinger, H., ve Vögele, C., (2019). Parental divorce is associated with an increased risk to develop mental disorders in women. *Journal of affective disorders*, 257, 91–99. <https://doi.org/10.1016/j.jad.2019.06.071>

Semerci, B., (2016). Artık Büyüdüm Ergen Ruh Sağlığı. İstanbul: Alfa Yayıncılık.

Semerci, B., (2017). Birlikte Büyüyelim Çocuk Ruh Sağlığı. İstanbul: Alfa Yayıncılık.

Smith-Trawick, J., (2014). Erken Çocukluk Döneminde Gelişim, Çev. Berrin A., Ankara: Nobel Yayıncılık.

Spremo, M., (2020). Children and Divorce, *Psychiatria Danubina*, 32(3), 353–359.

Steinbach, A., (2019). Children's and Parents' Well-Being in Joint Physical Custody: A Literature Review, *Family Process*, 58(2), 353–369. <https://doi.org/10.1111/famp.12372>

Tarhan, N., (2017). Aile Okulu ve Evlilik. İstanbul: Timaş Yayıncılık.

Tarhan, N., (2019). Sen Ben ve Çocuklarımız. İstanbul: Timaş Yayıncılık.

Tebeka, S., Hoertel, N., ve Dubertret C., ve Le S.Y., (2016). Parental Divorce or Death During Childhood and Adolescence and Its Association With Mental Health, *The Journal of nervous and Mental Disease*, 204. 10.1097/NMD.0000000000000549.

Tran, B., T., Nguyen, M., T., Nguyen, M., T., Nguyen, T., G., Duc, V., N., H., ve Tran, T., T., M., (2023). Mental Health and Its Determinants Among Adolescents Living in Families With Separated or Divorced Parents in an Urban Area of Vietnam, *Osong public health and research perspectives*, 14(4), 300–311. <https://doi.org/10.24171/j.phrp.2023.0110>

Tullius, J., M., De, K., M., L., Almansa, J., ve Reijneveld, S., A., (2021). Adolescents' Mental Health Problems Increase After Parental Divorce not Before and Persist Until Adulthood: A Longitudinal Trails Study, *European Child ve Adolescent Psychiatry*, 31(6), 969-978.

TUİK (2022). Evlilik ve Boşanma İstatistikleri, Haber Bülteni, 45568. Retrieved from: [data.tuik.gov.tr](http://data.tuik.gov.tr)

Türkarlan, D., N., (2007). Boşanmanın Çocuklar Üzerine Olumsuz Etkileri ve Bunlarla Başetme Yolları. *Sosyal Politika Çalışmaları Dergisi*, 11(11), 99-108. <https://doi.org/10.21560/spcd.50096>

Vezzetti, V., C., (2016). New Approaches to Divorce With Children: A Problem of Public Health. *Health Psychology Open*, 3(2), 2055102916678105. <https://doi.org/10.1177/2055102916678105>

Walper, S., Thönissen, C., ve Alt, P., (2015). Effects of Family Structure and the Experience of Parental Separation: A Study on Adolescents' Well-Being, *Comparative Population Studies*, 40(3). <https://doi.org/10.12765/CPoS-2015-12>

Yan, Y., ve Tan, J., (2022). Research Progress on the Impact of Parental Divorce on Children's Mental Health, *Women's and children's Health Guide*, 1(4), 243-250.

Zeratsion, H., Bjertness, C., B., Lien, L., Haavet, O., R., Dalsklev, M., Halvorsen, J., A., Bjertness, E., ve Claussen, B., (2014). Does Parental Divorce Increase Risk Behaviors among 15/16 and 18/19

Year-old Adolescents? A Study from Oslo, Norway, Clinical practice and epidemiology in mental health : CP & EMH, 10, 29–66. <https://doi.org/10.2174/1745017901410010059>

Zhang, C., Chen, Y., X., ve Zheng, Q., (2020).The Trend, Influencing Factors and Countermeasures of Divorce Rate in China, Journal of Xihua University-Philosophy and Social Sciences, 16(2), 221-229.

Zhao, H., (2021). The Effect of Parental Relationship on Children Psychological Growth. The 6th International Conference on Modern Management and Education Technology, Atlantis Press, 399-402.

**EXTENDED ABSTRACT****GENİŞLETİLMİŞ ÖZET****A SYSTEMATIC EXAMINATION OF EMOTIONAL AND BEHAVIORAL PROBLEMS OF ADOLESCENTS WITH DIVORCED PARENTS**

**Introduction and Research Purpose:** Parental divorce usually occurs as a result of the alienation, differentiation and unforgivable behavior of the parents. For couples who have reached the point of separation, living in the same house is no longer a very pleasant situation, but sometimes this situation may have to continue for a long time because children from family members are highly affected by these separations. Divorce is one of the most stressful situations in human life. For the child or children who will continue to live with a single parent after divorce, life carries a number of material and moral difficulties. The fact that parents turn their lives in different directions and at the same time have to continue parenting a child together will cause them to lead a contradictory life at this point. This study aims to systematically examine the emotional and behavioral problems of adolescents whose parents are divorced.

**Literature Review:** Adolescents whose parents are divorced may commonly encounter many emotional and behavioural problems. Research has shown that parental divorce has a negative impact on children's psychological, physical and social problems (Tullius et al., 2021). Liu (2022) argues that parental divorce is a bad childhood experience and will have a negative impact on children's mental health. According to Olofsson (2019), the general well-being of children from divorced families is lower than those from loving families; they experience more symptoms of anxiety and depression, have lower self-esteem and are more stressed. Parental conflict and divorce will also lead to the risk of mental illness, which hinders the healthy development of children (Zhao, 2021).

**Methodology and Finding:** For this purpose, 16 studies conducted in Turkey and abroad were analyzed. In these studies, internalizing (anxiety, depression, anxiety, etc.) and externalizing problems (alcohol and substance use, etc.) of adolescents were examined. The effects of divorce on adolescents were examined by considering gender, joint custody, adolescents living in different geographies, early and late divorce and socio-economic status after divorce. In the study, it was observed that the emotional and behavioral problems experienced by adolescents after divorce were overcome with milder conditions in the case of late divorce and joint custody, and that girls and boys were affected differently by the consequences of divorce according to their gender characteristics. All studies included in this systematic review, which aimed to examine parental divorce in adolescence in terms of emotional and behavioral outcomes, include many emotional and behavioral problems that occur in adolescence as a result of parental divorce.

**Conclusions and Recommendation:**

The results of the research show that the emotional and behavioral problems that occur in adolescents as a result of parental divorce are directly related to age and gender, that there is no change depending on the welfare level of the countries, and that more new studies are needed to examine whether there is a connection between the economic situation of families after divorce. When we look at the findings of the identified studies, we see the negative consequences of divorce on adolescents mostly in age ranges and on the gender factor. It is important to systematically examine the emotional and behavioral problems of adolescents with divorced parents in order to inspire parents, educators and professionals to prevent the negative consequences of divorce. It is important to examine the results of studies conducted to minimize the emotional and behavioral problems of adolescents after divorce under a single title in order to understand adolescents and make sense of the problems. In order to include adolescents more in life, they should be sensitive to their developmental characteristics and the problems they experience, and instead of labeling the period, environments where they can easily overcome their problems and developmental concerns should be offered in line with the results of the studies conducted. Approaches that take into account holistic, complete well-being should be developed while offering solutions to problems. It is important to carry out these studies in order to receive full support from professionals. It has been observed that early divorce is critical in terms of exhibiting negative behavior, while negative emotions and behavioral problems are less common in late divorces. At this point, trying to improve divorce processes seems to be more advantageous for children.

## KATKI ORANI BEYANI VE ÇIKAR ÇATIŞMASI BİLDİRİMİ

<b>Sorumlu Yazar</b> <i>Responsible/Corresponding Author</i>	Tuba BAŞAR			
<b>Makalenin Başlığı</b> <i>Title of Manuscript</i>	Boşanmış Ebeveyni Olan Ergenlerin Duygusal Ve Davranışsal Problemlerinin Sistematiik Olarak İncelenmesi			
<b>Tarih</b> <i>Date</i>	29/07/2024			
<b>Makalenin türü (Araştırma makalesi, Derleme vb.)</b> <i>Manuscript Type (Research Article, Review etc.)</i>	Derleme			
<b>Yazarların Listesi / List of Authors</b>				
<b>Sıra No</b>	<b>Adı-Soyadı</b> <i>Name - Surname</i>	<b>Katkı Oranı</b> <i>Author Contributions</i>	<b>Çıkar Çatışması</b> <i>Conflicts of Interest</i>	<b>Destek ve Teşekkür (Varsa)</b> <i>Support and Acknowledgment</i>
1	Tuba BAŞAR	%100	-	Sevda Cebirlioğlu ve İslim Eroğlu'na Teşekkürlerimi Sunuyorum.

## A R A Ş T I R M A M A K A L E S İ / R E S E A R C H A R T I C L E

DOI: 10.52122/nisantasisbd.1532216

OIL PRICE UNCERTAINTY AND STOCK MARKETS: NEW EVIDENCE  
FROM FOURIER-BASED APPROACHESProf. Dr. Feyyaz  
ZERENYalova Üniversitesi,  
İktisadi ve İdari Bilimler  
Fakültesi, Uluslararası  
Ticaret ve Finansman  
Bölümüe-posta:  
feyyaz.zeren@yalova.edu.trORCID 0000-0003-0163-  
5916Arş. Gör. Serkan  
ERYILMAZMaltepe Üniversitesi, İşletme ve  
Yönetim Bilimleri Fakültesi,  
Uluslararası Ticaret ve Lojistik  
Bölümüe-posta:  
serkaneryilmaz@maltepe.edu.tr

ORCID 0000-0002-8537-5607

Prof. Dr. Mesut  
DOĞANBilecik Şeyh Edebali  
Üniversitesi, Bozüyük Meslek  
Yüksekokulu, Finans,  
Bankacılık ve Sigortacılık  
Programıe-posta:  
mesut.dogan@bilecik.edu.tr

ORCID 0000-0001-6879-1361

Dr. Öğr. Üyesi Samet  
GÜRSOYBurdur Mehmet Akif Ersoy  
Üniversitesi, Bucak Zeliha  
Tolunay Uygulamalı Teknoloji ve  
İşletmecilik Yüksekokulu,  
Gümrük İşletme Programıe-posta:  
sametgursoy@mehmetakif.edu.tr

ORCID 0000-0003-1020-7438

## ABSTRACT

The aim of this study is to explain the relationship between oil price uncertainty and the stock markets of BRICS countries. For this purpose, monthly Oil Price Uncertainty (OPU) Index and stock market data of BRICS countries in the period between August 1997 and December 2019 are used. The results are as follows: (i) FARDL, ADL and RALS-ADL test results indicated that OPU is cointegrated with all country markets except JSE Top 50. (ii) Fourier Granger and Fourier Toda-Yamamoto causality test results revealed that there is a unidirectional causality from OPU to IBOVESPA and RTS, while there is no causality relationship between OPU and other stock markets. (iii) There is a causality in variance from BRICS stock markets to OPU and volatility spillover from OPU to IBOVESPA, BSE 30 and JSE Top 50. Finally, the paper suggests some insightful implications for investors to effectively manage their portfolio strategies considering price uncertainty and for policymakers to mitigate the negative externalities associated with oil price uncertainty.

**Keywords:** Oil, Price, Uncertainty, BRICS, Stock Markets**Jel Codes:** H54, Q43PETROL FİYAT BELİRSİZLİĞİ VE HİSSE SENEDİ PİYASALARI: FOURIER  
TABANLI YAKLAŞIMLARDAN YENİ KANITLAR

## ÖZ

Bu çalışmanın amacı, petrol fiyat belirsizliği ile BRICS ülkeleri hisse senedi piyasaları arasındaki ilişkiyi açıklamaktır. Bu amaçla, Ağustos 1997 - Aralık 2019 zaman aralığında aylık OPU Index ve BRICS ülkelerinin hisse senedi piyasası verileri kullanılmıştır. (i) FARDL, ADL ve RALS-ADL testi sonuçları OPU'nun JSE Top 50 dışında tüm ülke piyasaları ile eşbütünleşik olduğuna işaret etmektedir. (ii) Fourier Granger ve Fourier Toda-Yamamoto nedensellik testi sonuçları ise OPU'dan IBOVESPA ve RTS'ye doğru tek yönlü bir nedensellik olduğunu, diğer hisse senedi piyasaları ile OPU arasında herhangi bir nedensellik ilişkisi olmadığını göstermiştir. (iii) BRICS hisse senedi piyasalarından OPU'ya doğru varyansta nedensellik olduğu ve OPU'dan IBOVESPA, BSE 30 ve JSE Top 50' doğru bir oynaklık yayılımı olduğu tespit edilmiştir. Son olarak, bu çalışma piyasa paydaşları için portföy stratejilerinin fiyat belirsizliğini gözetenek etkin bir şekilde düzenlenmesi ve politika yapımcıların petrol fiyat belirsizliği sebebiyle ortaya çıkan negatif dışsallıkları önlemesi için aydınlatıcı öneriler sunmaktadır.

**Anahtar Kelimeler:** Petrol, Fiyat, Belirsizlik, BRICS, Hisse Senedi Piyasaları**Jel Kodları:** H54, Q43**Geliş Tarihi/Received:** 12.08.2024**Kabul Tarihi/Accepted:** 13.12.2024**Yayın Tarihi/Printed Date:** 31.12.2024**Kaynak Gösterme:** Zeren, F., Eryılmaz, S., Doğan, M. ve Gürsoy S., (2024). "Oil Price Uncertainty and Stock Markets: New Evidence from Fourier-Based Approaches". *İstanbul Nişantaşı Üniversitesi Sosyal Bilimler Dergisi*, 12(2) 714-727.



## INTRODUCTION

Early discussions on the impact of oil price uncertainty were often associated with decision-making processes of firms, e.g., irreversible investments or fixed capital investment (Jo, 2014). Some scholars including Bernanke (1983) and Pindyck (1991) have shown that firms tend to postpone irreversible investment decisions and demand more information as a response to high oil price uncertainty when cash flows depend on oil prices. It has been claimed that this phenomenon fuels cyclical fluctuations in the economy. Moreover, oil prices may affect economic activity through various channel e.g. real equilibrium and monetary policy. On the one hand, they are associated with the well-known assumption that oil price rises lead to an upward shift in overall price levels. Hence, the real foreign exchange balances of households and enterprises are claimed to decline, which implies a fall in aggregate demand. On the other hand, the income transfer channel associated with oil price increases highlights the transfer of income from oil importers to oil exporters (Elder and Serletis, 2010). Furthermore, geopolitical risks are also considered to be the key driver of price volatility in energy markets.

Recently, there has been a growing interest in the link between oil price changes and stock returns in both the energy and finance literature. In this regard, many rigorous empirical studies have been conducted on the link between oil price shocks and financial markets. Some scholars such as Filis et al. (2011), Lee and Chiou (2011), Bouri (2015) and Pönkä (2016) have provided empirical evidence that oil prices and stock markets are related.

The interaction between oil and stock markets is highly effective in terms of both returns and volatility. As such, the relationship between global energy markets and external variables such as electricity consumption of Bitcoin illustrates the interconnectedness of modern energy and financial markets (Kılıç et al., 2021). Hence, this reveals the effects of uncertainties in energy prices on stock market dynamics. Moreover, since the volatility in oil prices has a decisive role for the global economy, it can lead to significant uncertainties and changes in market expectations for the future (Nandha and Faff, 2008; Liu and Gong, 2020). Also, the balance of risk and return in the stock market is perceived as the risk preference of investors. Consequently, the uncertainty in oil prices reflects market expectations and affects the risk premiums demanded by investors to accept risk. In this regard, it is claimed to affect the risk-return relationship in the market (Wen et al., 2014; He et al., 2019). For example, by influencing investors' trading strategies, it affects stock market performances, including the stock risk-return relationship (He et al., 2020).

The objective of this paper is to analyze the relationship between stock markets and energy price uncertainty. In the study, stock markets and energy price uncertainty indices of BRICS countries (Brazil, Russia, India, China and South Africa) for the period 2015-2016 are employed. Fourier Granger and Fourier Toda Yamamoto causality tests as well as Li and Enders Fourier volatility test are used for empirical analysis. To this end, we expect that the study will provide some insightful implications for literature.

First of all, this study attempts to offer new empirical evidence on the link between oil and equity markets to enhance the understanding of risk-return dynamics and facilitate the decision-making process of market participants. As well-known, energy prices reflect global economic uncertainty and serve as key indicators that influence the financial decisions of global investors. As a result, this study provides a new perspective for investors, corporates and policy makers.

Second, this paper expands the literature on energy and financial markets by providing fresh evidence on the return and volatility relationship between energy prices and markets using advanced Fourier-based econometric methods. As known, the Fourier approach considers a number of smooth breaks as well as unknown forms and sharp structural breaks (Becker et al., 2006).

Finally, the share of BRICS economies within the global economy is rapidly growing every day. Therefore, it is of paramount interest to understand how the stock markets of these countries respond to the uncertainties in energy prices and to identify investment strategies based on these responses. The findings of this study may provide some enlightening implications for the resilience and robustness of financial markets in BRICS countries.

The paper is structured as five sections. Following the introduction, the second section briefly summarizes the empirical evidence on the relationship between oil price uncertainties and stock markets. The third section explains the variables employed in the study and the empirical methodology. The fourth section presents the relationship between energy price uncertainty and stock markets of BRICS countries via Fourier-based econometric methods. The final section presents the conclusions and policy implications of this research for all stakeholders.

## 1. Literature Review

Oil price uncertainty has long been regarded as a key phenomenon within financial markets and energy economics. However, the estimation of specific indices and indicators that measure this uncertainty is a relatively new field in the literature. The oil price uncertainty index is an indicator that measures the uncertainty of future oil prices and the calculation of this index provides a deeper insight for energy markets.

The fundamentals of the energy uncertainty index were introduced by Xu et al. (2021). This study suggested a new metric of uncertainty in the global energy market and analyzed its impact on oil prices. Dang et al. (2023) claimed that oil prices are an incomplete proxy for energy prices and thus developed the energy uncertainty index. On the other hand, geopolitical risks (GPRs) are important factors in energy markets and act as both transmitters and absorbers of shocks in stock market development (Böyükaslan et al., 2024; Gürsoy, 2021). In addition to volatility in both energy prices and geo-political risk, they determine how an investor acts. They also define the financial stability in emerging economies.

Significant research has been conducted on the relationship between oil price volatility and stock market performance, which reveals many linkages. For instance, Bastianin and Manera (2018) found out that the volatility in the U.S. stock market responds to oil price shocks, caused by both unexpected aggregate demand changes and oil-specific demand, but minimal response to supply shocks. Such findings are also supported by Mahmoudi and Ghaneei (2021) who stated that crude oil market fluctuations impact the Canadian stock market negatively during periods of high volatility and positively during low-volatility periods. Kokabisaghi et al. (2019) showing how geopolitical contexts such as sanctions play a role in amplifying the effects oil price volatility has on Tehran's stock and industry indexes, added to this. In addition, Shao et al. (2021) employed quantile autoregressive distributed lag methods in revealing the complicated relationships that exists between crude oil futures prices with economic policy uncertainty, stock markets, and pandemic-born panic events among other factors, thereby upholding the back-and-forth nature of such associations. Altogether, these studies show how important it is to integrate economic and geopolitical factors into the studies concerning oil price volatility and dynamic behaviors in financial markets.

The relationship between energy prices and stock returns has been widely analyzed in the literature. The effects on energy prices and stock returns varies based on economic development level, supply-demand rates and the policies implemented by countries. For example, Zhang and Guo (2024) found that energy-related indices affect the volatility of oil prices. Moreover, Huang (1996), Wei (2003), Regnier (2007), Oberndorfer (2009), Cong and Shen (2013), Armeanu (2019), Nakhipekova et al. (2020) and Chien et al. (2021) reported that energy price shocks have negative effects on stock returns. Benkraiem et al. (2018) and Chien et al. (2021) observed that oil price shocks have positive effects on stock returns in their oil demand-based analysis. Besides, Roger et al. (1996) and Alio et al. (2019) indicated that there is a long-term relationship between the two variables, but they did not find neither bidirectional nor unidirectional causality.

The effects of oil price shocks also differ based on the producer and consumer characteristics of countries, the utilization of dependent and alternative energy sources, the policies they implement and their development phases. Hamilton (2003), Cobo-Reyes and Perez Quiros (2005), Park and Ratti (2008), Nandha and Faff (2008), Miller and Ratti (2009), Al-Fayoumi (2009), Filis (2010), Le and Chang (2011), Basher et al. (2012), Hasan and Mahbobi (2013), Broadstock and Filis (2014), and Khamis et al. (2018) pointed out that oil price shocks have negative effects on stock prices. These effects are attributed to increasing uncertainties and cost burdens in the economy.

Finally, Chen et al. (1986), Huang et al. (1996), Wei (2003), Apergis and Miller (2009), and Le and Chang (2011) reported that oil price shocks have insignificant effect on stock returns. However, Sadorsky (1999, 2001), Basher and Sadorsky (2006), Narayan and Narayan (2010), Le and Chang (2011), Arouri and Rault (2012), Broadstock and Filis (2014), Roboredo and Rivera-Castro (2014), Diaz and De Gracia (2017), Anyalechi et al. (2019), and He et al. (2022) observed that oil price shocks have positive effects on stock returns. These studies concluded that sharp declines in oil prices stimulate economic growth by reducing energy costs.

## 2. Data and Methodology

The paper investigates the relationship between oil price uncertainty and the stock markets of Brazil (IBOVESPA), Russia (RTS), India (BSE 30), China (SSE 225) and South Africa (JSE Top 50). To do this, we used data at monthly frequency for the period from August 1997 to December 2019. The Oil Price Uncertainty Index (OPU) as a proxy for oil price uncertainty is based on English articles of at least 100 words from 50 global newspapers. They exclude sports articles, editorials, abstracts, ads, blogs, opinion pieces, country profiles, transcripts, press releases, and other non-news items. The OPU data are obtained from the Economic Policy Uncertainty database, while the stock market data are taken from Investing.com and Yahoo Finance. On the other hand, ignoring structural breaks in the series over time may affect the results of the analysis (Perron, 1989). Indeed, traditional unit root tests in previous literature that consider structural breaks through dummy variables, but they can only capture sharp structural breaks. However, Fourier-based tests can also capture smooth structural breaks (Bozoklu et al. 2020). Therefore, Fourier-based techniques were employed.

### 2.1. Fourier ADF Unit Root Test

Enders and Lee (2012) proposed an extended version of the Augmented Dickey-Fuller (ADF) unit root test that allows the Fourier function to adjusted to a certain frequency dimension. The Fourier ADF (hereafter FADF) enables nonlinear and unknown structural breaks in the deterministic component of the model as well as smooth transition changes through the Fourier function. Also, this procedure does not require information on their location, number, and shape.

The null hypothesis of the FADF is expressed as  $H_0: y_1 = y_2 = 0$  and means that the series is non-stationary. The general form of test is as presented in Eq. (1) and (2):

$$\Delta y_t = \alpha + y_1 \sin\left(\frac{2\pi kt}{T}\right) + y_2 \cos\left(\frac{2\pi kt}{T}\right) + \delta y_{t-1} + \varepsilon_t \quad (1)$$

$$\Delta y_t = \alpha + \beta_t + y_1 \sin\left(\frac{2\pi kt}{T}\right) + y_2 \cos\left(\frac{2\pi kt}{T}\right) + \delta y_{t-1} + \varepsilon_t \quad (2)$$

where  $y$  is the Fourier estimation function,  $t$  is the time trend,  $k$  is the frequency of the Fourier function ( $1 \leq k \leq 5$ ), and  $T$  is the sample size. If the estimated  $\tau_{DF-\tau}$  value is bigger than the critical values in the study of Enders and Lee (2012), this indicates that the series is stationary. However, the sine ( $y_1$ ) and cosine ( $y_2$ ) terms should be statistically significant. Otherwise, the results of the traditional ADF test are valid (Eylasov et al., 2022).

### 2.2. Fourier Bootstrap ARDL Approach

Fourier Bootstrap ARDL bounds test (FARDL) stands out with several advantages. This test doesn't require the variables stationary at the level or first difference. Furthermore, the FARDL test provides reliable and consistent results in small samples.

Four different results are obtained within FARDL test. These are (Yılcı and Pata, 2020);

1. When FA, FB and t statistics are significant, cointegration occurs.
2. When FA, FB and t statistics are insignificant, no cointegration occurs.
3. When FA and FB are significant, but t is not, the first degenerate situation.
4. When FA and t are significant, but FB is not, the second degenerate situation.

Except case 1, all results indicate that there is no cointegration.

By modifying FARDL bounds test statistics to the ARDL bounds test approach developed by Pesaran, Shin and Smith (2001), it is expressed as Eq. (3):

$$\Delta U_t = \delta_0 \psi_1 \sin\left(\frac{2\pi kt}{T}\right) \psi_2 \cos\left(\frac{2\pi kt}{T}\right) \delta_1 U_{t-1} \delta_2 G_{t-1} \sum_{i=1}^{p-1} \vartheta'_i \Delta U_{t-1} \sum_{i=1}^{p-1} \varrho'_i \Delta G_{t-1} \varepsilon_t \quad (3)$$

where  $p$  denotes the number of lags,  $\varepsilon_t$  represents the error term with zero mean and finite variance and  $\Delta$  is the difference operator. The t-statistic value calculated by estimating of the model is greater than the critical values, which calculated by bootstrap simulation, indicates that the series are cointegrated.

### 2.3. Fourier Granger and Fourier Toda-Yamamoto Causality Tests

Enders and Jones (2016) developed the Fourier Granger causality test since the conventional Granger (1969) causality test with the vector autoregressive (VAR) model proposed by Sims (1980) ignores regime shifts and it is often unsatisfactory to determine the relationship with linear specifications. This test determines the unidentified regime shifts by including Gallant (1981) Fourier functions to the VAR model.

The null hypothesis of the Enders and Jones (2016) Fourier Granger causality test implies that there is no causal relationship between the series ( $H_0: \vartheta = 0$ ). The mathematical expression of the test can be seen in Eq. (4):

$$Y_t = \beta_0 + Y_{1k} \sin\left(\frac{2\pi kt}{T}\right) + Y_{2k} \cos\left(\frac{2\pi kt}{T}\right) + \vartheta_1 Y_{t-1} + \dots + \vartheta_u Y_{t-u} \quad (4)$$

Toda and Yamamoto (1995) causality test estimate the causality with the lags augmented VAR (p+dmx) model without considering the stationary order of the series and the cointegration relationship between them. As this test ignores regime shifts, Nazlıoğlu et al. (2016) proposed the Fourier Toda-Yamamoto causality test, which allows the regime shifts in the series by using Fourier functions instead of the constant term in the VAR model.

The null hypothesis of the Fourier Toda-Yamamoto (2016) causality test states that there is no causal relationship between the series ( $H_0: \beta = 0$ ). The statistical formulation of the test is as shown in Eq. (5):

$$Y_t = \alpha_0 + Y_1 \sin\left(\frac{2\pi kt}{T}\right) + Y_2 \cos\left(\frac{2\pi kt}{T}\right) + \beta_1 Y_{t-1} + \dots + \beta_{p+d} Y_{t-(p+d)} + \varepsilon_t \quad (5)$$

where  $d$  is the maximum degree of cointegration and  $p$  is the optimal lag length. If Wald or F-test statistic is greater than the asymptotic and bootstrap probability values, there is no causality relationship between the series.

### 2.4. Fourier Volatility Spillover Test

To estimate volatility spillovers, the Fourier volatility spillover test developed by Li and Enders (2018), which also captures structural breaks, is employed. In terms of capturing structural breaks, this test is more efficient than the volatility spillover test proposed by Hafer and Herwartz (2006). Li and Enders (2018), in their study, consider both smooth and sharp structural breaks with trigonometric functions by integrating sines and cosines while investigating causality in variance. The Lagrange multiplier (LM), which can be used even in large samples, was employed to conduct the analysis. This method is based on the GARCH (1, 1) model and the model of Hafner and Herwartz (2006) is estimated as shown in Equation 6:

$$\varepsilon_{it} = \xi_{it} \sqrt{\sigma^2 (1 + \varkappa'_{jt} \pi)}, \quad \varkappa_{jt} = (\varepsilon_{jt-1}^2, \sigma_{jt-1}^2) \quad (6)$$

Under this approach, structural breaks in volatility transitions are disregarded. However, the GARCH (1, 1) model can lead to incorrect results when there are long-run structural breaks between the series and the model misses these structural breaks. In this regard, Li and Enders

(2018) integrated structural breaks into the model and constructed the volatility spillover model with structural breaks as follows:

$$\sigma_{it}^2 = \omega_{0i} + \sum_{k=1}^n \omega_{1i,k} \sin\left(\frac{2\pi k_i t}{T}\right) + \sum_{k=1}^n \omega_{2i,k} \cos\left(\frac{2\pi k_i t}{T}\right) + \alpha_i \varepsilon_{it-1}^2 + \beta_i \sigma_{it-1}^2 \quad (7)$$

The results obtained from the model can capture not only sharp structural breaks in the series but also structural breaks with smooth transition.

### 3. Empirical Findings

The first stage of time series analysis is to determine the stationarity of the series through unit root tests. In this regard, the Fourier ADF unit root test proposed by Enders and Lee (2012), which can handle both sharp and smooth structural breaks, was used. The results of the Fourier ADF test indicate that Oil Price Uncertainty, Brazilian stock market IBOVESPE, Russian stock market RTS and Indian stock market BSE 30 variables are non-stationary at level but stationary at first differences. Meanwhile, Chinese stock market SSE225 and South African stock market JSE Top 50 variables are stationary at level. These results are shown in Table 1.

**Table 1.** Fourier ADF Unit Root Test Results

	Level	First Diff.
Oil Price Uncertainty (OPU)	-3.13 (2) (11)	-6.17 (4) (12) ***
IBOVESPA (Brazil)	-3.58 (2) (12)	-5.59 (2) (12) ***
RTS (Russia)	-3.52 (1) (9)	-5.33 (5) (12) ***
BSE 30 (India)	-3.70 (1) (4)	-10.12 (5) (4) ***
SSE 225 (China)	-5.11 (3) (7) ***	-
JSE Top 50 (South Africa)	-3.91 (3) (5) **	-

**Note:** \*\* and \*\*\* denote %5 and %10 statistical significance, respectively.

The results of the Fourier ADF unit root test indicate that SSE 225 and JSE Top 50 are stationary at level, while the other variables are stationary at first difference. These results imply a limitation for cointegration tests. As such, in time series analysis, only ARDL-based tests can be used for series stationary at different levels. Therefore, we adopted the Fourier ADL and RALS tests for cointegration between series stationary at the same level and the Fourier ARDL bounds test for series stationary at different levels. The results are presented in Table 2.

**Table 2.** FADL-RALS and FADL Cointegration Test Results

	Optimal frequency	FADL test statistics	RALS-FADL test statistics	Rho stat
OPU – IBOVESPA	1	-6.80*	-6.97*	0.97
OPU – RTS	1	-6.54*	-6.59*	0.98
OPU – BSE 30	1	-6.83*	-6.99*	0.97

**Note:** The critical values for the FADL test are -5.04 (1%), -4.47 (5%) and -4.19 (10%), and for the FADL-RALS test are -5.073, -4.482 and -4.186, respectively. The \* symbolizes 1% statistical significance.

The results of the FADL and RALS-FADL tests, shown in Table 2, indicate that the stock markets have a long-run cointegration relationship with the oil price uncertainty index. On the other hand, Chinese and South African stock markets, which are stationary at different levels with the oil price uncertainty index, are analyzed by Fourier ARDL bounds test and the results are presented in Table 3. All three test statistics estimated by Fourier ARDL bounds test for China are higher than their critical values. However, the test statistics estimated for the South African stock market are smaller than all critical values. As a result, OPU and Chinese stock market SSE 225 are long-term cointegrated, while OPU and JSE Top 50 are not.

**Table 3.** Fourier ARDL Bounds Test

	Test statistics		Optimal frequency Min AIC	Bootstrap Critical Values		
				%10	%5	%1
OPU – SSE 225	Fa	10.46**	0.20 -2.32	7.71	8.94	11.74
	T	-4.57**		-3.73	-4.09	-4.66
	Fb	1.88*		1.71	2.26	3.03
OPU – JSE Top 50	Fa	4.72	0.30 -2.93	8.18	9.43	12.09
	T	-3.07		-3.94	-4.25	-4.73
	Fb	-0.35		2.32	2.77	3.49

**Note:** \* and \*\* represents 1% and 5% statistical significance, respectively.

In summary, the results indicate that, except for South Africa, the stock markets of BRICS countries are cointegrated with the OPU in the long-term. These findings suggest that the uncertainty of oil prices is a significant determinant for stock markets.

**Table 4.** Fourier Granger Causality and Fourier Toda-Yamamoto Causality Test Results

	Method	Test Statistics	Asymptotic p-value	Bootstrap p-value
OPU → IBOVESPA	Fourier Granger Causality	8.423	0.07*	0.09*
IBOVESPA → OPU		2.076	0.722	0.750
OPU → RTS		21.767	0.04**	0.08*
RTSE → OPU		6.121	0.910	0.890
OPU → BSE30		2.258	0.323	0.270
BSE30 → OPU		1.559	0.459	0.540
OPU → SSE225	Fourier Toda	0.175	0.916	0.920
SSE225 → OPU		0.174	0.916	0.910
OPU → JSE Top 50	Yamamoto Causality	0.012	0.994	0.980
JSE Top 50 → OPU		0.496	0.781	0.770

**Note:** → represents the direction of the causality relationship, while \* and \*\* represent 1% and 5% statistical significance, respectively.

Following the cointegration analyses, causality relationships between OPU and BRICS stock markets were examined. In this stage, different causality methods were employed, considering the stationarity levels of the series. The Fourier Granger causality test was used for variables stationary at the same level, while the Fourier Toda Yamamoto causality test was adopted for series stationary at different levels. The results of these test are presented in Table 4.

**Table 5.** Li and Enders Fourier Volatility Spillover Test Results

	Test Statistics	p-value
OPU → IBOVESPA	6.01**	0.049
IBOVESPA → OPU	8.73**	0.012
OPU → RTS	3.72	0.150
RTSE → OPU	4.91*	0.082
OPU → BSE30	8.971**	0.011
BSE30 → OPU	10.965***	0.001
OPU → SSE225	3.70	0.152
SSE225 → OPU	7.57**	0.022
OPU → JSE Top 50	5.82*	0.054
JSE Top 50 → OPU	6.04**	0.048

**Note:** \*, \*\* and \*\*\* indicate that 1%, 5% and 10% statistical significance, respectively.

The results shown in Table 4 indicate that there is no causality between OPU and the BSE30, SSE 225 and JSE Top 50 indices, while there is a unidirectional causality from OPU to IBOVESPA and RTS. In this regard, it is understood that shocks and structural changes in OPU are the determinants of IBOVESPA and RTS.

After the analysis of cointegration and causality relationships between BRICS stock markets and OPU, volatility spillover analysis was also conducted between these variables. As shown in Table 5, there is causality in variance from BRICS stock markets to OPU. These results reveal that stock markets are key indicator for uncertainty in oil prices. Moreover, there is a volatility spillover from the OPU to the stock markets of Brazil, India and South Africa. Overall, these results suggest that oil price uncertainty affects the equity markets of these countries.

## CONCLUSION and IMPLICATIONS

Considered as the “lifeblood” of the global economy and a major pillar of global trade, oil stands out as a strategic commodity. However, the uncertainty surrounding oil prices may have profound effects on financial markets. Constant fluctuations in oil prices may lead to volatility in stock markets and cause a perception of uncertainty by investors. This uncertainty has the potential to affect a wide range of sectors, from energy companies to consumers, thus triggering large-scale volatility in stock markets. Oil price volatility can put significant stress on the profitability, cost structures and future planning of companies, which in turn may affect stock prices in the stock market. Moreover, this uncertainty can arise from a numerous factor, from geopolitical events to energy supply and demand dynamics, which can affect investor behavior in the markets. Consequently, oil price uncertainty is perceived as a crucial phenomenon in financial markets and has a profound impact on the stock market.

In this context, this study investigates the effects of energy price uncertainty on stock markets. The developed by Dang et al. (2023) is used as the explanatory variable. Although this index is newly constructed, it is widely applied in recent literature. On the other hand, data for this study are collected monthly and empirical analyses are carried out via Fourier Granger and Fourier Toda Yamamoto causality tests and Li and Enders Fourier volatility test.

Different from other studies that emphasise the direct relationship between geopolitical risks, energy price uncertainty or macroeconomic uncertainty on financial markets, this study takes a different path and focuses on oil price uncertainty as an important transmission mechanism in the relationship between BRICS stock markets and global energy dynamics. By adopting advanced econometric techniques such as Fourier Granger and Fourier Toda-Yamamoto causality tests, this study shows how to confidently capture linear and non-linear causal relationships that have often been ignored by previous researchers (Elder and Serletis, 2010; Büyükaslan et al., 2024). Thus, this approach extends its examination from oil price uncertainty to the volatility that pervades equity markets in some emerging economies, possibly providing a more sophisticated understanding of how regional markets respond to changes in external energy. Consequently, this approach addresses a very crucial gap in literature and informs useful actions for policy makers and market players on the strategic necessity of energy in the financial markets context.

Initially, we conducted Fourier ADF unit root test, which developed by Enders and Lee (2012). According to results of this test Chinese stock market SSE225 and South African stock market JSE Top 50 were found stationary at level while Oil Price Uncertainty (OPU), Brazilian stock market IBOVESPA, Russian stock market RTS and Indian stock market BSE 30 are stationary at first difference.

Based on the Fourier ADF unit root test results, we performed Fourier ADL-RALS cointegration analysis and found that IBOVESPA, RTS and BSE 30 are cointegrated with OPU. Moreover, according to the Fourier ARDL test results, there is a cointegration relationship between SSE 225 and OPU but not JSE Top 50. On the other hand, the Fourier Granger causality test showed that there is a unidirectional causality from OPU to IBOVESPA and RTS. However, Fourier Toda Yamamoto causality test revealed that there is no causality from OPU to SSE225 or JSE Top 50 or vice versa.

Finally, it is determined that there is variance causality from all the country stock market to OPU by Lee and Enders Fourier volatility spillover analysis. Particularly, it has been observed that the stock markets of Brazil, India, and South Africa are affected by OPU, and this uncertainty spreads to stock market volatilities. As a result, our findings indicate that oil price uncertainty has significant effect on the stock markets and this effect is stronger economic dynamics of certain

countries compared to the others. The results reveal that there is a strong link between oil price uncertainty and several major stock market indices.

The findings of this study reveal that oil price uncertainty has a significant impact on global stock markets and particularly affects the economic dynamics of certain countries. In this regard, this study proposes some implications for investors and policymakers. First, investors should be aware of the effects of energy price uncertainty and adjust their portfolio strategies appropriately. Secondly, policymakers should evaluate policies to mitigate the uncertainties in the energy industry and should formulate policies to increase the transparency and predictability of energy policies. Finally, future research should analyze various parameters that cause oil price uncertainty and price volatility to better grasp the effects of energy price uncertainty on financial markets.

## REFERENCES

- Al-Fayoumi, N.A. (2009). Oil prices and stock market returns in oil importing countries: the case of Turkey, Tunisia and Jordan, *European Journal of Economics, Finance and Administrative Sciences*, 16, 84-98.
- Alio, FC, Okolo, VO, Egbo, OP ve Ezeaku, HC (2019). Enerji fiyatları ve Nijerya borsası. *Uluslararası Enerji Ekonomisi ve Politikası Dergisi*, 9 (6), 33-37.
- Anyalechi, KC, Ezeaku, HC, Onwumere, JUJ ve Okereke, EJ (2019). Nijerya'da petrol fiyatlarındaki dalgalanma borsa getirilerini etkiliyor mu? *Uluslararası Enerji Ekonomisi ve Politikası Dergisi*, 9 (1), 194-199.
- Apergis, N. ve Miller, SM (2009). Yapısal petrol piyasası şokları hisse senedi fiyatlarını etkiler mi? *Enerji ekonomisi*, 31 (4), 569-575.
- Armeanu, D. Ş., Joldeş, CC, & Gherghina, Ş. C. (2019). Enerji piyasası ile hisse senedi getirileri arasındaki bağlantı hakkında: Romanya'dan kanıtlar. *Enerjiler*, 12 (8), 1463.
- Arouri, MEH ve Rault, C. (2012). Körfez İşbirliği Konseyi ülkelerindeki petrol fiyatları ve hisse senedi piyasaları: panel analizinden elde edilen ampirik kanıtlar. *Uluslararası Finans ve Ekonomi Dergisi*, 17 (3), 242-253.
- Basher, S.A. and Sadorsky, P. (2006). Oil Price Risk and Emerging Stock Markets. *Global Finance Journal*, 17: 224–251.
- Basher, S.A., Haug, A.A., Sadorsky, P., (2012). Oil prices, exchange rates and emerging stock markets. *Energy Economics*. 34 (1), 227–240.
- Bastianin, A., & Manera, M. (2018). How does oil price volatility affect stock returns? *Energy Economics*, 75, 503–516. <https://doi.org/10.1016/j.eneco.2018.08.002>
- Becker, R., Enders, W., & Lee, J. (2006). A Stationarity Test in the Presence of an Unknown Number of Smooth Breaks. *Journal of Time Series Analysis*, 27(3), 381-409. doi:10.1111/j.1467-9892.2006.00478.x
- Benkraiem, R., Lahiani, A., Miloudi, A. ve Shahbaz, M. (2018). ABD borsalarının enerji fiyatı şoklarına verdiği tepkilere ilişkin yeni bilgiler. *Uluslararası Finansal Piyasalar, Kurumlar ve Para Dergisi*, 56, 169-187.
- Bernanke, B. S. (1983). Irreversibility, uncertainty, and cyclical investment. *The quarterly journal of economics*, 98(1), 85-106.
- Bouri, E. (2015). Return and volatility linkages between oil prices and the Lebanese stock market in crisis periods. *Energy*, 89, 365-371.
- Böyükaslan, A., Demirer, R., Ergüney, E. B., & Gursoy, S. (2024). Geopolitical risks and the energy-stock market nexus: Evidence from Türkiye. *Borsa Istanbul Review*, 24(1), 73-83. <https://doi.org/10.1016/j.bir.2023.10.012>



- Broadstock, DC ve Filis, G. (2014). Petrol fiyatı şokları ve borsa getirileri: ABD ve Çin'den yeni kanıtlar. *Uluslararası Finansal Piyasalar, Kurumlar ve Para Dergisi*, 33, 417-433.
- Chen, N., Roll, R., & Ross, S. (1986). Economic forces and the stock market. *Journal of Business*, 59 (3), 383-403.
- Chien, F., Sadiq, M., Kamran, HW, Nawaz, MA, Hussain, MS ve Raza, M. (2021). Enerji fiyatlarının ve borsa getirisinin ortak hareketi: ABD, Avrupa ve Çin'den gelen COVID-19 salgınının çevresel dalgacık bağlantısı. *Çevre Bilimi ve Kirlilik Araştırması*, 28, 32359-32373.
- Cobo-Reyes, R. ve Pérez Quirós, G. (2005). Petrol fiyatının sanayi üretimine ve hisse senedi getirilerine etkisi.
- Cong, RG ve Shen, S. (2013). Enerji fiyatı şokları, borsa ve makroekonomi arasındaki ilişkiler: Çin'den kanıtlar. *Bilimsel Dünya Dergisi*, 2013.
- Dang, T. H. N., Nguyen, C. P., Lee, G. S., Nguyen, B. Q., & Le, T. T. (2023). Measuring the energy-related uncertainty index. *Energy Economics*, 106817.
- Diaz, E.M., De Gracia, F.P. (2017), Oil price shocks and stock returns of oil and gas corporations. *Finance Research Letters*, 20, 75-80.
- Elder, J., & Serletis, A. (2010). Oil price uncertainty. *Journal of Money, Credit and Banking*, 42(6), 1137-1159.
- Filis, G., (2010). Macro economy, stock market and oil prices: do meaningful relationships exist among their cyclical fluctuations?, *Energy Economics*. 32 (4), 877-886.
- Filis, G., Degiannakis, S., & Floros, C. (2011). Dynamic correlation between stock market and oil prices: The case of oil-importing and oil-exporting countries. *International review of financial analysis*, 20(3), 152-164.
- Gürsoy, S. (2021). Analysis of the energy prices and geopolitical risk relationship. *Uluslararası Ekonomi Siyaset İnsan Ve Toplum Bilimleri Dergisi*, 4(2), 69-80.
- Hamilton, J. (2003). What is an oil shock? *Journal of Econometrics*, 11, 363-398.
- Hasan, S. ve Mahbobi, M. (2013). Petrol fiyatlarının Kanada borsası üzerindeki artan etkisi. *Uluslararası İşletme ve Finans Araştırmaları Dergisi*, 7 (3), 27-39.
- He, Z., Chen, J., Zhou, F., Zhang, G. ve Wen, F. (2022). Petrol fiyatı belirsizliği ve borsalarda risk-getiri ilişkisi: Petrol ithal eden ve ihraç eden ülkelerden kanıtlar. *Uluslararası Finans ve Ekonomi Dergisi*, 27 (1), 1154-1172.
- He, Z., Chen, J., Zhou, F., Zhang, G., & Wen, F. (2022). Oil price uncertainty and the risk-return relation in stock markets: Evidence from oil-importing and oil-exporting countries. *International Journal of Finance & Economics*, 27(1), 1154-1172.
- He, Z., He, L., & Wen, F. (2019). Risk compensation and market returns: The role of investor sentiment in the stock market. *Emerging Markets Finance and Trade*, 55(3), 704-718.
- Huang, R. D., Masulis, R. W., ve Stoll, H. R. (1996). Energy shocks and financial markets. *Journal of Futures Markets*, 16(1), 1-27.
- Huang, RD, Masulis, RW ve Stoll, HR (1996). Enerji şokları ve finansal piyasalar. *Vadeli İşlem Piyasaları Dergisi*, 16 (1), 1-27.
- Huang, Roger D. ve Masulis, Ronald W. ve Stoll, Hans R., Enerji Şokları ve Finansal Piyasalar. *Vadeli İşlem Piyasaları Dergisi*, Cilt. 16, No. 1, s. 1-27, 1996,
- Jo, S. (2014). The effects of oil price uncertainty on global real economic activity. *Journal of Money, Credit and Banking*, 46(6), 1113-1135.
- Khamis, R., Anasweh, M. ve Hamdan, A. (2018). Petrol ihraç eden ülkelerde petrol fiyatları ve borsa getirileri: Suudi Arabistan'dan kanıtlar. *Uluslararası Enerji Ekonomisi ve Politikası Dergisi*, 8 (3), 301.

- Le, T.H. and Chang, Y. (2011). The Impact of Oil Price Fluctuations on Stock Markets in Developed and Emerging Economies
- Lee, Y. H., & Chiou, J. S. (2011). Oil sensitivity and its asymmetric impact on the stock market. *Energy*, 36(1), 168-174.
- Liu, T., & Gong, X. (2020). Analyzing time-varying volatility spillovers between the crude oil markets using a new method. *Energy Economics*, 87, 104711.
- Maghyereh, A. I., Awartani, B., & Bouri, E. (2016). The directional volatility connectedness between crude oil and equity markets: New evidence from implied volatility indexes. *Energy Economics*, 57, 78-93.
- Mahmoudi, M. R., & Ghaneei, A. (2021). Oil price volatility and stock market regimes in Canada: Evidence from a Markov-switching model. *Energy Economics*, 94, 105051. <https://doi.org/10.1016/j.eneco.2021.105051>
- Miller, J.I. ve Ratti, R.A., (2009). Crude oil and stock markets: stability, instability, and bubbles. *Energy Economics*. 31 (4), 559-568.
- Nakhipbekova, S., Baibosynova, G., Batyrova, N. ve Kulbayeva, A. (2020). Gelişmiş ülkelerde enerji fiyat değişimleri ile borsa endeksleri arasındaki ilişkinin analizi. *Uluslararası Enerji Ekonomisi ve Politikası Dergisi*, 10 (6), 169-174.
- Nandha M. and Faff, R. (2008). Does Oil Move Equity Prices? A Global View. *Energy Economics*, 30(3): 986-997.
- Nandha, M., & Faff, R. (2008). Does oil move equity prices? A global view. *Energy economics*, 30(3), 986-997.
- Kılıç, E., Gürsoy, S., & Ergüney, E. B. (2021). Bitcoin Elektrik Tüketimi ile Enerji Piyasaları Arasında Volatilite Yayılımı: Seçili Ülkelerden Kanıtlar. *Yaşar Üniversitesi E-Dergisi*, 16(64), 1592-1604. <https://doi.org/10.19168/jyasar.945644>
- Kokabisaghi, M., Ahmadi, M., & Jafari, A. (2019). The impact of oil price volatility on Tehran stock exchange indices under international sanctions. *Energy Economics*, 83, 173-185. <https://doi.org/10.1016/j.eneco.2019.06.014>
- Narayan, P. K., Narayan, S., (2010). Modelling the impact of oil prices on Vietnam's stock prices. *Applied. Energy*, 87 (1), 356-361.
- Oberndorfer, U. (2009). Enerji fiyatları, oynaklık ve borsa: Avro Bölgesi'nden kanıtlar. *Enerji Politikası*, 37 (12), 5787-5795.
- Park, J.W. and Ratti, R.A. (2008). Oil Price Shocks and Stock Markets in the U.S. and 13 European Countries. *Energy Economics*, 30: 2587-2608.
- Pindyck, Robert S. (1991) "Irreversibility, Uncertainty, and Investment." *Journal of Economic Literature*, 29, 1110-48.
- Pönkä, H. (2016). Real oil prices and the international sign predictability of stock returns. *Finance Research Letters*, 17, 79-87.
- Reboredo, JC ve Rivera-Castro, MA (2014). Petrol fiyatlarının hisse senedi getirileri üzerindeki etkisine ilişkin dalgacık temelli kanıt. *Uluslararası Ekonomi ve Finans İncelemesi*, 29, 145-176.
- Regnier, E. (2007), Oil and energy price volatility. *Energy Economics*, 29(3), 405-427.
- Sadorsky, P. (1999). Petrol fiyatlarındaki şoklar ve borsa faaliyetleri. *Enerji ekonomisi*, 21 (5), 449-469.
- Sadorsky, P., (2001). Risk factors in stock returns of Canadian oil and gas companies. *Energy Economics*. 23 (1), 17-28.
- Shao, H., He, Y., & Wu, X. (2021). Crude oil futures and COVID-19: A quantile autoregressive distributed lag analysis. *Energy Economics*, 98, 105246. <https://doi.org/10.1016/j.eneco.2021.105246>

- Wei, C. (2003). Energy, the stock market, and the putty-clay investment model. *The American Economic Review*. 93, 311-323.
- Wei, C. (2003). Enerji, borsa ve macun-kil yatırım modeli. *American Economic Review* , 93 (1), 311-323.
- Wen, F., He, Z., Gong, X., & Liu, A. (2014). Investors' risk preference characteristics based on different reference point. *Discrete Dynamics in Nature and Society*, 2014.
- Wen, F., Zhao, Y., Zhang, M., & Hu, C. (2019). Forecasting realized volatility of crude oil futures with equity market uncertainty. *Applied Economics*, 51(59), 6411-6427.
- Xu, B., Fu, R. ve Lau, CKM (2021). Enerji piyasasındaki belirsizlik ve ham petrol fiyatlarına etkisi. *Çevre Yönetimi Dergisi* , 298 , 113403.
- Zhang, X. ve Guo, Q. (2024). Petrol fiyatlarındaki oynaklığın tahmini için enerjiyle ilgili belirsizlik ne kadar faydalıdır? *Finans Araştırma Mektupları* , 104953.
- Dang, T. H. N., Nguyen, C. P., Lee, G. S., Nguyen, B. Q., & Le, T. T. (2023). Measuring the energy-related uncertainty index. *Energy Economics*, 106817.

**EXTENDED ABSTRACT****GENİŞLETİLMİŞ ÖZET****PETROL FİYAT BELİRSİZLİĞİ VE HİSSE SENEDİ PİYASALARI: FOURIER TABANLI  
YAKLAŞIMLARDAN YENİ KANITLAR**

Petrol fiyatı belirsizliği, hem enerji piyasalarında hem de finansal piyasalarda önemli bir unsur olarak kabul edilmektedir. Bu belirsizlik, firmaların yatırım kararlarını ertelemesine ve daha fazla bilgi talep etmesine yol açarak ekonomik dalgalanmalara neden olmaktadır. Petrol fiyatlarındaki değişimler, gelir transferleri, toplam talep üzerindeki etkiler ve jeopolitik riskler gibi çeşitli mekanizmalar üzerinden ekonomik faaliyetleri etkilemektedir. Son yıllarda petrol fiyatları ile hisse senedi getirileri arasındaki ilişki, hem enerji hem de finans literatüründe artan bir ilgiyle karşılanmaktadır. Bu bağlamda, petrol fiyatı belirsizliği yatırımcıların risk tercihlerini, piyasa beklentilerini ve hisse senedi piyasasındaki risk-getiri dinamiklerini şekillendiren kritik bir faktör olarak değerlendirilmektedir. Bu çalışmanın amacı, BRICS ülkelerinin (Brezilya, Rusya, Hindistan, Çin ve Güney Afrika) petrol fiyatı belirsizliği ile hisse senedi piyasaları arasındaki ilişkisini analiz etmektir.

Literatürde, petrol fiyatı belirsizliği enerji piyasaları ve finansal piyasalar üzerindeki etkileri bakımından geniş bir şekilde incelenmiştir. Araştırmalar, petrol fiyatı oynaklığının genellikle hisse senedi getirileri üzerinde olumsuz etkiler yarattığını, ancak bu etkilerin ülkelerin enerji üretici veya tüketici olma durumlarına, politikalarına ve ekonomik gelişmişlik düzeylerine göre değiştiğini göstermektedir. Örneğin, Bastianin ve Manera (2018), ABD hisse senedi piyasasının petrol fiyatı şoklarına verdiği tepkilerin, talep kaynaklı şoklar karşısında güçlü, arz şokları karşısında ise zayıf olduğunu ortaya koymuştur. Bununla birlikte, bazı çalışmalar, petrol fiyatı şoklarının hisse senedi getirileri üzerinde pozitif etkiler yaratabileceğini de öne sürmektedir. Bu durum, petrol fiyatlarındaki düşüşlerin enerji maliyetlerini azaltarak ekonomik büyümeyi desteklemesiyle ilişkilendirilmiştir.

Çalışmada, BRICS hisse senedi piyasalarının petrol fiyatı belirsizliğine tepkisi Fourier tabanlı ekonometrik yöntemlerle incelenmiştir. Fourier tabanlı testler önceki yapısal kırılmalı yakalayabilen testlere kıyasla daha gelişkindir. Geleneksel yapısal kırılmalı testler yapısal kırılmaları kukla değişkenler ile yakalamaktadır. Ancak bu durum, sadece keskin yapısal kırılmaların yakalanabilmesine olanak vermektedir. Fourier tabanlı yöntemler ise hem keskin hem de yumuşak geçişli kırılmaları yakalayabilme kapasitesiyle öne çıkmaktadır. Bu bağlamda, ilk uygulanan test Fourier ADF birim kök testi olmuştur. Fourier ADF birim kök testi sonuçlarına göre, Çin ve Güney Afrika hisse senedi piyasaları seviyede durağan bulunurken, diğer piyasalar birinci farkta durağanlaşmaktadır. Fourier ADL-RALS eşbütünleşme analizi, Brezilya, Rusya ve Hindistan hisse senedi piyasalarının petrol fiyatı belirsizliği ile eşbütünleşik olduğunu göstermiştir. Fourier Granger nedensellik testi sonuçları ise Brezilya ve Rusya piyasalarının petrol fiyatı belirsizliğinden tek yönlü olarak etkilendiğini, ancak Çin ve Güney Afrika piyasalarında böyle bir ilişkinin bulunmadığını ortaya koymuştur. Ayrıca, Lee ve Enders Fourier volatilité testi, petrol fiyatı belirsizliğinin özellikle Brezilya, Hindistan ve Güney Afrika piyasalarının oynaklığı üzerinde belirgin bir etkiye sahip olduğunu göstermiştir.

Sonuç olarak, petrol fiyatı belirsizliği, finansal piyasalar üzerinde önemli bir etkiye sahiptir ve bu etkinin büyüklüğü ülkelere göre değişiklik göstermektedir. Çalışmanın bulguları, yatırımcıların portföy stratejilerini belirlerken petrol fiyatları belirsizliğini göz önünde bulundurarak portföylerini şekillendirmesi gerektiğini vurgulamaktadır. Ayrıca, politika yapıcılarının enerji piyasalarındaki belirsizlikleri azaltmak ve enerji politikalarının şeffaflığını artırmak için önlemler alması önerilmektedir. Gelecekteki çalışmaların, petrol fiyatı belirsizliğini etkileyen jeopolitik, ekonomik ve politik faktörleri daha ayrıntılı inceleyerek finansal piyasalar üzerindeki etkilerini daha iyi anlaması gerektiği ifade edilmektedir. Bu kapsamda, çalışma, enerji fiyatı belirsizliğinin finansal piyasalar üzerindeki etkisini anlamaya yönelik önemli bir katkı sağlamaktadır.

**KATKI ORANI BEYANI VE ÇIKAR ÇATIŞMASI BİLDİRİMİ**

<b>Sorumlu Yazar</b> <i>Responsible/Corresponding Author</i>	Mesut DOĞAN			
<b>Makalenin Başlığı</b> <i>Title of Manuscript</i>	Oil Price Uncertainty and Stock Markets: New Evidence from Fourier-Based Approaches			
<b>Tarih</b> <i>Date</i>	22.12.2024			
<b>Makalenin türü (Araştırma makalesi, Derleme vb.)</b> <i>Manuscript Type (Research Article, Review etc.)</i>	Araştırma Makalesi			
<b>Yazarların Listesi / List of Authors</b>				
<b>Sıra No</b>	<b>Adı-Soyadı</b> <i>Name - Surname</i>	<b>Katkı Oranı</b> <i>Author Contributions</i>	<b>Çıkar Çatışması</b> <i>Conflicts of Interest</i>	<b>Destek ve Teşekkür (Varsa)</b> <i>Support and Acknowledgment</i>
1	Feyyaz ZEREN	%25	Bulunmamaktadır.	
2	Serkan ERYILMAZ	%25	Bulunmamaktadır.	
3	Mesut DOĞAN	%25	Bulunmamaktadır.	
4	Samet GÜRSOY	%25	Bulunmamaktadır.	

## ARAŞTIRMA MAKALESİ / RESEARCH ARTICLE

DOI: 10.52122/nisantasisbd.1537003

FROM TRADITIONAL FESTIVALS TO PUBLIC PERFORMANCES: THE  
CASE OF AFRICAN OTTOMANS/TURKS' ANNUAL FESTIVALS IN  
İSTANBUL

Dr. Öğr. Üyesi Fahriye DİNÇER\*

\* Yıldız Teknik Üniversitesi,  
İnsan ve Toplum Bilimleri Bölümüe-posta:  
fahriyek@yildiz.edu.tr

ORCID 0000-0002-0148-8349

## ABSTRACT

Since the nineteenth century, many people were brought from Africa to the Ottoman Empire within the framework of slavery. The African Ottomans had both indoor rituals and annual festivals. Despite their long history, the available texts are rare include the ceremonies held as the number of manumitted individuals increased. The aim of this study is to examine the annual festivals of the African Ottomans/Turks in Istanbul and to contextualize their historical transformation. The absence of data hinders the presentation of an uninterrupted historical narrative; yet, evidence indicates transformation of festivals and emergence of new performances, which are closely associated with two historical developments. First, the agreements signed to end slavery since the middle of the nineteenth century caused an increase in the number of liberated people, many of whom encountered an immediate necessity to secure their sustenance. Second, a law enacted in 1925 banned religious orders and their public visibility. I argue that within the context of these developments, the emergence of *Kabakçı Araplar* in the late Ottoman period, a concert in 1927, and the annual festivals of the late 1930s emerged as public performances. Moreover, although they appeared as performances, they were based on the African Ottoman/Turkish beliefs and traditions.

**Keywords:** African Ottoman/Turk, wedding of Blacks, gourd-playing Blacks, *kolbaşı/godya/godia*, annual festivals

**Jel Kodları:** L26, O18, R11, B21.

GELENEKSEL FESTİVALLERDEN HALKA AÇIK PERFORMANSLARA: İSTANBUL'DAKİ  
AFRİKALI OSMANLILARIN/TÜRKLERİN YILLIK BAYRAMLARI ÖRNEĞİ

## ÖZET

On altıncı yüzyıldan itibaren, çok sayıda insan köle ticareti kapsamında Afrika kıtasından Osmanlı topraklarına getirilmiştir. Afrikalı Osmanlıların hem evlerinde düzenledikleri törenler hem de yılda bir kere ev dışında kutladıkları bayramlar olduğu bilinmektedir. Başlangıcı eskiye gitse de mevcut metinler son derece sınırlıdır ve azat edilenlerin sayısının artmaya başladığı dönemden itibaren kutlanan törenlere yer verilir. Bu çalışmanın amacı mevcut kaynaklar temelinde Afrikalı Osmanlıların/Türklerin İstanbul'daki yıllık bayramlarını incelemek ve bunların dönüşüm sürecini tarihsel bağlamına oturtmaktır. Verilerin sınırlılığı kesintisiz bir tarihsel anlatı kurmayı engelse de bayramların dönüşümüne ve farklı performanslara kaynaklık etmelerine dair bazı bulgular mevcuttur. Bunlar, iki tarihsel süreci ön plana çıkarmaktadır. Birincisi, köleliğin sona erdirilmesi için imzalanan anlaşmaların on dokuzuncu yüzyılın ikinci yarısından itibaren azat edilen kişilerin sayısında artışa neden olması ve azat edilenlerin arasında geçim sorunuyla karşı karşıya kalan çok sayıda insanın ortaya çıkmasıdır. İkincisi ise 1925 tarihli bir kanunun tarikat ve benzeri dini yapıları, bunların etkinlikleri ile kamusal görünürliğini yasaklamasıdır. Çalışmada, belirtilen bu gelişmeler bağlamında, Osmanlı Devleti'nin son yıllarında ortaya çıkan Kabakçı Arapların, 1927 tarihli bir konserin ve 1930'ların sonlarındaki yıllık bayramların kamusal performanslar olarak ortaya çıktığı savunulmaktadır. Ayrıca, genel olarak performans oldukları kabul edilebilirse de bunların Afrikalı Osmanlı/Türk inançları ve gelenekleri üzerine temellendiği iddia edilmektedir.

**Anahtar Kelimeler:** Afrikalı Osmanlı/Türk, Araplar Düğünü, Kabakçı Araplar, kolbaşı/godya, yıllık bayramlar

**Jel Codes:** L26, O18, R11, B21.

Geliş Tarihi/Received: 21.08.2024

Kabul Tarihi/Accepted: 18.11.2024

Yayın Tarihi/Printed Date: 31.12.2024

**Kaynak Gösterme:** Dinçer, F., (2024). "From Traditional Festivals to Public Performances: The Case of African Ottomans/Turks' Annual Festivals in Istanbul". *İstanbul Nişantaşı Üniversitesi Sosyal Bilimler Dergisi*, 2(12) 728-742.

## INTRODUCTION

Since the sixteenth century, numerous African individuals have been involuntarily transported to the Ottoman Empire, primarily within the context of enslavement. Historically, the African Ottomans used to organize both indoor rituals and annual festivals. However, most of the accumulated evidence regarding them originates from the late nineteenth and early twentieth centuries.<sup>1</sup> This article examines the annual festivals of the African Ottomans and Turks<sup>2</sup> in Istanbul, based on evidence from the past two centuries. Its objective is to analyze the evolution of these festivals by placing them in their historical context. In this respect, the critical turning points include first, the international and national attempts to end the African slave trade that started around the 1850s and accelerated towards the end of the nineteenth century, causing a rise in the number of the manumitted people. Second, soon after the establishment of the Republic of Turkey in 1923, the enactment of Law No. 677 in 1925 regarding the closure of all dervish lodges and the cessation of their activities had an impact on the disappearance of the African Turks' celebrations in the public sphere.

Slavery in the Ottoman Empire was governed by Islamic law, which prevented the Ottoman authorities from eliminating it despite significant international political pressures in the nineteenth century. However, as stated by Toledano, the Ottoman Empire did not engage in "slave-breeding practices," and the Sharia encouraged manumission. Therefore, the survival of slavery was "totally dependent on slave importation" (1982: 281). The Ottoman government took measures to prevent the slave trade, which was the most efficient means of abolishing slavery. The suppression of the African slave trade started around the 1850s. Yet the practice persisted until the early twentieth century, undergoing a succession of laws and agreements that targeted its cessation.<sup>3</sup> After the foundation of Turkey, when certain restrictions of the Sharia were abolished in 1926, the legal basis for practicing slavery was no longer viable (Özbay, 2002: 22). Erdem indicated that by the Republican era, there was virtually no slavery left to be eliminated (1996: xix). Nevertheless, he added, "the Turkish Republic became a party to the 1926 League of Nations Convention on the Suppression of Slavery by ratifying it on 5 June 1933." However, additional agreements were required to end all practices associated with enslavement, and finally, a definitive agreement was signed by Turkey in 1964 (Parlatır, 1983: 808).

However, the Republican era witnessed the implementation of Law No. 677 in 1925, which has started to be considered a critical moment in the disappearance of outdoor celebrations of the African Turks.<sup>4</sup> According to the results of a project carried out along the western coast of Turkey

<sup>1</sup> The only exception is an official document that Faroqhi has analyzed, which can be taken as evidence of the presence of communal ceremonies in Aydın in the sixteenth century. However, this case from 1576 faces official impediments in contrast to the annual festivals of the Africans that appear in the texts in the nineteenth and twentieth centuries (1991: 207-208).

<sup>2</sup> In this article, the terms African Ottomans and African Turks will be used instead of other terms that appear in various texts. Following the conversational Turkish of the time, the writers most commonly used the term "Arap" (Arab) to refer to people who had descended from Africa. On occasion, the terms "zenci" (negro), "zenciye" (negress), and Abyssinians were also utilized. The problem of inconsistency or complications in identifying the African people has also been observed in the official documents. Erdem asserts that "the Ottomans were less sensitive about the ethnic and geographic origins of slaves from Africa than the British consular officers were; they simply labeled them as *zenci* or Arab, although they usually respected the difference between them and the Abyssinians (*Habeş*)" (1996: 58). Güneş stresses that African Ottomans/Turks have been largely excluded from official state documents, such as yearbooks (*salname*), indexes (*rehber*), and statistics, due to being considered as Muslims and/or Turks (1999: 4). Among rare documents that highlight the birth places of enslaved people, Ferguson provides several examples that include several Arab lands. Obtained from a local researcher, Necati Çetin, and placed in the archive of the Afro-Turk Association in Izmir, the places of origin listed for many villagers settled around Torbalı "include Sudan, Egypt, Ottoman Tripoli (Libya), Derna, Benghazi, Tunis, and the Arabian Peninsula" (Ferguson, 2014 :125). Today, "Arap" is among the frequently used terms by the elders of the community to identify themselves in Antalya (Durugönül, 2011: 167) and Izmir, especially in the villages, which evokes a sense of connection with the general population through religion, being a Muslim (Körükmez Kaya, 2017: 64-66). Narratives of some elderly people about being brought by pilgrims, sometimes with a direct reference to Hicaz, seem to strengthen this position (Körükmez Kaya, 2017: 66; Olpak, 2013: 140).

<sup>3</sup> For further information on this topic, see Toledano (1982); Erdem (1996: 94-151).

<sup>4</sup> The law mandated the dissolution of all religious brotherhoods, prohibited all rituals and gatherings of the orders, closed all tombs, shrines, and pilgrimage sites, and banned the use of religious titles and the wearing of religious attire (*Resmî Ceride*, 13.12.1341). The law did not explicitly refer to the African Turks; however, this situation is similarly applicable to numerous other religious groups, whose activities were prohibited by the law. Moreover, this law has been enacted during the enforcement of the law of maintenance ("Takrir-i Sükun Yasası"), and those who contravened the laws faced heavy penalties. Consequently, the lack of a specific reference for the African Turks' festivals was not a justification, and the prevailing political circumstances were not in favor of flexibility. For more information on the "Takrir-i Sükun Yasası" and the political situation in Turkey in the second half of the 1920s, see: Tunçay, 1999: 134-155.

by the Tarih Vakfı (The History Foundation), with the assistance of the Afro-Turk Association's members,<sup>5</sup> Law No. 677 brought the end of the Calf Festival ("Dana Bayramı") –the annual festival of the African Ottomans and Turks in and around Izmir.<sup>6</sup> Still, the narratives of the interviewees indicated that "the practice continued secretly into the 1950s, particularly in the villages near Torbalı" (2008: 35). However, during her fieldwork (February, 2015-2016) conducted at several villages around Izmir, one of the interviewees of Müge Akpınar revealed an incident indicating that even the mountains of a village in Torbalı were not secure enough. H., an interviewee who was over ninety years of age, recounted an incident from when she was twelve. There were celebrations in the mountains behind the village of Tulum, to which many African Turks attended. During one of them, "the gendarmerie attacked the participants of the ceremony with batons and dispersed the ceremony" (2020: 80). Akpınar asserts that Law No. 677 outlawed "the African traditions and celebrations," but adds that H. was the only one among her interviewees who revealed its repercussions (80). Another researcher, Ferguson, emphasized the role of Law No. 677 in the same way and noted that it "prohibited Africans from worshipping at the tomb of Yusuf Dede," as well (2014: 194). In terms of the press, Güneş delivers that the last news on the Izmir Calf Festival was reported in 1922 (1999: 10).<sup>7</sup> The research and data presented here focus on the Calf Festival celebrated in Izmir and its vicinity, which gained the attention of researchers following its revival by the Afro-Turk Association. On the other hand, documentation pertaining to the annual festivals of the African Turks in Istanbul prior to the 1930s, the period that coincides with the enactment of the law, is currently lacking. There is one short comment concerning the attempt of seven African women again in Izmir to celebrate the Calf Festival, but published in a newspaper based in Istanbul (A. E., 1932: 3). It says, "[...] their action was not in accordance with the law; they were detained and taken to court." A. E. does not name the law *per se*, but criticizes numerous behaviors carried out in the name of diverse religious views.

Despite legal restrictions, there is compelling evidence that the annual festivals in Istanbul, which this essay intends to investigate, were taking place at least in the late 1930s. In this article, I argue that from the period of successive attempts to end the African trade until the late 1930s, the African community maintained its annual celebrations, most probably with occasional interruptions, by modifying their format whenever necessary. The festivals also provided a basis for the emergence of various music performances that enabled several members of the community to earn money and even public recognition.

The available texts on the outdoor festivals of the African Ottomans/Turks are scarce, but they at least reify their presence.<sup>8</sup> They were written by non-African Ottomans, who seem to have difficulty in describing the events that they were not familiar with. Moreover, the writers seem either disinterested or lack the necessary contacts to offer an insider's perspective, resulting in a lack of information for readers regarding the meanings of these events for community members. The writers seem to be more knowledgeable about the annual festivals that took place in the public sphere rather than other rituals that occurred within the confines of houses. Due to their

<sup>5</sup> The official name of the association is "Afrikalılar Kültür Dayanışma ve Yardımlaşma Derneği" (African Culture, Solidarity and Cooperation Association), founded in 2006 in Ayvalık and moved to Izmir in 2007. Both the members and press commonly refer to the association as "Afro-Türk Derneği" (Afro-Turk Association).

<sup>6</sup> The Calf Festival was the annual festival of the African Ottomans in and around Izmir, which lasted for three weeks and ended with a crowded celebration during which a calf was sacrificed. For more information, see: Güneş, 1999, Boratav, 1951 and Ferguson 2014. The Afro-Turk Association has revived the Calf Festival and started to celebrate it since 2007. Today, it lasts for two days, and a calf is not sacrificed but represented by a calf costume worn by two children.

<sup>7</sup> In endnote No. 56, Güneş indicates that the last news he obtained from a newspaper dated 1922: *İslahat*, 05.04.1338.

<sup>8</sup> Locating materials is a challenging task when it comes to studying the rituals and festivals of the African Ottomans/Turks. Because neither the community members nor their activities are documented in archives (unless they become the subject of a legal case). Thanks to the local newspapers of the time and memoirs, the Izmir annual festival (the Calf Festival) has been better documented and has gained scholarly attention following its revival by the African Culture, Solidarity, and Cooperation Association in 2007. To gather information about the annual festivals in Istanbul, I reviewed various memoirs, encyclopedia and newspaper articles devoted to the historical life of Istanbul. *Istanbul Ansiklopedisi* (1944-73), edited by Reşat Ekrem Koçu, has been highly valuable in providing articles from different writers with various perspectives on the subject matter. Additionally, searching newspaper articles by several writers, whose focus was Istanbul, such as Kaygılı and Alus, yielded supplementary material. While Alus concentrated on writing about the historical aspects of life and individuals in Istanbul, Kaygılı primarily offered updates on the contemporary events occurring during his era. His interest in and relationality to ordinary and marginalized individuals played a significant role in the acquisition of new information for this study on the annual festivals of the African Turks that occurred in the late 1930s. Unfortunately, certain deficiencies regarding the presentation of a complete historical continuity are still unavoidable.



relative accessibility to public events, writers who lived during the same time period had the opportunity to directly observe them from a distance and acquire information through informants or acquaintances. Most often, they were connected with relatively commonplace aspects of the celebration, like eating, walking around the meadows, or music and movements. Eventually, they communicated the information based on their own understandings but still generated certain data for further research.

There are recent academic studies that offer helpful insights on the African annual festivals that occurred in several cities and towns in the Empire, such as Istanbul, Izmir (and several towns around it), and Crete.<sup>9</sup> Despite the notable similarities among them, each of them has unique qualities that are shaped by their specific geographical and socio-cultural settings. In this study, I limit my research to those that occurred in Istanbul. Because there is significant evidence that sheds light on how they triggered other performance styles and also evolved over time in Istanbul.

After providing a summary of the African Ottomans' annual festivals, I will focus on a new form of music performance that stemmed from the community's festivals. The performers of this new form were called *Kabakçı Araplar* (gourd-playing Blacks). They appeared at a period when the number of manumitted individuals was gradually increasing. The texts about them prompted me to explore a correlation between their performances and the survival strategies employed by some emancipated Africans in Istanbul. Next, I will concentrate on a concert organized and performed by African Turks in 1927. It establishes another case for which the culture and the beliefs of the community provided a basis. Finally, I will analyze two newspaper columns dedicated to the African Turks' annual festivals. They took place during Republican time, after the enactment of Law No. 677. Therefore, they demonstrate that contrary to expectations, the community's annual festivals occurred even after 1925. However, the new festivals emerged in another form, that of 'public performances,' which would not contradict the law.

## 1. The Annual Festivals of the African Ottomans: An Overview

This section is about the annual festivals of the African Ottomans just prior to undergoing a transformation process. The limited and scattered information on the annual festivals of the African Ottomans is drawn mainly from memoirs, newspaper articles, and encyclopedia columns that were devoted to old life in Istanbul. Most of them were published in the Republican period,<sup>10</sup> mainly between the 1930s and 1960s, but they delivered information on the festivals that took place in the Ottoman period. Regrettably, no particular dates, not even the years of the events that they witnessed or collected information on, were supplied. They seem to cover the period between the 1870s<sup>11</sup> and the 1910s. They generally refer to the African Ottomans' annual festivals as the gatherings of female members of the community.

Erdem emphasizes a significant organization that belonged to the African Ottoman women in Istanbul, composed of both emancipated and enslaved individuals (1996: 173-176).<sup>12</sup> According to Garnett, the aim of the organization was to ensure collective defense and safeguard against mistreatment of their masters and other misfortunes in life. She added that, although the African Ottomans professed the Muslim faith, their organizations served as centers where they continued to engage in rituals rooted in their native belief systems (2009: 492-493). The spiritual leader of the black community was an old woman "variously called *kolbaşı* or *godia/godya*," and she was "a powerful figure who combined in her person the dual functions of union leader and priestess of a religious cult [...]" (Erdem, 1996: 174).<sup>13</sup> Several writers

<sup>9</sup> For Crete, see: Spyropoulos (2017) and Ferguson (2010).

<sup>10</sup> There are two exceptions. First, Saz initially published her memoirs in the early 1920s (Saz, 1999: 17). Second, although the book of Abdülaziz Bey (1950-1918) was first published in 1995, the editors estimate his note-taking process to be in the 1910s (Abdülaziz Bey, 2000: v).

<sup>11</sup> In her writings from the early 1920s, Saz indicates that she is "talking about a time more than fifty years ago" (1999: 98), which corresponds to approximately the 1870s.

<sup>12</sup> Erdem additionally touches on the presence of such organizations in different parts of the Ottoman Empire (1996: 173). In line with the focus of this article, I will concentrate on Istanbul but give some examples from Izmir, based on the articles of Boratav.

<sup>13</sup> Erdem offers several variations of the term (*kolbashi*, *godya/godia*, *kulbachi*) as employed by different writers (1996: 221, note 66). Among the Ottoman/Turkish writers whose texts I refer to in this article, Leyla Saz employs *godya* in Turkish text (2012) and *godia* in English one (1999), while Abdülaziz Bey (2000), Alus (1959a), and Mümtaz (1948) utilize the term *kolbaşı*. Three texts from

indicated that under the guidance of the *kolbaşı/godya*, the individuals should go through an initiation ceremony to join the community; once initiated, they should undergo a similar ritual annually.<sup>14</sup> As a highly respected figure of the community, the *kolbaşı/godya* assisted other members in their spiritual but also everyday difficulties, including finding jobs or a lodge to stay in. In the time that Garnett wrote her book (1891), black men were not accepted by those organizations but received support whenever they were in need (Garnett, 2009: 493).

In line with this structure, both the indoor rituals and the annual festivals were conducted by a female *kolbaşı/godya*, and attended only by women. While the interior ceremonies were called “Arap Düğünü” (wedding of Black),<sup>15</sup> the annual festivals were not mentioned with a name. The writers commonly referred to it as a festival (*bayram*), a day of celebration (*merasim*), or a significant event for the community (Hiç, 1963: 3119; Alus, 1959a: 952; Mümtaz, 1948: 147; Saz, 1999: 98; Nesin, 1992: 45). Except for Mümtaz, whose text (1948) signals initial alterations of the festival as will be discussed below, the Ottoman and Turkish writers who conveyed their observations of Ottoman Istanbul life established the fact that the participants in the annual festivals were exclusively women.

In Istanbul, the African Ottomans gathered for three days in May at two locations on the European side and one on the Asian side (Saz, 2012: 64; Abdülaziz Bey, 2000: 372; Alus, 1959a: 952; Mümtaz, 1948: 148; Hiç, 1963: 3119; Boratav, 1958: 14).<sup>16</sup> The festival took place on meadows and included activities such as walking around and collecting flowers and herbs; eating; playing instruments; singing African songs; and dancing. The writers, in general, did not elaborate on those activities but summarized the whole event in a few sentences. Several of them (Saz, 1999: 98; Nesin, 1992: 46),<sup>17</sup> however, mentioned *babası tutmak*, a condition resembling a trance-like state, during which, according to the African Ottomans’ beliefs, a spirit was manifested within an individual. This condition was the central focus of the African Ottomans’ private indoor rituals, during which individuals sought resolutions to their difficulties by consulting with the spirits. The people in whom the spirit manifested herself or himself were called *babalı*. The *kolbaşıs/godyas* were the individuals in whom a spirit was manifested frequently, but other members of the organization could also become *babalı*. According to the accounts, their well-known spirits –usually referred to as fairies (*peri*)– were Yavru Bey (Yaver Bey, *Yavroubé*, and *Yarrabox*) and Rüküş Hanım.<sup>18</sup>

The state of *babası tutmak* did not appear commonly in the texts about the festivals, and none of the writers elaborated on it. As stated above, the annual festivals took place in the public sphere, but the community tried to preserve some privacy, despite the presence of others close to their vicinity. This arrangement did not prevent the African Ottoman women from offering food and fruit to the other people around them (Saz, 1999: 98-99). However, they did not accept undesirable intrusions (Alus, 1959a: 953).

The writers, lacking familiarity with the culture and beliefs of the African Ottomans, tended to provide short but more concrete descriptions of several common aspects of the celebrations that

---

the early decades of the Republican period that I will discuss in the following parts also employ the term *kolbaşı*. Nesin (1992) and Hiç (1963) provide short texts on their observations of the event and do not mention anything about the leader of the community. Boratav (1958), a well-known folklorist who conducted interviews in Izmir and Istanbul, uses the term *godya*, which is provided by his informants from Izmir. His informant’s narrative from Istanbul is very short and does not cover this issue. In his previously published English text (1951), he employed the term *godia*. However, it is worth noting that in legal documents, the term *kolbaşı* is used. The documents indicated that the *kolbaşıs* had certain obligations towards the government (Erdem, 1996: 176). For a further discussion on *kolbaşıs*, see: Spyropoulos (2017).

<sup>14</sup> Based on the narratives of his informants from Izmir, Boratav reveals that anyone who wants to join the “mystic religious community must participate in a ceremony in which incense, called Arab incense, is burned” for that person. Once initiated, that person should repeat fumigation on a yearly basis (1951: 88). Abdülaziz Bey (2000: 371) does not give information on the initiation ritual but indicates that the yearly ceremony is referred to as “ota koymak” (literally to put in herbs; however, in this context, there is a possibility that “ot” (herb) refers to incense) and underlines the use of incense in various parts of indoor rituals.

<sup>15</sup> For further information, see: Erdem, (1996: 176), Toledano (2007: 238-239), Spyropoulos (2017: 190-192).

<sup>16</sup> The places where the annual festivals were celebrated in Istanbul are as follows: On the European side: Veli Efendi Çayırı, Kasımpaşa, Bülbül Deresi, Bayrampaşa, Çırpıcı meadows, Okmaydanı, Kağıthane. On the Asian side: Üsküdar, Bülbül Deresi, Çamlıca-Çilehane Tepesi, Bulgurlu.

<sup>17</sup> Alus (1959a: 953-954) also writes about *babası tutmak*, but not as a part of the festival.

<sup>18</sup> On the topics of the spirits that the African Ottomans/Turks respected and the condition of *babası tutmak*, see: Abdülaziz Bey (2000: 371-372), Erdem (1996: 174-175, and on variants of Yavru Bey —“Yavroubé” and “Yarrabox”— 211, n.66), Toledano (2007: 204-254), Boratav (1958: 21-22) and Saz (1999: 95-96). Garnett gives information only on Yavru Bey (“Yavru”) and writes that he was revered as a deity by the African women who worshipped him (2009: 493).

they could observe and relate to. In addition to how the African Ottomans walked around, picked up flowers, and wore them (Alus, 1959a: 952; Saz, 1999: 98; Hiç, 1963: 3119; Mümtaz, 1948: 148), they offered information on their foods, music, and ritual movements. Saz conveyed that there was “a special dish” called “Aside,” which was prepared by them. It was “made of boiled rice, lightly crushed, and in the middle of it there is a small hollow or a pocket filled with small pieces of meat, pimentos, peppers and okra — all cooked up together” (1999: 98). Unlike the ritual movements, several musical instruments were described. In addition to tambourines (Saz, 1999: 98), Alus talked about darbuka and introduced “ganga,” which were played while performing movements or singing songs in their own languages.<sup>19</sup> He described it as “two large, iron, bagel-shaped hoops with rings on top. As these hoops beat against each other, the rings make a sound and keep the beat” (1959a: 952).<sup>20</sup>

Mümtaz (1948: 148) is the only writer who mentioned the gourd (“kabak”) players, in addition to the participation of the African Ottoman men in the annual festivals.<sup>21</sup> The novelties that he introduced would be significant in the following annual festivals, as well as various activities of the African Ottoman/Turkish community members in Istanbul. Therefore, the information that he delivered signals the initial transformation process of the African Ottomans’ celebrations.

## 2. The Appearance of *Kabakçı Araplar* (gourd-playing Blacks)<sup>22</sup> as Street Musicians in Istanbul

The increase in the number of manumitted individuals in the latter half of the nineteenth century required the government to implement measures in order to ensure their welfare. The documents, however, do not contain sufficient information to determine the extent of those measures’ effectiveness (Erdem, 1996: 181-184). In the end, many people were left to rely on their own creativity and resources in order to ensure their survival.<sup>23</sup> In many cases, their prior experiences facilitated their job search or enabled them to generate income.<sup>24</sup> It seems that new forms of music performances, such as those performed by *Kabakçı Araplar* that stemmed from the community’s festivals, functioned as a mechanism to enable certain African individuals to sustain their livelihoods. Mümtaz, who brought the earliest evidence of the alteration of the African Ottoman’s annual festivals, delivered valuable information on playing gourd as a means of generating income for African Ottomans: “[...] as it was customary at that time, they wore a gourd around their necks, sang songs, walked the streets, and earned money [...]” (1948: 148). Mümtaz did not reveal anything about whether or not they played their gourds at the festival. There has been a lack of detailed evidence on the Istanbul annual festivals for about two decades, but in the 1930s, Kaygılı emphasized the participation of the gourd players in the annual celebrations (1938; 1939).<sup>25</sup> Mümtaz, who conveyed the involvement of male members of the community in the annual rituals, did not mention the sex of the gourd players in his short narrative. However, even if there were female gourd players, available data points to men when the writers describe the *Kabakçı Araplar*, who were working as street musicians outside of a festive milieu of the African Ottomans.

<sup>19</sup> The fact that they sang songs in their native languages is revealed by multiple writers. In addition to Alus, see: Saz (1998: 98) and Mümtaz (1948: 148).

<sup>20</sup> “Demirden, simit şeklinde, üstü halkalı büyükçe iki çember. Bu çemberler birbirine vurdukça halkalar ses çıkarır ve tempo tutar.”

<sup>21</sup> Mümtaz might have witnessed the most recent annual festivals among the other writers, whose texts have been utilized in this article. Mümtaz left the Ottoman Empire during the Second Constitutional Period (1908) for France. Although he occasionally visited his hometown (except 1914-1918), he did not return to Turkey until 1937 (Mümtaz, 2011: 8). His narrative (1948) suggests that he observed the African Ottoman festivals during the Ottoman period, most probably at the time of Abdülhamit II.

<sup>22</sup> In this article, I will use the term “Kabakçı Araplar,” instead of other options. I employed the terms “African Ottomans” and “African Turks” based on the specific historical contexts to which they pertained. However, “Kabakçı Araplar” is another case where there is not efficient data to locate them in a certain historical period. Therefore, in the title, I utilized “Blacks” to include all cases.

<sup>23</sup> The texts of Abdülaziz Bey (1995: 314-324) and Güneş (1999: 5-6) provide a depiction of the impoverished living conditions of the freed African people, respectively in Istanbul and Izmir, in the last decades of the nineteenth century and the early decades of the twentieth century. See also: Ferguson and Toledano (2017: 213-214).

<sup>24</sup> For example, many enslaved African women were known as talented cooks. When they were left alone as freed individuals, in addition to performing domestic chores like cleaning and cooking in households, some of them were actively engaged in preparing and selling sesame halva (*susam helvası*) and *dolma* (grape leaves or bell peppers stuffed with rice) at public baths (*hamam*) and weddings (Abdülaziz Bey, 1995: 321; Güneş, 1999: 6; Alus, 1931b).

<sup>25</sup> On the other hand, information regarding their participation in the annual festivals of the African Ottomans in Izmir (the Calf Festival) has been reported (Güneş, 1999: 7; Boratav, 1951: 88 and 1958: 13, 16-17). Boratav describes the instrument as “guitars made of bottle gourds and having tiny rings attached to the strings and cymbals, which are decorated with rings at the corners” (1951: 88).

Gökhan Akçura has published an article on street musicians in Istanbul, in which he reserved several pages for African Ottoman/Turkish gourd players who worked as street musicians in Istanbul (2022: 51-53). Based on the newspaper columns of Ahmet Rasim, Sermet Muhtar Alus, and Burhan Felek from the 1930s–1940s, he delivered that *Kabakçı Araplar* entertained the public, especially in summers and various festival times, like that of *Hidrellez*, but usually walked around Istanbul from door to door to collect tips. Alus described two *Kabakçı Arap* that he knew in Istanbul with their physical appearances, dresses, and accessories (Alus, 1944: 5 and 1931a: 5).<sup>26</sup> The names of the gourd players were not mentioned, and it is uncertain whether his observations encompassed all the gourd players in Istanbul. The lack of personal names of the gourd players appears to be a distinguishing feature of the texts on the *Kabakçı Araplar*. When writers talked about other African Ottoman/Turkish musicians, they provided their personal names, such as *Gazelhan* (Ghazal Singer) Arap İbrahim, *Borazan* (Trumpet Player) Arap Ahmet, or *Hanende* (Songster) Topal Sıdika Hanım (Alus, 1939: 8). In the case of the gourd players, they used a generic title, which was characterized within the context of a performing style with the objective of generating income.

Abdülaziz Bey, classified different underprivileged segments of Ottoman society in Istanbul based on their occupations. In his text, the subtitle *Kabakçı Araplar* was devoted to African Ottomans who played gourds on the streets to earn their lives. Abdülaziz Bey stated that they were visiting mansions one after another and entertaining the household. While playing gourds and singing, they were performing various mimics or moving in a funny way to make the audience, especially the children, laugh. After receiving their tips, they were bowing to the audience (the household members) and passing on to another mansion. It can be argued that the gourd, which eventually became an essential instrument in the African Ottomans' annual festivals, played a significant role in the emergence of *Kabakçı Araplar* as a genre of street performance, enabling several men to make a living.

### 3. A Music Performance and the Revival of African Ottoman Festivals as Performances

In the Republican era, although slavery was almost completely abolished, as discussed above, in relation to a law passed in 1925, the African Turks seem to have encountered a major obstacle regarding the celebration of their annual festivals in the public sphere. Yet, a limited number of newspaper articles written on various topics by journalist Osman Cemal Kaygılı (1890-1945) suggest that the festivals continued to be celebrated even in the early 1930s.<sup>27</sup> In the late 1930s, he also published two newspaper articles specifically focused on the annual festivals of the African Turks, offering comprehensive information (1938; 1939). Prior to delving into an examination of these texts, I would like to highlight another material from 1927 that again maintains a relationship with the annual festivals. The three texts that will be discussed in this section provide further data to discuss the transformation process of the annual festivals and associated performances.

According to an announcement published in a newspaper, the “respectable public” in Istanbul was invited to a “harmonious performance” (*icray-ı ahenk*) of the “Arabs,” who would play “gourd and other instruments.”<sup>28</sup> The event would take place at Çırpıcı meadow, a favorite venue for the African Ottomans' former festivals. Moreover, the announcement was signed by a community leader (*kolbaşı*). The increasing significance of the gourd in the events of the community is discerned from the fact that it is specifically singled out as the sole instrument to be mentioned. Like the case of the *Kabakçı Araplar*, this concert appears to have been associated with the annual festivals of the community. But it presents distinctions from the *Kabakçı Araplar*, highlighting diverse ways in which the new performances of the African Turks have evolved: First, the musicians would play their instruments not by walking around the streets,

<sup>26</sup> Alus describes one of them as an extremely dark-colored (*kuzguni siyah*) “negro,” whose “cheeks were decorated with lines implemented by a knife.” According to him, the other *Kabakçı Arap* was a notably tall, robust individual whose complexion resembled that of Abyssinians, “or more accurately, was reddish akin to that of American savages.” The writer’s portrayal of their clothing underscores their low economic status, marked by tattered materials. Yet, he emphasizes that the former one wore a special ornament, a cone-like skullcap with a martentail on top. He stated that, according to the rumors, one of them was formerly a slave of an influential pasha (a vizier or a grand vizier) (1944: 5).

<sup>27</sup> The first one dates back to the early 1930s (2019: 184), while the second one was released in 1935 (2022: 145).

<sup>28</sup> *Araplar Kolbaşısı* Said Ağa (1927: 6); also cited in Aktaş (2013: 31).

but while remaining in one place. Second, it was not an individual but a group endeavor. Lastly, the focus of the event would be on the music, excluding additional acts that the *Kabakçı Araps* used to perform in order to attract people's attention for the purpose of gathering tips. Considering that the event was intended for a public venue and there was no mention of tickets or fees, it is difficult to assert that the music group had a profit-oriented objective. On the other hand, since the underlying idea of publishing an announcement is usually to generate revenue by attracting a large audience, the possibility of earning money should be considered for future research. What can be asserted from the available evidence is that this concert confirms a connection with African culture and rituals, but is characterized as a performance.

Another intriguing piece of information provided by this announcement relates to the structure of the African Turkish community. While the gender of the musicians was not specified, the announcement was signed by a male leader: Araplar Kolbaşısı Said Ağa. Contrary to previous data that specified the African Ottoman leaders typically as elderly women, an alteration in the gender dynamics of society can be observed with the emergence of a male leader. In the absence of sufficient evidence, it is impossible to establish the proportion of male leaders to female ones. Nevertheless, the only data that I was able to obtain from the post-1927 period are the articles written by Kaygılı, who solely speaks of female *kolbaşıs*. In any case, it is at least evident that there had been an alteration in the community structure of the African Turks, allowing the appearance of male leaders. However, female *kolbaşıs* do not seem to have lost their ground.

According to Kaygılı's narrative, female *kolbaşıs* were present during the annual festivals of both 1938 and 1939, which occurred long after the emergence of a male leader. He also highlights that it was those female *kolbaşıs* who were responsible for the festivals (1939). What seems to be confusing about Kaygılı's narrative at first glance is the emphasis that he placed on a young Abyssinian man, who worked relentlessly to manage the event and effectively communicated with the spectators. As it will be discussed below, it appears that the young man undertook responsibility for the tasks associated with the current trend towards a performance-oriented style, while the *kolbaşıs* provided the backbone of the event.

Kaygılı published his articles on the annual festivals of the African Turks that he observed in two consecutive years, 1938 and 1939, in June. Those two festivals, like the music performance from 1927, took place at famous locations of the African Ottoman celebrations: respectively, at Kağıthane and Çırpıcı meadows. In terms of the instruments played, Kaygılı underlined the gourd, among others like *danga*, darbuka, and *gagap*. Quite remarkably, several decades after the emergence of *Kabakçı Araplar*, he refers to Abdişah,<sup>29</sup> an old and "famous gourd player" (1938), with his personal name, suggesting that either the genre of *Kabakçı Araplar* has either dissolved or evolved, or several gourd players have attained individual recognition.

Kaygılı delivered that the African Turks played melodies originating from their homelands, mainly around Sudan. Some of them were accompanied by songs in their own language, and others by dances. He emphasized the immense fascination of the audiences when they liked the performance: At the end of a lively dance "originating from somewhere between Sudan and Fezzan," and performed by two men (Bay Settar and Bay Ahmet) with short sticks, the audiences applauded enthusiastically and requested an encore (1938). Kaygılı, himself, was captivated by another dance performed by two elderly women, who, in his imagination, appeared to be communicating with the stars in awe on a particularly dark night in an African jungle (1938). Among the texts examined for this study, these are the only ones that delivered information on the dances of the community.

In addition to dances and music, the last significant part of the festivals that Kaygılı delivers is about the state of trance (*babası tutmak*). As indicated above, it was an essential component of the indoor rituals, while rarely observed in the outdoor festivals of the Ottoman Turks, which were carefully arranged to maintain a certain level of privacy for the community members. Therefore, Kaygılı's and the audiences' enthusiasm about the *babası tutmak* seems to be a phenomenon that emerged at a later stage. In the festival of 1938, Kadem Hayır Bacı entered into a powerful state of trance. She underwent a challenging recovery process, but a *kolbaşıs*

<sup>29</sup> Abdişah was written as Abdi Şah in Kaygılı's other newspaper article (1939) on the annual festivals.

finally managed to soothe her in an appropriate manner. In 1939, Kaygılı wrote that there were approximately two dozen individuals, including several non-Africans, who had the potential to achieve a state of trance, but were unable to do so (1939). He expressed that the festival of 1939 was not very inspiring, even though some elderly women performed dances to please the audiences. The problem with the festival of 1939 was justified in relation to the unfavorable weather conditions experienced the day earlier. Bay Settar, “who conducted music and dances very skillfully [...]” explained that their main musicians, singers, and players did not attend the festival because they were concerned about the weather. He added, “[n]ext week, God willing, we’ll come as the full group and with our costumes. And then, together with all of our songs and dances, it will be a great amusement” (1939).

Kaygılı’s attempts at providing the names of the performers, specifying the origins of dances and music, and describing each of them, sometimes using the words “famous” (1938), and “star” (1939) for the musicians or dancers, are all in line with capturing the event as a performance. In other words, he seems to offer his readers a comprehensive overview of a performance’s program. Kaygılı was known as a realistic writer, who had keen observations and was able to communicate well with ordinary and marginalized people.<sup>30</sup> Even if painting a lively picture of the event might be related to his writing style or appreciation for marginalized people, it is impossible to ignore the changes that have taken place over time. The more recent festivals included several qualities of the former ones, but also departed from them in significant ways. Most importantly, the annual festival was no longer a communal meeting of the African Turks, as it lacked a certain level of seclusion, which previously the community members insisted on. On the contrary, the new festivals seemed to have been organized with regard to the spectators’ expectations. They attended the festival to be entertained. They requested encores, and people on the stage tried to please them as much as they could. Eventually, in contrast to the accounts of the festivals during the Ottoman era, the dances, music, and ritual trance of an individual became increasingly important by the late 1930s.

Second, Kaygılı is the only writer who mentioned a particular name for the annual festivals: “Araplar Düğünü” (wedding of Blacks),<sup>31</sup> which closely corresponds to the name of the traditional indoor rituals of the African Ottomans, “Arap Düğünü;” the only difference is the pluralization of the term Arab. The lack of sufficient data hinders the ability to propose a satisfactory explanation for the recurrence or resemblance of the name of another ritual for the community’s annual celebrations. Still, based on the existing data, it is plausible to propose that the indoor rituals of the community might have gained more recognition over time and started to serve as a basis for identifying different African Ottoman/Turkish events under the same or similar titles. There is evidence indicating an increase in the popularity of indoor rituals practiced by African women as they served non-African individuals, both women and men, even “prominent” men (Abdülaziz Bey, 2000: 370), who were seeking aid in finding a cure or resolving their challenges. Helping the people in need of their assistance was a means of generating income for the community members.<sup>32</sup> In the majority of those instances, the spirits were called upon for the purpose of seeking advice or guidance. Furthermore, a number of non-African women were also engaged in the practice of getting in touch with spirits. Although they typically collaborated with the African Ottoman/Turkish women and participated in their indoor rituals, some others, like Arziye Hanım (Edib Adıvar, 2004: 42-45; Alus, 1959b: 1078), individually pursued their endeavors.<sup>33</sup>

<sup>30</sup> Kaygılı is described as a realistic writer, possessing keen observations and the ability to generate conversation with people (Mangır, 2011: 766). Akçura identifies him as a person living among the people, and he highlights his ability to provide information from ordinary and marginalized individuals, who reside on the outskirts of society (2005: 357).

<sup>31</sup> He used the same name (*Araplar Düğünü*) in his earlier articles, published again in the 1930s.

<sup>32</sup> While Abdülaziz Bey (2000: 369-373) is very critical of the indoor rituals and women engaged in organizing sessions for those who seek their help, Boratav (1958: 12) conveys his informant’s narrative in the context of how she managed to survive: “[...] she earned her living by renting out two rooms in her house and carrying out fumigations.”

<sup>33</sup> For further information concerning the indoor rituals, see: Abdülaziz Bey (2000: 369-373). In terms of non-African women, developing a relationship with the spirits was explained according to a prevailing notion of the time that certain women had spiritual encounters shortly after giving birth, especially the first forty days (Abdülaziz Bey, 2000: 369; Edib Adıvar, 2004: 42; Alus, 1959b: 1078).

Kaygılı noted the participation of non-African Turkish women in both of the festivals that he observed. In 1938, he delivered that among eight to ten women who were playing instruments and singing, there were four white women who were regularly participating in the Africans' annual festivals, as well as exclusive meetings held in the private houses of the African women. According to him, those non-African women had a profound understanding of the protocols and customs associated with those events. Kaygılı added that just like the African Turkish women, who were referred to as *babalı*, they were "among the most terrific *babals*" (1938). In other words, by the time that Kaygılı published his articles, there was already an acknowledgement of the indoor rites and established interactions between African and non-African Turks in Istanbul.<sup>34</sup>

In the examples discussed above, a more definitive development towards establishing African Turkish annual festivals as performances was observed. However, despite the fact that they were outwardly expressed as performances, it may be argued that the African Turks' beliefs and traditions nevertheless served as a fundamental basis for the festivals. For example, while the act of *babası tutmak* may seem like an act for the spectators, the *babals*' inability to carry it out in 1939 raises the question of whether or not it was merely a show for them. In the same vein, the *kolbaşıs* were still described as people who were responsible for the festival. On the other hand, in addition to what has already been discussed regarding the event's attributes pertaining to its presentation as a performance, Bay Settar's explanation directed towards the audience (1939) is significant. His effort to invite people to future events could be seen as a deliberate attempt to build a professional relationship with the audience in order to sustain the performances. Regrettably, the texts do not offer further information on the significance of these events for the African Turks, which should be at the heart of any development that took place over time.

I could not locate further data on the *Araplar Düğünü* after 1939, but Kaygılı's interpretations suggest that the event was already in decline at the time that he observed them. After sighing that the *Araplar Düğünü* "has become a thing of the past," Kaygılı (1939) compared the recent festivals with the former ones that he witnessed during his childhood. He indicated a substantial decrease in the number of individuals involved in the festivals, both as participants and as spectators. According to his account, the past activities included the participation of at least two or three thousand African Ottomans/Turks, while the number of African Turks has dropped to a maximum of one-tenth of that number (1939). A similar case was apparent in terms of the participants. He stated that many of the African Turkish women who performed in the festivals were old and only two African Turkish gourd players remained, in contrast to the previous count of at least fifteen to twenty: "One of them, Abdi Şah, an eighty-five-year-old man who now lives in Darülâceze<sup>35</sup> and goes out once or twice a year, one of them is Arab Settar [..]" that he mentioned as the organizer of the event (1939). In general, he noted that the number of African Turkish people in Istanbul was gradually decreasing and their colors were becoming lighter, implying a trend towards the disappearance of their population (1938).

## CONCLUSION AND EVALUATION

This article is concerned with the transformation of the annual festivals of the African Ottomans and Turks in Istanbul. The scarcity of available data concerning the annual festivals posed difficulties in establishing an uninterrupted historical process. Moreover, the absence of research on the circumstances of African Turks following their emancipation created additional challenges in contextualizing the existing information. Nevertheless, I was able to locate several valuable pieces of evidence that provide insight into the process of the transformation of the festivals and show their connection to two critical historical developments. The first one is the rise in the number of manumitted individuals, which began in the mid-nineteenth century under

<sup>34</sup> The absence of data hinders the investigation of the impact of Law No. 677 on the indoor rituals. Although Kaygılı's texts provide evidence of their survival in the 1930s, there is still insufficient evidence concerning potential modifications of the rituals, aside from their inclusion of non-African women.

<sup>35</sup> Dârülâceze is a charitable organization with the purpose of providing refuge to orphaned children, the elderly, and individuals in need. It was established in Istanbul in 1896 (Nuhoglu, 1993: 512).

Ottoman rule and continued until the early years of the Republican era. The materials regarding new forms of music performances that stemmed from the community's festivals provided evidence to establish a correlation between the performances and the survival strategies adopted by some freed Africans in Istanbul. The second historical development is the implementation of a law in 1925 pertaining to the closure of all dervish lodges and the ending of their activities. Given that the festivals of the African Turks were rooted in their community's native culture and belief system, this legislation ought to push them either to end or seek alternate ways to celebrate them in public spaces. Evidence from the late 1930s provided data that confirms their existence in a renewed form.

Based on the evidence that I was able to obtain, I examined three performances in modernizing Istanbul that stemmed from the African Ottomans' festivals and belief systems and started to transform with the growing momentum in the manumission processes. First, the emergence of *Kabakçı Araplar* as a genre of street performance validated the ability of several men from the community to sustain a living during a period when many emancipated African Ottomans faced difficulties in supporting themselves on their own. Second, a male community leader publicly announced a music performance scheduled to take place in a public venue commonly utilized during the former annual festivals. It signified a shift in the community structure that the leadership of the community no longer belonged exclusively to elderly women. It also implied an inclination towards gathering income through the organization of a public performance based on their cultural and religious heritage. However, the validity of this claim cannot be confirmed without supplementary evidence.

The third case is the annual festivals themselves, for which there is evidence from the late 1930s. Those festivals were again organized by the community members, but unlike the former ones, the African Turks did not attempt to preserve their privacy. Instead, for the most part, the festivals were aimed at pleasing the audience, even though there was no indication of charging them or collecting tips. While a young man oversaw the entire event and interacted with the audience, the female *kolbaşıs* were still highlighted as the individuals who were responsible for the festival. In the new festivals, three components came to the fore: dances, music, and the state of *babası tutmak*. While dance and music are more relatable for the non-African audience, the state of *babası tutmak* seems to have been acknowledged due to the public's increasing familiarity with the indoor rituals. Over time, African Turkish women began accepting individuals outside of their own community, both those who sought and compensated for their assistance and others who engaged in their activities. Eventually, it can be asserted that the establishment of annual festivals as performances served the dual purpose of evading legal obligations and aligning with the changing circumstances of the community. Although there was a rising inclination to promote festivals as performances, their foundation still relied on the beliefs and traditions of the community.



## REFERENCES

- Abdülaziz Bey, (2000). *Osmanlı âdet, merasim ve tâbirleri. Âdât ve merasi-i tabirât ve muamelât-ı kavmiye-i Osmaniye*. İstanbul: Tarih Vakfı Yurt Yayınları.
- A. E., (1932). "Efsaneler. Mücadeleyi Nasıl Yapmalıyız?", *Son Posta*, 25.05.1932, 3.
- Akçura, G., (2005). *İnsanlar Alemi. İvr Zıvır Tarihi-8*. İstanbul: İthaki.
- Akçura, G., (2022). "Osmanlı'dan Cumhuriyet'e: İstanbul'da Sokak Müzisyenleri. Sokak sanatlarında İstanbul", in B. Çuhadar (ed.), *Sokak Sanatlarında İstanbul*. İstanbul: İstanbul Büyükşehir Belediyesi, İstanbul Kültür ve Sanat Ürünleri Ticaret A.Ş., 14-63.
- Akpınar, M., (2020). "Afro-Türkler: Temsiliyet, Gelenek ve Kimlik", *Folklor/Edebiyat Dergisi*, 26 (1), 73-86.
- Aktaş, U., (2013). *İstanbul'un 100 Adeti*. İstanbul: İstanbul Büyük Şehir Belediyesi Kültür A.Ş. Yayınları.
- Alus, S.M., (1931a). "Seyyar Varyete Numaraları: Akkâmlar, Kabakçı, Kulakçı, Ayıcılar, Seyyar Saz", *Akşam*, 20.04.1931, 5.
- Alus, S.M., (1931b). "Sokaklarda Şimdi Tesadüf Edilmeyen Tipler ve Satıcılar; Eski Evler", *Akşam*, 23.09.1931.
- Alus, S.M., (1939). "Piyasadaki Hanendeler", *Akşam*, 02.04.1939, 8.
- Alus, S.M., (1944). "Eski İstanbul'da Neler Seyrederdik", *Son Posta*, 15.04.1944, 5.
- Alus, S.M., (1959a). "Arab Halayıklar, Arab Bacılar", *İstanbul Ansiklopedisi*, II. Cilt, İstanbul: Neşriyat Kollektif Şirketi, 951-954.
- Alus, S.M., (1959b). "Arziye Hocahanım", *İstanbul Ansiklopedisi*, II. Cilt, İstanbul: Neşriyat Kollektif Şirketi, 1078.
- Araplar Kolbaşısı Said Ağa, (1927). (Announcement), *Milliyet*, 15.06.1927, 6.
- Boratav, P.N., (1951). "The Negro in Turkish Folklore", *Journal of American Folklore*, 64 (251), 83-88.
- Boratav, P.N., (1958). "Les Noirs dans le folklore turc et le folklore des Noirs de Turquie (Notes)", *Journal de la Société des Africanistes*, 28, 7-23.
- Durugönül, E., (2011). "Turks of African Origin and Citizenship," in R. Ö. Dönmez ve P. Enneli (eds.), *Societal Peace and Ideal Citizenship for Turkey*. Lanham, Md: Lexington Books, 159-178.
- Edib Adıvar, H., (2004). *Memoirs of Halidé Edib*. NJ: Gorgias Press.
- Erdem, Y.H., (1996). *Slavery in the Ottoman Empire and its Demise, 1800-1909*. NY: St. Martin's Press, Inc.
- Faroqhi, S., (1991). "Black Slaves and Freedmen Celebrating (Aydin, 1576)", *Turcica*, 21-23, 205-215.
- Garnett, L.M., (2009). *Türkiye'nin Kadınları ve Folklorik Özellikleri*. İstanbul: Oğlak Yayıncılık ve Reklamcılık.
- Ferguson, M., (2010). "Enslaved and Emancipated Africans on Crete", in T. Walz and K. M. Cuno (eds.), *Race and Slavery in the Middle East. Histories of Trans-Saharan Africans in Nineteenth-Century Egypt, Sudan, and the Ottoman Mediterranean*. Cairo, New York: The American University in Cairo Press, 171-196.
- Ferguson, M., (2014). *The African Presence in Late Ottoman Izmir and Beyond*, (Unpublished) Doctorate Thesis, Montreal: McGill University, Department of History.
- Ferguson, M. and Toledano, E.R., (2017). "Ottoman Slavery and Abolition in the Nineteenth-Century", in Eltis, et al. (eds.), *The Cambridge World History of Slavery, Vol. 4 (1804-present)*. Cambridge: Cambridge University Press, 197-225.

- Güneş, G., (1999). "Kölelikten Özgürlüğe İzmir'de Zenciler ve Zenci Folkloru", *Toplumsal Tarih*, 11 (62), 4-10.
- Hiç, V., (1963). "Bulgurluda Arab Bacıların Bahar Bayramı", *İstanbul Ansiklopedisi*, VI. Cilt, İstanbul: Neşriyat Kollektif Şirketi, 3119.
- Nuhoğlu, H.Y., (1993). "Dârülaceze", *TDV İslâm Ansiklopedisi*, 8. Cilt, 512-514.
- Kaygılı, O.C., (1938). "Çağlayan Köşkü Korusunda Araplar Düğünü", *Kurun*, 15.06.1938, 6.
- Kaygılı, O.C., (1939). "Kiraz Bahçeleri ve Çırpıcı'da Araplar Düğünü", *Vakit*, 08.06.1939, 9.
- Kaygılı, O.C., (2019). *Köşe Bucak İstanbul*. İstanbul: Can Yayınları.
- Kaygılı, O.C., (2022). *Çingenerler*. İstanbul: Türkiye İş Bankası Kültür Yayınları.
- Körükmez Kaya, L., (2017). "Ten Rengi Ayrımcılığı: Afro-Türkler Örneği", *Sosyoloji Dergisi*, 35, 61- 76.
- Mangır, M., (2011). "Osman Cemal Kaygılı -Hayatı, Edebî Kişiliği ve Eserleri", *Turkish Studies-International Periodical for the Languages, Literature and History of Turkish or Turkic*, 6 (4), 755-768.
- Mümtaz S.S. [Ahmet Semih Mümtaz], (1948). *Tarihimizde Hayal Olmuş Hakikatler*. İstanbul: Hilmi Kitabevi.
- Mümtaz, A.S. [Mümtaz Semih S.], (2011). *Eski İstanbul Konakları*. İstanbul: Kurtuba Kitap.
- Nesin, A., (1992). *Böyle Gelmiş, Böyle Gitmez*. İstanbul: Adam Yayınları.
- Olpak, M., (2013). "Osmanlı İmparatorluğu'nda Köle, Türkiye Cumhuriyeti'nde Evlatlık: Afro-Türkler", *Ankara Üniversitesi SBF Dergisi*, 68 (01), 123-141.
- Özbay, F., (2002). "Evlerde El Kızları: Cariyeler, Evlatlıklar, Gelinler", in L. Davidoff (writer), A. Durakbaşa (ed.), *Feminist Tarihyazımında Sınıf ve Cinsiyet*. İstanbul: İletişim Yayınları, 13-47.
- Parlatır, İ., (1983). "Türk Sosyal Hayatında Kölelik", *Belleten*, 47 (187), 805-830.
- Resmî Ceride, No. 243, 13.12.1341. <https://www.resmigazete.gov.tr/arsiv/243.pdf>, 07.08.2024.
- Saz, L., (2012). *Haremde Yaşam. Saray ve Harem Hatıraları*. İstanbul: Dün Bugün Yarın Yayınları.
- (Saz), Leyla Hanımefendi, (1999). *The Imperial Harem of the Sultans. Daily Life at the Çırağan Palace during the 19<sup>th</sup> Century*, trans. L. Thomas. İstanbul: Hil Yayınları.
- Spyropoulos, Y., (2017). "Beys, Sheikhs, Kolbaşıs, and Godiyas: Some Notes on the Leading Figures of the Ottoman-African Diaspora," *Turcica*, 48, 187-218.
- Tarih Vakfı, (2008). *Sessiz Bir Geçmişten Sesler – Afrika Kökenli Türk Olmanın Dünü ve Bugünü*. İstanbul: Tarih Vakfı.
- Toledano, E.R., (1982). *The Ottoman Slave Trade and Its Suppression: 1840-1890*. Princeton, New Jersey: Princeton University Press.
- Toledano, E.R., (2007). *As if Silent and Absent. Bonds of Enslavement in the Islamic Middle East*. New Haven; London: Yale University Press.
- Tunçay, M., (1999). *Türkiye Cumhuriyeti'nde Tek-Parti Yönetimi'nin Kurulması*. İstanbul: Tarih Vakfı Yurt Yayınları.

**EXTENDED ABSTRACT**  
**GENİŞLETİLMİŞ ÖZET****GELENEKSEL FESTİVALLERDEN HALKA AÇIK PERFORMANSLARA: İSTANBUL'DAKİ  
AFRİKALI OSMANLILARIN/TÜRKLERİN YILLIK BAYRAMLARI ÖRNEĞİ****Giriş ve Çalışmanın Amacı (Introduction and Research Purpose):**

On altıncı yüzyıldan itibaren, çok sayıda Afrikalı insan köle ticareti kapsamında Osmanlı topraklarına getirilmiştir. Afrikalı Osmanlıların hem evlerinde düzenledikleri törenler hem de yılda bir kere ev dışında kutladıkları bayramlar olduğu bilinmektedir. Bu konuda on altıncı yüzyıla ait bir veriye ulaşılmış olmakla birlikte, yayınların çoğunluğu on dokuzuncu yüzyılın ortalarında köle ticaretinin sonlandırılmaya çalışılmasıyla birlikte azat edilen kişi sayısının artmasıyla birlikte ortaya çıkan törenlere odaklanmaktadır. Ev içi törenler topluluğa mensup kişilerce yapıldığı için yazarların çoğunluğu bunlardan değil, yılda bir kez açık alanda yapılan bayramlardan söz ederler. Bu bayramlar özel bir ad altında değil, Afrikalı Osmanlıların özel bir kutlaması veya bahar bayramı gibi sözcüklerle ifade edilir. Toplulukta lider konumunda olan ve kolbaşı veya godya adı ile bilinen kadınların öncülünde organize edilirler. Yılda bir kez yapılan bayramlara dair yürütülen çalışmada, 1910'larda bazı değişikliklerin ortaya çıkmakta olduğuna dair veriler saptanmıştır. 1930'ların sonlarına kadar devam eden süreçte de hem bayramlar hem de bağlı oldukları inanç ve kültür zemini ile ilişkilenen birtakım gelişmeler belirlenmiştir. Bu çalışmada da Afrikalı Osmanlıların/Türklerin İstanbul'da yılda bir kez yaptığı törenlerin değişim sürecinin aydınlatılması amaçlanmıştır.

**Kavramsal/kuramsal çerçeve (Literature Review):**

Afrikalı Osmanlıların/Türklerin her yıl düzenledikleri törenler hakkında az sayıda çalışma mevcuttur. Fakat bunlar daha çok İzmir'de yapılan Dana Bayramı'nı konu alır. İstanbul'daki bayramlar çok az gündeme gelmiş, dönüşüm süreci ise henüz incelenmemiştir. Bunun en önemli nedenlerinden biri sadece sözü geçen bayramlarla ilgili araştırmaların değil, özellikle azat edilen Afrikalı Türklerin nasıl yaşadıklarına dair çalışmaların da son derece sınırlı olmasıdır. Bu durum, bu makalede amaçlandığı üzere verilerin tarihsel bağlama yerleştirilmesini güçleştirmiştir. Diğer yandan ise eldeki veriler bağlama yerleştirilebildikleri ölçüde Afrikalı Türklerin azat edilmeleri sonrasındaki deneyimlerine dair çeşitli bilgiler sağlama potansiyeli göstermiştir. Hatıratlar, gazete yazıları ve Reşat Ekrem Koçu'nun çıkardığı *İstanbul Ansiklopedisi* gibi sıradan insanlara, marjinalize edilmiş kesimlere dair bilgi sağlayan metinler bu çalışmaya kaynaklık etmiştir. Gazete taramalarında da özellikle Alus ve Kaygılı gibi İstanbul'daki hayata, insan deneyimlerine odaklanan çalışmalara ağırlık verilmiştir.

**Yöntem ve Bulgular (Methodology and Findings):**

Yukarıda belirtilen çalışmalar hem karşılaştırmalı analize tabi tutulmuş hem de daha geniş çerçevedeki akademik çalışmalar ile bağlantılı olarak değerlendirilmiştir. Bayramların dönüşümüne ve farklı performanslara kaynaklık etmelerine dair bulduğum veriler, tarihsel anlamda iki süreci ön plana çıkarmıştır. Birincisi, azat edilmelerinin ertesinde birçok kişinin geçim sorunuyla karşı karşıya kalmasıdır. Bu süreçte pek çok kişi mevcut bilgisine ve deneyimlerine bağlı olarak geçimini sağlamaya yönelmiştir. İkincisi ise 1925 tarihli bir kanunun tarikat ve benzeri dini yapıları ve bunların etkinliklerini yasaklamasıdır. Bu kanun, Afrika kaynaklı kültür ve inançlara dayanan törenlerin kamusal görünürliğini etkilemiştir. Fakat törenler tamamen ortadan kalkmamıştır.

**Sonuç ve Öneriler (Conclusions and Recommendation):**

Bu çalışmada öncelikle Osmanlı Devleti'nin son yıllarında İstanbul'da ortaya çıkan Kabakçı Arapların, ilanı 1927'de yayımlanan bir konserin ve 1930'ların sonlarındaki yıllık bayramların kamuya açık alanlarda gerçekleştirilen performanslar olarak ortaya çıktığı savunulmaktadır. Bununla birlikte, bir taraftan performans özellikleri gösterebilir de bunların Afrikalı Osmanlıların inançları ve gelenekleri üzerine temellendiği iddia edilmektedir.

Belli sonuçlara ulaşılmakla birlikte, veri eksikliğinden dolayı kesintisiz bir değişim süreci örnek mümkün olamamıştır. Dolayısıyla bu konuda yeni çalışmalara ihtiyaç vardır. Ayrıca, araştırma sürecinde toplanmakla birlikte tarihsel veya kültürel bağlamına yerleştirilmesi mümkün olmayan çeşitli veriler, metnin akışını bozmadan dipnotlar aracılığıyla belirtilmeye çalışılmış; başka çalışmalara kaynaklık etmesi hedeflenmiştir.

**KATKI ORANI BEYANI VE ÇIKAR ÇATIŞMASI BİLDİRİMİ**

<b>Sorumlu Yazar</b> <i>Responsible/Corresponding Author</i>	Fahriye DİNÇER			
<b>Makalenin Başlığı</b> <i>Title of Manuscript</i>	From Traditional Festivals to Public Performances: The Case of African Ottomans/Turks' Annual Festivals			
<b>Tarih</b> <i>Date</i>	28.12.2024			
<b>Makalenin türü (Araştırma makalesi, Derleme vb.)</b> <i>Manuscript Type (Research Article, Review etc.)</i>	Araştırma Makalesi/Research Article			
<b>Yazarların Listesi / List of Authors</b>				
<b>Sıra No</b>	<b>Adı-Soyadı</b> <i>Name - Surname</i>	<b>Katkı Oranı</b> <i>Author Contributions</i>	<b>Çıkar Çatışması</b> <i>Conflicts of Interest</i>	<b>Destek ve Teşekkür (Varsa)</b> <i>Support and Acknowledgment</i>
1	Fahriye DİNÇER	%100	-	-

## A R A Ş T I R M A M A K A L E S İ / R E S E A R C H A R T I C L E

DOI: 10.52122/nisantasisbd.1540214

ERKEN CUMHURİYET “MİLLET/MEMLEKET MESELESİ”: NÜFUSUN  
ÇOĞALTILMASI<sup>1</sup>

Dr. Saadet ÇELİK

Ankara Hacı Bayram Veli Üniversitesi,  
İktisadi ve İdari Bilimler Fakültesi,  
Uluslararası İlişkiler Bölümü.

e-posta: saadetchk0285@gmail.com

ORCID 0000 0002 8088 5069

## ÖZ

Erken Cumhuriyet dönemi, Türkiye'nin ulus inşa sürecinde nüfusun çoğaltılması meselesinin kritik bir öneme sahip olduğu bir zaman dilimidir. İmparatorluktan Cumhuriyete geçişle birlikte yeni rejimin sağlam temeller üzerinde yükselmesi için nüfus artışına yönelik çeşitli politikalar benimsenmiştir. Sağlık hizmetlerinin iyileştirilmesi, doğum oranlarını artırıcı teşvikler, kadın ve çocuk sağlığının korunması ve göçmen kabulü gibi önlemler bu politikaların ana bileşenleridir. Erken Cumhuriyet döneminde alınan önlemler ve yapılan düzenlemeler, ulus-devletin inşası amacıyla çok yönlü ve sistematik bir şekilde uygulanmıştır. Bu bakımdan dönemin nüfus politikaları, Türkiye'nin ulusal kimliğinin şekillenmesinde önemli bir rol oynayarak uzun vadede ülkenin demografik yapısının ve toplumsal dokusunun belirlenmesine etkide bulunmuştur. Mevcut çalışma bütün bu argümanları dikkate alarak Cumhuriyet'in ilk yıllarında nüfus artışını teşvik etmeye yönelik politikaların arka planını, uygulamalarını ve sonuçlarını inceleyerek dönemin demografik stratejilerine dair kapsamlı bir değerlendirme sunmaktadır.

**Anahtar Kelimeler:** Ulus-devlet, Erken Cumhuriyet Dönemi, Nüfus Politikası, Nüfus Çoğaltma Politikası.

**Jel Kodları:** L26, O18, R11, B21.

## EARLY REPUBLICAN “NATION/COUNTRY ISSUE”: INCREASING THE POPULATION

## ABSTRACT

The Early Republican period is a time period in which the issue of increasing the population was of critical importance in Turkey's nation-building process. With the transition from the Empire to the Republic, various policies were adopted to increase population in order to ensure that the new regime would stand on solid foundations. Measures such as the improvement of health services, incentives to increase birth rates, the protection of women's and children's health and the acceptance of immigrants are the main components of these policies. The measures taken and regulations made in the Early Republican period were implemented in a multifaceted and systematic manner for the construction of the nation-state. In this respect, the population policies of the period played an important role in shaping Turkey's national identity and had an impact on determining the demographic structure and social fabric of the country in the long run. Taking all these arguments into account, the present study analyses the background, implementation and outcomes of the policies aimed at encouraging population growth in the early years of the Republic and provides a comprehensive assessment of the demographic strategies of the period.

**Keywords:** Nation-state, Early Republican Period, Population Policy, Population Reproduction Policy.

**Geliş Tarihi/Received:** 28.08.2024

**Kabul Tarihi/Accepted:** 25.12.2024

**Yayın Tarihi/Printed Date:** 31.12.2024

**Kaynak Gösterme:** Çelik, S., (2024). “Erken Cumhuriyet Millet/Memleket Meselesi: Nüfusun Çoğaltılması”. *İstanbul Nişantaşı Üniversitesi Sosyal Bilimler Dergisi*, 2(12) 743-764.

<sup>1</sup> Bu çalışma 1-3 Aralık 2016 tarihinde ODTÜ’de Çatışmalar ve Eylemlilikler Çağında Sosyoloji” başlığıyla gerçekleştirilen VIII. Ulusal Sosyoloji Kongresi çerçevesinde yapılan Erken Cumhuriyet ve AKP Döneminin “Millet/Memleket Meselesi”: Nüfusun Çoğaltılması, sunumunda karşılaştırılan iki dönemden biri olan Erken Cumhuriyet Döneminin genişletilmiş halidir.

## GİRİŞ

Dinamik bir yapı arz eden nüfusta meydana gelen çoğalma ve azalma durumları, toplum üzerinde bu yazı boyunca ele alacağımız önemli etkiler yaratır. Benzer bir şekilde nüfusun niteliği ve niceliğinin değişiminde göçler, ölümler, doğumlar ve karar verici siyasi otoriteler gibi etmenler oldukça belirleyici olmaktadır. Ulusal bir kimlik oluşmasını öngören ve bunu güçlendirmeyi amaç edinen ülkelerde nüfusun özellikleri, nüfusa dair politika (nüfusu artırma, azaltma, iskân etme, sürgün gibi) üretiminde anahtar bir role sahiptir.

Bu çalışmada, Türkiye'nin Erken Cumhuriyet siyasi dönemi üzerinden ulus-devletlerin nüfus çoğaltma politikaları incelenecektir. Değişen koşullara bağlı olarak nüfusta farklı politikalar benimseyen Türkiye için nüfusla ilgili meseleler Erken Cumhuriyet döneminden beri üzerinde çokça durulan konulardandır. Nüfusun azlığından şikâyet edilen Erken Cumhuriyet döneminde nüfusu arttırmaya dönük çabalar ön plana çıkmaktadır. Nüfusun artması için benimsenen politikalar, nüfusu hem niceliksel hem de niteliksel açılardan değiştirme talebinin bir sonucudur. Bu talebe göre sayıca artacak nüfus aynı zamanda belli bir etnik ve millî karaktere bürünerek homojen bir ulus devlet oluşumuna katkıda bulunmalıydı. Nüfus arttırıcı politikalar, doğumun özendirilmesi, doğum oranının arttırılması adına hukuki ve idari anlamda gerçekleştirilen bazı düzenlemelerle hayata geçirilmekteydi, zira bu düzenlemelerin nüfus artışı üzerinde ciddi katkıları vardır. Öyle ki bir süre sonra artan nüfusun neden olabileceği bazı risklere dikkat çekilmeye başlanmıştır. Bu süreç 1960'lara tekabül etmektedir. Bu tarihe kadar bilfiil uygulanmakta olan nüfus arttırıcı politikalar, doğum kontrolü, evlenme yaşının yükseltilmesi, aile planlaması gibi doğurganlığı azaltan önlemlerle birlikte yerini nüfus azaltıcı politikalara bırakmaktadır.

1960'larda benimsenen nüfus azaltıcı politikalar, 2000'lilerin başına kadar uygulanmıştır. Bu zaman aralığında nüfusun artışı önlemeye dönük çeşitli tedbirler alınmıştır. Ancak bu politika, AKP dönemiyle birlikte değişmeye başlayacaktır. Bu dönemde nüfus azaltıcı politika yerini nüfus çoğaltıcı politikaya bırakmıştır. Özellikle de 2008 yılıyla birlikte Erken Cumhuriyet döneminde benimsenen nüfus çoğaltıcı politikaya tekrardan bir geri dönüşün olduğu bariz bir şekilde görülmektedir. "En az 3 çocuk yapın" söylemi bunun en somut örneklerindedir.

Bu çalışmada amaçlanan, Erken Cumhuriyet döneminde izlenen "nüfus meselesi" ve "nüfus çoğaltma" politikalarına çeşitli söylem ve içerik analizlerinden faydalanarak dikkat çekmektir.

## 1.Yöntem

Bu çalışmada; kitle iletişim araçları ve kamusal mesajların niteliğini inceleyen içerik analizi (Frey&Botan&Kreps&Friedman, 1992: 195) ve biçimsel olarak yazıya dökülmüş her türlü kayıtsal materyalin ve akademik makaleler, haberler, dergiler, romanlar, hikayeler, siyasi parti açıklamaları, bildirimler gibi çeşitli metinlerin incelenmesini kapsayan söylem analizi (Bondarouk&Ruël: 2004: 6) tekniklerine başvurulmuştur. Erken Cumhuriyet döneminin; "nüfus meselesi" ve "nüfus çoğaltma" politikalarına ilişkin siyasi, toplumsal, kültürel, ideolojik ve iktidar beklentilerinin daha iyi anlaşılacağı düşüncesi ile ifadelerin, metinlerin, temaların içeriğinin incelenmesini öngören içerik ve söylem analizi yöntemiyle siyasi aktörlerin ve dolayısıyla politika üreticilerin Türkiye Büyük Millet Meclisi'nde (TBMM) veya diğer platformlarda yapmış olduğu konuşmalar, kamuoyuna yönelik açıklamalar, konuyla ilgili olarak yürürlüğe konulan yasalar ve bu yasalarda yapılan değişiklikler, söz sahibi konumunda olan uzman kişilerin ve birimlerin aracılık ettiği akademik çalışmalar, kitaplar, makaleler, gazete köşe yazıları, birtakım görseller materyaller referans alınmıştır. Bu konuda dönemin Milliyet ve Cumhuriyet gazetesinde yer alan yazılar, Cumhuriyet Gazetesi'nin sahibi ve başyazarı Yunus Nadi'nin köşe yazıları, Şevket Süreyya Aydemir'in metinleri, İstatistik Umum Müdürlüğü tarafından Türkçe'ye çevrilen eserler, Bekarlardan Vergi Alınmasına dönük TBMM'ye yapılan yasa teklifleri, evlilik yaşı ve dış göçlerle ilgili düzenlemeler, Mustafa Kemal'in TBMM'de yaptığı konuşmalar gibi kayıt altına alınan ve yazılı hale getirilen pekçok örnek metin çalışma için önemli veriler sunmuştur. Ayrıca Erken Cumhuriyet döneminde nüfusun çoğaltılmasından yana politikalar uygulayan ve dönemin tek

partisi olan Cumhuriyet Halk Partisi'nin (CHP) parti programları, beyanları mercek altına alınmıştır. Böylelikle Erken Cumhuriyet döneminde benimsenen "nüfus meselesi" ve "nüfus çoğaltma" politikaları; dönemin siyasi partisinin, siyasi elitlerinin, önde gelen gazetecilerinin, akademisyenlerinin, yetkiyi elinde bulunduran kişilerin ve kurumlarının yazılı metinleri, söylemleri, açıklamaları ve yasal düzenlemeleri üzerinden açıkça ortaya konulmuştur. İlgili kaynak dökümanlara ulaşmak için de çevrimiçi kaynaklardan, arşiv ve kütüphanelerden istifade edilmiştir. Bu sayede, dönemin nüfus politikalarına dair kapsamlı bir analiz gerçekleştirilmiştir.

## 2. Nüfus Politikasına Genel Bir Bakış: Pronatalist, Antinatalist ve Nüfusu İyileştirmeye Dönük Politikalar

Nüfus politikasının ne olduğuna, hangi durumlarda uygulandığına, uygulanan nüfus politikalarının toplum üzerindeki etkisine değinmeden önce konu başlığımız için anahtar niteliğinde olan nüfus ve demografi kavramlarının açıklanmasında yarar vardır. Nüfus kavramı genel anlamıyla; belli bir alan ve zamandaki insan varlığının sayılar üzerinden anlamlandırıp tarif edilmesidir. Herhangi bir toplumda; eğitim, beslenme, barınma, sağlık vb. alanlardaki gereksinimler yerine getirilmeye çalışılırken dikkat edilmesi gereken öncelikli unsurlardan biri nüfustur (Başol, 1984: 9). Nüfusla ilgili konular genel olarak demografinin<sup>2</sup> çalışma alanına dâhilken ekonomi, biyoloji, tarih, sosyoloji ve coğrafya gibi çalışma alanlarının da ilgisini çekmektedir.

Nüfusun niteliksel, niceliksel özelliklerinin ve nüfus politikalarının belirlenmesinde etkili olan demografi, Marshall'a göre insan topluluklarının doğum, ölüm ve göç vb. dinamiklerle meydana gelen değişimlere ve yaş, cinsiyet gibi niteliklere bağlı olarak ele alınıp incelenmesine karşılık gelen bir terimdir (1999: 139). Bir toplumun sahip olduğu nüfusun demografik özellikleri; nüfus politikalarının şekillenmesi ve uygulanması açısından önemli veriler olarak görülmektedir. Nitekim nüfus politikası, nüfustaki çoğalma ve azalma yönelimini, toplum faydasını gözeterek biraz ya da tümüyle değiştirme niyetiyle gerçekleştirilen hukuki, idari düzenlemelerin tümünü kapsamaktadır (Güriz, 1971: 13).

Mevcut tarihsel ve toplumsal koşullar, nüfus politikalarının belirlenmesinde önemli bir yere sahiptir. Bu açıdan nüfusla ilgili politikalar sürekli bir değişkenlik içinde olup düz bir çizgide ilerlemediğinden zaman zaman farklı nüfus politikaları tercih edilebilmektedir. Dünya genelinde yaygın olarak Pronatalist, Antinatalist ve nüfusu niteliksel, niceliksel olarak iyileştirmeye dönük politikalar uygulanmaktadır.

### 2.1. Pronatalist Politikalar

Pronatalist politikalar, çok genel bir ifade ile nüfus artış hızını arttırmaya dönük nüfus politikalarını içermektedir. Bu nüfus politikasında, tarihsel süreç içerisinde toplumun, ailenin, üretimin ve kısacası yaşama dair birçok şeyin devamlılık sağlayabilmesi için ölenlerin yerini dolduracak nüfusun doğumunun teşvik edilmesi gerektiği savunulmaktadır. Bu açıdan çocuk sayısındaki artışın insanlığın yararına olacağı düşüncesi hâkimdir (Oktay, 2013/2014: 33-36). Pronatalist politikalarda amaçlanan nüfusun arttırılmasıdır. Bu nüfus politikasında, nüfusun arttırılmasına dönük olumlu yaklaşım, nüfus artışının beraberinde ekonomik, askeri ve siyasi gücü getireceğine olan inançtır (Köksal, 2016: 2014). İsveç, Danimarka ve Finlandiya gibi yaşlı nüfusun çokça olduğu İskandinav ülkelerinde nüfus artırıcı politikalar uygulanmaktadır.

### 2.2. Antinatalist Politikalar

Antinatalist politikalar, nüfus artış hızını azaltmayı amaç edinen nüfus politikalarını içermektedir. Bu haliyle nüfus artış hızını arttırmayı hedefleyen nüfus politikasının karşısında konumlanmaktadır. Savunulan görüş, nüfusun çoğalmasının engellenmesi ya da artış hızının

<sup>2</sup> Nüfus Bilim

yavaşlatılması gerektiği yönündedir. Bunun için de gebeliğin ve doğumun engellenerek kontrol altına alınması ve doğumdan sonra çocuk sayısındaki artışın önüne geçilmesi gibi birtakım tedbirlere ihtiyaç duymaktadır. Ancak söz konusu tedbirlerin uygulanabilirliği çocuk sayısını sınırlandırmayı benimseyen aile planlamasına gidilmesi, evlenme yaşının yükseltilmesi, doğum kontrolünün, kısırlaştırmanın teşvik edilmesi, ücretsiz kürtaj, hatta çocuk düşürmenin herhangi bir cezai yaptırımının olmaması gibi çeşitli düzenlemelerin yapılmasına bağlıdır. Gebeliği engelleyen önlemler, eski çağlardan günümüze kadar neredeyse her dönem kullanılmıştır. Günümüzde nüfus artış hızını düşürmeyi politikası haline getiren ülkeler arasında başta Çin olmak üzere Japonya ve Hindistan bulunmaktadır (Bayat, 2010: 40).

### 2.3. Nüfusu Nitelik ve Nicelik Bakımdan İyileştirmeye Dönük Nüfus Politikaları

Nüfusu nitelik ve nicelik bakımından iyileştirmeye dönük nüfus politikalarında ise nüfus sadece sayısal bir veri olarak algılanmamakta, nüfusun eğitim, sağlık, istihdam gibi niteliksel olarak ifade edilen yönleriyle de ilgilenilmekte ve bu yönlerinin iyileştirilmesi için yapılan düzenlemeler önemsemektedir. Mevcut bir nüfusun nitelikli olması, fiziksel ve zihni bakımdan sağlıklı, fikri yetenek noktasında önemli bir potansiyele sahip, sağlık ve eğitim koşullarının pozitif bir seyirde olmasına bağlıdır. Nüfustaki bu olumluluk haline devamlılık kazandıran ve nüfusun kalitesinin iyileştirilmesinde etkili olan, okuryazarlık, iş deneyimi, eğitim derecesi ve mesleki bilgi ile ekonomik refah düzeyi arasında yoğun bir ilişkinin olduğu varsayılmaktadır. Bir diğer ifadeyle niteliksel ve niceliksel olarak olumlu özellikler taşıyan bir ülke nüfusunun ekonomik koşullar ve refah düzeyi bakımından da iyi olduğu kabul edilmektedir (Oktay, 2013/2014: 33-36). Bu nüfus politikası diğer iki nüfus politikasıyla kıyaslandığında çok az uygulanmakla birlikte nüfus azaltıcı politikada kısmende olsa nüfusun iyileştirilmesiyle ilgili bir kaygının olduğu söylenebilir.

### 3. Erken Cumhuriyet Dönemi Nüfus Politikası ve Dayanakları: "On Yılda 15 Milyon Genç..."

Cumhuriyet, ulus-devlet temelinde kulluktan yurttaşlığa geçişi amaçlayan bir siyasi yapı olarak şekillendi. Bu siyasi yapı, daha öncesinde deneyimlenmemiş yeni bir ideolojik yaklaşımı da beraberinde getirmiştir. Erken Cumhuriyet dönemindeki nüfus politikaları da bu yeni ideolojik yaklaşımın bir uzantısı olarak yeni bir forma girmektedir. Bu açıdan Erken Cumhuriyet dönemindeki nüfus ile ilgili politikalar genel anlamda, önemli bir ideolojik değişimin yansımaları olarak görülebilir. Yeni kurulmuş Türkiye için hedeflenen coğrafi büyüklük değil, belirli sınırlar içerisinde ve bir etnisiteyi merkeze alan nüfusun çoğaltılmasıydı. Nitekim Akşit'e göre belli bir etnik nüfusu amaçlamakla bu nüfusun artışını sağlamayı amaçlamak benzer milliyetçi anlayışa işaret etmektedir (Akşit,2010: 181). Arı'ya göre ise yaşamın birçok alanına kolaylıkla müdahil olan ulusçuluk, nüfus politikası için de etkin bir role sahip olmuştur. Toplumsal koşullar nüfusun artışı, azalışı ve niteliği üzerinde etkiye sahip olduğu gibi benimsenen ulusal politika da önemli bir belirleyici olmaktadır. Ulus-devletler çıkarları gereği benimsediği nüfus politikasından kolaylıkla vazgeçip farklı bir nüfus politikasını tercih edebilmektedir. Bu türden yaklaşımların da etkisiyle nüfus politikaları düz bir çizgide olmayıp değişen beklentilere, şartlara göre yeniden şekillenebilmektedir.

Değişen toplumsal koşullara bağlı olarak nüfus politikasıyla ilgili alınacak önlemler ve gerçekleştirilecek düzenlemeler dönüşerek yeni bir içerik kazanmaktadır (Arı, 2012/2016). Erken Cumhuriyet döneminin nüfus politikası, ulus-devlet ve ulus kimliğinin inşa edilmesi ile yakından ilişkilidir. Çavdar'a göre Cumhuriyetin nüfus sorunu hem nicel hem de nitel açılardan değişik yönlerde sahiptir. Bundan ötürüdür ki, bir yanda nicel artışını teşvik eden tedbirler alınırken bir yandan da nüfus varlığının nitel bileşimlerini değiştirme amacıyla çeşitli politikalarla başvurulmuştur (1985: 1561). Aslan'ın belirttiği üzere ulus kimlik inşasında; arzu edilen toplum yapısının belli bir dil, din, etnik vb. nitelikler etrafında toplanmasıdır. Bu potansiyellerle oluşmuş/oluşturulmuş ulus kimliğine uyumlu görülmemeyen nüfus grupları devlet erkinin desteğiyle bazen ayıklanarak ulusun dışında tutulması bazen de ulusa dâhil olacak şekilde dağıtılması izlenen nüfus politikalarındandır(Aslan, 2010: 374).



Siyasal sınırları Lozan Antlaşması ile netleşen ülke topraklarının *Türk* çocuklar tarafından işlenmesi, *Türklük* kimliğini özümsemiş bir Türk nüfusunun toplumu oluşturması ve bu nüfusun ülkenin gelişmesinde ve geleceğinde etkili olması yeni ulus-devletin yöneticilerinin temel beklentileriydi (Arı, 1992: 410). Mustafa Kemal, yeni ulus-devlette nüfusla ilgili konuları ulusal politika çerçevesinde ele alan ilk kişidir. Türkiye Büyük Millet Meclisi'nin üçüncü toplanma yılı olan 1 Mart 1922'de yaptığı açılış konuşmasında şu sözleri sarf etmektedir: "Sihhiye ve muaveneti içtimaiye hususatında takibettiğimiz gaye şudur: Milletimizin sıhhatinin muhafaza ve takviyesi, vefiyatın tenkisi, nüfusun tezyidi, emrazı içtimaiye ve sâriyenin gayri müessir bir hale ifrağı, bu suretle milletin dinç ve saye kabiliyettar bir halde sahih-ül beden olarak yetiştirilmesi..."[sic] (Oktay, 2013/2014: 36).

Mustafa Kemal bu konuşmasında, ölüm oranlarını düşürmek, doğum oranlarını yükseltmek amacıyla sağlık ve sosyal yardım alanında gerçekleşen politikaları önemseydiğini belirtmiştir. Böylelikle idealize edilen sağlıklı, üretken bir nüfusa kavuşulacağını söylemesi, erken Cumhuriyet döneminde pronatalist politikaların uygulanmak istendiği açıkça anlaşılmaktadır. Bu dönemde nüfus meselesiyle ilgili konuların yeni yönetimin odağında olduğunu, 1 Mart 1923 tarihinde TBMM'nin dördüncü toplanma yılı açılış konuşmasını yapan Mustafa Kemal'in ifadelerinden de anlamak mümkündür: "Efendiler, nüfus meselesi bir memleketin en mühim mesaili hayatiesindedir." (Güriz, 1975: 42)

Mustafa Kemal, 1924'te meclisin ikinci toplanma yılı açılışındaki konuşmasında yine salgın hastalıklara karşı savaşmayı, ölümleri azaltmayı, nüfusu çoğaltmayı faydalı ve öyle ki zorunlu gördüğünü ifade etmektedir. Bu konuşma, özellikle sıtmaya karşı ciddi önlemlerin alınmasına öncelik tanındığını ortaya koymuştur (Güriz, 1975: 43). Nüfusun arttırılmasına dönük benzer söylemlerin, daha sonraki yıllarda yapılan meclis konuşmalarıyla tekrarlanarak devam ettiğini söyleyebiliriz. Bu açıdan 1 Kasım 1925 ve 1926 tarihlerinde gerçekleşen Türkiye Büyük Millet Meclisi açılış konuşmalarında meseleye özenle eğilen Mustafa Kemal, sıtma ve salgın hastalıklarla mücadelenin toplum sağlığı ve dinamik, üretken, genç bir kuşağın varlığı için kıymetli olduğunun altını çizmiştir (Erdal, 2011: 783-784). Mustafa Kemal, 1920'lerdeki konuşmalarında genel olarak sağlıkla ilgili problemlerin ortadan kalkması, nüfusun çoğaltılması, ölüm oranının düşürülmesi, bireylerin üretime aktif katılım sağlayacak şekilde eğitilmesi doğrultusunda fikirlerini ortaya koymuş ve buna, "Büyük millet olmanın gereği" olarak bakmaktadır (Arı, 2012/2016).

Mustafa Kemal'in yukarıdaki söylemleri, birtakım düzenlemelere ve bazı kurumların kuruluşuna etki etmiştir. Nitekim Erken Cumhuriyet dönemi açısından, nüfus hayati bir önem taşıdığından günümüzde Türkiye İstatistik Kurumu olarak bilinen "Merkezi İstatistik Dairesi" 1926'da kurulmuş ve bir yıl sonra da ilk nüfus sayımı gerçekleşmiştir. Türkiye Cumhuriyeti, ilk yıllarında sınırları içerisinde yaşayan nüfusu tanımlamayı sağlayacak herhangi bir tutanağa, veriye, sayım sonucuna sahip değildi. Bu dönemde mevcut nüfusun uluslararası beklentileri karşılayacak şekilde sayımı, yeni siyasi yapının nüfus potansiyelinin ölçülüp yorumlanabilmesi için elzem bir durumdu. Yeni ulus-devletin uluslararası arenada ekonomik ve siyasi gücünü nüfus miktarıyla ispatlaması ve ulusallığını kanıtlaması anlamında gerçekleşen bu ilk sayım oldukça önemli görülmektedir. Öyle ki sayımdan sonraki gün, 29 Ekim 1927'de, gazetelerde Cumhuriyet'in kuruluşunun 4. yılı ile birlikte sayımla ilgili haberler de yer almıştır. Bu ilk sayımın Cumhuriyet Bayramı ile aynı güne tesadüf etmesi ülkede çifte bayram algısı yaratmıştır (Tamer ve Bozbeyoğlu: 2004: 73, 83). Toplam nüfusun 13 milyon 648 bin 270 kişi olarak belirlendiği 1927 nüfus sayımı, (Sertel, 2014: 1031) Türkiye'deki nüfus miktarını ve aynı zamanda Türk olan nüfusun öğrenilmesi amacını güttüğünden ulus kimliği ve devleti inşasının önemli bir parçası olarak ele alabiliriz. Sayımla sadece nüfus miktarı öğrenilmeyecek aynı zamanda elde edilen verilerle nüfusun kaçının "bizden" kaçının "ötekilerden" olduğu netleştirilecekti. Nitekim gerçekleştirilen sayımda; dine, anadile ve uyruğa dikkat çeken sorulara yer verilmektedir. Bu sorular, nüfusun dil, etnik ve dini niteliklerine dair bir veri sunmaktadır (Tamer ve Bozbeyoğlu: 2004: 83). Sayımın 1929 yılı itibarıyla netleşen sonuçlarında bu veriler, aşağıdaki tabloda gösterilmektedir.

**Tablo 1.** 1927 Yılı Nüfus Sayımının Anadil ile ilgili Verileri

Anadiller	Yıl	Miktar
Anadili Türkçe Olanlar	1927	11 milyon 777bin 814 kişi
Anadili Kürtçe Olanların	1927	1 milyon 184 bin 446 kişi
Türkçe Dışında Bir Dili Olanlar	1927	1 milyon 870 bin 465 kişi

**Kaynakça:** Aytül Tamer ve Alanur Çavlin Bozbeyoğlu, "1927 Nüfus Sayımının Türkiye'de Ulus Devlet İnşasındaki Yeri: Basında Yansımalar", *Nüfusbilim Dergisi*, S26 (2004), s. 83

Erken Cumhuriyet döneminde, başlangıçta nüfusun Müslüman olan bireylerden oluşması, ulus-devlet inşası için birincil önceliktir. Ancak sonraki süreçlerde Müslüman kimliğin yanına etnisiteye çağrışımında bulunan Türklük kimliği eklenmiştir. Böylelikle başlangıçta ulus-devletteki Müslüman olanlar ve olmayanlar ayrımı yerini Müslüman ve Türk olanlar ve olmayanlar ayrımına bırakarak "bizden" "ötekilerden" ayrımı yeni bir boyut kazanmıştır.

Erken Cumhuriyet döneminde nüfus sayımına ve nüfusun artırılmasına ilişkin politikalara, ulusal kimlik inşasına ne kadar çok önem verildiğini dönemin gazete arşivlerinden de gözlenebilmektedir. Bu açıdan dönemin gazetesi Milliyet'in birinci sayfasında Türklük ve vatandaşlık vurgusunun birlikte kullanımı önemsenmesi gereken bir husustur: "Vatandaş! Yarın umumi tahrir-i nüfus günüdür. Kaç kişiyiz? Kaçımız erkek, kaçımız kadın, kaçımız çocuk? Bir tek Türk adedinin paha biçilmez bir servet olduğu bu zamanda Türkiye Cumhuriyeti hudutları dâhilindeki her Türkü bilmek mecburiyetindeyiz. Bu vatan davasında hepimiz üzerimize düşen vazifeyi muhakkak ifa etmeliyiz" (Tamer ve Bozbeyoğlu, 2004: 81). "Milliyet ve Hâkimiyet-i Milliye tarafından 1927 yılında paylaşılan Falih Rıfkı'nın yazısında da benzer bir durum vardır: "Nüfusumuz 14 milyona yakındır; şurası bilhassa şayan-ı dikkattir ki bu yekûnun 12 milyondan fazlası halis Türk'tür. Nüfusumuzun bu hususiyetini daha ilk satırda nazar-ı dikkati celb etmek isteriz."[sic] (Tamer ve Bozbeyoğlu: 2004: 82).

Erken Cumhuriyet döneminde nüfus politikasına ilişkin Cumhuriyet Gazetesi Sahibi ve başyazarı Yunus Nadi'nin dikkat çekici yazılarına rastlanmaktadır. Örneğin Nadi, 11 Şubat 1930 tarihli "*Nüfus Nasıl Çoğaltılır?*" adlı yazısında değerlendirme ve önerilerde bulunur. Nadi'ye göre, "Evvelki sene yapılan ilk umumi tahrir ile Türkiye nüfusunun 14 milyona yakın olduğu anlaşıldı. Fakat buna rağmen ve memleketimizin genişliğine nispetle nüfusumuz azdır. Türkiye en az bunun üç misli nüfusu ferah ferah barındıracak bir ülkedir ve bir memleketin en büyük zenginliği nüfusedir... Bir adam, en aşağı hesap ile hiç olmazsa 6000 çocuk yapabilecek bir mahlûktur. Bütün şeraiti göz önünde tutarak asgarinin asgarisini alırsak, bir çiftin hiç olmazsa 10 çocuk sahibi olacaklarına hükmedebiliriz....İşte asgarinin asgarisi olan bu 10 çocuğu yapmak, yaptırmak ve yaşatmak lazımdır ve işte mes'elenin anahtarı buradadır."[sic] (Nadi, 1930: 1).

Nadi'nin nüfusu çoğaltma önerileri, pozitivist ve modern bir görüntünün altındaki muhafazakârlığı ve irrasyonelliği ortaya koymaktadır. Ayrıca kadın bedeninin kontrolü üzerinden geliştirilen ve de adeta kadını bir doğum makinesi gören yaklaşım bu önerilerine sirayet etmiştir. Nadi'nin yazısında dikkat çeken bir başka ayrıntı ise ülkenin coğrafi genişliği ve buna karşılık gelen bir nüfusa halen sahip olunmadığıdır. Nadi'nin de altını çizdiği bu husus Erken Cumhuriyet döneminin yaygın kanaatlerindedir. Bu bağlamda Erken Cumhuriyet döneminde izlenen nüfus çoğaltma politikalarının bir diğer nedeni olarak ekonomi gösterilmektedir. Türkiye Cumhuriyeti'nin nüfus arttırmaya gereksinim duyduğunun somut bir gerekçesi, işlenmeyen ve zirai üretime uygun toprakların çokluğuuydu. Ülke topraklarının %31'i tarım yapmak için uygun koşullara sahipti. Ancak bu toprakların sadece %15,67'sinde tarımsal faaliyetler yürütülmektedir. Yeni kurulan Türkiye'nin, en kısa zamanda belli bir kalkınma seviyesine erişmiş olması gerekiyordu. Bunun kısa vadede gerçekleşmesi tarımsal üretimde kazanılacak ivmeye bağlıydı. Ancak Türkiye'nin ekonomik koşulları, tarımsal üretimde çeşitli modern araçların ve gereçlerin kullanımına uygun değildi. Tarımda üretimin arttırılmasında son çare boş ve verimli tarım

alanlarının nüfusla şenlendirilmesi (Oktay, 2013/2014: 38). Süreç itibarıyla hem nüfusta hem de ekonomide ulusallaşma gayesinin birbirinden ayrı düştüğü söylenemez. Nüfus çoğaltma politikasının, ekonomideki kalkınma ile ilişkili bir yanının da olduğu söylenebilir. Bir taraftan nüfusun çoğalması için gerekli tedbirler alınırken bir taraftan da ülke ekonomisi için tarım arazisinde kol gücüne ihtiyaç vardır. Erken Cumhuriyet döneminde benimsenen nüfus çoğaltma politikası, Şevket Süreyya Aydemir'in 1932'de yazdığı metinde açıkça ifade edilir: "Bütün medeni kabiliyetleri ihmal edilmiş, ihtiyaçları azaltılmış, adeta medeniyet harici kılınmış 14 milyonluk bu memleket halkını en kısa zamanda hiç değilse iki misline çıkarmazsak, yarının çok nüfuslu ve ileri teknikli milletleri karşısında bekamızı tehlikeye atmış oluruz... Bu ülke, Türk milletinin kalabalıklaşmasını ve çoğalmasını bekliyor. Hedefimiz ileri teknikli, tok, şen ve kalabalık bir Türk milletidir. Çok nüfus, tok nüfus, şen ve zengin nüfus, ileri, teknikli, kalabalık bir Türk milleti..." (Şevket Süreyya Aydemir'dan Aktaran : Arı, 1992: 416).

Aydemir'in söylemi, Erken Cumhuriyet döneminin nüfus politikasının genelgeçer beklentilerindedir. Bu dönemdeki bilimsel çalışmalarda da bu dönem, nüfusun çoğaltılmasını onaylayan yazılar göze çarpmaktadır. 1930 yılında L.Rabinowcz'in yazdığı, "*Nüfus Meselesi: Nüfus İlimi, Nüfus Tarihi ve Nüfus Harekâtı*" kitabında "*Türkiye için Nüfus Meselesinin Ehemmiyeti*" başlığıyla yer alan kitabın çevirmeni Alaettin Cemil, yazıda Türkiye'nin bağımsızlığının ve geleceğinin teminatı olarak nüfusun artmasının şart olduğuna vurgu yapmaktadır. Nüfusta yaşanacak kıtlığın ülkeyi savunmasız bırakacağını ve ülkenin istikbalini tehlikeye düşüreceğini belirterek dönemin nüfus politikasının portresini vermektedir (Tamer ve Bozbeyoğlu: 2004: 83). Tunçay, dönemin başka bir yapıtında nüfus meselesini ülkenin savunmasıyla özdeş tutan bakış açısını: Ülkeyi savunmanın yolunu; üretimin artırılmasından, israfın önlenmesinden, yerli üretimin pazarda rekabet edilebilirliğinden ve nüfusun iyi koşullarda yaşamasından geçtiğini paylaşmaktadır (Tunçay, 1999: 191).

Ulus-devlet modelini pekiştirmek amacıyla yürütülen nüfus arttırma politikasında, İtalya'nın benimsediği nüfus politikasının etkileri gözlenmektedir. 1931'de Roma kentinde gerçekleştirilen Uluslararası Nüfus Kongresi'nde, Prof. Gactano Zingali "Nüfusun Kemiyet ve Keyfiyetçe İnkişafı için İtalya'da alınan Tedbirler" başlığını taşıyan çalışmasını sunmuştur. Gactano Zingali'nin, sunmuş olduğu bu eser bir yıl sonra İstatistik Umum Müdürlüğüne Türkçeye çevrilmiştir. Çevrilen bu kaynakta Mussolini'nin önemsettiği nüfus çoğaltma politikası, "azami doğum ve asgari ölüm" şeklinde özetlenerek formüle edilmiştir. Doğumların yüksek oranlarda olabilmesi için evliliğin özendirilmesi ve korunması, doğum için olumsuz fikirleri savunan teorilerin yok sayılması ve özellikle doğum oranını düşüren eylemlerin yasağı istenmektedir (Özberk, 2003: 74).

Erken Cumhuriyet dönemindeki nüfusla ilgili tüm bu çabaların altında yatan, Müslüman ve Türklük kimliğini içine sindirmiş ve benimsemiş homojen bireylerden oluşan ulusal-devletin ve kimliğin inşasıdır. Böyle bir ulus devlet politikasının inşasında, nüfusun niceliği ve de niteliği oldukça önemli olduğundan, bu konuda birtakım düzenlemelere gidilmiştir.

#### 4. Erken Cumhuriyet Dönemi Nüfus Artışını Destekleyici Düzenlemeler

Erken Cumhuriyet döneminde benimsenen nüfus çoğaltma politikasının bir sonucu olarak yaşamı tüm yönleriyle etkileyecek çeşitli düzenlemelere gidilmiştir. Yapılan düzenlemede iki şeye dikkat edilmektedir. Bunlardan ilki nüfusun doğal yollarla artırılmasıdır. Sağlık hizmetlerine verilen önemin artması, bilhassa anne ve çocuk sağlığına özenle yaklaşılması, çocuk sahibi olmanın teşvik edilmesi gibi çabalar, sağlık, hukuk alanında ve idari, siyasi alanda ihtiyaç duyulan bazı düzenlemeler nüfusun doğal yollarla artırılmasını desteklemektedir. Bir diğeri ise dış göçlerin özendirilmesi ile ülke nüfusunun çoğaltılmasıdır. Bu yolla ulus-devletin siyasal sınırları dışında kalan Türk nüfusu, Türkiye'ye getirilmeye çalışılmıştır. Belirlenen çerçevedeki düzenlemelerle nüfus politikası, zamanla yasal bir zemin kazanarak uzun erimli bir etki yaratmaktadır. Böylece yasalarla sistematize edilen nüfus çoğaltma politikası, toplumdaki her birey üzerinde bir yaptırım gücüne kavuşmuştur.

Erken Cumhuriyet döneminde nüfusu çoğaltmaya dönük yaklaşımlara, parti programlarında da önemli bir yer ayrılmıştır. Cumhuriyet Halk Fırkası'nın programına yansıyan fikirler, dönemin nüfus politikasını büyük ölçüde etkilemektedir. Fırka'nın 1931'de onaylanan programında, nüfusu arttırmak için evliliğin teşviki, ailenin önemi, yetişkin ve çocuklarda zayıfta sebebiyet veren hastalıklarla mücadele üzerinde durulmaktadır (*CHP Parti Programı, 1931*). Aynı şekilde 1935'teki Parti Programında da Türk toplumsal hayatının temeli görülen aile için nüfusun artırılması ve yeni nesillerin sağlıklı olması konu edinilmiştir (*CHP Parti Programı, 1935*).

Erken Cumhuriyet döneminde TBMM'ye sunulan Bekârlardan Vergi Alınması Teklifleri (1920, 1921, 1929,1932, 1940 ve 1944 yıllarında), ülke nüfusunun arttırılmasıyla ilgili çabayı göstermektedir. Birinci ve ikinci teklifin I. maddesi uyarınca ülke sınırlarında yer alan herkes için evlilik en erken 18 ve en geç 25 yaş olarak belirlenmektedir. 25 yaşında olup evlenmemiş olanlardan bekârlık vergisi tahsil edilecektir. Bekârlardan vergi alınması gerektiği konusunda meclise teklif verenlerden biri olan Yozgat Milletvekili Süleyman Sırrı, sunduğu bu tekliften beklentilerini şöyle açıklamaktadır: "Çok çocuklu fakir ailelere yardımda bulunmak için bekârlardan vergi alınmasını teklif ettim. Teklifim bekârları evlenmeğe mecbur etmek değil sadece onları evlenmeğe teşvik ve çok çocuklu ailelere belli ölçülerde de olsa destek sağlamak içindir." (Akşit, 2010: 39). Sunulan bu kanun teklifi, meclisten kamuoyuna taşınarak uzunca bir süre basının gündeminde kalmıştır. Yunus Nadi "*Bekârlık Vergisi Aslında Nüfus Meselesidir*" adlı yazısında bekârlara vergi konulu teklife ilişkin olarak, bekârlara vergi konulmakla beraber evlenenlere mükâfat da vaat edilebilirdi, demektedir (Nadi, 1932: 1). Bekârlık vergisiyle ilgili tartışmalar kamuoyu gündemini meşgul ediyorken evlilikte yeni düzenlemelere gidilmektedir.

1926 yılında çıkarılan 861 sayılı yasa ile evlilik için başlangıç yaşı erkeklerde 18, kadınlarda 17 olarak belirlenmiştir (Aslan, 2021). Fakat sonraki süreçlerde evlilikle ilgili belirlenen yaş sınırı, 1938 yılının 15 Haziran'ında gerçekleştirilen TBMM oturumunda, Türk Medeni Kanunu'nun 88. Maddesinde yapılan değişiklikle erkeklerde 17, kadınlarda 15 olmuştur (Semiz, 2010: 450-451). Evlilikleri teşvik eden ve kolaylaştıran bir başka düzenleme ise 1938'da çıkarılan 3686 sayılı yasa ile gerçekleştirilmiştir. Bu yasa ile birlikte evlenecek kişilerin gerekli belgeleri, evrakları belediyelere, köylere herhangi bir ücret ödemededen bırakması ve her türlü harç, vergiden muaf olması sağlanmıştır (Aslan, 2021).

Erken Cumhuriyet döneminde, evliliğe dair yapılan düzenlemelerin ayrıntılı bir dökümü yapıldıktan sonra, tekrar 1926 yılında nüfus artırımını baskılayan bazı düzenlemelere değinmek konu başlığımız için faydalı olacaktır. Bu düzenlemelerden önemli olanlardan biri, İtalyan Ceza Kanunu'ndan faydalanarak düzenlenen Türk Ceza Yasası'nda, bilinçli olarak düşük yapma suç kapsamında değerlendirilmektedir. Bu durumu suç olarak düzenleyen madde, 1926 tarihli Kanun'da Kasten Çocuk Düşürmek ve Düşürtmek başlığı altındadır (Oktay, 2013/2014: 38).

Erken Cumhuriyet döneminde, nüfus artırma politikası kapsamında çocuk düşürmeyle ilgili sahip olunan tutumun tamamlayıcısı niteliğindeki bir hamle ise 29 Mayıs 1926'daki 861 sayılı kanun ile gelmektedir. Bu kanun; ölüm, doğum ve boşanma gibi olayların zamanında kaydının yapılmamasına ve bu olayların muhatabı kimselere verilen cezanın affı ile ilgilidir. Bahsi geçen kanun, 9 Mart 1933'te evlilik dışı doğan çocuklarla ilgili verilen bir kanun teklifi ile bir yıl içinde 2576 sayılı Gizli Nüfusların Yazımı Hakkında Kanun şeklinde düzenlenmektedir (Semiz, 2010: 435).

1932'de bir nüfus komisyonu kurulmaktadır. Bu komisyonda nüfus ilgili meseleler ele alınıp tartışılmakta ve sorunlara dair çözümler üretilmektedir. Komisyon, 1934'te bir rapor yayınlamaktadır. Burada nüfusun çoğaltılması için alınması gereken tedbirlerden ve yapılacak şeylerden bahsedilmektedir. Rapordan çıkan bir başka sonuç ise genişçe bir coğrafyaya sahip olunmasına karşın mevcut nüfusun bunun için yeterli olmadığıdır. Bu yüzden nüfusun acilen çoğaltılması önerilmektedir. Türklerin üstün doğurma kabiliyetine sahip olduğu ve bunun devamlılığı için yasaların belirlediği önlemlere uyulmasının önemine değinilmektedir (Arı, 2012/2016). 1936'da kasten çocuk düşürmek ve düşürtmeyi suç olarak kabul eden 1926 tarihli yasada cezai artırıma gidilerek yeniden düzenlenmektedir. Ayrıca ilgili kanun, altında yer aldığı

başlık olan *Kasden Çocuk Düşürmek ve Düşürtmek Cürümleri* yapılan düzenleme ile birlikte *İrkin Tümlüğü ve Sağlığı Aleyhine Cürümler* olarak değiştirilmiştir. Böylelikle 1936 yılında düzenlenen 3038 sayılı yasa ile *İrkin Tümlüğü ve Sağlığı Aleyhine Cürümleri* <sup>3</sup> kapsamında çocuk düşürmek topyekûn toplum aleyhine işlenen bir suç olarak görülmektedir (Oktay, 2013/2014: 38-39). 1 Mart 1926'da kabul edilen 765 sayılı Türk Ceza Yasası'nın 468. Maddesine ilişkin olarak, kendisinin kullandığı ya da başkasının kullanımına izin verdiği ilaç ve aletlerle çocuk düşüren kadına altı ay ve üç sene arasında değişen hapis cezası verilmektedir. Bu cezai yaptırım, gebeliği on haftayı geçmiş kadının bilinçli bir şekilde gebeliğini sonlandırmasıyla en az bir ve en çok dört yıl olmak üzere hapis cezası alabileceği, 2827 sayılı Nüfus Planlaması ve Hakkında Kanun ile tekrardan düzenlenmektedir (Oktay, 2013/2014: 42).

Bu dönemde nüfus artışı için uygulanan politikaların önemli olduğu ancak durumun sadece doğumun gerçekleşmesinden ibaret olmadığı, doğan çocukların yaşatılmasının da ayrı bir önem arz ettiğini teyit eden ifadelerle sıklıkla denk gelmektedir. Yunus Nadi, 1931 tarihli Cumhuriyet Gazetesi'nde "Türkiye'nin En Büyük Meselesi" başlığını taşıyan yazısında şunları dile getirmektedir: "Bu mesele milletin umumi sıhhat ve selameti meselesi ve onun için de tahsisen çocuk ölümlerinin önüne geçmek meselesidir. Bu mesele kati suretle halledilmiş olmadıkça bu memlekette emniyetli bir istikbal tasavvuru imkânı yoktur. 762,736 kilometre murabbalık arazisi ile hala çok geniş Türkiye'nin nüfusu pek azdır ve bu memleketin en zayıf noktası da burasıdır."[sic] (Nadi, 1931: 1).

Benzer bir söylemi bir yıl sonra Büyük Millet Meclisi Reisi A. Kazım kamuoyuyla paylaşmaktadır. Ona göre; "Çocuk meselesi bizim için hayat meselesidir, Türkiye'nin varlığını korumak maddi ve manevi kuvvetlerini çoğaltmak, ancak çocuk meselesine layık olduğu derecede ehemmiyet vermekle mümkündür... Nüfusun artması için içtimai ve fenni tedbirler çoğaltmanın doğan çocukların sıhhat ve hayatlarını korumanın iktiza ettiği aşikârdır."[sic] (*Cumhuriyet Gazetesi*, 1932).

4 Ağustos 1933 tarihli Cumhuriyet Gazetesinde de Yunus Nadi'nin ve Büyük Millet Meclisi Reisi A. Kazım'ın ifadelerini destekleyen, "Çocuk Bakımı" ile ilgili yeni bir eserin tanıtımına yer verilmektedir. Bu tanıtım haberine göre, "Doktor Mazhar Bey, Mersin'de faydalı bir neşriyat hizmetine girişmiştir: Çocuk bakımıyla ilgili hazırlanan mecmua, her ayın birinci ve on beşinci günleri yayınlanmaktadır. Bu mecmuanın amacı, çocukların sağlığını korumayı destekleyecek bilgiler paylaşmaktır. Çünkü ihmalin, bilgisizliğin ve nüfusun artmasına karşı gösterilen duyarsızlığın her yıl yüz binlerce çocuğun ölümüne sebebiyet verdiği düşünülmektedir."[sic] (*Cumhuriyet Gazetesi*, 1933).

Yazılı basının bir müddet üzerine eğildiği çocuk sağlığı konusu, dönemin yönetimi tarafından gerçekleştirilen birtakım yasal düzenlemelerle desteklenmiştir. Bulaşıcı hastalıklar, beslenme yetersizliği ve en çok öldüren hastalıklarla ilgili önlemler alınarak çocuk, bebek, yetişkin ölümlerinin önüne geçilmek istenmiştir. 1924'teki Köy Kanunu, çevre ve halk sağlığı konusunda ciddi önlemlerin alınmasını, kırsal alandaki nüfusa dair sistemli bir şekilde kayıtların yapılmasını ve salgın hastalıklarla mücadele edilmesini şart koşmaktadır (Arı, 2012/2016). 1929 ve 1930'da düzenlenen Yerel Yönetimler ve Belediyeler Kanunları kapsamında yerel idareye çeşitli sorumluluklar verilmiştir. Bu sorumluluklar, toplumun sağlık sorunlarının çözülmesi için gerekli inisiyatifin alması, çocuk ve anne sağlığı için hizmet kapasitesine sahip hastanelerin teşvik edilmesi, buralarda verilecek hizmetin herhangi bir bedel ödenmeden yapılması ve bilhassa maddi yoksunluğa sahip olanlara (herhangi bir ücret alınmadan) ihtiyaç duydukları ilaçların tedarik edilmesi şeklinde sıralanmaktadır.

Erken Cumhuriyet döneminde nüfus çoğaltma politikası yaşamın birçok alanında etkin bir biçimde yürütülmektedir. Yerel halk arasında Yol Vergisi olarak bilinen 1525 sayılı Şose ve Köprüler Kanun'unun 12 Haziran 1929'daki kabulüyle birlikte kanunun 9. Maddesine göre; 18

<sup>3</sup> 1923 Hükümet Programı nüfus-ırk vurgusu "Birçok yerlerde öyle bataklıklar, vardır ki, masraf edilip kurutulsa civar ahali için aynı feyiz ve bereket olacaktır. Hâlbuki bu halleriyle ırkımızın sıhhatine ve nüfusumuzun tezayüdüne düşman olan mikropların yatağıdır." IV. İcra Vekilleri Heyetinin Programı, 5 Eylül 1339 (1923).

yaşındaki her erkek 60 yaşına kadar devletin belirttiği bir yol işinde yılın on günü çalışmak zorundadır. Ancak en az beş çocuğu olanlar bir istisna yaşayarak bu yol vergisinden muaf tutulmaktadır (Semiz, 2010: 433). 1930'da onaylanan 1593 sayılı Umumi Hıfzıssıhha Kanunu, nüfus çoğaltma politikasını savunduğunu gösteren birçok karara imza atmaktadır. Bu kararlardan biri, Sağlık Bakanlığı'na doğumları teşvik edici bir rolün verilmiş olmasıdır. Bu kanun neticesinde altı ve üzeri çocuğu olan kadınlara para verilmesi veyahut da madalya takılması öngörülmüştür. Nüfus arttırmayı destekleyici düzenlemelere paralel bir uygulama ise kontraseptiflerin alım ve satımının yasaklanmasıdır (Bozkurt, 2011: 67). Bu kanun dâhilinde evlenmeden önce çiftler, yumuşak şankra, bel soğukluğu, frengi vb. sağlık sorunlarından herhangi birini taşıyıp taşımadığını raporlayan bir sağlık taramasından geçmeleri zorunludur. Sağlık taramasının sonucunda bu hastalıklarla ilgili bir tespitin yapılmış olması çiftlerin evlenmeleri önünde bir engeldir (Aslan, 2021). Görüldüğü üzere nüfus çoğaltma politikaları, sağlık alanındaki çeşitli düzenlemelerle de sürdürülmeye çalışılmaktadır.

Sağlık alanındaki düzenlemelerin ardından, 1938'de kimi yasalarda bazı düzenlemelere gidilmektedir. Yapılan yeni düzenlemelerle çocuk sayısı nispeten fazla olan ailelere toprak tahsisatında kolaylık, kaynak aktarımında çocuk sayısının belirleyici ve çocukların vergiden muaf olması sağlanmıştır. Bu düzenlemelerin devamı niteliğinde 1944 ve 1949'da yeni bir düzenlemeye gidilmiştir. Bu doğrultuda, 1944'te kamuda çalışan bireylere çocuk yardımı adı altında belli bir bütçe ayrılmıştır. 1949'da ise çocuk sayısına bağlı olarak gelir vergisinde muafiyete gidilmiştir. Nüfus artırma politikası, yurt dışından gelecek göçlere yapılacak teşviklerle devam etmiştir (Oktay, 2013/2014: 39). Yunus Nadi, 14 Nisan 1930'daki İskân Siyaseti adlı yazısında, Başbakan İnönü'nün nüfus meselesiyle iştigal etmesinin zamanının iyiden iyiye geldiğini belirtiyor. Ona göre memleketimizde nüfus artırmanın iki yolu vardır. 1. Dâhilde vefiyatı azaltmak, 2. Hariçten yeni nüfus getirmek. Bu iki seçeneğe ek olarak memleketimizden nüfus çıkmasına meydan vermemektir, diyor. Nadi'nin özellikle hariçten nüfus getirilmesi gerektiğini vurgulayan yazısında; "...Yakın ve uzak yerlerden Türkiye'ye henüz kolaylıkla birkaç milyon nüfus ilave olunmak imkânı vardır. Ancak bunların celp ve iskânlarında şimdiye kadar olan muhaceret şekillerinin hiçbiri maksadı kâfi gelmez. Hariçten gelecek yeni nüfusun oturacakları yer evvelden derpiş olunmak lazımdır. Bunlar gelince ikamet edecekleri haneler hemen hemen hazır olmalı ve kendileri derhal istihsal unsuru olabilecek surette çalışmaya geçebilmelilerdir." [sic] (Cumhuriyet Gazetesi).

Nüfusun dış göçler yoluyla artırılması meselesi, CHP'nin 1935'teki Dördüncü Büyük Kurultayı'nda konuşan İçişleri Bakanı Şükrü Kaya'nın ifadelerine de yansımaktadır. Kaya, meseleye dair şöyle ifadeler kullanmıştı: "Bir memleket için en büyük servet ve en büyük kuvvet nüfustur. En büyük felakat de, nüfus kıtlığına uğramaktır. Bizim memleketimizde nüfus durumu, bugün muhtelif sebepler dolayısıyla layık olduğu ve lazım geldiği derecede değildir." [sic] "Nüfusu arttırma konusunda bizim bir diğer membamız da göçmenlerdir. Memleket haricinde son zamanlarda bırakılan Türk unsurları gerek ana vatana iltihak etmek ve gerek bu memleketin sınırları içinde bir meslek tutarak yaşamak için memleketimize gelmek arzusunu göstermektedirler. Bunların miktarı toplu olarak 1 milyon 200 bin kadardır." [sic] (C.H.P Dördüncü Büyük Kurultayı Görüşmeleri Tutulgası, 9-16 Mayıs 1935: 143).

Göçlerle nüfusu arttırma çabası, 1923-37 tarihleri arasında gerçekleştirilen Nüfus Mübadelesi gibi birtakım olaylarla Türkiye'ye 219.799 aile 877.209 kişi göç etmiştir (Oktay, 2013/2014: 40). Göçler genel olarak 1923-1947 yılları arasında gerçekleşmekle birlikte göçlerin %90 gibi büyük bir oranı 1923-1939 yılları arasında yapılmaktadır (Aksoy, 2016: 43). "Nüfus Meselesi Karşısında Türkiye" başlıklı yazısında Yaşar Nabi Nayır, "Balkanlardan memleketimize bir buçuk milyona yakın vatandaş getirmek mümkündür. Bu insanlar hele süratle çoğalan bir ırka mensup olunca, nüfusa ihtiyacı olan bir memleket için büyük bir nimettir." (Akt: Erdal, 2011: 786-787) ifadeleriyle söz konusu politikanın ulusal bir anlayışla gerçekleştirilebileceğinin altını çizmektedir. Böylelikle siyasi sınırlardaki nüfusun artışı için iç politika hamleleriyle oluşacak nüfus miktarının çok daha fazlasının ulusal sınırın dışında ve kötü koşullarda yaşayanların göçünün teşvikiyle edinileceği savunulmuştur.

1934 İskân Yasası, taşıdığı ideolojik yargılarla göç eden nüfusun miktarı ve demografik özellikleri üzerine eğilmeyi önemsemıştır. Yasa kendi içinde bir güvenlik endişesi taşıyor görünse de yurt dışından ülkeye göç edecek nüfusun özelliklerini belirlerken milli bir karaktere büründüğü söylenebilir (Arı, 2012/2016). 1935 Parti Programında "Göçmenler" ile ilgili başlıkta şunlar ifade edilmektedir: "Nüfusu arttırma prensibimizi taplarken, yurt dışında gelecek Türklere imkân olan her yardımı ve kolaylığı göstereceğiz." [sic] (CHP Parti Programı, 1935).

Erken Cumhuriyet döneminin nüfus artırma politikasının, Gizli Nüfusların Yazımı, Umumî Hıfzıssıhha Kanunu, Evlilik Dışı Doğan Çocukların Kayıt ve Tescili, Yol Vergisi, Gelir Vergisi, Yurt Dışından Gelecek Nüfusun Kaydı gibi yasal düzenlemelerle genel bir şablonunun oluşturulduğunu söyleyebiliriz (Semiz, 2010: 433). Dolayısıyla bu dönemde yapılan tüm düzenlemeler, uygulamalar ve girişimlerle gerçekleştirilmek istenen ulus-devletin inşasıdır. Yeni devletin ulus kimliğinin inşası için uygulanan nüfus çoğaltma politikası bu sebeptir ki çok yönlü ve sistematik bir şekilde gerçekleştirilmiştir.

Erken Cumhuriyet döneminin çok yönlü ve sistematik bir şekilde işleyen nüfus artırma politikasının, bir sonucu olarak elbette ki nüfusta gözlenen bir artış olmaktadır. Aşağıda tablo 2'de yer alan veriler incelendiğinde de bu kanaatin somut bir değerlendirmesine ulaşılmaktadır.

**Tablo 2.** Yıllara Göre Türkiye Nüfusu ve Yıllık Nüfus Artış Oranı

Sayım Yılı	Toplam Nüfus	Yıllık Artış (%)
1927	13.648.270	----
1935	16.158.018	21.10
1940	17.820.950	17.0
1945	18.790.174	10.59
1950	20.947.188	21.73
1955	24.064.763	27.75

**Kaynakça:** TÜİK. (2013). İstatistik Göstergeler (1923-2012). Ankara: Türkiye İstatistik Kurumu Matbaası.

Erken Cumhuriyet döneminde benimsenen nüfus artırıcı politikaların Tablo 2'nin sunduğu veriler ışığında önemli ölçüde karşılık bulduğu söylenebilir. Öyle ki ilerleyen süreçlerde nüfus artışını önleyici politikalar gündeme alınmaktadır.

Türkiye'nin ulus-devlet modelinin ve ulus kimliğinin inşasında önemli bir yer tutan Erken Cumhuriyet döneminde sistematik bir şekilde yürütülen nüfus çoğaltıcı politikalar değişen koşullara ve beklentilere göre zamanla değişmektedir. Bu bakımdan Erken Cumhuriyet döneminde izlenen nüfus çoğaltma politikası, 1960'larla birlikte değişmeye başlamıştır. Bu dönemden itibaren nüfus artışının azaltılması ya da dengelenmesi için birtakım düzenlemelere gidilmiştir. Bu düzenlemelerden biri de aile planlama politikalarıdır. 2000'lere kadar devam eden bu nüfus politikası, AKP iktidarı ile birlikte değişmeye başlamıştır. AKP iktidarında yeniden nüfusun çoğaltılması politikası benimsenmiştir.

## SONUÇ VE DEĞERLENDİRME

Çalışmada, ulus-devletlerin kimlik inşa sürecinde önemli bir araç olarak kullandıkları nüfus politikaları, Türkiye'nin Erken Cumhuriyet dönemi özelinde ele alınmıştır. Bu dönemde sahip olunan tarihsel, sosyolojik, ekonomik ve siyasal koşullar itibarıyla nüfus artırıcı politikalar uygulanmıştır. Erken Cumhuriyet döneminde nüfusun çoğaltılması meselesi, Türkiye'nin ulus inşa sürecinin merkezinde yer alan, çok boyutlu ve stratejik bir konu olmuştur. Bu dönemde

benimsenen nüfus politikaları, Cumhuriyet'in ideolojik temelleriyle uyumlu bir şekilde ulusal kimlik inşası, ekonomik kalkınma ve toplumsal dönüşüm hedefleriyle yakından ilişkilidir. Cumhuriyet'in kuruluşuyla birlikte yürütülen bu politikalar; genç ve dinamik bir nüfus yapısına ulaşmayı amaçlamış, bu doğrultuda çeşitli sosyal ve ekonomik tedbirler alınmıştır. Bu dönemdeki nüfus politikalarının temel unsurları arasında sağlık hizmetlerinin iyileştirilmesi, kadın ve çocuk sağlığının korunması, doğum oranlarını artırmaya yönelik teşvikler ve göçmen kabulü gibi uygulamalar bulunmaktadır. Bebek ve çocuk ölümlerini azaltmaya yönelik sağlık hizmetlerinin yaygınlaştırılması ve kadınların doğurganlık oranlarını arttırmak için geliştirilen çeşitli teşvik mekanizmaları atılan önemli adımlar olmuştur. Nüfusun çoğaltılmasına dair uygulamalar ve düzenlemeler dâhildeki nüfusa dönük olduğu gibi hariçteki nüfusun da ülke sınırlarına göçünü teşvik edecek niteliktedir.

Erken Cumhuriyet döneminde nüfusun çoğaltılması meselesi, ekonomik kalkınma ve ulusal güvenlik açısından da ele alınmıştır. Nüfusun artışına yönelik politikalar, Cumhuriyet'in kalkınma talepleriyle ilintilendirilmiştir. Artan nüfus, ekonomik büyümeyi destekleyecek iş gücü ve tüketim kapasitesi sağlarken aynı zamanda ülkenin savunma kapasitesini de güçlendireceği kanaati vardır. Bu bağlamda nüfus artışı ve ekonomik kalkınma arasındaki ilişki, dönemin iktisadi ve sosyal politikalarının merkezinde yer almış ve dönemin siyasi reflekslerinden bağımsız değildir. Nitekim Erken dönem Cumhuriyet için; savaşımlardan çıkmış yeni kurulan ve nüfusa göre çokça boş tarım arazisi olan bir devlet söylemi geliştirilmiştir. Yeni kurulan Türkiye bekası için çokça nüfusa ihtiyaç vardır. Çünkü nüfus arttıkça tarım arazileri işlenecektir. Bu da şen, tok ve ileri teknolojileri kullanabilecek güçlü bir Türkiye olarak görülmektedir. Erken Cumhuriyet döneminde elbette ki, işlenecek tarım arazisinin nüfusa kıyasla çok olduğu söylenebilir. Ancak 1912 Tarım Sayımı verilerine göre imparatorluktan Cumhuriyete toprakların % 65'nin % 5 nüfusun elinde olduğu bir miras aktarıldığı dikkate alındığında (Köymen, 2008:107) şen, tok ve zengin olacak olan çoğalacak nüfus değil; bu toprakları elinde bulunduran nüfus olacaktır. Dolayısıyla Erken Cumhuriyet döneminde; yaşamın tüm alanlarına sirayet eden nüfus artırma politikaları, sayısal bir değere ulaşmak gibi dar bir anlama karşılık gelmekten ziyade siyasal, toplumsal dönüşümün getirdiği ulusal kimlik inşa sürecinin bir aracı olarak görülmüştür. Cumhuriyet'in temel değerleri ve beklentileriyle şekillenen bu politikalar, uzun vadede Türkiye'nin demografik yapısının, ekonomik ve sosyal dokusunun şekillenmesinde önemli rol oynamıştır.

Çalışmanın tümüne yayılmış olan söylem ve içerik analizleri de Erken Cumhuriyet dönemi örneğinde görüldüğü üzere ulus-devletlerde uygulanan nüfus politikalarının arkasındaki temel güdü, sadece nüfusun niceliksel olarak artması değil aynı zamanda bu artışın belirli bir etnik ve milli karaktere sahip homojen bir ulusal kimlik yaratmasıyla da ilgilenmektedir. Belli siyasal çıkar beklentileriyle yürütülen nüfus politikaları, dönemin benimsenen rejimine sürerklilik ve kalıcılık kazandırmanın bir beyanı olduğu söylenebilir. Değişen zaman, koşul ve beklentilere rağmen ulus-devletlerde nüfus politikalarının özellikle de nüfus artırmaya yönelik politikaların güncelliğini korumasında benzer saik ile hareket edilmesinin etkisi vardır. Aradan geçen bir asır, Erken Cumhuriyet döneminin nüfus artırıcı politikalarına çağrışım yapan "En az üç çocuk" söylemini farklı siyasal dinamiklere sahip AKP iktidarı döneminde de duymak şaşırtıcı olmadığı gibi herhangi bir çelişkiye de mahal vermemektedir.

Erken Cumhuriyet döneminin ulusu ve ulus-devleti inşa etme amacını güden nüfus artırmaya politikasının değişen koşullara ve aradan geçen uzunca bir süreden sonra AKP dönemiyle birlikte yineden gündeme gelmesi kendi içinde birçok soruyu barındırmaktadır. Farklı ideolojik temsilleri olan bu dönemlerin aynı nüfus politikasında birleşmeleri sanılanın aksine bitmeyen bir ulus kimlik inşasının mı yoksa daha çok güncel geçerliliği olan siyasal, ekonomik ve kültürel faktörlerin etkili olduğu bir toplum mühendisliğinin mi sonucudur? Bu sorular, konuyla ilgili yapılacak çalışmalara ihtiyaç olduğuna da işaret etmektedir.



**KAYNAKÇA**

- Aksoy, E. (2016). 1915–1955 yılları arasında Türkiye'nin nüfus yapısı ve uygulanan nüfus politikaları. *Hacettepe Üniversitesi Türk Araştırma Dergisi*, 24, 27–47.
- Akşit, E. E. (2010). Geç Osmanlı ve Cumhuriyet dönemlerinde nüfus kontrolü yaklaşımları. *Toplum Bilim*, 117, 179–197.
- Arı, K. (1992). Cumhuriyet dönemi nüfus politikasını belirleyen temel unsurlar. *Atatürk Araştırma Merkezi Dergisi*, 8.
- Arı, K. (2012-2016). Cumhuriyet dönemi nüfus politikası. Lozan Mübadilleri Vakfı. Erişim adresi: <http://www.lozanmubadilleri.org.tr/arastirma/cumhuriyet-donemi-nufus-politikasi-doc-dr-kemal-ari/> (Erişim Tarihi: 22 Temmuz 2023).
- Aslan, Ş. (2010). Millet ve iskân: Çokluktan teklîğe ve hariciden dâhiliye erken Cumhuriyet dönemi deneyimleri. B. Şen & A. E. Doğan (Ed.), *Tarih, sınıflar ve kent* (ss. 373–397). Ankara: Dipnot Yayınları.
- Başol, K. (1984). *Demografi*. İzmir: Dokuz Eylül Üniversitesi ve İdari Bilimler Fakültesi Yayınları.
- Bayat, D. (2010). Gelişmekte olan ülkelerde nüfus sorunu ve Türkiye örneği (Yayınlanmamış yüksek lisans tezi). Marmara Üniversitesi Sosyal Bilimler Enstitüsü, İstanbul.
- Bondarouk, T., & Ruël, H. (2004, Haziran). Discourse analysis: Making complex methodology simple. *Proceedings of the 13th European Conference on Information Systems (ECIS)*. Turku, Finlandiya: ECIS.
- Bozkurt, Ö. K. (2011). Uluslararası Nüfus ve Kalkınma Konferansı (ICPD, 1994) eylem programının Türkiye'de uygulanan sağlık politikalarına yansımalarının toplumsal cinsiyet perspektifinden incelenmesi (Yayınlanmış uzmanlık tezi). T.C. Başbakanlık Kadının Statüsü Genel Müdürlüğü, Ankara.
- CHP Parti Programı. (1931). Ankara: Ulus Basımevi.
- CHP Parti Programı. (1935). Ankara: Ulus Basımevi.
- CHP Dördüncü Büyük Kurultayı Görüşmeleri Tutulgası. (1935, 9–16 Mayıs). Ankara: Ulus Basımevi.
- Çavdar, T. (1985). Türkiye'de nüfus ve nüfus sorunu. *Cumhuriyet Dönemi Türkiye Ansiklopedisi*. İstanbul: İletişim Yayınları.
- "Cumhuriyet'in nüfus politikalarına öykünmek." (2021, 14 Temmuz). *Birgün Gazetesi*.
- "Çocuk meselesi bizim için hayat meselesidir." (1932, 23 Nisan). *Cumhuriyet Gazetesi*.
- "Çocuk bakımı." (1933, 4 Ağustos). *Cumhuriyet Gazetesi*.
- Erdal, İ. (2011). Ülkü Mecmuasına göre erken Cumhuriyet dönemi nüfus politikası (1923–1938). *Ankara Üniversitesi Türk İnkılâp Tarihi Enstitüsü Atatürk Yolu Dergisi*, 48, 779–791.
- Frey, R. L., Botan, C. H., Kreps, G., & Friedman, L. (1992). *Interpreting communication research: A case study approach*. Englewood Cliffs, NJ: Prentice Hall.
- Güriz, A. (1971). Türkiye'de siyasi partilerin nüfus politikası konusunda görüşleri. *Ankara Üniversitesi Hukuk Fakültesi Dergisi*, 28(1), 13–40.
- Güriz, A. (1975). *Türkiye'de nüfus politikası ve hukuk düzeni*. Ankara: Türkiye Kalkınma Vakfı Yayınları.
- İcra Vekilleri Heyetinin Programı, 5 Eylül 1339 (1923). (2013). İ. Neziroğlu & T. Yılmaz (Ed.), *Hükümetler, programları ve genel kurul görüşmeleri (24 Nisan 1920–22 Mayıs 1950)* (Cilt 1). Ankara: TBMM Basımevi.
- Köksal, B. (2016). Demografik fırsat penceresinden Türkiye'de istihdam ve işsizlik. *Uluslararası Sosyal Araştırmalar Dergisi*, 9(43).
- Köymen, O. (2008). *Kapitalizm ve köylülük*. İstanbul: Yordam Yayıncılık.
- Marshall, G. (1999). *Sosyoloji sözlüğü*. Ankara: Bilim ve Sanat Yayınları.

- Nadi, Y. (1930, 11 Şubat). Nüfus nasıl çoğaltılır? *Cumhuriyet Gazetesi*.
- Nadi, Y. (1930, 14 Nisan). İskân siyaseti. *Cumhuriyet Gazetesi*.
- Nadi, Y. (1932, 25 Mart). Bekârlık vergisi aslında nüfus meselesidir. *Cumhuriyet Gazetesi*.
- Nadi, Y. (1931, 4 Nisan). Türkiye'nin en büyük meselesi. *Cumhuriyet Gazetesi*.
- Oktaç, E. Y. (2013–2014). Türkiye'de Cumhuriyet'in ilanından günümüze uygulanan nüfus politikaları. *Yalova Üniversitesi Sosyal Bilimler Dergisi*, 7.
- Özberk, E. (2003). Nüfus politikaları ve kadın bedeni üzerindeki denetim (Yayınlanmamış yüksek lisans tezi). Ankara Üniversitesi Sosyal Bilimler Enstitüsü, Ankara.
- Semiz, Y. (2010). 1923–1950 döneminde Türkiye'de nüfusu artırma gayretleri ve mecburi evlendirme kanunu (Bekârlık vergisi). *Türkiye Araştırma Dergisi*, 423–469.
- Sertel, S. (2014). 1927 genel nüfus sayımı sonuçlarına göre Bitlis'in nüfus fonksiyonları. *International Periodical for the Languages, Literature and History of Turkish or Turkic*, 1015–1034.
- Tamer, A., & Çavlin Bozbeyoğlu, A. (2004). 1927 nüfus sayımının Türkiye'de ulus devlet inşasındaki yeri: Basında yansımalar. *Nüfusbilim Dergisi*, 73–88.
- Tunçay, M. (1999). *Türkiye Cumhuriyeti'nde tek parti yönetimin kurulması (1923–1931)*. İstanbul: Tarih Vakfı Yayınları.
- TÜİK. (2013). *İstatistik göstergeler (1923–2012)*. Ankara: Türkiye İstatistik Kurumu Matbaası.





\*Cumhuriyetin 15. yıldönümü dolayısıyla çıkarılan "Bursa 1938 CHP" adlı kitabın bir sayfası. Çavdar, Tefik, "Türkiye'de Nüfus ve Nüfus Sorunu", Cumhuriyet Dönemi Türkiye Ansiklopedisi, Cilt 6, İletişim Yayınları, İstanbul, 1985, s. 1555.

Program	37
6 — Kitap, neşriyat ve kütüphane işleri Fırka için mühimdir.	Kitap, neşriyat, kütüphane
7 — Fırkamız, Türk vatandaşlarının vücutta getirmiş oldukları ve getirecekleri bütün spor teşekküllerini milletin kuvvetli ve iradeli tutulması noktasından fevkalâde mühim addeder; bu teşekküllerini idame ve himaye eylemeyi vazife bilir.	Spor teşekküllerinin himayesi
<b>ALTINCI KISIM</b>	
İçtimai hayat ve umumî sıhhat	
1 — Türk içtimai hayatında âilenin mahfuziyeti esastır.	Aile
2 — Nüfusumuzu arttıracak tedbirleri ehemmiyetle takip edeceğiz.	Nüfusumuzun artırmak
3 — Fırka çocuk hayatıyla sureti mahsusada alakadardır. Doğum evlerinin artırılmasına çalışılacaktır. Amele mntakalarında kadın işçilerin çalıştırlmaları esnada çocuklarına bakacak müesseseler yaptırılmasına ve bunların artırılmasına devam olunacaktır.	Çocuk hayatı
4 — Kimsesiz çocuklar, yardıma muhtaç ihtiyarlar ve malûller milletin vesayet ve himayesi altındadır.	Kimsesizler, ihtiyarlar, malûller
5 — Sıhhat işleri Fırkamızca hususi bir ehemmiyeti haizdir. Bu husustaki mesai umumî ihtiyağa mütenasip ve devamlı bir surette tevsi olunacaktır.	Sıhhat işleri
6 — Sitma, verem, frengi, trahom ve sair sarî hastalıklarla mücadele tedbirlerini genişletmege devam edeceğiz.	Sarı hastalıklar

CHP 1931 Parti Programı

**Sinema** Sinemanın ulusa faydalı ol-  
masını iş edineceğiz.

**Opera ve  
Tiyatro** 52 — Ulusal opera ve tiyat-  
ro önemli işlerimiz arasında-  
dır.

#### ALTINCI KISIM

##### Sosyal Hayat ve Kamusal Sıhhat

**Aile** 53 — Türk sosyal hayatın-  
da aile esastır.

**Nüfus  
artırma** 54 — Nüfusumuzu artır-  
mak ve gelecek nesli sağlam ve  
gürbüz yetiştirmek her zaman  
dikkatle güdülecek işlerimiz-  
dendir.

**Şehir,  
kent ve  
köyleri-  
mizin sıh-  
hat şart-  
ları** 55 — Şehir ve kentlerimiz-  
le köylerimizin sıhhat şartları-  
nı ve içilecek sularını fennî  
usullere göre düzeltmek ve

- 44 -

CHP Programı 1935

	hâdse veya etki karşısında sarılmayan bir hükümet otoritesi kurmak ve işletmek işlerimizin temelidir.
<b>Göçmenler</b>	62 — Nüfusu artırma prensipimizi tatarken, yurd dışından gelecek türklere imkan olan her yardımı ve kolaylığı göstereceğiz.
<b>Hak yerlerinin kuruluşu</b>	63 — Tüzel sryasamızda hak yerlerinin kuruluşu kanunu, halkın ihtiyacına ve memleketin asığına en uygun gelecek surette yapılacak ve tamamlanacaktır.
<b>Dava usulleri</b>	İnancalı olan, basit, pratik ve süratli dava usullerini genişleteceğiz.
<b>Yüret ve bildirge</b>	Yüret ve bildirge işlerinde

— 48 —

CHP Programı 1935

borçlu arasında mukaveleye müstenid bir mesele olduğu için, katı bir karar vermektan içtinab edildi. Memlekette mukavelelerin kutsiyetini daima göz önünde tutmak lâzımdır. Maa-fah diğer taraftan Hükümet azalarına bu işin düzeltilmesi ve belediyelere yardım edilmesi tavsiye edildi. Bu tavsiye yüksek kurultayımızca da tasvib edilirse belediyelerimiz için hayırlı bir iş yapılmış olur (*Hay hay sesleri*).

Kurultay huzurunda zannetmem ki, hususi idarelerin vaziyeti de konuşulmadan geçilmesi istenilmiş olsun.

Mahalli idarelerin, memlekete faydası göz önündedir. Bunun için, yeni bir kanun Kamutaya gelmiştir. Kamutayda bu kanunun muhtelit bir encümünde müzakeresine başlanılmıştır.

Nüfus işleri: Bir memleket için en büyük servet, ve en büyük kuvvet, nüfustur.

En büyük felâket de, nüfus kıtlığına uğramaktır. Bizim memlekette nüfus durumu, bu gün muhtelif sebepler dolayısıyla lâyük olduğu ve lâzım geldiği derecede değildir. Bunlardan, mese-lâ Trakya'yı misal alalım; Trakya'da bu gün nüfus 640 - 650 bin raddesindedir ki, 22 bin kilometre sahası bulunduğuna göre, kilometre murabbama, 26 nüfus düşer. Halbuki, harpten evvel oranın nüfusu kilometre murabbama 28 kişi düşerdi. Komşu melekelerde, Bulgaristanda 56 dir, Romanyada 60 dir. Rakamları eyi hatırmada değil öyle zannediyorum ki, Yugoslavyada da, 60 dir. Bizim yanımızdaki, Yunan Trakyasında, 102 dir.

Bizim kesif nüfuslu olan yerimiz, evvelce arzettiğim gibi Karadeniz sahilleridir ki, bazı yerlerde bu nisbet 200 e kadar çıkar. Bu dünyada misli az, bir nisbettir. Belki, Belçikada ve Maltada vardır. Bizim memleketimizin nüfusunun kilometre murabbası nisbetine göre 50 ve 100 e çıkmaması için hiç bir sebep yoktur. Nüfusun artması için, icab eden tedbirler ihzar edilmiştir. En çok nüfusu büyütecek şey, yerli halkın çoğalmasındır. Yapılan tecrübelerle göre 25 senede bir, yerli halk duble, yani iki kat olabilir. 100 sene sonra da 4 misli olabilir. Nüfusumuzu 18 milyon farzederek, demek ki yüz sene sonra Türkiye kendi nüfusu itibarile 60 . 70 milyon olacaktır ve buna lâyiktir (*Alkışlar*). Bunun sıhhi, zirai, içtimai, elemanları hazırlanmakta ve köylerde, şehirlerde, nüfus adedi artmaktadır. Bu sene yapılacak sayımın bunu göz

terecek ve bu milletin ne kadar sağlam ve ne kadar velüd olduğunu bir defa daha cihana isbat edecektir.

Bizim diğer bir membaımız da göçmenlerdir. Memleket haricinde son zamanlarda bırakılan Türk unsurları, gerek ana vatana iltihak etmek, ve gerek bu memleketin sınırları içinde bir meslek tutarak yaşamak için memlekete gelmek arzusunı göstermektedirler. Göçmenler her sene gelmektedirler. Bunların miktarı toplu olarak 1 milyon 200 bin kadardır. Bunlar Romanya, Bulgaristan ve Yugoslavyadan büyük bir akın halinde gelmektedirler. Geçen sene de geldiler. Fakat elimizde alınmış tedbir olmadığı için kendilerini mene mecbur kaldık. On ay zarfında gelenler 19 bin vardı. Bunlar Trakya'ya yerleştirilmişlerdir. Bu miktarın 50 bine varması muhtemeldir. Biz tedbirlerimizi bu miktar üzerine aldık. Trakya'da bu günkü nüfus kadar nüfus teksif etmek Hükümetin ilk kademe olan bir kararı, ve ideali ve bir programıdır. Trakya arazisi boldur, sıhhatlidir. Fakat, bazı yerlerde bataklıklar vardır. Bunlar da kurutulabilir. Bina-enaleyh, Çanakkale de dahil olduğu halde, bütün Trakya'ya beş altı sene zarfında, 600 bin nüfusu oturtmak kabil olacaktır. Bunun için, çekilecek zahmet iki idi; biri toprakta, toprak meselesinin nasıl halledileceği Parti programına geçmiştir. İkincisi de, para idi. Yapılan urun tecrübeler neticesinde bunların iskânı için yapılacak evlerin az masrafla yapılabileceğine kanaat hâsil oldu. İcab eden tahsisatı, Maliye bakanlığı vermiştir ve daha da verecektir. Bina-enaleyh, bu sene 35 - 50 bin kadar nüfusu Trakya'ya yerleştireceğimizi umud ediyoruz. Şarkta da, bu ihtiyaç vardır. Orada da, nüfusumuzu artırmak mecburiyetindeyiz. Senelerdenberi süren muharebeler oranın nüfusunu azaltmıştır. Bilhassa Van gölü havzası bir zamanlar büyük bir medeniyet merkezi iken, bu gün orada kilometre başına beş nüfus isabet etmektedir. Halbuki, Sahrayı kebirdé dokuzdur. Burasını teksif etmek icab eder. Nüfusumuzun kesif olan yerlerinden oraya gidecekler vardır ve gitmektedirler. Van gölü havzası, her bakımdan, çok iyi bir muntakadır. Ormanı vardır. Arazisi geniştir. Dediğim gibi, Artıkoğullarının ve tarihte ismini hatırlamadığım bir takım Türk uluslarının

\*CHP Dördüncü Büyük Kurultayı Görüşmeleri Tutulgası 9-16 Mayıs 1935, s.143



**EXTENDED ABSTRACT****GENİŞLETİLMİŞ ÖZET****EARLY REPUBLICAN "NATION/COUNTRY ISSUE": INCREASING THE POPULATION**

**Introduction and Research Purpose:** In this study, the population increase policies of nation-states were examined through Turkey's Early Republican political period. For Turkey, which has adopted different policies regarding population depending on changing conditions, population-related issues have been among the issues that have been emphasized since the Early Republic period. This period is a time period in which the issue of population reproduction has a critical importance in Turkey's nation-building process. With the transition from the Empire to the Republic, various policies were pursued to increase population in order to ensure that the new regime to rise on solid foundations. In the process of transition to the nation-state, population policies, especially population increase, were seen as one of the priority tools of the new regime. Ultimately, efforts to increase the population came to the forefront in the Early Republican period, when the lack of population was complained about. Taking all these details into consideration, the present study aims to provide a comprehensive assessment of the demographic strategies of the period by analysing the background, implementation and outcomes of policies aimed at encouraging population growth in the early years of the Republic.

**Literature Review:** The policies adopted to increase the population in the early Republican period were a result of the demand to change the population both quantitatively and qualitatively. According to this demand, the population that would increase in number should also contribute to the formation of a homogenous nation state by taking on a certain ethnic and national character. Measures such as the improvement of health services, incentives to increase birth rates, the protection of women's and children's health and the acceptance of immigrants are the main components of these policies. The legal and administrative measures and regulations taken during the Early Republican period had positive effects on population growth and ensured the successful implementation of this process. Population policies, which were implemented in a multifaceted and systematic manner for the construction of the nation-state, played an important role in shaping Turkey's national identity and influenced the demographic structure and social fabric of the country in the long run

**Methodology and Findings:** The study adopts a literature review method based on documents from the Early Republican period and some archival documents. In this way, various discourse and content analyses that draw attention to the policies pursued during the Early Republic period on the "population issue" and "population multiplication" were also used. The findings obtained in this context reveal that the new regime has employed population-increasing policies as a fundamental strategy to solidify its permanence.

**Conclusions and Recommendation:** The discourse and content analyses reveal many data that support the hypothesis of the study, which argues that the main purpose behind the population policies implemented in nation-states, as seen in the example of the Early Republican period, is not only to increase the population numerically, but also to create a homogenous national identity with a specific ethnic and national character, and to perpetuate and entrench the adopted regime.

## KATKI ORANI BEYANI VE ÇIKAR ÇATIŞMASI BİLDİRİMİ

<b>Sorumlu Yazar</b> <i>Responsible/Corresponding Author</i>	Saadet ÇELİK			
<b>Makalenin Başlığı</b> <i>Title of Manuscript</i>	Erken Cumhuriyet "Millet/Memleket Meselesi": Nüfusun Çoğaltılması			
<b>Tarih</b> <i>Date</i>	27/12/2024			
<b>Makalenin türü (Araştırma makalesi, Derleme vb.)</b> <i>Manuscript Type (Research Article, Review etc.)</i>	Araştırma Makalesi			
<b>Yazarların Listesi / List of Authors</b>				
<i>Sıra No</i>	<b>Adı-Soyadı</b> <i>Name – Surname</i>	<b>Katkı Oranı</b> <i>Author Contributions</i>	<b>Çıkar Çatışması</b> <i>Conflicts of Interest</i>	<b>Destek ve Teşekkür (Varsa)</b> <i>Support and Acknowledgment</i>
1	Saadet ÇELİK	%100		

## ARAŞTIRMA MAKALESİ / RESEARCH ARTICLE

DOI: 10.52122/nisantasisbd.1548710

ÖZERKLİK VE İLİŞKİSELLİK SPEKTRUMU: EŞ SEÇİM GÖRÜŞLERİ  
ÜZERİNE NİTEL BİR İNCELEME

Dr. Ayşe YILDIRIR GÜRCÜOĞLU\*

\*İstanbul Nişantaşı Üniversitesi

e-posta: ayseyildia@gmail.com

ORCID 0000-0002-9622-7976

## ÖZ

Bu çalışma, eş seçimi ve evlilik kararları konusunu ele almakta ve bu süreçlerdeki özerklik ve ilişkisellik gibi kültürel normların rolüne odaklanmaktadır. Araştırmada, evlilik kararlarında özerklik ve ilişkisellik kavramlarının nasıl ortaya çıktığı incelenmiş ve eş seçiminde belirgin olan örüntüler ile eğilimler kültürel psikolojik bir perspektiften, nitel bir araştırma yoluyla analiz edilmiştir. Görüşmeler ise bire bir problem odaklı yöntemle dayandırılarak yapılandırılmıştır. Katılımcıların (N=22) eş seçme stratejilerine ilişkin tutumları, gelenekselden moderne bir spektrum üzerinde gösterilmiş ve bu spektrum, tutumların dağılımını ve iki uç arasındaki geçişleri transparan bir şekilde ortaya koymaktadır. Eş seçiminde benzerlik, yakınlık (mahremiyet) ve çekicilik ön plana çıkmakta, ancak aileler de bu süreçte önemli bir rol oynamıştır. Katılımcıların ambivalens kararları ve düşünce örüntülerinin ortaya çıktığı bu örnekte, Kağıtçıbaşı'nın savunduğu gibi, Türkiye gibi ülkelerde modernleşmenin yalnızca Batılılaşma şablonuyla ilerlemediği, kendine özgü bir gelişim gösterdiği bu çalışma ile vurgulanmaktadır.

**Anahtar Kelimeler:** Eş seçimi, özerklik-ilişkisellik, evlilik kararı

BETWEEN AUTONOMY AND RELATIONALITY: A QUALITATIVE STUDY ON SPOUSE  
CHOICE PERSPECTIVES

## ABSTRACT

The article examines specific cultural norms, such as ideas of relatedness and autonomy, which contribute to spouse selection processes and marriage decision-making. A cultural psychological perspective was used to analyze how the concepts of autonomy and relatedness show themselves in the decision to marry. And the specific patterns and tendencies in the choice of a partner were analyzed through a qualitative study. The study indicates that participants' strategies for selecting a spouse in the process leading to marriage vary, highlighting the importance of individual preference. It also demonstrates that all participants (N=22) families are involved in the marriage process. In partner choice, similarities, intimacy (mahremiyet) and physical attractiveness are prioritized, but family also plays an important role. This study shows that marriages need to go through a transition from dating and romantic relationships to the idea of family. Detailed analyses reveal participants' ambivalent decisions and thought patterns, reflecting an understanding of the social structure's differences and similarities between Western-oriented societies. Modernization in countries like Turkey has not simply followed a Westernization pattern, as Kağıtçıbaşı (2005) suggested.

**Keywords:** Spouse choice, autonomy-relatedness, marriage decision-making.

Geliş Tarihi/Received: 11.09.2024

Kabul Tarihi/Accepted: 30.12.2024

Yayın Tarihi/Printed Date: 31.12.2024

**Kaynak Gösterme:** YILDIRIR GÜRCÜOĞLU, A., (2024). "Özerklik Ve İlişkisellik Spektrumu: Eş Seçim Görüşleri Üzerine Nitel Bir İnceleme". *İstanbul Nişantaşı Üniversitesi Sosyal Bilimler Dergisi*, 2(12) 765-781.

## GİRİŞ

Evlilik, diğer insan ilişkileriyle karşılaştırıldığında ayrıcalıklı bir statüye sahiptir (Berger & Keller, 1965). Ancak, son yirmi yılda Avrupa ülkelerinde ve Türkiye’de evlilik oranlarında gözlemlenen genel düşüş eğilimi ve evlilik yaşının giderek yükselmesi, modernleşme sürecinin etkisiyle evliliğin sosyal bir norm olarak değişen doğasını yansıtmaktadır (Eurostat, 2022; TÜİK, 2022). Bu eğilim, evliliğin yalnızca kurumsal bir yapı değil, aynı zamanda romantik ilişkilerin biçimi olarak da yeniden şekillendiğini ve bu dönüşümün araştırmalara yansımakta olduğunu göstermektedir.

Tarihsel değişimler ve sosyo-kültürel farklılıklar, yakın ilişkiler ve aile modellerinin çeşitliliğinin ve dönüşümünü incelemiştir (Horkheimer, 1936; Berger & Keller, 1965; Beck & Beck-Gernsheim, 2012; Lenz, 2009). Günümüz toplumuna odaklanan kültürel sosyolojik araştırmalar ise evlilik ve aşk kavramlarının toplumsal değişimle iç içe olduğunu ve ‘iyi yaşam’ algısının tarihsel süreçte dönüşüme uğradığını ortaya koymaktadır. Bu bağlamda, romantik ilişkilerin ve evliliğin doğası, toplumsal ve kültürel dinamiklerle şekillenen dinamik bir yapı arz etmektedir (Mahlmann, 1992; Illouz, 2012). Alanyazıların önemli bir kısmı, Batı toplumlarına, özellikle Amerika’ya odaklanarak, bu toplumlara özgü ilişki beklentilerini ve tercihlerini yansıtmıştır. Ancak, kolektif eğilimli kültürlerde ya da "Batılı" olarak kategorize edilmeyen toplumlarda evlilik ve eş seçimi konularını araştıran çalışmalar, kültürel değerlerin çeşitliliğini ve bu değerlerin kendi iç dinamikleri içerisinde nasıl değişebildiğini anlamak için önemli kaynak sağlamaktadır.

Günümüz toplumunda, bireylerin mutluluğu ve refahı açısından sağlıklı ve “iyi” ilişkiler önemlidir. Bu bağlamda, ilişkileri besleyen ve geliştiren faktörleri inceleyen çalışmalar, psikoloji alanında sıklıkla araştırılan bir konu olmuştur. Özellikle, bireylerin duygusal refahını merkeze sayısız alan araştırmalar, romantik ilişkilerin kalitesini ve tatmin düzeyini artıran etmenleri anlamaya odaklanmaktadır. Romantik ilişkiler üzerine yapılan psikolojik araştırmaların önemli bir kısmı, bağlanma kuramına odaklanmıştır (Bowlby, 1980; Shaver & Hazan, 1992; Feeney & Noller, 1996). Evrimsel psikologlar, bireylerin genellikle fiziksel çekicilik ve iyi sağlıklı özelliklere sahip eşler aradıklarını öne sürmüştür (Buss, 2017). Doyumu yüksek ve sürdürülebilir evliliklerin en önemli göstergelerinin başında çiftler arası etkili iletişim becerilerinin kullanımı, duygusal ihtiyaçların karşılıklı olarak karşılanması ve bireylerin benliğin gerçekleştirme ihtiyaçlarını karşılayabilmeleri olduğunu göstermektedir (Gottman, & Notarius 2000; Sullivan vd. 2010). Bununla birlikte, sosyal psikoloji odaklanan güncel çalışmalar romantik ilişkilerde özerklik ve bağlılık ihtiyaçlarına odaklanmakta ve kültürel farklılık- ve benzerliklerin önemini vurgulamaktadır (Imamoğlu, 2000; Deci & Ryan, 2014; Klüber vd. 2020; Selçuk vd. 2024).

Bu çalışmada, kültürel psikoloji perspektifinden Kağıtçıbaşı’nın (2007) özerk-ilişkisel benlik ele alarak, yorumlarda Üskül ve arkadaşlarının (2023) Onur kavramının eş seçimini ile önemi ile ele almayı amaçlamaktadır. Bu benlik teorisinde, kültür ve sosyal değişim faktörlerinin kişilerin eş seçimi gibi önemli kararlar üzerindeki etkisini inceleyen nitel bir kültürel psikolojik çalışmadır.

### 1. Araştırmanın Önemi ve Amacı

Kağıtçıbaşı’nın geliştirdiği özerk-ilişkisel benlik modeli (Kağıtçıbaşı, 1997), evlilikte eş seçimini geleneksel ve modern flört biçimleri arasında keskin bir çizgiyle ayırmak yerine, daha derinlemesine bir şekilde ele almaya olanak tanımaktadır. Bu model, Türkiye’deki evlilik ve eş seçimi olgusunun kültürel psikolojik açıdan yorumlanmasında, Batılı yaklaşımları yerel dinamiklerle birleştirerek daha kapsayıcı bir anlayış geliştirmeye katkı sağlamayı hedeflemektedir. Bu çalışmanın amacı İstanbul’da yaşayan evli bireylerin şimdiki eş seçim süreçlerini ve olgusuna ilişkin kültürel psikolojik perspektiften incelemektir. Bu amaç doğrultusunda çalışmanın şu soruları sorar: Evlilikte eş seçimiyle ilgili görüş ve stratejiler hangi kültürel anlamlara sahiptir? Eş seçim süreçleri birbiriyle nasıl ilişkilidir?

## 2. Kuramsal çerçeve I: Kültürel Psikolojik perspektif üzerinden Benlik

Kültürel psikoloji, kültürel bağlamların bireylerin psikolojik süreçlerini—“deneyimleme, düşünme, hissetme, isteme ve davranma biçimlerini”—nasıl etkilediğini ve kültürel anlamların farklı toplumlarda nasıl şekillendiğini ve anlaşıldığını araştırır (Straub ve Chakkarathb 2021). Kültür teriminin sayısız tanımı mevcut olup, Straub’a (2007) göre Boesch’ün (1991) tanımı en uygun olanıdır. „Kültür, insan tarafından yapılan ve kullanılan nesnelere kurumlara, fikirlere ve mitlere kadar geniş bir içeriğe sahip bir eylem alanıdır. (...) Kültür, bir yapıdan çok süreçtir de. (Boesch, 1991). Bu bağlamda, kültürler, ilişkisel yapıları nedeniyle insanın bilgiye dayalı uygulamalarıyla iç içe geçmiş bir yapıdır ve deneyim ile eylem olanaklarını hem açar hem de sınırlar (Straub ve Chakkarath 2021, s. 200). Kağıtçıbaşı (2005) tarafından önerilen özerk-ilişkisel benlik, özerklik ve ilişkiselliğin görünüşte karşıt olan boyutlarını bütünleştiren kültürel bir modeli temsil etmektedir. Araştırmalar, benlik kurgusundaki kültürel farklılıkların “iyi insan”ın ne olduğuna dair inançları ve bireysel refah ile sosyal uyuma verilen değeri etkileyebileceğini göstermiştir. Kağıtçıbaşı’nın modeli özerklik ve ilişkiselliğin birbirini dışlamadığını, aslında uyumlu olabileceğini ve aynı bireyde birlikte var olabileceğini öne sürmektedir (Kağıtçıbaşı, 2005). Bu, benliğin bağımsız ya da bağımlı olduğuna dair geleneksel Batı görüşüne meydan okumakta ve kültürel faktörlerin benliğin gelişimini nasıl şekillendirdiğine dair kapsamlı bir anlayış önermektedir.

Türkiye’de çocuğun değeri üzerine yapılan araştırmalar, çocuğun psikolojik değerinin kentleşme ve sosyo-ekonomik refahın artan etkisiyle yükseldiğini göstermiştir (Kağıtçıbaşı ve Ataca 2005). Kağıtçıbaşı (2005), aile çalışmaları temelinde bağımlı-ilişkisel, özerk-ayrık ve özerk-ilişkisel benlik tiplerini geliştirmiştir. Bağlılık yönelimli ailelerde 'bağımlı-ilişkisel' benlik tipi ortaya çıkarken, özerklik bağlılığa kıyasla daha yüksek bir değere sahip olduğunda 'özerk-ayrık' benlik tipi gelişir. 'Özerk-ilişkisel benlik' ise hem özerkliğe hem de yüksek derecede bağlılığa sahip olup, bu benlik tipi özerkliğin duygusal bağımlılıkla karıştığı ve özerklik ile kontrolün birleştiği bir ebeveynlik tarzının hâkim olduğu durumlarda görülmektedir (Kağıtçıbaşı 2005, 412 f.). Yetişkinlik döneminde ise bireylerin ekonomik olarak aileden bağımsız oldukları ancak aile ilişkilerinin yakından devam ettiği savunulmaktadır (Kağıtçıbaşı & Ataca, 2015). Kağıtçıbaşı’nın çalışmaları, modernleşme kuramında karşıt kavramlar olan özerklik ve ilişkiselliğin bir arada var olduğunu kanıtlamıştır (Kağıtçıbaşı 2005; Kağıtçıbaşı ve Ataca 2005). Bu eleştirel bakış açısına göre, modernleşme kültüre bağlı olarak farklılık gösterir ve aile/benlik, tek tip ve durağan bir model ya da süreç olarak değerlendirilemez (Kağıtçıbaşı 2005). Bu Benlik modeli çerçevesinde, eş seçim sürecindeki kararlarda hem ailenin (ebeveynlerin) rolü hem de bireysel isteklerin önemli bir yer tutacağı öngörülebilir.

## 3. Kuramsal çerçeve II: Kültürel Sosyolojik Bakış Açısı Üzerinden Eş Seçiminde İdealler

Illouz ve Mahlmann kültürel ve toplumsal yapılar çerçevesinde bireylerin duygusal ve sosyal deneyimlerini tarihi perspektiften itibaren ele alır.

Illouz, Viktorya dönemi ve modern evlilik anlayışı arasındaki değişime odaklanarak, toplumsal değişimin etkileri olarak görülebilecek evlilik memnuniyeti ve idealleri arasındaki farklılıkları vurgulamıştır (Illouz, 2012). Ekonomik statü, etnik köken, dini ve ahlaki değerler anlamında sosyal statü önemini yitirmiş olup aile ve aşk modelleri değiştirmiştir. Örneğin, erkekler artık potansiyel evlilik eşlerini iletişim kurma becerilerine daha çok önem vermektedir (Illouz 2012, s. 185). Örneğin erkekliğin psikolojik özerkliği, kariyeri ve ideal kadınlığın ise yine özerklik ve kariyerle, aynı zamanda eğitim ve istekliliği bireyin eş arayışını karmaşık hale getiren bir faktör olarak yorumlamıştır (Illouz, 2012).

İlişkilerde, kendini gerçekleştirilmeye yer verilmesi gerektiği vurgulanırken, cinsellik ve özgüvenin önemi de öne çıkmış ve günümüzde, romantik ilişkinin veya evliliğin ömrünü belirleyen önemli faktör haline gelmiştir. Mahlmann’ın (1991) söylem araştırmasına göre modernleşme sürecinde ailelerde benlik daha önemli hale gelmiş ve geçmişte, işleyen bir evlilik, sabit kurallara göre standartlaştırılmış veya geleneksel bir iletişim modeli önemini yitirmeye başlamıştır (Mahlmann, 1991).

#### 4. Türkiye’de Toplumsal Değişim Ve Psikoloji’nin Değerinin Artması

Feminist hareket ve söylemler, psikolojinin kültür endüstrisi aracılığıyla popülerleşmesi, psikoterapötik gelişim ve uygulamaların romantik ilişkilerdeki idealler ve politikalarla iç içe olduğunu ifade eder (Illouz, 2015). 1970’lerde başlayan politik hareketler, ‘psychoboom’ sürecinin, Almanya’da evlilik ve romantik ilişkilerde sosyal bir değişime yol açtığını analizlerinde gösterir (Mahlmann, 1991). Son dönem tarihsel çalışmalarında Almanya’nın toplumsal yapısının değişiminin yine bu dönemde mesleki profesyonelleşmeler ile özneleşmenin önemine değinir (Tändler & Jensen 2012). Türkiye ise farklı bir tarihsel gelişime sahiptir. Cumhuriyeti’nin kuruluşuyla birlikte Türkiye laik bir yapıya geçilmiştir. Seküler yapıların hızla yayılması ile teknolojik ve bilimsel gelişmeler ve ilerlemeler bir şekilde topluma çeşitlice aktarılmıştır. Laiklik ve rasyonalizm hükümet tarafından yürürlüğe konarak, toplumsal değişimlerin doğal süreci gerçekleşmemiştir (Yıldırım Gürcüoğlu, 2023). Fakat Diyanet İşleri Başkanlığı ile devam etmiştir (Öz, 2015). 1970’lerden itibaren diğer tüm Batı ülkelerindeki gibi sanayileşme, şehirleşme ve eğitim fırsatlarındaki artışla toplumsal anlamda değişimler yaşamış ve bilimsel faaliyetler önem kazanmıştır (Popper & Eccless, 1977). 1950’lerden itibaren Amerikan psikolojisi Türkiye’ye yaygınlaşmış olup özellikle öğretmenler ve eğitimciler için çeşitli eğitimler ve seminerler düzenleyerek psikolojinin özellikle eğitim alanında güçlü bir şekilde yerleşmesini sağlamıştır (Dogan, 2000; Mocan-Aydin, 2000). Kağıtçıbaşı’nın Türkiye’deki aile yapısındaki değişimlere dair kuramsal katkıları temeli oluşturmuştur. Bu çalışma, 2000’li yıllarda genişletilmiş ve beş yeni ülkede daha yapılmıştır (Mayer ve ark., 2005).

Bu makalede söz konusu olan araştırma İstanbul’da yapıldığından, İstanbul’un tarihi ve toplumsal yapısı ve özelliklerini bilmek önemlidir. Özellikle 1927-1950 yılları arasında, İstanbul’daki gayrimüslimlerin yurtdışı göçü ve iç göçün azalmasıyla birlikte, İstanbul’daki Müslüman nüfus oranı yükselmiştir (Yıldız, 2015). 1960’lı yıllardan itibaren ise kırsaldan kente göç artmıştır (Erder, 2015). Bu süreç, kentleşmiş olan şehirlerin daha da genişlemesine yol açan çeşitlilik yeni bir olgu olmamıştır (Ortaylı 2000, s. 16). Coğrafi yakınlık Müslüman Türkler ile Hristiyan Ermeniler arasındaki kültürel yakınlığı ve kültürel çeşitliliği de göstermektedir (Ortaylı 2000, s. 17). Evlilik toplum tarafından önemli görülen ve onaylanan bir birliktelik olmuş ve aidiyet evlilik yoluyla ve gelenekçi bir bakış açısıyla sağlanmıştır. (Ortaylı 2000, s. 48). Bu çıkarım, kültürel ve dini beklentilerin veya kısıtlamaların iç içe geçmesini somutlaştıran evlilik fikrinde kendini gösterir. Evlilik ve ailelerin evliliğe katılımı, geleneksel yapı ve düşünce varlığını sürdürmesi için uygun koşullar sunar.

Türkiye’de her ne kadar Amerikan psikolojisi yayılmış olsa da Batı’daki gibi bir feminizm yaşanmamış fakat 1980’lerden itibaren feminizm toplumda yerini kısmi de olsa yerini almıştır (Borak Boratav, 2021). Bilimsel alan olarak psikoloji belirli konulara yoğunlaşmıştır. Kağıtçıbaşı (1994) psikologların tanınması ve meşrulaştırılması sorunlarına dikkat çekmiştir. Bu sorun günümüzde çift ve aile terapisi alanında da 1980’lerden beri sunulmaktadır. Ancak 2007’den beri kurumsallaşmış düzenlemeler mevcuttur (Akyıl ve diğerleri., 2015). Yapılan araştırmalar çoğu terapi eğitimi veren kurumların bağımsız kuruluşlar olduğunu göstermiştir (Korkut, 2007; Coşan, 2005; Akyıl, 2015). Akyıl (2015) çalışmasında 2015 yılı verilerine göre, çift ve aile terapisi eğitimi ve tanımında hala büyük bir boşluk olduğunu belirtmektedir. Bu alandaki açıklıklar evlilik törelte ve toplumda geleneksel değerlere olan bağlılığı işaret edebilir.

#### 5. Yöntem

Bu çalışma doktora tezinden üretilmiş olup, evlilik öncesi ve evliliğe geçiş sürecine ilişkin sorulara yanıt verilen görüşmelerin bölümlerini sunmaktadır. Bu nitel araştırmada 22 evli bireyle görüşmeler gerçekleştirilmiştir. Bu görüşmeler birebir problem odaklı yöntemle dayandırılarak yapılandırılmıştır. Problem odaklı görüşmelerde belirli konulara odaklanılır, katılımcıların anlatımları ve doğal çelişkiler analiz edilerek derinlemesine bilgi toplanır (Witzel, 2000). Çelişkiler ve tekrarlar, konunun anlaşılmasına yardımcı olur ve netleştirilmesi gereken noktalar ek sorularla ele alınmıştır. Bulgular bölümünde, partner seçiminde öne çıkan beş bireysel süreç ayrıntılı olarak ele alınacaktır; çünkü bu beş kişi, mülakat sırasında diğerlerine kıyasla seçim sürecinden daha ayrıntılı şekilde bahsetmiş ve açıklamıştır. Araştırmanın ana konusu çatışma çözüm idealleri olduğundan, giriş bölümünde yer alan bu soru ve konu parçası tüm katılımcılar tarafından detaylı bir şekilde ele alınmamıştır.

## 5.1. Araştırmanın Örnekleme

Katılımcılar (N=22) dar bir yaş aralığında seçilmiştir ve Piraye dışında hepsi ilk evliliklerini yapmıştır. Bu çalışmada yer alan katılımcıların yaş aralığı 25 ile 35 arasında olup, yaş ortalaması yaklaşık olarak 32'dir ve tüm katılımcılar İstanbul'da ikamet etmektedir. İstanbul'un bir mega kent olarak hem kentsel hem de kırsal/köy benzeri mahalleleri kapsayan, çeşitli etnik, dini ve kültürel farklılıkları barındıran semtlerin bir aradaki varlığı sosyolojik açıdan kabul görmüştür (Erder, 2021). Bu nedenle, çalışmada mümkün olduğunca farklı mahalle türlerinden katılımcılar seçilmiş<sup>1</sup> ve her bir katılımcı ile bireysel ve yüz yüze görüşmeler gerçekleştirilmiştir. Bu çalışma, yalnızca kadın veya erkeklere odaklanmayan karma bir çalışma, fakat katılımcıların büyük çoğunluğu kadınlardan oluşmuştur. Bu duruma kadın katılımcıların konuya büyük bir motivasyon ve anlatma isteğiyle yaklaşmaları ve taleplerime hızlıca yanıt vermeleri etkili olmuştur. Bazı erkek katılımcılarla iletişime geçildiğinde, kendilerinin değil, eşlerinin daha fazla yardımcı olabileceği görüşünü dile getirmişlerdir.

## 5.2. Veri Toplama Süreci

Katılımcıların çoğu tanıdıklar aracılığıyla yönlendirilmiş olup, hiçbiriyle önceden tanışıklık olmamıştır. Görüşmelerin yalnızca ikisi erkeklerle yapılmış, bu durum kadın katılımcıların önerilmesinden veya erkeklerin görüşme yapmak istememelerinden kaynaklanmıştır. Görüşmelerin çoğu katılımcıların evlerinde yapılmış ve anonimlik konusunda bilgilendirilmişlerdir; bazı katılımcılar anonimleştirme talep etmemiştir. Veriler, Ruhr-Universität Bochum'un etik yönergelerine uygun olarak anonimleştirilmiş ve görüşmeler 35 dakika ile iki saat arasında sürmüştür.

## Verilerin Analizi

Sistematiik veri analizi belgesel ve ilişkisel hermenötik yöntemleri kullanılarak gerçekleştirilmiştir (Bohnsack, 2010; Straub, 2010; Straub & Ruppel, 2021). Tüm görüşmeler çözümlenmiş ve yorum tablosu oluşturulmuş. Yorumlama için Türkçe transkriptler kullanılmıştır. Görüşmelerin temasal analizi yapılmıştır. Yöntem temelde iki aşamadan oluşur: İlk yorum aşamasında görüşme verilerinin temasal ve ana fikirlerini keyfi yorumlamayı önlemek adına kısa ve öz bir şekilde sunulmuştur. İkinci aşamada ise örtük anlamı anlamlandırma süreci tamamlanmıştır. Yorumlama aşaması, örtük anlam ve dikkat edilmeyen konuşmaları keşfederler. Yorumlamada minimum farklılaştırma veya maksimum karşılaştırma için karşılaştırma ufukları kullanılmıştır (Straub, 2010). Çoğu mülakat analizi için, belirli pasajlar akademik yorum gruplarında diğer doktora öğrencileri ile tartışılmıştır. İlişkisel hermeneutik, yönlendirme sınırları koyar ve bunları analiz eder, her bir sınır yorum gruplarındaki toplumsal ve bireysel bağlamlarını göz önünde bulundurarak, daha kapsamlı ve etkileşimli bir analiz süreci sunar (Straub & Ruppel 2021).

## 6. Bulgular Ve Yorum

Araştırmanın bulguları iki ana başlık altında sunulmuştur. İlk başlık altında, katılımcıların eş seçiminde mahremiyetin önemine vurgu yaparak yakınlıklardan kaçınma eğilimleri analiz edilmiştir. İkinci başlık, evlenmeden önce uzun süreli ve iletişimsel yakınlığın önemine vurgu yapan katılımcı tutumlarını analiz etmektedir. Tartışma bölümünde, katılımcıların eş seçimlerine ilişkin tutumları bir spektrum olarak gösterilmiştir. Bu spektrum, tutumların geleneksel ve modern uçlar arasında nasıl dağıldığını ve bu iki uç arasındaki geçişleri detaylı bir şekilde ortaya koymaktadır. Katılımcıların eş seçimindeki tutumları, sosyo-kültürel dinamikler ve bireysel tercihler çerçevesinde kapsamlı bir analizle değerlendirilmiştir.

<sup>1</sup> Araştırmanın anonimlik ilkesini koruması ve katılımcı sayısının nitel araştırma için sınırlı olması nedeniyle İstanbul'daki katılımcıların ikamet ettikleri semtler paylaşılmamaktadır.

## Evlilik öncesi eş seçiminde (gelenek dışı) yakınlıktan kaçınma: Mahremiyet

Eşimle nasıl tanıştım? Annemizin ortak arkadaşı vasıtasıyla tanıştık biz. (Görüşmeci Aysu, 2018). Aysu, kocasıyla annesinin bir arkadaşı ve onun annesi tarafından bir araya getirildiklerini söylüyor. Ailenin gelecekteki evliliğe onayı genellikle belirli değer yargılarına tabidir. Bu değerler, ortak köken, dini görüşler ve uygulamalara dayanır. Ortaklık, ait oldukları topluluk içinde evliliğin istikrarını sağlar. Ailevi uyum, romantik veya mantıksız aşktan daha önemli sayılır. Anneler tarafından düzenlenen evlilik amaçlı tanıştırma yöntemi ise bir zorunluluk değil, güvenilir ve uyumlu, aynı zamanda sıradan ve rahat bir eş seçme yöntemidir. Ailelerin onayıyla aileler arasındaki uyum sağlanmış olur.

Arabuluculuk eyleminde, geleneksel aile anlaşmaları hem ebeveynler hem de çift için iyi bir evlilik için gereklidir. Aysu'nun ailesi için olduğu kadar kocasının ailesi için de aile değerlerinin ve normlarının karşı tarafla karşı karşıya gelmeden sürdürülmesi önemli görünmektedir. Aysu, evlenecek adayların sınırlı alternatifleri ve kabaca ne beklediği konusunda önceden net bir fikre sahip olduğunu da göstermiştir.

“Anneler görüştüktan sonra ortak bi alanda buluşturdular. Bi ön görüşme yaptık... Kafalarımızın uyacağını fark ettik aslında ilk konuşmada sonrasında üç ay gibi bi süre görüştük biz. Yüz yüze. Baktık uyumluyuz aslında bazı şeylerini birbirimizin tolere ediyoruz, em altı ay içinde de evlendik. Karar verdik. Ya böylece evliliğimiz başladı”.

Aysu ve eşi, annelerinin düzenlediği ortak bir kamusal alanda bir ön görüşmede tanışmışlardır. Annelerin anlaşması Aysu ve kocasının buluşmasını mümkün kılmış ve çocuklarını marjinal yabancılardan (eş adayları) korumak için bir güven alanı sağlamaktadır. Bu tanışma, ailelerin kültürel-dinsel değerlerinin ve gündelik pratiklerinin yerleşmesine yardımcı olmaktadır. Aysu'nun çok açık bir şekilde ifade ettiği gibi, aile üyelerinin uyumu, evlilik adayları arasındaki ilişkiden daha önemlidir.

“Ön görüşme” terimi ilginç bir seçimdir ve belirli bir iş birliğine girmeden önce tarafların birbirini tanıması için bir yolu ile ilişkilendirilebilir ve aslında kalıcı bir ilişkinin temelini oluşturur. Ancak, Aysu'nun eş seçimindeki kriterlerinin önemi göz önünde bulundurulduğunda, bu terimin kullanımı anlam kazanmaktadır. Evlenmeye istekli kişiler arasındaki bu ilk tanışmada anneler ilk adımı atarak Aysu ve evlilik adayı için ikinci adımı mümkün kılmışlardır. Yabancı bir erkek ya da kadınla romantik ya da yakın ilişki, ahlaki ve Müslüman dini motifli bir emir olarak görülebilir (Ahmed, 1992). Bu bağlamda, kişinin ve ailenin mahremiyeti korunmalıdır. Mahremiyet, fiziksel yakınlıkla yakından ilişkili ve kadın bedeni, mahremiyet' in önemli bir fiziksel bileşenidir. Bu mahremiyet, kişinin başkalarından korunması gereken varlık anlamını da içerir, beden utanıldığı veya kötü olduğu için değil, değerli ve korunması gerektiği içindir. Bu açıdan evlenene kadar kendini mahrem yakınlıklardan korumak önemlidir. Illouz'un “mahremiyeti, konuşma ve sözlü iletişimle eş tutulmakta” ve bu örnek Aysu örneğinde doğrulanmamaktadır (Illouz, 2015, s. 227).

Ebeveynlerin perspektifinden ise mahremiyet, kendi onurlarını korumak açısından büyük önem taşır. Ebeveynler, çocuklarını dedikodulardan korumak isterler çünkü kadının değeri, özellikle yabancı bir erkekle ya da erkeklerle buluşmasıyla azalabilir. Bu durum ‘Mahalle Baskısı’ ile açıklanabilir (Mardin, 2008). Bu ebeveyn davranış modelini, Türk-Müslüman bağlamında sezgisel olarak tasvir edilen mahremiyet kavramından hareketle koruyucu mahremiyet kültürü aynı zamanda ebeveynlerin bir görevi olarak da anlaşılabilir. Bu nedenle, aileler arasındaki tanışıklık önemlidir; böylece çocuklarını kendi kültürel anlayışlarına uygunca koruyabilirler. Bu bağlamda, mahremiyet sadece bireylerin sorumluluğunda olan ve yalnızca fiziksel olarak anlaşılması gereken bir kavram değildir, aksine çok katmanlı kültürel kodlar içerir.

Aysu eş adayında kriter olarak, birbirlerini tolere edebilmenin karar aşamasında önemli olduğunu ima etmiştir. Eşler olarak karşılıklı hoşgörü ve uyum evlilik için önemli bir temel oluşturmaktadır. Tolerans göstermenin gizli bir olumsuz anlamı vardır. Görüşme pasajıyla ilgili olarak, Aysu ve kocasının kişisel uyuşmazlıkların varlığını kabul ettikleri, fakat bunların kabul edilebilir ölçüde olduğunu vurgulamaktadır. Dolayısıyla uyum kavramını anlaşmazlıklara



rağmen uyumluluk olarak anlıyorum. Hoşgörü, uyumsuz ilişkilerde uyuma hizmet eder. Paylaşılan değerler ve normlar, tanışmadan önce güçlü bir evlenme niyeti olsa bile uyumlu bir birlikteliği pekiştirebilir. Illouz ve Mahlmann bu gibi kriteri geleneksel olarak değerlendirir (Illouz 2011; Mahlmann 1998). Aysu'nun altı ay içinde evlenmesi, ailesinin ortak değerleriyle uyumlu olduğunu göstermekte ve ebeveynlerin evlilik öncesi hiyerarşik ilişkinin ve kontrolün devam ettiğini göstermektedir. Görüşmenin hiçbir kısmında zorlama ya da bu durumu ima eden bir evlilik sürecine dair bir ifade yer almamaktadır. Evlilik kararında Aysu ve eşi kendi kararı doğrultusunda uyumlu bir çift olduklarına karar vererek evlenmiştir.

Nilay için ailelerin tanıdıkları üzerinden gelecekteki eş önerilmiştir. "Ya ilk önce tabii bu Arzu teyzenin evinde buluştuk hani, hani Aliye teyze hem kayınvalidemi hem benim ailemi davet etti ama eşim yoktu. Hani biz Zonguldak'tayız, eşim İstanbul'da. Yani bayağı bir mesafe var" . Bu muhafazakâr sistemdeki eş seçeneklerin sınırlı ve kontrollü olduğu varsayılabilir. Karşılaştırmalı olarak, annelerin ya da aile ortamının sağladığı dar ve sınırlı sayıdaki partner seçiminin, evliliğin iki kişi arasında değil, aynı zamanda aileler arasında olduğu anlamına gelmesi nedeniyle uzun vadeli ve bağlayıcı bir ilişki sunduğu sonucuna varılabilir. Teyze'nin evinde buluşulması, belirli bir rol dağılımına ve kişiyle kurulan kişisel ilişkiye işaret etmektedir. Bu tür durumlarda ilk temas noktası ebeveynlerdir, çünkü kişi evlenene kadar 'mahremiyetini' ailesiyle birlikte korur. Dini, kültürel ve ailevi benzerlikler ve uyum varsayılabileninden, tanıdıklık ve ek akrabalık çöpçatanana duyulan güvenin iyi bir göstergesidir.

"Eşimle nasıl tanıştım? Annemizin ortak arkadaşı vasıtasıyla tanıştık biz. (Aysu 2018, s. 7). Yani her iki tarafında tanıdığı, aile dostu diyim ben, ortak bir akrabamız. Yani onun vesilesiyle tanıştık. Ondan sonra yani aileler, böyle olumlu olunca, sonra ben eşimle ben telefonla görüştüm".

Nilay'ın ailesi ve eşinin ailesi arabulucu ile bir araya gelmiş ve görüşme çok olumlu geçtiği için Nilay şimdiki kocasıyla telefonla görüşmeye karar vermiştir. Aysu'da olduğu gibi bu da görücü usulü bir evlilikti. "Ben evet, evlenmeyi düşünüyordum. Çünkü üniversiteden mezun olmuştum, artık çalışıyordum" (Görüşmeci Nilay 2019). Görücü usulüyle evlenme isteği Nilay'dan gelmiş ve ailesi de görücü usulüyle evlenmesine destek olmuştur. Bu durum, aile baskısıyla görücü usulü evliliği değil, görücü usulüyle aile kurmaya yönelik bireysel ilgiyi göstermektedir. Ancak Nilay, ailelerin kendi gelecekteki evlilikleri hakkındaki görüşlerine ve ailelerin birbirleriyle uyumuna değer vermektedir. Dahası, Nilay evlilik için doğru zamanı eğitimini tamamlamak ve işe girmek olarak belirlemiştir ki bu da evliliğin özerk bir karar olduğu tezini güçlü bir şekilde desteklemektedir. Nihayetinde, eğitimini tamamlayıp bir iş sahibi olana kadar evlenmeyi beklediği için davranışları kocasıyla eşit düzeyde olmak istediğini göstermektedir. Nilay'ın özgürleştirici kararı, eşini ailesiyle birlikte seçtiği geleneksel yöntem ile evlilik sırasında verdiği bireysel karar arasındaki açık ambivalansıda göstermektedir.

Arabulucu teyze her iki aileyi de tanıdığı için bu toplantının önemli bir parçasıdır. Eldeki verilere göre en uygun buluşma annelerin, evlenecek adayların ve çöpçatanların ilk buluşmasıydı. Ailelerle yapılan ilk görüşmede Nilay, Aysu'nun aksine evlilik, evlenilecek eş adayının yokluğuna rağmen aileyle tanıştırılmıştır. Bu da öncelikli hedefin aileler de dahil olmak üzere homojen bir toplum olduğunu göstermektedir. Tanışma yeri arabulucu Teyze'nin dairesiydi. Bir apartman dairesi (ya da bir ev) "güvenlik" ile ilişkilidir (Hirsch, 2006). Konut, istenilen dini ve kültürel düzenlemelerin yapılabileceği kapalı ve korunaklı bir mekandır. Burada potansiyel evlilik adayının birey olarak bir rolü yoktur. Fakat eş seçiminde ailelerin benzerliği önemli rol oynamıştır, bu da sosyal psikolojide kullanılan proximity yani yakınlık faktörünün yerel versiyonudur.

"Bizim görücü. Görücü usulü oldu [...]. O kişi aradı. O kişi aradı. Aracı oldu iste. İşte böyle biri var dedi. Bir sene öncesinde söylemişti o bana. İstemedim ben aslında. Sonradan gene mevzusu geçti. Arkadaşım şey ya işte evlenmedi filan gibi. Görüşmek ister misiniz? Ben de tamam dedim. Gördüm. İlk gördüğümde (.) ısındı kanım, öyle söyleyeyim. //Evet//. Onun için de geçerli oldu. Çünkü ben Rizeliydim. O da Trabzonluydu zaten. Pek çok yönümüzde birleşiyordu. (Görüşmeci Zeynep).

Evliliğin düzenlenme şekli, geleneksel bir yaklaşımı ima etmektedir. Bu tip mahremiyetin önemli olduğu eş seçim sürecinde ağırlıklı olarak bağımlı-ilişkisel aile tiplerine yakınlık gözlemlenmiştir. Bu geleneksel modelin aksine, örneklemimdeki diğer görüşmelerde aileden bağımsız eş seçim süreçleri ve ilişki idealleri ortaya çıkmıştır.

### **Evlilik öncesi uzun süreli yakınlık: İletişimsel ideal**

Görüşmeci Mehmet ve eşi üniversitede tanışmışlar. Mehmet eşine ilk görüşte aşık olmuş ve Mehmet'in ilgisi sayesinde romantik ilişkileri başlamıştır. "Ya biz üniversitede tanışmıştık. Üniversite ikici sınıfta. Ben ilk görüşte aşık olmuştum. Ve daha sonrasında, sevgililik süreci" (Mehmet 2019). Üniversite, ebeveynlerin katkısı olmadan partnerlerini özgürce seçme imkânı sunar ve ilk görüşte aşkı yaşamalarını sağlayacak tesadüfi karşılaşmaları kolaylaştırıcı bir çerçeve sağlıyor gibi görünüyor. 'İlk görüşte aşk' ifadesi burada idealize edilmiş bir aşkı göstermektedir. Bu ifade, fiziksel çekicilik ve kişi hakkında çok sınırlı bilgiye dayanmaktadır; Mehmet'in güçlü ve ani duygularının başlangıçta yalnızca tek taraflı bir his olabileceği mümkündür. Illouz, "eşsiz olarak algılanan kişinin idealize edilmesinin" geleneksel aşk biçiminin bir parçası olduğunu belirtmektedir (Illouz 2016, s. 522). Ancak bir sonraki cümlede Mehmet flört sürecinden bahsetmektedir. Flört aşamasındaki bir araya gelme, Mehmet'in duygularının tek taraflı olmadığını teyit eder.

Beşpınar ve Beşpınar (2017), Türkiye'de 1978'den bu yana bu dinamiklerin önemli ölçüde değiştiğini ve bunu ailelerin derin bir dönüşümü olarak değerlendirdiklerini ortaya koymuşlar. Partnerlik ve aileye dair beklentiler ve anlayışlar değişmiştir, bu nedenle artık aşk evlilik için temel bir gereklilik olarak görülmektedir. Aile hayatındaki değişim sosyal değişim fikri ile uyumludur (Kağıtçıbaşı, 2011).

Mehmet, eşi bekarken ona ilişkinin nasıl devam etmesi gerektiğini sormuş çünkü bu soruyu kızın ailesi sormuştur: "Şöyle hani artık şey dedi eşim ailem artık soruyor, nasıl yapalım gibisinden. Ben de babama açtım konuyu. Zaten sevgili olduğumuzu biliyorlardı. Ya dedim hani artık şey, biz belli bir senedir de birlikteyiz de artık". Mehmet, babasına uzun süredir birlikte olduklarını ve evlenmeye bir tür onay almak için bu konuyu açtığını belirtmiştir. İlişkinin uzun sürmesi, evliliği olumlu bir referans olarak değerlendirmelerine neden olmakta ve kız arkadaşının ailesinin evlilik beklentisini doğurmuştur. Kız arkadaşının aile baskısı veya beklentileri, evlilik arzusunun araçsallaştırmış olabilir, ancak çiftin ailelerinden bağımsız olarak romantik bir ilişki yaşaması ve ebeveynleri aralarındaki mesafe önemlidir. Eş seçerken ebeveynlere bağımlı olmadıkları için bu karar özerk olarak kabul edilebilir. Avrupa-merkezci düşünceye göre, modern çiftlerin evlilik dışı birlikteliği seçmeleri daha özgür ve anlaşılır bir karar olarak görülebilirken, evlilik için ebeveynlerin devreye girmesi karmaşık gelebilir (Giddens 1992; Illouz 2011). Bu bağlamda, 'özerklik ve ilişkisellik benlik' kavramları kültürel olarak belirleyici bir rol oynamaktadır (Kağıtçıbaşı, 2005).

Diğer bir çıkarım ise ebeveynlerin, çocuklarına romantik ilişkileri için alan tanidiklerini gösterir. Mehmet ve kız arkadaşının ilişkisi, ailelerden bağımsız olarak bir süre devam etmiş ve modern bir ilişki biçimi olarak değerlendirilmiştir (Meinzen, 1980). Ancak, belirli bir noktadan sonra, evlilik düşüncesi olmadan devam eden bir ilişki, kız arkadaşının ailesi ve muhtemelen partnerin kendisi tarafından kabul edilemez hale gelmiştir. Evlilik ise bu ilişkiyi meşrulaşacak ve aileleri etkinleştirecek önemli bir enstrümandır. Böylelikle ikili romantik ilişkiler aileler tarafından tanınır ve çocukları için onur duyarlar (Üskül ve diğerleri, 2023). Valdes Cifuentes ve arkadaşları (2013) sosyal psikolojik çalışmalarından bulgularından biri, Türk kadınlarının bekârken hamile kalmasının, evlilik piyasasında fırsatlarını belirgin şekilde azalttığını göstermiş olmasıdır. Bu görüşmede, hamilelik nedeniyle normların bu kadar dramatik bir şekilde ihlali söz konusu değil, daha ziyade çiftin ebeveyn onayı olmadan yakınlık deneyimleriyle romantik bir birlikteliğe girmesi nedeniyle normların daha az ihlali söz konusu. Ancak yukarıdaki çalışmada, mahremiyetin korunması hamilelikle büyük ölçüde bozulmaktadır. Desteklenmeyen mahremiyet ya da yakınlık kadının onuruna ve aile kurumuna zarar vermektedir (Üskül ve diğerleri, 2023). Evlilik burada koruyucu bir namus kapsülü işlevini üstlenir. Mehmet'in kız arkadaşının ailesinin uzun romantik ilişkilerinin sona ermesinden endişe duyması tesadüf

değildir. Hakim toplumsal norm, ebeveynlerin evlenene kadar çocuklarının hayatından sorumlu olduklarıdır.

Uzun süreli romantik ilişkiler, Batı dünyasının seküler değerleriyle uyumlu olsa da evliliğin gelecekteki rolüyle çelişmiştir. Toplumsal ve kültürel normlar, kadının statüsü ve değerini 'evlenilecek' ya da evlenilmeyecek olarak sınıflandırır. Mehmet her ne kadar kendi kız arkadaşını bu şekilde sınıflandırmasa da toplumsal normlar bu yönde bir beklenti oluşturmaktadır. Mehmet'in kız arkadaşı ailelerinin onaylarının alınmasında ısrarcıdır ve uzun süreli bir ilişkinin ebeveynlerin etkisi veya evlilik olmadan sürdürülemez olduğunu belirtmiştir. Mehmet, ilişkisine kendi iradesiyle başlamış ve üniversite dönemi ile sonrasındaki uzun birlikteliklerine rağmen, evlilik kararında ailesine danışmayı gerekli bir adım olarak görmüştür. Evlilik kararını ailesinin müdahalesi olmaksızın alabileceği durumda olmasına rağmen, ailesine danışmak, zorunluluktan ziyade onların onayını ve desteğini kazanmak amacıyla, duygusal bağlılığın bir göstergesi olarak gerçekleştirilmiştir. Bu da ebeveynlere itaatin hala değerli kültürel bir değer olduğunu göstermekte ve ebeveynlerin çocuklarında en çok arzu ettikleri niteliklerinden biri olarak kabul görmektedir (Kağıtçıbaşı ve Sunar 1997).

Bir başka görüşmeci olan Mine, şimdiki eşiyle henüz öğrenciyken arkadaşının aracılığıyla tanıştığını söylüyor ve şöyle devam ediyor:

"Bir arkadaşım da eşimle tanışmadan bi kaç gün önce, bazı şeylerin var, duvarların var, onu Yık- yıkarsan güzel şeyler elde edeceksin demişti ve eşim benden bir yaş küçük (.) ben de benden küçük asla ay falan diye dalga geçiyordum [...] ondan sonra neyse tanıştıktan sonra // mhm // arkadaşım dedi ki bana bak ben sana söylemişim di mi, duvarlarını yık, mutlu olacaksın diye [...]"

İradesini, dürtülerine ve duygularına karşı kullandığı için davranışları da muhtemelen olumlu görülecektir ve müslüman grupta bu nedenle daha da fazla değer göreceği ve saygı duyulacağı beklenebilir (Schwartz 1992; Markus & Kitayama 1991; Triandis 1994; Üskül ve diğerleri, 2023). Eda, kişisel mahremiyetine saygı göstererek ilişkisini aile üyeleriyle paylaşmayı tercih ederek kendi değerlerini koruma yolunu seçmiştir.

Mine, eş seçiminde doğrudan kendi tanıştığı ya da ailesi yerine, arkadaşları aracılığıyla bir eş adayı seçmiştir. Eş bulma sürecinde, evleneceği kişinin kendi yaşından küçük olmaması gibi sabit bir kriteri de bir sınır olarak belirlemiştir (Mine 2018, s. 316f). Fakat çevre desteğiyle bu normu çiğneyerek, evleneceği kişiyle tanışmış ve evlenmek yani aynı manaya gelen mutlu olmak için bazı sabit görüşlerin değişmesi gerektiğini öğrenmiştir. Evlenmek için bir partner bulmak, mutluluk olarak değerlendirilmiş ve mutluluk, belirli evlilik adımların atılması için gerekli bir unsur olarak görülmüştür.

"Tanışalı daha bi hafta olmuştu ben seninle evlenicem (gülme) dedi. Aynen yani biz hep yani hep ciddi olacak şekilde ilerledik [...]. Evlilik kararı, iki sene sonra askere gitti, bir yıl askerliğini bekledim, ondan sonra döner dönmez nişanlandık, [...] tanıştıktan sonra dört sene içerisinde (.) evlendik (Görüşmeci Mine).

Mine'nin şimdiki eşi, Mine'yi evliliğe ikna etmede aktif bir rol üstlenmektedir. Aşık olup, sevgiliyle evlenmek istemektedir. Mine için de ilişkinin en baştan evliliğe yönelik olması, mahremiyet algısı ve kadının değeri ile ilişkilendirilebilir. Her iki tarafın da evliliğe yönelik olarak sergiledikleri aşk ilişkisi, amaca yönelik rasyonel bir davranış biçimidir. Mine ve eşi toplamda yedi yıldır birlikteler ve flört dönemi ile nişanlanma süreci yaklaşık dört yıl sürmüştür (Görüşmeci Mine). Evlilik kararının tanıştıktan iki yıl sonra alınması, kişilerin birbirlerini tanımaya ve iletişimsel mahremiyeti kurmaya çalışmaları ile ilgili olduğu düşünülebilir. Buna karşın, Mine'nin eşi askerlik görevi nedeniyle beklemiş olup, bu durum belirli kriterlerin evlilik ve nişanlılık için uygun hale gelmesini sağlayarak yaşam evrelerinin derecelendirmiştir.

Bu görüşmede, ailelerin evlenme sürecine aktif olarak dahil olduğu belirtilmiş fakat detaylı bilgi verilmemiştir. Evlilik öncesinde, isteme, nişan ve düğün gibi belirli gerekli seremonilerin gerçekleştirildiği ifade edilmiştir. Ayrıca, kocasının ailesinin evlilik sonrası maddi destek sağlayacağına dair bir vaat bulunduğu ancak evlendikten sonra eşinin ailesinin verdiği maddi destek sözlerini tutmadığını belirtmektedir. Eş seçiminde kendi tercihlerine göre hareket

etmelerine rağmen evlilik sürecinde ailelerinin onayını almış ve ailelerini sürece dahil etmişle fakat bu maddi destek sağlama beklentisini ortaya çıkarmıştır. Tanışma süreci, bir arkadaş aracılığıyla gerçekleşen diğer bir görüşmeci İrem şöyle anlatmaktadır:

“Eşimle bir arkadaşım vasıtasıyla tanıştım. Hep beraber eğlenmeye gittiğimiz bir ortamda. Tanıştım. Arkadaşımın sevgilisi eşimin de yakın arkadaşıydı [...]. Ondan sonra flört etmeye başladık. Sekiz yıl sonra da. Sevgilimizin- sevgililiğimizin 8. yılında da evlendik” (Görüşmeci İrem).

İrem ve şimdiki eşinin belirli benzerlikleri arkadaşlar tarafından keşfedilmiş olup birbirlerini daha iyi tanımalarını sağlayan uygun bir ortam sunmuştur. Yani burada arkadaşlarının bir nevi çöpçatanlık yaptığı ve böylece bir güven ortamı sağladığı söylenebilir. Bu bağlamda, arkadaş ortamındaki tanışıklık sevgililik sürecini pekiştirmiş olabilir (Kunst-Wilson ve Zajonc, 1980). Klasik bir görücü usulü evlilik olmasa da arkadaş aracılığıyla şimdiki eşiyile tanışmıştır. Mine ve Eda'da aynı durum söz konusudur. Bu durum, görücü usulünün modern bir versiyonu olarak değerlendirilebilir.

Eşim aslında daha öncesinde çok daha önce evlenmek istedi de benim evliliğe karşı bir şeyim var. Hala var da, birlikte evde yaşadık son iki buçuk yılını. [...]. Türkiye'de yaşadığımız için açıkçası, evliliğe ben de yöneldim en sonunda. Şte kararımızı bir anda aldık böyle. Biraz da aileleri mutlu etmek için” (Görüşmeci İrem). Görüşmeci evliliğin gerekli olduğunu düşünmezken, eşi evlenmeye isteklidir. İrem ve eşi için, fiziksel ve iletişimsel mahremiyet evlilik öncesinde yaşanan bir normallik veya gereklilik olarak değerlendirilebilir; evlenmeden iki yıl önce birlikte yaşamış olmaları bu durumu desteklemektedir. Bu bağlamda, evlilik, yalnızca sembolik bir imza olarak algılanmış ve ailelerin geleneksel bakış açılarına bir tür saygı olarak yorumlanmıştır.

İrem'in mahremiyet ya da yakınlık anlayışı Eda, Aysu ya da Nilay gibi muhafazakâr eğilimli görüşmecilerden farklıdır. Ancak İrem'in bu farklı anlayışı, içinde yaşadığı toplumda tamamen özgür olmadığını ve hâlâ kısmen bu formlara bağlı olduğunu gösteriyor. Bu kısıtlayıcı etkinin ağırlıklı olarak aileden geldiğini söylemek yanlış olmaz. Bu bakış açısı, evlilik kurumunun önemini azalmamasını, aksine evliliğin doğallaştırılmasını sağlıyor.

İrem, evlilik sürecini ve kutlamalarını şu şekilde özetlemektedir: Evlilik için resmi nikah İstanbul'da yapılmış, Kına yapılmasını istememiş ve nikah sonrası arkadaşları tarafından organize edilen bir kutlama gerçekleştirilmiştir. Ayrıca, babalarının isteği doğrultusunda, memlekette bir düğün yapılmış, ancak bu düğün çoğunlukla arkadaşlarla eğlenme şeklinde olmuştur (Görüşmeci İrem). İrem, burada kına kutlamasını yapmamış ve bu durumu vurgulayarak, ailesine karşı farklı bir görüş sergilediğini ve eylemselliğini ortaya koymuştur. Düğün ritüeli ise, ailelerin isteklerine göre memlekette yapılmış olup, aynı zamanda eğlence amacıyla geleneksel kutlamaların arkadaşlarıyla kendi yaşadığı şehir olan İstanbul'da farklı formlarda gerçekleştirmişlerdir. Kendi ve arkadaşlarının istekleri doğrultusunda otantik kutlamalar yapılmış olmasına rağmen, geleneksel olarak kabul edilen kutlama geleneği de yine yerine getirilmiş ve aileye olan duygusal bağlılığı onaylamıştır. İrem, diğer katılımcılara göre daha yüksek bir eğitim düzeyine sahip bir akademisyendir. Bu durum, eğitim faktörünün onun daha özgün ve otantik bir kimlik geliştirmesinde etkili olabileceğini gösteriyor. Ayrıca, evlilik kararı ve evlilik ritüellerine uyum sağlama konusunda da belirgin bir fark yaratmış olabilir (Kağıtçıbaşı, 2007).

Türkiye'de 1978'den bu yana bu dinamiklerin önemli ölçüde değiştiğini ve bunu ailelerin derin bir dönüşümü olarak değerlendirdiklerini ortaya koymuşlar (TAYA 2011 verileri), Partnerlik ve aileye dair beklentiler ve anlayışlar değişmiştir, bu nedenle artık aşk, evlilik için temel bir gereklilik olarak görülmektedir (Beşpınar ve Beşpınar, 2017).

## SONUÇ VE DEĞERLENDİRME

Eş seçiminin konseptleştirilmesi ile, Kağıtçıbaşı (2005) tarafından geliştirilen özerklik ve bağlılık kavramları ile ilgili ilişki boyutlarıyla kültüre özgü benzerlikler göstermiştir. Her ne kadar modernleşmeye yönelik bir eğilim olsa da, bu araştırmada kuramsal olarak Kağıtçıbaşı'nın

özerk-ilişkisel benlik modeli kültürel anlamda sonuçlara daha örtüşen bir hibrid yaklaşım görülmektedir.

Yukarıdaki incelemeler, eş seçmenin iki baskın yolu ortaya çıkmıştır. Burada kategoriden çok spektrum düşünülmelidir. Evliliğe geçişte ilk yol, kök ailelerin yani ebeveynlerin partner seçiminde dahil olduğu, birbirine bağımlı ve gelenekleşmiş tanışma sürecidir. Kısaca görücü usulu (Meinzen, 1980). Spektrumun diğer ucundaki baskın taraf ise, yakın tanıdıklar ve akrabalar arasında partner arayışı veya tamamen bağımsız ve aracısız partner seçimidir. Eş arama ve evliliğe geçiş süreçleri birbiriyle yakından bağlantılı ve sıklıkla bir arada görülmüştür.

Analizlerde elde edilen ortak sonuçlardan biri, tüm katılımcıların aileleri evlilik kararına dahil olmuş ve ailenin rızası tüm katılımcılar tarafından çok önemli olarak algılanmış olmasıdır. Aileye duygusal yakınlık, itaat ve saygı gibi göreceli toplulukçu toplumdaki faktörler bireysel tercih olan eş seçiminde önemli bir rol oynamıştır (Kağıtçıbaşı, 1997). Evlilikte eş seçiminde ailenin önemli olması, Türkiye gibi onurlu kültürlerde bireylerin ailelerinin değer ve beklentilerini koruma arzusu ile yakından ilişkilidir; çünkü bu kültürlerde bireylerin toplumsal prestiji ve onuru ailelerinin onuru ile iç içe geçmiş bir şekilde değerlendirilir (Üskül ve diğerleri 2023).

Ayrıca ebeveynlerin perspektifinden de yetişkin çocuklarının evlilik ve mutluluklarına ilişkin kararlarda duygusal destek sağlama eğiliminde olduğu sonucuna varılmış, bu destek, ebeveynlerin istemedikleri gelin veya damat söz konusu olduğunda bile devam etmiştir. Bu ebeveynlerin çocukları için olan eş seçimindeki kontrolünün değişken bir dinamik yapıya sahip olduğunu göstermektedir. Aileler çocuklarının kararlarını destekleyerek onlara belirli bir özerklik alanı sağlamış duygusal bağlılık ve yakınlığı korumaya özen göstermişken, çocuklar ise evlilik kararları alarak var olan kültürel değerlerle uyum sağladıklarını göstermektedir. Kısaca aileyi evlilik kararına dahil etmek, özerk bir tercih olup, bu durum Kağıtçıbaşı'nın özerklik-ilişkisel benlik yapısı ile büyük bir uyum göstermektedir. Bu davranış ve karar örüntüsü, Illouz ve Mahlmann'ın analizlerinden farklı sonuçlar göstermektedir ki bu da Türkiye'nin toplumsal değişim sürecinin Amerika ve Almanya gibi "batı" ülkelerinden farklı olduğunu göstermektedir (Bhabha 2012). Son dönem kültür psikolojik çalışmalar da akdeniz ülkelerinin, Türkiye örneğindeki gibi bölgesel olarak değişen onur kültürleri ve özgünlük hakimken, bazı bölgelerde daha özgür ve bireyselci tutumlar da görülebildiğini kanıtlamıştır (Üskül ve diğerleri 2023).

Eş seçimi spektrum olarak değerlendirildiğinde, spektrumun en geleneksel ucu olan: 'Görücü usulü' bir evliliğe girmeden önce potansiyel eşler ebeveynlerin ilk adımdan itibaren çocuklarının evlilik kararlarına müdahil olduğunu göstermiştir. Bu, kişinin eş seçimini kolaylaştıran, belirli kriterlerin yerine getirildiği pratik ve rasyonel bakış açısı sağlamıştır. Ebeveyn evinden ayrılmak, bireyin partneriyle özerk bir benlik geliştirmesinin önünü açar. Bireyler evlenme ile ebeveynleri tarafından tanınan bir bağımsızlık kazanırlar (Honneth, 1992). Psikolojik açıdan veya batılı bir perspektiften bakıldığında, bu algı ve yetişkinler için kullanılan 'çocuklar' kelimesi, bağımlı bir ebeveyn-çocuk ilişkisi olarak görünebilir. Yerli perspektiften ise evlilik, bir yabancıyla hayatını birleştirmek önemli bir bağımsızlık anıdır. Çocuk algısı, genellikle annelik ve babalık rolleriyle eşitlenen özerk bir eşe dönüşür. Ayrıca görücü usulu ile ailelerin olumlu yaklaştıkları potansiyel eşler ve aileleri ile, eşler kendilerine ailesinden daha bağımsız, eylem yeteneği daha güçlü ve özgürleştirici bir fırsat olarak kullanabilir. Kısacası, evlilik öncesi partner seçiminde ailenin beklentilerine uyum sağlayarak ailenin bağlılığının ötesine geçebilir. Bu nedenle görücü usulü evlilik, ideal evliliğin otantik - özerk bir biçimi olarak görülebilir. Araştırmanın sınırlılıkları arasında, görücü usulü evliliğin olumsuz yanlarının incelenmemiş olması araştırmanın kapsamını daraltmış. Başka bir çalışmada, görücü usulü evliliği olumsuz deneyimleyen bireylerin incelenebilir.

Kontrast olarak, spektrumun diğer ucu 'kendine partner arama' düşünülebilir. Bu eş aramanın modern yönünü göstermektedir. Makaledeki örnekte, Mehmet dışındaki katılımcıların büyük bir kısmı partnerlerini yakın çevrelerinden veya arkadaşları aracılığıyla tanımışlardır.<sup>2</sup> Bu noktadaki örnekler, yani ilk görüşte aşk veya çevrimiçi partner bulma siteleri aracılığıyla eş

<sup>2</sup> Bu durum, örneklemin genelinde, partner bulma sürecinin çoğunlukla sosyal çevre ve arkadaşlar aracılığıyla gerçekleştiğini göstermektedir.

bulma gibi durumlar çok az sayıda temsil edilmiştir<sup>3</sup>. Bu bulgu, örnekleme partner bulma sürecinin yaygın yöntemlerini vurgularken, alternatif eş bulma yollarının sınırlı bir şekilde temsil edildiğini ortaya koymakta ve Illouz'un (2015) partner arama ve görüşmelerine karşıtlık içeren bir açı getirmektedir. Evlilik söz konusu olduğunda, ailelerin dahil olmadığı bir süreç genellikle marjinal olarak kabul edilebilir, çünkü onur kültürlerinde itibar büyük önem taşır ve bu, Akdeniz kültüründeki onur algısıyla örtüşmektedir (Üskül ve diğerleri 2023).

Görüşülen kişilere göre, eşini beğenmek ve romantik duygular evlilik kararlarında beklenen bir normdur. Romantik aşk yoluyla partner seçimi ve partnere duyulan çekicilik, bu çalışma İstanbul örneği için bireysel ve duygusal ihtiyaçların giderek daha önemli hale geldiğinin önemli bir göstergesidir. Ayrıca eş seçiminde çoğu kişi için memleket, etnik köken ve dini benzerlik çoğu kişi için önemli bir rol oynamıştır. Geleneksel çöpçatanlık olarak görücü usulu evlilik yapısının bir yandan korunduğu, diğer yandan ise bu rolün ebeveynler ve aile büyüklerinden ziyade akran tanıdıklar tarafından üstlenildiği görülmektedir. Aile ile aynı sosyo-kültürel yönelimin doğal olarak beklendiği coğrafi yakınlık sınırlamasıyla başlamıştır. Eş bulmanın bu yolu, ailenin mekânsal ve sosyal çevresinde geleneksel görücü usulü evlilik kalıplarını araması bakımından standartlaştırılmıştır. Aileler arası tanışıklık, ailelerin ve eşlerin kültürel-dinsel değerlerini ve gündelik pratiklerini tanımlamaya veya kategorize etmeye yardımcı olur. Buradaki benzerlik sadece mekansal yakınlık değil, aynı zamanda kültürel ve dini benzerlik anlamına da gelir ve yaygın sosyo-psikolojik görüşten farklıdır (Marcus ve Kitayama, 1990). Kağıtçıbaşı'nın özerk-ilişkisel benlik modeli ve Straub'un kültürel psikoloji anlayışına göre, ideal eş seçimi çeşitli şekillerde kendini göstermiş. Aynı zamanda, onur kültürünün bu örnekleme de, Ayşe Üskül'ün kuramıyla büyük bir uyum içindedir (Üskül ve diğerleri 2023). Görücü usulü evlilik günümüzde sadece aileler aracılığıyla değil, aynı zamanda sosyal arkadaş çevresi aracılığıyla da kendini göstermektedir. Bu yaklaşım, eş seçiminin yalnızca bireysel ihtiyaçları değil, aynı zamanda sosyal çevrenin norm ve beklentilerini de yansıttığını ortaya koyar.

Fiziksel ve iletişimsel yakınlık (*Mahremiyet*), bazı bireyler için evlilik öncesi yakınlığın uygun görülmemeyen bir durum olarak değerlendirilirken, diğerleri tarafından ise tartışılmaya gerek olmayan olması gereken bir norm olarak kabul edilmiştir. Illouz (2015) ve Mahlmann'a göre (1996) iletişimsel ve fiziksel yakınlığın olmadığı evlilik öncesi dönem, geleneksel bir örüntüdür. Geleneksel örüntüler, modernlik ile çelişen yapılar olarak değerlendirilmektedir. Modernlik yapısının varolan normlar ile çelişmesinin nedeni, onur kültürünün varlığı yani itibarın önemidir (Bhabha 2009; Üskül ve diğerleri 2023). Ayrıca, mahremiyetin korunması ve paylaşılmaması, aile itibarı ile doğrudan ilişkilidir.

Özetle, evlilik kararında bireylerin aileleri ile olan ilişkilerinde özerliklerinin modernleşme yönünde arttığı ve geleneksel normların daha önemli kabul eden kişilerde ise özerkliğin farklı şekilde yaşandığını göstermiş. Hibrit eş seçim süreçleri gözlemlenmiştir.

## KAYNAKÇA

Ahmed, L. (1992). *Women and Gender in Islam: Historical Roots of a Modern Debate*. Yale University Press.

Akyıl, Y., Üstünel, A. Ö., Alkan, S. & Aydın, H. (2015). Türkiye'de Çift ve Ailelerle Çalışan Uzmanlar: Demografik Özellikler, Eğitim ve Klinik Uygulamalar. *Psikoloji Çalışmaları Dergisi*, 35(1), 57-84.

Beck, U. ve Beck -Gernsheim, E. (2012). *Aşkın normal kaosu*. İmge Kitabevi.

Berger, P. L. & Kellner, H. (1965): Die Ehe und die Konstruktion der Wirklichkeit. Eine Abhandlung zur Mikrosoziologie des Wissens. *Soziale Welt*, 19, 220-235.

Beşpınar, F. U. & Beşpınar, L. Z. (2017). Türkiye'de hane halkı yapıları ve evlilik pratiklerinde ikili resim: Geleneklerin yani sıra değişimin yansımaları. *Nüfusbilim Dergisi*, 39(1), 109-149.

<sup>3</sup> 22 kişilik örnekleme Mehmet dışındaki tüm görüşmeciler tanıdığı veya sosyal çevresinde bağlantılı kişi ile evlenmiştir.

- Bhabha, H. K. (1994). *The location of culture*. Routledge.
- Bohnsack, R. (2014). *Rekonstruktive Sozialforschung. Einführung in qualitative Methoden*. (9. überarbeitete Auflage). Budrich Verlag.
- Bolak Boratav, H. (2021). Feminizm ve Psikoloji: Sıkıntılı bir İlişki. *REFLEKTİF. Sosyal Bilimler Dergisi*, 2(1), 143–163. <https://doi.org/10.47613/reflektif.2021.19>
- Boratav, H. (2011). Searching for Feminism in Psychology in Turkey. Rutherford, A., Capdevila, R., Undurti, V. & Palmary, I. (Ed.) içinde, *Handbook of International Feminisms. International and Cultural Psychology*. (ss. ##). Springer, [https://doi.org/10.1007/978-1-4419-9869-9\\_2](https://doi.org/10.1007/978-1-4419-9869-9_2).
- Bowlby, J. (1980). *Attachment and loss*. Basic Books.
- Chakkarath, P. & Straub, J. (2020). Kulturpsychologie. G. Mey & K. Mruck (Ed.) içinde, *Handbuch Qualitative Forschung in der Psychologie* (1. Baskı) (ss. 284-304). Springer.
- Chakkarath, P. (2023). Die indigen-psychologische Perspektive. U. Wolfradt, L. Allolio-Näcke & P. S. Ruppel (Ed.) içinde, *Kulturpsychologie. Eine Einführung* (ss. 83-92). Springer.
- Deci, E.L. & Ryan, R.M. (2014). Autonomy and Need Satisfaction in Close Relationships: Relationships Motivation Theory. Weinstein, N. (Ed.) içinde, *Human Motivation and Interpersonal Relationships*. (ss. ##). Springer. [https://doi.org/10.1007/978-94-017-8542-6\\_3](https://doi.org/10.1007/978-94-017-8542-6_3).
- Erder, S. (2015). *İstanbul Bir Kervansaray (Mi?)*. Göç Yazıları. Bilgi Üniversitesi.
- Eurostat (2022). Marriage and divorce statistics. [https://ec.europa.eu/eurostat/statistics-explained/index.php?title=Marriage\\_and\\_divorce\\_statistics#Fewer\\_marriages.2C\\_fewer\\_divorce](https://ec.europa.eu/eurostat/statistics-explained/index.php?title=Marriage_and_divorce_statistics#Fewer_marriages.2C_fewer_divorce), Erişim tarihi: 15 Mayıs 2022.
- Feeney, J., & Noller, P. (1996). *Adult attachment*. Sage Publications. <https://doi.org/10.4135/9781452243276>.
- Giddens, A. (1992). *The Transformation of Intimacy: Sexuality, Love & Eroticism in Modern Societies*. Cambridge: Polity Press.
- Gottman, J. M., & Notarius, C. I. (2000). Decade review: Observing marital interaction. *Journal of Marriage and the Family*, 62(4), 927–947. <https://doi.org/10.1111/j.1741-3737.2000.00927.x>.
- Greenfield, P. M. (2009) Linking social change and developmental change: shifting pathways of human development. *Developmental Psychology*, 45(2), 401–18.
- Helga, R. T., & Kalaycıoğlu, H. S., (1999). Legitimation and Reproduction of Domestic Violence in Turkish Families. *Zeitschrift für Türkeistudien*.
- Horkheimer, M. (Ed.). (1936). *Studien über Autorität und Familie*. Schriften des Instituts für Sozialforschung, 5, 947.
- Imamoğlu E. O. (2000). Changing gender roles and marital satisfaction in Turkey. In Acar F., Güneş-Ayata A. (Eds.), *Gender and identity construction: Women of Central Asia, the Caucasus and Turkey* (pp. 101-116). Brill.
- Illouz, E. (2015). *Die Errettung der modernen Seele*. Suhrkamp.
- Illouz, E. (2016). *Warum Liebe weh tut. Eine soziologische Erklärung*. Suhrkamp.
- Kara, N., Balcı, B. B., & Araz, A. (2022). Evlilik Kalitesi, Doyumu ve Uyumu Üzerine Çiftlerle Yapılan Boylamsal Çalışmaların Sistemik Derlemesi [Systematic review of longitudinal studies with couples on marital quality, satisfaction, and adjustment]. *Türk Psikoloji Yazıları*, 25(50), 56–94.
- Kağıtçıbaşı, Ç. (1996). The autonomous-relational self: A new synthesis. *European Psychologist*, 1(3), 180–186. <https://doi.org/10.1027/1016-9040.1.3.180>.
- Kağıtçıbaşı, C. & Ataca, B. (2005). Value of children and family change: a three-decade portrait from Turkey, *Applied Psychology. An International Review*, 54(3), 317–37.

- Kağıtçıbaşı C. (2005). Autonomy and relatedness in cultural context: Implications for self and family. *Journal of Cross-cultural Psychology*, 36, 403-422.
- Kağıtçıbaşı, C. & Ataca B. (2015). Value of children, family change, and implications for the care of the elderly. *Cross-Cultural Research*, 49(4), 374-392.
- Leung, A. K.-Y., & Cohen, D. (2011). *Within and between cultures: The cultural logic of honor and dignity*. *Psychological Science*, 22(4), 508-514. <https://doi.org/10.1177/0956797611402517>
- Kunst-Wilson, W. & Zajonc, R. (1980). Affective Discrimination of Stimuli That Cannot Be Recognized. *Science (New York, N.Y.)*. 207. 557-8. 10.1126/science.207.4430.557.
- Markus, H., & Kitayama, S. (1991). Culture and the self: Implications for cognition, emotion, and motivation. *Psychological Review*, 98(2), 224-253. <https://doi.org/10.1037/0033-295X.98.2.224>
- McPherson, M., Smith-Lovin, L., & Cook, J. M. (2001). Birds of a feature: Homophily in social networks. *Annual Review of Sociology*, 27, 415-444.
- Mahlmann, R. (1991). *Psychologisierung des „Alltagbewusstseins“. Die Verwissenschaftlichung des Diskurses über die Ehe*. Westdeutscher Verlag.
- Mardin, Ş. (2008). *Religion, society, and modernity in Turkey*. Syracuse.
- Ortaylı, I. (2000). *Osmanlı Toplumunda Aile*. Kronik.
- Okman-Fişek, G. & Scherler, H. R. (1996). Toplumsal değişim ve eşler: Cinsiyet senaryolarının sınırlarını genişletme amaçlı bir terapi yaklaşımı. *Türk Psikoloji Dergisi*, 11(36), 1-11.
- Popper, K., & Eccles, J. C. (1977). *The self and its brain: An argument for interactionism*. Springer.
- Rankin-Esquer L. A., Burnett C. K., Baucom D. H., Epstein N. (1997). Autonomy and relatedness in marital functioning. *Journal of Marital and Family Therapy*, 23, 175-190.
- Ryan, R.M. & Deci, E.L. (2000). Self-determination theory and the facilitation of intrinsic motivation, social development, and well-being. *American Psychologist* 55, 68-78.
- Schwartz, S. H. (1992). Universals in the content and structure of values: Theoretical advances and empirical tests in 20 countries. *Advances in Experimental Social Psychology*, 25, 1-65. [https://doi.org/10.1016/S0065-2601\(08\)60281-6](https://doi.org/10.1016/S0065-2601(08)60281-6)
- Shaver, P., & Hazan, C. (1992). Adult Romantic Attachment Process: Theory and Evidence. D. Perlman, & W. Jones (Ed.) içinde, *Advances in Personal Relationships Outcomes Vol. IV*, pp. 29-70). Jessica Kingsley Publisher.
- Sieben, A. and Yıldırım (Gürcüoğlu), A. (2020) Cultural spaces of popularized psychological knowledge: attachment parenting in Turkey, *Culture & Psychology*, 26(3), 335-357.
- Straub, J. (2010). Das Verstehen kultureller Unterschiede. Relationale Hermeneutik und komparative Analyse in der Kulturpsychologie. Cappai, G.; Shimada, S. & Straub, J. (Ed.) içinde. *Interpretative Sozialforschung und Kulturanalyse*. (ss. 39-99). Transcript.
- Straub, J., Chakkarath, P. (2010). Kulturpsychologie. In: Mey, G., Mruck, K. (eds) *Handbuch Qualitative Forschung in der Psychologie*. VS Verlag für Sozialwissenschaften. [https://doi.org/10.1007/978-3-531-92052-8\\_13](https://doi.org/10.1007/978-3-531-92052-8_13).
- Straub, Jürgen & Ruppel, P. S. (2023). Relationale Hermeneutik: Theoretisch-methodologische Systematisierungen interpretativer Forschung. Wolfradt U., Lars A. N. & Ruppel, P. S. (Ed.), *Kulturpsychologie – Eine Einführung* (ss.157-172). Springer.
- Sullivan, K.T., Pasch, L.A., Johnson, M.D., & Bradbury, T.N. (2010). Social support, problem solving, and the longitudinal course of newlywed marriage. *Journal of Personality and Social Psychology*, 98(4), 631-644.
- Triandis, H. C. (1994). *Culture and social behavior: The psychology of cultures*. McGraw-Hill.
- Tekce, B. (2004). Paths of marriage in Istanbul: Arranging choices and choice in arrangements. *Ethnography*, 5(2), 173-201.



Türkiye İstatistik Kurumu (2018). Türkiye'de Aile Yapısı Araştırması 2021 Ankara. <https://data.tuik.gov.tr/Bulten/Index?p=Turkiye-Aile-Yapisi-Arastirmasi-2021-45813>, 20.4.2023.

Türkiye İstatistik Kurumu (2022). Evlenme İstatistikleri [Ehstatistikleri] (2001-2021). <https://data.tuik.gov.tr/Bulten/Index?p=Evlenme-ve-Bosanma-Istatistikleri-2021-45568> 28.2.2022.

Üskül, A. K., Kirchner-Häusler, S., & diğerleri. (2023). Neither Eastern nor Western: Patterns of independence and interdependence in Mediterranean societies. *Journal of Personality and Social Psychology*, 125(3), 471–495. <https://doi.org/10.1037/pspa0000342>

Witzel, Andreas. (2000). Das problemzentrierte Interview. *Forum Qualitative Sozialforschung / Forum: Qualitative Social Research*. 1. 10.1007/978-3-8349-9441-7\_29.

Valdés Cifuentes, I., Wagner, M., & Naderi, R. (2013). Heirat und Familiengründung bei Deutschen und türkischstämmigen Personen in Deutschland. *Kölner Zeitschrift für Soziologie und Sozialpsychologie*, 65(3), 479–504. <https://doi.org/10.1007/s11577-013-0214-9>.

Yıldırım Gürcüoğlu, A. (2023). *İdeale der Konfliktführung in der Ehe in der Türkei. Eine Kultursoziologische und Kulturpsychologische Studie*. Ruhr-Universität Bochum.

**EXTENDED ABSTRACT****GENİŞLETİLMİŞ ÖZET****BETWEEN AUTONOMY AND RELATIONALITY: A QUALITATIVE STUDY ON SPOUSE CHOICE PERSPECTIVES****Giriş ve Çalışmanın Amacı (Introduction and Research Purpose):**

In recent years, marriage rates have declined and the age of marriage has risen in Europe and Turkey, indicating that modernization is redefining marriage (Eurostat, 2022; TÜİK, 2022). This study aims to use cultural psychological & sociological approach and Kağıtçıbaşı's autonomous-relational self model to examine partner choice among married individuals in Istanbul from a cultural perspective. It will explore the cultural meaning of partner choosing in marriage and investigate similarities and differences compared to Western examples. This research is important because it aims to examine how modernization and social changes influence notions and practices surrounding marriage within a culturally specific context.

**Kavramsal/kuramsal çerçeve (Literature Review):**

Kağıtçıbaşı's autonomous-relational self model illustrates how culture shapes individuals' psychological processes, helping us understand this process. The cultural sociological perspective examines how societal changes transform notions of marriage and love, highlighting how these changes reduce the importance of traditional social factors. In this context, cultural psychological models and sociological analyses converge to reveal how modernization impacts individuals' values and ideals regarding spouse choosing. To understand how partner selection processes and family dynamics are shaped within the specific context of Turkey, it is crucial to note that Turkey's psychotherapy and family structure have historically developed differently from "West".

**Yöntem ve Bulgular (Methodology and Findings):**

Systematic data analysis was conducted using documentary and relational hermeneutic methods (Bohnsack 2010; Straub 2010). All interviews were transcribed, and a commentary table was created. In the interpretation, comparison horizons for minimal differentiation and maximal contrast were used. Interview analyses were discussed with other doctoral students. The relational hermeneutic cultural psychological approach supported the theoretical framework of the study.

**Sonuç (Conclusion):**

In summary, the analysis indicates that autonomy in relationships with families regarding marriage decisions has increased in line with modernization. However, those who place greater importance on traditional norms experience autonomy differently. Hybrid partner selection processes have been observed, reflecting a blend of both traditional and modern approaches. The research has shown that these different structures indicate that the concepts of proximity and privacy, as cultural values, have meanings distinct from their Western interpretations. The study is limited to a specific group of people in Istanbul. A sample that does not include broader geographical or demographic diversity may make it difficult to generalize the results.

**KATKI ORANI BEYANI VE ÇIKAR ÇATIŞMASI BİLDİRİMİ**

<b>Sorumlu Yazar</b> <i>Responsible/Corresponding Author</i>	AYŞE YILDIRIR GÜRCÜOĞLU			
<b>Makalenin Başlığı</b> <i>Title of Manuscript</i>	Özerklik ve İlişkisellik Spektrumu: Eş Seçim Görüşleri Üzerine Nitel bir İnceleme			
<b>Tarih</b> <i>Date</i>	11.9.2024			
<b>Makalenin türü (Araştırma makalesi, Derleme vb.)</b> <i>Manuscript Type (Research Article, Review etc.)</i>	Araştırma makalesi			
<b>Yazarların Listesi / List of Authors</b>				
<b>Sıra No</b>	<b>Adı-Soyadı</b> <i>Name - Surname</i>	<b>Katkı Oranı</b> <i>Author Contributions</i>	<b>Çıkar Çatışması</b> <i>Conflicts of Interest</i>	<b>Destek ve Teşekkür (Varsa)</b> <i>Support and Acknowledgment</i>
1	AYŞE YILDIRIR GÜRCÜOĞLU	%100	-	-

## DERLEME MAKALE / REVIEW ARTICLE

DOI: 10.52122/nisantasisbd.1548772

**EXAMINING POSTGRADUATE THESES CONDUCTED IN THE FIELD OF  
PSYCHOLOGY IN TURKEY ON FAMILY MEMBERS PROVIDING CARE TO  
INDIVIDUALS DIAGNOSED WITH DEMENTIA****Dr. Öğr. Üyesi Elçin YORULMAZ**Dokuz Eylül Üniversitesi, Edebiyat  
Fakültesi, Psikoloji Bölümü

e-posta: elcin.ayranci@deu.edu.tr

ORCID 0000-0001-8353-0952

**ABSTRACT**

Due to the nature of dementia affecting the individual's daily life, caregivers are needed in this process. While caregiving has many effects on the lives of caregivers, it is seen that negative effects occupy a significant place in the literature. Considering these effects of caregiving on caregivers and how important they are for care recipients, studies on caregivers are considered important. Within the scope of this study, based on the review of articles in previous studies, it was aimed to examine postgraduate theses conducted in the field of psychology in Turkey on caregivers of individuals diagnosed with dementia. In this retrospective descriptive study, postgraduate theses on caregivers of individuals diagnosed with dementia between 2003-2024 were scanned with the keywords "caregiver", "family caregiver", "caregiving family members". As a result of this scan, 11 postgraduate theses conducted between 2011-2021 were reached. Of the 11 theses included in the study, 9 were master's theses (81.82%) and 2 were doctoral theses (18.18%). In addition, it was concluded that intervention studies were conducted in 2 of the studies (18.18%). Finally, the postgraduate theses studies were discussed in the context of the literature and suggestions for future studies were included.

**Keywords:** Family caregivers of individuals diagnosed with dementia, psychology, postgraduate theses**TÜRKİYE'DE PSİKOLOJİ ALANINDA DEMANS TANISI OLAN BİREYE BAKIM VEREN AİLE  
ÜYELERİNE YÖNELİK YAPILAN LİSANSÜSTÜ TEZLERİN İNCELENMESİ****ÖZ**

Demansın bireyin günlük yaşamını sürdürmesini etkileyen yapısı nedeniyle bu süreçte bakım verenlere ihtiyaç duyulmaktadır. Bakım vermenin bakım verenlerin yaşamları üzerinde pek çok etkisi bulunurken, alanyazında olumsuz etkilerin önemli bir yer kapladığı görülmektedir. Bakım vermenin bakım verenler üzerindeki bu etkileri ve bakım alanlar için ne kadar önemli oldukları göz önünde bulundurulduğunda bakım verenlere yönelik çalışmaların önemli olduğu düşünülmektedir. Bu çalışma kapsamında da daha önceki çalışmalarda makalelerin incelenmesinden yola çıkılarak, Türkiye'de psikoloji alanında demans tanısı olan bireylere bakım veren aile üyeleri ile ilgili yapılmış lisansüstü tez çalışmalarının ele alınması amaçlanmıştır. Retrospektif tanımlayıcı bir araştırma olan bu çalışmada, 2003-2024 yılları arasında demans tanısı olan bireylere bakım verenlere dair lisansüstü tezler "bakım veren", "caregiver", "family caregiver", "bakım veren aile üyeleri" anahtar kelimeleri ile taranmıştır. Bu taramanın sonucunda, 2011-2021 yılları arasında yapılmış 11 lisansüstü teze ulaşılmıştır. Araştırmaya dahil olan 11 tezin, 9'u yüksek lisans (%81.82), 2'si doktora tezidir (%18.18). Ayrıca, çalışmaların 2'sinde (%18,18) müdahale çalışmasının yapıldığı sonucuna ulaşılmıştır. Son olarak, ele alınan lisansüstü tez çalışmaları alanyazın bağlamında tartışılmış olup, gelecek çalışmalar için önerilere yer verilmiştir.

**Anahtar Kelimeler:** Demans tanısı olan bireylere bakım veren aile üyeleri, psikoloji, lisansüstü tezler**Geliş Tarihi/Received:** 12.09.2024**Kabul Tarihi/Accepted:** 18.11.2024**Yayın Tarihi/Printed Date:** 31.12.2024**Kaynak Gösterme:** Yorulmaz, E. (2024). "Examining postgraduate theses conducted in the field of psychology in Turkey on family members providing care to individuals diagnosed with dementia". *İstanbul Nişantaşı Üniversitesi Sosyal Bilimler Dergisi*, 2(12) 782-799.

## INTRODUCTION

Dementia is the general name for conditions that affect an individual's ability to continue their daily lives, manifested by a decline in memory, language, problem-solving, and many other skills (Alzheimer's Association, 2020). Because it affects an individual's daily life, care may be needed in dementia. Caregiving involves helping another person with daily activities and tasks. It is stated that most caregivers are family members, friends, and neighbors (National Institute on Aging, 2023). Studies have also shown that the majority of individuals with dementia are cared for at home by their family members (Alzheimer's Association, 2007). Family members who provide care to individuals with dementia provide many services to the individual with dementia, such as feeding, dressing, bathing and taking them to the toilet (Alzheimer's Association, 2004). It is stated that as dementia progresses, this assistance increases and caregivers spend more time on caregiving (Langa et al., 2001). Caregivers have stated that they have difficulties in many matters such as spending more time on themselves, going to the doctor, and cooking (Altuntaş & Koç, 2015).

The long hours of caregiving and the fact that it affects the lives of caregivers to such an extent cause caregivers to experience many psychological problems. For example, studies have shown that caregivers of individuals with dementia experience stress (Gilhooly et al., 2016; Sabatini et al., 2024; Zahed et al., 2020), care burden (Chiao et al., 2015; Sheehan et al., 2021), depression (Cuijpers, 2005; Peavy et al., 2022), anxiety (Cooper et al., 2007; Kaddour & Kishita, 2020), and somatization (Abreu et al., 2018).

The factors affecting these psychological problems have been examined in many studies. For example, one study reported that low income, type of closeness, time spent on caregiving, and the functional dependency of the care receiver predicted caregiver depression (Covinsky et al., 2003). Another study found that when an individual diagnosed with dementia has behavioral symptoms and these symptoms are evaluated as more disturbing than usual, caregivers are more likely to report symptoms related to depression and anxiety. In terms of behavioral symptoms, it was concluded that restless behaviors and intense emotions increase the frequency of experiencing depression and anxiety symptoms. It was stated that when caregivers receive instrumental support, their likelihood of experiencing depression decreases, and when they receive emotional support, their likelihood of experiencing anxiety increases (Puga et al., 2023). When evaluated in the context of stress, it has been stated that the health problems of caregivers are related to their stress levels (Sabatini et al., 2024). In addition, it has been concluded that the use of more medication and worse cognitive functions of individuals diagnosed with dementia, the age of the caregiver and limited space at home predict caregiver burden (Tulek et al., 2020). In other words, when evaluated from the perspective of caregivers of individuals diagnosed with dementia, it is seen that the process has psychological effects and that there are factors that affect these psychological effects.

The fact that caregiving has psychological effects on caregivers and the number of caregivers of those diagnosed with dementia has increased over the years and is expected to increase (Cao et al., 2020). The World Health Organization has also emphasized that dementia care is one of the important issues in the context of public health and called for support for family caregivers who play a key role in dementia care (2023). In addition, it has been stated that the psychological states experienced by caregivers of individuals diagnosed with dementia affect the condition and diagnosis of the individual diagnosed with dementia (Huang, 2022). In other words, caregivers are needed for the continuity of this process, and the experiences of caregivers also affect the individuals receiving care. For these reasons, it is very important to conduct studies on caregivers of individuals diagnosed with dementia. When the international literature is examined, it is seen that there are many review studies on caregivers of individuals diagnosed with dementia (e.g. Chen et al., 2024; Lindeza et al., 2024). However, it is stated that cultural factors are important in caregiving (e.g. Assfaw et al., 2024; Wang et al., 2024). For example, it has been reported that in societies that view caregiving as a family obligation, caregivers experience caregiver distress and are encouraged to postpone their own needs and desires (Losada et al., 2010). This also shows that national studies are also important. When the national literature is examined, it is seen that there are studies that review articles on caregivers of

individuals diagnosed with dementia (e.g. Yorulmaz & Dirik, 2021). Within the scope of this study, cognitive behavioral therapy for caregivers of individuals diagnosed with dementia were reviewed. It is seen that the articles handled in this study were studies conducted outside Turkey (Yorulmaz & Dirik, 2021). There is a need for reviews of studies conducted in Turkey. Within the scope of this study, it is thought that it would be useful to consider postgraduate theses that have not been addressed before as a dimension of this need, that it will form a basis for future studies and contribute to the literature. For this reason, this study aims to examine postgraduate theses about family members who care for individuals diagnosed with dementia in the field of psychology in Turkey. This study was limited to the field of psychology because the caregiving process affects the psychological states of caregivers and psychological interventions are developed in these processes.

## 1. Method

### Research Model

This study is a retrospective descriptive study. Postgraduate theses on family caregivers of dementia patients in Turkey between 2003-2024 were retrospectively examined to obtain the data for the study.

### The Universe and Sample of the Research

The data of the research was obtained through a search conducted between 14.05.2024-12.07.2024 through the Council of Higher Education Thesis Center (2024). The search was conducted with the keywords “caregiver”, “family caregiver”, “caregiving family members”. The research examined postgraduate theses on caregivers between the years 2003-2024. First of all, 476 postgraduate theses on caregivers were reached. Then, these theses were examined and the studies conducted on caregivers of individuals diagnosed with dementia were examined in detail. It was learned that there were 45 postgraduate theses conducted on caregivers of individuals diagnosed with dementia. According to the data of the Council of Higher Education Thesis Center (2024), the types of these theses were medical specialization (N=5), master's degree (N=29) and doctorate (N=11). It was concluded that there were 12 postgraduate theses in the field of psychology among these studies. When these 12 postgraduate theses were examined in detail, it was seen that 1 of them was not conducted with family members who provide care, but with caregiving professional (Ören, 2016). For these reasons, 11 postgraduate theses that were open to access and conducted with family members who provide care to individuals diagnosed with dementia were included in this study (Figure 1)

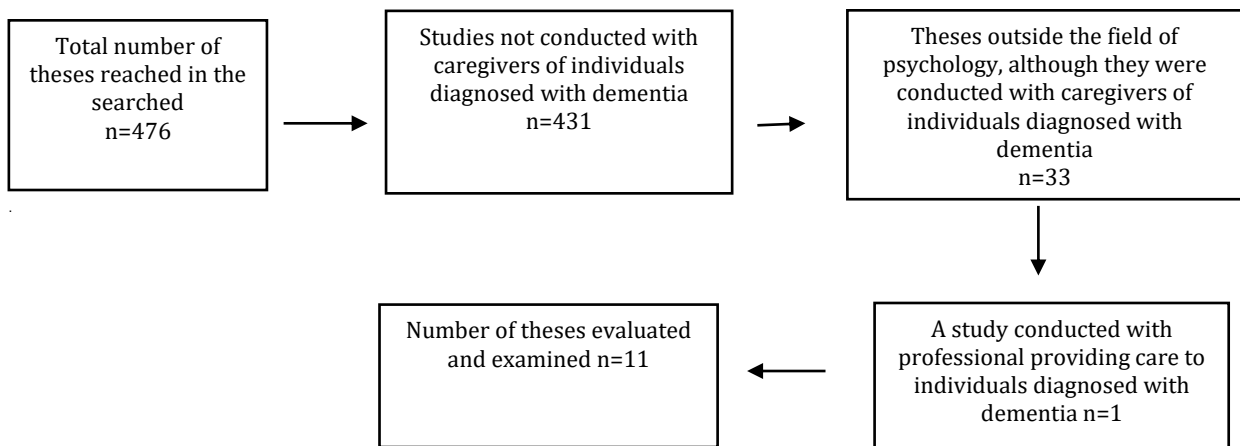

**Figure 1.** Thesis Selection Process

## 2. Procedure

Since theses that were allowed by the National Thesis Center of the Council of Higher Education were examined, permission was not obtained from the authors of the theses or the ethics

committee. The descriptive data of the examined theses were entered into SPSS for Windows 25 and the analysis was done in this way.

### 3. Results

Within the scope of this study, postgraduate theses in the field of psychology, which were conducted with family members who provide care to individuals diagnosed with dementia, were examined. The examined theses were tabulated as general information about the theses (Table 1) and information about the content of the theses (Table 2).

Of the 11 theses included in the research, 9 were master's theses (%81.82) and 2 were doctoral theses (%18.18). When the distribution of the examined theses by year was examined, it was seen that the theses were prepared between the years 2011-2022. While 9 of the theses (%81.82) were prepared in the Department of Psychology, 2 of them (%18.18) were prepared in the Department of Guidance and Psychological Counseling. When the titles of the thesis advisors were examined, it was concluded that 6 of the theses were carried out by Professor (%54.54), 2 by Associate Professor (%18.18), and 3 by Assistant Professor (%27.27). General information about the examined theses is given in Table 1.

**Table 1.** General Information About Theses

No	Author, Year	Thesis Type	Title	University	Department	Titles of Supervisors
1	Kıral, 2011	Master	Depression and life satisfaction in dementia caregivers: The relation of cognitive emotion regulation, social support and belief in a just world	Mersin University	Psychology	Professor
2	Ayrancı, 2015	Master	The predictive roles of perceived social support, early maladaptive schemas, parenting styles, and schema coping processes in well-being and burnout levels of primary caregivers of dementia patients	Middle East Technical University	Psychology	Associate Professor
3	Özkoçak, 2016	Master	An investigation of psychological hardiness levels of alzheimer caregivers according to perceived stress, social support and demographic factors	Gazi University	Guidance and Psychological Counseling	Professor
4	Erbay, 2017	Master	Grief process as a predictor of positive and negative health variables in dementia patient caregivers	İstanbul University	Psychology	Associate Professor
5	Arasan Doğan, 2018	Master	Alzheimer patient caregiver well-being psychoeducation program's effect on caregivers' burnout syndrome	Üsküdar University	Psychology	Professor
6	Atak, 2018	Master	Investigating caregiver burden of dementia	Ege University	Guidance and Psychological	Assistant Professor

			patients'concerning family member		Counseling	
7	Ergen Kahrman, 2021	Master	A study on ambiguous loss: Examination of some variables that may determine relatives of Alzheimer patients the levels of caregiver's grief, depression, anxiety, stress levels	Maltepe University	Psychology	Assistant Professor
8	Yüzen Ardalı, 2022	Master	The experiences of Turkish family caregivers of individuals with Alzheimer's disease during COVID-19 pandemic: An interpretative phenomenological analysis	Bahçeşehir University	Psychology	Assistant Professor
9	Alemdar, 2022	Master	The relationship between personality traits of family caregivers of dementia patients and their level of perceived burden, depression and anxiety	İstanbul Kent University	Psychology	Professor
10	Ar, 2017	Doctorate	Predictors of depression, anxiety, grief and growth among turkish offspring as caregivers of parents with alzheimer's disease: A multi-method study	Middle East Technical University	Psychology	Professor
11	Yorulmaz, 2021	Doctorate	Development of cognitive behavioral therapy based intervention for family caregivers of individuals with dementia diagnosis and investigation of its effects	Dokuz Eylül University	Psychology	Professor

Quantitative methods were used in 9 of the studies (%81.82), qualitative method in 1 (%9.9), and both qualitative and quantitative methods were used in 1 (%9.9). Scales were used in 10 of the theses (%90.1), and interviews were conducted after the application of the Demographic Information Form in 1 (%9.9). When the frequently used scales were examined, it was seen that of the theses examined, the Multidimensional Scale of Perceived Social Support (54.55%) was used in 6 (%54.55), the Zarit Caregiver Burden Scale (45.45%) was used in 5 (%45.45), the Beck Depression Inventory (45.45%) was used in 5 (%45.45), the Psychological Resilience Scale (27.27%) was used in 3 (%27.27), and the Marwit-Meuser Caregiver Grief Scale-Short Form was used in 3 (%27.27). An intervention study was conducted in 2 of the studies (%18.18). In addition, it was concluded that 7 of the theses examined were collected face-to-face (63.64%), 2 (18.18%) were collected online, and 2 were collected both face-to-face and online (18.18%). Information on the contents of the theses examined is given in Table 2.

When the results of the theses were evaluated, it was concluded that different personality traits, perceived care burden, anxiety and depression had positive relationships (Alemdar, 2022). In addition to this study, which also addressed depression, another study examined depression. It was concluded that positive focus and catastrophizing were related to depression and life satisfaction. In the relationship between depression and life satisfaction, social support and just



world belief were found to have a moderating effect (Kıral, 2011). Another study reported that perceived social support, depression, anxiety, stress, intolerance of uncertainty, caregiver grief, and difficulties in emotional regulation are associated with each other (Ergen Kahraman, 2021). Another study examining social support reported that perceived stress negatively affects psychological resilience and social support, while social support positively affects psychological resilience (Özkoçak, 2016). In one of the other studies examining resilience, it was reported that psychological resilience is associated with caregiver grief and care burden (Erbay, 2017), while another concluded that psychological resilience, self-efficacy, and coping did not predict care burden (Atak, 2018).

In another thesis study conducted with caregivers of individuals diagnosed with dementia, early maladaptive schemas, parenting styles, caregiver well-being, depression and burnout were examined. It was concluded that early maladaptive schemas had a mediating role in the relationship between parenting styles and caregiver well-being, depression and burnout. Perceived social support was found to have a moderating role in the relationship between early maladaptive schemas and caregiver well-being (Ayrancı, 2015).

In one of the studies where qualitative analyses were carried out, the main themes were reached as “forced closeness”, “journeying through waves of emotion and “turning crisis into opportunity” (Yüzen Ardalı, 2022), while in another study, the main themes were reached as etiology of the disease, changes and losses, coping strategies, factors that facilitate or complicate the caregiving process, pathological characteristics specific to the disease, and reluctance to place the patient in a nursing home (Ar, 2017).

In one of the two intervention studies, Interpersonal Psychotherapy-based psychoeducation was applied to the participants, and it was concluded that the care burden and burnout of the participants decreased, and their psychological well-being increased (Arasan Doğan, 2018). In the other intervention thesis study, Cognitive Behavioral Therapy was applied to the participants, and it was found that there was an improvement in the participants' psychological symptoms, stress levels, care burden, perceived social support, and quality of life (Yorulmaz, 2021).

**Table 2.** Information About the Content of the Theses

No	Author, Year	Research Model	Participants	Where data is collected	Instruments	Data Collection Process	Result
1	Kıral, 2011	Descriptive and cross-sectional	104 caregivers who live in Mersin (F=87, M=17)	Mersin	Demographics Information Form, Cognitive Emotion Regulation Questionnaire, Perceived Social Support Scale, Belief in a Just World Scale, Life Satisfaction Scale and Beck Depression Inventory	Face to face	Positive focus and catastrophizing are related to depression and life satisfaction. Social support and just world belief cognitive strategies have a moderating effect on the relationship between depression and life satisfaction. The effect of just world belief on acceptance and planning focus strategy and the effect of social support on acceptance and positive evaluation were found to be related to high well-being. In addition, it was stated that the effect of just world belief and social support on catastrophizing was related to low well-being. It was stated that the moderating effect of social support and just world belief on catastrophizing decreased life satisfaction.
2	Ayrancı, 2015	Descriptive and cross-sectional	Ninety-nine adult children as the	İzmir, Ankara and Turkish Alzheimer	Demographic Information Form, Young Schema Questionnaires	Face to face	Early maladaptive schemas have a mediating role in the relationships between parenting styles and caregiver well-being-basic needs, depression and

			primary caregivers of dementia patients ( $F=78$ , $M=21$ )	Association	(YSQ), Young Parenting Inventory (YPI), Young Compensation Inventory (YCI), Young Rygh Avoidance Inventory (YRAI), Maslach Burnout Inventory (MBI), Caregiver Well-Being Scale, Beck Depression Inventory (BDI), and Perceived Social Support (PSS)		burnout. This mediating role was not found for the caregiver well-being- activities of daily living subscale. It was concluded that perceived social support and perceived social support from significantl others have a moderating role in the relationships between early maladaptive schemas and caregiver well-being-basic needs. The moderating role of schema coping styles was not supported.
3	Özkoçak, 2016	Causal comparative research	211 patient's relatives ( $F=124$ , $M=87$ )	A University Hospital	Personal Information Form, Psychological Hardiness Scale, a short form of Perceived Stress Scale and Multi-dimensional Perceived Social Support Scale	Face to face	Perceived stress has been reported to negatively affect psychological resilience and social support, while social support has a positive effect on psychological resilience.
4	Erbay, 2017	Scale adaptation and descriptive	69 informal caregivers of dementia patients ( $F=50$ , $M=19$ )	People who care for relatives of patients with dementia can be reached through Istanbul Medical Faculty Neurology Department, Turkish Alzheimer's Association, Alzheimer's Foundation and Google Forms.	Demographic Information Form, Marwit Meuser-Caregiver Grief Inventory – Short Form, Anticipatory Grief Scale, Zarit Caregiver Burden Scale, Psychological Resilience Scale for Adults, Beck Depression Inventory	Face to face	It was concluded that the adapted Marwit Meuser Caregiver Grief Inventory - Short Form and the Anticipatory Grief Scale could be used to assess the grieving processes of individuals who care for relatives diagnosed with dementia. In addition, it was stated that caregiver grief, caregiver burden and psychological resilience were related.
5	Arasan Doğan, 2018	Single group pretest – posttest design	45 Individuals who care for relatives with Alzheimer's disease ( $F=33$ , $M=12$ )	Alzheimer Association in Kadıköy	Data Form, Zarit Caregiver Burden, Beck Depression, Beck Anxiety, Maslach Burnout, Life Satisfaction, Psychological Well-Being, Psychological Resilience and Interpersonal Relationships Scales	Face to face	Participants received psychoeducation based on Interpersonal Psychotherapy for 2 hours per week for 8 weeks. At the end of the intervention, participants' caregiver burden and burnout levels decreased, while their psychological well-being increased.
6	Atak, 2018	Relational screening model	134 family caregivers of	İzmir	Demographic Information Form, Caregiver Burden	Face to face	It was concluded that levels of coping with stress, self-efficacy and psychological resilience did

			dementia who are taking health care from university hospitals in Izmir and members of Alzheimer Association (F=107, M=27)		Inventory, Ways of Coping Inventory, Generalized Perceived Self Efficacy Scale, Resilience Scale for Adults		not predict caregiver burden.
7	Ergen Kahraman, 2021	Descriptive and cross-sectional	165 caregivers of Alzheimer patients (F=146, M=19)	Members of the Turkish Alzheimer's Association and relatives of caregivers of Alzheimer's patients who were contacted by the researcher	Demographic Information Form, Question Form on Family Structure and Patient Care, Multidimensional Perceived Social Support Scale, Short Form of Intolerance to Uncertainty Scale, Short Form of Emotion Regulation Difficulty Scale, Marwit Meuser-Caregiver Grief Scale Short Form, Depression, Anxiety, Stress Scale Short Form	Online	Perceived social support, depression, anxiety, stress, intolerance of uncertainty, caregiver grief and difficulty in emotion regulation were found to be related to each other. It was concluded that perceived social support from family, anticipatory and inhibitory anxiety from the sub-dimensions of intolerance of uncertainty, openness and strategy from the sub-dimensions of emotion regulation, personal sacrifice and isolation from the sub-dimensions of caregiver grief were related to depression, anxiety and stress. Caregiver grief was found to be related to perceived social support from significant others, stress and inhibitory anxiety from the sub-dimensions of intolerance of uncertainty.
8	Yüzen Ardali, 2022	Interpretive Phenomenological Analysis	8 Family members who care for people with Alzheimer's disease (F=8)	Participants were reached through acquaintances and Facebook groups.	The Demographic Information Form was filled out and then interviews were conducted.	Online	As a result, three main themes were reached: "forced closeness", "journeying through waves of emotion" and "turning crisis into opportunity".
9	Alemdar, 2022	Descriptive and cross-sectional	71 family caregivers between the ages of 25-85 (F=43, M=28)	Bodrum	Demographic Information Form, the Katz Activities of Daily Living Scale, the Zarit Burden Interview Scale, the Hospital Anxiety and Depression Scale, and the Personality Belief Questionnaire – Short Form	Face to face and online	Different personality traits, perceived caregiver burden, anxiety and depression were found to have a positive relationship. In addition, it is stated that some demographic characteristics of the caregiver and care recipient with dementia and elements related to the care process affect caregiver burden, anxiety and depression.
10	Ar, 2017	Multi-method design	While 20 adult caregivers (F=14, M=6) with parents	İzmir and Ankara	Demographic Information Form, Marwit-Meuser Caregiver Grief Inventory Short Form, Beck Depression	Face to face and online	The study has qualitative and quantitative parts. While interpretive phenomenological analysis was used in the qualitative part, 6 main themes emerged as a result of the analyses. These themes are

			diagnosed with Alzheimer's disease participated in the qualitative section, 190 adult caregivers ( $F=170$ , $M=20$ ) with parents diagnosed with Alzheimer's disease participated in the quantitative section.		Inventory, Zarit Burden Inventory, Caregiver Well-being Scale, Multidimensional Scale of Perceived Social Support, State-Trait Anxiety Inventory - State Form, Post Traumatic Growth Inventory, Ways of Coping Inventory, and Perceived Partner Responsiveness		etiology of the disease, changes and losses, coping strategies, factors that facilitate or complicate the caregiving process, pathological characteristics specific to the disease, and reluctance to place the patient in a nursing home. As a result of the quantitative part, depression and anxiety symptoms were found to be related to subjective caregiver burden, optimism/seeking social support, helpless coping strategy, and perceived social support. Pre-death grief symptoms were found to be related to subjective caregiver burden and helpless coping strategy. In addition, optimism/seeking social support coping strategy was found to be related to growth. In the examinations conducted in the context of the regulatory role, it was stated that perceived social support has a regulatory role in the relationships between subjective caregiver burden and depression, anxiety, and development. In addition, it was stated that the problem-solving focused coping strategy has a protective role in the relationship between subjective caregiver burden and depressive symptoms.
11	Yorulmaz, 2021	Pre-test post-test control group design	There were 18 caregivers of individuals with dementia in the intervention group and 17 caregivers in the control group ( $F=31$ , $M=4$ ).	İzmir	Demographic Information Form, Shortened Version of Zarit Caregiver Burden, Perceived Stress Scale, Brief Symptom Inventory, Revised Form of Multidimensional Scale of Perceived Social Support, Short Form of World Health Organization Quality of Life Scale, and Post-Intervention Assessment and Feedback Form	Face to face	It was concluded that the intervention had positive effects on the psychological symptoms, stress levels, care burden, perceived social support, and quality of life of caregivers of individuals diagnosed with dementia.

#### 4. Discussion

In this study, postgraduate theses conducted in the field of psychology in Turkey on family members who provide care to individuals diagnosed with dementia were discussed. In this context, it is thought that the consideration of these studies will provide a general overview of the studies conducted so far and will guide future studies.

In order to guide future studies, the extent to which the variables investigated in the theses have been researched in the international literature was examined. In one of the thesis studies, it was concluded that different personality traits, caregiver burden, anxiety and depression are related to each other (Alemdar, 2022). When evaluated in the context of the literature, it is seen that

personality, depression, caregiver burden and anxiety are examined separately in caregivers of individuals diagnosed with dementia (e.g. Kim et al., 2017; Serra et al., 2023; van der Lee et al., 2014; Vespa et al., 2021). In another thesis study, it was concluded that perceived social support, depression, anxiety, stress, intolerance of uncertainty, caregiver grief, and difficulties in emotional regulation are related (Ergen Kahraman, 2021). When the literature is examined, it is thought that the study is a comprehensive study in terms of addressing all these variables. However, it is seen that these variables are investigated in different ways. While it is understood that emotion regulation (Brandao et al., 2024) and caregiver grief (Arruda & Paun, 2017) are addressed in caregivers of individuals diagnosed with dementia, it is noticeable that intolerance of uncertainty is a relatively new concept in the context of dementia caregivers. In one of the theses examining psychological resilience, psychological resilience was found to be associated with caregiver grief and caregiver burden (Erbay, 2017), and in another study, it was found to be associated with social support (Özkoçak, 2016). While resilience is a concept addressed in caregivers of individuals diagnosed with dementia (e.g. Manzini et al., 2016; Teahan et al., 2018), it was observed that social support, resilience and caregiver burden were examined together in one study (Ruisoto et al., 2020). In another thesis study examined, it was seen that caregivers of individuals diagnosed with dementia were examined with the concepts of schema therapy (Ayrancı, 2015), while it was seen that examining the concepts of schema therapy in caregivers of individuals diagnosed with dementia was not common in the literature.

When the thesis studies are evaluated, it is seen that only two studies include interventions. While Cognitive Behavioral Therapy was applied in one thesis study (Yorulmaz, 2021), psychoeducation based on Interpersonal Psychotherapy (Arasan Doğan, 2018) was used in another study. It is understood that both studies have positive effects on caregivers. When evaluated in terms of caregivers of individuals diagnosed with dementia, it is stated that cognitive behavioral therapy has the strongest evidence (Cheng et al., 2019) and has many positive effects on caregivers (Hopkinson et al., 2019). In other words, it is possible to say that the positive effect of Cognitive Behavioral Therapy seen in the thesis study is supported by many studies in the literature. When evaluated in terms of psychoeducation, it is seen that psychoeducation interventions are applied to caregivers of individuals diagnosed with dementia (Frias et al., 2019; Lee et al., 2019). When examined in the context of Interpersonal Psychotherapy, it is seen that Interpersonal Psychotherapy is applied to individuals diagnosed with dementia (Sukhawathanakul et al., 2021), while studies in the caregiver context are limited (e.g. Miller, 2009).

It is seen that the theses conducted so far are limited. For example, it is known that there are different types of dementia. While it is stated that Alzheimer's is the most common type (70%), Alzheimer's type dementia is followed by vascular dementia (17%) and other related conditions (13%) (e.g. Parkinson's disease, Lewy body dementia) (Plassman et al., 2007). It is seen that there are studies examining the experiences of caregivers according to the types of dementia. It has been concluded that caregivers of frontotemporal dementia and Lewy body dementia experience more care burden compared to caregivers of Alzheimer's type dementia (Liu et al., 2017). However, it is seen that dementia is generally addressed in the postgraduate theses studies, followed by Alzheimer's. Future studies can also be conducted on different types. On the other hand, the onset of dementia can also occur at an early age. Studies conducted in recent years have shown that dementia can also be seen at an early age (Hendriks et al., 2023). The experiences of a younger individual diagnosed with dementia and an individual diagnosed with dementia at a later age in life may differ, as may the experiences of caregivers. In one study, it was reported that caregivers of individuals diagnosed with early-onset dementia experienced more difficulties due to behavioral problems compared to caregivers of individuals diagnosed with late-onset dementia (Arai et al., 2007). On the other hand, and in parallel with this situation, it has been stated that there are different factors affecting the mental quality of life of young caregivers and older caregivers (Koyama et al., 2017). This situation can also be addressed in future studies. In addition, studies have indicated that caregivers of individuals diagnosed with dementia are spouses, children, and other family members (e.g. Fauth et al., 2012; Heru et al., 2004; Kwon et al., 2017). The experiences of family members may differ from each other. For example, in one study, caregiving spouses and adult children were compared. While it was

stated that caregiving spouses reported more caregiving burden and depressive symptoms than adult children, it was concluded that female spouses had more caregiving burden and depressive symptoms compared to male spouses, daughters, and sons (Liu, 2021). Another point is that in Turkey, daughters-in-law are also seen to be caregivers (Ayrancı, 2015). In a study, daughters and daughters-in-law who provide care to individuals diagnosed with dementia were compared. It was concluded that daughters-in-law reported more depressive symptoms than daughters who provided care (Lee et al., 2017). While closeness is important, it is also seen that the closeness of the relationship between the individual diagnosed with dementia and the caregiver is important (Fauth et al., 2012). In this context, it is thought that it would be more useful to conduct studies according to the closeness of the caregivers of individuals diagnosed with dementia and the closeness of their relationships in future studies.

When the studies included in this study are evaluated, it is seen that only 2 studies are intervention studies (Arasan Doğan, 2018; Yorulmaz, 2021). Since caring for an individual diagnosed with dementia is associated with many negativities, interventions for those who care for individuals diagnosed with dementia are very important (Yorulmaz & Dirik, 2021). In this sense, it is seen that there is a need to develop intervention programs or adapt existing intervention studies to our culture.

Preventive studies are also being conducted in the context of intervention studies (e.g. Joling et al., 2012; Joling et al., 2012). It is thought that it would be beneficial to conduct preventive interventions for caregivers of individuals diagnosed with dementia who experience psychological symptoms and are likely to experience them. Studies have also shown that providing information about the disease process to caregivers is beneficial (Ducharme et al., 2011). It is observed that it is difficult for caregivers of individuals diagnosed with dementia to participate in interventions (Atefi et al., 2024). On the other hand, as dementia progresses, the time spent on caregiving increases (Langa et al., 2001) and this may make it more difficult for caregivers to participate in interventions. For this reason, conducting preventive interventions may facilitate participation while the individual diagnosed with dementia does not need more help. Caregivers can also adapt to the process more easily. It is seen that there is no preventive intervention study within the scope of postgraduate thesis studies. It is thought that conducting such a study would be beneficial in future studies.

On the other hand, it is seen that concepts related to positive psychology have recently become a current issue in the literature (Carr et al., 2024). It is seen that there are a limited number of studies addressing positive concepts in the graduate theses covered in this study, which touch on the negativities associated with caregiving. There may also be positive changes experienced by caregivers during the caregiving process (Doris, Cheng, & Wang, 2018; Quinn & Toms, 2019). It is thought that including concepts related to positive psychology in future studies will be enriching. In addition to reducing the negative effects of caregiving, increasing its positive aspects will be beneficial for caregivers.

Scales used in postgraduate theses have been examined. It is seen that many different scales are used in these studies. However, it is seen that many of the scales used are suitable for general sampling. It is thought that in future studies, it would be beneficial to develop scales for caregivers of individuals diagnosed with dementia or to adapt existing scales to this sample.

## REFERENCES

- Abreu, W., Rodrigues, T., Sequeira, C., Pires, R., & Sanhudo, A. (2018). The experience of psychological distress in family caregivers of people with dementia: A cross-sectional study. *Perspectives in Psychiatric Care*, 54(2), 317-323.
- Alemdar, S. (2022). Demans hastalarına bakmakla yükümlü hasta yakınlarının kişilik özelliklerinin algılanan bakım yükü, depresyon ve anksiyete düzeyleri ile ilişkisi. (Unpublished master's thesis). İstanbul: İstanbul Kent Üniversitesi.
- Altuntaş, O. & Koç, C. (2015). Demanslı Hastaya Bakım Veren Aile Bireylerinin Aktivite Performanslarının İncelenmesi. *Ergoterapi ve Rehabilitasyon Dergisi*, 3(1), 35-44.

- Alzheimer's Association. (2004). Families Care: Alzheimer's Caregiving in the United States 2004. [https://www.alz.org/national/documents/report\\_familiescare.pdf](https://www.alz.org/national/documents/report_familiescare.pdf). 19 July 2024.
- Alzheimer's Association. (2007). Alzheimer's disease facts and figures, 2007. [http://www.alz.org/national/documents/Report\\_2007FactsAndFigures.Pdf](http://www.alz.org/national/documents/Report_2007FactsAndFigures.Pdf). Pdf. 25 July 2024.
- Alzheimer's Association. (2020). What Is Dementia?. <https://www.alz.org/alzheimers-dementia/what-is-dementia>. 30 July 2024.
- Ar, Y. (2017). Ebeveyni Alzheimer hastası olan yetişkinlerde depresyon, kaygı, yas ve büyüme yordayan faktörler: Bir çoklu yöntem araştırması. (Unpublished doctorate thesis). Ankara: Orta Doğu Teknik Üniversitesi.
- Arai, A., Matsumoto, T., Ikeda, M., & Arai, Y. (2007). Do family caregivers perceive more difficulty when they look after patients with early onset dementia compared to those with late onset dementia?. *International Journal of Geriatric Psychiatry: A Journal of the Psychiatry of Late Life and Allied Sciences*, 22(12), 1255-1261.
- Arasan Doğan, İ. (2018). Alzheimer hastaları bakım veren iyi oluş psiko eğitim programının bakım verenlerin tükenmişlik sendromu üzerine etkisi. (Unpublished master's thesis). İstanbul: Üsküdar Üniversitesi.
- Arruda, E. H., & Paun, O. (2017). Dementia caregiver grief and bereavement: an integrative review. *Western Journal of Nursing Research*, 39(6), 825-851.
- Assfaw, A. D., Reinschmidt, K. M., Teasdale, T. A., Stephens, L., Kleszynski, K. L., & Dwyer, K. (2024). Assessing culturally tailored dementia interventions to support informal caregivers of people living with dementia (PLWD): a scoping review. *Journal of Racial and Ethnic Health Disparities*, 1-18.
- Atak, T. (2018). Demanslı hastalarla ilgilenen aile üyelerinin bakım veren yükünün incelenmesi. (Unpublished master's thesis). İzmir: Ege Üniversitesi.
- Atefi, G. L., Koh, W. Q., Kohl, G., Seydavi, M., Swift, J. K., Akbari, M., & de Vugt, M. E. (2024). Adherence to Online Interventions for Family Caregivers of People With Dementia: A Meta-Analysis and Systematic Review. *The American Journal of Geriatric Psychiatry*, (baskıda).
- Ayrancı, E. (2015). The predictive roles of perceived social support, early maladaptive schemas, parenting styles, and schema coping processes in well-being and burnout levels of primary caregivers of dementia patients. (Unpublished master's thesis). Ankara: Orta Doğu Teknik Üniversitesi.
- Brandão, T., Brites, R., Hipólito, J., Nunes, O., & Tomé Pires, C. (2024). Emotion regulation in dementia caregiving: the role of neuropsychiatric symptoms and attachment orientation. *Journal of Geriatric Psychiatry and Neurology*, 37(2), 146-156.
- Cao, Q., Tan, C. C., Xu, W., Hu, H., Cao, X. P., Dong, Q., ... & Yu, J. T. (2020). The prevalence of dementia: a systematic review and meta-analysis. *Journal of Alzheimer's Disease*, 73(3), 1157-1166.
- Carr, A., Finneran, L., Boyd, C., Shirey, C., Canning, C., Stafford, O., ... & Burke, T. (2024). The evidence-base for positive psychology interventions: a mega-analysis of meta-analyses. *The Journal of Positive Psychology*, 19(2), 191-205.
- Chiao, C. Y., Wu, H. S., & Hsiao, C. Y. (2015). Caregiver burden for informal caregivers of patients with dementia: A systematic review. *International Nursing Review*, 62(3), 340-350.
- Chen, S., Lou, V. W., Leung, R., & Doris, S. F. (2024). Meaning-making of dementia caregiving: A systematic review of qualitative studies. *International Journal of Nursing Studies*, 104848.

- Cheng, S. T., Au, A., Losada, A., Thompson, L. W., & Gallagher-Thompson, D. (2019). Psychological interventions for dementia caregivers: What we have achieved, what we have learned. *Current Psychiatry Reports, 21*, 1-12.
- Cooper, C., Balamurali, T. B. S., & Livingston, G. (2007). A systematic review of the prevalence and covariates of anxiety in caregivers of people with dementia. *International Psychogeriatrics, 19*(2), 175-195.
- Covinsky, K. E., Newcomer, R., Fox, P., Wood, J., Sands, L., Dane, K., & Yaffe, K. (2003). Patient and caregiver characteristics associated with depression in caregivers of patients with dementia. *Journal of General Internal Medicine, 18*(12), 1006-1014.
- Cuijpers, P. (2005). Depressive disorders in caregivers of dementia patients: a systematic review. *Aging & Mental Health, 9*(4), 325-330.
- Doris, S. F., Cheng, S. T., & Wang, J. (2018). Unravelling positive aspects of caregiving in dementia: An integrative review of research literature. *International Journal of Nursing Studies, 79*, 1-26.
- Ducharme, F. C., Lévesque, L. L., Lachance, L. M., Kergoat, M. J., Legault, A. J., Beaudet, L. M., & Zarit, S. H. (2011). "Learning to become a family caregiver" efficacy of an intervention program for caregivers following diagnosis of dementia in a relative. *The Gerontologist, 51*(4), 484-494.
- Erbay, M. (2017). Demans hastalarına bakım verenlerin yas süreçlerinin olumlu ve olumsuz sağlık değişkenleri üzerindeki yordayıcı etkisi. (Unpublished master's thesis). İstanbul: İstanbul Üniversitesi.
- Fauth, E., Hess, K., Piercy, K., Norton, M., Corcoran, C., Rabins, P., ... & Tschanz, J. (2012). Caregivers' relationship closeness with the person with dementia predicts both positive and negative outcomes for caregivers' physical health and psychological well-being. *Aging & Mental Health, 16*(6), 699-711.
- Frias, C. E., Garcia-Pascual, M., Montoro, M., Ribas, N., Risco, E., & Zabalegui, A. (2020). Effectiveness of a psychoeducational intervention for caregivers of people with dementia with regard to burden, anxiety and depression: a systematic review. *Journal of Advanced Nursing, 76*(3), 787-802.
- Gilhooly, K. J., Gilhooly, M. L., Sullivan, M. P., McIntyre, A., Wilson, L., Harding, E., ... & Crutch, S. (2016). A meta-review of stress, coping and interventions in dementia and dementia caregiving. *BMC Geriatrics, 16* (106), 1-8.
- Hendriks, S., Peetoom, K., Bakker, C., Koopmans, R., van der Flier, W., Papma, J., ... & Köhler, S. (2023). Global incidence of young-onset dementia: a systematic review and meta-analysis. *Alzheimer's & Dementia, 19*(3), 831-843.
- Heru, A. M., Ryan, C. E., & Iqbal, A. (2004). Family functioning in the caregivers of patients with dementia. *International Journal of Geriatric Psychiatry, 19*(6), 533-537.
- Hopkinson, M. D., Reavell, J., Lane, D. A., & Mallikarjun, P. (2019). Cognitive behavioral therapy for depression, anxiety, and stress in caregivers of dementia patients: A systematic review and meta-analysis. *The Gerontologist, 59*(4), e343-e362.
- Huang, S. S. (2022). Depression among caregivers of patients with dementia: Associative factors and management approaches. *World Journal of Psychiatry, 12*(1), 59-76.
- Joling, K. J., Smit, F., van Marwijk, H. W., van der Horst, H. E., Scheltens, P., Schulz, R., & van Hout, H. P. (2012). Identifying target groups for the prevention of depression among caregivers of dementia patients. *International Psychogeriatrics, 24*(2), 298-306.
- Joling, K. J., van Marwijk, H. W., Smit, F., van der Horst, H. E., Scheltens, P., van de Ven, P. M., ... & van Hout, H. P. (2012). Does a family meetings intervention prevent depression and anxiety in family caregivers of dementia patients? A randomized trial. *PLoS One, 7*(1), e30936.



- Kaddour, L., & Kishita, N. (2020). Anxiety in informal dementia carers: A meta-analysis of prevalence. *Journal of Geriatric Psychiatry and Neurology*, 33(3), 161-172.
- Kıral, K. (2011). Demans hasta yakınlarında depresyon ve yaşam doyumu: bilişsel duygu ayarlama, sosyal destek ve adil dünya inancı ilişkisi. (Unpublished master's thesis). Mersin: Mersin Üniversitesi.
- Kim, S. K., Park, M., Lee, Y., Choi, S. H., Moon, S. Y., Seo, S. W., ... & Moon, Y. (2017). Influence of personality on depression, burden, and health-related quality of life in family caregivers of persons with dementia. *International Psychogeriatrics*, 29(2), 227-237.
- Koyama, A., Matsushita, M., Hashimoto, M., Fujise, N., Ishikawa, T., Tanaka, H., ... & Ikeda, M. (2017). Mental health among younger and older caregivers of dementia patients. *Psychogeriatrics*, 17(2), 108-114.
- Kwon, O. Y., Ahn, H. S., Kim, H. J., & Park, K. W. (2017). Effectiveness of cognitive behavioral therapy for caregivers of people with dementia: a systematic review and meta-analysis. *Journal of Clinical Neurology*, 13(4), 394-404.
- Langa, K. M., Chernew, M. E., Kabeto, M. U., Regula Herzog, A., Beth Ofstedal, M., Willis, R. J., ... & Fendrick, A. M. (2001). National estimates of the quantity and cost of informal caregiving for the elderly with dementia. *Journal of General Internal Medicine*, 16(11), 770-778.
- Lee, M., Ryoo, J. H., Chung, M., Anderson, J. G., Rose, K., & Williams, I. C. (2020). Effective interventions for depressive symptoms among caregivers of people with dementia: A systematic review and meta-analysis. *Dementia*, 19(7), 2368-2398.
- Lee, J., Sohn, B. K., Lee, H., Seong, S., Park, S., & Lee, J. Y. (2017). Impact of behavioral symptoms in dementia patients on depression in daughter and daughter-in-law caregivers. *Journal of Women's Health*, 26(1), 36-43.
- Lindeza, P., Rodrigues, M., Costa, J., Guerreiro, M., & Rosa, M. M. (2024). Impact of dementia on informal care: a systematic review of family caregivers' perceptions. *BMJ supportive & Palliative Care*, 14(e1), e38-e49.
- Liu, J. (2021). Spouse and adult-child dementia caregivers in Chinese American families: who are more stressed out?. *Journal of the American Medical Directors Association*, 22(7), 1512-1517.
- Liu, S., Liu, J., Wang, X. D., Shi, Z., Zhou, Y., Li, J., ... & Ji, Y. (2017). Caregiver burden, sleep quality, depression, and anxiety in dementia caregivers: a comparison of frontotemporal lobar degeneration, dementia with Lewy bodies, and Alzheimer's disease. *International Psychogeriatrics*, 30(8), 1131-1138.
- Losada, A., Márquez-González, M., Knight, B. G., Yanguas, J., Sayegh, P., & Romero-Moreno, R. (2010). Psychosocial factors and caregivers' distress: Effects of familism and dysfunctional thoughts. *Aging & Mental Health*, 14(2), 193-202.
- Manzini, C. S. S., Brigola, A. G., Pavarini, S. C. I., & Vale, F. A. C. (2016). Factors associated with the resilience of family caregivers of persons with dementia: a systematic review. *Revista Brasileira de Geriatria e Gerontologia*, 19(4), 703-714.
- Miller, M. D. (2009). *Clinician's guide to interpersonal psychotherapy in late life: Helping cognitively impaired or depressed elders and their caregivers*. New York: Oxford University Press.
- National Institute on Aging (2023). Getting Started with Caregiving. <https://www.nia.nih.gov/health/caregiving/getting-started-caregiving>. 25 July 2024.
- Ören, N. (2016). Alzheimer Hastalarına Bakım Veren Bireylerin Bakım Yükü ve Tükenmişlik Durumları Arasındaki İlişki. (Unpublished master's thesis). İstanbul: Beykent Üniversitesi.

- Özkoçak, E. (2016). Alzheimer hastalarına bakan kişilerin psikolojik dayanıklılık düzeylerinin algılanan stres, sosyal destek ve demografik özelliklere göre incelenmesi. (Unpublished master's thesis). Ankara: Gazi Üniversitesi.
- Peavy, G., Mayo, A. M., Avalos, C., Rodriguez, A., Shifflett, B., & Edland, S. D. (2022). Perceived stress in older dementia caregivers: mediation by loneliness and depression. *American Journal of Alzheimer's Disease & Other Dementias*, 37, 1-8.
- Plassman, B. L., Langa, K. M., Fisher, G. G., Heeringa, S. G., Weir, D. R., Ofstedal, M. B., ... & Steffens, D. C. (2007). Prevalence of dementia in the United States: the aging, demographics, and memory study. *Neuroepidemiology*, 29(1-2), 125-132.
- Puga, F., Wang, D., Rafford, M., Poe, A., & Pickering, C. E. (2023). The relationship between daily stressors, social support, depression and anxiety among dementia family caregivers: a micro-longitudinal study. *Aging & Mental Health*, 27(7), 1291-1299.
- Ruisoto, P., Contador, I., Fernandez-Calvo, B., Serra, L., Jenaro, C., Flores, N., ... & Rivera-Navarro, J. (2020). Mediating effect of social support on the relationship between resilience and burden in caregivers of people with dementia. *Archives of Gerontology and Geriatrics*, 86, 103952.
- Sabatini, S., Martyr, A., Hunt, A., Gamble, L. D., Matthews, F. E., Thom, J. M., ... & Clare, L. (2024). Health conditions in spousal caregivers of people with dementia and their relationships with stress, caregiving experiences, and social networks: longitudinal findings from the IDEAL programme. *BMC Geriatrics*, 24(1), 171.
- Serra, L., Serpa, D., & Silva, L. (2023). The personality traits of family caregivers of individuals with dementia: the effects of social anxiety, social phobia, and caregiving hours. *International Journal of Science Annals*, 6(2), 1-7.
- Sheehan, O. C., Haley, W. E., Howard, V. J., Huang, J., Rhodes, J. D., & Roth, D. L. (2021). Stress, burden, and well-being in dementia and nondementia caregivers: Insights from the caregiving transitions study. *The Gerontologist*, 61(5), 670-679.
- Sukhawathanakul, P., Crizzle, A., Tuokko, H., Naglie, G., & Rapoport, M. J. (2021). Psychotherapeutic interventions for dementia: a systematic review. *Canadian Geriatrics Journal*, 24(3), 222-236.
- Teahan, Á., Lafferty, A., McAuliffe, E., Phelan, A., O'Sullivan, L., O'Shea, D., & Fealy, G. (2018). Resilience in family caregiving for people with dementia: A systematic review. *International Journal of Geriatric Psychiatry*, 33(12), 1582-1595.
- Tulek, Z., Baykal, D., Erturk, S., Bilgic, B., Hanagasi, H., & Gurvit, I. H. (2020). Caregiver burden, quality of life and related factors in family caregivers of dementia patients in Turkey. *Issues in Mental Health Nursing*, 41(8), 741-749.
- Van der Lee, J., Bakker, T. J., Duivenvoorden, H. J., & Dröes, R. M. (2014). Multivariate models of subjective caregiver burden in dementia: a systematic review. *Ageing Research Reviews*, 15, 76-93.
- Vespa, A., Spatuzzi, R., Fabbietti, P., Penna, M., & Giulietti, M. V. (2021). Association between care burden, depression and personality traits in Alzheimer's caregiver: A pilot study. *PLoS One*, 16(9), e0251813.
- Quinn, C., & Toms, G. (2019). Influence of positive aspects of dementia caregiving on caregivers' well-being: A systematic review. *The Gerontologist*, 59(5), e584-e596.
- Wang, J., Leong, I. T., Johnson, M. K., Pei, Y., Lee, K. H., Mittelman, M. S., ... & Wu, B. (2024). What Matters to Chinese and Korean American Dementia Caregivers: Navigating Cultural Influences in Dementia Care from Caregivers' Perspectives. *Journal of Alzheimer's Disease*, (Preprint), 1-20.
- World Health Organization (2023). Dementia. <https://www.who.int/news-room/factsheets/detail/dementia>. 20 October 2024

- Yorulmaz, E. (2021). Demans tanısı olan bireylere bakım veren aile üyelerine yönelik bilişsel davranışçı terapi temelli bir müdahalenin geliştirilmesi ve etkilerinin incelenmesi. (Unpublished doctorate thesis). İzmir: Dokuz Eylül Üniversitesi.
- Yorulmaz, E., & Dirik, G. (2021). Demans Tanısı olan kişilere bakım verenler ve bilişsel davranışçı terapi: Sistematik derleme. *Psikiyatride Güncel Yaklaşımlar*, 13(2), 170-191.
- Yükseköğretim Kurulu Başkanlığı (YÖK) (2024). Tez Merkezi. <https://tez.yok.gov.tr/UlusalTezMerkezi/>. 14 May 2024.
- Yüzen Ardalı, E. (2022). Alzheimer hastalığına sahip kişilere bakım veren aile yakınlarının COVID-19 pandemisi sırasındaki deneyimleri: Yorumlayıcı fenomenolojik analiz çalışması. (Unpublished master's thesis). İstanbul: Bahçeşehir Üniversitesi.
- Zahed, S., Emami, M., Eslami, A. A., Barekatin, M., Hassanzadeh, A., & Zamani-Alavijeh, F. (2020). Stress as a challenge in promoting mental health among dementia caregivers. *Journal of Education and Health Promotion*, 9(1), 65.

## GENİŞLETİLMİŞ ÖZET

**TÜRKİYE'DE PSİKOLOJİ ALANINDA DEMANS TANISI OLAN BİREYE BAKIM VEREN AİLE ÜYELERİNE YÖNELİK YAPILAN LİSANSÜSTÜ TEZLERİN İNCELENMESİ**

Demans, bellek, dil ve sorun çözme ve farklı pek çok alandaki becerilerde düşüş ile kendini gösteren bireyin günlük yaşamını devam ettirmesini etkileyen durumların genel adıdır (Alzheimer's Association, 2020). Bireyin günlük yaşamını etkilemesi nedeniyle demansta bakım ihtiyacı olabilmektedir. Bakım verenler bakım vermeye daha fazla zaman ayrılması ile kendilerine vakit ayırmak, doktora gitmek ve yemek yapmak gibi pek çok konuda sıkıntı yaşadıklarını ifade etmişlerdir (Altuntaş ve Koç, 2015). Bu sıkıntıların yaşanıyor oluşu bakım verenlerin pek çok psikolojik problem yaşamasını beraberinde getirmektedir (örn. Abreu ve ark., 2018; Chiao, Wu ve Hsiao, 2015; Gilhooly ve ark., 2016). Bakım vermenin bakım verenler üzerinde psikolojik etkilerinin olması, demans tanısı olanlara bakım verenlerin yıllar içerisinde artması ve artmasının beklenmesi (Cao ve ark., 2020) de bakım verenlere yönelik çalışmaların önemini arttırmaktadır. Bir diğer yandan, uluslararası alanyazın incelendiğinde çalışmaların olduğu görülmektedir (örn. Chen, Lou, Leung ve Doris, 2024; Lindeza, Rodrigues, Costa, Guerreiro ve Rosa, 2024). Ancak, bakım verme konusunda kültürel faktörlerin önemli olduğu belirtilmektedir (örn. Assfaw ve ark., 2024; Wang ve ark., 2024). Bu da ulusal çalışmaların da önemli olduğunu göstermektedir. Yapılan alanyazın incelemesinde, demans tanısı olan bireye bakım verenlere yönelik yapılan tezlerin taranmasına yönelik bir çalışmaya rastlanmamıştır. Ayrıca, çalışmalarda makalelerin incelendiği görülmektedir (örn. Yorulmaz ve Dirik, 2021). Bu sebeple, alanyazına katkı sağlamak amacıyla bu çalışmada Türkiye'de psikoloji alanında demans tanısı olan bireylere bakım veren aile üyeleri ile ilgili yapılmış lisansüstü tez çalışmalarının ele alınması amaçlanmıştır.

Bu çalışma, retrospektif tanımlayıcı bir araştırmadır. Türkiye'de 2003-2024 yılları arasında bakım veren aile üyelerine yönelik yapılan lisansüstü tezler geriye dönük olarak incelenerek araştırmanın verileri elde edilmiştir. Araştırmada 2003-2024 yılları arasında bakım verenlere yönelik yapılan lisansüstü tezler "bakım veren", "caregiver", "family caregiver", "bakım veren aile üyeleri" anahtar kelimeleri ile incelenmiştir. Öncelikle bakım verenlerle ilgili yapılmış 476 lisansüstü teze ulaşılmıştır. Sonrasında bu tezler incelenerek demans tanısı olan bireylere bakım verenlerle yapılmış çalışmalar detaylı incelenmiştir, demans tanısı olan bireye bakım veren aile üyeleri ile yapılmış erişime açık olan 11 lisansüstü tez çalışması dahil edilmiştir.

Araştırmaya dahil olan 11 tezin, 9'u yüksek lisans (%81.82), 2'si doktora tezidir (%18.18). İncelenen tezlerin yıllara göre dağılımı incelendiğinde; tezlerin 2011-2022 yılları arasında yapıldığı görülmektedir. Çalışmaların 9'unda nicel yöntemler kullanılırken (%81.82), 1'inde nitel yöntem (%9.9), 1'inde de hem nitel hem hem nicel yöntemler (%9.9) kullanılmıştır. Tez çalışmalarının 10'unda (% 90.1) ölçekler kullanılırken, 1'inde (%9.9) Demografik Bilgi Formu uygulanmasının ardından görüşmeler yapılmıştır. Çalışmaların 2'sinde (%18,18) müdahale çalışması yapılmıştır. Ayrıca, incelenen tezlerin 7'sinin yüz yüze (%63.64), 2'sinin (%18.18) çevrimiçi ve 2'sinin de yüz yüze ve çevrimiçi (%18.18) olarak veri toplandığı sonucuna ulaşılmıştır.

Tez çalışmalarının ele alınmasının bu zamana kadar yapılmış çalışmalara genel bir bakış sağlayacağı ve gelecek çalışmalar açısından yol gösterici olacağı düşünülmektedir. Gelecek çalışmalarda, demans türüne, bakım veren bireyin demans tanısı olan bireye yakınlığına ve ilişki yakınlığına göre çalışmaların yapılmasının yarar sağlayacağı düşünülmektedir. Bir diğer taraftan, müdahalelerin oldukça önemli olduğu demans tanısı olan bireylere bakım verenler açısından gelecekte müdahale çalışmalarının yapılmasının ve önleyici müdahale çalışmalarının faydalı olacağı öngörülmektedir. Son yıllarda ilginin arttığı pozitif psikoloji kavramlarının da eklenmesinin önemli olduğu düşünülmektedir. Ayrıca, ulusal alanyazında çalışmaların artmasına da ön ayak olabilmek için ölçek çalışmalarının olmasının fayda sağlayacağı öngörülmektedir.

## KATKI ORANI BEYANI VE ÇIKAR ÇATIŞMASI BİLDİRİMİ

<b>Sorumlu Yazar</b> <i>Responsible/Corresponding Author</i>	Elçin Yorulmaz			
<b>Makalenin Başlığı</b> <i>Title of Manuscript</i>	Examining Postgraduate Theses Conducted in the Field of Psychology in Turkey on Family Members Providing Care to Individuals Diagnosed with Dementia			
<b>Tarih</b> <i>Date</i>	12.09.2024			
<b>Makalenin türü (Araştırma makalesi, Derleme vb.)</b> <i>Manuscript Type (Research Article, Review etc.)</i>	Derleme			
<b>Yazarların Listesi / List of Authors</b>				
<b>Sıra No</b> <i>Name - Surname</i>	<b>Adı-Soyadı</b> <i>Name - Surname</i>	<b>Katkı Oranı</b> <i>Author Contributions</i>	<b>Çıkar Çatışması</b> <i>Conflicts of Interest</i>	<b>Destek ve Teşekkür (Varsa)</b> <i>Support and Acknowledgment</i>
1	Elçin Yorulmaz	100	Bulunmamaktadır.	Bulunmamaktadır.

## DERLEME MAKALESİ / REVIEW ARTICLE

DOI: 10.52122/nisantasisbd.1553395

BEBEK MAVİSİ FİLMİNİN POSTPARTUM PSİKİYATRİK TABLULAR  
ÇERÇEVESİNDE İNCELENMESİ

Dr. Öğr. Üyesi Ezgi ÜNAL GÜRBAY\*

\*İstanbul Nişantaşı Üniversitesi, İktisadi, İdari  
ve Sosyal Bilimler Fakültesi, Psikoloji

e-posta: ezgi.unal@nisantasi.edu.tr

ORCID 0009-0007-9018-3865

## ÖZ

Kadınların psikiyatrik rahatsızlık geliştirme ihtimali açısından daha yüksek risk altında olduğu bir dönem olan postpartum dönemde görülen psikiyatrik sendromlar postpartum hüznün, postpartum depresyon ve postpartum psikoz olmak üzere üç ana grupta toplanmaktadır. Gerçek bir vakayı aktaran 2008 yapımı *Bebek Mavis* filmi, konu edindiği postpartum psikoz rahatsızlığını tüm yönleriyle gözler önüne sererken; filmde yer alan birçok sahnede rahatsızlığın semptomlarına, gidişatına, tedavisine dair pek çok içeriğe yer verilmektedir. Bu çalışmada da filmin postpartum psikiyatrik tablolar çerçevesinde incelenmesi amaçlanmıştır, ilgili sahneler postpartum psikiyatrik rahatsızlıklar kapsamında analiz edilmiştir. Anne-bebek sağlığı açısından oldukça önemli bir noktada duran postpartum psikiyatrik tabloları tüm yönleriyle aktarabilmek, gerçek hayattan örneklerle daha anlaşılır hale getirmek ve çoğu zaman göz ardı edilen bu rahatsızlık grubunu görünür kılmak açısından önemli bir yere sahip olan bu film, ruhsal sorunların sinemaya yansımaları ve beyaz perde yoluyla halka aktarılması açısından iyi bir örnek olarak değerlendirilmiştir.

**Anahtar Kelimeler:** postpartum hüznün, postpartum depresyon, postpartum psikoz, anne ruh sağlığı, film analizi.

**Jel Kodları:** L26, O18, R11, B21.

ANALYSIS OF THE BABY BLUES MOVIE WITHIN THE FRAMEWORK OF  
POSTPARTUM PSYCHIATRIC CONDITIONS

## ABSTRACT

Psychiatric syndromes seen in the postpartum period, a period when women are at a higher risk of developing psychiatric disorders, are grouped into three main titles: postpartum sadness, postpartum depression and postpartum psychosis. The 2008 film *Bebek Mavis*, which is based on a true case, reveals all aspects of the postpartum psychosis disorder it deals with; many scenes in the film include much information about the symptoms, course and treatment of the disorder. In this study, it was aimed to examine the film within the framework of postpartum psychiatric conditions, and the relevant scenes were analyzed within the scope of postpartum psychiatric disorders. This film, which has an important place in terms of conveying all aspects of postpartum psychiatric conditions, which are at a very important point in terms of mother-baby health, making this group of disorders, which is often overlooked, more understandable with real-life examples and making them visible, has been evaluated as a good example in terms of reflecting mental problems in cinema and conveying them to the public through the silver screen.

**Keywords:** postpartum sadness, postpartum depression, postpartum psychosis, mother mental health, movie analysis

**Jel Codes:** L26, O18, R11, B21.

**Geliş Tarihi/Received:** 20.09.2024

**Kabul Tarihi/Accepted:** 25.12.2024

**Yayın Tarihi/Printed Date:** 31.12.2024

**Kaynak Gösterme:** Gürbay, Ü. E., (2024). "Bebek Mavis Filminin Postpartum Psikiyatrik Tablolar Çerçevesinde İncelenmesi". *İstanbul Nişantaşı Üniversitesi Sosyal Bilimler Dergisi*, 2(12) 800-807.

## GİRİŞ

### Postpartum Psikiyatrik Tablolar

Hamilelik ve doğum önemli fizyolojik değişimlerin yaşandığı biyolojik bir dönem olduğu gibi, erken gelişim dönemlerine dair baskılanan ve çözümlenemeyen çatışmaların yeniden gündeme geldiği karmaşık bir ruhsal dönem olması sebebiyle, postpartum süreç hayatın diğer süreçlerine göre psikiyatrik rahatsızlık gelişimi açısından daha çok risk altında olunan bir dönemdir (Gülseren, 1999).

Alanyazında, postpartum dönemde ortaya çıkan psikiyatrik sendromlar; belirtilerine, prognozlarına ve tedavilerine göre sınıflandırılarak üç ana grupta toplanmıştır: postpartum hüzün, postpartum depresyon ve postpartum psikoz.

#### 1. Postpartum Hüzün

Doğumdan sonraki süreçte annede, geçici ve sınırlayıcı psikolojik durum değişiklikleri doğum sonrası postpartum hüzün, annelik hüznü veya bebek hüznü şeklinde isimlendirilmektedir.

Bireysel etmenler, hamileliğin son 3 ayında kaygı semptomları ve depresif belirtiler gösterme, ilk gebelik olması, doğuma dair korkular, sosyal uyum sorunları ve gebeliğe karşı çelişkili duyguları olan kadınların postpartum hüznü daha yatkın oldukları iddia edilmektedir (Erdem, 2009).

Belirtileri; ağlamaklı olma hali, irritabilite, duygusal oynaklık, kaygı, eleştiriye karşı aşırı duyarlılık, uykusuzluk, enerjide düşüş, iştahsızlık, yeni doğum yapmış olmaya ve bebek için gerekli olan ilgiye bağlı olarak genel bir bunalmışlık hissi şeklinde sıralanmaktadır (Erdem ve Bez, 2014).

#### 2. Postpartum Depresyon

Genelde doğumdan sonraki 2. ve 3. haftalarda karamsarlık, anhedoni, yetersizlik hissi gibi tipik depresif semptomlarla kendini gösterir. Postpartum depresyonda semptomlar, 'postpartum hüzün' profiline göre daha şiddetli olmakla birlikte, hastada intihar düşünceleri de ortaya çıkabilmektedir (Çöpoğlu vd., 2015)

Yapılan birçok çalışmada, doğum sonrası depresyon görülme sıklığı %6-16, doğum sonrası depresyon insidansı %10-15 aralığında saptanırken; adolesan annelerde ise bu oran %26'ya çıkmakta ve Türkiye'de ise, öz bildirim ölçekleriyle gerçekleştirilen araştırmalarda, prevalansın %21.2-54.2 aralığında değiştiği ortaya çıkmaktadır (Erdem ve Bucaktepe, 2012).

Doğumun hemen ardından gelen günlerde hipofiz hacmi, dolaşımı ve salgılayıcı etkinliğinde ciddi seviyede bir düşüş görülür. Hamileliğin son trimesterinde yüksek olan serum kortizol düzeyi, doğumun ardından düşer. Kortizol düzeyindeki farklılıklarla psikiyatrik semptomların bağlantılı olabileceği öne sürülmektedir (Selvi vd., 2004). Ek olarak, oksitosin ve prolaktin düzeylerindeki ani yükselişle, geçici tiroid disfonksiyonu ve bağışıklık sistemi düzensizliğinin ilişkili olabileceği bulunmuştur (Aktaş vd., 2017)

Doğum öncesi depresif hal veya kaygının varlığı, geçmiş depresyon öyküsü, ailede herhangi bir duygu durum bozukluğu bulunması, önceki doğumlar ardından postpartum depresyon geçirilmiş olması, bebek bakımına dair stresler, sosyal destek yokluğu, annelik hüznü, eğitim düzeyi, doğum sayısı, erken annelik veya sezaryen doğumlar, sosyoekonomik durum, geniş aile ile yaşama, aile içi şiddet ve çocuk isteme durumlarının da rahatsızlığın gelişimini etkilediği bilinmektedir (Koçak ve Duman, 2016).

Doğum sonrası depresyonu, klinik olarak diğer depresyon çeşitlerinden ve postpartum hüznünden ayırmak zor olabileceği için; doğum sonrası depresyonda aileye yönelik ilgisizlik ve bebeğe karşı tutarsız/çelişkili hisler beslemenin daha ön planda olduğu göz önüne alınmalıdır (Gereklioğlu vd., 2007).

Tedavide uygulanan bireysel terapiler, evlilik terapisi, aile ve grup psikoterapileri, öncelikli olarak anneliğe geçişe yoğunlaşmalı; evlilik ilişkisi, sosyokültürel beklentiler ve sosyal destek boyutu da ihmal edilmemelidir. Eşlerin tedavi planına katılımı konusu önemsenmelidir çünkü kişiler arası psikoterapinin bu grup için özellikle uygun olduğu ileri sürülmektedir (Marakoğlu vd., 2007).

### 3. Postpartum Psikoz

Postpartum psikoz, doğum sonrası süreçte görülen psikiyatrik rahatsızlıkların en şiddetlilerindedir. Genellikle doğumdan 2 hafta sonra başlar, çoğunlukla hezeyanlar, varsanılar ve annede, kendine veya çocuğa zarar verme düşünceleriyle kendini gösteren bir sendromdur (Kısa vd., 2007).

Postpartum psikoz, doğum sonu dönemde %0.1-0.2 aralığında ortaya çıkabilmektedir. Alanyazında genel olarak bulunan vaka oranı %0.05-2 aralığında değişir (Erdem, 2016).

Postpartum psikozla ilişkin psikodinamik çalışmalar annenin; yeni bebeği, kocası, kendisi ve annelik tecrübesine yönelik birbiriyle çatışan hislerini ortaya koyarlar. Ayrıca, annede anneliğe dair yaşantılar hakkında duygusal çatışmaların varlığını da öne sürerler. Hamilelik sırasında karşılaşılan evlilik uyumsuzlukları, postpartum psikoz sıklığında artışa neden olabilir (Erdem ve Bez, 2014).

Postpartum psikoz belirtiler açısından çok değişkenlik gösterir. Klinik olarak hastalar yorgunluk, halsizlik, uykusuzluk, enerjide düşüş ve dinlenemeden şikayetçi olurlarken; ağlama ve duygusal oynaklık dönemleri ortaya çıkabilir, şüphecilik, konfüzyon, dezorganize davranışlar, depersonalizasyon, dezoryantasyon, duygu durumunda artma veya şiddetli disfori, dağınıklık, mantıksız ifadeler, çocuğun sağlığına veya kötücül özellikler barındırdığına dair obsesif düşünceler görülebilir. Sanrılar hastaların yaklaşık %50'sinde, varsanılar ise %25'inde görülür (Kocabaşoğlu vd., 1995). Sanrılar genellikle çocuğun kusurlu veya ölü olduğu, içine şeytan girdiği gibi fikirler etrafında yoğunlaşır ve bu fikirler, bebeği ilerideki acılardan kurtarmak için öldürme eğilimine neden olabilir (Sadock ve Sadock, 2003).

Tedavi yaklaşımında çoğunlukla antipsikotik ilaç tedavisi tercih edilir, antipsikotiklere cevap verilmeyen durumlarda elektrokonvülf terapiye yönelinebilir. Özellikle, intihar ve bebeği öldürme düşüncesi olan annenin bebekten ayrılarak, tedavisinin hastanede yapılması gerekir (Eltutan ve Öncüoğlu, 1997).

### 4. Diğer Postpartum Psikiyatrik Bozukluklar

Alanyazında, bahsedilen klasik üç grup bozukluk dışında yaygın kaygı bozukluğu, travma sonrası stres bozukluğu, panik bozukluk, özgül kaygı bozukluğu ve değişik morbid kaygılar gibi puerperal (lohusalık) kaygı bozuklukları, bipolar bozukluk (Kocabaşoğlu ve Başer, 2008) ve obsesif kompulsif bozukluk, yeme bozukluğu (Özdamar vd., 2014) gibi diğer psikiyatrik bozuklukların da postpartum dönemde görülebildiği ve ciddi sonuçlara yol açabilecekleri ancak çoğunlukla göz ardı edildikleri belirtilmektedir.

Görüldüğü üzere postpartum psikiyatrik tablolar, anne-bebek ruh sağlığını ve dolayısıyla da toplum ruh sağlığını yakından ilgilendiren ve ciddi sonuçları olabilecek süreçlerdir. Toplumda genel kabul görmüş lohusalık ruh hali nedeniyle göz ardı edilmesi oldukça olası olan bu rahatsızlıkların görünür kılınması önemli bir konudur. Buradan hareketle, bu çalışmada, bahsi geçen postpartum rahatsızlıkları gerçek hayattan örneklerle sinemaya aktararak daha anlaşılır ve görünür kılan *Bebek Mavis* filminin postpartum psikiyatrik tablolar çerçevesinde içerik analizi metoduyla incelenmesi ve filmin konuya ilişkin katkılarının değerlendirilmesi amaçlanmıştır.

### Bebek Mavis Filminin Postpartum Psikiyatrik Tablolar Çerçevesinde İncelenmesi

Gerçek bir postpartum psikoz vakasından esinlenilerek çekilen *Bebek Mavis* (Baby Blues) isimli film 2008 yapımı bir psikolojik gerilim filmidir. Filme konu edilen gerçek vaka ise 2001 yılında,



son doğumundan sonra 5 çocuğunu küvette boğarak öldüren postpartum psikoz hastası Andrea Yates vakasıdır. Film senaryosu, postpartum psikoz hastası, 4 çocuklu yeni doğum yapmış bir annenin geçirdiği bir psikotik nöbetle 4 çocuğunu öldürmeye çalışmasını konu almaktadır. Film, içerik analizi metoduyla postpartum psikiyatrik tablolar çerçevesinde incelenmiştir.

Filmin başrol karakteri, son doğumunu 2 ay önce yapmış olan 4 çocuklu bir annedir. Filmin başından itibaren annenin genel görünümü yorgun, enerjisi düşük, dalgın, donuk ifadeli ve bakımsız bir dış görünüm ortaya koymaktadır. Bu görünüm tablosu, psikotik rahatsızlıklara eşlik eden genel görünümle uyumludur. Karakterin eşi, işi nedeniyle sıklıkla evde bulunmayan bir uzun yol şoförüdür ve bu durum karakterin eşinden sosyal destek göremediğini ortaya koymaktadır. Psikotik rahatsızlıklarda kötü prognoza işaret eden sosyal destek eksikliği filmde işlenen öğelerden biridir.

Filmin ilk sahnelerinden birinde, anne çamaşır asarken kızının tişörtlerinden birinde giderek artan bir kan lekesi belirir, leke giderek yayılmaktadır, tişörtü çitileyerek temizlemeye çalışırken bir anda üstünden kanlar akan kızının görüntüsünü görür. Bu sahnede, postpartum psikoz belirtilerinden biri olan görme varsanıları sergilenmektedir.

Başka bir sahnede, en büyük çocuk babasına, annesinin bir problemi olduğunu düşündüğünü, son zamanlarda oldukça üzgün görüldüğünü, ara ara ağladığını söyler. Babası ise yeni bebeği olan annelerin bu ruh halinde olabileceğini, bir önceki doğumundan sonra da annesinin böyle bir ruh haline büründüğünü söyler. Bu diyalogdan, annenin daha önce de postpartum depresyona benzer bir deneyim yaşadığı çıkarımı yapılabilir. Ayrıca, bu sahne, postpartum psikiyatrik rahatsızlıkların, “yeni doğum yapan annelerde genellikle görülen normal bir ruh hali” olarak görülmesiyle, nasıl göz ardı edilebildiğine ve ‘doğum sonrası ortaya çıkan üzgün ruh hali’ne indirgenip görmezden gelinerek hastalığın fark edilmesine engel olduğuna iyi bir örnek teşkil etmektedir.

Bir diğer sahnede, salonda oturan annenin yanı başında bebek telsizi durmaktadır ve bir anda telsizden şeytani tonda tuhaf sesler duymaya başlar, salona giren kızının bebeğin ağladığını söylemesiyle annenin bebeğinin sesini şeytani bir ses olarak duyduğu anlaşılır. Bu sahne, postpartum psikoz belirtilerinden biri olan işitme varsanılarına gönderme yapmaktadır ve annenin işitme varsanılarının şeytani içerikte olduğunu ortaya koymaktadır.

Bu sahnenin ardından anne ve eşi arasında geçen bir diyalogda anne, yeni doğan bebeklerinin vaftizini erkene almak istediğini dile getirir, vaftiz için daha fazla bekleyemeyeceklerini, bebeğin bir an önce kutsanması gerektiğini söyleyerek ağlama krizine girer. Annenin bu isteği, postpartum psikoz hastalarında görülen, bebeğin şeytani özelliklere sahip olduğuna dair sanrılarla ilişkilidir ve bebeğin şeytani özelliklerinden kurtulması için bir an önce vaftiz ettirmek istemektedir. Postpartum psikozla eşlik eden ağlama nöbetleri de sergilenmiştir.

Filmin asıl konusunu oluşturan psikotik nöbet, eşinin uzun yol seferinde olduğu bir akşam anne mutfakta yemek hazırlarken başlar. Nöbetin başlangıcına eşlik eden ortam koşulları ve anne için oldukça bunaltıcı olan atmosfer şu şekilde sergilenmiştir: ortanca çocuklar birbirleriyle şiddetli bir kavga halindedir, bebek aralıksız bir şekilde ağlamaktadır ve büyük çocuk bir arkadaşının yatıya gelmesi talebine ilişkin bir dizi soru sormaktadır. 4 çocuğun ihtiyaçlarıyla tek başına ilgilenmek zorunda kalan anne; çocukların kavgaları, ağlamaları ve talepleriyle bir anda birçok stresör etkisi altına girmiştir. Annenin elleri titremeye başlar, gözbebekleri öne arkaya doğru hızla hareket etmektedir ve nefes alışverişleri hızlanmıştır, trans hali benzeri bir duruma giren anne, bebeğinin kanlar içinde görüntüsünü görür ve elindeki tabağı fırlatarak çocuklara bağırdıktan sonra “bebeği yıkamalıyım” diyerek banyoya götürür, büyük oğlu ise bebeği daha yeni yıkamış olduğunu söyler ama anne onu duymuyor gibidir. Bu sahnede, vahşet içerikli bir varsanının ardından anne, gördüğü varsanıya konu olan kanı temizlemek için bebeği yıkamaya kalkar, varsanısına göre hareket etmeye başlamıştır. Anneyi takip eden büyük çocuk, bebeği banyonun önünde havluya sarılı bir biçimde ölü olarak bulur; anne gördüğünü sandığı kanı temizlemek için bebeği yıkarken boğarak öldürmüştür.

O sırada banyoya gelen kızı üzerine dökülen meyve suyunu gösterir ve anne meyve suyu lekesini, daha önce kızıyla ilgili gördüğü varsanıdaki gibi giderek yayılan bir kan lekesi olarak görür, onu da su dolu küvette yıkamaya başlar ve kızını da gene gördüğü kan varsanısına dayanarak suda boğarak öldürür.

Bunu gören iki çocuğu kaçmaya başlayarak evden çıkarlar, anne eve geri dönmelerini söyler, çocuklar dinlemez ve anne ortanca çocuğu yakalar, büyük çocuğuna dönerek, “onu öldürmem gerekiyor çünkü emirlere uymuyor, itaat etmiyor, bu halde ancak cehenneme gidebilir, beni bunu yapmaya o zorladı” deyip bıçaklayarak ortanca oğlunu da öldürür. Bu sahne ise, postpartum psikoz belirtileri kısmında bahsedilen bebeği ilerideki acılardan kurtarmak için öldürme eğilimine örnektir, cehenneme gideceğini düşündüğü çocuğunu kurtarmak için öldürür.

Son olarak büyük çocuğun peşine düşen anne, oğluna “Sen şeytanın tohumusun, Jimmy, şimdi hasat zamanı geldi” diye seslenir. Annenin bu cümlesi sanrılarının şeytani içeriğini ortaya koymaktadır ve belirtiler kısmında bahsedilen, çocuğun kusurlu veya ölü olduğu, içine şeytan girdiği fikrine dayanan sanrılara örnektir

Çocukla anne arasında yaşanan kovalamaca boyunca, annenin duygudurumu ve duygulanımı ani değişikliklere uğrar; bir an öfkeli bir ruh haliyle çocuğa seslenen anne, sonra bir anda şefkat dolu bir sesle seslenir, ardından ani bir geçişle tekrar öfkeye bürünürken bir an sonra ağlamaklı bir hali vardır ve kovalamaca süresince bu değişiklikler devam eder. Annenin anlık değişen bu ruh hali, postpartum psikoz belirtilerinden bir başkası olan duygusal oynaklığın (label mood) göstergelerinden biridir denilebilir.

Bir süre çocuğu yakalamaya çalışan anne başarılı olamayınca eve yönelir, ruhsal bir dağınıklık görünümündedir ve sayıklama şeklinde arka arkaya şu cümleleri tekrarlar: “Ellerimi yıkamalıyım, yemek yapmalıyım, eve gidip ellerimi yıkamalıyım, yemek beklemez, çocuklar da ellerini yıkamalılar, sofraya oturmaları, ellerimi yıkamalıyım, sofraya beklemez, onları da yıkamalıyım, ellerimi yıkamalıyım” Annenin bu cümleleri ve konuşma tarzı belirtilerden bir diğeri olan dezorganize ve mantıksız konuşmaya örnek olarak görülebilir.

Filmin son sahnesine geldiğimizde anneyi bir hastane odasında görürüz, annenin odasına doğru yürüyen doktor, asistan öğrencilere vakayı anlatmaktadır ve şu cümleyi duyarız: “Postpartum psikoza bağlı psikotik nöbet geçiren kadın hasta 32 yaşında, son durumuna bakılarak, kullandığı antipsikotikten Thorazine’e geçirilecektir.” Thorazine, postpartum psikozun tedavi yaklaşımları kısmında da bahsedilen antipsikotik ilaçlar grubundan klorpromazin içerikli bir ilaçtır, bu sahnede de hastalığın tedavi kısmına değinildiği görülmektedir.

## SONUÇ VE DEĞERLENDİRME

Anne-bebek ruhsal sağlığı, topluma katılan yeni bireylerin şekillenmesinde aldığı rol nedeniyle, toplum sağlığı açısından oldukça önemli bir noktada durmaktadır. Bu nedenle, anne ruhsal sağlığı tüm toplumu ilgilendiren bir konudur. Bu konunun ciddi öğelerinden biri olan doğum sonrası psikiyatrik tablolar, olağan annelik hüznüne, lohusalığın getirdiği ruh haline bağlanarak göz ardı edilmektedir. Bu noktada, toplumun postpartum psikiyatrik tablolar hakkında bilinçlendirilmesi önem arz etmektedir.

Gerçek bir vakadan yola çıkarak postpartum psikiyatrik tabloları tüm yönleriyle izleyiciye aktarmaya çalışan bu film, doğum sonrası ihmal edilen anne ruh sağlığı konusunda bilinçlenme açısından katkı sunmasıyla önem arz etmektedir. Filmde de bahsedildiği gibi, ilk doğumda fark edilmeden annelik hüznü ya da annelik depresyonu yaşayarak daha sonraki doğumda postpartum psikoz geçiren vakalar bulunmaktadır. Bu nedenle, film, bu tür rahatsızlıkların toplumda yer etmiş bir şekilde “lohusalıktandır” söylemiyle göz ardı edilmesinin önüne geçmek ve doğum sonrası psikolojik süreçleri görünür kılmak açısından işlevsel bir yere sahiptir.

Psikopatolojilerin bu tür yapımlarda işlenmesi, toplum ruh sağlığını ilgilendiren böylesi ruhsal sorunların sinema yoluyla yansıtılması ve beyaz perde aracılığıyla izleyicilere aktarılması açısından önem barındırır. İncelenen bu film de bu konuda iyi bir örnek teşkil etmektedir. Bahsi

geçen psikiyatrik tablonun etiyolojisine, belirtilerine, gidişatına, tedavisine yer yer değinerek tabloyu tüm yönleriyle gözler önüne sererken izleyiciye, rahatsızlığın farklı boyutlarını aktarmaktadır. Sağlıklı anneler, sağlıklı bebekler büyüterek topluma katkı sağlayacak bireyler yetiştireceği için annelerin ruh sağlığı göz ardı edilemeyecek bir konudur ve *Bebek Mavis* filmi bu konuyu gerçek hayattan örneklerle toplum bilincine sunmaktadır.

## KAYNAKÇA

Aktaş, M. C., Şimşek, Ç., & Aktaş, S. (2017). Postpartum depresyonun etiyolojisi: Kültür etkisi. *Hemşirelik Akademik Araştırma Dergisi*, 3(1), 10-13.

Çöpoğlu, U., Kocaçya, M., & Demircan, C. (2015). Gebelik ve laktasyon döneminde ruhsal bozukluklar ve tedavisi. *Mustafa Kemal Üniversitesi Tıp Dergisi*, 6(24), 43-53.

Eltutan, H., & Öncüoğlu, C. (1997). Kadınlara özgü psikiyatrik bozukluklar. *Depresyon Dergisi*, 2(3), 74-80.

Erdem, Ö. (2009). Doğum sonrası hüzün ve doğum sonrası depresyon. *Konuralp Tıp Dergisi*, 1(1), 32-37.

Erdem, Ö., & Bez, Y. (2014). Doğum sonrası psikoz. *Konuralp Tıp Dergisi*, 6(1), 74-77.

Erdem, Ö., & Bucaktepe, P. G. E. (2012). Postpartum depresyon görülme sıklığı ve tarama yöntemleri. *Dicle Tıp Dergisi*, 39(3), 458-461.

Gereklioğlu, Ç., Poçan, A. G., & Başhan, İ. (2007). Annelerin doğum sonrası psikiyatrik sorunları. *Türkiye Klinikleri Journal of Gynecology and Obstetrics*, 17(2), 126-133.

Kısa, C., Aydemir, Ç., Kurt, A., Gülen, S., & Göka, E. (2007). Doğum ardı psikoz tanısı konulan hastaların uzun süreli izlemi. *Türk Psikiyatri Dergisi*, 18(3), 223-230.

Kocabaşoğlu, N., & Başer, S. Z. (2008). Gebelik ve doğumla tetiklenen psikiyatrik hastalıklar. *İÜ Cerrahpaşa Tıp Fakültesi Sürekli Tıp Eğitimi Etkinlikleri Sempozyum Dizisi*, 62, 349-354.

Koçak, D. Y., & Büyükkayacı, D. N. (2016). Postpartum depresyon ve hemşirelik yaklaşımı. *Psikiyatri/Nöroloji/Davranış Bilimleri Dergisi*, 9, 21-26.

Marakoğlu, K., Özdemir, S., & Çivi, S. (2009). Postpartum depresyon. *Türkiye Klinikleri Journal of Medical Sciences*, 29(1), 206-214.

Özdamar, Ö., Yılmaz, O., Beyca, H. H., & Muhcu, M. (2014). Gebelik ve postpartum dönemde sık görülen ruhsal bozukluklar. *Zeynep Kamil Tıp Bülteni*, 45(2), 71-77.

Sadock, B. J., & Sadock, V. A. (2003). *Synopsis of Psychiatry Behavioral Sciences/Clinical Psychiatry*. Baltimore: Lippincott Williams and Wilkins.

Selvi, Y., İnci, R., Kıran, Ü. K., Ağargün, M. Y., Özer, Ö. A., & Eryonucu, B. (2004). Postpartum depresyon ve serum kolesterolü. *Klinik Psikiyatri Dergisi*, 7, 48-50.

**EXTENDED ABSTRACT****GENİŞLETİLMİŞ ÖZET****ANALYSIS OF THE BABY BLUES MOVIE WITHIN THE FRAMEWORK OF  
POSTPARTUM PSYCHIATRIC CONDITIONS**

**Introduction and Research Purpose:** Postpartum psychiatric conditions are processes that closely concern the mental health of the mother and the baby and therefore the mental health of society and can have serious consequences. It is an important issue to make these disorders visible, which are quite likely to be ignored due to the generally accepted as normal postpartum mental state in society. Therefore, in this study, it is aimed to examine the Baby Blues movie, which transfers postpartum disorders to the cinema with real-life examples and makes them more understandable and visible, within the framework of postpartum psychiatric conditions.

**Literature Review:** Pregnancy and birth are not only a biological period in which important physiological changes occur, but also a complex psychological period in which repressed and unresolved conflicts from early developmental periods come back to the agenda. For this reason, women are at greater risk of developing psychiatric disorders in the postpartum period compared to other periods of life. In the literature, psychiatric syndromes that occur in the postpartum period are classified according to their symptoms, prognosis and treatments and are grouped into three main groups: postpartum sadness, postpartum depression and postpartum psychosis. Postpartum sadness which is also called as baby blues, is temporary and limiting psychological state changes in the mother after birth. Symptoms include tearfulness, irritability, emotional lability, anxiety, hypersensitivity to criticism, insomnia, decreased energy, loss of appetite, and a general feeling of overwhelm due to having just given birth and the care required for the baby. Postpartum depression comes with typical depressive symptoms such as anhedonia and a feeling of inadequacy. The symptoms are more severe than those in the 'postpartum sadness' profile and the patient may also experience suicidal thoughts. Postpartum psychosis is one of the most severe psychiatric disorders seen in the postpartum period and is a syndrome that mostly comes with delusions, hallucinations and thoughts of harming the mother, herself or the child.

**Methodology and Findings:** Inspired by a real case of postpartum psychosis, the film Baby Blues is a psychological thriller film from 2008. The subject of the film is Andrea Yates, a postpartum psychotic patient who drowned her 5 children in the bathtub after her last birth in 2001. The film is about a mother with postpartum psychosis who tries to kill her 4 children with a psychotic episode after giving birth. The scenes of the film that contain elements related to postpartum psychiatric processes were examined separately and the elements in these scenes were explained. In the analysis, it was seen that the film addressed and revealed many processes related to the disorder (etiology, symptoms, course, treatment, etc.). When the scenes analysed one by one, it was seen that the movie includes a lot of clinical features of the disorder and show them with very realistic scenes. Additionally, it was found that the movie successfully covers symptoms of the disorder with such specific real life examples about hallucinations or delusions such as demonic ideas, sacrifice thoughts.

**Conclusions and Recommendation:** Mother-infant mental health is at a very important point in terms of public health due to the role it plays in shaping new individuals who join society. Therefore, maternal mental health is a subject that concerns the whole society. Postpartum psychiatric conditions, which are one of the serious elements of this subject, are ignored by being attributed to the normal new-motherhood sadness and a normal mental state brought by the postpartum period. At this point, it is important to raise awareness of the society about postpartum psychiatric conditions. This film, which tries to convey all aspects of postpartum psychiatric conditions to the audience based on a real case, is important in terms of contributing to awareness about maternal mental health, which is neglected after birth. The film has a functional place in making postpartum psychological processes visible. Since healthy mothers will raise healthy babies and therefore healthy individuals for society, the mental health of mothers is an issue that cannot be ignored, and the Baby Blues film presents this issue to the public consciousness with real-life examples.

**KATKI ORANI BEYANI VE ÇIKAR ÇATIŞMASI BİLDİRİMİ**

<b>Sorumlu Yazar</b> <i>Responsible/Corresponding Author</i>	Ezgi Ünal Gürbay			
<b>Makalenin Başlığı</b> <i>Title of Manuscript</i>	Bebek Mavisı Filminin Postpartum Psikiyatrik Tablolar Çerçevesinde İncelenmesi			
<b>Tarih</b> <i>Date</i>	25.12.2024			
<b>Makalenin türü (Araştırma makalesi, Derleme vb.)</b> <i>Manuscript Type (Research Article, Review etc.)</i>	Derleme makalesi			
<b>Yazarların Listesi / List of Authors</b>				
<i>Sıra No</i>	<b>Adı-Soyadı</b> <i>Name - Surname</i>	<b>Katkı Oranı</b> <i>Author Contributions</i>	<b>Çıkar Çatışması</b> <i>Conflicts of Interest</i>	<b>Destek ve Teşekkür (Varsa)</b> <i>Support and Acknowledgment</i>
1	EZGİ ÜNAL GÜRBAY	%100	-	-

## ARAŞTIRMA MAKALESİ / RESEARCH ARTICLE

DOI: 10.52122/nisantasisbd.1564930

**SERBEST ZAMAN DOYUMU İLE MENTAL İYİ OLUŞ İLİŞKİSİNDE HİZMET KALİTESİ ALGISININ DÜZENLEYİCİ ROLÜNÜN İNCELENMESİ: SPOR İŞLETMELERİ ÖRNEĞİ\*****Dr. Öğr. Üyesi Ahmet SÜNGERİÇLİOĞLU**İstanbul Nişantaşı Üniversitesi  
Beden Eğitimi ve Spor Yüksekokulu  
Spor Yöneticiliği Bölümü

e-posta: ahmet.sungericlioglu@nisantasi.edu.tr

ORCID 0000-0002-0377-1869

**ÖZ**

Bu makalenin temel amacı, spor işletmelerinden hizmet alan bireylerin serbest zaman doyumu ile mental iyi oluş arasındaki ilişkide hizmet kalitesi algısının ne derece etkili olduğunu anlamaktır. Bununla birlikte, spor tesislerinde sunulan hizmet türleri ve nitelikleri de ayrı bir öneme sahiptir. Spor tesislerinin yönetimi ve operasyon süreçleri, kullanıcıların konfor, sağlık ve güvenlik gereksinimlerini karşılamak için enerji ve kaynak yönetimini gerektirir. Dolayısıyla, bu süreçlerin etkin bir şekilde yönetilmesi, spor işletmelerinin rekabet avantajı elde etmesine yardımcı olabilir ve müşteri memnuniyetini artıran faktörler arasında yer alır.

Araştırmada, nicel yöntemler kullanılarak bir anket çalışması gerçekleştirilmiştir. Makalenin kapsamında ele alınan üç temel konu olan serbest zaman doyumu, mental iyi oluş ve hizmet kalitesi algısı, geçerli ve güvenilir ölçekler kullanılarak 386 katılımcıyla bir anket uygulanarak değerlendirilmiştir. SPSS programı kullanılarak yapılan fark analizleri, korelasyon ve regresyon analizleriyle hipotezler test edilmiş ve istatistiksel ve içerik bakımından anlamlı sonuçlara ulaşılmıştır. Bu analizler, araştırmanın sonuçlarının güvenilirliğini ve önemini vurgulamaktadır. Bu Makalenin sonuçları, spor işletmelerinin hizmet kalitesinin artırılması ve müşteri memnuniyetinin sağlanmasının önemini vurgulamakta ve bu yolla toplumun genel refahına katkı sağlamaktadır.

**Anahtar Kelimeler:** Spor İşletmeleri, Serbest Zaman Doyumu, Mental İyi Oluş, Hizmet Kalitesi**EXAMINING THE REGULATORY ROLE OF PERCEIVED SERVICE QUALITY IN THE RELATIONSHIP BETWEEN LEISURE SATISFACTION AND MENTAL WELL-BEING OF INDIVIDUALS RECEIVING SERVICES FROM SPORTS FACILITIES****ABSTRACT**

The main objective of this dissertation is to understand the extent to which perceived service quality plays a role in the relationship between leisure satisfaction and mental well-being of individuals receiving services from sports facilities. Additionally, the types and qualities of services offered in sports facilities hold separate significance. The management and operational processes of sports facilities require energy and resource management to meet users' comfort, health, and safety needs. Therefore, effectively managing these processes can help sports facilities gain a competitive advantage and contribute to factors that enhance customer satisfaction.

Quantitative methods were employed in conducting a survey for this research. The three main topics covered in the dissertation, namely leisure satisfaction, mental well-being, and perceived service quality, were evaluated by administering a survey to 386 participants using valid and reliable scales. Hypotheses were tested through differential analysis, correlation, and regression analyses using the SPSS program, leading to statistically and contextually significant results. These analyses underscore the reliability and importance of the research findings. The results of this dissertation emphasize the importance of improving service quality in sports facilities and ensuring customer satisfaction, thereby contributing to the overall welfare of society.

**Keywords:** Sports Facilities, Leisure Satisfaction, Mental Well-being, Service Quality**Geliş Tarihi/Received:** 10.10.2024**Kabul Tarihi/Accepted:** 10.12.2024**Yayın Tarihi/Printed Date:** 31.12.2024

**Kaynak Gösterme:** Süngericioğlu, A., (2024). "Serbest Zaman Doyumu İle Mental İyi Oluş İlişkisinde Hizmet Kalitesi Algısının Düzenleyici Rolünün İncelenmesi: Spor İşletmeleri Örneği". *İstanbul Nişantaşı Üniversitesi Sosyal Bilimler Dergisi*, 2(12) 808-823.

\* Yazar tarafından hazırlanan doktora tezinden türetilmiştir.

## GİRİŞ

Sosyoloji bilimi, sporu yeni ve modern bir toplumsal olgu olarak incelemesine rağmen, arkeolojik buluntular ve yazılı belgeler sporun en eski toplumlardan beri önemli bir faaliyet olduğunu göstermektedir (Yetim, 2000). Örneğin, Girit'teki duvar resimlerinde genç erkeklerin ve kadınların boğaların üzerinden atladığı tasvirler eğlencenin bir şekli olarak ortaya çıkmaktadır. Azteklerin Meksika manzarasında futbol oynayarak gün doğumunu ve ay doğumunu kutlamaları, sporun kutsallığını yansıtmaktadır. Tarih boyunca sporun eğlencenin bir parçası olduğu kabul edilmesine rağmen, asıl olarak bir korunma aracı olarak kullanıldığına işaret edilmektedir. Sporun şiddetle ilişkilendirilmesi ve şiddet kültürünün kültürel içeriğiyle bağlantılı olduğu durumlar, bu gerçeği vurgulamaktadır (Mil ve Şanlı, 2015). Son yıllarda ise spor, daha iyi, daha sağlıklı ve daha dengeli bir yaşam sürdürmek için temel bir unsura dönüşmüştür. Artık genellikle sporun, psikolojik olarak bireyleri günlük yaşama hazırladığı kabul edilmektedir, kültürel etkinliklerle birleşen sporun bu rolü giderek daha belirgin hale gelmektedir (Şenbakar, 2021: 22-28).

Küreselleşme ve tüketim fenomeni, sporun yayılmasını hızlandırmaktadır. Birkaç yıl önce duymadığımız sporlar, şimdi büyük ilgi gören izleyicilere veya katılımcılara sahiptir. Bu süreçte, profesyonelleşme sporu ekonomik olarak sürdürülebilir bir endüstri haline getirmiştir (Orunbayev, 2023: 165). Bu değişimlerin ışığında, spor işletmelerinden hizmet alan bireylerin serbest zaman doyumunu ile mental iyi oluş arasındaki ilişkide hizmet kalitesi algısının etkisini anlamak önem arz etmektedir. Spor tesislerinde sunulan hizmet türleri ve niteliklerinin, bu ilişkide ayrı bir öneme sahip olduğu görülmektedir. Spor tesislerinin yönetimi ve operasyon süreçleri, kullanıcıların konfor, sağlık ve güvenlik gereksinimlerini karşılamak için enerji ve kaynak yönetimini gerektirir. Dolayısıyla, bu süreçlerin etkin bir şekilde yönetilmesi, spor işletmelerinin rekabet avantajı elde etmesine yardımcı olabilir ve müşteri memnuniyetini artıran faktörler arasında yer alır (Ramazanoğlu ve Öcalan, 2005).

Spor endüstrisi, geniş tüketici kitlelerini bir araya getirerek ve sporu bir pazarlama aracı olarak kullanarak önemli bir konsept haline gelmiştir (Ekmekçi vd., 2023). Spor endüstrisi, spor ürünlerinin üretimi ve tedariki ile ilgili faaliyetleri içerirken, günümüzde bireysel ve toplumsal sağlığı destekleyen bir hizmet sektörü olarak kabul edilmektedir. Uluslararası spor yönetimi, uluslararası spor girişimlerini yönlendirerek iş büyümesi ve hayatta kalma açısından kritik bir rol oynamaktadır (Karakullukçu, 2008: 1-2). Bu yönetim, belirsizlikleri ele alarak spor işletmelerinin girişimci doğasına dayanmaktadır. Spor işletmelerinin çeşitli türleri ve özellikleri, küresel çekiciliğin yanı sıra enerji kullanımı ve bakım gibi konuları da içermektedir. Spor işletmelerinin sunduğu hizmet türleri ve nitelikleri, tesis yönetimi ve operasyon süreçleriyle ilgili detayları içerir. Ayrıca, sporun markalaşması da uluslararası spor yönetimi için kritik bir konudur çünkü tanınmış spor markaları, spor endüstrisinde önemli bir varlık oluşturur ve büyük uluslararası spor kurumları ile iş birliği yaparlar. Bu metin, spor yönetimi alanında eğitim programlarının ve araştırmalarının gelişimini de ele almaktadır, çünkü bu alandaki uzmanlığın giderek daha fazla talep görmesiyle birlikte, üniversitelerde bu alana yönelik müfredatlar geliştirilmektedir (Çavuşoğlu, 2011).

Serbest zaman kavramı, bir kişinin seçtiği etkinlikleri yapma özgürlüğü ve yeteneği ile tanımlanır (Çizmecici, 2015). Araştırmalar, serbest zamanın iş-hayatı dengesi, sosyal refah ve halk sağlığı gibi konuları kısmen motive ettiğini ve bilgilendirdiğini göstermektedir. Serbest zamanın algılanan önemi, sosyal ilişkiler, iş performansı, sağlık ve genel yaşam kalitesi ile yakından ilişkilendirilmiştir. Serbest zamanın öncelendirilmesi ve haklı çıkarılma, bireylerin serbest zamanı nasıl değerlendirdiği ve bu değerlendirmelerin yaşam tatminiyle ilişkisini inceler bireylerin serbest zaman etkinliklerine katılımının sonucunda oluşan pozitif algıları veya duyguları ifade eder. Farklı serbest zaman aktiviteleri ve etkileri, gençlerin yaşamlarındaki önemli bir yer tutar. Boş zaman etkinliklerine katılmak, gençlere bireysel gelişim, stres azaltma ve sosyal bağlantılar için fırsatlar sunar. Serbest zaman ve spor, boş zamanları tüketim alanlarına dönüştürerek toplumun ekonomik yapılarına entegre eder. Bu bölüm, serbest zamanın tanımı, algılanan önemi, öncelendirilmesi ve haklı çıkarılma, tatmini, farklı aktiviteleri ve sporla ilişkisini inceler (Ardahan ve Lapa, 2010: 128-135).

Mental sağlık, kültürel, sosyal, psikolojik ve biyolojik faktörlerin etkisi altında karmaşık bir kavramdır. Mental sağlık, bireyin duygusal, psikolojik ve sosyal yönden iyi olma durumunu ifade eder. Ruh sağlığı, bireyin içsel ve dışsal işlevleri anlama, kontrol etme ve anlamlandırma yeteneğini içerir. Mental sağlık, bireylerin kendileri ve yaşamları hakkında düşündükleri ve hissettikleri şekilde tanımlanır. Ruh sağlığı ile fiziksel sağlık arasında doğrudan ve dolaylı ilişki bulunmaktadır. Kalite, yaşamın önemli bir parçası olmuş ve insanlar sürekli olarak kaliteli ürünler ve hizmetler arayışındadır. Hizmet kalitesi, müşteri beklentilerini karşılamak veya aşmak olarak tanımlanır ve genellikle müşteri memnuniyetinin bir öncüsü olarak kabul edilir. Bu metin, spor endüstrisi, serbest zaman ve mental sağlık alanlarında önemli konuları ele almakta ve bu alanlardaki araştırmaların sonuçlarını özetlemektedir. Bu bulgular, insanların yaşam kalitesini iyileştirmek için spor, serbest zaman ve mental sağlık alanlarında yapılması gereken iyileştirmeleri vurgulamaktadır (Beyhan ve Taş, 2019: 30-35).

Bu makalenin özgün katkısı, literatürdeki boşlukları doldurması ve spor işletmelerinin hizmet kalitesinin müşteri deneyimi üzerindeki etkilerini daha net bir şekilde açıklığa kavuşturmasıdır. Araştırma, sporun sadece fiziksel sağlık değil, aynı zamanda ruh sağlığı ve genel yaşam kalitesi üzerinde de önemli bir rol oynadığını göstermektedir. Bu nedenle, spor işletmelerinin hizmet kalitesinin artırılması ve müşteri memnuniyetinin sağlanması, toplumun genel refahına olumlu katkı sağlamaktadır.

Araştırmada, nicel yöntemler kullanılarak bir anket çalışması gerçekleştirilmiştir. Makalenin kapsamında ele alınan üç temel konu olan serbest zaman doyumu, mental iyi oluş ve hizmet kalitesi algısı, geçerli ve güvenilir ölçekler kullanılarak 386 katılımcıyla bir anket uygulanarak değerlendirilmiştir. SPSS programı kullanılarak yapılan fark analizleri, korelasyon ve regresyon analizleriyle hipotezler test edilmiş ve istatistiksel ve içerik bakımından anlamlı sonuçlara ulaşılmıştır. Bu analizler, araştırmanın sonuçlarının güvenilirliğini ve önemini vurgulamaktadır. Bu makalenin sonuçları, spor işletmelerinin hizmet kalitesinin artırılması ve müşteri memnuniyetinin sağlanmasının önemini vurgulamakta ve bu yolla toplumun genel refahına katkı sağlamaktadır.

## 1. Serbest Zaman Doyumu

Serbest Zaman, bir seçilen etkinliği sürdürme yeteneği ve özgürlüğü ile karakterize edilen bir durumdur (Iso-Ahola, 1997: 132). Serbest Zaman araştırmaları, iş-hayatı dengesi, sosyal refah ve halk sağlığı gibi konuları kısmen motive eder ve bilgilendirir (Haworth, 1997). Bu alandaki kritik bir araştırma sorusu, serbest zamanın mevcudiyetinin bir kişinin öznel iyi oluşuna ve yaşam memnuniyetine ne ölçüde katkıda bulunduğudır. Bu katkıyı araştırmak için, serbest zaman tatmini veya bir bireyin serbest zamanından ne kadar memnun olduğu, genellikle serbest zamanın genel bir ölçüsü olarak kullanılmaktadır (Lloyd & Auld, 2002: 43; Hribernik, J., ve Mussap, A. J., 2010: 702).

Serbest zamanın algılanan önemi, sosyal ilişkiler, iş performansı, sağlık ve genel yaşam kalitesi ile yakından ilişkilendirilmiştir. Serbest zaman etkinliklerine katılım için yatkınlığın bu değişken tarafından etkilendiği bilinmektedir (Ragheb ve Beard, 1982: 157). Tutum, serbest zamanla ilgili algılar, bilgi, inançlar, duygular ve davranış kalıplarını içeren bir kavramdır. Serbest zaman kaynakları gibi mekân odaklı niteliklere karşı, serbest zaman tutumu, kişinin merkezi özelliklerini ve serbest zaman memnuniyetini içermektedir. Ayrıca, sosyal-psikolojik serbestzaman katılımıyla yakından ilişkilendirilmektedir, bu da motivasyon, uyarılma ve ilgi kavramlarını içermektedir (Choi ve Yoo, 2017: 141).

Araştırmacılar, serbest zaman tutumunun bileşenlerini ve boyutlarını incelemişlerdir. Ragheb ve Beard'ın (1982) kavramsal modeline dayanarak bilişsel, duygusal ve davranışsal bileşenlerin üçlü yapısı yaygın bir şekilde kullanılmıştır çünkü bu yapı, serbest zaman tutumu kavramı hakkında kapsamlı bir anlayış sağlamaktadır. Özellikle, bilişsel bileşen, serbest zamanın faydaları hakkındaki bilgi ve inançları içermektedir. Duygusal bileşen, bireylerin serbest zaman hakkında nasıl hissettikleri ve serbest zaman deneyimlerini ne kadar beğendikleri ile ilgilidir. Davranışsal bileşen, bireylerin ne kadar, ne sıklıkta serbest zaman etkinliklerine katıldıkları veya katılacakları, serbest zaman için harcadıkları zaman ve para miktarını artırma niyetleri ve serbest zaman etkinliklerine hazırlık ve öğrenme için daha fazla zaman ayırmayı planlamaları gibi konulara odaklanmaktadır (Ragheb ve Beard, 1982: 157-167).



Serbest zaman hakkında bilgi, yalnızca kamu ve özel eğitim gibi makro toplumdaki değil, aynı zamanda aile ve arkadaşlar gibi mikro toplumsal güçlerden de elde edilmektedir. Bu tür bir kavrama dayanarak, bazı çalışmalar, ebeveynlik tarzının serbest zaman tutumlarını etkilediğini vurgulamaktadır. Çocuklar, ebeveynlerinin nasıl rehberlik ettiklerine bağlı olarak serbest zaman tutumları oluşturabilmekte ve belirli türde serbest zaman etkinliklerine odaklanabilmektedir. Aile dışında, serbest zaman kavramı, toplumsal bir mekanizmanın sonucu olarak desteklenen toplum ve toplumun bireylerin serbest zaman tutumlarını şekillendiren rolünü desteklemektedir. Bu tür bir desen, serbest zamanla ilgili tutumların bireylerin sosyal olayları nasıl anladıklarına ve yargıladıklarına dayalı olarak nasıl oluştuğunu belirtmektedir ki, bu da sosyal yargı teorisi tarafından açıklanmaktadır (Kyle vd., 2007; Choi ve Yoo, 2017: 142).

## 2. Mental İyi Oluş

Son yarım yüzyılda, mental hastalıkların tanımları değişmiştir. Mental hastalık, bilişsel, duygusal ve davranışsal açıdan bireyleri etkileyen durumları ifade etmektedir (örneğin, şizofreni, depresyon, otizm). Resmi klinik tanımlar, artık daha fazla bilgi içermekte ve kısmi bir bakış açısından daha bütünsel bir perspektife geçiş ile hastalığa odaklanmadan sağlığa odaklanmaya yönelmektedir. Gayri resmi yanıtlar ise mental hastalıkların damgalanmasından ziyade zihinsel sağlığın genel sağlık için önemli olduğunun kabul edilmesini teşvik etmektedir. 1960'lar ve 1970'lerde, bir mental hastalığı olan kişi tanı ile tanımlanmakta ve geniş bir mental bozukluk sınıflandırması bulunmamaktaydı. Ulusal istatistiksel veriler, tanımlara göre rapor edilmekteydi (örneğin, şizofreni vakaları ve depresyon vakaları). Zihinsel hastalığı olan bireyler genellikle damgalanmakta ve kurumlara yerleştirilmektedir. Aynı dönemde, kurumdan çıkış süreci başlamış ve hızlanmıştır (Manderscheid vd., 2010)

Büyük bir değişim, 1980'ler ve 1990'larda bakım uygulamalarında meydana gelmiştir. Şiddetli mental hastalığı olan bireyler için ulusal bakım yaklaşımı, ihtiyaçlarını desteklemede yetersiz kalmıştır. Birçok şiddetli mental hastalığı olan kişi evde akıl hastanelerinden taburcu edilmiş, ancak onlara hizmet verebilecek yeterli sayıda toplum zihinsel sağlık hizmeti bulunmamıştır. Bu durum, evsiz zihinsel hastalığı olan bireylerin nüfusunun hızla artmasına neden olmuştur. En şiddetli mental hastalığı olan bireyleri tanımlamak ve yeni ulusal programlar için bir çerçeve oluşturmak amacıyla yeni tanımlamalara ihtiyaç duyulmuştur. Ulusal Ruh Sağlığı Enstitüsü'nün (NIMH) resmi çalışmaları, yalnızca tanının yeterli olmadığını göstermiş; bu çalışmalara ek olarak engellilik ve süre kavramları eklenmiştir. Engellilik, bireylerin kişisel aktivitelerinde büyük sınırlamaları ifade ederken süre, bu engelliliğin en az bir yıl süreceğini belirtmektedir. Bu kavramlar, halen zihinsel sağlık alanında kullanılan "şiddetli ve sürekli mental hastalığı olan" bireylerin tanımlanmasına rehberlik etmektedir (Prince vd., 2007: 860).

Sonraki yıllarda, bu çabalar daha az engellilikle ilişkilendirilen mental hastalığı olan başka bir nüfusu da kapsayacak şekilde genişletilmiş ve tanımdan süre kriteri çıkarılmıştır. Günümüzde, birey merkezli bir yaklaşım benimsenmekte; bireylerin güçlü yönleri vurgulanırken zayıflıklar ikinci plana bırakılmaktadır. Bu bağlamda, kurtulma ve tam topluluk katılımı hedeflenmektedir. Kurtulma, bir kişinin mental hastalığı olmasına rağmen, toplum hayatına tam katılımını sağlamak için sağlığın güçlü yönlerinden yararlandığı sürekli bir süreç olarak tanımlanmaktadır (Po Bu son tanımlamalar, sağlık ve hastalığın iki ayrı boyutta ele alındığı wellness modeline dayanmaktadır. Kurtulma, sağlığın güçlü yönlerini kullanarak hastalığın zayıf yönlerini ele almak için bir köprü görevi görmektedir. Birçok mental hastalığı olan bireyin aynı zamanda fiziksel bozukluklara sahip olması nedeniyle, zihinsel ve fiziksel sağlığa çift vurgu yapılması esastır. Bu vurgular, sağlık reformu ve sağlık hizmetleri reformu açısından büyük önem taşımaktadır (Manderscheid vd., 2010).

## 3. Hizmet Kalitesi

Zeithaml ve Bitner (1996)'ya göre hizmet kalitesi, genel olarak hizmete yönelik tutumla paralel bir değerlendirme olarak tanımlanmakta ve sıklıkla genel müşteri memnuniyetinin bir öncüsü olarak kabul edilmektedir (Zeithaml ve Bitner, 1996). Parasuraman ve diğerleri (1988) ise hizmet kalitesini, bir kuruluşun müşteri beklentilerini karşılama ya da aşması olarak ifade etmişlerdir. Bu tanım, müşterilerin hizmet beklentileri ile algıladıkları hizmet arasındaki farkı açıklamaktadır. Algılanan hizmet kalitesi, müşterilerin, tedarikçiler tarafından sunulan hizmetin algıları ile beklentilerini karşılaştırmaları sonucu ortaya çıkmaktadır (Zeithaml vd., 1990).

Beklentiler performansı aştığında algılanan kalite tatmin edici olmakta; ancak performans beklentilerin gerisinde kaldığında müşteri memnuniyetsizliği meydana gelmektedir (Ramseook-Munhurrin, 2010: 38).

Hizmetler, fiziksel ürünlerden farklı olarak müşteri ve hizmet sağlayıcının aynı anda bulunduğu bir ortamda eş zamanlı olarak üretilmekte ve tüketilmektedir. Hizmet sunum sürecinde insan unsurunun varlığı, hem çalışanlar hem de müşteriler açısından hata olasılığını önemli ölçüde artırmaktadır. Bu hatalar, izlenmesi veya kontrol edilmesi zor olan soyut davranışsal süreçlerden kaynaklanmaktadır (Bowen, 1986). Buna rağmen, hizmet kalitesine ilişkin önemli araştırmalar, genellikle müşterilerin algıladığı hizmet kalitesine odaklanmakta; ancak hizmet kalitesinin teslim edilmesi sürecinde hizmet çalışanlarının davranışlarını etkileyen faktörlere nispeten daha az dikkat çekilmektedir.

Surprenant ve Solomon (1987), hizmet etkileşimlerinin insan etkileşimleri olduğunu ifade etmişlerdir. Müşterilerin ve hizmet sağlayıcılarının hizmet etkileşimleri sırasında ve sonrasında belirli roller üstlendiğini ve bu rollerin organizasyon ile müşteriler arasındaki "kişiler arası etkileşimlere" dayandığını belirtmişlerdir. Dolayısıyla, hizmet kalitesi, hem hizmet sağlayıcının hem de hizmet alıcının bakış açılarından doğrudan etkilenmektedir. Benzer şekilde, Czepiel (1990), hizmet kalitesi araştırmalarında hem sağlayıcının hem de alıcının perspektiflerinin dikkate alınması gerektiğini vurgulamaktadır.

Hizmet sunumu, çalışanlarla müşteriler arasındaki etkileşimler sırasında gerçekleşmekte olup, temas çalışanlarının tutum ve davranışları müşterilerin hizmet kalitesi algısını derinden etkilemektedir (Schneider ve Bowen, 1985). Beatson ve diğerleri (2008), algılanan çalışan memnuniyeti, çalışan sadakati ve bağlılığının, algılanan ürün ve hizmet kalitesi üzerinde önemli bir etkisi olduğunu ortaya koymuşlardır. Zeithaml ve Bitner (1996), temas çalışanlarının organizasyonu temsil ettiğini, doğrudan müşteri memnuniyetini etkilediğini ve aynı zamanda pazarlama rollerini üstlendiklerini ifade etmektedir. Hizmet çalışanlarının bu pazarlama işlevlerini iyi ya da kötü bir şekilde yerine getirme potansiyeli bulunmaktadır. Bettencourt ve Gwinner (1996), ön hat çalışanlarının (FLE) sunulan hizmetlerin yanı sıra hizmetlerin nasıl sunulduğuna dair gerçek zamanlı uyarılama yapma fırsatına sahip olduğunu belirtmektedir.

Müşteri eylemleri, tepkileri ve diğer özellikler, ön hat çalışanlarının davranışlarını ve hizmet sunumunu önemli ölçüde etkilemektedir. Müşteriler, organizasyonun hizmet seviyesi hakkındaki izlenimlerini büyük ölçüde ön hat çalışanlarıyla olan karşılaşmalarına dayandırmaktadırlar. Bu nedenle, ön hat çalışanları, hizmetin güçlü ve zayıf yönlerini belirleyerek organizasyonlara hizmet kalitesini iyileştirme konusunda değerli bilgiler sunmaktadırlar. FLE'ler, müşterilerle temasları sayesinde hizmetin güçlü ve zayıf yönlerini bilmekte ve bu bilgi, organizasyonların daha iyi karar alma süreçlerine katkı sağlamaktadır. Araştırmalar, çalışan tutumları ile müşteri tutumları arasında, hizmet kalitesine ilişkin pozitif bir korelasyon olduğunu ortaya koymaktadır (Ramseook-Munhurrin, 2010: 38).

#### 4. Araştırma ve Bulgular

Bu makalenin temel amacı, spor işletmelerinden hizmet alan bireylerin serbest zaman doyumu ile mental iyi oluşları arasındaki ilişkide hizmet kalitesi algısının etkisini ortaya koymaktır. Bununla birlikte, spor tesislerinde sunulan hizmet türleri ve hizmetlerin nitelikleri, bu ilişkiyi şekillendiren önemli unsurlar arasında yer almaktadır. Spor tesislerinin yönetim süreçleri, kullanıcıların konfor, sağlık ve güvenlik ihtiyaçlarını karşılamak için enerji ve kaynak yönetimi açısından etkin bir organizasyonu gerektirmektedir. Bu bağlamda, operasyonel süreçlerin verimli bir şekilde yürütülmesi, spor işletmelerine rekabet avantajı sağlamak ve müşteri memnuniyetini artıran temel faktörlerden biri olarak öne çıkmaktadır.

**Tablo 1.** Hipotezler

No	Hipotezler	Test
H1	Serbest zaman doyumunun mental iyi oluş üzerine anlamlı etkisi vardır.	Regresyon
H1.1	Serbest zaman doyumunun mental iyi oluş üzerindeki etkisinde hizmet kalite algısının aracı (mediator) etkisi vardır.	Mediatör
H2	Serbest zaman doyumunun hizmet kalite algısı üzerine anlamlı etkisi vardır.	Regresyon
H3	Hizmet kalite algısının mental iyi oluş üzerine anlamlı etkisi vardır.	Regresyon

Araştırmanın modeli aşağıdaki gibidir:

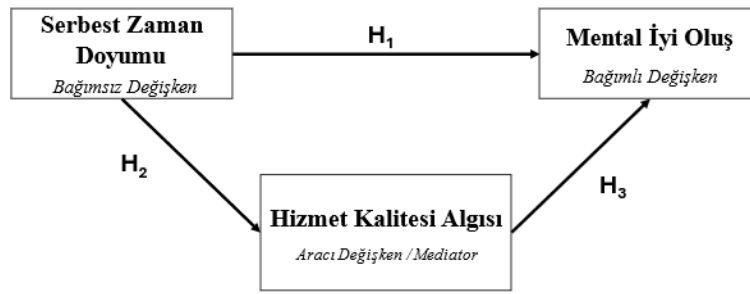

Şekil 1. Araştırmanın Modeli

Araştırmada, nicel yöntemler kullanılarak bir anket çalışması gerçekleştirilmiştir. Makalenin kapsamında ele alınan üç temel konu olan serbest zaman doymumu, mental iyi oluş ve hizmet kalitesi algısı, geçerli ve güvenilir ölçekler kullanılarak 386 katılımcıyla bir anket uygulanarak değerlendirilmiştir. SPSS programı kullanılarak yapılan fark analizleri, korelasyon ve regresyon analizleriyle hipotezler test edilmiş ve istatistiksel ve içerik bakımından anlamlı sonuçlara ulaşılmıştır.

Araştırmanın evrenini, İstanbul ilinde yaşayan 18 yaş üstü, spor salonlarında en az bir aydır sürekli aynı yerde spor yapan bireylerden oluşmaktadır. Örneklem hesaplamasında evren geniş bir kitleyi içerdiğinden 10.000 ve üzeri olarak görülmüş; dolayısıyla bu evreni karşılayabilecek maksimum sayı olan 386 anket yapılmıştır (Statistics Canada, 2010, Neuman, 2011). Anketlerin bir kısmı doğrudan spor tesislerinde, bazıları ise online form vasıtasıyla toplanmıştır.

Uygulanan ölçekler şunlardır:

1. Serbest zaman doymum ölçeği: Bu çalışmada, katılımcıların serbest zaman aktivitelerinden elde ettikleri doymum düzeylerini belirlemek amacıyla Beard ve Ragheb (1980) tarafından geliştirilen ve Gökçe ve Orhan (2011) tarafından Türkçe'ye uyarlanan "Serbest Zaman Doymum Ölçeği" kullanılmıştır. Ölçek, 24 maddeden ve altı alt boyuttan oluşmaktadır: Psikolojik, Eğitimsel, Sosyal, Fizyolojik, Rahatlama ve Estetik.
2. Mental İyi Oluş Ölçeği: Warwick-Edinburg Mental İyi Oluş Ölçeği, Warwick ve Edinburg Üniversiteleri'nin 2007'de birlikte yürüttüğü çalışmanın bir ürünüdür (Tennat, Hiller, Fishwick, Platt, Joseph, Weich, 2007). Bu ölçek, Türk psikoloji literatürüne kazandırılması için Keldal (2015) tarafından Türkçe'ye çevrilmiştir. Katılımcıların mental iyi oluş düzeylerini değerlendirmek için kullanılan bu ölçek, on dört pozitif madde içermektedir. Değerlendirme, 5'li Likert tipi ölçek üzerinden gerçekleştirilir ve katılımcılar en düşük on dört puan ile en yüksek yetmiş puan arasında değerlendirilir. Yüksek puanlar, katılımcının mental (psikolojik) iyi oluş seviyesini ifade eder.
3. Hizmet kalitesi algı ölçeği: Spor merkezlerinin hizmet kalitesini değerlendirmek için Lam, Zhang ve Jensen (2005) tarafından geliştirilen Hizmet kalitesi algı ölçeği, SQAS (Service Quality Assessment Scale) ölçeği kullanılmıştır. Bu ölçek, spor merkezlerine yönelik algılanan hizmet kalitesinin çeşitli yönlerini kapsayan otuz dört sorudan oluşmaktadır. Hizmet kalitesi algı ölçeğinde hizmet kalitesini değerlendirmek için "Personel", "Fiziksel Tesis" ve "Antrenman Olanakları" olmak üzere üç ana faktör altında toplanan maddeler bulunmaktadır. Personel, fiziksel tesisler ve antrenman olanaklarıyla ilgili sorular belirli bir kategorideki hizmet kalitesini ölçmek için tasarlanmıştır. Bu sorular, spor merkezlerinde sunulan hizmetlerin kalitesini değerlendirmek için katılımcıların algılarını ölçmeyi amaçlamaktadır.

#### 4.1. Korelasyon Analizi

**Tablo 2.** Korelasyon Analizi

		PSİKOLOJİK (SZ)	EĞİTİMSEL (SZ)	SOSYAL (SZ)	FİZYOLOJİK (SZ)	RAHA TLAMA (SZ)	ESTETİK (SZ)	SERBEST ZAMAN DOYUMU (SZ)	MENTAL İYİ OLUŞ (MT)	HİZMET KALİTESİ (HK)	PERSONEL (HK)	FİZİKSEL (HK)	ANTRENMAN (HK)
PSİKOLOJİK (SZ)	r	1											
	p	0,00											
EĞİTİMSEL (SZ)	r	,825**	1										
	p	0,00	0,00										
SOSYAL (SZ)	r	,679**	,798**	1									
	p	0,00	0,00	0,00									
FİZYOLOJİK (SZ)	r	,723**	,735**	,740**	1								
	p	0,00	0,00	0,00	0,00								
RAHA TLAMA (SZ)	r	,612**	,718**	,751**	,725**	1							
	p	0,00	0,00	0,00	0,00	0,00							
ESTETİK (SZ)	r	,592**	,529**	,544**	,623**	,520**	1						
	p	0,00	0,00	0,00	0,00	0,00	0,00						
SERBEST ZAMAN DOYUMU (SZ)	r	,864**	,900**	,882**	,886**	,847**	,742**	1					
	p	0,00	0,00	0,00	0,00	0,00	0,00	0,00					
MENTAL İYİ OLUŞ (MT)	r	,423**	,470**	,463**	,530**	,481**	,526**	,565**	1				
	p	0,00	0,00	0,00	0,00	0,00	0,00	0,00	0,00				
HİZMET KALİTESİ (HK)	r	,476**	,468**	,431**	,494**	,439**	,563**	,560**	,615**	1			
	p	0,00	0,00	0,00	0,00	0,00	0,00	0,00	0,00	0,00			
PERSONEL (HK)	r	,429**	,419**	,395**	,470**	,419**	,529**	,519**	,609**	,950**	1		
	p	0,00	0,00	0,00	0,00	0,00	0,00	0,00	0,00	0,00	0,00		
FİZİKSEL (HK)	r	,464**	,449**	,424**	,470**	,431**	,542**	,543**	,590**	,978**	,900**	1	
	p	0,00	0,00	0,00	0,00	0,00	0,00	0,00	0,00	0,00	0,00	0,00	
ANTRENMAN (HK)	r	,462**	,468**	,398**	,455**	,380**	,521**	,523**	,520**	,882**	,721**	,843**	1
	p	0,00	0,00	0,00	0,00	0,00	0,00	0,00	0,00	0,00	0,00	0,00	0,00

\*\* Correlation is significant at the 0.01 level (2-tailed).

N=386

Psikolojik, eğitimsel, sosyal, fizyolojik, rahatlama ve estetik serbest zaman doyumunu (SZ) alt boyutlarıyla yüksek pozitif korelasyona sahiptir. Bu, bu alt boyutların birbirleriyle güçlü bir şekilde ilişkili olduğunu göstermektedir. Serbest zaman doyumunu (SZ) ile mental iyi oluş (MT) arasında da yüksek pozitif korelasyon gözlemlenmektedir. Bu da serbest zaman doyumunu arttıkça mental iyi oluşun da arttığını göstermektedir. Hizmet kalitesi (HK) ile serbest zaman doyumunu (SZ) ve mental iyi oluş (MT) arasında da yüksek pozitif korelasyonlar bulunmaktadır. Bu, daha yüksek hizmet kalitesi algısı ile daha yüksek serbest zaman doyumunu ve mental iyi oluş arasında bir ilişki olduğunu göstermektedir. Öncelikle, her bir değişkenin kendi üzerindeki korelasyon katsayılarına bakalım. Her değişkenin kendisiyle olan korelasyonu 1'e eşittir, çünkü bir değişken kendi üzerinde tam bir ilişki gösterir. Daha sonra, değişkenler arasındaki ilişkilere odaklanalım. Örneğin, SERBEST ZAMAN DOYUMU (SZ) ile MENTAL İYİ OLUŞ (MT) arasındaki korelasyon katsayısı 0.565 olarak bulunmuştur. Bu değer, iki değişken arasında orta düzeyde pozitif bir ilişkinin varlığını gösterir. Yani, serbest zaman doyumunu arttıkça, mental iyi oluş da artma eğilimindedir. Benzer şekilde, SERBEST ZAMAN DOYUMU (SZ) ile HİZMET KALİTESİ (HK) arasındaki korelasyon katsayısı 0.742 olarak bulunmuştur. Bu yüksek korelasyon değeri, hizmet kalitesi algısı ile serbest zaman doyumunu arasında güçlü bir pozitif ilişki olduğunu gösterir. Yani, hizmet kalitesinin algılanan artışı, kullanıcıların serbest zamanlarını daha doyumsuz hale getirme eğilimindedir. Son olarak, HİZMET KALİTESİ (HK) ile MENTAL İYİ OLUŞ (MT) arasındaki korelasyon katsayısı 0.615 olarak bulunmuştur. Bu da yüksek bir korelasyon değeridir ve hizmet kalitesi algısının artmasıyla mental iyi oluşun da arttığını gösterir. Yani, daha yüksek hizmet kalitesi algısı olan bireyler, genellikle daha iyi bir mental sağlık durumuna sahip olma eğilimindedir. Bu değerler, incelenen değişkenler arasındaki ilişkilerin yönü ve gücü hakkında bilgi vermektedir.

## 4.2. Regresyon ve Mediatör Analiz

**Tablo 3.** Serbest Zaman Doyumunun Mental İyi Oluş Üzerindeki Etkisi

Model	Standartlaştırılmamış Katsayılar (B)	Standart Hata	Standartlaştırılmış Katsayılar (Beta)	t	Anlamlılık (Sig.)
(Sabit)	1,757	,160	-	10,976	,000
Serbest Zaman Doymu	,573	,043	,565	13,410	,000

**Bağımlı Değişken:** Mental İyi Oluş

Tablo 3, serbest zaman doyumunun mental iyi oluş üzerindeki etkisini değerlendiren regresyon modelinin sonuçlarını akademik bir çerçevede sunmaktadır. Modelde, serbest zaman doymu bağımsız değişken, mental iyi oluş ise bağımlı değişken olarak ele alınmıştır. Analiz sonuçları, serbest zaman doyumunun mental iyi oluş üzerinde pozitif yönlü ve istatistiksel olarak anlamlı bir etkisi olduğunu ortaya koymaktadır ( $B = ,573$ ,  $p < 0,001$ ). Standartlaştırılmış katsayı (Beta = ,565), serbest zaman doyumunun mental iyi oluş üzerindeki etkisinin güçlü ve anlamlı olduğunu göstermektedir. Ayrıca, serbest zaman doymu değişkeninin t değeri ( $t = 13,410$ ), bu ilişkinin istatistiksel anlamlılığını desteklemektedir. Serbest Zaman Doymu değişkenine ait katsayının pozitif olması, bu değişkenin artışının mental iyi oluş düzeyini olumlu yönde etkilediğini göstermektedir. Bu bulgu, serbest zaman doyumunun bireylerin mental iyi oluşunu güçlendiren önemli bir faktör olduğunu teyit etmektedir.

**Tablo 4.** Hizmet Kalitesi Algısının Mental İyi Oluş Üzerindeki Etkisi

Model	Standartlaştırılmamış Katsayılar (B)	Standart Hata	Standartlaştırılmış Katsayılar (Beta)	t	Anlamlılık (Sig.)
(Sabit)	1,522	,156	-	9,757	,000
Hizmet Kalitesi	,610	,040	,615	15,287	,000

**Bağımlı Değişken:** Mental İyi Oluş

Tablo 4, hizmet kalitesi algısının mental iyi oluş üzerindeki etkisini değerlendiren regresyon modelinin sonuçlarını göstermektedir. Analiz sonuçlarına göre, hizmet kalitesi bağımsız değişkeninin mental iyi oluş üzerindeki etkisi anlamlıdır ( $B = ,610$ ,  $p < 0,001$ ). Standartlaştırılmış katsayı (Beta = ,615), hizmet kalitesi algısının mental iyi oluş üzerindeki pozitif yönlü ve güçlü bir etkisini ortaya koymaktadır. Ayrıca, hizmet kalitesi değişkeninin t değeri ( $t = 15,287$ ), bu ilişkinin istatistiksel olarak oldukça anlamlı olduğunu desteklemektedir. Sabit terim ( $B = 1,522$ ,  $p < 0,001$ ), hizmet kalitesi algısı sıfır olduğunda bile mental iyi oluş düzeyinin temel bir değere sahip olduğunu ifade etmektedir. Bu sonuçlar, hizmet kalitesinin bireylerin mental iyi oluş düzeyini artırmada önemli bir rol oynadığını ve pozitif bir ilişki olduğunu açıkça göstermektedir. Özetle, hizmet kalitesindeki artışlar, bireylerin mental iyi oluş düzeylerini önemli ölçüde iyileştirebilmektedir.

**Tablo 5.** Aracı Rolün Tespiti

Model	Standartlaştırılmamış Katsayılar (B)	Standart Hata	Standartlaştırılmış Katsayılar (Beta)	t	Anlamlılık (Sig.)
(Sabit)	1,014	,164	-	6,181	,000
Hizmet Kalitesi	,432	,045	,435	9,508	,000
Serbest Zaman Doymu	,326	,046	,321	7,008	,000

**Bağımlı Değişken:** Mental İyi Oluş

Tablo 5, serbest zaman doyumu ve hizmet kalitesi algısının mental iyi oluş üzerindeki etkilerini ve hizmet kalitesinin serbest zaman doyumu ile mental iyi oluş arasındaki ilişkide bir aracı rol oynadığını ortaya koymaktadır. Regresyon analizine göre, hizmet kalitesi ve serbest zaman doyumu bağımsız değişkenler olarak ele alınmış, mental iyi oluş ise bağımlı değişken olarak tanımlanmıştır. Hizmet kalitesine ilişkin katsayı ( $B = ,432$ ,  $p < 0,001$ ), hizmet kalitesinin mental iyi oluş üzerinde pozitif ve istatistiksel olarak anlamlı bir etkisi olduğunu göstermektedir. Standartlaştırılmış katsayı ( $Beta = ,435$ ) bu ilişkinin güçlü olduğunu desteklemektedir. Benzer şekilde, serbest zaman doyumuna ilişkin katsayı ( $B = ,326$ ,  $p < 0,001$ ), serbest zaman doyumunun da mental iyi oluş üzerinde pozitif ve anlamlı bir etkiye sahip olduğunu ifade etmektedir. Standartlaştırılmış katsayı ( $Beta = ,321$ ) serbest zaman doyumunun mental iyi oluş üzerindeki katkısını desteklemektedir. Sabit terim ( $B = 1,014$ ,  $p < 0,001$ ), hizmet kalitesi ve serbest zaman doyumu sıfır olduğunda bile mental iyi oluşun temel bir değere sahip olduğunu göstermektedir. Bu bulgular, hizmet kalitesinin serbest zaman doyumu ile mental iyi oluş arasındaki ilişkide önemli bir aracı rol oynadığını ve hem hizmet kalitesinin hem de serbest zaman doyumunun mental iyi oluş üzerinde doğrudan etkili olduğunu teyit etmektedir.

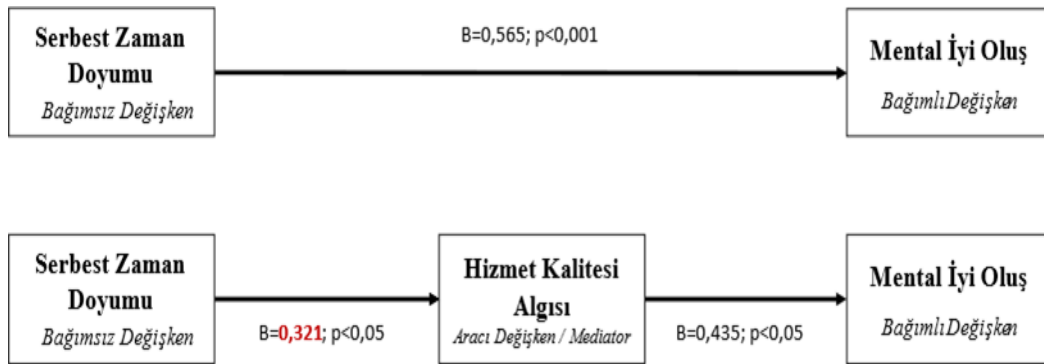

Şekil 2. Aracı Değişkenin Etkisi

Mediatör analizi sonuçları, serbest zaman doyumu ve hizmet kalitesi algısının mental iyi oluş üzerindeki etkilerini ve hizmet kalitesinin serbest zaman doyumu ile mental iyi oluş arasındaki ilişkide bir aracı rol oynadığını ortaya koymaktadır. Analize göre serbest zaman doyumunun mental iyi oluş üzerinde pozitif bir etkisi olduğu doğrulanmıştır. Analiz sonuçları, serbest zaman doyumunun artmasıyla mental iyi oluşun da artış gösterdiğini ortaya koymaktadır. Bu durum, serbest zamanın bireylerin ruh sağlığına önemli bir katkı sağladığını ve mental iyi oluşu güçlendirdiğini göstermektedir. Hizmet kalitesi algısının mental iyi oluş üzerinde pozitif bir etkisi olduğu da belirlenmiştir. Bulgular, hizmet kalitesinin algılanan artışının, bireylerin ruh sağlığını olumlu yönde etkilediğini ortaya koymaktadır. Hizmet kalitesi algısı yükseldikçe, bireylerin mental iyi oluş düzeylerinin de olumlu yönde etkilendiği gözlemlenmiştir. Hizmet kalitesi algısı, serbest zaman doyumu ile mental iyi oluş arasındaki ilişkide aracı bir rol üstlenmektedir. Bulgular, hizmet kalitesinin artışının, serbest zaman doyumu üzerinden zincirleme bir etki yaratarak mental iyi oluşu artırdığını göstermektedir. Bu sonuç, hizmet kalitesindeki artışın yalnızca doğrudan bir etki yaratmadığını, aynı zamanda serbest zaman doyumunu artırarak dolaylı bir etki de sağladığını ortaya koymaktadır. Özellikle, hizmet kalitesi algısının artmasıyla birlikte serbest zaman doyumunun artması ve ardından mental iyi oluşun güçlenmesi şeklinde bir süreç söz konusudur. Bulgular, hizmet sunumunda ve kullanıcı deneyiminde gerçekleştirilen iyileştirmelerin bireylerin ruh sağlığını olumlu yönde etkileyebileceğini ve serbest zamanın bu süreçte kritik bir role sahip olduğunu göstermektedir. Bu nedenle, hizmet kalitesi ve serbest zaman doyumunun artırılması, bireylerin genel yaşam kalitesini ve mental iyi oluş düzeyini yükseltebilmek adına önemli stratejik unsurlar olarak değerlendirilmektedir.

### 4.3. Hipotezlerin Durumu

Yapılan analizler sonucunda hipotezlerin durumu şöyledir:

**Tablo 6.** Hipotezlerin Durumu

No	Hipotezler	Test	Anlamlılık Değeri (p)	Yorum	Sonuç
H1	Serbest zaman doyumunun mental iyi oluş üzerine anlamlı etkisi vardır.	Regresyon	0,00	$p < 0,05$ olduğundan hipotez kabul edilmiştir.	Kabul
H1.1	Serbest zaman doyumunun mental iyi oluş üzerindeki etkisinde hizmet kalite algısının aracı (mediator) etkisi vardır.	Mediatör	0,00	$p < 0,05$ olduğundan hipotez kabul edilmiştir.	Kabul
H2	Serbest zaman doyumunun hizmet kalite algısı üzerine anlamlı etkisi vardır.	Regresyon	0,00	$p < 0,05$ olduğundan hipotez kabul edilmiştir.	Kabul
H3	Hizmet kalite algısının mental iyi oluş üzerine anlamlı etkisi vardır.	Regresyon	0,00	$p < 0,05$ olduğundan hipotez kabul edilmiştir.	Kabul

### TARTIŞMA VE SONUÇ

Bu araştırma, spor işletmelerinden hizmet alan bireylerin serbest zaman doyumunu ile mental iyi oluşları arasındaki ilişkide hizmet kalitesi algısının düzenleyici rolünü kapsamlı bir şekilde incelemektedir. Araştırma sonuçları, hem serbest zaman doyumunun hem de hizmet kalitesi algısının mental iyi oluş üzerinde anlamlı ve pozitif etkiler yarattığını açıkça göstermektedir. Ayrıca, hizmet kalitesinin serbest zaman doyumunu ile mental iyi oluş arasındaki ilişkide aracı bir rol oynadığı belirlenmiştir. Bu bulgular, spor işletmelerinin sunduğu hizmetlerin bireylerin ruhsal ve genel yaşam kalitesine olan etkisini vurgulamakta ve bu işletmelerin bireylerin yaşamlarını olumlu yönde şekillendirme potansiyelini ortaya koymaktadır.

Serbest zaman doyumunun bireylerin ruhsal sağlıkları üzerindeki olumlu etkisi, bu araştırmanın temel bulgularından biridir. Araştırma, bireylerin serbest zamanlarını doyurucu etkinliklerle geçirmelerinin, onların ruhsal sağlıklarını güçlendiren önemli bir unsur olduğunu göstermektedir. Ragheb ve Beard (1982) ile Kyle ve arkadaşlarının (2007) çalışmalarında da serbest zaman doyumunun bireylerin yaşam kalitesi üzerindeki etkisi vurgulanmıştır. Serbest zaman doyumunu, bireylerin bireysel gelişimlerini destekleyen, stres yönetimini kolaylaştıran ve sosyal bağlantılar kurma süreçlerini iyileştiren bir faktör olarak öne çıkmaktadır. Özellikle spor temelli serbest zaman etkinlikleri, bu ilişkinin daha belirgin olduğu bir alan olarak dikkat çekmektedir. Sporun sadece fiziksel sağlık değil, aynı zamanda ruhsal sağlık ve yaşam tatmini açısından da önemli bir katkı sunduğu bu çalışmayla bir kez daha doğrulanmıştır.

Hizmet kalitesi algısının mental iyi oluş üzerindeki etkisi, bireylerin hizmet deneyimlerinin ruhsal sağlıklarına katkısını net bir şekilde ortaya koymaktadır. Zeithaml ve Bitner (1996), hizmet kalitesinin müşteri memnuniyeti üzerindeki etkisini vurgulamış ve bu çalışmada hizmet kalitesinin bireylerin ruhsal sağlıklarına yönelik genişletilmiş bir etkisi olduğu belirlenmiştir. Hizmet kalitesinin artması, bireylerin yaşam memnuniyeti ve mental iyi oluşlarında belirgin bir artışa yol açmaktadır. Özellikle spor tesislerindeki fiziksel altyapının kalitesi, personelin yeterliliği ve genel hizmet standartları, bireylerin spor deneyimlerini olumlu yönde etkileyerek onların ruhsal sağlıklarını desteklemektedir.

Hizmet kalitesinin serbest zaman doyumunu ile mental iyi oluş arasındaki ilişkideki düzenleyici rolü, bu araştırmanın en dikkat çekici bulgularından biridir. Baron ve Kenny'nin (1986) mediatör analizine ilişkin teorik çerçevesi doğrultusunda, hizmet kalitesinin serbest zaman doyumunu artırarak mental iyi oluşu dolaylı olarak desteklediği görülmüştür. Bu durum, hizmet kalitesinin yalnızca bireylerin memnuniyet düzeylerini artırmakla kalmayıp, aynı zamanda serbest zaman deneyimlerini daha tatmin edici hale getirdiğini göstermektedir. Aktaş (2020) ve Demirci ve Yılmaz'ın (2022) çalışmaları da hizmet kalitesinin bireylerin serbest zaman deneyimlerini olumlu şekilde şekillendirdiğini ve bu sürecin mental iyi oluş üzerinde dolaylı bir etkisi olduğunu doğrulamaktadır.

Araştırmada elde edilen sonuçlar, literatürdeki diğer çalışmalarla tutarlıdır. Örneğin, Koca ve Bulut'un (2023) serbest zaman etkinliklerinin yaşam kalitesine olan katkılarını inceleyen çalışması, bu araştırmanın bulgularıyla örtüşmektedir. Yıldız ve Karagün (2021) tarafından yapılan engelli sporcular üzerine bir araştırma ise serbest zaman etkinliklerine katılımın ruhsal sağlık üzerindeki olumlu etkisini ortaya koymuştur. Erdoğan ve Şahin'in (2022) yağlı güreş sporcuları üzerindeki çalışması, spor etkinliklerinin bireylerin mutluluk ve yaşam tatmini üzerindeki etkisini vurgulamış ve bu araştırmanın hizmet kalitesine ilişkin sonuçlarını desteklemiştir.

Hizmet kalitesi algısının artmasıyla serbest zaman doyumunun yükseldiği ve bunun sonucunda mental iyi oluşun güçlendiği bir zincirleme etki mekanizması dikkat çekmektedir. Bu sonuç, hizmet kalitesindeki iyileştirmelerin yalnızca bireylerin ruhsal sağlıklarını doğrudan desteklemekle kalmayıp, aynı zamanda serbest zaman etkinliklerinin olumlu etkilerini artırarak dolaylı katkılar sağladığını göstermektedir. Literatürdeki diğer çalışmalarla kıyaslandığında, bu araştırma serbest zaman doyumunu ve hizmet kalitesi algısının bireylerin yaşam kalitesi ve mental iyi oluşlarını artırmadaki stratejik önemini bir kez daha doğrulamaktadır.

Araştırma sonuçları, spor işletmelerinin bireylerin ruhsal sağlıklarını destekleme potansiyelini vurgulamakta ve bu işletmelerin toplum refahına olan katkısını öne çıkarmaktadır. Spor tesislerinde sunulan hizmetlerin fiziksel, sosyal ve estetik boyutlarının geliştirilmesi, bireylerin serbest zaman deneyimlerini daha tatmin edici hale getirebilir. Hizmet kalitesinin artırılmasına yönelik yenilikçi yaklaşımlar, bireylerin ruhsal sağlıklarını destekleyerek toplum sağlığına katkıda bulunacaktır. Bu bağlamda, spor işletmelerinin müşteri deneyimlerini iyileştirme çabaları, bireysel düzeyde daha tatmin edici yaşamlar ve toplumsal düzeyde daha yüksek refah seviyeleri için kritik öneme sahiptir.

Bu araştırma, spor işletmelerinin bireylerin serbest zaman doyumunu, mental iyi oluş ve hizmet kalitesi algısını şekillendiren etkilerini vurgulamaktadır. Literatüre sağladığı katkılarla birlikte, bu çalışma gelecekteki araştırmalara spor dalları, demografik gruplar ve hizmet türleri bağlamında daha ayrıntılı analizler için bir temel oluşturmaktadır. Özellikle, hizmet kalitesi ile serbest zaman doyumunu arasındaki ilişkiyi anlamaya yönelik araştırmaların geliştirilmesi, bireylerin yaşam kalitesini artıracak yenilikçi hizmet modellerinin tasarlanmasına katkı sağlayacaktır.

## KAYNAKÇA

Aktaş, E. (2020). Spor merkezlerine üye bireylerin serbest zaman doyumunu ile mental iyi oluş arasındaki ilişki [Yüksek lisans tezi]. İstanbul Gelişim Üniversitesi. Retrieved from <https://avesis.gelisim.edu.tr>

Ardahan, F., & Lapa, T. Y. (2010). Üniversite öğrencilerinin serbest zaman tatmin düzeylerinin cinsiyete ve gelire göre incelenmesi. *Spor Bilimleri Dergisi*, 21(4), 129-136.

Baron, R. M., & Kenny, D. A. (1986). The moderator-mediator variable distinction in social psychological research: Conceptual, strategic, and statistical considerations. *Journal of Personality and Social Psychology*, 51(6), 1173-1182. <https://doi.org/10.1037/0022-3514.51.6.1173>

Beard, J. G., & Ragheb, M. G. (1982). Measuring leisure satisfaction. *Journal of Leisure Research*, 12(1), 20-33.

Beatson, A., Lings, I., & Gudergan, S. (2008). Employee behavior and relationship quality: Impact on customers. *The Service Industries Journal*, 28(2), 211-223.

Bettencourt, L. A., & Gwinner, K. (1996). Customization of the service experience: The role of the frontline employee. *International Journal of Service Industry Management*, 7(2), 3-20.

Beyhan, Y., & Taş, V. (2019). Mental sağlık ve beslenme. *Zeugma Health Research*, 1(1), 30-35.

Bowen, D. E. (1986). Managing customers as human resources in service organizations. *Human Resources Management*, 25, 371-383.



- Busfield, J. (2011). *Mental illness*. Cambridge: Polity.
- Çavuşoğlu, S. B. (2011). Spor ürünlerinin tercih edilme nedenleri ve marka seçimi. *AJIT-e: Academic Journal of Information Technology*, 2(3), 1–12.
- Choi, S. H., & Yoo, Y. J. (2017). Leisure attitude and satisfaction with leisure and life: Proposing leisure prioritization and justification. *World Leisure Journal*, 59(2), 140–155.
- Cizmeci, E. (2015). Yeni medya ve serbest zaman. *İletişim Çalışmaları Dergisi*, 81, 99.
- Czepiel, J. A. (1990). Service encounters and service relationships: Implications for research. *Journal of Business Research*, 20, 13–21.
- Demirci, S., & Yılmaz, A. (2022). Boş zaman doyumunu ve mental iyi oluş: Engelli sporcuların ailelerine yönelik bir araştırma. *Sosyal Bilimler Araştırma Dergisi*, 12(2), 45–60. Retrieved from <https://dergipark.org.tr>
- Erdoğan, F., & Şahin, H. (2022). Yağlı güreş sporcularının serbest zaman doyumları ile mutluluk düzeyleri ilişkisinin incelenmesi. *Spor ve Sağlık Araştırmaları Dergisi*, 4(3), 105–119. Retrieved from <https://academia.edu>
- Ekmekçi, A., Ekmekçi, R., & İrmiş, A. (2013). Küreselleşme ve spor endüstrisi. *Pamukkale Journal of Sport Sciences*, 4(1), 91–117.
- Haworth, J. T. (1997). *Work, leisure and well-being*. London: Routledge.
- HEA (Health Education Authority). (1997). *Mental health promotion: A quality framework*. London: HEA.
- Hribernik, J., & Mussap, A. J. (2010). Leisure satisfaction and subjective wellbeing. *Annals of Leisure Research*, 13(4), 701–708.
- Iso-Ahola, S. E. (1997). A psychological analysis of leisure and health. In J. T. Haworth (Ed.), *Work, leisure and well-being* (pp. 131–144). London: Routledge.
- Iso-Ahola, S. E., Allen, J. R., & Buttmer, K. J. (1982). Experience-related factors as determinants of leisure satisfaction. *Scandinavian Journal of Psychology*, 23(1), 141–146.
- Karakullukçu, Ö. F., Dönem, T. Ö., Dönemi, T. İ. C. İ., Kurumu, T. S., Dönemi, B. T. G. M., Durum, T. S. T. M., & Düzenlemeler, S. Y. Y. D. Y. (2008). Spor yönetiminde son gelişmeler. *Beden Eğitimi ve Spor Dergisi*, 1(1), 1–17.
- Kyle, G., Absher, J., Norman, W., Hammitt, W., & Jodice, L. (2007). A modified involvement scale. *Leisure Studies*, 26(4), 399–427.
- Lloyd, K. M., & Auld, C. J. (2002). The role of leisure in determining quality of life: Issues of content and measurement. *Social Indicators Research*, 57(1), 43–71.
- Manderscheid, R. W., Ryff, C. D., Freeman, E. J., McKnight-Eily, L. R., Dhingra, S., & Strine, T. W. (2010). Evolving definitions of mental illness and wellness. *Preventing Chronic Disease*, 7(1).
- MHF (Mental Health Foundation). (2008). *What works for you?* London: MHF.
- Mil, H., & Şanlı, S. (2015). Sporda şiddet ve medya etkisi: Bir maçın analizi. *Elektronik Sosyal Bilimler Dergisi*, 14(55), 231–247.
- Neuman, W. L. (2011). *Social Research Methods: Qualitative and Quantitative Approaches* (7th ed.). Boston: Pearson Education.
- Orunbayev, A. (2023). Globalization and sports industry. *American Journal of Social Sciences and Humanity Research*, 3(11), 164–182.

- Parasuraman, A., Zeithaml, V. A., & Berry, L. L. (1988). SERVQUAL: A multiple-item scale for measuring consumer perceptions of service quality. *Journal of Retailing*, 64(1), 12–40.
- Powers, S. I., Hauser, S. T., & Kilner, L. A. (1989). Adolescent mental health. *American Psychologist*, 44(2), 200.
- Prince, M., Patel, V., Saxena, S., Maj, M., Maselko, J., Phillips, M. R., & Rahman, A. (2007). No health without mental health. *The Lancet*, 370(9590), 859–877.
- Ramazanoğlu, F., & Öcalan, M. (2005). Spor işletmelerinde işletmecilik ve personel yönetimi anlayışı. *Fırat Üniversitesi Doğu Araştırmaları Dergisi*, 4(1), 36–40.
- Ragheb, M. G., & Beard, J. G. (1982). Measuring leisure attitude. *Journal of Leisure Research*, 14(2), 155–167.
- Ramseook-Munhurrun, P., Lukea-Bhiwajee, S. D., & Naidoo, P. (2010). Service quality in the public service. *International Journal of Management and Marketing Research*, 3(1), 37–50.
- Schneider, B., & Bowen, D. (1985). Employee and customer perceptions of services in banks: Replication and extension. *Journal of Applied Psychology*, 70, 423–433.
- SHEPS (Society for Health Education and Promotion Specialists). (1997). *Ten elements of mental health, its promotion and demotion: Implications for practice*. London: SHEPS.
- Surprenant, C. F., & Solomon, M. R. (1987). Predictability and personalization in the service encounter. *Journal of Marketing*, 51, 86–96.
- Yıldız, M., & Karagün, E. (2021). Engelli sporcularda psikolojik iyi oluş ve serbest zaman doyumunu arasındaki ilişki. *Engelsiz Yaşam Dergisi*, 6(2), 60–75. Retrieved from <https://dergipark.org.tr>
- Zeithaml, V. A., & Bitner, M. J. (1996). *Services marketing: Integrating customer focus across the firm*. McGraw-Hill Education.
- Zeithaml, V. A., Parasuraman, A., & Berry, L. L. (1990). *Delivering quality service*. The Free Press

**EXTENDED ABSTRACT**  
**GENİŞLETİLMİŞ ÖZET****EXAMINING THE REGULATORY ROLE OF PERCEIVED SERVICE QUALITY IN THE  
RELATIONSHIP BETWEEN LEISURE SATISFACTION AND MENTAL WELL-BEING OF  
INDIVIDUALS RECEIVING SERVICES FROM SPORTS FACILITIES****Introduction and Research Purpose**

This study aims to comprehensively examine the moderating role of perceived service quality in the relationship between leisure satisfaction and mental well-being among individuals receiving services from sports enterprises. Understanding the positive relationship between leisure satisfaction and mental well-being is crucial for developing policies that support individuals' mental and physical health. The study evaluates the impact of service quality provided by sports facilities on individuals' overall quality of life, aiming to discuss ways to improve service standards in the sports industry.

**Literature Review:** Sports have historically been recognized not only as physical activities but also as an area supporting individuals' psychological and social health. Leisure refers to the freedom of engaging in activities outside of work, emerging as a critical factor in enhancing individuals' mental well-being. Mental well-being, which represents emotional and social equilibrium, is closely associated with physical health. Service quality refers to the perceived standards of services received from sports facilities and is one of the core elements of customer satisfaction. This study evaluates the impact of service quality offered by sports facilities on leisure satisfaction and mental well-being within a theoretical framework.

**Methodology and Findings:** The study involved 386 individuals living in Istanbul who regularly use sports facilities. Quantitative methods were employed to measure leisure satisfaction, mental well-being, and perceived service quality using valid and reliable scales. Analyses were conducted using SPSS, including correlation, regression, and mediator analyses.

The findings revealed the following:

1. Leisure satisfaction has a positive and significant effect on mental well-being ( $\beta = 0.565$ ,  $p < 0.001$ ).
2. Perceived service quality has a direct positive effect on mental well-being ( $\beta = 0.615$ ,  $p < 0.001$ ).
3. Perceived service quality acts as a moderator in the relationship between leisure satisfaction and mental well-being. An increase in service quality enhances leisure satisfaction, which, in turn, positively influences mental well-being.

**Conclusions and Recommendations:** The study highlights the significant positive effects of improving service quality on leisure satisfaction and mental well-being. The findings indicate that enhancing the services provided by sports facilities not only increases customer satisfaction but also contributes to the overall quality of life for individuals. Innovative strategies to improve service quality can help individuals utilize their leisure time more effectively, thus supporting overall societal well-being.

**Recommendations:**

1. Improving Service Standards in Sports Facilities: Employee training and physical infrastructure upgrades can effectively enhance service quality.
2. Policy Development: Public policies that support the positive impact of sports on mental health can be established.
3. Future Research: Studies exploring differences in leisure satisfaction and perceived service quality across various demographic groups and sports types can be conducted.

This study contributes to the literature by shedding light on strategies for enhancing customer satisfaction in sports facilities. While proposing new approaches for improving service quality in the sports sector, the research also emphasizes its potential to improve individuals' mental and physical health.

## KATKI ORANI BEYANI VE ÇIKAR ÇATIŞMASI BİLDİRİMİ

<b>Sorumlu Yazar</b> <i>Responsible/Corresponding Author</i>	AHMET SÜNGERİÇLİOĞLU			
<b>Makalenin Başlığı</b> <i>Title of Manuscript</i>	SERBEST ZAMAN DOYUMU İLE MENTAL İYİ OLUŞ İLİŞKİSİNDE HİZMET KALİTESİ ALGISININ DÜZENLEYİCİ ROLÜNÜN İNCELENMESİ: SPOR İŞLETMELERİ ÖRNEĞİ			
<b>Tarih</b> <i>Date</i>	31.10.2024			
<b>Makalenin türü (Araştırma makalesi, Derleme vb.)</b> <i>Manuscript Type (Research Article, Review etc.)</i>	Araştırma Makalesi			
<b>Yazarların Listesi / List of Authors</b>				
<b>Sıra No</b>	<b>Adı-Soyadı</b> <i>Name - Surname</i>	<b>Katkı Oranı</b> <i>Author Contributions</i>	<b>Çıkar Çatışması</b> <i>Conflicts of Interest</i>	<b>Destek ve Teşekkür (Varsa)</b> <i>Support and Acknowledgment</i>
1	AHMET SÜNGERİÇLİOĞLU	%100	-	-

## ARAŞTIRMA MAKALESİ / RESEARCH ARTICLE

DOI: 10.52122/nisantasisbd.1585289

L.T. HOBHOUSE PERSPEKTİFİNDEN SOSYAL LİBERALİZMDE DEVLET-  
BİREY İLİŞKİLERİ

Doç. Dr. Eray ACAR\*

\* Dumlupınar Üniversitesi, İİBF, Kamu Yönetimi Bölümü

e-posta: eray.acar@dpu.edu.tr

ORCID 0000-0002-5375-7555

## ÖZET

Sosyal liberalizm, toplumların gelişiminde önemli bir etkiye sahiptir ve bireylerin özgürlüğü ile eşitliği üzerine yoğunlaşmaktadır. Bu doğrultuda, Leonard Trelawny Hobhouse'un fikirleri sosyal liberalizmin temel değerleri arasındadır. Liberal gelenekten gelen Hobhouse, bireylerin ekonomik özgürlüğün yanı sıra sosyal haklara da sahip olması gerektiğini belirtir. Toplumsal iyilik durumunun bireylerin refahıyla doğrudan bağlantılı olduğunu öne sürer. Bu görüşler, modern devletin rolünün sadece yasalarla sınırlı kalmayıp, sosyal dengeleri de gözetmesi gerektiğini ortaya koyar. Sosyal liberalizmi savunarak klasik liberalizmin eksik kalan toplumsal boyutunu önceleyen Hobhouse'a göre; sosyal liberalizm anlayışı, bireylerin potansiyellerini gerçekleştirmelerine izin verirken, adil bir toplum yapısının da oluşturulmasına katkı sağlar. Özellikle günümüzün liberal kapitalist sistemlerinin ortaya çıkardığı sosyal dengesizlik, yoksulluk ve refahın adil paylaşılmasına ilişkin problemlerin giderilmesine yönelik çözüm arayışlarında tekrar gündeme gelen sosyal liberalizm bu çalışmada, Hobhouse'un sosyal liberalizmiyle ilgili temel fikirlerini incelenmesi ve bu düşüncenin günümüzdeki yansımaları ele alınmaya çalışılmıştır.

**Anahtar Kelimeler:** Liberalizm, Sosyal Liberalizm, Hobhouse, Üçüncü yol**Jel Kodları:** H50, H73, H83STATE-INDIVIDUAL RELATIONSHIPS IN SOCIAL LIBERALISM FROM THE L.T.  
HOBHOUSE PERSPECTIVE

## ABSTRACT

Social liberalism has a significant impact on the development of societies and focuses on the freedom and equality of individuals. In this regard, Leonard Trelawny Hobhouse's ideas are among the core values of social liberalism. Coming from the liberal tradition, Hobhouse states that individuals should have social rights as well as economic freedom. It suggests that social well-being is directly linked to the well-being of individuals. These views reveal that the role of the modern state should not only be limited to laws, but also take care of social balances. According to Hobhouse, who prioritizes the missing social dimension of classical liberalism by advocating social liberalism; While the understanding of social liberalism allows individuals to realize their potential, it also contributes to the creation of a fair social structure. In this study, social liberalism, which has come to the fore again in the search for solutions to the problems of social imbalance, poverty and fair sharing of wealth caused by today's liberal capitalist systems, has been tried to examine the basic ideas of Hobhouse's social liberalism and the reflections of this idea today.

**Keywords:** Liberalism, Social Liberalism, Hobhouse, Third Way**Jel Codes:** H50, H73, H83**Geliş Tarihi/Received:** 14.11.2024**Kabul Tarihi/Accepted:** 12.12.2024**Yayın Tarihi/Printed Date:** 31.12.2024**Kaynak Gösterme:** Acar, E. (2024). "L.T. Hobhouse Perspektifinden Sosyal Liberalizmde Devlet-Birey İlişkileri". *İstanbul Nişantaşı Üniversitesi Sosyal Bilimler Dergisi*, 2(12) 823-833.

## GİRİŞ

Sosyal liberalizm, bireysel özgürlüklerin ve toplumsal adaletin bir bütün olarak sağlanmasına odaklanarak, piyasa ekonomik sistemlerinin sınırlarını aşmayı hedefler. Özellikle, eşit fırsatlar yaratılması ve sosyal politikaların güçlendirilmesi, sosyal liberalizmin merkezinde yer almaktadır. Bu yaklaşım, bireylerin ekonomik ve sosyal eşitsizliklere karşı korunması gerektiği inancını taşır ve devletin bu amaç doğrultusunda aktif bir rol alması gerektiğini savunur. Ücretsiz eğitim, sağlık hizmetleri ve sosyal güvenlik gibi unsurlar sosyal liberalizmin temel taşlarından ve sosyal bütünleşmeyi destekleyici bir işlev görür. Sonuç olarak, sosyal liberalizm, bireylerin özgürlüklerini geliştirirken, bu özgürlüklerin sosyal bir bağlamda nasıl anlam kazandığına dair derinlemesine bir analiz sunmayı gerektirir. Bu bağlamda, sosyal liberalizmin günümüzdeki önemi, bireyler arası eşitliği sağlarken toplumsal yapıların reformasyonunu da içermektedir. Farklı düşünce sistemlerinin temel taşlarını oluşturan önemli filozoflar ve teorisyenler, sosyal liberalizmin gelişiminde anlamlı katkılarda bulunmuşlardır. Özellikle John Stuart Mill, T.H. Green, L.T. Hobhouse gibi düşünürlerin birey özgürlüğü üzerine yaptığı vurgular, sosyal liberalizmin birey merkezli yapısını güçlendirmiştir.

Toplumsal liberalleşmeye katkılarıyla bilinen Hobhouse'un düşünceleri birey ve toplum endeksli olarak, özgürlük, eşitlik ve toplumsal adalet metaforları üzerinden, çoğunlukla klasik liberalizmin bireyci yaklaşımının toplumsal yapı üzerindeki etkileri üzerinden eleştirel bağlamda şekillenmiş ve yeniden organize edilmiştir. Hobhouse'un sosyal liberalizmdeki temel ilkelerden biri, bireylerin sosyal ve ekonomik eşitliğinin sağlanması gerektiği görüşüdür. Bu anlayış, bireylerin özgürlüklerinin güvence altına alınmasını ve toplumsal adaletin sağlanmasını hedeflemekte, bireysel hakların korunmasına ek olarak, toplumsal sorumlulukların ve dayanışmanın önemine de işaret etmektedir. Günümüzde sosyal liberalizmin önemi, bireylerin toplumsal yaşamdaki eşitlik ve özgürlük anlayışına katkıda bulunmasından gelmektedir. Özellikle İngiltere'de Tony Blair döneminde deneyimlenmiş olan üçüncü yol yaklaşımının ortaya koyduğu tecrübeler de dikkate alınarak, liberal kapitalist sistem içerisinde toplumsal adalet, fırsat eşitliği, yoksullukla mücadele ve refahın artırılmasına yönelik politika arayışlarına bir alternatif sunma kapasitesine sahip olan sosyal liberal düşüncenin gün geçtikçe akademik ve politik çevreler tarafından daha yüksek sele dillendirilme olasılığı oldukça fazladır. Zira sosyal liberal düşüncenin ekonomik eşitsizliklerin artışı ve sosyal adalet arayışının yükseldiği bu dönemde, toplumsal sorunlara yenilikçi çözümler bulma kapasitesine sahip olduğunu söylemek yanlış olmayacaktır. Özellikle, insan hakları ve sosyal politikaların güçlenmesi, bireylerin özgürlüklerini koruyarak, demokratik katılımı teşvik eden bir zemin hazırlamaktadır. Bu bağlamda, sosyal liberalizm bireylerin refahını artırma ve toplumsal dayanışmayı destekleme görevine sahiptir ve modern toplumların karşılaştığı zorlukları aşmasında önemli bir rol oynamaktadır. Çalışmada özellikle literatür taraması yöntemi ile klasik liberalizmin ve neoliberal politikaların ortaya çıkardığı sorunlara bütüncül bir yaklaşımla, genelde sosyal liberalizmin özelde ise L.T. Hobhouse'un bakış açısıyla değinilmeye çalışılarak mevcut duruma yönelik tespitler ortaya konulmaya çalışılacaktır.

### 1. Hobhouse'un düşünce dünyasının öncülleri; J.S.Mill ve T.H. Green

Hobhouse'un sosyal liberalizme için düşüncelerinin oluşumunda John Stuart Mill önemli bir yere sahiptir. Zira Hobhouse'un deyimi ile Mill, zihnini sürekli taze tutan topluma ilişkin problem alanlarını tespit ve çözüm önerileri geliştirmeye kendini adanmış bir insandı. Mill özellikle, eşitlik, özgürlük, ahlak ve Etik üzerine yaptığı başyapıt niteliğindeki çalışmalar (*On Liberty*, *Faydacılık*, *Kadınların Köleleştirilmesi*) ile kendinden sonra gelen liberal düşünürlere çığır açmıştır (Hobhouse, 2019:69). Etik ve ahlaki değerlere sahip hoşgörülü bireylerin özgürlüklerinin korunmasında ve geliştirilmesinde devlete aktif sorumluluklar yükleyen Mill, devletlerin varlık süresinin bu görevlerini yerine getirmesine bağlı olduğunu ifade etmiştir (Şenel, 1998:24-25).

Thomas Hill Green; toplumsal ilişki ve özgürlük arasındaki ilişkiyi inceleyen ve özellikle pozitif özgürlük anlayışına yaptığı katkılar ile bilinen Green'in, Hobhouse'un fikirlerinin

olgunlaşmasında ciddi katkıları olmuştur. Bireyin biricik özgürlüğüne devlet de dâhil hiçbir müdahaleyi mazur göremeyen bir anlayışı ifade eden negatif özgürlüğün karşısında birey ve toplum yararına olmak kaydı ile özgürlüğü koruyan ve geliştiren, birey ve toplumun adaletli bir toplumsal ortamda refah içinde yaşayabilmesi için ilkeleri sınırları önceden belirlenmiş bir içerikte pratik devlet müdahalesini haklı/gerekli gören anlayış olarak pozitif özgürlük Green'in en çok üzerinde durduğu konu olmuştur.

Green, bir bireyin özgür sayılabilmesi yalnızca dış baskılardan kurtulmasına bağlı olmadığını, aynı zamanda kendi potansiyelini gerçekleştirebileceği fırsatlara sahip olması ile de yakından ilişkili olduğunu savunur. Bu da özgürlük kavramının içine çeşitli ideallerin dahil edilmesi gerektiğini ortaya çıkarmaktadır (Barry, 2018: 311-313). Ölümünden sonra yayınlanan "İradeye Uygulanan Farklı 'Özgürlük' ve İnsanın Ahlaki Gelişimi Üzerine" makalesi de dahil olmak üzere, Siyasi Yükümlülük İlkeleri ve "Liberal Mevzuat ve Sözleşme Özgürlüğü Dersi" adlı eserleri liberal gelenek içinde oldukça önemli kırılmalara ve tartışmalara yol açmıştır.

## 2. Klasik liberalizm ideolojisinin özgürlük bağlamında bireye yaklaşımı

Sosyal liberalizm, toplumu etkileyen dinamikler arasında yer alır ve bireylerin özgürlüklerini ön plana çıkarır. Aynı zamanda toplumsal refahı artırmak için çaba gösterir. Bu yaklaşım, yalnızca birey haklarının korunmasıyla kalmaz, ekonomik eşitsizliklerin azaltılması ve sosyal adaletin sağlanması hedeflerine de yöneliktir. Hobhouse'ın fikirleri, sosyal liberalizmin bu yönlerini derinlemesine inceleyerek, bireylerin potansiyelini gerçekleştirebilmeleri için gerekli sosyal şartların sağlanmasını savunur. Bu anlayış, devletin rolünü aktif bir denetleyici ve destekleyici olarak tanımlar ve bireylerin toplumsal katılımını artırmayı amaçlar. Sonuçta, sosyal liberalizm; bireysel özgürlük ve sosyal sorumluluk arasında bir denge kurmayı hedefleyen ve toplumun bütünlüğünü korumaya yönelik bir yaklaşım olarak ortaya çıkar. Liberal ideolojiden kopmadan ancak klasik liberal anlayışın biricik olarak kabul ettiği ve yücelttiği birey ve özgürlüklerine yoğunlaşmanın ortaya çıkardığı sosyal adalet ve sosyal refah beklentisini öne çıkarmaya çalışan Hobhouse ve sosyal liberaller düşünce kurgularını Klasik liberalizmin birey ve özgürlük konusundaki prensipleri üzerinden geliştirmişlerdir. Sosyal liberal düşüncenin ve özelde Hobhouse'un fikirlerinin ontolojik ve ahlaki temellerinin daha iyi anlaşılması için klasik liberalizmin temel birey ve özgürlük prensiplerine çalışmanın bu bölümünde kısaca yer verilmesi uygun olacaktır.

Liberalizm, 17. yüzyıldan itibaren Batı dünyasında gelişen ve bireysel özgürlüğü merkezine alan bir siyasi ve toplumsal düşünce akımıdır. Bu ideolojinin temelinde bireyin hak ve özgürlüklerinin korunması ve toplumda bireyin bağımsız bir şekilde var olabilmesi için devletin sınırlı bir güce sahip olması gerektiği fikri yatar.

Klasik liberalizm olarak da bilinen Locke'un fikirlerinin temellendirdiği ideolojik yaklaşımda başlıca ilkeler olarak aşağıdakiler sıralanabilir:

### • Özgürlük anlayışı

Liberalizmde özgürlük, en temelde "negatif özgürlük" yani dış baskıdan arınmışlık olarak tanımlanır. Negatif özgürlük, bireyin başkalarının veya devletin müdahalesi olmadan kendi kararlarını alabilme ve hayatını kendi istediği biçimde şekillendirebilme hakkını ifade eder. Bireysel-Toplumsal, İçsel-Dışsal, amaçsal-araçsal, Pozitif-Negatif gibi farklı ontolojik açıklamalar ile ifade edilebilen tür çeşitliliğini gördüğümüz liberalizmin özgürlük anlayışlarında aslanan bu özgürlüklerin birey ve dolayısı ile toplumun doğasına uygun olarak korunup geliştirilmesi ve ideal bir düzen için devlet -özgürlük ikileminden özgürlüğü tercih konusu dahi yapmamaktadır. Klasik liberaller Birey ve özgürlüğü birbirinden ayırt etmemiş, özellikle ekonomik alan da iki temel özgürlüğe işaret etmişlerdir: Sosyal liberalizmin temellerinde bireyin ekonomik özgürlüğüne ve özel mülkiyetinin sahipliği ve korunmasına ilişkin değerler yatar. Birbirlerinden farklı nitelikler ve becerilere sahip bireylerin serbest rekabet halinde bu özgürlüklerini geliştirebilmelerine imkân sağlanması esastır (Özel, 1994: 17).

### • Devletin Sınırlı Rolü ve Anayasacılık

Liberalizm, bireyin özgürlüğünü korumak için devletin sınırlı bir rol üstlenmesi gerektiğini savunur. Jandarma devlet ya da minimal devlet olarak da adlandırılan bu sistemde devlet, bireyin özgürlük alanına müdahalede bulunmamalı, yalnızca bireyler arasındaki hak ihlallerini

önlemek için sınırlı bir görev üstlenmelidir. Bireysel özgürlüklerin ve toplumsal rızanın temel alınması gerektiğine inanır. İktidarın yozlaştırıcı bir etkisi olduğunu ve mutlak iktidarın kaçınılmaz olarak yozlaşmaya yol açacağını savunur; bu nedenle iktidarın sınırlandırılması gerektiğine inanır. Locke'un ifadesiyle, "devlet, gücünü keyfi bir şekilde değil, toplumun barışı, güvenliği ve refahını hedefleyen, halkın aşına olduğu kurallar çerçevesinde objektif ve hakkaniyetli bir biçimde kullanmak zorundadır. Liberal devletin sınırlandırılmasında kullanılan başka bir araç da anayasal yönetim ya da anayasacılıktır. Anayasacılık, keyfi iktidarın kısıtlanmasını ve sınırlı bir devlet yapısının kurulmasını amaçlayan kurumsal bir sistem ve ilke bütünüdür. Amacı, siyasi iktidarı hukuki çerçevede sınırlandırarak liberal devletin işleyişini sağlamaktır (Kukathas, Lovell, & Maley, 1990: 34). Bu anlayışta, devletin bireylerin yaşamına müdahalesi kısıtlanmalı; bireylerin ise devletin ya da diğer bireylerin müdahale edemeyeceği özel bir alanı bulunmalıdır. Mülkiyet hakkı ise bireylerin yaşam ve özgürlük haklarının yalnızca teoride kalmasını engelleyip somut bir anlam kazanabilmesi için vazgeçilmez bir haktır. Bu haklar geçerli ve uygulanır durumdaysa, düzen "kendiliğinden düzen" haline gelecektir (Albertini-Pecherand Poujet, 1995: 15). Liberaller açısından, bireysel ilişkileri düzenleyecek genel kuralların devletten bağımsız şekilde gelişmiş olması ve devlet yetkilerinin anayasa tarafından kısıtlanması dolayısı ile, minimal yetkilere sahip olacağını bu durumun birey özgürlükleri için problem teşkil etmeyeceğini düşünmektedirler (Taner, 2013:227).

- **Bireycilik**

Liberal ideoloji, bireyci bir dünya görüşüne dayanır. Bireycilik, bireyin öncelikli olduğunu ve bireysel hakların toplumun veya kolektif yapıların çıkarlarından önce geldiğini vurgular. Bu düşünceye göre, bireyin özgürlüğü, onun kimliği, değerleri ve inançları üzerinde serbestçe karar verebilme yeteneğine dayanır. Klasik liberal felsefede, genellikle bireylere ontolojik, epistemolojik, metodolojik ve aksiyolojik olarak önceleyip biricikleştiren ve somut gerçekliğin ön planda olduğu bir düşünce vardır. Burada, en yüksek ve en temel varlık olarak görülen değer bireydir. Bireyin varoluşunun sebebi başka bir neden ya da diğerleri değil, sadece kendisidir. Bireyi içsel bir varlık olarak kabul eden bu felsefi yaklaşımın ontolojik yansıması, bireycilik olarak tanımlanır. (Karaçay Çakmak, 2008: 5). Liberal düşünce, bireyi bir yandan özgürlük ve bağımsızlık arayışında merkeze alırken, diğer yandan da bireylerin kendi özgürlüklerini kullanırken başkalarının özgürlüklerine zarar vermemesi gerektiğini vurgular. Bu nedenle, liberalizmde özgürlük anlayışı, yalnızca bireyin devletten bağımsız hareket etmesini sağlamakla kalmaz; aynı zamanda bireyler arasındaki hakların korunması için sınırlandırmaların da önemli olduğunu belirtir

- **Piyasa serbestisi**

Klasik Liberal öğretilerde, serbest piyasa ekonomisi ve piyasa özgürlüğü ne yapılan vurgu ve verilen önem oldukça güçlüdür. Bu argümanın kökeninde, piyasa ekonomisi ile bireysel özgürlüklerin birbirine içkin ve tamamlayıcı kabul edilmesidir. Bu özgürlükler, bireyin tüketici rolünde ürün ve hizmetleri özgürce seçme hakkını ifade etmekten, diğer taraftan üretici rolünde müteşebbüs özgürlüğü, emek rolü açısından ise dilediği bir işi veya mesleği seçme/seçme veya da dilediğinde değiştirebilme hakkına sahip olmasına vurgu yapar (Watts, 1992: 7).

- **Çoğulculuk ve farklılıklara saygı**

Liberal düşünce, bireylerin farklı düşünce, inanç ve yaşam tarzlarına sahip olabileceklerini kabul eder ve bu çeşitliliği özgürlüğün bir unsuru olarak görür. Liberalizm, her bireyin kendine özgü bir kimliği, ideolojisi ve dünya görüşü olduğunu kabul eder ve bu farklılıkların toplumsal yaşamda var olması gerektiğini savunur. John Stuart Mill gibi liberal düşünürler, bireyin özgürlüğünün başka bireylerin özgürlük alanlarına zarar vermediği ölçüde değerli olduğunu belirtmişlerdir. Mill'in "Zarar İlkesi" olarak bilinen bu yaklaşım, bireylerin özgürlüklerinin yalnızca başkalarına zarar verdiklerinde kısıtlanabileceğini ifade eder. Bu ilkeye göre, bir birey kendi özgürlüğünü dilediğince kullanabilir, ancak bu özgürlük başka bireylerin hak ve özgürlüklerine zarar vermeye başladığında sınırlandırılmalıdır. Sosyal liberal sistemde, nesnel herhangi bir toplumsal ya da ahlaki değer mutlak olarak kabul edilmemesi esastır. Gerçeğin geniş halk kitleleri tarafından şekillendirildiği düşüncesi benimsenir. Bu durum, toplumda



hoşgörünün yaygınlaşmasına ve çoğunluk iktidarının azınlıklar üzerindeki etkisinin sınırlandırılmasına yol açar (Çetin, 2001: 233).

### 3. Klasik liberal düşüncenin sosyal liberalizme evrimi; çatışma mı? Uzlaşma mı?

Klasik liberalizmin bireycilik, özel mülkiyet ve piyasa ekonomisi gibi ilkelerin hakim olduğu bir düşünce sistemi olmuştur. Ancak liberal gelenek içinde yine liberalizm temel prensiplerinden özellikle negatif özgürlük başta olmak üzere temel prensiplere yönelik eleştiriler gene aynı liberal gelenek içindeki düşünürlerden gelmiştir. “Sınırlı devlet” kuramına ahlâkî ve pratik gerekçelerle bütünüyle karşı çıkan anarko kapitalistlerden, tamamen devleti devre dışı bırakılmasından, devletin daha etkin rol üstlenilmesine kadar uzanan yeni ve farklı eleştirel Liberalizm yorumları, özellikle 19. yüzyılda yükselen toplumsal taleplerin ve devlete daha aktif roller biçen Sosyalizm, Marxizm ve muhafazakarlık gibi alternatif ideolojilerin eleştirilerinden etkilenmiştir. Örneğin; Sosyal Adalet ve refahın yeniden dağıtımda devlete verdiği roller ile John Rawls’ın geliştirdiği Sosyal Adalet teorisine karşı en büyük karşı çıkış, devletin bireylere yönelik sosyal adalet dağıtımını adil bir şekilde yapmasının devletin doğası gereği mümkün olmadığını iddia eden yine bir liberal düşünür Robert Nozick tarafından radikal bir şekilde gelmiştir.

Görüldüğü üzere liberal düşüncüyü benimseyen temel prensipler üzerinde her zaman bir oydaşma içinde olduklarını söylemek zordur. Bu durumda göstermektedir ki; liberal düşünürlerin ilkeler üzerinden liberalizm düşüncesinde birbirinden farklı çizgilerde yol ayrımlarına gittiği, homojen bir liberalizmden değil aynı gelenek içinde, fakat birbirinden farklılaşmış liberal düşüncelerin varlığından bahsedilebilir (Ryan, 2007: 360).

Geleneksel liberaller, devletin müdahalesine karşı çıkışları ve piyasa ekonomisine olan güvenleri ile özgür ve adil bir toplum yaratılabileceğini düşünseler de, bu yaklaşım Sanayi Devrimi sonrasında geniş halk kitleleri arasında yeterli kabul görmemiştir. 19. yüzyıl ortalarından itibaren Marksist ve kolektivist eleştiriler liberalizme yönelmiş, bu eleştiriler neticesinde ise liberal gelenek içinde sosyal ve pozitif bir bakış açısıyla devletin ontolojik temelleri ve sınırlarını ortaya koyma yönünde gelişen yeni bir akım ortaya çıkmıştır. Thomas Hill Green ve Leonard Hobhouse gibi düşünürlerin öncülüğünü yaptığı bu “sosyal liberalizm” akımında, bireysel özgürlük ve devlete karşı sınırlama yerine, toplumsal özgürlük ve sosyo-ekonomik alanlarda daha etkin bir devlet vurgulanmış; devletin rolü ve görevleri kolektivist bir yaklaşımla yeniden tanımlanmıştır (Erdoğan, 1998:11-13) Ancak Hobhouse’a göre bu durum bir çatışma değil aslında bir uzlaşdır.

Hobhouse’un *Democracy and Reaction* adlı eserinde sosyalistler ile liberallerin farklı yolları takip etmelerine rağmen aslında ortak bir noktada bir araya geldiklerini ifade eder. Hobhouse’a göre budurum gerçekte bir anlaşmazlık ya da çatışmanın ötesinde, aksine bu görüşler puzzle parçaları gibi birbirlerini kazanma hırsı (liberalizm) ve/veya kolektivizm (Sosyalizm) dayatmacılığı olmadıkça tamamlayıcı bir rol üstlenirler (Erdoğan, 2006: 53-54).

### 4. Hobhouse’da birey ve toplum bağlamında özgürlük tasavvuru

Temel düşünce çekirdeklerini John Stuart Mill’den alan Green’in çalışmaları ve onu takip eden diğer liberaller olarak Hobson, Rawls ve Hobhouse’ da birey sadece kendisini düşünen, bireysel yararını maximize etmeye çalışan bencil bir varlık değil aynı zamanda sosyal yönü de olan sorumluluk sahibi bir varlıktır (Heywood, 2014:71). Hobhouse’a göre, etik ve ahlak dahil tüm insan eylemlerinin temelinde bazı “psiko-fiziksel” kök ilgi ve ihtiyaçlar yatar (1913:170). Bu kök çıkarlar sadece ilkel dürtülerden ibaret değildir; bireyin ve onun neslinin hayatta kalmasını kapsayan geniş bir ilgi kompleksidir. Hem bireyin hem de toplumun sürekliliği ile ilgili olan bu çıkarlar, basitçe egoist ya da fedakar duygular olarak ayrıştırılamaz. Yaşam boyunca kök çıkarlar, bilinçsiz ya da açıkça fark edilmese bile, bireyin değişen koşullara verdiği birçok tepkiyi yönlendirir. Bu çıkarların tatmin edilmesi ihtiyacı, ahlak kurallarının ve sosyal geleneklerin oluşması aracılığıyla toplum yaşamında bir istikrar sağlar (Hobhouse, 1913:169-203).

Özgür bir birey olarak insanların hem kendi özgürlüklerini kullanabilmeleri hem de topluma karşı sorumluluklarını yerine getirebilmeleri için bireylerin haklarını kullanma ve ve farkındalığının artırılarak desteklenmesi konusunda devlete dağıtıcı, düzenleyici ve geliştirici rolüne sahip bir yapı olarak ciddi sorumluk düştüğünü dolayısıyla ekonomik ve toplumsal hayatın tamamlayıcı bir parçası olarak ifade ederler (Hobhouse, 1911:174-183).

Klasik liberaller, devletin yalnızca doğal hakların korunması ve güvence altına alınmasıyla sınırlı bir rol oynamasını savunurken, modern liberaller, devletin, toplumun belirsiz koşulları karşısında kitlelerin sosyal güvenliğini sağlaması gerektiğini savunurlar. Klasik liberalizmin müdahalesizlik anlayışına dayalı negatif özgürlüğü ile karşılaştırıldığında, modern liberaller sosyal güvenlik ve toplumsal refah temalı pozitif özgürlüğü ön plana çıkarırlar. Bu pozitif özgürlük anlayışının, daha yeni ve daha ilerici bir liberalizmi temsil ettiğini düşünürler. Bu sebeple, modern liberalizm zaman zaman yeni liberalizm ya da sosyal liberalizm olarak da adlandırılmıştır. (Ebeling, 2006: 118). Modern liberalizmin sosyal devlet anlayışı, bu eleştirileri kısmen dikkate alarak bireysel özgürlük ile toplumsal adaleti dengelemeye çalışır. Bu yaklaşıma göre, bireysel özgürlüklerin korunması kadar, toplumsal eşitliğin de gözetilmesi gerektiği vurgulanır. Bu nedenle, çağdaş liberalizm bireysel özgürlüklerin yanında sosyal hakların da korunmasını savunan bir anlayışa evrilmiştir.

## 5. Hobhouse'da piyasa serbestisinin eleştirisi ve devletin rolü

"T. H. Green (1836-1882) ve onu örnek alan J. A. Hobson (1858-1940) ve L. T. Hobhouse (1864-1929), laissez faire politikasının ekonomik bakımdan güçlü sınıfların çıkarlarını koruduğunu bireyler arasındaki fırsat eşitliği farklılıklarını dikkate almadığını, eşit olmayan konumdaki bireylerin bu durumdan zarar gördüğünü belirtmişler ve bu durumun ulusun bütünsel refahını gözden kaçırdığını bütüncül bir bakış açısı ile laissez faire anlayışının sınırlı bir birey topluluğuna yarar ve imkân sağlamanın ötesine geçmediğini savunmuşlardır." (Berktay, 2009:79)

Devlet faaliyetleri ile bireysel özgürlüğü bağdaştırmaya çalışan Hobhouse başta olmak üzere devletin denetimi ve müdahale eksikliği sosyal liberallere göre; başta işçi sınıfı olmak üzere bağımlı çalışanlar açısından serbest piyasa ekonomisinde adaletsizlik ve yoksulluk gibi negatif sonuçlara sebebiyet vermektedir. Bu nedenle sosyal ve ekonomik devletin etkin olması gerekliliğini ortaya koymuşlardır. Pozitif özgürlüğü ifade eden bu yaklaşımda devlet; sağlık, eğitim, konut, sosyal yardım gibi başat sorumluluklara sahip olmalıdır. Burada amaç, Hobhouse'un da belirttiği gibi bireyi bencil varlıklar olarak görmeyerek, devletin bireye diğer alanlarda olduğu gibi iktisadi olarak da bireysel özgürlükleri vasıtası ile kendisini gerçekleştirip, sahip olduğu yetenek ve potansiyelini açığa çıkartmasına ve değerlendirebilmesine yardımcı olmasını sağlamaktır. (Seaman, 1978:780)

Sosyal liberallere göre, toplumda oluşabilecek, gelir adaletsizliğine yönelik bir önlem olarak dar ve sabit gelirliler üzerindeki ağır vergi yükü dar gelirlilerden yüksek gelir düzeyine sahip bireylere doğru artan oranlı şekilde adil bir vergi pratiği ile transfer edilmelidir. (Seaman, 1978:794-796) Hobhouse'e göre miras ya da bağış şeklinde geçen mallar olarak hak edilmemiş kazançlar vergilendirme ya da müsadere yoluyla, toplumsal faydaya hizmet edecek şekilde devlet tarafından yatırıma ve toplumsal faydaya hizmet edecek şekilde ekonomik organizasyon içinde değerlendirilmelidir. Hobhouse'a göre özgürlük; geleneksel liberal özgürlüklerin yanı sıra "eşit ihtiyaçların eşit tatminini içeren" eşit hakları gerektirir (Gaus, 2000: 169). Modern liberaller, refah anlayışını, fırsat eşitliği orjinine indirgeyerek birey veya grupların, mevcut sosyal koşullardaki fırsat eşitsizliğinden doğan (Berktay, 2009: 81) olası zararları azaltmak ya da ortadan kaldırmak üzere devletin yüklenmesi gereken sosyal sorumlulukları olduğunu net ve kesin bir şekilde vurgulamaktadırlar.

Hobhouse ve diğer modern liberal görüşü savunan düşünürler, devletin, bireylerin ve toplumsal grupların yararına olarak işbirliğinin teşvik edilebileceğini ve sosyal sorumluluğun geliştirilebileceğini devletin daha fazla görev ve sorumluluk üstlenmesini bireysel haklar için bir tehdit olmadığını diğer taraftan bu özgürlüklerin toplumun ve bireyin yararı düşünülerek

bazı hallerde sınırlandırılabilir olmasının bir çelişki doğurmadığını belirtmiştir (Tyler, 1996: 197-207; Sawyer, 2000:70-78).

Hobhouse, bireyin özgürlüğünün yalnızca ekonomik bağımsızlıkla sağlanamayacağını, aynı zamanda sosyal adalet ve eşitlik ile desteklenmesi gerektiğini ileri sürmüştür. Bu çerçevede, sosyal liberalizm kavramını şekillendirmiş ve devletin rolünü yeniden tanımlamıştır. Devletin halkın refahını artırma görevini üstlenmesi gerektiğini belirten Hobhouse, bireysel özgürlüklerin ancak toplumsal eşitlikle birlikte anlamlı olduğunu belirtmiştir. Bu yüzden, onun düşünceleri modern sosyal liberalizmin temel taşlarını oluşturan bir bakış açısı sunmaktadır.

## 6. Hobhouse'da liberal çoğulculuk ve hoşgörü

Hobhouse'un sosyal liberalizmi bireysel özgürlükleri desteklerken, toplumsal sorumluluk ve dayanışmanın önemini de vurgular. Bireyler, özgürlüklerini kullanırken, toplumun refahını dikkate almak zorundadırlar. Bu açıdan, bireysel özgürlüklerin sınırları hem kişisel inisiyatif hem de toplumsal bütünlük açısından düşünülmelidir. Böylece, kişisel özgürlükler yalnızca birey için değil, toplum için de anlam taşır; özgürlüklerin sürdürülebilirliği, karşılıklı saygı ve hoşgörüye bağlıdır.

Sosyal liberal anlayışın önermesi olan Sosyal demokrasinin farklılığı, klasik liberalizmin liberal demokrasi anlayışı kapitalizm eksenli kendiliğinden sağlanamayan özgürlük ve hak dengesi arayışında iken (Fincancıoğlu, 1993: 8) sosyal demokrasi ise; ideolojik yelpazedeki solun içindeki ve dışındakiler arasında sadece işçi sınıfı temelli olmayan kapsayıcı bir eşitlik ve özgürlük anlayışında dengeyi tutturma iddiasındadır (Cem, 1998: 15). Genel olarak sol siyasetin temelinde yatan bu evrensel ilkelerin ortaya çıkışı İngiltere'de yaşanan sanayi devrimi ve devrim sonrası ortaya çıkan yeni toplumsal yapı ile birebir ilişkilidir (Giddens, 2000: 15 & Fincancıoğlu, 1993: 41) bunlara dinsel hoşgörü anlamında tolerans ilkesini de ekler. Bu yaklaşım sosyal demokrasinin, Sosyalizmden (Marksizm) ayrışma sürecini ortaya koyması ve radikallik yerine kapsayıcı önceliğe sahip olmasını göstermesi bakımından önem taşır.

Özellikle 1980 sonrası süreçte neoliberal politikaların hayata geçmesi ile yükselen demokrasi ve özgürlük anlayışına yönelik eleştirilere, sosyal liberalizm orjinli bir teori ve uygulama olarak Giddens tarafından önerilen, dönemin şartlarına adapte edilmiş sosyal adalet, fırsat eşitliği ve özgürlük temelinde üçüncü yol yaklaşımının benimsediği ilkeler çoğulcu (kozmpolit) ve katılımcı bir demokrasi önermesi içermektedir.

Refah devleti olgusunun bireysel ve kolektif sorumluluk arasında bir köprü olması gerektiğini vurgulayan bu yaklaşım hem risk ve güvenlik eksenli arasında denge arayışındadır. Üçüncü yol yaklaşımının ana unsurlarını oluşturan temel ilkeler şu şekilde özetlenebilir (Kahraman 2002: 117-118);

- Sınıf temelli anlayış yerine merkezin modernleştirilmesi
- Otoriteriyenizm karşıtlığı, neoliberalizme mesafe
- Bireysel özgürlük de kaynakların ortak kullanımı
- Gülümlü ve serbest ekonomi arasında bir dengeyi arayan karma ekonomi anlayışı
- Demokrasinin de demokratikleştirilmesi yolu ile yerel yönetim, etkin katılım ve sivil toplum kuruluşlarına verilen önemin artırılması (Yönetişim ve katılımcı demokrasi ilkeleri)
- Hoşgörü esasına dayalı, kapsayıcı Kozmpolit nitelikte, bir ulus inşa etme ideali

Özetle; spesifik olarak Üçüncü yol yaklaşımında genelde ise Sosyal liberalizm düşüncesinde toplumsal farklılıkların kabul edilmesi ve bireylerin haklarına saygı gösterilmesi gerekliliği esastır. Hoşgörü, toplumsal barışın ve işbirliğinin sağlanmasında oynadığı rol ile toplumsal çatışmaların önlenmesi ve farklı ideolojilerin bir arada var olabilmesi öncül koşuldur. Bu perspektif, bireylerin farklı görüş ve yaşam tarzlarına karşı açık fikirli olmalarını, toplumsal uyum için gerekli olan temel bir erdem olarak değerlendirilir.

## SONUÇ VE DEĞERLENDİRME

Hobhouse'un sosyal liberalizm ile ilgili fikirleri, bireyin özgürlüğünü ve toplumsal sorumlulukları bir arada düşünme çabasını gösterir. Bu bakış açısı, bireysel hakların korunması ile toplumun refahı arasındaki bağlantının detaylı incelenmesini gerektirir. Hobhouse, bireyin yalnızca kendi çıkarlarıyla değil, aynı zamanda bulunduğu toplumsal yapı ile ilişkisiyle de tanımlandığını savunmaktadır. Bu şekilde, sosyal adaletin sağlanması için devlete bir görev verirken, bireylerin kendi potansiyellerini gerçekleştirmeleri için gerekli olan imkanların oluşturulmasına dikkat çeker. Sonuç olarak, Hobhouse'un fikirleri, özerklik ve sosyal sorumluluk arasındaki bu denge ile sosyal liberalizmin nasıl bir şekil aldığını anlamamıza yardımcı olur ve böylece toplumsal ilerlemenin nasıl mümkün olacağını gösterir.

Hobhouse'un sosyal liberalizm anlayışı, bireyin özgürlüklerini ve adaletin sağlanmasını ön planda tutarak, ekonomik ve sosyal politikaların detaylı incelenmesini gerektirir. Bu bağlamda, sosyal liberalizm, birey haklarının korunmasının yanı sıra, toplumsal eşitlik ve dayanışma ilkelerini de kabul etmektedir. Hobhouse, toplumun iyi bir gelişim göstermesi için bireylerin yalnızca özgürlüklerini değil, aynı zamanda ekonomik ve sosyal fırsatlarını da artırmaları gerektiğini belirtir. Bu bakış açısıyla, sosyal reformlar ve devlet müdahaleleri, bireylerin potansiyellerini gerçekleştirmeleri ve toplulukla etkileşimde bulunmaları için tasarlanmalıdır. Sonuç olarak; Hobhouse'un görüşleri, bireysel özgürlüklerin korunması ve toplumsal refahın artırılması hedefiyle bir yaklaşım oluşturarak, bu alanda günümüz politikalarına değerli katkılar sağlamaktadır.

Günümüzde sosyal liberalizmin önemi, bireylerin toplumsal yaşamdaki eşitlik ve özgürlük anlayışına katkıda bulunmasından gelmektedir. Ekonomik eşitsizliklerin artışı ve sosyal adalet arayışının yükseldiği bu dönem, sosyal liberalizmin toplumsal sorunlara yenilikçi çözümler bulma yeteneğini sergilemektedir. Özellikle, insan hakları ve sosyal politikaların güçlenmesi, bireylerin özgürlüklerini koruyarak, demokratik katılımı teşvik eden bir zemin hazırlamaktadır. Bu bağlamda, sosyal liberalizm bireylerin refahını artırma ve toplumsal dayanışmayı destekleme görevine sahiptir ve modern toplumların karşılaştığı zorlukları aşmasında önemli bir rol oynamaktadır. Dolayısıyla, sosyal liberalizmin benimsenmesi, toplumsal bütünlüğü sağlamak ve sürdürülebilir bir gelecek kurmak için gereklidir. Bu yaklaşım, diğer ideolojik yapıların sunduğu çözüm yollarını sorgulamaya da yönlendirerek, daha adil bir toplum oluşturma çabalarına katkıda bulunmaktadır.

## KAYNAKÇA

Albertini, J. M., Pecherand, M., & Poujet, M. (1995). *Ekonomik sistemler* (Çev. C. Umay). Bursa: Ekin Yayınları.

Barry, N. (2018). *Modern siyaset teorisi* (Çev. M. Erdoğan & Y. Şahin). Ankara: Liberte Yayınları.

Berktaş, F. (2009). Liberalizm: Tek bir teorik pozisyona indirgenmesi olanaksız bir ideoloji. H. B. Örs (Ed.), *19. Yüzyıldan 20. Yüzyıla modern siyasal ideolojiler* (s. 71-89). İstanbul: Bilgi Üniversitesi Yayınları.

Çetin, H. (2001). Liberalizmin temel ilkeleri. *C.Ü. İktisadi ve İdari Bilimler Dergisi*, 2(1), 219-237.

Ebeling, M. R. (2006). Ludwig von Mises: Özgürlüğün ekonomi politikçisi. (Düz. S. Yaman). *Liberal Düşünce Dergisi*, 12(45), 115-131.

Erdoğan, M. (1998). *Liberal toplum liberal siyaset* (2. Baskı). Ankara: Siyasal Kitabevi.

Erdoğan, M. (2006). *Aydınlanma modernlik ve liberalizm*. Ankara: Orion Kitabevi.

- Fincancıoğlu, Y. (1993). *Günümüzde sosyal demokrasi*. İstanbul: TÜSES Yayınları.
- Gaus, F. G. (2000). *Political concepts and political theories*. Boulder: Westview Press.
- Giddens, A. (2000). *Üçüncü yol: Sosyal demokrasinin yeniden dirilişi* (Çev. M. Özyay). İstanbul: Birey Yayıncılık.
- Heywood, A. (2014). *Siyasi ideolojiler* (Çev. A. K. Bayram, Ö. Tüfekçi, H. İnaç, Ş. Akın, & B. Kalkan). Ankara: Liberte Yayınları.
- Karaçay Çakmak, H. (2008). Sen'in yetenek yaklaşımı ana akım iktisada alternatif bir paradigma sunmakta mıdır? *Ekonomik Yaklaşım*, 19(68), 1-15.
- Kahraman, H. B. (2002). *Sosyal demokrasi düşüncesi ve Türkiye pratiği*. İstanbul: SODEV Yayınları.
- Kukathas, C., Lovell, D. W., & Maley, W. (1990). *The theory of politics: An Australian perspective*. Melbourne: Longman.
- Locke, J. (1969). Civil goverment. (Çev. M. Tunçay). *Siyasal Düşünceler Tarihi, Cilt II*. Ankara: Sevinç Matbaası.
- Ryan, A. (2007). What is liberalism? R. E. Goodin, P. Pettit, & T. Pogge (Eds.), *A companion to contemporary political philosophy* (s. 291-310). Malden: Blackwell.
- Sawer, M. (2000). The ethical state: Social liberalism and the critique of contract. *Australian Historical Studies*, 31(114), 67-90.
- Seaman, J. W. (1978). L. T. Hobhouse and the theory of "social liberalism". *Canadian Journal of Political Science*, 11(4), 777-801.
- Şenel, A. (1998). *Çağdaş siyasal akımlar*. Ankara: İmaj Yayıncılık.
- Taner, A. (2013). Çağdaş liberalizmde yeni yol ayrımı: Anarko kapitalist liberalizme karşı minimal devletçi liberalizm. *Liberal Düşünce Dergisi*, 18(69-70), 227-243.
- Tyler, C. (1996). Thomas Hill Green and the philosophical foundations of politics: An internal critique. *University of York*.
- Watts, M. (1992). *Piyasa ekonomisi nedir?* (Çev. L. Köker). Ankara: Türk Demokrasi Vakfı Yayınları.

**EXTENDED ABSTRACT***GENİŞLETİLMİŞ ÖZET***STATE-INDIVIDUAL RELATIONSHIPS IN SOCIAL LIBERALISM FROM THE L.T. HOBHOUSE PERSPECTIVE**

A group of liberal thinkers who sought solutions to the social and economic problems posed by classical liberalism and its new version, Neoliberalism, developed the idea of social liberalism. John Stuart Mill, Thomas Hill Green and L.T. Hobhouse are the main ones. Mill, produced revolutionary works on subjects such as freedom, equality and morality, and emphasized the duty of the state to protect the ethical and moral values of individuals. Green, on the other hand, developed the concept of positive freedom and saw it as a part of freedom that the individual not only gets rid of external pressures but also has the opportunity to realize his potential.

Social liberalism aims to increase social welfare and justice by expanding the individual and freedom-oriented approach of classical liberalism. While in classical liberalism individual freedom is secured by limited intervention of the state, social liberalism argues that the state should take an active role in supporting the freedom of individuals and social equality. Social liberalism combines these principles of classical liberalism with social policies that increase the well-being of the individual. While the state provides the necessary social conditions for individuals to realize their potential, it also contributes to strengthening social justice and equality. Classical liberalism is a system based on individualism, private property and free market economy. However, this understanding has been criticized especially on fundamental principles such as negative freedom and the limited role of the state. Criticisms within liberal thought and social inequalities that emerged after the Industrial Revolution paved the way for the development of social liberalism. Along with Marxist and collectivist critiques, thinkers such as Thomas Hill Green and Leonard Hobhouse introduced social liberalism, which combines individual freedom with social responsibility.

According to Hobhouse, social liberalism is not a conflict with classical liberalism, but a compromise. When liberalism and collectivism are evaluated together, individual freedom and social solidarity are seen as complementary elements. Hobhouse argues that the individual is not only a self-interested being, but also an individual with social responsibility. The state should take an active role in areas such as health, education and social assistance to ensure the freedom of individuals and social welfare. Social liberalism, with its positive understanding of freedom, sees state interventions as complementary to individual rights. Pointing out that the laissez-faire economy increases inequalities, Hobhouse recommends social policies and a fair tax system to prevent income inequality and inequality of opportunity. Increasing economic and social opportunities is essential for individuals to realize their potential.

It emphasizes Hobhouse's understanding of liberal pluralism, using their freedom to give up, looking after social welfare and acting from tolerance. This understanding aims to maintain social peace while protecting individual rights. Hobhouse's social liberalism is balanced between individual freedom and social welfare. Social liberalism offers solutions to the problems of social justice, economic inequality and democratic participation faced by modern societies. With this method, we aim to increase social solidarity and build a sustainable future while protecting their freedom.

**KATKI ORANI BEYANI VE ÇIKAR ÇATIŞMASI BİLDİRİMİ**

<b>Sorumlu Yazar</b> <i>Responsible/Corresponding Author</i>	Eray ACAR			
<b>Makalenin Başlığı</b> <i>Title of Manuscript</i>	L.T. Hobhouse Perspektifinden Sosyal Liberalizmde Devlet-Birey İlişkileri			
<b>Tarih</b> <i>Date</i>	22.12.2024			
<b>Makalenin türü (Araştırma makalesi, Derleme vb.)</b> <i>Manuscript Type (Research Article, Review etc.)</i>	Araştırma Makalesi			
<b>Yazarların Listesi / List of Authors</b>				
<i>Sıra No</i>	<b>Adı-Soyadı</b> <i>Name - Surname</i>	<b>Katkı Oranı</b> <i>Author Contributions</i>	<b>Çıkar Çatışması</b> <i>Conflicts of Interest</i>	<b>Destek ve Teşekkür (Varsa)</b> <i>Support and Acknowledgment</i>
1	Eray ACAR	% 100	-	-

## A R A Ş T I R M A M A K A L E S İ / R E S E A R C H A R T I C L E

DOI: 10.52122/nisantasisbd.1585711

**MEKSİKA BAŞARISIZ BİR DEVLET MİDİR? MEKSİKA'DAKİ  
UYUŞTURUCU TRAFİĞİ ŞEBEKELERİNİN COVID-19 SALGINI  
SÜRECİNDEKİ OPERASYONLARININ İNCELENMESİ<sup>1</sup>****Doç. Dr. Onur AĞKAYA**Bilecik Şeyh Edebali Üniversitesi, Bozüyük Meslek Yüksekokulu, Dış Ticaret Pr.  
e-posta: onuragkaya@gmail.com  
0000-0003-3044-5978**ÖZ**

Uyuşturucu trafiğinin Meksika'daki etkileri, sosyo-politik ve ekonomik olarak az rastlanır bir örnek sunmaktadır. Ülkede süregelen şiddet sarmalı ve güvenlik sorunları, Meksika'da merkezî devletin kapasitesinin sorgulanmasına ve Meksika Devleti'nin başarısız bir devlet olarak tartışılmasına neden olmaktadır. Bu çalışmada, bu tartışmalardan hareketle, Meksika'da devletin kapasitesinin en zayıf görüldüğü dönem olması nedeniyle COVID-19 Salgını esnasında, merkezî devlete paralel bir iktidar sahibi olarak hareket eden ve faaliyetleri çok daha görünür hâle gelen uyuşturucu trafiği şebekeleri, kriminal yönetim kavramı temelinde incelenmektedir. Çalışmada, söz konusu kavramın hem Meksika'da süregelen siyasal krizin ve güvenlik sorununun anlaşılması ve anlamlandırılmasında, Weberci klasik devlet kapasitesi yaklaşımının ötesine geçmeye imkân tanıdığı savunulmaktadır. Yapılan analiz sonucunda, kapasitesinin güçlü veya az olduğu bölgelerde uyuşturucu trafiği şebekelerinin faaliyet göstermesinin, Meksika'nın başarısız bir devlet olduğu anlamına gelmediği sonucuna ulaşılmıştır. Nitekim, kriminal yönetim kavramının, analiz aracı olarak kullanılmasıyla, bu çalışma hem Siyaset Bilimi ve Uluslararası İlişkiler literatürüne hem de Meksika'yı konu edinen güvenlik çalışmalarına katkı sağlamayı amaçlamaktadır.

**Anahtar Kelimeler:** Uyuşturucuya Karşı Savaş, Meksika, Devlet Kapasitesi Yaklaşımı, Başarısız Devlet, Kriminal Yönetişim

**Jel Kodları:** F50, F59.

**IS MEXICO A FAILED STATE? ANALYSIS OF THE OPERATIONS OF DRUG  
TRAFFICKING NETWORKS IN MEXICO DURING THE COVID-19 PANDEMIC****ABSTRACT**

The effects of drug trafficking in Mexico provide a rare example in terms of socio-politics and economy. The ongoing spiral of violence and security problems in the country have led to the questioning of the capacity of the central state in Mexico and the discussion of the Mexican State as failed. Following these discussions, this study elaborates on drug trafficking networks, which acted as a power holder parallel to the central state and whose activities have become much more visible during the COVID-19 pandemic when the state's capacity in Mexico seemed weakest through the concept of criminal governance. The study argues that the concept allows the researcher to go beyond the Weberian traditional state capacity approach in understanding and making sense of the ongoing political crisis and security problems in Mexico. In conclusion, the analysis contends that the existence and operations of drug trafficking networks in regions with high or low capacity do not imply that Mexico is a failed state. Indeed, by using the concept of criminal governance as a tool of analysis, this study aims to contribute to both the Political Science and International Relations literature and security studies focusing on Mexico.

**Keywords:** War on Drugs, Mexico, State-capacity Approach, Failed State, Criminal Governance

**Jel Codes:** F50, F59.

**Geliş Tarihi/Received:** 15.09.2024

**Kabul Tarihi/Accepted:** 15.11.2024

**Yayın Tarihi/Printed Date:** 31.12.2024

**Kaynak Gösterme:** Ağkaya, O. (2024). "Meksika Başarısız Bir Devlet midir? Meksika'daki Uyuşturucu Trafiği Şebekelerinin COVID-19 Salgını Sürecindeki Operasyonlarının İncelenmesi". *İstanbul Nişantaşı Üniversitesi Sosyal Bilimler Dergisi*, 2(12) 834-852.

<sup>1</sup> Bu çalışma, yazarın, 26-27 Aralık 2022 tarihli, IX. Yıldız Sosyal Bilimler Kongresi'nde sunulmuş ve özet bildiri şeklinde yayınlanan "Kriminal Yönetişim Kavramı ve Uygulamaları: Meksika'da Covid-19 Salgını Sürecinde İktidar Olarak Uyuşturucu Trafiği Şebekeleri" adlı çalışmasının düzenlenmiş hâlidir.



## GİRİŞ

Meksika'da 1980'lerden bugüne dek devam eden yasadışı psikoaktif madde veya daha yaygın biçimde kullanılan ifadeyle "uyuşturucu trafiği"nin etkileri sosyo-politik ve ekonomik bağlamda, dünyada eşine çok az rastlanır bir örnek sunmaktadır. İlk olarak, uyuşturucu savaşları olarak anılan uyuşturucu trafiği ve beraberinde getirdiği şiddetin sonucunda 2006 ve 2024 yılları arasında, resmî rakamlara göre 400.000'den fazla kişi öldürülmüştür (Council on Foreign Relations, 2024). Aynı zamanda, bu şiddet türünün boyutları Meksika sınırlarını fazlasıyla aşmış ve bugün ABD ile güneyindeki ülkeler arasındaki mülteci sorunundan insan kaçakçılığına ve enerji hatlarının güvenliğine kadar uluslararası bir krize dönüşmüştür (International Crisis Group, 2024). Öte yandan, her ne kadar kesin rakamlara ulaşmak mümkün olmasa da Meksika'da, uyuşturucu trafiği ve organize suç örgütlerinin ülkenin ekonomisinde çok büyük bir pay sahibi olduğu, birçok uyuşturucu trafiği şebekesinin<sup>2</sup> yıllık kazançlarının tek başlarına on milyarlarca doları aştığı ve bunların, ülkedeki en büyük işverenlerden biri olduğu ve 500 milyar dolarlık bir pazarı yönlendirdiği tahmin edilmektedir (BBC, 2019; Rizzo, 2019; Prieto-Curiel, Campedelli ve Hope, 2023). Dolayısıyla, bu tablo, Meksika devletinin bütünlüğünü ve kapasitesini sorgulanır hâle getirmiştir. Nihayetinde, birçok politika yapıcı, gözlemci ve akademisyen, "Meksika başarısız ya da çökmüş bir devlet midir?" sorusunu gündeme getirmiştir ve söz konusu soruya yanıt arayışı sürmektedir (Caputo, 2009; Grayson, 2011; Lagunes Gasca, 2017; Grinberg, 2019). Bu çalışmada, bu sorudan hareket edilerek Meksika devletinin kapasitesi ve başarısızlığı sorunsallaştırılmakta ve bir sonraki aşamada, Meksika'da süregiden sosyo-politik ve ekonomik durumun anlaşılabilmesi için "kriminal yönetim" kavramı analiz aracı olarak kullanılmaktadır.

Çalışmada, kriminal yönetim kavramının ve yaklaşımının, devlet kapasitesini analiz aracı olarak benimseyen yaklaşımın bir devamı niteliğinde olduğu öne sürülmektedir. Buradan hareketle, çalışmada, tüm dünyayı etkileyen COVID-19 Salgını sürecinde, uyuşturucu trafiği şebekelerinin Meksika'nın belirli ve birbirinden bağımsız faaliyetlerinin anlaşılmasının, hem Meksika'da devletin kapasitesi veya başarısızlığını hem de süregiden sosyo-politik ve ekonominin yapının anlaşılmasına katkıda bulunacağı savunulmaktadır. Dolayısıyla, bu çalışmanın öncelikli araştırma sorusu "COVID-19 pandemisi sırasında, devletin yerine uyuşturucu trafiği şebekelerinin fiilen iktidar uygulaması ne anlama gelmektedir?" ve "bu tür bir iktidar anlayışı nasıl bir analizle anlamlandırılabilir" şeklinde formüle edilmektedir. Bu bağlamda, çalışmada, metodolojik olarak, Weberci devlet anlayışı yaklaşımına uygun biçimde, Meksika'da COVID-19 Salgını sırasında, büyük uyuşturucu trafiği şebekelerinin eylemleri ve merkezî devletin konumu, tarihsel-yorumlayıcı biçimde ele alınmaktadır. Çalışmada kullanılan veriler, uluslararası kabul gören medya ajanslarının konuya dair haberleri ve yerel ve ulus-aşan stratejik araştırma merkezlerinin raporlarından derlenmektedir.

Çalışma üç bölümden oluşmaktadır. Birinci bölüm, devlet kapasitesi tartışmalarına değinmekte ve daha sonra kriminal yönetim kavramını ele almaktadır. İkinci bölüm; Meksika'da süregiden mevcut konjonktürün anlaşılabilmesi için uyuşturucu trafiğinin 1980'lerden 2020'lerin başına kadarki kısa bir tarihi sunulmakta ve etkilerine değinilmektedir. Akabinde, Meksika'da 2019 ve öncesindeki sürecin ve COVID-19 Salgını sırasındaki siyasal kompozisyonun neden kriminal yönetim kavramıyla ele alınmasının uygun olacağı ve yapılacak analizin, söz konusu kavramın geliştirilmesine nasıl katkı sağlayacağı tartışılmaktadır. Üçüncü ve son bölümde, COVID-19 pandemisi sırasında, devlete bir nevi alternatif veya rakip yönetim modelleri olarak, Meksika'daki büyük uyuşturucu trafiği şebekelerinin fiilen iktidar uygulamasının örnekleri,

<sup>2</sup> Burada göndermede bulunulan, uyuşturucu trafiğinden kâr sağlayan kriminal örgütler için yaygın olarak "uyuşturucu kartel"leridir. Bu çalışmada, kasıtlı olarak kartel terimi yerine "uyuşturucu trafiği şebekeleri" terimi kullanılmaktadır. Bunun gerekçeleri arasında, 1) bu şebekelerin birçoğunun, çalışmanın özellikle ikinci ve üçüncü bölümlerinde değinileceği üzere operasyonel ve yapısal farklılıklarının olması; 2) bunların, siyaset yapıcılar ve ses getirecek haber peşindeki bazı medya organlarının yaptığı üzere salt kartel şeklinde adlandırmasının siyasi ve akademik anlamda bazı kusurlar içermesidir. Astorga'nın (2006: 148) isabetli biçimde dikkat çektiği üzere, kartel teriminin kullanımı, bu örgütlerden birçoğunun etkisini ve gücünü abartmakta, uyuşturucu trafiğiyle mücadelede siyasi anlamda ve uygulamada, ekonomik unsurların ve toplumsal ve kültürel unsurların göz ardı edilerek militarize politikaların ve pratiklerinin önünün açılması ve şiddete başvuran tüm aktörlerin gerçekleştirdiği insan hakları ihlallerinin meşruluk zeminine oturtulması gibi sorunlara neden olmaktadır. Bu bahsedilen hususlar göz önünde tutularak, bu çalışmada, kartel terimi mümkün olduğu kadar az kullanılmaktadır.

kriminal yönetim kavramı kapsamında ele alınmakta ve analiz edilmektedir. Bu çalışmanın amacı hem Siyaset Bilimi ve Uluslararası İlişkiler disiplinlerinin gündemlerinde olan uyuşturucu trafiği ve uyuşturucu savaşlarının anlaşılmasına katkıda bulunmak hem de Türkiye'de yapılan ve örnekleri nispeten az olan konuya dair çalışmalara diyaloga yönelik bir çağrıda bulunulmasıdır.

## 1. Devlet Kapasitesi Yaklaşımı ve Kriminal Yönetişim Kavramı

Latin Amerika'daki siyasal şiddet ve uyuşturucu trafiğinin beraberinde getirdiği şiddet sarmalını konu edinen birçok çalışma öncelikli olarak, şiddetin nedenlerine ve sonuçlarına odaklanmıştır. "Ne" ve "neden" sorularından yola çıkan bu yaklaşımları iki şekilde sınıflandırmak mümkündür: Bunlardan ilki, daha çok güvenlik ve hukuksallık boyutuyla ilgilenen ve devletlerin kapasiteleri üzerinden hareket eden ve şiddete yönelik "devlet-merkezli" yaklaşımdır. İkincisi ise, şiddetin daha çok ortaya çıkmasının ve devamlılığının nedenlerini geleneksel ve yerel normların determinizmi üzerinden açıklamaya yönelik "kültürel" yaklaşımdır (vom Hau, 2014: 161). Devlet kapasitesi yaklaşımı, Max Weber'in "araçsal rasyonalite", modernite, bürokrasi ve savaş üzerine düşünceleri üzerinden şekillenmiştir. Weber, şiddet üzerine bütüncül bir kuram ortaya koymamış olsa da şiddetin devlet inşasındaki rolü üzerine argümanları modern teorisyenlere önemli bir temel sağlamıştır. Weber'in siyasal şiddet çalışmalarına en temel katkısı şiddet ve zor kullanmayı siyasetin en kritik araçları olarak okumasıdır. Düşünürü göre, devletin varlığının *raison d'être*'i meşru kuvvet kullanımı tehdidi ve nihayetinde diğer tüm araçlar yararsız kaldığında fiziksel şiddet uygulamasıdır (Weber, 1994: 360). Bu anlayışa göre, modern devlet, yalnızca kuvvet araçlarının kullanımının, dolayısıyla şiddet uygulamanın tekeli üzerinden tanımlanabilir (Weber, 1994: 310). Dolayısıyla, Anter'in (2014: 26), Weber'in şiddetin kurucu rolüne dair yaklaşımını özetleyerek formüle ettiği gibi: "kuvvet yoksa, devlet de yoktur".

Savaş Savaş yapmayı insan hayatının tüm evrelerini etkileyen bir toplumsal aktivite olarak yorumlamak suretiyle Weber, askerî teknolojinin gelişmesinin ve beraberinde getirdiği rasyonalizmin, modern Avrupa devletlerinin merkezîleşmesi ve bürokratikleşmesindeki paralelliklere dikkat çekmektedir. Düşünür, kültürel prestij tesisindeki etkilerine de dikkat çekerek, savaş yapmayı ve fethetmeyi modern Avrupa ulus devletlerinin çimentosu olarak tanımlamaktadır (Weber, 1978: 1156). Weber'in şiddet ve şiddetin devlet-yapma üzerine düşüncelerinin modern kuramsal yansımaları temel olarak iki grup altında sınıflandırılabilir: Bunlardan ilki, savaş için hazırlık yapmanın ve bir etkinlik olarak savaşmanın etkilerinin Avrupa'daki ulus-devletlerin kurulmasına ve merkezîleşerek siyasal birimler hâline gelerek zorlayıcı kuvvetler üzerinde tekel sahibi olması fikrine yönelik yaklaşımdır. Bu yaklaşımın en bilinen temsilcileri olan Norbert Elias, Anthony Giddens ve Charles Tilly, kolektif şiddet ve askerî örgütlenmenin devlet yapımı üzerindeki rolü üzerine önemli modellemeler ortaya koymuştur.<sup>3</sup> Bu yaklaşım "savaşa dayalı gelenek" (*bellicist tradition*) olarak anılmaktadır (Malasevic, 2010: 70-79).

Şiddet ve devlet üzerine ikinci ve bu çalışmada analiz çerçevesi olarak kullanılan yaklaşım ise devlet-kapasitesi (*state-capacity*) ya da devlet-zayıflaması (*state-weakening*) yaklaşımıdır. Bununla birlikte, devlet-kapasitesi yaklaşımının savaşa dayalı gelenekten tamamen ayrıldığı söylenemez. Devlet-kapasitesi anlayışının, daha çok Weber'in devletin, şiddet araçları üzerindeki meşru tekeline dayanarak üzerinde bulunduğu toprakları yönetme iddiasında bulunan siyasal aktör olması fikri üzerinden hareket ettiği söylenebilir (Soifer, 2008: 232-234). Bu yaklaşım bilhassa kapasitesine odaklanarak, devletin şiddet araçları üzerindeki tekeli ve aynı zamanda toplumsal-hukuksal düzeni sürdürmekteki başarısızlığı ya da kaybının sebepleri ve sonuçları üzerinde yoğunlaşır. Söz konusu literatürün örnekleri, Mann'ın (1986; 1992), genel hatlarıyla fiziksel kuvvet uygulanmasının ağırlığı üzerinden yapmış olduğu "altyapısal iktidar"

<sup>3</sup> Söz konusu örnekler için bkz. Norbert Elias (1939 [2000]), *The Civilizing Process: Sociogenetic and Psychogenetic Investigations*, Edmund Jephcott (Çev.). Oxford: Blackwell Publishing, 257-362; Anthony Giddens (1985), *The Nation-State and Violence*. Cambridge: Polity Press; Charles Tilly (ed.) (1975). *The Formation of National States in Western Europe*. Princeton University Press; Charles Tilly (1992). "War Making and State Making as Organized Crime", Evans, P., Rueschemeyer, D. ve Skocpol, T. (ed.), *Bringing the State Back In* içinde, Cambridge University Press, 169-91.

(*infrastructural power*) ve “despotik iktidar” (*despotic power*) ayrımı üzerinden hareket etmektedir.

Kısaca değinmek adına, despotik iktidar “seçkinlerin, sivil toplum gruplarıyla rutin, kurumsallaşmış müzakereler olmadan üstlenmeye yetkilendirildiği eylem yelpazesini” açıklarken, altyapısal iktidar, ‘merkezî bir devletin [...] topraklarına nüfuz etme ve kararları lojistik olarak uygulamadaki kurumsal kapasitesini” ifade eder (Mann, 1984, [Fazekas, 2011: 13’ten alıntılanmıştır]). Mann (1992: 191), Rusya, Prusya ve Avusturya gibi pre-modern ve emperyal Batılı mutlakiyetçi devletlerin daha ziyade despotik iktidara sahip olduğunu, ancak yönettikleri toplumlarda politikalarını uygulamak için çok az altyapısal güce sahip olduklarını; feodal devletlerin ise ne tam anlamıyla despotik ne de altyapısal iktidara sahip olmadığını vurgular. Mann (1992: 203-204), hem despotik hem de altyapısal iktidara sahip ancak istikrarsız siyasi rejimlere sahip otoriter devletler olarak Nazi dönemindeki Almanya ve Sovyet rejimlerinden bahsetmektedir. Özetle, tarihsel olarak altyapısal iktidar; devlet ve toplum arasındaki ilişki sıkılaştıkça, siyasal amaçlara şiddet yoluyla ulaşma anlamına gelen devletin despotik iktidarının yerini yavaş yavaş almıştır (Weiss, 2006: 167-169).

Bu çalışma, devlet kapasitesi yaklaşımını zenginleştirmek ve daha kullanışlı hâle getirmek adına, devlet kapasitesi düşüncesini daha geniş bir perspektifinden yorumlamakta ve devletin temel sorumluluklarından biri olan güvenlik ve organize suçla birlikte ortaya çıkan şiddet paradigmasını da hesaba katmaktadır. Bu perspektifte, suçla birlikte ortaya çıkan şiddetin görünürlüğü ve şiddet tekeline ortak olması; devletin kapasitesini, iktidarını ve nihayetinde devletin kendisini zayıflatan veya başarısız olarak sayılmasına neden olan unsurlardan biri olarak görülmektedir. Bu argümanı desteklemek için, yine buraya kadar sunulan çalışmalara ek olacak “devlet başarısızlığı” veya “başarısız devletler” konusunu ele alan çeşitli teorik ve kavramsal kalıplar listelenebilir. Örneğin, Giddens’in (1985) devlet inşasına ilişkin düşüncesinden hareketle, Koonings ve Krujit (2004) devletin şiddet araçları üzerindeki meşru tekelinin kalıcı kırılmasını sorunsallaştırmaktadır. İki akademisyen, devletin zorlayıcı kapasitesinin “kontrolden çıkarılma” riski taşıdığını savunmaktadır (Koonings ve Krujit, 2004: 7). Buna göre, bu risk, yalnızca diktatörlük rejimlerinde, devlet tarafından gerçekleştirilen terörizm veya kirli savaş içinde somutlaştığı gibi rızaya başvurmeyen bir meşruiyetin olmadığı durum sırasında devlet şiddete başvurduğunda ortaya çıkmaz. Aslında, bu risk durumu, devletin, aynı zamanda başka amaçlar için zorlayıcı güce erişiminin olduğu, ancak yine de merkezsizleştirilmiş veya atomize edildiği bazı durumlarda da ortaya çıkar. Bu bağlamda, bir yapı olarak devlet ve onun etkili gücü kısmen veya tamamen parçalanabilir.

Koonings ve Krujit (2004: 6), isabetli bir biçimde, Latin Amerika söz konusu olduğunda, “başarısız” veya “çökmüş” devletler örneklerinin, Avrupa’daki ulus devlet inşa süreçlerini merkeze alan örneklerinden farklı bir örüntü sergilediğini ve Latin Amerika’daki devletlerin, belirgin bir şekilde “kısmi devlet başarısızlığı” örnekleri olduğunu savunmaktadır. Bu yaklaşıma göre “resmî olarak demokratik devletlerin meşru şiddet tekelinden kaçınarak veya onu zayıflatarak zorlamayı gerçekleştirmek üzere toplumsal veya politik olarak örgütlenmiş” olan bir tür “yeni şiddet”, devlet başarısızlığının bir gizli biçimini su yüzüne çıkarmaktadır. Buna göre, yüzeyde demokratik siyasetin kurumları ve uygulamaları, sivil toplum ve hukukun üstünlüğü hüküm sürmekte iken; özünde, bu kavramların kendisi şiddet tarafından zayıflatılmaktadır (Koonings ve Krujit, 2004: 8-10). İki yazar, Kolombiya ve Meksika’daki durumu örnek göstererek, bu iki ülkedeki suç örgütlerinin ulusal ölçekte şiddet uygulama ve düzeni sağlama kapasiteleri edindiğini, bu tür örgütlerin ise daha az derecede veya daha yerel bir ölçekte faaliyet gösterdiğine dikkat çekmektedir.

Buraya kadar sunulan devlet kapasitesi yaklaşımı ve özelinde Latin Amerika devletlerini ele alan analizlerle ilgili olarak iki husus belirlemektedir: 1) Klasik anlamda, savaş yapmayı ve savaşa yönelik örgütlenmeyi zemine oturarak Avrupa’daki ulus devletlerin inşasını açıklayan ve sonrasında devletin kapasitesini, kırılmasını ya da başarısızlığını açıklamaya çalışan Weberci yaklaşımın veya Tilly, Giddens ve Mann gibi yeni-Weberci düşünürlerin ortaya koydukları modelleme, Latin Amerika devletleri söz konusunda olduğunda çok önemli araçlar sağlamakta; ancak, eksik kalmaktadırlar. Bu eksikliğin temelindeki en önemli unsurlardan biri, Kacowicz

(1998) ve Centeno (2002) gibi yazarların erken tarihli çalışmalarında dikkat çektiği üzere, Weberci yaklaşımın Avrupa'daki devletlerin kendi aralarında yaptıkları savaşlar ve savaş hazırlıklarının sonucunda kapasitelerini ve iktidarlarını kurmuş ve konsolide etmiş oldukları modelleme, devletlerin birbirleriyle savaşlarının çok az olduğu Latin Amerika'daki devletlerin tarihsel ve siyasal sürecini tam olarak karşılamamakta ve açıklayamamaktadır. 2) Devlet kapasitesi yaklaşımı, en başta, devlet kavramının ve pratiğinin kendisini, sınırları içindeki bölgelerde mutlak bir otorite ve iktidar uygulayıcı aktör olarak varsayması sebebiyle kendini zayıflatmaktadır. Daha somut bir biçimde ve bu çalışmanın da odaklandığı Meksika'nın aralarında olduğu Latin Amerika devletleri özelinde ifade edilirse, bu devletler, zaten kendi tarihleri boyunca, Avrupa'daki devletler gibi tam bir merkezî yönetim otoritesi ve iktidarını tam olarak tesis edememiştir. Latin Amerika'da devlet dışı oluşumlar, ister devrimci hareketlerde olsun ister suç örgütleri örneklerinde olsun birçok devletin sınırları içinde belirli dönemlerde iktidar uygulayan ve devletin meşru şiddet tekeli temelden sarsan aktörler olarak var olmuştur (Centeno and Ferraro, 2013; vom Hau, 2014). Nitekim, devlet kapasitesi yaklaşımı, Meksika'da süregiden sosyo-politik ve ekonominin yapının anlaşılması için önemli bir hareket ve odak noktası sağlamaktadır; ancak, bunun ötesinde, Meksika'daki mevcut konjonktürün anlaşılabilirliği ve anlamlandırılabilirliği için devletin şiddet tekeli ve dolaylı olarak vergiler üzerindeki kontrolünü, adaletin sağlanması gibi devletin temel görevlerini yerine getirmesini, altyapısal ve despotik iktidarını hesaba katan ve bunların ötesine geçerek yereldeki siyasetin analiz edilmesine olanak sağlayan bir yaklaşıma ihtiyaç duyulmaktadır. Buradan hareketle, bu çalışmada, kriminal yönetim kavramı önerilmekte ve analiz aracı olarak kullanılmaktadır.

Desmond Arias (2006a) tarafından, Brezilya'daki suç şebekelerinin *favela* olarak adlandırılan "kenar mahallelerdeki siyaseti"nin incelenmesi için önerilen kriminal yönetim kavramı, en sade ifadeyle belirli bir yerde "bir suç örgütünün, davranışlar üzerinde, kurallar ve kısıtlamalar uygulaması"na denir (Lessing, 2021: 856) ve bu tür bir yönetim, genellikle, zayıf, başarısız veya kırılabilir devletlerin kontrol ettiği coğrafyalarda ortaya çıkar. Bu yaklaşıma göre suç örgütünün uygulamaları, "örgütün kendi içindeki üyeleri ve aynı zamanda, örgüte üye olmayan ve suçla bağlantılı aktörler ve ayrıca, suçla bağlantısı olmayan sivil vatandaşlar üzerinde yönetimi içerir" (Lessing, 2021: 858-859). Kriminal yönetim, yönetilenlerin yaşamları, rutinleri ve faaliyetleri bir organize suç örgütü tarafından dayatılan kurallar veya kodlar tarafından etkilendiğinde ortaya çıkar. Tek kuralın "haraç vermek olduğu katıksız gasp, yönetim olarak" kabul edilmez ve bunun yerine "daha az makul bir şekilde, hiç kural koymadan kamu malları sağlamak, yönetimden ziyade hayırseverliğe işaret eder" (Lessing, 2021: 856-857).

İsyancı ve gerilla gruplarının varlıklarını sürdürdükleri bölgelerde yerel topluluklarla etkileşimi ve fiili iktidarlarını güçlendirmek için düzen ve adalet tesis etmesi, bugüne dek dünyanın birçok yerinde gözlemlenmiş bir durumdur. Ancak, 1950'lerden itibaren başta İtalya'daki mafya örgütleri ve Latin Amerika'daki örnekleri olmak üzere, birçok kriminal örgütün faaliyetlerini sürdürdükleri yerlerde de benzer stratejiler uyguladıkları görülmeye başlanmıştır. Söz konusu örgütlerin bu tür stratejilerini ve faaliyet repertuarını açıklamaya çalışan kriminal yönetim kavramı ve argümanlarına göre, bu örgütler, yalnızca zora başvurarak kendi kanunlarını dayatmazlar; aynı zamanda, Weberci anlamda "rasyonel-bürokratik marjinler içinde meşruiyet sağlar" ve aktif oldukları bölgelerde, etki ettikleri nüfusların rızasını da kazanma yoluna giderler (Lessing ve Willis, 2019: 589).

Kriminal örgütler, terörist ya da gerilla örgütlere benzer şekilde, bu bölümde bahsedilen "zayıf devletler" içinde veya "devletlerin zayıf oldukları" (yani bunlar, kapasitesi yüksek devletler de olabilir) bölgelerde, bilinçli olarak kendi iktidarlarını tesis etmekte; ancak, ilk anılan gruplardan farklı olarak buralarda "tam kapasiteli alternatif bir devlet himayesi örneği" sergilememektedirler (Arias, 2006a: 295; 2006b: 37). Kriminal yönetim yaklaşımına göre; suç örgütlerinin, dönemselsel ve mekânsal olarak yönetim sağladığı yerlerde, devlet ve kurumlar etkin olmasa dahi şiddet azalmakta ve buradaki nüfus, ekonomik ve sosyal yardımlar ve ayrıca, güven ve adaletin sağlanması için bu yapılara bazı durumlarda gönüllü olarak yönelmekte veya katılmaktadır (Arias, 2006b: 39-40; Barnes, 2017: 972; Campana ve Varese, 2018: 1388-1389).

Kriminal yönetim kavramsallaştırmasının yöneldiği ve incelediği ikinci önemli boyut ise örgütlerin yapılanmaları ve işleyişleridir (Barnes, 2017: 973-977; Lessing ve Willis, 2019). Buna göre, örgütler, birçok örnekte yalnızca kendi üyelerinin değil, faaliyet gösterdikleri yerlerdeki toplulukların rızalarını da her halükarda zor kullanarak değil rasyonel biçimde sağlama yoluna gitmektedirler (Arias, 2006b: 117; Lessing, 2021: 864; Idler, 2021: 85). Söz konusu strateji çerçevesinde örgütler, kendi üyelerinin de örgüt içinde kalmalarını ve iç disiplini de bir norm hiyerarşisi içinde rıza ve adanmışlık kazanma teknikleriyle uygulamaktadır. Bu düzlemde, Lessing'in (2021: 863), Weberci anlayışı takip ederek ayırımını yaptığı gibi bir kült olarak lideri yücelten ve doğrudan dikey yapılanan örgütler yerine, bu çalışmanın da odaklandığı Meksikalı karteller gibi "rasyonel-bürokratik" organize suç örgütleri ortaya çıkmaktadır.

Son olarak, kriminal yönetimin uygulandığı yerlerde, devlet, varlığını bir şekilde sürdürmeye devam eder. Bununla birlikte, devlet ve kriminal yönetimini uygulayan örgüt arasındaki ilişki rekabet, çatışma ya da işbirliği biçiminde tezahür edebilir (Lessing, 2021: 867). Bu konjonktürde, kriminal örgütler aralarında hırsızlık, cinayet ve insan kaçırmanın yasaklanması gibi "polislik, yaptırım, mahkeme ve uyuşmazlık çözümü" gibi faaliyetler gerçekleştirebilir. Bunlar, az, orta ya da yüksek seviyede olabilir (Campana ve Varese, 2018: 1395; Lessing, 2021: 590).

Özetlemek adına, bir suç örgütünün; dönemsel ve mekânsal olacak şekilde, kapasitesi güçlü veya zayıf bir devletin sınırları içindeki belirli bir bölgede, hem kendi üyeleri hem de o bölgede yaşayanların davranışları üzerinde, kurallar ve kısıtlamalar uygulaması ve rasyonel olarak rızaya ve bazen de hayırseverliğe dayalı ve daha da ötesinde, az, orta veya yüksek seviyede güven ve adaleti sağladığı ve şiddetin azalmasına doğrudan etki ettiğinde ortaya çıkan yönetim türüne kriminal yönetim denir. Unutulmaması gereken, kriminal yönetim esnasında, suç örgütleri, devlete tam bir alternatif himaye kurmaz ve genellikle mevcut düzenin devamından yana tavır alırlar ve merkezî devletle nadiren doğrudan çatışmaya girerler. Dolayısıyla, bu çalışmada, kriminal yönetim kavramından verimli bir analiz aracı olarak faydalanabilmek adına, liderlik kültürünü de içeren örgütsel yapılanma, etkin olunan bölgeler ve rıza veya zor kullanmaya dayanan kriminal yönetim adlı parametreler kullanılabilir.

Kriminal yönetimin etkin olduğu yerlerde, yönetimi uygulayan örgütlerin yapılanmalarının ve işleyişlerinin incelenmesi suretiyle yerel ve ulusal sosyo-politik ve ekonomik konjonktür daha net biçimde anlaşılabilir. Nitekim, Meksika'da öncelikle, devletin başarısız bir devlet olup olmadığının ve uyuşturucu trafiğinin etkilerinin anlaşılması ve anlamlandırılabilmesi için, çalışmanın devamında COVID-19 Salgını sürecinde Meksika'nın birçok bölgesinde aktif biçimde devlet iktidarına paralel birer yönetim uygulayan büyük uyuşturucu trafiği şebekelerinin faaliyetleri, kriminal yönetim kavramı temelinde analize tabi tutulacaktır. Bunun için, bir sonraki bölümde, büyük uyuşturucu trafiği şebekelerinin nasıl ortaya çıktığının anlaşılabilmesi adına, Meksika'da uyuşturucu savaşlarının tarihine kısaca değinilecektir.

## 2. 20. Yüzyıldan Bugüne Meksika'da Uyuşturucu Trafiğinin Kısa Tarihi

Meksika'da uyuşturucu trafiğinin ve buna karşı mücadelenin tarihi, 19. Yüzyıla uzanmaktadır. 1980'lerin ortalarına kadar, Meksika'da uyuşturucu maddeler arasında baskın tür olarak kalan marihuananın (hint kenevir) yasaklanmasına yönelik ilk düzenleme 1891'de yapılmıştır (Campos, 2012: 40). Meksika'nın küresel uyuşturucu trafiğindeki rolü ise öncelikli olarak dünyanın en büyük uyuşturucu madde pazarı olan ABD'yle sınır komşusu olması ve tarihin birçok döneminde ABD'nin tesis etmeye çalıştığı uyuşturucuya karşı mücadele seferberliğinin hedefine oturmasıyla şekillenmiştir. 1900'lü yılların başından itibaren, yalnızca uyuşturucu madde değil, başta alkol olmak üzere birçok yasaklı maddenin ABD'ye girişi Meksika üzerinden gerçekleşmiştir. Nihayetinde, bugün dahi varlığı sürdüren Meksikalı birçok uyuşturucu trafiği şebekesinin temelleri, 1920'lerde atılmaya başlamıştır (Pansters ve Smith, 2022: 11). 1940'lı yıllardan itibaren Tijuana, Ciudad Juárez, Tamaulipas gibi sınıra yakın şehirlerde kaçakçılık konusunda ve Sinaloa gibi ve marihuana yetiştiriciliğinde uzmanlaşmış olan gruplar mevcuttu. Genellikle aile bağları üzerinden büyüyen bu gruplar, "patlama noktası" olarak adlandırılan

1970'lere gelindiğinde milyonlarca dolarlık hacimlere ulaşan trafiği ve aynı zamanda, bölgeleri kontrol etmelerini sağlayan silahlı grupları yönetmekteydi (Fernández Velázquez, 2022).

Uyuşturucu trafiğinde yalnızca Latin Amerika ve özelinde Meksika'daki şebekeleri ve devleti değil, tüm dünyayı etkileyen en önemli gelişme; Kolombiya'da etkin şebekelerin, 1970'lerden itibaren, daha önceleri birkaç yüz kiloyla sınırlı durumdaki kokain adlı uyuşturucunun üretimini birkaç tona çıkarması ve bunları kendi yöntemleriyle ABD'ye taşınması olmuştur. Meksikalı uyuşturucu trafiği şebekeleri gibi temel kaçakçılık maddeleri marihuana olan Kolombiyalı örgütler, 1970'lerin başında Peru ve Bolivya'da coca üretimi yapan gruplarla doğrudan işbirliğine gitmeye başlamıştır. Bu dönemde Kolombiyalı uyuşturucu trafiği şebekeleri, Latin Amerika'nın genelinde ve ABD sınırları içinde uyuşturucu dağıtımını elinde tutan Kübalı, Şilili ve Arjantinli şebekeleri aşırı yöntemler içeren şiddet yoluyla saf dışı bırakmış ve hacmi milyarlarca doları bulan trafiğin lider konumuna gelmişlerdir (Rovner, 2011: 113-115). Yine bu dönemde, kapasiteleri, ciroları, silahlı güçleri ve aynı zamanda, dönemsel ve mekânsal olarak kontrol ettikleri bölgelerde merkezî devletle olan ilişkileri, bugün Meksika'da var olan şebekelerle kıyaslanabilecek iki "mega kartel" olarak kabul edilen Medellín ve Cali şebekeleri ortaya çıkmıştır. Bu gruplar, öncesinde Karayipler'den ABD'ye taşınan uyuşturucu rotasını da Florida'ya ve dolayısıyla Orta Amerika üzerinden Meksika-ABD sınırına çevirmişlerdir (Gootenberg, 2021: 289).

Cali uyuşturucu trafiği şebekesi 1996'da tamamen dağıtılabildiği kadar hem Latin Amerika'nın hem de küresel uyuşturucu trafiğinin en büyük ve en güçlü grupları Kolombiyalı olarak kalmışlardır (Idler, 2021: 73). 1996'ya kadar geçen zaman diliminde Meksika'da, uyuşturucu trafiğine bakıldığında, Kolombiyalı şebekelerle ortaklık yapan, ülkenin doğusunda ABD sınırına yakın Tamaulipas merkezli "Körfez Karteli" (*Cártel del Golfo*) ve Sinola merkezli olup, Guadalajara'da 1980'de kurulduğu tahmin edilen Guadalajara Karteli (*Cártel de Guadalajara*) veya bir diğer ismiyle Federasyon'un (*La Federación*) faaliyetleri bulunmaktadır. Aslına bakılırsa, Guadalajara şebekesinin, Sinaola'da 1970'lerin sonuna kadar marihuana yetiştiriciliğinden ve kaçakçılığın milyonlarca dolar kazandığı tahmin edilen ve başta ABD'nin uyuşturucu trafiğiyle mücadele edilmesine yönelik Meksika devletine artan baskısı sonucunda yer değiştiren bir grubun olduğu düşünülmektedir (Marcy, 2021: 67-68). Körfez ve Guadalajara grupları, Meksika'da önceleri kontrgerilla ve terörle mücadele operasyonlarında kilit rol oynaması amacıyla kurulan ve daha sonra uyuşturucuyla mücadelede merkezî bir görev üstlenen Federal Güvenlik Bürosu'nun (*Dirección Federal de Seguridad - DFS*) koordinesi ve kontrolünde, Meksika'daki faaliyetlerini sürdürebilmişlerdir (Pansters ve Smith, 2022: 19). Aslına bakılırsa, bu dönemde, kuruluşundan beri tek bir siyasal partinin - Kurumsal Devrimci Parti (*Partido Revolucionario Institucional - PRI*) yönetimi altında kalan Meksika devletinin temel stratejisi, 1985'te, ABD'nin Uyuşturucu ile Mücadele Dairesi (*Drug Enforcement Agency - DEA*) ajanı Enrique Camarena'nın öldürülmesi gibi bunalım yaratan olaylar yaşanmadığı sürece, DFS ve ardılı federal güvenlik birimlerinin tarafından uyuşturucu trafiğin görünürlük kazandırmadan işletmesine ve himaye etmesine dayanmıştır (Pansters ve Smith, 2022: 19-24; Lomnitz, 2024: 86).

Uyuşturucu trafiğinin sürdürülmesine somut biçimde olanak veren düzen, bölgelerin, şebekeler arasında işletilmesine ve uyuşturucu trafiğinin devamlılığı için bilhassa sessiz kalmasının sağlanmasına dayanan "plaza sistemi"dir (Campbell, 2009: 20). Buna göre, plazalar kârlılıkları göz önünde bulundurularak genellikle bağlı oldukları bölgedeki amir pozisyonundaki asker veya polisler tarafından şebekelere dağıtılmaktaydı. Benzer şekilde, büyük uyuşturucu trafiği şebekeleri, kârlılığı çok yüksek olan ve bilhassa ABD sınırına yakın yerlerdeki transit geçiş noktaları, havaalanlarını veya limanları içeren plazalardaki güvenlik güçleri rüşvet yoluyla kendilerine bağlamaktaydı (Campbell, 2009: 23; Grandmaison, 2021: 175-180). Dolayısıyla, kârlılığı en yüksek durumdaki plazalar hem bölgeyi kontrol eden şebekenin kendi içinden yönetimi ele geçirme girişimlerinin hem de dışarıdan rakip şebekeler tarafından sızma operasyonlarının hedef hâline gelmekteydi. Nitekim, DEA ajanı Camarena'yı öldürmelerinden sonra, ABD'nin baskısı sonucunda Meksikalı otoritelerin hedefi hâline gelince Guadalajara grubu, kontrolü altındaki plazaları 1989 yılında kendi içinde paylaşma yoluna gitmiş ve aralarında

Tijuana, Juárez ve Sinaloa'nın bulunduğu, Meksika'da bugün dahi aktif olan birçok büyük şebeke ortaya çıkmıştır (Osorno, 2009, 239-241).

Kolombiyalı büyük uyuşturucu trafiği şebekelerinin 1990'ların ortalarında dağılmasının akabinde, Latin Amerika ve küresel uyuşturucu trafiğinin kontrolü Meksika'daki gruplara geçmiştir. Bu dönemde, Juárez'deki uyuşturucu trafiği şebekesinin kargo uçaklarının ve sınırların altından geçen tünellerin kullanıldığı inovatif kaçakçılık yöntemleri sayesinde kazandığı milyarlarca dolarlık gelirle dünyanın en büyüğü hâline geldiği tahmin edilmektedir (Marcy, 2021: 76). En başta gelirlerin ve kârlılığın artmasıyla birlikte ilk önce Meksika'daki şebekelerden Tijuana ve Sinaloa'daki şebekeler kendi aralarında savaşmaya başlamıştır; ancak, bu savaş 2000'li yıllardan beri sürmekte olanların yanında oldukça kısıtlı kalmıştır (Marcy, 2021: 71-75).

2000'lerin başında, Meksika'da uyuşturucu trafiği ve uyuşturucu trafiği şebekeleri geri döndürülmesi çok zor ve köklü değişimlere uğramıştır. İlk olarak, Juárez'deki uyuşturucu trafiği şebekesinin, kendi içinde ve daha sonra diğer şebekelerle başlayan savaşı, önce Ciudad Juárez ve daha sonra ülkenin genelini sonu gelmeyen iç savaş görünümündeki bir çatışmaya sürüklemiştir. İkinci olarak, benzer bir iç çatışma yaşayan Körfez Karteli'nin kontrolünü ele geçirmeye çalışan Osiel Cárdenas Guillén adlı örgüt lideri, önce Meksika'daki daha sonra çevre ülkelerdeki Guatemala gibi çevre ülkelerdeki ordulardan ayrılan özel operasyon askerlerini toplayarak silahlı bir yapı kurmuştur. *Los Zetas* olarak adlandırılan ve bugün dahi Meksika'daki en büyük uyuşturucu trafiği şebekelerinden biri olan bu yapı, 2010'dan itibaren bünyesinde ortaya çıktığı Körfez Karteli'nden ayrılarak bağımsız hâle gelmiştir. *Los Zetas*'in kullandığı aşırı şiddet içeren eylemler, özel hareket taktikleri, silahlar, yalnızca uyuşturucu kaçakçılığıyla sınırlı kalmayan kriminal faaliyetleri ve paramiliter yönetim biçimi (Correa-Cabrera, 2017), payını arttırmak isteyen veya varlığını sürdürmek isteyen diğer şebekeler tarafından da benimsenince ülke genelinde devam etmekte olan çatışmalar, Meksika'da bilançosu iç savaş yaşayan ülkelerdekilerden daha ağır bir tablo ortaya çıkarmıştır (Paul, Colin P. Clarke ve Chad. C. Serena, 2014: 12). Üçüncüsü ve en önemlisi, 1929'dan bu yana ülkeyi yönetmekte olan PRI, 2000 yılında ilk kez başkanlık seçimlerini kaybetmiş, *plaza* sistemi işlemez hâle gelmiş ve iktidara gelen Milliyetçi Hareket Partisi (*Partido Acción Nacional* – PAN), daha önceleri uyuşturucuyla mücadelede rolü istihbarat ve toprağa ekili alanlardaki uyuşturucu maddeleri sökmek gibi faaliyetlerle oldukça sınırlı olan (Fondevila ve Quintana-Navarrete, 2015) orduyu, uyuşturucu trafiği şebekelerine karşı operasyonlarda kullanmaya başlamıştır. Meksika'da, 2006'da başkanlık görevine gelen PAN adayı Felipe Calderón'un, orduyu doğrudan uyuşturucu trafiği şebekelerine karşı sahaya sürme ve asayiş için kullanma stratejisiyle başlayan süreçle birlikte, bu tarihten 2023'ün sonuna kadar, ülkede 400.000'den fazla insanın öldürüldüğü ve 110.000'den fazlasının zorla kaybedildiği tahmin edilmektedir.<sup>4</sup>

2006'dan sonraki döneme bakıldığında, 2012 yılında başkanlık seçimlerini yeniden PRI adayı Enrique Peña Nieto kazanmış ve döneminde, kartel savaşları nispeten azalır gibi görünmekle birlikte, şebekelerin içindeki çatışmalar şiddetlenmiştir (Justice in Mexico, 2015: 8). 2014'e gelindiğinde, 2000'li yılların başındaki kompozisyonla kıyaslandığında, Meksika'da çok daha karmaşık, büyük şebekelerin sayılarının azalmış olduğu, ancak, uyuşturucu trafiğini doğrudan kontrol etmeseler de hesaba katılmak zorunda olan ve bu çalışmada "diğer gruplar" olarak sınıflandırılan birçok şebeke ve çeteler gibi grubun aktif olduğu bir uyuşturucu trafiği işleyişinin ortaya çıktığı görülmüştür (Justice in Mexico Project, 2015: 28). Öyle ki, şiddetin ve uyuşturucu trafiğinin etkisinin görünürde azaldığı bu dönemde, sivil toplumun Meksika'da devlete olan inancı ve güveni en düşük seviyelere inmiş ve bunun somut bir sonucu olarak, bilhassa yerli toplulukların çoğunlukta yaşadıkları bölgelerde kendi güvenliklerini sağlamak ve adaleti yerine getirmek isteyen gruplar *autodefensas* adı verilen öz savunma birlikleri oluşturarak uyuşturucu

<sup>4</sup> Önemle belirtilmesi gerekir ki farklı hesaplamalar söz konusu rakamları daha fazla ya da az yansıtabilmektedir. Bu tür durumlarda en önemli veriler resmî rakamlar olmakla birlikte, Meksika devleti belli yıllarda (2011'in sonu ve 2012) ölenlerin ve zorla kaybedilen kişilerin sayılmasını durdurmuştur (Beittel, 2022; Berents ve ten Have, 2018; IMCP, 2024). Çalışmanın başında atıfta bulunulan Council on Foreign Affairs adlı kuruluş ise Birleşmiş Milletler Uyuşturucu ve Suç Ofisi'nin resmî rakamlarını paylaşmaktadır. Ancak, burada dikkat edilmesi gereken bir başka unsur, söz konusu rakamların işlenen cinayetlerin ne kadarının organize suç ve uyuşturucu trafiğiyle bağlantılı olduğuna dair kesin bir bilgi içermemesidir.

trafiği şebekelerinin yönetimlerine karşı silahlı mücadeleye başlamış ve kontrolü ele geçirdikleri yerleri “öztürleştirmiştir” (Herrera, 2023: 66). Çalışmanın bir sonraki bölümünde, COVID-19 pandemisi sırasında, devlete alternatif veya rakip yönetim modelleri olarak, Meksika'daki büyük uyuşturucu trafiği şebekelerinin uyguladıkları fiili iktidar pratikleri, kriminal yönetim kavramı kapsamında ele alınacak ve analiz edilecektir.

### 3. COVID-19 Salgını Sürecinde Meksika'daki Uyuşturucu Trafiği Şebekelerinin Operasyonlarının Kriminal Yönetişim Kavramı Üzerinden Analizi

Nieto'nun başkanlığının son yılı olan 2018'e gelindiğinde, ülkede trafiği Sinaloa, Körfez Karteli, *Los Zetas* ve 2010'dan itibaren Sinaloa şebekesi bünyesinde büyüyen ve daha ziyade *Los Zetas* gibi önceleri şiddet operasyonları yöneten bir gruptan büyük bir şebekeye evrilen Jalisco Yeni Jenerasyon Karteli'nin (*Cártel de Jalisco Nueva Generación* – CJNG) yönettiği görülmektedir (BBC, 2019). Nitekim, bu çalışmanın odak noktasını oluşturan Meksika'daki büyük uyuşturucu trafiği şebekelerinin kriminal yönetim kavramı üzerinden analizinin yapılmasını daha anlaşılır kılmak açısından söz konusu dört şebekenin 2019 ve 2021 yılları arasındaki durumu bir önceki bölümde ortaya konulan kriminal yönetim kavramı ve parametreleri çerçevesinde şu şekilde gösterilebilir:

**Tablo 1:** Meksika'da 2019 Yılı İtibariyle Uyuşturucu Trafiği Şebekelerinde Kriminal Yönetişim Parametreleri

Şebekenin İsmi	Liderlik Kültü ve Hiyerarşi	Aktif Olduğu Yıllar	Aktif Olduğu Bölgeler	Kriminal Yönetişim Anlayışı
Sinaloa Şebekesi	Guzmán ve Mayo Aileleri – Geleneksel	1989'dan günümüze	Culiacán (Sinaloa) merkezli, Meksika'nın tamamı, Orta Amerika, ABD ve Kanada	Rıza / Zor
Körfez Şebekesi	Osiel Cárdenas Guillén (Bilinen) – Geleneksel	1930'lerden günümüze	Tamaulipas, Nuevo León ve 4 Eyalet Daha ve ABD	Zor / Rıza
Los Zetas	Bilinmiyor – Yatay Hüresel	1999'dan günümüze	Tamaulipas, Nuevo León ve 20 Eyalet Daha, ABD, Orta Amerika, Güney Amerika	Zor
CJNG	Nemesio Rubén Oseguera “el Mencho” (Bilinen) – Geleneksel – Hüresel	2009'dan günümüze	Tüm Meksika, ABD, Avrupa, Ekvador, Afrika	Zor / Rıza

**Kaynak:** Justice in Mexico Project'in 2019, 2020 ve 2021 yıllık raporları ve START'ın “Tracking Cartels Infographic Series: Major Cartel Operational Zones in Mexico” haritası esas alınarak hazırlanmıştır.

Daha önce değinildiği üzere, Peña Nieto'nun başkanlığı döneminde, organize suçla ilgili bağlantılı cinayet sayıları azalırken, uyuşturucu trafiği şebekelerin etkinliği daha da artmış ve başta, 2014'te gerçekleşen, faillerinin bugün dahi bulunamadığı ve 43 öğrencinin kaçırılarak kaybedildiği Iguala Katliamı gibi olayların büyük toplumsal etkileri olmuştur (BBC, 2024a). Sonuçta, Nieto dönemi, Meksika'da devlete ve güvenlik güçlerine karşı güvenin en çok azaldığı dönemlerden biri olmuştur (Lomnitz, 2024: 163). 2018'de yapılan başkanlık seçimlerini Meksika tarihinde ilk kez sol tandanslı bir aday olan Andrés Manuel López Obrador kazanmış ve görevi devrıldıktan yaklaşık bir yıl sonra, bu çalışmanın vaka olarak seçtiği COVID-19 küresel salgını, tüm dünyada olduğu üzere Meksika'da da ağır biçimde etkilerini göstermeye başlamıştır.

Resmî olarak 2020'de başlayan, 700 milyondan fazla insanın enfekte olduğu ve 2024 yılı itibariyle 7.050.000'den fazla insanın ölümüyle sonuçlanan COVID-19 salgını (WHO, 2024a: 7), insani bilançosunun yanında, sosyo-politik ve ekonomik etkileri tüm dünya ülkelerinde ve küresel siyaset anlayışında kırılmalara neden olmuştur. Salgınla mücadele, bir kez daha devletlerin kapasitelerini ve başarı veya başarısızlıklarını sorgulanır hâle getirmiştir. Söz konusu tartışmalar ve uygulanan yöntemlerde, devletlerin yalnızca salgınla mücadele ederken ölüm ve



enfekte olmuş kişi sayılarını sınırlandırabilmelerini değil, sosyal yardımlar ve düzenlemeler yoluyla, toplumsal düzen ve ekonomik hayatı da korumaları gibi parametreler göz önünde bulundurulmuştur (Mazzucato vd., 2021; Gisselquist ve Vaccaro, 2023).

2020 yılıyla 2024 Kasım ayı arasında, resmî rakamlara göre Meksika'da 7.6 milyondan fazla kişi enfekte olmuş ve 334.783 kişi hayatını kaybetmiştir. Öte yandan, hastalığa yakalananlar arasında yüzde 4.5 ve her 100.000 kişiden 260.73 mortalite oranıyla Meksika, COVID-19 küresel salgınından en çok etkilenen ülkelerin biri durumundadır (WHO, 2024b). Pandeminin başlamasıyla birlikte, Meksika'da yıllardır ihmal edilen kamu sağlığı ve sağlık harcamaları, federal yönetimden ve bütçeleden kaynaklanan politika üretmemesi ve uygulayamama sorunları, güvenlik krizi, altyapısal eksiklikler ve devlet ve vatandaşları ile sivil toplum arasındaki iletişim ve güven bunalımı bu kez çok daha görünür ve sonuçları daha yıkıcı biçimde ortaya çıkmıştır (Institute for Global Health Sciences – UCSF, 2021: 111-119; de Oca, 2020).

Salgının başlamasıyla birlikte, ilk bakışta planlı kapanmaların ve sınır denetimlerinin artmasıyla birlikte, ilk olarak organize suç örgütleri ve hammadde tedarikinde yaşanacak zorluklar nedeniyle uyuşturucu trafiğinin azalacağına yönelik bir beklenti oluşmuştur (Felbab-Brown ve Ávila Martínez, 2020). Ancak, stres, yalnızlık ve ekonomik zorlukların getirdiği bunalım, bilakis, bireylerin bağımlılıklarında artışa neden olmuş ve azalan arzı rağmen artan talep, büyük uyuşturucu trafiği şebekelerini etkilemekten uzak kalmıştır (Grillo, 2020). Öyle ki, başlıca geliri sentetik uyuşturucu maddelerden sağlayan ve Uzakdoğu Asya'dan tedarik ettiği kimyasalları Meksika'ya getirmekte zorlanan CJNG ve Sinaloa şebekeleri, stoklarında tuttuğu uyuşturucu maddeleri çok daha yüksek fiyatlara satarak kârlılığını ve gelirini sürdürmeyi başarmıştır (Vice News, 2020a; Justice in Mexico Project, 2021: 52). Ayrıca, CJNG'nin yaptığı şekilde, Sinaloa ve *Los Zetas* gibi daha büyük operasyonlar yürüten ve finansal anlamda kendilerini hayatta tutmayı başaracak stokları bulunan büyük şebekeler, COVID-19 pandemisi sırasında kontrol ettikleri bölgelerdeki varlıklarını sağlamlaştırırken, daha küçük organize suç örgütleri ve şebekeler bu büyük gruplara daha da bağımlı hâle gelmiştir (Justice in Mexico Project, 2021: 52-53).

Meksika'da pandeminin başlayıp sürdüğü 2019, 2020 ve 2021 yıllarında öldürülen kişi sayıları neredeyse artmadan veya azalmadan her yılda ortalama 36.000 civarında kaydedilmiştir (Council on Foreign Relations, 2024). Pandeminin ilk aylarında, uyuşturucu trafiğiyle bağlantılı cinayetlerin rekor seviyeye ulaşmasına bağlı olarak, daha önce uyuşturucu trafiğiyle mücadelede sivilleşme vurgusu yapan ve yolsuzluğa bulaşmamış bir "ulusal muhafız" yapılanması başlatan Başkan Obrador, ulusal ordunun kentlerde ve kırsal bölgelerde asayişini sağlamak üzere 5 yıllığına daha görevlendirildiğini açıklamıştır (CNN, 2020). Bu noktada, pandeminin etkisiyle birçok suçun ve cinayetin ihbar edilmemesi yahut da açığa çıkarılmaması nedeniyle bu dönemde, COVID-19 döneminde uyuşturucu trafiğiyle bağlantılı şiddetin diğer dönemler ve yıllarla kıyaslanması, en azından COVID-19 salgının doğrudan etkisinin anlaşılmasını zorlaşmaktadır. Bu dönemde dikkat çeken unsurlardan biri, kriminal yönetim kavramının öngördüğü üzere, uyuşturucu trafiği şebekelerinin kontrol ettikleri bölgelerde yaşayanların sokağa çıkma yasaklarına uymaları, hijyen konusunda dikkatli davranmaları, maske takmaları ve hırsızlık veya kapkaç yapmamaları gibi konularda bireylere ve gruplara bazen şiddet de içeren disiplin uygulamaları gerçekleştirmeleridir. Örneğin, Sinaloa şebekesine bağlı *Los Chapitos* gibi silahlı gruplar, yasalara uymayan kişileri meydanlarda küreklerle dövmüş ve bunları sosyal medyadan yayınlamışlardır (Justice in Mexico Project, 2021: 53).

Uyuşturucu trafiği şebekeleri, COVID-19 salgını süresince aktif oldukları yerlerde zora dayalı uygulamalarının yanında, rızaya dayalı faaliyetlerini de arttırmışlardır. Özellikle merkezi olan Culiacán'da yaptığı sosyal yardımlarla sivil toplumda bir tür "Robin Hood" figürü yaratan ve bunu sürdüren Sinaloa Karteli liderlerinden Joaquin "El Chapo" Guzmán'ın (BBC, 2014; Reuters, 2019) etkisinin ve şöhretinin sürmesi adına, şebeke liderinin kızı Alejandrina Guzmán'ın bizzat görünür biçimde katıldığı etkinliklerle ve üstünde "El Chapo 701" yazılı dükkanlarda, ihtiyaç sahiplerine üzerlerinde Guzmán'ın fotoğrafının ve isminin bulunduğu yardım paketleri dağıtmıştır (Felbab-Brown, 2020; Reuters, 2020). Kriminal yönetim kavramı, birçok durumda, suç örgütlerinin dışarıdan olduğu kadar hapishanelerden alınan kararlarla da sürdürüldüğünü öngörmektedir (Lessing ve Willis, 2019). Bu açıdan, Joaquin "El Chapo" Guzmán'ın durumu söz

konusu argümanı pratik olarak desteklemektedir. O kadar ki, şebeke, bu tür faaliyetlerinin görünürlük kazanması amacıyla dünyanın önde gelen kuruluşlarından BBC'nin paketler hazırlanırken ve dağıtılırken çekim ve yayın yapmasına müsaade etmiştir (BBC, 2020). Aynı şekilde, Guadalajara ve Jalisco başta olmak üzere, kontrol ettiği yerlerde CJNG ihtiyaç sahiplerine üzerlerinde liderleri Nemesio Oseguera'nın "iyi dileklerinin yazılı olduğu" erzak ve hijyen paketleri, ayrıca, çocuklara üzerlerinde kartelin adının yazılı olduğu oyuncaklar dağıtmıştır (Vice News, 2020b). Ayrıca, Nemesio Oseguera'nın saklandığı yer olduğu düşünülen Jalisco'ya bağlı El Alcuatl adlı kasabaya kendisinin, ekibinin ve yakın çevresinin hastalığa yakalanması ihtimaline karşı bir hastane inşa ettirilmiş ve hastane tamamlandığında, burada yaşayanların sağlık hizmetlerinden faydalanabileceği açıklanmıştır (Justice in Mexico Project, 2021: 52). Yine, Körfez Karteli ve *Los Zetas*, kontrol ettikleri bölgelerde, üzerlerinde kendi logolarının olduğu yardım paketlerini ihtiyaç sahipleriyle paylaşmış ve asayişin sürdürülebilmesi için devriye turları atmışlardır (Reuters, 2020). Bu tür bir seferberliğe, Başkan Obrador'un sert bir şekilde reddettiği, uyuşturucu trafiğine göndermede bulunularak *narco-filantropía* (narco vatanperverlik) adı verilmiştir (France24, 2020).

Kriminal yönetim kavramı açısından değerlendirildiğinde, uyuşturucu trafiği şebekelerinin bilhassa COVID-19 salgını dönemi gibi sivil toplumun sosyal yardımlara ve kendilerine yardım eden aktörlerin görünürlüğüne ihtiyaç duyduğu zamanlarda zor ve şiddete başvurmak yerine rızaya dayalı stratejilere başvurmaları oldukça rasyonel tercihlerdir. Bunların bilinen örnekleri arasında İtalya, Sicilya'da mafya örgütlerinin halka yardımları ve Kolombiya'da, özellikle 1980'lerde şehrin büyük kısmını kontrol eden Medellín Karteli'nin sosyal konut projeleri ve tesisler yaptırması gibi örnekler bulunmaktadır (Salazar, 2001: 64; Felbab-Brown, 2020). Nitekim, suç örgütlerinin faaliyet gösterdikleri yerlerde sivil toplumun ve bireylerin işbirliğini ellerinde tutmaları, bu örgütlere merkezî devlete ve güvenlik güçlerine karşı birer kalkan sağlamakla birlikte, yerel istihbarat sağlanması ve maliyetlerin düşürülmesi gibi kazanımlar da sağlamaktadır. Ayrıca, suç örgütleri, en başta merkezlerinin olduğu, daha sonra kontrol ettikleri yerlerde gerektiğinde istihdam edilmek üzere potansiyel ve pratik genç nüfus bulundurmaktadır. Dolayısıyla, pratikte ve görünürde, COVID-19 pandemisinin öncesinde ve sonrasında da zaten sosyo-ekonomik koşulları zor durumda bulunan gençler arasında, uyuşturucu trafiği şebekeleri, olumlu bir imaj ve desteğe hazır bir işveren görüntüsü çizmeye önem vermektedir. Bu durumun yansıması, hâlihazırda, Meksika'daki en önemli sosyal krizlerden birine işaret etmektedir. 2019 itibarıyla, Meksika'da 30.000 kadar çocuğun sokak satıcısı veya *sicario* (kiralık katil) olarak uyuşturucu trafiği şebekeleri için çalıştığı ve 250.000 kadarının da şebekelere katılma riski altında olduğu hesaplanmıştır (Vice News, 2021).

Öte yandan, bu çalışmanın teorik kısmında konu edinildiği üzere, Meksika devletinin kapasitesi, uyuşturucu trafiği şebekelerinin varlığı ve devam eden faaliyetleri göz önünde bulundurularak, başarısız veya çökmüş olarak nitelendirilmekten uzaktır. Kriminal yönetim kavramının öngördüğü üzere, suç örgütleri zayıf devletlerin sınırları içinde varlıklarını sürdürdükleri kadar, güçlü kapasiteye sahip devletlerin sınırları içinde, merkezî devletin göreceli olarak etkisinin az olduğu yerlerde ortaya çıkabilir ve faaliyetlerini sürdürebilirler. Bu açıdan, bu çalışma, Meksika devletinin başarısız bir devlet olmadığı yönünde bir argümanı desteklemektedir. Çalışmanın son iki bölümünde detaylı biçimde ele alındığı üzere, Meksika'da göreve gelen hükümetler uyuşturucu trafiği ve uyuşturucu trafiği şebekeleriyle mücadelede farklı politikalar benimsemiş ve uygulamışlardır. 2012-2018 aralığında Peña Nieto hükümeti, şebekelerin kartellerini hedef almış, kısa vadede uyuşturucu trafiğinin etkileri ve şiddetin bilançosu azalır gibi bir görüntü vermiştir. Ancak, bu stratejinin sonunda, sayıları daha fazla olan büyük şebekeler daha küçük şebekelere bölünmüş, bir sonraki dönem olan Andrés Manuel López Obrador'un başkanlığının ilk yıllarında, şebeke içi hesaplaşmalar ve *plaza* savaşları sebebiyle ölü sayısı rekor seviyelere ulaşmıştır. 2019'da başlayan COVID-19 salgınıyla birlikte, güvenlik güçleri, öncelikli olarak pandemi tedbirleri ve kısıtlamaların uygulanmasında görevlendirilince, uyuşturucu trafiği şebekeleri, Meksika'nın birçok bölgesinde merkezî devletin yerine getirmesi beklenen sosyal yardımlardan sağlık hizmetlerine kadar alternatif birer iktidar uygulayıcı konuma gelmişlerdir. Ancak, söz konusu durum, bu şebekelerin, bütüncül olarak, devletin yerini alabilecekleri anlamına gelmediği gibi, Meksika'da devletin topyekûn başarısızlığı olarak nitelendirilemez.

Nitekim, Meksika, COVID-19 salgınından en çok etkilenen ülkelerden biri olmasına rağmen, salgının başında enfekte olan hastalar arasındaki yüksek mortalite oranları 2021 yılının sonlarından itibaren düşmeye başlamıştır (WHO, 2024b). Bu da merkezî devletin, daha önceleri ihmal edilmiş olan sağlık harcamaları ve altyapı eksikliklerini zor yoldan tecrübe ederek iyileştirmiş, dolayısıyla kapasitesini güçlendirmiş olmasına işaret etmektedir.

## SONUÇ VE DEĞERLENDİRME

Bu çalışmada, Meksika'da devletin kapasitesinin en zayıf görüldüğü ve Meksika'nın başarısız veya çökmüş bir devlet olup olmadığı tartışmalarını arttırdığı dönem olması nedeniyle COVID-19 Salgını esnasında, faaliyetleri çok daha görünür hâle gelen ve merkezî devlete paralel bir iktidar sahibi olarak hareket eden uyuşturucu trafiği şebekeleri, kriminal yönetim kavramı temelinde incelenmiştir. Kriminal yönetim, yaklaşık yirmi yıl önce önerilen bir kavram olmasına rağmen, özellikle 2017'den sonra yapılan çalışmalarda analiz aracı olarak kullanılmaya başlamıştır. Kavramın en çok uygulandığı ülkelerin başında Brezilya gelmekte, Meksika ise göreceli olarak yeni bir uygulama alanı olarak belirmektedir.

Bu çalışmada, kriminal yönetim kavramı geleneksel devlet kapasitesi kavramı üzerinden tartışılarak ve Meksika örneği incelenerek söz konusu literatüre katkı yapılmıştır. Buna göre, kriminal yönetim kavramının da öngördüğü ve desteklediği üzere, suç örgütleri, yani bu çalışmada spesifik olarak uyuşturucu trafiği şebekeleri, zayıf devletlerin sınırları içinde varlıklarını sürdürdükleri kadar, güçlü kapasiteye sahip devletlerin sınırları içinde, merkezî devletin göreceli olarak etkisinin az olduğu yerlerde ortaya çıkabilir ve faaliyetlerini sürdürebilirler. Çalışma, bu argümanı doğrulamaktadır. Meksika'da uyuşturucu trafiği şebekelerinin, COVID-19 salgını döneminde öncelikli olarak kendi merkezlerinde daha sonra faaliyetlerini sürdürdükleri bölgelerdeki operasyonları, bu argümanı tam olarak desteklemektedir. Şebekelerin, bu tür faaliyetlerine rağmen, Meksika'da hem uyuşturucu trafiğiyle hem de COVID-19 salgınıyla mücadelede, merkezî devletin ideal ve pratik olarak birincil aktörün olduğu görülmektedir. Bunun da ötesinde, uyuşturucu trafiği şebekelerinin, ulusal ölçekte siyasal birer ajanda sahibi olmadıkları ve merkezî yönetimi ele geçirmekle ilgilenmedikleri açıktır. Bu açıdan, bu çalışmada geleneksel olarak devlet kapasitesi yaklaşımının tartışılması ile bu konu daha anlaşılır hâle getirilmekte ve kriminal yönetim kavramına ve yaklaşımına katkı sağlanmaktadır.

Çalışmada, 2018'den bugüne dek varlıklarını ve faaliyetlerini sürdüren dört büyük uyuşturucu trafiği şebekesi olan Sinaloa, Körfez, *Los Zetas* ve Jalisco Yeni Jenerasyon kartelleri incelemeye tabi tutulmuştur. Analiz, kriminal yönetim kavramının öngördüğü şekilde, örgütsel yapılanma, aktif olunan bölgeler ve rıza veya zor kullanmaya dayalı kriminal yönetim anlayışı parametreleri üzerinden gerçekleştirilmiştir. Bu şebekeler arasından, *Los Zetas* dışındakilerin hem rızaya hem de zor kullanmaya dayalı kriminal yönetim anlayışlarıyla hareket etmelerinin, bunlara varlıklarını daha uzun süre sürdürme imkânı tanyacağı söylenebilir. *Los Zetas* ise daha çok şiddet kullanmaya dayalı kriminal yönetim anlayışı nedeniyle diğer gruplarla kıyaslandığında daha kısa ömürlü bir örgüt olarak kalacak görüntüsü vermektedir. Bu şebekenin varlığını ve faaliyetlerini sürdürmesi, operasyonlarını Orta ve Güney Amerika'ya genişletmiş olması sayesinde mümkün olmaktadır. Nitekim, Meksika'da uyuşturucu trafiğinin ve uyuşturucu trafiği şebekelerinin en azından orta vadede faaliyetlerinin süreceği ve etkilerinin devam edeceğini söylemek mümkündür. Tekrar vurgulanması adına, Meksika'da bu şebekelerle mücadele eden merkezî devletin politikaları ve pratikleri dönemsel olarak değişmesine rağmen, en azından, mevcut dönem için ve orta vadede kapasitesinin eksikliğinden veya başarısızlığından söz etmek tutarlı bir yaklaşım değildir.

Sonuç olarak, kriminal yönetim kavramının, uyuşturucu trafiği şebekelerinin işleyişini açıklayabildiği, bunların gelecekteki faaliyetleri ve yöntemlerinin öngörülmesine yönelik önemli bir tartışma zemini sunma potansiyeline ve kapasitesine haiz olduğu açıktır. Kavramı analiz aracı olarak kullanacak ve mümkün olduğu taktirde sahadan alınacak verilerle bütünleştirecek gelecekteki çalışmaların hem Meksika'da hem de başta Türkiye olmak üzere dünyanın diğer

bölgelerindeki suç ve terör örgütlerinin faaliyetlerinin anlaşılması ve bunlara karşı mücadeleye katkı sağlaması önem arz etmektedir.

## KAYNAKÇA

- Anter, A. (2014). *Max Weber's Theory of the Modern State: Origins, Structure and Significance*. Keith Tribe (çev.). New York: Palgrave Macmillan.
- Arias, E. D., (2006a). "The Dynamics of Criminal Governance: Networks and Social Order in Rio de Janeiro", *Journal of Latin American Studies*, 38(2), 293-325.
- Arias, E. D., (2006b). *Drugs and Democracy in Rio De Janeiro: Trafficking, Social Network and Public Security*, Chapel Hill: The University of North Carolina Press.
- Astorga, L. (2006). "México: tráfico de drogas, seguridad y terrorismo". Galvis, C. (ed.), *Narcotráfico: Europa, Estados Unidos, América Latina* içinde, Lima: Obreal, 139-161.
- Barnes, N., (2017). "Criminal Politics: An Integrated Approach to the Study of Organized Crime, Politics, and Violence", *Perspectives on Politics*, 15(4), 967-987. doi:10.1017/S1537592717002110.
- BBC., (2014). "Inside Mexico's feared Sinaloa drugs cartel", <https://www.bbc.com/news/magazine-27427123>, 22.10.2024.
- BBC., (2019). "Mexico cartels: Which are the biggest and most powerful?", <https://www.bbc.com/news/world-latin-america-40480405>, 22.10.2024.
- BBC., (2020). "Coronavirus: How Mexican cartels are taking advantage of pandemic", <https://www.bbc.com/news/world-latin-america-53343599>, 22.10.2024.
- BBC., (2024). "Families of 43 missing students in Mexico are still demanding justice", <https://www.bbc.com/news/articles/c93py3qzpnyo>, 06.11.2024.
- Beittel, J. S., (2022). "Mexico: Organized Crime and Drug Trafficking Organizations", *Congressional Research Service Report*, 7-5700/ R41576, <https://fas.org/sgp/crs/row/R41576.pdf>, 27.05.2024.
- Berents, H. ve ten Have, C., (2018). "Staying Safe in Colombia and Mexico: Skilled Navigation and Everyday Insecurity", Carrington, K. (ed.), *The Palgrave Handbook of Criminology and the Global South* içinde, 433-435, (eBook) <https://doi.org/10.1007/978-3-319-65021-0>.
- Campana, P. ve Varese, F., (2018). "Organized Crime in the United Kingdom: Illegal Governance of Markets and Communities", *The British Journal of Criminology*, 58(6), 1381-1400, <https://doi.org/10.1093/bjc/azx078>.
- Campbell, H. (2009). *Drug War Zone: Frontline Dispatches from the Streets of El Paso and Juárez*. Austin: University of Texas Press.
- Campos, I., (2012). *Home Grown: Marijuana and the Origins of Mexico's War on Drugs*. Chapel Hill: North Carolina University Press.
- Caputo, P., (2009). "The Fall of Mexico", *The Atlantic*, <https://www.theatlantic.com/magazine/archive/2009/12/the-fall-of-mexico/307760/>, 30.04.2024.
- Centeno, M. A. ve Ferraro, A. E., (2013). "Republics of the Possible: State Building in Latin America and Spain", Centeno, M. A. ve Ferraro, A. E. (ed.), *State and nation making in Latin America and Spain: Republics of the Possible* içinde, New York: Cambridge University Press, 3-24.
- Centeno, M. A., (2002). *Blood and Debt: War and the Nation-State in Latin America*. Pennsylvania: The Pennsylvania State University Press.
- Christopher, P., Clarke, C. P. ve Serena, C., (2014). *Mexico is not Colombia: Alternative Historical Analogies for Responding to the Challenge of Violent Drug-Trafficking Organizations*, RAND, [https://www.rand.org/pubs/research\\_reports/RR548z1.html](https://www.rand.org/pubs/research_reports/RR548z1.html), 13.11.2024.

- CNN., (2020). "Mexico's president orders military back on the streets to tackle rising violence", <https://edition.cnn.com/2020/05/11/americas/mexicos-president-orders-military-back-intl/index.html>, 22.10.2024.
- Correa-Cabrera, G., (2017). *Los Zetas Inc: Criminal Corporations, Energy and Civil War in Mexico*. Texas: University of Texas Press.
- Council on Foreign Relations, (2024). "Mexico's Long War: Drugs, Crime, and the Cartels", <https://www.cfr.org/background/mexicos-long-war-drugs-crime-and-cartels>, 10.11.2024.
- de Oca, R. M., (2020). "Why Mexico Is Unprepared for COVID-19", *Baker Institute for Public Policy*, <https://www.bakerinstitute.org/research/why-mexico-unprepared-covid-19>, 10.11.2024.
- Durán-Martínez, A., (2018). *The Politics of Drug Violence: Criminals, Cops and Politicians in Colombia and Mexico*. New York: Oxford University Press.
- Fazekas, M., (2011). "State Capacity in Hungary – Characteristics, causes, impacts: A fresh look at the role of interests and knowledge", <https://citeseerx.ist.psu.edu/document?repid=rep1&type=pdf&doi=66d71048f1f60e0ce35804fda92c881d49c852ed>, 26.09.2024.
- Felbab-Brown, V. ve Ávila Martínez, A. F., (2020). "COVID-19 and organized crime: Latin American governments are in a state-making competition with crime", <https://www.brookings.edu/articles/covid-19-and-organized-crime-latin-american-governments-are-in-a-state-making-competition-with-crime/>, 12.09.2024.
- Felbab-Brown, V., (2020). "Mexican cartels are providing COVID-19 assistance. Why that's not surprising", *Brookings Institute*, <https://www.brookings.edu/articles/mexican-cartels-are-providing-covid-19-assistance-why-thats-not-surprising/>, 09.11.2024
- Fernández Velázquez, J.A., (2022). "Rayando la bola, cortando la rama": The Production of Opium and Marijuana in Sinaloa (1940-ca. 1975)", Pansters, W. G. ve Smith, B. T. (ed.), *Histories of Drug Trafficking in Twentieth-Century Mexico* içinde, Albuquerque: University of New Mexico Press, 174-192.
- Fondevila, G. ve Quintana-Navarrete, M., (2015). "War Hypotheses: Drug Trafficking, Sovereignty and the Armed Forces in Mexico", *Bulletin of Latin American Research*, 34(4), 517-533, <https://doi.org/10.1111/blar.12328>.
- France 24., (2020). "No es "filantropía", presidente de México critica ayudas de narcos por coronavirus", <https://www.france24.com/es/20200420-no-es-filantrop%C3%ADa-presidente-de-m%C3%A9xico-critica-ayudas-de-narcos-por-coronavirus>, 24.10.2024.
- Giddens, A., (1985). *The Nation-State and Violence*. Cambridge: Polity Press.
- Gisselquist, R. M. ve Vaccaro, A., (2023). "COVID-19 and the state: Exploring a puzzling relationship in the early stages of the pandemic", *Journal of International Development*, 35(5), 800-819. <https://doi.org/10.1002/jid.3702>.
- Gootenberg, P., (2021). "Shifting South: Cocaine's Historical Present and the Changing Politics of Drug War, 1975–2015", Arias, E. D. ve Grisaffi, T. (ed.), *Cocaine: From Coca Fields to the Streets* içinde, Durham: Duke University Press, 287-316.
- Grandmaison, R. L. C., (2021). "Drug Cartels, from Political to Criminal Intermediation: The Caballeros Templarios' Mirror Sovereignty in Michoacán, Mexico", Arias, E. D. ve Grisaffi, T. (ed.), *Cocaine: From Coca Fields to the Streets* içinde, Durham: Duke University Press, 165-189.
- Grayson, G. W., (2011). *Mexico: Narco-Violence and a Failed State?*, 4. Baskı. New Jersey: Transaction Publishers.
- Grillo, I., (2020). "How Mexico's Drug Cartels Are Profiting From the Pandemic", *NY Times*, <https://www.nytimes.com/2020/07/07/opinion/sunday/mexico-drug-cartels-coronavirus.html>, 10.11.2024.

- Grinberg, A., (2019). "Is Mexico a Failing State?". <https://thestrategybridge.org/the-bridge/2019/2/4/is-mexico-a-failing-state>, 12.10.2024.
- Herrera, J. S., (2023). "Rejecting the Social Contract: Criminal Governance, Agrarian Inequalities and the Autodefensa Movement in Michoacán, Mexico", *Journal of Latin American Studies*, 55(1), 51-76. <https://doi.org/10.1017/S0022216X22000918>.
- Idler, A., (2021). "Tracing Cocaine Supply Chains from Within: Illicit Flows, Armed Conflict, and the Moral Economy of Andean Borderlands", Arias, E. D. ve Grisaffi, T. (ed.), *Cocaine: From Coca Fields to the Streets* içinde, Durham: Duke University Press, 69- 93.
- IMCP., (International Commission on Missing Persons) (2024). "Annual Report 2023", [https://icmp.int/wp-content/uploads/2024/06/240415\\_ICMP\\_ANNUAL\\_REPORT\\_2023\\_DIGITAL-1.pdf](https://icmp.int/wp-content/uploads/2024/06/240415_ICMP_ANNUAL_REPORT_2023_DIGITAL-1.pdf), 30.09.2024.
- Institute for Global Health Sciences – UCSF., (2021). "Mexico's Response to Covid-19: A Case Study", <https://globalhealthsciences.ucsf.edu/news-mexicos-response-covid-19-case-study-2/>, 04.10.2024.
- International Crisis Group., (2024). "Mexico" <https://www.crisisgroup.org/latin-america-caribbean/central-america/mexico>, 29.10.2024.
- Justice in Mexico Project., (2015). "Drug Violence in Mexico: Data and Analysis Through 2014", <https://justiceinmexico.org/wp-content/uploads/2015/04/2015-Drug-Violence-in-Mexico-Report.pdf>, 02.11.2024.
- Justice in Mexico Project., (2019). "2019 Organized Crime and Violence in Mexico Report", <https://justiceinmexico.org/publication/2019-organized-crime-and-violence-in-mexico-report/>, 18.10.2024.
- Justice in Mexico Project., (2020). "2020 Organized Crime and Violence in Mexico Report", <https://justiceinmexico.org/publication/justice-in-mexico-releases-2020-organized-crime-and-violence-in-mexico-report/>, 18.10.2024.
- Justice in Mexico Project., (2021). "2021 Organized Crime and Violence in Mexico Report", <https://justiceinmexico.org/publication/justice-in-mexico-releases-2021-organized-crime-and-violence-in-mexico-report/>, 21.10.2024.
- Kacowicz, A. M., (1998). *Zones of Peace in The Third World: South America and West Africa in Comparative Perspective*. New York: State University of New York Press.
- Koonings, K. ve Krujit, D., (2004). "Armed actors, organized violence and state failure in Latin America: a survey of issues and arguments", Koonings, K. ve Krujit, D., (ed.), *Armed Actors: Organized Violence and State Failure in Latin America* içinde, New York: Zed Books, 5-15.
- Lagunes Gasca, R. A., (2017). "Mexico: A Failed State or a Criminal State? The Nestora Salgado Case" *Mexican Law Review*, 9(2), 141-145. DOI: 10.22201/ij.24485306e.2017.18.10779.
- Lessing, B. ve Willis, G. D., (2019). "Legitimacy in Criminal Governance: Managing a Drug Empire from Behind Bars", *American Political Science Review*, 113(2), 584-606. doi:10.1017/S0003055418000928.
- Lessing, B., (2021). "Conceptualizing Criminal Governance", *Perspectives on Politics*, 19(3), 854-873. doi:10.1017/S1537592720001243.
- Lomnitz, C., (2024). *Sovereignty and Extortion A New State Form in Mexico*. Durham: Duke University Press.
- Malasevic, S., (2010). *The Sociology of War and Violence*. Cambridge: Cambridge University Press.
- Mann, M., (1986). *The Sources of Social Power I: A History of Power from the Beginning to AD 1760*. Cambridge: Cambridge University Press.
- Mann, M., (1992). *States, War and Capitalism: Studies in Political Sociology*. Oxford: Blackwell.

- Mazzucato, M., Kattel, R., Quaggiotto, G. ve Begovic, M., (2021). "COVID-19 and the Need for Dynamic State Capabilities: An International Comparison", UNDP, <https://www.undp.org/sites/g/files/zskgke326/files/publications/UNDP-UNCL-IIPP-COVID-19-and-the-Need-for-Dynamic-State-Capabilities.pdf>, 12.10.2024.
- Pansters, W. G. ve Smith, B. T., (2022). "Writing Twentieth-Century Mexico's Drug Histories", Pansters, W. G. ve Smith, B. T. (ed.), *Histories of Drug Trafficking in Twentieth-Century* içinde, Albuquerque: University of New Mexico Press, 1-40.
- Prieto-Curiel, R., Campedelli, G. M. ve Hope, A., (2023). "Reducing cartel recruitment is the only way to lower violence in Mexico", *Science*, 381, 1312-1316. DOI:10.1126/science.adh2888.
- Ravelo, R., (2009). *Osiel: Vida y tragedia de un capo*. Mexico, D. F.: Grijalbo.
- Reuters., (2019). "Even behind bars, El Chapo's 'Robin Hood' luster glows in Mexico drug capital", <https://www.reuters.com/article/world/even-behind-bars-el-chapos-robin-hood-luster-glows-in-mexico-drug-capital-idUSKCN1PO2CT/>, 14.10.2024.
- Reuters., (2020). "El Chapo's daughter, Mexican cartels hand out coronavirus aid", <https://www.reuters.com/article/world/el-chapos-daughter-mexican-cartels-hand-out-coronavirus-aid-idUSKBN21ZOC0/>, 17.10.2024.
- Rizzo, S., (2019). "Do Mexican drug cartels make \$500 billion a year?", *The Washington Post*, Haziran, 24. <https://www.washingtonpost.com/politics/2019/06/24/do-mexican-drug-cartels-make-billion-year/>, 03.11.2024.
- Rovner, E. S., (2011). "Entre Carlos Lehder y los vaqueros de la cocaína. La consolidación de las redes de narcotraficantes colombianos en Miami en los años 70," *Revista Cuadernos de Economía*, 30(54), 105-126.
- Salazar, A. J., (2001). *La Parábola de Pablo: Auge y Caída de un gran capo del narcotráfico*. Bogotá: Booket.
- Soifer, H., (2008). "State Infrastructural Power: Approaches to Conceptualization and Measurement", *Studies in Comparative International Development*, 43(3), 231-251. DOI:10.1007/s12116-008-9028-6.
- START (National Consortium for the Study of Terrorism and Responses to Terrorism) (2024). "Tracking Cartels Infographic Series: Major Cartel Operational Zones in Mexico", <https://www.start.umd.edu/tracking-cartels-infographic-series-major-cartel-operational-zones-mexico>, 17.10.2024.
- Vice News., (2020a). "Sinaloa Cartel Drug Traffickers Explain Why Coronavirus is Very Bad for Their Business", <https://www.vice.com/en/article/sinaloa-cartel-drug-traffickers-explain-why-coronavirus-is-very-bad-for-their-business/>, 29.09.2024.
- Vice News., (2020b). "Mexican Drug Cartels Are Openly Handing Out Toys to Win Over Local Families", <https://www.vice.com/en/article/mexican-drug-cartel-jalisco-cjng-giving-toys-to-kids/>, 20.09.2024.
- Vice News., (2021). "Cartels Are Hiring Kids to Be Hitmen", <https://www.vice.com/en/article/mexico-drug-cartels-recruit-children-to-kill/>, 12.10.2024.
- vom Hau, M., (2014). "New Perspectives on Violence and State Power in Latin America", *Latin American Politics and Society*, 56(4), s. 159-168. <https://doi.org/10.1111/j.1548-2456.2014.00253.x>.
- Weber, M., (1978). *Economy and Society: An Outline of Interpretive Sociology*, Berkeley: University of California Press.
- Weber, M., (1994). *Weber: Political Writings*, P. Lassman and R. Speirs (ed.). Cambridge: Cambridge University Press.

Weiss, L., (2006). "Infrastructural Power, Economic Transformation, and Globalisation", Hall., J. A. ve Schroeder, R. (ed.), *An Anatomy of Power: The Social Theory of Michael Mann* içinde, Cambridge: Cambridge University Press, 167-188.

WHO (World Health Organization) (2024a). "COVID-19 Epidemiological Update", <https://www.who.int/publications/m/item/covid-19-epidemiological-update-edition-169>, 29.10.2024.

WHO (World Health Organization) (2024b). "WHO COVID-19 dashboard", <https://data.who.int/dashboards/covid19/cases?m49=484&n=o>, 29.10.2024.



**EXTENDED ABSTRACT****GENİŞLETİLMİŞ ÖZET****IS MEXICO A FAILED STATE? ANALYSIS OF THE OPERATIONS OF DRUG  
TRAFFICKING NETWORKS IN MEXICO DURING THE COVID-19 PANDEMIC****Introduction and Research Purpose:**

The security crisis caused by drug trafficking and its effects has brought the integrity and capacity of the Mexican state into question. Accordingly, many policymakers, observers and academics have raised the question of "Is Mexico a failed or collapsed state?" and the search for an answer continues. In this study, the capacity and failure of the Mexican state are problematized by starting from this question.

The "criminal governance" concept is used as an analysis tool to understand Mexico's ongoing socio-political and economic situation. The study argues that the concept and approach of criminal governance is a continuation of the approach that adopts state capacity as an analysis tool. It is argued that understanding the specific and independent activities of drug trafficking networks in Mexico during the COVID-19 pandemic, which has affected the entire world, will contribute to understanding both the capacity or failure of the state in Mexico and the ongoing socio-political and economic structure. Therefore, the primary research question of this study is formulated as "What does it mean for drug trafficking networks to exercise power instead of the state during the COVID-19 pandemic?" and "How can such an understanding of power be interpreted through an analysis?"

**Literature Review:** In its simplest terms, criminal governance refers to the application of rules and restrictions on behaviour by a criminal organization in a given location (Arias, 2006; Lessing, 2021). This type of governance usually occurs in geographies controlled by weak, failed, or fragile states. According to this approach, the practices of the criminal organization include governance over its members within the organization, as well as non-members of the organization and actors affiliated with crime, as well as civilian citizens not affiliated with crime. Criminal governance occurs when the lives, routines, and activities of those governed are affected by rules or codes imposed by an organized criminal organization. Pure extortion, where the only rule is to pay tribute, is not considered governance, and instead, in a less reasonable way, providing public goods without any rules at all points to philanthropy rather than governance (Lessing, 2021). Drawing on the criminal governance approach, the study specifies organizational structure, years of activity, areas of activity, and criminal activity mentality as four analysis parameters. These parameters are applied to major drug trafficking networks, namely Sinaloa, Gulf, Los Zetas, and The New Generation Cartel of Jalisco, based on their activities from 2019 to 2022. These groups acted as parallel powers to the central state during the COVID-19 pandemic in the territories they de facto controlled.

**Conclusions and Recommendation:**

As a result of the analysis, the study concludes that, despite extensive activities of the drug trafficking networks, the central state is ideally and practically the primary actor in the fight against both drug trafficking and the COVID-19 pandemic in Mexico. Moreover, it is clear that drug trafficking networks do not have a political agenda at the national level and are not interested in taking over the central administration. In this respect, this study renders the criminal governance concept more understandable by discussing the traditional state capacity approach.

Another finding the study acknowledges is that drug trafficking and drug trafficking networks will persist in their activities and their effects in Mexico, at least in the medium term. Although the policies and practices of the central state fighting these networks in Mexico change periodically, a more coherent and consistent approach is needed to discuss a lack of capacity or failure, at least for the current period and in the medium term. In conclusion, the concept of criminal governance has the potential and capacity to explain the functioning of drug trafficking networks and to provide a critical discussion ground for predicting their future activities and methods. It is essential that future studies that will use the concept as an analysis tool and, if possible, integrate it with data from the field will contribute to the understanding of the activities of criminal and terrorist organizations both in Mexico and other parts of the world, especially in Turkey, and to the fighting against them.

**KATKI ORANI BEYANI VE ÇIKAR ÇATIŞMASI BİLDİRİMİ**

<b>Sorumlu Yazar</b> <i>Responsible/Corresponding Author</i>	Onur Ağkaya			
<b>Makalenin Başlığı</b> <i>Title of Manuscript</i>	Meksika Başarısız Bir Devlet midir? Meksika'daki Uyuşturucu Trafiki Şebekelerinin COVID-19 Salgını Sürecindeki Operasyonlarının İncelenmesi			
<b>Tarih</b> <i>Date</i>	15.11.2024			
<b>Makalenin türü (Araştırma makalesi, Derleme vb.)</b> <i>Manuscript Type (Research Article, Review etc.)</i>	Araştırma Makalesi			
<b>Yazarların Listesi / List of Authors</b>				
<b>Sıra No</b>	<b>Adı-Soyadı</b> <i>Name - Surname</i>	<b>Katkı Oranı</b> <i>Author Contributions</i>	<b>Çıkar Çatışması</b> <i>Conflicts of Interest</i>	<b>Destek ve Teşekkür (Varsa)</b> <i>Support and Acknowledgment</i>
1	Onur Ağkaya	%100	-	-

## ARAŞTIRMA MAKALESİ / RESEARCH ARTICLE

DOI: 10.52122/nisantasisbd.1587404

EXPLORING THE EFFECTIVENESS OF SOCIAL MEDIA MARKETING FOR  
PARTICIPATION BANKS IN TÜRKİYE<sup>1</sup>

Dr. Öğr. Üyesi İbrahim ALKARA\*

\* Bilecik Şeyh Edebali Üniversitesi, Bozüyük MYO  
Pazarlama ve Reklamcılık Bölümü, Reklamcılık Programı.

e-posta: İbrahim.alkara@bilecik.edu.tr

ORCID 0000-0001-8575-2524

## ABSTRACT

Nowadays, where digitalization and social media are used effectively in almost every sector, especially in marketing and promotional activities, banks, like other businesses, can make use of digitalization and social media to announce their products and services to both corporate and individual customers quickly, easily and very cheaply. Especially the intense use of social media by the young and middle age population has made this channel very attractive for businesses and they have started to use their corporate profiles as an advertising and CRM tool.

In the study, the posts made by 6 participation banks in our country from their corporate Instagram accounts are examined with the help of content analysis. Within the scope of purposeful sampling, 173 posts covering the first 2 months of the year were examined in detail and sharing themes were determined. When the posts are examined; among the remarkable findings, the promotion of products and services, posts with special day and commemoration content, sustainability (posts regarding environmental, economic and social dimensions) and especially posts explaining the digital services developed by banks attract attention. These posts are categorized as "informative" and "entertaining" themed content. It has been observed that the original video contents, especially those involving the banks' own personnel, receive much more interaction by the followers. It has been observed that messages from follower comments, especially those with complaint contents are responded quickly.

**Keywords:** Social Media Marketing, Digitalisation, Participation Banks, Instagram, Content Analysis

TÜRKİYE'DEKİ KATILIM BANKALARININ SOSYAL MEDYA PAZARLAMASINDAKİ  
ETKİNLİĞİNİ BELİRLEMeye YÖNELİK BİR ARAŞTIRMA

## ÖZET

Dijitalleşmenin ve sosyal medyanın hemen hemen her sektörde özellikle pazarlama ve tanıtım faaliyetlerinde etkili bir şekilde kullanıldığı günümüzde bankalar da diğer işletmeler gibi dijitalleşmeden ve sosyal medyadan faydalanarak ürün ve hizmetlerini hem kurumsal hem de bireysel müşterilerine hızlı, kolay ve çok ucuz bir şekilde duyurabilmektedir. Özellikle sosyal medyanın genç ve ortanca nüfus tarafından çok yoğun bir şekilde kullanılmasıyla işletmeler için bu mecra çok çekici bir hale gelmiştir ve işletmeler kurumsal profillerinin bulunduğu sosyal medya hesaplarını bir reklam ve MİY aracı olarak kullanmaya başlamışlardır.

Çalışmada ülkemizdeki 6 katılım bankasının kurumsal Instagram hesaplarından yaptığı paylaşımlar içerik analizi yardımıyla incelenmektedir. Amaçlı örneklem kapsamında ve yılın ilk 2 ayını kapsayan 173 paylaşım detaylı bir şekilde incelenerek paylaşım temaları belirlenmiştir. Paylaşımlar incelendiğinde; dikkat çeken bulgular arasında, ürün ve hizmetlerin tanıtılması, özel gün ve anma içerikli paylaşımlar, sürdürülebilirlik (Çevresel, ekonomik ve sosyal boyutuna ilişkin paylaşımlar) ve özellikle bankaların geliştirdiği dijital hizmetleri tanıtan paylaşımlar dikkat çekmektedir. Bu paylaşımlar "bilgi verici ve eğlendirici" temalı içerikler olarak kategorilendirilmiştir. Özellikle bankaların kendi personellerinin de yer aldığı orijinal video içeriklerinin takipçiler tarafından çok daha fazla etkileşim aldığı görülürken, takipçi yorumlarından özellikle şikayet içerikli olan mesajlara hızlı bir şekilde geri dönüş yapıldığı gözlemlenmiştir.

**Anahtar Kelimeler:** Sosyal Medya Pazarlaması, Dijitalleşme, Katılım Bankaları, Instagram, İçerik Analizi

Geliş Tarihi/Received: 18.11.2024

Kabul Tarihi/Accepted: 21.12.2024

Yayın Tarihi/Printed Date: 31.12.2024

**Kaynak Gösterme:** Alkara, İ., (2024). "Exploring The Effectiveness Of Social Media Marketing For Participation Banks In Türkiye". *İstanbul Nişantaşı Üniversitesi Sosyal Bilimler Dergisi*, 2(12) 853-874.

<sup>1</sup> The study was extended from the paper presented orally at the 4th International Banking Congress held in Bilecik/Bozüyük on 16-18 May 2024.

## INTRODUCTION

Participation banks, which have entered the banking system in our country as private financial institutions since 1985, operate on the principle of interest-free banking and contribute to the sustainable growth of social and economic structures in our country by adopting sustainable finance models with the participation finance model they offer. According to data from the Participation Banks Association of Türkiye (TKBB), participation banks, which had a 5% market share in 2017, managed to increase their market share to 8.6% as of September 2022. Their asset size increased to TL 1.1 trillion. Similarly, the number of branches and personnel also increased, reaching a 12.2% share in the market in terms of branches and 8.5% in terms of personnel. Considering the latest data in December 2023 (TSB, 2023), it is seen that participation banks, which continued to grow in the sector with 1459 branches and 23910 employees, disbursed TL 643.8 billion in funds at the end of 2022, realising a growth of 74.3% in this area (KBB Report, 2022). By the end of 2025, participation banks are expected to reach a market share of 15% in the entire market. The level of use of social media marketing, which is one of the elements of digital marketing, in the marketing strategies of participation banks, the interactions they receive and the content they use can have very important contributions in the medium and long term in reaching the desired position in the market.

The more widespread use of the Internet all over the world, the establishment of many social media platforms, and the ability to trade quickly and easily in electronic environment cause the need and importance given to digital marketing to increase. Especially with the widespread use of social media platforms such as Twitter, Facebook, Youtube and Instagram and social media accounts where consumers share their personal information including demographic information, businesses can carry out marketing and advertising campaigns by directly reaching consumers who are suitable for their target audience, unlike traditional marketing. With the increasing use of social media, businesses have started to use digital marketing, social media marketing and content marketing more and more in their marketing strategies (Pala 2021; Alkara and Çalışkan 2023).

In terms of social media interaction, especially marketers attach great importance to whether the type of content shared by businesses motivates followers who are potential customers to interact (Çolak et al., 2022). Katz (1959) classified the generally accepted content types in the literature as informative, entertaining, and rewarding (Katz, 1959). These features specified as content types are frequently used to understand the purposes and reasons behind individuals' interaction with different content and are based on the use and satisfaction theory developed by Katz. Considering the previous studies; (Olczak and Sobczyk, 2013) it was determined that especially entertaining and informative content is an important factor in online brand-related interaction (Olczak and Sobczyk, 2013; Çolak et al., 2022).

According to the 2023 data of the We are Social platform, the internet usage rate in our country is 83.4% and it ranks 37th in the world. The most used and popular social media tool was "Instagram", which ranked first with a usage rate of 90.6%, followed by Whatsapp with 88.8% and Facebook with 72.6%. Among the most used applications, Instagram has become the social media platform where people spend the most time, with a 5.9% increase compared to the previous year (We are Social, 2023). Instagram, which has the highest usage rate in our country, is an application developed by Mike Krieger and Kevin Systrom in 2010, and is widely appreciated by people both in the world and in Türkiye, and is used regularly by the majority of people. It allows businesses to promote their brands and products and market their products directly by sharing pictures, photographs and stories from their corporate accounts (Aka, 2024).

The intense use and interest of Instagram makes it necessary for businesses to use their official social media accounts as a marketing tool. Therefore, the correct design of sharing content and the interactions received by official accounts are of great importance as an indicator of success for businesses. The interactions and positive comments received by the posts can have an impact on many issues such as the positive image of the brand and its rating on social media. In this regard, the study was limited to the analysis of the posts made by the participation banks

that constitute the sample from their social media accounts and Instagram profiles, and the Instagram channel was preferred as the research area.

In the study, firstly, the studies in the national and international literature on social media marketing, which is the most widely used among digital marketing tools, are given in the literature summary, and then social media and social media marketing are explained. In the next section, the findings of the content analysis of the Instagram posts of participation banks operating in our country are presented.

## 1. Literature Review

Since the use of social media in recent years has allowed businesses from many sectors to interact more and faster with their followers in marketing and customer relations processes, the skills of businesses in the use of social media have gained great importance. Looking at the literature, there are a limited number of studies evaluating the social media usage purposes of enterprises and participation banks determined within the scope of purposive sampling in terms of marketing management and success. However, there are also studies in the literature that deal with social media marketing and consumer behaviour specific to social media platforms. In this section of the study, studies that have been conducted in the national and international literature are included.

Barutçu and Tomaş (2013) conducted a study to explain the strategies that businesses should implement for sustainable social media marketing and how the effectiveness of social media marketing can be measured. In the study, it is emphasised that there are seven ways to measure the effectiveness of businesses in social media. These are; measuring brand awareness, following honest discussions, measuring the sphere of influence, interaction indicator, popularity of the business, using monitoring tools and finally redesigning the campaigns by following the comments of the audience (Barutçu & Tomaş, 2013).

Soygür and Gülmez (2018) used content analysis in their study to determine the use of social media by banks and how social media is used by banks in banking marketing. According to the results of the study, it was determined that banks strive to reach consumers through social media and prepare content to increase the awareness of their brands (Soygür and Gülmez 2018).

Rahmawati et al. (2019) investigated the purpose of using Instagram in terms of marketing and management of participation banks in Indonesia. Since Instagram is the fastest growing social media platform in the world and Indonesia is the 4th country with the highest number of Instagram users worldwide, Instagram platform from social media networks was used in the research. In the research, how Instagram helps to develop a sense of trust with users, especially with the help of visual content, has also been the subject of the research. With the qualitative research, both the posts of the banks and the semi-structured interviews with the employees and the participation of the followers were analysed. According to the findings of the study, 9 participation banks used Instagram for marketing and promotional activities, which increased interaction with both current and potential customers, provided better information flow, and contributed to better publicising the banks' brand identity in the public domain. In addition to these achievements, it was also found that most Islamic banks in Indonesia tend to use Instagram as a one-way communication channel rather than a two-way communication channel (Rahmawati et al. 2019).

Al-Kandari et al. (2019) examined the public relations functions in the content of posts made on the Instagram accounts of eight Kuwaiti banks traded on the Kuwait Stock Exchange Market (KSEM). In this context, 1502 posts were analysed with the help of content analysis. As a result, it was determined that banks use Instagram for promotion, information dissemination, community building and interactive participation in order of importance (Al-kandari et al., 2019).

Turna and Acar (2020) conducted a survey study on university students in order to investigate consumer behaviours towards marketing activities on Instagram. According to the research findings, the purposes of using Instagram were determined as following friends, sharing photos and videos, shopping, and following celebrities and fashion trends. Among the participants, it was observed that female participants who use Instagram for shopping and who are older in age follow fashion more than other participants and shop more on Instagram (Tuna & Acar, 2020).

Özçiftçi (2020), in his research, tried to determine the factors affecting consumers' obtaining information and purchasing through social media and the effect of social media on consumers' purchase intention. The findings showed that the characteristics of social media differed according to the risk, value and trust factors that consumers perceive from social media. While the mutual communication variable of social media had the highest effect on perceived risk, the participation variable had the highest effect on perceived value and trust. In addition, the study showed that the risk, perceived value and trust that consumers perceive from social media affect purchase intention (Özçiftçi, 2020).

Bozpolat and Duran (2021), in their study conducted to evaluate the use of Instagram by deposit and participation banks in Türkiye from the perspective of customer relations and marketing management, adapted the Facebook evaluation index developed by Miranda on Instagram and quantitatively compared the use of Instagram by banks through this index, which is evaluated in three parameters: popularity, interaction and content. Among the important findings of the study, it is noteworthy that the use of Instagram by banks in our country has increased compared to 2015 and before, but despite this, only 36.7% of banks use Instagram effectively in customer interactions. In addition, it was emphasised in the study that the number of followers alone is not sufficient in Instagram use, but the content of the posts shared and customer feedback to these posts also have an important place (Bozpolat & Duran, 2021).

Bozkurt (2022) investigated whether social media agility, which includes customer purchases, customer incentives, customer impacts and customer feedback, has a positive impact on customer engagement behaviours. In the results of the research, it was observed that customers showed a higher tendency to purchase and recommend to others a brand that is much more active on social media and perceived by customers as agile on social media (Bozkurt, 2022).

Öztürk (2022), stating that financial institutions use social media effectively in communicating their announcements and activities to their target audiences quickly, examined the social responsibility-themed posts of Kuveyt Türk and Ziraat Participation Banks, which actively use social media environments and are leading in terms of active size, on Twitter with the help of content analysis. According to the findings; Kuveyt Türk posted the most social responsibility posts with 29 posts in the 1-year period covering the year 2022, while Ziraat Participation Bank covered this issue in 15 posts (Öztürk, 2022).

In another study, Baydeniz and Temel (2022) examined which indicators the promotional videos made by the two phenomena with the highest number of followers among Instagram phenomena use to mobilise consumers and how they affect consumers. The findings of the study showed that the phenomenon names determined as a sample used body language and micro expressions effectively in giving positive messages to the consumer for the products they promoted and thus consumption was positively affected (Baydeniz & Temel, 2022).

Sağtaş (2022) examined the effect of social media advertisements on brand value in his study. In the study, the effect of perceived value determinants (information, entertainment, reliability, reliability, discomfort towards advertisement) of social media advertisements on customer-based brand equity was investigated. According to the results of the study, the fact that Instagram adverts are informative, entertaining and trustworthy also affect the value of the advertisement. However, it was observed that the annoyance of the advertisements did not have a significant effect on the advertisement value. In addition, it was determined in the study that advertisement value has a significant effect on customer-based brand equity (Sağtaş, 2022).

Sarassina (2022) interviewed 138 followers of the Facebook and Instagram accounts of the five largest Islamic banks in Indonesia using an online survey to determine the effects of social media marketing activities on customer loyalty. According to the research findings, loyalty is directly influenced by social media marketing activities, trust and satisfaction. In addition to being direct determinants, trust and satisfaction also act as mediators between social media marketing activities and loyalty. In other words, loyalty can be created directly and indirectly by social media marketing activities. Trust, satisfaction and loyalty towards the Islamic bank can be built through social media marketing activities that are well managed, entertaining, informative, encourage e-WOM, are always updated and offer customisation opportunities to the customer (Sarassina, 2022).

Hacıhasanoğlu et al. (2023) investigated online customer complaints about participation banks with the help of content analysis. The research data covers the complaints made in the first 6 months of 2022 on the website "www.sikayetvar.com". As a result of the content analysis, complaint topics were categorised under 6 headings. Based on the frequency of complaints, the main category with the highest frequency was account transactions, followed by investment transactions and credit card transactions (Hacıhasanoğlu et al. 2023).

Satata et al. (2023) stated in their study conducted in Bangladesh that social media marketing has become a very powerful tool to increase customer engagement, promote brand awareness and build trust. 85 bank employees were interviewed within the scope of purposive sampling, and it was stated that a significant proportion actively follow participation banks on social media and Islamic Bank Bangladesh is a reliable choice due to its commitment to Islamic norms (Satata et al., 2023).

In another study conducted in Poland, Ertman (2023) wanted to determine the use of social media in the marketing communication of the largest banks in Poland. In the study, the marketing activities carried out by the banks in social media and the profiles of the banks in this medium by stakeholders were evaluated in terms of customer interest. In addition, the profiles of the selected banks on social media were also analysed and inductive reasoning was used in the evaluations. According to the research findings, it is observed that the interest in bank profiles is much lower compared to businesses in other sectors. This may be due to the specificity of banking services and the different expectations of internet users and bank representatives. While banks are trying to create a community around the brand and a group of advocates, consumers are looking for measurable benefits in the form of various special offers. Although banks are becoming more active in social media every year, the engagement of their followers is not in direct proportion to their efforts. In the research, the effectiveness of social networking sites in achieving marketing objectives was found to be lower than expected by banks (Ertman, 2023).

Aksoy and Karataş (2024) conducted an online survey on social media platforms to determine the impact of social media on consumer decisions and behaviours in determining the destinations to be visited. As a result of the study, a significant and positive relationship was determined between gathering information about the purchased tourism service, researching options, researching other alternatives and evaluating social media after the purchase and the effect of social media on the destination purchase decision (Aksoy & Karataş, 2024).

Kalfa and Yılmaz (2024) conducted a study to investigate the role of experts offering financial opinions and recommendations on social media platforms in individuals' investment decisions. The research question of the study was determined as "How do social media posts and online expert opinions affect individuals' purchase decisions?". According to the findings of the study, it was determined that the importance and performance of social environment effect and perceived behavioural control on financial product purchase intention were low, the importance-performance value of positive attitudes towards the use of social media in financial product selection was at the average level, and the importance of social media on financial product purchase intention was high and its performance was at the average level (Kalfa & Yılmaz, 2024).

Aka (2024) conducted interviews with 10 Instagram users between the ages of 25-40 living in Izmir using the in-depth interview technique in order to determine how social media changes and transforms consumption habits with the example of shopping on Instagram, assuming that Instagram, one of the social media platforms, directs consumption habits. As a result of the study, it was determined that education and income level were not determinant in Instagram shopping (Aka, 2024).

Hu et al. (2024) investigated the effect of social media marketing activities and ESG (environmental social governance) green brand engagement on green product repurchase intention among green product social media groups in Taiwan. Research findings indicate that social media marketing activities significantly increase green values, environmental concerns and brand image, which in turn positively affect brand engagement (Hu et al., 2024).

When the previous studies are examined, there is no national publication that examines the sharing activities, content types and interaction rates of participation banks in social media networks for social media marketing purposes, while a limited number of studies have been conducted in international media. In addition, there are many publications investigating the effects of social media on consumer behaviour in both national and international literature.

### 1.1. Social Media

Although social media is a widely known and used concept, it is also possible to find many different definitions in the literature. For example; Roberts and Kraynak defined social media as collaborative, user-generated online content (Roberts and Kraynak, 2008). In another study; Matthews (2010) defines social media as an online technology consisting of technological applications and communities where people produce content and mutually share their ideas, experiences, understanding and perspectives on issues (Matthews, 2010; Alkara and Çalışkan, 2023). Boyd and Ellison define it as "virtual environments where users can create a fully or partially open profile, display whatever they want, share it, and observe the profiles and relationships of other users." (Özevin, 2021; Yalvaç, 2024). In another study, Kotler and Keller (2016) defined it as a platform that allows consumers to share text, visual, video and audio content in mutual interaction with each other and with businesses (Kotler & Keller, 2016). People use social media for entertainment, travel, ordering food, shopping, and getting information about brands and products. Factors that generally encourage people to use social media include (Kavak et al., 2020):

- One of the most important factors is the basic need for socialization. People want to keep in touch with their friends by having a social network.
- Nowadays, it is much easier for people to express their feelings and ideas that reflect themselves and their personality through social media channels.
- Some social media channels are designed for networking. So people can find people with similar interests and tastes.
- Social media channels provide unlimited access to information about any product or brand, unlike traditional communication channels.
- People may also want to use social media for things such as job search, cheaper products and services, or finding free software, and they can get many services very cheaply or for free.

As a result, while people's motivations for using social media primarily include socialization and self-expression, there are also various purposes such as networking, accessing information and benefiting from financial advantages. (Kavak et al., 2020).

As stated in the definitions above, social media, whose focus is on Internet-based sharing, socializing and content production, today attracts attention as a comprehensive and functional definition consisting of "community management", "publishing", "commerce network" and "entertainment" factors (Tuten and Solomon, 2017, p. 43-46). Social media platforms, which offer users the opportunity for mutual socialization, introduce the concept of interaction as an



internet-based innovation of new media; Therefore, it highlights the new generation marketing communication (Alkara, 2021).

## 1.2. Social Media Marketing

Social Media Marketing (SMM) is primarily internet-based, but has similarities to non-internet-based marketing methods such as word of mouth marketing. SMM is the way to promote a website, brand or business by engaging or engaging existing or potential customers through social media channels (Saravanakuma and Suganthalakshmi, 2012). Social media platforms such as Facebook, Instagram, Twitter and Pinterest allow businesses to communicate and engage with potential customers by sharing product information, reviews and promotions. Additionally, businesses can enhance their online presence and improve marketing through social media. According to a study by HubSpot, companies that actively use social media increase their website traffic by 89%. This shows that social media marketing can significantly increase a company's online presence and attract more customers to its website. By increasing their online visibility, businesses can increase conversion rates and increase online sales. Additionally, social media marketing can influence consumers' decision-making process. According to a survey by BrightLocal, 91% of consumers trust online reviews as much as personal recommendations. Social media platforms provide consumers with access to online reviews that can influence their decision-making process (Antzack, 2024).

When we look at social media networks, it can be seen that visual shares are more effective than other shares and receive interaction. Therefore, marketing in social media networks can be done much more easily and actively on Instagram than others. The high usage rate provides many benefits to brands and businesses. These are (Kircova and Enginkaya, 2015):

- Instagram allows to present the brand visually. Visual shares increase awareness,
- The fact that followers constantly see the brand\firm logo ensures to stay in minds more,
- As the number of followers increases, it is possible to increase company profitability and customer potential.

Loitongbam et al. (2023) conducted a survey study on 363 people in the state of Manipur in India. The aim of the research is to compare social media marketing and traditional media marketing by making a comprehensive analysis and to determine which one customers are most affected by. The results of the study revealed that there is a significant difference between social media marketing and traditional media marketing. It was determined that social media marketing is more preferred by customers than traditional media marketing (Loitongbam et al. 2023).

The main reason why social media marketing has a more complex structure than traditional marketing is that social media provides customers with the opportunity to create content. In social media, an online environment is created where customers are more active, can make their voices heard and communicate more. Social media can also provide customers with new online environments where they can easily announce the negative aspects of brands. In this respect, brands today have started to take part in social media more and more in order to take advantage of the opportunities offered by social media and especially to take advantage of the opportunities offered (Göktaş and Tarakçı, 2018).

## 2. Methodology

Özdemir (2010) defines qualitative research as one of the ways of producing knowledge developed by human beings to explore the depths of social systems shaped by their own efforts (Özdemir, 2010), while Yıldırım and Şimşek (2008) define qualitative research as "research in which qualitative data collection techniques such as observation, interview and document

analysis are used and a qualitative process is followed to reveal perceptions and events in a realistic and holistic manner in a natural environment" (Yıldırım ve Şimşek, 2008; Karataş, 2015).

Although different methods can be used for validity and reliability in quantitative research, determining the validity and reliability of qualitative research at a certain level affects the credibility and acceptance of the research. Although there are different measurement methods for the validity and reliability of quantitative research, it is not possible to determine a certain level of validity and reliability in qualitative research. However, taking the necessary precautions to reach the right information (validity) and defining the research process and data in a clear and detailed way, that is, in a way that allows another researcher to evaluate it (reliability) are important expectations that the qualitative researcher must meet (Tekindal and Arsu, 2020).

In qualitative research, it is important for the researcher to continue the data collection process until the research reaches the saturation point, the point where data collection is sufficient and comprehensive, that is, until no new information can be obtained. This is critical for the reliability and validity of the research because it shows that the data obtained from the participants are fully sufficient and in-depth (Saunders, 2018).

Similarly, by conducting document analysis in the study, it was tried to determine the use of social media as a marketing tool by analysing the sharing contents made from the corporate official Instagram accounts of the participation banks that constitute the sample, categorising them similar to the themes determined by Katz and determining the types of content. In this context, the posts made by 6 participation banks in our country (Figure 1.) from their corporate Instagram accounts were analysed with the help of content analysis. Within the scope of purposeful sampling and by examining the posts covering the first 2 months of the year in detail, it was also aimed to determine the themes of the post contents, determine the interaction situations on social media and compare the effectiveness of banks in social media marketing. In order to achieve these basic objectives, answers to the following questions were sought in the content analysis:

- 1- What are the content types of Instagram posts made by Participation Banks? What categories does it contain?
- 2- Do businesses have relative advantages over each other in social media marketing according to the interactions they receive on their posts?
- 3- Does the use of # or links used in posts have a significant impact on interaction with followers, such as the number of likes?
- 4- When the themes of shared content change, do interaction situations change in a meaningful way?
- 5- How do collaborations or campaigns with different businesses affect interaction rates such as the number of likes?
- 6- Do the comments made on shared content differ according to content types?
- 7- Can participation banks use corporate Instagram accounts more effectively for social media marketing? What can be suggested to improve the current situation?
- 8- In the literature, Katz's generally accepted content types have been determined as "informative, entertaining and rewarding". When evaluated in terms of these content types, can there be differences between the types of content examined?
- 9- Is there a significant difference in the level of use of social media as a marketing tool among the participation banks in the sample?

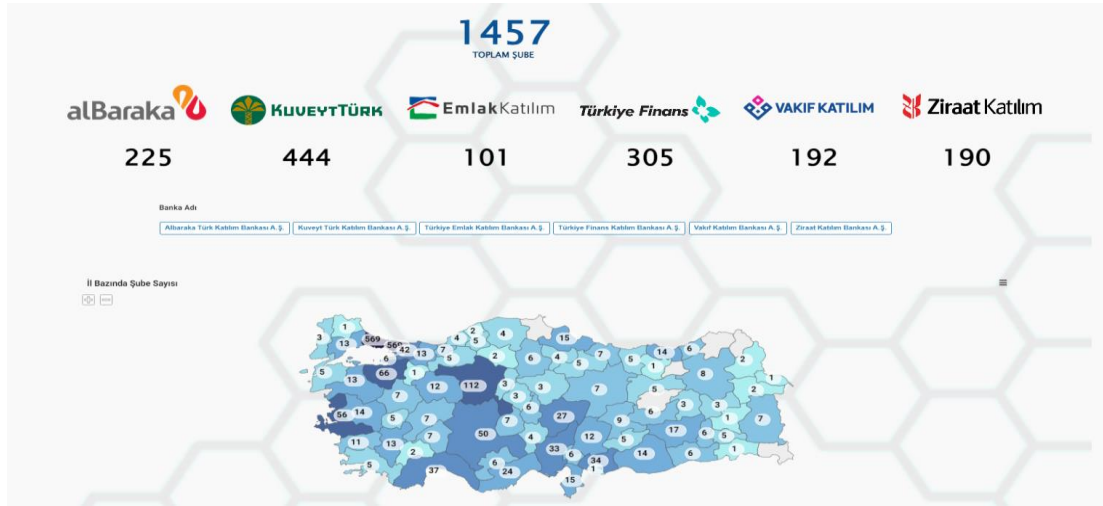

**Figure 1.** Participation Banks in Türkiye and Number of Branches

Source: <https://www.tkbb.org.tr/veripetegi-detay/2>, 13.05.2024

The participation banks seen in Figure 1. were determined as the purposive sample in the research and 172 posts made from their official Instagram accounts between 01.01.2024-05.03.2024 were analysed with the help of content analysis by adopting a qualitative research approach. In the Findings section, analyses are given in tables for each bank.

## 2.1. Findings

In this section, the contents of the posts of each of the 6 participation banks forming the sample are shown in separate tables. Table 1 shows the findings of Kuveyt Türk Bank. It is seen that the bank, which has more than 48.600 followers, made an average of 0.42 posts per day in the review period and shared a total of 10 pictures and 17 short video content. Details about the contents are shown in the table.

**Table 1.** Kuveyt Türk Sharing Content

<b>Profile Name</b>	Kuveytturk (@kuveytturk)
<b>Profile Discription</b>	Welcome to Kuveyt Turk official Instagram account! #SağlamBankacılık #Kuveyt Türk Link: <a href="http://www.kuveytturk.com.tr">www.kuveytturk.com.tr</a> Büyükdere Cad. No:129/1 Esentepe, İstanbul, Türkiye 34394
<b>Account creation Date</b>	March 2013
<b>Account Verification Date</b>	January 2016
<b>Profile Review Time Interval</b>	01.01.2024-05.03.2024
<b>Profile Photo</b>	Logo
<b>Number of Followers</b>	48.600
<b>Number of Accounts Followed</b>	10
<b>Total Number of Posts</b>	2.131
<b>Number of Posts (During review)</b>	27
<b>Number of Reposts of Videos</b>	13 separate posts were reposted 967 times.
<b>Number of Comments</b>	195 (80 comments were made under the post made to commemorate the Martyrs).

<b>Number of Posts Containing Tags</b>	23 content #
<b>Sharing Frequency</b>	27/65(day) 0.42 average number of shares per day
<b>Sharing Distribution</b>	10 pictures + 17 short videos (Reels)
<b>TOTAL NUMBER OF LIKES</b>	5.744
<b>Average Number of Likes Per Post</b>	$5.744/27 = 212,7$
<b>Total number of views of short videos</b>	565.761
<b>Average Views Per Short Video Content</b>	$565.761/17 = 33280,06$
<b>Most liked Content Type</b>	6 February earthquake themed commemoration message (920 likes) Picture
<b>Most Commented Content Type</b>	Memorial Message (Memorial message for our soldiers who were martyred in the Pençe - Kilit Operation Zone) Content type: picture.
<b>Prominent Statements in Comments</b>	Some complaints were shared, especially those concerning customer relations management. Such as the shopping card not arriving, the card swallowed by the ATM, etc. Another interesting comment is that someone who has nothing to do with the bank opened an account with the bank without his/her knowledge and made some account movements. There is a comment containing a complaint about this issue. Apart from this, it is seen that on special days, followers interact with the commemoration messages of the followers by leaving comments containing emoji. It is seen that the bank responds and interacts with each comment by taking the name of the follower directly. The messages were personalised and written by the real person and communicated quickly.
<b>Themes that stand out in Sharing Content</b>	Product and Service Promotion, advertisements of the Bank's own digital service channels and tools, content specific to our common culture and arts - commemoration, condolence and celebration messages for special days - In 3 out of 27 posts, informative themes related to energy saving, waste management and sustainability stand out. (Bank-specific financing promotion; promotion of mobile banking application as a service and product, promotion of digital vehicle financing, promotion of shopping card of the Bank, promotion of "Sağlam kart kampüs" product, special BES for women, promotions with informative content on arts specific to our culture, special days, commemoration (condolence and commemoration for earthquake and martyrs), celebration for religious days.)

Table 2. shows the content analyses summarising Albaraka Türk's posts. A total of 28 posts consisting of 10 pictures and 18 videos were shared during the analysis period. The most liked content was the result of a collaboration with another popular account with 19153 likes. This content is a post made in the informative content type with the theme of good morals. Albaraka Türk, which received a total of 29,502 likes and 24,900 followers during the review period, has an average sharing frequency of 0.43 per day. Thanks to the joint post with the Mymecra channel, Albaraka Türk's total number of video views was 676,258, making it the bank with the highest number of short video posts among other banks.

**Table 2.** Albaraka Türk Sharing Content

<b>Profile Name</b>	Albarakatr
<b>Profile Discription</b>	Albaraka Türk The first and pioneer of interest-free banking financial institutions in Türkiye; Albaraka Türk Participation Bank : albrk.info/tvdir
<b>Account creation Date</b>	February 2013
<b>Account Verification Date</b>	March 2017
<b>Profile Review Time Interval</b>	01.01.2024-05.03.2024
<b>Profile Photo</b>	Logo
<b>Number of Followers</b>	24.900
<b>Number of Accounts Followed</b>	10
<b>Total Number of Posts</b>	1.932
<b>Number of Posts (During review)</b>	28
<b>Number of Reposts of Videos</b>	1.281
<b>Number of Comments</b>	153
<b>Number of Posts Containing Tags</b>	12
<b>Sharing Frequency</b>	$28/65=0,43$ average number of shares per day
<b>Sharing Distribution</b>	18 Pictures + 10 Short Videos
<b>TOTAL NUMBER OF LIKES</b>	29.502
<b>Average Number of Likes Per Post</b>	$29.502/28=1053,64$
<b>Total number of views of short videos</b>	676.258
<b>Average Views Per Short Video Content</b>	$676.258/10=67625,8$
<b>Most liked Content Type</b>	Reels short video 19153 cooperation sharing Prof. Dr Sadeddin Ökten: "After that moment, I never put my feet on the ground again..." #MyMecra channel with the theme of good morals
<b>Most Commented Content Type</b>	Picture "new year greeting message"
<b>Prominent Statements in Comments</b>	Except for 2 complaints and 3 recommendation comments, there are generally positive comments and emojis. There are a few negative comments claiming the need for new mobile applications and that they are digitally behind., There are various questions and 2-3 negative opinions about the product.
<b>Themes that stand out in Sharing Content</b>	Product and Service Promotion, Advertisements of the Bank's own digital service channels and tools, Content specific to our common culture and arts - commemoration, condolence and celebration messages for special days - The majority of the 28 posts (apart from cooperation and commemorations) focus on the Bank's products, services and advantages.

Table 3. shows the general findings regarding the content of Türkiye Finans's posts during the analysis period. Türkiye Finans has opened a corporate account on Instagram since April 2015 and reached 15,200 followers. During the review period, 20 posts consisting of 10 pictures and 10 short videos were shared. On average, 1 post was created every 3 days during the review period and received a total of 5,700 likes. In particular, the commercial film featuring Behzat Uygur and promoting the bank's mobile services received the most likes and nearly 70 positive comments were made on the content. While informative and entertaining content types were

predominantly shared, the interaction rates of these entertaining and informative posts were quite high.

**Table 3.** Türkiye Finans Sharing Content

<b>Profile Name</b>	Turkiyefinans
<b>Profile Discription</b>	Türkiye Finans Katılım Bankası Banka Bank for participation in Life ! yukle.turkiyefinans.com.tr + 3
<b>Account creation Date</b>	April 2015
<b>Account Verification Date</b>	March 2018
<b>Profile Review Time Interval</b>	01.01.2024-05.03.2024
<b>Profile Photo</b>	Logo
<b>Number of Followers</b>	15.200
<b>Number of Accounts Followed</b>	6
<b>Total Number of Posts</b>	1.890
<b>Number of Posts (During review)</b>	20 (10 Picture, 10 Reels Short Video)
<b>Number of Reposts of Videos</b>	1066
<b>Number of Comments</b>	183 (17 posts received a total of 183 comments)
<b>Number of Posts Containing Tags</b>	19
<b>Sharing Frequency</b>	$20/65=0.32$ (Approximately 1 post every 3 days).
<b>Sharing Distribution</b>	10 Picture, 10 Reels Short Video
<b>TOTAL NUMBER OF LIKES</b>	5.700
<b>Average Number of Likes Per Post</b>	$5.700/20 = 285$
<b>Total number of views of short videos</b>	207.279
<b>Average Views Per Short Video Content</b>	$207.279/10 = 20.727,9$
<b>Most liked Content Type</b>	1121 (Reels short video (Türkiye Finans Mobile Application Advertising Film Behzat Uygur Nejat Uygur )
<b>Most Commented Content Typed</b>	70 Comments on Advertising film (Türkiye Finans Mobile Application Advertising Film Behzat Uygur Nejat Uygur )
<b>Prominent Statements in Comments</b>	Very positive comments were made about the commercial film and it was recommended to continue the series of commercials with the same celebrities, there are many positive emojis. Comments are generally positive, 1 negative comment is a criticism about the digital interface.
<b>Themes that stand out in Sharing Content:</b>	Product and Service Promotion, advertisements of the Bank's own digital service channels and tools (Behzat Uygur Nejat Uygur commercial films 3 commercial films attracted a lot of attention as short videos, commemoration, condolence and celebration messages for special days- The majority of the 20 posts (apart from cooperation and commemorations) focused on the Bank's products, services and advantages. Informative and entertaining themes dominated.

Table 4. shows the content of Emlak Katılım's posts during the review period. Emlak Katılım has been actively using its corporate Instagram account since 2018. It was observed that 22 pictures and 5 short videos were shared from the account, which has a total of 4,344 followers, and an average of 0.42 posts were made per day. The content type of these posts, which received a total of 1,890 likes in total, was mostly content that introduced the bank's digital products and services in accordance with the informative theme and included special day celebrations, while

unlike other banks, it was aimed to raise awareness by explaining issues such as environmental sustainability and carbon emission in 3 separate posts.

**Table 4.** Emlak Katılım Sharing Content

<b>Profile Name</b>	Tremlakkatılım
<b>Profile Discription</b>	Emlak Katılım emlakkatılım.com.tr
<b>Account creation Date</b>	October 2018
<b>Account Verification Date</b>	December 2020
<b>Profile Review Time Interval</b>	01.01.2024-05.03.2024
<b>Profile Photo</b>	Logo (special design for the 5th year)
<b>Number of Followers</b>	4.344
<b>Number of Accounts Followed</b>	2
<b>Total Number of Posts</b>	867
<b>Number of Posts (During review)</b>	27 (22 Pictures + 5 Short Video Reels)
<b>Number of Reposts of Videos</b>	3
<b>Number of Comments</b>	3
<b>Number of Posts Containing Tags</b>	24
<b>Sharing Frequency</b>	$27/65 = 0.42$ Approximately 1 post every 2 days
<b>Sharing Distribution</b>	(22 Pictures + 5 Short Video Reels)
<b>TOTAL NUMBER OF LIKES</b>	1.890
<b>Average Number of Likes Per Post</b>	$1.890/27 = 70$
<b>Total number of views of short videos</b>	7.857
<b>Average Views Per Short Video Content</b>	$7.857/5 = 1571$
<b>Most liked Content Type</b>	Picture (Announcement of newly opened branches)
<b>Most Commented Content Type</b>	Picture (Kandil celebration and service announcement)
<b>Prominent Statements in Comments</b>	The question was asked about the permissibility of insurance services, the comment was not answered. There are not many comments.
<b>Themes that stand out in Sharing Content:</b>	In addition to digital banking services and product promotion, celebration of special days and condolences, there are 3 posts on environmental sustainability, emission reduction and carbon emission, different from other banks. The majority of the content was made in accordance with the informative theme.

Table 5. shows the general findings related to the content analysis of 36 posts made by Vakıf Katılım in the time interval of the study. The bank, which has a total of 15,000 followers, made 36 posts consisting of 29 pictures and 7 videos from its corporate Instagram account. Vakıf Katılım was the bank with the highest number of posts in the review period with a daily average of 0.55. When the content themes are analysed, it is seen that the informative content type is the most preferred type regarding the products and services provided. The posts related to the 8th anniversary of the bank's foundation received the most likes. The few comments made under the posts are generally for technical support and include positive customer feedback.

**Table 5.** Vakıf Katılım Sharing Content

<b>Profile Name</b>	Vakifkatilim
<b>Profile Discription</b>	Vakıf Katılım Ortak geçmiş, ortak gelecek. Dijital bankacılık keyfini masrafsız yaşayanlara #KATIL vakifkatilim.com.tr
<b>Account creation Date</b>	Şubat 2016
<b>Account Verification Date</b>	Şubat 2019
<b>Profile Review Time Interval</b>	01.01.2024-05.03.2024
<b>Profile Photo</b>	Logo
<b>Number of Followers</b>	15000
<b>Number of Accounts Followed</b>	1
<b>Total Number of Posts</b>	2144
<b>Number of Posts (During review)</b>	36 (29 Pictures + 7 Reels)
<b>Number of Reposts of Videos</b>	35
<b>Number of Comments</b>	30
<b>Number of Posts Containing Tags</b>	21
<b>Sharing Frequency</b>	36/65=0.55 (Approximately 1 post every 2 days)
<b>Sharing Distribution</b>	36 (29 Pictures + 7 Reels)
<b>TOTAL NUMBER OF LIKES</b>	5.056
<b>Average Number of Likes Per Post</b>	5056/36= 140,4
<b>Total number of views of short videos</b>	22.346
<b>Average Views Per Short Video Content</b>	3.724,33
<b>Most liked Content Type</b>	Picture (8th anniversary celebration)
<b>Most Commented Content Type</b>	Picture (Opening information and presentation of new branches)
<b>Prominent Statements in Comments</b>	Apart from 3 comments for technical support and information and 2 comments containing complaints, there were generally new branch requests and positive comments.
<b>Themes that stand out in Sharing Content:</b>	While the majority of the 36 posts are related to product and service promotion, information about newly opened branches, commemoration, condolence and celebration messages constitute other post contents.

Table 6 shows Ziraat Participation's posts in the time period under review. After Vakıf Participation, Ziraat Participation was the bank that posted the most content with 35 items including 29 pictures and 6 short videos. Unlike other banks, informative content and comments on these contents stand out, especially about the recruitment of personnel through exams. Apart from these, the content type of the posts is informative. The post about the first Turkish astronaut, which was made in accordance with the agenda, attracted the most attention with 770 likes.



**Table 6.** Ziraat Katılım Sharing Content

<b>Profile Name</b>	Ziraatkatilim
<b>Profile Discription</b>	Ziraat Katılım More as we share! www.ziraatkatilim.com.tr
<b>Account creation Date</b>	June 2015
<b>Account Verification Date</b>	September 2017
<b>Profile Review Time Interval</b>	01.01.2024-05.03.2024
<b>Profile Photo</b>	Logo
<b>Number of Followers</b>	58,800
<b>Number of Accounts Followed</b>	5
<b>Total Number of Posts</b>	1.568
<b>Number of Posts (During review)</b>	35 (29 pictures 6 reels short video)
<b>Number of Reposts of Videos</b>	295
<b>Number of Comments</b>	87
<b>Number of Posts Containing Tags</b>	33
<b>Sharing Frequency</b>	35/65 =0,54 approximately 1 post every 2 days
<b>Sharing Distribution</b>	(29 pictures 6 reels short video)
<b>TOTAL NUMBER OF LIKES</b>	9.188
<b>Average Number of Likes Per Post</b>	9188/35= 262,5
<b>Total number of views of short videos</b>	87.222
<b>Average Views Per Short Video Content</b>	87222/6 = 14537
<b>Most liked Content Type</b>	Image 770 Likes (First Turkish astronaut post)
<b>Most Commented Content Type</b>	9 Comments. Image : (Service attendant interview exam result announcement)
<b>Prominent Statements in Comments</b>	Negative comments were made especially under the posts where the Bank announced the job advertisement and exam results. Compared to other banks, there are more negative comments and there is also a comment containing swearing and insults hidden.
<b>Themes that stand out in Sharing Content:</b>	In most of the 35 posts, emphasis was placed on the promotion of the business, products and services, and in addition to the announcement of the exam for the recruitment of personnel and the announcement of the exam results, there are also informative content for the opening of new branches. The content shared is of "informative" nature.

In Table 7, the sharing data obtained as a result of content analyses of all banks are presented together. As can be seen in the table, the interaction rates of their content can be compared more easily with numerical values. The bank with the highest number of followers is Ziraat Participation with 58,800 people, followed by Kuveyt Türk with 48,600 people and Albaraka Türk with 24,900 people in the third place. Vakıf Participation made the highest number of posts in the period under review with 36 posts, followed by Ziraat Participation with 35 posts and Albaraka Türk in third place with 28 posts. When the types of posts are divided into pictures and short videos, it can be seen that Vakıf Participation and Ziraat Participation ranked first with 29 pictures, followed by Emlak Participation with 22 posts. Kuveyt Türk ranked first with 17 videos, followed by Albaraka Türk and Türkiye Finans with 10 videos each. Albaraka Türk

received the highest total number of likes with 29,502, followed by Ziraat Participation with 9,188 likes. Kuveyt Türk ranked third with 5,744 likes. In the number of views of short videos, Albaraka Türk ranked first with 676,258 views, followed by Kuveyt Türk with 565,7 61 views and Türkiye Finans with 207,279 views. Kuveyt Türk received the most comments with 195 comments, followed by Türkiye Finans with 183 comments and Albaraka Türk with 153 comments. When the number of posts containing #Hashtags is analysed, Ziraat Participation ranked first with 33 #, followed by Emlak Participation with 24 # and Kuveyt Türk ranked third with 23 #.

**Table 7.** Sharing Data of the Banks Composing the Research Sample

SHARING DATA	KUVEYT TÜRK	TÜRKİYE FİNANS	ALBARAKA TÜRK	EMLAK KATILIM	VAKIF KATILIM	ZİRAAT KATILIM
Number of Followers	<b>48.600</b>	15.200	24.900	4.344	15.000	<b>58.800</b>
Number of shares (in the review time interval)	27	20	28	27	<b>36</b>	<b>35</b>
Average Number of Shares (Daily)	0,42	0,32	0,43	0,42	<b>0,55</b>	0,54
Picture	10	10	18	<b>22</b>	<b>29</b>	<b>29</b>
Video	<b>17</b>	<b>10</b>	<b>10</b>	5	7	6
TOTAL NUMBER OF LIKES	5.744	5.700	<b>29.502</b>	1.890	5.056	<b>9.188</b>
Average Number of Likes Per Post	212,7	<b>285</b>	<b>1.053,64</b>	70	140,4	262,5
Total Views of Short Videos	565.7 61	207.279	676.258	7.857	22.346	87.222
Average Views Per Short Video Content	33.280,6	20.727,9	67.625,8	1.571	3.724,33	14.537
Number of Reposts of Videos	967	1.066	1.281	3	35	295
Number of Comments	195	183	153	3	30	87
# of posts with #Hashtag	23	19	12	24	21	33

### 3. Conclusion And Discussion

The posts made by 6 participation banks in our country from their corporate Instagram accounts were analysed with the help of content analysis in the study. Within the scope of purposive sampling and covering the first 2 months of the year, a total of 173 posts were analysed in detail and sharing themes were determined. In general, the promotion of products and services, special day and commemoration themed posts, sustainability (posts on environmental, economic and social aspects) and especially posts explaining the digital services developed by the banks stand out in the content of the posts. While it was observed that the original video content, especially the original video content with the participation of the banks' own personnel,

received much more interaction from the followers, it was observed that the followers' comments, especially the messages with complaint dimensions, were responded to quickly. When the post descriptions are read in detail, it can be seen that not enough attention is paid to the use of "hashtag #". by adding "#" to appropriate words, it would have been possible to increase the numerical values of post interactions and reach much larger audiences. In general, it is possible to evaluate the content of the posts under the themes of "informative and entertaining" for all banks.

It has been determined that the most preferred content types of businesses in terms of content types are "informative" and "entertaining" types. The organisations have relative superiority over each other in terms of interaction rates, the number of likes they receive and the types of content they share. Albaraka Türk, Kuveyt Türk and Türkiye Finans differ from the other three banks especially in terms of the number of likes they receive for video content. Vakıf Katılım and Ziraat Katılım follow similar strategies in social media marketing and share more than other banks. Emlak Katılım was at the bottom of the ranking with the lowest total likes and interaction statistics.

Comments were generally made more on informative themed content that attracts attention and has a high number of likes. It was observed that followers generally interacted to seek technical support and to communicate other complaint issues.

According to the use and satisfaction theory developed by Katz, the reasons for followers to interact with the posts are that the types of content are informative, entertaining and rewarding (Çolak et al., 2022). Albaraka Türk's posts received the highest number of likes with 29,502 and the highest average number of likes per post with 1,053.64. Although Albaraka Türk was the third bank with the highest number of posts among the 6 banks with 28 posts in the review period, it managed to rank first in the number of likes. The fact that Kuveyt Türk's informative content in its co-operation posts received significant interaction and Türkiye Finans's entertaining content in the Behzat Uygur- Nejat Uygur advertisement series received both the highest number of likes and the highest number of comments confirms Katz's usage and satisfaction theory.

It is very important for participation banks to use their corporate social media accounts more effectively in utilising the power of social media to influence target groups. Within the scope of the research, it was noteworthy that a small number of entertaining content received much more likes and comments than other informative content. Participation banks can prepare their content in this direction to increase interaction with their followers. Social media marketing can make a significant contribution to reaching the desired 2025 market share. In this process, processes can be managed more successfully and effectively by receiving more professional support. Time is among the most important limitations of the study. Since there was not enough time, the research was limited to a period of 2 months. In addition, only Instagram was selected as the research platform. Within the scope of purposive sampling, the posts of 6 participation banks in our country were analysed. Under appropriate conditions, in future studies, the longer-term activities and interactions of different banks in different channels can be examined and the superiority of the channels over each other in terms of the interaction rates they receive can be examined.

**REFERENCES**

- Aksoy, A. S. ve Karataş, İ. A. (2024). Sosyal Medyanın Tüketicilerin Destinasyon Tercihleri Üzerindeki Etkisi. *İzmir İktisat Dergisi*, 39(2), 544-567. Doi: 10.24988/ije.1326734
- Aka, L. B. (2024). Sosyal Medya'da Tüketim Anlayışı: Bireylerin Instagram'daki Alış-Veriş Pratikleri, *Anemon Muş Alparslan Üniversitesi Sosyal Bilimler Dergisi*, 2024 12(1) 265-274.
- Al-Kandari, A. A., Gaither, T., K., Alfahad, M. M., Dashti, A. A., Alsaber, A. R. (2019). An Arab perspective on social media: How banks in Kuwait use instagram for public relations, *Public Relations Review*, Volume 45, Issue 3, 2019, 101774, ISSN 0363-8111, <https://doi.org/10.1016/j.pubrev.2019.04.007>.
- Alkara, İ. & Çalışkan, M. (2023). BIST Sürdürülebilirlik Endeksinde Yer Alan İşletmelerin Sosyal Medya Paylaşımları Üzerine Bir Araştırma, *İşletme Araştırmaları Dergisi*, 15 (3), 2065-2083.
- Alkara, İ. (2020), Dijital Pazarlama Kavramı ve Sigortacılık Sektöründe Bir Araştırma, Pazarlama İletişimi ve Finansal Hizmetlerde Dijitalleşme, Editör: İbrahim Alkara, Ankara: Detay Yayıncılık.
- Alkara, İ. (2021). Sosyal medya kullanımının tüketici davranışları üzerindeki etkisi: Bilecik Bursa Eskişehir örneği. *IBAD Sosyal Bilimler Dergisi*, (9), 415-446.
- Antczak, B. (2024). The Influence Of Digitalmarketing And Social Mediamarketing On Consumer Buyingbehavior *Journal of Modern Science* / 2024
- Barutçu, S., & Tomaş, M. (2013). Sürdürülebilir Sosyal Medya Pazarlaması ve Sosyal Medya Pazarlaması Etkiğinin Ölçümü. *İnternet Uygulamaları Ve Yönetimi Dergisi*, 4(1), 5-24. <https://doi.org/10.5505/iuyd.2013.69188>
- Baydeniz, D. & Temel, M. (2022). Sosyal Medyanın Tüketim Kültürüne Etkisi: Instagram Örneği. *ulakbilge*, 77 (2022 Ekim): s. 1055-1073. doi: 10.7816/ulakbilge-10-77-06.
- Bozkurt, S. (2022). Algılanan sosyal medya çevikliğinin müşteri katılım davranışı üzerindeki etkisi: Sosyal medya kullanım yoğunluğunun düzenleyicilik rolü. *Sosyal Mucit Academic Review*, 3(1), 96-122. doi: 10.54733/smar.1118974
- Bozpolat, C., & Duran, E. (2021). Türkiye'deki mevduat ve katılım bankalarının sosyal medya kullanımı: Instagram değerlendirme endeksi ile karşılaştırmalı bir çalışma, *bmij* (2021) 9 (2): 579-602, doi:<https://doi.org/10.15295/bmij.v9i2.1807>
- Çolak, H., Kağnıcıoğlu, C. H., & Argan, M. (2022). Sosyal Medyada Etkileşim Ve Dönüşüm Oranı Arasındaki İlişkinin İncelenmesine Yönelik Facebook Örneği, *Elektronik Sosyal Bilimler Dergisi*, 2022;21(81): 242-257
- Ertman, A. (2023). Media społecznościowe w działalności marketingowej banków w Polsce. *e-mentor*, 3(100), 78-86. <https://doi.org/10.15219/em100.1616>
- Göktaş, B., ve Tarakçı, İ. E. (2018). Bir Tutundurma Aracı Olarak Reklamın Sosyal Medyada Uygulamalarına Yönelik Bir Araştırma: Instagram Örneği. *Girişimcilik İnovasyon ve Pazarlama Araştırmaları Dergisi*, 2(3), 50-67.
- Hacıhasanoğlu, P., Hacıhasanoğlu, T. ve Akgün, Z. (2023). Müşteri e-şikâyetlerinin içerik analizi yöntemiyle incelenmesi: katılım bankaları örneği. *Çankırı Karatekin Üniversitesi İktisadi ve İdari Bilimler Fakültesi Dergisi*, 13 (2), 368-393. doi: 10.18074/ckuiibfd.1178431.
- Hu, T.-L.; Chao, C.-M.; Lin, C.-H. (2024). The Role of Social Media Marketing in Green Product Repurchase Intention. *Sustainability* 2024, 16, 5916.
- Kalfa, V. R. & Yılmaz, V. (2024). Finansal ürün satın alma niyetinde sosyal medyanın etkisi, *Gazi İktisat ve İşletme Dergisi*, 2024; 10(2): 243-26

- Karataş, Z. (2015). Sosyal Bilimlerde Nitel Araştırma Yöntemleri Zeki Karataş, *Manevi Temelli Sosyal Hizmet Araştırmaları Dergisi Cilt 1, Sayı 1, Ocak 2015*
- Katz, E. (1959). Mass communications research and the study of popular culture: An editorial note on a possible future for this journal. *Departmental Papers (ASC)*, 165.
- Kavak, B., Özdemir, N. & Boyacı, G., E. (2020). A Literature Review of Social Media for Marketing: Social Media Use in B2C and B2B Contexts, (Managing Social Media Practices in the Digital Economy) DOI: 10.4018/978-1-7998-2185-4.ch004., IGI Global.p.72.
- Kircova, İ. & Enginkaya, E. (2015). Sosyal medya pazarlama (1. Baskı). İstanbul: Beta Yayıncılık.
- Kotler, P., & Keller, K. L. (2016). *Marketing Management*, 15th global edition, Edinburgh: Pearson Education.
- Loitongbam, S., Sorokhaibam, R., Singh, S. S. (2023). Social Media as a Marketing Tool, *Journal Of Law And Sustainable Development, Miami/ v.11, n. 8/ pages: 01-16/ e01498 /2023*.
- Matthews, L. (2010). Social Media and the Evolution of Corporate Communications, *The Elon Journal of Undergraduate Research in Communications*. 1(1).
- Olczak, A. B., & Sobczyk, R. K. (2013). Brand engagement on Facebook based on mobilephone operators' activity within four European countries. *Studia Ekonomiczne*, (150),97-108.
- Saravanakuma, M. & Suganthalakshmi, T. (2012). Social Media Marketing. *Life Sci J* 2012; 9(4):4444-4451]. (ISSN: 1097- 8135). <http://www.lifesciencesite.com>. Social Media Marketing, *Life Science Journal* 2012;9(4)
- Yalvaç, L. (2024). Kobi'lerin Sosyal Medya Paylaşımlarının Marka Konumlandırmaya Etkisinin Sosyal Medya Kullanan Tüketicilerin Bakış Açısıyla İncelenmesi, T.C. Hitit Üniversitesi Lisansüstü Eğitim Enstitüsü Dış Ticaret Ve Tedarik Zinciri Yönetimi Ana Bilim Dalı, Yayınlanmamış Yüksek Lisans Tezi.
- Özçifçi, V. (2020). Sosyal medyanın tüketicilerin satın alma niyeti üzerindeki etkisi. *Ahi Evran Üniversitesi Sosyal Bilimler Enstitüsü Dergisi*, 6(1), 206-223.
- Özdemir, M. (2010). Nitel Veri Analizi: Sosyal Bilimlerde Yöntembilim Sorunsalı Üzerine Bir Çalışma. *Eskişehir Osmangazi Üniversitesi Sosyal Bilimler Dergisi*, 11(1), 323- 343.
- Özevin, O. (2021, Eylül 3). Firmaların Sosyal Medya Kullanımlarının Ağ, Sektör ve Finansal Performans Açısından Araştırılması: BIST Uygulaması. *Finans Ekonomi ve Sosyal Araştırmalar Dergisi*, 6(3), 408-420.
- Öztürk, S. (2022). "Sosyal Medyada Kurumsal Sosyal Sorumluluk Faaliyetleri: Katılım Bankaları Üzerine Bir Araştırma", *International Social Mentality and Researcher Thinkers Journal*, (Issn:2630-631X) 8(66): 2421-2429
- Pala, U. (2021). Dijital Pazarlamada Yeni Trend: Fenomen Pazarlaması, *Dijital Pazarlamada Güncel Araştırmalar*, Editör: Cansu Tor Kadioğlu, İstanbul: Artikel Akademi.
- Rahmawati, T. Y., Dewi, M., K., & Ferdian, I. R. (2019). Instagram: its roles in management of Islamic banks, *Journal of Islamic Marketing Volume 11 Issue 4*
- Roberts, R. R., & Kraynak, J. (2008). *Walk Like a Giant, Sell Like a Madman: America's #1 Salesman Shows You How to Sell Anything*. New Jersey: John Wiley & Sons.
- Sağtaş, S. (2022). Sosyal Medya Reklamlarının Marka Değeri Üzerindeki Etkisi: Instagram Reklamları Üzerine Bir Uygulama, *İşletme Araştırmaları Dergisi*, 14 (1), 203-218

- Sarassina, R., R. F. (2022). Social Media Marketing Activities Role in Creating Loyalty of Islamic Banks in Indonesia, *Global Review of Islamic Economics and Business Vol. 10, No. 2 (2022) 029-037*.
- Saunders, B., Sim, J., Kingstone, T., Baker, S., Waterfield, J., Bartlam, B., & Jinks, C. (2018). Saturation in qualitative research: exploring its conceptualization and operationalization. *Quality & quantity*, 52, 1893-1907.
- Satata, FF., Islam, M., Kaswar, M., & Dhara, SZ. (2023). Exploring the drivers of social media marketing in Bangladeshi islamic banks. *Business Studies Journal*, 15(6), 1-13
- Soygür, İ. C., & Gülmez, M. (2018). Bankacılık Sektöründe Verimliliğin Artırılmasında Sosyal Medyanın Yeri Ve Önemi. *Verimlilik Dergisi (2)*, 53-79.
- Tekindal, M. & Uğuz Arsu, Ş. (2020). Nitel araştırma yöntemi olarak fenomenolojik yaklaşımın kapsamı ve sürecine yönelik bir derleme. *Ufkun Ötesi Bilim Dergisi*, 20 (1), 153- 182.
- Tuten, T. L. ve Solomon, M. R. (2017). *Social Media Marketing*. London: SAGE.
- Turna, G. B., & Acar, R. (2020). Social Media Marketing: Example of Instagram. *International Journal of Social, Political and Economic Research*, 7(4), 1121-1136. <https://doi.org/10.46291/IJOSPERvol7iss4 pp1121-1136>.
- TSB Raporu (2023), <https://www.tsb.org.tr/>, 16.04.2024 Sayfa ziyaret tarihidir.
- Türkiye Katılım Bankaları Birliği Raporu (2022). <http://www.tkbb.org.tr> 16.04.2024 Sayfa ziyaret tarihidir.
- Yıldırım, A., & Şimşek, H. (2008). *Sosyal Bilimlerde Nitel Araştırma Yöntemleri (6. Baskı)*. Ankara: Seçkin Yayıncılık.
- We are Social Global ve Türkiye Raporu (2023), <https://www.clicksus.com/we-are-social-2023-global-ve-turkiye-raporu>, 13.06.2024 Sayfa ziyaret tarihidir.

## EXTENDED ABSTRACT

## GENİŞLETİLMİŞ ÖZET

TÜRKİYE'DEKİ KATILIM BANKALARININ SOSYAL MEDYA PAZARLAMASINDAKİ  
ETKİNLİĞİNİ BELİRLEMeye YÖNELİK BİR ARAŞTIRMA

**Giriş ve Çalışmanın Amacı:** İnternetin tüm dünyada daha yaygın kullanılması, birçok sosyal medya platformunun kurulması, elektronik ortamda hızlı ve kolay ticaret yapılabilmesi dijital pazarlamaya duyulan ihtiyacı ve verilen önemin artmasına neden olmaktadır. Özellikle Twitter, Facebook, Youtube ve Instagram gibi sosyal medya platformlarının ve tüketicilerin demografik bilgilerini de içeren kişisel bilgilerini paylaştıkları sosyal medya hesaplarının yaygınlaşmasıyla birlikte işletmeler, geleneksel pazarlamadan farklı olarak hedef kitlelerine uygun tüketicilere doğrudan ulaşarak pazarlama ve reklam kampanyaları yürütebilmektedir. Sosyal medya kullanımının artmasıyla birlikte işletmeler pazarlama stratejilerinde dijital pazarlama, sosyal medya pazarlaması ve içerik pazarlamasını giderek daha fazla kullanmaya başlamıştır. Çalışmada ülkemizdeki katılım bankalarının sosyal medya platformlarından Instagram'ı sosyal medya pazarlaması için ne kadar etkin kullandığının belirlenmesi amacıyla, örneklemi oluşturan kurumların paylaşım içerikleri incelenmiştir.

**Kavramsal/kuramsal çerçeve :** Son yıllarda sosyal medya kullanımının birçok sektörden işletmeye pazarlama ve müşteri ilişkileri süreçlerinde takipçileriyle daha fazla ve hızlı etkileşim kurma imkânı tanınması nedeniyle işletmelerin sosyal medya kullanımındaki becerileri büyük önem kazanmıştır. Literatüre bakıldığında amaçlı örneklem kapsamında belirlenen işletmelerin ve katılım bankalarının sosyal medya kullanım amaçlarını pazarlama yönetimi ve başarısı açısından değerlendiren sınırlı sayıda çalışma bulunmaktadır. Bununla birlikte literatürde sosyal medya pazarlamasını ve tüketici davranışlarını sosyal medya platformları özelinde ele alan çalışmalar da mevcuttur. Çalışmada sosyal medya pazarlaması konusu açıklandıktan sonra bu alanda yapılmış önceki çalışmalardan farklı olarak katılım bankalarının Instagram'daki kurumsal hesaplarından yaptıkları paylaşımlar içerik analizi yardımıyla incelenmiştir.

**Yöntem ve Bulgular (Methodology and Findings):** çalışmada içerik analizi yapılarak örneklemi oluşturan katılım bankalarının kurumsal resmi Instagram hesaplarından yapılan paylaşım içerikleri analiz edilerek Katz'ın belirlediği temalara benzer şekilde kategorize edilip içerik türleri belirlenerek sosyal medyanın bir pazarlama aracı olarak kullanımı tespit edilmeye çalışılmıştır. Bu kapsamda ülkemizdeki 6 katılım bankasının kurumsal Instagram hesaplarından yaptıkları paylaşımlar içerik analizi yardımıyla incelenmiştir. Amaçlı örneklem kapsamında ve yılın ilk 2 ayını kapsayan paylaşımlar detaylı bir şekilde incelenerek, paylaşım içeriklerinin temalarının belirlenmesi, sosyal medyadaki etkileşim durumlarının tespit edilmesi ve bankaların sosyal medya pazarlamasındaki etkinliklerinin karşılaştırılması da hedeflenmiştir.

İçerik türleri açısından işletmelerin en çok tercih ettiği içerik türlerinin "bilgilendirici" ve "eğlendirici" türler olduğu tespit edilmiştir. Kurumların etkileşim oranları, aldıkları beğeni sayıları ve paylaştıkları içerik türleri bakımından birbirlerine göre göreceli üstünlükleri bulunmaktadır. Albaraka Türk, Kuveyt Türk ve Türkiye Finans özellikle video içeriklere gelen beğeni sayılarında diğer üç bankadan ayrılmaktadır. Vakıf Katılım ve Ziraat Katılım sosyal medya pazarlamasında benzer stratejiler izliyor ve diğer bankalara göre daha fazla paylaşım yapıyor. Emlak Katılım ise en düşük toplam beğeni ve etkileşim istatistikleriyle sıralamanın sonlarında yer almaktadır.

**Sonuç ve Öneriler (Conclusions and Recommendation):** Katz tarafından geliştirilen kullanım ve doyum teorisine göre, takipçilerin paylaşımlarla etkileşime geçme nedenleri içerik türlerinin bilgilendirici, eğlendirici ve ödüllendirici olmasıdır. Albaraka Türk'ün paylaşımları 29.502 ile en fazla beğeniyi ve 1.053,64 ile paylaşım başına en yüksek ortalama beğeni sayısını almıştır. Albaraka Türk, inceleme döneminde 28 paylaşım ile 6 banka arasında en çok paylaşım yapan üçüncü banka olmasına rağmen beğeni sayısında ilk sırada yer almayı başarmıştır. KuveytTürk'ün işbirliği paylaşımlarındaki bilgilendirici içeriğinin önemli etkileşim alması ve Türkiye Finans'ın Behzat Uygur- Nejat Uygur reklam serisindeki eğlenceli içeriğinin hem en çok beğeni hem de en çok yorum alması Katz'ın kullanım ve memnuniyet teorisini doğrulamaktadır. Katılım bankalarının kurumsal sosyal medya hesaplarını daha etkin kullanmaları, sosyal medyanın hedef kitleleri etkileme gücünden faydalanmaları açısından oldukça önemlidir. Araştırma kapsamında az sayıda eğlenceli içeriğin diğer bilgilendirici içeriklere göre çok daha fazla beğeni ve yorum alması dikkat çekmiştir. Katılım bankaları takipçileriyle etkileşimi artırmak için içeriklerini bu yönde hazırlayabilir. Sosyal medya pazarlaması, istenilen 2025 pazar payına ulaşmada önemli katkı sağlayabilir. Bu süreçte daha profesyonel destek alınarak süreçler daha başarılı ve etkin yönetilebilir. Araştırma, katılım bankalarının belirli bir dönemde Instagram'da yaptıkları paylaşımları kapsamaktadır. Gelecek çalışmalarda farklı sosyal ağ platformlarındaki pazarlama stratejileri de analiz edilerek değerlendirilebilir.

**KATKI ORANI BEYANI VE ÇIKAR ÇATIŞMASI BİLDİRİMİ**

<b>Sorumlu Yazar</b> <i>Responsible/Corresponding Author</i>	İbrahim ALKARA			
<b>Makalenin Başlığı</b> <i>Title of Manuscript</i>	EXPLORING THE EFFECTIVENESS OF SOCIAL MEDIA MARKETING FOR PARTICIPATION BANKS IN TÜRKİYE			
<b>Tarih</b> <i>Date</i>	22.12.2024			
<b>Makalenin türü (Araştırma makalesi, Derleme vb.)</b> <i>Manuscript Type (Research Article, Review etc.)</i>	Research Article			
<b>Yazarların Listesi / List of Authors</b>				
<i>Sıra No</i>	<b>Adı-Soyadı</b> <i>Name - Surname</i>	<b>Katkı Oranı</b> <i>Author Contributions</i>	<b>Çıkar Çatışması</b> <i>Conflicts of Interest</i>	<b>Destek ve Teşekkür (Varsa)</b> <i>Support and Acknowledgment</i>
1	İbrahim Alkara	%100		



## ARAŞTIRMA MAKALESİ / RESEARCH ARTICLE

DOI: 10.52122/nisantasisbd.1595928

VOICES FROM VIOLENCE: TRACES OF DYSTOPIA IN SIMON ARMITAGE'S  
POETRY

Dr. Öğr. Üyesi Emre ÇAKAR

Manisa Celal Üniversitesi, İnsan ve  
Toplum Bilimleri Fakültesi, İngiliz Dili ve  
Edebiyatı.

e-posta: emre.cakar@cbu.edu.tr

ORCID 0000-0003-2288-9261

## ABSTRACT

This paper analyzes the use of dystopian themes in contemporary British poetry, focusing on Simon Armitage's work. Dystopian literature is a powerful medium for addressing social and political issues, reflecting anxieties about politics and social justice. Armitage's poetry, particularly in his collection *Out of the Blue*, exemplifies this approach by engaging with significant historical events such as the 9/11 attacks. Through vivid imagery and personal narratives, Armitage criticizes social troubles that result in violence and instability. His concern about human nature and social responsibilities highlights the interplay between individual experiences and social criticism. Accordingly, this study emphasizes the relevance of dystopian elements in Simon Armitage's poetry as an embodiment of contemporary British poetry and a critical reflection on our age.

**Keywords:** Simon Armitage, Contemporary British Poetry, Dystopia, Social Criticism, Violence.

ŞİDDETEN GELEN SESLER: SIMON ARMITAGE'IN ŞİİRLERİNDE DİSTOPYANIN  
İZLERİ

## ÖZ

Bu çalışma, Simon Armitage'ın şiirlerine odaklanarak çağdaş İngiliz şiirinde distopya temasının temsilini analiz etmektedir. Distopya edebiyatı, siyaset ve sosyal adaletle ilgili sorunları yansıtarak sosyal ve siyasi meseleleri ele alır. Armitage'ın şiiri, özellikle de *Out of the Blue* kitabı, 11 Eylül saldırıları gibi olaylarla ilgilenecek bu yaklaşımı örnekler. Armitage, kişisel anlatılar ve imgeler aracılığıyla şiddet ve istikrarsızlığa sebep olan toplumsal sorunları eleştirir. İnsan doğası ve toplumsal sorumluluklarla ilgili kaygıları, bireysel deneyimler ve toplumsal eleştiri arasındaki etkileşimi vurgular. Dolayısıyla bu çalışma, Simon Armitage'ın şiirindeki distopik unsurların çağdaş İngiliz şiirinin bir örneği ve içinde bulunduğumuz çağın eleştirel bir yansıması olarak önemini vurgulamaktadır.

**Anahtar Kelimeler:** Simon Armitage, Çağdaş İngiliz Şiiri, Distopya, Toplumsal Eleştiri, Şiddet.

Geliş Tarihi/Received: 03.11.2024

Kabul Tarihi/Accepted: 10.12.2024

Yayın Tarihi/Printed Date: 31.12.2024

**Kaynak Gösterme:** Çakar, E., (2024). "Voices from Violence: Traces of Dystopia in Simon Armitage's Poetry". *İstanbul Nişantaşı Üniversitesi Sosyal Bilimler Dergisi*, 2(12) 875-885.

*The road is a gossamer thread:  
there is a sighted world swallowed by a blind one.  
The cities are a death rattle, and time is a hoopoe passing by.  
How long will you go on sleeping, sky cradled in red earth?*  
Adunis

## INTRODUCTION

Dystopian literature has long been used as a powerful tool to discuss social and political issues of contemporary society. In the context of contemporary British poetry, dystopia has emerged as an important means of expressing and exploring the anxieties and challenges of our current age. With the rise of populist politics, the threat of climate change, and the ongoing struggle for social justice, it is not surprising that many poets employ dystopian themes and imagery to reveal their concerns and provoke their readers into the sociopolitical problems. This paper explores how contemporary British poets use dystopian elements to reflect on the social and political issues of our time, with a focus on the works of Simon Armitage. Through an analysis of Armitage's poetic techniques and themes, this study will examine how dystopian literature can offer us a unique perspective on the challenges we face, and the potential for poetry to serve as a form of social and political critique.

Dystopia is often regarded as a negative term of utopia; however, it is a unique term that designates a certain genre in art. The term utopia was originally coined by Thomas More, who also applied it to his celebrated literary creation, *Utopia*. It means "no place," and More punned on *eutopia* or *good place*, and it has been transformed into *dystopia* or *bad place* (Sargent, 1994: 5). However, the history of dystopia does not go back to the Renaissance as the utopia. According to Diana Q. Palardy (2018: 20), "the term dystopia was first employed by John Stuart Mill in 1868 in reference to Jeremy Bentham's "cacotopia" (evil place) or that it was first coined in Glenn Negley and J. Max Patrick's *The Quest for Utopia* (1952); nevertheless, the term dystopia first appeared as "dustopia" in 1747 on page four of Henry Lewis Younger's *Utopia: or Apollo's Golden Days*."

In essence, the term "dystopia" has a complex history with its several origins ranging from its association with John Stuart Mill's reference to Jeremy Bentham's "cacotopia" to its potential earlier coinage as 'dustopia' by Henry Lewis Younger. Sargent (1994: 9) defines the term, dystopia as "a non-existent society described in considerable detail and normally located in time and space that the author intended a contemporaneous reader to view as considerably worse than the society in which that reader lived." Sargent highlights the disastrous social circumstances depicted in dystopian fiction, which, though fictional, are considered highly plausible future scenarios. Critics, such as Palardy (2018: 10), inscribe the speculative nature of dystopia by proposing frameworks for literary analysis. Palardy's method involves a series of questions designed to assess whether a text is regarded as dystopian. While not totally comprehensive, her list offers a thorough approach to evaluating dystopian elements. Beginning with the question, "Is it a hypothetical society?" Palardy emphasizes the foundational role of imagination in defining dystopia.

The second question, Palardy (2018: 10) asks, is about the oppression of the individuals in society who are, perhaps, not fully aware of it. And the third question is directly related to the oppression mentioned in the previous question, "[d]oes the work suggest that systematic, sociopolitical problems are to blame for the current state of affairs?" (10). So, the third question implicitly deals with the emergence of the dystopia as author's text can be considered a reaction to the present socio-political troubles in society. Thomas Moylan (2000: xi) emphasizes the rise of the dystopian genre in the twentieth century and claims that dystopia emerged due to "the terrors of the twentieth century." According to Moylan, many dystopian narratives were written during the first half of the 1900s because of the nightmarish events such as "[a] hundred years of exploitation, repression, state violence, war; genocide, disease, famine, ecocide, depression, debt,

and the steady depletion of humanity through the buying and selling of everyday life" (xi). Thus, in dystopic narratives, authors criticize the systematic troubles and socio-political problems in society.

In his *The Dystopian Impulse in Modern Literature*, M. Keith Booker (1994: 19) follows a similar tendency, underlining the role of dystopian fiction as social criticism, he argues that "the treatment of imaginary societies in the best dystopian fiction is always highly relevant more or less directly to specific 'realworld' societies and issues." Booker focuses on the idea that dystopian narratives always deal with real-life problems which distinguish themselves from science fictional ones. According to Booker, dystopia and science fiction overlap each other because of the new narrative techniques and themes, however, dystopian fiction with "its attention to social and political critique" (1994: 19) stands out as a distinctive genre.

### **Voice of Resistance: Simon Armitage**

Some dreadful events such as the destruction of the Twin Towers in New York in 2001 and the bombings of the underground in London in 2005 created anxiety and fear not only in the U.S. and Britain but also all over the world. These tragic incidents serve as bitter reminders of the universal threat of terrorism and violence in today's world. Additionally, similar barbarities occurred in various regions beyond the borders of the U.S. and the UK. For instance, the bombings in Bali in 2002, the Mumbai attacks in 2008, and the ongoing conflicts in the Middle East and Africa contributed to a sense of anxiety and insecurity on a global scale. Thus, while the events in the U.S. and Britain attracted significant attention, it's essential to recognize that dreadful events occur worldwide and impact people everywhere.

Also, a new face of England with all its components like religion, gender, nationality and ethnicity has become at the center of public attention since the beginning of the twenty-first century. However, in the middle of the preceding century, discussing the issues of identity was not considered positively, according to some critics, it was the same in literature. James Fenton (1999: 180) claims that "Englishness, for a poet, is almost a taboo subject. Britishness is altogether out." Fenton's argument epitomizes a notable shift in the cultural and literary atmosphere of England at the turn of the twenty-first century. According to Fenton, the exploration of English identity, particularly through poetry, was attended by taboo and reluctance. The term "Englishness" carries connotations of cultural specificity and historical heritage that embodies the essence of what it means to be English. However, Fenton suggests that poets hesitated while attempting to examine the subject of Englishness due to concerns about nationalism, political sensitivities or the complexities of a multicultural society.

Through the end of the twentieth century, the evolving dynamics of identity politics and cultural representation indicate a diversity within the framework of British identity. In his second chapter of *New Relations*, titled "England Gone," David Kennedy (1996: 8) discusses the contemporary representations of identity in English poetry. Within his study, Kennedy examines the relationship between "conception of poetic language and impoverished ideas of nation" particularly focusing on the works of Simon Armitage and Glyn Maxwell. Ian Gregson (1996: 115) also puts the emphasis on Armitage, Maxwell, and Matthew Sweeney who "give a high priority to the mimicry of a colloquial and vividly contemporary voice." Through their utilization of vivid language and colloquial expressions, Armitage and Maxwell's poetry illustrates the reflections of contemporary events that offer a pathetic portrayal of the recent socio-cultural landscape.

Simon Armitage's poetry has two distinctive sides, on the one hand, he is concerned with popular subjects such as religion, class, gender and immigration. On the other hand, it deals with the problems of politics. In his 2020 interview with Laura Barton, Simon Armitage expresses his commitment to engaging with contemporary and topical subjects in his poetry. Armitage states, "I've always been somebody who's been happy to tackle current, topical subjects and write about public events – that's something that I've been doing for the past 30 years" (2020, July 02). This statement emphasizes Armitage's dedication to addressing issues of relevance in his poetic work. Throughout his career of thirty years, Armitage constantly sought to capture the spirit of his time by discussing themes and events that captured the attention of contemporary

audiences. His willingness to confront those issues reveals not only his artistic integrity but also his role as an observer and commentator on the faults of society.

Through his exploration of these multifaceted themes, Armitage presents a nuanced commentary on the complexities of modern life and the pressing challenges confronting society today. In "The Convergence of the Twain," Armitage handles the demolition of the Twin Towers in New York by using Thomas Hardy's poem with the same time as a model. Similarly, Hardy portrays the sinking of the *Titanic* in his poem published in 1912. In his poem "The Convergence of the Twain," Armitage draws on Thomas Hardy's poem of the same name as a model to depict the demolition of the Twin Towers in New York. Similarly, Hardy employs his poem published in 1912 to portray the sinking of the *Titanic*. The largest passenger ship in the world then, *Titanic* went under the water after colliding with an iceberg. The sinking was such a great event at that time that it left a tremendous mark of sorrow on people. In Hardy's (1923: 288) "The Convergence of the Twain," in the beginning, the speaker depicts the vastness of the sea in which the *Titanic* lies, "In a solitude of the sea / Deep from human vanity." Armitage also portrays the vastness of the place on which the Twin Towers used to stand. The speaker says, "Here is an architecture of air. / Where dust has cleared, / nothing stands but free sky, unlimited and sheer" (2005). With the absence of the Twin Towers, the skyline is now devoid of the skyscrapers that used to restrict the expansive view of the sky. Much like the *Titanic*, the Twin Towers come to symbolize human vanity and hubris. Therefore, like the sentiment embodied in Hardy's poem, it can be argued that these towering structures ultimately yield to the folly of human arrogance that highlights the popular theme of nature versus culture. This theme, a common motif in literature, particularly in poetry, marks the tension between humanity's desire to establish dominance over nature and the inevitable consequences of such endeavors.

Back to Armitage's poetry, it can be argued that he aligns himself with nature in "The Convergence of the Twain" through his poetic treatment of the demolition of the Twin Towers. By drawing parallels to Hardy's poem and utilizing imagery that juxtaposes man-made structures with the natural world, Armitage identifies the temporariness of human constructs in the face of nature. Through this portrayal, Armitage implicitly advocates for greater recognition of nature's power and suggests that humanity's works are dependent on the larger forces of the natural world. Davis (1981: 386) maintains that "[t]he rebel in dystopia ... represents freedom, but it is a freedom which is condemned to be anti-social." At the beginning of the poem, Armitage portrays the freedom of the sky that has come through the demolishing of the towers, however, in the following lines, the speaker alludes to a certain sense of the dystopia. In such a catastrophic scene, "Over the spoil of junk / rescuers prod and pick, / shout into tangled holes" to find someone alive (Armitage, 2005). However, the speaker underlines the feelings of hopelessness and desperation, "What answers back is aftershock" (Armitage, 2005).

Furthermore, the breakdown of communication channels provokes a sense of isolation and disconnection among individuals. Armitage vividly portrays this communication blackout by emphasizing the inability of people to reach out to one another: "All land lines are down. / Reports of mobile phones / are false" (2005). In such a dystopic scene, Armitage reports, "Then time and space / contracted, so whatever distance / held those worlds apart thinned to an instant" (2005). The expanse of time and space is constricted, creating a great division between those worlds. In this mere moment, the vastness of those two realms almost becomes lessened and "During which, cameras framed / moments of grace / before the furious contact wherein earth and heaven fused" (2005). Armitage presents the violent collision of earth and sky in a drastic display of fusion. Thus, two different worlds of earth and sky come together underlining the bitterness of convergence and claiming that the twain, two pieces of the same kind, gather in a moment of awe leaving people terrorized and hopeless. And, in the end, nature takes back what she has. Considering the interpretation, Armitage's poetry, particularly "The Convergence of the Twain," contains elements that cover dystopian themes. While the poems may not fit precisely into traditional dystopian narratives, they explore dystopian aspects through their portrayal of social collapse, human vulnerability and the overpowering forces of nature. In "The Convergence of the Twain," Armitage's depiction of the demolition of the Twin Towers evokes a sense of dystopia through its portrayal of chaos, despair, and the breakdown of social order. The

loss of communication channels, the feelings of isolation, and the futile search for survivors all contribute to the dystopian atmosphere.

In 1999, Armitage was commissioned to compose a poem to celebrate the approaching millennium with a specific focus on capturing the prevailing sentiments and perspectives of British society at a significant moment in history. According to Coussens, Armitage's main aim was to "record the condition and perspectives of the British at that particular moment in history," however, one of his compositions from that period, "Killing Time" (1999), received criticism for its "darkness and pessimism" (2008: 27). This critique stemmed from Armitage's purpose to center the poem around the troubling events of the preceding year. In fact, such criticism is not unexpected, as Armitage consistently employed poetry as a vehicle for criticizing social issues. In an interview with *The Guardian*, Armitage emphasized the oppositional nature of poetry and stated that poetry is "oppositional and it's a form of dissent" (*The Guardian*, 2011). This sentiment is evident in his poetic response to the tragic massacre at Columbine High School on April 20, 1999, where two 12th-grade students committed a devastating attack that resulted in the loss of twelve students and one teacher. The poem Armitage composed about the massacre was titled, "Killing Time."

In "Killing Time," Armitage uses a grave and distant narrative voice to depict the horrible event as if he were presenting a documentary. On the other hand, he juxtaposes this with a bitter-ironic tone, transforming the massacre into an absurd spectacle where two students distribute flowers as if celebrating it. The poem opens with a stark portrayal:

*Meanwhile, somewhere in the state of Colorado, armed to the teeth with thousands of flowers, two boys entered the front door of their own high school and for almost four hours gave floral tributes to fellow students and members of the staff beginning with red roses strewn among unsuspecting pupils during their lunch hour, followed by posies of peace lilies and wild orchids.* (Armitage, 2013)

In the quoted passage, Armitage portrays the two children as dispensers of flowers, hurling them at their fellow students. Through this juxtaposition of flower imagery with military connotations, Armitage surprises the reader without diminishing the gravity of the situation. This technique is associated with the principles of Russian formalism, particularly the concept of "defamiliarization" coined by Victor Shklovsky in "Art as Technique" (1917). For Shklovsky (1965: 12), "art exists that one may recover the sensation of life; it exists to make one feel things, to make the stone *stony*." In his poem, Armitage employs defamiliarization to challenge the perception of the reader by recreating the massacre within a completely different context. Children in the library received special attention, the speaker reports, "some were showered with blossom, others wore their blooms like brooches or medallions" (Armitage, 2013). Here, the term "showered" takes on a negative connotation that suggests the violent act of the murderers. At the same time, it indicates raining flowers down upon their victims, while those who receive the blooms as awards are ironically compared to recipients of medals or decorations.

Through the end, the poem discusses the law that allows people to carry guns by questioning the children's reaching weapons so easily. The speaker notes that "Experts are now trying to say how two apparently quiet kids from an apple-pie town could get their hands on a veritable rain-forest of plants" (Armitage, 2013). Once again, Armitage employs a blend of flower imagery with military terminology by infusing his text with satirical undertones. Therefore, Armitage overtly criticizes the gun industry, lawmakers and social norms, challenging the established notion that only experts should possess firearms. He cynically marks that despite the widespread belief that gun ownership should be limited to trained professionals, "the law of the land dictates that God, guts, and gardening made the country what it is today" (Armitage, 2013).

It is both the written laws and unwritten traditions that transformed the country into its chaotic situation. Furthermore, this harsh criticism of the country is followed by the denouncing of the gun business; the speaker says, "for as long as the flower industry can see to it things are staying that way" (Armitage, 2013). Armitage builds his argument on the presence of the gun industry in the country and lastly turns back to "the same old debate: is it something in the mind that grows from birth, like a seed, or is it society that makes a person that kind?" (Armitage, 2013). Thus,

while the poem ends with this critique of society, Armitage also questions the nature of violence in human beings, is it something innate, existing naturally or learned through experience? Armitage points out that human nature is dramatically prone to violence yet society, the country and capitalism altogether are capable of creating a murderer out of an innocent baby. Armitage's stance parallels the notion that society bears responsibility for the violence committed by individuals. In other words, he places the blame on social factors for shaping and perpetuating conditions contributing to the birth of violence.

In his interview with *The Guardian*, Armitage (2019) refers to the interplay between his awareness of significant events and his artistic responsibility as a poet asserting that he actively chooses to engage with such occasions. His decision includes major events like the 9/11 attacks and the Columbine High School massacre. Armitage's poetry collection, *Out of the Blue*, published in 2008, exemplifies this approach. In this collection, Armitage responds to three distinct anniversaries relating to three separate conflicts" (2016). The first poem is about the demolition of the twin towers once again. The second poem is written for "the sixtieth anniversary of VE Day" and the last one is composed for the brutal regime of the Khmer Rouge regime in Cambodia (2016).

While discussing *Out of the Blue*, Armitage states, "[t]hat's my modus operandi" (2019). The Latin phrase, "modus operandi," denotes one's method of operation, particularly for a poet, indicating their distinctive approach to composing poetry. Armitage's writing style is often shaped by significant moments of national or collective consciousness, which he fearlessly addresses in his work (2019). While numerous writers have tackled the subject of the 9/11 attacks, poets approach the topic with varying techniques and perspectives. In this context, poetry holds a unique space in capturing the nuances of the experience. Rowland (2014: 106) asserts that "9/11 poetry focuses primarily on the victim; or, more exactly, on experiences of those living in New York at the time." Rowland (2014: 106) notes that 9/11 poetry often centers on the victims, particularly those living in New York at the time. Armitage follows a similar path in his exploration while discussing the experiences of the victims as a central theme in his poetry.

In his poem "Out of the Blue," which consists of a large poem sequence, Armitage tells the story from the point of view of an English trader who works in the World Trade Center in New York. Beginning with the depiction of chaos the poem presents a dystopic vision of 9/11:

*All lost.*

*All lost in the dust.*

*Lost in the fall and the crush and the dark.*

*Now all coming back.* (italics original) (Armitage, 2016: 9)

Armitage portrays the dust and darkness created by the collapse of the towers. In the second part, the trade man tells the very day he goes to work by giving a vivid picture of the city of New York with the sidewalks and blocks. Then, he goes into the tower, which is "a fifth of a mile" and begins to portray the day in the third part (Armitage, 2016: 10). The speaker says, "The day begun. / The sun like a peach. / A peach of a sun" and goes on, "Beyond this window, / it's vast and it's sheer. / Exhilaration" (2016: 12). In the vastness of the landscape, the speaker feels the brightness of the day and finds happiness and excitement in this very moment. But, out of the blue, something happens, "Then a shudder or bump. / A juddering thump or a thud. / I swear no more," that is, nothing will be the same again (2016: 14). At the end of the fifth part, all the speaker beholds is the "raining flames" (2016: 16), not the peach-like sun. Armitage juxtaposes a very bright and happy day with the upcoming terrible collapse of the towers.

In the following sections, the speaker feels the smoke in the office, "smoke like fear," he says, "[s]ome as a bear, immense and barrelling, / horribly near" (Armitage, 2016: 21). It is a moment of chaos and nightmare, which the speaker wishes to be undone, he cannot believe, "this can't be the case" he says, "there's got to be some mistake: / they'll wind back the film, / call back the plane;" thus, "The day will be fine" again (2016: 23-4). Now, almost desperate the speaker is waving his white shirt to be observed and rescued. The helplessness of the speaker is revealed in

part 12; people are doing nothing but “watching” him waving his white shirt hopelessly, and he is now tired, tired of helplessness, his “arm is numb, and [his] arms are sagging” (2016: 29). He addresses his wife, “Do you see me, my love. I am failing” (2016: 29). Desperately, he accepts that he will die soon. However, his personal story is transformed into the societal critique that is manifested in the last part of the poem.

In the 13th part, the last section of the poem, Armitage criticises the serious atmosphere that is still hung in the air. The speaker depicts the remains from the collapse of the towers, “what reveals itself?” the speaker asks, “what fragments, what findings, / what human remains?” (Armitage, 2016: 30). After the collapse of the towers, the heap of the remains is compared to “a single corpse” in which one can find not only things destroyed, but the ideas as well, and the poem reads, “concepts torpedoed / and theories trashed, // refuted schematics, / a carcass of zeroed numbers and graphs” (2016: 30). It symbolises the end of theory, it is where theories and ideas do not make any sense. The first part of the poem is repeated; “All lost in the dust” and after five years, “nothing in the place,” but “the hole in the ground” (2016: 32). It is like a black hole which stays there and swallows us a little more each day.

At the end of “Out of the Blue,” Armitage (2016) asks a series of questions to remind our doubts, fears, anxieties, and uneasiness, “Five years on / what false alarm can be trusted again” and “what truth can be said bullet-proof ... what system can promise to stay in place” (2016: 33). The end of the poem is significant for representing the state of terror and instabilities in our lives since 9/11, the speaker says, “Everything changed. Nothing is safe” (2016: 33). The hole arouses a sense of terror and fear, which “leaves an open wound, a gap or emptiness in the psychic life of the nation” (Gray, 2011: 9). Armitage’s poetry, particularly in *Out of the Blue*, reflects a dystopian sensibility by confronting the harsh realities of contemporary life and the lingering trauma of catastrophic events. The theoretical grounding of his poetry in dystopia lies in its exploration of societal breakdown, existential angst, and the erosion of security and stability, all of which are hallmark features of dystopian narratives. Thus, while Armitage’s poetry may not obey conventional dystopian tropes, its thematic concerns and portrayal of social troubles firmly establish it within the scope of dystopian literature.

## CONCLUSION

As the analysis of the poems reveals, it can be claimed that Simon Armitage constructs his poetry as a vehicle for commemorating the impactful global tragedies of his era. Armitage’s verses often serve as traumatic reflections on catastrophic events such as the destruction of the Twin Towers in 2001 through which he criticizes government and society. In “The Convergence of the Twain,” Armitage emphasized the intense fear and hopelessness of people due to the terror attacks by underlining the significance of nature. In “Killing Time,” he embodied the terror the children felt because of the massacre in a high school. However, this time, while drawing attention to the dark nature of human beings, Armitage criticized the laws and politics that easily allow people to carry guns. Armitage’s critique of the system can also be followed in “Out of the Blue” in which he told the fears and anxieties of people who were killed by the terror attacks on 9/11.

All in all, this study pointed out the representation of the elements of dystopia in contemporary British poetry by examining Simon Armitage’s selected poems. Contemporary poetry has dealt with the issues of identity crisis for a few decades, Armitage also gives voice to contemporary life with all its vivid people and events. Armitage’s concern for politics, war, and terrible events marks the universality of his poetry. Armitage employs some elements of dystopia to deal with the issues of oppression of individuals in society. These elements involve the depictions of political conflicts, the specter of war, and the aftermath of catastrophic events, all of which serve to emphasize the pervasive sense of unease and disillusionment within contemporary society. Moreover, his concern for the events that create universal awareness enables him to create a documentary agenda of an environment of dystopia that signifies the depiction of the socio-political problems. The distinct stance of Armitage reveals that even though British poetry seems to deal with personal troubles, it is not ignorant of social events. The elements of dystopia are employed to create a socio-political awareness and a projection for future readers. Finally, Armitage, however, did not create a new hypothetical world in his poems, instead, he built the setting of his poems on an existing society, and his perception of space perpetuated the

conventional reception of place which is physically and intellectually real. Therefore, contemporary British poetry, as exemplified by the works of Armitage, offers socio-political commentary that transcends conventional literary boundaries. While some poems may indeed be adorned with dystopian themes, it is essential to recognize that not all contemporary British poetry shares this characteristic. Instead, Armitage's poetry stands out for its exploration of dystopian elements, which will help us challenge and refresh our collective memory.

## REFERENCES

Armitage, S. (2005, November 19). *Convergence of the Twain*. simonarmitage.typepad.com. [https://simonarmitage.typepad.com/homepage/2005/11/convergence\\_of\\_.html](https://simonarmitage.typepad.com/homepage/2005/11/convergence_of_.html).

Armitage, S. (2013, June 7). *1736: Killing Time | Simon Armitage*. livejournal.com. <https://exceptindreams.livejournal.com/450094.html>.

Armitage, S. (2016). *Out of the Blue*. Enitharmon.

Armitage, S. (2019, June 7). *Interview Simon Armitage: 'I Always Thought, If Ted Hughes Can Do it Why Can't I?'* theguardian.com. <https://www.theguardian.com/books/2019/jun/07/simon-armitage-poet-laureate-ted-hughes-came-from-the-next-valley>.

Armitage, S. (2020, July 02). *Simon Armitage: 'The Events of This Year are All I Can See and Think About'*. Independent.com. <https://www.independent.co.uk/arts-entertainment/music/features/simon-armitage-interview-poetry-lyr-band-album-lockdown-a9595706.html>.

Booker, K.M. (1994). *The Dystopian Impulse in Modern Literature: Fiction as Social Criticism*. Westport, Conn.: Greenwood Press.

Childs, P. (1999). *The Twentieth Century in Poetry: A Critical Survey*. London: Routledge.

Coussens, C. (2008). British National Identity, Topicality and Tradition in The Poetry of Simon Armitage. *Cankaya University Journal of Arts and Sciences*, 1 (9), 17-38.

Cresswell, T. (2004). *Place: A Short Introduction*. Oxford: Blackwell Publishing.

Davis, J.C. (1981). *Utopia and the Ideal Society: A Study of English Utopian Writing, 1516-1700*. Cambridge, New York: Cambridge U.P.

Dirks, C. (2009). Chapter Two: The *Juni-Aktion* (June Operation) in Berlin. In B. Meyer, H. Simon & C. Schütz (Ed.), *Jews in Nazi Berlin: From Kristallnacht to Liberation*. Chicago: University of Chicago Press, 22-33.

Gregson, I. (1996). *Contemporary Poetry and Postmodernism: Dialogue and Estrangement*. London: St. Martin's Press.

Hardy, T. (1923). *Collected Poems*. London: Macmillan.

Jacoby, R. (1999). *The End of Utopia: Politics and Culture in An Age of Apathy*. New York: Basic Books.

Kennedy, D. (1996). *New Relations: The Refashioning of British Poetry: 1980-1994*. Bridgend, Mid Glamorgan, Wales: Seren.

Moylan, T. (2000). *Scrapes of the Untainted Sky: Science Fiction, Utopia, Dystopia*. Boulder, Colo.: Westview.

*Out of the blue*. simonarmitage.com. <https://www.simonarmitage.com/out-of-the-blue/>



- Palardy, D.Q. (2018). *The Dystopian Imagination in Contemporary Spanish Literature and Film*. Cham, Switzerland: Palgrave Macmillan.
- Robinson, A. (1988). *Instabilities in Contemporary British Poetry*. Houndmills, Basingstoke, Hampshire: Macmillan Press.
- Rowland, A. (2014). *Poetry as Testimony: Witnessing and Memory in Twentieth-Century Poems*. London and New York: Routledge.
- Sargent, L. T. (1994). The Three Faces of Utopianism Revisited. *Utopian Studies*, 5 (1), 1-37.
- Shklovsky, V. (1965). Art as Technique, *Russian Formalist Criticism: Four Essays*. Trans. Lee T. Lemon and Marion J. Reis. Lincoln (Nebr.): University of Nebraska Press, 3-24.
- Simon, H. (2009). 1938: The Year of Fate. In B. Meyer, H. Simon & C. Schütz (Ed.), *Jews in Nazi Berlin: From Kristallnacht to Liberation*. Chicago: University of Chicago Press. 2-20.
- Tally, Jr Robert T. *The Fiction of Dread: Dystopia Monstrosity and Apocalypse*. Bloomsbury Academic & Professional 2024.
- The Guardian*. (2011, November 15). *Simon Armitage: 'Poetry is a Form of Dissent'*. YouTube. <https://www.youtube.com/watch?v=TvFcbodyQ0A..>

## EXTENDED ABSTRACT

## GENİŞLETİLMİŞ ÖZET

**ŞİDDETEN GELEN SESLER: SIMON ARMITAGE'IN ŞİİRLERİNDE DİSTOPYANIN İZLERİ**

Bu çalışma, özellikle Simon Armitage'ın şiirlerine odaklanarak, Çağdaş İngiliz şiiri ile distopya teması arasındaki ilişkiyi ve distopyanın şiirdeki temsilini incelemektedir. Önemli sosyo-politik çalkantıların, çevresel krizlerin ve hayal kırıklığı duygusunun damgasını vurduğu bir yüzyılda, şairler endişelerini ve eleştirilerini dile getirmenin bir yolu olarak şiirlerinde giderek daha fazla distopik imge kullanımına yönelmişlerdir. Bu çalışmanın temel amacı, Armitage'ın şiirlerinde distopik unsurları kullanarak günümüzün büyük meseleleri üzerine nasıl düşündüğünü ve bunlarla nasıl ilişki kurduğunu, böylece kendisini çağdaş toplumun eleştirel bir gözlemcisi olarak nasıl konumlandığını ortaya koymaktır.

Bu makalede kullanılan metodoloji, Simon Armitage'ın "Out of the Blue", "The Convergence of the Twain" ve "Killing Time" gibi seçilmiş şiirlerinin yakın okunmasını içermektedir. Bu eserler, Armitage'ın şiir evreninde yer alan sosyal ve politik eleştirileri görünür kılmak için distopya edebiyatı perspektifinden incelenmektedir. Çalışma, bu şiirlerdeki tematik içerik, imgeler ve üslup seçimlerini analiz ederek, Armitage'ın bireylerin ve genel olarak toplumun karşılaştığı endişe ve zorlukları nasıl dile getirdiğini ortaya çıkarmaya çalışmaktadır. Buna ek olarak, makale, Armitage'ın eserini Çağdaş İngiliz şiirinin daha geniş perspektifi içinde bağlamsallaştırmak için distopya teması üzerine odaklanmaktadır.

Bu makalenin bulguları, Simon Armitage'ın şiirinin, içinde bulunduğumuz zamanın sosyal ve politik gerçeklerine derinden bağlı olduğunu ortaya koymaktadır. Distopik temalarla olan ilişkisi, terörizmin etkisi, silah şiddeti ve politik sistemlerin başarısızlıkları da dahil olmak üzere bir dizi konuyu ele almasına olanak tanımaktadır. Örneğin, "Out of the Blue" şiirinde Armitage, 11 Eylül saldırıları sırasında yaşanan dehşet ve kaosu, felaket olaylarına yakalanan bireylerin çaresizliğini ve umutsuzluğunu aktarmak için çarpıcı imgeler kullanır. Benzer şekilde, "Killing Time" okul saldırılarının yarattığı travmayı ve şiddeti yansıtırken, bu tür vahşeti mümkün kılan toplumsal koşulları eleştirmektedir. Armitage bu şiirler aracılığıyla yalnızca önemli trajedileri anmakla kalmamakta, aynı zamanda distopya temasına katkıda bulunan siyasi ve sosyal yapıları da eleştirmektedir.

Dahası, bu makale Armitage'ın kişisel anlatıları daha geniş toplumsal eleştirilerle birleştirmesini vurgular. Şiirleri genellikle bireysel deneyimler ve kolektif travma arasındaki ilişkiyi distopik imgelerle gözler önüne serer. Bu ikilik özellikle "The Convergence of the Twain" adlı şiirde belirginleşmektedir. Bu noktada Armitage bireysel kayıplarla toplumsal şiddetin daha büyük sonuçlarını yan yana koyarak kişisel ve kolektif deneyimlerin birbiriyle olan ilişkisini de vurgulamaktadır. Böylelikle, okuyucuları sosyal ve politik yapılarıdaki rolleri üzerine düşünmeye davet ederken, ortak sorumluluk ve farkındalık yaratmayı da amaçlamaktadır.

Bu makale, Simon Armitage'ın şiirinin, distopik bir açıdan çağdaş yaşamın karmaşıklıklarını ortaya koymak için sanatsal bir yol seçtiği sonucuna varmaktadır. Armitage'ın şiirleri yalnızca dönemin ruhunu yakalamakla kalmaz, aynı zamanda okuyucuları sosyo-politik yapıların sebep olduğu travmatik gerçeklerle yüzleştirir. Armitage, distopik unsurları kullanarak Çağdaş İngiliz şiirine katkıda bulunurken zamanımızın sosyal meselelerine yeni bir bakış açısı sunar. Son olarak bu çalışma, çağdaş şiirde distopik temaların temsili ve kolektif travmaları yeniden gözden geçirmek için bir araç olarak kullanır. Armitage, toplumsal meseleleri odak noktasına alan şiiri ile Çağdaş İngiliz şiirinde önemli bir figür olarak öne çıkmaktadır.

Özetle bu çalışma, Simon Armitage'ın distopik imgeleri kullanarak toplumsal ve siyasi meseleleri ele alma biçimlerini aydınlatarak çağdaş İngiliz şiirinin anlaşılmasına katkıda bulunmaktadır. Seçilmiş eserlerinin ayrıntılı bir analizi yoluyla, Armitage'ın modern yaşamın kaygılarıyla olan ilişkisinin derinliğini ortaya koymakta ve nihayetinde şiirinin süregelen küresel krizler bağlamındaki uygunluğunu teyit etmektedir.

## KATKI ORANI BEYANI VE ÇIKAR ÇATIŞMASI BİLDİRİMİ

<b>Sorumlu Yazar</b> <i>Responsible/Corresponding Author</i>	Emre ÇAKAR			
<b>Makalenin Başlığı</b> <i>Title of Manuscript</i>	Voices from Violence: Traces of Dystopia in Simon Armitage's Poetry			
<b>Tarih</b> <i>Date</i>	23/12/2024			
<b>Makalenin türü (Araştırma makalesi, Derleme vb.)</b> <i>Manuscript Type (Research Article, Review etc.)</i>	Araştırma Makalesi			
<b>Yazarların Listesi / List of Authors</b>				
<i>Sıra No</i>	<i>Adı-Soyadı</i> <i>Name - Surname</i>	<i>Katkı Oranı</i> <i>Author Contributions</i>	<i>Çıkar Çatışması</i> <i>Conflicts of Interest</i>	<i>Destek ve Teşekkür (Varsa)</i> <i>Support and Acknowledgment</i>
1	Emre ÇAKAR	%100	-	-