

Vizyoner

Dergisi

CİLT:16 SAYI:45 YIL:2025 ISSN: 1308-9552



Süleyman Demirel University

Visionary

VOLUME:16 ISSUE:45 YIL:2025 Journal

Derginin Sahibi / Owner of the Journal

Prof. Dr. Mehmet SALTAN
(Süleyman Demirel Üniversitesi Adına / On Behalf of Süleyman Demirel University)

Baş Editör / Editor-in-Chief

Doç. Dr. / Assoc. Prof. Dr. Gökhan ÖZKUL
Süleyman Demirel Üniversitesi

Editörler / Editors

Doç. Dr. / Assoc. Prof. Dr. Aykut SEZGİN Süleyman Demirel Üniversitesi
Doç. Dr. / Assoc. Prof. Dr. Erdal EKE Süleyman Demirel Üniversitesi
Doç. Dr. / Assoc. Prof. Dr. Gökhan ÖZKUL Süleyman Demirel Üniversitesi

Alan Editörleri / Section Editors

Prof. Dr. Cevdet Yiğit ÖZBEK
Kırklareli Üniversitesi
Doç. Dr. / Assoc. Prof. Dr. Aykut SEZGİN
Süleyman Demirel Üniversitesi
Doç. Dr. / Assoc. Prof. Dr. Erdal EKE
Süleyman Demirel Üniversitesi
Doç. Dr. / Assoc. Prof. Dr. Gökhan ÖZKUL
Süleyman Demirel Üniversitesi
Doç. Dr. / Assoc. Prof. Dr. Melih SEVER
Süleyman Demirel Üniversitesi
Doç. Dr. / Assoc. Prof. Dr. Şahin ÇAYLI
Düzce Üniversitesi
Prof. Dr. Ömer Akgün TEKİN
Akdeniz Üniversitesi
Doç. Dr. / Assoc. Prof. Dr. Çiğdem KURT CİHANGİR
İzmir Bakırçay Üniversitesi
Doç. Dr. / Assoc. Prof. Dr. Fatih DEMİR
Süleyman Demirel Üniversitesi
Doç. Dr. / Assoc. Prof. Dr. Hasan Hüseyin UZUNBACAK
Süleyman Demirel Üniversitesi
Doç. Dr. / Assoc. Prof. Dr. Menekşe ŞAHİN
Hitit Üniversitesi
Doç. Dr. / Assoc. Prof. Dr. Yusuf ŞAHİN
Burdur Mehmet Akif Ersoy Üniversitesi

Yabancı Dil Editörü / Foreign Language Editor

Doç. Dr. / Assoc. Prof. Onur DEMİREL
Süleyman Demirel Üniversitesi

Yayın Kurulu / Editorial Board

Prof. Dr. Azmi YALÇIN
Çukurova Üniversitesi
Prof. Dr. Durmuş ACAR
Burdur Mehmet Akif Ersoy Üniversitesi
Prof. Dr. İlker Hüseyin ÇARIKÇI
Süleyman Demirel Üniversitesi
Prof. Dr. Mahmut DEMİR
Isparta Uygulamalı Bilimler Üniversitesi
Prof. Dr. Özlem ÖZER
Sağlık Bilimleri Üniversitesi
Prof. Dr. Serkan BENK
İnönü Üniversitesi
Doç. Dr. / Assoc. Prof. Dr. Aykut SEZGİN
Süleyman Demirel Üniversitesi
Doç. Dr. / Assoc. Prof. Dr. Erdal EKE
Süleyman Demirel Üniversitesi
Doç. Dr. / Assoc. Lyudmila MIHAYLOVA
University of Ruse
Prof. Dr. Chi-chang CHANG
Chung Shan Medical University
Prof. Dr. İbrahim Attila ACAR
İzmir Katip Çelebi Üniversitesi
Prof. Dr. João Carlos Correia LEITÃO
University of Beira Interior (UBI)
Prof. Dr. Murat Ali DULUPÇU
Süleyman Demirel Üniversitesi
Prof. Dr. Reşad MURADOV
Azerbaijan State University of Economics
Prof. Dr. Süleyman BARUTÇU
Pamukkale Üniversitesi
Doç. Dr. / Assoc. Prof. Dr. Emil PAPAŞOV
University of National and World Economy
Doç. Dr. / Assoc. Prof. Dr. Gökhan ÖZKUL
Süleyman Demirel Üniversitesi
Doç. Dr. / Assoc. Prof. Dr. Seyil NAJIMUDINOVA
Kyrgyz-Turkish Manas University

Danışma Kurulu / Advisory Board

- | | |
|---|---|
| Prof. Dr. A. Mesud KÜÇÜKKALAY
Eskişehir Osmangazi Üniversitesi | Prof. Dr. Dilaver TENGİLİMOĞLU
Atılım Üniversitesi |
| Prof. Dr. Dragan PAMUCAR
University of Belgrade | Prof. Dr. Erkan ERDİL
Orta Doğu Teknik Üniversitesi |
| Prof. Dr. Ersan ÖZ
Pamukkale Üniversitesi | Prof. Dr. Hasan Hüseyin YILDIRIM
Sağlık Bilimleri Üniversitesi |
| Prof. Dr. Hayrettin USUL
İzmir Katip Çelebi Üniversitesi | Prof. Dr. Hasan Hüseyin ÖZGÜR
Anadolu Üniversitesi |
| Prof. Dr. Kürşat ÖZDAŞLI
Burdur Mehmet Akif Ersoy Üniversitesi | Prof. Dr. Levent AYTEMİZ
Bandırma Onyedli Eylül Üniversitesi |
| Prof. Dr. M. Murat BASKICI
Ankara Üniversitesi | Prof. Dr. Malakeh MALAK
Al-Zaytoonah University of Jordan |
| Prof. Dr. Mehmet Güray GÜLER
İstanbul Teknik Üniversitesi | Prof. Dr. Murat KAYALAR
Burdur Mehmet Akif Ersoy Üniversitesi |
| Prof. Dr. Mustafa LAMBA
Burdur Mehmet Akif Ersoy Üniversitesi | Prof. Dr. Neşe KUMRAL
Ege Üniversitesi |
| Prof. Dr. Olugbenga Omotayo ALABI
University of Abuja | Prof. Dr. Ömer Kürşad TÜFEKÇİ
Isparta Uygulamalı Bilimler Üniversitesi |
| Prof. Dr. Tomofumi OKA
Sophia University | Doç. Dr. / Assoc. Prof. Dr. Habeebullah ZAKARIYAH
International Islamic University |

Dizgi / Type Setting

- Doç. Dr. / Assoc. Prof. Dr. Gökhan ÖZKUL
Süleyman Demirel Üniversitesi

Kapak Tasarım / Cover Design

- Grafiker / Graphic Designer Durmuş Ali GÜRTOKLU
Süleyman Demirel Üniversitesi

Yayımcı / Publisher

- Süleyman Demirel Üniversitesi
Süleyman Demirel Üniversitesi, 32260, Çünür, Isparta / TÜRKİYE
<https://sduyayinlari.sdu.edu.tr/>
sduyayinlari@sdu.edu.tr
+90 246 2113570

İletişim Adresi / Contact Info

- Süleyman Demirel Üniversitesi Vizyoner Dergisi
Süleyman Demirel Üniversitesi, İktisadi ve İdari Bilimler Fakültesi
Doğu Kampüsü, 32260, Çünür, Isparta / TÜRKİYE
<https://dergipark.org.tr/tr/pub/vizyoner>
vizyoner@sdu.edu.tr
+90 246 2110548

Amaç / Aim

Süleyman Demirel Üniversitesi Vizyoner Dergisi, Süleyman Demirel Üniversitesi bünyesinde 2009 yılında yayın hayatına başlayan hakemli bir e-dergidir. Derginin amacı, İktisadi ve idari programları kapsayan tüm alanlarla ilgili bilimsel çabalara öncülük etmek için bilim insanlarının bilgi, görüş ve önerilerini paylaştıkları, özgür bilimsel düşünce gücünü destekleyen uluslararası bilimsel bir platform oluşturmaktır. Bu anlamda Vizyoner Dergisi'nin en temel vizyonu evrensel ölçekte bilgi üreterek toplumun ihtiyaç ve beklentilerine göre sosyal, ekonomik ve politik gelişmelere ilham ve yön veren uluslararası bir dergi olmasıdır.

Süleyman Demirel University Visionary Journal is a refereed e-journal that begun to be issued in 2009 within the body of Süleyman Demirel University. In order to pioneer scientific endeavors related to all the fields of economic and administrative sciences the aim of the journal is to form an international scientific platform where the knowledge, opinion and proposals of the scientists are shared, and that supports free scientific thoughts. In this context, the major vision of Visionary Journal is to be an international journal that would inspire and direct social, economic and political developments according to the needs and expectations of the society by producing universal knowledge creation.

Kapsam / Scope

Süleyman Demirel Üniversitesi Vizyoner Dergisi, iktisadi ve idari bilimler ile ilgili tüm konularda Türkçe veya İngilizce hazırlanmış araştırma makaleleri ve derleme makaleleri kabul etmektedir. Dergi Şubat, Mayıs, Ağustos ve Kasım aylarında olmak üzere yılda dört sayı olarak yayımlanmaktadır. Dergiye gönderilen makalelerden değerlendirme ücreti ve başvuru ücreti alınmamaktadır. Dergide yayımlanmak üzere gönderilen makaleler araştırma ve yayın etiği kurallarına uygun olarak hazırlanmış olmalıdır. Vizyoner Dergisi yayın etiği konusunda COPE (Committee on Publication Ethics) tarafından belirlenen yayın etiği ilke, standart ve tavsiyelerini gözetmektedir. Dergide yayımlanmak üzere gönderilen makaleler iThenticate veya Turnitin intihal programından geçirilmektedir. Vizyoner Dergisi açık erişim politikası benimsemiş bir dergidir. Dergide yayımlanan tüm eserler Creative Commons Atıf 4.0 Uluslararası Lisansı (CC BY) ile lisanslanmaktadır. Bu lisans kapsamında dergide yayımlanan eserlerdeki telif hakları yazarlarına aittir. Dergide yayımlanan yazılardaki görüşler derginin görüşleri değildir. Tüm sorumluluk yazarlarına aittir. Yazarlara nakit olarak telif ücreti ödenmemektedir.

Süleyman Demirel University Visionary Journal accepts research articles and review articles on all the subjects of the fields of economics and administrative sciences that are written in Turkish or English. The journal is published four times in a year, namely in February, May, August and November. Evaluation fee and application fee are not charged from the articles sent to the journal. The articles submitted for publication in the Journal should be prepared in accordance with the rules of research and publication ethics. In terms of publication ethics Visionary Journal pursues the principles, standards and recommendations of the publication ethics determined by COPE (Committee on Publication Ethics). The articles that are sent to the Journal are going to be scanned thought the iThenticate or the Turnitin plagiarism program. Visionary Journal is a journal that adopts open access policy. All the papers published in the Journal are licensed by Creative Commons Attribution 4.0 International license (CC BY 4.0). Under this license, the copyright of the articles published in the journal belongs to the authors. The opinions in articles published in the journal are not the views of the journal. All responsibility belongs to the authors. The journal does not pay any royalties to authors.

İndeksler / Indexes

Süleyman Demirel Üniversitesi Vizyoner Dergisi aşağıdaki veri tabanları/bibliyografya/İndeksler tarafından taranmaktadır:

Süleyman Demirel University Visionary Journal are indexed in the following data bases/bibliographies/indices:



EBSCOHOST (2011)



TR Dizin (2017)



Sosyal Bilimler Atıf Dizini
(SOBIAD) (2017)



Online Dergi Platformu ve
İndeksleme Derneği (OJOP)
(2022)

Hakem Kurulu / Referee Board

- Prof. Dr. Abdulvahap AKINCI
Kocaeli Üniversitesi
- Prof. Dr. Ahmet YAYLA
Bahçeşehir Üniversitesi
- Prof. Dr. Ekrem ERDEM
Erciyes Üniversitesi
- Prof. Dr. Lutfiye ÖZDEMİR
İnönü Üniversitesi
- Prof. Dr. . Meryem AKOĞLAN KOZAK
Anadolu Üniversitesi
- Prof. Dr. Sevinç YÜCECAN
Lokman Hekim Üniversitesi
- Doç. Dr. / Assoc. Prof. Dr. Ahmet Buğra HAMŞIOĞLU
Burdur Mehmet Akif Ersoy Üniversitesi
- Doç. Dr. / Assoc. Prof. Dr. Ali Emre BİLİS
Çanakkale Onsekiz Mart Üniversitesi
- Doç. Dr. / Assoc. Prof. Dr. Dilek MEMİŞOĞLU GÖKBINAR
İzmir Katip Çelebi Üniversitesi
- Doç. Dr. / Assoc. Prof. Dr. Elif YÜCEL
Bursa Uludağ Üniversitesi
- Doç. Dr. / Assoc. Prof. Dr. Ersin KANAT
Zonguldak Bülent Ecevit Üniversitesi
- Doç. Dr. / Assoc. Prof. Dr. Fatma KANTAŞ YILMAZ
Sağlık Bilimleri Üniversitesi
- Doç. Dr. / Assoc. Prof. Dr. Hüseyin UZUNBACAK
Süleyman Demirel Üniversitesi
- Doç. Dr. / Assoc. Prof. Dr. Hülya TEK AĞCASULU
Süleyman Demirel Üniversitesi
- Doç. Dr. / Assoc. Prof. Dr. Kürşad Emrah YILDIRIM
Anadolu Üniversitesi
- Doç. Dr. / Assoc. Prof. Dr. Meryem OKUMUŞ
Atatürk Üniversitesi
- Doç. Dr. / Assoc. Prof. Dr. Mustafa KILLI
Osmaniye Korkut Ata Üniversitesi
- Doç. Dr. / Assoc. Prof. Dr. Nazan TORUN
Ankara Yıldırım Beyazıt Üniversitesi
- Doç. Dr. / Assoc. Prof. Dr. Nurullah Zafer KARTAL
Süleyman Demirel Üniversitesi
- Doç. Dr. / Assoc. Prof. Dr. Seher UÇKUN
Kocaeli Üniversitesi
- Doç. Dr. / Assoc. Prof. Dr. Serkan DİRLİK
Muğla Sıtkı Koçman Üniversitesi
- Doç. Dr. / Assoc. Prof. Dr. Şefika ÖZDEMİR
Süleyman Demirel Üniversitesi
- Doç. Dr. / Assoc. Prof. Dr. Ülkühan BİKE ESEN
Çankırı Karatekin Üniversitesi
- Dr. Öğr. Üyesi / Asst. Prof. Dr. Ahmet SONGUR
Süleyman Demirel Üniversitesi
- Dr. Öğr. Üyesi / Asst. Prof. Dr. Bülent TURAN
Bilecik Şeyh Edebali Üniversitesi
- Prof. Dr. Ahmed Baran DURAL
Trakya Üniversitesi
- Prof. Dr. Ayşe İRMİŞ
Pamukkale Üniversitesi
- Prof. Dr. Emine YAVAŞGEL
İstanbul Üniversitesi
- Prof. Dr. Mehmet DÖNMEZ
İnönü Üniversitesi
- Prof. Dr. . Selim İNANÇLI
Sakarya Üniversitesi
- Prof. Dr. Şükrü BALCI
Selçuk Üniversitesi
- Doç. Dr. / Assoc. Prof. Dr. Ahmet SARITAŞ
Ankara Yıldırım Beyazıt Üniversitesi
- Doç. Dr. / Assoc. Prof. Dr. Caner DEMİR
Manisa Celâl Bayar Üniversitesi
- Doç. Dr. / Assoc. Prof. Dr. Emrah Sıtkı YILMAZ
Gaziantep Üniversitesi
- Doç. Dr. / Assoc. Prof. Dr. Erol TEKİN
Kastamonu Üniversitesi
- Doç. Dr. / Assoc. Prof. Dr. Eylem BAYRAKÇI
Isparta Uygulamalı Bilimler Üniversitesi
- Doç. Dr. / Assoc. Prof. Dr. Gülseli Aygül ALAN
Maltepe Üniversitesi
- Doç. Dr. / Assoc. Prof. Dr. Hidayet GÜNEŞ
Burdur Mehmet Akif Ersoy Üniversitesi
- Doç. Dr. / Assoc. Prof. Dr. İzzet ERDEM
Burdur Mehmet Akif Ersoy Üniversitesi
- Doç. Dr. / Assoc. Prof. Dr. Melih SEVER
Süleyman Demirel Üniversitesi
- Doç. Dr. / Assoc. Prof. Dr. Metin IŞIK
Bitlis Eren Üniversitesi
- Doç. Dr. / Assoc. Prof. Dr. Mustafa NAİMOĞLU
Bingöl Üniversitesi
- Doç. Dr. / Assoc. Prof. Dr. Nurperihan TOSUN
Sivas Cumhuriyet Üniversitesi
- Doç. Dr. / Assoc. Prof. Dr. Özgün ÜNAL
Sakarya Üniversitesi
- Doç. Dr. / Assoc. Prof. Dr. Seher YASTIOĞLU
Burdur Mehmet Akif Ersoy Üniversitesi
- Doç. Dr. / Assoc. Prof. Dr. Serkan DORU
Akdeniz Üniversitesi
- Doç. Dr. / Assoc. Prof. Dr. Uğur AKKOÇ
Pamukkale Üniversitesi
- Doç. Dr. / Assoc. Prof. Dr. Zeynep Esra ABAY ÇELİK
Sağlık Bilimleri Üniversitesi
- Dr. Öğr. Üyesi / Asst. Prof. Dr. Aslı KÖSE
Gümüşhane Üniversitesi
- Dr. Öğr. Üyesi / Asst. Prof. Dr. Canan GÜNEŞ
Çanakkale Onsekiz Mart Üniversitesi

- | | |
|--|---|
| Dr. Öğr. Üyesi / Asst. Prof. Dr. Erdoğan CEYLAN
Bilecik Şeyh Edebali Üniversitesi | Dr. Öğr. Üyesi / Asst. Prof. Dr. İbrahim KARAASLAN
Gümüşhane Üniversitesi |
| Dr. Öğr. Üyesi / Asst. Prof. Dr. İlhan KORKMAZ
Kütahya Dumlupınar Üniversitesi | Dr. Öğr. Üyesi / Asst. Prof. Dr. İlkay ERTURAN
Düzce Üniversitesi |
| Dr. Öğr. Üyesi / Asst. Prof. Dr. Mehmet SARITÜRK
Adıyaman Üniversitesi | Dr. Öğr. Üyesi / Asst. Prof. Dr. Özlem ÖZARSLAN SAYDAR
Altınbaş Üniversitesi |
| Dr. Öğr. Üyesi / Asst. Prof. Dr. Pınar ÖZDEMİR KARACA
Kırklareli Üniversitesi | Dr. Öğr. Üyesi / Asst. Prof. Dr. Süleyman SOYHANOĞLU
İstanbul 29 Mayıs Üniversitesi |
| Dr. Öğr. Üyesi / Asst. Prof. Dr. Tuğba ŞAHİN ÇİÇEK
İstanbul Aydın Üniversitesi | Dr. Öğr. Üyesi / Asst. Prof. Dr. Yasin ÖZTÜRK
Süleyman Demirel Üniversitesi |
| Dr. Öğr. Üyesi / Asst. Prof. Dr. Yunus GÜLCÜ
Fırat Üniversitesi | Dr. Öğr. Üyesi / Asst. Prof. Dr. Zeynep İLHAN
Isparta Uygulamalı Bilimler Üniversitesi |

Hakem kurulu listesi, dergimizin bu sayısında yayınlanan ve yayınlanması uygun bulunmayan makaleleri değerlendiren hakemlerden oluşmaktadır. Hakemlerimize dergimize yapmış oldukları katkıdan dolayı teşekkürlerimizi sunarız.

This list of Reviewer Board constitutes of the referees that evaluate the articles that are published in this volume of our Journal and the articles that are found to be insufficient to be published. We thank all the referees for their priceless contributions to our Journal.

İÇİNDEKİLER / CONTENTS

Arastırma Makalesi / Research Article

Prof. Dr. Osman ŞİMŞEK

Ankara Ahiliğindeki Sosyal / İctimai Yapının Kültür ve Zihniyet Dünyası
The Culture and Mentality World of the Social Structure in the Ankara Ahi

1-19

Arastırma Makalesi / Research Article

Doç. Dr. İzzet AYDEMİR

Geri Öğretme Yönteminin Hastaların Sağlık Çıktısına Etkisi: Randomize Kontrollü Çalışmalara Dayalı Bir Araştırma
The Effect of Teach-Back Method on Patients' Health Outcomes: A Study Based on Randomized Controlled Trials

20-36

Arastırma Makalesi / Research Article

Asst. Prof. Dr. Dicle KORKMAZ

Amendments to the Natural Gas Market Law and Market Concentration in the Turkish Natural Gas Market
Doğal Gaz Piyasası Kanunu'nda Yapılan Değişiklikler ve Türkiye Doğal Gaz Piyasasında Piyasa Yoğunluğu

37-52

Arastırma Makalesi / Research Article

Asst. Prof. Dr. Durmuş GÖKKAYA

Healthy Lifestyle Scale (Helis): A Scale Development Research
Sağlıklı Hayat Tarzı Ölçeği (SHTÖ): Bir Ölçek Geliştirme Araştırması

53-68

Arastırma Makalesi / Research Article

Dr. Öğr. Üyesi Edip AYGÜLER

Dr. Öğr. Üyesi Mustafa Çağrı AYALP

Prof. Dr. Sema BUZ

Şartlı Mültecilerin Barınma Deneyimleri: “Yıkık ve Kötü Olmasına Rağmen Bu Evi Tuttuk Çünkü Mecburduk”
Housing Experiences of Conditional Refugees: “We Rented This Place Even Though It Was Ruinous and Lousy Because We Had to”

69-89

Arastırma Makalesi / Research Article

Dr. Öğr. Üyesi Hakan YILMAZ

BIST 30'da Ortalama Varyans Modeli, Sharpe ve Treynor Ölçütlerine Dayalı Genetik Algoritmayla Portföy Optimizasyonu Uygulaması
Portfolio Optimization Application with Genetic Algorithm Based on Mean Variance Model, Sharpe and Treynor Criteria in BIST 30

90-112

Arastırma Makalesi / Research Article

Dr. Öğr. Üyesi İrfan SEKTİOĞLU

Bileşik Öncü Göstergeler Endeksi ve Ocak Ayı Anomalisi İlişkisi: Türkiye Uygulaması
Relationship between Composite Leading Indicators Index and January Anomaly: Application in Turkey

113-127

Araştırma Makalesi / Research Article

Dr. Öğr. Üyesi Osman SEYİTOĞULLARI

Demografik Değişkenler Işığında Muhasebe Hata ve Hilelerine Yönelik Bir Saha Araştırması: Van İli Örneği
A Field Research on Accounting Errors and Frauds in The Light of Demographic Variables: The Case of Van

128-142

Araştırma Makalesi / Research Article

Asst. Prof. Dr. Öznur KARAOĞLU

Prof. Dr. Haydar SUR

Prof. Dr. İsmail BARIŞ

Evaluation of Mental Health Services for Adults in Türkiye According to Health Professionals' Perspectives - Qualitative Study

Türkiye'de Yetişkinlere Yönelik Ruh Sağlığı Hizmetlerinin Sağlık Profesyonellerinin Görüşleri Doğrultusunda Değerlendirilmesi-Nitel Araştırma

143-157

Araştırma Makalesi / Research Article

Öğr. Gör. Dr. Ali KÖROĞLU

Doç. Dr. İbrahim AVCI

Dijital Pazarlama ve Müşteri İlişkileri Yönetiminin Tekrar Satın Alma Niyeti Üzerine Etkisi ve Marka Farkındalığının Aracılık Rolü

The Impact of Digital Marketing and Customer Relationship Management on Repurchase Intention and the Mediating Role of Brand Awareness

158-176

Araştırma Makalesi / Research Article

Öğr. Gör. Dr. Fatma YİĞİT AÇIKGÖZ

Doç. Dr. Mehmet KAYAKUŞ

Süpermarket Zincirlerinin Mobil Uygulamalarının Kurumsal İtibarına Etkisi: Duygu Analizi ve Metin Madenciliği Yöntemleriyle Değerlendirme

The Effect of Mobile Applications of Supermarket Chains on Corporate Reputation: Evaluation with Sentiment Analysis and Text Mining Methods

177-193

Araştırma Makalesi / Research Article

Öğr. Gör. Dr. Şerife Alev UYSAL

Doç. Dr. Rukiye ÇELİK

Doç. Dr. Engin ÜNGÜREN

Hubristik Liderlik Ölçeği: Bir Ölçek Geliştirme Çalışması
Hubristic Leadership Scale: A Scale Development Study

194-210

Araştırma Makalesi / Research Article

Dr. Gökhan TOPALOĞLU

Yeşil Müşteri Tatmininin Yeşil Güven Üzerindeki Etkisinde Yeşil Marka Farkındalığının Düzenleyici Rolü
The Moderating Role of Green Brand Awareness in the Effect of Green Customer Satisfaction on Green Trust

211-226

Araştırma Makalesi / Research Article

Dr. Ömer DILER

Prof. Dr. Yusuf BAYRAKTUTAN

National and Regional Convergence Outcomes of The Global Financial Crisis (2008): The Case of Türkiye and the EU
Küresel Finansal Krizin Ulusal ve Bölgesel Yakınlanma Sonuçları (2008): Türkiye ve AB Örneği
227-246

Araştırma Makalesi / Research Article

Öğr. Gör. Yusuf KARAŞİN

Prof. Dr. Yalçın KARAGÖZ

Dr. Öğr. Üyesi Mustafa FİLİZ

Depremi Oluşturduğu Negatif Psikolojik Etkinin Katlanmasında Medyanın Rolünü Belirlemeye Yönelik Bir Ölçek
Geliştirme Çalışması
*Scale Development Study to Determine the Role of the Media in the Negative Psychological Impact of the
Earthquake*
247-260

Araştırma Makalesi / Research Article

Res. Asst. Caner İLHAN

Asst. Prof. Dr. Aybike Esra ŞAHİN

Evaluation of the EU Aviation Sector's Progress Towards Net-Zero CO₂ Emission by 2050
AB Havacılık Sektörünün 2050 Yılına Kadar Net Sıfır CO₂ Emisyonuna Yönelik İlerlemesinin Değerlendirilmesi
261-277

Araştırma Makalesi / Research Article

Res. Asst. Gülnur YAĞICI

A Review of McFarland USA (2015) Movie in the Context of Leadership and Psychological Capital
McFarland USA (2015) Filminin Liderlik ve Psikolojik Sermaye Bağlamında İncelemesi
278-295

Araştırma Makalesi / Research Article

Arş. Gör. Muhammed Yusuf ERTEK

Cumhuriyet'in 100. Yılında Türkiye'de Yasama Faaliyeti Seçkinleri: Isparta Milletvekilleri Örneği
The Elites of Legislative Activity in Turkey in the 100th Anniversary of the Republic: The Case of Isparta MPs
296-323

Araştırma Makalesi / Research Article

Tuğba İBİK

Ulaşım Sektörünün Hava Kirliliği ve Çevresel Sürdürülebilirlik Üzerindeki Etkisi: Akdeniz Bölgesi Örneği
The Impact of the Transportation Sector on Air Pollution and Environmental Sustainability: Example of the Mediterranean Region
324-342

Derleme Makalesi / Review Article

Hale Seda BOZKIR

Dönüşümcü Liderlik Ekseninde İşe Adanmışlık ve İşgören Performansının Kavramsal Olarak İncelenmesi
Conceptual Investigation of Work Engagement and Employee Performance Within the Scope of Transformational Leadership
343-358

ETİK İLKELER

Süleyman Demirel Üniversitesi Vizyoner Dergisi yayın etiği konusunda COPE ([Committee on Publication Ethics](https://publicationethics.org)) tarafından belirlenen yayın etiği ilke, standart ve tavsiyelerini gözetmektedir. Buna göre kabul edilen etik standartlara uygun olmayan tüm makaleler yayından çıkarılır. Yayından sonra tespit edilen olası kuraldışı, uygunsuzluklar içeren makaleler de buna dahildir. Yayın etiği kapsamında tüm paydaşların özetle aşağıdaki etik sorumlulukları taşıması beklenmekte olup, her türlü etik vakası “başarılı bir editöryal ofis için etik araç kiti ((ethics toolkit for a successful editorial office), bilimsel yayıncılıkta şeffaflık ve en iyi uygulama İlkeleri (transparency and best practice in scholarly publishing), tıbbi vaka raporlarının yayınlanmasına yönelik rızanın sağlanması için dergilerin en iyi uygulamaları: COPE'den rehberlik (journals' best practices for ensuring consent for publishing medical case reports: guidance from COPE), hakem değerlendiriciler için etik ilkeler (ethical guidelines for peer reviewers)” vb. gibi COPE tarafından oluşturulan rehber ve politikalarda (<https://publicationethics.org/guidance/Guidelines>) belirtilen kurallara göre değerlendirmeye tabi tutulacaktır.

Yazarların Etik Sorumlulukları:

- Yazarlar dergiye gönderdikleri makaleleri başka bir yerde yayınlamamış ya da yayınlamak üzere göndermemiş olmalıdır.
- Yazarlar makalelerinde kullandıkları tüm alıntılara kaynak göstermiş olmalıdır.
- Yazarlar makalenin kendi çalışmaları olduğunu, hiçbir şekilde intihal yapmadıklarını, intihalden doğan tüm sorumlulukların kendilerine ait olduğunu, bu konuda derginin hiçbir sorumluluğunun olmadığını beyan etmiş olmalıdır.
- Yazarlar makaleye bilimsel katkı verdiklerini garanti etmeli ve tüm yazarların makale üzerinde eşit sorumluluğa sahip olduğu bilinmelidir.
- Sorumlu yazar makalede adı geçen tüm ortak yazarların yayına ve ortak yazar olarak adlandırılmaya razı olduğunu garanti etmelidir. Çalışmaya önemli katkılar sağlayan tüm kişiler ortak yazar olarak adlandırılmalıdır. Bunun dışındaki kişilere teşekkür kısmında yer verilmelidir.
- Yazarlar gönderdikleri çalışmaları destekleyen kuruluşları, finansal kaynakları veya çıkar çatışmasını beyan etmekle yükümlüdür.
- Yazarlar gerekli görülmesi halinde makalede yer alan veri setlerine ulaşım imkanı sağlamalıdır.
- Yazarlar dergide yayımlanmak üzere gönderilen makaleleri Yükseköğretim Kurumları Bilimsel Araştırma ve Yayın Etiği Yönergesine uygun olarak hazırlamış olmalıdır. Yapılan araştırmalar için ve etik kurul kararı gerektiren klinik ve deneysel insan ve hayvanlar üzerindeki çalışmalar için ayrı ayrı etik kurul onayı alınmış olmalı, bu onay makalede belirtilmeli ve belgelendirilmelidir.

Hakemlerin Etik Sorumlulukları:

- Araştırmayı incelemek için yeterli nitelikte olmayan veya makaleyi hızlı bir şekilde değerlendirmesinin imkansız olacağını bilen seçilmiş herhangi bir hakem, editöre bu durumu bildirmeli ve inceleme sürecinden mazurunu istemelidir.
- Hakemler kendilerine ulaşan makaleleri gizli tutmak ve hakemlik sürecinden elde ettikleri bilgileri kişisel menfaatleri için kullanmamakla yükümlüdürler.
- Hakemler raporlarını veya makale hakkındaki bilgileri başkalarıyla paylaşmamalıdır ve editörün izni olmadan yazarlarla doğrudan iletişim kurmamalıdır.
- Hakemler makaledeki potansiyel etik meseleler konusunda özenli olmalı ve bunları editörün dikkatine sunmalıdır. Buna, değerlendirmedeki makale ile hakemin kişisel bilgi sahibi olduğu herhangi başka bir yayınlanmış çalışma arasındaki özlü benzerlik ve örtüşme dâhildir.
- Hakemlik nesnel bir şekilde yapılmalıdır. Yazarlara dair kişisel eleştirilerde bulunulmamalı, değerlendirmeler yapıcı, dürüst ve kibar olmalıdır.
- Hakemler yazarlarından herhangi biriyle rekabetçi, işbirlikçi veya başka türlü bir ilişki veya bağlantıdan kaynaklanabilecek potansiyel bir çıkar çatışmasına sahip olduğu bir makaleyi değerlendirmeyi kabul etmeden önce editöre danışmalıdır.

Editör Kurulunun Etik Sorumlulukları:

- Editör kurulu, bilimsel yayıncılıktaki şeffaflık ilkelerine bağlı kalarak hakemlere, yazarlara, akademisyenlere ve okuyuculara açık ve şeffaf bir iletişim sağlamaya özen göstermelidir.
- Editör kurulu, kör hakem incelemesi ve değerlendirme süreçleri politikalarına bağlı kalarak, yazarların ve hakemlerin kişisel bilgilerinin gizliliğini sağlamalı ve öngörülen süreler içerisinde tarafsız değerlendirmelerin yapılmasını kolaylaştırmalıdır.
- Editör kurulu değerlendirme süreci sırasında yazarlar ve hakemler arasındaki olası çıkar çatışmalarının veya işbirliklerinin varlığını titizlikle değerlendirmelidir.

- Editör kurulu, gönderilen makalelerde insan ve hayvan haklarının korunmasını ön planda tutmalı, makalelerde adı geçen tüm katılımcıların açık ve belgeli onamalarının alınması gerektiğinin altını çizmeli ve katılımcılar için etik kurul onayı ve deneysel araştırma izni bulunmayan makaleleri reddetmelidir.
- Dergide hangi makalelerin yayınlanacağına karar vermek editör kurulunun sorumluluğundadır. Yazarların makalelerini değerlendiren editör kurulu; ırk, cinsiyet, cinsel yönelim, dini inanç, etnik köken, vatandaşlık ya da politik felsefelerinden bağımsız olarak değerlendirme yapmalıdır. Alınacak karar, makalenin doğruluğu, geçerliliği ve önemi ile derginin kapsamının uygunluğuna dayanmalıdır. İftira, telif hakkı ihlali ve intihal ile ilgili mevcut yasal gereklilikler de dikkate alınmalıdır.
- Editör veya herhangi bir editör kurulu üyesi, ilgili yazar, hakemler, potansiyel hakemler, diğer editör danışmanları ve yayıncılardan başka kimseye bir makale hakkında bilgi ifşa etmemelidir.
- Sunulan bir makalede açıklanan yayınlanmamış malzemeler, yazarın açık yazılı izni olmaksızın editörün veya editör kurulunun kendi araştırmalarında kullanılmamalıdır.

Yayıncının Etik Sorumlulukları:

- Süleyman Demirel Üniversitesi Vizyoner Dergisi yayıncısı olan Süleyman Demirel Üniversitesi, kâr amacı gütmeyen bir devlet üniversitesidir ve Süleyman Demirel Üniversitesi Vizyoner Dergisi'ne ilişkin etik sorumluluklarının bilinciyle hareket etmektedir.
- Süleyman Demirel Üniversitesi açısından, dergi editör kurulu gönderilen çalışmaların tüm süreçlerinden sorumludur. Bu çerçevede ekonomik ya da politik kazançlar göz önüne alınmaksızın karar verici statüsündedir.
- Süleyman Demirel Üniversitesi, bağımsız ve şeffaf bir şekilde editör kurulu kararı oluşturulmasını taahhüt etmektedir.
- Süleyman Demirel Üniversitesi, editör kuruluna ilişkin her türlü bilimsel suistimal, atıf çeteciliği ve intihalle ilgili önlemleri alma sorumluluğuna sahiptir.

Okuyucu ile İlişkiler:

- Editörler tüm okuyucu, araştırmacı ve uygulayıcıların ihtiyaç duydukları bilgi, beceri ve deneyim beklentilerini dikkate alarak karar vermelidir.
- Yayınlanan çalışmaların okuyucu, araştırmacı, uygulayıcı ve bilimsel literatüre katkı sağlamasına ve özgün nitelikte olmasına dikkat etmelidir.
- Editörler okuyucu, araştırmacı ve uygulayıcılardan gelen geri bildirimleri dikkate almak, açıklayıcı ve bilgilendirici geri bildirim vermekle yükümlüdür.

Yazarlar ile İlişkiler:

- Editörler, çalışmaların önemi, özgün değeri, geçerliliği, anlatımın açıklığı ve derginin amaç ve hedeflerine dayanarak olumlu ya da olumsuz karar vermelidir.
- Yayın kapsamına uygun olan çalışmaları başkaca ciddi problemler olmadığı sürece ön değerlendirme aşamasına almalıdır.
- Editörler, çalışma ile ilgili akademik yazın ve yayın kurallarına aykırılıklar olmadıkça, olumlu yöndeki hakem önerilerini göz ardı etmemelidir.
- Yeni editörler, çalışmalara yönelik olarak önceki editör(ler) tarafından verilen kararları geçerli bir sorun olmadıkça değiştirmemelidir.
- “Kör Hakemlik ve Değerlendirme Süreci” mutlaka yayınlanmalı ve editörler tanımlanan süreçlerde yaşanabilecek sapmaların önüne geçmelidir.
- Editörler yazarlar tarafından kendilerinden beklenecek her konuyu ayrıntılı olarak içeren bir “Yazar Rehberi” yayınlamalıdır. Bu rehberler belirli zaman aralıklarında güncellenmelidir.
- Yazarlara açıklayıcı ve bilgilendirici şekilde bildirim ve dönüş sağlanmalıdır.

Hakemler ile İlişkiler:

- Hakemleri çalışmanın konusuna uygun olarak belirlemelidir.
- Hakemlerin değerlendirme aşamasında ihtiyaç duyacakları bilgi ve rehberleri sağlamakla yükümlüdür.
- Yazarlar ve hakemler arasında çıkar çatışması olup olmadığını gözetmek durumundadır.
- Kör hakemlik bağlamında hakemlerin kimlik bilgilerini gizli tutmalıdır.
- Hakemleri tarafsız, bilimsel ve nesnel bir dille çalışmayı değerlendirmeleri için teşvik etmelidir.
- Hakemleri zamanında dönüş ve performans gibi ölçütlerle değerlendirmelidir.
- Hakemlerin performansını artırıcı uygulama ve politikalar belirlemelidir.

- Hakem havuzunun dinamik şekilde güncellenmesi konusunda gerekli adımları atmalıdır.
- Nezaketsiz ve bilimsel olmayan değerlendirmeleri engellemelidir.
- Hakem havuzunun geniş bir yelpazeden oluşması için adımlar atmalıdır.

Yayın Kurulu ile İlişkiler:

- Editörler, tüm yayın kurulu üyelerinin süreçleri yayın politikaları ve yönergelere uygun ilerletmesini sağlamalıdır.
- Yayın kurulu üyelerini yayın politikaları hakkında bilgilendirmeli ve gelişmelerden haberdar etmelidir.
- Yeni yayın kurulu üyelerini yayın politikaları konusunda eğitmeli, ihtiyaç duydukları bilgileri sağlamalıdır.
- Yayın kurulu üyelerinin çalışmaları tarafsız ve bağımsız olarak değerlendirmelerini sağlamalıdır.
- Yeni yayın kurulu üyelerini, katkı sağlayabilir ve uygun nitelikte belirlemelidir.
- Yayın kurulu üyelerinin uzmanlık alanına uygun çalışmaları değerlendirme için göndermelidir.
- Yayın kurulu ile düzenli olarak etkileşim içerisinde olmalıdır.
- Yayın kurulu ile belirli aralıklarla yayın politikalarının ve derginin gelişimi için toplantılar düzenlemelidir.

Dergi Sahibi ve Yayımcı ile İlişkiler:

- Editörler ve yayımcı arasındaki ilişki editöryal bağımsızlık ilkesine dayanmaktadır.

Etik Dışı Durum Bildirimleri:

- Süleyman Demirel Üniversitesi Vizyoner Dergisi'nde yukarıda bahsedilen etik sorumluluklar ve dışında etik olmayan bir davranış veya içerikle karşılaşırsanız vizyoner@sdu.edu.tr adresine e-posta yoluyla bildiriniz.

YAYIN POLİTİKASI

Kapsam:

- Süleyman Demirel Üniversitesi Vizyoner Dergisi Şubat, Mayıs, Ağustos ve Kasım aylarında olmak üzere yılda dört kez yayımlanan hakemli bir e-dergidir.
- Dergiye iktisadi ve idari bilimler ile ilgili tüm konularda hazırlanmış araştırma makaleleri ve derleme makaleler gönderilebilir. Dergide yayımlanan derleme makale sayısı toplam makale sayısının %25'ini geçemez. Makale türü yazarların önerilerine göre değil, yapılan inceleme sonunda editör kurulu tarafından belirlenmektedir.
- Kongre veya sempozyumlarda sunulan ve tam metni bildiriler kitabında yayımlanan bildiriler dergimize gönderilemez. Sadece tam metni yayımlanmayan bildiriler, bu durumu belirtmek şartıyla gönderilebilir.
- Dergiye makale gönderen bir yazarın üst üste iki sayıda ve aynı yıl içerisinde birden fazla sayıda makalesi yayımlanamaz. Dolayısıyla dergide yayımlanması için birden fazla makale gönderen yazarlar bu kuralı kabul etmiş sayılmaktadır.
- Dergide yayımlanan makalelerin en fazla %25'i aynı kurumdan olabilir. Aynı kurumdan olan kabul edilmiş makale sayısı bu oranı aştığı takdirde makaleler geliş tarihi, türü, konusu ve yayın dili gibi hususlar dikkate alınarak yayın sürecine alınmaktadır.
- Etik ilkeler ve yayın politikasına uygun olmayan makalelerin başvuruları kabul edilmeyecektir. Eksiklikleri sonradan tespit edilen makalelerin ise hangi aşamada olduğuna bakılmaksızın değerlendirme süreci sonlandırılacak ve makale reddedilecektir.
- Dergide yayımlanan makalelerdeki görüşler derginin görüşleri değildir ve tüm sorumluluk yazarlarına aittir.

Ücret Politikası:

- Dergiye gönderilen makalelerden değerlendirme ücreti ve başvuru ücreti alınmamaktadır.

İntihal Politikası:

- Dergide yayımlanmak üzere gönderilen makaleler iThenticate veya Turnitin intihal programlarından geçirilmektedir.
- Makalenin değerlendirme sürecine geçebilmesi için benzerlik indeksi oranının %20'den az olması gerekmektedir. Tek bir kaynaktan benzerlik oranı ise en fazla %5 olabilir.
- Makaleye ilişkin intihal değerlendirmesi dergi tarafından yapılacak olup, yazarların herhangi bir intihal raporu göndermesine gerek bulunmamaktadır.
- Benzerlik indeksi oranı %35'in üzerinde çıkan makaleler doğrudan reddedilmektedir. Benzerlik indeksi oranı %20-%35 arasında olan makalelerde ise sorumlu yazardan gerekli şartı sağlaması için düzenleme yapması istenmektedir.
- Çalışmalarını gönderen yazarlar; makalede hiçbir şekilde intihal yapmadığını, intihalden doğan tüm sorumlulukların kendilerine ait olduğunu, bu konuda derginin hiçbir sorumluluğunun olmadığını beyan etmiş olmalıdır.

Özel Sayı Yayımlama Politikası:

- Dergi, normal aralıklarla çıkarılan düzenli sayılarına ek olarak belli bir temayı kapsayan makalelerden veya kongre/sempozyum vb. etkinlik bildirilerinden oluşan özel sayı çıkarabilir.
- Özel sayılar normal periyodun 1/3'ünden fazla olamaz. Kongre bildiri özetlerini içeren özel sayılar bu kapsama dâhil edilmazler.
- Özel sayıda konuk editör olabilir.
- Derginin etik ilkeler ve yayın politikası ile yazım kuralları özel sayılar için de geçerlidir. Fakat özel sayılarda; derleme makalelerdeki %25 kısıtı, bir yazarın üst üste iki sayıda ve aynı yıl içerisinde birden fazla sayıda makalesi yayımlanamaz kısıtı ve yayımlanan makalelerin en fazla %25'i aynı kurumdan olabilir kısıtı aranmaz.

Başvuru Süreci:

- Makaleler Türkçe veya İngilizce dillerinde yazılmış olmalıdır.
- Makaleler web sayfamızdan elde edilebilecek dergi makale şablonu kullanılarak hazırlanmalıdır.
- Makaleler yazım kurallarımıza uygun bir şekilde hazırlanarak DergiPark sistemi üzerinden gönderilmelidir.
- Makaleler ile birlikte tüm yazarlar tarafından imzalanarak hazırlanmış Makale Başvuru Formunun da sisteme yüklenmesi gerekmektedir. Yazarlar; unvanlarını, görev yaptıkları kurumları, iletişim bilgilerini ve Orcid ID bilgilerini sisteme eksiksiz bir şekilde eklemelidir.
- DergiPark sistemi üzerinden makale gönderemeyen yazarlar vizyoner@sdu.edu.tr adresine mail atarak teknik destek alabilirler.

Etik Beyanlar:

- Dergide yayımlanmak üzere gönderilen makaleler araştırma ve yayın etiği kurallarına uygun olarak hazırlanmış olmalıdır.
- Yayın etiği konusunda yazarların COPE (Committee on Publication Ethics) tarafından belirlenen yayın etiği ilke, standart ve tavsiyelerini dikkate alması gerekmektedir.
- Dergiye gönderilen makalelerin bir bölümünün veya tamamının Yapay Zeka (AI) araçlarıyla yazılması kesinlikle yasaktır. Yapay zeka araçları şekil veya grafik oluşturmak, yazım ve dilbilgisini geliştirmek ve makalenin genel okunabilirliğini artırmak gibi amaçlarla kullanılabilir. Bu gibi durumlarda yazarların yapay zeka araçlarının çalışmalarında uygulanmasına ilişkin açık ve kapsamlı bir açıklama yapmaları gerekmektedir. Dergi yapay zekanın bilimsel çalışmalarda kullanımına ilişkin olarak COPE'nin bu yöndeki beyanına katılmaktadır: *“Araştırma yayınlarında ChatGPT veya Geniş Dil Modelleri gibi yapay zeka (AI) araçlarının kullanımı hızla artmaktadır. COPE’un, diğerlerinin yanında WAME ve JAMA Network gibi yan kuruluşları, yapay zeka araçlarının bir makalenin yazarı olarak listelenemeyeceğini belirtmektedir. Yapay zeka araçları, sunulan çalışmanın sorumluluğunu üstlenemedikleri için yazarlık gereksinimlerini karşılayamazlar. Yasal varlıklar olmadıkları için, çıkar çatışması olup olmadığını iddia edemezler ve telif hakkı ve lisans anlaşmalarını yönetemezler. Bir makalenin yazılmasında, görsel öğelerin üretilmesinde veya verilerin toplanması ve analizinde yapay zeka araçlarını kullanan yazarlar, makalenin Materyal ve Metotlar (veya benzeri bölümünde) yapay zeka aracının nasıl kullanıldığını ve hangi aracın kullanıldığını açık bir şekilde belirtmek zorundadır. Yazarlar, yapay zeka aracı tarafından üretilen bölümler de dahil olmak üzere, makalelerinin içeriğinden tamamen sorumludur ve bu nedenle tüm yayın etiği ihlallerinden sorumludur.”*
- Anket, mülakat, odak grup çalışması, gözlem, deney ve görüşme teknikleri kullanılarak katılımcılardan veri toplanmasını gerektiren nitel ya da nicel yaklaşımlarla yürütülen her türlü araştırmadan çalışmanın ne zaman yapıldığına bakılmaksızın etik kurul izin belgesi istenmektedir.
- Yapılan araştırmalar için ve etik kurul kararı gerektiren klinik ve deneysel insan ve hayvanlar üzerindeki çalışmalar için ayrı ayrı etik kurul onayı alınmış olmalı, bu onay makalede belirtilmeli ve belgelendirilmelidir. Etik kurul izni gerektiren çalışmalarda, izinle ilgili bilgiler (kurul adı, tarih ve sayı no) yöntem bölümünde ve ayrıca makale ilk/son sayfasında yer verilmelidir. Dolayısıyla etik kurul izin belgesi gerektirdiği halde bu belgeyi göndermeyen makaleler değerlendirmeye alınmayacak ve reddedilecektir.
- Dergiye gönderilen makalelerde araştırmacıların katkı oranı beyanına, varsa destek ve teşekkür beyanına ve çatışma beyanına yer verilmelidir.

Değerlendirme Süreci:

- Dergiye gönderilen bir makale ön kontrol, değerlendirme ve yayın süreci şeklinde üç aşamadan geçmektedir.
- Dergide yayımlanmak üzere gönderilen makaleler ilk olarak ön kontrol aşamasından geçirilmektedir. Bu aşama, makale gönderildiği tarihten itibaren en geç 30 gün içerisinde tamamlanmaktadır. Bu aşamada makalenin etik ilkeler ve yayın politikası ile yazım kurallarına uygun olarak hazırlanıp hazırlanmadığı kontrol edilmektedir. Yapılan değerlendirme çerçevesinde makalenin hakem değerlendirme sürecine geçebileceği, hakem değerlendirme sürecine geçebilmesi için belirtilen eksikliklerin giderilmesi gerektiği veya hakem değerlendirme sürecine alınması ve yayınlanmasının uygun olmadığı kararı verilebilmektedir. Makaleye ilişkin hakem değerlendirme sürecine geçebilmesi için belirtilen eksikliklerin giderilmesi gerektiği kararı verilirse yazarlar tarafından en geç 30 gün içerisinde bu eksikliklerin tamamlanması gerekmektedir. Aksi durumda makalenin değerlendirme süreci sonlandırılacak ve makale reddedilecektir.
- Dergide yayımlanmak üzere gönderilen makaleler ön kontrol aşamasında iThenticate veya Turnitin intihal programları aracılığıyla intihal kontrolünden geçirilmektedir. Makalenin değerlendirme sürecine geçebilmesi için benzerlik indeksi oranının %20’den az olması gerekmektedir.
- Ön kontrol aşamasından sonra makaleler değerlendirme aşamasına geçmektedir. Değerlendirme aşamasının başında makaleler editör kurulu veya alan editörü tarafından kalitesi, özgünlüğü ve bilime katkısı açısından incelenmekte ve en geç 10 gün içerisinde makalenin hakem değerlendirme sürecinin başlamasına veya hakem değerlendirme sürecine alınmadan reddedilmesine karar verilmektedir.
- Makalenin hakem değerlendirme süreci başlayabilir kararından sonra ise makale içerik ve biçim açısından incelenmek üzere en az iki hakeme (çift kör hakeme) gönderilmektedir. Makaleyi değerlendiren hakemlerin kimlikleri hakkında yazarlara, makalenin kime ait olduğu konusunda da hakemlere bilgi verilmemektedir. Makale, hakemlerine gönderildikten sonra makaleleri değerlendirip değerlendiremeyeceği kararını en geç 10 gün içerisinde vermeleri, değerlendirmeyi kabul ettikleri takdirde 30 günlük süre içerisinde değerlendirme raporlarını göndermeleri istenmektedir. Verilen sürede geri dönüş yapmayan hakemlere uyarıda bulunularak en fazla iki defa günlük ek süre verilmektedir. Hakemin verilen ek sürelerde de geri dönüş yapmaması durumunda makaleye yeni bir hakem atanmaktadır. Hakemler ilk tur değerlendirmesini tamamladıktan sonra ikinci ve üçüncü tur değerlendirmelere ihtiyaç duyarsa yukarıda belirtilen süreler tekrar baştan işlemektedir.

- Hakemlerden gelen değerlendirme raporları doğrultusunda makalenin yayınlanmasına, yazardan düzeltme istenmesine ya da makalenin reddedilmesine karar verilecektir. Yazardan düzeltme istenmesi durumunda, düzeltmenin en geç 1 ay içerisinde yapılarak dergimize ulaştırılması gerekmektedir. Bu süreçte makalenin düzeltilmiş versiyonu dışında yapılan düzeltmeleri gösteren özet bir düzeltme raporunun da gönderilmesi zorunludur. Aksi durumda makalenin değerlendirme süreci sonlandırılacak ve makale reddedilecektir.
- Hakem raporlarından biri olumlu, diğeri olumsuz olduğu takdirde, editör kurulu makaleyi üçüncü bir hakeme gönderebilir veya hakem raporları çerçevesinde makalenin reddedilmesine karar verebilir. Dolayısıyla dergiye gönderilen bir makalenin yayımlanabilmesi için en az iki ayrı hakemden olumlu görüş alması gerekmektedir.
- Değerlendirme aşamasından başarıyla geçen makaleler kabul edilerek yayın süreci aşamasına geçmektedir. Yayın süreci aşamasında makaleler; geliş tarihi, makale türü, makale konusu ve yayın dili dikkate alınarak editör kurulu kararına göre yayın sürecine alınmaktadır. Bu aşamada her ne sebeple olursa olsun makalelerin yayım sürecini öne çekmeye ilişkin yazarların istekleri dikkate alınmamaktadır. Bu anlamda Süleyman Demirel Üniversitesi Vizyoner Dergisi belli bir sayıda yayımlanmak için makale kabul etmemekte, yazarlar istedikleri zaman dergiye makale gönderebilmektedir.
- Yayın süreci aşamasında, makalenin yayınlanma sırası geldiğinde dizgi ve mizanpaj işlemleri başlamaktadır. Dizgi ve mizanpaj işlemleri bittikten sonra makale kontrol amaçlı son bir kez yazarlarına gönderilmektedir. Yazardan gelecek geri dönüşten sonra makaleler mizanpaj editörümüzün son kontrolünden geçecek ve makaleye DOI numarası verilerek yayın süreci başlayacaktır. Yazarlar kontrollere ilişkin belirtilen süre içinde geri dönüş yapmadıkları takdirde editör kurulu kararıyla makale bir sonraki sayıya kaydırılacak veya mevcut haliyle yayımlanacaktır.

Düzeltilme ve Geri Çekme Politikası:

- Yazarlar, yayın öncesi makalelerini değerlendirme süreçleri tamamlanıp yayın sürecine alınmaya kadar her aşamada geri çekebilir.
- Yayın sonrası çeşitli nedenlerle yazarlar veya editör kurulu bir makale için geri çekme veya düzeltme talebinde bulunulabilir. Bu talepler [COPE yönergeleri](#) doğrultusunda işleme alınır.
- Yazarlar veya editör kurulu yayınlanan makalede, bulguları, yorumları ve sonuçları etkilemeyen küçük hatalar tespit ederse düzeltme yayınlanmasını talep edebilir. Bulguları ve sonuçları geçersiz kılan büyük hatalar ve ihlaller söz konusu olduğunda, makaleyi geri çekmek değerlendirilebilir.
- Yazarlar tarafından araştırma veya yayımı kötüye kullanmaya yönelik olasılık söz konusu ise; bulguların güvenilir olmadığına ve yazarların kurumlarının olayı soruşturmadığına dair kanıtlar var veya olası soruşturma haksız veya sonuçsuz görünüyorsa ise editör kurulu endişe ifadesi yayınlayabilir.

Açık Erişim ve Telif Hakkı Politikası:

- Süleyman Demirel Üniversitesi Vizyoner Dergisi bilimsel araştırmaları halka ücretsiz sunmanın bilginin küresel paylaşımını artıracak ilkesini benimseyerek, içeriğine anında açık erişim sağlamaktadır.
- Süleyman Demirel Üniversitesi Vizyoner Dergisi, Açık Erişim politikasını benimsemiş bir dergi olup, [Budapeşte Açık Erişim Girişimi \(BOAI\) deklarasyonunu](#) kabul eder.
- Süleyman Demirel Üniversitesi Vizyoner Dergisi, Budapeşte Açık Erişim Girişimi (BOAI) tanımına uygun olarak hakem değerlendirmesinden geçmiş bilimsel çalışmaların, internet aracılığıyla; finansal, yasal ve teknik engeller olmaksızın, serbestçe erişilebilir, okunabilir, indirilebilir, kopyalanabilir, dağıtılabilir, basılabilir, taranabilir, tam metinlere bağlantı verilebilir, dizinlenebilir, yazılıma veri olarak aktarılabilir ve her türlü yasal amaç için kullanılabilir olmasını kabul etmektedir. Yazarlar ve telif hakkı sahipleri bütün kullanıcıların ücretsiz olarak erişim olanağına sahip olduğunu kabul ederler. Makaleleri kabul edilen yazarlar telif hakkının korunması ve Creative Commons Attribution License altında bulunan derginin haklarının korunması için çalışmalarında yer alan bilgilerin referans gösterilerek paylaşılmasını kabul etmiş sayılırlar.
- Süleyman Demirel Üniversitesi Vizyoner Dergisi'nin yayınlacağı bütün makaleler [Creative Commons Atıf 4.0 Uluslararası Lisansı \(CC BY\)](#) ile lisanslanmıştır. Bu lisans kapsamında dergide yayımlanan makalelerin telif hakları yazarlarına aittir. Bu lisans, yazarlara ve kullanıcılara makaleye atıf yaptığı sürece kopyalayabilme, dağıtabilme, paylaşabilme, sergileyebilme, ticari amaçlarda dahil olmak üzere her türlü amaç için kullanılabilme hakkını vermektedir.
- Dergide yayımlanan makalelerin yazarlarına nakit olarak telif ücreti ödenmemektedir.

YAZIM KURALLARI

1. Makaleler dergi makale şablonu kullanılarak “MS Office Word 2010” veya üzeri bir versiyonda, A4 boyutlarında hazırlanmalıdır. Uzunluğu en az 6000 kelimedenden oluşmalı ve dergi formatında 30 sayfayı geçmemelidir. Sayfa düzeni; Üst: 5 cm, Alt: 2,5 cm, Sol: 2,5 cm ve Sağ: 2,5 cm olmalıdır.
2. Dergi makale şablonunda belirtilen kısımlara yazar bilgileri, makale ek bilgileri ve yazar beyanları dergi kurallarına uygun olarak eklenmelidir.
3. Başlık sayfası ve genişletilmiş özet sayfası hariç olmak üzere makale, 10 punto ve “Times New Roman” karakteri ile tek satır aralığı kullanılarak yazılmalıdır. Yazımda, virgül ve noktalardan sonra bir karakter ara verilmelidir. Paragraflarda başlangıç girintisi kullanılmamalı, paragraftan önce ve sonra ise 6nk boşluk bırakılmalıdır. Paragraflar arasında ilave boş satır bırakılmamalıdır.
4. Makalenin başlık sayfasında; tek satır aralığında ve paragraftan önce ve sonra 3nk boşluk kullanılarak 11 punto olarak Türkçe ve İngilizce başlık, 9 punto olarak en az 120 en fazla 200 kelimedenden oluşan tek paragraf halinde Türkçe ve İngilizce öz, en az 3 en fazla 5 tane olmak üzere Türkçe ve İngilizce anahtar kelimeler ve en fazla 5 tane olmak üzere JEL (Journal of Economic Literature) sınıflandırma kodları verilmelidir. Dili İngilizce olan makalelerde başlık, öz, anahtar kelimeler ve JEL sınıflandırma kodları, önce İngilizce sonra Türkçe olarak verilmelidir.
5. Makalede, dergi sayfa formatına göre toplamda 1 sayfayı geçmeyecek şekilde minimum 700, maksimum 1200 kelimedenden oluşan genişletilmiş özet bulunmalıdır. Genişletilmiş özet, Türkçe makaleler için İngilizce, İngilizce makaleler için Türkçe hazırlanmalıdır. Genişletilmiş özet; amaç ve kapsam (purpose and scope), yöntem (design/methodology/approach), bulgular (findings) ve sonuç ve tartışma (conclusion and discussion) şeklinde dört alt başlıktan oluşmalıdır. Her alt başlık tek paragraf halinde, 9 punto, tek satır aralığı, paragraftan önce ve sonra 3nk boşluk kullanılarak ve başlıklar arasında ilave boş satır bırakılmadan yazılmalıdır.
6. Makalede ana başlıklar ve alt başlıklar kalın (bold) ve sola yaslı (girintisiz) olarak **1., 1.1., 1.1.1., 1.1.2., 1.1.2.1.** gibi ondalıklı şekilde numaralandırılmalıdır. Numaralandırmaya “Giriş” başlığından başlanmalı ve “Sonuç” başlığına kadar devam etmelidir. Giriş ve sonuç başlıklarına alt başlık açılmamalıdır. Ana başlıkların bütün harfleri büyük yazılmalı, alt başlıkların ise sadece baş harfleri büyük yazılmalıdır. Ana başlıkların ve alt başlıkların hem öncesinde hem de sonrasında herhangi bir satır boşluğu bırakılmamalıdır. Sadece ana başlıklarda paragraftan önce 12nk paragraftan sonra 6nk boşluk bırakılmalıdır.
7. Makale içindeki tüm tablo ve şekiller metnin uygun yerlerinde sayfaya ortalı olarak gösterilmelidir. Her tablo ve şekle kalın yazı tipinde bir sıra numarası (**Tablo 1., Şekil 2.** vb. gibi) ve normal yazı tipinde bir başlık verilmelidir. Başlık; tablo ve şeklin üstünde, sayfaya ortalı, yalnızca kelimelerin baş harfleri büyük olacak şekilde, 10 punto olarak, paragraftan önce ve sonra ise 6nk boşluk bırakılarak hazırlanmalıdır. Tablo ve şekil içindeki metin Times New Roman karakteri ile 8-9 punto aralığında ve tek satır olmalıdır. Grafik, çizelge, harita, çizim ve fotoğraf gibi tüm görseller şekil olarak nitelendirilmelidir. Tablolarda sadece yatay çizgiler olmalı, dikey çizgiler kullanılmamalıdır. Tüm tablo ve şekiller yukarıda verilen sayfa düzenine uygun ve kolaylıkla okunacak biçimde olmalıdır. Tablo ve şekillerde açıklama ve kaynaklar tablo ve şeklin altında 8 punto olarak, paragraftan önce ve sonra 3nk boşluk bırakılarak verilmelidir. Tablo ve şekilden önce ve sonra satır boşluğu bırakılmamalıdır.
8. Makalede ondalık ayırıcı olarak Türkçe çalışmalarda virgül, İngilizce çalışmalarda nokta kullanılmalıdır. Binlik ayırıcı olarak ise Türkçe çalışmalarda nokta, İngilizce çalışmalarda virgül kullanılmalıdır. Makale metni içerisinde 0-9 arasındaki sayılar yazıyla ifade edilmeli, 10 ve üstündeki sayılar ise rakamla yazılmalıdır.
9. Makalede denklem, model ve formüller sola yaslı yazılmalı, her biri sıralı bir şekilde numaralandırılmalı ve numaralar parantez içerisinde sağa yaslı yazılmalıdır. Denklem, model ve formüller öncesi ve sonrasında satır boşluğu bırakılmamalıdır.
10. Makalede madde işaretli metinler sola yaslı olarak paragraftan önce ve sonra 3nk boşluk bırakılarak verilmelidir.
11. Makalede bir kaynaktan doğrudan alınan kelime sayısı 40 kelimenin altında ise alıntı yapılacak ifadeler tırnak içerisinde alınarak ve kaynak gösterilerek metin içerisinde kullanılmalıdır. Alıntı 40 kelimeyi aştığında ise alıntılar normal metinde değil; yeni bir satırda, sol ve sağdan içe 1,25 cm girintili şekilde, paragraftan önce ve sonra 3nk boşluk bırakılarak ve kaynak gösterilerek yapılmalıdır.
12. Makalede “ek” yapılacaksa eklere, ek başlığı (**Ek 1., Ek 2.**, vb. gibi) verilmek suretiyle kaynakçadan sonra yer verilmelidir.
13. Dergiye gönderilen makaleler; referans sistemi, dipnot gösterme biçimi ve kaynakça düzenlenmesinde American Psychological Association (**APA 7**) stiline hazırlanmalıdır. Bu bağlamda atıflar metin içerisinde bağlaç yöntemi kullanılarak yapılmalıdır. Açıklama notları ise sayfa altında dipnot şeklinde, iki yana yaslı, 8 punto ve Times New Roman karakteri ile tek satır aralığı kullanılarak ve paragraftan önce ve sonra 3nk boşluk bırakılarak yazılmalıdır.
14. Metin içerisinde atıflar yazar(lar)ın soyadı, kaynağın yılı ve sayfa numarası şeklinde yapılmalıdır. 2 yazarlı çalışmalarda yazar isimleri arasında dergiye gönderilen makalenin dili Türkçe ise “ve”, İngilizce ise “&” kullanılmalıdır. 3 ve daha fazla yazarlı çalışmalarda atıf yapılırken önce ilk yazarın soyadı yazılmalı, ardından Türkçe makalelerde “vd.” ifadesi, İngilizce makalelerde “et al.” ifadesi kullanılmalıdır.
 - **Tek yazarlı yayımlarda atıf:** (Dulupçu, 2001, s. 28).

- **2 yazarlı yayınlarda atıf:** (Acar ve Tetik, 2018, s. 60).
 - **3 ve daha fazla yazarlı yayınlarda atıf:** (Çarıkçı vd., 2009, s. 55).
 - **Birden fazla kaynağa atıf:** (Schumpeter, 1934, s. 66; Wood, 2005, s. 36; Acar ve Tetik, 2018, s. 60).
 - **Kaynağın tamamı için atıf:** (Drucker, 1995).
 - **İkincil kaynağa atıf:** (Freud, 1901, aktaran Bonomi, 1998).
15. Yazar adı olarak kısaltması olan bir grup kullanılıyorsa ilk atıfta kısaltma yapılmazken, daha sonraki atıflarda kısaltılarak kullanılır. Kısaltması olmayan gruplarda ise ilk ve sonraki atıflarda farklılık yoktur.
- **Yazar adı kısaltması olan bir grupta kaynağa ilk atıf:** (Süleyman Demirel Üniversitesi [SDÜ], 2022).
 - **Yazar adı kısaltması olan bir grupta kaynağa sonraki atıf:** (SDÜ, 2022).
16. Yapılacak atıf bir internet sitesinden alınmışsa ve atfın yazarı belirli ise süreli yayınlardakine benzer şekilde atıf yapılmalıdır. İnternette indirilen kaynak için tarih verilmemişse ilgili dosyaya erişim tarihi kaynağın yılı olarak kullanılmalıdır. Eğer atfın yazarı belli değilse parantez içerisinde internet sitesinin kurumu ve erişim yılı yazılmalıdır.
- **Yazar adı ve yayın yılı belli olan atıf:** (Bebbington ve Song, 2004).
 - **Yazar adı ve yayın yılı belli olmayan atıf:** (Rekabet Kurumu, 2008).
17. Bir yazarın aynı yıl içinde yayınlanmış birden fazla eserine atıf yapılıyorsa, eserler yılın yanına a, b, c, şeklinde harf verilerek gösterilmelidir.
- (Kirzner, 1973a, s. 30).
 - (Kirzner, 1973b, s. 45).
18. Yazar adının cümle içerisinde geçtiği anlatısal alıntılarda, çalışma 2 yazarlı ise dergiye gönderilen makalenin dili Türkçe ise “ve”, İngilizce ise “and” kullanılmalıdır. 3 ve daha fazla yazarlı çalışmalarda ise önce ilk yazarın soyadı yazılmalı, ardından Türkçe makalelerde “vd.” ifadesi, İngilizce makalelerde “et al.” ifadesi kullanılmalıdır.
- Moran’a (1994, s. 36) göre,
 - Acar ve Tetik (2018)
 - Çarıkçı vd. (2009)
19. Makalede kullanılan her türlü kaynak kaynakça bölümünde yer almalıdır. Kullanılan kaynaklar nitelik (tez, kitap, makale, rapor vb.) ayrımı yapılmaksızın yazar soyadına göre alfabetik olarak sıraya konulmalıdır. Aynı yazarın eserleri “en eski tarihli” olandan başlanarak kaynakçaya yerleştirilmelidir. Kaynaklar ilk satır sola yaslı, sonraki satırlar 1,25 cm sol içeriden başlatılmalıdır. Bunun için paragraf seçeneğindeki “ilk satır” kısmı “asılı” olarak değiştirilmeli ve değer olarak 1,25 girilmelidir. Kaynakça Times New Roman karakteri ile 10 punto, tek satır aralığı kullanılarak ve paragraftan önce ve sonra 0nk boşluk bırakılarak hazırlanmalıdır. Kaynakçada her kaynak arasında 1 satır boşluk bırakılmalıdır. Kaynakçada dergi adı hariç tüm yayınlarda (makale adı, kitap adı, bölüm adı, tez adı, vb) başlığın ilk harfi büyük, diğerleri ise özel isim veya kısaltma değilse küçük harfle yazılmalıdır. Dergi adında ise her kelimenin ilk harfi büyük olarak yazılmalıdır. 2 ve daha çok yazarlı çalışmalarda son yazardan önce dergiye gönderilen makalenin dili Türkçe ise “ve” ifadesi kullanılmalı, İngilizce ise “virgül” ve “&” işareti kullanılmalıdır. Kaynakça aşağıda belirtilen örneklerle uygun olarak hazırlanmalıdır.

Kitaplar:

Yazarın soyadı, Yazarın adının baş harfi. (Yıl). *Kitabın adı* (Baskı Sayısı). Yayınevi.

Koçel, T. (2020). *İşletme Yöneticiliği* (18. Baskı). Beta Basım Yayım.

Acar, D. ve Tetik, N. (2018). *Genel muhasebe* (16. Baskı). Detay Yayıncılık.

Korkmaz, A., Dulupçu, M. A., Gövdere, B. ve Songur, H. (2013). *İnsani ücret*. İGİAD Yayınları.

Çeviri Kitaplar:

Yazarın soyadı, Yazarın adının baş harfi. (Yıl). *Kitabın adı* (Baskı Sayısı). (Çevirmenin adının baş harfi. Çevirmenin soyadı, Çev.), Yayınevi, (Orijinal eserin yayın tarihi).

Piketty, T. (2015). *Yirmi birinci yüzyılda kapital* (2. Baskı). (H. Koçak, Çev.), Türkiye İş Bankası Kültür Yayınları (Orijinal eserin basım tarihi 2013).

Editörlü Kitaplar:

Yazarın soyadı, Yazarın adının baş harfi. (Yıl). Bölümün adı. Editörün adının baş harfi. Editörün soyadı (Ed.), *Kitabın adı* içinde (Baskı sayısı, Bölümün sayfa aralığı). Yayınevi.

Eke, E. (2019). Türkiye’de dijital bağımlılığa yönelik politikalar üzerine bir betimleme. H. H. Aygül ve E. Eke (Ed.), *Dijital çocukluk ve dijital ebeveynler: Dijital nesillerin teknoloji bağımlılığı* içinde (s. 207-252). Nobel Akademik Yayıncılık.

Makaleler:

Yazarın soyadı, Yazarın adının baş harfi. (Yıl). Makalenin adı. *Derginin adı*, *Cilt(Sayı)*, Sayfa aralığı.
<http://doi.org/xx.xxxxxxxx>

Özkul, G. (2007). Kapitalist sistemin sürükleyici aktörleri: Ekonomik teoride girişimciler. *Süleyman Demirel Üniversitesi İktisadi ve İdari Bilimler Fakültesi Dergisi*, 12(3), 343-366.

Oruç, K. O. ve Çolak, M. (2019). Bulanık analitik hiyerarşi prosesi yöntemi ile yem seçimi. *Süleyman Demirel Üniversitesi Vizyoner Dergisi*, 10(25), 495-510. <https://doi.org/10.21076/vizyoner.611033>

Beyaz, R., Güngör, A. Y. ve Kılıçarslan, Ş. (2021). The effects of banks' internal marketing and market orientation approaches on performance. *Süleyman Demirel Üniversitesi Vizyoner Dergisi*, 12(31), 812-825. <https://doi.org/10.21076/vizyoner.833838>

Tezler:

Yazarın soyadı, Yazarın adının baş harfi. (Yıl). *Tez başlığı* [Yüksek Lisans Tezi / Doktora Tezi]. Üniversitenin / Kurumun Adı.

Sezgin, A. (2014). *Turizm sektöründe konaklama tesisi fiyatlandırmasının mekânsal ve niteliksel belirleyicileri: Antalya Körfezi örneği* [Doktora Tezi]. Süleyman Demirel Üniversitesi.

Sempozyum/Konferanslar:

Yazarın Soyadı, Yazarın adının baş harfi. (Yıl). Bildirinin adı. *Sempozyum/Konferans Adı* (Sayfa Aralığı). Sempozyum / Konferansın gerçekleştiği şehir, Ülke.

Karaatlı, M., Demirci, N., Aksoy, E. ve Ömürbek, N. (2014). Borsa performanslarının çok kriterli karar verme yöntemleri ile karşılaştırılması. *15. Uluslararası Ekonometri, Yöneylem Araştırması ve İstatistik Sempozyumu* (s. 673-689). Isparta, Türkiye.

Araştırma Raporları:

Yazarın soyadı, Yazarın adının baş harfi. (Yıl). *Çalışmanın başlığı* (Rapor No. xxx). Yayıncı. İnternet Adresi

Eliasson, G., Fölster, S., Lindberg, T., Pousette, T. ve Taymaz, E. (1990). *The knowledge based information economy* (IUI Working Paper No. 256). Research Institute of Industrial Economics. <https://www.econstor.eu/bitstream/10419/95060/1/wp256.pdf>

Medya Kaynakları (Film/Video vb.):

Yapımcının/Konuşmacının Soyadı, Adının baş harfi. (Yıl). *Filmin/konuşmanın adı* [Film / Video / Sesli]. Prodüksiyon şirketi. Varsa İnternet Adresi

Anadol, R. (2020, Temmuz). *Makine zekası çağında sanat* [Video]. TED Konferansları. https://www.ted.com/talks/refik_anadol_art_in_the_age_of_machine_intelligence?language=tr#t-931

Forman. M. (Yönetmen). (1975). *One flew over the cuckoo's nest* [Film]. United Artists.

Kanun/Yönetmelik/Uluslararası Sözleşme/Mahkeme Kararları:

Kanun/Yönetmelik/Uluslararası Sözleşme/Mahkeme adı. (Yayınlanma tarihi). İnternet Adresi

Çocuk Hakları Sözleşmesi. (1995, 27 Ocak). <https://www.resmigazete.gov.tr/arsiv/22184.pdf>

Lisansüstü Eğitim ve Öğretim Yönetmeliği. (2016, 20 Nisan). <http://www.resmigazete.gov.tr/eskiler/2016/04/20160420-16.htm>

İnternet Kaynakları:

Yazarın soyadı, Yazarın adının baş harfi. (Yayınlanma tarihi / Erişim tarihi). *Başlık*. URL adresinden tarihinde alınmıştır.

Bebbington, J. ve Song, E. (2004). *The adoption of IFRS in the EU and New Zealand*. <http://www.europe.canterbury.ac.nz/> adresinden 14 Temmuz 2008 tarihinde alınmıştır.

Rekabet Kurumu. (2010). *Rekabet hukukunun esasları*. <http://www.rekabet.gov.tr/index.php?Sayfa=sayfaicerik&icId=53> adresinden 17 Mart 2010 tarihinde alınmıştır.

Süleyman Demirel Üniversitesi. (2020). *Misyon & vizyon*. <https://w3.sdu.edu.tr/sayfa/5528/misyon-vizyon> adresinden 10 Ocak 2020 tarihinde alınmıştır.

Gökçe, D. (2019, 19 Temmuz). *Çin'de 1992'den bu yana en düşük büyüme*. Akşam. <https://www.aksam.com.tr/yazarlar/deniz-gokce/cinde-1992den-bu-c2yana-en-dusuk-buyume/haber-990522> adresinden 15 Ocak 2020 tarihinde alınmıştır.

20. Yazım konusunda belirtilmeyen durumlarda bilimsel yazımlarda benimsenen hususlar dikkate alınmalıdır.

ETHICAL PRINCIPLES

In terms of publication ethics Süleyman Demirel University Visionary Journal pursues the principles, standards and recommendations of the publication ethics determined by [COPE \(Committee on Publication Ethics\)](#). Accordingly, all the articles that do not comply with the accepted standards of ethics are rejected. The rule also applies for those articles that contains discrepancies which are detected after the publication. In the scope of publication ethics, in summary all stakeholders are expected to bear the following ethical responsibilities, and any ethical case would be evaluated according to all guidelines and policies created by COPE (<https://publicationethics.org/guidance/Guidelines>), such as 'ethics toolkit for a successful editorial office,' 'principles of transparency and best practice in scholarly publishing,' 'journals' best practices for ensuring consent for publishing medical case reports: guidance from COPE,' 'ethical guidelines for peer reviewers,' etc.

Ethical Responsibilities of Authors:

- Authors should send those articles which have not been published elsewhere or which have not been sent anywhere.
- Authors should give references to all the citations in their articles.
- Authors are accepted to declare that the article belongs to themselves, they do not plagiarise, all the responsibilities due to plagiarism belong to themselves and the journal does not have any responsibility in such cases.
- Authors should guarantee that they give scientific contribution to the article and it should be accepted that all the authors of the article have equal responsibility.
- Corresponding author should guarantee that all the co-authors mentioned in the article have an agreement on the publication of the article and on being named as co-authors. All the writers who give crucial contributions to the article should be named as co-authors. Others should be given place in the acknowledgement.
- Authors are responsible for declaring the supporting institutions, financial sources or conflicts of interest.
- In case of necessity authors should give access to the data sets utilised in the articles.
- The authors should prepare the articles to be published in the Journal in accordance with the Scientific Research and Publication Ethics Directive of the Council of Higher Education. For the research made in the article and for clinical and experimental studies on human and animal that necessitate ethics committee approval separate ethics committee approvals should be taken and these approvals should be mentioned in the article and should be documented.

Ethical Responsibilities of Reviewers:

- Any reviewer who is selected for reviewing the article but whose qualifications do not match with the subject of the article and/or to whom the time limitation of the review process is not appropriate should inform the editor and ask for her/his removal from the review process.
- Reviewers are responsible for the concealment of the articles they received and for not using the information attained from the reviewing process for personal interests.
- Reviewers should not share their evaluations reports or information about the article with others and should not directly communicate with the authors without the permission of the editor.
- Reviewers should be intente about potential ethical incidences in the article and should present them to the editor. This includes similarities and overlapping's with the studies of the reviewer published elsewhere.
- Reviewing should be done objectively. Personal criticisms should be avoided and the evaluations should be constructive, honest and polite.
- Reviewers who may have potential conflict of interest with (at least) one of the authors due to a competitive, collaborative or other types of relationships or connections should inform the editor before accepting the reviewing process.

Ethical Responsibilities of Editorial Board:

- Adhering to the principles of transparency in scholarly publishing the editorial board should strive to provide open and transparent communication to reviewers, authors, academics, and readers.
- The editorial board should ensure the confidentiality of personal information of authors and reviewers and facilitate unbiased evaluations within the specified timelines, in accordance with policies on blind peer review and evaluation processes.
- The editorial board should meticulously assess the potential conflicts of interest or collaborations between authors and reviewers during the evaluation process.
- The editorial board should prioritize the protection of human and animal rights in submitted articles, emphasize the necessity of obtaining clear and documented consent from all participants mentioned in the articles, and reject articles lacking ethical committee approval and experimental research permits for participants.

- The decision of the selection of articles to be published in the Journal is under the responsibility of the editorial board. The editorial board should carry out the evaluation independent of race, gender, sexual orientation, religious belief, ethnic origin, citizenship or political philosophy. The decision to be made should be based on the accuracy, validity and importance of the article, and its relevance with the scope of the Journal. Legal necessities should also be consulted in cases of slander, copyright infringement and plagiarism.
- The editor or any member of the editorial board should not reveal any information about the article except for the related authors, reviewers, potential reviewers, other editorial consultants and publishers.
- The information in any article presented but not published should not be used in any research of the editor or of the member of the editorial board without express written permission of the authors.

Publisher's Ethical Responsibilities:

- Süleyman Demirel University, the publisher of Süleyman Demirel University Visionary Journal, is a non-profit state university and operates with awareness of its ethical responsibilities regarding Süleyman Demirel University Visionary Journal.
- From the perspective of Süleyman Demirel University, the journal's editorial board is responsible for all processes related to the submitted works. Within this framework, they hold decision-making status regardless of economic or political gains.
- Süleyman Demirel University promises the creation of an independent and transparent editorial board decision-making process.
- Süleyman Demirel University bears the responsibility to take measures against any form of scientific misconduct, citation manipulation, and plagiarism related to the editorial board.

Relations with the Reader:

- Editors should make decisions by considering the knowledge, skills and experience expectations of all readers, researchers and practitioners.
- It should be careful that the published studies contribute to the reader, researcher, practitioner and scientific literature and that they are original.
- Editors are obliged to consider the feedback from readers, researchers and practitioners, and to provide explanatory and informative feedback.

Relations with the Authors:

- Editors should make a positive or negative decision based on the importance, original value, validity, clarity of the narrative, and the journal's goals and objectives.
- Studies that are suitable for the scope of publication should be included in the preliminary evaluation stage unless there are other serious problems.
- Editors should not ignore positive referee suggestions, unless there are contradictions to the academic writing and publication rules about the study.
- New editors should not change the decisions made by the previous editor(s) for studies unless there is a valid problem.
- "Blind Refereeing and Evaluation Process" must be published and the editors must prevent deviations from the defined processes.
- Editors should publish an "Author's Guide" that includes every subject expected from them by the authors in detail. These guides should be updated periodically.
- Authors should be informed and returned in an explanatory and informative way.

Relations with the Referees:

- Editors should determine referees according to the subject of the study.
- It is responsible for providing the information and guides that the referees will need during the evaluation phase.
- It has to consider whether there is a conflict of interest between the authors and the referees.
- In the context of blind refereeing, the identity of the referees should be kept confidential.
- Encourage reviewers to evaluate the work in an impartial, scientific and objective language.
- Referees should be evaluated with criteria such as timely return and performance.
- It should determine practices and policies that increase the performance of referees.
- Take the necessary steps to dynamically update the referee pool.
- It should prevent rude and unscientific evaluations.

- Take steps to ensure that the referee pool is broad.

Relations with the Editorial Board:

- Editors must ensure that all members of the editorial board advance the processes in accordance with editorial policies and guidelines.
- The editorial board should inform its members about the publishing policies and keep them informed of the developments.
- New editorial board members should be trained on editorial policies and should provide the information they need.
- It should ensure that the members of the editorial board evaluate the work impartially and independently.
- New editorial board members should be determined as contributing and suitable.
- The members of the editorial board should send studies suitable for their field of expertise for evaluation.
- Must interact regularly with the editorial board.
- Regular meetings should be held with the editorial board for the development of publication policies and the journal.

Relationships with the Journal's Owner and Publisher:

- The relationship between the editors and publishers is based on the principle of the independence of editors.

Unethical Conduct Reporting:

- If you encounter any unethical behaviour or content beyond the ethical responsibilities mentioned above in Süleyman Demirel University Visionary Journal, please report it via email to vizyoner@sdu.edu.tr.

PUBLICATION POLICY

Scope:

- Süleyman Demirel University Visionary Journal is a peer reviewed e-journal and published four times a year in February, May, August and November.
- Research and review articles on all subjects related to economics and administrative sciences may be submitted to the Journal. The rate of review articles to the total number of articles could not outnumber 25%. The type of the article is not determined according to the declaration of the authors but according to the decision of the board of editors following their inspection.
- The papers presented in the congresses or symposiums and published as full text in proceedings book could not be sent to the Journal. Only those papers that are not published as full text, providing that the related information is given could be sent to the Journal.
- A single author cannot publish two articles in succeeding two volumes or in one year. Therefore, those authors who send more than one article to the Journal are accepted to approve the rule.
- The maximum percentage of articles published in the journal from the same institution can be 25%. If the number of accepted articles from the same institution exceeds this ratio, the articles are accepted for publication based on the factors such as submission date, type, subject, and language of publication.
- Applications for articles that do not comply with ethical principles and publishing policy would not be accepted. The review processes of those articles who are found to be deficient later would be terminated and the articles would be rejected regardless of the stage of evaluation process they are in.
- The opinions in the articles published in the Journal are not the opinions of the Journal and all the responsibility belongs to the authors.

Price Policy

- No fee is charged from the articles sent to the journal for evaluation or for application.

Plagiarism Policy:

- The articles submitted for publication in the journal are checked through iThenticate or Turnitin plagiarism detection programs.
- In order for the article to proceed to the evaluation process, the similarity index ratio must be less than 20%. The similarity index ratio from a single source can be a maximum of 5%.
- The plagiarism evaluations of the articles are going to be made by the Journal; hence the author(s) do(es) not need to attach plagiarism report.
- Articles with a similarity index ratio exceeding 35% are directly rejected. For articles with a similarity index ratio between 20% and 35%, the responsible author is asked to make revisions to meet the required condition.
- The authors who submit their papers are accepted to have declared that they do not plagiarize; they accept any sanction caused by any plagiarism; and they admit that the Journal have no responsibility on such situations.

Special Issue Publishing Policy:

- In addition to its regular issues released at regular intervals, the journal may publish special issues consisting of articles covering a specific theme or comprising conference/symposium proceedings and similar event reports.
- Special issues cannot exceed more than 1/3 of the regular period. Special issues containing conference abstracts are not included in this coverage.
- Guest editors may be accepted for special issues.
- The ethical principles, publishing policy, and writing rules of the journal also apply to special issues. However, in special issues, the restrictions on compilation articles, the limitation on publishing more than one article by an author in two consecutive issues and multiple issues within the same year, and the limitation on the maximum of 25% of published articles from the same institution are not enforced.

Application Process:

- The articles should be written either in Turkish or in English.
- The articles should be prepared by using the article template to be attained form the web site of the Journal.
- The articles should be prepared in accordance with the spelling rules and should be uploaded to the DergiPark system.
- Together with the article(s) the Article Application Form that is signed by all the authors should be uploaded to the system. The authors should add their titles, institutions where they work/study, contact information and Orcid ID information to the system.

- Those authors who cannot upload their papers through the system may take technical support by e-mailing to vizyoner@sdu.edu.tr.

Ethical Declarations:

- The articles sent to the Journal in order to be published should be prepared by the author(s) in accordance with research and publication ethics.
- Authors must adhere to the publication ethics principles, standards, and recommendations established by the Committee on Publication Ethics (COPE) regarding publication ethics.
- It is strictly prohibited to write any part or the entirety of the articles submitted to the journal using Artificial Intelligence (AI) tools. AI tools may be used for purposes such as generating figures or graphics, improving writing and grammar, and enhancing the overall readability of the article. In such cases, authors are required to provide a clear and comprehensive explanation regarding the application of AI tools in their work. The journal adheres to COPE's following statement regarding the use of artificial intelligence in scientific research: *“The use of artificial intelligence (AI) tools such as ChatGPT or Large Language Models in research publications is expanding rapidly. COPE joins organisations, such as WAME and the JAMA Network among others, to state that AI tools cannot be listed as an author of a paper. AI tools cannot meet the requirements for authorship as they cannot take responsibility for the submitted work. As non-legal entities, they cannot assert the presence or absence of conflicts of interest nor manage copyright and license agreements. Authors who use AI tools in the writing of a manuscript, production of images or graphical elements of the paper, or in the collection and analysis of data, must be transparent in disclosing in the Materials and Methods (or similar section) of the paper how the AI tool was used and which tool was used. Authors are fully responsible for the content of their manuscript, even those parts produced by an AI tool, and are thus liable for any breach of publication ethics.”*
- A document of the approval of ethical committee is required from any type of studies that utilise qualitative or quantitative approaches and that necessitate data collection through questionnaires, interviews, focus group studies, observations, experiments, meeting techniques and the date of the study does not change this requirement.
- For the research made in the article and for clinical and experimental studies on human and animal that necessitate ethics committee approval separate ethics committee approvals should be taken and these approvals should be mentioned in the article and should be documented. In those articles necessitating ethics approval, approval-related information (name of the committee, date and number) should be given in the method part and also in the first/last page of the article. Therefore, in the cases that necessitate ethics committee approval, those articles that do not send these documents would not be evaluated and would be rejected.
- In the articles submitted to the Journal, the declarations of contribution rate and if any support and thanksgiving, and conflict should be included.

Review Process:

- An article sent to the Journal follows three stages: pre-control, evaluation and publication stage.
- The articles sent to the Journal for publication are initially checked in the pre-control stage. The stage is completed at the latest in 30 days following the submission date of the article. In this stage, the article is checked for its compliance with our publication principles, spelling rules, the rules of publication ethics and being scientific. At this stage, the compliance of the article with ethical principles, publishing policy, and writing rules is being checked. Within the scope of the pre-control three decision may be made: send to the reviewer (evaluation) process, for the article to be sent to the reviewer some alterations should be made, and insufficient for sending to the reviewer and for publishing. If the second decision – for the article to be sent to the reviewer some alterations should be made – is taken, the author(s) has/have 30 days for making the alterations and resend the article. Otherwise, the evaluation process of the article would be terminated, and the article would be rejected.
- Articles submitted for publication in the journal undergo plagiarism checks using iThenticate or Turnitin plagiarism detection programs during the initial screening stage. In order for the article to proceed to the evaluation process, the similarity index ratio must be less than 20%.
- Following the pre-control stage, the articles pass to the evaluation stage. In the beginning of the evaluation stage, the articles are inspected by the editorial board or section editor for the quality, originality and scientific contribution and within 10 days at most, the article is sent to the reviewers or is rejected without sending to the reviewers.
- After the decision that the article may be sent to the reviewers for the evaluation stage, the article is sent at least two reviewers (double blind reviewers) for a control in terms of content and format. No information is given to the authors about the identities of the reviewers or to the reviewers about the owner(s) of the article. The reviewers are requested to make a decision whether they are going to evaluate the article or not within 10 days and if they accept to evaluate the article to finish their evaluation within 30 days and send their evaluation reports. Those reviewers who do not send the reports within the duration are warned and additional time of 10 days may be given for twice at most. In case of not sending the

reports event within the additional duration, the article is sent to another new reviewer. If the reviewers need a second or third time evaluation following the first one, the aforementioned durations are initiated from the beginning.

- In accordance with the evaluation reports from the reviewers, the paper may be published, may be re-sent to the author(s) for correction, or may be rejected. In case of a correction all correction(s) should be made within at the latest 1 months and sent to the Journal. Within the process, in addition to the revised version of the paper, a revision report should be sent. Otherwise, the evaluation process of the article would be terminated, and the article would be rejected.
- If one of the reviews is positive while the other is negative, the editorial board may send the article to the third reviewer or may reject the article in accordance with the reviewer report. Therefore, in order for an article to be published, it should take positive decisions from at least two separate reviewers.
- Those articles that are found to be sufficient in the evaluation stage are sent to the publication stage. In the publication stage, the articles are included in the publication stage according to the decision of editorial board by taking the date of arrival, type of article, subject of the article and publication language. In this stage, the requests of the authors for their articles to be published earlier are refused whatever the reason of the authors. In this respect, Süleyman Demirel University Visionary Journal do not accept any article for publishing it in a particular volume and the authors may submit articles to the Journal at any time they desire.
- In the publication stage, when the publication turn comes, the typesetting and layout processes are initiated. After the completion of typesetting and layout processes, the article is sent to the author(s) once more for a last-check. After the return of the author, the articles are checked by the editor for the last time and the publication process of the article is initiated after giving a DOI number to the article. If the author(s) do(es) not return in the determined time duration, the article may be shifted to the following volume or may be published with its last format.

Correction and Retraction Policy:

- Authors may withdraw their manuscripts at any stage until the completion of the review process and initiation of the publication process.
- Authors or the editorial board may request retraction or correction of an article for various reasons after publication. These requests are processed in accordance with [COPE guidelines](#).
- If authors or the editorial board identify minor errors in the published article, they may request a correction when the corrections do not affect the findings, interpretations, or conclusions. When significant errors and violations that invalidate the findings and conclusions are identified, retracting the article may be considered.
- If there is a possibility of research or publication misconduct by the authors, and if there is evidence suggesting that the findings are unreliable and that the authors' institutions have not investigated the matter, or if a possible investigation appears unjust or inconclusive, the editorial board may issue an expression of concern.

Open Access and Copyright Policy:

- Süleyman Demirel University Visionary Journal adopts the principle that offering scientific research to the public for free would enhance the global sharing of knowledge and provides instant open access to its content.
- Süleyman Demirel University Visionary Journal is a journal that adopts an Open Access policy and accepts the [Budapest Open Access Initiative \(BOAI\) declaration](#).
- Süleyman Demirel University Visionary Journal accepts that peer-reviewed scientific research, in line with the Budapest Open Access Initiative (BOAI) definition, should be freely accessible, readable, downloadable, copyable, distributable, printable, scannable, linkable to full texts, indexable, transferable to software as data, and available for any legal purpose via the internet without financial, legal, or technical barriers. The authors and copyright owners accept that all the users have the right to access the studies without any fee. The authors whose articles are published by the Journal accept that their studies can be cited under the provisions of the protection of copyrights and Commons Attribution License.
- All the articles to be published in Süleyman Demirel University Visionary Journal are licenced with [Creative Commons Atf 4.0 International License \(CC BY 4.0\)](#). Bu lisans kapsamında dergide yayımlanan makalelerin telif hakları yazarlarına aittir. Bu lisans, yazarlara ve kullanıcılara makaleye atf yaptığı sürece kopyalayabilme, dağıtabilme, paylaşabilme, sergileyebilme, ticari amaçlarda dahil olmak üzere her türlü amaç için kullanabilme hakkını vermektedir.
- The Journal does not pay any royalties to the author(s) of the articles published.

WRITING RULES

1. The papers should be prepared in A4 paper size with “MS Office - Word 2010” or with a higher version and by utilising the article template of the Journal. The length of the paper should be at least 6,000 words and be no longer than 30 pages with the journal template. The articles must be less than 30 pages with the template. Page margins should be as follows: Top: 5 cm, Bottom: 2.5 cm, Left: 2.5 cm and Right: 2.5 cm.
2. The author(s) information, article additional information and author declarations should be added to the parts declared in the Journal article template in accordance with the Journal rules.
3. Excluding the title page and expended abstract page, the article should be written with “Times New Roman”, 10pt size and single spacing. There should be one space after points and commas. No indents should be used for the paragraphs and 6pt spaces should be left before and after the paragraphs. Between the paragraphs no extra blank lines should be used.
4. In the title page of the article; single spacing and 3nk spacing before and after the paragraph should be used. Turkish and English titles should be 11pt size. Turkish and English abstracts should be 9pt size, between 120 and 200 words and single paragraph. There should be 3 to 5 keywords in Turkish and English. There should be max. 5 JEL (Journal of Economic Literature) codes. For those articles whose language is English, first English versions of title, abstract, keywords and JEL codes should be given and then the Turkish versions should be included.
5. In the article, an extended abstract that is not more than 1 page in accordance with Journal page format and that involves min 700, max 1200 words should be included. The extended abstract should be prepared in English for the articles in Turkish, and in Turkish for the articles in English. The extended abstract should be composed of four sub-headings: purpose and scope, design/methodology/approach, findings, and conclusion and discussion. Each sub-heading should be one paragraph, 9pt size, single spacing, 3nk spacing before and after the paragraph and without any extra spacing between titles.
6. The headings and subheadings should be appeared in 10 font size, bold and left justified and also numbered decimally such as **1., 1.1., 1.1.1., 1.1.2., 1.1.2.1.** The numbering should be initiated from the “Introduction” part and should be continued till the “Conclusion” part. No titles for introduction and result part should be used. All the letters in main headings should be capital; only the first letters of the words in the sub-headings should be capital. No spacing should be made before and after the main and sub-headings. Only in the main headings 12nk spacing before the paragraph, and 6nk spacing after the paragraph should be applied.
7. All the tables and figures in the article should be given centered and in their proper places. All the tables and figures should be numbered in bold (**Table 1., Figure 2.,** etc.) and given titles in normal fonts. The titles should be above the Tables and Figures, should be centered, 10 pt., and only the initial letters should be capital, with a line spacing of 6nk before and after the paragraph. The text inside the Tables and Figures should be written in Times New Roman with 8-9 font sizes and with single spacing. All the visuals such as graphs, charts, maps, drawings and photographs should be specified as Figures. For the Tables only horizontal lines should be preferred, vertical lines should not be used. All the Tables and Figures should fit the aforementioned rules and should be legible. The sources in Tables and Figures should be given under the Table and Figure with 8 font size and 3nkt distance must be set before and after the paragraph. No blank line should be given before and after the Tables and Figures.
8. In those articles written in Turkish comma should be preferred as the decimal point, while point should be preferred in those articles written in English. For thousand separators, point should be used in Turkish articles while comma should be used in English articles. The numbers between 0 and 9 should be written with letters while 10 and larger numbers should be written numerically.
9. The equations, models and formulas in the article should be left justified, all of them should be numbered and the numbers should be written in parentheses and right justified. No blank line should be given before and after the equations, models and formulas.
10. The bulleted texts in the article, should be left justified and 3nk distance must be set before and after the paragraph.
11. If the quotation from a source is less than 40 words, the expressions should be in quotation marks and the study quoted should be cited intext. If the quotation is more than 40 words, the quotation should be given in a new line; 1.25 cm tabbed from left and right, 3nk distance must be set before and after the paragraph and the study quoted should be cited.
12. If the article include any “appendix”, titles (**Appendix 1., Appendix 2.,** etc.) should be given to them and they should be given after the References part.
13. Intext citations, footnotes and reference lists in the papers should be prepared according to American Psychological Association (APA 7) style. The intext references should be given with author-date-page method. The explanations should be given at the button of the page as a footnote, as justified, with 8 font size and Times New Roman, single line spacing and 3nk distance must be set before and after the paragraph.
14. Intext citations should include the surname of the author(s), year of the source, and page number, respectively. In the articles written by 2 authors, between the names of the authors “and” should be used if the article is written in Turkish; “&” should be used if the article is written in English. When referring an article that is written by 3 or more authors, the surname of the first authors should be written first, and then “vd.” should be used in Turkish articles; “et al.” should be used in English articles.

- **Works by a single author:** (Dulupçu, 2001, p. 28).
 - **Works by 2 authors:** (Acar & Tetik, 2018, p. 60).
 - **Works by 3 or more authors:** (Çarıkcı et al., 2009, p. 55).
 - **Citing more than one source:** (Schumpeter, 1934, p. 66; Wood, 2005, p. 36; Acar & Tetik, 2018, p. 60).
 - **Citing whole source:** (Drucker, 1995).
 - **Reference to secondary sources:** (Freud, 1901, as cited in Bonomi, 1998)
15. If a group including author abbreviations is used, while no abbreviation is used for the first reference, for the following references abbreviations are used. For those groups having no abbreviation, there is no difference between the first and the following references.
- **First reference:** (Süleyman Demirel University [SDÜ], 2022).
 - **Following references to a group including author name abbreviation:** (SDÜ, 2022).
16. If the reference is taken from a web site and the author is known, reference should be made like periodic publications. If the date of the downloaded source is not given, access date should be used. If the date of the downloaded source is not given, date of access should be used. Also if no publisher name is available, use the name of website and data of Access.
- **If the author's name and publication year is known:** (Bebbington & Song, 2004).
 - **If the author's name and publication year is not known:** (Rekabet Kurumu, 2008).
17. If you are citing more than one work by the same author in the same year, put the letters a, b, c next to the year.
- (Kirzner, 1973a, p. 30).
 - (Kirzner, 1973b, p. 45).
18. In narrative references in which the name of the author is written in the sentence, if the study has 2 authors “ve” should be used if the article is written in Turkish; “and” should be used if the article is written in English. In the studies written by 3 or more authors, first the surname of the first author should be written, then “vd.” and “et al.” should be used in Turkish and English articles, respectively.
- According to Moran (1994, p. 36),
 - Acar and Tetik (2018)
 - Çarıkcı et al. (2009)
19. In the articles, all kind of sources should be included in the References part. All the sources, without discriminating according to the type (thesis, book, article, report etc.), should be sorted alphabetically according to the surname of the authors. The studies of a particular author should be sorted in the References part from the oldest to the newest. Sources should be left justified in the first line, and 1.25 cm tabbed from left in the following lines. For that purpose, in the paragraph preferences “first line” should be adjusted to “hanging” and the value should be adjusted to 1.25 cm. References part should be prepared with Times New Roman, 10 pt size, single spacing and 0nk spacing before and after the paragraph. In the References part, a blank line should be left between each publication. In the References part, the first letter of the name of all publications (article title, book title, chapter title, thesis title etc.) except Journal title should be capital, and the rest of the title should be lower case, if they are not proper name or abbreviation. For the title of a journal, the first letters of all words should be capital. In those studies, written by 2 or more authors, if the language of the article is Turkish, “ve” should be used before the last author; if the article language is English, “comma” and “&” should be used. The reference page should be prepared according to example shown below.

Books:

Surname, First letter of the name of the author(s). (Year). *Name of the book* (Number of editions). Publisher.

Koçel, T. (2020). *İşletme Yöneticiliği* (18th ed.). Beta Basım Yayım.

Acar, D., & Tetik, N. (2018). *Genel muhasebe* (16th ed.). Detay Yayıncılık.

Korkmaz, A., Dulupçu, M. A., Gövdere, B., & Songur, H. (2013). *İnsani ücret*. İGİAD Yayınları.

Translated Books:

Surname, First letter of the name of the author(s). (Year). *Name of the book* (Number of editions). (First letter of the translator. Surname of the translator, Trans.), Publisher, (The publishing date of the original work).

Piketty, T. (2015). *Yirmi birinci yüzyılda kapital* (2nd ed.). (H. Koçak, Trans.), Türkiye İş Bankası Kültür Yayınları (Original work published 2013).

Edited Books:

Surname, First letter of the name of the author(s). (Year). Section title. In First letter of the editor. Surname of the editor (Ed.), *Title of the book* (Number of editions, Pages of the section), Publisher.

Eke, E. (2019). Türkiye’de dijital bağımlılığa yönelik politikalar üzerine bir betimleme. In H. H. Aygül, & E. Eke (Ed.), *Dijital çocukluk ve dijital ebeveynler: Dijital nesillerin teknoloji bağımlılığı* (p. 207-252). Nobel Akademik Yayıncılık.

Articles:

Surname, First letter of the name of the author(s). (Year). Title of the article. *Journal title*, Vol(No), Pages. <http://doi.org/xx.xxxxxxxx>

Özkul, G. (2007). Kapitalist sistemin sürükleyici aktörleri: Ekonomik teoride girişimciler. *Süleyman Demirel Üniversitesi İktisadi ve İdari Bilimler Fakültesi Dergisi*, 12(3), 343-366.

Oruç, K. O., & Çolak, M. (2019). Bulanık analitik hiyerarşi prosesi yöntemi ile yem seçimi. *Süleyman Demirel Üniversitesi Vizyoner Dergisi*, 10(25), 495-510. <https://doi.org/10.21076/vizyoner.611033>

Beyaz, R., Güngör, A. Y., & Kılıçarslan, Ş. (2021). The effects of banks’ internal marketing and market orientation approaches on performance. *Süleyman Demirel Üniversitesi Vizyoner Dergisi*, 12(31), 812-825. <https://doi.org/10.21076/vizyoner.833838>

Thesis:

Surname, First letter of the name of the author(s). (Year). *Thesis title* [Master’s Thesis/ Ph.D. Dissertation]. Name of University / Institution

Sezgin, A. (2014). *Turizm sektöründe konaklama tesisi fiyatlandırmasının mekânsal ve niteliksel belirleyicileri: Antalya Körfezi örneği* [Ph.D. Dissertation]. Süleyman Demirel Üniversitesi.

Symposiums/Congresses:

Surname, First letter of the name of the author(s). (Year). Title of the paper. *Symposiums/Congresses Name* (Pages). The city where the Symposium / Congress is organised, Country.

Karaatlı, M., Demirci, N., Aksoy, E., & Ömürbek, N. (2014). Borsa performanslarının çok kriterli karar verme yöntemleri ile karşılaştırılması. 15. *Uluslararası Ekonometri, Yöneylem Araştırması ve İstatistik Sempozyumu* (p. 673-689). Isparta, Turkey.

Research Reports:

Surname, First letter of the name of the author(s). (Year). *Title of the paper* (Report No. xxx). Publisher. Internet address

Eliasson, G., Fölster, S., Lindberg, T., Pousette, T., & Taymaz, E. (1990). *The knowledge based information economy* (IUI Working Paper No. 256). Research Institute of Industrial Economics. <https://www.econstor.eu/bitstream/10419/95060/1/wp256.pdf>

Media Sources (Film/Video et al.):

Surname of the Producer / Speaker, First letter of her/his name. (Year). *The name of the film/speak* [Film / Video / Audible]. Production company. Internet Address (if any)

Anadol, R. (2020, July). *Makine zekası çağında sanat* [Video]. TED Conferences. https://www.ted.com/talks/refik_anadol_art_in_the_age_of_machine_intelligence?language=tr#t-931

Forman. M. (Yönetmen). (1975). *One flew over the cuckoo’s nest* [Film]. United Artists.

Law/Regulation/International Convention/Court Orders:

Name of Law/Regulation/International Convention/Court. (Release Date). Internet Address.

Çocuk Hakları Sözleşmesi. (1995, January 27). <https://www.resmigazete.gov.tr/arsiv/22184.pdf>

Lisansüstü Eğitim ve Öğretim Yönetmeliği. (2016, April 20). <http://www.resmigazete.gov.tr/eskiler/2016/04/20160420-16.htm>

Internet Sources:

Surname, First letter of the name of the author(s). (Date of publication / Date of access). *Title*. Retrieved from URL

Bebbington, J., & Song, E. (2004). *The adoption of IFRS in the EU and New Zealand*. Retrieved July 14, 2008 from <http://www.europe.canterbury.ac.nz/>

Rekabet Kurumu. (2010). *Rekabet hukukunun esasları*. Retrieved March 17, 2010 from <http://www.rekabet.gov.tr/index.php?Sayfa=sayfaicerik&icId=53>

Süleyman Demirel Üniversitesi. (2020). *Misyon & vizyon*. Retrieved January 10, 2020 from <https://w3.sdu.edu.tr/sayfa/5528/misyon-vizyon>

Gökçe, D. (2019, July 19). *Çin’de 1992’den bu yana en düşük büyüme*. Akşam. Retrieved January 15, 2020 from <https://www.aksam.com.tr/yazarlar/deniz-gokce/cinde-1992den-bu-c2yana-en-dusuk-buyume/haber-990522>

20. For the cases not mentioned in spelling, scientific publication rules will be taken into consideration.

ANKARA AHİLİĞİNDEKİ SOSYAL / İCTİMAİ YAPININ KÜLTÜR VE ZİHNİYET DÜNYASI

THE CULTURE AND MENTALITY WORLD OF THE SOCIAL STRUCTURE IN THE ANKARA AHI

Prof. Dr. Osman ŞİMŞEK¹

ÖZ

Birçok çevrede Ankara Ahileri konusunda uzun zamandır tartışılan bir konu: "Selçuklu devletinin dağılmasıyla meydana gelen anarşi ve fetret döneminde Ahiler, Ankara'da bir şehir cumhuriyeti kurmuşlardır" iddiasıdır. Bu incelemede, Ankara Ahilerinin 1290-1354 yıllarında Ankara'da bir Cumhuriyet kurup kurmadıkları iddiası akademik düzeyde, ilmi ölçüler ekseninde ele alınarak tartışmaya bir aşama kazandırmak istenmektedir. Bu kapsamda, "Ankara Ahiler Cumhuriyeti" olarak ifade edilen tarihsel dönemde, gerçekten Ankara'da bir "Ahiler Cumhuriyeti"nin olup olmadığı konusunun akademik düzeyde gerçekçi çözümlenmesi, Medeniyetlerin "Bilgi Üretme Yöntemleri/Düşünce Yöntemleri"ne göre üretilen bilgi yoluyla ortaya konulacaktır. Böylece bu tartışmaya ilmi bilgi üretme yöntemleri/düşünce yöntemleriyle bir netlik kazandırılması hedeflenmektedir. Ortaya konulan bu "düşünce yöntemleri-mukayeseli bilgi yapıları (sistemleri)" etkileşimiyle "Ankara Ahilerinin", "Cumhuriyet" kurmalarıyla ilgili birtakım çevrelerde geliştirilen ideolojik temalı yaklaşımlara karşı akli, ilmi metod kullanımlı, mukayeseli bakış içeren ilmi kimlikli bakışa sahip bir cevap sunulmuştur. Ahilik kurumu gerek genel anlamda gerekse Ankara Ahiliği bağlamında tevhide bağlı bir sosyal kurumdur. Oysa Türkiye, liberal-kapitalist-pozitivist düşünce yöntemi temelinde kurulmuştur. Bu özellikler atlanarak "Ankara Ahiliği"ne "Cumhuriyet" bağlamında yaklaşmak ideolojik bir bakıştır. "Ankara Ahiliği" ile "Cumhuriyet" arasında bu ilişkiyi kurmak sosyal ilimler ile bilgi sistemleri disiplini açısından, bilimsel düşünce geleneği bağlamında ve ilmi yöntem açısından uygun değildir.

Anahtar Kelimeler: Ankara Ahileri, Ankara Ahilik Cumhuriyeti, Sosyal Yapı, Tevhidi Düşünce, Tevhidi Düşünce Bilgi Üretme Yöntemi.

JEL Sınıflandırma Kodları: A14, L16, L26, D91, B19.

ABSTRACT

A prolonged debate in various scholarly circles is the claim that "during the anarchy and the period of interregnum that followed the disintegration of the Seljuk state, the Ahis established a city-state in Ankara." The study seeks to contribute to the ongoing debate by critically examining the claim of whether the Ahis of Ankara established a republic in the city between 1290 and 1354, based on academic standards and scholarly criteria. In this context, a methodologically rigorous analysis of whether there was truly an "Ahi Republic" in Ankara during the historical period referred to as the "Ahi Republic of Ankara" is conducted using the knowledge frameworks based on the "Methods of Knowledge Production/Methods of Thought" of civilizations. Thus, the aim is to bring clarity to this discussion by employing methods of knowledge production and thought in academic research. Through the interaction of the presented "methods of thought-comparative knowledge structures (systems)," a scholarly response is offered, incorporating comparative perspectives, to address the ideological approaches developed in certain circles regarding the establishment of a "Republic" by the "Ahis of Ankara." The Ahi organization is a social institution rooted in tawhid, both in the broader sense and specifically within the context of the Ahi community in Ankara. However, Turkey is founded on the basis of the liberal-capitalist-positivist method of thought. Neglecting these characteristics and approaching "Ankara Ahiism" within the context of the "Republic" represents an ideological perspective. Drawing this relationship between "Ankara Ahiism" and the "Republic" is methodologically unsound from the perspective of the social sciences and information systems disciplines, within the framework of scientific thought, and according to scholarly methodology.

Keywords: Ankara Ahiler, Ankara Ahilik Republic, Social Structure, Tawhidi Thought, Tawhidi Thought Method of Producing Information.

JEL Classification Codes: A14, L16, L26, D91, B19.

¹  Ankara Hacı Bayram Veli Üniversitesi, İktisadi ve İdari Bilimler Fakültesi, Çalışma Ekonomisi ve Endüstri İlişkileri Bölümü, osman.simsek@hbv.edu.tr

EXTENDED SUMMARY

Purpose and Scope:

In the study, the definition of a historical period in the literature called the "Ankara Ahiler Republic" period is discussed. In fact, it is being tried to reveal whether the concept of an "Ahis Republic" exists or not with a realistic analysis at the academic level. For this purpose, this issue is clarified through the information produced according to the "information production methods" or "thought methods" of civilizations. The scope of the study can be stated as examining the Ankara Ahi order in the articulation of historical sociology and sociology of knowledge in the period between the 13th century and the 20th century. For this purpose, three thought methods of two great civilizations are discussed. It is the positivist thought and hermeneutic thought method in the Materialist thought system of Western Civilization. The other is the Tevhidi Thought System of the Turkish-Islamic Civilization. As a matter of fact, it is not scientifically reasonable to use positivist or hermeneutic methods to examine the Ankara Ahi order that existed in the 13th century. If one wants to examine the Akhism in the 13th century, this should only be done using the Tawhidi Thought method, which is Islam's method of producing knowledge, because this is what is scientifically reasonable.

Design/methodology/approach:

The study is conducted using the Tawhidi Holistic Method. The claim existing in the literature is discussed through comparative methods with the literature research. In addition to literature review, the study is conducted using qualitative and quantitative data together. The study is advanced by developing a method that will weigh the accuracy of the idea claimed to be scientific, which is put forward as a result of extensive reading and knowledge, in order to include an opinion against a conceptualization existing in the literature.

Findings:

Within the scope of the study, it is seen that the Ahi organization in Anatolia in the 13th century was conceptualized as "Ankara Ahi order" in Ankara. It is observed that the Ahi organization, which operates as a non-governmental organization of the Turkish-Islamic civilization, basically carries out activities to protect the existence and integrity of the state in Ankara, as in all other regions. When necessary, the Ahi organization determined the social habits and values of daily life as a sociological basis. Thus, it is seen that Ahism is an element of the social structure of Anatolia. This being the case, the lack of connection between the century in which the concept of "republic" emerged and the centuries in which the "Ahism" organization existed has shown that a term such as Ankara Ahilik Republic is a conceptualization far from scientific methods.

Conclusion and Discussion:

Ankara has never existed as a completely independent government or even a "republic" as long as the Ahi social order structure continues to exist. "Ankara Ahi Order" represents the "Dependent Ahi Order" type. When we look at the meaning map and mentality of the Ahi understanding, this determination can be easily made sociologically. Because the Akhism was shaped by a purely rationalist worldview that rejected creation, and did not have the idea of a "republic" based on the idea of enlightenment and originating from the West. The Ahi organization has built itself according to the knowledge system of the Tawhidi thought science method. The Ankara Ahi order, with its versatile professional structure, has a functional role that makes the mediocre social structure, the balance society type, and a society without exploitation and elite widespread. The establishment of the relationship between the proclamation of the Republic in Ankara and the "Ankara Akhism Republic" contains both anachronism and reverse analogy in the context of "history-society and structure" reading in terms of social sciences methodology. Thus, it should be said at this point that establishing a relationship between the "Ankara Ahi Order" and the "Republic" also means falling into the trap of anachronism when explaining a social issue or issue. The institution of Ahism in general and Ankara Ahism in particular is a social structure institution based on monotheism. Modern New Türkiye, on the other hand, is a structure established according to the liberal capitalist and positivist thought method. By skipping or ignoring these features, it can be said that approaches to the "Ankara Akhism" in the context of the "Republic" only involve establishing relationships with ideological content. Establishing such a relationship between the "Ankara Akhism" and the "Republic" is not appropriate in terms of the discipline of the social sciences knowledge system, the tradition of scientific thought, and the techniques of looking at social structures in a unitary and comparative way in terms of scientific methods.

1. GİRİŞ

“Ankara Ahiler Cumhuriyetinin” iddiasının “anlam” temalı “çözümlemesi”nde, öncelikle Ankara Ahiliği’nin Sosyal Yapı incelemesinin yapılmasının gereğinin bulunduğu düşünülmektedir. Çünkü bir “Yönetim Yapısı” veya “Cumhuriyet” sistem yapısı, var olan bir kültürel mekânda yani “Sosyal Yapı” da teşekkül etmekte olduğundan, incelenmek istenen unsurun da öncelikle “Sosyal Yapı” ile olan ilişkisinin ortaya konulması önem taşımaktadır.

Akademik düzeyde bu “Sosyal Yapı”nın çözümlemesinin anlam haritasını ise; iktisat sosyoloji, kültür sosyolojisi, bilgi sosyolojileri temelinden ele alınarak, bir “Bütünlükçü İctimai/Sosyolojik Sistem Yapı Anlayışı” üzerinden bu tahlilinin ortaya konulmasına ihtiyaç duyulmaktadır. Bu incelemede bu tür bir yöntem ile ele alınan konu ortaya konulmaya çalışılacaktır. Buna göre de konunun bu yönde işlenebilmesi için üç bölüm üzerinden hareket edilmesinin gerekli olduğu düşünülmektedir.

İlk bölümde “Sosyal Yapı” – “Yöntem” ilişkisi üzerinden mesele yaklaşılacaktır. Yani bir İslâm/Türk-İslâm kurumu olan ahilik, hangi bilgi yöntemine göre/düşünce yöntemine göre kendi sistemini kurmuştur? Kurmuş olduğu bu sistemsel yapısı bir “Beylik” türünden midir? Yoksa bir “Cumhuriyet” türünden bir devlet yapısı içerikli midir? Ya da daha başka bir şey midir? Bunlara en kapsamlı, gerçekçi ve anlamlı – açıklayıcı ilmi cevapların üretilmesindeki ilk hareket noktası ise bu konuyu ele almada kullanılan ilmi bilgi üretme yönteminin ne olduğunun bilinmesidir. Bu bağlamda özellikle 1850–1870 bandından başlayıp da günümüze değin taşınan “Ankara Ahiler Cumhuriyeti” konusuna bir “Cumhuriyet” iddiasında bulunulmasında, hangi bilgi üretme yöntemi kullanılmıştır? Buna göre bu konunun bilgisi nasıl üretilmiştir? Bu sorulara “yöntem” içerikli türden hareket edilerek cevap verilmesi oldukça önem taşımaktadır. Çünkü ahilik kurumunun yapısını ve konunun bilgisini üreten yöntemin mahiyetini sorgulayan bu sorular, konuyu akademik ilmi ölçüler içerisinde ele almaya yönelik türdendir. Ayrıca “yöntem” üzerinden geliştirilen bu sorular, inceleme konusuna ideolojik temelden bakmaktan uzaklaştırıcı ve aynı zamanda ilmi derinlik kazandırıcı türden olduğu için son derece önemli görülmektedir. Bundan dolayı konuyu akademik ilmi derinlik kazandırıcı incelemede ilk zemini teşkil edecek bu sorular, esasında konunun anlaşılmasında can alıcı ve yeni ufuk açıcı çözümlenmeleri üretecek bir konumdadır. Buna göre İslâm/Türk-İslâm medeniyetinin; Tevhit, tasavvuf, insan-ı kâmil, diğergamlık, züht, kul hakkı, adaletli denge üretimi gibi konulara kavramsal anlamını veren, değerlerin yön verdiği bu sosyal yapıya ve ondaki ahilik kurumuna nasıl bakılması gerekmektedir. Acaba böylesi tevhit, Tevhidi Düşünce bilgi üretme yöntemine göre üretilen bilgi sisteminin inşa etmiş olduğu bir yapıdaki ahilik kurumuna, salt akılcılık ve materyalist tema içeren pozitivist bilgi üretme yöntemi ile bakılması ve bunun üzerinden de ahilik kurumunun “Cumhuriyet” türü bir devlet yapısına bağlanması ne kadar ilmidir ne kadar akademik ciddiyete sahiptir? Bu ana sorunun akademik-ilmi düzeyde açıklık kazanabilmesi ise ancak mukayeseli bilgi yöntemleri üzerinden konunun incelenmesi ile mümkün olabilecektir.

Yapılan bu açıklamalar bağlamında Ahilik Kurumu’nun temel yapı ve sistem çözümlemesine ve onun anlam haritasını oluşturacak bilgi anlayışının; neye göre, kime göre, hangi medeniyetin bilgi anlayışına göre, oluşturulduğunun açığa kavuşturulmasındaki en öncelikli unsurun Yöntem (Metodoloji) konusundan hareketle konuya yaklaşım göstermenin gerekliliği açığa çıkmaktadır. Buna göre yukarıda da kısmen ifade edildiği gibi bir İslâm/Türk-İslâm Medeniyetinin kurumu olan ahiliğin özellikle 13., 14. ve 15. yüzyıllardaki sosyal yapısının anatomisi, Tevhidi Düşünce Bilgi Üretme Yöntemine göre ele alınıp ortaya konulması gerekir. Bundan sonra ise ahiliğin bu sosyal yapıdaki kurumsal temsil yapısının; siyasi-güvenlikçi fonksiyonu, kültürel fonksiyonu, iktisadi fonksiyonu, dayanışmacı insani fonksiyonu vb. gibi yönleri, esasında Tevhidi Düşünce Bilgi Üretme Yöntemine göre ele alınmasının konunun ilmi hakikatini oluşturmadaki temelini teşkil etmektedir. Bu konuya bu tür bir yaklaşım ise ahilik üzerinden literatürde görülmekte olan yapılmış çalışmalara göre oldukça özgün, orijinal olup konuyu akademik düzeyde inceleme müktesebatına da yeni bir bakış açısı derinliği kazandırmakta olduğu söylenebilir.

Sonuç olarak bu incelememizin ilk bölümünde “Yöntem” konusuna yönelik mukayeseli bilgi anlayışları ortaya konulduktan sonra “Sosyal Yapı” kavramının kendisi ele alınacaktır. Bu bölümde de “Sosyal Yapı” – “Yöntem” etkileşimi üzerinden “Ahiliğin Sosyolojisi mi yoksa Ahiliğin İctimaiyatı mı” sorusundan hareketle, ahiliğin Tevhidi İctimai (Sosyal) Yapısı, İslâm/Türk-İslâm medeniyetinin genel özellikleri açısından ortaya konulacaktır. Buna göre bir İslâm/Türk-İslâm medeniyeti kurumu olan ahiliğe bu noktadan “Tevhidi Sosyal (İctimai) Yapı-Tevhidi Düşünce Yöntemi” etkileşimi üzerinden oluşan bilgi sistemi ile bakılmasının önemi ve ilmi gerekliliği ifade edilecektir.

İlk bölümdeki Ankara Ahiliği'nin "Sosyal Yapı" özelliklerinin ilmi veriler ile ortaya konulmasından sonra incelememizin ikinci bölümünde ise Ankara Ahiliği'nin sosyal yapı özelliklerinin, bir "Ankara Ahiler Cumhuriyeti" realitesine sahip olup olmadığının ya da bunun mümkün olup olmadığının hem sosyolojik olarak ve hem de siyasal yapı olarak bütüncül tahlili ile ortaya konulacaktır.

2. "SOSYAL YAPI" – "YÖNTEM" İLİŞKİSİ EKSENİNDE ANKARA AHİLİĞİNİN SOSYAL YAPI İNCELEMESİ

Modern Türkiye akademik yapısında özellikle sosyal bilimler alanındaki tüm bilim dallarının lisans, yüksek lisans ve doktora eğitimi, genellikle pozitivist düşünce/bilgi üretme yöntemine göre yapılmaktadır. Her bilim dalından ve hemen hemen her konudaki akademik bilgi inşası, bu düşünce/bilgi üretme yöntemine göre üretilmektedir. Bu durum ise farklı sosyal yapıların ve/veya farklı sosyo-kültürel yapıların birbirlerine "benzemeyen" yönlerini görmezden gelmeyi ortaya çıkarmaktadır. Yani sosyal ilimler alanında çok önemli bir konu olan; medeniyetlerin/toplumların/ülkelerin/kültürlerin/sosyal yapılarının birbirlerine göre izafilik taşıma durumları, modern dünya görüşünün hâkim olduğu sosyolojik süreçte tek tip bir bilgi üretme yöntemi (pozitivist düşünce yöntemi) ile ele alınmaya indirildiği görülmektedir. 19. yüzyıl başlangıcıyla birlikte sistemleşerek oluşan bu modern dönemden günümüze değin, akademik bilgi üretme yöntem dayatması oligarşisi oluşmuştur. Bu bilgi üretme yöntem dayatma oligarşisi; farklı tarihsel, kültürel gelişim dinamiklerine sahip toplumların/sosyal yapıların zihniyet örgüsünü, tek tipçi bir mantıkla ele almış olup buna hala da devam etmektedir. Böylece Modern Batı Medeniyeti'nin kendi bilgi üretme yöntemini dayatmacı oligarşisi, "bilim (science)" ve/veya "bilimizm" adına, toplumların/sosyal yapıların özgünlüğüne yönelik olarak bir ideolojik perdelemeyi uygulamaktadır. Bu akademik bilgi üretme yöntemi veya düşünce yöntem oligarşisinin/hegemonyasının dayatılması yoluyla, Batı dışı bir medeniyet ya da toplumunun sosyal düşünce yapısına, aklına ve bilgi üretme yöntemine "evrensel düşünce" adına müdahale ederek, ona yön vermektedir. Bu müdahaleci durum ise Batı dışı bir toplumun kendisine ait herhangi bir kurumuna bakışında, onun yapısını anlamada ve incelemede dahi, hâkim hegemon paradigma ve onun bilgi üretme yöntemi ile bakmasının zorunluluğu ile karşı karşıya bırakmakta olduğu söylenebilir. Bu zorunluluğu da hâkim hegemon paradigma, "bilimsel olma" adına ortaya çıkarmaktadır. Aksi halde bilim dışı olma damgalanması ortaya çıkabilmektedir. Batı dışı toplumların siyasal rejimleri ve akademik yapıları, çeşitli rasyonel gösterilen açıklamalarla ve işbirlikçi zihniyet ile; hâkim hegemon paradigmaya itaate ve "devlet ideoloji"sine yön vermekte oldukları görülmektedir. Bundan dolayı hâkim pozitivist düşünce yöntemine göre bilgi üretme sistemini savunan akademik oligarşik yapı, Batı dışı toplumlarının (gelişmekte olan ülkelerin, az gelişmiş olan ülkelerin, üçüncü dünya ülkelerinin); aklına, bilgi üretme yöntemlerine, kurumlarına, bürokrat ve teknokratları başta olmak üzere aydınlarının düşünce yapısına, "üniversel bilgi üretme yöntemi ve üniversite yapısının" etkileşimine yön verdiği görülmektedir. Böylece Modern Batı Medeniyeti kendi tekçi, modern paganistlik içerikli sosyal bilim yöntemini Batı dışı toplumlarda bağımlılaştırmasıyla; onların topyekün alanlarına askeri güç ya da silah kullanmadan yön verdiği ve genel bir rota çizdiği söylenebilir. Bu tür bir hegemonik bilimsel yöntem yaklaşımı ise sosyal bilimlerde; medeniyetlerin, toplumların birbirlerine göre "sosyal izafilik" ya da "kültürel izafilik" taşıdıkları realitesini görmezden gelmeyi içermektedir. Çünkü kültürel izafilik; "Her kültürü kendi özgün şartları içinde" yani kendi milli aklı, zihniyet dünyası, düşünce yapısı ile düşünce yöntemi ve kendi özgün sosyo-kültürel birikimi çerçevesinde kurumların değerlendirilmesi gerektiğini ifade eden bir anlayışa sahiptir (Bozkurt, 2004, s. 104). Kültürel izafiliğin bu özelliğine karşın Modern Batı Medeniyeti'nin hegemonik bilimsel yöntem yaklaşımı Batı dışı unsurları "yok" saymayı içeren bir anlayışın, sosyal bilim akademik camiasında hâkim kılmasını sağlamış olduğu görülür. Oysa Batı Medeniyeti'nin hâkim oligarşik/hegemonik bilgi üretme yöntemlerinin ölçüleriyle başka bir medeniyet/sosyal yapı ve o sosyal yapıdaki bir kurumu incelemek esasında, ilmi bakıştan uzak bir anlamı taşımakta olduğu da çok açıktır. Buna göre de "ahiler Ankara'da bir şehir cumhuriyeti kurmuşlardır" iddiasının doğru çözümlenmesi için konuya öncelikle "Sosyal Yapı-Yöntem" etkileşimi üzerinden giriş yapılmasının gereği ortaya çıkmaktadır. Bundan dolayı bu bölümde Sosyal Yapı kavramı ele alınarak, ahiliğin Tevhidi Sosyal Yapısı'nın oluşumuna; İslâm/Türk-İslâm Medeniyeti'nin kendi sosyal yapısı için özgün bilgi üretme yöntemi/düşünce yöntemi olan Tevhidi Düşünce Bilgi Üretme Yöntemi'nin yön vermesi çerçevesinde ele alınacaktır. Buna göre İslâm/Türk-İslâm Medeniyeti'nin ictimai ilim anlayışı bağlamında ahiliğin sosyal yapısı ortaya konulacaktır.

2.1. Modern Batı Medeniyetindeki "Sosyoloji Bilimine" Göre "Sosyal Yapı" Kavramı

"Sosyal Yapı" kavramı niteliği ve sınırları bakımından sosyoloji bilim alanında genel görüş birliğini içermekten uzak bir nitelik taşımaktadır (Doğan, 2012, s. 111). Bu çerçevede modern Batı toplumunda, toplum ile ilgili

konuları inceleyen sosyoloji bilimine göre “Sosyal Yapı”, pozitivist düşünce yöntemi ekseninde toplumun fiziki yapısının incelenmesini konu alarak, dış yüzeysel bir toplum “Yapı” okuması yapma özelliği taşımaktadır. Bu bağlamda modern sosyoloji bilimi, sosyal yapıyı bu temelde inceleyen bir anlayışa sahiptir. Çünkü Modern sosyoloji biliminin “Sosyal Yapı”yı ya da toplumu okumada kullandığı Bilgi Üretme Yöntemi/Düşünce Yöntemi; salt akılcılık içeren, toplumu sadece dış görünüşüne göre çözümleyebilen pozitivist anlayışa bağlı olarak oluşmuştur. Bundan dolayı “Sosyal Yapı” kavramı modern sosyoloji içinde “bakılması gereken somut gerçeklik” üzerinden “belirli insanları bir araya getiren mevcut ilişkiler” anlayışının incelemesini gerçekleştirdiği ifade edilmektedir (Doğan, 2012, s. 111). Bu çerçevede Modern Sosyoloji’ye göre bir başka “Sosyal Yapı” kavramının tanımı ise şöyle ifade edilmektedir: “Çeşitli sınırlamaların sistematik şekli olarak” (Erkal, 1993, s. 174), bir cemiyetin karakteristik vasıflarını kazandıran, insanların ve grupların davranış tarzlarına sınırlar getiren, temel sosyal ilişkiler ile fiziki hayat koşullarının karşılıklı etkileşimlerinin bütünü şeklinde de ifade edilebilmektedir (Bilgiseven, 1995, s. 99). Başka bir “Sosyal Yapı” tanımlaması ise; toplumdaki sosyal ilişkilerin, günlük hayatın, sosyal alışkanlıkların ve değerlerin temelindeki sosyolojik zeminin tabanı olarak belirtilmiştir (Doğan, 2012, s. 113). Bu açıklamaya göre “Yapı” kavramında, insanlar ve gruplar arasında iletişim sisteminin var olmasının yanında yine “Yapı” kavramında üretim, mübadele ve dağıtım ile ilgili bir ekonomik sistem işleyişinin bulunduğu söylenebilir. Bunlara ilaveten “Yapı” kavramında; siyasal manada otorite ve iktidarın bölüşümü ile ilgili siyasal sistem yapılanmasının bulunduğu da anlaşılmaktadır. Ayrıca kültürel manada ise “Yapı” kavramının içinde örf - adet ve geleneklere yönelik ritüeller ekseninde düzgün işleyen bir sisteminin bulunduğu da söylenebilir (Doğan, 2012, s. 112). Bu çerçevede Modern Batı Medeniyeti içinde sosyoloji kuramcılarının pek çoğunda görülen “Sosyal Yapı” tanımı, genel bir ortak görüş birliği içermese de onun; toplumun dış yüzeyini yani fiziki yönünü dikkate alan, tekçi bir çerçeveyi içeren, pozitivist düşünce aklına göre oluşmuş bir tanımlamayı bünyesinde taşımış olduğu söylenebilir.

Öte taraftan da modern Batı sosyoloji disiplini içerisinde “Sosyal Yapı” kavramını oluşturan ikili tasniflerde bulunmaktadır. Merton bu konuda “ferdi saran sosyal çevreyi” iki ana unsurdan hareketle ele alarak incelediği görülmüştür. Merton’un ikili sosyal çevre tasnifinin ilki “Sosyal Yapı” unsuru olmakla birlikte ikinci ana unsur ise “Kültürel Yapı”dır. Bu ikili tasnife göre “Sosyal Yapı”yı “toplum hayatında somut olarak görülen sosyal ilişkiler ve sosyal teşkilatların nasıl işlediği” ile açıklanmaktadır. “Kültürel Yapı” ise “toplum hayatındaki değer hükümlerini, normları ve inançları kapsayan” bir özelliğe sahip olarak (Erkal, 1993, s. 176), grup üyelerini bir arada tutulabilmeyi içermektedir (Bilgiseven, 1995, s.99). Bir toplum; bir fiziki zemin üzerinde yer aldığından dolayı toplumların yerleşme tipleri (köy, şehir, madenler, ovalar, toprağın verimlilik düzeyi, tabii kaynaklar vb.) ile çevre koşulları, “Sosyal Yapı”nın en temel dış çizgilerini oluşturmaktadır. Buna göre bir “Sosyal Yapı” ile “Fiziki Yapı” birbirleriyle karşılıklı bağımlılık ilişkisi içerisinde bulunmaktadır. Bu durum ise her toplumun fiziki şartlarının kendisine özgü olmasını ortaya çıkarmaktadır. Ayrıca fiziki yapı özellikleri, toplumların birbirlerine göre farklı yapılar olma niteliğine de meşruiyet kazandırmaktadır. Buna ilaveten her toplumun, fiziki özelliklerden farklı olarak özgün değerlere dayalı, ictimai (sosyal) karakter taşıyan örf-adet ve kurumlardan oluşan bir iç kültürel çevre veya kültürel yapısı bulunmaktadır. Bu kültürel iç yapı özellikleri, fertlerin düşünce dünyalarına ve karakterolojik davranışlarına yön vermekte olduğu belirtilebilir (Bilgiseven, 1995, s. 100).

Hermonotik (hermeneutik) sosyolojik akımın temsilcilerinden olan Karl Mahneim ise “bir toplumsal yapıyı bir kavram ve vaka (olgu) olarak zihnimize yerleştirebilir ve onu makul şekilde inceleme yöntemi olarak kullanabilirsek, çeşitli çevreleri birbirine bağlayan toplumsal yapı örgüsünü rahatlıkla takip edebiliriz” şeklindeki sosyal yapının, bütüncülük görüşünü taşımakta olduğu söylenebilir. Bu noktada Manheim’in yapmış olduğu bu açıklama, onun “yapıyı daha geniş bir sosyal gerçekliğin tüm parçalarını içeren bir model olarak” düşündüğünü ortaya koymaktadır. Buna göre hermonotik (hermeneutik) düşünce yöntemi temsilcilerinden Manheim’a göre “Yapı”; daha az bileşenler kısmından oluşmuş bir obje şeklinde açıklanabilir. Bu hermonotik (hermeneutik) düşünce yöntemi bakış açısından hareketle eşya veya maddi varlığa bakıldığında o eşya ya da maddi varlığı, geniş “Yapı”nın bir küçük parçası olarak görülmesi mümkündür. Bundan dolayı “düşünceyi anlamlı kılan” ve ona “anlam verenin” “Yapı” olduğu söylenebilir (Doğan, 2012, s. 113). Buna göre “Yapı” ile “bilgi üretme yöntemi veya düşünce yöntemi” arasında güçlü bir geçişkenliğin bulunduğu söylenebilir. Bu birbirine bağlı iç içe geçmiş geçişkenliğe göre gerçek bir “Sosyal Yapı”nın ve onun içindeki bir kurum ya da kurumların yapılanmasının sosyolojik okuması bu çerçevede yapılabilir. Aksi takdirde bir milli toplumun özgün “Yapı”sı ile “bilgi üretme yöntemi veya düşünce yöntemi”nin etkileşimi görülemez ise o zaman da aktarmacı ve taklitçi bir sosyolojik bakış açısı da kendiliğinden ortaya çıkabilmektedir. Bu durum ise hiçbir milli toplumun kendisini tanımadan “taşeron sosyolojik” bir nakilcilik yaparak, kendi gelişmesini ortaya koyamayacağını gerçekliği, çok açıklık kazanmış olmaktadır.

2.2. İslâm/Türk-İslâm Medeniyetindeki İctimaiyat (Sosyoloji) İlmine Göre “Sosyal Yapı” Kavramı

İslâm/Türk-İslâm Medeniyeti’nde ise cemiyet/toplum yapısı (sosyal/ictimai yapı); tevhid anlayışına göre ve onun bilgi üretme yöntemi olan Tevhidi Düşünce Bilgi Üretme Yöntemi’ne göre oluşmaktadır. Buna göre de toplum/cemiyet veya ictimai (sosyal) yapının bu yönetime göre sistemleşmesi (düzeni) kurularak, “Yapı”nın okunması yapılmaktadır (Şimşek, 2021, s. 9). Bu toplumda yani İslâm/Türk-İslâm medeniyetindeki Sosyal (İctimai) Yapı; Cemiyet hayatı ve onun “Yapı”sını, Tevhidi Düşünce Yöntemi’nin ilmi bilgi düzeni (sistemi) üzerinden ele alarak, kendi cemiyet “Yapı”sının bilgisinin inşası gerçekleştirmektedir. Çünkü Tevhidi Düşünce Yöntem Anlayışı’na dayalı ilmi bilgi düzeni (sistemi), bir ictimai (sosyal) “Yapı” da; birliğe, bütünleşmeye, uyuma, dengeli düzen kuruculuğuna yol açan (Çorak, 2024, s. 13), ictimai (sosyal) ilim kanunudur. Bu bağlamda İslâm/Türk-İslâm Medeniyeti’nde cemiyet hayatında hem görünen her şeyin (dış, yani; fiziki toplum yapısı ve onu oluşturan alt unsurları, işbölümü) ve hem de görünmeyen (batın, yani; kültürel yapıyı ve kültürel yapıyı oluşturan alt unsurlar, kurumlar... vb.) unsurlarının bütüncüllüğündeki birleşimi, tevhidi ictimai (sosyal) yapının, tevhidi ilmi bilgi üretme yöntemine göre oluşmuş olduğunu ortaya koymaktadır. Buna göre Türk-İslâm Medeniyeti’nde tevhidin madde ve mana bütüncüllüğünden meydana gelen “akıl” ve “yöntem” anlayışı üzerinden sosyal çevrenin oluşumuna bakılmasının gerekliliği de ortaya çıkmış olmaktadır. Böylece tevhidi ictimai yapının, iki ana unsurdan oluşmuş olduğu ifade edilebilir. Bu iki unsurdan birincisi tevhidi içerikli cemiyetin fiziki yapısı (madde) ve ikinci unsuru ise tevhidi kültürel “Yapı (Mana)”dır. Bunların birliğinden ya da birlikçi bütüncüllüğünden tevhidi ictimai (sosyal) yapının oluştuğu söylenebilir. Bu bağlamda İslâm/Türk-İslâm Medeniyeti’ndeki özgün “Sosyal (İctimai) Yapı”nın, bütüncül tevhidi bilgi üretme yöntemine göre ele alınmasının gerekli olduğunun bilinmesi önem taşır olmaktadır. Bu açıklamalarda ortaya konulan bilgilere göre; her iki medeniyetin “sosyal”i tanımlamasının farklılığı böylece ortaya konulmuştur. Bu farklılığın idrakine göre de İslâm/Türk-İslâm Medeniyeti’nin tevhidi bütüncül yönetime göre İslâm/Türk-İslâm medeniyetinin ictimai (sosyal) yapısını ele alarak incelemek, Modern Batı’nın tek faktörlü yani sadece “dışı/görüneni” konu alan pozitivist bilgi üretme yöntem içerikli “Sosyal Yapı”yı okuma ve incelemeye çok daha ileri, gelişmiş ve kapsayıcı bir mahiyete sahip olduğu ortaya konulmuş olmaktadır. Buna göre İslâm/Türk-İslâm Medeniyeti’nde tevhidi ictimai (sosyal) yapıyı ele almada, bu medeniyetin kendisine has olan ictimaiyat ilim anlayışına ve yöntemine göre kurumları anlamak gerekmektedir. Bundan dolayı İslâm/Türk-İslâm Medeniyeti’nin söz konusu bu kurumları yapılandıran “Tevhidi Düşünce” temelli kurucu düşünce ve toplum felsefesi anlayışına sahip olduğunu belirtmek gerekmektedir (Şimşek, 2018a, s. 58-60).

Bu çerçevede özelden bu araştırmanın konusunu teşkil eden İslâm/Türk-İslâm Medeniyeti’ndeki “Ahilik” ve “Ahilik Sosyal Yapı”sı da Tevhidi Düşünce Bilgi Üretme Yöntemi’ne göre inşa edilmiştir. “Tevhidi Ahilik” kurumunun; kimliği, zihniyet yapısı, sosyal yapı içindeki konumu, ortaya koyduğu çalışma düzeni (sistemi), diğer sosyal unsurlarla bütüncül etkileşimi, hep bu bilgi üretme yöntemine göre oluşmuş ve yapılanmıştır. Bir başka ifade ile de bu kurumun Batı medeniyet değerlerinden ve onun bilgi üretme yöntemlerinden bağımsız olarak oluşmuş ve yapılanmış olduğu söylenebilir (Şimşek, 2021, s. 9-12). Buna göre İslâm/Türk-İslâm Medeniyeti’nden İctimai Yapı; bir toplumu oluşturan insanlar arasındaki genel durum veya “toplumun görünen genel durumu” şekline ifade de edilmektedir (Şimşek, 2017, s. 39-40). Böylece İslâm/Türk-İslâm Medeniyeti’nde kâinat ana düzen (sistem) anlayışının genel bilgi oluşum yöntemine göre “Yapı” anlayışı: “Varlık/İnsan = Madde + Mana” Terkibinin bütüncüllüğüne göre ele alınmaktadır. Yani tüm Sosyal/“İctimai Yapı”nın muhtevası, yukarıda terkibi verilen tevhidi bütüncüllük üzerinden ele alınan bir ilmi temele sahip olduğu belirtilebilir. Buna göre İslâm’da; “Tevhidi Düşünce Yöntem” anlayışına göre “İctimai Yapı” içindeki unsurların birbirlerine bağlı tevhidi bütüncül birliğinin oluşumunu düzenleyen sosyal ilim anlayış ilkesinin hem ictimai bünyesinde bulunduğu ve hem de buna göre kurumların yapılanmasının oluştuğu söylenebilir. O halde bu makaledeki incelenmesinin İslâm/Türk-İslâm medeniyetinin “İctimai (Sosyal) Yapı”sını tevhidi yöntem ilmi anlayışına göre ele almanın da mantığı gerekliliği ortaya çıkmış olmaktadır. Bu açıklamalar çerçevesinde İslâm/Türk-İslâm Medeniyeti, kendi cemiyet “Yapı”sını; hem evrensellik hem bütüncüllük anlayışı ve hem de gerçekçilik (realistlik) ilkeleri çerçevesinden bakan bir bilgi inşası ile “Toplum-Yapı” ilişkisini, tevhidi öze göre kurmuş olduğu söylenebilir. Böylece tevhidi öze bağlı “Toplum-Yapı” ilişkisi; monolitik içeriğe sahip pozitivist yapısalılık (Varlık/İnsan=Madde) formülüne göre oluşmuş Batı medeniyeti “Yapı” biçimi ile mukayese dahi götürmeyecek iki boyutlu bütüncüllük içeren yüksek tahlil gücüne sahip olduğu ifade edilebilir.

Sonuç olarak; İslâm/Türk-İslâm Medeniyeti’nin çok yönlü ictimailiğe sahip özgün bir kurumu olan Ahiliğin, Tevhidi Düşünce anlayışına göre oluşmuş olan Tevhidi İctimai (Sosyal) yapıdaki görevini “Ahiliğin İctimaiyatı” üzerinden anlamak, kavramsallaştırmak ve sistemleştirmek gerekmektedir. Bunu da “Tevhidi Ahilik” özgün ismi ile kavramsallaştırarak ifade etmek gerekir. Bu bağlamda İslâm/Türk-İslâm medeniyet yapısı içinde var olan ve

karakteri de tevhide göre oluşmuş olan ahiliğin/tevhidi ahiliğin sosyal yapıdaki var olan konumunu, vahyin emrine girmiş akıl ile görme gereği bulunmaktadır. Bundan dolayı Tevhit anlayışı ve buna bağlı oluşan Tevhidi İlmî Zihniyeti ve Tevhidi ilmi yöntemin varlığı, İslâm/Türk-İslâm Medeniyet Yapısı'nda ahiliğe bu unsurlara göre bakmayı zorunlu kılmaktadır. Oysa Modern Batı Medeniyeti'nde kullanılan "Sosyal"ın ise salt akıl veya pozitivist düşünce yönteminin ürettiği akıl ile açıklanan bir boyutu olduğundan, ahiliğin sosyolojisi, şeklinde değil de tevhidi ictimai yapının içinde ahiliğin ictimaiyatına göre açıklanmasının ilmi gereği ortaya çıkarılmış olmaktadır.

Bu her iki medeniyetin "Sosyal Yapı" açıklamalar çerçevesinde konuya bakıldığında öncelikle bu "Sosyal Yapı"ları oluşturan bilgi üretme yöntem bilgilerinin ortaya konulması icap etmektedir. Bu noktada Bilgi Üretme Yöntemi veya Düşünce Yöntemi'nin tanımı ise; "bir medeniyetin/toplumun/insanın; dine, dünyaya, devlete, siyasete, ahlaka, kültüre, eşyaya (maddeye), olaylara, eğitime, paraya, servete, sermayeye, sanayiye, girişimcilğe, gençliğe, aileye, kadına, kendine, başkalarına, azınlığa... Velhasıl toplum hayatındaki tüm beşeri, kültürel ve ictimai (sosyal) olay ve olgulara, tüm "şey"lere; nasıl, nereden ve hangi temel öncüller merkezinden bakılmasının "ilmi yöntem"ini ortaya koymaktadır" (Şimşek, 2020, s. 5-6).

İşte bu tanımda da ortaya konulduğu gibi medeniyetlerin bilgi üretme yöntem farklılıklarının veya düşünce yöntem farklılıklarının açığa çıkarılması ile her iki medeniyetin; farklı bilgi kök anlayışları, bilgi üretme yöntemleri ve kullandıkları kavramların iç zihniyet yapı oluşumları ortaya çıkarılarak, medeniyetlerde bunların birbirlerinin yerine doğrudan kullanılması halinin hatalı ilmi sonuçları ortaya çıkarılmış olunacaktır. O halde her iki medeniyette "Sosyal Yapı"ları oluşturan "Düşünce Yöntemleri/Bilgi Üretme Yöntem" anlayışlarının farkının bilinmesi gerekir. Bu farkın idraki üzerinden de "Ahilik", "Ankara Ahiliği" veya "Ankara Ahilik Cumhuriyeti" ifadelerinin gerçek ilmi konumu ve muhtevası açığa çıkarılabilir.

2.3. "Hangi Bilgi Üretme Yöntemi/Düşünce Yöntemi" ile Ahilik Konusuna Yaklaşılmasının Gerekliliği Bulunmaktadır?

Yukarıdaki alt bölümlerde bir medeniyetin/toplumun "Sosyal Yapı"sı ile "Bilgi Üretme Yöntemi veya Düşünce Yöntemi" arasındaki etkileşimin bütüncüllüğünün önemine güçlü vurgu yapılmıştı. Bu noktada İslâm/Türk-İslâm medeniyetinin tevhidi karakterli "Ahilik" kurumu ile en yakın kökleri Batı Medeniyeti Aydınlanmacı Düşüncesi ve Fransız Devrimi ile belirginleşen "Cumhuriyet" ilişkisinin kurulup kurulamayacağı konusundan oluşan soru ya da soruları en makul ve ilmin ışığında nasıl cevaplamak mümkün olabilir? Bu soru ya da sorulara hem en kapsamlı ve hem de gerçekçi biçimde cevaplamak için ancak ilmi yöntemler ve mukayeseli sosyal sistem okumaları üzerinden yürümekle mümkün olabileceği söylenebilir. Bu tür bir cevaplandırma işlemi; konuya ideolojik anlamlandırmaların kazandırılmasının önüne geçilmesini de sağlayabilecektir. Ayrıca bu tür mukayeseler üzerinden bir cevaplandırma ise; hem "doğru" ve hem de "gerçek tarih ve toplum" okumasının ortaya konulmasına hizmet etmiş olacaktır.

Buna göre hem "doğru" ve hem de "gerçek tarih-toplum" okuması üzerinden ahilik kurumunu ve ahilik kurumuna yapılandırılan "Ahilik Cumhuriyeti" iddiasının hakikatinin ortaya konulmasının tahlili, ilmi yöntemler üzerinden yapılması oldukça önem taşımaktadır. O halde öncelikle "Hangi Bilgi Üretme Yöntemi/Düşünce Yöntemi" ile ahilik konusuna yaklaşılmasının belirlenmesinin gerekli olduğu söylenebilir. Zaten bu bakış açısı yaklaşımına da yukarıda değinilmişti.

Bu alt bölümde ise; Modern Batı'da iki düşünce yöntemi/bilgi üretme yöntemi (pozitivist ve hermonotik (hermeneutik) yöntemler) ve İslâm/Türk-İslâm Medeniyeti'nin de kendisine has bilgi üretme/düşünce yöntemi olan Tevhidi Düşünce Bilgi Üretme Yöntemi ile toplamda, "Üç Bilgi Üretme Yöntemi" üzerinden ahilik yapılanmasına bakılarak, incelediğimiz konuya derinlikli bir temelin veya temel bakış açısının kazandırılması sağlanabilecektir.

Modern Batı Medeniyeti'nde kök iki ana düşünce yöntemi ya da bilgi üretme yöntemi bulunmaktadır.

Bunlar; "Pozitivist Düşünce Temelli Bilgi Üretme Yöntemi" ve "Hermonotik (Hermeneutik) Düşünce Temelli Bilgi Üretme Yöntemi"dir. Bunların teknik özelliklerini kısaca açıklamak gerekmektedir. Çünkü Türkiye'de aktif olarak bu iki Batı Medeniyeti bilgi üretme yöntemi üzerinden aktarmacı ve taklitçi sosyal bilim bilgisi, sosyal bilime konu olan alanlardaki kavramlar üretilmektedir. Buna göre İslâm/Türk-İslâm medeniyetinin kendisine has en kadim değerleri, kavramları, kurumları ve bunların işleyiş dinamiklerini ele alan kuramlar, büyük bir ekseriyetle bu iki Batı medeniyeti yöntemlerine göre üretilmiştir ve de hala üretilmektedir. Bu durum ise özellikle 1923'teki 1. Yeni Türkiye'nin kurulumunun sonrasında, İslâm/Türk-İslâm Medeniyeti'nin özgün kurumlarının,

kavramlarının ve pek çok sosyale yönelik ilişki ve işleyişlerin bilgisinin yeniden üretilmesinde, temel hatalı okumaların ve değerlendirmelerin yapılmasını mümkün kılmış olduğu söylenebilir (Şimşek, 2022a, s. 421).

2.3.1. Pozitivist Düşünce Temelli Bilgi Üretme Yöntemi

Modern Batı Medeniyeti'ndeki bu düşünce yöntemi veya bilgi üretme yöntemi bazı temel kabuller üzerinden sistem işleyişini gerçekleştirir. Bu temel kabullerin en öne çıkan unsurları;

- “Varlık/İnsan=Madde” mekanik formül ilişkisine göre “Sosyal Yapı”yı anlamak,
- Yararılmamış olan bir “Homo Sapiens” insan tipi ile de sosyolojik yapıda, sosyal ilişkileri ve sosyal davranışları mekanik/rasyonel ilişki tarzında ortaya koymak,
- “Science- Etik” içerikli maddeci ahlak ve kâinatın bir yaratıcısının olmadığını temel alan “bilim/science” anlayışı ilişkisine göre kendi sosyolojisinde ve sosyal yapısında buna göre bir anlam dünyasını oluşturmaktır.

Bu materyalist temalı pozitivist düşünce yöntemi; Eski Yunan'daki İyonya Okulu'nun Thales'ci materyalist evren anlayışına sahip bir anlam içeriğinden hareket ederek, günümüze bu düşünce kulvarından hareketle ulaşmıştır. Bundan dolayı zamanımızın hegemonik Batı sosyal bilim pozitivist düşünce yönteminin ana akımını, Thales'ci materyalist anlayışa göre oluşturulmuş olduğu söylenebilir. Bu Thales'ci materyalist anlayışa göre de evren, sonsuzluk içerir, yani yaratılmamıştır. Buna göre bu bilgi üretme yönteminde “İnsan” varlığı da “bir yaratıcı tarafından yaratılmamıştır” anlayışında yoğunlaşmıştır. Böylece Modern Batı Medeniyeti; salt akıllı merkezine alan bir çerçevede kendisinin tüm sosyal eylemini gerçekleştiren insanı da homo sapiens insan şeklinde yani yaratılmamış insan temel ölçüsüne göre ele alır. Bu insanın salt akılcılık üzerinden kurduğu sosyal yapı ve sosyal ilişki sistemi; tüm sosyal ve sosyale yönelik kurumlar, kuramlar oluşturmuştur. Bu noktada “etik”in de dış/salt akıllı bir içerikle, kavramsallaştırıldığı görülür. Modern felsefe bilim anlayışı çerçevesinde etik kavramı; “Akılsal bağlamda gerçekleştirilen bir “bilgi dalıdır”. Bu çerçevede etik; “bireysel bazlı tekilci bir mahiyete sahip olarak, kişiye bağlı karakter anlamını ifade etmektedir.” Bu yönüyle “etik”, materyalist salt akıllı düşünce dünyasında üretilen bir kavram olarak belirmiş olduğu söylenebilir. Böylece etik kavramı, materyalist kökenli bir niteliğe sahip olduğu çok açıktır. “Bu yönüyle etiğin sağladığı bilgiler tek başına yeterli değildir. Bundan dolayı etik, ahlaktan istifade ederek, dışı yani dünyadaki verileri (nesne) salt akıllı bilgi yoluyla ele alan bir mahiyete sahiptir. Buna göre etik, dış dünyadaki var olan “değer yargıları” veya “kurallar-ilkeler” olarak gösterilen ahlakı, salt akıllı bilgi yoluyla “bilme”yi ifade etmektedir”. Bu durum da “etik kavramı” kişinin salt aklına dayalı olarak bilmesini, ya da bir bilgi alanını salt akla göre “bilme”sini ifade etme”si yönüyle kişi ile ve onun salt aklına göre oluşmuş karakteri olarak ifade edilebilir (Şimşek, 2018b, s. 90).

Modern Batı medeniyetinde salt akıllı bilgi yani yaratılmamışlık üzerinden sadece akıl yolu ile üretilen bilgi, bu yöntem anlayışına göre; “Science” tipli bir bilim geleneğini taşır olmuştur. Pozitivist düşünce yöntem temelli kurgulanmış “Science”ci bilimsel bilgi üretimine göre meydana gelmiş olan bir “Sosyal Yapı” da onun kurumlarının inşası da bu anlayışa göre gerçekleşmiştir. “Science-Etik” ilişkisi ise tamamen materyalist bir çerçevede tezahür etmiştir ve de hâlâ da etmektedir. Bu çerçevede Tevhidi Düşünce anlayışı ve İslâm'ın tevhidi içerikli güzel ahlak davranışı ile oluşan İslâm/Türk-İslâm Medeniyeti ahilik kurumu “Science-Etik” ilişkisi üzerinden kurgulanıp da “ahilik-cumhuriyet” ilişkisine geçiş yapmak bu noktada nasıl mümkün olabilir ki? Bu ilişkinin, akademik düzeydeki ilmi yöntemler bağlamında elbette kurulamayacağı çok açıktır.

Buna göre; 19. yüzyılda sistemleşen pozitivist düşünce yöntem içerikli salt akıllı tekçiliğe dayalı düşünce ve bilgi üretme yöntemi ile 11.-13. yüzyıl aralığında sistemleşen tevhidi bütüncüllük içeriğine sahip ahilik kurumunu ve onun sosyal yapıdaki konumu, yönetim şeklini modern bakış açısıyla değerlendirip bir “Ankara Ahilik Cumhuriyeti” ifadesini kullanmak ancak anakronizmik bir bakışı ve bu konuya da bilimsel yöntem açısından hatalı olarak yaklaşmayı ifade etmekte olduğu söylenebilir. Bu noktada konunun işlenişine akademik derinlik kazandırmak adına anakronizm kavramına da kısaca değinmek gerekir.

Anakronizm Yunanca “ἀνά, karşısında” ve “εἰρόνος, zaman” kavramlarından türetilen bir terimdir. Söz konusu kavram; “tarihi olay ya da olguların içerisinde geçtiği zaman” ile olay ya da olguda “yer alan nesne” ya da “özelliklerin birbiriyle uyumsuzluğu”nu ifade etmede kullanılan bir kavramdır. Başka bir anakronizm açıklaması ise, “tarihi kesin olarak bilinen bir olayı değişik bir tarihte gerçekleşmiş, yaşadığı zaman belli olan bir kişiyi de değişik bir tarihte yaşamış gibi göstermedir” (Şimşek, 2018b, s. 80). Bundan dolayı “Düşünce Yöntemleri” üzerinden ve “tarihsel-toplumsal” ve “bilgi sistem kümesi” etkileşimi bağlamında konuya bakıldığında, bu “Ankara Ahilik Cumhuriyeti” değerlendirmesinin anakronizme düşülerek yapıldığı gerçeğini ortaya

çıkarmaktadır. Yani kuruluşunu en yakın 13. yüzyıl olarak gösterilse dahi “Tevhidi Ahiliğin” ve “Tevhidi Ankara Ahilik” kurumunu, 18. yüzyılda belirleşen ve materyalist içerikli aydınlanma değeri ve pozitivist düşünce niteliği taşıyan “Cumhuriyet” ile açıklamak, konuya yapılan en köklü hatalı yaklaşımı ortaya koymaktadır.

Modern Batı Medeniyeti’nde kök iki ana düşünce yöntemi ya da bilgi üretme yönteminden diğeri ise Hermonotik (Hermeneutik) Düşünce Temelli Bilgi Üretme Yöntemi’dir. Bu yöntemin köklerini de Eski Yunan’daki Hermes’e kadar götürülmektedir. Bu bilgi üretme yönteminde; sosyal ilişkiler ve “Sosyal Yapı” analizinde; anlama, yorumlama ve soyut içerikli “mana” anlamlarının yer aldığı ifade edilebilir. Böylece doğrudan pagan olan pozitivist düşünceden bir yönüyle farklılık taşıdığı söylenebilir.

2.3.2. Hermonotik (Hermeneutik) Düşünce Temelli Bilgi Üretme Yöntemine Göre Bilgi Üretme Sistemi

“Varlık/İnsan = Madde+Mana” formülasyonuna göre kurulmuştur. Sosyal bilim alanlardaki bilgi de bu bilgi üretme yöntem formülasyonuna göre oluştuğundan, bu yöntem de insan, “Yaratılmış İnsan”dır. Bu çerçevede bilgi, bir yaratmayı ve Tanrı’nın varlığı kabulü üzerinden oluştuğundan, pozitivist bilgi yöntemindeki bilgi üretme kavramı olan “Science” den farklılık göstererek, “Knowledge” adını alır. Buna göre da ahlak tanımı da “etik”ten farklılaşarak, mana ile irtibatlandırılan bir ahlak anlayışının kavramı ortaya çıkar o da “**Moral**”dır. Böylece Modern Batı Medeniyeti’nde Hermonotik (Hermeneutik) Düşünce Yöntemi’ne göre bilgi üretme sistemi, bir “Sosyal Yapı” da; “Knowledge-Moral” etkileşime göre oluşmuş olur. Bu ise Modern Batı “Sosyal Yapı” sisteminde pozitivist içerikli “Sosyal Yapı”yı “Science-Etik” etkileşimine göre okumadan daha farklı bir okuma yapmayı ifade etmekte olduğu gerçekliğini ortaya çıkarmaktadır (Şimşek, 2022b, s. 6-7).

İslâm/Türk-İslâm Medeniyeti’nin özgün bilgi üretme yöntemi olan Tevhidi Düşünce Temelli Bilgi Üretme Yöntemi, Modern Batı Medeniyeti’ndeki her iki bilgi üretme yöntemlerinden; zihniyet, kültür ve bilgi kuruluşu gibi konularda derin farklılığa sahiptir.

2.3.3. Tevhidi Düşünce Temelli Bilgi Üretme Yöntemi

“Varlık/İnsan = Madde+Mana” terkinine göre bütüncül bir bilgi üretme yöntemidir. Buradaki “Madde” yaratılmışlığı ifade eden şey’dir. Allah tarafından yaratılan her şeyi içermektedir. Eşya, kâinat, gök, taş, toprak, su, insan... vb. gibi maddi olan şeylerin hepsi yaratılmıştır. Bu bilgi yöntemi vahyin emrine girmiş akıl ile her şeye yönelik bütüncül bilgi ürettiğinden “insan” da buna göre “Yaratılmış İnsan”dır. Yani “Kul İnsan”dır. Yani “Ferdî Yekta”dır. Bu insan tipi Pozitivist düşünce yöntemindeki homo sapiensten gelen birey (individual)’den çok farklıdır (Şimşek, 2013, s. 114-118). Böylece İslâm/Türk-İslâm medeniyetinin insan tipi, tüm akıl gücü ile Tevhidi bütüncül bilgi çerçevesinde her şeyi; onun görünen (maddi) ve görünmeyen (duyularla görünmeyen/mana) yönünün birlikteliğinde (tevhidinde) ele alarak, buna dayalı bilgi ile bütüncül değerlendirmeyi ortaya koyan bilgiyi üretmektedir. Sonuç olarak İslâm/Türk-İslâm Medeniyeti’nin “Yaratılmış İnsanı”/“Kul İnsanı”/“Ferdî Yekta”sı, bu özelliğe sahiptir. Bu insan niteliği ise Modern Batı’daki “birey” insan tipi özelliğinden oldukça farklılık taşımaktadır (Şimşek, 2013, s. 119-120).

Tevhidi Ahilik yapısı, Tevhidi bütüncül bilgi üretme yöntemine bağlı olarak “Sosyal Yapı”da, sosyal fonksiyon taşıyan bir kurum haline gelmiştir. Bu bütüncül bilgi yöntemi; “Tevhidi İlim” kavramını ortaya çıkararak, bu ilmi kavramsallaştırma da “Science” ve “Knowledge” den oldukça farklı bir mahiyete sahiptir. Yani “Tevhidi İlim” kavramsallaştırmasına sahiptir. İslâm/Türk-İslâm Medeniyeti’nde “Tevhidi İlim” anlayışı; ahlak ile etkileşime girerek, ahilik kurumunun hem ahlaki yapılanmasını hem ahlaki iş anlayışı ve hem de ahlaki ictimai alanlardaki tüm fonksiyonlarının yapılanmasını “Tevhidi İlim-Hulk” etkileşime göre gerçekleştirmektedir.

Kavram olarak ahlak, “Arapça “hulk” veya “huluk” kelimesinin çoğul iken Türkçe’de tekil olarak kullanılır. İnsanların iradi hareketleriyle ilgilenen bir alandır. Bu çerçevede ahlak; genel tanımı ile düşünce, duygu ve vicdan ile davranış arasındaki uyumluluk ve tutarlılıktır. Terim olarak ahlâk, “insan nefesine yerleşmiş öyle bir yapıdır ki, fiiller onunla kolaylıkla meydana gelir” şeklinde tanımlanmıştır. Eğer bu yapıdan aklen ve dinen güzel fiiller meydana geliyorsa buna güzel ahlâk, çirkin fiiller meydana geliyorsa bunlara da kötü ahlâk denilir (Yüksel, 2016, s. 44-45). Buna göre hulk/ahlak anlayışının ahilik açısından son derece farklı tevhidi özellik taşıyan bir zihniyet içeriğine sahip olduğu ortaya çıkmaktadır. Ahiliğin İslâm/Türk-İslâm sosyal (ictimai) yapısında kullandığı tevhidi hulk/ahlak kavramı pozitivistizmdaki “etik”den ve hermotizmdeki (hermereutizmdeki) “moral” anlayışında da anlam, yöntem ve işlev açısından mukayese dahi edilemeyecek bir zenginliğe ve derin kültürlü manaya sahip olduğu ifade edilebilir. Tevhidi Ahilik kavramı bu noktada, ahiliği anlamada özgün bir şekilde oluşmuş bir kavram olarak görme gereği bulunmaktadır (Şimşek, 2022c, s. 142-154).

Sonuç olarak;

Tevhidi Ahilik kurumunu, pozitivist veya hermonotik (hermeneutik) yöntemle anlatılması halinde, yanlış anlama ve anlatmaları ortaya konulmuş olunacağı söylenebilir. Yani bilimsel düşünüyormuşuz sanısıyla kadim ahilik kurumunun görünürde akademik görüntülü olarak ama özde yanlış yöntem kurgulanması sonucu oluşan hatalı değerlendirilmesi, bir şekilde ortaya konulmuş olmaktadır. Bundan çıkmak lazımdır. Bu çıkış için de İslâm/Türk-İslâm Medeniyeti'nin özgün bilgi üretme yöntemi olan; Tevhidi Düşünce Bilgi Üretme Yöntem Anlayışı'na göre ahiliği ve ahiliğin sosyal yapısının bilgisinin inşasına girilmelidir. Batı pozitivist bilgi üretme yöntemi ile bu kurum ve onun ilişkiler sistem zihniyeti anlaşılabilir. Eğer böyle yapılırsa; Ankara Ahilik Cumhuriyeti kavramsallaştırması, pozitivist bilgi yöntemi ile üretilmiş ve tevhidi içerikli bir kurumu da zorla pozitivistleştirerek açıklamaya çalışmak anlamı ortaya çıkmış olur. O halde bu tür bir hatadan uzak durmak için konuya yöntem üzerinden incelemenin yapılması, konuya ilmi temel kazandırmak açısından oldukça önemlidir. Bu yöntemsel bakış açısı, İslâm/Türk-İslâm Medeniyeti'nin tüm zamanlara hitap eden gözde kurumlarından birisi olan ahiliğin özgün korunması için gerekmektedir.

3. “ZİHNİYET” İLE “YAPI” ETKİLEŞİMİ VE “SİYASİ COĞRAFYANIN SOSYOLOJİSİ” AÇILARINDAN ANKARA AHİLİĞİNİN TEVHİDİ İCTİMAİ (SOSYAL) YAPISININ İNCELEMESİ

Bu bölümde ise Ankara Ahiliği'nin Tevhidi İctimai (Sosyal) Yapısının hem “*Özgün bir Kavramsallaştırması* ve hem de “*Genel bir Sosyo-Kültürel Sistem Yapısının*” tanımlaması arayışına yönelik incelemeler ve buna bağlı geliştirilen özgün görüşler ortaya konulmaya çalışılacaktır.

3.1. Ankara Ahilik Sosyal Yapısının Tarihsel Konumunun Sosyolojik Okuması

Ahilik; “Ahi Evran'ın 1200'lü yılların başında fütüvveti anlatmak üzere Selçuklu Anadolu'suna gelmesi, “kümelenmiş esnaf-sanayi birlikleri modeli”ni geliştirip önce 1205-1206 yılında Kayseri'de Debbâğ Esnaf-Sanayi Birliğini kurmasıyla başlamış olan bir kurumdur” (Kala, 2019, s.161). Buna göre ahilik kurumu ve ahiler, genellikle ticaretle uğraşmışlardır. Ancak sosyal hayatın pek çok alanında yani sosyal yapı içindeki unsurlara; tasavvufi yöntem ile gelişebilen güzel ahlak tavrı ile yön vermişlerdir. Bu noktada ahiliğin, İslâm/Türk-İslâm sosyal yapısında; dini ve ahlaki fonksiyonları, siyasi ve askeri fonksiyonları, sosyo-ekonomik fonksiyonları, sosyo-kültürel fonksiyonlar, sosyal yardım ve “orta sandığı” içerikli adaletçi ve dayanışmacı bölüşümçü fonksiyonları, mesleki ve tasavvufi eğitim merkezli diğer fonksiyonları ile inşa edilmiştir (Yüksel, 2016, s. 102-111). Ayrıca ahilik kurumun İslâm/Türk-İslâm cemiyet hayatındaki ictimai yapılanması; sanayi-devlet ilişkisinin kurulmasında “Ahi Evran-Kümelenme Modeli” (Kala, 2019, s. 160-161), tasavvuf-sanayici/girişimci etkileşimini de “Edebali tipolojisi” üzerinden de sistem kuruculuğunu “din-devlet-toplum-maddi dünya” bütüncül ilişkisi üzerinden özgün bir şekilde kurmuş olduğu söylenebilir. Buna göre İslâm/Türk-İslâm cemiyet hayatındaki ahilik yapısı; “Ahilik-Tasavuf-Devlet-Kurucu Düşünce” etkileşimini, kendi kültür ve zihniyet örgüsüne göre ortaya koymuş bir kurumdur (Şimşek, 2018a, s. 68-71). Bu noktada ahiliğin kurucusu olan Ahi Evran 32 çeşit esnaf türünü, tevhid anlayışına göre teşkilatlandırarak (Yüksel, 2016, s. 95), bir ictimai ticari birliği ve kümelenmiş esnaf-sanayi birlikleri modelini İslâm/Türk-İslâm kültür ve zihniyet anlayışına göre özgün bir şekilde kurmuştur. Böylece yukarıda ifade edildiği gibi ahilik; İslâm/Türk-İslâm sosyal yapısında Ahi Evran'ın öncülüğünde Ahi Teşkilatı'nın kuruluş yapısı ve işleyişini, Tevhidi Düşünce Yöntem Anlayışı'nın özüne göre kuramlaştırılmıştır. Bu “Kurucu Düşünce Yöntemi” üzerinden “kuramlaştırılan” ahilik “kurumu” mensuplarının da ticaret yapmalarını, mal üretmelerini, ticarete dürüstlük ahlakının temellenmesini, “esnaf arasında bağlar kurarak örgütlenmeyi, adil, dürüst ve ahlaklı olmayı Anadolu'ya gelen Türk topluluklarına öğretmiştir” (Yüksel, 2016, s. 94-95). Bu ekseninde ahilik, Tevhidi Düşünce Yöntem Anlayışı'na göre kuruluş yapılanması oluşturularak tüm sosyal yapı içindeki alanlarda, sektörlerde fiili üretim, davranış, siyaset ve strateji geliştiren kurumdur.

Ahiler aktif oldukları dönemde Anadolu'da varlık gösteren birçok devlete ticaret konusunda öğüt ve tavsiyeler vermişlerdir. Buna göre öncü “tevhidi ticaret kültürüne” sahip ahiliğin bulunduğu sosyal yapıda ortaya koyduğu temel sosyolojik sağlayıcıları, dört ana unsur üzerine bina edilmiş olduğu söylenebilir. Bunlardan ilki “kişiyi eğitip üretici ve yararlı hale getirmek” olarak belirtilir. Burada “ilim aklı ile üretim yapma ve üretken olma” eğitiminin insana kazandırılmasının amaçlandığı görülmektedir.

İkincisi ise ferdi “toplumda layık olduğu en uygun yere oturtmayı” sağlayan eğitim ile geliştirmedir. Bu özellik ise “liyakat-ilim” ilişkisi üzerinden çalışıp hak ederek cemiyette pozisyon alma ve yer edindirme özelliği ortaya çıkmaktadır.

Sosyal yapıdaki üçüncü temel özelliği ise tasavvuf eğitiminde geçirilen feridin güzel ahlaka kavuşturulması sonucu “bilinçli, üretici ve mutlu bir orta yapı”nın inşasını sağlamaktır. Bu özellik bütün toplum hayatında her an her sektör alanındaki iş yapmalarda ve çalışmalarda yüksek ilimle kavuşulan güzel ahlak vasfı üzerinden dayanışmacı, fedakâr bir sosyal insan tipini geliştirmeyi içermekte olduğu söylenebilir. Bu özellik insana ve/veya ahi mensubuna bu özellikler ile cemiyet hayatında işlevlerini geliştirme karakteri kazandırabilmektedir.

Dördüncü olarak da sosyal yapılar arasında, kurumsal ilişkiler ekseninde “karşılıklı anlayış, güven, rıza duygular ile iş bölümü ve iş birliği kurarak toplumda sosyal ve ekonomik dengeyi” birlikçi/tevhibi bir anlayışla sağlamak olarak belirtmek mümkündür (Yüksel, 2016, s.108). Burada insana/ahiye; kanaat, güven gibi sosyal yapıda sosyal bütünleşmeyi sağlayan tevhibi ictimai şahsiyet eğitimi verilerek buna göre toplumda davranış geliştirmesi sağlanmak istemektedir. Bu dört özelliğin en temel iki ana unsurunu bulunmakta olduğu görülür. Bunlar; tevhibi ilim/tevhibi ilim aklı ve her alanda liyakatli olmayı içermekte olduğu söylenebilir.

Bu çerçevede Ankara’da ahiliğin sosyal yapıya yönelik özgün uygulamalarından birisi de Ankara’daki Türkmen hanımların sosyal hayat içerisinde aktif olmalarını sağlamak için meslek öğrenmelerine imkân oluşturma adına, Bacıyan-ı Rum’un teşkilatlanmasında bulunmak olmuştur (Altaş, 2017, s. 26-27). Ankara’da Bacıyan-ı Rum’un teşkilatlanmasında “kadınlara iş sağlama rolü, vefa duygusuyla birleşince ortaya Kadınlar Pazarı” gibi kadınların sosyal hayatın içinde; “kadın çalışmasının sosyal hayat ile bütüncüllüğünün” sağlanmasında, özgün bir yapıyı ortaya koymuşlardır. Böylece “Kadınlar Pazarında”, diğergam bir zihniyetin hâkim olduğu görülür. Buna göre söz konusu “Kadınlar Pazarı”nda; Vatan hizmetinde bulunan asker yahut şehit ve gazi eşleri, kızları, anneleri veya kız kardeşleri bu pazarlarda istihdam edilirdi. Kadınlar bahçelerinde yetiştirdikleri sebze ve meyveleri, süt, yoğurt, yumurta gibi ürünleri, el emeği göz nuru el işlerini bu pazarlarda satmışlar ve böylelikle hem ticarete katkıda bulunmuşlar”. Böylece kadınların kendi ilgi alanları çerçevesinde çalışma hayatına dahil edilen bir sosyal yapı anlayışının aktif edilmesi ile teşkilat içinde kadınların geçimlerini sağlama konusunda başkalarına hem muhtaç olmamaları ve hem de yardıma bağımlı şekilde bırakılmayan hür teşebbüse açık bir zihniyet yapısına ve fiili ticaret ortamına sahip olmaları sağlanabilmiştir (Altaş, 2017, s. 27). Bu noktada Bacıyan-ı Rum teşkilatı bünyesinde Ankara’da da aktif olarak faaliyetler ortaya koyan iki zaviyenin bulunduğu belirtilebilir. Bunlar da “Fatma Bacı Karyesi” ve “Bacı Zaviyesi”dir. Ayrıca Ankara sosyal yapısında üretim hayatına yön veren ahi ünvanlı ismi öne çıkmış “Bacılar”ın bulunduğu da söylenebilir. Bu ahi ünvanlı bacılardan birisi, Ahi İklim Hatun’dur. Buna ilaveten ilgili kaynaklara göre “özellikle Ankara’da Ağa Paşa ünvanlı kadın ahilere” de rastlandığı belirtilmektedir. Bunlarda bazıları: “Paşa Hatun, Oğul Paşa Hatun, İnan Paşa Hatun, İri Paşa Hatun, Ayan Paşa Hatun, Sultan Paşa Hatun, Turan Paşa Hatun”dur (Altaş, 2017, s. 27). Böylece Ankara Bacıyan-ı Rum’un teşkilatlanması içinde yer alan ahi bacıların sosyal hayatın içinde aktif ve gelişmeci bir çizgide bir kurum kültürü disiplini içinde yüksek sosyalleşme gösteren bir kimlikle sosyal yapıya üretken türden katkı verdikleri söylenebilir.

3.2. Ankara Ahiliği’nin Sosyal Yapı Özelliği

Ankara Ahiliği’nin sosyal yapısını incelemede öncelikli olarak fiziki yapısı başta olmak üzere diğer sosyal yapıyı oluşturan etkenlere değinilerek, Ankara Ahiliği’nin ictimai (sosyal) yapı oluşumu ortaya konulacaktır.

3.2.1. Ankara Şehrinin Jeo-Coğrafik Yapısının Ankara Ahiliği’nin Sosyal Yapı Oluşumuna Etkisi

İslâm düşünürü İbn-i Haldun coğrafya ya da doğal çevrenin bir toplumun ve o toplumun mensupları olan insanlar üzerinde karakteristik manada güçlü etkilerinin olacağı görüşünü savunmuştur (Doğan, 2012, s. 24). Bu noktada İbn-i Haldun; iklimin, coğrafyanın, üretim artışının veya kıtlığın insan vücut yapısı ve insan ahlakının oluşu üzerindeki etki gücüne dikkat çekmiştir (Sezen, 1990, s. 74). Bu eksende İbn-i Haldun yedi farklı iklim görüşü ve doğal çevrenin özgünlüğü üzerinden hareketle, toplumların yapı özelliklerinin ve o toplumlardaki insan tipi davranışlarının, bulunan coğrafya ile olan ilişkisinin özgün karaktere bağlı niteliğini ortaya çıkarmıştır. Bundan dolayı örneğin bir toplumsal/sosyal yapı ile diğer sosyal yapılar arasındaki farklılaşmanın ortaya çıkmasında coğrafya veya doğal çevre müktesebatının önemi bulunmaktadır. İbn-i Haldun’un coğrafya üzerindeki değerlendirmesi ile buna dikkat çekmiş olduğu söylenebilir. Bu noktada örneğin Batı Hıristiyan Medeniyet Dairesi içinde dahi; İngiltere, Fransa ve Almanya’nın liberal-kapitalist mahreçli sanayileşme tipleri bile coğrafya veya doğal çevre farklılığına bağlı olarak tezahür etmiştir. Bu durumun veya özelliğin günümüzde de etkisini sürdürmeye devam etmek olduğu ifade edilebilir. Türkiye’de bölgeler olarak örneğin Akdeniz, Karadeniz bölgelerindeki insan topluluklarında farklılıklar taşımaktadır. Bu farklılıklar “üretim yapısı-insan tipi-bölge” etkileşimi üzerinden okunduğunda bu bölgelerdeki; bitki türü, çalışma tipi ve insan davranışı biçimleri bazı

yönleriyle benzerlikleri olsa da bunlar arasındaki birbirlerine benzememezlik özellikleri, “bölgesel farklılığının” oluşmasının sosyolojisini ifade etmektedir.

İslâm/Türk-İslâm medeniyet değerlerinin “tevhit” anlayışına göre genelde kâinata, özelde ise dünyada “her şeyin” birbiri ile ilgili/ilişkili olma gerçeğinden hareketle, sosyale yönelik olan her şeyin mukayeseli değerlendirmesinde; “benzerlikler” ve “farklılıklar” bulunmakta olduğu bilinmesi gerekmektedir. Buna göre kurumların, kültürlerin özgün kimliklerini ise “farklılıklar” ortaya çıkarmaktadır. Bu sosyolojik temalı açıklamalara göre Ankara Ahiliği’nin de diğer bölgelerdeki (Kayseri, Kırşehir, Konya) ahiliklerinden sosyo-kültürel, sosyo-ekonomik ve sosyo-politik açıdan özel farklılıklarının bulunduğu ve bunun da ortaya konulması önem taşımaktadır.

3.2.1.1. “Siyasî Coğrafyanın Sosyolojisi” Bakımından Ankara Ahiliği’nin Özgün Sosyal Yapı Oluşumu

“Geo-coğrafi” temalı kültürel yapı farklılıklarının bilinmesi özgün sosyal yapı araştırmaları açısından önem taşımaktadır. Bu noktada geliştirdiğimiz “Siyasî Coğrafyanın Sosyolojisi” kavramı üzerinden Ankara Ahiliği’nin sosyal yapısına yönüyle bakmak gerekmektedir. Ankara Ahiliği’nin akademik düzeyde diğer ahiliklerden farklı özelliklerini öne çıkarmak veya ortaya koyabilmek için öncelikle “Siyasî Coğrafyanın Sosyolojisi” ilişki yapılanması üzerinden özgünlük içeren “farklılıklarını” temellendirmek mümkün olabilecektir.

Bu çerçevede “Siyasî Coğrafyanın Sosyolojisi” üzerinden Ankara şehrine bakılması konuyu incelemede temel teşkil eden unsurlardan olduğu söylenebilir. Çünkü Ankara Ahiliği’ne yönelik özgün kuramsal bakış geliştirilmesinin temellerinden birisi de Ankara Ahiliği ile Anadolu’daki diğer ahilik yapıları arasındaki farklılığın bilinmesi ve bunların da ictimai/sosyolojik gerekçelerinin ortaya konulmasının gerekliliğidir.

Ankara şehri, ilk çağ dönemlerinden günümüze kadar kıtalar arası geçiş noktasında bulunan Anadolu coğrafyasının doğu-batı eksenindeki ana ulaşım üzerindeki bir yer alan özelliğe sahiptir. Bu jeo-coğrafik özellik Ankara’yı ve onun sosyal yapılanmasında önemli sosyolojik unsurların gelişmesine imkân vermiştir. Bu bağlamda ordu, ticaret, posta gibi sosyal yapının hem yapılanmasında hem de onun işleyişinde önemli bir yer tutmaktadır (Kırpık ve Yavuz, 2022, s. 365). Buna göre 12 ve 14. yüzyıllar sürecinde Ankara, günümüzdeki anlamı itibarıyla jeo-politik ve jeo-stratejik açıdan Anadolu coğrafyasının en önemli şehirlerinden birisi konumundadır. Ankara’nın “Siyasî coğrafyasının getirmiş olduğu sosyolojisi bakımından” Anadolu’daki önemi ahilik bağlamında da öncü, lokomotiflik görevi gören şehirlerinden olmuştur (Kırpık ve Yavuz, 2022, s. 369). Çünkü Ankara, bu lokomotiflik özelliğini en açık ifade ile iki özelliğinden alarak ortaya koyabilmektedir. Bunlardan ilki, Ankara’nın 1071’in oluşturduğu yeni siyasî ve kültürel ictimai (sosyolojik) etki, 1071’in hemen sonrasında itibaren Ankara’nın bir Türkmen şehri olmasını ve bunun sonucunda da ahilerin buralardaki sosyal çevrelere yerleşmelerini hızlandırıcı etkisini oluşturmuştur. İkinci olarak da Ankara ipek yolu bağlamında hem kadim ticaret güzergâhı/geçiş yolu üzerinde olan bir şehirdir. Bundan dolayı da Ankara, zanaatların ve ticaretin geliştiği yer olması bakımından uygun bir ictimai (sosyolojik) yapıyı, kendi bünyesinde ihtiva etmiş olmaktadır. Bu iki ictimai durum ise ahiliğin, özelde Ankara Ahiliği’nin gelişmesine uygun bir zemin oluşturmuştur (Erşahin, 2022a, s. 870). Öte yandan Ankara’nın siyasal coğrafyasına 1071’lerden sonrasında bakıldığından ise Ankara’nın siyasal, iktisadi, sosyal ve kültürel yapılanmasında başlıca rolleri olan unsurları Selçuklular, Babailer İsyanı, Moğollar ve Ahiler üzerinden açıklamak gerekmektedir. Buna göre 1240’ta Selçuklu uç bölgelerinde ortaya çıkan ve sonrasında gelişen Babailer İsyanı, Türkiye Selçuklu Devleti’nin gücünü ve otoritesini sarsarak adeta Selçuklu’nun sonunu hazırlamıştır (Erşahin, 2022b, s. 19). Bu otorite zaafı Anadolu’daki yerel Oğuz Türkmen Beylikleri ve Beylerini daha özgür türde bir yapının içine sokmuştur. Bunun üzerine de 1243’te yapılan Köseadağ Savaşı yenilgisi ile Selçuklu mülkünün büyük bir kısmına Moğol yönetimi hâkim olmuştur. Bu gelişen siyasal süreçte Ankara’nın Moğol yönetimi kontrolüne tabi olması ise en geç olarak 1304’leri bulmaktadır. Bu kaos sosyolojisi döneminde Moğol zorbalığı ve hükmediciliği zaman diliminde “sekteye uğrayan tarih yazıcılığı gibi sebeplerden ötürü” Ankara’da, Moğol hâkimiyetinin başlamasından Osmanlı’nın kontrolüne girene değin süreci, “Ankara tarihi adına belirsizlikler ile dolu ve karanlık kalmış bir dönem olarak adlandırılmakta” olduğu görülür. Ancak Ankara’nın 1362’ye kadar tam olarak Osmanlı Devleti hakimiyetine girmeyene kadar ki zaman aralığı da ise Ahilerin yönetimi altında bulunduğu belirtilir (Kırpık ve Yavuz, 2022, s. 367). Fakat bu yönetim, tam bir devlet veya hükümet ya da tam bağımsız bir konumda olmayı da ifade etmemektedir. Çünkü “Ahiler, otorite boşluğu durumlarında devreye girdikleri ve yönetimi ele aldıkları gibi zaman zaman da merkezi otorite ile anlaşmazlığa düşmüşler ve karşı çıkmışlar, kimi zaman karşılıklı restleşmeler ve müdahaleler yaşanmıştır” (Erşahin, 2022a, s. 873). Tüm bunların Ankara Ahilik yapısının “Siyasî Coğrafyanın Sosyolojisi” bağlamında coğrafyaya bağlı temel teşkil eden özellikleri olarak görerek, buradan Ankara Ahiliği’nin genel sistem yapı unsurunu anlamaya ve onu ilmi ölçüler içerisinden doğru bir şekilde yerine koymaya yardımcı olacak gerekli alt başlık açıklamaları olarak belirtilebilir.

3.2.2. Genel Ahilik İlkelerinin Ankara Ahiliği'nin Sosyal Yapı Oluşumuna Etki Eden Sosyolojik Faktörleri

Yukarı bölümde Kırşehir'de kurulan Ahiliğin temel dört unsuruna değinilmiştir. Bu alt bölümde ise Ankara Ahi Sosyal Yapısı ise Kırşehir'deki bu dört temel ictimai özellik üzerine oluşturulmuş yapılanmasından hareketle, 1290 – 1354 yılları arasında 64 yıl devam etmiş bir özelliğe sahiptir.

Ahiler bu zaman aralığında Ankara'yı merkez edinmiş olup şehri de yönetmiş oldukları belirtilir. Ahilik çok boyutlu bir sosyal yapı özelliklerine hitap eden bir kurum olmasına rağmen onun en belirgin öne çıkan özelliklerinden birisi tasavvuf anlayışı ile tevhidi içerikli güzel ahlaka kavuşturulmuş halleriyle icra edilen bir derviş-esnaf teşkilatı olarak belirmiş olmasıdır.

Ankara Ahilik sosyal yapılanmasının sosyolojik ömrü iki ana eksen üzerinden "sosyal yapı"ya yön verdiği görülür. Bu iki ana eksenden ilki "Ahi Reisliği" yapılanması üzerinden şekillenmiştir. İkincisi ise "bağlılık/bağımlılık" devri sosyal yapı dönemidir. Buna göre çok yaygın olarak kaynaklarda görülen ve buraya bunlardan alınıp aktarılarak, Ankara Ahi Reislerinin hizmet dönemlerine bakıldığında;

- Ahi Hüsametdin I. Hüseyin Efendi (1290 – 1296)
- Ahi Şerafettin Mehmed Efendi (1296 – 1332)
- Ahi II. Hüseyin Efendi (1332 – 1354)

Dönemleri olarak tasnif edilebilir (Metin, 2002, s. 473-485).

İkinci unsur olarak Ankara Ahilik Sosyal Yapısı'nın "bağlılık/bağımlılık" dönemi ise 1308-1354 yılları arasında 46 yıl sürmüştür. Bu dönem ahi reisi olan Ahi Şerafettin Mehmed Efendi (1296 – 1332) ile Ahi II. Hüseyin Efendi (1332-1354) dönemlerini kapsamaktadır (Metin, 2002, s. 473-485; Alican, 2021, s. 73).

Ankara; 1308'e kadar Selçuklular'a bağlanmıştır. Selçuklular'ın bu tarihte yıkılması sonrasında 1308-1354 yılları arası 46 yıl ise Ankara; İlhanlılar, Eratnaoğulları ve Karamanoğulları Eksenine "bağımlılık" süreci yaşamıştır. Bu 46 yılın kendi içindeki tasnifine bakıldığında ise; Ankara; 1308'in ardından 1335'e kadar yani 27 yıl İlhanlılar'a bağlı kalmıştır. Daha sonrasında 1335'ten 1354'e kadar yani 19 yıl ise Eretnağulları'na bağlı bir şekilde varlığını sürdürmüştür. Bu arada süreçte Ankara ahilerinin hep bir bağımlılığı söz konusu olduğundan özgür ve tek başına bir cumhuriyet sistem varlığı okumasının oluşmadığı ifade edilebilir. Bundan sonraki süreçte ise son olarak da Ankara, Osmanlı Süleyman Paşa tarafından 1354'te fethedilmiştir. Böylelikle bu yerel/bölgesel hükümeti, en sonunda ise 1362 yılında Sultan Murat'a teslim olarak Osmanlı Devleti'nin kontrolüne girmiştir (Kırpık ve Yavuz, 2022, s. 371-373; Metin, 2002, s. 473-485). Bu çerçevede Ankara için 1304-1308 civarlarında Moğol hâkimiyetinin etkisine girmesinden Osmanlı hakimiyeti altına girdiği döneme kadar karanlık ve belirsizliklerin hâkim olduğu dönem olarak belirtilir. Fakat Ankara'nın Osmanlılar'a geçişine kadar da şehir yönetiminin bağımlı bir şekilde ahilerin elinde bulunduğu söylenebilir (Kırpık ve Yavuz, 2022, s. 367). Ankara şehri özellikle Osmanlı serhat şehri, ardında ileri yıllarda eyalet merkezi ve sancak merkezi olarak gelişimini hızlıca sürdürmüştür (Erşahin, 2022b, s. 21). Bu süreç Ankara şehir coğrafyasının sosyolojisini; sosyo-ekonomik ve sosyo-politik yönüyle etkileyerek, Ankara ahiliği'nin öne çıkan üretim mamul yapısının özellikli boyutu tanınır olmuştur. Bu çerçevede; Ankara softu ve değerli kumaşların üretimi üzerine yoğunlaştığı görülür. Bu kumaşlar, Ankara'da dokunarak başta; İran, Arabistan, Bizans ve Frenk bölgelerine de ihraç edilmekteydi (Kırpık ve Yavuz 2022, s. 369). Bu yönüyle de Ankara ve Ankara ahilik sosyal yapı bünyesi, Anadolu merkezli dünya ticaret yolunun (Kala, 2019, s. 274), önemli bir konumunu teşkil etmekte olduğu anlaşılmaktadır.

3.2.2.1. Tevhidi Eğitim Zihniyet Yapısının Ankara Ahiliği'nin Sosyal Yapı Oluşumuna Etkisi

Ahilik kurumu hakkında teferruatlı bilgi veren en eski kaynağın İbn-i Battuta Seyahatnamesi olduğu bilinmektedir. Ahi kelimesinin 'kardeşim' anlamına geldiğini açıklayan İbn-i Battuta, Ahilik kurumu mensupları "birbirleriyle çok sıkı bir dayanışma içinde" içinde olup, özellikle bekâr olan sanat sahibi gençlerin oluşturduğu bir topluluk olarak belirtmiştir. Ayrıca ahiler, cemiyet içinde itibarlı kimseler olup, misafirperverlik yönleriyle hem sosyal hem de diğerkâm özelliğine sahiptirler. Bunlara ilaveten yaşadıkları bölgelerde zorba kimseleri yola getiren, kötülerle mücadele yüksek sosyalleşme özellikleri içeren bir kurum olduğu söylenebilir. Bundan dolayı İbn-i Battuta "dünya da bunlardan daha güzel ve daha hayırlı işler yapan kimseler görmedim" diyerek, yaşadığı dönemde ahilerin özgün özelliklerine önemli göndermeler yapmıştır (İbn-i Battuta, t.y., s. 204). Ahiler, 13. yüzyıl Anadolu'sunda yaşanan siyasi otorite boşluğunun da bir sonucu olarak Anadolu çapında görülen bütün taşra ve merkez şehir yönetiminde hem iktisadi hem de ezcümle yer yer siyasi açıdan söz sahibi olmuşlardır.

Ahiler bu dönemde tam anlamıyla bağımsız bir güç olmamakla birlikte merkezi otoritenin zayıf olduğu dönemlerde hâkim oldukları coğrafyalarda siyasi, askeri ve iktisadi açıdan önemli görevler üstlenmiş ve mahalli yönetimlerde büyük bir etkiye sahip olmuşlardır. Moğol istilası döneminde Ahilik o kadar geniş bir etki alanına sahip olmuştur ki 14. yüzyılın başlarında Anadolu'ya seyahat eden İbn-i Battuta, seyahatnamesinde gezdiği şehirlerin büyük çoğunluğunda ahilerin tekke ve zaviyelerinde konakladığını aktarmış ve ahilerin yabancılara karşı yukarıda da bir yönüyle ifade edildiği gibi misafirperverlikte birbirleri ile yarıştıklarını dile getirmiştir (Kırpık ve Yavuz, 2022, s. 368). Böylece ahilik İslâm ahlakının, insana tasavvuf hal yolu ile insan-ı kamillik (olgunluk) kazandırdığını, bunun sosyal hayat içinde de misafirperverlik, cömertlik, ikramcı diğerkâm zihniyet yapısı ile ortaya koyduklarını söylemek mümkündür. Bu insan-ı kamillik vasıfları ile birlikçi cemiyet yapı inşasının temel harçlarını, Ankara Ahiliği'nin sosyal yapısında da görülmekte olduğu ifade edilebilir. Böylece Ankara Ahiliği; ilgilendiği her meslek alanında ya da işkolunda, mensuplarını Tevhidi Düşünce Yöntem eğitiminden geçirerek, mesleğini ya da işini, madde+mana bütüncülüğünde gerçekleştirmiş olduğu belirtilebilir. Buna göre Ankara Ahilerinin de bir tevhidi mesleki eğitim kimliklendirmesine göre oluşan karakterle, kendi mesleklerini icra etmiş oldukları söylenebilir. Bu yönüyle Ankara şehri, ahilerinin de öncülüğünü yaptığı pek çok medrese ve dergahlarda verilen “bütüncül tevhidi eğitim” ile en başta ticaret hayatı ve imalatçı zanaat hayatı, İslâmî ilim-ahlak bütüncülüğünde anlam bulmuş ve buna göre de seviyeli bir ticaretin sosyolojik yapısı oluşmuştur. Böylece İslâm/Türk-İslâm Medeniyeti'nin bir kurumu olması yönüyle “Türk-İslâm Medeniyeti'nin tevhidi mekân/şehir yapısında ictimai bir çalışma ve üretim düzeni ortaya koyan” “Ahilik kurumu”; İctimai/sosyal yapıda, ancak Tevhidi Düşünce Yöntemi'nin bilgi üreten bütüncül (zülcenahey/İki kanatlı) eğitim anlayışına göre “Tevhidi Ahilik” idraki çerçevesinde oluşarak, bu eksende faaliyet göstermesi mümkün olmuştur. Buna göre Tevhidi Ahilik eğitim zihniyetinin ortaya çıkardığı “insan zihniyeti –meslek- sosyal yapı” etkileşiminin ilmi kökleri ise ilahi kaynaklı olup zaten o süreçte ne aydınlanma düşüncesi ne pozitivism ve ne de modern liberal-kapitalizm söz konusudur. Bu süreçte Ankara Ahilik yapısı tamamen özgün Türk-İslâm Medeniyeti'nin bilgi üretme yöntemine göre oluşmuş bir kurum konumundadır (Şimşek, 2021, s. 29). Böylece “Ahilik –Tevhidi Düşünce'ye dayalı İctimaiyat” ilişkisi ekseninde İslâm/Türk-İslâm Medeniyeti'nin sosyal yapısında oluşmuştur. Bundan dolayı İslâm/Türk-İslâm Medeniyeti'nin bu evrensel özelliği, Ankara Ahiliği'nin sosyal yapısında geçerli olmuş olduğu söylenebilir. Bu durumda ahilik ile ilgili ilmi-akademik değerlendirmelerin ancak bu metotla ele alınması ve bu metoda göre bir değerlendirme ile; kurumu, yapılanmasını, sosyal alana yönelik duruşunu ve mesleki tutumunu anlamının gereği ortaya çıkmaktadır (Şimşek, 2019, s. 608-610). Bu bağlamda İslâm/Türk-İslâm sosyal yapısında tevhidi ahilik eğitim yapısının genel eğitim metodolojisini ve onun Ankara Ahiliği'ne yansıyan bu boyutu, Ankara Ahilik'in içeriğinin tevhit esaslı bir kurumlaşmayı ortaya koymuş olduğunu ifade etmektedir.

3.2.2.2. “Ankara Ahilik Yönetimi” Yapısının Ankara Ahiliği'nin Sosyal Yapısındaki Konumu ve “Ankara Ahi Cumhuriyeti” Meselesi

Türklerin Anadolu'ya gelmesine bağlı olarak Ankara'nın 13. yüzyılda Türk-İslâm kimliğine bürünmesinin tamamlanmış olduğu ifade edilmektedir. Bu dönemlerde Ankara ve çevresinde yaklaşık 300 bin Müslüman –Türk (Türkmen) nüfusunun varlığından söz edilmektedir. Ankara bölgesinde böylesi bir nüfus ve yaklaşık 18 Oğuz boyunun adlarının kaynaklarda tespit edildiği belirtilmektedir (Erşahin, 2022b, s. 22). Bu bölgede gelişen Müslüman –Türk nüfusu; yoğun bir şehirleşmeyi, şehirde iş bölümünü ve buna göre de oluşan mesleki yapılanmayı da beraberinde getirmiştir. Bu bölgede yerleşen ahiler, Anadolu Selçuklu'sunun etkisizleşmesi sonucu Ankara Ahî Yönetimi olarak, Ankara civarında 1308-1362 aralığına kadar etkin olmuş bir yapıyı temsil etmekte oldukları görüşü genel kabul görmüştür (Kırpık ve Yavuz, 2022, s. 370). Buna göre de “Ankara Ahileri, böyle bir siyasi ortamda esnaf kardeşliğine dayanan kendi ictimai ve iktisadi teşkilatlanmalarını Ankara ve civarında mahalli bir siyasi otorite haline büründürmüşlerdir. Bu dönemde Ankara'da belirli bir süre ‘Ankara Ahî Yönetimi’ adında bir siyasi oluşumun var olduğu muhakkaktır” görüşünün gelişmesine yol açmıştır (Kırpık ve Yavuz, 2022, s. 370). Literatürde oluşan bu görüşe karşın Ankara Ahilik yapısının, 1308'den sonra 46 yıl sürecinde İlhanlılara, Eratnaoğlu Beyliğine bağlanmaları fiili durumunun varlığı ise nasıl “‘Ankara Ahî Yönetimi’ adında bir siyasi oluşumun var olduğu muhakkaktır” ifadesini kullanmayı mümkün kılabilir ki? O halde bu mevcut iki durumu ifade eden açıklamanın ortaya koyduğu sosyolojik sürece göre “Ankara Ahi Yönetimi”ni bir şekil vasıtasıyla iki bileşen üzerinden ele alarak, konuyu derinlemesine ait olunan dönemin kendi kültür ve zihniyet dünyası bağlamında ele alınarak incelemeyi gerekli kılmaktadır.

Şekil 1. Ankara Ahi Yönetimi

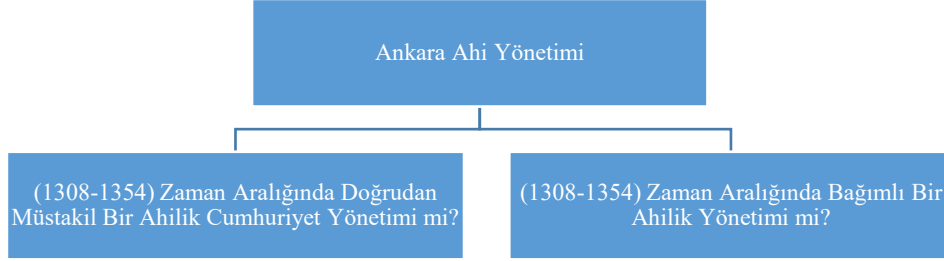

Buna göre; “Ankara Ahi Yönetimi bu İkili Tasnifin Hangisine Göre Şekil Almıştır?” sorusunu sorduğumuzda “Ankara Ahilik Yönetimi”nin yukarıdaki şekilde ortaya konulan iki ihtimalden hangisine yakın olduğunu daha açık bir şekilde ortaya koyabilmek için öncelikle bu konu üzerine çalışanların görüşlerine, bu iki unsur üzerinden ele alarak incelenecektir. Böylece söz konusu bu iki veri tasnifi üzerinden hangi görüşün daha gerçekçi olduğunun ortaya ilmi ölçüler üzerinden konulmaya çalışılacaktır.

Ankara Ahiliği'nin öncü simge isimlerinden olan Ahi Hüsameddin (ö. 695/1296) ve oğlu Ahi Şerafeddin (ö. 751/1350) başta olmak üzere, “Ankara ahilerinin vakıf kayıtları ve yaptıkları camiler günümüze kadar ulaşmıştır”. Bu bağlamda Ankara Ahileri'in Selçuklu sonrasında Ankara'da bir şehir Cumhuriyet idarisi gerçekleştirdikleri iddia edilmektedir (Mukaddem, 2018, s. 413). Ahmed Tevhid, Neşet Çağatay, Yılmaz Öztuna gibi yazarlar bu görüşe doğrudan yakın durmuş olsalar da yine bu görüşe F.Köprülü, P. Wittek, C. Cahen gibi karşı çıkan yerli ve yabancı yazarlar mevcuttur.

Ancak Ahmet Tevhid'in Ankara ahilerinin Ankara'da bir şehir cumhuriyeti kurmaları görüşüne yakın duruyor gözükse de bu konuda net bir şeyin söylenemeyeceğini de beyan etmiştir. Bu noktada Ahmet Tevhid'in “Ankara'da Ahiler Hükümeti” çalışmasına göre Mezkûr tomarda/şecerede “Ahî Şerafeddin Mehmed”in Hüseyin, Hasan, Yusuf namında üç oğlu ve bunlardan Hüseyin ve Hasan'ın evladı ve ahfadından bazılarının esâmisi muharrer ise de terceme-i hallerine dâir harf-i vâhid yoktur. Ankara'da hükümet eden ahiler bunlardan mı idi? Yahut diğer zevat mı idi? Bu babda bir kayd-ı tarihî bulamadım. Ahiler hükümetinin tarz-ı idaresi ne vechile idi? Şâyân-ı tefahhus ve tetkik olan bu mesele hakkında erbab-ı vukufun dirîğ-i himmet etmemeleri ve ma'lûmatlarını neşr eylemeleri niyaz olunur” diyerek (Alican, 2021, s. 73), yani Ahmed Tevhid bu bağlamda “...Ankara'da hükümet eden ahiler bunlardan mı idi? Yahut diğer zevat mı idi? Bu bab da bir kaydı tarih bulamadım...” diyerek, Ankara ahiler hakkında tamamen kesin bir şey söylemenin mümkün olmadığına dikkat çektiği görülür. Ankara'daki ahiler hakkında görüş bildirenlerin hemen hepsi bu Ahi Şerafeddin'in şeceresi ve camii ile türbesindeki kitabelerde yazılanlar haricinde pek de bir şeyi ifade edememektedir. Bu noktada var olan söz konusu veriler düzeyinin Ankara Ahiler hükümetinin bir “Cumhuriyet” olması bağlamında herhangi bir güçlü kanıt sunmamakta olduğunu ifade etmemize imkân vermektedir. Böylece bu bilgi de bize esasında ahiliği; İslâm, tevhit ve İslâm'ın temel özelliklerine göre ve bunun ileri ahlaki özelliğini ifade eden tasavvuf edep ve terbiyesinin sosyal hayata yön veren ona yansıyan boyutuyla ele alarak incelemenin mantıki zorunluluğunu ortaya koymaktadır. Hem 18. yüzyılda aydınlanma süreci ile öne çıkan Avrupa'daki “Cumhuriyet” fikri ile hem de pozitivist düşünce yönteminin bilgi üretme aklı ile, modern siyasal terminolojiler ile sürece ve ahilik kurumuna bakmak, hatalı bir sosyal tahlil yapısını ortaya çıkarmaktadır.

Ord. Prof. Dr. Fuad Köprülü ise Ankara Ahi Cumhuriyeti fikrine ahilik üzerinden en özgün bilgi edinme kaynaklarından birisi olan İbn-i Battuta'nın seyahat bilgilerinden esinlenerek, “yönetimin zayıfladığı zamanlarda ahilerin şehir yönetimine müdahil olduklarını” ileri sürmüştür. Köprülü, Ankara Ahileri'nin de durumunun ancak bu şekilde olduğunu belirtmiştir. Bu çerçevede “Gerçekten de Ahilerin Ankara'da bir devlet/cumhuriyet kurduklarına dair elimizde herhangi bir kanıt (sikke, ferman, kitâbe vb.) yoktur” görüşü, bu durumu açıklamada oldukça açıklık taşımaktadır (Mukaddem, 2018, s. 413). Bu noktada Ankara'da Ahiler Hükümeti'ne dair basılmış bir sikkeye veya kendi adlarına okunmuş bir hutbeye rastlanmaması gayet tabii gözükmektedir.

Ankara'da bir “Ahi şehir Cumhuriyeti” fikrine şiddetle karşı çıkanlardan olan bir başka isim ise Paul Wittek'dir. Paul Wittek ahiliğin Anadolu'daki özgün fonksiyonunu önemli ve kabul edilebilir bulmakla birlikte, “Ahilik-Cumhuriyet” ilişkisi görüşüne karşı durmuştur. Paul Wittek sürece “Cumhuriyet” anlayışının, yapısının Batı medeniyetindeki çıkış tarihinin, Batı'ya ait olduğunu ifade etmektedir. İslâm/Türk-İslâm medeniyetinin tevhit anlayışına göre sosyal düzen sistemini kuran 14. yüzyıl Anadolu sürecindeki Müslüman Türklerin, o tarihlerde

Anadolu’da “Cumhuriyet” kavramını bilinmediğini Paul Wittek söyleyerek, ahilik şehir cumhuriyeti fikrine karşı çıkmıştır (Metin, 2002, s. 473-485). Paul Wittek bu açıklamasına göre Ankara’da, Ankara ahilik şehir Cumhuriyeti kurma ifadesinin biri zorlama iddia/fikir olduğu ve bunun da ilmi arka planının olmadığı sonucuna aklın ulaşılmaktadır. Bu konuda Claude Cahen ise “Ankara’da bir Ahi Cumhuriyeti var mıydı?” sorusuna “Anadolu’da Floransa gibi bir cumhuriyetin hiçbir zaman kurulmamış olduğunu” belirterek, “Cumhuriyet-Ahilik” ilişkisine doğrudan karşı çıktığı görülür. Ancak Claude Cahen Ankara’da bir Ahi başkanın otoritesinin var olduğunu da belirterek, konuyu askıda bırakan bir görüş içerisinde kaldığı söylenebilir (Metin, 2002, s. 473-485). Claude Cahen “İslâm-tevhit-tasavvuf” üzerinden ahiliğin zihniyet yapısını okuyabilmiş olsaydı, İslâm açısından boşluk dönemlerinde zarureten ahilerin yönetime yön vermelerinin kendileri için sorumluluk teşkil ettiğini ve bunu bir görev olarak gördüklerini, bundan dolayı müdahalelerinin de gereklilik olduğunu anlayabilseydi, bu duruma yönelik daha net bir açıklamayı ortaya koyabilirdi. Çünkü “Ahilik-İslâm-Tevhit” idrakine göre toplumun başıboş ve zora düşmemesi için kamu ile ilgili görev yapan kişi, kurum vb. gibi unsurun, bu zor ve dar durumda yetki ve yeteneklilerin sorumluluk alması gerektiğini bilmektedirler. Dini inanış, başıboşluğa ve düzensizliğe müsaade etmemektedir. Ankara Ahilerinin de bu sorumluluğu alışlarındaki temel amaç; bir cumhuriyet kurma adına değil de İslâm’ın gerektirdiği adaletli bir şekilde düzenin korumasının sağlanması adına yüklenen bir “sosyal görev” idrakinden dolayı olsa gerektir. Çünkü tevhidi inanç ve onun getirdiği sosyal düzen anlayışına karşı sorumluluk kültürü, bunu gerektirmektedir. Gerçekten de Anadolu’da ve özellikle Ankara’da Selçuklu ve Osmanlı dönemlerinde “İslâm-tevhit-tasavvuf” üzerinden kültür kodlarının oluştuğu bir ahilik kurumsal yapısının “Cumhuriyet” ile irtibatlandırılması, bu manada toplum kültürü ve hâkim tevhidi zihniyet inanışı açısından hem uygun değil ve hem de anlamlı değildir. Çünkü “İslâm-tevhit-tasavvuf” etkileşimi üzerinden İslâm anlayışının hayatın içindeki her alan (iktisadi hayata, üretim hayatına, eğitim hayatına, devlet düzen anlayışına, siyasal uygulamalara...) yön vermektedir. Yani günümüzde modern toplumda pagan içerikli pozitivist düşünce yönteminin hayat içindeki her alana yönelik bilgi üretmesi ve ona göre yaşam stilinin benimsenmesine müdahale edip hepsine nasıl yön veriyorsa, Selçuklu ve Osmanlı döneminde de “din” unsuru veya özellikle ahilerde “İslâm-tevhit-tasavvuf” etkileşimi, hayatın bütün alanlarına tevhit anlayışı üzerinden ve Tевhidi Düşünce Bilgi Üretme Yöntemine göre bilgi üretmek ve kurum inşa ederek, sosyal yapıya yön vermekte olduğu söylenebilir. Ahilerde müdahil oldukları ilgili her alanda buna göre davranış sergilemek durumundaydılar. Ayrıca zihniyet, sosyal yapı, sosyal kavrayış, toplumsal düzene yön veren kültürel anlayışlar gibi etkenlerin Batı’da ortaya çıkan “Cumhuriyet” fikrini, Anadolu ve Ankara özelinde ele almak hem kronoloji açısından hem bilgi üretme yöntemlerinin farklılığı açısından ve hem de de toplumsal süreçlerin farklılığı açısından uygun olmadığı ifade edilebilir. Bunları gözetmeden, bu özellikleri mukayeseli olarak dikkate almadan; “Ankara Ahiliği-Cumhuriyet” ilişkisini kurmak, bu açıklamalar bağlamında ilmi bir bakışı ifade etmemekte olduğu söylenebilir. Bu noktada “Ankara Ahiliği-Cumhuriyet” ilişkisini kurmak, olsa olsa ideolojik içerikli bir zorlamacı yaklaşım olabilir. Bunun da ilmi kaynak birikimi açısından kıymete haiz olmadığı bilinir.

Ankara Ahiliği’nin ictimaiyat süreci ile ilgili en anlamlı açıklamalardan birisi olarak İkdam’da Ahmed Refik imzası ile çıkan “Ankara Ahilerine Dair” adlı bir makalede “Ahiler hükümet etmezlerdi, bununla beraber hükümdarın bulunmadığı yerlerde hâkim onlardı. Ankara’da da hükümdar bulunmadığı için memleket ahilerin ellerinde idi. Ahilerin saltanatla alakaları yoktu; bu sebepten, Selçuki devletinin hâkimiyet ve inkırazı, ahilik üzerinde hiçbir tesir icra edememişti. Ankara, Selçukluların inkırazından sonra, İlhaniler’in eline geçtiği zaman, ahilik Ankara’da yine hakimdi...” denilmektedir. Bu bağlamda Ankara Ahilerinin zorunlu olarak yönetim boşluğunun oluştuğu dönemde, yönetimi üstlendiklerini kabul etmektedir. Refik, bu durumu, bir tür cumhuriyetten çok o döneme özgü bir hâkimin bulunduğu kale-şehir devletçiliğine gönderme” yaparak açıkladığı görülür (Metin, 2002, s. 473-485). Buna göre bu açıklama ve diğer yukarıda yapılan değerlendirmelerden sonra Ankara Ahiliği’nin; bir “Cumhuriyet”ten daha çok bir “Belediye Sosyal Yapısının Düzeninin Yöneticiliği” şeklinde ele alınmanın daha uygun olduğu gözükmektedir. Bu özgün “Belediye Sosyal Yapısının Düzeninin Yöneticiliği”ne yönelik özgün değerlendirmemizi kuvvetlendirici bir açıklama ise; Mufassal Osmanlı Tarihi’ndeki ifadelerde destek verir türdendir. Mufassal Osmanlı Tarihi’nde bu konuda şunlar yazılıdır: “Osmanlı tarihleri Ankara’nın ahilerden alındığını yazar. Fakat Selçuklular ile Osmanlılar arasında Ankara’da şehir cumhuriyetini andırır bir teşekkülün bulunup bulunmadığı hayli münakaşalıdır. Osmanlı kaynaklarının kifayetsizliği dolayısıyla bu münakaşayı kati bir neticeye bağlamak şüphesiz kolay değildir. Osmanlılar Ankara’yı aldıkları sıra da şehir Eratna Beyliği’ne bağlı bulunmakla beraber Ankara’nın fiili hakimler şehirde belediye vazifelerini ifa ederler ve bir mezhep ve sanat teşekkülü olan Ahilerdi...” şeklindedir (Metin, 2002, s. 473-485). Bu yönetim boşluğunun ise bilinçli sistemli ve kurumsal bir yönetim yapısı oluşturmayı içermediği ve kısa dönem içerikli bir vaziyeti ifade etmekte olduğu söylenebilir.

Bu noktada Ankara'nın Selçuklular'dan Osmanlı'lara geçiş sürecine kadar bir yönetim boşluğu yaşamış olduğu ve bunu da ahilerin doldurduğu söylenebilir. Söz konusu bu boşluk döneminde Ankara ahilerinin bu süreçte yönetimde bulunma durumunu özgün kavramsallaştırmamız bağlamında bir tür "Belediye Sosyal Yapı Düzeninin Yöneticiliği" şeklinde oluştuğunu ifade etmek mümkün gözükmektedir.

4. SONUÇ

Ankara Ahileri'nin (1308-1354) zaman aralığında; "Doğrudan Müstakil Ahilik Yönetimi mi?" yoksa "Bağımlı Ahilik Yönetimi mi?" şeklindeki bir soruya yukarıdaki görüşlerden hareketle Ankara Ahilik Yapısı'nın İctimai/sosyolojik sonucu olarak en öncelikle şunu ifade etmek gerekmektedir:

Ankara Ahilik sosyal düzen yapısı; varlıklarını sürdürdükleri müddetçe hiçbir zaman tam manasıyla müstakil yani tam bağımsız bir hükümet hatta "cumhuriyet" olmamış olduğu açık bir şekilde söylenebilir. Bu bağlamda Ankara Ahiliği;" "Bağımlı Ahilik Yönetimi" tipini temsil ettiği ortaya çıkmaktadır. Böylece Ankara Ahiliği'nin; Selçuklular, İlhanlılar, Eratna Beyliğine ve Osmanlı'ya bağımlı olmalarını ifade eden bu tarihi kronolojiye göre de Ankara Ahiliği'nin kendilerini adına daha çok bir belediye sosyal yapısı kategorisindeki yer alan durumları söz konusu edilebilir. Bu ekseninde Ankara Ahiliği'nin; bağımsız, müstakil bir devlet yapısı oluşturduklarını ifade eden bir sosyal yapı sistemini kurmadıkları ifade etmek mümkündür. Bu konuya ahiliğin kendi anlam haritasının zihniyet dünyasına göre bakıldığında, yukarıdaki sosyolojik tespitinin yerinde olduğu söylenebilir. Çünkü Ankara Ahileri'nin ortaya konulan kronolojik sosyolojileri ve hep ana sistem yapısına bağımlı gelişme göstermeleri, Ankara Ahileri'nin; yapısal olarak bir devlet olma veya bir şehir devleti olma anlamını içeren sosyal, siyasal ve sosyolojik niteliklerinin bulunmamakta olduğu görülür. Bir siyasal yapının içinde (İslâm/Türk-İslâm medeniyet düzeni içinde) yer alan genelde Ahilik yapısı özelde ise Ankara ahilik sosyal yapısının; salt akılcı, yaratılışı ret eden dünya görüşünün şekillendiği aydınlanma düşüncesi temelli Batı menşeli kodlarına göre oluşmuş "Cumhuriyet" sistemi içinde tevhidi anlamda "iman=para=üretim" denge ilişkisini kurması, "sistem-yapı" ilişkisinin kendi sınırları içinde mümkün olmadığı söylenebilir. Oysa genelde ahilik kurumu özel de Ankara Ahiliği'nin; İslâm'ın tevhid anlayışı temelinde Tevhidi Düşünce İlmi Yöntemi'ne göre ilmi bilgi sistemi çerçevesinde güzel ahlak ve insan-ı kâmil modeli tiplmesi etkisiyle "iman=para=üretim" denge ilişkisini kurması bu yapının kendi zamanındaki özgünlüğünü ifade etmektedir. Ayrıca bu özellikleri ile Ankara Ahiliği'nin; başka bir proteze ihtiyaç duymadan kendi özgün sistem aklı ve sistem yapısı ile sosyal yapı içinde etkin bir kurum olduğu da söylenebilir. Böylece özel de Ankara Ahiliği'nin çok yönlü mesleki içerikli yapısı onu temel de orta tabakayı/vasat toplumu yapısını/ denge toplum türünü/sömürsüz ve elitsiz bir toplumu yaygın kılan, mananın yön verdiği bir fonksiyonel görev yapılanma zihniyeti rolüne sahip olduğu söylenebilir. Öte yandan Ankara Ahiliği'nin ele alınan zaman aralığındaki hâkim olan sosyolojik siyasal yapı anlayışına göre de "Bey"lik zihniyeti ile "Ahilik" zihniyet yapısının hem zihniyet dünyası hem de varoluşlarına yönelik yapısal fonksiyonları birbirlerinden farklı olduğu için kısa bir süre içinde bu iki durum aynı eş zamanda teşekkül etse dahi ahiliğin, bu özelliklerden dolayı fiili bir devlet veya "Cumhuriyet" kurucu yapısından söz etmek bu ayırma göre yine oldukça güç gözükmektedir.

Ankara Ahiliği'nin içinde bulunduğu "Sosyal Yapı"da; esnafın ahlakını diri tutan tavrı, onu ortaya koyduğu sosyal disiplinci uygulamaları ve buna ilaveten yönetim boşluklarında asayişin sağlanmasındaki güvenlikçi tavırlar geliştirmesi yanında pek çok iktisadi ve diğer sosyal eylemlere öncelik etmede şeklinde ortaya konulan faaliyetleri, sosyal davranışları bulunmaktadır. Tüm bu faaliyetleri davranışları da bir devlet kurumsal aklı ile ortaya konulmuş tavırlardan ziyade bir sivil toplum kuruluşunun gerektirdiği türden davranışlar olarak görmek gerekir. Çünkü muteber özgün kaynaklar, Ankara Ahiliği'ni bu ictimai rolüne gönderme yapar türden olduğu anlaşılmaktadır. Buna göre Ankara Ahiliği'nin faaliyetlerini ve konumunu; ait olduğu medeniyetin siyasal aklına göre devlete, ameli salih türünden eklemişerek, hakkı tevzi etme yönünde sosyal sorumluluk davranışı geliştiren bir kurum niteliğinde görülmesi daha yerindedir.

Son olarak güncel şekilde Ankara Ahilik Cumhuriyeti tartışmalarına 20. yüzyıl sürecindeki gelişmeler ekseninde bakılarak konuyu nihai olarak olgunlaştırmak gerekir. Cumhuriyetin Ankara'da ilanı ile "Ankara Ahilik Cumhuriyeti" ilişkisini kurulması sosyal ilimler metodolojisi açısından tarih-toplum ve yapı" okuması bağlamında hem bir anakronizmlik ve hem de ters bir analojiklik içermektedir. Böylece "Ankara Ahiliği" ile "Cumhuriyet" arasında ilişkinin kurulması da bir sosyal meseleyi ya da konuyu açıklarken anakronizm tuzağına düşmeyi de ifade etmekte olduğu da bu noktada söylenilmelidir.

Genel ahilik kurumu ve özelde de Ankara Ahiliği, tevhide bağlı bir sosyal yapı kurumudur. Modern Yeni Türkiye ise liberal kapitalist ve pozitivist düşünce yöntemine göre kurulmuş bir yapıdır. Bu özellikleri atlayarak ya da yok

sayarak, “Ankara Ahiliği’ne”, “Cumhuriyet” bağlamında yaklaşımlar ancak ideolojik muhtevalı ilişki kurmaları içermekte olduğu söylenebilir. “Ankara Ahiliği” ile “Cumhuriyet” arasında böyle bir ilişkinin kurulması, sosyal ilimler bilgi sisteminin disiplinin açısından hem bilimsel düşünce geleneğine hem ilmi yöntemler açısından sosyal yapılara hem birlikçi ve hem de mukayeseli bakma teknikleri açısından uygun değildir.

YAZARIN BEYANI

Katkı Oranı Beyanı: Yazar, çalışmanın tümüne tek başına katkı sağlamıştır.

Destek ve Teşekkür Beyanı: Çalışmada herhangi bir kurum ya da kuruluştan destek alınmamıştır.

Çatışma Beyanı: Çalışmada herhangi bir potansiyel çıkar çatışması söz konusu değildir.

KAYNAKÇA

- Alican, S. D. (2021). Ankara’da ahiler hükümeti (akhis government in Ankara). *Anlambilim MTÜ Sosyal ve Beşeri Bilimler Dergisi*, 1(1), 71-82.
- Altaş, D. (2017). *Ahi teşkilatının Anadolu’ya gelen türkmenler üzerindeki etkileri* [Yüksek Lisans Tezi]. Cumhuriyet Üniversitesi.
- Bilgiseven, A. K. (1995). *Genel Sosyoloji* (5. Baskı). Filiz Kitabevi.
- Bozkurt, V. (2004). *Değişen dünya’da sosyoloji*. Alfa Yayınları.
- Çorak, S. (2024). *Tevhidi düşünce ve pozitivist düşünce bilgi yöntemleri bağlamında sosyal politikanın mukayeseli kültür ve zihniyet temelleri* [Doktora Tezi]. Gazi Üniversitesi.
- Doğan, S. (2012). *Sosyoloji kavramlar ve sorunlar* (12. Baskı). Pegem Akademi.
- Erkal, M. (1993). *Sosyoloji (Toplumbilim)* (5. Baskı). Der Yayınları.
- Erşahin, S. (2022a). Ankara ahiler iktidarı meselesi (yüzyıllık tartışmaya katkı). *Journal of Islamic Research*, 33(3), 865-890.
- Erşahin, S. (2022b). Arif-şehir ilişkisi: Hacı Bayram Veli-Ankara örneği. V. Göktaş ve H. Alkan (Ed.), *Hacı Bayram-ı Veli İnsan ve Şehir* içinde. Sonçağ Akademi Yayınları.
- İbn-i Batuta (t.y.). *Büyük Dünya Seyahatnamesi*, Yeni Şafak Kültür Armağanı.
- Kala, A. (2019). *Kümelene modeline göre Anadolu sanayi devrimi*. Kuveyt-Türk Katılım Bankası Kültür Yayınları Dizisi.
- Kırpık, G. ve Yavuz, O. (2022). Ankara Ahi Yönetimi’nin Osmanlı Devleti’ne intikali. *Türk dünyası yolunda bir ömür Prof. Dr. Mehmet Şahingöz’e armağan* içinde (s. 365-374). Berikan Yayınevi.
- Metin, C. (2002). Ankara’da “ahiler yönetimi (1290-1354)” meselesi. *Türk Kültürü Dergisi*, XL(472), 473-485.
- Mukaddem, A. R. (2018). Anadolu ahiliği bağlamında Ankara’da ahilik ve ahi Şerefeddin. İ. E. Arıoğlu (Ed.) *Gönül sultanları şahsiyetleri ve değerleri ile Ankara* içinde. Akçağ Yayınları.
- Sezen, Y. (1990). *Sosyolojide ve din sosyolojisinde temel bilgiler ve tartışmalar*. Marmara Üniv. İlahiyat Fak. Yayınları.
- Şimşek, O. (2013). *Yeni ahlak toplumu inşası*. Gazi Kitabevi.

- Şimşek, O. (2017). Medeniyet ve sistem inşa edici vasfıyla tevhidi düşünce. Gazi Kitabevi.
- Şimşek, O. (2018a). Tevhidi düşüncenin düzen kurucu “ictimaiyat felsefesi (toplum felsefesi)”. O. Şimşek (Ed.), *İctimai düzenin(sistemin) kuruluşunda tevhidi düşünce ve toplum felsefesi* içinde (s.15-75). İLMAR (İlmi ve Metodolojik Araştırmalar Derneği) Yayınları.
- Şimşek, O. (2018b). Türk yönetim kültüründe ahlak, kültür ve adalet anlayışı. M. Akçakaya (Ed.), *Türk-islâm tarihinde yönetim uygulamaları* içinde (s. 65-105). Gazi Kitabevi.
- Şimşek, O. (2020). Düşünce-yöntemi-kültür değişmesi ilişkisinin modern Türkiye’de pozitivist düşünceyi etkinleştirmesinin sosyolojisi. *Bilgi (Türk Dünyası Sosyal Bilimler) Dergisi*. (94), 1-27.
- Şimşek, O. (2021). Türk-islâm medeniyetinin “Tevhidi Şehir” yapılanmasında “Tevhidi ahi çalışma” düzenin işleyişi. *İş ve Hayat Dergisi, Ekonomi Hukuk ve Sosyal Politika*. 6(11), 9-46.
- Şimşek, O. (2022a). İLMAR çevresi ekseninde geliştirilen “tevhidi düşünce bilgi inşa etme yöntemi”ve türk-islâm medeniyetinin sosyal ilimler anlayışının evrensel niteliği üzerine. O. Şimşek (Der.), *Tevhidi düşünce temelli konuşmalar-3* içinde (s. 375-437). İLMAR (İlmi ve Metodolojik Araştırmalar Derneği) Yayınları.
- Şimşek, O. (2022b). “Tevhidi düşünce bilgi inşa etme yöntemi”nin türk-islâm medeniyetinde ortak düşünce yöntemi” oluşturma imkânı üzerine. O. Şimşek (Der.) *Tevhidi düşünce temelli konuşmalar-3* içinde (s. 1-10). İLMAR (İlmi ve Metodolojik Araştırmalar Derneği) Yayınları.
- Şimşek, O. (2022c). Tevhidi düşünce bilgi inşa etme yönteminin “çalışma ahlakı” anlayışına yönelik özgün yaklaşımı. *Mehmet Akif Ersoy’un Aziz Hatırasına Emek ve İş Ahlakı Şurası* (s.128-168). M. E. Kala (Ed.). Türkiye Yazarlar Birliği Yayınları no:105.
- Yüksel, B. (2016). *Mukayeseli medeniyet analizi bağlamında ahilik mesleki eğitim anlayışı ile modern mesleki eğitim anlayışının insan eğitimi yöntemi* [Yüksek Lisans Tezi]. Gazi Üniversitesi.

ARAŞTIRMA MAKALESİ / RESEARCH ARTICLE

GERİ ÖĞRETME YÖNTEMİNİN HASTALARIN SAĞLIK ÇIKTISINA ETKİSİ: RANDOMİZE KONTROLLÜ ÇALIŞMALARLA DAYALI BİR ARAŞTIRMA

THE EFFECT OF TEACH-BACK METHOD ON PATIENTS' HEALTH OUTCOMES: A STUDY BASED ON RANDOMIZED CONTROLLED TRIALS

Doç. Dr. İzzet AYDEMİR¹

ÖZ

Bu araştırmada, geri öğretme (teach-back) iletişiminin hasta çıktılarına etkisi randomize kontrollü çalışmalar ışığında değerlendirilmiştir. Araştırmada, 31 Aralık 2024 yılına kadar yayımlanmış ve geniş veri tabanları olan PubMed ve Google Scholar taranarak amaçlanan çalışmalara ulaşılmıştır. PRISMA protokolü takip edilerek çalışmalar elde edildi. Çalışmaların kalite değerlendirilmesi araştırmacı ve bağımsız değerlendirici tarafından yapıldı. Randomize araştırmalara yönelik Cochrane Collaboration risk yanlılığı aracı olan RoB 2.0 görseli kullanılarak çalışmaların risk yanlılığı analizi yapıldı. Değerlendirmeye toplam 27 çalışma alındı ve çalışmaların genel risk yanlılık düzeyi düşük bulundu. Çalışmalarda farklı sağlık durumuna sahip olan katılımcılara verilen geri öğretme eğitimi standart bakımla karşılaştırıldı. Çalışmalarda geri öğretme yönteminin, genel olarak, farklı popülasyon ve hastalık olgusuna sahip olan katılımcıların sonuç ölçümlerinde anlamlı bir şekilde etkili olduğu saptanmıştır. Geri öğretme eğitimi hastaların sağlık çıktısı ve öz yeterliliği üzerinde etkili bir iletişim stratejisi olduğu saptandı. Ancak daha uzun takip dönemi ve geniş örnekleme sahip olan çalışmalar üzerinde yöntemin etkililiği değerlendirilebilir.

Anahtar Kelimeler: Hasta Çıktıları, Öz Yeterlilik, Randomize Kontrollü Çalışmalar, Geri Öğretme İletişimi.

JEL Sınıflandırma Kodları: I10, I18, I17, P36.

ABSTRACT

In the study, the effect of teach-back communication on patient outcomes is evaluated in the light of randomized controlled trials. The targeted studies are accessed through scanning the large databases -PubMed and Google Scholar- from the beginning until December 31, 2024. Studies are obtained following the PRISMA protocol. The quality assessment of the studies included is assessed by both study researcher and an independent evaluator. Risk bias analysis of the studies is carried out using the RoB 2.0 image, the Cochrane Collaboration risk bias tool for randomized trials. A total of 27 studies are included in the evaluation, in which the overall risk bias level of the studies is found to be low. In the included studies, teach-back training given to participants with different health conditions is compared with standard care. Studies, individually, finds that the teach-back method has significantly effective in outcome measurements of participants with different populations and disease cases. Teach-back training is an effective communication strategy on patients' health outcome and self-efficacy. However, the effectiveness of the method could be evaluated on studies with longer follow-up periods and larger samples.

Keywords: Patient Outcomes, Self-Efficacy, Randomized Controlled Trial, Teach-Back Communication.

JEL Classification Codes: I10, I18, I17, P36.

¹  Bingöl Üniversitesi, Sağlık Bilimleri Fakültesi, Sağlık Yönetimi Bölümü, iaydemir@bingol.edu.tr

EXTENDED SUMMARY

Purpose and Scope:

A high level of health literacy helps patients acquire health information, particularly accelerates their adaptation to the post-treatment care process. Improving patients' self-care quality not only contributes to the success of the treatment but also reduces hospital readmissions and lowers the medical and psychological costs associated with the treatment. Therefore, the education provided in this regard is crucial. The teach-back method enhances patients' participation in the treatment process and leads to their self-learning after treatment, thereby increasing the quality of care and their compliance with the treatment. In its simplest definition, teach-back is an educational technique that involves patients in the teaching process and aims to have patients restate the information taught to them. Moreover, it is a communication technique based on having patients or their relatives reinterpret what health staff have told them in their own words and expressions during treatment. When the literature is reviewed, studies comparing the teach-back method to standard care are comprehensively being conducted. The question of what advantages the teach-back method provides to patients compared to standard care is the starting point of this research. In this context, the study based on randomized controlled trial designs is conducted, considering the assumptions of systematic review. Giving the study design, we firstly introduced a brief summary of why carried out such a study in healthcare settings. Then a literature review of teach-back method presented, following with, method, findings, and conclusion respectively.

Design/methodology/approach:

The study investigates whether the teach-back method is more effective on patient outcomes compared to standard care, following the PRISMA protocol. Only RCTs are considered for evaluation due to their high validity and reliability. A literature search is conducted in the most common and extensive databases, PubMed and Google Scholar, from inception until December 31, 2023, using the keywords “teach-back” AND “randomized control trial” OR “randomized controlled” in the title and abstract. Subsequently, the studies selected for evaluation are analyzed in full text. Only full-text studies published in English are included in the analysis. The quality of the included studies is assessed using the Cochrane Collaboration's risk of bias tool, RoB 2.0, for randomized trials.

Findings:

A total of 317 full-text studies are identified through a search of PubMed and Google Scholar. After screening, finally, 27 RCTs are included for evaluation. The included studies, conducted in various countries, are categorized based on the study settings, average age, gender distribution, test and control groups, and the observed outcomes for each group. In all studies, group assignments are made based on the intention-to-treat principle. No differences are observed between the teach-back group and the routine care (standard care) group before the intervention ($p>0.05$). Only studies comparing teach-back and standard care for primary outcomes are evaluated. The studies included in the research looked at outcomes such as diabetes, hypertension, heart failure, kidney transplantation and hemodialysis, adherence to discharge instructions, obstetrics and gynecology, quality of life, Hepatitis B, coronary artery bypass, asthma, superficial eye surgery, gastric cancer surgery, home patient falls, diabetic foot complications, and medication dosage safety. Overall, the teach-back communication intervention group shows significant improvement compared to standard care across all cases. However, in the study by Griffey et al. (2015), no difference is observed in patient satisfaction levels between the groups ($p>0.05$). In the study by Dinh et al. (2019), no differences are found between the groups in heart failure ($p=0.41$) and readmissions ($p=0.95$). Nas et al. (2020) finds no differences between the groups in fasting blood sugar, hemoglobin (A1c), and blood pressure ($p>0.05$). Dang et al. (2020) report no differences between the groups in the number of diabetes-related hypoglycemic events, test frequency, medication adherence rates, hospitalizations, and emergency department visits ($p>0.05$). Ghorbani et al. (2021) observe no difference in treatment adherence regimens between the groups ($p=0.61$). Oh et al. (2023) find no statistically significant differences between the groups in heart failure symptoms and readmissions ($p>0.05$). In the study by Wang et al. (2023), no differences are observed in the long-term adherence to oral nutritional supplements between the groups ($p=0.728$).

Conclusion and Discussion:

In conclusion, the studies included in this systematic review find that the teach-back method improves patient knowledge and literacy levels, self-care and self-management capabilities, medication and treatment adherence, supports quality of life, and reduces readmissions etc. The study demonstrates that the teach-back method can be an effective treatment approach in healthcare services. However, it is possible that more rigorous studies with longer follow-up periods could yield different findings from those included in the study.

1. GİRİŞ

Sağlık bilgisinin elde edilmesi ve işlenmesi hastaların tedavi sonrası öz bakım kalitesinin iyileştirilmesini geliştirerek tedaviye uyum düzeyini artırmaktadır (Oh vd., 2023). Olumlu sağlık çıktılarının elde edilmesi ve tedavi sonrası tedaviye uyum düzeylerinin artırılması kaynakların verimli kullanılmasına katkı sağlayabileceği gibi hastaların daha hızlı iyileşmelerine de katkı sağlamaktadır. Bu durum hastanın özgüvenini ve sorumluluk bilincini artıracak eğitim ve iletişim modelleri ile mümkün olmaktadır (Shen vd., 2023). Sağlık personeli ve hasta arasında farklı iletişim araçları kullanılmaktadır. Bu araçların doğru bir şekilde kullanılması hastanın sağlık çıktısına ve tedaviye uyum düzeyine olumlu katkı sağlamaktadır. Sağlık hizmetleri sürecinde; hasta ve yakınlarının sıcak ve nezaketle karşılanması, onlarla göz temasının sağlanması, hastaların yeterince dinlenmesi, tıbbi terimlerden arındırılmış bir dilin kullanılması ve hastayı sağlığı hakkında bir dizi soru sormaya cesaretlendirerek tedavi sürecine katılımının sağlanması önemli iletişim araçlarıdır (Martin vd., 2010, s. 156). Ancak bu iletişim süreci her zaman için kolay olmamaktadır. Çünkü hizmet sürecinde kullanılan yoğun tıbbi terimler bu iletişimi zorlaştırmaktadır. Ayrıca sağlık personelinin hastalara yönelik yeteri süre ayırmadaki zorluklar ve her hastanın düzenli olarak takip edilmesindeki güçlükler iletişim sürecini zorlaştıran hizmet sunum kaynaklı faktörler vardır. Diğer taraftan hizmeti alan birçok hastanın sağlık okuryazarlık düzeyinin düşük olması ve hastaların anlamadıkları durumları anlıyormuş gibi yapmaları sağlık çalışanı ile hasta ve hasta yakınları iletişiminde olumsuz etkileyen talep kaynaklı faktörler vardır. Bu faktörler hizmet sunum sürecinde arzu edilen sonuçları olumsuz etkileyebilir. Bu nedenle hasta ve yakınlarının hizmet sunum sürecine katılımlarını artırmaya yönelik programlar geliştirilmesi ve eğitimlerin verilmesi etkili ve verimli sonuçlara katkı sağlayacağı (Uçtu ve Özerdoğan, 2020, s. 166) düşünülmektedir.

Hastalara verilen eğitimin kalitesi, hastaların bir hastalığa ilişkin bilgi kapasitesi ve tedaviye uyum düzeylerinin ölçülmesiyle belirlenmektedir. Hastaların hastalığa ilişkin bilgi kapasitelerinin ve düzeylerinin ölçülmesinde kullanılan ve önerilen eğitim araçlarından biri de geri öğretme (teach-back) yöntemidir (Kandula, 2011, s. 90). Geri öğretme yöntemi, hastaların hastalığı ve tedavisini kendi kendine yönetme konusundaki bilgi, güven ve becerilerini geliştirmek için önemli sağlık bilgisinin iletilmesine yardımcı olmaktadır. Geri öğretme yöntemi bireylerin öz bakım kapasitesini geliştirerek tedaviye uyum düzeyini artırmaktadır. Bireylerin bakım kalitesinin iyileştirilmesinde de önemli bir eğitim aracı olarak kullanılan geri öğretme yöntemi, hasta ve bakım sağlayıcı işbirliğine dayalı iletişimin geliştirilmesine yardımcı olarak hastaların sağlık sorunlarını daha iyi anlaması ve tedavilere en iyi düzeyde uyum sağlamasıyla ilişkilendirilmektedir. Bu bakımdan geri öğretme yönteminde temel olarak amaçlanan bireylerin bağımsız bir şekilde öz bakım becerilerinin geliştirilmesidir (Bahri vd., 2018, s. 9; Shen vd., 2023). Geri öğretme yönteminin hastaların sağlık çıktılarına etkisi literatürde tartışılmaktadır. Çeşitli çalışmalarda bu eğitim tekniğinin kullanılarak hasta sonuçlarının standart bakımla karşılaştırılmasına devam edilmesi program etkililiğine kapsamlı bir bakışı gerektirmektedir. Bu doğrultuda bu çalışmada sistematik derleme süreçleri dikkate alınarak standart bakıma kıyasla geri öğretme yönteminin hastaların sağlık çıktılarına etkisi ortaya konmuştur. Araştırmada güvenilirliği yüksek olan randomize kontrollü çalışmalar (RKC) ışığında farklı sağlık sorunlarına sahip olan hastaların çıktılarının değerlendirilmesinde geri öğretme yöntemi standart bakımla karşılaştırılmıştır. Geri öğretme yönteminin etkililiğini hem yerel hem de yabancı literatürde RKC tasarımına sahip çalışmalardan oluşan sistematik bir değerlendirmenin şimdiye kadar yapılmamış olması bu araştırmanın özgün değerini vurgulamaktadır. Bu araştırmanın bulguları ışığında geri öğretme yönteminin eksik ve başarılı yöntemleri, hastaya kazanımları, eğitim yönteminin uygulanmasının önemi ve karar vericilere somut veriler sağlaması bakımından literatüre katkı sağlayacağı düşünülmektedir.

2. LİTERATÜR TARAMASI

Geri öğretme (teach-back), hastaları öğretme sürecine dâhil eden ve hastalardan kendilerine öğretilen bilgileri yeniden ifade etmelerini hedefleyen bir eğitim tekniğidir. Hasta ya da yakınlarına sağlık personeli tarafından söylenenlerin kendi sözcükleri ve cümleleri ile yeniden yorumlanmasına dayanan geri öğretme, hasta ile sağlık çalışanlarını birbirine yakınlaştıran ve hastanın sağlığı ile ilgili bilgileri doğru algılayıp yorumlanmasına katkı sağlayan bir iletişim tekniğidir. Bu nedenle hizmet sunucuları tarafından aktarılan bilgilerin anlaşılmasını kontrol etmek için kullanılan bir yöntem olduğundan geri öğretme tekniği, Sağlıkta Araştırma ve Kalite Ajansı tarafından hastalara ve yakınlarına ne öğretildiğini test etmenin önemli bir yolu olarak kabul edilmektedir (Agency for Healthcare Research and Quality [AHRQ], 2015).

Birtakım unsurlara sahip olması gereken geri öğretme tekniği; tıbbi terminolojiden arınık basit ve anlaşılır bir dile dayalı olmalıdır. Hasta, hastalığıyla ilgili bilgiyi rahat bir şekilde ve utanmadan ifade edebilmelidir. Geri öğretme, hastanın yanlış anlaşılmasının düzeltilmesine yönelik olmalıdır. Örneğin sağlık durumunun aktarılmasında ya da kendisine aktarılan bilginin yeniden yorumlanması sürecinde olayın anlaşılmasında sağlık çalışanı tarafından fark edildiğinde bilginin tekrarlanması istenmelidir. Hastanın sağlığıyla ilgili bilgiyi doğru algıladığının tespitinde gerekli kontrolün sağlanması hedeflemelidir (Ghorbani vd., 2021).

Gerri öğretme yönteminin özellikle sağlık okuryazarlık düzeyinin düşük olduğu durumlarda başarılı olduğu saptanmıştır (Howie-Esquivel vd., 2014, s. 94; Cheng vd., 2023; Wang vd., 2023). Hala küresel bir sorun olmaya devam eden sağlık okuryazarlığı, Dünya Sağlık Örgütü (DSÖ) tarafından “sağlığın korunması, geliştirilmesi ve sürdürülmesi için bireyin sağlık bilgisine ulaşma, anlama ve kullanma becerisi” olarak ifade edilmiştir (Dünya Sağlık Örgütü [DSÖ], 2022). Sağlık okuryazarlık kavramına önemli katkı sağlamış olan Nutbeam (2008), sağlık okuryazarlığını bireylerin sağlıkla ilgili materyalleri fonksiyonel, etkileşimsel ve eleştirel şeklinde sınıflandırarak aşamalarının nasıl olması gerektiğini ortaya koymuştur. Gerek Türkiye’de gerekse de dünyada sağlık okuz yazarlık düzeyinin eksik olduğu görülmektedir. Örneğin Avrupa’da sekiz ülkede yapılan çalışmada katılımcıların yaklaşık %47,6’sının yetersiz veya sorunlu sağlık okuryazarlığı düzeyine sahip olduğu saptanmıştır. Bu oran Hollanda’da %28,7, Bulgaristan’da ise %62,1 olarak kaydedilmiştir (Sørensen vd., 2015, s. 1054). Asya’da yapılan bir çalışmada benzer durum gözlenmiştir. Gelişmiş ülkelerden biri olan Japonya’da yetersiz ve sorunlu sağlık okuryazarlığı oranı %49,9 olarak saptanmıştır (Nakayama vd., 2015). Geniş kapsamlı 18 OECD (Organisation for Economic Co-operation and Development) ülkesinin katılımıyla yapılan başka bir çalışmada katılımcıların en az üçte birinin düşük sağlık okuryazarlığına sahip olduğunu göstermiştir (Morera, 2018). Türkiye’nin sağlık okuryazarlığına etki eden faktörlerin araştırıldığı çalışmada katılımcıların yaklaşık %68,9’unda sağlık okuryazarlık düzeyinin yetersiz ya da sorunlu olduğu vurgulanmıştır (Sağlık Bakanlığı, 2018). Dolayısıyla sağlık okuryazarlık düzeyinin düşük ya da yetersiz olduğu kişilere yönelik geri öğretme yöntemi yardımıyla eğitim etkininin sağlanması hasta çıktılarına olumlu yansıtacağı öngörülmektedir (Wang vd., 2023).

Gerri öğretme yöntemiyle hekim ve hemşire gibi sağlık profesyonelleri, hastaların ya da yakınlarının bir sağlık problemi ya da tedaviye uyum bilgilerini ne kadar öğrenebildiklerini ve hatırlayabildiklerini ölçebilirler. Hastalardan tedaviyle ilgili söylenenlerin kendi sözcükleri ve cümleleri ile anlatmalarını sağlamak onların tedaviye ilişkin bilgileri anladığını ve hatırladığını göstermektedir. Gerri öğretme, hastaların sağlık durumuyla ilgili algılarını belirlemenin yanı sıra hastaların sağlıkla ilgili inançlarını ortaya çıkarmak, verilmek istenen sağlık mesajlarını desteklemek ve açık bir diyalog ortamının aktive edilmesine katkı sağlamaktadır. Bu durum hasta ile sağlık personeli arasında etkileşime dayalı bir süreç olduğundan geri öğretme modeli, etkileşimli iletişim döngüsü (interactive communication loop) olarak da tanımlanmaktadır (Schillinger vd., 2003, s. 85). Göster bana (show me) ya da hekim-hasta arasındaki tıbbi bilgi açığını kapatma (closing the loop) olarak da ifade edilen geri öğretme yöntemi yardımıyla hasta ve yakınlarının sağlıkları ile ilgili kendilerine aktarılanlar, diyalog yoluyla açığa kavuşturulmaktadır. Anlamanın sağlanmaması durumunda eğitim süreci tekrarlanarak ya da değiştirilerek sürdürülmektedir (Caplin ve Saunders, 2015, s. 266). Gerri öğretme süreci ile birlikte hastalar daha iyi sağlık koşullarına sahip olurlar. Bu model, hastaların tedavi planları ve bakımla ilgili gereksinimlerinin doğru bir şekilde gerçekleşmelerine yardımcı olmaktadır (Seely vd., 2022).

Gerri öğretme yöntemi, eğitiminin hastaya sade bir dille öğrettiği ve daha sonra hastadan kendisine sunulan bilgiyi geri anlatmasını istediği, aynı zamanda da hastanın sağlık okuryazarlık düzeyine uygun bir hasta öğretim yöntemidir. Gerri öğretme eğitiminin temelini oluşturan kavram, hastalardan kendilerine sunulan bilgileri yeniden ifade etmelerinin istenmesini içermektedir (Howie-Esquivel vd., 2014, s. 96). Uzmanlar, geri öğretme yöntemini sağlık okuryazarlığı düşük olan hastaların sağlık verilerini anlamalarını ve hatırlamalarını geliştirmek için yararlı bir strateji olarak önermektedir (Sudore ve Schillinger, 2009). Gerri öğretme yöntemi hastanın bilgi düzeyini kontrol etmek için kullanılabilir ancak tek başına bir iletişim stratejisi olarak düşünülmemelidir. Hastanın anlamadığı noktalarda görsel yardımlar ya da diğer başka iletişim araçlarından da destek alınması (Lloyd vd., 2018) önerilmektedir.

Şekil 1. Tipik Bir Teach-Back İletişim Süreci Döngüsü



Kaynak: Dinh vd., 2019; Marks vd., 2022; Seely vd., 2022 çalışmalarından uyarlanmıştır.

Geri öğretme yöntemi temelde dört aşamadan oluşmaktadır (Şekil 1). Eğitimle başlayan bu süre, hastanın temel çıktıları ile birlikte son bulmaktadır. Öncelikle hekim ya da hemşire hasta ya da hasta yakınına tedavi süreci ve sonrası, tedavi sonrası ilaç kullanımı gibi konularda hastanın anlayabileceği uygun bir dille bilgilendirmede bulunur (bilgilendirme aşaması). Daha sonra hasta ya da hasta yakınından sağlık personelinin söylediklerini kendi sözcükleri ile anlatması istenmektedir. Bu aşama tipik bir “geri öğretme” aşamasıdır. Hasta burada söz konusu bilgiyi anladığına dair kendi sözcük ve cümleleri ile aktarmaya çalışır. Hastanın kendisine güveni desteklenerek kendini ifade edebilmenin yolu sağlanmalıdır. İhtiyaç duyulması halinde hastadan durumu tekrar özetlemesi istenmektedir. Daha sonra ilgili sağlık personeli bilginin doğruluğunu ya da hastanın durumu doğru bir şekilde anlayıp anlamadığını kontrol ederek bilgiyi teyit eder. Eğitim sürecinin sonunda bilgilendirilmiş bir hasta (hasta yakını) profili oluşmaktadır (Dinh vd., 2019, s. 438; Marks vd., 2022; Seely vd., 2022). Bu sürecin hasta çıktılarına, hasta ile hekim arasındaki tıbbi bilgi açığının giderilmesine ve hastanın öz yeterliliğine katkı sağladığı çeşitli çalışmalarla ortaya konmuştur (Dinh vd., 2019; Satehi vd., 2021; Cheng vd., 2023).

3. YÖNTEM

Geri öğretme yönteminin standart bakıma göre hasta çıktıları üzerinde etkili olup olmadığının araştırıldığı bu araştırmanın tüm sürçlerinde PRISMA (Preferred Reporting Items for Systematic reviews and Meta-Analyses) protokolü adımları takip edilmiştir (Page vd., 2021).

3.1. Uygunluk Kriterleri ve Tarama Stratejisi

Araştırmada, güvenilirliği ve geçerliliği yüksek olan RKÇ tasarımına sahip çalışmaların seçilmesi amaçlandı. Bu nedenle sadece RKÇ tasarımına sahip olan çalışmalar uygun anahtar kelimelerle tarandı. Başlangıçtan 31 Aralık 2023 yılına kadar en yaygın ve geniş veri tabanları olan PubMed ve Google Scholar veri tabanları, “teach-back” AND “randomized control trial” OR “randomized controlled” anahtar kelimeleri girilerek başlık ve özetle tarandı. Araştırmada tam metin ve sadece İngilizce yayınlanmış çalışmalar değerlendirilmeye alındı.

3.2. Kalite Değerlendirmesi

Kalite değerlendirmesi, araştırma sonuçlarını etkileyerek çalışmaların kanıt düzeyini ve güvenilirliğini etkilemektedir. Bu bakımdan kalite değerlendirmesinde her bir çalışmanın risk yanlılığı (risk of bias), Cochrane Collaboration değerlendirme kriterleri dikkate alınarak değerlendirildi. Risk yanlılığı değerlendirmesi, randomizasyon sürecinde tedavi yöntemlerine atanan olguların (hasta) doğru yapılıp yapılmadığını göstermektedir. Randomize araştırmalara yönelik Cochrane Collaboration risk yanlılığı aracı olan RoB 2.0, dâhil edilen randomize araştırmalarda çalışmaların risk yanlılığı değerlendirmesinde önerilen araçtır (Sterne vd., 2019). Bu bakımdan araştırmada çalışmaların risk değerlendirilmesinde bu araç kullanılmıştır. Şekil 2’de değerlendirilen çalışmaların yayın yanlılığına ilişkin bilgi verilmiştir. Çalışmalar altı kategoride (alan) değerlendirilmiştir:

- Örneklemin gruplara rasgele dağılıp dağılmaması (D1)
- Maskeleme, tek ya da çift körlemenin yapılıp yapılmaması (D2)
- Gruplara atanan bireylerin eksik verilerinin olması, hastalara ilişkin bazı verilerin analiz dışı bırakılması vb. (D3)
- Analiz sonuçlarının kimler tarafından ölçüldüğü ve doğru ölçüm yöntemlerinin kullanılıp kullanılmadığı (D4)
- Elde edilen sonuçların doğru ve tarafsız bir şekilde raporlanma düzeyi (D5)
- Her çalışma için genel risk değerlendirmesinin yapılması (Overall)

Her bir alandan kaynaklanan yanlılık riski; yüksek (high), düşük (low), kısmi endişeler (some concerns) ve yetersiz bilgi (no information) şeklinde değerlendirildi.

Şekil 2. Tekil Çalışmaların Yanlılık Risk Değerlendirmesi

Study	Risk of bias domains					Overall
	D1	D2	D3	D4	D5	
Negarandeh vd. (2013)	+	?	+	+	+	+
Howie-Esquivel vd. (2014)	+	+	+	+	+	+
Griffey vd. (2015)	+	+	+	+	+	+
Moadab vd. (2015)	+	+	+	+	+	+
Dastoom vd. (2016)	+	?	+	+	+	+
Ghiasvand vd. (2017)	+	+	+	-	+	+
Boyde vd. (2018)	+	+	+	+	+	+
Mollazadeh vd. (2018)	+	+	+	+	+	+
Bahri vd. (2018)	+	?	+	+	+	+
Tran vd. (2019)	+	+	+	+	+	+
Dinh vd. (2019)	+	-	+	+	+	+
Zabolypour vd. (2020)	+	+	+	+	+	+
Nas vd. (2020)	+	+	+	+	+	+
Jaras vd. (2020)	+	?	+	+	+	+
Dang vd. (2020)	+	?	+	+	+	+
Li vd (2020)	+	×	-	+	+	+
Ghorbani vd. (2021)	+	?	+	+	+	+
Satehi vd. (2021)	+	-	+	+	+	+
Poursamad vd. (2022)	+	×	-	+	+	+
Ye vd. (2022)	+	+	+	+	+	+
Imanipour vd. (2022)	+	?	+	+	+	+
Uçtu ve Erdoğan (2023)	+	+	+	+	+	+
Oh vd. (2023)	+	×	+	+	+	+
Sharifiana vd. (2023)	+	+	+	+	+	+
Wang vd. (2023)	+	+	-	+	+	+
Shen vd. (2023)	+	?	+	+	+	+
Cheng vd. (2023)	+	×	+	+	+	+

Domains:
D1: Bias arising from the randomization process.
D2: Bias due to deviations from intended intervention.
D3: Bias due to missing outcome data.
D4: Bias in measurement of the outcome.
D5: Bias in selection of the reported result.

Judgement
× High
- Some concerns
+ Low
? No information

3.3. Etik Beyan

Araştırmada ikincil veriler kullanıldığından ve verilere erişim engeli olmadığından bir etik kurul izni alınmamıştır. Araştırmanın yazım ve araştırma sürecinde bilimsel kurallara, etik ve alıntı kurallarına uyulmuş olup toplanan veriler üzerinde herhangi bir tahrifat yapılmamıştır.

4. BULGULAR

4.1. Çalışma Seçim Süreci

Araştırmada incelenen çalışmaların seçim süreci Şekil 3'te verilmiştir. PubMed (144) ve Google Scholar (173) taranarak toplam 317 tam metin çalışmaya ulaşılmıştır. Dublikasyon sonrası kalan çalışma sayısı 219'e indirgenmiştir. Tam metin olarak gözden geçirilen çalışmalardan toplam 177 çalışma elenmiştir. Bu çalışmalardan 38 tanesi gözlemsel, yarı deneysel, randomize olmayan çalışmalar, prospektif vb. metinden oluşurken; 139 çalışma ise review, sağlık personeli ve öğrencilerine yapılan eğitimler, anket çalışması, model geliştirme, retrospektif ve diğer tasarımlara sahip çalışmalardan oluşmaktadır. Geriye kalan 45 çalışma RKÇ olduğu düşünülerek tam metin olarak tekrar incelendi. Tam metin olarak incelenen bu çalışmalardan 19 tanesi araştırmanın dâhil kriterlerini karşılamadığından değerlendirme dışı bırakıldı. Sonuç olarak 27 tam metin RKÇ analiz kapsamında değerlendirildi.

Şekil 3. Çalışma Seçim Süreci Akış Şeması

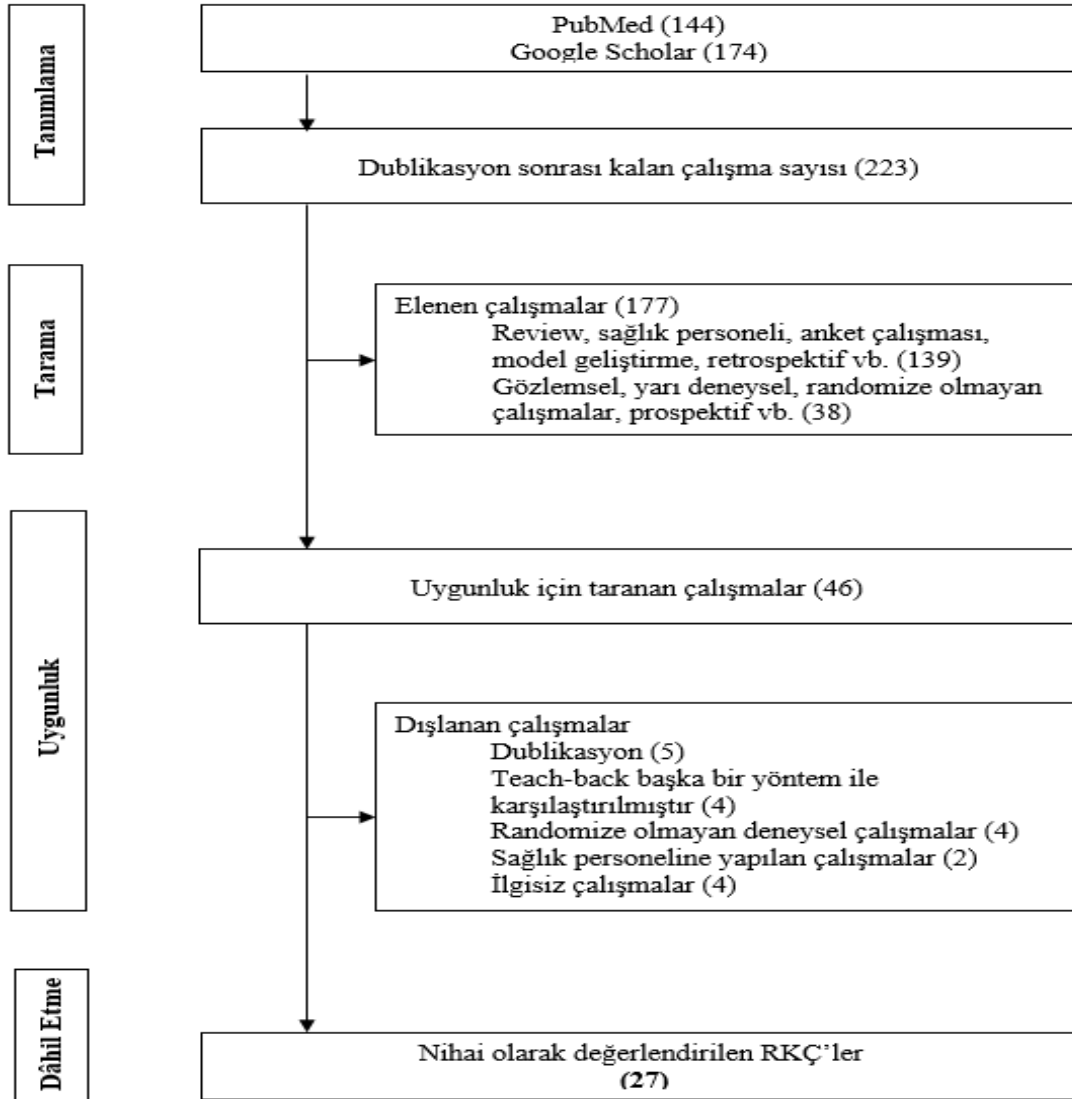

4.2. Dâhil Edilen Çalışmaların Bilgisi

Araştırmaya dâhil olan çalışmalar Tablo 1’de sunulmuştur. Tabloda çalışma yazarları, çalışmanın yayımlandığı ülke ve hangi klinik ya da poliklinik birimde yapıldığı, çalışmalara katılanların ortalama yaş aralığı, grupların cinsiyet sayısı, test grubu ve kontrol grubu ile grupların gözlenen sonuçları yer almaktadır. Tüm çalışmalarda yer alan veriler, çalışmaları ele alan yazar ve yazarlar tarafından demografik değişken formu ve hastalığa özgü ölçüm araçları kullanılarak elde edilmiştir. Ayrıca tüm çalışmalarda gruplara atama, tedaviye niyet (intention-to-treat) yani ilk tedavi atamasına göre yapıldı. Seçilen tüm çalışmalarda tedavi öncesinde geri öğretme grubu ve rutin bakım (standart bakım) grubu arasında bir fark gözlenmedi ($p>0,05$). Bu araştırmada değerlendirilen tekil çalışmalar, genelde düşük sağlık okuryazarlık düzeyine sahip olan kişilere uygulanmıştır.

Araştırma kapsamında incelenen 11 çalışma (Dastoom vd., 2016; Ghiasvand vd., 2017; Bahri vd., 2018; Zabolypour vd., 2020; Jaras vd., 2020; Ghorbani vd., 2021; Ye vd., 2022; Imanipour vd., 2022; Oh vd., 2023; Sharifiana vd., 2023) çok merkezde (birim) yapılmış, diğerleri ise tek merkezde yürütülmüştür. Araştırmaya dahil edilen toplam 13 çalışma İran’da gerçekleştirirken, dört çalışma Çin’de, üç çalışma ABD’de yürütüldü. Ayrıca, Türkiye ve Avustralya’da iki çalışma; İspanya, Vietnam ve Güney Kore’de de birer çalışma gerçekleştirilmiştir. Bazı çalışmalarda (Negarandeha vd., 2013; Ghorbani vd., 2021; Satehi vd., 2021; Poursamad vd., 2022) kontrol grubu (rutin bakım), geri öğretme yöntemi ile birlikte başka yöntemlerle de karşılaştırılmıştı. Ancak araştırmada sadece geri öğretme ve standart bakımın karşılaştırılması hedeflendiğinden standart bakımla karşılaştırılan bu yöntemlerin etkililiği dikkate alınmadı.

Araştırmaya dâhil edilen çalışmalarda ifade edilen sağlık durumları değişkenlik göstermektedir. Araştırmada yer alan üç çalışma diyabet, bir çalışma hipertansiyon, beş çalışma kalp yetmezliği, iki çalışma böbrek nakli ve hemodiyaliz, bir çalışma taburculuk talimatlarına uyum, altı çalışma kadın doğum ve yaşam kalitesi, birer çalışma Hepatit B ve koroner arter baypas, iki çalışma astım olgusu ve birer çalışma da yüzeysel göz ameliyatı, mide kanseri ameliyatı, evde hasta düşmeleri, diyabetik ayak komplikasyonu ve ilaç dozu kullanımını güvelliği bakımından tasarlandı. Ayrıca, Satehi vd. (2021) ile Wang vd. (2023) çalışmasında katılımcıların cinsiyeti belirtilmemiştir. Bazı çalışmasında ise katılımcıların ortalama yaş ve standart sapmaları yer almamaktadır (Dastoom vd., 2016; Jaras vd., 2020; Liv d., 2020; Ghorbani vd., 2021; Wang vd., 2023).

Tablo 1. Analize Dâhil Edilen Çalışmaların Özeti

Çalışma	Ülke ve Tıbbi Birim	Cinsiyet E/K	Yaş Ortalaması ($\bar{x} \pm SS$)	Örneklem Büyüklüğü		İfade Edilen Sağlık Durum	Gözlenen Sonuçlar ve Etkileri
				Test Grubu (n)	Kontrol Grubu (n)		
Negarandeh vd. (2013)	İran-diyabet kliniği	43/40	50.1±9.3	Geri öğretme (43)	Rutin bakım (40)	Tip-2 diyabet	Eğitim sonrası altıncı haftada yapılan değerlendirmede katılımcıların diyabete özgü öz yönetim bilgisi ve hastaların diyet ve ilaç rejimine uyumu, müdahale ve kontrol grubu arasında müdahale grubunun lehine anlamlı değişim gösterdi ($p<0,05$).
Howie-Esquivel vd. (2014)	İspanya-kardiyoloji birimi	24/18	57.0±14.0	Geri öğretme (22)	Rutin bakım (20)	Kalp yetmezliği	Eğitimi programı; müdahale grubuna yüksek tuzlu gıdalar, hizmet sağlayıcıları arayacakları zaman ve kilo alımı hakkında verildi. Uygulama sonrası 90 gün sonra katılımcıların öz bakım ve sağlık okuryazarlık düzeyi, rutin bakıma göre istatistiksel olarak sırayla $p=0,04$ ve $p=0,02$ düzeyinde artış gözlemlendi.
Griffey vd. (2015)	ABD-acil servis	103/151	35.4±13.0	Geri öğretme (127)	Rutin bakım (127)	Acil sonrası talimatlara uyum	Müdahale grubundaki hastaların acil servis sonrası ilaç tedavisi ($p=0,02$), kişisel bakım ($p=0,03$) ve takip talimatları ($p=0,001$) gibi bakım alanlarına ilişkin ortalama fark, kontrol grubuna göre anlamlı ve yüksek bulundu. Ancak hasta memnuniyet düzeyinde bir değişiklik gözlenmedi ($p>0,05$).

Çalışma	Ülke ve Tıbbi Birim	Cinsiyet E/K	Yaş Ortalaması ($\bar{x} \pm SS$)	Örneklem Büyüklüğü		İfade Edilen Sağlık Durum	Gözlenen Sonuçlar ve Etkileri
				Test Grubu (n)	Kontrol Grubu (n)		
Moadab vd. (2015)	İran-doğum kliniği	-/60	25.3±2.7	Geri öğretim (30)	Rutin bakım (30)	Sezaryen doğum	Eğitim sonrası sezaryen doğumu öncesinde müdahale grubu, kontrol grubuna göre kaygı düzeyinde belirgin azalma yaşandı (p=0,001).
Dastoom vd. (2016)	İran-Kardiyoloji kliniği	24/57	-	Geri öğretim (49)	Rutin bakım (42)	Kalp yetmezliği	Tedavi sonrası yeniden yatışların değerlendirildiği çalışmada müdahale sonrası iki grupta da azalma gözlenirse de geri öğretim yönteminde istatistiksel olarak anlamlı bir azalma gözlemlendi (p=0,04).
Ghiasvand vd. (2017)	İran-sağlık merkezleri	-/78	24.5±4.5	Geri öğretim (39)	Rutin bakım (39)	Doğum sonrası yaşam kalitesi	Doğum sonrası verilen eğitimle birlikte kontrol grubuna göre geri öğretim grubunda yaşam kalitesinde belirgin iyileşmeler sağlandı. Annenin kendisine, çocuğuna, eşine ve diğerlerine yönelik duyguları müdahale öncesi ve sonrası fiziksel sağlığı açısından iki grup arasında anlamlı fark gözlemlendi (p=0,001).
Boyd vd. (2018)	Avustralya-üçüncü basamak hastanesi	146/25	64.0±14.7	Geri öğretim (83)	Rutin bakım (88)	Kalp yetmezliği	Kontrol grubundaki 44 katılımcıya kıyasla müdahale grubunda gözlenen plansız hastaneye tekrar yatış yapan 24 kişi istatistiksel olarak anlamlı (p=0,005) olarak gerçekleşti. Dolayısıyla geri öğretim eğitimi, 12 ayda yeniden kabul riskini %30 azalttığı saptandı.
Mollazadeh vd. (2018)	İran-böbrek nakli kliniği	53/26	39.6±12.1	Geri öğretim (42)	Rutin bakım (37)	Böbrek nakli	Müdahaleden iki ay sonra yapılan ölçümlerde rutin bakıma göre geri öğretim yöntemi; böbrek naklinde bireylerin stres yönetimi, günlük yaşamda öz bakım davranışı ve böbrek nakli sonrası anormal durumların tespiti gibi öz yönetim puan ortalamalarında anlamlı değişimler gözlemlendi (p=0,001).
Bahri vd. (2018)	İran-toplum sağlığı merkezi	-/66	53.1±1.6	Geri öğretim (32)	Rutin bakım (34)	Menopoz sonrası kadınlar	Menopoz sırasında öz bakım ilkelerine ilişkin öğretim yöntemine dayalı eğitim programı müdahale grubuna verilerek menopoz sonrası bilgi ve öz bakım statüsü değerlendirildiği çalışmada müdahale sonrası bir ayda geri öğretim grubu lehine anlamlı bir ilişki gözlemlendi (p=0,001).
Tran vd. (2019)	Avustralya-karaciğer kliniği	39/31	42.9±12.5	Geri öğretim (32)	Rutin bakım (38)	Kronik hepatit B	Müdahale grubuna hastalığın yönetimi hakkında birebir eğitim verilerek eğitimden hemen sonra ve eğitimden bir ay sonra kontrol grubuyla karşılaştırıldı. Buna göre müdahale grubundaki katılımcıların hastalığın epidemiyolojisi, bulaş düzeyi ve kronik hepatit B'deki iyileşme anlamlı bir şekilde arttığı gözlemlendi (p=0,001). Ancak kontrol grubunda herhangi bir iyileşme gözlemlenmedi.

Çalışma	Ülke ve Tıbbi Birim	Cinsiyet E/K	Yaş Ortalaması ($\bar{x} \pm SS$)	Örneklem Büyüklüğü		İfade Edilen Sağlık Durum	Gözlenen Sonuçlar ve Etkileri
				Test Grubu (n)	Kontrol Grubu (n)		
Dinh vd. (2019)	Vietnam-kardiyoloji birimi	75/65	54.4±12.2	Geri öğretim (70)	Rutin bakım (70)	Kalp yetmezliği	Müdahale grubundaki katılımcılara hastalığın semptomları ve nedenleri ve semptomların nasıl yönetileceği, tuz kısıtlamaları, sıvı alımı yönetimi, egzersiz, ilaç kullanım vb. konularda eğitim verildi. Birinci ve üçüncü ayda yapılan ölçümlerde müdahale grubu kontrol grubuna göre önemli ölçüde daha fazla kalp yetmezliği bilgisi ($p=0,001$), yeterli öz bakım ($p=0,001$) gözlemlendi. Ancak yeniden yatışlarda ($p=0,95$) ve kalp yetmezliği öz bakımında ($p=0,41$) bir fark gözlemlenmedi.
Zabolypour vd. (2020)	İran-sağlık merkezleri	25/29	47.4±7.4	Geri öğretim (27)	Rutin bakım (27)	Hipertansiyon	Uygulama sonrası iki ay sonra elde edilen verilerde hastaların ilaç, diyet, egzersiz programları ve tedavi uyum düzeylerinde müdahale grubunda belirgin iyileşme gözlemlendi ($p=0,001$).
Nas vd. (2020)	Türkiye-aile hekimliği	16/45	54.3±8.7	Geri öğretim (31)	Rutin bakım (30)	Tip-2 diyabet	Kontrol grubu ile karşılaştırıldığında müdahale grubu hastalarında üç aylık takipte diyabet bilgisi seviyesinde anlamlı derecede yüksek bulundu ($p<0,05$). Ancak; açlık kan şekeri, hemogloblin (A1c) ve kan basıncında gruplar arasında bir fark gözlemlenmedi ($p>0,05$).
Jaras vd. (2020)	İran-sağlık merkezi	-/60	-	Geri öğretim (30)	Rutin bakım (30)	Gebelik	Gebelikte yaşam tarzına ilişkin etkinliğin ölçüldüğü çalışmada müdahaleden sonra, geri öğretim grubunda ($p<0,001$) sağlığı teşvik eden yaşam tarzının tüm yönleri kontrol grubuna ($p=0,66$) kıyasla önemli ölçüde iyileşme sağlandı.
Dang vd. (2020)	ABD-klinik servisi	9/14	59.4±13.5	Geri öğretim (11)	Rutin bakım (12)	Diyabet Miletus	Diyabet Miletus hastalarında bazı değerlerin ölçüldüğü çalışmada, müdahale sonrası üçüncü ayda eğitime tabi tutulanlar kontrol grubuna göre A1c (ortalama kan şekeri seviyesini ölçen kan testi) seviyesinde daha fazla azalma ($p=0,02$) ve her hafta daha az hiperglisemik olay ($p=0,04$) gözlemlendi. Ancak gruplar arasında diyabetle ilgili hipoglisemik olayların sayısında, test sıklığında, ilaca uyum oranlarında, hastaneye yatışlarda ve acil servis ziyaretlerinde herhangi bir fark bulunmadı ($p>0,05$).
Li vd. (2020)	ABD-acil ünitesi	34/42	-	Geri öğretim (41)	Rutin bakım (35)	İlaç dozu kullanımı güvelliği	Çalışmada ebeveynler tarafından taburcu olan çocuklara güvenli dozda sıvı asetaminofen ve ibuprofenin verilmesinin iyileşme düzeyi araştırıldı. Çocuklar, acil servisten taburcu olduktan 48-72 saat sonra ailelerin uygun doz konusundaki bilgilerini ve bu bilginin kalıcılığını değerlendirmek için acil servisten taburcu olduktan 5-7 gün sonra kendileriyle tekrar iletişime geçildi. Müdahale grubu kontrol grubuna göre her iki ölçüm sürecinde de ebeveynlerin sıvı ilaçların güvenli dozajına ilişkin bilgilerini geliştirdiği saptandı ($p<0,05$).

Çalışma	Ülke ve Tıbbi Birim	Cinsiyet E/K	Yaş Ortalaması ($\bar{x} \pm SS$)	Örneklem Büyüklüğü		İfade Edilen Sağlık Durum	Gözlenen Sonuçlar ve Etkileri
				Test Grubu (n)	Kontrol Grubu (n)		
Ghorbani vd. (2021)	İran-yoğun bakım ünitesi	40/36	-	Geri öğretim (37)	Rutin bakım (39)	Koroner arter baypas	Eğitimden bir ay sonra yapılan analizlerde, müdahale yönteminin normal bakım yöntemine göre beslenme ($p=0,021$) ve fiziksel aktivite rejimlerinde ($p=0,001$) anlamlı değişimler meydana getirirken, tedaviye uyum rejiminde ($p=0,61$) bir fark gözlenmedi.
Satehi vd. (2021) ²³	İran- klinik servisi	-	55.7±11.5	Geri öğretim (30)	Rutin bakım (30)	Diyabetik ayak komplikasyonu	Müdahaleden iki hafta sonra grupların etkinliğinin değerlendirildiği çalışmada gruplar arasında ülser alanı ve ülserin ortaya çıkma zamanı ile A1c seviyesi ve dağılımı hakkında bir fark gözlenmedi ($p>0,05$). Ancak öz bakım skorları, kontrol grubuna göre müdahale grubunda anlamlı olarak farklılaştı ($p=0,001$). Ayrıca eğitim sonra kontrol grubunda bir değişim gözlenmedi ($p=0,155$).
Poursamad vd. (2022)	İran-pediyatrik kliniği	/50	36.2±4.6	Geri öğretim (25)	Rutin bakım (25)	Astım hastası çocuğu olan anneler	Müdahaleden bir ay sonra yapılan değerlendirmede gruplar arasında tutarlılık duygusunda geri öğretim yönteminde müdahale öncesine göre istatistiksel bir fark gözlenirken ($p=0,001$), kontrol grubunda herhangi bir değişim ($p=0,07$), gözlenmedi.
Ye vd. (2022)	Çin-yerleşim yerleri	30/29	-	Geri öğretim (29)	Rutin bakım (30)	Evde hasta düşmeleri	WeChat mini-programı yoluyla geri öğretim eğitiminin verildiği müdahale grubunda tedaviden iki hafta sonra yapılan ölçümlerde, iki grup arasında katılımcıların ev ortamı bilgisi açısından ($p=0,003$) ve gruplar arasında toplam bilgi puanları arasında anlamlı fark saptandı ($p=0,001$). Ayrıca müdahale grubunda ilaç uygulamaları ($p=0,012$) ile zihinsel, bilişsel ve ruhsal sağlık ($p=0,015$) üzerinde anlamlı sonuç meydana getirdiği gözlemlendi.
Imanipour vd. (2022)	İran-göğüs hastalıkları kliniği	28/30	-	Geri öğretim (29)	Rutin bakım (29)	Astım olgusu	Tedavi sonrası dört ve sekizinci haftada etkinliği değerlendirilen çalışmada müdahale grubu kontrol grubuna göre yaşamsal kapasite indeksinde ($p=0,028$) ve yaşam kalitesinde ($p=0,001$) daha fazla artış elde ettiği kaydedildi. Ayrıca müdahale grubunda aile bireylerinin bakım yükünde de belirgin azalma ($p=0,001$) gözlemlendi.
Uçtu ve Özerdoğan (2023)	Türkiye-doğum servisi	-/80	23.7±4.0	Geri öğretim (40)	Rutin bakım (40)	Yeni doğum yapanlarda emzirme	Geri öğretim metodu kullanılarak emzirme etkinliğinin ölçüldüğü çalışmada tedavi sonrası iki hafta ve bir ay sonra yapılan değerlendirmede müdahale ve kontrol grupları arasında hem emzirme öz yeterliliği hem de emzirme performansı puan ortalamalarında istatistiksel fark tespit edildi ($p<0,05$).

Çalışma	Ülke ve Tıbbi Birim	Cinsiyet E/K	Yaş Ortalaması ($\bar{x} \pm SS$)	Örneklem Büyüklüğü		İfade Edilen Sağlık Durum	Gözlenen Sonuçlar ve Etkileri
				Test Grubu (n)	Kontrol Grubu (n)		
Oh vd. (2023)	Güney Kore-kardiyoloji birimi	68/26	61.1±11.9	Geri öğretim (45)	Rutin bakım (49)	Kalp yetmezliği	Taburcu aşamasında olan hastalara müdahale grubunda geri öğretim yöntemi uygulanarak rutin bakımla karşılaştırılmıştır. Veriler, tedavi sonrası yedi gün ve yeniden yatışlar için ise bir ay sonra elde edildi. Müdahale grubundaki katılımcılar kontrol grubu ile karşılaştırıldığında öz bakımı sürdürme ve semptom algısı (p=0,001), öz bakım yönetimi (p=0,009) ve öz bakım yeterliliğinde (p=0,043) anlamlı bir iyileşme gösterdi. Ancak iki grup arasında kalp yetmezliği semptomları ve yeniden yatışlarda istatistiksel olarak anlamlı bir fark bulunmadı (p>0,05).
Sharifiana vd. (2023)	İran-diyaliz merkezi	42/48	43.7±10.1	Geri öğretim (45)	Rutin bakım (45)	Hemodiyaliz	Tedavi sonrası periyodik olarak takip edilen ve sonuçların ölçüldüğü çalışmada müdahale grubu kontrol grubuyla karşılaştırıldığında yaşam kalitesi ve fiziksel yetenekte anlamlı fark gözlemlendi (p<0,05).
Wang vd. (2023)	Çin-gastrointestinal kliniği	-	60.0±10.6	Geri öğretim (41)	Rutin bakım (40)	Mide kanseri ameliyatı	Tedavi sonrası beş ve 12. haftada yapılan değerlendirmede kontrol grubuna göre geri öğretim yönteminin hastaların oral besin takviyelerine uyumu (p=0,001) geliştirdiği, sağlık okuryazarlık seviyesini artırdığı (p=0,011) ve hastalarda sağlık eğitimi memnuniyetini iyileştirdiği (p=0,009) gözlemlendi. Fakat uzun dönem takibinde oral besin takviyelerine uyum parametresinde gruplar arasında fark gözlemlenmedi (p=0,728).
Shen vd. (2023)	Çin-göz kliniği	60/56	66.6±4.8	Geri öğretim (58)	Rutin bakım (58)	Yüzeysel göz ameliyatı	Operasyondan önce müdahale grubuna verilen eğitimden sonra gözlem grubunun kaygı puanı ve bilgi talebi puanı, kontrol grubuna göre daha düşük ve elde edilen fark istatistiksel olarak anlamlı olarak kaydedildi (p<0,05). Ayrıca operasyon sırasında gözlem grubundaki hastaların sistolik kan basıncı, diyastolik kan basıncı ve kalp hızı kontrol grubuna göre daha düşük ve aradaki fark istatistiksel olarak anlamlı bulundu (p<0,05).
Cheng vd. (2023)	Çin-kadın doğum kliniği	-/258	-	Geri öğretim (128)	Rutin bakım (130)	Doğum sonrası sağlık davranışları	Müdahaleden sonra müdahale grubunda anne sağlığına yönelik okuryazarlığı düzeyi daha yüksek (p=0,001) ve anlamlı olarak tespit edildi. Doğum sonrası 24 saat içinde emzirme (p=0,001) düzeyi ve doğum sonrası 42 günlük kontrollerin yapılması (p=0,003) kontrol grubuna göre istatistiksel olarak anlamlı bulundu. Ayrıca, aşılama daha sık ve anlamlı (p = 0,018) ve doğum sonrası kabızlık bilgisi de daha yüksek gözlemlendi (p=0,014).

5. TARTIŞMA VE SONUÇ

Geri öğretme yöntemi, hastaların hastalığı ve tedavisini kendi kendine yönetme konusundaki bilgi, güven ve becerilerini geliştirmek için önemli sağlık bilgisinin iletilmesine yardımcı olmaktadır (Sharifiana vd. 2023). Geri öğretme yöntemi bireylerin öz bakım kapasitesini geliştirerek tedaviye uyum düzeyini artırmaktadır. Bireylerin bakım kalitesinin iyileştirilmesinde de önemli bir eğitim aracı olarak kullanılan geri öğretme yöntemi, hasta ve bakım sağlayıcı işbirliğine dayalı iletişimin geliştirilmesine yardımcı olarak hastaların sağlık sorunlarını daha iyi anlaması ve tedavilere en iyi düzeyde uyum sağlamasıyla ilişkilendirilmektedir. Bu bakımdan geri öğretme yönteminde temel olarak amaçlanan bireylerin bağımsız bir şekilde öz bakım becerilerini geliştirmektir (Bahri vd., 2018; Shen vd., 2023). Geri öğretme yöntemi, hastalarda bilişsel bilgiyi işlemeyi desteklemektedir. Bu yöntem yardımıyla, unutulmuş bilginin yeniden hatırlanması hastaların bilgiyi uzun süreli belleklerine yerleştirmesine yardımcı olmaktadır. Yöntemde, hastalardan durumu kendi sözleriyle açıklamaları istenmektedir, bu da bilgiyi işlemeyi ve anlamlı öğrenmenin iyileşmesine yol açar. Geri öğretme yönteminde, hastalara bilgiyi tam olarak anlayana kadar sürekli olarak yeniden öğrenme fırsatları verilmektedir. Tekrarlanan bilginin sağlanması, hastaların sağlık bilgilerinin yanlış yorumlama riskini azaltabileceği gibi hastaların bilgiyi hatırlama oranını artırmaktadır (Li vd., 2020; Oh vd., 2023). Geri öğretme yöntemi önemli avantajlar sağlayarak aynı zamanda tıbbi maliyetlerin ve gereksiz sağlık kaynaklarının kullanımının da azaltılmasına önemli katkılar sağlamaktadır.

Rutin bakımın geri öğretme yöntemiyle karşılaştırıldığı bu çalışmada RKÇ'lere yer verilerek yöntemin etkililiği ortaya konmuştur. Araştırmada genel olarak tüm olgulara dayalı müdahale grubunda geri öğretme yöntemi, standart bakıma göre sağlık sonuçları bağlamında belirgin iyileşme göstermiştir. Ancak bazı çalışmalarda standart bakım ile geri öğretme yöntemi arasında bazı parametreler açısından farklı sonuçlar elde edilmiştir. Örneğin, Griffey vd. (2015) çalışmasında gruplar arasında hasta memnuniyet düzeyinde bir değişiklik gözlenmedi ($p>0,05$). Dinh vd. (2019) çalışmasında kalp yetmezliği ($p=0,41$) ve yeniden yatışlarda ($p=0,95$) gruplar arasında anlamlı bir fark tespit edilmedi. Nas vd. (2020) çalışmasında açlık kan şekeri, hemogloblin (A1c) ve kan basıncında gruplar arasında bir fark tespit edilmedi ($p>0,05$). Dang vd. (2020) çalışmasında gruplar arasında diyabetle ilgili hipoglisemik olayların sayısında, test sıklığında, ilaca uyum oranlarında, hastaneye yatışlarda ve acil servis ziyaretlerinde herhangi bir fark bulunmadı ($p>0,05$). Ghorbani vd. (2021) çalışmasında gruplar arasında tedaviye uyum rejiminde ($p=0,61$) bir fark gözlenmedi. Oh vd. (2023) çalışmasında gruplar arasında kalp yetmezliği semptomları ve yeniden yatışlarda istatistiksel olarak anlamlı bir fark bulunmadı ($p>0,05$). Wang vd. (2023) çalışmasında uzun dönem takibinde oral besin takviyelerine uyum parametresinde gruplar arasında fark gözlenmedi ($p=0,728$).

Bu araştırma, RKÇ tasarımına dayalı çeşitli çalışmalardan elde edilen bulguların kapsamlı bir sentezini sunmaktadır. Araştırmada yer alan çalışmalarda farklı sağlık durumlarına ilişkin geri öğretme yönteminin standart bakıma göre etkililiği karşılaştırıldığından yöntemin başarı ya da başarısızlığı hakkında çok yönlü ve objektif değerlendirilme imkânını tanıması araştırmanın önemli güçlü yanlarından biridir. RKÇ tasarımlarına dayalı çalışmaların değerlendirilmeye alınması ve tüm çalışmalarda gruplara atama, tedaviye niyet düzeyine göre yapılması araştırmanın diğer güçlü yanını oluşturmaktadır. Araştırmada farklı hastalık olgusuna yönelik geri öğretme yönteminin standart bakıma kıyasla etkililiği araştırıldığından genellenebilirliği (dış geçerliliği) yüksek bir çalışma olduğu düşünülmektedir.

Güçlü yanlarına rağmen araştırmada bazı sınırlılıklar da mevcuttur. Dâhil edilen tüm çalışmalarda verilen eğitimin genelde kısa sürede takip edilmesi (izlenmesi) temel bir kısıtlılıktır. Çalışmaların genelde küçük örneklemeler üzerinde yürütülmesi diğer önemli bir kısıtlılıktır. Ayrıca, sadece iki farklı veri tabanının taranarak amaçlanan çalışmalara ulaşılması, diğer veri tabanlarında yayımlanma ihtimali olan RKÇ tasarımına sahip çalışmaların göz ardı edilebileceğini göstermektedir. Son olarak araştırma, sadece yayımlanmış tam metin ve İngilizce çalışmalarla sınırlı olması sınırlı da olsa yayın yanlılığı riski kaygısını oluşturabilir.

Sonuç olarak, bu sistematik incelemeye dâhil edilen çalışmalarda geri öğretme yöntemi sonrasında hasta bilgisi ve okuryazarlık düzeyi, öz bakım ve öz yönetim düzeyinin arttığı, ilaç ve tedaviye uyum düzeyinde gelişmelerin sağlandığı, hastalarda kaliteli yaşamı desteklediği ve yeniden yatışlarda azalmanın sağlandığı tespit edilmiştir. Ayrıca hastaların kaygı düzeyinde azalma, hastalık kaynaklı stres yönetiminde iyileşme, kadınların metodolojik sorunları ve tıbbi müdahale girişimlerine ilişkin farkındalık düzeyinde artış, olumlu semptom yönetimi, diyet programlarına uyum, olumlu yaşam tarzı değişikliği, fiziksel aktivite eğilimlerinde artış, bilişsel ve ruhsal durumunda iyileşme, emzirme öz yeterliliğinde gelişme, kaygı düzeyinde düşüş ve memnuniyet düzeyinde belirgin artışın yaşandığı araştırmada saptanmıştır. Bu araştırma ile geri öğretme yönteminin etkili bir tedavi yöntemi olarak sağlık hizmetlerinde kullanılabilirliği ortaya konmuştur. Daha uzun takip dönemlerine sahip daha titiz

çalışmaların bu araştırmada yer alan sonuçlardan farklı bulguları meydana getirmesi olasılık dâhilindedir. Ayrıca yöntemin diğer eğitim olanaklarıyla birlikte öğretilmesi hastada daha başarılı sonuçları meydana getirebileceği düşünülmektedir. Geri öğretme yöntemi kolay bir eğitim metodudur ve farklı hastalık ve sağlık olgularına uygulanması yüksek maliyetleri gerektirmediğinden sürekli uygulanması önerilmektedir. Türkiye’de gelecekte hasta güvenliği, hasta ve yakınlarıyla etkili iletişim stratejileri ve hasta eğitimleri konularında yapılacak olan çalışmalarda geri öğretme yönteminin ileriye dönük olarak çalışılması önerilmektedir. Geri öğretme yönteminin, hem standart hem de yeni bakım yöntemleri ile birlikte değerlendirilmesi diğer bir öneri olarak kabul edilebilir.

YAZARIN BEYANI

Katkı Oranı Beyanı: Yazar, çalışmanın tümüne tek başına katkı sağlamıştır.

Destek ve Teşekkür Beyanı: Çalışmada herhangi bir kurum ya da kuruluştan destek alınmamıştır.

Çatışma Beyanı: Çalışmada herhangi bir potansiyel çıkar çatışması söz konusu değildir.

KAYNAKÇA

- Agency for Healthcare Research and Quality. (2014). *AHRQ health literacy universal precautions toolkit. 2nd ed. agency for healthcare research and quality; 2015.* <https://www.ahrq.gov/health-literacy/improve/precautions/index.html> adresinden 14 Şubat 2024 tarihinden alınmıştır.
- Bahri, N., Saljooghi, S., Noghabi, A. D. ve Moshki, M. (2018). Effectiveness of the teach-back method in improving self-care activities in postmenopausal women. *Menopause Review*, 17(1), 5-10. <https://doi.org/10.5114/pm.2018.74896>
- Boyde, M., Peters, R., New, N., Hwang, R., Ha, T. ve Korczyk, D. (2018). Self-care educational intervention to reduce hospitalisations in heart failure: A randomised controlled trial. *European Journal of Cardiovascular Nursing*, 17(2), 178-185. <https://doi.org/10.1177/1474515117727740>
- Caplin, M. ve Saunders T. (2015). Utilizing teach-back to reinforce patient education: A stepby-step approach. *Orthopaedic Nursing*, 34, 365-368. <https://doi.org/10.1097/NOR.000000000000197>
- Cheng, G. Z., Chen, A., Xin, Y. ve Ni, Q. Q. (2023). Using the teach-back method to improve postpartum maternal-infant health among women with limited maternal health literacy: A randomized controlled study. *BMC Pregnancy Childbirth*, 23,13. <https://doi.org/10.1186/s12884-022-05302-w>
- Dang, Y., Patel-Shori, N., Barros, M. ve Yu, D. (2020). Good literacy to enhance response in diabetes mellitus (GLITTER-DM). *Innovations in Pharmacy*, 11(3), 2-10. <https://doi.org/10.24926/iip.v11i3.2406>
- Dastoom, M., Elahi, N., Baraz, S. ve Latifi, S. M. (2016). The effects of group education with the teach-back method on hospital readmission rates of heart failure patients. *Jundishapur Journal of Chronic Disease Care*, 5(1), e30377. <https://doi.org/10.1155/2020/8897881>
- Dinh, H. T. T., Bonner, A., Ramsbotham, J. ve Clark, R. (2019). Cluster randomized controlled trial testing the effectiveness of a self-management intervention using the teach-back method for people with heart failure. *Nursing & Health Sciences*, 21, 436-444. <https://doi.org/10.1111/nhs.12616>
- Dünya Sağlık Örgütü. (2022). *Health literacy development for the prevention and control of noncommunicable diseases: Case studies from WHO national health literacy demonstration projects.* World Health Organization. <https://apps.who.int/iris/handle/10665/364206> adresinden 14 Şubat 2024 tarihinden alınmıştır.
- Ghiasvand, F., Riazi, H., Hajian, S., Kazemi, E. ve Firoozi, A. (2017). The effect of a self-care program based on the teach back method on the postpartum quality of life. *Electronic Physician Journal*, 9(4), 4180-4189. <https://doi.org/10.19082/4180>

- Ghorbani, B., Jackson, A., Noorchenarboo, M., Mandegar, M. H., Sharifi, F., Mirmoghtadaie, Z. ve Bahramnezhad, F. (2021). Comparing the effects of gamification and teach-back training methods on adherence to a therapeutic regimen in patients after coronary artery bypass graft surgery: Randomized clinical trial. *Journal of Medical Internet Research*, 23(12), e22557. <https://doi.org/10.2196/22557>
- Griffey, R. T., Shin, N., Jones, S., Aginam, N., Gross, M. ve Kinsella, Y. (2015). The impact of teach-back on comprehension of discharge instructions and satisfaction among emergency patients with limited health literacy: A randomized, controlled study. *Journal of Community Health*, 8(1),10-21. <https://doi.org/10.1179/1753807615Y.0000000001>
- Howie-Esquivel, J., Bibbins-Domingo, K., Clark, R., Evangelista, L. ve Dracup, K. A. (2014). Culturally appropriate educational intervention can improve self-care in hispanic patients with heart failure: A pilot randomized controlled trial. *Cardiology Research*, (3-4), 91-100. <http://dx.doi.org/10.14740/cr346w>
- Imanipour, M., Molazem, Z., Rakhshan, M., Fallahi, M. J. ve Sadaf, A. M. A. (2022). The effect of teach-back method education on the control of asthma and family care pressure of patients in Iran. *Investigacion y Educacion en Enfermeria*, 40(1), e04. <https://doi.org/10.17533/udea.ice.v40n1e04>
- Jaras, M., Mansoorian, M. R., Noghabi, A. D. ve Nezami, H. (2020). Comparison of effectiveness self-care returns two methods of focus group discussions and teach-back on lifestyle of pregnant women. *Internal Medicine Today*, 26(1), 94-107. <http://dx.doi.org/10.32598/hms.26.1.2761>
- Kandula, N. R., Malli, T., Zei, C. P., Larsen, E. ve Baker, D. W. (2011). Literacy and retention of information after a multimedia diabetes education program and teach-back. *Journal of Health Communication*, 16, 89-102. <https://doi.org/10.1080/10810730.2011.604382>
- Li, C. N., Carlos C. A. J., Faridi M., Espinola, J. A., Hayes, B. D., Porter, S. ve Cohen, E., Samuels-Kalow, M. (2020). Medication education for dosing safety (MEDS): A randomized controlled trial. *Annals of Emergency Medicine*, 76(5), 637-645. <https://doi.org/10.1016/j.annemergmed.2020.07.007>
- Lloyd, J., Thomas, L., Powell-Davies, G., Osten, R. ve Harris, M. (2018). Health literacy: cancer prevention strategies for early adults. *Public Health Research and Practice*, 28(2), 2821809
- Marks, L., O'Sullivan, L., Pytel, K. ve Parkosewich, J. A. (2022). Using a teach-back intervention significantly improves knowledge, perceptions, and satisfaction of patients with Nurses' discharge medication education. *Worldviews on Evidence-Based Nursing*, 19, 458-466. <https://doi.org/10.1111/wvn.12612>
- Martin, B. A., Chui, M. A., Thorpe, J. M., Mott, D. A. ve Kreling, D. H. (2010). Development of a scale to measure pharmacists' self-efficacy in performing medication therapy management services. *Research in Social and Administrative Pharmacy*, 6, 155-161. <https://doi.org/10.1016/j.sapharm.2010.05.001>
- Moadab, N. H., Elahi, N., Moradbeygi, K., Mahboubi, M., Latifi, S. M. ve Elhami, S. (2015). The comparison between effectiveness of teach-back method and accompany person on anxiety in women undergo cesarean section, *Journal of Medical Science.*, 9(3), 43-48. <https://doi.org/10.3923/rjmsci.2015.43.48>
- Mollazadeh, F. ve Hemmati M. M. (2018). The effect of teach-back training on self management in kidney transplant recipients: A clinical trial. *International Journal of Community Based Nursing & Midwifery*, 6(2),146-155.
- Moreria, L. (2018). *OECD health working paper no. 107. Health literacy for people centred care. Where do OECD countries stand?. OECD Publishing.* <https://doi.org/10.1787/18152015>
- Nakayama, K., Osaka, W., Togari, T., Ishikawa, H., Yonekura, Y., Sekido, A. ve Matsumoto, M. (2015). Comprehensive health literacy in Japan is lower than in Europe: A validated Japanese-language assessment of health literacy. *BMC Public Health*, 15, 505. <https://doi.org/10.1186/s12889-015-1835-x>

- Nas, M.A., Cayi, Y. ve Bilen, A. (2020). The impact of teach-back educational method on diabetes knowledge level and clinical parameters in type 2 diabetes patients undergoing insulin therapy. *International Journal of Clinical Practice*, 75(4), e13921. <https://doi.org/10.1111/ijcp.13921>
- Negarandeha, R., Mahmoodib, H., Noktehdanb, H., Heshmatc, R. ve Shakibazadehd, E. (2013). Teach back and pictorial image educational strategies on knowledge about diabetes and medication/dietary adherence among low health literate patients with type 2 diabetes. *Primary Care Diabetes*, 7, 111-118. <https://doi.org/10.1016/j.pcd.2012.11.001>
- Nutbeam, D. (2008). The evolving concept of health literacy. *Social Science & Medicine*, 67, 2072-2078. <https://doi.org/10.1016/j.socscimed.2008.09.050>
- Oh, E. G., Lee, J. Y., Lee, H. J. ve Oh, S. (2023). Effects of discharge education using teach-back methods in patients with heart failure: A randomized controlled trial. *International Journal of Nursing Studies*, 140, 104453. <https://doi.org/10.1016/j.ijnurstu.2023.104453>
- Page, M. J., McKenzie, J. E., Bossuyt, P. M., Boutron, I., Hoffmann, T. C., Mulrow, C. D., Shamseer, L., Tetzlaff, J. M., Akl, E. A., Brennan, S. E., Chou, R., Glanville, J., Grimshaw, J. M., Hróbjartsson, A., Lalu, M. M., Li, T., Loder, E. W., Mayo-Wilson, E., McDonald, S., McGuinness, L. A., Stewart, L. A., Thomas, J., Tricco, A. C., Welch, V. A., Whiting, P. ve Moher, D. (2021). The PRISMA 2020 statement: An updated guideline for reporting systematic reviews. *British Medical Journal*, 372, n71. <https://doi.org/10.1136/bmj.n71>
- Poursamad, A., Karimi, Z. ve Mousavi M. S. (2022). Comparison of the effect of teach-back method and video clip training on the sense of coherence of mothers with children suffering from asthma. *Journal of Climate Change Society*, 3(3), 111-117. <https://doi.org/10.52547/jccs.3.3.111>
- Sağlık Bakanlığı. (2018). *Türkiye sağlık okuryazarlığı ve ilişkili faktörleri araştırması*. <https://sggm.saglik.gov.tr/Eklenti/39699/0/soya-rapor-1pdf.pdf> adresinden 1 Ocak 2024 tarihinde alınmıştır.
- Satehi, S. B., Zandi, M., Derakhshan, H. B., Nasiri, M. ve Tahmasbi, T. (2021). Investigating and comparing the effect of teach-back and multimedia teaching methods on self-care in patients with diabetic foot ulcers. *Clinical Diabetes*. 39(2), 146-152. <https://doi.org/10.2337/cd20-0010>
- Seely, K. D., Higgs, J. A. ve Nigh, A. (2022). Utilizing the “teach-back” method to improve surgical informed consent and shared decision-making: A review. *Patient Safety in Surgery*, 16, 12. <https://doi.org/10.1186/s13037-022-00322-z>
- Schillinger, D., Piette, J., Grumbach, K., Wang, F., Wilson, C., Daher, C., Leong-Grotz, K., Castro, C. ve Bindman A. B. (2003). Closing the loop: Physician communication with diabetic patients who have low health literacy. *Archives of Internal Medicine*, 163(1), 83-90. <https://doi.org/10.1001/archinte.163.1.83>
- Sharifiana, P., Khalilib, A. ve Shamsizadehc, M. (2023). Effects of physical activity by the teachback educational method on the physical ability and quality of life in hemodialysis patients: A clinical trial. *Frontiers of Nursing*, 10(2), 223-231. <https://doi.org/10.2478/fon-2023-0027>
- Shen, D., Degree, B. ve Huang, W. (2023). The impact of Teach-back method on preoperative anxiety and surgical cooperation in elderly patients undergoing outpatient ophthalmology surgery: A randomized clinical trial. *Medicine*, 102, 8(e32931). <https://doi.org/10.1097/MD.00000000000032931>
- Sterne, J. A. C., Savović J. ve Page M. J., Elbers, R. G., Blencowe, N. S., Boutron, I., Cates, C. J., Cheng, H. Y., Corbett, M. S., Eldridge, S. M., Emberson, J. R., Hernán, M. A., Hopewell, S., Hróbjartsson, A., Junqueira, D. R., Jüni, P., Kirkham, J. J., Lasserson, T., Li, T., McAleenan, A., Reeves, B. C., Shepperd, S., Shrier, I., Stewart, L. A., Tilling, K., White, I. R., Whiting, P. F. ve Higgins, J. P. T. (2019). RoB 2: A revised tool for assessing risk of bias in randomised trials. *British Medical Journal*, 366, l4898. <https://doi.org/10.1136/bmj.l4898>

- Sudore, R. L. ve Schillinger, D. (2009). Interventions to improve care for patients with limited health literacy. *Journal of Clinical Outcomes Management*, 16, 20-29.
- Sørensen, K., Pelikan, J.M., Röthlin, F., Ganahl, K., Slonska, Z., Doyle, G., Fullam, J., Kondilis, B., Agraftotis, D., Uiters, E., Falcon, M., Mensing, M., Tchamov, K., van den Broucke, S. ve Brand, H. (2015). Health literacy in Europe: Comparative results of the European health literacy survey (HLS-EU). *European Journal of Public Health*, 25(6), 1053-1058. <https://doi.org/10.1093/eurpub/ckv043>
- Tran, S., Bennett, G., Richmond, J., Nguyen, T., Ryan, M., Hong, T., Howell, J., Demediuk, B., Desmond, P., Bell, S. ve Thompson, A. (2019). ‘Teach-back’ is a simple communication tool that improves disease knowledge in people with chronic hepatitis B-a pilot randomized controlled study. *BMC Public Health*, 19, 1355. <https://doi.org/10.1186/s12889-019-7658-4>
- Uçtu, A. K. ve Özerdoğan, N. (2020). Emzirme eğitiminde öğrendiğini anlat (teach-back) yönteminin kullanımı. *Journal of Nursology*, 23(1), 162-168. <https://doi.org/10.17049/ataunihem.548173>
- Uçtu, A. K. ve Özerdoğan, N. (2023). Effect of teach-back method on breastfeeding success: A single blind randomized controlled study. *Health Care for Women International*, 44(3), 14-327. <https://doi.org/10.1080/07399332.2021.2021915>
- Wang, J., Hu, H., Sun, J., Zhang, Q., Chen, Z., Wang, Q., Zhu, M., Yao, J., Yuan, H. ve Zhang, X. (2023). The effectiveness of health education based on the 5Ts for teach-back on oral nutritional supplements compliance of post-discharge patients after surgery for gastric cancer: A randomized controlled trial. *Supportive Care in Cancer*, 31, 157. <https://doi.org/10.1007/s00520-023-07581-1>
- Ye, Q., Yang, Y., Yao, M., Yang, Y. ve Lin T. (2022). Effects of teach-back health education (TBHE) based on WeChat mini-programs in preventing falls at home for urban older adults in China: A randomized controlled trial. *BMC Geriatrics*, 611. <https://doi.org/10.1186/s12877-022-03297-9>
- Zabolypour, S., Alishapour, M., Behnammoghadam, M., Larki, R. A. ve Zolad, M. A. (2020). Comparison of the effects of teach-back and motivational interviewing on the adherence to medical regimen in patients with hypertension. *Patient Preference and Adherence*, 14, 401-410. <https://doi.org/10.2147/PPA.S231716>

ARAŞTIRMA MAKALESİ / RESEARCH ARTICLE

**AMENDMENTS TO THE NATURAL GAS MARKET LAW AND MARKET
CONCENTRATION IN THE TURKISH NATURAL GAS MARKET***

**DOĞAL GAZ PİYASASI KANUNU'NDA YAPILAN DEĞİŞİKLİKLER VE TÜRKİYE
DOĞAL GAZ PİYASASINDA PİYASA YOĞUNLUĞU**

Asst. Prof. Dr. Dicle KORKMAZ¹

ABSTRACT

One of the main goals in the narrative of the Justice and Development Party for Türkiye is to become a regional trading natural gas hub. Reduction of the market concentration is a criterion to become a trading natural gas hub as this concept refers to a competitive market in which suppliers and buyers meet. The European Federation of Energy Traders has awarded Türkiye zero for the criterion of market concentration in the assessment of natural gas hubs in 2019, 2020, 2021 and 2023. The study analyzes the reasons for the market concentration in the Turkish natural gas market and questions the extent to which amendments dated April 2023 to the Natural Gas Market Law numbered 4646 serve as an opportunity to reduce market concentration in the market. It argues that weaknesses of the amended Law should be overcome and accompanied by changes in the method to subsidize the customers to reduce the market concentration.

Keywords: Market Concentration, Natural Gas Market, Türkiye, Trading Natural Gas Hub, Natural Gas Market Law Numbered 4646.

JEL Classification Codes: H25, L 44, P18, Q48.

ÖZ

Adalet ve Kalkınma Partisi'nin anlatısında yer alan ana hedeflerden biri Türkiye'nin bölgesel doğal gaz ticaret merkezi haline gelmesidir. Söz konusu kavram, tedarikçilerle alıcıların bulunduğu rekabetçi bir piyasayı ifade ettiğinden doğal gaz ticaret merkezi olmanın bir kriteri de piyasa yoğunluğunun azaltılmasıdır. Avrupa Enerji Tacirleri Federasyonu, 2019, 2020, 2021 ve 2023 yıllarında piyasa yoğunluğu kriteri için Türkiye'yi sıfır olarak notlandırmıştır. Makale, piyasa yoğunluğunun nedenlerini analiz etmekte ve Nisan 2023 tarihinde yapılan 4646 Sayılı Doğal Gaz Piyasası Kanunu değişikliğinin ne ölçüde piyasa yoğunluğunu azaltacağını sorgulamaktadır. Makale, piyasa yoğunluğunun azaltılması için Kanun değişikliğinin zayıf yönlerinin giderilmesi ve müşterilere uygulanan sübvansiyon yönteminde değişiklik yapılması gerektiğini savunmaktadır.

Anahtar Kelimeler: Piyasa Yoğunluğu, Doğal Gaz Piyasası, Türkiye, Doğal Gaz Ticaret Merkezi, 4646 Sayılı Doğal Gaz Piyasası Kanunu.

JEL Sınıflandırma Kodları: H25, L 44, P18, Q48.

* The study is supported by TUBITAK 2219 Project.

¹  Antalya Bilim University, Faculty of Economics, Administrative and Social Sciences, Department of Political Science and International Relations, dicle.korkmaz@antalya.edu.tr

GENİŞLETİLMİŞ ÖZET

Amaç ve Kapsam:

Adalet ve Kalkınma Partisi'nin anlattısında yer alan ana hedeflerden biri bölgesel bir doğal gaz ticaret merkezi haline gelmektir. Söz konusu kavram, tedarikçilerle alıcıların bulunduğu rekabetçi bir enerji piyasasını ifade etmektedir. Doğal gaz ticaret merkezlerini 18 kriter üzerinden değerlendiren Avrupa Enerji Tacirleri Federasyonu, 2023 yılındaki değerlendirmesinde Türkiye'deki doğal gaz organize toptan satış piyasasına 20 üzerinden dokuz puan vermiştir. Federasyon'un 2019, 2020, 2021 ve 2023 yılları değerlendirmelerinde Türkiye'nin sıfır olarak notlandırıldığı kriterlerden biri piyasa yoğunluğudur. Makale, piyasa yoğunluğunun nedenlerini analiz etmekte ve Nisan 2023 tarihinde yapılan 4646 Sayılı Doğal Gaz Piyasası Kanun değişikliğinin ne ölçüde piyasa yoğunluğunu azaltacağını sorgulamaktadır. Literatüre olan katkı, fiyatlama politikasına ilişkin 2015 yılı sonrası verilerinin incelenmesi ve Kanun değişikliğinin piyasa yoğunluğuna etkisinin değerlendirilmesidir.

Yöntem:

Makale, piyasa yoğunluğunun nedenlerini ortaya koyarken 2001 Tarihli ve 4646 Sayılı Doğal Gaz Piyasası Kanunu'nun ilgili maddelerini, Kanun'un uygulanması ve fiyatlama politikasını incelemektedir. Fiyatlama politikasının maliyet temelli olup olmadığını araştırmak için Brent petrol fiyatına, doğal gaz toptan satış fiyatına ve ABD Doları/TL kuruna ilişkin veriler kullanılmıştır. Fiyatlama politikasının piyasaya olan etkisini göstermek için şirket bazında sıvılaştırılmış doğal gaz ithalatı, sürekli ticaret merkezinin toplam gaz ticaretindeki oranı ve BOTAŞ'ın toplam ithalattaki payına ilişkin istatistiklerden faydalanılmıştır. Literatüre katkı olarak değerlendirilebilecek Kanun değişikliğinin piyasa yoğunluğunu azaltıp azaltamayacağı sorusunu yanıtlarken Nisan 2023 tarihli Kanun değişikliğinin ilgili maddeleri ve Türkiye Büyük Millet Meclisi ilgili Komisyon Raporu incelenmiştir.

Bulgular:

Doğal gaz piyasasındaki yoğunluğun nedenleri 2001 tarihli ve 4646 sayılı Doğal Gaz Piyasası Kanunu'nun sınırlı uygulanması, Kanun'da yer alan sınırlayıcı maddeler ve fiyatlama politikası olarak belirlenmiştir. Öncelikle, Kanun'da yer alan kontrat ve miktar devirleriyle BOTAŞ'ın piyasa payının azaltılması hükmü tam olarak uygulanamamıştır. İran ve Azerbaycan gazına ilişkin kontratların devrinde tedarikçiden alınması gereken ön onayda sorun çıkmış, dolayısıyla kontrat devri 10 milyar metreküplük Rus gazıyla sınırlı kalmıştır. Miktar devri ise sadece 1,2 milyar metreküplük Azeri gazında mümkün olabilmıştır. Kanun'un Geçici 2. Maddesinde yer alan dikey bütünleşik BOTAŞ'ın mülkiyet ayrıştırmasına ilişkin hüküm ise uygulanmamıştır. Muhasebe ve fonsiyonel ayrıştırmayı tamamlamış olan BOTAŞ'ta hukuki ayrıştırma ya da mülkiyet ayrıştırması bulunmamaktadır. BOTAŞ'ın hakim durumunu kötüye kullandığına dair bir uygulama tespit edilememiş olsa da, tedarik ve iletim bölümlerinde hukuki ayrıştırmaya gidilmemiş olması piyasaya olan güveni etkileme ve piyasaya girişleri engelleme riski yaratmaktadır. İkinci olarak, 2023 tarihli değişiklik öncesinde 4646 Sayılı Kanun'un bazı maddelerinde yer alan özel sektöre yönelik kısıtlamalar da piyasa yoğunluğunu etkilemiştir. Her ne kadar söz konusu ithalat kısıtlamaları, sıvılaştırılmış, sıkıştırılmış ve spot doğal gaza uygulanmasa da potansiyel yeni girişleri etkileyerek piyasa yoğunluğunu artırıcı niteliktedir. Üçüncü olarak, uygulanmakta olan fiyatlama politikasında maliyetler yansıtılmamaktadır. Dolayısıyla, özel sektör BOTAŞ fiyatlarıyla rekabet edememektedir. 2023 yılında yapılan Kanun değişikliğinde sözleşme ve miktar devirlerine ilişkin hüküm korunmuş ve sözleşme devirleri sona erinceye kadar BOTAŞ'ın yüzde 20 piyasa payı sınırlamasına tabi olmayacağı hükmü bağlanmıştır. Değişiklik yapılan Kanun metninde BOTAŞ'ın faaliyetlerinin ayrıştırılacağı ve yatay bütünleşmiş tüzel kişi olarak yeniden yapılandırılacağı ifadesi yer almaktadır. Ancak, ayrıştırmayla ilgili herhangi bir takvimin öngörülmemesi ve kontrat ya da miktar devirlerinde Bakanlığın onayının aranacak olması sorun olarak tespit edilmiştir. Ek olarak, yeniden yapılandırılınca kurulacak şirketlerin işletme konusu, ortaklık yapısı gibi hususların Cumhurbaşkanlığı Kararıyla düzenlenecek olması demokratik karar alma mekanizmasının dışındadır. Kanun'dan kaynaklanan sorunlara gelince, 4646 sayılı Kanun'da yer alan ithalat kısıtlamaları tamamen kaldırılmıştır. Dolayısıyla, Kanun'da yer alan BOTAŞ'ın piyasa payı yüzde 20'ye düşüncüye kadar gaz ithal etmemesi kuralı da kalkmıştır. Her ne kadar bu hüküm BOTAŞ'ın gaz ithal ederek piyasa yoğunluğunun korunmasına ya da artmasına yol açma riski taşısa da piyasanın normalleşmesi ve piyasa oyuncularına adil muamele açısından olumlu bir gelişmedir. Ancak, Enerji Piyasası Düzenleme Kurulu'nun boru gazına yönelik yeni ithalat lisanslarında Enerji Bakanlığı'nın onayını, spot boru gazı ithalatında ise miktar, süre ve uygulama yöntemi konularında Bakanlığın görüşünü almasına yönelik hüküm, Enerji Piyasası Düzenleme Kurumu'nun bağımsızlığına aykırıdır. Kanun değişikliğinde fiyatlama mekanizmasıyla ilgili herhangi bir hüküm yer almamaktadır. Kanun değişikliğiyle Enerji Piyasası Düzenleme Kurumu'nun, Bakanlığın görüşünü alarak, ihracatta ve transitte yurt içi iletim tarifelerinden farklı iletim tarifelerini tespit edebilmesi öngörülmektedir. Söz konusu hükmün yeni girişleri engelleyip engellemesi uygulamanın rekabete aykırı olup olmamasına bağlı olacaktır. Bununla birlikte, Bakanlığın görüşünün alınacak olması Kurum'un bağımsızlığına aykırıdır.

Sonuç ve Tartışma:

Değiştirilen 4646 Sayılı Kanun, ithalat kısıtlamalarının kaldırılması gibi olumlu adımlar öngörmektedir. Ancak, Enerji Piyasası Düzenleme Kurumu'nun bağımsızlığını olumsuz yönde etkileyebilecek ve demokratik karar alma açısından sorun teşkil edebilecek hükümler ile Kanun'da ayrıştırmaya ilişkin bir takvim öngörülmemiş olması Kanun değişikliğinin etkisini sınırlamaktadır. Buna ek olarak, maliyetlerin yansıtılmadığı fiyat politikasının devam ediyor olması yeni girişleri engellemeye devam edecektir. Dolayısıyla, piyasa yoğunluğunun azaltılması için Kanun değişikliğinin zayıflıklarının giderilmesi ve müşterilere uygulanan sübvansiyon yönteminde değişiklik yapılması gerekmektedir.

1. INTRODUCTION

One of the main goals in the narrative of the Justice and Development Party (JDP) has been becoming a regional energy trading hub (Cumhurbaşkanlığı Strateji ve Bütçe Başkanlığı, 2023, p. 24; Enerji ve Tabii Kaynaklar Bakanlığı, 2023, p. 23, 59; Dışişleri Bakanlığı, 2023). According to the narrative, any energy project, including energy investments, explorations in the Black Sea and the Eastern Mediterranean, and international energy pipelines have been contributing to this goal (Aslan, 2018, p. 31-39). Regarding the latter, a direct linkage between the Turk Stream Pipeline² and the Trans Anatolian Pipeline³, and the trading natural gas hub has been established in the JDP's narrative (Korkmaz, 2021, p. 124-127). However, the concept of a trading natural gas hub is related to establishing a liberal market, rather than geopolitics, as it means “a platform where the title (ownership) of gas molecules is exchanged between a number of buyers and sellers in both spot and futures trades” (Shi and Variam, 2018, p. 2). Therefore, examination of any progress for a trading natural gas hub requires an analysis of the fulfillment of the criteria of a trading natural gas hub.

According to the European Federation of Energy Traders' (EFET) assessment of natural gas hubs in 2023, Türkiye's natural gas hub has been awarded nine points out of 20, based on 18 criteria. This score represents a decrease compared to 2019, 2020 and 2021⁴, when the scores were 9,5, 10,5 and 10,5, respectively. In all these annual assessments of EFET, Türkiye has been awarded zero in the criterion of “resolve market structural and concentration issues (defined role for the historical player if flexibility/liquidity is scarce)” (European Federation of Energy Traders, 2023b). According to the scale, zero is given when the market is “hampered by structural or market concentration issues” (European Federation of Energy Traders, 2023b). Market concentration “measures the extent to which market shares are concentrated between a small number of firms” (OECD, 2023). The main reason for the score of zero in the EFET criterion is the dominance of BOTAŞ in total natural gas supply. As Figure 1 shows, while domestic production accounted for less than 1 percent of the total supply in Türkiye and the share of private importers was 4.3 percent in 2022, BOTAŞ had a share of 95.1 percent. There has been a decrease in the share of private importers since 2018.

Figure 1. Share of Market Players in Total Natural Gas Supply (%)

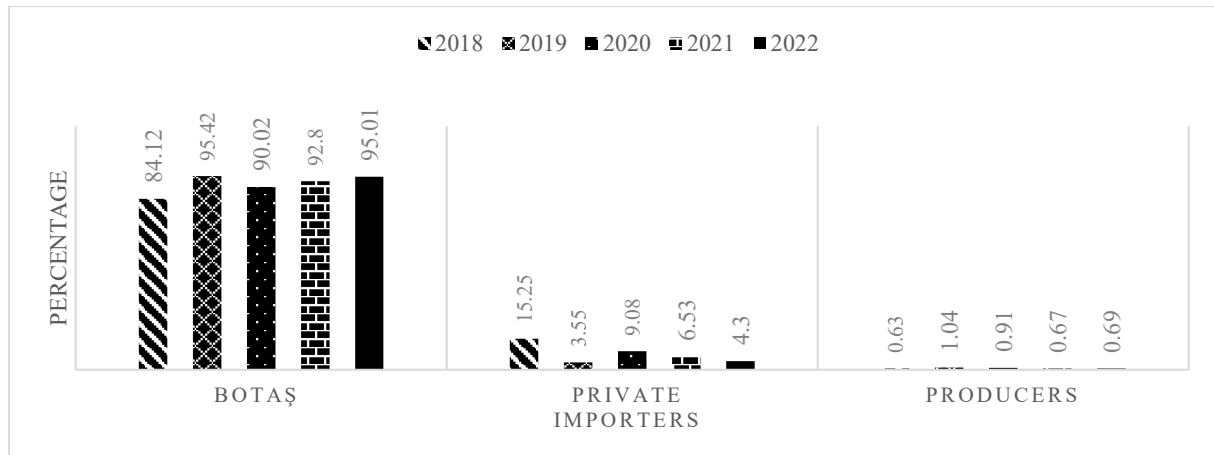

Source: (Enerji Piyasası Düzenleme Kurumu, 2019, 2020, 2021, 2022, 2023).

Since an exchange of natural gas between buyers and sellers is expected in a trading natural gas hub, a reduction of the market concentration is significant to increase the number of players and allow competition in the natural gas market. Market concentration is one of the challenges mentioned in various studies within the context of liberalization of the Turkish natural gas market (Daştan, 2021; Bülbül, 2010; Bülbül, 2007; Demir, 2016; Erdoğan, 2011; Atiyas et al. 2012; Erdoğan, 2007; Arslan and Kazdağlı, 2011). Some other studies make recommendations on how to overcome those obstacles in the market (Kakışım, 2020; İcik and Atak, 2021; Düzyol, 2012; Topuz,

² The Turk Stream Pipeline transports Russian gas to Türkiye and the European Union.

³ The Transanatolian Pipeline transports Azeri gas to Türkiye and the European Union.

⁴ Gas hub scorecard was not published for the year 2022 due to “exceptional market events” (European Federation of Energy Traders, 2023a).

2019; Gökdemir, 2009; Soysal et al., 2012). Similarly, Karan et al. (2014) and Biresselioğlu et al. (2019) examine the strengths, weaknesses, opportunities, and threats in the Turkish natural gas market. Regarding the competitiveness of the market, Daştan (2023) questions the extent to which liberalization has ensured competitive prices and secure supplies during 2004-2022. He argues that changes in oil prices, exchange rates and network charges have an impact on price hikes, and underlines the relationship between lack of competitive prices in the market and insecurity in gas supplies.

This paper differs from other valuable studies by questioning the extent to which the amendment to the Natural Gas Law dated April 2023 (hereinafter amended Law) can provide a reduction in market concentration. As the current literature has shown, there are legislative reasons behind the market concentration in the Turkish natural gas market. Therefore, examination of the amended Law is significant to explore the political will, if any, for reducing the market concentration. The concept of political will refers to “the extent of committed support among key decision makers for a particular solution to a particular problem” (Post et al., 2010, p. 659). Post et al. (2010, p. 659) identify “a commonly perceived potentially effective policy solution” as one of the variables to measure political willingness along with others⁵. Accordingly, this paper explores the extent to which the amended Law stands as a policy solution and overcomes the problems. The paper, first, explains the causes of the market concentration and analyses the Natural Gas Law dated 2001, numbered 4646 (hereinafter the Law) and the pricing policy for the low score in EFET’s assessments of Türkiye in terms of market concentration. Although these have been studied in the literature, this section serves as the background to explore the amendments to the Law. Furthermore, this section includes the recent data on pricing, which updates the current literature. Afterwards, the paper analyses the extent to which the amended Law makes changes in reducing the market concentration, which is the contribution to the literature.

2. REASONS FOR THE MARKET CONCENTRATION

Temporary Article 2 of the Law had envisaged reducing the share of BOTAŞ in Türkiye’s gas consumption to 20 percent by 2009 (Natural Gas Market Law, 2001, p. 34). The target was considered “unnecessarily ambitious” (World Bank, 2004, p. 3) by the World Bank. Similarly, the Turkish Competition Authority drew attention in 2012 to the fact that the Law introduced regulations for a “developed” or “mature” market at a time when the natural-gas market in Türkiye was at the stage of “growth” (Soysal et al., 2012). Türkiye has not experienced a relatively important decrease in the share of BOTAŞ in total supplies. Figure 1 demonstrates the share of BOTAŞ in total natural gas supplies since 2018. The reasons for the market concentration are threefold, which are the limited implementation of the Natural Gas Law, restrictions in the Law and the pricing policy.

2.1. Limited implementation of the Natural Gas Law

The implementation of the Natural Gas Law has remained limited regarding two aspects, one of which was contract/volume release to decrease the share of BOTAŞ in the market. Temporary Article 2 foresaw BOTAŞ making a tender for transferring import contracts with all the rights and obligations to private companies. In case of a reluctance of gas suppliers, a volume release would be accomplished on condition that the import company would perform all liabilities of BOTAŞ (Doğal Gaz Piyasası Kanunu, 2001, p. 16). However, the progress for the contract release was limited owing to difficulties in obtaining prior consent from suppliers in the cases of Iranian and Azerbaijani contracts. The only contract release that occurred was for four bcm/year of Russian gas in 2007. In 2012, following the termination of BOTAŞ’s contract with Gazprom, private companies also contracted six bcm/year of Russian gas. Volume release was also limited with the only example of the transfer of 1.2 bcm of Azeri gas to SOCAR.

Secondly, Temporary Article 2 had also envisaged the vertically integrated structure of BOTAŞ to continue until 2009 except for distribution activities, and re-organization of the company later. This would have an indirect impact on encouraging new entries and reducing market concentration as unbundling the incumbent company increases the trust of other potential market players. Since the aim of unbundling is to differentiate the competitive segments from non-competitive ones, the separation of supply and transmission, which have a natural monopolistic character, of a vertically integrated company is essential for providing market entries. If it is not achieved, there is

⁵ The other variables are identified as follows: sufficient set of decision makers, common understanding of a problem and commitment to a supporting solution (Post et al., 2010, p. 659).

a risk that the transmission company may put barriers to new entries, which would compete with itself in production or supply segments, for getting access to the network. This is due to the conflict of interest between new entries and the supply segment of the vertically integrated company. New entries to the market would have a negative impact on the revenues of the vertically integrated company (Talus, 2011, p. 112).

Temporary Article 2 foresaw BOTAŞ to be re-organised in a horizontally integrated structure and then privatization of companies, except the transmission company, which means ownership unbundling⁶. Within twelve months following the end of the preparation term, account unbundling among transmission, storage, sales and import activities would have been accomplished (Natural Gas Market Law, 2001, p. 34).

The organization of BOTAŞ, as of March 2024, can be considered as account and functional unbundling. The first one refers to separate accounting systems for each activity and the latter refers to the management of different activities of a vertically integrated market in different departments. BOTAŞ owns the transmission network, liquefied natural gas (LNG) terminals and storage facilities and is an importer and exporter in the market. These activities are realized via different departments in the company, which is affiliated to Türkiye Wealth Fund. Privatization⁷ has not been realized in the Turkish market.

Not only the separation of transmission and supply segments of the incumbent company but also the publication of the network code for transmission lines and the rules for the usage of LNG and storage facilities are significant for new market entries. In Türkiye, the framework for third-party access to the transmission network, LNG and storage facilities was established after the enactment of the Law. Although there has not been proven discriminative behavior of the incumbent company, lack of progress in terms of legal separation of competitive and non-competitive segments of BOTAŞ has a risk of creating reluctance of potential market players to get access to the market.

2.2. Restrictions in the Natural Gas Law

Not only problems in implementing the Law but also restrictions in the Law contributed to market concentration. Two types of import restrictions for private companies caused the continuation of BOTAŞ's dominance in the market. First, Temporary Article 2 did not allow private companies to import from suppliers who already had contracts with BOTAŞ. New import contracts were allowed for the same amount of gas after the expiry of BOTAŞ's contracts. However, the Energy Market Regulatory Authority (EMRA) could still permit new imports on the grounds of concerns regarding the security of supply and export needs (Natural Gas Market Law, 2001, p. 34). Second, imports from suppliers with whom BOTAŞ does not have contracts were subject to the approval of BOTAŞ and the Ministry of Energy, according to the Decree (numbered 725 dated 2006) of EMRA (Enerji Piyasası Düzenleme Kurumu, 2006). Although these restrictions did not apply to LNG, CNG and spot pipe-gas imports (with the amendments dated 2018), they created a barrier for new entrants to import pipeline gas. These restrictions aimed to prevent BOTAŞ's financial loss due to take-or-pay risks since the contracted volumes exceeded consumption in 2001, when the Law was enacted. However, many of the long-term contracts terminate in the 2020s, as will be elaborated on in this paper later.

The Law also foresaw BOTAŞ not to "execute a new natural gas purchase contract [excluding LNG] until its imports fall down to the twenty percent of the national consumption" (Natural Gas Market Law, 2001, p. 6). Despite this provision, BOTAŞ signed a new contract with Azerbaijan, which contributed to the continuation of BOTAŞ's dominance in the market, to import pipe gas from the Shah Deniz II field in 2011.

There was also a restriction in the Law which may have had a negative impact on the entry of potential market players. The Article 4(4) of the Law required separate import licenses for importing gas from each supplier (Natural Gas Law, 2001, p. 6), which caused complaints in the private sector (Kara, 2013). An amendment to the Natural Gas Law excluded spot pipe-gas, LNG and CNG imports from this provision.

⁶ Ownership unbundling means that "all integrated energy companies sell off their gas and electricity networks. In this case, no supply or production company is allowed to hold a majority share or interfere in the work of a transmission system operator" (European Commission, 2023).

⁷ It is significant to mention that there is not a consensus among the stakeholders on the necessity for privatization. Many of them are in favor of legal unbundling, which refers to the separation of activities of the vertically integrated company into different entities. For example, the Competition Authority argues that a strong vertically integrated but legally unbundled company is necessary to establish a liquid market. There are also narratives of the representatives of the private sector accepting a legally unbundled state company as long as it plays fairly in the market in which competition is established (Korkmaz, 2021, p. 185).

2.3. Pricing Policy

BOTAŞ's pricing policy creates an obstacle for new entrants, thus contributing to concentration in the market. The pricing policy is derived from the governments' policies to supply inexpensive gas to industry, households and utilities, rather than from the decisions and practices of an independent enterprise (Özen, 2012, p. 41; Soysal et al., 2012, p. 121, 125)⁸.

BOTAŞ adopted an automatic pricing mechanism reflecting changes in the exchange rate and import prices during 2008-2009. However, the company soon abandoned this mechanism due to low LNG prices, BOTAŞ's consumers' transfer to private suppliers and take-or-pay risk (Özen, 2012, p. 40-42; Dilli and Nyman, 2015). Figure 2 shows BOTAŞ's prices for eligible consumers consuming more than 300,001 m³ per year since 2010. Although the long-term natural-gas contracts are oil-indexed with a 6 to 9-month time lag in the formula (except the Russian contract which was renewed at the end of 2021), the BOTAŞ price did not reflect the fluctuations in oil price.

The prices remained stable from January to October 2011 and increased on five occasions (including a slight increase in January 2013) until October 2016. The decrease in oil prices starting from July 2014 did not cause any change in the price of natural gas until October 2016. Accordingly, this lack of change in BOTAŞ's prices during 2015 and 2016 at a time when global gas prices were in decline, raised complaints in the industry on how to compete with other countries (Demir, 2016, p. 261-262). Whenever oil price decreases are not reflected in the wholesale price, due to compensation of previous losses, the pricing policy may also harm competitiveness. The BOTAŞ price did not change during the periods of October 2016-January 2018, October 2018-June 2019, July 2019-June 2020, September 2022-January 2023, April-June 2023, and August 2023-February 2024 despite changes in oil prices.

Figure 2. A Comparison of BOTAŞ's Price of Natural Gas for Eligible Consumers Consuming More Than 300,001 m³/year (US\$) and The Price of Crude Oil (2010-May 2023)

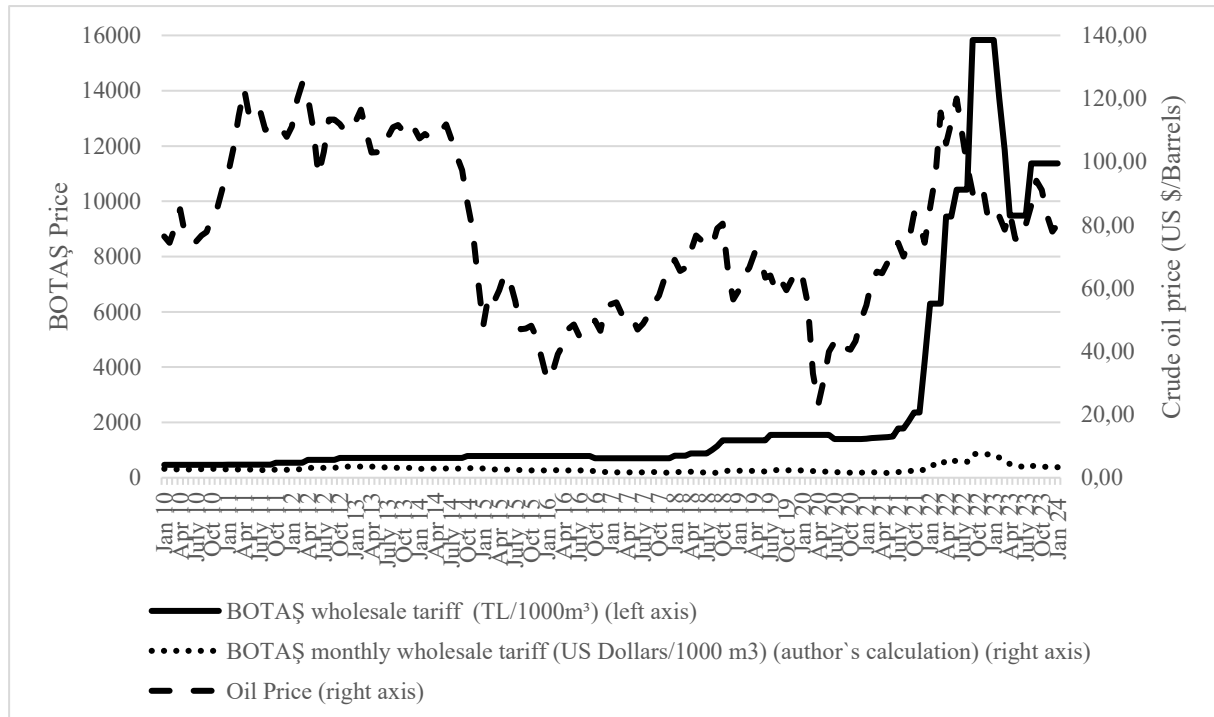

Source: Adapted from Dilli and Nyman, 2015, p. 142. Data from Argus Media, 2019; İzgaz, 2023; World Bank, 2024.

⁸ Electricity and natural gas prices have both direct and indirect effects on inflation due to consumption of energy for producing goods and services. According to the Turkish Industry and Business Association's report, an increase of 10 per cent in electricity prices causes an increase of inflation for 0.38 points while an increase of 10 per cent in natural gas causes an increase of inflation for 0.34 points (Sandalkhan, et al., 2018, p. 12).

Since gas imports are paid in US Dollars (US \$) but gas is sold in Turkish Liras (TL), we need to also mention the extent to which exchange-rate fluctuations in the Turkish economy are reflected in the natural gas price.

Figure 3. USD to TL Exchange Rate and BOTAŞ Monthly Wholesale Tariff to Eligible Consumers Consuming More Than 300,001 m³/y

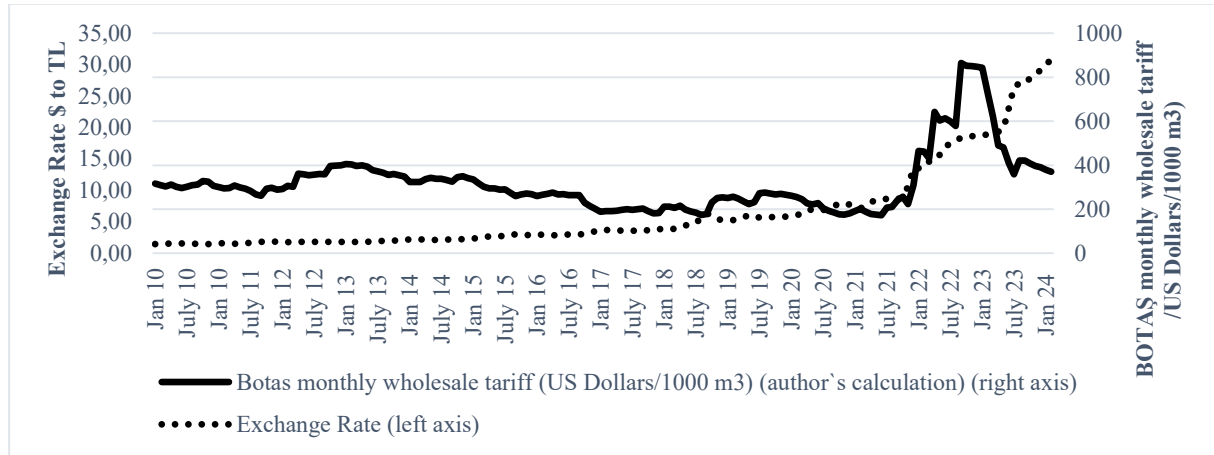

Source: (Argus Media, 2019; World Bank, 2024; İzgaz, 2023; Türkiye Cumhuriyeti Merkez Bankası, 2024).

As Figure 3 demonstrates, fluctuations in the exchange rate do not necessarily cause a change in BOTAŞ's prices in TL. The BOTAŞ price in TL during January 2013-September 2014 and October 2014-September 2016 did not change despite the weakening of the TL against the US\$. However, there was a dramatic increase in BOTAŞ's prices in TL in the second half of 2018 and 2019 (Figure 2)⁹. Drawing attention to increases in the oil price and exchange rate, BOTAŞ underlined that a change in its prices was inevitable (Elektrik Üreticileri Derneği, 2018). However, such domestic price increases do not fully reflect the changes in the exchange rate. Depreciation of the TL causes an increase in the relative value of gas imports, thus causing Türkiye's current account deficit to widen. For example, BOTAŞ's wholesale price for industrial customers in February 2019 was 1352.00TL, which was equal to US\$ 256.00 at the time. The price increased to 1550.00 TL, which was equal to US\$ 273.00 in July 2019, and did not change until July 2020. However, it declined in value to US\$ 227.00 in June 2020 due to a loss of value in TL (Argus Media, 2019). It is striking to see that the BOTAŞ price fell from US\$ 843.00 in January 2023 to US\$ 481.00 \$ in May 2023, just before the general elections¹⁰.

2.3.1. Impact of the Pricing Policy

The pricing policy of BOTAŞ has several impacts, one of which is related to new entries in the market. BOTAŞ's subsidised prices contribute to market concentration since it is difficult to compete with these prices. This was openly declared by the representatives of the Ministry of Energy and the Ministry of Industry in the Turkish Grand National Assembly: "... the targets to reduce BOTAŞ's market share and scale down its presence in the natural gas market in Türkiye via contract and volume releases have not been achieved due to subsidies to the natural gas prices and [thus] the private sector has not been a serious player within this context" (Türkiye Büyük Millet Meclisi, 2023, p. 28).

As Figure 4 shows, the minimum share of BOTAŞ in total imports was 78 percent in 2013 and the maximum was 96.42 percent in 2019. The private importers' share in total imports declined from 15.35 percent in 2018 to 4.33 percent in 2022 due to these subsidised prices, coupled with an increase in BOTAŞ's LNG imports and weaker demand. An additional problem for the private importers occurred due to the fact that some of them had applied a 10.25 percent discount to their contracts with domestic companies on the grounds that they had received the discount

⁹ The price increase for households and industrial consumers consuming less than 300,000m³ natural gas accounted for 29.5 per cent in 2018 whereas it accounted for 68.9 per cent for industrial consumers and 93.75 per cent for utilities (Argus Media, 2019).

¹⁰ Bearing in mind the 6-9 months lag of oil price to tariffs, we can conclude that the oil price of April-July 2022, which was US\$ 106.00-109.00 per barrel, was taken into account in the January 2023 tariff with the exchange rate of one \$ equalled to 18.79 TL. On the other hand, the TL lost value (one \$ equalled to 19.72 TL) in May 2023, in which the oil price fell to US\$ 84.00-90.00 per barrel.

from Gazprom in 2016. However, the price disputes in the arbitration court ended in favour of Gazprom (Suphi, 2018, p. 22-23), thus creating an additional problem for the private importers. Take-or-pay obligations in contracts force these private importers to sell their gas to BOTAŞ because of the impossibility of competing with subsidised prices.

Figure 4. BOTAŞ's Shares of Total Imports (%)

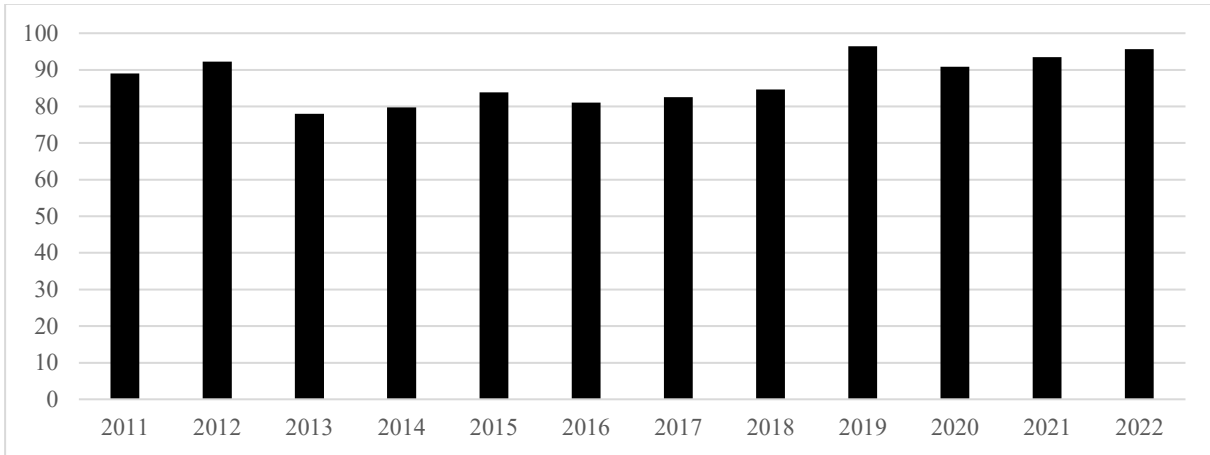

Source: (Data from Enerji Piyasası Düzenleme Kurumu, 2019, p. 10; 2020, p. 12; 2021, p. 13; 2022, p. 14; 2023, p. 14).

The amount of trade volume taking place at the organised wholesale natural gas market serves as another indicator of the impact of BOTAŞ's pricing policy. As Figure 5 shows, the share of the continuous trading platform, which serves for market players to balance themselves and make spot trades while BOTAŞ is responsible for balancing the system based on the market conditions (Aksoy, 2018), in total consumption is very low. While the peak point occurred in June 2020 with a share of 10.5 percent, the lowest one occurred in December 2022 with a share of 0.5 percent. The share of the continuous trading platform in total gas consumption was 2.9 percent on average in 2019, 4.7 percent in 2020, 2.05 percent in 2021, 3.61 percent in 2022 and 2.07 percent in 2023 (Figure 5).

Figure 5. Share of the Continuous Trading Platform in Total Gas Consumption (%)

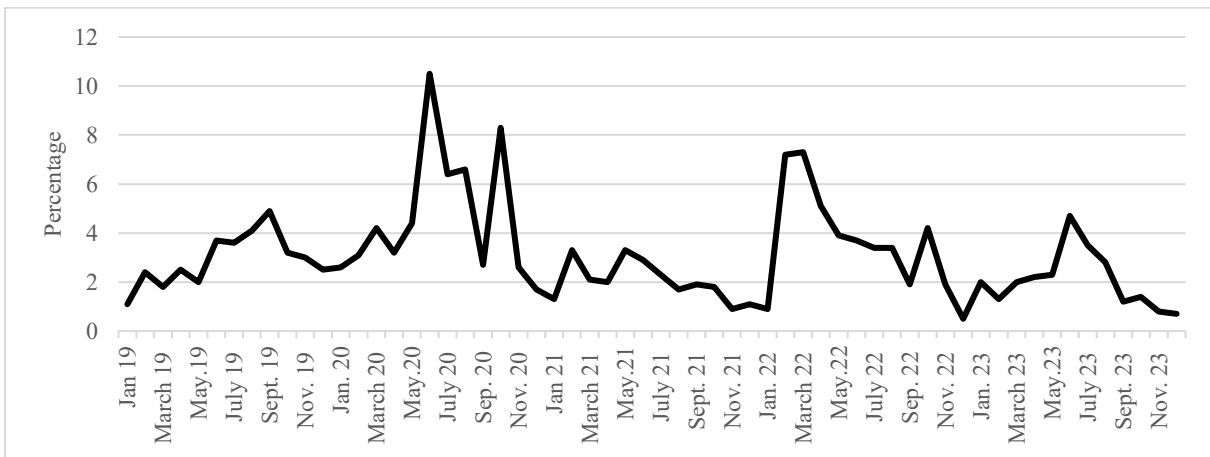

Source: (EPIAŞ, 2020, p. 6; EPIAŞ, 2023, p. 11).

Although legislative obstacles do not apply to LNG and spot pipe-gas imports, as mentioned in the previous section, the pricing policy harms the LNG and spot pipe-gas imports by creating an entry barrier. While the share of LNG imports in total consumption has been increasing since 2013 (Figure 6), BOTAŞ dominates LNG imports. As Figure 7 shows, BOTAŞ imported all LNG supplies in 2021 and 2022 and its share in LNG imports in 2020 was 96.74 percent (Enerji Piyasası Düzenleme Kurumu, 2021, p. 21). Therefore, BOTAŞ remains the major user of the LNG terminal owned by the private sector in addition to the ones BOTAŞ owns directly.

Figure 6. Share of LNG Imports in Total Gas Consumption

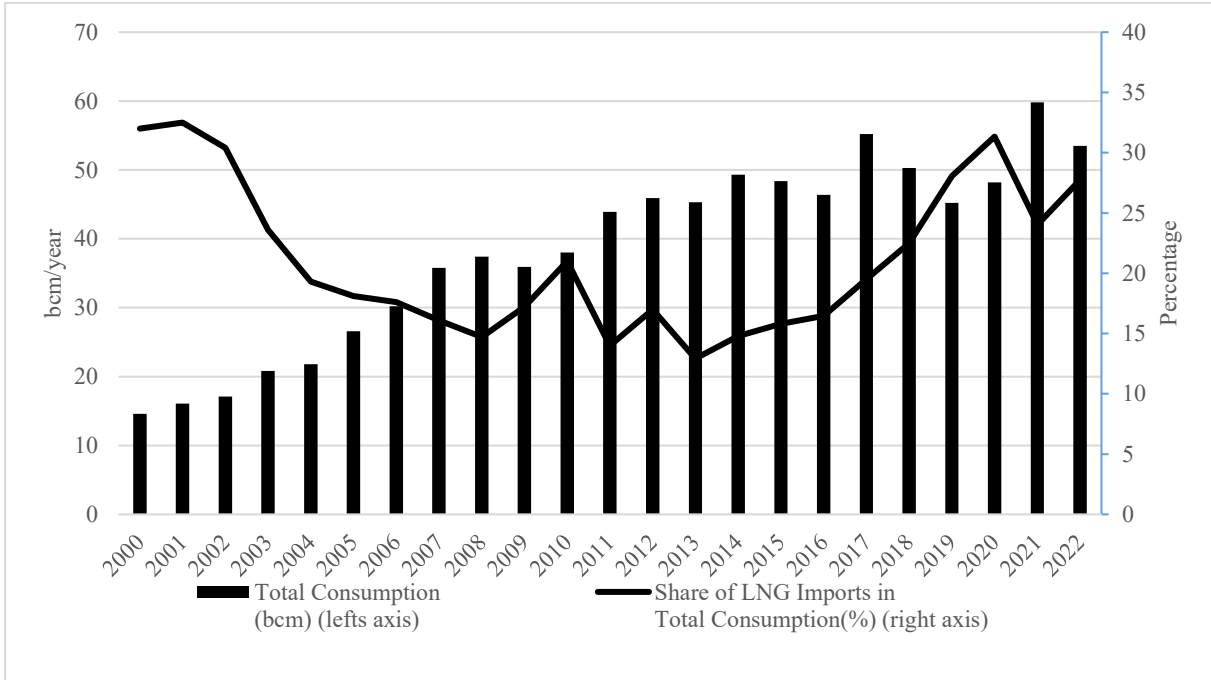

Source: (Enerji Piyasası Düzenleme Kurumu, 2019, p. 8, 13, 18; 2020, p. 16, 20; 2021, p. 15; 2022, p. 15; 2023, p. 16).

Figure 7 shows the share of imports of Egegaz, a private company that started spot LNG imports in 2009 with a share of 1.5 percent of total consumption, in spot LNG imports. The share of Egegaz was highest (37.66 percent) in 2010, when BOTAŞ wholesale prices for industry consuming more than 300,001 m³/y were more than the Dutch natural gas hub TTF prices as a comparison. However, the volume of Egegaz imports has not reached the level of 2010 since then, even when BOTAŞ wholesale prices were higher than TTF prices in 2012, 2014, 2015, 2016, 2019 and 2020 (Figure 8). This shows that lower LNG prices have not provided access to private companies in the Turkish natural gas market. One of the reasons might be the fact that the timing of BOTAŞ’s announcement of its monthly prices, which is the last day of the previous month, creates uncertainties in the market (Soysal et al., 2012, p. 126-127; Topuz, 2019, p. 15).

Figure 7. Shares of BOTAŞ and Ege Gaz in Spot LNG Imports

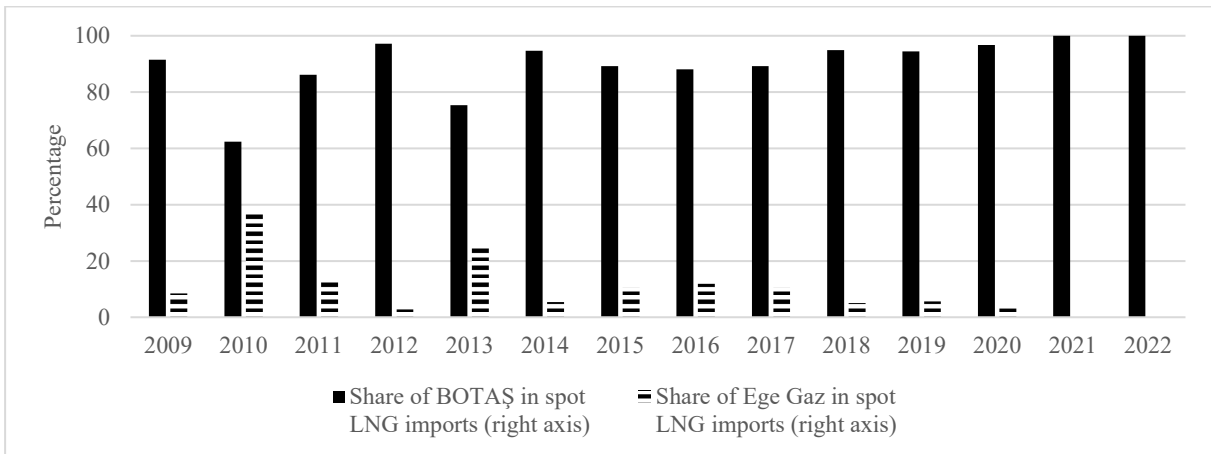

Source: (Enerji Piyasası Düzenleme Kurumu, 2021, p. 21-22; 2022, p. 15).

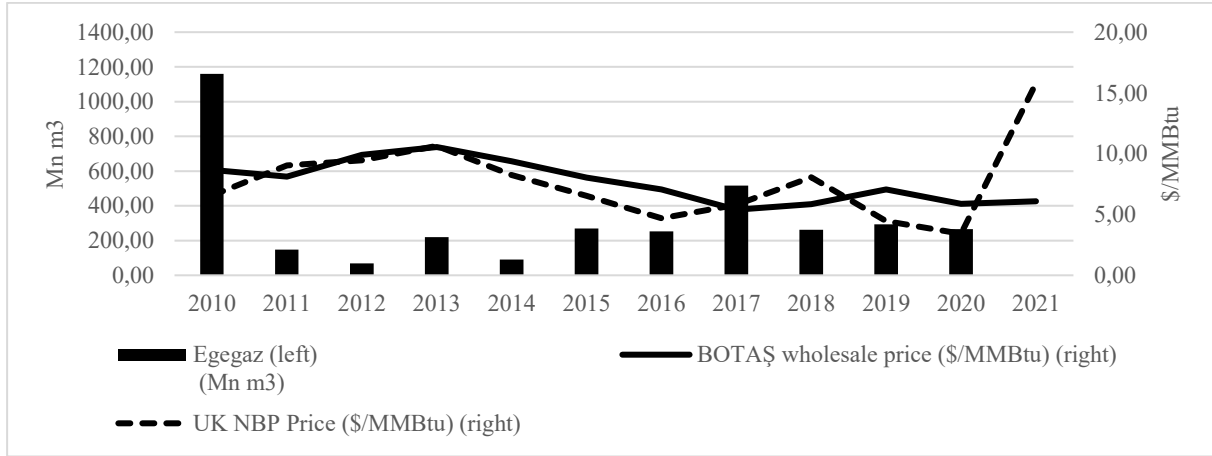
Figure 8. LNG Imports of Egegaz and a Comparison of BOTAS and TTF Prices

Source: (Data from BP, 2023, p. 33; Türkiye Cumhuriyeti Merkez Bankası, 2024; Enerji Piyasası Düzenleme Kurumu, 2019, 2020, 2021, 2022).

As for spot gas, the regulation dated September 2019 enables the allocation of capacity for spot pipe-gas import in the current transmission system, which may increase market entries. The EMRA holds monthly auctions for the allocation of unused capacity of each import pipeline for spot gas imports. However, the interest of the private sector has remained limited. Only 5 companies, except BOTAS, have imported spot pipe gas since September 2020 in different months (Enerji Piyasası Düzenleme Kurumu, 2023, p. 9-11; 2022, p. 9-11; 2021, p. 9-10).

The pricing policy has a negative impact not only on the new entries in the market but also on the budget of BOTAS. The company's loss in 2021 accounted for 17.9 billion TL, 26.8 million TL in 2020, 5.6 billion TL in 2019 and 2.5 billion TL in 2018. It was openly stated in the 2021 Report of the Treasury that the loss occurred due to the fact that BOTAS did not reflect the expenses incurred to protect consumers and limit the increase in inflation (Hazine ve Maliye Bakanlığı, 2022, p. 40-42). Similarly, the representatives of the Ministry of Energy explained BOTAS's loss with the increase in global natural gas prices and the fact that these price increases were not reflected to customers and the subsidization of citizens (Türkiye Büyük Millet Meclisi, 2023, p. 30).

Bearing all these in mind, to reduce the market concentration, Türkiye needs to achieve progress in the following: Accomplishing contract/volume release, re-organising BOTAS to unbundle the transmission and supply segments, removing the restrictions for the private players and adopting cost-reflective pricing. Cost-reflective pricing may be coupled with different tools for subsidies such as direct aid via the Ministry of Finance to vulnerable customers rather than a reduction in the natural gas price of the incumbent company. Last but not least, termination of long-term LNG and pipeline contracts provides an opportunity for Türkiye to reduce market concentration¹¹. Among these contracts, the Algerian LNG contract of 4.4 bcm/y and the Azeri gas contract of 6 bcm/y will end in 2024. The Russian gas contract of 16 bcm/y via the Blue Stream Pipeline, the Russian gas contract of 5.75 bcm/y via the Turk Stream will end in 2025 whereas the Iranian contract of 10 bcm/y in 2026. All contracts belong to BOTAS. Although the termination of these long-term agreements serves as an opportunity to reduce market concentration, we need to keep in mind that this type of opportunity does not always allow new entries. For example, the re-negotiations of the Azeri and Russian contracts at the end of 2021 did not reduce the market concentration. Rather, it was decided that BOTAS would renew its Russian contract of 4 bcm/y with a contract of 5.75 bcm/y of natural gas for four years (Abay, 2022). As for the Azeri gas, BOTAS signed a new contract to receive 11 bcm in total until the end of the year 2024 (Danış, 2024).

¹¹ For ex. when the Russian gas contract of 6 bcm/y ended at the end of 2011, Taner Yıldız, the then Ministry of Energy, declared that BOTAS would end the contract as the demanded price reduction was not approved. New contracts with the private sector were signed in 2012 and 2013 for 6 bcm/y. Therefore, the re-negotiation of the Russian contract contributed to the reduction of the market share of BOTAS. However, the outcome of these negotiations is controversial as Türkiye gave permission for the South Stream Pipeline, which was planned to carry 64 bcm/y Russian gas to Europe, to pass territorial waters. Alexey Miller, Chairman of Gazprom, considered this permission "a very nice present for the New Year" (Offshore Energy, 2011).

3. THE AMENDED LAW AND THE MARKET CONCENTRATION

This section aims to explore the extent to which the amended Law makes a change in the reasons for market concentration, namely limited implementation of the Natural Gas Law, restrictions in the Law and the pricing policy.

3.1. The Amended Law and Contract/Volume Release and Unbundling

As mentioned in the previous sub-sections, there has been limited implementation of the Natural Gas Law regarding contract/volume release and unbundling, which has contributed to the market concentration. The amended Law also foresees BOTAŞ reducing its market share via contract and/or volume release. It also retains the provision on the market shares of wholesalers not to exceed 20 percent of the annual consumption. However, the amended Law envisages BOTAŞ not being subject to the limitations on the market share until the process of contract release is completed. Therefore, BOTAŞ is allowed to retain its market share to be more than 20 percent until contract release is achieved. The approval of the Ministry of Energy will be sought for contract or volume release (Resmi Gazete, 2023, p. 2), which shows the political will to retain the control.

The experience so far related to contract release shows us that one of the main challenges of contract release is the reluctance of suppliers to give consent, as it occurred in the cases of Iran and Azerbaijan. Furthermore, the previous experience of contract release demonstrates that in case of consent, suppliers seek advantages in return. Gazprom's consent for contract release in 2005 allowed the operation of four private companies in the Turkish downstream market. In three of these companies, Gazprom had shares via its subsidiaries¹². Similarly, the renewal of the 6 bcm/year Russian gas contract at the end of 2011 provided an increase in the imported amount of gas by Bosphorus Gas, in which Gazprom Germania had owned 70 percent of its shares, and allowed Akfel Gaz, a subsidiary of Akfel Holding in which Gazprombank had minority shares, to get access to the market. Therefore, the Russian consent for the contract release and renewal of the Russian contracts with the private companies occurred at a time when Gazprom was one of the players via its subsidiaries in the Turkish downstream market.

Contract release is a controversial method to decrease the market concentration. According to the Competition Authority, an increase in the number of market players via contract releases cannot be considered new entries as a contract release does not make any change in the amount of gas supplied and the supplier. Within the scope of competitive markets, new entries aim to get market shares by putting pressure on the price, cost and profit margin. The Authority recommended in 2012 to adopt volume release, which was a successful method for achieving progress in liberalization efforts in Germany, Italy Austria and Spain, as a method for reducing BOTAŞ's market concentration (Soysal et al., 2012, p. 72). Bearing in mind that the amended Law provides the legal base for volume release, any progress/lack of progress will demonstrate the political willingness to reduce the market concentration.

Regarding unbundling, the amended Law foresees BOTAŞ continuing its vertically integrated structure until re-organisation of the company as a horizontally integrated legal entity would be accomplished via unbundling its activities. Temporary Article 2 gives the task to unbundle BOTAŞ and finalize re-organisation of companies regarding their capital, shareholders and scope of operations by a Presidential Decision (Resmi Gazete, 2023, p. 2). During the discussions in the Energy Commission of the Turkish Parliament, the representatives of the Ministry of Energy referred to the unbundling as a tool that paves the way for new entries to the market. It was stated that the separation of the segments of transmission and trade into two different entities in a horizontally integrated structure was the model foreseen (Türkiye Büyük Millet Meclisi, 2023, p. 30), which reminds of legal unbundling. However, in its dissenting opinion, the opposition criticized the Article on the grounds that "one person decides everything" (Türkiye Büyük Millet Meclisi, 2023, p. 66) as the re-organisation of the companies after unbundling would be decided by the President. Furthermore, it was underlined that the amended Law should have included a provision stating that the majority of the unbundled companies belong to the state (Türkiye Büyük Millet Meclisi, 2023, p. 65-66).

¹² The four private companies were Shell Enerji, Bosphorus Gaz, Enerco Enerji and Avrasya Gaz. Gazprom Germania had owned 70 percent of Bosphorus Gas before it transferred all its shares to the Sen Group in September 2018. Gazprombank owned half of the shares of a joint venture called Promak. The Akfel Holding in which Gazprombank had minority shares owned the other share of the joint venture. The joint venture owned 60 percent of Enerco Enerji and 60 percent of Avrasya Gaz while Akfel Gaz was the subsidiary of Akfel Holding, which was confiscated after the coup attempt. However, Gazprom sold its shares in Bosphorus Gas to Sen Group in September 2018. It is also claimed that the company sold its shares in Promak, which was a joint venture having shares in other private importers (Sabadus, 2018).

The main challenge regarding unbundling is the lack of a clear timetable. There is no deadline for finalizing the re-organisation of BOTAŞ. Furthermore, the fact that all details, including the shares, capital and scope of unbundled companies will be decided by the President is far from a democratic decision-making procedure.

3.2. The Amended Law and Restrictions in the Previous Law

The amended Law removes import restrictions for all players, including BOTAŞ. This means that the provision in the previous Law for BOTAŞ not to import any pipe gas until its share was reduced to 20 percent is not valid anymore. This may cause BOTAŞ to continue importing pipe gas, which may keep or increase its market share. However, this may also be considered a step towards the normalization of the market and a fair treatment of market players. Although the removal of import restrictions for private players is a step forward, Supplementary Article 3 of the amended Law foresees the Energy Market Regulatory Board to seek the approval of the Ministry of Energy to permit imports. The Article foresees the Board, in its permissions, to bear in mind the competitiveness of the natural gas market, obligations arising from contracts, export opportunities and whether BOTAŞ has import contracts with potential suppliers or not. The amended Law excludes LNG, spot pipe gas and CNG imports from this Article. However, it envisages the Board to decide the amount of spot pipe- gas imports, the duration of them and the method by asking the opinion of the Ministry of Energy (Resmi Gazete, 2023, p. 2), similar to the previous version.

Removing import restrictions for the private sector was a demand of many stakeholders (Korkmaz, 2021, p. 184-185, 193). Nonetheless, the necessity to seek the approval of the Ministry of Energy for pipe gas and the opinion of the Ministry on the duration, amount and method for importing spot pipe gas are against the independence and autonomy of EMRA (Türkiye Büyük Millet Meclisi, 2023, p. 64). In the Preamble of the Amended Law, it is stated that the Supplementary Article aims to establish a competitive market, which is trustable for domestic and foreign firms and is objectively operated (Türkiye Büyük Millet Meclisi, 2023, p. 19). However, it is a big question whether private players would be able to trust in the market when EMRA is not autonomous and the Ministry of Energy retains the power.

3.3. The Amended Law and the Pricing Policy

As subsidies applied by BOTAŞ are a part of the pricing policy, the amended Law does not include anything on prices. The only Article related to prices is on transmitting fees for exports. The amended Law foresees EMRA having the authority to decide different transmission fees for exports and transit, after taking the opinion of the Ministry of Energy. The extent to which this Article may create an obstacle to new entries depends on the implementation and whether this differentiation creates anti-competitive behaviors. However, the necessity to take the opinion of the Ministry of Energy is against the independence of the EMRA.

4. CONCLUSION AND POLICY IMPLICATIONS

This paper first portrays the reasons for market concentration and then examines whether the amended Law can make a change on market concentration in the market. Such an analysis provides an opportunity to explore the political willingness to create a competitive market with an independent regulatory authority. Limited implementation of the Law in terms of contract/volume release, import restrictions in the Law and the pricing policy contributed to the market concentration in the market. Furthermore, the lack of unbundling in the transmission and supply segments of BOTAŞ has had a risk of having a negative impact on new entries due to a lack of trust.

Although the amended Law has removed import restrictions, foresaw re-organisation of the company via unbundling and retained the contract and volume release, these amendments do not provide sufficient grounds for reducing the market concentration. Progress in reducing the market concentration depends on the willingness of all actors, namely the Turkish authorities, the Turkish private sector and the suppliers (in the case of contract release). While removing import restrictions in the amended Law can be considered a further step, the need to get the approval of the Ministry of Energy for importing pipe gas inhibits the independence of the EMRA and shows the political will to control the market developments. Furthermore, the opinion of the Ministry is necessary about the amount, duration and the method in the case of spot gas imports. In addition, the provision in the amended Law for re-organisation of companies after the unbundling of BOTAŞ to be decided by a Presidential Decree cannot be considered a democratic decision-making process. Last but not least, there is no timetable for the unbundling of BOTAŞ, which creates uncertainty. Therefore, the amended Law has a risk of causing a continuation

of distrust in the market. Bearing all these in mind, the impact of the amendments in the Natural Gas Law is likely to remain limited.

In addition to the problems of the amended Law, the continuation of the pricing policy which creates obstacles for new entries demonstrates that the change in the variable of “a commonly perceived potentially effective policy solution” (Post et al., 2010, p. 659) of the concept of political will is very limited. The introduction of a cost-reflective pricing policy and changing the method to give subsidies remain an urgent need to establish a competitive natural gas market. Any progress in the pricing policy would not only create a fair subsidy policy among customers but also reduce the market concentration. Otherwise, the private sector’s willingness would be limited in an environment difficult to compete in terms of prices. Rather than subsidies via the price of BOTAŞ, which would impede the operation of the market, subsidies to vulnerable customers in different segments via the Ministry of Finance and Treasury would not only increase competition but also create justice in society and increase energy efficiency. Otherwise, lack of progress in reducing the market concentration would be one of the stumbling blocs to becoming a well-functioning trading natural gas hub.

DECLARATION OF THE AUTHOR

Declaration of Contribution Rate: The author contributes the study on her own.

Declaration of Support and Thanksgiving: The study is supported by TUBITAK 2219 Project. The author would like to thank Anouk Honoré, David Ledesma, Gulmira Rzayeva, I. Cerem Cenger-Ozek, Jack Sharples, James Henderson, Katja Yafimava, Patrick Heather, Simon Pirani, Tom McKenzie and the anonymous referees for their valuable comments.

Declaration of Conflict: There is no potential conflict of interest in the study.

REFERENCES

- Abay, E. G. (2022). *Gazprom ve BOTAŞ dört yıl vadeli doğal gaz sözleşmesi imzaladı*. Anadolu Ajansı. Retrieved December 12, 2023 from <https://www.aa.com.tr/tr/ekonomi/gazprom-ve-botas-dort-yil-vadeli-dogal-gaz-sozlesmesi-imzaladi/2466756>
- Aksoy, E. (2018). *Organize toptan doğal gaz satış piyasası*. Dünya Enerji. Retrieved September 6, 2023 from <https://www.dunyaenerji.org.tr/wp-content/uploads/2018/12/ErenAksoySunum.pdf>
- Argus Media. (2019). *BOTAŞ monthly balancing price*. Retrieved June 2, 2019 from www.direct.argusmedia.com
- Arslan, O., & Kazdağlı, H. (2011). Tacking with natural monopoly in electricity and natural gas industries. In A. Dorsman, W. Westerman, M. B. Karan & O. Arslan (Ed.), *Financial aspects in energy: A European perspective* (p. 213-231). Springer.
- Aslan, A. (2018). Türk dış politikasını anlamak için kavramsal bir çerçeve: Otonomi arayışı. In K. İnat, B. Duran, & A. Aslan (Ed.), *AK Parti'nin 15 yılı dış politika* (p. 17-40). SETA Yayınları.
- Atiyas, İ., Çetin, T., & Gürcan, G. (2012). *Reforming Turkish energy markets. Political economy, regulation and competition in the search for energy policy*. Springer.
- Biresselioğlu, M. E., Demirbağ Kaplan, M., & Özyorulmaz, E. (2019). Towards a liberalized Turkish natural gas market: A SWOT analysis. *Energy Sources, Part B: Economics, Planning, and Policy*, 14(2), 25-33. <https://doi.org/10.1080/15567249.2019.1587795>
- Birgün. (2022). *Hazine ve Maliye Bakanlığından “doğalgaz sübvansiyonu” açıklaması*. Retrieved July 25, 2023 from <https://www.birgun.net/haber/hazine-ve-maliye-bakanligi-ndan-dogalgaz-subvansiyonu-aciklamasi-405606>
- BP. (2023). *Statistical review of world energy* (71st Ed.). Retrieved June 6, 2023 from <https://www.bp.com/content/dam/bp/business-sites/en/global/corporate/pdfs/energy-economics/statistical-review/bp-stats-review-2022-full-report.pdf>

- Bülbül, O. (2007). *Doğal gaz piyasasında rekabet* [Uzmanlık Tezi]. Rekabet Kurumu.
- Bülbül, O. (2010). Liberalization of the Turkish natural gas market. *Rekabet Dergisi*, 11(1), 7-35.
- Cumhurbaşkanlığı Strateji ve Bütçe Başkanlığı. (2023). *Orta vadeli program (2024-2026)*. Retrieved December 12, 2023 from https://www.sbb.gov.tr/wp-content/uploads/2023/09/Orta-Vadeli-Program_2024-2026.pdf
- Danış, E. (2024). *Gazda kritik viraj*. Petroturk. Retrieved March 26, 2024 from <https://www.petroturk.com/gaspower/gazda-kritik-viraj>
- Daştan, S. (2021). *An institutional perspective on Turkish natural gas market reform* [Ph.D. Dissertation]. Middle East Technical University.
- Daştan, S. (2023). The predicaments of the Turkish natural gas market between supply shortages and price hikes. *Resource Policy*, 82, 103566. <https://doi.org/10.1016/j.resourpol.2023.103566>
- Demir, O. (2016). *Natural gas market reform in Turkey: A critical review of progress toward liberalisation and the gas target model* [Ph.D. Dissertation]. Anglia Ruskin University.
- Dilli, B., & Nyman, K. (2015). *Turkey's energy transition milestones and challenges*. World Bank. Retrieved April 5, 2023 from <https://documents.worldbank.org/pt/publication/documents-reports/documentdetail/907111468189259524/turkey-s-energy-transition-milestones-and-challenges>
- Dışişleri Bakanlığı. (2023). *Türkiye'nin uluslararası enerji stratejisi*. Retrieved October 9, 2023 from https://www.mfa.gov.tr/turkiye_nin-enerji-stratejisi.tr.mfa
- Doğal Gaz Piyasası Kanunu. (2001, 2 May). <https://epdk.gov.tr/Detay/Icerik/23-2-1007/mevzuat>
- Elektrik Üreticileri Derneği. (2018). *Gazda maliyet bazlı fiyatlamaya geçişte dev adım*. Retrieved May 20, 2021 from <http://www.eud.org.tr/2018/08/14/gazda-maliyet-bazli-fiyatlamaya-geciste-dev-adim/>
- Enerji Piyasası Düzenleme Kurumu. (2006). *BOTAŞ'ın mevcut sözleşmelerinin var olduğu ülkeler dışındaki ülkelere yapılacak ithalat için yapılacak müraaatlara ve müraaatların değerlendirilmesine ilişkin usul ve esasların belirlenmesine ilişkin Kurul kararı*. Retrieved August 2, 2023 from <https://www.epdk.gov.tr/Detay/Icerik/23-2-1007/mevzuat>
- Enerji Piyasası Düzenleme Kurumu. (2019). *Doğal gaz piyasası 2018 yılı sektör raporu*. Retrieved August 3, 2023 from <https://epdk.gov.tr/Detay/Icerik/3-0-94/dogal-gazyillik-sektor-raporu>
- Enerji Piyasası Düzenleme Kurumu. (2020). *Doğal gaz piyasası 2019 yılı sektör raporu*. Retrieved August 3, 2023 from <https://epdk.gov.tr/Detay/Icerik/3-0-94/dogal-gazyillik-sektor-raporu>
- Enerji Piyasası Düzenleme Kurumu. (2021). *Doğal gaz piyasası 2020 yılı sektör raporu*. Retrieved August 3, 2023 from <https://epdk.gov.tr/Detay/Icerik/3-0-94/dogal-gazyillik-sektor-raporu>
- Enerji Piyasası Düzenleme Kurumu. (2022). *Doğal gaz piyasası 2021 yılı sektör raporu*. Retrieved August 3, 2023 from <https://epdk.gov.tr/Detay/Icerik/3-0-94/dogal-gazyillik-sektor-raporu>
- Enerji Piyasası Düzenleme Kurumu. (2023). *Doğal gaz piyasası 2022 yılı sektör raporu*. Retrieved August 3, 2023 from <https://epdk.gov.tr/Detay/Icerik/3-0-94/dogal-gazyillik-sektor-raporu>
- Enerji ve Tabii Kaynaklar Bakanlığı. (2023). *2019-2023 Stratejik planı*. Retrieved August 1, 2023 from https://sp.enerji.gov.tr/ETKB_2019_2023_Stratejik_Planı.pdf

- EPIAŞ. (2020, December). *Doğal gaz piyasası aylık bülteni*. Retrieved February 28, 2024 from <https://www.epias.com.tr/spot-dogal-gaz-piyasasi/dogal-gaz-piyasasi-bultenler/dogal-gaz-piyasasi-aylik-bultenler>
- EPIAŞ. (2023, December). *Doğal gaz piyasası aylık bülteni*. Retrieved February 28, 2024 from <https://www.epias.com.tr/spot-dogal-gaz-piyasasi/dogal-gaz-piyasasi-bultenler/dogal-gaz-piyasasi-aylik-bultenler>
- Erdoğan, E. (2007). Regulatory reform in Turkish energy industry: An analysis. *Energy Policy*, 35, 984-993.
- Erdoğan, E. (2011). The regulation of natural gas industry in Turkey. In T. Çetin, & F. Oğuz (Ed.), *The political economy of regulation in Turkey* (p. 145-176). Springer.
- European Commission. (2023). *Third Energy Package*. Retrieved August 23, 2023 from https://energy.ec.europa.eu/topics/markets-and-consumers/market-legislation/third-energy-package_en
- European Federation of Energy Traders. (2023a). *EFET 2023 gas hub scorecard now published*. Retrieved January 4, 2024 from <https://www.efet.org/files/documents/231106%20GC%20PR%20Hub%20Scores%202023.pdf>
- European Federation of Energy Traders. (2023b). *2023 Review of gas hub assessment*. Retrieved January 4, 2024 from <https://www.efet.org/home/documents?id=19>
- Gökdemir, B. (2009). *Türkiye’de doğalgaz sektörünün yeniden yapılandırılması: Sekiz yıllık deneyimin arz güvenliği ve rekabet politikası perspektifinden değerlendirilmesi*. TEPAV Yayınları.
- Hazine ve Maliye Bakanlığı. (2022). *2021 Kamu işletmeleri raporu*. Retrieved November 7, 2022 from https://ms.hmb.gov.tr/uploads/2022/11/KIR_2021.pdf
- İcik, Y. E., & Atak, M. (2021). An evaluation of Turkey's natural gas hub development process. *Uluslararası Ekonomi ve Yenilik Dergisi*, 7(1), 75-90.
- İzgaz. (2023). *Geçmiş dönem doğal gaz fiyat tarifeleri*. Retrieved August 3-6, 2023 from <https://www.izgaz.com.tr/tr/izgaz/dogalgaz-fiyatları>
- Kakışım, C. (2020). Türkiye’nin doğal gaz merkezine dönüşebilme potansiyeli. *Avrasya Uluslararası Araştırmalar Dergisi*, 8(24), 255-280.
- Kara, M. (2013). *Aktürk: Doğalgazda vakit kaybettik, hızlı davralım*. Dünya. Retrieved February 5, 2025 from <https://www.dunya.com/sectorler/enerji/akturk-dogalgazda-vakit-kaybettik-hizli-davranalim-haberi-219572>
- Karan, M. B., Küçüközmen, C., & Aktürk A. A. (2014). Re-examining Turkey’s potential of becoming a natural gas transit hub. In A. Dorsman, T. Gök, & M. B. Karan (Ed.), *Perspectives on energy risk* (119-140), Springer.
- Korkmaz, D. (2021). *Turkey and the EU in an energy security society: The case of natural gas*. Palgrave.
- Natural Gas Market Law. (2001, 2 May). <https://faolex.fao.org/docs/pdf/tur67602E.pdf>
- OECD. (2023). *Market concentration*. Retrieved June 23, 2023 from <https://www.oecd.org/competition/market-concentration.htm#:~:text=Market%20concentration%20measures%20the%20extent,for%20the%20intensity%20of%20competition>
- Offshore Energy. (2011, December 9). *Turkey grants permit for construction and operation of South Stream gas pipeline*. Retrieved February 20, 2025 from <https://www.offshore-energy.biz/turkey-grants-permit-for-construction-and-operation-of-south-stream-gas-pipeline/>

- Özen, E. (2012). *Türkiye doğal gaz piyasası beklentiler, gelişmeler 2012*. Deloitte.
- Post, L., Raile, A. N. W., & Raile, E. D. (2010). Defining political will. *Politics & Policy*, 38(4), 653-676.
- Resmi Gazete. (2023). *7451 Sayılı Organize Sanayi Bölgeleri Kanunu ile Bazı Kanunlarda Değişiklik Yapılmasına Dair Kanun*, Sayı 32169. Retrieved June 28, 2023 from <https://www.gensed.org/assets/attachments/dosyalar/7451-Organize-Sanayi-B%C3%B6lgeleri-Kanunu-ile-Baz%C4%B1-Kanunlarda-De%C4%9Fi%C5%9Fiklik-Yap%C4%B1lmas%C4%B1na-Dair-Kanun.pdf>
- Sabadus, A. (2018). *Leading Turkish gas importers in takeover bid by ex Gazprom partner*. ICIS. Retrieved May 18, 2023 from <https://www.icis.com/explore/resources/news/2018/12/06/10291221/leading-turkish-gas-importers-in-takeover-bid-by-ex-gazprom-partner/>
- Sandalkhan, B., Bölükbaşı, S., & Selçuk, F. (2018). *Sürdürülebilir gelecek için sürdürülebilir enerji kısa ve orta vadeli öneriler*. TÜSİAD. Retrieved May 18, 2023 from <https://tusiad.org/tr/yayinlar/raporlar/item/9978-surdurulebilir-gelecek-icin-surdurulebilir-enerji-raporu>
- Shi, X., & Variam, H. M. P. (2018). Key elements for functioning gas hubs: A case study of East Asia. *Natural Gas Industry B*, 5(2), 167-176. <https://doi.org/10.1016/j.ngib.2018.03.001>
- Soysal, C., Yücel, C. O., Koyuncu, T., & Tokgöz, E. (2012). *Doğal gaz sektör araştırması*. Rekabet Kurumu. Retrieved February 12, 2023 from <https://www.rekabet.gov.tr/Dosya/sector-raporlari/7-rekabet-kurumu-dogal->
- Suphi, D. (2018). Rus doğal gazında “al ya da öde” baskısı sürüyor. *Enerji Panorama*, 6(63), 22-23.
- Talus, K. (2011). *Vertical natural gas transportation capacity, upstream commodity contracts and EU Competition Law*. Wolters Kluwer.
- Topuz, K. (2019). *The missing piece in the Turkey's gas hub ambitions*. Sabancı Üniversitesi İstanbul Uluslararası Enerji ve İklim Merkezi. Retrieved February 2, 2023 from https://iiecec.sabanciuniv.edu/sites/iiecec.sabanciuniv.edu/files/2020-11/iiecec_energy_and_climate_research_paper_the_missing_piece_in_the_turkeys_gas_hub_ambitions_2.pdf
- Türkiye Büyük Millet Meclisi. (2023). *İstanbul Milletvekili İffet Polat ve 201 milletvekilinin Organize Sanayi Bölgeleri Kanunu ile Bazı Kanunlarda Değişiklik Yapılmasına Dair Kanun teklifi (2/4989) ve Sanayi, Ticaret, Enerji, Tabii Kaynaklar, Bilgi ve Teknoloji Komisyonu raporu*. Retrieved May 1, 2023 from <https://www5.tbmm.gov.tr/sirasayi/donem27/yil01/ss434.pdf>
- Türkiye Cumhuriyeti Merkez Bankası. (2024). *Kurlar*. Retrieved March 1, 2024 from https://evds2.tcmb.gov.tr/index.php?evds/serieMarket/#collapse_2
- World Bank. (2004). *Gas sector strategy note*. Retrieved March 22, 2024 from <https://openknowledge.worldbank.org/server/api/core/bitstreams/9d479262-584a-597a-9901-dfba303c872b/content>
- World Bank. (2024). *Commodity markets*. Retrieved March 1, 2024 from <https://www.worldbank.org/en/research/commodity-markets>

HEALTHY LIFESTYLE SCALE (HELIS): A SCALE DEVELOPMENT RESEARCH*

SAĞLIKLI HAYAT TARZI ÖLÇEĞİ (SHTÖ): BİR ÖLÇEK GELİŞTİRME ARAŞTIRMASI

Asst. Prof. Dr. Durmuş GÖKKAYA¹

ABSTRACT

The purpose of the study is to create a viable and trustworthy instrument for evaluating people's attitudes and actions on leading healthy lives. This methodological and psychometric study is conducted with 760 individuals who agreed to participate in the survey in the province of Yozgat. In the scale development process, an item pool is created with 74 items. After content validity, the number of items is reduced to 43. Psychometric properties and analyses of the scale (item analysis, exploratory factor analysis, confirmatory factor analysis, convergent and divergent validity statistics, Cronbach Alpha internal consistency coefficient, dependent sample t-test, and intraclass correlation) are used. Exploratory Factor Analysis (EFA) and Confirmatory Factor Analysis (CFA) are conducted in separate samples. The Cronbach Alpha value of the scale is 0.960, which is above the accepted limit. In the four-factor structure, 68.40% of the total variance is explained. In EFA, factor loadings for 34 items are between 0.621 and 0.937. After CFA, it is determined that the scale consisted of 32 items and four sub-dimensions. The results of the study show that HELIS is a valid and reliable scale that can be used to assess attitudes and behaviors related to healthy living in adult individuals.

Keywords: Health, Healthy Life, Healthy Lifestyle, Validity and Reliability.

JEL Classification Codes: I10, I15, I18, I19.

ÖZ

Bu araştırmada, bireylerin sağlıklı hayat tarzına yönelik tutum ve davranışlarını değerlendirmek için geçerli ve güvenilir bir aracın geliştirilmesi amaçlanmıştır. Metodolojik ve psikometrik olan bu araştırma, Yozgat'ta çalışmaya katılmayı kabul eden 760 bireyle gerçekleştirilmiştir. Ölçek geliştirme sürecinde araştırmacı tarafından 74 maddeden oluşan bir madde havuzu oluşturulmuştur. Kapsam geçerliliğinin ardından madde sayısı 43'e indirilmiştir. Ölçeğin psikometrik özellikleri ve analizleri için (madde analizi, açıklayıcı faktör analizi, doğrulayıcı faktör analizi, yakınsak ve iraksak geçerlilik istatistikleri, Cronbach Alpha iç tutarlılık katsayısı, bağımlı örneklem t-testi ve sınıf içi korelasyon) kullanılmıştır. Açıklayıcı Faktör Analizi (AFA) ve Doğrulayıcı Faktör Analizi (DFA) ayrı örneklemelerde gerçekleştirilmiştir. Ölçeğin Cronbach Alpha değeri 0,960 olup kabul edilen sınırdan üzerindedir. Dört faktörlü yapıda toplam varyansın %68,40'ı açıklanmıştır. AFA'da 34 madde için faktör yükleri 0,621 ile 0,937 arasındadır. DFA sonrasında ölçeğin 32 madde ve dört alt boyuttan oluştuğu belirlenmiştir. Araştırma sonuçları SHTÖ'nün, yetişkin bireylerde sağlıklı hayat ile ilgili tutum ve davranışları değerlendirmede kullanılabilecek geçerli ve güvenilir bir ölçek olduğunu göstermektedir.

Anahtar Kelimeler: Sağlık, Sağlıklı Hayat, Sağlıklı Hayat Tarzı, Geçerlik ve Güvenirlik.

JEL Sınıflandırma Kodları: I10, I15, I18, I19.

* For the study the approval of ethical committee no 146823 dated 20.06.2023 was taken from the Ethical Committee, Yozgat Bozok University.

¹  Yozgat Bozok University, Faculty of Economics and Administrative Sciences, Department of Health Management, durmus.gokkaya@bozok.edu.tr

GENİŞLETİLMİŞ ÖZET

Amaç ve Kapsam:

Sağlık, insan yetişkinliğinin en önemli bileşenlerinden biridir ve bireyin hakkı, kişisel gelişimin, kişisel ve kamusal hayata aktif katılımın garantisidir (Ismailovna, 2022, s. 252). Sağlık, kişinin nasıl yaşadığı ne yediği ne işle meşgul olduğu, işte ve sosyal yaşamında kendisi için nehir ve rahat bir yaşam tarzını nasıl organize edebileceği ile doğrudan ilişkili olduğu söylenebilir. Sağlık, aynı zamanda uzun bir yaşamın da garantisidir. Sağlıklı bir hayat tarzı, her insanın ruhsal, zihinsel, manevi ve fiziksel niteliklere sahip olmaya çalışması anlamına gelmektedir (Abdullayeva, 2023, s. 43). Alan yazında yapılan incelemelerde sağlıklı hayat konusunu farklı örneklerde ele alan örneğin; adölesanlar (Kudubeş ve Bektaş, 2020, s. 6), ebeveynler (Karagöz ve İlman, 2019, s. 60), gebeler (Yılmaz ve Karahan, 2019, s. 511-512) ve öğrenciler (Bahar vd., 2008, s. 6-7) üzerinde duran ölçme araçlarına rastlanılmış ancak bireylerin sağlıklı hayat tarzlarını bütüncül bir şekilde ele alan bir ölçme aracıma rastlanılmamıştır. Bu da araştırmanın özgün yanını ortaya koymaktadır. Bu araştırmanın getireceği en önemli katkı bireylerin sağlıklı hayat tarzlarının belirlenmesi ile alan yazına geçerli, güvenilir bir sağlıklı hayat tarzı ölçme kazandırmaktır. Araştırmanın bir diğer amacı ise alan yazında var olan ölçümlere kıyasla daha az soru maddeli ve standart yapıda bir ölçme aracı elde etmek ve böylece farklı değişkenler ile ölçmeğin araştırmacılar tarafından kullanımını sağlamaktır.

Yöntem:

Araştırma metodolojik tasarım tipindedir. Araştırmanın kuramsal evreni Türkiye’de İç Anadolu Bölgesi’nde yaşayan, çalışma evreni ise belirlenen araştırma ölçütlerine uyan ve ulaşılan bireylerdir. Araştırmanın evrenini çalışmaya alınma ölçütlerine uyan Yozgat merkezindeki 18 yaş ve üzeri bireyler oluşturmaktadır. Araştırmanın örnekleminin belirlenmesinde ise, kolayda örnekleme tercih edilmiştir. Yozgat merkezini toplamda 109.197 (TÜİK, 2022) nüfusu bulunmaktadır. Örnekleme alınma ölçütleri; 18 yaş ve üzeri araştırmaya katılmaya gönüllü olma şeklinde belirlenmiştir. Araştırma, katılmayı kabul eden 760 birey ile yapılmıştır. Alan yazında, ölçme geliştirme, geçerlilik ve güvenilirlik araştırmalarında madde sayısının 5 ile 10 katı örneklem büyüklüğünde çalışılan örnekler olduğu belirtilmektedir (Watkins, 2018, s. 223) Bu çalışmada taslak ölçme madde sayısı 43’dir. Veriler 01.07.2023-31.12.2023 tarihleri arasında araştırmacının çevresinde irtibatla olduğu kişilerden çevrimiçi anket kullanılarak Google.doc, WhatsApp ve sosyal medya yardımıyla toplanmıştır. Ayrıca araştırmacıların online olarak anketi ulaştırdığı kişilerden yine çevreleri ile paylaşımları ve katılımıların gizliliğini korumak için anketi isimsiz olarak doldurmaları istenmiştir.

Bulgular:

Çalışmaya dahil olan bireylerin %55,7’sinin kadın, %71,6’sının evli, %44,1’inin 31-40 yaş aralığında ve %61,5’inin üniversite mezunu, %72,8’inin bir kamu kurumunda çalıştığı, %37,5’inin “Düzenli spor yapıyor musunuz?” ifadesine “bazen” yanıtı verdiği, %51,4’ünün düzenli beslendiği, %84,1’inin kronik bir hastalığı olmadığı ve %62,4’ünün sağlığını genel anlamda iyi olarak değerlendirdiği tespit edilmiştir (Tablo 1). Kapsam ve içerik eş değeri için, hazırlanan Türkçe form araştırmacı dışında ölçme geliştirme, geçerlilik ve güvenilirlik üzerine deneyimi olan 14 uzman akademisyen tarafından değerlendirilmiştir. Lawshe tekniği (1975, s. 570) ile kapsam geçerlik indeksi (KGI) değeri 0,92’dir. Ölçme maddelerine yönelik KGI değeri 0,85 ile 1,00 arasında değişmektedir (Tablo 2). Ölçme maddelerinin niteliğini ve ayırt ediciliğini belirlemek için madde analizi yapılmıştır. 34 maddelik SAHTÖ ölçeğindeki maddelerin düzeltilmiş madde-toplam korelasyon katsayıları $r > 30'$ dur (Tablo 2, Şekil 2). Yapı geçerliliği için öncelikle AFA (temel bileşen analizi/varimax rotasyonu) uygulanmıştır. Ölçme madde faktör yükleri 0,50’nin altında kalan 9 madde analiz dışı bırakılmıştır. Ölçeğin Kaiser-Meyer-Olkin (KMO) testi ve Bartlett küresellik testi yapılmıştır. KMO değeri 0,90 ve küresellik testi sonucu yaklaşık Ki-kare test değeri 11063,812 ($df = 561, p < ,001$) olarak bulunmuştur. Ölçme madde faktör yük değerleri 0,621 ile 0,937 arasında değişmektedir ve ölçme maddeleri için öz değer katsayısı 1’in üzerinde olan ve toplam varyansın %68,40’ını açıklayan dört faktör altında toplanmıştır. Yakınsak geçerlilik istatistiklerinde birleşik güvenilirlik [composite reliability (CR)] $CR > 70$ ve ortalama açıklanan varyans [average variance extracted (AVE)] $CR > AVE$ ’dir. İraksak geçerlilik için maksimum paylaşılan varyansın karesi [maximum squared variance (MSV)], paylaşılan varyansın karesinin ortalaması [average shared squared variance (ASV)] $ASV < AVE$ ’dir. Ayrıca güvenilirlik hesaplanmasında maksimum güvenilirlik (maximal reliability) düzeyi katsayısını belirten $MaxR(H) > 70$ ’dir (Tablo 4). Bununla ilgili bir diğer önemli bulgu da $(MaxR(H) > CR$ ’dir (Tablo 4). Bu araştırma için ölçme güvenilirlik katsayısı iki ayrı örneklem için ayrı ayrı hesaplanmıştır. AFA sonucunda birinci örneklem için ölçme geneli 0,920 iken ikinci örneklem için DFA sonucu 0,960’dir (Tablo 5). Ölçeğin kararlılığı test-tekrar test yöntemi ile değerlendirilmiş ve sınıf içi korelasyon katsayısı [intra-class correlation coefficients (ICC)] hesaplanmıştır. SHTÖ’nün ortalama ölçüm ICC’si 0,907 olup güven aralığı [confidence interval (CI)] 0,836 ile 0,947 arasındadır ($F = 10,744, p < 0,001$).

Sonuç ve Tartışma:

Bu araştırmanın amacı Sağlıklı Hayat Tarzı ölçeğinin geliştirilmesi, psikometrik özelliklerinin test edilmesi ve bireylerde SHTÖ’yü etkileyen faktörlerin değerlendirilmesidir. Çalışmada araştırmacı tarafından geliştirilen SHTÖ’nün geçerliliği ve güvenilirliği sağlanmış olup, toplamda 32 madde ve Spor Aktivitesi, Sağlıkta Koruma ve Geliştirme, Sağlık ve Beslenme ve Kişilerarası İlişkiler, Maneviyat ve Stres Yönetimi olmak üzere dört alt boyuttan oluşmaktadır. Kavramsal olarak bu araştırma, alan yazına ve bu yönde çalışma yapmak isteyen araştırmacılara bireylerin sağlıklı hayat tarzı tutum, davranış ve algılarında ilişkin düzeylerinin belirlenmesinde katkı sağlayacağı düşünülmektedir.

1. INTRODUCTION

Health is one of the essential components of human adulthood and the individual's right, a guarantee of personal development active participation in private and public life (Ismailovna, 2022, p. 252). A person's lifestyle, including what they eat, how active they are, and how well-organized their social and professional lives are, all have a direct impact on their health. A long life is also assured by good health. Everybody attempts to have spiritual, mental, physical, and spiritual traits in order to lead a healthy lifestyle (Abdullayeva, 2023, p. 43).

Living a healthy lifestyle lowers the chance of developing a major illness or passing away too soon. A healthy lifestyle is also a set of health-promoting behaviours. Activities including "exercise, nutrition, regular living, health responsibilities, interpersonal relationships, adequate sleep, hygiene, stress management and avoiding bad habits" are among the most well-known components of a healthy lifestyle and are considered measurable dimensions (Menakaya & Menakaya, 2022, p. 1; Mei et al., 2023, p. 2; Bal et al., 2022, p. 12). For people who are under medical supervision, maintaining a healthy lifestyle is very important. Early adoption of a healthy lifestyle will lower the incidence of disease and its consequences over time (Zehravi et al., 2022, p. 60). A healthy lifestyle is seen as an essential factor in health, creates physical and mental comfort, activates the immune system of individuals, strengthens the general health status and provides protection from chronic diseases and disease incidence (Bal et al., 2022, p. 12).

Cocerham, one of the theorists interested in healthy lifestyle, argues that a person's preferences for a healthy lifestyle are influenced by his/her social position. These inclinations result from his or her position and structural standing. Due to its advantages, healthy lifestyle is one of the new lifestyle niches that has recently attracted the attention of academics and intellectuals. The goal of a healthy lifestyle is to prevent high-risk behaviors and encourage healthy ones. By making changes to mental and behavioral components, one can ensure and improve their health by paying attention to lifestyle and health (Ahmadi, 2020, p. 202).

A healthy lifestyle model also regulates and accelerates the establishment of healthy relationships and exemplary behaviour between people (Rustamovich, 2022, p. 236). Scientists estimate that a healthy lifestyle accounts for 51.6% of human health, genetics accounts for 20.5%, the environment accounts for 19.3%, and the health system accounts for 8.6%. A person can be said to have a healthy lifestyle if they actively exercise or lead an active life in their daily life, take care of their health, organise their eating, working or resting routines correctly, and avoid harmful habits while following hygiene rules (Abdullayeva, 2023, p. 44).

Individual psychology serves as the foundation for the theoretical frameworks employed in this study. Often, a healthy lifestyle is portrayed as a collection of independently constructed behaviours. The elements of a healthy lifestyle are defined independently of each other; the only common feature is the maintenance of health. Hence, lifestyle is characterized in terms of the behavioral patterns that an individual should adhere to. (Brivio et al., 2023, p. 1).

In the examinations conducted in the literature, measurement tools that address the issue of healthy life in different samples, for example, adolescents (Kudubeş & Bektaş, 2020, p. 6), parents (Karagöz & İlman, 2019, p. 60), pregnant women (Yılmaz & Karahan, 2019, p. 511-512) and students (Bahar et al., 2008, p. 6-7), but no measurement tool holistically addresses individuals' healthy lifestyles. This reveals the original aspect of the research. The most important contribution of this research is to determine the healthy lifestyles of individuals and to provide a valid and reliable healthy lifestyle scale to the literature. Another aim of the research is to obtain a measurement tool with fewer numbers and a standardized structure compared to the existing scales in the literature and, thus, to ensure the use of the scale by researchers with different variables. The study's methodology aims to create a data gathering instrument for assessing adults over 18's healthy lifestyle choices.

2. METHOD

2.1. Type of Research

The research is of methodological design type.

2.2. Population and Sample of the Research

The theoretical population of the research is the individuals living in the Central Anatolia Region in Turkey, and the study population is the individuals who meet the research criteria and are reached. The study population

comprises individuals aged 18 and over in Yozgat province who meet the inclusion criteria. In determining the sample of the research, convenience sampling was preferred. Yozgat Centre has a total population of 109.197 (TUIK, 2022). The criteria for inclusion in the sample were determined as being 18 years of age and above and volunteering to participate in the study. The research was conducted between July 2023 and December 2023. 760 people who volunteered to engage in the study were involved. The literature states that in scale development, validity, and reliability studies, there are examples of sample sizes 5-10 times the number of scale items (Watkins, 2018, p. 223).

Data collection tools and data collection: During the scale development, the Information Form and HELIS Draft were used to obtain the data related to the study.

Information Form: It consists of 10 questions determined by the researcher considering the purpose of the study. There were items related to defining the characteristics of individuals such as age, gender, marital status, education level, type of institution where they work, regular sports, regular nutrition, whether they have chronic diseases, whether they smoke or not, and evaluating their health in general.

HELIS Draft: The statements in the healthy lifestyle scale are in the form of a seven-point Likert scale ranging from 'always' (7 points) to 'never' (1 point). All of the statements in the scale are positive. There is no reverse item. The 74-item draft scale was reduced to 43 items after content validity and re-evaluation by the researchers. While the scores obtained in the evaluation of the scale show that the scores toward healthy lifestyle decrease as the scores decrease, high scores show that the perception of individuals toward healthy lifestyle increases.

2.3. Research Procedure

The scale items were created, and then the validity and reliability of the scale to assess people's levels of healthy lifestyle were tested. This research was conducted in two phases.

First Stage: Creation of Scale Items

At this stage, scientific publications on the concept of a healthy lifestyle in individuals were analyzed. Based on the studies published on the subject (Bahar et al., 2008; Karagöz & İlman, 2019; Bal et al., 2022; Abdullayeva, 2023; Brivio et al., 2023), a pool of 74 items was created for the Draft HELIS. To determine the content validity of the statements in the item pool and whether they represent the area they aim to measure, the draft form was sent to 14 experts who are knowledgeable in the fields of management and health management and have experience with validity and reliability studies. The experts' opinions were then evaluated using Lawshe's (1975, p. 570) technique.

Second Stage: Testing the Validity and Reliability of the Scale

At this stage, 43 items were found sufficient in content validity, and the HELIS Draft was applied. A psychometric evaluation of the forms collected from the individuals was performed. In the psychometric evaluation, firstly, item analysis was performed, and the relationships between the items and the relationship items with the whole scale were analyzed. In the next step, EFA was applied to observe under which groups the scale items were included, which factors occurred in the background, and to determine the factor structure (Watkins, 2018, p. 2019-220). The scale's factor structure was revealed by analyzing the factor loading structures of the items.

For the 43-item form of the Draft Healthy Lifestyle Scale, data were first collected from 380 participants, and EFA was performed. After EFA, the draft scale form was reduced to 34 items. CFA was conducted to test the validity of the draft scale. In the 34-item draft scale, 380 participants were collected for the second time for CFA. After CFA, convergent and divergent validity analyses were applied to the HELIS Draft. Internal consistency analyses were performed for the reliability of the measurements obtained from the sample. Finally, for the time invariance analysis, the scale was administered to a group of 50 participants separated from the sample twice at a two-week interval. The steps followed during the research are shown in Figure 1.

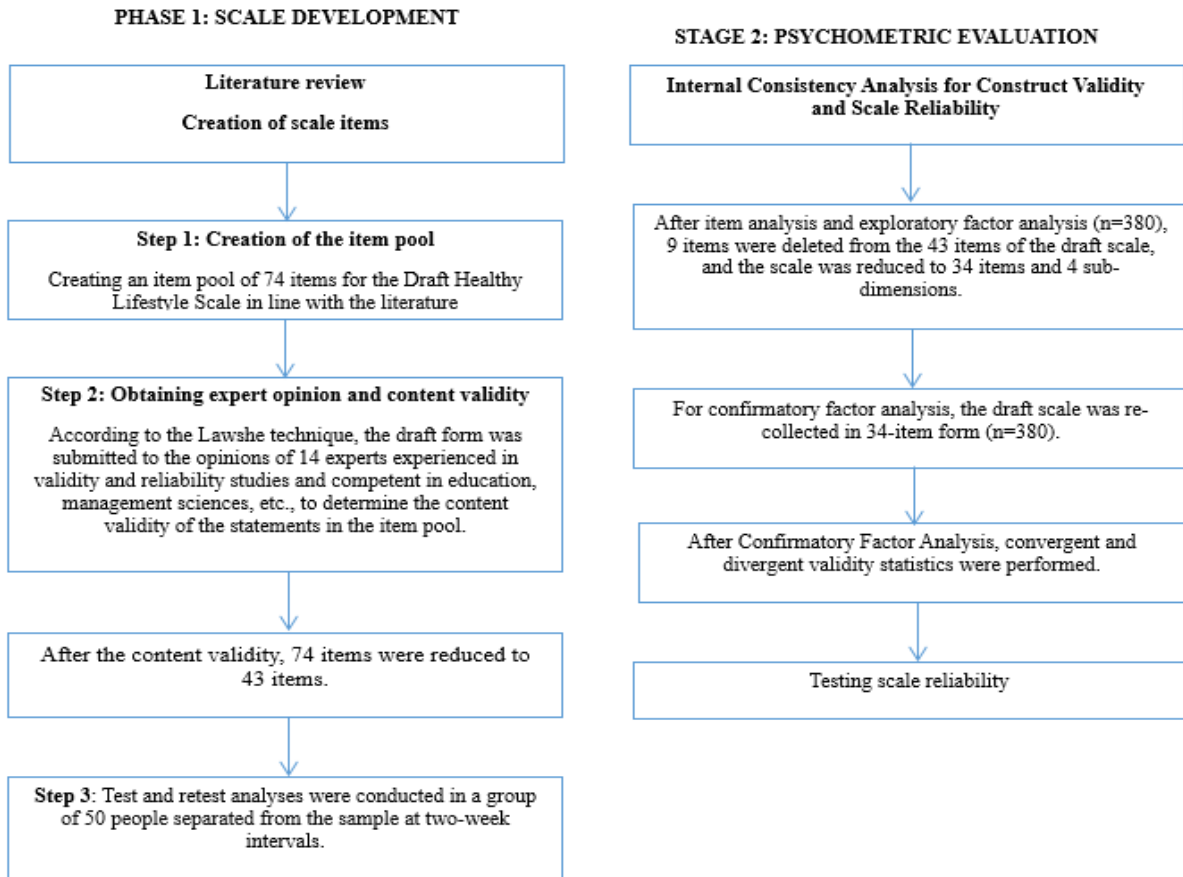
Figure 1. Scale Development Process Flowchart

2.4. Data Collection

The data were collected between 01.07.2023 and 31.12.2023 by using an online questionnaire with the help of social media, Google.doc and WhatsApp. In addition, the people to whom the researcher delivered the questionnaire online were asked to share it with their circles and to fill out the questionnaire anonymously to protect the confidentiality of the participants. In test-retest studies, the minimum sample size is 30 to estimate reliability (Tavşancıl, 2019, p. 19) accurately. At this stage, 50 individuals who agreed to complete the scale twice participated. The scale was administered to these participants via WhatsApp at two-week intervals. In order to maintain their anonymity, the participants were instructed to match the first application with the second at this point by entering a number or pseudonym on the forms. It took ten to fifteen minutes for each participant to finish the data gathering instrument.

2.5. Data Evaluation

AMOS 24 (Scientific Software International, Skokie, IL, USA) and IBM SPSS Statistics Version 26 (IBM Inc., Armonk, NY, USA) were used to analyze the data. The data were analyzed using descriptive statistics (number, age percentage, mean, standard deviation), correlations (Pearson product-moment correlation), and psychometric tests (content validity ratio (CVI), item-total correlation, Kaiser Meyer Olkin [KMO] adequacy measure and Bartlett's test of sphericity, EFA and CFA, internal consistency coefficient, convergent and divergent validity statistics).

The Kaiser-Meyer-Olkin (KMO) coefficient and Bartlett's sphericity test were used prior to EFA to determine whether the variables' relationships and the appropriateness of the sampling were appropriate for factor analysis. The following fit indices were used to test the model fit in CFA (χ^2/df = chi-square /degrees of freedom, GFI =

Goodness of Fit Index, AGFI= Adjusted Goodness of Fit Index, NFI=Normalized Fit Index, IFI= Incremental Fit Index, TLI= Tucker-Lewis Index, CFI= Comparative Fit Index, RMSEA= Root mean square error of approximation, RMR= Root Mean Square of the Mean Square of the Estimation Errors. Then convergent and divergent validity tests were applied (CR= Composite Reliability, AVE= Average Variance Extracted, MSV= Maximum Shared Squared Variance, ASV= Average Shared Squared Variance, (MaxR(H))=Maximal Reliability). To assess the scale's internal consistency, the Cronbach Alpha coefficient was calculated. Using the test-retest method, the temporal stability of the scale was evaluated and the intraclass correlation coefficient (ICC) was calculated.

2.6. Ethical Dimension of the Research

The research was approved by the Social and Human Sciences Ethics Committee at Yozgat Bozok University (Approval date and number: 20.06.2023; Decision No: 04/34). Strengthening the reporting of observational studies in epidemiology (STROBE) principles were followed in this study. The participants were informed that this study was carried out voluntarily, that the research had no damaging features, and that the data obtained would be used anonymously in scientific publications. In the questionnaire application, the purpose of the study was given first, and then the filling tab of the questionnaire was activated. The participants were advised by the researchers that they can decline participation in the study or leave it at any time.

3. FINDINGS

3.1. Participants' Characteristics

It was determined that 55.7% of the individuals were female, 71.6% were married, 44.1% were in the 31-40 age range, 61.5% were university graduates, 72.8% worked in a public institution, 37.5% answered "sometimes" to the statement "Do you exercise regularly?", 51.4% ate regularly, 84.1% did not have a chronic disease, and 62.4% evaluated their health as generally good (Table 1).

Table 1. Socio-Demographic Information of the Individuals

Socio-Demographic Information		n	%
Gender	Female	423	55.7
	Male	337	44.3
Marital Status	Married	544	71.6
	Single	216	28.4
Age	20-30 years	258	33.9
	31-40 years	335	44.1
	41-50 years	132	17.4
	51 Years and Over	35	4.6
Education	Pre-Licence	91	12
	University	467	61.5
	Master's Degree	150	19.7
	PhD	52	6.8
Type of organisation you work for	Public	553	72.8
	Private	60	7.9
	Not Working	147	19.3
Do you do sports regularly?	Never	116	15.3
	Rare	263	34.6
	Sometimes	285	37.5
	Frequently	67	8.8
	Always	29	3.8

Socio-Demographic Information		n	%
Do you eat regularly?	Yes	391	51.4
	No	155	20.4
	Sometimes	214	28.2
Do you have a chronic disease?	Yes	121	15.9
	No	636	84.1
Do you smoke?	Yes	185	24.3
	No	575	75.7
How do you evaluate your health in general?	Poor	13	1.7
	Medium	236	31.1
	Good	474	62.4
	Very Good	37	4.9

3.2. Content Validity

For scope and content equivalence, the prepared Turkish form was evaluated by 14 expert academicians who have experience in scale development, validity and reliability, in addition to the researcher. CVI is 0.92 with the Lawshe (1975, p. 570) technique. The CVI for the scale items ranged between 0.85 and 1.00 (Table 1).

3.3. Item Analysis

To ascertain the scale items' discrimination and quality, item analysis was done. The adjusted item-total correlation coefficients of the HELIS items in the 34-item scale were $r > .30$ (Table 2; Figure 2).

Table 2. HELIS Item Analysis and EFA Factor Loadings (n=380)

Scale Items	CVI	Corrected Item-Total Correlation	Article Removed Cronbach Alpha Coefficient	Factor 1	Factor 2	Factor 3	Factor 4
HELIS_1	1.00	.677	.932	.621			
HELIS_2	0.85	.704	.931	.663			
HELIS_3	0.92	.850	.917	.877			
HELIS_4	0.92	.905	.911	.937			
HELIS_5	0.85	.873	.914	.834			
HELIS_6	0.92	.822	.919	.782			
HELIS_7	0.85	.694	.931	.659			
HELIS_8	1.00	.670	.938		.682		
HELIS_9	1.00	.704	.939		.737		
HELIS_10	0.85	.811	.930		.850		
HELIS_11	1.00	.885	.926		.921		
HELIS_12	1.00	.797	.931		.820		
HELIS_13	0.92	.834	.929		.871		
HELIS_14	0.85	.707	.937		.705		
HELIS_15	0.92	.681	.938		.678		
HELIS_16	1.00	.884	.926		.909		

Scale Items	CVI	Corrected Item-Total Correlation	Article Removed Cronbach Alpha Coefficient	Factor 1	Factor 2	Factor 3	Factor 4
HELIS_17	1.00	.733	.926			.722	
HELIS_18	0.85	.749	.925			.708	
HELIS_19	0.92	.767	.924			.760	
HELIS_20	0.85	.737	.926			.738	
HELIS_21	0.85	.811	.921			.816	
HELIS_22	1.00	.785	.923			.763	
HELIS_23	0.92	.729	.926			.678	
HELIS_24	0.92	.780	.923			.741	
HELIS_25	1.00	.664	.930			.666	
HELIS_26	0.85	.696	.922				.733
HELIS_27	1.00	.693	.922				.717
HELIS_28	0.85	.768	.918				.776
HELIS_29	0.85	.823	.914				.845
HELIS_30	1.00	.766	.918				.781
HELIS_31	1.00	.652	.925				.656
HELIS_32	0.92	.806	.916				.831
HELIS_33	0.85	.725	.920				.742
HELIS_34	1.00	.707	.922				.701
Self-value				10.375	6.029	4.369	2.484
Variance Explained				30.514	17.735	12.849	7.305
Variance Explained (Overall)				68.400			

Figure 2. Validity and Reliability Process in The Elimination of Scale Items

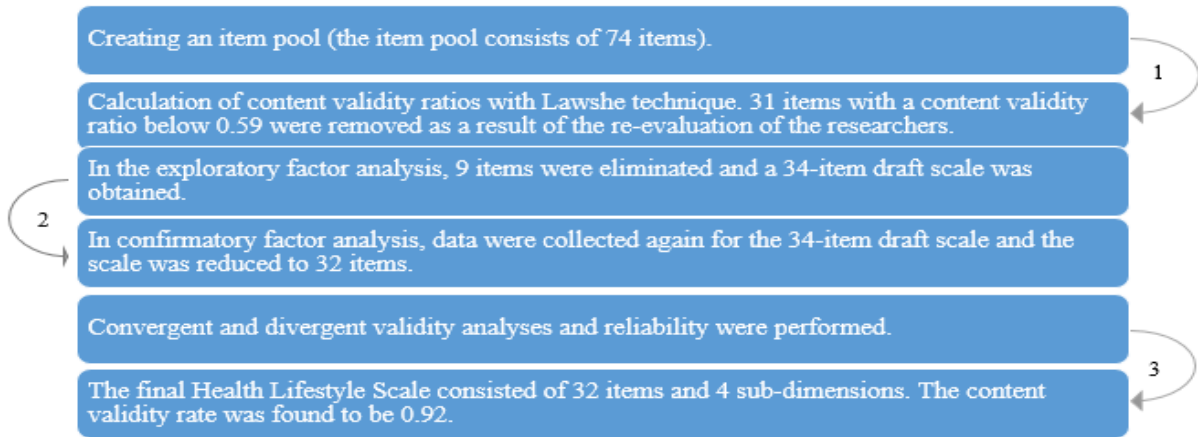

3.4. Construct Validity

First, to ensure construct validity, EFA (principal component analysis/varimax rotation) was used. Nine items with factor loadings less than 0.50 were removed from the study due to the scale. KMO test and Bartlett's sphericity test of the scale were performed, and KMO value was found to be 0.90 and Approx Chi-Square= 11063.812 (df = 561, $p < .001$). Scale item factor loadings ranged between 0.621 and 0.937, and the scale items were grouped under four factors with eigenvalue coefficients above 1, explaining 68.40% of the total variance.

The fit of the scale structure that emerged from EFA was assessed using CFA. The initial measurement revealed that the CFA model fit values were below the level of excellent fit (Measurement I; Table 2). In the scale evaluated in terms of standardized factor loadings before proceeding to the second measurement, 2 items in the Factor 3 dimension with factor loadings below 0.50 were excluded from the analysis, and the second measurement results were obtained (Second Measurement; Table 2). In line with the modification suggestions, error covariance was assigned between e22 and e23 in the Factor 3 dimension (Figure 3).

Figure 3. HELIS CFA Model

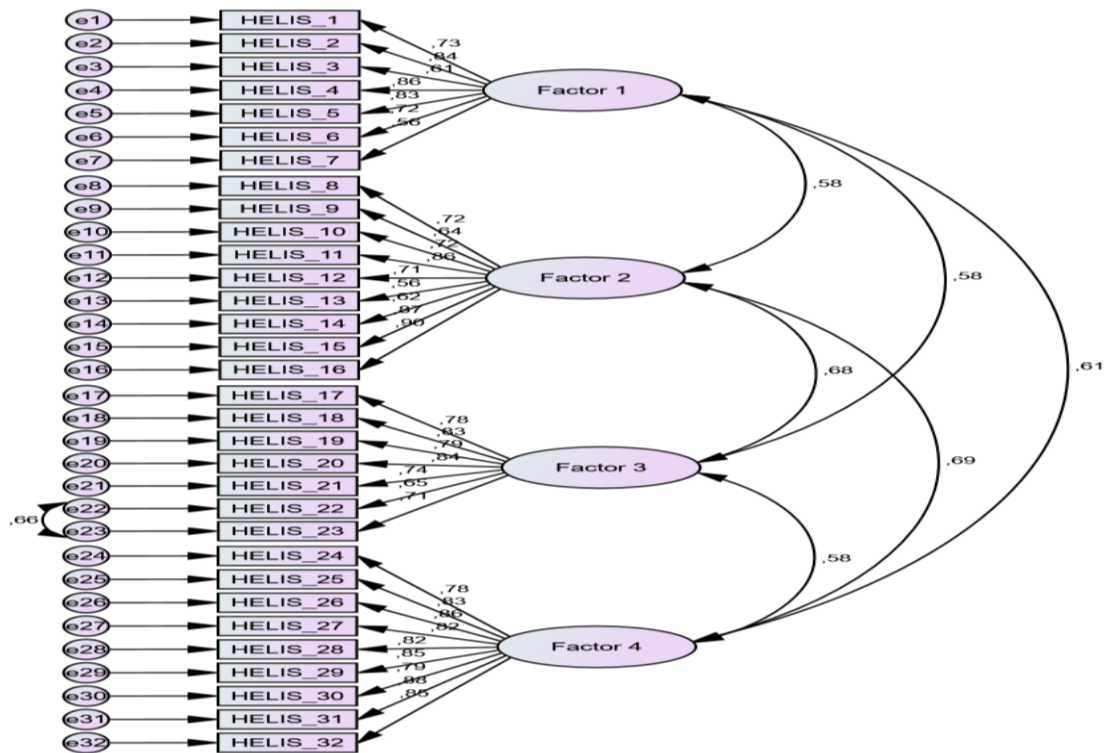

Subscale factor loadings were found as Factor 1 > 0.57, Factor 2 > 0.56, Factor 3 > 0.71 and Factor 4 > 0.79 (Figure 1). As a result of the second measurement, the desired fit indices AGFI, IFI, TLI, CFI (>0.95); good fit RMR, RMSEA (<0.080), χ^2/df (<5); GFI, NFI (>0.90) values are at acceptable fit level (Table 3).

Table 3. HELIS CFA Test Results and Model Fit Indices (n=380)

Criteria	χ^2/df	RMR	GFI	AGFI	NFI	IFI	TLI	CFI	RMSEA
Good Fit	≤ 2	$\leq .05$	$\geq .95$	$\geq .95$	$\geq .95$	$\geq .95$	$\geq .95$	$\geq .95$	$\leq .05$
Acceptable	≤ 5	$\leq .08$	$\geq .90$	$\geq .90$	$\geq .90$	$\geq .90$	$\geq .90$	$\geq .90$	$\leq .08$
I.Measurement	3.456	.082	.898	.926	.932	.924	.945	.934	.085
II.Measurement	2.160	.072	.926	.956	.940	.955	.963	.954	.065

Convergent and divergent validity statistics are a recommended approach for assessing concept validity. $CR > .70$ and $CR > AVE$ in convergent validity statistics. $MSV, ASV < AVE$ for diverging validity. Furthermore, Table 4 presents another significant finding: $MaxR(H) > CR$.

Table 4. Convergent and Divergent Validity Statistics (n=380)

Variables	CR	AVE	MSV	ASV	MaxR(H)	ISS	HPP	SA	HN
ISS	0.953	0.694	0.477	0.397	0.955	0.833			
HPP	0.915	0.551	0.477	0.426	0.938	0.691	0.742		
SA	0.895	0.555	0.377	0.349	0.916	0.614	0.581	0.745	
HN	0.906	0.582	0.462	0.377	0.913	0.579	0.680	0.577	0.763

The factors were named "Factor 1 Sports Activity (SA), Factor 2 Health Protection and Promotion (HPP), Factor 3 Health and Nutrition (HN), and Factor 4 Interpersonal Relations, Spirituality and Stress Management (ISS)" according to the content they specified (Table 4).

3.5. Reliability

For this study, the scale reliability coefficient was calculated separately for two different samples. While the EFA result for the first sample was 0.920, the CFA result for the second sample was 0.960 (Table 5). In addition, $\text{MaxR(H)} > 70$, which indicates the maximum reliability level coefficient in the reliability calculation (Table 4).

Table 5. Reliability Analysis Results of the Healthy Lifestyle Sketch Scale

Variables	I. Sample (n=380)			II. Sample (n=380)		
	EFA Result			CFA Result		
	Cronbach Alpha Value	Skewness	Kurtosis	Cronbach Alpha Value	Skewness	Kurtosis
SA	.933	.319	-.228	.887	-.073	-.065
HPP	.940	-1.153	.081	.910	-1.329	1.250
HN	.932	-.428	-.008	.912	-.525	.008
ISS	.928	-.838	.693	.953	-1.182	.553
HELIS	.920	-.197	-.229	.960	-.876	.537

3.6. Criterion Validity

The test-retest method was used to evaluate the scale's stability, and ICCs were calculated. HELIS's mean internal consistency coefficient (ICC) was 0.907, with a confidence interval (CI) ranging from 0.836 to 0.947 ($F = 10.744$, $p < 0.001$). In the sub-dimensions, ICC measurements were 0.879 for SA (95% CI = 0.787-0.931, $F = 8.273$, $p < 0.001$), 0.916 for HPP (95% CI = 0.851-0.952, $F = 11.857$, $p < 0.001$), 0.902 (95% CI = 0.826-0.944, $F = 10.154$, $p < 0.001$) for HN and 0.821 (95% CI = 0.685-0.899, $F = 5.593$, $p < 0.001$) for ISS. The correlation analysis results are shown in Table 6, where the scale scores of the two measurements demonstrated a statistically significant and positive link ($p < 0.01$).

Table 6. 95% CI Test-Retest Results of HELIS (n=50)

Variables	M ± SD first	M ± SD second	95% CI				
			ICC	Lower bound	Upper bound	F	p
SA	4.20±0.10	4.36±0.09	.879	.787	.931	8.273	<0.001
HPP	4.16±0.12	4.52±0.10	.916	.851	.952	11.857	<0.001
HB	4.60±0.08	4.84±0.05	.902	.826	.944	10.154	<0.001
ISS	4.35±0.14	4.76±0.09	.821	.685	.899	5.593	<0.001
HELIS	4.15±0.07	4.47±0.05	.907	.836	.947	10.744	<0.001

4. DISCUSSION

This study aims to develop the HELIS scale, test its psychometric properties, and evaluate the factors affecting HELIS in individuals. Since there is no similar scale in the literature, no comparison was made with similar scales. Therefore, the data obtained from the study were evaluated in line with the criteria in the literature. Scales must be evaluated in terms of their "validity," which is recognized as a measure of how well they accurately capture the trait they are trying to capture without confounding it with other features, and their "reliability," which is recognized as a measure of how consistently measurement values occur. When research is carried out using scales that do not meet the acceptable levels of validity and reliability, statistical tests lose power and measurements can lead to incorrect judgments (Çiftçioğlu & Seren, 2022, p. 7). At this stage, one or more options, such as writing essays consisting of open-ended questions, conducting focus group interviews, utilizing similar scales in the literature, or reviewing the literature on the subject, can be utilized. The literature was consulted in this study when developing the item pool.

Content validity analysis tests the extent to which the scale items cover the area to be measured (Çiftçiöğlü & Seren, 2022, p. 7). In this study, 14 experts were consulted for the content validity index. As a result of the analysis, according to the Lawshe (1975, p. 570) technique, the content validity index for 14 experts was 0.59 (Wilson et al., 2012, p. 203). After the 31 items below this value were eliminated due to expert opinion, the content validity ratios for the remaining items in the draft scale were between 0.85 and 1.00 (Lawshe, 1975, p. 570). When the 31 eliminated items were evaluated with the other items, it was seen that they were similar to the other items, and some items covered the same content or were meaningful from a different perspective.

High correlation coefficients suggest that the relevant item is appropriate for the measured theoretical construct when the correlation relations between the items in the scale and sub-dimensions and other items in the sub-dimensions and the entire scale are assessed (Karaman, 2023, p. 48). Different values can be given in item analysis as the lower limit of item-total correlation coefficients. Since the inclusion of low-valued items in the scale will decrease the scale-wide internal consistency coefficient, it is recommended to leave items with a total item correlation coefficient (≥ 0.30) (Yaşlıoğlu, 2017, p. 75). The scale's item correlation values for this investigation were found to range from 0.652 to 0.905. These findings demonstrated the homogeneity and interrelatedness of the items (Tavşancıl, 2019, p. 19).

In scale creation procedures, factor analysis is one of the most often used approaches to assess the construct validity of the scale. In the literature, it has been reported that explanatory factor analysis should be used in scale development studies if a previously developed structure is not foreseen (Karaman, 2023, p. 47-48). However, exploratory factor analysis defines the variables' factor structure or model (Shrestha, 2021, p. 4). In this direction, EFA was applied. As a result of EFA, the KMO value is 0.90. If the KMO value takes a value above 0.80 in the literature, it shows it is at an excellent level (Marofi et al., 2020, p. 3). In addition, the KMO value shows the adequacy of the sample size. The sample size is adequate according to the value obtained (Watkins, 2018, p. 223).

Another stage of EFA is to pay attention to the explained variance value. When this value is obtained between 0.40-0.60, it shows that conformity in terms of the literature is ensured (Çokluk et al., 2014, p. 216). The explained variance value for this study is 68.40%. The factor structure of the scale was found to be grouped under four factors as a consequence of EFA. Since the items gathered under the first factor are the items that include individuals' sports activity status, the factor is named "sport activity," since the items gathered under the second factor are the expressions that include health protection and development status, the factor is named as "health protection and development" since the items gathered under the third factor are the items that include health and nutrition perceptions, the factor is named as "health and nutrition," and finally, the items in the fourth factor are the items that include individuals' interpersonal relationships, spirituality, and stress management status, the factor is named as "interpersonal relationships, spirituality, and stress management." Scale item factor loadings ranged between 0.621 and 0.937. The literature states that item factor loadings above 0.50 are considered significant in practice (Karaman, 2023, p. 50). It was discovered that the scale sub-dimensions' skewness and kurtosis values were normally distributed (Tabachnick & Fidell, 2018, p. 68-69).

It is recommended that CFA should be conducted in order to test the model that emerged after the exploratory factor analysis and to determine how well the model fits the data (Effendi et al., 2019, p. 235). The scale model specified within the framework of the criteria of EFA was created in CFA. Model fit index criteria were taken into consideration in the evaluation of CFA. There are many goodness-of-fit indices and no clear consensus on which ones should be reported (Seren et al., 2018: 31). χ^2 /sd, RMR, GFI, AGFI, NFI, IFI, TLI, CFI, and RMSAE results were reported as the most commonly used fit indices in this study (Kwon and Marzec, 2016, p. 450). The analysis's findings showed that, as a result of CFA, the model fit values fell inside the intended range (Kwon & Marzec, 2016, p. 450; Wang et al., 2020, p. 747).

After CFA, convergent and divergent validity statistics should be provided in order to decide whether a scale is finally usable. The degree of agreement between several indicators of the same construct is measured by convergent validity. The degree to which a measure does not correlate with other measures that are thought to diverge is known as divergent validity (Shrestha, 2021, p. 4). It is recommended that $CR > AVE$ and $AVE > 0.50$ for convergent validity (Hair et al., 2011, p. 145; Kwon and Marzec, 2016, p. 450). In addition, the CR value should be greater than 0.70 (Hair et al., 2011, p. 145). For this study, it was determined that AVE was more significant than 0.50, and CR coefficients were also greater than AVE values. It is stated in the literature that convergent validity is also achieved in other alternatives. In divergent validity, $ASV < AVE$ and $MSV < AVE$ (Nikkhah et al., 2018, p. 3). In line with the relevant values, it is seen that $ASV < AVE$ and $MSV < AVE$ conditions are met for this

study. If the Cronbach Alpha coefficient takes a value between 0.80-1.00, it shows the scale has high reliability (Tavşancıl, 2019, p. 19). For this study, the Cronbach Alpha value was calculated separately for two samples. The Cronbach Alpha coefficients were 0.920 in the first sample for EFA and 0.960 in the second sample for CFA. Cronbach Alpha coefficients have a high level of reliability for both samples (Tavşancıl, 2019, p.19).

Test-retest reliability analyses and intraclass correlation values in the construct whose validity and reliability were examined in the produced scale were taken into consideration in scale development studies to demonstrate the scale's invariance over time (Çelebi Çakıroğlu & Seren, 2022, p.708). For the test-retest, it is recommended that 30 individuals be re-measured at two-week intervals. Consideration should be given to the dependent sample t-test and intraclass correlation values in order to ascertain the difference between the two measurements (Alpar, 2018, p. 544-546). In this study, 50 people were taken for two measurements to increase the reliability of the study. It was determined that there was no statistically significant difference between the two tests because they were performed on the same group at least two weeks apart. The two measurements' scale scores showed a statistically significant and positive link ($r: 0.907; p<0.01$), according to the correlation analysis. The scale can be used in light of the analysis and results.

5. LIMITATIONS

Since the study sample was determined non-probabilistically, the validity and reliability findings are limited to this sample. It is important to test the scale's validity and reliability using various samples. The fact that the answers given to the questionnaire are instant answers is among the limitations of the study. Another limitation of the study is that the data were collected from a certain age group.

6. CONCLUSION

The reliability and validity of the Healthy Lifestyle Scale created by the researcher of the study have been proven. It consists of 32 items in total and four sub-dimensions: Sports Activity, Health Protection and Promotion, Health and Nutrition and Interpersonal Relations, Spirituality and Stress Management (Supplement 1). From a conceptual standpoint, this study adds to the body of knowledge and supports future research in this area to ascertain people's levels of attitudes, behaviors, and perceptions related to healthy living. It is recommended that validity and reliability studies be conducted for HELIS in different cultures. In this direction, the findings obtained in this study can be strengthened. This scale can be applied to adults aged 18 and over. By comparing the results obtained in this study with future studies, suggestions can be made for the development of a healthy lifestyle.

In addition, in order to contribute to the literature, no significant difference was found between having a chronic disease, smoking and general health status assessment and healthy lifestyle. It can be stated that these variables do not affect the validity and reliability of the scale. Therefore, it can be said that these variables do not affect the healthy lifestyle of individuals. However, significant differences related to these variables may be found in other studies or in different sample groups. Thus, in other studies, these variables can be evaluated and compared with the scale.

DECLARATION OF THE AUTHOR

Declaration of Contribution Rate: The author contributes the study on his own.

Declaration of Support and Thanksgiving: No support is taken from any institution or organization.

Declaration of Conflict: There is no potential conflict of interest in the study.

REFERENCES

- Abdullayeva, A. R. (2023). Psychological factors of forming a healthy lifestyle in the family. *Open Access Repository*, 4(03), 43-50. <https://doi.org/10.17605/OSF.IO/5DWKP>
- Ahmadi, Y. (2020). Relationship between lifestyle and social vitality of women over 18 years old living in Sanandaj city, Iran. *Journal of Research and Health*, 10(4), 201-206. <http://dx.doi.org/10.32598/JRH.10.4.1506.1>

- Alpar, R. (2018). *Spor, sağlık ve eğitim bilimlerinden örneklerle uygulamalı istatistik ve geçerlik-güvenirlilik, SPSS’de çözümleme adımlarıyla birlikte*. Detay Yayıncılık.
- Arslan, R., & Demir, G. (2022). *G-POWER ve MINITAB uygulamalı örnekleme yöntemleri*. Nobel Yayınları.
- Bahar, Z., Beşer, A., Gördes, N., Ersin, F., & Kıssal, A. (2008). Sağlıklı yaşam biçimi davranışları ölçeği II’nin geçerlik ve güvenirlik çalışması. *C.U. Hemşirelik Yüksekokulu Dergisi*, 12(1),1-13.
- Bal, E., Malkoç, N., & Balcı, D. S. (2022). *Investigation of healthy lifestyle behavior levels of female university students*. Research & Reviews in Sports. Night Bookshelf.
- Brivio, F., Viganò, A., Paterna, A., Palena, N., & Greco, A. (2023). Narrative review and analysis of the use of “lifestyle” in health psychology. *International Journal of Environmental Research and Public Health*, 20(5), 1-18. <https://doi.org/10.3390/ijerph20054427>
- Çelebi Çakıroğlu, O., & Harmancı Seren, A. K. (2022). Psychometric properties of the Gender Role Attitudes Scale among Turkish nursing students and factors affecting their attitudes. *Perspectives In Psychiatric Care*, 58(2), 706-714.
- Çifçiöğlü, Y. Z., & Harmancı Seren, A. K. (2022). The validity and reliability of the thanatophobia scale-Turkish form: A psychometric study among nurses. *OMEGA-Journal of Death and Dying*, 1-11.
- Çokluk, Ö., Şekercioğlu, G., & Büyüköztürk, Ş. (2014). *Sosyal bilimler için çok değişkenli istatistik: SPSS ve LISREL uygulamaları*. Pegem Akademi Yayıncılık.
- Effendi, M., Matore, E. M., Khairani, A. Z., & Adnan, R. (2019). Exploratory factor analysis (EFA) for adversity quotient (AQ) instrument among youth. *Journal of Critical Reviews*, 6(6), 234-242. <http://dx.doi.org/10.22159/jcr.06.06.33>
- Hair, J. F., Ringle, C. M., & Sarstedt, M. (2011). PLS-SEM: Indeed a silver bullet. *Journal of Marketing Theory and Practice*, 19(2), 139-151. <https://doi.org/10.2753/MTP1069-6679190202>
- Ismailovna, T. G. (2022).The content and structure of the preparation of the preschooler for activities on the physiology of children. *In International Scientific and Current Research Conferences* (p. 251-255).
- Karagöz, Y., & İlman, E. (2019). Ebeveynlerde sağlıklı yaşam eğitimi bilinç düzeyi ölçeğinin geliştirilmesi. *Cumhuriyet Üniversitesi Sağlık Bilimleri Enstitüsü Dergisi*, 4(1), 55-64.
- Karaman, M. (2023). Keşfedici ve doğrulayıcı faktör analizi: Kavramsal bir çalışma. *Uluslararası İktisadi ve İdari Bilimler Dergisi*, 9(1), 47-63.
- Kudubeş, A. A., & Bektaş, M. (2020). Original article: Psychometric properties of the Turkish version of the healthy lifestyle belief scale for adolescents. *Journal of Pediatric Nursing*, 53, 57-63. <https://doi.org/10.1016/j.pedn.2020.02.006>
- Kwon, Y., & Marzec, M. L. (2016). Does worksite culture of health (CoH) matter to employees? Empirical evidence using job-related metrics. *Journal of Occupational and Environmental Medicine*, 58(5), 448-454.
- Lawshe, C.H. (1975). A quantitative approach to content validity. *Personnel Psychology*, 28, 563-575.
- Marofi, Z., Bandari, R., Heravi-Karimooi, M., Rejeh, N., & Montazeri, A. (2020). Cultural adoption, and validation of the Persian version of the coronary artery disease education questionnaire (CADE-Q): A second-order confirmatory factor analysis. *BMC Cardiovascular Disorders*, 20, 1-9. <https://doi.org/10.1186/s12872-020-01628-5>

- Mei, Y., Zhang, Y., Yu, J., Tang, X., & Li, W. (2023). Healthy lifestyle mediates the association between health locus of control and life satisfaction among college students in Hubei, China: During the normalization stage of COVID-19 epidemic prevention and control. *Archives of Public Health*, 81(1), 1-12. <https://doi.org/10.1186/s13690-023-01145-9>
- Menakaya, N. C., & Menakaya, I. N. (2022). Qualitative study exploring perceptions, attitudes and practices of adolescent university students in Lagos, Nigeria, towards a healthy lifestyle. *African Journal of Primary Health Care & Family Medicine*, 14(1), 1-12. <https://doi.org/10.4102/phcfm.v14i1.3577>
- Nikkhah, M., Heravi-Karimooi, M., Montazeri, A., Rejeh, N., & Sharif Nia, H. (2018). Psychometric properties the Iranian version of older People's quality of life questionnaire (OPQOL). *Health and Quality of Life Outcomes*, 16, 1-10. <https://doi.org/10.1186/s12955-018-1002-z>
- Rustamovich, A. O. (2022). Pedagogical tasks of a physical education teacher for the formation of a healthy lifestyle in students. *Gospodarka i Innowacje*, 22, 236-241.
- Shrestha, N. (2021). Factor analysis as a tool for survey analysis. *American Journal of Applied Mathematics and Statistics*, 9(1), 4-11. <https://doi.org/10.12691/ajams-9-1-2>
- Tabachnick, B. G., & Fidell, L. S. (2018). *Using multivariate statistics (7th edition)*. Pearson.
- Tavşancıl, E. (2019). *Tutumların ölçülmesi ve SPSS ile veri analizi*. Nobel Akademik Yayıncılık.
- Türkiye İstatistik Kurumu. (2022). *İstatistik veri portalı*. Retrieved July 10, 2023 from <https://data.tuik.gov.tr/Kategori/GetKategori?p=Nufus-ve-Demografi-109>
- Wang, K., Xu, Y., Wang, C., Tan, M., & Chen, P. (2020). A Corrected Goodness-of-Fit Index (CGFI) for model evaluation in structural equation modeling. *Structural Equation Modeling: A Multidisciplinary Journal*, 27(5), 735-749. <https://doi.org/10.1080/10705511.2019.1695213>
- Watkins, M. W. (2018). Exploratory factor analysis: A guide to best practice. *Journal of Black Psychology*, 44(3), 219-246. <https://doi.org/10.1177/0095798418771807>
- Wilson, F. R., Pan, W., & Schumsky, D. A. (2012). Recalculation of the critical values for Lawshe's content validity ratio. *Measurement and Evaluation in Counseling and Development*, 45(3), 197-210. <https://doi.org/10.1177/0748175612440286>
- Yaşlıoğlu, M. M. (2017). Sosyal bilimlerde faktör analizi ve geçerlilik: Keşfedici ve doğrulayıcı faktör analizlerinin kullanılması. *İstanbul Üniversitesi İşletme Fakültesi Dergisi*, 46, 74-85.
- Yılmaz, E., & Karahan, N. (2019). Gebelikte sağlıklı yaşam davranışları ölçeği'nin geliştirilmesi ve geçerlik güvenirliği. *Cukurova Medical Journal*, 44, 498-512. <https://doi.org/10.17826/cumj.568118>
- Zehravi, M., Maqbool, M., & Ara, I. (2022). Healthy lifestyle and dietary approaches to treating polycystic ovary syndrome: A review. *Open Health*, 3(1), 60-65. <https://doi.org/10.1515/openhe-2022-0008>

Appendix 1. Healthy Lifestyle Scale

	<i>Never</i>	<i>Almost Never</i>	<i>Rarely</i>	<i>Occasionally</i>	<i>Frequently</i>	<i>Usually</i>	<i>Always</i>
Sport Activity							
1) I walk regularly for my health.							
2) I do sports regularly to protect my health.							
3) Sports activities make me feel energized.							
4) I direct my lifestyle according to my sports habits.							
5) I set goals to perform weekly sports activities.							
6) I do sports to eliminate stressful situations in my life.							
7) Regular sport is good for my mental health.							
Health Protection and Promotion							
1) I am careful not to smoke.							
2) I take care not to consume alcohol.							
3) I take care not to use addictive substances (such as drugs and pills).							
4) I consult my physician in case of any illness.							
5) I use my medicines in line with my physician's instructions.							
6) I try to visit my family doctor regularly.							
7) I follow health-promoting programs, activities, health-related information and developments on social media.							
8) I try to avoid a lifestyle (negative behaviors) that may negatively affect my health.							
9) I care about my health and participate in activities to protect and improve it.							
Health and Nutrition							
1) I pay attention to what I eat for a healthy life.							
2) I watch my consumption of sugary foods to avoid gaining weight.							
3) I try not to eat late at night.							
4) I prefer to eat low-carbohydrate and low-calorie meals such as vegetables.							
5) I take into account the recommendations of experts on nutrition.							
6) I take care not to eat out.							
7) I take care to avoid fast food (ready-to-eat) style nutrition.							
Interpersonal Relations, Spirituality and Stress Management							
1) I think that life has a purpose.							
2) I try to live life in a cheerful way.							
3) I pay attention to establishing good relationships with people.							
4) I spare time for my close friends.							
5) I make arrangements in my daily life to spend time with my family.							
6) I look for solutions to prevent stressful situations.							
7) I do activities that will benefit me in my free time (such as reading books, listening to music, traveling, socializing, etc.).							
8) I attach importance to spiritual development in order to continue my life in a healthy way.							
9) I pay attention to my mental health as well as my physical health.							

Appendix 2. Sağlıklı Hayat Tarzı Ölçeği

	<i>Hiçbir Zaman</i>	<i>Hemen Hemen Hiç</i>	<i>Nadiren</i>	<i>Ara Sıra</i>	<i>Sık Sık</i>	<i>Genellikle</i>	<i>Her Zaman</i>
Spor Aktivitesi							
1) Sağlığım için düzenli yürüyüş yaparım.							
2) Sağlığımı korumak için düzenli spor yaparım.							
3) Spor aktiviteleri kendimi enerjik hissettirir.							
4) Spor alışkanlıklarına göre yaşam biçimime yön veririm.							
5) Haftalık spor aktiviteleri gerçekleştirmek için hedefler belirlerim.							
6) Hayatımda stres oluşturan durumlardan kurtulmak için spor yaparım.							
7) Düzenli spor yapmak ruh sağlığıma iyi gelir.							
Sağlığı Koruma ve Geliştirme							
1) Sigara kullanmamaya dikkat ederim.							
2) Alkol tüketmemeye dikkat ederim.							
3) Bağımlılık yapan maddeleri (uyuşturucu ve hap gibi) kullanmamaya dikkat ederim.							
4) Herhangi bir hastalıkta hekimime başvururum.							
5) İlaçlarımı hekimimin yönlendirmesi doğrultusunda kullanırım.							
6) Aile hekimime düzenli olarak gitmeye çalışırım.							
7) Sosyal medyada sağlığı geliştirici programları, etkinlikleri, sağlıkla ilgili bilgi ve gelişmeleri takip ederim.							
8) Sağlığımı olumsuz etkileyebilecek bir hayat tarzından (olumsuz davranışlardan) kaçınmaya çalışırım.							
9) Sağlığıma önem verir, sağlığıma koruyacak ve geliştirecek etkinliklere katılırım.							
Sağlık ve Beslenme							
1) Sağlıklı bir hayat için yediklerime dikkat ederim.							
2) Kilo almamak için şekerli gıda tüketimine dikkat ederim.							
3) Geç saatlerde yemek yememeye çalışırım.							
4) Sebze gibi düşük karbonhidratlı ve düşük kalorili yemekler yemeyi tercih ediyorum.							
5) Beslenme konusunda uzmanların önerilerini dikkate alırım.							
6) Dışarıdan yemek yememeye dikkat ederim.							
7) Fast food (hazır yemek) tarzı beslenmekten uzak durmaya dikkat ederim.							
Kişilerarası İlişkiler, Maneviyat ve Stres Yönetimi							
1) Hayatın bir amacı olduğunu düşünürüm.							
2) Hayatı neşeli bir şekilde yaşamaya dikkat ederim.							
3) İnsanlarla iyi ilişkiler kurmaya dikkat ederim.							
4) Yakın arkadaşlarıma zaman ayırırım.							
5) Ailemle vakit geçirmek için günlük yaşantımda düzenlemeler yaparım.							
6) Stres verici durumları önlemek için çözüm yolları ararım.							
7) Boş zamanlarımda kendime iyi gelecek (kitap okuma, müzik dinleme, gezme, sosyalleşme vb. gibi) aktiviteler yaparım.							
8) Sağlıklı bir şekilde yaşamıma devam etmek için manevi gelişime önem veririm.							
9) Fiziksel sağlığım kadar ruhsal sağlığıma da dikkat ederim.							

ARAŞTIRMA MAKALESİ / RESEARCH ARTICLE

ŞARTLI MÜLTECİLERİN BARINMA DENEYİMLERİ: “YIKIK VE KÖTÜ OLMASINA RAĞMEN BU EVİ TUTTUK ÇÜNKÜ MECBURDUK”*

HOUSING EXPERIENCES OF CONDITIONAL REFUGEES: “WE RENTED THIS PLACE EVEN THOUGH IT WAS RUINOUS AND LOUSY BECAUSE WE HAD TO”

Dr. Öğr. Üyesi Edip AYGÜLER¹
Dr. Öğr. Üyesi Mustafa Çağrı AYALP²
Prof. Dr. Sema BUZ³

ÖZ

Bu araştırmanın amacı Ankara'daki şartlı mültecilerin, nerede ve hangi şartlar altında barındıklarının anlaşılması ve ev bulma süreçleri ile komşularla kurdukları ilişkilerin kendilerinin gözünden değerlendirilmesidir. Bunun için 15 şartlı mülteci ve onlara hizmet sunan sivil toplum kuruluşlarında görev yapan 17 profesyonel olmak üzere toplam 32 kişi ile derinlemesine görüşmeler gerçekleştirilmiş ve elde edilen veriler tümevarımsal tematik analize tabi tutulmuştur. Analiz sonucunda “Şartlı mültecilerin mevcut politika ve hizmetlerin yetersizliğinden ötürü karşılaştıkları sorunlar”, “Ev bulma ve komşularla ilişki kurma süreci” ve “Şartlı mültecilerin yaşadıkları konutların özellikleri” olmak üzere üç temaya ulaşılmıştır. Araştırma sonucunda şartlı mültecilerin genellikle ciddi barınma sorunlarıyla karşılaştıkları ve bunun da yaşam kalitelerini önemli ölçüde etkilediği anlaşılmıştır. Şartlı mültecilere barınma konusunda yeterli desteğin sunulmaması koşullarının kötüleşmesine yol açmaktadır. Bundan ötürü bu alandaki çabaların artırılmasına ihtiyaç vardır ve politika yapıcılar bir konut politikası geliştirmek ve barınma hakkına erişimi iyileştirmek için harekete geçmelidir.

Anahtar Kelimeler: Türkiye'deki Şartlı Mülteciler, Barınma ve Şartlı Mülteciler, Konut Politikaları, Konut.

JEL Sınıflandırma Kodları: F22, P25.

ABSTRACT

The aim of the study is to understand where and under what conditions conditional refugees in Ankara are housed and to evaluate the processes of finding a house and the relations they establish with their neighbours from their perspective. For this purpose, in-depth interviews are conducted with a total of 32 people, including 15 conditional refugees living in Ankara and 17 professionals working in non-governmental organisations providing services to them, and the data obtained are subjected to inductive thematic analysis. The analyses reveal three themes: ‘Problems faced by conditional refugees due to the inadequacy of existing policies and services’, ‘The process of finding a house and establishing relations with neighbours’ and ‘The characteristics of the houses where conditional refugees live’. As a result of the study, it is understood that conditional refugees generally face serious housing problems, and this has a significant impact on their quality of life. The lack of adequate support to conditional refugees in terms of accommodation leads to a further deterioration of their conditions. Therefore, there is a clear need to strengthen efforts in this area and policy makers should take action to develop a housing policy and improve right to housing.

Keywords: Conditional Refugees in Türkiye, Housing and Conditional Refugees, Housing Policies, Residence

JEL Classification Codes: F22, P25.

* Bu çalışma için Recep Tayyip Erdoğan Üniversitesi Etik Kurulundan 2020/04 sayılı ve 21.02.2020 tarihli etik kurul onayı alınmıştır. Çalışma Charter of Common Refugee Strategies Projesi (Proje No: 2018-1-TR01-KA204-059635) tarafından desteklenmektedir.

¹  Mersin Üniversitesi, İçel Sağlık Yüksekokulu, Sosyal Hizmet Bölümü, ayguledip@gmail.com

²  Tarsus Üniversitesi, Uygulamalı Bilimler Fakültesi, Sosyal Hizmet Bölümü, mcagriayalp@gmail.com

³  Hacettepe Üniversitesi, İktisadi ve İdari Bilimler Fakültesi, Sosyal Hizmet Bölümü, semabuz@hacettepe.edu.tr

EXTENDED ABSTRACT

Purpose and Scope:

The objective of the study is to gain insight into the locations and circumstances under which conditional refugees reside in Turkey. Additionally, the study aims to examine the processes of finding housing and the relationships established with their neighbors. Furthermore, the study evaluates housing policies from the perspective of the conditional refugees. It is acknowledged that there are fewer studies on conditional refugees compared to studies on Syrians. Therefore, it is considered important to expand the number of studies that include this population group in order to determine their housing needs and evaluate existing policies.

Design/methodology/approach:

In the study, a qualitative research method is employed, specifically utilizing the phenomenological approach to address conditional refugees' experiences related to housing. The phenomenological approach enlightens individuals' feelings, thoughts, and experiences about a phenomenon. The study explores the housing experiences and challenges of conditional refugees in Turkey through interviews with 15 conditional refugees living in Ankara and 17 professionals working in non-governmental organizations (NGOs) providing services to them. The inclusion criteria for conditional refugees are that they have been living in Turkey for at least three years. For professionals, the criteria are active work in the migration field for at least three years and employment in an NGO providing services to refugees at the time of the interviews. Therefore, the subjects are purposively selected. In order to increase the inclusiveness and diversity of the study, attention is paid to differentiate participants' characteristics such as gender, marital status, country of origin and age. In-depth interviews are conducted using a semi-structured interview guide developed with input from professionals and academics in the field. The interviews are transcribed immediately afterward, and the researcher's notes are also used in the data analysis. These texts are then transferred to the MAXQDA 18.1 program for analysis.

Findings:

In light of the circumstances that precipitate asylum-seeking, the migration process, and the challenges inherent in establishing a new life, it can be posited that conditional refugees face significant disadvantages and have specific needs to overcome these challenges. Additionally, some conditional refugees are more disadvantaged than the general population, including unaccompanied minors, older adults, survivors of gender-based violence, transgender individuals, and women living alone or as single parents. Professionals report that refugees are particularly vulnerable in terms of housing due to inadequate services and policies. Data from in-depth interviews reveals that refugees face difficulties in finding housing and building relationships with neighbors and are discriminated against by landlords and real estate agents. It is also discovered that they struggle to establish relationships with their neighbors due to cultural differences, language barriers, and prejudices. Conditional refugees tend to reside in areas designated as "ghettos," where the refugee population is concentrated and situated in proximity to the local community. The low housing rents and the scarcity of local community members in these areas are perceived as attractive to refugees. However, due to the relatively low rents, refugees are often forced to reside in damp and poorly heated old buildings.

Conclusion and Discussion:

The initial theme of the study focuses on the inadequacy of housing policies for conditional refugees. Many conditional refugees in Turkey are forced to live with high rent prices, co-housing, inappropriate housing conditions and lack of support. Those living in satellite cities to which they are directed face different challenges, including access to economic, health, education, and social services. Children are particularly affected by these challenges. Another issue encountered by the participants is that their neighborhoods are undergoing urban regeneration. Participants are frequently compelled to reside in slums that have undergone or will undergo urban regeneration. In-depth interviews are conducted to examine the experiences of conditional refugees in finding housing and communicating with their neighbors. It is observed that they face various challenges in this process, which can be attributed to several factors. These difficulties stem from discrimination by landlords and real estate agents, cultural differences, language barriers, and prejudices. It is understood that conditional refugees generally live in areas where rents are low, disaster risk is high, and declared urban transformation areas, with demolition processes either starting or ongoing. A comprehensive examination of the subject matter is conducted, incorporating the most recent research findings.

1. GİRİŞ

Türkiye, insan hareketliliği açısından tarih boyunca hedef veya transit ülke olarak göç rotalarında önemli bir durak olmuştur. Son yıllarda artan siyasi istikrarsızlıklar, savaşlar ve insani krizler dolayısıyla Türkiye Suriye, Afganistan, Irak ve İran başta olmak üzere çevresindeki ülkelere yoğun şekilde göç almıştır. Birleşmiş Milletler Mülteciler Yüksek Komiserliği (UNHCR) verilerine göre dünyanın en fazla yabancı (uluslararası koruma ve geçici koruma mensubu)⁴ bulunduran ülkesi olan Türkiye’de resmi kaynaklara göre yaklaşık dört milyon (Göç İdaresi Başkanlığı, 2024; United Nations High Commissioner for Refugees, 2024), resmi olmayan kaynaklara göre ise çok daha fazla sayıda yabancı yaşamaktadır. Bununla birlikte yabancılar arasında en büyük grubu sayıları 3,2 milyon civarında olan geçici koruma mensubu (GKM)⁵ Suriyeli kişiler oluşturmaktadır.

Savaş, silahlı çatışma vb. olumsuz durumlardan ötürü olağan yaşamlarını ve birikimlerini geride bırakıp başka bir ülkeye göç etmek oldukça zorlayıcıdır. Buna ek olarak şartlı mülteciler için yeni bir yerde yaşam kurmak, farklı kültüre mensup bireylerle bir arada bulunmak, iş bulmak, dil öğrenmek ve konut kiralamak oldukça zordur. Bundan ötürü Türkiye’de üçüncü ülkeye yerleştirilmeyi bekleyen ve bekleme süreleri oldukça uzayan şartlı mültecilerin temel ihtiyaçları çerçevesinde desteklenmeleri oldukça önemlidir.

Barınma, İnsan Hakları Evrensel Beyanname’sinde yer aldığı üzere temel bir insan hakkıdır (United Nations, 1948). Yeterli bir konuta sahip olmak, bireylerin hem kendileri hem de aileleri için asgari yaşam standardının sağlanabilmesi adına önemlidir. Geniş ailelere veya kalabalık bir aileye mensup olsalar da şartlı mülteciler küçük ve elverişsiz koşullara sahip evlerde yaşamak durumunda kalmaktadır. Hatta bazı durumlarda kirayı bölüşebilmek adına birkaç aile bir araya gelerek aynı konutu paylaşmaktadır (Deniz, 2009). Organisation for Economic Co-operation and Development (OECD) ve Avrupa Birliği üyesi ülkelerde, yerel toplum üyesi olmayan ortalama her altı kişiden biri aşırı kalabalık evlerde yaşamaktadır (OECD, 2023). Türkiye’de yapılmış çalışmalar şartlı mültecilerin daha kalabalık evlerde yaşadığını ortaya koymaktadır (Doğan, 2019; Buz, Canlı ve Aygüler, 2021). Aşırı kalabalık hanelerde yaşamak, bireylerin ruh sağlığına zarar verirken entegrasyonları için de önemli bir engel teşkil etmektedir (OECD, 2023).

Şartlı mülteciler yerleştirildikleri illerde konut kiralamadan önce sosyal ağlarını oluşturan tanıdıkları diğer kişilerle temas kurmaktadır. Çünkü destek alabilecekleri ve aynı zamanda yaşam giderlerinin düşük olduğu semtlerde yaşamayı istemektedirler. Ayrıca kiraladıkları konutların kira bedelinin düşük olmasına dikkat etmek durumundadırlar. Kiralarını ödeseler de ısınma, elektrik vb. giderleri karşılamakta güçlük çekmektedirler (Coşkun ve Yılmaz, 2018). Bunun sonucunda genellikle yerel toplum tarafından tercih edilmeyen, kamu hizmet ve kuruluşlarının yetersiz olduğu bölgelere yerleşmek zorunda kalmaktadırlar (Karakoç Dora ve Erdoğan, 2023). Hatta bazı durumlarda ilk geldikleri dönemde kendi akrabalarının/tanıdıklarının yanında kalmakta sonrasında genellikle bakımsız, rutubetli, yerel halk tarafından tercih edilmeyen konutları kiralamaktadırlar (Coşkun ve Yılmaz, 2018).

Ankara’da şartlı mülteciler ve geçici koruma mensuplarının sıklıkla oturduğu yerler olan Altındağ ilçesinin Ulubey ve Önder mahalleleri ile bu mahallelerin çevresi, genellikle, kentle bütünleşememiş, sosyoekonomik olanakları sınırlı, düşük gelire mensup ailelerin oturduğu yerlerdir. Ekonomik durumu iyileşen ailelerin kentin farklı

⁴ Türkiye 1951 tarihli Cenevre Sözleşmesi’ne coğrafi çekince şerhi koyarak imzalamış ve Avrupa dışından gelenleri, pratikte sığınmacı/mülteci olma kriterlerini karşılasalar dahi, hukuki açıdan sığınmacı/mülteci olarak kabul etmeyeceğini beyan etmiştir. Bundan ötürü Avrupa dışından gelen sığınmacıları 6458 sayılı Yabancılar ve Uluslararası Koruma Kanunu’nda yer aldığı üzere “uluslararası koruma başvuranı” ve başvurusu olumlu değerlendirilen kişileri ise Birleşmiş Milletler Mülteciler Yüksek Komiserliği (BMMYK) tarafından üçüncü ülke yerleştirmeleri gerçekleşene kadar “şartlı mülteci” olarak kabul etmektedir. Nitekim 6458 sayılı kanunun 62. Maddesinde şartlı mülteci kavramı “Avrupa ülkeleri dışında meydana gelen olaylar sebebiyle; ırkı, dini, tabiiyeti, belli bir toplumsal gruba mensubiyeti veya siyasi düşüncelerinden dolayı zulme uğrayacağından haklı sebeplerle korktuğu için vatandaşı olduğu ülkenin dışında bulunan ve bu ülkenin korumasından yararlanamayan, ya da söz konusu korku nedeniyle yararlanmak istemeyen yabancıya veya bu tür olaylar sonucu önceden yaşadığı ikamet ülkesinin dışında bulunan, oraya dönmeyen veya söz konusu korku nedeniyle dönmek istemeyen vatansız kişiye statü belirleme işlemleri sonrasında şartlı mülteci statüsü verilir.” şeklinde tanımlanmaktadır. BMMYK tarafından mülakatları yapılan ve üçüncü ülkeye yerleştirilmeyi bekleyen Afganistan ve Irak menşeli katılımcılarla gerçekleştirilen bu çalışmada, kavram karışıklığı yaratmamak ve katılımcıların hukuki statülerini doğru ifade etmek adına “**şartlı mülteci**” kavramı tercih edilmiştir.

⁵ Suriye’deki çatışmalardan ötürü Türkiye’ye gelenler için, savaşın kısa sürede biteceği ve ülkelerine geri dönecekleri düşünüldükçe, Geçici Koruma Yönetmeliği’nde yeni bir hukuki statü yaratılmış ve Türkiye’deki Suriyelilere “geçici koruma statüsü” verilmiştir. Fakat 13 yıl geçmesine rağmen Suriyelilerin ülkelerine dönmeleri için uygun koşullar oluşmamıştır. Bu durum Türkiye’ye sığınan kişilerin geçici koruma ve uluslararası koruma olmak üzere farklı statülere sahip olmalarına ve sığınma sisteminde Suriyeliler ve Suriyeli olmayanlar (özellikle Afganistan, Irak ve İran’dan gelenler) şeklinde ikili bir yapının oluşmasına sebep olmuştur.

bölgelerine gittiği, kalan eski konutlarda ise şartlı mültecilerin ve yoksulların yaşadığı bilinmektedir (Haliloğlu Kahraman, 2022). Bunun nedeni bu mahallelerdeki kiraların şehrin diğer bölgelerine göre daha uygun olmasıdır. Bu mahalleler aynı zamanda şartlı mültecilerin kayıt dışı şekilde istihdama girdikleri mobilya ve farklı sanayi sektörlerinin yer aldığı bölgeye yakındır. Yine de bu bölgedeki ev sahipleri evlerini, kira ödemeyeceklerine ilişkin önyargılar, kalabalık aile yapıları ve toplumdaki ayrımcı tutumlardan ötürü ev bulmakta zorlanan şartlı mültecilere ortalamanın çok üstünde fiyatlara kiralamaktadır (Altundegir ve Yılmaz, 2016).

Ulubey ve Önder Mahallelerinde yaşayan şartlı mültecilerle yapılan çalışmalar genellikle zincirleme göç yoluyla buraya yerleştiklerini ve aralarında iyi bir iletişim ağı kurduklarını göstermektedir (Günaydın Temel ve Kahraman, 2019; Savran ve Sat, 2019). Diğer yandan yerel toplumla aralarında artan bir gerilimin olduğunu söylemek mümkündür. Bunun nedeni bölgede devam eden kentsel dönüşüm sürecinden ötürü konutların azalmış olması ve kiralık evler için yerel toplumdaki yoksullar ile aralarında bir rekabet yaşanmasıdır. Bu rekabetin sonucunda şartlı mülteciler yerel toplum üyeleri tarafından istenmeyen, görülmeyen ve temas kurmaktan kaçınılan kişiler olarak kategorize edilmiştir. Bundan ötürü barınma süreci onlar açısından daha da güvensiz bir duruma dönüşmüş ve onları adacık (anklav) içinde yaşamak durumunda bırakmıştır (Savran ve Sat, 2019).

Şartlı mültecilerden barınma ihtiyaçlarını kendilerinin karşılamaları beklenmekte ve kamu tarafından onlara bu konuda doğrudan herhangi bir yardım sunulmamaktadır. Barınma konusunda genellikle sivil toplum kuruluşları (STK) tarafından sunulan sınırlı destekler de yeterli olmamaktadır (Akıllı ve Dirikoç, 2015). Nitekim Afgan şartlı mültecilerin deneyimlerini ele alan araştırmalarda barınma konusunun en ciddi sorunlardan olduğu görülmüştür (Doğan, 2019; Özgün, 2021).

Konut, şartlı mülteciler için, yeni bir ülkede güvenlik ve korunma hissini deneyebilecekleri ilk alandır. Ayrıca entegrasyonun kolaylaştırılmasında çok önemli bir rol oynamaktadır (Bhattacharyya vd., 2020). Gelişmiş refah mekanizmalarına sahip ülkelerde, mültecilere kamu tarafından barınma konusunda sosyal konut, kira desteği gibi yardımlarda bulunulsa da (Foley ve Beer, 2003; Murdie, 2008; Brown, Gill ve Halsall, 2024) Türkiye’de bu konuda kapsamlı bir kamu müdahalesi bulunmamaktadır. Bu durum şartlı mültecilerin psikososyal durumunu ve entegrasyon sürecini olumsuz etkilemektedir. Üstelik Türkiye’deki sığınma sisteminin Suriyeliler ve Suriyeli olmayanlar arasında kurumsal ayrımcılığa neden olduğu, şartlı mültecilere yönelik politika ve hizmetler incelendiğinde Suriyeli olmayanların daha fazla zorlukla karşılaştığı ifade edilmektedir (Coşkun ve Yılmaz, 2018). Ayrıca, şartlı mülteciler Suriyeliler kadar büyük bir topluluğa ve dolayısıyla sosyal ağlara sahip değildir. Bu durum yaşadıkları ayrımcılığı ve sorunları derinleştirebilmektedir.

Dünya genelinde göçmen sayısı artmaktadır. Uluslararası Göç Örgütü (IOM) verilerine göre dünyada, 1970 yılında yaklaşık 84 milyon, 2000 yılında 173 milyon ve 2020 yılında ise 281 milyon kadar göçmen bulunmaktadır. Bu veriler göçmen sayısının yaklaşık elli yılda üç katına çıktığını ortaya koymakta ve göç olgusunun küresel düzlemde ülkeleri giderek artan bir şekilde etkilediğini göstermektedir. Bununla birlikte İsveç ve Kanada gibi dünya geneline göre daha gelişmiş eğitim, sağlık ve refah sistemlerine sahip ülkeler göçmen ve sığınmacılar tarafından daha çok tercih edilmekte ve bu durumdan daha çok etkilenmektedir (Dere ve Demirci, 2021). Migrant Integration Policy Index (MIPEX) değerlendirmelerine göre göçmen ve mülteciler için en elverişli koşullar ve entegrasyon politikalarına sahip olan en iyi beş ülke arasında yer alan Kanada ve İsveç iki örnek ülke olarak alınmıştır (MIPEX, 2024).

Kanada devlet tarafından belirlenen kriterlere dayalı bir seçim süreciyle düzenli göçmen alımını teşvik eden bir geleneğe sahiptir (Vang vd., 2017). Mülteci alımlarında ise 1951 Cenevre Sözleşmesine tabii olarak gerekli şartları sağlayanları kabul ettikleri bilinmektedir. Kanada’ya, son 10 yılda, Butan, Irak, Suriye gibi ülkeler başta olmak üzere çeşitli ülkelere 75.000’den fazla mülteci göç etmiştir (Government of Canada, 2024a). Mülteci ve İnsani Yerleştirme Programı (Refugee and Humanitarian Resettlement Program [RHRP]) aracılığıyla, mültecilere Kanada’ya ulaşım giderlerini karşılamalarını sağlayacak kredi sunulmaktadır. Ayrıca, ülkeye yerleştikten sonraki 12 ay süreyle ayni ve nakdi yardım sunulmaktadır. Dolayısıyla, bu imkânlar, mülteciler için Kanada’yı hedef ülke seçme yönünde cazip kılmaktadır (Government of Canada, 2024b).

Yeniden Yerleşim Yardım Programı (The Resettlement Assistance Program [RAP]) mültecilere, farklı örgütler aracılığıyla geçici barınmaları, kalıcı bir yerleşim yeri bulmaları, oryantasyon programlarının düzenlenmesi gibi birçok temel alanda yardım sunmaktadır (Rose, 2019). Bu program aracılığıyla, ülkeye yeni gelen mültecilere geçici barınma hizmetleri sağlamanın yanında, yeniden yerleşimlerini kolaylaştırmak amacıyla kira ve farklı ihtiyaçlarını giderebilmeleri için nakdi yardım sunulmakta ve bu yardım bir yıla kadar uzatabilmektedir. Bu

yardımlar, mültecinin güçlenme süreci tamamlanıp kendi kendine yetebileceği bir noktaya gelene kadar devam ettirilebilmektedir (Government of Canada, 2024b).

Kanada'da son zamanlarda konut krizinden bahsedilmekte ve ev bulmak git gide zorlaşmaktadır (Bachour, 2024). Ayrıca, konut kiralari hem yerel toplum üyeleri için hem de yeni gelen göçmenler için çok yüksektir. Bununla birlikte Kanada'ya yeni gelen kişiler yerel toplum üyelerine göre daha az para kazandıkları için konut kiralariının getirdiği yükten daha fazla etkilenmektedir (Haan, 2012). Mültecilerin ise diğer göçmenlere kıyasla daha da fazla olumsuz koşulla başa çıkmak zorunda kaldıkları ifade edilmektedir. Ülkedeki konut piyasasından ötürü, Federal hükümetin sağladığı mali yardımlar mülteciler için yetersiz kalabilmektedir (Oudshoorn vd., 2020). Nitekim Kanada'ya yerleştirilen mültecilerin karşılaştığı zorlukları ele alan bir çalışmada ülkedeki mültecilerin uygun fiyatlı konut bulmakta sıkıntı yaşadıkları sonucuna ulaşılmış ve hem mültecilerin hem de yerel toplumun faydalanabileceği uygun fiyatlı kiralık konutların sayısının artırılması önerilmiştir (Rose, 2019). Ayrıca Kanada'daki 17 mülteci aileyle gerçekleştirilen bir çalışma sonucunda 15 ailenin Kanada'da yaşamaya başladıkları dönemden 16 ay sonra güvensiz, emniyetsiz, istikrarsız barınma koşullarıyla karşı karşıya kaldıklarını ifade ettikleri görülmüştür (Oudshoorn vd., 2020). Konutların kiralanması ve satın alınması konusunda ayrımcılığa uğrayan göçmenler ve mülteciler, barınma krizini farklı deneyimlemekte, üstelik yeni geldikleri bir sistemi bilmedikleri için bilgi edinememektedir (Pottie-Sherman vd., 2024).

Kanada'daki mültecilerle gerçekleştirilen bir çalışmada, mültecilerin konut piyasasından olumsuz etkilendikleri; bununla birlikte kendilerine sunulan sosyal yardımların sınırlı olduğunu ifade ettikleri bulgulanmıştır (Lumley-Sapanski, 2021). Güvencesiz ve yetersiz konutlarda yaşayan mülteciler (Bachour, 2024), Kanada'da uygun fiyatlı ve yaşamaya elverişli konut bulmakta zorlandıklarını ifade etmişlerdir (Rabiah-Mohammed vd., 2022). Toronto'da mültecilerin yeniden yerleştirilmesi konusunda faaliyet gösteren dokuz örgütle yapılan bir çalışmada, mültecilerin uygun fiyatlı konutlara erişemedikleri ve eşitsiz koşullarda yaşadıkları ortaya konmuştur. Küçük, pahalı ve kötü koşullardaki evlerde yaşayan mültecilere, barınma için sağlanan aylık ödeneklerin, var olan konut krizi nedeniyle yetersiz kaldığı; bundan dolayı standardın altındaki evlerde yaşamak zorunda kaldıkları ifade edilmiştir (Bachour, 2024). Fakat Kanada'da konut kiralariının yüksek ve konut bulunabilirliğinin zor olmasına rağmen sığınmacı ve mültecilerin hukuki statülerinden ötürü aldıkları sosyal yardımlar veya kira destekleri sayesinde göçmenlere nazaran daha az zorlandıkları da ortaya konulmuştur (Colic-Peisker, 2012). Bu çalışma sonuçları Kanada'daki mültecilere sunulan desteği gözler önüne sermektedir.

Kanada'da göçmenler ve mülteciler için konut bulunabilirliği ve satın alınabilirliği oldukça zordur. Bu durum özellikle küçük şehirlerde yaşayanlar için daha fazla olumsuzluk yaratmaktadır. Küçük şehirlerde gerçekleştirilen bir çalışmada göçmen ve mültecilerin yüksek kira ödemek zorunda kaldıkları ve küçük şehirlerdeki sınırlı istihdam olanaklarına bağlı yeterli gelir elde edememenin kira ödemeyi zorlaştırdığı ortaya konmuştur (Drolet ve Teixeira, 2020).

İkinci ülke olan İsveç göçmen ve sığınmacılar için önemli bir hedef ülkedir. 2000-2016 yılları arasında, işçilerin serbest dolaşımı politikasını benimseyen İsveç'e, Avrupa'nın çeşitli ülkelerinden işçiler göç etmeye başlamıştır. Ayrıca 2015'te, ülke mülteci kabulünü artırmış ve AB doğumlu olmayan mültecilerin sayısı yükselmiştir. 2015 yılında, daha önce görülmemiş bir şekilde 150 binden fazla mülteci ülkeye gelmiştir (Sweden, 2024). 2015 yılında, 9,9 milyonluk İsveç nüfusu, Avrupa nüfusunun %1,4'ünü oluştururken, Avrupa Birliğindeki mültecilerin %12,4'ünü ülkesinde barındırmaktaydı. Bu durum, İsveç'i kişi başına en fazla sığınmacıya sahip Avrupa Birliği ülkesi haline getirmiştir (Eurostat, 2016). Dolayısıyla, entegrasyon politikasının en önemli konularından biri haline gelen barınma (Emilsson ve Öberg, 2022) İsveç'te tartışılmalı bir konu olmuştur. Ülke, gelen mültecilerin barınma sorununu, mevcut imkanlarıyla çözmekte zorlanmıştır. Ülkedeki konut fiyatları artmış (Krzyzanowski, 2018) ve 2016 yılında belediyelerin belirli sayıda mülteciyi kabul etmesini ve mültecilere barınma yardımları sağlamasını zorunlu kılan bir Yerleşim Yasası'nın (Bosättningslagen) yürürlüğe girmesine sebep olmuştur (Emilsson ve Öberg, 2022). Uluslararası alanda hoşgörü ve eşitlik ilkelerine bağlılığıyla tanınan İsveç'in (Schierup ve Alund, 2011) göç kaynaklı ekonomik sorunlara rağmen nispeten göç yanlısı bir politika sürdürdüğü ifade edilse de 2015 sonrası mülteci sayısında bir düşüş olduğu görülmektedir. Bunun sebebi, İsveç'in göç politikalarındaki değişikliklerdir (İsveç Resmi Web Sitesi, 2024).

İsveç'te artan göçle birlikte konut talebi artmış bu durum kiralari ve ev fiyatlarının artmasına sebep olmuştur. Göçmen akımı yerel toplum üyelerinin buldukları yeri terk etmelerine, daha az göç alan yerlere taşınmalarına sebep olmuştur (Saiz ve Wachter, 2011). Bir çalışma, göç nedeniyle nüfusun %1'ine karşılık gelen artışın, konut fiyatlarını %0,7 ile %1,8 arasında artırdığını bulgulanmıştır (Müller, 2018). Mültecilerin konut ihtiyacının oluşması

ve yerel toplum üyelerinin var olan ihtiyaçlarının derinleşmesi, barınma krizini tetiklemiştir. Konut piyasası dinamiklerini olumsuz etkileyen bu soruna çözüm bulabilmek adına 2016'da Yerleşim Kanunu yürürlüğe konulmuştur. Bu kanun, belediyelerin gelen mültecileri kabul etmesi ve barınma ihtiyaçlarını gidererek mültecilerin konut sorununu çözmesini şart koşmuştur.

Türkiye'yle İsveç'teki mültecilerin konut sorunlarını karşılaştıran bir çalışma, Türkiye'de uygun fiyatlı konutlara erişimin daha zor olduğunu, İsveç'e göç eden mültecilerin ise ev bulma sürecinde daha fazla ayrımcılığa maruz kaldığını bulgulamıştır (Akdemir Kurfalı, 2023). Konut ayrımcılığıyla ilgili sorunlar başka çalışmalarda da ifade edilmiştir (Leiler vd., 2019; Mangrio vd., 2020; Emilsson ve Öberg, 2022). İsveç'te, yeniden yerleştirme sürecindeki 24 mülteciyle yapılan niteliksel bir çalışmada, ailelerin aynı evde uzun süre oturamadıkları, sürekli ev değiştirmek zorunda kaldıkları ve bu durumun istihdamlarını ile çocukların eğitimini olumsuz etkilediği anlaşılmıştır (Mangrio vd., 2020). Barınma merkezlerinde, oturma iznini bekleyen mültecilerin depresyon, anksiyete gibi ruh sağlığı problemleri yaşadıkları görülmüştür. Sığınma başvuru sonucunu bekleyenlerin, başvurusu onaylanmış olanlara göre daha fazla problem yaşadıkları belirtilmiştir. Sığınma başvuru sonucunu bekleyenlerin başvuruları onaylanmış ve yeniden yerleştirilmeleri tamamlanmış olan mültecilere göre ruh sağlıklarının daha kötü olduğu, bunun da yeniden yerleşim sürecinin uzunluğundan kaynaklandığı belirtilmiştir (Leiler vd., 2019).

Bu araştırmanın amacı, yukarıda yer verilen ve şartlı mültecilerin barınma konusundaki dezavantajlarından hareketle, Ankara'daki şartlı mültecilerin buldukları şehirde, nerede ve hangi şartlar altında barındıklarının anlaşılması ve ev bulma süreçleri ile komşularla kurdukları ilişkileri onların gözünden değerlendirmektir. Diğer yandan şartlı mültecileri konu edinen çalışmaların geçici koruma mensuplarıyla yapılan çalışmalara göre daha az sayıda olduğu bilinmektedir. Bu nüfus grubunu içeren çalışmaların sayısının artmasının, psikososyal ihtiyaçlarının belirlenmesi ve mevcut politikaların geliştirilmesi açısından önemli olduğu düşünülmektedir.

2. YÖNTEM

2.1. Araştırma Deseni

Bu çalışmada, nitel araştırma yöntemi kullanılmıştır. Nitel çalışmada araştırmacı durumları kendi ilişkiler ağı içerisinde, olayların olup bittiği dünyadan soyutlamadan analiz etmeye çalışmaktadır (Neuman, 2014). Nitel yöntem kullanan araştırmacılar, katılımcıların motivasyonları, inançları ve karar verme süreçlerini daha iyi anlamalarına yardımcı olmaktadır (Chammas, 2020). Nitel çalışmada katılımcılar özne konumuna geldiğinden konu hakkında derinlemesine bilgi edinilmekte ve araştırılan konu çok boyutlu bir şekilde ele alınabilmektedir (Mason, 2002).

Bu çalışmada, Ankara'daki şartlı mültecilerin barınma konusundaki deneyimlerini kendi dünyalarından anlamak ve barınma sürecinde karşılaştıkları zorlukları nasıl anlamlandırdıklarını ortaya koymak hedeflenmiştir. Buna ek olarak şartlı mültecilere hizmet sunan, onların yoğun olarak yaşadıkları bölgelerde merkezleri bulunan sivil toplum kuruluşlarında çalışan profesyonellerin konu hakkındaki teori ve pratiği birleştiren görüşlerinden yararlanılmak istenmiştir. Bundan ötürü, araştırmacıların amacına en uygun yaklaşım olması nedeniyle fenomenolojik yaklaşım kullanılmıştır. Niteliksel fenomenolojik yaklaşım, kişilerin bir olgu ya da kavramla ilgili duygularını, düşüncelerini ve deneyimlerini açığa çıkarmak için oldukça sık kullanılan bir yaklaşımdır (Tekindal ve Uğuz Arsu, 2020).

2.2. Katılımcılar

Bu çalışmada, Ankara'da yaşayan 15 şartlı mülteci ve Ankara'da faaliyet gösteren, şartlı mültecilere hizmet sunan beş farklı STK'da görev yapan 17 profesyonel meslek elemanı ile görüşülmüştür. Bu STK'lar, şartlı mültecilerin yoğun bir şekilde yaşadıkları muhitte merkezleri bulunmasına, bu alanda uzun yıllardır faaliyet gösteriyor olmalarına, şartlı mültecilerle doğrudan temasta olmalarına, çalışmada yer almayı kabul etmelerine ve hizmet sundukları şartlı mültecilere ulaşılması için yardımcı olma taahhütlerine göre seçilmiştir. Niteliksel şartlı mülteci statüsündeki katılımcılara profesyonel meslek elemanlarının görev yaptıkları STK'lar aracılığıyla ulaşılmıştır.

Örnekleme dahil olma ölçütü şartlı mülteciler için BMMYK tarafından sığınma başvurusu mülakatlarının gerçekleştirilmiş ve başvurularının kabul edilmiş olması, üçüncü ülkeye yerleştirilmeyi bekliyor olmaları ve en az üç yıldır Türkiye'de bulunmaları olarak belirlenmiştir. Profesyoneller için ise en az üç yıldır göç alanında aktif olarak çalışmaları ve görüşmelerin gerçekleştirildiği dönemde şartlı mültecilere doğrudan hizmet veren bir STK'da çalışıyor olmaları dahil olma ölçütü olarak belirlenmiştir. Menşei ülke, cinsiyet, yaş ve medeni durum gibi

sosyodemografik özelliklerin barınma deneyimini etkileyebileceği hesap edilerek öznel amaçlı olarak seçilmiştir. Amaçlı örneklem, keşfedici saha çalışmalarında sıkça kullanılan bir yöntem olup araştırmacıların, evrenin farklı karakteristiklerini temsil eden bir kesite odaklanarak çalışılan konuyu detaylı bir şekilde anlamasını sağlamaktadır (Kümbetoğlu, 2012; Neuman, 2014). Ayrıca, çalışılan nüfus grubu içinde kendini ifade edebilen ve veri oluşturma potansiyeli yüksek olan katılımcılara ulaşmayı mümkün kılmaktadır. Çalışmanın kapsayıcılığı ve katılımcıların çeşitliliğini arttırmak adına, katılımcıların cinsiyet, medeni durum, köken ülke ve yaş gibi farklı özelliklere sahip olmalarına özen gösterilmiştir. Katılımcılara ilişkin detaylı bilgilere Tablo 1’de yer verilmiştir.

Tablo 1. Katılımcılara İlişkin Bilgiler

Şarh Mülteci Katılımcılara İlişkin Bilgiler				
Rumuz	Cinsiyet	Medeni Durum	Yaş	Köken Ülke
ŞM1	Kadın	Bekar	27	Afganistan
ŞM2	Kadın	Boşanmış	30	Afganistan
ŞM3	Erkek	Evli	33	Afganistan
ŞM4	Erkek	Bekar	18	Afganistan
ŞM5	Kadın	Evli	55	Irak
ŞM6	Kadın	Bekar	21	Irak
ŞM7	Erkek	Evli	54	Irak
ŞM8	Erkek	Evli	44	Irak
ŞM9	Erkek	Evli	56	Irak
ŞM10	Kadın	Belirtmedi	39	Irak
ŞM11	Kadın	Eşi ölmüş	41	Irak
ŞM12	Erkek	Bekar	18	Afganistan
ŞM13	Kadın	Evli	37	Afganistan
ŞM14	Kadın	Evli	34	Irak
ŞM15	Erkek	Bekar	28	Irak
Profesyonel Katılımcılara İlişkin Bilgiler				
Rumuz	Cinsiyet	Medeni Durum	Eğitim Durumu	
P1	Kadın	Bekar	Lisans	
P2	Kadın	Bekar	Lisans	
P3	Kadın	Bekar	Yüksek lisans	
P4	Kadın	Evli	Yüksek lisans	
P5	Kadın	Bekar	Lisans	
P6	Kadın	Evli	Lisans	
P7	Kadın	Bekar	Yüksek lisans	
P8	Kadın	Evli	Yüksek lisans	
P9	Erkek	Bekar	Lisans	
P10	Kadın	Bekar	Lisans	
P11	Kadın	Bekar	Yüksek lisans	
P12	Erkek	Bekar	Yüksek lisans	
P13	Kadın	Evli	Lisans	
P14	Kadın	Bekar	Yüksek lisans	
P15	Erkek	Bekar	Yüksek lisans	
P16	Kadın	Evli	Lisans	
P17	Erkek	Evli	Yüksek lisans	

2.3. Veri Oluşturma Süreci ve Veri Toplama Aracı

Bu araştırmada katılımcılarla derinlemesine görüşmeler gerçekleştirilmiş ve bu görüşmeler esnasında yarı yapılandırılmış görüşme yönergesi kullanılmıştır. Bunun nedeni derinlemesine görüşmelerde iyi hazırlanmış bir açık uçlu görüşme yönergesi kullanmanın görüşülen kişinin paylaştıklarını anlama ve odaklanmasına da katkı sunmasıdır (Doody ve Noonan, 2013). Yarı yapılandırılmış görüşme yönergesi araştırmacılar tarafından, ilgili literatür okunduktan sonra hazırlanmıştır. Yönerge taslağı hazırlandıktan sonra alanda çalışan profesyonellerin ve akademisyenlerin görüşleri alınarak yönergeye son hali verilmiştir. Yönergede, tavsiye edildiği üzere kapalı uçlu sorulardan kaçınılmış, katılımcıların deneyimlerini geniş bir şekilde aktarabilecekleri açık uçlu sorulara yer verilmiştir (Roberts, 2020).

Şartlı mültecilerle, STK'ların araştırmacılara tahsis ettiği odalarda tercüman eşliğinde görüşülmüştür. Tercümanlardan, katılımcıların ifadeleri değiştirmeden ve kendi yorumlarını katmadan çeviri yapmaları istenmiştir. Ayrıca, tercümanların yetkin olmalarına ve görüşme atmosferini bozmayacak şekilde konumlanmalarına dikkat edilmiştir. Profesyonellerle yapılan görüşmeler ise kendi ofislerinde gerçekleştirilmiştir. Görüşme esnasında odaların sessiz olmasına ve görüşmenin bölünmemesine dikkat edilmiştir. Görüşmelerin uzunluğu 50 ile 90 dakika arasında değişmiştir. Görüşme esnasında katılımcıların rızasıyla ses kaydı alınmıştır.

Nitel araştırmada verilerin doyum noktasına ulaşıldığına karar verilmesi önemli bir süreçtir. Araştırmada yeni bir deneyimin keşfedilmediğinin fark edilmesi ve aynı yorumların tekrar duyulmaya başlanması verilerin doyum noktasına ulaştığının işaretleri olarak kabul edilmektedir (Akman Dömbekci ve Erişen, 2022). Bu çalışmada, 26. görüşmede doyuma ulaşılmış olmakla birlikte katılımcılarla önceden randevulaşmış olunması ve katılımcılara ulaşılabilmemesinden dolayı 32 görüşme gerçekleştirilmiştir.

2.4. Veri Analizi

Analiz sürecinin görüşmelerin yapılmasıyla birlikte araştırmacının zihninde başladığı (Patton, 2014) düşünüldüğünde nitel araştırmada veri oluşturma ve analiz süreçlerinin iç içe olduğu ifade edilmektedir. Bundan ötürü araştırmacıların zihninde, görüşmeler devam ederken kod ve kategoriler hakkında fikirler oluşmaya başlamıştır. Bu çalışma kapsamında yapılan görüşmeler, görüşme yapıldıktan hemen sonra deşifre edilmiştir. Verilerin analizini kolaylaştırmak için bilgisayar destekli nitel veri analizi programlarından biri olan MaxQda 18.1 kullanılmıştır. Bu araştırmanın verilerinin kodlanması ve analizi, bu çalışmanın yazarları arasında yer alan iki araştırmacı tarafından gerçekleştirilmiştir. Araştırmacılar, görüşmeleri bir araya gelip müzakere ederek kodlamışlardır. Veriler üzerinde ayrı ayrı çalışmamış ya da tek başına kodlama yapmamış olduklarından, kodlayıcılar arasında uzlaşma testi (Kappa testi) yapılmamıştır. Nitekim Kappa testi bir kod setine birden fazla araştırmacının bağımsız şekilde kodlama yapması durumunda gerçekleştirilen bir testtir (Kuckartz ve Rädiker, 2019).

Nitel araştırmalarda geçerlik ve güvenilirlik konusu literatürde kendine sık yer bulmaktadır (Başkale, 2016). Nitel araştırmadaki geçerliği ve güvenilirliği sağlayabilmek için üçgenleme, akran incelemesi ve zengin betimleme gibi stratejiler mevcuttur (Creswell, 2016; Abdalla vd., 2018). Zengin betimleme yapmak amacıyla katılımcıların ifadelerine çokça yer verilmiştir. Akran incelemesi kapsamında, araştırmacı ekibin dışından biri veri toplama ve analiz sürecini değerlendirmiştir. Üçgenleme amacıyla bu araştırmada elde edilen bulgular ulusal ve uluslararası literatür incelenerek, benzer çalışma grubuyla gerçekleştirilen araştırmaların sonuçlarıyla karşılaştırılmıştır (Creswell, 2016).

Bu çalışma kapsamında elde edilen veriler altı aşamalı tümevarımsal tematik analiz yöntemi kullanılarak ayrıntılı bir şekilde analiz edilmiştir. İlk aşamada, metinler yakından incelenmiş, iki defa okunmuş ve önemli çıkarımlar yapılmıştır. Ardından, ikinci aşamada öncül kodlamalar gerçekleştirilmiş, veriler benzerliklerine göre gruplandırılmış ve alt temalar ortaya çıkarılmıştır. Üçüncü aşamada, önceki aşamada ortaya çıkan alt temalar dikkate alınarak temalar oluşturulmuştur. Dördüncü aşamada, belirlenen temalar, alt temalar ve kodlar gözden geçirilmiş ve analizin tutarlılığı sağlanmıştır. Beşinci aşamada, temalar, alt temalar ve kodlar adlandırılmıştır. Böylece analizin daha anlaşılır hale gelmesi sağlanmıştır. Son olarak, altıncı aşamada elde edilen analiz sonuçları dikkate alınarak detaylı bir rapor oluşturulmuştur (Braun ve Clarke, 2006).

2.5. Etik Konular

Bu çalışma için Recep Tayyip Erdoğan Üniversitesi Bilimsel Araştırma ve Yayın Etik Kurulu'ndan izin alınmıştır. Çalışmanın ana ve alt amaçları katılımcılara detaylı bir şekilde açıklanmış, katılımın tamamen gönüllülük esasına

dayandığı, katılma veya katılmama durumunda herhangi bir zarar görme riski olmadığı vurgulanmıştır. Katılımcılara istedikleri zaman araştırmadan ayrılacakları belirtilmiştir. Görüşme sırasında ses kaydının alınacağı söylenmiş ve bilgilendirilmiş onam formu imzalatılmıştır. Katılımcılara anlatılarının sadece bu çalışma için kullanılacağı ve görüşme kayıtları ile dökümlerinin başka kişilerle paylaşılmayacağı konusunda güvence verilmiştir. Katılımcıların kimliklerinin korunması için isimleri kullanılmamıştır. Şartlı mülteci statüsündeki katılımcılara ŞM harfi ve bir sayı (ŞM1, ŞM2 gibi); profesyonellere ise P harfi ve bir sayı (P1, P2 gibi) verilmiştir. Bu önlemler, katılımcıların gizlilik ve mahremiyet haklarının korunmasını sağlamak amacıyla alınmıştır (Merriam ve Tisdell, 2015).

3. BULGULAR

Bu araştırmada elde edilen veriler, tümevarımsal tematik analize tabi tutulmuş ve bunun sonucunda üç temaya ulaşılmıştır. Analiz sürecinde oluşturulan kod kitabı, Tablo 2’de sunulmuştur.

Tablo 2. Kod Kitabı

Tema	Alt tema
Daha dezavantajlı olan ŞM’lerin mevcut politika ve hizmetlerin yetersizliğinden ötürü karşılaştıkları zorluklar	<ul style="list-style-type: none"> • Refakatsiz çocuklar • Yaşlılar • LGBT bireyler • Şiddet mağduru kadınlar • Tek ebeveyn kadınlar • Çocuk gelinler
ŞM’lerin ev bulma ve komşularla ilişki kurma sürecinde karşılaştıkları zorluklar	<ul style="list-style-type: none"> • Ev sahipleri/emlakçılar şartlı mültecilere ev kiralamak istemiyor • Şartlı mülteciler, yerel toplum üyelerinin tercih etmediği evleri kiralayabiliyor • Ev sahipleri fahiş kira talep ediyor • Daha dezavantajlı konumdaki şartlı mülteciler daha çok zorlukla karşılaşıyor • Ev sahipleri yerel toplum mensubu kefil talep ediyor • Komşular ayrımcı tutum sergiliyor
ŞM’lerin yaşadıkları konutların muhitleri ve özelliklerine ilişkin değerlendirmeler	<ul style="list-style-type: none"> • Kentsel dönüşümün olduğu yerler • Yerel toplum üyelerinin yaşamak istemedikleri mahalleler • Yabancıların yoğun olduğu bölgeler • Küçük evler • Zemin ya da kot katı evler • İnsan sağlığına elverişli olmayan evler • Toplu taşıma olanaklarına uzak evler

Bu temalar altında şartlı mültecilerin hangi bölgelerde ve ne tür konutlarda yaşadıkları, ev bulma ve komşularla ilişki kurma süreçleri ve de şartlı mülteciler arasında daha kırılgan konumda olanların karşılaştıkları zorluklar ortaya konulmuştur. Kod matrisleri, profesyoneller ve şartlı mülteci grupları için Şekil 1’de, her bir katılımcı özelinde ise Şekil 2’de sunulmuştur.

Şekil 1. Katılımcı Grup Bazlı Kod Matrisi

Kod Sistemi	Şartlı mülteciler	Profesyoneller
BARINMA		
Daha dez. olan. ŞM'lerin mevcut pol ve hizm. yetersizliği...		
Refakatsiz çocuklar		
Yaşlılar		
LGBT bireyler		
Şiddet mağduru kadınlar		
Tek ebeveyn kadınlar		
Çocuk gelinler		
ŞM'lerin ev bulma ve komşularla ilişki kurma sürecinde karşı..		
Ev sahipleri/emlakçılar ŞM'lere ev kiralamak istemiyor		
ŞM'ler yerel toplum üyelerinin tercih etmediği evleri kiraly..		
Ev sahipleri fahiş kira talep ediyor		
Daha dezavantajlı ŞM'ler daha çok zorlukla karşılıyor		
Ev sahipleri yerel toplum mensubu kefil istiyor		
Komşular ayrımcı tutum sergiliyor		
ŞM'lerin yaşadıkları konutların özellikleri		
Kentsel dönüşümün olduğu yerler		
Yerel toplum üyelerinin yaşamak istemedikleri mahalleler		
Yabancıların yoğun olduğu bölgeler		
Küçük evler		
Zemin ya da kot katı evler		
İnsan sağlığına elverişli olmayan evler		
Toplu taşıma olanaklarına uzak evler		

Şekil 2. Katılımcı Bazlı Kod Matrisi

Kod Sistemi	ŞM1	ŞM2	ŞM3	ŞM4	ŞM5	ŞM6	ŞM7	ŞM8	ŞM9	ŞM10	ŞM11	ŞM12	ŞM13	ŞM14	ŞM15	P1	P2	P3	P4	P5	P6	P7	P8	P9	P10	P11	P12	P13	P14	P15	P16	P17					
BARINMA																																					
Daha dez. olan. ŞM'lerin mevcut pol ve hizm. yetersizliği...																																					
Refakatsiz çocuklar																																					
Yaşlılar																																					
LGBT bireyler																																					
Şiddet mağduru kadınlar																																					
Tek ebeveyn kadınlar																																					
Çocuk gelinler																																					
ŞM'lerin ev bulma ve komşularla ilişki kurma sürecinde karşı..																																					
Ev sahipleri/emlakçılar ŞM'lere ev kiralamak istemiyor																																					
ŞM'ler yerel toplum üyelerinin tercih etmediği evleri kiraly..																																					
Ev sahipleri fahiş kira talep ediyor																																					
Daha dezavantajlı ŞM'ler daha çok zorlukla karşılıyor																																					
Ev sahipleri yerel toplum mensubu kefil istiyor																																					
Komşular ayrımcı tutum sergiliyor																																					
ŞM'lerin yaşadıkları konutların özellikleri																																					
Kentsel dönüşümün olduğu yerler																																					
Yerel toplum üyelerinin yaşamak istemedikleri mahalleler																																					
Yabancıların yoğun olduğu bölgeler																																					
Küçük evler																																					
Zemin ya da kot katı evler																																					
İnsan sağlığına elverişli olmayan evler																																					
Toplu taşıma olanaklarına uzak evler																																					

3.1. Şartlı Mültecilerin Mevcut Politika ve Hizmetlerin Yetersizliğinden Ötürü Karşılaştıkları Sorunlar

Sığınma arayışına neden olan şartlar, göç süreci ve süreç sonucunda yeni bir yaşam kurmanın zorlukları ile bir arada düşünüldüğünde şartlı mültecilerin önemli dezavantajlara sahip oldukları ve bu dezavantajların giderilmesi

için bir takım özel gereksinimlerinin karşılanması gerekmektedir. Diğer yandan şartlı mülteciler arasında da refakatsiz çocuklar, yaşlılar, toplumsal cinsiyete dayalı şiddet mağdurları, trans bireyler ve yalnız yaşayan ya da tek ebeveyn kadınlar gibi şartlı mültecilerin geneline göre daha dezavantajlı olanlar bulunmaktadır.

Araştırmaya katılan profesyoneller ebeveynleri ya da vasileri olmadan Türkiye'ye gelmiş refakatsiz çocukların barınmaları için yeterli sayıda kurum olmadığını, mevcut kurumların da hizmet sunumunda eksiklikler olduğunu ve bu kurumların ülke genelinde homojen bir şekilde dağılmadığını belirtmişlerdir.

“Mültecilerin barınmasını çocuklar özelinde incelersek refakatsiz veya ebeveynlerinden ayrı düşmüş çocuklar için çok az hatta yetersiz sayıda çocuk destek merkezi var. Olanların da ülke genelinde dağılımı eşit değil. Merkezlerde tercüman da yok. Bu yüzden sosyal çalışmacılar bu kurumlarda kalan çocuklara efektif hizmet verememekte, örneğin koruyucu aile yerleştirmesi yapamamaktadır. Bu durumda refakatsiz çocukların ikincil zararlara uğrama ihtimalleri artıyor.” (P14, Kadın).

Ulusal mevzuata göre yalnızca Türk vatandaşlarının huzurevi ile yaşlı bakım ve rehabilitasyon merkezlerine kabul edilmelerinden ötürü yaşamlarına tek başına devam edemeyecek olan ya da aile desteği bulunmayan yaşlı şartlı mülteciler kamuya ait yatılı sosyal hizmet kuruluşlarına yerleştirememekte ve barınmaları sivil toplum kuruluşlarının inisiyatifine bırakılmaktadır.

“Yaşlıları huzurevine yerleştiremiyoruz çünkü huzurevine yerleştirmek için Türk vatandaşı olmak gerekiyor. Bir mülteciyi ne olursa olsun bir kuruma yerleştiremiyoruz. Hiç yakını olmasa bile, hasta da olsa yalnız kalmak durumunda kalıyor. Ancak biz kişisel ilişkilerimizle bir şekilde yolunu bularak yaşlı mülteciler için geçici çözümler buluyoruz.” (P9, Erkek).

Profesyoneller, LGBT şartlı mültecilerin barınma gereksinimlerinin karşılanması için kamuya ait barınma hizmeti veren yatılı sosyal hizmet kuruluşu olmadığını ve barınma gereksinimi olanların yalnızca sivil toplum kuruluşlarından hizmet alabildiklerini belirtmişlerdir.

“Trans danışanlarımızın barınması ile ilgili sıkıntı yaşıyoruz özellikle de trans kadınların. Yalnızca İstanbul'da bir sivil toplum kuruluşunun sığınma evi var. Orada barınabiliyorlar ama Ankara'da ya da başka bir ilde böyle bir yer yok.” (P13, Kadın).

Profesyoneller, kadınlara yönelik şiddet durumlarında, kadınların şiddet mağduru sayılarak sığınma/konuk evlerine yerleştirilmesi ve gerekli sosyal hizmetlere erişimlerinin sağlanması için şiddet olayının Türkiye sınırları içerisinde yaşanmış olması önkoşulunun bulunduğunu belirterek bu durumun şartlı mülteci kadınları dezavantajlı kıldığını vurgulamışlardır.

“Toplumsal cinsiyete dayalı şiddet mağdurları ve insan ticareti mağdurları eğer Türkiye'de şiddete maruz kaldıysa sığınma evlerini kullanabiliyorlar. İnsan ticareti mağdurları için yalnızca Kırıkkale'de bir tane sığınak var. Orayı kullanabiliyoruz. Diğer durumlarda kadın köken ülkesinde bu olumsuz olaylara maruz kaldıysa yapabileceğimiz bir şey yok maalesef.” (P10, Kadın).

Profesyoneller, erken yaşta evlendirilen kız çocuklarına yönelik sosyal hizmetlerin yetersiz olduğunu ve bu katılımcıların devlet korunmasına alınmalarını sağlayacak yeterli sayıda yatılı sosyal hizmet kuruluşu olmadığını belirtmektedir.

“Erken yaşta evlendirilmiş ve gebe kız çocukları için yalnızca bir tane barınma merkezi var. Onun haricinde 18 yaş altı gebelik geçiren ya da evli olup şiddet gören çocukları yerleştirebileceğimiz Türkiye'de hiçbir kurum yok.” (P6, Kadın).

3.2. Ev Bulma ve Komşularla İlişki Kurma Süreci

Derinlemesine görüşmelerden elde edilen veriler şartlı mültecilerin ev bulma ve komşularıyla ilişki kurma süreçlerinde zorluklarla karşılaştıklarını, ev sahipleri ve emlakçılar tarafından ayrımcılığa maruz bırakıldıklarını göstermiştir. Ayrıca kültürel farklılıklar, dil bilmeme ve ön yargılardan ötürü komşularıyla ilişki kuramadıkları keşfedilmiştir.

Katılımcıların deneyimleri, ev sahibi ve emlakçıların, şartlı mültecilerin düzenli kira ödemeyecekleri, eve zarar verecekleri, evde sayıca fazla kişinin kalacağı ve suçlu oldukları şeklinde ön yargılarının olduğunu bundan ötürü de evlerini şartlı mültecilere kiralamak istemediklerini açığa çıkarmıştır.

“Biz ev aradığımızda, kimse bize ev vermedi. Emlakçılar ev göstermedi bile. Siz kira ödemezsiniz, kaçarsınız dediler. İkna edemedik ondan Aydınlikevler’de ev bulamadık. O mahallede kimse bize inanmadı. Sonra Mamak’a geldik. Burada yabancı çok olduğu için daha az zor oldu.” (ŞM15, Erkek).

“Evi çok zor bulduk. Bir ev bulunca yabancıyız diye vermiyorlardı, aylarca gezdik. Bu evi de hemen vermediler. Eski evimizin oraya gittiler oradakilere sordular. Nasıl biri bu insanlar? Evine kim geliyor, kim gidiyor? Hırsızlar mı, teröristler mi diye sordular. Komşular bize iyi deyince evi verdiler.” (ŞM13, Kadın).

Şartlı mültecilerin deneyimleri, ev sahipleri ve emlakçıların onlara genellikle yerel toplum mensupları tarafından tercih edilmeyen evleri kiralandıklarını açığa çıkarmaktadır.

“Ev ev dolanıyorduk ama bulamıyorduk. En son bir emlakçı şimdiki evi gösterdi. Çok eski böyle yıkık ve kötü olmasına rağmen bu evi tuttuk çünkü mecburduk. Çünkü yabancıyız diye kiralamıyorlardı. Anlayacağınız başka ev de bulamadık. Çocuklarla sokakta kalamazdık.” (ŞM2, Kadın).

Ev bulma ve komşularla ilişki kurma süreçlerinde şartlı mülteci nüfusun geneline göre LGBT veya kadın mültecilerin daha ciddi zorluklarla karşılaştıkları ve bundan ötürü ev bulma süreçlerinde çifte dezavantaja maruz kaldıkları keşfedilmiştir.

“Özellikle LGBT gruplar ya da sığınma evinden çıkan kadınların ev bulmaları çok zor. Onların gerçekten imkânı olmayabiliyor. Mesela trans bireyler, diğer mültecilerden de destek alamıyorlar. Eşinden ayrılmış kadınlar da öyle. Bunlar çok daha fazla zorlanıyor.” (P4, Kadın).

“Kadın ebeveynlerin barınma konusunda zorlandığını düşünüyorum. Yani alımlı bir kadınsa toplum tarafından çok ciddi ayrımcılığa maruz kalıyor. Kadınlar tarafından ayrı psikolojik şiddet görüyor. Erkekler tarafından ciddi tacizlere uğruyor ve sürekli ev değiştirmek zorunda kalıyorlar. Erkekler, çocukları da olduğu için onları kolay lokma görüyorlar.” (P8, Kadın).

Az sayıda emlakçı ve ev sahibinin evlerini şartlı mültecilere kiralamayı kabul etmeleri bu evlere yönelik talebin artmasına ve şartlı mülteciler arasında rekabetin oluşmasına neden olmaktadır. Bu durum ev sahiplerinin fahiş kira istemelerine yol açmakta ve şartlı mültecilerin ekonomik açıdan zorda kalmalarına sebep olmaktadır.

“Evim maalesef yerden üç kat aşağıda. Biz hiç yukarıda yaşamadık hep aşağıda yaşadık. Çünkü benim bütçem yetmiyordu. Buraya 500 TL veriyorum ama eminim bir Türk orada yaşamak istese 200 liraya tutar. Yabancı olduğum, mecbur olduğum için benden böyle alıyor.” (ŞM14, Kadın).

Evlerini şartlı mültecilere kiralamayı kabul eden ev sahipleri, evlerine zarar verecekleri ya da kira ödemeyeceklerini düşündüklerinden kiracılarından yerel toplum mensubu kefil talep etmektedir. Bu durum da şartlı mültecilerin ev bulmalarını zorlaştırmaktadır.

“Emlakçı bana ev tutmam için kefil gerektiğini dedi. Ben bayağı problem yaşadım çünkü yabancı olduğum için kimseyi tanıımıyordum. Maalesef hiç kimse kefilin olmuyor çünkü beni tanımayanlar hak veriyorum, nasıl kefil olabilirler. Neyse sonra çok zor oldu, kaç gün gezdim ama kefilsiz ev veren birini buldum. O da altı aylık kirayı peşin istedi.” (ŞM4, Erkek)

Şartlı mülteciler, yaşadıkları muhitte oturan ya da doğrudan binalarındaki komşularından yönelen ayrımcı tutum ve nefret söylemleriyle karşılaşabilmektedir. Buna ek olarak komşuları da dahil olmak üzere yerel toplum mensupları kendileriyle iletişim kurmamayı da tercih edebilmektedir.

“Yerleştiğimizizin üçüncü günü apartmandan biri indi. Siz Iraklı mısınız diye sordu. Evet deyince, Iraklılar bizi buldu defolun gidin dedi. Sevmeme anlamında hareketler yaptı. Sessizdik ama bizi istemediler. Zamanla bir şey dememeye başladılar.” (ŞM9, Erkek).

Sınırlı sayıda katılımcının anlatıları komşularıyla birlikte yaşama süreleri arttıkça kendilerine yönelik düşünce ve davranışların olumlu anlamda değiştiğini ve komşularının onlara aynı ya da nakdi yardım sunduklarını açığa çıkarmıştır.

“Buraya geldim geleli üç sene oldu. Başta bizi istemediler. Hiç konuşmadılar. Selam bile vermediler ama sonra değiştiler. Allah razı olsun. İnşallah cennette olsunlar. Komşularımın yardımları olmasa yaşayamazdık. Şimdi gidip geliyorum her zaman. Kapıyı çalıp neyiniz var neyiniz yok diye soruyorlar. Eksik söylersem alıyorlar.” (ŞM5, Kadın).

3.3. Şartlı Mültecilerin Yaşadıkları Konutların Özellikleri

Profesyonellerin anlatılarından şartlı mültecilerin çarpık yapılaşma ya da afet riskinden dolayı kentsel dönüşüm alanı ilan edilen, yıkım çalışmalarının başladığı ve aynı zamanda yabancı nüfusun yoğun olduğu bölgelerde yaşadıkları açığa çıkmaktadır.

“Düşük kirali bölgelerde yaşıyorlar. Fakat buralar kentsel dönüşümün olduğu yerler. Bir evi tutuyorlar ama iki ay sonra yıkılacağı söyleniyor. Evler fiziki olarak korkunçlar, yıkılmaya hazır. Bir sosyal alan yok yaşadıkları yerde. Bölgeleri güvenli değil.” (P12, Erkek).

Profesyoneller şartlı mültecilerin ekonomik nedenlerden ötürü genellikle yerel toplum tarafından tercih edilmeyen, cazibesi olmayan, sosyal sorunların fazla ve suç oranlarının yüksek olduğu bölgelerde yaşadıklarını dile getirmiştir.

“Gözlemlediğim kadarıyla mültecilerin kaldığı yerler sosyal sorunların fazla olduğu yerler ve çatışmaların doğması da çok kolay oluyor. İnsanlar kendini güvende hissetmiyor. Sürekli bir bıçaklanma, gasp edilme durumu var. Danışanlarımızdan bazıları rahat etmiyor.” (P9, Erkek).

Şartlı mültecilerin genel olarak yerel toplum mensuplarının yaşadığı yerlere uzak ve yabancı nüfusun fazla olduğu getto diye anılan bölgeleri tercih ettikleri keşfedilmiştir. Bu bölgelerde konut kiralalarının düşük olması ile yerel toplum mensuplarının az oluşunun kendilerine cazip geldiği anlaşılmıştır.

“Bu mahallede çok İranlı var ve mahalleyi biliyorum. Onun için burada yaşadım. Bir de burada ev arkadaşı bulmak daha kolay. Herkes buraya geliyor.” (ŞM1, Kadın).

“Çoğunlukla yoğun oldukları mahalleler var. Çevrelerinin orada olması orayı tercih etme sebebi oluyor. Kendilerine ait bakkal, kasap manav gibi dükkânlar var. Ayrıca çevreden daha az baskıya maruz kalıyorlar.” (P1, Kadın).

Şartlı mültecilerin yaşadıkları konutların özelliklerine ilişkin anlatıları incelendiğinde genellikle küçük, zemin kat ya da kot farkı olan dairelerde; toplu taşıma araçlarına ve ulaşım olanaklarına uzak muhitlerde oldukları ve konutların rutubet vs. sebeplerden ötürü insan sağlığına elverişli olmadıkları anlaşılmıştır.

“Evim zemin katta. Hemen yolun yanında. Üstelik üç oda ve mutfak. Odalar çok küçük. Fakat maalesef ben mecburdum orayı tutmak için. Çünkü daha fazla kira veremezdim. Altı çocuğum, iki gelinim, iki torun birlikte kalıyoruz. 12 kişiyiz evde. Mecbur oturuyoruz. Oğlanlar ayrı ev tutacak kadar kazanmıyor, bizim de gelirimiz az.” (ŞM7, Erkek).

Şartlı mülteciler kiralalarının daha düşük olması ve yerel toplum mensupları tarafından da çok talep edilmemeleri gibi sebeplerden ötürü kot katı olan evlerde yaşamak zorunda kalmaktadırlar.

“Tuttuğum ev yerden iki kat aşağıda. Çok karanlık. Hiç güneş almıyor. Fazla havasız, rüzgâr da yok. İki oda ve bir salon. Yani uyumak için iki odamız var. Hasta olan kızlar için çok rahatsız edici çünkü ayrı odaları yok. Buna da şükür.” (ŞM11, Kadın).

Şartlı mültecilerin kiralaların görece düşük olmasından ötürü rutubetli ve iyi ısınmayan durumdaki eski yapılarda yaşamak zorunda kaldıkları anlaşılmıştır.

“Burası Türk vatandaşlarının tercih etmediği nemli, sobalı, yalıtımsız, iyi ısınmayan ve eski yani kötü diyebileceğimiz koşullardaki evlerin olduğu bir bölge. Bizim danışanlarımızın tamamı da burada yaşıyor. Bunun en büyük sebebi de kiralaların düşük olması.” (P3, Kadın).

Şartlı mültecilerin kısıtlı ekonomik imkânlarından ötürü toplu taşıma başta olmak üzere kamu hizmetlerinin oldukça sınırlı olduğu mahallelerde yaşadıkları anlaşılmıştır.

“Bizim evimiz tepede bir yerde olduğu için toplu taşımaya uzak kalıyor. Mesela otobüsten indiğimizde yokuşu çıkmak zorunda kalıyoruz. İndikten sonra 30- 35 dakika kadar yol yürüyoruz.” (ŞM10, Kadın).

4. TARTIŞMA

Bu araştırma, şartlı mültecilerin ev bulma sürecinde yaşadıkları zorlukları ve komşuluk deneyimlerini irdelemekte ve bu süreçte çeşitli zorluklarla karşılaştıklarını ortaya koymaktadır. Bu zorluklar ev sahipleri ve emlakçılar tarafından ayrımcılığa uğramak, dil bilmeme ve önyargılar gibi faktörlerden kaynaklanmaktadır.

Türkiye’deki yabancı sayısı ve yabancıların yaşamayı tercih ettikleri iller ve hatta illerdeki mahalleler göz önünde bulundurulduğunda kiralık konutlara olan talebin arttığı ve bu durumun ev sahiplerinin fahiş kira talep edebilmelerini mümkün kıldığı anlaşılmaktadır. İçduygu ve Şimşek (2016) de artan talebin kiralaların yükselmesine sebep olduğunu belirtmektedir. Bu noktada, şartlı mültecilerin fahiş kira ödemelerinin önüne geçebilecek önemlik ya da uzun süreli kamu yardımlarının olmayışının fahiş kiralaların ortaya çıkmasını kolaylaştırdığı göz önünde bulundurulmalıdır. Diğer yandan yerel yönetimler ve STK’ların çalışmalarının yeterli olmayışı kamu politikalarının eksik oluşuyla bir araya geldiğinde barınma sorunu daha karmaşık bir hale gelmektedir (Akar ve Erdoğan, 2019). Uygun fiyatlı konuta erişim, göçmenlerin ve mültecilerin başarılı bir şekilde yeniden yerleştirilmesi için büyük önem taşımaktadır (Carter vd., 2009).

Şartlı mülteciler, barınma konusunda, yüksek kiralar (Ünsal, 2019), ev sahiplerinin ayrımcı tutumları (Kalfa Topateş, Topateş ve Durmaz, 2018; Güler, 2020) ve keyfi olarak evden çıkarılma (Coşkun ve Yılmaz, 2018) gibi sorunlarla karşı karşıya kalabilmektedir. Türkiye’deki birçok şartlı mültecinin barınma konusunu kendi başına çözmek durumunda olması, yüksek kiralar da göz önünde bulundurulduğunda, konutu birden fazla ailenin paylaşmasına ve uygun olmayan barınma koşullarına sahip evlerde kalınmasına neden olmaktadır (Vaghefi, 2014). Bu durum, hem ortak yaşamla ilişkili zorluklara yol açmakta hem de bazı şartlı mültecilerin daha büyük sosyal ve ekonomik sorunlar yaşamasına neden olabilmektedir. Barınma konusundaki desteklerin yetersizliği, çok sayıda şartlı mültecinin, yoksulluğa ya da standartları düşük olan geçici kamplarda konaklamaya mecbur kalabilmesine sebep olabilmektedir (European Council on Refugees and Exiles, 2022).

Yerel toplum üyelerinin evlerini kiraya vermek istememesi, barınacak yer arayan şartlı mültecilerin sık karşılaştığı bir sorundur. Bununla birlikte, yüksek kira bedelleriyle baş etmek amacıyla şartlı mülteciler, sık sık kalabalık bir şekilde yaşama veya aynı evi birden fazla aileyle paylaşmaya yönelik stratejiler geliştirmek zorunda kalmaktadır. Ancak bu durum, ev sahiplerinin evlerini kalabalık bir gruba kiralamak istememelerine ayrıca komşuların da şartlı mültecilerden rahatsızlık duymalarına sebep olmakta ve şartlı mültecilerin kiraladıkları konutlarda uzun süre kalamamalarına neden olmaktadır (Coşkun ve Yılmaz, 2018). Adıyaman’daki Iraklı Türkmenlerle yapılan bir araştırmada katılımcıların neredeyse tamamının (%96,7) Adıyaman’a geldiklerinde barınma konusunda önemli engellerle karşılaştığı ve %80’inin başlangıçta başka bir ailenin yanında yaşadığı bulgulanmıştır. Yüksek kiralar (%21,8), kötü koşullar (%17,8) ve evin küçük olması (%17,3) gibi faktörlerden kaynaklanan zorlukları belirten katılımcıların çoğunluğu akrabalarıyla evlerini paylaşmaktadır. Katılımcıların üçte biri ise ekonomik sorunlar deneyimlediği veya barınma yeri bulamadığı için hala akrabalarıyla birlikte yaşamaktadır. Aldıkları yardımları konut kirasını karşılamak için kullanan şartlı mülteciler de bulunmaktadır (Beyaz, 2019).

Iraklı Türkmenlerle yapılan bir çalışmada, yerel toplum üyeleriyle komşuluk ilişkilerinin sınırlı olduğu belirlenmiştir. Bakkallar, pazarlar ve çarşılar Iraklılara önemli karşılaşmalar ve etkileşimler sunsa da daha derin sosyal bağlar kurmak güçtür. Türkmenler, çocuklarının oyun ve arkadaş çevrelerinden ayrı tutulduğu asgari komşuluk ilişkileri yaşamaktadır. Araştırmada, bu mesafenin kökeninde, komşuları tarafından "yabancı" olarak algılanmalarının yattığı ifade edilmektedir (Şehitoğlu ve Şahin, 2022).

Bu araştırmada şartlı mültecilerin yaşadıkları muhitin özellikleri, oturdukları evlerin fiziki koşulları ve mahallelerine ilişkin özelliklere yer verilmiştir. Buna göre, mültecilerin genel olarak şehrin cazibe merkezine kıyasla kiralaların düşük olduğu, afet riskinin yüksek olduğu ve kentsel dönüşüm alanı ilan edilen, yıkım sürecinin başladığı/ devam ettiği yerlerde yaşadıkları anlaşılmıştır. Türkiye’de, mültecilere yönelik konut ve barınma ihtiyacını karşılayacak yapısal düzenlemeler yeterli değildir. Haliloğlu Kahraman (2022), yabancı bireylerin yaşadıkları yerlerin yenilenme sürecinde yıkıma maruz kaldığını, yüksek kiralar ödediklerini ve güvensizlik hissi

yaşadıklarını belirtmiştir. Benzer süreci şartlı mülteciler de yaşamaktadır. Kentsel dönüşüm gerçekleştirilmesi planlanan bölgelerde, yıkılması planlanan evleri yabancılar kiralamakta (GAR, 2024) ve bu yerler “göçmen mahallerine” evrilmektedir (Karasu ve Aksungur, 2022). Kentsel dönüşüm sonucu gelen soylulaşma, göçmen mahallelerine dezavantaj getirmekte, kurdukları dayanışma ağlarına zarar vermekte ve yaşamı zorlaştırmaktadır (Erman, 2015).

Araştırma kapsamında görüşülen katılımcıların, kentsel dönüşüm sürecine girmiş ya da girecek olan gecekondularda yaşamak zorunda kaldıkları anlaşılmıştır. Şartlı mülteciler, genellikle kentlerin çeperlerinde, kirası düşük olan konutlarda oturmak zorunda kaldıklarından, bu bölgeler kentsel dönüşüm sürecinden geçtiklerinde yeni bir yer aramak zorunda kalabilmekte ve öncesinde sürekli yıkım endişesi duymalarına neden olabilmektedir. Kentsel dönüşüm projelerinin sonucunda mekânsal dışlanma görülebildiğinden (Akalin, 2016) şartlı mültecilerin aynı zamanda mekânsal dışlanmaya maruz kalabilecekleri düşünülmektedir. Nitekim İsveç’te gerçekleştirilen bir çalışmada, artan göç sonrasında mültecilerin mekânsal ayrışma yaşadıkları ortaya konulmuştur (Malmberg vd., 2018).

Katılımcıların anlatıları genellikle kendileri gibi “yabancı” bireylerin yoğun olduğu mahallelerde yaşadıklarını açığa çıkarmıştır. Katılımcıların bu mahalleleri kiraların uygun olması ve belki de bu mahallelerde yaşayan ve kendileriyle benzer durumda olan tanıdıklarından alabilecekleri destekten ötürü tercih ettikleri düşünülmektedir. Bir çalışmada, Türkiye’deki İranlı şartlı mültecilerin İran’da da tanıdıkları kişilerin sağladığı ilişki ağlarını kullandıkları, ev bulma, istihdam gibi süreçlerde birbirlerine yardımcı oldukları tespit edilmiştir (Çetin, 2022). Başka bir çalışma şartlı mültecilerin, yeni bir yaşam kurarken ve yaşamın getirdiği sorunlarla başa çıkarken sosyal ağlarını kullandıklarını bulgulamıştır (Coşkun ve Yılmaz, 2018). Fakat İran menşeli şartlı mültecilerin bir diaspora veya kendi içlerinde güçlü ve köklü güven ağlarının olmadığı ve bu durumun yaşadıkları problemlerin derinleşmesine yol açtığı belirtilmektedir (Ekhitari ve Aysan, 2023). Sonuç olarak şartlı mülteciler arasındaki sosyal ağların faydası olsa da kamu tarafından kapsamlı bir barınma desteğinin sunulmasının gerekliliği açıktır.

Göç olgusu sadece göçmenleri değil, aynı zamanda yerel toplum üyelerini de etkilemektedir. Saiz ve Wachter (2011)’in araştırmasında yerel toplum üyelerinin göçün yoğun olduğu bölgelerden ayrılma eğiliminde olduğu ifade edilmiştir. Krzyzanowski (2018) de İsveç’te artan göçün, yerel toplumda etnik ve sosyoekonomik ayrışmaya yol açtığını ve bu durumun konut piyasası dinamiklerini olumsuz etkilediğini ortaya koymuştur. İsveç’in büyük şehirlerinin dış mahallelerinde göçmen mahalleleri oluşmaya başlamış ve mekânsal ayrışmalar gözlemlenmiştir (Afogoshin vd., 2022). İsveç’e çok sayıda göçmenin gelmesi konut arzı dikkate alındığında konut bulmayı daha da zorlaştırmıştır (Tyrcha, 2019). Kanada’da da konut krizinden bahsedilmekte, ev bulma zorluğunun hem yerel toplum üyeleri hem de ülkeye göç eden mülteciler tarafından yaşandığı belirtilmektedir (Bachour, 2024; Pottie-Sherman vd., 2024).

Şartlı mülteciler, ev sahiplerinin olumsuz tutumu ve ödeyebilecekleri kira tutarından ötürü sınırlı sayıda konuta erişebilmekte ve bundan ötürü insan sağlığına elverişli olmayan konutlarda yaşamak durumunda kalmaktadırlar. Bir çalışmada mültecilerin kaldıkları yerlerin çok kötü koşullara sahip olduğu, barınmak için tuttıkları odada birkaç eşyadan başka bir şey bulunmadığı, sağlıksız, penceresiz, ışık almayan, rutubetli, 10 metrekare kadar odalarda kaldıkları görülmüş ve istihdama giremeyeşin, girilebilse de yeterli gelir elde edilemeyeşin bu duruma sebep olduğu vurgulanmıştır (Yılmaz, 2013). Kanada’da gerçekleştirilen bir çalışmada da Toronto’daki mültecilerin aşırı kalabalık evlerde, yetersiz ve sağlığa elverişsiz koşullarda yaşadıkları görülmüştür. Ayrıca, mültecilerin kira konusunda ayrımcı bir tutuma maruz kaldıkları, istediklerinden daha düşük kaliteli evlerde yaşamak zorunda kaldıkları belirlenmiştir (Bachour, 2024). Bu durum temel bir insan hakkı ihlali olmasının yanında, mültecilerin kente yönelik algılarını ve belki de daha da önemlisi toplumsal entegrasyonlarını da olumsuz etkilemektedir. Nitekim Afgan şartlı mültecilerin sorunlarına odaklanan bir araştırma sadece %30’unun bulunduğu şehirde yaşamaktan memnun olduğunu göstermektedir (Özgün, 2017).

Trabzon’da yaşayan Afganlarla yapılan bir araştırma, Afganların yerel toplum üyelerine göre daha az gelir elde ettiğini ve elde ettikleri gelirin yaşamlarını insan onuruna yaraşır bir şekilde sürdürmeye yetecek düzeyde olmadığını ortaya çıkarmıştır. Bu durum, mültecileri rutubetli ve elverişli olmayan koşullara sahip eski yapılar ile bodrum katlarını kiralamak zorunda bırakmaktadır. Ayrıca, evde olması gereken asgari düzeydeki eşyaları alamamalarına ve bu eşyaları genellikle komşulardan temin etmek durumunda kalmalarına sebebiyet vermektedir (Erdoğan ve Gönülaçan, 2018). Evrensel olarak geçerli olmasa da yakın bir yerde ikamet etme tercihi mülteci ailelerde sık görülmektedir. Bu yakınlığı tercih edenler, yeniden yerleşim ve entegrasyon deneyimlerinden daha fazla memnun olduklarını ifade etmekte ve bunu yabancı bir ülkede artan güvenlik duygusuna bağlamaktadır

(Bhattacharyya vd., 2020). Bakioğlu ve arkadaşlarının (2018) çalışması, Ankara'daki mültecilerin mekânsal olarak kümelendiklerini ve kiraların nispeten düşük olduğu mahalleleri tercih ettiklerini ortaya koymuştur.

Barınma temel bir ihtiyaç ve insan hakkıdır. Sosyal uyumun gerçekleştirilmesinde önemli bir adım olan uyumu teşvik eden faaliyetlere katılmak, temel ihtiyaçların karşılanmasından sonra gelebilir. Temel insani ihtiyaçları karşılanmayan mültecilerin uyumu teşvik eden faaliyetlere katılma motivasyonları daha düşüktür (Mulvaney-Day vd., 2007; Aygüler vd., 2021). Bu çerçevede şartlı mültecilerin barınma hakkına yönelik çeşitli düzenlemelerin ortaya konması ve barınma desteği almaları önem taşımaktadır.

5. SONUÇ VE ÖNERİLER

Bu araştırmanın amacı, Ankara'daki şartlı mültecilerin nerede ve hangi şartlar altında barındıklarının anlaşılması ve konut bulma süreçleri ile komşularla kurdukları ilişkileri onların gözünden değerlendirmektir. Şartlı mültecilerin yaşadıkları sorunlar çok çeşitli olsa da temelde barınma sorununu çok derin deneyimledikleri, yerel halkla bu konuda çatışma yaşayabildikleri ve bu durumun yaşam kalitelerini olumsuz etkilediği aşikardır. Şartlı mülteciler evini kendilerine kiralamayı kabul eden ev sahibi bulma, asgari komşuluk ilişkileri kurma, kiralarını karşılayabilme, insan sağlığına elverişli bir konut bulma gibi konularda güçlükler yaşamaktadır. Türkiye'nin şartlı mültecilere kira yardımı, sosyal konut, geçici konut vb. doğrudan bir barınma yardımı sunmaması yaşamalarını güçlendirmektedir. Bunun sonucunda kiraları uygun olan, genellikle eski ve şehirlerdeki "cazibe" merkezlerine uzak olan mahalle/semtlerdeki konutlara yönelmekte ve bu konutlar için yoksul yerel toplum üyeleriyle karşı karşıya gelebilmektedir. Bu durum, şartlı mültecilerin sosyal ağlarını güçlendirmek ve aynı zamanda insan sağlığına uygun bir konutta yaşamalarını mümkün kılmak için konut politikaları geliştirmenin önemini ortaya koymaktadır.

Barınma hizmetlerinin, sosyal hizmetlerin ve sosyal politikaların eksikliği, şartlı mültecilerin daha kötü şartlarda yaşamasına sebep olmaktadır. Bu konuda yeterli çaba gösterilerek hizmetlerin oluşturulması için politika yapıcıların harekete geçmeleri gerekmektedir. Şartlı mültecilerin daha iyi koşullarda yaşayabilmeleri için güçlenmeleri, maruz kaldıkları zorlukların elimine edilmesi ve konut bulma sürecinde kendi seçimlerini yapabilmelerine olanak tanıyan sosyal hizmet müdahalelerinin geliştirilmesi önerilmektedir. İleride, bu konuda yapılacak çalışmalarda şartlı mültecilerin yaşam kalitelerini, yerel halkla ilişkilerini, var olan politikaları ve hizmetleri değerlendiren çalışmalara ihtiyaç olduğu düşünülmektedir.

YAZARLARIN BEYANI

Katkı Oranı Beyanı: Çalışmaya birinci yazar %40 oranında, ikinci yazar %30 üçüncü yazar %30 oranında katkı sağlamıştır.

Destek ve Teşekkür Beyanı: Bu çalışma, Charter of Common Refugee Strategies Projesi (Proje No: 2018-1-TR01-KA204-059635) tarafından desteklenmektedir.

Çatışma Beyanı: Çalışmada herhangi bir potansiyel çıkar çatışması söz konusu değildir.

KAYNAKÇA

Abdalla, M. M., Oliveira, L. G. L., Azevedo, C. E. F. ve Gonzalez, R. K. (2018). Quality in qualitative organizational research: Types of triangulation as a methodological alternative. *Administração: Ensino e Pesquisa*, 19(1), 66-98.

Agafoshin, M. M., Gorokhov, S. A. ve Dmitriev, R. V. (2022). Refugees from Syria and Iraq in Sweden: Resettlement during the migration crisis. *Baltic Region*, 14(4), 98-112.

Akalın, M. (2016). Kentsel dönüşümün karanlık yüzü: soylulaştırma, yerinden edilme ve mekânsal dışlanma. *Bartın Üniversitesi İİBF Dergisi*, 7(14), 287-320.

Akar, S. ve Erdoğan, M.M. (2019). Syrian refugees in Turkey and integration problem ahead. *International Migration and Integration* 20, 925-940 (2019).

- Akdemir Kurfalı, M. (2023). Housing experience of forced migrants: A comparison of Sweden and Turkey. [Doktora Tezi]. Bilkent Üniversitesi.
- Akıllı, H. ve Dirikoç, A. (2015). Uydu kent Nevşehir’de göç çocukları. *İDEALKENT*, 6(17), 252-269.
- Akman Dömbekci, H. ve Erişen, M. A. (2022). Nitel araştırmalarda görüşme tekniği. *Anadolu Üniversitesi Sosyal Bilimler Dergisi*, 22(Özel Sayı 2), 141-160.
- Altundegir, N. ve Yılmaz, M. E. (2016). İç savaştan bölgesel istikrarsızlığa: Suriye krizinin Türkiye’ye faturası. *Süleyman Demirel Üniversitesi İktisadi ve İdari Bilimler Fakültesi Dergisi*, 21(1), 289-301.
- Aygüler, E., Buz, S. ve Güzel, B. (2020). Sosyal uyumun başarılmasının önündeki engeller: Niteliksel bir çalışma. *Journal of Economy, Culture and Society*, 62, 1-19.
- Bachour, M. K. (2024). Can Canada become home without a house? The intersectional challenges to housing and settlement among refugees. *Housing Studies*, 39(10), 2504-2526.
- Bakioğlu, A., Artar, F. ve İzmir, H. (2018). Ankara’daki Suriyelilerin mültecilik deneyimleri. *Sosyoloji Derneği Yayını*, 11(25), 1-54
- Başkale, H. (2016). Nitel araştırmalarda geçerlik, güvenilirlik ve örneklem büyüklüğünün belirlenmesi. *Dokuz Eylül Üniversitesi Hemşirelik Fakültesi Elektronik Dergisi*, 9(1), 23-28.
- Beyaz, N. (2019). *Türkiye’ye sığınan Irak Türkmenlerinin sosyal hayata uyumlarının incelenmesi* [Yüksek Lisans Tezi]. Hasan Kalyoncu Üniversitesi.
- Bhattacharyya, P., Ogoe, S., Riziki, A. ve Wilkinson, L. (2020). In search of a “home”: Comparing the housing challenges experienced by recently arrived Yazidi and Syrian refugees in Canada. *Applied Psycholinguistics*, 41(6), 1415-1436.
- Birleşmiş Milletler Mülteciler Yüksek Komiserliği [UNHCR]. (2024). *Türkiye’deki mülteciler ve sığınmacılar*. <https://www.unhcr.org/tr/turkiyedeki-multeciler-ve-siginmacilar> adresinden 1 Haziran 2024 tarihinde alınmıştır.
- Braun, V. ve Clarke, V. (2006). Using thematic analysis in psychology. *Qualitative research in psychology*, 3(2), 77-101.
- Brown, P., Gill, S. ve Halsall, J. P. (2024). The impact of housing on refugees: an evidence synthesis. *Housing Studies*, 39(1), 227-271.
- Buz, S., Canlı, M. ve Aygüler, E. (2021). *Trabzon’da yaşayan Afgan sığınmacıların profili ve gereksinimleri*. (1. Baskı). Hacettepe Üniversitesi Göç ve Siyaset Uygulama ve Araştırma Merkezi Yayınları.
- Carter, T. S., Polevychok, C. ve Osborne, J. (2009). The role of housing and neighbourhood in the re-settlement process: a case study of refugee households in Winnipeg. *The Canadian Geographer/Le Géographe Canadien*, 53(3), 305-322.
- Colic-Peisker, V. (2012). Immigration and housing policy. S. J. Smith (Ed.), *International encyclopedia of housing and home* içinde (s. 1-7). Elsevier.
- Çetin, M. (2022). İranlı mültecilerin toplumsal uyum süreci ve sosyal sermayenin etkisi: Denizli kenti örneği. *İran Çalışmaları Dergisi*, 6(2), 251-287. <https://doi.org/10.33201/iranian.1205485>
- Chammas, G. (2020). The insider-researcher status: A challenge for social work practice research. *The Qualitative Report*, 25(2), 537-552.

- Coşkun, E. ve Yılmaz, Ç. (2018), Sığınmacıların toplumsal uyum sorunları ve sosyal hizmetlere erişimi: Düzce uydu kent örneği. *Sosyal Siyaset Konferansları Dergisi*, (75), 269-305.
- Creswell, J. W. (2016). *Nitel araştırma yöntemleri: Beş yaklaşıma göre nitel araştırma ve araştırma deseni*. (3. Baskı). M. Bütün ve S. B. Demir, Çev.) Siyasal Kitabevi, (Orijinal eserin basım tarihi 2013).
- Deniz, O. (2009). Mülteci hareketleri açısından Van kentinin durumu ve kentteki mültecilerin demografik profili. *Doğu Coğrafya Dergisi*, 14(22), 187-204.
- Dere, İ. ve Demirci, E. (2021). Göçmenlerin ülkeye ve eğitime entegrasyonu: Almanya ve Kanada'nın politikalarının karşılaştırılması. *Milli Eğitim Dergisi*, 50(1), 1055-1080.
- Doğan, Y. (2019). Trabzon'da yaşayan Afganistan uyruklu sığınmacıların göç deneyimleri ve sorunları. *Karadeniz Araştırmaları Enstitüsü Dergisi*, 5(7), 11-29.
- Doody, O. ve Noonan, M. (2013). Preparing and conducting interviews to collect data. *Nurse researcher*, 20(5), 28-32.
- Drolet, J. L. ve Teixeira, C. (2022). Fostering immigrant settlement and housing in small cities: Voices of settlement practitioners and service providers in British Columbia, Canada. *The Social Science Journal*, 59(3), 485-499.
- Emilsson, H. ve Öberg, K. (2022). Housing for refugees in Sweden: Top-down governance and its local reactions. *Journal of International Migration and Integration*, 23(2), 613-631.
- Erman, T. (2015). Neoliberal kent projeleri ve konut politikalarının göçmen mahalle ve yaşamlarına etkisi: Göç çalışmalarına yeni bir araştırma gündemi denemesi. *İDEALKENT*, 6(15), 198-213.
- Erdoğan, M. ve Gönülaçan, A. (2018). Kadın ve göç ekseninde Trabzon'daki Suriyeli – Afgan kadınların sosyo – demografik analizi. *Turkish Studies*, 13 (18), 547–567.
- European Council on Refugees and Exiles [ECRE]. (2022). *Ülke raporu: Türkiye*. https://asylumineurope.org/wp-content/uploads/2023/02/AIDA-TR_2021update_Turkish.pdf adresinden 7 Şubat 2024 tarihinde alınmıştır.
- Eurostat. (2016). *Asylum in the EU Member States*. <https://ec.europa.eu/eurostat/documents/2995521/7203832/3-04032016-AP-EN.pdf/790eba01-381c-4163-bcd2-a54959b99ed6> adresinden 1 Aralık 2024 tarihinde alınmıştır.
- Foley, P. ve Beer, A. (2003). Housing need and provision for recently arrived refugees in Australia.
- GAR. (2024). *İstanbul ilçelerinde kent ve göç ilişkileri*. GAR Rapor No. 10. GAR Yayınları.
- Göç İdaresi Başkanlığı [GİB]. (2024). *İstatistikler*. <https://www.goc.gov.tr/gecici-koruma5638> adresinden 1 Haziran 2024 tarihinde alınmıştır.
- Government of Canada. (2024a). *Canada: A history of refuge – a timeline*. <https://www.canada.ca/en/immigration-refugees-citizenship/services/refugees/about-refugee-system/how-system-works/timeline.html> adresinden 30 Kasım 2024 tarihinde alınmıştır.
- Government of Canada. (2024b). *Resettlement assistance program (RAP) service provider handbook*. <https://www.canada.ca/en/immigration-refugees-citizenship/corporate/publications-manuals/resettlement-assistance-program-handbook.html#s1-1> adresinden 30 Kasım 2024 tarihinde alınmıştır.
- Güler, H. (2020). Afganlı göçmenlerin göç süreçleri ve işçilik deneyimleri: Uşak ili örneği. *Çalışma ve Toplum*, 3(66), 1461-1482.

- Günaydın Temel, D. ve Kahraman, Z. E. (2019). Göçmen mahallelerinde konut dış mekânında uyarılma: “Küçük Halep”, Önder Mahallesi, Ankara örneği. *Ankara Araştırmaları Dergisi*, 7(2), 415-431.
- Gushulak, B. D., Pottie, K., Roberts, J. H., Torres, S. ve DesMeules, M. (2011). Migration and health in Canada: health in the global village. *Cmaj*, 183(12), E952-E958.
- Haan, M. (2012). *The housing experiences of new Canadians: Insights from the longitudinal survey of immigrants to Canada (LSIC)*. Citizenship and Immigration Canada.
- Haliloğlu Kahraman, Z. E. (2022). Subjective evaluations of Syrian refugees on residential satisfaction: an exploratory study in an ethnic enclave in Turkey. *Journal of Housing and the Built Environment*, 37(2), 747-775.
- İçduygu, A. ve Şimşek, D. (2016). Syrian refugees in Turkey: towards integration policies. *Turkish Policy Quarterly*, 15(3), 59-69.
- İsveç Resmi Web Sitesi. (2024). *Sweden and migration*. <https://sweden.se/culture/history/sweden-and-migration> adresinden 2 Aralık 2024 tarihinde alınmıştır.
- Kalfa-Topateş, A., Topateş, H. ve Durmaz, N. (2018). Özgürlük arayışında “mecbur insan” olmak: Denizli işgücü piyasasında İranlı mülteciler. *Çalışma ve Toplum*, 4(59), 2015-2046.
- Karakoç Dora, Z. ve Erdoğan, Z. (2023). Türkiye’deki Suriyelilerin yerleşim planlamasına ilişkin dağıtma kriterleri: Mekânsal yoğunlaşma, yoksulluk ve güvenlik. *Amme İdaresi Dergisi*, 56(4), 29-54.
- Karasu, M. A. ve Aksungur, A. B. (2022). Göçmenlerin konut sorunu: Suriyeli göçmenler özelinde bir değerlendirme. *İDEALKENT*, 13(37), 2027-2050.
- Krzyżanowski, M. (2018). “We are a small country that has done enormously lot”: The ‘refugee crisis’ and the hybrid discourse of politicizing immigration in Sweden. *Journal of Immigrant and Refugee Studies*, 16(1-2), 97-117.
- Kuckartz, U., Rädiker, S. (2019). Analyzing intercoder agreement. U. Kuckartz ve S. Rädiker (Ed.), *Analyzing Qualitative Data with MAXQDA* içinde (s. 267-282). Springer.
- Kümbetoğlu, B. (2012). *Sosyolojide ve antropolojide niteliksel yöntem ve araştırma* (3 Baskı). Bağlam.
- Leghtas, I. ve Sullivan, D. (2016). *Tanrı’dan başka kimsemiz yok”: Türkiye’deki Suriyeli olmayan mülteciler için kalıcı çözümlerin bulunmayışı*. Refugees International. <https://www.refworld.org/reference/countryrep/ri/2016/en/115463>
- Leiler, A., Bjärtå, A., Ekdahl, J. ve Wasteson, E. (2019). Mental health and quality of life among asylum seekers and refugees living in refugee housing facilities in Sweden. *Social psychiatry and psychiatric epidemiology*, 54, 543-551.
- Lumley-Sapanski, A. (2021). The survival job trap: explaining refugee employment outcomes in Chicago and the contributing factors. *Journal of Refugee Studies*, 34(2), 2093-2123.
- Malmberg, B., Andersson, E. K., Nielsen, M. M. ve Haandrikman, K. (2018). Residential segregation of European and non-European migrants in Sweden: 1990–2012. *European Journal of Population*, 34, 169-193.
- Mangrio, E., Carlson, E. ve Zdravkovic, S. (2020). Newly arrived refugee parents in Sweden and their experience of the resettlement process: A qualitative study. *Scandinavian Journal of Public Health*, 48(7), 699-706.
- Mason, J. (2002). *Qualitative Research* (2. baskı). Sage Publications: London.

- Merriam, S. B. ve Tisdell, E. J. (2015). *Qualitative research: A guide to design and implementation*. John Wiley and Sons.
- MIPEX. (2024). *Play with data*. <https://www.mipex.eu/play/> adresinden 25 Kasım 2024 tarihinde alınmıştır.
- Mulvaney-Day, N. E., Alegria, M. ve Sribney, W. (2007). Social cohesion, social support, and health among Latinos in the United States. *Social Science and Medicine*, 64(2), 477–495.
- Murdie, R. A. (2008). Pathways to housing: The experiences of sponsored refugees and refugee claimants in accessing permanent housing in Toronto. *Journal of International Migration and Integration/Revue de l'integration et de la migration internationale*, 9, 81-101.
- Müller, L. S. (2018). *Immigration and house prices in Sweden*. [Yüksek Lisans Tezi]. Lund University School of Economics and Management.
- Neuman, W. L. (2014). *Social research methods: qualitative and quantitative approaches* (7. Baskı). Pearson.
- Organisation for Economic Co-operation and Development [OECD]. (2023). *Indicators of immigrant integration 2023: Settling in*. <https://www.oecd-ilibrary.org/sites/1d5020a6-en/1/3/4/index.html?itemId=/content/publication/1d5020a6-en&csp=2703c44f30968dd4fe3d0c66dd705aaf&itemIGO=oecd&itemContentType=book#section-d1e7510-4ca592e79f> adresinden 15 Mart 2024 tarihinde alınmıştır.
- Oudshoorn, A., Benbow, S. ve Meyer, M. (2020). Resettlement of Syrian refugees in Canada. *Journal of International Migration and Integration*, 21(3), 893-908.
- Özgün, C. (2021). Afgan göçmen profili üzerine bir araştırma: Trabzon örneği. *Karadeniz Araştırmaları Enstitüsü Dergisi*, 7(12), 1-17.
- Patton, M. Q. (2014). *Qualitative research and evaluation methods: Integrating theory and practice*: (3. Baskı). Sage publications.
- Pottie-Sherman, Y., Christensen, J., Foroutan, M. ve Zhou, S. (2024). Navigating the housing crisis: A comparison of international students and other newcomers in a mid-sized Canadian city. *The Canadian Geographer/Le Géographe canadien*, 68(1), 44-56.
- Rabiah-Mohammed, F., Hamilton, L. K., Oudshoorn, A., Bakhsh, M., Tarraf, R., Arnout, E. ve Theriault, L. (2022). Syrian refugees' experiences of the pandemic in Canada: Barriers to integration and just solutions. *Studies in Social Justice*, 16(1), 9-32.
- Roberts, R. E. (2020). Qualitative interview questions: Guidance for novice researchers. *Qualitative Report*, 25(9).
- Rose, D. (2019). *Creating a home in Canada: Refugee housing challenges and potential policy solutions*. Migration Policy Institute. https://www.migrationpolicy.org/sites/default/files/publications/TCM-Canada-Housing-Refugees_FINAL.pdf
- Saiz, A. ve Wachter, S. (2011). Immigration and the neighborhood. *American Economic Journal: Economic Policy*, 3(2), 169-188.
- Savran, S. ve Sat, N. A. (2019). Ankara'da Suriyeli göçmenlerin yer seçimi tercihlerinin incelenmesi ve bir etnik kentsel adacık örneği olarak Önder, Ulubey, Alemdağ mahalleleri. *Ankara Araştırmaları Dergisi*, 7(2), 283-302. <https://doi.org/10.5505/jas.2019.33154>
- Schierup, C. U. ve Ålund, A. (2011). The end of Swedish exceptionalism? Citizenship, neoliberalism and the politics of exclusion. *Race & Class*, 53(1), 45-64.

- Şehitoğlu, B. O. ve Şahin, M. (2022). Türkiye'ye göç eden Tellafer Türkmenlerinin gündelik hayat pratikleri ve mekân algısı: Ankara örneği. *Türk Dünyası İncelemeleri Dergisi*, 22(1), 85-118.
- Silvius, R. (2016). Neo-liberalization, devolution, and refugee well-being: A case study in Winnipeg, Manitoba. *Canadian Ethnic Studies*, 48(3), 27-44.
- Tekindal, M. ve Uğuz Arsu, Ş. (2020). Nitel araştırma yöntemi olarak fenomenolojik yaklaşımın kapsamı ve sürecine yönelik bir derleme. *Ufku Ötesi Bilim Dergisi*, 20(1), 153-172.
- Tretter, E. ve Heyman, R. (2022). YIMBYISM and the housing crisis in Canada and the United States: A critical reflection. *International Journal of Urban and Regional Research*, 46(2), 287-295.
- Tyrcha, A. (2019). Why does the queue keep growing? The relationship between migration and rental housing queues in Sweden. *Economics Bulletin*, 39(2), 1251-1258.
- Uluslararası Göç Örgütü. (2022) *Dünya göçmen nüfus verileri 2020*. <https://turkiye.iom.int/tr/veri-ve-kaynaklar> adresinden 24 Kasım 2024 tarihinde alınmıştır.
- United Nations [UN]. (1948). *Universal declaration of human rights*. <https://www.un.org/en/about-us/universal-declaration-of-human-rights> adresinden 17 Ocak 2024 tarihinde alınmıştır.
- United Nations High Commissioner for Refugees [UNHCR]. (2021). IBV - initial assessment of the current situation of Afghan refugees in Turkey. <https://data.unhcr.org/en/documents/details/95442> adresinden 17 Ocak 2024 tarihinde alınmıştır.
- Ünsal, A. (2019). Uluslararası göç kavramı ve uluslararası göçün ülke ekonomileri üzerinde muhtemel etkileri. *Selçuk Üniversitesi Sosyal ve Teknik Araştırmalar Dergisi*, (18), 53-65.
- Vaghefi, S. (2014). Devlet ve diaspora çıkmazında feminizm: Türkiye'deki İranlı sığınmacı kadınların toplumsal dışlanma ve gündelik direniş deneyimleri. *Fe Dergi*, 6(2), 50-61.
- Yılmaz, H. (2013). *Türkiye'de Suriyeli mülteciler: İstanbul örneği tespitler, ihtiyaçlar ve öneriler*. <http://www.madde14.org/images/7/74/MazlumDerSuriyelim%C3%BCIteciler2013.pdf> adresinden 17 Şubat 2025 tarihinde alınmıştır.

BIST 30'DA ORTALAMA VARYANS MODELİ, SHARPE VE TREYNOR ÖLÇÜTLERİNE DAYALI GENETİK ALGORİTMAYLA PORTFÖY OPTİMİZASYONU UYGULAMASI

PORTFOLIO OPTIMIZATION APPLICATION WITH GENETIC ALGORITHM BASED ON MEAN VARIANCE MODEL, SHARPE AND TREYNOR CRITERIA IN BIST 30

Dr. Öğr. Üyesi Hakan YILMAZ¹

ÖZ

Portföy optimizasyonu, finansal piyasalarda işlem yapan yatırımcılar tarafından en iyi yatırım kombinasyonunun oluşturulmasıdır. Portföy optimizasyonunda amaç, en yüksek getiriye sağlayacak olan finansal varlığın, en düşük risk ile seçilmesi işlemidir. Yatırımcılar için oldukça zor olan bu işlem, portföy optimizasyon problemi olarak ifade edilmektedir. Bu problemin çözümünde çeşitli optimizasyon modelleri dikkate alınmaktadır. Bu çalışmanın amacı; maksimum getiri ve Markowitz ortalama varyans modeli, Sharpe oranı ve Treynor endeksi performans ölçütleri aracılığıyla BIST 30 endeksinde bulunan hisselerden en uygun portföyün oluşturulması ve kullanılan yöntemlerin başarılarının genetik algoritma ile ölçülmesidir. Çalışmada 03.01.2022 – 28.02.2024 arası hisse senedi günlük kapanış fiyatları kullanılmıştır. Çalışma sonucunda, maksimum getiri modeli ve Treynor endeksi modeliyle en yüksek portföy getirisi sağlanırken, en yüksek portföy riski ortaya çıkmıştır. Portföy getirisini maksimize etmesi açısından değerlendirildiğinde Treynor endeksi modelinin Sharpe oranı modeline kıyasla daha iyi bir portföy çeşitlemesi ortaya koyduğu anlaşılmıştır. Buna karşın Markowitz ortalama varyans modeliyle en düşük portföy riskine sahip portföy çeşitlemesi oluşturulmuştur.

Anahtar Kelimeler: Markowitz Ortalama Varyans Modeli, Portföy Optimizasyonu, Genetik Algoritma.

JEL Sınıflandırma Kodları: C61, G11, G17.

ABSTRACT

Portfolio optimization is the creation of the best investment combination by investors trading in financial markets. The objective of portfolio optimization is to select the financial asset that will provide the highest return with the lowest risk. This process, which is quite difficult for investors, is referred to as the portfolio optimization problem. Various optimization models are considered in solving this problem. The aim of the study is to construct the most appropriate portfolio from the stocks in the BIST 30 index through maximum return and Markowitz mean variance model, Sharpe ratio and Treynor index performance measures and to measure the success of the methods used with genetic algorithm. In the study, daily closing stock prices between 03.01.2022 - 28.02.2024 are used. As a result of the study, the maximum return model and the Treynor index model yield the highest portfolio return and the highest portfolio risk. In terms of maximizing portfolio return, the Treynor index model is found to provide a better portfolio diversification compared to the Sharpe ratio model. On the other hand, the Markowitz mean-variance model produce portfolio diversification with the lowest portfolio risk.

Keywords: Markowitz Mean Variance Model, Portfolio Optimization, Genetic Algorithm.

JEL Classification Codes: C61, G11, G17.

¹  Ağrı İbrahim Çeçen Üniversitesi, İktisadi ve İdari Bilimler Fakültesi, İşletme Bölümü, hyilmaz@agri.edu.tr

EXTENDED SUMMARY

Purpose and Scope:

Investors want to invest in securities with the least risk and highest return by analyzing a large number of financial investment instruments with various characteristics from different markets for their purposes. This situation is of vital importance for investors and is one of the most important problems encountered in investment. This problem is referred to as the portfolio choice problem or portfolio optimization in the finance literature (Çilek, 2022, p. 375). The aim of the study is to form the most appropriate portfolio by selecting among the stocks of 29 companies traded in the BIST 30 index with the maximum return model, Markowitz mean variance model, Sharpe ratio and Treynor index performance criteria, to calculate the weights of the stocks in the portfolio, and accordingly, to measure the performance of the models used in portfolio optimization with genetic algorithm, a heuristic technique. In the study, the daily closing prices of the stocks between 03.01.2022 - 28.02.2024 are taken into consideration.

Design/methodology/approach:

The Markowitz mean-variance model is based on the aim of creating the portfolio with the lowest risk in order to achieve the expected return and thus to reach the optimum portfolio. Ignoring risk and focusing only on high returns is a weak portfolio construction strategy (Başar & Kuvat, 2020, p. 163). The Sharpe ratio is a method used to measure the additional return for one unit of total risk. The total risk, which consists of the combination of systematic and unsystematic risks, can be determined by the standard deviation of the portfolio. (Büberkökü & Kızıldere, 2022, p. 158). The Treynor measure can be defined as the rate of return that can be obtained for an investment without diversification risk per unit of all risks in the market. The Treynor ratio excludes unsystematic risk (Öncü & Ektik, 2021, p. 380). Genetic algorithm is a stochastic approach to function optimization based on the mechanics of genetic evolution (Whitley, 1994, p. 67). The main purpose of the genetic algorithm is to evaluate the solution of complex optimization problems with multiple constraints through software (Koza, 1992; Candan et al., 2019, p. 31).

Findings:

Portfolio information of 4 different models optimized based on the 563-day returns of the companies traded in BIST 30 is given. When the return of the portfolio is maximized, it is determined that Model 1, the Return model, and Model 4, the Treynor index model, provide the highest portfolio return and the daily return of the portfolio is 0.006. However, when the variance of the portfolio is minimized, it is found that the model with the lowest risk is Model 2, which is the Variance model, and the risk of the portfolio consisting of 17 stocks is measured as 0.0201. When the comparison between the models is made, it is concluded that the best model that maximizes the return is Model 1 and Model 4, while the best model that minimizes the risk is the variance model. In addition, the return maximizing models have higher risk than the others, the return of the risk minimizing model is lower than the others, while the Sharpe ratio model cannot beat the others. When GA analysis is performed by maximizing the return of the portfolio, it is revealed that the Return model and the Treynor index model provide the highest return as in classical portfolio optimization. Similarly, when the variance of the portfolio is minimized, it is determined that the Variance model has the lowest portfolio risk and the risk of this portfolio consisting of 14 stocks is 0.0206. As a result of 100 iterations, the highest portfolio Sharpe ratio of the model no. 3 is measured as 0.1939 per day, while the return of the portfolio is calculated as 0.0045, the risk is 0.0231 and the Beta is 0.6615. Using the GA parameter values and the portfolio's return, variance, Sharpe ratio and Treynor index objective function, 100 portfolios are formed, and the best portfolio types are determined among them. In this direction, the portfolio of the return model and Treynor index model consists of 1 CONTR stock, the daily return of this portfolio is 0.006 and the risk of this portfolio is 0.0434. The portfolio of the variance model solved by GA analysis consists of 15 stocks and the daily return of this portfolio is calculated as 0.003 with the lowest risk of 0.0206. In addition, the portfolio Sharpe ratio of the model whose objective function is Sharpe ratio is calculated as maximum 0.1939, while the daily return and risk of the portfolio are 0.0045 and 0.231, respectively, and it is understood that the stocks in this portfolio are ALARK, BIMAS, FROTO, ISCTR, KONTR, OYAKC and PGSUS.

Conclusion and Discussion:

In the study, it is found that the portfolio measurement values of Model 1 and Model 4 applied in GA and KPO, where the return of the portfolio and Treynor index are formed as the objective function, are the same and the two analysis methods produce similar results. On the other hand, in the objective function analysis where the portfolio variance is minimized and the Sharpe ratio is maximized, GA produces results close to KPO, and we can explain that GA offers different portfolio opportunities to investors in terms of portfolio diversification. However, when the performance measures of the models are compared, it is noticed that the return model (Model 1) and the Treynor index model (Model 4) are more attractive in terms of portfolio diversification than the Sharpe ratio model (Model 3), while the risk of the portfolio is higher when only the return of the portfolio is considered. When a comparison is made with a model with the lowest portfolio risk, it is concluded that the portfolio obtained with the Variance model (Model 2) has the lowest risk. The results obtained in line with this information show that the GA method can be an alternative portfolio optimization analysis technique to the KPO. When the aforementioned methods are compared in line with the results obtained, it is revealed that the portfolios obtained by genetic algorithm analysis give optimization results close to the portfolio types obtained by the classical optimization method.

1. GİRİŞ

Günümüz dünyasında yaşanan küreselleşme ve bu olgunun yansımaları sonucu finansal piyasalarda görülen değişimler ve gelişmeler ile yatırım araçlarının ve finansal enstrümanların çeşitliliğindeki artışlar, az ya da çok sermayesi bulunan tüm birikim sahiplerini sermaye piyasalarında yatırım yapar duruma getirmiştir. Bu doğrultuda finansal işlemler ya da yatırımlar hakkında herhangi bir bilgi birikimi olmayan tüm tasarruf sahipleri, yatırımcı rolünü üstlenmiş ve bu durum sonucunda piyasalar, karmaşık bir yapıya bürünmüştür. Bahsedilen karmaşıklık ve finansal okuryazarlık bilgisine sahip olunmadan yapılan yatırımlar, sermaye sahiplerinin başarısızlık risk düzeyini oldukça artırmıştır. Bilindiği üzere sermaye piyasalarında yatırım yapan tüm taraflar için hali hazırda birçok risk mevcuttur (Özkan ve Çakar, 2020, s.38). Bu riskler, gerçekleştirilen yatırımın türüne ve yatırımdan beklenen getiriye göre değişiklik göstermektedir. Elinde bulunan birikimi yatırıma dönüştürmek isteyen tasarruf sahipleri ya da yatırımcılar, yapacakları her türlü yatırım için maksimum getiri ve minimum risk düzeyini yakalamak istemektedir. Bu noktada gerçekleştirilen menkul kıymet yatırımlarında riski minimize etmenin en temel yolu, yatırım araçlarının çeşitlendirilmesidir. Başka bir deyişle, portföy yatırıma odaklanılmasıdır. Portföy yatırımı sayesinde, tek aşamada birden çok menkul kıymete yatırım yapılmakta ve yatırımın riski dağıtılmaktadır. Bu doğrultuda yatırımdan beklenen risk ve getiri, tüm portföyün risk ve getirisi halini almaktadır (Karan, 2013, s.139; Yaman ve Korkmaz, 2023, s. 196).

Son yıllarda menkul kıymet piyasalarında yapılan yatırımların ve potansiyel yatırımcıların sayısında meydana gelen artışlar başta olmak üzere, yatırım risklerinin azaltılıp, getirilerinin artırılması gibi nedenlerle, finansal piyasalara birçok yeni finansal yatırım aracı entegre edilmiş ve borsada faaliyet gösteren işletme sayılarında dikkate değer artışlar yaşanmıştır. Bu doğrultuda yatırımcıların bahsedilen finansal enstrümanlara büyük tutarlarda sermaye aktardığı belirlenmiştir. Finansal yatırım araçlarında meydana gelen artışlar ve portföy oluşturarak yatırım riskinin minimize edilebileceği düşüncesi, portföy optimizasyonu işleminin önem kazanmasını sağlamıştır. Bahsi geçen portföy optimizasyonu; riskin en aza indirgenerek, getirisinin en üst seviyede tutulabilmesi amacıyla ve öngörülebilir kısıtlar dahilinde portföye eklenecek finansal enstrümanların oransal açıdan dağılım hesaplamasının yapılabilmesini sağlayan matematik temelli bir model olarak açıklanabilmektedir (Başar ve Kuvat, 2020, s. 162).

Belirtildiği üzere yatırımcılar, amaçları yönünde farklı piyasalardan çeşitli özelliklere sahip olan çok sayıda finansal yatırım aracını analiz etmek suretiyle, en az riske ve en yüksek getiriye sahip olan menkul kıymetlere yatırım yapmak istemektedir. Bu durum yatırımcılar açısından hayati bir önem taşımakta ve yatırım konusunda karşılaşılan en önemli sorunların başında gelmektedir. Bahsi geçen sorun finans literatüründe portföy tercih problemi ya da portföyün optimize edilmesi biçiminde ifade edilmektedir (Çilek, 2022, s. 375).

Portföy optimizasyonu, geleneksel ve modern portföy teorisi üzerine geliştirilmiştir. Her iki portföy teorisinde de amaç, riski en aza indirmektir. Geleneksel portföy teorisi, riskin minimize edilmesi için portföye dahil edilen menkul kıymet sayısının artırılmasını yeterli bulmaktadır. Fakat modern portföy teorisi, riskin azaltılması amacıyla yalnızca portföyde bulunan menkul kıymet sayısının artırılmasını yeterli görmemiş ve geleneksel teoriyi bu yönüyle eleştirmiştir (Bozma vd., 2021, s. 325). Modern portföy teorisi, 1952 yılında Markowitz tarafından uygulanan ortalama varyans modeli ile literatüre kazandırılmıştır. Model, oluşturulan portföyde yer alan finansal varlıkların birbirleri arasındaki risk ve getiri durumunu göz önüne alarak, geleneksel teoriye göre sayıca daha düşük yatırım aracıyla maksimum getirili ve minimum riskli portföyler elde etmeyi amaçlamaktadır. Model uygulamasında portföye dahil edilen yatırım araçlarının portföydeki ağırlıkları matematiksel olarak belirlenerek, değişik risk ve getiri yapılarında elde edilen portföyler, etkin sınır eğrisi üzerinde bir araya getirilmektedir. Buradan hareketle oluşturulan portföyler arasından, risk ve getiri yönünden optimal olan portföy belirlenmeye çalışılmaktadır (Markowitz, 1952; Yöntem ve Özkan, 2022, s. 113).

Günümüz portföy optimizasyonu çalışmalarında, geleneksel ve modern portföy optimizasyonu modellerine ilave olarak sezgisel yöntemlerin de kullanıldığı görülmektedir. Sezgisel algoritmalar aracılığıyla elde edilen optimal portföylerin, diğer modeller kullanılarak oluşturulan portföylere göre daha etkin ve başarılı oldukları belirtilmektedir. Portföy optimizasyon problemlerinde sezgisel yöntemlerin daha rahat uygulanabilmesi ve hızlı bir şekilde en etkin çözümün elde edilebilmesi, bahsedilen yöntemlerin kullanım sıklığını artırmıştır. Sezgisel algoritmalar, iki farklı türe ayrılmaktadır. Bunlar; gelişime göre algoritmalar ve sürü zekasına göre algoritmalar. Gelişime göre algoritmalar, en doğru sonuca ulaşma noktasında devamlı olarak iyileşme gösteren yöntemlerdir. Gelişime göre algoritmalar arasında bulunan ve portföy optimizasyonu problemlerinde kullanılan yöntemlerin başında, genetik algoritmalar yöntemi gelmektedir (Çelenli Başaran, 2021, s. 19). Bir diğer sezgisel algoritma

türü olan sürü zekasına göre algoritmalar ise birlikte hareket eden canlılar örnek alınarak meydana getirilen yöntemlerdir.

Genetik algoritma yönteminde öncelikle, problemin çözümünü belirten karar değişkenlerinde mutasyonlar ve çaprazlama işlemi yapılır. Bu sayede yeni özellikleri bulunan karar değişkenleri elde edilir. Bahsedilen işlem sonucunda karar probleminin hedefini optimize edebilen en iyi çözümler yaşarken, kötüler yok edilir. Yöntem, problemin matematiksel çözümüne odaklanmayarak, elde edilen çözümler kümesini dikkate almada ve bahsi geçen çözümleri iyileştirmek suretiyle en iyi çözüme ulaşmayı amaçlamaktadır (Acar, 2021, s. 272).

Çalışmada kullanılan yöntemlerden ilki Makowitz ortalama varyans modelidir. Modern portföy teorisinin öncüsü olarak görülmesi, birçok çalışmada kullanılması ve portföy optimizasyonunda başarılı sonuçlar elde edilmesi nedeniyle model çalışmaya dahil edilmiştir. Bahsedilen modele ilave olarak çalışmada Sharpe oranı ve Treynor oranı kullanılmıştır. Belirtildiği üzere çalışma, en başarılı portföy optimizasyonuna ulaşılmasını amaçlamaktadır. Bu noktada oluşturulan portföyün risk yapısı oldukça önem taşımaktadır. Sharpe ve Treynor ölçütlerinde farklı risk çeşitlendirmesi bulunmaktadır. Sharpe oranının toplam riski dikkate alması, Treynor oranının sistematik riski dikkate alması, buradan hareketle en iyi portföy oluşturulmasında hangi risk yapısının değerlendirilmesi gerektiğinin ortaya konulması ve bunlara ilaveten bu üç optimizasyon modelinin karşılaştırılması amacıyla modeller çalışmada kullanılmıştır. Ayrıca çalışmada, sezgisel algoritmalara dayalı genetik algoritma yöntemine de yer verilmiştir. Yöntem kullanımı ile sezgisel yöntemlerle klasik yöntemlerin karşılaştırılması, kullanılan yöntemlerin performans seviyelerinin ölçülmesi ve bu doğrultuda en iyi portföy optimizasyonunun gerçekleştirilmesi amaçlanmaktadır.

BIST 30 endeksi portföy optimizasyonu üzerine gerçekleştirilen çalışmalar incelendiğinde, pandemi sonrası ve özellikle 2023 yılında BIST 30 endeksi üzerine uygulanan herhangi bir çalışmaya rastlanmamıştır. Bu doğrultuda çalışmanın belirtilen yılları kapsamı ve bahsedilen optimizasyon yöntemlerinin kullanılması, çalışmanın özgün yanını oluşturmada olup çalışmanın literatüre katkı sağlayacağı düşünülmektedir.

Gerçekleştirilen bu çalışma belirtildiği üzere 03.01.2022–28.02.2024 dönemlerini kapsamaktadır. Uygulama dönemi olarak seçilen bu iki yıl, Covid-19 pandemisinin atlatıldığı ancak etkilerinin kısmen de olsa devam ettiği bir zaman dilimidir. Bu nedenle bahsi geçen dönem için pandeminin finansal piyasalara olan etkilerinin göz ardı edilmemesi ve pandemi dönemiyle kıyaslama yapılması gerekmektedir. Covid-19 pandemisi, 2019 yılının son çeyreğinde Çin’de ortaya çıkan ve kısa sürede tüm dünyayı etkisine alan bir sağlık krizidir. Mart 2020’de ise Türkiye’de ilk vakanın görüldüğü belirlenmiştir. Sağlık alanında baş gösteren kriz tüm dünyayı ve ülkeleri birçok yönden etkilemiştir. Olumsuz etkilerin görülmesi en önemli alanların başında ise ülke ekonomileri ve finansal piyasalar gelmektedir. Pandemiyle mücadele etmek amacıyla hayata geçirilen önlemler kısıtlamalar biçiminde olmuş, üretimi ve piyasaları durma noktasına getirmiştir. Bu doğrultuda ekonominin temeli olarak görülen işletmeler de oldukça zor zamanlar geçirmiştir (Kılıç, 2020, s.67). Pandeminin etkilediği bir diğer unsur ise yatırımlar ve yatırımcılar olmuştur. Pandemi süreci ile yatırımcıların yatırım seçeneklerinde dair tercihlerinde, yatırım davranışlarında ve portföy yönetim yapılarında birçok farklılık ortaya çıkmıştır. Bu farklılıkların başında yatırımcıların altın, yatırım fonları ve banka mevduatı gibi az riskli ve yüksek getiri sunmayan finansal araçlara yönelmeleri gelmektedir. Covid-19 süreci içerisinde yatırımcıların borsa tercihlerinde %53’lük bir azalma olduğu görülmüş olup altın fiyatlarında ise ciddi bir artış yaşandığı belirlenmiştir. Sonuç olarak Covid-19 pandemisi ile yatırımcıların yüksek riskten ve getiriden kaçındığı, güvenli ve orta düzey getirili yatırım araçlarına yöneldiği bir durum meydana gelmiştir (Arslan ve Çankaya, 2022, s. 602). Bahsedilenlerden hareketle Yöntem ve Özkan (2022) tarafından BIST 30 üzerine gerçekleştirilen ve 11 Mart 2020-2021 tarihlerini yani Covid-19 pandemi sürecini dikkate alan portföy optimizasyonu çalışması incelendiğinde, yatırımcıların pandemi döneminde optimum portföyü oluşturabilmeleri ve getirilerini böyle bir kriz döneminde maksimize edebilmeleri için Sharpe oranı maksimizasyonu ve risk kısıtlı getiri maksimizasyonu yöntemlerini tercih etmeleri gerektiği belirtilmiştir. Pandemi etkilerinin oldukça azaldığı Ocak 2022-Mart 2024 dönemi üzerine gerçekleştirilen bu çalışmada ise Treynor endeksi modelinin Sharpe oranı modeline kıyasla daha iyi bir portföy çeşitlemesi yaptığı belirlenmiştir. Bu doğrultuda Covid-19 pandemisinin yatırımcıların optimum portföyü oluşturmasında etkili olduğu ve yatırımcı davranışlarında farklılıklar meydana getirdiği anlaşılmıştır.

Bahsedilenlerden hareketle bu çalışmanın amacı, maksimum getiri modeli, Markowitz ortalama varyans modeli, Sharpe oranı ve Treynor endeksi performans ölçütleri ile BIST 30 endeksinde işlem gören 29 işletmenin hisse senetleri arasından seçim yapılarak en uygun portföyün oluşturulması, portföydeki hisse senetlerinin ağırlıklarının hesaplanması ve buna bağlı olarak portföy optimizasyonunda kullanılan modellerin performanslarının sezgisel bir

teknik olan genetik algoritma ile ölçülmesidir. Çalışmada Ocak 2022-Şubat 2024 tarihleri arası, hisse senetlerinin günlük kapanış fiyatları dikkate alınmıştır.

Çalışma dört bölümden oluşmaktadır. Birinci bölümde, giriş kısmına yer verilmiştir. İkinci bölümde, literatür taraması bulunmaktadır. Üçüncü bölümde, çalışmanın amacı ve kapsamı hakkında açıklamalarda bulunulmuş, kullanılan yöntemlere dair bilgilendirmeler yapılmış, analiz uygulaması sonucu ulaşılan bulgular belirtilmiş ve gerekli yorumlamalar yapılmıştır. Dördüncü bölümde ise sonuçlar ve öneriler kısmına değinilmiştir.

2. LİTERATÜR ARAŞTIRMASI

Bu kısımda, BIST 30 endeksinde ve diğer sektörlerde portföy optimizasyonu üzerine uluslararası ve ulusal literatürde bulunan çalışmalara yer verilmiştir.

Tablo 1. Portföy Optimizasyonu Üzerine Literatür Taraması

Yazar/Yazarlar	Analiz Sektörü ve Dönemi	Yöntem	Sonuç
Zeren ve Baygın (2015)	BIST 30 Endeksi/Ocak 2010-Haziran 2013	Genetik Algoritmalar	Lambda değeri 0,20 olduğunda optimal portföyün 18 hisseden oluşacağı belirtilmiştir.
Akyer vd. (2018)	BIST 30 ve BIST 100 Endeksleri/Mayıs 2013-Nisan 2016	Parçacık Sürü Optimizasyonu Algoritması	Düşük risk düzeyinde, daha fazla hisseye yatırım yapılması gerektiği belirtilmiştir.
Radovic vd. (2018)	Belgrad Borsası/2013-2017	Markowitz Ortalama Varyans Modeli	Kabul edilen riske göre sadece likit hisseler için etkin portföy oluşturulabileceği ifade edilmiştir.
Aksaraylı ve Pala (2018)	BIST 30/Ocak 2016-Kasım 2016-Amerikan Hisse Senedi Piyasası/Ocak 2016-Aralık 2016	Bulanık Entropiye Dayalı Markowitz Ortalama Varyans Modeli	Bulanık entropinin yüksek seviyeli momente sahip olan portföyler üzerinde daha başarılı olduğu gösterilmiştir.
Ural vd. (2019)	BIST 30/2015-2018	Marjinal RMD Analizi	Marjinal RMD analizinin risk çözümlemesi için uygun olduğu açıklanmıştır.
Logubayom ve Victor (2019)	Gana Borsası/2011-2016	Markowitz Ortalama Varyans Modeli	En verimli portföyün GCB ve CAL bileşimi olduğu ifade edilmiştir.
Pala ve Aksaraylı (2019)	Amerikan Hisse Senedi Piyasaları/Ocak 1995-Aralık 2015	Bulanık Adaptif Parçacık Sürü Optimizasyonu Algoritması	Çalışmada kullanılan yöntem aracılığıyla etkin bir sonuç elde edilmiştir.
Bilir ve Kanlıdere (2019)	BIST 100 Endeksi/Şubat 2012-Aralık 2017	Markowitz Ortalama Varyans Modeli	Model aracılığı ile optimal portföyler elde edilmiştir.
Akdağ (2019)	Döviz Kurları ve BIST Sektör Endeksleri/Ocak 2017-Aralık 2018	Bulanık Doğrusal Programlama Modeli	Portföye ilave edilen döviz kurlarının getiriye artırırken, riski azalttığı belirtilmiştir.
Süsay vd. (2020)	BIST 100/Ocak 2017-Haziran 2020	Markowitz Karesel Programlama	Düşük risk ve yüksek getiriye sahip optimum portföy oluşturulmuştur.
Safitri vd. (2020)	IDX LQ 45/Ocak 2014-Temmuz 2018	Markowitz Ortalama Varyans Modeli	Daha fazla hisseden oluşan portföylerin daha az riske sahip olduğu belirtilmiştir.
Çelenli Başaran ve Öner (2020)	BIST 30/Ocak 2017-Aralık 2017	Parçacık Sürü Optimizasyonu Algoritması-Veri Zarflama Analizi	Etkin portföyler belirlenmiştir. Etkin olmayanlar için önerilerde bulunulmuştur.
Acar (2020).	Mevduat, BIST 100, USD, EURO, Altın, DİBS/Ocak 2005-Mayıs 2020	Ortalama Varyans, Sharpe, Sortino, LPM-Esrada ve Nawrocki Yaklaşımı	Risk kontrolünde Nawrocki yaklaşımının faydalı olduğu, stokastik modelin deterministiğe göre daha tutucu sonuç verdiği açıklanmıştır.
Başar ve Kuvat (2020)	BIST Kurumsal Yönetim Endeksi/2009-2018	Markowitz Ortalama Varyans Modeli	Etkin portföyler oluşturulmuştur. Ortalama-varyans modeli ile tutarlı sonuçlara ulaşıldığı belirtilmiştir.

Yazar/Yazarlar	Analiz Sektörü ve Dönemi	Yöntem	Sonuç
Çömez ve Başarır (2020)	Uluslararası Endekslerinden Hisseler/2010-2019	Borsa Seçilen Markowitz Ortalama Varyans Modeli ve Sharpe Oranı	Sharpe oranı yüksek bulunan portföyün, risk düzeyinin de yüksek olduğu ifade edilmiştir.
Urun vd. (2020)	BIST 30/2013-2016	Markowitz Ortalama Varyans Modeli ve Sharpe Oranı	Değişik optimizasyon tekniklerinin kullanımının faydalı olduğu açıklanmıştır.
Avşarlıgil (2020)	10 Adet BIST Endeks Değeri/2014-2017	Verdegay Bulanık Doğrusal Programlama Modeli	Modelin portföy oluşturmada tercih edilebileceği açıklanmıştır.
Özkan ve Çakar (2020)	Dünya'daki 8 Pazar Endeksi İşlem Gören Seçili Hisse Senetleri/2017	Alfa/Standart Sapma Modeli ile Optimizasyon Model Önerisi	Oluşturulan modellerin geçerli olduğu belirtilmiştir.
Çelenli (2021)	Başarın BIST 30/2019	Genetik Algoritma, Sharpe ve Treynor Ölçüleri	Genetik algoritmanın diğer modellere kıyasla daha başarılı olduğu ifade edilmiştir.
Acar (2021)	BIST 30/Mayıs 2019-Nisan 2020	Ortalama, Monte Carlo ve Tahmin Getiri Ölçütleri ile Genetik Algoritmalar	Genetik algoritmaların zaman yönünden avantajlı olmadığı belirtilmiştir.
Habib ve Nadjat (2021)	Bankacılık Sektörü/1998-2020	Genetik Algoritmalar	En uygun kredi portföyü belirlenmiştir.
Charkasov ve Hepşen (2021)	BIST 30/2020	Ortalama Varyans ve Sharpe Modeli	Ortalama varyans modelinin Sharpe ölçütüne göre daha etkin olduğu açıklanmıştır.
Akbulut ve Şenol (2021)	BIST Gıda, İçecek ve Tütün Sektörü/2015-2020	Bütünlük SD ve Promethee Yöntemleri	Yöntemlerin portföy optimizasyonunda başarılı olduğu ifade edilmiştir.
Büberkökü (2021)	S&P500 Endeksi/2000-2020 Aylık Verileri	CVaR, MDD, Omega ve Markowitz Modelleri	Omega yönteminin en başarılı model olduğu ifade edilmiştir.
Tahirzede (2021)	ABD ve Çin Hisseler/2016-2021	Otalama Varyans Modeli	Pandemi döneminde incelenen ülkelerde etkin olarak yatırım yapılan sektör ve hisseler belirtilmiştir.
Çilek (2022)	BIST GYO/2019-2021	SD Temelli MABAC Yöntemi	Mali başarımları yüksek olan işletmeler belirlenerek optimal portföy sunulmuştur.
Yöntem ve Özkan (2022)	BIST 30/2019	Eşit Ağırlıklandırma, Risk Kısıtlı Getiri Maksimizasyonu, Getiri Kısıtlı Risk Minimasyonu ve Sharpe Yöntemleri	Yatırımcılar için Sharpe oranının kullanımı tavsiye edilmiştir.
Bekdaş ve Ersoy (2022)	BIST 30 Endeksi	Metasezgisel Algoritmalar	Jaya algoritmasının diğerlerine göre daha başarılı olduğu açıklanmıştır.
Büberkökü ve Kızıldere (2022)	Kripto Para Piyasası (Bitcoin ve Ethereum)/Ocak 2016-Aralık 2021	Sortino, Calmar, Sharpe Rasyoları ve Değişim Katsayıları	Eşit ağırlıklandırma yönteminin en başarılı yöntem olduğu gösterilmiştir.
Atmaca (2022)	Elektrik Piyasası/Nisan 2014-2016	Sharpe ve Treynor Oranları	Yöntemlerle elektrik firmalarının optimum teklif hazırlayabilecekleri belirtilmiştir.
Kaleli (2022)	BIST 30/Eylül 2019-Ağustos 2021	Karınca Koloni Algoritması	Yöntemin portföy optimizasyonunda başarılı sonuçlar verdiği ifade edilmiştir.
Acar ve Ünal (2022).	BIST 100/2013-2021	Oyun Teorisi ve Sharpe Oranı	Portföy optimizasyonunda oyun teorisinin başarı olduğu belirtilmiştir.
Kaleli (2023)	BIST 30/Aralık 2016-2021	Genetik Algoritmalar	Yöntemin başarılı sonuç verdiği ve 0,20 risk ile en etkin sonuca ulaşıldığı açıklanmıştır.

Yazar/Yazarlar	Analiz Sektörü ve Dönemi	Yöntem	Sonuç
Dai (2023)	Finansal Hizmetler ve Tüketici savunma Endeksi/2001-2021	Markowitz Modeli ve Sharpe Oranı	SPX 500 endeksinden seçilen hisselerin getirisinin oldukça yüksek olduğu belirtilmiştir.
Yaman ve Korkmaz (2023)	BIST TUM Endeksi/2017-2021	Markowitz, Springate, Fulmer, Altman, H Skor ve Legault Modelleri	Optimal portföy oluşturulmasında finansal başarısızlık modellerinin kullanılabilirliği açıklanmıştır.
Ma (2023)	TSLA, CSGP, DLTR ve DXCM Hisseleri/Ocak 2016-Aralık 2018	Markowitz Modeli ve Sharpe Oranı	Optimal portföyün Sharpe oranı ile oluşturulduğu vurgulanmıştır.
Dooba ve Mouselli (2023)	Şam Menkul Kıymetler Borsası (DSE)/2019-2021	Fraktal Analiz Yaklaşımı- Sharpe, Treynor ve Alfa Oranları	Fraktal analizin optimal portföy olumunda faydalı olduğu ifade edilmiştir.

Ulusal ve uluslararası literatürde bulunan, çalışmayla konu ya da yöntem açısından benzerliği olduğu düşünülen ve portföy optimizasyonu üzerine yapılan seçili çalışmalar Tablo 1’de sunulmuştur. Daha önce de belirtildiği üzere bu çalışma BIST 30 endeksinde işlem gören işletmeler üzerine uygulanmış olup ortalama varyans modeli, Sharpe ve Treynor ölçütleri ile genetik algoritma modeli kullanılarak gerçekleştirilmiştir. Bu doğrultuda benzer yöntemler kullanılarak BIST 30 endeksi üzerine gerçekleştirilen bazı çalışmalar; Urun vd. (2020), Çelenli Başaran (2021), Acar (2021) ve Kaleli (2023) gibidir.

Bu çalışmalardan Urun vd. (2020), çalışmalarında BIST 30 endeksinde işlem gören işletmelerin hisselerinin 2013-2015 yılları arasında ve farklı zaman aralıklarındaki günlük getirilerine ortalama varyans modeli temel alınarak risk kısıtlı getiri maksimizasyonu, getiri kısıtlı ve direkt risk minimizasyonu ile Sharpe ölçütü maksimizasyonu modelleri ile uygulama yapmışlardır. Çalışmada farklı optimizasyon tekniklerinden hangilerinin daha başarılı sonuç verdiği ile zamana ve yatırımcı türüne göre hangi veri setinin kullanılması gerektiği araştırılmıştır. Bu çalışmada ise Urun vd. (2020) ile aynı endeks değerlendirilmiş olup, Ocak 2022-Şubat 2024 yılları verileri kullanılmıştır. Bu sayede bahsedilen çalışmaya göre hem daha güncel veriler değerlendirilmiş hem de pandemi sonrası dönem incelenmiştir. Yine bu çalışmada, Urun vd. (2020) tarafından yapılan çalışmada kullanılan optimizasyon modellerine ilave olarak Treynor ölçütü ve genetik algoritma tekniği kullanılmıştır. BIST 30 endeksi üzerine gerçekleştirilen bir diğer çalışma ise Çelenli Başaran (2021) tarafından gerçekleştirilmiştir. Çalışmada endeks işletmelerinin 2019 yılına ait hisseleri üzerinde, Sharpe ve Treynor ölçütleri ile portföy optimizasyonu uygulanmıştır. Ayrıca optimizasyon modellerinin performansının belirlenebilmesi amacıyla genetik algoritma analizinden de yararlanılmıştır. Gerçekleştirilen çalışma, Çelenli Başaran tarafından yapılan çalışmayla benzerlik göstermektedir. Ancak uygulamada kullanılan veri dönemleri açısından farklılaşmaktadır. Yazar çalışmada yalnızca 2019 yılını değerlendirmiştir. Bu çalışmada ise iki yıl değerlendirilmiş olup, özellikle çalışmanın güncel olması amaçlandığından Ocak 2022-Şubat 2024 yılları tercih edilmiştir. Yöntem açısından incelendiğinde, yazar tarafından yapılan çalışmaya ilave olarak Markowitz ortalama varyans modeli de çalışmaya dahil edilmiştir. Bahsi geçen endeks üzerine yapılan diğer bir çalışma Acar (2021) tarafından literatüre kazandırılmıştır. Çalışmada 2019-2020 dönemleri incelenmiş olup ortalama, Monte Carlo ve tahmin getiri ölçütleri ile genetik algoritma uygulanmıştır. Bu çalışmada ise Ocak 2022-Şubat 2024 yılları değerlendirilerek, farklı dönemler incelenmiştir. Yine bu çalışmada yazarın çalışmasından farklı olarak başarı gücü yüksek olan Sharpe ve Treynor ölçütleri kullanılmıştır. BIST 30 endeksi portföy optimizasyonu amacı ile yapılan bir diğer çalışma ise Kaleli (2023) tarafından gerçekleştirilmiştir. Yazar çalışmasında 2016-2021 arası endeks hisseleri üzerinde, genetik algoritmalar yöntemi ile optimum portföyü belirlemeye çalışmıştır. Tarafımızca gerçekleştirilen bu çalışmada ise Ocak 2022-Şubat 2024 yılları dikkate alınmıştır. Yazarın çalışmasında kullandığı yönteme ilave olarak ortalama varyans modeli, Sharpe ve Treynor ölçütleri kullanılmıştır. Ayrıca yapılan literatür incelemesinde BIST 30 endeksinde portföy optimizasyonu üzerine 2023 yılı için yapılan herhangi bir çalışmaya rastlanamamıştır. Bahsedilen durum çalışmanın, diğer çalışmalar karşısındaki önemli bir farklılığı olarak düşünülmektedir.

3. METODOLOJİ

Bu kısımda çalışmanın amacı, kapsamı ve verisi, araştırmanın yöntemi ile analiz ve bulgulara yer verilmiştir.

3.1. Araştırmanın Amacı, Kapsamı ve Verisi

Çalışmanın amacı; maksimum getiri modeli, Markowitz ortalama varyans modeli, Sharpe oranı ve Treynor endeksi performans ölçütleri ile BIST 30 endeksinde işlem gören 29 işletmenin hisse senetleri arasından seçim yapılarak en uygun portföyün oluşturulması, portföydeki hisse senetlerinin ağırlıklarının hesaplanması ve buna bağlı olarak portföy optimizasyonunda kullanılan modellerin performanslarının sezgisel bir teknik olan genetik algoritma ile ölçülmesidir. Çalışmada 03.01.2022 – 28.02.2024 tarihleri arası, hisse senetlerinin günlük kapanış fiyatları dikkate alınmıştır. ASTOR işletmesinin verilerine ulaşamadığı için çalışmaya dahil edilmemiştir. Araştırma verileri www. finance.yahoo.com sitesinden elde edilmiştir. Çalışmada değerlendirilen işletmelerin borsa kodları ve isimleri Tablo 2’de gösterilmiştir.

Tablo 2. BIST 30 Endeksinde İşlem Gören İşletmelerin Borsa Kodları ve Unvanları

Borsa Kodu	Şirketler
AKBNK	AKBANK T.A.Ş.
ALARK	ALARKO HOLDİNG A.Ş.
ARCLK	ARÇELİK A.Ş.
ASELS	ASELSAN ELEKTRONİK SANAYİ VE TİCARET A.Ş.
BIMAS	BİM BİRLEŞİK MAĞAZALAR A.Ş.
EKGYO	EMLAK KONUT GAYRİMENKUL YATIRIM ORTAKLIĞI A.Ş.
ENKAI	ENKA İNŞAAT VE SANAYİ A.Ş.
EREGL	EREĞLİ DEMİR VE ÇELİK FABRİKALARI T.A.Ş.
FROTO	FORD OTOMOTİV SANAYİ A.Ş.
GUBRF	GÜBRE FABRİKALARI T.A.Ş.
SAHOL	HACI ÖMER SABANCI HOLDİNG A.Ş.
HEKTS	HEKTAŞ TİCARET T.A.Ş.
KRDMD	KARDEMİR KARABÜK DEMİR ÇELİK SANAYİ VE TİCARET A.Ş.
KCHOL	KOÇ HOLDİNG A.Ş.
KONTR	KONTROLMATİK TEKNOLOJİ ENERJİ VE MÜHENDİSLİK A.Ş.
KOZAL	KOZA ALTIN İŞLETMELERİ A.Ş.
ODAS	ODAŞ ELEKTRİK ÜRETİM SANAYİ TİCARET A.Ş.
OYAKC	OYAK ÇİMENTO FABRİKALARI A.Ş.
PGSUS	PEGASUS HAVA TAŞIMACILIĞI A.Ş.
PETKM	PETKİM PETROKİMYA HOLDİNG A.Ş.
SASA	SASA POLYESTER SANAYİ A.Ş.
TOASO	TOFAŞ TÜRK OTOMOBİL FABRİKASI A.Ş.
TCELL	TURKCELL İLETİŞİM HİZMETLERİ A.Ş.
TUPRS	TÜPRAŞ-TÜRKİYE PETROL RAFİNERİLERİ A.Ş.
THYAO	TÜRK HAVA YOLLARI A.O.
GARAN	TÜRKİYE GARANTİ BANKASI A.Ş.
ISCTR	TÜRKİYE İŞ BANKASI A.Ş.
SISE	TÜRKİYE ŞİŞE VE CAM FABRİKALARI A.Ş.
YKBNK	YAPI VE KREDİ BANKASI A.Ş.

Kaynak: (Kamu Aydınlatma Platformu [KAP], 2024).

3.2. Araştırmanın Yöntemi

Çalışmada BIST 30 endeksinde işlem gören 29 işletmenin hisse senetleri arasından seçim yapılarak en uygun portföyün oluşturulması amacıyla Markowitz ortalama varyans modeli, Sharpe oranı ve Treynor oranı performans

ölçütleri kullanılmıştır. Ayrıca portföy optimizasyonunda kullanılan modellerin performanslarının değerlendirilebilmesi amacıyla da genetik algoritma yaklaşımı çalışmaya dahil edilmiştir.

Markowitz ortalama varyans modeli, Modern portföy teorisinin temelini oluşturması, portföy optimizasyonu üzerine yapılan birçok çalışmada tercih edilmesi ve optimizasyon konusunda başarılı sonuçlar oluşturması sebebiyle çalışmada kullanılmıştır. Markowitz modeline ilaveten çalışmada maksimum getiri modeli, Sharpe oranı ve Treynor oranı da kullanılmıştır. Daha önce de bahsedildiği üzere çalışma en başarılı portföy optimizasyonunu elde etmeyi hedeflemektedir. Bu noktada oluşturulan portföyün risk yapısı oldukça önemlidir. Sharpe ve Treynor ölçütlerindeki risk çeşitlendirmesi birbirlerinden farklıdır. Sharpe oranı toplam riski dikkate almakta, Treynor oranını ise sistematik riski dikkate almaktadır. Bu doğrultuda, en iyi portföy oluşturulmasında hangi risk yapısının üzerinde durulması gerektiğinin belirlenmesi ve bahsi geçen bu üç optimizasyon modelinin karşılaştırılması amacıyla modeller çalışmaya dahil edilmiştir. Ayrıca çalışmada, sezgisel algoritmalara dayalı genetik algoritma yöntemi de kullanılmıştır. Genetik algoritma yönteminin çalışmaya dahil edilmesi ile sezgisel yöntemlerle klasik yöntemlerin karşılaştırılması, performans seviyelerinin ölçülmesi ve en iyi portföy optimizasyonunun elde edilmesi amaçlanmaktadır.

3.2.1. Markowitz Ortalama Varyans Modeli, Sharpe ve Treynor Ölçütleri

Modern portföy teorisi ya da ortalama varyans modeli, 1952 yılında Harry Markowitz tarafından yayınlanan makale ile finans literatüründe yerini almıştır. Model, beklenen getiri miktarını elde edebilmek amacıyla içerisinde en düşük riski barındıran portföyü meydana getirebilmek ve bu sayede optimum portföye ulaşabilmek amacı üzerine temellendirilmiştir. Riskin göz ardı edilerek, yalnızca yüksek getiriye odaklanılması, zayıf bir portföy oluşturma stratejisidir. Bilgili ve bilinçli yatırımcılar daima maksimum getiri düzeyini, minimum risk ile elde etmek amacındadır. Bahsedilen teori doğrultusunda optimum risk ve getiri yapısına ulaşılmaya çalışılmaktadır (Başar ve Kuvat, 2020, s. 163).

Markowitz modeli iki ana unsur etrafında oluşturulmuştur. Bu unsurlardan ilki; varyans sabit hale getirilerek, getirinin maksimum seviyeye ulaştırılmasıdır. İkinci unsur ise getirinin sabitlenerek, varyansın minimum seviyeye çekilmesidir. Bu sayede yatırım sahibinin, risk-getiri durumuna uygun portföylerden tercih yapmasına olanak tanıyan etkin bir sınır meydana getirilmektedir. Bu doğrultuda en düşük varyans sınırında bulunan ve artış yönlü olan tüm portföyler, optimum risk-getiri yapısını sağlamakta olup seçim yapılabilecek portföyler arasında yer almaktadır (Bodie., 2002, s. 225).

Ortalama varyans modeli ile portföy oluşturulmasında kullanılan çeşitlendirme stratejisi ilk defa matematiksel olarak modellendirilmiştir. Markowitz geliştirdiği model ile menkul kıymetlerin kendi başlarına taşıdıkları riskler göz ardı edilip, portföyün tamamının taşıdığı riske önem gösterilmesi gerektiği savunulmaktadır. Model, değişkenlerin sayısal bir yapıya dönüştürülerek, portföy bileşimlerinin elde edilmesi için standart bir optimizasyon imkânı sunmaktadır. Bu sebeple, portföy içerisine alınacak tüm menkul kıymetlerin beklenen getirileri ve riskleri belirlenmektedir. Model aracılığıyla portföy getirisi azaltılmaksızın, negatif ilişkiye sahip olan menkul kıymetler portföye dahil edilerek portföy riski minimize edilmektedir (Ceylan ve Korkmaz, 1998, s. 150; Charkasov ve Hepşen, 2021, s. 959).

Markowitz modeli, belirli sayıda yatırım aracının standart sapma ve getiri ilişkilerine göre portföye eklenmesini ya da bu menkul kıymetlere yatırım yapılması en uygun olanlarını belirlemektedir. Çeşitli hesaplamalar sonucu ulaşılan portföy ağırlıkları, optimum çözümleri ortaya koymaktadır. Model uygulaması sonucunda standart sapması negatif korelasyona sahip olan finansal varlıklar bir araya getirildiğinde portföyün tamamının riskinin minimize edildiği belirtilmektedir (Tahirzade, 2021, s. 3).

Modern portföy teorisi birtakım varsayımlara sahiptir. Bu varsayımlar şöyledir; (Sebatlı-Sağlam ve Çavdur, 2020, s. 1348).

- Yatırımcılar, işlem yaptıkları tüm dönemlerde yatırımlarından bekledikleri faydayı en üst seviyeye çıkarmak isterler.
- Yatırımcılar tarafından verilen yatırım kararları sadece beklenen getiri düzeyi ve risk seviyesine göre verir.
- Yatırımcılar, aynı seviyede riski bulunan daha çok getiriye daha az getiriye göre uygun bulurlar.
- Yatırımcılar benzer zaman olgusunu taşırlar.
- Yatırım kararı verme sürecinde yatırımcılar, ihtiyaç duydukları bilgilere aynı anda ulaşabilirler.

Ortalama varyans modeline göre beklenen getiri ve risk, matematiksel olarak aşağıdaki gibi ifade edilmektedir (Çelenli Başaran, 2021, s. 21).

$$\sigma_p^2 = \sum_{i=1}^n \sum_{j=1}^n x_i x_j \sigma_{ij} \quad (1)$$

σ_p^2 : Portföy riski

σ_{ij} : i. ile j. menkul kıymetlerin kovaryansı

x_i : i. menkul kıymetin portföydeki ağırlığı

x_j : j. menkul kıymetin portföydeki ağırlığı

n : Portföy içerisindeki menkul kıymet sayısı

$$R_p = \sum_{i=1}^n x_i r_i \quad (2)$$

R_p : Portföyün beklenen getirisi

r_i : i. hisse senedi getirisi

Ortalama varyans modeli, klasik optimizasyon yöntemi aracılığıyla çözümlenmektedir. Beklenen getiriye göre en düşük riskin sağlanmaya çalışıldığı modelin iki kısıtı bulunmaktadır. Modelin amaç fonksiyonu ve kısıtları aşağıdaki gibidir (Süsay, vd., 2020, s. 51).

$$\text{Amaç Fonksiyonu: } \text{Min. } \sum_{i=1}^n \sum_{j=1}^n x_i x_j \sigma_{ij} \quad (3)$$

$$\text{Kısıtlar: } \sum_{i=1}^n x_i = 1 \quad (4)$$

$$0 \leq x_i \leq 1 \quad i = 1 \dots N \quad (5)$$

(3) numaralı denklemde, portföyün sahip olduğu toplam risk minimuma indirilmektedir. (2) numaralı denklemde, portföyün beklenen getirisinin oluşturulması sağlanmaktadır. (3) numaralı denklemde ise portföye dahil edilen finansal varlıkların oranlarının toplamının 1 olması kısıtı belirtilmektedir. Gösterilen denklemler ile çeşitli veri setleri için optimizasyon işlemleri yapılabilmektedir. Bahsedilen modelin uygulanması ile beklenen getiriye göre etkin sınır elde edilmektedir. Bu etkin sınır, ulaşılması istenilen getirinin ve maruz kalınacak olan riskin optimum dengesini göstermektedir (Akyer vd., 2018, s. 125).

Yatırımcılar, yatırımları sonucu oluşturdukları portföylerinin performanslarını devamlı olarak takip etmek durumundadır. Sistemik ve sistematik olmayan risk ile sürekli karşı karşıya olan yatırımların ve portföylerin hem kendi performansları hem de diğer portföyler karşısındaki performansları devamlı bir biçimde ölçülmeli ve izlenmelidir (Çelenli Başaran, 2021, s. 21). Portföy performansının değerlendirilmesinde literatürde birçok yöntem bulunmaktadır. Gerçekleştirilen bu çalışmada Sharpe ve Treynor ölçütlerinden yararlanılmıştır. Bahsi geçen portföy performans ölçme yöntemlerinin temeli, risk ve getiri arasındaki durumun en doğru biçimde değerlendirilmesi üzerinedir. Ancak bu ölçütlerin risk ve getiri tanımlamaları farklılık içerebilmektedir. Bu farklılıklardan dolayı da aynı veri seti üzerinde yapılan uygulama sonuçlarında değişiklik meydana gelebilmektedir (Büberkökü, 2021, s. 567).

Çalışmada kullanılan performans ölçüm yöntemlerinden ilki Sharpe ölçütüdür. Portföy optimizasyon çalışmalarında kullanımına oldukça sık rastlanan ölçüt, bir orandır. Bir diğer adıyla Sharpe rasyosu, bir birimlik toplam risk için oluşan ilave getirinin ölçülmesinde kullanılan bir yöntemdir. Sistemik ve sistematik olmayan risklerin birlikteliğinden meydana gelen toplam risk, portföyün sahip olduğu standart sapma ile belirlenebilmektedir. Ancak ek getiri düzeyi, portföy getirisinden risksiz faiz oranının ayrıştırılması sonucu hesaplanabilmektedir. Buradan hareketle Sharpe ölçütü ne derece yüksek olursa, portföy performansının da o düzeyde yüksek olduğu anlamı çıkarılabilmektedir (Büberkökü ve Kızıldere, 2022, s. 158). Sharpe ölçütü aşağıdaki gibi hesaplanabilmektedir (Yöntem ve Özkan, 2022, s. 123).

$$S_p = \frac{E(R)_p - R_f}{\sigma_p} \quad (6)$$

S_p : Sharpe ölçütü,

$E(R)_p$: Portföyün getirisi,

R_f : Risksiz faiz oranı getirisi,

σ_p : Portföyün standart sapması

Sharpe oranı formülünün, daha kapsamlı gösterimi ise aşağıdaki gibidir (Acar, 2020, s. 831).

$$S_p = \frac{E(R)_p - R_f}{\sigma_p} = \frac{\sum_i^n w_i E(R_i) - R_f}{(\sum_i^n \sum_j^n w_i w_j \sigma_{i,j})^{1/2}} \quad (7)$$

w_i : i. Menkul kıymetin portföy içindeki ağırlığı,

w_j : j. Menkul kıymetin portföy içindeki ağırlığı,

$E(R)_i$: i. Menkul kıymetin beklenen getirisi,

$\sigma_{i,j}$: i. ile j. menkul kıymetler arasındaki kovaryans değeri.

Çalışmada kullanılan bir diğer performans ölçüm yöntemi ise Treynor oranıdır. Diğer bir deyişle Treynor ölçütü, piyasada bulunan tüm risklerin birimi başına çeşitlendirme riski bulunmayan bir yatırım için elde edilebilecek getiri oranı biçiminde tanımlanabilmektedir. Daha önce açıklaması yapılan Sharpe oranı ile benzer olmasına karşın, Treynor ölçütünde risk göstergesi beta katsayısıdır. Treynor oranı, yatırım amacıyla oluşturulmuş portföyün doğru ve başarılı bir biçimde çeşitlendirildiğini varsaymakta olup, riskin çeşitlendirilmesi gerekliliğini dikkate almamaktadır. Yani sistematik olmayan riski dışlamaktadır (Öncü ve Ektik, 2021, s. 380). Treynor ölçütü aşağıdaki gibi hesaplanabilmektedir (Büberkökü, 2021, s. 343).

$$T_p = \frac{R_p - r_f}{\beta_p} \quad (8)$$

T_p : Treynor ölçütü,

R_p : Portföyün getirisi,

R_f : Risksiz faiz oranı getirisi,

β_p : Portföyün beta katsayısı

Treynor oranı formülünün, daha detaylı gösterimi ise aşağıdaki gibidir (Çelenli Başaran, 2021, s. 22).

$$T_p = \frac{R_p - r_f}{\beta_p} = \frac{\sum_i^n x_i r_i - r_f}{\sum_i^n x_i \beta_i} \quad (9)$$

β_i : i.nci menkul kıymetin betası

3.2.2. Genetik Algoritma

Optimizasyon süreçlerinde genel olarak tercih edilen genetik algoritma metodu, J. Holland tarafından literatüre kazandırılmış bir yöntemdir. Genetik algoritma yöntemi, Darwin tarafından öne sürülen evrim teorisi düşüncesinden yola çıkılarak ortaya çıkarılmış, canlılar üzerinde var olan genetik gelişimi, çözülmek istenen problemlere uyarlayarak, çözüme ulaşmaya çalışan bir yaklaşımdır. Yöntem, popülasyon temelinde bir inceleme yapabilmek amacıyla, en uygun olanın yaşamına devam edebilme evrimini takip etmektedir. Genetik algoritma yöntemi, evrim temelli bir metodoloji kullandığı için çözümü yapılacak problemin çözülebilmesi amacıyla ihtimal dahilindeki çözümlerin bulunduğu bir başlangıç popülasyonu meydana getirmektedir. Genetik algoritma yöntemi, klasik yöntemlere göre oldukça fazla sayıda potansiyel çözümü elde edebilmektedir (Holland, 1992, s. 67; Kaynar ve Yurtsal, 2019, s. 11).

Genetik algoritma diğer bir deyişle, genetik evrimin mekaniklerine göre temellendirilmiş fonksiyon optimizasyonu üzerine kullanılan stokastik bir yaklaşımdır (Whitley, 1994, s. 67). Genetik algoritmanın esas gayesi, birden çok sayıda kısıtlaması bulunan ve karmaşık yapıda olan optimizasyon sorunlarının çözülmesini, yazılımlar aracılığıyla değerlendirmektir. Bahsedilen sorunların çözümü için evrimsel bir süreç izlenerek, en kabul edilebilir çözümler elde edilmeye odaklanılmaktadır (Koza, 1992; Candan vd., 2019, s. 31).

Genetik algoritma yöntemi beş aşamada uygulanmaktadır. Bu aşamalar şöyledir;

- 1. Aşama Başlangıç Popülasyonun Oluşturulması: Genetik algoritma yöntemi, probleme ilişkin çözümü, noktalardan meydana gelen yığın içerisinde araştırmaktadır. Araştırma bölgesi, popülasyon içerisinde rastgele olarak meydana getirilmiş tüm çözümlerden oluşmaktadır. Bu doğrultuda yöntemin işleyişi başlangıç popülasyonunun rastgele oluşturulmasıdır. Başlangıç popülasyonunun kapsamı, problemin karmaşıklığıyla ilişkilidir. Popülasyon kapsamı, yöntemin verimliliği üzerinde etkilidir. Bu sebeple popülasyon büyüklüğü doğru seçilmeli ve çeşitli büyüklüklerin denemesi yapılmalıdır (Pulat ve Kocakoç, 2019, s. 229).
- 2. Aşama Amaç Fonksiyonu: Bu aşamada problemin çözümüne yönelik bir amaç fonksiyonu oluşturulmaktadır. Burada oluşturulan her bir çözüme, bir amaç fonksiyonu puanı tanımlanmaktadır. Oluşturulan her bir çözümün seçilebilme olasılığı, bahsedilen fonksiyon değeriyle ilişkilidir.
- 3. Aşama Seçim: Belirtilen aşamada algoritma içerisinde yer alacak bireyler seçilmekte ve sonraki nesillerde yaşamlarını sürdürebilmeleri için çalışılmaktadır. Seçim yapılabilmesi amacıyla rulet tekerleği, turnuva ve elitist teknikleri sıklıkla başvurulan yöntemler içerisinde yer almaktadır (Gülmez, 2023, s. 186).
- 4. Aşama Çaprazlama: Genetik algoritmanın farklılaşmasındaki en önemli aşamalardan birisi çaprazlamadır. Bir önceki aşama olan seçim aşamasında kullanılan yöntemler aracılığıyla elde edilen bireylerden yeni bireyler meydana getirmek amacıyla çaprazlama operatörleri kullanılmaktadır. Bu aşama sayesinde seçimi yapılmış uygunluğu bulunan güçlü bireylerden daha güçlü bireyler oluşturulmaya çalışılmaktadır. Fakat yeni elde edilen bireylerin ebeveynlerinden daha güçlü olacağı kesinliği bulunmamaktadır. Bahsedilen aşamada tek nokta, iki nokta, çok nokta ve uniform gibi farklı çaprazlama metodları yer almaktadır. Tek nokta çaprazlamada, tesadüfi seçilmiş olan bir noktadan bireylerin genleri ayrıştırılmakta ve bireylerden birisinde sınırdan önceki diğer bireylerde ise sınırdan sonraki genler kullanılarak yeni birey meydana getirilmektedir. İki nokta çaprazlama, tek nokta çaprazlamaya benzer olup burada, genler iki noktada ayrıştırılmak suretiyle, her iki bireyden alınan genler ile yeni birey ortaya çıkarılmaktadır. Çok nokta çaprazlamada ise genler birden çok noktada ayrıştırılmakta ve ayrılan bu genlerle yeni bireyler elde edilmektedir. Son yöntem olan uniform çaprazlamada ise her iki bireyden aynı miktarda gen ayrıştırılarak yeni bireyler meydana getirilmektedir (Karaköse, 2022, s. 354).
- 5. Aşama Mutasyon: Mutasyon aşamasında, kromozom yapısında yer alan DNA sıralarından bazılarının konumları değiştirilerek çeşitli farklılaştırmalar uygulanmaktadır. Elde edilen yeni popülasyon belirlenerek, öncekiyle yer değiştirilmektedir. İstenilen uygunluk amacı değerine ulaşıldığında program durdurularak, ortaya çıkarılan en iyi çözüm belirlenmektedir. Mutasyonun önde gelen başlıca özelliği, dönüşüm olasılığıdır. Bahsedilen olasılık, herhangi bir genin mutasyona maruz kalma olasılığıdır (Keklik ve Özcan, 2023, s. 1059).

3.3. Araştırmanın Analizi ve Bulguları

Çalışmada BIST 30 endeksinde işlem gören hisse senetlerinin portföy optimizasyonunu gerçekleştirmek için klasik optimizasyon modeli ile genetik algoritma analizi yöntemi kullanılmıştır. Çalışmada kullanılan genetik algoritma tekniği ile portföy optimizasyonu yapılabilmesi amacıyla, Matlab R2023a sürümünün genetik algoritma sytanx kodu düzenlenerek portföyün amaç fonksiyonu ve kısıtlayıcıları workspace'e aktarılmış ve optimizasyon uygulaması gerçekleştirilmiştir. Bu kapsamda çalışmada 4 farklı amaç fonksiyonu için kullanılacak portföy optimizasyon modelleri aşağıda gösterilmiştir. Bu modellerin amaç fonksiyonları farklılaşırken, tüm modellerin kısıtlayıcıları aynı şekilde kullanılmıştır. Uygulaması yapılan genetik algoritma yönteminde kullanılan model aşağıdaki gibidir.

$$\text{Maksimum } \sum_{i=1}^{29} x_i r_i \geq \text{Getiri} \quad (10)$$

$$\text{Minimum } \sum_{i=1}^{29} \sum_{j=1}^{29} x_i x_j \sigma_{ij} \leq \text{Risk} \quad (11)$$

$$\text{Maksimum Sharpe Oranı} \quad (12)$$

$$\text{Maksimum Treynner Endeksi} \quad (13)$$

$$\sum_{i=1}^{29} x_i = 1 \quad (14)$$

$$x_i \geq 0 \quad (15)$$

3.3.1. Klasik Optimizasyon Yöntemiyle Elde Edilen Portföy Optimizasyonu

Araştırmada portföyün getirisi, portföyün varyansı, portföyün Sharpe oranı ve portföyün Treynor endeksi amaç fonksiyonu olarak kullanılmış ve Markowitz ortalama varyans modelinin kısıtlayıcıları kullanılarak portföy optimizasyonu gerçekleştirilmiştir. Bu kapsamda modeller arasından portföyün varyansını optimize eden model minimize edilirken, diğer üç modelin amaç fonksiyonu maksimize edilmiştir. Böylece dört farklı modelin portföy optimizasyonu sonucu elde edilen portföy çeşitleri ve bilgileri aşağıda verilmiştir.

Tablo 3. BIST 30’da İşlem Gören Firmaların Portföy Çeşitleri

Modeller	Getiri Modeli	Varyans Modeli	Sharpe Oranı Modeli	Treynor Endeks Modeli
Portföy Ölçütleri	Model 1	Model 2	Model 3	Model 4
Portföyün Getirisi	0,0060	0,0029	0,0047	0,0060
Portföyün Riski	0,0434	0,0201	0,0231	0,0434
Portföyün Betası	0,7094	0,6355	0,7086	0,7094
Portföydeki Hisse Sayısı	1	17	8	1
Portföyün Sharpe Oranı	0,1384	0,1456	0,2018	0,1384
Portföyün Treynor Endeksi	0,0085	0,0046	0,0066	0,0085

Tablo 3’te BIST 30’da işlem gören firmaların 563 günlük getirilerinden hareketle optimize edilen 4 farklı modelin portföy bilgilerine yer verilmiştir. Portföyün getirisi maksimize edildiğinde en yüksek getiriyi sağlayan modelin Getiri modeli olan Model 1 ve Treynor endeksi modeli olan Model 4 olduğu ve bu modellerin en yüksek portföy getirisini sağlayarak portföyün günlük getirisinin 0,006 olduğu belirlenmiştir. Bununla birlikte portföyün varyansı minimize edildiğinde, en düşük riske sahip olan modelin Varyans modeli olan Model 2 olduğu ve bu modelin 17 adet hisse senedinden oluşan portföyün riskinin 0,0201 olarak ölçüldüğü anlaşılmıştır. Modeller arası karşılaştırma yapıldığında getiriyi maksimize eden en iyi modelin Model 1 ve Model 4 olduğu, riski minimize eden en iyi modelin varyans modeli olduğu sonucuna varılmıştır. Buna ilaveten getiriyi maksimize eden modellerin diğerlerine göre riskinin daha yüksek olduğu, riski minimize eden modelin getirisinin diğerlerine kıyasla daha düşük olduğu belirlenirken, Sharpe oranı modelinin diğerlerine göre yenilemediği bilgisine ulaşılmıştır. Buradan hareketle portföylere ilişkin olarak Markowitz modelinin çözümüne yönelik etkin sınır eğrisi çizilerek aşağıda gösterilmiştir.

Şekil 1. Markowitz Modeli Portföyüne Ait Etkin Sınır Eğrisi

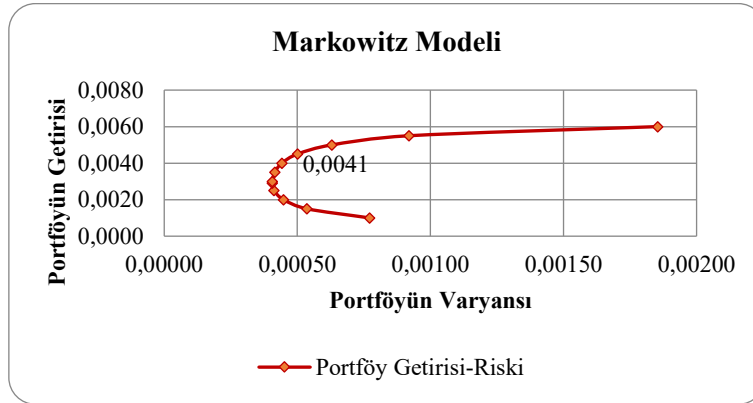

Şekil 1’de Markowitz modeli kullanılarak Model 1’in portföyün getirisi ile riski arasındaki değişimi gösterdiği grafik oluşturulmuştur. Optimize edilen portföylerin etkin sınır eğrisi grafiği incelendiğinde portföylerin getiri ve risk değerleri noktalar halinde bir araya getirilerek etkin sınır eğrisi çizilmiştir. Grafiğin yatay eksenini portföyün risk değerini, dikey eksenini portföyün beklenen getiri değerini göstermektedir. Portföyün etkin sınır eğrisi yorumlandığında; portföyün getiri düzeyi arttıkça portföyün riski azalmakta fakat 0,0041’lik bir portföy getirisinden sonra portföyün riskinin artışa geçtiği ve bu noktada 0,000405’lik varyansla portföyün riskinin 0,0201 değeriyle en düşük riske sahip olduğu anlaşılmıştır. Başka bir ifadeyle portföyün günlük 0,0041’lik bir getirisinden daha aşağı bir getiriyi tercih etmek yatırımcılar için uygun olmayacaktır. Buradan hareketle portföy optimizasyonu sonucu elde edilen portföydeki hisse senetlerinin ağırlıkları Tablo 4’te verilmiştir.

Tablo 4. Portföy Optimizasyonu ile Hisse Senetlerinin Ağırlıkları

Hisse Adı	Getiri Modeli	Varyans Modeli	Sharpe Oranı Modeli	Treynor Endeks Modeli
	Model 1	Model 2	Model 3	Model 4
AKBNK	0	0,000	0,000	0
ALARK	0	0,008	0,130	0
ARCLK	0	0,011	0,000	0
ASELS	0	0,000	0,000	0
BIMAS	0	0,291	0,156	0
EKGYO	0	0,000	0,000	0
ENKAI	0	0,130	0,000	0
EREGL	0	0,124	0,000	0
FROTO	0	0,100	0,000	0
GARAN	0	0,081	0,000	0
GUBRF	0	0,040	0,000	0
HEKTS	0	0,016	0,000	0
ISCTR	0	0,000	0,112	0
KCHOL	0	0,000	0,000	0
KONTR	1	0,010	0,172	1
KOZAL	0	0,017	0,000	0
KRDMD	0	0,000	0,000	0
ODAS	0	0,026	0,000	0
OYAKC	0	0,078	0,111	0
PETKM	0	0,000	0,000	0
PGSUS	0	0,017	0,000	0
SAHOL	0	0,000	0,000	0
SASA	0	0,018	0,000	0
SISE	0	0,000	0,000	0
TCELL	0	0,009	0,000	0
THYAO	0	0,000	0,276	0
TOASO	0	0,000	0,000	0
TUPRS	0	0,025	0,041	0
YKBNK	0	0,000	0,001	0

Tablo 4'te Getiri modeli, Varyans modeli, Sharpe oranı modeli ve Treynor endeksi modeli kullanılarak portföy optimizasyonu sonucunda elde edilen portföydeki hisse senetleri ve bunların ağırlıkları gösterilmiştir. Getiri modeli ve Treynor endeksi modeli optimizasyonu ile KONTR hisse senedinden oluşan bu portföy, %0,6'lık getirisiyle yüksek getiriye sahip tek bir hisse senedinden oluşmaktadır. Varyans modeli optimizasyonu çözümüyle en düşük riske sahip olan portföy 17 adet hisse senedinden oluşmaktadır. Sharpe modeli optimize edilerek belirlenen bu portföy ALARK, BIMAS, ISCTR, KONTR, OYAKC, THYAO, TUPRS ve YKBNK isimli 8 hisse senedinden oluşurken %27,6'lık ağırlığıyla THYAO'nun portföyde en yüksek ağırlığa sahip hisse senedi olduğu anlaşılmıştır.

3.3.2. Genetik Algoritmaya Elde Edilen Portföy Optimizasyonu

Genetik algoritma portföy optimizasyonu, Matlab 2023a sürümündeki genetik algoritma sytanx kodunun düzenlemesiyle gerçekleştirilmiştir. Araştırmada portföyün getirisi, varyansı, Sharpe oranı ve Treynor endeksinden yararlanılarak fitness fonksiyonlarıyla dört farklı amaç fonksiyonları oluşturulmuştur. Bu kapsamda genetik algoritma portföy optimizasyonu çözümü için çok sayıda yapılan deneme sonucunda belirlenen genetik algoritma parametre ve değerleri aşağıdaki tabloda verilmiştir.

Tablo 5. Genetik Algoritma Parametre Değerleri

Parametreler	Parametre Değerleri
Popülasyon Büyüklüğü	50
Çaprazlama Oranı	1
Mutasyon Oranı	1
Seçim Fonksiyonu	Seçim ruleti
Çaprazlama Fonksiyonu	Tek nokta çaprazlama
Mutasyon Fonksiyonu	Gauss mutasyonu
Sonlandırma İşlemi	Nesil sayısı: 100*29

Tablo 5'te portföy optimizasyonunda kullanılan genetik algoritma parametre değerlerine yer verilmiştir. Bu parametreler, genetik algoritma portföy optimizasyon çözümlemesinin nasıl çalıştığını, nasıl arama yaptığını belirtirken Genetik algoritmanın (GA) options seçeneği kullanılarak algoritmanın performansını iyileştirmek ve optimizasyon işlemini gerçekleştirmek için gerekli ayarları içermektedir. Bu doğrultuda seçili modellerin belirlenen parametre değerleriyle genetik algoritma analizi kullanılarak oluşturulan portföy bilgileri aşağıda gösterilmiştir.

Tablo 6. Genetik Algoritma Analiziyle Firmaların Portföy Çeşitleri

Modeller	Getiri Modeli	Varyans Modeli	Sharpe Oranı Modeli	Treynor Endeks Modeli
Portföy Ölçütleri	Model 1	Model 2	Model 3	Model 4
Portföyün Getirisi	0,0060	0,0030	0,0045	0,0060
Portföyün Riski	0,0434	0,0206	0,0231	0,0434
Portföyün Betası	0,7094	0,6451	0,6615	0,7094
Portföydeki Hisse Sayısı	1	15	7	1
Portföyün Sharpe Oranı	0,1384	0,1441	0,1939	0,1384
Portföyün Treynor Endeksi	0,0085	0,0046	0,0068	0,0085

Tablo 6'da genetik algoritma parametre değerlerine karşılık dört farklı modelin çözümü sonucu, portföylerin ölçüm değerlerine yer verilmiştir. Portföyün getirisi maksimize edilerek GA analizi gerçekleştirildiğinde klasik portföy optimizasyonunda olduğu gibi Getiri modeli ile Treynor endeksi modelinin en yüksek getiriyi sağlamış olduğu ortaya çıkmıştır. Benzer şekilde portföyün varyansı minimize edilince Varyans modelinin en düşük portföy riskine sahip olduğu 14 adet hisse senedinden oluşan bu portföyün riskinin 0,0206 olarak gerçekleştiği belirlenmiştir.

Şekil 2. GA Optimizasyonu ile Sharpe Oranı ve Risk Değerleri

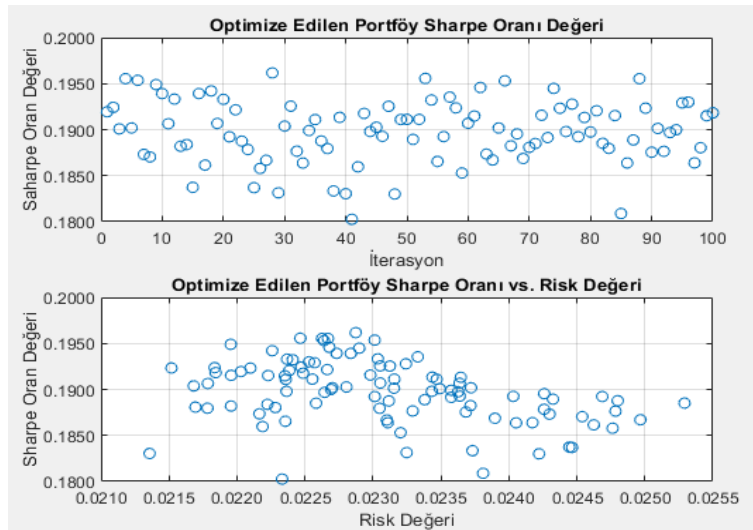

Araştırmada GA optimizasyonu ile çözümlenmesi yapılan 3. Model olan Sharpe oranı modelinin çözüm değerleri Şekil 2’de verilmiştir.

Şekil 2’de GA analiziyle Sharpe oranı maksimize edilen portföylerin Sharpe oranına karşılık risk değerleri gösterilmiştir. Araştırmada 100 iterasyon sonucunda 3 no’lu modelin en yüksek portföy Sharpe oranı günlük 0,1939 olarak ölçülürken bu değere karşılık portföyün getirisi 0,0045, riski 0,0231 ve betası 0,6615 olarak hesaplanmıştır. Buna ilaveten GA optimizasyonu uygulamasıyla portföydeki hisse senetlerinin ağırlıkları Tablo 7’de verilmiştir.

Tablo 7. Genetik Algoritma Portföy Optimizasyonu ile Hisse Senetlerinin Ağırlıkları

Hisse Adı	Getiri Modeli	Varyans Modeli	Sharpe Oranı Modeli	Treynor Endeksi Modeli
	Model 1	Model 2	Model 3	Model 4
AKBNK	0	0,002	0,000	0
ALARK	0	0,021	0,216	0
ARCLK	0	0,042	0,000	0
ASELS	0	0,010	0,000	0
BIMAS	0	0,315	0,187	0
EKGYO	0	0,000	0,000	0
ENKAI	0	0,087	0,000	0
EREGL	0	0,130	0,000	0
FROTO	0	0,171	0,004	0
GARAN	0	0,049	0,000	0
GUBRF	0	0,000	0,000	0
HEKTS	0	0,005	0,000	0
ISCTR	0	0,000	0,079	0
KCHOL	0	0,000	0,000	0
KONTR	1	0,000	0,179	1
KOZAL	0	0,019	0,000	0
KRDMD	0	0,000	0,000	0
ODAS	0	0,020	0,000	0
OYAKC	0	0,095	0,173	0
PETKM	0	0,000	0,000	0
PGSUS	0	0,010	0,161	0
SAHOL	0	0,000	0,000	0
SASA	0	0,000	0,000	0
SISE	0	0,025	0,000	0
TCELL	0	0,000	0,000	0
THYAO	0	0,000	0,000	0
TOASO	0	0,000	0,000	0
TUPRS	0	0,000	0,000	0
YKBNK	0	0,000	0,000	0

Tablo 7’de dört farklı modelin GA uygulamasıyla analiz edilerek elde edilen portföydeki hisse senetleri ve ağırlıklarına yer verilmiştir. GA parametre değerleriyle portföyün getirisi, varyansı, Sharpe oranı ve Treynor endeksi amaç fonksiyonu kullanılarak 100 er adet portföy oluşturulmuş ve bunlar arasından en iyi portföy çeşitleri belirlenmiştir. Bu doğrultuda Getiri modeli ve Treynor endeksi modelinin portföyü 1 adet KONTR hisse senedinden oluşmakta, bu portföyün günlük getirisi 0,006 ve riski ise 0,0434 olarak ölçülmüştür. Varyans modelinin GA analiziyle çözümü yapılan portföyün 15 adet hisse senedi içerdiği ve bu portföyün 0,0206’lık en

düşük riskine karşılık günlük getirisinin 0,003 olarak hesaplandığı belirlenmiştir. Bununla birlikte amaç fonksiyonu Sharpe oranı olan modelin portföy Sharpe oranı maksimum 0,1939 olarak hesaplanırken buna karşılık portföyün günlük getirisi 0,0045 ve riski ise 0,231 olarak ölçülmüş ve bu portföydeki hisse senetlerinin ALARK, BIMAS, FROTO, ISCTR, KONTR, OYAKC ve PGSUS oldukları anlaşılmıştır.

4. SONUÇ VE TARTIŞMA

Bireyler, tasarruf sahipleri ya da yatırımcılar giderlerini karşıladıktan sonra belirli bir tasarruf miktarına erişebildiklerinde birikimlerini değerlendirebilmek amacıyla çeşitli yatırım araçlarına yatırım yapma eğilimi gösterirler. Kısa vadede yüksek getiri sağlamak isteyen yatırımcılar, yüksek düzeyde bir riski de göze almak durumundadır. Aynı doğrultuda daha düşük getiri elde etmek isteyen yatırımcılarında karşılaşılabilecekleri risk düzeyi daha düşük olacaktır. Buradan hareketle yatırımcılar tarafından oluşturulan yatırım portföyü, alınan risk ve beklenen getiri düzeyine göre değişiklik göstermekte ve farklı yapılarla portföyler ortaya çıkmaktadır. Portföy oluşturma sürecinde, yatırımcılar açısından yatırım yapılacak menkul kıymetin seçilmesi oldukça zor bir durumdur. Bahsi geçen menkul kıymetlerin seçilerek bir araya getirilmesi sonucu oluşan sepet ise yatırımcının, gerçekleştirdiği yatırıma ait portföyüdür (Başar ve Kuvat, 2020, s. 176).

Geleneksel portföy yaklaşımının benimsendiği klasik dönemin aksine modern dönemde menkul kıymet seçimi ve portföy oluşturulması, yatırımcılar tarafından oldukça ilgi gösterilen bir durumdur. Modern dönem yatırımcılarının, portföyün yalnızca yatırım araçlarının sayısının artırılarak çeşitlendirme yapılması düşüncesinin aksine, belirli kısıtlar ve amaçlar eşliğinde en doğru portföyün oluşturulması hedefi taşıdıkları görülmektedir. Bahsi geçen en doğru portföyün oluşturulması düşüncesi ise optimum portföy kavramının gündeme gelmesini ve finans dünyasının oldukça ilgi gösterilen konuları arasına girmesini sağlamıştır. Portföyler finansal, politik, ekonomik vb. krizlerden ve teknolojiye yaşanan gelişmelerden oldukça hızlı etkilenen bir yapıdadır. Yatırım potansiyeli olan ve mevcut yatırımcı konumunda bulunan sermaye sahipleri, bahsedilen durumlar sebebiyle yatırım sürecinde tüm servetlerini kaybetme durumuyla karşı karşıyadır. Portföy oluşturma sürecinde verilecek herhangi bir yanlış karar, yatırımcıların ve işletmelerin istenmeyen olumsuz durumlarla karşılaşmalarına sebep olacaktır (Akbulut ve Şenol, 2021, s. 177).

Bahsedilenler doğrultusunda tasarruf sahiplerinin herhangi bir menkul kıymete yatırım yapmaktansa, birçok yatırım aracının bir arada bulunduğu bir portföye yatırım yapması ve bu portföyde yer alacak yatırım araçlarının hangi yöntemlerle seçilmesi gerektiği dikkate değer bir sorun olmuştur. Bu sorunun çözülmesi noktasında yatırımcılar, portföy optimizasyon modelleri ve ölçütlerinin kullanımına başvurmuştur (Akdağ, 2019, s. 229). Bu modellerden birisi, riskin minimize edildiği ve riske uygun optimum portföy oluşturulabilen Markowitz ortalama varyans modelidir. Yine portföy optimizasyonunda ve performans ölçümünde kullanılan ölçütlerden başlıcaları, Sharpe ve Treynor ölçütleridir. Bu ölçütlerden Sharpe ölçütünün toplam riski dikkate aldığı ve Treynor ölçütünün ise sistematik riski dikkate aldığı bilinmektedir (Çömez ve Başarır, 2020, s. 4170). Portföy optimizasyonunda başvurulan bir diğer model ise genetik algoritma modelidir. Model, optimale yakın çözümler sunan ve oldukça hassas hesaplamalar yapan sezgisel bir modeldir (Acar, 2021, s. 270).

Bu çalışmada 03.01.2022 – 28.02.2024 tarihleri arası, hisse senetlerinin günlük kapanış fiyatları dikkate alınarak maksimum getiri modeli, Markowitz ortalama varyans modeli, Sharpe oranı ve Treynor endeksi performans ölçütleri ile BIST 30 endeksinde işlem gören 29 işletmenin hisse senetleri arasından seçim yapılarak en uygun portföyün oluşturulması, portföydeki hisse senetlerinin ağırlıklarının hesaplanması ve buna bağlı olarak portföy optimizasyonunda kullanılan modellerin performanslarının sezgisel bir teknik olan genetik algoritma ile ölçülmesi amaçlanmıştır. Bu doğrultuda portföy optimizasyon çözümlenmesi sonucu dört farklı modelin genetik algoritma ve klasik optimizasyon yöntemiyle belirlenen portföylerin ölçüm değerleri karşılaştırılarak kıyaslaması yapılmıştır. Yapılan açıklamalar doğrultusunda çalışma uygulamasında kullanılan yöntemlerin tercih edilme nedeni farklı risk çeşitlendirmesine göre en iyi portföyün oluşturulması ve modellerin performanslarının belirlenebilmesidir.

Daha önce de belirtildiği üzere çalışma uygulanmasında Markowitz ortalama varyans modeli, Sharpe ve Treynor oranları ile farklı risk çeşitlendirmesi yapabilmelerinden dolayı ve en iyi portföyün oluşturulmuşunda riskin önemli bir faktör olduğunun bilinmesi nedeniyle oranlar, çalışmaya dahil edilmiştir. Çalışmada kullanılan bir diğer yöntem ise genetik algoritma tekniğidir. Sezgisel algoritmaya dayalı yöntemin, klasik optimizasyon yöntemleri karşısında kullanılabilirliğini sınamak ve yine klasik yöntemlere göre başarısını ölçebilmek amacıyla yöntem, çalışma uygulamasında kullanılmıştır.

BIST 30 endeksi portföy optimizasyonu üzerine gerçekleştirilen çalışmalar araştırıldığında, pandemi sonrası ve özellikle 2023 yılında BIST 30 endeksi üzerine uygulanan herhangi bir çalışmaya rastlanmamıştır. Bu doğrultuda çalışmanın belirtilen yılları kapsamı ve Getiri, Varyans, Sharpe ve Treynor endeksi modellerinin, iki farklı optimizasyon tekniği olan klasik ve genetik optimizasyon yöntemleriyle çalışmada kullanılması, çalışmanın özgün yanını oluşturmakta olup, bu doğrultuda çalışmanın literatüre katkı sağlayacağına inanılmaktadır.

Bahsedildiği üzere çalışmada Getiri, Varyans, Sharpe ve Treynor endeks modelleri kullanılmıştır. Bu modeller, klasik portföy optimizasyonu (KPO) ve (GA) optimizasyon yöntemi ile uygulanmıştır.

Tablo 8. Portföy Optimizasyonu Sonuçlarının Karşılaştırılması

Performans Ölçütleri	Getiri Modeli ve Treynor Endeksi Model 1&Model 4		Varyans Modeli Model 2		Sharpe Oranı Modeli Model 3	
	GA	KPO	GA	KPO	GA	KPO
	Portföyün Getirisi	0,006	0,006	0,003	0,0029	0,0045
Portföyün Riski	0,0434	0,0434	0,0206	0,0201	0,0231	0,0231
Portföyün Betası	0,7094	0,7094	0,6451	0,6355	0,6615	0,7086
Portföydeki Hisse Sayısı	1	1	15	17	7	8
Portföyün Sharpe Oranı	0,1384	0,1384	0,1441	0,1456	0,1939	0,2018
Portföyün Treynor Endeksi	0,0085	0,0085	0,0046	0,0046	0,0068	0,0066

Araştırmada portföyün getirisi ve Treynor endeksinin amaç fonksiyonu olarak oluşturulduğu GA ile KPO'da uygulanan Model 1 ile Model 4'ün portföy ölçüm değerlerinin birbiriyle aynı olduğu ve iki analiz yönteminin benzer sonuçlar verdiği bilgisine ulaşılmıştır. Buna karşın portföy varyansının minimize edildiği, Sharpe oranının maksimize edildiği amaç fonksiyonu çözümlemesinde GA'nın KPO'ya yakın sonuçlar ürettiği, GA'nın portföy çeşitlendirmesi açısından yatırımcılara farklı portföy olanağı sunduğu açıklanabilir. Bununla birlikte modellerin performans ölçütleri karşılaştırıldığında; sadece portföyün getirisi dikkate alındığında, Getiri modeli (Model 1) ile Treynor endeksi modelinin (Model 4) Sharpe oranı modeline (Model 3) göre portföy çeşitlemesi açısından daha cazip iken, portföyün riskinin daha yüksek olduğu fark edilmiştir. Portföy riskinin en düşük olduğu model kıyaslaması yapıldığında, Varyans modeliyle (Model 2) ulaşılan portföyün en düşük riske sahip olduğu sonucuna varılmıştır. Bu bilgiler doğrultusunda elde edilen sonuçlar itibarıyla GA yönteminin KPA'ya alternatif bir portföy optimizasyon analiz tekniği olabileceği sonucuna ulaşılmıştır.

Bahsedilen yöntemler, elde edilen sonuçlar doğrultusunda karşılaştırıldığında, genetik algoritma analizi ile elde edilen portföylerin, klasik optimizasyon yöntemi ile elde edilen portföy çeşitleriyle yakın derecede optimizasyon sonuçları verdiği ortaya çıkmıştır.

Çalışmada kullanılan performans ölçütleri değerlendirildiğinde, her iki yöntemde de Treynor ölçütünün, Sharpe ölçütüne göre daha yüksek getirili fakat riski daha yüksek portföy çeşitlendirmesi yaptığı ve daha iyi performansa sahip olduğu anlaşılmıştır.

Çalışmada klasik ve genetik optimizasyon yöntemleri ile kullanılan dört farklı model analizi ile ulaşılan sonuçlar; Çelenli Başaran (2021), Kaleli (2023), Acar (2021), Urun vd. (2020) ile Zeren ve Baygın (2015) isimli yazarların çalışmalarıyla karşılaştırılmıştır. Çelenli Başaran (2021) çalışmasında BIST 30 endeksi işletmelerine, 2019 yılını esas alarak, klasik ve genetik optimizasyon yöntemlerini, Treynor endeksi ve Sharpe oranını kullanarak portföy optimizasyonu uygulaması yapmıştır. Çalışmada genetik algoritma kullanılarak hesaplanan Treynor endeksine göre portföy getirisi %0,2236 ve Sharpe oranına göre portföy getirisi %0,2295 olarak belirtilmiştir. Bu çalışmada ise BIST 30 endeksi üzerine 2022-2024 yılları baz alınarak, klasik ve genetik optimizasyon yöntemleri ile Getiri, Varyans, Sharpe ve Treynor endeksi modelleri kullanılarak optimizasyon uygulaması yapılmıştır. Görüldüğü üzere bu çalışmada daha fazla sayıda optimizasyon modeli kullanılmıştır. Çalışma yılı olarak da bu çalışma daha günceldir. Ayrıca gerçekleştirilen optimizasyon uygulaması sonucunda, Çelenli Başaran'ın çalışmasında kullanılan aynı optimizasyon yöntemi ve modelleri dikkate alındığında, Treynor endeksine göre portföy getirisi %0,6 ve Sharpe oranına göre portföy getirisi %0,4 olarak hesaplanmıştır. Anlaşılabacağı üzere bu çalışmada elde edilen getiri değerleri, Çelenli Başaran'ın ulaştığı değerlere göre daha yüksek olarak bulunmuştur. Kaleli (2023) çalışmasında BIST 30 endeksi üzerine, 2016-

2021 yılları arası, genetik algoritma yöntemi ile kullanıcı tanımlı risk değerlerini dikkate alarak ve aylık veriler kullanarak portföy optimizasyonu çalışması yapmıştır. Gerçekleştirilen çalışma da ise daha güncel zaman aralıkları seçilmiştir. Hisse senedi gün sonu kapanış fiyatları dikkate alınmıştır. Ayrıca genetik algoritmaya ilave olarak klasik optimizasyon yöntemi ve dört farklı optimizasyon modeli çalışmada kullanılmıştır. Yazar tarafından uygulanan çalışmada kullanılan optimizasyon modelleri, gerçekleştirilen çalışma ile aynı olmadığı için ulaşılan sonuçlar yönünden herhangi bir karşılaştırma yapılamamıştır. Acar (2021) ise çalışmasında BIST 30 endeksi üzerine, genetik algoritma yöntemi ile ortalama, Monte Carlo ve tahmin getiri ölçütlerini kullanarak, haftalık verilerle 2019-2020 yılları arası portföy optimizasyonu çalışması uygulamıştır. Bu çalışmada ise daha önce belirtildiği üzere daha güncel tarih aralığı esas alınmış, günlük verilerle çalışılmış, yazarın kullandığı yöntemle ilave olarak klasik optimizasyon yöntemi ve dört farklı getiri ölçütü kullanılmıştır. Acar (2021) tarafından gerçekleştirilen çalışmada kullanılan optimizasyon modelleri, bu çalışma ile farklı olduğu için çalışmalar, sonuçlar yönünden karşılaştırılamamıştır. Bir diğer çalışma olan Urun vd. tarafından 2020 yılında yapılan çalışmada yazarlar, klasik portföy optimizasyonu yöntemi ve dört farklı getiri ölçütünü kullanarak 2013-2016 yılları için optimizasyon çalışması gerçekleştirmiştir. Bu çalışmada ise geçtiğimiz 2022-2024 yılları veri dönemi için, klasik ve genetik optimizasyon yöntemleri ve dört adet getiri modeli kullanılarak, portföy optimizasyonu çalışması yapılmıştır. Bahsedilen çalışma ile bu çalışma arasında ortak olan getiri ölçütü Sharpe oranı olduğundan dolayı çalışmalar, belirtilen oran ile ulaşılan sonuçlar yönünden karşılaştırılmıştır. Yazarlar tarafından kaleme alınan çalışmada Sharpe oranı ile hesaplanan günlük portföy getirisi %0,78 olarak belirtilmiştir. Bu çalışmada ise Sharpe oranı ile hesaplanan günlük portföy getirisi %0,4 olarak elde edilmiştir. Urun vd. tarafından gerçekleştirilen çalışmada elde edilen getiri değerinin, bu çalışmaya göre daha yüksek olduğu belirlenmiştir. Bu durumun sebebi ise çalışmaların yapıldığı zaman aralıklarının farklı olması ve bu farklılıktan dolayı endekse ait borsa verilerinin farklılık göstermesidir. Son olarak Zeren ve Baygın (2015) çalışmalarında genetik algoritma yöntemi ile getiri ve varyans modellerini kullanarak, aylık veriler ile 2010-2013 dönemleri için optimizasyon uygulaması yapmıştır. Bu çalışmada ise daha güncel veriler üzerinde, genetik algoritma ve klasik optimizasyon yöntemi ile Getiri, Varyans, Sharpe ve Treynor endeksi modelleri kullanılmıştır. Yazarlar tarafından gerçekleştirilen çalışmada Getiri modeli ile elde edilen portföy getirisi %0,1 ve Varyans modeli ile belirlenen risk düzeyi %1,6 olarak gösterilmiştir. Bu çalışmada ise Getiri modeli ile ulaşılan portföy getirisi %0,6 ve Varyans modeli ile hesaplanan risk düzeyi %2,1'dir. Çalışmalar karşılaştırıldığında yazarlar tarafından gerçekleştirilen çalışmanın, bu çalışmaya göre daha düşük getiri ve risk düzeyine sahip olduğu belirlenmiştir.

Çalışmadan elde edilen sonuçlar doğrultusunda, GA'nın portföy çeşitlendirmesi açısından yatırımcılara farklı portföy olanakları sunduğu belirlenmiştir. Bu doğrultuda yatırımcıların ve yatırım danışmanlığı yapanların GA'yı portföy optimizasyonu amacıyla kullanabilecekleri önerilmektedir. Yine çalışma sonuçlarına göre portföy getirisi dikkate alındığında, Getiri modeli (Model 1) ile Treynor endeksi modelinin (Model 4) Sharpe oranı modeline (Model 3) göre portföy çeşitlemesi yönünden daha yüksek getiri sağladığı ancak bununla birlikte portföy riskinin de daha yüksek olduğu belirlenmiştir. Portföy riskinin en düşük olduğu model incelendiğinde ise Varyans modeliyle (Model 2) elde edilen portföyün en düşük riske sahip olduğu anlaşılmıştır. Buradan hareketle yüksek getiri elde etmek isteyen ve yüksek riski de göze alabilen yatırımcıların Getiri modeli (Model 1) ile Treynor endeksi modelini (Model 4) tercih etmeleri, portföy riskinin düşük olmasını isteyen yatırımcıların ise Varyans modelini (Model 2) tercih etmeleri önerilmektedir. Gelecek çalışmalarda gerçekleştirilen bu çalışma referans alınarak, farklı endekslerden ya da sektörlerden elde edilen farklı veri setleri üzerinde, farklı zaman aralıkları, haftalık ya da aylık veriler ile çalışmada kullanılan optimizasyon yöntem ve modelleri kullanılarak farklı çalışmalar yapılabileceği önerilmektedir. Bahsedilenler doğrultusunda yapılacak yeni çalışmaların, yatırımcılar ve portföy yöneticileri açısından oldukça faydalı olacağı düşünülmektedir.

YAZARIN BEYANI

Katkı Oranı Beyanı: Yazar, çalışmanın tümüne tek başına katkı sağlamıştır.

Destek ve Teşekkür Beyanı: Çalışmada herhangi bir kurum ya da kuruluştan destek alınmamıştır.

Çatışma Beyanı: Çalışmada herhangi bir potansiyel çıkar çatışması söz konusu değildir.

KAYNAKÇA

- Acar, E. (2020). Ortalama-aşağı yönlü varyans tabanlı risk ölçütleri ve stokastik getirili portföy optimizasyonu. *Ekonomi, Politika & Finans Araştırmaları Dergisi*, 5(3), 822-844. <https://doi.org/10.30784/epfad.790658>
- Acar, E. (2021). Genetik algoritma kullanımı ile farklı getiri ölçümlerindeki yatırım optimizasyonu problemi. *İnsan ve Toplum Bilimleri Araştırmaları Dergisi*, 10(1), 266-288. <https://doi.org/10.15869/itobiad.818016>
- Acar, V. ve Ünal, S. (2022). Multi-teorik portföy optimizasyonu: Oyun teorisi ile bir uygulama. *Balkan and Near Eastern Journal of Social Sciences*, 8(1), 75-83.
- Akbulut, O. Y. ve Şenol, Z. (2021). Bütünleşik SD ve Promethee ÇKKV yöntemleri ile portföy optimizasyonu: BİST Gıda, İçecek ve Tütün sektöründe ampirik bir uygulama. *Muhasebe ve Finansman Dergisi*, (92), 161-182. <https://doi.org/10.25095/mufad.935545>
- Akdağ, S. (2019). Döviz kurları ve değerli madenlerin portföy sürecine dahil edilmesinin optimizasyon sonuçları üzerine etkisi: Bulanık doğrusal programlama ile bir uygulama. *Kocaeli Üniversitesi Sosyal Bilimler Dergisi*, (37), 217-234. <https://doi.org/10.35343/kosbed.568820>
- Aksaraylı, M. ve Pala, O. (2018). Yüksek dereceden momentler ve bulanık entropiye dayalı portföy optimizasyonu. *Uluslararası İktisadi ve İdari İncelemeler Dergisi*, (Özel Sayı), 415-432. <https://doi.org/10.18092/ulikidince.351487>
- Akyer, H., Kalaycı, C. B. ve Aygören, H. (2018). Ortalama-varyans portföy optimizasyonu için parçacık sürü optimizasyonu algoritması: Bir Borsa İstanbul uygulaması. *Pamukkale Üniversitesi Mühendislik Bilimleri Dergisi*, 24(1), 124-129. <https://dx.doi.org/10.5505/pajes.2017.91145>
- Arslan, Ş. ve Çankaya, S. (2022). Covid-19 pandemisinin bireysel yatırımcı davranışlarına etkisi. *Finans, Ekonomi ve Sosyal Araştırmalar Dergisi*, 7(4), 600-611. <https://doi.org/10.29106/fesa.1114875>
- Atmaca, M. E. (2022). Portfolio management and performance improvement with Sharpe and Treynor ratios in electricity markets. *Energy Reports*, (8), 192-201. <https://doi.org/10.1016/j.egy.2021.11.287>
- Avşarlıgil, N. (2020). Bulanık programlamayla portföy optimizasyonu üzerine bir uygulama. *Pamukkale Üniversitesi Sosyal Bilimler Enstitüsü Dergisi*, (38), 197-209. <https://doi.org/10.30794/pausb.554863>
- Başar, G. P. ve Kuvat, Ö. (2020). Optimum portföy oluşturma: Bist kurumsal yönetim endeksi (XKURY) üzerine bir uygulama. *Optimum Ekonomi ve Yönetim Bilimleri Dergisi*, 7(1), 161-180. <https://doi.org/10.17541/optimum.555198>
- Bekdaş, D. ve Ersoy, H. (2022). Metasezgisel algoritmalarla portföy optimizasyonu: BIST 30 uygulaması. *Finans Ekonomisi ve Sosyal Araştırmalar Dergisi*, 7(1), 164-176. <https://doi.org/10.29106/fesa.1084231>
- Bilir, H. ve Kanlıdere, O. (2019). Borsa İstanbul üzerine bir uygulama: Optimal portföy seçimi. *Journal of Social and Humanities Sciences Research*, 6(42), 2530-2542. <https://doi.org/10.26450/jshsr.1359>
- Bodie, Z., Kane, A. ve Marcus, A. J. (2002). *Investments* (5. Baskı). McGraw-Hill.
- Bozma, G., Aydın, S. ve Künü, S. (2021). Borsa İstanbul alt sektör analizi: Portföy optimizasyonu ve koruma oranı. *Iğdır Üniversitesi Sosyal Bilimler Dergisi*, (28), 323-337.
- Büberkökü, Ö. (2021). Alternatif yöntemlere dayalı portföy optimizasyonu. *Erciyes Üniversitesi İktisadi ve İdari Bilimler Fakültesi Dergisi*, (59), 333-358. <https://doi.org/10.18070/erciyesiibd.881391>

- Büberkökü, Ö. (2021). Borsa yatırım fonlarına dayalı statik ve dinamik portföy optimizasyon analizleri. *Hacettepe Üniversitesi İktisadi ve İdari Bilimler Fakültesi Dergisi*, 39(4), 561-579. <https://doi.org/10.17065/huniibf.845019>
- Büberkökü, Ö. ve Kızıldere, C. (2022). Kripto para piyasalarına dayalı statik ve dinamik portföy optimizasyon analizleri. *USOBED Uluslararası Batı Karadeniz Sosyal ve Beşeri Bilimler Dergisi*, 6(2), 148-172. <https://doi.org/10.46452/baksoder.1163470>
- Candan, H., Durmuş, A. ve Harman, G. (2019). Genetik algoritma ve sınıflandırıcı yöntemler ile kanser tahmini. *Veri Bilim Dergisi*, 2(1), 30-34.
- Ceylan, A. ve Korkmaz, T. (1998). *Borsada uygulamalı portföy yönetimi* (3. Baskı). Ekin Yayınevi.
- Charkasov, M. ve Hepşen, A. (2021). Ortalama-varyans ve tek endeks yöntemlerinin portföy modellemesine uygulanması: BIST 30 üzerine bir çalışma. *Finans Ekonomi ve Sosyal Araştırmalar Dergisi*, 6(4), 956-967. <https://doi.org/10.29106/fesa.954225>
- Çelenli Başaran, A. Z. (2021). Sharpe oranı ve Treynor endeksi performans ölçülerine dayalı genetik algoritma yaklaşımı. *Süleyman Demirel Üniversitesi Fen Edebiyat Fakültesi Fen Dergisi*, 16(1), 17-34. <https://doi.org/10.29233/sdufeffd.780517>
- Çelenli Başaran, A. Z. ve Öner, B. (2020). Parçacık sürü optimizasyonu algoritması ile elde edilen portföylerin AP yöntemi ile etkinliklerinin ölçülmesi. *Süleyman Demirel Üniversitesi Fen Bilimleri Enstitüsü Dergisi*, 24(3), 669-680. <https://doi.org/10.19113/sdufenbed.793455>
- Çilek, A. (2022). SD temelli MABAC ÇKKV teknikleri ile portföy optimizasyonu: BİST GYO sektöründe ampirik bir uygulama. *Trends in Business and Economics*, 36(4), 374-386. <https://doi.org/10.5152/TBE.2022.220308>
- Çömez, G. ve Başarır, Ç. (2020). Uluslararası borsa endekslerinde portföy optimizasyonu ile risk yönetimi. *Business & Management Studies: An International Journal*, 8(5), 4157-4174. <https://doi.org/10.15295/bmij.v8i5.1641>
- Dai, L. (2023). Portfolio optimization using Markowitz model and Index model-A study on 10 selected stocks. *Highlights in Business, Economics and Management*, (10), 264-269. <https://doi.org/10.54097/hbem.v10i.8050>
- Dooba, K. ve Mouselli, S. (2023). Portfolio optimization at Damascus Securities Exchange: A Fractal analysis approach. *Cogent Economics & Finance*, 11(2), 1-16. <https://doi.org/10.1080/23322039.2023.2286755>
- Gülmez, B. (2023). Market zinciri ürün dağıtım problemlerinin farklı genetik algoritma versiyonları ile çözümü ve karşılaştırılması. *Osmaniye Korkut Ata Üniversitesi Fen Bilimleri Enstitüsü Dergisi*, 6(1), 180-196. <https://doi.org/10.47495/okufbed.1117220>
- Habib, Z. ve Nadjat, N. M. (2021). Loans portfolio optimization of commercial banks using genetic algorithm: A case study of Saudi Arabia. *International Journal of Banking, Risk and Insurance*, 9(1), 20-27.
- Holland, J. H. (1992). Genetic algorithms, *Scientific American*, 1(267), 66-73.
- Kaleli, S. S. (2023). Bist-30 şirketlerinin pandemi öncesi-sonrası satış verilerinin genetik algoritma ile analizi ve optimum portföy oluşturma. *Manas Sosyal Araştırmalar Dergisi*, 12(2), 557-565. <https://doi.org/10.33206/mjss.1215054>
- Kaleli, S.S. (2022). Getiri-risk oranına göre karınca koloni optimizasyonu tabanlı portföy seçimi: Bist-30 örneği. *İşletme Araştırmaları Dergisi*, 14(3), 1741-1752. <https://doi.org/10.20491/isarder.2022.1468>

- Kamu Aydınlatma Platformu (KAP). (2024). <https://www.kap.org.tr/tr/Endeksler> adresinden 7 Şubat 2024 tarihinde alınmıştır.
- Karaköse, E. (2022). Sürü insansız hava araçlarının görev paylaşımı için genetik algoritma tabanlı bir yaklaşım. *Fırat Üniversitesi Mühendislik Bilimleri Dergisi*, 34(1), 351-360. <https://doi.org/10.35234/fumbd.1026653>
- Karan, M. B. (2013). *Yatırım analizi ve portföy yönetimi* (4. Baskı). Gazi Kitabevi.
- Kaynar, O. ve Yurtsal, A. (2019). Ders programı çizelgeleme probleminin genetic algoritma ile optimizasyonu. *Journal of Information Systems and Management Research*, 1(1), 1-14.
- Keklik, G. ve Özcan, B. D. (2023). Genetik algoritmaların işleyişi ve genetik algoritma uygulamalarında kullanılan operatörler. *Osmaniye Korkut Ata Üniversitesi Fen Bilimleri Enstitüsü Dergisi*, 6(1), 1052-1066. <https://doi.org/10.47495/okufbed.1161413>
- Kılıç, Y. (2020). “Borsa İstanbul’da Covid-19 (koronavirüs) etkisi”, *Journal of Emerging Economies and Policy*, 5(1), 66-77.
- Koza, J. R. (1992). *Genetic programming on the programming of computers by means of natural selection* (1. Baskı). MIT Press.
- Logubayom, A. I. ve Victor, T. A. (2019). Portfolio optimization of some stocks on the Ghana Stock Exchange Using the Markowitz mean-variance approach. *Journal of Financial Risk Management*, (8), 29-41. <https://doi.org/10.4236/jfrm.2019.81003>
- Ma, Z. (2023). Maximizing returns and minimizing risk: A data-driven portfolio optimization analysis using Markowitz’s theory and Sharpe ratio. *Academic Journal of Business & Management*, 5(9), 45-53. <https://doi.org/10.25236/AJBM.2023.050908>
- Markowitz, H. (1952). Portfolio selection. *The Journal of Finance*, 7(1), 77-91. <https://doi.org/10.1111/j.1540-6261.1952.tb01525.x>
- Öncü, S. ve Ektik, D. (2021). Kripto paraların yatırım amaçlı kullanımı: Riskler ve getiriler. *Manisa Celal Bayar Üniversitesi Sosyal Bilimler Dergisi*, 19(4), 362-395. <https://doi.org/10.18026/cbayarsos.1015799>
- Özkan, O. ve Çakar, R. (2020). Portföy optimizasyonu ve performans değerlendirmesinde alfa ve standart sapma değişkenleriyle model önermesi. *Akademik Bakış Uluslararası Hakemli Sosyal Bilimler Dergisi*, (Özel Sayı), 37-66.
- Pala, O. ve Aksaraylı, M. (2019). Nicelik kısıtlı ortalama varyans çarpıklık basıklık portföy modeli: Bulanık sezgisel bir yaklaşım. *Akademik Araştırmalar ve Çalışmalar Dergisi*, 11(21), 386-397. <https://doi.org/10.20990/kilisiibfakademik.536454>
- Pulat, M. ve Kocakoç, İ. D. (2019). Gezgin satıcı probleminin genetik algoritmalar kullanarak çözümünde çaprazlama operatörlerinin örnek olaylar bazlı incelenmesi. *İzmir İktisat Dergisi*, 34(2), 225-243. <https://doi.org/10.24988/ije.2019342825>
- Radovic, M., Radukic, S. ve Njegomir, V. (2018). The application of the Markowitz’s model in efficient portfolio forming on the capital market in the republic of Serbia. *Economic Themes*, 56(1), 17-34. <https://doi.org/10.2478/ethemes-2018-0002>
- Safitri, I. N., Sudradjat, S. ve Lesmana, E. (2020). Stock portfolio analysis using Markowitz model. *International Journal of Quantitative Research and Modeling*, 1(1), 47-58. <https://doi.org/10.46336/ijqrm.v1i1.6>

- Sebatlı-Sağlam, A. ve Çavdur, F. (2020). Portföy optimizasyonu için bir karar destek sistemi uygulaması. *Uludağ Üniversitesi Mühendislik Fakültesi Dergisi*, 25(3), 1345-1358. <https://doi.org/10.17482/uumfd.532966>
- Süsay, A., Yurtoğlu, Y. ve Atan, M. (2020). Karesel programlama ile portföy optimizasyonu: Borsa İstanbul örneği. *Nicel Bilimler Dergisi*, 2(2), 43-59.
- Tahirzade, L. (2021). Ortalama-varyans mideli ile portföy optimizasyonu: Covid-19 pandemisinin ABD ve Çin üzerindeki etkilerinin kıyaslanması (Portfolio Optimization with the Mean-Variance Model: Comparing the Impacts of the COVID-19 Pandemic on the USA and China)." *Available at SSRN 3956766*. <http://dx.doi.org/10.2139/ssrn.3956766>
- Ural, M., Bayram, O. ve Kısava, Z. S. (2019). BIST 30 endeksinin risk profili ve optimal portföy analizi. *Finans Politik & Ekonomik Yorumlar Dergisi*, 56(650), 9-28.
- Urun, K., Taş, O. ve Uğurlu, U. (2020). Portföy optimizasyonunda veri setlerinin ve optimizasyon seçeneklerinin karşılaştırılması: BIST-30 endeksi üzerine bir uygulama. *Hacettepe Üniversitesi İktisadi ve İdari Bilimler Fakültesi Dergisi*, 38(1), 139-165. <https://doi.org/10.17065/huniibf.498863>
- Whitley, D. (1994). A genetic algorithm tutorial. *Statistics and Computing*, 4(2), 65-85.
- Yahoo Finance - Stock Market Live, Quotes, Business World. (2024). www.finance.yahoo.com adresinden 28 Şubat 2024 tarihinde alınmıştır.
- Yaman, S. ve Korkmaz, T. (2023). Optimum portföy seçimi ve finansal başarısızlık modelleri: Borsa İstanbul'da bir uygulama. *Muhasebe ve Finansman Dergisi*, (99), 195-222. <https://doi.org/10.25095/mufad.1265605>
- Yöntem, A. ve Özkan, N. (2022). COVID-19 pandemisinde portföy optimizasyonu: BIST-30 endeksi üzerine bir uygulama. *International Review of Economics and Management*, 10(2), 112-133. <https://doi.org/10.18825/iremjournal.1198366>
- Zeren, F. ve Baygın, M. (2015). Genetik algoritmalar ile optimal portföy seçimi: Bist-30 örneği. *İşletme Araştırmaları Dergisi*, 7(1), 309-324.

BİLEŞİK ÖNCÜ GÖSTERGELER ENDEKSİ VE OCAK AYI ANOMALİSİ İLİŞKİSİ: TÜRKİYE UYGULAMASI

RELATIONSHIP BETWEEN COMPOSITE LEADING INDICATORS INDEX AND JANUARY ANOMALY: APPLICATION IN TURKEY

Dr. Öğr. Üyesi İrfan SEKTİOĞLU¹

ÖZ

Geçmişten günümüze makroekonomik değişkenler ile pay senedi piyasaları arasındaki ilişki birçok çalışmada inceleme konusu olmuştur. Makroekonomik değişkenlerin pay senedi fiyatlarını da etkilediği tespit edilmiştir. Ayrıca son yıllarda davranışsal finans yazınının genişlemesiyle birlikte pay senedi fiyatlarında birçok anomalinin de etkili olduğu anlaşılmıştır. Bu çalışmada, makroekonomik değişkenlerin pay senedi piyasaları ile olan ilişkileri farklı bir boyutta ele alınarak; ekonomilerin gelecek dönemlerdeki seyirini tespit etmede kullanılan Bileşik Öncü Göstergeler Endeksi ve pay senedi fiyatlarını etki altında bırakabilen ocak ayı anomalisi arasındaki ilişki incelenmiştir. Bu doğrultuda, 2002-2023 yılları arası Borsa İstanbul Ulusal 100 Endeksinde Bileşik Öncü Göstergeler Endeksi canlanma ve daralma devreleri kullanılarak ocak ayı anomalisinin varlığı güç oranı yöntemi ile araştırılmıştır. Elde edilen bulgular neticesinde Türkiye’de araştırmaya konu dönemde ocak ayı anomalisine rastlanmakta, anomali dönemleri Bileşik Öncü Göstergeler Endeksi ile genel anlamda uyumluluk göstermektedir.

Anahtar Kelimeler: Bileşik Öncü Göstergeler Endeksi, Ocak Ayı Anomalisi, Davranışsal Finans.

JEL Sınıflandırma Kodları: G4, G12, G41, E44.

ABSTRACT

The relationship between macroeconomic variables and stock markets has been examined from past to present. It has been determined that various macroeconomic variables also affect stock exchange rates. On the other hand, with the expansion of behavioral finance literature in recent years, it has been understood that many anomalies are effective in stock exchange rates. In the study, the relationships of macroeconomic variables with stock markets are discussed in a different dimension. The relationship between the Composite Leading Indicators Index, which is used to determine the course of economies in the future, and the January anomaly, which can affect stock exchange rates, is examined. In this regard, the existence of the January anomaly in Borsa İstanbul National 100 Index between 2002 and 2023 is investigated by the power ratio method, using the Composite Prior Indicators Index boom and contraction periods. As a result of the findings, January anomaly is observed in the period subject to the research in Turkey, and the anomaly periods are generally compatible with the Composite Leading Indicators Index.

Keywords: Composite Leading Indicator Index, January Effects, Behavioral Finance.

JEL Classification Codes: G4, G12, G41, E44.

¹  Isparta Uygulamalı Bilimler Üniversitesi, Büyükkutlu Uygulamalı Bilimler Fakültesi, Muhasebe ve Finans Yönetimi Bölümü, isektioglu@gmail.com

EXTENDED SUMMARY

Purpose and Scope:

The aim of the study is to test the existence of the January effect, which is a behavioural finance calendar anomaly, in BIST 100 index between 2002 and 2023, and to analyse the relationship between the revival and contraction periods of the Turkey Composite Leading Indicators Index regarding the temporal behaviour of the January anomaly.

Design/methodology/approach:

In the study, the 22-year period from 2002 to the end of 2023 after the 2001 Turkish economic crisis is evaluated. In this period, the presence of January anomaly in stocks listed on Borsa İstanbul (BIST) is analysed. After the 2001 economic crisis, BIST100 Index, which reflects the overall BIST, is determined as the indicator. Subsequently, Turkey's CLI index is added to the analysis in order to reveal whether the January anomaly is affected by the composite leading indicators index (CLI), which represents the leading indicators in the business cycle. The "Power Ratio" method developed by Gu (2003) is used in the January anomaly analysis. January returns and annual returns are found by calculating the natural logarithmic differences of the index values separately for each year. After the returns are calculated, power rates for each year are found. Data in the calculations of monthly and annual returns of the BIST 100 Index between 2002 and 2023 are obtained from the official web page of TCMB Electronic Data Distribution System (EVDS). Monthly and annual returns are calculated with the help of the formula $G = \ln(P_t/P_{t-1})$. P_t indicates the closing price in period t, and P_{t-1} indicates the closing price in period t-1. Annual return calculation is made based on the returns of 11 months other than January. The average of 11-month returns represents the annual return. As mentioned before, the aim of the study is to test the existence of the January Anomaly in the BIST-100 index, as well as to test whether this anomaly, which is not observed every year, has a relationship with the revival and contraction periods in the Turkish CLI index.

Findings:

As a result of the analysis, a January anomaly is found in 2003, 2005, 2006, 2010, 2012, 2013, 2015, 2016, 2017, 2018, 2019, 2020 and 2022 during the analysis period of the BIST 100 index. In other words, in order for a January anomaly to exist in any market, the January return must be greater than the average of the return in other months of the year ($R_j/R_y > 1$). There are a total of 13 periods with a power ratio greater than 1 and 9 periods with a power ratio less than 1. In the light of this information, a January anomaly is detected in 59% of the period under review. When the years in which the BIST 100 January anomaly is observed and the CLI index are evaluated together. The periods when the CLI index is 100 or above 100 are compared with the periods when it is below 100. In the years when the January effect is observed, the CLI index of that year remains at the same value or exceeds 100 in the other 10 periods except 2012, 2013 and 2018. In general, the years in which the January anomaly is observed and the years ending the year with a CLI index above 100 show a harmonious course. Considering this situation, the years in which the January anomaly is observed are compatible with the CLI index at a rate of 77%. In short, the CLI index completing the year above 100 can be used as an indicator, and the possibility of January ending the year with higher returns compared to other months of the year can be used as a short-term investment strategy. Whether institutional or individual investors, it can be said that they can obtain significantly higher returns in January compared to other months of the year by monitoring whether the CLI index year-end closings are above 100. This situation can also be seen by looking at the years in which the January anomaly is not observed, and which are compatible with the CLI index. In the 9 periods when the January anomaly is not observed; While it remains below 100 in almost every month in 2002, 2008, 2009 and 2023, in 2004, 2007 and 2011, CLI does not show a significant difference in monthly values and either decreases or remains stable. Although 2002 started at 99 and closed the year above 100, it remains below 100 throughout the year. Similarly, 2007 and 2011 complete the year with a downward trend throughout the year.

Conclusion and Discussion:

In the study, it is investigated whether the January anomaly, which is a behavioural finance calendar anomaly, would emerge under the influence of the CLI index expansion and contraction cycles. A January anomaly is observed in Turkey after the 2001 crisis. In the years when the January anomaly is observed, the CLI index continued its course in the revival period as of the same years. 10 of the 13 periods in which the January anomaly is observed are in line with the CLI index. In this context, in periods when the January anomaly is not experienced, the CLI index should be expected to contract or be currently in a contraction period. 7 of 9 periods in which the January anomaly is not observed are in line with the CLI index. An important finding of the study is that no January anomaly is encountered in 2002, 2009 and 2021, following the breaks in the 2001, 2008 crises and the 2020 pandemic. Instead of saying 'Decisions made under risk and uncertainty arise from the individual's own behavioural dimensions, independent of economic variables' or 'the individual makes investment decisions only through economic variables', it should be determined that economic variables may trigger the individual's behavioural dimensions and cause him to make non-rational decisions. The finding obtained is compatible with the subject of the study, and the fact that the January anomaly is not systematically encountered in the post-crisis period restricts the return expectations of individual and institutional investors from financial markets in that period. When the CLI index, which is formed by economic variables, and the January anomaly, which does not occur every year but is occasionally encountered, are evaluated together, the fact that the January anomaly is generally seen in CLI expansion phases and is generally not seen in contraction periods provides an important explanation for the studies on determining the factors that trigger the January effect.

1. GİRİŞ

Krizler ekonomik aktivitenin yavaşlamasına, belirsizliklerin artmasına ve varlık fiyatlarında dalgalanmalara sebep olmaktadır. Gelecekte oluşabilecek muhtemel ekonomik canlanma ve daralmaların tespiti, politika yapıcılardan kurumsal ve bireysel yatırımcılara kadar birçok kesim için büyük önem taşımaktadır (Eyüpoğlu ve Eyüpoğlu, 2019, s. 286). Bu bağlamda ihtiyaçların karşılanması adına, 1980'lerin başında Ekonomik İşbirliği ve Kalkınma Örgütü (OECD), üye ülkeler ve üye olmayan 6 ülke için Bileşik Öncü Göstergeler (Composite Leading Indicator - CLI) sistemi geliştirmiştir (Yamada vd., 2010, s. 875). Geliştirilen CLI endeksi, ekonomik aktivitedeki dönüş noktalarını henüz gerçekleşmeden tespit edebilmektedir.

CLI endeksi süreci Ulusal Ekonomik Araştırma Bürosunun (NBER) 1930'larda iş çevrimi tahminine yönelik yaptığı çalışmalarla başlamıştır. NBER'de Wesley Clair Mitchell ve Arthur F. Burns, iktisadi değişkenlerdeki dönüş noktalarının Amerika Birleşik Devletleri (ABD) iş çevrimindeki dönüm noktalarına sistematik olarak öncülük edip etmediğini saptayabilmek için 487 farklı iktisadi değişkenden oluşan bir grup üzerinde çalışmışlardır. Takip eden süreçte seriler öncü, gecikmeli veya çakışan göstergeler olarak sınıflandırılmıştır. 1950'ler ve 1960'larda yürütülen sonraki araştırmalarda seriler öncü, gecikmeli ve çakışan iktisadi göstergelerin bileşik indekslerinde toplanmıştır. Geoffrey H. Moore ve Julius Shiskin ilk olarak değişkenleri ekonomik önemi, istatistiksel yeterliliği, iş çevrimi uygunluğu, çevrimsel zamanlaması ve revizyonları açısından puanlayarak bir ağırlıklandırma şeması geliştirmişlerdir. Resmileştirilen bu bileşik endeks ağırlıklandırmaları, 1968'de ABD Ticaret Bakanlığı tarafından halka açık olarak yayınlanmaya başlanmış, 1995'te ise ABD Konferans Kurulu'na devredilmiştir. ABD bileşik endekslerinin gördüğü rağbet, diğer ülkeler için benzer endekslerin geliştirilmesini de teşvik etmiştir (Phillips, 1999, 143-144). 1980'lerin başından bu yana OECD, üye ülkeler ve üye olmayan 6 ülke için her ay CLI endeksi yayınlamaktadır. Türkiye'de ise CLI endeksi, Türkiye Cumhuriyet Merkez Bankası (TCMB) ve OECD işbirliği ile 2002 yılından bu yana yayınlanmaya başlamıştır (Demirhan, 2014, s. 2).

Finans yazınında makroekonomik değişkenler ile finansal varlık fiyatları arasındaki ilişkiyi inceleyen çalışmalar sık sık yapılmış; birbirinden farklı makroekonomik değişkenlerin pay senedi fiyatlarını açıklamada etkili olduğu saptanmıştır. Makroekonomik değişkenlerin ayrı ayrı pay senetleri ile olan ilişkisini inceleyen modeller kurmanın yanı sıra, işbu değişkenlerin bir araya getirilmesi vasıtasıyla oluşturulan bir endeks de pay senetleri ile makroekonomik değişkenler arasındaki ilişkinin ölçülmesinde etkin sonuçlar elde edilmesini sağlamıştır (Topçu, 2014, s. 168). Bu indekslerden bir tanesi de birçok ülke tarafından referans kabul edilen CLI endeksidir. Çünkü CLI indeksinin tüm tarihsel versiyonlarının hemen her zaman ekonominin dönüm noktalarına öncülük ettiği görülmüştür (Stekler, 2003, s. 59).

Bir diğer taraftan pay senedi fiyatlarını sadece makroekonomik değişkenler etkilememekte; risk ve belirsizlik ortamında karar vermeye çalışan bireysel ve kurumsal yatırımcıların bilişsel çelişkiler içerisinde kalarak anomali davranışlar göstermeleri de etkileyebilmektedir. Bu buluşsal yöntemler, karar aşamasındaki yatırımcının ciddi ve sistematik hatalar yapmasına yol açmaktadır (Tversky ve Kahneman, 1974, s. 1124). Davranışsal iktisat ve davranışsal finans çatıları altında toplanan buluşsal yöntemler, Etkin Piyasalar Hipotezinin (EPH) sistematik olarak geçerliliğinin sınılanması ve finansal piyasa fiyatlarının rassal yürüyüş sergilemediğinin anlaşılması sonrası Beklenti Teorisinin ortaya koyulması ile birlikte ortaya çıkmıştır. Başka bir ifade ile finans ve psikoloji alanlarının birbiri ile ilişkilendirilmesi, beklenen fayda teorisine getirilen eleştiriler ve geleneksel finans teorilerinin finansal piyasa fiyatlarını açıklamadaki yetersizliği, beklenti teorisinin ortaya koyulmasına gereken zemini hazırlamıştır.

Beklenti teorisine göre risk ve belirsizlik ortamında yapılan seçimler, beklenen fayda teorisinin temel ilkeleriyle tutarsız çeşitli yaygın etkiler göstermektedir. Bu etkiler bireylerin, kesin olan ile olası olanı karşılaştırdığında olası olan sonuçları hafife aldığı; kazançta riskten kaçınma, kayıpta ise risk arama eğiliminde olduğunu; aynı seçimin farklı şekillerde sunulması durumunda tutarsız tercihlerde bulunabildiğini ifade etmektedir (Kahneman ve Tversky, 1979, s. 263). Görülmektedir ki, risk ve belirsizlik altında verilen kararlar ekonomik değişkenlerden bağımsız olarak bireyin kendi davranışsal boyutlarından kaynaklanarak da gerçekleşmektedir.

Yapılan deneysel çalışmalarda EPH ile çelişen faktörler davranışsal finans anomalileri adı altında toplanmıştır (Turaboğlu ve Topaloğlu, 2017, s. 216). Davranışsal finans anomalileri; firma anomalileri, takvimsel anomaliler ve fiyat anomalileridir (Saydar, 2021, 704). Hisse senedi getirilerinin seans, gün, hafta, ay veya tatil dönemi gibi çeşitli dönemlerde diğer dönemlere kıyasla farklı bir davranış göstermesi takvimsel anomaliler olarak ifade etmektedir (Atakan, 2008, s. 59). Ocak ayı anomalisi bir takvimsel anomalidir ve ocak ayının sık sık yılın diğer aylarına nazaran hisse senedi getirilerinde anormal derecede daha yüksek olması durumudur. Ocak ayında oluşan

anormal getirilerin nedeni iki faktöre bağlanmaktadır (Küçüksille, 2012, s. 130): zarardaki hisse senetlerinin aralık ayında elden çıkarılıp ocak ayında tekrar portföye dahil edilmesi yoluyla vergi matrahını azaltmak ve portföy yöneticilerinin aralık ayında hisse senetlerini satıp ocak ayında tekrar alarak yıllık performans değerlendirmelerini artırmak.

Ocak ayında gerçekleşen anormal hisse senedi getirilerini Wachtel (1942), Chang ve Pinegar (1989), Kramer (1994) beklenen getiri ve risk primlerinde mevsimselliğe; Rozeff ve Kinney (1976), Reinganum (1982), Keim (1983), Roll (1983) küçük firma etkisine; Stoll ve Whaley (1983) işlem maliyetlerine bağlanmaktadır. Ocak ayı anomalisi farklı nedenlere bağlanıyor olsa da rasyonel bir piyasada, anormal yüksek getiri elde etmek için düzenli bir şekilde ortaya çıkan fırsatlar sürdürülebilir olmamalıdır; yatırımcılar fırsatı yakaladıkları an arbitraj yapmalıdır (Easterday ve Stephan, 2009, s. 1173). Farklı bir perspektiften De Bonth ve Thaler (1985), kazanan/kaybeden portföy modeliyle kaybeden portföylerin gelecek 5 yıl boyunca ocak aylarında anormal getiri sağladığını tespit etmişlerdir. Bir diğer perspektiften Kohers ve Kohli (1992), Kramer (1994) ocak ayı anomalisini iş çevrimine bağlanmaktadır.

Çalışmada amaç, Kohers ve Kohli (1992) ile Kramer'in (1994) ufuk açıcı çalışmalarından yola çıkarak Türkiye'de iş çevrimini CLI endeksi üzerinden değerlendirmeye alarak, ocak ayı anomalisinin varlığını test etmektir. Her yıl gözlemlenmeyen ocak ayı anomalisinin zamansal davranış biçimine ilişkin CLI endeksi genişleme ve daralma devrelerinin etkili olduğu düşünülmekte ve çalışmanın çıkış noktasını teşkil etmektedir. Ocak ayı getirilerinin zamansal davranışı literatürde fikir ayrılıkları yaratmakta ve yeni bulgulara ihtiyaç duyulmaktadır.

Çalışmanın giriş kısmında CLI endeksi ve davranışsal finans anomalisi olan ocak ayı etkisinden bahsedilmiş, ardından menkul kıymet borsalarında ocak ayı etkisinin varlığını araştıran çalışmalar özetlenmiştir. Son olarak, 2002-2023 dönemleri arasında BIST 100 endeksinde ocak ayı etkisinin varlığı araştırılmış; Türkiye CLI endeksi ile ocak ayı anomalisinin zamansal davranış biçimi bir arada davranışsal finans perspektifinden değerlendirmeye alınmıştır.

2. LİTERATÜR TARAMASI

Birçok çalışmada ocak ayı etkisinin finansal piyasalar üzerindeki rolü açıklanmaya çalışılmıştır. Kramer (1994), ocak ayı anomalisinin belirlenmesinde makroekonomik belirsizliğin rolünü incelemek için çok faktörlü bir model kullanmış; ekonomik konjonktürün ocak ayı etkisinin oluşumunda etkili olduğunu saptamıştır.

Clayton vd. (1989), 1966-1985 yılları arası risksiz borçlanma piyasalarında ocak ayı etkisini araştırmış; vergiye tabi faiz içeren Amerika Birleşik Devletleri devlet tahvillerinde ocak ayı etkisini saptamıştır. Ancak daha önce gözlemlenmemiş şekilde uzun vadeli devlet tahvillerinin getirisi ocak ayında yılın geri kalanından önemli ölçüde daha düşüktür. Bu tespit pay senedi piyasalarında ve riskli borç piyasalarında belgelenmiş olan ocak ayı etkilerinin tersidir. Yazarlar tersine ocak ayı etkisinin "parking proceeds" (uzun vadede hangi enstrümana yatırım yapılacağına karar verirken sermayeyi likit ve güvenli piyasalarda tutmak) kaynaklı olabileceğini ve tahvil piyasalarında vergi zararı satışlarının ocak ayına ilişkin olumsuz etkiler bırakabileceğini belirtmişlerdir.

Reinganum ve Gangopadhyay (1991), yaptıkları çalışmada New York Menkul Kıymetler Borsası (New York Stock Exchange) ve Amerika Menkul Kıymetler Borsası (American Stock Exchange) hisse senetlerini 1963-1987 yılları arası regresyon modeli kurarak analiz etmiş ve tüm küçük firmaların, yılsonu getiri düzeyleri ne kadar olursa olsun yüksek düzeyde ocak ayı etkisi sergilediklerini tespit etmişlerdir.

Kohers ve Kohli (1992) 1948-1988 yıllarını kapsayan çalışmalarında, S&P Bileşik Endeks verilerini kullanarak ocak ayı etkisinin varlığını standart regresyon analizi ile araştırmışlardır. Çalışma ekonomik konjonktür genişleme evrelerinde ocak ayı etkisinin yaşandığını destekleyen kanıtlar sunmaktadır.

Szakmary ve Kiefer (2004) Bridge veri tabanını kullanarak, S&P Midcap ve Russell 2000 vadeli işlem piyasalarının S&P 500 Endeksinde göre getirilerini incelemiş, Noel öncesi ve Noel sonrası dönemlerde önemli anormal getiriler saptamışlardır. Yılbaşı etkisinin araştırıldığı çalışmada, 1993 yılı sonrası dönemde getiriler Aralık ayı son işlem gününde yüksek, Ocak ayının ilk beş işlem gününde ise negatif gerçekleşerek yıl dönümü etkisi göstermektedir.

Chen vd. (2004) ocak ayı etkisinin birincil nedenini araştırmak için yaptıkları çalışmada New York Menkul Kıymetler Borsası ve NASDAQ (National Association of Securities Dealers Automated Quotations) hisse

senetlerinin 1993-1999 yılları arası her yılın aralık ayı ve takip eden ocak ayı getirilerini günlük kapanış fiyatları üzerinden analiz etmişlerdir. Ocak ayı etkisinin vergi kaybı satışı, vitrin süslemesi, bilgi ve alım-satım sıçramaları veya bunların kombinasyonundan mı kaynaklandığını inceleyen çalışmada; ocak ayı etkisinin öncül olarak vergi kaybı satışlarından kaynaklandığı saptanmıştır.

Horasan (2008), İMKB’de 118 işletme üzerinde ekonometrik analiz yöntemleri ile yaptığı çalışmada 2000-2006 yılları arası firma büyüklüğü ile ocak ayı anomalisi arasında bir ilişkiye rastlamamıştır. Ancak Karan ve Uygur (2001), İMKB’de 1991-1998 yılları arası borsa endeks getirileri üzerinden oluşturulan portföyde firma büyüklüğü ile ocak ayı anomalisi arasında ilişki tespit etmiştir.

Keong vd. (2010), 1990-2009 yılları arası Asya ülkelerinde ocak ayı etkisini GARCH yöntemini kullanarak araştırmış; Çin, Hong Kong, Kore ve Jeponya hariç diğer ülkelerde aralık ayı etkisine rastlamıştır.

He ve He (2011), 1960-1986 arası Amerika Vergi Reformu Yasası öncesi dönemi ve 1990-2007 arası Amerika Vergi Reformu Yasası sonrası dönemini kapsayan S&P 500 ve Russell 2000 Endeksleri pay senedi günlük kapanış fiyatlarını kullanarak kurdukları regresyon modelinde, hem büyük hem küçük sermayeli şirketlerde ocak ayı etkisinin varlığını destekleyen bulgulara ulaşmışlardır.

Küçüksille (2012), 1991-2010 yılları arası güç oranı yöntemini kullanarak yaptığı çalışmada XUSIN ve İMKB 100 endekslerinde ocak ayı etkisini saptamıştır.

Aytekin ve Sakarya (2014), 1999-2013 yılları arası Borsa İstanbul’da 10 ayrı endekste ocak ayı anomalisini tek yönlü varyans analizi ve güç oranı yöntemini kullanarak test etmiş, ocak ayı anomalisinin varlığını tespit etmişlerdir.

Singh ve Das (2020), 2010-2019 yılları arası dönemde Hindistan Ulusal Borsasında bilgi teknolojileri ve banka endeksleri üzerinde GARCH, EGARCH, TGARCH ve OLS modellerini kullanarak ocak ayı etkisini tespit etmişlerdir.

Güneş (2021), 2011-2020 yılları arası dönemde EGARCH yöntemini kullanarak Borsa İstanbul Katılım 30 ve BİST 100 endekslerinde haftanın günü ve ocak ayı etkisini araştırmış; her iki endeks getirileri üzerinde ocak ayı etkisinin negatif olduğunu saptamıştır.

Yapılan çalışmaların çoğu ocak ayı anomalisinin varlığını teyit etmektedir. Günümüz literatürü ocak ayı anomalisinin varlığından ziyade ocak ayı anomalisini hangi faktörlerin tetiklediği konusunda tartışma yürütmektedir. Çalışmanın amacı doğrultusunda, ocak ayı anomalisini hangi faktörlerin tetiklediği konusundaki tartışmaya, iş çevrimi (konjonktür dalgalanmaları) faktörü eklenerek analiz edilecektir. Kohers ve Kohli (1992) ile Kramer’in (1994) eserlerinde belirttikleri üzere, iş çevrimleri ocak ayı anomalisinin yaşanmasında önemli bir etkidir.

3. YÖNTEM

Çalışmada, 2001 Türkiye ekonomik krizi sonrası 2002 yılından 2023 yılı sonuna kadar olan 22 yıllık süreç değerlendirmeye alınmıştır. Bu dönemde Borsa İstanbul’a (BİST) kote paylarda ocak ayı anomalisinin varlığı analiz edilmiştir. Analizin 2002 yılından itibaren başlamasının nedeni, 2001 yılında gerçekleşen ekonomik kriz ve Türkiye’de CLI indeksinin Türkiye Cumhuriyet Merkez Bankası (TCMB) ve OECD işbirliği ile 2002 yılından bu yana yayınlanmaya başlanmış olmasıdır. 2001 Ekonomik krizi sonrası BİST’in genelini yansıtan BİST100 Endeksi gösterge olarak belirlenmiştir. Akabinde ocak ayı anomalisinin -iş çevriminde öncü göstergeleri temsil eden- bileşik öncü göstergeler endeksinden (CLI) etkilenerek mi ortaya çıktığını ortaya koyabilmek adına analize Türkiye CLI endeksi eklenmiştir. Analiz dönemi içerisinde ocak ayı anomalisinin görüldüğü yıllar ile Türkiye CLI Endeksi genişleme ve daralma devreleri karşılaştırılarak aralarında sistematik olarak bir ilişki olup olmadığı incelenmiştir.

Literatürde sıklıkla kullanılan bir kukla değişkenin ortalaması veya regresyon katsayısı baskın değerleri gösterebilir, fakat ocak ayı etkisinin zaman içerisindeki dinamiklerini ortaya koyamaz. Etkinin eğilimini belirlemek adına her yılın ocak ayı getirisi yılın geri kalan aylarındaki getiriye göre ölçülmelidir (Gu, 2003, s. 396). Bu nedenle ocak ayı anomalisi analizinde Gu (2003) tarafından geliştirilen “Güç Oranı” yöntemi kullanılmıştır. Güç Oranı yöntemiyle ocak ayında gerçekleşen getirinin yıl içindeki göreceli katkısının belirlenmesinde tutarlı bir yol sağlanmaktadır. Ayrıca bu yöntemle ocak ayı getirisinin negatif buna karşılık yılın getirisinin pozitif olması, ocak ayı getirisinin pozitif buna karşılık yılın getirisinin negatif olması ya da her ikisinin getirilerinin de negatif olması durumunda karşılaşılan sorunlar ortadan kaldırılmış olmaktadır.

Ocak ayı getirileri ve yıllık getiriler, her yıl ayrı ayrı endeks değerlerinin doğal logaritmik farkları hesaplanarak bulunmaktadır (Gül, 2020, s. 147).

$$G = \ln (P_t/P_{t-1}) \quad (1)$$

G getiri, P_t t dönemdeki kapanış değerini ve P_{t-1} ise t-1 dönemdeki kapanış değerini ifade etmektedir. Getiriler hesaplandıktan sonra güç oranı hesaplanmıştır.

Güç oranı (Gu, 2003);

$$R_j = (1 + \text{Ocak Ayı Getirisi})^{12} \quad (2)$$

Bir yıl 12 ay olması nedeniyle 12. kuvveti alınarak hesaplama yapılmış ve R_j 'nin her zaman pozitif değer olması sağlanmıştır.

$$R_y = (1 + \text{yılın getirisi}) \quad (3)$$

R_y değeri de sıfırdan farklı pozitif bir değer olacaktır. Böylelikle güç oranı R_j/R_y olacaktır. Hesaplanan R_j/R_y sonucunun 1'den büyük çıkması, yılın diğer aylarına göre ocak ayı getiri ortalamasının daha fazla olduğu anlamına gelmektedir. R_j/R_y sonucunun 1'den küçük çıkması, yılın diğer aylarına göre ocak ayı getiri ortalamasının daha düşük olduğu anlamına gelmektedir. R_j/R_y sonucunun 1'e eşit çıkması ise yılın diğer ayları ile ocak ayı getiri ortalamasının eşit olduğunu göstermektedir. Diğer taraftan, ocak ayı anomalisinin varlığından bahsedebilmek için incelemeye konu dönemin yarısından fazlasının R_j/R_y 'nin 1'den büyük olması gerekmektedir.

2002-2023 yılları arası BİST 100 Endeksi aylık ve yıllık getiri hesaplamalarında veriler TCMB Elektronik Veri Dağıtım Sistem (EVDS) resmi web sayfasından elde edilmiştir. Aylık ve yıllık getiriler $G = \ln (P_t/P_{t-1})$ formülü yardımı ile hesaplanmıştır. P_t , t dönemdeki kapanış fiyatını, P_{t-1} ise t-1 dönemdeki kapanış fiyatını göstermektedir. Yıllık getiri hesaplaması, ocak ayı dışındaki diğer 11 ayın getirileri üzerinden gerçekleştirilmiştir. 11 aylık getirilerin ortalaması yıllık getiriye ifade etmektedir. Daha önce bahsedildiği üzere, çalışmanın amacı BİST-100 endeksinde Ocak Ayı Anomalisinin varlığını test etmekle birlikte, her yıl gözlemlenmeyen bu anomaliye Türkiye CLI endeksindeki canlanma ve daralma devreleri ile bir ilişkisinin olup olmadığını test etmektir.

Analize dâhil edilen Türkiye CLI endeks verileri TCMB EVDS resmi web sayfasından elde edilmiştir. Şekil 1'de 2002-2023 yılları arası Türkiye CLI endeksi canlanma ve daralma devrelerini kapsayacak şekilde verilmiştir. Bahsi geçen canlanma ve daralma devreleri CLI endeksinin 100 değerinin altında veya üzerinde olması durumudur. Bilindiği üzere CLI endeksi, iktisadi ve ekonomik aktivitedeki kısa vadeli hareketler ve bilhassa dönüş noktalarına ilişkin bilgi sunmayı amaçlamaktadır. CLI indekslerinde 100 değerinin üzerinde olması iktisadi ve ekonomik aktivitelerin canlanma devresi, 100 değerinin altında olması iktisadi ve ekonomik aktivitelerin uzun vade eğiliminin altında seyredeceğinin öncü göstergesidir. Çalışmada da BİST 100 endeksi 2002-2023 periyodu aylık ve yıllık getirileri hesaplanmıştır. Diğer taraftan Türkiye CLI Endeksinin 2002-2023 periyodu değerlendirmeye alınmıştır.

Şekil 1. Türkiye CLI Endeksi

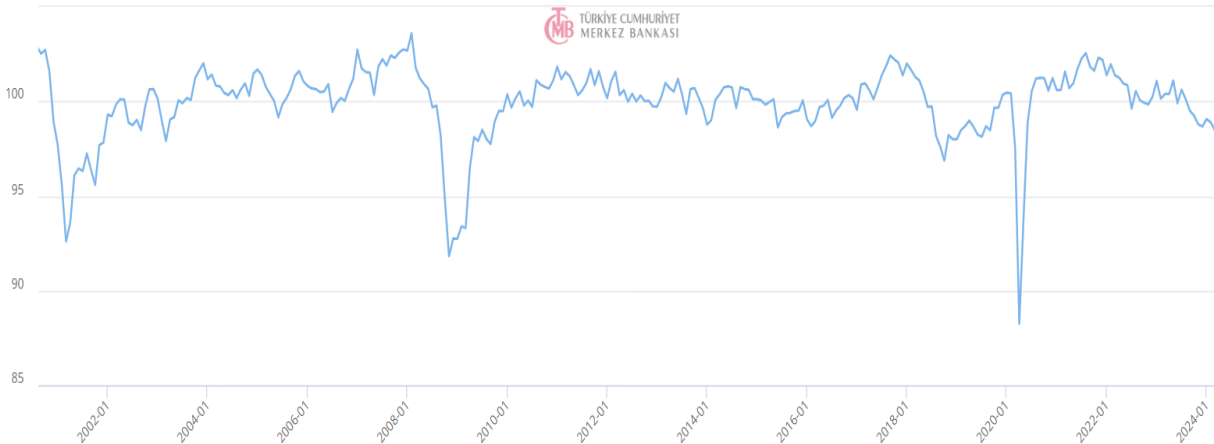

Kaynak: (Türkiye Cumhuriyet Merkez Bankası, 2024).

Burada amaç, aynı dönemler içerisinde BİST 100 endeksi getirileri üzerinden bir davranışsal finans anomalisi olan ocak ayı anomalisinin varlığını test etmek; saptanan ocak ayı anomalisi dönemleri ile Türkiye CLI endeksi canlanma ve daralma devreleri arasında sistematik olarak bir ilişkinin olup olmadığını tespit etmektir. Bu bağlamda Ek 1’de 2002-2023 dönemlerine ait BİST 100 aylık kapanış değerleri verilmiştir. BİST 100 aylık kapanışlar üzerinden aylık ve yıllık getiriler hesaplanmıştır. 2002-2023 dönemlerine ait BİST 100 aylık ve yıllık getiriler Tablo 1’de sunulmaktadır.

Tablo 1. BİST 100 Aylık Getiriler

	2002	2003	2004	2005	2006	2007	2008	2009	2010	2011	2012
Şubat	-0,174	0,047	0,089	0,037	0,066	-0,011	-0,185	0,057	0,143	0,055	0,034
Mart	0,081	-0,175	0,066	-0,109	-0,113	0,062	0,100	0,214	0,031	0,057	-0,034
Nisan	-0,012	0,193	-0,122	-0,063	0,021	0,006	-0,066	0,115	-0,084	-0,090	-0,079
Mayıs	-0,124	-0,014	-0,041	0,066	-0,161	0,058	-0,120	0,060	0,028	0,011	0,101
Haziran	-0,093	-0,044	0,038	0,074	-0,052	-0,011	0,184	0,127	0,072	-0,016	0,053
Temmuz	0,091	-0,034	0,079	0,085	0,031	0,130	-0,054	0,104	-0,007	0,143	0,022
Ağustos	-0,066	0,098	0,037	0,027	0,017	-0,060	-0,110	0,036	0,097	0,106	0,006
Eylül	-0,091	0,121	0,099	0,090	-0,003	0,099	-0,305	0,012	0,051	-0,059	0,082
Ekim	0,173	0,175	0,039	-0,053	0,083	0,047	-0,052	-0,089	-0,064	-0,066	0,000
Kasım	0,224	-0,067	-0,015	0,177	-0,047	-0,060	0,054	0,155	0,039	-0,016	0,079
Aralık	-0,235	0,237	0,104	0,054	0,020	0,036	-0,031	0,020	-0,068	0,112	0,006
	2013	2014	2015	2016	2017	2018	2019	2020	2021	2022	2023
Şubat	0,086	0,104	-0,035	0,094	0,017	-0,034	-0,108	-0,048	0,262	0,138	-0,085
Mart	-0,004	0,055	0,048	0,024	0,062	-0,097	0,017	0,120	0,004	0,085	-0,041
Nisan	0,000	0,079	-0,017	-0,092	0,030	-0,035	-0,052	0,043	0,016	0,047	0,057
Mayıs	-0,105	-0,005	-0,020	-0,013	0,029	-0,042	0,063	0,099	-0,046	-0,057	0,164
Haziran	-0,034	0,052	-0,038	-0,019	0,068	0,004	0,056	-0,033	0,027	0,075	0,226
Temmuz	-0,114	-0,022	-0,053	0,007	0,023	-0,045	-0,054	-0,044	0,055	0,202	0,093
Ağustos	0,115	-0,086	-0,012	0,007	-0,067	0,075	0,082	0,060	-0,046	0,003	0,051
Eylül	0,052	0,082	0,053	0,026	0,068	-0,103	-0,065	-0,029	-0,199	0,224	-0,104
Ekim	-0,045	0,053	-0,037	-0,060	-0,058	0,056	0,082	0,143	0,451	0,224	0,056
Kasım	-0,099	-0,008	-0,048	0,054	0,104	-0,044	0,068	0,140	0,026	0,101	-0,062
Aralık	-0,093	0,044	0,024	0,099	0,036	0,131	0,040	-0,002	0,075	-0,102	0,760

Tablo 1’de yıllara göre ocak ayı dışındaki diğer aylara ait getiriler görülmektedir. Getiriler o aya ait aylık kapanış değeri üzerinden $G = \ln(P_t/P_{t-1})$ formülü yardımı ile hesaplanmıştır. Her aya ait getirilerin ortalaması alınarak o yılın yıllık getirisi hesaplanmıştır. Tablo 2’de yıllara ait getiriler gösterilmektedir.

Tablo 2. Yıllık Ortalama Getiriler (Ocak Ayı Hariç)

Yıllar	Getiri (Ocak ayları hesaba dâhil edilmemiştir)	Yıllar	Getiri (Ocak ayları hesaba dâhil edilmemiştir)
2002	0,979	2013	-0,022
2003	0,049	2014	0,032
2004	0,034	2015	-0,012
2005	0,035	2016	0,012
2006	-0,012	2017	0,028
2007	0,027	2018	-0,012
2008	-0,053	2019	0,012
2009	0,074	2020	0,041
2010	0,022	2021	0,057
2011	-0,004	2022	0,085
2012	0,025	2023	0,101

Tablo 2’de yıllara ait getirilerde ocak ayları hesaplamaya dâhil edilmemekle birlikte, Tablo 3’te her yıla ait ocak ayı getirileri yine aylık kapanış değerleri üzerinden $G = \ln(P_t/P_{t-1})$ formülü yardımı ile hesaplanmıştır.

Tablo 3. Ocak Ayı Getirileri

Yıllar	Ocak Ayı Getirileri	Yıllar	Ocak Ayı Getirileri
2002	0,433	2013	0,006
2003	1,823	2014	-0,093
2004	0,405	2015	0,044
2005	2,519	2016	0,024
2006	3,940	2017	0,099
2007	0,316	2018	0,036
2008	-0,250	2019	0,131
2009	-0,031	2020	0,040
2010	0,020	2021	-0,002
2011	-0,068	2022	0,075
2012	0,112	2023	-0,102

Güç oranı yöntemini kullanarak ocak ayı anomalisinin tespit edilebilmesi için analiz dönemindeki tüm ocak ayı getirilerinin hesaplanması gerekmektedir. Tablo 3’te ocak ayı getirileri verilmiştir.

4. BULGULAR

Gerçekleştirilen uygulamada elde edilen sonuçlar Tablo 3’te görülmektedir. BİST 100 endeksinin analiz dönemi boyunca 2003, 2005, 2006, 2010, 2012, 2013, 2015, 2016, 2017, 2018, 2019, 2020 ve 2022 yıllarında ocak ayı anomalisine rastlanmıştır. Herhangi bir piyasada ocak ayı anomalisinin var olabilmesi için ocak ayı getirisinin yılın diğer aylarındaki getirinin ortalamasından büyük olması ($R_j/R_y > 1$) gerekmektedir. Güç oranı yöntemine göre, hesaplanan R_j/R_y sonucunun 1’den büyük çıkması, yılın diğer aylarına göre ocak ayı getiri ortalamasının daha fazla olduğu anlamına gelmektedir. Tablo 3’e göre güç oranı 1’den büyük olan toplam 13, 1’den küçük olan 9 dönem mevcuttur. Bu bilgi ışığında incelemeye konu dönemin %59’unda ocak ayı anomalisi tespit edilmiştir. Bu durum BİST 100 endeksinde Türkiye 2001 ekonomik krizi sonrası dönem için ocak ayı anomalisinin varlığını göstermektedir. Tablo 4’te analiz döneminin ocak ayı anomalisinin görüldüğü ve görülmediği yıllar verilmiştir.

Tablo 4. Yıllara Göre Ocak Ayı Anomalisinin Görüldüğü ve Görülmediği Yıllar

Yıllar	Ocak Ayı Anomalisi	Yıllar	Ocak Ayı Anomalisi
2002	0,442	2013•	1,100
2003•	1,739	2014	0,302
2004	0,391	2015•	1,698
2005•	2,434	2016•	1,316
2006•	3,990	2017•	3,028
2007	0,308	2018•	1,543
2008	0,033	2019•	4,342
2009	0,641	2020•	1,545
2010•	1,240	2021	0,921
2011	0,430	2022•	2,205
2012•	3,498	2023	0,251

Tablo 4’te yanında işaret olan yıllar ocak ayı anomalisinin görüldüğü yılları, işaret olmayan yıllar ocak ayı anomalisinin görülmediği yılları ifade etmektedir.

BİST 100 Ocak ayı anomalisinin görüldüğü yıllar ile CLI endeksi bir arada değerlendirildiğinde; CLI endeksinin 100 veya 100'ün üzerinde olduğu dönemler ile 100'ün altında seyrettiği dönemler karşılaştırılmıştır. Şekil 2'de Türkiye CLI endeksi ve endeksin yılsonlarına denk gelen dönemlerde o yıla ait Rj/Ry değerleri birlikte verilmiştir.

Şekil 2. 2002-2023 Yılları Arası CLI Endeksi ve Ocak Ayı Anomalisi Görülme veya Görülme Dönemleri

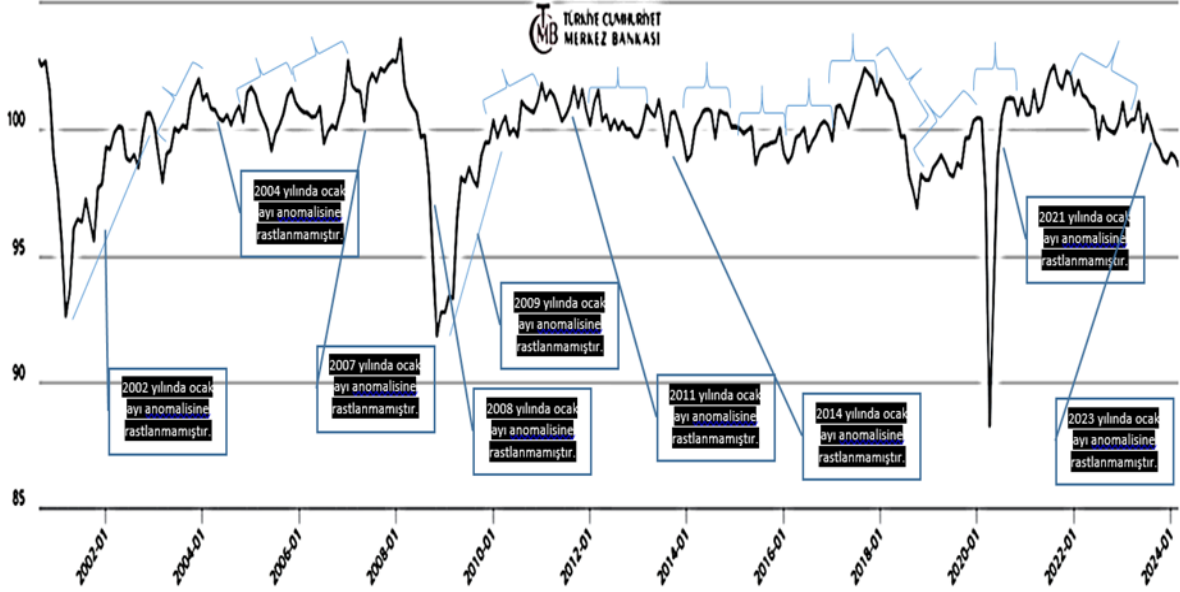

Şekil 2'de parantez işareti ile gösterilen dönemler Ocak ayı anomalisine rastlanılan yılları ifade etmektedir. Kutucuk ile gösterilen dönemler Ocak ayı anomalisine rastlanılmayan yılları ifade etmektedir.

Ocak ayı etkisinin görüldüğü toplam 13 dönem içerisinde CLI endeksi bu 13 dönemin 10'unda 100 veya 100 değerinin üzerinde yılı tamamlamıştır. Ocak ayı etkisinin yaşanmasına rağmen 2012, 2013 ve 2018 yıllarında CLI endeksi 100 değerinin altında gerçekleşmiştir. Ocak ayı anomalisinin görüldüğü yıllar ile CLI endeksi genişleme evreleri karşılaştırıldığında %77 oranında uyumlu seyir izledikleri görülmektedir. Tablo 5'te Ocak ayı anomalisinin görüldüğü ve CLI endeksi ile uyumlu 10 dönem görülmektedir.

Tablo 5. Ocak Ayı Anomalisi ve CLI Endeksi ile Uyumlu Yıllar

Ocak Ayı Anomalisinin Görüldüğü Yıllar	Aynı Dönem CLI Endeksi Açılış Değeri	Aynı Dönem CLI Endeksi Kapanış Değeri
2003	100	102
2005	101	101
2006	100	101
2010	100	101
2015	100	100
2016	99	100
2017	99	101
2019	98	100
2020	100	101
2022	101	100

Tablo 5'te Ocak ayı anomalisinin görüldüğü ve CLI endeksinin canlanma evresindeki yılları birlikte görülmektedir. 2003, 2005, 2006, 2010, 2015, 2016, 2017, 2019, 2020 ve 2022 yıllarında Ocak ayı etkisi görülürken aynı yıllarda CLI endeksi genişleme evresindedir. 2003, 2005, 2006, 2010, 2015, 2020 ve 2022 yıllarında CLI endeksi yıl boyu canlanma evresinde seyrini sürdürürken, 2016, 2017 ve 2019 yıllarında daralma evresinden genişleme evresine geçmiştir.

22 yıllık analiz döneminde ocak ayı anomalisi görülme oranı %59 ile 13 dönemdir. 13 dönemin 10'u CLI endeksi ile uyumlu sonuç vermektedir. Bu durum göz önünde bulundurulduğunda ocak ayı anomalisinin görüldüğü yıllar kendi içinde %77 oranında CLI endeksi ile uyumlu çalışmaktadır. Kısacası CLI indeksinin 100 değerinin üzerinde yılı tamamlaması bir gösterge olarak kullanılıp, ocak ayının yılın diğer aylarına göre daha fazla getiri ile tamamlama ihtimali kısa vadeli yatırım stratejisi olarak kullanılabilir. Kurumsal veya bireysel yatırımcılar, CLI endeksi yılsonu kapanış değerinin 100'ün üzerinde olması durumunda yılın diğer aylarına göre ocak ayında anlamlı düzeyde daha yüksek getiri sağlayabilirler. Bu durum ocak ayı anomalisinin görülmediği ve CLI endeksi ile uyumlu yıllar dikkate alındığında da görülmektedir. Tablo 6'da ocak ayı anomalisinin görülmediği ve CLI endeksi ile uyumlu yıllar verilmiştir.

Tablo 6. Ocak Ayı Anomalisinin Görülmediği ve CLI Endeksi ile Uyumlu Yıllar

Ocak Ayı Anomalisinin Görülmediği Yıllar	Aynı Dönem CLI Endeksi Açılış Değeri	Aynı Dönem CLI Endeksi Kapanış Değeri
2002	99	100
2004	101	100
2007	102	102
2008	102	92
2009	92	99
2011	101	100
2023	101	98

Analize konu 22 dönemin 9'unda ocak ayı anomalisine rastlanmamıştır. Bu 9 dönem içerisinde 2008, 2009 ve 2023 yıllarındaki CLI endeksi yılsonu kapanış değerleri 100'ün altındadır. 2004 ve 2011 yıllarında CLI endeksi değerleri 100'ün üzerinde olsalar da yılı düşüş ile tamamlamışlardır. 2002 yılında CLI endeksi 99'dan 100'e yükselerek ocak ayı anomalisi görülmemesine rağmen genişleme evresine geçmiştir. Ancak 2002 yılının aylık CLI değerleri dikkate alındığında yılın büyük bölümü 100 değerinin altında kalmıştır. 2007 yılı başında 102 olan CLI değeri yılın sonunda yine 102'dir ve anlamlı bir değişim gerçekleştirilmemiştir. Diğer taraftan 2014 ve 2021 yıllarında ocak ayı etkisi görülmemiş olmasına rağmen aynı yıllarda CLI endeksi yükselerek 100 değerinin üzerinde yılı tamamlamış; uyumsuzluk göstermiştir.

Çalışmada dikkat çeken en önemli bulgu ocak ayı anomalisinin 2002, 2009 ve 2021 yıllarında görülmemesidir. CLI endeksi 2001 yılında yaşanan ekonomik kriz ile 92'ye, 2008 küresel finans krizi ile 91'e, 2020 pandemisi ile 88'e kadar radikal şekilde düşüşler yaşamıştır. Bu krizleri takip eden yıllarda CLI endeksi toparlanmaya çalışsa da ocak ayı etkisi yaşanmamıştır. Başka bir ifade ile 2001 ekonomik krizini takiben 2002 yılında, 2008 küresel finans krizini takiben 2009 yılında ve 2020 pandemisini takiben 2021 yıllarında ocak ayı anomalisine rastlanmamıştır. Bu bağlamda CLI indeksinin büyük kırılımlarla düşmesi sonrasında ocak ayı anomalisine rastlanmamaktadır. Yaşanan krizler yatırımcı güvenini negatif etkilemekte ve bu durum BİST 100 endeksine yansımaktadır.

5. SONUÇ

Krizler ekonomik aktivitenin yavaşlamasına, belirsizliklerin artmasına ve varlık fiyatlarında dalgalanmalara sebep olmaktadır. Gelecekte oluşabilecek muhtemel ekonomik canlanma ve daralmaların tespiti, politika yapıcılardan kurumsal ve bireysel yatırımcılara kadar birçok kesim için büyük önem taşımaktadır. OECD, CLI adı altında bir endeks geliştirerek ekonomik aktivitelerin dönüş noktalarını öncü olarak tespit etmeyi amaçlamıştır. Amerika Konferans Kurulu'nun belirlediği öncü göstergeler; çalışma saatleri ortalaması, tüketici beklentileri, satış performansları, M2 para arzı, inşaat yapım izinleri, kısa ve uzun vade faiz oranı farkları, üretici siparişleri, işsizlik sigorta başvuruları ve hisse senedi fiyat endeksidir. Diğer taraftan makroekonomik değişkenler ile finansal varlık fiyatları arasındaki ilişki bilimsel çalışmalara sık sık konu olmuş; birbirinden farklı makroekonomik değişkenlerin pay senedi fiyatlarını açıklamada etkili olduğu saptanmıştır. Pay senetleri ile makroekonomik değişkenler ayrı ayrı ilişkilendirilmeye çalışılırken, değişkenlerin bir araya getirilmesi ile oluşturularak kurulan modellerin de pay senetleri ile olan ilişkisi etkin sonuçların elde edilmesini sağlamıştır. Birçok ekonomik değişkenin pay senedi piyasaları üzerindeki etkisi araştırılmış olmakla birlikte, pay senedi fiyatlarını sadece makroekonomik değişkenler etkilememekte; risk ve belirsizlik ortamında karar vermeye çalışan bireysel ve kurumsal yatırımcıların bilişsel çelişkiler içerisinde kalarak anomali davranışlar göstermeleri de etkileyebilmektedir. Buluşsal yöntemlerin

etkisiyle hatalı kararlar alabilen yatırımcı, Etkin Piyasalar Hipotezinin sistematik olarak geçerliliğinin sınanmasına, elde edilen bilgiler ışığında geçerliliğinin tartışılmasına yol açmıştır. Beklenti teorisi ile birlikte, risk ve belirsizlik altında verilen kararlar ekonomik değişkenlerden bağımsız olarak bireyin kendi davranışsal boyutlarından kaynaklanarak da gerçekleşmektedir. Günümüz literatürü davranışsal finans anomalilerinin yaşanmasına sebep olan değişkenlerin neler olduğu üzerine çalışmalar yürütmektedir. Finans yazınında, yıl sonu zarardaki pay senetlerinin satılarak ocak ayında portföye tekrar dahil edilmesi ile vergi matrahını azaltmak, yine payların aralıkta satılarak ocakta tekrar alınması yoluyla portföy yöneticilerinin performans değerlemelerini artırmak ocak ayı anomalisinin görülmesinde etkili olmaktadır. Bununla birlikte, beklenen getiri ve risk primindeki mevsimsellik, iş çevrimi, küçük firma etkisi ve işlem maliyetleri de ocak ayı anomalisinin görülmesinde etkili olan faktörler arasındadır. CLI endeksi ekonomik aktivitelerin dönüş noktalarını önceden bildirdiği için iş çevriminin tespitinde önem arz etmektedir.

Bu çalışmada bir davranışsal finans takvimsel anomalisi olan ocak ayı anomalisinin CLI endeksinin genişleme ve daralma devrelerinden etkilenip etkilenmediği araştırılmıştır. CLI endeksinin canlanma dönemine girmesi veya canlanma devresi üzerinde seyretmesi (100 değeri ve üzeri), daralma devresine girmesi veya daralma devresi altında seyretmesi (100 değeri ve altı) ocak ayı anomalisinin yaşanmasında etkiliyse, öncü makroekonomik değişkenler ocak ayı anomalisinin var olma nedenlerinden sayılacaktır. Aynı zamanda CLI endeksinin seyri, takip eden ocak ayında piyasanın üzerinde getiri yaşanıp yaşanmayacağı hakkında bilgi vererek bir yatırım stratejisi olarak kullanılabilir. Bununla birlikte, ocak ayında yılın diğer 11 ayına göre pay senedi getirilerinin önemli ölçüde daha yüksek olması durumunun yavaş da olsa azaldığına, zaman içerisinde ortadan kalkabileceğine yönelik bilimsel kanıtlar da mevcuttur (Mehdian ve Perry, 2002, s. 141). Bu durumu, Gu (2003) pazar etkinliğine, Mehdian ve Perry (2002) 2008 küresel finans krizi sonrası dönemde piyasaların kademeli olarak daha zayıf formda verimli hale geldiğine bağlamaktadır.

Çalışmada BİST 100 endeksinin 2002-2023 dönemine ilişkin ocak ayı anomalisinin varlığı Gu'nun geliştirdiği güç oranı yöntemi yardımı ile araştırılmıştır. Analiz sonuçlarına göre BİST 100 endeksinin araştırmaya konu dönemler itibarı ile ocak ayı anomalisi tespit edilmiştir. Araştırmaya konu dönemde 2003, 2005, 2006, 2010, 2012, 2013, 2015, 2016, 2017, 2018, 2019, 2020 ve 2022 yıllarında ocak ayı anomalisine rastlanırken, 2002, 2004, 2007, 2008, 2009, 2011, 2014, 2021 ve 2023 yıllarında ocak ayı anomalisine rastlanmamıştır. Oransal olarak dönemlerin %59'unda anomalinin tespit edilmesi araştırılan piyasada ocak ayı anomalisinin varlığını göstermektedir. Diğer taraftan ocak ayı anomalisinin görüldüğü ve görülmediği dönemler Türkiye CLI endeksi ile karşılaştırılmış ve aralarında bir ilişkinin olup olmadığı analiz edilmiştir. 2003, 2005, 2006, 2010, 2015, 2016, 2017, 2019, 2020 ve 2022 yıllarında ocak ayı anomalisine rastlanmakla birlikte CLI endeksi aynı yıllarda canlanma devresi içerisinde seyrini sürdürmüştür. Ocak ayı anomalisinin görüldüğü toplam 13 dönemin 10'u CLI endeksi ile uyum içerisinde gerçekleşmiştir. Çalışmanın araştırma konusu göz önüne alındığında ocak ayı anomalisi, ekonomik aktivitenin öncü göstergesi olan CLI endeksinin canlanma devresine geçerek yükseliş gösterdiği veya hali hazırda canlanma devresi içerisinde gözlemlenmektedir. Bu bağlamda Ocak ayı anomalisinin yaşanmadığı dönemlerde CLI endeksinin daralması veya hali hazırda daralma devresi içerisinde olması beklenmelidir. Ocak ayı anomalisinin görülmediği 9 dönemde; 2002, 2008, 2009, 2023 yıllarında hemen her ay 100 değerinin altında seyretmiş iken, 2004, 2007 ve 2011 yıllarında CLI aylık değerlerde anlamlı bir farklılık göstermeyerek ya düşüş yaşamış ya da sabit kalmışlardır. Her ne kadar 2002 yılında CLI endeks değeri 99'dan açılmış 100 değeri ile yılı kapatmış olsa da yılın geneli itibarı ile aylık bazda 100 değerinin altında seyretmiştir. 2007 ve 2011 yıllarında da benzer durum gözlemlenmektedir ve yılın genelinde düşüş eğilimindedir. 2014 ve 2021 yıllarında ocak ayı anomalisi görülmesi de CLI endeksi ile uyumsuzluk göstermiştir.

Çalışmanın önemli bir bulgusu 2002, 2009 ve 2021 yıllarındaki ocak ayı ve CLI endeksi arasındaki ilişkidir. 2001 yılında yaşanan ekonomik kriz ile CLI endeksi 92'ye, 2008 küresel finans krizi ile 91'e, 2020 pandemisi ile 88'e kadar düşmüştür. CLI endeks değerinin 95'in altına inmesi büyük bir ekonomik kırılmanın öncü göstergesi olarak değerlendirilmektedir. 2001, 2008 ve 2020 yıllarındaki kırılmaları takip eden 2002, 2009 ve 2021 yıllarında ocak ayı anomalisine rastlanmamıştır. 'Risk ve belirsizlik altında verilen kararlar ekonomik değişkenlerden bağımsız olarak bireyin kendi davranışsal boyutlarından kaynaklanmaktadır' veya 'birey sadece ekonomik değişkenler vasıtası ile yatırım kararları alır' yargıları yerine, ekonomik değişkenler bireyin davranışsal boyutlarını tetikleyerek rasyonel olmayan kararlar almasına sebep olabilir tespitinde bulunulabilir.

Elde edilen bulgu çalışmanın konusu ile uyum içerisindedir ve krizler sonrası dönemde sistematik olarak ocak ayı anomalisine rastlanmaması bireysel ve kurumsal yatırımcıların o dönemde finansal piyasalardan getiri

beklentilerini kısıtlamaktadır. İktisadi değişkenlerin oluşturduğu CLI endeksi ve her yıl ortaya çıkmasa da ara ara rastlanan ocak ayı anomalisi bir arada değerlendirmeye alındığında, CLI genişleme evrelerinde genel anlamda ocak ayı anomalisinin görülmesi, daralma devrelerinde genel anlamda görülmemesi, ocak ayı etkisini tetikleyen unsurların saptanması çalışmalarına önemli düzeyde bir açıklama getirmektedir. Elde edilen bulgular Kohers ve Kohli'nin (1992), Kramer'in (1994) ocak ayı anomalisini iş çevrimine bağlamaları ile örtüşmekte, Türkiye'de CLI endeksi değerinin ocak ayı anomalisinin yaşanmasını belirleyen önemli bir gösterge olduğu görülmektedir.

Türkiye'de 2001 krizi sonrası dönem itibari ile her kriz dönemi sonrası gözlemlenmeyen ocak ayı anomalisi dışında kalan dönemlerde, yaygın şekilde görülen ocak ayı anomalisi Türkiye menkul kıymet piyasalarının etkin olmadığına işaret etmektedir. Daha sonra yapılacak çalışmalarda CLI endeksi ekonomik istikrarı yüksek, gelişmiş ekonomilerin ocak ayı anomalisi görülme dönemleri ile ilişkilendirilebilir.

YAZARIN BEYANI

Katkı Oranı Beyanı: Yazar, çalışmanın tümüne tek başına katkı sağlamıştır.

Destek ve Teşekkür Beyanı: Çalışmada herhangi bir kurum ya da kuruluştan destek alınmamıştır.

Çatışma Beyanı: Çalışmada herhangi bir potansiyel çıkar çatışması söz konusu değildir.

KAYNAKÇA

- Atakan, T. (2008). İstanbul Menkul Kıymetler Borsası'nda haftanın günü etkisi ve ocak ayı anomalilerinin ARCH-GARCH modelleri ile test edilmesi. *İstanbul Üniversitesi İşletme Fakültesi Dergisi*, 37(2), 98-110.
- Chen, H., Gregory, N. ve Vijay, S. (2004). The price response to S&P 500 Index additions and deletions: evidence of asymmetry and a new explanation. *The Journal of Finance*, 59(4), 1901-1930.
- Chang, E. C. ve Pinegar, L. M. (1989). Seasonal fluctuations in industrial production and stock market seasonals. *Journal of Financial and Quantitative Analysis*, 24, 59-74.
- Clayton, R., Delozier, J. ve Ehrhardt, M. C. (1989). A note on january returns in the U.S. Government Bond Market: the term effect. *Journal of Financial Services Research*, 2(4), 307-318.
- De Bonth, W. ve Thaler, R. (1985) Does the stock market overreact? *The Journal of Finance*, XL(3), 793-805.
- Demirhan, A. A. (2014). Ekonomik faaliyet için Bileşik Öncü Göstergeler Endeksi'nde (MBÖNCÜ-SÜE) yönetsel değişim. *TCMB Ekonomi Notları*, 1-9.
- Easterday, K. E. ve Sen, P. K., Stephan, J. A. (2009). The persistence of the small firm/january effect: is it consistent with investors' learning and arbitrage efforts? *The Quarterly Review of Economics and Finance* 49, 1172-1193.
- Eyüpoğlu, S. ve Eyüpoğlu, K. (2019). Bileşik öncü göstergeler ile Borsa İstanbul sektör endeksleri arasındaki ilişkinin incelenmesi. *Pamukkale Üniversitesi Sosyal Bilimler Enstitüsü Dergisi*, 35, 285-298.
- Gu, A. Y. (2003). The declining january effect: evidences from the U S. Equity Markets. *The Quarterly Review of Economics and Finance*, 43, 395-404.
- Gül, Y. (2020). Ocak ayı anomalisi gerçekten var mı? *Erciyes Üniversitesi Sosyal Bilimler Enstitüsü Dergisi*, XLVIII, 135-160.
- Güneş, H. (2021). Haftanın günü ve ocak ayı anomalilerinin BİST 100 ile KAT 30 Endekslerinde Tespiti. *Afyon Kocatepe Üniversitesi Sosyal Bilimler Dergisi*, 23(1), 236-248.
- He, L. T. ve He, S. C. (2011). Has the november effect replaced the january effect in stock markets? *Managerial and Decision Economics*, 32(7), 481-486.

- Horasan, M. (2008) Firma büyüklüğünün hisse senedi getirilerine etkisi. *Atatürk Üniversitesi Sosyal Bilimler Enstitüsü Dergisi*, 11(1), 327-339.
- Kahneman, D. ve Tversky, A. (1979). Prospect theory: An analysis of decision under risk. *Econometrica*, 47(2), 263-292.
- Karan, M. B. ve Uygur, A., (2001), İstanbul Menkul Kıymetler Borsası'nda haftanın günleri ve ocak ayı etkilerinin firma büyüklüğü açısından değerlendirilmesi, *Ankara Üniversitesi Siyasal Bilgiler Fakültesi Dergisi*, 56, 103-116.
- Keim, D. B. (1983). Size-related anomalies and stock return seasonality: furtherempirical evidence. *Journal of Financial Economics*, 12, 13–32.
- Keong, L. B., Yat, C. N. D. ve Chong, H. L. (2010). Month of the year effects in Asian countries: a 20 year study (1990 -2009). *African Journal of Business Management*, 47, 1351-1362.
- Kramer, C. (1994). Macroeconomic seasonality and the january effect. *Journal of Finance*, 49, 1883–1891.
- Kohers, T. ve Kohli, R. K. (1992). The yearend effect in stock returns over business cycles: A technical note. *Journal of Economics and Finance*, 16, 61–68.
- Küçüksille, E. (2012). İMKB endekslerinde ocak ayı etkisinin test edilmesi. *Muhasebe ve Finansman Dergisi*, 53, 129-138.
- Mehdian, S. ve Perry, M. J. (2002). Anomalies in US equity markets: A re-examination of the january effect. *Applied Financial Economics*, 12(2), 141–145.
- Phillips, K. R. (1999). The Composite Index of leading economic indicators: A Comparison of approaches. *Journal of Economic and Social Measurement*, 25(3-4), 141-162.
- Reinganum, M. R. (1982). A direct test of roll's conjecture on the firm size effect. *Journal of Financial Economics*, 37(1), 27–36.
- Reinganum, M. R. ve Gangopadhyay, P. (1991). On information release and the january effect: accounting-information hypothesis. *Review of Quantitative Finance and Accounting*, 1(2), 169–176.
- Roll, R. (1983). On computing mean returns and the small firm premium. *Journal Of Financial Economics*, 12, 371–386.
- Rozeff, M. S. ve Kinney, W. R., (1976). Capital market seasonality: The case of stock returns. *Journal of Financial Economics*, 3, 379–402.
- Saydar, Ö. Ö. (2021), Piyasa anomalileri ve Bist-100'de ocak ayı anomalisinin test edilmesi. *Finansal Araştırmalar ve Çalışmalar Dergisi*, 13(25), 703-716.
- Singh, S. ve Das, C. (2020). Calendar anomalies in the banking and it index: The Indian experience. *Asian Economic and Financial Review*, 10(4), 439-448.
- Stekler, H. O. (2003). Interpreting Movements in the composite index of leading indicators: Use them with caution. *Business Economics*, 38(3), 58-61.
- Stoll, H. R. ve Whaley, R. E. (1983). Transaction costs and the small firm effect. *Journal of Financial Economics*, 12(1), 57–78.

- Szakmary, A. C. ve Kiefer, D. B. (2004). The disappearing january/turn of the year effect: Evidence from stock index futures and cash markets. *Journal of Futures Markets*, 24(8), 755–784.
- Topçu, E. (2014). Bileşik öncü göstergeler ile hisse senedi piyasaları arasındaki ilişki: Türkiye örneği. *AKÜ İİBF Dergisi*, XVI(1), 167-176.
- Turaboğlu, T. T. ve Topaloğlu, T. N. (2017). Bir etkin piyasa hipotezi kavramı olarak anomaliler: Borsa İstanbul (BİST) üzerinden aylara ilişkin anomalilere yönelik bir araştırma. *Ç.Ü. Sosyal Bilimler Enstitüsü Dergisi*, 26(1), 216-230.
- Türkiye Cumhuriyet Merkez Bankası. (2024). *Elektronik veri dağıtım sistemi*. <https://evds2.tcmb.gov.tr/index.php?/evds/dashboard/4532> adresinden 15 Şubat 2024 tarihinde alınmıştır.
- Tversky, A. ve Kahneman, D. (1974). Judgment under uncertainty: heuristics and biases. *Science*, 185(4157), 1124-1131.
- Yamada, H., Nagatab, S. ve Honda, Y. (2010). A comparison of two alternative composite leading indicators for detecting Japanese business cycle turning points. *Applied Economics Letters*, 17, 875-879.
- Wachtel, S. B. (1942). Certain observations on seasonal movements in stock prices. *Journal of Business*, 15(2), 184–193.

Ek 1. BİST 100 Aylık Kapanış Değerleri

	2002	2003	2004	2005	2006	2007	2008	2009	2010	2011	2012
Ocak	129,0	108,3	172,3	271,2	449,8	449,8	434,3	258,4	540,2	626,0	583,2
Şubat	108,5	113,5	188,3	281,5	480,5	410,5	463,5	239,9	493,8	611,4	602,3
Mart	117,7	95,34	201,2	252,5	429,2	436,5	385,1	254,0	569,8	646,1	623,2
Nisan	116,2	115,6	178,2	237,0	438,5	439,4	425,5	314,8	587,6	683,9	602,2
Mayıs	102,6	114,0	170,9	253,3	373,2	465,6	398,4	353,2	540,3	624,8	556,3
Haziran	93,58	109,0	177,5	272,8	354,4	460,5	353,2	375,0	555,8	632,0	615,2
Temmuz	102,4	105,3	192,2	297,2	365,3	524,3	424,7	425,7	597,3	622,1	648,9
Ağustos	95,87	116,2	199,49	305,25	371,7	493,9	402,4	472,3	593,0	539,4	663,0
Eylül	87,57	131,1	220,1	333,8	370,8	545,2	360,5	489,9	653,4	600,0	667,2
Ekim	104,0	156,3	229	316,5	402,8	571,5	265,8	495,7	687,6	565,8	724,6
Kasım	130,1	146,1	225,5	377,7	384,4	538,2	252,4	453,5	644,8	529,9	724,8
Aralık	102,8	185,3	250,3	398,5	398,5	557,8	266,5	529,6	670,2	521,3	784,7
	2013	2014	2015	2016	2017	2018	2019	2020	2021	2022	2023
Ocak	789,5	618,1	886,5	734,8	862,9	1.195	1.040	1.191	1.473	2.003	4.976
Şubat	786,9	626,0	841,3	758,1	874,7	1.189	1.045	940,71	1.071	1.946	5.237
Mart	857,3	694,9	812,2	832,6	889,4	1.149	937,8	896,44	1.391	2.233	4.812
Nisan	854,2	734,3	852,3	853,2	946,5	1.042	954,1	1.011	1.397	2.430	4.617
Mayıs	854,2	794,4	837,6	778,0	975,4	1.006	905,9	1.055	1.420	2.547	4.886
Haziran	769,1	790,4	820,8	768,1	1.004	965	964,8	1.165	1.356	2.405	5.759
Temmuz	743,4	832,6	789,9	754,0	1.075	969,5	1.020	1.126	1.392	2.592	7.216
Ağustos	663,0	814,3	748,9	759,6	1.100	927,2	967,1	1.078	1.472	3.171	7.917
Eylül	743,6	747,1	740,0	764,8	1.029	999,5	1.050	1.145	1.406	3.179	8.334
Ekim	783,0	810,6	780,3	785,3	1.101	902,0	984,6	1.112	1.152	3.978	7.514
Kasım	748,83	854,79	752,33	739,95	1.039	954,1	1.069	1.283	1.809	4.977	7.948
Aralık	678	848,3	717,2	781,3	1.153	912,7	1.144	1.476	1.857	5.509	7.470

DEMOGRAFİK DEĞİŞKENLER IŞIĞINDA MUHASEBE HATA VE HİLELERİNE YÖNELİK BİR SAHA ARAŞTIRMASI: VAN İLİ ÖRNEĞİ*

A FIELD RESEARCH ON ACCOUNTING ERRORS AND FRAUDS IN THE LIGHT OF DEMOGRAPHIC VARIABLES: THE CASE OF VAN

Dr. Öğr. Üyesi Osman SEYİTOĞULLARI¹

ÖZ

Bu araştırmanın amacı, demografik değişkenler ekseninde muhasebe meslek mensuplarının hata ve hilelere yönelik yaklaşımlarının tespit edilmesidir. Bu doğrultuda, Van Serbest Muhasebeci Mali Müşavirler Odası'na kayıtlı 245 meslek mensubundan yüz yüze anket aracılığıyla veriler toplanmıştır. Verilerin analizi aşamasında t testi, one way anova analizi ve post hoc testinden yararlanılmıştır. Yapılan analizler sonucunda katılımcı meslek mensuplarının hata ve hilelere yönelik yaklaşımlarında cinsiyet faktörünün belirleyici bir rol üstlenmediği görülmüştür. Araştırmaya katkı sunan muhasebe meslek mensuplarının yaş açısından hata ve hilelere yönelik yaklaşımlarının farklılık sergilediği belirlenmiştir. Katılımcıların yaşları ilerledikçe hata ve hilelere yönelik duyarlılıklarının düştüğü gözlenmiştir. Çalışma süresinin katılımcı muhasebe meslek mensuplarının hatalara yönelik yaklaşımlarında belirleyici bir işlev gösterdiği keşfedilmiştir. Tecrübe açısından meslekte yeni olan meslek mensuplarının muhasebe hatalarına karşı daha hassas bir tutum sergiledikleri çalışma kapsamında tespit edilmiştir.

Anahtar Kelimeler: Hata, Hile, Muhasebe Meslek Mensubu.

JEL Sınıflandırma Kodları: M40, M41, M42, M49.

ABSTRACT

The aim of the study is to determine the approaches of accounting professionals towards errors and frauds on the axis of demographic variables. In this direction, data are collected from 245 professional members registered in Van Chamber of Certified Public Accountants through a face-to-face questionnaire. In the data analysis phase, t test, one-way Anova analysis and post hoc test are used. As a result of the analysis, it is seen that the gender factor did not play a determining role in the approaches of the participating professional members towards errors and frauds. It is determined that the attitudes of the accounting professionals who contributed to the study towards errors and frauds differ in terms of age. It is observed that the sensitivity of the participants towards errors and frauds decreased as they got older. It is discovered that the working period has a determining function in the approaches of the participant accounting professionals towards errors and frauds. In terms of experience, it is determined within the scope of the study that professional members who are new in the profession exhibit a more sensitive attitude towards accounting errors.

Keywords: Error, Fraud, Accounting Profession Member.

JEL Classification Codes: M40, M41, M42, M49.

* Bu çalışma için Hakkari Üniversitesi Etik Kurulundan 2023/84 sayılı ve 18.08.2023 tarihli etik kurul onayı alınmıştır.

¹  Hakkari Üniversitesi, İktisadi ve İdari Bilimler Fakültesi, Sağlık Yönetimi Bölümü, osmanseyitogullari@hakkari.edu.tr

EXTENDED SUMMARY

Purpose and Scope:

The purpose of the research is to examine the approaches of accounting professionals towards errors and frauds based on demographic variables. In this context, a survey is conducted with the members of the profession who carry out their activities within Van Chamber of Certified Public Accountants (Van CPA).

Design/methodology/approach:

The main population of the research consists of accounting professionals who continue their activities under the roof of Van CPA. There are 486 professional members registered to the chamber. Simple random sampling method is used in the sampling phase of the research. In this context, the necessary data is obtained from 245 professional members registered in Van CPA by face-to-face survey technique. In the data collection process, the scale developed by Özçelik et al. (2017) and demographic questions are used. The scale utilized within the framework of the research includes 13 statements regarding erroneous situations and 21 statements regarding fraudulent transactions. The study aims to determine the attitudes of professional members towards both erroneous and fraudulent transactions. The approaches of the professional members who contributed to the research towards errors and frauds are determined with a 5-point Likert-type scale. Frequency distributions, reliability analysis, descriptive and comparative statistics are used to analyze the data obtained as a result of the field research.

Findings:

When evaluated in terms of averages, it is seen that the approaches of the relevant professional members towards “accounting errors” ($x = 3.63$) and “accounting frauds” ($x = 3.55$) are above the average score of the scale. Due to the current appearance, it can be said that the approaches of the members of the accounting profession towards both accounting errors and accounting frauds are above the average. When the approaches of the professional members participating in the research are compared in terms of gender, no significant differentiation is observed. It is determined that gender does not play a determining role in terms of accounting errors ($t = -1.299$; $p > 0.05$) and accounting frauds ($t = -1.813$; $p > 0.05$). As a result of the evaluation, it is observed that the age factor exhibited a significant difference in the approaches of the professional members. It is understood that there is a difference between the age groups of the participants in terms of both their approaches towards accounting errors ($F = 4.730$; $p < 0.05$) and their approaches towards accounting fraud ($F = 3.088$; $p < 0.05$). It is observed that this differentiation is in favor of the participants between the ages of 20 - 30. It is determined that the working time variable shows a significant difference in terms of the participants' approaches to accounting errors and does not cause any difference in terms of accounting frauds. It is determined that the approaches of accounting professionals regarding errors ($F = 2.695$; $p < 0.05$) differ and their approaches to accounting frauds ($F = 1.858$; $p > 0.05$) do not differ. It is determined that the differentiation in accounting errors is in favor of the professional members with experience between 1 - 5 years.

Conclusion and Discussion:

Within the scope of the study, it is determined that the respondents' approaches towards errors and frauds are above average. As a result of the study, it is observed that the “gender” factor does not have a determining function in the participants' approaches towards both errors and frauds. This finding regarding “gender” is in line with the results of the studies conducted by Kılıç and Kutlu (2021), Tayman and Tekşen (2019), Özçelik et al (2017). Within the scope of the study, it is determined that the approaches of professional members regarding errors and frauds differ according to the “age” factor. This result in terms of “age” differs from the results of the studies conducted by Yurt and Temelli (2022) and Özçelik et al. (2017). In terms of “working time”, it is determined that the participants' approaches to accounting errors differed, while their approaches to fraud do not differ. This result in terms of errors is similar to the results of Tayman and Tekşen (2019). The finding in terms of fraud is in line with the results of Yurt and Temelli (2022) and Özçelik et al (2017). Based on the approaches of accounting professionals according to the working time, it is determined that participants who are new to the profession in terms of experience exhibit a more sensitive attitude towards errors. Businesses should avoid manipulative transactions that will produce short-term benefits in their financial statements. Accordingly, necessary measures should be taken to prevent negligent errors and intentional fraud. Accounting audit is one of the measures to be taken. By establishing an effective audit mechanism, organizations can prevent possible errors and frauds in the accounting process. Another measure is training programs that will allow the competence and awareness of the personnel to be increased. In this way, errors and fraud can be minimized. Supporting the accounting process with data mining and artificial intelligence applications is another measure that can be taken to prevent errors and fraud.

1. GİRİŞ

Bilgi, günümüz iş dünyasında hayati bir öneme sahiptir. İşletme bilgi sistemleri kapsamında sunulan bilgiler karar süreçlerinin şekillendirilmesinde ve faaliyetlerin yönlendirilmesinde etkili olmaktadır. Bilgi sistemlerinin bir unsuru da muhasebe bilgi sistemidir. Bu sistem, işletmelerin belirli bir dönemdeki faaliyetlerinden kaynaklı finansal bilgileri taraflara sunmaktadır. Hem işletme içi hem de işletme dışındaki taraflar, bu bilgilerden karar verme süreçlerinde aktif olarak yararlanmaktadır. İşletme yöneticileri, yönetim ve planlama gibi süreçlerde finansal bilgilere başvururken potansiyel yatırımcılar da yatırım kararlarında finansal bilgileri dikkate almaktadırlar. Finansal bilgilerin kendi içerisinde tutarlı ve doğru temeller üzerinde paylaşılması, alınması muhtemel kararların sağlıklı sonuçlar doğurmasına imkân tanımaktadır. Buna rağmen, günümüzde bazı işletmeler muhasebe sürecinde hatalı veya hileli işlemler yaparak finansal bilgilerini yanıltıcı bir şekilde paylaşma yoluna gitmektedirler. Yapılan bir işlemin hatadan mı yoksa hileden mi kaynaklandığı hususunda belirleyici nokta bilinçlilik veya kasıt unsurudur. Kasıtlı yapılan işlem hile, tamamen bilinç dışı gerçekleşen işlem ise hata olarak değerlendirilebilir. İşletmelerin muhasebe sürecinde yaptıkları hatalı işlemler telafi edilebilir. Ancak belirli kişiye veya tamamen işletmeye çıkar sağlamak amacıyla finansal tablolarda gerçekleştirilen hileli işlemler her ne kadar kısa vadeli kazançlar sağlasa da hilenin tespit edilmesi ile ciddi olumsuzluklar doğurabilmektedir. Nitekim gelişmiş ülkelerde görülen Enron, Tyco, Worldcom ve Kraft – Heinz gibi firmaların karıştırdıkları finansal skandallar bu düşünceyi desteklemektedir. Söz konusu firmalar muhasebe sürecinde yaptıkları manipülatif işlemler nedeniyle ciddi kayıplara ve yaptırımlara uğramışlardır. Böyle bir durumdan kaçınmak için işletmelerin kontrol fonksiyonunu kullanarak muhasebe işlemlerini sürekli olarak gözden geçirmeleri, yapay zekâ ve veri madenciliği gibi uygulamaları kullanarak muhtemel hatalı ve hileli sonuçların önüne geçmesi gerekir.

Günümüzde işletmelerin ve ilgili paydaşların yararlandığı finansal bilgiler, muhasebe meslek mensuplarınca hazırlanarak kullanıma sunulmaktadır. Finansal bilgilerde karşılaşılabilecek olası hatalı veya hileli işlemlerde muhasebe meslek mensuplarının sorumluluğu bulunmaktadır. Bu nedenle, çalışma kapsamında muhasebe sürecinde görülen hatalı ve hileli işlemlere yönelik meslek mensuplarının yaklaşımlarının paylaşılması amaçlanmıştır.

Literatürde muhasebe hata ve hilelerine yönelik işletmeler (Doğan ve Nazlı, 2015; Karahan ve İğde, 2017), denetçiler (Karabayır ve Cengiz, 2016; Kızıl vd., 2021) ve muhasebe meslek mensupları (Özçelik vd., 2017; Ömürbek ve Durgunbücü, 2018; Teyman ve Tekşen, 2019; Uslu ve Özbay, 2020; Gül ve Demir, 2022; Yurt ve Temelli, 2022; Korkmaz, 2023) gibi farklı hedef gruplarının dikkate alındığı çalışmalar bulunmaktadır. Hata ve hileler ile ilgili muhasebe meslek mensupları özelinde paylaşılan çalışmalar farklı illerdeki görünümünü yansıtmaktadır. Bu araştırma kapsamında ise Van ilinde kayıtlı muhasebe meslek mensuplarının hata ve hilelere ilişkin yaklaşımları ankete dayalı bir uygulama ekseninde paylaşılmaktadır. Dolayısıyla araştırmanın bu yönüyle mevcut çalışmalardan farklılık göstererek konuyla ilgili literatüre katkı sunacağı öngörülmektedir.

2. MUHASEBE HATALARI

İnsan doğası gereği hata yapmaya yatkındır. Firmaların finansal durumunun yansıtılmasında önemli bir işlev üstlenen muhasebe sürecinde insan faktörü görev aldığı için hata ile karşılaşılması kaçınılmazdır. Hata, tamamen bilinç dışı eylemlerin bir yansımasıdır. Muhasebe açısından hata, kasıt unsuru barındırmayan, muhasebe ilkelerine aykırı olan ve tekrarlanmayan davranışlar olarak ifade edilebilir (Paseková vd., 2019, s. 196). Farklı bir görüşe göre muhasebe hatası, finansal bilgilerin kayıt, sınıflandırma, özetlenme ve raporlanarak ilgililere sunulma sürecinde gerçekleştirilen bir hata türü olarak kabul görmektedir (Kızıl vd., 2021, s. 96). Muhasebe hataları çoğunlukla muhasebe kayıt sürecinde farklı tutarların girilmesi, yanlış hesap gruplarına kayıt ve mükerrer girilen işlemler gibi nedenlerden kaynaklanabilir. Bu durum ise hatalı finansal bilgilerin paydaşlara ulaştırılmasına yol açmaktadır. Söz konusu hatalı bilgiler, sadece işletme içinde değil aynı zaman da işletme dışındaki paydaşların da yanlış kararlar vermelerine neden olmaktadır. Örneğin, işletme yöneticileri mevcut hatalı finansal bilgiler çerçevesinde kâr marjlarının yüksek olduğunu düşünerek üretim kapasitesini artırma yoluna gidebilir ve bu durum da işletmeyi finansal açıdan çıkmaza sürükleyebilir. Yine bir dış paydaş olan kredi kuruluşları, mevcut finansal bilgiler ışığında işletmenin kâr ettiğini gözeterek kredi kolaylığı sağlayarak geri ödeme sürecinde sorunlar ile karşılaşabilir.

Muhasebe aşamasında karşılaşılan hatalar tür itibarıyla kayıt ve ilke hataları olmak üzere iki başlık altında sınıflandırılabilir. Bu türlerle ilgili detaylı bilgiler aşağıdaki gibidir (Mamo, 2014, s. 495):

- 1) *Kayıt Hataları*: Teknik hatalar olarak ta kabul edilen kayıt hataları, muhasebe sürecinde görev alan yetkililerin dikkatsizliğinden kaynaklanmaktadır (Kastrati, 2015, s. 56). Bu hatanın alt türleri şu şekilde sıralanabilir:
 - a) İhmal hataları: Bir işlem gözden kaçtığı ve kaydedilmediğinde oluşan hatalardır (Mahdi, 2024, s. 16).
 - b) İşlem hataları: Muhasebe kayıt sürecinde yaşanan yanlış bir işlem sonucunda karşılaşılan hatalardır. Bu hatalar genel olarak yevmiye defterinde, yardımcı defterlerde veya defteri kebirde meydana gelmektedir (Russo, 2022). Örneğin, işletme tarafından alınan ham madde karşılığında yapılan ödeme tutarının kayıt sürecinde yanlış rakamlarla ifade edilmesi işlem hataları kapsamında değerlendirilmektedir.
 - c) Telafi edici hatalar: Karşılıklı olarak etkilerini telafi eden iki veya daha fazla hatayı ifade etmeye çalışır (Mamo, 2014, s. 495).
 - d) Tekrar hataları: Mükerrer hatalar olarak da kabul edilen bu hatalar, çift kayıt nedeniyle oluşan hatalardır. İşletme tarafından A firmasına yapılan satış işleminin yevmiye defterine iki kez kaydedilmesi bu hata türüne örnek olarak verilebilir.
- 2) *İlke (Prensip) Hataları*: Genel kabul görmüş muhasebe ilkelerine aykırı hareket edilmesiyle meydana gelen hatalardır (Gupta ve Murphy, 2013, s. 5). Örneğin, işletme tarafından yapılan satış işlemi karşılığında alınan çekler hesabının yerine banka kredileri hesabının borçlandırılması ilke(prensip) hataları kapsamında değerlendirilebilir.

Finansal bilgilerin gerçeğe aykırı bir şekilde paylaşılması işletmeler tarafından istenen bir durum değildir. Çeşitli hatalar nedeniyle yaşanan bu sorunun önüne geçmek için işletmelerin birtakım önlemler alarak muhasebe süreçlerinde kontrol fonksiyonuna ağırlık vermeleri gerekmektedir. Bu noktada iki tür kontrol mevcuttur. Bunlardan ilki, finansal verilerin kaynağında düzgün kalmasına imkân tanıyarak hataların oluşmasını engellemek üzere tasarlanan önleyici kontrollerdir. İkincisi olan tespit edici kontroller ise kaydedildikten sonra araştırılmak ve düzeltilmek üzere hataların belirlenmesine yardımcı olur. İşletmeler muhasebe hatalarının önlenmesi ve tespit edilmesi ile ilgili bazı girişimlerde bulunabilir. Bunlar; hata azaltıcı nitelikler taşıyan muhasebe yazılımlarının kullanılması, muhasebe birimindeki personele eğitimler verilmesi, hataların minimize edilmesi için görev ayrımlarının yapılarak özenli incelemeler yapılması, kayıtların düzenli tutulması, hesap mutabakatlarının zamanında gerçekleştirilmesi ve gerçekleşen bakiyelerle bütçelenen bakiyelerin karşılaştırılması olabilir (Russo, 2022).

3. MUHASEBE HİLELERİ

Hile, kişinin bilinçli bir şekilde planladığı ve olası sonuçlarının önemsenmediği bir tercihtir. Farklı bir görüşe göre hile, bir kişinin bağlı bulunduğu işletmenin varlık ve haklarını kendi çıkarlarını ön planda tutarak usulsüz bir şekilde kullanması veya zimmetine geçirmesi olarak ifade edilebilir (Kılıç ve Kutlu, 2021, s. 5). Başka bir tanıma göre ise, aldatma ya da yanıltma olarak ifade edilen hile, bir şeye değersizlik kazandırmadır (Gümüş ve Gögebakan, 2016, s.21; Kayağdı, 2022, s.41). Hilenin varlık usulsüzlüğü, yolsuzluk ve finansal tablo hileleri olmak üzere üç farklı türü bulunmaktadır (ACFE, 2018, s. 11). Varlık usulsüzlüğü, bir kuruluşun sahip olduğu varlıklarının çalınması veya kötüye kullanılması nedeniyle oluşmaktadır. Hileli banka havale işlemleri, menkul kıymet hırsızlıkları, bordrolarda yapılan manipülatif işlemler ve envanter sürecinde yapılan hırsızlık eylemleri varlık usulsüzlüğü kapsamında değerlendirilmektedir (Baird ve Zelin, 2008, s. 2). Bir diğer hile türü olan yolsuzluk, bir çalışanın yetki ve mevkisini kişisel çıkarları çerçevesinde kullanıp işverene karşı sorumluluklarını hiçe sayarak kazanç elde etmesidir. Çalışan tarafından alınan rüşvet ve haraçlar bu kapsamda bulunmaktadır (ACFE, 2018, s. 78). Son olarak finansal tablo hileleri ise işletme finansal tablolarında bilinçli bir şekilde yanıltıcı eylemlerde bulunularak yapılan menfaat odaklı hilelerdir (Gökçen ve Tipi, 2019, s. 149). İşletmenin finansal raporlarında zarar açıklayarak devlete ödeyeceği vergiden kaçınması bu hile türü kapsamına örnek olarak gösterilebilir.

Muhasebe açısından hile, işletme yönetimleri ve çalışanları arasından bir veya birden fazla kişi tarafından kasıtlı olarak finansal tablolarda yanıltıcı eylemlerde bulunulmasıdır (AICPA, 2020, s. 1721; Cheliatsidou vd., 2023, s. 108). Farklı bir bakış açısına göre muhasebe hileleri, finansal rapor kullanıcılarını aldatma arzusu ile muhasebe kayıt süreçlerinde yapılan hileli girişimler olarak ifade edilmektedir (Rashid vd., 2022, s.167). Muhasebe hilelerinin gerçekleştirilmesinde etkin rol oynayan üç unsur dikkat çekmektedir. Cressey (1953) tarafından ileri sürülen ve hile üçgeni olarak da nitelendirilen bu unsurlar baskı, fırsat ve haklı gösterme (rasyonelleştirme)'den oluşmaktadır (Abdullahi ve Mansor, 2018, s. 530; Ergin ve Erturan, 2019, s. 36). Baskı unsuru, çalışanları yasa

dışı davranmaya teşvik eder (Dellaportas, 2013, s. 30). Baskıya örnek olarak işletme yönetiminin daha fazla kar sağlama arzusu, ekonomik sıkıntılar, krediye erişim isteği ve kişisel kazanç arzusu verilebilir. İkinci olan fırsat unsuru, hile yapan kişinin işletmenin denetim açısından zayıf yönünü tespit ederek en uygun koşul ve zamanda hile yapmasını ifade eder (Gökçen ve Tipi, 2019, s. 151). Fırsat unsuru, hile eyleminin hayata geçirilmesinde belirleyici bir rol oynamaktadır. Son unsur olan haklı gösterme veya rasyonelleştirme ise hile eylemine karışan kişinin yapmış olduğu etik dışı davranışı olduğundan farklı düşleyerek haklılaştırma çabasıdır (Abdullahi ve Mansor, 2018, s. 531). Bu noktada, hile eylemine karışan kişinin vicdani açıdan kendini rahatlatma çabası dikkat çekmektedir.

Muhasebe veri girişlerinde ve raporlama aşamalarında işletmelerin hileli işlemlere başvurarak finansal çıktılarına etik dışı bir şekilde paylaşımları kısa vadede kendilerine vergi avantajları, kredi kolaylığı ve yatırım fırsatları sunabilir. Buna rağmen söz konusu işletmeler, yapılan hileli işlemlerin tespit edilmesi halinde ciddi sıkıntılar ile karşılaşabilirler. Son dönemde küresel çapta yaşanan finansal skandallar bu noktada örnek olarak verilebilir. Enron şirketinin muhasebe işlemlerinde gerçekleştirdiği finansal hilelerin tespiti nedeniyle yaklaşık 70 milyar dolar zarar ortaya çıkmıştır. Yine benzer şekilde WorldCom, Xerox, Adelphia, Tyco gibi diğer halka açık şirketlerde yaşanan kurumsal finansal hileler de sermaye piyasasında büyük mali kayıplara neden olmuştur (Chen ve Han, 2023, s. 1). Yaşanan finansal skandallar da işletmelerin hileli işlemlerden kaçınmaları gerektiğini göstermektedir. İşletmeler iç kontrol sistemlerini etkin bir şekilde kullanarak muhasebe sürecinde karşılaşılan hileli işlemleri tespit etmeli ve kaynağında önlemeye çalışmalıdır. Bununla birlikte, istatistiksel teknikler, mali analiz yöntemleri, yapay zekâ teknikleri, bulanık mantık sistemleri, dijital analiz metotları ve veri madenciliği uygulamaları kullanılarak da hileli işlemlerin tespit edilip kaynağında giderilmesi mümkün olmaktadır (Bozkurt, 2011, s. 173; Çalış vd., 2014, s. 96).

4. LİTERATÜR ARAŞTIRMASI

Muhasebe, işletmenin mevcut durumu hakkındaki bilgileri raporlayarak finansal tablolar aracılığıyla kişi ve kuruluşların kullanımına sunmaktadır. Muhasebe kapsamında paylaşılan finansal tablolarda bazen istenmeyen hata ve kasti hilelerle karşılaşmaktadır. Böyle bir durumun yaşanmasında muhasebe meslek mensupları belirleyici bir işlev görmektedirler. Muhasebe meslek mensuplarının çalışmaları sırasında etik kurallara uymaları ve kamuya karşı sorumlu oldukları bilinciyle hareket ederek hata ve hilelerden kaçınmaları gerekmektedir (Paseková vd., 2019, s. 196). Bu başlık altında son dönemde literatürde yer alan hata ve hile özelindeki bazı çalışmalara değinilmiştir.

Doğan ve Nazlı (2015) tarafından yürütülen çalışma ile muhasebe hata ve hilelerinin gerek tespit gerekse önlenme sürecinde işletme yöneticilerinin sorumluluk düzeylerinin belirlenmesi amaçlanmıştır. Bu çerçevede, Mersin Ticaret ve Sanayi Odası bünyesinde faaliyetlerini yürüten 42 işletmede görevli yöneticilerle anket çalışması gerçekleştirilmiştir. Verilerin analizi aşamasında t testi ve anova analizinden yararlanılmıştır. Yapılan analizler sonucunda, hata ve hilelerin belirlenmesi ve önlenmesi aşamasında cinsiyet, eğitim, yaş ve çalışma süresi faktörlerinin belirleyici olmadığı tespit edilmiştir.

Karabayır ve Cengiz (2016) araştırmaları ile Kuzeydoğu Anadolu'da görevli bağımsız denetçilerin hata ve hile girişimleri ile ilgili sorumluluk düzeylerini tespit etmeyi amaçlamışlardır. 72 bağımsız denetçiyle gerçekleştirilen anket çalışmasında faktör analizi ve parametrik farklılık testlerine yer verilmiştir. Söz konusu denetçilerin eğitim, medeni durum, cinsiyet, çalışılan il ve çalışma süresi açısından hata ve hile ile ilgili sorumluluklarının sınırlı düzeyde farklılaştığı görülmüştür.

Özçelik vd. (2017) tarafından yürütülen çalışma ile meslek mensuplarının hata ve hilelerle ilgili algılarının ölçülmesi amaçlanmıştır. Bu doğrultuda, Batı Akdeniz bölgesinde görevli 400 meslek mensubu ile anket çalışması gerçekleştirilmiştir. T testi ve anova testinin kullanıldığı çalışmada katılımcıların muhasebe hata ve hileleri ile ilgili algılarının cinsiyet, yaş, eğitim, unvan ve tecrübe kıstaslarına göre farklılaşmadığı belirlenmiştir. Cinsiyet, yaş ve tecrübe açısından ulaşılan bulgular, muhasebe hataları özelinde Gökoğlan vd. (2018) tarafından yapılan çalışma sonuçları ile desteklenirken muhasebe hileleri ile ilgili ise Doğan vd. (2018)'nin ulaştıkları bulgular ile teyit edilmektedir.

Abdullahi ve Mansor (2018) çalışmaları ile Nijerya kamu sektöründeki hile vakaları ile hile üçgeni teorisinin unsurları arasındaki ilişkileri yansıtmayı amaçlamışlardır. Bu doğrultuda, Nijerya'nın Kano Eyaleti'nden seçilen kamu kuruluşlarının muhasebe, iç denetim ve soruşturma birimlerinde görevli 302 personele anket çalışması uygulanmıştır. Verilerin analizi sürecinde yapısal eşitlik modellemesinden yararlanılmıştır. Çalışma sonucunda,

hile üçgeni teorisinin baskı, fırsat ve rasyonelleştirme unsurları ile kamu sektöründe yaşanan hile vakaları arasında anlamlı ilişkiler olduğu tespit edilmiştir.

Kırıtıoğlu ve Özbirecikli (2018) çalışmaları ile etik eğitim faktörünün bağımsız denetçilerin hile algılamalarında etkiye sahip olup olmadığını araştırmayı amaçlamışlardır. Bu bağlamda, 400 bağımsız denetçiye ankete dayalı bir çalışma gerçekleştirilmiştir. Anket verilerinin değerlendirilmesi aşamasında faktör analizi, anova testi ve regresyon analizi kullanılmıştır. Çalışmaya katılan bağımsız denetçilerin mesleki açıdan etik eğitimi almalarının hile algılarında anlamlı bir etkiye sahip olduğu keşfedilmiştir. Etik eğitimin alınma durumunun ilgili denetçilerin hile algılayışlarında ayrıca farklılık sergilediği de görülmüştür.

Tayman ve Tekşen (2019), muhasebe meslek mensupları tarafından gerçekleştirilen hata ve hileleri ortaya çıkarıp çözüm önerileri geliştirmek amacıyla Akdeniz bölgesinde anket çalışması yürütmüşlerdir. Basit rastgele örnekleme tekniğinin kullanıldığı araştırma 402 meslek mensubu ile gerçekleştirilmiştir. Araştırma kapsamında ulaşılan veriler, farklılık analizleri aracılığıyla değerlendirmeye alınmıştır. Analizler sonucunda, cinsiyetin hata ve hilelere yaklaşım noktasında işlev göstermediği ve yaş ilerledikçe meslek mensuplarının hata eğilimleri azalırken hile yapma derecelerinin arttığı gözlenmiştir.

Pehlivan ve Koç (2020) tarafından gerçekleştirilen çalışmanın esas amacı, Ankara ve Trabzon illerine kayıtlı muhasebe meslek mensuplarının mesleki etik değerlere yönelik bakış açıları ile hile eğilimleri arasındaki ilişkiyi yansıtmaktır. Bununla birlikte demografik değişkenler bakımından gerek etik değerlere gerekse hile eğilimlerine yönelik farklılaşmanın araştırılması da çalışma kapsamında ulaşılmak istenen bir diğer amaçtır. Belirlenen amaçlar doğrultusunda anket tekniğinden yararlanılmıştır. Anket ekseninde edinilen verilerin değerlendirilmesinde faktör analizi, farklılık testleri, korelasyon ve regresyon analizlerinden faydalanılmıştır. Cinsiyet faktörünün katılımcıların hile eğilimleri ve mesleki etik değerlerle ilgili bakış açılarında belirleyici olmadığı, yaş değişkeninin hem hile eğiliminde hem de etik değerlere yönelik yaklaşımda farklılık sergilediği gözlenmiştir. İlişki düzeyinde bakıldığında, katılımcıların mesleki etik değerleri ile hile eğilimleri arasında negatif yönlü anlamlı bir ilişki tespit edilmiştir. Ayrıca çalışma sonucunda, mesleki etik değerlerinin katılımcı meslek mensuplarının hileye yönelme eğilimleri üzerinde etkiye sahip olduğu belirlenmiştir.

Açıkgöz ve Biçer (2021) tarafından yapılan araştırma ile Sivas il sağlık kurumlarında görevli mali hizmet çalışanlarının hata ve hilelerin önlenmesi sürecindeki sorumluluklarının ortaya çıkarılması amaçlanmıştır. Rasgele örnekleme yönteminin kullanıldığı çalışmada 84 mali hizmet çalışanının anket verileri değerlendirilmiştir. T testi ve anova analizinin tercih edildiği araştırmada ilgili katılımcıların hata ve hileler ile ilgili bakış açılarında cinsiyet, eğitim, yaş ve çalışma süresi değişkenlerinin belirleyici olmadığı anlaşılmıştır.

Rustiarini vd. (2021) çalışmaları ile mesleki bağlılık, hedef yönelimi ve öz yeterlilik gibi faktörlerin denetçinin hile belirleme sürecindeki sorumluluğuna ne düzeyde etkide bulunduğunu araştırmışlardır. Bu doğrultuda, Endonezya Bali Eyaletinde faaliyetlerini sürdüren 12 muhasebe firmasında görevli 86 denetçiye anket çalışması uygulanmıştır. Çalışma sonucunda, öz yeterlilik faktörünün hedef yönelimi ve hile tespit sorumluluğu arasındaki ilişkide aracılık işlevi gösterdiği belirlenmiştir. Ayrıca, mesleki bağlılık faktörünün öz yeterlilik ve hile tespit sorumluluğu arasındaki ilişkiyi hafiflettiği tespit edilmiştir.

Davidson (2022) çalışmasıyla finansal raporlama hilesi ile yönetici özsermaye teşvikleri arasındaki ilişkiyi ortaya çıkarmayı amaçlamıştır. Bu kapsamda, SEC muhasebe ve denetim uygulama bültenleri esas alınarak hileli finansal işlemlere karışan firma ve yöneticileri araştırma kapsamında irdelenmiştir. İlgili bültenler kapsamında hile yapan 404 firma ve 1805 yöneticisi çalışmanın örnekleme olarak belirlenmiştir. Firma düzeyinde yapılan analizlerde, hile içeren olaylara dahil olan yöneticilerin aynı çalışma ortamında bulunan hileli girişimlere karışmayan yöneticilere göre daha güçlü öz sermaye teşviklerine sahip oldukları tespit edilmiştir. Dolayısıyla finansal raporlama hileleri ile öz sermaye teşvikleri arasında pozitif yönlü bir ilişkinin olduğu bulgulanmıştır.

Richardson vd. (2022) tarafından gerçekleştirilen araştırma ile muhasebe hilelerinin firmaların gelecekteki hisse senedi fiyatı çöküş riski üzerinde etkiye sahip olup olmadığı incelenmiştir. Bu kapsamda araştırmanın örnekleme 6942 benzersiz firmadan alınan 51.492 firma-yıl gözleminden oluşmaktadır. Yapılan analizler sonucunda hem geçmiş muhasebe hilelerinin hem de gelecekteki olası muhasebe hilelerinin firmaların gelecekte karşılaşılabileceği hisse senedi fiyat çöküşleri ile pozitif ilişkiye sahip olduğu gözlenmiştir. Bu ilişkinin yönetsel güçlenmenin, CEO özelliklerinin ve CEO – yönetim kurulu iş birliğinin yaygın olduğu firmalarda şiddetlenerek arttığı da araştırma kapsamında belirlenmiştir.

Yurt ve Temelli (2022) çalışmaları ile Ağrı iline kayıtlı muhasebe meslek mensuplarının hata ve hilelere yönelik algılarını yansıtmayı amaçlamışlardır. Bu doğrultuda, basit tesadüfi örnekleme yöntemi esas alınarak 71 meslek mensubuna anket çalışması uygulanmıştır. Anket sonucunda ulaşılan verilerin analizinde t testi ve tek yönlü varyans analizi tercih edilmiştir. Çalışmaya katkı sunan meslek mensuplarının cinsiyet ve medeni durum açısından muhasebe hilelerine ilişkin algılarının farklılaştığı tespit edilmiştir. Bununla birlikte, katılımcıların hem hata hem de hile algılarının orta düzeyde olduğu yapılan inceleme sonucunda fark edilmiştir.

Kıymaz Kıvraklar ve Ersoy Can (2023) çalışmaları ile çalışan kaynaklı hilelerin önlenmesi sürecinde, kırmızı bayrakların tespit edilerek hile karosu faktörleri ile beraber değerlendirilmesi düşüncesini amaçlamışlardır. Bu kapsamda, hile ile etkin mücadele eden uluslararası kuruluşların paylaşmış oldukları raporlarda gözlenen çalışan hileleri ile ilgili kırmızı bayrakların hile karosu faktörlerinden hangileri ile ilişkili olduğu belirlenmiştir. Yapılan incelemeler sonucunda, çalışan kaynaklı hilelere yönelik kırmızı bayrakların baskı, rasyonelleştirme, motivasyon ve yetkinlik gibi hile karosu bileşenleri ile ilişkilendirildiği görülmüştür.

Maulidi (2023), çalışması ile cinsiyete odaklı yönetim kurulu çeşitliliğinin kurumsal hileler üzerindeki etkisini incelemiştir. Esasen, kadın lidere sahip firmaların kurumsal açıdan hileli işlemlere bulaşıp bulaşmadığına dair soru işaretleri araştırma kapsamında giderilmeye çalışılmıştır. Bu kapsamda, Muhasebe ve Denetim Uygulama Bültenlerinde yer alan ve 2021'den 2011'e kadar hileli işlemlere karışan firmaların verileri dikkate alınmıştır. Özel sektörde yer alan firmalarda görevli kadın liderlerin kurumsal hileli işlemlere karışma olasılıklarının düşük düzeyde olduğu belirlenmiştir. Ayrıca, devlete ait geçmişi olan firmalarda kadın liderlerin yönetim kurullarında yeterince yer almadıkları da çalışma kapsamında gözlenmiştir.

Rashid vd. (2023) tarafından gerçekleştirilen araştırmanın amacı, finansal hilelerin yaygın olarak görüldüğü Pakistan'daki denetçilerin konuyla ilgili bakış açılarını paylaşmaktır. Bu kapsamda, Pakistan'da görevli 50 denetçi ile finansal hilelerle ilgili mülakatlar yapılmıştır. Ulaşılan verilerin analizinde, tematik kodlar geliştirilmiştir. Araştırma sonucunda, finansal hilelerin yaygın olmakla birlikte cüretkârlık ve utanmazlık açısından üst düzeylere ulaştığı belirlenmiştir. Kırılgan iç kontrol sistemlerinin finansal tablo hilelerinin ana kaynaklarından biri olduğu çalışma kapsamında ulaşılan bir diğer bulgu olarak dikkat çekmiştir.

Supriadi (2024) çalışması ile denetimlerde muhasebe hilelerinin tespit edilmesinde yapay zekâ uygulamasının etkinliğini ölçmeyi amaçlamıştır. Nitel bir vaka çalışması ve veri üçgenleme yaklaşımının kullanıldığı çalışma ile muhasebe hilelerinin belirlenmesinde yapay zekânın verimlilik ve doğruluğu arttırdığı tespit edilmiştir. Bununla birlikte, etik, veri gizliliği ve teknolojik sınırlamalar nedeniyle yapay zekâ uygulamasının muhasebe endüstrisinde kabul görmekte zorlanacağı da çalışma kapsamında vurgulanmıştır.

Zheng vd. (2024) araştırmaları ile akıllı şehir bilgi teknolojisinde kullanılan veri madenciliği algoritmalarının muhasebe hilelerinin tespitindeki işlevselliğini ortaya koymayı amaçlamışlardır. Bu çerçevede, test örneği olarak 2012-2021 yılları arasında Şanghay Borsası ve Shenzhen Borsasında işlem gören finansal tablo hilesine karışan 62 borsa şirketi ile finansal tablo hilesi yapmayan 84 şirketin raporları ve finansal özellikleri değerlendirmeye alınmıştır. ROC eğrisi, yanlış karar sayısı ve yanlış karar oranı kullanılarak sonuçlar test ve analiz edilmiştir. Geleneksel uygulamalarla kıyaslandığında muhasebe hilelerine yönelik akıllı şehirlere dayalı veri madenciliği algoritmalarının kapsamlı yanlış değerlendirme oranının %3 oranında azaldığını analiz sonuçları göstermiştir.

5. YÖNTEM

Bu araştırmanın amacı, demografik değişkenler baz alınarak muhasebe meslek mensuplarının hata ve hilelere yönelik yaklaşımlarını irdelemektir. Günümüzde işletmeler faaliyetleri itibarıyla birtakım vergiler ödemektedirler. Bu vergilerin belirlenmesi sürecinde muhasebe meslek mensupları aktif olarak görev almaktadırlar. Bahse konu süreçte oluşabilecek herhangi bir hatalı işlem veya hile içeren bir durum cezai yaptırımlar nedeniyle gerek işletmeler gerekse vergi kayıpları boyutuyla ülkeler adına olumsuz sonuçlar doğurmaktadır. Böyle bir durumdan kaçınmak için muhasebe meslek mensuplarında farkındalık oluşturulması gerekliliktir. Muhasebe meslek mensuplarına hata ve hile içeren işlemlere yönelik farkındalık kazandırdığından ve konuya yönelik bakış açılarını paylaştığından dolayı bu araştırmanın önem taşıdığı söylenebilir.

Mevcut durumu ortaya koyması nedeniyle araştırma, tanımsal bir nitelik taşımaktadır. Araştırmanın ana kitlesini Van SMMM (Serbest Muhasebeci Mali Müşavirler Odası) çatısında faaliyetlerini sürdüren muhasebe meslek mensupları oluşturmaktadır. Söz konusu odaya kayıtlı 486 meslek mensubu yer almaktadır. Anket çalışmasına başlamadan önce, Hakkari Üniversitesi Bilimsel Araştırma ve Yayın Etiği Kurulundan 18.08.2023 tarih ve

2023/84 sayılı etik kurul izni alınmıştır. Araştırmanın örnekleme aşamasında basit rassal örnekleme yönteminden yararlanılmıştır. Bu kapsamda, Van SMMMO bünyesinde kayıtlı 245 meslek mensubundan yüz yüze anket tekniğiyle gerekli veriler edinilmiştir. Veri toplama sürecinde Özçelik vd. (2017) tarafından geliştirilen ölçek ve demografik sorular kullanılmıştır. Araştırma çerçevesinde yararlanılan ölçekte hatalı durumlara yönelik 13 adet ve hileli işlemlere ilişkin ise 21 adet ifade yer almaktadır. Araştırma ile meslek mensuplarının gerek hatalı gerekse hileli işlemlere ilişkin yaklaşımları tespit edilmeye çalışılmıştır. Araştırmaya katkı sunan meslek mensuplarının hata ve hilelere yönelik yaklaşımları “Hiç Katılmıyorum’dan (1) Tamamen Katılıyorum’a (5)” uzanan 5’li Likert tipindeki ölçekle tespit edilmiştir. Saha araştırması neticesinde edinilen verilerin analizi aşamasında frekans dağılımları, güvenilirlik analizi, betimsel ve karşılaştırmalı istatistiklerden yararlanılmıştır.

Araştırma çerçevesinde değerlendirilmek istenen hipotezler şunlardır:

H_{1a}: Cinsiyet açısından muhasebe hatalarına yönelik yaklaşımlar arasında anlamlı farklılık mevcuttur.

H_{1b}: Cinsiyet açısından muhasebe hilelerine yönelik yaklaşımlar arasında anlamlı farklılık mevcuttur.

H_{2a}: Yaş bakımından muhasebe hatalarına yönelik yaklaşımlar arasında anlamlı farklılık mevcuttur.

H_{2b}: Yaş bakımından muhasebe hilelerine yönelik yaklaşımlar arasında anlamlı farklılık mevcuttur.

H_{3a}: Çalışma süresi açısından muhasebe hatalarına yönelik yaklaşımlar arasında anlamlı farklılık mevcuttur.

H_{3b}: Çalışma süresi açısından muhasebe hilelerine yönelik yaklaşımlar arasında anlamlı farklılık mevcuttur.

6. BULGULAR

Araştırmaya katılım sağlayan muhasebe meslek mensuplarının demografik özelliklerini paylaşmak için frekans dağılımları irdelenmiştir. Sonuçlar Tablo 1’de yansıtılmıştır.

Tablo 1. Katılımcıların Demografik Özellikleri

Demografik Özellikler		Frekans (n)	Yüzde (%)
Cinsiyet	Erkek	173	70,6
	Kadın	72	29,4
Yaş	20 – 30	29	11,8
	31 – 40	124	50,6
	41 – 50	72	29,4
	51 ve üzeri	20	8,2
Eğitim	Lisans	190	77,6
	Lisansüstü	55	22,4
Unvan	SM	5	2,04
	SMMM	240	97,96
Çalışma Süresi	1 – 5 yıl	86	35,1
	6 – 10 yıl	88	35,9
	11 – 15 yıl	41	16,7
	16 – 20 yıl	19	7,8
	21 ve üzeri yıl	11	4,5
Mükellef Sayısı	1 – 50	132	53,9
	51 – 100	64	26,1
	101 – 150	33	13,5
	151 ve üzeri	16	6,5

Tablo 1’den görüleceği üzere çalışmaya katkı sunan meslek mensuplarının %70,6’sı erkek, %29,4’ü kadındır. Kadın katılımcıların erkeklerin yarısından daha az olduğu ilgili oran ekseninde görülmektedir. Yaş açısından irdelendiğinde meslek mensuplarının %11,8’i 20 – 30 yaş, %50,6’sı 31 – 40 yaş, %29,4’ü 41 – 50 yaş aralığında yer alırken, geri kalan %8,2’si ise 51 yaş ve üzerindedir. Bu kapsamda, yaş bazında araştırmaya en fazla katkı sunan grubun 31 – 40 yaş aralığında bulunan meslek mensuplarından oluştuğu söylenebilir. Eğitim bakımından katılımcıların durumu değerlendirildiğinde, %77,6’sının lisans ve geri kalan %22,4’ünün ise lisansüstü eğitim düzeyine sahip oldukları görülmektedir. Çalışmaya katılan meslek mensupları arasında lisans eğitim derecesinin daha yaygın olduğunu mevcut oran bazında ifade etmek mümkündür. Unvan özelinde katılımcıların dağılımına bakıldığında, %2,4’ü SM ve geri kalan %97,96’sı ise SMMM’lerden oluşmaktadır. SM’lerin sayısının sınırlı olduğu ilgili oran kapsamında anlaşılmaktadır. Muhasebe meslek mensuplarının çalışma süreleri incelendiğinde, %35,1’i 1 – 5 yıl, %35,9’u 6 – 10 yıl, %16,7’si 11 – 15 yıl, %7,8’i 16 – 20 yıl ve geri kalan %4,5’inin ise 21 yıl ve üzerinde deneyime sahip oldukları gözlenmektedir. Mükellef sayıları açısından katılımcıların dağılımına bakıldığında, %53,9’u 1 – 50, %26,1’i 51 – 100, %13,5’i 101 – 150 ve geri kalan %6,5’lik kesimin ise 151 ve üzerinde mükellefe sahip oldukları anlaşılmıştır. Bu oranlar kapsamında katılımcı meslek mensuplarının ağırlıklı olarak 50’den az mükelleflerle çalıştıklarını ifade edilebilir.

Muhasebe sürecinde karşılaşılması muhtemel hata ve hilelere yönelik yaklaşımların ön plana çıkarılmasına katkı sunan ölçek ile ilgili betimsel istatistikler Tablo 2’de gösterilmektedir.

Tablo 2. Hata ve Hilelere Yönelik Betimsel İstatistikler

Yaklaşımlar	Ortalama (X)	Standart Sapma
Muhasebe Hataları	3,63	,042
Muhasebe Hileleri	3,55	,043

Meslek mensuplarının hata ve hilelere ilişkin bakış açılarının sergilenmesine yardımcı olan ölçek, *Hiç Katılmıyorum*’ dan (1) *Tamamen Katılıyorum*’ a (5) uzanan 5’li likert tarzındadır. Söz konusu ölçeğe verilebilecek puanlar; en düşük 1 iken en yüksek ise 5’tir. Ortalamalar bakımından değerlendirmeye gidildiğinde, ilgili meslek mensuplarının *“muhasebe hataları”* yaklaşımlarının ($x = 3,63$) ve *“muhasebe hileleri”* yaklaşımlarının ($x = 3,55$) ölçek orta puan değerinden yüksek olduğu görülmüştür. Mevcut görünüm nedeniyle muhasebe meslek mensuplarının gerek muhasebe hataları gerekse muhasebe hilelerine yönelik yaklaşımlarının ortalamasının üzerinde olduğu söylenebilir.

Muhasebe hata ve hilelerine yönelik ilgili ölçek baz alınarak gerçekleştirilen güvenilirlik analizi sonuçları Tablo 3’te paylaşılmaktadır.

Tablo 3. Hata ve Hile Ölçeğine Yönelik Güvenilirlik Analizi Sonuçları

Yaklaşımlar	Cronbach Alpha Katsayıları
Muhasebe Hataları	0,854
Muhasebe Hileleri	0,912

Tablo 3’te görüldüğü gibi muhasebe hata ve hileleri ile ilgili ölçeğin Cronbach alfa iç tutarlılık katsayısı değerleri incelendiğinde; muhasebe hataları (0,854) ve muhasebe hileleri (0,912) güvenilirlik düzeylerinin yüksek derecede olduğu gözlenmiştir.

Cinsiyet özelinde katılımcıların yaklaşımları ile ilgili betimsel ve karşılaştırmalı istatistikler Tablo 4’te özetlenmektedir.

Tablo 4. Cinsiyet Açısından Betimsel ve Karşılaştırmalı İstatistikler

Yaklaşımlar	Cinsiyet	N	Ortalama (X)	Standart Sapma	sd	t	p
Muhasebe Hataları	Erkek	173	3,60	0,663	243	-1,299	0,195
	Kadın	72	3,72	0,661			
Muhasebe Hileleri	Erkek	173	3,49	0,696	243	-1,813	0,071
	Kadın	72	3,67	0,636			

Cinsiyet değişkeninin meslek mensuplarının muhasebe hata ve hilelerine yönelik yaklaşımları noktasında belirleyici olup olmadığını tespit etmek amacıyla H_{1a} ve H_{1b} hipotezleri değerlendirmeye alınmıştır. Tablo 4'ten de anlaşılacağı üzere, çalışmaya katılanların cinsiyet bakımından yaklaşımları karşılaştırıldığında herhangi bir anlamlı farklılaşma görülmemiştir. İlgili katılımcıların muhasebe hataları ve muhasebe hileleri yaklaşımlarında belirleyici olan p değerlerinin 0,05'ten büyük olması nedeniyle H_{1a} ve H_{1b} hipotezleri reddedilmiştir.

Araştırmaya katılanların yaşlarına göre yaklaşımları ile ilgili betimsel ve karşılaştırmalı istatistikler Tablo 5'te gösterilmektedir.

Tablo 5. Yaş Açısından Betimsel ve Karşılaştırmalı İstatistikler

Yaklaşımlar	Yaş	N	Ortalama (X)	Standart Sapma	F	p
Muhasebe Hataları	20 –30	29	3,98	0,599	4,730	0,003
	31 – 40	124	3,64	0,648		
	41 – 50	72	3,46	0,658		
	51 ve üzeri	20	3,75	0,687		
Muhasebe Hileleri	20 –30	29	3,78	0,565	3,088	0,028
	31 – 40	124	3,54	0,669		
	41 – 50	72	3,39	0,721		
	51 ve üzeri	20	3,77	0,664		

Yaş faktörünün meslek mensuplarının hata ve hilelere yönelik yaklaşımları açısından işlevsellik düzeyini belirlemek amacıyla H_{2a} ve H_{2b} hipotezleri test edilmiştir. Yapılan değerlendirme sonucunda yaş faktörünün meslek mensuplarının yaklaşımlarında anlamlı bir farklılık sergilediği gözlenmiştir. Katılımcıların hem muhasebe hatalarına yönelik yaklaşımları ($F= 4,730$; $p<0,05$) hem de muhasebe hilelerine ilişkin yaklaşımları ($F= 3,088$; $p<0,05$) doğrultusunda H_{2a} ve H_{2b} hipotezleri kabul edilmiştir.

Yapılan inceleme sonucunda gözlenen farklılığın hangi yaş grubunun lehine olduğunu tespit etmek için Post Hoc testine başvurulmuştur. Bu kapsamda ulaşılan sonuçlar, Tablo 6'da paylaşılmıştır.

Tablo 6. Çoklu Karşılaştırmalar – Tukey Testi

Yaklaşımlar	(I) Yaş	(J) Yaş	Ortalama Farkları (I-J)	Hata	Sig.
Muhasebe Hataları	20 – 30	31 – 40	,34309	,13386	,053
		41 – 50	,52310*	,14273	,002
		51 ve üzeri	,23528	,18862	,597
Muhasebe Hileleri	20 – 30	31 – 40	,23608	,13899	,327
		41 – 50	,38348*	,14820	,049
		51 ve üzeri	,00928	,19586	1,000

Tablo 6 incelendiğinde muhasebe hata ve hileleri ile ilgili yaklaşımları yansıtmayı amaç edinen ifadelerle katılım sürecinde 20 – 30 yaş aralığında bulunan katılımcıların, 41 – 50 yaş aralığında yer alan meslek mensuplarından anlamlı yönde farklılaştıkları belirlenmiştir. Bu bağlamda, 20 – 30 yaş aralığında bulunan muhasebe meslek mensuplarının muhasebe sürecinde yaşanması muhtemel hata ve hilelere karşı daha hassas bir tutum sergiledikleri ifade edilebilir.

Katılımcıların çalışma sürelerine göre yaklaşımları ile ilgili betimsel ve karşılaştırmalı istatistikler Tablo 7'de sunulmaktadır.

Tablo 7. Çalışma Süresine İlişkin Betimsel ve Karşılaştırmalı İstatistikler

Yaklaşımlar	Çalışma Süresi	N	Ortalama (X)	Standart Sapma	F	p
Muhasebe Hataları	1 – 5	86	3,77	0,589	2,695	0,032
	6 – 10	88	3,59	0,669		
	11 – 15	41	3,39	0,673		
	16 – 20	19	3,65	0,820		
	21 ve üzeri	11	3,84	0,636		
Muhasebe Hileleri	1 – 5	86	3,66	0,615	1,858	0,118
	6 – 10	88	3,51	0,664		
	11 – 15	41	3,32	0,715		
	16 – 20	19	3,64	0,907		
	21 ve üzeri	11	3,61	0,652		

Çalışma süresinin katılımcıların muhasebe hata ve hilelerine yönelik yaklaşımlarında etkin olup olmadığını tespit etmek adına H_{3a} ve H_{3b} hipotezleri değerlendirilmeye tabi tutulmuştur. Tablo 7’den de görüleceği üzere, çalışma süresi değişkeninin katılımcıların muhasebe hataları ile ilgili yaklaşımları noktasında anlamlı farklılık gösterdiği ve muhasebe hileleri açısından ise herhangi bir farklılaşmaya neden olmadığı tespit edilmiştir. Muhasebe meslek mensuplarının hatalarla ilgili yaklaşımlarının ($F= 2,695$; $p<0,05$) farklılık sergilediği ve muhasebe hileleri yaklaşımlarının ($F= 1,858$; $p>0,05$) ise farklılaşma göstermediği belirlenmiştir. Bu nedenle ilgili hipotezlerden H_{3a} kabul edilirken H_{3b} ise reddedilmiştir.

Muhasebe hataları açısından karşılaşılan farklılaşmanın hangi çalışma süresi özelinde gerçekleştiğini belirlemek amacıyla Post Hoc testi yapılmıştır. İlgili sonuçlar Tablo 8’de özetlenmektedir.

Tablo 8. Çoklu Karşılaştırmalar – Tukey Testi

Yaklaşımlar	(I) Çalışma Süresi	(J) Çalışma Süresi	Ortalama Farkları (I-J)	Hata	Sig.
Muhasebe Hataları	1 – 5	6 – 10	,18359	,09926	,348
		11 – 15	,37613*	,12424	,023
		16 – 20	,12235	,16594	,948
		21 ve üzeri	-,06904	,20962	,997

Tablo 8’den de görüldüğü gibi, muhasebe hatalarına yönelik yaklaşımları ön plana çıkaran ifadelerle katılım aşamasında, 1 – 5 yıl arasında çalışma hayatına sahip meslek mensuplarının çalışma süresi itibarıyla 11 – 15 yıl aralığında yer alan meslek mensuplarından anlamlı yönde farklılaştıkları bulgulanmıştır. Bu kapsamda, 1 – 5 yıl arasında tecrübeye sahip katılımcıların muhasebe hataları özelindeki farkındalık düzeylerinin daha yüksek olduğu görülmüştür. Bununla birlikte, çalışma süresi arttıkça meslek mensuplarının muhasebe hatalarına yönelik duyarlılık düzeylerinin düştüğünü ifade etmek de mümkündür.

7. SONUÇ VE ÖNERİLER

Muhasebe, belirli bir periyottaki finansal verileri işleyerek raporlar aracılığıyla bilgi kullanıcılarının hizmetine sunmaktadır. Bu raporların etik değerler gözetilerek hazırlanması işletme yöneticileri, çalışanlar, kredi kuruluşları, yatırımcılar gibi bilgi kullanıcılarının daha tutarlı kararlar almalarına katkı sağlayacaktır. Buna rağmen, işletmeler gerek bilinçsiz yapılan hatalar gerekse tamamen kasten gerçekleştirilen hileli manipülatif işlemlerle finansal raporlarında yanıltıcı eylemlerde bulunmaktadır. Gelişmiş ülkelerde yaşanan finansal skandallar, manipülatif finansal eylemlerin işletmeler için ciddi yaptırımlar ve hatta iflaslar getireceğini göstermektedir. Böyle bir durumdan kaçınmak adına işletmeler, denetim fonksiyonuna ağırlık verip hata ve hileleri kaynağında belirleyerek gidermelidir. Bu bilgiler ışığında çalışmada, muhasebe hata ve hilelerine yönelik muhasebe meslek mensuplarının yaklaşımlarının ölçülmesi amaçlanmıştır. Çalışmada demografik değişkenlerin hata ve hilelere yönelik meslek mensuplarının yaklaşımlarında belirleyici bir rol üstlenip üstlenmediği irdelenmiştir.

Çalışma kapsamında araştırmaya katılanların hata ve hilelere yönelik yaklaşımlarının ortalamanın üzerinde olduğu belirlenmiştir. Yaş ilerledikçe katılımcıların hata ve hilelere ilişkin duyarlılık seviyelerinin düştüğü ve meslekte yeni olan katılımcıların hatalar özelinde sunulan ifadelerle yönelik daha hassas bir tutum sergiledikleri çalışma çerçevesinde bulgulanmıştır. Çalışma sonucunda, “cinsiyet” faktörünün katılımcıların hem hata hem de hilelere yönelik yaklaşımlarında belirleyici bir işlev göstermediği gözlenmiştir. “Cinsiyet” özelinde tespit edilen bu bulgu, Kılı ve Kutlu (2021), Tayman ve Tekşen (2019), Özçelik vd. (2017) tarafından gerçekleştirilen çalışma sonuçları örtüşmektedir. Çalışma kapsamında, meslek mensuplarının “yaş” unsuruna göre hata ve hilelerle ilgili yaklaşımlarının farklılık sergilediği belirlenmiştir. “Yaş” açısından ulaşılan bu sonuç, Yurt ve Temelli (2022) ile Özçelik vd. (2017) tarafından yapılan araştırma sonuçlarından farklılık göstermiştir. “Çalışma süresi” bakımından katılımcıların muhasebe hatalarına yönelik yaklaşımları farklılık gösterirken hilelere ilişkin yaklaşımlarının ise farklılık sergilemediği tespit edilmiştir. Hata açısından ulaşılan bu sonuç, Tayman ve Tekşen (2019) tarafından yapılan araştırma sonuçları ile benzerlik göstermektedir. Hile bakımından ulaşılan bulgu ise, Korkmaz (2023), Yurt ve Temelli (2022) ile Özçelik vd. (2017) tarafından ulaşılan sonuçlar ile örtüşmektedir.

Muhasebe sürecinde hatalı ve hileli işlemlerden kaçınılması önem taşımaktadır. Bu bağlamda şu öneriler ileri sürülebilir:

- Gerek meslek odaları gerekse firmalar tarafından hatalı ve hileli işlemler ile olası sonuçları, etik değerler, yasal normlar, toplumsal aidiyet ve vergi bilinci gibi alanlarda eğitim programları düzenlenerek muhasebe meslek mensuplarının farkındalık düzeylerinin artırılması tesis edilmelidir.
- Muhasebe sistemlerinin kurumsal kaynak planlaması, yapay zeka ve veri madenciliği gibi uygulamalar ile entegre edilerek hata ve hileler özelinde karşılaşılabilecek muhtemel sorunlar önlenmelidir.
- Hatalı ve hileli işlemlerin önlenmesi amacıyla firmalar belirli aralıklarla finansal tablolarını denetlemelidir.
- Hem firmalar hem de muhasebe meslek mensupları özelinde hata ve hilelerden kaçınılmasını sağlayacak cezai yaptırımlar artırılarak caydırıcılık sağlanmalıdır.

Bu çalışma Van ilinde yer alan muhasebe meslek mensuplarının hata ve hilelere yönelik yaklaşımlarını yansıtması nedeniyle bir sınırlılık oluşturmaktadır. Dolayısıyla hata ve hileler konusunda ilerde araştırma yapmak isteyenler farklı il veya bölgelerde faaliyetlerini sürdüren muhasebe meslek mensuplarının yaklaşımlarını dikkate alabilir. Ayrıca bu konuyla ilgili denetçiler üzerine daha fazla çalışmanın yapılmasında ve şirket finansal tablolarının vaka analizleri çerçevesinde değerlendirilmesinde de yarar görülmektedir.

YAZARIN BEYANI

Katkı Oranı Beyanı: Yazar, çalışmanın tümüne tek başına katkı sağlamıştır.

Destek ve Teşekkür Beyanı: Çalışmada herhangi bir kurum ya da kuruluştan destek alınmamıştır.

Çatışma Beyanı: Çalışmada herhangi bir potansiyel çıkar çatışması söz konusu değildir.

KAYNAKÇA

Abdullahi, R. ve Mansor, N. (2018). Fraud prevention initiatives in the Nigerian public sector: Understanding the relationship of fraud incidences and the elements of fraud triangle theory. *Journal of Financial Crime*, 25(2), 527-544. <https://doi.org/10.1108/JFC-02-2015-0008>

Açıkgöz, O. ve Biçer, E. B. (2021). A research to determine the responsibility of financial service employees in the prevention of errors and cheats in accounting. *Cumhuriyet University Journal of Economics and Administrative Sciences*, 22(2), 225-249. <https://doi.org/10.37880/cumuiibf.959296>

AICPA. (2020) *Consideration of fraud in a financial statement audit. Statement on Auditing Standards AU 240.* www.aicpa.org/content/dam/aicpa/research/standards/auditattest/downloadabledocuments/au-c-00240.pdf adresinden 1 Haziran 2024 tarihinde alınmıştır.

Association of Certified Fraud Examiners (ACFE). (2018). Global study on occupational fraud and abuse, <https://s3-us-west-2.amazonaws.com/acfe-public/2018-report-to-the-nations.pdf> adresinden 21 Mayıs 2024 tarihinde alınmıştır.

- Baird, J. E. ve Zelin, R. (2008). Understanding employee perceptions of fraudulent activities and their propensity to report those activities using anonymous tip lines: The influence of fraud type, perpetrator gender, and observer demographics. *Southern Business Review*, 33, 1-14.
- Bozkurt, N. (2011). *İşletmelerin kara deliği hile*. Alfa Yayınları.
- Çalış, Y. E., Keleş, E. ve Engin, A. (2014). Hilenin ortaya çıkartılmasında bilgi teknolojilerinin önemi ve bir uygulama. *Muhasebe ve Finansman Dergisi*, 93-108.
- Cressey, D. (1953). *Other People's Money: A study in the social psychology of embezzlement*. Free press, Glencoe, IL.
- Chen, Z.-Y., ve Han, D. (2023). Detecting corporate financial fraud via two-stage mapping in joint temporal and financial feature domain. *Expert Systems with Applications*, 217, 1-12. <https://doi.org/10.1016/j.eswa.2023.119559>
- Cheliatsidou, A., Sariannidis, N., Garefalakis, A., Azibi, J. ve Kagias, P. (2023). The international fraud triangle. *Journal of Money Laundering Control*, 26(1), 106 – 132. <https://doi.org/10.1108/JMLC-09-2021-0103>
- Davidson, R. H. (2022). Who did it matters: Executive equity compensation and financial reporting fraud. *Journal of Accounting and Economics*, 73(2-3), 101453. <https://doi.org/10.1016/j.jacceco.2021.101453>
- Doğan, Z. ve Nazlı, E. (2015). Muhasebede hata ve hilelerin önlenmesinde işletme yöneticilerinin sorumluluğunun tespitine yönelik bir araştırma. *Niğde Üniversitesi İktisadi ve İdari Bilimler Fakültesi Dergisi*, 8(4), 195-212.
- Doğan, Z., Gülçin, K. ve Nazlı, E. (2018). Muhasebe meslek mensuplarının hile yapmaya eğilim düzeylerinin tespitine ilişkin bir araştırma. *Ömer Halisdemir Üniversitesi İktisadi ve İdari Bilimler Fakültesi Dergisi*, 11(4), 64-83.
- Dellaportas, S. (2013). Conversations with inmate accountants: motivation, opportunity and the fraud triangle. *Accounting Forum*, 37(1), 29-39. <http://dx.doi.org/10.1016/j.accfor.2012.09.003>
- Ergin, E. ve Erturan, İ. E. (2019). Fraud evasion triangle: Why can fraud not be detected?. *Journal of Accounting, Finance and Auditing Studies*, 5(4), 35-45. <https://doi.org/10.32602/jafas.2019.36>
- Gökçen, G. ve Tipi, O. (2019). İşletmelerde hilelerin önlenmesine yönelik iç kontroller ve BİST imalat sektöründe bir araştırma. *Marmara Üniversitesi İktisadi ve İdari Bilimler Dergisi*, 41(1), 145-169. <https://doi.org/10.14780/muiibd.582316>
- Gökoğlan, K., Kök, M. ve Altundağ, S. (2021). Muhasebede hatalar: Muhasebe meslek mensupları üzerine bir araştırma. *Dicle Akademi Dergisi*, 1(1).
- Gupta, R. ve Murphy, K.V.B. (2013). Errors and frauds in financial transactions: Auditors opinion. *The Global Elearning Journal*, 2(3), 1 – 27.
- Gül, M. ve Demir, Ö. (2022). Muhasebe hata ve hilelerinde farkındalık araştırması: Elazığ ili örneği. *Fırat Üniversitesi Sosyal Bilimler Dergisi*, 32(2), 663-673.
- Gümüş, U. ve Gögebakan, H. (2016). Muhasebe hata ve hileleri ile muhasebe mesleğinde etik, Aydın ilinde muhasebeciler üzerine bir araştırma. *Uluslararası İşletme, Ekonomi ve Yönetim Perspektifleri Dergisi*, 1(3), 12-27. <http://dx.doi.org/10.20989/ijbemp.13>
- Güngör Karyağdı, N. (2021). Bankalarda hile denetimi uygulamasının verimlilik ile ilişkilendirilmesine yönelik bir çalışma. *Akademik İzdüşüm Dergisi*, 6(2), 37-57.

- Kastrati, A. (2015). The role of audit in detecting errors in financial statements. *European Journal of Economics and Business Studies*, 1(1), 54 – 61.
- Karabayır, M. E. ve Cengiz, S. (2016). Muhasebe hileleri yoluyla yapılan yolsuzluklarda bağımsız denetimin sorumluluğunun araştırılması: Kuzeydoğu Anadolu bölgesi uygulaması. *KAÜİİBFD*, 7(14), 597-625.
- Karahan, M. ve İğde, M. (2017). Muhasebe hata ve hileleri üzerinde iç kontrolün rolü. *Bingöl Üniversitesi Sosyal Bilimler Enstitüsü Dergisi*, 7(7), 143 – 158.
- Kıllı, M. ve Kutlu, H. (2021). Muhasebe meslek mensuplarının muhasebe hata ve hileleri hakkında algı ve tutumlarının incelenmesi: Osmaniye ilinde bir araştırma. *Osmaniye Korkut Ata Üniversitesi İktisadi ve İdari Bilimler Fakültesi Dergisi*, 5(1), 1-16.
- Kırıtıoğlu, C. ve Özbirecikli, M. (2018). Bağımsız denetçilere yönelik etik eğitiminin bağımsız denetçilerin muhasebe hilelerini algılamalarına etkisi üzerine bir araştırma. *Muhasebe ve Vergi Uygulamaları Dergisi*, 11(1), 27-44.
- Kıymaz Kıvraklar, M., Ersoy ve Can, R. (2023). Hile ile mücadelede kırmızı bayraklar ve hile karosunun rolü: Çalışan hilesi açısından bir değerlendirme. *Muhasebe ve Vergi Uygulamaları Dergisi*, 16(Prof. Dr. Mehmet Özbirecikli Özel Sayısı), 303-324. <https://doi.org/10.29067/muvu.1307661>
- Kızıllı, C., Muzır, E. ve Yılmaz, V. (2021). Auditing techniques to minimize accounting related fraud and errors: A qualitative analysis with the interview method. *EMAJ Emerging Markets Journal*, 11(1), 95-103. <https://doi.org/10.5195/emaj.2021.232>
- Korkmaz, B. (2023). Batı Karadeniz İllerindeki (Karabük, Bartın ve Zonguldak) muhasebe meslek mensuplarının muhasebe hata ve hilelerine yönelik algıları üzerine bir araştırma. *UNIKA Toplum ve Bilim Dergisi*, 3(1), 1-15.
- Mahdi, R. A. A. (2024). The role of internal audit in discovering accounting errors: Evidence from University of Karbala, *Technium Social Sciences Journal*, 56, 14 – 24.
- Maulidi, A. (2023). Gender board diversity and corporate fraud: empirical evidence from US companies. *Journal of Financial Crime*, 30(2), 309-331. <https://doi.org/10.1108/JFC-02-2022-0038>
- Mamo, J. (2014). Accounting errors and the risk of intentional errors that hide accounting information. The importance and the implementation of the Sarbanes-Oxley Act in Albania. *Mediterranean Journal of Social Sciences*, 5(19), 494-499. <https://doi.org/10.5901/mjss.2014.v5n19p494>
- Ömürbek, V. ve Durgunböcü, Ö. (2018). Muhasebe meslek mensuplarının muhasebe hata ve hileleri ile ilgili algılarının incelenmesi. *Süleyman Demirel Üniversitesi İktisadi ve İdari Bilimler Fakültesi Dergisi*, 23(4), 1251-1265.
- Özçelik, H., Karataş Aracı, Ö. N. ve Keskin, S., (2017). Muhasebe hata ve hileleri: Meslek mensupları üzerine bir araştırma. *Süleyman Demirel Üniversitesi Sosyal Bilimler Enstitüsü Dergisi*, 4(29), 197-214.
- Paseková, M., Kramná, E., Svitáková, B., ve Dolejšová, M. (2019). Relationship between legislation and accounting errors from the point of view of business representatives in the Czech Republic. *Oeconomia Copernicana*, 10(1), 193–210. <https://doi.org/10.24136/oc.2019.010>
- Pehlivan, A. ve Koç, T. (2020). Muhasebe meslek mensuplarının etik yaklaşımları ile hileye yönelme eğilimleri arasındaki ilişkiye yönelik bir araştırma: Ankara örneği. *Afyon Kocatepe Üniversitesi Sosyal Bilimler Dergisi*, 22(4), 1067-1088.

- Rashid, M., Khan, N. U., Riaz, U. ve Burton, B. (2023). Auditors' perspectives on financial fraud in Pakistan – audacity and the need for legitimacy. *Journal of Accounting in Emerging Economies*, 13(1), 167-194. <https://doi.org/10.1108/JAEE-04-2021-0135>
- Richardson, G., Obaydin, I. ve Chelsea, L., (2022). The effect of accounting fraud on future stock price crash risk. *Economic Modelling*, (117), 106072. <https://doi.org/10.1016/j.econmod.2022.106072>
- Russo, K. (2022). *4 common accounting errors and how to prevent them.* <https://www.netsuite.com/portal/resource/articles/accounting/accounting-errors.shtml> adresinden 27 Mayıs 2024 tarihinde alınmıştır.
- Rustiarini, N. W., Yuesti, A. ve Gama, A. W. S. (2021). Public accounting profession and fraud detection responsibility. *Journal of Financial Crime*, 28(2), 613-627. <https://doi.org/10.1108/JFC-07-2020-0140>
- Supriadi, I. (2024). The audit revolution: Integrating artificial intelligence in detecting accounting fraud. *Akuntansi dan Teknologi Informasi*, 17(1), 48-61. <https://doi.org/10.24123/jati.v17i1.6279>
- Uslu, M. C. ve Özbay, D. (2020). Vergi mevzuatı çerçevesinde muhasebe hata ve hilelerine bakış: Muhasebe meslek mensuplarına yönelik bir araştırma. *Muhasebe Enstitüsü Dergisi*, 63, 21-32. <https://doi.org/doi.org/10.26650/MED.740880>
- Yurt, R. ve Temelli, F. (2022). Muhasebe meslek mensuplarının muhasebede hata ve hile algısı: Ağrı ili örneği. *Denetim ve Güvence Hizmetleri Dergisi* 2(2), 135-150.
- Tayman, M. ve Tekşen, Ö. (2019). Muhasebe denetiminde karşılaşılan hata ve hileler: Meslek mensupları üzerine bir araştırma. *Süleyman Demirel Üniversitesi İktisadi ve İdari Bilimler Fakültesi Dergisi*, 24(3), 455-477.
- Zheng, X., Ali, M., Hamid, A. ve Hou, Y. (2024). Data mining algorithm in the identification of accounting fraud by smart city information technology, *Heliyon*, 10(9), 1-18. <https://doi.org/10.1016/j.heliyon.2024.e30048>

EVALUATION OF MENTAL HEALTH SERVICES FOR ADULTS IN TURKIYE ACCORDING TO HEALTH PROFESSIONALS' PERSPECTIVES - QUALITATIVE STUDY*

TÜRKİYE'DE YETİŞKİNLERE YÖNELİK RUH SAĞLIĞI HİZMETLERİNİN SAĞLIK PROFESYONELLERİNİN GÖRÜŞLERİ DOĞRULTUSUNDA DEĞERLENDİRİLMESİ - NİTEL ARAŞTIRMA

Asst. Prof. Dr. Öznur KARAOĞLU¹

Prof. Dr. Haydar SUR²

Prof. Dr. İsmail BARIŞ³

ABSTRACT

The study aims to evaluate mental health services provided to adults in Türkiye based on the perspectives of mental health professionals. Semi-structured, in-depth individual interviews are conducted with 22 health professionals, including psychiatrists, psychiatric nurses, clinical psychologists, and social workers. Data are evaluated using descriptive and content analysis methods. Based on the analysis, eight themes are identified. The most coded theme is "Mental Health Service Delivery and Organization", while the most coded sub-theme is "Lack of mental health law" and "Lack of access to mental health services". Participants emphasize the necessity for service delivery centered on the patient and their family, prioritizing preventive mental health services, and the need to increase financial resources, qualified mental health professionals, and community mental health centers to enhance service quality and access. The findings indicate the need for new regulations in mental health policies that address the needs of stakeholders. It is concluded that the neglect of the mental health dimension in the planning and organization of healthcare services hinders the opportunity to contribute to public health and therefore, it needs to be considered a priority in the protection and promotion of public health.

Keywords: Mental Health Services, Health Policies, Qualitative Research.

JEL Classification Codes: I10, I18.

ÖZ

Bu çalışmanın amacı Türkiye'de yetişkinlere yönelik sunulan ruh sağlığı hizmetlerinin ruh sağlığı profesyonellerinin görüşleri doğrultusunda değerlendirilmesidir. Psikiyatrist, psikiyatri hemşiresi, klinik psikolog ve sosyal çalışmacılardan oluşan 22 sağlık profesyoneli ile yarı yapılandırılmış bireysel derinlemesine görüşmeler yapılmış, veriler betimsel analiz ve içerik analiz yöntemiyle değerlendirilmiştir. Analiz sonucunda sekiz tema belirlenmiş, en çok kodlanan tema "Ruh Sağlığı Hizmetlerinin Sunumu ve Örgütlenmesi" olurken, en çok kodlanan alt tema "Ruh sağlığı yasaasının eksikliği" ve "Ruh sağlığı hizmetlerine erişim eksikliği" olmuştur. Katılımcılar hastayı ve ailesini merkeze alan bir hizmet sunumuna, koruyucu ruh sağlığı hizmetlerine öncelik verilmesine, hizmet kalitesinin ve hizmete erişimin iyileştirilmesi için finansal kaynakların, nitelikli ruh sağlığı profesyonellerinin ve toplum ruh sağlığı merkezlerinin artırılmasına ihtiyaç duyulduğunu belirtmişlerdir. Bulgular ruh sağlığı politikalarında paydaşların ihtiyaçları doğrultusunda yeni düzenlemelere ihtiyaç duyulduğunu göstermektedir. Ruh sağlığı boyutunun sağlık hizmetleri planlaması ve örgütlenmesinde arka planda kalmasının toplum sağlığına katkı fırsatını engellediği, bu nedenle kamu sağlığının korunması ve geliştirilmesinde öncelikli konulardan biri olarak ele alınmasına ihtiyaç duyulduğu sonucuna ulaşılmıştır.

Anahtar Kelimeler: Ruh Sağlığı Hizmetleri, Sağlık Politikaları, Nitel Araştırma.

JEL Sınıflandırma Kodları: I10, I18

* The paper is prepared from the Ph. D. Dissertation titled "Defining the needs of adult mental health service in Turkey and policy recommendations" prepared by "Öznur KARAOĞLU" under the supervision of "Haydar SUR" and "İsmail BARIŞ" and defended on 11.08.2020. For this study the approval of ethical committee no 61351342-/2019-537 dated 27.11.2019 was taken from the Ethical Committee, Uskudar University.

¹  Uskudar University, Vocational School of Health Services, Management of Health Institutions, oznur.karaoglu@uskudar.edu.tr

²  Uskudar University, Faculty of Medicine, Public Health Department, haydar.sur@uskudar.edu.tr

³  Uskudar University, Faculty of Health Sciences, Social Work Department, ismail.baris@uskudar.edu.tr

GENİŞLETİLMİŞ ÖZET

Amaç ve Kapsam:

Bu çalışmanın amacı, Türkiye’de ruh sağlığı hizmetlerindeki mevcut durumun, ruh sağlığı profesyonellerinin görüşleri doğrultusunda değerlendirilmesidir. Bu çalışmada ruh sağlığı hizmetleri kapsamı, yalnızca yetişkinlere yönelik hizmetler olarak sınırlandırılmıştır. Farklı alanlarda uzmanlıkları bulunan ruh sağlığı profesyonellerinin görüş ve önerileri ile ortaya çıkan ortak temaların, bu alandaki öncelikli sorunların tespit edilmesine ve ihtiyaca uygun politika ve uygulamaların belirlenmesine katkı sağlaması, böylece ruh sağlığı hizmetlerinin iyileştirilmesi ve geliştirilmesi sürecinde yol gösterici olması amaçlanmıştır.

Yöntem:

Bu çalışma nitel araştırma yöntemi ile gerçekleştirilmiş ve araştırma deseni, durum çalışması şeklinde planlanmıştır. Çalışmada amaçlı örnekleme yöntemleri arasında yer alan kartopu örnekleme yöntemi tercih edilmiştir. Katılımcılar, 2011 yılında Sağlık Bakanlığı tarafından yayımlanan “Ulusal Ruh Sağlığı Eylem Planı (2011-2023)”nda insan gücü başlığı altında yer alan ruh sağlığı profesyonellerinden seçilmiştir. Bu doğrultuda sekiz ruh sağlığı ve hastalıkları uzmanı, dört klinik psikolog, altı sosyal çalışmacı ve dört psikiyatri hemşiresi olmak üzere toplam 22 sağlık profesyoneli ile 2019 Kasım-2020 Mayıs tarihleri arasında derinlemesine görüşmeler yapılmıştır. Aynı başlıkta yer alan çocuk ve ergen ruh sağlığı ve hastalıkları uzmanlarına ise araştırma amacı yetişkinlere yönelik hizmetler olarak sınırlandırıldığı için katılımcılar arasında yer verilmemiştir. Teorik alt yapının belirlenmesi, aynı zamanda görüşmeler için gerekli olan yarı yapılandırılmış soruların hazırlanabilmesi için literatür taraması yapılmış, ilgili konuda deneyime sahip olan farklı uzmanların ve araştırmacıların değerlendirmeleri sonunda yarı yapılandırılmış görüşme formu oluşturulmuştur. Katılımcıların samimi cevap verebilmesi adına görüşmeler, her sağlık profesyoneli ile kendi belirledikleri mekanlarda yüz yüze, telefonla ya da internet ortamında yapılmıştır. Katılımcılardan dört tanesi görüşme için vakit ayıramayacağını belirttiği için soruları yazılı olarak yanıtlamıştır. Veri çözümleme, betimsel analiz ve içerik analizi kullanılarak yapılmıştır. Görüşme verilerinin analizi için görüşmeler esnasında alınan ses kayıtları ve tutulan notlar araştırmacılar tarafından dinlenerek ve okunarak aktarılan verilerin güvenilirliği ve geçerliği artırılmaya çalışılmıştır. Verilerin analizinde profesyonel bir nitel veri analizi yazılımı olan NVivo 12 programı kullanılmıştır. Ham veri setleri NVivo 12 programına yüklenmiş ve üzerlerinde içerik analizleri yapılmıştır. Katılımcıların sorulara verdikleri yanıtlar tümevarım yaklaşımıyla analiz edilmiş ve öncelikle kodlar ortaya konmuştur. Daha sonra alt temalar oluşturulmuş ve bu alt temaların sahip olduğu ortak özellikler göz önünde bulundurularak temalar belirlenmiştir.

Bulgular:

Verilerin analizi sonucunda toplam 8 tema belirlenmiştir. Ortaya çıkan 8 tema “Ruh sağlığı politikaları”, “Ruh sağlığı mevzuatı”, “Ruh sağlığı hizmet sunumu ve organizasyonu”, “Toplum temelli ruh sağlığı hizmeti”, “Ruh sağlığı hizmetlerinin finansmanı”, “Ruh sağlığı hizmetlerinde insan gücü”, “Ruh sağlığı hizmetlerinde kalite” ve “Damgalama” şeklinde olmuştur. En çok kodlanan temalar “Ruh sağlığı hizmet sunumu ve organizasyonu (%20,9)”, “Ruh sağlığı hizmetlerinde insan gücü” (%17,5), ve “Ruh sağlığı hizmetlerinde kalite (%15,4) olarak belirlenmiştir. En çok kodlanan alt temalarda ise “ruh sağlığı yasasının olmaması” (%6,25) ve “ruh sağlığı hizmetlerine erişim” (%6,25) başlıkları birinci sırada yer almış, “çalışan sayısının yetersiz olması” (%5,4) ve “görev tanımlarında sorun yaşanması” (%5,4) başlıkları öne çıkan diğer alt temalar olmuştur. Katılımcılar ayrıca ifadelerinde mevcut politikanın yetersiz olduğuna, kurumlar arası entegrasyon ve iş birliği ihtiyacına, toplum temelli hizmete aile desteğinin önemine, ruh sağlığı hizmetlerinde yaşanan geri ödeme sorunlarına ve bu alanda çalışan sağlık profesyonellerine yönelik eğitim ihtiyacına vurgu yapmışlardır.

Sonuç ve Tartışma:

Bu çalışma sonucunda elde edilen bulgular, Türkiye’deki mevcut ruh sağlığı politikalarının kapsamlı ve kapsayıcı bir yapıya sahip olmadığını ortaya koymuştur. Ruh sağlığı alanında çalışan profesyoneller, ruh sağlığı yasası olmadığı için mevcut rolleri ve çalışma koşulları ile ilgili birçok belirsizlikle karşı karşıya kalmaktadır. Bu durum hizmet kullanıcılarına kaliteli hizmet sunulmasında engel teşkil etmektedir. Çalışma sonucunda elde edilen bulgular, ruh sağlığı hizmetlerine ayrılan kaynakların yetersiz olduğunu göstermektedir. Finansal kaynaklardaki yetersizlikler, politika ve yasalardaki eksikler ve özellikle ruh sağlığı çalışan sayısının yetersiz olması ile birleşmekte ve hastaların hizmete erişimi ile ilgili problemlerin ortaya çıkmasına neden olmaktadır. Bulgulara göre, mevcut tüm paydaşların ihtiyaç ve isteklerini göz önünde bulunduran ve koruyucu ruh sağlığı hizmetlerine öncelik veren politika değişikliklerine ihtiyaç vardır. Görev tanımları ve çalışma koşullarına ilişkin belirsizliklerin ortadan kaldırılması ve hastaların ihtiyaç duydukları hizmetlere kaliteli bir şekilde ulaşabilmelerinin sağlanması için ruh sağlığı yasasının bir an önce çıkarılması gerektiğine inanılmaktadır. Sağlık hizmetleri planlaması ve örgütlenmesinde ruh sağlığı boyutunun arka planda kalması nedeni ile toplum sağlığına katkı fırsatının engellendiği, ruh sağlığı hizmetlerinin sadece klinisyenlerin birebir hasta tedavisi ile sınırlı kalmaması gerektiği ve kamu sağlığının korunması ve geliştirilmesinde öncelikli konulardan biri olarak ele alınmasına ihtiyaç duyulduğu sonucuna ulaşılmıştır. Belirlenen tema ve alt temalar üzerinde yapılacak ileri çalışmalar alandaki ihtiyaçların daha net bir şekilde ortaya konulması açısından önemlidir.

1. INTRODUCTION

Mental health is essential for individuals to recognize their potential and areas open to development, increase their capacity to cope with stress, and become more productive and participatory, thus contributing to themselves, their families, and society. However, data from The Global Burden of Disease (GBD) Study 2017 shows that mental health disorders have consistently made up over 14% of age-standardised Years Lived with Disability (YLDs) and have a prevalence exceeding 10%. In the GBD Study 2019, depressive disorders rank sixth among the causes of Disability Adjusted Life Years (DALYs). With the COVID-19 pandemic, these numbers increased by 26% and 28%, respectively (World Health Organization, 2022). Despite the results revealed by the statistics, only 25% of WHO Member States, reported the integration of mental health into primary health care (WHO, 2021). The rate of countries with an independent policy or plan for mental health among member countries is 72%. The rate of countries with an independent mental health law is 57%. The financial resources spent on mental health are minimal, with a worldwide average of 2.1% of government health expenditure (WHO, 2018). These statistics indicate that the resources allocated for an integral component of overall health are insufficient, and the policies implemented do not fully achieve their purposes.

According to the “Mental Health Profile, Türkiye”, which provides information on the prevalence of mental illnesses in Türkiye, one in six individuals has a diagnosable mental disorder. In the ranking of the distribution of disease burden at the national level, the psychiatric disease group ranks second with 19%, following cardiovascular diseases (The Ministry of Health, 2011). The rate of depression as a disease/health problem among individuals aged 15 and over was 7.2% in 2016 (TÜİK, 2016), 9.0% in 2019 (TÜİK, 2019), and 6.9% in 2021 (TÜİK, 2022). There is no data on the amount of public resources spent on mental health services in Türkiye. It is also stated in the Mental Health Action Plan that it is difficult to determine the amount spent on mental health services.

This research aimed to evaluate the needs related to current mental health policy and service delivery based on the opinions of mental health professionals. Health professionals' opinions are important for determining the quantitative and qualitative characteristics of the requirements at this stage. Therefore, this study conducted an evaluation of existing mental health services based on the opinions of mental health professionals.

2. METHOD

2.1. Study Design

This study was conducted using a qualitative research method. Qualitative research involves the use of interpretative and theoretical frameworks to examine the meanings individuals or communities attribute to a problem. Qualitative research methods adopt an inductive approach, emphasizing the description of events and phenomena within their natural contexts, understanding diverse perspectives of participants, and reflecting these perspectives. The objective of qualitative research is not to generalize findings to the broader population based on the selected sample. Instead, its fundamental aim is to conduct a thorough and detailed exploration of the researched topic (Yıldırım & Şimşek, 2016). In this study, the research design was planned as a case study. The most suitable type of problem for the case study design aims to provide an in-depth understanding of a situation (Creswell, 2014). It is also important to define the boundaries of the situation to be studied for a case study (Merriam, 2013). In this study, mental health services were examined in depth, with a particular focus on adults.

2.2. Data Collection

The group of health professionals whose opinions were sought in this research consisted of mental health and illness specialists, psychologists, social workers, and nurses, as specified by the human resources heading in the Mental Health Action Plan Türkiye 2011-2023. Children's mental health and illness specialists were not among the participants due to the focus of the research on mental health services for adults. In this study, snowball sampling method was employed. In snowball sampling, the initial sample is expanded by leveraging references provided by participants. Engaging new individuals through these references can enhance the sharing of participants' experiences, thoughts, and attitudes (Baş & Akturan, 2017). Interviews were conducted with eight psychiatry specialists (PS), four clinical psychologists (CP), six social workers (SW), and four psychiatric nurses (PN). The interviews were conducted between November 2019 and May 2020.

The semi-structured individual in-depth interview technique was used to obtain data during the research process. Initially, a literature review was conducted to determine the theoretical framework and prepare the interview

questions. Then, a semi-structured interview form was created based on the evaluations of different experts with experience and expertise in the relevant field. In semi-structured interviews, participants are presented with open-ended questions that encourage them to develop their thoughts in depth, express their personal perspectives, share their experiences, and articulate their responses in their own words. The questions included in the semi-structured interview form are:

- How do you evaluate mental health services in Türkiye?
- What are the fundamental issues regarding mental health policies in Türkiye? Do you have any suggestions about what can be done to solve these problems?
- How do you assess the transition stages to community-based mental health services in Türkiye?
- What approach should be followed for mental health professionals to provide services as needed?
- Could you evaluate the status of private mental health services in Türkiye?
- Do you believe access to mental health services in Türkiye is adequate?

Before the interviews, the researcher provided the interviewees with general information about the research and its purpose and arranged an appointment. It was also stated that the audio recordings and the transcripts of the recordings would be listened to only by the researcher, and that no explanation would be made about their identity to ensure confidentiality. The interviews were conducted face-to-face, by phone, or online at locations determined by each health professional. Four participants, who stated that they could not spare time for the interview, responded to the questions in writing. The interviews continued within the time constraints of the participants and until their statements were repeated and concluded when the interview reached saturation. The interview durations ranged from 25 to 70 minutes. Ethical Committee approval for the study was obtained from the Non-Interventional Research Ethics Committee of Uskudar University on 27/11/2019.

2.3. Data Analysis

This study employed qualitative data analysis methods including descriptive analysis and content analysis. In descriptive analysis, a framework is established to examine the theoretical underpinnings of the research, research questions, and data obtained from interviews under specific themes. This stage involves selectively presenting some data while excluding others, presenting participants' views directly through meaningful and comprehensible descriptions or direct quotations. The goal of content analysis is to create similar themes and categories, systematically and comprehensibly organizing and interpreting similar data (Yıldırım & Şimşek, 2016).

For the analysis of the interview data, the audio recordings and notes taken during the interviews were transcribed into text on a computer after the interviews. Subsequently, the interview notes and audio recordings were listened to and read by the researcher to increase the reliability and validity of the transcribed data. The data were analyzed using NVivo 12, a professional qualitative data analysis software.

Raw data sets were uploaded to NVivo 12 and content analyses were performed. In this context, the data sets were initially reviewed using an inductive approach, and codes were generated by considering the frequency of repetition and the relationships between expressions. Codes with conceptual similarities were consolidated to develop sub-themes. These sub-themes were then integrated into broader thematic categories based on their conceptual interrelations. Subsequently, the themes, sub-themes, and codes that were generated were compared, and their alignment was evaluated.

One of the primary critiques directed at qualitative research methods concerns validity and reliability. In this study, to enhance validity, the method of in-depth interviews, commonly employed in qualitative research, was selected. Participants were afforded autonomy in selecting the interview settings and times, facilitating comfortable self-expression without the imposition of leading questions. Furthermore, NVivo 12, a computer-assisted qualitative data analysis software package, was utilized during data analysis to strengthen the validity and reliability of the study.

3. FINDINGS

After conducting a content analysis on the responses provided by the participants, codes and sub-themes were initially identified. Subsequently, considering the common features of the sub-themes, eight main themes were created. Table 1 presents the frequencies and percentages of the coded themes.

Table 1. Frequencies and Percentages of Themes

Theme	Frequency	Percentage
Mental Health Policy	54	9.2
Mental Health Legislation	82	13.9
Mental Health Service Delivery and Organization	124	20.9
Community-Based Mental Health Services	73	12.4
Mental Health Financing	38	6.4
Mental Health Human Resources	104	17.5
Mental Health Service Quality	90	15.4
Stigmatization	19	3.3
Total	592	100%

3.1. Findings of Mental Health Policy Theme

Participants highlighted the inadequacies in mental health profile studies, the dominance of the medical model in existing policy, and policy innovation needs within the mental health policy theme. Table 2 presents the number (N) and frequency (F) of participants who expressed their opinions on mental health policy sub-themes.

Table 2. Information on Mental Health Policy Sub-Themes

Sub-themes	Codes	N	F
Lack of mental health profile	Health profile is first step in the policy-making process	2	2
	Current profile work is outdated	2	2
The dominance of the medical model	Treating mental illnesses solely as a medical problem	5	7
	Medicine-based service approach	6	7
The need for innovation in mental health policy	The inadequacy of the current policy	15	32
	Patient, family, and community participation in the policymaking process.	4	4

Participants stated that one of the most critical needs in this context is to determine the country's mental health profile. They also mentioned that the current service policy is medication-based and emphasized the need to consider the social and communal aspects of mental health issues. Furthermore, they noted that while the existence of a policy document is viewed positively, they consider the current policy inadequate and highlighted that many aspects need to be improved.

"When determining mental health policies, a situation analysis is conducted first. Establishing the mental health profile of a country is crucial." (68, PS)

"Psychiatrists have been trained more as psycho-pharmacologists than as psychiatrists for some time now. This is not correct." (50, PS)

The most frequently mentioned issue was the inadequacy of the current policy. They noted that while the existence of a policy document is viewed positively, they consider the current policy inadequate and highlighted that many aspects need to be improved. Participants stated that mental health policies are not given importance and that current policies do not adopt a holistic approach. Table 2 presents the number and frequency of participants who expressed their opinions on mental health policy sub-themes. Examples of participants' expressions on this subject are as follows:

"Some historical context is also necessary. Because until around 2004 or 2005, now I don't exactly remember, Türkiye didn't have a mental health policy. If you ask whether there has been one since then, maybe that's the general framework to discuss." (64, PS)

"First of all, there is no mental health policy in Türkiye. This point is very important." (51, SW)

"When we look at policies and practices, do we have a policy now? There is no comprehensive policy. So, from my perspective, it's not comprehensive." (54, PN)

3.2. Findings of Mental Health Legislation Theme

Participants highlighted the lack of mental health law, the absence of professional law, and the legislative gap concerning involuntary admissions as issues within the legislative theme. Table 3 presents the number and frequency of participants who expressed their opinions on mental health legacy sub-themes.

Table 3. Information on Mental Health Legacy Sub-Themes

Sub-themes	Codes	N	F
Lack of mental health law		14	37
Lack of professional laws	Job definition problems	12	32
	Patients being exploited by unqualified individuals	7	10
Legislative deficiency regarding involuntary admissions		3	3

The most frequently mentioned issue was the absence of a mental health law. Participants reported that the most urgent need in this area is a mental health law and emphasized the deficiencies in the draft law.

"We still don't have a mental health law. Working on and implementing a mental health law as soon as possible is another crucial need." (44, PS)

Some of the participants evaluated the absence of a mental health law primarily within the context of the lack of professional laws. Clinical psychologists and social workers highlighted the issues with job definitions due to the absence of professional legislation, while psychiatrists and nurses, who are governed by professional laws, emphasized the negative impacts of this deficiency on teamwork and service delivery. Examples of participants' expressions on this subject are as follows:

"We don't have a professional law. I wish there were one. It would greatly enhance transparency and provide a framework for everything." (30, CP)

"The absence of a mental health law constitutes a significant issue in terms of job descriptions for professionals, services provided to patients, and the policy and implementation processes." (37, PN)

"The law provides you with a framework. It is a written document that specifies how you should perform your duties, differentiates you from others, and offers protection from certain elements, making you more secure against certain mechanisms." (34, SW)

Some participants expressed concerns about the lack of professional regulations, which allows mental health services to be provided by unqualified individuals and leading to potential exploitation of patients.

"The service you refer to as psychotherapy is a highly specialized service. Therefore, it is necessary to define who can provide this service and what qualifications these individuals should have. Those who do not meet these qualifications should have this opportunity restricted." (44, PS)

3.3. Findings of Mental Health Service Delivery and Organization Theme

Participants discussed preventive mental health services, mental health hospitals, nursing homes, organizational issues, and private mental health services under the theme of service delivery and organization. Table 4 presents the number and frequency of participants who expressed their opinions on mental health service delivery and organization sub-themes.

Table 4. Information on Mental Health Service Delivery and Organization Sub-Themes

Sub-themes	Codes	N	F
Preventive mental health services		12	23
Mental health hospitals	Lack of therapeutic qualities in hospitals	5	5
	Inadequate physical conditions in hospitals	5	9
	Insufficient number of hospitals and beds	8	16
Nursing homes		6	16
Organizational issues	Need for integration and cooperation between institutions	13	22
	Integration of mental health services into primary care services	8	10
	Cooperation regarding patient employment	5	10
Private mental health services		10	13

Some participants mentioned that mental health services provided in psychiatric hospitals are not therapeutic, some stated that the physical facilities of mental health hospitals are inadequate, and others pointed out that there is a shortage of beds in these hospitals.

"The care provided in mental health hospitals is not treatment; patients are simply detained and sedated for a period of time. That's it." (41, SW)

Regarding organizational issues, participants mentioned the need for integration between institutions. Some emphasized the importance of integrating community mental health services into primary care services for service delivery.

"There is no collaboration between institutions. We work with at least 15-20 different sources, including social service agencies, municipalities, the police, and consulates. However, none of us have any coordination." (51, SW)

About nursing homes, some participants mentioned that residents in nursing homes are kept in very poor conditions and that the services provided are inadequate. Others discussed the lack of oversight and employment of unqualified staff in private nursing homes. Another group of participants highlighted that the physical conditions in these facilities are insufficient and that this deficiency in long-term care institutions is a significant issue.

"The issue of care homes is another area that I think needs attention. We constantly admit problematic patients from care homes here. It seems necessary to tighten the inspections there. For instance, many of the staff have no training or qualifications." (56, PS)

Some participants also emphasized the need for the private sector to take more initiative in mental health services. They mentioned that services provided by private mental health institutions have excessively high prices, making them inaccessible to the community. They advocated for integrating preventive and therapeutic mental health services into the private sector and utilizing private resources accordingly.

"Private mental health services, unfortunately, are not widely conducted in our country, and the existing services clearly target only a segment of the population." (45, SW)

The most frequently mentioned topic was preventive services. Participants stated that preventive mental health services are not given enough importance in Türkiye, that preventive services should be increased, and highlighted the policy and financial deficiencies related to preventive services and the lack of public awareness in this area. Examples of participants' expressions on this subject are as follows:

"It is very important for preventive services to become a state policy. If we prioritize this, we will address the disease at its source and origin." (68, PS)

"But Türkiye doesn't have its own concept of mental health from a cultural perspective. Where does mental health disorder begin? The education level of our people is not sufficient for this. Frankly, this is an obstacle to protecting our mental health." (29, PN)

"When we look at Türkiye, the budget allocated for preventive and protective activities seems lower and insufficient to me." (31, SW)

3.4. Findings of Community-Based Mental Health Services Theme

Participants discussed the positive aspects of Community Mental Health Centers (CMHC), the negative aspects of CMHCs, the importance of family in community-based mental health services, and patient follow-up under the theme of community-based services. Table 5 presents the number and frequency of participants who expressed their opinions on community-based mental health services sub-themes.

Table 5. Information on Community-Based Mental Health Services Sub-Themes

Sub-themes	Codes	N	F
Positive aspects of CMHCs	A significant transformation	9	11
	Reduction in number of hospital admissions	6	6
	Beneficial results for chronic patients	6	6
Negative aspects of CMHCs	Insufficient number of CMHCs	6	7
	Incompetence of CMHC staff	7	8
	Budget issues of CMHCs	3	5
	The necessity of expanding CMHCs functions	3	5
Importance of family in community-based mental health services		9	14
Patient follow-up in community-based mental health services		7	11

The participants emphasized that CMHCs represent a significant transformation and highlighted their benefits in patient monitoring. Some participants evaluated one of the positive aspects of CMHCs as reducing hospital admissions, while others discussed the beneficial services provided for chronic patients.

"They are opening closed doors. They are initiating a process as much as possible regarding the reintegration of these patients into society, and it truly results in a very modern, very humane transformation here." (39, PN)

However, they also highlighted the need to expand the functions of CMHCs, the insufficient number and distribution of CMHCs, and the lack of competence among CMHC staff.

"If you have established a community-based mental health model, you need to integrate preventive services, rehabilitation, and treatment services into it. TRSM's function needs to be expanded. It is not serving its purpose because it focuses on a narrower range of illnesses." (65, PS)

The most frequently mentioned topic in this theme was the importance of family in community-based mental health services. Participants emphasized that family and community support is an important part of treatment and that families should also be strengthened and supported. Table 5 presents the number and frequency of participants who expressed their opinions on community-based mental health services sub-themes. Examples of participants' expressions on this subject are as follows:

"If there is a problem with the family and we cannot explain anything to the family, then the problem is there. It is necessary to solve it. It is necessary to raise awareness." (39, PN)

"Mental health is not an area that only concerns the healthcare system. No matter how perfect the treatment is, when the family does not support it, things remain unfinished and incomplete." (44, PS)

"I wish we could activate family resources. Strengthen the family. Support the family." (51, SW)

3.5. Findings of Mental Health Financing Theme

In the theme of mental health financing, participants discussed the insufficiency of financial resources and reimbursement issues. The most frequently emphasized topic in this theme was the insufficiency of financial resources. Participants stated that the share allocated for mental health services is insufficient, mentioned the inequalities in reimbursements, and noted that mental health is not seen as a profitable field due to these issues. Some participants also mentioned that the reimbursement rates for institutions providing mental health services are inadequate, there is inequity in the reimbursement for mental health professionals, and it is unjust that only physicians benefit from the performance system.

Table 6 presents the number and frequency of participants who expressed their opinions on mental health financing sub-themes. Examples of participants' expressions on this subject are as follows:

"The share allocated to healthcare services is already insufficient, and now consider this for mental health. There is no separate funding allocated specifically for mental health." (39, CP)

"There is no such thing as mental health financing" (56, PS)

"From a financial perspective, it is not sufficient at all. There is an implicit business mindset like, 'How much money are you making that you will ask for money from me?'" (43, PS)

Table 6. Information on Mental Health Financing Sub-Themes

Sub-themes	Codes	N	F
Insufficiency of financial resources		10	17
Reimbursement issues in mental health services	Inadequacy of reimbursements for mental health services	7	11
	Inequality in reimbursements to health professionals	6	10

3.6. Findings of Mental Health Human Resources Theme

In this theme, participants addressed working conditions, the insufficiency of the number of employees, the need for training, and the team approach. Table 7 presents the number and frequency of participants who expressed their opinions on mental health human resources sub-themes.

Table 7. Information on Mental Health Human Resources Sub-Themes

Sub-themes	Codes	N	F
Working conditions	Excessive workload	6	8
	Violence problem	2	2
	Non-ergonomic working environment	5	5
Insufficiency of the number of employees		19	32
Training needs		15	30
Team work mentality		11	27

Regarding working conditions, some participants mentioned feeling burnt out due to excessive workload, while others pointed out that the physical conditions for employees are not ergonomic. Another topic that some participants emphasized regarding working conditions was violence.

"Maybe you can see 100 internal medicine patients in one day, but you can't see 100 psychiatry patients. I mean, you can see them, but that wouldn't be considered treatment. There's also the burden aspect from the doctor's perspective. There's the burden aspect for nurses in the wards. Both doctors and nurses, all employees actually. The workload is high, and burnout is high" (56, PS)

Some participants, within the context of human resources in mental health services, highlighted the need for training to enhance the competencies of current employees. They emphasized the necessity for personnel open to self-improvement and suggested that recurrent training programs could mitigate adaptation issues and improve service quality.

"Let me put it plainly; it's hard to find a good psychologist, psychiatrist, or therapist in Türkiye. The presence of quality psychotherapy training is indispensable for personnel providing psychotherapy services. Personnel who have obtained their expertise need to be continuously supported with ongoing training and supervision." (36, CP)

Participants in the study repeatedly emphasized the importance of teamwork and multidisciplinary collaboration for delivering mental health services at the desired standards. They highlighted the need for team collaboration in patient monitoring, emphasizing the necessity for different specialists to come together and establish a common language. Participants also stressed the importance of considering how mental health disciplines can collaborate when formulating policies.

"Teamwork is important. We have care plan goals that we need to achieve as a team. We have risk assessment forms. While creating the patient's file, we actually need to do this as a team. In a patient's care plan, the occupational therapy technician, the psychologist, and the social worker all have responsibilities. Beyond the differences in our specialties, we have the dynamic responsibility of case management. We are responsible for doing this at a minimum level." (39, PN)

The most emphasized topic was the insufficiency of the number of employees. While some participants criticized the number and distribution of mental health professionals employed, some stated that the number was sufficient but there was a problem with the distribution. Examples of participants' expressions on this subject are as follows:

"One CMHC for 100-300 thousand population. Currently, the number of clients per professional exceeds 130. this is exhausting for us." (39, PN)

"A psychiatrist who sees 50 patients in one day cannot provide quality healthcare. The number of physicians needs to be increased." (68, PS)

"The employment of social workers in Türkiye needs to be increased. One social worker is responsible for 100 patients. In developed countries, one social worker is assigned to 15 patients." (51, SW)

"I think the number of psychologists is sufficient. But I'm not sure if it's evenly distributed." (30, CP)

3.7. Findings of Mental Health Service Quality Theme

Participants expressed their views on the need for patient-centered approach, monitoring in mental health services, human rights violations, insufficient time allocated to patients, and access to mental health services within the theme of quality in mental health services. Table 8 presents the number and frequency of participants who expressed their opinions on mental health services quality.

Some participants emphasized the importance of patient-centered treatment and follow-up programs for delivering quality services. Others highlighted the need for a monitoring system involving various stakeholders such as professional organizations, medical associations, psychologists' associations, and patient relatives.

"The focus should be on the patient. Unfortunately, our system doesn't allow it." (39, PC)

Table 8. Information on Mental Health Services Quality Sub-Themes

Sub-themes	N	F
Need for a patient-centered approach	7	9
Monitoring of mental health services	7	9
Human rights violations	7	19
Insufficient time allocated to patients	12	16
Lack of access to mental health services	17	37

Participants also expressed concerns about the insufficient time allocated to patients, which is a significant determinant of quality, and emphasized the necessity for policies and practices that prioritize human rights.

“It takes at least three, four or five sessions just to get to know the even in a 50-minute psychotherapy session, Sometimes, it takes three sessions just to decide whether we will continue or not. So, what does five- or seven-minutes mean? Even if you hire 10 psychiatrists or 10 psychotherapists, it’s very difficult to handle the same intensity. Therefore, other solutions need to be considered. Quality is declining.”(41, CP)

Within this theme, access to mental health services was identified as the most frequently mentioned topic by the participants. Some of the participants in the study mentioned the inadequacy of access to inpatient services, while others highlighted difficulties in accessing outpatient services and emphasized that mere contact with a healthcare professional was not sufficient. Examples of participants' expressions on this subject are as follows:

“Accessibility to mental health services is insufficient in terms of inpatient treatment. This situation imposes a burden on people both financially and emotionally.” (37, SW)

“If you ask whether a person with a psychiatric problem is turned away when he/she applies to a state institution, whether urgent or non-urgent, they are not turned away... There is no one whose contact is blocked. Especially in emergency situations, there is no difference between psychiatric emergencies and physical emergencies. Do they get what they need after contact? They can't. I can't talk about real access. So I wouldn't call it access. (64, PS)

3.8. Stigmatization Theme

Participants in this study also emphasized the issue of stigmatization, stating that this problem affects both patients and their families. They evaluated stigmatization within the scope of educational deficiencies and highlighted that stigmatization creates difficulties in education and work life for individuals, hindering the treatment process. Table 9 presents the number and frequency of participants who expressed their opinions on stigmatization theme. Examples of participants' expressions on this subject are as follows:

“There needs to be more awareness programs against stigma.” (39, PN)

“The community's stigmatizing attitudes towards the field of mental health and individuals with mental illnesses require education on mental health issues. It is important to work in a multidisciplinary manner for these efforts.” (62, PS)

Table 9. Information on Stigmatization Theme

Theme	N	F
Stigmatization	13	19

4. DISCUSSION

Mental health policies exhibit both limiting and guiding characteristics for all themes and sub-themes identified in this study. This was articulated by the participants, who emphasized deficiencies and proposed suggestions within the framework of mental health policies. Participants indicated that they consider the current policy inadequate and noted that service providers encounter problems in the field negatively affecting the quality of services. They highlighted the necessity for a policy that is holistic and equitable. This finding is corroborated by the literature. Some studies have identified the conclusion that the current mental health policy is insufficient in providing a holistic perspective (Bilir Uslu, 2022), indicating that improvements can only be achieved through policy changes adopting a social policy approach with local governments, non-governmental organizations, media, and community (Başer et al, 2013) and concluded that social policies need to be renewed considering the needs (Gözen & Buz, 2020). In light of these findings, it can be said that the current mental health policies should be revised to be holistic, equitable, and considerate of community needs, including practical improvements.

Despite mental health law was presented to the Turkish Grand National Assembly, it has still not been enacted. Mental health law is necessary for service users to access scientific and more accessible mental health services, and for healthcare professionals to provide services under assurance and supervision. This necessity for the urgent enactment of a mental health law was one of the most important sub-themes expressed by the participants. Consistent with our research findings, studies show the lack of mental health legislation is a major complaint among healthcare professionals (Gül et al, 2019; Arslan et al, 2019; Artukoğlu Kayacan & Kılıç, 2023). Similarly,

in a meta-analysis of relevant international laws and regulations prepared by the World Psychiatric Association, WHO, and the European Union, it was stated that there is a need for a mental health law that meets the conditions set by international organizations and considers national needs (Nesipoğlu, 2017). Considering these findings, it can be argued that the most pressing need in mental health services is the enactment of comprehensive mental health legislation. Such legislation would mitigate uncertainties in service provision. Furthermore, the establishment of professional regulations tailored to the needs of all mental health practitioners is believed to clarify professional roles, reduce ambiguity in the field, bolster interdisciplinary collaboration through role clarity, and importantly, prevent patient exploitation by unqualified individuals.

To prevent the emergence of mental disorders, it is necessary to create social and political awareness regarding mental illnesses. Identifying risk factors for mental disorders and making plans aimed at minimizing their effects are also important (Arango et al, 2018). In his study participants highlighted the need for state approaches that prioritize preventive mental health services and that current policies are intervention oriented. In line with the research findings, a study involving in-depth interviews revealed that participants expressed the inadequacy of preventive service policies in mental health (Artukoğlu Kayacan & Kılıç, 2023). Also, some studies evaluate the positive impact of health education on community mental health as the importance of preventive services (Bilge et al, 2015) and that suggest the absence of these services, a lack of information delays early diagnosis and intervention (Başer et al, 2013). In light of these findings, it can be suggested that prioritizing preventive mental health services, which could be both cost-effective and more impactful, should be explicitly articulated in policy and legislative texts. Additionally, there is a need for educational plans aimed at enhancing public awareness and consciousness regarding mental health issues. Emphasizing service delivery that focuses on preventive measures is crucial.

Studies are highlighting the importance of family involvement in mental health services. These studies emphasize the importance of making plans related to family communication skills and providing counseling (Yönder Ertem, 2020), the need for education plans aimed at informing and guiding caregivers (Kaya Kılıç, 2019) and stated that social relationships, which include family, can increase treatment adherence (Kauppi et al, 2015). Consistent with the literature, the participants in this study also stated that treatments planned only for the patient were insufficient, emphasized the importance of the patient's family involvement throughout the treatment process and the need for family support. In light of these findings, when planning community-based mental health services, it can be argued that families who share the caregiving burden with the patient should be placed at the center of service provision. There is a need for regulations that can effectively meet these families' desires and needs.

Participants in this study have raised funding shortages as a significant problem for mental health services. Consistent with our research findings, there are studies stating low input utilization compared to other countries (Çakmak & Konca, 2019), emphasizing the financing problem in community-based mental health services (Artukoğlu Kayacan & Kılıç, 2023), and indicating that the budget needs to be increased to ensure the provision of services within quality standards (Baysan et al, 2017). As the transition towards community-based mental health services is underway, there is an increasing need for additional funding sources. It is crucial to develop alternative solutions to address the financial shortfalls necessary to achieve the current policy objectives.

Adequate numbers and qualifications of healthcare professionals are required for quality mental health services. However, the number of mental health workers in Türkiye falls behind the averages of EU countries' averages in terms of psychiatrists, psychologists, and psychiatric nurses. In this regard, one of the most emphasized topics by the participants in our research has been the inadequacy of the number of mental health professionals. Similarly, there are studies indicating that the number of mental health professionals is insufficient and needs to be increased (Uzun, 2016; Karabulut et al, 2024), indicating the lack of sufficient data on the number of professionals (Ofllaz et al, 2019) and stating that the shortage of staff creates an obstacle for teamwork (Taş Soylu et al, 2019).

Another commonly highlighted problem in this study concerns access to mental health services. Some participants have mentioned the inadequacy of access to outpatient and inpatient services, while others have emphasized that access to services cannot solely rely on contact with healthcare professionals. Consistent with this conclusion, studies are revealing that there are problems with accessing mental health services (Artukoğlu Kayacan & Kılıç, 2023) and reporting patients face barriers to accessing services due to social exclusion (Attepe Özden & İçağasıoğlu Çoban, 2018). Also another study stated that there was an average of 22 months between people experiencing mental illness and applying for treatment, and this was related to the problem of accessing mental services (Ünverdi, 2019).

Stigmatization, defined as negative attributes that separate and discredit individuals from society (Huggett et al, 2018), is another issue raised by participants. In line with our study, some studies have concluded the need for educating the society about stigma (Duran & Ergün, 2018) and have found high levels of perceived social stigma among those seeking psychological help (Bekiroğlu & Demiröz, 2020). Stigmatization is a significant barrier to individuals accessing the services they need and reduces the quality of care they receive. To prevent these negative outcomes, it is important to implement educational programs aimed at raising awareness about mental health conditions within the individual, their families, and society to prevent such adversities.

5. CONCLUSION

In this study, it has been revealed that mental health policies in Türkiye lack a comprehensive structure. Due to the absence of a mental health law, service providers face uncertainties regarding their roles and working conditions, hindering the delivery of quality services to service users. Findings indicate that the allocated resources for mental health services are insufficient. This, combined with deficiencies in policies and laws and the inadequate number of mental health workers, creates barriers to patient access to services. Based on findings from healthcare professionals, there is a need for policy changes that involve all stakeholders considering their needs and prioritizing preventive health services. It is believed that a mental health law should be enacted promptly to eliminate uncertainties regarding job descriptions and working conditions and to ensure that patients access the services they need in a high-quality manner. Neglecting the mental health dimension in the planning and organization of healthcare services hinders the opportunity to contribute to public health. It has been concluded that mental health services should not be limited to the one-on-one treatment of patients by clinicians but must be considered a priority in protecting and promoting public health. Further studies on the themes and sub-themes identified in this study are important to reveal the needs in the field more clearly.

DECLARATION OF THE AUTHORS

Declaration of Contribution Rate: The first author contributes 60%, while the second author contributes 30% and the third author contributes 10%.

Declaration of Support and Thanksgiving: No support is taken from any institution or organization.

Declaration of Conflict: There is no potential conflict of interest in the study.

REFERENCES

- Arango, C., Díaz-Caneja, C. M., McGorry, P. D., Rapoport, J., Sommer, I. E., Vorstman, J. A., McDaid, D., Marín, O., Serrano-Drozdownskyj, E., Freedman, R., & Carpenter, W. (2018). Preventive strategies for mental health. *The Lancet Psychiatry*, 5(7), 591–604. [https://doi.org/10.1016/S2215-0366\(18\)30057-9](https://doi.org/10.1016/S2215-0366(18)30057-9)
- Arslan, Ü., Karataş, U. Y., & Dostuoğlu, E. (2019). Psikolojik danışmanlık alanında mevcut ve gelişen etik sorunlar. *Mersin Üniversitesi Eğitim Fakültesi Dergisi*, 15(1), 86-103. <https://doi.org/10.17860/mersinefd.515865>
- Artukoğlu Kayacan, P., & Kılıç, B. (2023). Türkiye’de toplum ruh sağlığı hizmetleri: Kalitatif bir çalışma. *Halk Sağlığı Araştırma ve Uygulamaları Dergisi*, 1(1), 56–64. <https://doi.org/10.5281/zenodo.10433375>
- Attepe Özden, S., & İçağasıoğlu Çoban, A. (2018). Toplum ruh sağlığı merkezlerinde çalışan profesyonellerin gözünden toplum temelli ruh sağlığı hizmetleri. *Psikiyatri Hemşireliği Dergisi*, 9(3), 186–194. <https://doi.org/10.14744/phd.2018.00922>
- Baş, T., & Akturan, U. (2017). *Nitel araştırma yöntemleri Nvivo ile nitel veri analizi, örnekleme, analiz, yorum* (3rd ed.). Seçkin Yayıncılık.
- Başer, D., Kırılıoğlu, M., & Aktaş, A. (2013). Sosyal hizmet mesleğinin bir uygulama alanı olarak toplum temelli ruh sağlığı sistemi ve güncel değişimler. *Toplum ve Sosyal Hizmet*, 24(2), 179–192.

- Baysan Arabacı, L., Bozkurt, S., Fener, E., Şittak, S., Yılmaz, E., & Tuna, Ö. (2017). Psikiyatri hizmetleri kalite standartları açısından üç farklı hastane örneği: Öğrenci deneyimi. *Psikiyatri Hemşireliği Dergisi*, 8(1), 54-58.
- Bekiroğlu, S., & Demiröz, F. (2020). Toplum ruh sağlığı merkezlerinden hizmet alan ağır ruhsal hastalığa sahip bireylerin algıladıkları sosyal damgalanmanın incelenmesi. *Türkiye Sosyal Araştırmalar Dergisi*, 24(1), 41-52.
- Bilge, A., Bulutlu, H., Göktaş, K., & Siviloğlu, T. (2015). Topluma verilen stresle baş etme eğitiminin toplum ruh sağlığına yönelik etkililiğinin belirlenmesi. *Anadolu Hemşirelik ve Sağlık Bilimleri Dergisi*, 18(2), 125-130.
- Bilir Uslu, M. K. (2022). Mental healthcare policy reform in Turkey: A qualitative study on the perspectives of user groups. *Toplum ve Sosyal Hizmet*, 33(1), 113-132. <https://doi.org/10.33417/tsh.977939>
- Creswell, J. W. (2014). *Nitel araştırma yöntemleri: Beş yaklaşıma göre nitel araştırma ve araştırma deseni* (3rd ed.). (M. Bütün & S.B. Demir, Trans), Siyasal Kitabevi, (Original work published 2013).
- Çakmak, C., & Konca, M. (2019). Seçilmiş OECD ülkelerinin ruh sağlığı hizmetleri etkinliğinin değerlendirilmesi. *Anemon Muş Alparslan Üniversitesi Sosyal Bilimler Dergisi*, 7(2), 51-56.
- Duran, S., & Ergün, S. (2018). The stigma perceived by parents of intellectual disability children: An interpretative phenomenological analysis study. *Anadolu Psikiyatri Dergisi*, 19(4), 390-396.
- GBD 2017 Disease and Injury Incidence and Prevalence Collaborators. (2018). Global, regional, and national incidence, prevalence, and years lived with disability for 354 diseases and injuries for 195 countries and territories, 1990-2017: A systematic analysis for the Global Burden of Disease Study 2017. *Lancet*. 392, 1789-1858.
- GBD 2019 Diseases and Injuries Collaborators. (2020). Global burden of 369 diseases and injuries in 204 countries and territories, 1990-2019: A systematic analysis for the Global Burden of Disease Study 2019. *Lancet*. 396, 1204-1222.
- Gözen, Ö., & Buz, S. (2020). Türkiye’de koruyucu ve önleyici ruh sağlığı uygulamaları: Sosyal hizmet uzmanları ve hastaların deneyimlerine dair nitel bir araştırma. *Psikiyatride Güncel Yaklaşımlar*, 12, 18-42.
- Gül, Ş., Genç Kuzuca, İ., & Arda, B. (2019). Sınırlı bir çalışma: Hekim ve hemşirelerin gözünden psikiyatri ve etik. *Sürekli Tıp Eğitimi Dergisi*, 28(4), 280-287.
- Huggett, C., Birtel, M. D., Awenat, Y. F., Fleming, P., Wilkes, S., Williams, S., & Haddock, G. (2018). A qualitative study: Experiences of stigma by people with mental health problems. *Psychology and Psychotherapy*, 91(3), 380-397. <https://doi.org/10.1111/papt.12167>
- Karabulut, E., Çayköylü, A., & Özkan, B. (2024). Community mental health in Türkiye and Europe: Data and influencing factors. *Current Approaches in Psychiatry*. 16(4):673-682.
- Kaya Kılıç, A. (2019). Toplum ruh sağlığı merkezi gezici ekip çalışmalarında ruhsal bozukluğu olan birey ve ailenin belirlenen sorunlarına yönelik yapılan müdahalelerin incelenmesi. *Psikiyatri Hemşireliği Dergisi*, 10(3), 190-196.
- Kauppi, K., Hätönen, H., Adams, C. E., & Välimäki, M. (2015). Perceptions of treatment adherence among people with mental health problems and healthcare professionals. *Journal of Advanced Nursing*, 71(4), 777-788.
- Merriam, S. B. (2013). *Nitel araştırma: Desen ve uygulama için bir rehber* (1st ed.). (S. Turan, Trans), Nobel Akademik Yayıncılık, (Original work published 2009).

- Nesipoğlu, G. (2017). Zorunlu yatış özelinden ulusal “ruh sağlığı yasası”nın önemi ve gerekliliği. *Türkiye Klinikleri J Med Ethics*, 25(2), 49–56.
- Oflaz, F., Ançel, G., & Arslan, F. (2019). How to achieve effective teamwork: the view of mental health professionals. *Cyprus Journal of Medical Sciences*, 4(3), 235–241.
- Taş Soylu, G., Dikeç, G., & Baysan Arabacı, L. (2019). Türkiye’de ruh sağlığı ve psikiyatri hemşireliği alanında yürütülen lisansüstü tezlerin niceliksel ve içerik açısından incelemesi. *Journal of Psychiatric Nursing*, 10(3):173-180
- T.C. Sağlık Bakanlığı. (2011). *Ulusal ruh sağlığı eylem planı (2011-2023)*. Retrieved May 8, 2023 from <https://www.saglik.gov.tr/TSHGM/dosya/1-73168/h/ulusal-ruhsagligi-eylemplani.pdf>
- Türkiye İstatistik Kurumu. (2016). *Türkiye sağlık araştırması*. Retrieved April 14, 2024 from <https://data.tuik.gov.tr/Bulten/Index?p=Turkey-Health-Survey-2016-24573>
- Türkiye İstatistik Kurumu. (2019). *Türkiye sağlık araştırması*. Retrieved April 14, 2024 from <https://data.tuik.gov.tr/Bulten/Index?p=Turkiye-Saglik-Arastirmasi-2019-33661>
- Türkiye İstatistik Kurumu. (2022). *Türkiye sağlık araştırması*. Retrieved April 14, 2024 from <https://data.tuik.gov.tr/Bulten/Index?p=Turkiye-Saglik-Arastirmasi-2022-49747>
- Uzun, U. (2016). *Bir ruh sağlığı hastanesinde uzamış yatışların sosyodemografik ve klinik özellikler ile ilişkisi*. [Residency Thesis]. Sağlık Bilimleri Üniversitesi.
- Ünverdi, E. H. (2019). *Ruh sağlığı hizmetlerine ulaşım yolları psikiyatri hastalarının aile hekimliği uygulamasını kullanımı ve aile hekimi algısı*. [Residency Thesis]. Hacettepe Üniversitesi.
- World Health Organization. (2018). *Mental Health Atlas 2017*. Geneva: World Health Organization. Retrieved April 10, 2024 from <https://www.who.int/publications/i/item/9789241514019>
- World Health Organization (2021). *Mental Health Atlas 2020*. Geneva: World Health Organization. Retrieved April 10, 2024 from <https://www.who.int/publications/i/item/9789240036703>
- World Health Organization. (2022). *Mental health and covid-19: Early evidence of the pandemic’s impact*. world health organization, Retrieved May 23, 2024 from <http://www.jstor.org/stable/resrep44578>
- Yıldırım, A., & Şimşek, H. (2016). *Sosyal bilimlerde nitel araştırma*. (10th ed.). Seçkin Yayıncılık.
- Yönder Ertem, M. (2020). Toplum ruh sağlığı merkezinden hizmet alan hastaların aile işlevlerinin değerlendirilmesi. *Cumhuriyet Üniversitesi Sağlık Bilimleri Enstitüsü Dergisi*, 5(3), 161-171.

DİJİTAL PAZARLAMA VE MÜŞTERİ İLİŞKİLERİ YÖNETİMİNİN TEKRAR SATIN ALMA NİYETİ ÜZERİNE ETKİSİ VE MARKA FARKINDALIĞININ ARACILIK ROLÜ*

THE IMPACT OF DIGITAL MARKETING AND CUSTOMER RELATIONSHIP MANAGEMENT ON REPURCHASE INTENTION AND THE MEDIATING ROLE OF BRAND AWARENESS

Öğr. Gör. Dr. Ali KÖROĞLU¹

Doç. Dr. İbrahim AVCI²

ÖZ

Son dönemlerde birçok sektörde hem ulusal hem de uluslararası markaların faaliyet göstermesi müşterinin önemini daha da arttırmış, markalar günümüz rekabet şartlarında yeni müşteri kazanmak ve mevcut müşterileri elde tutmak için müşteri ilişkileri yönetimi ve dijital pazarlama faaliyetlerine önem vermeye başlamışlardır. Araştırmanın amacı markaların dijital pazarlama ve müşteri ilişkileri yönetimi faaliyetlerinin tüketicilerin tekrar satın alma niyeti üzerindeki etkilerini ve bu etkilerde marka farkındalığının aracılık rolünü ortaya koymaktır. Bu amaçla veriler 15 Eylül-15 Ekim 2023 tarih aralığında Tokat ilinde yaşayan 18 yaş üstü tüketicilerden yüz yüze anket tekniği ile toplanmıştır. Veri toplama süreci sonunda 419 tüketici ankete katılmış ve bu katılımcılardan elde edilen veriler istatistik paket programları aracılığıyla analiz edilmiştir. Yapılan analizler sonucunda dijital pazarlama ve müşteri ilişkileri yönetiminin tekrar satın alma niyeti üzerinde pozitif yönde anlamlı etkilerinin olduğu, bu etkilerde ise marka farkındalığının aracılık rolüne sahip olduğu belirlenmiştir. Elde edilen bu sonuçlar teorik ve uygulama açısından alana önemli katkılar sağlamaktadır.

Anahtar Kelimeler: Dijital Pazarlama, Müşteri İlişkileri Yönetimi, Marka Farkındalığı, Satın Alma Niyeti, Aracılık Analizi.

JEL Sınıflandırma Kodları: M31.

ABSTRACT

The fact that both national and international brands have recently been operating in many sectors has increased the importance of the customer, and brands have started to attach importance to customer relationship management and digital marketing activities to gain new customers and retain existing customers in today's competitive conditions. The study aims to reveal the effects of brands' digital marketing and customer relationship management activities on consumers' repurchase intention and the mediating role of brand awareness in these effects. For this purpose, data are collected by a face-to-face survey from consumers aged 18 and above residing in the province of Tokat between September 15 and October 15, 2023. At the end of the data collection process, 419 consumers participated in the survey and the data obtained from these participants are analyzed through statistical package programs. As a result of the analysis, it is determined that digital marketing and customer relationship management have significant positive effects on repurchase intention, and brand awareness has a mediating role in these effects. These findings provide significant contributions to the field both theoretically and practically.

Keywords: Digital Marketing, Customer Relationship Management, Brand Awareness, Purchase Intention, Mediation Analysis.

JEL Classification Codes: M31.

* Bu çalışma için Tokat Gaziosmanpaşa Üniversitesi Sosyal ve Beşeri Bilimler Etik Kurulundan 13.03 sayılı ve 15.08.2023 tarihli etik kurul onayı alınmıştır.

¹  Tokat Gaziosmanpaşa Üniversitesi, Tokat Meslek Yüksekokulu, Büro Hizmetleri ve Sekreterlik Bölümü, alikoroglu5461@hotmail.com

²  Gümüşhane Üniversitesi, Sosyal Bilimler Meslek Yüksekokulu, Yönetim ve Organizasyon Bölümü, ibrahimavcimail@gmail.com

EXTENDED SUMMARY

Purpose and Scope:

Although the promotional activities and sales development practices of brands increase their sales by increasing their awareness, more is needed in a market environment where competition is so intense, and information and communication technologies are widely used by all brands. For this reason, it becomes important for brands to establish good relationships with customers to increase their awareness and ensure that they continue to purchase the brand. The study aims to examine the mediating role of brand awareness in the effect of digital marketing and customer relationship management on purchase intention.

Design/methodology/approach:

The study is conducted with consumers aged 18 and above residing in Turkey. The study is quantitative, and a questionnaire is used as a data collection tool. Data are collected using the Digital Marketing and Customer Relationship Management Scales developed by Dastane (2020), the Brand Awareness Scale developed by Yoo et al. (2000), and the Repeat Purchase Intention Scale developed by Yoo and Donthu (2001). Factor analysis is performed to determine the factor structures of the scales. Structural Equation Model analysis is conducted in the AMOS program to test the research hypotheses.

Findings:

When demographic characteristics are analyzed, it is seen that 63% of the participants are female, 34% of them are between the ages of 32-38, 48% of them are high school graduates, 34% of them have an income of minimum wage and below, and 35% of them spend 3-4 hours a day on the internet. In the study, it is determined that digital marketing and customer relationship management have a positive effect on brand awareness and repurchase intention. Brand awareness also positively affects repurchase intention. In addition, brand awareness mediates the relationship between digital marketing customer relationship management and repurchase intention.

Conclusion and Discussion:

The results of the research show that brands' digital channels, such as digital social media accounts and websites, create purchase intentions in consumers with features such as helping to search for products, enabling comparison between products, providing 24-hour service, providing detailed and quality information, and exchanging ideas with others. Customers who have the opportunity to observe a limited number of products in physical stores and cannot compare the products with the products of other stores or brands at the same time can turn to digital channels and make purchases from them, or they can try and buy the products they see on digital channels and compare with other products in physical stores. In addition, digital channels, which offer 24-hour shopping, allow consumers to shop at any time of the day. For example, consumers who do not have the opportunity to go to the store and see the products due to daytime busyness can make a purchase decision by researching the internet at night. At the same time, practices such as brands offering personalized services to their customers, communicating with them periodically, considering their complaints, paying attention to the presentation of the products they like, and sending periodic e-mails about new services increase the likelihood of consumers buying the brand. Brands' continuous communication with customers and providing personalized services can create a feeling of being cared for and make them prefer the brand again. When customers have any complaints, if they are resolved promptly and accurately, they will know that this problem will be solved quickly and accurately by the brand even if they experience problems again in the future. They will continue to prefer the brand. Brands constantly appear in front of consumers with their promotion activities carried out through digital marketing applications such as social media, internet, phenomena, etc., increasing their recognition and recall. Similarly, providing personalized services to customers within the scope of customer relationship management and sending information about products via text messages or e-mails, etc., ensure the brand's memorability and customers' constant recall of the brand. Customers are more aware of these brands, which makes them feel that they are interested in them by constantly sending them information about the goods and services they are interested in, as well as their tendency to avoid risk by preferring a product they have experienced before instead of a product they have not experienced. These brands may come to mind first when they need a product. Therefore, these brands may be the first brands they evaluate when deciding on the purchase process, and they may be one step ahead of other brands. The research will make an important contribution to literature by examining the effects of digital marketing and customer relationship management, which are nowadays carried out through digital channels, on brand awareness and repurchase intention. In addition, it is thought to guide practitioners, especially brand managers, by revealing the impact that brands will have on consumers through digital marketing and customer relationship practices.

1. GİRİŞ

Günümüzde ticaretin uluslararası boyutlara ulaşması ve yerel markaların yanı sıra uluslararası markaların da pazara girmesiyle pazardaki marka sayısının artması, beraberinde yoğun bir rekabet ortamını getirmiştir. Bu rekabet ortamında markalar ürünlerinin tanıtımını yapmak, tüketiciler tarafından bilinirliklerini artırmak, satış hacmini yükseltmek ve diğer markalardan farklılaşarak pazarda bir konuma sahip olmak için çeşitli yöntemler kullanmaktadır. Bilişim ve iletişim teknolojilerinde gerçekleşen büyüme de markaların amaçlarını gerçekleştirebilmeleri için kullanabilecekleri araçların sayısını artırmıştır. El ilanı basmak, gazetelerde reklam vermek, telefonla arayarak ürün bilgilendirmesi yapmak, kişisel satış yöntemlerini kullanmak gibi geleneksel yöntemlerin yanı sıra sosyal medya, mobil uygulamalar, e-posta, TV programları, fenomenler vb. aracılığıyla da müşterilere ulaşabilmek ve onları etkileyebilmek mümkün hale gelmiştir. Markalar tanıtımlarını yapmak ve satışlarını artırmak için dijital yolları da yoğun bir şekilde kullanmaya başlamıştır. Günümüzde dünya üzerinde yaşayan insanların %64,4'ünün internet kullandığı, %68'inin cep telefonu kullandığı, %59'unun sosyal medya kullandığı ve çalışma çağındaki internet kullanıcılarının günde yaklaşık altı buçuk saatlerini internette geçirdikleri düşünüldüğünde, dijital pazarlamanın markaların tanıtımı ve satış hacmini artırması konusunda ne kadar etkili olabileceği anlaşılacaktır. Her ne kadar çevrimiçi alışverişlerin oranı toplam perakende ticaret içerisinde %17,1 oranında gerçekleşmiş olsa ve bu düşük bir oran gibi görünse de bu rakam toplam ticaret hacmi içerisinde önemli bir oranı temsil etmektedir. Türkiye verileri incelendiğinde Türkiye'de internetin benimsenme oranının %83,4 olduğu görülmektedir (We Are Social, 2023). Türkiye İstatistik Kurumu (TÜİK) verilerinde ise bu oran %87,1'dir (TÜİK, 2023). Yine Türkiye'de mobil bağlantı sahibi olanların oranı %95,4, aktif olarak sosyal medya kullananların oranı ise %73,1 olarak gerçekleşmiştir. Türkiye'de internette geçirilen ortalama süre ise yaklaşık olarak yedi buçuk saattir (We Are Social, 2023). 2023 yılında internet üzerinde alışveriş yapma oranı ise %49,5 olarak gerçekleşmiştir (TÜİK, 2023). Tüm bu veriler göz önünde bulundurulduğunda dijital pazarlamanın markalar açısından ne kadar önemli olduğu anlaşılmaktadır.

Markaların yaptıkları tanıtım faaliyetleri ve satış geliştirmeye yönelik uygulamaları her ne kadar bilinirliklerini artırarak satışlarını yükseltse de rekabetin bu kadar yoğun olduğu ve bilgi ve iletişim teknolojilerinin tüm markalar tarafından kullanımının yaygın olduğu bir pazar ortamında tek başına yeterli olmamaktadır. Bu nedenle markaların müşterilerin farkındalıklarını artırmak ve markayı satın almaya devam etmelerini sağlamak için, müşterilerle iyi ilişkiler kurması önemli hale gelmektedir. Markalar, ürünlerini bir kez satın alan veya web sitelerini ziyaret eden müşterilere ait bilgileri ve bu müşterilerin ilgilenimlerini veri tabanlarında toplayıp analiz ederek, müşterileri için kişiselleştirilmiş hizmetler sunmakta ve her müşteriyle kısa mesaj, e-posta vb. araçlar aracılığıyla iletişime geçmektedir. Bunun yanı sıra dijital ortamlardan kendisine iletilen şikayetleri hızlı ve doğru bir şekilde çözüme kavuşturarak, müşterilerde olumlu bir izlenim oluşturmaktadır. Bu şekilde gerçekleştirilen müşteri ilişkileri yönetimi faaliyetleri markaların bilinirliğini ve satın alınma olasılığını yükseltmektedir. Fakat günümüzde dijital pazarlama araçlarının kullanımını konusunda yeterli düzeye ulaşmamış ve özellikle bilgi ve iletişim teknolojilerini müşteri ilişkileri kapsamında kullanmanın önemini kavrayamamış işletmeler de bulunmaktadır. Bu çalışma dijital pazarlama ve müşteri ilişkileri yönetiminin marka farkındalığı ve satın alma niyeti üzerindeki etkisini göstererek bu eksiği gidermeyi amaçlamaktadır.

Bu amacı gerçekleştirmek için Tokat ilinde yaşayan 18 yaş üstü bireyler üzerinde bir anket çalışması gerçekleştirilmiş ve markaların dijital pazarlama ve müşteri ilişkileri faaliyetlerinin tüketicilerin tekrar satın alma niyeti üzerindeki etkisinde marka farkındalığının aracılık rolü incelenmiştir. Araştırmadan elde edilecek bulgular özellikle pazara yeni giren markaların dijital pazarlama ve müşteri ilişkileri yönetimi uygulamalarının önemini kavrayarak bu uygulamaları hayata geçirmelerini sağlayabilir.

2. KAVRAMSAL ÇERÇEVE VE HİPOTEZLERİN OLUŞTURULMASI

Dijital pazarlama, internet, görüntülü reklamcılık, cep telefonu vb. dijital teknolojiler aracılığıyla mal ya da hizmetlerin pazarlanması olarak tanımlanmaktadır (Desai, 2019, s. 196). Dijital pazarlamanın gelişimi teknolojinin gelişimiyle paralellik göstermektedir. 1971 yılında Ray Tomlinson'un ilk e-postayı göndermesiyle başlayan süreç onun geliştirdiği bu teknolojinin insanların çeşitli araçlarla dosya göndermesi ve almasını sağlayan bir platform durumuna dönüşmesi halini almıştır. 1990 öncesi dönemde müşteri bilgileri çoğunlukla manuel olarak kaydedilmektedir. Bilgisayar kullanan şirketlerde bile büyük hacimli verileri kaydetmek için yeterince imkan bulunmamaktadır. 1990'larda ilk kez kullanılmaya başlanan dijital pazarlama terimiyle birlikte kişisel bilgisayarların popülerleşmesi ve sunucu/istemci mimarisinin ortaya çıkmasıyla birlikte Müşteri İlişkileri

Yönetimi (CRM) uygulamaları pazarlama teknolojisi açısından önemli bir faaliyet alanı haline gelmiştir. Şiddetli rekabet, satıcıların yazılımlarına hizmet uygulamaları, satış ve pazarlama gibi çok daha fazla hizmeti dahil etmelerini zorunlu hale getirmiştir. Bunun yanı sıra pazarlamacılar internetin ortaya çıkmasıyla birlikte e-CRM yazılımı ile çevrimiçi müşteri verilerinde devasa bir kaynağa sahip olabilmişlerdir. Şirketler müşteri ihtiyaçlarına ilişkin verileri güncellemeye ve deneyimlerdeki öncelikleri elde etmeye başlamışlardır. Bu durum, 1994 yılında AT&T'nin (American Telephone and Telegraph Company) "You Will" kampanyası ile ilk tıklanabilir banner reklamın yayına girmesini sağlamış ve reklamın yayına girdiği ilk dört ay boyunca reklamı görenlerin %44'ü reklamı tıklamıştır. 2000'li yıllarda, internet kullanıcısı sayısının artması ile müşteriler ürünleri araştırmaya ve ihtiyaçlarıyla ilgili kararları satış elemanlarına danışmak yerine, internet üzerinden elde ettikleri bilgilere göre vermeye başlamışlardır. Bu durum, pazarlamacıların pazar gelişimi için dijital yollar bulmasına neden olmuştur. 1990'larla başlayarak 2000'li yıllarla birlikte daha üst seviyelere çıkmak suretiyle dijital pazarlamanın bu gelişimi, işletmeler ve markalar tarafından pazarlama amacıyla kullanılan teknolojileri ve bu teknolojilerin kullanılış biçimlerini değiştirmiştir. Dijital platformların günlük hayata ve pazarlama programlarına her geçen gün çok daha fazla dahil ediliyor olması ve insanların artık fiziksel mağazalardan ziyade dijital ortamları tercih etmeye başlaması dijital pazarlama kampanyalarını hem daha verimli hem de daha yaygın bir hale getirmiştir. 2007 yılında ortaya çıkan pazarlama otomasyonu ile birlikte işletmeler çok kanallı pazarlama faaliyetleri gerçekleştirebilmeye, müşterileri çeşitli kategorilere ayırabilmeye ve müşteriler için kişiselleştirilmiş hizmetler üretebilmeye başlamışlardır. Ancak işletmelerin tüketici ile ilişkileri düzenlemeye yönelik bu cihazlara adaptasyon hızları, yeterince hızlı olarak gerçekleşmemektedir. Dijital medyaya erişim sağlayan cihazların sayısının artmasıyla birlikte ani bir büyümenin gerçekleştiği 2000'li ve 2010'lu yıllarda dijital pazarlama daha sofistike bir hale gelmiştir. 2000'li yıllarda YouTube LinkedIn, Twitter (X) ve Facebook, gibi sosyal medya platformlarının gelişmesiyle birlikte, tüketiciler günlük hayatlarında dijital elektronik cihazlara büyük ölçüde bağımlı hale gelmiş ve ürünlerle ilgili bilgileri aramak için çeşitli kanallarda sorunsuz bir deneyim gerçekleştirme beklentisi içerisine girmişlerdir. Müşteri davranışlarındaki değişim, pazarlama teknolojisinin çeşitlenmesini sağlamış ve dijital pazarlama dünya genelinde, özellikle 2013 yılından sonraki dönemde en yaygın kavram olarak kullanılır hale gelmiştir (Desai, 2019, s. 196-197; Kim, vd., 2016, s. 41; LeeFlang, vd., 2014, s. 1-2).

Dijital pazarlama işletmelere birçok konuda avantaj sağlamaktadır. Öncelikle diğer tüm pazarlama türlerinden daha fazla ölçülebilir. Bu da markalara tüketiciler için özel, optimize edilmiş marka deneyimleri oluşturma fırsatı vermektedir (Stokes, 2011, s. 21). Ayrıca hedef kitlelere özel olarak ulaşma imkanı sunmaktadır. Radyo ve televizyon gibi geleneksel kanallarla tüketicileri özelliklerine göre belirleyip onlara ulaşmak kolay değilken, dijital pazarlama araçlarıyla -özellikle internet ve sosyal medya- işletmeler potansiyel müşterilerin yaş, cinsiyet, gelir ve eğitim durumu gibi özelliklerini belirleyerek onların ilgi alanlarına göre ürün ve hizmetler sunabilmektedir (Erkan, 2020, s. 151). Dijital pazarlama işletmelere çok büyük kitlelere düşük maliyetlerle ulaşma, satış sonrası hizmet sunma, tüketicilerin düşüncelerini rahat bir şekilde işletmeye iletmesine olanak tanıma gibi imkanlar sağlamaktadır (Ryan, 2016, s. 1660).

Dijital pazarlama birden çok pazarlama yöntemini içerisinde bulundurmaktadır. Diğer bir ifadeyle dijital pazarlamanın birçok unsuru bulunmaktadır. Arama motoru optimizasyonu (SEO), içerik pazarlaması, sosyal medya pazarlaması, arama motoru pazarlaması (SEM), kampanya pazarlaması, influencer pazarlaması, veri odaklı pazarlama, içerik otomasyonu, e-ticaret pazarlaması, e-kitaplar ve optik diskler, doğrudan e-posta pazarlaması, sosyal medya optimizasyonu, görüntülü reklamcılık ve oyunlar gibi dijital pazarlama yöntemleri gelişen teknolojiyle birlikte daha da yaygınlaşmaktadır. Dijital pazarlama artık cep telefonları (SMS ve MMS), bekletilen mobil zil sesleri ve geri arama gibi dijital medya sağlayan internet dışı pek çok kanalı da kapsamaktadır (Broussard, 2000, s. 440; Chaffey vd., 2013, s. 379; Desai, 2019, s. 196; Giomelakis ve Veglis, 2016, s. 380; Gunelius, 2011, s. 22; Hofacker vd., 2016, s. 27).

Bu çok çeşitli ve kapsamlı dijital pazarlama uygulamaları tüketicilerin markaların farkında olmalarını sağlayarak onları satın almaya yönlendirebilmektedir. Literatür incelendiğinde dijital pazarlamanın satın alma niyeti üzerindeki etkisini gösteren çalışmalar olduğu görülmektedir. Ajzen (2005, s. 100-101), satın alma niyetinin satın alma davranışıyla ilişkili bir kavram olduğunu belirtmektedir. Aynı zamanda satın alma niyeti üzerinde etkili olan faktörlerin tekrar satın alma niyetinin de etkileyeceği ön görülmektedir. Bu nedenle literatür taraması gerçekleştirilirken satın alma niyeti ve tekrar satın alma niyeti ile ilgili çalışmalar birlikte değerlendirilmiştir. Alwan ve Alshurideh (2022) dijital pazarlama, sosyal medya pazarlaması ve elektronik ağızdan ağıza iletişimin satın alma niyeti üzerindeki etkisinde marka değerinin düzenleyici rolünü araştırdıkları çalışmada, dijital pazarlamanın satın alma niyeti üzerinde pozitif bir etkisi olduğunu tespit etmişlerdir. Dastane (2020), dijital pazarlamanın e-ticaret tüketicilerinin çevrimiçi satın alma niyeti üzerindeki etkisini incelediği çalışmada, dijital

pazarlamanın çevrimiçi satın alma niyeti üzerinde pozitif etkisi olduğu sonucuna ulaşmıştır. Nawaz ve Kaldeen (2020) dijital pazarlama unsurlarından sosyal medya ve e-posta pazarlaması ile müşteri katılımı ve satın alma niyeti arasındaki ilişkiyi belirlemeyi amaçladıkları çalışmada, sosyal medya ve e-posta pazarlamasının satın alma niyeti üzerinde pozitif bir etkisi olduğunu tespit etmişlerdir. Yunus vd. (2022), e-ticaret müşterilerinin çevrimiçi satın alma niyeti üzerinde dijital pazarlama ve çevrimiçi güvenin etkisinde müşteri ilişkileri yönetiminin aracılık rolünü analiz etmeyi amaçladıkları çalışmalarında, dijital pazarlamanın çevrimiçi satın alma niyetini pozitif etkilediği sonucuna ulaşmışlardır. Bu bilgiler doğrultusunda H1 hipotezi oluşturulmuştur;

H1: Dijital pazarlama tekrar satın alma niyeti üzerinde pozitif bir etkiye sahiptir.

Literatür incelendiğinde dijital pazarlama ile marka farkındalığı arasındaki ilişkileri inceleyen çalışmaların da bulunduğu görülmektedir. Alamsyah vd. (2021), dijital pazarlamanın şirket üzerindeki uygulaması olarak dijital reklam tercihinin konumunu incelemeyi amaçladıkları çalışmada, dijital reklam tercihinin uygulanmasının tüketici marka farkındalığını pozitif etkilediğini tespit etmişlerdir. Karen ve Zai (2022), çeşitli dijital pazarlama stratejilerinin marka farkındalığı ile nasıl ilişkili olduğuna dair kapsamlı bir analiz sunmayı amaçladıkları çalışmada, internet reklamcılığı ile marka farkındalığı arasında pozitif bir ilişki bulunduğu sonucuna ulaşmışlardır. Krishnaprabha ve Tarunika (2020), dijital pazarlamanın marka farkındalığı üzerindeki etkisini araştırmayı amaçladıkları çalışmada, dijital pazarlama faaliyetlerinin marka farkındalığı üzerinde pozitif etkisinin olduğunu tespit etmişlerdir. Sya'idah vd. (2019), marka farkındalığının oluşturulmasında dijital pazarlama uygulanmasının rolünü inceledikleri çalışmada, dijital pazarlama kullanımının tüketicilere ulaşmada ve şirket tarafından önerilen ürüne yönelik marka farkındalığını artırmada şirket için etkili ve verimli olduğu sonucuna ulaşmışlardır. Atalay ve Sarıışık (2022) otelcilik sektöründe dijital pazarlama ve marka değeri ilişkisini inceledikleri çalışmada, dijital pazarlamanın marka değeri boyutu olan marka farkındalığını pozitif olarak etkilediğini tespit etmişlerdir. Bu bilgiler doğrultusunda H3 hipotezi oluşturulmuştur;

H2: Dijital pazarlama marka farkındalığı üzerinde pozitif bir etkiye sahiptir.

Marka farkındalığı ve tekrar satın alma niyeti üzerinde etkili olan bir diğer faktör de müşteri ilişkileri yönetimidir (CRM). 1990'ların ortalarında bilgi teknolojisi (BT) satıcıları ve uygulayıcıları arasında ortaya çıkan "CRM" terimi, genellikle satış gücü otomasyonu (SFA) vb. teknoloji tabanlı olarak kullanılan müşteri çözümlerini tanımlamak amacıyla kullanılmaktadır. Akademik camiada "ilişki pazarlaması" ve CRM terimleri sıklıkla birbirlerinin yerine kullanılmaktadır. Ancak CRM daha çok teknoloji çözümleri bağlamında kullanılmakta ve "bilgi destekli ilişki pazarlaması" olarak tanımlanmaktadır (Payne ve Frow, 2005, s. 167; Ryals ve Payne, 2001, s. 3). Bu bağlamda ilişki pazarlamasının tanımı, uzun vadeli hissedar değeri sağlamak amacıyla tüm ilgili paydaşlarla gerçekleştirilen ilişkilerin stratejik yönetimi olarak yapılmaktadır (Frow ve Payne, 2009, s. 9). CRM'nin tanımı ise hedeflenen müşteriler için değer yaratmak ve onlara değer sunmak amacıyla iç süreçleri, dış ağları ve işlevleri entegre eden temel iş stratejisi şeklinde yapılabilir. Müşteri ile ilgili kalitesi yüksek verilere dayanan CRM, bilgi teknolojisi tarafından etkinleştirilir (Buttle ve Maklan, 2015, s. 16). Yöneticilerin müşterileri hakkında elde etmek istedikleri bilgilere ulaşmak ve bu bilgilerle kusursuz bir CRM perspektifi oluşturmak için geliştirilen müşteri ilişkileri yönetimi modeli yedi temel bileşenden oluşmaktadır. Bu bileşenler, müşteri faaliyetlerine ilişkin bir veri tabanı, veri tabanının analizi, analizler ışığında hangi müşterilerin hedefleneceğine ilişkin kararlar, müşterilerin hedeflenmesine yönelik araçlar, hedeflenen müşterilerle nasıl ilişki kurulacağı, gizlilik konuları ve CRM programının başarısını ölçmeye yönelik metrikler şeklinde sıralanmaktadır (Winer, 2001, s. 91).

CRM müşterinin seçilmesi, elde edilmesi, korunması ve derinleştirilmesi olmak üzere dört evrede gerçekleşmektedir. Müşteri seçimi, müşterilerin benzer özelliklerine göre gruplara ayrılarak sınıflandırılması ve elde edilen bu sınıfların işletmeyi uzun vadedeki karlılık hedeflerine ulaştıracak ve işletmeye müşteri kazandıracak biçimde yönetme sürecidir. Müşteri edinme, işletmenin mal veya hizmetlerine tüketicilerin dikkatlerinin çekilmesi yoluyla tüketici eylemlerini alışverişe dönüştürme sürecidir. Bu süreçte müşteri tanımır, onunla iletişim kurulum ve sürdürülür ve müşteriye en etkili yoldan nasıl satış yapılabileceği tespit edilir (Yıldırım ve Panayırıcı, 2016, s. 32). Müşteri koruma ise yeni müşteri kazanmanın mevcut müşteriyi elde tutmaktan daha maliyetli olduğu pazar ortamında, müşteriyi elde tutmak için gerçekleştirilen eylemlerden oluşan süreçtir (Doğan ve Kılıç, 2008, s. 78). Müşteri derinleştirme aşaması ise müşteriyle devamlılığın sağlandığı bir ilişki kurulduktan sonra yeni faydalar sağlama sürecidir. Bu aşamada müşteri sadakatinin ve karlılığın uzun vadede korunması hedeflenir (Yıldırım ve Panayırıcı, 2016, s. 33).

Müşteri değerinin itici ölçüt olduğu başarılı bir veri tabanlı CRM sistemi, işletmelere bazı faydalar sağlamaktadır. Bu faydalar; müşteri bilgilerini entegre ve konsolide etme, ilgili müşteri bilgileri ve müşteri geçmişleri sayesinde,

bir müşteriye yapılan muamelenin iletişim ve hizmet kanalları arasında tutarlı olması, tüm kanallarda konsolide bilgi sağlanması, müşteri vakalarının yönetilmesini sağlaması, kişiselleştirme, otomatik ve manuel olarak yeni satış fırsatları oluşturma, kampanyalar oluşturma ve yönetme, daha hızlı ve daha doğru bir takip, tüm iş süreçlerini yönetme, üst düzey yöneticilere ayrıntılı ve doğru bir görüntü sunma, değişen pazar ortamlarına anında tepki verme şeklinde sıralanmaktadır (Kumar ve Reinartz, 2006, s. 11-12).

Literatür incelendiğinde müşteri ilişkileri yönetimi ile satın alma niyeti arasındaki ilişkileri inceleyen çalışmaların bulunduğu görülmektedir. Al-Gasawneh vd. (2022), mobil müşteri ilişkileri yönetimi, hizmet içeriği ve kullanılabilirlik, konfor ve güvenlik, mobil geri bildirim, marka varlıkları, kullanım kolaylığı, kullanılabilirlik ve satış sonrası davranış arasındaki ilişkileri inceledikleri çalışmada, mobil müşteri ilişkilerinin satış sonrası davranış üzerinde pozitif etkiye sahip olduğunu tespit etmişlerdir. Intayos vd. (2021), müşteri ilişkileri yönetimi, tutum, subjektif normlar ve algılanan davranış kontrolünün satın alma niyeti üzerindeki etkisini inceledikleri çalışmada, müşteri ilişkileri yönetiminin satın alma niyeti üzerinde pozitif etkisi olduğu sonucuna ulaşmışlardır. Hakim vd. (2017), satın alma niyetinde müşteri ilişkileri yönetimi, marka değeri, algılanan ürün kalitesi, algılanan değer ve fiyatın etkisini inceledikleri çalışmada, müşteri ilişkileri yönetiminin satın alma niyeti üzerinde pozitif etkiye sahip olduğunu tespit etmişlerdir. Yunus vd. (2022), e-ticaret müşterilerinin çevrimiçi satın alma niyeti üzerinde dijital pazarlama ve çevrimiçi güvenin etkisinde müşteri ilişkileri yönetiminin aracılık rolünü analiz etmeyi amaçladıkları çalışmada, müşteri ilişkileri yönetiminin çevrimiçi satın alma niyetini pozitif etkilediği sonucuna ulaşmışlardır. Bu bilgiler doğrultusunda H2 hipotezi oluşturulmuştur;

H3: Müşteri ilişkileri yönetimi tekrar satın alma niyeti üzerinde pozitif bir etkiye sahiptir.

Literatür incelendiğinde müşteri ilişkileri yönetimi ile marka farkındalığı arasındaki ilişkileri inceleyen çalışmaların bulunduğu görülmektedir. Rahman (2018), marka kimliği bilgisi ve müşteri ilişkilerinin marka farkındalığını artırmadaki etkisini görmek için yaptığı çalışmada, müşteri ilişkilerinin marka farkındalığını pozitif olarak etkilediğini tespit etmiştir. Fatima vd. (2022), sosyal medya pazarlama faaliyetlerinin marka farkındalığı, marka imajı ve marka sadakati üzerindeki etkisini incelemek amacıyla yaptıkları çalışmada, sosyal medya pazarlama faaliyetlerinin marka farkındalığı üzerinde etkili olduğu sonucuna ulaşmışlardır. Lingavel (2015), müşteri ilişkileri yönetiminin özel hastane marka değeri üzerindeki etkisini incelediği çalışmada, müşteri ilişkileri yönetiminin marka değeri üzerinde pozitif etkisinin olduğunu tespit etmiştir. Bu bilgiler doğrultusunda H4 hipotezi oluşturulmuştur;

H4: Müşteri ilişkileri yönetimi marka farkındalığı üzerinde pozitif bir etkiye sahiptir.

Tekrar satın alma niyeti üzerinde etkili olan ve birçok faktörün tekrar satın alma niyeti oluşturmaya aracılık eden önemli faktörlerden biri de marka farkındalığıdır. Marka farkındalığı tüketici temelli marka değerinin temelini oluşturan faktörlerden biridir. Marka farkındalığı tüketicinin zihninde yer alan izlerin bir gücü olarak markanın hatırlanması, tanınması ve diğer markalardan farklı bir biçimde algılanmasıdır. Marka farkındalığı markanın çok net olmayan bilinirlik düzeyinden, söz konusu ürün sınıfındaki tek marka olduğu inancına kadar değişen bir aralıkta yer alabilir (Aaker, 2009, s. 82). Marka farkındalığının marka bilinirliği ve markanın hatırlanabilirliği olmak üzere iki temel boyutu bulunmaktadır. Markanın bilinirliği, tüketiciye markayla ilgili bir ipucu verildiğinde, tüketiciye markayla ilgili geçmiş deneyimlerini hatırlatabilme yeteneğidir. Marka hatırlanabilirliği ise ürün kategorisi, söz konusu ürün kategorisi ile karşılanan ihtiyaçlar ve satın alma veya saklama koşulları gibi ipuçları verildiğinde, ilgili markanın tüketicilerin zihninde yeniden canlanabilmesidir (Keller, 2019, s. 45).

Marka farkındalığı tüketici karar verme süreci üzerinde önemli bir etkiye sahiptir. Bilinen bir markanın tüketiciler tarafından tercih edilme ihtimali bilinmeyen bir markaya kıyasla daha yüksek olacaktır (Huang ve Sarıgüllü, 2016, s. 114). Tüketicilerin karar verme sürecini etkilemesi bakımından marka farkındalığının işletmeler açısından önemi de oldukça fazladır. Bu nedenle işletmeler marka farkındalığı oluşturmak için çeşitli faaliyetlerde bulunurlar. Bu faaliyetler topluma hızlı bir şekilde ulaşan reklam, gazete ve dergi gibi araçların yanı sıra sosyal medya fenomeni olmuş kişilerle sponsorluk ve marka anlaşmaları yapmayı da kapsamaktadır. İşletme bu kişilerden markanın reklam yüzü olmasını talep eder ve bu kişiler marka ile ilgili deneyimlerini takipçileri ile paylaşarak, markaya yönelik bir farkındalık oluşmasını sağlar. Bunun yanı sıra daha düşük bütçeli araçlarla da farkındalık sağlanabilir. İşletmeler popüler sosyal medya araçlarına, radyolara ve billboardlara reklamlar vererek veya sektördeki etkinliklere katılım sağlayarak da marka farkındalığı oluşturabilirler (Ulucan Erkesim, 2021, s. 28). Bu faktörlerin yanı sıra marka farkındalığı oluşturmada aile ve reklamlar da önemli rol oynamaktadır (Torlak vd., 2014, s. 149). Oluşturulan marka farkındalığı ilk başlarda yüksekken daha sonra eski seviyelerine dönebilir. Dolayısıyla iletilen mesajın hedef kitleyi

yakalama gücü, pazarlama iletişim kanalı seçimi, medya planlama süreçlerinin etkinliği vb. faktörlere göre marka farkındalığının süresi ve etkinliği değişiklik gösterebilmektedir (Kalemci ve Karapınar, 2016, s. 189).

Literatür incelendiğinde marka farkındalığı ile satın alma niyeti arasındaki ilişkileri inceleyen çalışmalar da bulunmaktadır. Özkan (2021), tüketici temelli marka değerinin tekrar satın alma niyeti üzerindeki etkisini incelediği çalışmada, marka farkındalığının tekrar satın alma niyeti üzerinde pozitif etkiye sahip olduğunu tespit etmiştir. Krisnawan ve Jatra (2021), tüketicilerin akıllı telefon ürünlerini satın alma niyetlerini belirlemeyi amaçladıkları çalışmada, marka farkındalığının satın alma niyeti üzerinde pozitif ve anlamlı bir etkiye sahip olduğu sonucuna ulaşmışlardır. Başarır (2020), televizyon dizilerinde yer alan ürün yerleştirme uygulamalarının satın alma niyeti ve marka farkındalığıyla ilişkisini incelediği çalışmada, marka farkındalığının satın alma niyetini etkilediğini tespit etmiştir. Onurlubaş (2018), marka değeri boyutlarının marka bağlılığı ve satın alma niyeti üzerindeki etkisini incelediği çalışmada, marka farkındalığının satın alma niyeti üzerinde pozitif bir etkiye sahip olduğu sonucuna ulaşmıştır. Tarık vd. (2017), elektronik ağızdan ağıza iletişim (eWOM) ve marka farkındalığının müşteri satın alma niyeti üzerindeki etkisinde marka imajının aracılık rolünü inceledikleri çalışmada, marka farkındalığının satın alma niyeti üzerinde pozitif etkisinin olduğunu tespit etmiştir. Bu bilgiler doğrultusunda H5 hipotezi oluşturulmuştur;

H5: Marka farkındalığı tekrar satın alma niyeti üzerinde pozitif bir etkiye sahiptir.

Literatür incelendiğinde, dijital pazarlama ile müşteri ilişkileri yönetiminin tekrar satın alma niyeti üzerindeki etkisinde marka farkındalığının aracılık rolünü inceleyen çalışmaya rastlanmamıştır. Ancak bu değişkenlerin satın alma niyeti üzerindeki etkisinde diğer marka değeri boyutlarının etkisini inceleyen çalışmalar bulunmaktadır. Habib vd. (2022) dijital medya pazarlaması, tüketici katılımı, marka imajı ve satın alma niyeti arasındaki ilişkiyi araştırdıkları çalışmada, satın alma niyeti üzerinde dijital medya pazarlamasının doğrudan bir etkisi olmadığını; marka imajı ve tüketici katılımı aracılığıyla güçlü bir dolaylı etkisinin bulunduğunu tespit etmişlerdir. Yunus vd. (2022), e-ticaret müşterilerinin çevrimiçi satın alma niyeti üzerinde dijital pazarlama ve çevrimiçi güvenin etkisinde müşteri ilişkileri yönetiminin aracılık rolünü analiz etmeyi amaçladıkları çalışmada, müşteri ilişkileri yönetiminin dijital pazarlama ve satın alma niyeti arasındaki ilişkide aracılık rolüne sahip olduğu sonucuna ulaşmışlardır. Dastane (2020), dijital pazarlamanın e-ticaret tüketicilerinin çevrimiçi satın alma niyeti üzerindeki etkisini incelediği çalışmada, dijital pazarlamanın çevrimiçi satın alma niyeti üzerindeki etkisinde marka imajının aracılık rolüne sahip olduğunu tespit etmiştir. Bu bilgiler doğrultusunda H6 ve H7 hipotezleri oluşturulmuştur;

H6: Dijital pazarlamanın tekrar satın alma niyeti üzerindeki etkisinde marka farkındalığı aracılık rolüne sahiptir.

H7: Müşteri ilişkileri yönetiminin tekrar satın alma niyeti üzerindeki etkisinde marka farkındalığı aracılık rolüne sahiptir.

Literatür taraması yapılarak ve hipotezlerden yola çıkılarak oluşturulan araştırma modeli Şekil 1’de gösterilmektedir.

Şekil 1. Araştırma Modeli

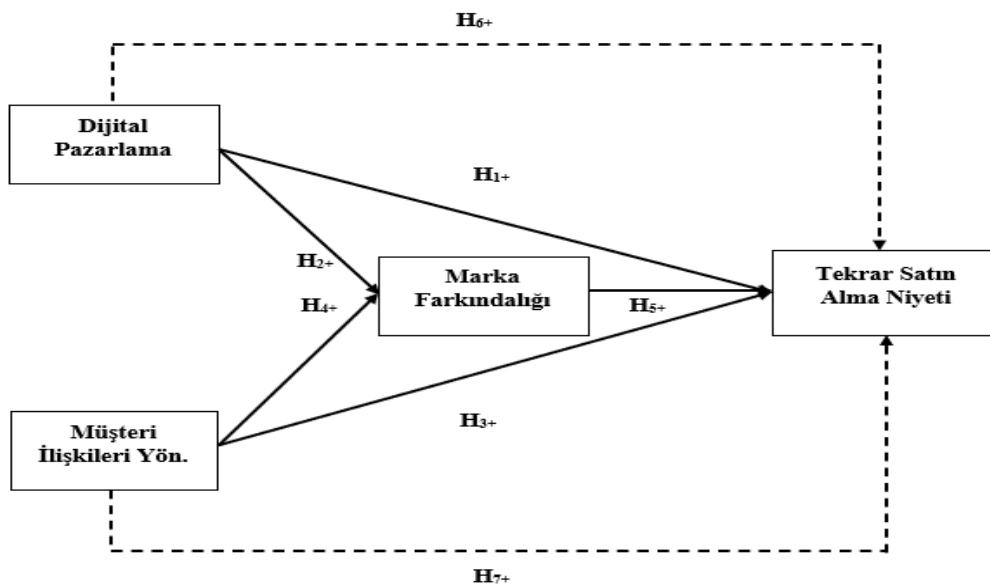

3. ARAŞTIRMANIN YÖNTEMİ

3.1. Katılımcılar ve Veri Toplama Süreci

Araştırmanın evreninin Tokat ilinde yaşayan 18 yaş üstü tüketiciler oluşturmaktadır. Örneklem ise evren içerisinde kolayda örnekleme yöntemiyle seçilen 419 kişiden oluşmaktadır. Araştırmada kolayda örnekleme yönteminin kullanılma sebebi zaman ve maliyetten tasarruf sağlama amacıdır. Örnekleme ulaşmak için insanların yoğun olduğu şehrin üç farklı bölgesinde, anket formu anketörler tarafından katılımcılara uygulanmıştır. Veri toplama süreci sonrasında elde edilen 425 anket formunda 6 adet anket formunun hatalı olduğu belirlenmiş ve 419 katılımcıya ait anket formları dikkate alınmıştır. Literatür incelendiğinde bir araştırmadaki örneklem sayısının anket formunda yer alan ifadelerin dört katı olması gerektiğini ifade eden çalışmalar (MacCallum vd., 2011) olduğu gibi, 300-500 arası katılımcı sayısının örneklem miktarı için yeterli olduğunu belirtilen (Gegez, 2007) çalışmalar da olduğu görülmektedir. Bunun yanı sıra Yazıcıoğlu ve Erdoğan (2004) 0,05 hata payıyla bir milyonluk bir evren içerisinde 384 sayısının örneklem miktarı için yeterli olduğunu belirtmektedir. Tokat ilinin nüfusunun yaklaşık 600 bin olduğu düşünüldüğünde araştırmanın örneklemini oluşturan 419 sayısının evreni temsil etmek için yeterli bir sayı olduğu görülmektedir. Çalışma Tokat Gaziosmanpaşa Üniversitesi Sosyal ve Beşeri Bilimler Etik Kurulunun 13.03 sayılı ve 15.08.2023 tarihli onayıyla etik açıdan uygun bulunmuştur. Katılımcılara ait demografik bilgiler Tablo 1'de gösterilmektedir.

Tablo 1. Demografik Bilgiler

Değişken	Düzye	N	%
Cinsiyet	Kadın	264	63
	Erkek	155	37
Yaş	18-24	81	19
	25-31	92	22
	32-38	142	34
	39-45	60	14
	46 ve Üzeri	44	11
Eğitim Durumu	İlkokul/Ortaokul	15	4
	Lise	200	48
	Ön Lisans	86	20
	Lisans	101	24
	Lisansüstü	17	4
Gelir Durumu	11400 TL ve Altı	142	34
	11401 TL-21000 TL	123	29
	21001 TL-31000 TL	79	19
	31001 TL ve Üzeri	75	18
İnternette Geçirilen Süre	1 Saatten Az	22	5
	1-2 Saat	74	18
	3-4 Saat	147	35
	5-6 Saat	103	25
	7 Saat ve Üzeri	73	17
Toplam		419	100

Tablo 1 incelendiğinde katılımcıların büyük bölümünün kadınlardan (%63) ve 32-38 yaş arasındaki (%34) bireylerden oluştuğu görülmektedir. Veri toplama sürecinde şehrin en kalabalık meydanlarında gönüllü katılımcılardan veri toplanmasına rağmen kadınların araştırmaya katılma oranı erkeklerden oldukça yüksek olmuştur. Veri toplama süresinin kısıtlı olması nedeniyle erkek katılımcıların oranının artırılmasına yönelik ayrı bir çalışma gerçekleştirilememiştir. Ayrıca katılımcıların yaklaşık yarısı lise mezunudur (%48). Katılımcıların çoğu asgari ücret veya altında gelire sahiptir (%34). 11401 TL-21000 TL arası gelire sahip olanların oranı (%29) da oldukça yüksektir.

İnternette geçirilen günlük süre incelendiğinde çoğunluğun internette günde 3-4 saat arası (%35) bir süre zaman geçirdiği görülmektedir. İnternette günde 5-6 saat arası süre geçirenlerin oranı da oldukça yüksektir (%25).

3.2. Veri Toplama Araçları

Araştırmada anket formu aracılığıyla veriler toplanmıştır. Anket formunun ilk bölümünde katılımcıların cinsiyetini, yaşlarını, eğitim durumlarını, gelir durumlarını, internette günlük ne kadar süre geçirdiklerini ve daha önce internette alışveriş yapıp yapmadıklarını belirlemeye yönelik altı adet ifade yer almaktadır. İkinci bölümde ise katılımcılara internette en çok satın aldıkları markayla ilgili dijital pazarlama kanalları, müşteri ilişkileri yönetimi, marka farkındalığı ve satın alma niyetlerini belirlemeye yönelik ölçekler bulunmaktadır.

Dijital Pazarlama Ölçeği: Katılımcıların internette en çok satın aldıkları markanın dijital kanallarına yönelik algılarını ölçmek amacıyla Dastane (2020)'nin çalışmasından alınan ve altı ifadeden oluşan Dijital Pazarlama Ölçeği kullanılmıştır. Ölçekte yer alan ifadeler 5'li Likert tipinde hazırlanmıştır. Ölçeğin Cronbach Alpha değeri 0,88 olarak tespit edilmiştir. Dolayısıyla ölçek yüksek güvenilirliğe sahiptir.

Müşteri İlişkileri Yönetimi Ölçeği: Katılımcıların internette en çok satın aldıkları markanın müşteri ilişkileri yönetimi faaliyetlerine yönelik algılarını ölçmek amacıyla Dastane (2020)'nin çalışmasından alınan ve beş ifadeden oluşan Müşteri İlişkileri Yönetimi Ölçeği kullanılmıştır. Ölçekte yer alan ifadeler 5'li Likert tipinde hazırlanmıştır. Ölçeğin Cronbach Alpha değeri 0,82 olarak tespit edilmiştir. Dolayısıyla ölçek yüksek güvenilirliğe sahiptir.

Marka Farkındalığı Ölçeği: Katılımcıların internette en çok satın aldıkları markaya yönelik farkındalıklarını ölçmek amacıyla Yoo vd. (2000) tarafından geliştirilen ve Çağlıyan vd. (2018)'in de çalışmasında kullandığı Marka Farkındalığı Ölçeği'nden alınan dört ifade kullanılmıştır. Ölçekte yer alan ifadeler 5'li Likert tipinde hazırlanmıştır. Ölçeğin Cronbach Alpha değeri 0,87 olarak tespit edilmiştir. Dolayısıyla ölçek yüksek güvenilirliğe sahiptir.

Satın Alma Niyeti Ölçeği: Katılımcıların internette en çok satın aldıkları markayı satın alma niyetlerini ölçmek amacıyla Yoo ve Donthu (2001) tarafından geliştirilen ve Bozbay ve Akpınar (2020)'nin de çalışmasında kullandığı Çevrimiçi Satın Alma Niyeti Ölçeği'nden alınan dört ifade kullanılmıştır. Ölçekte yer alan ifadeler 5'li Likert tipinde hazırlanmıştır. Ölçeğin Cronbach Alpha değeri 0,92 olarak tespit edilmiştir. Dolayısıyla ölçek yüksek güvenilirliğe sahiptir.

3.3. Verilerin Analizi

Araştırmada elde edilen verileri analiz etmek için SPSS 23 ve AMOS 24 paket programları kullanılmıştır. İlk olarak katılımcıların demografik bilgilerine ulaşmak amacıyla frekans analizi gerçekleştirilmiştir. Daha sonra örneklem sayısının yeterliliğini ve ölçeklerin faktör analizi için uygunluğunu belirlemek amacıyla Kaiser Meyer Olkin (KMO) ve Bartlett Küresellik Testi sonuçları incelenmiştir. Ölçeklerin güvenilirliğini belirlemek için Cronbach Alpha değeri dikkate alınmıştır. Araştırmada kullanılan ölçeklerin geçerliliklerini belirlemek için Açıklayıcı Faktör Analizi (AFA) ve Doğrulayıcı Faktör Analizi (DFA) gerçekleştirilmiştir. Geçerliliği belirlemek için aynı zamanda CR ve AVE değerleri de incelenmiştir. Daha sonra verilerin dağılımını incelemek için normallik testi ve değişkenler arasındaki ilişkileri incelemek amacıyla korelasyon analizi yapılmıştır. Son olarak araştırma hipotezlerini test etmek amacıyla AMOS paket programında Yapısal Eşitlik Analizi gerçekleştirilmiştir.

4. BULGULAR

4.1. Tanımlayıcı İstatistikler ve Değişkenler Arası İlişkiler

Araştırmada elde edilen verilerin dağılımını incelemek için normallik testi gerçekleştirilmiştir. Aynı zamanda değişkenler arası ilişkileri incelemek amacıyla korelasyon analizi yapılmıştır. Normallik testi ve korelasyon analizine ilişkin sonuçlar Tablo 2'de gösterilmektedir.

Tablo 2. Normallik Testi ve Korelasyon Analizi Sonuçları

	Ort.	S.S.	Çarpıklık	Basıklık	1. Dijital Pazarlama	2. Müşteri İlişkileri Yönetimi	3. Marka Farkındalığı	4. Satın Alma Niyeti
1. Dijital Pazarlama	3,72	0,4	-0,413	0,002	1			
2. Müşteri İlişkileri Yönetimi	3,54	0,4	-0,061	-0,305	0,72**	1		
3. Marka Farkındalığı	3,89	0,4	-0,729	0,104	0,75**	0,66**	1	
4. Satın Alma Niyeti	3,66	0,5	-0,588	-0,200	0,58**	0,58**	0,65**	1

Verilerin normal dağılımını belirlemek için çarpıklık ve basıklık değerleri incelenmiştir. Çarpıklık ve basıklık değerlerinin -2 ve +2 aralığında olması verilerin normal dağıldığını göstermektedir (George ve Mallery, 2010). Tablo 1 incelendiğinde verilerin -2 ve +2 aralığında olduğu görülmektedir. Dolayısıyla verilerin normal dağıldığı söylenebilir. Değişkenler arası ilişkileri incelerken ise $0,3 < r < 0,7$ arasındaki ilişkinin orta düzey, 0,7'nin üzerindeki ilişkilerin ise yüksek düzeyde olduğu kabul edilmektedir (Büyüköztürk, 2020, s. 32). Tablo 2 incelendiğinde değişkenler arasında orta ve yüksek düzeyde ilişkilerin olduğu görülmektedir

4.2. Faktör Analizi

Örneklemin faktör analizine uygunluğunu belirlemek için KMO ve Bartlett Küresellik Testi sonuçları incelenmiştir. KMO değerinin 0,60 üzerinde olması ve Bartlett Küresellik Testi sonucunun anlamlı çıkması örneklemin faktör analizine uygun olduğu ve örneklemin faktör analizi için yeterli olduğunu göstermektedir (Gürbüz ve Şahin, 2017, s. 317). KMO ve Bartlett Küresellik Testi sonuçları incelendikten sonra AFA yapılmıştır. AFA sonuçları Tablo 3'te gösterilmektedir.

Tablo 3. Açıklayıcı Faktör Analizi Sonuçları

Faktör İsmi	İfadeler	Faktör Yükleri	Özdeğer	Açıklanan Varyans (%)
Dijital Pazarlama (KMO=0,879)	DP1-Bu markanın dijital kanalları (sosyal medya hesapları, internet sitesi vb.), çevrimiçi alışveriş yaparken doğru ürünü aramama yardımcı oluyor.	,804	3,772	62,873
	DP2-Bu markanın dijital kanalları (sosyal medya hesapları, internet sitesi vb.), bana kaliteli bilgi sağlıyor.	,825		
	DP3-Bu markanın dijital kanallarında (sosyal medya hesapları, internet sitesi vb.), online alışveriş için detaylı bilgi mevcuttur.	,817		
	DP4-Bu markanın internet sitesinden alışveriş yaparken sitedeki diğer ürünlerle karşılaştırma yapmak çok kolaydır.	,744		
	DP5-Bu markanın sosyal ağ sitesi aracılığıyla başkalarıyla fikir alışverişinde bulunmak mümkündür.	,757		
	DP6-Bu markanın internet sitesi 7/24 alışverişini kolaylaştırmaktadır.	,807		
Müşteri İlişkileri Yönetimi (KMO=0,837)	MİY1-Bu marka şikayetlerime hemen müdahale ediyor.	,699	2,940	68,797
	MİY2-Bu marka herkes tarafından beğenilen ürünlerin sunumuna her zaman dikkat eder.	,771		
	MİY3-Bu marka, yeni hizmetler ve ürünler hakkında periyodik olarak e-posta güncellemeleri gönderir.	,790		
	MİY4-Bu marka, kişiselleştirilmiş hizmetler için müşterinin kendisiyle periyodik olarak iletişim kurar.	,783		
	MİY5-Bu marka, mevcut müşterileriyle devam eden ilişkilerini geliştirmeye önem verir.	,788		
Marka Farkındalığı (KMO=0,778)	MF1-Bu markanın farkındayım.	,839	2,909	72,732
	MF2-Bu markayı rakip markalar arasında tanıyabilirim.	,851		
	MF3-Bu markanın sembol ya da logosunu kolaylıkla hatırlayabilirim	,870		
	MF4-Bu markanın neye benzediğini biliyorum.	,850		
Satın Alma Niyeti (KMO=0,830)	SN1-Yakın gelecekte kesinlikle bu markanın alışveriş sitesinden bir ürün satın alacağım.	,918	3,265	81,624
	SN2-Yakın gelecekte bu markanın alışveriş sitesinden bir ürün satın alma niyetim var.	,912		
	SN3-Yakın gelecekte bu markanın alışveriş sitesinden bir ürün satın alabilirim.	,898		
	SN4-Yakın gelecekte bu markanın sitesini tekrar ziyaret etmek istemem	,885		

Tablo 3 incelendiğinde tüm faktörlerin KMO değerinin 0,60'ın üzerinde olduğu görülmektedir. Aynı zamanda Bartlett Küresellik Testi sonuçları da anlamlıdır ($p < 0,05$). Bu sonuçlar örneklemin faktör analizi için uygun olduğunu göstermektedir. Tüm faktörler öz değeri 1'den büyük ve tek faktör altında toplanmaktadır. Aynı zamanda tüm ölçeklerde açıklanan toplam varyans 0,60'ın üzerindedir (Gürbüz ve Şahin, 2017, s. 318). Son olarak ölçeklere

ait ifadelerin faktör yükleri 0,5'in üzerinde olduğundan tüm ifadeler araştırmaya dahil edilmiştir (Kalaycı, 2006, s. 321). Ölçeklerin AFA sonuçları incelendikten sonra DFA gerçekleştirilmiştir. DFA sonucunda elde edilen uyum değerleri Tablo 4'te gösterilmektedir.

Tablo 4. Doğrulayıcı Faktör Analizi Sonuçları

	$-\Delta\chi^2/df$	RMSEA	GFI	NFI	CFI	IFI	RFI	TLI
Kabul Edilebilir Değerler	≤ 5	$\leq .08$	$\geq .90$	$\geq .90$	$\geq .90$	$\geq .90$	$\geq .90$	$\geq .90$
Dijital Pazarlama	2,306	,056	,94	,94	,95	,95	,90	,91
Müşteri İlişkileri Yönetimi	3,661	,049	,98	,97	,98	,98	,95	,96
Marka Farkındalığı	4,216	,070	,99	,99	,99	,99	,96	,97
Tekrar Satın Alma Niyeti	2,391	,058	,95	,97	,97	,97	,90	,91

Tablo 4 incelendiğinde elde edilen uyum değerlerinin kabul edilebilir sınırlar içerisinde olduğu görülmektedir (Şimşek, 2007, s. 48). İyi uyum değeri elde etmek için Dijital pazarlama ölçeğinde DP4 ve DP 5 maddeleri arasında, marka farkındalığı ölçeğinde MF1 ve MF2 maddeleri arasında birer adet modifikasyon yapılmıştır. Ölçeklerin yapısal geçerliliğini test etmek için CR ve AVE değerleri incelenmiştir. CR ve AVE değerleri Tablo 5'te gösterilmektedir.

Tablo 5. Geçerlilik Analizi Sonuçları

Ölçek/Boyut	CR	AVE
Dijital Pazarlama	0,91	0,63
Müşteri İlişkileri Yönetimi	0,88	0,59
Marka Farkındalığı	0,91	0,73
Satın Alma Niyeti	0,95	0,82

Tablo 5 incelendiğinde dijital pazarlama ölçeğinin CR değerinin 0,91, AVE değerinin 0,63; müşteri ilişkileri yönetimi ölçeğinin CR değerinin 0,88, AVE değerinin 0,59; marka farkındalığı ölçeğinin CR değerinin 0,91, AVE değerinin 0,73; satın alma niyeti ölçeğinin CR değerinin 0,95, AVE değerinin 0,82 olduğu görülmektedir. Ölçeklerin CR değerinin 0,50'nin üzerinde, AVE değerinin ise 0,70'in üzerinde olması birleşim ve ayrışım geçerliliğini sağladığını göstermektedir (Fornell ve Larcker, 1981, s. 42). Dolayısıyla bu sonuçlar ölçeklerin birleşim ve ayrışım geçerliliğini sağladığı anlamına gelmektedir.

4.3. Yapısal Eşitlik Modeli

Tanımlayıcı istatistikler elde edildikten ve ölçeklerin geçerliliği ve güvenilirliği test edildikten sonra, marka farkındalığının dijital pazarlama ve müşteri ilişkileri yönetimi ile satın alma niyeti arasındaki ilişkide aracılık rolünü belirlemek amacıyla AMOS 24 programında yapısal eşitlik analizi gerçekleştirilmiştir. Aracılık rolünü belirlemede en fazla kullanılan yöntemlerden biri Baron ve Kenny (1986) tarafından geliştirilen nedensellik yaklaşımıdır. Ancak bu yöntem son yıllarda sıkça eleştirilmekte ve yeni yaklaşımlar önerilmektedir. Bu çalışmada da aracılık rolünü belirlemek için yeni yaklaşım kullanılmıştır. Yeni yaklaşıma göre aracılık rolünün varlığı için bootstrap testi sonucunda bağımsız değişkenin aracı değişken üzerinden bağımlı değişken üzerindeki dolaylı etkisinin anlamlı olması halinde başka bir teste gerek yoktur ve aracılık etkisinin varlığı kabul edilmektedir (Gürbüz ve Bayık, 2021, s. 6). Gerçekleştirilen yapısal eşitlik analizinde ilk olarak uyum değerleri incelenmiştir. Elde edilen uyum değerleri Tablo 6'da gösterilmektedir.

Tablo 6. Yapısal Eşitlik Analizi Sonucu Elde Edilen Uyum Değerleri

	$-\Delta\chi^2/df$	RMSEA	GFI	NFI	CFI	IFI	RFI	TLI
Kabul Edilebilir Değerler	≤ 5	$\leq .08$	$\geq .90$	$\geq .90$	$\geq .90$	$\geq .90$	$\geq .90$	$\geq .90$
Mevcut Değerler	2,906	,068	,90	,92	,95	,95	,91	,94

Tablo 6 incelendiğinde elde edilen uyum değerlerinin kabul edilebilir sınırlar içerisinde olduğu görülmektedir (Şimşek, 2007, s. 48). İyi uyum değeri elde etmek için MF3 ve MF4 ifadeleri arasında bir adet modifikasyon

yapılmıştır. Uyum değerleri incelendikten sonra hipotez sonuçları model üzerinde incelenmiştir. Elde edilen sonuçlar Şekil 2’de gösterilmektedir.

Şekil 2. Yapısal Eşitlik Modeli

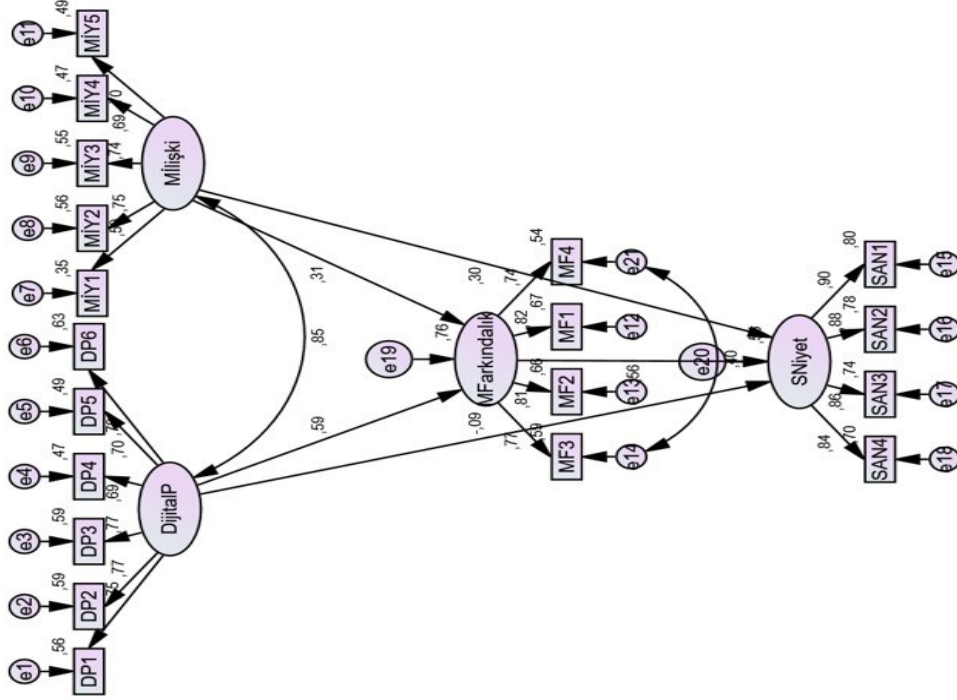

Yapısal eşitlik modeli incelendikten sonra analiz sonucu hipotezlerin kabul/ret durumu incelenmiştir. Hipotezlerin kabul/ret durumu Tablo 7’de gösterilmektedir.

Tablo 7. Hipotez Testi Sonuçları

Hipotezler	Doğrudan Etki	S.H.	C.R.	Dolaylı Etki	p	%95 GA		Hipotez Test Sonuçları
						AL	ÜL	
DP→ TSN	,30	,15	8,686		,000*			Desteklendi
DP→ MF	,63	,10	6,193		,000*			Desteklendi
MİY → TSN	,43	,16	2,675		,000*			Desteklendi
MİY → MF	,40	,12	3,313		,000*			Desteklendi
MF → TSN	,64	,13	4,857		,000*			Desteklendi
DP →MF → TSN		,12	9,465	,33	,000*	,160	,543	Desteklendi
MİY →MF → TSN		,09		,18	,000*	,070	,337	Desteklendi

*p < .01 (DP: Dijital Pazarlama; MİY: Müşteri İlişkileri Yönetimi; MF: Marka Farkındalığı; TSN: Tekrar Satın Alma Niyeti)

İlk olarak H₁ (DP→SN) test edilmiştir. Test sonucunda, dijital pazarlamanın satın alma niyetini pozitif olarak etkilediği ortaya çıkmıştır ($\beta = .30$, $p < .01$). Bu sonuçlar H₁ hipotezini desteklemektedir. Çalışmada ikinci olarak, H₂ (DP→MF) test edilmiştir. Dijital pazarlamanın marka farkındalığını pozitif etkilediği sonucuna ulaşılmıştır ($\beta = .63$, $p < .01$). Bu sonuçlar H₂ hipotezini desteklemektedir. Üçüncü aşamada H₃ (MİY→SN) test edilmiştir. Bu sonuçlara göre, müşteri ilişkileri yönetimi satın alma niyetini pozitif etkilemektedir ($\beta = .43$, $p < .001$). Bu sonuçlar H₃ hipotezini desteklemektedir. Daha sonra H₄ (MİY→MF) hipotezi test edilmiştir. Analiz sonucunda müşteri ilişkileri yönetiminin marka farkındalığını pozitif etkilediği tespit edilmiştir ($\beta = .40$, $p < .01$). Bu sonuçlar H₄ hipotezini desteklemektedir. Sonraki aşamada H₅ (MF→SN) hipotezi test edilmiştir. Analiz sonucunda marka

farkındalığının satın alma niyetini pozitif etkilediği tespit edilmiştir ($\beta = .64, p < .01$). Bu sonuçlar doğrultusunda H_5 hipotezi desteklenmiştir. Daha sonra aracılık ilişkisini test etmek amacıyla öncelikle H_6 ($DP \rightarrow MF \rightarrow SN$) hipotezi test edilmiştir. Dijital pazarlama ile satın alma niyeti arasındaki pozitif yöndeki ilişkide marka farkındalığının dolaylı etkisinin olduğu görülmüştür ($\beta = .33$; %95 GA [.160, .543]). Bu sonuçlar neticesinde, H_6 hipotezi desteklenmiştir. Sonraki adımda H_7 ($MIY \rightarrow MF \rightarrow SN$) hipotezi test edilmiştir. Müşteri ilişkileri yönetimi ile satın alma niyeti arasındaki pozitif yöndeki ilişkide marka farkındalığının dolaylı etkisinin olduğu görülmüştür ($\beta = .18$; %95 GA [.070, .337]). Bu sonuçlar neticesinde, H_7 hipotezi desteklenmiştir. Ayrıca, dijital pazarlama ve müşteri ilişkileri yönetimi ile marka farkındalığının birlikte satın alma niyetini açıklama gücünün .55 olduğu sonucuna ulaşılmıştır ($R^2=.55$). Bu sonuçlara göre, tüketicilerin internet üzerinden gerçekleştirdikleri alışverişlerde satın alma niyetlerinin %55 oranında dijital pazarlama, müşteri ilişkileri yönetimi ve marka farkındalığı ile ilişkili olabileceği söylenebilir.

5. SONUÇ

Dijital pazarlama ve müşteri ilişkileri yönetiminin tekrar satın alma niyeti üzerindeki etkisinde marka farkındalığının aracılık rolünü incelemek amacıyla gerçekleştirilen bu çalışmada, ilk olarak dijital pazarlamanın satın alma niyeti üzerindeki etkisi incelenmiştir. Yapılan analizler sonucunda dijital pazarlamanın tekrar satın alma niyetini pozitif olarak etkilediği tespit edilmiştir. Literatür taraması gerçekleştirildiğinde benzer sonuçlar elde eden çalışmaların olduğu görülmektedir. Alwan ve Alshurideh (2022) ile Nawaz ve Kaldeen (2020) dijital pazarlamanın satın alma niyeti üzerinde pozitif etkisi olduğunu, Dastane (2020), dijital pazarlamanın çevrimiçi satın alma niyeti üzerinde pozitif etkisi olduğunu tespit etmiştir. Elde edilen sonuçlar markaların dijital sosyal medya hesapları ve internet sitesi gibi dijital kanallarının, sahip oldukları ürün aramaya yardımcı olma, ürünler arasında karşılaştırma yapmaya imkan sağlama, 24 saat hizmet sunma, detaylı ve kaliteli bilgi sağlama, başkalarıyla fikir alışverişinde bulunma gibi özelliklerle tüketicilerde satın alma niyeti oluşturdıklarını göstermektedir. Fiziksel mağazalarda sınırlı sayıda ürünü gözlemleme imkanına sahip olan ve ürünleri aynı anda diğer mağaza veya markaların ürünleriyle karşılaştırma imkanı bulamayan müşteriler, dijital kanallara yönelerek buralardan satın alma işlemi gerçekleştirebilmekte veya dijital kanallarda görüp diğer ürünlerle karşılaştırdıkları ürünleri fiziksel mağazalarda deneyerek satın alabilmektedirler. Bunun yanı sıra 24 saat alışveriş yapma imkanı sunan dijital kanallar, tüketicilerin günün herhangi bir saatinde alışverişe yönelmesini de mümkün kılmaktadır. Örneğin, gündüz yoğunluğundan dolayı mağazaya gidip ürünleri görme imkanı olmayan tüketiciler, gece internet üzerinden araştırma yaparak satın alma kararı verebilmektedir.

Bir sonraki aşamada gerçekleştirilen analizler sonucunda müşteri ilişkileri yönetiminin tekrar satın alma niyetini pozitif olarak etkilediği tespit edilmiştir. Literatür incelendiğinde benzer sonuçlara ulaşan çalışmalar olduğu görülmektedir. Intayos vd. (2021) ile Hakim vd. (2017), müşteri ilişkileri yönetiminin satın alma niyeti üzerinde pozitif etkisi olduğunu, Yunus vd. (2022) müşteri ilişkileri yönetiminin çevrimiçi satın alma niyetini pozitif etkilediğini tespit etmiştir. Bu sonuçlar markaların müşterilerine yönelik kişiselleştirilmiş hizmetler sunması, onlarla periyodik olarak iletişime geçmesi, şikayetlerini dikkate alması, onların beğendiği ürünlerin sunumuna dikkat etmesi, yeni hizmetlerle ilgili periyodik olarak e-posta göndermesi gibi uygulamalarının, tüketicilerin markayı satın alma olasılığını artırdığını göstermektedir. Markaların müşterilerle sürekli iletişim kurması ve kişiselleştirilmiş hizmetler sunması, müşterilerde önemsendikleri hissini oluşturarak onların markayı tekrar tercih etmesini sağlayabilir. Müşteriler herhangi bir şikayetleri olduğunda, bu şikayetleri zamanında ve doğru bir şekilde çözüme kavuşturulduğu takdirde, ileride tekrar sıkıntı yaşasalar bile bu sıkıntının marka tarafından hızlı ve doğru bir şekilde çözüleceğini bilecek ve markayı tercih etmeye devam edebileceklerdir.

Araştırmanın diğer bir sonucuna göre, dijital pazarlamanın marka farkındalığı üzerinde pozitif etkisi olduğu tespit edilmiştir. Literatür taraması gerçekleştirildiğinde benzer sonuçlara ulaşan araştırmaların olduğu görülmektedir. Krishnaprabha ve Tarunika (2020), Atalay ve Sarıışık (2022) dijital pazarlama faaliyetlerinin marka farkındalığı üzerinde pozitif etkisi olduğunu, Sya'idah vd. (2019) dijital pazarlama kullanımının tüketicilere ulaşmada ve şirket tarafından önerilen ürüne yönelik marka farkındalığını artırmada şirket için etkili ve verimli olduğunu tespit etmiştir. Dijital pazarlama araçlarından olan sosyal medya (Öcel, 2020; Topal ve Temizkan, 2016; Ünal, 2020), fenomen pazarlama (Aydınlioğlu ve Demirel, 2022) gibi araçlar tüketicilerde marka farkındalığı oluşturmak için, marka yöneticileri tarafından sıklıkla kullanılmaktadır. Tüketiciler sosyal medyada veya internette gördükleri markaları hatırlayarak, inceleme ihtiyacı hissedebilmektedir. Dijital ortamlarda gerçekleştirilen reklam vb. tutundurma faaliyetleri de tüketicilerin markaları tanımalarını ve hatırlamalarını sağlamaktadır. Dijital ortamlarda

markanın ismi veya sembolüyle sık sık karşılaşan tüketicinin zihninde marka yer etmekte, tüketici artık markanın ismini, sembolünü veya sloganı duyduğunda aklına o markanın ürünleri gelmektedir.

Araştırmada elde edilen başka bir sonuca göre, müşteri ilişkileri yönetiminin marka farkındalığı üzerinde pozitif etkisi olduğu tespit edilmiştir. Literatür incelendiğinde benzer sonuçlara ulaşan çalışmalar olduğu görülmektedir. Rahman (2018) müşteri ilişkilerinin marka farkındalığını pozitif olarak etkilediğini ve Lingavel (2015), müşteri ilişkileri yönetiminin özel hastane marka değeri üzerindeki etkisini inceledikleri araştırmada, müşteri ilişkileri yönetiminin marka değeri üzerinde pozitif etkisi olduğunu tespit etmiştir. Markaların müşterilerle sürekli iletişim içerisinde olması, onlara yönelik kişiselleştirilmiş hizmetler sunması ve bu doğrultuda onların ilgi alanlarına girecek hizmetlerden onları haberdar etmeleri, müşteriler tarafından bilinmeleri, hatırlanmaları veya unutulmamaları ile sonuçlanacaktır. Ayrıca müşteriler tarafından iletilen bir şikayeti hızlı ve doğru bir şekilde çözen bir marka, müşteri tarafından ilgili bir marka olarak sürekli hatırlanacaktır.

Araştırmanın bir diğer sonucuna göre, marka farkındalığının tekrar satın alma niyeti üzerinde pozitif etkisi olduğu tespit edilmiştir. Literatür incelendiğinde benzer sonuçlara ulaşan çalışmalar olduğu görülmektedir. Özkan (2021), Onurlubaş (2018), Tarik vd. (2017) marka farkındalığının tekrar satın alma niyetini pozitif etkilediğini, Krisnawan ve Jatra (2021) marka farkındalığının satın alma niyeti üzerinde pozitif etkiye sahip olduğunu tespit etmiştir. Tüketiciler alışveriş yaparken genellikle riskten kaçınma eğilimindedir. Yani yüksek risk algıladıkları ürünler yerine, daha çok bildikleri ve tanıdıkları markaların ürünlerini alma yönünde eğilim göstermektedirler (Bülbül ve Özoğlu, 2014; Sünnetçioğlu ve Yıldırım, 2019). Bu nedenle tanımadıkları bir marka yerine tanınmış, herkes tarafından hakkında olumlu yorumlar yapılan veya daha önce deneyimlemiş oldukları markaları tercih etme olasılıkları yüksek olmaktadır. Bu şekilde mal ve hizmetlerine yönelik farkındalık düzeyleri de yüksek olan markaları satın alma olasılıkları daha yüksek olacaktır.

Araştırmada aracılık hipotezlerine ilişkin sonuçlar değerlendirildiğinde, marka farkındalığının dijital pazarlama ve müşteri ilişkileri yönetimi ile tekrar satın alma niyeti arasındaki ilişkide aracılık rolünün bulunduğu tespit edilmiştir. Literatür incelendiğinde marka farkındalığının olmasa da markayla ilgili olarak marka imajının aracılık rolünü inceleyen çalışmalar olduğu görülmektedir. Habib vd. (2022) dijital medya pazarlamasının satın alma niyeti üzerinde marka imajı aracılığıyla güçlü bir dolaylı etkisinin bulunduğunu tespit etmişlerdir. Dastane (2020) dijital pazarlamanın çevrimiçi satın alma niyeti üzerindeki etkisinde marka imajının aracılık rolü olduğunu tespit etmiştir. Markalar dijital pazarlama uygulamaları olan sosyal medya, internet, fenomenler vb. araçlar üzerinden gerçekleştirdikleri tutundurma faaliyetleri ile sürekli tüketicilerin karşısına çıkmakta ve tüketiciler tarafından bilinirliğini ve hatırlanabilirliğini artırmaktadır. Benzer şekilde müşteri ilişkileri yönetimi kapsamında müşterilere yönelik kişiselleştirilmiş hizmetler sunulması ve bu kapsamda sürekli ürünler ile ilgili müşterilere kısa mesaj veya e-posta vb. uygulamalar üzerinden bilgi gönderilmesi, markanın akılda kalıcılığını ve müşterilerin markayı sürekli hatırlamasını sağlamaktadır. Müşteriler gerek tecrübe etmedikleri bir ürün yerine daha önce deneyimledikleri bir ürünü tercih ederek riskten kaçınma eğilimleri, gerekse ilgi duydukları mal ve hizmetlere yönelik kendilerine sürekli bilgi göndererek onlarla ilgilendiğini hissettiren bu markaların daha çok farkında olmakta ve bir ürüne ihtiyaç duyduklarında ilk olarak akıllarına bu markalar gelebilmektedir. Dolayısıyla satın alma işlemine karar verirken de ilk değerlendirdikleri bu markalar olabilmekte ve diğer markalardan bir adım daha öne çıkabilmektedirler.

Araştırmanın dijital pazarlama ve artık günümüzde dijital kanallar aracılığıyla da gerçekleştirilen müşteri ilişkileri yönetimini birlikte ele alarak marka farkındalığı ve tekrar satın alma niyeti üzerindeki etkilerini inceleyerek literatüre önemli bir katkı sağlayacağı düşünülmektedir. Bunun yanı sıra markaların dijital pazarlama ve müşteri ilişkileri uygulamaları aracılığıyla tüketiciler üzerinde oluşturacakları etkiyi ortaya çıkararak bu konuda başta marka yöneticileri olmak üzere uygulayıcılara yol göstereceği düşünülmektedir.

Araştırmanın literatüre ve uygulayıcılara sağlayacağı katkıların yanı sıra birtakım sınırlılıkları da bulunmaktadır. İlk olarak araştırma sadece Tokat ilinde gerçekleştirildiğinden geneli temsil etmemektedir. Araştırmacılar gelecekte her bölgeden belirli illeri seçerek bu illerde araştırma yapmak suretiyle geneli daha çok temsil eden çalışmalar gerçekleştirebilirler. Bir diğer sınırlılık araştırmada kadın katılımcı sayısının erkek katılımcılardan oldukça fazla olmasıdır. Gelecekteki çalışmalar araştırmaya katılan kadın ve erkeklerin oranını birbirine daha yakın tutarak cinsiyete göre oluşabilecek farklılıkları dengeleyebilir. Araştırmanın diğer bir sınırlılığı katılımcıların dijital kanallardan alışveriş yapma sıklıklarının dikkate alınmamasıdır. Gelecekte yapılacak çalışmalar katılımcıların dijital kanallardan alışveriş yapma sıklıklarının da göz önünde bulundurularak, katılımcıların dijital kanallardan yaptıkları alışveriş sıklığına göre karşılaştırılabilir. Araştırmanın en önemli sınırlılıklarından biri de

araştırmanın anket formunda belirli bir sektörden belirli bir markaya yönelik ifadeleri kullanmak yerine katılımcıların en son alışveriş yaptıkları markayı düşünerek cevap vermelerinin istenmesidir. Gelecekte yapılacak çalışmalar belirli sektörlerden farklı markaları belirleyip bu markalar üzerinde araştırma gerçekleştirilerek elde edecekleri sonuçları karşılaştırabilir.

YAZARLARIN BEYANI

Katkı Oranı Beyanı: Yazarlar çalışmaya eşit oranda katkı sağlamıştır.

Destek ve Teşekkür Beyanı: Çalışmada herhangi bir kurum ya da kuruluştan destek alınmamıştır.

Çatışma Beyanı: Çalışmada herhangi bir potansiyel çıkar çatışması söz konusu değildir.

KAYNAKÇA

Aaker, D. A. (2009). *Marka değeri yönetimi*. (E. Orfanlı, Çev.), Mediacat Yayınları.

Ajzen, I. (2005). *Attitudes, personality and behavior*. McGraw-Hill.

Al-Gasawneh, J. A., Al Khoja, B., Al-Qeed, M. A., Nusairat, N. M., Hammouri, Q. ve Anuar, M. M. (2022). Mobile-customer relationship management and its effect on post-purchase behavior: The moderating of perceived ease of use and perceived usefulness. *International Journal of Data and Network Science*, 6, 439-448.

Alamsyah, D. P., Ratnapuri, C. I., Aryanto, R. ve Othman, N. A. (2021). Digital marketing: Implementation of digital advertising preference to support brand awareness. *Academy of Strategic Management Journal*, 20(2), 1-10.

Alwan, M. ve Alshurideh, M. (2022). The effect of digital marketing on purchase intention: Moderating effect of brand equity. *International Journal of Data and Network Science*, 6(3), 837-848.

Atalay, Ü. Y. ve Saruşık, M. (2022). Hizmet sektöründe dijital pazarlama ve marka ilişkisi: Otelcilik sektörü araştırması. *Journal of New Tourism Trends*, 3(2), 138-159.

Aydınlioğlu, Ö. ve Demirel, Ç. (2022). Fenomen pazarlamanın covid-19 pandemi sürecinde marka farkındalığı bağlamında kullanımı. *Afyon Kocatepe Üniversitesi Sosyal Bilimler Dergisi*, 24(1), 169-182.

Baron, R. M. ve Kenny, D. A., (1986). The moderator–mediator variable distinction in social psychological research: Conceptual, strategic, and statistical considerations. *Journal of Personality and Social Psychology*, 51(6), 1173-1182.

Başarır, Ö. (2020). Marka farkındalığı ile satın alma niyeti arasındaki ilişki bağlamında televizyon dizilerinde ürün yerleştirme. *IBAD Sosyal Bilimler Dergisi*, 8, 383-403.

Broussard, G. (2000). How advertising frequency can work to build online advertising effectiveness. *International Journal of Market Research*, 42(4), 439.

Bozbay, Z. ve Akpınar, H. M. (2020). Tüketicilerin spor ürünlerine ilişkin çevrimiçi tüketim motivasyonlarının ve elektronik hizmet kalitesi algılarının yeniden satın alma niyetleri üzerindeki etkilerinin incelenmesi. *Bartın Üniversitesi İktisadi ve İdari Bilimler Fakültesi Dergisi*, 11(22), 412-430.

Buttle, F. ve Maklan, S. (2015). *Customer relationship management: concepts and technologies*. (Third Edition). Routledge.

Bülbül, H. ve Özoglu, B. (2014). Tüketici yenilikçiliği ve algılanan riskin satın alma davranışına etkisi. *Erciyes Üniversitesi İktisadi ve İdari Bilimler Fakültesi Dergisi*, 44, 43-58.

- Büyüköztürk, Ş. (2020). *Sosyal bilimler için veri analizi el kitabı* (27. Baskı). Pegem Akademi.
- Chaffey, D., Smith, P. R. ve Smith, P. R. (2013). *eMarketing eXcellence: Planning and optimizing your digital marketing*. Routledge.
- Çağlıyan, V., Şahin, E. ve Selek, N. (2018). Öğrencilerin marka farkındalığının, marka imajı ve marka güvenine etkisi: Selçuk Üniversitesi, İİBF örneği. *Selçuk Üniversitesi Sosyal Bilimler Enstitüsü Dergisi*, 40, 186-198.
- Dastane, D. O. (2020). Impact of digital marketing on online purchase intention: Mediation effect of customer relationship management. *Journal of Asian Business Strategy*, 10, 142-158.
- Desai, V. ve Vidyapeeth, B. (2019). Digital marketing: A review. *International Journal of Trend in Scientific Research and Development*, 5(5), 196-200.
- Doğan, S. ve Kılıç, S. (2008). İlişki yönetiminde iç ve dış müşteri memnuniyetinin sağlanması. *KMU İİBF Dergisi*, 8(14), 60-87.
- Erkan, İ. (2020). Dijital pazarlamanın dünü, bugünü, geleceği: Bibliyometrik bir analiz. *Akademik Hassasiyetler*, 7(13), 149-168.
- Fatima, S., Alqahtani, H., Naim, A. ve Alma'alwi, F. (2022). E-CRM through social media marketing activities for brand awareness, brand image, and brand loyalty. In *Building a Brand Image Through Electronic Customer Relationship Management*, 109-138, IGI Global: Hershey, Pennsylvania, USA.
- Fornell, C. ve Larcker F.D. (1981). Evaluating structural equation models with unobservable variables and measurement error. *Journal of Marketing Research*, 18(1), 39-50.
- Frow, P. E. ve Payne, A. F. (2009). Customer relationship management: a strategic perspective. *Journal of Business Market Management*, 3, 7-27.
- Gegez, A. E. (2007). *Pazarlama araştırmaları*. Beta Basım Yayım Dağıtım.
- George, D. ve Mallery, P. (2010). *SPSS for windows step by step: A simple guide and reference 17.0 update* (10. Baskı). Pearson.
- Giomelakis, D. ve Veglis, A. (2016). Investigating search engine optimization factors in media websites: The case of Greece. *Digital Journalism*, 4(3), 379-400.
- Gunelius, S. (2011). *30-minute social media marketing: Step-by-step techniques to spread the word about your business*. McGraw-Hill.
- Gürbüz, S. ve Bayık, M. E. (2021). Aracılık modellerinin analizinde yeni yaklaşım: Baron ve Kenny'nin yöntemi hâlâ geçerli mi?. *Türk Psikoloji Dergisi*, 36(88), 1-14.
- Gürbüz, S. ve Şahin, F. (2017). *Sosyal bilimlerde araştırma yöntemleri*. Seçkin Yayıncılık.
- Habib, S., Hamadneh, N. N. ve Hassan, A. (2022). The relationship between digital marketing, customer engagement, and purchase intention via OTT Platforms. *Journal of Mathematics*, 2022. <https://doi.org/10.1155/2022/5327626>.
- Hakim, L., Susanti, N. ve Ujianto, (2017). Influence of customer relationship management, brand equity, perceived product quality, perceived price on customer value and purchase intention (Studies Philips Light Bulb in Batam). *International Journal of Economics and Finance*, 9(7), 122-131.

- Hofacker, C. F., De Ruyter, K., Lurie, N. H., Manchanda, P. ve Donaldson, J. (2016). Gamification and mobile marketing effectiveness. *Journal of Interactive Marketing*, 34, 25-36.
- Huang, R. ve Sarıgöllu, E. (2014). How brand awareness relates to market outcome, brand equity and the marketing mix. C. Tsan-Ming (Ed.), *Fashion branding and consumer behaviours* içinde (s. 113-132). Springer NY.
- Intayos, H., Netpradit, N. ve Samutachak, B. (2021). A causal effect of customer relationship management, attitude, subjective norm, perceived behavioral control of customer affecting purchase intention to using anti-aging business in Thailand. *ABAC Journal*, 41(1), 121-145.
- Kalaycı, Ş. (2006). *SPSS uygulamalı çok değişkenli istatistik değişkenleri*. Asil Yayın Dağıtım.
- Kalemci, G. ve Karapınar, E. (2016). Sinsi (Tuzak) pazarlamanın marka farkındalığı ve tüketici davranışları üzerindeki etkisi: 2010 FIBA Dünya Şampiyonası örneği. *İşletme Fakültesi Dergisi*, 17(2), 185-203.
- Karen, K. ve Zai, I. (2022). Analyzing the effects of digital marketing on brand awareness among internet users. *MBR (Management and Business Review)*, 6(2), 153-167.
- Keller, K. L. (2019). *Marka sermayesinin inşası, ölçümü ve yönetimi: stratejik marka yönetimi*. (A. Candemir, Çev. Ed.). Nobel Akademi Yayıncılık.
- Kim, W. G., Li, J. J. ve Brymer, R. A. (2016). The impact of social media reviews on restaurant performance: The moderating role of excellence certificate. *International Journal of Hospitality Management*, 55, 41-51.
- Krishnaprabha, S. ve Tarunika, R. (2020). An analysis on building brand awareness through digital marketing initiatives. *International Journal of Research in Engineering, Science and Management*, 3(7), 266-270.
- Krisnawan, I. G. N. D. ve Jatra, I. M. (2021). The effect of brand image, brand awareness, and brand association on smartphone purchase intention (Case Study in Denpasar). *American Journal of Humanities and Social Sciences Research (AJHSSR)*, 5(6), 117-122.
- Kumar V. ve Reinhardt, W. (2006). *Customer relationship management: concept, strategy, and tools*. (Third Edition). John Wiley & Sons.
- Leeflang, P.S.H, Verhoef, P.C., Dahlström, P. ve Freundt, T. (2014). Challenges and solutions for marketing in a digital era. *European Management Journal*, 32, 1-12.
- Lingavel, D. (2015). Impact of customer relationship management on brand equity: Private hospitals in Jaffna. *European Journal of Business and Management*, 7(4), 69-79.
- Maccallum, R. C., Widaman, K. F., Preacher, K. J. ve Hong, S. (2001). Sample size in factor analysis: The role of model error. *Multivariate Behavioral Research*, 36(4), 611-637.
- Nawaz, S. S. ve Kaldeen, M. (2020). Impact of digital marketing on purchase intention. *International Journal of Advanced Science and Technology*, 29(4), 1113-1120.
- Onurlubaş, E. (2018). Marka değeri boyutlarının marka bağlılığı ve satın alma niyeti üzerine etkisi: X marka beyaz eşya kullanıcıları üzerine bir uygulama. *Electronic Turkish Studies*, 13(30), 273-302.
- Öcel, Y. (2020). Sosyal medya kullanımı ile marka farkındalığı ve marka sadakati arasındaki ilişkinin irdelenmesi. *Turkish Studies-Social Sciences*, 15(2), 257-279.
- Özkan, P. (2021). Tüketici temelli marka denkleğinin yeniden satın alma niyeti üzerindeki etkileri: Y kuşağı akıllı cep telefonu tüketicileri üzerine bir araştırma. *İzmir İktisat Dergisi*, 36(3), 629-649.

- Payne, A. ve Frow, P. (2005). A strategic framework for customer relationship management. *Journal of Marketing*, 69(4), 167-176.
- Rahman, A. V. (2018). Pengaruh pengetahuan brand identity, dan customer relationship dalam meningkatkan brand awareness. *Majalah Ilmiah UPI YPTK*, 25(1), 120-126.
- Ryals, L. ve Payne A.F.T (2001): Customer relationship management in financial services: Towards information-enabled relationship marketing. *Journal of Strategic Marketing*, 9, 1-25.
- Ryan, D. (2016). *Understanding digital marketing: Marketing strategies for engaging the digital generation*. Kogan Page Publishers.
- Stokes, R. (2011). *eMarkaeting: The essential guide to digital marketing*. Quirk eMarketing (Pty) Ltd.
- Sünnetçioğlu, S. ve Yıldırım, H. M. (2019). Sokak yiyeceklerinin tüketiminde satıcıya olan güven, algılanan risk, algılanan fayda, tutum ve satın alma niyeti arasındaki ilişkilerin incelenmesi. *MANAS Sosyal Araştırmalar Dergisi*, 8(3), 2799-2818.
- Sya'idah, E. H., Jauhari, T., Sugiarti, N. ve Dewandaru, B. (2019). The implementation of digital marketing towards brand awareness. *In International Conference on Social Science 2019 (ICSS 2019)* (1029-1033). Atlantis Press.
- Şimşek, Ö. F. (2007). *Yapısal eşitlik modellemesine giriş temel ilkeler ve LISREL uygulamaları*. Ekinox.
- Tariq, M., Abbas, T., Abrar, M. ve Iqbal, A. (2017). EWOM and brand awareness impact on consumer purchase intention: Mediating role of brand image. *Pakistan Administrative Review*, 1(1), 84-102.
- Topal, İ. ve Temizkan, V. (2016). Tüketicilerin mobil sosyal medya kullanımının marka farkındalığına etkisi. *İnsan ve Toplum Bilimleri Araştırmaları Dergisi*, 5(5), 1456-1473.
- Torlak, Ö., Doğan, V. ve Özkara, B. Y. (2014). Marka farkındalığı, marka imajı, markadan etkilenme ve marka güveninin marka bağlılığı üzerindeki görece etkilerinin incelenmesi: Turkcell örneği. *Bilgi Ekonomisi ve Yönetim Dergisi*, 9(1), 147-161.
- TÜİK. (2023). *Hanehalkı bilişim teknolojileri (BT) kullanım araştırması 2023*. [https://data.tuik.gov.tr/Bulten/Index?p=Hanehalki-Bilism-Teknolojileri-\(BT\)-Kullanim-Arastirmasi-2023-49407](https://data.tuik.gov.tr/Bulten/Index?p=Hanehalki-Bilism-Teknolojileri-(BT)-Kullanim-Arastirmasi-2023-49407) adresinden 23 Aralık 2023 tarihinde alınmıştır.
- Ulucan Erkesim, D. (2021). *Marka ve sürdürülebilirlik*. Hiperyayın.
- Ünal, A. (2020). Sosyal medyanın destinasyon marka farkındalığı ve kalitesi üzerindeki etkilerini belirlemeye yönelik bir araştırma. *Journal of Hospitality and Tourism Issues*, 2(1), 13-24.
- We Are Social. (2023). *The changing world of digital in 2023*. <https://wearesocial.com/us/blog/2023/01/the-changing-world-of-digital-in-2023/> adresinden 23 Aralık 2023 tarihinde alınmıştır.
- Winer, R. S. (2001). A framework for customer relationship management. *California management review*, 43(4), 89-105.
- Yıldırım, F. ve Panayırıcı, U. C. (2016). *CRM: Müşteri ilişkileri yönetimi ve pazarlama iletişimi*. Papatya Yayıncılık.
- Yoo, B. ve Donthu, N. (2001). Developing and validating a multidimensional consumer-based brand equity scale. *Journal of Business Research*, 52(1), 1-14.

- Yoo, B., Donthu, N. ve Lee, S. (2000). An examination of selected marketing mix elements and brand equity. *Journal of The Academy of Marketing Science*, 28(2), 195-211.
- Yunus, M., Saputra, J. ve Muhammad, Z. (2022). Digital marketing, online trust and online purchase intention of e-commerce customers: Mediating the role of customer relationship management. *International Journal of Data and Network Science*, 6(3), 935-944.

ARAŞTIRMA MAKALESİ / RESEARCH ARTICLE

SÜPERMARKET ZİNCİRLERİNİN MOBİL UYGULAMALARININ KURUMSAL İTİBARINA ETKİSİ: DUYGU ANALİZİ VE METİN MADENCİLİĞİ YÖNTEMLERİYLE DEĞERLENDİRME

THE EFFECT OF MOBILE APPLICATIONS OF SUPERMARKET CHAINS ON CORPORATE REPUTATION: EVALUATION WITH SENTIMENT ANALYSIS AND TEXT MINING METHODS

Öğr. Gör. Dr. Fatma YİĞİT AÇIKGÖZ¹

Doç. Dr. Mehmet KAYAKUŞ²

ÖZ

Kurumsal itibar, bir kurumun tüm paydaşları tarafından nasıl algılandığını ve değerlendirildiğini ifade eden bir kavramdır. Güçlü bir kurumsal itibara sahip bir marka güvenilir, saygın ve başarılı olarak algılanır. Kurumsal itibar, markanın müşteriler, iş ortakları, çalışanlar ve toplum gibi çeşitli paydaşlarla ilişkilerini etkiler. Bu çalışmada, süpermarket zincirlerinin mobil uygulamalarının kurumsal itibara olan etkisi, bu uygulamaları kullanan müşterilerin görüşleri üzerinden analiz edilerek değerlendirilmiştir. Araştırmada, mobil uygulamaların kullanım kolaylığı, işlevselliği, müşteri memnuniyeti ve güvenilirlik gibi faktörlerin, süpermarket zincirlerinin genel itibarını nasıl şekillendirdiği incelenmiştir. Bu değerlendirmeyi yapabilmek için, kurumsal itibar ile mobil uygulamaya ilişkin müşteri memnuniyeti arasında anlamlı ilişki olup olmadığını belirlemek amacıyla hipotezler geliştirilmiş ve hipotezler uygun analiz yöntemleriyle test edilmiştir. Bu süreçte, müşteri yorumlarından elde edilen veriler analiz edilerek güvenilir ve bilimsel sonuçlara ulaşılmasına odaklanılmıştır. Katılımcıların geri bildirimleri doğrultusunda, mobil uygulamaların kullanıcı dostu olması ve sorunsuz çalışması, müşteri memnuniyetini artırarak kurumsal itibarı olumlu yönde etkilediği tespit edilmiştir. Bunun yanında, uygulamalarda yaşanan teknik aksaklıklar veya müşteri hizmetlerindeki yetersizliklerin, kurum itibarını zedeleyebileceği belirlenmiştir. Çalışma sonucunda, süpermarket zincirlerinin mobil uygulamalarına yaptıkları yatırımların ve bu uygulamaların performansının, kurumsal itibar üzerinde önemli etkisi olduğu ortaya konmuştur. Kurumlara, müşteri deneyimini iyileştirerek ve uygulama kalitesini artırarak hem müşteri sadakatini sağlayabilecekleri hem de kurumsal itibarlarını güçlendirebilecekleri önerisinde bulunmaktadır.

Anahtar Kelimeler: İtibar, Halkla İlişkiler, Duygu Analizi, Metin Madenciliği.

JEL Sınıflandırma Kodları: L10, L14, C55, M31, M39.

ABSTRACT

Corporate reputation is a concept that expresses how an organisation is perceived and evaluated by all its stakeholders. A brand with a strong corporate reputation is perceived as reliable, reputable, and successful. Corporate reputation affects the brand's relationships with various stakeholders such as customers, business partners, employees, and society. In the study, the impact of mobile applications of supermarket chains on corporate reputation is analysed and evaluated through the opinions of customers using these applications. The study analyses how factors such as ease of use, functionality, customer satisfaction, and reliability of mobile applications shape the overall reputation of supermarket chains. To make this evaluation, hypotheses are developed to determine whether there is a significant relationship between corporate reputation and customer satisfaction with mobile applications, and hypotheses are tested with appropriate analysis methods. In this process, the data obtained from customer comments are analysed, and the focus is on reaching reliable and scientific results. In line with the feedback of the participants, it is determined that the user-friendliness and smooth operation of mobile applications positively affect corporate reputation by increasing customer satisfaction. In addition, it is determined that technical problems in applications or inadequacies in customer services may damage the reputation of the organisation. The study findings reveal that investments made by supermarket chains in their mobile applications and the performance of these applications have a significant impact on corporate reputation. It is recommended that organizations enhance customer experience and improve application quality to foster customer loyalty and strengthen their corporate reputation.

Keywords: Reputation, Public Relations, Sentiment Analysis, Text Mining.

JEL Classification Codes: L10, L14, C55, M31, M39.

¹  Akdeniz Üniversitesi, Sosyal Bilimler Meslek Yüksekokulu, Pazarlama ve Reklamcılık Bölümü, fatmayigit@akdeniz.edu.tr

²  Akdeniz Üniversitesi, Manavgat Sosyal ve Beşerî Bilimler Fakültesi, Yönetim Bilişim Sistemleri Bölümü, mehmetkayakus@akdeniz.edu.tr

EXTENDED SUMMARY

Purpose and Scope:

In the study, the corporate reputations of the institutions are interpreted by analyzing the opinions of the users who use mobile applications. The corporate reputations of supermarket chains, which are the subject of the research, are affected by factors such as ease of use, functionality, and customer satisfaction of mobile applications of supermarket chains. The study analyzes how factors such as ease of use, functionality, customer satisfaction, and reliability of mobile applications shape the overall reputation of supermarket chains.

Design/methodology/approach:

It can be accessed via both the supermarket chains' websites and the mobile app. The application can be downloaded free of charge for Android and iOS devices. In the study, the data set is made for the application developed by supermarket chains for Android devices. Firstly, the texts constituting the data set are prepared for processing. Text preprocessing in natural language processing is the practice of cleaning and preparing text data. In the study, a rule-based approach is used to analyse sentiment from the comments of mobile application users. For this, the TextBlob library of the Python program is used. In the study, text mining methods are used to find the most common words in user comments on mobile applications. Unigram, information extraction technique, and feature extraction technique (TF-IDF) are used in the text mining method. The word cloud is created using the Seaborn library of the Python language. It allows for the creation of visually interesting word clouds by adjusting the size and colour of words according to their frequency in the text.

Findings:

M1 and M4 applications stand out with 10 million and 5 million downloads, respectively. M2, M3, and BIM have 1 million downloads. The number of downloads provides information about the popularity and user base of the application. M1' 10 million downloads show that this application is preferred by a wider user base. M1 and M5 have the highest positive comments and stand out in terms of customer satisfaction. This shows that the mobile applications of these two supermarket chains are successful in terms of user experience. M4 also performs strongly in positive comments, while M2 and M3 are slightly behind in this respect. In terms of negative comments, M4 and M2 have the highest values, indicating that users' dissatisfaction is more pronounced. M1 and M5 have fewer negative comments compared to other supermarkets, indicating that they are more successful in customer experience. M3, on the other hand, has a medium level of negative comments. The number of neutral comments indicates that users do not have a significant positive or negative feeling towards the application. In this context, M3's high number of neutral comments indicates that the application is neither highly liked nor highly criticized by users. M2 and M4 also have significant neutral comments, while M1 has a very low number of neutral comments, indicating that its users do not have a clear positive or negative opinion. The analysis of user comments on the mobile applications of five major supermarkets (M1, M2, M3, M4, M5) reveals various strengths and weaknesses of each market's digital services. Overall, "app" is the most frequently mentioned word for all grocery stores, indicating the importance of mobile platforms and the focus on user experience. M1 and M2 receive comments on "Order," "Delivery," and "Return" processes, along with key elements of the shopping experience such as "Shopping" and "Product," respectively, indicating that logistics and service quality influence user satisfaction. Negative descriptions of M2's application, such as "slow" and "freezing," indicate technical problems, while the emphasis on "quality" products creates a positive perception. In M3, expressions such as "problem" and "I waited" indicate that there are problems in service delivery, while "quality" products indicate that user satisfaction is maintained at a certain level. While M4 market draws attention to deficiencies in order and delivery processes, the overall customer experience and service are constantly emphasized. M5, on the other hand, stands out with positive feedback such as "good," "successful," and "thank you," and stands out with the presence of electronic products and statements reflecting user satisfaction. This evaluation provides important clues to understand the areas where supermarkets' digital services need improvement and customer expectations.

Conclusion and Discussion:

According to the sentiment analysis in the study, M1 and M5's mobile applications stand out as the most successful applications in terms of user satisfaction, while M2 and M4 need to make improvements in the user experience. M3, on the other hand, should improve its application to get more significant user feedback. User comments on the mobile applications of the five major supermarkets reveal various strengths and weaknesses of each market's digital services. "App" is the most frequently mentioned word for all supermarkets, demonstrating the importance of mobile platforms and the focus on user experience. M1 and M2 received comments about the shopping experience and logistics services (ordering, delivery, and return), while technical problems (slow, freezing) and quality products are emphasized in the M2 application. In M3, problems in service delivery ("problem," "waited") and a certain level of user satisfaction ("quality") stand out. While M4 is associated with deficiencies in ordering and delivery processes, M5 provides user satisfaction through positive feedback ("nice," "successful," "thank you") and electronic products. This evaluation provides important clues to understand the areas where supermarkets' digital services need improvement and customer expectations.

1. GİRİŞ

Kurumsal itibar, bir şirketin çalışanları, müşterileri, hissedarları ve kamuoyun dahil olmak üzere tüm paydaşları tarafından nasıl görüldüğünü ifade eder. Kurumsal itibar, bir şirketin algısını ve güvenilirliğini yansıtır. Kurumsal itibar, bir şirketin başarısı için çok önemlidir. Güçlü bir kurumsal itibara sahip olmak, satışları, marka görünürlüğünü ve müşteri memnuniyetini artırır. İyi bir itibar, müşterileri çekmeye, çalışanları motive etmeye ve yatırımcıları cezbetmeye yardımcı olabilir.

Kurumsal itibar, bir kurumun tüm paydaşları tarafından algılanan genel değerini ve prestijini ifade etmektedir (Fombrun ve Van Riel, 2003). Günümüz rekabet koşulları göz önünde bulundurulduğunda kurum ve kuruluşların en değerli varlığı olarak kabul edilen itibar, kurumun müşteri memnuniyeti, çalışan bağlılığı, yatırımcı güveni ve toplumsal sorumluluk gibi çeşitli unsurlarla şekillenmektedir. İtibar, kurumsal başarıyı ve sürdürülebilirliği etkileyen kritik bir unsurdur ve güçlü bir itibar, müşteri sadakati, çalışan bağlılığı ve yatırımcı güveni gibi pek çok olumlu sonucu beraberinde getirmektedir. Olumlu itibarın avantajlarını en iyi hissettirdiği durumlardan biri de kriz durumlarıdır. Yüksek itibara sahip kurumlar, kriz anlarında daha az zarar görme eğilimindedir ve paydaşları ile daha güçlü bağlar kurabilirler (Chun vd., 2005). İyi bir itibar, müşteri sadakatini artırarak tekrarlayan satışları teşvik eder ve marka savunuculuğunu geliştirir. Bunun yanında, kurumsal itibar, çalışanlar açısından da büyük bir motivasyon kaynağıdır; yüksek itibara sahip firmalar, yetenekli çalışanları çekmede ve elde tutmada daha başarılı olurlar (Roberts ve Dowling, 2002).

Bununla birlikte olumlu itibarın kuruma sayısız avantajları bulunurken, olumsuz itibarın da aynı oranda dezavantajları bulunmaktadır. Olumsuz kurumsal itibar bir markanın müşteri kaybı, azalan satışlar, düşük çalışan morali ve zayıflayan yatırımcı güveni gibi pek çok olumsuz sonuçla karşılaşmasına neden olabilmektedir (Fombrun ve Van Riel, 2003). Ayrıca, günümüz teknolojik koşulları göz önünde bulundurulduğunda olumsuz itibarın sosyal medya ve diğer dijital platformlarda hızla yayılması, markanın uzun vadeli itibarını onarmasını zorlaştırabilmekte ve rekabet gücünü ciddi şekilde zayıflatabilmektedir (Coombs, 2007). Ayrıca, olumsuz itibar şirketin finansal performansını da doğrudan etkileyebilen bir unsur olarak gösterilmektedir. Araştırmalar, kötü bir itibara sahip firmaların piyasa değerinin ve hisse senedi fiyatlarının olumsuz etkilendiğini göstermektedir (Luo, 2007). Bu nedenle, şirketlerin itibar yönetimine büyük önem vermeleri ve olumsuz itibarın etkilerini minimize etmek için proaktif stratejiler geliştirmeleri gerekmektedir.

Diğer yandan, günümüzde yaşanan dijital dönüşüm ve mobil teknolojilerin yaygınlaşması, kurumların müşterileri ile etkileşim biçimlerini köklü bir şekilde değiştirmiştir (Porter ve Heppelmann, 2014). Özellikle hem markalar hem de müşteriler için çeşitli katkıları olan teknolojik gelişmeler arasında yer alan mobil uygulamalar, kullanıcı deneyimini iyileştirme potansiyeli taşıyan önemli araçlar olarak öne çıkmaktadır. Mobil uygulamalar, markaların müşterileriyle sürekli ve kişiselleştirilmiş etkileşim kurmalarına olanak tanıyarak, müşteri sadakatini artırmakta ve tekrarlayan satışları teşvik etmektedir (Kim ve Lee, 2019; Shankar vd., 2010). Mobil uygulamalar, kullanıcı davranışları hakkında değerli verilerin toplanmasına yardımcı olmaktadır. El edilen veriler, müşteri tercihlerinin anlaşılmasında ve pazarlama stratejilerinin optimize edilmesine yardımcı olmaktadır (Davenport, 2013). İyi tasarlanmış ve kullanıcı dostu bir mobil uygulama, marka bilinirliğini artırarak, genel itibarını güçlendirmektedir (Gensler vd., 2013). Markalar, mobil uygulamalar aracılığıyla doğrudan pazarlama yapabilmekte ve kişiselleştirilmiş promosyonlar sunabilmektedir.

Mobil uygulamalar markaların yanında müşteriler için de birçok avantaj sunmaktadır. Mobil uygulamalar, müşterilere ürün ve hizmetlere kolay ve hızlı erişim sağlamakta bu da alışveriş deneyimini daha rahat ve tatmin edici hale getirmektedir (Venkatesh vd., 2012). Müşteriler, mobil uygulamalar aracılığıyla kişiselleştirilmiş öneriler, bildirimler ve teklifler alabilmekte bu durum, müşterilerin ihtiyaç ve tercihlerini karşılayarak, memnuniyeti artırmaktadır (Bleier ve Eisenbeiss, 2015). Mobil uygulamalar, anında müşteri hizmetleri sunarak, sorunların hızlı bir şekilde çözülmesine yardımcı olmaktadır. Bu da müşteri memnuniyetini artırmakta ve sadakati güçlendirmektedir (Ray vd., 2011). Birçok marka, mobil uygulamalar üzerinden sadakat programları sunmakta, müşteriler bu programlar aracılığıyla puan toplayabilmekte ve ödüller kazanabilmekteyken, bu da markaya olan bağlılıklarını artırmaktadır (Kim vd., 2009).

Nitekim, mobil uygulamaların kullanım kolaylığı ve işlevselliği, müşteri memnuniyetini artırarak kurumsal itibara doğrudan katkı sağlayabilme etkisine sahiptir (Kim & Ko, 2012). Bu noktada olumlu bir kurumsal itibarın inşasında ve sürdürülmesinde dijital uygulamalar üzerinden müşteri memnuniyetinin önemi bir kez daha ortaya çıkmaktadır. Müşteri memnuniyeti, kurumsal itibarın kritik bir bileşeni olarak kabul edilmektedir (Anderson &

Sullivan, 1993). Dolayısıyla, pazarlamanın önemli bir parçası haline gelen mobil uygulamaların kullanıcı dostu olması ve sorunsuz çalışması, müşteri memnuniyetini artırarak kurumların itibarını olumlu yönde etkilediği unutulmamalıdır (Xu vd., 2014). Ancak, teknik aksaklıklar veya yetersiz müşteri hizmetleri, müşteri memnuniyetsizliğine ve dolayısıyla kurumsal itibarın zarar görmesine yol açabilmektedir (Zeithaml vd., 2002).

Dijital çağ olarak nitelendirilen günümüz koşullarında kurumlar, dijital kanallar üzerinden sağladıkları müşteri deneyimlerine daha fazla odaklanmak zorundadır (Parmar vd., 2010). Birçok kurum ve kuruluşta olduğu gibi süpermarket zincirlerinin mobil uygulamalara yaptıkları yatırımlar ve bu uygulamaların performansı, kurumsal itibar üzerinde belirleyici bir rol oynamaktadır. Kurumlar, mobil uygulamalarını sürekli olarak iyileştirerek ve müşteri geri bildirimlerini dikkate alarak, müşteri sadakatini artırabilir ve kurumsal itibarlarını güçlendirebilirler (Westerman vd., 2014).

Literatürde vurgulanan tüm bu unsurlar göz önünde bulundurulduğunda, araştırmaya konu olan süpermarket zincirlerinin mobil uygulamalarının kullanım kolaylığı, işlevselliği ve müşteri memnuniyeti gibi faktörler üzerinden kurumsal itibarlarının nasıl etkilendiği anlaşılmaktadır. Çalışmada Türkiye'nin en büyük 5 süpermarket zincirlerinin kurumsal itibarları mobil uygulamayı kullanan kullanıcıların görüşleri metin madenciliği ve duygu analizi ile analiz edilerek yorumlanmıştır.

2. KURUMSAL İTİBAR

Kurumsal itibar, işletmelerin paydaşları tarafından algılanan genel saygınlığını ve güvenilirliğini ifade eder. Modern iş dünyasında sürdürülebilir bir rekabet avantajı sağlamada önemli bir role sahip olan itibar, bir şirketin toplumsal algısının yanı sıra müşteri memnuniyeti, şeffaflık, kalite ve sosyal sorumluluk gibi faktörlere dayanır. Dijitalleşmenin yaygınlaşmasıyla birlikte kurumsal itibar, yalnızca geleneksel medyada değil, aynı zamanda sosyal medya ve çevrimiçi platformlardaki müşteri yorumlarıyla da şekillenen dinamik bir kavram haline gelmiştir (Chun, 2005).

Kurumsal itibar birçok farklı unsurdan oluşur ve bu unsurların her biri genel algıyı etkileyen önemli bileşenlerdir. Öncelikle, güvenilirlik, bir işletmenin verdiği sözleri yerine getirme kapasitesini temsil eder. Güvenilir bir şirket, müşteriler ve diğer paydaşlar tarafından daha olumlu bir şekilde algılanır. Bununla birlikte, şeffaflık, işletmelerin faaliyetlerini açık bir şekilde paylaşması ve hesap verebilir olması, özellikle dijital çağda itibar yönetimi açısından kritik öneme sahiptir (Stacks vd., 2013).

Bir diğer önemli bileşen olan kalite, sunulan ürün ve hizmetlerin standartlara uygunluğunu ve müşteri ihtiyaçlarını karşılama düzeyini ifade eder. Kaliteli ürün veya hizmetler, müşteri memnuniyetini artırarak olumlu bir itibar oluşturur. Sosyal sorumluluk, çevresel ve toplumsal sorumluluk projelerine katılımı içerir ve modern tüketiciler tarafından olumlu karşılanır. Son olarak, çalışan memnuniyeti, bir işletmenin iç dinamiklerini güçlendiren ve dışarıya olumlu bir imaj sunan faktörlerden biridir. Memnun çalışanlar, işletmenin genel performansını ve itibarını olumlu yönde etkiler (Caruana ve Ewing, 2010).

Kurumsal itibar, işletmelere stratejik avantajlar sağlar ve uzun vadeli başarı için kritik bir unsur olarak kabul edilir. İyi bir itibar, öncelikle müşteri sadakatini artırır. Memnun müşteriler, işletmeye yönelik olumlu görüşlerini paylaşarak işletmenin pazar payını genişletmesine katkıda bulunur. Ayrıca, güçlü bir itibar, çalışan bağlılığını destekler. Prestijli bir şirket imajı, yetenekli bireylerin şirkete katılımını teşvik eder ve mevcut çalışanların bağlılığını artırır (Sweeney ve Swait, 2008).

İtibar, aynı zamanda yatırımcı güveni üzerinde de belirleyici bir etkiye sahiptir. İtibarı yüksek şirketler, daha kolay yatırım çeker ve finansman maliyetlerini düşürür. Bunun yanı sıra, kriz yönetimi sırasında güçlü bir itibar, işletmelerin karşılaştığı olumsuzlukların etkisini hafifletir. İtibarı güçlü olan bir şirket, kriz durumlarında müşteriler ve diğer paydaşlar tarafından daha hoşgörülü bir şekilde değerlendirilebilir (Macey, 2010).

Müşteri memnuniyeti, kurumsal itibarın hem bir sonucu hem de bir belirleyicisidir. Bir müşterinin ürün veya hizmetten memnun kalması, işletmenin güvenilirliği ve kalitesi hakkında olumlu bir algı yaratır. Bu algı, müşterilerin işletmeye olan bağlılığını artırarak kurumsal itibarı güçlendirir. Aynı zamanda, güçlü bir kurumsal itibar, müşterilerde olumlu beklentiler yaratır ve bu durum müşteri memnuniyetini artırır (Islam vd., 2021).

Dijitalleşme ile birlikte, müşteri memnuniyeti ve kurumsal itibar arasındaki ilişki, özellikle çevrimiçi platformlarda daha belirgin hale gelmiştir. Örneğin, bir süpermarket zincirinin mobil uygulamasının kullanıcı dostu olması, sorunsuz çalışması ve güvenilir bilgiler sunması, müşterilerin hem uygulamaya hem de markaya olan güvenini

arttırır. Olumlu müşteri deneyimleri, sosyal medya ve uygulama mağazalarındaki yorumlar aracılığıyla geniş bir kitleye yayılır ve kurumsal itibarı olumlu yönde etkiler.

Kurumsal itibarın güçlendirilmesi, müşteri memnuniyeti ile olan bu karşılıklı ilişkilerin dikkatlice yönetilmesini gerektirir. İşletmelerin, dijital platformlarda müşteri deneyimlerini sürekli izleyerek ve iyileştirerek bu süreci desteklemesi, itibar yönetiminde sürdürülebilir bir başarı için kritik bir strateji olacaktır.

3. ARAŞTIRMANIN METODOLOJİSİ

Bu çalışmada, Türkiye'nin en büyük beş süpermarket zincirinin mobil uygulamalarına yapılan kullanıcı yorumları üzerinden kurumsal itibarın nasıl şekillendiği incelenmiştir. Araştırmanın temel veri kaynağı, Google Play Store'da bu süpermarketlerin mobil uygulamalarına ait kullanıcılar tarafından son bir ay içinde yapılan toplam 100 yorumdan oluşmaktadır. Müşteri görüşlerini analiz etmek amacıyla, Python programlama dili kullanılarak duyu analizi ve metin madenciliği yöntemleri uygulanmıştır.

Araştırma, yalnızca Türkiye'nin en büyük beş süpermarket zincirinin mobil uygulamaları ile sınırlı tutulmuştur. Bu sınırlama, veri setinin odaklanmış ve yönetilebilir olmasını sağlamak amacıyla yapılmıştır. İncelenen süpermarket zincirleri, geniş müşteri tabanına sahip olmaları ve dijital platformlarda aktif bir şekilde faaliyet göstermeleri nedeniyle seçilmiştir. Mobil uygulamalar, kullanıcılar tarafından Android cihazlarda ücretsiz olarak indirilebilmekte ve kullanılabilir. Web sitesi üzerinden yapılan yorumlar ya da diğer işletim sistemleri (iOS) bu araştırmanın kapsamı dışında bırakılmıştır.

Çalışmada kullanılan veri seti, Google Play Store'dan elde edilmiştir. Süpermarket zincirlerinin uygulamalarına yapılan yorumlar, manuel olarak toplanmış ve analiz için düzenlenmiştir. Kullanıcı yorumları, metin formatında işlenerek analiz sürecine uygun hale getirilmiştir. Bu veri seti, kullanıcıların uygulama hakkındaki memnuniyetlerini, sorunlarını ve önerilerini yansıtan değerli bilgiler içermektedir.

Araştırmada, müşteri yorumlarını anlamlandırmak ve kurumsal itibar üzerindeki etkilerini değerlendirmek için iki temel yöntem kullanılmıştır: Duygu analizi, kullanıcıların olumlu, olumsuz veya nötr duygularını belirlemek için Python'da doğal dil işleme (NLP) araçları kullanılmıştır. Bu yöntem, kullanıcıların uygulamaya yönelik genel algısını ortaya koymak amacıyla uygulanmıştır. Metin madenciliği, yorumların içeriğindeki temel temaları ve trendleri belirlemek için metin madenciliği yöntemlerinden faydalanılmıştır. Bu süreçte, yorumlarda sıkça tekrar eden kelimeler, ifadeler ve anahtar temalar analiz edilmiştir.

Bu çalışmanın belirli sınırlamaları bulunmaktadır. Çalışmada yalnızca Android kullanıcılarından elde edilen veriler analiz edilmiştir. iOS kullanıcılarının yorumları değerlendirme dışı bırakılmıştır. Çalışma, yalnızca Türkiye'nin en büyük beş süpermarket zinciriyle sınırlandırılmıştır. Analiz için seçilen yorum sayısı (100 adet) sınırlı bir veri seti sunmaktadır. Yalnızca son bir ay içinde yapılan yorumlar değerlendirilmiştir.

3.1. Veri Seti

Çalışmada Türkiye'nin en büyük beş süpermarket zincirlerinin mobil uygulamasına yapılan yorumlar kurumsal itibarlarına etkisi incelenmiştir. Süpermarket zincirlerine hem web sitesi hem de mobil uygulama üzerinden erişilebilir. Uygulama müşteriler tarafından Android ve iOS cihazlar için ücretsiz olarak indirilebilir ve kullanılabilir. Çalışma veri sayısının çokluğu ve yorumlama güçlüğünden dolayı Türkiye'nin en büyük beş süpermarket zinciri ve Android işletim sistemi ile sınırlandırılmıştır. Tablo 1'de süpermarket zincirlerinin Google Play bilgileri görülmektedir.

Tablo 1. Süpermarket Zincirlerinin Google Play Bilgileri

	M1	M2	M3	M4	M5
İndirilme sayısı	10 milyon	1 milyon	1 milyon	5 milyon	1 milyon
Yorum sayısı	163 bin	80,6 bin	24,2 bin	155 bin	6.18 bin
Puan	4.4	4.6	4.1	4.4	2.4
Çıkış tarihi	7.06.2012	9.05.2019	12.12.2022	19.06.2017	12.12.2021
Boyutu	88 MB	67 MB	78 MB	8 MB	28 MB

Kaynak: (GooglePlay, 2024).

Tablo 1 süpermarket zincirlerinin mobil uygulamalarının performansı ve kullanıcı geri bildirimleri hakkında genel bir bakış sağlıyor. M1 ve M4 uygulamalarının 10 milyon ve 5 milyon indirilme sayısı ile öne çıktığı görülüyor. M2, M3 ve M5 ise 1 milyon indirilme sayısına sahiptirler. İndirilme sayıları, uygulamanın popülaritesi ve kullanıcı tabanı hakkında bilgi verir. Özellikle M1'un 10 milyon indirilmesi, bu uygulamanın daha geniş bir kullanıcı kitlesi tarafından tercih edildiğini gösteriyor. M2 uygulaması diğerlerine göre daha yüksek puan almış (4.6), ancak M1 ve M4 uygulamaları da 4,4 puanla oldukça iyi performans gösteriyor. M5 uygulaması ise 2,4 puanla diğerlerine göre düşük bir performans sergiliyor. Yorum sayıları da genellikle kullanıcı memnuniyeti ve uygulama kalitesi hakkında bilgi verir; bu bağlamda M1 ve M4 'un yüksek yorum sayıları dikkat çekiyor. Uygulamaların çıkış tarihleri, teknolojik yenilikler ve güncellemeler konusunda bilgi sağlıyor. Örneğin, M2'nin daha yeni bir uygulama olarak çıkış tarihi 2019, M3'in 2022 ve M5'in 2021'de çıkış yapmış olması, teknolojiye ayak uydurma ve kullanıcı geri bildirimlerine göre iyileştirmeler yapma açısından önemlidir. Uygulama boyutları, kullanıcıların cihazlarında ne kadar yer kapladığı ve performans üzerindeki etkileri açısından önemlidir. Özellikle büyük boyutlu uygulamalar, düşük depolama kapasitesine sahip cihazlarda kullanıcı deneyimini olumsuz etkileyebilir.

Süpermarket zincirlerinin mobil uygulamalarına Google Play üzerinden kullanıcıların son bir ayda yaptığı 100 yorum incelenmiştir. Google Play üzerinden yapılan yorumların çeşitliliği ve geniş kapsamı göz önüne alınarak belirli kriterlere göre bir sınıflandırma süreci uygulanmıştır. Yorumlar, analiz öncesinde veri temizleme ve ön işleme adımlarına tabi tutulmuş, yalnızca mobil uygulamanın kullanım kolaylığı, işlevselliği, güvenilirliği ve hizmet kalitesi gibi konularla doğrudan ilişkili olanlar değerlendirmeye alınmıştır. Tablo 2'de örnek veri seti görülmektedir.

Tablo 2. Örnek Veri Seti

Süpermarket Zincirleri	Yorumlar	Duygu Durumu
M1	Gayet kullanışlı bir uygulama. Her şey parmaklarımızın ucunda... Sepete eklediğim ürünleri yeterli stok kalmadı diye miktarımı düşürüyor, sanal kart ile ödeme yapamıyorum	Olumlu Olumsuz
M2	Günde 30-40 bildirim ile taciz ediyorlar. Sipariş veriyoruz gelmiyor iade için bekle dur. Tercih etmeyeceğim bir uygulama ve markettir Çok yavaş uzun süre bekletiyor sepete ürün eklendiğinde	Olumsuz Olumsuz
M3	Kaliteli ve uygun fiyatları ile aynı zamanda hızlı teslimat için teşekkürler. Sepeti dolduruyorum onaya geçiyorum. Sonra hata veriyor. Adres güncelleyin diyor onu da yapıyorum, tekrar hata veriyor. Sürekli sistemsel bir hata uyarısı var	Olumlu Olumsuz
M4	İlk defa alışveriş yaptım. Çok memnunum alışverişten. Saatlerdir sipariş bekliyorum. Müşteri hizmetlerine bağlanmak eziyet.	Olumlu Olumsuz
M5	Müşteri memnuniyeti ve müşteri odaklı çalışan bir sistem. Yetersiz. Uygulamada aradığımız ürünlerin birçoğu "sadece mağazada" olduğunu belirtiyor.	Olumlu Olumsuz

Kaynak: (GooglePlay, 2024).

3.2. Metin Madenciliği

Metin madenciliği, yapılandırılmamış veya yarı yapılandırılmış metin verilerinden yararlı ve anlamlı bilgi veya bilgilerin çıkarılması işlemidir. Büyük hacimli metin verilerinden gizli kalıpları, eğilimleri, ilişkileri ve içgörülerini otomatik olarak belirlemek için çeşitli hesaplamalı ve istatistiksel tekniklerin uygulanmasını içerir (Kayakuş ve Yiğit Açıkgöz, 2022; Uslu ve Özmen-Akyol, 2021).

Metinsel veriler, e-postalar, haberler, sosyal medya gönderileri, müşteri geri bildirimleri, bilimsel makaleler ve daha fazlası gibi çeşitli biçimlerde olabilir. Metin madenciliği, bu yapılandırılmamış verileri daha fazla analiz edilebilecek ve çeşitli amaçlar için kullanılacak yapılandırılmış bilgilere dönüştürmeyi amaçlamaktadır. Metin madenciliği teknikleri genellikle doğal dil işlemeyi, duygu analizini, konu modellemeyi, metin sınıflandırmayı vb. içerir (Kayakuş ve Yiğit Açıkgöz, 2023; Zucco vd., 2020).

Metin madenciliğinin ilk adımı olan veri çıkarma, ham verileri bir belge, web sayfası, sosyal medya platformu veya diğer herhangi bir yapısal olmayan veya yarı yapılandırılmış metin verisi kaynağı gibi kaynaklardan çıkarmaktır (Adnan ve Akbar, 2019). Metin ön işleme, ham metin verilerinin temizlenmesini ve analiz edilebilecek

yapılandırılmış bir formata dönüştürülmesini içerir. Durdurulan sözcüklerin kaldırılması, köklere ayırma, lemmatizasyon, simgeleştirme ve konuşmanın bir bölümünü etiketleme gibi görevleri içerir. Metin gösterimi, önceden işlenmiş metin verileri, çok çeşitli makine öğrenimi algoritmaları kullanılarak analiz edilebilecek sayısal bir formata dönüştürülür. Metin verilerini temsil etmek için kelime çantası, TF-IDF ve kelime yerleştirme gibi çeşitli teknikler kullanılabilir. Metin analizi, metin verilerini analiz etmek için istatistiksel ve makine öğrenme tekniklerinin uygulanmasını içerir. Duygu analizi, konu modelleme, metin sınıflandırma, adlandırılmış varlık tanıma ve daha fazlası gibi görevleri içerir. Değerlendirme, metin verileri analiz edildikten sonra, kullanılan metin madenciliği tekniklerinin etkinliğini belirlemek için sonuçların değerlendirilmesi gerekir (Hickman vd., 2022; Vijayarani vd., 2015). Hassasiyet, geri çağırma ve F1 puanı gibi değerlendirme ölçümleri, metin madenciliği algoritmalarının performansını değerlendirmek için yaygın olarak kullanılır. Yorumlama, çeşitli uygulamalar için kullanılabilir metin analizi sonuçlarının yorumlanmasını içerir (Muhtaba vd., 2019).

3.3. Duygu Analizi

Duygu analizi, müşteri yorumları, sosyal medya gönderileri veya diğer yazılı iletişim biçimleri gibi bir metinde ifade edilen duyguyu veya duygusal tonu hesaplamalı olarak belirleme ve yorumlama sürecidir. Bir marka veya konu hakkındaki duyarlılığın olumlu, olumsuz veya tarafsız olup olmadığını tespit etmeyi amaçlar. Duygu analizi, yapılandırılmamış metin verilerinin ardındaki düşünceyi, tutumu veya duyguları doğru bir şekilde belirlemek için doğal dil işlemeyi (NLP), makine öğrenimini (ML) ve veri madenciliğini birleştiren bir yapay zekâ alt kümesidir (Taboada, 2016; Yue vd., 2019).

Çevrimiçi kullanıcıları tarafından oluşturulan içeriğin hızla yaygınlaşmasıyla birlikte duygu analizi, veriye dayalı kararları desteklemek için giderek daha kritik bir araç haline geldi. Duygu analizi, sosyal medya platformlarında üretilen büyük miktarda veri nedeniyle gerçek zamanlı izleme ve yanıt verme açısından çok önemlidir. Duygu analizi, pazar eğilimleri ve rakiplerin performansı hakkında değerli bilgiler sağlar. İşletmelerin müşterilerinin ürünleri, hizmetleri veya markaları hakkındaki duygularını anlamalarına yardımcı olur. İşletmeler, ürün ve hizmetlerini iyileştirmek için duygu analizinden yararlanabilir (Rodríguez-Ibáñez vd., 2023).

Duygu analizi için kullanılan üç temel yaklaşım ve yöntem bulunmaktadır. Sözlük tabanlı yaklaşım, duygu puanı değerlerine göre derecelendirilen kapsamlı bir sözlüğe dayanır. Bir metnin genel duyarlılığı, içindeki kelimelerin toplam duygu puanlarıyla belirlenir. Makine öğrenimi, metin verileri, önceden etiketlenmiş duygu örneklerine göre eğitilir ve zamanla algoritma, yeni, görünmeyen veriler için duyguları tahmin etmeyi öğrenir. Hibrit sistemler, her ikisinin de güçlü yönlerinden yararlanmak ve zayıf yönlerini azaltmak için hem sözlük tabanlı hem de makine öğrenimi yöntemlerini birleştirir (Hardeniya ve Borikar, 2016).

4. ARAŞTIRMANIN BULGULARI

Çalışmada ilk olarak veri setini oluşturan metinler işlenmeye hazırlanmıştır. Doğal dil işlemede metin ön işleme, metin verilerinin temizlenmesi ve hazırlanması uygulamasıdır. Burada bir dizi işlem yapılmaktadır. Gürültü giderme, metin verilerindeki istenmeyen veya anlamsız bilgileri ortadan kaldırma sürecini ifade eder. Doğal dil işlemede tokenizasyon, metni daha küçük metin bileşenlerine ayıran metin ön işleme görevidir. Normalleştirme, kök ayırma, lemmatizasyon, büyük veya küçük harf ve engellenen sözcüklerin kaldırılması dahil olmak üzere birçok metin ön işleme görevini kapsar. Kök çıkarma, kelime eklerinin (önekler ve sonekler) açıkça kaldırılmasıyla ilgili metin ön işleme normalleştirme görevidir. Lemmatizasyon, kelimeleri kök biçimlerine indirgemekle ilgili metin ön işleme normalleştirme görevidir. Engellenecek sözcüklerin kaldırılması, bir ifadenin tonu hakkında herhangi bir bilgi sağlamayan sözcüklerin bir dizeden çıkarılması işlemidir (Kathuria vd., 2021; Nafea vd., 2024).

Çalışmada duygu analizi için kural tabanlı yaklaşım kullanılmıştır. Bunun için Python programının TextBlob kütüphanesi kullanılmıştır. TextBlob, metinsel veriler üzerinde karmaşık analiz ve işlemleri destekleyen bir kütüphanedir. TextBlob metinsel girdiye karşılık polarite ve öznellik puanını döndürmektedir. Sözlüğe dayalı yaklaşımlar için bir duygu, anlamsal yönelimi ve cümledeki her kelimenin yoğunluğuyla tanımlanır. Bu, pozitif, negatif ve nötr kelimeleri sınıflandıran önceden tanımlanmış bir sözlük gerektirir. Genel olarak, bir metin mesajı bir dolu kelimeyle temsil edilir. Tüm kelimelere ayrı ayrı puanlar verildikten sonra, nihai duygu, tüm duyguların ortalamasının alınması gibi bir havuzlama işlemiyle hesaplanır. Polarity özelliği, bir metnin duygusunu -1 ile 1 arasında bir değerle belirler. -1 negatif duyguyu, 1 pozitif duyguyu, 0 nötr duyguyu temsil eder (Birjali vd., 2021; Denecke ve Reichenpader, 2023). Tablo 3'te süpermarket zincirlerinin duygu durumu istatistikleri görülmektedir.

Tablo 3. Duygu Durumu İstatistikleri

Süpermarket zincirleri	Pozitif	Negatif	Nötr
M1	66	32	2
M2	46	43	11
M3	41	44	15
M4	56	35	9
M5	65	28	7

Tablo 1’de pozitif yorumların fazla olduğu süpermarket zincirleri, müşteri memnuniyeti açısından iyi bir konumda bulunmaktadır. Bu süpermarket zincirleri, müşteri beklentilerini karşılayarak kullanıcı deneyiminde başarılı olmuşlardır. Pozitif yorumların yoğunluğu, markanın güvenilirlik ve kalite algısını desteklediği ve müşteri sadakatine katkı sağlayabileceği yönünde bir izlenim oluşturabilir. Negatif yorumların fazla olduğu süpermarket zincirleri, müşteri memnuniyeti ve deneyimi konusunda problemler yaşamaktadır. Bu durum, müşteri beklentilerinin karşılanmadığı, hizmet veya ürün kalitesinde sorunlar yaşandığı anlamına gelebilir. Negatif yorumların fazlalığı, markanın kurumsal itibarını zedeleyebilir, yeni müşteri kazanımını zorlaştırabilir ve mevcut müşterilerin kaybına yol açabilir. Nötr yorumlar, kullanıcıların uygulamaya karşı belirgin bir olumlu ya da olumsuz duygu taşımadığını gösterir. Bu, kullanıcıların uygulamayı işlevsel bulduğunu ancak bu deneyimin onları etkilemediğini ya da özel bir memnuniyet veya memnuniyetsizlik yaratmadığını gösterebilir. Nötr yorumların yüksek olması, uygulamanın kullanıcılar tarafından kabul edildiğini, ancak beklentilerin üzerine çıkmadığını gösterebilir. Bu da geliştirme ve iyileştirme fırsatlarının olduğunu işaret eder. Kurumsal itibar açısından, her süpermarket zincirinin pozitif yorumlarını artırmaya, negatif yorumları azaltmaya ve nötr yorumlardan öğrenerek iyileştirmeler yapmaya odaklanması gerekmektedir. Bu, müşteri memnuniyetini artırmak ve dolayısıyla marka itibarını güçlendirmek için önemlidir.

Şekil 1. Duygu Durumu Dağılımı

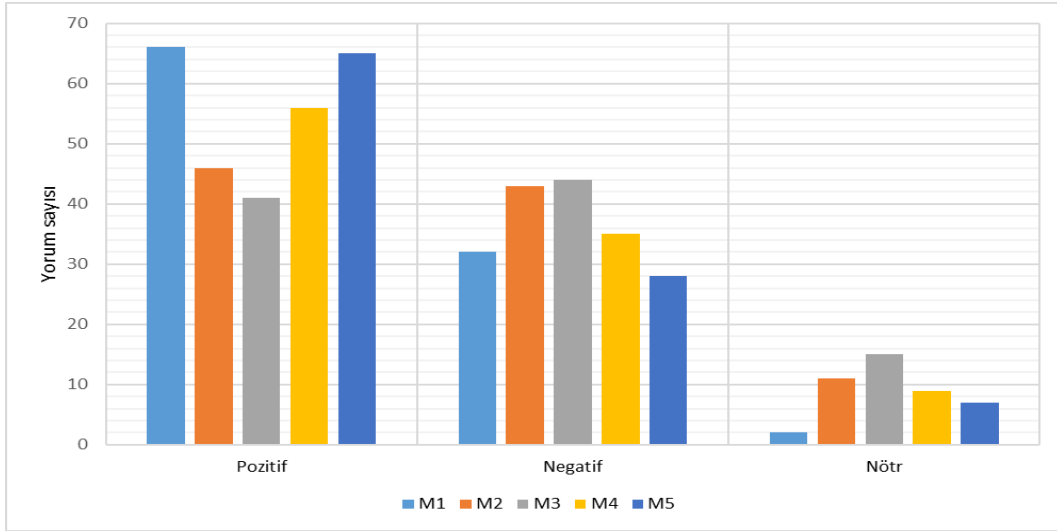

Şekil 1’de beş süpermarket zincirinin mobil uygulamalarına yapılan yorumların duygu durumu (pozitif, negatif, nötr) görülmektedir. M1 ve M5, pozitif yorumlarda en yüksek değerlere sahip olup, müşteri memnuniyeti açısından öne çıkmaktadır. Bu durum, bu iki süpermarket zincirinin mobil uygulamalarının kullanıcı deneyimi açısından başarılı olduğunu göstermektedir. M4 pozitif yorumlarda güçlü bir performans sergilerken, M2 ve M3 bu açıdan yaklaşık %23 gerisinde kalmıştır. Negatif yorumlar açısından bakıldığında, M4 ve M2 en yüksek değerlere sahip olup, kullanıcıların memnuniyetsizliklerinin daha belirgin olduğunu göstermektedir. M1 ve M5, diğer süpermarketlere kıyasla daha az negatif yoruma sahiptir, bu da onların müşteri deneyiminde daha başarılı olduğunu gösterir. M3 ise orta seviyede negatif yoruma sahiptir. Nötr yorumların sayısı, kullanıcıların uygulamaya karşı belirgin bir olumlu ya da olumsuz duygu taşımadığını gösterir. Bu bağlamda, M3’ün nötr yorum sayısının yüksek olması, uygulamanın kullanıcılar tarafından ne çok beğenildiğini ne de çok eleştirildiğini gösterir. M2 ve

M4 de belirgin nötr yorumlara sahipken, M1'in nötr yorum sayısı oldukça düşüktür, bu da kullanıcılarının net bir olumlu ya da olumsuz görüş belirttiklerini gösterir.

M1, pozitif yorumlarda lider, negatif yorumlarda ise nispeten düşük değerlere sahiptir. Bu durum, kullanıcılar arasında güçlü bir memnuniyet olduğunu ve mobil uygulamanın genellikle olumlu bir şekilde karşılandığını gösterir. M2, pozitif yorumlarda ortalama değerlere sahipken, negatif yorumlarda yüksektir. Bu durum, kullanıcıların uygulama ile ilgili memnuniyetsizlik yaşadıklarını ve geliştirilmesi gereken alanlar olduğunu işaret eder. M3, pozitif ve negatif yorumlar açısından ortalama değerlere sahip olup, nötr yorumlarda en yüksek değere sahiptir. Kullanıcıların uygulamaya dair belirgin bir olumlu ya da olumsuz görüş taşımadıkları söylenebilir. M4, pozitif yorumlarda güçlü olmasına rağmen, negatif yorumlarda en yüksek değere sahiptir. Bu durum, kullanıcı deneyiminin karışık olduğunu ve bazı kullanıcıların uygulamadan memnun olmadığını gösterir. M5, pozitif yorumlarda yüksek değerlere sahip olup, negatif yorumlarda ortalama değerlere sahiptir. Bu da M5'in kullanıcıları arasında genel olarak olumlu bir algı yarattığını göstermektedir.

N-gram, belirli bir metin kaynağından gelen N bitişik kelime veya harf dizisidir. Bu öğeler uygulamaya bağlı olarak fonemler, heceler, harfler, kelimeler veya baz çiftleri olabilir. N-gramlar, bir metin parçasındaki yapı ve kalıplara ilişkin daha derin bilgiler sunabilir ve bu da metni dilsel ve hesaplamalı analizler için hazır hale getirir. N=1 olduğunda buna unigram denir ve bu bir cümledeki tek tek kelimelerdir. N=2 olduğunda buna bigram, N=3 olduğunda buna trigram adı verilir. N>3 olduğunda buna genellikle dört gram veya beş gram vb. denir (Schonlau vd., 2017). Çalışmada unigram kullanılmıştır.

Çalışmada metin madenciliği bilgi çıkarma tekniği kullanılmıştır. Bilgi çıkarma, ham olan metinden yapılandırılmış bilgilerin alınmasıyla ilgilidir. Bu teknikler ilgilenilen varlıkları, bunların ilişkilerini ve niteliklerini çıkarabilir ve bunları erişimi kolay bir formatta düzenleyebilir. Özellik çıkarma, temel olarak elde edilen ham verilerin ilgili yönetilebilir gruplara ayrıldığı bir boyut azaltma işlemidir (Cowie ve Lehnert, 1996). Özellik çıkarımı için kullanılan, her biri belirli veri türlerine ve görevlere göre uyarlanmış çeşitli teknikler vardır. Kelime Çantası (BoW), metinde kullanılan kelimelerin (yani özelliklerin) kullanım sıklıklarına göre çıkarılıp sınıflandırılabilirdiği etkili bir tekniktir (Maruthu vd., 2016). Kelime sayısı vektörü her belgeyi temsil eder. Terim Frekansı-Ters Belge Sıklığı (TF-IDF), bir kelimenin bir koleksiyon veya derlemdeki bir belge için ne kadar önemli olduğunu yansıtmak için sayısal bir istatistik kullanan bir NLP özellik çıkarma tekniğidir. Sadece tek bir belgedeki bir kelimenin sıklığını değil derlemdeki diğer tüm belgeleri de dikkate alır (Qaiser ve Ali, 2018). Çalışmada TF-IDF yöntemi kullanılmıştır.

Tablo 4'te beş süpermarket zincirinin mobil uygulamalarına yapılan kullanıcı yorumlarında en çok geçen kelimeler görülmektedir.

Tablo 4. Kelime Frekans Listesi

M1	M2	M3	M4	M5
Uygulama	Uygulama	Uygulama	Uygulama	Uygulama
Alışveriş	Ürün	Sorun	Sipariş	Ürün
Sipariş	Yavaş	Ürün	Ürün	Market
Ürün	Sipariş	Müşteri	Eksik	Alışveriş
Teslimat	Sepet	Sipariş	Sürekli	Güzel
İade	İade	Teslimat	Müşteri	Başarılı
Müşteri	Kaliteli	Bekledim	Alışveriş	Elektronik
Kaliteli	Sürekli	Hizmet	Teslim	Teşekkür
Para	Donuyor	Sepet	Tavsiye	Tavsiye
Sorun	Zaman	Kaliteli	Güncelleme	Başarılı

Beş süpermarket zincirinin (M1, M2, M3, M4, M5) mobil uygulamalarına yapılan kullanıcı yorumlarının analizi, her bir marketin dijital hizmetlerine dair çeşitli güçlü ve zayıf yönleri ortaya koymaktadır. Genel olarak, "Uygulama" tüm marketler için en sık bahsedilen kelime olup, mobil platformların önemini ve kullanıcı deneyiminin odak noktası olduğunu göstermektedir. M1 ve M2, sırasıyla "Alışveriş" ve "Ürün" gibi alışveriş deneyimine dair temel unsurlarla birlikte, "Sipariş," "Teslimat," ve "İade" süreçleri hakkında yorumlar almıştır,

bu da lojistik ve hizmet kalitesinin kullanıcı memnuniyetini etkilediğini işaret eder. M2'nin uygulamasına dair "Yavaş" ve "Donuyor" gibi olumsuz nitelendirmeler, teknik sorunlara işaret ederken, "Kaliteli" ürün vurgusu olumlu algı yaratmaktadır. M3'te "Sorun" ve "Bekledim" gibi ifadeler, hizmet sunumunda sıkıntılar olduğunu gösterirken, "Kaliteli" ürünler kullanıcı memnuniyetinin belirli bir düzeyde korunduğunu belirtir. M4 market, sipariş ve teslimat süreçlerindeki eksikliklerle dikkat çekerken, genel müşteri deneyimi ve hizmet sürekli vurgulanmıştır. M5 ise "Güzel," "Başarılı," ve "Teşekkür" gibi olumlu geri bildirimlerle öne çıkmakta, elektronik ürünlerin varlığı ve kullanıcı memnuniyetini yansıtan ifadelerle dikkat çekmektedir. Bu değerlendirme, süpermarketlerin dijital hizmetlerinin iyileştirilmesi gereken alanlarını ve müşteri beklentilerini anlamak için önemli ipuçları sunmaktadır.

Çalışmada Python dilinin Seaborn kütüphanesi kullanılarak veri görselleştirme yapılmıştır. Seaborn, Matplotlib üzerine kurulu bir veri görselleştirme kütüphanesidir. Gelişmiş görselleştirmeler sağlayan bu kütüphane, WordCloud kütüphanesiyle birlikte kelime bulutları oluşturmak için kullanılabilir. Kelimelerin boyutunu ve rengini metin içindeki sıklıklarına göre ayarlayarak görsel olarak ilgi çekici kelime bulutları oluşturmayı sağlar. Şekil 2'de M1 mobil uygulama kullanıcı yorumlarının kelime bulutu görülmektedir.

Şekil 2. M1 Mobil Uygulama Kullanıcı Yorumlarının Kelime Bulutu

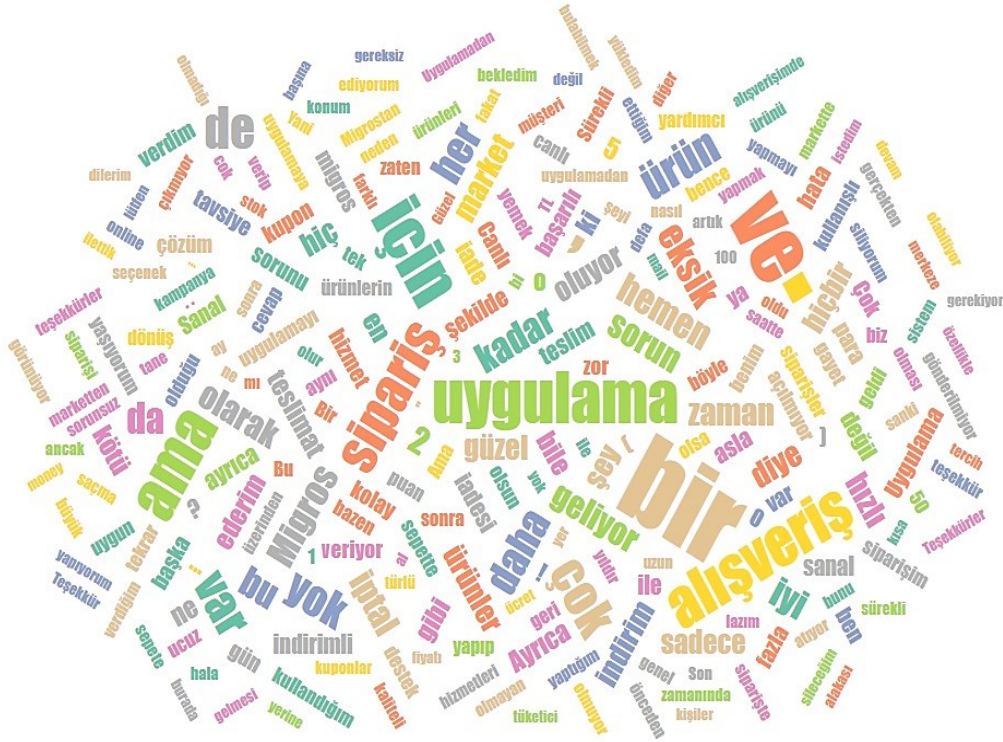

M1 mobil uygulamasına yapılan yorumlarda en çok geçen kelimeler, şirketin dijitalleşme süreci, müşteri memnuniyeti, ürün kalitesi, teslimat ve iade süreçleri ile ilgili önemli bilgiler sunmaktadır. "Uygulama" kelimesinin sıkça kullanılması, kullanıcıların mobil uygulamayı aktif olarak kullandığını ve değerlendirdiğini gösterir. Bu, M1'un dijitalleşme sürecinde başarılı adımlar attığını, ancak kullanıcı deneyimi ile ilgili bazı konuların gündemde olduğunu da işaret edebilir. "Alışveriş" ve "Sipariş" kelimelerinin yaygın kullanımı, müşterilerin uygulama üzerinden alışveriş yapma ve sipariş verme işlemlerine odaklandığını gösterir. Bu süreçlerin ne kadar sorunsuz ve kullanıcı dostu olduğu, müşterilerin genel memnuniyetini belirler. Pozitif yorumlar, bu süreçlerin verimli ve hızlı işlediğini, negatif yorumlar ise olası aksaklıklar ve gecikmeler hakkında bilgi verir. "Ürün" ve "Kaliteli" kelimelerinin sıkça kullanılması, müşterilerin M1'in sunduğu ürünlerin kalitesi hakkında düşüncelerini paylaştığını gösterir. Ürün kalitesinin vurgulanması, M1'in marka değeri ve müşteri sadakati açısından kritiktir. "Teslimat" ve "İade" kelimelerinin sıkça geçmesi, bu süreçlerin müşteri memnuniyeti üzerinde önemli bir etkiye sahip olduğunu gösterir. Teslimat sürecinin hızlı ve güvenilir olması, online alışveriş deneyiminin kritik bir parçasıdır. "Müşteri" ve "Para" kelimelerinin sıkça vurgulanması, müşteri memnuniyeti ve

finansal işlemlerin doğruluğu ile ilgili konuların ön planda olduğunu gösterir. Müşteri hizmetlerinin etkinliği, sorunların çözüm süreci ve para iadesi konularının doğru yönetilmesi, müşteri güvenini ve sadakatini etkiler. "Sorun" kelimesinin sıkça geçmesi, uygulamada bazı aksaklıklar ve müşteri şikayetlerinin mevcut olduğunu gösterir. Bu, M1'in müşteri hizmetleri ve sorun çözme kapasitelerinin ne kadar etkili olduğunu değerlendirmek için önemli bir göstergedir. Şekil 3'te M2 mobil uygulama kullanıcı yorumlarının kelime bulutu görülmektedir.

Şekil 3. M2 Mobil Uygulama Kullanıcı Yorumlarının Kelime Bulutu

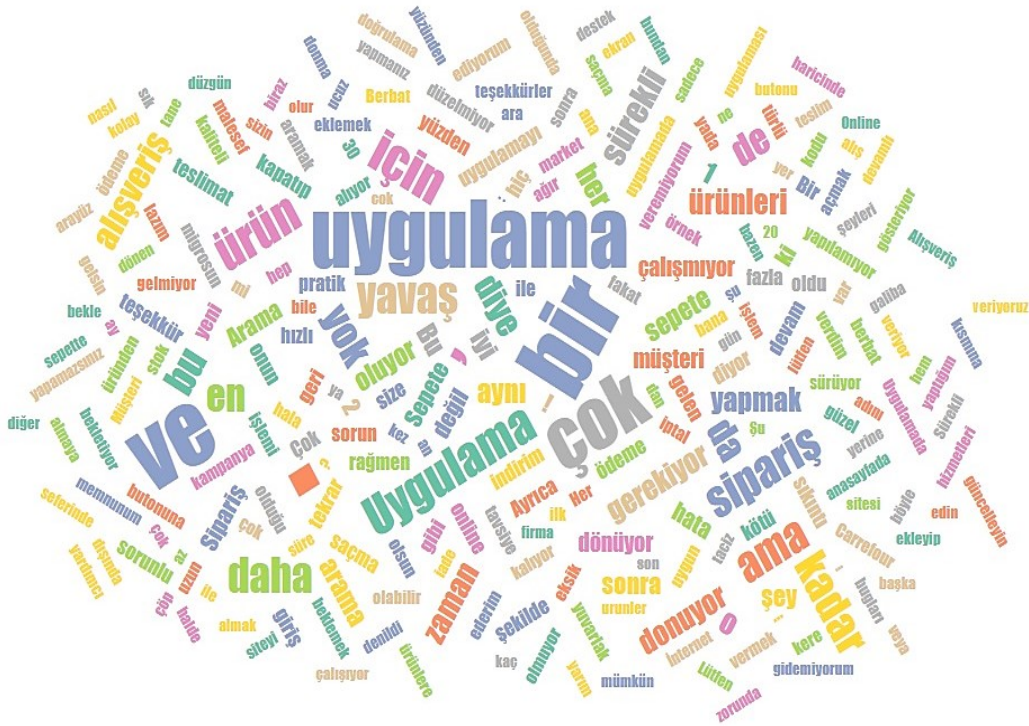

M2 mobil uygulamasına yapılan yorumlarda en çok geçen kelimeler, şirketin uygulama performansı, ürün kalitesi, sipariş ve iade süreçleri ile ilgili önemli bilgiler sunar. "Uygulama" kelimesinin sıkça kullanılması, M2'nin mobil uygulamasının kullanıcılar tarafından yoğun bir şekilde kullanıldığını ve değerlendirildiğini gösterir. Ancak "Yavaş" ve "Donuyor" kelimelerinin yaygın olarak geçmesi, uygulamada ciddi performans sorunlarının olduğunu işaret eder. Bu, kullanıcı deneyimini olumsuz yönde etkiler ve müşteri memnuniyetsizliğine yol açar. Uygulamanın yavaş ve sıkça donuyor olması, kullanıcıların alışveriş deneyimini kesintiye uğratar ve müşterilerin alternatif çözümler aramasına neden olabilir. Bu, M2'nin kurumsal itibarını olumsuz yönde etkileyebilir. "Ürün" ve "Kaliteli" kelimelerinin sıkça kullanılması, müşterilerin M2'nin sunduğu ürünlerin kalitesine odaklandığını gösterir. Olumlu yorumlar, M2'nin ürünlerinin müşteri beklentilerini karşıladığını ve kalite algısının yüksek olduğunu gösterir. Bu, markanın itibarını güçlendirir ve müşteri sadakatini artırır. Ancak, ürün kalitesi ile ilgili olumsuz yorumlar, kalite kontrol süreçlerinin gözden geçirilmesi gerektiğini işaret edebilir. "Sipariş" ve "Sepet" kelimelerinin sıkça kullanılması, M2'nin sipariş verme ve sepet yönetimi süreçlerinin müşteri memnuniyeti üzerinde önemli bir etkiye sahip olduğunu gösterir. Sipariş sürecinde yaşanan zorluklar ve sepet yönetimi ile ilgili sorunlar, müşteri memnuniyetsizliğine yol açabilir. Bu süreçlerin kullanıcı dostu ve sorunsuz olması, müşteri deneyimini iyileştirir ve M2'nin itibarını olumlu yönde etkiler. "İade" kelimesinin sıkça kullanılması, M2 müşterilerinin iade süreçleri ile ilgili deneyimlerini vurgular. İade süreçlerinin karmaşık veya uzun olması, müşteri memnuniyetsizliğine yol açabilir. "Sürekliliği" ve "Zaman" kelimelerinin kullanılması, uygulamanın performans sorunlarının sürekliliğini ve zaman kaybını ifade eder. Uygulamanın sürekli yavaş olması ve donması, müşterilerin alışveriş deneyimini olumsuz etkiler ve zaman kaybına neden olur.

Şekil 4'te M3 mobil uygulama kullanıcı yorumlarının kelime bulutu görülmektedir.

Beş büyük süpermarketin mobil uygulamalarına yapılan kullanıcı yorumları, her bir marketin dijital hizmetlerine dair çeşitli güçlü ve zayıf yönleri ortaya koymaktadır. "Uygulama" tüm marketler için en sık bahsedilen kelime olup, mobil platformların önemini ve kullanıcı deneyiminin odak noktası olduğunu göstermektedir. M1 ve M2, alışveriş deneyimi ve lojistik hizmetler (sipariş, teslimat, iade) hakkında yorumlar alırken, M2 uygulamasında teknik sorunlar (yavaş, donuyor) ve kaliteli ürün vurgusu dikkat çekmektedir. M3'te hizmet sunumunda sıkıntılar ("sorun", "bekledim") ve belirli bir düzeyde kullanıcı memnuniyeti ("kaliteli") öne çıkmaktadır. M4, sipariş ve teslimat süreçlerindeki eksikliklerle anılırken, M5 olumlu geri bildirimler ("güzel," "başarılı," "teşekkür") ve elektronik ürünler üzerinden kullanıcı memnuniyeti sağlamaktadır. Bu değerlendirme, süpermarketlerin dijital hizmetlerinin iyileştirilmesi gereken alanları ve müşteri beklentilerini anlamak için önemli ipuçları sunmaktadır.

Kurumsal itibar açısından, dijital hizmetlerdeki memnuniyet, markaların genel algısını doğrudan etkileyebilir ve bu nedenle kullanıcı geri bildirimlerine dayalı iyileştirmeler, uzun vadeli müşteri bağlılığı ve itibar yönetimi açısından kritik öneme sahiptir. Gelecek çalışmalar, kullanıcı deneyimini daha da optimize etmek ve dijital hizmetlerde rekabet avantajı sağlamak için analitik araçlar ve kullanıcı odaklı tasarım stratejileri üzerine yoğunlaşmalıdır.

YAZARLARIN BEYANI

Katkı Oranı Beyanı: Yazarlar çalışmaya eşit oranda katkı sağlamıştır.

Destek ve Teşekkür Beyanı: Çalışmada herhangi bir kurum ya da kuruluştan destek alınmamıştır.

Çatışma Beyanı: Çalışmada herhangi bir potansiyel çıkar çatışması söz konusu değildir.

KAYNAKÇA

- Adnan, K. ve Akbar, R. (2019). Limitations of information extraction methods and techniques for heterogeneous unstructured big data. *International Journal of Engineering Business Management*, 11, 1-23.
- Anderson, E. W. ve Sullivan, M. W. (1993). The antecedents and consequences of customer satisfaction for firms. *Marketing Science*, 12(2), 125-143.
- Birjali, M., Kasri, M. ve Beni-Hssane, A. (2021). A comprehensive survey on sentiment analysis: Approaches, challenges and trends. *Knowledge-Based Systems*, 226, 107134.
- Bleier, A. ve Eisenbeiss, M. (2015). Personalized online advertising effectiveness: The interplay of what, when, and where. *Marketing Science*, 34(5), 669-688.
- Caruana, A. ve Ewing, M. T. (2010). How corporate reputation, quality, and value influence online loyalty. *Journal of Business Research*, 63(9-10), 1103-1110.
- Chun, R., Da Silva, R., Davies, G. ve Roper, S. (2005). *Corporate reputation and competitiveness*. Routledge.
- Chun, R. (2005). Corporate reputation: Meaning and measurement. *International journal of management reviews*, 7(2), 91-109.
- Coombs, W.T. (2007). Protecting organization reputations during a crisis: The development and application of situational crisis communication theory. *Corporate reputation review*, 10, 163-176.
- Cowie, J. ve Lehnert, W. (1996). Information extraction. *Communications of the ACM*, 39(1), 80-91.
- Davenport, T. H. (2013). Analytics 3.0. *Harvard business review*, 91(12), 64-72.
- Denecke, K. ve Reichenpfader, D. (2023). Sentiment analysis of clinical narratives: A scoping review. *Journal of Biomedical Informatics*, 104336.
- Fombrun, C. ve Van Riel, C. (2003). The reputational landscape. *Revealing the Corporation: Perspectives on identity, image, reputation, corporate branding, and corporate-level marketing*, Taylor and Francis Group.

- Gensler, S., Völckner, F., Liu-Thompkins, Y. ve Wiertz, C. (2013). *Managing brands in the social media environment. Journal of interactive marketing, 27(4), 242-256.*
- GooglePlay. (2024). *Uygulamalar. <https://play.google.com/store/apps> adresinden 26 Haziran 2024 tarihinde alınmıştır.*
- Hardeniya, T. ve Borikar, D. A. (2016). Dictionary based approach to sentiment analysis-a review. *International Journal of Advanced Engineering, Management and Science, 2(5), 239438.*
- Hickman, L., Thapa, S., Tay, L., Cao, M. ve Srinivasan, P. (2022). Text preprocessing for text mining in organizational research: Review and recommendations. *Organizational Research Methods, 25(1), 114-146.*
- Islam, T., Islam, R., Pitafi, A. H., Xiaobei, L., Rehmani, M., Irfan, M. ve Mubarak, M. S. (2021). The impact of corporate social responsibility on customer loyalty: The mediating role of corporate reputation, customer satisfaction, and trust. *Sustainable Production and Consumption, 25, 123-135.*
- Kathuria, A., Gupta, A. ve Singla, R. (2021). A review of tools and techniques for preprocessing of textual data. *Computational Methods and Data Engineering: Proceedings of ICMDE 2020, Volume 1, 407-422.*
- Kayakuş, M. ve Yiğit Açıkgöz, F. (2022). Classification of news texts by categories using machine learning methods. *Alphanumeric Journal, 10(2), 155-166.*
- Kayakuş, M. ve Yiğit Açıkgöz, F. (2023). Twitter'da makine öğrenmesi yöntemleriyle sahte haber tespiti. *Abant Sosyal Bilimler Dergisi, 23(2), 1017-1027.*
- Kim, A. J. ve Ko, E. (2012). Do social media marketing activities enhance customer equity? An empirical study of luxury fashion brand. *Journal of Business Research, 65(10), 1480-1486.*
- Kim, J., Jin, B. ve Swinney, J. L. (2009). The role ofetail quality, e-satisfaction and e-trust in online loyalty development process. *Journal of retailing and Consumer services, 16(4), 239-247.*
- Kim, J. ve Lee, K. H. (2019). Influence of integration on interactivity in social media luxury brand communities. *Journal of Business Research, 99, 422-429.*
- Luo, X. (2007). Consumer negative voice and firm-idiosyncratic stock returns. *Journal of Marketing, 71(3), 75-88.*
- Macey, J. (2010). The value of reputation in corporate finance and investment banking (and the related roles of regulation and market efficiency). *Journal of Applied Corporate Finance, 22(4), 18-29.*
- Maruthu, P. J., Vimala, D. K. ve Anitha, V. (2016). Efficient feature extraction for text mining. *Advances in Natural and Applied Sciences, 10(4), 64-74.*
- Mujtaba, G., Shuib, L., Idris, N., Hoo, W. L., Raj, R. G., Khowaja, K., Shaikh, K. ve Nweke, H. F. (2019). Clinical text classification research trends: systematic literature review and open issues. *Expert Systems with Applications, 116, 494-520.*
- Nafea, A. A., Muayad, M. S., Majeed, R. R., Ali, A., Bashaddadh, O. M., Khalaf, M. A., Sami, A. B. N. ve Steiti, A. (2024). A brief review on preprocessing text in arabic language dataset: Techniques and challenges. *Babylonian Journal of Artificial Intelligence, 2024, 46-53.*
- Parmar, B. L., Freeman, R. E., Harrison, J.S., Wicks, A. C., Purnell, L. ve De Colle, S. (2010). Stakeholder theory: The state of the art. *Academy of Management Annals, 4(1), 403-445.*
- Porter, M. E. ve Heppelmann, J. E. (2014). How smart, connected products are transforming competition. *Harvard Business Review, 92(11), 64-88.*

- Qaiser, S. ve Ali, R. (2018). Text mining: use of TF-IDF to examine the relevance of words to documents. *International Journal of Computer Applications*, 181(1), 25-29.
- Ray, S., Ow, T. ve Kim, S. S. (2011). Security assurance: How online service providers can influence security control perceptions and gain trust. *Decision Sciences*, 42(2), 391-412.
- Roberts, P. W. ve Dowling, G. R. (2002). Corporate reputation and sustained superior financial performance. *Strategic Management Journal*, 23(12), 1077-1093.
- Rodríguez-Ibáñez, M., Casánez-Ventura, A., Castejón-Mateos, F. ve Cuenca-Jiménez, P.-M. (2023). A review on sentiment analysis from social media platforms. *Expert Systems with Applications*, 119862.
- Schonlau, M., Guenther, N. ve Sucholutsky, I. (2017). Text mining with n-gram variables. *The Stata Journal*, 17(4), 866-881.
- Shankar, V., Venkatesh, A., Hofacker, C. ve Naik, P. (2010). Mobile marketing in the retailing environment: current insights and future research avenues. *Journal of Interactive Marketing*, 24(2), 111-120.
- Stacks, D. W., Dodd, M. D. ve Men, L. R. (2013). Corporate reputation measurement and evaluation. *The handbook of communication and corporate reputation*, 559-573.
- Sweeney, J. ve Swait, J. (2008). The effects of brand credibility on customer loyalty. *Journal of Retailing and Consumer Services*, 15(3), 179-193.
- Taboada, M. (2016). Sentiment analysis: An overview from linguistics. *Annual Review of Linguistics*, 2, 325-347.
- Uslu, O. ve Özmen-Akyol, S. (2021). Türkçe haber metinlerinin makine öğrenmesi yöntemleri kullanılarak sınıflandırılması. *Eskişehir Türk Dünyası Uygulama ve Araştırma Merkezi Bilişim Dergisi*, 2(1), 15-20.
- Venkatesh, V., Thong, J. Y. ve Xu, X. (2012). Consumer acceptance and use of information technology: Extending the unified theory of acceptance and use of technology. *MIS quarterly*, 157-178.
- Vijayarani, S., Ilamathi, M. J. ve Nithya, M. (2015). Preprocessing techniques for text mining-an overview. *International Journal of Computer Science & Communication Networks*, 5(1), 7-16.
- Westerman, G., Bonnet, D. ve McAfee, A. (2014). Leading digital: Turning technology into business transformation. *Harvard Business Press*.
- Xu, X., Thong, J. Y. ve Venkatesh, V. (2014). Effects of ICT service innovation and complementary strategies on brand equity and customer loyalty in a consumer technology market. *Information Systems Research*, 25(4), 710-729.
- Yue, L., Chen, W., Li, X., Zuo, W. ve Yin, M. (2019). A survey of sentiment analysis in social media. *Knowledge and Information Systems*, 60, 617-663.
- Zeithaml, V.A., Parasuraman, A. ve Malhotra, A. (2002). Service quality delivery through web sites: A critical review of extant knowledge. *Journal of the Academy of Marketing Science*, 30(4), 362-375.
- Zucco, C., Calabrese, B., Agapito, G., Guzzi, P. H. ve Cannataro, M. (2020). Sentiment analysis for mining texts and social networks data: Methods and tools. *Wiley Interdisciplinary Reviews: Data Mining and Knowledge Discovery*, 10(1), e1333.

HUBRİSTİK LİDERLİK ÖLÇEĞİ: BİR ÖLÇEK GELİŞTİRME ÇALIŞMASI*

HUBRISTIC LEADERSHIP SCALE: A SCALE DEVELOPMENT STUDY

Öğr. Gör. Dr. Şerife Alev UYSAL¹

Doç. Dr. Rukiye ÇELİK²

Doç. Dr. Engin ÜNGÜREN³

ÖZ

Liderlik konusu her zaman merak edilen, araştırılan ve araştırmaya devam edilen bir konudur. Çünkü liderlerin davranışları ve kararları toplum ve işletmeleri derinden etkilemektedir. Haliyle liderlik çalışmaları liderlik özelliklerinin örgütleri nasıl başarıya ulaştırabileceğinin yanı sıra nasıl başarısızlığa götürebileceğine dair kanıtlar sunmaktadır. Hubris sendromu ve hubristik davranışlara ilişkin kapsamlı bir akademik yazın olmasına rağmen Hubristik Liderliği değerlendirecek nitelikte elverişli bir ölçme aracı bulunmamaktadır. Bu problemden hareketle çalışmanın amacı çok boyutlu Hubristik Liderlik Ölçeği geliştirmek ve test etmektir. Sağlık çalışanları ve akademisyenler ile gerçekleştirilen yarı yapılandırılmış görüşmelerin analizinden elde edilen ve uzman görüşü ile son hali verilen 35 maddelik Hubristik Liderlik Ölçeği 491 öğretim elemanı ve öğretim üyesine uygulanmıştır. Keşfedici ve doğrulayıcı faktör analizi sonucunda, güvenilir, yakınsak ve ayırt edici geçerliliğe sahip, 35 madde ve altı boyuttan oluşan Hubristik Liderlik ölçeği elde edilmiştir. Elde edilen boyutlar büyüklük sanrısı, istismar etme, küçümseme ve aşağılama, güç baskısı, sosyal beğenirlik ve imaj olarak isimlendirilmiştir. Elde edilen bulgular ışığında Hubristik Liderlik Ölçeğinin geçerli ve güvenilir bir ölçüm aracı olduğu sonucuna ulaşılmıştır.

Anahtar Kelimeler: Hubris Sendromu, Hubristik Liderlik, Hubristik Liderlik Ölçeği.

JEL Sınıflandırma Kodları: M10, C00, Y50.

ABSTRACT

Leadership is a subject that is constantly pondered, researched, and continues to be researched. This is because the behaviors and decisions of leaders profoundly impact both society and organizations. Accordingly, leadership studies provide evidence not only on how leadership traits contribute to organizational success but also on how they may lead to failure. Although there is a substantial academic literature on Hubris syndrome and hubristic behaviors, there is no suitable measurement tool specifically designed to assess Hubristic leadership. Based on this gap, the aim of the study is to develop and test a multidimensional Hubristic Leadership Scale. A 35-item Hubristic Leadership Scale, developed through the analysis of semi-structured interviews with healthcare professionals and academics and finalized with expert opinion, is administered to 491 lecturers. Following exploratory and confirmatory factor analyses, a Hubristic Leadership scale with 35 items and six dimensions with reliable, convergent, and discriminant validity is developed. Grandiose delusion, abuse, contempt and humiliation, power pressure, social desirability, and image are the dimensions obtained. Based on the findings, the Hubristic Leadership Scale is determined to be a valid and reliable measurement tool.

Keywords: Hubris Syndrome, Hubristic Leadership, Hubris Leadership Scale.

JEL Classification Codes: M10, C00, Y50.

* Bu çalışma için Süleyman Demirel Üniversitesi Etik Kurulundan E-87432956-050.99-125463 sayılı ve 21.09.2020 tarihli etik kurul onayı alınmıştır.

¹  Akdeniz Üniversitesi Serik Gülsün-Süleyman Süral Meslek Yüksekokulu, Yönetim ve Organizasyon Bölümü, alevuysal@akdeniz.edu.tr

²  Süleyman Demirel Üniversitesi, İletişim Fakültesi Halkla İlişkiler ve Tanıtım Bölümü, rukiyecelik@sdu.edu.tr

³  Alanya Alaaddin Keykubat Üniversitesi, İktisadi İdari ve Sosyal Bilimler Fakültesi, İşletme Bölümü, engin.unguren@alanya.edu.tr

EXTENDED SUMMARY

Purpose and Scope:

In the literature, generally positive aspects of leadership are discussed, which is one of the important driving forces to improve organizational performance. On the other hand, leadership has a dark side that can harm the organization and its employees and have disastrous consequences. Bad behaviors that cause serious harm to the organization and employees are examined in the dark side of leadership, which is studied under names such as destructive leadership, bad leadership, tyrannical leadership, narcissistic leadership, overflowing leadership, callous leadership, evil leadership, toxic leadership. Hubristic leadership is another type of leadership that can have disastrous consequences. Hubristic leadership, also known as Hubris Syndrome in leadership, is characterized by skeptical, dramatic, destructive, compelling, and arrogant personality traits. The problem with the research, given its destructive results, is that there are few studies on hubristic leadership and no tool that can draw the framework of this leadership style. As a result, in the study, the general framework of hubristic leadership, which is a dark side of leadership, is attempted to be revealed, and a comprehensive tool to measure hubristic leadership is attempted to be developed.

Design/methodology/approach:

The scale development process is divided into three stages in order to create a comprehensive scale. The scale items are created, and their dimensions are determined in the first stage. The items created are sorted out in the second stage. Finally, the validity of the Hubristic Leadership scale is tested in the third stage. These stages are described in greater detail below. Uysal (2018)'s study "A Study on Hubris Syndrome Tendency of Health Professions Groups" is used in the development of the scale. A total of 227 codes are discovered and used in accordance with the phenomenology design, but 88 codes related to the subject are used to create a Hubristic Leadership Item pool based on the data obtained. Three academicians with knowledge of research methods are informed about the study and three experts in the field of psychology are consulted. In the evaluation of expert opinion, the features covering the dimensions created are prioritized over the items being proportionally close to each other, codes that are similar to each other are eliminated, and a pool of 42 items are created. The pool of questions also includes five characteristics that cannot be classified as personality disorders from Owen's list of 14 hubristic behavioral characteristics.

Findings:

A short and explanatory text about the concept of Hubristic Leadership is included in the 42-item form created. In the context of the text, participants are asked to respond by thinking about the managers or colleagues they know who exhibits the characteristics of hubris leadership. Participants in the study are academics and health professionals from state and foundation universities. The research data are collected from the electronic environment using a Google Forms questionnaire. The questionnaire statements are graded on a 5-point Likert scale ("1=Never", "2=Rarely", "3=Sometimes", "4=Often" and "5=Always"). As a result of the data evaluation processes, the data obtained from a total of 491 participants are included in the analysis. First, exploratory factor analysis (EFA) is used to reveal the scale's structure. In EFA, sample measurement is evaluated using Bartlett's Sphericity and the Kaiser-Meyer-Olkin (KMO) value. The internal consistency coefficients of the factors discovered through EFA are computed. To test the discrimination of the items in the scale dimensions revealed by the EFA analyses, upper and lower 27% groups are formed, and the t-test is used to determine whether there is a significant difference in the item scores between the two groups. Construct validity is investigated using confirmatory factor analysis (CFA), which is used to test and confirm the construct revealed by CFA. Convergent and discriminant validity, as well as goodness-of-fit indices, are examined when testing the scale's construct validity and reliability. By comparing the correlations between factors with the explained mean variances of all latent variables, the discriminant validity is tested.

Conclusion and Discussion:

The Servant Leadership scale is tested for criterion-related validity in addition to construct validity. Two opposing leadership styles are hubristic leadership and servant leadership. An inflated sense of self, a focus on personal power and status, and a disregard for the needs and well-being of others characterize hubristic leadership. Servant leadership, on the other hand, is distinguished by a focus on serving the needs of others while prioritizing the needs of the organization. Hubristic leadership is linked to negative outcomes, whereas servant leadership is linked to positive outcomes like improved team performance and employee well-being. These findings support the Hubristic Leadership scale's criterion validity. Following the analysis, it is determined that the scale has six dimensions. Six factors accounted for 66.09% of total variance. "Grandality Delusion" is the name given to the first factor. "Abuse" is defined as the second factor. "Contempt and Humiliation" is the third factor mentioned. "Power Pressure" is another term for another factor. "Strive for Social Desirability" is defined as the fifth factor. "Image" is the final factor. As a result, a Hubristic Leadership scale with 35 items and 6 dimensions is created. As an original study, the research is expected to make an important contribution to national literature. Because the concept of leadership is so important for each industry, it is expected that the scale would be used in leadership studies.

1. GİRİŞ

Lider, çalışanların faaliyetlerini örgütün hedeflerine ulaştırmaya yönlendirmek için güç ve etkisini kullanan (Colquitt vd., 2014) kişi, liderlik ise çalışanları söz konusu hedef ya da vizyona ulaşma yönünde etkileme yeteneğidir (Robbins ve Judge, 2012). Örgütün hedeflediği sonuçlara ulaşmak için çalışanları motive etme, etkileme, yönlendirme, örgütsel politikaya yön verme, bireysel ya da örgütle aktif olarak çalışma ve rehberlik etme gibi bir dizi faaliyeti içeren liderliğin (Nelson ve Quick, 2006; Stoner vd., 1995) başarılı olabilmesi için lidere özgü değer ve kişilik özelliklerinin neler olması gerektiğini araştıran birçok çalışma bulunmaktadır (Ginn ve Sexton, 1990; Yukl, 1998; Brockhaus ve Horwitz, 1986). Yenilikçi, dönüştürücü, girişimci, astlarından öneri isteyen, empatik düşünebilen, çalışanlara danışan, onların fikirlerini kabul eden, çalışanlar arasında rekabeti teşvik eden, yaratıcı ve ilişki odaklılık gibi özellikler ile lider performansı arasında pozitif bir korelasyon olduğu görülmüştür (Wexley ve Nemeroff, 1975; Sashkin ve Fulmer, 1988). Ayrıca lidere özgü kişilik özelliklerinin, davranış ve değerlerin çalışanların örgüte olan bağlılığı, performansı, işten ayrılma niyeti, iş stresi, iş yeri mutluluğu, iş tatmini gibi olumlu ya da olumsuz çıktılara da etkilediği kanıtlanmıştır (Wasti, 2005; Angle ve Perry, 1986). Olumlu liderlik özelliklerine bağlı olarak örgüt içi etkili iletişim, iş doyumu, güven ve işbirliği kalitesi artar (Marshall, 2000). Alan yazına bakıldığında örgüt performansını geliştirmek için önemli itici güçlerden biri olan liderliğin genellikle olumlu özellikleri tartışılmıştır (Shaw vd., 2011). Buna karşın liderliğin örgüt ve çalışanları olumsuz etkileyen, yıkıcı sonuçlar doğurabilen karanlık bir tarafı da vardır. Yıkıcı liderlik (Shaw vd., 2011), kötü liderlik (Tepper, 2007), zorba liderlik (Ferris vd., 2007), narsistik liderlik (Paunonen vd., 2006), taşkın liderlik (Heifetz ve Linsky, 2002), duygusuz liderlik (Kellerman, 2008), şeytani liderlik (Kellerman, 2008), toksik liderlik (Goldman, 2006) gibi isimlendirmelerle çalışılan liderliğin karanlık yüzünde örgüte ve çalışanlara ciddi zararlar veren kötü davranışlar incelenmiştir.

Yıkıcı sonuçlar doğurabilen bir diğer liderlik tipi ise hubristik liderliktir. Liderlikte Hubris Sendromu olarak da isimlendirilebilen hubristik liderlik şüpheli, dramatik, yıkıcı, zorlayıcı ve kibirli kişilik özelliklerini barındırmaktadır (Koçel, 20015). Yıkıcı sonuçları göz önüne alındığında hubristik liderliğe ilişkin sayılı çalışma olması ve bu liderlik tarzının çerçevesini çizebilecek bir aracın bulunmaması araştırmanın problemi oluşturmaktadır. Dolayısıyla bu çalışmada liderliğin karanlık bir yüzü olan hubristik liderliğin genel çerçevesi ortaya konmaya çalışılmış ve hubristik liderliği ölçmek için kapsamlı bir araç geliştirilmeye çalışılmıştır.

2. KURAMSAL ÇERÇEVE

2.1. Hubris Sendromu

Liderlikte Hubris sendromu geriye dönük olarak incelendiğinde, sendromun liderin başarı veya başarısızlık tecrübeleri ile bağlantılı olduğu görülmektedir (Owen ve Davidson, 2009). Sendromun ve dolayısıyla hubristik liderliğin anlaşılabilmesi için hubris kelimesinin etimolojisine bakmak gerekmektedir. Antik Yunan'da kullanılan, aşırı gururlanma anlamına gelen "hamartya" kelimesi (Brennan ve Conroy, 2013) ile aynı etimolojik kökene sahip hubris kavramının anlamı tanrı tanımazca ya da günahkârca gururlu olma halidir (Barclay, 2000). İsmi Yunan mitolojisindeki ölçsüzlüğü ve sonsuz kibri ile bilinen peri Hybristen alan hubris sendromu kibirli olmayı, kendini kusursuz ve kendisini sorgulayacak bir otoritenin varlığına inanmamayı işaret etmektedir (Payne, 1960). Cezayı hak eden bir suç olarak ele alınan hubris, günah ile ilişkilendirilen kibrin aşırı haline atıf yapmaktadır (Barclay, 2000). Basit bir büyülenme eyleminden farklı olarak kendini tanrının yeryüzündeki yansıması olarak görme, kusursuzluk hissi, kendini hesaba çekecek bir otoritenin olmadığına inanma, ancak tanrı tarafından yargılabileceğini ve bu durumda da kesinlikle haklı çıkacağına inanma şeklindeki aşırı gururlanma halini tanımlayan bu sendrom için "hubris" kelimesi kullanılmıştır (Crockett, 2013; Beinart, 2010). Hubris sendromu anlam açısından zamanla mitolojik köklerinden uzaklaşmış ve değişime uğramıştır.

Günümüzde aşırı derecede kibirlenme ve açgözlüce güç elde etme arzusu (Hashmi, 2004) olarak anlamlandırılan hubris sendromu özellikle İngiliz politikacı David Owen tarafından kavramsallaştırılmıştır. Owen (2008) "In Sickness and in Power" adlı kitabında, bazı dünya liderlerinin sağlık ve kişilik sorunlarına ışık tutmuş, vermiş oldukları kararlarının etkilerini ortaya koymuş ve liderliklerinin olumsuz (karanlık) yönlerini gözler önüne sermiştir. Owen (2008) kitabında, liderliğin psikolojik yönlerini ve kişilik özelliklerinin bir liderin karar verme yeteneklerini nasıl etkileyebileceğini detaylı bir şekilde ele almıştır. Ardından Owen ve Davidson'un (2009) Hubris Sendromuna ilişkin tanımlayıcı çalışması, konunun uzmanları, akademisyenler ve halk tarafından büyük ilgi görmüştür. Eski İngiliz Dışişleri Bakanı olan David Owen ve psikiyatri profesörü Jonathan Davidson, bazı tanınmış liderlerin (George W. Bush, Tony Blair, Silvio Berlusconi) aşırı bir özgüven duygusu geliştirerek

yeteneklerini abartmalarına ve gerçeklikle temaslarını kaybetmelerine yol açan bir durum olan "hubris sendromu" ve bu sendromun sonuçlarını irdelemiştir (Sadler-Smith vd., 2017).

2.2. Hubristik Liderlik

Hubristik davranış olgusu liderlik yazınında uzun süredir çalışılmaktadır (Sadler-Smith vd., 2017). Hubris sendromunun psikiyatrik bozukluktan çok bir kişilik özelliği olarak kabul edilmesi (Owen ve Davidson, 2009), sendromun psikiyatrik bozukluk sınıflandırmasına dâhil edilmemesine neden olmuştur (Rodger, 2011). Bir liderin tehlikeli bir şekilde kendine aşırı güvenmesi ve aşırı kibirli olması durumunda ortaya çıkan sendromun, iş dünyasında da siyasette olduğu kadar yoğun görüldüğünü ifade etmek mümkündür (Owen ve Davidson, 2009; Owen, 2006; Garrard ve Robinson, 2016; Picone vd., 2014).

Hubris Sendromu bir liderin davranışlarında kendini gösterir ve 14 semptomla tanınmaktadır (Owen, 2006; Owen ve Davidson, 2009). Benzersiz oluşunu vurgulamak amacıyla kendinden bahsederken "biz" zamirini kullanması, kendisini çalıştığı kurum ile bir tutması ve şahsi çıkarlarını çalıştığı kurumun çıkarları ile aynı görmesi, her şekilde haklı olduğuna dair sarsılmaz bir inanç taşınması, huzursuz, aceleci, pervasız ve düşünmeden hareket etmesi, yaptığı şeylerin sonuç ve maliyetlerinden kaçınmak için uygulamalarını dürüstlük, namus ve doğruluk gibi ahlaki bir zemine dayandırmaya çalışması (Hubris Sendromuna ait özellikler), liderin dünyayı ve çalıştığı pozisyonu gücünü göstereceği ve zafer elde edeceği bir arena şeklinde görmek gibi narsistik bir eğilim göstermesi, günlük işlerinden bahsederken kendini yüceltme ve kutsallaştırma eğilimi göstermesi, kendine aşırı bir şekilde güvenmesi ve abartılı bir biçimde kendini her şeyi başarabilir bir güce görmesi, kendisini çevresindekilerin ve arkadaşlarının değil de; yalnızca Tanrı gibi ilahi bir makamın yargılamaya layık olduğuna inanması, gerçeklikle bağlantısını kaybetmesi, huzursuz, aceleci, pervasız ve düşünmeden hareket etmesi, yaptığı şeylerin sonuç ve maliyetlerinden kaçınmak için uygulamalarını dürüstlük, namus ve doğruluk gibi ahlâki bir zemine dayandırmaya çalışması bu semptomlardan bazılarıdır. Semptomlardan beşinin Hubris Sendromuna özel olduğu ve diğerlerinin bazı kişilik bozukluklarına (Narsisistik, Antisosyal ve Histrionik Kişilik Bozuklukları) ait özellikler olduğu düşünüldüğünde; sendromun kişilik bozukluklarıyla ilgisi açığa çıkmaktadır. Abartılı özgüven, kendini abartılı bir şekilde olumlu ve hatasız algılama, kibir, tevazu eksikliği, başkalarını hor görme gibi belirtileri olan Hubris Sendromu, bir liderin mantıksız davranmasına ve mental anlamda körleşmesine neden olmaktadır (Owen, 2008).

Liderlik davranışında önemli bir belirleyici olarak Hubris Sendromunun temelde, güç kazanma ve bu gücü kullanma gibi bir dış faktöre bağlı olarak geliştiği düşünülmektedir. Liderin önceki deneyimleri, yakın zamanda ulaştığı başarıları ve içinde bulunduğu örgütsel ortam elde ettiği gücün onu yavaş yavaş zehirlemesine, rasyonel karar vermekten uzaklaşmasına, sonunda ağır sonuçlara yol açacak davranışlarda bulunmasına ve örgütsel başarısızlıklara neden olmaktadır (Claxton vd., 2014; Martin, 1999; Owen, 2012; Raven, 1993; Robertson, 2012). British Petroleum'un (BP) maliyetinin yaklaşık 65 milyar dolar olduğunu açıkladığı Meksika Körfezi'ndeki Deepwater Horizon patlaması ve Long-Term Capital Management'in 1998'deki çöküşü hubristik liderliğe bağlı gelişen kurumsal başarısızlık örnekleri olarak gösterilebilir (Sadler-Smith vd., 2018).

Gücün elde tutulduğu zamanlarda pozitif yanılmanın varlığı, kontrol duygusu, koşulların gerektiğinden daha iyimser olması gibi etmenler, lideri kibirli davranışlar sergilemeye yatkın hale getirebilmektedir. Gerçeklikten kopukluk, empati eksikliği, duygusal olarak uçlarda bulunma, kendini hatasız görme, erkek cinsiyet faktörü post-travmatik stres bozukluğu, kaygı bozukluğu gibi risk faktörleri de liderin hubristik davranışlar sergilemesine yol açabilmektedir (Ghaemi vd., 2016).

Pervasız davranma, başkalarını küçümseme ve ayrıntılara dikkat etmeme gibi karakteristik davranışsal özellikleri bulunan Hubris Sendromu (Owen ve Davidson, 2009) büyük ölçüde gücü elinde bulundurmanın beraberinde getirdiği kibre bağlı olarak gelişmektedir. Gücü elinde bulunduran lider, kibirli davranışlar sergilemeye başladığında ve ezici başarılar yaşadığında Hubris Sendromuna boyun eğmeye başlamaktadır. Bu dönemde lider artık kendine ve kararlarına aşırı güvenir, kendinde olmayan güce karşı hırs geliştirir, başkalarını küçümsemeye başlar, yalnızlaşır ve zamanla gerçeklikle bağlantısını kaybeder (Hayward ve Hambrick, 1997; Picone v., 2014). Bununla birlikte artık lider rasyonel kararlar vermekten uzaklaşmış olur. Özellikle kriz zamanlarında ve acil karar verilmesi gereken durumlarda lider, yıkıcı sonuçlar doğurabilecek aşırı özgüvenli ve hırslı adımlar atabilir. (Owen, 2012). Sonuç olarak, hubristik liderler genellikle aşırıya kaçarlar, kariyerlerini mahvedebilirler ve kendilerine ya da kuruluşlarına hem finansal hem de itibar açısından zarar verirler.

Kendine aşırı güven, aşırı gurur ve tavsiyeyi göz ardı etme, liderlik pozisyonlarındaki güçlü insanların kendileri ve başkalarını etkileyecek olumsuz sonuçlarla karşılaşmasına neden olmaktadır (Garrard vd., 2017). Hubristik

liderliğin örgüt üzerindeki olumsuz sonuçlarını yönetim psikolojisi perspektifiyle inceleyen çalışmalara bakıldığında; hubristik yöneticilerin kibirli davranışları ve kararları ile örgütün finansal performansı arasında negatif bir ilişki olduğu (Park vd., 2018), hubristik yöneticilerin satın alma süreçlerinde pervasızca davrandığı ve daha yüksek primler ödediği (Hayward ve Hambrick, 1997), çalışanlardan gelen geri bildirimlerin değerlendirilmesi durumunda örgütü güçlendirecek uygulama içeren fırsatların göz ardı edildiği (Calxton vd., 2015), hubristik davranışlar ile çalışanların iş doyumunu arasında güçlü negatif bir ilişki olduğu (Eriş ve Arun, 2020), yine hubristik liderlik davranışlarının çalışan iyi oluşları ve örgüt bağlılığı ile negatif ilişkili olduğu ve çalışanların kendini depresif, güvensiz, gergin hissetmeleri ile pozitif ilişkili olduğu görülmüştür (Schaubroeck vd., 2007; Uysal ve Çelik, 2016).

Liderlik araştırmalarında nispeten daha az ilgi gören hubristik liderliğin yıkıcı sonuçları göz önüne alındığında konunun yeteri kadar çalışılmadığı ifade edilebilir. Hubristik liderliğin az çalışmasının temel nedenleri arasında sosyal arzu edilebilirlik yanılığının oluşturduğu zorluk olabilir. Sosyal arzu edilebilirlik sosyal bilimler araştırmaları alanındaki sağlıklı veri toplanmasının önemli engellerden birini oluşturmaktadır. Sosyal arzu edilebilirlik yanılığının toplumsal açıdan arzu edilir yanıtlar sunması araştırmanın güvenilirliğini azaltmaktadır. Haliyle bu tür araştırmalarda, yönetici ve liderler kibirli eğilimlere veya davranışlara sahip olduğunu kabul etme konusunda isteksiz olabilir, bu durumu kabul etmeyebilir. Bu durum, hubristik liderliğin davranış örüntüsü hakkında doğru veri elde etmeyi zorlaştırabilir. Bu çalışmada bahsedilen durumu aşmak amacıyla, hubristik liderlik özelliği gösteren yöneticilerle çalışmış kişiler üzerinden veri toplanmıştır. Bir başka neden olarak, liderlik teorileri ve modelleri geleneksel olarak liderliğin kibir gibi olumsuz yönlerinden ziyade karizma ve yaratıcılık, yenilikçilik gibi olumlu yönlerine odaklanmaktadır. Liderliğin olumlu yönlerine odaklanan kuram ve araştırmalar, hubristik liderliğin örgütleri nasıl etkilediğine dair sonuçların anlaşılmasını engellemiştir. Bu açıdan hubristik liderliği tanımlayabilecek kapsamlı bir teorik araç bulunmamaktadır (Garrard ve Robinson, 2016; Picone vd., 2014). Hubris Sendromuna ve hubristik davranışlara ilişkin geniş bir literatür olmasına rağmen Hubristik Liderliğin ölçülmesi için kullanılacak yönetsel ve örgütsel çalışmalara uygun bir aracın ilgili yazında bulunmaması bu çalışmanın ortaya çıkmasına neden olmuştur. Hubristik liderlik boyutlarının ortaya konması sonraki çalışmalarda, hubristik liderliğin çalışan performansı ve mutluluğu, yaratıcılık, inovasyon, rekabet üstünlüğü gibi işletmelerin başarısında etkili olan değişkenler üzerindeki etkisinin ortaya konmasına katkı sunacaktır. Aynı zamanda hubristik liderliğin tanımlanması ve ölçülmesi, kurumların hubristik liderlik özelliklerinin olumsuz etkilerini erkenden tespit ederek azaltmalarına yardımcı olabilir. Ayrıca potansiyel liderleri tanımak ve mevcut liderlerin geliştirmeleri gereken alanların belirlenmesine, yönetici geliştirme eğitimleri ve programlarının oluşturulmasına yardımcı olmak için kullanılabilir. Hubristik liderliği ölçen kapsayıcı bir ölçme aracının geliştirilmesi bu alanda çalışan akademisyenlerin ampirik çalışmaları için yol gösterici bir araç olacaktır. Ayrıca bu kapsamda yapılacak çalışmaların literatüre sağlayacağı katkı göz önünde bulundurulduğunda, söz konusu aracın geliştirilmesinin yaygın değeri ortaya çıkmaktadır.

3. YÖNTEM

Liderlik literatüründe Hubristik Liderlik davranışlarını değerlendirmek üzere geçerli ve güvenilir bir ölçme aracının bulunmaması sorunsalından hareketle bu çalışmada, Hubristik Liderliği değerlendirecek nitelikte bir ölçme aracı geliştirilmesi amaçlanmıştır. Kapsamlı ölçek geliştirme yapabilmek için ölçek geliştirme sürecinde üç aşama izlenmiştir. Birinci aşamada ölçek maddeleri oluşturulmuş ve boyutları belirlenmiştir. İkinci aşamada oluşturulan maddelerin ayıklanması gerçekleştirilmiştir. Son olarak üçüncü aşamada Hubristik Liderlik ölçeğinin geçerliliği test edilmiştir. Bahsedilen aşamalar bu bölümde detaylı olarak açıklanmıştır.

Ölçeğin geliştirilmesinde Uysal (2018) tarafından yapılan “Sağlık Meslek Gruplarının Hubris Sendromu Eğilimlerine Dair Bir Çalışma” başlıklı çalışmadan yararlanılmıştır. Nitel araştırma desenlerinden olgubilim desenine uygun yürütülen çalışmada 33 sağlık çalışanı ile görüşme yapılmış ve 475 sayfalık doküman elde edilmiştir. Açık ve seçici kodlama kullanılan çalışmada; betimsel analiz, içerik analizi ve sürekli karşılaştırma tekniği kullanılmıştır. Çalışma sürecinde toplamda 227 kod elde edilmiştir. Ancak hubristik liderlik madde havuzunda, bu kodların yalnızca konuyla doğrudan ilişkili olan 88 tanesi seçilmiş ve veri analizi sürecinde kullanılmıştır. Araştırma yöntemleri alanında bilgi sahibi olan ve çalışma konusunda kendisine bilgi verilen 3 akademisyen ile psikoloji alanında 3 uzmanın görüşü alınmıştır. Uzman görüşü çerçevesinde yapılan değerlendirmede maddelerin oransal olarak birbirine yakın sayılar olmasından ziyade, oluşturulan boyutları kapsama özelliklerine dikkat edilmiş ve birbiri ile benzerlik gösteren kodlar elenmiş ve 42 maddelik havuz oluşturulmuştur. Oluşturulan soru havuzuna Owen (2008) tarafından ortaya konulan 14 hubristik davranışsal

özelliklerinden kişilik bozuklukları ile sınıflandırılmayan beş özellik de dâhil edilmiştir. Bu sürecin sonucunda, Hubristik Liderlik boyutlarını oluşturan güç boyutunda 12 madde, büyüklük sanrısı boyutunda 12 madde, imaj boyutunda 9 madde ve istismar boyutunda 9 madde yer almıştır.

Çalışma, 2021 yılının Ocak-Mayıs ayları arasında, tüm dünyayı etkileyen ve birçok alandaki rutin işleyişleri önemli ölçüde değiştiren COVID-19 pandemisi sırasında gerçekleştirilmiştir. Pandemi koşulları nedeniyle, fiziksel olarak bir araya gelmek ve geleneksel anket yöntemlerini kullanmak hem güvenlik hem de uygulanabilirlik açısından önemli bir kısıt oluşturmuştur. Bundan dolayı araştırmada kolayda örnekleme yöntemi uygulanmıştır. Araştırmada, veri toplama süreci, potansiyel katılımcılara kolayca ulaşabildiği ve bu katılımcıların araştırmaya çevrimiçi olarak katılmalarını sağlayabildiği için, erişilebilir olan devlet ve vakıf üniversitelerinde çalışan akademisyenler ve sağlık çalışanları arasından seçilmiştir. Bu durum, araştırmayı yönetenlerin pandemi sürecinde sağlık ve güvenlik öncelikleri ile uyumlu bir şekilde veri toplamlarını sağlamıştır. Oluşturulan 42 maddelik formda Hubristik Liderlik kavramı ile ilgili kısa ve açıklayıcı bir metne yer verilmiştir. Açıklanan metin bağlamında katılımcılardan hubris liderlik özelliklerinin taşıdıklarını düşündüğü yönetici ya da tanıdığı yönetici meslektaşlarını göz önünde bulundurarak cevap vermesi istenmiştir. Araştırmanın verisi, Google Forms’da oluşturulan anket formu aracılığıyla elektronik ortamdan elde edilmiştir. Google Forms’ta oluşturulan anket formu iki aşamada katılımcılara gönderilmiştir. İlk olarak online platformlar (WhatsApp ile LinkedIn) üzerinden katılımcılara araştırmaya katılım davetiyesi gönderilmiştir. Akabinde 26’sı devlet 6’sı vakıf üniversitesi olmak üzere toplamda 32 farklı üniversitede görev yapan akademisyen ve sağlık çalışanlarının e-posta adreslerine anket formu dijital ortamda gönderilmiştir. Anket formunda yer alan ifadeler 5’li Likert (“1=Hiçbir zaman”, “2=Nadiren”, “3=Bazen”, “4=Sıklıkla” ve “5=Her zaman”) tipi bir ölçek kullanılarak değerlendirilmiştir. Veri toplama süreci sonucunda 1179 katılımcıdan veri elde edilmiştir. Anket formunda yer alan soruları dikkatli ve özenli dolduran ile doldurmayanları belirlemek amacıyla, anket formuna üç tane kontrol sorusu eklenmiştir. Kontrol soruları, anket sorularına dikkat etmeyen ve özenli doldurmayan katılımcıları tanımlamayı amaçlamaktadır (Üngüren ve Arslan, 2022). Aynı zamanda çok sayıda maddesi boş bırakılan ve kontrol soruları “yanlış” doldurulan anket formları analize dahil edilmemiştir. Ayrıca veri tarama sürecinde, elde edilen veride aykırı değerler olup olmadığını belirlemek için Mahalanobis uzaklığı test edilmiştir. Mahalanobis uzaklığı testi sonucunda 47 veride aykırı değer görüldüğü için, bu anket formları analizden çıkarılmıştır. Veri değerlendirme süreçlerinin sonucunda toplamda 491 katılımcıdan elde edilen veri seti analize dâhil edilmiştir.

3.1. Veri Analizi

Öncelikli olarak veri analizi öncesi elde edilen veri seti tarama sürecine tabi tutulmuştur. Veri tarama sürecinde eksik ve uç veri ile kontrol sorunlarına verilen cevaplar analiz edilmiştir. Uç değerlerin tespitinde Mahalanobis uzaklığı hesaplanmıştır. Ardından normal dağılım varsayımı kontrol edilmiştir. Çarpıklık ve basıklık değerlerinin -1.5 ile +1.5 arasında olması (Kline, 2011), veri dağılımının normal dağılım gösterdiğini ortaya koymaktadır. Ölçeğin yapısını ortaya koymak amacıyla ilk olarak açımlayıcı faktör analizi (AFA) uygulanmıştır. Açımlayıcı faktör analizi, ölçek geliştirme çalışmalarının ilk aşamasında, gözlenen değişkenlerin hangi boyutlardan oluştuklarını belirlemek amacıyla uygulanan bir analizdir (Gürbüz ve Şahin, 2018). AFA sonucunda, ölçeğin boyutlarını oluşturan faktör sayısına ilişkin kapsamlı bilgi sağlamıştır. AFA’da örneklem ölçümü Bartlett’in Küresellik ve Kaiser-Meyer-Olkin (KMO) değeri ile değerlendirilmiştir. AFA sonrasında ortaya konan faktörlerin iç tutarlılık katsayıları hesaplanmıştır. AFA analizi sonucunda ortaya konan ölçek boyutlarında bulunan maddelerin ayırt ediciliğini test etmek amacıyla üst ve alt %27’lik gruplar oluşturulmuş ve ardından iki grup arasında madde puanları arasında anlamlı bir farkın olup olmadığı t-testi ile analiz edilmiştir. Madde ayırt ediciliği, bir ölçek maddesinin bireyler arasındaki farklılıkları ne derece etkin bir şekilde belirleyebildiğini ifade eder. Bu nedenle, analiz sürecinde katılımcıların puan dağılımının uçlarından seçim yapılması tercih edilmiştir. Ayırt edicilik analizinde yaygın olarak kabul görmüş bir yaklaşım, katılımcıların puanlarının en yüksek ve en düşük %27’sini kullanmaktır (Tiruneh vd., 2017; Tavakol ve Dennick, 2011). Sonrasında AFA ile ortaya konan yapıyı, test etmek ve doğrulamak için doğrulayıcı faktör analizi (DFA) uygulanarak yapı geçerliliği incelenmiştir. Ölçeğin yapı geçerliliğinin ve güvenilirliğinin sınınanmasında uyum iyiliği indekslerinin yanı sıra yakınsak ve ayırt edici geçerlilikleri de incelenmiştir. Ayırt edici geçerlilik faktörler arası korelasyonların, tüm gizil değişkenlerin açıklanan ortalama varyansları (AVE) ile karşılaştırılarak test edilmiştir. Ölçeğin yapı geçerliliğine ek olarak ölçüt bağıntılı geçerliği hizmetkar liderlik ölçeği ile incelenmiştir.

3.2. Bulgular

3.2.1. Demografik Bilgilere İlişkin Bulgular

Araştırma kapsamında değerlendirmeye alınan katılımcıların demografik özelliklerine ilişkin bulgular Tablo 1’de gösterilmiştir. Tablo 1’de görüldüğü üzere araştırmaya katılan %49’unu (n=240) kadın, %51,1’ini (n=251) erkek katılımcılar oluşturmaktadır. Katılımcıların yaş aralığında en yüksek değer %37 oranıyla 25-34 yaş aralığında iken en az katılımcı %4 oranıyla 18-24 yaş aralığıdır. Unvanlara bazında incelediğinde katılımcıların %78’i akademisyenler %22’sini sağlık çalışanları oluşturmaktadır. Katılımcıların önemli bir oranını oluşturan %39’unun çalıştıkları kurumda idari görevi bulunurken, %56’sının idari görevi bulunmamaktadır.

Tablo 1. Katılımcıların Demografik Özellikleri

		n	%
Cinsiyet	Kadın	240	48,9
	Erkek	251	51,1
Yaş	18-24	18	3,7
	25-34	179	36,5
	35-44	166	33,8
	45-54	84	17,1
	55 ve üzeri	44	9,0
Unvan	Profesör	50	10,2
	Doçent	39	7,9
	Doktor Öğretim Üyesi	107	21,8
	Araştırma Görevlisi	68	13,8
İdari Görev	Sağlık Görevlisi (Hastane)	113	22,1
	Var	190	38,7
	Yok	274	55,8
	Boş	27	5,5

3.2.2. Açıklayıcı Faktör Analizi Sonuçları

Hubristik liderlik özelliklerini ölçmek amacıyla konu ile ilgili literatürden elden edilen bilgiler ve akademisyenler ile yapılan görüşmeler çerçevesinde 42 maddelik bir ölçek geliştirilmiştir. Hazırlanan ölçeğin yapı geçerliliğini belirlemek amacıyla keşfedici (açıklayıcı) faktör analizi gerçekleştirilmiştir. Açıklayıcı faktör analizi sonuçları sunulmadan önce örneklem yeterliliği ölçütü olan Kaiser-Meyer-Olkin (KMO) ve Bartlett’in Küresellik testi incelenmiştir. Analiz sonucunda Kaiser-Meyer-Olkin ilişkisel örneklem yeterlilik değeri 0.944 olarak belirlenmiştir. Elde edilen KMO değeri örneklem büyüklüğünün faktör analizi için yeterli olduğunu ortaya koymaktadır. Bartlett küresellik testi (Bartlett's Test of Sphericity) sonucu [$\chi^2(595) = 10721,511$ p < 0,01] araştırma verilerinden anlamlı faktörler çıkarılabileceğini ve maddeler arasındaki ilişkinin anlamlı olduğunu göstermektedir (Hair vd. 1999). Verilerin uygunluğu incelendikten sonra ölçeğin yapısal geçerliliğini tespit etmek amacıyla temel bileşenler analizi ve varimax eksen döndürme tekniği kullanılmıştır.

Analiz sonucunda maddelerin ortak varyansları incelenmiştir. İnceleme sonucunda üç maddenin ortak varyans değerinin 0,50 altında olduğu görülmüş ve sırasıyla ölçekten çıkarılarak faktör analizi yenilenmiştir. Faktör sayılarının belirlenmesinde özdeğer kullanılmış olup, özdeğeri bir ve birden büyük olan ($\lambda > 1$) altı faktör belirlenmiştir. Elde edilen bulguların incelenmesi sonucunda iki maddenin çapraz yüklenme gösterdiği, başka iki maddenin ise 0,50’ in altında faktör yükü göstermesi nedeniyle dört madde ölçekten çıkarılmıştır. Yenilenen faktör analizi sonucunda özdeğeri 1’ in üzerinde olan ve alan yazın dikkate alınarak çalışma kapsamında diğer faktörlere ilaveten 2 faktör daha eklenmiş edilmiş 35 maddeden oluşan toplam altı faktöre ulaşılmıştır. Elde edilen altı faktör toplam varyansın % 66,09’ unu açıklamaktadır. Ölçeğe ilişkin faktör ve maddeleri ile maddelerin faktör yükleri Tablo 2’de verilmiştir.

Tablo 2. Açıklayıcı Faktör Analizi

	Faktör Yükleri	Madde Toplam Korelasyonu	Özdeğer	Varyans %	Cronbach's Alpha
Faktör 1: Büyüklük Sanrısı					
Kendisinin en iyiyi bildiğini düşünür,	0,789	0,790			
Alanda en iyisinin kendi olduğuna inanır,	0,786	0,741			
Kendi yaptığı işleri haddinden fazla önemser ve abartır,	0,742	0,763			
Kendini her şeyin merkezinde görür,	0,741	0,838			
Kendi kararlarına aşırı güvenir,	0,719	0,630			
Sürekli kendini över,	0,666	0,682	12,50	35,70	0,92
Eleştirir ama eleştiriye katlanamaz,	0,653	0,748			
Kendisini ulaşılmaz ve yüce biri olarak görür,	0,630	0,739			
Biricik ve vazgeçilmez olduğunu düşünerek hareket eder,	0,533	0,613			
Kendisinin yapmadığı işleri küçümser ve hafife alır,	0,512	0,666			
Faktör 2: İstismar Etme					
Çıkarları ve menfaatleri doğrultusunda ilişki kurar,	0,801	0,796			
İstediklerini elde etmek için her yolu mubah görür,	0,801	0,768			
Gerekli gördüğünde mevkiini kötüye kullanır,	0,787	0,767			
Pervasızca yalan söyleyebilir,	0,785	0,766			
Güçlü kişilerle bağlantı kurarak bu bağlantıları şahsi amaçları için kullanır,	0,714	0,665	3,46	9,82	0,91
Kıskançlığından dolayı çalışanların başarısını kendisine mal eder,	0,686	0,729			
Empatiden yoksun ve hırslı olduğundan çalışanlarını sömürmekte bir sakınca görmez,	0,671	0,744			
Faktör 3: Küçümseme ve Aşağılama					
Çalışanlarını rencide etmekten kaçınmaz,	0,737	0,794			
Çalışanlarını küçümser ve onlara saygı duymaz,	0,723	0,787			
İkili konuşmalarda karşı tarafı dinlemeye tenezzül etmez,	0,712	0,724	2,47	7,06	0,87
Çalışanlarıyla iletişimde emir kipini kullanır,	0,695	0,678			
Çalışanına baskı kurmak için ona gözlerini ayırmadan dik dik bakar,	0,620	0,530			
Faktör 4: Güç Baskısı					
Çalışanlarından mutlak itaat bekler,	0,776	0,708			
Rakiplerini kontrol altında tutmaya çalışır,	0,731	0,621			
Örgütü kendi gücünü kanıtlayacağı bir alan olarak görür,	0,700	0,629	1,89	5,38	0,85
Çalışanlarına baskıcı davranır,	0,693	0,680			
İlişkilerinin merkezinde güç vardır,	0,655	0,634			
Faktör 5: Sosyal Beğenirlik Çabası					
Duyarlı biri gibi görünmek için sosyal sorumluluk faaliyetlerine katılır,	0,840	0,722			
Alçak gönüllü ve tevazu sahibi gibi görünmeye çalışır,	0,839	0,679			
Yaptıklarını dürüstlük, namus ve doğruluk gibi değerler için yaptığını söyler,	0,763	0,649	1,71	4,89	0,84
Evensel değer yargılarını, ahlaki ve adaleti önemsiyor gibi davranır,	0,751	0,656			

	Faktör Yükleri	Madde Toplam Korelasyonu	Özdeğer	Varyans %	Cronbach's Alpha
Faktör 6: İmaj					
Görününe çok önem verir,	0,810	0,659			
Etkileyicini hitabeti ve ikna gücü ile istediği işi yaptırır,	0,787	0,624	1,24	3,56	0,81
Sosyal medyayı imajını zenginleştirmek için kullanır,	0,765	0,638			
Yalnız görünmemek için sosyalleşir,	0,731	0,618			
Kaiser-Meyer-Olkin Measure of Sampling Adequacy (KMO)			0,944		
Bartlett's Test of Sphericity			10721,511	df=595, p < 0,01	
Toplam Varyans Açıklama Oranı				% 66,09	

Tablo 2’de gösteriliği üzere tüm maddelerin faktör yükleri 0,50’nin üzerindedir. Elde edilen bu bulgular verilerin açımlayıcı faktör analizi için varsayımları karşılandığı ve 35 maddeden oluşan altı faktörlü yapısının geçerliliği göstermektedir. Tablo 2’de gösterildiği üzere toplam varyansın %37,70’ini açıklayan birinci faktör 10 maddeden oluşmakta olup “Büyüklik Sanrısı” olarak isimlendirilmiştir. İkinci faktör 7 maddeden oluşmakta olup toplam varyansın %9,82’sini açıklamaktadır ve literatürdeki bilgiler bağlamında “İstismar Etme” olarak isimlendirilmiştir. Toplam varyansın %7,06’sını oluşturan ve beş önermeden oluşan üçüncü faktör “Küçümseme ve Aşağılama” olarak isimlendirilmiştir. “Güç Baskısı” olarak isimlendirilen dördüncü faktör toplam varyansın %5,38’ini açıklamaktadır ve beş maddeden oluşmaktadır. Beşinci faktör 4 maddeden oluşmaktadır ve toplam varyansın %4,89’unu açıklamaktadır. Beşinci faktör literatürdeki bilgiler ışığında “Sosyal Beğenirlik” olarak isimlendirilmiştir. Son faktör olan altıncı faktör dört maddeden oluşmakta olup toplam varyansın %3,56’sını açıklamaktadır ve “İmaj” olarak isimlendirilmiştir. Gerçekleştirilen Cronbach's Alpha güvenilirlik analizi sonucunda ölçeğin genel ($\alpha = 0,94$) ve her bir faktörün (Büyüklik Sanrısı için $\alpha = 0,92$; İstismar Etme için $\alpha = 0,91$; Küçümseme ve Aşağılama için $\alpha = 0,87$; Güç Baskısı için $\alpha = 0,85$; Sosyal Beğenirlik için $\alpha = 0,84$ ve İmaj için $\alpha = 0,81$) güvenilirlik katsayılarının 0,70 üzerinde bir değere sahip olması her bir boyuta yüklenen maddelerin iç tutarlılığını göstermektedir (Nunnally ve Bernstein, 1994).

3.2.3. Madde Ayırt Edicilik Analiz Sonuçları

Geliştirilen ölçekte bulunan maddelerin ayırt ediciliğini test etmek amacıyla üst ve alt %27’lik gruplar oluşturulmuş ve ardından iki grup arasında madde puanları arasında anlamlı bir farkın olup olmadığı t-testi ile analiz edilmiştir. Madde ayırt ediciliği, bir ölçek maddesinin bireyler arası farklılıkları ne ölçüde etkili bir biçimde tespit edebildiğini belirtir. Bu nedenle, analiz aşamasında katılımcıların puan dağılımının uç değerlerinden seçim yapılması gerekli hale gelir. Bu tür bir ayırt edicilik analizinde yaygınlaşmış bir uygulama, katılımcıların puanlarının en yüksek ve en düşük %27’sinin seçilmesidir (Tiruneh vd., 2017; Tavakol ve Dennick, 2011). Bu sınıflandırma temelinde, katılımcıların %27’si yüksek, diğer %27’si ise düşük puanlı grup olarak belirlenmiştir. Tablo 3’de verilen t testi sonuçlarına göre %27 üst ve alt grupların madde puanları arasında anlamlı farklılık bulunmaktadır. Elde edilen bu sonuçlara göre ölçekte yer alan her bir maddenin ayırt ediciliğinin yüksek olduğu ifade edilebilir.

Tablo 3. Madde Ayırt Ediciliğe İlişkin t testi Sonuçları

	Grup	n	\bar{x}	SS	t		Grup	n	\bar{x}	SS	t
FAKTÖR 1	Alt %27	133	2,76	0,66	-32,25***	FAKTÖR 3	Alt %27	133	2,1	0,58	-41,85***
	Üst %27	133	4,69	0,19			Üst %27	133	4,42	0,28	
Madde 1.1	Alt %27	133	2,99	0,92	-15,98***	Madde 3.1	Alt %27	133	2,2	1,02	-15,6***
	Üst %27	133	4,56	0,67			Üst %27	133	4,00	0,86	
Madde 1.2	Alt %27	133	2,66	1,10	-16,99***	Madde 3.2	Alt %27	133	2,59	0,99	-21,34***
	Üst %27	133	4,54	0,65			Üst %27	133	4,68	0,53	
Madde 1.3	Alt %27	133	2,26	1,00	-17,78***	Madde 3.3	Alt %27	133	1,86	0,82	-29,9***
	Üst %27	133	4,27	0,84			Üst %27	133	4,50	0,61	

	Grup	n	\bar{x}	SS	t		Grup	n	\bar{x}	SS	t
Madde 1.4	Alt %27	133	2,92	0,98	-20,08***	Madde 3.4	Alt %27	133	1,87	0,77	-31,86***
	Üst %27	133	4,79	0,43			Üst %27	133	4,62	0,62	
Madde 1.5	Alt %27	133	2,83	0,97	-21,93***	Madde 3.5	Alt %27	133	1,97	0,84	-24,53***
	Üst %27	133	4,83	0,4			Üst %27	133	4,32	0,71	
Madde 1.6	Alt %27	133	2,69	0,97	-25,11***	FAKTÖR 4	Alt %27	133	3,25	0,67	-25,31***
	Üst %27	133	4,90	0,30			Üst %27	133	4,76	0,16	
Madde 1.7	Alt %27	133	2,68	1,07	-20,97***	Madde 4.1	Alt %27	133	2,88	0,85	-18,99***
	Üst %27	133	4,80	0,46			Üst %27	133	4,53	0,53	
Madde 1.8	Alt %27	133	3,38	0,97	-15,25***	Madde 4.2	Alt %27	133	3,35	0,91	-16,29***
	Üst %27	133	4,80	0,47			Üst %27	133	4,79	0,44	
Madde 1.9	Alt %27	133	2,85	0,93	-23,22***	Madde 4.3	Alt %27	133	3,41	0,95	-17,88***
	Üst %27	133	4,86	0,37			Üst %27	133	4,93	0,25	
Madde 1.10	Alt %27	133	2,37	0,92	-23,35***	Madde 4.4	Alt %27	133	3,29	0,96	-17,38***
	Üst %27	133	4,58	0,59			Üst %27	133	4,83	0,37	
FAKTÖR 2	Alt %27	133	2,21	0,56	-47,69***	Madde 4.5	Alt %27	133	3,33	0,89	-15,81***
	Üst %27	133	4,72	0,23			Üst %27	133	4,71	0,47	
Madde 2.1	Alt %27	133	2,91	1,09	-19,56***	FAKTÖR 5	Alt %27	133	2,77	0,58	-33,57***
	Üst %27	133	4,86	0,37			Üst %27	133	4,62	0,25	
Madde 2.2	Alt %27	133	2,27	0,95	-26,99***	Madde 5.1	Alt %27	133	2,65	0,78	-22,52***
	Üst %27	133	4,76	0,48			Üst %27	133	4,53	0,56	
Madde 2.3	Alt %27	133	1,69	0,80	-30,88***	Madde 5.2	Alt %27	133	2,47	0,71	-25,65***
	Üst %27	133	4,56	0,72			Üst %27	133	4,48	0,56	
Madde 2.4	Alt %27	133	2,50	1,00	-25,31***	Madde 5.3	Alt %27	133	3,01	0,81	-21,33***
	Üst %27	133	4,85	0,38			Üst %27	133	4,74	0,47	
Madde 2.5	Alt %27	133	2,18	1,02	-23,23***	Madde 5.4	Alt %27	133	2,95	0,87	-20,37***
	Üst %27	133	4,59	0,62			Üst %27	133	4,71	0,49	
Madde 2.6	Alt %27	133	1,79	0,87	-31,51***	FAKTÖR 6	Alt %27	133	2,38	0,57	-36,73***
	Üst %27	133	4,67	0,60			Üst %27	133	4,42	0,29	
Madde 2.7	Alt %27	133	2,15	1,14	-24,01***	Madde 6.1	Alt %27	133	2,28	0,80	-25,67***
	Üst %27	133	4,75	0,51			Üst %27	133	4,50	0,60	
						Madde 6.2	Alt %27	133	2,22	0,85	-23,44***
							Üst %27	133	4,42	0,68	
						Madde 6.3	Alt %27	133	2,54	0,71	-20,91***
							Üst %27	133	4,31	0,66	
						Madde 6.4	Alt %27	133	2,48	0,76	-22,06***
							Üst %27	133	4,44	0,68	

3.2.4. Doğrulayıcı Faktör Analizi Sonuçları

Açımlayıcı faktör analizi sonucunda elde edilen ölçeğin faktör yapısını doğrulamak, yapı geçerliğini test etmek amacıyla doğrulayıcı faktör analizini uygulanmıştır. Doğrulayıcı faktör analizi IBM AMOS 24.0 kullanılarak maksimum olabilirlik yöntemi ile gerçekleştirilmiştir. Altı boyutlu yapıya ilişkin elde edilen doğrulayıcı faktör analizi sonucunda uyum iyiliği indekslerinin ($\chi^2 = 1339,968$. $df = 542$. $\chi^2/df = 2,472$. $p < 0,001$. $RMSEA = 0,055$. $CFI = 0,923$. $IFI = 0,924$. $TLI = 0,916$. $SRMR = 0,0591$) kabul edilebilir değerler arasında olduğu görülmüştür (Schermelleh-Engel, vd., 2003). Tablo 4'de yer alan doğrulayıcı faktör analizi sonuçlarına göre, ölçek maddelerine

ait tüm standartlaştırılmış faktör yük değerleri 0.70'nin üzerindedir ve istatistiki açıdan anlamlı bir şekilde ($p < 0,001$) ilgili örtük değişkene yüklenmiştir (Hair vd., 2009).

Ölçeğin yapı geçerliğinin ve güvenilirliğinin sınanmasında uyum iyiliği indekslerinin yanı sıra yakınsak ve ayırt edici geçerlilikleri de incelenmiştir (Tablo 4). Ölçeği oluşturan boyutlara ilişkin tüm CR değerlerinin 0,70'ten, AVE değerinin de 0,5'ten büyük olması ve ayrıca CR değerlerinin AVE değerlerinden büyük olması yakınsak geçerliliğinin sağlandığını göstermektedir. AVE değerlerinin MSV değerlerinden büyük olması ve AVE karekök değerlerinin faktörler arası korelasyon değerlerinden büyük olması ayırt edici geçerlilik şartlarının sağlandığını ortaya koymaktadır. Elde edilen bu değerler çerçevesinde ölçeğin yakınsak ve ayırt edici geçerliliğe sahip olduğu görülmektedir.

Tablo 4. Yakınsak ve Ayırt Edici Geçerlilik Sonuçları

	CR	AVE	MSV	MaxR(H)	1	2	3	4	5	6
1. BÜYÜKLÜK SANRISI	0,929	0,570	0,545	0,937	(0,755)					
2. İSTİSMAR	0,919	0,618	0,418	0,921	0,632***	(0,786)				
3. KÜÇÜMSEME	0,876	0,593	0,545	0,907	0,738***	0,646***	(0,770)			
4. GÜÇ	0,847	0,527	0,396	0,852	0,630***	0,549***	0,579***	(0,726)		
5. İMAJ	0,815	0,524	0,170	0,816	0,340***	0,231***	0,146**	0,188**	(0,724)	
6. BEĞENİLME	0,843	0,573	0,170	0,847	0,248***	0,247***	0,004	0,171**	0,413***	(0,757)

** $p < 0,01$, *** $p < 0,001$, Parantez () içinde verilen değerler faktörlerin AVE değerlerinin kareköküdür.

3.2.5. Ölçüt Bağıntılı Geçerlik

Hubristik Liderlik ölçeğinin yapı geçerliğine ek olarak ölçüt bağıntılı geçerlik de incelenmiştir. Bunun için ölçekte belirlenen boyutlar ile Hizmetkar Liderlik ile arasındaki ilişkiler korelasyon analizi ile değerlendirilmiştir. Tablo 5'de verilen korelasyon analizi sonuçlarına göre, genel olarak Hubristik Liderlik Ölçeği boyutları ile Hizmetkar Liderlik arasında negatif yönlü anlamlı ilişkiler bulunmaktadır. Hizmetkâr Liderlik ölçeğinin, istismar etme ($r = -0,546$, $p < 0,001$), küçümseme ve aşağılama ($r = -0,496$, $p < 0,001$), büyüklük sanrısı ($r = -0,456$, $p < 0,001$) ve güç baskısı ($r = -0,360$, $p < 0,001$) boyutları ile negatif yönlü anlamlı ilişkili olduğu belirlenmemiştir. Hizmetkâr liderlik ile imaj ($r = 0,011$, $p > 0,05$) ve sosyal beğenilme davranışı ($r = 0,067$, $p > 0,05$) arasında anlamlı bir ilişkinin olmadığı görülmüştür.

Tablo 5. Ölçüt Bağıntılı Geçerliğe İlişkin Sonuçlar

	1	2	3	4	5	6
1. BÜYÜKLÜK	1					
2. İSTİSMAR	0,632***	1				
3. KÜÇÜMSEME	0,738***	0,646***	1			
4. GÜÇ	0,630***	0,549***	0,579***	1		
5. İMAJ	0,340***	0,231***	0,146**	0,188**	1	
6. BEĞENİLME	0,248***	0,247***	0,004	0,171**	0,413***	1
7. HİZMETKAR	-0,456***	-0,564***	-0,496***	-0,360***	0,011	0,067

** $p < 0,01$, *** $p < 0,001$

4. SONUÇ

Liderlik çalışmaları örgütsel davranış alanında en fazla çalışılmış ve çalışılmaya devam eden konuların başında gelmektedir. Liderlik önemlidir, çünkü liderlik, ister bir işletme, ister kâr amacı gütmeyen bir kuruluş olsun, bir kurumun başarısı veya başarısızlığında en önemli paya sahiptir. Bu açıdan liderlik çalışmaları liderlik özelliklerinin örgütleri nasıl başarıya ulaşılabileceğinin yanı sıra nasıl başarısızlığa götürebileceğine dair kanıtlar sağlar. Aynı zamanda, liderlik çalışmaları kuruluşlara güçlü liderler yetiştirme ve kişisel gelişimi teşvik etme konularında yardımcı olduğu için önemlidir. Yönetim ve örgütsel davranış alanı ile ilgili çalışmalar incelendiğinde, liderliğin genellikle olumlu özellikleri ele aldığı görülmektedir (Shaw vd., 2011). Fakat liderliğin kurum, çalışanlar, toplum ve doğayı olumsuz etkileyen, yıkıcı sonuçlar doğurabilen karanlık bir tarafı da vardır.

Liderliğin karanlık özelliklerinin araştırması, olumlu özelliklerinin araştırması kadar önemlidir. Liderliğin karanlık tarafının incelenmesi, yıkıcı davranışların belirlenmesine, anlaşılmasına ve kurum, çalışanlar ve üzerindeki etkilerinin anlaşılmasına, olumsuz davranışları hafifletmek için stratejiler geliştirmeye ve bunların iyileştirilmesine katkı sunabilir. Bu bağlamda çalışmada liderliğin karanlık bir yüzü olan hubristik liderliğin genel çerçevesi ortaya konmaya çalışılmış ve hubristik liderliği ölçmek için kapsamlı bir araç geliştirilmeye çalışılmıştır. Hubris liderlik davranışı ile ilgili geniş bir literatür olmasına rağmen Hubristik Liderliğin ölçülmesi için kullanılacak yönetsel ve örgütsel çalışmalara uygun ölçek bir aracın ilgili yazında bulunmaması (Garrard ve Robinson, 2016; Picone vd., 2014) bu çalışmanın gerekçesini oluşturmaktadır. Bu çalışma Hubristik Liderliğin davranışsal boyutlarının değerlendirmesini ortaya koyarak hem teoriye hem de uygulamaya önemli ölçüde katkıda sunmaktadır.

Hubris Liderlik ölçeğinin yapı geçerliliğini belirlemek amacıyla açımlayıcı faktör analizi uygulanmış ve analiz sonucunda ölçeğin altı boyuttan oluştuğu belirlenmiştir. Altı faktör toplam varyansın %66,09'unu açıklamıştır. Birinci faktör "Büyüklik Sanrısı" olarak isimlendirilmiştir. Büyüklik sanrısı, kişinin kendi önemi, gücü veya yeteneklerine ilişkin abartılı bir duyguyla karakterize edilen psikolojik bir durumdur. Büyüklik Sanrısı, liderin kendini olduğundan daha güçlü, bilgili gördüğü, kendine, yaptığı işlere, yeteneklerine ilişkin haddinden fazla önemseydiğini ve abarttığını, başkalarının fikirlerini ve uzmanlıklarını görmezden geldiğini, eleştirilere katlanmadığını ve başkalarını eleştirdiğini ortaya koymaktadır. Liderlik bağlamında büyüklik sanrısı aşırı güven ve kibre dayalı olarak, çalışan ve yöneticileri dinleme, geri bildirim alma ya da kendi hata ve eksiklerini fark etme konusunda zafiyet oluşturabilir. Büyüklik sanrısı liderlerin ortak akıl ile karar almada, diğer yönetici ve çalışanların kararlara katılımında engel oluşturabilir ve aynı zamanda yönetim kavramının esaslarından birini oluşturan denetim fonksiyonlarının işlevini tam olarak yerine getirmesine konusunda eksikliğine yol açabilir. Bunun sonucunda liderler yanlış ve eksik karar alabilir, yönettikleri kurum ve ekiplere zarar verebilir. Button (2012, s. 306)'a göre bu özelliklere sahip hubristik liderler, kendilerini duygusal anlamda tehdit altında hissettiklerinde yapılabilecek her eleştiriye tehdit olarak gördükleri için daha kibirli olma eğilimindedirler. Kendi hâkimiyetlerini tehlikeye atacak her türlü durumu bertaraf etmeye çalışırlar.

İkinci faktör "İstismar Etme" olarak tanımlanmıştır. İstismar etmek, güçlü olarak nitelendirdiği kişilerle menfaatleri doğrultusunda hareket eden, isteklerini gerçekleştirebilmek için mevkisini kötüye kullandığını ve bunun için her yolu mübah görerek düşünmeden yalan söylediğini, çalışanların başarılarını yok sayarak bütün başarıyı kendisinin üstlendiğini ve çalışanları sömürdüğünü ifade etmektedir. Claxton vd. (2014)'e göre bu kişiler koydukları hedeflere ulaşabilmek için kendilerine her şeyi mübah görürler. Üçüncü faktör "Küçümseme ve Aşağılama" şeklinde ifade edilmiştir. Küçümseme ve Aşağılama, karşılıklı iletişimde karşı tarafı dinlemeyen, çalışanları rencide eden, küçümseyen, saygı duymayan, otoriter yapısıyla çalışan üzerinde gözleriyle hâkimiyet kuran ve emri vaki konuşan kişiler olarak nitelendirilir. Liderin bu özellikleri çalışanların motivasyonunu yok etme, tükenmişlik sendromu oluşturma, çalışanların yaratıcılıklarını törpüleme gibi olumsuz sonuçlara yol açabilir. Buna bağlı olarak çalışanlarda işe devamsızlık, personel devir hızında artış gibi olumsuz sonuçlar ortaya çıkabileceği için işletmelerde verimlilik azalabilir. Lubit (2002)'e göre bu tarz kişi ve yöneticiler kurumda çalışanların moral ve motivasyonlarını ciddi şekilde azaltır ve en yetenekli çalışanların uzaklaşmasına bile sebep olurlar. Bu kişilerin çalışanları acımasızca eleştirmesi ve sömürmesinden dolayı endişe, eksiklik hissi gibi duyguları hatta farklı sağlık problemlerini de beraberinde getirecektir. Uysal ve Çelik (2016) tarafından "Yöneticilerde hubristik davranışlara dair nitel bir araştırma" yapılmıştır. Nitel yöntem kullanılan bu çalışmada 31 sağlık çalışanı ile görüşülmüş ve içerik analizi yapılmıştır. Çalışmanın sonucuna göre, çalışanlar liderin hubristik özelliğe sahip olduğunu ifade etmiştir. Çalışanlar kendilerini aşağılanmış, özgüvensiz ve sürekli yanlış yapma gibi korkuların ortaya çıktıklarını ifade etmişlerdir.

Bir diğer faktör “Güç Baskısı” olarak ifade edilmiştir. Güç Baskısı, ilişkilerinde güç merkezli olması, çalıştığı kurumunun menfaatlerini önemsemek yerine kendini ispatlamaya odaklanan, rakiplerini kendi statüsünü korumak için kontrol altında tutan, çalışanlarında sınırsız biat isteyen ve baskıcı davranışlar olarak ortaya koyulmaktadır. Liderde bulunan bu özellikler kurumu rakiplerinden koruma, kişinin kendi prestijini ortaya koyarken kurumun prestijini artırma yönünde olumlu bir eğilim gibi gözükse de uzun vadede ortaya konulan davranış biçimi kuruma, çevresine ve çalışanlarına zarar verebilir. Özellikle bu liderlerin aldığı kararlar ve geliştirdiği politikalar kuruma kalıcı hasarlar verebilir. Craig ve Amernic (2014) tarafından hubristik dili ifade etmeye yönelik CEO’lar üzerinden bir çalışma yapılmıştır. Yapılan çalışmanın analiz sonucuna göre, her şeyi en iyi kendilerinin bildikleri ve her konuda üstün oldukları sonucuna ulaşılmıştır.

Beşinci faktör ise “Sosyal Beğenirlik Çabası” şeklinde tanımlanmıştır. Sosyal Beğenirlik Çabası, kişinin mütevazı gibi görünmesi, aldığı kararları ve yaptığı eylemleri dürüstlük, namus, doğruluk gibi değerler üzerinden savunması, ahlak ve adalet gibi evrensel değer yargılarını önemsiyor gibi davranmak ve sosyal sorumluluk gibi projelerde duyarlıymış gibi gözükme adına yaptığı eylemler şeklinde açıklanmaktadır. Liderin sergilediği bu özellikleri samimiyetten uzak ve gerçeklik içermemektedir. Tribünlere oynayan bu liderlerin tek amacı menfaat ilişkisinde bulunduğu kişilerin gözünü boyamaktan öteye geçemeyebilir. Burada önemli sorun yapılan hayati bir hatada sorumluluk almayarak bazı değerler üzerinden kendisini temize çıkarma arzusuyla ilişkilidir. Fakat kurum ve çevresi üzerinde oluşturacağı büyük kayıplar olabilir. Ronfeldt (1994)’a göre hubristik liderler; kendisini çok büyük görme, her zaman meydan bir meydan okuma, kendisini maddi ve manevi özelliklere sahip bir kişilikmiş gibi gösterme, aşırı güç, sadakat gibi beklentide olurlar. Gurur, haysiyet gibi değerlere karşı aşırı duyarlı ya da hassasmış gibi davranışlar sergileyen bu kişiler kendilerini ilahi misyona sahip olduklarını düşünürler.

Son faktör ise “İmaj” olarak ifade edilmiştir. İmaj, dış görünüşüne gereğinden fazla önem veren, hitabet yeteneğini ve ikna gücü oldukça etki olan, çevresinde insan kalabalığı oluşturarak yalnız gözükmediğini gösteren ve sosyal medyayı imajına katkı olarak kullanan kişiler olarak tanımlanır. Bu özellikleri sergileyen liderler kendisinden güçlü olan kişileri etkileyerek daha fazla güç kazanabilir ve bir üst konuma geçmesi söz konusu olabilir. Bu durum maalesef kişide daha fazla kibrin oluşmasına sebep olabileceği gibi çalışanlar ve meslektaşları üzerinde olumsuz etkiye de sebep olabilir.

Açımlayıcı faktör analizi sonuçlarına dayalı olarak Hubristik Liderliğe ilişkin elde edilen yapıyı doğrulamak için doğrulayıcı faktör analizi uygulanmıştır. Doğrulayıcı faktör analizi sonucunda elde edilen uyum iyiliği indekslerinin kabul edilebilir değerler arasında olduğu belirlenmiştir. Başka bir ifadeyle doğrulayıcı faktör analizi sonucunda, yukarıda açımlayıcı faktör analizi sonuçlarına dayalı olarak açıklanan yapılar doğrulanmıştır. Ölçeğin yapı geçerliği doğrulandıktan sonra ölçek yakınsak ve ayırt edici geçerlilik açısından incelenmiş ve elde edilen sonuçlar ölçeğin yakınsak ve ayırt edici geçerliliğe sahip olduğunu ortaya koymuştur.

Hubristik Liderlik ölçeğinin yapı geçerliğine ek olarak ölçüt bağıntılı geçerliliği, Hizmetkar Liderlik ile değerlendirilmiştir. Hubristik liderlik ve hizmetkâr liderlik birbirine zıt iki liderlik tarzıdır. Hubristik liderlik, şişirilmiş bir benlik duygusu, kişisel güç ve statüye odaklanma ve başkalarının ihtiyaçlarını ve refahını göz ardı etme ile karakterize edilir. Öte yandan hizmetkâr liderlik, başkalarının ihtiyaçlarına hizmet etmeye odaklanma, kuruluşun ihtiyaçlarını kendi çıkarlarının üstünde tutma ile karakterize edilir. Hubristik liderlik olumsuz sonuçlarla ilişkilendirilme eğilimindeyken, hizmetkâr liderlik gelişmiş ekip performansı ve çalışan refahı gibi olumlu sonuçlarla ilişkilendirilir. Elde edilen bu sonuçlar Hubristik Liderlik ölçeğinin ölçüt geçerliğine ilişkin kanıtlar sunmaktadır.

Sonuç olarak 6 boyuttan oluşan 35 maddelik Hubristik Liderlik ölçeği geliştirilmiştir. Araştırma özgün bir çalışma olması açısından ulusal literatüre önemli bir katkı sağlanacağı düşünülmektedir. Liderlik kavramı her sektörde büyük önem taşımaktadır. Dolayısıyla liderlik ile ilgili çalışılan konularda bu ölçeğin kullanılabileceği öngörülmektedir.

YAZARLARIN BEYANI

Katkı Oranı Beyanı: Yazarlar çalışmaya eşit oranda katkı sağlamıştır.

Destek ve Teşekkür Beyanı: Çalışmada herhangi bir kurum ya da kuruluştan destek alınmamıştır.

Çatışma Beyanı: Çalışmada herhangi bir potansiyel çıkar çatışması söz konusu değildir.

KAYNAKÇA

- Angle, H. L. ve Perry, J. L. (1986). Dual commitment and labor-management relationship climates. *Academy of Management Journal*, 29(1), 31-50.
- Barclay, W. (2000). *New Testament words*. Westminster: John Knox Press.
- Beinart, P. (2010). *The Icarus syndrome: A history of American hubris*. Australia: Melbourne Univ. Publishing.
- Brennan, N. M. ve Conroy, J. P. (2013). Executive hubris: The case of a bank CEO. *Accounting Auditing and Accountability Journal*, 26(2), 172-195.
- Brockhaus, R. H. ve Horwitz, P.S. (1986). D. Sexton ve R. Smilor (Ed.), *The art and science of entrepreneurship* içinde (s. 25-48). Ballinger.
- Button, M. E. (2012). Hubris Breeds the tyrant: the anti-politics of hubris from Thebes to Abu Gharib. *Law, Culture, and the Humanities*, 8(2), 305-332.
- Claxton, G., Owen, D. ve Sadler-Smith, E. (2014). Hubris in leadership: A peril of unbridled intuition?. *Leadership*, 11(1), 57-78.
- Colquitt, J., Lepine, J. A. ve Wesson, M. J. (2014). *Organizational behavior: improving performance and commitment in the workplace* (4e). McGraw-Hill.
- Craig, R. ve Amernic, J. (2014). Exploring signs of hubris in CEO language. H. Roderick. (Ed.), *Communication and language analysis in the corporate world* içinde (s. 69-88). Hershey.
- Crockett, J. R. (2013). *Power, greed, and hubris*. University Press of Mississippi.
- Eriş, Y. ve Arun, K. (2020). Liderin karanlık yüzü: toksik liderlik davranışlarının çalışanların iş tatminine etkisi. *İşletme Araştırmaları Dergisi*, 12(2), 1861-1877.
- Ferris, G. R., Zinko, R., Brouer, R. L., Buckley, M. R. ve Harvey, M. G. (2007). Strategic bullying as a supplementary, balanced perspective on destructive leadership. *The Leadership Quarterly*, 18(3), 195-206.
- Garrard, P. ve Robinson, G. (2016). *The intoxication of power: Interdisciplinary perspectives*. Palgrave Macmillan.
- Garrard, P., Garrard. ve Barlow. (2018). *Leadership hubris epidemic*. Palgrave Macmillan.
- Ghaemi, S.N., Liapis, C. ve Owen, D. (2016). The psychopathology of power. P. Garrard, ve G. Robinson, (Ed.), *The intoxication of power: Interdisciplinary perspectives* içinde (s. 17-37). Palgrave Macmillan UK.
- Ginn, C. W. ve Sexton, D. L. (1990). A comparison of the personality type dimensions of the 1987 Inc. 500 company founders/CEOs with those of slower-growth firms. *Journal of Business Venturing*, 5(5), 313-326.
- Goldman, A. (2006). High toxicity leadership: Borderline personality disorder and the dysfunctional organization. *Journal of Managerial Psychology*, 21(8), 733-746.
- Gürbüz, S. ve Şahin, F. (2018). *Sosyal bilimlerde araştırma yöntemleri: Felsefe, yöntem, analiz*, Seçkin Yayıncılık.
- Hai, J. F., Black, W. C., Babin, B. J. ve Anderson, R. E. (2009). *Multivariate data analysis*. Pearson New International Edition (7th ed). Pearson Higher.
- Hashmi, S. ve Lee, S. (2004). *Ethics and weapons of mass destruction: Religious and secular perspectives*. Oxford University Press.

- Hayward, M. L. ve Hambrick, D. C. (1997). Explaining the premiums paid for large acquisitions: Evidence of CEO hubris. *Administrative Science Quarterly*, 42(1), 103–127.
- Heifetz, R. ve Marty, L. (2002). A survival guide for leaders. *Harvard Business Review*, 80(6), 65-74.
- Kellerman, B. (2008). *Kötü liderlik nedir, nasıl gerçekleşir?*. (F. Kâhya, Çev.), İş Bankası Yayınları.
- Kline, R. B. (2011). *Principles and practice of structural equation modeling* (3rd ed.). Guilford Publishing.
- Koçel, T. (2015). *İşletme yöneticiliği*. Beta Yayıncılık.
- Lubit, R. (2002). The long-term organizational impact of destructively narcissistic managers. *The Academy of Management Executive*, 16(1), 127-138.
- Marshall, E. M. (2000). *Building trust at the speed of change: The power of the relationship based corporation* (s. 64-87). American Management Association.
- Martin, D. (1999). Power play and party politics: The significance of raving. *The Journal of Popular Culture*, 32(4), 77–99.
- Nelson, D. L. ve Quick, J. C. (2006). *Organizational behavior: Foundations, realities, and challenges*. South-Western College Pub.
- Nunnally, J. C. ve Bernstein. I. H. (1994). *Psychometric theory* (3rd ed.). McGraw-Hill.
- Owen, D. (2006). Hubris and nemesis in heads of government. *Journal of the Royal Society of Medicine*, 99(11), 548–551.
- Owen, D. (2008). Hubris syndrome. *Clinical Medicine*, 8(4), 428-432.
- Owen, D. (2012). *The hubris syndrome: bush, blair and the intoxication of power* (2nd ed). Methuen.
- Owen, D. ve Davidson, J. (2009). Hubris syndrome: An acquired personality disorder? A study of US Presidents and UK Prime Ministers over the last 100 years. *Brain*, 132(5), 1396-1406.
- Park, J. H., Kim, C., Chang, Y. K., Lee, D. H. ve Sung, Y. D. (2018). CEO hubris and firm performance: Exploring the moderating roles of CEO power and board vigilance. *Journal of Business Ethics*, 147, 919-933.
- Paunonen, S. V., Lönnqvist, J. E., Verkasalo, M., Leikas, S. ve Nissinen, V. (2006). Narcissism and emergent leadership in military cadets. *The Leadership Quarterly*, 17(5), 475-486.
- Payne, R. (1960). *Hubris: A study of pride*. Harpler Torchbook Publishing.
- Picone, P. M., Dagnino, G. B. ve Mina, A. (2014). The origin of failure: A multidisciplinary appraisal of the hubris hypothesis and proposed research agenda. *The Academy of Management Perspectives*, 28(4), 447–468.
- Raven, B. H. (1993). The bases of power: Origins and recent developments. *Journal of Social Issues*, 49(4), 227–251.
- Robbins, S. P. ve Judge, T. A. (2012). *Organizational behavior*. Prentice-Hall.
- Robertson, I. (2012). *The winner effect: How power affects your brain*. AveC Black.

- Rodgers, C. (2011). *Hubris syndrome: An emergent outcome of the complex social process of everyday interaction*. The Daedalus Trust. <https://informalcoalitions.typepad.com/HUBRIS%20SYNDROME%20-%20A%20COMPLEX%20SOCIAL%20PROCESS%20PERSPECTIVE%20%28FINAL%29.pdf> adresinden 8 Mart 2023 tarihinde alınmıştır.
- Ronfeldt, D. F. (1994). *Beware the hubris-Nemesis complex: A concept for leadership analysis*. RAND Santa Monica: Rand Corporation, E-Book.
- Sadler-Smith, E., Robinson, G., Akstinaite, V. ve Wray, T. (2018). Hubristic leadership: Understanding the hazard and mitigating the risks. *Organizational Dynamics*, 48(2), 8-18.
- Sashkin, M. ve Fulmer, R. M. (1988). Toward an organizational leadership theory. B. R. Baliga, H. P. Dachler ve C. A. Schreishheim, (Ed.), *Emerging Leadership Vistas*. Lexington Books.
- Schaubroeck, J., Walumbwa, F. O., Ganster, D. C. ve Kepes, S. (2007). Destructive leader traits and the neutralizing influence of an “enriched” job. *The Leadership Quarterly*, 18(3), 236-251.
- Schermelleh-Engel, K., Moosbrugger, H. ve Müller, H. (2003). Evaluating the fit of structural equation models: tests of significance and descriptive goodness-of-fit measures. *Methods of Psychological Research*, 8(2), 23-74.
- Shaw, J. B., Erickson, A. ve Harvey, M. (2011). A method for measuring destructive leadership and identifying types of destructive leaders in organizations. *The Leadership Quarterly*, 22(4), 575-590.
- Stoner, J. A., Freeman, R. E. ve Gilbert, D. R. (1995). *Management*. Prentice-Hall.
- Tavakol, M. ve Dennick, R. (2011). Post-examination analysis of objective tests. *Medical Teacher*, 33(6), 447-458.
- Tepper, B. J. (2007). Abusive supervision in work organizations: Review, synthesis, and research agenda. *Journal of management*, 33(3), 261-289.
- Tiruneh, D. T., De Cock, M., Weldeslassie, A. G., Elen, J. ve Janssen, R. (2017). Measuring critical thinking in physics: Development and validation of a critical thinking test in electricity and magnetism. *International Journal of Science and Mathematics Education*, 15, 663-682.
- Üngüren, E. ve Arslan, S. (2022). How does COVID-19 fear affect job insecurity and stress for hospitality employees? A moderated mediation model for age and financial status. *Tourism and Management Studies*, 18(3), 7-20.
- Uysal, Ş. A. ve Çelik, R. (2016). Yöneticilerde hubristik davranışlara dair nitel bir araştırma, *Eurasian Academy of Sciences Social Sciences Journal*, 1, 274-285.
- Uysal, Ş. A. (2018). *Sağlık meslek gruplarının hubris sendromu eğilimlerine dair nitel bir çalışma* [Doktora Tezi]. Süleyman Demirel Üniversitesi.
- Uysal, Ş. A. ve Çelik, R. (2018). Sağlık meslek gruplarında hubris sendromunun varlığına ilişkin keşfedici bir çalışma. *Uluslararası İktisadi ve İdari İncelemeler Dergisi*, 103-118.
- Wasti, S. A. (2005). Commitment profiles: Combinations of organizational commitment forms and job outcomes. *Journal of vocational behavior*, 67(2), 290-308.
- Wexley, K. N. ve Nemeroff, W. F. (1975). Effectiveness of positive reinforcement and goal setting as methods of management development. *Journal of Applied Psychology*, 60(4), 446.
- Yukl, G. A. (1998). *Leadership in organizations* (4th edition). Englewood Cliffs, Prentice Hall.

Ek 1. Hubristik Liderlik Ölçeği

Çalışmanın bu kısmında, Hubristik Liderlik Ölçek maddeleri ve kullanım amaçlarınızı belirlemek için ölçeğe ilişkin tümceler ve karşısında bulunan ifadeler; “1=Hiçbir zaman”, “2=Nadiren”, “3=Bazen”, “4=Sıklıkla” ve “5=Her zaman” olmak üzere 5 seçenek mevcuttur.

SORULAR	1	2	3	4	5
B1	Biricik ve vazgeçilmez olduğunu düşünerek hareket eder.				
B2	Sürekli kendini över.				
B3	Kendisinin yapmadığı işleri küçümser ve hafife alır.				
B4	Kendi yaptığı işleri haddinden fazla önemser ve abartır.				
B5	Eleştirir ama eleştiriye katlanamaz.				
B6	Kendini her şeyin merkezinde görür.				
B7	Alanda en iyisinin kendi olduğuna inanır.				
B8	Kendi kararlarına aşırı güvenir.				
B9	Kendisinin en iyiyi bildiğini düşünür.				
B10	Kendisini ulaşılmaz ve yüce biri olarak görür.				
IS1	İstediklerini elde etmek için her yolu mubah görür.				
IS2	Gerekli gördüğünde mevkiini kötüye kullanır.				
IS3	Çıkarları ve menfaatleri doğrultusunda ilişki kurar.				
IS4	Kıskançlığından dolayı çalışanların başarısını kendisine mal eder.				
IS5	Pervasızca yalan söyleyebilir.				
IS6	Empatiden yoksun ve hırslı olduğundan çalışanlarını sömürmekte bir sakınca görmez.				
IS7	Güçlü kişilerle bağlantı kurarak bu bağlantıları şahsi amaçları için kullanır.				
K1	Çalışanına baskı kurmak için ona gözlerini ayırmadan dik dik bakar.				
K2	Çalışanlarıyla iletişimde emir kipini kullanır.				
K3	Çalışanlarını küçümser ve onlara saygı duymaz.				
K4	Çalışanlarını rencide etmekten kaçınmaz.				
K5	İkili konuşmalarda karşı tarafı dinlemeye tenezzül etmez.				
G1	Çalışanlarına baskıcı davranır.				
G2	Rakiplerini kontrol altında tutmaya çalışır.				
G3	Çalışanlarından mutlak itaat bekler.				
G4	Örgütü kendi gücünü kanıtlayacağı bir alan olarak görür.				
G5	İlişkilerinin merkezinde güç vardır.				
BE1	Alçak gönüllü ve tevazu sahibi gibi görünmeye çalışır.				
BE2	Duyarlı biri gibi görünmek için sosyal sorumluluk faaliyetlerine katılır.				
BE3	Evrensel değer yargılarını ahlakı ve adaleti önemsiyor gibi davranır.				
BE4	Yaptıklarını dürüstlük, namus ve doğruluk gibi değerler için yaptığını söyler.				
IM1	Görünüşüne çok önem verir.				
IM2	Sosyal medyayı imajını zenginleştirmek için kullanır.				
IM3	Yalnız görünmemek için sosyalleşir.				
IM4	Etkileyicini hitabeti ve ikna gücü ile istediği işi yaptırır.				

YEŞİL MÜŞTERİ TATMİNİNİN YEŞİL GÜVEN ÜZERİNDEKİ ETKİSİNDE YEŞİL MARKA FARKINDALIĞININ DÜZENLEYİCİ ROLÜ*

THE MODERATING ROLE OF GREEN BRAND AWARENESS IN THE EFFECT OF GREEN CUSTOMER SATISFACTION ON GREEN TRUST

Dr. Gökhan TOPALOĞLU¹

ÖZ

Bu araştırma yeşil müşteri tatmini, yeşil güven ve yeşil marka farkındalığı arasındaki ilişkinin yanı sıra yeşil müşteri tatmininin yeşil güven üzerindeki etkisinde yeşil marka farkındalığının düzenleyici etkisinin tespit edilmesi amacıyla gerçekleştirilmiştir. Veriler anket tekniği kullanılarak elde edilmiştir. Bu amaçla İzmir'de bulunan 287 tüketicinin katılımı ile anket çalışması gerçekleştirilmiştir. Veri analizinde SPSS 22 ve AMOS programları kullanılmıştır. Araştırmada faktör analizi, korelasyon analizi ve düzenleyicilik analizleri kullanılmıştır. Doğrulayıcı faktör analizinde χ^2/sd , CFI, RMSEA, GFI ve TLI uyum indeks değerlerinin uygun olup olmadığı değerlendirilmiştir. Yapılan analiz sonucunda uyum indeks değerlerinin kabul edilebilir sınır aralığında olduğu tespit edilmiştir. Düzenleyici etki analizi için AMOS programında uygun istatistiksel model kurularak analiz yapılmıştır. Düzenleyici etkinin yorumlanabilmesi için literatürde sıklıkla kullanılan etkileşim etki grafiğinden yararlanılmıştır. Bulgulara bakıldığında yeşil müşteri tatmini, yeşil güven ve yeşil marka farkındalığı arasında anlamlı ilişki olduğu görülmektedir. Ayrıca yeşil müşteri tatmininin yeşil güven üzerindeki etkisinde yeşil marka farkındalığının düzenleyici etkisinin olduğu tespit edilmiştir.

Anahtar Kelimeler: Yeşil Müşteri Tatmini, Yeşil Güven, Yeşil Marka, Pazarlama, Tüketici Davranışları.

JEL Sınıflandırma Kodları: M30, M31, M37, M39.

ABSTRACT

The study is conducted to determine the relationship between green customer satisfaction, green trust and green brand awareness, as well as the moderating effect of green brand awareness on the effect of green customer satisfaction on green trust. The data is obtained using the survey technique. For this purpose, a survey is conducted with the participation of 287 consumers in the province of İzmir. SPSS 22 and AMOS programs are used in data analysis. Factor analysis, correlation analysis and moderation analyses are used in the research. In the confirmatory factor analysis, it is evaluated whether the χ^2/sd , CFI, RMSEA, GFI and TLI fit index values are appropriate. As a result of the analysis, it is determined that the fit index values are within the acceptable limit range. For regulatory impact analysis, the analysis is carried out by establishing an appropriate statistical model in the AMOS program. In order to interpret the regulatory effect, the interaction effect graph, which is frequently used in the literature is used. Looking at the findings, it is seen that there is a significant relationship between green customer satisfaction, green trust and green brand awareness. Additionally, it is determined that green brand awareness has a moderating effect on the effect of green customer satisfaction on green trust.

Keywords: Green Customer Satisfaction, Green Trust, Green Brand, Marketing, Consumer Behaviours.

JEL Classification Codes: M30, M31, M37, M39.

* Bu çalışma için Isparta Uygulamalı Bilimler Üniversitesi Etik Kurulundan 166/07 sayılı ve 25.10.2023 tarihli etik kurul onayı alınmıştır.

¹  Tarım ve Orman Bakanlığı Aydın Şube Müdürlüğü, gtopaloglu18@gmail.com

EXTENDED SUMMARY

Purpose and Scope:

Today, excessive pressure on the environment has paved the way for environmental damage to occur. In particular, people's tendency to use uncontrolled protection without considering the balance of use of protection has reinforced the increase in this damage. Increasing awareness of environmental damage has led to an increase in individuals exhibiting positive behaviour towards the environment. These behaviours have penetrated not only in social environments but also into every aspect of the individual and have accelerated the increase of green consumers who are sensitive about shopping. In this way, the existence of green consumers who are sensitive to the environment, aware of environmental damage and reflect this in their behaviour has paved the way for businesses to be more sensitive about green issues. Businesses can only sustain their marketing activities and compete if they meet customer expectations. As a requirement of the modern marketing approach, customer-based marketing strategies that focus on customer expectations have begun to gain more importance. The increase in consumers who think environmentally oriented and whose expectations are shaped accordingly has forced businesses to develop, implement and convey green marketing activities to consumers. In the study, the relationship between consumers' green brand awareness, green customer satisfaction and green trust, as well as the moderating effect of green brand awareness on the effect of green customer satisfaction on green trust is examined. The research covers consumers over the age of 18 residing in the province of İzmir.

Design/methodology/approach:

In the study, survey technique is used to obtain data. Green customer satisfaction, green brand awareness and green trust scales are adapted from the literature. SPSS 22 and AMOS programs are used to analyse the data obtained. Exploratory factor analysis and confirmatory factor analysis are performed to analyse the factor structures, validity and reliability of the scales. In confirmatory factor analysis, fit index values are used to evaluate model suitability. Correlation analysis is performed to determine the relationship between variables. In addition, an interaction effect graph is drawn in the regulatory effect analysis and interpretation to reveal the regulatory effect.

Findings:

The population of the research consists of individuals over the age of 18 residing in the province of İzmir. In this context, surveys are conducted with 287 participants over the age of 18 residing in İzmir, who are reached online. Since it is not possible to reach the entire population in sample selection, the convenience sampling method is preferred, one of the non-random methods that allows data to be collected easily and quickly from the universe. 49.50% of the participants in the research are men and 50.50% are women. When we look at the age distribution, 42.50% are between the ages of 36-44 and 33.80% are between the ages of 25-35. 52.60% of the participants in the study are married and 47.40% are single. Additionally, 43.60% of the participants are high school graduates and 37.60% has undergraduate degrees. Looking at the research findings, it is seen that there is a significant and statistically positive relationship between the variables of green customer satisfaction, green brand awareness and green trust. When we look at the regulatory impact analysis findings, it is determined that as green customer satisfaction increases, if green brand awareness also increases, green trust also increases. However, if green customer satisfaction increases and green brand awareness is low, there is no significant change in green trust. In other words, green brand awareness has a moderating effect on the effect of green customer satisfaction on green trust. So much so that low green brand awareness does not play a regulatory role, while high brand awareness has a regulatory role.

Conclusion and Discussion:

In the study, it is determined that green brand awareness has a moderating effect on the effect of green customer satisfaction on green trust. It is shown that green trust also increases, especially if green customer satisfaction and green brand awareness increase. For this reason, businesses need to accurately determine the green expectations of the consumer segment they appeal to and reflect this in their marketing activities. This situation has forced businesses to develop green marketing strategies. In today's world where the competitive environment is increasing day by day, products, brands, logos, etc. are produced in order to be sustainable. It is necessary to act by evaluating the elements that represent the business. Research findings also support this situation.

1. GİRİŞ

İşletmelerin sürdürülebilirliğini sağlaması ve rekabet edebilmesi için pazarlama araçlarını etkin bir şekilde kullanması gerekmektedir. Pazarlama, tüketicilerin ihtiyaçlarının karşılanmasına yönelik mal ve hizmetlerin sunulması amacıyla gerçekleştirilen faaliyetler olarak tanımlanabilir (McCharty, 1964). Ürün, fiyat, dağıtım ve tutundurma faaliyetleri pazarlamanın aktif araçlarıdır. Ürün; tüketici ihtiyacını karşılayan her türlü materyal, fiyat; ürün veya hizmete biçilen değer, dağıtım; hizmetin tüketiciye ulaştırılması için oluşan süreç, tutundurma; ürünün tanıtımı, müşteri ile arasındaki bağın oluşmasına katkı sağlayacak her türlü faaliyetler olarak tanımlanabilir (McCharty, 1978; Kotler, 2000). Tutundurma faaliyetleri tüketici odaklı bir pazarlama anlayışının gelişmesi ile birlikte önemli hale gelmiştir. Ürün odaklı pazarlama anlayışından müşteri odaklı pazarlama anlayışına geçişle birlikte müşteri beklentileri ve bunların karşılanması pazarlamanın en önemli amaçları arasında yerini almıştır.

Müşteri beklentilerini odak noktasına alan pazarlama anlayışı ile birlikte pazarlamanın faaliyetlerinde de değişiklikler meydana gelmektedir. Müşteri değeri, müşteri maliyeti, müşteriye kolaylık ve müşteri ile iletişim pazarlama faaliyetlerini oluşturmaya başlamıştır (Sümer ve Eser, 2006). Tüketicilerin beklenti ve ihtiyaçlarının artması ve değişkenlik göstermesi, müşteri odaklı pazarlama araçlarının daha dinamik kullanılmasını zorunlu kılmıştır. Müşteri odaklı pazarlama araçlarına bakıldığında müşteri beklentilerinin karşılanması ve müşteri memnuniyetinin sağlanmasının en önemli hedefler arasında yer aldığı görülmektedir. Bu noktada işletmelerin ürün ve marka amaçlarının doğru tanıtılması, müşterilerin beklentilerine cevap vermesi marka farkındalığının oluşmasında ve müşteri memnuniyetinin sağlanmasında etkili olmaktadır.

İşletmelerin, ürünlerini tercih eden tüketicilerin beklenti ve isteklerini doğru ve zamanında tespit etmesi izlediği pazarlama faaliyetlerinin de başarılı olmasında oldukça önemlidir. Günümüzde yaşanabilir ve kaliteli bir çevrenin olması birçok kesim tarafından önemsenir hale gelmiştir. Bu nedenle işletmelerde müşteri memnuniyetini sağlamak için hem ürün hem de marka açısından çevreci bir misyon üstlendiklerini pazarlama stratejilerine yansıtma zorunda kalmıştır. Bu durum çevre dostu tüketici ve yeşil pazarlama kavramlarını ortaya çıkarmıştır. Yeşil pazarlama, çevresel endişe ile üretilen ürünlerin tüketicilere ulaştırılması için gerekli fiyatlandırma, dağıtım ve tutundurma gibi pazarlama faaliyetlerinin bulunduğu bir süreçtir (Ekinci, 2007). Yeşil pazarlama sürecini oluşturan yeşil ürün, yeşil fiyat, yeşil dağıtım ve yeşil tutundurma faaliyetleri yeşil bakış açısı ile gerçekleştirilmektedir (Varinli, 2008).

Çevrecilik anlayışı son yıllarda hızla önem kazanmıştır. Bunun nedeni olarak çevre üzerindeki sanayi ve endüstrinin yol açtığı atıklar ile birlikte çevre üzerindeki kontrolsüz baskının meydana gelmesi gösterilebilir (Chen ve Chang, 2013). Çevre üzerinde meydana gelen bu olumsuz etkiler yaşanabilir ve kaliteli bir çevrenin oluşmasında önemli bir engel olarak kabul edilmektedir. Çevre zararları ve buna bağlı olarak çevrenin korunmasının önemi anlaşılmaya başlandıkça çevreci tüketicilerin sayısı da önemli ölçüde artış göstermiştir. Tüketiciler çevreye minimum zarar verme gayesiyle üretilen ürünleri tercih etmeye başlamışlardır. Bu ürünler yeşil ürünler, tüketiciler de yeşil müşteri olarak adlandırılmaktadır. Yeşil ürün kavramı 4S formülü olarak adlandırılan tatmin, sürdürülebilirlik, sosyal kabul ve güvenlik unsurlarından oluşmaktadır. Tatmin; tüketicilerin memnuniyeti sağlanarak isteklerinin karşılanması, sürdürülebilirlik; ürün devamlılığının sağlanması, Sosyal kabul; üretilen ürünlerin doğaya zarar vermediği hususu tüketicilerce kabul edilmesi, Güvenlik; ürünlerin yeşil kavramına uygun üretilirken insan sağlığını tehlikeye atmaması şeklinde tanımlanabilir (Duru ve Şua, 2013; Özcan ve Özgül, 2019).

Yeşil ürün önemi anlaşıldıkça yeşil tüketicilerin sayısının artması işletmelerin de pazarlama stratejilerinde yeşil kavramını benimsemesini hızlandırmıştır. Nitekim işletmelerin müşterileri ile kuracağı bağ izlediği pazarlama stratejilerine bağlı olarak değişmektedir. Bu nedenle de işletmelerin müşterileri memnun etmesi ve güvenini kazanması için pazarlama stratejilerini müşteri beklenti ve talepleri doğrultusunda şekillendirmesini zorunlu kılmıştır. Bu stratejiler, ürünlerin çevreci bir anlayışla üretildiğini ve ambalajlandığını müşterilere anlatarak pazar yelpazesini geliştirmesinde (Kilbourne ve Beckmann, 2010) ve bu faaliyetlerin müşteriler üzerinde olumlu bir tutum ve güven oluşmasında etkili olmaktadır (Zubair Tariq, 2014).

İşletmelerin müşteri memnuniyetini sağlaması izlediği pazarlama stratejisine bağlıdır. Çevreci yaklaşımın ve anlayışın gelişmesi ile birlikte çevre odaklı pazarlama olarak ifade edilen yeşil pazarlama kavramı ortaya çıkmıştır. Yeşil pazarlama, mevcut teknolojik imkânlar dâhilinde çevresel sorunların çözümüne yönelik pazarlama faaliyetlerini tanımlamak için kullanılabilir (Apaiwongse, 1994; Koçak, 2003; Armağan ve Karatürk, 2014). İşletmeler pazarlama stratejileri ile müşteri yeşil beklentilerini belirlemek, yeşil ürünleri tanıtmak, güven

kazanmak ve markalarının müşteri nezdinde farkındalık oluşturmasını sağlamak gibi faaliyetleri yerine getirmeyi amaçlamaktadırlar (Chen ve Chang, 2013).

Yeşil marka imajı ve bunun müşteriler üzerindeki etkisinin değerlendirilmesi, işletmelerce uygulanan pazarlama faaliyetlerinin başlıca amaçları arasında yer almaktadır. Müşterilerin zihninin temsil edilen markanın çevreci bir anlayışa sahip olduğu fikrinin canlanması oldukça önemlidir (Chen, 2010). Yeşil marka imajı ve bunun müşteri üzerindeki olumlu etkisi tüketicileri o ürünü tercih etmesinde olumlu etki oluşturmaktadır (Mahmood vd., 2014). Marka farkındalığı ve devamında oluşan yeşil ürün tercihinin öncüsü olarak müşterilerde yeşil ürünlere karşı güven duygusu da oluşmaktadır. Tüketicilerde güven duygusunun artması ile birlikte ürünün markasıyla güçlü bir bağ kurmasını da olumlu olarak etkilemektedir (Kim vd., 2008).

Literatür incelendiğinde yeşil marka farkındalığı, yeşil müşteri tatmini, yeşil marka imajı ve yeşil güven konularının irdelendiği araştırmalar bulunmaktadır (Eren ve Eker, 2012; Baran vd., 2017; Akdeniz ve Leblebici Koçer, 2022; Çavuşoğlu, 2021; Cop ve Baş, 2010). Ancak yeşil müşteri tatmini, imaj, marka farkındalığı ve güven konularının düzenleyici etki çerçevesinde irdelendiği araştırmalar sınırlıdır. Bu araştırma yeşil müşteri tatmininin (YMT) yeşil güven (YG) üzerindeki etkisinde yeşil marka farkındalığının (YMF) düzenleyici etkisinin ortaya koyulması amacıyla gerçekleştirilmiştir.

2. KAVRAMSAL ÇERÇEVE

2.1. Yeşil Müşteri Tatmini ile Yeşil Güven Arasındaki İlişki

İşletmeler varlığını sürdürebilmek için müşterilerin beklentileri doğrultusunda ürün üretmek ve hizmet sunmak zorundadırlar. Özellikle pazarlama faaliyetlerinde öngörülmesi en zor durum müşterilerin davranışlarıdır. Bu nedenle pazarlama sürecinin en önemli noktalarından biri müşteri odaklı pazarlama stratejilerinin oluşturulmasıdır. Öyle ki işletmelerin pazarlama faaliyetlerinden biri olan tutundurma çalışmaları ile ürünlerin ve markaların yeşil kavramını öne çıkardığını müşterilerine ulaştırmada kullandıkları en etkili yöntem olarak karşımıza çıkmaktadır. Bu sayede ürün ve markaya güven duyan ve tatmin olmuş bir müşteri kitlesi oluşturmaktadırlar (Yazdanifard ve Mercy, 2011). Nitekim literatürde de tüm pazarlama faaliyetlerinin müşterilerin güven kazanmasını ve akabinde yeşil müşteri tatmininin oluşmasını etkileyen etkili faktör olduğu belirtilmiştir (Chen vd., 2015). Tatmin tüketiciler ile işletme arasındaki ilişkinin sürdürülebilirliğini ve kalitesini etkilemektedir (Ha vd., 2022). Müşteri tatmininin oluşması ve bununla birlikte güven duygunun meydana gelmesi için üretilen ürün ve temsil edilen markadan beklentilerin ve sunulan hizmetin uyumlu olması gerekmektedir (Onaran vd., 2013). Bu sebeple işletmelerin tüm pazarlama faaliyetlerini modern pazarlama yöntemleri ile müşteri beklentilerini odak noktasına alarak gerçekleştirmelidir.

Özdemir ve Özdemir (2022) tarafından yapılan araştırmada yenilenebilir teknoloji ile ilgili müşteri memnuniyeti üzerinde olumlu etkiye sahip olduğu tespit edilmiştir. Uslu vd. (2020) yaptıkları araştırmada otel marka denkliliğinin, müşteri memnuniyeti ve güven üzerinde anlamlı ve pozitif etkisi olduğu ve otel marka denkliliği ile müşteri memnuniyeti arasında, güven değişkeninin de aracılık rolü üstlendiğini ortaya koymuşlardır. Chrisjatmiko (2018) tarafından yapılan araştırmada yeşil reklam ve yeşil müşteri tatmini arasında olumlu ilişki olduğu tespit edilmiştir. Suhaily ve Darmoyo (2019) tarafından yapılan araştırmada yeşil reklamın, sadakat üzerinde satın alma kararı ve müşteri tatmininin aracılık rolü olduğunu saptamışlardır. Chen (2013) tarafından yapılan araştırmada algılanan yeşil değer, yeşil tatmin ve yeşil güven ile yeşil sadakat arasında anlamlı ve olumlu bir ilişki olduğu tespit edilmiştir. Yetkin (2018) tarafından yapılan araştırmada yeşil müşteri tatmini ile yeşil güvenin yüksek düzeyde ilişkili olduğu ortaya koyulmuştur. Literatür incelendiğinde müşteri tatmini, yeşil güven, marka farkındalığı vb. arasındaki ilişkinin incelendiği araştırmaların olduğu görülmektedir.

2.2. Yeşil Marka Farkındalığı ile Yeşil Güven Arasındaki İlişki

Doğanın tahrip edilmesi ve çevreci anlayışın hız kazanmasıyla birlikte yeşil ürün kavramı yaygınlaşmaya başlamıştır. Yeşil ürünler kısaca doğaya en az zarar verme gayesiyle üretilen ürünler olarak tanımlanmaktadır. Bu nedenle pek çok marka kendilerini yeşil ürün üreten bir marka olduğunu müşterilerine iletme çabası içerisine girmişlerdir. Tüketicilerin yeşil ürün konusundaki farkındalıklarının artması ile yeşil ürün tercih eden yeşil tüketici sayısı da artış göstermiştir. Tüketicilerin bu çevreci yaklaşımı ile çevre dostu ürüne olan talepleri işletmeleri yeşil marka farkındalığını artırma noktasında daha fazla gayret göstermesini sağlamıştır (Khandelwal vd., 2019). İşletmelerce temsil edilen markanın, yeşil kavramına yönelik amaçlarını doğru bir şekilde müşterilerine aktarması oldukça önemlidir. Nitekim ilgili ürüne ve markanın amaçlarının doğru anlatılması müşterilerin güvenini

kazanmasını ve tercih etme olasılığını artıracaktır. İşletmelerin sergiledikleri yeşil marka imajı ne kadar olumlu olursa müşterilerin yeşil ürün tatmini, yeşil marka farkındalığı ve yeşil güven düzeyi de o denli yüksek olacaktır (Chen, 2010).

İşletmelerin markalarının yeşil konusundaki faaliyetlerini tüketicilerine yanlış aktardıkları zaman uzun vadede tüketicilerin güvenlerinde azalma meydana gelmektedir. Bu nedenle yeşil marka farkındalığının oluşması ve yeşil güvenin sağlanması için yeşil pazarlama stratejilerinin doğru belirlenmesi ve etkin bir şekilde uygulanması gerekmektedir. Durmaz ve Kafadar (2024) yaptıkları çalışmada tüketicilerin satın alma niyetlerinin marka imajı ve marka farkındalığı üzerinde olumlu etkisinin olduğunu ve yeşil reklamların kısmi aracı rolü üstlendiğini ortaya koymuşlardır. Delafroz vd. (2014) yaptıkları çalışmada çevresel reklamların tüketici satın alma davranışı üzerinde en fazla etkiye sahip olduğunu eko-markanın ise en az etkiye sahip olduğunu tespit etmişlerdir. Al-Otoun ve Nimri (2015) tarafından yapılan çalışmada yeşil marka farkındalığının ve yeşil güvenin yeşil satın alma davranışı üzerinde doğrudan etkili olduğunu saptamışlardır. Şahin ve Çılashvılı (2023) yaptıkları çalışmada yeşil reklamların çevre bilincinin oluşmasında ve marka tercihlerinde etkili olduğunu ortaya koymuşlardır. Topaloğlu (2024) tarafından yapılan çalışmada tüketicilerin yeşil Pazarlama bilgi düzeyleri ile yeşil reklamlara yönelik algılarının yeşil satın alma davranışı üzerinde olumlu etkiye sahip olduğu tespit edilmiştir. Akdeniz ve Leblebici Koçer (2022) yaptıkları çalışmada yeşil marka imajının ve yeşil reklamların, yeşil güven üzerinde anlamlı ve pozitif etkisinin olduğunu ortaya koymuşlardır. Literatür incelendiğinde yeşil marka farkındalığından ziyade yeşil marka imajının yeşil güven ile ilişkilendirildiği araştırmaların ağırlıklı olduğu görülmektedir (Jeong vd., 2014; Chinomona ve Chivhungwa, 2019; Huang vd., 2014; Wu vd., 2015).

3. YÖNTEM

3.1. Çalışma Alanı

Araştırmanın kapsamını Ege Bölgesi'nin kıyısında yer alan İzmir'de yaşayan 18 yaş üstü kişiler oluşturmaktadır. Türkiye İstatistik Kurumu (TÜİK) 2023 yılı verilerine göre İzmir'de 18 yaş üstü nüfus sayısı 3.502.741 olarak tespit edilmiştir (TÜİK, 2024).

3.2. Veri Toplama Yöntemi ve Örneklem Büyüklüğü

Araştırmada veri toplama yöntemi olarak anket tekniğinden yararlanılmıştır. Literatür taranarak ilgili anket formları oluşturulmuştur. Anket formunun birinci bölümünde katılımcıları tanımlama amaçlı ifadeler yer almaktadır. İkinci bölüm ise yeşil marka farkındalığı, yeşil müşteri tatmini ve yeşil güveni ölçmek amacıyla yöneltilen ifadelerden oluşmaktadır. Araştırmada kullanılan yeşil marka farkındalığı ölçeğinde Mkik vd. (2017), yeşil müşteri tatmini ölçeğinde Chang ve Fong (2010) ve yeşil güven ölçeğinde Chen (2010) tarafından yapılan çalışmalardan yararlanılmıştır.

Örneklem seçiminde ana kütlenin tamamına ulaşmak mümkün olmadığı için verilerin evrenden kolay ve hızlı bir şekilde toplanmasına olanak sağlayan tesadüfi olmayan yöntemlerden kolayda örneklem yöntemi tercih edilmiştir. Örneklem büyüklüğünün belirlenmesinde hata kabul oranı %10 ve güven katsayısı 0,95 olarak kabul edilmiştir. Örneklem büyüklüğü $n = (N \cdot z \cdot p \cdot q) / (N \cdot d^2 + z^2 \cdot p \cdot q)$ denklemi kullanılarak hesaplanmıştır (Özdamar, 2013). Denklemde n: örnek büyüklüğünü, z: güven katsayısını (%95'lik güven için bu katsayı 1,96 alınmaktadır), N: ana kütle büyüklüğünü, p: ölçmek istenilen özelliğin ana kütlede bulunma ihtimalini, q: 1-p ve d: hata kabul oranını ifade etmektedir. Bu kapsamda Google formlar aracılığı ile hazırlanan ve çevrimiçi olarak ulaşılan İzmir'de yaşayan 18 yaş üstü 287 katılımcı ile anket çalışmaları tamamlanmıştır. Anket formlar uygulanmadan önce bu araştırma için Isparta Uygulamalı Bilimler Üniversitesi Bilimsel Araştırma ve Yayın Etiği Kurulu'nun 25.10.2023 tarih ve 166/07 sayılı toplantı kararı ile etik kurul izni alınmıştır.

3.3. Araştırma Modeli ve Hipotezler

Araştırmada yeşil müşteri tatmininin yeşil güven üzerindeki etkisinde yeşil marka farkındalığının düzenleyici rolünü ortaya koymak amacıyla Şekil 1'de yer alan araştırma modeli geliştirilmiştir.

Şekil 1. Düzenleyici Etki Kuramsal Model

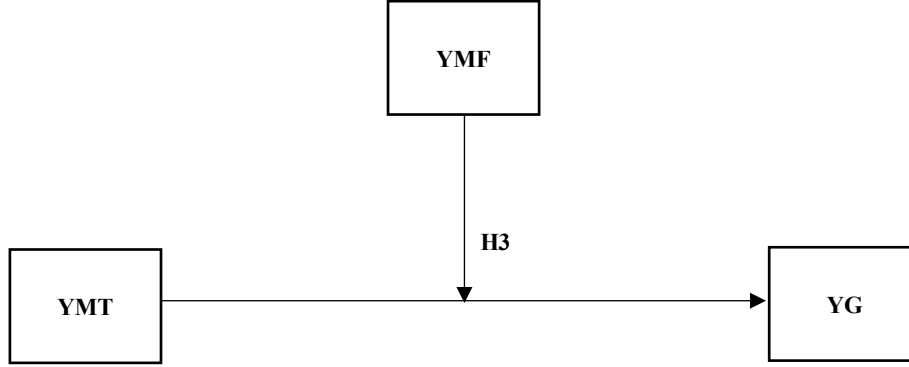

YMF; Yeşil marka farkındalığı YMT; Yeşil müşteri tatmini YG; Yeşil güven

Bu kapsamda aşağıda yer alan hipotezler oluşturulmuştur:

H1: Yeşil müşteri tatmini ile yeşil güven arasında anlamlı ve olumlu ilişki vardır.

H2: Yeşil marka farkındalığı ile yeşil güven arasında anlamlı ve olumlu ilişki vardır.

H3: Yeşil müşteri tatminin yeşil güven üzerindeki etkisinde yeşil marka farkındalığı düzenleyici rol üstlenmektedir.

3.4. Verilerin Analizi

Araştırmada verilerinin analiz edilmesinde Analysis of Moment Structures (AMOS) ve Sosyal Bilimler için İstatistik Paket Programı (SPSS 22) programlarından yararlanılmıştır. Ölçeklerin geçerlilik, güvenilirlik durumları ile faktör yapılarının belirlenmesinde açıklayıcı faktör analizi (AFA) ve faktör yapılarının doğrulanması amacıyla doğrulayıcı faktör analizi (DFA) kullanılmıştır. Faktör analizinde önermelerin faktör yüklerinin alt kesme noktası 0,30 olarak kabul edilmiştir. (Neale ve Liebert, 1980; Harrington, 2009). Güvenirlik kapsamında Crochbach alfa katsayısı değerlendirilmiş ve bu değerin 0,40 ve altında olması ölçeklerin güvenilir olmadığını 0,60-0,79 arasında olması güvenilir ve 0,80 üzerinde olması ise ölçeklerin oldukça güvenilir olduğunu göstermektedir (Nunnally ve Bernstein, 1994; Özdamar, 2002). Örneklem sayısının yeterliliğinin tespit edilmesinde yararlanılan Kaise-Meyer-Olkin (KMO) değerinin 0,50 ve üzerinde olması (Field, 2000) ve toplam açıklanan varyans oranı (AVO)'nın davranış bilimlerinde %40 ve üzeri olması (Büyüköztürk 2012; Eroğlu 2008) yeterli kabul edilmektedir.

DFA ve yol analizi yapılırken verilerin normallik durumlarının değerlendirilmesi oldukça önemlidir. Normallik analizinde çarpıklık ve basıklık değerleri göz önüne alınmış ve bu değerlerin +3/-3 değerleri arasında olması yeterli kabul edilmiştir. (Shao, 2002). Verileri normal dağılıma sahipse, tahmin yöntemi olarak Maximum Likelihood Estimation (MLE) (Çelik vd., 2011; Browne, 1984), normal dağılım göstermiyorsa Asymptotic Distribution Free (ADF) yönteminin tercih edilmesi uygun olmaktadır (Browne, 1984). Araştırmada veriler normal dağılım gösterdiği için MLE yöntemi kullanılmıştır.

DFA, yol analizi ve düzenleyici rol analizlerinde modelin kabul duruma ilişkin değerlendirmeler model çıktısında yer alan uyum indeks değerleri ile yapılmaktadır. Ancak literatürde uyum indeks değerlerinin hangilerinin kullanılması konusunda bir görüş birliği bulunmamaktadır (Hooper vd., 2008). Bu nedenle en fazla tercih edilen $\chi^2/sd < 5$, $CFI \geq 0,80$, $RMSEA < 0,10$, $GFI \geq 0,80$, $TLI \geq 0,80$ (Dehon vd., 2005; Simon vd., 2010; Meydan ve Şeşen, 2015; Schermelleh ve Moosbrugger, 2003) gibi uyum indeks değerleri tercih edilmiştir.

Araştırmada düzenleyici etki analizi için AMOS programı ve etkileşim etki grafiğinin ortaya konulabilmesi için Aiken ve West (1991), Dawson (2014) ve Dawson ve Richter (2006) tarafından geliştirilen formüllerden yararlanılmıştır.

4. BULGULAR

4.1. Katılımcılara İlişkin Bazı Özellikler

Katılımcıların bazı özellikleri Tablo 1’de gösterilmiştir.

Tablo 1. Katılımcıları Tanımlayan Bazı Özellikleri

		Sayı	Yüzde
Cinsiyet	Erkek	142	49,50
	Kadın	145	50,50
Eğitim	İlkokul	2	0,70
	Ortaokul	38	13,20
	Lise	125	43,60
	Lisans	108	37,60
	Lisansüstü	14	4,90
Medeni Durum	Evli	151	52,60
	Bekâr	136	47,40
Yaş	18-24	6	2,10
	25-35	97	33,80
	36-44	122	42,50
	45 ve üzeri	62	21,60
Toplam		287	100

Tablo 1’de görüldüğü üzere araştırmaya katılanların %49,50’si kadın %50,50’si erkektir. Katılımcıların %43,60’ı lise, %37,60’ı lisans ve %4,90’ı lisansüstü mezundur. Yine katılımcıların %52,60’ı evli, %47,40’ı bekâr ve %42,50’si 36-44 yaş aralığında yer almaktadır.

4.2. Araştırma Modelinin Test Edilmesi

Araştırmada değişkenler arasındaki ilişkinin ortaya konulması amacıyla korelasyon analizi yapılmıştır. Analiz sonuçları Tablo 2’de verilmiştir.

Tablo 2. Korelasyon Analizi Bulguları

		YMF	YMT	YG
YMF	Pearson Correlation	1		
	p (Çift yönlü)			
	N	287		
YMT	Pearson Correlation	0,587**	1	
	p (Çift yönlü)	0,000		
	N	287	287	
YG	Pearson Correlation	0,326**	0,357**	1
	p (Çift yönlü)	0,000	0,000	
	N	287	287	287

**p<0,01

Tablo 2’de görüldüğü üzere korelasyon katsayıları değerlendirildiğinde değişkenler arasında 0,01 anlamlılık düzeyinde ilişki olduğu tespit edilmiştir. Yeşil marka farkındalığı ölçeği AFA sonuçları Tablo 3’te ve DFA modeli ise Şekil 2’de gösterilmiştir.

Tablo 3. YMF Ölçeği Faktör Analizi Bulguları

İfadeler	Madde Yükleri
Reklamlar çevre sorunlarının farkına varmam da etkili olmaktadır.	0,600
Çevre dostu ürün kullanımı çevre sorunlarının çözümüne katkı sağlar	0,567
Çevre dostu ürün satın almak çevrem sorunlarını azaltır.	0,763
Satın aldığım ürünün çevre dostu olması önemlidir.	0,661
Tüketicilerin yeşil davranış konusunda bilinçlenmesinde yeşil reklamlar önemli rol oynar	0,730
Çevrenin korunması konusunda endişeliyim.	0,746

KMO: 0,796; α : 0,763; AVO: %46,507; Özdeğer: 2,790

Tablo 3’de görüldüğü üzere yeşil marka farkındalığı ölçeği tek faktörlü ve 6 maddeden oluşmaktadır. Ölçeğin varimax yöntemiyle döndürülmüş faktör yükleri 0,567-0,763 arasında değişmektedir. Ölçeğin KMO değeri 0,796, cronbach alfa katsayısı 0,763 ve AVO ise %46,507 olarak bulunmuştur. Yeşil marka farkındalığı ölçeği YMF olarak adlandırılmıştır.

Şekil 2. YMF Ölçeği DFA Modeli

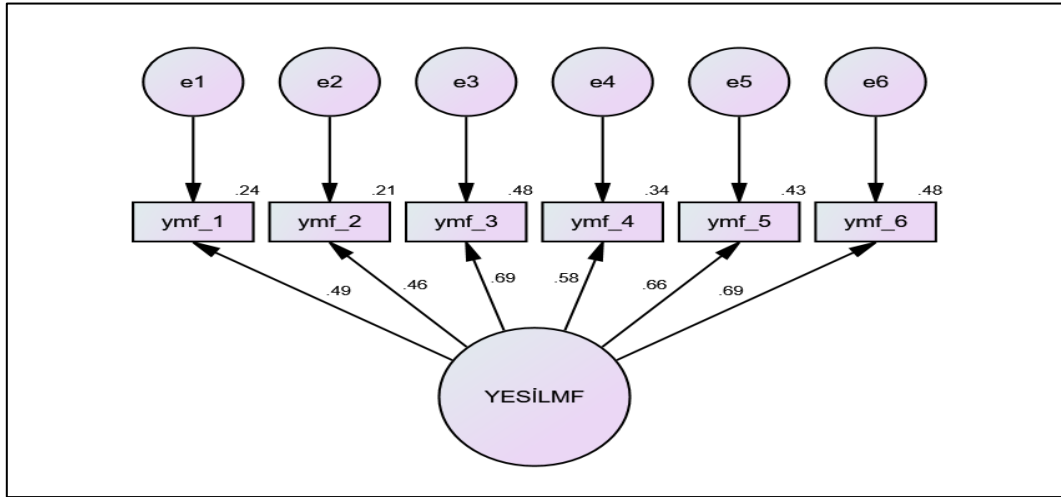

Yeşil marka farkındalığı ölçeği doğrulayıcı faktör analizinde ölçeğin tüm maddelerinin anlamlı ($p < 0,05$) ve standardize regresyon katsayılarının 0,458-0,693 aralığında yer aldığı görülmüştür. Analiz bulgularındaki uyum indeksleri χ^2/sd ;3,888 TLI;0,885 GFI; 0,960 CFI;0,931 RMSEA;0,10 olduğu için modelin kabul edilebilir olduğu görülmektedir.

Yeşil müşteri tatmini ölçeği AFA sonuçları Tablo 4’te ve DFA modeli ise Şekil 3’te verilmiştir

Tablo 4. YMT Ölçeği Faktör Analizi Bulguları

İfadeler	Madde Yükleri
Çevre dostu ürünler satın alma kararından memnunum.	0,845
Çevre dostu ürünler satın aldığım için memnunum.	0,895
Çevre dostu ürünler satın aldığım için doğru şeyi yaptığımı düşünüyorum.	0,855
Çevre dostu ürünler satın alarak çevrenin korunmasına ve sürdürülebilir kalkınmaya katkıda bulunduğumu hissediyorum.	0,764

KMO: 0,807; α : 0,861; AVO: %70,714; Özdeğer: 2,828

Tablo 4’te görüldüğü üzere YMT ölçeği tek faktörlü yapıdan oluşmaktadır. Ölçeğin varimax yöntemiyle döndürülmüş faktör yükleri 0,764-0,895 arasında yer almaktadır. Ölçeğe ilişkin KMO değeri 0,807, cronbach

alfa katsayısı 0,861 ve AVO %70,714 olarak bulunmuştur. Yeşil müşteri tatmini ölçeği YMT olarak adlandırılmıştır.

Şekil 3. YMT Ölçeği DFA Modeli

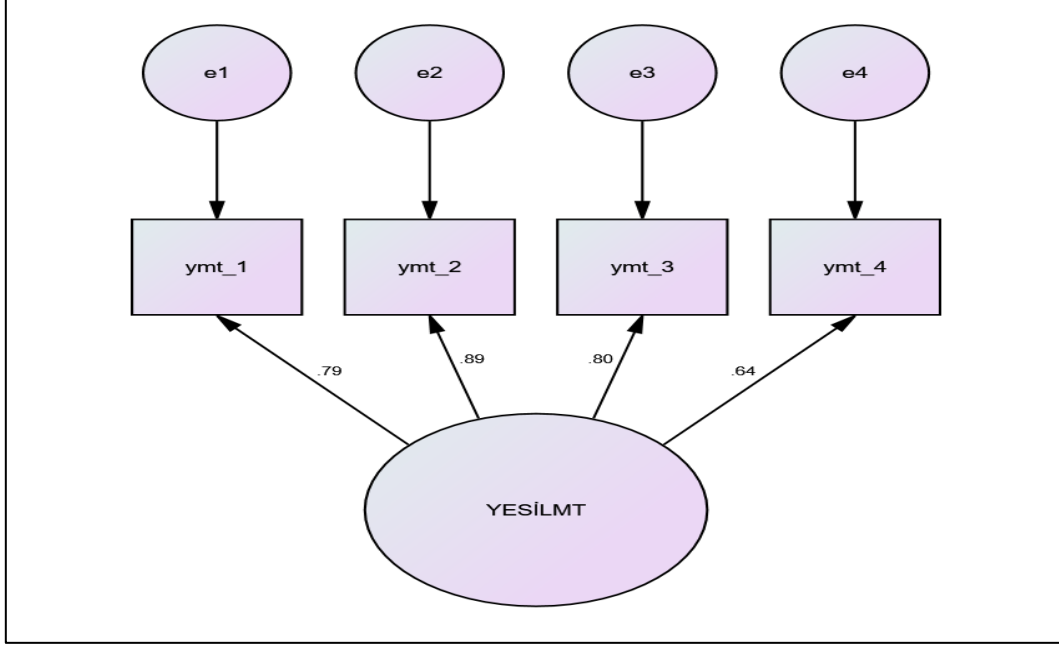

Yeşil müşteri tatmini ölçeği doğrulayıcı faktör analizinde ölçeğin tüm maddelerinin anlamlı ($p < 0,05$) ve standardize regresyon katsayılarının 0,644-0,895 aralığında yer aldığı görülmüştür. Analiz bulgularındaki uyum indeksleri χ^2/sd ;1,494 TLI;0,995 GFI; 0,975 CFI;0,998 RMSEA;0,042 olduğu için modelin kabul edilebilir olduğu görülmektedir.

YG ölçeği AFA sonuçları Tablo 5’de ve DFA modeli Şekil 4’te verilmiştir.

Tablo 5. YG Ölçeği Faktör Analizi Bulguları

İfadeler	Madde Yükleri
Tercih ettiğim markanın çevresel hedefleri güvenilirdir.	0,543
Tercih ettiğim markanın çevrenin korunması konusundaki performansının genellikle istikrarlı olduğunu düşünüyorum	0,776
Tercih ettiğim markanın çevresel yaklaşımına güvenilebilir.	0,821
Tercih ettiğim markanın çevresel kaygısı, beklentilerinizi karşılamaktadır	0,788
Tercih ettiğim marka, çevrenin korunması noktasındaki vaat ve sözlerini yerine getirmektedir.	0,599
KMO; 0,715 α : 0,755 AVO;%51,027 Özdeğer;4.973	

Tablo 5’te görüldüğü üzere yeşil güven ölçeği tek faktörlü yapıya sahiptir. Ölçeğin varimax yöntemiyle döndürülmüş faktör yükleri 0,543-0,821 arasında yer almaktadır. Ölçeğin KMO değeri 0,715 cronbach alfa katsayısı 0,755 ve AVO %51,027 olarak bulunmuştur. Yeşil güven ölçeği YG olarak adlandırılmıştır.

Şekil 4. YG Ölçeği DFA Modeli

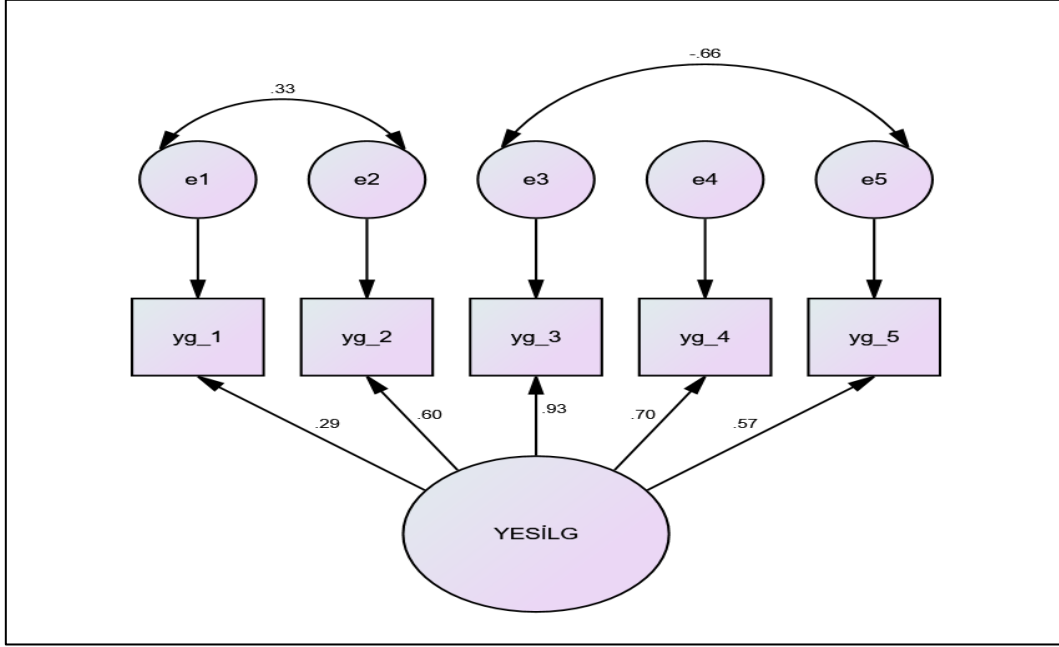

Yeşil güven ölçeği doğrulayıcı faktör analizinde ölçeğin tüm maddelerinin anlamlı ($p < 0,05$) ve standardize regresyon katsayılarının 0,290-0,927 aralığında yer aldığı görülmüştür. Analiz bulgularındaki uyum indeksleri χ^2/sd ;0,694 TLI;1,000 GFI; 0,997 CFI;1,000 RMSEA;0,000 olduğu için modelin kabul edilebilir olduğu görülmektedir.

Yeşil müşteri tatminin yeşil güven üzerindeki etkisinde yeşil marka farkındalığının düzenleyici rolünü tespit etmek amacıyla aşağıda istatistiksel model oluşturulmuş ve analiz edilmiştir. Şekil 5’de yeşil müşteri tatminin yeşil güven üzerindeki etkisinde yeşil marka farkındalığının düzenleyici etkisi gösterilmiştir. Bağımsız değişken yeşil müşteri tatmini (X), bağımlı değişken yeşil güven (Y), düzenleyici değişken ise (W) olarak gösterilmiştir. Şekil 6’da ise etkileşim etki grafiği verilmiştir.

Şekil 5. Düzenleyici Etki Analiz Modeli

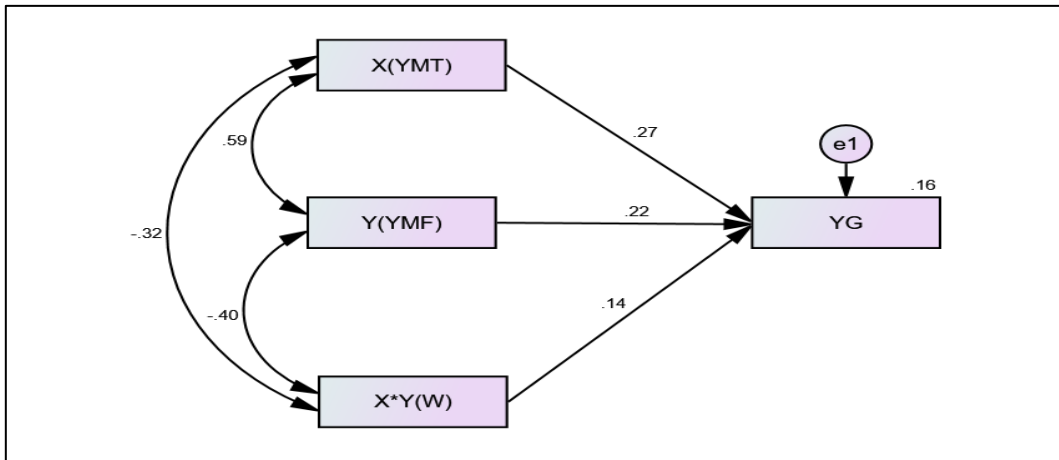

Şekil 6. Etkileşim Etki Grafiği

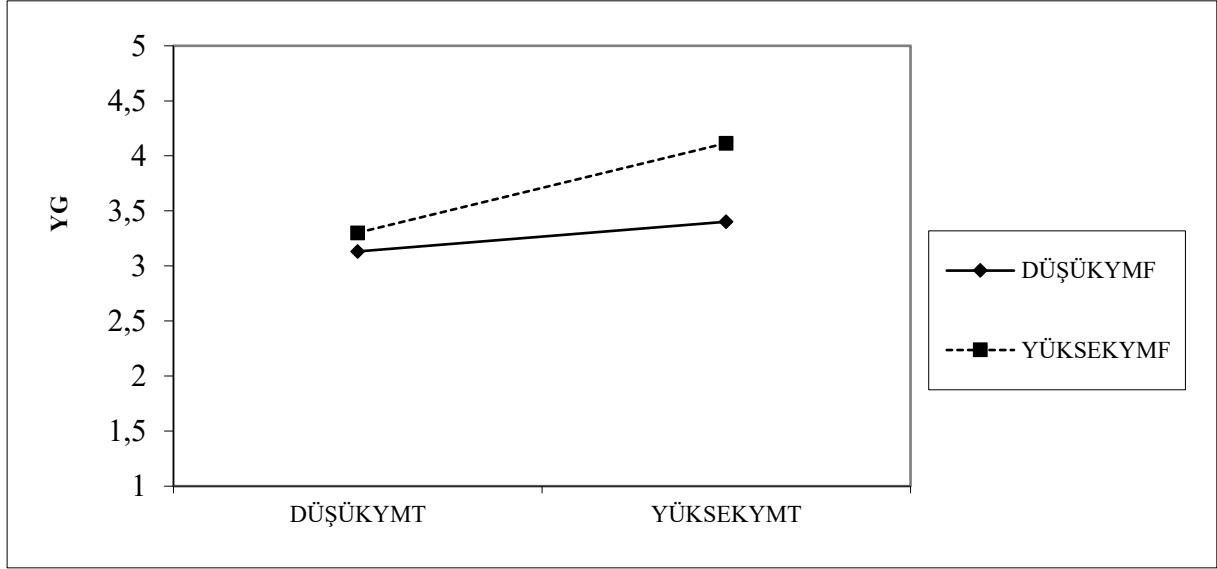

Şekil 5’de düzenleyici etki analizi modeli ve Şekil 6’da düzenleyicilik etki analizine ilişkin etkileşim grafiği yer almaktadır. Düzenleyici etki bulgularına göre yeşil müşteri tatmini yükseldikçe eğer yeşil marka farkındalığı da yükseliyorsa yeşil güveninde yükseldiği tespit edilmiştir (t:2,035 p:0,043). Ancak yeşil müşteri tatmininin artması durumunda yeşil marka farkındalığı düşükse yeşil güvende anlamlı bir değişiklik meydana gelmemektedir (t:0,675 p:0,500). Yani yeşil müşteri tatmininin yeşil güven üzerindeki etkisinde yeşil marka farkındalığının düzenleyici etkisi bulunmaktadır. Öyle ki düşük yeşil marka farkındalığı düzenleyici bir rol üstlenmezken yüksek marka farkındalığı düzenleyici bir role sahiptir.

5. TARTIŞMA VE SONUÇ

Kaliteli ve yaşanılabilir bir çevrenin önemi gün geçtikçe daha fazla anlaşılır hale gelmiştir. Buna paralel olarak çevreyi önemseyen korumaya istekli yeşil tüketicilerin sayısı da hızla artış göstermektedir. Yeşil tüketiciler için satın alma davranışı sergilenirken ürünün üretim sürecinin, ambalajlanmasının, markanın yeşil konusundaki yaklaşımının boyutu oldukça önemlidir. Bu çalışmada yeşil müşteri tatmininin yeşil güven üzerindeki etkisinde yeşil marka farkındalığının düzenleyici rolü irdelenmiştir. Araştırmada SPSS ve AMOS programlarından yararlanılarak ölçeklerin faktör yapıları belirlenmiş ve düzenleyici etkisinin değerlendirilmesinde literatürde sıkça kullanılan etkileşim etki grafiğinden yararlanılmıştır. Analizin ilk aşamasında değişkenler arasındaki ilişkinin ortaya konulabilmesi korelasyon analizi yapılmış ve değişkenler arasında pozitif ve anlamlı bir ilişkinin olduğu saptanmıştır. Düzenleyicilik etkisinin ortaya konulmasında AMOS programı ile ihtiyaç duyulan istatistiksel model kurulmuş ve elde edilen değerler yardımıyla etkileşim etki grafiği çizilmiştir.

Literatür incelendiği yeşil kavramının farklı bakış açıları incelendiği araştırmaların olduğu görülmektedir. Çavuşoğlu (2021) yaptığı çalışmada yeşil reklam, yeşil marka farkındalığı ve yeşil müşteri tatmini arasındaki ilişkide yeşil satın alma davranışının aracı rolüne sahip olduğunu saptamıştır. Ayrıca yeşil marka imajının yeşil güven üzerinde anlamlı etkiye sahip olduğunu ve yeşil güvenin yeşil marka değeri ve imajı arasında aracı değişken rolüne sahip olduğunu ifade eden çalışmaların yanı sıra (Akdeniz ve Leblebici Koçer, 2022; Baran vd., 2017) yeşil algılanan risk, yeşil boyama ile yeşil güven arasındaki direkt ve dolaylı ilişkinin ortaya konulduğu araştırmalar bulunmaktadır (Leblebici Koçer ve Delice, 2017). İşler ve Oğuz (2020) tarafından yapılan çalışmada çevre dostu otel işletmelerine yönelik düşünce ile kalma niyeti arasında ve turizm işletmelerinde uygulanan yeşil pazarlama stratejilerinin tüketici satın alma davranışları üzerinde olumlu ve istatistiksel olarak anlamlı etkisinin olduğunu ortaya koymuşlardır. Sayed vd. (2021) yaptıkları çalışmada yeşil marka bilgisinin, yeşil markalara yönelik tutum yoluyla tüketicilerin yeşil satın alma niyetleri etkisinin olduğunu ve yeşil marka güveninin tüketicilerin yeşil satın alma niyetleri üzerinde istatistiksel olarak anlamlı ve pozitif bir etkiye sahip olduğunu tespit etmişlerdir. Uygun ve Gülgeç (2022) tarafından yapılan çalışmada yeşil marka deneyimi ile yeşil müşteri tatmini, yeşil marka sadakati ve yeşil güven arasında istatistiksel olarak anlamlı ve pozitif bir ilişki olduğu tespit edilmiştir. Akoğlu ve Özbek (2022) yaptıkları çalışmada tüketicilerin marka

deneyimlerinin marka güveni ve marka sadakati üzerinde pozitif etkisinin olduğunu ortaya koymuşlardır. Shukla vd. (2022) yaptıkları çalışmada ürün ambalajının müşteri marka güvenini üzerinde istatistiksel olarak anlamlı ve pozitif olarak etkilediğini saptamışlardır. Chung ve Peachey (2022) tarafından yapılan çalışmada marka deneyiminin müşteri tatmini ve sadakati üzerinde istatistiksel olarak anlamlı ve pozitif bir etkiye sahip olduğunu ortaya koymuşlardır. Amelia vd. (2024) tarafından yapılan çalışmada yeşil müşteri sadakatinin artırılmasındaki en önemli etkenlerden birinin yeşil müşteri memnuniyetinin sağlanmasının olduğu tespit edilmiştir. Siregar vd. (2024) yaptıkları çalışmada yeşil marka imajının yeşil memnuniyeti istatistiksel olarak anlamlı ve pozitif olarak etkilediğini ayrıca yeşil marka imajı ve yeşil algılanan kalitenin yeşil sadakat üzerindeki etkisinde yeşil memnuniyetin aracılık rolü üstlendiğini ortaya koymuşlardır. Winarni (2024) yaptığı çalışmada yeşil ürünlerin yeşil satın alma niyetini ve yeşil marka farkındalığını istatistiksel olarak anlamlı ve pozitif olarak etkilediğini ayrıca yeşil marka farkındalığının yeşil ürünler ile yeşil satın alma niyeti arasındaki ilişkide aracılık rolü üstlendiğini saptamıştır. Graça ve Khare (2024) tarafından yapılan çalışmada yeşil güvenin ve yeşil memnuniyetin yeşil satın alma niyetini ve algılanan kalitenin de güven ve memnuniyeti artırdığı ortaya konulmuştur. Phan vd. (2024) yeşil tanıtımın, marka güveni ile yeşil marka sadakati arasındaki ilişkiyi önemli ölçüde etkilediğini ve yeşil tanıtımın tüketicilerin markaya olan güvenini etkilemek ve ardından sadakatlerini artırmak açısından oldukça önemli olduğunu tespit etmişlerdir. Yaptığımız çalışmada ise yeşil müşteri tatmini, yeşil güven ve yeşil marka farkındalığı arasında istatistiksel olarak anlamlı ve pozitif ilişkinin olduğu ayrıca yeşil müşteri tatminin yeşil güven üzerindeki etkisinde yeşil marka farkındalığının düzenleyici rol üstlendiği saptanmıştır. Araştırma bulgularının literatür ile benzerlik gösterdiği görülmektedir.

İşletmelerin sürdürülebilirliğini sağlaması ve rekabet ortamında kendilerine yer bulabilmeleri için mutlaka kendilerini yenilemeleri gerekmektedir. Özellikle hitap ettikleri müşteri kitlesinin beklentilerini doğru tespit etmeli ve buna uygun bir pazarlama stratejisi geliştirmelidir. Bunun için ilk olarak geleneksel pazarlama mantığından ziyade modern pazarlama uygulamalarını uygulamalı ve geliştirmelidir. Çevre koruma mantığını pazarlama faaliyetlerinin odak noktasına haline getirerek yeşil tüketicilerin beklentilerine cevap vermiş olacaktır. Ürün tasarımından üretim sürecine, marka ve logo tasarımına kadar tüm faaliyetlerde yeşil kavramını benimsediklerini müşterilerine anlatmak zorundadırlar. Bu sayede müşterilerin memnuniyetini sağlayarak ürettikleri ürüne ve temsil ettikleri markaya karşı müşteri güveninin oluşmasını sağlayacaklardır. Araştırma bulguları da müşteri tatmini, marka farkındalığı ve güven arasındaki ilişkinin varlığını ortaya koyarak işletmelerin pazarlama stratejilerini bu değerlendirmeyi yaparak belirlemesi gerektiği düşüncesini desteklemektedir.

YAZARIN BEYANI

Katkı Oranı Beyanı: Yazar, çalışmanın tümüne tek başına katkı sağlamıştır.

Destek ve Teşekkür Beyanı: Çalışmada herhangi bir kurum ya da kuruluştan destek alınmamıştır.

Çatışma Beyanı: Çalışmada herhangi bir potansiyel çıkar çatışması söz konusu değildir.

KAYNAKÇA

Aiken, L. S. ve Batı, S. G. (1991). *Çoklu regresyon: etkileşimlerin test edilmesi ve yorumlanması*. Newbury Park, Sage.

Akdeniz, P. C. ve Leblebici Koçer, L. (2022). Yeşil satın alma niyetinde yeşil reklam, yeşil güven ve yeşil marka imajının rolü. *Karamanoğlu Mehmet Bey Üniversitesi Sosyal ve Ekonomik Araştırmalar Dergisi*, 24(42), 12-31.

Akoğlu, H.E. ve Özbek, O. (2022) Marka deneyimlerinin algılanan kalite ve marka güveni yoluyla marka bağlılığına etkisi: Spor tüketicileri üzerinde bir araştırma. *Asya Pasifik Pazarlama ve Lojistik Dergisi*, (34), 2130-2148. <https://doi.org/10.1108/APJML-05-2021-0333>

Al-Otoum, F. J. ve Nimri, R. S. (2015). Antecedents of environmental buying behavior: Case of the Jordanian market. *International Journal of Business and Management*, 10(9), 240-250. <https://doi.org/10.5539/ijbm.v10n9p240>

Amelia, A., Purwanto, N., Rofiah, C. ve Ronald, R. (2024). Green marketing perspective: enhancing green customer loyalty with environmental knowledge as a moderating factor in the local cosmetic industry in Indonesia. *Review of Integrative Business and Economics Research*, 13(4), 148-160.

- Apaiwongse, T. S. (1994). The influence of green products on dual marketing center: ecological marketing approach. *Journal of Business and Industrial Marketing*, 9(2), 41-50.
- Armağan, E. ve Karatürk, H. E. (2014). Yeşil pazarlama faaliyetleri çerçevesinde Aydın bölgesindeki tüketicilerin çevreye duyarlı ürünleri kullanma eğilimlerini belirlemeye yönelik bir araştırma. *Organizasyon ve Yönetim Bilimleri Dergisi*, 6(1), 1-17.
- Baran, A., Söylemez, C. ve Yurdakul, M. (2017). Algılanan yeşil kalite, algılanan yeşil risk ve yeşil marka imajının yeşil marka değeri üzerindeki etkisinde yeşil güvenin aracılık rolü. *Uluslararası Yönetim İktisat ve İşletme Dergisi*, 13(13), 1-11.
- Browne, M.W. (1984). Asymptotically distribution-free methods for the ana-lysis of covariance structures. *British Journal of Mathematical and Statistical Psychology*, 37, 62–83.
- Büyüköztürk, Ş. (2012). *Sosyal bilimler için veri analizi el kitabı*. Pegem Akademi Yayınları.
- Chang, N. J. ve Fong, C. M. (2010). Green product quality, green corporate image, green customer satisfaction, and green customer loyalty. *African Journal of Business Management*, 4(13), 2836-2844.
- Chen, Y. S. (2010). The drivers of green brand equity: Green brand image, green satisfaction, and green trust. *Journal of Business Ethics*, 93, 307–319.
- Chen, Y. S. (2013). Towards green loyalty: driving from green perceived value, green satisfaction, and green trust. *Sustainable Development*, 21(5), 294-308.
- Chen, Y. S. ve Chang, C. H. (2013). Towards green trust: the influences of green perceived quality, green perceived risk and green satisfaction, *Management Decision*, 51(1), 63-82. <https://doi.org/10.1108/00251741311291319>
- Chen, Y., Wang, K., Lin, Y., Shi, W., Song, Y. ve He, X. (2015). Balancing green and grain trade. *Nature Geoscience*, 8(10), 739-741.
- Chinomona, E. ve Chivhungwa, T. (2019). The influence of green image, physical environment quality and green trust on green purchase intention. *The Retail and Marketing Review*, 15(1), 13-26.
- Chung, M. R. ve Peachey, J. W. (2022). The influence of brand experience on satisfaction, uncertainty and brand loyalty: A focus on the golf club industry. *Sport, Business and Management: An International Journal*, 12(2), 154-170.
- Chrisjatmiko, K. (2018). Towards green loyalty: The influences of green perceived risk, green image, green trust and green satisfaction. *In IOP Conference Series: Earth and Environmental Science*, 106, 1-6. <https://doi.org/10.1088/1755-1315/106/1/012085>
- Cop, R. ve Baş, Y. (2010). Marka farkındalığı ve marka imajı unsurlarına karşı tüketici algıları üzerine bir araştırma. *Sosyal Ekonomik Araştırmalar Dergisi*, 10(19), 321-340.
- Çavuşoğlu, S. (2021). Yeşil reklam ve yeşil marka farkındalığının yeşil müşteri tatmini üzerindeki etkisi: Yeşil satın alma davranışının aracılık rolü. *Gaziantep University Journal of Social Sciences*, 20(3), 1355-1374
- Çelik, H. E., Saraçlı, S. ve Yılmaz, V. (2011). Yapısal eşitlik modellemesinde çok değişkenli normallik varsayımı altında bir uygulama. *E-Journal of New Worlds Academi*, 6(4), 112-123
- Dawson, J. F. ve Richter, A.W. (2006). Yönetilen çoklu regresyonda üç yönlü etkileşimlerin araştırılması: Eğitim farkı testinin geliştirilmesi ve uygulanması. *Uygulamalı Psikoloji Dergisi*, 91, 917-926.

- Dawson, J. F. (2014). Yönetim araştırmasında moderasyon: Ne, neden, ne zaman ve nasıl. *İşletme ve Psikoloji Dergisi*, 29, 1-19.
- Dehon, C., Weems, C. F., Stickle T. R., Costa N. M. ve Berman L. B. (2005). A cross-sectional evaluation of the factorial invariance of anxiety sensitivity in adolescents and young adults. *Behaviour Research and Therapy*, 43(6), 799-810.
- Delafroz, N., Taleghani, M. ve Nouri, B. (2014). Effect of green marketing on consumer purchase behavior. *Qscienne Connect A Qatar Foundation Academic Journal*, 5, 1-9. <https://doi.org/10.5339/connect.2014.5>
- Duru, M. N. ve Şua, E. (2013). Yeşil pazarlama ve tüketicilerin çevre dostu ürünleri kullanma eğilimleri. *Ormancılık Dergisi*, 9(2), 126-136.
- Durmaz, A. ve Kafadar, O. (2024). Yeşil reklamların yeşil marka farkındalığı ve marka imajı üzerindeki etkisindeki satın alma niyeti açısından aracılık rolü. *Doğuş Üniversitesi Dergisi*, 25(2), 89-111
- Ekinci, B. T. (2007). *Yeşil pazarlama uygulamalarında yaşanan sorunlar ve örnek bir uygulama* [Yüksek Lisans Tezi]. Marmara Üniversitesi.
- Eren, Y. S. ve Eker, B. U. S. (2012). Kurumsal sosyal sorumluluk algısının marka imajı, algılanan değer, müşteri tatmini ve marka sadakatine etkisi üzerine bir saha araştırması: X markası örneği. *Süleyman Demirel Üniversitesi İktisadi ve İdari Bilimler Fakültesi Dergisi*, 17(2), 451-472.
- Eroğlu, A. (2008). *Faktör analizi. SPSS uygulamalı çok değişkenli istatistik teknikleri*, Asil Yayın Dağıtım.
- Graça, S. ve Khare, V. (2024). The Influence of GPV, Trust and satisfaction on intention to buy green products in Germany and Brazil. *Journal of Sustainability Research*, 6(2), e2400013. <https://doi.org/10.20900/jsr20240013>
- Ha, M. T., Ngan, V. T. K. ve Nguyen, P. N. D. (2022). Greenwash and green brand equity: The mediating role of green brand image, green satisfaction and green trust and the moderating role of information and knowledge. *Business Ethics, The Environment & Responsibility*, (31), 904-922.
- Harrington, D. (2009). *Confirmatory factor analysis*, Oxford University Press.
- Hooper, D., Coughlan, J. ve Mullen, M. (2008). Structural equation modelling: guidelines for determining model fit. *Electronic Journal of Business Research Methods*, 6(1), 53-60.
- Huang, Y. C., Yang, M. ve Wang, Y. C. (2014). Effects of green brand on green purchase intention. *Marketing Intelligence & Planning*, 32(3), 250-268.
- İşler, D. ve Oguz, R. (2020). Tüketicilerin çevre dostu tutumlarının yeşil otel tercihleri üzerindeki etkisi: Antalya ilinde bir uygulama. *Mehmet Akif Ersoy Üniversitesi Sosyal Bilimler Enstitüsü Dergisi*, 32, 156-178. <https://doi.org/10.20875/makusobed.625190>
- Jeong, E., Jang, S. S., Day, J. ve Ha, S. (2014). The impact of eco-friendly practices on green image and customer attitudes: an investigation in a café setting. *International Journal of Hospitality Management*, 41, 10-20
- Kilbourne, W. E. ve Beckmann, S. C. (2010). Review and critical assessment of research on marketing and the environment. *Journal of Marketing Management*, 14(6), 513-532.
- Khandelwal, U., Kulshreshtha, K. ve Tripathi, V. (2019). Importance of consumer-based green brand equity: Empirical evidence. *Paradigm*, 23(1), 83-97.

- Kim, D. J., Ferrin, D. L. ve Rao, H. R. (2008). A trust-based consumer decision-making model in electronic commerce: The role of trust, perceived risk, and their antecedents. *Decision Support Systems*, 44(2), 544–564.
- Koçak, A. (2003). Yeşil pazarlama: Eleştirel bir bakış. *Pazarlama ve İletişim Kültürü Dergisi*, 3(3), 22-40.
- Kotler, P. (2000). *Marketing management* (Millenium Edition). Prentice Hall.
- Mahmood, U., Siddiqui, H. ve Tahir, A. (2014). An empirical study about green purchase intention. *Journal of Sociological Research*, 5(1), 290-305.
- McCharty, E. J. (1964). *Basic marketing: A managerial approach* (2. Baskı). Irwin.
- McCharty, E. J. (1978). *Basic marketing* (6. Baskı). Richard Irwin Inc.
- Meydan, C. H. ve Şeşen, H. (2015). *Yapısal eşitlik modellemesi Amos uygulamaları*. Detay Yayıncılık.
- Mkik, S., Khouilid, M. ve Aomari, A. (2017). Green advertising and environmentally consumption: The level of awareness and Moroccan costumer's perception. *IOSR Journal of Business and Management*, 19(8), 1-11.
- Leblebici Koçer, L. ve Delice, T. (2017). Yeşile boyama ve yeşil güven arasındaki ilişkide algılanan yeşil riskin ve algılanan tüketici şüphesizliğinin aracılık rolü. *Erciyes Üniversitesi İktisadi ve İdari Bilimler Fakültesi Dergisi*, 50, 1-25. <https://doi.org/10.18070/erciyesiibd.368560>
- Neale, M. N. ve Liebert, R. M. (1980). *Science and behavior: an introduction to methods of research*. Prentice-Hall International.
- Nunnally, J. C. ve Bernstein, I. H. (1994). *Psychometric theory*. McGraw Hill.
- Onaran, B., Bulut, Z. A. ve Ozmen, A. (2013). A study to investigate the effect of customer value on customer satisfaction, brand loyalty and customer relationship management performance. *Business and Economics Research Journal*, 4(2), 1-37.
- Özcan, H. ve Özgül, B. (2019). Yeşil pazarlama ve tüketicilerin yeşil ürün tercihlerini etkileyen faktörler. *Türkiye Mesleki ve Sosyal Bilimler Dergisi*, 1(1), 1-18. <https://doi.org/10.46236/jvosst.562230>
- Özdamar, K. (2002). *Paket programlar ile istatistiksel veri analizi*, Kaan Kitabevi.
- Özdamar, K. (2013). *Modern bilimsel araştırma yöntemleri*. Nisan Kitabevi Yayınları.
- Özdemir, Ö. ve Özdemir, K. (2022). Mediator role of environmental concern and green trust in the effect of advertisements related renewable energy technologies on customer satisfaction. *Süleyman Demirel Üniversitesi İktisadi ve İdari Bilimler Fakültesi Dergisi*, 27(4), 563-582.
- Phan, Th., Nguyen, N. D., Ha, H. G., Le, M. T., Vu, P. A. ve Doan, H. A. (2024). Youths' word-of-mouth in a developing country: Roles of green promotion and green brand loyalty. *Business, Management and Economics Engineering*, 22(1), 112-137.
- Sayed, A. G., El Saghier, N. M. ve Sadek, H. H. (2021). The effect of green brand knowledge and trust on consumers' purchasing intention: The mediation role of attitude towards green brands Egypt case. *Journal of Alexandria University for Administrative Science*, 58(5), 61-101.
- Schermelleh, E. K. ve Moosbrugger, H. (2003). Evaluating the fit of structural equation models: Tests of significance and descriptive goodness-of-fit measures. *Methods of Psychological Research Online*, 8(2), 23-74.

- Shao, A. T. (2002). *Marketing research. an aid to decision making*. Atomic Dog Publication, Cincinnati.
- Shukla, M., Misra, R. ve Singh, D. (2023). Gelişmekte olan Asya pazarında göstergesel ürün ambalajı, marka deneyimi boyutları, marka güveni ve satın alma niyetleri arasındaki ilişkiyi araştırmak. *Asia Pacific Journal of Marketing and Logistics*, 35(2), 249-265. <https://doi.org/10.1108/APJML-10-2021-0718>
- Simon, D., Kriston, L., Loh, A., Spies, C., Scheibler, F., Wills, C. ve Härter, M. (2010). Confirmatory factor analysis and recommendations for improvement of the Autonomy-Preference-Index (API). *Health expectations*, 13(3), 234-243.
- Siregar, Y. J., Hadi, S. P. ve Listyorini, S. (2024). The influence of green brand image and green perceived quality towards green loyalty through green satisfaction as an intervening variable for LG consumers in Semarang city. *World Journal of Advanced Research and Reviews*, 22(02), 1853–1864.
- Suhaily, L. ve Darmoyo, S. (2019). Effect of green product and green advertising to satisfaction and loyalty which mediated by purchase decision. *International Journal of Contemporary Applied Researches*, 6(1), 44-57.
- Sümer, S. I. ve Eser, Z. (2006). Pazarlama karması elemanlarının evrimi. *Gazi Üniversitesi İktisadi ve İdari Bilimler Fakültesi Dergisi*, 8(1), 165-186.
- Şahin, E. ve Çılışvılı, N. (2023). Kadın tüketicilerin marka tercihlerinde yeşil reklamların önemi. *Selçuk Üniversitesi Sosyal Bilimler Enstitüsü Dergisi*, 50, 287-302
- Topaloğlu, G. (2024). Yeşil pazarlama bilgi düzeyi ile yeşil reklamlara yönelik algının yeşil satın alma davranışına etkisi. D. Talih Akkaya (Ed.) *Sürdürülebilir pazarlama alanında güncel çalışmalar: yeşil pazarlama ve kurumsal sosyal sorumluluk faaliyetleri* (1. Baskı) içinde (50-89). Bidge Yayınları.
- TÜİK. (2024). *Adrese dayalı nüfus kayıt sistemi sonuçları*. <https://data.tuik.gov.tr/Bulten/Index?p=Adrese-Dayali-Nufus-Kayit-Sistemi-Sonuclari-2023-49684> adresinden 29 Nisan 2024 tarihinde alınmıştır.
- Uslu, A., Ergün, G. S. ve Karabulut, A. N. (2020). Otel işletmelerinde marka denkleğinin müşteri memnuniyeti üzerindeki etkisi: Güven değişkeninin aracı rolü. *Türk Turizm Araştırmaları Dergisi*, 4(3), 2264-2281
- Uygun, M ve Gülgeç, H. (2022). Yeşil marka deneyimleri ile kilit yeşil tüketici eğilimleri arasındaki ilişkiler. *Uluslararası Türk Dünyası Sosyal Bilimler Sempozyumu* (217-234). İzmir, Türkiye.
- Varinli, İ. (2008). *Pazarlamada Yeni Yaklaşımlar*. Detay Yayıncılık.
- Winarni, R. S. D. (2024). The influence of green products on green purchase intention mediated by green brand awareness. *International Journal of Applied Finance and Business Studies*, 12(1), 44-51
- Wu, J. H., Wu, C. W., Lee, C. T. ve Lee, H. J. (2015). Green purchase intentions: An exploratory study of the taiwanese electric motorcycle market. *Journal Of Business Research*, 68(4), 829-833.
- Yazdanifard, R. ve Mercy, I. E. (2011). The impact of green marketing on customer satisfaction and environmental safety. *2011 International Conference on Computer Communication and Management*, 5(1), 637-641.
- Yetkin, M. (2018). *Yeşil satın alma davranışları: müşteri değeri, imaj, kalite ve tatmin ilişkisi üzerine yeşil otellerde bir uygulama* [Doktora Tezi]. Akdeniz Üniversitesi.
- Zubair Tariq, M. (2014). Impact of green advertisement and green brand awareness on green satisfaction with mediating effect of buying behavior. *Journal of managerial sciences*, 8(2), 274-289.

NATIONAL AND REGIONAL CONVERGENCE OUTCOMES OF THE GLOBAL FINANCIAL CRISIS (2008): THE CASE OF TÜRKİYE AND THE EU*

KÜRESEL FİNANSAL KRİZİN ULUSAL VE BÖLGESEL YAKINLANMA SONUÇLARI (2008): TÜRKİYE VE AB ÖRNEĞİ

Dr. Ömer DİLER¹

Prof. Dr. Yusuf BAYRAKTUTAN²

ABSTRACT

According to the convergence hypothesis, units (country, region, sector, etc.) with relatively lower incomes would converge to those with higher incomes. Reducing regional development disparities has been a key priority of European integration. Before full membership, candidate countries are expected to converge as much as possible to the EU average in terms of certain economic indicators. Financial crisis affects the differences in the level of income between regions and countries. The global crisis, which started in the USA and spread to the EU and the world as of 2007, was effective on national and regional scales; produced results worth discussing in the context of convergence. In the study, the convergence relationship between Türkiye and the EU member countries and their selected regions during the global financial crisis is investigated to see whether the global financial crisis is an opportunity for convergence in the relatively low-income level-2 regions. 81 regions of the EU and Türkiye for the period of 2004 - 2017 is used. Findings indicate that, Türkiye converged to the EU during the crisis. 26 regions converged positively and 18 negatively; 21 diverged positively and 11 negatively; there was no significant change in the relative position of 5 regions.

Keywords: Convergence, EU, Economic Crisis, Development.

JEL Classification Codes: O47, G01.

ÖZ

Yakınsama hipotezine göre, incelenen birimlerden (ülke, bölge, il, sektör vb.) görece olarak daha düşük gelire sahip olanlar, zamanla daha yüksek bir büyüme performansı ile yüksek gelirli olanlara yakınsayacaktır. Bölgesel gelişme farklarının azaltılması, baştan itibaren Avrupa bütünleşmesinin temel önceliklerinden biri olmuştur ve tam üyelik öncesi aday ülkelerden de belirli iktisadi göstergeler bakımından AB ortalamasına olabildiğince yakınsamaları beklenmektedir. Finansal kriz, ana iktisadi değişkenlerde yüksek oranlı bozulmalar ile bölgeler ve ülkeler arasında gelişme düzeyi farklılıklarına sebep olmaktadır. 2007'den itibaren ABD'de başlayıp AB'ye yayılan küresel kriz, ulusal ve bölgesel ölçekte etkili olmuş; yakınsama bağlamında tartışmaya değer sonuçlar üretmiştir. Bu çalışmada, aday ülke statüsünde olan Türkiye'nin, AB üyesi ülkeler ile küresel finansal kriz sonrası yakınsama ilişkisi araştırılmış; küresel finansal krizin, görece düşük gelirli düzey-2 bölgeleri özelinde yakınsama bakımından bir fırsat olup olmadığı, makroekonomik göstergeler ışığında, 2004 - 2017 dönemi için analiz edilmiştir. Türkiye'nin kriz sürecinde AB'ye yakınsadığı; AB ve Türkiye'nin örneklemde yer alan 81 bölgesinden 26 bölgenin pozitif ve 18 bölgenin negatif yakınsadığı; 21 bölgenin pozitif ve 11 bölgenin negatif iraksadığı; 5 bölgenin ise görece konumunda kayda değer değişim olmadığı saptanmıştır.

Anahtar Kelimeler: Yakınsama, AB, Ekonomik Kriz, Kalkınma.

JEL Sınıflandırma Kodları: O47, G01.

* The paper is prepared from the Ph. D. Dissertation titled "Küresel Finansal Krizin (2008) Ulusal ve Bölgesel Ölçekte Türkiye-AB Yakınsama Sonuçları" prepared by "Ömer DİLER" under the supervision of "Yusuf BAYRAKTUTAN" and defended on 11.02.2021.

¹  Kocaeli University, Faculty of Political Sciences, Department of Economics, omerdiler@hotmail.com

²  Kocaeli University, Faculty of Political Sciences, Department of Economics, ybayrak@kocaeli.edu.tr

GENİŞLETİLMİŞ ÖZET

Amaç ve Kapsam:

Avrupa Birliği'ne (AB) adaylık statüsü kazanan Türkiye'de, AB istatistiksel sınıflandırma birimlerinin şartları esas alınarak 12 Düzey-1 bölgesi ve 26 Düzey-2 bölgesi oluşturulmuştur. Yeni bölgesel yaklaşımın koordinasyonunu sağlamak ve uygulamak amacıyla Düzey-2 bölgelerinde Kalkınma Ajansları kurulmuştur. Farklı bölgeler arasında ekonomik, sosyo-kültürel ve demografik özelliklerin farklılaşması, gelişmişlik düzeyindeki farklılaşma olarak yorumlanmaktadır. Uzun vadeli büyüme dinamiklerini belirlemede önemli bir yaklaşım olan ve farklı ülke ve bölgeler arasındaki gelişmişlik düzeyi farkının zamanla azalacağı beklentisini içeren yakınsama hipotezinin bulguları, politika seçimini ve tasarımı da etkileyecektir. Türkiye ve AB özelinde yapılan yakınsama analizinde, 2008 öncesi dönemleri kapsayan çalışmaların çoğunlukla ulusal ölçekte yürütüldüğü; bölge veya il bazında karşılaştırmalı uluslararası yakınsama çalışmaları çok yaygın değildir. Bu çalışmada, 2008 küresel krizinin etkileriyle birlikte, Türkiye ile AB ülkeleri, özellikle de beşinci genişlemeyle AB'ye katılan ülkeler arasındaki yakınlaşma düzeyinin araştırılması amaçlanmaktadır. Böylece aday ülke olarak Türkiye'nin kriz sonrasında AB'deki gelişmiş ülkelere yakınlaşıp yakınlaşmadığının ortaya konulması ve AB'nin yeni üyeleriyle karşılaştırma yapılarak Türkiye'nin performansının görülmesi amaçlanıyor.

Yöntem:

2004-2017 dönemine ait bölgesel kişi başına GSYİH (EUR) verileri EUROSTAT'tan alınmıştır. 25 ülke ve 81 NUTS-II düzeyindeki bölgeden oluşan örneklem, AB'nin kişi başına düşen ortalama GSYİH'si ile karşılaştırıldı. Söz konusu döneme ilişkin yakınlaşma-uzaklaşmayı analiz etmek ve küresel finansal krizin etkisini değerlendirmek amacıyla iki farklı dönem için hesaplanan kişi başına ortalama GSYİH. Hepsi değil, 2004 yılında GSYH'si en yüksek olan seçilmiş ülkelerin ilk dört bölgesi ve Türkiye'den ilk beş bölge örnekleme dahil edildi. Yakınsama literatüründe beta ve sigma yakınsamasını değerlendirme yöntemleri olarak panel regresyon, panel birim kök, yatay kesit ve zaman serisi analizlerinin sıklıkla kullanıldığı görülmektedir. Bu çalışmada beta ve sigma geleneksel yakınsama analiz yöntemlerinin yanı sıra, yakınsaklık için yeni bir analiz yöntemi olarak Diler tarafından 2021 yılında kurulan aritmetik ortalama kullanılmıştır. Aritmetik ortalama yöntemiyle yapılan analiz bulguları 5 kategori ortaya çıkarıyor: Kişi başına düşen GSYH'da AB ortalamasının üstünde, altında ve paralel değişim kaydeden bölgeler. Birinci ve ikinci gruptaki bölgeler kriz öncesi dönemde AB-28 kişi başına düşen GSYH ortalamasının altında kalırken, birinci grup bölgeler kriz sonrasında pozitif yönde yakınlaşıırken, ikinci grup bölgeler kriz sonrasında negatif yönde ayrıştı. Üçüncü ve dördüncü grup bölgelerde kişi başına düşen gelir, kriz öncesi dönemde AB-28'in kişi başına düşen GSYİH ortalamasının üzerindeydi. Kriz sonrası dönemde üçüncü grup bölgeler AB ortalamasından olumlu yönde ayrışırken, dördüncü grup bölgeler olumsuz yönde yakınlaştı. Beşinci grup AB ortalamasıyla paralel bir değişim gösterdi; yani ne yakınsar ne de uzaklaşır.

Bulgular:

Solow büyüme modelinin geçerliliği beta yakınsaması ile test edilmiştir; sigma yakınsamasının varlığı varyans analizi ile incelenmiş ve AB-28 ortalama kişi başına GSYH'nin kriz öncesi ve sonrası bölgeler arasındaki yakınsaması/farklılığı benzersiz olan aritmetik ortalama yöntemi ile analiz edilmiş ve bulgular şu şekildedir: yorumlandı. Koşullu beta yakınsama analizi sonuçlarına göre, 2004 yılında kişi başına düşen geliri görece düşük olan bölgelerin çoğunun, görece yüksek gelirli bölgelere göre daha yüksek büyüme oranlarına ulaştığı görülmüştür. Ayrıca regresyon analizinde t ve p değerlerinin anlamlı, beta katsayısının ise negatif olması dolayısıyla yakınsama olduğu sonucuna varılmıştır. İkinci analiz olan sigma yakınsaması kapsamında ise her yıl için belirlenen değişim katsayıları kullanılarak birimlerin AB ortalamasına yakınsayıp yakınsamadığı bulguları ile seçilen bölgeler için yakınsamanın varlığı incelenmiştir. Özellikle krizin en yoğun hissedildiği yıllarda değişim katsayısı 0'a en yakın seviyeye ulaşmış; dolayısıyla seçilen bölgelerin kriz döneminde birbirine yakınlaştığı sonucuna varılmıştır. Üçüncü yöntem kullanılarak elde edilen bulgulara göre; 81 bölgenin 26'sı grup-1 olarak sınıflandırılarak pozitif yönde yakınlaşıırken, 11 bölge ise 2. grupta yer alarak negatif yönde ayrıştı. Grup-3'te 21 bölgede pozitif ayrışma yaşandı. Grup-4 bölgeleri toplamda 18 olup AB ortalamasına negatif yakınsamış olup, son 5 bölge ise ne yakınsayan ne de uzaklaşan grup-5 olarak sınıflandırılarak AB ortalamasındaki yerini korumuştur.

Sonuç ve Tartışma:

Kişi başına düşen gelire ölçülen bölgesel büyüme performansı, bölgenin parçası olduğu ülkenin genel performansından, siyasi ve ekonomik istikrarından bağımsız düşünülemez. Maastricht kriterlerine rağmen yüksek kamu borç stoku, zayıf bütçe performansı ve mali disiplin sorunlarıyla küresel mali krizle karşı karşıya kalan ülkeler olumsuz ayrışma veya olumsuz yakınsama yaşarken, örneklemdeki Türkiye ve bölgeleri, olumlu mali koşullar ve mali disiplin nedeniyle 2001 krizi sonrası Güçlü Ekonomiye Geçiş Programı'na dayanan Türkiye'nin krizden daha az etkilenmesi yakınsama fırsatına dönüştü. Bankacılık Denetleme ve Düzenleme Kurulu, Sermaye Piyasası Kurulu ile kurumsal yapının ve kontrol mekanizmalarının güçlendirilmesi, yapısal reformlar ve mali piyasalara ilişkin düzenlemelerin şüphesiz katkısı olmuştur. Kriz yönetimi açısından bir diğer önemli sonuç ise para politikası açısından esnekliktir. Özellikle borç stoku yüksek olan ülkeler, likidite ihtiyaçlarını karşılamak ve başta faizler olmak üzere birçok araça krize cevap vermede esneklik kazanmak için para politikası araçlarını kullanıyor. Bu bağlamda ulusal para birimine ve kendi merkez bankasına sahip olan ülkeler, ortak para birimi kullanan ülkelere göre daha avantajlı konumdadır. Özellikle Türkiye, İngiltere, Finlandiya gibi ülkeler merkez bankası ve ulusal para birimlerini kullanarak para politikalarını etkin bir şekilde kullanabilmişlerdir. Öte yandan, krizden en çok etkilenen Yunanistan, İspanya, İtalya, Portekiz ve İrlanda gibi Avro Bölgesi ülkelerinin müdahale kapasitesi nispeten daha düşüktü.

1. INTRODUCTION

Obtaining candidate status to the European Union (EU), a new regional structuring has been made in Türkiye at the context of harmonization of regional development policies. 12 Level-1 regions and 26 Level-2 regions have been formed based on the conditions of EU statistical classification units. Development Agencies have been established in Level-2 regions to ensure coordination and implement the new regional approach.

The divergence of economic, socio-cultural and demographic characteristics between different regions is interpreted as differentiation in development levels. Findings of the convergence hypothesis, which is an important approach in determining long-term growth dynamics and includes the expectation that the difference in development levels between different countries and regions will decrease over time, will also affect policy choice and design.

In the convergence analysis specific to Türkiye and the EU, it is seen that the studies covering pre-2008 periods are mostly carried out on a national scale; comparative international convergence studies based on regions or provinces are not very common. Some examples of the studies in the literature can be; Barro and Sala-i Martin (1991), analysing the data of 73 regions of 7 European countries for the 1950-1985 period, concluded that convergence rate in terms of real GDP per capita is 2% per year. Another study was conducted by Folfas (2017), the existence of convergence between 2000 and 2011 for selected 211 regions at the NUTS-3 level from Bulgaria, the Czech Republic, Estonia, Hungary, Latvia, Lithuania, Poland, Romania, Slovakia, and Slovenia. For the 2000-2008 period, absolute beta convergence was observed among the 10 regions of new member countries, whereas in the 2008-2011 crisis period, the convergence was very low. Similar to most of the studies in the literature, traditional convergence analyses methodologies are used, where as in this study new approach among convergence study has been created and a contribution in terms of calculation method and terminology (such as positive and/negative - convergence/divergence) has been contributed to literature. From this scope, this study opens a new window to the convergence analyses.

This study intends to find an answer to the question whether the global financial crises has resulted as convergence for Türkiye to EU in terms of GDP. Also the purpose of this study is to investigate the level of convergence between Türkiye and EU countries, especially for those that joined the EU with the fifth enlargement, together with the effects of the 2008 global crisis. It is also aimed to reveal whether Türkiye, as a candidate country, converged to the developed countries in the EU after the crisis and to see Türkiye's performance by making a comparison with the new members of the EU.

The results to be achieved may also be a reflection of the effectiveness of the national and regional development policies being implemented. Since comparative convergence analysis has been carried out between the EU and candidate countries, the results of economic policies in terms of convergence are analyzed in comparison with other countries. Another prominent feature of this study is that a comparison will be made on a regional basis. A comparative analysis will be made with the TR42 Eastern Marmara region of Türkiye and selected regions of the EU countries, and the effects of regional developments after the 2008 crisis in the context of convergence-divergence debate have been determined.

After summarizing the convergence hypothesis and the theoretical-conceptual framework of crisis, the 2008 global financial crisis, and the relevant literature are discussed. The methodology, model and variables of this study are introduced, and the validity of the Solow growth model is tested in beta convergence; the existence of sigma convergence is examined by an analysis of variance, and finally, the convergence/divergence of the EU-28 average GDP per capita between the regions before and after the crisis are analysed with the arithmetic mean method, which is unique, and the findings are interpreted.

2. CONVERGENCE AND CRISIS: CONCEPTUAL FRAMEWORK

Convergence is expressed as the act/state of "moving toward a single point", "becoming more and more similar" or "identifying in the process" (Quah, 1996, p. 1). The concept is interpreted in terms of economic growth and national/regional development indicators. It is based on GDP (Gross Domestic Product) defined as the value calculated with the market prices of the final goods and services used for this purpose and produced within the borders of a country in a given period (Yıldırım et. al., 2012, p. 46). When GDP is divided by the country's population, the GDP per capita is obtained. The course of regional, national or international differences in certain economic variables (usually GDP or GDP Per capita) over time is one of the main research topics of the

convergence hypothesis. Convergence evaluates the relative positions of different units (individual, firm, city, region and country) over time in the context of measurable variables.

The convergence hypothesis, which was frequently discussed in the second half of the 20th century, states that emerging economies will converge to developed ones over time (Coulombe, 2000, p. 713); because “under certain conditions, being behind will create the ability and productivity to grow faster than the initial leader” (Rassekh, 1998: 86). Whether income differences between economies will decrease over time is one of the old debates in economics, but convergence has taken its place in the literature as an outcome of the neoclassical growth theory of Solow (1956) and Swan (1956).

Among the different types, the two most studied are Beta and Sigma convergences. Beta (β) convergence, which means that relatively low-income countries grow faster than high-income countries (Sala-i Martin, 1994. P. 2), aims to determine the relationship between countries' initial income levels and growth rates, and is called Beta convergence because of the name of its coefficient. β convergence is divided into three types, as conditional, unconditional (absolute), and club convergence. According to Galor (1996, p. 1056), if per capita incomes converge between countries regardless of their initial income in the long run, this is unconditional convergence. If production functions, technologies, preferences, and other economic characteristics are similar, convergence independent of initial income is conditional convergence in the long run. Club convergence, on the other hand, is the situation in which per capita incomes converge in the long run as a result of initially being the same in production functions, technologies, preferences, and other economic factors.

In order to test the sigma convergence, which includes the convergence analysis of the decrease in the dispersion in the income distribution over time, the distribution of the countries' real national income or productivity levels per capita within the examined period should be looked at. The standard deviation of the logarithm of national incomes or productivity is often used as a criterion to examine the distribution. The coefficient of variation found by dividing the standard deviation by the mean is also taken as a criterion. The decrease in the standard deviation or coefficient of variation is presented as evidence of the existence of sigma convergence (Rassekh, et. al., 2001, p. 149).

The word crisis, which is etymologically based on the Greek word *krisis*, corresponds to terms such as recession or depression in the economic literature. (Turgut, 2007, p. 35) According to Bayraktutan (2000, p. 15), a crisis is a spontaneous fluctuation for the repair of an unsustainable structuring that occurs in the basic balances of an economy, while Kibritçioğlu (2001, p. 174) defines the term as severe fluctuations in prices or quantities in the foreign exchange market that occur outside of an acceptable ratio. Based on the definitions of Bayraktutan (2000, p. 15), Claessens and Köse (2013, p. 3), and Mishkin (1996, p. 710) main characteristics and elements of the crisis are as follows:

- Crisis is the emergence of serious effects/results at macro and micro level by some previously unknown or unpredictable developments.
- While the crisis is a danger and a threat, it also creates new opportunities. It is not entirely “negative” in this respect.
- The duration of the crisis depends on the timely taking and implementation of the measures.
- Crises also have contagious features.

A crisis that starts in a country or sector can spread to others. Economic crises occur in different ways according to the factors in the formation phase; basically, it is divided into two groups as real sector crises and financial crises (Kibritçioğlu, 2001, p. 175). Real sector crises are crises that involve goods-services markets and labor markets, and are based on inflation-recession and unemployment. Financial crises, on the other hand, are divided into types such as banking, money-currency, foreign debt-balance of payments, stock market, etc. (Bayraktutan, 2006, p. 25).

3. CRISES IN THE WORLD AND THE 2008 GLOBAL FINANCIAL CRISIS

In the 20th century, there were many crises in the world economy. Although the economic expansion between 1923 and 1928 centred on North America and Europe, from 1929 onwards, there was a great depression that spread to the rest of the world (especially in industrialized countries) and resulted in devastating effects. After the Great

Depression, the world economy did not experience a global crisis until the 1970s. Stagflation in the 1970s was accompanied by two oil crises, the first in 1973-1974, and the second in 1979 (Bayraktutan, 2000, p. 15). Crises began in various parts of the world in the 1990s. In 1992-1993, there was a crisis in the European Monetary System. The tequila crisis in Mexico (1994) has affected Latin American countries, especially Argentina and Brazil (Devarajan, et. Al., 2001, p. 6-11). Within the scope of the Asian crisis, Asian dragons (Hong Kong, Singapore, South Korea and Taiwan) and tigers (Indonesia, Malaysia, Philippines and Thailand), which entered the crisis period in 1997, have entered the recovery process as of the 2000s (Allen, and Gale, 2007, p. 15). The Asian crisis led to the Russian crisis, which had a negative impact on the world financial markets in 1998, while the Russian financial institutions, and the markets collapsed and its deep social repercussions were observed (Pinto, et. Al. 2009, p. 408).

In 2007-2008, there was another crisis on a global scale, which was compared with the 1929 economic depression in terms of its effects. The underlying reason for the mortgage crisis that started in the USA in August 2007 is the recession of 2001-2002. In order to stimulate the economy, the US Federal Reserve (Fed) reduced the short-term interest rates from 6.5% in 2001 to 1% by 2003. During this period, funds shifted to housing investments, whose prices were rising. The housing purchase index, which was 146.6 in the first quarter of 2001, rose to 224.26 in the first quarter of 2007, increasing by 53%. The abundance in global liquidity has increased the risky loans (subprime mortgage, etc.) provided by financial institutions.

Loans created for people with low income and weak credit history to become homeowners in the USA have been one of the main factors of the crisis (Hevner, 2009, p. 135). While the amount of subprime mortgage loans used in 2000 had a share of 7% in the total mortgage loans, this rate reached 20% in 2006. Its monetary size increased from 180 billion dollars in 2000 to 600 billion dollars in 2006 (Jaffee, 2008, p. 10-11).

While credit utilization increased, household debt burden reached a critical level above its disposable income. The ratio of household debt to GDP, which was 74% in 2001, was 99.63% in 2007. Interest rates, which were at the level of 1% in 2004, increased to 5.25% in 2006 and this development triggered the crisis. As a result of the decrease in favourable credit conditions, a decrease was observed in housing demand, while housing prices entered a decreasing trend in 2007. The housing purchasing index, which peaked at 224.26 in the first quarter of 2007, dropped to 178.59 by 2011. With these developments, the household debt remained above the value of the house, and as a result of the decrease in debt repayments, the number of confiscated houses increased by 79% in 2007 compared to 2006 (Sapir, 2008, p. 90). While the loss in the financial sector was about 50 billion dollars in mid-2007, the first period of the crisis, it was 400 billion dollars in February 2008, 945 billion dollars in April 2008 and 1,405 billion dollars in October 2008 (Sitikantha. 2009, p. 23).

The global financial crisis has deeply affected the EU as well as the US economy, and deteriorations were observed in economic variables. Beginning in 2008 Q2, growth, employment, public debt, etc. in many EU countries, especially Spain, Ireland, Greece, and Portugal worsened. While the EU countries diverged from the Maastricht convergence criteria in 2009, as the crisis deepened, during this period Türkiye performed better than the average of the EU members.

According to Table-1, which reflects the GDP data of EU countries and Türkiye at constant prices, there was a growth between 2.1% and 3.3% in the EU before 2008. It is seen that Ireland, Greece, Spain and Croatia, among the countries most affected by the crisis, have a growth rate above the EU average. In 2008, when the crisis was heavily reflected in macroeconomic data, stagnation began in many economies; the following year, growth rates turned negative. During the crisis, recovery took a shorter time in the relatively developed countries of the EU. In developing countries, on the other hand, the recovery has spread over the long term.

Table 1. Annual GDP Change (% , 2004 – 2017)

	2004	2005	2006	2007	2008	2009	2010	2011	2012	2013	2014	2015	2016	2017
EU (28 countries)	2.5	2.1	3.3	3.1	0.5	-4.3	2.1	1.8	-0.4	0.3	1.8	2.3	2.0	2.4
EU (19 countries)	2.3	1.7	3.2	3.1	0.5	-4.5	2.1	1.6	-0.9	-0.2	1.4	2.1	1.9	2.4
Germany	1.2	0.7	3.7	3.3	1.1	-5.6	4.1	3.7	0.5	0.5	2.2	1.7	2.2	2.2
Ireland	6.7	5.8	5.0	5.3	-4.4	-5.0	1.9	3.7	0.2	1.3	8.8	25.1	5.0	7.2
Greece	5.1	0.6	5.7	3.3	-0.3	-4.3	-5.5	-9.1	-7.3	-3.2	0.7	-0.4	-0.2	1.5
Spain	3.2	3.7	4.2	3.8	1.1	-3.6	0.0	-1.0	-2.9	-1.7	1.4	3.6	3.2	3.0
France	2.8	1.6	2.4	2.4	0.3	-2.9	1.9	2.2	0.3	0.6	1.0	1.1	1.2	2.2
Croatia	4.1	4.2	4.9	5.3	2.0	-7.3	-1.5	-0.3	-2.3	-0.5	-0.1	2.4	3.5	2.9
Italy	1.6	0.9	2.0	1.5	-1.1	-5.5	1.7	0.6	-2.8	-1.7	0.1	0.9	1.1	1.6
Netherlands	2.0	2.2	3.5	3.8	2.2	-3.7	1.3	1.6	-1.0	-0.1	1.4	2.0	2.2	2.9
Austria	2.7	2.1	3.5	3.7	1.5	-3.8	1.8	2.9	0.7	0.0	0.7	1.1	2.0	2.6
Poland	5.1	3.5	6.2	7.0	4.2	2.8	3.6	5.0	1.6	1.4	3.3	3.8	3.1	4.8
Portugal	1.8	0.8	1.6	2.5	0.2	-3.0	1.9	-1.8	-4.0	-1.1	0.9	1.8	1.9	2.8
United Kingdom	2.5	3.0	2.5	2.5	-0.3	-4.2	1.7	1.6	1.4	2.0	2.9	2.3	1.8	1.7
Türkiye	9.4	8.4	7.1	5.0	0.8	-4.7	8.5	11.1	4.8	8.5	5.2	6.1	3.2	7.4

Source: (EUROSTAT, 2018; TUIK, 2018).

Before the crisis (2004-2008 period), Türkiye had higher growth rates compared to the EU countries. Because the financial sector has been strengthened with the structural reforms implemented after the 2001 crisis in Türkiye; it has gained a resilient and stable structure in the face of crises. Türkiye, which displayed a growth performance of 4.7-9.4% in the 2004-2008 period, experienced a slowdown in 2008, and negative growth in 2009, similar to the EU, due to the impact of the global crisis. The Turkish economy, which recorded high growth rates again in 2010 and 2011, reached positive growth figures above the EU average in the following years.

The ratio of gross public debt stock to GDP should not be over 60% as the Maastricht criterion. When Table-2 is examined, with the exception of Italy and Greece, selected countries meet the Maastricht criterion or show a performance close to 60%. While an increase was observed in the public debt stock in the EU member countries after 2008, the public debt stock in Türkiye decreased over the years and fell below the level of 2008. When evaluated by the Q2 of 2018, Türkiye is the country with the lowest public debt stock among the selected countries.

Table 2. Annual GDP Change (% , 2004 – 2017)

	2004	2005	2006	2007	2008	2009	2010	2011	2012	2013	2014	2015	2016	2017
EU 28	60.9	61.5	60.1	57.5	60.7	73.3	78.8	81.4	83.8	85.7	86.4	84.4	83.3	81.6
EU 19	68.5	69.3	67.4	65.0	68.7	79.2	84.6	86.6	89.7	91.6	91.8	89.9	89.1	86.8
Germany	64.8	67.0	66.5	63.7	65.2	72.6	81.0	78.6	79.9	77.4	74.5	70.8	67.9	63.9
Ireland	28.2	26.1	23.6	23.9	42.4	61.5	86.0	110.9	119.9	119.7	104.1	76.8	73.4	68.4
Greece	102.9	107.4	103.6	103.1	109.4	126.7	146.2	172.1	159.6	177.4	178.9	176.8	180.8	178.6
Spain	45.3	42.3	38.9	35.6	39.5	52.8	60.1	69.5	85.7	95.5	100.4	99.3	99.0	98.1
France	65.9	67.4	64.6	64.5	68.8	83.0	85.3	87.8	90.6	93.4	94.9	95.6	98.2	98.5
Croatia	40.3	41.2	38.6	37.2	39.0	48.3	57.3	63.8	69.4	80.4	84.0	83.7	80.2	77.5
Italy	100.1	101.9	102.6	99.8	102.4	112.5	115.4	116.5	123.4	129.0	131.8	131.6	131.4	131.2
Netherlands	50.3	49.8	45.2	43.0	54.7	56.8	59.3	61.7	66.2	67.7	67.9	64.6	61.9	57.0
Austria	65.2	68.6	67.3	65.0	68.7	79.9	82.7	82.4	81.9	81.3	84.0	84.8	83.0	78.3
Poland	45.0	46.4	46.9	44.2	46.3	49.4	53.1	54.1	53.7	55.7	50.4	51.3	54.3	50.7
Portugal	62.0	67.4	69.2	68.4	71.7	83.6	96.2	111.4	126.2	129.0	130.6	128.8	129.2	124.8
UK	38.6	39.8	40.7	41.7	49.7	63.7	75.2	80.8	84.1	85.2	87.0	87.9	87.9	87.4
Türkiye	57.7	50.8	44.7	38.2	38.1	43.9	40.1	36.5	32.7	31.4	28.8	27.6	28.3	28.3

Source: (EUROSTAT, 2018; Turkish Ministry of Treasury and Finance, 2018).

As a significant observation in terms of the convergence results of the global crisis, when the growth rates in Table-1 and the debt stock in Table-2 are compared, it is concluded that the growth rates are lower in countries with high debt stock.

4. LITERATURE REVIEW

The concepts of convergence and crisis are explored in the context of the 2008 global financial crisis. In this context, firstly, similar studies in the literature will be examined.

As one of the first studies on convergence, Baumol (1986, p. 1079), using Maddison's data set, obtained a negative and significant β convergence in his analysis for the 1870-1979 period with a sample of 16 industrialized countries; The estimate of β is almost equal to -1. Baumol, who included the highest-income countries in 1979 in the sample and later expanded the number of countries to 72, pointed out the existence of more than one convergence club in his analysis, and concluded that the countries in the high-income group showed income convergence among themselves.

Barro and Sala-i Martin (1990), determined convergences in each of three analysis using the data of 48 US states for 1963-1986 period, those of the selected 98 countries for 1960-1985 period, and the data of the OECD countries for the period of 1960-1985. In another study, Barro and Sala-i Martin (1991), analysing the data of 73 regions of 7 European countries for the 1950-1985 period, concluded that convergence rate in terms of real GDP per capita is 2% per year.

Bernard, and Durlauf (1996) tested the convergence hypothesis with a sample of 15 OECD members, and could not reach significant results. On the other hand, Nahar and Inder (2002) performed a new analysis based on the same study, and showed that the convergence hypothesis can yield meaningful results even if the series are not stationary. Nahar and Inder, who applied their tests with the data of 22 OECD countries, found significant convergence between the selected countries.

Folfas (2017) investigated the existence of convergence between 2000 and 2011 for selected 211 regions at the NUTS-3 level from Bulgaria, the Czech Republic, Estonia, Hungary, Latvia, Lithuania, Poland, Romania, Slovakia, and Slovenia. For the 2000-2008 period, absolute beta convergence was observed among the 10 regions of new member countries, whereas in the 2008-2011 crisis period, the convergence was very low.

Nevima, and Melecký (2011) used the data of 35 regions of the Czech Republic, Hungary, Poland and Slovakia at the NUTS-II level, the so-called the Visegrad Group for the period of 1995-2008, and concluded that there was absolute beta convergence in the pre-crisis period.

In the analysis based on the conditional model of Gündem (2017), the convergence relationship between NUTS-II regions in Türkiye for the 2004-2011 period was statistically insignificant. Accordingly, there was no income convergence between regions within the framework of the conditional convergence model in the period under consideration.

In terms of sigma convergence, a recent study using the data of 2004-2014 period of the NUTS-II level regions in Türkiye by Gömleksiz et al. (2017) reached findings supporting the argument of sigma convergence. The rate of convergence increased more after the crisis compared to the pre-crisis period.

Monfort (2008), investigating sigma convergence for the EU, tested convergence by calculating the coefficient of variation, in terms of the NUTS-II level regions of EU-27 and EU-15 countries, using the data of 1979-2005 period. As a result, it was determined that there was a strong convergence for EU-15 until the mid-1990s, but the rate of convergence decreased relatively, and reached a stable level in the following years. The existence of sigma convergence was determined for EU-27 until 2005. It has been concluded that the countries that were included after the enlargements rather than EU-15 were effective in increasing the speed of convergence.

Sigma convergence was investigated by Głodowska (2015) for a total of 276 regions of EU-28 countries at NUTS-II level. The data of 2000-2013 on the country basis, and 2000-2011 for the regions were used. According to the region-level results in terms of sigma convergence, convergence increased rapidly for 276 regions in the pre-crisis period, and convergence stopped during 2008-2011. In other words, it was concluded that the global crisis affected convergence negatively.

5. METHODOLOGY

In the convergence literature, it is seen that panel regression, panel unit root, cross section and time series analysis are frequently used as methods to evaluate beta and sigma convergence. In this study, besides beta and sigma

convergence, arithmetic mean was used as a different analysis method; that is, three different analyses were carried out in this study.

In order to test the validity of the Solow growth model for 81 regions under the first method, the rate of increase between the GDP per capita in 2004, and the one in 2017 was calculated for the regions.

$$\ln(Y_{it} - Y_{i0}) = \alpha + \beta Y_{i0} + u_i \quad (1)$$

In Equation-1, which is used for the analysis of absolute beta convergence, Y_{it} represents GDP per capita in period t, while Y_{i0} represents GDP per capita at the initial time. As a result of the calculation, the negative beta coefficient indicates the presence of convergence.

In the second analysis, the presence of sigma convergence was analysed over the years with the coefficient of variation for the same 81 regions. In order to reach the coefficient of variation, first of all, the standard deviation of the GDP per capita of 81 regions was calculated. The standard deviation was divided by the arithmetic mean calculated for the 81 regions in the relevant year, and the coefficient of variation was obtained. According to the Sigma convergence, if the coefficients of variation calculated over the years approach zero, convergence occurs. The closer the coefficient is to zero, the stronger the convergence.

$$\text{Coefficient of Variation} = Sh_Y / \bar{Y} \quad (2)$$

Here, Sh_Y denotes the standard error of 81 regions for the year, and \bar{Y} the annual average of 81 regions.

In the third analysis, the period 2004-2017 is divided into two sub-periods, pre-crisis and post-crisis, in order to determine the impact of the 2008 crisis. In the compared periods, first of all, the GDP per capita of each year, and each region is compared with the EU-28 average. Based on year and region calculations, the average of 5 years for the pre-crisis period, and the average of 8 years after the crisis were obtained. The averages obtained on the basis of the region, and two separate periods were compared to the EU-28 average per capita income in the same period, and two different coefficients were obtained on the basis of the region for the pre-crisis and post-crisis periods. If the coefficient for the first period is between 0 and 1, an increase in the coefficient in the second period indicates positive convergence; A decrease in the coefficient indicates negative divergence. If the coefficient for the first period is greater than 1, if the coefficient for the second period decreases compared to the first period, it indicates negative convergence, and if it increases, it indicates positive divergence.

$$AO = AO_2 / AO_1 \quad (3)$$

$$AO_1 = \frac{\sum_{i=1}^k X_i}{k} / \frac{\sum_{i=1}^m Y_i}{m} \quad (4)$$

$$AO_2 = \frac{\sum_{i=1}^m X_i}{m} / \frac{\sum_{i=1}^k Y_i}{k} \quad (5)$$

where AO1 is the Arithmetic Mean of GDP Per Capita of a region for pre crises period, AO2 is the Arithmetic Mean of GDP Per Capita of a region for post crises period, X The Total GDP Per Capita for Brands (region) for the selected years, k is the quantity of the Selected years, Y is the total GDP Per Capita for EU-28 for the selected years EU-28 and m is the quantity of Selected years.

$AO_1 = (\text{The Total GDP Per Capita for Brands (region) for the selected years} / (\text{quantity of Selected years})) / (\text{The Total GDP Per Capita for EU-28 for the selected years} / (\text{quantity of Selected years}))$,

$AO_2 = (\text{The Total GDP Per Capita for Brands (region) for the selected years} / (\text{quantity of Selected years})) / (\text{The Total GDP Per Capita for EU-28 for the selected years} / (\text{quantity of Selected years}))$

Result (change) Coefficient = AO_2 / AO_1

If the calculated coefficient is greater than 1, it indicates positive convergence or divergence; If it is less than 1, it indicates negative convergence or divergence. What is decisive here is the initial value of the region, and four possible cases are as follows:

- If the initial value is below the EU-28 average, and the value in the second period is higher than the first period, the coefficient will be above 1, and indicates a positive convergence.
- If the initial value is below the EU-28 average, and the result is less than 1, it will mean that there is a negative divergence.

- If the initial value is above the EU-28 average, and the value in the second period is higher than the first period, the result will be above 1, and will be interpreted as a positive divergence.
- If the initial value is above the EU-28 average, and the result is less than 1, it will mean that there is a negative convergence.

In summary, this study contributes the literature by introducing new concepts: positive/negative convergence and divergence.

6. DATA SET

Regional GDP per capita (EUR) data for the period of 2004-2017 were obtained from EUROSTAT. The sample of 25 countries and 81 NUTS-II level regions were compared with the EU average GDP per capita. The average GDP per capita calculated for two different periods to analyse convergence-divergence for the period under consideration, and evaluate the effect of global financial crisis. Not all, but the first four regions of selected countries with the highest GDP in 2004 and the first five regions from Türkiye were included in the sample. In the convergence literature, it is seen that panel regression, panel unit root, cross section and time series analysis are frequently.

7. ANALYSIS

In addition to the analyses based on beta and sigma convergence, which have many examples in the literature, the third analysis which is specific to/developed for this study is used, and the average growth rates on a regional basis for two different periods were compared with the EU-28. Unlike other methods, detailed convergence / divergence results were obtained on a regional basis.

7.1. Beta Convergence Analysis

According to the neo-classical growth theory, regions with relatively lower incomes at the beginning will grow faster and converge with developed regions in the long run, since capital productivity is higher than developed regions. In the first analysis, in which absolute (unconditional) beta convergence was used to test the validity of the Solow growth model for 81 regions, the rate of increase in GDP per capita in 2004 and 2017 was calculated for selected regions, and Graph-1 was obtained.

When the linear growth trend in Graph-1, which includes the GDP per capita change rate according to the beginning and ending years (2004 and 2017) on the vertical axis, and the GDP per capita value (EUR) of the countries in the starting year on the horizontal axis, is analysed, it is seen that countries with low GDP per capita in the beginning have higher growth rates compared to the relatively high income states. Based on this result, the existence of absolute beta convergence can be seen

Figure 1. Distribution of Growth Rates by Region and Beta Convergence

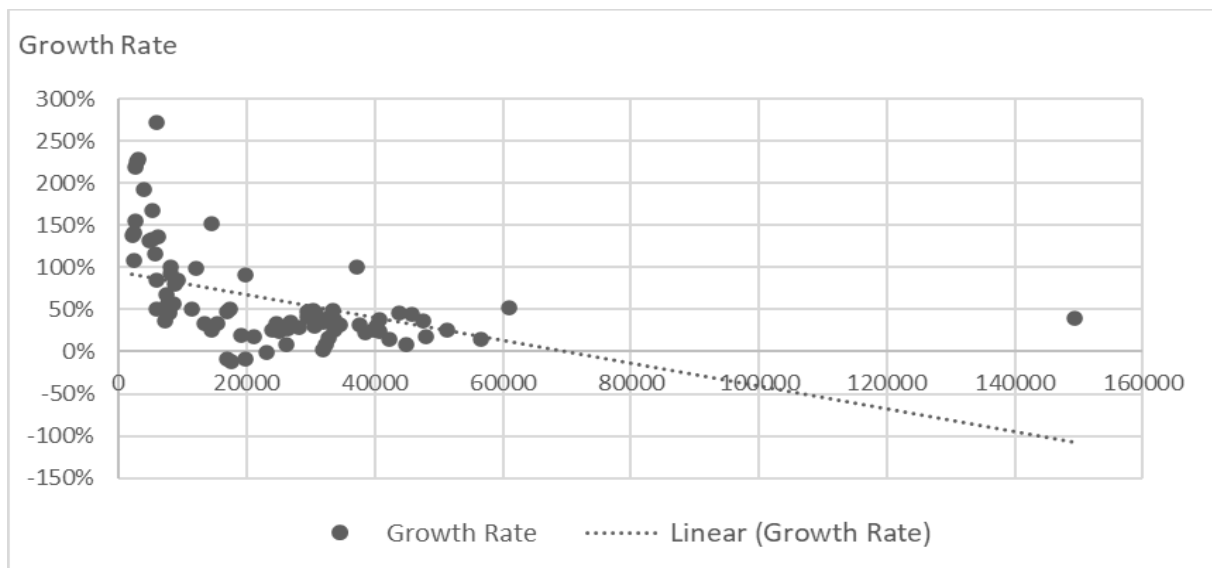

Although the scatter in Figure 1 shows beta convergence, regression analysis was performed to confirm this result. Based on the t and p values presented in Table-3, the findings were significant. At the context of convergence, the existence of absolute beta convergence is confirmed as the beta coefficient is negative.

Table 3. Findings of Conditional Beta Convergence Regression Analysis

Regression Statistics								
Multiple R	0,472338383							
R Square	0,223103548							
Adjusted R Square	0,213269416							
Standard Error	0,525583339							
Observations	81							
Anova								
	df	SS	MS	F	Significance F			
Regression	1	6,266912207	6,266912207	22,68665313	8,5077E-06			
Residual	79	21,82278988	0,276237847					
Total	80	28,08970208						
	Coefficients	Standard Error	t Stat	P-value	Lower 95%	Upper 95%	Lower 95,0%	Upper 95,0%
Intercept	0,952586673	0,090190664	10,56192111	9,11674E-17	0,773066648	1,132106698	0,773066648	1,132106698
X Variable 1	-1,35381E-05	2,84232E-06	-4,763050822	8,5077E-06	-1,91956E-05	-7,88061E-06	-1,91956E-05	-7,88061E-06

The first analysis may be seen as incomplete as it does not contain details for the convergence relationship between selected regions on a region/year basis. The neglect of measurement problems that may arise from price-currency changes can also be criticized. In addition, since the convergence relationship is evaluated percentage wise, small income increases in regions with low GDP per capita produce proportionally large results mathematically. This affects the interpretation of the findings. For example, Romania - Bucharesti Ilfov region, which had a per capita income of 5.900 Euros in 2004, increased its per capita income to 22.000 Euros until 2017, and became the region with the highest proportional increase with an increase of 273% among the 81 selected regions. Whereas, the net increase in per capita income in nominal terms is 16,100 Euros. In contrast, the United Kingdom - Inner London West region increased its per capita income by 40% from 2004 to 2017, nominally from EUR 149.400 to EUR 209.900, or EUR 60.500. Based on these observations, additional analyses were made.

7.2. Sigma Convergence Analysis with Coefficient of Variation and Findings

In the second analysis, the existence of sigma convergence was tested over the years with the coefficient of variation using the same sample and data set. In this method, first the standard deviation was calculated for each year and for 81 regions, and divided by the average GDP per capita of 81 regions to obtain the coefficient of variation, which shows the convergence on a yearly basis. According to Sigma convergence, the coefficient of variation is between 0 and 1. The closer the coefficient is to 0, the greater the convergence, and the closer it is to 1, the weaker the convergence.

As seen in Figure 2, while the coefficient of variation was 0.85 for 81 regions in the initial year (2004), it decreased to 0.75 during the global financial crisis, and convergence was higher among the selected regions in this period. While the rate of convergence slowed down with the decrease of the effects of the crisis, after 2015 the coefficient of variation entered a downward trend again, and the rate of convergence increased. The average coefficient of variation during the period (14 years) was determined as 0.82.

Figure 2. Coefficient of Variation by Years and Sigma Convergence

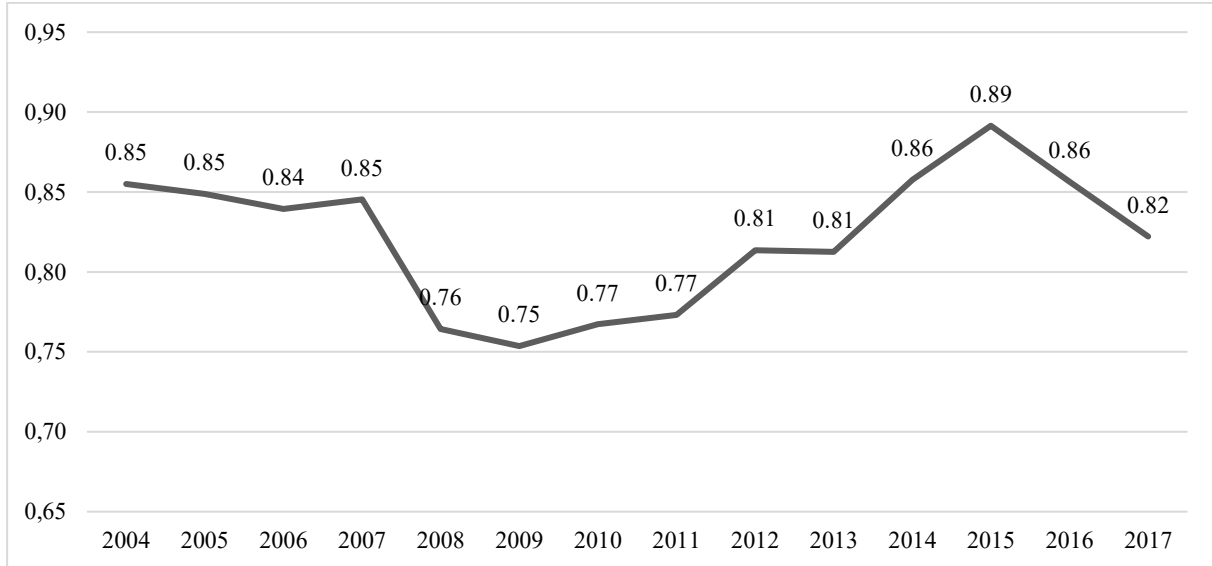

Although it is concluded that 81 regions converge in crisis period, with the two analyses presented above, detailed results cannot be obtained for each region. In order to determine the convergence results on the basis of region and year, a method specific to this study was developed.

7.3. Sigma Convergence Analysis with Arithmetic Mean and Findings

In the analysis based on the original method, which is defined as the arithmetic mean, 2009 was taken as the threshold year, when the effects of the crisis were felt the most in terms of GDP per capita, and a comparison was made between the previous (2004-2008) and the following (2010-2017) periods. During the comparison periods, the average GDP per capita of the period was calculated for each region, and the value obtained was proportioned to the period average of the EU-28 GDP per capita value. While the average of the selected regions was used in the first two analyses, the main reason for dividing the values of the regions by the EU-28 average GDP per capita in the third analysis is to determine whether the regions converge to the average of the EU member countries. One of the advantages of this method is that choosing a single year as the start or end year eliminates the risk of possible misleading evaluations due to exceptional circumstances regarding the selected year, and allows the determination of regional performances over a relatively long period of time with periodic data.

The findings of the analysis with the arithmetic average method produce 5 categories: Regions that recorded changes in GDP per capita above, below and parallel to the EU average. Regions in the first and second groups were below the EU-28 average GDP per capita in the pre-crisis period, while the first group regions converged positively after the crisis, while the second group regions diverged negatively after the crisis. The third and fourth group regions had a per capita income above the EU-28 average GDP per capita in the pre-crisis period. In the post-crisis period, while the third group regions diverged positively from the EU average, the fourth group regions converged negatively. The fifth group showed a parallel change with the EU average; that is, it neither converges nor diverges.

In the first group, 26 out of 81 regions took place. All of these 26 regions with incomes below the EU-28 average GDP per capita for the period of 2004-2008 have converged to the average by increasing their GDP per capita more than the EU-28 average in the post-crisis period (2010-2017). This group included 4 regions from Bulgaria, Romania and Slovakia, 3 regions from Czechia, and 1 region from North Macedonia, Latvia, Hungary, Slovenia and Malta.

Figure 3. Convergence/Divergence Groups According to Arithmetic Mean Analysis

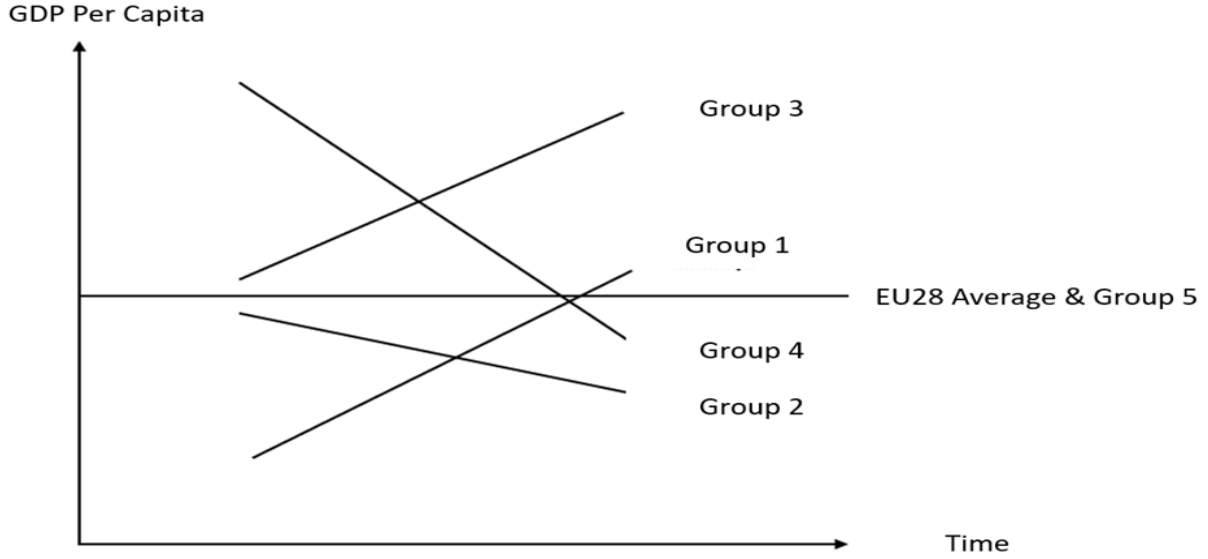

5 regions participating in the sample from Türkiye were also included in the first group. The Eastern Marmara Region, consisting of Kocaeli, Sakarya, Düzce, Bolu, and Yalova provinces, had an income of 0.31 times the average per capita income of the EU-28 in the pre-crisis period, while it increased to 0.42 times in the post-crisis period. In this period, the GDP per capita of the Eastern Marmara Region of Türkiye increased by approx. 50% from 7,740 Euros to 11,638 Euros. In the EU-28, per capita income increased by 12.6% from EUR 24,560 to EUR 27,650. When the other four regions of Türkiye are examined, the per capita income of the Istanbul region increased by 41%; compared to the pre-crisis period it increased from 0.43 times to 0.55 times in relation to the EU-28 average. Per capita income of the Ankara region increased by 29% and reached 0.46 times from 0.40 times. The per capita income increase in the İzmir region was 38.5%; the income of the region increased from 0.31 times the average income of the EU-28 to 0.38 times. Finally, the per capita income increase in the Western Mediterranean Region, which consists of Antalya, Isparta and Burdur provinces was 29%, and increased from 0.30 times to 0.35 times compared to the EU-28 average.

Among regions in the first group, the region with the highest increase in income and the most positive convergence to the EU average was the Bulgaria – Yugozapaden region. The ratio of per capita income, which increased by 69% compared to the pre-crisis period, to the EU-28 average increased from 0.24 to 0.36. The least positively convergence in this group is of the Croatia - Kontinentalna Hrvatska region, whose income increased by 15.6% and its ratio to the EU-28 average increased from 0.38 to 0.39. Another remarkable region is Slovakia - Bratislavský district. While the income increase of this region was 61,3%, the per capita income, which was 0.85 times the EU-28 average before the crisis, reached 1.23 times the EU average after the crisis.

It has been concluded that the 2008 global financial crisis was an opportunity for convergence for the regions in the first group, that is, showing positive convergence. The average growth rate between the pre-crisis period (2004-2008) and the post-crisis period (2010-2017) in the 26 regions in this group was 42.9%.

Figure 4. Group 1 Regions, GDP Per Capita/The EU-28 Average in Pre- and Post-Crisis

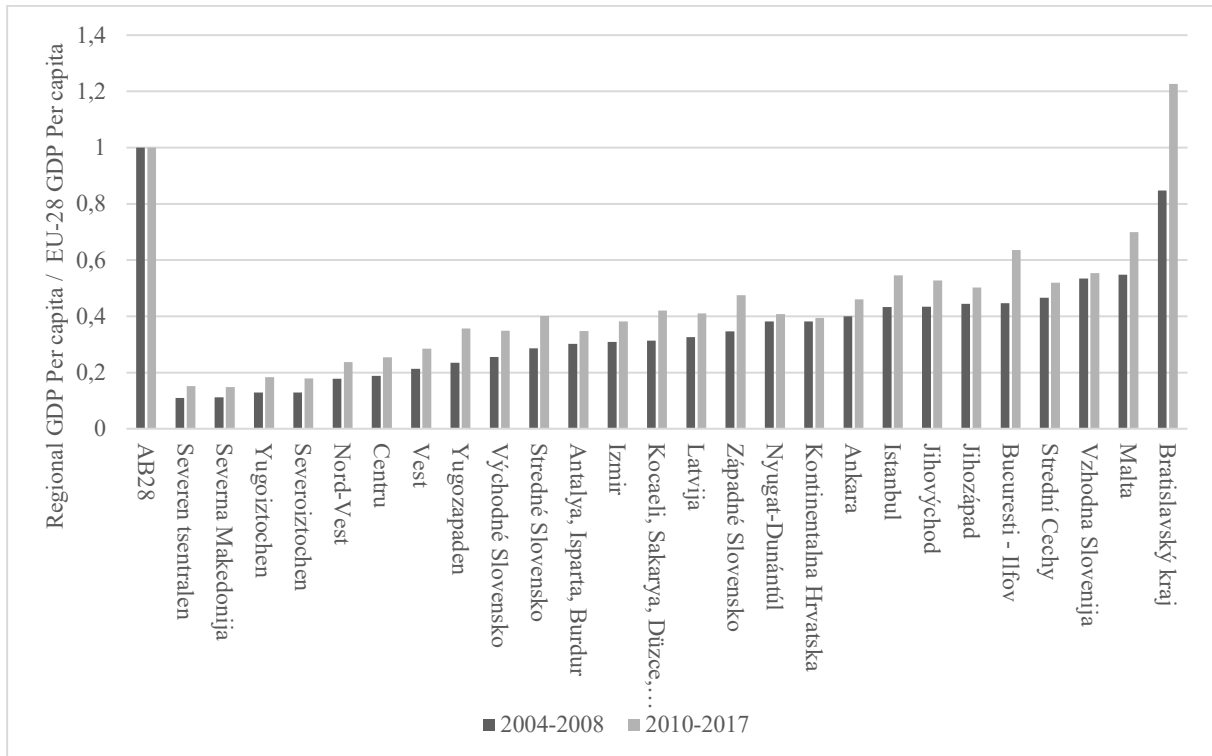

Regions in the second group, like those in the first group, have a GDP below the EU-28 average; however, unlike the first group, they did not converge to the EU average in the post-crisis period and showed negative divergence. 11 regions; 2 from Hungary, 3 from Portugal and Greece, 1 each from Croatia and Southern Cyprus, are in this group. The main reason for the negative divergence is that in these 11 regions, GDP Per capita increased less in the post-crisis period than before the crisis compared to the EU-28 average GDP per capita. Thus, these regions, which already have incomes below the EU average, diverged in a negative sense and moved further away from the average. Among these regions that were negatively affected by the crisis, the income of the Ionia Nisia region of Greece, which diverged the most, decreased by 19% compared to the pre-crisis period, while its ratio to the EU-28 average income decreased from 0.80 to 0.58. When the common characteristics of the countries where the regions are located are examined, it is known that the debt stock/national income ratio of selected countries increased above 75% in the post-crisis period, and even rose to 180% in Greece. In addition, these countries are in the category of developing countries and post-crisis recovery processes have been relatively slow. The average growth rate of 11 regions in the 2nd group between the pre-crisis period and the post-crisis period is 0%. This rate is the lowest group growth rate among the 5 groups formed by the arithmetic mean analysis.

The positive divergence is defined as the fact that the regions with a GDP per capita above the EU-28 average in the pre-crisis period showed an income increase above the EU average in the post-crisis period. 21 regions from the sample were included in this status, and formed the 3rd group in which there are 4 regions from Sweden, 3 from Austria and Belgium, 2 from Germany, Denmark and Finland, 1 each from the United Kingdom, Czechia, Ireland, Italy and Luxembourg. In this group, the income of the Irish – Southern region, whose per capita income increased the most, by 25% compared to the pre-crisis period, from 39,960 Euros to 50,075 Euros, and increased from 1.63 times to 1.78 times compared to the EU-28 average. In the 3rd group, the region with the least increase in income is the Bremen region of Germany: 13.3%. While the per capita income of this region was 1.63 times the EU average before the crisis, it increased only 1.64 times after the crisis.

Figure 5. Group 2 Regions, GDP Per Capita/The EU-28 Average in Pre- and Post-Crisis

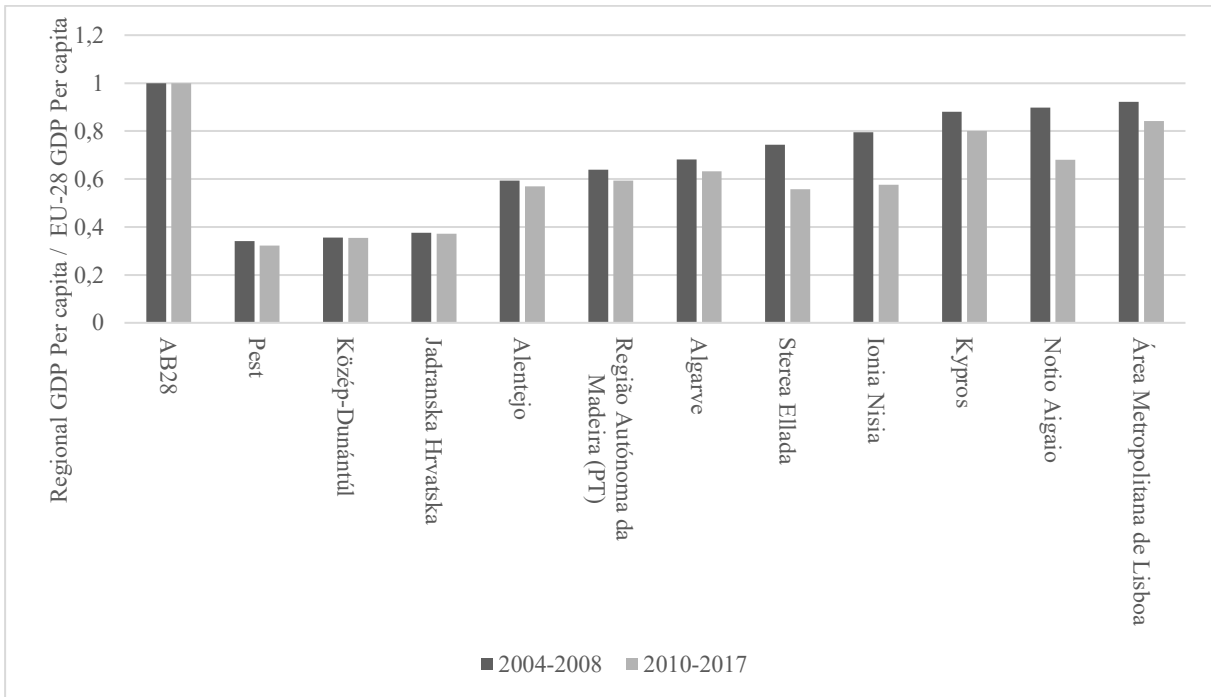

Since the regions in the 3rd group recorded an increase in income per capita above the EU average, they experienced advantageous as the first group from the global financial crisis. These regions, which had a per capita income above the EU-28 average in the pre-crisis period, increased their income relatively, more and diverged positively from the EU average. The average growth rate of these 21 regions that make up this group between the pre-crisis period and the post-crisis period was 19.8%.

Figure 6. Group 3 Regions, GDP Per Capita/The EU-28 Average in Pre- and Post-Crisis

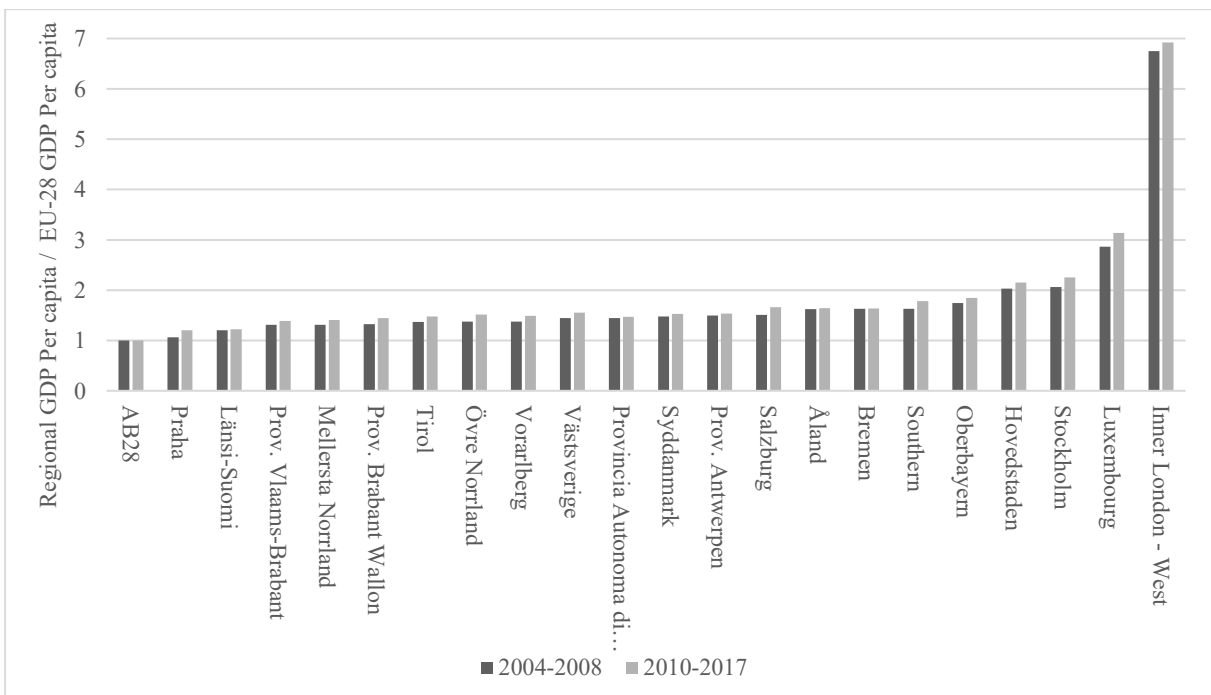

Similar to the third group, the situation of regions that had per capita incomes above the EU-28 average before the crisis, but, unlike the third group, converged to the average with an income increase below the EU average in the post-crisis period, is called negative convergence. 18 regions in Group 4 with negative convergence were determined: 4 regions from Spain, 3 from Italy and the United Kingdom, 2 from Ireland and Germany, 1 from Greece, Finland, Denmark and Belgium. Although 15 of these regions showed a slower growth performance than the EU-28 average after the crisis, they still continued to have incomes above the EU-28 average GDP per capita. While the remaining 3 regions had incomes above the EU-28 average before the crisis, they fell below the EU-28 average after the crisis. These regions are Greece - Attiki, Spain – Cataluña, and Ireland - Northern and Western regions. Greece – Attiki region's GDP per capita decreased by 9.5% compared to the pre-crisis period, while its ratio to the EU-28 average decreased from 1.06 times to 0.86 times. Similarly, while the per capita income of the Spain – Cataluña region was 1,08 times the average per capita income of the EU-28 before the crisis, it decreased to 0.99 times after the crisis. Ireland – Northern and Western region, on the other hand, had an income of 1.15 times the EU-28 average before the crisis, but decreased to 0.95 times after the crisis. The average growth rate of the 18 regions that make up the group between the pre-crisis period and the post-crisis period is 4.2%. Among all groups, Group 4 was the second with the lowest growth rate after the crisis, with an average group growth rate of 4.2%.

Figure 7. Group 4 Regions, GDP Per Capita/The EU-28 Average in Pre- and Post-Crisis

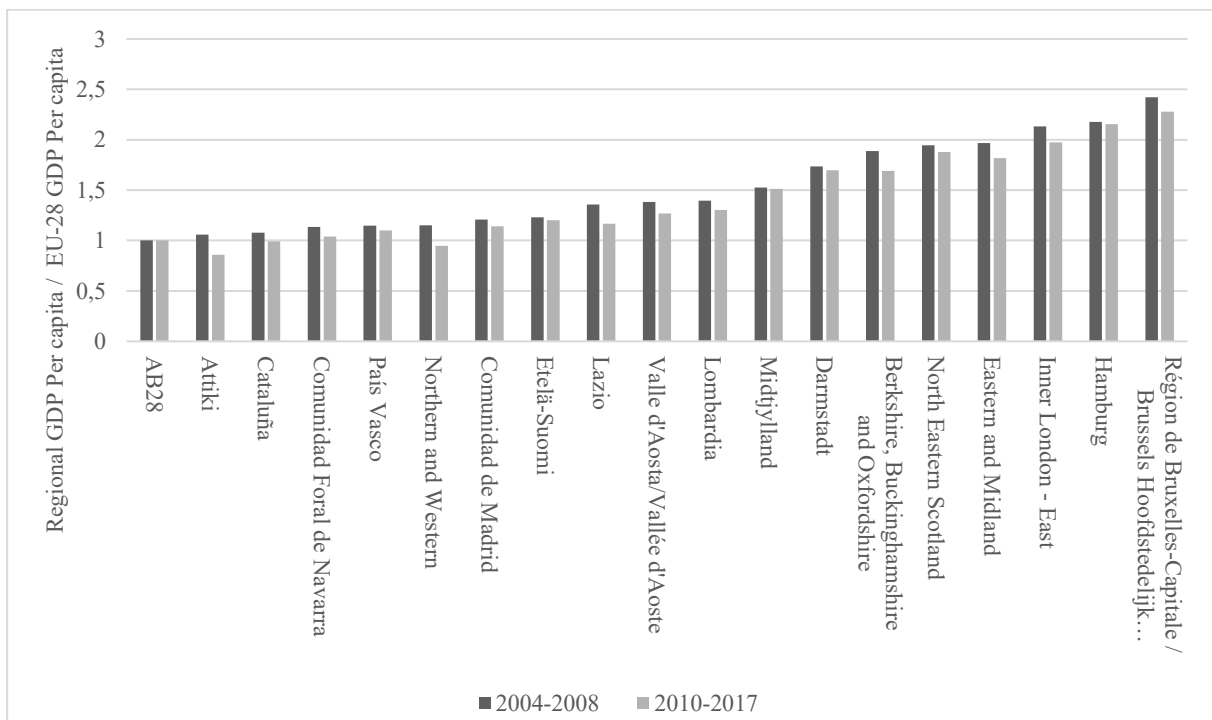

Solvenya - Zahodna Slovenija, Hungary - Budapest, Denmark - Nordjylland, Austria – Wien, and Finland - Helsinki-Uusimaa regions, which performed in parallel with the EU-28 average in the pre-crisis and post-crisis period, formed the 5th Group; per capita income growth in these regions is the same as the EU-28 average, have neither converged nor diverged. The average growth rate of the 5 regions in the fifth group between the pre-crisis period and the post-crisis period is 12.4%. While the regions of Slovenia and Hungary had incomes, respectively, 0.8 and 0.83 times below the EU-28 average GDP Per capita before the crisis, they remained at the same rate after the crisis. The regions of Denmark, Austria and Finland remained above the EU-28 with 1.43, 1.74 and 1.80 times the income, respectively.

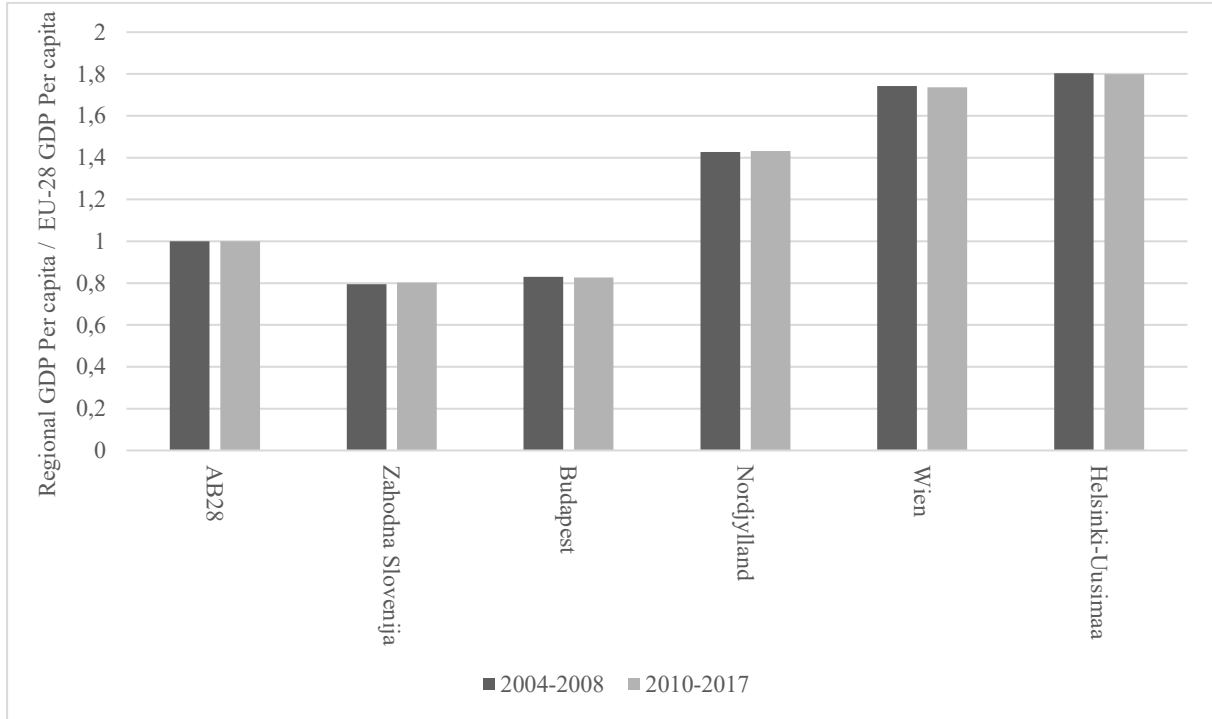
Figure 8. Group 5 Regions, GDP Per Capita/The EU-28 Average in Pre- and Post-Crisis

Per capita income performances on a regional scale are generally in line with the country's macroeconomic outlook. For example, the findings on the regions of Greece, one of the countries most affected by the crisis, are weak, as are the national economic indicators. While 3 of the 4 regions of Greece in the sample diverged negatively from the EU-28, 1 region converged negatively. Similarly, all 4 regions in the sample from Portugal are among those with negative divergences. The common features of these countries are their high debt stock and relatively weak fiscal discipline. On the other hand, all 5 regions in the sample from Türkiye converged positively to the EU-28. As a matter of fact, the public debt stock/national income ratio in Türkiye is better than the EU members in the period under consideration. In terms of being resistant to adverse liquidity conditions such as the global financial crisis, a policy stance keeping fiscal discipline and a reformist approach compatible with it, contribute to the recovery in a short time and to be less affected by the crisis.

8. CONCLUSION

In the context of economic development indicators, the decrease in the difference between countries over time, and the convergence of low-income countries to high-income economies have been the main purpose of the economic/structural transformation, which is called development. It is aimed that different regions of the same country and different countries that participate to an integration initiative should reach a similar level of development. Success in the process of economic integration requires that the differences between the parties to be low, and decrease over time. It is expected from the candidate countries to approach the criteria determined by the union, and the members to converge to each other.

In order to evaluate the developments experienced during the global financial crisis in the context of convergence, it has been observed that the existing publications generally cover the national level, and studies are rarely carried out at the NUTS-II regional level. Especially in the relationship between crisis and convergence, a research gap has been identified at the NUTS-II level. In this study, it was aimed to determine the convergence results of the 2007-2008 global financial crisis at the level of NUTS-II regions. The GDP per capita series of the 81 selected regions for the years 2004-2017 covering the pre-crisis and post-crisis period were used. The arithmetic mean method, which was used for the first time in this study, was used together with the traditional methods of convergence analysis, namely beta and sigma analysis.

According to the results of the conditional beta convergence analysis, it was observed that most of the regions with relatively low per capita income in 2004 achieved higher growth rates compared to the regions with relatively high income. In addition, in the regression analysis, t and p values are significant, and the beta coefficient is negative, so it is concluded that there is convergence.

In the context of the second analysis, sigma convergence, the existence of convergence for selected regions were examined with the findings of whether the units converge to the EU average or not, using the coefficients of variation which were determined for each year. Especially in the years when the crisis was felt most intensely, the coefficient of variation reached the level closest to 0; therefore, it was concluded that the selected regions converged during the crisis period.

In order to reach detailed convergence results for each region and year, arithmetic mean analysis, which was used for the first time in this study, was performed. 2009 was taken as the threshold. The data of 2004-2008 and 2010-2017 periods were compared. By calculating the average GDP per capita of both periods separately on a regional basis, the values found for the two periods are proportioned to the EU-28 average for the same periods. Using a large sample, the data of suitable period, and the average regional performances for a relatively long time contributes eliminating the certain risks specific to the years, and reaching at healthier findings.

Using the third method, this study introduces five new concepts/terminology to the literature. Positive convergence, negative convergence, positive divergence, negative divergence and stationarity. Based on the findings of the final analysis, the selected regions were divided into 5 different groups. Regions in the 1st and 2nd groups had a per capita income below the EU-28 average in the pre-crisis period. The 1st group regions converged positively after the crisis, while the 2nd group regions diverged negatively after the crisis. The 3rd and 4th group regions had a per capita income above the EU-28 average in the pre-crisis period. 3rd group regions diverged positively from the EU average in the post-crisis period, while the 4th group regions converged negatively. The 5th group showed a parallel change with the EU average; instead of convergence and divergence, they remained in the same position.

26 out of 81 regions in the sample were included in Group 1, while they had incomes below the EU-28 average for the period of 2004-2008, they converged to the average by increasing their GDP Per capita more than the EU-28 average in the post-crisis period (2010-2017). The 5 regions included in the sample from Türkiye were also in the 1st group, and converged positively to the EU-28 average. 11 regions in the 2nd group, as in the 1st group, have GDP per capita below the EU-28 average, but they did not converge to the EU-28 in the post-crisis period and diverged negatively.

Realization of the regions with per capita income above the EU-28 average in pre-crisis period an increase in their income level above the EU-28 average in post-crisis period was called as positive divergence. Group 3 has this characteristics and includes 21 regions of the sample.

Unlike the 3rd group, 18 regions with an income above the EU-28 average GDP per capita before the crisis achieved an income increase below the EU-28 average and converged to the EU average in the post-crisis period, but this is a relative decline, that is, a negative convergence of these regions.

5 regions, whose relative position did not change before and after the crisis and showed the same development as the EU-28 average, were classified as Group 5.

The regional growth performance, measured by per capita income, cannot be considered independent of the general performance, as well as political and economic stability of the country of which the region is a part. Despite the Maastricht criteria, the countries that faced the global financial crisis with high public debt stock, weak budget performance and fiscal discipline problems experienced negative divergence or negative convergence, while Türkiye and its regions in the sample, due to favourable financial conditions and fiscal discipline based on the Transition to a Strong Economy Program after the 2001 crisis, were less affected by the crisis, which turned to be an opportunity for convergence. The strengthening of the institutional structure and control mechanisms with the Banking Supervision and Regulation Board, the Capital Markets Board, structural reforms and regulations on financial markets undoubtedly contributed. Another important implication in terms of crisis management is flexibility in terms of monetary policy. Especially countries with high debt stock use monetary policy tools to meet their liquidity needs and gain flexibility in responding to the crisis with many tools, especially interest rates. In this context, countries that have a national currency and their own central bank are in a more advantageous position than countries that use a common currency. Especially, countries like Türkiye, England, Finland have been able

to effectively use their monetary policy, making use of central bank and national currency. On the other hand, Eurozone countries most affected by the crisis, such as Greece, Spain, Italy, Portugal and Ireland, had relatively less response capacity. Regional policies that actively improve the economic potential of regions, and the effectiveness of institutional structures such as development agencies, specialization based on dynamic comparative advantages, and improvement of international competitiveness will be beneficial for moving from regional disparities to positive convergence, and later to positive divergence.

DECLARATION OF THE AUTHORS

Declaration of Contribution Rate: The authors have equal contributions.

Declaration of Support and Thanksgiving: No support is taken from any institution or organization.

Declaration of Conflict: There is no potential conflict of interest in the study.

REFERENCES

- Allen, F., & Gale, D. M. (2007). An introduction to financial crises. *SSRN Electronic Journal*, 10-15
- Barro, R. J., & Sala-i-Martin, X. (1990). *Economic growth and convergence across the United States*, NBER Working Paper, 3419.
- Barro, R. J., & Sala-i-Martin, X. (1991). Convergence across states and regions, *Brooking Papers on Economic Activities, I*, 107-182.
- Baumol, W. J. (1986). Productivity growth, convergence and welfare: What the long-run data show?. *The American Economic Review*, 76(5), 1072–1085.
- Bayraktutan, Y. (2000). Küreselleşme kriz ve IMF. *Liberal Düşünce Dergisi*, 5, 14-18.
- Bernard, A. B., & Durlauf, S. N. (1996). Interpreting tests of the convergence hypothesis. *Journal of Econometrics*, 71(1-2), 161-173.
- Claessens, S., & Ayhan Köse (2013). *Financial crises: Explanations, types, and implications*, IMF Working Paper, WP(13): 28.
- Coulombe, S. (2000). New evidence of convergence across Canadian provinces: The role of urbanization, *Regional Studies*, 34, 713–725.
- Devarajan, S., Rogers, F. H. & Squire, L. (2001). *World Bank Economists Forum*, Volume 1, The World Bank, (p. 6-11.)
- Diler, Ö. (2021). *Küresel Finansal Krizin (2008) Ulusal ve bölgesel ölçekte Türkiye-AB yakınsama sonuçları* [Ph.D. Dissertation]. Kocaeli.
- EURSTAT. (2018). Retrieved September 14, 2018 from <http://ec.europa.eu/eurostat/tgm/table.do?tab=table&init=1&plugin=1&language=en&pcode=tec00115/>
- Folfas, P. (2017). Income absolute beta-convergence of NUTS 3 level regions in new EU member states before and during a crisis. *Folia Oeconomica Stetinensia*, 31, 151-162.
- Galor, O. (1996). Convergence? Inference from theoretical models, *The Economic Journal*, 106, 1056–1069.
- Głodowska, A. (2015). Beta and sigma convergence within the European Union countries and regions. *Proceedings of the 6th Global Conference on Management in Recovering Markets*, (p. 233-246), University of Maribor.

- Gündem, F. (2017). Is there income convergence between NUTS 2 territories in Türkiye? A spatial statistical and spatial econometrics contribution, *Sosyoekonomi*, 25(34), 145-160.
- Hevner, L. B. (2009). *Adding a real estate component to your portfolio – considering a truly unique asset, in the perfect portfolio, a revolutionary approach to personal investing* (p. 35-157). John Wiley & Sons,
- Jaffee, D. (2008). *The U.S. subprime mortgage crisis: issues raised and lessons learned*, The World Bank Commission on Growth and Development Working Paper, 28.
- Kibritçioğlu, A. (2001). Türkiye’de ekonomik krizler ve hükümetler, 1969-2001. *Yeni Türkiye Dergisi*, 2(41), 174-183.
- Mishkin, F. S. (1996). Understanding financial crises: a developing country perspective, *Annual World Bank Conference on Development Economics*, The World Bank, (p. 29-62).
- Monfort, P. (2008). *Convergence of EU regions measures and evolution*, European Union Regional Policy Working Papers, 01/2008.
- Gömlüksiz, M., Şahbaz, A., & Mercan, B. (2017). Regional economic convergence in Turkey: Does the government really matter for?. *Economies*, 5(3), 1-16.
- Nahar, S., & Inder, B. (2002). Testing convergence in economic growth for OECD countries. *Applied Economics*, 34(16), 2011-2022.
- Nevima, J., & Melecky, L. (2011). Regional competitiveness evaluation of visegrad four countries through econometric panel data model, *Liberec Economic Forum Conference*, (p. 348-361).
- Pinto, B., Gurvich, E., & Ulatov, S. (2005). Lessons from the Russian crisis of 1998 and recovery. In *Managing economic volatility and crises: A practitioner’s guide* (p. 406-438). Cambridge University Press.
- Quah Danny, T. (1996). Twin peaks: Growth and convergence in models of distribution dynamics. *The Economic Journal*, 106, 1045-1055.
- Rassekh, F., Panik, M. J., & Kolluri, B. R. (2001). A test of the convergence hypothesis: The OECD experience, 1950–1990. *International Review of Economics & Finance*, 10(2), 147-157.
- Rassekh, Farhad (1998). The convergence hypothesis: history, theory, and evidence, *Open Economies Review*, 9, 85–105.
- Sala-I Martin, X. (1994). *Regional cohesion: evidence and theories of regional growth and convergence*, Center Discussion Paper, 716.
- Sapir, Jacques (2008). Global finance in crisis. *Real-World Economics Review*, 46, 82-101.
- Sitikantha, P. (2009). The global financial stability architecture fails again: Subprime crisis lessons for policymakers. *Asian-Pacific Economic Literature*, 23(1), 21-47.
- Solow, R. M. (1956). A Contribution to the theory of economic growth. *Quarterly Journal of Economics*, 70(1), 65-94.
- Turgut, A. (2007). Türleri, nedenleri ve göstergeleriyle finansal krizler. *TÜHİS İş Hukuku ve İktisat Dergisi*, 20(4-5), 35-56.

Turkish Ministry of Treasury. (2018). Retrieved September 15, 2018 from <https://www.hazine.gov.tr/tr-TR/Istatistik-Sunum-Sayfasi?mid=59&cid=12/>

Turkish Statistical Institution. (2018). Retrieved September 18, 2018 from <http://www.tuik.gov.tr/UstMenu.do?metod=temelist/>

Yıldırım, K., Karaman, D., & Taşdemir, M. (2012). *Makro ekonomi*. Seçkin Yayınevi.

DEPREMİN OLUŞTURDUĞU NEGATİF PSİKOLOJİK ETKİNİN KATLANMASINDA MEDYANIN ROLÜNÜ BELİRLEMeye YÖNELİK BİR ÖLÇEK GELİŞTİRME ÇALIŞMASI*

SCALE DEVELOPMENT STUDY TO DETERMINE THE ROLE OF THE MEDIA IN THE NEGATIVE PSYCHOLOGICAL IMPACT OF THE EARTHQUAKE

Öğr. Gör. Yusuf KARAŞİN¹

Prof. Dr. Yalçın KARAGÖZ²

Dr. Öğr. Üyesi Mustafa FİLİZ³

ÖZ

Bu çalışmanın amacı, deprem döneminde medyanın bireyde oluşturduğu negatif psikolojinin etkisini ölçen bir psikometrik ölçüm aracı geliştirmektir. Bu amaç doğrultusunda 06 Şubat 2023 tarihinde meydana gelen Kahramanmaraş ilinin Pazarcık ve Elbistan merkezli ilçelerindeki depremlerden dolayı olarak etkilenen 18 yaş üstü 437 kişilik bir katılımcı grubuna ulaşılmıştır. Çalışma kapsamında ilk olarak kavramsal yapı oluşturulmuş ve bu kavramsal yapıdan yola çıkılarak madde havuzu meydana getirilmiştir. Madde havuzu oluşturulduktan sonra uzman görüşüne başvurulmuştur. Uzman görüşü sonrasında ölçek maddelerinde kalan maddeler üzerinden pilot çalışma yapılmıştır. Pilot çalışma sonrasında test-yeniden test güvenilirliği belirlenmiştir. Bu aşamaların ardından ölçek katılımcılara uygulanmıştır. Katılımcılara hem çevrimiçi hem de yüz yüze olarak kolayda örneklem yöntemiyle ulaşılmıştır. Çalışma kapsamında elde edilen verilere Açıklayıcı ve Doğrulamalı Faktör Analizi uygulanmıştır. Yapılan analiz sonucunda 2 faktör ve 18 ifadeden oluşan psikometrik bir ölçüm aracının geliştirildiği bulgusuna ulaşılmıştır. Faktörlere, altında toplanan ifadeleri en iyi açıklayacak şekilde "Bireysel Olumsuz Tutum" ve "Medyanın Kötüye Kullanımı" isimleri verilmiştir. Geliştirilen ölçeğin, depremin oluşturduğu negatif psikolojik etkinin katlanmasında medyanın rolünün belirlemek için geçerli ve güvenilir bir ölçüm aracı olduğu tespit edilmiştir.

Anahtar Kelimeler: Deprem, Medya, Psikolojik Etki, Negatif Psikoloji, Ölçek Geliştirme.

JEL Sınıflandırma Kodları: C00, H49, I00, R00.

ABSTRACT

The aim of the study is to develop a psychometric measurement tool that measures the effect of negative psychology created by the media on the individual during the earthquake period. For this purpose, a participant group of 437 people over the age of 18, who were indirectly affected by the earthquakes in Pazarcık and Elbistan-centered districts of Kahramanmaraş province, which occurred on February 6, 2023, is reached. Within the scope of the study, firstly, a conceptual structure is created, and an item pool is created based on this conceptual structure. After the item pool is created, expert opinion is sought. After expert opinion, a pilot study is conducted on the remaining items in the scale. Test-retest reliability is determined after the pilot study. After these stages, the scale is applied to the participants. Participants are reached both online and face-to-face using the convenience sampling method. Explanatory and Confirmatory Factor Analysis is applied to the data obtained within the scope of the study. As a result of the analysis, it is found that a psychometric measurement tool consisting of 2 factors and 18 statements is developed. The factors are named "Individual Negative Attitude" and "Misuse of Media" in a way that best explains the statements collected under them. It is determined that the developed scale is a valid and reliable measurement tool to determine the role of the square in multiplying the negative psychological impact of the earthquake.

Keywords: Earthquake, Media, Psychological Effect, Negative Psychology, Scale Development.

JEL Classification Codes: C00, H49, I00, R00.

* Bu çalışma için Artvin Çoruh Üniversitesi Etik Kurulundan 18457941-050.99-83673 sayılı ve 05.03.2023 tarihli etik kurul onayı alınmıştır.

¹  İstanbul Gedik Üniversitesi, Gedik Meslek Yüksekokulu, Tıbbi Hizmetler ve Teknikler Bölümü, yusuf.karasin@gedik.edu.tr

²  Düzce Üniversitesi, İşletme Fakültesi, Sağlık Yönetimi Bölümü, yalcin.karagoz@duzce.edu.tr

³  Artvin Çoruh Üniversitesi, İşletme Fakültesi, Sağlık Yönetimi Bölümü, mustafa2108@artvin.edu.tr

EXTENDED SUMMARY

Purpose and Scope:

Earthquake is a natural disaster that occurs in countries located on fault lines in the world. Turkey is a country located on various fault lines. For this reason, various earthquakes, large and small, occur in Turkey at various time periods. When we look at the earthquakes in Turkey, it is possible to say that the 1939 Erzincan Earthquake, the 1999 Marmara earthquakes, and the Elazığ and İzmir earthquakes that occurred in 2020 had a devastating effect. Thousands of people lost their lives and millions were displaced from their homes in these earthquakes. In the Kahramanmaraş Pazarcık and Elbistan-centered earthquakes that occurred on 06.02.2023, 11 different provinces in the region were affected. Especially the intense use of social media and the use of factors other than social media during the time period when the Kahramanmaraş-centered earthquakes occurred caused the rapid spread of false information called infodemic during the earthquake. This information includes giving false positions and presenting a situation that does not exist. When all these factors are combined, it is likely that a psychological collapse will occur in the individuals of the 11 provinces that are directly affected by the earthquake and the entire country that is indirectly affected. It is precisely for this reason that the study is planned. The sole purpose of the study is to determine the role of the media in multiplying the negative psychological impact caused by the earthquake. This is addressed through scale development. Although the main purpose of the study is to reveal the role of the media in the psychological impact of the earthquake, when the literature is examined, it is also possible to see that the media has a positive effect on individuals during the earthquake period. This positive impact is listed as ensuring that national and international aid organizations reach the disaster area correctly and supporting individuals under the rubble to hold on to life by receiving accurate information. Of course, although the media has such a positive effect during the earthquake period, there are also studies in the literature showing that the rapid spread of messages, especially in today's world, causes the situation that already has a negative psychological impact to become even more intense. The common aspects of these studies are that posts containing fake information about the earthquake area go viral and mislead individuals in the disaster area to offer support. The study is designed based on the assumption that the media may cause the psychology of individuals to be negatively affected during the earthquake and to become even more negative

Design/methodology/approach:

The scale development process is applied in the study. In the context of this process, first the literature on the subject is scanned by the researchers. In the next stage, draft questions on the subject are created in the light of literature knowledge. These draft questions are presented to experts on the subject for their opinions. The reason for doing this is to ensure that the individuals who will participate in the survey do not get caught up in expression errors and that there is no expression that cannot be understood. After obtaining expert opinion, surveys are sent to a pilot study group. This group consists of 20 people. After the pilot study with 20 people, 28 statements remained in the scale. The draft scale, consisting of 28 statements, is applied to 27 people in 3-week periods. The answers given by these 27 people to the relevant statements are evaluated statistically in terms of the first and second application. After the evaluation, it is seen that the Pearson correlation coefficient is calculated as (82%, 0.82). This shows that the correlation between the two evaluations is very high (0.8-1). Following these stages, the scale is applied to the final sample group of 437 people. This number represents the universe. The reason for this is that in scale development studies, at least 260 people must be reached, or 5 or 10 times the number of statements in the scale must be reached as a sample. The number of participants reached within the scope of the study is sufficient according to both criteria.

Findings:

After the data is collected, the analysis phase started. The analysis phase consists of Explanatory Factor Analysis and Confirmatory Factor Analysis. IBM SPSS and AMOS package programs are used in the implementation of these analyses. As a result of the explanatory factor analysis, a result consisting of 2 factors and 18 statements is reached. In the confirmatory factor analysis performed to confirm the factor analysis result, it is statistically determined that the data shows perfect fit.

Conclusion and Discussion:

In this case, it is an indication that the scale is valid and reliable. It is recommended that this scale developed within the scope of the study be used by other researchers and even approached from a different perspective.

1. GİRİŞ

Depremler doğal afetler arasında sayılmaktadır. Depremler fay hattının yoğun olduğu bölgelerde meydana gelmektedir. Türkiye’de fay hattı yoğun bir bölgede olduğu için, çeşitli zaman aralıklarında irili-ufaklı pek çok deprem meydana gelmektedir. Bu depremlerden şiddetli olanları içerisinde en yakın tarihteki meydana gelen depremler Kahramanmaraş ilinin Pazarcık ve Elbistan ilçeleri merkezli olan ve 06 Şubat 2023 tarihinde meydana gelen depremlerdir. Bu depremlerden sadece merkez üstü olan Kahramanmaraş ili değil Türkiye’nin 11 (Kahramanmaraş, Hatay, Gaziantep, Malatya, Adıyaman, Elazığ, Adana, Kilis, Osmaniye, Diyarbakır ve Şanlıurfa) ilinde ciddi bir hasar meydana gelmiştir. Yaşanan bu depremlerde on binlerce insan hayatını kaybetmiş, yüzbinlerce insan aile üyelerinden birilerini kaybetmiş, yüzbinlerce insan vücut uzuvlarından belli parçalarını kaybetmiş, yüzbinlerce bina ise ya yıkılmış ya da ağır hasarlı hale gelmiştir. Depremlerin sadece maddi boyutu değil, maddi boyut kadar psikolojik boyutu da bulunmaktadır. Depremin psikolojik boyutlarının etkileyen durumlardan birisi de medyadır. Medya araçları ile depremin dramatik ve zor tarafı doğrudan ve dolaylı olarak yaşayan bireylere iletilmektedir. Bu iletiler sayesinde bireylerde psikolojik olarak olumlu veya olumsuz etkilerin görülmesi muhtemeldir. Bu durumun alanyazına yansımaları da bulunmaktadır. Puente vd. (2019), Xu vd. (2020), Mavi (2020) tarafından alana kazandırılan çalışmalarda depremde medyanın insan psikolojisinde olumlu yönlerinin bulunduğu tespit edilmiştir. Bu çalışmalardaki ortak sonuç, medyanın olumlu yönde kullanımı sayesinde depreme maruz kalan bireylerden yaşama tutanacak kişi sayısı artabilmekte, olumlu kullanımı sayesinde psikolojik ve ekonomik destekler bireylere daha kolay ulaştırılabilecektir. Karahisar (2016), Zaheer (2016), Matsumura vd. (2016), Ranjit vd. (2020) tarafından alana kazandırılan çalışmalarda ise deprem döneminde medyanın insan psikolojisinde olumsuz bir etkiye sebebiyet verebileceği tespit edilmiştir. Bu çalışmalardaki ortak sonuç ise, medya olumsuz ve işlevi dışında kullanıldığı takdirde depreme maruz kalmış bireyler üzerinde başta psikolojik olmak üzere pek çok olumsuz yönün olduğu şeklindedir. Bu çalışmada ise deprem döneminde özellikle süzgeçten geçirilmeden paylaşılan ve bilhassa dijital medya araçlarıyla çok fazla etkileşim alan, esas amacı toplumda korku, kaygı, anksiyete oluşturmak olmamakla beraber paylaşıldığında bu durumların ortaya çıkması muhtemel olan bilgilerin toplumun psikolojisindeki negatif etkisinin belirlenmesi ve alana psikometrik bir ölçüm aracının kazandırılması amaçlanmaktadır.

2. KAVRAMSAL ÇERÇEVE

Meydana gelen depremlerden sonra pek çok hususta krizler ortaya çıkmaktadır. Bu hususlardan birisi de iletişim noktasıdır (Genç, 2008). İletişim kaynaklı krizler medyanın kötü yönde kullanımından kaynaklı sebeplerden yaşanmaktadır. Medyanın, deprem sürecinde halka bilgileri aktarma, topluma doğru yönde bilgilendirme yapmaları, bilgileri zamanında halka iletme noktasında önemli bir işlevi bulunmaktadır. Medya tarafından afet döneminde bilgiler halka doğrulanmadan aktarıldığında bu durum yanlış bilgilendirmeye yol açabilmektedir (Soydan ve Alpaslan, 2014). Depreme maruz kalmış bireyin ruh sağlığı üzerinde medyanın rolü bulunmaktadır (Puente vd., 2019). Koç (2013) tarafından alana kazandırılan çalışmada Türkiye basınında doğal afete bakışın hangi yönde olduğunu incelemiştir. Yapılan inceleme sonucunda doğal afet ile ilgili haberlerde en fazla başlığın deprem ile ilgili olduğu ayrıca doğal afetin sosyal, ekonomik ve günlük yaşamı etkilediği sürece gündemdeki yerini koruyacağı ve manşet olmaya devam edeceği bulgulanmıştır.

Yıkım etkisi çok ciddi seviyelerde bulunan 17 Ağustos 1999 Gölcük/Kocaeli merkezli depremde Türkiye’nin mega kenti İstanbul da etkilenmiştir. Bu depremden sonra deprem yönetiminde ciddi koordinasyon eksikliği olduğu görülmüştür. Bu durumun temel sebepleri arasında iletişimin kesilmesinden kaynaklı aksaklık, mobil hizmet sağlayıcılarından kaynaklı aksaklık, bürokratik engeller yer almaktadır. Bu engeller de etkisi bulunan bir diğer faktör ise medyadır. Deprem koordinasyonunda medyanın, medya özelinde de bilhassa son dönemde sosyal medyanın rolü yadsınamaz derecededir (Karahisar,2016). Medyanın bu rolü olumlu olabilmekle beraber olumsuz da olabilmektedir. Bu da bireyleri özellikle psikolojik açıdan olumsuz etkilemektedir. Oran ve Balkan Akan (2021) tarafından AFAD’ın sosyal medya hesaplarındaki paylaşımların içerik analizi ile incelendiği çalışmada bulguların durum, afet dönemlerinde sosyal medyanın aktif ve etkili kullanılmasının toplumun yaşadığı kaygı ve belirsizliği azalttığı şeklindedir. Bu durumun tam tersi de bulgulanmıştır. Medya, afet dönemlerinde ekili bir şekilde kullanılmazsa toplum nezdinde kaygı ve belirsizlikte artış görülebilmektedir. Kütükoğlu (2021) tarafından alana kazandırılan çalışmada Ekim 2020’de meydana gelen İzmir depremi sonrasında medya araçlarından birisi olarak değerlendirilen gazete haberleri incelenmiştir. Bu inceleme Türkiye’de hizmet veren Sabah, Yeni Şafak, Sözcü ve Cumhuriyet gazetelerinde yayınlanan 90 haber üzerinden yapılmıştır. Çalışmada ilgili gazetelerin İzmir depremi ile ilgili haberlere manşette yer verdikleri ancak incelenen hiçbir gazetenin depreme tam sayıda yer vermedikleri

sonucuna ulaşılmıştır. Usta ve Yükseler (2021) tarafından alana kazandırılan çalışma Seferihisar/İzmir merkezli deprem sonrasında medyadaki, medya özelinde sosyal medyadaki etik ikilemlerin ortaya çıkarılması amacıyla yapılmıştır. Çalışma kapsamında yapılan içerik analizi sonucunda deprem ile ilgili haberlerin medya aracılığıyla deprem yönetim sürecini zorlaştırdığı sonucuna ulaşılmıştır. Bu durumun temel sebebi ise, deprem ile ilgili bilgilerin herhangi bir süzgeçten geçirilmeden kabul edilmesidir. Bunun önlenmesi için bireylerde deprem felaketi sonrası medya kullanım farkındalığının geliştirilmesi, bu durumla ilgili mevzuat alt yapısının oluşturulmasının gerektiği önerilmektedir. Dijital medyada deprem ile ilgili haberlerin veri kaynaklarının sınırlı olduğu, halka yönelik deprem hususunda farkındalık oluşturacak haberlerin kısıtlı olduğu tespit edilmiştir (Demirel ve Durgeç, 2022). Tekeli-Yeşil vd. (2019) tarafından alana kazandırılan çalışmada 17 Ağustos 1999 tarihinde meydana gelen Marmara depremi öncesi ve sonrasında zaman dilimini kapsayan 1996-2014 yılları arasında hizmet veren gazetelerin deprem ile ilgili haberleri içerik analizi yöntemiyle incelenmiştir. Yapılan inceleme sonucunda ilgili tarihi kapsayan 16.193 haberin olduğu, bu haberlerin en çok yayımlanma sıklığının deprem yaşandığı dönem olduğu ve bireyin depreme yönelik davranışı değiştirmede yetersiz kaldığı sonucuna ulaşılmıştır. Depremlerde medyanın önemi sadece Türkiye özelinde değil uluslararası alanyazında da ön plana çıkmaktadır. Aşağıda bu duruma ilişkin çeşitli çalışmalardan bulgular yer almaktadır.

Nepal'de 25 Nisan 2015 tarihinde 7,8 şiddetinde son 80 yıllık süreçteki en büyük deprem meydana gelmiştir. Bu depremden 17 gün sonra ise 7,3 şiddetinde bölgede bir deprem daha meydana gelmiştir. Bu depremlerde yaklaşık 9.000 insan hayatını kaybetmiş, 14.500 insan yaralanmış ve 600.000 bina yıkılmıştır. Ranjit vd. (2020) tarafından alana kazandırılan çalışma, 2015 yılında Nepal'de meydana gelen deprem sonrasında Nepal dışında bulunan 228 Nepal uyruklu birey üzerinden gerçekleştirilmiştir. Çalışma medya iletişim araçlarının önemini ortaya konulması açısından önem arz etmektedir. Bunun temel sebebi, Nepal dışında ikametini sürdüren Nepal uyruklu bireylerin deprem anını ilk olarak bölgede yaşayan insanlardan öğrenmesi, insanların durumu hakkında sosyal medyayı aktif olarak kullanmalarıdır. Medyada bireylerin depreme yönelik olumsuz bilgileri yayması ve medyanın da bu yönüyle kötü yönde kullanımı bireylerdeki kaygının artmasına sebebiyet vermektedir. 2015 tarihli Nepal depreminde medyanın önemini ortaya koyan bir başka çalışma ise Uprety vd. (2016) tarafından gerçekleştirilmiştir. Çalışmada depremde medyanın hangi yönde rol aldığı ve hangi dersleri çıkardığının ortaya konması amaçlanmaktadır. Bu amaç doğrultusunda çalışma kapsamında 500 civarı medyada kendisine yer bulan hikâye taranarak ölüm ve ölüm istatistikleri belgelenmiştir. Çalışma kapsamında afet yönetimi ile ilgili olarak uluslararası farkındalık oluşturmada medyanın rolünün oldukça önemli derecede olduğu bulgulanmıştır. Zaheer (2016) tarafından alana kazandırılan çalışmada Pakistan'da 2005 yılında meydana gelen deprem, 2010 yılında yaşanan sel ve 2014 yılında ortaya çıkan kıtlık çerçevesinde doğal afetlerde medyanın rolü açıklanmıştır. Yapılan inceleme sonucunda medyada doğal afetler ile ilgili haberlerin afet meydana geldikten sonra kendisine yer edindiği, afetten önce bu konuda medyanın rol almakta geri kaldığı tespit edilmiştir. Çalışma kapsamında Pakistan medyasının bu yönde bir adım atması gerektiği ve doğal afet konusunda topluma öncü olması için çaba harcaması önerilmektedir. Büyük Japonya depremi 11.03.2011 tarihinde saat 14.46'da 9,00 şiddetinde meydana gelmiştir. Meydana gelen depremde ölü sayısı 15.890 olarak belirlenmiştir. Bu depremde medyanın rolü ile ilgili bir çalışma Matsumura vd. (2016) tarafından alana kazandırılmıştır. Çalışmada büyük doğu Japonya depremi öncesi, sırası ve sonrasında atılan tweetler incelenmiştir. İncelemeye alınan tweetler 11.12.2010-16.04.2012 tarihleri arasındadır. İncelenen tweet sayısı ise 89.351.242'dir. Çalışmanın ortaya konmasındaki yegâne sebep, deprem sürecinde medyanın bir ayağı olarak değerlendirilen sosyal medya içerisinde yer alan Twitter ve bu platformdan atılan tweetlerin afet yönetim sürecinde etkili olmasıdır. Bu etkililik durumu, olumlu yönde olabileceği gibi olumsuz yönde de olabilmektedir. 2011 yılında meydana gelen büyük Japonya depreminin medyadaki yansımaları incelendiği bir diğer çalışma ise Uchida vd. (2015) tarafından alana kazandırılmıştır. Çalışma 2 basamaktan oluşmaktadır. İlk basamakta deprem meydana geldikten sonra deprem ile ilgili medyada yer alan haberler içerik analizine tabii tutulmuştur. Çalışmanın 2.basamağında ise medya sunucularında yer alan 115 gazeteciye anket uygulanmıştır. Ortaya çıkan sonuç ise, gazetecilerin kişisel olarak deneyimledikleri deprem konusundaki duyguların medyaya olumsuz olarak yansımalarıdır. Asgary ve Ayvaziankari (2013) tarafından alana kazandırılan çalışma 2012 yılında İran'da yaşanan depremde medyanın rolünü belirleme amacıyla yapılmıştır. Bu rol belirleme süreci, afet sonrası süreçte medyanın iyileştirme yolundaki rolü ve kapsamı neticesinde ele alınmaktadır. Yapılan içerik analizi sonucunda deprem döneminde medyanın iyileştirici rolünün çok sınırlı olduğu tespit edilmiştir. Kwanda ve Lin (2020) tarafından alana kazandırılan çalışmada Endonezya'nın Palu kentinde 2018 yılında meydana gelen 7,5 şiddetindeki deprem sonrası ve depreme bağlı olarak çıkan tsunami sonrasında Endonezya medyasında bu deprem ile ilgili ortaya atılan sahte haberler incelenmiştir. Bu sahte haberlerin doğal afetle ilgili olarak halkta infodemiye sebebiyet verdiği ortaya konmuştur. Çalışma kapsamında ulaşılan bir diğer sonuç ise yalan haberlerin bilimsel olarak yalan haber

oldukları kanıtlandıktan sonra ilgili haber kuruluşlarının hükümetin açıklamalarındaki dezenformasyonu önlemek için kullandığıdır. Gribble (2013) tarafından alana kazandırılan çalışmada Çin'in Siçuan şehrinde meydana gelen büyük deprem sonrasında medyanın bebek ve gençler üzerindeki etkisinin ortaya konması amaçlanmıştır. Yapılan çalışma sonrasında ortaya çıkan sonuç medyanın kötü yönde kullanımının ortaya çıkması halinde deprem kaynaklı bebek ve genç ölümlerinin sayısında artış meydana gelmesi şeklindedir. Puente vd. (2019) tarafından alana kazandırılan çalışmada 2010 yılında Şili depremine maruz kalmış bireylerin ruh sağlığı açısından medyadaki haberlerin rolünün tespit edilmesi amaçlanmıştır. Bu rolün tespit edilmesi için ise psikososyal bakımın beş temel unsuru esas alınmıştır. Ruh sağlığı açısından depreme maruz kalan bireylerin medyadan beklentisinin güvenlik unsurunu desteklemek olduğu çalışma kapsamında tespit edilmiştir. Xu vd.(2020) tarafından alana kazandırılan çalışma, Siçuan veya Lusan merkezli depremlerden birisine maruz kalmış 327 kişi üzerinden alana kazandırılmıştır. Çalışmada depreme maruz kalmış bireylerin medyaya maruz kalma durumları, afet deneyimi ve risk algısı arasındaki ilişkilerin ortaya konması amaçlanmıştır. Çalışma kapsamında ortaya çıkan ve alanyazına kazandırılan durum, medyaya maruz kalma durumu ile algılanan deprem riski arasında negatif, afet deneyimi ile deprem riski algısı arasındaki ilişkinin ise pozitif yönlü olduğudur.

Bu çalışmada ortaya konması hedeflenen durum her ne kadar deprem döneminde medyanın bireylerdeki negatif psikolojik etkinin ortaya çıkmasında medyanın rolünün belirlenmesi olsa da deprem döneminde medyanın olumlu yönlerinin olduğunu da göz ardı etmemek gerekmektedir. Deprem meydana gelmiş olan bölge/bölgelere uluslararası yardımların sağlanmasında medyanın göz ardı edilemeyecek önemi bulunmaktadır (Simon, 1997). Deprem döneminde medyanın olumlu yönde kullanımının yer aldığı çalışmaların da alanyazında yer aldığı görülmektedir. Aşağıda bu çalışmalara değinilmiştir.

Yıldız ve Dursun (2021)'un çalışmasında Türkiye'nin yakın tarihindeki en büyük depremlerden birisi olarak adlandırılan 1939 Erzincan depreminin medyadaki yansımaları incelenmiştir. Depremin yaşandığı dönemde basın yayın organı olarak hizmet veren Tan, Cumhuriyet, Akşam ve Ulus gazetelerinin bu felaket ile ilgili paylaşımlarının 29 Aralık 1939-31 Ocak 1940 tarihleri arasındaki belgeleri ortaya konmuştur. Deprem felaketi ile ilgili halkta milli duygunun geliştiği, halkın bir bütün olarak hareket ettiği ve bu konuda bir örnek teşkil ettiği yapılan inceleme sonrasında ortaya konmuştur. Bu da depremde medyanın olumlu kullanılmasının bir örneğidir. Kahramanmaraş merkezli depremlerden 10 gün sonra "Türkiye Tek Yürek" ismiyle düzenlenen program sayesinde deprem bölgesinde oluşan maddi hasarı önleyebilmek adına maddi yardım toplanması amaçlanmıştır. Bu doğrultuda yaklaşık 115 milyar Türk lirası bağış toplanması medyanın olumlu yönde kullanımının bir örneğidir (Çelik, 2023).

Afetlerin yönetiminde sosyal medyanın olumlu yönde kullanımının önemi bulunmaktadır. Afet durumlarında sosyal medyanın etkili kullanımının birçok yararının bulunduğunu söylemek mümkündür. Bu yararları şu şekilde sıralamak mümkündür; bağışlar ve mali desteğin etkili yönetimi, toplumsal uyum ve dayanışma sağlanması, afet sonrası yeniden yapılanma ve altyapı hizmetlerinin etkili bir şekilde tamamlanması, sosyoekonomik ve fiziksel refahın yükselmesi, bilgi desteğinin sağlanması, zihinsel sağlık ve duygusal destek konusunda rolü bulunması, iş ve ekonomik faaliyet hususunda önemli etkilere sahip olması (Ogie vd., 2022). Doğal afet süreçlerinde sosyal medyanın kullanımının olumlu yönü olduğu gibi olumsuz yönü de bulunmaktadır. Olumlu yönler, sosyal uyum, iş birliği geliştirme gibi ele alınırken olumsuz yön olarak yanlış haberin istemsizce veya istemli bir şekilde yayılması ele alınmaktadır (Alexander, 2014). 30 Ekim 2020 tarihinde meydana gelen Seferihisar merkezli İzmir depreminde sosyal medyada öne çıkan haberlerin Mavi (2020) tarafından incelendiği çalışmada bu krizden bilgilendirme, haberdar etme, duyurum noktasında öne çıktığı sonucuna ulaşılmıştır. Ghassabi ve Zare-Farashbandi (2015) tarafından alana kazandırılan çalışmada üniversite öğrencilerinin Azerbaycan depremi sonrası deprem kaynaklı kriz durumunda insanların bilgilendirilmesinde medyanın rolünün açıklanması amaçlanmıştır. Bu amaç doğrultusunda 350 öğrenciye ulaşılmıştır. Çalışma kapsamında, medya aracılığıyla kriz sürecinin yönetiminde önemli bir rol bulunduğu, insanların depreme ilgili haberler normale dönene kadar başta televizyon olmak üzere pek çok medya aracı ile deprem ile ilgili haberleri takip ettiği tespit edilmiştir. Yücel ve Gürbüz (2018) tarafından alana kazandırılan çalışma 6 Şubat 2017 tarihinde meydana gelen Ayvacı depreminin ardından yerel ve ulusal gazetelerdeki haberler deprem farkındalığı açısından incelenmiştir. Çalışma kapsamında halkın deprem döneminde medyada haberlere ilgisinin arttığını ortaya koymuştur. Depremde sosyal medyanın rolünün belirlenmesine yönelik bir çalışmada alanyazına Amiresmaili vd. (2021) tarafından kazandırılmıştır. Çalışma sistematik derleme şeklinde olup 2000-2019 yılları arasında İngilizce dilinde alana kazandırılan çalışmaların incelenmesi içermektedir. Yapılan sistematik derleme sonrasında 19 makale tam metin olarak analiz edilmiştir. Yapılan analiz sonucunda sosyal medyanın etkili ve olumlu kullanımı sayesinde tıbbi yardımın gerekli yerlere ulaşmasında rolü olduğu, mali yardımların yönetimi konusunda etkisinin olduğu, olumlu kullanım ile bireylerdeki stres ve kaygıyı azalttığı tespit edilmiştir.

3. YÖNTEM

3.1. Araştırmanın Evren ve Örneklemi

Araştırmanın evreni, 06 Şubat 2023 tarihinde meydana gelen Kahramanmaraş Pazarcık ve Elbistan merkezli depremlerden dolayı olarak etkilenmiş olan 18 yaş üstündeki bireylerden oluşmaktadır. Araştırmada örneklem olarak ise çalışmaya gönüllü olarak katılmayı kabul etmiş 437 kişi dahil edilmiştir.

Ölçek geliştirme çalışmalarında ulaşılan örneklem sayısı ile ilgili olarak çeşitli görüşlerden bahsetmek mümkündür. En az ölçek ifade sayısının 4 (Nunnally,1978), 5 (MacCallum vd., 2001) veya 10 katı (Bryman ve Cramer, 2001; Hair vd., 2014) kadar bireyin örneklem kapsamına alınması gerekir şeklinde bir görüşün dışında bu tür çalışmalarda en az 260 kişiye (Karagöz,2021) ulaşılmalıdır şeklindeki diğer görüşten bahsedilmektedir. Bu çalışma kapsamında ise 437 kişiye ulaşılmıştır. Bu da ulaşılan örneklem sayısının hem 260'tan fazla olması hem de ölçekteki ifade (18 ifade) sayısının 4, 5 veya 10 katından fazla olduğu şeklinde ele alınmaktadır. Bu durum ulaşılan örneklemin bu çalışma için yeterli olduğunu ve evreni temsil ettiğini göstermektedir.

3.2. Araştırmanın Kavramsal Modeli

Bu araştırmanın kavramsal modeli ölçek alt boyutları (bireysel olumsuz tutum, medyanın kötüye kullanımı) ile ilgili alt boyutlar arasındaki yapısal ilişkilerin ortaya konması amacıyla oluşturulmuştur.

Ölçek alt boyutlarının isimlendirilmesi yapılırken alanyazında daha önce konu ile ilgili çalışmalardan yola çıkılıp, ilgili çalışmaların bulguları dikkate alınmıştır (Tekeli-Yeşil vd., 2019; Ranjit vd., 2020; Kwanda ve Lin, 2020; Matsumura vd., 2016; Uprety vd., 2016; Koç, 2013). Araştırma kapsamında geliştirilen ölçeğe ilişkin alt boyutlar ve ilgili alt boyutların açıklamalarına aşağıda yer verilmiştir.

Bireysel Olumsuz Tutum: Deprem yaşadığı dönemde süzgeçten geçirilmeden bilgilerin medya aracılığıyla bireyin psikolojisini olumsuz yönde etkileyecek şekilde verilmesi, bu durumdan dolayı da bireyde psikolojik çöküntü yaşanması gibi ifadelerin yer aldığı boyut "bireysel olumsuz tutum olarak" isimlendirilmiştir. Boyut 10 ifadeden oluşmaktadır.

Medyanın Kötüye Kullanımı: Deprem felaketi sonrası infodemiye yer açacak bilgilerin medya aracılığıyla halka sunulması, bu durumun korkuyu ve anksiyeteyi arttıracak şekilde ifadelerin ele alındığı boyuta "medyanın kötüye kullanılması" ismi verilmiştir. İlgili boyut 8 ifadeden oluşmaktadır.

3.3. Veri Toplama Yöntemi ve Ölçeğin Oluşturulması

Araştırma kapsamında katılımcılardan hem çevrimiçi hem de yüz yüze yöntemle kolayda örneklem kullanılarak veriler toplanmıştır. Çalışma kapsamında alana kazandırılmak istenen ölçekte Bloom Taksonomisindeki bilişsel süreçlerin bilgi basamağı dikkate alınmıştır. Ölçek geliştirme çalışmalarında ilk aşama, geliştirilmek istenen ölçekteki ölçülmesi amaçlanan kuramsal yapının ve ölçeğin uygulanacağı hedef kitlenen belirlenmesidir (De Vellis,2014). Bu durumdan hareketle, çalışmada ilk olarak deprem döneminde medyanın bireylerdeki psikolojik etkisinin olumsuz yönde etkilediği yönünde alanyazında yer alan çalışmalar (Karahisar, 2016; Uchida vd., 2015; Koç, 2013; Gribble, 2013; Asgary ve Ayvaziankari, 2013) ele alınmıştır. İlk aşamanın ardından araştırmacılar tarafından taslak ölçek ifadelerinin oluşturulması aşamasına geçilmiştir. Bu bağlamda yapılan alanyazın taraması sonucunda geliştirilmek istenen ölçek ile ilgili 32 (otuz iki) maddelik soru havuzu meydana getirilmiştir. Soru havuzu oluşturulduktan sonra, konuyla ilgili teorik altyapısı bulunan 10 (6'sı işletme fakültesinde akademik personel, 2' si eğitim fakültesinde akademik personel, 2'si de işletme fakültesinde akademik personel) uzmanın görüşüne başvurulmuştur. Bu aşamanın ardından pilot çalışma aşamasına geçilmiştir. Ölçek maddelerinin kontrolü, imla hataları, yanlış anlaşılma durumlarının belirlenip, gerekli düzeltmelerin yapılması için 20 kişi ile pilot çalışma gerçekleştirilmiştir. Ele alınan bu aşamalardan sonra oluşturulan 32 maddelik soru havuzundaki soru sayısı 28'e düşmüştür. Soru havuzunda kalan 28 sorunun kapsam geçerliliği ise %84 olarak tespit edilmiştir. Test-yeniden test güvenilirliğinin belirlenmesi için taslaktaki sorular 27 kişiye 3 haftalık zaman aralığıyla iki defa uygulanmıştır. Bu uygulama sonucunda birinci ve ikinci uygulama arasındaki Pearson korelasyon katsayısı 0,84 (%84) olarak hesap edilmiştir. Bu da iki uygulama arasında çok kuvvetli bir pozitif korelasyonun bulunduğunu göstermektedir. Tüm aşamaların ardından ölçek ifadeleri 437 kişilik hedef kitleye uygulanmıştır.

Ölçeğin tamamı ve alt faktörlerine ilişkin güvenilirlik katsayıları (Cronbach Alpha değeri) Tablo 1'deki gibidir.

Tablo 1. Ölçek Güvenilirlik Katsayıları

Faktör	İfade Sayısı	Güvenilirlik Katsayıları
Ölçeğin Tamamı	18	0,867
Bireysel Olumsuz Tutum Faktörü	10	0,904
Medyanın Kötüye Kullanımı Faktörü	8	0,845

Tablo 1 incelendiğinde değerlerin tamamının (ölçeğin tamamı, bireysel olumsuz tutum, medyanın kötüye kullanımı faktörleri) için değerlerin $0,80 \leq \alpha < 1,00$ arasında olduğu görülmektedir. Bu da , ölçek ve alt boyutlarının tamamının yüksek derecede güvenilir sonuçlar aldığını göstermektedir.

3.4. Araştırmanın Sınırlılıkları

Her araştırmada sınırlılık olduğu gibi bu araştırmada da sınırlılık bulunmaktadır. Bu araştırma kapsamında 6 Şubat 2023 tarihinde Türkiye'nin Kahramanmaraş ilinin Pazarcık ve Elbistan ilçeleri merkez üstü olan 7.8 ve 7.1 'lik depremlerden dolayı etkilenen 18 yaş üstü bireyler ele alınmıştır. 18 yaş altında olup depremden dolayı etkilenen bireylerin çalışma dışında tutulması araştırmanın sınırlılığını oluşturmaktadır.

4. BULGULAR

4.1. Açıklayıcı Faktör Analizine (AFA) İlişkin Bulgular

Araştırmacılar tarafından oluşturulan soru havuzuna soru havuzundaki ifadelerin faktör yüklerinin belirlenmesi için IBM SPSS paket programı kullanılarak faktör analizi uygulanmıştır. Yapılan analiz sonucunda ya herhangi bir faktör altında toplanmayan ya da binişik olarak birden fazla faktör altında toplanan ifadeler (İ10, İ11, İ13, İ15, İ16, İ19, İ20, İ21, İ27 ve İ28) kapsam dışında tutulmuştur. Diğer kalan ifadeler ile ilgili elde edilen bulgular Tablo 2'deki gibidir.

Tablo 2. Çalışmanın AFA Sonuçları

Faktör	İfadeler	Faktör Yükleri	Açıklanan Varyans (%)
Bireysel Olumsuz Tutum	İ2: Depremden sonra günlük işlerimi yapamaz hale geldim	,805	30,030
	İ3: Depremden sonra uyku düzenim bozuldu	,803	
	İ6: Depremden sonra odaklanma sorunu yaşıyorum	,798	
	İ4: Depremden sonra sık sık kâbus görmeye başladım	,793	
	İ7: Deprem sonrası kaygı düzeyim arttı	,782	
	İ8: Psikolojik destek almayı düşünüyorum	,741	
	İ1: Son yaşanan depremden sonra psikolojimin bozulduğunu düşünüyorum	,738	
	İ5: Depremden sonra sosyal ilişkilerim azaldı	,702	
	İ9: Sık sık evde avizeleri kontrol ediyorum	,655	
	İ18: Deprem ile ilgili haberleri izledikçe kendimi kötü hissediyorum	,429	
Medyanın Kötüye Kullanımı	İ23: Medya aracılığıyla üretilen sahte bilgiler yüzünden deprem kriz yönetiminde aksaklıklar meydana gelmektedir	,778	22,462
	İ22: Deprem zamanında medya aracılığıyla bilgi kirliliğinin arttığını düşünüyorum	,774	
	İ25: Deprem konusunda medya aracılığıyla yanlış üretilen bilgi bireylerin damgalanmasına sebep olur	,762	
	İ24: Medyada üretilen yanlış bilgiler yüzünden depremde daha çok insan hayatını kaybetmişti	,732	
	İ14: Medya tarafından deprem konusunda yanlış üretilen bilgi insanlarda negatif anlamda davranış değişikliğine sebebiyet verir	,712	
	İ26: Deprem konusunda uzmanlığı olmayan kişilerin bilgilerinin medya aracılığıyla aktarılması deprem sürecini zorlaştırmaktadır	,674	
	İ12: Medya aracılığıyla insanlara deprem korkusu aşılanmaktadır	,550	
	İ17: Deprem ile ilgili haberler yapılırken medyada etik kaygı görünmemektedir	,524	

Faktör	İfadeler	Faktör Yükleri	Açıklanan Varyans (%)
Değerlendirme Kriterleri	Kaiser-Meyer-Olkin Measure of Sampling Adequacy: 0,898 Approx. Chi-Square: 2498,243 Barlett's Test of Sphericity: 0,000 Extraction Method: Principal Components Rotation Method: Varimax Açıklanan Varyans Toplamı: %52,493		

Tablo 2 incelendiğinde KMO değerinin 0,898 olarak hesaplandığı görülmektedir. Hesaplanan bu değer $0,80 \leq \alpha < 1,00$ aralığında bir değere sahip olduğundan dolayı sonuç mükemmel olarak yorumlanmaktadır. Örneklem büyüklüğünün faktör analizi için yeterli olduğu bu değer büyük hesaplanmasıyla ilişkilidir. KMO değerinin yüksek değer almasının yanı sıra yapılan Barlett testinin sonucu $p < 0,05$ 'tir. Bu da sonucun anlamlı olduğunu göstermektedir. Elde edilen her iki bulgudan hareketle verilerin örneklem açısından yeterli olduğu ve faktör analizi için uygun olduğu sonucuna varılmıştır. AFA kapsamına hesaplanan faktör yük değerinin en az 0,400 olması gerekmektedir (Karagöz, 2021). Yapılan analiz sonucunda en küçük faktör yük değerinin (İ18) 0,429 olarak bulunduğu görülmektedir. Toplam varyansın %52,493'ü bu araştırma kapsamına ele alınan ölçek ile açıklanmaktadır.

Worthington ve Whittaker (2006) aynı örneklem üzerinde AFA ve DFA yapıldığında verinin yapısının deneysel olarak ortaya konacağını ileri sürmüşlerdir. Bu ölçütten hareketle aynı örnekleme hem AFA hem de DFA yapılmıştır.

4.2. Doğrulayıcı Faktör Analizine (DFA) İlişkin Bulgular

Verilerin varsayılan modele uyum derecesinin tespit edilmesi için doğrulayıcı faktör analizi (DFA) IBM AMOS paket programı yardımıyla belirlenmiştir. İlgili bulguları gösteren Şekil 1 aşağıdadır.

Şekil 1. Araştırmanın Ölçüm Modeli ve Uyum İyiliği Sonuçları

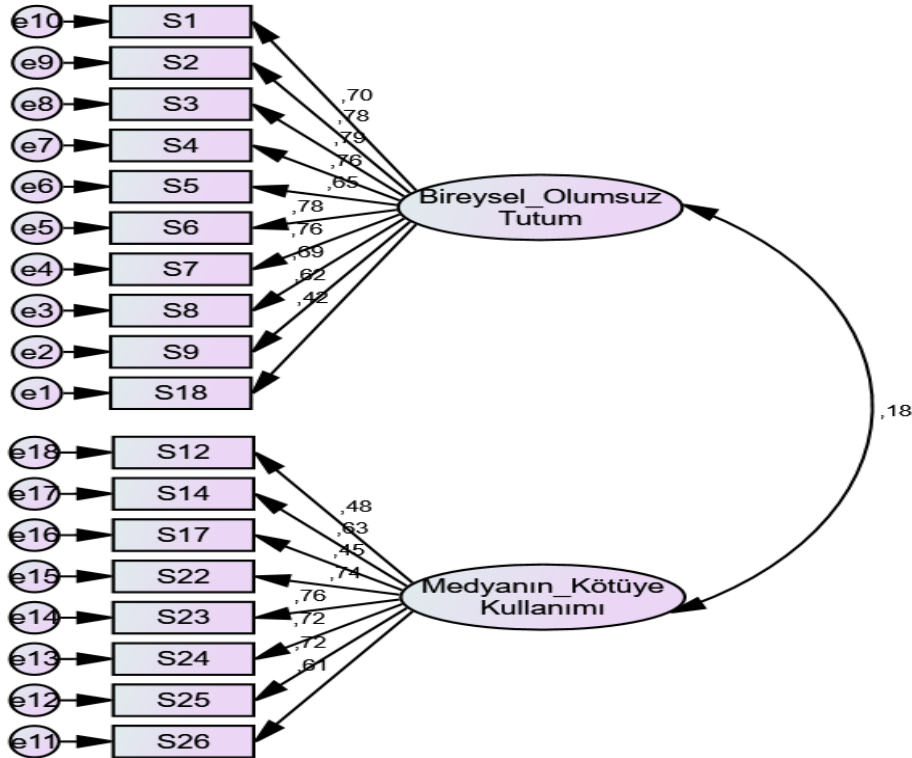

Tablo 3. Araştırmanın Model Uyumu Sonuçları

Uyum İndeksleri*	Kabul Edilebilir Uyum İndeksleri	Hesaplanan Uyum İndeksleri
CMIN/df (χ^2/sd)	<5	2,513
IFI	>0.90	0,916
CFI	>0.90	0,904
GFI	>0.90	0,85
TLI	>0.90	0,917
RMSEA	<0.08	0,070
SRMR	<0.08	0,0639
RMR	<0.08	0,073

*: (Munro, 2005; Hooper vd.,2008; Schumacker ve Lomax,2010)

Tablo 3 incelendiğinde verilerin uyum değerlerinin iyi uyum sağlamaktadır. Bu da modelin yapı geçerliliğinin bulunduğunu göstermektedir. Tablo 4'te İyileştirilmiş ölçüm modeline ilişki DFA sonuçları yer almaktadır.

Tablo 4. İyileştirilmiş Ölçüm Modeline İlişkin DFA Sonuçları

Faktörler	İfade	Standartlaştırılmış Değer	Tahmin	Standart Değer	T değeri	P	AVE	CR
Bireysel Olumsuz Turum	İ2: Depremden sonra günlük işlerimi yapamaz hale geldim	,781	2,395	,332	7,205	***	,50	,89
	İ3: Depremden sonra uyku düzenim bozuldu	,791	2,541	,351	7,233	***		
	İ6: Depremden sonra odaklanma sorunu yaşıyorum	,776	2,616	,364	7,192	***		
	İ4: Depremden sonra sık sık kâbus görmeye başladım	,760	2,530	,354	7,146	***		
	İ7: Deprem sonrası kaygı düzeyim arttı	,758	2,305	,323	7,140	***		
	İ8: Psikolojik destek almayı düşünüyorum	,689	2,110	,305	6,915	***		
	İ1: Son yaşanan depremden sonra psikolojimin bozulduğunu düşünüyorum	,701	1,971	,283	6,957	***		
	İ5: Depremden sonra sosyal ilişkilerim azaldı	,655	1,984	,292	6,786	***		
	İ9: Sık sık evde avizeleri kontrol ediyorum	,623	2,275	,342	6,655	***		
	İ18: Deprem ile ilgili haberleri izledikçe kendimi kötü hissediyorum	,417	1,000					
Medyanın Kötüye Kullanımı	İ23: Medya aracılığıyla üretilen sahte bilgiler yüzünden deprem kriz yönetiminde aksaklıklar meydana gelmektedir	,763	1,673	,162	10,342	***	,42	,83
	İ22: Deprem zamanında medya aracılığıyla bilgi kirliliğinin arttığını düşünüyorum	,736	1,449	,143	10,097	***		
	İ25: Deprem konusunda medya aracılığıyla yanlış üretilen bireylerin damgalanmasına sebep olur	,724	1,382	,138	9,981	***		
	İ24: Medyada üretilen yanlış bilgiler yüzünden depremde daha çok insan hayatını kaybetmişti	,720	1,602	,161	9,937	***		

Faktörler	İfade	Standartlaştırılmış Değer	Tahmin	Standart Değer	T değeri	P	AVE	CR
İ14:	Medya tarafından deprem konusunda yanlış üretilen bilgi insanlarda negatif anlamda davranış değişikliğine sebebiyet verir	,625	1,154	,129	8,965	***		
İ26:	Deprem konusunda uzmanlığı olmayan kişilerin bilgilerinin medya aracılığıyla aktarılması deprem sürecini zorlaştırmaktadır	,613	1,000					
İ12:	Medya aracılığıyla insanlara deprem korkusu aşılanmaktadır	,475	,968	,135	7,172	***		
İ17:	Deprem ile ilgili haberler yapılırken medyada etik kaygı görünmemektedir	,445	,855	,126	6,782	***		

Tablo 4'te hesaplanan ve her bir ikili değişken için ayrı ayrı belirlenen p değerlerinin 0,001'den küçük olduğu bulgulanmıştır. Bu da maddelerin faktörlere doğru yüklendiğini göstermektedir. Ayrıca standardize edilmiş regresyon katsayılarının 0,417 ve daha büyük bir değer aldığı görülmektedir. Bu da, gizli değişkenleri tahmin etme gücünün yüksek olduğunun göstergesidir.

CR değerinin 0,60'tan büyük olduğu durumlarda AVE değeri 0,50 'nin altında olabilmektedir (Fornell ve Larcker, 1981). Tablo 4'te hesaplanan AVE değerleri 0,42 ve daha büyük, CR değerleri de 0,83 ve daha büyük olduğundan dolaylı model uyum geçerliliği sağlanmıştır.

5. TARTIŞMA VE SONUÇ

Deprem, aktif fay hattı üzerinde bulunan ülkeler için kaçınılmaz bir gerçektir. Türkiye, aktif deprem fayı üzerinde yer alan bir konumunda olduğu için bu gerçekle yaşamak durumundadır. Depremlerde insanlar hayatını kaybetmekte, binalar yıkılmakta böylece maddi hasarlar meydana gelmektedir. Ancak depremin etkisi sadece maddi durumla ilgili değildir. Yakınları kaybeden, yaşamı devam etse de bir uzvunu deprem sebebiyle yitiren pek çok insanda deprem kaynaklı psikolojik sorunlar da ortaya çıkmaktadır. Bunun da beklenen bir durum olduğunu söylemek mümkündür. Medya aracılığıyla insanlara bilgiler verilmekte, insanların bilinçlenmeleri sağlanmaktadır. Medya iletişimi sağlamakta başrol oynayan faktörlerden birisidir. Medyanın her alanda etkisi olduğu gibi deprem yaşandığı dönemde de etkisinin bulunduğu söylenebilmektedir. Medyanın doğal afetler içerisinde sayılan deprem yaşandığı dönemde halkı bilinçlendirmek, koordinasyona katkıda bulunmak gibi olumlu yönlerinin alanyazına yansması olduğu gibi (Ghassabi ve Zare-Farashbandi ,2015; Puente vd., 2019; Xu vd., 2020; Mavi, 2020) bireylerin psikolojisinde ciddi yaralanmalara sebebiyet açtığı, halkta bir korkunun oluşmasına sebebiyet vermesinden kaynaklı (Tekeli-Yeşil vd.,2019; Ranjit vd., 2020; Matsumura vd., 2016) olumsuz yönlerin de olduğunu söylemek mümkündür. Medya özelinde bilhassa son dönemlerde kullanımı artış gösteren sosyal medyanın da etkisi bulunmaktadır. Bu etki iyi yönde kullanıldığında olumlu, kötü bir şekilde ele alındığında ise bireylerin psikolojisi üzerinde olumsuz etki yapabilmekte olup, bu durumun alanyazına (Alexander, 2014; Amiresmaili vd., 2021; Puente vd., 2019; Ogie vd., 2022) katkısı da bulunmaktadır. Bu çalışmalarda her ne kadar bireyin psikolojik olarak medya tarafından ortaya konulan yayınlar üzerinde psikolojik olarak kötü etkilendiği alanyazına kazandırılmış olsa da ulaşılan çalışmalardan hiçbirinin doğrudan psikometrik bir ölçüme dayanmadığı görülmüştür. Bu çalışmanın da ortaya çıkma nedeni ve özgün yanı da bu noktada ortaya çıkmaktadır.

Bu çalışmada, deprem döneminde medyada yer alan haberlerin bireylerin psikolojisindeki olumsuz durumu etkilemedeki rolünün ölçek geliştirme yoluyla belirlenmesi amaçlanmıştır. Bu doğrultuda 437 kişilik bir örneklem grubuna ulaşılmıştır. Katılımcılara uygulanan ölçek 5'li likert şeklindedir. Ölçeğin geçerlilik ve güvenilirlik hesaplamaları için açıklayıcı ve doğrulayıcı faktör analizi uygulanmıştır.

KMO değerinin 0,80'den büyük olması örneklem büyüklüğünün çok iyi olduğunu göstermektedir. Bu çalışma kapsamında ise yapılan analiz sonucunda KMO değeri 0,898 olarak tespit edilmiştir. Bu durum ölçeği geliştirmek için ulaşılan kişi sayısının yeterli olduğunun göstergesidir. Barlett testi sonucunda da çıkan sonucun anlamlı olduğu görülmüştür. Anlamlı çıkan sonuçların sonrasında önce açıklayıcı faktör analizi yapılmış, daha sonrasında ise geliştirilen ölçeğe dair yapının belirlenmesi için doğrulayıcı faktör analizi yapılmıştır.

Geliştirilen bu ölçeğin (EK1 de ölçek yer almaktadır) başka araştırmacılar tarafından ilişkili başka değişkenler kullanılarak alanyazına katkıda bulunacak yeni çalışmaların bu yönde oluşturulacak farkındalığa katkıda bulunacağı düşünülmektedir. Halkta medya kullanım bilincinin oluşması, infodemiye neden olacak şekilde bilginin süzgeçten geçirilmeden kabul edilmesinin önüne geçilmesi, toplumda psikolojik travmaya neden olacak şekilde medya aracılığıyla haber yapılmasının önüne geçilmesi ve bu konuda yasal mevzuatın iyileştirici yönde geliştirilmesi önerilmektedir.

YAZARLARIN BEYANI

Katkı Oranı Beyanı: Yazarlar çalışmaya eşit oranda katkı sağlamıştır.

Destek ve Teşekkür Beyanı: Çalışmada herhangi bir kurum ya da kuruluştan destek alınmamıştır.

Çatışma Beyanı: Çalışmada herhangi bir potansiyel çıkar çatışması söz konusu değildir.

KAYNAKÇA

- Alexander, D. E. (2014). Social media in disaster risk reduction and crisis management. *Science and Engineering Ethics*, 20, 717-733. <https://doi.org/10.1007/s11948-013-9502-z>
- Amiresmaili, M., Zolala, F., Nekoei-Moghadam, M., Salavatian, S., Chashmyazdan, M., Soltani, A. ve Savabi, J. (2021). Role of social media in earthquake: A systematic review. *Iran. Red. Crescent Med. J*, 23(5), 1-9. <https://doi.org/10.32592/ircmj.2021.23.5.447>
- Asgary, A. ve Ayvaziankari, D. (2013, May). Media coverage of post-disaster recovery and reconstruction: The case of the 2012 East Azerbaijan earthquake. *6th International i-Rec Conference on Sustainable Post-Disaster Reconstruction: From Recovery to Risk Reduction* (s. 26-30), Ascona, Switzerland.
- Bryman, A. ve Cramer, D. (2001). *Quantitative data analysis with SPSS release 10 for Windows*. Routledge.
- Çelik, H. C. (2023). Afet dönemlerinde toplumsal dayanışmanın bir aracı: Teleton yayıncılığı. *TRT Akademi*, 8(18), 630-651. <https://doi.org/10.37679/trta.1274578>
- De Vellis, R. F. (2014). Ölçek geliştirme: kuram ve uygulamalar (Çev. Ed. T. Totan), Nobel Yayıncılık.
- Demirel, S. D. ve Durgeç, P. (2022) Dijital medyada deprem haberlerini infografikler üzerinden okumak: Anadolu Ajansı ve TRT Haber örneği. *Journal of Communication, Sociology and History Studies*, 2(2), 27-44. <https://doi.org/10.53723/cosohis.23>
- Fornell, C. ve Larcker, D. F. (1981). Structural equation models with unobservable variables and measurement error: Algebra and statistics. *Journal of Marketing Research*, 18, 382-388
- Genç, F. N. (2008). Kriz iletişimi: Marmara depremi örneği. *Selçuk İletişim*, 5(3), 161-175.
- Ghassabi, F. ve Zare-Farashbandi, F. (2015). The role of media in crisis management: A case study of Azarbayejan earthquake. *International Journal of Health System and Disaster Management*, 3(2), 95-102. <https://doi.org/10.4103/2347-9019.151323>
- Gribble, K. D. (2013). Media messages and the needs of infants and young children after Cyclone Nargis and the WenChuan Earthquake. *Disasters*, 37(1), 80-100. <https://doi.org/10.1111/j.1467-7717.2012.01289.x>
- Hair, J. F., Black, W. C., Babin, B. J. ve Anderson, R. E. (2014). *Multivariate data analysis: Pearson new international edition*. Pearson Education Limited.
- Hooper, D., Coughlan, J. ve Mullen, M. R. (2008). Structural equation modelling: Guidelines for determining model fit. *Electronic Journal of Business Research Methods*, 6(1), 53-60.

- Karagöz, Y. (2021). *SPSS-AMOS-META uygulamalı istatistiksel analizler*. Nobel Yayıncılık.
- Karahisar, T. (2016). Olası bir depremde koordinasyonun sağlanması ve sosyal medyanın rolü. *Beykoz Akademi Dergisi*, 4(2), 43-64. <https://doi.org/10.14514/BYK.m.21478082.2016.4/2.43-64>
- Koç, H. (2013). Türk basınının doğal afetlere ilişkin bakış açısını belirlemeye yönelik bir inceleme. *Journal of World of Turks/Zeitschrift für die Welt der Türken*, 5(2), 121-138.
- Kütükoğlu, E. (2021). Afet gazeteciliğine gündem belirme kuramı ve İzmir Depremi haberlerinden bakış. *Uluslararası Medya ve İletişim Araştırmaları Hakemli Dergisi*, 4(2), 211-233. <https://doi.org/10.33464/mediaj.994871>
- Kwanda, F. A. ve Lin, T. T. (2020). Fake news practices in Indonesian newsrooms during and after the Palu earthquake: A hierarchy-of-influences approach. *Information, Communication & Society*, 23(6), 849-866. <https://doi.org/10.1080/1369118X.2020.1759669>
- MacCallum, R. C., Widaman, K. F., Preacher, K. J. ve Hong, S. (2001). Sample size in factor analysis: The role of model error. *Multivariate Behavioral Research*, 36(4), 611-637. https://doi.org/10.1207/S15327906MBR3604_06
- Matsumura, N., Miura, A., Komori, M. ve Hiraishi, K. (2016). Media mediate sentiments: Exploratory analysis of tweets posted before, during, and after the Great East Japan Earthquake. *International Journal of Knowledge Society Research (IJKSR)*, 7(2), 57-71. <https://doi.org/10.4018/IJKSR.2016040104>
- Mavi, E. E. (2020). Afet kriz yönetiminde medya: 30 Ekim 2020 İzmir Depremi. *Karadeniz Teknik Üniversitesi İletişim Araştırmaları Dergisi*, 10(2), 31-53.
- Munro, B. H. (2005). *Statistical methods for health care research (Vol. 1)*. Lippincott Williams & Wilkins.
- Nunnally, J. C. (1978). *Psychometric theory*. McGraw Hill.
- Ogie, R. I., James, S., Moore, A., Dilworth, T., Amirghasemi, M. ve Whittaker, J. (2022). Social media use in disaster recovery: A systematic literature review. *International Journal of Disaster Risk Reduction*, 70, 102783, 1-18. <https://doi.org/10.1016/j.ijdr.2022.102783>
- Oran, F. Ç. ve Balkan Akan, B. (2021). Pandemi döneminde afet yönetimi açısından risk iletişimine ilişkin bir değerlendirme: Sosyal medya paylaşımları içerik analizi. *Selçuk İletişim*, 14(3), 1371-1397. <https://doi.org/10.18094/JOSC.882578>
- Puente, S., Marín, H., Álvarez, P. P., Flores, P. M. ve Grassau, D. (2019). Mental health and media links based on five essential elements to promote psychosocial support for victims: The case of the earthquake in Chile in 2010. *Disasters*, 43(3), 555-574. <https://doi.org/10.1111/disa.12377>
- Ranjit, Y. S., Lachlan, K. A., Basaran, A. M. B., Snyder, L. B. ve Houston, J. B. (2020). Needing to know about the crisis back home: Disaster information seeking and disaster media effects following the 2015 Nepal earthquake among Nepalis living outside of Nepal. *International Journal of Disaster Risk Reduction*, 50, 101725, 1-7. <https://doi.org/10.1016/j.ijdr.2020.101725>
- Schumacher, R. E., & Lomax, R. G. (2010). *A beginners guide to structural equation modeling: SEM*. Lawrence Erlbaum Associates.
- Simon, A. F. (1997). Television news and international earthquake relief. *Journal of Communication*, 47(3), 82-93. <https://doi.org/10.1111/j.1460-2466.1997.tb02718.x>

- Soydan, E. ve Alpaslan, N. (2014). Medyanın Doğal Afetlerdeki İşlevi. *İstanbul Journal of Social Sciences*, 7, 53-64.
- Tekeli-Yeşil, S., Kaya, M. ve Tanner, M. (2019). The role of the print media in earthquake risk communication: Information available between 1996 and 2014 in Turkish newspapers. *International Journal of Disaster Risk Reduction*, 33, 284-289. <https://doi.org/10.1016/j.ijdr.2018.10.014>
- Uchida, Y., Kanagawa, C., Takenishi, A., Harada, A., Okawa, K. ve Yabuno, H. (2015). How did the media report on the Great East Japan Earthquake? Objectivity and emotionality seeking in Japanese media coverage. *PloS one*, 10(5), e0125966. <https://doi.org/10.1371/journal.pone.0125966>
- Upriy, S., Baral, S., Regmi, K. ve Lamichanne, B. (2016). Media monitoring of Nepal Earthquake: Lessons learnt and way forward. *Conference Proceedings: Asian Media Congress of Media and Communication (ACMC)*.
- Usta, E. ve Yükseler, M. (2021). Afetlerde sosyal medya kullanımı ve etik ikilemler: İzmir Seferihisar depremi örneği. *Afet ve Risk Dergisi*, 4(2), 249-269. <https://doi.org/10.35341/afet.981246>
- Worthington, R. L. ve Whittaker, T. A. (2006). Scale development research: A content analysis and recommendations for best practices. *The Counseling Psychologist*, 34(6), 806-838. <https://doi.org/10.1177/0011000006288127>
- Xu, D., Zhuang, L., Deng, X., Qing, C., & Yong, Z. (2020). Media exposure, disaster experience, and risk perception of rural households in earthquake-stricken areas: evidence from rural China. *International Journal of Environmental Research and Public Health*, 17(9), 3246. <https://doi.org/10.3390/ijerph17093246>
- Yıldız, F. ve Dursun, O. (2021). Milli bir felaket ve basında yaraları sarma çabası gazetelerde 1939 Erzincan Depremi ve ulusal dayanışmanın inşası. *Journal of Communication Theory & Research/İletişim Kuram ve Araştırma Dergisi*, (54), 49-76. <https://doi.org/10.47998/ikad.875256>
- Yücel, G. ve Gürbüz, D. (2018). Understanding disaster news in media through 2017 Çanakkale-Ayvacık Earthquake. *Disaster Science and Engineering*, 4(2), 80-89.
- Zaheer, L. (2016). Media coverage of natural disasters in Pakistan: The case of Earthquake (2005), Flood (2010) and Famine (2014). *Journal of the Research Society of Pakistan*, 53(1), 75-94.

Ek 1. Ölçek Formu

Aşağıda yer alan ölçek 5'li likert (1: Kesinlikle Katılmıyorum,2: Katılmıyorum, 3: Ne Katılıyorum Ne Katılmıyorum, 4: Katılıyorum, 5: Kesinlikle Katılıyorum) şeklindedir. 2 alt boyut bulunmaktadır. Toplamda geliştirilen ölçek 18 ifadeden oluşmaktadır.

- 1- 1-10 nolu ifadeler bireysel olumsuz tutum alt faktörünü,
- 2- 11-18 nolu ifadeler medyanın kötüye kullanımı alt faktörünü ifade etmektedir.

Çalışmadaki No	No	İfade	Kesinlikle Katılmıyorum	Katılmıyorum	Ne Katılıyorum Ne Katılmıyorum	Katılıyorum	Kesinlikle Katılıyorum
2	1	Depremden sonra günlük işlerimi yapamaz hale geldim					
3	2	Depremden sonra uyku düzenim bozuldu					
6	3	Depremden sonra odaklanma sorunu yaşıyorum					
4	4	Depremden sonra sık sık kâbus görmeye başladım					
7	5	Deprem sonrası kaygı düzeyim arttı					
8	6	Psikolojik destek almayı düşünüyorum					
1	7	Son yaşanan depremden sonra psikolojimin bozulduğunu düşünüyorum					
5	8	Depremden sonra sosyal ilişkilerim azaldı					
9	9	Sık sık evde avizeleri kontrol ediyorum					
18	10	Deprem ile ilgili haberleri izledikçe kendimi kötü hissediyorum					
23	11	Medya aracılığıyla üretilen sahte bilgiler yüzünden deprem kriz yönetiminde aksaklıklar meydana gelmektedir					
22	12	Deprem zamanında medya aracılığıyla bilgi kirliliğinin arttığını düşünüyorum					
25	13	Deprem konusunda medya aracılığıyla yanlış üretilen bilgi bireylerin damgalanmasına sebep olur					
24	14	Medyada üretilen yanlış bilgiler yüzünden depremde daha çok insan hayatını kaybetmişti					
14	15	Medya tarafından deprem konusunda yanlış üretilen bilgi insanlarda negatif anlamda davranış değişikliğine sebebiyet verir					
26	16	Deprem konusunda uzmanlığı olmayan kişilerin bilgilerinin medya aracılığıyla aktarılması deprem sürecini zorlaştırmaktadır					
12	17	Medya aracılığıyla insanlara deprem korkusu aşılacaktır					
17	18	Deprem ile ilgili haberler yapılırken medyada etik kaygı görünmemektedir					

EVALUATION OF THE EU AVIATION SECTOR'S PROGRESS TOWARDS NET-ZERO CO₂ EMISSION BY 2050

AB HAVACILIK SEKTÖRÜNÜN 2050 YILINA KADAR NET SIFIR CO₂ EMİSYONUNA YÖNELİK İLERLEMESİNİN DEĞERLENDİRİLMESİ

Res. Asst. Caner İLHAN¹

Asst. Prof. Dr. Aybike Esra ŞAHİN²

ABSTRACT

The study examines 31 years of aviation-related CO₂ emission data from 1990 to 2021, utilizing advanced modeling techniques such as linear regression and Prophet to anticipate CO₂ emissions for the critical years 2030 and 2050. The report digs into each country's performance, assessing their promises to cut or even eliminate carbon emissions in line with the ambitious targets of the European Green Deal. Romania emerges as a noteworthy pioneer, demonstrating a remarkable commitment to decreasing emissions by an average of 47.22% by 2030 and 56.54% by 2050, establishing itself as a vital contributor to carbon neutrality. On the other hand, Luxembourg, Poland, and Spain are recognized as countries that deviate considerably from the established targets, raising worries about their capacity to reach the ambitious goals set by the European Green Deal. The study not only gives insights into expected CO₂ emission trajectories but also helps our knowledge of the obstacles and possibilities each nation has in achieving the carbon-neutral ambitions described in the European Green Deal.

Keywords: Aviation, European Green Deal, Linear Regression, Prophet, Sustainability.

JEL Classification Codes: O38, O47, M10.

ÖZ

Bu makale, 2030 ve 2050 yıllarına yönelik CO₂ emisyon tahminlerini yapmak amacıyla, 1990'dan 2021'e kadar olan 31 yıllık havacılık kaynaklı CO₂ emisyon verilerini incelemekte ve doğrusal regresyon ile Prophet gibi ileri modelleme tekniklerini kullanmaktadır. Çalışma, her bir ülkenin performansını değerlendirerek, emisyon azaltma taahhütlerini incelemektedir. Avrupa Yeşil Mutabakatının iddialı hedefleri doğrultusunda karbon emisyonlarının azaltılması hedeflenmektedir. Romanya, emisyonlarını 2030 yılına kadar ortalama %47,22 ve 2050 yılına kadar %56,54 oranında azaltma konusundaki kararlılığı ile öne çıkarak, karbon nötrlüğüne ciddi katkılar sunan bir ülke olarak kendini kanıtlamaktadır. Buna karşılık, Lüksemburg, Polonya ve İspanya, belirlenen hedeflerden önemli ölçüde sapmakta olup, bu ülkelerin Avrupa Yeşil Mutabakatının iddialı hedeflerine ulaşma kapasiteleri hakkında endişeler artmaktadır. Bu çalışma, sadece beklenen CO₂ emisyon trendleri hakkında bilgi sağlamakla kalmamakta, aynı zamanda her ülkenin Avrupa Yeşil Mutabakatı çerçevesinde karbon nötr hedeflerine ulaşmada karşılaştığı engeller ve sahip olduğu fırsatlar konusunda da derinlemesine içgörüler sunmaktadır.

Anahtar Kelimeler: Havacılık, Avrupa Yeşil Mutabakatı, Doğrusal Regresyon, Prophet, Sürdürülebilirlik.

JEL Sınıflandırma Kodları: O38, O47, M10

¹  Özyeğin University, Faculty of Aviation and Aeronautical Sciences, Professional Flight, caner.ilhan@ozyegin.edu.tr

²  Istanbul Gelisim University, Faculty of Economics, Administrative and Social Sciences, Department of Logistics Management (English), aesahin@gelisim.edu.tr

GENİŞLETİLMİŞ ÖZET

Amaç ve Kapsam:

Sürdürülebilirlik kavramı yüzyıllar öncesine dayansa da modern önemi 20. yüzyılın sonlarındaki artan çevresel sorunlarla önem kazanmıştır. Küresel olarak dijital dönüşümü benimseyen toplumlar ve artan enerji talepleriyle birlikte, bu duruma bağlı olarak artan emisyonlar sürdürülebilir uygulamaların aciliyetini vurgulamıştır (Dincer ve Abu-Rayash, 2020). Havacılık, modern küresel bağlantı ve ekonomik faaliyetin temel taşlarından biri olarak, fosil yakıtlara dayalı bağımlılığı ile hem faydaları hem de zorlukları simgeler. Sektörün kerosen bağımlılığı, özellikle karbon dioksit (CO₂) emisyonları yoluyla çevresel izini önemli ölçüde artırmıştır. Son yıllarda hava trafiğindeki belirgin artış, buna paralel olarak uçak motorlarından kaynaklanan yakıt tüketimi ve emisyonlarda bir artış beraberinde getirmiştir (Masiol ve Harrison, 2014; Kurniawan ve Khardi, 2011). Havacılık emisyonlarının büyük çoğunluğunu oluşturan karbon dioksit (CO₂), sera gazlarının birikimine ve yerel hava kalitesinin bozulmasına katkıda bulunmaktadır (Schmitt & Gollnick, 2016). Bu emisyonlar, özellikle kalkış ve iniş sırasında belirgin olup, sera gazı birikimine katkıda bulunmanın yanı sıra, yerel hava kalitesi sorunlarını ve gürültü kirliliğini kötüleştirerek havaalanlarına yakın toplulukları etkilemektedir (Schmitt & Gollnick, 2016). Havacılıkta kullanılan enerji kaynakları, uçak tipine, yakıt üretim süreçlerine ve motor özelliklerine bağlı olarak değişiklik göstermekte ve bu da sektörün genel çevresel izini etkilemektedir (Undavalli & Khandelwal, 2021). Yakıt verimliliğinde ve operasyonel uygulamalarda yaşanan ilerlemelere rağmen, havacılık endüstrisinin hızlı genişlemesi, diğer sektörlerde elde edilen emisyon azaltmalarını geride bırakmıştır. Uluslararası Sivil Havacılık Örgütü (ICAO) tarafından yayımlanan 2022 Çevre Raporu'na göre, küresel havacılık emisyonları 2010-2019 yılları arasında yıllık %3,3 artmıştır (ICAO Çevre Raporu 2022, 2022). COVID-19 pandemisi döneminde yaşanan seyahat kısıtlamaları ve ekonomik durgunluklar, 2020 yılında küresel CO₂ emisyonlarında %5,8'lik bir düşüşe neden olmuştur (Lee et al., 2009). Ancak, önümüzdeki dönemde havacılık sektöründeki büyüme trendlerinin devam etmesi halinde, 2040 yılına kadar küresel uçak sayısının ikiye katlanması ve buna paralel olarak sera gazı emisyonlarının artması beklenmektedir (Lee et al., 2009). Uluslararası Sivil Havacılık Örgütü (ICAO) ve Avrupa Birliği (AB) gibi uluslararası kuruluşlar, havacılık emisyonlarını azaltmaya yönelik çeşitli girişimlerde bulunmuştur. Karbon Dışı ve Azaltma Uluslararası Havacılık Şeması (CORSIA) gibi programlar ve Paris İklim Anlaşması ile Avrupa Yeşil Anlaşması gibi anlaşmalar, havacılık sektörünü sürdürülebilir uygulamalara ve 2050'ye kadar karbonsuzluğa yönlendirmeyi amaçlamaktadır (European Commission, 2021). Bu çalışma, 27 AB ülkesinin havacılık sektöründeki karbon dioksit (CO₂) emisyon verilerini analiz ederek, Avrupa Yeşil Anlaşması'nda belirtilen 2030 ve 2050 hedeflerine doğru ilerleme trendlerini ve projeksiyonları değerlendirmektedir. Her ülkenin karbonsuzluk hedeflerine ne kadar yakın olduğunu değerlendirerek, mevcut politikaların ve uygulamaların sürdürülebilir havacılık hedeflerini gerçekleştirmedeki etkinliğini ortaya koymayı amaçlamaktadır. Bu çalışma, 31 yılı kapsayan havacılık kaynaklı CO₂ emisyon verilerini kullanarak, lineer regresyon ve Prophet gibi ileri modelleme tekniklerini gelecekteki emisyonları tahmin etmek için uygulamaktadır. Araştırma, Avrupa Yeşil Anlaşması tarafından belirlenen karbon azaltma hedeflerine AB üyesi her ülkenin ilerlemesini ve taahhüdünü değerlendirmeyi amaçlamaktadır. Beklenen ve hedeflenen emisyon azaltımları arasındaki farklılıkları inceleyerek, her ülkenin karbon nötr olma hedefine ulaşma yolunda karşılaştığı zorluklar ve fırsatlar hakkında içgörüler sunmaktadır.

Yöntem:

Çalışma, havacılık kaynaklı CO₂ emisyon verilerini üç on yılı aşkın bir süre boyunca incelemekte ve gelecekteki emisyonları tahmin etmek için ileri modelleme teknikleri olan lineer regresyon ve Prophet'i kullanmaktadır. Bu analiz, uzun vadeli eğilimleri ve değişiklikleri anlamak için kapsamlı bir veri setine dayanmaktadır. Araştırma, Avrupa Yeşil Anlaşması kapsamında belirlenen 2030 ve 2050 yılı karbon azaltma hedeflerine her AB üyesi ülkenin ilerlemesini ve taahhüdünü değerlendirmektedir. Bu bağlamda, her ülkenin mevcut politikalarını, stratejilerini ve taahhütlerini analiz ederek, sürdürülebilirlik hedeflerine ulaşma yolundaki performanslarını ölçmektedir. Beklenen ve hedeflenen emisyon azaltımları arasındaki farklılıkları analiz ederek, araştırma her ülkenin sürdürülebilirlik hedeflerine ulaşmak için karşılaştığı engelleri ve sunulan fırsatları ortaya koymaktadır. Özellikle, ülkelerin ekonomik, sosyal ve teknolojik durumu göz önünde bulundurularak, karşılaşılan zorluklar ve bunların üstesinden gelmek için atılabilecek adımlar detaylandırılmaktadır.

Bulgular:

Araştırma sonuçları, Avrupa Yeşil Anlaşması kapsamında belirlenen 2050 yılına kadar karbon nötr olma hedeflerine yönelik AB üyesi ülkeler arasındaki farklılıkları göstermektedir. Her ülkenin karbon azaltma hedeflerine ulaşma konusundaki farklı derecelerdeki taahhüdünü vurgulamaktadır. Bu çerçevede, Romanya gibi belirli ülkelerin sürdürülebilirlik konusundaki kararlılığı öne çıkmakta, diğer yandan Lüksemburg, Polonya ve İspanya gibi ülkelerin belirlenen hedeflerin gerisinde kaldığı belirtilmektedir. Bu farklılıklar, Avrupa'nın karbon nötr olma hedefine ulaşma sürecindeki zorlukları ve fırsatları anlamamıza yardımcı olmaktadır.

Sonuç ve Tartışma:

Sonuç olarak, çalışma Avrupa Yeşil Anlaşması'nın hedeflerine ulaşma sürecindeki önemli noktaları vurgulamaktadır. Sürdürülebilirlik çabalarının etkin bir şekilde yönetilmesi ve uluslararası işbirliğinin önemi üzerinde durmaktadır. Her ülkenin özel durumunu göz önünde bulundurularak politika geliştirme ve uygulama süreçlerinin güçlendirilmesi gerektiği vurgulanmaktadır. Bu çalışma, Avrupa'nın sürdürülebilirlik hedeflerine ulaşma yolunda atılacak adımlar konusunda değerli içgörüler sunmaktadır. Sonuçların, AB üyesi ülkelerin sürdürülebilirlik performanslarını göstererek, farkındalık oluşturmaya beklenmektedir. Bu ülkelerin detaylı olarak incelenmesi, Avrupa Yeşil Anlaşma hedeflerine doğru ilerlemelerini veya onlardan sapmalarını derinlemesine anlamamızı sağlıyor. Her ülkenin yolculuğunu bağlamak için ekonomik koşullar, yasal çerçeveler ve teknik manzaraları incelemek, politika yapımcıları ve çevre savunucuları için faydalı içgörüler sağlayabilir.

1. INTRODUCTION

Although the concept of sustainability is not new, it gained importance with the emergence of environmental issues in the late 20th century, and goals based on this concept began to be presented. This concept is closely related to energy consumption. As modern societies transition to digital transformation and a need for more energy supply, there has been an increase in emissions depending on the type of energy used, and the idea of sustainable transformation has been asserted due to the environmental impact of the opinion of sustainable transformation promoted (Dincer & Abu-Rayash, 2020).

Journal In recent years, apart from some crises, with the continuous increase in the number of flights, there has been an increase in fuel consumption, mostly kerosene, and accordingly, the emission values of airplanes have increased (Masiol & Harrison, 2014). Aircraft engine emissions include approximately 70% carbon dioxide (CO₂), less than 30% water vapor, and less than 1% other pollutants such as carbon monoxide (CO) and nitrogen oxide (NO) (Kurniawan & Khaldi, 2011). In addition, the noise emissions emitted by the aircraft, especially during landing and take-off, and greenhouse gas emissions adversely affect the local population due to the deterioration in the regional air (Schmitt & Gollnick, 2016).

This energy source for the aviation industry varies according to the industry in which the aircraft is utilized, the process of fuel production, and the kind of engine employed (Undavalli & Khandelwal, 2021). Due to the rapid growth of supply in the aviation sector, emissions from the same category tend to expand on an aviation basis. In contrast, emission levels in other industries tend to decline. According to the ICAO's Environmental Report for 2022 (ICAO Environmental Report 2022, 2022), it increased by 3.3% each year between 2010 and 2019. Because of the COVID-19 pandemic that began in 2020, there was a 5.8% drop in worldwide CO₂ emissions in 2020 compared to 2019. Due to the lockdown during the pandemic, airplane emissions have been reduced by 45%. However, assuming pre-pandemic growth rates in the aviation sector continue, it is anticipated that at least twice as many aircraft will be in the sky in 2040, and greenhouse gas emissions will rise in proportion (Lee et al., 2009).

Aviation is one of the utmost global economic activities in the modern world, and because of these extensive activities of the aviation sector, emissions of CO₂ and non-CO₂ effects result in environmental changes (Lee et al., 2021). Because of their immediate impact on the environment and human life, most chemicals produced during airplane combustion operations are categorized as hazardous air pollutants (Undavalli et al., 2023). To prevent these emissions, sustainable aviation fuels and other non-emission fuel choices have been suggested to meet the net zero CO₂ emissions goal in aviation by 2050. To achieve these objectives, the International Civil Aviation Organization (ICAO) and the European Union (EU) have attempted to diversify through programs such as the Carbon Offset and Reduction Scheme for International Aviation (CORSIA) and agreements that prioritize sustainability, such as the Paris Climate Agreement and the European Green Deal. In this way, the main goal is to achieve net zero by 2050, together with the countries included in the European Union.

When examining the ICAO's aviation targets, it is estimated that 2% energy efficiency each year should be attained by 2050 (ICAO Environmental Report 2022, 2022). Examining the emissions from aviation has been the focus of countries' attention, and the sustainability reports of the firms are produced every year in this context when today's conditions are analyzed, taking into account the research carried out to reduce aviation emissions (Zeydan & Yıldız Şekertekin, 2022).

This study used carbon dioxide (CO₂) emission statistics from the aviation industry, which included 27 EU nations, to undertake a time-dependent projection analysis. The research was based on the 2030 and 2050 objectives of the European Green Deal. The results of this research were used to evaluate how near or far countries are to meet the net-zero emission objective.

2. BACKGROUND

There are many studies in the literature that estimate CO₂ levels. However, it becomes difficult to find studies with emission estimates in this field when it is classified as aviation. When the forecast approach is examined in general, according to Stefenon et al. (2023), to create security in the markets, it is necessary to determine the time series and future period forecasts well and create an effective model and forecasting approaches. Their study proposed combining seasonal and trend decomposition to make an accurate and robust time series analysis. They tested the accuracy of the prediction by comparing the results with MAPE. According to Primandari et al. (2022), the carbon dioxide (CO₂) level in the atmosphere is constantly increasing depending on the fuels used. The Prophet model, which can handle seasonality and determine change points, was used in the analysis to observe this increase. With

the study's results, the model's performance was tested with error measurements and was found to have high performance. According to Rafferty (2021), a cross-validation technique was used to create a forecasting model. Various methodologies have been used to forecast CO₂ emissions in the near and long run. These approaches, which integrate regression models and machine learning methods with scenario analysis, primarily estimate future patterns based on historical data (Hosseini et al., 2019).

The study in Primandari et al. (2022) employs the Prophet Facebook model to assess and forecast changes in CO₂ concentrations over time, emphasizing seasonality and trends in the data. The paper discusses the problems caused by greenhouse gas emissions and the need for improved analytical and forecasting approaches to understand better and control the environmental effects of CO₂ emissions. Furthermore, the essay underlines the Prophet model's usefulness in capturing complex patterns and providing valuable insights into the dynamics of CO₂ emissions. This study adds to our understanding of the environmental repercussions of rising CO₂ levels and underscores the need for modern analytical approaches in resolving issues related to CO₂ emissions in the atmosphere.

2.1. European Green Deal

The European Union (EU) has often stated its commitment to lead global efforts to tackle climate change, actively participating in international climate negotiations and enacting policies to lower greenhouse gas emissions and support clean energy sources. However, the EU's success in efficiently reducing greenhouse gas emissions is not convincing, and insufficient steps to control emissions in many industries have been implemented. Greenhouse gas emissions have increased in transportation, and coal is essential in the energy environment. Despite attempts, advances in building energy efficiency have fallen short of expectations, and decarbonizing the industry has proven difficult. The Fridays For Future movement is mobilizing youngsters to push for a more proactive climate agenda, one of the current challenging issues within the EU. Furthermore, movements such as the Gilets Jaunes in France and elsewhere exemplify opposition to perceived unjust increases in fossil fuel prices. This highlights the complexities of EU climate policy and the varying emotions it provokes from different population groups. (Claeys et al., 2019).

After the climate crisis became a significant phenomenon, the European Union began to conduct studies to prevent it and to examine their targets under various headings to decide on where they set a target; as a result of these studies, the European Green Deal was proposed for Europe to be carbon neutral continent on Earth by 2050 (Claeys et al., 2019). Although the decisions taken are not taken only based on aviation, they can also be taken into consideration for aviation since the limitations cover all sectors.

If nothing has been done, the number of emissions attributed to aviation in Europe will rise as demand for travel is expected to increase and other polluting sectors decarbonize in line with their respective promises. Due to this situation, it seems necessary to transform into green energy sources in all transportation and all industries that cause carbon emissions, especially in the aviation sector. By the long-term climate targets of the EU and the Paris Agreement, stakeholders from the European aviation sector are cooperating through several projects to reach net zero CO₂ emissions and a 90% reduction of non-CO₂ impacts by 2050. The aviation industry is fully aware of its obligations and the difficulties that come with them with all three UN sustainability pillars. This vision lays the groundwork for overcoming these obstacles and ensuring that aviation contributes to Europe's economic and societal prosperity (The Advisory Council for Aviation Research and Innovation in Europe (ACARE), 2022).

ACARE outlines future European aircraft emissions development policies. This plan aims to reduce CO₂ emissions per passenger km by 75%, NO_x emissions by 90%, and perceived noise by 65% relative to a 2000 baseline. These goals will be achieved through aircraft and engine technology advancements, operational improvements, and alternative fuels. In addition, there is expected to be a decrease in the amount of fuel used with new materials, especially nanotechnology, especially in the aviation sector (Joint Research Centre (European Commission) et al., 2021). All users were considered while determining the targets. In this context, the necessity of employing the most competent people who can provide these services by considering the selection of a product and service without sacrificing quality was mentioned when setting the 2050 targets. In addition, it is among the targets to bring the entire European Aviation system to the air logistics chain in a fully interconnected manner by 2050. While establishing targets for environmental protection and energy supply, targets were determined within the framework of the fuels used and within the emissions framework (Directorate-General for Mobility and Transport (European Commission) & Directorate-General for Research and Innovation (European Commission), 2011).

A large part of the emissions from flight in aviation occurs depending on the type of fuel used and the amount of fuel consumed. Due to this situation, switching to sustainable fuel types is inevitable. Different fuel types are shown as

alternatives to achieve this transformation. In particular, the conversion to electric air vehicles or the transition to hydrogen-based fuels that do not emit carbon dioxide as a result of their use will allow emission values to be considered (Siddiqui & Dincer, 2021). It has been determined to significantly reduce the carbon footprint, especially after introducing hydrogen-based and battery-powered aircraft. Thanks to the engine and technological developments, it is thought that both performance increase and noise emission will be reduced. In addition, it aims to make aircraft emission-free during taxiing. It aims to design and manufacture the aircraft using recyclable materials to contribute to the circular economy and the production targets. To realize all these flight activities, transforming Europe into a sustainable fuel base is also among the targets set (Directorate-General for Mobility and Transport (European Commission) & Directorate-General for Research and Innovation (European Commission, 2011)).

2.2. Reducing CO₂ Emissions

The GHG Protocol establishes criteria and guidelines for businesses to quantify and report their GHG emissions voluntarily. The Kyoto Protocol's accounting and reporting coverage includes the six greenhouse gases listed below:

- Carbon dioxide (CO₂)
- Methane (CH₄)
- Nitrous oxide (N₂O)
- Hydrofluorocarbons (HFCs)
- Perfluorocarbons (PFCs)
- Sulphur hexafluoride (SF₆) (Newmont Corporation, 2023).

When assessing emissions, a classification is applied by categorizing them according to their impact. When we talk about emissions, we often talk about carbon dioxide. The reason for this is directly related to the duration of the gases emitted to the atmosphere in the atmosphere. In the Table 1, information is given about how long these gases remain in the atmosphere. According to Table 1, carbon dioxide is thought to have more catastrophic effects because it takes a lot of time to disappear from the atmosphere. The other gases in Table 1 can be categorized as non-CO₂ under a single heading.

Table 1. The Lifetime of Emissions in the Atmosphere

Emission	Lifetime
Carbon dioxide (CO ₂)	50-200 years
Nitrogen oxide (NO _x)	Some weeks
Water steam (H ₂ O)	Some weeks
Methane (CH ₄)	8-10 years
Ozone (O ₃)	Some months
Cirrus, contrails	Up to some weeks

Source: (Schmitt & Gollnick, 2016; Fuglestedt et al., 2008).

Greenhouse gas emission sources are divided into three areas or scopes: emissions directly attributable to a business and those indirectly attributable. These are as follows:

Scope 1: Several reliable public sources calculate the scope one emission factors. These sources usually include CO₂, CH₄, and N₂O emission factors that may be multiplied by the corresponding GWP and combined to get the total CO₂e.

Scope 2: Sources for the site's electrical product suppliers or published regional average factors for the electricity mix are used to calculate the scope 2 emission factors. Depending on the data source, these components may already be represented as CO₂e or may be broken down into contributing gas.

Scope 3: The most common representation of scope three emission factors is CO₂e, and they frequently use generic factors from paid databases, reliable public sources, and sources particular to customers and suppliers (Newmont Corporation, 2023).

Figure 1. Average CO₂ Emissions per Flight

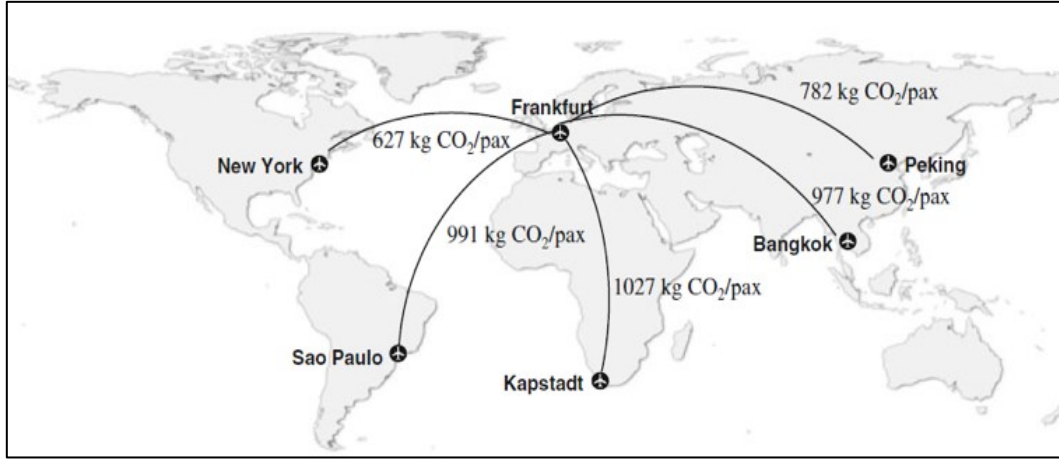

Source: (Schmitt & Gollnick, 2016).

3. FORECASTING METHODS

Two primary analytical methods, Prophet and linear regression, were used for this analysis. Prophet, a time series data analysis tool, was used to forecast future patterns based on a 31-year dataset of CO₂ emissions. Prophet's adaptability, durability, and ability to handle complex datasets and resolve seasonal effects were major factors in selecting this analysis technique.

Linear regression analysis, on the other hand, was employed to analyze the relationship between prior CO₂ emission data and future emission estimates. This method is helpful for discovering patterns and correlations in a dataset. Linear regression is a simple mathematical modeling tool that permits building a linear model based on previous data to anticipate future CO₂ emissions.

By combining both of these analytic approaches, the work establishes a foundation for understanding the dynamics of time series data and projecting future CO₂ emissions, ensuring the integrity of the research aims.

Both analyses are mentioned below:

3.1. Prophet

Prophet is a Facebook-developed open-source time-series forecasting library. For time series forecasting, it employs multiple distinct approaches. It also supports modeling seasonality and holiday effects, which can be helpful to in high-frequency datasets such as daily or weekly data. However, seasonality and holiday effects are less relevant in this study, where annual data was used. The nature of annual data does not require the consideration of short-term seasonal fluctuations or holiday impacts; thus, these components were not utilized in the model. Instead, the focus was on the long-term trend in aviation-related CO₂ emissions, which is the most significant aspect when working with annual time series data.

When the studies on the Prophet are examined, it is seen that they were worked on, especially between 2019 and 2021. (Aguilera et al., 2019) In the study, water level estimation was made using Prophet, and it was understood to perform better than other estimation methods.

When the time series analyses using the Prophet method were examined, it was thought that this method did not pose a problem regarding applicability. Since Prophet is an R and Python-supported estimation application, R 4.3.1 software was used in this study.

The prophet is made up of three primary parts. The first component, termed trend, is used to define the trend in time series data. The second component is seasonality, and the third component is holidays. The following equation describes these three components:

$$Y_t = g_t + s_t + h_t + \varepsilon_t \quad (1)$$

where, g_t represents trend, s_t represents seasonality and h_t represents holidays. Again, ε_t is an error term which takes into consideration any irregular changes that the model may not accommodate (Arslan, 2022).

Since the dataset used in this study is based on annual observations, both seasonality and holiday influences have been excluded from the analytical model. This decision was based on the understanding that these factors are unimportant in yearly data, for which long-term trends are more important than short-term seasonal or holiday fluctuations. Consequently, the trend component g_t the Prophet model's primary focus in this research was capturing the overall upward or downward movement in aviation-related CO₂ emissions over time.

Prophet is a procedure for forecasting time series data created by Facebook's Core Data Science team. It aims to be able to forecast 'at scale', meaning PROPHET wants to be the forecasting tool that is automated in nature, giving more ease of use in tuning time series methods and enabling analysts from any background or people with little to no prior knowledge in forecasting to be able to forecast successfully (Satrio et al., 2021).

3.2. Linear Regression

Linear regression is a powerful statistical technique for predicting numerical values based on the relationship between independent and dependent variables. It is commonly adopted in various fields, including project management, data science, real estate analysis, urban growth modeling, and education. In project management, linear regression is frequently applied to assess and understand the factors contributing to delays in construction projects. For example, in Korea, researchers utilized linear regression to investigate the reasons driving delays in construction projects in India and to compare different construction cost estimating models. Linear regression is a popular predictive modeling approach in data science. Author age, facial recognition, electricity consumption, cancer occurrence, and fatality rates, the surface tension of vegetable oils, and concrete compressive strength have all been predicted using linear regression (Primandari et al., 2022). Linear regression enables us to construct a mathematical equation that depicts the relationship between the independent variables (predictors) and the dependent variable (goal). We can create reliable predictions about the target variable based on the values of the predictors by analyzing historical data and applying the principles of linear regression analysis. In real estate analysis, linear regression can be used to predict property prices by considering variables such as location, size, and amenities.

The equation expresses the simple linear regression:

$$Y = \beta_0 + \beta_1 X + \varepsilon \quad (2)$$

where Y represents the response variable, X is the predictor variable, β_0 and β_1 denote the regression coefficients or parameters, and ε accounts for the error between the predicted values derived from Equation (2) and the actual observations. The expected value formulation of Equation (2) is

$$\hat{Y} = \hat{\beta}_0 + \hat{\beta}_1 X \quad (3)$$

where \hat{Y} represents the estimated or predicted value, and $\hat{\beta}$ are estimates of the regression coefficients. It is essential to note that the distinction between fitted and predicted values lies in that the fitted value pertains to instances where the values for the predictor variable correspond to one of the n observations used to determine $\hat{\beta}$, whereas predicted. In contrast, predicted for any set of predictor variable values different from the observed data (Fumo & Rafe Biswas, 2015).

The current study's linear regression predictions were based on a dataset that included 31 years of CO₂ emissions by the aviation industry. This study used an autoregressive model to increase the accuracy of long-term predictions. Specifically, the autoregressive model used included lag periods; three lags were chosen based on the autocorrelation function of the data. This approach meant that the temporal relationships of the dataset could be easily incorporated, further enhancing the predictive accuracy for 2030 and 2050. Moreover, while generating the forecast for the year 2050, there was re-forecasting over previously forecasted data points to consider the accumulated emissions growth over time.

Within the scope of this study, the Linear Regression method was selected in addition to the Prophet to make comparisons. The primary purpose of choosing this method is that the dataset shows a regular upward trend except for minor deviations outside the pandemic.

When the standard linear regression model was used, a smooth result could not be obtained due to sudden changes in the data. Therefore, during the analysis, a more complex model was created around linear regression with transformations and quadratic equations affecting independent variables in the linear model.

An advanced model was used when it was impossible to explain the data with the help of only linear regression since there was a nonlinear trend, described by Equation (4). Additional elements in the advanced model involved the squared term and the logarithmic transformation. In this new procedure, both the original and transformed forms of the same independent variable are used to express different features of the behavior of the data. This type of approach allows managing the rising and falling trends more successfully.

The new model was created differently from the equation given in Equation 3;

$$\hat{Y} = \hat{\beta}_0 + \hat{\beta}_1 X + \hat{\beta}_2 X^2 + \hat{\beta}_3 \log X \quad (4)$$

It has been reconstructed to be more complex than linear regression. In this way, unlike linear regression, it is aimed to prevent inconsistent and erroneous results that may occur in future estimates by creating a model that can be affected by increase and decrease.

4. METHODOLOGY

This study aims to anticipate CO₂ emissions using two different modeling techniques: the Prophet time series forecasting model and linear regression. The procedures used to prepare, examine, and evaluate the data utilizing these approaches are described in this section.

4.1. Data Collection

Historical data on aviation-related CO₂ emissions of EU Countries were obtained to provide a comprehensive dataset covering relevant periods. The table for the data used is included in Appendix 1.

4.2. Data Analysis

Our examination of CO₂ emitted by the aviation industry between 1990 and 2021 shows a quasi-steady increase until 2020, suggesting ongoing expansion. However, in 2020, a notable divergence appeared, ascribed to the COVID-19 pandemic's worldwide effects. The significant impact of lockdowns and limitations on industrial and transportation operations brought on by the pandemic is reflected in the sharp decline in CO₂ emissions during this time. This anomaly demonstrates how susceptible emissions are to outside influences. Comprehending these anomalies is crucial for effective environmental governance and provides insight for the following forecasts and strategies

Figure 1. Temporal Trends in CO₂ Emissions of EU-Countries between 1990-2021

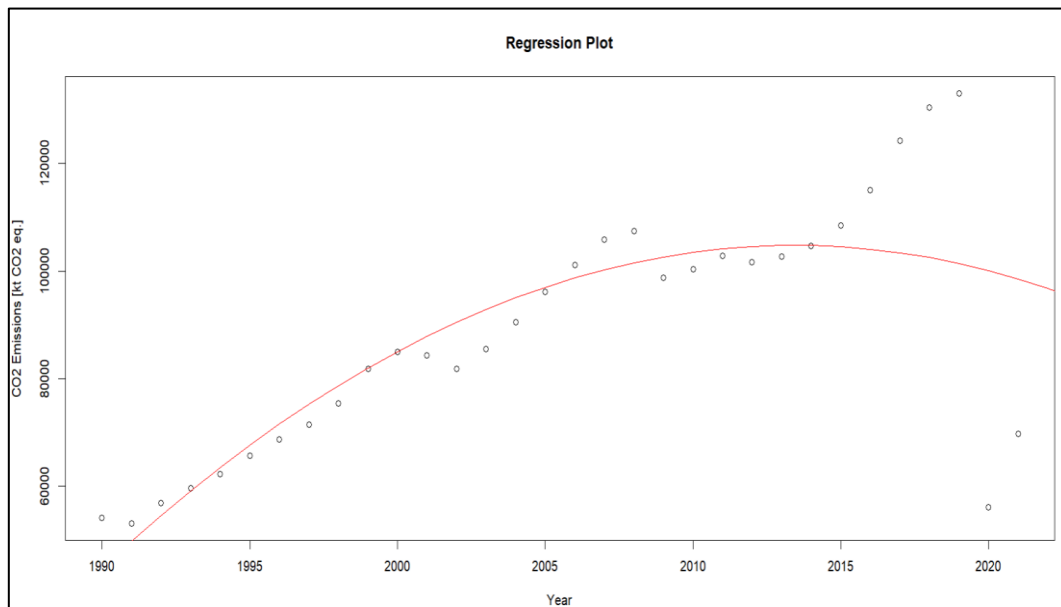

The graph in Figure 2 depicts the temporal patterns of CO₂ emissions from 1990 to 2021, demonstrating a consistent increase in emissions during this period. Notably, the global consequences of the COVID-19 pandemic are being blamed for the significant drop in 2020. Examining these temporal trends allows us to understand the dynamic nature of CO₂ emissions across time. In the graph given in Figure 2, the dots show the actual values. The red logarithmic curve also shows the estimated values calculated as a result of the regression. As can be seen, a severe decline will be visible in 2020. This decline applies to all EU countries. Due to a severe decline in 2020, estimation by making a linear approach affects the accuracy of the results and causes the estimated values to be surprising in the coming years. Therefore, based on the examination of the dataset, two different estimation methods were used to analyze it.

This paper uses R programming language to examine CO₂ emissions thoroughly. The first step was to import and clean our dataset of CO₂ emissions. After sorting the data, a year-by-year time series was created.

Most importantly, we created distinct linear regression models for each country and used them to forecast CO₂ emissions in 2030 and 2050.

Throughout our investigation, CO₂ emissions are calculated for each nation in 2030 and 2050 using linear regression analysis. Customized linear regression models are employed based on historical CO₂ data from 1990 to 2021, adapted to each country's specific emission trends. The models were then used to forecast CO₂ levels for the coming decades. A comprehensive table has been created based on projections for 2030 and 2050, illustrating the expected CO₂ emissions for each country. The tabular representation enables easy comparison of predicted emissions and provides valuable insight into the likely trends in CO₂ levels in different geographical locations. Readers can identify and evaluate the differences in anticipated emissions across the countries under consideration using the tabulated data as a crucial reference point.

Table 2. Error Measurements for the Two Analyses of the Chosen Countries

Country	Model	R-squared (R ²)	MSE	RMSE	MAPE	MAE
Austria	Linear Regression	0.721408	974.6143	31.21881	10.31935	157.8625
Austria	Prophet	0.642576	0.000288	0.016983	10.73649	183.9627
Belgium	Linear Regression	0.598007	3.91E-09	6.25E-05	9.934498	376.5749
Belgium	Prophet	0.854467	0.000129	0.011344	4.620717	184.0358
France	Linear Regression	0.664139	975.977	31.24063	10.08781	1234.359
France	Prophet	0.740821	86.03049	9.275262	8.364278	1096.23
Germany	Linear Regression	0.71436	1.63E-07	0.000403	9.324512	1833.309
Germany	Prophet	0.765134	0.012448	0.111572	7.978173	1697.657
Luxembourg	Linear Regression	0.889281	0.000351	0.018747	11.42634	117.8747
Luxembourg	Prophet	0.978409	2.44E-05	1.56E-05	3.575542	44.21529
Ireland	Linear Regression	0.558284	4.31E-05	0.006563	21.25524	384.5
Ireland	Prophet	0.661467	0.001528	0.039087	15.43362	298.1609

Chosen as examples, certain countries have been subjected to error measurements. Upon comparing the outcomes, it becomes apparent that the Prophet algorithm performs nearly as well as the Linear Regression. Looking at the R-squared values to decide which model is better, it is seen that Prophet gives better results. When the specific values of some countries shown in Table 2 are compared, it can be seen that all of them have valid rates. This leads to the conclusion that both models are valid and their outputs can be interpreted.

After deciding whether the model is valid or not, the 2030 and 2050 targets of the EU countries, which are calculated as a result of two different forecast models, are shown in Table 3 and Table 4.

Table 3. Predictions of the CO₂ Emission Values for the Years 2030-2050 according to Linear Regression Analysis

EU Countries	LR2030	LR2050	EU Countries	LR2030	LR2050
Austria	1317.92	-1462.30	Italy	5524.15	-7378.57
Belgium	4204.85	2337.18	Latvia	606.06	1145.57
Bulgaria	1112.48	2772.00	Lithuania	640.62	1756.79
Croatia	618.65	1185.39	Luxembourg	1915.75	2049.31
Cyprus	467.38	-500.08	Malta	390.98	461.95
Czechia	677.06	-312.45	Netherlands	4190.03	-16814.1
Denmark	1231.81	-2574.07	Poland	4146.84	8809.70
Estonia	206.76	278.86	Portugal	3820.87	4846.65
Finland	1802.24	1060.37	Romania	809.19	1786.54
France	6465.17	-23605.10	Slovakia	119.72	5.62
Germany	18122.20	-9210.96	Slovenia	0.68	-2201.24
Greece	2768.83	2073.43	Spain	11663.85	-1062.33
Hungary	75.33	-1554.40	Sweden	1196.95	-2123.98
Ireland	1189.72	-3214.10	Switzerland	3211.21	-759.85

The values in Table 3 show the estimates of the 2030 and 2050 targets on a country basis, which emerged due to the complex linear regression model. As can be understood from the data, it is predicted that many countries are getting closer to the target every year, and many of them will reach the net zero emission target by 2050 in the aviation industry.

A systematic set of procedures was used to conduct the Prophet analysis. To fulfill the Prophet model's input criteria, the CO₂ emission dataset for each nation was first preprocessed. Prophet is designed to carry out the training process on its own. During training, the model automatically recognizes annual changes and possible holiday impacts, using its innate ability to adjust to temporal patterns and manage missing data. The next stage was to fit the model to the historical CO₂ data so that Prophet could figure out the underlying patterns on its own. The model produced projections for 2030 and 2050 after training. After that, the data were carefully arranged to be compared with the original linear regression models' conclusions. This strategic strategy sought to use the advantages of both analytical approaches and provide a more thorough picture of the future paths of CO₂ emissions for each nation.

Table 4. Predictions of the CO₂ Emission Values for the Years 2030-2050 according to Prophet Model

EU Countries	P2030	P2050	EU Countries	P2030	P2050
Austria	1217.12	-105.46	Italy	4619.187	-2452.82
Belgium	5227.84	6281.03	Latvia	242.81	51.76
Bulgaria	695.42	850.58	Lithuania	273.11	300.48
Croatia	444.14	508.87	Luxembourg	2777.80	4590.75
Cyprus	485.68	-15.82	Malta	314.72	234.06
Czechia	419.60	-305.93	Netherlands	5234.23	-3160.73
Denmark	690.47	-2023.13	Poland	3643.47	5801.50
Estonia	153.21	152.48	Portugal	2518.30	1535.76
Finland	592.74	-1385.57	Romania	-147.22	-1223.92
France	4292.15	-13305.00	Slovakia	87.70	21.19
Germany	15515.15	745.13	Slovenia	18.95	-52.68
Greece	3078.72	3276.41	Spain	8200.13	-1223.75
Hungary	462.30	252.76	Sweden	600.91	-1832.48
Ireland	2100.15	1647.22	Switzerland	1244.80	-3890.52

Similar to the values in Table 3, Table 4 shows the model outputs of the same countries calculated using the Prophet model. Similarly, in the values here, it is estimated that countries are approaching the net-zero target and that most countries will achieve this target.

5. FINDINGS

Analyzing aviation-related CO₂ emissions from 1990 to 2021 using Linear Regression and Prophet models yields similar results. The closeness in performance between these two models shows an excellent match to the dataset's underlying patterns. Both models demonstrate an admirable capacity to capture and anticipate the complex patterns of CO₂ emissions across time. This convergence of results not only emphasizes the dependability of the chosen models but also suggests that the linear character of the regression and the extra complexity given by the Prophet model provide similarly compelling insights into the dynamics of CO₂ emissions.

The findings were examined, and the 31 years of CO₂ emissions from the aviation industry across nations provided valuable insights into future projections for 2030 and 2050. However, the primary goal of this research was to establish if these nations share the vision of the European Green Deal pledge to decrease, if not eliminate, carbon emissions. To answer this question, a simple mathematical method was used to compute the decrease in aviation CO₂ emissions or rise rates for nations from 1990 to 2030.

$$\text{Growth Rate} = \left(\frac{\text{Old Value} - \text{New Value}}{\text{Old Value}} \right) \times 100 \quad (5)$$

The same technique was used to calculate these rates for the year 2050 based on the 1990 numbers. Using this method, we determined each nation's percentage decrease or increase in CO₂ emissions between 2030 and 2050. This research contributes to understanding how nations are nearing or diverging from the ambitious carbon neutrality target established in the European Green Deal.

Table 5 compares the projected CO₂ emissions in the aviation sector of different EU countries for 2030 and 2050. The percentage changes are expected to occur from a clearly defined base year, indicating what paths various countries are likely to take in terms of enhancing or curtailing aviation-related CO₂ emissions over the years.

The decision to compare 2030 projections to 2021 and 2050 projections to 1990 was made to align with international standards and climate policy frameworks. The 2021 comparison is an immediate baseline for assessing short-term efforts, while the 1990 comparison is a globally recognized reference for long-term emission reduction goals. This approach allows for a more comprehensive evaluation of both short- and long-term trends in aviation CO₂ emissions.

Table 5. Percent Change Rates of CO₂ Emissions of the EU Countries from 1990 to 2030 and 2050

EU Countries	1990	2021	% of Increase (1990-2021)	% of Increase (2021-2030) Prophet	% of Increase (2021-2030) LR	% of Increase (1990-2050) Prophet	% of Increase (1990-2050) LR
Austria	889	1237	39.145	-1.607	6.542	-108.525	-218.213
Belgium	3149	4576	45.316	14.245	-8.111	37.260	-48.925
Bulgaria	718.7	494.3	-31.223	40.688	125.062	72.078	460.793
Croatia	500.4	300.6	-39.928	47.751	105.805	69.285	294.341
Cyprus	723.6	559.1	-22.734	-13.132	-16.405	-102.830	-189.444
Czechia	674.6	377.6	-44.026	11.123	79.306	-181.020	-182.746
Denmark	1769	1269	-28.265	-45.589	-2.931	-259.427	-302.842
Estonia	107.6	130.2	21.004	17.673	58.802	17.112	114.178
Finland	1015	830	-18.227	-28.586	117.137	-266.936	27.755
France	8877	8418	-5.171	-49.012	-23.198	-258.054	-380.412
Germany	12179	18298	50.242	-15.208	-0.961	-95.928	-150.339
Greece	2494	2531	1.484	21.640	9.397	29.451	-18.079
Hungary	508.8	377.5	-25.806	22.464	-80.045	-33.044	-511.762
Ireland	1081	1325	22.572	58.502	-10.210	24.318	-342.574
Italy	4317	5000	15.821	-7.616	10.483	-149.056	-247.571

EU Countries	1990	2021	% of Increase (1990-2021)	% of Increase (2021-2030) Prophet	% of Increase (2021-2030) LR	% of Increase (1990-2050) Prophet	% of Increase (1990-2050) LR
Latvia	222.8	240.8	8.079	0.835	151.686	-78.505	375.735
Lithuania	401.9	186.9	-53.496	46.126	242.761	60.770	839.963
Luxembourg	398	1881	372.613	47.677	1.847	144.059	8.948
Malta	198.2	249.4	25.832	26.191	56.768	-6.151	85.225
Netherlands	4639	7348	58.396	-28.767	-42.977	-143.015	-328.826
Poland	645	2453	280.310	48.531	69.052	136.506	259.140
Portugal	1548	2012	29.974	25.164	89.904	-23.670	140.887
Romania	796.2	249.1	-68.714	-159.101	224.845	-591.337	617.198
Slovakia	67.6	65.7	-2.811	33.486	82.222	-67.747	-91.446
Slovenia	49.25	26.78	-45.624	-29.238	-97.461	-296.714	-8319.716
Spain	4776	8320	74.204	-1.441	40.191	-114.709	-112.768
Sweden	1352	998	-26.183	-39.789	19.935	-283.615	-312.824
Switzerland	3089	2336	-24.377	-46.712	37.466	-266.546	-132.528

Figure 2. Time Projection Histogram for Romania until 2050

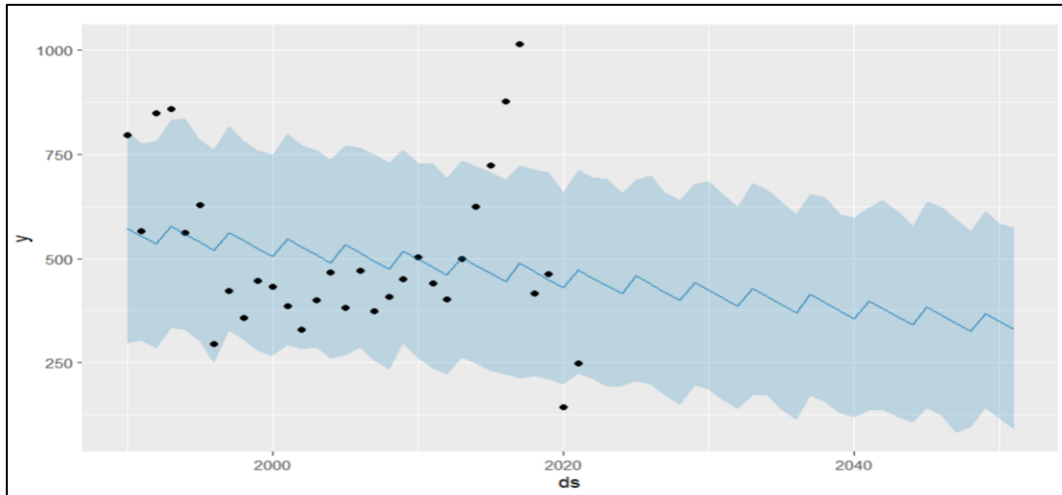
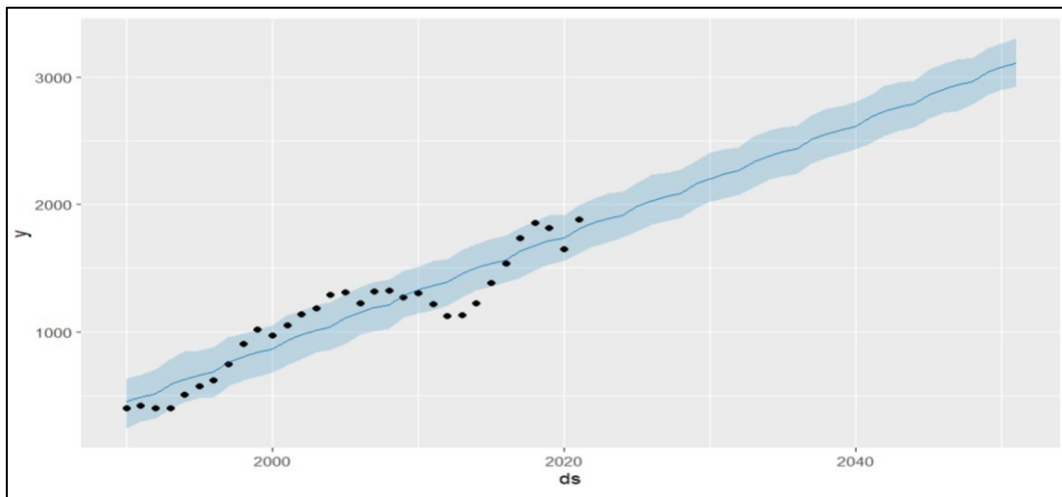

Figure 4. Time Projection Histogram for Luxembourg until 2050



The black dots in the graphs in Figure 3 and Figure 4 show the actual values, the blue lines show the model's predictions, and the light blue areas show the model's prediction range. When we look at the outputs of Prophet, as can be seen from Figure 3 and Figure 4, the best country model was Romania, and the country with the highest emissions was estimated for Luxembourg.

According to projections for 2030 and 2050, Lithuania is the second-closest country to the objective, with Bulgaria coming in third. Luxembourg, Poland, and Spain are countries that are far from the aim.

These techniques helped us foresee future environmental effects and gave us a more excellent knowledge of changes in CO₂ emissions by providing the framework for our investigation.

6. DISCUSSION AND RESULTS

The Prophet and linear regression analysis yielded diverse trends in aviation-CO₂ emissions for nations, including notable instances such as Romania and Luxembourg. Prophet's ability to distinguish subtle time series subtleties revealed a multidimensional emission pattern over 31 years. This research showed seasonal and cyclic patterns, allowing for a more detailed understanding of emission changes. Linear regression simultaneously established a quantifiable link between historical emissions and future estimates, providing a transparent predictive model.

When specific cases are examined, Romania emerges as a fascinating subject of study, showing a remarkable decline in emissions between 1990 and 2030. An in-depth examination of the potential driving forces behind Romania's success, such as the implementation of sustainable policies, advances in green technologies or economic developments, as well as examining the socio-economic factors affecting the increase in Luxembourg's emissions and potential areas for improvement, can be offered as suggestions for other studies.

This thorough examination of individual countries provides a deep insight into their progress toward or divergence from the European Green Deal targets. Economic circumstances, legislative frameworks, and technical landscapes will be examined to contextualize each nation's trajectory, providing policymakers and environmental campaigners with helpful insight.

DECLARATION OF THE AUTHORS

Declaration of Contribution Rate: The authors have equal contributions.

Declaration of Support and Thanksgiving: No support is taken from any institution or organization.

Declaration of Conflict: There is no potential conflict of interest in the study.

REFERENCES

- Aguilera, H., Guardiola-Albert, C., Naranjo-Fernández, N., & Kohfahl, C. (2019). Towards flexible groundwater-level prediction for adaptive water management: Using Facebook's Prophet forecasting approach. *Hydrological Sciences Journal*, 64(12), 1504–1518. <https://doi.org/10.1080/02626667.2019.1651933>
- Arslan, S. (2022). A hybrid forecasting model using LSTM and Prophet for energy consumption with decomposition of time series data. *PeerJ Computer Science*, 8, e1001. <https://doi.org/10.7717/peerj-cs.1001>
- Claeys, G., Tagliapietra, S., & Zachmann, G. (2019). *How to make the European Green Deal work*. Bruegel. <https://www.jstor.org/stable/resrep28626>
- Dincer, I., & Abu-Rayash, A. (2020). Chapter 1—Fundamental aspects of energy, environment, and sustainability. In I. Dincer & A. Abu-Rayash (Eds.), *Energy Sustainability* (p. 1-18). Academic Press. <https://doi.org/10.1016/B978-0-12-819556-7.00001-2>
- European Environment Agency (EEA). (2023). *EEA greenhouse gases—Data viewer—European Environment Agency*. Retrieved December 18, 2023 from <https://www.eea.europa.eu/data-and-maps/data/data-viewers/greenhouse-gases-viewer>

- Fuglestad, J., Berntsen, T., Myhre, G., Rypdal, K., & Skeie, R. B. (2008). Climate forcing from the transport sectors. *Proceedings of the National Academy of Sciences*, 105(2), 454–458. <https://doi.org/10.1073/pnas.0702958104>
- Fumo, N., & Rafe Biswas, M. A. (2015). Regression analysis for prediction of residential energy consumption. *Renewable and Sustainable Energy Reviews*, 47, 332–343. <https://doi.org/10.1016/j.rser.2015.03.035>
- Hosseini, S. M., Saifoddin, A., Shirmohammadi, R., & Aslani, A. (2019). Forecasting of CO2 emissions in Iran based on time series and regression analysis. *Energy Reports*, 5, 619–631. <https://doi.org/10.1016/j.egy.2019.05.004>
- ICAO Environmental Report 2022. (2022). *ICAO Environmental Report 2022*. Retrieved December 18, 2023 from <https://www.icao.int/environmental-protection/Pages/envrep2022.aspx>
- Kurniawan, J. S., & Khardi, S. (2011). Comparison of methodologies estimating emissions of aircraft pollutants, environmental impact assessment around airports. *Environmental Impact Assessment Review*, 31(3), 240–252. <https://doi.org/10.1016/j.eiar.2010.09.001>
- Lee, D. S., Fahey, D. W., Forster, P. M., Newton, P. J., Wit, R. C. N., Lim, L. L., Owen, B., & Sausen, R. (2009). Aviation and global climate change in the 21st century. *Atmospheric Environment*, 43(22–23), 3520–3537. <https://doi.org/10.1016/j.atmosenv.2009.04.024>
- Lee, D. S., Fahey, D. W., Skowron, A., Allen, M. R., Burkhardt, U., Chen, Q., Doherty, S. J., Freeman, S., Forster, P. M., Fuglestad, J., Gettelman, A., De León, R. R., Lim, L. L., Lund, M. T., Millar, R. J., Owen, B., Penner, J. E., Pitari, G., Prather, M. J., ... Wilcox, L. J. (2021). The contribution of global aviation to anthropogenic climate forcing for 2000 to 2018. *Atmospheric Environment*, 244, 117834. <https://doi.org/10.1016/j.atmosenv.2020.117834>
- Masiol, M., & Harrison, R. M. (2014). Aircraft engine exhaust emissions and other airport-related contributions to ambient air pollution: A review. *Atmospheric Environment (Oxford, England: 1994)*, 95, 409–455. <https://doi.org/10.1016/j.atmosenv.2014.05.070>
- Primandari, A. H., Thalib, A. K., & Kesumawati, A. (2022). Analysis of Changes in Atmospheric CO2 Emissions Using Prophet Facebook. *Enthusiastic : International Journal of Applied Statistics and Data Science*, 1–9. <https://doi.org/10.20885/enthusiastic.vol2.iss1.art1>
- Rafferty, G. (2021). *Forecasting Time Series Data with Facebook Prophet*. <https://www.packtpub.com/product/forecasting-time-series-data-with-facebook-prophet/9781800568532>
- Satrio, C., Darmawan, W., Nadia, B., & Hanafiah, N. (2021). Time series analysis and forecasting of coronavirus disease in Indonesia using ARIMA model and PROPHET. *Procedia Computer Science*, 179, 524–532. <https://doi.org/10.1016/j.procs.2021.01.036>
- Schmitt, D., & Gollnick, V. (2016). The Air Transport System. In D. Schmitt & V. Gollnick (Ed.), *Air transport system* (p. 1–17). Springer. https://doi.org/10.1007/978-3-7091-1880-1_1
- Siddiqui, O., & Dincer, I. (2021). A comparative life cycle assessment of clean aviation fuels. *Energy*, 234, 121126. <https://doi.org/10.1016/j.energy.2021.121126>
- Stefenon, S. F., Seman, L. O., Mariani, V. C., & Coelho, L. dos S. (2023). Aggregating Prophet and Seasonal Trend Decomposition for Time Series Forecasting of Italian Electricity Spot Prices. *Energies*, 16(3), Article 3. <https://doi.org/10.3390/en16031371>

- Undavalli, V., Gbadamosi Olatunde, O. B., Boylu, R., Wei, C., Haeker, J., Hamilton, J., & Khandelwal, B. (2023). Recent advancements in sustainable aviation fuels. *Progress in Aerospace Sciences, 136*, 100876. <https://doi.org/10.1016/j.paerosci.2022.100876>
- Undavalli, V., & Khandelwal, B. (2021). *General compositions and alternative aviation fuel approval process* (pp. 23–38). <https://doi.org/10.1016/B978-0-12-818314-4.00002-9>
- Zeydan, Ö., & Yıldız Şekertekin, Y. (2022). GIS-based determination of Turkish domestic flights emissions. *Atmospheric Pollution Research, 13*(2), 101299. <https://doi.org/10.1016/j.apr.2021.101299>

Appendix 1. 1990-2021 Aviation-Related CO₂ Emission Data of EU Countries

EU Countries	1990	1991	1992	1993	1994	1995	1996	1997	1998	1999	2000
Austria	889	999	1086	1152	1202	1346	1488	1551	1609	1576	1711
Belgium	3149	2520	2532	2547	2563	2929	3390	3654	4127	4653	4727
Bulgaria	718.7	616	844.8	1132.5	918.3	911.7	598.3	443	390.3	210.7	241.6
Croatia	500.4	95	72.8	183.7	266	247	224.9	237.5	256.5	247	202.7
Cyprus	723.6	859.7	836.4	711.3	730.8	802.9	770.1	758.8	800.2	820	833.6
Czechia	674.6	478	547.8	446.7	548.4	538.5	421.6	390.1	364.8	421.8	498
Denmark	1769	1632	1692	1659	1818	1864	1958	2001	2156	2288	2349
Estonia	107.6	110.1	36.2	53.9	44.3	50.9	47.1	65.8	46.7	66	64.1
Finland	1015	955	845	794	836	904	967	1005	1030	1102	1071
France	8877	8529	9979	10298	10687	10702	11352	11666	12406	13738	14233
Germany	12179	11988	12984	13930	14580	15074	15968	16554	17078	18470	19614
Greece	2494	2150	2243	2389	2834	2656	2545	2462	2583	2901	2545
Hungary	508.8	400.7	422.9	388	585	562.8	597.8	569.2	603.8	648.3	724.5
Iceland	221	223	205	197	215	238	273	294	340	366	410
Ireland	1081	1047	912	1351	1197	1163	1067	1290	1329	1573	1829
Italy	4317	5164	5107	5264	5439	5845	6200	6274	6822	7539	8021
Latvia	222.8	301.3	84.7	84.7	78.5	78.5	100.4	100.4	91	91	81.6
Lithuania	401.9	483.7	195.6	108.2	114.7	118.1	96.3	90.3	80.9	74.8	70.7
Luxembourg	398	416	402	398	504	572	621	743	901	1016	968
Malta	198.2	187.3	245.6	251.8	310.3	331.7	328.6	345.1	331.6	340.2	327.3
Netherlands	4639	4936	5760	6305	6639	7656	8224	8873	9376	9959	9953
Norway	4639	4936	5760	6305	6639	7656	8224	8873	9376	9959	9953
Poland	645	665	722	719	728	785	923	827	842	752	800
Portugal	1548	1568	1658	1571	1580	1646	1630	1682	1779	1963	2020
Romania	796.2	564.8	848.8	859.3	561.3	627.9	294.9	421.3	358.5	446	432.1
Slovakia	67.6	62.8	58.1	56.9	48	48.2	56.9	50.4	46.4	46.9	47.7
Slovenia	49.25	21.33	33.75	48.18	53.83	57.59	53.23	56.07	50.11	60.09	69.29
Spain	4776	5274	5819	5723	6105	6683	7242	7726	8216	8980	9633
Sweden	1352	1103	913	1246	1368	1456	1495	1581	1695	1904	1952
Switzerland	3089	3014	3208	3344	3454	3681	3833	3981	4174	4484	4696
EU Countries	2001	2002	2003	2004	2005	2006	2007	2008	2009	2010	2011
Austria	1667	1555	1467	1741	1978	2068	2196	2203	1911	2069	2189
Belgium	4276	3561	3877	3779	3597	3743	4047	4370	3989	4213	4476
Bulgaria	312.9	374.8	480.2	462.9	568.5	543.6	548.3	638.2	458.5	505	511.2
Croatia	202.7	190	183.7	212.2	259.7	266	278.7	319.9	272.4	297.7	313.5
Cyprus	978.1	942	1009	922.8	839.4	846.2	833.5	865.1	817.7	834.4	865.6
Czechia	501.4	517.2	625.1	894.9	977.4	1031.3	1059.9	1091.6	1044	961.5	952
Denmark	2380	2059	2139	2451	2571	2580	2646	2646	2311	2412	2483
Estonia	51.5	54.1	62.8	93.8	137.7	147.6	179.1	204.7	111.3	102.1	137.6
Finland	1098	1086	1122	1292	1300	1445	1668	1805	1582	1666	1971
France	14342	14445	14600	14609	15850	16720	17356	17570	16137	16215	17059
Germany	19109	19029	19365	20021	23204	24434	25337	25601	24919	24523	23344
Greece	2366	2367	3080	3165	2620	2801	2971	2953	2739	2604	2717
Hungary	680.1	642	629.3	718.3	829.8	839.3	871.1	857.3	731.3	725.9	732.6
Iceland	351	312	335	383	424	503	515	431	346	380	425
Ireland	2210	2349	2294	2173	2506	2888	3062	2846	2247	2324	2084

EU Countries	2001	2002	2003	2004	2005	2006	2007	2008	2009	2010	2011
Italy	7925	6865	7978	8017	8548	9276	9841	9447	8333	8877	9278
Latvia	81.6	84.7	122.4	148.8	180.4	202.5	247	297.1	313.6	359.9	361
Lithuania	94.3	84.1	94.2	105.2	140	159.3	199.6	231.2	110.8	146.4	168.2
Luxembourg	1047	1135	1182	1286	1307	1223	1314	1323	1268	1301	1217
Malta	276.3	255.9	257	262.6	268.4	260.8	277	284.8	268.5	294	305.1
Netherlands	9695	10114	9972	10685	11000	11149	11218	11374	10539	10285	10706
Norway	9695	10114	9972	10685	11000	11149	11218	11374	10539	10285	10706
Poland	788	773	836	821	922	1239	1296	1570	1382	1448	1411
Portugal	968	1871	2056	2214	2299	2432	2566	2657	2416	2659	2755
Romania	386.1	329.9	400.1	467.5	381.9	470.4	374.4	407.2	449.9	502.5	439.4
Slovakia	44.9	46.6	61.5	82.9	140.5	167.4	174.9	196	144.3	133.2	136.1
Slovenia	78.46	80.88	77.11	57.68	61.35	71.04	93.58	103.95	77.91	73.8	68.8
Spain	9816	9442	9906	10982	11648	12125	12953	13046	12046	12702	13854
Sweden	1895	1633	1587	1795	1961	2032	2222	2487	2114	2137	2302
Switzerland	4431	4089	3669	3457	3514	3694	3946	4263	4071	4283	4584
EU Countries	2012	2013	2014	2015	2016	2017	2018	2019	2020	2021	
Austria	2092	1994	1996	2147	2342	2263	2549	2928	1052	1237	
Belgium	4121	3898	4082	4426	4410	4835	5183	5214	3633	4576	
Bulgaria	492.6	480.2	511.2	532.8	641.3	717.8	772.4	718.4	414.9	494.3	
Croatia	332.5	369.3	370.9	356.7	378.6	452.4	563.8	610.4	165	300.6	
Cyprus	837	780.8	871.7	756.6	883.8	1005.9	1045	1034.9	329.1	559.1	
Czechia	901.2	869.5	898	904.4	971	1088.4	1256.6	1285.2	349.1	377.6	
Denmark	2510	2486	2696	2641	2840	2924	3060	3128	985	1269	
Estonia	180.8	144.3	144.4	151.4	138.9	180.7	210.2	211.9	72.7	130.2	
Finland	1903	1964	1935	1978	1982	2113	2406	2593	876	830	
France	16641	16540	16724	17690	17390	17668	18277	19192	8310	8418	
Germany	25256	25763	24794	24701	26707	29438	30312	30001	13808	18298	
Greece	2405	2485	2851	2891	3104	3461	3888	4019	1334	2531	
Hungary	526.9	514.1	542.7	555.8	590.2	685.4	847.2	856.9	311.1	377.5	
Iceland	445	502	585	679	924	1155	1295	964	263	415	
Ireland	1751	2020	2240	2536	2601	3060	3307	3344	1187	1325	
Italy	8991	8935	9088	9639	10368	11239	12047	12488	3817	5000	
Latvia	365.5	377.1	336.6	330.3	375.9	430.5	471.4	485.7	179.7	240.8	
Lithuania	191.7	212.7	235.9	246.9	289.1	320.1	280.9	372.8	163.8	186.9	
Luxembourg	1123	1128	1225	1381	1532	1733	1853	1812	1649	1881	
Malta	300.7	324.5	342.9	360.3	395.2	429.4	474	510.8	195.7	249.4	
Netherlands	10289	10512	10909	11467	11765	12106	12251	11980	6682	7348	
Norway	10289	10512	10909	11467	11765	12106	12251	11980	6682	7348	
Poland	1524	1524	1709	1892	2020	2564	3047	3260	1382	2453	
Portugal	2777	2849	3027	3167	3394	3867	4154	4402	1582	2012	
Romania	402.5	499.7	624.4	722.8	877.6	1014.6	415.7	461.7	143.3	249.1	
Slovakia	121.1	113	119.3	145.5	155.1	166.2	185.9	187	55.1	65.7	
Slovenia	66.33	73.07	72.11	74.72	61.05	74.24	102.2	77.83	26.16	26.78	
Spain	13417	13537	14117	14642	16303	17540	18478	19124	6471	8320	
Sweden	2192	2268	2297	2195	2559	2787	2822	2677	938	998	
Switzerland	4688	4746	4767	4938	5178	5341	5663	5735	2068	2336	

Source: (European Environment Agency [EEA], 2023).

A REVIEW OF MCFARLAND USA (2015) MOVIE IN THE CONTEXT OF LEADERSHIP AND PSYCHOLOGICAL CAPITAL

MCFARLAND USA (2015) FİLMİNİN LİDERLİK VE PSİKOLOJİK SERMAYE BAĞLAMINDA İNCELEMESİ

Res. Asst. Gülnur YAĞICI¹

ABSTRACT

The study aims to examine the general leadership characteristics, leadership development and leadership style of the Jim White character in the McFarland USA (2015) movie in the context of leadership, the psychological capital levels of the team players coached by the White character in the context of psychological capital, and the development of psychological capital together with White's leadership. In addition, revealing the relationship between leadership and psychological capital based on characters is another aim of the study. In line with these aims, the content analysis method, one of the qualitative research methods, is used. As a result of the content analysis, it is concluded that the character White possesses leadership traits and tends to exhibit servant leadership among leadership types. In terms of psychological capital, it is concluded that the psychological capital levels of team players are quite low before White's leadership, but their psychological capital levels improve with the influence of White's leadership. It is also concluded that team players contain content related to four dimensions of psychological capital (hope, optimism, resilience, self-efficacy).

Keywords: : Leadership, Psychological Capital, Servant Leadership, Content Analysis, Organizational Behavior.

JEL Classification Codes: D23, M53, M10.

ÖZ

Bu çalışmada McFarland USA (2015) filmindeki Jim White karakterinin liderlik bağlamında genel liderlik özellikleri, liderlik gelişimi ve liderlik tarzı, filmdeki White karakterinin antrenörlük yapmış olduğu takım oyuncularının ise psikolojik sermaye bağlamında psikolojik sermaye düzeyleri ve White'ın liderliği ile birlikte psikolojik sermaye gelişimlerinin incelenmesi amaçlanmaktadır. Ayrıca karakterlerden hareketle liderlik ve psikolojik sermaye ilişkisini ortaya koymak çalışmanın bir diğer amacını oluşturmaktadır. Söz konusu amaçlar doğrultusunda nitel araştırma yöntemlerinden içerik analizi yönteminden yararlanılmıştır. Yapılan içerik analizi neticesinde White karakterinin liderlik özellikleri taşıdığı ve liderlik türlerinden ise hizmetkar liderliğe yatkın olduğu sonucuna ulaşılmıştır. Psikolojik sermaye bağlamında ise takım oyuncularının White'ın liderliği öncesinde psikolojik sermaye düzeylerinin oldukça düşük olduğu ancak White'ın liderliğinin etkisi ile psikolojik sermaye düzeylerinin gelişim gösterdiği sonucuna ulaşılmıştır. Ayrıca takım oyuncularının psikolojik sermayenin dört boyutuna (umut, iyimserlik, dayanıklılık, öz yeterlilik) ilişkin içerikler barındırdığı sonucuna ulaşılmıştır.

Anahtar Kelimeler: Liderlik, Psikolojik Sermaye, Hizmetkar Liderlik, İçerik Analizi, Örgütsel Davranış.

JEL Sınıflandırma Kodları: D23, M53, M10.

¹  Yeditepe University, Faculty of Economics and Administrative Science, Department of Agricultural Trade and Management, gulnur.yagici@yeditepe.edu.tr

GENİŞLETİLMİŞ ÖZET

Amaç ve Kapsam:

Liderlik gerek çalışma hayatında gerekse de literatürde önemli bir konu olarak ön plana çıkmaktadır. Liderlerin örgütlerin başarılarında etkin role sahip olması ve literatürdeki çalışmalarda da bu etkinin desteklenmesi, söz konusu önemin başlıca nedenlerindedir. Bunun yanı sıra takipçilerini etkileyebilme, motive etme, yönlendirme gibi harekete geçirici davranışlarda temel rol oynayan liderler, örgütün başarısında önem kazanan insan unsurunun iş çıktılarının, tutum ve davranışlarının olumlu ve olumsuz etkilenmesinde belirleyici bir rol üstlenmektedir. Çalışanların, işlerinde olumlu ve olumsuz tutumlara sahip olmasında etkili olan unsurlardan biri de liderin tutum ve davranışları ile karakterize edilen ve sergilenen liderlik tarzıdır. Değişen liderlik türüne bağlı olarak sadece örgüt başarıları olumlu ya da olumsuz etkilenmemekte bunun yanı sıra takipçilerinin kişisel yaşamlarında da yansımaları görülmektedir. Bu yansımaların farkını ortaya koyan konulardan birisini de literatürdeki psikolojik sermaye kavramı oluşturmaktadır. Liderlerin gerek karizmasıyla gerekse de becerileriyle takipçilerini etkileyebilme gücüne sahip olması, söz konusu takipçilerinin yaşamlarında olumlu/olumsuz değişiklikler meydana gelmesinde aktör olarak rol oynamalarına etki etmektedir. Liderlerin takipçilerinin yaşamlarında meydana getirdiği değişim ve dönüşüm ile de kişilerin hayata karşı yaklaşımları da değişebileceği için psikolojik sermayelerinde de bir değişimin olması beklenilmektedir. Bireylerin pozitif gelişim durumlarını ifade eden psikolojik sermaye kavramı, iyimserlik, dayanıklılık, umut ve öz yeterlilik olmak üzere dört boyutlu bir yapıdan oluşmaktadır. Hayata karşı daha umutlu olup olmamaları, iyimser ya da kötümser olmaları, dayanıklılıkları ya da kendilerine olan inançlarını yansıtan öz yeterlilikleri de liderin etkisi ile yansıyan değişimin bir parçasını oluşturmaktadır. Bu kapsamda, bu çalışmada McFarland USA (2015) filmindeki Jim White karakterinin liderlik bakımından, White karakterinin antrenörlük yapmış olduğu takım oyuncularının ise psikolojik sermaye düzeylerinin incelenmesi amaçlanmaktadır. Bu doğrultuda, mevcut çalışmada lider açısından liderlik bağlamında, takipçi açısından ise psikolojik sermaye bağlamında ele alarak iki taraflı olarak bütüncül bir yaklaşımı temel alan inceleme yapılması amaçlanmaktadır. Söz konusu genel amaç kapsamında McFarland USA (2015) filminin ana karakteri olan Jim White karakterinin liderlik ile ilişkili içerikler barındırdığı düşünülmekte ve buna yönelik öncelikle White karakterinin genel olarak liderlik özellikleri açısından incelenmesi sonrasında ise Jim White karakterinin yatkın olduğu düşünülen liderlik tarzı belirlenerek belirlenen liderlik kapsamında literatüre yönelik analiz edilmesi araştırmanın ilk amacını oluşturmaktadır. Filmde Jim White karakterinin antrenörlük yaptığı takım oyuncularını (Danny Diaz, Thomas Valles, Damacio Diaz, Victor Puentes, David Diaz, Johnny Sameingo, Jose Cardenas) psikolojik sermaye kapsamında hem genel düzeyde hem de dört alt boyutlarını oluşturan umut, iyimserlik, öz yeterlilik, dayanıklılık bağlamında White'ın liderliği öncesi ve sonrası göz önünde bulundurularak analiz edilmesi ise araştırmanın ikinci amacını oluşturmaktadır. Bunun yanı sıra White karakterinin liderliğinin etkisi ile takım oyuncularının psikolojik sermayelerindeki gelişim düzeylerini ortaya koyarak liderlik ve psikolojik sermaye ilişkisini somut bir örnekle ortaya koymak araştırmanın bir diğer amacını oluşturmaktadır.

Yöntem:

Araştırmada nitel araştırma yöntemlerinden biri olan içerik analizi yöntemi kullanılmıştır. Mevcut araştırmada doküman incelemesinden yararlanılmıştır. Doküman incelemesi, yazılı, görsel gibi çeşitli formatlarda olan dokümanların belli bir konuya ilişkin anlayış kazanmak için sistemli bir şekilde incelenmesini içermektedir (Bowen, 2009). Öncelikle Jim White karakterinin liderlik özellikleri genel düzeyde incelenmiş, ardından Jim White karakterinin özelliklerine uygun olduğu düşünülen liderlik tarzı kapsamında analiz edilmiştir. Liderliğe benzer şekilde psikolojik sermaye bağlamında öncelikle genel düzeyde incelenmiş, daha sonra psikolojik sermayenin umut, özyeterlilik, dayanıklılık ve iyimserlik boyutlarıyla birlikte analiz edilmiştir.

Bulgular:

Araştırmadan elde edilen bulgular neticesinde McFarland USA filmindeki Jim White karakteri genel düzeyde rehberlik, motive etme, harekete geçirme, vizyon vb. gibi liderlik özelliklerine sahiptir. White karakterinin hizmetkar liderlik yaklaşımında, Spears'ın (1998) belirlediği on boyutun tamamı (dinleme, empati, iyileştirme, ikna, kavramsallaştırma, farkındalık, öngörü, hizmet odaklılık, topluluk oluşturma ve kişisel gelişim) kapsamaktadır. Psikolojik sermaye bağlamında ise McFarland USA filminde Jim White'ın antrenörlük yaptığı takım oyuncuları incelendiğinde, oyuncuların Jim White ile tanışmadan önce hayata karşı tutum ve yaklaşımlarının genel olarak karamsar olduğu gözlemlenmiştir. Ancak Jim White'ın liderliğinin etkisi ile oyuncuların psikolojik sermaye düzeyleri gelişim göstermiştir. Psikolojik sermayenin alt boyutları bağlamında ise Luthans vd. (2004)'nin yaklaşımı ile incelendiğinde umut, iyimserlik, öz yeterlilik, dayanıklılık olmak üzere dört boyutla da ilişkili olduğu sonucuna ulaşılmıştır. Bunun yanında bu dört boyuta ilişkin takım oyuncuları başlangıçta negatif bir tutum içerisinde iken yani daha umutsuz, kötümser, düşük öz yeterlilik ve düşük dayanıklılık düzeylerine sahip iken Jim White'ın liderliği ile de tam tersine dönüşmüştür (daha iyimser, umutlu, yüksek düzeyde dayanıklılık ve öz yeterliliğe). Bu nedenle, psikolojik sermayenin dört boyutuna yönelik hem olumlu hem de olumsuz içerikler barındırdığı gözlemlenmiştir.

Sonuç ve Tartışma:

Liderlik, sürekli güncellenen literatürü ile önem kazanan bir konudur. Psikolojik sermaye ise çalışan psikolojisinin örgütsel çıktılara etkisi düşünüldüğünde önem kazanan bir diğer konudur. Literatürde liderlik konusunda çok fazla çalışma yer almaktadır. Ancak nitel araştırmalarda daha çok Mustafa Kemal Atatürk, Steve Jobs, Gandhi gibi liderliği ön plana çıkan kişiler ağırlık verilmiştir. Bu çalışmada ise daha önce literatürde hiç analizi yapılmamış McFarland USA filminin analizi yapılarak literatüre katkı sağlanmaya çalışılmaktadır. Bunun yanı sıra çalışmanın White'ın liderlik özelliklerini öncelikle genel düzeyde sonra ise White'ın liderlik tarzı bağlamında özel ele alması da mevcut çalışmayı literatürden farklılaştırmaktadır. Ayrıca mevcut çalışmada hem lider (Jim White-liderlik) tarafından değerlendirilmesi hem de liderin etkilediği kişiler (takım oyuncuları-psikolojik sermaye) bağlamında değerlendirilmesi ile bütüncül bir yaklaşımla ele alınması bakımından çalışma önem taşımaktadır.

1. INTRODUCTION

Leadership comes to the forefront as an important issue both in working life and literature. The fact that leaders have an active role in the success of organizations and the support of this effect in the studies in the literature is one of the main reasons for this importance. In addition, leaders who play a fundamental role in stimulating behaviors such as influencing, motivating, and directing their followers play a decisive role in positively and negatively affecting the human element, which is important in the success of the organization. In the said positive and negative effects, the type of leadership that has a wide area in the literature and reflects the attitudes and behaviors of the leader is effective. Depending on the changing leadership type, not only the success of the organization is affected positively or negatively, but it is also visibly reflected in the personal lives of its followers. One of the issues that reveal the difference in this reflection is the concept of psychological capital in the literature. The fact that leaders have the power to influence their followers, both with their charisma and skills, affects their role as actors in the positive/negative changes in their lives. There will be a change in their psychological capital, as the change and transformation of the leaders in the lives of their followers can also change people's approaches to life. The concept of psychological capital, which reflects the positive development of individuals, whether people are more hopeful towards life, whether they are optimistic or pessimistic, their resilience or self-efficacy reflecting their belief in themselves, is also a part of the change reflected by the influence of the leader.

In this context, this study aims to examine the movie *McFarland USA* (2015), which is thought to be related to leadership and psychological capital. In this direction, the present study aims to make a holistic approach based on a bilateral approach by considering the leader in the context of leadership and the follower in the context of psychological capital. Within the general scope of the research, it is considered that the main character of the film "*McFarland USA*," Jim White, contains elements related to leadership. The initial aim of the research is to analyze Jim White's leadership characteristics at the general level of leadership and then identify the type of leadership he is inclined towards, followed by an analysis of the literature about the identified leadership type. The second aim of the research is to analyze the team players (Danny Diaz, Thomas Valles, Damacio Diaz, Victor Puentes, David Diaz, Johnny Sameingo, Jose Cardenas) coached by Jim White in the film, both at the general level and in the context of hope, optimism, self-efficacy, and resilience, which are the sub-dimensions of psychological capital. In line with these purposes, first of all, the conceptual framework will be included, and then the methods and findings will be mentioned.

2. CONCEPTUAL FRAMEWORK

2.1. Leadership

Many factors lead organizations to success. Leadership, with its ability to influence the attitudes and behaviors of the human element in organizations, is one of these factors. Leadership, in its simplest definition, is defined as the ability to mobilize people towards a goal (Bass, 1990). So much so that an effective leader motivates his followers and unites them towards a common goal, it facilitates communication and coordination by creating a trust-based, transparent organizational culture. It helps its followers cope with uncertainty by guiding them through change and transformation processes. In addition, they produce solutions to problems by effectively managing crises with a sense of responsibility. They are supportive of their followers. They provide coaching and mentoring for their development (Yukl, 2013).

A lot of studies have been done on leadership. According to theoretical foundations, initially, the Trait Theory prevails, which advocates the view that leadership is based on personal characteristics and is innate. Following the trait theory, Behavioral Theory was put forward. Behavioral Theory has suggested that leadership can be acquired later and that leadership skills can be learned. Later, Behavioral Theory was also criticized for ignoring environmental factors, and the Contingency Approach came to the fore. The Contingency Approach suggests that conditions and situations determine the most effective leadership. Fiedler's Contingency Approach and Hersey Blanchard's Contingency Approach are among the prominent Contingency Approach models (Yalçın, 2019). Alternative leadership theories have emerged along with changing expectations, dynamic environmental conditions, and organizational developments. Charismatic Leadership, which was developed by Weber (1947) and where the leader affects his followers with his charm, Democratic Leadership, where the leader attaches importance to the opinions of his followers (Gastil, 1994), Authoritarian Leadership, which has all the authority (Demir et al., 2010), Transformational Leadership emphasis on change, transformation, innovation (Burns, 1978)

are some of these. Another modern leadership theory is Servant Leadership (Greenleaf, 1977), which forms the focus of this study as a result of the analysis.

2.2. Servant Leadership

There are many factors in the success of organizations. One of them is the leaders who have the power to influence people, who are the most important elements of the organization and play a role in directing them in good or bad ways. By influencing their followers positively, leaders can lead both individuals and organizations to success, and they can also bring many negativities by affecting them negatively. At this point, the type of leadership becomes very important. There are various types of leadership, which have a comprehensive field in literature. One of these leadership types is servant leadership, which entered the literature in the 1970s (Greenleaf, 1977).

The concept of servant leadership emerged during Hermann Hesse's reading of the story "Journey to the East" by Greenleaf and was later brought to the literature. According to the story, there is a servant named Leo who accompanies a group of men on a journey. Leo does various jobs for the passenger group. However, one day, with the disappearance of Leo, the things that go well in the group, in other words, the order breaks down. Upon feeling the absence of Leo, the journey is interrupted, and the focus is on finding Leo, and after a while, Leo is found. The group realized with Leo's absence that Leo, who was serving as a servant, took over the leadership of the group and spruced up the group. Based on this story, Greenleaf (1977) mentioned that a leader is a servant first and stated that the servant leader starts with a normal sense of service and then chooses leadership, he introduced the concept of servant leadership in his article named "The Servant as Leader" (Greenleaf, 1977; Bakan & Doğan, 2012).

Serving others is the focus of servant leadership. In other words, people strive for others rather than putting themselves first. Self-interest does not motivate servant leaders. On the contrary, the main motivation of servant leaders is to meet the needs of others by embracing them. In this context, the most important characteristics of servant leaders are Developing a vision for their followers, contributing to their development and efforts in line with this vision, and supporting them (Page & Wong, 2000; Stone et al., 2004).

The scope of servant leadership is based on Greenleaf's (1977) servant leadership approach. Greenleaf (1977) did not impose a clear limitation by dimensioning servant leadership, but in his study, servant leadership's ability to serve, take the initiative, listen and understand, imagination, withdrawal skills, acceptance and empathy, intuition, foresight, awareness and perception, persuasion, conceptualization skills, improvement, and unity-building skills. Based on these characteristics given by Greenleaf, Spears (1998) discussed servant leadership with a 10-dimensional approach. These include healing, listening, persuasion, empathy, conceptualization, stewardship, awareness, foresight, building community, and commitment to the growth of people. Listening is the first of these dimensions. Servant leaders listen with understanding to the ideas of others when making decisions. In addition, servant leaders have the skills (empathy) to understand the feelings of the people around them, to perceive their perspectives on life, and to meet them with understanding. One of Spears' dimensions is persuasion. Persuasion refers to the ability to use the ability to persuade people to realize their potential without coercion or resorting to authority. The healing dimension is defined as supporting people who encounter emotional difficulties in life by approaching them with a devoted and empathetic attitude. The fact that servant leaders can approach with a holistic perspective and be aware of how they will affect their surroundings also explains the awareness dimension. Another dimension is conceptualization. Conceptualization means that servant leaders dream big, think about problems in concepts, look at problems from this perspective, and think from a broader perspective by going beyond everyday reality. The foresight dimension, on the other hand, includes making a clear estimation of the situations that may be encountered in the future, based on previous events. Another dimension of servant leadership based on the service-first approach, defined by Spears, is stewardship. This dimension includes serving, protecting, advancing needs, and using persuasion and openness instead of being controlling while doing these. In addition, servant leaders are not only concerned with followers' tangible contributions. In addition, they think that each follower is valuable. With this approach, they give importance to the personal development of their followers (Commitment to the growth of people). Finally, building community is creating community through communication between people working together in an organization and looking for ways to make it meaningful for people. In other words, the essence of servant leadership is a leadership approach based on care and ethics. While contributing to individuals, they also contribute to the organization (Spears, 2004; Spears, 2010). On the other hand, Russell and Stone (2002) characterize servant leadership as vision, honesty, integrity, trust, service, pioneering, empowerment, modeling, and appreciation of others. Servant leaders build trust at both the individual and organizational levels. This feature of servant leaders is very important in terms of advancing together in the

vision they have determined, that is, acting in cooperation with their followers. In addition, servant leaders encourage and value their followers by appreciating them. Empowerment is another characteristic of servant leaders. This trait involves servant leaders giving their followers responsibility. This is a sign of trust towards their followers. At the same time, empowerment strengthens followers' leadership. Farling, Stone, and Winston (1999) also identified a servant leadership model that includes vision, influence, service, trust, and credibility.

In summary, the main idea of servant leadership is based on the "service first" view. The leadership of servant leadership comes to the fore with the priority given to the service, not by the leader himself (Kıral, 2021). By advancing with the aim of service, they try to develop and transform their followers. They strive to make them more confident, healthy, and smart individuals (Sendjaya & Sarros, 2002). That is, servant leaders take a person-centered approach. This contributes to establishing reliable, solid, and long-term relationships (Van Dierendonck, 2011; Akgemci et al., 2019).

2.3. Psychological Capital

With the changes and developments experienced, the competition between organizations has increased and the economic capital, which was emphasized more in the beginning, has left its place to human capital. Social capital has come to the fore after human capital, with focusing on the competencies and development of the working personnel and the increase in the importance of people. In addition to all these types of capital, another capital that has emerged and gained importance is psychological capital (Luthans et al., 2004).

The focus of psychological capital (Kaplan, 2021), which is one of the structures of positive organizational behavior (Luthans et al., 2006) and is based on positive psychology (Kaplan, 2021), is "who the employees are" and "who they may be in the future". In other words, psychological capital is about the positive psychological development of individuals. Psychological capital, which is emphasized here and includes change and development, is not static, on the contrary, it has a dynamic and developing structure (Youssef & Luthans, 2012).

Psychological capital includes individuals' positive meanings towards being successful in their current time and the future (optimism), willingly and confidently accepting challenging tasks and striving to achieve (self-efficacy), persistence for goals and persistently trying alternative ways, when necessary (hope), and being able to recover and show resilience (resilience) in the face of adversity (Luthans, Youssef, & Avolio, 2007). As stated in its definition, psychological capital has a four-dimensional structure. These four dimensions are hope, self-efficacy, optimism, and resilience. The first dimension is optimism, which is a generalized positive expectation for the future. Optimistic individuals make an internal or personal reference to the positive things they have encountered in their lives, while they make an external reference to the negative situations they encounter (Luthans et al., 2006). In addition, optimistic individuals continue to strive to persevere toward their goals because they have positive expectations instead of giving up when faced with difficult situations, and they even see these difficulties or obstacles as opportunities and challenges for themselves (Çetin & Basım, 2012). On the contrary, pessimistic individuals tend to give up easily because they have pessimistic thoughts. This naturally reflects differently on the performances of optimistic and pessimistic individuals (Carver & Scheier, 2002; Luthans et al., 2010). Another dimension of psychological capital is hope. Hope is defined as the agency thoughts of individuals towards their goals, the motivation to act to be successful in these goals, and the ways (pathways) to reach their goals (Snyder et al., 2002). Hope also contains three sub-dimensions within itself. These dimensions are goals, agency thoughts, and pathways. In the context of these dimensions, individuals progress in line with the goals they have determined for their values. These individuals' goals must contain a certain level of uncertainty so that hope is needed. Agency thoughts are another dimension of hope. It consists of thoughts and patterns that include individuals' positive beliefs about their goals (Snyder, 2000; Peterson et al. 2011). Self-talk of individuals such as "I can succeed" and "I will not give up" can be given as examples of motivational thoughts (Luthans et al., 2010). Pathways are the routes drawn by individuals to achieve success in their goals. Individuals should also identify alternative ways to possible obstacles they may encounter (Snyder, 2000). In other words, hope includes not only the belief and stability of individuals on the path to success but also the belief that they can determine alternative paths on this path (Kaplan, 2021). Individuals with high hope levels are more proactive towards their goals. They strive to achieve their goals with great patience and stability. So much so that even when they encounter obstacles, they try to find solutions to reach their goals instead of giving up, and they strive to turn negativities into positives (Luthans et al., 2010; Erkmén & Esen, 2013; Kaplan, 2021). Self-efficacy, which is the third dimension of psychological capital, expresses the belief/confidence individuals have in their motivation, cognitive resources, and abilities needed to be successful in their goals (Peterson et al. 2011). In other words, self-efficacy is a concept related to an

individual's belief in himself rather than his competence in a subject (Keleş, 2011). Individuals with high self-efficacy are determined to reach their goals and do not hesitate to choose challenging tasks. Self-efficacy, modeling (taking models by observing relevant people), social persuasion, positive and psychological stimulation, and positive feedback (such as a leader saying he is capable) can be developed (Luthans et al. 2010; Kaplan, 2021). Resilience, which constitutes the last dimension, is defined as advancing steadily in line with the goals by confronting the possibility of pressure and stress, even when faced with an unusual, positive situation and unexpected reactions from the environment, as well as negative situations and failures (Youssef & Luthans, 2012). As mentioned in its definition, individuals with high levels of resilience can easily return to normal when faced with obstacles and negativities, and beyond that, they can perform better than before (Keser & Kocabaş, 2014). These four dimensions of psychological capital are focused on the "possibility of success based on motivated effort and perseverance, and a positive evaluation of conditions" (Youssef-Morgan & Luthans, 2015). In addition, these four dimensions interact with each other. For example, an individual with hope shows more endurance to achieve their goals, or individuals with high self-efficacy, which is the key dimension of psychological capital, will be more optimistic about life and keep their hopes alive because they are self-confident. This will naturally affect its endurance (Çavuş & Gökçen, 2015; Erkmén & Esen, 2012).

2.4. Leadership, Servant Leadership and Psychological Capital

The importance of leadership at both individual and organizational levels cannot be denied. Positive leadership styles, especially those that focus on people, are the key to success for both followers and organizations. Servant leadership is also one of the people-oriented leadership types (Greenleaf, 1977). Servant leadership includes both leading and serving. They support the development of their followers by prioritizing them and creating a vision for them (Russell & Patterson, 2004). Servant leaders increase the hope and courage of their followers by expressing their opinions transparently and showing support to their followers. This helps followers feel more effective and motivated and therefore increases their psychological capacity (Russell, 2001). In addition, servant leaders listen carefully to their followers and exhibit a selfless and empathetic approach. By establishing trust-based relationships, they attach importance to the individual problems of their followers and focus on their personal development (Spears, 2004; Russell & Stone, 2002). This individual attention and compassion of servant leadership towards its followers may be related to the psychological capital development of its followers. Many studies in different cultural contexts in the literature support this (Coggins & Bocarnea, 2015; Baykal, 2020; Brohi et al., 2021; Zhou et al., 2024).

The current study will discuss the movie *McFarland USA* (2015) from the perspective of leadership and psychological capital. It aims to explain the relationship between leadership and psychological capital through a concrete example by focusing on the leadership style of the White character and the psychological capital levels of the team players in the film.

2.5. The Summary of *McFarland USA* Movie

McFarland USA movie directed by Niki Caro is a sports drama genre motion picture. The film was produced by Walt Disney Pictures and Mayhem Pictures. The movie is based on a story that happened in 1987.

The 2015 movie *McFarland USA* tells the story of a coach named Jim White and young students living in McFarland, California in the 1980s. In the movie based on a true story, a coach named Jim White has some problems with his team in the big city where he lives and is sent to the school in McFarland as a biology and physical education teacher due to verbal violence. The city of McFarland is small in California and predominantly Mexicans live in the city. The financial situation of the students at the school is quite bad. There are even those who contribute to the family budget by working in the fields. However, the city of McFarland is a city that harbors a perception of the city that has been cast aside by the other segment and negative prejudices. When Jim White settled in McFarland with his wife and two daughters, they had a feeling of anxiety and had negative views. Over time, Jim White's ideas towards McFarland begin to change as he discovers the talents of the students at the school and sets a vision in line with their abilities. While not only Jim White's but also his family's opinions have changed, it has helped McFarland students gain self-confidence, break the stereotypes of students' families, and change the minds of other people in the city. In addition, he begins to be respected by both his students and the people of the city coach Jim White. Students who used addresses such as "White" and "Blanco" before, begin to address them as "coach". This process radically transforms the lives of students and townspeople living in McFarland, while completely differentiating White's leadership from his previous life.

In the current study, the examination of the film "McFarland USA" (2015) is considered important both because it is based on a true story and because it highlights White's leadership development and the effects of leadership. Additionally, the film is considered significant for research due to its emphasis on the impact of effective leadership on the development of psychological capital.

3. RESEARCH METHOD

3.1. Aim of the Research

This study aims to examine the McFarland USA movie (2015), which is thought to be related to leadership and psychological capital. In this direction, it is aimed to conduct a review based on a bilateral, holistic approach that deals with both the leader and the follower. Within the scope of the aforementioned general purpose, the first aim of the research is to analyze the character of Jim White, who is the main character of the McFarland USA movie and which is thought to contain leadership-related content, firstly at the general level, and then in the context of leadership to which the character of Jim White is predisposed. The second aim of the research is to analyze the team players (Danny Diaz, Thomas Valles, Damacio Diaz, Victor Puentes, David Diaz, Johnny Sameingo, Jose Cardenas) coached by Jim White in the film, both at the general level and in the context of hope, optimism, self-efficacy, and resilience, which are the sub-dimensions of psychological capital.

3.2. Analysis Method

The content analysis method, one of the qualitative research methods, was used in the research. The three-stage model developed by Wolcott (1994) was used for the method in question. These three stages are respectively; It consists of description, analysis, and interpretation. The descriptive phase is "What is going on here?" focuses on the question. In other words, the obtained data is transferred to the report as it is. In the next process, the data included in the report is subjected to systematic analysis, and the main themes and common points are determined and categorized. In the last stage, following the first two stages, interpretation is made according to the findings (Wolcott, 1994; Özdemir, 2010). In line with Wolcott's model, the McFarland USA (2015) movie was watched and the lines in the movie were turned into a report. Afterward, categorization was made based on literature in the context of leadership and psychological capital.

3.3. Importance of the Research

Leadership is a subject that gains importance with its constantly updated literature. Psychological capital is another issue that gains importance when it is considered that employee psychology is at the forefront. There are many studies on leadership in the literature. However, in qualitative studies, people with prominent leadership such as Mustafa Kemal Atatürk, Steve Jobs, and Gandhi were given more weight. In this study, it is tried to contribute to the literature by analyzing the McFarland USA movie, which has never been analyzed in the literature before. In addition, the study's attempt to deal with leadership in general and then in a special context also differentiates the present study from the literature. When evaluated in the context of psychological capital, while qualitative studies are few in the literature, no study has been found within the scope of film analysis. In addition, the present study is important in terms of presenting an integrative approach, both by the leader (Jim Leadership) and by evaluating it in the context of the people affected by the leader (team players-psychological capital).

4. RESULTS

4.1. General Findings

4.1.1. General Findings on Leadership

The movie begins with the character Jim White in a locker room talking about their bad game with the American football team. White yells at one of his players and escalates when the player throws his hand on the ground. White then throws shoes at the player. White's being critical during the speech, displaying a humiliating attitude in front of the other players while arguing with the player, and displaying an attitude so harsh that he throws shoes at the player is an indication of his desire to maintain his dominance. White's power-holding and suppressive approach, although it is wrong, that he punishes the player by throwing shoes both to show his power and to direct it, is matched with autocratic leadership features (De Cremer, 2006). After the incident, White is fired for verbal

violence and White moves with his family to McFarland to work as a biology and physical education teacher in McFarland.

White begins to take care of his students in physical education classes. During a football match at school, the team was defeated 63-0 and White states that a student he noticed during his jog in physical education classes was interested in the wrong sport. This is an indication that White can guide people correctly.

White realizes that they run very fast both during the lesson and in daily life and he thinks that he has talents in running, so he tries to persuade the principal of the school for a cross-country race that he has seen. After convincing the principal, he gives a prize during the lesson to determine the fastest runners. In this way, while encouraging students, they have the opportunity to discover the most determined and ambitious ones. Afterward, White tries to form a team of 7 by gathering other students through a student he can influence. The fastest runner on the team is Thomas. Also, the Diaz brothers (Dany, Damacio, and David) joined the team. Dany Diaz is overweight and hopeless but joins the team. Other team members are Johnny Samenigo, Victor Puentes, and Jose Cardenas. White tries to impress the students who have no hope or expectation even though they come together and they practice constantly.

The team encounters three other teams for their first run and they fail. The morale of the players who are humiliated by the other team players is more depressed. Contrary to the harsh criticism, humiliation, and accusations he made in his coaching of the American football team, this time instead of blaming his hopeless students, White said, "What happened out there today was not your fault, you hear me? It was my fault. I should have checked the course. That final hill, I should have known about that. Thomas would have eaten that kid's lunch. What happened out there today is on me, understood? Understood?" takes responsibility for his words. After the first defeat, he continues to train the team with determination and strive. He even neglects his daughter's birthday. However, Thomas, who did not join the team very willingly, decided to leave the team. White personally takes care of Thomas, who is experiencing family problems, listens to his family problems, and tries to motivate him. Thomas returns to the team.

The team competes as a duo for the second race. The best member of the team, Thomas, and the other team members both perform better and win their first race as a team. However, since the Diaz brothers also work in the fields, their father does not accept that they continue running. White takes care of the Diaz brothers as well as Thomas personally and goes to meet the Diaz brothers' family. Their father emphasizes that running will not bring any return, but that they need to support by making money right now and tells White that he cannot understand their situation. So, without giving up, White goes to the field with the Diaz brothers to win back his team members and understand them better because he knows how important each member of the team is to achieve his goals. His efforts are not in vain, and he brings the team members back to the team by saying that he can continue both his work and the run and that he will support himself if necessary. After all, they have done, the people of McFarland also realize and try to support the team by organizing a bazaar for the deficiencies of the team players such as shoes and clothes. This contributes to the team players feeling more valuable and self-confident.

In addition to striving for brothers Thomas and Diaz when they left the team and listening respectfully to their problems, White said, "All right, so start thinking about what college you're gonna apply to. Cal Poly's got... Agriculture, crop science, viticulture. I wouldn't be surprised if you kids knew half that stuff already. Think about it, guys. Cal Poly's only a few hours from here. All right. You can still help your parents out on the weekend, but if you get a degree... You get a degree, and you have to read it to get a degree... You're gonna be able to help them out a lot more than the money you make out in the fields. All right? Right?" These words about the importance of getting a university education and the distribution of books for this is an indication that he is not only interested in team memberships but also values personal lives in the context of leadership.

In the third race, team members qualify for the state (final) race by entering the top four with their determination and efforts. With the success of his goal, White also takes care of his neglected family, and with the support of all McFarland, they organize a birthday party for his daughter. However, due to the unpleasant events at the end of the party, White begins to rethink and receives an offer to coach the rival team, Palo Arto. Although White thinks of giving up for a while, he does not give up and does not let his team down and the team participates in the final race.

The team participated in the final races in California in 1987. White gives a motivational speech to the team that goes to the race with great enthusiasm and support and encourages the team even more. All team members perform

better in the race. Especially Danny Diaz, who is ridiculed for being overweight, leads the team to victory with great success. The success of the team greatly changes not only the race but also the perspectives of themselves and those around them, and it becomes the basis of a new beginning for all of them. In the next period, the team wins 9 state championships in 14 years and they all graduate by going to university. Currently, they continue on their way as a professional.

While Jim White is initially prone to the traits of an authoritarian leader, McFarland changes his life and that of his team players drastically. The prominent leadership characteristics of Jim White are as follows;

- Recognizing talents
- Guiding the right person to be in the right area
- Encouraging by rewarding
- Impressing with his charisma
- Taking responsibility for the results rather than blaming others.
- Those who do not give up on their purpose and followers and strive with determination
- Interested in their followers personally
- Empathetic, and aware of the importance of followers in achieving their goals
- Motivating and encouraging followers

Jim White's leadership is predisposed to both transformational leadership and servant leadership. The characteristics of transformational leadership and servant leadership are also matched with the prominent leadership characteristics of Jim White (Özalp & Öcal, 2000; Van Dierendonck, 2011). At the point where servant leadership and transformational leadership differ from each other, the type of leadership that Jim White is prone to becomes clearer. Servant leadership has an approach that prioritizes people and does not neglect them in achieving organizational goals. Conversely, transformative leadership tends to stick to the goals of the organization (Balay et al., 2014). At this point, White's efforts to be the first in the cross-country race to focus primarily on changing the lives of his students and their development is an indication that he puts people in the foreground. In addition, the Diaz brothers' working in the field to better understand them and trying to empathize during the period when their family did not allow them is an indication of their efforts to understand the employees and to strive for their development. Another issue is that White did not give up on his team despite receiving an offer from the opposing team, because White could have reached his goal of winning by coaching the opposing team. However, he preferred to move forward with his team and touch their lives. For this reason, Jim White's leadership is more prone to the servant leadership type.

4.1.2. General Findings on Psychological Capital

When the McFarland USA movie on psychological capital is examined, the attitudes of the team players towards life are quite different before and after meeting White. In fact, not only the team players but also the McFarland people are quite different. The psychological capital of the team players is at a negative level for reasons such as the negative attitude of the environment towards McFarland and financial impossibilities. Because Thomas and Diaz brothers, who can easily leave the team, and the other team members who accept their separation as normal and do not react, do not believe that anything will change. With the involvement of White in their lives and the training he has done, the psychological capital levels of the team players begin to turn positive. As they win in the competition, McFarland grows stronger with the support they receive from their people. In addition, in the beginning, team players are humiliated and ridiculed by the opposing team players. But team members never respond. Over time, this situation changes as their belief in winning increases. During a particular match, Thomas responds to a team member who is making fun of them (Thomas: You play golf? Member of the opposing team: Yeah, I do. Thomas: This ain't golf). The team players in the McFarland USA movie contain content related to psychological capital in the literature.

4.2. McFarland USA Movie in the Context of Servant Leadership

In the context of leadership, it has been concluded that White is inclined to servant leadership. Greenleaf (1977), who brought servant leadership to the literature, did not set a clear limitation by dimensioning servant leadership, but in his study, he defined servant leadership features as the ability to serve, take initiative, listen and understand,

imagination, withdrawal skills, intuition, acceptance and empathy, perception and awareness, foresight, persuasion, conceptualization skills, improvement, and unity building skills. Based on these characteristics given by Greenleaf, Spears (1998) discussed servant leadership with a 10-dimensional approach. In this study, the ten-dimensional approach of Spears (1998), which came to the forefront after Greenleaf, was used. Table 1 below includes the dimensions of Spears (1998), descriptions of dimensions, and the contents of Spears' dimensions in the movie McFarland USA (2015).

Table 1. McFarland USA Movie in Servant Leadership

Dimensions	Explanations of Dimensions	Samples From McFarland USA Movie
Listening	It means that the leader listens to his inner voice and listens to other people with understanding (Spears, 2010).	Thomas has decided to leave the team. After leaving the team, Thomas, who faced problems in the family, went to the overpass to commit suicide. Although Thomas left the team and distanced himself from his vision, while Thomas attempted suicide, White listened to Thomas with understanding and supported him without saying anything about his thoughts on both family life and the team. While listening to Thomas, is an indication of his understanding that he does not act in any way under pressure to join the team and values his family situation. Similar to Thomas, when the Diaz brothers leave the team at their father's request to support their families, White goes to meet with the Diaz brothers' families. In the meeting, their father mentions that he does not want to allow the Diaz brothers to be on the team and that he needs them to contribute to the family by working. White listens sympathetically to the Diaz brothers' father without saying anything, as he is aware of the financial situation of the McFarland people. The fact that he does not act persistently and does not approach negatively is an indicator of his understanding.
Empathy	It means that the leader tries to understand and empathize with other people by getting to know them (Spears, 2010).	When the Diaz brothers leave the team, White gets up early in the morning to get to know and understand the brothers who go to work in the field to contribute to the family budget and go to work in the field under the heat with the brothers. Thus, by getting the opportunity to see their difficult lives closely, he also gets the opportunity to produce solutions.
Healing	It means that leaders not only support people who encounter emotional difficulties in life with a devoted and empathetic attitude but also improve their relationships with themselves and others. (Spears, 2010).	The change of ridicule and contempt for the team and McFarland, with White bringing the team to the fore, increases the self-belief of both McFarland people and team members, making them feel valued. The fact that Jose Cardenas, who had no previous expectations, expresses that he feels valuable in the article below, is an indication that White has improved their lives positively. Jose Cardenas expresses that he feels valuable with the following words he wrote. "We fly like blackbirds through the orange groves, floating on a warm wind. When we run, we own the earth. The land is ours. We speak the birds' language. Not immigrants no more. Not stupid Mexicans. When we run, our spirits fly. We speak to the gods. When we run, we are the gods." While contributing to the formation of that idea in the minds of students who have not even dreamed of university before, White contributes to the positive change in their lives by playing a role in the education of team players at university. In other words, it positively improves their lives.

Dimensions	Explanations of Dimensions	Samples From McFarland USA Movie
Awareness	It means that leaders can approach with a holistic perspective, be aware of values, and be aware of how they will affect those around them. (Spears, 2010).	<p>Jim White notices how fast the students are running during the run he has his students do during the lesson. Even his daughter talks about it. -White's little daughter (Jamie): Wow. They are fast. -Jim White: They are".</p> <p>Some of the students run during the day instead of using transportation because of financial difficulties before White and his family come to McFarland, but because this situation is a result of financial difficulties and becomes ordinary for the people living in McFarland, White realizes the value of the student's abilities very easily and with this. He is aware of the fact that students can demonstrate these abilities by highlighting them with cross-country running. This shows that it is approaching holistically.</p> <p>Having difficulty getting Thomas into the team, White tries to attract him to the team by saving him from school punishment (aware that he will be included in the team in return for the favor he will do to Thomas).</p>
Persuasion	Persuasion refers to the ability to use the ability to persuade people to realize their potential without coercion or resorting to authority (Spears, 2010).	<p>McFarland people, students, and school administration did not approach the cross country running positively at first, believing that nothing could change. However, step by step, White succeeded in convincing both the school administration and the students about his abilities and cross-country running. He succeeds in convincing the people of McFarland of his successes (without resorting to any coercion or authority) by increasing the students' self-belief. His motivational speeches making students believe that they can succeed and approaching students moderately instead of coercion in this process coincides with the persuasion dimension of servant leadership.</p> <p>White tries to persuade the school principal to attend the cross-country run by meeting twice.</p> <p>He struggles to form a team and persuade both his students and the Diaz brothers' family when Thomas and the Diaz brothers leave the team.</p> <p>The lines that White tried to persuade the students to include the students in the team are given below.</p> <p>-Jim White: Cross-country running, wise guy. -Johnny: For what? -Jim White: To win, to compete. To impress girls. -Puentes: Nobody wins around here, White. -Jim White: Doesn't have to be that way. I watched you run. You can beat somebody.</p>
Conceptualization	Servant leaders dream big, think about problems in concepts, look at problems from this perspective, and think from a broader perspective, going beyond everyday reality (Spears, 2010).	<p>While the people of McFarland lead their ordinary lives to save the day and live with no expectations for the future, White is aware that the students he realizes can change their lives by cross-country running. It emphasizes that team members will come to better places by improving themselves a little more. Even the students, the McFarland people, and even the school members don't believe it, but White has positive dreams for the future. When White goes to talk to the principal of the school about cross-country running, the principal states that it is a sport of private schools and they cannot compete with them. But White sees what no one else has noticed: McFarland students are very good runners. This perspective is also compatible with the conceptualization dimension of servant leadership.</p> <p>Jim White: Cross-country running. California is holding its first state championship this year.</p> <p>School manager: Cross country? That's a private school sport. They breathe different air than we do.</p> <p>In addition, it coincides with the conceptualization dimension that students who both study and work (who have not even dreamed of going to university until now approach their lives from a different perspective) can contribute more to their families by going to university.</p>

Dimensions	Explanations of Dimensions	Samples From McFarland USA Movie
Foresight	It involves making a clear prediction of future situations based on previous events (Spears, 2010).	White takes a tough stance on the bad match situation in his first team. (Jim White: Hey! We just set a record. It's not a good one. The most points ever scored against this school, and it's halftime.) But when the McFarland team loses their first game, White says he should control the terrain instead of blaming them, as he is aware that the team members have no hope anyway and will give up if he says anything negative. This is an indication of White's foresight. "Jim White: What happened out there today was not your fault, you hear me? It was my fault. I should have checked the course. That final hill, I should have known about that. Thomas would have eaten that kid's lunch. What happened out there today is on me, understood? Understood?"
Stewardship	It includes serving, protecting, advancing needs, and using persuasion and openness while doing so, rather than being controlling (Spears, 2010).	White's service-oriented aspect begins with a vision for cross-country running, and after this vision, White focuses entirely on racing and team members. Even during this time, he puts his own life on the back burner. He prioritizes the training of his team members and even forgets to buy the cake he should have bought for his daughter's birthday. Despite unfavorable conditions such as the separation of the Thomas and Diaz brothers, the lack of suitable areas for training, and financial difficulties, White never gave up and strived for the team. In addition, when the Diaz brothers leave the team, White serves to preserve the integrity of the team, and the future of the team members. For this, he tries to bring the Diaz brothers back to the team by presenting the suggestion stated in the following line. Jim White: On days you have to pick late, we practice later. All right? And the days we have met, you pick extra early, and you still make your dad's quota. I'll pick with you if I have to. White's efforts to bring the Diaz brothers back to the team and to create a solution for them underline his service-oriented approach.
Commitment to the Growth of People	With the belief that people are valuable, it expresses the importance given not only to their professional development but also to their personal development (Spears, 2010).	White encourages his team members to go to college. In the following line, he talks about the departments, the university, and the opportunities they will get if they go to the university and informs the team members in a supportive way not only about the team but also about their personal development. "Jim White: All right, so start thinking about what college you're gonna apply to. Cal Poly's got... Agriculture, crop science, viticulture. I wouldn't be surprised if you kids knew half that stuff already. Think about it, guys. Cal Poly's only a few hours from here. All right. You can still help your parents out on the weekend, but if you get a degree... You get a degree, and you have to read it to get a degree... You're gonna be able to help them out a lot more than the money you make out in the fields. All right? Right?"
Building Community	Creating community through communication between people working together in the organization and seeking ways to make it meaningful for people (Spears, 2010).	To form a team in line with the vision he has determined and to gather everyone at a common point. Starting with the students, whom he could convince with difficulties at the beginning, White gathers the school administration and the people of McFarland, respectively, around the vision he set, thanks to his success and perseverance. The McFarland people organize a bazaar for students who do not have suitable sports clothes due to financial inadequacies, and with the income obtained, uniforms and sports shoes are provided to the students. Not only financially, but also morally, McFarland people and school administration support the students by sending them off with enthusiasm for the races and by going to watch the last race. With the cross country running, White gathers not only the students but also the school administration and the people of McFarland around a common goal. This success of White coincides with the Building Community dimension of servant leadership.

Kaynak: (McFarland USA, 2015).

As seen in Table 1, the character of Jim White in the McFarland USA movie contains content from all ten dimensions within the scope of Spears' (1998) servant leadership model. These contents are very rich in the movie. However, only a few examples are included in the article for simplification.

4.3. McFarland USA Movie in the Context of Psychological Capital

When evaluated in terms of Jim White's followers, psychological capital is generally accepted in the literature as Luthans et al. (2004) four basic dimensions (optimism, self-efficacy, resilience, hope), while the sub-dimensions of the hope dimension were analyzed with the three-dimensional approach (pathways, goals, and agency thoughts) determined by Snyder (2000) to include them holistically. Luthans et al. (2004) dimensions and Snyder's (2000) sub-dimensions of hope, the explanations of these dimensions, and the contents related to the dimensions in McFarland USA (2015) are given in Table 2 below.

Table 2. McFarland USA Movie in the Scope of Psychological Capital and Its Sub-Dimensions

Dimensions	Explanations of Dimensions	Samples from McFarland USA Movie
Optimism	Generalized positive expectations for the future (Luthans vd., 2004)	Each of the players on the team is quite pessimistic at first. They believe that nothing will change. An example of this is the line Thomas said during training; Thomas: You think you're tough, White? Well, we're tougher, right? We're not runners. We're pickers. And we're always gonna be pickers. And every day we're gonna get up and do the same thing over and over again, just like this. So, you can make us do it a hundred times, a thousand times because guess what? It's never gonna change, all right? Thomas's emphasizing that he has no positive expectations for the future in this line fits perfectly with the dimension of optimism.
Resilience	Resilience is defined as advancing steadily in line with goals by confronting the possibility of pressure and stress, even when faced with an unusual, positive situation and unexpected reactions from the environment, as well as negative situations and failures (Luthans vd., 2004)	Alongside family problems, Thomas feels bad about the lack of opportunities he faces in the team and the badly ended first race. He considers committing suicide. This shows that it has very low resilience in the beginning. Students run very fast. They have high resilience in running. Thomas, the fastest runner, runs between school and home. White speaks to the principal about the running of the students: "We have kids here. Who seems like they can run forever? They carbo-load on rice and beans. I mean, they pick in extreme heat, they go to school all day and some of them even run home. I've seen it. And it's unbelievable". After the Diaz brothers' father asks them to leave the team, White suggests that they both work in the fields and train for cross-country running to save their future. For this purpose, the Diaz brothers get up early in the morning to work in the field, go to school, and at the same time participate in training for cross-country runs. Despite the hardships and fatigue, they experience, both materially and spiritually, they persevere. This shows that their resilience levels are high.
Self Efficacy	It refers to the belief/confidence individuals have in their motivation, cognitive resources, and abilities needed to be successful in their goals (Luthans vd., 2004)	Team members initially have low self-efficacy. They don't even want to join the team. However, over time, their belief in themselves increases. The writing written by Jose Cardenas is an example of this. In this article he wrote, Jose Cardenas emphasizes that they are different when they run, their belief in their abilities, and their motivation. This coincides with the self-efficacy dimension of psychological capital. "We fly like blackbirds through the orange groves, floating on a warm wind. When we run, we own the earth. The land is ours. We speak the birds' language. Not immigrants no more. Not stupid Mexicans. When we run, our spirits fly. We speak to the gods. When we run, we are the gods." Another example of team low self-efficacy is on below. Team players initially do not have the belief or self-efficacy that anything will change and that they can achieve it. Puentes' statement "no one wins here" emphasizes his belief that neither himself nor anyone in McFarland can succeed, showing that their efficiency is quite low. Jim White: Cross-country running, wise guy. Johnny: For what? Jim White: To win, to compete. To impress girls. Puentes: Nobody wins around here, White.

Dimensions	Explanations of Dimensions	Samples from McFarland USA Movie
Hope	Pathways	<p>The students of McFarland do not have shoes or clothes suitable for running, as they are financially deficient. For this, all McFarland people come together and organize a bazaar, and with the income obtained from it, uniforms and shoes are bought for the team members. This is a solution that the team has identified for the small obstacle they face in reaching their goals. This completely coincides with the pathways dimension of hope.</p> <p>In addition, for team members who encounter a hill in the first race but do not have a suitable hill area for training, White will have determined an alternative way to reach their goals by practicing on piles of almonds.</p>
	Goals	<p>Team members have no forward-looking goals at all at the beginning. Because they have no beliefs or hopes about it. Once White realizes his abilities, they have a goal. Although they are forced into these goals, they try to move forward with determination and hard work. Besides, White tells them that they should go to university. Team members who do not even think about it at first reach their goals.</p>
	Agency Thoughts	<p>The fact that Jose Cardenas was impressed by the motivational speech in the state race and tried to run much faster than normal supports the idea that he could do it by himself.</p> <p>As Puentes said, "Nobody wins around here, White." The sentence is in the negative context of motivational thoughts. Because Puentes here emphasizes that he does not believe that there can be a positive outcome for anything even when it is not his target. This, in contrast to positive sentences such as "I can succeed", expresses Puentes's motivational thoughts, which is a sub-dimension of hope in a negative context.</p>

Kaynak: (McFarland USA, 2015).

As seen in Table 2, team members led by Jim White have both positive and negative content in terms of psychological capital and its subdimensions.

5. CONCLUSION AND RECOMMENDATIONS

Within the scope of this study, the 2015 movie *McFarland USA*, directed by Niki Caro, was examined in the context of leadership and psychological capital, which are thought to be related and was examined using the content analysis method, one of the qualitative research methods. First of all, the leadership qualities of the character Jim White, the leading character of the film, were examined. Afterwards, it was examined which leadership style the character Jim White was prone to and it was concluded that the character White was prone to the Servant Leadership style. The Servant Leadership of the Jim White character has been analyzed in the literature according to Spears' (1998) ten-dimensional approach. The psychological capital levels of the team players coached by the White character in the movie were first examined in general, and then Luthans et al. (2004) optimism, self-efficacy, resilience, and hope dimensions (in the hope dimension, within the scope of the sub-dimensions determined by Snyder (2000)), content analysis was conducted. In addition, the leadership style of the White character and the psychological capital development of the team players is another issue emphasized in the research. This relationship was tried to be demonstrated with a concrete example in the movie *McFarland USA* (2015).

As a result of the findings obtained from the research, the character of Jim White in the *McFarland USA* movie has leadership qualities like guidance, motivation, activating, vision, etc. at a general level. In the context of servant leadership, which the White character is prone to, it has been determined that Spears' (1998) ten-dimensional approach includes content for all dimensions of listening, empathy, healing, persuasion, conceptualization, awareness, foresight, stewardship, building community, and commitment to the growth of people. Jim White's servant leadership includes content from different dimensions of servant leadership in the literature. However, this study was limited only to Spears's (1998) servant leadership approach.

In the context of psychological capital, when the team players coached by Jim White in the movie *McFarland USA* were examined, it was observed that the players' attitudes and approaches to life were generally pessimistic. In the context of the sub-dimensions of psychological capital, Luthans et al. (2004) approach, it was concluded that it was related to four dimensions: hope, optimism, self-efficacy, and resilience. In addition, while the team players initially had a negative attitude regarding these four dimensions, that is, they were more hopeless, pessimistic, had

low self-efficacy and low levels of resilience, with the leadership of Jim White, it turned into the opposite (more optimistic, hopeful, high levels of resilience and self-efficacy). to proficiency). For this reason, it has been observed that it contains both positive and negative content regarding the four dimensions of psychological capital. The current finding also revealed the effect of White's character's effective leadership on the level of psychological capital. The psychological capital levels of the team players, whose psychological capital levels were low before the leadership of the White character, improved as a result of the leadership of the White character. This highlights the importance of effective leadership by revealing the relationship between a human-oriented approach such as servant leadership and the development of psychological capital levels.

There are many studies in the literature within the scope of leadership and psychological capital. There are both quantitative and qualitative studies in literature, which are especially diverse within the scope of leadership. However, although it has been observed that there are more studies on prominent leaders such as Mustafa Kemal Atatürk, Steve Jobs, and Gandhi in qualitative studies on leadership, no study has been found that discusses the movie McFarland USA in the context of leadership. In addition, in the studies in the literature, no study has been found that has been examined within the scope of specific leadership and has been subjected to a study at both general and specific levels. This is another feature that differentiates the current study from studies in the literature. In the context of psychological capital, the number of qualitative studies in the literature is low, while no study has been found within the scope of film analysis. In addition, the current study must offer an integrative approach, differentiating it from the literature, by evaluating it both by the leader (Jim White leadership) and in the context of the people the leader affects (team players-psychological capital). In addition, the current study has provided a supportive approach to the literature by presenting the relationship between leadership and psychological capital with a concrete example through a plot based on a true story.

For future studies, since there are not many qualitative studies using the content analysis method in terms of leadership and psychological capital in the literature, it may be recommended to focus on such studies. In the context of the movie McFarland USA, since the content of the movie may cover other topics related to the field of organizational behavior, it can be researched in the context of topics such as personality and teamwork and contribute to the literature. In addition, in terms of studies examined within the scope of leadership, the number of studies examining both leaders and followers is quite small. For this purpose, it can be recommended that future researchers conduct studies that examine both sides, such as the behavioral and psychological effects of leadership and its followers, and organizational citizenship. Finally, the literature can be enriched by making a comparative analysis by selecting films that contain both positive and negative leadership.

DECLARATION OF THE AUTHOR

Declaration of Contribution Rate: The author contributes the study on her own.

Declaration of Support and Thanksgiving: No support is taken from any institution or organization.

Declaration of Conflict: There is no potential conflict of interest in the study.

REFERENCES

- Akgemci, T., Kalfaoğlu, S., & Erkunt, N. (2019). Hizmetkar liderlik davranışlarının çalışan sesliliğine etkisini belirlemeye yönelik bir araştırma. *Nevşehir Hacı Bektaş Veli Üniversitesi SBE Dergisi*, 9(2), 757-771.
- Bakan, İ., & Doğan, İ. F. (2012). Hizmetkâr liderlik. *Kahramanmaraş Sütçü İmam Üniversitesi İktisadi ve İdari Bilimler Fakültesi Dergisi*, 2(2), 1-12.
- Balay, R., Kaya, A. & Geçdoğan Yılmaz, R. (2014). Eğitim yöneticilerinin hizmetkâr liderlik yeterlikleri ile farklılıkları yönetme becerileri arasındaki ilişki. *Eğitim Bilimleri Araştırmaları Dergisi*, 229-249.
- Bass, B. M. (1990). *Bass & Stogdill's handbook of leadership: Theory, research, and managerial application* (3rd ed.). Free Press.
- Baykal, E. (2020). Effects of Servant Leadership on psychological capitals and productivities of employees. *Atatürk Üniversitesi İktisadi ve İdari Bilimler Dergisi*, 34(2), 273-291.

- Bowen, G. A. (2009). Document analysis as a qualitative research method. *Qualitative research journal*, 9(2), 27-40.
- Brohi, N. A., Khuhro, M. A., Shah, I. A., & Hussain, A. (2021). I am of value to the organization: The Role of Servant Leadership in Predicting Psychological Capital and Turnover Intention among School Teachers in Pakistan. *Ilkogretim Online*, 20(5), 5344-5360.
- Burns, J. M. (1978). *Leadership*. Harper & Row.
- Caro, N. (2015). *McFarland USA*. US [Film]. Walt Disney Pictures & Mayhem Pictures.
- Carver, C. S., & Scheier, M. F. (2002). Optimism. In C. R. Snyder & S. J. Lopez (Eds.) *Handbook of positive psychology* (p. 231-243). Oxford University Press.
- Çavuş, M. F., & Gökçen, A. (2015). Psychological capital: Definition, components, and effects. *British Journal of Education, Society and Behavioural Science*, 5(3), 244-255.
- Çetin, F., & Basım, H. N. (2012). Örgütsel psikolojik sermaye: Bir ölçek uyarlama çalışması. *Amme İdaresi Dergisi*, 45(1), 121-137.
- Coggins, E. D., & Bocarnea, M. C. (2015). The impact of servant leadership on followers' psychological capital: A comparative study of evangelical Christian leader-follower relationships in the United States and Cambodia. *Journal of Leadership, Accountability, and Ethics*, 12(4), 111.
- De Cremer, D. (2006). Affective and motivational consequences of leader self-sacrifice: The moderating effect of autocratic leadership. *The Leadership Quarterly*, 17(1), 79-93.
- Demir, C., Yılmaz, M. K., & Çevirgen, A. (2010). Liderlik yaklaşımları ve liderlik tarzlarına ilişkin bir araştırma. *Uluslararası Alanya İşletme Fakültesi Dergisi*, 2(1), 129-152.
- Erkmen, T., & Esen, E. (2012). Psikolojik sermaye konusunda 2003-2011 yıllarında yapılan çalışmaların kategorik olarak incelenmesi. *Mustafa Kemal Üniversitesi Sosyal Bilimler Enstitüsü Dergisi*, 9(19), 89-103.
- Erkmen, T., & Esen, E. (2013). Psikolojik sermaye ölçeğinin geçerlilik ve güvenilirlik çalışması. *Öneri Dergisi*, 10(39), 23-30.
- Farling, M. L., Stone, A. G., & Winston, B. E. (1999). Servant leadership: Setting the stage for empirical research. *Journal of Leadership Studies*, 6(1-2), 49-72.
- Gastil, J. (1994). A definition and illustration of democratic leadership. *Human Relations*, 47(8), 953-975.
- Greenleaf, R. K. (1977). *Servant leadership: A journey into the nature of legitimate power and greatness*. Paulist Press.
- Kaplan, V. (2021). Öğretmenlerin psikolojik sermaye ve örgütsel stres kaynaklarının bazı değişkenlere göre incelenmesi. *Erciyes Akademi*, 35(1), 111-136.
- Keleş, H. N. (2011). Pozitif psikolojik sermaye: Tanımı, bileşenleri ve örgüt yönetimine etkileri. *Organizasyon ve Yönetim Bilimleri Dergisi*, 3(2), 343-350.
- Keser, S., & Kocabaş, İ. (2014). İlköğretim okulu yöneticilerinin otantik liderlik ve psikolojik sermaye özelliklerinin karşılaştırılması. *Kuram ve Uygulamada Eğitim Yönetimi*, 1(1), 1-22.
- Kıral, E. (2021). Hizmetkar liderlik ölçeği geliştirme çalışması: Öğretmenler üzerinde bir uygulama. *Eğitim ve Öğretim Araştırmaları Dergisi*, 10(3), 83-99.

- Luthans, F., Avey, J. B., Avolio, B. J., & Peterson, S. J. (2010). The development and resulting performance impact of positive psychological capital. *Human Resource Development Quarterly*, 21(1), 41-67.
- Luthans, F., Luthans, K. W., & Luthans, B. C. (2004). Positive psychological capital: Beyond human and social capital. *Business Horizons* 47(1), 45-50.
- Luthans, F., Vogelgesang, G. R., & Lester, P. B. (2006). Developing the psychological capital of resiliency. *Human Resource Development Review*, 5(1), 25-44.
- Luthans, F., Youssef, C. M., & Avolio, B. J. (2007). *Psychological capital: Developing the human competitive edge*. Oxford University Press.
- Özalp, İ. & Öcal, H. (2000). Örgütlerde dönüştürücü (Transformational) liderlik yaklaşımı. *Balıkesir Üniversitesi Sosyal Bilimler Enstitüsü Dergisi*, 3(4), 207-227.
- Özdemir, M. (2010). Nitel veri analizi: Sosyal bilimlerde yöntem bilim sorunsalı üzerine bir çalışma. *Eskişehir Osmangazi Üniversitesi Sosyal Bilimler Dergisi*, 11(1), 323-343.
- Page, D., & Wong, T. P. (2000). A conceptual framework for measuring servant leadership. *The Human Factor in Shaping the Course of History and Development*, 69, 110.
- Peterson, S. J., Luthans, F., Avolio, B. J., Walumbwa, F. O., & Zhang, Z. (2011). Psychological capital and employee performance: A latent growth modeling approach. *Personnel Psychology*, 64(2), 427-450.
- Russell, R. F. (2001). The role of values in servant leadership. *Leadership & Organization Development Journal*.
- Russell, R. F., & Stone, A. G. (2002). A review of servant leadership attributes: Developing a practical model. *Leadership & Organization Development Journal*, 23(3), 145-157.
- Sendjaya, S., & Sarros, J. C. (2002). Servant leadership: Its origin, development, and application in organizations. *Journal of Leadership & Organizational Studies*, 9(2), 57-64.
- Snyder, C. R. (2000). The past and possible futures of hope. *Journal of Social and Clinical Psychology*, 19(1), 11-28.
- Snyder, C. R., Shorey, H. S., Cheavens, J., Pulvers, K. M., Adams, V. H. III, & Wiklund, C. (2002). Hope and academic success in college. *Journal of Educational Psychology*, 94(4), 820-826.
- Spears, L. (1998). *Insights on Leadership: Service, Stewardship, Spirit, and Servant Leadership*. Wiley.
- Spears, L. C. (2004). Practicing servant leadership, *Leader to Leader*, 34, 7-11.
- Spears, L. C. (2010). Character and servant leadership: Ten characteristics of effective, caring leaders. *The Journal of Virtues & Leadership*, 1, 25-30.
- Stone, A. G., Russell, R. F., & Patterson, K. (2004). Transformational versus servant leadership: A difference in leader focus. *Leadership & Organization Development Journal*. 25 (4), 349-361.
- Van Dierendonck, D. (2011). Servant leadership: A review and synthesis. *Journal of Management*, 37(4), 1228-1261.
- Weber, M. (1947). *The Theory of Social and Economic Organizations*. New York: Free Press.
- Wolcott, H. F. (1994). *Transforming qualitative data: Description, analysis, and interpretation*. Sage Publishing.

- Yalçın, A. (2019). Liderlik in *Örgütsel Davranış* (Stephen P. Robbins ve Timothy A. Judge) (Çev. Ed. İnci Erdem)
- Youssef, C. M., & Luthans, F. (2012). Psychological capital: Meaning, findings, and future directions. In G. M. Spreitzer & K. S. Cameron (Ed.), *The Oxford Handbook of Positive Organizational Scholarship* (p. 16-27). Oxford Academic.
- Youssef-Morgan, C. M., & Luthans, F. (2015). Psychological capital and well-being. *Stress and Health*, 31(3), 180-188.
- Yukl, G. (2013). *Leadership in Organizations*. Pearson Education.
- Zhou, X., Zhang, S., Zhao, X. R., Namasivayam, K., & Zheng, H. (2024). How mentors inspire affective commitment in newcomers: The roles of servant leadership, psychological capital, and feedback-seeking behavior. *International Journal of Hospitality Management*, 118, 103677.

CUMHURİYET'İN 100. YILINDA TÜRKİYE'DE YASAMA FAALİYETİ SEÇKİNLERİ: ISPARTA MİLLETVEKİLLERİ ÖRNEĞİ

THE ELITES OF LEGISLATIVE ACTIVITY IN TURKEY IN THE 100TH ANNIVERSARY OF THE REPUBLIC: THE CASE OF ISPARTA MPS

Arş. Gör. Muhammed Yusuf ERTEK¹

ÖZ

Çalışmada, C.W. Mills'in iktidar seçkinleri teorisi temelinde, literatürde Türkiye'deki diğer seçkin teorileri veya seçkinlere yönelik üretilmiş kavramlar ele alınarak Isparta milletvekilleri örneğinde bir sonuca ulaşılması amaçlanmıştır. Isparta Milletvekilleri hakkında, TBMM albümü ve web sayfasındaki bilgiler, doküman analizi tekniğiyle incelenerek Microsoft Excel programıyla 122 satır ve 24 sütundan oluşan bir veri tabanı oluşturulmuştur. Veri tabanındaki nitel ve nicel veriler araştırma sorularına cevap vermek için analiz edilmiştir. Ayrıca sonraki araştırmalara ışık tutması amacıyla benzer çalışmaların bir listesi oluşturulmuştur. Bulgulara göre, Isparta'da milletvekili seçilme yaşı ortalaması 47 iken genelde 50'dir. Yasama dönemleri 1960 ve 1980 darbesi sonrasında yaş ortalaması görece yükselmiştir. Meslekler ağırlıklı bürokrat (f=16), avukat (f=11), tıp doktoru (f=8), öğretmen (f=16) ve inşaat mühendisidir (f=5). Lisans ve üzeri tahsil oranı %90,9'dur. Türkçe dışında bir dil bilme oranları %79'dur. En fazla DYP, DP ve AKP milletvekilleri seçilmiştir. Seçilen 67 vekilden 65 evlidir ve 55'i Isparta doğumludur. Milletvekilleri üzerinden yapılabilecek bu gibi analizlerde sonuçların yüzeysel kaldığı görülmüştür. Daha somut sonuçlar için görüşme ve/veya daha doküman analizi yöntemleriyle derinlemesine nitel analizler yapılabilir. Türkiye'de milletvekillerine yönelik toplam 48 akademik çalışma tespit edilmiştir. Bu çalışmanın alametifarikasıysa Cumhuriyet'in 100. yılında tüm Isparta milletvekillerinin birlikte ve C.W. Mills'in iktidar seçkinleri teorisi temelinde değerlendirildiği bir çalışmanın daha önce yapılmamış olmasıdır.

Anahtar Kelimeler: İktidar Seçkinleri, Pluralist Elitler, Demokratik Elit Teorisi, Milletvekillerine İlişkin Akademik Çalışmalar.

JEL Sınıflandırma Kodları: H19, H80, H89.

ABSTRACT

In the study, it is aimed to reach a conclusion in the example of Isparta deputies by considering other elite theories or concepts produced for elites in Turkey in the literature, on the basis of C.W. Mills' theory of the ruling elite. Information about Isparta Deputies in the TBMM album and web page is examined using the document analysis technique and a database consisting of 122 rows and 24 columns is created using the Microsoft Excel program. Qualitative and quantitative data in the database are analyzed to answer research questions. In addition, a list of similar studies is created to shed light on subsequent research. According to the findings, the average age for being elected as a deputy in Isparta is 47, while it is generally 50. The average age has increased relatively after the 1960 and 1980 coups. The professions are mostly bureaucrat (f=16), lawyer (f=11), medical doctor (f=8), teacher (f=16) and civil engineer (f=5). The rate of undergraduate education and above is 90.9%. The rate of knowing a language other than Turkish is 79%. The most elected deputies are from DYP, DP and AKP. Of the 67 deputies elected, 65 are married and 55 were born in Isparta. It is observed that the results of such analyses that can be made on the MPs remain superficial. For more concrete results, in-depth qualitative analyses can be conducted using interviews and/or document analysis methods. A total of 48 academic studies on MPs in Turkey are identified. The distinctive feature of the study is that a study evaluating all Isparta MPs together in the 100th year of the Republic based on C.W. Mills's theory of the power elite has not been conducted before.

Keywords: The Power Elite, Pluralist Elitist, Democratic Elite Theory, Academic Study on MPs.

JEL Classification Codes: H19, H80, H89.

¹  Süleyman Demirel Üniversitesi, İktisadi ve İdari Bilimler Fakültesi, İnsan Kaynakları Yönetimi Bölümü, yusufertek@gmail.com

EXTENDED SUMMARY

Purpose and Scope:

The study is based on C. W. Mills' theory of power elites. At the same time, other elite theories or concepts produced for elites in Turkey are discussed in the literature. In this context, it is aimed to reach a conclusion regarding the legislative activity elite in Turkey with the example of the Isparta MPs. It is also aimed to scan and list similar studies. Thus, the study aims to shed light on similar studies. At the same time, it is aimed to reveal the place of the study among other studies on the relevant subject. On the other hand, it is aimed to make an application of theories about elites to the elites in Turkey. In this context, it can be stated that the study aims to analyze the distinguished position of the Isparta Members of Parliament in the social field on the 100th anniversary of the Republic of Turkey.

Design/methodology/approach:

The information about the Isparta Members of Parliament, obtained from the GNAT album and web page, is examined using the document analysis technique and a database consisting of 122 rows and 24 columns is created with Microsoft Excel program. The database includes the period in which the MPs are elected, their political party, name, surname, gender, year of birth, place of birth, profession, education, number of languages they know, marital status, number of children, first signatory and signed bill proposals, and the date on which these data are recorded in the database. The date and source of the data are included. Qualitative and quantitative data in the database are analyzed to answer research questions. It has also created a list to shed light on future research on similar studies. The answers to the research questions are reinforced with tables and figures.

Findings:

The average age to be elected as a member of parliament in Isparta is 47. Members of Parliament are most often elected at the age of 50. The average age of MPs increased relatively after the 1960 and 1980 coups in terms of legislative periods. When we look at the professions of the MPs, they are mostly bureaucrats (f = 16), lawyers (f = 11), medical doctors (f = 8), teachers (f = 16) and civil engineers (f = 5). In terms of education level, the rate of deputies with a bachelor's degree or higher is 90.9%. The rate of MPs knowing a language other than Turkish is 79%. Among the MPs, it is seen that the MPs from DYP (True Path Party), DP (Democratic Party) and AKP (Justice and Development Party) are mostly elected. Of the 67 MPs elected in Isparta, 65 are married. According to records, only 55 of the 67 people elected as members of parliament in Isparta were born in Isparta.

Conclusion and Discussion:

It can be said that the general election age in Isparta is 47, which shows that middle-aged people have more advantages in terms of being elected. The fact that relatively more experienced or older people become MPs after military coups may be a subject of investigation for other studies. It is seen that MPs are generally elected among educated people, and most of them become MPs while they are already in public office. It can be stated that the fact that 8 in 10 MPs has a bachelor's degree or higher education level shows that the voters perceive that the level of education is taken into account. It is seen that the majority of the MPs elected in Isparta have a "right" tendency. It can be mentioned that being born in Isparta is another positive factor in becoming an Isparta MP. Based on the method and data of the study, it can be seen that analyses such as above can be made. However, it seems that such analyses remain superficial in terms of being able to present fiction such as that put forward by C. W. Mills in terms of the elite theories in question. In order to obtain more in-depth and comprehensive information, analysis methods based on interviews and/or more document analysis must be used. The abundance of qualitative analyzes to be conducted will also be able to reveal more qualified results regarding the ruling elite, not only in Isparta specifically, but also in Turkey. On the other hand, this and similar studies for MPs, as well as some studies specifically for Isparta, have been carried out before. As a matter of fact, lists of these studies are included. However, a study in which all Isparta MPs were evaluated together on the 100th anniversary of the Republic has not been conducted before. It can be stated that this issue is the most original aspect of the study.

1. GİRİŞ

Her toplumda yöneten ve yönetilenler vardır. Yönetilenlerin çoğunlukta ve yönetenlerin ise nicelik bakımından daha azınlıkta olduğu görüşü yaygındır. Bu minvalde araştırmacılar, toplumu yöneten veya toplumsal süreçlerin evrilmesinde kilit rolde olanları “elit”, “seçkin” veya “ayrıcalıklı” gibi kavramlarla tanımlamakta ve onlar hakkında çalışmalar yürütmektedir. Bu yolda geliştirilen bazı elit veya seçkin teorileri gerek dünya gerek Türkiye literatüründe yer almaktadır.

Elit veya iktidar seçkinlerine dair dikkat çekici bir çalışma Charles Wright Mills’in “The Power Elite” isimli ve Türkçeye “İktidar Seçkinleri” ismiyle çevrilen kitabıdır. Mills, uzun soluklu saha araştırmalarının nicel ve nitel verileriyle birlikte akademik deneyimlerini harmanlayarak adeta bir olgunluk eseri olarak İktidar Seçkinleri kitabını yazmıştır. Mills, çalışmasında Amerika Birleşik Devletleri’nin (ABD’nin) iktidar seçkinlerini ele almış, ayrıntıları ve dayanaklarıyla birlikte tezini güçlendirmiştir. Mills’in, ABD’ye has yaptığı bu çıkarımlar, Mills çıkarımlarının dünyaya teşmil olabileceğini iddia etmese de dünya genelinde ilgi çekici bulunmuş ve üzerine çalışmalar gerçekleştirilmiştir.

Mills’in ifade ettiği iktidar seçkinleri, siyasal mekanizmayı yönetenler, ordu ve şirketler özelinde üçlü bir yapı ortaya koymaktadır. Mills, toplumu üç sınıfta ele alarak alt, orta ve üst sınıflardan bahsetmektedir. Ona göre alt sınıflar yönetildiğinin farkında olmayan ve kendini gizleyenler, orta sınıflar Mills gibiler ve üst sınıflar ise bu iktidar seçkinleridir. İktidar seçkinleri, sahip oldukları kimliğin farkında değildirler. Lakin güçlerini kullanmaya kalkıştıklarında kendilerine karşı gelecek veya gelebilecek güçlerin farkındadır (Mills, 2021).

Mills’in İktidar Seçkinleri kitabı oldukça geniş bir hacme sahiptir. Dolayısıyla bu çalışma özelinde Mills’in teorisine dair ayrıntılara ilgili başlıklarda yeniden değinilecektir.

İktidar seçkinleri veya elitlere yönelik Türkiye’de de birçok çalışma yapılmıştır. Elbette Mills’in iktidar seçkinleri teorisi üzerinden de çalışmalar yürütülmüştür. Söz konusu çalışmaların genel itibarıyla Türkiye’nin yönetimindeki seçkinler üzerine olduğu belirtilebilir.

Bu çalışmada, elitlere ilişkin teorilerden kısaca bahsedildikten sonra Mills’in iktidar seçkinlerine ilişkin teorisinden bahsedilmiştir. Ardından Türkiye siyasi hayatı ve sonrasında Isparta siyasi hayatı incelenmiştir. Devamında Mills’in iktidar seçkinleri teorisinden hareketle Cumhuriyet’in 100. yılında Türkiye Büyük Millet Meclisi’ne (TBMM) seçilen Isparta milletvekilleri incelenmiştir. Bu kapsamda Türkiye’nin iktidar seçkinleri, siyasi elitleri, siyaset elitleri ve benzeri grubun varlığı Isparta özelinde TBMM Albümü ve TBMM web sayfasındaki özgeçmişleri üzerinden Isparta’daki seçkin veya elitlerin birtakım özellikleri tespit edilmeye çalışılmıştır.

TBMM kayıtlarından alınan verilerle Microsoft Excel programında bir veri tabanı² oluşturulmuştur. Veri tabanından elde edilen bilgilerle, araştırma sorularının cevapları aranmıştır. Yapılan bu analize ilişkin ayrıntılar, çalışmanın “Isparta Milletvekillerinin Sosyolojik Tahlili” başlığında yer almaktadır.

Yapılan araştırma sürecinin neticesinde, sonuç ve değerlendirme kısmında yasama faaliyeti seçkinleri kavramları ortaya konmuş, Isparta özelinde yasama faaliyeti seçkinlerinin özellikleri ifade edilmiştir. Çalışmanın sonunda ise bu çalışmanın yöntemi ile araştırma sorularına ulaşma noktasında karşılaşılan zorluklar ifade edilmiş ve buna benzer diğer çalışmalar için, sonraki araştırmalara yönelik öneriler sıralanmıştır.

2. ELİTLER/SEÇKİN TEORİLERİ

Elit, Fransızca kökenlidir. Fransızca, “élite” kelimesinden Türkçe’ye girmiştir. Türk Dil Kurumu sözlüğünde, “elit” kelimesinin karşılığı “seçkin” olarak ifade edilmektedir. Türk Dil Kurumu’nda “seçkin” kelimesi ise benzerleri arasında niteliklerinin yüksekliğiyle göze çarpan, mümtaz, güzide, mutena ve bir toplumda saygın ve etkin mevkilerde bulunan ve toplumun eğitim, ekonomi, siyaset, askeriye, din, sanat vb. alanlarıyla ilgili etkinliklerin denetimini elinde tutan (kişi veya grup) elit anlamına geldiği belirtilmektedir (TDK, 2025). Bu çalışmada söz konusu kavramların yakın anlamlılığı göz önünde tutularak, “elit” ve “seçkin” kavramları birlikte kullanılacaktır.

² İlgili veri tabanı yazar tarafından paylaşılabilir, detaylı bilgi için yazar ile iletişime geçebilirsiniz.

Kapitalist ekonomik sisteme sahip olan toplumların ortak özelliklerinden biri olarak “eşitsizlik” olgusu görülmektedir. Bu bağlamda sosyal bilimciler, toplumların sosyo-politik yapılarını anlama ve açıklamayı amaçladıklarında, “eşitsizlik” temelli “iktidar yapısı” ve “güç ilişkileri” ağlarını incelemektedir. Öte yandan söz konusu bu eşitsizlikler pek bir uzmanlık gerektirmeksizin toplumun tüm mensupları tarafından kolaylıkla görülebilir mahiyettedir. Mesela, toplumun bazı kesimleri daha çok para kazanır, bazıları karar verme süreçlerinde daha çok etkiye sahiptir, bazılarının ayrılacağı tüm toplum kesimlerince fark edilmektedir. Sosyal bilimciler, işte bu olguları anlayabilmek için birçok teori geliştirmiştir (Arslan, 2003a, s. 115-116). Bu teorilerden bazıları plüralist teori, elitist teori ve demokratik elit teorisidir.

Elitlere dair geliştirilen teorilerden biri, pluralist (çoğulcu) elit teorisidir. Pluralist elit teorisi 1950 ve 1960’lı yıllarda büyük bir üne sahip olmuştur. Kökenini, liberal düşünceden almaktadır. Ana fikri, toplumdaki baskı gruplarının çokluğudur. Bu teoriye popülerlik kazandıran Dahl, Lindblom, Riesman ve Galbraith gibi düşünürlerdir. Teori, 1970 ve 1980’lerde Truman, Sartori, Bealey ve Polsby tarafından daha sofistike hale getirilmiştir. Pluralist teori, toplumsal ve siyasi gücün çok sayıda grup tarafından paylaşıldığını ifade etmektedir. Söz konusu grupların, topluma dair karar verme süreçlerinde çok ya da az bir etkisi vardır. Fakat öte yandan, karar verici konumdaki hükümetin gücü diğer elit gruplar tarafından sınırlandırılmıştır. Bu gruplar, ekonomik, beyaz yakalı, muhalefetteki siyasi elitler, bürokratik ve sendikacı elitler gibi kesimlerdir. Pluralist teori, halkın fikirlerinin yönetici grup tarafından kontrol edilip yönlendirilebilir tezinin aksine; yöneticilerin gücünün diğer elit gruplar ve halk tarafından sınırlanabileceği ve kontrol edilebileceği görüşüne sahiptir. Pluralist teoriden kısaca bu şekilde bahsedilebilir. Elitlere dair geliştirilen diğer bir görüş ise elitist (Seçkin) teoridir. Elitist teorisinin temelleri Michels ve Mosca’ya değin uzanmaktadır. Genel anlamda elitist teorisinin, plüralist teorisinin karşıt fikirlerini ön plana aldığı görülmektedir. Elitist teorisinin temelinde gücün toplumun iktidar yapısı içindeki sayıca az lakin en güçlü insanların oluşturduğu elit grupta toplandığı ve merkezileştiği teorisi vardır. Elitist yaklaşımda, elitlerin iş birliği, siyasi istikrar ve temsil demokrasisi konularına özellikle önem vermektedir. Elitistlere göre, söz konusu bu üç olgu birbirleri ile sebep-sonuç ilişkilerine sahiptir. Siyasi istikrar, temsilci demokratik hükümeti ve elitler arasında birlikte hareket etme ihtiyacı hasıl olmaktadır. Bu birliktelik karar verme süreçlerinde elitleri daha güçlü hale getirmektedir (Arslan, 2003a, s. 116-120).

Elitlere dair geliştirilen bir diğer teori ise demokratik elit teorisidir. Teorisinin öncüleri Gaetano Mosca, Weber, Joseph Schumpeter ve Raymond Aron olarak belirtilmektedir. Öte yandan Eva Etzioni’nin 1993’te ortaya koyduğu “demo-elit yaklaşım”ın demokratik elit teorisine önemli açılımlar sağladığı ifade edilmektedir. Demokratik elit teorisinde elitlerin hükümetten ve diğer elit gruplarından bağımsızlığı vurgulanmaktadır. Lakin bu bağımsızlık kesin ve katı olmaktan ziyade göreceli bir bağımsızlıktır. Teori, göreceli elit özgürlüğünü vazgeçilmez bir prensip olarak görmektedir. Çünkü gücün elit gruplar arasında dağılmış olması ve elitlerin bağımsızlığı, sadece demokrasiyi yaşatmak ve korumak için değil, despotik rejimlerin peyda olmasını da önlemek için bir zorunluluktur. Bu düşünce kökenini, liberal düşüncenin “bireysel hak ve özgürlükler için devlet gücünün sınırlandırılmasına dair ilke”den almaktadır. Böylece, demokratik elit teorisinin liberal düşünceyle özdeşliğinden bahsetmek mümkündür (Arslan, 2003a, s. 120).

Elitlere ilişkin teorilerin niteliklerine dair sahip olunan algının farklı olmasına ilişkin yapılan bir çalışmada, olumsuz algıların doğruyu yansıtmayacağı ve bu hususta elit teorilerin akademik bakışla değerlendirilmekte olduğundan bahsedilmektedir. Buna göre, elit teori, kesinlikle aşırı basite indirgeyici değildir. Basit dikotomik sınıflandırmalar yerine çoklu sınıflandırmalar ile meseleyi inceler. Elit teorisinin özünde seçkinlik yoktur, bir grubun övülmesi veya yüceltilmesinden ziyade sosyal realitenin tespitine çalışılmaktadır. Elit teoriyi antidemokratik ya da eşitlik karşıtı nitelikle onu karalama çabasından ibarettir. Elit teorileri halk düşmanı veyahut halkı küçümseyici tutum bir tutuma sahip addetmek doğru değildir. Elit teorileri halkı veya alt tabaka olarak nitelediği sınıfları incelerken onları değer yükünden arındırıp yansız bir kavram olarak ele almaktadır (Arslan, 2004c, s. 107-109).

Elitlere yönelik kuramlar, literatürde aynı zamanda temelde ilk üniter (merkezîyetçi) seçkin kuramı ve ikincisi demokratik seçkin kuramı olmak üzere iki kategoride sınıflandırılmaktadır. Üniter elit (seçkin) kuramları ise klasik ve radikal olmak üzere ikiye ayrılarak incelenmektedir (Kırkbeşoğlu, 2021, s. 1005). Klasik elit (seçkin) kuramlarının temel özellikleri; tarihe dayalı özne gözleme sahip olması, bilişsel kategorizasyon sağlanmış olması, anti-demokratik söyleme sahip olmaları, dikey hareketliliğin mümkün olması ve görece kapalı bir birliktelikleri olmasıdır (Kırkbeşoğlu, 2021, s. 1013). Radikal elit (seçkin) kuramlarının temel özellikleri; koşullandırılmış seçkinliğin söz konusu olması, şekillendirilmiş fikir ve kural sistemi olması, sürdürülebilir seçkin meşruiyetinin

bulunması ve görece kapalı ideolojik seçkin birlikteliğinin varlığıdır (Kırkbeşoğlu, 2021, s. 1016). Demokratik seçkin kuramının temel özellikleri; yetenek ve donanımına bağlı seçkinciliğin olması, dengeye dayalı güç yarışı ile toplumda bir dengenin yaşanması, seçkinlerin toplumsal yaşamda farklı güç kaynaklarını ellerinde tutarak bağımlılıklarını azaltmaya çalışmaları ve fikir birlikteliğine dayalı ağ düzenekleri ile konsensus sağlanarak birlikteliğin sağlanmasıdır (Kırkbeşoğlu, 2021, s. 1019-1020).

Vilfredo Pareto'nun "Seçkinlerin Yükselişi ve Düşüşü" isimli eseri onun seçkinlere dair teorilerini ifade ettiği kitabıdır. Kitap 5 bölümden oluşmaktadır. İlk bölümde tarihi örnekler yer alırken diğer bölümlerde seçkinlere dair teorinin alt yapısı geliştirilir (Pareto, 2018). Pareto'nun seçkinler dolaşımı kuramında idealist hedefleri olan bir grup olarak (aslanlar)'ın iktidarı ele alır fakat bunu elinde tutabilmek için muhalefete (tilkilere) bazı ödünler vermek zorundadır. Bu süreçte daha esnek olan tilkiler etkilerini artırmaya başlamakta ve nihayetinde iktidarı ele geçirmektedir (Ülke, 2021, s. 128). Pareto, eski seçkinlerin toplumdaki statülerinin düşüşü ve yeni seçkinlerin doğan boşluğu doldurmasını ifade eden yükselişinin tarihi bir döngüsellığı olduğunu belirtir. Halk ise bu noktada kendini bu davaya adanmış, nesnel yeni seçkinler grubunun iktidarına hizmet etmektedir (Pareto, 2018). Pareto'nun teorisine dair ayırtıcı söz konusu telife başvurulabilir.

Elitlere dair teorilerden kısaca yukarıdaki gibi bahsedilebilir. Toplumdaki elitlere dair çalışmalar yürüten bir başka isim ise C. W. Mills'tir. Mills, teorisini İktidar Seçkinleri isimli kitabında detaylandırmaktadır. Bu anlamda elitlere dair teorilerde Mills'in bir plüralist veya elitist teoriden ayrı bir temele sahip olan kurgusundan bahsedilebilir. Mills, toplumdaki yöneten ve yönetilenler arası çatışmadan yola çıkmaktadır. Fakat Mills bu çatışmanın, toplumun alt grubunda yer alanlar tarafından farkında olmadan devam ettiğini belirtir. Bu anlamda Mills'in Marksist bir kökenden başlayarak toplumdaki elit konusuna geldiğinden söz edilebilir. Çalışmanın devamında Mills'in iktidar seçkinlerine ilişkin teorisi de incelenecektir.

2.1. Charles Wright Mills ve İktidar Seçkinleri

Charles Wright Mills Amerikan sosyolojisinin yetiştirdiği, 20. yüzyıl Amerika'sının en etkili radikal teorisyenlerinden ve muhaliflerinden biridir. Sözü nü esirgemeyen tavrı sosyoloji lisansını okuduğu bölümde asistan olmasını engellemiş, dolayısıyla yüksek lisansı felsefe bölümünde yapabirmiştir. 1942 yılında sosyoloji doktorasını tamamlamıştır. 1946-1956 yılları arasında Max Weber üzerine çalışmaları ve Amerika'daki iktidarı çeşitli boyutlarda incelediği üç kitabı vardır. Bu kitaplardan biri de 1956'da The Power Elite ismiyle yazdığı ve Ünsal Oksay tarafından İktidar Seçkinleri ismiyle Türkçeye tercüme edilen kitaptır. Mills'in Karl Mannheim ve Weber gibi Alman sosyologlardan ilham aldığı belirtilir. Bunların yanında Thorstein Veblen ve John Dewey gibi Amerikalı düşünürler de Mills'in düşünce dünyasını etkilemiştir. Mills'in Castro'ya desteği ile Amerikan emperyalizmine eleştirileri, kendini zamanının ana akım eleştirmenlerinden ayırmaktadır. Mills, 1950'lerin ortalarında Avrupa'yı gezmiş, The Sociological Imagination isimli ve Ömer Küçük tarafından Sosyolojik Tahayyül adıyla Türkçeye kazandırılan kitabının büyük bölümünü bu seyahatinde yazmıştır. Mills, çalışmalarında daha ziyade güç ilişkilerine odaklanmış, kişisel sıkıntılar ile toplumsal sorunları birbirine bağlayarak çevresinde gördüğü baskıya öfke duyarak kendini toplumsal değişime adanmıştır. Mills hayatı boyunca herhangi bir partiye üye olmamasına rağmen, radikal toplumsal dönüşüme katkı sağlar nitelikte anılmaktadır (Mills, 2019, s. 1). Mills'in biyografisi, onun farklılığını ortaya koymaktadır.

Mills, iktidar seçkinleri kitabına toplumu üst, orta ve alt sınıf olarak değerlendirmesiyle başlar. Ona göre üst sınıf yaklaşılmaz nitelikte yahut gerçek niteliklerinin anlaşılabilir kimselerden oluşur. Alt sınıf kimsenin gözüne çarpmadan yaşamayı ve adeta gizlenmeyi tercih eder. Orta sınıf ise Mills gibi kitap yazarı veya kitap okuyucusu olanlardır (Mills, 2021, s. 11).

Mills, iktidar seçkinlerinin karar almalarının da almamalarının da önemli olduğunu belirtir. Öte yandan iktidar seçkinleri, toplumdaki güçlerinin ve etkilerinin tam olarak farkında değildir. Lakin güçlerinden dolayı verdikleri kararlara karşı koyanların dirençlerinin farkındadır (Mills, 2021, s. 18-21).

Mills, İktidar Seçkinleri kitabında Amerikan toplumundaki iktidar seçkinlerini ele alır. Devlet hiyerarşisi, şirketler hiyerarşisi ve ordu hiyerarşisi iktidar seçkinlerini meydana getirmektedir. Bu kurumlarda "anahtar" konumunda olan bazı komuta mevkileri vardır. Bu sebeple Amerika'da iktidar ve egemenlik gerçekte ekonomik, siyasal ve askeri alanda yığılmış bir haldedir. Öyle ki, artık aile sosyal kurumu, toplumdaki büyük kuruluşlar kadar etkili değildir. Hiçbir kilise Amerikan gençliğinin görüşünü etkilemekte ordu kadar doğrudan güce ve iktidara sahip değildir. Hiçbir üniversite, günün önemli olaylarını biçimlendirmede Milli Güvenlik Kurulu kadar güce ve iktidara sahip değildir. Dolayısıyla artık din, aile, eğitim gibi sosyal kurumlar artık kendi başlarına bağımsız birer iktidar merkezi

olmaktan çıkmış, üç büyüklerce (siyaset veya siyasal yönetim mekanizması, ordu veya askeri iktidar seçkinleri, ekonomi veya şirketlerce) biçimlendirilmeye başlamıştır. Durum böyle olduğunda ise artık aile, kilise ve okul da modern hayat karşısında kendilerini koşullara uydurmaya mecbur kalmışlardır. Mesela din kurumu orduya, insanları öldürme işinde askerleri yüreklendirecek papazlar sağlamaktadır. Okullar, şirketlerin ihtiyacı olan insan gücüne odaklı eğitimler vermektedir. Çünkü devlete sadık olmayan insanlar yetiştiriliyor olsaydı eğitim sistemi de çoktan değiştirilmiş olacaktır (Mills, 2021, s. 21-23).

Mills, bahsettiği bu dengeyi bir örnek vererek açıklamaktadır. Mesela, üst düzey şirketlerden 500 şirketin içinde iflas edenlerin oranı, milyonlarca evli çiftin boşanma oranı kadar olsaydı eğer, uluslararası çapta bir ekonomik çöküntü meydana gelecektir. Fakat tam tersi olduğunda, yani evli çiftlerin boşanma oranı arttığında toplumda gözle görülür bir değişiklik meydana gelmeyecektir (Mills, 2021, s. 24). Mills, işte bu gibi örnekleriyle ekonomi sosyal kurumunun, aile kurumuna göre toplumdaki öncü rolünü ifade etmektedir.

Mills, ordunun, Amerikan toplumunda artık (yaşadığı dönemde) devlet içinde en pahalı ve en geniş kuruluş haline geldiğini, halka her şeyi toz pembe göstermeyi bildiğini ifade etmektedir. Bu kurumsal alanlarda önemli kararlar alabilme yetkisi olanlar, iktidar araçlarını inanılmayacak derecede önemli boyutlarda kullanabilmektedir. Mills böylece, siyasal yönetim mekanizması, ordu ve şirketlerin devletteki önemli kararları birlikte almaya başladıklarını ifade etmektedir. Ekonominin üst noktalarında birbirine kenetlenmiş zenginler topluluğundaki üst düzey yöneticiler, siyasal kurumun üst noktalarında siyasal direktuarın üyeleri ve ordunun en üst noktalarında bulunan genel kurmay kuruluşları ile diğer üst derece askeri organlardaki görevli asker-devlet görevlileri vardır. Mills, bu grubun Amerikan toplumundaki iktidar seçkinlerini meydana getirdiğini ifade etmektedir (Mills, 2021, s. 24-27).

Mills, iktidar seçkinlerine dair tespitlerini oldukça geniş hacimli olan İktidar Seçkinleri kitabında ele almaktadır. 15 ayrı bölümden oluşan kitabının her bölümü 1 ila 8 bölüm arasında değişen kısımlara ayrılmıştır. Mills, üst çevreleri, yerel sosyeteyi, metropoliten 400 dediği çevreyi, ünlüleri, en zenginleri, üst yöneticileri, şirket dünyasındaki zenginleri, savaş beylerini (ordudaki iktidarı seçkinlerini), askerlerin iktidara olan nüfuzunu, siyaseti yöneten çevreleri, denge teorisi adı altında liberal düşüncüyü, iktidar seçkinleri başlığında asıl konusunu, kitle toplumu başlığında toplumsal hareketleri, tutucu düşünce başlığında teorisine karşı gelebilecek eleştirileri ve son olarak üst ahlaksızlık başlığında toplumda değişen ahlak anlayışını ele alarak teorisini güçlendirmeye ve temellendirmeye çalışmaktadır. Mills, çalışmasında yararlandığı kaynakların büyük bir çoğunluğunu bizzat kendi saha çalışmalarından elde ettiği verilere dayandırmaktadır. Bu anlamda Mills'in bulguları son derece büyük bir kurgusal bütünlüğe sahip görünmektedir.

Mills'in iktidar seçkinlerine ilişkin değerlendirmelerine bizzat ulaşmak için kitabı temin etmeden önce; "İktidar Seçkinleri" kitabı hakkında ön bilgi edinmek, kitabın hacmi, çevirmeni ve içeriğine ilişkin yapılan diğer değerlendirmelerin kısaca bulunduğu bir kitap incelemesi olan (Ertek, 2022)'ye başvurulabilir.

3. TÜRK SİYASİ HAYATINA GENEL BİR BAKIŞ

Tüm toplumlarda olduğu gibi elbette Türkiye'de de bir iktidar seçkinleri veya elitler sınıfının veya grubunun varlığı söz konusudur. Osmanlı Devleti'nden kalan maddi ve manevi bakiye, Türkiye Cumhuriyeti'nin kuruluşunda büyük etkide bulunduğu için, Türkiye'deki elitlerin veya iktidar seçkinlerinin durumu Osmanlı'dan günümüze olacak biçimde bir incelemeye tabi tutulabilir.

Toplumsal alanda farklılaşma ve değişim gibi süreçler yaşanabilir. Lakin toplumların geçmişlerine dair net bir kopmadan veya devrimden söz edilmesi mümkün değildir. Nitekim bu noktada bugünkü Türk toplumu incelenirken; toplumun geleneksel döneminin Osmanlı, modern döneminin ise Türkiye dönemi biçiminde periyotlandığı tez çalışmalarına rastlanmaktadır (Sala, 2009, s. 51).

Bu bağlamda, Figen Kanbir'in Türkiye'de Seçkinlerin Toplumsal Yapıda Dönüşümü "Hegomonik Konumdaki Elitler" isimli makale çalışması, (Kanbir, 2014) Osmanlı'dan Türkiye Cumhuriyeti'ne geçişte toplumsal yapıyı anlama ve açıklama çabası hususunda, temel bir değişken olarak "seçkin"lerden yola çıkmaktadır.

Osmanlı Devleti'nin son elli yıllık döneminde ve Türkiye Cumhuriyeti'nin siyasi tarihinde elitler arası mücadeleler görülmektedir. Bu mücadele kısmen bir ilke meselesi olmuştur. Çoğu zaman ise elitlerin evvela sultanın mutlak otoritesine karşı verdiği mücadele var olmuş, daha sonra ise elitlerin, kendi modernite tercihlerini hayata geçirmek üzere halk desteğine ihtiyaç duymaları söz konusu olmuştur (Karpas, 2009, s. 153). Bu destek ihtiyacı Türkiye'nin ilk dönemlerinde de kendini göstermiştir.

Türkiye Cumhuriyeti döneminde ise toplumsal yapıdaki dönüşümde 1923-1938/39 inşa süreci, tek parti dönemi, çok partili döneme geçinceye kadarki süreç, akabinde CHP – DP dönemi, İkinci Dünya Savaşı ve Türkiye'ye etkileri, askeri müdahaleler temelinde oluşan 1970-1980 dönemleri seçkinlerin toplumsal konumlarının incelenmesinde önemli dönüm noktaları olarak literatürde incelenir (Kanbir, 2014). Pek tabii bunlar dışında veya bunlara ek Türkiye Cumhuriyeti'nin toplumsal yapısındaki dönüşümlere dair başka dönüm noktalarından da bahsetmek mümkündür.

Türkiye Cumhuriyeti'nin kuruluş dönemlerinde, siyasette yukarıdan aşağıya doğru, belli bir grubun toplum için daha iyi olacağına inandığı bir düzeni topluma yansıttığı yönetim anlayışından söz edilebilmektedir. Zira o dönemde henüz halkın yönetimde söz sahibi olacak bilinçsel algısının mevcut olmadığı ifade edilmektedir (Kanbir, 2014, s. 680-681). Pek tabii bunda Osmanlı bakiyesinden kalan yorgun halk ve yepyeni bir Cumhuriyet ideolojisinin etkisinden bahsetmek mümkündür.

Kuruluş döneminin ardından 1950'ler sokakta yaşayan, devletin içinden gelmeyen elitlerin Türkiye'de devletin içine girmeleri ve etkide bulunabilmeye başlamalarına dair önemli bir dönüm noktası olarak gösterilir. Nitekim Türkiye'de çok partili siyasi hayat geçilmesi önemli bir dönüm noktasını teşkil etmektedir. (Bilgin, 2014), buna demokrasinin "D"si demektir. Çünkü farklı siyasi anlayışların serbestçe partileşemediği ve yarışmadığı bir toplumda, demokrasinin D'sinden dahi bahsetmek mümkün değildir (Bilgin, 2014, s. 38-39).

Türkiye'de tek partili döneme geçişte Türkiye'nin 1945-61'de demokrasiye dönüş kararı, Sovyetler Birliği'ne karşı Batı ile ittifak yapılması ile 1952'de NATO'ya girilmesinin etkisi büyüktür. Bu kararlara binaen Tek Partili dönemin Cumhuriyet Halk Partisi, Batı demokrasisinin standartlarını karşılamak zorunda kalmıştır. Bu bağlamda, Türkiye'de halkın siyasi temsilinin yüce idealler ve felsefi düşüncelerden ziyade elitler arasında geçen sert mücadelelerin ardından ve uluslararası koşullardan dolayı ortaya çıktığı belirtilebilir (Karpat, 2009, s. 188). Söz konusu bu uluslararası faktörlerin dışında Türkiye içinde, toplumsal değişimi tetiklemesi ve siyasi dönemlere etkisi bakımından önemli diğer faktörlerden bahsedilebilir.

Türkiye'deki siyasi dönemlerde etkili olan diğer bir unsur ise askerlerdir. Türkiye'de 1960-1980 yılları arasında ordunun gerçekleştirdiği müdahaleler ordunun siyasi konumunu belirlemiştir. Ordu bu konumunu, iktidar arzusu veya ekonomik bir getiri beklentisi değil, Türkiye'de elitlerin oluşumuna ve siyasal katılımını belirleyen kendine özgü tarihsel ve sosyal şartlara borçludur. Türkiye'deki ordu siyasal hayata sıkça müdahale etse de hükümet üzerinde denetim hakkı olduğunu iddia etmemiş ve sivil hayatın gündelik işleyişini sürekli idare etmeye kalkmamıştır. Fakat kimi zaman sivil siyasi hayata tavsiyelerde de bulunmuştur (Karpat, 2009, s. 155-156). Öyle veya böyle, askerlerin Türkiye'nin siyasi hayatına müdahalesinin birtakım sonuçları olmuştur.

Türkiye'de 1980 sonrası dönemde ise artık gençler siyasete karşı ilgisiz hale gelmiştir. Gençlerin siyaset yerine toplumda farklı alanlarda başarılı olmaya yöneldikleri hayalleri "çok para kazanmayı amaçlamak" biçimde kısaca belirtilebilir. Bu ortamın oluşmasında elbette 12 Eylül darbesi de etkili olmuştur. Bu dönemin Anadolu Kaplanları veya Türk burjuvazileri ekonomik alanda rahatlamayla birlikte dış dünyaya açılma fırsatını da elde etmiştir. 12 Eylül darbesinin ortaya koyduğu bu liberal ekonomik konjonktür, aynı zamanda bir yaşam modelini de beraberinde getirmiştir. Bu yaşam biçimi, yalnızca belli bir kesimin ulaşabileceği ve diğerlerinin hayal bile edemeyeceği kadar uzaktadır (Kanbir, 2014, s. 683). Bu bağlamda, 1980 darbesinin aynı zamanda Türkiye'nin ekonomi sosyal kurumuna ve ekonomik ilişkilerine etkilerinin olduğundan rahatlıkla bahsedilebilir.

Türkiye'nin siyasetinde Figen Kanbir'in çalışmasında (Kanbir, 2014)'de kurgulanan dönemler baz alındığında, Türkiye'deki elitlerin veya iktidar seçkinlerinin rolünü Osmanlı Devleti'nin kuruluşunun, genişlemesinin ve özellikle modernleşmesinin etkilediği (Kanbir, 2014, s. 684), akabinde Türkiye Cumhuriyeti'nin inşa, tek parti, çok partili dönemler ve darbelerinin belirlediği belirtilebilir.

3.1. Türkiye'nin İktidar Seçkinleri

Türkiye'deki iktidar seçkinlerine ilişkin yapılan araştırmalar incelendiğinde C. W. Mills'in büyük sermaye sahipleri, politik seçkinler ve askeri seçkinlere ilişkin tespitinin Türkiye'deki seçkinlerin durumunu yansıttığına dair söylemlerle karşılaşmaktadır. Bu bağlamda Türkiye'de iç-dış politika kararlarının alınmasında askeri bürokrasinin (Türk Silahlı Kuvvetleri), burjuvazinin (büyük sermayedarlar) ve sivil bürokrasinin (bürokratik seçkinlerin) alınan kararlarda belirleyici olduğu ifade edilmektedir. Bu üç kesim salt ekonomik çıkarlar değil, ideolojik ve psikolojik nedenlerle de birbirleriyle yakın ilişki kurmakta ve bir sınıf ilişkisi geliştirmektedir (Sala, 2009, s. 59).

Türkiye'nin iktidar seçkinlerine ilişkin çalışmalar incelendiğinde Ali Arslan'ın ortaya koyduğu çalışmalara karşılaşılmaktadır. Bunlardan birisi Türk İktidar Seçkinleri isimli makalesidir (Arslan, 2004a). Bu noktada, C. W. Mills'in İktidar Seçkinleri'nde ifade ettiği iktidar seçkinleri ile, Türkiye'deki iktidar seçkinliklerinin benzer yönleri olduğu ifade edilmektedir. Amerikan toplumunda olduğu gibi Türkiye'de de Ali Arslan, kendi çalışmalarına ve literatürdeki diğer çalışmalara işaret ederek Türkiye'de ekonomi elitleri, siyasi elitler (Çağlar ve Arslan, 2000), (Turhan, 1991) ve askeri elitlerin (Arslan, 2004b) yanı sıra Türk medya elitlerinin (Arslan, 2001a) varlığından söz etmektedir. Yapılan analizlerin ardından bahsedilebilecek genel bir görüş Türk medya elitlerinin arasında sosyal bir homojenlik olduğudur (Arslan, 2008, s. 17). Buna göre Türk siyasi elitleri orta ve ortanın üstü yaşlarda üniversite mezunu, sivil bürokrasi-yönetici ve hukukçu kökenli erkeklerden oluşmaktadır (Arslan, 2004d, s. 7).

Türk elitleri, Türk toplumunun iktidar yapısı içinde etkin bir yere sahiptir. Bu elitler toplumsal açıdan önem arz eden siyasi, sosyal ve ekonomik kararlara son şeklini vermektedir. Elitlerin çok iyi organize oldukları ve güçlerinin karşı durulmaz, etkilerinin ise kaçınılmaz olduğu ifade edilmektedir. Elitler devleti, karar verme süreçlerini ve temel toplumsal kaynakları kontrol etmektedir. Bunun yanında milyonlarca insanın yaşantısını da etkilemektedir. Türk iktidar seçkinleri sahip oldukları yetki ve güç ile prestij, servet ve statü gibi toplumsal kaynakları kontrol etmektedir. Bunun yanında zaman, motivasyon karizma ve enerji gibi psikolojik ve bireysel kaynaklar da Türk iktidar seçkinlerinin kontroülünde görünmektedir (Arslan, 2004a, s. 5). Elbette Türkiye'deki iktidar seçkinlerine dair tek çalışma bu olmayıp çeşitli isimler de aynı konuda çalışmalar telif etmiştir.

Türkiye'nin iktidar seçkinlerine dair yapılan bir başka araştırma ise Işıl Arpacı'nın yaptığı Seçkin Siyaset Bağlamında Bir 28 Şubat Analizi isimli makale çalışmasıdır. Bu çalışmada, tıpkı Mills'in çalışmasındaki gibi Cumhuriyet'in ilanıyla birlikte kendisini yeniden var eden ve üç sac ayağına dayanan seçkinlerden bahsedilmektedir. Bunlar; bürokrasi, İstanbul sermayesi ve ordudur. Çalışmanın teorik temeli için merkez – çevre ilişkilerinden yararlanılmıştır. Fakat öte yandan çalışmada, genel itibari ile 1950 sonrası Türkiye'sinin seçkin sınıf varlığında yapılan ikili ayrım da göz önünde bulundurulmuştur. Işıl Arpacı'nın çalışmasındaki alametifarika ise bu bağlamda “Muhafazakâr Cumhuriyet Seçkinleri” ve “Meydan Okumacı”lar adlandırdığı yeni bir seçkin yapı önermesidir. Çalışmada önerilen bu iki yapı arasındaki mücadelenin en somut örneği olarak ise 28 Şubat müdahalesi görülmektedir (Arpacı, 2020, s. 188-189). Çalışmanın genel kurgusu ve dili okuyucunun dikkatini toplamayı son derece kolaylaştıran bir yapıdadır.

Muhafazakâr Cumhuriyet Seçkinleri, kendi durumlarını korurken, değişime karşı direnç göstermektedir. Bu kesim Kemalist ya da devletçi seçkinler olarak tanımlanan asker ve bürokratlardan oluşmaktadır. Arpacı, tüm bunlara ek olarak “İstanbul Sermayesi”ni de bu seçkinler grubuna dahil etmektedir. Meydan okumacıları ise muhafazakâr seçkinlerin kurmuş olduğu yerleşik yapıyı kendi lehine çevirmeye çalışanları ihtiva etmektedir (Arpacı, 2020, s. 192).

Muhafazakâr Cumhuriyet seçkinleri, Kemalist aydınlanmacılığı benimseyenlerdir. Onları Kemalist yapan, Mustafa Kemal'in ilkelerini benimsemek devamlılığını sağlama iradesidir. Bu nedenle korumacı veya statükocu gibi kavramlardan ziyade “muhafazakâr” tabirinin tanımlama için seçilmiş olması, esasında “muhafazakâr” tabirinin teorik aslına rücu olarak belirtilmektedir. Böylece Türkiye'nin muhafazakâr seçkinleri, cumhuriyet seçkinleriyle birlikte kurulan sistemle güçlenen, güç ve statülerinin devamlılığı bu sistemin devamına bağlı olan merkezin çekirdeği olarak görülebilir (Arpacı, 2020, s. 193). Muhafazakâr Cumhuriyet seçkinlerini oluşturan üç önemli unsur bulunmaktadır. Bunlardan ilki ordudur, ikinci önemli unsur ise bürokrasi ve üçüncü unsur ise sermayedir. Sermaye de kendi içinde iki tiptedir. İlki devlet tarafından desteklenen ve devletle birlikte hareket eden, “merkez”deki İstanbul sermayesidir. Muhafazakâr Cumhuriyet seçkinlerinin, kendilerine tehdit olarak gördükleri ideoloji ise İslamiyet addedilmiştir (Arpacı, 2020, s. 193-196).

Muhafazakâr Cumhuriyet seçkinlerinin tehdit kaynağı olarak İslâmiyet'i seçmelerinin nedeni, Osmanlı'dan itibaren toplumda en yaygın değer olarak İslâmiyet'in var olmasıdır. Çünkü “Cılız Cumhuriyeti Korumak” (Yücekök, 1983, s. 58) için devletin dışında her türlü gelişme ve birikimin kuşkuyla karşılanması söz konusu olmuş, yeni yeni kapitalistleşen, sağlam bir denetim ve denge sağlayacak bir ortamın olmayışı ve sanayileşememe ile oluşamayan farklılaşmanın toplumda yeni değerleri ortaya koyamamış olması, toplum tepkisinin dinsel bir niteliğe kavuşmasını sağlamıştır (Arpacı, 2020, s. 196).

Muhafazakâr Cumhuriyet seçkinlerinin karşısında, meydan okumacıların itici gücü, özü itibariyle cumhuriyet politikaları sebebiyle gelir ve statü kaybına uğrayan, merkezdeki İstanbul sermayesi yüzünden devlet

olanaklarından yararlanamayan, muhalif kimliğinin dini açıdan aktaran lakin sistem baskısı nedeniyle siyasal alanda temsil edilemeyen Anadolu sermayesidir (Arpacı, 2020, s. 196-197).

Muhafazakâr Cumhuriyet seçkinleri ile meydan okumacılar arasındaki gerilim; 1970’te kurulan TÛSİAD’a karşı, 1990’da MÛSİAD’ın kurulması, 1950’lerin iç göçü ile kente göç edenlerin yaşadıkları yoksullukları dini kanallarla sisteme yansıtmaları ve dindarların da artık gelişen imkanları ile kendi bürokratlarını yetiştirmeye başlamaları ile hissedilmeye başlanmıştır. Bu gibi etmenlerin oluşturduğu ortamda o döneme değin “çevre”de bulunan dindar kitlenin merkeze yürüme hususunda bütüncül bir seferberliğe girdiklerinin en önemli göstergesi ise 1994 yerel seçimlerinde Refah Partisi’nin başarısıdır (Arpacı, 2020, s. 197-198).

Türkiye’deki iktidar seçkinlerine ilişkin Işıl Arpacı’nın (Arpacı, 2020) bu model önerisinin ardından Arpacı, 28 Şubat sürecini ise bu iki seçkin grupları arasındaki ontolojik mücadelenin bir platformu olarak ele almaktadır. Nitekim Cumhuriyet seçkinleri adeta dantel gibi işlenen ideolojilerinin toplumsal düzeyde karşılığını yitirmesine sessiz kalmamış, zaten tehdit olarak belirledikleri İslâm tam da onların beklediği gibi varlıklarını tehdit etmeye başladığında, 28 Şubat süreci Muhafazakâr Cumhuriyet seçkinlerinin bariz bir ontolojik mücadelesi olarak tezahür etmiştir (Arpacı, 2020, s. 199).

Türkiye’nin 28 Şubat’ını siyasi-ekonomik arka planına ilişkin bağlamdan ziyade, daha sığ ve 28 Şubat’a çok daha yakın tarihlerde yapılmış değerlendirmeler bulunmaktadır. Buna göre, 1995 Genel Seçimleri’nin siyasal alanda ortaya çıkardığı dağılımsızlık, “Fundamentalist İslamcılar” tarafından yürütme erkinin ele geçirilmesi için birçok taktiğe başvurmaları için fırsattır. Bunun karşısında gerçekleşen tepki ise Türk toplumunun tarihinde eşine az rastlanır bir toplumsal hareketi ortaya çıkarmıştır (Arslan, 2003b, s. 18-19). Bugün, 2024 yılından geriye bakıldığında, aynı sosyal olguya ilişkin yapılan bu iki değerlendirme arasındaki fark, sosyal olguları değerlendirmede sahip olunan bakış açısının ve birikimin ortaya çıkaracağı izafiyeti ortaya koyması açısından, elit teoriler bağlamında oldukça dikkat çekicidir.

Türkiye’deki iktidar seçkinlerine ilişkin yapılan çalışmalardan bir diğeri ise Yakup Köseoğlu’nun Gelişmekte Olan Demokrasiler İçin Alternatif Seçkin Tasnifi: Türel Seçkinler ve Statü seçkinleri isimli makale çalışmasıdır (Köseoğlu, 2015). Bu çalışmada iktidar seçkinlerine ilişkin gelişmekte olan demokrasiler açısından mevcut tasniften daha farklı bir tasnifin yapılabileceğine ilişkin bir öneri getirilmektedir.

Bu bağlamda egemen sınıfın kendi içinde iki gruba ayrılabilmesi, birinci grubun varlığını sosyo-ekonomik sisteme ve bazı hukuki güvencelere dayandırdığı, üretim tarzı ve mülkiyet ilişkileri nedeniyle bu grubun yapısal bir varlığa sahip olduğu, aynı zamanda toplumsal üretim süreçlerini de etkileyecek ve yönlendirebilecek güce sahip olduğu belirtilmektedir. Ayrıca bu grubun birikimlerini gelecek nesillere aktarabilmesi mümkündür. Diğer bir iktidar grubu ise yerlerine başkalarının gelebileceği değişkenlerden oluşmaktadır. Siyasal seçkinler olarak ifade edilebilecek olan bu grup varlığını daha ziyade siyasal sistemin yapısını ve iktidarını el değiştirme yöntemlerini belirleyen hukuki yapıya borçludur. Yakup Köseoğlu, tasnif önerisini bu bağlamda bahsedilen hususları aldığı Ergil Doğu’nun Toplumsal Eşitsizliğin Yapısı (Ergil, 1986) eserinden temellendirmektedir. Böylece çalışmada seçkinler siyasal idarecileri betimleyen türel seçkinler ile bunlar dışında kalan seçkinlerin statü seçkinleri biçiminde ayrılmasıyla tasniflenir (Köseoğlu, 2015, s. 360).

Türel Seçkinlerin meşruiyet ölçütü halk ve hukuk iken, statü seçkinlerinin meşruiyet ölçütü, statüleri ve hukuktur. Kazanılmış hak ve varlıkların aktarımı türel seçkinlerde görülmezken statü seçkinlerinde yoğun biçimde görülmektedir. Türel seçkinler evrimci bir değişim anlayışına sahipken statü seçkinlerinin daha muhafazakâr olduğu görülmektedir. Yakup Köseoğlu çalışmasında kendine özgü tasnifinin ardından, iktidar seçkinlerine ilişkin tasniflere yönelik bazı eleştiriler ortaya koymaktadır. Ona göre iktidar seçkinlerine ilişkin tasnif ekseriyetle Batı merkezli kuramsal temellere dayanmaktadır. Fakat demokratik kurumsallaşmasını henüz tamamlayamamış toplumlar için siyasal sisteme dair bu şekildeki tasniflerin, sistem analizlerinde sorun yaratabileceği düşünülmektedir. Dolayısıyla bu tipteki toplumlar için türel seçkin – statü seçkini tasnifi önerisi yapılmaktadır (Köseoğlu, 2015, s. 364-365).

Türkiye’deki siyasal seçkinlere dair yukarıdaki gibi çalışmalar yapılmıştır. Bunlarla birlikte, milletvekilleri üzerine yapılan birçok çalışma vardır. Aşağıdaki tabloda, bu çalışma yapılırken karşılaşılan, Türkiye’deki milletvekillerine yönelik yapılan akademik çalışmaların bir tablosu bulunmaktadır. İlgili tablo, “Türkiye’de milletvekillerine yönelik yapılan bütün çalışmaları” kapsamamaktadır. Yalnızca okuyucuya ve sonraki çalışmalara yol gösterici mahiyette olması maksadıyla bu alanda yapılan çalışmaların bir kısmını göstermesi amacıyla aşağıya eklenmiştir.

Tablo 1. Türkiye'de Milletvekillerine Yönelik Yapılan Akademik Çalışmalardan Bazıları

No	Çalışmanın İsmi	Çalışma Hakkında	Çalışmanın Kaynağı
1	Cumhuriyet Dönemi (1920-1995) Türk Siyasi Elitlerinin Toplumsal Profili	Makale, 1. – 19. Dönem milletvekillerine yöneliktir	(Arslan, 2001b)
2	Tek Partili Dönem ve Çok Partili Dönem Türk Siyasi Elitlerinin Toplumsal Profillerinin Karşılaştırmalı İncelenmesi	Makale, Tüm dönemlerde milletvekillerine yöneliktir	(Arslan, 2005)
3	1950'den 12 Eylül 1980 Askeri Müdahalesine, Genel Seçim Sonuçları Temelinde Türkiye'nin Siyasi Yapısı	Makale, 9. – 16. Dönem seçim sonuçlarına yöneliktir. Kısmen milletvekilleri incelemesine de yöneliktir	(Arslan, 2007)
4	1923-1950 Dönemi Türkiye Büyük Millet Meclisinde Maraş Milletvekilleri ve Siyasi Faaliyetleri	Yüksek lisans tezi	(Alpaslan, 2013)
5	Geçmişten Günümüze Artvin Milletvekilleri: 1946'dan Günümüze Artvin Milletvekillerinin Sosyolojik Analizi	Makale, 8. – 24. Dönem Artvin milletvekillerine yöneliktir	(Arslan ve Arslan, 2013)
6	Çok Partili Dönem Tokat Milletvekillerinin Sosyolojik Profilleri	Makale, 8. – 24. Dönem Tokat milletvekillerine yöneliktir	(Arslan ve Arslan, 2014)
7	Çok Partili Dönem Türk Siyasal Hayatında Antalya Milletvekilleri	Makale, 1946-2014 yılları arası (8. – 24. Dönem) Antalya milletvekillerine yöneliktir	(Arslan vd., 2015a)
8	Çok Partili Dönem Türk Siyasi Tarihinde Bitlis Milletvekilleri	Makale, 8. – 24. Dönem Bitlis milletvekillerine yöneliktir	(Arslan vd., 2015b)
9	Üçüncü Bin Yılda Adana Milletvekilleri	Makale, 22, 23 ve 24. Dönem Adana milletvekillerine yöneliktir	(Arslan, 2015)
10	Antalya Şehrinde Siyasal Yaşam (1920-1950)	Makale, 1920-1950 yılları arasındaki (1. – 8. Dönem) Antalya Milletvekillerine yöneliktir	(Biçici, 2017)
11	Üçüncü Bin Yılda Türkiye'de İktidarda Kadının Temsili: Üçüncü Bin Yılda İktidar Partisi Kadın Milletvekillerinin Sosyolojik Analizi	Yüksek lisans tezi, 2002, 2007, 2011, 2015 (23, 24, 25, 26. Dönem) iktidar partisi kadın milletvekillerine yöneliktir	(Arslan, 2017)
12	Elit Teori Perspektifinden Demokrat Parti Milletvekillerinin Sosyolojik Analizi	Yüksek lisans tezi, 1950-1960 yılları arasındaki Demokrat Parti milletvekillerine yöneliktir	(Çağrırcı, 2017)
13	1983-2011 Arası Dönemde Türkiye'de Parlamenter Seçkinler ve Toplumsal Özellikleri	Yüksek lisans tezi, 1983-2011 seneleri arasında dört ve daha fazla dönem milletvekillerine yöneliktir	(Aka, 2018)
14	Türk Siyasal Hayatında Milliyetçi Hareket Partisi Milletvekillerinin Sosyolojik Analizi	Yüksek lisans tezi, 1969-2015 yılları arasındaki (14, 15, 16, 20, 21, 22, 23, 24, 25, 26. Dönem) MHP milletvekillerine yöneliktir	(Karadağ, 2018)
15	Çok Partili Hayatın İlk Yıllarında Kocaeli'nde Siyasal Hayat (1945-1960)	Makale, Odağı salt, 8, 9, 10 ve 11. Dönem milletvekilleri olmamakla birlikte ona yöneliktir	(Çelik, 2018)
16	Manisa Milletvekilleri Üzerine Bir Analiz	Kitap, 1920-2015 yılları arası (1. – 26. Dönem) Manisa milletvekillerine yöneliktir	(Gülmez, 2018)
17	Elit Teori Çerçevesinde Türkiye'de Kadın Milletvekilleri Üzerine Bir İnceleme	Makale, 2002-2017 yılları arası (22. – 26. Dönem) kadın milletvekillerine yöneliktir	(Ertan ve Aykaç, 2019)
18	Elit Teori Bağlamında Hakkâri Milletvekilleri	Yüksek lisans tezi, Tüm Hakkâri milletvekillerine yöneliktir	(Zibek, 2020)
19	İlk TBMM'de Edirne Milletvekilleri ve Faaliyetleri (1920-1923)	Makale, 1. Dönem milletvekillerine yöneliktir	(Madaş, 2020)
20	1957 Milletvekili Genel Seçimlerinin Sakarya'daki Yansımaları ve Sakarya Milletvekilleri	Makale, 11. Dönem milletvekillerine yöneliktir	(Tunç, 2020)
21	1946 ile 1950 Genel Seçimleri Arasında Denizli'de Siyasi Durum	Makale, 8 ve 9. Dönem milletvekillerine yöneliktir	(Aydın, 2020)

No	Çalışmanın İsmi	Çalışma Hakkında	Çalışmanın Kaynağı
22	Tek Partili Siyasi Hayatta Demokrasiyi Yaşatma Çabaları: IV. Dönem Bağımsız Milletvekillerinin Meclis Faaliyetleri (1931-1934)	Makale	(Tunali, 2020)
23	Şanlıurfa Milletvekillerinin Sosyolojik Profilleri	Yüksek lisans tezi, Tüm Urfa milletvekillerine yöneliktir	(Arslan ve Arslan, 2021)
24	Dünden Bugüne MHP Milletvekillerinin Sosyolojik Profilleri	Makale, 1969-2015 yılları arasındaki (14, 15, 16, 20, 21, 22, 23, 24 25, 26. Dönem) MHP milletvekillerine yöneliktir	(Arslan ve Karadağ, 2021)
25	TBMM'deki Urfa Milletvekilleri Üzerine Sosyo-Politik Bir Değerlendirme (1946-2015)	Makale, 1920-2015 yılları arası (1. – 26. Dönem) Ufra milletvekillerine yöneliktir	(Gülmez, 2021)
26	Milletvekili Genel Seçimlerine Çevreden Bakmak: Kütahya 1960-1971	Makale, 1960-1970 yılları arası (12. 13. 14. Dönem) Kütahya milletvekillerine yöneliktir	(Göktürk, 2021)
27	İkinci Dönem TBMM'de Mersin ve İçel Milletvekillerinin Yasama Faaliyetleri	Makale, 1923-1927 yılları arası (2. Dönem) Mersin ve İçel milletvekillerine yöneliktir	(Bozkurt, 2021)
28	1950 ve 1954 Genel Seçimlerinde Antalya	Makale, 1950 ve 1954 yılları (9. ve 11. Dönem) Antalya Demokrat Parti ve Cumhuriyet Halk Partisi milletvekili adaylarının seçim kampanyalarına yöneliktir	(Özer, 2021)
29	Türkiye'de Parlamentoda Kadının (Eksik) Temsili: Milletvekili Genel Seçimleri Özelinde Demografik Bir İnceleme	Makale, 2011, 2015, 2018 yılları, (24, 25, 26, 27. Dönem) milletvekillerine yöneliktir	(Şahin, 2022)
30	Türkiye'de Milletvekili Seçilme Yeterliliklerine Dair Karşılaştırmalı Bir Çözümleme: 24'üncü, 26'ıncı ve 27'nci Yasama Dönemleri Örnekleri	Makale, 2011-2018 yılları milletvekillerine yönelik	(Yaş, 2022)
31	Kastamonu Milletvekilleri ve TBMM'deki Faaliyetleri (1961-1980)	Makale, 12. – 16. Dönem milletvekillerine yöneliktir	(Pür, 2022)
32	TBMM Arşiv Kayıtlarına Göre Cumhuriyet Dönemi Bitlis Milletvekilleri ve TBMM Faaliyetleri (1923-1950)	Makale, 2. – 9. Dönem milletvekillerine yöneliktir	(Özdağ, 2022)
33	TBMM 27. Dönem Kadın Milletvekillerinin Sosyolojik Analizi	Makale, 2018 yılı kadın milletvekillerine yöneliktir	(Şeker, 2022)
34	Türkiye Cumhuriyeti'nde Parlamentoda Kadın Temsili	Makale, 1935-2018 yılları (5. – 27. Dönem) kadın milletvekillerine yöneliktir	(Çakır ve Karakoç, 2023)
35	İçel Milletvekilleri ve Siyasi Faaliyetleri (1961-1970)	Makale, 12., 13., ve 14. Dönem İçel milletvekillerine yöneliktir	(Erdoğan ve Biçici, 2023)
36	DP Dönemi Çanakkale Milletvekilleri ve Siyasi Faaliyetleri (1950-1960)	Makale, 9., 10., ve 11. Dönem Çanakkale milletvekillerine yöneliktir	(Yiğit, 2023)
37	Türkiye Büyük Millet Meclisi I. Dönem (1920-1923) Bolu Milletvekilleri ve Meclis Faaliyetleri	Makale, 1. Dönem Bolu milletvekillerine yöneliktir	(Ofllar, 2024)

Milletvekillerine yönelik dönemsel çalışmaların yanında, tek bir milletvekiline veya milletvekilliği yapmış önemli isimlere yönelik yapılmış çalışmalar da bulunmaktadır. Her ne kadar bu çalışmanın amaç ve hedefleri arasında bu tarz çalışmaların incelenmesi olmasa da iktidar seçkinlerine ilişkin yapılabilecek başka çalışmalarda, bu gibi teliflerin birlikte incelenmesi üzerinden birtakım sonuçlara varılabilir. Buradan hareketle, bu çalışma yapılırken karşılaşılan ve tek bir milletvekiline yönelik yapılan çalışmalara ilişkin örnek bir tablo aşağıya eklenmiştir. Tablodaki çalışmalar, alanda yapılan çalışmaların oldukça küçük bir kısmını ifade etmekte olup örnek teşkil etmesi açısından eklenmiştir.

Tablo 2. Türkiye'de Tek Bir Milletvekili veyahut Milletvekilliği Yapmış Önemli İsimlere Yönelik Yapılan Çalışmalardan Bazıları

No	Çalışmanın İsmi	Çalışma Hakkında	Çalışmanın Kaynağı
1	Denizli Milletvekili Mazhar Müfit Kansu	Makale, 1923-1939 yılları arasında faaliyet gösteren tek bir Denizli milletvekiline yöneliktir	(Sezgin ve Keleş, 2014)
2	Tek Parti Dönemi Milletvekili Olarak Adnan Menderes (1931-1945)	Yüksek lisans tezi, Tek bir milletvekiline yöneliktir	(Ergun, 2016)
3	Sivas Milletvekili Emir (Marşan) Paşa'nın Siyasi Faaliyetleri	Makale, Tek bir milletvekiline yöneliktir	(Haçın, 2016)
4	Prof. Dr. M. Şemsettin Günaltay'ın Milletvekili Olarak TBMM'deki Faaliyetleri	Makale, Tek bir milletvekiline yöneliktir	(Evsile, 2022)
5	Bitlis Milletvekili Müştak Okumuş'un Meclis Faaliyetleri (1961-1965)	Makale, Tek bir milletvekiline yöneliktir	(Çeliker, 2022)
6	TBMM 13, 15 ve 16. Dönem Milletvekili Nilüfer Gürsoy'un Meclisteki Faaliyetleri	Makale, Tek bir milletvekiline yöneliktir	(Çelik ve Altuncuoğlu, 2023)
7	Afyonkarahisar Milletvekili Ruşen Eşref (ünaydın) Bey'in Kurucu Meclis'teki Faaliyetleri (1923-1927)	Makale, Tek bir milletvekiline yöneliktir	(Öngel, 2023)
8	Demokrat Parti Ağrı Milletvekili Celâl Yardımcı: Hayatı ve Hatıratı	Makale, Tek bir milletvekiline yöneliktir	(Uzman, 2023)
9	Demokrat Parti Rize Milletvekili Osman Kavrakoğlu (Hayatı ve Siyasi Mücadelesi)	Yüksek lisans tezi, Tek bir milletvekiline yöneliktir	(Bayrak, 2023)
10	Niğde Milletvekili Hasan Hayati Ülkün'ün Meclis Çalışmaları	Makale, Tek bir milletvekiline yöneliktir	(Akgümüş, 2024)
11	Demokrat Parti Kütahya Milletvekili Dr. Ahmet İhsan Gürsoy'un Siyasi Yaşamı ve Yassıada Mahkemeleri'nde Yargılanma Süreci (1946-1961)	Makale, Tek bir milletvekiline yöneliktir	(Tekin, 2024)

3.2. Siyasi Seçkinler: Isparta Siyasi Hayatı ve Isparta Milletvekilleri

Millî mücadele ve Kurtuluş Savaşı'nın ardından Türkiye'nin kurulması ve Cumhuriyet'in ilanına giden süreç tüm Türkiye'de etkisini hissettirmiştir. Pek tabii Isparta'da da bu durum etkisini göstermiştir. Meclis-i Mebusan'ın 16 Mart 1920'de işgalci İngilizler tarafından dağıtılmasının ardından, Ankara'da 23 Nisan 1920'de Türkiye Büyük Millet Meclisi açılmıştır. Isparta'dan Ankara'ya I. Dönem TBMM mebusu sıfatıyla 5 kişi, Osmanlı Mebusan Meclisi'nden ise 1 kişi olmak üzere toplam 6 kişi gitmiştir. Isparta bu 6 kişi ile TBMM'de temsil edilmiştir. Askeri safhanın sonuçlanmasıyla II. TBMM döneminde de Isparta mecliste milletvekilleri ile temsil edilmeye devam etmiştir (Yüzbaşı, 2019, s. 207-208).

Isparta, Millî mücadele döneminde işgale uğramamış lakin Millî mücadelede önemli bir üs olmuştur. Isparta'daki Millî mücadele, Isparta Merkez ilçesi ve diğer ilçelerle birlikte, oraların temsilcileri aracılığıyla sürdürülmüştür. Çalışmalar, kimi zaman köylere de kaydırılmış ve sistemli bir mücadele süreci yürütülmüştür. Millî mücadeleye destek veren Millî mücadele kahramanları, kurtuluş hareketi için lazım gelen asker, işe ve nakliye için hayvan teminini gerçekleştirmişlerdir (Yüzbaşı, 2019, s. 208). Başka bir deyişle milli mücadele ruhunun tüm yurttaki olduğu gibi Isparta'da da karşılık bulduğu görülmektedir. Fakat elbette Türkiye için bu noktada tek mesele milli mücadele veya Kurtuluş Savaşı dönemini başarıyla tamamlamak olmamıştır.

Kurtuluş Savaşı'nın tamamlanmasının ardından Türkiye Cumhuriyeti için artık bir ilerlilik ve bayındırlık mücadelesi başlamıştır. TBMM genç Cumhuriyet'in kalbi olmuş, Isparta'dan Millî mücadelede yer alan milletvekilleri TBMM'de Isparta'yı temsil etmeye devam etmişlerdir. 1930 yılı mart ayında Mustafa Kemal Atatürk de yurtiçi gezileri esnasında Isparta'da bulunmuştur. Mustafa Kemal Atatürk'ün ziyareti Isparta halkı tarafından coşkuyla karşılanmış, 50. Alay, Mektepliler, erkek-kadın, köylü şehirci binlerce kişi karşılamada hazır bulunmuştur (Yüzbaşı, 2019, s. 210).

Isparta'da 1935 Milletvekilleri seçiminde genel nüfus 158 bin kişi olduğu için 4 milletvekili seçilmiştir. Yeni seçim yasasına göre oy kullanma yaşına gelmiş tüm kadın ve erkekler seçime katılmıştır. Seçimde, Cumhuriyet Halk Fırkasının gösterdiği adaylar seçilmiştir. Bu durum halkın fırkaya olan bağlılığı olarak ifade edilmektedir (Yüzbaşı, 2019, s. 212). Devam eden süreçlerde milletvekili seçimlerinde siyasi parti tercihlerinde farklılıklar olmuştur. Şüphesiz ki Isparta'nın TBMM'ye gönderdiği milletvekilleri, Isparta'nın siyasi hayatı ve seçkinleri için son derece önemli bir unsur ve göstergedir. Bu bağlamda Isparta milletvekillerine dair birçok çalışma yapılmıştır.

Isparta'daki siyasi hayata ve Isparta milletvekillerine dair literatürde daha önce de bazı çalışmalar gerçekleştirilmiştir. Bu minvalde Isparta'daki siyasi hayata dair arşiv bilgilerinden çokça yararlanılmış olan ve Isparta'nın 1923-1980 yılları arasındaki dönemi inceleyen Esin Yüzbaşı'nın Cumhuriyet Döneminde Isparta (1923-1980) isimli doktora çalışmasının (Yüzbaşı, 2019) Isparta'daki siyasal hayata ilişkin alt başlıklarına başvurulabilir. Yine Isparta'da tek parti dönemini sosyal hayat, ekonomik hayat, eğitim hayatı, idari hayat ve siyasi hayat gibi açılardan inceleyen Sezen Erdoğan'ın Tek Parti Döneminde Isparta (1923-1950) isimli yüksek lisans tez çalışması (Erdoğan, 2021) incelenebilir.

Isparta milletvekillerinin Birinci Dönem TBMM'deki görevleri, komisyon üyelikleri, meclis grupları mensubiyetleri ve faaliyetlerini odak noktasına alan ve dolaylı olarak Millî mücadele döneminde sıkça rastlanan yerel önderlerin kendi aralarındaki rekabetin ilginç örneklerinden (Ermumcu, 2010, s. 152) bahseden bir çalışma için Turgut Ermumcu'nun I. Dönem TBMM'de Isparta Milletvekilleri ve Meclis Çalışmaları isimli makalesine (Ermumcu, 2010) başvurulabilir.

Türkiye'nin siyasi tarihi açısından önem arz eden Serbest Cumhuriyet Halk Fırkası'nın (SCF) 12 Ağustos 1930 yılında kurulması ve bu kuruluşun ardından Isparta ileri gelenlerinin bir hafta içinde emekli askeri, esnafı ve memuruyla SCF'nin yönetiminde nasıl yer aldığı sürecini inceleyen bir çalışma için İhsan Sabri Balkaya'nın Isparta'da Serbest Cumhuriyet Fırkasının Kurulma Çabaları isimli çalışması (Balkaya, 2006) incelenebilir. Çalışmanın ekinde yer alan tıpkıbasım belgelerle birlikte, 1930 yılı Isparta'sında siyasi örgütlenme çalışmalarının nasıl ve hangi şartlarda yapıldığı ve halktan hangi kesimlerin siyasetle uğraştığının anlaşılması (Balkaya, 2006, s. 223) bağlamında öneminden söz edilebilir.

Isparta'nın ilk kadın millet vekili 6 Kasım 1983 tarihindeki milletvekili genel seçimi ile Fatma Mihriban Erden olmuştur. Erden'in meclisteki kanun teklifleri, önermeleri, konuşmaları ve komisyon faaliyetlerine ilişkin yapılan bir çalışma için yine Esin Yüzbaşı'nın Isparta'nın İlk Kadın Milletvekili Fatma Mihriban Erden'in Meclis Faaliyetleri (1983-1987) isimli makale çalışması (Yüzbaşı, 2021) incelenebilir.

Türkiye'de tek partili dönemden çok partili hayata geçişte bilhassa 1946-1950 yılları arasındaki CHP ve DP arasındaki mücadeleye odaklanan ve 1947 Senirkent Olayları gibi hadiselerin kamuoyunda oluşturduğu hassasiyetleri ele alan bir başka çalışma için Nermin Zahide Aydın'ın Çok Partili Siyasi Hayata Geçiş Sürecinde Cumhuriyet Halk Partisi ile Demokrat Parti'nin Mücadelesi: Isparta Örneği (1946-1950) isimli makale çalışması (Aydın, 2021) incelenebilir.

Çok partili hayata geçiş sürecinden Demokrat Parti'nin, 27 Mayıs 1960 darbesine kadar Türkiye siyasetine yön verdiği 1946-1960 yılları arasında milletvekilliği yapan isimler, seçimlere giden süreçler ve sonuçlarına dair Esin Yüzbaşı'nın yukarıda bahsedilen doktora tezi çalışmasından (Yüzbaşı, 2019) türetilen bir çalışma olarak Esin Yüzbaşı ve Bayrak Akça imzalı Çok Partili Siyasete Geçiş İle Demokrat Parti Döneminde Isparta'da Milletvekilleri Seçimleri isimli makale çalışması (Yüzbaşı ve Akça, 2020a) incelenebilir.

Muhalefet partisi olmaksızın Türkiye'de 1920-1946 yılları arasında tek partili dönemde, bir başka deyişle ilk 7 yasama döneminde Isparta milletvekillerinin özgeçmişleri üzerinde yapılan bir başka çalışma ise Esin Yüzbaşı ve Bayram Akça imzalı Tek Parti Döneminde Isparta'da Milletvekili Seçimleri ve Milletvekillerinin Özgeçmişleri isimli makale çalışmasıdır (Yüzbaşı ve Akça, 2020b). Bu çalışma da yine Esin Yüzbaşı'nın doktora tezinden (Yüzbaşı, 2019) türetilen bir çalışma olup, milletvekillerinin meslekleri, doğum yerleri, meclisteki Isparta milletvekillerinin sayıları bazındadır (Yüzbaşı ve Akça, 2020b, s. 349).

Isparta'nın siyasi hayatındaki önemine binaen, Isparta'nın milletvekillerine dair yapılan çalışmalardan yukarıda bahsedilmiştir. Bu çalışmada ise Isparta milletvekillerinin Cumhuriyet'in 100. yılına kadarki süreçte yani TBMM tarihinin başından bu yana çeşitli özellikleri sosyolojik açıdan incelenmeye çalışılacaktır. Daha önce literatürde, dönem dönem ele alınan Isparta milletvekillerinin, ayrıca tek bir çalışma içinde incelenmemiş olması, bu çalışmayı daha önce yapılanlardan daha farklı kılmakta ve yapılacak diğer çalışmalara katkı sağlayacağı düşünülmektedir.

4. ISPARTA MİLLETVEKİLLERİNİN SOSYOLOJİK TAHLİLİ ARAŞTIRMASI

Çalışmanın bu kısmında, deskriptif sosyolojik araştırma türünde, doküman taraması ve arşiv taraması tekniği kullanılarak TBMM'nin web sayfası kayıtları ve yayınları ile bilhassa TBMM albüm tüm ciltleri (1920-2010) (TBMM Albümü) incelenmiştir.

Isparta, Türkiye Cumhuriyeti'nin kuruluşundan bu yana hep aynı il ismiyle TBMM'de temsil edilmiştir. Bu bağlamda Isparta'yı temsil eden milletvekillerinin demografi özelliklerinin incelenmesi ve sosyolojik tahlilinin yapılabilmesi için çalışma kapsamında aşağıdaki nitel içerik analizi, doküman toplama tekniği kullanılarak gerçekleştirilmiştir.

4.1. Araştırmanın Amacı

Isparta'nın seçilmiş milletvekillerinin demografik özelliklerini yaş, cinsiyet, meslek, cinsiyet, memleket, evlilik, tahsil hayatları ve verdikleri kanun teklifleri bağlamında incelemektir.

Bu bağlamda araştırmada aşağıdaki soruların cevapları aranmıştır:

- Isparta milletvekili olabilmek için yaş faktörü belirleyici midir?
- Bazı meslek grupları Isparta'dan milletvekili seçilmede daha belirleyici midir?
- Isparta'dan milletvekili seçilmede bürokrat olmak diğerlerine göre daha fazla olumlu etkide bulunmakta mıdır?
- Isparta'dan milletvekili seçilmede avukat/yargıç/hukukçu olmak diğerlerine göre daha fazla olumlu etkide bulunmakta mıdır?
- Isparta'dan milletvekili seçilmede tüccar/iş adamı olmak diğerlerine göre daha fazla olumlu etkide bulunmakta mıdır?
- Isparta'dan milletvekili seçilebilmek için cinsiyetin etkisi var mıdır?
- Isparta'dan milletvekili seçilmede tahsilin önemi nedir?
- Isparta'dan milletvekili seçilebilmede yabancı dil bilmenin etkisi var mıdır?
- Evli olmak Isparta'dan milletvekili seçiminde etkili midir?
- Yasama dönemlerinde milletvekillerinin seçilme yaşı ortalaması kaç olmuştur? Bu ortalama yasama dönemleri bazında değişir mi?
- Yasama dönemlerinde hangi partiler Isparta'yı hangi dönemlerde temsil etmişlerdir?
- Isparta'dan milletvekili seçilmede doğum yerinin olumlu bir etkisi var mıdır?

Çalışma kapsamında belirlenen bu soruların dışında sorular üretmek ve çalışma için oluşturulan veri tabanı üzerinden bu sorulara cevaplar aramak mümkündür.

4.2. Araştırmanın Yöntemi

Nitel araştırma yöntemlerinden içerik analizi kullanılmıştır. Araştırmada tbmm.gov.tr'den ve TBMM 1920-2010 albümü elde edilen özgeçmiş bilgileri ile doküman analizi tekniğiyle toplanarak oluşturulan veri tabanı, içerik analiziyle incelenmiştir.

4.3. Araştırmanın Veri Toplama Tekniği

Araştırmada tbmm.gov.tr ve TBMM 1920-2010 albümündeki Isparta Milletvekillerine ait özgeçmiş bilgileri kullanılarak, Microsoft Excel programı üzerinde bir veri tabanı oluşturulmuştur. Oluşturulan veri tabanı tablosunda, milletvekilinin yasama dönemi, yıl bazında dönem aralığı, partisi, ismi, soy ismi, cinsiyeti, doğum günü, doğum ayı, doğum yeri, mesleği, mesleğine dair diğer ayrıntılar, tahsili, tahsiline dair diğer ayrıntılar, bildiği dil sayısı, bildiği diller, medeni hali, çocuk sayısı, ilk imza sahibi olduğu kanun teklifleri sayısı, imzası bulunan kanun teklifi sayısı, milletvekiline dair diğer kategorileştirilemeyen veriler, ilgili verinin çalışmaya kayıt tarihi ve verinin kaynağı bilgileri tablonun dikey sütunlarına ayrı ayrı kategorik olarak girilmiştir. Bahsedilen kategorik bilgiler ayrı ayrı hücrelere girilmiş, böylece görülmek istenen kategorik verinin, istenilen filtre ile ortaya konabilmesi sağlanmıştır.

İncelenen özgeçmişler yukarıda belirtilen kategorilerle deşifre edildikten sonra, nihayetinde ilk satırı sütunlara dair kategori isimleri, ilk sütunu verilerin giriş sırasını göstermek üzere; 122 satır ve 24 sütundan oluşan bir Microsoft Excel veri tabanı ortaya konmuştur. Filtrelerin sağlıklı çalışabilmesi hücrelere girilen verilerde aynı veri biçimi yani aynı ifadeler veya tabirler kullanılmıştır.

4.4. Araştırmanın Kısıtları

Araştırmada, tbmm.gov.tr adresindeki milletvekilleri sekmesi, arama sekmesi, milletvekilleri arama formu üzerinden yalnızca Isparta ili filtrelemesi yapılarak gelen veriler kullanılmıştır. Bu noktada internet sitesinin güncel olduğu varsayılmıştır. Fakat web sayfasındaki verilerin güncel olup olmadığı, eksik veya fazla olma durumlarının netliği sebebiyle, ilgili web sayfasından alınan verilerin (ilk 47 satırın) kesinliği bilinmemektedir.

Milletvekillerinin özgeçmiş bilgilerinde yer alan dil bilme sayıları, seviyeleri ve bildikleri dillerin sayıları hakkında kullanılan veriler, her yasama döneminde herhangi bir sınav yahut araştırma sonucu özgeçmişlere işlenmediği için bu verilerin güvenilirliği özgeçmişlerden elde edilen verilerin doğruluyla kısıtlıdır. Nitekim özgeçmişlerde yer alan bilgilerde, kimi zaman “az” kimi zaman “ileri düzey” kimi zaman ise bir niteleme sıfatı kullanılmaksızın “bilmektedir” gibi ifadeler ile sistemsiz olmayan bir tasnifleme veya özgeçmiş kaydı yapıldığı anlaşılmaktadır. Ayrıca bir dil bildiğine dair özgeçmişinde herhangi bir bilgisi olmamasına rağmen, tahsili ve meslek bilgisi bakımından Türkçe dışında bir dil biliyor olma ihtimali olan özgeçmişler de söz konusudur.

Araştırmada meslek bilgileri veri tabanına işlenirken milletvekillerinin özgeçmişlerinde belirttikleri meslek dikkate alınmıştır. Şayet böyle bir bilgi yoksa milletvekillerinin yaptıkları vazifeler dikkate alınmaya çalışılarak bir meslek grubuna meyledilmiştir. Bu noktada milletvekillerinin yaptıkları tahsil ve görev veya işler dikkate alındığında vekillere dair atfedilen meslekler dışında başka mesleklerinin de olabileceği yahut veri tabanında belirtilen başka bir mesleğe de atfedilebilmeleri söz konusudur. Dolayısıyla, çalışmanın nitel bir içerik analizi olması sebebiyle, araştırmacının milletvekillerine özgeçmişlerinden yola çıkarak atfettiği mesleklerin, veri tabanındaki hücrelerde bulunan verilerin toplamına göre oldukça az bir kısmının başka mesleklere sahip olduğu bilgisinin de kabul edilebilmesi söz konusudur. Bu husus çalışmaya dair bir diğer kısıttır.

4.5. Araştırmanın Sınırlılıkları

Türkiye’de milletvekilleri her zaman aynı ilin vekili olmayabilmektedir. Farklı yasama dönemlerinde farklı illerden seçilen milletvekillerinin varlığı söz konusudur. Bu çalışma kapsamında yalnızca Isparta’nın milletvekilleri 1-28 yasama dönemleri arasında incelenmiştir. Dolayısıyla Ispartalı olup başka bir ilden milletvekili olan yahut başka bir memleketten olup Isparta milletvekili olanlar olabilir. Dolayısıyla veri tabanı ile Isparta’ya yahut iktidar seçkinlerine ilişkin yapılan çıkarımların bahsedilen minvalde bir sınırlılık söz konusudur.

Araştırmada 19. ve 20. yüzyılda doğmuş ve o yüzyılın, doğduğu bölgenin, doğduğu ailenin ve doğduğu dünyanın şartlarına uygun tahsiller görmüş milletvekilleri aynı veri tabanında ortak paydada buluşturulmaya çalışılmıştır. Bilhassa 19. yüzyılda doğmuş olan milletvekillerinin aldıkları tahsillerin 21. yüzyılın ilk çeyreğindeki tahsil düzeyine göre teoride, pek aşağı bir seviyede kalması durumu söz konusudur. Lakin bu durum ilgili vekilin yaşadığı döneme göre onu tahsil bakımından alçaltıcı bir durum olmayıp, kâğıt üzerinde bugün bakıldığında böyle bir yanılgıya sebebiyet verebilmektedir. Dolayısıyla doğum tarihi 1855 ile 1979 yılları arasında değişen 67 farklı kişinin aynı veri tabanına, aynı yöntemle işlenmesinde bahsedilen minvalde bir sınırlılık söz konusudur.

Araştırmada, milletvekillerinin doğum günleri, ayları ve yılları ayrı sütunlarda veri tabanına işlenmiştir. Fakat tüm araştırmaya konu kaynaklarda her millet vekilinin doğum tarihleri ay ve gün bazında kayda alınmamıştır. Dolayısıyla milletvekillerinin kayıtlı doğum günleri ve aylarına dair bir veri analizi denemesi anlamlı sonuçlar vermeyecektir.

Milletvekillerinin ilk imza sahibi olduğu ve imzası bulunan kanun teklif sayıları, 17. yasama dönemi dahil olmak üzere 28. yasama dönemine kadar tbmm.gov.tr adresinde belirtilmektedir. Fakat 16. yasama dönemi ve daha eski tarihlerde vekillerin ilk imza sahibi olduğu veya imzası bulunan kanun teklifi sayıları bakımından hazır bir veriye rastlanmamıştır. Dolayısıyla milletvekillerinin imzasının olduğu kanunlara dair yapılacak analizlerde bu minvalde bir tarih sınırlılığı söz konusudur.

4.6. Araştırmanın Veri Analizi

Araştırma ile ortaya konan veri tabanı kullanılarak, Isparta’dan bugüne kadar kaç farklı ismin milletvekili olduğu, mensubu oldukları partiler, milletvekili olanların cinsiyetleri, doğum yılları, doğum yerleri, meslekleri, tahsil düzeyleri, bildikleri diller ve dillerin sayıları, medeni halleri ve çocuk sayılarının anlamlı ilişkileri bağlamında çıkarımlarda bulunulmaya çalışılmıştır.

4.7. Bulgular ve Tartışma

Bu başlık altında, çalışmayla oluşturulan veri tabanından elde edilen verilerle araştırmaya konu olan sorular ayrı başlıklar halinde ele alınarak cevaplanmaya çalışılmıştır. Aynı zamanda elde edilen bulgular üzerinden anlamlı sonuçlara dair tartışmalar ve çıkarımlar her başlıkta yer almaktadır.

4.7.1. Isparta Milletvekillerinin Yaş Özellikleri

Çalışma kapsamında oluşturulan veri tabanı ile cevabı bulması amaçlanan sorular üzerinde tek tek durulacaktır. Bu kapsamda amaçlarda belirtilen ilk soru, “1.Isparta milletvekili olabilmek için yaş faktörü belirleyici midir?” sorusu ve veri tabanına göre yanıtı aşağıdaki gibidir.

Tablo 3. Isparta Milletvekillerinin Yaş Özellikleri

Ortalama Milletvekili Seçilme Yaşı	47,44
Medyan	47,00
Mod	50,00
En Düşük Milletvekili Seçilme Yaşı	30,00
En Büyük Milletvekili Seçilme Yaşı	68,00

Tablo 3'ten anlaşılacağı üzere Isparta'da milletvekili seçilmiş olanların seçildikleri gün itibariyle yaşlarının ortalaması 47,44'tür. Bu noktada Isparta'dan milletvekili seçilebilmek için genel itibariyle 47 yaşını geçmiş olmanın olumlu etkide bulunabileceği belirtilebilir. Nitekim seçilen vekillerin yaş modu ise 50 olarak görülmekte, yani vekillerin en fazla 50 yaşında iken seçildikleri görülmektedir. Dolayısıyla ilk sorunun cevabı, Isparta'da milletvekili olabilmek için yaş faktörü belirleyici bir faktör olabileceğidir.

Araştırmanın 10. sorusu, “Yasama dönemlerinde milletvekillerinin seçilme yaşı ortalamış kaç olmuştur? Bu ortalama yasama dönemleri bazında değişir mi?” şeklindedir. Bu bağlamda aşağıdaki tablo veri tabanından faydalanılarak hazırlanmıştır.

Tablo 4. Yasama Dönemleri Bazında Isparta Milletvekillerinin Yaş Özellikleri

Yasama Dönemi ve Yılı	Ortalama Seçilme Yaşı	Medyan	Mod	En Düşük Milletvekili Seçilme Yaşı	En Büyük Milletvekili Seçilme Yaşı
1. (1920-1923)	46,5	46,5	-	35	65
2. (1923-1927)	42	40	-	38	48
3. (1927-1931)	47,75	48	-	42	53
4. (1927-1931)	46,25	47	-	35	56
5. (1935-1939)	50,25	51	-	39	60
6. (1939-1943)	52,5	51,5	-	43	64
7. (1943-1946)	54,8	55	-	46	68
8. (1946-1950)	50,4	54	54	36	58
9. (1950-1954)	38	37	-	30	50
10. (1954-1957)	43,6	41	-	34	62
11. (1957-1960)	46,8	49	-	36	63
12. (1961-1965)	41	41	-	38	44
13. (1965-1969)	46,25	45,5	-	41	53
14. (1969-1973)	43,5	45,5	46	37	46
15. (1973-1977)	46,75	48	-	41	50
16. (1977-1980)	47,25	47,5	-	41	53
17. (1983-1987)	54,75	56,5	-	40	66
18. (1987-1991)	47	44	37	37	63
19. (1991-1995)	50,5	48	-	39	67

Yasama Dönemi ve Yılı	Ortalama Seçilme Yaşı	Medyan	Mod	En Düşük Milletvekili Seçilme Yaşı	En Büyük Milletvekili Seçilme Yaşı
20. (1995-1999)	43,6	43	-	32	59
21. (1999-2002)	40,5	37,5	36	36	51
22. (2002-2007)	43,8	43	-	33	57
23. (2007-2011)	47	44	-	41	62
24. (2011-2015)	50,25	48	-	42	63
25. (2015-2015)	53,5	53,5	-	46	61
26. (2015-2018)	55	53,5	-	52	61
27. (2018-2023)	51	49,5	-	48	57
28. (2023-	50	50,5	-	44	55
Tümü	47,42	47	50	30	68

Tablo 4 ile veri tabanı kullanılarak Isparta'dan seçilen milletvekillerinin yasama dönemi bazında seçildiklerinde kaç yaşında oldukları, en yüksek ve en düşük seçilme yaşları bir araya getirilmiştir. Böylece Isparta'da milletvekili olanların ortalama 47 yaşında milletvekili olduğu, 50 yaşın en çok milletvekili olunan yaş olduğu, en düşük milletvekili seçilme yaşının 30 olduğu, en büyük milletvekili seçilme yaşının ise 68 olduğu anlaşılmaktadır. Bu tablo kullanılarak aşağıdaki grafikler oluşturulabilir.

Şekil 1. Isparta Milletvekilleri Yasama Dönemi Bazında Yaş Özellikleri

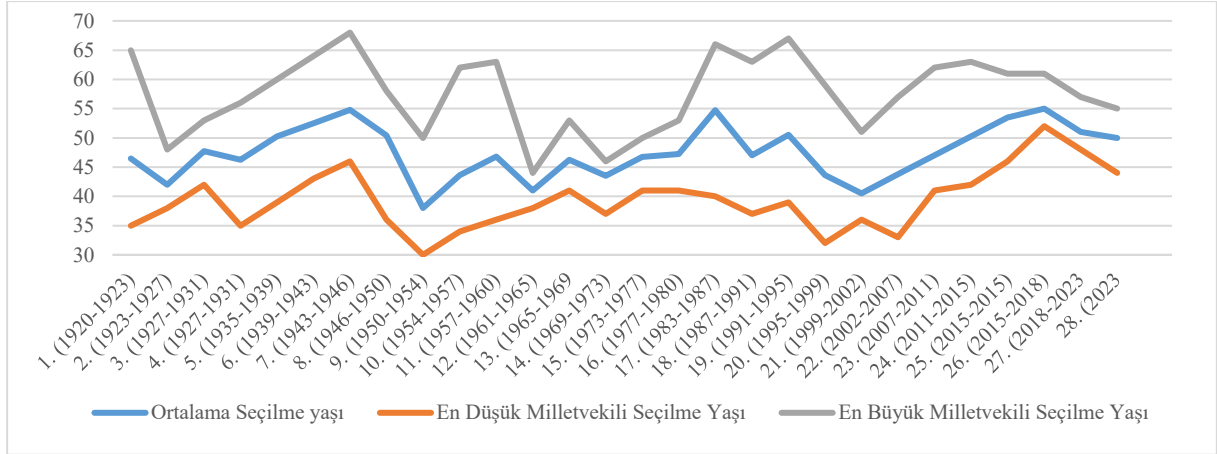

Şekil 1'den anlaşılacağı üzere 2. yasama Dönemi'nden 7. yasama dönemine kadar ortalama seçilme yaşı en düşük ve en büyük milletvekili seçilme yaşları artış göstermiştir. 7. yasama döneminden 9. yasama döneme kadar bu değişkenler düşüş gösterirken, 9. ve 11. dönemlerde yeniden artış göstermeye başlamıştır. 7. dönemin, tek parti rejiminden çok partili rejime geçiş olması bu noktada dikkat çekicidir.

Isparta'dan milletvekili seçilme yaş ortalaması ile en büyük ve en küçük yaşların genel itibariyle 1960 ve 1980 darbesi sonrasında göreceli bir yükselişte olduğu görülmektedir. Bu veriye bakarak, yapılan askeri müdahalelerin ardından Isparta'da yaşı önceki yasama dönemine göre daha fazla olan milletvekillerinin seçilmiş olduğu ilginç bir sonuç ortaya koyduğu söylenebilir.

4.7.2. Isparta Milletvekillerinin Meslek Özellikleri

Çalışma kapsamında cevabı aranan 2. soru şudur: "Bazı meslek grupları Isparta'dan milletvekili seçilmede daha belirleyici midir?". Buna yönelik milletvekillerinin meslek türleri, sıklığı, seçildiği dönemler ve yıl aralığı her satır farklı bir isme ait olmak üzere aşağıdaki tabloda ele alınmıştır.

Tablo 5. Isparta Milletvekillerinin Meslek Özellikleri

Meslek	Sıklığı / Mesleğe Mensup MV Sayısı	Seçildiği Dönemler (Her Satır Bir MV)	Seçildiği Yıl Aralığı veya Yasama Dönemi (Her Satır Bir MV)
Akademisyen	1	1,2,3,4,5,6,7	1920-1946
Asker	2	1 ve 11	1920-1923
			1957-1960
Avukat	11	7	1943-1946
		8	1946-1950
		9,10,11	1950-1960
		10	1954-1957
		13	1965-1969
		15	1973-1977
		14,15,16	1969-1980
		23	2007-2011
		20,21,22	1995-2007
		22,24,25,27	2002-2007, 2011-2018
		28	2023-
Bankacı	1	6	1939-1943
Bürokrat	16	1	1920-1923
		1	1920-1923
		2,3,4,5,7	1923-1939,1943-1946
		3	1927-1931
		8	1946-1950
		8	1946-1950
		9	1950-1954
		16	1977-1980
		17	1983-1987
		18,19,20	1987-1999
		21	1999-2002
		22	2002-2007
		23	2007-2011
		24	2011-2015
		24	2011-2015
		25,26	2015-2018
Elektrik Mühendisi	1	25,26	2015-2015,2015-2018
Fen Mühendisi	1	7,8	1943-1950
Gazeteci – Yazar	1	26	2015-2018
İktisatçı	3	20	1995-1999
		23,24,25,26,27	2007-2023
		28	2023-
İnşaat Mühendisi	5	13,14,15,16,17,18,19	1977-1995
		16	1977-1980
		18,19	1987-1995
		20	1995-1999
		21	1999-2002

Meslek	Sıklığı / Mesleğe Mensup MV Sayısı	Seçildiği Dönemler (Her Satır Bir MV)	Seçildiği Yıl Aralığı veya Yasama Dönemi (Her Satır Bir MV)
İş Adamı	4	22	2002-2007
		27	2018-2023
		28	2023-
		28	2023-
Makine Mühendisi	1	19	1991-1995
Mimar	1	18	1987-1991
Öğretmen	6	1,2,3,4,5,6	1920-1943
		4,5,6,7,8	1931-1950
		11	1957-1960
		11	1957-1960
		17	1983-1987
		22,23	2002-2011
Sanayici	1	23	2007-2011
Serbest Ticaret	2	17	1983-1987
		20	1995-1999
Tıp Doktoru	8	9,10,13	1950-1957,1965-1969
		9,10	1950-1957
		12,13,14,15	1961-1977
		12	1961-1965
		12	1961-1965
		12	1961-1965
		21	1999-2002
27	2018-2023		
Tüccar	1	9,10,11	1950-1960
Vergi Müfettişi	1	17	1983-1987
Yargıç	1	1	1920-1923

Tablo 5'ten anlaşılacağı üzere, Isparta'dan milletvekili seçilen 67 farklı ismin meslek bilgileri şu şekildedir; bürokrat (f=16), avukat (f=11), tıp doktoru (f=8), Öğretmen (f=6), inşaat mühendisi (f=5), asker (f=2), iktisatçı (f=3), iş adamı (f=4), serbest ticaret (f=2), akademisyen, bankacı, elektrik mühendisi, fen mühendisi, gazeteci-yazar, makine mühendisi, mimar, sanayici, tüccar, vergi müfettişi ve yargıç (f=1). Görüldüğü üzere seçilen millet vekillerinin büyük bir çoğunluğu bürokrat ve avukat olmak üzere kanuna/mevzuata daha yakın olan mesleklere mensuptur. Ardından tıp doktorları ağırlık kazanmaktadır. Üstelik 1961-1965 yıllarını kapsayan 12. yasama döneminde seçilen 4 millet vekilinin hepsi tıp doktorudur. Ardından öğretmenlerin ağırlık kazandığı görülmektedir. Akabinde inşaat mühendislerinin seçildiği anlaşılmaktadır. Geriye kalan mesleklerde ise dengeli bir dağılım olduğu görülebilmektedir.

Tablo 5'ten hareketle araştırmanın 3. sorusu olan "Isparta'dan milletvekili seçilmede bürokrat olmak diğerlerine göre daha fazla olumlu etkide bulunmakta mıdır?" sorusunun cevabında en yüksek frekansa sahip olması nedeniyle bu soruya olumlu karşılık verilebileceği belirtilebilir.

Öte yandan yine araştırmanın 4. sorusu olan "Isparta'dan milletvekili seçilmede avukat/yargıç/hukukçu olmak diğerlerine göre daha fazla olumlu etkide bulunmakta mıdır?" sorusuna ise yine olumlu bir karşılık verilebileceği görülmektedir. Nitekim bürokratlardan sonra en çok frekans toplamı (f=12) avukat (f=11) ve yargıç (f=1) mesleğine sahip olan milletvekillerinde görülmektedir.

Araştırmadaki bir başka soru olan 5. sorunun "Isparta'dan milletvekili seçilmede tüccar/iş adamı olmak diğerlerine göre daha fazla olumlu etkide bulunmakta mıdır?" cevabına bakılacak olursa, Tablo 5'e göre tüccar (f=1) ve iş

adamı (f=4) mesleğinin frekansı toplam 5 olduğu için bu soruya kısmen olumlu cevap verilebileceği anlaşılmaktadır.

4.7.3. Isparta Milletvekillerinin Tahsil Özellikleri

Araştırmanın 7. ve 8. soruları milletvekillerinin tahsil düzeylerine yöneliktir. Bu bağlamda veri tabanındaki bilgilerle göre aşağıdaki tablolar hazırlanmıştır.

Tablo 6. Isparta Milletvekillerinin Tahsil Düzeyi Özellikleri

Tahsili	Milletvekili Sayısı	Yüzde
Doktora	2	0,030
Yüksek Lisans	14	0,209
Ön Lisans	6	0,090
Lisans	39	0,58
Lise	3	0,045
Orta Okul	3	0,045
Toplam	67	1

Tablo 6'dan anlaşılacağı üzere Isparta'dan milletvekili seçilenlerin büyük bir çoğunluğu, başka bir deyişle %58'i lisans mezunudur. Ardından Yüksek lisans mezunları %20,9 ile 2. sırada yer almaktadır. Doktora mezunu olan millet vekillerinin oranı ise %3'tür. Dolayısıyla Isparta'dan seçilen milletvekillerinin %90,9'unun lisans ve üzeri tahsile sahip olduğu, milletvekili seçilmede araştırmanın 7. sorusu olan "Isparta'dan milletvekili seçilmede tahsilin önemi nedir" sorusunun cevabının, lisans ve üzeri tahsil almanın olumlu bir etkisi vardır biçiminde olduğu söylenebilir.

Tablo 7. Isparta Milletvekillerinin Dil Bilme Özellikleri

MV. Sayısı	Bildiği Dil Sayısı	Yüzde	Birikimli Yüzde	Bildiği Diller
19	-	0,28	0,28	-
16	1	0,24	0,52	Fransızca
16	1	0,24	0,76	İngilizce
1	1	0,01	0,77	Almanca
1	1	0,01	0,79	Arapça
1	2	0,01	0,80	Almanca, Fransızca
1	2	0,01	0,82	Arapça, Farsça
4	2	0,06	0,88	Arapça, İngilizce
2	2	0,03	0,91	İngilizce, Almanca
2	2	0,03	0,94	İngilizce Fransızca
2	2	0,03	0,97	Arapça, Fransızca
1	3	0,01	0,98	Fransızca, Almanca, İngilizce
1	3	0,01	1,00	İngilizce, Rusça Kazakça
Toplam:64				Toplam: 7 farklı dil

Araştırmanın 8. sorusu olan "Isparta'dan milletvekili seçilebilmede yabancı dil bilmenin etkisi var mıdır?" sorusunun cevabı için Tablo 7 incelenebilir. Buna göre Isparta'dan milletvekili seçilenlerin %28'inin özgeçmişinden herhangi bir dil bilmedikleri beyanı söz konusudur. Milletvekillerinin %51'i yalnızca bir dil bilmektedir. Milletvekillerinin %18'i 2 dil bilmektedir. Milletvekillerinin yaklaşık %0,2'si ise 3 dil bilmektedir. Buradan hareketle, Isparta'dan milletvekili seçilebilmede dil bilmemek veya en azından tek bir dil bilmenin toplam %79 oranında olumlu bir etkisi olduğu belirtilebilir. Bilinen dillere bakıldığında ise en çok bilinen dilin 26 milletvekili ile İngilizce (f=26) ve 22 milletvekili ile Fransızca (f=22) olduğu belirtilebilir. Diğer diller olan Arapça (f=8), Almanca (f=5), Rusça, Farsça ve Kazakça ise (f=1) frekans değerlerinde biliniyor gözükmemektedir.

4.7.4. Isparta Milletvekillerinin Seçtikleri Partiler

Araştırmanın 11. sorusu, Isparta Milletvekillerinin yasama dönemlerinde hangi partilerden milletvekili seçtikleriyle ilgilidir. Bu minvalde soru, “Yasama dönemlerinde hangi partiler Isparta’yı hangi dönemlerde temsil etmişlerdir?” şeklindedir. Sorunun cevaplanabilmesi için veri tabanı kullanılarak aşağıdaki tablo elde edilebilir.

Tablo 8. Yasama Dönemlerinde Isparta Milletvekillerinin Partileri

Yasama Dönemi	Partisi	Milletvekili Sayısı	Yasama Dönemi	Partisi	Milletvekili Sayısı
1. (1920-1923)	Partisiz	6		DYP	3
2. (1923-1927)	Partisiz	4	20. (1995-1999)	ANAP	1
3. (1927-1931)	Partisiz	4		FP-RP	1
4. (1927-1931)	Partisiz	4		DYP	1
5. (1935-1939)	Partisiz	4	21. (1999-2002)	AKP	1
6. (1939-1943)	Partisiz	4		MHP	2
7. (1943-1946)	CHP-Tek Parti	5		AKP	2
8. (1946-1950)	CHP-Tek Parti	5	22. (2002-2007)	ANAP	2
				CHP	1
9. (1950-1954)	DP	5/2 ³		AKP	3
	Bağımsız	3	23. (2007-2011)	CHP	2
				AKP	2
10. (1954-1957)	DP	5/4 ³		CHP	2
	Bağımsız	1		AKP	2
11. (1957-1960)	DP	5	24. (2011-2015)	CHP	1
				MHP	1
12. (1961-1965)	AP	3		AKP	2
	CHP	1		CHP	1
			25. (2015-2015)	CHP	1
13. (1965-1969)	AP	2		MHP	1
	CHP (bağımsız)	1		AKP	2
	YTP	1		CHP	1
			26. (2015-2018)	CHP	1
14. (1969-1973)	AP	3		İYİ PARTİ	1
	Bağımsız (MNP)	1		AKP	3
15. (1973-1977)	AP	4	27. (2018-2023)	İYİ PARTİ	1
				AKP	2
16. (1977-1980)	AP	3		CHP	1
	CHP	1	28. (2023-	MHP	1
17. (1983-1987)	ANAP	4			
18. (1987-1991)	DYP	4			
19. (1991-1995)	DYP	4	Toplam		51

Isparta milletvekillerinin seçtikleri partilere bakıldığında, yukarıdaki tablo oluşturulabilir. Bu tablonun grafiğe aktarılması ile aşağıdaki grafik ortaya çıkmaktadır.

³ İlgili dönemdeki milletvekillerinin istifa etme, yeniden partiye üye olma durumları sebebiyle iki farklı değer belirtilmiştir.

Şekil 2. Isparta Milletvekillerinin Parti Durumu

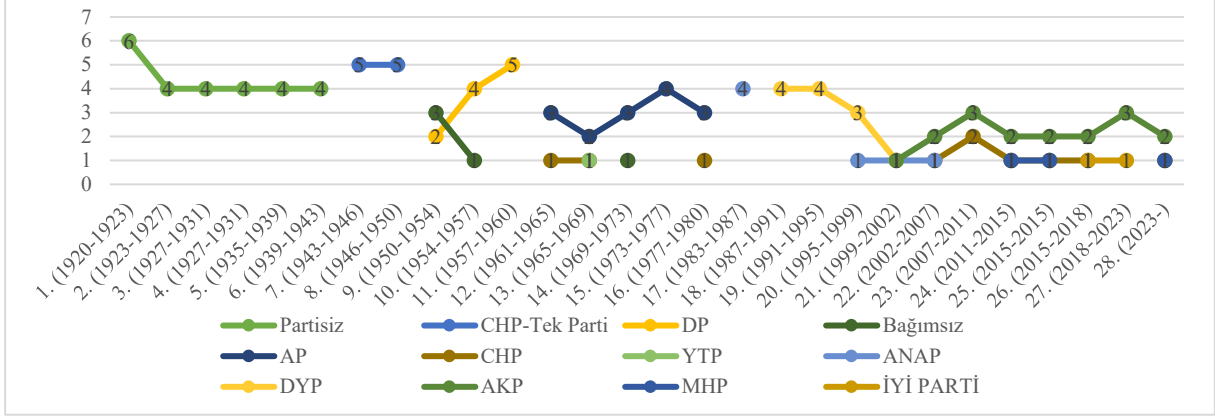

Tablo 8 ve Grafik 2 incelendiğinde DYP (f=12), DP (f=12) ve AKP (f=17)'nin Isparta'dan milletvekili çıkarmada diğer partilere göre daha fazla başarılı olduğu görülmektedir. Yasama dönemleri bazında partilerin meclisteki varlığı ise grafikte daha rahat görülebilmektedir. Buna göre 18. yasama döneminden 21. yasama dönemine kadar DYP'nin milletvekili sayısında düşüş görülürken 21. dönemden sonra 28. döneme kadar AKP'nin meclisteki varlığı sürekli devam etmiştir. 12 ve 16. dönemler arasında ise AP'nin meclisteki varlığı göze çarpmaktadır. Bu kapsamda çalışmanın 11. sorusuna yukarıdaki minvalde cevaplar verilebilir.

4.7.5. Isparta Milletvekillerinin Cinsiyet ve Aile Özellikleri

Araştırmanın 6. sorusu: "Isparta'dan milletvekili seçilebilmek için cinsiyetin etkisi var mıdır?" şeklindedir. Veri tabanına bakıldığında ise yalnızca 2 milletvekili dışında kalan 65 milletvekilinin tümünün erkek olduğu görülmektedir. Dolayısıyla baskın bir erkek cinsiyeti frekansından dolayı bu sorunun cevabı, Isparta'dan milletvekili seçilebilmek için erkek cinsiyetinin olumlu etkisi söz konusudur şeklindedir.

Araştırmanın 9. sorusu "Evli olmak Isparta'dan milletvekili seçiminde etkili midir?" şeklindedir. Veri tabanı incelendiğinde 67 farklı isimden yalnızca birinin dul olarak kaydedildiği, bir milletvekilinin bekar olarak kaydedildiği diğer tüm milletvekillerinin evli olduğu görülmektedir. Dolayısıyla evli olmanın Isparta milletvekili seçilmede olumlu bir etkisi olduğu belirtilebilir.

4.7.6. Isparta Milletvekillerinin Doğum Yerleri

Araştırmanın 12. sorusu, "Isparta'dan milletvekili seçilmede doğum yerinin olumlu bir etkisi var mıdır?" şeklindedir. Bu soruya cevap verilebilmesi için öncelikle oluşturulan veri tabanından faydalanılarak aşağıdaki tablo oluşturulmuştur.

Tablo 9. Isparta Milletvekillerinin Doğum Yerleri

Milletvekilinin Doğum Yeri	Milletvekili sayısı	Yüzdesi	Birikimli Yüzdesi
Amasya	1	0,0149	0,0149
Ankara	1	0,0149	0,0299
Antalya	1	0,0149	0,0448
Denizli	1	0,0149	0,0597
Diyarbakır	1	0,0149	0,0746
Eskişehir	1	0,0149	0,0896
Isparta	55	0,8209	0,9104
İstanbul	2	0,0299	0,9403
İzmir	1	0,0149	0,9552
Kayseri	1	0,0149	0,9701
Konya	1	0,0149	0,9851
Mersin	1	0,0149	1,0000
Toplam	67	1	

Tablo 9’de görüleceği üzere Isparta milletvekilleri arasında Isparta doğumlu olanların oranı %82’dir. Diğer şehirler ise eşit frekansta dağılım göstermektedir. Dolayısıyla araştırmanın 12. sorusuna, Isparta milletvekili olmak için Isparta doğumlu olmanın olumlu etkisi olduğu cevabı verilebilir.

5. SONUÇ VE ÖNERİLER

Mills’in iktidar seçkinleri çalışması, bu çalışmadan çok daha kapsamlı ve uzun soluklu yapılmış olan birçok saha araştırmasına dayanmaktadır. Dolayısıyla Mills’in ortaya koyduğu kurgu ve teori daha büyük bir hacme sahiptir. Ancak bu çalışma kapsamında Isparta özelinde yalnızca Isparta milletvekillerinin demografik özellikleri bakımından benzerlikleri anlaşılmasına çalışılmıştır. Bu bağlamda ortaya çıkan sonuçlar, Isparta’nın yasama faaliyeti seçkinlerinin birtakım özelliklerini ortaya koymaktadır.

Isparta’da en düşük milletvekili seçilme yaşı 30, en büyük yaş 68 olsa da ortalama 47,44 yaş ile Isparta yasama faaliyeti seçkini milletvekillerinin ortalama insan ömrü ve tecrübe birikimi bakımından makul bir yaşta milletvekili olarak görev aldıkları genel manada belirtilebilir.

1960 ve 1980 darbesinden sonra göreceli olarak daha yaşlı milletvekillerinin mecliste Isparta’yı temsil ettiği belirtilebilir. Başka bir deyişle 1960 ve 1980 darbelerinin, Isparta’da daha yaşlı yasama faaliyeti seçkinlerini tercih ettiği düşünülebilir.

Isparta’dan seçilen milletvekillerinin büyük bir çoğunluğunun sosyal bilimler kapsamında değerlendirilebilecek bürokrat, avukat ve öğretmenlik mesleklerinden geldiği (toplam f=33); fen bilimleri kapsamında değerlendirilebilecek tıp doktorluğu ve inşaat mühendisliği mesleğinden gelenlerin (toplam f=13) bunun neredeyse üçte biri kadar olduğu görülmektedir. Dolayısıyla Isparta’daki yasama faaliyeti seçkinleri milletvekillerinin büyük bir kısmı sosyal bilimci olarak tanımlanabilir.

Isparta’dan milletvekili seçilenlerin %58’i lisans mezunu, yaklaşık %21’i yüksek lisans mezunu, yaklaşık %3’ü ise doktora mezunudur. Dolayısıyla Isparta’daki milletvekillerinin yaklaşık %82’sinin en az lisans mezunu veya başka bir deyişle üniversite mezunudur. Buradan hareketle Isparta yasama faaliyeti seçkini milletvekillerinin yüksek tahsil görmüş olduğu belirtilebilir.

Öte yandan milletvekillerinin %28’i Türkçeden başka dil bilmiyor gözükmektedir. En az 1 dil bilenlerin oranı ise %72’dir. Dolayısıyla Isparta yasama faaliyeti seçkini milletvekillerinin anadilleri dışında en az bir dil bilmekte olduğu belirtilebilir.

Isparta’yı temsil eden milletvekillerinin parti mensubiyetlerine bakıldığında ise 52 milletvekili sayısının ekseriyetle DYP, DP ve AKP olmak üzere toplam (f=40) frekansa sahiptir. Buradan hareketle, Isparta yasama faaliyeti yürütücüsü iktidar seçkinlerinin Türkiye’de “sağ” tandanslı tanımlanan partilerde yoğunlaştığı görülmektedir. Her ne kadar diğer görüşteki partiler ile bağımsız milletvekillerinin varlığı söz konusu olsa da partiler arasında frekans aralığı ile sağ görüş Isparta’nın yasama faaliyetleri seçkinlerinde etkin görünmektedir.

Isparta’da milletvekillerinin aile özelliklerine bakıldığında ise, 2’si haricinde 65 ismin evli olması nedeniyle Isparta yasama faaliyeti seçkini milletvekillerinin neredeyse tamamının evli olduğu belirtilebilir. Öte yandan (f=55) frekans değeri ve yaklaşık %82 ile Isparta yasama faaliyeti seçkinlerinin Isparta doğumlu oldukları anlaşılmaktadır.

Çalışma kapsamında böylece yasama faaliyeti seçkinleri kavramı ile iktidar seçkinleri kavramının bir alt başlığı niteliğinde bir kavram ortaya konulmuş, bu kavramın Isparta milletvekilleri özelinde incelemesi yapılmıştır. Buradan hareketle, “yasama faaliyeti seçkinleri”nin, bir ülkedeki yasama erkinde görev alan milletvekillerini ifade ettiği belirtilebilir.

Bu çalışmadan sonra yapılacak diğer çalışmalar için aşağıdaki öneriler dile getirilebilir:

- Isparta milletvekillerinin bizzat kendileri hakkında biyografileri, yazılı dokümanlar, görsel veya işitsel belgeler veya özel saha araştırmaları yapılarak Isparta’nın İktidar Seçkinleri veya Isparta’nın Yasama Faaliyeti Seçkinleri adı altında veya benzeri bir başlıkla daha kapsamlı bir çalışma gerçekleştirilebilir.
- Benzer çalışmalar Türkiye’nin diğer şehirleri özelinde gerçekleştirilerek yasama faaliyeti seçkinlerinin özellikleri ortaya konabilir.
- Bu çalışma başka bir analiz programı kullanılarak yinelenilebilir.

- Mills'in iktidar seçkinleri çalışmasında olduğu gibi, yasama faaliyeti seçkinlerine ilişkin daha ayrıntılı sonuçlar elde edilebilmesi için, bu çalışma ilgili milletvekillerinin en azından hayatta olanları ile yapılacak mülakatlar ve/veya haklarındaki ayrıntılı biyografik incelemelerle genişletilebilir ve çalışma daha kapsamlı hale getirilebilir. Nitekim böyle bir çalışma, diğer şehirler, bölgeler veya belli bir okul/gelenekten gelen milletvekilleri üzerinden teşmil edilebilir.
- Bu araştırma kapsamında kullanılan araştırma sorularına göre daha dar kapsamlı araştırma soruları ile nitel veya nitel ve nicel yöntemlerle daha derinlemesine analizler yapılarak yasama faaliyeti seçkinlerine ilişkin daha ayrıntılı çalışmalar gerçekleştirilebilir.
- Bu araştırmanın yöntemi ve araştırma soruları ile, (Köseoğlu, 2015)'in ifade ettiği türel seçkinler ve statü seçkinlerine dair bir ayrıştırmanın yapılması mümkün olmayıp, bu yönde bir araştırma için nitel yöntemler ile farklı bir araştırma kurgusu yapılabilir. Bu çalışmanın sunduğu veri tabanında, türel ve statü seçkinlerine ilişkin kısmi olarak ancak ve ancak milletvekillerinin mensubu oldukları partiler üzerinden değerlendirmeler yapılabilmektedir.
- Bu araştırmanın yöntemi ve soruları ile, (Arpacı, 2020)'nin ifade ettiği muhafazakâr cumhuriyet seçkinleri ve meydan okumacılar ismiyle nitelenen iktidar seçkinlerine ilişkin bir ayrıştırmanın yapılması mümkün olmayıp, bunu ortaya çıkarabilecek bir araştırmanın nitel yöntemlerle kurgulanması gerekmektedir. Bu noktada ancak ve ancak kısmi biçimde milletvekillerinin mensubu oldukları partiler üzerinden değerlendirme yapılabilmektedir.
- İktidar seçkinlerine ilişkin yapılacak diğer araştırmaların, nicel verilerle birlikte, nitel verileri toplayacak ve analiz edecek araştırma kurguları yapmalarının daha faydalı olacağı görülmektedir. Nitekim Mills'in iktidar seçkinleri gibi bir Türkiye siyasi seçkinleri, Türkiye'nin siyaset seçkinleri, Türkiye'nin elitleri ve benzeri bir bilgi üretiminin ancak bu şekilde gerçekliğe daha yakın olacağı anlaşılmaktadır.

YAZARIN BEYANI

Katkı Oranı Beyanı: Yazar, çalışmanın tümüne tek başına katkı sağlamıştır.

Destek ve Teşekkür Beyanı: Çalışmada herhangi bir kurum ya da kuruluştan destek alınmamıştır.

Çatışma Beyanı: Çalışmada herhangi bir potansiyel çıkar çatışması söz konusu değildir.

KAYNAKÇA

- Aka, M. (2018). *1983-2011 Arası dönemde Türkiye'de parlamenter seçkinler ve toplumsal özellikleri* [Yüksek Lisans Tezi]. Kırıkkale Üniversitesi.
- Akgümüş, M. (2024). Niğde milletvekili Hasan Hayati Ülkün'ün meclis çalışmaları. *Karadeniz Uluslararası Bilimsel Dergi*, (61), 61-84. <https://doi.org/10.17498/kdeniz.1433811>
- Alpaslan, A. (2013). *1923-1950 dönemi Türkiye Büyük Millet Meclisinde Maraş milletvekilleri ve siyasi faaliyetleri* [Yüksek Lisans Tezi]. Kahramanmaraş Sütçü İmam Üniversitesi.
- Arpacı, I. (2020). Seçkin siyaset bağlamında bir 28 Şubat analizi. *Liberal Düşünce Dergisi*, 25(97), 187-203. <https://doi.org/10.36484/liberal.679077>
- Arslan A., Baştürk, S., Arslan, G. ve Sözer, Z. (2015b). Çok partili dönem Türk siyasi tarihinde Bitlis milletvekilleri, *Akademik Bakış Uluslararası Hakemli Sosyal Bilimler Dergisi*, (47), 71-97.
- Arslan, A. (2001a). Türk medya elitleri: bir durum tespiti. *Sosyoloji Araştırmaları Dergisi*, 4(2), 135-164.
- Arslan, A. (2001b). Cumhuriyet dönemi (1920-1995) türk siyasi elitlerinin toplumsal profili. *Osmangazi Üniversitesi Sosyal Bilimler Dergisi*, 2(2), 5-16.
- Arslan, A. (2003a). Eşitsizliğin teorik temelleri: Elit teorisi. *Kocaeli Üniversitesi Sosyal Bilimler Enstitüsü Dergisi*, (6), 115-135.

- Arslan, A. (2003b). Elit teorisi ışığında günümüz Türk toplumunun genel bir değerlendirmesi. *Sosyoloji Araştırmaları Dergisi*, 6(2), 5-30.
- Arslan, A. (2004a). Türk iktidar seçkinleri. *Akademik Bakış Uluslararası Hakemli Sosyal Bilimler Dergisi*, (3), 1-14.
- Arslan, A. (2004b). Türkiye'nin modernleşme sürecinde Atatürk, Türk ordusu ve Türk askeri elitleri. *International Journal of Human Sciences*, 1(1).
- Arslan, A. (2004c). Toplumsal ve siyasal iktidarın analizinde, sınıf teorisine bir alternatif: elit teorisi. *Mülkiye Dergisi*, 28(244), 89-110.
- Arslan, A. (2004d). Turkish political elites. *International Journal of Human Sciences*, 1(1).
- Arslan, A. (2005). Tek partili dönem ve çok partili dönem Türk siyasi elitlerinin toplumsal profillerinin karşılaştırmalı incelenmesi. *İş, Güç, Endüstri İlişkileri ve İnsan Kaynakları Dergisi*, 7(1), 160-178.
- Arslan, A. (2007). 1950'den 12 Eylül 1980 askeri müdahalesine, genel seçim sonuçları temelinde Türkiye'nin siyasi yapısı. *International Journal of Human Sciences*, 4(1) 1-29.
- Arslan, A. (2008). Turkish media elites. *International Journal of Human Sciences*, 5(2), 135-164.
- Arslan, A. (2015). Üçüncü bin yılda Adana milletvekilleri, *International Journal of Human Sciences*, 12(1), 582-625.
- Arslan, A. ve Arslan, G. (2013). Geçmişten günümüze Artvin milletvekilleri: 1946'dan bugüne Artvin milletvekillerinin sosyolojik analizi. *Karadeniz Araştırmaları Dergisi*, (36), 43-70.
- Arslan, A. ve Arslan, G. (2014). Çok partili dönem tokat milletvekillerinin sosyolojik profilleri. *Karadeniz Araştırmaları Dergisi*, (43), 117-150.
- Arslan, A. ve Arslan, G. (2021). Şanlıurfa milletvekillerinin sosyolojik profilleri. *World Journal of Human Sciences*, 2021(2), 25-55.
- Arslan, A. ve Karadağ, M. (2021). Düünden bugüne MHP milletvekillerinin sosyolojik profilleri. *Bengi Dünya Yörük-Türkmen Araştırmaları Dergisi*, 2021(1), 6-41.
- Arslan, A., Arslan, G., Sözer, Z., Baştürk, S. ve Ulusoy, K. (2015a). Çok partili dönem Türk siyasal hayatında Antalya milletvekilleri. *Avrasya Bilimler Akademisi Sosyal Bilimler Dergisi*, (3), 33-62.
- Arslan, G. (2017). *Üçüncü bin yılda Türkiye'de iktidarda kadının temsili: üçüncü bin yılda iktidar partisi kadın milletvekillerinin sosyolojik analizi* [Yüksek Lisans Tezi]. Mersin Üniversitesi.
- Aydın, N. Z. (2020). 1946 ile 1950 genel seçimleri arasında Denizli'de siyasi durum. *Afyon Kocatepe Üniversitesi Sosyal Bilimler Dergisi*, 22(TBMM'nin 100. Yılı ve Milli İrade Özel Sayısı), 116-132. <https://doi.org/10.32709/akusosbil.774010>
- Aydın, N. Z. (2021). Çok partili siyasi hayata geçiş sürecinde Cumhuriyet Halk Partisi ile Demokrat Parti'nin mücadelesi: Isparta örneği (1946-1950), *Dumlupınar Üniversitesi Sosyal Bilimler Dergisi*, 69, 153-172. <https://doi.org/10.51290/dpusbe.848701>
- Balkaya, İ. S. (2006). Isparta'da Serbest cumhuriyet fırkasının kurulma çabaları. *Atatürk Üniversitesi Türkiyat Enstitüsü Dergisi*, 12(30), 215-237.
- Bayrak, F. (2023). *Demokrat Parti Rize milletvekili Osman Kavrakoğlu (Hayatı ve siyasi mücadelesi)* [Yüksek Lisans Tezi]. Recep Tayyip Erdoğan Üniversitesi.

- Biçici, M. (2017). Antalya şehrinde siyasal yaşam (1920-1950). *Gaziantep University Journal of Social Sciences*, 16(4), 1058-1072. <https://doi.org/10.21547/jss.343425>
- Bilgin, V. (2014). *Türkiye’de değişimin dinamikleri köylülükten çıkış yolları*. A Kitap Yayınları.
- Bozkurt, B. (2021). İkinci dönem TBMM’de Mersin ve İçel milletvekillerinin yasama faaliyetleri. *Atatürk Yolu Dergisi*, 19(68), 225-257. <https://doi.org/10.46955/ankuayd.943720>
- Çağlar, A. ve Arslan, A. (2000). Cumhuriyet’ten günümüze Türk siyasi liderleri: Atatürk’ten Demirel’e üst siyasi elitler. *Hacettepe Üniversitesi İktisadi ve İdari Bilimler Fakültesi Dergisi*, 18(2), 499-514.
- Çağrı, A. (2017). *Elit teorisi perspektifinden Demokrat Parti milletvekillerinin sosyolojik analizi* [Yüksek Lisans Tezi]. Mersin Üniversitesi.
- Çakır, M. ve Karakoç, R. (2023). Türkiye Cumhuriyeti’nde parlamentoda kadın temsili. *Anadolu Üniversitesi İktisadi ve İdari Bilimler Fakültesi Dergisi*, 24(1), 278-293. <https://doi.org/10.53443/anadoluibfd.1194027>
- Çelik, E. Torun (2018). Çok partili hayatın ilk yıllarında Kocaeli’nde siyasal hayat (1945-1960). *Atatürk Yolu Dergisi*, 16(63), 301-342. https://doi.org/10.1501/Tite_0000000515
- Çelik, M. ve Altuncuoğlu, N. (2023). TBMM 13, 15 ve 16. dönem milletvekili Nilüfer Gürsoy’un meclisteki faaliyetleri. *Dünya İnsan Bilimleri Dergisi*, 2023(2), 278-304. <https://doi.org/10.55543/insan.1301846>
- Çeliker, İ. (2022). Bitlis milletvekili Müştak Okumuş’un meclis faaliyetleri (1961-1965). *Rahva Teknik ve Sosyal Araştırmalar Dergisi*, 2(1), 116-128.
- Erdoğan, S. (2021). *Tek parti döneminde Isparta (1923-1950)* [Yüksek Lisans Tezi]. Burdur Mehmet Akif Ersoy Üniversitesi.
- Erdoğan, Y. ve Biçici, M. (2023). İçel milletvekilleri ve siyasi faaliyetleri (1961-1970). *Assam Uluslararası Hakemli Dergi*, 10(22), 16-32. <https://doi.org/10.58724/assam.1268048>
- Ergil, D. (1986). *Toplumsal eşitsizliğin yapısı*. Sevinç Matbaası.
- Ergun, A. Y. (2016). *Tek parti dönemi milletvekili olarak Adnan Menderes (1931-1945)* [Yüksek Lisans Tezi]. Dokuz Eylül Üniversitesi.
- Ermumcu, T. (2010). I. Dönem TBMM’de Isparta milletvekilleri ve meclis çalışmaları. *Süleyman Demirel Üniversitesi Fen-Edebiyat Fakültesi Sosyal Bilimler Dergisi*, 2010(21), 139-153.
- Ertan, S. ve Aykaç, H. R. (2019). Elit teori çerçevesinde Türkiye’de kadın milletvekilleri üzerine bir inceleme. *Memleket Siyaset Yönetimi Dergisi*, 14(32) 75-102.
- Ertek, M. Y. (2022). İktidar seçkinleri. *Ankara Hacı Bayram Veli Üniversitesi Edebiyat Fakültesi Dergisi*, 7, 95-101.
- Evsile, M. (2022). Prof. Dr. M. Şemsettin Günaltay’ın milletvekili olarak TBMM’deki faaliyetleri. *Amasya Üniversitesi Sosyal Bilimler Dergisi*, 12, 161-172.
- Göktürk, G. (2021). Milletvekili genel seçimlerine çevreden bakmak: Kütahya 1960-1971. *Dumlupınar Üniversitesi Sosyal Bilimler Dergisi*, 69, 319-334. <https://doi.org/10.51290/dpusbe.932686>
- Gülmez, N. (2018). Manisa milletvekilleri üzerine bir analiz (1920-2015). Manisa Celal Bayar Üniversitesi Yayınları.

- Gülmez, N. (2021). TBMM'deki Urfa milletvekilleri üzerine sosyo-politik bir değerlendirme (1946-2015). *Akademik Tarih ve Düşünce Dergisi*, 8(3), 1034-1065.
- Haçin, İ. (2016). Sivas milletvekili emir (Marşan) Paşa'nın siyasi faaliyetleri. *Tarih Okulu Dergisi*, (XXVIII), 745-763. <http://dx.doi.org/10.14225/Joh941>
- Kanbir, F. (2014). Türkiye'de seçkinlerin toplumsal yapıda dönüşümü: "Hegemonik konumdaki elitler". *Uluslararası Sosyal Araştırmalar Dergisi*, 7(34), 687-685.
- Karadağ, M. (2018). *Türk siyasi hayatında milliyetçi hareket partisi milletvekillerinin sosyolojik analizi* [Yüksek Lisans Tezi]. Mersin Üniversitesi.
- Karpat, K. H. (2009). *Osmanlı'dan günümüze elitler ve din*. Timaş Yayınları.
- Kırkbeşoğlu, E. (2021). Toplumsal eşitsizliğin yönetsel temelleri: Elit (seçkin) kuramı. *Fiscaoeconomia*, 5(3), 990-1027. <https://doi.org/10.25295/fsecon.973502>
- Köseoğlu, Y. (2015). Gelişmekte olan demokrasiler için alternatif seçkin tasnifi: Türel seçkinler ve statü seçkinleri, *Akademik Bakış Dergisi*, (48) 349-367.
- Madaş, E. (2020). İlk TBMM'de Edirne milletvekilleri ve faaliyetleri (1920-1923). *Vakanüvis-Uluslararası Tarih Araştırmaları Dergisi*, 5(TBMM'nin 100. Yılı Özel Sayısı), 38-73.
- Mills, C. W. (2019). *Sosyolojik tahayyül* (Ö. Küçük, Çev.). Hil Yayın.
- Mills, C. W. (2021). *İktidar seçkinleri* (Ü. Oksay, Çev.). İnkılâp Kitabevi.
- Oflar, Y. (2024). Türkiye Büyük Millet Meclisi 1. dönem (1920-1923) Bolu milletvekilleri ve meclis faaliyetleri. *Avrasya Sosyal ve Ekonomi Araştırmaları Dergisi*, 11(1), 128-140.
- Öngel, Ç. (2023). Ayfonkarahisar milletvekili Ruşen Eşref (Ünaydın) Bey'in Kurucu Meclis'teki faaliyetleri (1923-1927). *Stratejik ve Sosyal Araştırmalar Dergisi*, 7(Türkiye Cumhuriyeti'nin 100. Yılı Özel Sayısı), 133-153. <https://doi.org/10.30692/sisad.1339869>
- Özdağ, S. (2022). TBMM arşiv kayıtlarına göre cumhuriyet dönemi Bitlis milletvekilleri ve TBMM faaliyetleri (1923-1950). *Vakanüvis-Uluslararası Tarih Araştırmaları Dergisi*, 7(2), 980-1020. <https://doi.org/10.24186/vakanuvis.1139893>
- Özer, S. (2021). 1950 ve 1954 genel seçimlerinde Antalya. *Gazi Akademik Bakış*, 15(29), 263-290. <https://doi.org/10.19060/gav.1035520>
- Pareto, V. (2018). *Seçkinlerin yükselişi ve düşüşü* (M. Z. Doğan, Çev.). Doğu Batı Yayınları.
- Pür, E. (2022). Kastamonu milletvekilleri ve TBMM faaliyetleri (1961-1980). *Iğdır Üniversitesi Sosyal Bilimler Dergisi*, (31), 195-219. <https://doi.org/10.54600/igdirsosbilder.1125459>
- Sala, B. (2009). *Türkiye'de seçkin sınıflar ve siyasal yapı* [Yüksek Lisans Tezi]. Selçuk Üniversitesi.
- Sezgin, A. ve Keleş, Z. (2014). Denizli milletvekili Mazhar Müfit Kansu. *Belgi Dergisi*, (8), 1047-1081.
- Şahin, Z. (2022). Türkiye'de parlamentoda kadının (eksik) temsili: Milletvekili genel seçimleri özelinde demografik bir inceleme. *İşletme Ekonomi ve Yönetim Araştırmaları Dergisi*, 5(1), 102-128. <https://doi.org/10.33416/baybem.1028267>

- Şeker, G. (2022). TBMM 27. dönem kadın milletvekillerinin sosyolojik analizi. *International Journal of Arts and Social Studies*, 5(9), 128-148.
- TBMM Albümü. (2022). *1920-2010 TBMM Albümü 1,2,3,4*. https://www5.tbmm.gov.tr/TBMM_Album.htm adresinden 16 Mayıs 2022 tarihinde alınmıştır.
- Türk Dil Kurumu (TDK). (2024). *Türk dil kurumu güncel Türkçe sözlüğü*. sozluk.gov.tr adresinden 2 Eylül 2024 tarihinde alınmıştır.
- Tekin, E. (2024). Demokrat Parti Kütahya milletvekili Dr. Ahmet İhsan Gürsoy'un siyasi yaşamı ve Yassıada Mahkemeleri'nde yargılanma süreci (1946-1961). *Tarih ve Gelecek Dergisi*, 10(1), 19-39. <https://doi.org/10.21551/jhf.1444644>
- Tunalı, Y. Türkkân (2020). Tek partili siyasi hayatta demokrasiyi yaşatma çabaları: IV. dönem bağımsız milletvekillerinin meclis faaliyetleri (1931-1934). *Çağdaş Türkiye Tarihi Araştırmaları Dergisi*, 20(41), 665-700.
- Tunç, B. (2020). 1957 milletvekili genel seçimlerinin Sakarya'daki yansımaları ve Sakarya milletvekilleri. *Vakanüvis-Uluslararası Tarih Araştırmaları Dergisi*, 5(TBMM'nin 100. Yılı Özel Sayısı), 180-219.
- Turhan, M. (1991). *Siyasi Elitler*. Gündoğan Yayınları.
- Uzman, N. (2023). Demokrat Parti Ağrı milletvekili Celâl Yardımcı: Hayatı ve hatıratı. *Dicle Üniversitesi Sosyal Bilimler Enstitüsü Dergisi*, (34), 567-583. <https://doi.org/10.15182/diclesosbed.1351516>
- Ülke, S. (2021). Vilfredo Pareto: Elitlerin Yükselişi ve Düşüşü. *Kadim Akademi SBD*, 5(2), 128-132.
- Yaş, S. Zeyrekli (2022). Türkiye'de milletvekili seçilme yeterliliklerine dair karşılaştırmalı bir çözümleme: 24'üncü, 26'ncı ve 27'inci yasama dönemleri örnekleri, *Ankara Üniversitesi SBF Dergisi*, 77(4), 731-755. <https://doi.org/10.33630/ausbf.1088294>
- Yiğit, A. Şentürk (2023). DP dönemi Çanakkale milletvekilleri ve siyasi faaliyetleri (1950-1960). *Türk & İslam Dünyası Sosyal Araştırmalar Dergisi*, 10(39), 188-219. <http://dx.doi.org/10.29228/TIDSAD.73216>
- Yücekök, A. (1983). *100 soruda Türkiye'de din ve siyaset*. Gerçek Yayınevi.
- Yüzbaşı, E. (2019). *Cumhuriyet döneminde Isparta (1923-1980)* [Yüksek Lisans Tezi]. Muğla Sıtkı Koçman Üniversitesi.
- Yüzbaşı, E. (2021). Isparta'nın ilk kadın milletvekili Fatma Mihriban Erden'in meclis faaliyetleri (1983-1987). *Tarih ve Gelecek Dergisi*, 7(4), 800-824. <https://doi.org/10.21551/jhf.1016436>
- Yüzbaşı, E. ve Akça, B. (2020a). Çok partili siyasete geçiş ile demokrat parti döneminde Isparta'da milletvekili seçimleri. *Tarih ve Gelecek Dergisi*, 6(4), 1235-1256. <https://doi.org/10.21551/jhf.821927>
- Yüzbaşı, E. ve Akça, B. (2020b). Tek parti döneminde Isparta'da milletvekili seçimleri ve milletvekillerinin özgeçmişleri. *Journal of Universal History Studies*, 3(2), 336-352. <https://doi.org/10.38000/juhis.817852>
- Zibek, Ö. K. (2020). *Elit teori bağlamında Hakkari milletvekilleri* [Yüksek Lisans Tezi]. Van Yüzüncü Yıl Üniversitesi.

ULAŞIM SEKTÖRÜNÜN HAVA KİRLİLİĞİ VE ÇEVRESEL SÜRDÜRÜLEBİLİRLİK ÜZERİNDEKİ ETKİSİ: AKDENİZ BÖLGESİ ÖRNEĞİ

THE IMPACT OF THE TRANSPORTATION SECTOR ON AIR POLLUTION AND ENVIRONMENTAL SUSTAINABILITY: EXAMPLE OF THE MEDITERRANEAN REGION

Tuğba İBİK¹

ÖZ

Hava kirliliği, doğal ve antropojenik nedenlerle ortaya çıkan önemli bir sorundur. Ancak genellikle insanların faaliyetlerindeki artış hava kirliliğine yol açmaktadır. Çeşitli faaliyetler sonucunda ortaya çıkan hava kirliliği özellikle enerji kullanımı ve ulaşım sektörüne bağlı olarak artmaktadır. Ulaşım araçlarının kullanımının artması ve fosil yakıt kullanımının yaygın olması ulaşım ve çevresel sürdürülebilirliğin sağlanmasının önünde bir engel olarak görülebilir. Türkiye’de ulaşım sektöründen kaynaklanan CO₂ emisyonu önemli bir paya sahiptir. Dolayısıyla ülkede bulunan illerin emisyon seviyesinin belirlenmesi ve buna yönelik tedbir alınması çevresel sürdürülebilirliğin sağlanması için gerekmektedir. Bu sebeple bu çalışmada IPCC tarafından 2006 yayınlanan kılavuzda önerilen yaklaşımlar arasında bulunan Tier 1 yöntemi kullanılmaktadır. Böylece karayolu ulaşımında yakıt kullanımı nedeniyle ortaya çıkan CO₂ emisyonunun belirlenmesi amaçlanmaktadır. 2010 ve 2022 yıllarında Akdeniz Bölgesi’nde bulunan iller için karayolu ulaşımından kaynaklanan emisyonlar hesaplanmaktadır. Yapılan hesaplama sonucunda 2022 yılında en fazla CO₂ emisyonuna 3,348,51 GgCO₂ ile Antalya ilinin neden olduğu görülmektedir. Bunun yanı sıra yıllık emisyon değişimlerine bakıldığında en fazla değişimin %107,23 ile Hatay iline ait olduğu görülmektedir. Ayrıca yakıt kullanımı sonucunda CO₂ emisyonu tüm iller için artmıştır. Ulaşılan sonuçtan hareketle karayolu ulaşım emisyonunun azaltılmasına yönelik tedbirler alınması gerekli görülmekte ve buna uygun politika önerileri getirilmektedir.

Anahtar Kelimeler: Ulaşım Sektörü, Hava Kirliliği, Çevresel Sürdürülebilirlik, Akdeniz Bölgesi.

JEL Sınıflandırma Kodları: R40, Q53, O18, Q56.

ABSTRACT

Air pollution is an important problem that occurs due to natural and anthropogenic reasons. However, generally the increase in people's activities leads to air pollution. Air pollution resulting from various activities is increasing, especially due to energy use and the transportation sector. The increasing use of transportation vehicles and the widespread use of fossil fuels can be seen as an obstacle to ensure transportation and environmental sustainability. CO₂ emissions originating from the transportation sector in Türkiye have a significant share. Therefore, it is necessary to determine the emission level of the provinces in the country and take measures accordingly to ensure environmental sustainability. For this reason, the Tier 1 method, which is among the approaches recommended in the guide published by the IPCC in 2006, is used. Thus, it is aimed to determine the CO₂ emissions resulting from fuel use in road transportation. Emissions resulting from road transportation are calculated for the provinces in the Mediterranean Region in 2010 and 2022. As a result of the calculation, it is seen that Antalya province caused the most CO₂ emissions in 2022 with 3,348.51 GgCO₂. In addition, when looking at annual emission changes, it is seen that the biggest change belongs to Hatay province with 107.23%. Additionally, as a result of fuel use, CO₂ emissions have increased for all provinces. Based on the results obtained, it is deemed necessary to take measures to reduce road transportation emissions and appropriate policy recommendations are made.

Keywords: Transportation Sector, Air Pollution, Environmental Sustainability, Mediterranean Region.

JEL Classification Codes: R40, Q53, O18, Q56.

¹  Nevşehir Hacı Bektaş Veli Üniversitesi, Sosyal Bilimler Enstitüsü, İktisat Anabilim Dalı, Doktora Öğrencisi, tugbaibik50@gmail.com

EXTENDED SUMMARY

Purpose and Scope:

Environment can be defined as the environment where all communities in the ecosystem coexist. However, not everyone may benefit equally from the environment, which is an environment where living creatures in the ecosystem can survive. Although there are various reasons for this situation, one of the most important is due to the unconscious attitude of human beings. It is possible to see the behavior of people that cause the exploitation of natural resources as one of the obstacles to environmental sustainability. The effects of human activities shaped by economic changes in the world are especially seen in the transportation sector, which plays an important role in economic, social and environmental terms. In this sector, where the use of renewable energy resources is very low, CO₂ emissions resulting from the use of transportation vehicles and fuel type are among the most important factors causing air pollution. The release of these emissions into the atmosphere results in an increase in air pollution and thus prevents environmental sustainability from being achieved. It can be said that the increase in the number of vehicles used in road transportation, especially with the increasing population, plays a serious role in the increase of CO₂ emissions resulting from this type of transportation. For this reason, it is necessary to reduce the emissions caused by the transportation sector, which is among the sectors that cause the highest CO₂ emissions in Turkey, and for this, it is thought that the emission levels in the provinces in the country should first be known. When the literature on the subject is examined, many studies are found aimed at determining the emissions resulting from the transportation sector and determining their effects with different variables. However, there is no study to determine and compare CO₂ emissions resulting from road transportation in the provinces of a region in Turkey within the specified period. For this purpose, in the study, calculations are made to estimate the CO₂ emissions resulting from road transportation for the provinces of Adana, Antalya, Burdur, Hatay, Isparta, Kahramanmaraş, Mersin and Osmaniye in the Mediterranean Region of Turkey. With the calculations made in the study, answers are sought to questions such as the province that causes the most and least CO₂ emissions, whether emissions are increasing for all provinces and the annual change in emissions.

Design/methodology/approach:

In order to determine the CO₂ emissions caused by road transportation in the provinces of Adana, Antalya, Burdur, Hatay, Isparta, Mersin, Kahramanmaraş and Osmaniye in the Mediterranean Region in 2010 and 2022, calculations are made using the Tier 1 method, one of the approaches recommended by IPCC.

Findings:

According to the calculation made using the Tier 1 method recommended in the guidelines published by IPCC for the provinces of the Mediterranean Region between 2010 and 2022, road transportation causes the highest CO₂ emissions among the provinces of Adana, Antalya, Burdur, Hatay, Isparta, Kahramanmaraş, Mersin and Osmaniye. It is determined that the province that produces the most CO₂ emissions in 2022 is Antalya, and the province that causes the least CO₂ emissions in 2022 is Burdur. Accordingly, it is concluded that the CO₂ emission resulting from road transportation in Antalya province in 2022 is 3,348.51 GgCO₂, and that of Burdur province is 431.88 GgCO₂. In the specified year range, CO₂ emissions increase for all provinces, the highest annual change occurs in Hatay province with 107.23% and the least change occurs in Mersin province with 32.48%.

Conclusion and Discussion:

In the study, air pollution, environmental sustainability and CO₂ emissions resulting from the transportation sector are discussed, covering data between 2010 and 2022 for the provinces of Adana, Antalya, Burdur, Hatay, Isparta, Kahramanmaraş, Mersin and Osmaniye in the Mediterranean Region, using the Tier 1 method in the IPCC guidelines. In the calculation made, it is seen that the CO₂ emissions resulting from road transportation in the provinces in the Mediterranean Region have increased for all provinces. Therefore, it is thought that it is necessary to control the emission spread immediately. For this purpose, it can be said that in addition to various environmental measures that can be taken, priority should be given to energy, financial issues and criminal sanctions, and that each member of the society and policy makers have important duties. It is expected that the policies and regulations to be made, as well as the changes in the actions of individuals regarding transportation activities, will have a positive impact on the global scale, primarily on the air pollution problem and therefore on ensuring environmental sustainability.

1. GİRİŞ

Çevresel sürdürülebilirlik, sürdürülebilir kalkınmanın sağlanmasına yönelik gerçekleştirilmesi gereken hedefler arasında yer almaktadır. Sürdürülebilir kalkınmaya yönelik alınan kararlarda genellikle çevre konusu ön planda olmaktadır. İklim değişikliğinin etkileriyle mücadele edilmesi sürdürülebilir kalkınma hedefleri arasında yer almaktadır. Ancak hava kirliliğinin artması, iklimsel değişimleri azaltmanın ve sürdürülebilirliğin sağlanmasının önünde bir engel olabilir. Kirlilik, ekosistemi tehdit eden ve çevre sorunlarının ortaya çıkmasına neden olan tüm dünyayı ilgilendiren önemli bir sorundur. Farklı kirletici kaynakları bulunmakla birlikte bunlar kendi içinde doğal ve antropojenik olarak sınıflandırılabilir. Genellikle insan faaliyetleri nedeniyle meydana gelen çevre kirliliği türleri arasında hava kirliliği ön sıralarda yer alabilir. Hava kirliliğinin bu faaliyetler sonucunda ortaya çıktığı ve bunlar arasında ulaşım sektörünün önemli bir yere sahip olduğu görülmektedir. Ulaşım sektöründe kullanılan yakıt türlerine bağlı olarak ortaya çıkan emisyonlar ulaşımın ve çevrenin sürdürülebilirliğini tehlike altına atabilir. Özellikle ulaşım türleri arasında bulunan karayolu ulaşımının hava kirliliğinin ortaya çıkmasında önemli bir etkisi olabilir. Türkiye’de ulaşım sektöründen kaynaklanan CO₂ emisyonu yüksek seviyelerdedir. Bu sebeple karayolu ulaşımının neden olduğu CO₂ emisyonunun belirlenmesi ve buna uygun hareket edilmesi ulaşım ve çevresel sürdürülebilirliğin sağlanması için gerekmektedir.

Literatürde hava kirliliği, çevre ve ulaşım sektörünü farklı yaklaşımlarla ele alan çalışmalar bulunmaktadır. Buna göre ulaşım ve çevre ilişkisini ele alarak ulaşımdan kaynaklanan emisyonların arttığını (Dhakal ve Schipper 2005; Pietrzak ve Pietrzak, 2020) ve olumsuz etkilerinin olduğunu öne süren (Profillidis vd., 2014; Puscaciu vd., 2014) çalışmalara rastlanmaktadır. Hava kirliliği ve ulaşım sektörü arasındaki ilişkiyi karayolu ulaşımına göre ele alan (Shrivastava vd., 2013; Kishimoto vd., 2017; Chlebowska-Stys vd., 2019; Xue vd., 2020; Duan vd., 2021; Vichova vd., 2021; Mbandi vd., 2023) çalışmalar da karşımıza çıkmaktadır. Ayrıca Akdeniz Bölgesi’nde ortaya çıkan emisyonları farklı kategorilerde ele alan (Özgünoğlu ve Uygur 2017; Kumaş vd., 2019; Bıyık ve Civelekoğlu, 2020; Kırbaş ve Kocakulak, 2022; Yavuz vd., 2023) çalışmalarda yer almaktadır. Konu ile ilgili literatürde yer alan çalışmaların bazılarında ulaşım sektöründen kaynaklanan emisyonların belirlenmesine yönelik farklı yöntemler kullanılmaktadır. Akdeniz Bölgesi illerine yönelik emisyonların belirlenmesi için Tier yönteminin kullanıldığı çalışmalar bulunmaktadır. Ancak bu çalışmalar oldukça sınırlıdır. Ayrıca bölge düzeyinde kıyaslama yapan bir çalışma ise karşılaşılmamaktadır. “Ulaşım Sektörünün Hava Kirliliği ve Çevresel Sürdürülebilirlik Üzerindeki Etkisi: Akdeniz Bölgesi Örneği” isimli makale çalışmasında ise Akdeniz Bölgesi’nde bulunan Adana, Antalya, Burdur, Hatay, Isparta, Kahramanmaraş, Mersin, Osmaniye illerinde karayolu ulaşımından kaynaklanan CO₂ emisyonunu hesaplayarak kıyaslama yapmak amaçlanmaktadır. Ulaşım sektöründeki faaliyetler sonucu meydana gelen emisyonlar çevrenin sürdürülebilirliği için tehlikeli olabilir. İşte bu nedenle bu çalışma hava kirliliğinin ortaya çıkmasına neden olan karayolu ulaşım emisyonunun belirlenmesi ve emisyon seviyesinin yüksek olduğu yerler için uygun tedbirlerin alınması için önemlidir.

Çalışmanın amacı ve önemine göre araştırmada cevap aranan sorular şu şekilde sıralanabilir;

S₁: Akdeniz Bölgesi illerinde karayolu ulaşımından kaynaklanan en fazla CO₂ emisyonu ulaşımına neden olan il hangisidir?

S₂: Akdeniz Bölgesi illerinde karayolu ulaşımında CO₂ emisyonu 2022 yılında 2010 yılına kıyasla bütün iller için artmış mıdır?

S₃: Akdeniz Bölgesi illerinde 2022 yılında karayolu ulaşımında CO₂ emisyonunun diğer illere kıyasla en az olduğu il hangisidir?

S₄: Akdeniz Bölgesi illerinde 2010 ve 2022 yıllarında karayolu ulaşımından kaynaklanan CO₂ emisyonu değişimi nedir?

Çalışmada zaman, yer, yöntem ve kapsama göre kısıtlamalar yapılmaktadır. Zaman bakımından sadece 2010 ve 2022 dönem verileri kullanılmıştır. EPDK’dan en son 2022 yılı verilerine ulaşıldığı için çalışma bu dönem ile sınırlı kalmıştır. Yer bakımından Akdeniz Bölgesi’nde bulunan Adana, Antalya, Burdur, Hatay, Isparta, Kahramanmaraş, Mersin, Osmaniye illeri seçilmekte, yöntem bakımından Hükümetlerarası İklim Değişikliği Paneli (IPCC) tarafından yayınlanan kılavuzda önerilen Tier 1, Tier 2 ve Tier 3 yöntemleri arasından Tier 1 yöntemi seçilmektedir. Bu yöntem detaylı veri kullanımına ihtiyaç duyulmadan hesaplama yapılabildiği için tercih edilmektedir. Bunun yanı sıra yalnızca Akdeniz Bölgesi illeri için Enerji Piyasası Düzenleme Kurumu (EPDK)

tarafından yayınlanan raporlardan ulaşılan yakıt tüketim verileri aracılığıyla karayolu ulaşımının neden olduğu CO₂ emisyonuna yönelik hesaplama yapılmaktadır.

Tier 1 yöntemi ile yapılan hesaplama sonucunda şu cevaplara ulaşılmaktadır;

C₁: Akdeniz Bölgesi illerinde karayolu ulaşımından kaynaklanan en fazla CO₂ emisyonu ulaşımına neden olan il Antalya'dır.

C₂: Akdeniz Bölgesi illerinde karayolu ulaşımında CO₂ emisyonu 2022 yılında 2010 yılına kıyasla bütün illerde artmıştır.

C₃: Akdeniz Bölgesi illerinde 2022 yılında karayolu ulaşımında CO₂ emisyonunun diğer illere kıyasla en az olduğu il Burdur'dur.

C₄: Akdeniz Bölgesi illerinde 2010 ve 2022 yıllarında karayolu ulaşımından kaynaklanan CO₂ emisyonu değişimi Adana ilinde %62,32, Antalya ilinde %53,06, Burdur ilinde %61,84, Hatay ilinde %107,23, Isparta ilinde %48,59, Kahramanmaraş ilinde %72,86, Mersin ilinde %32,48, Osmaniye ilinde %55,09'dur.

Bu çalışmada ilk olarak konu ile ilgili literatür taraması yapılmış, bir sonraki kısımda çevresel sürdürülebilirlik, hava kirliliği ve ulaşım sektöründe CO₂ emisyon salımına değinilmiştir. Sonraki bölümde Akdeniz Bölgesi ile ilgili çalışma alanı, veri, materyal ve yöntem ve bulgular kısmına alt başlıklar halinde yer verilmiştir. Çalışma sonuç ve değerlendirme bölümüyle tamamlanmıştır.

2. LİTERATÜR ARAŞTIRMASI

Hava kirliliği ve çevre konusu günümüzde giderek önemi artan bir konu haline gelmiştir. Literatürde hava kirliliğine sebep olan etkenlerin başında gelen emisyon salımının ulaşım sektörüyle olan ilişkisine yönelik çalışmalara ağırlık verilmeye başlandığı görülmektedir. Bu kapsamda hava kirliliği, çevre ve ulaşım konularını farklı bakış açılarıyla ele alan çalışmalar karşımıza çıkmaktadır.

Hava kirliliği, çevre ve çevresel sürdürülebilirlik ilişkisini ele alan çalışmalara bakıldığında; Sharma vd. (2013) hava kirliliğinin çevre ve sağlık üzerindeki etkisini ele almakta, fosil yakıtların kullanımının çevreye zarar verdiğini, bunun yalnızca sağlık açısından değil küresel ısınma bakımından da olumsuz neticelere neden olduğunu ifade etmektedir. Mentеше (2017) toprak, su ve hava kirliliğini sürdürülebilir çevre kapsamında ele almakta ve bu kaynakların doğal yapısına zarar vermeden korunmasının sürdürülebilirlik için önemli olduğunu belirtmektedir. Seydaei vd. (2018) İsfahan'da hava kirliliği ve çevresel sürdürülebilirliği ele almakta, 1386 ve 1390 yıllarını incelemekte ve 1390 yılında kirliliğin çok fazla olduğu sonucuna ulaşmaktadır. Sonwani ve Maurya (2019) hava kirliliğinin çevre ve ekonomi üzerindeki etkisini ele almakta, hava kirliliğinin çevre ve sağlık üzerinde olumsuz etkilerinin olacağını ve ülke ekonomilerinde kirliliğin farklı boyutlara ulaşacağını ifade etmektedir. Manisalidis vd. (2020) hava kirliliğinin çevre ve sağlık üzerindeki etkisini ele almakta, hava kirliliğinin sağlık ve çevre üzerinde olumsuz etkisinin olduğunu, bunun önlenmesi için konuyla ilgili bilinç oluşması ve kuruluşların düzenleme yapması gerektiğini öne sürmektedir. Babu vd. (2022) hava kirliliğinin çevre ve sağlık üzerindeki etkisini ele aldıkları çalışmada, hava kirliliğinin sağlık ve iklim üzerinde olumsuz etkilerinin olduğunu, bunun kuruluşların alacağı tedbirle, farkındalık yaratılarak engellenebileceğini ifade etmektedir. Singh ve Singh (2022) hava kirliliğinin çevre ve sağlık üzerindeki etkisini ele aldıkları çalışmada, modern teknoloji kullanımının hava kirliliğine yol açtığını, hava kirliliğine neden olan faaliyetlerin sağlığa zarar verdiğini, ayrıca iklim değişimine yol açtığını öne sürmektedir. Nüfusun giderek artmasının ve enerji kullanımının emisyonlara neden olduğunu ve çevre ile sağlık için tehlikeli olduğunu belirtmektedir.

Hava kirliliği ve ulaşım sektörünü ele alan çalışmalara bakıldığında; Colvile vd. (2001) ulaşım sektörü ve hava kirliliğini ele aldıkları çalışmada, kentlerde karayolu ulaşımı ile sağlık, uçak emisyonu ile küresel atmosfer değişimini, gemilerde sülfür emisyonunun asitler üzerindeki etkisini incelemekte, emisyonların tehlikeli boyutlara ulaşabileceğini, katalizör teknolojisinin emisyonları azaltmada etkili olabileceğini öne sürmektedir. Shrivastava vd. (2013), Hindistan'da karayolu ulaşımı ve hava kirliliğini ele almakta, ulaşım sektörünün %70 oranında çevre kirliliğine neden olduğu, en fazla payın %90 ile CO gazına ait olduğu, PM₁₀ ve NO_x'in en önemli hava kirleticileri olduğu sonucuna ulaşmaktadır. Titos vd. (2015) Granada ve Ljubljana'da hava kalitesi ve ulaşımın etkisini ele almakta, uygulanan bazı değişikliklerin siyah karbonu Ljubljana'da %72, Granada'da %37 azalttığı, PM₁₀'u %33 azalttığı sonucuna ulaşmaktadır. Ancak bunun sadece bölgeye özgü olduğunu, toplu ulaşımına yönelik yapılacak

düzenlemelerin etkili olacağını ifade etmektedir. Kishimoto vd. (2017) Çin’de karayolu ulaşımı ve hava kirliliğini ele almakta, 30 eyalette araç emisyon standartlarının 2030 yılına kadar hava kalitesindeki bozulmayı düşüreceğini öne sürmektedir. Brohi vd. (2018) Malezya’da hava kirliliğini ve ulaşımı ele almakta, ülkede hava kirliliğinin emisyonlar nedeniyle yüksek olduğunu, hükümet uygulamalarının ve insanların farkındalıklarının artırılması gerektiğini ifade etmektedir. Napitupulu vd. (2018) ulaşım ve hava kirliliğini ele almakta, toz numune ve simülasyon yöntemini uygulamakta, buna göre hava kirliliğinin arttığı, ancak farklı ulaşım türlerinin kullanılmasıyla NO_x ’te %48,19, SO_2 ’de %51,77, PM_{10} ’de %29,86, kurşunda %52,22, CO ’da %52,15 düşme olduğu sonucuna ulaşmaktadır. Ayrıca toplu ulaşımın kullanılmasına yönelik tavsiyede bulunmaktadır. Chlebowska-Stys vd. (2019) hava kalitesi ve karayolu ulaşımını ele aldıkları çalışmada, Polonya’da bulunan dört il için 2010 ve 2015 dönem verilerini kullanmaktadır. Buna göre CO , NO_2 , NO_x , PM_{10} ve $PM_{2,5}$ ’in yüksek olduğu sonucuna ulaşmaktadır. Bunun yanı sıra trafikten kaynaklanan kirliliğin yüksek olduğunu, en yüksek kirliliğin ise Krakow iline ait olduğunu belirtmektedir.

Xue vd. (2020) Çin’de bulunan Pekin şehrinde ulaşım sektörü ve hava kirliliğine neden olan emisyonların ele alındığı çalışmada, taşımacılıkta en fazla payın karayolu ulaşımına ait olduğu, ulaşım sektörünün emisyonlar içinde etkisinin fazla olduğu, 2013 yılında NO_x , emisyonunun %54 iken 2018 yılında %58 olarak gerçekleştiği sonucuna ulaşmaktadır. Bunun yanı sıra bu emisyonların azaltılması için düzenlemelere, temiz araçlara ve enerjiye gereksinim olduğunu öne sürmektedir. Duan vd. (2021) Çin’de kentlerde karayolu ulaşımında CO_2 emisyonunu ve hava kirliliğini ele aldıkları çalışmada, 2017 ve 2035 dönemlerini incelemektedir. Buna göre ulaşım türleri, enerji tasarrufu ve emisyonlara yönelik olan senaryolar ile 2035 yılına kadar değişim olacağı, dolayısıyla enerji kullanımı ve CO_2 emisyonları ile havanın kirlenmesine neden olan etkenlerin sırasıyla %30,9 ve %27-%32 azalacağı sonucuna ulaşmaktadır. Ancak alternatif yakıt senaryosu ile $PM_{2,5}$ ’in artabileceğini, temiz elektriğin emisyonları %2,2 azaltabileceğini de öne sürmektedir. Eregowda vd. (2021) Hindistan’da Covid-19 döneminde ulaşım sektöründe emisyonu ve hava kalitesini ele aldıkları çalışmada, Bengaluru, Chennai, Haydarabad ve Pune’de salgında karantina döneminde önceki yıla kıyasla $PM_{2,5}$ ’in %40-45, 2020 yılında normal çalışma dönemine göre %20-45 azalma gerçekleştiği sonucuna ulaşmaktadır. Bunun yanı sıra anket verilerine göre Haydarabad’da $PM_{2,5}$ ’in %54 düşüş gösterdiğini, diğer emisyonlarında engellenebileceğini, bunun için bazı politika ve düzenlemelere ihtiyaç duyulduğunu öne sürmektedir. Fan vd. (2021) Çin’de Covid-19 döneminde ulaşım ve hava kirliliğini ele aldıkları çalışmada, 2020 yılının Ocak ayının bitiminde emisyonlarda düşüş gerçekleştiği, 2020 yılının Şubat ve Mart aylarında bir önceki yıla kıyasla %24 ve aynı dönem için %17’nin üzerinde bir azalma olduğu, ozonda ise %60 artış olduğu sonucuna ulaşmaktadır. Gorzelanczyk ve Wojtasik (2021) Pila’da ulaşım ve hava kirliliğini ele almakta, bir hafta boyunca tüm gün incelemelerde bulunmakta, buna göre Kasım ve Aralık aylarında ısınma süresi nedeniyle emisyonların Şubat ve Mart ayına kıyasla daha fazla olduğu sonucuna ulaşmaktadır. Vichova vd. (2021) karayolu ulaşımı ve hava kirliliğini Covid-19 dönemi için ele almakta, Çek Cumhuriyeti’nde bulunan Uherske Hradiste’de PM_{10} ve NO_2 ’nin saatlik ölçümü yapılmakta, istatistiksel analiz ile kıyaslama yapmakta ve 2020 yılında bir önceki yıla göre azalma olduğu sonucuna ulaşmaktadır. Mbandi vd. (2023) Kenya’da hava kirliliği, karayolu ulaşımı ve sera gazı emisyonlarını ele aldıkları çalışmada, emisyonların 2010 yılından 2050 yılına kadar 4 ile 31 kat artış gösterdiğini, toplu taşıma ile araç yakıtlarına yönelik düzenlemelerin emisyon ve iklim değişiminde olumlu etkisinin olacağını öne sürmektedir.

Ulaşım ve çevre ilişkisini ele alan çalışmalara bakıldığında; Dhakal ve Schipper (2005) Asya şehirlerinde ulaşım ve çevre ilişkisini ele aldıkları çalışmada, ulaşımdan kaynaklanan emisyonların arttığını öne sürmekte, bunun için uygun politika önerilerine yer vermektedir. Profillidis vd. (2014), ulaşım sektörü ve çevre ilişkisini ele aldıkları çalışmada, ulaşım sektörünün çevre ve sağlık için tehlikeli olan emisyon salınımına neden olduğunu öne sürmektedir. Bunun yanı sıra siyasi kararların emisyon azaltımında etkili olabileceği, maliyetlerin azaltılması, çevreye zarar vermeyen enerjinin kullanılması önerisinde bulunmaktadır. Ayrıca, ulaşım sektörünün ekonomik, sosyal ve çevresel konularda etkilerinin azaltılması gerektiğini vurgulamaktadır. Puscaciu vd. (2014) Romanya’da 2000 ve 2012 dönem verilerini kullanarak ulaşımda enerji tüketimi ve GSYH ilişkisini ele almakta, ulaşımın çevre üzerindeki etkisinin AB ülkelerine kıyasla tehlikeli olduğunu öne sürmekte ve farkındalık yaratmaya çalışmaktadır. Pietrzak ve Pietrzak (2020) kentlerde toplu ulaşım ve elektromobilitenin çevresel etkilerini ele aldıkları çalışmada, ulaşımın ve fosil yakıt kullanımının Avrupa’da oldukça yüksek olduğunu, elektrikli araçlar ve elektromobilitenin kullanılmasıyla emisyonların düşüş gösterebileceğini öne sürmektedir. Rudneva (2020) ulaşım ve çevre ilişkisini ele aldığı çalışmada, ulaşımın çevreyi olumsuz etkilememesi gerektiğini, emisyon, gürültü gibi unsurlara yönelik iyileştirilme yapılması gerektiğini vurgulamaktadır.

Ulaşım ve çevresel sürdürülebilirlik ilişkisini ele alan çalışmalara bakıldığında; Chatti (2020) karayolu ulaşımı, çevresel sürdürülebilirlik ile bilgi ve iletişim teknolojilerini ele aldığı çalışmada, 43 ülke için 2002 ve 2014 yılları verilerini kullanmaktadır. GMM analizine göre karayolu ulaşımının çevre sürdürülebilirliğini olumsuz etkilemesinin azaltılabileceği sonucuna ulaşmaktadır. Ayrıca telefon teknolojisi ile karayolu ulaşımının etkilerinin azaltılabileceğini öne sürmektedir. Chatti (2021) bilgi ve iletişim teknolojisi, ulaşım, CO₂ emisyonu ve çevre sürdürülebilirliğini analiz ettiği çalışmada, 2002 ve 2014 dönem verilerini kullanmaktadır. GMM yöntemi sonucunda bilgi ve iletişim teknolojisinin kirlenmeyi azaltacağını, özellikle telefonların demiryolu ve taşımacılıkta, internetin ise hava yolunda kullanılabileceğini öne sürmektedir. Din vd. (2023) çevre sürdürülebilirliği ve karayolu ulaşımını Güney Asya ülkeleri için 1990 yılı ve sonrası için ele almakta, altyapı ile trafik sıkışıklığının çevre sürdürülebilirliğine katkı sağladığı, enerji tüketimi ve yoğunluğunun olumsuz etkilediği sonucuna ulaşmaktadır. Ayrıca nüfus yoğunluğunun enerji kullanımını, yoğunluğunu ve çevresel sürdürülebilirliği artırıcı yönde bir etkide bulunduğunu öne sürmektedir. Bunun yanı sıra nüfus yoğunluğunun yol yoğunluğu ve çevresel sürdürülebilirlik üzerinde ters etkisinin olduğunu belirtmekte, bunun için toplu ulaşım, alternatif ulaşım yöntemleri ve altyapı gibi konular üzerinde durulması gerektiği önerisinde bulunmaktadır. Erçetin (2023) ulaşım ve çevresel sürdürülebilirliği ele almakta, sürdürülebilirliğin önünde engel olarak araç bağımlılığını görmekte ve bisiklet kullanımının önemine vurgu yapmaktadır. Qi vd. (2023) Asya ülkelerinde reel gelir, kentleşme, ulaşım altyapısı, Ar- Ge ile çevresel sürdürülebilirlik ilişkisini analiz ettikleri çalışmada, 1997 ve 2019 yılları arasındaki verileri kullanmaktadır. Panel veri analizinin uygulandığı çalışmada regresyon analizi ve FMOLS yöntemiyle elde edilen bulgulara göre, ulaşım altyapısı hariç diğer değişkenlerin CO₂ emisyonu üzerinde anlamlı ve olumlu etkisinin olduğu sonucuna ulaşmaktadır. DOLS yönteminde ise değişkenlerin tamamının CO₂ emisyonu üzerinde anlamlı etkisinin bulunduğunu belirtmektedir. Bunun yanı sıra CO₂ emisyonu üzerinde reel gelir, kentleşme, nüfus yoğunluğunun olumlu etkisinin, Ar-Ge harcaması ve ulaşım altyapısının anlamsız etkisinin olduğunu tespit etmektedir.

Akdeniz Bölgesi'nde bulunan illere yönelik emisyon konusunu ele alan çalışmalara bakıldığında; Özgünoğlu ve Uygur (2017) Kahramanmaraş ilinde uçak emisyonlarını ele almakta, Tier 2 yöntemini kullanmaktadır. Buna göre 2015 ve 2016 yıllarında emisyonların %2,7 oranında arttığı sonucuna ulaşmaktadır. Kumaş vd. (2019) Burdur Mehmet Akif Ersoy Üniversitesi Bucak Yerleşkesinde yüksek öğretim kurumlarından kaynaklanan emisyonu ele almaktadır. 2017 yılının kullanıldığı çalışmada, Tier 1, Tier 2 ve Tier 3 yöntemini kullanmaktadır. Buna göre Emin Gülmez Teknik Bilimler MYO, Hikmet Tolunay MYO ve Zeliha Tolunay Uygulamalı İşletmecilik Yüksekokulu emisyonlarının sırasıyla 230.8 CO₂e, 311.305 CO₂e ve 417.48 CO₂e, kurumlarda kullanılan araçlardan kaynaklanan emisyonların benzin, dizel ve LPG'nin kullanıldığı araçlarda sırasıyla 201,689 kg, 138,659 kg ve 156,644 kg olduğunu belirtmektedir. Bıyık ve Civelekoğlu (2020) Isparta'da karayolu ulaşımının neden olduğu karbon ayak izini ele almakta, bunun için 2010 ve 2016 yılları arası dönem verilerini kullanmaktadır. Tier 1 ve Tier 2 yönteminin kullanıldığı çalışmada, Tier 1 yöntemi sonucu emisyonların %34, Tier 2 yöntemi sonucunda ise %43 arttığı sonucuna ulaşmaktadır. Kırbaş ve Kocakulak (2022) Burdur ilinde karbon ayak izini ele aldıkları çalışmada, Tier 1, Tier 2 ve Tier 3 yöntemini kullanmaktadır. Buna göre toplam emisyonun 1,097,60 bin ton/yıl olduğu sonucuna ulaşmaktadır. Tier 1 yöntemine göre en fazla CO₂ emisyonunun sırasıyla konut, ulaşım ve serbest tüketicilerden oluştuğunu, Tier 2 yöntemine göre ise sırasıyla dizel, benzin, LPG ve elektrikli araçların CO₂ emisyonuna neden olduğunu belirtmektedir. Tier 2 yönteminde ise sırasıyla konut, sanayi, ticaret ve kurumlar, aydınlatma, tarımsal sulamanın CO₂ emisyon salımına neden olduğunu ifade etmektedir. Ayrıca il için 45 milyar ağaç bulunması durumunda emisyonların azaltılabileceğini öne sürmektedir. Yavuz vd. (2023) Osmaniye Korkut Ata Üniversitesi'nde karbon ayak izini ele aldıkları çalışmada, Tier 1 ve Tier 2 yöntemini kullanmaktadır. 2019, 2020 ve 2021 döneminin kullanıldığı çalışmada, CO₂e emisyonlarının sırasıyla 2955.30 CO₂e, 1913.96CO₂e ve 2659.14 CO₂e olduğu sonucuna ulaşmaktadır. Ayrıca koronavirüs salgını döneminde emisyonların düşüş gösterdiğini belirtmektedir.

“Ulaşım Sektörünün Hava Kirliliği ve Çevresel Sürdürülebilirlik Üzerindeki Etkisi: Akdeniz Bölgesi Örneği” isimli makale çalışması ile ilgili literatür incelendiğinde çalışmaların konu başlıklarında, ele alınan zaman, mekân ve yöntem bakımından farklılıklar bulunmaktadır. Özellikle ulaşım sektöründen kaynaklanan emisyonların belirlenmesinde farklı yöntemlerin kullanıldığı görülmektedir. Bu çalışmada Akdeniz Bölgesi illerinde 2010 ile 2022 yıllarında karayolu ulaşımından kaynaklanan CO₂ emisyonu hesaplanmaktadır. Bunun için Tier 1 yöntemi kullanılmaktadır. Literatürde Akdeniz Bölgesi'nde yalnızca il düzeyinde karayolu ulaşım emisyonunu hesaplayan yöntemler bulunmakta, ancak bölgedeki bütün illeri belirtilen yöntemle hesaplayıp kıyaslama yapan çalışmaya

rastlanmamaktadır. Bu çalışmanın konu ile ilgili yayın eksikliğini gidererek yapılacak olan çalışma ve düzenlemelere katkı sağlaması beklenmektedir.

3. ÇEVRESEL SÜRDÜRÜLEBİLİRLİK, HAVA KİRLİLİĞİ VE ULAŞIM SEKTÖRÜ

Tarihsel süreçte çevre farklı dış etkenlere maruz kalmıştır. Yaşam tarzının zamanla değişime uğraması insanların çevre üzerindeki etkisini artırmıştır. Çeşitli insan faaliyetleri sonucunda ortaya çıkan hava kirliliği küresel boyutta çevreyi ve sürdürülebilirliği etkileyebilir.

Çevre, kavramsal olarak Fransızca kökenli bir kelime olup “environia” yani çevrelemek şeklinde ifade edilmektedir (Mukhopadhyay, 2016, s. 39; Kumar, 2018, s. 314). 20.yüzyılın başından itibaren farklı anlamlarda kullanılan çevre kelimesi, 21.yüzyılda bireylerin yaşamını devam ettirmesi ve amaçladığı şeyleri gerçekleştirebilmesi için kullandığı ev şeklinde tanımlanabilir (Ogunbode vd., 2021, s. 218). Milyonlarca yıl öncesine Afrika’ya kadar uzanan insanın değişim süreci, Asya ve Avrupa’da da gerçekleşmiştir. Avcılık ve toplayıcılık faaliyetlerinde bulunan bireyler bazı dönemlerde iklim ve çevre kaynaklı sıkıntılara maruz kalmıştır. Ateşin keşfi ile birlikte geliştirilen aletler icat etmişlerdir. Giderek çevreyi daha etkin kullanmaya başlayan insanoğlu faklı kıtalarda yaşamaya başlamış ve bir süre sonra tarımsal faaliyetlerde bulunmuştur. Göçebe yaşam tarzının yerini alan yerleşik yaşam tarzı çevreyi etkilemiştir (Chu ve Karr, 2017, s. 1-2). Çevre üzerinde nispeten daha az etkisi bulunan ilk insanlar yaşamını konforlu bir alanda sürdürmüş, zamanlı araçların ve endüstriyel faaliyetlerin gelişimi çevresel sorunların daha ciddi boyutlara ulaşmasına neden olmuştur. 21. yüzyılda çevre sosyal, siyasi ve ekonomik alanlarla etkileşime geçen ve üzerinde istenmeyen etkilerinin olacağı bir alan haline gelmiştir (Valadbigi ve Ghobadi, 2013, s. 23).

Çevre, farklı disiplinleri bir araya getirmekte, karşılıklı etkileşim içinde bulunan çeşitli unsurlardan oluşmaktadır. Bu ifade ile çevre genellikle insanlarla ve doğal unsurlarla özdeşleşmektedir (Saremi, 2020, s. 567). İnsan sayısındaki artışla birlikte faaliyetlerinde artması kaynakların devamlılığının sağlanmasını giderek daha zor hale getirmektedir (Arora, 2018, s. 1). Kavramsal bakımdan çevresel sürdürülebilirlik bilimsel yazında 20.yüzyılın sonlarına doğru ortaya çıkmıştır (Hyrslava vd., 2015). 1960’lı yıllarda sürdürülebilirlik raporu ortaya çıkmış, bu dönemde çevre ve toplumun önemi anlaşılmaya başlanmış, çevre ve ekonomi ilişkisi sorgulanmıştır (Gokten vd., 2020, s. 103). Uluslararası Doğayı Koruma Birliği’nin ortaya koyduğu 1980 Dünya Koruma Stratejisiyle çevresel sürdürülebilirlik için sürdürülebilir kalkınma öne sürülmüştür. Sürdürülebilir kalkınmayı bugünün ve gelecekteki kuşakların gereksinimlerini birbirinin hakkını gözeterek karşılayabilme anlamında kullanan 1987 yılında Brundtland Raporu ile kalkınma kavramı yeni bir anlam kazanmıştır. 1992 yılında BM Çevre ve Kalkınma Konferansı, Gündem 21 ve Yerel Gündem 21’in yapılması ekonomi, sosyal ve çevresel alanların bir arada olması gerektiği düşüncesini ortaya çıkarmıştır (Sutton, 2004, s. 5). 2012 yılında Rio+20 ile sürdürülebilirlik gündeme gelmiş, Binyıl Kalkınma Hedefleri yerine 2015 yılında yeni amaçlar belirlenmiştir. Bu dönemde 17 kalkınma hedefi ortaya çıkmıştır (Fayomi vd., 2018, s. 3). Kalkınma hedefleriyle yoksulluk, eşitsizlik, adaletsizlik ve iklim değişikliği gibi konular ile 2030 yılına kadar geçen süreçte etkili bir uğraş verilmesi kararlaştırılmıştır (Singh-Tomar, 2021). Çevrenin insanlığın gelişim gösterebilmesinin önünde engelleyici yönde etkide bulunması nedeniyle sosyal ve çevresel bakımdan sürdürülebilirliğin sağlanması gerekmektedir (Goodland, 1995, s. 2). Çevresel sürdürülebilirlik, gereksinimleri karşılarken ekosisteme ve çevreye zarar vermeden istikrarın korunması şeklinde ifade edilebilir (Morelli, 2011, s. 5).

Tüm dünyayı ilgilendiren çevre sorunları bireylerin hareketleri sonucunda buldukları yerlerin tahribatına neden olmakta (Yekimov vd., 2021, s. 1), toprak, su, hava, gürültü ve ışık kirliliği gibi çeşitli çevre sorunları türleri bulunmaktadır (Bentley, 2022, s. 1). Çevre ve burada yaşayan canlılar için en tehlikeli sorunlar arasında olan hava kirliliği, ekonomi ve sağlık bakımından da sıkıntılar ortaya çıkmasına tüm ekosistemin zarar görmesine neden olmaktadır (Sonwani ve Maurya, 2018, s. 114). Hava kirliliğinin ortaya çıkmasında fosil yakıt kullanımı, araçların yol açtığı sera gazı emisyonları, tarım sektörü ve sanayiden kaynaklanan kimyasallar, evsel atıklar etkili olmaktadır (Khasanova vd., 2023, s. 2-3).

Kirlilik, çevrede ekosistemdeki topluluklar için tehlikeli olan maddelerin bulunması şeklinde ifade edilmektedir. Farklı formlarda bulunan maddelerin yoğunluklarının fazla olması sonucunda çevrenin bozulmasına yol açan kirlilik ortaya çıkmaktadır (Manisalidis vd., 2020, s. 1). Birincil ve ikincil olmak üzere iki kategoriye ayrılan kirlilikte, birincil kirleticiler hava kirliliğine doğrudan etki eden, ikincil kirleticiler ise dolaylı olarak etki eden ve doğrudan etki eden kirleticilerin tepkimeye girmesi sonucu meydana gelen kirleticilerdir (Choudhary ve Garg, 2013). Hava kirliliği, ekosistem ve ekosistemde yaşayan topluluklar için tehlikeli olan kimyasal, partikül ve

biyolojik maddelerin havaya karışması şeklinde ifade edilebilir. İnsanların faaliyetlerinden kaynaklanan hava kirliliği aynı zamanda doğal afetlerin etkisi ile de ortaya çıkabilir (Hutton, 2011, s. 4). Hava kirliliği için farklı tanımlamalar yapılabilmekte ve yakıt kullanımı sonucu ortaya çıktığına yönelik görüşler bulunmaktadır. Dolayısıyla insanların eylemleri sonucu ortaya çıkan emisyonlar hava kirliliği şeklinde nitelendirilebilmekte, bu durum sera gazlarının yoğunluklarının artması sonucu ortaya çıkmaktadır (Daly ve Zannetti, 2007, s. 2; Chandrakar, 2020, s. 251). Zararlı kimyasal maddelerin yayılımı sonucunda sağlık sorunları ortaya çıkmakta, ekosistemdeki canlılar zarar görmekte ve çevresel sorunlar meydana gelmektedir (Sharma vd., 2013, s. 391). Hava kirliliğine özellikle CO₂ emisyonu neden olmakta, partiküllerin ve bu emisyonların ortaya çıkmasında ulaşım, sanayi ve enerji kullanımına yönelik faaliyetler etkili olmaktadır (WHO, 2024).

Genellikle ulaşımında fosil yakıt kullanımına bağlı olarak hava kirliliği ortaya çıkmaktadır (Colville vd., 2001, s. 1538-1539). Ulaşım, hareket etmeyi, her türlü gereksinime ulaşabilmeyi, ekonomik ve sosyal kalkınmayı sağlayan faaliyetler şeklinde tanımlanabilir (UNEP, 2001, s. 2). Ekonominin gelişmesi ile birlikte ulaşımına yönelik faaliyetler de giderek artmakta, önceleri nüfusun her kesimi özel ulaşım araçlarına sahip olamasa da zamanla ulaşım araçlarına sahip olanların sayısı artış göstermektedir. Petrol arzının sürekli artmasına rağmen farklı enerji kullanımına gerek duyulmaktadır. Ancak özellikle maliyetinin düşük olması nedeniyle fosil yakıt kullanımı tercih edilmekte, bu durumda karbon emisyonlarının ortaya çıkmasına neden olmaktadır (Ribeiro vd., 2007, s. 325).

Ulaşımında sürdürülebilirliğin sağlanması ekonomik, sosyal ve çevresel bakımdan katkı sağlamaktadır. Bu ekosisteme zarar vermeden yenilenebilir enerji kaynakları ile sağlanabilir. Böylece enerji kullanımı ve sera gazı emisyon salınımı azaltılabilir (Petrenko, 2021, s. 6). Ulaşımında sürdürülebilirliğin sağlanmasına kullanılan enerji kaynaklarının yenilenebilir olmaması ve kirlilik gibi nedenler engel olmaktadır (Ferrary, 1995, s. 303). Hükümetler tarafından ulaşım ile ilgili güvenlik sorunları, enerji, hava kirliliği ve yoğun trafik sıkıntısı önemli bir konu olarak görülmektedir. Özellikle gelişmekte olan ülkeler için henüz kalıcı hale gelmeyen bu konuda öncelik sera gazı emisyonlarının düşürülmesine verilebilir (Ribeiro vd., 2007, s. 325). Küresel boyutta en büyük sera gazı kaynağı arasında olan ulaşım sektöründe (Lutsey ve Sperling, 2008), en fazla etki eden CO₂ emisyonunun doğru bir şekilde belirlenmesi gerekmektedir (Eggleston ve Walsh, 1998, s. 56).

Dünyada yakıt nedeniyle ortaya çıkan CO₂ emisyonları 2021 yılında %6 civarında artış göstermekte, bu durum üzerinde %80'lik oran ile fosil yakıtların, %30 petrol, %27 kömür, %24'lük oranlar ile doğalgaz arzının etkisi bulunmaktadır (IEA, 2023). Türkiye'de 2000 ve 2022 yılları arasında yakıt yanması nedeniyle ortaya çıkan CO₂ emisyonun gösterildiği Şekil 1'de 2000 yılında 201 MtCO₂ olan emisyonun 2022 yılına geldiğinde 375 MtCO₂ olduğu, buna göre yakıt yanması nedeniyle ortaya çıkan emisyonların artma eğiliminde olduğu görülmektedir.

Şekil 1. Türkiye'de Yakıt Yanmasından Kaynaklanan CO₂ Emisyonları (MtCO₂)

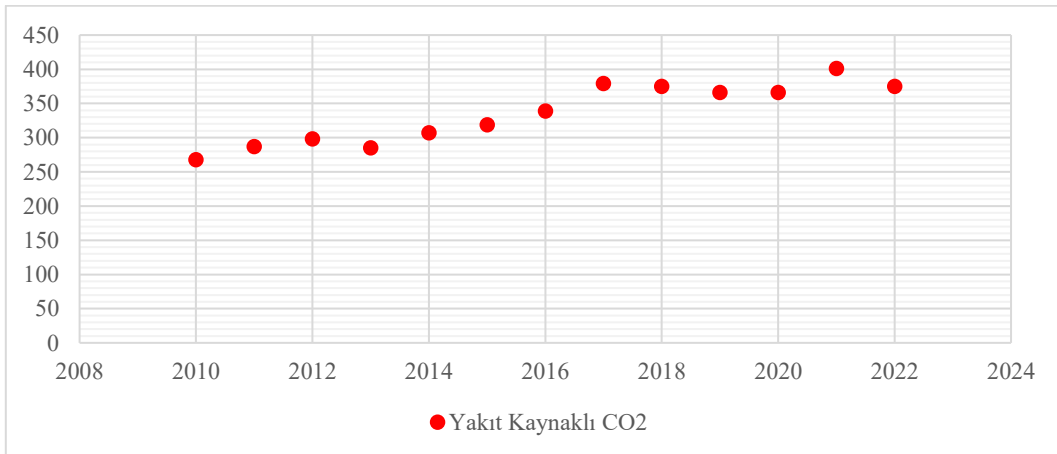

Kaynak: (IEA, 2024a).

Türkiye'de 2021 yılında sektörlere göre CO₂ emisyonu elektrik ve ısı kullanımında 144 MtCO₂, sanayi sektöründe 81 MtCO₂, ulaşım sektöründe 89 MtCO₂, konut sektöründe 37 MtCO₂, tarım sektöründe 10 MtCO₂, ticari ve kamu kaynaklı 25 MtCO₂, diğer enerji sektörü kaynaklı 15 MtCO₂ dir (IEA, 2024b). Dolayısıyla Türkiye'de en fazla CO₂ emisyonu salınımında elektrik ve ısı kullanımı, ulaşım ve sanayi sektörünün önde geldiği görülmektedir.

4. AKDENİZ BÖLGESİ İLLERİNDE KARAYOLU ULAŞIMINDAN KAYNAKLANAN CO₂ EMİSYONUNUN BELİRLENMESİ

Çalışmanın bu bölümünde konu ile ilgili çalışma alanı, veri, materyal ve yöntem ile bulgular yer almaktadır.

4.1. Çalışma Alanı

Coğrafi bakımdan zengin bir yapıya sahip olan Akdeniz Bölgesi'nin ülke ekonomisine önemli katkısının olduğu, illerin demografik anlamda nüfusunun ve ulaşım bakımından da araç sayısının birbirinden farklı olduğu görülmektedir.

Akdeniz Bölgesi Adana, Antalya, Burdur, Hatay, Kahramanmaraş, Mersin ve Osmaniye illerinin bulunduğu ve çeşitli doğal ve tarihi güzelliklere sahip olan bir yerdir (Bingöl, 2004, s. 127). Ekonomik ve sosyal anlamda önemli bir yere sahip olan bölge, ekonomisi sayesinde ileride daha çok gelişme göstereceğinin sinyallerini vermektedir (Eroğlu, 2012, s. 167). TÜİK'e göre 2022 yılında illerin Türkiye GSYH'sına olan katkısına bakıldığında Adana ilinin % 0,15 Antalya ilinin %0,65, Burdur ilinin %0, Hatay ilinin %-0,06, Isparta ilinin %0,01, Kahramanmaraş ilinin %0,07, Mersin ilinin %0,15, Osmaniye ilinin -0,03 olduğu görülmektedir (TÜİK, 2023).

Demografik açıdan toplam nüfus düzeyinin gösterildiği Şekil 2'de 2010 ve 2022 yılında Akdeniz Bölgesi illerindeki nüfusa bakıldığında, Isparta ili hariç diğer illerde nüfusun arttığı görülmektedir. En fazla nüfus Antalya iline, en az nüfus Burdur iline aittir. Buna göre 2022 yılında Adana ilinin nüfusu 2,274,106, Antalya ilinin nüfusu 2,688,004, Burdur ilinin nüfusu 273,799, Hatay ilinin nüfusu 1,686,043, Isparta ilinin nüfusu 445,325, Kahramanmaraş ilinin nüfusu 1,177,436, Mersin ilinin nüfusu 1,916,432, Osmaniye ilinin nüfusu 559,405 tir.

Şekil 2. 2010 ve 2022 Yılı Akdeniz Bölgesi İllerine Göre Toplam Nüfus

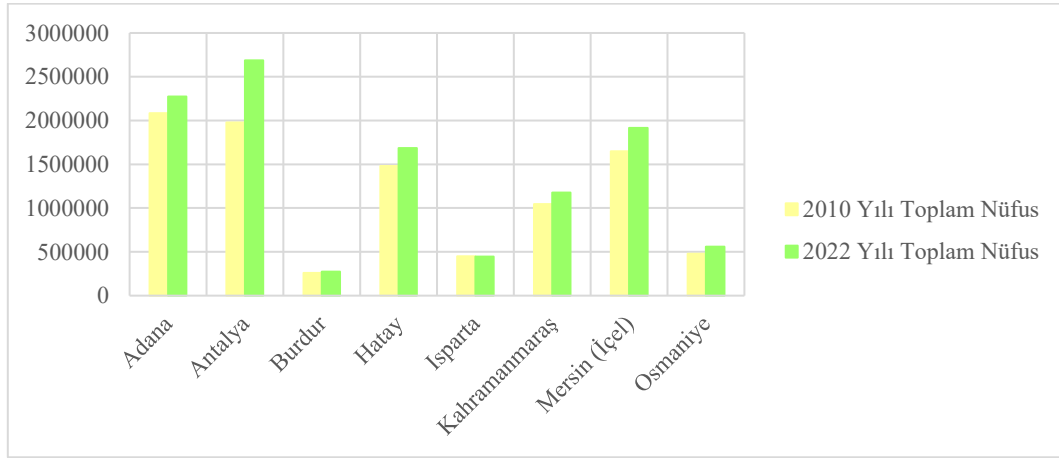

Kaynak: (TÜİK, 2024).

2010 ve 2022 yılında Akdeniz Bölgesi illerinde toplam araç sayılarına bakıldığında ise Şekil 3'te 2022 yılında araçların 2010 yılına kıyasla arttığı, en fazla araç sayısının Antalya ilinde olduğu görülmektedir. Isparta ilinde ise nüfus azalmasına rağmen araç sayısı artmıştır.

Şekil 3. 2010 ve 2022 Yılı Akdeniz Bölgesi İlleri Toplam Araç Sayıları

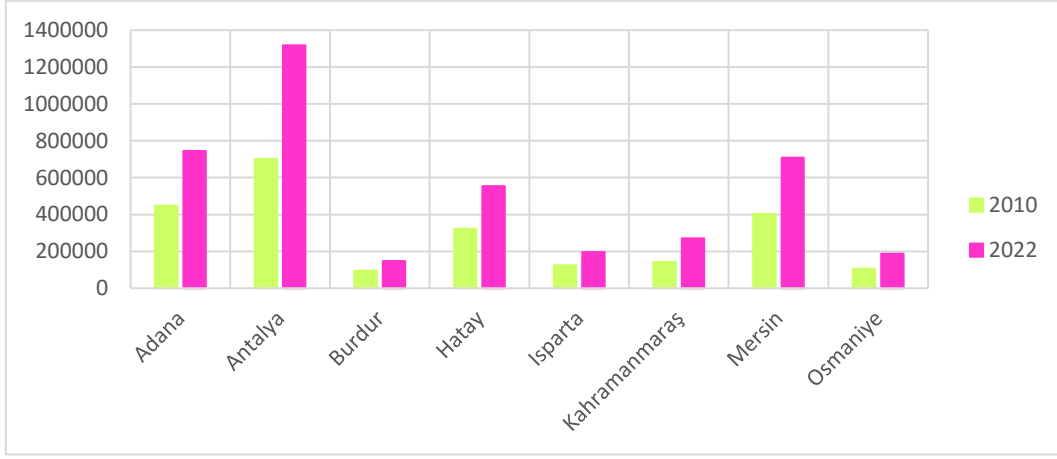

Kaynak: (TÜİK, 2024).

4.2. Veri

Akdeniz Bölgesi'nde bulunan Adana, Antalya, Burdur, Hatay, Isparta, Kahramanmaraş, Mersin, Osmaniye illerinde hava kirliliğinin nedenlerinden biri olan karayolu ulaşım sektöründen kaynaklanan emisyonların tahmin edilmesinin ulaşım ve çevresel sürdürülebilirlik için önemli olduğu düşüncesinden hareketle, IPCC'nin kılavuzunda belirtilen metodoloji ve yaklaşımlar kullanılarak Tier 1 yöntemi ile hesaplama yapılmaktadır. Bunun için Enerji Piyasası Düzenleme Kurumu (EPDK) tarafından 2011 ve 2023 yıllarında yayınlanan raporlarda belirtilen ton cinsinden yakıt tüketim verileri kullanılmaktadır. En son 2022 yılı verilerine erişildiği için çalışma bu dönem ile sınırlandırılmaktadır. Akdeniz Bölgesi'nde bulunan Adana, Antalya, Burdur, Hatay, Isparta, Kahramanmaraş, Mersin, Osmaniye illerinde 2010 ve 2022 yıllarında ton cinsinden yakıt tüketim miktarı EPDK'dan elde edilen veriler doğrultusunda Tablo 1'de gösterilmektedir.

Tablo 1. Akdeniz Bölgesi İlleri Yakıt Tüketimi (Ton)

	2010			2022		
	Benzin	Dizel	LPG	Benzin	Dizel	LPG
Adana	43,662	317,459	106,497	68,939	559,156	128,235
Antalya	89,223	462,422	154,502	146,295	775,907	154,115
Burdur	6,687	57,439	22,040	10,849	105,722	22,092
Hatay	26,673	200,989	60,240	48,303	462,798	82,797
Isparta	10,145	72,463	31,194	16,649	122,962	28,499
Kahramanmaraş	11,770	130,123	56,785	26,237	236,156	80,195
Mersin (İçel)	42,119	531,445	89,728	71,604	694,021	113,368
Osmaniye	6,754	59,426	28,218	12,752	94,399	39,058

Kaynak: (EPDK 2011a; EPDK, 2011b; EPDK 2023a; EPDK 2023b).

4.3. Materyal ve Yöntem

Karbondiyoksit, içeriğinde karbon bulunan yakıtlar nedeniyle ortaya çıkmakta ve bu emisyonlar belirlenmeye çalışılırken tüketimi gerçekleşen yakıt miktarı esas alınmaktadır. Böylece kullanılan yakıtla ilgili olarak karbondiyoksit emisyonu gerçekçi bir şekilde belirlenebilir (IPCC,1996a, s. 2). Her ülkenin kendine özgü emisyon faktörleri göz önünde bulundurularak Tier 1, Tier 2 ve Tier 3 yöntemleri arasında seçim yapılmaktadır (IPCC, 2006a, s. 16). Tier yöntemleri seviyelerine göre ayırma tabii tutulmaktadır. Tier 2 ve Tier 3 yöntemlerine göre Tier 1 yöntemi karmaşık olmayan bir yöntemdir (IPCC, 2006b, s. 6). Tier 1 yöntemi ile yakıt ve teknik verilere detaylı bir şekilde erişime ihtiyaç duyulmadan emisyon düzeyleri belirlenebilir (IPCC,1996b, s. 7). IPCC kılavuzunda yer alan yakıt kullanımına bağlı emisyon hesaplama şu şekildedir (IPCC, 2006c, s. 5);

$$\text{Enerji Tüketimi [TJ]} = \text{Yakıt Tüketimi [t]} \times 10^{-3} \times \text{Dönüşüm Faktörü} \left[\frac{\text{TJ}}{\text{kt}} \right] \quad (1)$$

$$\text{Karbon Emisyonu [Gg C]} = \text{Karbon İçeriği [Gg C]} \times \text{Oksitlenme Oranı} \quad (2)$$

$$\text{CO}_2 \text{ Emisyon Miktarı [Gg CO}_2\text{]} = \text{Karbon Emisyonu [Gg C]} \times 44/12 \quad (3)$$

Tablo 2’de IPCC emisyon, dönüşüm faktörleri, oksitlenme ve molekül ağırlık oranları gösterilmektedir. Bu faktör ve oranlar IPCC kılavuzlarında yer almaktadır.

Tablo 2. IPCC Emisyon ve Dönüşüm Faktörleri

	Dönüşüm Faktörü (TJ/kt)	CO ₂ Emisyon Faktörü (tC/TJ)	Oksitlenme Oranı	Molekül Ağırlık Oranı
Benzin	44,3	18,90	0,99	44/12
Dizel	43,0	20,20	0,99	44/12
LPG	47,3	17,20	0,995	44/12

Kaynak: (IPCC 1996b, IPCC 2006d).

4.4. Bulgular

Tablo 1 ve Tablo 2’de yer alan veriler ve oranlar kullanılarak eşitlik (1), (2) ve (3)’te bulunan denklemler aracılığıyla IPCC kılavuzunda önerilen Tier 1 yöntemi ile hesaplama yapılmaktadır. Akdeniz Bölgesi illerinde karayolu ulaşımından kaynaklanan CO₂ emisyonunu belirlemek için yapılan hesaplama sonucunda elde edilen bulgular Tablo 3, Şekil 4 ve Tablo 4’te gösterilmektedir. Buna göre Tablo 3’te illerde 2010 ile 2022 yıllarında karayolu ulaşımında yakıt türlerine göre ortaya çıkan CO₂ emisyonları gösterilmektedir.

Tablo 3. Akdeniz Bölgesi İlleri CO₂ Emisyonu

	2010			2022		
	Benzin	Dizel	LPG	Benzin	Dizel	LPG
Adana	132,70	1,000,95	316,10	209,53	1,763,03	380,62
Antalya	271,17	1,458,02	458,58	444,63	2,446,45	457,43
Burdur	20,32	181,11	65,42	32,97	333,34	65,57
Hatay	81,07	633,72	178,80	146,81	1,459,21	245,75
Isparta	30,83	228,48	92,59	50,60	387,70	84,59
Kahramanmaraş	35,77	410,28	168,55	79,74	744,60	238,03
Mersin (İçel)	128,01	1,675,66	266,33	217,63	2,188,26	336,49
Osmaniye	20,53	187,37	83,75	38,76	297,64	115,93

2010 ve 2022 yıllarında Adana, Antalya, Burdur, Hatay, Isparta, Kahramanmaraş, Mersin ve Osmaniye illerinde ulaşım sektöründen kaynaklanan toplam CO₂ emisyonları ise Şekil 4’te gösterilmektedir. Buna göre Adana ilinde karayolu ulaşımından kaynaklanan toplam CO₂ emisyonu 2010 yılında 1,449,75 GgCO₂, 2022 yılında 2,353,18 GgCO₂ dir. Antalya ilinde 2010 yılında 2,187,77 GgCO₂, 2022 yılında 3,348,51 GgCO₂ dir. Burdur ilinde 2010 yılında 266,85 GgCO₂, 2022 yılında 431,88 GgCO₂ dir. Hatay ilinde 2010 yılında 893,59 GgCO₂, 2022 yılında 1,851,77 GgCO₂ dir. Isparta ilinde 2010 yılında 351,90 GgCO₂, 2022 yılında 522,89 GgCO₂ dir. Kahramanmaraş ilinde 2010 yılında 614,60 GgCO₂, 2022 yılında 1,062,37 GgCO₂ dir. Mersin ilinde 2010 yılında 2,070,00 GgCO₂, 2022 yılında 2,742,38 GgCO₂ dir. Osmaniye ilinde 2010 yılında 291,65 GgCO₂, 2022 yılında 452,33 GgCO₂ dir. Buna göre Akdeniz Bölgesi’nde bulunan illerde 2010 ve 2022 yıllarına bakıldığında 2022 yılında diğer yıla kıyasla tüm illerde karayolu ulaşım sektörünün neden olduğu CO₂ emisyonunun arttığı görülmektedir. En fazla CO₂ emisyon salınımı ise 2022 yılında sırasıyla Antalya, Mersin, Adana, Hatay, Kahramanmaraş, Isparta, Osmaniye ve Burdur illerinde gerçekleşmektedir.

Şekil 4. 2010 ve 2022 Yılı Akdeniz Bölgesi İlleri Toplam CO₂ Emisyonu (GgCO₂)



2010 ve 2022 yıllarında Akdeniz Bölgesi illerinde karayolu ulaşımında CO₂ emisyonu ve nüfus değişimlerinin gösterildiği Tablo 4'te en fazla CO₂ emisyon değişiminin Hatay ilinde, en az değişimin Mersin ilinde gerçekleştiği görülmektedir. Nüfus değişimi ise en fazla Antalya ilindedir.

Tablo 4. 2010 ve 2022 Yılları Akdeniz Bölgesi İlleri CO₂ ve Nüfus Değişim (%)

	2010-2022 CO ₂ Değişim (%)	2010-2022 Nüfus Değişim (%)
Adana	62,32	9,06
Antalya	53,06	35,87
Burdur	61,84	5,77
Hatay	107,23	13,88
Isparta	48,59	-0,66
Kahramanmaraş	72,86	12,69
Mersin (İçel)	32,48	16,30
Osmaniye	55,09	16,73

5. SONUÇ VE DEĞERLENDİRME

Çevre insanlığın ortaya çıkması ile birlikte yaptığı faaliyetler ve göçebe yaşam tarzının bırakılması sonucunda değişime uğramıştır. Zamanla çevresel değişime yönelik farkındalığın artması bu doğrultuda hareket edilmesine neden olmuştur. Hava kirliliği, çeşitli sektörlerde yapılan faaliyetlere bağlı olarak ortaya çıkan ve toplum sağlığını tehdit eden bir konudur. Yalnızca bireyleri değil evrendeki tüm canlıları olumsuz etkileyen bu sorun nüfusun artmasına bağlı olarak endişe verici boyutlara ulaşabilir. Özellikle ulaşım sektöründe artan araç kullanımı ve yakıt türüne bağlı olarak ortaya çıkan emisyonlar hem ulaşım sektörünün hem de çevresel sürdürülebilirliğin sağlanmasını zorlaştırmaktadır. Bu emisyonlar içinde en çok yayılım gösteren CO₂ emisyonu özellikle karayolu ulaşımında ciddi boyutlara ulaşmakta ve kontrol altına alınması gerekmektedir.

Türkiye'de ulaşım faaliyetlerinin neden olduğu emisyonları belirlemeye yönelik çalışmalar bulunmaktadır. Ancak bu çalışmalar oldukça sınırlıdır. Özellikle Akdeniz Bölgesi'nde bulunan farklı iller için ulaşım sektöründen kaynaklanan emisyonları belirlemeye yönelik Özgünoğlu ve Uygur (2017); Bıyık ve Civelekoğlu (2020); Kırbas ve Kocakulak (2022) çalışmalar karşımıza çıkmaktadır. Bu çalışmaların genellikle belirli bir ile özgü emisyon seviyelerini belirlemeye yönelik yapıldığı görülmektedir. Özellikle bölgesel düzeyde illerin kıyaslanması ve emisyon seviyelerinin belirlenmesi buna uygun tedbir alınması ve politika önerileri getirilmesi için önemlidir. Bu nedenle bu çalışmada Akdeniz Bölgesi'nde 2010 ve 2022 yılları arası dönemde karayolu ulaşımının neden olduğu CO₂ emisyonu kıyaslanmaktadır.

Bu bağlamda bu çalışmada IPCC kılavuzunda önerilen ve daha basit düzeyde veri kullanımının gerektiren Tier 1 yöntemi kullanılmaktadır. Yapılan hesaplamalar sonucunda Akdeniz Bölgesi illerinde 2010 ve 2022 yılında karayolu ulaşımından kaynaklanan CO₂ emisyonunun Adana'da 2010 yılında 1,449,75 GgCO₂, 2022 yılında 2,353,18 GgCO₂, Antalya'da 2010 yılında 2,187,77 GgCO₂, 2022 yılında 3,348,51 GgCO₂, Burdur'da 2010 yılında 266,85 GgCO₂ yılında 431,88 GgCO₂, Hatay'da 2010 yılında 893,59 GgCO₂, 2022 yılında 1,851,77 GgCO₂, Isparta'da 2010 yılında 351,90 GgCO₂, 2022 yılında 522,89 GgCO₂, Kahramanmaraş'ta 2010 yılında 614,60 GgCO₂, 2022 yılında 1,062,37 GgCO₂, Mersin'de 2010 yılında 2,070,00 GgCO₂, 2022 yılında 2,742,38 GgCO₂, Osmaniye'de 2010 yılında 291,65 GgCO₂, 2022 yılında 452,33 GgCO₂ olduğu sonucuna ulaşılmaktadır. Buna göre 2022 yılında en fazla CO₂ emisyonu Antalya'da en az ise Burdur'da meydana gelmiştir. Ayrıca karayolu ulaşımı nedeniyle ortaya çıkan CO₂ emisyonunun 2022 yılında 2010 yılına göre değişimi ise Adana'da %62,32, Antalya'da %53,06, Burdur'da %61,84, Hatay'da %107,23, Isparta'da %48,59, Kahramanmaraş'ta %72,86, Mersin'de %32,48, Osmaniye'de %55,09 dur.

Çalışmada ulaşılan sonuca göre, Akdeniz Bölgesi'nde yer alan illerin emisyonlarında belirtilen zaman aralığında önemli artışlar meydana gelmiştir. Özellikle yıllık değişimlerine bakıldığında Hatay ilinde büyük bir emisyon artışı olduğu görülmektedir. Mersin ilinde diğer illere kıyasla daha az artış görülse de bütün illerdeki emisyon salınımının kontrol altına alınması gerekmektedir. Aksi takdirde sonraki yıllarda bu emisyonların salınımı artarak devam edebilir. Bunun için yakıt kullanımında yenilenebilir enerji kullanımının sağlanması ya da araç kullanımının azaltılarak çevre dostu alternatif ulaşım araçlarının teşvik edilmesi tavsiye edilebilir. Ancak bu

konuda özellikle karbon vergisi, belirlenen emisyon ölçümlerini aşan araçları trafikten men etme, yüksek miktarda para cezaları gibi mali yaptırımların uygulanması ve bunların caydırıcı nitelikte olması gerekmektedir. Nüfusun azalmasına rağmen bazı illerde emisyonun artması araç sayısı ve buna bağlı olarak yakıt kullanımının artmasıyla ilişkilendirilebilir. Dolayısıyla özellikle en fazla emisyon salınımına neden olan yakıtların kullanıldığı araçların satışına yönelik sınırlama getirilebilir. Emisyon seviyelerinin azaltılması konusunda başta politika yapıcılar olmak üzere toplumun tüm fertlerine önemli görevler düşmektedir. Günümüzde kullanılan kaynakların gelecek kuşaklara da aktarılabilmesi için giderek artan hava kirliliğinin önüne geçilmesi gerekmektedir. Bu önerilerin uygulamaya geçirilmesi halinde kısa ve uzun vadede çevre açısından faydalı neticeler ortaya çıkabilir.

Elde edilen bulgular ulaşım sektörüne yönelik faaliyetlerin ve iklim değişikliğine uyum stratejilerinin geliştirilmesi için önemli bilgiler sunmaktadır. Bu çalışmada artan ulaşım faaliyetlerinin ve yakıt kullanımının Türkiye'nin iklimini olumsuz etkilediği görülmektedir. Bu bulgular, ulaşım sektörünün iklim ve çevre üzerindeki etkilerini anlamak için önemli bir adım oluşturmaktadır. Dolayısıyla günümüzün değişen dünyasında bu konuya daha çok ağırlık verilmesi gerekmektedir. Çalışmada kullanılan dönem ve yöntemler geliştirilerek farklı çalışmalar yapılması literatüre katkı sağlayacaktır.

YAZARIN BEYANI

Katkı Oranı Beyanı: Yazar, çalışmanın tümüne tek başına katkı sağlamıştır.

Destek ve Teşekkür Beyanı: Çalışmada herhangi bir kurum ya da kuruluştan destek alınmamıştır.

Çatışma Beyanı: Çalışmada herhangi bir potansiyel çıkar çatışması söz konusu değildir.

KAYNAKÇA

- Arora, N. K. (2018). Environmental sustainability-necessary for survival, *Environmental Sustainability*, 1, 1-2.
- Babu, B., Nallasivam, J. D. ve Natrayan, M. (2022). Air pollution's environmental and health effects: A review, *YMER*, 21(12), 948-960.
- Bentley, R. (2022). Types, causes and effects of environmental degradation, *African Journal of Geography and Regional Planning*, 9(3), 1-2.
- Bıyık, Y. ve Civelekoğlu, G. (2020). Isparta ilinde karayolu kaynaklı karbon ayak izinin hesaplanması, *Bilge International Journal of Science and Technology Research*, 4(2), 78-87.
- Bingöl, Z. (2004). Akdeniz bölgesinin kültür ve inanç turizmi potansiyeli açısından değerlendirilmesi, *Bilgi Sosyal Bilimler Dergisi*, 8, 125-137.
- Brohi, S. N., Pillai, T. R., Asirvatham, D., Ludlow, D. ve Bushell, J. (2018). Towards smart cities development: A study of public transport system and traffic-related air pollutants in Malaysia, *8th International Conference on Environment Science and Engineering, IOP Conference Series: Earth and Environmental Science*, 167, 012015.
- Chandrakar, K. (2020). Air pollution: causes, effects and solution, *The Pharma Innovation*, 9(3), 251-253.
- Chatti, W. (2020). Information and communication technologies, road freight transport and environmental sustainability, *Environmental Economics*, 11(1), 124-132.
- Chatti, W. (2021). Moving towards environmental sustainability: information and communication technology (ICT), freight transport and CO₂ emissions, *Heliyon* 7, e08190, 1-8.
- Chlebowska-Stys, A., Kobus, D., Zathay, M ve Sowka, I. (2019). The impact of road transport on air quality in selected polish cities, *Ecological Chemistry and Engineering. A*, 26(1-2), 19-36.

- Choudhary, M. P. ve Gang, V. (2013). Causes, consequences and control of air pollution, *All India Seminar on Methodologies for Air Pollution Control Held at MNIT*.
- Chu, E. W. ve Karr, J. R. (2017). Environmental impact: Concept, consequences, measurement, *Reference Module in Life Sciences*.
- Colville, R. N., Hutchinson, E. J., Mindell, J. S. ve Warren, R. F. (2001). The transport sector as a source of air pollution, *Atmospheric Environment*, 35, 1537-1565.
- Daly, A. ve Zannetti, P. (2023). An introduction to air pollution-definitions, classifications and history, *Ambient Air Pollution P. Zannetti, D Al-Ajmi and S Al-Rashied, The Arab School for Science and Technology and The EnviroComp Institute*, 1-14.
- Dhakal, S. ve Schipper, L. (2005). Transport and environment in Asian cities: Reshaping the issues and opportunities into a holistic framework, *International Review for Environmental Strategies*, 5(2), 399-424.
- Din, A. U., Ming, J., Rahman, I. U., Han, H., Yoo, S. ve Alhrahshah, R. R. (2023). Green road transportation management and environmental sustainability: The impact of population density, *Heliyon* 9, e19771, 1-12.
- Duan, L., Hu, W., Deng, D., Fang, W., Xiong, M., Lu, P., Li, Z. ve Zhai, C. (2021). Impacts of reducing air pollutants and CO₂ emissions in urban road transport through 2035 in Chongqing, China, *Environmental Science and Ecotechnology*, 8, 100125, 1-12.
- Eggleston, S. ve Walsh, M. (1998). Emissions: energy, road transport, *Good Practice Guidance and Uncertainty Management in National Greenhouse Gas Inventories, Intergovernmental Panel on Climate Change, Japan*.
- Enerji Piyasası Düzenleme Kurumu-EPDK. (2011a). *Petrol piyasası sektör raporu 2010*. <https://www.epdk.gov.tr/detay/icerik/3-0-107/yillik-sektor-raporu> adresinden 5 Nisan 2024 tarihinde alınmıştır.
- Enerji Piyasası Düzenleme Kurumu-EPDK. (2011b). *Sıvılaştırılmış petrol gazları (LPG) piyasası 2010 yılı sektör raporu*. <https://www.epdk.gov.tr/Detay/Icerik/3-0-108/yillik-sektor-raporu> adresinden 5 Nisan 2024 tarihinde alınmıştır.
- Enerji Piyasası Düzenleme Kurumu-EPDK. (2023a). *Petrol piyasası sektör raporu 2022*. <https://www.epdk.gov.tr/detay/icerik/3-0-107/yillik-sektor-raporu> adresinden 5 Nisan 2024 tarihinde alınmıştır.
- Enerji Piyasası Düzenleme Kurumu-EPDK. (2023b). *Sıvılaştırılmış petrol gazları (LPG) piyasası 2022 yılı sektör raporu*, <https://www.epdk.gov.tr/Detay/Icerik/3-0-108/yillik-sektor-raporu> adresinden 5 Nisan 2024 tarihinde alınmıştır.
- Erçetin, C. (2023). Çevresel sürdürülebilirlik ve ulaşım aracı olarak bisiklet: İyi uygulama örnekleri, *Çevre, Şehir ve İklim Dergisi*, 2(3), 238-269.
- Eregowda, T., Chatterjee, P. ve Pawar, D. S. (2021). Impact of lockdown associated with COVID19 on air quality and emissions from transportation sector: Case study in selected Indian metropolitan cities, *Environment Systems and Decisions*, 41, 401-412.
- Eroğlu, A. S. (2012). Akdeniz bölgesinin sosyo-ekonomik yapısı, *Discussion Paper, No:2012/58, Turkish Economic Association, Ankara*.

- Fan, H., Wang, Y., Zhao, C., Ynag, Y., Yang, X., Sun, Y. ve Jiang, S. (2021). The role of primary and transboundary transport in the air quality changes during and after the COVID-19 lockdown in China, *Geophysical Research Letters*, 48, e2020GL091065.
- Fayomi, O. S. I., Okokpujie, I. P. ve Mfon, U. (2018). The role of research in attaining sustainable development goals, *IOP Conference Series: Materials Science and Engineering*, 413, 012002.
- Ferrary, C. K. (1995). Sustainability and transport: Helping ensure policies and infrastructure proposals can be sustainable, *Transactions on the Built Environment*, 16, 301-307.
- Gokten, S., Ozerhan, Y. ve Gokten, P. O. (2020). The historical development of sustainability reporting: A periodic approach, *International Cooperation*, 107(163), 99-117.
- Goodland, R. (1995). The concept of environmental sustainability, *Annual Review of Ecology and Systematics*, 26, 1-24.
- Gorzalanczyk, P. ve Wojtasik, M. (2021). Research on air pollutant emissions from transport sources in Pila, *Scientific Journal of Silesian University of Technology*, 111, 57-74.
- Hutton, G. (2011). Air pollution global damage costs of air pollution from 1990 to 2050, *Assessment Paper Copenhagen Consensus on Human Challenges*.
- Hyrslava, J., Beckova, H. ve Kubankova, M. (2015). Sustainability scounting: Brief history and perspectives, *The 9th International Days of Statistics and Economics: Conference Proceedings*.
- IEA. (2023). <https://www.iea.org/data-and-statistics/data-tools/greenhouse-gas-emissions-from-energy-data-explorer> adresinden 25 Nisan 2024 tarihinde alınmıştır.
- IEA. (2024a). <https://www.iea.org/countries/turkiye/emissions> adresinden 23 Nisan 2024 tarihinde alınmıştır.
- IEA. (2024b). <https://iea.org/data-and-statistics/charts/global-co2-emissions-by-sector-2019-2022> adresinden 25 Nisan 2024 tarihinde alınmıştır.
- Intergovernmental Panel on Climate Change (IPCC). (1996a). *Revised 1996 IPCC guidelines for national greenhouse gas inventories. Volume 2, Chapter 1*, <https://www.ipcc-nggip.iges.or.jp/public/gl/invs5a.html> adresinden 4 Nisan 2024 tarihinde alınmıştır.
- Intergovernmental Panel on Climate Change (IPCC). (1996b). *Revised 1996 IPCC guidelines for national greenhouse gas inventories. Volume 3, Chapter 1*, <https://www.ipcc-nggip.iges.or.jp/public/gl/invs6a.html> adresinden 4 Nisan 2024 tarihinde alınmıştır.
- Intergovernmental Panel on Climate Change (IPCC). (2006a). *2006 guidelines for national greenhouse gas inventories: mobile combustion. Volume 2 Chapter 3*, https://www.ipcc-nggip.iges.or.jp/public/2006gl/pdf/2_Volume2/V2_3_Ch3_Mobile_Combustion.pdf adresinden 4 Nisan 2024 tarihinde alınmıştır.
- Intergovernmental Panel on Climate Change (IPCC). (2006b). *IPCC Guidelines for national greenhouse gas inventories, Introduction to the 2006 Guidelines*. https://www.ipcc-nggip.iges.or.jp/public/2006gl/pdf/1_Volume1/V1_1_Ch1_Introduction.pdf adresinden 4 Nisan 2024 tarihinde alınmıştır.
- Intergovernmental Panel on Climate Change (IPCC). (2006c). *IPCC Guidelines for national greenhouse gas inventories, Reference Approach. Volume 2, Chapter 6*, https://www.ipcc-nggip.iges.or.jp/public/2006gl/pdf/2_Volume2/V2_6Ch6_Reference_Approach.pdf adresinden 4 Nisan 2024 tarihinde alınmıştır.

- Intergovernmental Panel on Climate Change (IPCC). (2006d). *2006 guidelines for national greenhouse gas inventories*. Volume 2, Chapter 1, https://www.jpcc-nggip.iges.or.jp/public/2006gl/pdf/2_Volume2/V2_1_Ch1_Introduction.pdf adresinden 4 Nisan 2024 tarihinde alınmıştır.
- Khasanova, S., Alieva, E. ve Shemilkhanova, A. (2023). Environmental pollution: types, causes and consequences, *BIO Web of Conferences* 63, 07014.
- Kırbaş, İ. ve Kocakulak, T. (2022). Burdur ili karbon ayak izinin belirlenmesi, *Dokuz Eylül Üniversitesi Mühendislik Fakültesi Fen ve Mühendislik Dergisi*, 24(70), 317-327.
- Kumaş, K., Akyüz, A. ve Güngör, A. (2019). Burdur Mehmet Akif Ersoy Üniversitesi Bucak Yerleşkesi Yükseköğretim Birimlerinin karbon ayak izi tespiti, *Ömer Halisdemir Üniversitesi Mühendislik Bilimleri Dergisi*, 8(2), 1277-1291.
- Kishimoto, P. N., Karplus, V. J., Zhong, M., Saikawa, E., Zhang, X. ve Zhang, X. (2017). The impact of coordinated policies on air pollution emissions from road transportation in China, *Transportation Research Part D*, 54, 30-49.
- Kumar, A. (2018). Brief introduction of environment, ecology and environmental pollution, *Inspira-Journal of Modern Management&Entrepreneurship*, 8(1), 314-322.
- Lutsey, N. P. ve Sperling, D. (2008). Transportation and greenhouse gas mitigation, *UC Davis: Institute of Transportation Studies*.
- Manisalidis, I., Stavropoulou, E., Stavropoulos, A. ve Bezirtzoglou, E. (2020). Environmental and health impacts of air pollution: A Review, *Frontiers in Public Health*, 8(14), 1-13.
- Mbandi, A. M., Malley, C. S., Schwela, D., Vallack, H., Emberson, L. ve Ashmore, M. R. (2023). Assessment of the impact of road transport policies on air pollution and greenhouse gas emissions in Kenya, *Energy Strategy Reviews*. 49, 101120, 1-14.
- Menteşe, S. (2017). Çevresel sürdürülebilirlik açısından toprak, su ve hava Kirliliği: Teorik bir inceleme, *Uluslararası Sosyal Araştırmalar Dergisi*, 10(53), 381-389.
- Morelli, J. (2011). Environmental sustainability: a definition for environmental professionals, *Journal of Environmental Sustainability*, 1(1), 1-9.
- Mukhopadhyay, J. (2016). Environment in context: a perspective from environment behaviour relation, *International Journal of Humanities and Social Science Invention*, 5(3), 37-43.
- Napitupulu, B., Ismiyati, I. ve Handajani, M. (2018). Analysis of air pollution caused by mass transportation design changes, *MATEC Web of Conferences*, 195, 04021, 1-10.
- Ogunbode, T. O., Omotayo, O. E., Olatubi, I. V., Ogungbile, P. O., Asifat, J. T. ve Oyebamiji, V. O. (2021). Challenges of degradation in the tropical environment: Causes, footprints and remedies, *Aswan University Journal of Environmental Studies*, 2(4), 218-23.
- Özgünoğlu, K. ve Uygur, N. (2017). Kahramanmaraş havalimanı için uçaklardan kaynaklanan emisyonların belirlenmesi, *KSU Mühendislik Bilimleri Dergisi*, 20(3), 24-30.
- Petrenko, L. D. (2021). Sustainable transport in the “green economy” system, *International Scientific and Practical Conference on Sustainable Development of Regional Infrastructure*, 5-9.

- Pietrzak, K. ve Pietrzak, O. (2020). Environmental effects of electromobility in a sustainable urban public transport, *Sustainability*, 12, 1052, 1-21.
- Profillidis, V. A., Botzoris, G. N. ve Galanis, A. T. (2014). Environmental effects and externalities from the transport sector and sustainable transportation planning-a review, *International Journal of Energy Economics and Policy*, 4(4), 647-661.
- Puscaciu, V., Mihalache, M. ve Puscaciu, R-M. (2014). Transport and environment, *Conferintei Internationale Challenges of Doing Business in the Global Economy, Knowledge Horizons Economics, Vol:6*.
- Qi, F., Abu-Rumman, A., Shraah, A. A., Muda, I., Huerta,-Soto, R., Yen, T. T. H., Abdul-Samad, Z. ve Michel, M. (2023). Moving a step closer towards environmental sustainability in Asian countries: Focusing on real income, urbanization, transport infrastructure and research and development, *Economic Research*, 36(2), 2111317, 1-20.
- Ribeiro, K., Kobayashii, S. S., Beuthe, M., Gasca, J., Greene, D., Lee, D. S., Muromachi, Y., Newton, P. J., Plotkin, S., Sperling, D., Wit, R. ve Zhou, P.J. (2007). Transport and its infrastructure, B. Metz, O. R. Davidson, P. R. Bosch, R. Dave ve L. A. Meyer (Ed.), *Climate Change 2007: mitigation, contribution of working group iii to the fourth assessment report of the intergovernmental panel on climate change*. Cambridge University Press.
- Rudneva, S. E. (2020). Future development of transport and environment, *IOP Conference Series: Materials Science and Engineering* 941,01261, 1-5.
- Saremi, P. (2020). Environmental pollution and ways to reduce contamination with use of environmental engineering techniques in metropolises of developing countries, *International Journal of Environment, Agriculture and Biotechnology*, 5(3), 566-581.
- Seydaei, S. S., Hosseini, S. S. ve Yazdanbakhsh, B. (2018). Evaluation of the environmental sustainability of Isfahan with an emphasis on air pollution, *Journal of Geography and Environmental Planning*, 29(1), 69.
- Sharma, S. B., Jain, S. Khirwadkar, P. ve Kulkarni, S. (2013). The effects of air pollution on the environment and human health, *Indian Journal of Research in Pharmacy and Biotechnology*, 1(3), 391-396.
- Shrivastava, R. K., Neeta, S. ve Geeta, G. (2013). Air pollution due to road transportation in India: A review on assessment and reduction strategies, *Journal of Environmental Research and Development*, 8(1), 69-77.
- Singh, A. ve Singh, K. K. (2022). An overview of the environmental and health consequences of air pollution, *Iranian (Iranica) Journal of Energy & Environment*, 13(3), 231-237.
- Singh-Tomar, A. (2021). Sustainable development goals: An economic and social perspective, *MPRA Paper No.116597*.
- Sonwani, S. ve Maurya, V. (2019). Impact of air pollution on the environment and economy, *Air Pollution: Sources, Impacts and Controls*, 113-134.
- Sutton, P. (2004). A perspective on environmental sustainability, *Paper on the Victorian Commissioner for Environmental Sustainability*, 1, 32.
- Titos, G., Lyamani, H., Drinovec, L., Olmo, F. J., Mocnik, G. ve Alados-Arboledas, L. (2015). Evaluation of the impact of transportation changes on air quality, *Atmospheric Environment*, 114, 19-31.
- TÜİK. (2023). [https://data.tuik.gov.tr/Bulten\(Index?p=Il-Bazinda-Gayrisafi-Yurt-Ici-Hasila-2022-45867#:~:text=Kişi%20başına%20GSYH'de%202022%20yılında%2C%20Kocaeli%20302%20bin%20772,son%20üç%2,sırada%20yer%20aldı](https://data.tuik.gov.tr/Bulten(Index?p=Il-Bazinda-Gayrisafi-Yurt-Ici-Hasila-2022-45867#:~:text=Kişi%20başına%20GSYH'de%202022%20yılında%2C%20Kocaeli%20302%20bin%20772,son%20üç%2,sırada%20yer%20aldı) adresinden 25 Nisan 2024 tarihinde alınmıştır.

- TÜİK. (2024). <https://www.tuik.gov.tr> adresinden 25 Nisan 2024 tarihinde alınmıştır.
- UNEP. (2001). The role of the transport sector in environmental protection, *Department of Economic and Social Affairs, Commission on Sustainable Development Ninth Session*, New York.
- Valadbigi, A. ve Ghobadi, S. (2010). Sustainable development and environmental challenges, *OIDA International Journal of Sustainable Development*, 2(3), 23-28.
- Vichova, K., Veselik, P., Heinzova, R. ve Dvoracek, R. (2021). Road transport and its impact on air pollution during the COVID-19 pandemic, *Sustainability*, 13, 11803.
- WHO. (2024). <https://www.who.int/teams/environment-climate-change-and-health/air-quality-energy-and-health/health-impacts/climate-impacts-of-air-pollution> adresinden 23 Nisan 2024 tarihinde alınmıştır.
- Xue, Y., Cao, X., Ai, Y., Xu, K. ve Zhang, Y. (2020). Primary air pollutants emissions variation characteristics and future control strategies for transportation sector in Beijing, China, *Sustainability*, 12, 5222, 1-10.
- Yavuz, A. B., Kara, O. ve Yanıktepe, B. (2023). Karbon ayak izi tespiti: Osmaniye Korkut Ata Üniversitesi örneği, *Niğde Ömer Halisdemir Üniversitesi Mühendislik Bilimleri Dergisi*, 12(4), 1523-1530.
- Yekimov, S., Nianko, V., Kulagin, D., Lunkina, T. ve Haponenko, S. (2021). The importance of environmental education for effective environmental management, *E3S Web of Conference* 296,08002.

DERLEME MAKALESİ / REVIEW ARTICLE

DÖNÜŞÜMCÜ LİDERLİK EKSENİNDE İŞE ADANMIŞLIK VE İŞGÖREN PERFORMANSININ KAVRAMSAL OLARAK İNCELENMESİ

CONCEPTUAL INVESTIGATION OF WORK ENGAGEMENT AND EMPLOYEE PERFORMANCE WITHIN THE SCOPE OF TRANSFORMATIONAL LEADERSHIP

Hale Seda BOZKIR¹

ÖZ

Günümüzde her örgüt çalışanlarından işlerine bağlı olmalarını, yüksek performans göstermelerini, verilen görevleri eksiksiz olarak yerine getirmelerini ve hatta kendi işlerinin yanı sıra ilave sorumluluklar yüklenmelerini bekler. Dönüşümcü liderler sahip oldukları yenilikçi anlayış ve vizyon ile birlikte örgütsel hedeflere ulaşma konusunda çalışanlarını yönlendirme, çalışanlarının ihtiyaçlarını anlama, onları bu yoğun iş temposunda teşvik etme ve destekleme konusunda oldukça başarılıdırlar. Bundan hareketle, dönüşümcü liderliğin; işe adanmışlık ve işgören performansı üzerindeki etkisinin kavramsal olarak ele alınması amaçlanmıştır. Bu bağlamda; ilk olarak dönüşümcü liderlik, işe adanmışlık ve işgören performansı kavramları ile ilgili geniş bir kavramsal çerçeve oluşturulmuştur. Daha sonra, literatürdeki çalışmaların sonuçları üzerinde durularak dönüşümcü liderliğin, işe adanmışlık ve işgören performansı üzerindeki etkileri ortaya konmuştur. Yapılan literatür taraması, dönüşümcü liderlik tarzının benimsenmesinin hem işe adanmışlığı hem de işgören performansını olumlu yönde etkilediğini göstermiştir.

Anahtar Kelimeler: Dönüşümcü Liderlik, İşe Adanmışlık, İşgören Performansı.

JEL Sınıflandırma Kodları: M10, M12, M19, M54.

ABSTRACT

Nowadays, every organization expects from their employees to have a strong commitment to their jobs, show high performance, fulfill their duties completely and even take extra responsibilities in addition to their own work. Transformational leaders are very successful at guiding their employees to achieve organizational goals, understanding the needs of employees, encouraging and supporting them under intense work pressure with their innovative approaches and visions. From this point of view, the aim of the study is to conceptually investigate the effects of transformational leadership on work engagement and employee performance. In this context, firstly, a broad conceptual framework is created related to transformational leadership, work engagement and employee performance concepts. Later, the effects of transformational leadership on work engagement and employee performance are investigated according to the results of previous studies. The literature review indicates that the adoption of transformational leadership style, positively impacts on both work engagement and employee performance.

Keywords: Transformational Leadership, Work Engagement, Employee Performance.

JEL Classification Codes: M10, M12, M19, M54.

¹  İstanbul Üniversitesi, Sosyal Bilimler Enstitüsü, İşletme Anabilim Dalı, Doktora Öğrencisi, halesedabozkir@gmail.com

EXTENDED SUMMARY

Purpose and Scope:

Day by day, it becomes more and more difficult for organizations to cope with the changes brought about by economic fluctuations, technological developments and increasing competition. The survival of organizations depends on their ability to adaptation of these changes. In this context; especially transformational leaders, who can be described as masters of change, come to the forefront in reducing the negative effects of these changes in organizations. An employee who takes adequate support and inspiration and also guidance properly from his/her leader would be more engaged with his/her job than other employees. At the same time, when employees feel happy and energetic at work, they would fulfill their duties with desire and enthusiasm and this would improve employee performance. In this perspective, the aim of the study is to conceptually investigate the effects of transformational leadership, which is one of the most popular leadership approaches in the literature, on work engagement and employee performance.

Design/methodology/approach:

The study is a review article. First of all, the definitions, characteristics and dimensions of transformational leadership, work engagement and employee performance concepts are looked into. Then, the effects of transformational leadership on work engagement and employee performance are investigated by examining the results of previous studies.

Findings:

The literature review indicates that the adoption of transformational leadership style positively impacts on both work engagement and employee performance. Leadership style plays a significant role in increasing work engagement and employee performance. So transformational leaders should act as mentors and role models, develop creative solutions for problems and also, they should motivate their employees to adapt to the changing work environment. They should take care of every employee, appreciate and reward for their efforts. Employees who trust and believe their leaders would work more willingly and even lose track of time while working. First of all, they would try to complete their tasks, due to their pleasure of working. They would also motivate colleagues to work more efficiently. Gaining trust of their employees is essential for organizations. An employee who trusts his/her leader would be more enthusiastic about his/her job and do not hesitate to do his/her best. In this context, the success of an organization is directly proportional to the success of its employees. The usage of performance evaluation systems is an effective way to identify employee strengths and weaknesses. So that, organizations can easily determine what measures should be taken to increase productivity. Transformational leaders should create comfortable and peaceful work environment for their employees and give opportunities to improve themselves. Transformational leaders should know advantages and disadvantages of their employees and maintain an attitude in order to increase employee performance. An employee who knows that he/she would be appreciated by his/her leader for his/her success would be more willing and energetic to achieve organizational goals and also begin to perform better.

Conclusion and Discussion:

Nowadays, it is understood that employees are the most important capital for organizations as the success of an organization depends on the success of its employees. On the one hand, organizations should create training opportunities for their employees to improve themselves; on the other hand, they should maintain employees' work-life balance. Transformational leaders build team spirit and create peaceful work environment for employees' happiness and comfort. Transformational leaders increase their employees' motivation, support and encourage them; so that employees can feel like a part of the organization. These employees would work more enthusiastically, engage in their jobs easily and show better performance. Employees who are rewarded in return for their efforts and feel safe in the work environment would be motivated and begin to love their jobs. According to this, the most important duty expected from transformational leaders is to provide adequate support and guidance to their employees and to create a comfortable working environment and fair working conditions for them. If a leader allows employees freedom and gives importance to their opinions, employees would be more engaged with their jobs. Working would be more enjoyable for them, and they won't even notice how time passes while they are working. It is quite natural that an employee who does not see his/her job merely as an obligation, feels strong sense of belonging and happy at work, would show better performance than other employees.

1. GİRİŞ

Günümüzde, özellikle sürdürülebilir rekabet gücünün sağlanmasında, insan faktörü en önemli etkenlerden biri olmuştur. Örgütlerin, faaliyetlerinin devamı için mutlu ve dinamik çalışanların varlığına ihtiyacı vardır. Çalışanlar hayatlarının önemli bir bölümünü işyerlerinde geçirmekte ve bu sebeple örgütlerin yaşadıkları değişimlere ayak uydurmak durumunda kalmaktadırlar. Çalışanların bu değişen koşullara uyum sağlaması için gerekli yönlendirmeleri yapma noktasında liderler devreye girmektedir; özellikle dönüşümcü liderler, çalışanları hedeflere ulaşılması konusunda etkileme, destekleme ve teşvik etme konusunda oldukça başarılı olmaktadır. Juyumaya ve Torres'e (2023) göre dönüşümcü liderler; çalışanların ve yöneticilerin işle ilgili hedeflerine ulaşmalarına yardımcı olur, kişisel gelişimi ve öğrenmeyi desteklerler (Juyumaya ve Torres, 2023, s. 36). Sahip oldukları yenilikçi vizyonlarıyla, çalışanların kendilerinden beklenen görevlerin dahi ötesine geçmelerini sağlayabilirler. Örgütsel çıkarları kendi kişisel çıkarlarının önüne koyan dönüşümcü liderler adeta birer rol modeldirler. Dönüşümcü liderler çalışanlarına güvenerek, sorumluluk vermekte ve onlara ekibin birer parçası olduklarını her daim hissettirmektedirler. Ghafoor vd.'e (2011) göre çalışanların kendilerini örgütün bir parçası olarak hissetmeleri, çalışanların adanmışlığını ve performansını arttırmaktadır.

Kendilerine güvenildiğini hisseden ve desteklenen çalışanlar; işlerine çok daha kolay bir şekilde adapte olabilirler ve kendi sorumluluklarının üzerinde bir performans gösterebilirler. Bu doğrultuda; Al-Amin (2017) çalışmasında dönüşümcü liderlik davranışlarının; çalışanların örgütleri için ilave çaba sarf etmelerini ve kendilerini işlerine adanmalarını sağladığını bu durumun da işgören performansını olumlu yönde etkilediğini tespit etmiştir. Bakker vd. (2023) dönüşümcü liderlik tarzının benimsenmesinin; kişilerin güçlü oldukları taraflardan faydalanılmasını ve inisiyatif alabilmelerini kolaylaştırdığını ve bu durumda; çalışanların kendilerini işlerine adanması ve daha iyi performans gösterebilmeleri konusunda yardımcı olduğunu belirlemişlerdir. Bunların yanı sıra, Vij vd. (2013) çalışmalarında; dönüşümcü liderliğin, çalışanların aidiyet duygusunu geliştirdiğini bir başka deyişle çalışanların kendilerini örgütün bir parçası gibi hissetmelerinin; işe adanmışlık ve işgören performansına olumlu etkisi olduğunu tespit etmişlerdir. Benzer şekilde; Yeshitila ve Beyene (2019) çalışmalarında dönüşümcü liderliğin hem işe adanmışlığı hem de işgören performansını olumlu yönde etkilediğini tespit etmişlerdir.

Alanyazın taraması sonucunda, dönüşümcü liderliğin hem işe adanmışlık hem de işgören performansı üzerinde pozitif etkisi olduğu tespit edilmiştir. Buna göre, örgütlerin hem çalışanlarının işlerine kendilerini adanması hem de performanslarının artışı noktasında dönüşümcü liderlik tarzını benimsemelerinin önemli olduğu belirlenmiştir. Uluslararası yazında dönüşümcü liderliğin, işe adanmışlık ve işgören performansı kavramlarının üzerindeki etkilerinin bütüncül olarak araştırıldığı çalışmalara rastlanılmasına rağmen; ulusal yazında bu etkileri bütüncül olarak inceleyen bir araştırmaya rastlanılmamıştır. Aynı zamanda, bu çalışmada diğer çalışmalardan farklı olarak dönüşümcü liderliğin, işe adanmışlık ve işgören performansı üzerindeki bütüncül etkisi kavramsal olarak ele alınmış, detaylı şekilde irdelenmiştir. Bu nitelikte bir çalışma ile karşılaşılmamasından dolayı yönetim literatürüne katkı yapmak amaçlanmaktadır.

2. DÖNÜŞÜMCÜ LİDERLİK KAVRAMI

Günümüzün hızla değişen iş dünyasında liderlik her zamankinden daha önemli bir hale gelmiştir. Şirketler, özellikle gelecekte rekabet konusunda yaşayacakları zorlukların üstesinden gelmek, yeni pazar fırsatlarını hızlı bir şekilde tespit etmek ve yetkinliklerini geliştirmek için dönüşümcü liderlik kavramı üzerine eğilmişlerdir (Krishnan, 2005, s. 442). Şirketlerin, bu yeni şartlara adapte olabilmesi, kendi içlerinde dönüşümün sağlanabilmesine bağlıdır ve bu dönüşümün gerçekleşmesi dönüşümcü liderler aracılığıyla mümkün olmaktadır (Kılınç ve Deniz, 2023, s. 263). İlk olarak Burns'un (1978) 'Leadership' adlı çalışmayla ortaya konulan ve sonrasında Bass'ın (1985) 'Leadership and Performance Beyond Expectations' adlı çalışmasıyla detaylandırılan dönüşümcü liderlik kavramı, hem araştırmacılar hem de uygulamacılar arasında muazzam bir popülerlik kazanmıştır (Brown ve Keeping, 2005, s. 245-246). Dönüşümcü liderlik, liderlerin karizmaya sahip olduğu ve takipçilerine bireyselleştirilmiş ilgi, entelektüel teşvik ve ilham verici motivasyon sağladığı bir liderlik tipini ifade eder (Beugre vd., 2006, s. 54). Bir başka deyişle, dönüşümcü liderlik takipçilere ilham verme, teşvik ve motive etme yeteneği ile karakterize edilir (Giddens, 2018, s. 117). Burns (1978) dönüşümcü liderliği, liderler ve takipçilerin birbirlerini daha yüksek motivasyon ve ahlak seviyelerine çıkaracak şekilde ilişki kurması olarak tanımlamıştır.

Dönüşümcü liderler, buldukları örgütlerde değişimi beraberlerinde getirmektedirler (Beugre vd., 2006, s. 53). Ayrıca, takipçileriyle bağlantı kurmaya ve örgüt içi değerlerin de önemini göz önünde bulundurarak değişim

yaratmaya odaklanırlar (Giddens, 2018, s. 117). Dönüşümcü liderler, takipçilerinin örgütsel hedeflere yönelik daha yüksek düzeyde kişisel bağlılık kazanmasına yardımcı olur ve kapasite gelişimini desteklerler. Kapasite gelişimi ve artan bağlılık, takipçilerin örgüt adına fazladan çaba göstermesini ve üretkenliğin artmasını sağlar (Hay, 2006, s. 4). Dönüşümcü liderler, takipçilerinin algı ve düşüncelerinde önemli değişimler yaratma yeteneğine ve vizyonuna sahiptirler. Bir örgütün harikulade sonuçlar elde etmesi için gerekli olan yaratıcılığa ve yenilikçiliğe yardımcı olan ortamlar da yaratırlar (Giddens, 2018, s. 120). Özellikle örgüt içinde kriz ve belirsizliğin olduğu durumlarda dönüşümcü liderlerin kendilerini göstermesi daha olasıdır (Guay, 2013, s. 59). Bu durumlarda; liderlerin değişim yaratması, yön belirlemesi, takipçilerinin motivasyonunu sağlaması ve onlara ilham vermesi gerekir (Kotter, 1990 aktaran Guay, 2013, s. 59). Bass'a (1990) göre dönüşümcü liderlik, liderler grubun amaçları ve misyonu hakkında farkındalık oluşturduklarında ve çalışanları kendi çıkarlarının ötesine bakmaya teşvik ettiklerinde ortaya çıkar. Madi Odeh vd.'e (2023, s. 444) göre ise dönüşümcü liderler; değişimi başlatmak ve değişimle başa çıkmak için oldukça önem arz ederler, eskiyi yeni olarak yeniden şekillendirebilirler. Bu liderler, takipçilerini ve bağlı oldukları örgütleri geliştirirken, aynı zamanda ilerlemelerine de yardımcı olurlar.

Dönüşümcü liderlik, liderin ortaya koyduğu hedefleri gerçekleştirebilmek için bireysel çıkarların ötesine geçebilmek adına kişisel gelişimi ve entelektüel teşviki önerir (Ramsey vd., 2017, s. 462). Dönüşümcü liderler statükoyla savaşıyor, umut verici bir gelecek vizyonu sunar ve takipçilerine dünyayı daha iyi bir yer haline getirmek için motivasyon ve ilham verirler (Oreilly ve Chatman, 2020, s. 5). Dönüşümcü liderler, takipçilerinin motivasyonlarını yükselten ve onlarla bağ kurmayı sağlayan davranışlarda bulunurlar. Ayrıca, takipçilerinin ihtiyaçlarına ve onları motive edecek konulara dikkat ederek, tam potansiyellerine ulaşmalarına da yardımcı olmaya çalışırlar (Ramsey vd., 2017, s. 463). Schmitt vd. örgütlerin çalışanlarının proaktifliğini arttırabilmek için; yöneticilerine eğitim, öğretim ve koçluk etmek gibi yollarla dönüşümcü liderlik becerilerini kazandırabileceklerini ifade etmektedirler (Schmitt vd., 2016, s. 588). Bunların yanı sıra, dönüşümcü liderler takipçilerinden yeni fikirler sunmalarını isterler ve onları yeni yaklaşımlar kullanarak görevlerini tamamlamaya yönlendirirler. Bu tipte bir lider takipçilerinin ihtiyaçlarını karşılar ve gelişim için destekleyici bir ortam sağlar (Sun ve Henderson, 2017, s. 555). Bütün bu tanımlamalardan yola çıkarak; dönüşümcü liderliğin günümüzün iş dünyasında, sürdürülebilirlik ve değişim için oldukça önemli bir liderlik yaklaşımı olduğu söylenebilir (Tanrıverdi ve Paşaoğlu, 2014, s. 276).

Dönüşümcü liderlik tarzının benimsenmesi, esas olarak çalışanların örgüt için oldukça önemli olduklarını ve onların daha iyi durumda olmalarını sağlamanın örgütün amacı olduğu hissini geliştirir. Dolayısıyla, bu duygu örgüte yönelik tutumlarını ve yaptıkları işin kalitesini artırır (Ghafoor vd., 2011, s. 7391). Kopperud vd.'e (2014, s. 31) göre dönüşümcü liderler; takipçilerinin çıkarlarını korumalı, belirli hedefler üzerinde fikir birliği sağlamalı ve takipçilerini, ekibe en iyi şekilde hizmet edecek ve kendi kişisel menfaatlerinin ötesine bakacak şekilde davranmaya teşvik etmelidirler. Ayrıca, Abolnasser vd. (2023) ifade ettikleri şekilde takipçilerinin motivasyonunu sağlamalı, onların olumlu gelişimini desteklemeli ve onların yaratıcı ve yenilikçi fikirlerini teşvik etmelidirler. Etik değerlere uyulan bir çalışma ortamı oluşturmak için net kurallar, öncelikler ve değerler belirlemeli, güvenilir ve yardımcı hazır olmalıdır (Abolnasser vd., 2023, s.20). Bunların yanı sıra, çalışanlarının daha şevkle işlerini yapabilmeleri için rahat ve ilgi çekici bir çalışma ortamı yaratabilir, başarılarıyla öne çıkan çalışanlarını ödüllendirebilir veya çalışanlarının sosyal aktivitelere katılmalarını da sağlayabilirler (Ariyani ve Hidayati, 2018, s. 282). Anlaşıldığı üzere; özellikle belirsizliğin, rekabetin ve dinamik çevre koşullarının yoğun olduğu şartlarda dönüşümcü liderlere olan ihtiyaç artmaktadır. Aslında bir anlamda dönüşümcü liderler değişimin ustası olarak görülmektedirler ve çalışanların özellikle örgüt içerisinde sorunlar yaşadığı dönemlerde vizyoner kimlikleriyle çalışanları yönlendirmede, destek olmada ve farklı bakış açıları sunmada oldukça etkili olmaktadır.

Dönüşümcü liderlik yaklaşımının başarısı için dört farklı boyutun (Bass, 1990) uygulanması gerekmektedir. Bunlar; idealleştirilmiş etki, ilham verici motivasyon, entelektüel teşvik ve bireysel düzeyde ilgidir.

İdealleştirilmiş Etki: İdealleştirilmiş etki; liderlerin davranışlarının, takipçileri için rol model olmalarına nasıl olanak sağladığını ifade eder (Tari vd., 2023, s. 449). Kişisel olarak örnek teşkil etme, grubun çıkarı için fedakarlık yapma ve olumlu ahlaki davranışlar sergileme gibi tutumları içerir (Kark vd., 2003, s. 247).

İlham Verici Motivasyon: Dönüşümcü liderler, örgütleri için takipçilerinin anlayabileceği ve tam anlamıyla destekleyebileceği net bir vizyon ortaya koymak adına ilham verici motivasyon uygularlar. (Giddens, 2018, s. 118). Örgütün hedeflerine ulaşabilmesi konusunda çalışanlarını teşvik eder ve takım ruhunun oluşturulmasını sağlarlar (Avcı, 2015, s. 92).

Entelektüel Teşvik: Entelektüel teşvik, liderlerin yaratıcı ve yenilikçi problem çözmeyi teşvik etmesidir (Tari, vd., 2023, s. 449). Dönüşümcü liderler, takipçilerinin yaşadıkları sorunlara karşı ilgisini ve farkındalığını artırmak ve sorunların çözümü hakkında yeni yollar düşünmelerini sağlama amacı taşırlar (Rafferty ve Griffin, 2004, s. 333).

Bireysel Düzeyde İlgi: Bireysel düzeyde ilgi; liderlerin takipçilerine sağladıkları destek, teşvik ve koçluğu ifade eder (Kark vd., 2003, s. 247). Lider, grup içindeki her bir bireyin katkısını bilir, takdir eder ve över; böylece takipçiler çabalarının değerli olduğunu hissederler (Giddens, 2018, s. 118).

3. İŞE ADANMIŞLIK KAVRAMI

İlk kez Kahn (1990) tarafından literatüre kazandırılan işe adanmışlık kavramı (Bakker, 2011, s. 265); hem bireysel hem de örgütsel performansı ilgilendirdiği için insan kaynakları yönetimi alanında en popüler konulardan biri haline gelmiştir (Ge, 2020, s. 1). İşe adanmışlık, işle ilgili hissedilen mutluluk halinin; enerji, adanma ve yoğunlaşma ile karakterize edilen; pozitif, tatmin edici ve duygusal bir motivasyon durumudur. Aynı zamanda; işe adanmışlık, kişinin yüksek düzeyde enerjiye sahip olması ve kendini işiyle güçlü bir şekilde özdeşleştirilmesi olarak da ifade edilir (Bakker vd., 2008, s. 187-188) ve özünde çalışanların işlerini nasıl deneyimlediklerini yansıtır (Bakker, 2014, s. 2). İşe adanmışlığın; iş yapma gücünün (enerji, dinçlik) ile iş yapma isteğinin (katılım, adanma) birleşimi olduğu yaygın olarak kabul edilmektedir (Bakker vd., 2011a, s. 75).

İşe adanmışlık, örgütün tüm kademelerinde güven kültürü yaratmayı gerektirir (Bargagliotti, 2012, s. 1423). Güven olmadan, işe adanmışlık var olamaz. Eğer yöneticiler kendilerini işlerine adanmış olan çalışanlara sahip olmak istiyorlarsa karşılıklı güvenin oluşmasını ve sürdürülmesini sağlayan tüm hususlara dikkat etmeli ve bu güveni zedeleyen tüm eylemlerden kaçınmalıdırlar (Agarwal, 2014, s. 62). Hsieh ve Wang'a (2015) göre, liderlerine güvenen çalışanlar bu durumdan psikolojik olarak etkilenmektedir, bu etkilenme ve liderlerinin onayını alma arzusu onların işlerine kendilerini adanmalarını kolaylaştırmaktadır (Hsieh ve Wang, 2015, s. 2333). Kendilerini işlerine adanmış olan çalışanlar işlerinde coşkuludurlar, yüksek düzeyde enerjiye sahiptirler ve çoğu zaman, zamanın nasıl geçtiğini anlamayacak kadar işlerine dalmış durumdadırlar (Bakker vd., 2008, s. 188). Bu çalışanlar; işleriyle fiziksel, bilişsel ve duygusal olarak bağlantılıdırlar. İşle ilgili hedeflerini gerçekleştirmek için büyük çaba sarf ederler ve çoğu zaman tamamen kendilerini işlerine kaptırırlar (Bakker, 2011, s. 268).

Anitha'a (2014) göre bir çalışanın iş arkadaşlarıyla iyi ilişkilerinin olması, kendini işine adanma olasılığını arttırmaktadır. Bir çalışan kendini işe adadığında, kendi iş hedeflerine karşı olan sorumluluğunun bilincinde olmasının yanı sıra; örgütsel hedeflerin başarısı için de iş arkadaşlarını motive etmektedir. Costa vd. (2014) ise bu çalışanların gerekli olduğu takdirde iş arkadaşlarına yardım etmeye ve fazladan saatler çalışmaya istekli olacaklarını belirtmişlerdir. Anitha (2014) tam tersi durumdaki bir çalışanın ise kendisi iyi bir iş performansı göstermemesinin yanı sıra; iyi performans gösterebilecek kişilerin de motivasyonunu düşüreceğini söylemektedir. Ayrıca aynı çalışmada, çalışanlarının kendini işlerine adanması, bir şirketin rekabet avantajı elde etmesine yardımcı olabilecek oldukça önemli bir faktör olarak ileri sürülmektedir. Çalışanlar, rakipler tarafından kopyalanamaz ya da taklit edilemezler ve doğru yönlendirildikleri takdirde şirketlerin en değerli unsuru haline gelebilirler (Anitha, 2014, s. 309-310). Aynı şekilde, Durgut ve Günay (2020, s. 150) da işini yaparken mutlu ve huzurlu hisseden, hatta zamanın nasıl geçtiğinin farkına dahi varmayan çalışanların şirketlerin başarısı için son derece önemli olduğunu ifade etmektedirler. Keçecioğlu ve Yılmaz'a (2018, s. 56) göre ise iş güvencesinin olmaması, yan hakların verilmemesi ve iş-yaşam dengesinin bozulması gibi yaşanan aksilikler çalışanların kendilerini işlerine adanmasına engel olmaktadır. Bu durum ise şirketlerin en önemli rekabet avantajlarından birini kaybetmesine yol açmaktadır.

Gorgievski ve Bakker'a (2010, s. 267) göre kendilerini işlerine adanmış olan çalışanlar sosyal ağlar oluşturma konusunda daha başarılıdırlar ve yeni fırsatlara karşı daha açık olurlar. Bakker vd. (2011a, s. 82) bu çalışanların işleriyle ilgili hedeflerine ulaşabilmek için gerek duydukları takdirde destek ve geri bildirim istemekten kaçınmayacaklarını ve çoğu zaman yeni deneyimlere açık olduklarını ifade etmektedirler. Agarwal (2014) ise, kendilerini işlerine adanmış olan çalışanların karşı konulamaz güçlü bir iç dürtü sebebiyle değil; çalışmayı eğlenceli buldukları için çok çalıştıklarını belirtmektedir (Agarwal, 2014, s.47-48). İşe adanmışlık ayrıca, yüksek düzeyde iş performansı, örgütsel bağlılık, iş tatmini ve daha düşük işten ayrılma niyeti gibi olumlu örgütsel sonuçlar da yaratabilir (Karatepe ve Olugbade, 2009, s. 506). Aynı zamanda, mesleki tükenmişliğin azalmasına veya tamamen ortadan kalkmasına yardımcı olabilir (Kim vd., 2012, s. 249).

Şirketler çalışanlarının işle ilgili hedeflerine ulaşmalarının yanı sıra; onlara öğrenme, büyüme ve gelişme fırsatları da sağlarsa; çalışanların kendilerini işlerine adanmalarının daha kolay olacağı (Hakanen vd., 2006) aksi durumda ise, çalışanların yönetici desteği, performans geri bildirimi vb. yeterli destek ve kaynak alamazlarsa, kendilerini işlerine adanmış olsalar dahi iş ile ilgili talepler ve rol çatışmalarının üstesinden gelemedikleri yolunda görüşler bulunmaktadır (Guan ve Frenkel, 2018, s. 600). Günümüzde, örgütsel başarıyı sağlayan en önemli faktörlerden biri olduğu için, örgütler çalışanlarının kendini işlerine adanması ile yakından ilgilenmektedirler. Aynı zamanda; çalışanlarının iş-yaşam dengesini kurabilecekleri doğru ortamları yaratma konusunda da her geçen gün daha fazla çaba harcamaktadırlar (Wood vd., 2020, s. 241). İşe adanmışlık, bir anlamda çalışanların işlerini ne derecede içselleştirdiği ile ilgilidir. Bir çalışan işini sadece para kazandığı bir araç ve katlanması gereken mesai saatleri olarak görmek yerine gerçekten huzurlu hissederek yapıyorsa, işinde bir fark yaratma amacıyla idealist bir yaklaşımla davranıyorsa ve işiyle duygusal olarak bağ kurabiliyorsa işine kendini adanmış olarak adlandırılabilir.

Schaufeli ve Bakker (2004) işe adanmışlığı; dinçlik, adanmışlık ve yoğunlaşma olmak üzere üç şekilde boyutlandırmışlardır.

Dinçlik: Dinçlik, çalışanların işlerini yaparken yüksek düzeyde enerji ve zihinsel dayanıklılığa sahip olması, işine gereken çabayı sarfetme isteği ve zorluklar karşısında pes etmemesi ile karakterize edilir (Bakker vd., 2008, s.188).

Adanmışlık: Adanmışlık, çalışanın işine güçlü bir bağlılık duyması ve çalıştığı işe karşı coşkulu olma, önem verme, ilham alma ve gurur duyma duygularını ifade eder (Bakker vd., 2008, s. 188).

Yoğunlaşma: Yoğunlaşma, çalışanın tamamen işine konsantre olması, kendini kaptırması; yaptığı işi bırakmakta zorlanması ve bu sayede zamanın nasıl geçtiğini dahi anlamaması ile ifade edilmektedir (Bakker vd., 2008, s. 188).

4. İŞGÖREN PERFORMANSI KAVRAMI

Elnaga ve Imran'a (2013) göre çalışanlar; şirketlerin taklit edilemez, ender ve en değerli kaynağı olarak kabul edilmektedir, bu özellikleriyle bir nevi şirketlerin can damarlarıdır. Bu sebeple, şirketlerin başarısı ya da başarısızlığı işgören performansına bağlıdır. Awadh ve Saad (2013) ise işgören performansını, şirketlerin gelişmesinde oldukça etkin bir rol oynadığı için onların belkemiği olarak tanımlamıştır (Awadh ve Saad, 2013, s. 168). İşgören performansı, şirket içerisinde çalışanın ne yaptığı veya ne yapmadığı ile ilgilidir (Shahzadi vd., 2014, s.161) ve esas olarak, çalışanların şirketlerinde elde ettikleri sonuçlar ve başarılarıdır (Anitha, 2014, s. 309). Ayrıca, bir çalışanın şirket içerisinde kendisine verilen görevleri nitelik ve nicelik açısından ne kadar iyi yerine getirdiğini ifade etmektedir (Jiang vd., 2023, s. 335).

Şirket içerisinde güçlü bir örgüt kültürünün var olması işgören performansını olumlu yönde etkilemektedir (Awadh ve Saad, 2013). Örgüt kültürünün net bir biçimde tanımlandığı, organize ve ilerici bir çalışma ortamı; çalışan bağlılığının ve performansının artmasını sağlamaktadır (Deogaonkar ve Nanoty, 2022). Ayrıca işgören performansı; örgütsel yapı, performans değerlendirme sistemleri, iş tasarımı, firma dinamiklerinde hakim olan güç ve politikalar gibi çevresel koşullardan da etkilenmektedir. Bu koşullarla ilgili yaşanan sorunlar işgören performansında düşüşlere sebep olmaktadır (Wright ve Geroy, 2001 aktaran Elnaga ve Imran, 2013, s. 141). Tüm bunların yanı sıra; şirketlerin ekip çalışmasına verdiği önem de çalışanların performansı üzerinde doğrudan etkilidir. Çalışanın yeterli ekip çalışması fırsatına sahip olması becerilerini daha iyi kullanmasını sağlamakta; bu durum aynı zamanda işten ayrılma eğilimini de azaltmaktadır (Manzoor vd., 2011, s. 123).

Örgütler çalışanların performanslarını ölçmek için performans değerlendirme sistemlerini kullanırlar. İşgören performansı; çalışanın üretkenliği ve ekstra çaba harcama isteği, yaptığı işin niteliği ve başarısı, işe olan bağlılığı ve hedeflere ulaşmadaki başarısı yönünden değerlendirilir (Edirisooriya, 2014, s. 313). Performans değerlendirmesi, çalışanların nitelik ve davranışlarının kapsamlı bir şekilde analizine ve örgüt içerisinde görevlerin istenilen şekilde gerçekleştirilebilmesi için gerekli olan bilgi, beceri, davranış ve uzmanlıkların anlaşılmasına dayanmaktadır (Pawirosumarto vd., 2017, s. 604). Bu bağlamda; performans değerlendirme, çalışanların göstermiş oldukları katkı ve performansların örgütün hedefleri doğrultusunda izlenmesi, gelecek planlaması ve örgüt için yapılması gerekli olan iyileştirmeler için güçlü yönlerin ve fırsatların belirlenmesi açısından oldukça önemli bir araçtır (Daoanis, 2012, s. 55).

Bir örgüt içerisinde işgören performansının istenilen düzeyde olması, örgütsel performansın ve etkinliğin artırılması için de mecburidir (Nazir ve Islam, 2017, s. 101). Her şeyden önce; bir örgüt çalışanlarının performansı kadar başarılı olabilir. Bu noktada, yöneticilerin sorumluluğu oldukça fazladır. Çalışanlar için uygun bir çalışma

ortamı yaratmalı ve performansın gelişmesine yönelik bir sistem kurmalıdırlar (Çöl, 2008, s. 45). Bu sebeple günümüzde birçok şirket, uzun vadeli planlama ile birlikte çalışanlarının gelecekte karşılaşılabilecekleri belirsiz koşullarla mücadele edebilmelerini sağlamak adına onların yeni beceriler kazanmasına yatırım yapmaktadır (Elnaga ve Imran, 2013, s. 137). Anlaşıldığı üzere, çalışanlarının gösterdiği performans uzun vadede örgütlerin başarılı olabilmeleri için en önemli faktörlerden biridir. Bu bağlamda; örgütler çalışanlarının motivasyonunu sağlamalı, onlara rahat ve huzurlu çalışma ortamları sunmalı, maaş artışı ve terfi gibi ödüllendirme yöntemlerini kullanmalıdırlar. Performans değerlendirme sistemleri sayesinde ise örgütler, çalışanlarının zayıf ve üstün oldukları noktaları belirleyebilir ve buna bağlı olarak zayıflıkların giderilmesi noktasında stratejiler geliştirerek, çalışanların performansının iyileşmesini sağlayabilirler.

Motowidlo ve Scotter (1994) işgören performansını görev performansı ve bağlamsal performans olmak üzere iki şekilde boyutlandırmışlardır.

Görev Performansı: Görev performansı, iş tanımının bir parçası olan, temel iş yükümlülüklerini içermektedir (Pradhan ve Jena, 2017, s. 71). Ayrıca, bir örgütün temel teknolojik süreçlerinin yürütülmesini ve sürdürülmesini sağlayan faaliyetler de görev performansıyla tanımlanır (Aung vd., 2023, s. 2-3).

Bağlamsal Performans: Bağlamsal performans bir örgütün sosyal ve psikolojik ortamı ile ilgilidir (Motowidlo ve Scotter, 1994, s. 476). Bir başka deyişle; bağlamsal performans görev tanımında açıkça belirtilmemekle birlikte bir iş ortamında çalışanlardan beklenen sosyal davranışlardır (Pradhan ve Jena, 2017, s.72).

5. DÖNÜŞÜMCÜ LİDERLİĞİN İŞE ADANMIŞLIK ÜZERİNDEKİ ETKİSİ

Kendilerini işlerine adanmış olan çalışanlar, örgütlerin rekabet avantajına sahip olabilmeleri için en önemli sermayeleridir. Bu bağlamda çalışanların kendilerini örgütün parçası olarak hissetmeleri ve kaynakları örgüt yararına kullanmaları adanmışlığın bir göstergesi şeklinde kabul edilmektedir. Çalışanların işlerine kendini adanmalarını sağlamak ise, bir liderin temel vazifelerinden biridir (Kılınç ve Yener, 2020, s. 1507). Buna göre, liderler gittikçe karmaşık hale gelen ve hızla değişen bir çevreyle başa çıkabilmek için, iş tanımlarında kendilerinden istenen tüm görevleri büyük bir dikkatle ve enerjilerini harcayarak yerine getirebilecek, hatta beklenenden daha fazla çaba harcamaya istekli çalışanlara ihtiyaç duymaktadırlar (Lai vd., 2020, s. 1). Esasında dönüşümcü liderler, çalışanları tam potansiyellerini kullanarak çalışmaya ve örgütlerin başarıya ulaşabilmesi için katkıda bulunmaya teşvik ederler (Nawaz vd., 2024, s. 3). Vincent-Höper vd. (2012) dönüşümcü liderlerin, çalışanlarının yüksek düzeydeki ihtiyaçlarını karşıladıklarından ve kendi potansiyellerini keşfetmesini sağladıklarından dolayı işe adanmışlığın artmasını sağladıklarını ifade etmektedirler. Bu bağlamda, Bader vd. (2023) dönüşümcü liderlerin çalışanların psikolojik ihtiyaçları ile yakından ilgilendiğini ve bu durumun çalışanların kendilerini işlerine adanmasını kolaylaştırdığını tespit etmişlerdir. Bakker vd.'e (2011b) göre dönüşümcü liderlik, çalışanların birbiriyle uyumlu bir şekilde iş yapmasını da teşvik ederek adanmışlığı desteklemektedir.

Günümüzde çalışanlar uzun saatlerini işyerlerinde geçirmektedirler buna göre, onların verimli bir şekilde çalışmalarına devam etmeleri noktasında enerjilerinin yüksek olmasını sağlamak, moral ve motivasyonlarını arttırmak liderlerin sorumluluğundadır. Dönüşümcü liderler çalışanlarının ihtiyaçları ile ilgilenmekte ve zorluklarla mücadele etmelerine yardımcı olmaktadır. Aynı zamanda; onları yenilikçi fikirlerini sunmaları yolunda cesaretlendirmekte, kendilerine güvenmelerini sağlamakta ve takım ruhunu da canlandırmaktadırlar. Bu doğrultuda, liderine saygı duyan ve onu örnek alan bir çalışan işinin gerekliliklerini yerine getirme konusunda daha motive olacak, başarısızlıklar karşısında pes etmeyecek ve işini en iyi şekilde yapabilmek adına yılmadan çalışmaya istekli olacak, bir nevi kendini işiyle özdeşleştirecek, kendini işine adayacaktır.

Dönüşümcü liderlik ile işe adanmışlık arasındaki ilişkiyi inceleyen literatür araştırıldığında; Gözükar ve Şimşek (2016) çalışmalarında dönüşümcü liderliğin, çalışanların düşünce ve inanışlarında değişim yaratan bir liderlik tarzı olduğunu belirterek, yaptıkları analiz sonucunda dönüşümcü liderliğin işe adanmışlığı pozitif yönde etkilediğini belirlemişlerdir. Coşkuner ve Şentürk (2017) Düzce Krempark AVM çalışanları; Kılıç vd. (2020) gıda sektöründe faaliyet gösteren bir aile işletmesinde çalışanlar; Kenek ve Sökmen (2022) Ankara'da faaliyet göstermekte olan sağlık kurumlarında çalışanlar üzerine yaptıkları araştırmalarında dönüşümcü liderlik davranışlarının işe adanmışlığı pozitif olarak etkilediğini tespit etmişlerdir.

Zhu vd. (2009) Güney Afrika'da farklı sektörlerde yer alan işletmelerde yaptıkları araştırmalarında; dönüşümcü liderlik ile işe adanmışlık arasında pozitif bir ilişki olduğunu, çalışanların iyimser tutumlarının ise, dönüşümcü

liderliğinin işe adanmışlık üzerindeki etkisini arttırdığını bulmuşlardır. Benzer şekilde; Tims vd. (2011) Hollanda'da iki farklı işletmede danışman olarak çalışanlar üzerine yaptıkları çalışmalarında; dönüşümcü liderler tarafından yaratılan sorun çözme odaklı çalışma ortamının, bir çalışanın kendini işine adanması için oldukça önemli bir unsur olduğunu; ayrıca dönüşümcü liderlik davranışlarının, çalışanların iyimser tutumlarını arttırdığını ve dolayısıyla işe adanmışlıklarının da arttığını tespit etmişlerdir. Ghadi vd. (2013) Avustralya'da faaliyet gösteren işletmelerde tam zamanlı olarak çalışanlar üzerine yaptıkları araştırmalarında dönüşümcü liderlere sahip olan çalışanların daha enerjik, işlerine daha yoğunlaşmış ve kendilerini adanmış olduklarını tespit etmişlerdir. Aynı şekilde; Breevaart vd. (2014) bahriyeliler üzerine yaptıkları çalışmalarında dönüşümcü liderlerin sağladığı sosyal destek ve özerkliğin, işe adanmışlığı olumlu yönde etkilediğini belirlemişlerdir. Thisera ve Sewwandi (2018) Sri Lanka'da konaklama sektöründe çalışanlar; Milhem vd. (2019) Filistin'de faaliyet gösteren işletmelerde tam zamanlı çalışanlar; Valldeneu vd. (2021) yedi farklı çok uluslu şirketten çalışanlar üzerine yaptıkları çalışmalarında dönüşümcü liderlik tarzının benimsenmesinin, işe adanmışlığı olumlu yönde etkilediğini tespit etmişlerdir.

6. DÖNÜŞÜMCÜ LİDERLİĞİN İŞGÖREN PERFORMANSI ÜZERİNDEKİ ETKİSİ

Dönüşümcü liderlik, çalışanları örgütsel hedef ve çıkarlarla özdeşleşmeye ve beklentilerin ötesinde performans göstermeye teşvik etmektedir (Buil vd., 2019, s. 65). Örgütler, dönüşümcü liderlerin şekillendirdiği vizyon, teşvik ve bağlılığa ihtiyaç duyarlar. Ayrıca, dönüşümcü liderlik yaklaşımı, liderlere örgütlerde çalışma motivasyonunu geliştirme ve iyileştirme konusunda da büyük ölçüde fırsat tanımaktadır (Sundi, 2013, s. 57). Sinaga vd.'e (2018, s. 21) göre dönüşümcü liderlik, çalışanları da değişim sürecine dahil eder ve onların işlerinde en iyi performansı gösterebilmeleri konusunda hırslı olmalarına olanak sağlar; onlara ilham verir ve motive eder. Lai vd.'e (2020) göre dönüşümcü bir liderle çalışanların kendilerini işlerine kaptırma olasılıkları daha yüksektir ve bu da kuvvetle muhtemel daha iyi bir iş performansı ile sonuçlanır (Lai vd., 2020, s. 1). Uzun vadede örgütlerin; rakipleriyle rekabet edebilmeleri, yüksek kazanç elde edebilmeleri ve bu doğrultuda devamlılıklarını sağlayabilmeleri, çalışanlarının başarısı ile doğru orantılıdır. Çalışanlar her şeyden önce, başarılarının karşılığını alacaklarını bilmelidirler; bu durum maaş artışı, yükselme, yurt içi ya da yurt dışında eğitimler, ek ödemeler, kariyerlerinin gelişimi konusunda destek almak şeklinde olabilir. Bu bağlamda, dönüşümcü liderler; çalışanlarına sorumluluk vermekten kaçınmamakta, onların ilgi alanlarını ve güçlü oldukları noktaları bilmekte, zayıf oldukları noktalar konusunda da gelişimlerine yardımcı olmak için çabalamakta ve gelişimleri karşısında onları ödüllendirmekte, takdir etmektedirler. Bu şekilde bir yaklaşım haliyle çalışanların yüksek performans göstermek için ellerinden geleni yapmasına yardımcı olmaktadır.

Aktuna ve Kılıçlar (2019) Ankara'da bulunan beş yıldızlı konaklama işletmelerinde çalışanlar üzerine yaptıkları çalışmalarında dönüşümcü liderlik tarzının benimsenmesinin, işgören performansını arttırdığını ve işletmelerin çalışanları için elverişli bir çalışma ortamı sağlamaları gerektiğini belirtmişlerdir. Ay ve Keleş (2017); Kılınc ve Deniz (2023) sağlık çalışanları üzerine yaptıkları araştırmalarında dönüşümcü liderlik tarzlarının benimsenmesinin işgören performansı üzerinde olumlu etkisi olduğunu tespit etmişlerdir.

Rachman (2021) işgören performansının örgütlerin başarısı için kritik bir faktör olduğunu belirttiği araştırmasında; dönüşümcü liderlik tarzının benimsenmesinin işgören performansını olumlu yönde etkilediğini tespit etmiştir. Nguyen vd.'e (2019) göre dönüşümcü liderlik; çalışanların proaktifliğinin, pozitif tutum ve tavırlarının ve motivasyonlarının artmasını sağlamakta bu durumda; işgören performansını olumlu olarak etkilemektedir. Musa vd.'e (2018) göre örgütler; empati kurabilme, pragmatik ve vizyon sahibi olma, yenilikçi ve teşvik edici tutumlar sergileme gibi nitelikleriyle ön plana çıkan dönüşümcü liderlik tarzını benimsemelidirler; çünkü bu nitelikler doğru bir şekilde kullanıldığında işgören performansını arttırmaktadır. Raveendran ve Gamage (2019) çalışmalarında, işgören performansının iyileştirilebilmesi için benimsenen liderlik tarzının önemine dikkat çekmişler ve dönüşümcü liderlik anlayışının hakim olmasının, performansı olumlu yönde etkilediğini tespit etmişlerdir.

Paracha vd. (2012) Pakistan'da faaliyet göstermekte olan altı özel okulun çalışanları; Imran vd. (2012) Pakistan'da imalat sektöründe çalışanlar; Kalsoom vd. (2018) yine Pakistan'da hızlı tüketim malları üreten firmalarda çalışanlar üzerine yaptıkları araştırmalarında dönüşümcü liderliğin işgören performansını arttırdığını tespit etmişlerdir. Nyakundi vd. (2021) Kenya'da faaliyet gösteren bankalarda çalışanlar üzerine yaptıkları araştırmalarında dönüşümcü liderliğin işgören performansını pozitif yönde etkilediğini tespit etmişlerdir. Almutairi (2016) Riyad'da bulunan dört farklı hastanede çalışmakta olan Suudi kadın hemşireler üzerinde gerçekleştirdiği çalışmasında; dönüşümcü liderlik ile işgören performansı arasında pozitif yönde bir ilişki

olduğunu belirlemiştir. Buna göre; hastane yönetiminin işgörenlerin performansını arttırmak için dönüşümcü liderlik tarzlarının benimsenmesi açısından zemin hazırlamasını ve yöneticilerin liderlik tarzlarına daha fazla dikkat etmeleri gerektiğini tespit etmiştir. Dialoke ve Ogbu (2018) Nijerya'nın Rivers Eyaleti'nde faaliyet göstermekte olan özel orta dereceli okullarda çalışanlar üzerine gerçekleştirdikleri çalışmalarında; dönüşümcü liderliğin işgören performansını olumlu olarak etkilediğini tespit etmişlerdir. Bu bağlamda; özel ortaöğretim okullarının yöneticilerinin, çalışanların performansını artırmak için dönüşümcü liderliği bir strateji olarak kullanmaları gerektiğini belirlemiştir. Risambessy vd. (2012) Malezya'daki hemşireler; Hoxha (2019) Malezya'daki bir telekomünikasyon şirketinin çalışanları; Wen vd. (2019) yine Malezya'da faaliyet göstermekte olan özel şirketlerde çalışanlar üzerine yaptıkları çalışmalarında; dönüşümcü liderlik tarzının işgören performansını pozitif yönde etkilediğini tespit etmişlerdir.

7. SONUÇ

Teknolojik ilerlemelerin ve rekabet ortamının giderek arttığı küreselleşen dünyada örgütlerin, başarıya ulaşabilmeleri ve rekabet üstünlüğü elde edebilmeleri için öncelikle değişime uyum sağlamaları gerekmektedir. Günümüzde bir örgütün en değerli kaynağı olan çalışanların çevresel değişimlere adapte olabilmesi; liderler sayesinde kolaylaşmaktadır. Buna göre çalışanların, örgütsel değişimlere istenilen şekilde uyum sağlama ve görevlerini istekli ve çocuklu bir şekilde yerine getirmeleri noktasında, özellikle de dönüşümcü liderlerin sergiledikleri teşvik edici ve birleştirici tutum örgütlerin yüklerini oldukça hafifletmektedir. Dönüşümcü liderler, bir anlamda çalışanlarının kendi potansiyellerinin farkına varmalarını sağlarlar, inisiyatif almaları konusunda onları teşvik ederler ve örgüt içerisinde yaşanacak olası problemlere karşı yenilikçi bir bakış açısıyla bakabilmelerini sağlarlar. Dönüşümcü liderler çalışanlarının kendi kişisel gelişimlerine özen gösterirler ve onlara birer rol model olurlar. Çalışanlarının ne hissettikleri dönüşümcü liderler için önemlidir, onların yaşadıkları problemleri göz ardı etmedikleri gibi ani ve hızlı değişimlerle de başa çıkmalarına yardımcı olurlar. İşyerlerinde köklü değişimler yaşanması durumunda, çalışanların bu değişimlerden mümkün olduğunca az etkilenmesi, dönüşümcü liderler aracılığıyla olmaktadır.

Bir liderin çalışanlarına güvenmesi, desteklemesi ve onların ihtiyaç ve isteklerine saygı duyması; çalışanların işlerine daha yüksek bir enerji ile odaklanmalarına yardımcı olmaktadır. Bu bağlamda, dönüşümcü liderlerin verdikleri ilham ve motivasyon ile birlikte çalışanlar, görevlerini tamamlamak için çaba sarf etmekten kaçınmamakta hatta ilave sorumluluklar dahi almakta istekli olmaktadır. İşyerlerinde kendilerini mutlu ve huzurlu hisseden ve liderlerine güvenen çalışanlar görevlerini yerine getirirken, bunu sadece bir zorunluluk olarak görmemekte, işlerinden keyif almakta, işlerine kendilerini adamaktadırlar. Aynı zamanda, çalışma arkadaşlarını da motive etmekte ve onlar için de olumlu birer örnek olmaktadır. Çalışanları aynı amaç etrafında birleştirmek, örgüt içerisindeki her bir bireyin sorunları ile ayrı ayrı ilgilenerek onların örgütün önemli birer parçası olduklarını hissettirmek ve bu doğrultuda, aidiyet duygularının gelişmesini sağlamak ve onlara adil bir çalışma ortamı sunmak konusunda dönüşümcü liderlere büyük iş düşmektedir.

Dönüşümcü liderler çalışanlarının fikirlerini önemser, onlara özgürlük tanır; başarı elde ettiklerinde onları takdir eder ve ödüllendirir. Başarısının karşılığını alacağını bilen bir çalışan doğal olarak yüksek performans gösterme konusunda daha istekli olacak, etkin ve verimli bir şekilde çalışacaktır. Dönüşümcü liderler, her bir çalışanın güçlü olduğu noktaları bilir ve sahip oldukları vizyonla bunları örgütsel hedeflere ulaşma doğrultusunda kullanırlar. Önerilerinin dikkate alındığını gören çalışanlar, yenilikçi yanlarını ortaya çıkarma konusunda daha cesur davranacaklardır. Ayrıca, dönüşümcü liderler aksiliklerle karşılaştığı durumlarda; yeni çözüm yolları önermekte, çalışanlarını desteklemekte, başka bir deyişle onların yanında olduğunu göstermekte de başarılıdırlar. Bu durum, çalışanların örgütün çıkarlarını kendi çıkarlarının üzerinde görmelerine yardımcı olmaktadır; çünkü öncelikle bir örgütün başarısı çalışanlarının başarısına bağlıdır. İşlerine kendilerini adanmış ve yüksek performans gösteren çalışanlara sahip olmak her örgüt için büyük önem taşımaktadır; bu bağlamda dönüşümcü liderlerin üzerine düşen bir yandan çalışanlarının kendilerini rahat hissedecekleri uygun çalışma ortamları hazırlamaları bir yandan da onların iş-yaşam dengelerini korumalarına yardımcı olmaktadır.

Yukarıda açıklananlarla benzer doğrultuda; Li vd. (2019) liderlere güvenin olmadığı ve çalışanların motivasyonunun sağlanmadığı bir örgütte işe adanmışlığın söz konusu olamayacağını belirtmişlerdir. Örgütler işe adanmışlığın sağlanabilmesi için güven inşa edecek stratejiler geliştirmelidirler. Bu durum, aynı zamanda sürdürülebilir performans açısından da oldukça önemlidir. Kovjanic vd. (2013) çalışmalarında, dönüşümcü liderliğin çalışanların ihtiyaçlarının tatminini sağladığını bu durumda; işe adanmışlık ve işgören performansını

arttırmanın önemli bir yolu olduğunu bulmuşlardır. Murali ve Aggarwal (2020) ise yöneticilerin liderlik vasfının çalışanların işe adanmışlığını ve performansını belirleyen önemli bir faktör olduğunu ve dönüşümcü liderliğin hem işe adanmışlık hem de işgören performansı üzerinde kayda değer pozitif bir etkisi olduğunu tespit etmişlerdir. Pourbarkhordari vd. (2016) da aynı doğrultuda, çalışanların kendilerini işlerine adanması için dönüşümcü liderlik davranışları sergileyecek olan yöneticilerin teşvik edilmesinin oldukça önemli olduğunu; bu sayede işgören performansının da artacağını tespit etmişlerdir. Evelyn ve Hazel (2015) ise çalışmalarında; örgütlerin hem çalışanlarının işe adanmışlığını hem de örgütsel performansı arttırmak istiyorlarsa, çalışanlarına karşı destekleyici bir tutum sergilemek ve vizyon kazanmalarını sağlamak gibi dönüşümcü liderlik özellikleri etrafında stratejiler ve eğitim programları geliştirmeleri gerektiğini önermişlerdir.

Özetlemek gerekirse; bu çalışmada dönüşümcü liderliğin; işe adanmışlık ve işgören performansı üzerindeki etkisinin kavramsal olarak ele alınması amaçlanmıştır. Yapılan alanyazın taraması sonucunda, dönüşümcü liderliğin hem işe adanmışlık hem de işgören performansı üzerinde pozitif etkisi olduğu tespit edilmiştir. Buna göre, dönüşümcü liderlik tarzının örgüt kültürünün bir parçası olması sağlanmalı ve bunun için alt kademe yönetimden başlayarak eğitimler verilmelidir. Böylelikle, bu anlayış örgütün her noktasına işleyecektir. Dönüşümcü liderler; çalışanlarına güven duymakta, onların ihtiyaçlarını, isteklerini gözetmekte ve çalışanlarının fikirlerine değer vermektedirler. Dönüşümcü liderlerin sahip oldukları bu pozitif davranış kalıpları, çalışanların işlerine uyum sağlayabilmeleri açısından son derece önem taşımaktadır. İşini tam anlamıyla benimseyen ve gerekirse saatlerini harcamaktan çekinmeyen bir çalışan aynı şekilde, yüksek düzeyde performans göstermek için de elinden geleni yapacaktır. Bu durum uzun vadede, verimlilik artışını beraberinde getirecek, sürdürülebilir rekabet avantajı yaratacak, şirketlerin karlılığını olumlu yönde etkileyecek ve devamlılıklarını sağlayacaktır.

YAZARIN BEYANI

Katkı Oranı Beyanı: Yazar, çalışmanın tümüne tek başına katkı sağlamıştır.

Destek ve Teşekkür Beyanı: Çalışmada herhangi bir kurum ya da kuruluştan destek alınmamıştır.

Çatışma Beyanı: Çalışmada herhangi bir potansiyel çıkar çatışması söz konusu değildir.

KAYNAKÇA

- Abolnasser, M. S. A., Abdou, A. H., Hassan, T. H. ve Salem, A. E. (2023). Transformational leadership, employee engagement, job satisfaction, and psychological well-being among hotel employees after the height of the COVID-19 pandemic: A serial mediation model. *International Journal of Environmental Research and Public Health*, 20(4), 1-27. <https://doi.org/10.3390/ijerph20043609>
- Agarwal, U. A. (2014). Linking justice, trust and innovative work behaviour to work engagement. *Personnel Review*, 43(1), 41-73.
- Aktuna, H. C. ve Kılıçlar, A. (2019). Yöneticilerin liderlik tarzları ile işgörenlerin performansı arasındaki ilişki. *Haliç Üniversitesi Sosyal Bilimler Dergisi*, 2(2), 299-322.
- Al-Amin, M. (2017). Transformational leadership and employee performance mediating effect of employee engagement. *North South Business Review*, 7(2), 28-40.
- Almutairi, D. O. (2016). The mediating effects of organizational commitment on the relationship between transformational leadership style and job performance. *International Journal of Business and Management*, 11(1), 231-241. <http://dx.doi.org/10.5539/ijbm.v11n1p231>
- Anitha, J. (2014). Determinants of employee engagement and their impact on employee performance. *International Journal of Productivity and Performance Management*, 63(3), 308-323.
- Ariyani, N. ve Hidayati, S. (2018). Influence of transformational leadership and work engagement on innovative behavior. *Etikonomi: Jurnal Ekonomi*, 17(2), 275-284. <http://dx.doi.org/10.15408/etk.v17i2.7427>

- Aung, Z. M., San Santoso, D. ve Dodanwala, T. C. (2023). Effects of demotivational managerial practices on job satisfaction and job performance: Empirical evidence from Myanmar's construction industry. *Journal of Engineering and Technology Management*, 67, 1-10. <https://doi.org/10.1016/j.jengtecman.2022.101730>
- Avcı, A. (2015). Dönüşümcü ve işlemler liderlik stilleri: kavramsal çerçevesi ve eğitim örgütleri açısından etkileri. *FSM İlmî Araştırmalar İnsan ve Toplum Bilimleri Dergisi*, (5), 85-108.
- Awadh, A. M. ve Saad, A. M. (2013). Impact of organizational culture on employee performance. *International Review of Management and Business Research*, 2(1), 168-175.
- Ay, F. A. ve Keleş, K. (2017). Etkileşimci ve dönüşümcü liderlik tarzlarının işten ayrılma niyeti ve iş performansı üzerinde etkisi. *Gümüşhane Üniversitesi Sağlık Bilimleri Dergisi*, 6(4), 193-203.
- Bader, B., Gielnik, M. M. ve Bledow, R. (2023). How transformational leadership transforms followers' affect and work engagement. *European Journal of Work and Organizational Psychology*, 32(3), 360-372. <https://doi.org/10.1080/1359432X.2022.2161368>
- Bakker, A. B. (2011). An evidence-based model of work engagement. *Current Directions in Psychological Science*, 20(4), 265-269.
- Bakker, A. B. (2014). Daily fluctuations in work engagement: An overview and current directions. *European Psychologist*, 19, 227-236. <http://dx.doi.org/10.1027/1016-9040/a000160>
- Bakker, A. B., Albrecht, S. L. ve Leiter, M. P. (2011a). Work engagement: Further reflections on the state of play. *European Journal of Work and Organizational Psychology*, 20(1), 74-88. <https://doi.org/10.1080/1359432X.2010.546711>
- Bakker, A. B., Albrecht, S. L. ve Leiter, M. P. (2011b). Key questions regarding work engagement. *European Journal of Work and Organizational Psychology*, 20(1), 4-28. <https://doi.org/10.1080/1359432X.2010.485352>
- Bakker, A. B., Hetland, J., Olsen, O. K. ve Espevik, R. (2023). Daily transformational leadership: A source of inspiration for follower performance?. *European Management Journal*, 41(5), 700-708. <https://doi.org/10.1016/j.emj.2022.04.004>
- Bakker, A. B., Schaufeli, W. B., Leiter, M. P. ve Taris, T. W. (2008). Work engagement: An emerging concept in occupational health psychology. *Work & Stress*, 22(3), 187-200. <https://doi.org/10.1080/02678370802393649>
- Bargagliotti, L. A. (2012). Work engagement in nursing: a concept analysis. *Journal of Advanced Nursing*, 68(6), 1414-1428.
- Bass, B. M. (1990). From transactional to transformational leadership: Learning to share the vision. *Organizational Dynamics*, 18(3), 19-31.
- Beugré, C. D., Acar, W. ve Braun, W. (2006). Transformational leadership in organizations: an environment-induced model. *International Journal of Manpower*, 27(1), 52-62.
- Breevaart, K., Bakker, A., Hetland, J., Demerouti, E., Olsen, O. K. ve Espevik, R. (2014). Daily transactional and transformational leadership and daily employee engagement. *Journal of Occupational and Organizational Psychology*, 87(1), 138-157.
- Brown, D. J. ve Keeping, L. M. (2005). Elaborating the construct of transformational leadership: The role of affect. *The Leadership Quarterly*, 16(2), 245-272.

- Buil, I., Martinez, E. ve Matute, J. (2019). Transformational leadership and employee performance: The role of identification, engagement and proactive personality. *International Journal of Hospitality Management*, 77, 64-75. <https://doi.org/10.1016/j.ijhm.2018.06.014>
- Burns, J. M. (1978). *Leadership*. Harper & Row.
- Costa, P. L., Passos, A. M. ve Bakker, A. B. (2014). Team work engagement: A model of emergence. *Journal of Occupational and Organizational Psychology*, 87(2), 414-436.
- Coşkuner, M. ve Şentürk, F. K. (2017). Dönüşümcü ve istismarcı liderlik davranışlarının işe adanmışlık üzerine etkisi: AVM çalışanları örneği. *Çankırı Karatekin Üniversitesi Sosyal Bilimler Enstitüsü Dergisi*, 8(2), 165-195.
- Çöl, G. (2008). Algılanan güçlendirmenin işgören performansı üzerine etkileri. *Doğuş Üniversitesi Dergisi*, 9(1), 35-46.
- Daoanis, L. E. (2012). Performance Appraisal System: It's implication to employee performance. *International Journal of Economics and Management Sciences*, 2(3), 55-62.
- Deogaonkar, A. ve Nanoty, S. (2022). Moderated mediation between organizational culture and employee performance: The role of similarities in religious teachings and high-performance managerial practices. *Journal of Indian Business Research*, 15(2), 243-261.
- Dialoke, I. ve Ogbu, E. F. (2018). Transformational leadership and employee performance of selected private secondary schools in Rivers State. *International Journal on Leadership*, 6(2), 14-22.
- Durgut, A. İ. ve Günay, G. Y. (2020). Etik liderlik, işe adanmışlık ve yönetsel yaratıcılık arasındaki ilişki: Yapı malzemeleri sektöründe bir uygulama. *Journal of Organizational Behavior Review*, 2(2), 149-171.
- Edirisooriya, W. A. (2014). Impact of rewards on employee performance: With special reference to ElectriCo. *The 3rd International Conference on Management and Economics*, (s. 311-318), Sri Lanka.
- Elnaga, A. ve Imran, A. (2013). The effect of training on employee performance. *European journal of Business and Management*, 5(4), 137-147.
- Evelyn, D. ve Hazel, G. (2015). Effects of transformational leadership on employee engagement: The mediating role of employee engagement. *International Journal of Management*, 6(2), 1-8.
- Ge, Y. (2020). Psychological safety, employee voice, and work engagement. *Social Behavior and Personality: An International Journal*, 48(3), 1-7. <https://doi.org/10.2224/sbp.8907>
- Ghadi, M.Y., Fernando, M. ve Caputi, P. (2013). Transformational leadership and work engagement: The mediating effect of meaning in work. *Leadership & Organization Development Journal*, 34(6), 532-550.
- Ghafoor, A., Qureshi, T. M., Khan, M. A. ve Hijazi, S. T. (2011). Transformational leadership, employee engagement and performance: Mediating effect of psychological ownership. *African Journal of Business Management*, 5(17), 7391-7403.
- Giddens, J. (2018). Transformational leadership: What every nursing dean should know. *Journal of Professional Nursing*, 34(2), 117-121. <https://doi.org/10.1016/j.profnurs.2017.10.004>
- Gorgievski, M. J. ve Bakker, A. B. (2010). Passion for work: Work engagement versus workaholism. *Handbook of Employee Engagement: Perspectives, Issues, Research and Practice*, 264-271.

- Gözükara, İ. ve Simsek, Ö. F. (2016). Role of leadership in employees' work engagement: Organizational identification and job autonomy. *International Journal of Business and Management*, 11(1), 72-84.
- Guan, X. ve Frenkel, S. (2018). How HR practice, work engagement and job crafting influence employee performance. *Chinese Management Studies*, 12(3), 591-607.
- Guay, R. P. (2013). The relationship between leader fit and transformational leadership. *Journal of Managerial Psychology*, 28(1), 55-73.
- Hakanen, J. J., Bakker, A. B. ve Schaufeli, W. B. (2006). Burnout and work engagement among teachers. *Journal of School Psychology*, 43(6), 495-513.
- Hay, I. (2006). Transformational leadership: Characteristics and criticisms. *E-journal of Organizational Learning and Leadership*, 5(2), 1-19.
- Hoxha, A. (2019). Transformational and transactional leadership styles on employee performance. *International Journal of Humanities and Social Science Invention*, 8(11), 46-58.
- Hsieh, C. C. ve Wang, D. S. (2015). Does supervisor-perceived authentic leadership influence employee work engagement through employee-perceived authentic leadership and employee trust? *The International Journal of Human Resource Management*, 26(18), 2329-2348. <https://doi.org/10.1080/09585192.2015.1025234>
- Imran, R., Fatima, A., Zaheer, A., Yousaf, I. ve Batool, I. (2012). How to boost employee performance: investigating the influence of transformational leadership and work environment in a Pakistani perspective. *Middle-east Journal of Scientific Research*, 11(10), 1455-1462.
- Jiang, H., Siponen, M. ve Tsohou, A. (2023). Personal use of technology at work: a literature review and a theoretical model for understanding how it affects employee job performance. *European Journal of Information Systems*, 32(2), 331-345. <https://doi.org/10.1080/0960085X.2021.1963193>
- Juyumaya, J. ve Torres, J. P. (2023). Effects of transformational leadership and work engagement on managers' creative performance. *Baltic Journal of Management*, 18(1), 34-53.
- Kalsoom, Z., Khan, M. A. ve Zubair, D. S. S. (2018). Impact of transactional leadership and transformational leadership on employee performance: A case of FMCG industry of Pakistan. *Industrial Engineering Letters*, 8(3), 23-30.
- Karatepe, O. M. ve Olugbade, O. A. (2009). The effects of job and personal resources on hotel employees' work engagement. *International Journal of Hospitality Management*, 28(4), 504-512.
- Kark, R., Shamir, B. ve Chen, G. (2003). The two faces of transformational leadership: Empowerment and dependency. *Journal of Applied Psychology*, 88(2), 246.
- Keçecioglu, T. ve Yılmaz, M. K. (2018). İşe adanmışlık: Mevcut düşüncenin gözden geçirilmesi. *Business Economics and Management Research Journal*, 1(1), 55-71.
- Kenek, G. ve Sökmen, A. (2022). Dönüştürücü liderlik ve işle bütünleşme ilişkisinde iş tatmininin aracılık rolü: yapısal eşitlik modeli ile incelenmesi. *İşletme Araştırmaları Dergisi*, 14(1), 1023-1040. <https://doi.org/10.20491/isarder.2022.1425>
- Kılıç, K. C., Toker, I. D., Karayel, D., Soyman, T. ve Zengin, G. (2020). Paternalist ve dönüşümsel liderlik tarzlarının işe adanmışlık üzerindeki etkisinde, sıklık-esneklik değişkeninin aracılık rolü. *OPUS International Journal of Society Researches*, 15(24), 2875-2911.

- Kılınç, E. ve Deniz, M. (2023). Stratejik ve dönüşümcü liderliğin bireysel performansa etkisi. *İşletme Araştırmaları Dergisi*, 15(1), 260-273. <https://doi.org/10.20491/isarder.2023.1585>
- Kılınç, S. ve Yener, S. (2020) İşin anlamlılığının dönüştürücü liderlik ve işe adanmışlık arasındaki ilişkide aracı rolü. *19. Uluslararası İşletmecilik Kongresi* (s. 1507-1512), Türkiye.
- Kim, W., Kolb, J. A. ve Kim, T. (2012). The relationship between work engagement and performance: A review of empirical literature and a proposed research agenda. *Human Resource Development Review*, 12(3), 248-276.
- Kopperud, K. H., Martinsen, Ø. ve Humborstad, S. I. W. (2014). Engaging leaders in the eyes of the beholder: On the relationship between transformational leadership, work engagement, service climate, and self-other agreement. *Journal of Leadership & Organizational Studies*, 21(1), 29-42.
- Kovjanic, S., Schuh, S. C. ve Jonas, K. (2013). Transformational leadership and performance: an experimental investigation of the mediating effects of basic needs satisfaction and work engagement. *Journal of Occupational and Organizational Psychology*, 86(4), 543-555.
- Krishnan, V. R. (2005). Transformational leadership and outcomes: Role of relationship duration. *Leadership & Organization Development Journal*, 26(6), 442-457.
- Lai, F. Y., Tang, H. C., Lu, S. C., Lee, Y. C. ve Lin, C. C. (2020). Transformational leadership and job performance: The mediating role of work engagement. *Sage Open*, 10(1), 1-11.
- Li, H., Sajjad, N., Wang, Q., Muhammad Ali, A., Khaqan, Z. ve Amina, S. (2019). Influence of transformational leadership on employees' innovative work behavior in sustainable organizations: Test of mediation and moderation processes. *Sustainability*, 11(6), 1-21.
- Madi Odeh, R. B., Obeidat, B. Y., Jaradat, M. O., Masa'deh, R. E. ve Alshurideh, M. T. (2023). The transformational leadership role in achieving organizational resilience through adaptive cultures: The case of Dubai service sector. *International Journal of Productivity and Performance Management*, 72(2), 440-468.
- Manzoor, S. R., Ullah, H., Hussain, M. ve Ahmad, Z. M. (2011). Effect of teamwork on employee performance. *International Journal of Learning and Development*, 1(1), 110-126.
- Milhem, M., Muda, H. ve Ahmed, K. (2019). The impact of transformational leadership style on employee engagement: Using structural equation modeling (sem). *International Journal of Modern Trends in Social Sciences*, 2(8), 162-173.
- Motowidlo, S. J. ve Van Scotter, J. R. (1994). Evidence that task performance should be distinguished from contextual performance. *Journal of Applied Psychology*, 79(4), 475-480.
- Murali, S. R. ve Aggarwal, D. M. (2020). A study on the impact of transformational leadership style on employee engagement and employee performance in ICT industry (a study with reference to the ICT Industry in United Arab Emirates). *International Journal of Management*, 11(5), 210-221.
- Musa, Y., Danjuma, S., Ayotunde Alaba, F., Ritonga, R., Muhammad, A., Djajanto, L. ve Herawan, T. (2018). An impact of transformational leadership on employees' performance: A case study in Nigeria. *Information Systems Design and Intelligent Applications*, 708-719. https://doi.org/10.1007/978-981-10-7512-4_70
- Nawaz, N., Gajenderan, V., Manoharan, M. ve Parayitam, S. (2024). Disentangling the relationship between transformational leadership and work engagement: Employee empowerment as a mediator and work experience and gender as moderators. *Cogent Business & Management*, 11(1), 1-27. <https://doi.org/10.1080/23311975.2023.2291851>

- Nazir, O. ve Islam, J. U. (2017). Enhancing organizational commitment and employee performance through employee engagement: An empirical check. *South Asian Journal of Business Studies*, 6(1), 98-114.
- Nguyen, H. M., Mai, L. T. ve Huynh, T. L. (2019). The role of transformational leadership toward work performance through intrinsic motivation: A study in the pharmaceutical field in vietnam. *The Journal of Asian Finance, Economics, and Business*, 6(4), 201-212.
- Nyakundi, W., Nyoni, J., Dandira, M., Chufama, M., Kandjinga, E. ve Jeremiah, A. (2021). Achieving high employee performance through transformational leadership in the banking sector. *International Journal of Research and Innovation in Social Science (IJRISS)*, 5(1), 461-466.
- O'Reilly, C. A. ve Chatman, J. A. (2020). Transformational leader or narcissist? How grandiose narcissists can create and destroy organizations and institutions. *California Management Review*, 62(3), 5-27.
- Paracha, M. U., Qamar, A., Mirza, A., Hassan, I. U. ve Waqas, H. (2012). Impact of leadership style (transformational & transactional leadership) on employee performance & mediating role of job satisfaction. Study of private school (educator) in Pakistan. *Global Journal of Management and Business Research*, 12(4), 55-64.
- Pawirosumarto, S., Sarjana, P. K. ve Muchtar, M. (2017). Factors affecting employee performance of PT. Kiyokuni Indonesia. *International Journal of Law and Management*, 59(4), 602-614.
- Pourbarkhordari, A., Zhou, E. H. I. ve Pourkarimi, J. (2016). How individual-focused transformational leadership enhances its influence on job performance through employee work engagement. *International Journal of Business and Management*, 11(2), 249-261. <http://dx.doi.org/10.5539/ijbm.v11n2p249>
- Pradhan, R. K. ve Jena, L. K. (2017). Employee performance at workplace: Conceptual model and empirical validation. *Business Perspectives and Research*, 5(1), 69-85.
- Rachman, A. (2021). The influence of transformational leadership, competence at work, and job characteristics on the employee performance through organizational commitment: A social exchange perspective. *International Journal of EBusiness and EGovernment Studies*, 13(1), 179-201.
- Rafferty, A. E. ve Griffin, M. A. (2004). Dimensions of transformational leadership: Conceptual and empirical extensions. *The Leadership Quarterly*, 15(3), 329-354.
- Ramsey, J. R., Rutti, R. M., Lorenz, M. P., Barakat, L. L. ve Sant'anna, A. S. (2017). Developing global transformational leaders. *Journal of World Business*, 52(4), 461-473. <http://dx.doi.org/10.1016/j.jwb.2016.06.002>
- Raveendran, T. ve Gamage, A. S. (2019). The mediating effect of organizational commitment in the impact of transformational leadership style on employee performance: A study of divisional secretariats in the Jaffna District. *International Journal of Human Resource Studies*, 9(2), 116-139.
- Risambessy, A., Swasto, B., Thoyib, A. ve Astuti, E. S. (2012). The influence of transformational leadership style, motivation, burnout towards job satisfaction and employee performance. *Journal of Basic and Applied Scientific Research*, 2(9), 8833-8842.
- Schaufeli, W. B. ve Bakker, A. B. (2004). Job demands, job resources, and their relationship with burnout and engagement: A multi-sample study. *Journal of Organizational Behavior*, 25(3), 293-315.
- Schmitt, A., Den Hartog, D. N. ve Belschak, F. D. (2016). Transformational leadership and proactive work behaviour: A moderated mediation model including work engagement and job strain. *Journal of Occupational and Organizational Psychology*, 89(3), 588-610.

- Shahzadi, I., Javed, A., Pirzada, S. S., Nasreen, S. ve Khanam, F. (2014). Impact of employee motivation on employee performance. *European Journal of Business and Management*, 6(23), 159-166.
- Sinaga, H. G., Asmawi, M., Madhakomala, R. ve Suratman, A. (2018). Effect of change in management, organizational culture and transformational leadership on employee performance PT. AdhyaTirta Batam (PT. ATB). *International Review of Management and Marketing*, 8(6), 15-23.
- Sun, R. ve Henderson, A. C. (2017). Transformational leadership and organizational processes: Influencing public performance. *Public Administration Review*, 77(4), 554-565.
- Sundi, K. (2013). Effect of transformational leadership and transactional leadership on employee performance of Konawe Education Department at Southeast Sulawesi Province. *International Journal of Business and Management Invention*, 2(12), 50-58.
- Tanrıverdi, H. ve Paşaoğlu, S. (2014). Dönüşümcü liderlik, örgütsel adalet ve iş tatmini arasındaki ilişkileri belirlemeye yönelik okul öncesi öğretmenleri üzerinde bir araştırma. *Elektronik Sosyal Bilimler Dergisi*, 13(50), 274-293.
- Tarí, J. J., Portela Maquieira, S. ve Molina-Azorín, J. F. (2023). The link between transformational leadership and the EFQM model elements. *Business Process Management Journal*, 29(2), 447-464.
- Thisera, T. J. R. ve Sewwandi, E. P. I. (2018). Transformational leadership and employee engagement in hospitality sector in Sri Lanka. *Global Journal of Management and Business Research*, 18(12), 27-33.
- Tims, M., Bakker, A. B. ve Xanthopoulou, D. (2011). Do transformational leaders enhance their followers' daily work engagement? *The Leadership Quarterly*, 22(1), 121-131.
- Valldeneu, M., Ferràs, X. ve Tarrats-Pons, E. (2021). Transformational behaviors: Increasing work engagement in multinational environments. *Problems and Perspectives in Management*, 19(2), 519-527. [http://dx.doi.org/10.21511/ppm.19\(2\).2021.41](http://dx.doi.org/10.21511/ppm.19(2).2021.41)
- Vij, P., Suri, S. ve Singh, S. (2013). Transformational leadership, employee engagement and performance: mediating effect of psychological ownership. *International Journal of Human Resource Management and Research*, 3(3), 57-64.
- Vincent-Höper, S., Muser, C. ve Janneck, M. (2012). Transformational leadership, work engagement, and occupational success. *Career Development International*, 17(7), 663-682.
- Wen, T. B., Ho, T. C., Kelana, B. W. Y., Othman, R. ve Syed, O. R. (2019). Leadership styles in influencing employees' job performances. *International Journal of Academic Research in Business and Social Sciences*, 9(9), 55-65. <http://dx.doi.org/10.6007/IJARBS/v9-i9/6269>
- Wood, J., Oh, J., Park, J. ve Kim, W. (2020). The relationship between work engagement and work-life balance in organizations: A review of the empirical research. *Human Resource Development Review*, 19(3), 240-262.
- Yeshitila, B. ve Beyene, A. (2019). The mediating effect of employee engagement between transformational leadership and job performance in the commercial bank of Ethiopia. *European Journal of Business and Management*, 11(25), 33-42.
- Zhu, W., Avolio, B. J. ve Walumbwa, F. O. (2009). Moderating role of follower characteristics with transformational leadership and follower work engagement. *Group & Organization Management*, 34(5), 590-619.